

Clause de non-responsabilité

La version numérique suivante de la notice d'utilisation décrit tous les modèles ainsi que l'ensemble des équipements de série et optionnels de votre véhicule. Des divergences sont possibles selon les pays et les langues. Notez que votre véhicule n'est pas obligatoirement équipé de toutes les fonctions décrites. Cela vaut également pour les fonctions et systèmes importants pour la sécurité.

Vous pouvez vous procurer une version imprimée de la notice d'utilisation pour d'autres modèles de véhicules et années modèles auprès de votre distributeur Mercedes-Benz agréé. La notice d'utilisation en ligne constitue la version la plus actuelle. Toute divergence de votre véhicule par rapport à la notice ne peut pas être prise en compte car Mercedes-Benz adapte en permanence ses véhicules à une technologie en constante évolution et se réserve le droit d'en modifier la forme et l'équipement.

Lisez également la version imprimée de la notice d'utilisation, les documents complémentaires ainsi que la version numérique de la notice d'utilisation qui se trouve dans le véhicule.

Droits d'auteur

Tous droits réservés. Tous les textes, photos, graphiques sont soumis aux droits d'auteur et à d'autres lois de protection de la propriété intellectuelle. Toute copie à des fins commerciales ou de diffusion ainsi que toute modification et réutilisation sur d'autres sites Internet sont strictement interdites.





eCitan

Notice d'utilisation

Mercedes-Benz



Avertissement relatif à l'airbag passager



▲ ATTENTION Risque de blessure ou danger de mort lorsque l'airbag passager est activé

Si un enfant est assis sur le siège passager alors que l'airbag passager est activé, il peut être percuté par l'airbag passager en cas d'accident.

- ▶ NE JAMAIS installer de système de retenue pour enfants dos à la route sur un siège protégé par un AIRBAG FRONTAL ACTIVE. Cela peut provoquer la MORT de l'ENFANT ou le BLESSER GRAVEMENT.

Tenez compte du chapitre «Transport des enfants».

Bienvenue dans l'univers de Mercedes-Benz

Avant de prendre la route pour la première fois, nous vous recommandons de lire attentivement cette notice d'utilisation et de vous familiariser avec votre véhicule. Pour votre sécurité et pour augmenter la durée de fonctionnement de votre véhicule, suivez les instructions et avertissements qui figurent dans cette notice d'utilisation. Leur non-respect peut endommager le véhicule et provoquer des dommages corporels et écologiques.

L'équipement et la désignation de votre véhicule peuvent différer et dépendent des facteurs suivants:

- Modèle
- Commande
- Version spécifique au pays
- Disponibilité

Les illustrations qui figurent dans cette notice d'utilisation se rapportent aux véhicules avec direction à gauche. La disposition des pièces du véhicule et des éléments de commande est inversée sur les véhicules avec direction à droite.

Mercedes-Benz développe continuellement ses véhicules.

Par conséquent, Mercedes-Benz se réserve le droit de modifier les points suivants:

- Forme
- Equipement
- Solutions techniques

L'équipement de votre véhicule peut donc différer de certaines descriptions et illustrations.

Les documents suivants font partie intégrante du véhicule:

- Notice d'utilisation numérique
- Version imprimée de la notice d'utilisation
- Carnet de maintenance
- Notices d'utilisation complémentaires spécifiques à certains équipements

Conservez toujours ces documents à bord du véhicule. Remettez tous les documents au nouveau propriétaire en cas de revente du véhicule.



Symboles	5	Remarques relatives au transport des animaux domestiques dans le véhicule	58
<hr/>			
Du premier coup d'œil	6	Ouverture et fermeture	59
Poste de conduite	6	Clé	59
Voyants de contrôle et d'alerte (combiné d'instruments avec écran couleur)	7	Portes	61
Voyants contrôle/alerte (combiné d'instruments écran noir/blanc)	8	Porte coulissante	64
Console centrale	9	Hayon	65
Unité de commande au toit	10	Portes arrière	66
Unité de commande sur la porte	11	Vitres latérales	68
		Protection antivol	69
<hr/>			
Notice d'utilisation numérique	12	Sièges et rangement	71
Affichage de la notice d'utilisation numérique	12	Remarques relatives à la position assise correcte du conducteur	71
		Remarques relatives aux poignées de maintien	71
Remarques générales	13	Sièges	71
Protection de l'environnement	13	Volant	79
Reprise des véhicules hors d'usage	13	Possibilités de rangement	79
Pièces d'origine Mercedes-Benz	13	Prises	84
Remarque relative aux éléments rapportés, superstructures, éléments posés et transformations	14	Recharge sans fil du téléphone portable et liaison avec l'antenne extérieure	85
Notice d'utilisation	15	Pose et dépose du tapis de sol	86
Sécurité de fonctionnement	15	Pose et dépose de la fixation du smartphone	87
Remarques relatives au montage de la plaque d'immatriculation sur le support de plaque d'immatriculation avant	17		
Déclarations de conformité et remarques relatives aux réglementations nationales	17	Eclairage et visibilité	88
Prise de diagnostic	20	Eclairage extérieur	88
Atelier qualifié	21	Réglage de l'éclairage intérieur	91
Enregistrement du véhicule	21	Remplacement des lampes	92
Utilisation conforme du véhicule	22	Essuie-glaces	94
Informations sur le règlement REACH	22	Rétroviseurs	96
Remarques relatives aux personnes portant un appareil d'assistance médicale électronique	22		
Garantie pour vices cachés	23	Climatisation	98
Codes QR pour fiche de désincarcération	23	Vue d'ensemble des systèmes de climatisation	98
Mémorisation de données	23	Commande des systèmes de climatisation	98
Mercedes-Benz Service24h	26	Commande des buses de ventilation	101
Droits d'auteur	28	Fonction de préclimatisation avant l'heure de départ	101
		Utilisation de la préclimatisation avant l'heure de départ	102
<hr/>			
Sécurité des occupants	29	Conduite et stationnement	103
Système de retenue	29	Conduite	103
Ceintures de sécurité	30	Touche DYNAMIC SELECT	113
Airbags	35	Boîte de vitesses	114
Transport d'enfants à bord d'un véhicule en toute sécurité	41	Recharge de la batterie haute tension	115
		Stationnement	125

Systèmes d'aide à la conduite et systèmes de sécurité active	129
Traction d'une remorque	155

Combiné d'instruments et ordinateur de bord

Combiné d'instruments et ordinateur de bord	160
Remarques relatives au combiné d'instruments et à l'ordinateur de bord	160
Vue d'ensemble du combiné d'instruments	160
Vue d'ensemble des touches du volant	161
Utilisation de l'ordinateur de bord	161
Vue d'ensemble des affichages sur l'écran du combiné d'instruments	162
Fonction d'affichage de l'état de charge (écran couleur)	163
Fonction d'affichage de l'état de charge (écran noir et blanc)	164
Fonction d'affichage de la puissance disponible (écran couleur)	164
Fonctionnement de l'affichage de la puissance disponible (écran noir et blanc)	164
Réglage de l'éclairage des instruments	165

Mercedes me	166
Appels Mercedes me	166
Mercedes me connect	170
Mercedes me & Apps	171

Système multimédia MBUX	173
Vue d'ensemble et utilisation	173
Réglages système	176
Navigation	179
Téléphone	184
Vue d'ensemble de l'intégration pour smartphone	185
Vue d'ensemble du navigateur Web	186
Radio et Médias	187
Réglages du son	190

Système audio MB	191
Remarques relatives à la sécurité de fonctionnement	191
Vue d'ensemble et utilisation	192
Réglages système	193
Radio	193
Médias	194
Téléphone	196

Transport	199
Remarques relatives aux directives de chargement	199
Remarques sur la répartition de la charge	200
Arrimage du chargement	200
Dispositifs de transport	202
Systèmes de portage	203

Maintenance et entretien	206
Remarques relatives à la maintenance	206
Indicateur d'intervalles de maintenance ASSYST PLUS	206
Compartment moteur	207
Nettoyage et entretien	210

Assistance dépannage	215
Cas d'urgence	215
Système d'appel d'urgence Mercedes-Benz	216
Crevaison	220
Batterie	224
Démarrage du moteur par remorquage du véhicule et remorquage	226
Fusibles électriques	227
Outillage de bord	229

Jantes et pneumatiques	230
Remarque relative au niveau de bruit ou au comportement anormal du véhicule	230
Remarques relatives au contrôle régulier des jantes et des pneus	230
Informations sur la conduite avec des pneus été	230
Informations sur les pneus M+S	231
Remarques relatives aux chaînes à neige	231
Pression de pneu	232
Changement de roue	235
Informations relatives aux combinaisons jantes/pneus	240
Roue de secours	241

Caractéristiques techniques	243
Remarques relatives aux caractéristiques techniques	243
Electronique du véhicule	243
Informations radio réglementaires	244
Plaque signalétique du véhicule, numéro d'identification du véhicule (VIN) et numéro de moteur	261
Ingrédients et lubrifiants, capacités	262

Données du véhicule	264
Dispositif d'attelage	266
Points d'arrimage et systèmes de por- tage	268

Messages d'écran et voyants de con- trôle et d'alerte	270
Messages d'écran	270
Voyants de contrôle et d'alerte	291

Index alphabétique	298
---------------------------------	------------

Dans la présente notice d'utilisation, vous trouverez les symboles suivants:

⚠ ATTENTION Risques en cas de non-respect des avertissements

Les avertissements servent à attirer votre attention sur les situations pouvant mettre en danger votre santé ou votre vie ou pouvant mettre en danger la santé ou la vie d'autres personnes.

- ▶ Tenez compte des avertissements.

🔥 PROTECTION DE L'ENVIRONNEMENT Dégradation de l'environnement due au non-respect des remarques relatives à la protection de l'environnement

Les remarques relatives à la protection de l'environnement contiennent des informations relatives à un comportement éco-responsable ou à une élimination respectueuse de l'environnement.

- ▶ Tenez compte des remarques relatives à la protection de l'environnement.

! REMARQUE Dommages matériels dus au non-respect des remarques relatives aux dommages matériels

Les remarques relatives aux dommages matériels attirent votre attention sur les situations pouvant causer des dégâts sur votre véhicule.

- ▶ Tenez compte des remarques relatives aux dommages matériels.

i Remarques utiles ou autres informations susceptibles de vous aider.

- ▶ Opération à effectuer
- (→ page) Informations supplémentaires relatives à un thème
- Affichage Affichage sur l'écran
- ↪ Niveau de menu supérieur devant être sélectionné dans le système multimédia/système audio
- ▶▶ Sous-menus correspondants devant être sélectionnés dans le système multimédia/système audio
- * Indique une cause

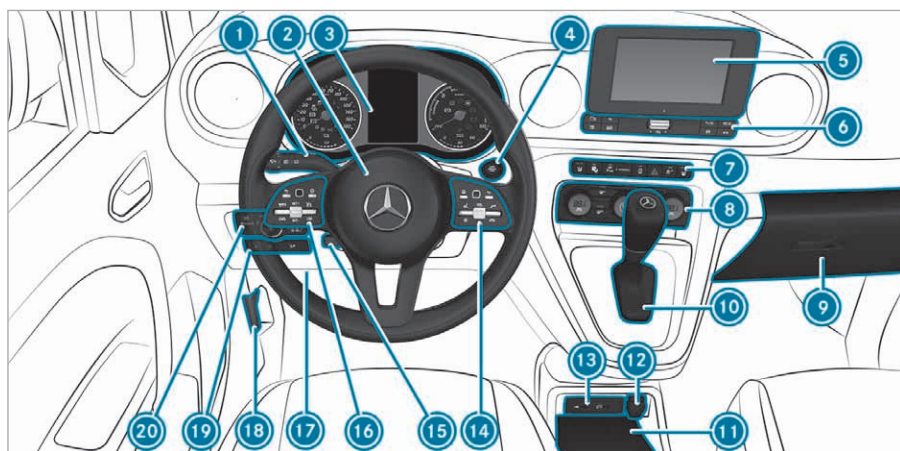

Exemple

① Commodo	→	89	⑮ Réglage du volant	→	79
② Avertisseur			⑯ Groupe de touches:		
③ Combiné d'instruments	→	160	Ordinateur de bord	→	161
④ Touche Start/Stop	→	105	TEMPOMAT ou limiteur de vitesse variable	→	136
⑤ Ecran média	→	173	⑰ Prise de diagnostic	→	20
⑥ Unité de commande du système multimédia MBUX	→	174	⑱ Ouverture du capot moteur	→	207
⑦ Unité de commande sur la console centrale	→	9	⑲ Panneau de contacteurs:		
⑧ Systèmes de climatisation	→	98	☀️ Chauffage du volant	→	79
⑨ Boîte à gants	→	81	🌬️ Chauffage de pare-brise	→	100
⑩ Levier sélecteur	→	114	🔌 Contacteur d'interruption de la charge		
⑪ Vide-poches	→	81	⑳ Contacteur d'éclairage	→	88
⑫ Prise 12 V	→	84			
⑬ Prises USB	→	85			
⑭ Groupe de touches pour la commande du système multimédia MBUX	→	174			

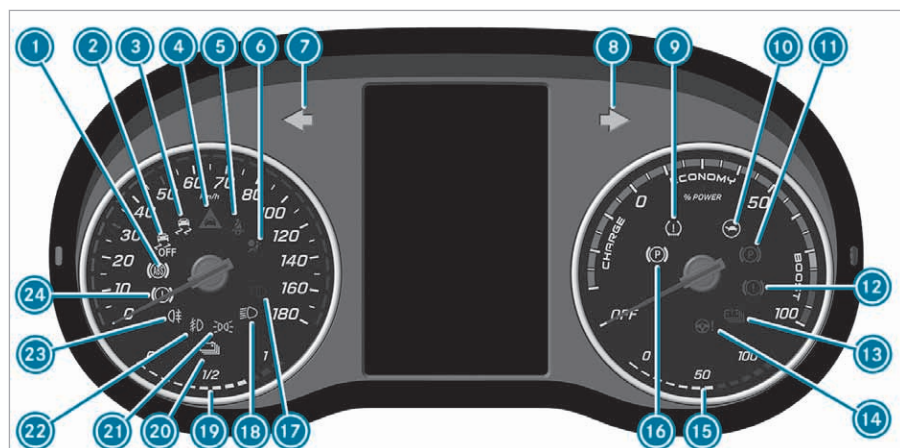

1	ABS	→	292	14	Direction assistée	→	296
2	ESP® OFF	→	292	15	Puissance disponible en %		
3	ESP®	→	292	16	Frein de stationnement (voyant orange)	→	292
4	Alerte de distance	→	295	17	Feux de route	→	89
5	Ceinture de sécurité pas bouclée	→	295	18	Feux de croisement	→	88
6	Système de retenue	→	292	19	Etat de charge actuelle de la batterie		
7	Clignotants gauches	→	89	20	Réserve de la batterie haute tension		
8	Clignotants droits	→	89	21	Feux de position	→	88
9	Système de contrôle de la pression des pneus	→	296	22	Eclairage antibrouillard	→	88
10	Puissance réduite			23	Eclairage antibrouillard arrière	→	88
11	Frein de stationnement (voyant rouge)	→	292	24	Freins (voyant orange)	→	292
12	Freins (voyant rouge)	→	292				
13	Alerte de la batterie haute tension						

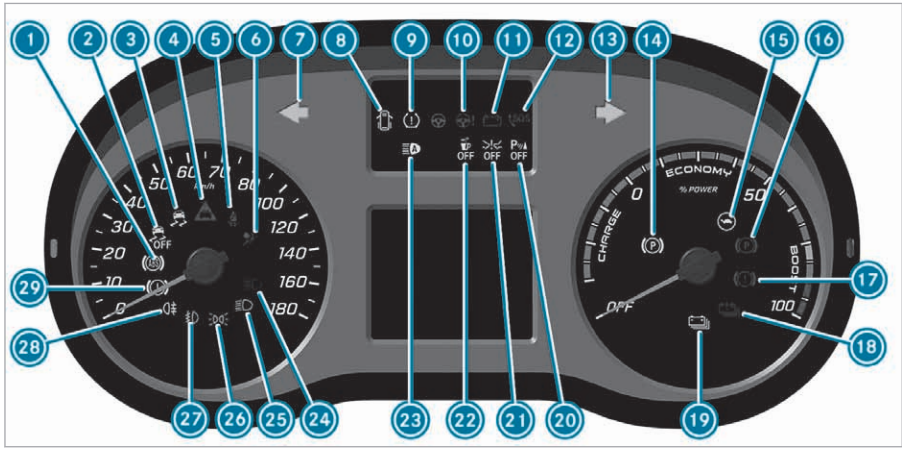





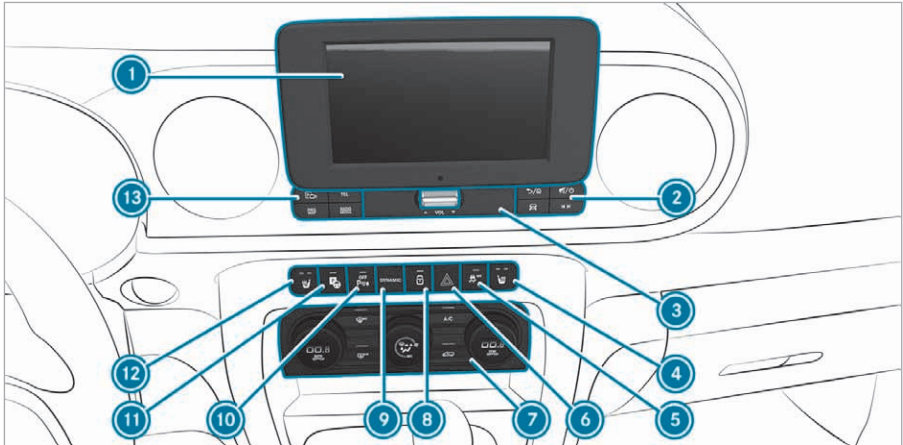

1	ABS	→	292	16	Frein de stationnement (voyant rouge)	→	292
2	ESP® OFF	→	292	17	Freins (voyant rouge)	→	292
3	ESP®	→	292	18	Alerte de la batterie haute tension		
4	Alerte de distance	→	295	19	Réserve de la batterie haute tension		
5	Ceinture de sécurité pas bouclée	→	295	20	PARKTRONIC	→	141
6	Système de retenue	→	292	21	Freinage d'urgence assisté actif OFF	→	132
7	Clignotants gauches	→	89	22	ATTENTION ASSIST OFF	→	151
8	Au moins une porte n'est pas complètement fermée	→	61	23	Assistant de feux de route adaptatifs	→	90
9	Système de contrôle de la pression des pneus	→	296	24	Feux de route	→	89
10	Direction assistée	→	296	25	Feux de croisement	→	88
11	Défaut électrique			26	Feux de position	→	88
12	Système d'appel d'urgence Mercedes-Benz	→	216	27	Eclairage antibrouillard	→	88
13	Clignotants droits	→	89	28	Eclairage antibrouillard arrière	→	88
14	Frein de stationnement (voyant orange)	→	292	29	Freins (voyant orange)	→	292
15	Puissance réduite						

Unité de commande sur la console centrale



Exemple

①	Ecran média	→	173	⑩	Activation et désactivation de l'assistant de stationnement PARKTRONIC	→	143
②	Unité de commande du système multimédia MBUX	→	174	⑪	 Assistant de stationnement actif	→	146
③	Réglage du volume sonore	→	174	⑫	 Mise en marche et arrêt du chauffage de siège conducteur	→	78
④	 Mise en marche et arrêt du chauffage de siège passager	→	78	⑬	Unité de commande du système multimédia MBUX	→	174
⑤	 Activation et désactivation de l'ESP®	→	130	Caméra de recul	→	143	
⑥	 Allumage et extinction des feux de détresse	→	90	La disposition et le nombre de touches dépendent de l'équipement du véhicule.			
⑦	Systèmes de climatisation	→	98				
⑧	 Verrouillage et déverrouillage du véhicule	→	61				
⑨	Touche DYNAMIC SELECT	→	113				

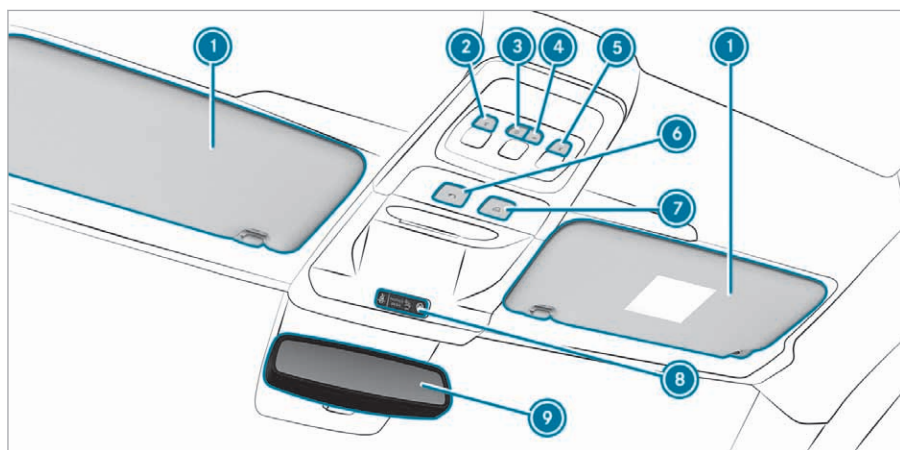

Exemple

① Pare-soleil				
②  Allumage et extinction du spot de lecture avant gauche	→	91	⑤  Allumage et extinction du spot de lecture avant droit	→ 91
③  Allumage et extinction de l'éclairage intérieur avant	→	91	⑥  Touche d'appel de dépannage	→ 166
④  Activation et désactivation de la commande automatique de l'éclairage intérieur	→	91	⑦  Touche SOS	→ 166
			⑧ Voyants PASSENGER AIR BAG	→ 39
			⑨ Rétroviseur intérieur	

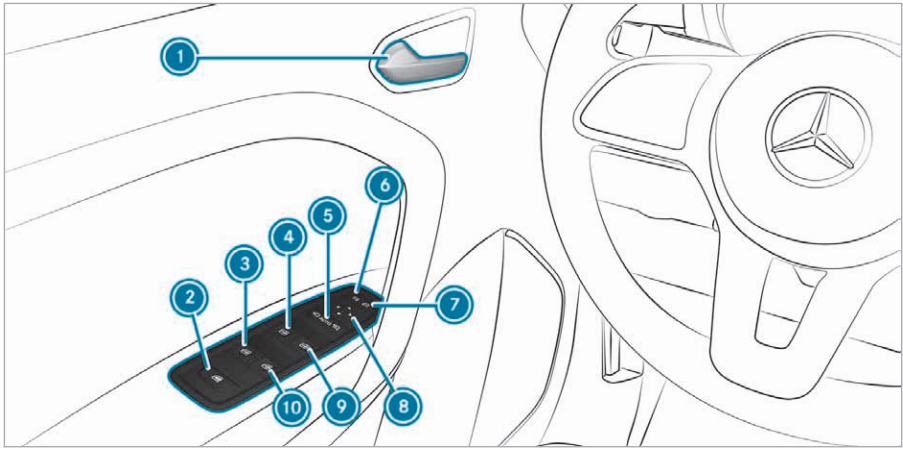

Exemple

① Ouverture de la porte →	61	⑥ Sélection du rétroviseur extérieur gauche →	96
②  Sécurité enfants au niveau des vitres latérales arrière →	58	⑦ Sélection du rétroviseur extérieur droit →	96
③  Ouverture et fermeture de la vitre arrière gauche →	68	⑧  Réglage des rétroviseurs extérieurs →	96
④  Ouverture et fermeture de la vitre latérale gauche →	68	⑨  Ouverture et fermeture de la vitre latérale droite →	68
⑤ AUTO Activation du rabattement automatique des rétroviseurs →	96	⑩  Ouverture et fermeture de la vitre arrière droite →	68

Affichage de la notice d'utilisation numérique

Système multimédia:

➔ Infos ➔ Notice d'utilisation ➔ ⓘ



La notice d'utilisation numérique décrit le fonctionnement et l'utilisation du véhicule et du système multimédia.

► Sélectionnez l'un des points de menu suivants dans la notice d'utilisation numérique:

- **Recherche:** ce point de menu vous permet d'effectuer une recherche par mot-clé afin de trouver rapidement des réponses à vos questions sur l'utilisation de votre véhicule.
- **Démarrage rapide:** vous trouverez ici une introduction au réglage du siège conducteur.
- **Conseils:** vous trouverez ici des informations vous permettant de mieux gérer certaines situations de la vie quotidienne concernant votre véhicule.
- **Favoris:** ce point de menu vous permet d'accéder aux favoris que vous avez ajoutés vous-même.
- **Langue:** vous pouvez régler ici la langue de la notice d'utilisation numérique.

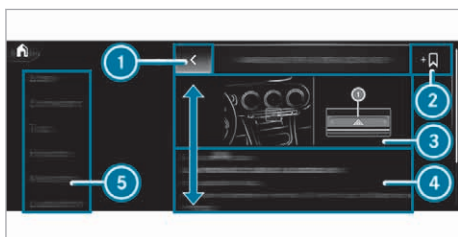

- 1 Retour
- 2 Ajout de favoris
- 3 Image
- 4 Champ de contenu
- 5 Menu

Vous pouvez afficher et masquer certaines sections de la notice d'utilisation numérique (Avertissements, par exemple).

Possibilités supplémentaires de consulter la notice d'utilisation numérique

► **Accès direct:** ouverture, dans la notice d'utilisation numérique, du contenu correspondant à une entrée de la barre d'onglets du système multimédia par une pression prolongée sur l'entrée.

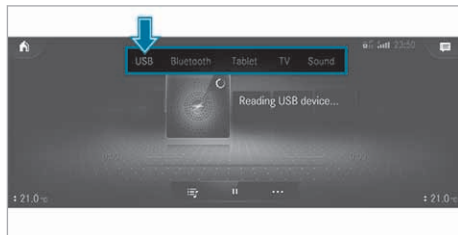

► **LINGUATRONIC:** affichage de la notice d'utilisation numérique par l'intermédiaire du système de commande vocale.

Pour des raisons de sécurité, l'accès à la notice d'utilisation numérique est désactivé pendant la marche.

ⓘ Vous trouverez également la notice d'utilisation dans l'application Mercedes-Benz Guides disponible dans les App Stores habituels.

Protection de l'environnement



PROTECTION DE L'ENVIRONNEMENT Dégradation de l'environnement due aux conditions d'utilisation et au style de conduite

Vous pouvez contribuer à la protection de l'environnement en utilisant le véhicule de manière écologique. Pour cela, tenez compte des recommandations suivantes concernant les conditions d'utilisation et le style de conduite.

Conditions d'utilisation :

- ▶ Veillez toujours à ce que la pression des pneus soit correcte.
- ▶ Ne transportez pas de charges inutiles, telles qu'une galerie de toit dont vous n'avez plus besoin.
- ▶ Surveillez la consommation d'énergie.
- ▶ Respectez les intervalles de maintenance. L'entretien régulier du véhicule contribue également à la protection de l'environnement.
- ▶ Confiez toujours les travaux de maintenance à un atelier qualifié.

Style de conduite :

- ▶ Adoptez un style de conduite prévoyant et maintenez toujours une distance suffisante par rapport au véhicule qui vous précède.
- ▶ Évitez les accélérations et les coups de frein fréquents et brusques.
- ▶ Adoptez une conduite permettant d'économiser de l'énergie. Tenez compte de l'affichage ECO pour adopter un style de conduite économique.



PROTECTION DE L'ENVIRONNEMENT Pollution de l'environnement due à une élimination de la batterie haute tension non conforme aux règles de protection de l'environnement

Une batterie haute tension contient des substances polluantes.

- ▶ Faites éliminer la batterie haute tension par un atelier qualifié lorsqu'elle est défectueuse.

Reprise des véhicules hors d'usage

Uniquement pour les pays de l'Union européenne: Mercedes-Benz reprend votre ancien véhicule pour l'éliminer dans le respect des règles de protection de l'environnement, conformément à la directive européenne relative aux véhicules hors d'usage.

Un réseau de points de reprise et de récupération des véhicules hors d'usage se tient à votre disposition. Votre véhicule y est repris gratuitement. Vous participez ainsi activement à la dernière étape du circuit de recyclage et à la protection des ressources.

Pour de plus amples informations sur le recyclage des véhicules hors d'usage, leur valorisation et les conditions de reprise, consultez le site Internet Mercedes-Benz de votre pays.

Pièces d'origine Mercedes-Benz



PROTECTION DE L'ENVIRONNEMENT Dommages écologiques en cas de non-utilisation d'organes recyclés en échange standard

La société Mercedes-Benz AG offre des organes et pièces en échange standard recyclés de même qualité que les pièces neuves. Ils disposent donc de la même garantie pour vices cachés que les pièces neuves.

- ▶ Utilisez les organes et pièces en échange standard recyclés de la société Mercedes-Benz AG.



REMARQUE Dysfonctionnement des systèmes de retenue en cas d'installation d'accessoires, de réparations ou de travaux de soudage

Les airbags, les rétracteurs de ceinture ainsi que les calculateurs et capteurs des systèmes de retenue peuvent être montés aux emplacements suivants du véhicule:

- Portes
- Montants de porte
- Bas de caisse
- Sièges
- Poste de conduite
- Ecran pour les instruments

- Console centrale
 - Cadres latéraux de toit
- ▶ N'installez aucun accessoire (un système audio, par exemple) à ces emplacements.
 - ▶ N'effectuez aucune réparation ni travaux de soudage.
 - ▶ Confiez le montage ultérieur d'accessoires à un atelier qualifié.

Si vous utilisez des pièces, des pneus et des jantes ou des accessoires importants pour la sécurité non homologués par Mercedes-Benz, la sécurité de fonctionnement de votre véhicule risque d'être compromise. Le fonctionnement de systèmes importants pour la sécurité, tels que le système de freinage, risque d'être perturbé. Utilisez uniquement des pièces d'origine Mercedes-Benz ou des pièces de qualité équivalente. Utilisez uniquement des pneus et des jantes ainsi que des accessoires qui ont été homologués pour votre type de véhicule.

Mercedes-Benz soumet les pièces d'origine, les pièces de transformation et les accessoires agréés pour votre véhicule à un contrôle qui permet de prouver leur fiabilité, leur sécurité et leur aptitude à être montés sur celui-ci. Malgré une observation permanente du marché, Mercedes-Benz ne peut pas porter de jugement sur les autres produits. Mercedes-Benz décline par conséquent toute responsabilité en cas de montage de ces produits sur les véhicules Mercedes-Benz, même s'ils ont reçu dans certains cas particuliers une homologation par un centre de contrôle technique ou une autorisation administrative.

Certaines pièces ne sont homologuées pour le montage ou pour les transformations que si elles sont conformes aux prescriptions légales en vigueur. Toutes les pièces d'origine Mercedes-Benz satisfont aux exigences d'homologation. Les pièces qui ne sont pas homologuées peuvent conduire à l'annulation de l'autorisation de mise en circulation.

C'est le cas dans les situations suivantes:

- Le type de véhicule mentionné dans l'autorisation de mise en circulation est modifié.
- Le véhicule peut devenir une menace pour les autres usagers.
- Les émissions sonores sont plus élevées.

Pour toute commande de pièces d'origine Mercedes-Benz, indiquez toujours le numéro d'identification du véhicule (VIN) (→ page 261).

Remarque relative aux éléments rapportés, superstructures, éléments posés et transformations

Remarques relatives aux directives de carrossage

Pour des raisons de sécurité, faites réaliser et monter une superstructure conformément aux directives de carrossage Mercedes-Benz en vigueur. Ces directives de carrossage permettent de garantir que le châssis et la superstructure constituent une unité et que la sécurité maximale de fonctionnement et de marche soit atteinte.

D'une manière générale, aussi bien le constructeur automobile que le carrossier doivent s'assurer que les produits qu'ils fabriquent ne sont mis sur le marché que dans un état sûr et qu'ils ne constituent pas de danger pour les personnes. Sinon, ils risquent des conséquences relevant du droit civil, pénal ou public. A cet égard, chaque constructeur est responsable d'une manière générale du produit qu'il a fabriqué. Le fabricant des éléments rapportés, superstructures, éléments posés et transformations doit garantir le respect de la directive 2001/95/CE sur la sécurité générale des produits.

Pour des raisons de sécurité, Mercedes-Benz vous recommande de procéder comme suit:

- N'effectuez pas d'autres modifications sur le véhicule.
- En cas de divergence par rapport aux directives de carrossage agréées, obtenez l'accord de Mercedes-Benz.

Les homologations par les services publics de contrôle technique ou les autorisations administratives n'excluent pas les risques pour la sécurité.

Tenez compte des informations relatives aux pièces d'origine Mercedes-Benz (→ page 13).

Vous trouverez les directives de carrossage Mercedes-Benz sur le <https://bb-portal.mercedes-benz-vans.com>

Vous y trouverez également des informations sur l'affectation des broches et le remplacement des fusibles.

 Pour de plus amples informations, adressez-vous à un atelier qualifié.

⚠ ATTENTION Risques d'accident et de blessure en cas de modifications ou transformations incorrectes du véhicule

Si des modifications ou transformations sont effectuées sur le véhicule, certains systèmes ou éléments risquent de ne plus fonctionner correctement et/ou de compromettre la sécurité de fonctionnement du véhicule.

- ▶ Confiez toujours les modifications ou transformations sur le véhicule à un atelier qualifié.

Notice d'utilisation

Cette notice d'utilisation décrit tous les modèles ainsi que l'ensemble des équipements de série et optionnels qui étaient disponibles pour votre véhicule au moment de la clôture de la rédaction de cette notice d'utilisation. Des divergences sont possibles selon les pays. Notez que votre véhicule n'est pas obligatoirement équipé de toutes les fonctions décrites. Cela vaut également pour les fonctions et systèmes importants pour la sécurité. Par conséquent, l'équipement de votre véhicule peut différer de certaines descriptions et illustrations.

Tous les systèmes dont votre véhicule est équipé sont répertoriés dans le contrat de vente d'origine de votre véhicule.

Pour toute question relative à l'équipement et à son utilisation, adressez-vous à un point de service Mercedes-Benz.

- ⓘ Notez que toutes les indications de vitesse de la présente notice d'utilisation sont des indications approximatives et que les valeurs sont soumises à une certaine plage de tolérance.

La notice d'utilisation et le carnet de maintenance sont des documents importants qui doivent être conservés dans le véhicule.

Remarques sur les véhicules qui sont équipés par des carrossiers

Tenez impérativement compte de la notice d'utilisation du carrossier. Sinon, vous risquez de ne pas être averti des dangers qui pourraient se présenter.

Sécurité de fonctionnement

⚠ ATTENTION Risque d'accident dû à des dysfonctionnements ou à la défaillance de systèmes

Si vous ne faites pas effectuer les travaux de maintenance prescrits ou les réparations nécessaires, des dysfonctionnements ou des défaillances peuvent survenir.

- ▶ Confiez toujours les travaux de maintenance prescrits ainsi que les réparations requises à un atelier qualifié.

⚠ ATTENTION Risque d'accident et de blessure dû à des modifications effectuées de façon non conforme sur des composants électroniques

Des modifications effectuées sur les composants électroniques, leur logiciel ou leurs câblages peuvent compromettre leur fonctionnement et/ou le fonctionnement d'autres composants ou systèmes importants pour la sécurité interconnectés.

La sécurité de fonctionnement du véhicule risque alors d'être compromise.

- ▶ N'intervenez en aucun cas sur les câblages ni sur les composants électroniques ou leurs logiciels.
- ▶ Confiez toujours les travaux sur les appareils électriques ou électroniques à un atelier qualifié.

Toute modification effectuée sur l'électronique du véhicule entraîne l'annulation de l'autorisation de mise en circulation de votre véhicule.

Tenez compte de la section «Électronique du véhicule» du chapitre «Caractéristiques techniques».

! **REMARQUE** Endommagement du véhicule dû à une vitesse excessive et à des chocs contre le soubassement ou les éléments du train de roulement

Le véhicule peut en particulier être endommagé dans les cas suivants:

- Le véhicule touche le sol, par exemple sur un bord de trottoir élevé ou sur des chemins non stabilisés.
- Le véhicule franchit trop rapidement un obstacle, par exemple un trottoir, un ralentisseur ou un nid de poule.
- Un objet lourd heurte le soubassement ou des éléments du train de roulement.

Dans ces situations ou dans des situations similaires, la carrosserie, le soubassement, les éléments du train de roulement, les jantes ou les pneus et les composants de la batterie haute tension risquent également de subir des dommages non visibles. Les composants endommagés de cette manière risquent de tomber en panne inopinément ou de ne plus supporter les contraintes développées lors d'un accident comme prévu.

► Faites immédiatement contrôler et réparer le véhicule par un atelier qualifié.

ou

► Si la sécurité de marche du véhicule est compromise, arrêtez-vous immédiatement en tenant compte des conditions de circulation et prenez contact avec un atelier qualifié.

Les véhicules électriques ont un moteur électrique. L'alimentation en énergie du moteur électrique s'effectue par l'intermédiaire du réseau de bord haute tension.

! **DANGER** Danger de mort et risque d'incendie dus à des composants du réseau de bord haute tension modifiés et/ou endommagés

Le réseau de bord haute tension est sous haute tension électrique. Si vous modifiez des composants du réseau de bord haute tension ou si vous touchez des composants endommagés, vous risquez de recevoir une décharge électrique. En outre, les composants modifiés et/ou endommagés risquent de provoquer un incendie.

Lors d'un accident ou si le soubassement du véhicule entre en contact avec le sol, les composants du réseau de bord haute tension peuvent également subir des dommages non visibles.

- N'effectuez jamais de modifications sur le réseau de bord haute tension.
- Ne mettez pas le véhicule en marche et ne l'utilisez pas lorsque des composants du réseau de bord haute tension ont été modifiés ou endommagés.
- Ne touchez jamais des composants du réseau de bord haute tension endommagés.
- Ne touchez aucun composant du réseau de bord haute tension après un accident.
- Après un accident, faites remorquer le véhicule.
- Faites contrôler les composants du réseau de bord haute tension par un atelier qualifié et faites-les remplacer si nécessaire.

Les composants du réseau de bord haute tension sont dotés d'étiquettes d'avertissement autocollantes jaunes. Les câbles du réseau de bord haute tension sont de couleur orange.



Dans le cas des véhicules équipés d'un moteur électrique, les bruits de roulement sont nettement plus faibles que dans le cas des véhicules équipés d'un moteur thermique. Par conséquent, il peut arriver que votre véhicule ne soit pas entendu par les autres usagers dans certaines situations. Cela peut être le cas, par exemple, lorsque vous vous gardez et que vous ne vous trouvez pas dans leur champ de vision. Adoptez un style de conduite prévoyant afin de pouvoir anticiper les éventuelles erreurs des autres usagers.

Le véhicule est également équipé d'un générateur de sons comme système d'alerte sonore (AVAS) (→ page 103). Ce dispositif de protection est prescrit par la loi.

Le bruit extérieur du générateur de sons (AVAS) est perceptible dans l'habitacle à faible vitesse et ne constitue pas un dysfonctionnement.

Remarques relatives au montage de la plaque d'immatriculation sur le support de plaque d'immatriculation avant

! **REMARQUE** Dysfonctionnements et défaillances dus à un montage incorrect de la plaque d'immatriculation sur le support de plaque d'immatriculation avant

Si la plaque d'immatriculation est montée de manière incorrecte sur le support de plaque d'immatriculation avant, cela risque d'entraîner des dysfonctionnements ou la défaillance de capteurs, de caméras ou de systèmes d'aide à la conduite et de sécurité active.

Lors du montage de la plaque d'immatriculation sur le support de plaque d'immatriculation avant, tenez compte des points suivants:

- ▶ Montez directement la plaque d'immatriculation sur le support de plaque d'immatriculation sans support publicitaire ni autres supports.
- ▶ Montez la plaque d'immatriculation de manière à ce que ses parties inférieure et latérales ne dépassent pas de l'adaptateur de plaque d'immatriculation.

Déclarations de conformité et remarques relatives aux réglementations nationales

Compatibilité électromagnétique

La compatibilité électromagnétique des composants du véhicule a été testée et prouvée conformément à la version actuellement en vigueur du règlement CEE-ONU R 10.

Remarques relatives aux réglementations nationales pour les composants radio réglementaires

Remarques en cas de franchissement de frontières

Lorsque vous utilisez le véhicule, tenez compte des dispositions légales en matière de radio en vigueur dans le pays dans lequel vous vous trouvez.

Uniquement pour les pays de l'Union européenne et de l'AELE ainsi que pour les pays qui reconnaissent la déclaration de conformité CE du fabricant:



La remarque suivante est valable pour tous les composants commandés par radio du véhicule et des systèmes d'information et appareils de communication intégrés au véhicule:

Les fabricants des composants commandés par radio garantissent que tous les composants commandés par radio montés dans le véhicule sont conformes à la directive 2014/53/UE. Le texte intégral des déclarations de conformité UE est disponible sur le site Internet suivant:

https://moba.i.mercedes-benz.com/markets/ece-row/baix/cars/certificates-of-conformity/fr_FR/index.html



Pour de plus amples informations, adressez-vous à un Point de service Mercedes-Benz.

Uniquement pour Israël :

Il est interdit d'apporter à une unité radio installée dans le véhicule des modifications susceptibles d'influencer les spécifications radio de l'appareil. Il s'agit par exemple de modifications du logiciel, du remplacement de l'antenne d'origine ou du raccordement de l'appareil à une antenne externe sans en avoir préalablement demandé l'autorisation au ministère responsable des télécommunications, car cela peut provoquer des interférences radio.

Uniquement pour le Royaume-Uni:

La remarque suivante est valable pour tous les composants commandés par radio du véhicule et des systèmes d'information et appareils de communication intégrés au véhicule:

Par la présente, les fabricants garantissent que les composants commandés par radio montés dans le véhicule remplissent les exigences techniques légales en vigueur pour les émetteurs-récepteurs radio. Le texte intégral de la déclaration de conformité est disponible sur le site Internet suivant:

https://moba.i.mercedes-benz.com/markets/ece-row/baix/cars/certificates-of-conformity/en_GB/index.html

**Uniquement pour le Brésil:**

Remarques relatives aux systèmes radio dans le véhicule:

Ces systèmes ne sont pas soumis à la protection contre les perturbations nuisibles et ne doivent occasionner aucune perturbation dans les systèmes homologués.

Uniquement pour la Jamaïque:

Tous les composants de véhicules commandés par radio ont obtenu une homologation du type de la SMA.

Uniquement pour la Russie

Par la présente, les fabricants garantissent que les composants commandés par radio montés dans le véhicule remplissent les exigences techniques pour les émetteurs-récepteurs radio. Pour de plus amples informations, adressez-vous à un point de service Mercedes-Benz.

Uniquement pour la Thaïlande:

1. L'équipement en télécommunication de ce véhicule est conforme aux exigences de la National Broadcasting and Telecommunications Commission (NBTC).
2. L'équipement radio dans ce véhicule a une intensité de champ électromagnétique qui est conforme au niveau de sécurité pour la santé humaine de la Commission nationale des télécommunications pour l'utilisation de systèmes radio.





Uniquement pour l'Ukraine:



Par la présente, les fabricants garantissent que les composants commandés par radio montés dans le véhicule remplissent les exigences techniques pour les émetteurs-récepteurs radio. Pour de plus amples informations, adressez-vous à un Point de service Mercedes-Benz.

Cric

Uniquement pour les pays de l'Union européenne et de l'AELE:

Copie et traduction de l'original de la déclaration de conformité:

BOWDEN s.a.s.

Déclaration de conformité - cric XFK

Diane Rostoucher - 21/12/2020

Texte de la déclaration de conformité

NOUS, BOWDEN SAS : ROUTE DE NANCRAY, 45300 BOYNES, FRANCE, DECLARONS SOUS NOTRE PROPRE RESPONSABILITE, QUE LE PRODUIT : 995503773R - CRIC: 1150 kg MARQUE BOWDEN, SATISFAIT A L'ENSEMBLE DES DISPOSITIONS PERTINENTES DE LA DIRECTIVE 2006/42/EC DU PARLEMENT EUROPEEN ET DU CONSEIL DU 17 MAI 2006 RELATIVE AUX MACHINES ET MODIFIANT LA DIRECTIVE 95/16/CE TEL QUE PUBLIEE AU JOURNAL OFFICIEL DE L'UNION EUROPEENNE L 157/24 LE 9 JUIN 2006.

Uniquement pour le Royaume-Uni:

Copie et traduction de l'original de la déclaration de conformité:

BOWDEN s.a.s.

Déclaration de conformité

805294 Rév. B

FR - Traduction de l'original de la déclaration de conformité:

Nous, Bowden SAS, Route de Nancray, 45300 Boynes, France, déclarons sous notre propre responsabilité que les produits décrits ci-dessous* satisfont à l'ensemble des dispositions légales de la directive 2006/42/CE du Parlement européen et du Conseil du 17 mai 2006 relative aux machines et modifiant la directive 95/16/CE telle que publiée au journal officiel de l'Union européenne L 157/24 le 9 juin 2006 et, pour le Royaume-Uni, satisfont à l'ensemble des dispositions légales de la directive Supply of Machinery (Safety) Regulations 2008 (2008 N° 1597).

*Liste des produits:

- 995500118R – Cric: 1 050 kg
- 995506674R – Cric: 1 050 kg
- 995505057R – Cric: 1 850 kg
- 995504958R – Cric: 1 050 kg
- 995505945R – Cric: 1 390 kg
- 995500630R – Cric: 1 150 kg
- 995502158R – Cric: 1 390 kg
- 995503864R – Cric: 1 050 kg
- 995506UA1A – Cric: 1 050 kg
- 995501892R – Cric: 1 020 kg

Signature du responsable M. Vincent Narbaud [Signature] Head Quality Bowden SAS Tél.: +33 (0)2 38 34 57 00 Date: 7 juillet 2022 Lieu: Boynes	UKCA CE
--	------------

Kit anticrevaison TIREFIT

Uniquement pour les pays de l'Union européenne et de l'AELE:

Copie et traduction de l'original de la déclaration de conformité:

Déclaration de conformité UE

Nous, soussignés la société

Dunlop Tech GmbH

Offenbacher Landstr. 8

D-63456 Hanau,
 déclarons sous notre seule responsabilité que
 Désignation du produit: Pompe à air électrique
 Numéro de série: 000000001 à 999999999
 Marque: Renault
 Modèle: DT 200073
 satisfait à l'ensemble des dispositions applicables
 des directives suivantes:
 2006/42/CE
 2014/30/UE
 et est conforme aux normes suivantes:
 EN 55014-1: 2017
 EN 55014-2: 2015
 Dunlop Tech GmbH, Offenbacher Landstr. 8,
 63456 Hanau, Allemagne, mandataire pour le ras-
 semblement de la documentation technique.

Désignation de l'usine:	Dongguan Richtek Electronics Co., Ltd.
Adresse:	No. 11, Kui Qing Road, Qing Xi Town 523651 Dong Guan City (Chine)
Mandataire:	Département IMS
Adresse:	Offenbacher Lands- traße 8, 63456 Hanau, Allemagne

p.o. [Signature]	[Signature]
p.o. Daniel Schildger	p.o. Michael Kögler
DUNLOP TECH GmbH	DUNLOP TECH GmbH
Chef de projet R & D	Directeur R & D
16 décembre 2020	16 décembre 2020

Lieu de déclaration: Allemagne

Uniquement pour le Royaume-Uni:

Copie et traduction de l'original de la déclaration
de conformité:

Dunlop Tech GmbH

UKCA Konformitätserklärung

Produit:

Produit

Pompe à air électrique

Type / marque

DT 200089 (A80B), DT 200090 (A72B)

Représentant autorisé (GB):

Nom:

Adresse:

Interlocuteur:

Le représentant susmentionné est seul responsable de l'établissement de cette déclaration. L'équipement mentionné dans la déclaration est conforme à la (aux) réglementation(s) britannique(s) suivante(s):

The Electromagnetic Compatibility Regulations 2016

Conformément aux directives CE suivantes - Supply of Machinery (Safety) Regulations 2008 -

La conformité aux réglementations britanniques correspondantes a été présumée sur la base des normes mentionnées ci-dessous:

BS EN 55014-1:2017 et A11:2020

BS EN 55014-2:2015

Représentant autorisé responsable de l'établissement de cette déclaration:

Nom: Dunlop Tech GmbH

Mandataire: Département IMS

Adresse: Offenbacher Landstraße 8, 63456 Hanau, Allemagne

15.03.2022 (Date)	p.o. [Signature] (Signature)	p.o. [Signature] (Signature)
----------------------	---------------------------------	---------------------------------

Prise de diagnostic

La prise de diagnostic est une interface technique dans le véhicule. Elle est utilisée dans le cadre de travaux de maintenance et de réparation ou pour la lecture des données du véhicule dans un atelier qualifié, par exemple. Le raccordement d'appareils de diagnostic ne doit par conséquent être effectué que par un atelier qualifié.

⚠ ATTENTION Risque d'accident en cas de raccordement d'appareils à la prise de diagnostic

Si vous raccordez des appareils à la prise de diagnostic du véhicule, le fonctionnement des systèmes du véhicule et la sécurité de fonctionnement risquent d'être compromis.

► Pour des raisons de sécurité, il est recommandé d'utiliser et de raccorder

uniquement les produits agréés par un point de service Mercedes-Benz.

⚠ ATTENTION Risque d'accident dû à des objets se trouvant sur le plancher côté conducteur

Les objets éventuellement posés sur le plancher côté conducteur risquent d'entraver la course de la pédale ou de bloquer une pédale si celle-ci est enfoncée.

Cela compromet la sécurité de fonctionnement et la sécurité routière du véhicule.

- ▶ Rangez tous les objets en lieu sûr dans le véhicule afin d'éviter qu'ils ne se retrouvent sur le plancher côté conducteur.
- ▶ Fixez toujours les tapis de sol conformément aux prescriptions afin de ne pas entraver la course des pédales.
- ▶ N'utilisez pas de tapis de sol non fixés et ne superposez pas plusieurs tapis de sol.

! REMARQUE Décharge de la batterie en cas d'utilisation d'appareils branchés sur la prise de diagnostic

L'utilisation d'appareils branchés sur la prise de diagnostic sollicite la batterie.

- ▶ Contrôlez l'état de charge de la batterie.
- ▶ Chargez la batterie si son état de charge est faible.

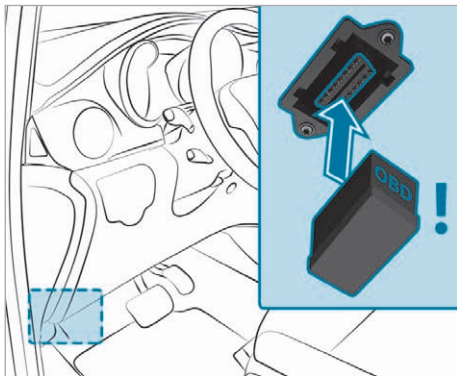

L'utilisation et le raccordement d'un autre appareil à la prise de diagnostic peuvent avoir les conséquences suivantes:

- Dysfonctionnements des systèmes du véhicule
- Endommagement durable des composants du véhicule

Tenez compte des conditions de garantie à cet égard.

Atelier qualifié

Un atelier qualifié dispose des connaissances, de l'outillage et des qualifications nécessaires pour mener à bien les travaux requis sur le véhicule. Cela vaut notamment pour les travaux importants pour la sécurité.

Confiez toujours les travaux suivants sur le véhicule à un atelier qualifié:

- Travaux importants pour la sécurité
- Travaux de maintenance
- Travaux de réparation
- Modifications, pose ou transformation de composants
- Travaux sur les composants électroniques
- Travaux sur les composants haute tension

Mercedes-Benz vous recommande de vous adresser à un point de service Mercedes-Benz.

Enregistrement du véhicule

Il peut arriver que Mercedes-Benz demande à ses points de service d'effectuer des contrôles techniques sur certains véhicules. Les contrôles permettent d'améliorer la qualité ou la sécurité des véhicules.

Mercedes-Benz ne peut vous informer des contrôles à effectuer sur votre véhicule que si vos données d'enregistrement sont en sa possession.

Dans les cas suivants, il est possible que votre véhicule ne soit pas encore enregistré à votre nom:

- Vous n'avez pas acheté votre véhicule auprès d'un distributeur agréé.
- Votre véhicule n'a pas encore été contrôlé par un point de service Mercedes-Benz.

Faites enregistrer votre véhicule, de préférence par un point de service Mercedes-Benz.

Informez Mercedes-Benz dès que possible de tout changement d'adresse ou de propriétaire. Vous pouvez le faire dans un point de service Mercedes-Benz, par exemple.

Utilisation conforme du véhicule

Si vous enlevez des étiquettes d'avertissement autocollantes, vous ou d'autres personnes risquez de ne pas être avertis de certains dangers. Laissez les étiquettes d'avertissement autocollantes à leur emplacement.

Lors de l'utilisation du véhicule, tenez notamment compte

- des consignes de sécurité qui figurent dans la présente notice
- des caractéristiques techniques du véhicule
- du code de la route et des règles de circulation en vigueur dans le pays dans lequel vous vous trouvez
- des lois relatives aux véhicules à moteur et normes de sécurité en vigueur dans le pays dans lequel vous vous trouvez
- des réglementations concernant les équipements de télécommunications en vigueur dans le pays dans lequel vous vous trouvez



ATTENTION Risque d'incendie et d'accident en cas de transport de substances toxiques et corrosives

Des gaz et des liquides peuvent se dégager, même lorsque les réservoirs sont complètement fermés.

Votre capacité de concentration pendant la marche et votre santé peuvent alors en être affectées. Cela peut également entraîner des dysfonctionnements, des courts-circuits ou la défaillance de composants électriques.

- ▶ N'entreposez et ne transportez pas de substances toxiques et/ou corrosives dans l'habitacle.

Exemples de substances toxiques et corrosives:

- Solvants
- Carburant
- Huiles et graisses
- Produits de nettoyage
- Acides

Informations sur le règlement REACH

Uniquement pour les pays de l'Union européenne et de l'AELE:

Le règlement REACH (règlement CE n ° 1907/2006, article 33) prévoit l'obligation de fournir des informations concernant les substances extrêmement préoccupantes (SVHC).

Mercedes-Benz AG agit en toute connaissance de cause dans le but d'éviter la présence et l'utilisation de ces substances SVHC et de permettre aux clients de manipuler celles-ci en toute sécurité. Les informations fournies par les fournisseurs et les informations produit internes de Mercedes-Benz AG indiquent les SVHC dont le pourcentage en poids dans différents produits de ce véhicule est supérieur à 0,1 %.

Vous trouverez de plus amples informations aux adresses suivantes:

- <https://reach.mercedes-benz.com/de/home/>
- <https://reach.mercedes-benz.com/en/home/>

Remarques relatives aux personnes portant un appareil d'assistance médicale électronique

Malgré un développement minutieux des systèmes du véhicule, Mercedes-Benz AG ne peut exclure complètement la possibilité d'interférences entre ceux-ci et les appareils d'assistance médicale électroniques (pacemakers, par exemple).

De plus, les véhicules sont équipés de composants qui peuvent générer des champs magnétiques à l'image d'un aimant permanent, indépendamment de l'état de fonctionnement du véhicule. Ces champs peuvent être présents au niveau du système multimédia/système de sonorisation ou, en fonction de l'équipement du véhicule, au niveau des sièges, par exemple.

Par conséquent, dans certains cas individuels et selon les appareils d'assistance utilisés, cela peut avoir les conséquences suivantes:

- Dysfonctionnements des appareils d'assistance
- Problèmes de santé

Tenez compte des remarques et des avertissements du fabricant des appareils d'assistance et contactez en cas de doute le fabricant et/ou votre médecin. En cas d'incertitude prolongée sur d'éventuels dysfonctionnements de l'appareil d'assistance, Mercedes-Benz AG vous recommande

d'utiliser peu de systèmes électriques du véhicule et/ou de maintenir une distance appropriée par rapport aux éléments concernés.

Lorsque vous chargez les batteries haute tension, maintenez une distance équivalente à une longueur de bras entre les éléments suivants et l'appareil d'assistance médicale:

- Système d'alimentation électrique
Cela comprend notamment les bornes de recharge sous forme de boîte murale ou de colonne publique.
- Eléments conducteurs du véhicule
Cela comprend notamment le câble de charge et la boîte de contrôle de charge.

Confiez les travaux de réparation et de maintenance à proximité des éléments suivants uniquement à un atelier qualifié:

- Eléments conducteurs du véhicule
- Antennes émettrices
- Système multimédia et système de sonorisation

En cas de questions et de suggestions, adressez-vous à un atelier qualifié.

Garantie pour vices cachés

! **REMARQUE** Dommages sur le véhicule suite au non-respect des instructions figurant dans cette notice d'utilisation

Le non-respect des instructions données dans cette notice d'utilisation peut provoquer des dommages au niveau de votre véhicule.

Ces dommages ne sont couverts ni par la garantie pour vices cachés ni par la garantie contractuelle accordée aux véhicules neufs ou d'occasion.

- ▶ Suivez les instructions données dans cette notice d'utilisation concernant l'utilisation conforme de votre véhicule et les risques d'endommagement.

Codes QR pour fiche de désincarcération

Les autocollants des codes QR sont apposés sur le montant B côté conducteur et côté passager. En cas d'accident, les services de secours peuvent rapidement déterminer la fiche de désincarcération requise pour votre véhicule à l'aide des codes QR. La fiche de désincarcération actuelle contient,

sous une forme compacte, les informations les plus importantes relatives à votre véhicule (le cheminement des câbles électriques, par exemple).

Pour de plus amples informations, consultez le <https://www.mercedes-benz.de/qrcode>.

Mémorisation de données

Traitement des données dans le véhicule

Calculateurs électroniques

Votre véhicule est doté de calculateurs électroniques. Les calculateurs traitent les données qu'ils reçoivent des capteurs du véhicule, qu'ils génèrent eux-mêmes ou qu'ils échangent entre eux, par exemple. Certains calculateurs sont nécessaires au bon fonctionnement de votre véhicule, d'autres vous assistent lors de la conduite (systèmes d'assistance à la conduite, par exemple), d'autres encore assurent des fonctions de confort et d'indivertissement.

Vous trouverez ci-dessous des informations générales sur le traitement des données dans le véhicule. Vous trouverez des informations supplémentaires sur la collecte, l'enregistrement et la transmission à des tiers des données spécifiques à votre véhicule directement en lien avec les remarques relatives aux caractéristiques fonctionnelles concernées dans les notices d'utilisation correspondantes. Celles-ci sont également disponibles en ligne et, en fonction de l'équipement, en version numérique dans le véhicule.

Caractère personnel

Chaque véhicule est marqué d'un numéro d'identification unique. En fonction du pays, ce numéro d'identification du véhicule peut également être utilisé par les autorités pour déterminer l'identité du propriétaire, par exemple. Il existe également d'autres possibilités de remonter au propriétaire ou au conducteur à partir des données recueillies dans le véhicule, par l'intermédiaire du numéro d'immatriculation du véhicule, par exemple.

Les données générées ou traitées par les calculateurs peuvent par conséquent être des données à caractère personnel ou le devenir sous certaines conditions. En fonction des données du véhicule présentes, il est possible, le cas échéant, de déterminer rétrospectivement votre comportement routier, votre position, votre itinéraire ou le comportement d'utilisation, par exemple.

Exigences légales pour la divulgation des données

Si des dispositions légales correspondantes sont en vigueur, les constructeurs sont obligés, dans

certains cas particuliers, de fournir dans l'étendue nécessaire les données qu'ils ont mémorisées aux autorités publiques qui l'exigent. Cela peut être le cas, par exemple, lorsqu'un délit fait l'objet d'une enquête.

Les autorités publiques sont également autorisées, dans le cadre du droit en vigueur, à lire elles-mêmes les données des véhicules dans certains cas particuliers. En cas d'accident, par exemple, des informations peuvent être lues à partir du calculateur de l'airbag, ce qui peut aider à clarifier les circonstances de l'accident.

Données de service dans le véhicule

Les calculateurs traitent des données pour le bon fonctionnement du véhicule.

Cela comprend par exemple les données suivantes:

- Informations sur l'état du véhicule (vitesse, accélération longitudinale, accélération transversale, vitesse de rotation des roues, indicateur de bouclage des ceintures de sécurité, par exemple)
- Conditions environnantes (température, capteur de pluie, capteur de distance, par exemple)

En règle générale, ces données sont volatiles. Elles ne sont pas mémorisées au-delà de la durée d'utilisation et sont uniquement traitées dans le véhicule. Les calculateurs (la clé du véhicule, par exemple) contiennent souvent des mémoires de données. Celles-ci sont utilisées pour documenter de manière temporaire ou durable des informations sur les conditions du véhicule, la sollicitation des composants, la maintenance nécessaire ainsi que les événements et défauts techniques.

Les données suivantes sont enregistrées en fonction de l'équipement technique du véhicule:

- Etat de fonctionnement de composants du système (niveaux de remplissage, pression des pneus, état de la batterie, par exemple)
- Dysfonctionnements et défauts de composants importants du système (éclairage et freins, par exemple)
- Réactions des systèmes dans des situations de marche particulières (déclenchement d'un airbag ou intervention des systèmes de régulation du comportement dynamique, par exemple)

- Informations relatives aux événements susceptibles d'entraîner l'endommagement du véhicule
- Etat de charge de la batterie haute tension et autonomie estimée

Dans des cas particuliers, il peut être nécessaire d'enregistrer des données qui ne sont que volatiles. Cela peut être le cas, par exemple, si le véhicule a détecté un dysfonctionnement.

Lorsque vous avez recours à des prestations de service (travaux de réparation ou de maintenance, par exemple), les données de service mémorisées peuvent, si nécessaire, être lues et utilisées en liaison avec le numéro d'identification du véhicule. La lecture peut être effectuée dans le véhicule par des techniciens du réseau de maintenance (ateliers ou fabricant, par exemple) ou par des tiers (services de dépannage, par exemple). Il en va de même pour les recours en garantie et les mesures d'assurance qualité.

La lecture est généralement effectuée dans le véhicule par l'intermédiaire d'un connecteur pour la prise de diagnostic prescrit par la loi. Les données de service lues documentent l'état technique du véhicule ou des différents composants, aident au diagnostic des défauts, au respect des obligations résultant de la garantie légale et à l'amélioration de la qualité du véhicule. Ces données, et en particulier les informations sur la sollicitation des composants, les événements techniques, les erreurs de manipulation et les autres défauts, sont transmises le cas échéant au fabricant avec le numéro d'identification du véhicule à cette fin. En outre, la responsabilité produit incombe au fabricant. C'est également pour cela que le fabricant utilise les données de service des véhicules (pour des campagnes de rappel, par exemple). Ces données peuvent également être utilisées pour contrôler les droits du client à la garantie légale et à la garantie contractuelle.

Les mémoires des défauts du véhicule peuvent être remises à zéro par un atelier dans le cadre de travaux de réparation ou de maintenance ou à votre demande.

Fonctions de confort et d'infodivertissement

Vous pouvez mémoriser les réglages confort et les fonctions de personnalisation dans le véhicule et les modifier ou les réinitialiser à tout moment.

En fonction de l'équipement de votre véhicule, cela vaut, par exemple, pour les réglages suivants:

- Positions des sièges et du volant
- Réglage du train de roulement et de la climatisation
- Fonctions de personnalisation (éclairage intérieur, par exemple)

En fonction de l'équipement sélectionné, vous pouvez vous-même fournir des données pour les fonctions d'infodivertissement du véhicule.

En fonction de l'équipement de votre véhicule, cela vaut, par exemple, pour les données suivantes:

- Données multimédias (musique, films ou photos à lire dans un système multimédia intégré, par exemple)
- Données du carnet d'adresses à utiliser en liaison avec un dispositif mains libres intégré ou un système de navigation intégré
- Destinations saisies
- Données relatives à l'utilisation de services Internet

Ces données pour les fonctions de confort et d'infodivertissement peuvent être enregistrées localement dans le véhicule ou se trouver sur un appareil que vous avez raccordé au véhicule (smartphone, clé USB ou lecteur MP3, par exemple). Si vous avez entré vous-même des données, vous pouvez les effacer à tout moment.

Une transmission de ces données depuis le véhicule n'est effectuée qu'à votre demande. Cela vaut en particulier dans le cadre de l'utilisation de services Internet conformément à vos réglages personnels.

Intégration des smartphones (Android Auto ou Apple CarPlay®, par exemple)

Si votre véhicule est équipé en conséquence, vous pouvez raccorder votre smartphone ou un autre terminal mobile à votre véhicule. Vous pouvez commander cet appareil par l'intermédiaire d'éléments de commande intégrés au véhicule. Le système multimédia peut ainsi afficher l'image et diffuser le son du smartphone. En même temps, certaines informations sont transmises à votre smartphone. En fonction du type d'intégration, cela comprend par exemple les données de position, le mode jour/nuit et d'autres états généraux du véhicule. Veuillez vous en informer dans la notice d'utilisation du véhicule ou du système d'infodivertissement.

L'intégration vous permet d'utiliser certaines applications de votre smartphone, telles que le système de navigation ou la lecture de fichiers musicaux. Il n'y a aucune autre interaction entre le smartphone et le véhicule (accès actif aux données du véhicule, par exemple). Le type de traitement informatique des données qui est effectué par la suite est défini par le fournisseur correspondant à l'application utilisée. La possibilité de procéder à des réglages et la nature de ceux-ci dépendent de l'application concernée et du système d'exploitation de votre smartphone.

Services en ligne

Connexion au réseau de téléphonie mobile

Si votre véhicule dispose d'une connexion au réseau de téléphonie mobile, ce dernier permet l'échange de données entre votre véhicule et d'autres systèmes. La connexion au réseau de téléphonie mobile s'effectue par l'intermédiaire de l'émetteur-récepteur propre au véhicule ou du terminal portable que vous raccordez au véhicule (un smartphone, par exemple). Cette connexion permet d'utiliser des fonctions en ligne. Il est ainsi possible d'accéder à des services en ligne et des applications que le fabricant ou d'autres fournisseurs ont mis à votre disposition.

Services mis à disposition par le fabricant

Pour les services en ligne du fabricant, les fonctions respectives sont décrites par le fabricant aux endroits appropriés (notice d'utilisation, page Web du fabricant, par exemple) et les informations associées relatives à la protection des données y sont indiquées. Certains services en ligne peuvent utiliser des données personnelles. L'échange de données qui a alors lieu se fait au moyen d'une connexion protégée, par exemple avec les systèmes informatiques prévus à cet effet par le fabricant. La collecte, le traitement et l'utilisation de données à caractère personnel autres que celles requises pour la mise à disposition de services sont uniquement effectués sur la base d'une autorisation légale. Cela vaut dans le cas d'un système d'appel d'urgence prescrit par la loi, d'un accord contractuel ou d'un consentement explicite, par exemple.

Vous avez la possibilité d'activer ou de désactiver ces services et fonctions en partie payants. Cela ne s'applique pas aux fonctions et services prescrits par la loi, tels qu'un système d'appel d'urgence.

Services tiers

Si vous utilisez des services en ligne d'autres fournisseurs (tiers), la responsabilité de ces services, les termes de confidentialité et les conditions relatives à la protection des données incombent exclusivement au fournisseur concerné. Le fabricant n'a alors de manière générale aucune influence sur les contenus échangés.

Veillez par conséquent vous informer sur la nature, l'ampleur et l'objectif de la collecte et de l'utilisation des données à caractère personnel des services tiers auprès du fournisseur respectif.

Droits en matière de protection des données

En fonction du pays, de l'équipement et des fonctions de votre véhicule, ainsi que des services et des offres de services utilisés, vous bénéficiez de différents droits en matière de protection des données. Vous trouverez de plus amples informations sur la protection des données et vos droits en matière de protection des données sur le site Internet du fabricant ou vous pourrez obtenir ces informations dans le cadre des services et offres de services concernés. Vous y trouverez également les données de contact du fabricant et de son responsable de la protection des données.

Vous pouvez faire lire les données qui ne sont mémorisées que localement dans le véhicule par

du personnel d'assistance qualifié (dans un atelier, par exemple), éventuellement à titre onéreux.

Mercedes-Benz Service24h

Si votre véhicule ne démarre pas ou en cas de panne technique pendant le trajet, le service d'assistance Mercedes-Benz Service24h vous offre une assistance rapide et efficace à travers toute l'Europe 24 heures sur 24, 365 jours par an. Vous pouvez joindre la centrale d'appels d'urgence du service d'assistance Mercedes-Benz Service24h aux numéros indiqués ci-dessous.

Veillez composer uniquement le numéro valable pour votre pays d'origine.

Ayez les informations suivantes à portée de main afin que nous puissions vous porter assistance le plus rapidement possible:

- Données personnelles
- Numéro de téléphone auquel vous êtes joignable
- Modèle du véhicule et numéro d'immatriculation
- Date de la première mise en circulation
- Position actuelle du véhicule
- Nature du dommage

Numéros d'appel du Service24h

Pays ou régions	Service d'assistance Service24h	Autre numéro
Albanie	00355 69 409 1643	
Andorre	+34 913 754 122	
Arménie	+37460680000	+37495095000
Belgique	0032 262 003 06	
Bosnie-Herzégovine	+387 (0) 7031 1434	+3877031 1434
Bulgarie	00 800 3 777 7777*	+359 29 35 86 22
Danemark	00800 3 777 7777*	+45 35 15 81 04
Allemagne	+49 69 95 30 74 16	
Estonie	00800 3 777 7777*	+372 880 1588
Finlande	00800 3 777 7777*	+358 9 81 710 029
France	+33170480151	
Gibraltar	+34 913 754 122	

Pays ou régions	Service d'assistance Service24h	Autre numéro
Géorgie	+ 9955 99 923688	+ 9955 99 923688
Grèce	211 211 15 88	+30 211 211 15 88
Grande-Bretagne et Irlande du Nord	+44 207-660-9991	
Irlande	+353 1 6590272	
Islande	+354 664 2130	+354 664 2130
Italie (Vatican inclus)	+390238591329	
Croatie	0800 10 40	+385 1 3644 873
Lettonie	00 800 3 777 7777*	+371 66 09 05 02
Liechtenstein	+41 22 567 53 34	
Lituanie	00 800 3 777 7777*	+370 52 14 30 85 Portable: +37069824950
Luxembourg	+352 27 30 22 63	
Malte	+35680062862	+35627780650
Macédoine et Kosovo	02 31 81 373	+ 389 2 31 81 373
Monaco	+33170480151	
Monténégro	0800191051	+381114300308
Pays-Bas	+31 207 219 098	
Norvège	00 800 3 777 7777*	+4767908300
Autriche	+43 136 027 730 21	
Pologne	+48 22 583 43 00	
Portugal	00800 3 777 7777*	+351210608104
Roumanie	0800 6723 91	+40 311 30 50 28
Suède	00800 3 777 7777*	+46 85 19 93 119
Suisse	+41 22 567 53 34	
Serbie	0800191051	+381114300308
Slovaquie	+421 2 50102653	
Slovénie	00 800 3 777 77 77*	+386 1 888 81 19
Espagne	+34 913 754 122	
République tchèque	+420 296 335 697	
Turquie	4446244	+90 212 444 62 44
Ukraine	0800500160	+38 050 311 77 33

Pays ou régions	Service d'assistance Service24h	Autre numéro
Hongrie	+36-1-3285303	
Biélorussie	+375 29 603 9999	+375 17 309 9999
Chypre (Nord)	444 87 87	+ 90 392 444 8787
Chypre (Sud)	00800 3 777 7777*	+357 22 23 23 04
	* Appel gratuit. Dans des cas exceptionnels, certains opérateurs de téléphonie mobile peuvent exiger des frais supplémentaires.	

Veillez composer uniquement le numéro valable pour votre pays d'origine.

Droits d'auteur

Vous trouverez des informations concernant les licences relatives aux logiciels libres et open source utilisés dans votre véhicule sur le support de données qui se trouve dans le porte-documents de votre véhicule.

Système de retenue

Protection prévue par le système de retenue

Le système de retenue comprend les éléments suivants :

- le système de ceintures de sécurité
- les airbags
- les systèmes de retenue pour enfants
- les systèmes de fixation pour siège enfant

En cas d'accident, le système de retenue peut aider à éviter un contact éventuel des occupants du véhicule avec des parties de l'habitacle. Par ailleurs, le système de retenue peut réduire les charges auxquelles sont soumis les occupants du véhicule lors d'un accident.

Une ceinture de sécurité ne peut déployer son potentiel de protection que si elle est correctement bouclée. En fonction du type d'accident détecté, les rétracteurs de ceinture et/ou les airbags agissent en complément des ceintures de sécurité correctement bouclées. Les accidents ne provoquent pas tous le déclenchement des rétracteurs de ceinture et/ou des airbags.

Le rétracteur de ceinture se déclenche indépendamment du fait que la languette de la ceinture de sécurité soit encliquetée dans la boucle de ceinture ou non.

Pour que le système de retenue puisse apporter la protection prévue, chaque occupant du véhicule doit tenir compte des remarques suivantes :

- boucler correctement la ceinture de sécurité.
- adopter une position assise aussi droite que possible avec le dos contre le dossier
- être, si possible, assis de telle manière que les pieds reposent sur le sol
- toujours protéger les personnes mesurant moins de 1,50 m par un système de retenue supplémentaire adapté aux véhicules Mercedes-Benz

Aucun système actuellement disponible n'est cependant en mesure d'exclure complètement le risque de blessures et de décès pour toutes les circonstances d'accident. La ceinture de sécurité et l'airbag, en particulier, n'offrent en général aucune protection contre les objets qui pénètrent à l'intérieur du véhicule. Le risque de blessures provoquées par le déclenchement de l'airbag ne peut pas être complètement exclu.

Limitation de la protection prévue par le système de retenue

⚠ ATTENTION Risque de blessure ou danger de mort dû à des modifications au niveau du système de retenue

En modifiant le système de retenue, celui-ci risque de ne plus protéger les occupants du véhicule comme prévu.

- ▶ Ne modifiez jamais les éléments du système de retenue.
- ▶ N'intervenez en aucun cas sur le câblage ni sur les composants électroniques ou leurs logiciels.

Si le véhicule doit être adapté à une personne ayant un handicap physique, adressez-vous à un atelier qualifié.



Mercedes-Benz vous recommande d'utiliser des systèmes d'aide à la conduite agréés par Mercedes-Benz pour votre véhicule.

Disponibilité du système de retenue

Lorsque vous mettez le véhicule en marche, le voyant d'alerte des systèmes de retenue  s'allume pendant l'autodiagnostic. Il s'éteint au plus tard quelques secondes après le démarrage du véhicule. Les éléments du système de retenue sont alors disponibles.

Défaut de fonctionnement du système de retenue

Si l'un des cas suivants se présente, cela signifie qu'une panne est survenue sur le système de retenue :

- Le voyant d'alerte du système de retenue  ne s'allume pas lorsque le véhicule est en marche.
- Pendant la marche, le voyant d'alerte du système de retenue  est allumé en permanence ou s'allume de façon répétée.

⚠ DANGER Danger de mort dû à des défauts au niveau du système de retenue

Des éléments du système de retenue peuvent être activés par inadvertance ou ne pas se déclencher comme prévu en cas d'accident. Le réseau de bord haute tension pourrait ne pas être coupé comme prévu en cas d'accident.

Si vous touchez des composants endommagés du réseau de bord haute tension, vous risquez de recevoir une décharge électrique.

- ▶ Faites immédiatement contrôler et réparer le système de retenue par un atelier qualifié.
- ▶ Après un accident, arrêtez immédiatement le véhicule.

Fonctionnement du système de retenue en cas d'accident

Le principe de fonctionnement du système de retenue dépend de la gravité de l'accident qui est déterminée au préalable et de la nature de l'accident:

- collision frontale
- collision arrière
- collision latérale

La détection des seuils d'activation des éléments du système de retenue passe par l'évaluation des valeurs de capteurs mesurées dans différentes zones du véhicule. Cette flexibilité permet d'agir par anticipation. Le déclenchement des éléments du système de retenue doit en effet intervenir pendant la phase initiale de la collision.

Les facteurs qui ne sont visibles ou mesurables qu'après la collision ne peuvent pas jouer un rôle décisif dans le déclenchement des airbags. Ils ne donnent pas non plus d'information à ce sujet.

Le véhicule peut se déformer de manière importante sans qu'un airbag ne se déclenche. C'est le cas lorsque l'impact touche uniquement des parties du véhicule relativement faciles à déformer et qu'une décélération élevée du véhicule ne se produit pas. À l'inverse, un airbag peut se déclencher sans que le véhicule ne subisse de déformations importantes. La décélération du véhicule peut, par exemple, être suffisamment importante lorsque l'impact touche des parties du véhicule très rigides comme les longerons.

En fonction de la situation de déclenchement détectée, les éléments du système de retenue peuvent s'activer ou se déclencher indépendamment les uns des autres:

- Rétracteur de ceinture: collision frontale, collision arrière, collision latérale
- Airbag conducteur, airbag passager: collision frontale
- Airbag latéral: collision latérale

- Airbag médian: collision latérale
- Airbag rideau: collision latérale

L'airbag passager peut uniquement se déclencher en cas d'accident si le voyant PASSENGER AIR BAG OFF est éteint. Lorsque le siège passager est occupé, assurez-vous avant et pendant la marche que l'état de l'airbag passager est correct (→ page 39).

⚠ ATTENTION Risque de brûlure lié à des composants brûlants de l'airbag

Après déclenchement de l'airbag, les composants de l'airbag sont brûlants.

- ▶ Ne touchez pas les composants de l'airbag.
- ▶ Faites immédiatement remplacer un airbag déclenché par un atelier qualifié.

Mercedes-Benz vous recommande de faire remorquer le véhicule jusqu'à un atelier qualifié après un accident. Tenez particulièrement compte de cette recommandation lorsqu'un rétracteur de ceinture ou un airbag se sont déclenchés.

Le déclenchement d'un rétracteur de ceinture ou d'un airbag s'accompagne d'une détonation et d'un éventuel dégagement de poussière:

- En règle générale, cette détonation est sans danger pour l'ouïe.
- Si la poussière qui se dégage n'est généralement pas nocive, elle est cependant susceptible de provoquer des difficultés respiratoires passagères chez les personnes sujettes à l'asthme ou à des troubles respiratoires.

Si vous pouvez le faire sans danger, quittez immédiatement le véhicule ou ouvrez la vitre pour éviter des difficultés respiratoires.

Ceintures de sécurité

Protection prévue par la ceinture de sécurité

Avant de prendre la route, bouclez toujours correctement votre ceinture de sécurité. Une ceinture de sécurité ne peut déployer son potentiel de protection que si elle est correctement bouclée.

⚠ ATTENTION Risque de blessure ou danger de mort dû à une ceinture de sécurité mal bouclée

Lorsque la ceinture de sécurité n'est pas bouclée correctement, elle n'est pas en mesure d'offrir la protection prévue.

En outre, une ceinture de sécurité mal bouclée peut même provoquer des blessures, par exemple en cas d'accident, de freinage brutal ou de changement brusque de direction.

- ▶ Veillez toujours à ce que tous les occupants du véhicule aient bouclé correctement leur ceinture et soient correctement assis.

Tenez toujours compte des remarques relatives à la position assise correcte du conducteur et au réglage des sièges (→ page 71).

Pour que la ceinture de sécurité correctement bouclée puisse apporter la protection prévue, chaque occupant du véhicule doit tenir compte des remarques suivantes:

- La ceinture de sécurité doit bien s'appliquer sur le corps, être tendue et ne pas être vrillée.
- La ceinture de sécurité doit passer sur le milieu de l'épaule et passer le plus bas possible dans le pli de l'aîne.
- La partie supérieure de la ceinture de sécurité ne doit pas toucher le cou ni passer sous le bras ou derrière le dos.
- Évitez de porter des vêtements épais (manteau d'hiver, par exemple).
- Poussez la ceinture abdominale le plus bas possible dans le pli de l'aîne et tendez-la avec la partie supérieure de la ceinture de sécurité. La ceinture abdominale ne doit jamais passer sur le ventre ou le bas-ventre.
Les femmes enceintes aussi doivent y prêter attention.
- Ne faites jamais passer la ceinture de sécurité sur des objets tranchants, pointus, abrasifs ou fragiles.
- Une ceinture de sécurité ne doit toujours servir qu'à une seule personne à la fois.
- N'attachez jamais à la fois des objets et une personne avec une même ceinture de sécurité. Assurez-vous également qu'aucun objet ne se trouve entre le siège et son occupant (un coussin, par exemple).

Lorsqu'un enfant prend place à bord, respectez impérativement les instructions et les consignes de sécurité relatives au «Transport des enfants» (→ page 42).

Lors de l'arrimage d'objets, de bagages ou du chargement, tenez toujours compte des remarques relatives au chargement du véhicule (→ page 199).

Limitation de la protection prévue par la ceinture de sécurité

⚠ ATTENTION Risque de blessure ou danger de mort dû à une mauvaise position du siège

La ceinture de sécurité ne peut pas offrir la protection prévue si le dossier ne se trouve pas presque à la verticale.

Vous risquez notamment de glisser sous la ceinture de sécurité et de vous blesser.

- ▶ Réglez le siège correctement avant de prendre la route.
- ▶ Veillez toujours à ce que le dossier se trouve presque à la verticale et que la partie supérieure de la sangle d'épaule passe sur le milieu de l'épaule.

⚠ ATTENTION Risque de blessure ou danger de mort en l'absence de systèmes de retenue supplémentaires pour personnes de petite taille

Dans le cas des personnes mesurant moins de 1,50 m, la ceinture de sécurité ne peut pas être placée correctement sans l'utilisation d'un système de retenue adapté.

- ▶ Protégez toujours les personnes mesurant moins de 1,50 m avec des systèmes de retenue supplémentaires appropriés.

⚠ ATTENTION Risque de blessure ou danger de mort dû à des ceintures de sécurité endommagées ou modifiées

Les ceintures de sécurité ne peuvent pas protéger en particulier dans les situations suivantes:

- La ceinture de sécurité est endommagée, modifiée, fortement encrassée, décolorée ou teintée dans la masse.
- La boucle de ceinture est endommagée ou fortement encrassée.
- Des modifications ont été apportées au rétracteur de ceinture, à l'ancrage de ceinture ou à l'enrouleur de sangle.

Lors d'un accident, les ceintures de sécurité peuvent subir des dommages non visibles de l'extérieur, dus par exemple à des éclats de verre.

Les ceintures de sécurité qui ont été modifiées ou qui sont endommagées peuvent se déchirer ou défailir, par exemple en cas d'accident.

Les rétracteurs de ceinture ayant subi des modifications peuvent se déclencher de manière intempestive ou ne pas fonctionner comme prévu.

- ▶ Ne modifiez jamais le système de ceintures de sécurité, par exemple la ceinture de sécurité, la boucle de ceinture, le rétracteur de ceinture, l'ancrage de ceinture et l'enrouleur de sangle.
- ▶ Assurez-vous que les ceintures de sécurité ne sont pas endommagées, usées ni encrassées.
- ▶ Après un accident, faites immédiatement contrôler les ceintures de sécurité par un atelier qualifié.

Mercedes-Benz vous recommande d'utiliser des ceintures de sécurité agréées par Mercedes-Benz pour votre véhicule.

⚠ ATTENTION Risque de blessure ou danger de mort dû à des rétracteurs de ceinture qui se sont déclenchés selon un procédé pyrotechnique

Les rétracteurs de ceinture qui se sont déjà déclenchés selon un procédé pyrotechnique ne fonctionnent plus et ne peuvent donc pas apporter la protection prévue.

- ▶ Faites immédiatement remplacer les rétracteurs de ceinture qui se sont déclenchés selon un procédé pyrotechnique par un atelier qualifié.

Mercedes-Benz vous recommande de faire remorquer le véhicule jusqu'à un atelier qualifié après un accident.

! **REMARQUE** Dommages dû au coincement de la ceinture de sécurité

Lorsqu'une ceinture de sécurité inutilisée n'est pas complètement enroulée, elle risque d'être coincée dans la porte ou dans le mécanisme du siège.

- ▶ Veillez toujours à ce que les ceintures de sécurité inutilisées soient complètement enroulées.

Bouclage et réglage de la ceinture de sécurité

Si une personne boucle la ceinture de sécurité arrière centrale, tenez également compte des informations relatives à la ceinture de sécurité pour le siège arrière central qui figurent à la fin de la présente section.

Si vous tirez rapidement ou brutalement la ceinture de sécurité, l'enrouleur de sangle se bloque. Il est alors impossible de tirer davantage la sangle.



- ▶ Encliquez toujours la languette ① de la ceinture de sécurité dans la boucle de ceinture ② du siège correspondant.
- ▶ **Réglage de la hauteur de la ceinture de sécurité :** appuyez sur la touche ③ au niveau de la sortie de ceinture et poussez la sortie de ceinture dans la position souhaitée.

▶ **Verrouillage de la sortie de ceinture :** relâchez la touche ③ et assurez-vous que la sortie de ceinture est bien verrouillée dans un cran.

① Une ceinture de sécurité ne peut déployer son potentiel de protection que si elle est correctement bouclée. Tenez compte des remarques relatives au bouclage de la ceinture de sécurité (→ page 30).

! REMARQUE Déclenchement des éléments du système de retenue dû à une ceinture de sécurité encliquetée alors que le siège passager n'est pas occupé

Lorsque la languette de la ceinture de sécurité est encliquetée dans la boucle de ceinture alors que le siège passager n'est pas occupé, des éléments du système de retenue côté passager risquent de se déclencher inutilement en cas d'accident, par exemple le rétracteur de ceinture.

▶ Veuillez à n'utiliser la ceinture de sécurité que de manière conforme.

① Tenez compte des remarques relatives aux possibilités de rangement (→ page 199). Vous trouverez des informations sur le montage d'un système de retenue pour enfants et le transport d'un enfant dans le véhicule dans la section «Transport des enfants» (→ page 45).

Informations relatives à la ceinture de sécurité pour le siège arrière central

La ceinture de sécurité pour le siège arrière central est intégrée dans le toit.

! ATTENTION Risque de blessure dû à la projection de la ceinture de sécurité 3 points pendant la marche

La ceinture de sécurité 3 points du siège arrière central peut, si elle n'est pas utilisée, être projetée pendant la marche.

▶ Lorsque la ceinture de sécurité 3 points du siège arrière central n'est pas utilisée, bloquez toujours les 2 languettes de ceinture dans le support.

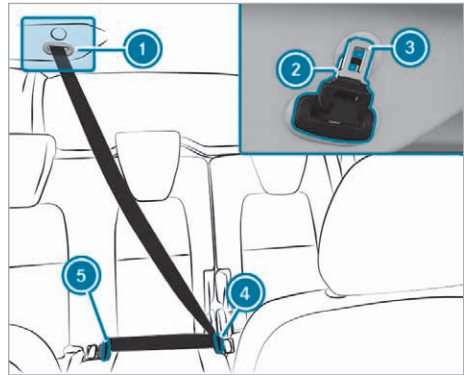

- ① Support pour les languettes de ceinture
- ② Languette de ceinture libre
- ③ Languette de ceinture fixe pour la fixation au point final
- ④ Boucle de ceinture pour la languette de ceinture libre ②
- ⑤ Boucle de ceinture pour la languette de ceinture fixe ③

▶ Sortez les 2 languettes de ceinture ② et ③ du support ①.

▶ **Fixation de la ceinture de sécurité au point final :** encliquez la languette de ceinture fixe ③ dans la boucle de ceinture ⑤.

Ce n'est que lorsque l'étiquette située au niveau de la languette de ceinture ③ est tournée vers le corps que la languette de ceinture ③ peut s'encliquer dans la boucle de ceinture ⑤.

▶ **Bouclage de la ceinture de sécurité :** encliquez la languette de ceinture ② dans la boucle de ceinture ④.

① Une ceinture de sécurité ne peut déployer son potentiel de protection que si elle est correctement bouclée. Tenez compte des remarques relatives au bouclage de la ceinture de sécurité (→ page 30).

▶ **Enroulement complet de la ceinture de sécurité :** une fois la ceinture débouclée, appuyez sur la touche de débouclage de la boucle de ceinture ⑤ et ramenez la ceinture de sécurité avec les 2 languettes de ceinture.

▶ Bloquez les 2 languettes de ceinture ② et ③ dans le support.
La languette de ceinture ③ doit être en contact avec l'aimant.

Déboilage des ceintures de sécurité

- ▶ Appuyez sur la touche de déboilage de la boucle de ceinture et ramenez la ceinture de sécurité avec la languette de ceinture.

Fonctionnement de l'alerte d'oubli de ceinture du conducteur et du passager

Les voyants d'alerte des ceintures de sécurité  qui se trouvent sur l'écran du combiné d'instruments et dans l'unité de commande au toit ont pour fonction d'attirer votre attention sur le fait que tous les occupants du véhicule doivent boucler correctement leur ceinture de sécurité.

En outre, un signal d'alerte peut retentir.

L'alerte d'oubli de ceinture s'arrête dès que le conducteur et le passager ont bouclé leur ceinture.

En fonction de l'équipement du véhicule, l'alerte d'oubli de ceinture s'arrête dès que le conducteur a bouclé sa ceinture.

- ⓘ Dans de rares cas, l'alerte d'oubli de ceinture peut être activée si vous utilisez un système de retenue pour enfants ISOFIX ou i-Size sur le siège passager dans lequel l'enfant n'est pas protégé par la ceinture de sécurité du siège passager. Dans ce cas, vous pouvez introduire la languette de la ceinture de sécurité dans la boucle de ceinture du siège passager. Ce faisant, faites passer la ceinture de sécurité entre le système de retenue pour enfants ISOFIX ou i-Size et le dossier du siège passager.

Fonctionnement de l'affichage d'état des ceintures de sécurité arrière

L'affichage d'état des ceintures de sécurité arrière est disponible uniquement dans certains pays.

Veillez avant et pendant la marche à ce que tous les occupants du véhicule aient bouclé correctement leur ceinture et soient correctement assis.

Combiné d'instruments avec écran couleur



Affichage d'état sur l'écran du combiné d'instruments (exemple)

L'affichage d'état des ceintures de sécurité arrière a pour fonction d'attirer votre attention sur le fait que tous les occupants assis à l'arrière du véhicule doivent boucler correctement leur ceinture de sécurité.

Si l'un des sièges arrière est occupé lorsque le véhicule est en marche et que la languette de la ceinture de sécurité arrière n'est pas encliquetée dans la boucle de ceinture du siège correspondant, l'affichage d'état des ceintures de sécurité arrière apparaît.

La couleur du symbole de siège affiché sur l'écran du combiné d'instruments vous indique l'état des ceintures de sécurité arrière:

- Gris: le siège arrière est inoccupé.
- Vert: la languette d'une ceinture de sécurité arrière est encliquetée dans la boucle de ceinture du siège affiché.
- Rouge: la personne assise sur le siège arrière n'a pas bouclé sa ceinture de sécurité.

Si un occupant du véhicule à l'arrière déboucle sa ceinture pendant la marche, l'affichage d'état des ceintures de sécurité arrière apparaît de nouveau.

En outre, un signal d'alerte peut retentir.

Combiné d'instruments avec écran noir et blanc

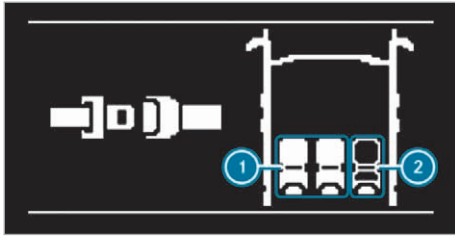

Affichage d'état sur l'écran du combiné d'instruments (exemple)

- ① Ceinture de sécurité arrière non bouclée
- ② Ceinture de sécurité arrière bouclée

Lorsque le véhicule est en marche, l'affichage d'état des ceintures de sécurité arrière indique pendant un certain temps quelles ceintures de sécurité arrière ne sont pas bouclées.

Vous pouvez masquer immédiatement l'affichage d'état des ceintures de sécurité arrière.

- **Véhicules équipés de touches au volant :** appuyez sur la touche Retour qui se trouve à gauche sur le volant.
- **Véhicules sans touches au volant :** appuyez sur la touche Retour qui se trouve sur le combiné d'instruments.

Tenez compte des informations relatives à l'utilisation de l'ordinateur de bord (→ page 161).

Si un occupant du véhicule à l'arrière déboucle sa ceinture pendant la marche, l'affichage d'état des ceintures de sécurité arrière apparaît de nouveau.

En outre, un signal d'alerte peut retentir. Dans ce cas, vous ne pouvez pas masquer l'affichage d'état des ceintures de sécurité arrière.

Airbags

Vue d'ensemble des airbags

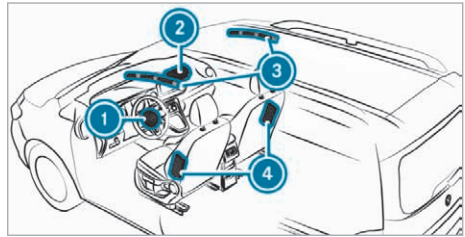

Véhicules équipés d'un airbag rideau au-dessus de la porte avant (exemple)

- ① Airbag conducteur
- ② Airbag passager¹
- ③ Airbag rideau¹
- ④ Airbag latéral¹

¹ Selon l'équipement du véhicule, voir l'inscription AIRBAG.

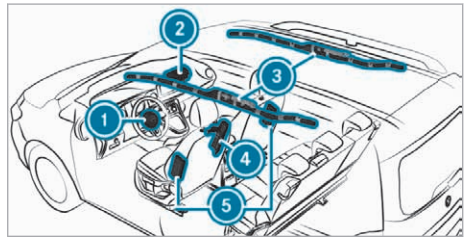

Véhicules équipés d'airbags rideaux pour toutes les rangées de sièges (exemple)

- ① Airbag conducteur
- ② Airbag passager
- ③ Airbag rideau
- ④ Airbag médian
- ⑤ Airbag latéral

L'emplacement de montage d'un airbag est signalé par l'inscription AIRBAG.

En cas d'activation, un airbag peut augmenter la protection prévue pour chacun des occupants du véhicule.

Protection prévue par airbag:

- Airbag conducteur, airbag passager: tête et cage thoracique
- Airbag rideau: tête
- Airbag médian: tête et cage thoracique
- Airbag latéral: cage thoracique et bassin

⚠ ATTENTION Risque de blessure ou danger de mort lorsque l'airbag passager est activé

Si un enfant est assis sur le siège passager alors que l'airbag passager est activé, il peut être percuté par l'airbag passager en cas d'accident.

▶ NE JAMAIS installer de système de retenue pour enfants dos à la route sur un siège protégé par un AIRBAG FRONTAL ACTIVE. Cela peut provoquer la MORT de l'ENFANT ou le BLESSER GRAVEMENT.

Lorsque vous montez un système de retenue pour enfants sur le siège passager, tenez compte des remarques spécifiques au véhicule (→ page 55). Tenez aussi impérativement compte des remarques relatives aux systèmes de retenue pour enfants dos ou face à la route sur le siège passager.

Informations relatives à la désactivation automatique de l'airbag passager

L'airbag passager peut uniquement se déclencher en cas d'accident si le voyant PASSENGER AIR BAG OFF est éteint. Lorsque le siège passager est occupé, assurez-vous avant et pendant la marche que l'état de l'airbag passager est correct (→ page 39).

! REMARQUE Déclenchement des éléments du système de retenue lorsque le siège passager n'est pas occupé

En cas d'accident, les éléments du système de retenue côté passager risquent de se déclencher inutilement:

- Des objets lourds sont posés sur le siège passager.
- La languette de ceinture de la ceinture de sécurité est encliquetée dans la boucle de ceinture alors que le siège passager n'est pas occupé.

▶ Rangez les objets dans un endroit approprié.

▶ Une ceinture de sécurité ne doit toujours servir qu'à une seule personne à la fois.

Informations relatives à l'airbag médian

Lorsqu'il est déclenché, l'airbag médian se déploie entre les sièges avant. Ne rangez aucun objet dans la zone de déploiement de l'airbag médian.

Avant de prendre la route, assurez-vous que le vide-poches situé dans l'accoudoir avant est fermé.

Protection prévue par les airbags

En fonction du type d'accident, un airbag peut agir en complément d'une ceinture de sécurité correctement bouclée et augmenter la protection prévue.

⚠ ATTENTION Risque de blessure ou danger de mort dû à une position assise incorrecte

Si vous n'êtes pas assis correctement sur votre siège, l'airbag n'est pas en mesure d'apporter la protection prévue.

Chaque occupant du véhicule doit s'assurer des points suivants:

- boucler correctement la ceinture de sécurité. Veillez en particulier à ce que la ceinture abdominale ne passe jamais sur le ventre ou le bas-ventre chez les femmes enceintes.
- s'asseoir correctement et respecter une distance aussi grande que possible par rapport aux airbags
- tenir compte des remarques suivantes

▶ Veillez toujours à ce qu'aucun objet ne se trouve entre l'airbag et l'occupant du véhicule.

Pour éviter de prendre des risques lors du déclenchement d'un airbag, chaque occupant du véhicule doit tenir compte en particulier des remarques suivantes:

- Réglez les sièges correctement avant de prendre la route et reculez le siège conducteur et le siège passager au maximum.

Tenez toujours compte pour ce faire des remarques relatives à la position assise correcte du conducteur (→ page 71).

- Saisissez le volant uniquement par la couronne du volant et par l'extérieur. L'airbag peut ainsi se déployer sans entraves.
- Appuyez-vous toujours contre le dossier de votre siège pendant la marche. Ne vous penchez pas en avant et ne vous appuyez pas contre la porte ou la vitre latérale. Sinon, vous vous trouvez dans la zone de déploiement des airbags.

- Vos pieds doivent toujours reposer sur le sol. Ne posez pas vos pieds sur le poste de conduite, par exemple. Sinon, vos pieds se trouvent dans la zone de déploiement de l'airbag.
- Lorsque des enfants prennent place à bord, tenez compte des remarques supplémentaires (→ page 42).
- Rangez et arrimez toujours les objets correctement.

Les objets qui se trouvent dans l'habitacle peuvent entraver le fonctionnement correct des airbags. Chaque occupant du véhicule doit toujours s'assurer des points suivants en particulier :

- aucune personne, aucun animal ni aucun objet ne se trouvent entre les occupants du véhicule et un airbag
- aucun objet ne se trouve entre un siège et une porte ou un montant de porte (montant B)
- aucun objet dur, tel qu'un cintre, n'est accroché aux poignées de maintien ou aux portemanteaux
- aucun accessoire (appareil de navigation portable, téléphone portable ou porte-gobelets, par exemple) n'est fixé dans la zone de déploiement d'un airbag, au poste de conduite, aux portes, aux vitres latérales ou à l'habillage latéral par exemple

En outre, aucun câble de raccordement, aucun collier de serrage ni aucune sangle de maintien ne doit passer ou être fixé dans la zone de déploiement d'un airbag. Suivez toujours les instructions de montage du fabricant de l'accessoire, en particulier les remarques relatives à l'emplacement de montage approprié.

- aucun objet lourd, tranchant ou fragile ne se trouve dans les poches de vos vêtements. Rangez ces objets dans un endroit approprié.

Limitation de la protection prévue par les airbags

- ⚠ ATTENTION** Risque de blessure dû à des modifications au niveau du cache d'un airbag

Si vous apportez des modifications au cache d'un airbag ou si vous y apposez des autocollants, par exemple, vous risquez de compromettre le fonctionnement des airbags.

- ▶ N'apportez jamais de modifications au cache d'un airbag.
- ▶ Ne placez aucun objet sur le cache.

L'emplacement de montage d'un airbag est signalé par l'inscription AIRBAG (→ page 35).

Les objets qui se trouvent dans la zone de déploiement d'un airbag peuvent entraver le fonctionnement correct de l'airbag.

- ⚠ ATTENTION** Risque de blessure dû à la présence d'objets dans la zone de déploiement d'un airbag

Des objets situés dans la zone de déploiement d'un airbag risquent de gêner ou d'empêcher le déploiement correct de l'airbag.

L'airbag est alors susceptible de se déployer de manière incontrôlée et son déclenchement risque même de provoquer des blessures supplémentaires aux occupants du véhicule. Cela peut notamment être le cas si l'airbag est intégré au siège.

- ▶ Rangez et arrimez toujours les objets correctement.
- ▶ Avant de prendre la route, assurez-vous qu'aucun objet n'est rangé dans la zone de déploiement d'un airbag.

Tenez compte des remarques relatives au chargement du véhicule, notamment celles concernant les objets se trouvant dans la zone de déploiement de l'airbag médian (→ page 79).

- ⚠ ATTENTION** Risque de blessure ou danger de mort dû à des housses inappropriées

En utilisant des housses inappropriées, les airbags risquent de ne plus protéger les occupants du véhicule comme prévu.

- ▶ Utilisez uniquement des housses qui ont été agréées par Mercedes-Benz pour le siège correspondant.

Une housse inappropriée risque en outre de compromettre le fonctionnement de la désactivation automatique de l'airbag passager. Lorsque le siège passager est occupé, assurez-vous que les voyants PASSENGER AIR BAG indiquent l'état correct de l'airbag passager (→ page 39).

Véhicules équipés d'airbags rideaux:

- ⚠ ATTENTION** Risque de blessure dû à des dysfonctionnements des capteurs dans la porte

Toute modification ou tout travail non conforme effectué sur les portes ou les contre-

portes ainsi que toute porte endommagée pourrait compromettre le fonctionnement des airbags.

- ▶ Ne modifiez jamais les portes ou des éléments de celles-ci.
- ▶ Confiez toujours les travaux sur les portes ou les contre-portes à un atelier qualifié.

⚠ ATTENTION Risque de blessure dû à un airbag qui s'est déjà déclenché

Un airbag qui s'est déjà déclenché n'offre plus de protection.

- ▶ Faites remorquer le véhicule jusqu'à un atelier qualifié pour faire remplacer un airbag qui s'est déclenché.

Faites remplacer immédiatement des airbags qui se sont déclenchés.

Statut de l'airbag passager

■ Fonctionnement de la désactivation automatique de l'airbag passager

La désactivation automatique de l'airbag passager est en mesure de détecter si le siège passager est occupé par une personne ou par un système de retenue pour enfants. L'airbag passager est activé ou désactivé en conséquence.

⚠ ATTENTION Risque de blessure ou danger de mort dû à un siège passager humide

Si le coussin d'assise du siège passager est humide, par exemple à cause d'un liquide renversé, le fonctionnement de la désactivation automatique de l'airbag passager risque d'être perturbé.

- ▶ Séchez immédiatement le siège, en particulier si le siège passager est occupé ou si un système de retenue pour enfants est installé sur le siège passager.

Tenez compte des remarques relatives au fonctionnement des voyants PASSENGER AIR BAG (→ page 39).

! REMARQUE Déclenchement des éléments du système de retenue lorsque le siège passager n'est pas occupé

Si un appareil électronique se trouve sur le siège passager inoccupé, par exemple un télé-

phone portable ou un ordinateur portable, les éléments du système de retenue du côté passager risquent d'être déclenchés inutilement en cas d'accident.

- ▶ Rangez les objets dans un endroit approprié.

⚠ ATTENTION Risque de blessure ou danger de mort dû à des objets se trouvant sous le siège passager

Les objets coincés sous le siège passager peuvent interférer avec le fonctionnement de la désactivation automatique de l'airbag passager ou endommager le système.

- ▶ Ne rangez pas d'objets sous le siège passager.
- ▶ Lorsque le siège passager est occupé, assurez-vous qu'aucun objet n'est coincé sous le siège passager.

Lorsque vous montez un système de retenue pour enfants sur le siège passager, tenez compte des remarques spécifiques au véhicule (→ page 56). Tenez aussi impérativement compte des remarques relatives aux systèmes de retenue pour enfants dos ou face à la route sur le siège passager (→ page 55).

⚠ ATTENTION Risque de blessure ou danger de mort dû à la présence d'objets entre l'assise et le système de retenue pour enfants

La présence d'objets entre l'assise et le système de retenue pour enfants peut perturber le fonctionnement du système de désactivation automatique de l'airbag passager.

- ▶ Ne posez aucun objet entre l'assise et le système de retenue pour enfants.
- ▶ Assurez-vous que la surface d'appui du système de retenue pour enfants utilisé repose entièrement sur l'assise du siège passager.
- ▶ Assurez-vous que le dossier du système de retenue pour enfants face à la route est autant que possible appuyé entièrement contre le dossier du siège passager.
- ▶ Suivez impérativement les instructions de montage du fabricant du système de retenue pour enfants.

La personne assise sur le siège passager doit respecter les remarques suivantes:

- boucler correctement la ceinture de sécurité (→ page 30)
- adopter une position assise aussi droite que possible avec le dos contre le dossier
- être, si possible, assise de telle manière que les pieds reposent sur le sol

Sinon l'airbag passager peut être désactivé à tort, dans les cas suivants par exemple:

- Le passager déporte son poids dans le véhicule en s'appuyant sur l'accoudoir.
- Le passager est assis de telle manière qu'il diminue la pression exercée sur l'assise.

⚠ ATTENTION Risque de blessure ou danger de mort lorsque l'airbag passager est désactivé

Si le voyant PASSENGER AIR BAG OFF est allumé, c'est que l'airbag passager est désactivé.

La personne assise sur le siège passager risque alors d'entrer en contact avec des parties de l'habitacle par exemple, notamment si elle est trop près du poste de conduite.

Lorsque le siège passager est occupé, assurez-vous toujours que:

- la classification de la personne occupant le siège passager est correcte et que l'airbag passager est désactivé ou activé en fonction de la personne occupant le siège passager
- le siège passager est reculé au maximum
- la personne est assise correctement

► Assurez-vous avant et pendant la marche que le statut de l'airbag passager est correct.

Lorsque le siège passager est occupé, la personne ou le système de retenue pour enfants occupant le siège passager est classifié une fois l'autodiagnostic de la désactivation de l'airbag passager terminé. Le voyant PASSENGER AIR BAG OFF indique l'état de l'airbag passager.

Tenez toujours compte des remarques relatives au fonctionnement du voyant PASSENGER AIR BAG OFF (→ page 39).

Fonctionnement des voyants PASSENGER AIR BAG

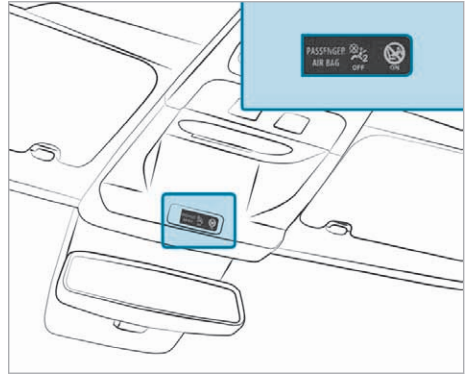

Sur les véhicules sans désactivation automatique de l'airbag passager, vous trouverez un autocollant spécial apposé à l'extrémité du poste de conduite côté passager (→ page 55).

Autodiagnostic de la désactivation automatique de l'airbag passager

Lorsque vous mettez le véhicule en marche, les 2 voyants PASSENGER AIR BAG ON et OFF s'allument pendant l'autodiagnostic.

Une fois l'autodiagnostic terminé, l'état de l'airbag passager est indiqué par l'intermédiaire des voyants PASSENGER AIR BAG:

- **ON est allumé:** l'airbag passager peut se déclencher en cas d'accident.
Le voyant s'éteint au bout de 60 secondes.
- **ON et OFF sont éteints:** l'airbag passager peut se déclencher en cas d'accident.
- **OFF est allumé:** l'airbag passager est désactivé. Il ne se déclenche pas en cas d'accident.

Si le voyant PASSENGER AIR BAG ON est éteint, seul le voyant PASSENGER AIR BAG OFF affiche l'état de l'airbag passager. Le voyant PASSENGER AIR BAG OFF peut être allumé en permanence ou être éteint.

Si le voyant PASSENGER AIR BAG OFF et le voyant d'alerte des systèmes de retenue  sont allumés en même temps, personne ne doit utiliser le siège passager. Ne montez pas non plus dans ce cas de système de retenue pour enfants sur le siège passager. Faites immédiatement contrôler et réparer le système de désactivation automatique de l'airbag passager par un atelier qualifié.

Affichage d'état

Lorsque le siège passager est occupé, assurez-vous avant et pendant la marche que l'état de l'airbag passager est correct en fonction de la situation.

Après le montage d'un système de retenue pour enfants dos à la route sur le siège passager : PASSENGER AIR BAG OFF doit être allumé en permanence.

⚠ ATTENTION Risque de blessure ou danger de mort dû à l'utilisation d'un système de retenue pour enfants dos à la route alors que l'airbag passager est activé

Si vous installez un enfant dans un système de retenue pour enfants dos à la route monté sur le siège passager et que le voyant PASSENGER AIR BAG OFF est éteint, l'airbag passager risque de se déclencher en cas d'accident.

L'enfant risque d'être heurté par l'airbag.

- ▶ Vous devez toujours vous assurer que l'airbag passager est désactivé. Le voyant PASSENGER AIR BAG OFF doit être allumé.
- ▶ NE JAMAIS installer de système de retenue pour enfants dos à la route sur un siège protégé par un AIRBAG FRONTAL ACTIVE. Cela peut provoquer la MORT de l'ENFANT ou le BLESSER GRAVEMENT.

Lorsque vous montez un système de retenue pour enfants sur le siège passager, tenez compte des remarques spécifiques au véhicule (→ page 55).

En fonction du système de retenue pour enfants et de la taille de l'enfant, le voyant PASSENGER AIR BAG OFF peut être éteint. Dans ce cas, le système de retenue pour enfants dos à la route ne doit pas être monté sur le siège passager.

Au lieu de cela, montez le système de retenue pour enfants dos à la route sur un siège arrière approprié.

Après le montage d'un système de retenue pour enfants face à la route sur le siège passager : en fonction du système de retenue pour enfants et de la taille de l'enfant, PASSENGER AIR BAG OFF peut être allumé en permanence ou être éteint. Tenez toujours compte des remarques suivantes.

⚠ ATTENTION Risque de blessure ou danger de mort dû à un positionnement incorrect du système de retenue pour enfants

Si vous installez un enfant dans un système de retenue pour enfants face à la route sur le siège passager et que vous positionnez le siège passager trop près du poste de conduite, en cas d'accident, l'enfant risque :

- d'entrer en contact avec des parties de l'habitacle, par exemple, si le voyant PASSENGER AIR BAG OFF est allumé
- d'être heurté par l'airbag, si le voyant PASSENGER AIRBAG OFF est éteint

▶ Reculez toujours le siège passager au maximum. Ce faisant, veillez toujours à ce que la sangle supérieure de la ceinture passe correctement de la sortie de ceinture sur le véhicule en direction du guide de la ceinture diagonale sur le système de retenue pour enfants. La sangle supérieure de la ceinture doit passer vers l'avant de la sortie de ceinture et vers le bas. Si nécessaire, réglez la sortie de ceinture et le siège passager.

▶ Suivez toujours les instructions de montage du fabricant du système de retenue pour enfants.

Lorsque vous montez un système de retenue pour enfants sur le siège passager, tenez compte des remarques spécifiques au véhicule (→ page 55).

Une personne est assise sur le siège passager : en fonction de la taille de la personne, PASSENGER AIR BAG OFF peut être allumé en permanence ou être éteint.

La personne assise sur le siège passager doit toujours respecter les remarques suivantes :

- Lorsque le siège passager est occupé par un adulte ou une personne de taille correspondante, le voyant PASSENGER AIR BAG OFF doit être éteint. Cela indique que l'airbag passager est activé.

Si le voyant PASSENGER AIR BAG OFF est allumé en permanence, un adulte ou une personne de taille correspondante ne doit pas utiliser le siège passager.

Au lieu de cela, un siège arrière doit être utilisé.

- Lorsque le siège passager est occupé par une personne de petite taille (un adolescent ou un adulte de taille inférieure à la moyenne), le

voyant PASSENGER AIR BAG OFF est soit allumé en permanence, soit éteint en fonction du résultat de la classification.

- PASSENGER AIR BAG OFF éteint: reculez le siège passager au maximum ou la personne de petite taille doit occuper un siège arrière.
- PASSENGER AIR BAG OFF allumé en permanence: la personne de petite taille ne doit pas utiliser le siège passager.

⚠ ATTENTION Risque de blessure ou danger de mort lorsque le voyant PASSENGER AIR BAG OFF est allumé

Si le voyant PASSENGER AIRBAG OFF reste allumé une fois l'autodiagnostic terminé, c'est que l'airbag passager est désactivé.

Lorsque le siège passager est occupé, assurez-vous toujours que:

- la classification de la personne occupant le siège passager est correcte et que l'airbag passager est désactivé ou activé en fonction de la personne occupant le siège passager
- la personne est assise correctement et a bouclé sa ceinture
- le siège passager est reculé au maximum

Tenez également impérativement compte des thèmes associés suivants:

- Système de retenue pour enfants sur le siège passager (→ page 55)
- Emplacements appropriés pour le système de retenue pour enfants (→ page 45)

Transport d'enfants à bord d'un véhicule en toute sécurité

Remarques à prendre en compte lorsque des enfants prennent place à bord

- ① Tenez aussi impérativement compte des consignes de sécurité en fonction de la situation. Lorsque des enfants prennent place à bord, vous pourrez ainsi identifier les risques éventuels et prévenir les dangers auxquels vous pourriez être exposés (→ page 42).

Soyez rigoureux

N'oubliez pas qu'être négligent au moment d'attacher l'enfant dans le système de retenue pour enfants peut avoir des conséquences graves.

Soyez toujours rigoureux et attachez correctement l'enfant avant chaque trajet.

Un nourrisson ou un enfant ne doit en aucun cas être transporté sur les genoux d'un occupant du véhicule pendant la marche.

Pour une meilleure protection des enfants de moins de 12 ans ou mesurant moins de 1,50 m, Mercedes-Benz vous recommande de respecter impérativement les consignes suivantes:

- Installez toujours un enfant dans un système de retenue pour enfants adapté à votre véhicule Mercedes-Benz.
- Le système de retenue pour enfants doit être adapté à son âge, à son poids et à sa taille.
- Le siège du véhicule doit convenir pour le système de retenue pour enfants que vous voulez monter (→ page 45).

Véhicules équipés d'une banquette passagers: le siège central ne convient pas au montage d'un système de retenue pour enfants. Les enfants âgés de moins de 12 ans ou mesurant moins de 1,50 m ne doivent pas être transportés sur le siège central.

Les statistiques des accidents montrent que les enfants sont plus en sécurité sur les sièges arrière que sur les sièges avant. C'est pourquoi Mercedes-Benz vous recommande vivement de monter le système de retenue pour enfants de préférence sur un siège arrière.

Terme générique «Système de retenue pour enfants»

Dans cette notice d'utilisation, le terme générique «Système de retenue pour enfants» est utilisé. Un système de retenue pour enfants peut être:

- une coque pour bébé
- un siège enfant dos à la route
- un siège enfant face à la route
- une rehausse de siège avec un dossier et des guide-ceintures

Le système de retenue pour enfants doit être adapté à son âge, à son poids et à sa taille.

Tenez compte des dispositions et prescriptions légales

Respectez toujours les dispositions légales relatives à l'utilisation d'un système de retenue pour enfants dans le véhicule.

Assurez-vous que le système de retenue pour enfants est autorisé conformément aux prescrip-

tions et directives en vigueur. Pour de plus amples informations, adressez-vous à un atelier qualifié. Mercedes-Benz vous recommande de vous adresser à un point de service Mercedes-Benz.

Utilisez uniquement des systèmes de retenue pour enfants autorisés

Ne doivent être utilisés dans le véhicule que des systèmes de retenue pour enfants homologués selon les normes CEE-ONU suivantes:

- CEE-ONU R44
- CEE-ONU R129 (systèmes de retenue pour enfants i-Size)

Identification des risques, prévention des dangers

Systèmes de fixation pour les systèmes de retenue pour enfants dans le véhicule

Utilisez uniquement les systèmes de fixation suivants pour les systèmes de retenue pour enfants:

- les étriers de fixation ISOFIX ou i-Size
- le système de ceintures de sécurité du véhicule
- les points d'ancrage Top Tether

Montez de préférence un système de retenue pour enfants ISOFIX ou i-Size.

La pose facile grâce aux étriers de fixation du véhicule peut réduire les risques liés à un système de retenue pour enfants mal posé.

Lorsque l'enfant est protégé avec la ceinture de sécurité intégrée du système de retenue pour enfants ISOFIX ou i-Size, tenez impérativement compte de la masse totale autorisée pour l'enfant et le système de retenue pour enfants (→ page 50).

Avantage d'un système de retenue pour enfants dos à la route

Transportez un bébé ou un enfant en bas âge de préférence dans un système de retenue pour enfants dos à la route approprié. Dans ce cas, l'enfant est assis dans le sens opposé au sens de la marche et regarde vers l'arrière.

La musculature du cou des bébés et des enfants en bas âge n'est pas suffisamment développée par rapport à la taille et au poids de leur tête. En cas d'accident, un système de retenue pour enfants dos à la route peut réduire le risque de blessure au niveau de la colonne cervicale.

Fixez toujours correctement les systèmes de retenue pour enfants

⚠ ATTENTION Risque de blessure ou danger de mort dû à un montage incorrect du système de retenue pour enfants

L'enfant ne peut pas alors plus être protégé ou retenu comme prévu.

- ▶ Suivez impérativement les instructions de montage du fabricant du système de retenue pour enfants et tenez également compte de son domaine d'application.
- ▶ Assurez-vous que toute la surface d'appui du système de retenue pour enfants utilisé repose toujours sur l'assise du siège.
- ▶ Ne placez en aucun cas des objets (des coussins, par exemple) sous ou derrière le système de retenue pour enfants.
- ▶ Utilisez les systèmes de retenue pour enfants uniquement avec les housses d'origine prévues à cet effet.
- ▶ Remplacez les housses endommagées uniquement par des housses d'origine.

⚠ ATTENTION Risque de blessure ou danger de mort dû à des systèmes de retenue pour enfants non arrimés dans le véhicule

Si le système de retenue pour enfants n'est pas monté correctement ou n'est pas arrimé, il risque de se détacher.

L'enfant ne peut pas alors plus être protégé ou retenu comme prévu.

Un système de retenue pour enfants non utilisé risque d'être projeté et de heurter un occupant du véhicule.

- ▶ Suivez impérativement les instructions de montage du fabricant du système de retenue pour enfants et tenez également compte de son domaine d'application.
- ▶ Montez toujours correctement les systèmes de retenue pour enfants, même lorsque vous les transportez dans le véhicule sans les utiliser.

- Suivez toujours les instructions de montage et la notice d'utilisation du fabricant du système

de retenue pour enfants utilisé et tenez compte des remarques spécifiques au véhicule:

- Pose du système de retenue pour enfants ISOFIX ou i-Size sur le siège arrière ou sur le siège passager (→ page 50)
- Fixation du système de retenue pour enfants sur le siège arrière à l'aide de la ceinture de sécurité (→ page 54)
- Fixation du système de retenue pour enfants sur le siège passager à l'aide de la ceinture de sécurité (→ page 56). Tenez compte des remarques spécifiques relatives aux systèmes de retenue pour enfants dos et face à la route (→ page 55).
Lorsque le siège passager est occupé, assurez-vous avant et pendant la marche que le statut de l'airbag passager est correct en fonction de la situation (→ page 39).

- Tenez compte des étiquettes d'avertissement qui sont apposées dans l'habitacle du véhicule et sur le système de retenue pour enfants.
- Si disponible, utilisez également le dispositif Top Tether.

Ne modifiez pas le système de retenue pour enfants

⚠ ATTENTION Risque de blessure dû à des modifications effectuées sur le système de retenue pour enfants

Le système de retenue pour enfants risque de ne plus fonctionner correctement. Il y a un risque de blessure accru.

- ▶ Ne modifiez jamais un système de retenue pour enfants.
- ▶ Fixez uniquement des accessoires agréés par le fabricant du système de retenue pour enfants spécialement pour ce système de retenue pour enfants.

Pour le nettoyage des systèmes de retenue pour enfants recommandés par Mercedes-Benz, utilisez des produits d'entretien Mercedes-Benz.

Utilisez uniquement des systèmes de retenue pour enfants en bon état

⚠ ATTENTION Risque de blessure ou danger de mort dû à l'utilisation de systèmes de retenue pour enfants endommagés

Les systèmes de retenue pour enfants endommagés ou fortement sollicités lors d'un accident ne peuvent plus offrir la protection prévue.

L'enfant ne peut éventuellement pas être retenu.

- ▶ Remplacez immédiatement les systèmes de retenue pour enfants endommagés ou fortement sollicités lors d'un accident.
- ▶ Faites immédiatement contrôler les systèmes de fixation des systèmes de retenue pour enfants par un atelier qualifié avant de remonter un système de retenue pour enfants.

Évitez une exposition directe au soleil

⚠ ATTENTION Risque de brûlure dû à une exposition directe au soleil du siège enfant

Si le système de retenue pour enfants est exposé directement au soleil, des parties de ce dernier pourraient devenir très chaudes.

Les enfants risquent de se brûler, notamment au contact des pièces métalliques du système de retenue pour enfants.

- ▶ Veillez toujours à ce que le système de retenue pour enfants ne soit pas exposé directement au soleil.
- ▶ Protégez le système de retenue pour enfants avec une couverture, par exemple.
- ▶ Si le système de retenue pour enfants a été exposé directement au soleil, laissez-le refroidir avant d'installer votre enfant.
- ▶ Ne laissez jamais des enfants sans surveillance à l'intérieur du véhicule.

Faites attention lorsque vous arrêtez ou garez votre véhicule

⚠ ATTENTION Risque d'accident et de blessure si des enfants sont laissés sans surveillance à l'intérieur du véhicule

Si vous laissez des enfants sans surveillance à l'intérieur du véhicule, ils peuvent notamment

- ouvrir les portes et mettre en danger d'autres personnes ou usagers
- descendre du véhicule et se faire renverser
- utiliser les équipements du véhicule avec lesquels ils pourraient, par exemple, se coincer

En outre, les enfants peuvent mettre le véhicule en mouvement, par exemple en

- desserrant le frein de stationnement
- modifiant la position de la boîte de vitesses
- démarrant le véhicule

▶ Ne laissez jamais des enfants sans surveillance à l'intérieur du véhicule.

▶ Lorsque vous quittez le véhicule, prenez toujours la clé avec vous et verrouillez le véhicule.

▶ Conservez la clé hors de portée des enfants.

Vue d'ensemble des systèmes de retenue pour enfants recommandés

- i** Pour de plus amples informations sur les systèmes de retenue pour enfants appropriés, adressez-vous à un atelier qualifié. Mercedes-Benz vous recommande de vous adresser à un point de service Mercedes-Benz.

Fixation avec ISOFIX

Classe de poids 0+ (jusqu'à 13 kg et jusqu'à 15 mois environ)

Type ¹	BABY SAFE PLUS (avec base)
Classe de taille	E
Homologation	E1 04 301 146
Numéro de commande ²	B6 6 86 8224
1 Fabricant: Britax Römer.	2 Avec code couleur 9H95.

Classe de poids I (de 9 à 18 kg et de 9 mois à 4 ans environ)

Type ¹	DUO PLUS
Classe de taille	B1
Homologation	E1 04 301 133
Numéro de commande ²	A 000 970 43 02
1 Fabricant: Britax Römer.	2 Avec code couleur 9H95.

Fixation avec i-Size (systèmes de retenue pour enfants R129)

Poids jusqu'à 13 kg, taille de 40 à 83 cm et âge de la naissance à 15 mois environ

Type ¹	Baby Safe 3 i-Size
Classe de taille	R2
Homologation	E1*129R03/04*0060*02
Numéro de commande (avec base)	A 000 970 66 02
Numéro de commande de la base	A 000 970 73 02
1 Fabricant: Britax Römer.	

Poids jusqu'à 18 kg, taille de 61 à 105 cm et âge de 3 mois à 4 ans environ

Type ¹	Dualfix 3 i-Size
Classe de taille	F2X/R2
Homologation	E1*129R03/04*0060*02
Numéro de commande (avec base)	A000 970 87 02
Numéro de commande de la base	A000 970 73 02
1 Fabricant: Britax Römer.	

Poids de 15 à 36 kg, taille de 100 à 150 cm et âge de 3,5 à 12 ans environ

Type ¹	KIDFIX M i-Size
Classe de taille	B2
Homologation	E1*129R03/04*0061*02

Type ¹	KIDFIX M i-Size
Numéro de commande	A 000 970 89 02
1 Fabricant: Britax Römer.	
Type ¹	KIDFIX M i-Size AMG
Classe de taille	B2
Homologation	E1 *129R03/04*0061 *02
Numéro de commande	A 000 970 91 02
1 Fabricant: Britax Römer.	

Fixation avec la ceinture de sécurité du siège du véhicule

Classe de poids 0 (jusqu'à 10 kg et jusqu'à 6 mois environ) et classe de poids 0+ (jusqu'à 13 kg et jusqu'à 15 mois environ)

Type ¹	BABY SAFE PLUS II
Homologation	E1 04 301 146
Numéro de commande ²	A 000 970 38 02
1 Fabricant: Britax Römer.	2 Avec code couleur 9H95.

Systèmes de retenue pour enfants R129 (poids jusqu'à 13 kg, taille de 40 à 83 cm et âge de la naissance à 15 mois environ)

Type ¹	Baby Safe 3 i-Size
Classe de taille	R2
Homologation	E1 *129R03/04*0060 *02
Numéro de commande	A 000 970 68 02
1 Fabricant: Britax Römer.	

Classe de poids I (de 9 à 18 kg et de 9 mois à 4 ans environ)

Type ¹	DUO PLUS
Homologation	E1 04 301 133
Numéro de commande ²	A 000 970 43 02
1 Fabricant: Britax Römer.	2 Avec code couleur 9H95.

Classe de poids II/III (de 15 à 36 kg et de 3 à 12 ans environ)

Type ¹	KIDFIX XP
Homologation	E1 04 301 304
Numéro de commande ²	A 000 970 49 02
Type ¹	KIDFIX XP AMG
Homologation	E1 04 301 304
Numéro de commande ²	A 000 970 33 02
1 Fabricant: Britax Römer.	2 Avec code couleur 9H95.

Systèmes de retenue pour enfants R129 (poids de 15 à 36 kg, taille de 100 à 150 cm et âge de 3,5 à 12 ans environ)

Type ¹	KIDFIX M i-Size
Classe de taille	B2
Homologation	E1 *129R03/04*0061 *02
Numéro de commande	A 000 970 89 02
1 Fabricant: Britax Römer.	
Type ¹	KIDFIX M i-Size AMG
Classe de taille	B2
Homologation	E1 *129R03/04*0061 *02
Numéro de commande	A 000 970 91 02
1 Fabricant: Britax Römer.	

[Vue d'ensemble des sièges convenant pour le montage d'un système de retenue pour enfants](#)

Siège arrière gauche/droit et siège passager

Système de fixation privilégié:

 Fixation ISOFIX pour siège enfant
(→ page 48)

ou

 Fixation i-Size pour siège enfant
(→ page 50)

 Si disponible, utilisez également le dispositif Top Tether (→ page 52).

Autre système de fixation:



-  Ceinture de sécurité du siège du véhicule (→ page 53)

Consignes à respecter impérativement:

- Lorsque le siège passager est occupé, assurez-vous avant et pendant la marche que le statut de l'airbag passager est correct en fonction de la situation (→ page 39).
- Tenez compte des remarques relatives à la désactivation automatique de l'airbag passager (→ page 38).

Siège arrière central

Système de fixation:

-  Ceinture de sécurité du siège du véhicule (→ page 53)
-  Si disponible, utilisez également le dispositif Top Tether (→ page 52).

Catégories d'homologation pour systèmes de retenue pour enfants

Utilisez uniquement des systèmes de retenue pour enfants homologués

Ne doivent être utilisés dans le véhicule que des systèmes de retenue pour enfants homologués selon les normes CEE-ONU suivantes:

- CEE-ONU R44
- CEE-ONU R129 (systèmes de retenue pour enfants i-Size)

Inscription sur le système de retenue pour enfants

Sur l'étiquette d'homologation du système de retenue pour enfants, vous trouverez, par exemple, des indications relatives à la catégorie d'homologation, à la classe de poids et au numéro d'homologation.

En fonction de la catégorie d'homologation du système de retenue pour enfants, d'autres indications peuvent être disponibles (classe de taille ISOFIX, par exemple).

Catégories d'homologation selon la norme CEE-ONU R44

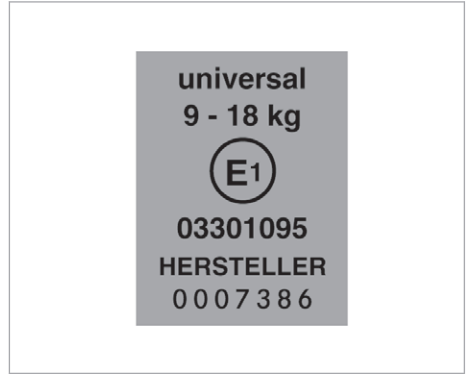

Exemple d'étiquette d'homologation

- **Universel** : les systèmes de retenue pour enfants de la catégorie «Universel» sont homologués pour le montage dans les véhicules. Ces systèmes de retenue pour enfants peuvent être utilisés conformément aux vues d'ensemble des spécifications concernant le montage de systèmes de retenue pour enfants fixés aux sièges sur les sièges identifiés par un U, UF ou IUF.
L'inscription IUF désigne le système de retenue pour enfants ISOFIX de la catégorie «Universel». Ces systèmes de retenue pour enfants doivent en outre être fixés avec un dispositif Top Tether ou avec un pied d'appui.
- **Semi-Universel** : les systèmes de retenue pour enfants de la catégorie «Semi-universel» ne doivent être utilisés que si le véhicule et le siège figurent sur la liste des types de véhicules du fabricant de systèmes de retenue pour enfants.
- **Spécifique au véhicule** : les systèmes de retenue pour enfants de la catégorie «spécifique au véhicule» ne doivent être utilisés que si le véhicule et le siège figurent sur la liste des types de véhicules du fabricant de systèmes de retenue pour enfants.

Catégories d'homologation selon la norme CEE-ONU R129

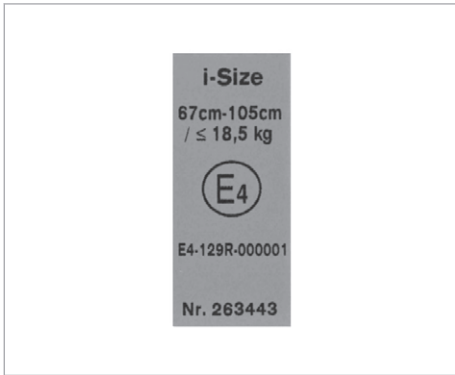

Exemple d'étiquette d'homologation

- **i-Size** : les systèmes de retenue pour enfants de la catégorie «i-Size» sont homologués pour le montage dans les véhicules équipés d'étriers de fixation i-Size. Ces systèmes de retenue pour enfants peuvent être utilisés conformément aux vues d'ensemble des spécifications concernant le montage de systèmes de retenue pour enfants fixés aux sièges sur les sièges identifiés par un i-U.

La désignation i-U se réfère aux systèmes de retenue pour enfants i-Size de la catégorie «Universel». Ces systèmes de retenue pour enfants doivent en outre être fixés avec un dispositif Top Tether ou avec un pied d'appui.

Tenez compte des spécifications concernant les sièges de véhicule

En fonction de la catégorie d'homologation, il existe des systèmes de retenue pour enfants face à la route et/ou dos à la route. L'utilisation peut être limitée à certains sièges du véhicule :

- Spécifications concernant le montage de systèmes de retenue pour enfants ISOFIX sur les sièges (→ page 48)
- Spécifications concernant le montage de systèmes de retenue pour enfants i-Size sur les sièges (→ page 50)
- Spécifications concernant le montage de systèmes de retenue pour enfants fixés aux sièges par l'intermédiaire des ceintures (→ page 53)

Fixation d'un système de retenue pour enfants avec ISOFIX ou i-Size

■ Vue d'ensemble des spécifications concernant le montage de systèmes de retenue pour enfants ISOFIX sur les sièges

Identification ISOFIX



ISOFIX est un système de fixation normalisé pour la mise en place des systèmes de retenue spéciaux.

- Le symbole indique les sièges adaptés à la fixation d'un système de retenue pour enfants ISOFIX selon la norme CEE-ONU R44 (→ page 46).
- Fixez uniquement des systèmes de retenue pour enfants homologués selon la norme CEE-ONU R44 conformément aux tableaux ISOFIX suivants.

Véhicules équipés d'une banquette 2 places côté

passager: le siège central n'est pas conçu pour le montage d'un système de retenue pour enfants.

Siège passager

Classe de taille:	Dispositif:	Airbag passager activé	Airbag passager désactivé ¹
Couffin			
F	ISO/L1	X	X
G	ISO/L2	X	X
Classe de poids 0 (jusqu'à 10 kg et jusqu'à 6 mois environ)			
E	ISO/R1	X	IL ²
Classe de poids 0+ (jusqu'à 13 kg et jusqu'à 15 mois environ)			
E	ISO/R1	X	IL ²
D	ISO/R2	X	IL ²
C	ISO/R3	X	IL ²
Classe de poids I (9–18 kg et 9 mois à 4 ans environ)			
D	ISO/R2	X	IL ²
C	ISO/R3	X	IL ²
B	ISO/F2	IUF,IL ²	X
B1	ISO/F2X	IUF,IL ²	X
A	ISO/F3	IUF,IL ²	X

Classe de taille:	Dispositif:	Airbag passager activé	Airbag passager désactivé ¹
X	Ne convient pas pour les systèmes de retenue pour enfants ISOFIX correspondant à cette classe de poids et/ou de taille.		
IL	Convient pour les systèmes de retenue pour enfants ISOFIX conformément au tableau «Vue d'ensemble des systèmes de retenue pour enfants recommandés» ou si le véhicule et le siège figurent sur la liste des types de véhicules du fabricant du système de retenue pour enfants.		
IUF	Convient pour les systèmes de retenue pour enfants ISOFIX face à la route de la catégorie «Universel» pour cette classe de poids.		
1	Le véhicule est équipé de la désactivation automatique de l'airbag passager. Le voyant PASSENGER AIR BAG OFF doit être allumé.		
2	Si possible, réglez le siège passager dans la position la plus haute et la plus reculée et inclinez légèrement le dossier.		

Sièges arrière

Classe de taille:	Dispositif:	Siège arrière gauche/droit
Couffin		
F	ISO/L1	IL
G	ISO/L2	IL
Classe de poids 0 (jusqu'à 10 kg et jusqu'à 6 mois environ)		
E	ISO/R1	IL ¹
Classe de poids 0+ (jusqu'à 13 kg et jusqu'à 15 mois environ)		
E	ISO/R1	IL ¹
D	ISO/R2	IL ¹
C	ISO/R3	X
Classe de poids I (9 à 18 kg et 9 mois à 4 ans environ)		
D	ISO/R2	IL ¹
C	ISO/R3	IL ¹
B	ISO/F2	IL, IUF ^{1, 2}
B1	ISO/F2X	IL, IUF ^{1, 2}
A	ISO/F3	IL, IUF ^{1, 2}
X	Ne convient pas pour les systèmes de retenue pour enfants ISOFIX correspondant à cette classe de poids et/ou de taille.	
IL	Convient pour les systèmes de retenue pour enfants ISOFIX conformément au tableau «Vue d'ensemble des systèmes de retenue pour enfants recommandés» ou si le véhicule et le siège figurent sur la liste des types de véhicules du fabricant du système de retenue pour enfants.	
1	Pour installer un siège enfant dos à la route, avancez le siège avant au maximum. Reculez ensuite le siège avant le plus possible sans qu'il ne touche le siège enfant.	
2	Avant d'installer un siège enfant sur un siège arrière, déposez l'appuie-tête correspondant. Avancez le siège avant au maximum et redressez le dossier de manière à ce que les jambes de l'enfant ne touchent pas le siège avant.	

Vue d'ensemble des spécifications concernant le montage de systèmes de retenue pour enfants i-Size sur les sièges

i-Size est un système de fixation normalisé pour la mise en place des systèmes de retenue spéciaux.



Le symbole indique les sièges adaptés à la fixation d'un système de retenue pour

enfants i-Size selon la norme CEE-ONU R129 (→ page 46).

Ne montez que des systèmes de retenue pour enfants homologués selon la norme CEE-ONU R44 conformément aux tableaux ISOFIX (→ page 48) ou homologués selon la norme CEE-ONU R129 conformément au tableau i-Size suivant.

Systèmes de retenue pour enfants i-Size (ISO/R2, ISO/F2X, ISO/B2, ISO/B3)

Siège passager (airbag passager activé)	Siège passager (airbag passager désactivé) ¹	Siège arrière gauche/droit
i-UF ²	i-U ²	i-U
UF Convient pour les systèmes de retenue pour enfants i-Size face à la route de la catégorie «Universel» pour cette classe de poids.	1 Le véhicule est équipé de la désactivation automatique de l'airbag passager. Le voyant PASSENGER AIR BAG OFF doit être allumé.	
i-U Convient pour les systèmes de retenue pour enfants i-Size face à la route ou dos à la route de la catégorie «Universel».	2 Si possible, réglez le siège passager dans la position la plus haute et la plus reculée et inclinez légèrement le dossier.	

Pose du système de retenue pour enfants ISO-FIX ou i-Size sur le siège passager et le siège arrière



ATTENTION Risque d'accident si la banquette arrière, le siège arrière et le dossier ne sont pas verrouillés

La banquette arrière, le siège arrière et le dossier risquent de basculer vers l'avant, même pendant la marche.

- L'occupant du véhicule est alors pressé contre la ceinture de sécurité. La ceinture de sécurité n'est plus en mesure de vous apporter la protection prévue et risque de vous blesser.
- Les objets ou le chargement déposés dans le coffre ou compartiment de chargement ne peuvent pas être retenus par le dossier.

▶ Avant chaque trajet, assurez-vous que la banquette arrière, le siège arrière et le dossier sont verrouillés.

Assurez-vous que le dossier à l'arrière est encliqueté. Pour cela, tirez fortement sur le dossier.



ATTENTION Risque de blessure ou danger de mort dû au dépassement de la masse totale autorisée de l'enfant et du système de retenue pour enfants

Les systèmes de fixation de siège-enfant ISO-FIX ou i-Size risquent d'être surchargés et en cas d'accident, par exemple, l'enfant ne peut pas être retenu.



▶ Lorsque l'enfant est protégé par un système de retenue pour enfants ISOFIX ou i-Size avec système ceinture intégré, la masse totale de l'enfant et du système de retenue pour enfants ne doit pas dépasser 33 kg.

Tenez toujours compte des instructions concernant la masse de l'enfant:

- dans les instructions de montage et la notice d'utilisation du fabricant du système de retenue pour enfants utilisé
- sur une étiquette du système de retenue pour enfants, s'il y en a une

Contrôlez régulièrement que la masse totale autorisée de l'enfant et du système de retenue pour enfants est encore respectée.

Lorsque vous montez un système de retenue pour enfants, tenez toujours compte des points suivants :

- ✓ Tenez toujours compte du domaine d'application ainsi que des spécifications concernant le montage de systèmes de retenue pour enfants sur les sièges.
-  Fixation ISOFIX pour siège enfant (→ page 48)
- ou
-  Fixation pour siège enfant i-Size (→ page 50)
- ✓ Suivez toujours les instructions de montage et la notice d'utilisation du fabricant du système de retenue pour enfants utilisé.
- ✓ Assurez-vous que les pieds de l'enfant ne touchent pas le siège avant. Si nécessaire, avancez légèrement le siège avant.

 Lorsque vous montez un système de retenue pour enfants ISOFIX, tenez en outre compte des points suivants :

- ✓ **En cas d'utilisation d'une coque pour bébé homologuée pour la classe de poids 0/0+ et d'un système de retenue pour enfants dos à la route homologué pour la classe de poids I sur un siège arrière :** réglez le siège avant de manière à ce qu'il ne touche pas le système de retenue pour enfants.
- ✓ **En cas d'utilisation d'un système de retenue pour enfants face à la route homologué pour la classe de poids I :** dans la mesure du possible, déposez l'appuie-tête du siège correspondant. En outre, le dossier du système de retenue pour enfants doit être autant que possible appuyé entièrement contre le dossier du siège du véhicule.

Après la dépose du système de retenue pour enfants, remettez immédiatement l'appuie-tête en place et réglez correctement tous les appuie-tête.

- ✓ Si l'appuie-tête du siège enfant ne peut pas être entièrement sorti lorsqu'il est monté dans le véhicule, cela entraîne une limitation du réglage de la taille maximale pour les systèmes de retenue pour enfants de la classe de poids II ou III.

Un contact avec le toit lorsque l'appuie-tête est complètement sorti et verrouillé n'entraîne pas de limitation d'utilisation.

- ✓ Le système de retenue pour enfants ne doit pas être monté de façon à être bloqué entre le toit et l'assise et/ou à être vrillé. Si possible, réglez l'inclinaison d'assise en conséquence.
- ✓ Le système de retenue pour enfants ne doit pas être soumis à une pression exercée par l'appuie-tête. Réglez les appuie-tête en conséquence.

 Lorsque vous montez un système de retenue pour enfants i-Size, tenez en outre compte des points suivants :

- ✓ **En cas d'utilisation d'un système de retenue pour enfants dos à la route :** réglez le siège avant de manière à ce qu'il ne touche pas le système de retenue pour enfants.
- ✓ **En cas d'utilisation d'un système de retenue pour enfants face à la route :** dans la mesure du possible, déposez l'appuie-tête du siège correspondant. En outre, le dossier du système de retenue pour enfants doit être autant que possible appuyé entièrement contre le dossier du siège du véhicule.

Après la dépose du système de retenue pour enfants, remettez immédiatement l'appuie-tête en place et réglez correctement tous les appuie-tête.

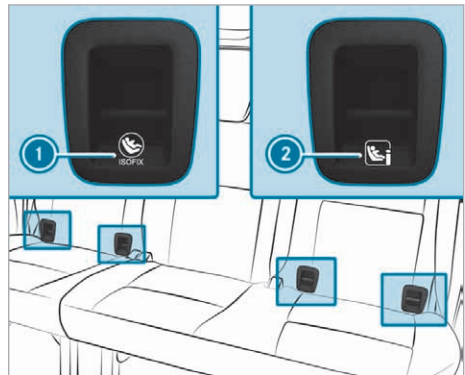

Exemple : banquette arrière

- ① Etriers de fixation ISOFIX
- ② Etriers de fixation i-Size

Assurez-vous impérativement avant de prendre la route que le système de retenue pour enfants ISOFIX ou le système de retenue pour enfants i-Size est correctement verrouillé dans les 2 étriers de fixation côté véhicule.

! **REMARQUE** Endommagement de la ceinture de sécurité du siège central lors du montage du système de retenue pour enfants

▶ Assurez-vous que la ceinture de sécurité n'est pas coincée.

▶ Montez le système de retenue pour enfants ISOFIX ou i-Size sur les 2 étriers de fixation côté véhicule.

Montage du dispositif Top Tether

! **ATTENTION** Risque d'accident si la banquette arrière, le siège arrière et le dossier ne sont pas verrouillés

La banquette arrière, le siège arrière et le dossier risquent de basculer vers l'avant, même pendant la marche.

- L'occupant du véhicule est alors pressé contre la ceinture de sécurité. La ceinture de sécurité n'est plus en mesure de vous apporter la protection prévue et risque de vous blesser.
- Les objets ou le chargement déposés dans le coffre ou compartiment de chargement ne peuvent pas être retenus par le dossier.

▶ Avant chaque trajet, assurez-vous que la banquette arrière, le siège arrière et le dossier sont verrouillés.

Assurez-vous que le dossier à l'arrière est encliqueté. Pour cela, tirez fortement sur le dossier.

 Si le système de retenue pour enfants est équipé d'une sangle Top Tether:

Le risque de blessure peut être réduit grâce au dispositif Top Tether. La sangle Top Tether permet de créer une liaison supplémentaire entre le système de retenue pour enfants fixé avec le système ISOFIX et le véhicule.

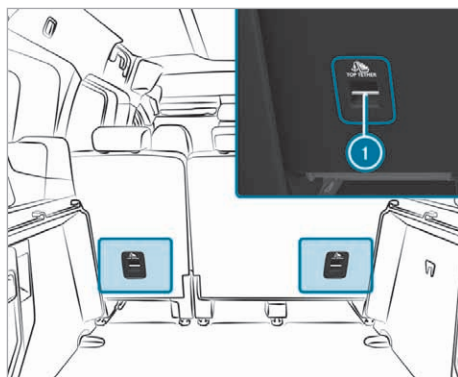

Exemple: banquette arrière

- ▶ Si nécessaire, tirez l'appuie-tête vers le haut (→ page 77).
- ▶ Montez le système de retenue pour enfants ISOFIX avec le dispositif Top Tether. Suivez les instructions de montage du fabricant du système de retenue pour enfants.

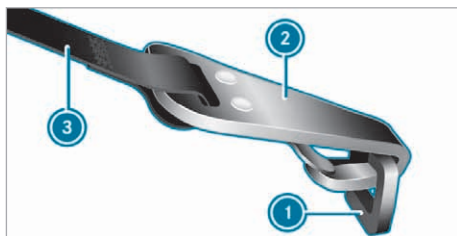

- ▶ Passez la sangle Top Tether **3** sous l'appuie-tête entre les 2 tiges de guidage de l'appuie-tête.
- ▶ **Banquette arrière**: accrochez le crochet Top Tether **2** aux anneaux d'arrimage **1** dans le compartiment de chargement sans que la sangle ne soit vrillée.
- ▶ **Siège passager**: accrochez le crochet Top Tether **2** à l'anneau d'arrimage **1** situé à l'arrière du guide de direction du siège passager.
- ▶ Tendez la sangle Top Tether **3**. Suivez les instructions de montage du fabricant du système de retenue pour enfants.
- ▶ Si nécessaire, tirez l'appuie-tête vers le bas (→ page 77). Veillez à ce que la sangle Top Tether **3** puisse coulisser librement.

Fixation du système de retenue pour enfants à l'aide de la ceinture de sécurité

■ Remarques relatives aux spécifications concernant le montage de systèmes de retenue pour enfants fixés aux sièges par l'intermédiaire des ceintures

Spécifications concernant le montage de systèmes de retenue pour enfants fixés aux sièges par l'intermédiaire des ceintures

Siège arrière¹

Classe de poids 0 : jusqu'à 10 kg	
Siège arrière gauche/droit	U
Siège arrière central	U ²
Classe de poids 0+ : jusqu'à 13 kg	
Siège arrière gauche/droit	U ³
Siège arrière central	U ³
Classe de poids I : de 9 à 18 kg	
Siège arrière gauche/droit	U ³
Siège arrière central	U ³
Classe de poids II : de 15 à 25 kg	

Siège passager – remarques

Remarques relatives aux systèmes de retenue pour enfants sur le siège passager

- Si vous devez absolument monter un système de retenue pour enfants sur le siège passager, tenez impérativement compte des remarques relatives aux systèmes de retenue pour enfants sur le siège passager (→ page 56).
- Tenez compte des remarques spécifiques relatives aux systèmes de retenue pour enfants dos et face à la route. Lorsque le siège passager est occupé, assurez-vous avant et pendant la marche que l'état de l'airbag passager est correct en fonction de la situation (→ page 39).

Siège passager (fourgon)¹

Classe de poids 0 : jusqu'à 10 kg	
Airbag passager activé	X
Airbag passager désactivé ²	X
Classe de poids 0+ : jusqu'à 13 kg	
Airbag passager activé	X
Airbag passager désactivé ²	X
Classe de poids I : de 9 à 18 kg	

Siège arrière gauche/droit	U ⁴
Siège arrière central	U ⁴
Classe de poids III : de 22 à 36 kg	
Siège arrière gauche/droit	U ⁴
Siège arrière central	U ⁴
X Ne convient pas pour les enfants de cette classe de poids.	
U Convient pour les systèmes de retenue pour enfants de la catégorie «Universel» pour cette classe de poids.	
1 Le montage de systèmes de retenue pour enfants sur la banquette arrière avec grille de séparation n'est pas autorisé.	
2 Les systèmes de retenue pour enfants avec pied d'appui ne conviennent pas pour ce siège.	
3 Pour installer un siège enfant dos à la route, avancez le siège avant au maximum. Reculez ensuite le siège avant le plus possible sans qu'il ne touche le siège enfant.	
4 Avant d'installer un siège enfant sur un siège arrière, déposez l'appuie-tête correspondant. Avancez le siège avant au maximum et redressez le dossier de manière à ce que les jambes de l'enfant ne touchent pas le siège avant.	

Airbag passager activé	X
Airbag passager désactivé ²	X
Classe de poids II : de 15 à 25 kg	
Airbag passager activé	UF ³
Airbag passager désactivé ²	X
Classe de poids III : de 22 à 36 kg	
Airbag passager activé	UF ³
Airbag passager désactivé ²	X

X Ne convient pas pour les enfants de cette classe de poids.
UF Convient pour les systèmes de retenue pour enfants face à la route de la catégorie «Universel» pour cette classe de poids.
1 Véhicules équipés d'une banquette 2 places côté passager: le siège central n'est pas conçu pour le montage d'un système de retenue pour enfants.
2 Le véhicule est équipé de la désactivation automatique de l'airbag passager. Le voyant PASSENGER AIR BAG OFF doit être allumé.
3 Si possible, réglez le siège passager dans la position la plus haute et la plus reculée et inclinez légèrement le dossier.

Siège passager (Tourer)¹

Classe de poids 0 : jusqu'à 10 kg	
Airbag passager activé	X
Airbag passager désactivé ²	X
Classe de poids 0+ : jusqu'à 13 kg	
Airbag passager activé	X
Airbag passager désactivé ²	U
Classe de poids I : de 9 à 18 kg	
Airbag passager activé	X
Airbag passager désactivé ²	U
Classe de poids II : de 15 à 25 kg	
Airbag passager activé	U ³
Airbag passager désactivé ²	X
Classe de poids III : de 22 à 36 kg	
Airbag passager activé	U ³
Airbag passager désactivé ²	X

X Ne convient pas pour les enfants de cette classe de poids.
U Convient pour les systèmes de retenue pour enfants de la catégorie «Universel» pour cette classe de poids.
1 Véhicules équipés d'une banquette 2 places côté passager: le siège central n'est pas conçu pour le montage d'un système de retenue pour enfants.
2 Le véhicule est équipé de la désactivation automatique de l'airbag passager. Le voyant PASSENGER AIR BAG OFF doit être allumé.
3 Si possible, réglez le siège passager dans la position la plus haute et la plus reculée et inclinez légèrement le dossier.

■ Fixation du système de retenue pour enfants sur le siège arrière à l'aide de la ceinture de sécurité

⚠ ATTENTION Risque d'accident si la banquette arrière, le siège arrière et le dossier ne sont pas verrouillés

La banquette arrière, le siège arrière et le dossier risquent de basculer vers l'avant, même pendant la marche.

- L'occupant du véhicule est alors pressé contre la ceinture de sécurité. La ceinture de sécurité n'est plus en mesure de vous apporter la protection prévue et risque de vous blesser.
- Les objets ou le chargement déposés dans le coffre ou compartiment de chargement ne peuvent pas être retenus par le dossier.

▶ Avant chaque trajet, assurez-vous que la banquette arrière, le siège arrière et le dossier sont verrouillés.

Assurez-vous que le dossier à l'arrière est encliqueté. Pour cela, tirez fortement sur le dossier.

Lorsque vous montez un système de retenue pour enfants à l'aide de la ceinture de sécurité, tenez compte des remarques suivantes:

- Suivez toujours les instructions de montage et la notice d'utilisation du fabricant du système de retenue pour enfants utilisé.
- Si vous souhaitez utiliser un système de retenue pour enfants de la catégorie «Universel» ou «Semi-universel», assurez-vous qu'il est autorisé pour le siège du véhicule.

Tenez compte des remarques figurant sous «Spécifications concernant le montage de systèmes de retenue pour enfants fixés aux

sièges par l'intermédiaire des ceintures» (→ page 53).

- ✓ **En cas d'utilisation d'une coque pour bébé homologuée pour la classe de poids 0/0+ et d'un système de retenue pour enfants dos à la route homologué pour la classe de poids I sur un siège arrière :** réglez le siège avant de manière à ce qu'il ne touche pas le système de retenue pour enfants.
- ✓ **En cas d'utilisation d'un système de retenue pour enfants face à la route homologué pour la classe de poids I :** dans la mesure du possible, déposez l'appuie-tête du siège correspondant.

Après la dépose du système de retenue pour enfants, remettez immédiatement l'appuie-tête en place et réglez correctement tous les appuie-tête.
- ✓ Le dossier du système de retenue pour enfants face à la route doit si possible être complètement appuyé contre le dossier du siège arrière.
- ✓ Pour certains systèmes de retenue pour enfants de la classe de poids II ou III, il peut y avoir des limitations pour le réglage de la hauteur maximale, du fait par exemple d'un éventuel contact avec le toit.
- ✓ Le système de retenue pour enfants ne doit pas être monté de façon à être bloqué entre le toit et l'assise et/ou à être vrillé. Si possible, réglez l'inclinaison d'assise en conséquence.
- ✓ Le système de retenue pour enfants ne doit pas être soumis à une pression exercée par l'appuie-tête. Réglez les appuie-tête en conséquence.
- ✓ Assurez-vous que les pieds de l'enfant ne touchent pas le siège avant. Si nécessaire, avancez légèrement le siège avant.

- ▶ Montez le système de retenue pour enfants. La surface d'appui du système de retenue pour enfants utilisé doit reposer entièrement sur l'assise du siège arrière.
- ▶ Veillez toujours à ce que la sangle supérieure de la ceinture passe correctement de la sortie de ceinture sur le véhicule en direction du guidé de la ceinture diagonale sur le système de retenue pour enfants. La sangle supérieure de la ceinture doit passer vers l'avant de la sortie de ceinture et vers le bas.

Remarques relatives aux véhicules sans désactivation automatique de l'airbag passager



Autocollant visible lorsque la porte passager est ouverte

Sur les véhicules sans désactivation automatique de l'airbag passager, vous trouverez un autocollant spécial apposé à l'extrémité du poste de conduite côté passager.

Tenez impérativement compte des remarques suivantes:

- Ne montez jamais de système de retenue pour enfants dos à la route sur le siège passager.
- Montez toujours un système de retenue pour enfants dos à la route sur un siège arrière approprié.
 - Spécifications concernant le montage de systèmes de retenue pour enfants fixés aux sièges par l'intermédiaire des ceintures (→ page 53)
 - Fixation du système de retenue pour enfants sur le siège arrière à l'aide de la ceinture de sécurité (→ page 54)
- Remarques relatives aux systèmes de retenue pour enfants dos et face à la route sur le siège passager (→ page 55)

Remarques relatives aux systèmes de retenue pour enfants dos et face à la route sur le siège passager

⚠ ATTENTION Risque de blessure ou danger de mort dû à l'utilisation d'un système de retenue pour enfants alors que l'airbag passager est activé

Si vous installez un enfant dans un système de retenue pour enfants sur le siège passager et que le voyant PASSENGER AIR BAG OFF est éteint, l'airbag passager risque de se déclencher en cas d'accident.

L'enfant risque d'être heurté par l'airbag.

▶ Vous devez toujours vous assurer que l'airbag passager est désactivé. Le voyant PASSENGER AIR BAG OFF doit être allumé.

NE JAMAIS installer de système de retenue pour enfants dos à la route sur un siège protégé par un AIRBAG FRONTAL ACTIVE. Cela peut provoquer la MORT de l'ENFANT ou le BLESSER GRAVEMENT.

Tenez compte des remarques spécifiques relatives aux systèmes de retenue pour enfants dos et face à la route (→ page 56).

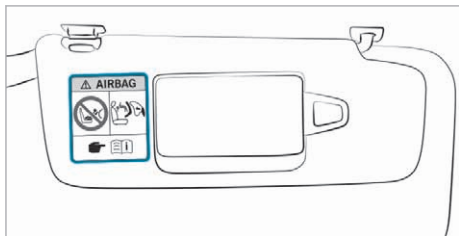

Avertissement sur le pare-soleil côté passager

Tenez toujours compte de l'état de l'airbag passager indiqué par le voyant PASSENGER AIR BAG OFF:

- Si vous devez absolument monter un système de retenue pour enfants sur le siège passager, tenez impérativement compte des remarques relatives à la désactivation automatique de l'airbag passager (→ page 38).
- En cas d'utilisation d'un système de retenue pour enfants dos à la route sur le siège passager, l'airbag passager doit toujours être désactivé. C'est uniquement le cas lorsque le voyant PASSENGER AIR BAG OFF est allumé en permanence (→ page 39).
- Si le voyant PASSENGER AIR BAG OFF est éteint, c'est que l'airbag passager est activé. L'airbag passager peut se déclencher en cas d'accident.

■ Fixation du système de retenue pour enfants sur le siège passager à l'aide de la ceinture de sécurité

Lorsque vous montez un système de retenue pour enfants sur le siège passager à l'aide de la ceinture de sécurité, tenez compte des remarques suivantes:

- ☑ Tenez compte des remarques relatives aux systèmes de retenue pour enfants dos et face à la route sur le siège passager (→ page 55).
- ☑ Suivez les instructions de montage ainsi que la notice d'utilisation du fabricant du système de retenue pour enfants utilisé.
- ☑ Si vous souhaitez utiliser un système de retenue pour enfants de la catégorie «Universel» ou «Semi-universel», assurez-vous qu'il est autorisé pour le siège du véhicule.

Tenez compte des remarques figurant sous «Spécifications concernant le montage de systèmes de retenue pour enfants fixés aux sièges par l'intermédiaire des ceintures» (→ page 53).

- ☑ En cas d'utilisation d'un système de retenue pour enfants face à la route homologué pour la classe I: dans la mesure du possible, déposez l'appuie-tête du siège correspondant. Après la dépose du système de retenue pour enfants, remettez immédiatement l'appuie-tête en place et réglez correctement tous les appuie-tête.
- ☑ Le dossier du système de retenue pour enfants face à la route doit si possible être complètement appuyé contre le dossier du siège passager.
- ☑ Pour certains systèmes de retenue pour enfants de la classe de poids II ou III, il peut y avoir des limitations pour le réglage de la hauteur maximale, du fait par exemple d'un éventuel contact avec le toit.
- ☑ Le système de retenue pour enfants ne doit pas être monté de façon à être bloqué entre le toit et l'assise et/ou à être vrillé.
- ☑ Le système de retenue pour enfants ne doit pas être soumis à une pression exercée par l'appuie-tête. Réglez les appuie-tête en conséquence.
- ☑ Ne placez en aucun cas des objets (des coussins, par exemple) sous ou derrière le système de retenue pour enfants.

⚠ ATTENTION Risque de blessure ou danger de mort dû à la présence d'objets entre l'assise et le système de retenue pour enfants

La présence d'objets entre l'assise et le système de retenue pour enfants peut perturber le fonctionnement du système de désactivation automatique de l'airbag passager.

- ▶ Ne posez aucun objet entre l'assise et le système de retenue pour enfants.
- ▶ Assurez-vous toujours que le système de retenue pour enfants est correctement monté.

- ▶ Reculez le siège passager au maximum et réglez-le, si possible, dans la position la plus haute.
- ▶ Réglez le dossier dans une position aussi droite que possible.
- ▶ Montez le système de retenue pour enfants. La surface d'appui du système de retenue pour enfants utilisé doit reposer entièrement sur l'assise du siège passager.
- ▶ Veillez toujours à ce que la sangle supérieure de la ceinture passe correctement de la sortie de ceinture sur le véhicule en direction du guide de la ceinture diagonale sur le système de retenue pour enfants. La sangle supérieure de la ceinture doit passer vers l'avant de la sortie de ceinture et vers le bas.
- ▶ Si nécessaire, réglez la sortie de ceinture et le siège passager en conséquence.

Sécurités enfants

■ Activation et désactivation des sécurités enfants au niveau des portes coulissantes

⚠ ATTENTION Risque d'accident et de blessure si des enfants sont laissés sans surveillance à l'intérieur du véhicule

Si vous laissez des enfants sans surveillance à l'intérieur du véhicule, ils peuvent notamment

- ouvrir les portes et mettre en danger d'autres personnes ou usagers
- descendre du véhicule et se faire renverser
- utiliser les équipements du véhicule avec lesquels ils pourraient, par exemple, se coincer

En outre, les enfants peuvent mettre le véhicule en mouvement, par exemple en

- desserrant le frein de stationnement
 - modifiant la position de la boîte de vitesses
 - démarrant le véhicule
- ▶ Ne laissez jamais des enfants sans surveillance à l'intérieur du véhicule.
 - ▶ Lorsque vous quittez le véhicule, prenez toujours la clé avec vous et verrouillez le véhicule.
 - ▶ Conservez la clé hors de portée des enfants.

⚠ ATTENTION Danger de mort dû à une forte chaleur ou à l'action du froid dans le véhicule

Lorsque des personnes, en particulier des enfants, sont exposées de manière prolongée à une forte chaleur ou à un froid excessif, il y a risque de blessure, voire danger de mort!

- ▶ Ne laissez jamais de personnes sans surveillance à l'intérieur du véhicule, en particulier des enfants.

⚠ ATTENTION Risque d'accident et de blessure si des enfants sont laissés sans surveillance à l'intérieur du véhicule

Lorsque des enfants prennent place à bord, ils peuvent notamment:

- ouvrir les portes et mettre en danger d'autres personnes ou usagers
 - descendre du véhicule et se faire renverser
 - utiliser les équipements du véhicule avec lesquels ils pourraient, par exemple, se coincer
- ▶ Activez toujours les sécurités enfants lorsque des enfants prennent place à bord.
 - ▶ Ne laissez jamais des enfants sans surveillance à l'intérieur du véhicule.
 - ▶ Lorsque vous quittez le véhicule, prenez toujours la clé avec vous et verrouillez le véhicule.

Véhicules destinés au Royaume-Uni: respectez les consignes de sécurité importantes qui figurent dans le chapitre «Remarques relatives à la condamnation supplémentaire de porte».

Des sécurités enfants sont disponibles pour les portes coulissantes et pour les vitres latérales arrière.

Les sécurités enfants au niveau des portes permettent de condamner chaque porte séparément. Elle ne peut plus être ouverte de l'intérieur. Vous pouvez ouvrir la porte de l'extérieur si le véhicule est déverrouillé.

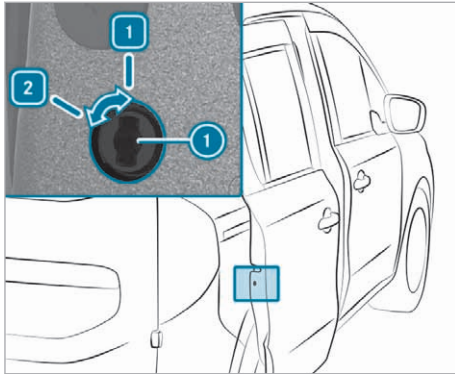

- ▶ Tournez le verrou de la sécurité enfants ① en position ① (activation de la sécurité) ou ② (désactivation de la sécurité).
- ▶ Contrôlez ensuite le fonctionnement de chaque sécurité enfants.

■ Activation et désactivation de la sécurité enfants au niveau des vitres latérales arrière

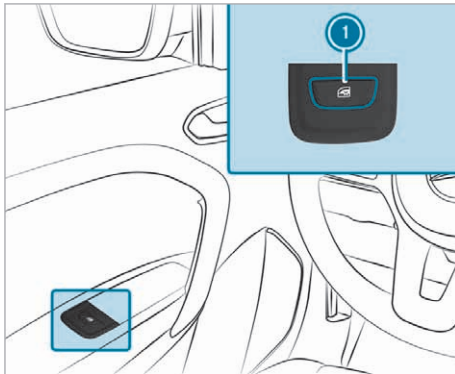

- ▶ **Activation ou désactivation de la sécurité :** appuyez sur la touche ①. Lorsque le voyant de la touche ① est allumé, vous ne pouvez pas commander les vitres latérales arrière. Vous ne pouvez alors les com-

mander que par l'intermédiaire des touches qui se trouvent sur la porte conducteur.

Remarques relatives au transport des animaux domestiques dans le véhicule

⚠ ATTENTION Risques d'accident et de blessure si des animaux sont laissés non protégés sans surveillance à l'intérieur du véhicule

Si vous laissez des animaux sans surveillance ou sans protection à l'intérieur du véhicule, ils risquent d'appuyer sur des touches ou des contacteurs, par exemple.

Il est alors possible pour les animaux:

- d'activer les équipements du véhicule et, par exemple, de se coincer
- de mettre en marche ou d'arrêter des systèmes et de mettre ainsi en danger d'autres usagers

Si les animaux ne sont pas protégés, ils risquent en outre, en cas d'accident, de changement brusque de direction ou de coup de frein brutal, d'être projetés à l'intérieur du véhicule et de blesser les occupants.

- ▶ Ne laissez jamais des animaux sans surveillance à l'intérieur du véhicule.
- ▶ Protégez correctement les animaux pendant la marche, par exemple avec une cage de transport pour animaux adaptée.

Clé

Vue d'ensemble des fonctions de la clé

⚠ ATTENTION Risque d'accident et de blessure si des enfants sont laissés sans surveillance à l'intérieur du véhicule

Si vous laissez des enfants sans surveillance à l'intérieur du véhicule, ils peuvent notamment

- ouvrir les portes et mettre en danger d'autres personnes ou usagers
- descendre du véhicule et se faire renverser
- utiliser les équipements du véhicule avec lesquels ils pourraient, par exemple, se coincer

En outre, les enfants peuvent mettre le véhicule en mouvement, par exemple en

- desserrant le frein de stationnement
- modifiant la position de la boîte de vitesses
- démarrant le véhicule

- ▶ Ne laissez jamais des enfants sans surveillance à l'intérieur du véhicule.
- ▶ Lorsque vous quittez le véhicule, prenez toujours la clé avec vous et verrouillez le véhicule.
- ▶ Conservez la clé hors de portée des enfants.

! REMARQUE Endommagement de la clé par des champs magnétiques

- ▶ Eloignez la clé des champs magnétiques puissants.

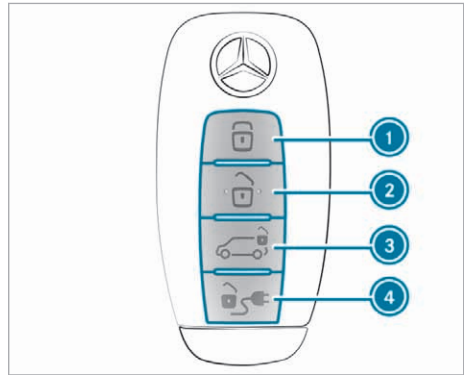

- ① Verrouillage
- ② Déverrouillage
- ③ Déverrouillage du coffre
- ④ Déverrouillage de la prise de charge ou interruption/arrêt du processus de charge

Avec le réglage d'usine, la clé vous permet de verrouiller et de déverrouiller de manière centralisée les éléments suivants:

- les portes conducteur et passager
- les portes coulissantes
- le hayon ou les portes arrière

i Si vous n'ouvrez pas le véhicule dans les 40 secondes qui suivent le déverrouillage, le véhicule se verrouille de nouveau. Sur les véhicules équipés d'une alarme antivol et antieffraction, la protection antivol est également réactivée.

Ne posez pas la clé à côté d'appareils électroniques ou d'objets métalliques. Cela risque de compromettre le fonctionnement de la clé.

i Si la clé intelligente se trouve trop près du bac de chargement à induction ou d'autres appareils électroniques, une erreur peut survenir lors du démarrage du véhicule (→ page 105).

Activation et désactivation du signal sonore de fermeture

Système multimédia:

→  ▶ Réglages ▶ Véhicule

- ▶ Activez ou désactivez Confirmation sonore fermeture.

- i Important :** le réglage du signal sonore de fermeture sélectionné doit être conforme aux consignes de circulation routière nationales applicables. Dans certains pays, en Allemagne notamment, la législation routière interdit l'utilisation du signal sonore de fermeture (conformément aux paragraphes § 16 alinéa 1 et § 30 alinéa 1 du code de la route (StVO) en Allemagne). Le conducteur du véhicule doit s'assurer du respect du code de la route. Dans les pays dans lesquels il est interdit d'utiliser cette fonction, celle-ci n'est pas activée dans votre véhicule et elle ne doit pas non plus être activée.

Retrait et rangement de la clé de secours

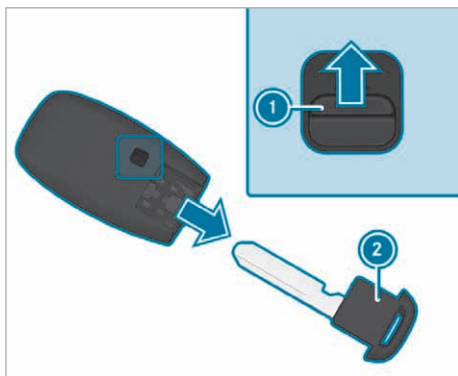

- i** Lorsque vous déverrouillez le véhicule avec la clé de secours, l'alarme antivol et anti-effraction (EDW) se déclenche au moment où vous ouvrez la porte (→ page 69).

- ▶ **Retrait :** déplacez le poussoir de déverrouillage ① dans le sens de la flèche, maintenez-le dans cette position et retirez la clé de secours ② de la clé.
- ▶ **Rangement :** enfoncez complètement la clé de secours ② dans la clé jusqu'à ce qu'elle s'enclenche et que le poussoir de déverrouillage ① se trouve à nouveau dans sa position initiale.

Remplacement de la pile de la clé

⚠ DANGER Danger de mort en cas d'ingestion de piles

Les piles contiennent des substances toxiques et corrosives. Si des piles sont avalées ou

introduites dans l'organisme d'une autre manière, elles peuvent provoquer de graves brûlures internes dans les 2 heures qui suivent.

Il y a danger de mort.

- ▶ Conservez les piles hors de portée des enfants.
- ▶ Lorsque le cache et/ou le couvercle du compartiment à pile ne se ferment pas correctement, n'utilisez plus la clé et conservez-la hors de portée des enfants.
- ▶ Si des piles ont été avalées ou ont été introduites dans l'organisme d'une autre manière, consultez immédiatement un médecin.

🔥 PROTECTION DE L'ENVIRONNEMENT Dommages causés à l'environnement par l'élimination incorrecte des piles



Les piles contiennent des substances polluantes. La loi interdit de les éliminer avec les ordures ménagères.



Éliminez les piles dans le respect des règles de protection de l'environnement. Déposez les piles usagées dans un atelier qualifié ou dans un point de récupération des piles usagées.

Mercedes-Benz vous recommande de confier le remplacement de la pile à un atelier qualifié.

Conditions requises

- Vous avez besoin de 1 pile bouton de 3 V de type CR 2025.
- ▶ Retirez la clé de secours de la clé (→ page 60).



- ▶ Introduisez un outil approprié, par exemple un tournevis, dans l'orifice ❶ de la clé.
- ▶ A l'aide de l'outil, déboîtez le couvercle avec précaution.

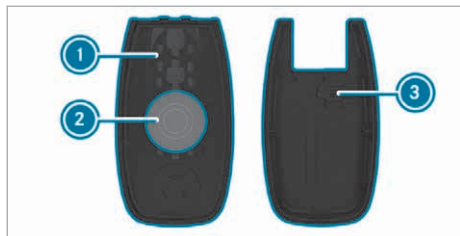

- ▶ Retirez la partie supérieure ❸.
- ▶ Tapotez la partie inférieure ❶ contre la paume de la main pour faire sortir la pile ❷ du compartiment à pile.
- ▶ Mettez la pile neuve en place dans le compartiment à pile, pôle positif vers le bas.
- ▶ Remettez la partie supérieure ❸ en place de manière à ce qu'elle s'enclenche.
- ▶ Réinsérez la clé de secours dans la clé (→ page 60).

Portes

Remarques relatives à la condamnation supplémentaire de porte

La condamnation supplémentaire de porte est uniquement disponible sur les véhicules destinés au Royaume-Uni.

⚠ ATTENTION Risque de blessure pour les personnes à l'intérieur du véhicule en cas de condamnation supplémentaire de porte activée

Lorsque la condamnation supplémentaire de porte est activée, les portes ne peuvent plus être ouvertes de l'intérieur.

- ▶ Ne laissez jamais des personnes sans surveillance à l'intérieur du véhicule, en particulier des enfants.
- ▶ N'activez pas la condamnation supplémentaire de porte lorsque des personnes se trouvent à l'intérieur du véhicule.

La condamnation supplémentaire de porte est activée lorsque vous appuyez brièvement 2 fois de suite sur la touche  de la clé.

Lorsque vous déverrouillez le véhicule avec la clé, la condamnation supplémentaire de porte est désactivée (→ page 59).

Déverrouillage et ouverture des portes de l'intérieur

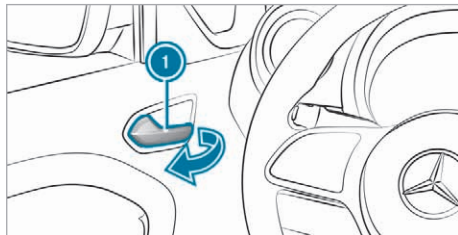

Poignée de porte (exemple: porte conducteur)

- ▶ Tirez la poignée de porte ❶.

Verrouillage centralisé des portes de l'intérieur

⚠ ATTENTION Risque d'accident et de blessure si des enfants sont laissés sans surveillance à l'intérieur du véhicule

Si vous laissez des enfants sans surveillance à l'intérieur du véhicule, ils peuvent notamment

- ouvrir les portes et mettre en danger d'autres personnes ou usagers
- descendre du véhicule et se faire renverser
- utiliser les équipements du véhicule avec lesquels ils pourraient, par exemple, se coincer

En outre, les enfants peuvent mettre le véhicule en mouvement, par exemple en

- desserrant le frein de stationnement
- modifiant la position de la boîte de vitesses
- démarrant le véhicule

- ▶ Ne laissez jamais des enfants sans surveillance à l'intérieur du véhicule.
- ▶ Lorsque vous quittez le véhicule, prenez toujours la clé avec vous et verrouillez le véhicule.
- ▶ Conservez la clé hors de portée des enfants.

ATTENTION Danger de mort dû à une forte chaleur ou à l'action du froid dans le véhicule

Lorsque des personnes, en particulier des enfants, sont exposées de manière prolongée à une forte chaleur ou à un froid excessif, il y a risque de blessure, voire danger de mort!

▶ Ne laissez jamais de personnes sans surveillance à l'intérieur du véhicule, en particulier des enfants.

Verrouillage et déverrouillage manuels

La touche de verrouillage centralisé vous permet de verrouiller et de déverrouiller de l'intérieur l'ensemble du véhicule.

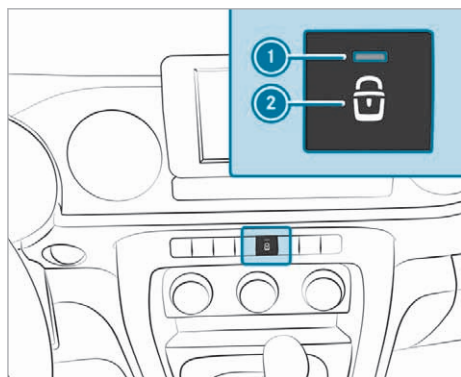

▶ **Verrouillage** : appuyez sur la touche ② lorsque les portes sont fermées. Le voyant ① s'allume.

▶ **Déverrouillage** : appuyez sur la touche ② lorsque les portes sont fermées. Le voyant ① s'éteint.

Activation et désactivation du verrouillage automatique

Conditions requises

- L'alimentation en tension est établie ou le véhicule est en marche.
- Les portes sont fermées.

Lorsque le véhicule est en marche et que la vitesse du véhicule est supérieure à 10 km/h, le véhicule se verrouille automatiquement.

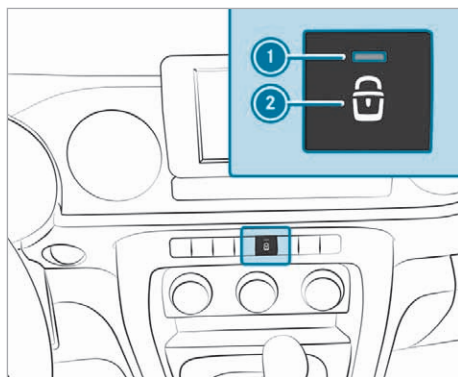

Lorsque la fonction est activée, le véhicule risque de se verrouiller dans les situations suivantes :

- Le véhicule est remorqué.
- Le véhicule est poussé.
- Le véhicule se trouve sur un banc d'essai à rouleaux.

▶ **Activation** : maintenez la touche ② appuyée pendant 5 secondes environ. Un signal sonore retentit et le voyant ① s'allume.

▶ **Désactivation** : maintenez la touche ② appuyée pendant 5 secondes environ. Un signal sonore retentit et le voyant ① s'éteint.

ⓘ La fonction peut également être activée ou désactivée par l'intermédiaire du système multimédia (→ page 62).

Activation et désactivation du verrouillage automatique dans le système multimédia

Système multimédia :

➔ [Menu] ▶ Réglages ▶ Véhicule

ⓘ Lorsque le véhicule est en marche et que les roues tournent à plus de 10 km/h, le véhicule se verrouille automatiquement.

▶ Activez ou désactivez **Verrouillage automatique**.

Lorsque la fonction est activée, un risque de verrouillage intempestif existe dans les situations suivantes :

- Le véhicule est remorqué ou poussé.
- Le véhicule se trouve sur le banc d'essai à rouleaux.

Verrouillage et déverrouillage du véhicule avec la fonction KEYLESS-GO

Conditions requises

- La clé se trouve à l'extérieur du véhicule.
- Toutes les portes et le hayon ou les portes arrière sont fermés.

Verrouillage et déverrouillage du véhicule en s'éloignant ou en s'approchant

- ▶ **Verrouillage du véhicule :** éloignez-vous du véhicule en emportant la clé.

Le véhicule est verrouillé à une distance d'environ 1,5 m.

Les feux de détresse clignotent 1 fois, puis restent allumés pendant environ 4 secondes.

- ▶ **Déverrouillage du véhicule :** approchez-vous du véhicule avec la clé sur vous.

Le véhicule est déverrouillé à une distance d'environ 1,5 m.

Les feux de détresse et les clignotants clignotent 1 fois.

- ⓘ Lorsque la clé se trouve dans le véhicule, la fonction est désactivée au bout de 15 minutes environ.
- ⓘ Si la fonction n'a pas été utilisée pendant 8 jours, elle est automatiquement désactivée. Lorsque le véhicule est déverrouillé avec la clé ou la touche de la poignée de porte, la fonction est réactivée.

Verrouillage et déverrouillage du véhicule avec la touche de la poignée de porte

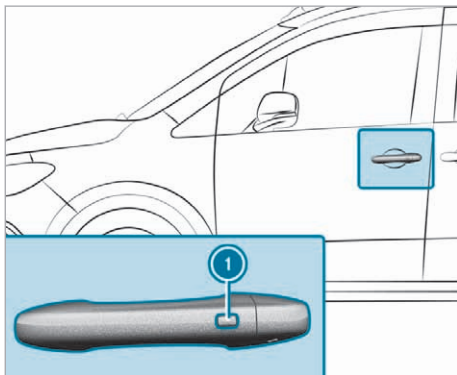

- ▶ **Verrouillage du véhicule :** appuyez sur la touche (1) avec la clé dans la zone de détection. Le véhicule est verrouillé.

Les feux de détresse clignotent 2 fois et, selon l'équipement du véhicule, les rétroviseurs extérieurs sont rabattus.

- ▶ **Déverrouillage du véhicule :** appuyez sur la touche (1) avec la clé dans la zone de détection. Le véhicule est déverrouillé.

Activation et désactivation du verrouillage et déverrouillage avec KEYLESS-GO

Système multimédia :

- [Menu] ▶ Réglages ▶ Véhicule
- ▶ Verrouillage et déverrouillage automatiques
- ▶ Activez ou désactivez la fonction.

Déverrouillage et verrouillage de la porte conducteur avec la clé de secours

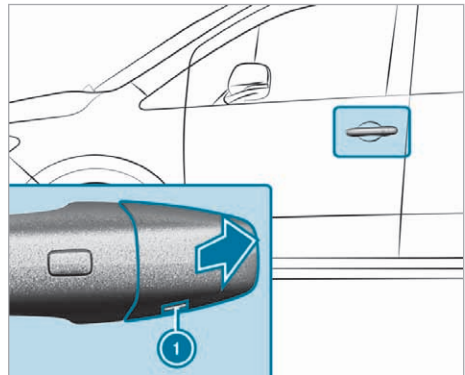

- ▶ Retirez la clé de secours (→ page 60).
- ▶ Engagez la clé de secours dans l'orifice (1) du capuchon jusqu'en butée.
- ▶ Tirez légèrement la poignée de porte et maintenez-la tirée.
- ▶ Retirez le capuchon du véhicule avec la clé de secours en le tenant aussi droit que possible jusqu'à ce qu'il se détache.
- ▶ Relâchez la poignée de porte.

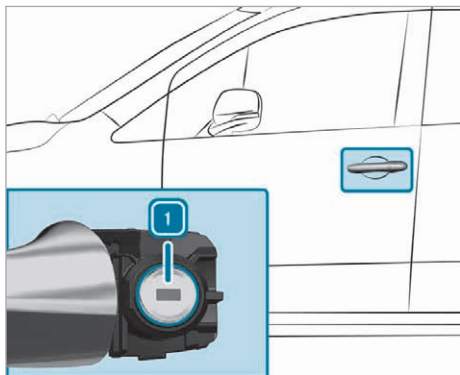

▶ **Déverrouillage** : tournez la clé de secours vers la gauche en position 1.

i Si vous déverrouillez et ouvrez la porte conducteur avec la clé de secours, l'alarme antivol et antieffraction se déclenche (→ page 70).

▶ **Verrouillage** : tournez la clé de secours vers la droite en position 1.

i **Véhicules avec direction à droite** : vous devez tourner la clé de secours dans le sens opposé.

▶ Appuyez avec précaution le capuchon sur le barillet de serrure jusqu'à ce qu'il s'enclenche et qu'il soit fixé correctement.

Porte coulissante

Ouverture et fermeture de la porte coulissante de l'extérieur

⚠ ATTENTION Risque de coincement en cas de porte coulissante ouverte et non verrouillée

En pente, la porte coulissante peut se mettre en mouvement toute seule.

Vous ou d'autres personnes pourriez être coincés.

▶ Assurez-vous toujours que la porte coulissante ouverte est verrouillée. Pour cela, ouvrez la porte coulissante jusqu'en butée.

! REMARQUE Endommagement de la porte coulissante dû à une utilisation incorrecte

L'utilisation du guide inférieur de la porte coulissante (chariot) en tant que marche-pied risque d'entraîner des dommages au niveau de

l'habillage et/ou de la mécanique de la porte coulissante.

▶ N'utilisez pas le guide inférieur de la porte coulissante (chariot) en tant que marche-pied.

Ouverture

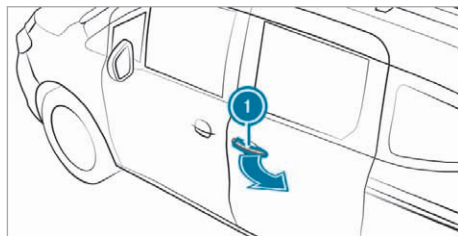

▶ Tirez la poignée de porte 1.

La porte coulissante s'ouvre.

▶ Poussez la porte coulissante vers l'arrière avec la poignée 2 jusqu'à ce qu'elle se verrouille.

▶ Assurez-vous que la porte coulissante est bloquée.

i Si vous ne pouvez pas ouvrir la porte coulissante de l'extérieur, vous pouvez monter à l'arrière en passant par les sièges avant (→ page 77).

Fermeture

▶ Poussez vigoureusement la porte coulissante vers l'avant avec la poignée 1 et fermez-la.

Ouverture et fermeture de la porte coulissante de l'intérieur

⚠ ATTENTION Risque de coincement en cas de porte coulissante s'ouvrant vers l'arrière

Lorsque vous ouvrez la porte coulissante, d'autres personnes pourraient être heurtées par la porte coulissante s'ouvrant vers l'arrière.

▶ Ouvrez la porte coulissante uniquement lorsque les conditions de circulation le permettent.

Conditions requises

- La sécurité enfants est désactivée.

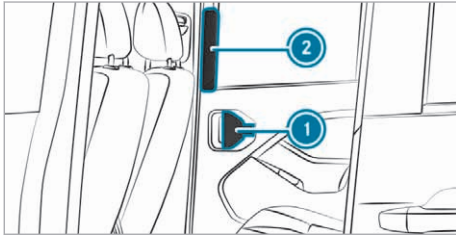
Ouverture (Tourer)

- ▶ Tirez la poignée de porte ①.
- ▶ Poussez la porte coulissante vers l'arrière avec la poignée ② jusqu'à ce qu'elle se verrouille.
- ▶ Contrôlez l'arrêt de la porte coulissante.

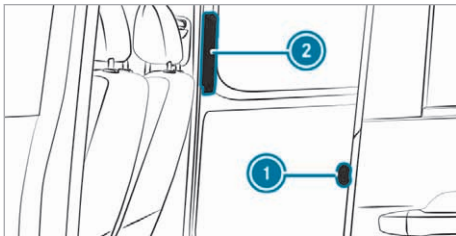
Ouverture (fourgon)

- ▶ Poussez le verrou ① vers le haut.
- ▶ Poussez la porte coulissante vers l'arrière avec la poignée ② jusqu'à ce qu'elle se verrouille.
- ▶ Contrôlez l'arrêt de la porte coulissante.

Fermeture

- ▶ Poussez vigoureusement la porte coulissante vers l'avant avec la poignée ② et fermez-la.

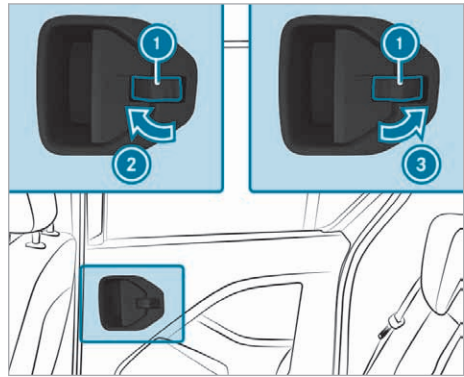
Verrouillage et déverrouillage manuels de la porte coulissante de l'intérieur

- ▶ Fermez la porte coulissante.
- ▶ **Verrouillage** : inclinez le contacteur ① dans le sens de la flèche ②.
- ▶ **Déverrouillage** : inclinez le contacteur ① dans le sens de la flèche ③.

Si vous ouvrez la porte coulissante de l'intérieur ou si vous appuyez sur la touche  de la clé, la porte coulissante est de nouveau déverrouillée.

Hayon**Ouverture et fermeture du hayon**

- **REMARQUE** Endommagement du hayon causé par des obstacles qui se trouvent au-dessus du véhicule

Le hayon pivote vers l'arrière et vers le haut lors de son ouverture.

- ▶ Veillez à réserver un espace de manœuvre suffisant derrière le hayon et au-dessus.

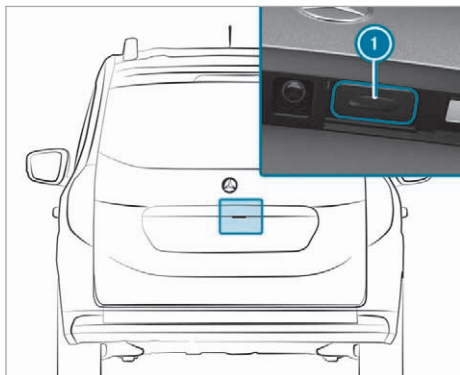

- ▶ **Ouverture :** appuyez sur la touche ① qui se trouve sur la poignée et soulevez le hayon.

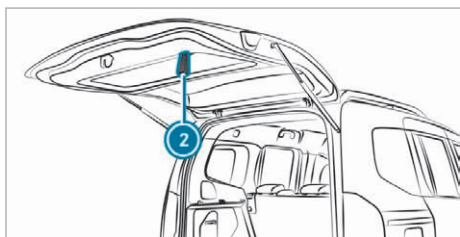

- ▶ **Fermeture :** tirez le hayon vers le bas par la lanière ② et fermez-le de l'extérieur (en lui donnant de l'élan).

Déverrouillage de secours du hayon de l'intérieur (fourgon)

Lorsque la batterie de démarrage est déchargée, vous pouvez également déverrouiller et ouvrir le hayon manuellement de l'intérieur.

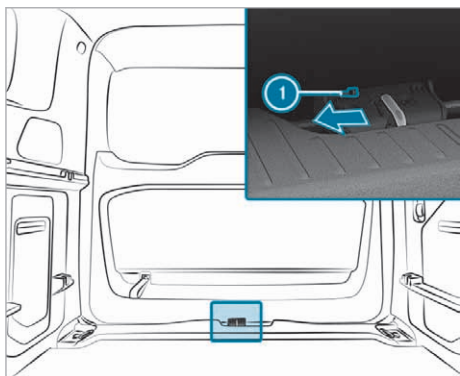

- ▶ Insérez un stylo ou un objet similaire dans l'orifice de la pièce coulissante ①.
- ▶ A l'aide du stylo, poussez la pièce coulissante ① vers la gauche dans le sens de la flèche. Le hayon est déverrouillé et s'ouvre légèrement.
- ▶ Poussez le hayon vers le haut.

Portes arrière

Ouverture et fermeture des portes arrière de l'extérieur

- ⚠ **ATTENTION** Risque de blessure dû à l'ouverture de la porte arrière

Lorsque vous ouvrez une porte arrière, ce qui suit peut se produire :

- Vous ou d'autres personnes pouvez être blessés.
- Vous pouvez vous faire renverser.

C'est notamment le cas si vous ouvrez la porte arrière à plus de 90° ou si elle s'ouvre de manière incontrôlée.

Même les portes arrière correctement bloquées peuvent s'ouvrir si le véhicule se trouve sur une pente ou s'il y a du vent.

- ▶ Ouvrez uniquement une porte arrière lorsque les conditions de circulation et les environs le permettent.
- ▶ Veillez toujours à ce que les portes arrière soient correctement bloquées.

- ⚠ **ATTENTION** Risque d'accident dû à des systèmes d'éclairage masqués

Si vous ouvrez les battants de 90°, les systèmes d'éclairage arrière sont masqués.

Le véhicule n'est pas visible pour les autres usagers ou ne l'est que difficilement.

- ▶ Dans ce cas ou dans des cas similaires, sécurisez par conséquent le véhicule conformément à la réglementation en vigueur dans le pays où vous vous trouvez, par exemple avec le triangle de pré-signalisation.

! **REMARQUE** Endommagement des portes arrière causé par des objets se trouvant dans la zone de pivotement

Lorsque vous ouvrez les portes arrière, le véhicule ou les objets se trouvant dans la zone de pivotement des portes arrière risquent d'être endommagés.

- ▶ Veillez à disposer d'un espace de manœuvre suffisant lorsque vous ouvrez les portes arrière.

Ouverture de la porte arrière gauche

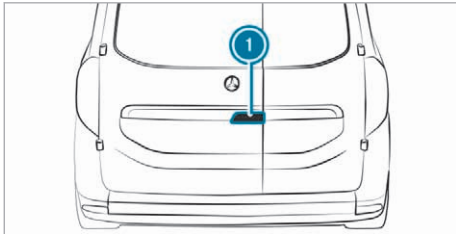

- ▶ Tirez la poignée ①.
 - ▶ Faites pivoter la porte arrière sur le côté jusqu'à ce qu'elle se verrouille dans le frein de porte.
- ① Vous pouvez également ouvrir les portes arrière à plus de 90° (→ page 68).

Ouverture de la porte arrière droite

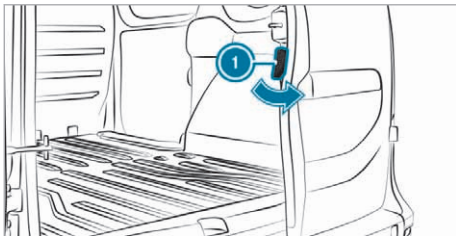

- ▶ Assurez-vous que la porte arrière gauche est ouverte et verrouillée.
- ▶ Tirez la poignée de déverrouillage ① dans le sens de la flèche.
- ▶ Faites pivoter la porte arrière sur le côté jusqu'à ce qu'elle se verrouille dans le frein de porte.

Fermeture des portes arrière de l'extérieur

- ▶ Fermez vigoureusement la porte arrière droite de l'extérieur.

- ▶ Fermez vigoureusement la porte arrière gauche de l'extérieur.

Verrouillage manuel de la porte arrière gauche (verrouillage de secours)

Lorsque la batterie de démarrage est déchargée, vous pouvez toujours verrouiller la porte arrière par l'intermédiaire d'un contacteur situé sur la porte arrière.

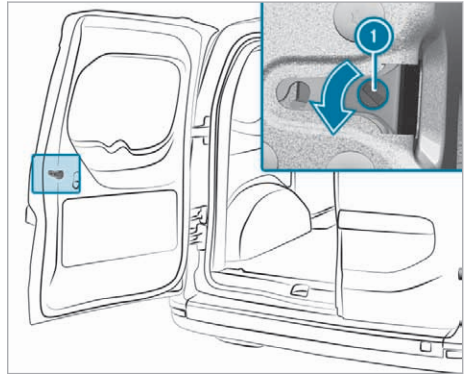

- ▶ Ouvrez la porte arrière gauche.
- ▶ Tournez le contacteur ① vers la gauche avec la clé.
- ▶ Fermez la porte arrière gauche. Les portes arrière sont verrouillées.

Ouverture et fermeture des portes arrière de l'intérieur

Ouverture des portes arrière de l'intérieur

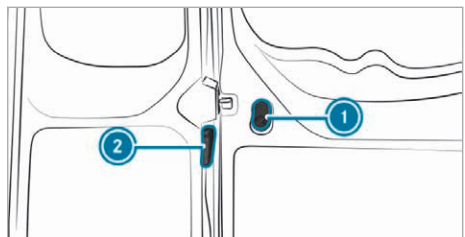

- ▶ **Ouverture de la porte arrière droite :** poussez le verrou ① vers le haut et ouvrez la porte arrière droite.
- ▶ **Ouverture de la porte arrière gauche :** poussez le levier d'ouverture ② et ouvrez la porte arrière gauche.

Fermeture des portes arrière

- ▶ Fermez la porte arrière gauche.
- ▶ Assurez-vous que la porte arrière gauche est fermée.
- ▶ Fermez vigoureusement la porte arrière droite avec la poignée.

Ouverture des portes arrière à un angle de 180°

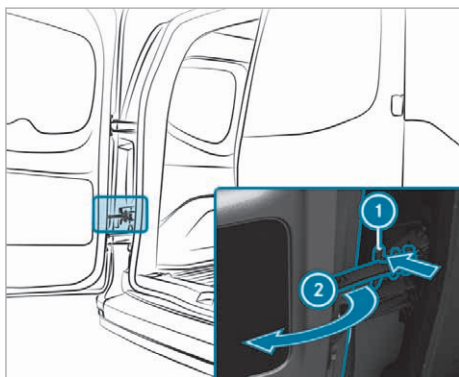

- ▶ Ouvrez la porte arrière à 90°.
- ▶ Appuyez sur le frein de porte ① et maintenez-le appuyé.
- ▶ Ouvrez la porte arrière à plus de 90° de manière à ce que le goujon ② ne puisse plus se verrouiller.
- ▶ Relâchez le frein de porte et ouvrez la porte arrière à 180°.

Vitres latérales

Ouverture et fermeture des vitres latérales

⚠ ATTENTION Risque de coincement lors de l'ouverture d'une vitre latérale

Lors de l'ouverture d'une vitre latérale, des parties du corps risquent d'être entraînées dans le mouvement ou être coincées entre la vitre latérale et le cadre de vitre.

- ▶ Assurez-vous que personne ne touche la vitre latérale lors de son ouverture.
- ▶ Si quelqu'un est coincé, relâchez immédiatement la touche ou tirez la touche pour refermer la vitre latérale.

⚠ ATTENTION Risque de coincement lors de la fermeture d'une vitre latérale

Lors de la fermeture d'une vitre latérale, vous risquez d'être coincé dans la zone de fermeture.

- ▶ Veillez à ne pas vous trouver dans la zone de fermeture lors de la fermeture.
- ▶ Si quelqu'un est coincé, relâchez immédiatement la touche ou appuyez sur la touche pour rouvrir la vitre latérale.

⚠ ATTENTION Risque de coincement en cas d'utilisation des vitres latérales par des enfants

Si des enfants actionnent les vitres latérales, ils risquent de se coincer, notamment lorsqu'ils sont sans surveillance.

- ▶ Activez la sécurité enfants au niveau des vitres latérales arrière.
- ▶ Lorsque vous quittez le véhicule, prenez toujours la clé avec vous et verrouillez le véhicule.
- ▶ Ne laissez jamais des enfants sans surveillance à l'intérieur du véhicule.

⚠ ATTENTION Danger de mort dû à une forte chaleur ou à l'action du froid dans le véhicule

Lorsque des personnes, en particulier des enfants, sont exposées de manière prolongée à une forte chaleur ou à un froid excessif, il y a un risque de blessure, voire danger de mort!

- ▶ Ne laissez jamais de personnes sans surveillance à l'intérieur du véhicule, en particulier des enfants.

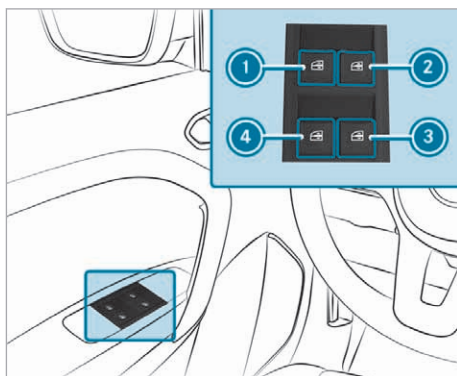

- ▶ **Ouverture manuelle :** appuyez sur l'une des touches ① à ④ et maintenez-la enfoncée.
- ▶ **Fermeture manuelle :** tirez sur l'une des touches ① à ④ et maintenez-la tirée.

Selon l'équipement, les vitres des portes avant ont aussi un mouvement automatique.

- ▶ **Ouverture complète :** appuyez sur la touche ① ou ② au-delà du point de résistance. Le mouvement automatique est déclenché.
- ▶ **Fermeture complète :** tirez brièvement la touche ① ou ② au-delà du point de résistance. Le mouvement automatique est déclenché.
- ▶ **Interruption du mouvement automatique :** poussez ou tirez de nouveau brièvement la touche ① ou ②.

- ❗ Si un objet empêche le processus de fermeture automatique d'une vitre latérale, la vitre latérale se rouvre automatiquement. La fonction d'inversion automatique est uniquement un système d'aide et elle n'est pas en mesure de remplacer votre vigilance.
- ❗ Il n'y a pas de protection contre le contact depuis l'arrière si le mouvement automatique de la vitre latérale ne fonctionne pas.

Fonction d'inversion automatique des vitres des portes avant

- ❗ La fonction n'est disponible que pour les vitres avant.

Si un objet empêche le processus de fermeture d'une vitre de porte avant, la vitre latérale se rouvre automatiquement. La fonction d'inversion automatique est uniquement un système d'aide et elle n'est pas en mesure de remplacer votre vigilance.

- ▶ Veillez à ne pas vous trouver dans la zone de fermeture lors de la fermeture.

⚠ ATTENTION Risque de coincement malgré la protection d'inversion de la vitre latérale

La fonction d'inversion ne réagit pas :

- aux éléments mous, légers et minces (par exemple des doigts)
- pendant la réinitialisation

La fonction d'inversion ne permet pas d'éviter que vous soyez coincé dans ces situations.

- ▶ Veillez à ne pas vous trouver dans la zone de fermeture lors de la fermeture.
- ▶ Si quelqu'un est coincé, appuyez sur la touche  pour rouvrir la vitre latérale.

Ouverture et fermeture des vitres entrebâillantes

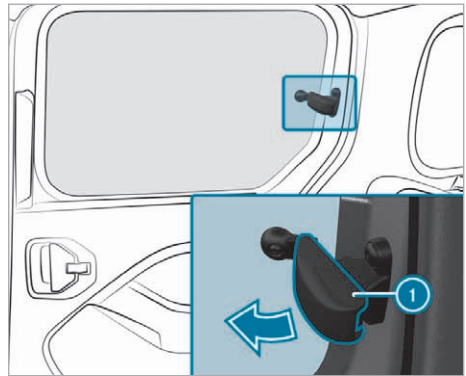

- ▶ **Ouverture :** tirez le levier ① dans le sens de la flèche.
- ▶ **Blocage :** appuyez sur le levier ①.
- ▶ **Fermeture :** basculez le levier ① vers l'intérieur et poussez-le vers l'arrière jusqu'en butée.

Protection antivol

Fonctionnement de l'antidémarrage

L'antidémarrage empêche de démarrer le véhicule sans clé valable.

L'antidémarrage est activé automatiquement lorsque vous arrêtez le véhicule et désactivé lorsque vous mettez le véhicule en marche.

EDW (alarme antivol et antieffraction)

Fonctionnement de l'EDW (alarme antivol et antieffraction)

Lorsque l'EDW est activée, une alarme optique et une alarme sonore se déclenchent dans les situations suivantes :

- Ouverture d'une porte
- Ouverture du capot moteur
- Ouverture du hayon ou de la porte arrière

L'EDW est activée automatiquement après le verrouillage avec la clé.

L'EDW est désactivée automatiquement dans les cas suivants :

- après le déverrouillage avec la clé
- lorsque le véhicule est mis en marche

- i** L'alarme ne s'arrête pas, même si vous éliminez immédiatement l'élément qui a provoqué le déclenchement de l'alarme, par exemple une porte ouverte.

■ Activation et désactivation de l'EDW (alarme antivol et antieffraction)

Lorsque le système d'alerte est activé, une alarme optique et une alarme sonore se déclenchent dans les situations suivantes:

- Une porte est ouverte.
- Le capot moteur est ouvert.

- i** L'alarme ne s'arrête pas, même si vous éliminez immédiatement l'élément qui a provoqué le déclenchement de l'alarme, par exemple une porte ouverte.

Activation

- ▶ Fermez toutes les portes.
- ▶ Verrouillez le véhicule avec la clé.
L'alarme antivol et antieffraction s'active automatiquement.

Désactivation

- ▶ Déverrouillez le véhicule avec la clé.
- ▶ Mettez le véhicule en marche.
L'alarme antivol et antieffraction se désactive automatiquement.

Arrêt de l'alarme

- ▶ Appuyez sur la touche  de la clé.
L'alarme s'arrête.

Fonctionnement de la protection volumétrique

Si la protection volumétrique est activée, une alarme optique et une alarme sonore se déclenchent lorsqu'un mouvement est détecté dans l'habitacle. Cela peut être le cas, par exemple, lorsque quelqu'un pénètre dans l'habitacle.

Activation et désactivation de la protection volumétrique

Activation

- ▶ Fermez les vitres latérales.
- ▶ Assurez-vous qu'aucun objet (une mascotte ou un cintre, par exemple) ne pend au rétroviseur intérieur ou aux poignées de maintien placées au niveau du toit. Vous éviterez ainsi le déclenchement intempestif de l'alarme.

- ▶ Verrouillez le véhicule avec la clé.
La protection volumétrique est activée environ 20 secondes plus tard.

La protection volumétrique est uniquement activée si les éléments suivants sont fermés:

- les portes conducteur et passager
- les portes latérales
- le hayon ou la porte arrière

Désactivation

- ▶ Déverrouillez le véhicule avec la clé.
La protection volumétrique se désactive automatiquement.

Désactivation de la protection volumétrique

- ▶ Maintenez la touche  de la clé appuyée.
Lorsque la protection volumétrique est désactivée, un long signal sonore retentit.

La protection volumétrique reste désactivée jusqu'au prochain verrouillage du véhicule.

Désactivez la protection volumétrique avant de verrouiller le véhicule dans les situations suivantes:

- des personnes ou des animaux doivent rester à l'intérieur
- les vitres latérales doivent rester ouvertes

Désactivation de la protection antisoulèvement

- ▶ Rétablissez puis coupez l'alimentation en tension à 3 reprises en l'espace de 20 secondes.
- ▶ Retirez la clé du véhicule.
- ▶ Fermez toutes les portes.
- ▶ Verrouillez le véhicule.
Un signal sonore prolongé retentit. La protection antisoulèvement est désactivée environ 30 secondes plus tard.

La protection antisoulèvement reste désactivée jusqu'au prochain verrouillage du véhicule.

Vous éviterez ainsi le déclenchement intempestif de l'alarme.

Désactivez la protection antisoulèvement si le véhicule doit être transporté (sur un ferry ou un transporteur de voitures, par exemple)

Remarques relatives à la position assise correcte du conducteur

⚠ ATTENTION Risque d'accident en cas de modification des réglages du véhicule pendant la marche

Vous risquez de perdre le contrôle du véhicule dans les situations suivantes en particulier:

- si vous réglez le siège conducteur, l'appui-tête, le volant ou le rétroviseur pendant la marche
 - si vous bouclez votre ceinture de sécurité pendant la marche
- ▶ Avant de démarrer le véhicule, réglez en particulier le siège conducteur, l'appui-tête, le volant et le rétroviseur, et bouclez votre ceinture de sécurité.



Tenez compte des remarques suivantes lorsque vous réglez le volant ①, la ceinture de sécurité ② et le siège conducteur ③ :

- Vous êtes assis en tenant compte des points suivants le plus loin possible de l'airbag conducteur.
- Vous adoptez une position assise droite.
- Vos cuisses sont légèrement soutenues par le coussin d'assise.
- Vos jambes ne sont pas complètement tendues et vous pouvez enfoncer aisément les pédales.
- Votre tête est soutenue à hauteur des yeux et repose au centre de l'appui-tête.
- Vos bras sont légèrement pliés lorsque vous tenez le volant.
- Vos jambes peuvent bouger librement.

- Vous pouvez voir parfaitement tous les affichages sur l'écran pour les instruments.
- Vous avez une bonne vue d'ensemble de la circulation.
- Votre ceinture de sécurité est tendue sur le corps et passe sur l'épaule pour la partie supérieure et dans le pli de l'aîne pour la partie inférieure.

Remarques relatives aux poignées de maintien

⚠ ATTENTION Risque de blessure dû à une charge trop importante des poignées de maintien

Si vous vous accrochez de tout votre poids à la poignée de maintien ou tirez dessus brusquement, la poignée de maintien peut être endommagée ou se défaire de son point d'ancrage. Vous risquez ainsi de vous blesser.

- ▶ N'utilisez les poignées de maintien que pour vous stabiliser en position assise ou pour monter et descendre plus facilement.

Sièges

Réglage des sièges avant

⚠ ATTENTION Risque de coincement en cas de réglage des sièges par des enfants

Si des enfants règlent les sièges, ils risquent de se coincer, notamment lorsqu'ils sont sans surveillance.

- ▶ Lorsque vous quittez le véhicule, prenez toujours la clé avec vous et verrouillez le véhicule.
- ▶ Ne laissez jamais des enfants sans surveillance à l'intérieur du véhicule.

⚠ ATTENTION Risque de coincement lors du réglage des sièges

Si vous réglez un siège, vous risquez de vous coincer ou de coincer les autres occupants du véhicule, par exemple au niveau de la glissière du siège.

- ▶ Assurez-vous lors du réglage d'un siège que personne ne se trouve dans l'espace de manœuvre du siège et ne se coince une partie du corps.

Respectez les consignes de sécurité relatives aux «Airbags» et au «Transport des enfants».

⚠ ATTENTION Risque d'accident dû à un siège conducteur non verrouillé

Le siège conducteur peut se déplacer de manière inopinée pendant la marche.

Vous risquez de perdre le contrôle du véhicule.

- ▶ Assurez-vous toujours que le siège conducteur est verrouillé avant de démarrer le véhicule.

⚠ ATTENTION Risque d'accident en cas de modification des réglages du véhicule pendant la marche

Vous risquez de perdre le contrôle du véhicule dans les situations suivantes en particulier:

- si vous réglez le siège conducteur, l'appuie-tête, le volant ou le rétroviseur pendant la marche
- si vous bouclez votre ceinture de sécurité pendant la marche
- ▶ Avant de démarrer le véhicule, réglez en particulier le siège conducteur, l'appuie-tête, le volant et le rétroviseur, et bouclez votre ceinture de sécurité.

⚠ ATTENTION Risque de coincement dû à un manque de vigilance lors du réglage de la hauteur de siège

Si vous manquez de vigilance lors du réglage de la hauteur de siège, vous risquez de vous coincer ou de coincer les autres occupants du véhicule et, ce faisant, de vous blesser ou de blesser les autres occupants.

En particulier les enfants risquent d'actionner involontairement le réglage de siège et d'être coincés.

- ▶ Veillez à ce qu'il n'y ait ni main ni aucune autre partie du corps sous le mécanisme à levier du système de réglage de siège lorsque vous déplacez le siège.

⚠ ATTENTION Risque de blessure dû à des appuie-tête non posés ou mal réglés

Il y a un risque de blessure accru au niveau de la tête et de la nuque, par exemple en cas d'accident ou de freinage brutal si les appuie-tête ne sont pas montés ou s'ils sont mal réglés!

- ▶ Roulez toujours avec les appuie-tête posés.

- ▶ Avant de prendre la route, veillez pour chaque occupant du véhicule à ce que la tête soit soutenue à hauteur des yeux et repose au centre de l'appuie-tête.

N'intervertissez pas les appuie-tête des sièges avant et arrière. Sinon, vous ne pouvez pas régler correctement la hauteur et l'inclinaison des appuie-tête.

⚠ ATTENTION Risque de blessure ou danger de mort dû à une mauvaise position du siège

La ceinture de sécurité ne peut pas offrir la protection prévue si le dossier ne se trouve pas presque à la verticale.

Vous risquez notamment de glisser sous la ceinture de sécurité et de vous blesser.

- ▶ Réglez le siège correctement avant de prendre la route.
- ▶ Veillez toujours à ce que le dossier se trouve presque à la verticale et que la partie supérieure de la sangle d'épaule passe sur le milieu de l'épaule.

⚠ ATTENTION Risque de blessure ou danger de mort en cas de distance insuffisante entre le siège avant et le poste de conduite

Les airbags frontaux risquent également de blesser les occupants du véhicule installés à l'avant.

- ▶ Réglez toujours les sièges avant de manière à ce qu'ils soient le plus éloigné possible des airbags frontaux.
- ▶ Tenez également compte des remarques relatives au réglage correct des sièges.

! REMARQUE Endommagement des sièges lors du recul

Les sièges risquent d'être endommagés par des objets lors de leur recul.

- ▶ Lorsque vous reculez les sièges, assurez-vous que l'espace jambes sous et derrière les sièges n'est pas encombré par des objets.

! **REMARQUE** Dommages au niveau des sièges et du chauffage de siège à cause de liquides, d'objets pointus ou de matériaux isolants

Pour ne pas endommager les sièges et le chauffage de siège, tenez compte des remarques suivantes:

- ▶ Ne versez pas de liquide sur les sièges. Si du liquide est quand même répandu sur les sièges, séchez les sièges le plus rapidement possible.
- ▶ Si les housses sont humides ou mouillées, ne mettez pas le chauffage de siège en marche. N'utilisez pas le chauffage de siège pour sécher les sièges.
- ▶ Nettoyez les sièges conformément aux recommandations, voir le chapitre «Nettoyage et entretien».
- ▶ Ne transportez pas de charges lourdes sur les sièges. Ne posez aucun objet pointu tel que des couteaux, des clous ou des outils sur les sièges. Utilisez les sièges autant que possible pour transporter des personnes.
- ▶ Ne couvrez pas les sièges avec des matériaux isolants (couvertures, manteaux, sacs, housses, sièges enfants ou rehausses de siège, par exemple) lorsque le chauffage de siège est en marche.

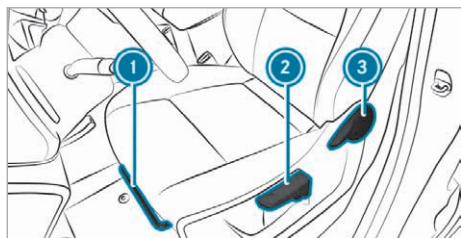

Siège du conducteur (exemple)

- ▶ **Réglage de la hauteur de siège :** actionnez le levier ② vers le haut ou vers le bas autant de fois qu'il est nécessaire pour atteindre la hauteur de siège souhaitée.

Réglage de l'approche de siège

- ▶ Soulevez le levier ① et déplacez le siège jusqu'à la position souhaitée.
- ▶ Assurez-vous que le siège est verrouillé.

Réglage de l'inclinaison de dossier

- ▶ Soulevez le levier ③ et réglez le dossier jusqu'à l'inclinaison souhaitée.
- ▶ Veillez à ce que le dossier soit verrouillé.

Réglage manuel du soutien lombaire (fourgon)

Vous pouvez régler le soutien lombaire manuellement du côté conducteur.

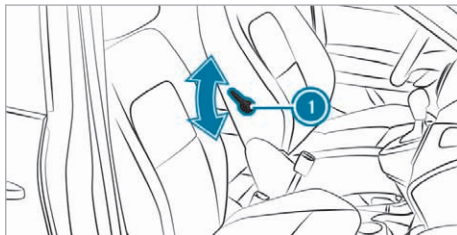

- ▶ **Moins prononcé :** poussez le levier ① vers le haut.
- ▶ **Plus prononcé :** poussez le levier ① vers le bas.

Réglage électrique du soutien lombaire (Tourer)

Vous pouvez régler le soutien lombaire électriquement du côté conducteur.

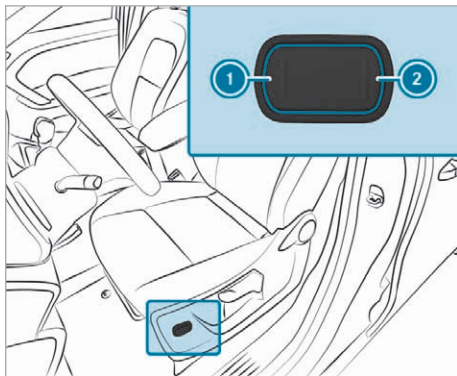

- ① Plus prononcé
- ② Moins prononcé
- ▶ Réglez le galbe du dossier avec les touches ① et ②.

Basculement vers l'avant et vers l'arrière du dossier central de la banquette passagers (fourgon)

⚠ ATTENTION Risque de blessure en cas de dossier basculé vers l'avant

Les personnes assises à l'arrière peuvent heurter des éléments du mécanisme de siège.

► Si une personne doit être transportée alors que le siège passager est basculé vers l'avant, elle doit s'asseoir sur le siège arrière situé derrière le conducteur.

Pour agrandir le compartiment de chargement, vous pouvez basculer vers l'avant les dossiers du côté passager.

Conditions requises

- Les sièges suivants ne sont pas occupés:
 - Le siège arrière se trouvant derrière le dossier basculé vers l'avant côté passager
 - Le siège arrière central

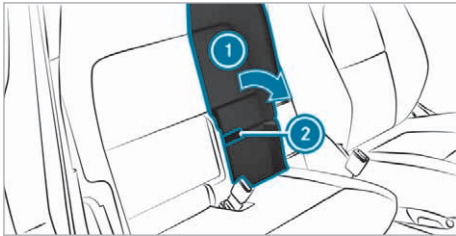

► **Basculement vers l'avant:** tirez la languette ② et basculez complètement le dossier ① vers l'avant sur l'assise.

► **Redressement:** basculez le dossier ① vers l'arrière jusqu'à ce qu'il se verrouille.

Sièges arrière et banquette arrière (Tourer)

Réglage de l'approche de la banquette arrière

⚠ ATTENTION Risque de coincement lors du réglage des sièges

Si vous réglez un siège, vous risquez de vous coincer ou de coincer un occupant du véhicule.

► Assurez-vous lors du réglage d'un siège que personne ne se trouve dans l'espace de manœuvre du siège et ne se coince une partie du corps.

⚠ ATTENTION Risque d'accident en cas de banquette arrière et de dossier non verrouillés

La banquette arrière et le dossier risquent de basculer vers l'avant, et ce, même pendant la marche.

- L'occupant du véhicule se trouve alors davantage plaqué contre la ceinture de sécurité. La ceinture de sécurité n'est plus en mesure de vous apporter la protection prévue et risque de vous blesser.
 - Un système de retenue pour enfants n'est plus correctement maintenu ou positionné et ne remplit donc plus son rôle de manière conforme.
 - Les objets ou le chargement déposés dans le coffre ou le compartiment de chargement ne peuvent pas être retenus par le dossier.
- Avant chaque trajet, assurez-vous que la banquette arrière et le dossier soient verrouillés.

Veillez toujours à ce que tous les occupants du véhicule aient bouclé correctement leur ceinture et soient correctement assis. Cela vaut particulièrement lorsque des enfants se trouvent à bord du véhicule.

⚠ ATTENTION Risque de blessure dû au réglage des sièges arrière pendant la marche

Vous risquez de vous coincer ou de coincer les autres occupants du véhicule et, ce faisant, de vous blesser ou de blesser les autres occupants.

Réglez les sièges arrière avant le démarrage du système d'entraînement.

⚠ ATTENTION Risque de blessure dû à la projection de la ceinture de sécurité 3 points pendant la marche

La ceinture de sécurité 3 points du siège arrière central peut, si elle n'est pas utilisée, être projetée pendant la marche.

► Lorsque la ceinture de sécurité 3 points du siège arrière central n'est pas utilisée, bloquez toujours les 2 languettes de ceinture dans le support.

! **REMARQUE** Endommagement dû à des objets se trouvant dans l'espace jambes ou derrière les sièges arrière

Lors du réglage dans le sens longitudinal, les sièges arrière et/ou les objets risquent d'être endommagés.

► Rangez ces objets dans un endroit approprié.

Cette fonction est disponible uniquement sur les véhicules équipés d'une banquette arrière coulissante.

Les éléments de la banquette arrière sont coulissants. Vous pouvez faire glisser la partie gauche et la partie droite avec la partie centrale indépendamment l'une de l'autre.

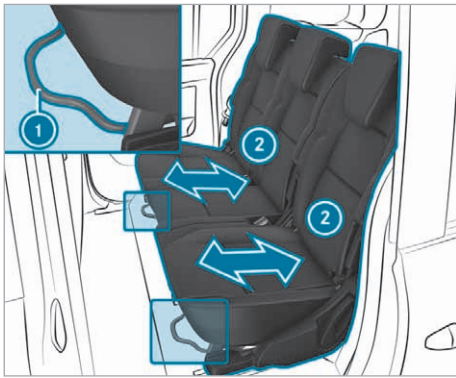

- Soulevez la poignée de déverrouillage ① et déplacez la partie correspondante de la banquette ② jusqu'à la position souhaitée.
- Relâchez la poignée de déverrouillage ①.
- Avant le départ, assurez-vous que la banquette arrière est verrouillée. Pour cela, tirez fortement sur le dossier.

■ Basculement de la banquette arrière vers l'avant ou vers l'arrière

Conditions requises

- La zone dans laquelle le dossier est basculé est dégagée.
- Les appuie-tête du dossier arrière sont complètement enfoncés.
- Les tablettes rabattables au niveau des sièges avant sont relevées.

Vous pouvez basculer vers l'avant la banquette arrière dans les situations suivantes:

- pour accéder plus facilement au compartiment de chargement

Relevez la banquette arrière lorsque vous n'avez plus besoin de la banquette arrière basculée vers l'avant pour accéder au compartiment de chargement.

i Vous pouvez rabattre les dossiers de la banquette arrière pour agrandir le compartiment de chargement (→ page 83).

► Si nécessaire, avancez le siège conducteur ou le siège passager.

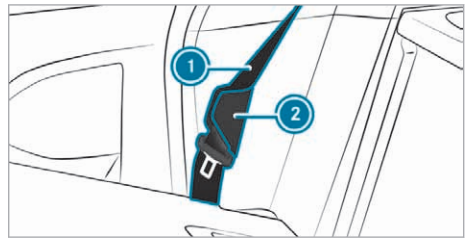

- Accrochez la ceinture de sécurité ① dans l'accroche-ceinture ②.
- Enroulez la ceinture de sécurité centrale entièrement dans le support sur le ciel de pavillon (→ page 32).
- Enfoncez complètement les appuie-tête du dossier arrière (→ page 77).

Basculement vers l'avant



- Tirez le levier de déverrouillage ① d'une main.
- Tirez le siège vers l'avant en tenant en même temps le dossier de l'autre main ②.

Redressement

REMARQUE Endommagement de la ceinture de sécurité dû à son coincement lors du basculement vers l'arrière des dossiers

La ceinture de sécurité risque d'être coincée lors du basculement vers l'arrière des dossiers et de ce fait endommagée.

- ▶ Veillez à ce que la ceinture de sécurité ne soit pas coincée lors du basculement vers l'arrière des dossiers.

REMARQUE Endommagement de la ceinture de sécurité centrale dû au coincement lors du basculement vers l'arrière des dossiers

La ceinture de sécurité centrale peut être coincée lorsque vous basculez les dossiers vers l'arrière et risque alors d'être endommagée.

- ▶ Veillez à ce que la ceinture de sécurité centrale soit entièrement enroulée dans le support sur le ciel de pavillon.



- ▶ Rabattez le dossier ❶ vers l'arrière jusqu'à ce qu'il se verrouille.
- ▶ Si nécessaire, déplacez la banquette arrière (→ page 74).
- ▶ Avant de prendre la route, assurez-vous que le dossier et la banquette arrière sont verrouillés. Pour cela, tirez fortement sur le dossier.

Appuie-tête

Réglage des appuie-tête des sièges avant

ATTENTION Risque d'accident en cas de modification des réglages du véhicule pendant la marche

Vous risquez notamment de perdre le contrôle du véhicule dans les situations suivantes:

- si vous réglez le siège conducteur, l'appuie-tête, le volant ou le rétroviseur pendant la marche
- si vous bouclez votre ceinture de sécurité pendant la marche

- ▶ Avant de démarrer le système d'entraînement, réglez le siège conducteur, l'appuie-tête, le volant et le rétroviseur, et bouclez votre ceinture de sécurité.

ATTENTION Risque de blessure dû à des appuie-tête non posés ou mal réglés

Il y a un risque de blessure accru au niveau de la tête et de la nuque, par exemple en cas d'accident ou de freinage brutal si les appuie-tête ne sont pas montés ou s'ils sont mal réglés!

- ▶ Roulez toujours avec les appuie-tête posés.
- ▶ Avant de prendre la route, veillez pour chaque occupant du véhicule à ce que la tête soit soutenue à hauteur des yeux et repose au centre de l'appuie-tête.

N'intervertissez pas les appuie-tête des sièges avant et arrière. Sinon, vous ne pouvez pas régler correctement la hauteur et l'inclinaison des appuie-tête.

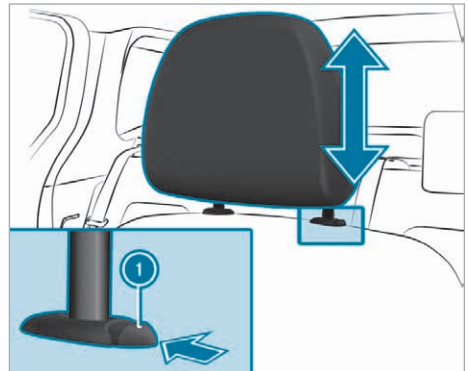

- ▶ **Plus haut :** tirez l'appui-tête vers le haut.
- ▶ **Plus bas :** poussez sur le bouton de déverrouillage ❶ dans le sens de la flèche et abaissez l'appui-tête.

■ Dépose et pose des appui-tête des sièges avant

Dépose

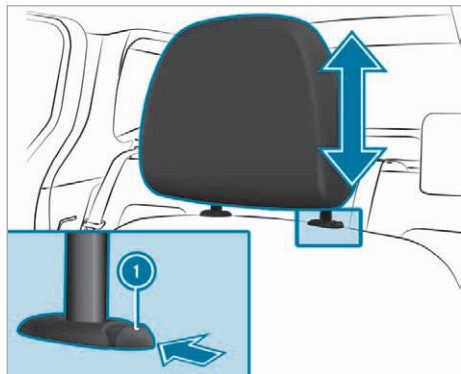

- ▶ Tirez l'appui-tête vers le haut jusqu'en butée.
- ▶ Appuyez sur le bouton de déverrouillage ❶ dans le sens de la flèche et retirez l'appui-tête.

Pose

- ▶ Si nécessaire, basculez le dossier vers l'arrière.
- ▶ Mettez l'appui-tête en place de manière à ce que les tiges avec les crans se trouvent à gauche, vu dans le sens de la marche.
- ▶ Appuyez sur le bouton de déverrouillage ❶ dans le sens de la flèche.
- ▶ Poussez les tiges dans les guides situés sur le siège.
- ▶ Abaissez les appui-tête jusqu'à la position souhaitée.

■ Réglage des appui-tête des sièges arrière

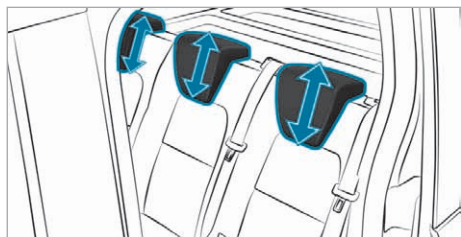

- ▶ **Plus haut :** tirez l'appui-tête vers le haut.
- ▶ **Plus bas :** tirez l'appui-tête vers l'avant puis enfoncez-le.
- ▶ **Si le siège central de la 2e rangée de sièges n'est pas occupé :** réglez l'appui-tête dans la position la plus basse.

■ Dépose et pose des appui-tête des sièges arrière

Dépose

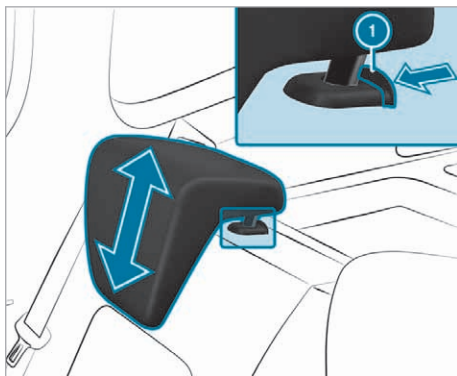

- ▶ Tirez l'appui-tête vers le haut jusqu'en butée.
- ▶ Appuyez des deux côtés sur le bouton de déverrouillage ❶ dans le sens de la flèche et retirez l'appui-tête.

Pose

- ▶ Mettez l'appui-tête en place de manière à ce que les tiges avec les crans se trouvent à l'avant et à l'arrière, vu dans le sens de la marche.
- ▶ Appuyez des deux côtés sur le bouton de déverrouillage ❶ dans le sens de la flèche.
- ▶ Poussez les tiges dans les guides situés sur le siège.
- ▶ Abaissez les appui-tête jusqu'à la position souhaitée.

Utilisation de l'accès de service (véhicules équipés d'une porte coulissante)

⚠ ATTENTION Risque de blessure si le dossier n'est pas verrouillé

Si le dossier n'est pas encliqueté, il peut basculer vers l'avant et l'occupant du véhicule se

trouve alors plaqué contre la ceinture de sécurité.

La ceinture de sécurité n'est plus en mesure de vous apporter la protection prévue et risque de vous blesser.

- ▶ Avant chaque trajet, assurez-vous que le dossier soit verrouillé conformément aux instructions.

Si vous ne pouvez pas ouvrir la porte coulissante de l'extérieur, vous pouvez monter à l'arrière en passant par les sièges avant.

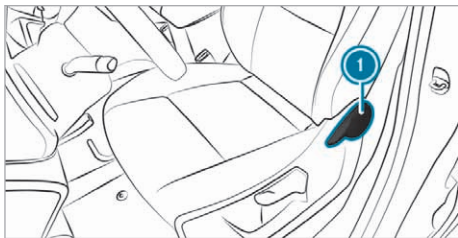

- ▶ Tirez la poignée ① vers le haut et maintenez-la.
- ▶ Inclinez le dossier au maximum vers l'avant.
- ▶ Avancez le siège avant jusqu'en butée.
- ▶ Montez à l'arrière en passant entre le dossier et le montant B.
- ▶ Poussez le siège avant vers l'arrière.
- ▶ Redressez le dossier.
- ▶ Veillez à ce que le dossier soit correctement verrouillé. Pour cela, tirez fortement sur le dossier.
- ▶ Réglez de nouveau le siège avant (→ page 71).
- ▶ Assurez-vous que le siège avant est bien verrouillé.

Mise en marche et arrêt du chauffage de siège

⚠ ATTENTION Risque de brûlure en cas de mise en marche répétée du chauffage de siège

Si vous mettez le chauffage de siège en marche de manière répétée, le coussin d'assise et le rembourrage de dossier peuvent devenir très chauds.

En cas de sensibilité limitée à la température ou de possibilité de réaction limitée vis-à-vis de

températures élevées en particulier, cela peut avoir des effets néfastes sur la santé ou même provoquer des blessures semblables à des brûlures.

- ▶ Ne mettez pas le chauffage de siège en marche de manière répétée.

! **REMARQUE** Endommagement des sièges par des objets ou documents lorsque le chauffage de siège est en marche

Lorsque le chauffage de siège est en marche, de la chaleur peut s'accumuler à cause d'objets ou de documents posés sur les sièges (coussins d'assise ou sièges enfant, par exemple). La surface d'assise risque alors d'être endommagée.

- ▶ Assurez-vous qu'aucun objet ou document ne se trouve sur les sièges lorsque le chauffage de siège est en marche.

Conditions requises

- Le véhicule a démarré.

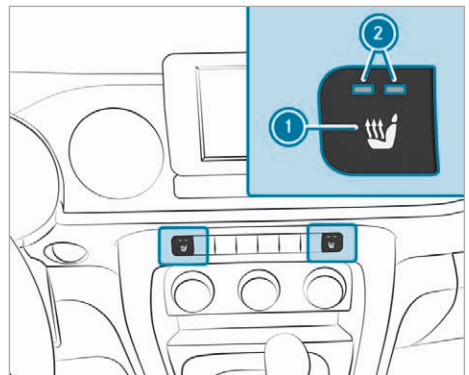

- ▶ Appuyez sur la touche ① autant de fois qu'il est nécessaire pour atteindre le niveau de chauffage souhaité. En fonction du niveau de chauffage, 1 ou 2 voyants s'allument ②. Lorsque tous les voyants ② sont éteints, cela signifie que le chauffage de siège est arrêté.

Volant

Réglage du volant

- ⚠ ATTENTION** Risque d'accident en cas de modification des réglages du véhicule pendant la marche

Vous risquez de perdre le contrôle du véhicule dans les situations suivantes en particulier:

- si vous réglez le siège conducteur, l'appui-tête, le volant ou le rétroviseur pendant la marche
 - si vous bouclez votre ceinture de sécurité pendant la marche
- ▶ Avant de démarrer le véhicule, réglez en particulier le siège conducteur, l'appui-tête, le volant et le rétroviseur, et bouclez votre ceinture de sécurité.

- ⚠ ATTENTION** Risque d'accident dû à un volant déverrouillé

Si le volant est déverrouillé pendant la marche, il peut se dérégler de manière inopinée.

- ▶ Avant de prendre la route, assurez-vous que le volant est bien verrouillé.
- ▶ Ne déverrouillez jamais le volant pendant la marche.

- ⚠ ATTENTION** Risque de coincement en cas de réglage du volant par des enfants

Si des enfants règlent le volant, ils risquent de se coincer.

- ▶ Ne laissez jamais des enfants sans surveillance à l'intérieur du véhicule.
- ▶ Lorsque vous quittez le véhicule, prenez toujours la clé avec vous et verrouillez le véhicule.

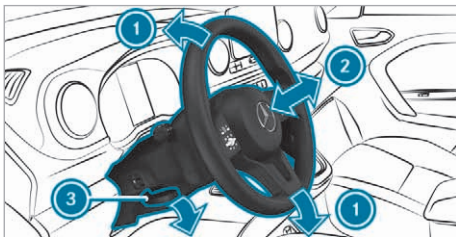

- ▶ **Déverrouillage**: abaissez complètement le levier de déverrouillage ③.

- ▶ Réglez la hauteur ① et la distance ② par rapport au volant.
- ▶ **Verrouillage**: relevez complètement le levier de déverrouillage ③.
- ▶ Essayez de déplacer le volant pour vérifier que la colonne de direction est bien verrouillée.

Mise en marche et arrêt du chauffage du volant

Conditions requises

- Le contact est mis.

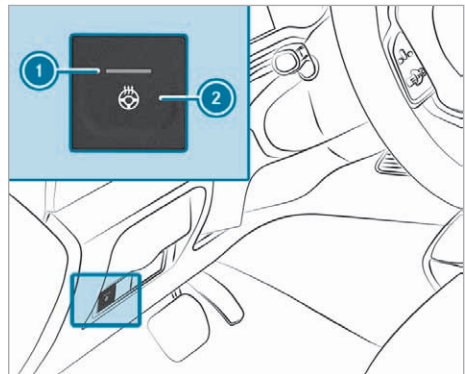

- ▶ Appuyez sur la touche ②. Lorsque le voyant ① est allumé, le chauffage du volant est en marche.

Lorsque vous coupez le contact, le chauffage du volant s'arrête.

Possibilités de rangement

Remarques relatives aux directives de chargement

Les objets qui se trouvent dans la zone de déploiement d'un airbag peuvent entraver le fonctionnement correct de l'airbag.

Tenez compte des remarques relatives au potentiel de protection des airbags (→ page 36) et à la limitation de la protection prévue par les airbags (→ page 37).

- ⚠ ATTENTION** Risque de blessure dû à des objets non arrimés dans le véhicule

Si des objets ne sont pas arrimés du tout ou ne le sont pas correctement, ils risquent de glisser, de se renverser ou d'être projetés et ainsi de heurter les occupants du véhicule.

Cela vaut également pour

- les bagages ou le chargement
- les sièges déposés qui sont exceptionnellement transportés dans le véhicule

Il y a risque de blessure, en particulier lors d'un freinage ou d'un changement brusque de direction.

- ▶ Rangez toujours les objets de manière à ce qu'ils ne puissent pas être projetés.
- ▶ Avant de prendre la route, arrimez les objets, les bagages ou le chargement afin d'empêcher tout glissement ou basculement.
- ▶ Lorsque vous déposez un siège, stockez-le de préférence hors du véhicule.

⚠ ATTENTION Risque de blessure dû au rangement inapproprié d'objets

Si vous rangez des objets de manière inappropriée dans l'habitacle, ceux-ci peuvent glisser ou être projetés et ainsi heurter les occupants du véhicule. Par ailleurs, les porte-gobelets, les bacs de rangement ouverts et les supports de téléphone portable pourraient ne pas retenir les objets qui s'y trouvent en cas d'accident.

Il y a risque de blessure, en particulier lors d'un freinage ou d'un changement brusque de direction.

- ▶ Rangez toujours les objets de manière à ce qu'ils ne puissent pas être projetés dans ces situations ou dans des situations similaires.
- ▶ Veillez toujours à ce qu'aucun objet ne dépasse des bacs de rangement, des filets à bagages ou des filets de rangement.
- ▶ Fermez les bacs de rangement verrouillables avant de prendre la route.
- ▶ Rangez et arrimez toujours les objets lourds, durs, pointus, tranchants, fragiles ou volumineux dans le coffre/compartiment de chargement.

⚠ ATTENTION Risque d'accident en cas de dépassement de la charge maximale sur le toit

Le centre de gravité du véhicule et le comportement routier habituel ainsi que la manœuvra-

bilité et le comportement au freinage du véhicule sont modifiés.

Si vous dépassez la charge maximale sur le toit, le comportement routier ainsi que la manœuvrabilité et le comportement au freinage du véhicule sont fortement compromis.

- ▶ Respectez impérativement la charge maximale sur le toit et adaptez votre style de conduite.

! **REMARQUE** Endommagement du véhicule résultant du non-respect de la hauteur de passage maximale autorisée

Lorsque la hauteur du véhicule dépasse la hauteur de passage maximale autorisée, le toit et d'autres pièces du véhicule risquent d'être endommagés.

- ▶ Tenez compte de l'indication de hauteur de passage.
- ▶ Si la hauteur de passage autorisée est dépassée, n'entrez pas.
- ▶ Tenez compte de la modification de la hauteur du véhicule due aux superstructures de toit.

Lorsque vous utilisez une galerie de toit, respectez la charge maximale sur le toit et la charge maximale de la galerie de toit.

Vous trouverez de plus amples informations sur la charge maximale sur le toit dans le chapitre «Caractéristiques techniques» (→ page 268) et sur les galeries de toit dans la section «Systèmes de portage» (→ page 203).

Si des objets sont transportés sur le toit et qu'ils dépassent du bord du toit de plus de 40 cm, le fonctionnement des systèmes d'aide à la conduite à caméra et des capteurs du rétroviseur intérieur peut être compromis. Veillez par conséquent à ce que le chargement ne dépasse pas de plus de 40 cm.

La tenue de route de votre véhicule dépend de la répartition de la charge. Pendant le chargement, tenez compte pour cela des remarques suivantes:

- Veillez à ce que la MTAC ou la charge autorisée sur les essieux ne soit pas dépassée du fait de la charge utile, occupants compris.
- Ne chargez pas plus haut que le bord supérieur des dossiers.

- Dans la mesure du possible, transportez toujours le chargement dans le compartiment de chargement.
- Utilisez les anneaux d'arrimage pour arrimer les charges et chargez les uniformément.
- Utilisez des anneaux d'arrimage et du matériel de fixation adaptés au poids et aux dimensions de la charge.

Ne dépassez pas le poids maximal de 5 kg lorsque vous chargez les tablettes rabattables.

Suspendez uniquement des objets légers aux portemanteaux. N'arrimez pas de charges aux portemanteaux. La charge maximale des portemanteaux est de 4 kg.

- i** Vous trouverez de plus amples informations sur les vide-poches et les possibilités de rangement dans la notice d'utilisation numérique qui se trouve dans le véhicule, sur Internet et dans l'appli.

Bacs de rangement dans l'habitacle

Vue d'ensemble des vide-poches avant

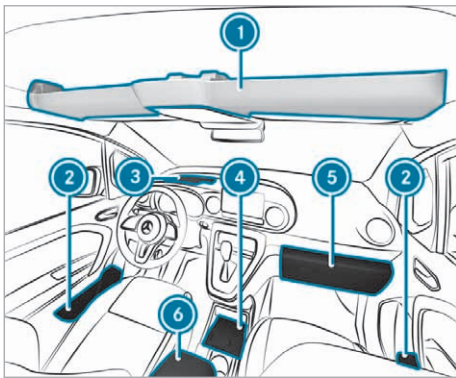

- ① Vide-poches supérieurs
- ② Bac de rangement dans les portes
- ③ Vide-poches au niveau de la planche de bord, sous le pare-brise
- ④ Vide-poches dans la console centrale avant avec porte-gobelets, prises USB et module de charge pour la recharge sans fil du téléphone portable
- ⑤ Boîte à gants
- ⑥ Vide-poches et bac de rangement du téléphone dans l'accoudoir avec kit de raccordement multimédia et bac de rangement, parexemple pour un lecteur MP3

Ouverture et fermeture du vide-poches dans la planche de bord

Tenez compte des remarques relatives au chargement du véhicule.

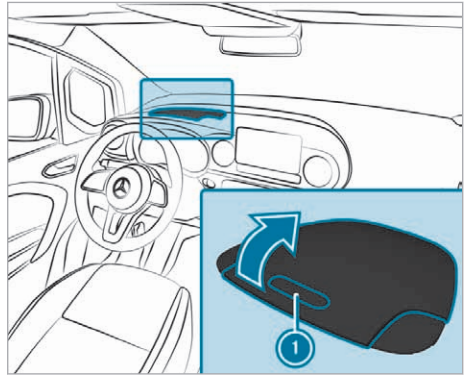

▶ **Ouverture :** appuyez sur le bouton de déverrouillage ①.

▶ **Fermeture :** rabattez le couvercle.

Ouverture du vide-poches situé dans l'accoudoir avant

▲ ATTENTION Risque de blessure dû au rangement inapproprié d'objets

Si vous rangez des objets de manière inappropriée dans l'habitacle, ceux-ci peuvent glisser ou être projetés et ainsi heurter les occupants du véhicule. Par ailleurs, en cas d'accident, les porte-gobelets, bacs ouverts et supports de téléphone ne peuvent pas retenir dans tous les cas les objets qu'ils contiennent.

Il y a risque de blessure, en particulier lors d'un freinage ou d'un changement brusque de direction.

- ▶ Rangez toujours les objets de manière à ce qu'ils ne puissent pas être projetés dans ces situations ou dans des situations similaires.
- ▶ Veillez toujours à ce qu'aucun objet ne dépasse des bacs de rangement, des filets à bagages ou des filets de rangement.
- ▶ Fermez les bacs de rangement verrouillables avant de prendre la route.
- ▶ Rangez et arrimez toujours les objets lourds, durs, pointus, tranchants, fragiles ou volumineux dans le coffre.

Tenez compte des remarques relatives au chargement du véhicule.

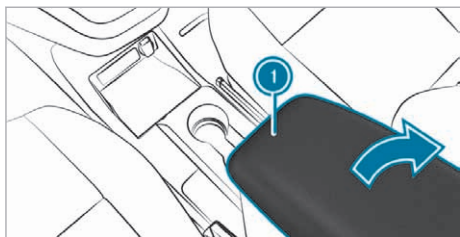

► **Ouverture :** relevez le couvercle du vide-poches situé dans l'accoudoir avant (1) dans le sens de la flèche.

Le vide-poches situé dans l'accoudoir est ouvert.

► **Fermeture :** rabattez le couvercle du vide-poches situé dans l'accoudoir avant (1). Le vide-poches dans l'accoudoir avant est fermé.

■ Ouverture et fermeture du vide-poches situé dans le compartiment de chargement

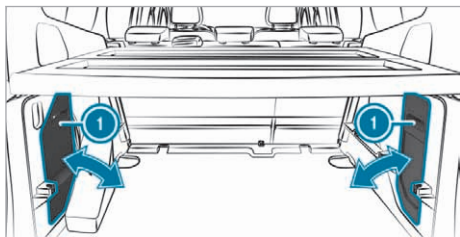

Avant d'ouvrir le vide-poches, vous devez retirer le câble de charge du boîtier de câble de charge.

► **Ouverture :** extraire le vide-poches (1) dans le sens de la flèche.

Le vide-poches est ouvert.

► **Fermeture :** poussez le vide-poches (1) vers l'intérieur dans le sens de la flèche.

Augmentation du volume du compartiment de chargement par basculement vers l'avant du dossier du côté passager (fourgon)

▲ **ATTENTION** Risque de coincement lors du réglage des sièges

Si vous réglez un siège, vous risquez de vous coincer ou de coincer un occupant du véhicule.

► Assurez-vous lors du réglage d'un siège que personne ne se trouve dans l'espace de manœuvre du siège et ne se coince une partie du corps.

▲ **ATTENTION** Risque de blessure en cas de dossier basculé vers l'avant

Les personnes assises à l'arrière peuvent heurter des éléments du mécanisme de siège.

► Si une personne doit être transportée alors que le siège passager est basculé vers l'avant, elle doit s'asseoir sur le siège arrière situé derrière le conducteur.

Pour agrandir le compartiment de chargement, vous pouvez basculer vers l'avant le dossier du côté passager et ouvrir la grille de séparation.

Conditions requises

- La charge sur le dossier ne doit pas dépasser 80 kg.
- La charge sur le siège doit être répartie uniformément.

Basculement vers l'avant

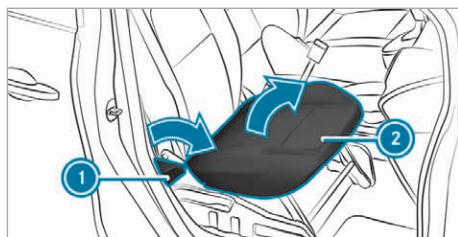

► Assurez-vous qu'aucun objet n'empêche le mouvement du coussin d'assise et du dossier.

► Poussez la poignée (1) vers le bas et déplacez l'assise (2) vers l'avant dans l'espace jambes.

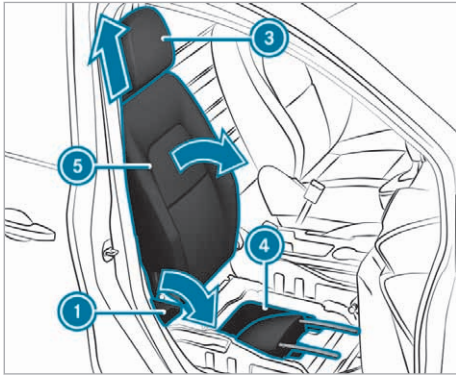

- ▶ Enlevez l'appui-tête ③ (→ page 77) et rangez-le dans le rangement ④.
- ▶ Poussez de nouveau la poignée ① vers le bas. Le dossier est débloqué.
- ▶ Basculez complètement le dossier ⑤ vers l'avant.

Redressement

- ▶ Effectuez les étapes dans l'ordre inverse.
- ▶ Réglez l'appui-tête ③ (→ page 76).

Trappe de chargement d'objets longs - banquette arrière

■ Basculement des dossiers de la banquette arrière vers l'avant

⚠ ATTENTION Risque de coincement lors du réglage des sièges

Si vous réglez un siège, vous risquez de vous coincer ou de coincer un occupant du véhicule.

- ▶ Assurez-vous lors du réglage d'un siège que personne ne se trouve dans l'espace de manœuvre du siège et ne se coince une partie du corps.

⚠ ATTENTION Risque d'accident si la banquette arrière, le siège arrière et le dossier ne sont pas verrouillés

La banquette arrière, le siège arrière et le dossier risquent de basculer vers l'avant, même pendant la marche.

- L'occupant du véhicule est alors pressé contre la ceinture de sécurité. La ceinture

de sécurité n'est plus en mesure de vous apporter la protection prévue et risque de vous blesser.

- Les objets ou le chargement déposés dans le coffre ou compartiment de chargement ne peuvent pas être retenus par le dossier.
- ▶ Avant chaque trajet, assurez-vous que la banquette arrière, le siège arrière et le dossier sont verrouillés.

Veillez toujours à ce que tous les occupants du véhicule aient bouclé correctement leur ceinture et soient correctement assis. Cela vaut particulièrement lorsque des enfants se trouvent à bord du véhicule.

Relevez le dossier du siège rabattu lorsque vous n'en avez plus besoin comme surface de chargement.

⚠ ATTENTION Risque de blessure dû à la projection de la ceinture de sécurité 3 points pendant la marche

La ceinture de sécurité 3 points du siège arrière central peut, si elle n'est pas utilisée, être projetée pendant la marche.

- ▶ Lorsque la ceinture de sécurité 3 points du siège arrière central n'est pas utilisée, bloquez toujours les 2 languettes de ceinture dans le support.

Conditions requises

- La zone dans laquelle le dossier est basculé est dégagée.
- Les appui-tête du dossier arrière sont complètement enfoncés.
- Les tablettes rabattables au niveau des sièges avant sont relevées.
- La charge sur la banquette arrière ne dépasse pas 300 kg.

Vous pouvez basculer vers l'avant le dossier gauche avec le dossier central et le dossier droit séparément.

- ▶ Si nécessaire, avancez le siège conducteur ou le siège passager.

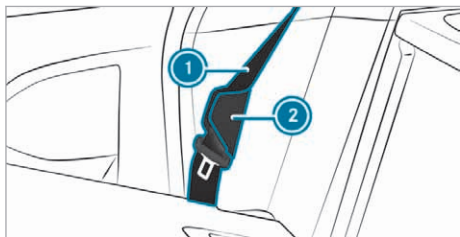

- ▶ Accrochez la ceinture de sécurité ① dans l'accroche-ceinture ②.
- ▶ Enroulez la ceinture de sécurité centrale entièrement dans le support sur le ciel de pavillon (→ page 32).
- ▶ Enfoncez complètement les appuie-tête du dossier arrière (→ page 77).

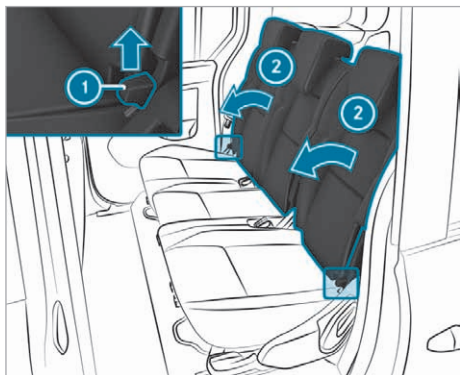

- ▶ Tirez le levier de déverrouillage ①. Le dossier correspondant est déverrouillé.
- ▶ Basculez les dossiers de la banquette arrière vers l'avant ②. L'assise se déplace en même temps vers l'avant.

■ Basculement vers l'arrière des dossiers de la banquette arrière

! **REMARQUE** Dommages dû au coincement de la ceinture de sécurité lors du basculement vers l'arrière des dossiers

La ceinture de sécurité risque d'être coincée, et de ce fait endommagée, lors du basculement vers l'arrière des dossiers.

- ▶ Veillez à ce que la ceinture de sécurité soit accrochée dans l'accroche-ceinture.

! **REMARQUE** Endommagement de la ceinture de sécurité centrale dû au coincement lors du basculement vers l'arrière des dossiers

La ceinture de sécurité centrale peut être coincée lorsque vous basculez les dossiers vers l'arrière et risque alors d'être endommagée.

- ▶ Veillez à ce que la ceinture de sécurité centrale soit entièrement enroulée dans le support sur le ciel de pavillon.

- ▶ Si nécessaire, avancez le siège conducteur ou le siège passager.

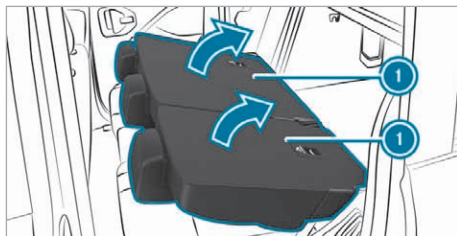

- ▶ Basculez le dossier ① vers l'arrière dans le sens de la flèche jusqu'à ce qu'il se verrouille.
- ▶ Veillez à ce que le dossier soit verrouillé. Pour cela, tirez fortement sur le dossier.
- ▶ Si nécessaire, réglez l'appuie-tête (→ page 77).

Prises

Utilisation de la prise 12 V située dans la console centrale avant

Conditions requises

- L'alimentation en tension est établie.
- Seuls des appareils dont la puissance n'est pas supérieure à 180 W (15 A) sont autorisés.

En fonction de l'équipement du véhicule, celui-ci dispose également des prises 12 V suivantes:

- dans le compartiment électronique situé dans la console centrale à l'arrière
- dans le compartiment de chargement

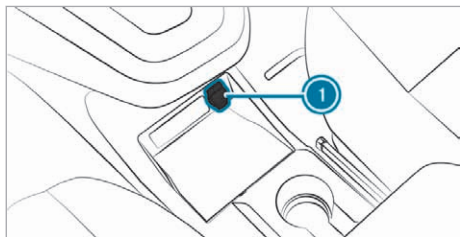

- ▶ Relevez le volet ❶ de la prise.
- ▶ Branchez la fiche de l'appareil.

Vue d'ensemble des prises USB

En fonction de l'équipement du véhicule, celui-ci dispose des prises USB suivantes:

- dans le vide-poches situé dans la console centrale avant
- dans le vide-poches situé dans la planche de bord
- dans le compartiment électronique situé dans la console centrale à l'arrière

Recharge sans fil du téléphone portable et liaison avec l'antenne extérieure

Remarques sur la recharge sans fil du téléphone portable

⚠ ATTENTION Risque de blessure dû au rangement inapproprié d'objets

Si vous rangez des objets de manière inappropriée dans l'habitacle, ceux-ci peuvent glisser ou être projetés et ainsi heurter les occupants du véhicule. Par ailleurs, les porte-gobelets, les bacs de rangement ouverts et les supports de téléphone portable pourraient ne pas retenir les objets qui s'y trouvent en cas d'accident.

Il y a un risque de blessure, en particulier lors d'un freinage ou d'un changement brusque de direction.

- ▶ Rangez toujours les objets de manière à ce qu'ils ne puissent pas être projetés dans ces situations ou dans des situations similaires.
- ▶ Veillez toujours à ce qu'aucun objet ne dépasse des bacs de rangement, des filets à bagages ou des filets de rangement.

- ▶ Fermez les bacs de rangement verrouillables avant de prendre la route.
- ▶ Rangez et arrimez toujours les objets lourds, durs, pointus, tranchants, fragiles ou volumineux dans le coffre/compartiment de chargement.

Tenez compte des remarques relatives au chargement du véhicule.

⚠ ATTENTION Risque d'incendie en cas de dépôt d'objets sur le support de téléphone portable

Si vous posez d'autres objets sur le support de téléphone portable, il pourrait notamment y avoir un risque d'incendie.

- ▶ En dehors d'un téléphone portable, ne posez aucun autre objet, notamment en métal, sur le support de téléphone portable.

⚠ REMARQUE Risque d'endommagement d'objets en cas de dépôt sur le support de téléphone portable

Si des objets sont posés sur le support de téléphone portable, ils risquent d'être endommagés par les champs électromagnétiques.

- ▶ Ne posez pas de carte de crédit, de support de données, de forfait de ski ou autre objet sensible aux champs électromagnétiques sur le support de téléphone portable.

⚠ REMARQUE Endommagement du support de téléphone portable en cas de contact avec des liquides

Si des liquides se répandent sur le support de téléphone portable, celui-ci risque d'être endommagé.

- ▶ Veillez à ce qu'aucun liquide ne se répande sur le support de téléphone portable.

Tenez toujours compte des remarques relatives aux personnes utilisant des appareils médicaux électroniques (→ page 22).

- En fonction de l'équipement du véhicule, le téléphone portable est relié à l'antenne exté-

rieure du véhicule par l'intermédiaire du module de charge.

- La fonction de charge et la liaison sans fil du téléphone portable avec l'antenne extérieure du véhicule ne sont disponibles que lorsque le contact est mis.
- Il est possible, dans certains cas, que les téléphones portables de petite taille ne puissent pas être rechargés en tout point du support.
- Il est également possible que les téléphones portables de grande taille qui ne reposent pas correctement sur le support ne puissent pas être rechargés ou reliés à l'antenne extérieure du véhicule.
- Il se peut que le téléphone portable chauffe lors du processus de charge. Cela peut également dépendre des applications actuellement ouvertes en arrière-plan.
- Pour une recharge plus efficace et pour la liaison avec l'antenne extérieure du véhicule, enlevez la housse de protection du téléphone portable. Cela ne s'applique pas aux housses de protection nécessaires à la recharge sans fil.

Recharge sans fil du téléphone portable à l'avant

Conditions requises

- Le téléphone portable peut être rechargé sans fil.

Vous trouverez la liste des téléphones portables compatibles sur le <https://www.mercedes-benz-mobile.com/>.

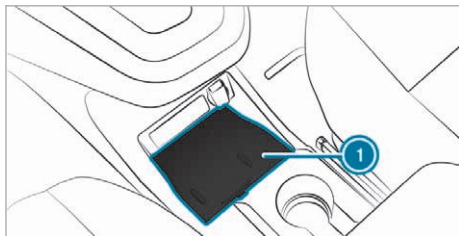

- ▶ Posez le téléphone portable sur le tapis de charge (1) en le centrant le plus possible et en orientant l'écran vers le haut. Si un message s'affiche sur le système multimédia, cela signifie que le téléphone portable est en charge. En outre, les problèmes relatifs à la charge du téléphone portable s'affichent sur l'écran du système multimédia.

- ⓘ Vous pouvez retirer le tapis de charge pour le nettoyer, par exemple à l'eau claire tiède.

Pose et dépose du tapis de sol

- ⚠ **ATTENTION** Risque d'accident dû à des objets se trouvant sur le plancher côté conducteur

Les objets éventuellement posés sur le plancher côté conducteur risquent d'entraver la course de la pédale ou de bloquer une pédale si celle-ci est enfoncée.

Cela compromet la sécurité de fonctionnement et la sécurité routière du véhicule.

- ▶ Rangez tous les objets en lieu sûr dans le véhicule afin d'éviter qu'ils ne se retrouvent sur le plancher côté conducteur.
- ▶ Fixez toujours les tapis de sol conformément aux prescriptions afin de ne pas entraver la course des pédales.
- ▶ N'utilisez pas de tapis de sol non fixés et ne superposez pas plusieurs tapis de sol.

Pose

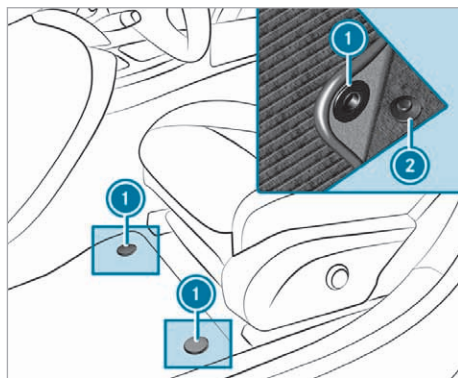

- ▶ Reculez le siège conducteur.
- ▶ Si nécessaire, retirez l'extincteur (→ page 215).
- ▶ Placez le tapis de sol dans l'espace jambes.
- ▶ Enfoncez les boutons-pression (1) sur les ergots (2).
- ▶ Le cas échéant, fixez à nouveau l'extincteur dans le véhicule.
- ▶ Réglez le siège.

- ❶ **Véhicules avec rangées de sièges supplémentaires :** veillez à ce que les tapis de sol soient posés de façon rigide en appuyant éventuellement dessus pour les fixer au plancher du véhicule.
- ❷ **Véhicules électriques :** posez le bord long des tapis de sol à l'arrière de façon à ce qu'il soit en contact avec la plaque de talon et appuyez sur les tapis de sol pour les fixer au plancher du véhicule.

Dépose

- ▶ Poussez vers l'arrière le siège conducteur et détachez le tapis de sol des ergots ❷.
- ▶ Enlevez le tapis de sol.
- ❸ Sortez du véhicule les tapis de sol des 2e et 3e rangées de sièges avant de basculer les sièges des 2e et 3e rangées de sièges. Vous éviterez ainsi d'endommager et de salir les sièges et les tapis de sol.

Pose et dépose de la fixation du smartphone

⚠ ATTENTION La manipulation d'appareils de communication intégrés au véhicule pendant la marche détourne votre attention de la circulation.

L'utilisation d'appareils de communication intégrés au véhicule pendant la marche peut détourner votre attention de la circulation. Vous risquez en outre de perdre le contrôle du véhicule.

- ▶ N'utilisez ces appareils que si les conditions de circulation le permettent.
- ▶ Si ce n'est pas le cas, arrêtez-vous en tenant compte des conditions de circulation et procédez à des entrées dans le système uniquement lorsque le véhicule est à l'arrêt.

Lorsque vous utilisez le système multimédia, tenez compte des dispositions légales en vigueur dans le pays dans lequel vous vous trouvez.

Montage

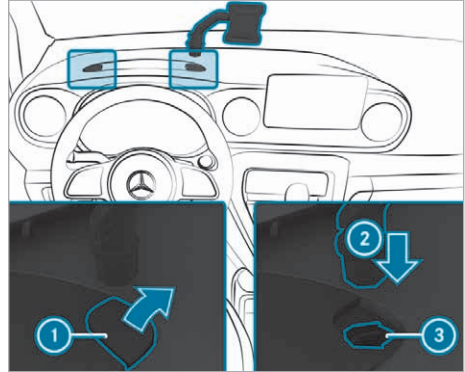

- ▶ Enlevez le cache ❶ à gauche ou à droite du vide-poches situé dans la planche de bord.
 - ▶ Introduisez la fixation du smartphone ❷ dans l'évidement ❸.
- La fixation du smartphone se verrouille.

Mercedes-Benz vous recommande d'utiliser des fixations agréées par Mercedes-Benz pour votre véhicule.

Dépose

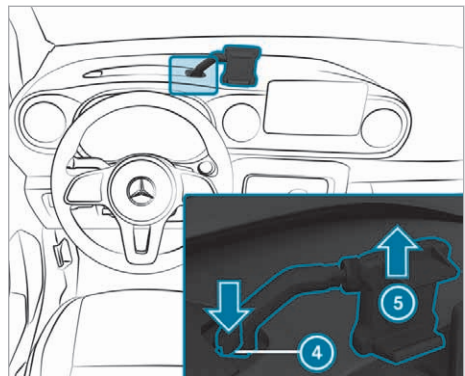

- ▶ Appuyez sur le bouton de déverrouillage ❹ situé sur la fixation du smartphone.
- La fixation du smartphone est déverrouillée.
- ▶ Tirez la fixation du smartphone vers le haut dans le sens de la flèche ❺.
 - ▶ Remettez le cache en place.

Eclairage extérieur

Remarque concernant la modification du réglage des phares pour les voyages à l'étranger

Une modification du réglage des phares n'est pas nécessaire. Une modification du réglage n'est pas nécessaire pour satisfaire aux exigences légales des pays où le côté de circulation diffère de celui du pays d'immatriculation.

Remarques relatives aux systèmes d'éclairage et à votre responsabilité

Les différents systèmes d'éclairage du véhicule sont uniquement des aides au conducteur. C'est le conducteur qui est responsable de l'éclairage correct du véhicule en fonction de la luminosité et des conditions de visibilité ambiantes, des dispositions légales ainsi que des conditions de circulation.

Commutateur d'éclairage

Commande du commutateur d'éclairage

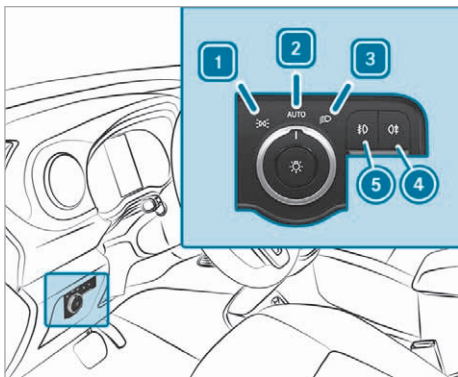

- 1 Feux de position, éclairage du numéro d'immatriculation et éclairage des instruments
- 2 **AUTO** Eclairage extérieur automatique (réglage par défaut du commutateur d'éclairage)
- 3 Feux de croisement ou feux de route
- 4 Eclairage antibrouillard arrière
- 5 Phares antibrouillard

► Tournez le contacteur d'éclairage sur **AUTO**.

L'éclairage extérieur (à l'exception des feux de position) s'éteint automatiquement dans le cas suivant:

- Vous appuyez sur la touche Start/Stop (→ page 104).

Allumage de l'éclairage de jour

► Tournez le commutateur d'éclairage sur **AUTO**.

Fonctionnement de l'éclairage extérieur automatique

Lorsque le véhicule est en marche, les feux de position, les feux de croisement et l'éclairage de jour sont allumés automatiquement en fonction de la luminosité ambiante.

⚠ ATTENTION Risque d'accident en cas de mauvaise visibilité due à l'extinction des feux de croisement

Si le commutateur d'éclairage se trouve sur **AUTO**, les feux de croisement ne s'allument pas automatiquement en cas de brouillard, de chutes de neige ou d'intempéries pouvant gêner la visibilité tels que les embruns.

► Dans ces situations, tournez le commutateur d'éclairage sur .

L'éclairage extérieur automatique est une fonction conçue uniquement pour vous aider. Vous êtes responsable de l'éclairage de votre véhicule.

Si le contacteur d'éclairage est sur **AUTO**, l'allumage de l'éclairage a lieu comme suit:

- Lorsque l'alimentation en tension est établie, les feux de position s'allument ou s'éteignent automatiquement en fonction de la luminosité ambiante.
- Lorsque le véhicule a été démarré, l'éclairage de jour est allumé. En outre, les feux de position et les feux de croisement s'allument ou s'éteignent automatiquement en fonction de la luminosité ambiante.

Lorsque les feux de croisement sont allumés, le voyant qui se trouve sur l'écran du combiné d'instruments s'allume.

Allumage et extinction de l'éclairage antibrouillard

Conditions requises

- Le commutateur d'éclairage se trouve en position ou **AUTO**.
- Les feux de croisement sont allumés.

▶ **Allumage et extinction de l'éclairage antibrouillard :** appuyez sur la touche .

▶ **Allumage et extinction de l'éclairage antibrouillard arrière :** appuyez sur la touche .

Tenez compte des dispositions relatives à l'utilisation du feu antibrouillard arrière en vigueur dans le pays où vous vous trouvez.

■ Correction de la portée de l'éclairage

Conditions requises

- Le véhicule a démarré.

La molette de réglage du site des phares vous permet d'adapter la portée des phares à l'état de chargement du véhicule. La portée des phares varie en effet en fonction du nombre de personnes transportées ou de la charge dans le compartiment de chargement. Les conditions de visibilité peuvent donc se dégrader et vous risquez d'éblouir les véhicules qui arrivent en sens inverse.

Sur les véhicules équipés de phares LED, la portée de l'éclairage est réglée automatiquement.

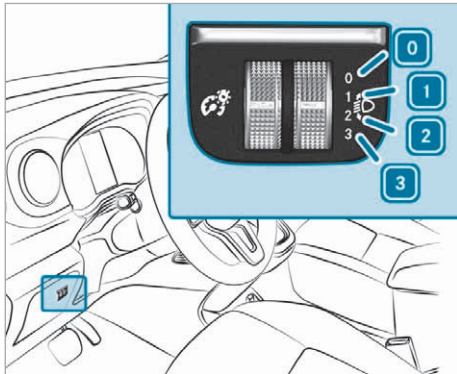

- 0** Siège conducteur et siège passager occupés
 - 1** Siège conducteur, siège passager et sièges arrière occupés
 - 2** Siège conducteur, siège passager et sièges arrière occupés, charge dans le compartiment de chargement ou sur la surface de chargement
 - 3** Siège conducteur et siège passager occupés et charge maximale autorisée sur l'essieu arrière atteinte
- i** Réglez l'éclairage de la chaussée de manière à ce que la chaussée soit éclairée sur une distance comprise entre 40 m et 100 m et que

les feux de croisement n'éblouissent pas les véhicules qui arrivent en sens inverse.

▶ Tournez la molette de réglage du site des phares sur la position correspondante.

▶ Sélectionnez la position **0** lorsque le véhicule n'est pas chargé.

Utilisation du commodo d'éclairage

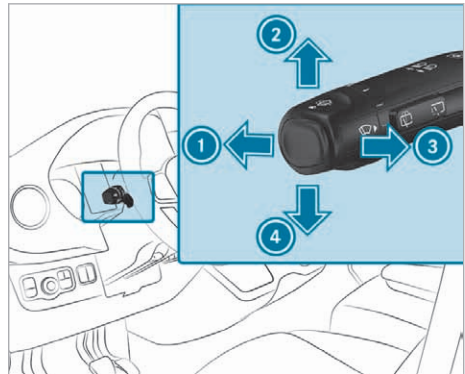

- 1** Feux de route
- 2** Clignotants droits
- 3** Appel de phares
- 4** Clignotants gauches

▶ Activez la fonction souhaitée à l'aide du commodo.

Allumage des feux de route

▶ Allumez les feux de croisement (→ page 88).

▶ Actionnez le commodo vers l'avant **1**.

Le voyant  qui se trouve sur l'écran du combiné d'instruments s'allume. Le commodo revient dans la position initiale.

i Sur la position **AUTO**, les feux de route s'allument uniquement dans l'obscurité et si vous avez démarré le véhicule.

▶ **Extinction :** actionnez le commodo vers l'avant **1** ou tirez-le brièvement dans le sens de la flèche **3** (l'appel de phares désactive les feux de route).

Le voyant  qui se trouve sur l'écran du combiné d'instruments s'éteint. Le commodo revient dans la position initiale.

Appel de phares

▶ Tirez brièvement le commodo dans le sens de la flèche **3**.

Clignotants

- ▶ **Clignotement :** actionnez le commodo dans la direction souhaitée ② ou ④ jusqu'à encliquetage. Le commodo revient automatiquement en position médiane si le braquage du volant est suffisant.
- ▶ **Clignotement bref :** actionnez brièvement le commodo dans la direction souhaitée ② ou ④. Le clignotant correspondant clignote 3 fois.

Allumage et extinction des feux de détresse

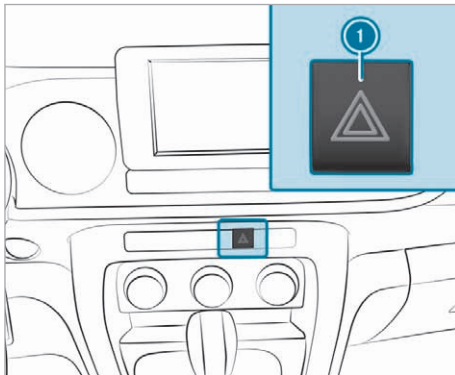

- ▶ Appuyez sur la touche ①.

Les feux de détresse s'allument automatiquement lorsque l'airbag a été déclenché.

- ① Les feux de détresse fonctionnent également lorsque le véhicule est à l'arrêt.

Assistant de feux de route adaptatifs

Fonctionnement de l'assistant de feux de route adaptatifs

⚠ ATTENTION Risque d'accident bien que l'assistant de feux de route adaptatifs soit activé

L'assistant de feux de route adaptatifs ne réagit pas aux :

- Usagers qui n'ont pas d'éclairage propre, tels que les piétons
- Usagers dont l'éclairage est faible, tels que les cyclistes
- Usagers dont l'éclairage est masqué, par exemple par une glissière de sécurité

Dans de très rares cas, l'assistant de feux de route adaptatifs ne réagit pas ou pas à temps aux autres usagers équipés d'un éclairage propre.

Dans ces situations ou dans des situations similaires, l'allumage des feux de route automatiques n'est alors pas désactivé ou est tout de même activé.

- ▶ Soyez toujours attentif aux conditions de circulation et éteignez les feux de route à temps.

L'assistant de feux de route adaptatifs commute automatiquement entre les réglages suivants :

- Feux de croisement
- Feux de route

Le système détecte l'éclairage des véhicules qui arrivent en sens inverse ou qui vous précèdent.

Si vous roulez à plus de 40 km/h, le réglage est commuté comme suit :

- Si aucun autre usager n'est détecté, les feux de route s'allument automatiquement.

Si vous roulez à moins de 30 km/h ou que l'éclairage des routes est suffisant, le réglage est commuté comme suit :

- Les feux de route s'éteignent automatiquement.

Limites système

L'assistant de feux de route adaptatifs ne peut pas tenir compte des conditions routières et météorologiques ni des conditions de circulation.

Dans les conditions suivantes, la détection peut être limitée :

- Les conditions de visibilité sont mauvaises (en cas de brouillard, de forte pluie ou de chutes de neige, par exemple)
- Les capteurs sont encrassés ou masqués.

L'assistant de feux de route adaptatifs est uniquement un système d'aide. Vous êtes responsable de l'éclairage correct du véhicule en fonction de la luminosité et des conditions de visibilité ambiantes ainsi que des conditions de circulation.

Le capteur optique du système se trouve derrière le pare-brise, au niveau de l'unité de commande au toit.

■ Activation et désactivation de l'assistant des feux de route

Conditions requises

- Le commutateur d'éclairage se trouve sur **AUTO**.
- ▶ **Activation** : allumez les feux de route par l'intermédiaire du commodo.
Lorsque les feux de route s'allument automatiquement dans l'obscurité, le voyant  qui se trouve sur l'écran du combiné d'instruments s'allume.
- ▶ **Désactivation** : éteignez les feux de route par l'intermédiaire du commodo.

Allumage et extinction de l'éclairage de proximité

Système multimédia :

- ➔  ➔ **Réglages** ➔ **Eclairage**
 ➔ **Eclairage zone environnante**
 ▶ Activez ou désactivez la fonction.

L'éclairage de proximité s'éteint 60 secondes après le déverrouillage du véhicule. Au démarrage du véhicule, l'éclairage de proximité est désactivé et l'éclairage extérieur automatique est activé.



Réglage de l'éclairage intérieur

Réglage de l'éclairage intérieur

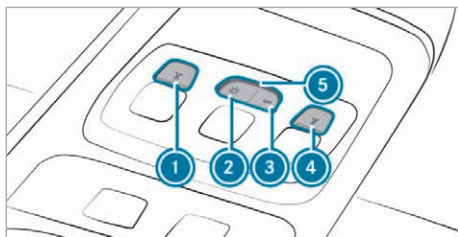
Unité de commande au toit avant



Touches d'éclairage intérieur (exemple)

- ①  Spot de lecture avant, gauche
- ②  Eclairage intérieur avant
- ③ **OFF** Extinction de l'éclairage intérieur
- ④  Spot de lecture avant, droite

- ▶ **Allumage et extinction** : appuyez sur la touche correspondante ① – ④.
- ▶ **Commande automatique de l'éclairage intérieur** : mettez le contacteur ⑤ dans la position intermédiaire.

La disposition et le nombre de touches dépendent de l'équipement du véhicule.

Allumage et extinction de l'éclairage intérieur à l'arrière ou dans le compartiment de chargement

Unité de commande arrière

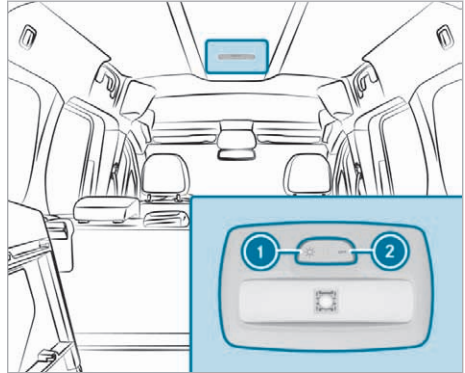

- ▶ **Allumage de l'éclairage intérieur arrière** : appuyez sur la touche ①.
- ▶ **Extinction de l'éclairage intérieur arrière** : appuyez de nouveau sur la touche ①.
- ▶ **Allumage automatique de l'éclairage intérieur arrière** : appuyez sur la touche ②.
- ▶ **Extinction automatique de l'éclairage intérieur arrière** : appuyez de nouveau sur la touche ②.

Unité de commande dans le compartiment de chargement

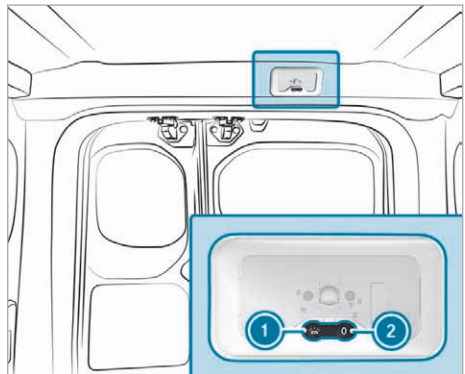

Touches d'éclairage de compartiment de chargement (exemple)

- ▶ **Allumage** : appuyez sur la touche ①.

▶ **Extinction :** appuyez sur la touche ②.

Activation et désactivation de la commande automatique de l'éclairage intérieur

Système multimédia:

→ [maison] ▶▶ Réglages ▶▶ Eclairage

▶▶ Commande automatique de l'éclairage intérieur

- ▶ Activez ou désactivez la fonction. Lorsque la fonction est activée, l'éclairage intérieur s'allume automatiquement au déverrouillage du véhicule ou à l'arrêt du véhicule.

Remplacement des lampes

Remarques relatives au remplacement des lampes

⚠ ATTENTION Risque de brûlure lié à des composants brûlants lors du remplacement des ampoules

Les ampoules, les lampes et les fiches risquent de devenir très chauds en service.

Si vous remplacez une ampoule, vous risquez de vous brûler au contact de ces composants.

- ▶ Laissez refroidir les composants avant de remplacer une ampoule.

Consignes de sécurité importantes:

- Avant de remplacer une ampoule, éteignez le système d'éclairage du véhicule. Vous éviterez ainsi tout court-circuit.
- Utilisez uniquement des ampoules de rechange de même type et de la tension requise.
- Ne montez les ampoules que dans des lampes adaptées.
- N'utilisez pas de lampes tombées à terre ou dont le verre est rayé. La lampe risque d'éclater.
- La lampe risque d'éclater dans les conditions suivantes:
 - La lampe est brûlante et vous la touchez.
 - Vous laissez tomber la lampe.
 - Vous rayez la lampe ou la fêlez.
- Les tâches sur le verre de l'ampoule réduisent la durée de vie de la lampe. Ne touchez pas le verre de l'ampoule à mains nues. Le cas échéant, nettoyez le verre de l'ampoule à froid

avec de l'alcool ou de l'alcool à brûler et frottez-le avec un chiffon non pelucheux.

- Protégez la lampe de l'humidité et ne la mettez pas en contact avec un liquide. Veillez toujours à ce que les ampoules soient bien fixées.

Remplacement des lampes avant (véhicules équipés de phares halogènes)

Vue d'ensemble des types de lampes avant

Vous pouvez remplacer les lampes des feux suivants:

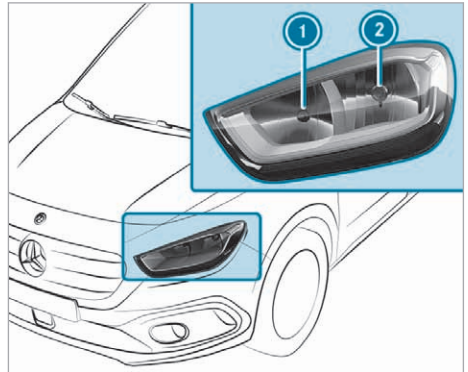

Phares halogènes

- ① Feux de route: lampe H7 55 W
- ② Feux de croisement: lampe H7 55 W

Remplacement des lampes du phare

Conditions requises

- Le système d'éclairage est éteint.

Remplacement des lampes du phare halogène

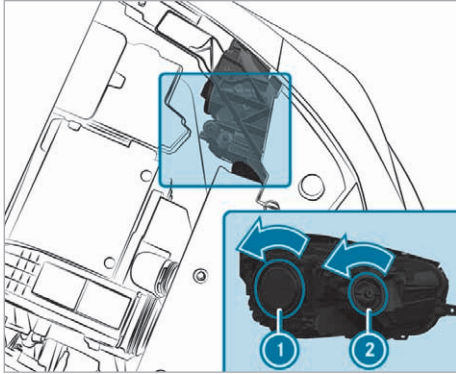

- 1 Couvercle de boîtier des feux de croisement
- 2 Couvercle de boîtier des feux de route

- ▶ Ouvrez le capot moteur.
- ▶ Tournez le couvercle de boîtier correspondant dans le sens de la flèche, puis enlevez-le.
- ▶ Tournez la douille vers la gauche et enlevez-la.
- ▶ Retirez la lampe de la douille.
- ▶ Mettez la lampe neuve en place dans la douille de manière à ce que le culot repose entièrement au fond de la douille.
- ▶ Mettez la douille en place et tournez-la vers la droite.
- ▶ Mettez le couvercle de boîtier en place et tournez-le dans le sens inverse de la flèche.
- ▶ Fermez le capot moteur.

Remplacement des lampes arrière

Remplacement des lampes du feu arrière

Conditions requises

- Le système d'éclairage est éteint.
- Feux arrière :** il vous faut une lampe du type P 21/5 W.
- Eclairage antibrouillard arrière :** il vous faut une lampe du type P 21 W.
- Feux stop/feux arrière :** il vous faut une lampe du type P 21/5 W.

- **Clignotants :** il vous faut une lampe du type PY 21 W.
- **Feux de recul :** il vous faut une lampe du type W 16 W.

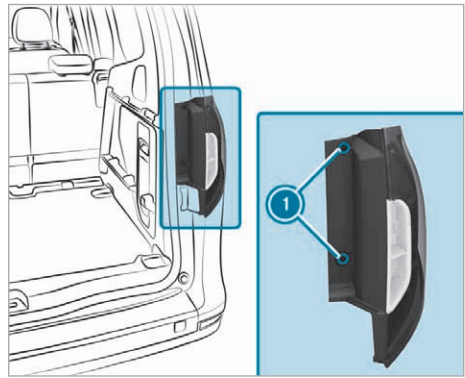

- ▶ Desserrez les vis ① avec un tournevis.
- ▶ Tirez le bloc optique vers l'arrière.

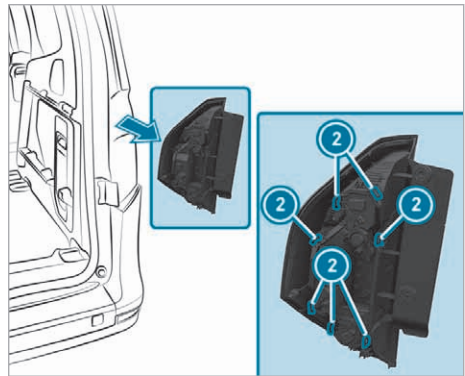

- ▶ Détachez les agrafes de retenue ②.
- ▶ Enlevez le cache.

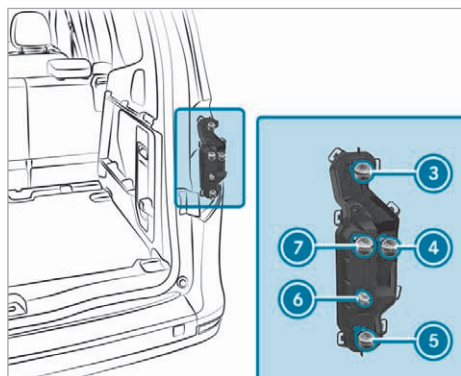

- ③ Feux stop/feux arrière
- ④ Feu arrière
- ⑤ Eclairage antibrouillard arrière
- ⑥ Feux de recul
- ⑦ Clignotants

- ▶ Retirez l'ampoule concernée.
- ▶ Mettez l'ampoule neuve correspondante en place.

Essuie-glaces

Mise en marche et arrêt des essuie-glaces du pare-brise

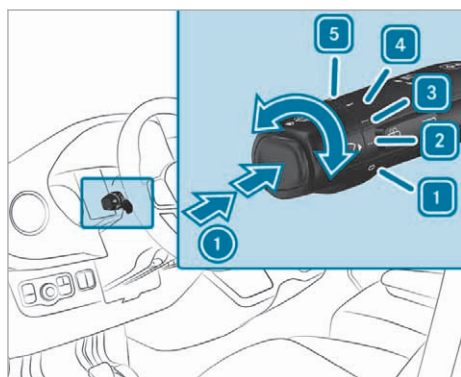

- ① Balayage unique/balayage avec liquide de lave-glace
 - ① 0 Arrêt des essuie-glaces
 - ② Balayage intermittent normal
- Véhicules équipés d'un capteur de pluie: balayage automatique normal
- ③ Balayage intermittent fréquent

Véhicules équipés d'un capteur de pluie: balayage automatique fréquent

- ④ Balayage continu lent
- ⑤ Balayage continu rapide

- ▶ Tournez le commodo sur la position correspondante ① - ⑤.

Véhicules équipés d'un capteur de pluie: la fonction de balayage automatique n'est disponible que lorsque le véhicule a été démarré.

- ▶ **Balayage unique/balayage avec liquide de lave-glace**: appuyez sur la touche du commodo dans le sens de la flèche ①.

- Balayage unique
- Balayage avec liquide de lave-glace

Mise en marche et arrêt de l'essuie-glace de lunette arrière

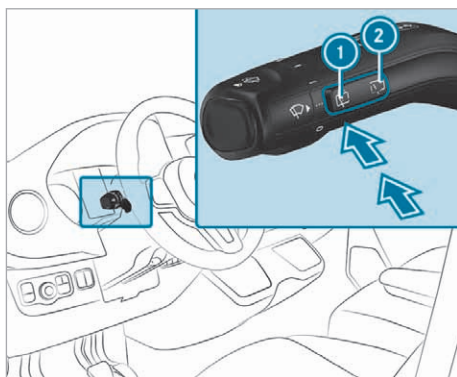

- ① Balayage unique/balayage avec liquide de lave-glace
- ② Balayage intermittent

- ▶ **Balayage unique**: appuyez sur la touche ① jusqu'au point de résistance.

- ▶ **Balayage avec liquide de lave-glace**: appuyez sur la touche ① au-delà du point de résistance.

- ▶ **Mise en marche et arrêt du balayage intermittent**: appuyez sur la touche ②.

Si l'essuie-glace arrière est en marche, le symbole apparaît sur l'écran du combiné d'instruments .

Remplacement des balais d'essuie-glace du pare-brise

⚠ ATTENTION Risque de coincement lors du remplacement des balais d'essuie-glace par la mise en marche des essuie-glaces

Si les essuie-glaces se mettent en marche lors du remplacement des balais d'essuie-glace, vous risquez d'être coincé par le bras d'essuie-glace.

- ▶ Veillez à toujours arrêter les essuie-glaces et le véhicule, et à couper le contact, avant de remplacer les balais d'essuie-glace.

⚠ ATTENTION Risque de blessure dû à l'utilisation des essuie-glaces alors que le capot moteur est ouvert

Si les essuie-glaces se mettent en marche alors que le capot moteur est ouvert, vous risquez d'être coincé par la tringlerie d'essuie-glace.

- ▶ Veillez à toujours arrêter les essuie-glaces et le véhicule, et à couper le contact, avant d'ouvrir le capot moteur.

Mise des bras d'essuie-glace en position de remplacement

- ▶ Mettez le contact.
- ▶ Appuyez 2 fois sur la touche  du commodo jusqu'au premier point de résistance dans un délai de 1 seconde. Les bras d'essuie-glace se mettent en position de remplacement.

Dépose des balais d'essuie-glace

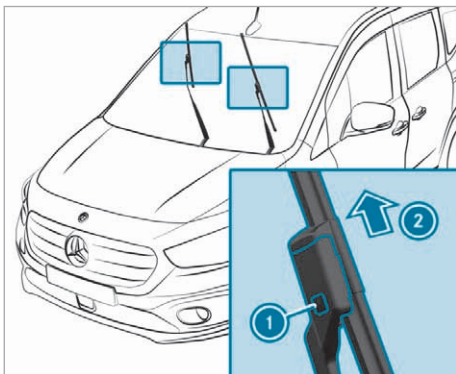

- ▶ Ecartez le bras d'essuie-glace du pare-brise.
- ▶ Appuyez sur le bouton de déverrouillage ①.
- ▶ Retirez le balai d'essuie-glace du bras d'essuie-glace en le tirant vers le haut, dans le sens de la flèche ②.

Pose des balais d'essuie-glace

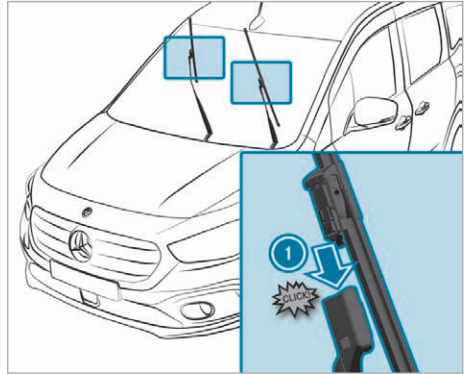

- ▶ Insérez le balai d'essuie-glace neuf sur le bras d'essuie-glace dans le sens de la flèche ①, jusqu'à ce que le bouton de déverrouillage s'encliquette.
- ▶ Vérifiez que le balai d'essuie-glace est bien fixé.
- ▶ Rabattez les bras d'essuie-glace sur le pare-brise.
- ▶ Mettez le contact.
- ▶ Appuyez 1 fois sur la touche  du commodo.

ou

- ▶ Accélérez le véhicule jusqu'à atteindre une vitesse supérieure à 10 km/h. Les bras d'essuie-glace se remettent dans la position initiale.

Remplacement du balai d'essuie-glace de la lunette arrière

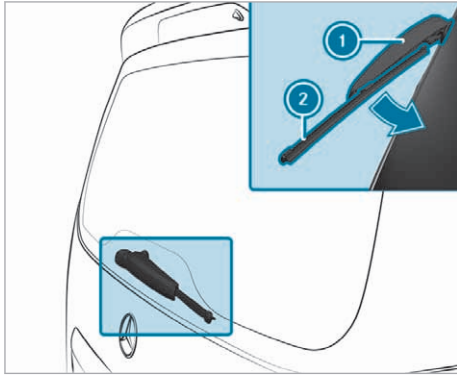

- ▶ Ecartez le bras d'essuie-glace ① de la lunette arrière jusqu'à ce qu'il se verrouille en position de remplacement.
- ▶ Tenez le bras d'essuie-glace ① et retirez le balai d'essuie-glace ② du bras d'essuie-glace dans le sens de la flèche.
- ▶ Placez le balai d'essuie-glace ② neuf sur le bras d'essuie-glace ①.
- ▶ Tenez le bras d'essuie-glace ① et poussez le balai d'essuie-glace ② dans le sens opposé à la flèche jusqu'à encliquetage.
- ▶ Vérifiez que le balai d'essuie-glace ② est bien fixé.
- ▶ Rabattez le bras d'essuie-glace ① sur la lunette arrière.

Rétroviseurs

Utilisation des rétroviseurs extérieurs

⚠ ATTENTION Risque d'accident en cas de modification des réglages du véhicule pendant la marche

Vous risquez de perdre le contrôle du véhicule dans les situations suivantes en particulier:

- si vous réglez le siège conducteur, l'appui-tête, le volant ou le rétroviseur pendant la marche
- si vous bouclez votre ceinture de sécurité pendant la marche

▶ Avant de démarrer le véhicule, réglez en particulier le siège conducteur, l'appui-

tête, le volant et le rétroviseur, et bouclez votre ceinture de sécurité.

⚠ ATTENTION Risque d'accident lié à une erreur d'appréciation de la distance lors de l'utilisation du rétroviseur extérieur

Les rétroviseurs extérieurs donnent une image réduite. Les objets visibles sont plus près qu'ils ne le paraissent.

▶ Par conséquent, déterminez toujours la distance réelle par rapport aux autres usagers en jetant un coup d'œil par-dessus votre épaule.

Réglage des rétroviseurs extérieurs

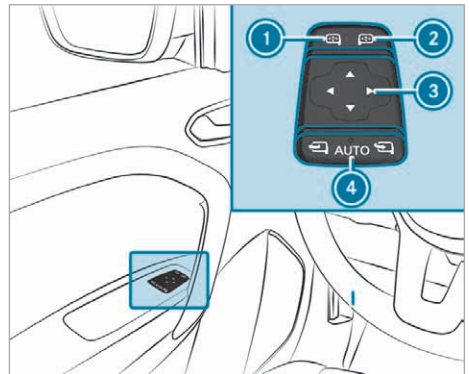

! REMARQUE Endommagement des rétroviseurs extérieurs électriques

Si vous rabattez et déployez les rétroviseurs extérieurs électriques manuellement, vous risquez de les endommager et les rétroviseurs risquent de ne pas être bloqués correctement.

Si les rétroviseurs extérieurs ne sont pas rabattus lors du lavage du véhicule dans une station de lavage, ils risquent d'être rabattus violemment et endommagés par les brosses de lavage.

- ▶ Les rétroviseurs extérieurs ne doivent être rabattus et déployés qu'électriquement.
- ▶ Rabattez les rétroviseurs extérieurs avant de laver le véhicule dans une station de lavage.

- ▶ Avant de prendre la route, établissez l'alimentation en tension ou mettez le véhicule en marche.
- ▶ Sélectionnez le rétroviseur extérieur à régler à l'aide de la touche ① ou ②.
- ▶ Réglez la position du miroir à l'aide de la touche ③.

Rabattement et déploiement des rétroviseurs extérieurs

- ▶ **Activation du rabatement automatique des rétroviseurs :** mettez la touche ④ du milieu sur .
- ▶ **Rabattement manuel :** poussez la touche ④ vers la droite.
- ▶ **Déploiement manuel :** poussez la touche ④ vers la gauche.

Vue d'ensemble des systèmes de climatisation

Vue d'ensemble du climatiseur

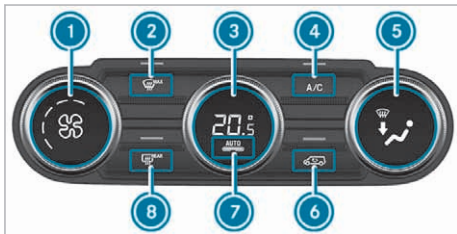

Vue d'ensemble du système de chauffage ou du climatiseur (exemple)

- ① Réglage du débit d'air
- ② Dégivrage du pare-brise (→ page 100)
- ③ Réglage de la température
- ④ Activation et désactivation de la fonction A/C (→ page 99)
- ⑤ Réglage de la répartition d'air (→ page 99)
- ⑥ Activation et désactivation du mode recyclage d'air (→ page 100)
- ⑦ Régulation automatique de la climatisation (→ page 99)
- ⑧ Véhicules équipés d'un chauffage de lunette arrière: mise en marche et arrêt du chauffage de lunette arrière
- ⑨ Véhicules équipés d'un chauffage de rétroviseur: mise en marche et arrêt du chauffage de rétroviseur
- ⑩ Véhicules équipés d'un chauffage de lunette arrière: les rétroviseurs extérieurs sont toujours également chauffés lorsque le chauffage de la lunette arrière est mis en marche.
- ⑪ Les voyants incorporés aux touches indiquent que la fonction correspondante est activée.

Vue d'ensemble du climatiseur THERMOTRONIC

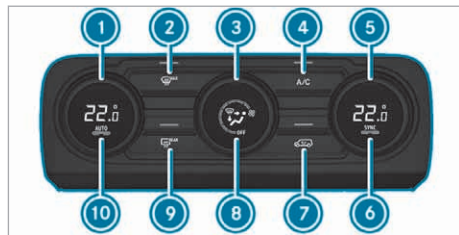

- ① Réglage de la température côté gauche
- ② Dégivrage du pare-brise (→ page 100)
- ③ Réglage du débit d'air
- ④ Activation et désactivation de la fonction A/C (→ page 99)
- ⑤ Réglage de la température côté droit
- ⑥ Activation et désactivation de la fonction de synchronisation (→ page 99)
- ⑦ Activation et désactivation du mode recyclage d'air (→ page 100)
- ⑧ Réglage de la répartition d'air (→ page 99)
- ⑨ Mise en marche et arrêt du chauffage de lunette arrière
- ⑩ Régulation automatique de la climatisation (→ page 99)
- ⑪ Les rétroviseurs extérieurs sont toujours également chauffés lorsque le chauffage de la lunette arrière est mis en marche.
- ⑫ Les voyants incorporés aux touches indiquent que la fonction correspondante est activée.

Commande des systèmes de climatisation

Mise en marche et arrêt du système de climatisation

Véhicule avec système de chauffage

- ▶ **Mise en marche:** mettez le sélecteur de débit d'air sur le niveau 1 ou au-delà.
- ▶ **Arrêt:** mettez le sélecteur du débit d'air sur le niveau 0 ou appuyez sur la touche .

Véhicules équipés d'une unité de commande de la climatisation THERMOTRONIC

- ▶ **Mise en marche:** mettez le sélecteur de débit d'air sur le niveau 1 ou au-delà ou bien appuyez sur la touche .

▶ **Arrêt :** mettez le sélecteur du débit d'air sur **[OFF]**.

ⓘ Lorsque le système de climatisation est arrêté, les vitres risquent de se couvrir plus rapidement de buée. N'arrêtez le système de climatisation que pour une courte durée.

Activation et désactivation de la fonction A/C

Conditions requises

- Le système de climatisation est en marche (→ page 98).

La fonction A/C permet de climatiser et de déshumidifier l'air intérieur du véhicule.

▶ Appuyez sur la touche **[A/C]**.

ⓘ Ne désactivez que brièvement la fonction A/C. Sinon les vitres risquent de se couvrir plus rapidement de buée.

ⓘ En mode refroidissement, de l'eau de condensation peut s'écouler sous le véhicule. Cela n'indique pas un défaut.

Régulation automatique de la climatisation

Conditions requises

- Le véhicule est équipé de l'unité de commande de la climatisation THERMOTRONIC (→ page 98).
- Le système de climatisation est en marche (→ page 98).

En mode automatique, la température réglée est régulée et maintenue constante grâce à l'arrivée d'air.

En mode automatique, le système agit sur les réglages suivants :

- le débit d'air
- la répartition d'air
- le mode recyclage d'air
- l'activation et la désactivation de la fonction A/C
- la température

Vous pouvez adapter à tout moment le débit d'air et la température en tournant le sélecteur correspondant de l'unité de commande de la climatisation.

ⓘ N'arrêtez le mode automatique que pour une courte durée. Sinon les vitres risquent de se couvrir plus rapidement de buée.

▶ **Mise en marche :** appuyez sur la touche **[AUTO]**.

ⓘ **Véhicules équipés du mode ECO :** si le mode ECO est activé, la puissance de climatisation peut être réduite en mode automatique.

▶ **Désactivation :** appuyez sur la touche **[MAX]** Dégivrage du pare-brise, **[A/C]** Activation et désactivation de la fonction A/C ou tournez la molette de réglage du débit d'air.

▶ **Passage au mode manuel :** réglez le débit d'air sur **[OFF]** avec le sélecteur ou appuyez sur la touche **[OFF]**.

Réglage de la répartition d'air

Conditions requises

- Le système de climatisation est en marche (→ page 98).

▶ Véhicules équipés d'un système de chauffage: tournez le sélecteur de la répartition d'air **[AIR]** pour sélectionner la répartition d'air souhaitée.

▶ Véhicules équipés d'une unité de commande de la climatisation THERMOTRONIC: appuyez sur la touche **[AIR]** pour sélectionner la répartition d'air souhaitée. L'affichage de la touche correspond à la répartition d'air sélectionnée.

Activation et désactivation de la fonction de synchronisation

Conditions requises

- L'unité de commande de la climatisation THERMOTRONIC est montée (→ page 98).
- Le système de climatisation est en marche (→ page 98).

La fonction de synchronisation vous permet de commander la climatisation de manière centralisée. Les réglages de la température et de la répartition d'air effectués côté conducteur sont repris automatiquement côté passager.

▶ Appuyez sur la touche **[SYNC]**.

Lorsque le voyant incorporé à la touche **[SYNC]** s'allume, cela signifie que la fonction est activée. L'écran affiche alors pour le côté passager la valeur de la température réglée côté conducteur.

La fonction de synchronisation se désactive lorsque vous modifiez le réglage pour le côté passager ou si vous appuyez de nouveau sur la touche **[SYNC]**. Le voyant incorporé à la touche **[SYNC]** s'éteint.

Désembuage des vitres

Conditions requises

- L'unité de commande de la climatisation THERMOTRONIC est montée (→ page 98).

Désembuage des vitres à l'intérieur

- ▶ **Activation du dégivrage de pare-brise :** appuyez sur la touche . Lorsque le dégivrage de pare-brise est activé, la climatisation et le chauffage de lunette arrière sont activés automatiquement. La température et le débit d'air ne sont pas réglables.
- ▶ **Arrêt du chauffage de lunette arrière :** appuyez sur la touche . Le voyant incorporé à la touche s'éteint.
- ▶ **Désactivation du dégivrage de pare-brise :** appuyez sur la touche **AUTO** ou .

Désembuage des vitres à l'extérieur

- ▶ Mettez les essuie-glaces en marche (→ page 94).

Mise en marche et arrêt du mode recyclage d'air

Véhicule avec système de chauffage

- ▶ **Mise en marche :** appuyez sur la touche . Lorsque le voyant incorporé à la touche s'allume, cela signifie que le mode recyclage d'air est en marche et que l'air intérieur est recyclé.
- ▶ **Arrêt :** appuyez de nouveau sur la touche .

Véhicules équipés du THERMOTRONIC

- ▶ **Mode manuel :** appuyez sur la touche . Lorsque le voyant incorporé à la touche s'allume, cela signifie que le mode recyclage d'air est en mode manuel et que l'air intérieur est recyclé.
- ▶ **Mode automatique :** appuyez sur la touche **AUTO** pour réguler automatiquement l'air recyclé.

- ⓘ Lorsque le mode recyclage d'air est activé, les vitres risquent de se couvrir plus rapidement de buée. N'activez le mode recyclage d'air que pour une courte durée.

Mise en marche et arrêt du chauffage de pare-brise

- ⚠ **ATTENTION** Risque de brûlure en touchant le pare-brise en cas de chauffage de pare-brise en marche

Le pare-brise peut devenir très chaud lorsque le chauffage de pare-brise est allumé.

En cas de perception de la température ou d'aptitude à réagir aux températures élevées limitée, cela peut avoir des effets néfastes sur la santé ou même provoquer des blessures semblables à des brûlures.

- ▶ Ne touchez le pare-brise que si le chauffage de pare-brise est éteint.
- ▶ Laissez refroidir le pare-brise avant de le toucher.

Conditions requises

- Le véhicule est en marche.

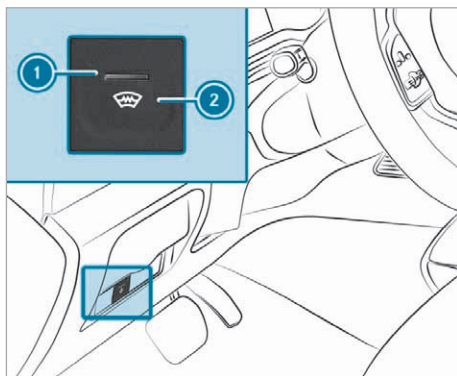

- ▶ **Mise en marche :** appuyez sur la touche ②. Lorsque le voyant ① est allumé, le chauffage de pare-brise est en marche.
- ▶ **Arrêt :** appuyez à nouveau sur la touche ②. Le voyant incorporé à la touche s'éteint.
- ⓘ Le pare-brise s'arrête automatiquement au bout de quelques minutes.

Commande des buses de ventilation

Réglage des buses de ventilation à l'avant

⚠ ATTENTION Risque de brûlure ou de gelures en cas de distance insuffisante par rapport aux buses de ventilation

L'air sortant des buses de ventilation peut être très chaud ou très froid.

- ▶ Veillez toujours à ce que tous les occupants du véhicule se tiennent à une distance suffisante des buses de ventilation.
- ▶ Si nécessaire, dirigez le flux d'air vers une autre zone de l'habitacle.

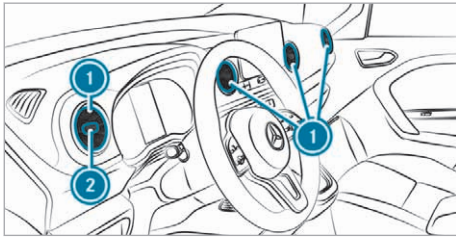

- ▶ **Ouverture et fermeture :** saisissez la buse de ventilation ① par la partie centrale du sélecteur ② et tournez-la vers la gauche ou la droite jusqu'en butée.
- ▶ **Réglage de la direction du flux d'air :** saisissez la buse de ventilation ① par la partie centrale du sélecteur ② et orientez-la vers le haut, le bas, la gauche ou la droite.

Réglage des buses de ventilation à l'arrière

⚠ ATTENTION Risque de brûlure ou de gelures en cas de distance insuffisante par rapport aux buses de ventilation

L'air sortant des buses de ventilation peut être très chaud ou très froid.

- ▶ Veillez toujours à ce que tous les occupants du véhicule se tiennent à une distance suffisante des buses de ventilation.
- ▶ Si nécessaire, dirigez le flux d'air vers une autre zone de l'habitacle.

Conditions requises

- L'unité de commande de la climatisation THERMOTRONIC est montée (→ page 98).
- Le système de climatisation est en marche (→ page 98).

Les buses de ventilation à l'arrière ① sont uniquement disponibles pour le Tourer.

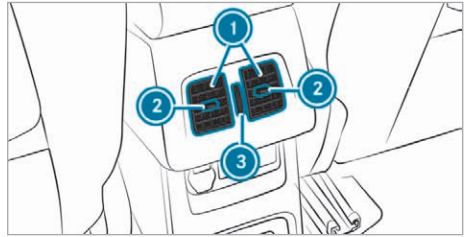

- ▶ **Ouverture et fermeture :** tournez la molette de réglage ③ vers le haut ou vers le bas.
- ▶ **Réglage de la direction du flux d'air :** saisissez la buse de ventilation ① par la partie centrale du sélecteur ② et orientez-la vers le haut, le bas, la gauche ou la droite.

Fonction de préclimatisation avant l'heure de départ

⚠ ATTENTION Danger de mort dû à une forte chaleur ou à l'action du froid dans le véhicule

Lorsque des personnes, en particulier des enfants, sont exposées de manière prolongée à une forte chaleur ou à un froid excessif, il y a risque de blessure, voire danger de mort!

- ▶ Ne laissez jamais de personnes sans surveillance à l'intérieur du véhicule, en particulier des enfants.

L'habitacle peut être climatisé lorsque le véhicule est à l'arrêt.

Lorsque le véhicule est raccordé à un système d'alimentation électrique, la batterie haute tension est chargée en priorité jusqu'à un état de charge minimal défini.

La durée de fonctionnement de la préclimatisation peut être réduite dans les conditions suivantes:

- Le véhicule n'est pas raccordé à un système d'alimentation électrique.
- La batterie haute tension n'est pas suffisamment chargée.

Veillez à ce que l'état de charge de la batterie soit d'au moins 20 %.

Lorsque la préclimatisation est active, l'état de charge de la batterie haute tension peut diminuer, même si la fiche de câble de charge est branchée.

Dans le cas du refroidissement, les fonctions suivantes sont activées en fonction des besoins:

- Climatisation automatique
- Soufflante

Dans le cas du chauffage, les fonctions suivantes sont activées en fonction des besoins:

- Climatisation automatique
- Soufflante
- Chauffage de siège
- Chauffage du volant
- Chauffage de rétroviseur
- Chauffage de lunette arrière

La climatisation automatique est réglée à 21 °C.

départ fonctionne pendant au maximum 10 minutes.

Utilisation de la préclimatisation avant l'heure de départ

Système multimédia:

 **Heure de départ**

Réglage d'une heure de départ unique

- ▶ Sélectionnez **UNIQUE**.
- ▶ Réglez une heure de départ.

Réglage du profil hebdomadaire

- ▶ Sélectionnez **PROFIL HEBDO..**
- ▶ Réglez les heures de départ souhaitées (tous les jours à 8h00, par exemple).

Mise en marche et arrêt de la préclimatisation avant l'heure de départ

Veillez à ce que le véhicule soit raccordé à une possibilité de charge ou que l'état de charge de la batterie soit d'au moins 20%.

- ▶ **Mise en marche :** réglez l'heure de départ au moins une heure avant le départ.
La préclimatisation avant l'heure de départ se met en marche au maximum 45 minutes avant l'heure de départ sélectionnée. Elle reste en marche pendant encore 10 minutes si le départ est retardé.
- ▶ **Extinction :** appuyez sur la touche **OFF**.

La fonction du chauffage de siège reste en marche même après le démarrage du véhicule.

- ⓘ Si le véhicule n'est pas raccordé à une alimentation électrique durable, telle qu'une boîte murale, la préclimatisation avant l'heure de

Conduite

Remarques relatives au mode de fonctionnement électrique

⚠ ATTENTION Risque de brûlure par l'acide et d'intoxication en cas de batterie haute tension endommagée

Si le boîtier de la batterie haute tension est endommagé, l'électrolyte et des gaz peuvent s'échapper.

- ▶ Évitez tout contact avec la peau, les yeux ou les vêtements.
- ▶ Rincez immédiatement les projections d'électrolyte à l'eau et consultez immédiatement un médecin.

⚠ DANGER Risque d'incendie et d'explosion en cas de surpression intérieure de la batterie haute tension

En cas d'incendie du véhicule, du gaz inflammable risque de s'échapper et de s'enflammer.

- ▶ En cas de dégagements d'odeurs inhabituels, de fumée ou de points chauds, interrompez immédiatement le processus de charge.
- ▶ Quittez immédiatement la zone de danger. Sécurisez la zone de danger tout en respectant une distance suffisante.
- ▶ Prévenez les pompiers.

Tenez compte des remarques suivantes relatives aux bruits de roulement et au système d'alerte sonore du véhicule:

- Le véhicule disposant d'un système d'entraînement purement électrique, les bruits de roulement sont nettement plus faibles que sur les véhicules équipés d'un moteur thermique. Par conséquent, le véhicule est équipé d'un générateur de sons servant de système d'alerte sonore du véhicule (AVAS).
- Ce dispositif de protection est prescrit par la loi.
- Le bruit extérieur du générateur de sons (AVAS) est perceptible dans l'habitacle à faible vitesse et ne constitue pas un dysfonctionnement.
- Le générateur de sons produit des bruits de roulement asservis à la vitesse jusqu'à une vitesse de 30 km/h environ en marche avant et en marche arrière.

Les autres usagers, notamment les piétons et les cyclistes, peuvent ainsi mieux percevoir le véhicule.

- Le système d'alerte sonore du véhicule s'arrête progressivement à partir de 20 km/h.
- Il peut arriver que le véhicule ne soit pas entendu par les autres usagers malgré le générateur de sons. Adaptez votre style de conduite en conséquence.
- Le générateur de sons est désactivé lorsque le véhicule est à l'arrêt.

Décélération à récupération

■ Fonctionnement de la décélération à récupération

En fonction du niveau de récupération sélectionné, le moteur électrique est utilisé en tant qu'alternateur en poussée et lors du freinage afin de recharger la batterie haute tension pendant la marche. La récupération en poussée est déclenchée dès que vous relâchez la pédale d'accélérateur pendant la marche.

La décélération à récupération présente les caractéristiques suivantes:

- Assistance lors du freinage grâce à une amplification de la force de freinage régulée de façon électronique
- Transformation de l'énergie cinétique du véhicule en énergie électrique

Vous pouvez régler manuellement le niveau de récupération en poussée à l'aide du levier sélecteur (→ page 104).

Limites système

L'effet de freinage du moteur électrique obtenu par le biais de la récupération en poussée est réduit ou inexistant dans les situations suivantes:

- lorsque l'état de charge de la batterie haute tension augmente
- lorsque la batterie haute tension n'a pas encore atteint sa température de service
- lorsque vous êtes presque à l'arrêt
- lorsque la boîte de vitesses se trouve sur la position **N**
- pendant et après une régulation ESP®

Réglage manuel de la décélération à récupération

Vous pouvez adapter manuellement le niveau de récupération en poussée à l'aide du levier sélecteur.

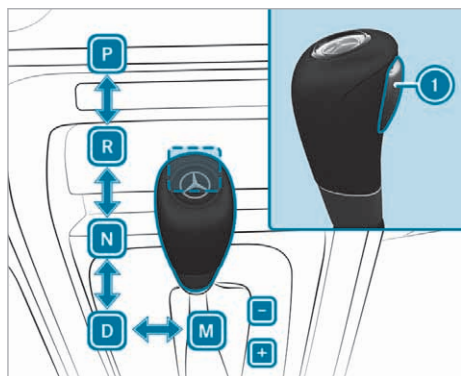

Plus la récupération est forte, plus le véhicule est freiné et plus la quantité d'énergie dirigée dans la batterie haute tension est importante.

i Lorsque vous passez la boîte de vitesses sur la position **D**, la récupération normale est automatiquement réglée.

► **Augmentation de la récupération :** poussez le levier sélecteur vers -.

► **Réduction de la récupération :** tirez le levier sélecteur vers +.

Les niveaux de récupération d'énergie suivants sont disponibles :

- **D -** Récupération accrue: décélération maximale du véhicule en poussée (pour la conduite en ville, par exemple)
- **D +** Récupération réduite: légère décélération du véhicule en poussée
- **D** Récupération normale

L'écran du combiné d'instruments affiche le niveau de récupération actuellement réglé dans l'affichage de la position de la boîte de vitesses, par exemple **D -**.

Etablissement de l'alimentation en tension avec la touche Start/Stop

⚠ ATTENTION Risque d'accident et de blessure si des enfants sont laissés sans surveillance à l'intérieur du véhicule

Si vous laissez des enfants sans surveillance à l'intérieur du véhicule, ils peuvent notamment

- ouvrir les portes et mettre en danger d'autres personnes ou usagers
- descendre du véhicule et se faire renverser
- utiliser les équipements du véhicule avec lesquels ils pourraient, par exemple, se coincer

En outre, les enfants peuvent mettre le véhicule en mouvement, par exemple en

- desserrant le frein de stationnement
- modifiant la position de la boîte de vitesses
- démarrant le véhicule

► Ne laissez jamais des enfants sans surveillance à l'intérieur du véhicule.

► Lorsque vous quittez le véhicule, prenez toujours la clé avec vous et verrouillez le véhicule.

► Conservez la clé hors de portée des enfants.

Conditions requises

- La clé se trouve dans la zone de détection de l'antenne (→ page 105) et la pile de la clé n'est pas déchargée.

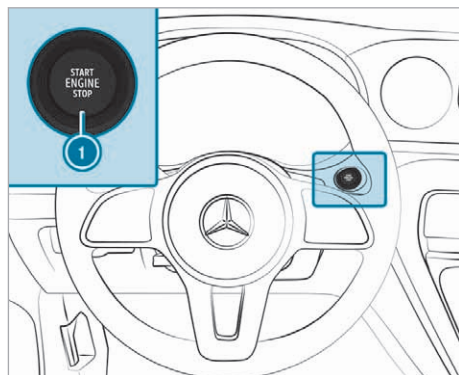

▶ Appuyez sur la touche ①.

Tous les voyants qui se trouvent sur l'écran du combiné d'instruments s'allument. L'alimentation en tension est établie.

L'alimentation en tension est à nouveau coupée lorsque l'une des conditions suivantes est remplie:

- Vous ne démarrez pas le véhicule dans les 3 minutes qui suivent.
- Vous appuyez 1 fois sur la touche ①.

Démarrage

Remarques relatives aux liaisons radio de la clé

⚠ DANGER Danger de mort, dû au rayonnement électromagnétique, pour les personnes portant un appareil médical, lors de l'utilisation de la touche Start/Stop

Personnes portant un appareil médical (pacemaker ou défibrillateur, par exemple):

Une liaison radio est établie entre la clé et le véhicule.

Le fonctionnement d'un appareil médical peut être compromis.

- ▶ Avant d'utiliser le véhicule, renseignez-vous impérativement auprès de votre médecin ou du fabricant de l'appareil médical sur les éventuelles répercussions des systèmes correspondants.

Zone de détection de l'antenne de la fonction KEYLESS-START

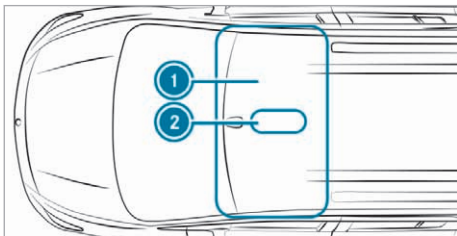

Fourgon

- ① Zone de détection de l'antenne
- ② Position du support de clé en cas de zone de détection réduite de l'antenne

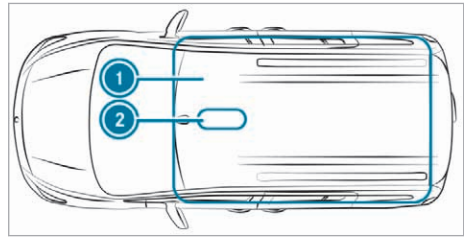

Tourer

- ① Zone de détection de l'antenne
- ② Position du support de clé en cas de zone de détection réduite de l'antenne

Démarrage du véhicule avec la touche Start/Stop

⚠ ATTENTION Risque d'accident et de blessure si des enfants sont laissés sans surveillance à l'intérieur du véhicule

Si vous laissez des enfants sans surveillance à l'intérieur du véhicule, ils peuvent notamment

- ouvrir les portes et mettre en danger d'autres personnes ou usagers
- descendre du véhicule et se faire renverser
- utiliser les équipements du véhicule avec lesquels ils pourraient, par exemple, se coincer

En outre, les enfants peuvent mettre le véhicule en mouvement, par exemple en

- desserrant le frein de stationnement
- modifiant la position de la boîte de vitesses
- démarrant le véhicule

▶ Ne laissez jamais des enfants sans surveillance à l'intérieur du véhicule.

▶ Lorsque vous quittez le véhicule, prenez toujours la clé avec vous et verrouillez le véhicule.

▶ Conservez la clé hors de portée des enfants.

⚠ ATTENTION Risques d'accident et de blessure si des animaux sont laissés non protégés sans surveillance à l'intérieur du véhicule

Si vous laissez des animaux sans surveillance ou sans protection à l'intérieur du véhicule, ils

risquent d'appuyer sur des touches ou des contacteurs, par exemple.

Il est alors possible pour les animaux:

- d'activer les équipements du véhicule et, par exemple, de se coincer
- de mettre en marche ou d'arrêter des systèmes et de mettre ainsi en danger d'autres usagers

Si les animaux ne sont pas protégés, ils risquent en outre, en cas d'accident, de changement brusque de direction ou de coup de frein brutal, d'être projetés à l'intérieur du véhicule et de blesser les occupants.

- ▶ Ne laissez jamais des animaux sans surveillance à l'intérieur du véhicule.
- ▶ Protégez correctement les animaux pendant la marche, par exemple avec une cage de transport pour animaux adaptée.

Conditions requises

- La clé se trouve dans la zone de détection de l'antenne (→ page 105) et la pile de la clé n'est pas déchargée.

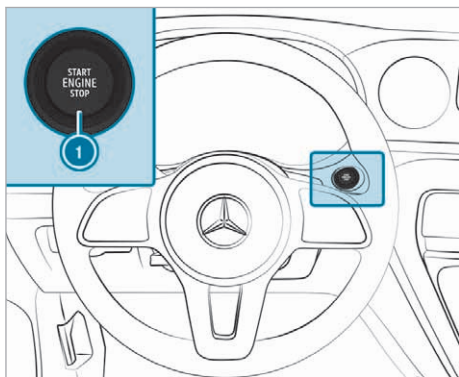

- ▶ Appuyez sur la pédale de frein.
- ▶ Mettez la boîte de vitesses sur **P** ou **N**.
- ▶ Appuyez 1 fois sur la touche **1**.
L'affichage **READY** apparaît sur l'écran du combiné d'instruments: le véhicule est opérationnel.
- ▶ Si le véhicule ne démarre pas: arrêtez les consommateurs qui ne sont pas indispensables et appuyez 1 fois sur la touche **1**.
- ▶ Si le véhicule ne démarre toujours pas et que le message **Déposer la clé à l'endroit prévu à cet effet cf. notice d'utilisation** apparaît sur

l'écran du combiné d'instruments, démarrez le véhicule en mode fonctionnement de secours.

Si la clé intelligente se trouve trop près du bac de chargement à induction ou d'autres appareils électroniques, une erreur peut survenir lors du démarrage du véhicule. L'erreur peut être résolue comme suit:

- ▶ Quittez le véhicule.
- ▶ Verrouillez le véhicule.
- ▶ Déverrouillez le véhicule.
- ▶ Redémarrez le véhicule.

■ Démarrage du véhicule avec la clé déposée dans le vide-poches (mode fonctionnement de secours)

⚠ ATTENTION Risque d'accident et de blessure si des enfants sont laissés sans surveillance à l'intérieur du véhicule

Si vous laissez des enfants sans surveillance à l'intérieur du véhicule, ils peuvent notamment

- ouvrir les portes et mettre en danger d'autres personnes ou usagers
- descendre du véhicule et se faire renverser
- utiliser les équipements du véhicule avec lesquels ils pourraient, par exemple, se coincer

En outre, les enfants peuvent mettre le véhicule en mouvement, par exemple en

- desserrant le frein de stationnement
- modifiant la position de la boîte de vitesses
- démarrant le véhicule

- ▶ Ne laissez jamais des enfants sans surveillance à l'intérieur du véhicule.
- ▶ Lorsque vous quittez le véhicule, prenez toujours la clé avec vous et verrouillez le véhicule.
- ▶ Conservez la clé hors de portée des enfants.

Si le véhicule ne démarre pas et que le message **Déposer la clé à l'endroit prévu à cet effet cf. notice d'utilisation** apparaît sur l'écran du combiné d'instruments, démarrez le véhicule en mode fonctionnement de secours.

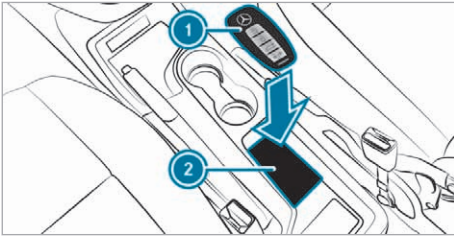

Équipement sans accoudoir

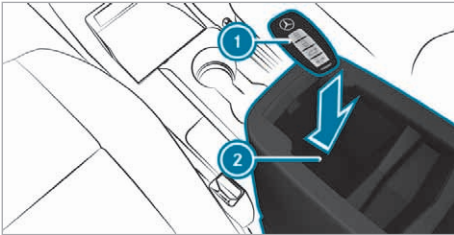

Équipement avec accoudoir

- ▶ Véhicules dotés d'un accoudoir: ouvrez l'accoudoir.
 - ▶ Assurez-vous que le vide-poches est vide.
 - ▶ Enlevez la clé ① du trousseau.
 - ▶ Rangez la clé ① dans le vide-poches de la console centrale ②.
- Vous pouvez démarrer le véhicule après un court instant.
- Si vous enlevez la clé ① du vide-poches ②, le véhicule est toujours en état de marche. Pour que le véhicule puisse à chaque fois démarrer, la clé ① doit toutefois se trouver pendant tout le trajet dans le vide-poches ②.
- ▶ Faites contrôler la clé ① par un atelier qualifié.

Si le véhicule ne démarre pas:

- ▶ Laissez la clé ① dans le vide-poches.
 - ▶ Appuyez sur la pédale de frein.
 - ▶ Démarrez le véhicule avec la touche Start/Stop (→ page 105).
- ① La touche Start/Stop vous permet également d'établir l'alimentation en tension du véhicule (→ page 104).

Recommandations pour la conduite

Remarques relatives à la conduite

- ① Notez que toutes les indications de vitesse de la présente notice d'utilisation sont des indications approximatives et que les valeurs sont soumises à une certaine plage de tolérance.

⚠ ATTENTION Risque d'accident dû à des objets se trouvant sur le plancher côté conducteur

Si des objets se trouvent sur le plancher côté conducteur, ceux-ci peuvent entraver la course de la pédale ou bloquer la pédale lorsqu'elle est enfoncée.

La sécurité de fonctionnement et la sécurité routière du véhicule sont compromises.

- ▶ Rangez tous les objets correctement dans le véhicule afin qu'ils ne puissent pas se retrouver sur le plancher côté conducteur.
- ▶ Assurez-vous que les tapis de sol et les moquettes sont correctement fixés et qu'ils n'entravent pas la course des pédales.
- ▶ Ne superposez pas plusieurs tapis de sol et moquettes.

⚠ ATTENTION Risque d'accident dû au port de chaussures inadaptées

Des chaussures inadaptées sont, par exemple :

- Des chaussures à semelles compensées
- Des chaussures à talons hauts
- Des pantoufles

Il y a risque d'accident.

- ▶ Portez toujours des chaussures adaptées afin d'actionner les pédales en toute sécurité.

⚠ ATTENTION Risque d'accident suite à un blocage du volant lors de la coupure du contact

Lorsque vous coupez le contact alors que le véhicule est immobilisé, vous ne pouvez plus tourner le volant.

- ▶ Mettez le contact avant de faire rouler le véhicule afin de désactiver le blocage du volant.

⚠ ATTENTION Risque d'accident en cas d'arrêt du moteur électrique du véhicule pendant la marche

Si vous arrêtez le moteur électrique du véhicule pendant la marche, certaines fonctions importantes pour la sécurité sont limitées ou ne sont plus disponibles.

Cela peut concerner la direction assistée et l'amplification de la force de freinage, par exemple.

Vous devez alors fournir un effort beaucoup plus important pour diriger et freiner le véhicule, par exemple.

▶ N'arrêtez pas le moteur électrique du véhicule pendant la marche.

ℹ REMARQUE Endommagement du véhicule résultant du non-respect de la hauteur de passage maximale autorisée

Lorsque la hauteur du véhicule dépasse la hauteur de passage maximale autorisée, le toit et d'autres pièces du véhicule risquent d'être endommagés.

▶ Tenez compte de l'indication de hauteur de passage.

▶ Si la hauteur de passage autorisée est dépassée, n'entrez pas.

▶ Tenez compte de la modification de la hauteur du véhicule due aux superstructures de toit.

Dans les descentes longues et à forte déclivité, vous devez sélectionner à temps un niveau de récupération supérieur. Tenez-en compte en particulier lorsque le véhicule est chargé. Vous exploitez ainsi l'effet de freinage du moteur. Ceci permet de soulager le système de freinage et d'éviter que les freins ne surchauffent et ne s'usent trop rapidement.

■ Remarques relatives à la limitation de vitesse

⚠ ATTENTION Risque d'accident en cas de dépassement de la capacité de charge des pneus ou de l'indice de vitesse autorisé

Un dépassement peut endommager les pneus et provoquer leur éclatement.

▶ Montez uniquement des pneus dont les dimensions et le type sont agréés pour votre type de véhicule.

▶ Veuillez à respecter la capacité de charge des pneus requise pour votre véhicule et l'indice de vitesse.

Veillez vous renseigner sur la vitesse maximale autorisée résultant de la monte pneumatique et de la pression des pneus. Tenez notamment compte des dispositions légales relatives aux pneus en vigueur dans le pays dans lequel vous vous trouvez.

Vous pouvez limiter la vitesse du véhicule de façon permanente.

Mercedes-Benz vous recommande de confier la programmation de la limite de vitesse à un atelier qualifié.

Lors des dépassements, tenez compte du fait que vous ne pouvez pas dépasser une limite de vitesse programmée.

En descente, la limite de vitesse peut être dépassée. Freinez si nécessaire.

Des messages d'écran attirent votre attention sur le fait que vous atteignez la limite de vitesse.

■ Informations sur les voyages à l'étranger

Service

Un vaste réseau de points de service Mercedes-Benz Service est également présent à l'étranger. N'oubliez pas qu'il est tout de même possible que les points de service et les pièces de rechange ne soient pas disponibles immédiatement. Vous pouvez vous procurer les répertoires correspondants dans un point de service Mercedes-Benz.

■ Informations relatives au transport par chemin de fer

En raison de la hauteur des tunnels et des normes de chargement, le transport du véhicule par chemin de fer peut être soumis à certaines restrictions ou exiger des mesures particulières dans certains pays.

Pour de plus amples informations, adressez-vous à un point de service Mercedes-Benz.

■ Informations relatives au freinage

⚠ ATTENTION Risque de dérapage et d'accident dû à une augmentation du niveau de récupération d'énergie sur chaussée glissante

Si vous augmentez le niveau de récupération d'énergie alors que vous roulez sur une chaussée glissante, les roues motrices peuvent perdre leur adhérence.

N'augmentez pas le niveau de récupération d'énergie lorsque vous roulez sur une chaussée glissante.

⚠ ATTENTION Risque d'accident dû à une surchauffe du système de freinage

Si vous faites reposer votre pied sur la pédale de frein pendant la marche, le système de freinage peut surchauffer.

La distance de freinage s'allonge et le système de freinage peut même tomber en panne.

- ▶ N'utilisez jamais la pédale de frein comme repose-pieds.
- ▶ Pendant la marche, n'appuyez pas simultanément sur la pédale de frein et sur la pédale d'accélérateur.

! REMARQUE Usure des garnitures de frein due à un actionnement permanent de la pédale de frein

- ▶ Lorsque vous conduisez, n'appuyez pas en permanence sur la pédale de frein.
- ▶ Afin d'exploiter l'effet de freinage du moteur, utilisez le niveau de récupération D-.

Conduite en descente

Dans les descentes longues et à forte déclivité, suivez les instructions suivantes:

- engagez à temps un niveau de récupération élevé (→ page 104)

i Si le TEMPOMAT ou le limiteur de vitesse est activé, changez également à temps de niveau de récupération. Tenez compte des instructions de conduite (→ page 107).

Vous utiliserez ainsi l'effet de freinage du moteur et devrez freiner moins pour conserver votre vitesse. Ceci permet de soulager le frein de service et d'éviter que les freins ne surchauffent et ne s'usent trop rapidement.

Sollicitation des freins

En cas de sollicitation extrême des freins, n'arrêtez pas immédiatement le véhicule. Continuez de rouler pendant un certain temps. Le déplacement d'air refroidit les freins plus rapidement.

Si vous n'utilisez les freins que modérément, assurez-vous de temps en temps de leur efficacité. Donnez pour cela un coup de frein puissant à grande vitesse en tenant compte des conditions de

circulation. Les freins seront alors plus accrocheurs.

Trajet sur chaussée mouillée

Si vous avez roulé longtemps sous une forte pluie sans freiner, il peut arriver qu'au premier freinage les freins répondent avec retard. Cela peut également se produire après le lavage du véhicule ou si vous avez traversé des portions de route inondées. Vous devez alors exercer une pression plus importante sur la pédale de frein. Maintenez une distance plus grande par rapport au véhicule qui vous précède.

Après un trajet sur chaussée mouillée ainsi qu'après le lavage du véhicule, effectuez un freinage puissant en tenant compte des conditions de circulation. Cela aura pour effet de chauffer les disques de frein, de les faire sécher plus rapidement et de les protéger contre la corrosion.

Effet de freinage limité sur les routes salées:

- La distance de freinage risque de s'allonger considérablement ou le freinage peut s'effectuer de manière unilatérale si une couche de sel s'est formée sur les disques et les garnitures de frein.
- Maintenez une distance de sécurité importante par rapport au véhicule qui vous précède.

Pour éliminer une couche de sel,

- effectuez de temps à autre un freinage en tenant compte des conditions de circulation
- appuyez prudemment sur la pédale de frein à la fin du trajet et au début du trajet suivant

Disques et garnitures de frein neufs

Des garnitures et des disques de frein neufs ne permettent d'obtenir un effet de freinage optimal qu'après plus de 100 km.

Vous devez donc compenser l'effet de freinage réduit par une pression accrue sur la pédale de frein. Pour des raisons de sécurité, Mercedes-Benz vous recommande de ne faire monter que des disques et garnitures de frein agréés par Mercedes-Benz.

Le montage d'autres disques ou garnitures de frein peut compromettre la sécurité du véhicule.

Remplacez toujours les disques et garnitures de frein en procédant par essieu. Lors du remplacement des disques de frein, utilisez toujours des garnitures de frein neuves.

Informations relatives à la conduite sur route mouillée

Aquaplanage

ATTENTION Risque d'aquaplanage dû à des sculptures de pneu trop peu profondes

En fonction de la hauteur d'eau sur la chaussée, l'aquaplanage peut se produire.

- ▶ Evitez les ornières et freinez avec précaution.
- ▶ Changez les pneus lorsque la profondeur des sculptures est insuffisante.

Par conséquent, en cas de fortes précipitations ou dans des conditions propices à l'aquaplanage, adoptez le comportement suivant:

- Réduisez votre vitesse.
- Evitez les ornières.
- Freinez avec précaution.

Traversée de portions de route inondées

Tenez compte du fait que les véhicules qui précèdent ou qui arrivent en sens inverse génèrent des vagues. Il se peut alors que la hauteur d'eau maximale autorisée soit dépassée. Tenez impérativement compte de ces remarques. Sinon, vous risquez d'endommager le moteur, la partie électrique et la boîte de vitesses.

Si vous devez traverser une portion de route sur laquelle de l'eau s'est accumulée, tenez compte des remarques suivantes:

- Le niveau de l'eau ne doit pas dépasser 7 cm lorsque celle-ci est calme.
- Roulez au pas.

Informations relatives à la conduite en hiver

ATTENTION Risque de dérapage et d'accident dû à une augmentation du niveau de récupération d'énergie sur chaussée glissante

Si vous augmentez le niveau de récupération d'énergie alors que vous roulez sur une chaussée glissante, les roues motrices peuvent perdre leur adhérence.

N'augmentez pas le niveau de récupération d'énergie lorsque vous roulez sur une chaussée glissante.

Si le véhicule commence à dérapé ou que vous ne pouvez pas l'arrêter à faible vitesse, vous pouvez le stabiliser en prenant les mesures suivantes:

- Mettez la boîte de vitesses en position neutre **N**.
- Essayez de garder le contrôle du véhicule par des modifications de la trajectoire.

Sur chaussée glissante, conduisez avec une prudence extrême. Evitez les accélérations brutales ainsi que les coups de volant et les coups de frein brusques.

Dès l'approche de l'hiver, faites effectuer un service spécial par un atelier qualifié.

Tenez compte des remarques relatives aux chaînes à neige (→ page 231).

Lorsque vous effectuez des trajets dans des conditions hivernales, contrôlez régulièrement le véhicule et enlevez la neige et la glace.

Des accumulations de neige et de glace, notamment à l'état gelé, dans la zone de l'admission d'air, des parties mobiles, des essieux et des passages de roues peuvent

- obstruer l'admission d'air
- endommager des composants du véhicule
- provoquer des dysfonctionnements en limitant la mobilité prévue par construction (réduction de l'angle de braquage possible du volant, par exemple)

En cas de dommages, prenez contact avec un atelier qualifié.

Informations relatives à la conduite en tout-terrain

ATTENTION Risque d'accident en cas de non respect de la ligne de la plus grande pente dans les déclivités

Lorsque vous franchissez une déclivité de biais ou effectuez un virage sur une déclivité, le véhicule risque de glisser latéralement, de se renverser et de se retourner.

- ▶ Franchissez toujours une déclivité selon la ligne de la plus grande pente (tout droit vers le haut ou vers le bas) et n'effectuez pas de virage.

⚠ ATTENTION Risque de blessure dû aux forces d'accélération lors de trajets en tout-terrain

Vous risquez d'être projeté du siège, par exemple.

- ▶ Bouclez toujours votre ceinture de sécurité lors de trajets en tout-terrain.

⚠ ATTENTION Risque de blessure aux mains lors du franchissement d'obstacles

Lorsque vous franchissez des obstacles ou roulez dans des ornières, le volant risque de tourner brusquement.

- ▶ Tenez toujours le volant fermement à deux mains.
- ▶ Tenez toujours le volant de manière à ce que les pouces se trouvent sur l'extérieur de la couronne du volant.
- ▶ En cas de franchissement d'obstacles, attendez-vous à devoir exercer une force momentanément plus importante sur le volant.

! REMARQUE Endommagement du véhicule suite à un trajet en tout-terrain

Pendant la marche, des corps étrangers (cailloux ou branches, par exemple) risquent de se coincer au niveau du soubassement, des jantes ou des pneus et d'endommager ainsi le véhicule.

Les corps étrangers peuvent causer les dommages suivants:

- Endommagement du train de roulement, de la batterie haute tension ou du système de freinage
- Déséquilibre des roues entraînant des vibrations
- ▶ Enlevez régulièrement les corps étrangers qui sont coincés (cailloux ou branches, par exemple).
- ▶ Contrôlez soigneusement l'état du véhicule après un trajet en tout-terrain pour vous assurer qu'il n'est pas endommagé.
- ▶ Si le véhicule présente des dommages, faites-le contrôler par un atelier qualifié.

Lorsque vous roulez sur des routes non stabilisées ou en tout-terrain, contrôlez régulièrement le soubassement ainsi que les jantes et les pneus. Enle-

vez en particulier les corps étrangers qui sont coincés (cailloux ou branches, par exemple).

Tenez compte des remarques suivantes relatives aux corps étrangers:

- Ils risquent d'endommager le train de roulement, la batterie ou le système de freinage.
- Ils risquent de provoquer un déséquilibre des roues et par conséquent des vibrations.
- Ils risquent d'être projetés pendant la marche.

En cas de dommages, prenez contact avec un atelier qualifié.

Lors de trajets en tout-terrain ou sur chantier, certaines matières (sable, boue ou eau, par exemple), parfois mélangées à de l'huile, peuvent s'introduire dans les freins. Cela peut diminuer l'effet de freinage, voire entraîner la défaillance complète des freins, par exemple en cas d'usure accrue. Le comportement au freinage est modifié en fonction des matières qui se sont introduites. Nettoyez les freins après un trajet en tout-terrain. Si vous constatez ensuite une diminution de l'effet de freinage ou si vous entendez un bruit de frottement, faites immédiatement contrôler le système de freinage par un atelier qualifié. Adaptez votre style de conduite au comportement au freinage modifié.

Les trajets en tout-terrain ou sur chantier augmentent le risque de dommages sur le véhicule, qui entraînent ensuite la défaillance de certains organes ou de certains systèmes. Adaptez votre style de conduite à la nature du terrain. Soyez très attentif en conduisant. Faites immédiatement éliminer les dommages sur le véhicule par un atelier qualifié.

Lorsque vous roulez sur un terrain impraticable, ne mettez pas la boîte de vitesses en position neutre. Vous pourriez perdre le contrôle du véhicule en essayant de freiner à l'aide du frein de service. Si le véhicule ne peut pas parvenir au sommet d'une côte, engagez la marche arrière et reculez.

Lorsque vous chargez le véhicule pour des trajets en tout-terrain ou sur chantier, essayez de maintenir le centre de gravité le plus bas possible.

Contrôles à effectuer avant un trajet en tout-terrain

- **Outillage de bord :** vérifiez que le cric fonctionne (→ page 229).
- Vérifiez que vous disposez à bord du véhicule d'une clé démonte-roue (→ page 229), d'une cale en bois pour le cric, d'un câble de remor-

quage résistant, d'une bêche pliable et d'une cale (disponible en fonction de l'équipement).

- **Jantes et pneumatiques :** contrôlez la profondeur des sculptures des pneus (→ page 230) et la pression des pneus (→ page 233).

Règles pour la conduite en tout-terrain

Tenez toujours compte de la garde au sol du véhicule et évitez les obstacles (ornières trop profondes, par exemple).

Les obstacles peuvent endommager le véhicule, et notamment les pièces suivantes :

- Train de roulement
- Chaîne cinématique
- Batterie haute tension située au niveau du soubassement

Par conséquent, roulez toujours lentement en tout-terrain. Lorsque vous devez franchir des obstacles, faites-vous conseiller par le passager.

i Mercedes-Benz vous recommande en outre de toujours disposer d'une pelle et d'une corde de traction avec manille à bord du véhicule.

- Assurez-vous que les bagages et le chargement sont bien disposés et correctement arrimés (→ page 199).
- Si le terrain l'exige, désactivez temporairement l'ESP® pour démarrer (→ page 131).
- Roulez lentement et régulièrement. Dans de nombreux cas, vous devez rouler au pas.
- Évitez de faire patiner les roues motrices.
- Veillez à ce que les roues restent en contact avec le sol.
- Pour plus de sécurité, descendez du véhicule et effectuez au préalable une reconnaissance du terrain. En terrain inconnu et non découvert, roulez avec une extrême prudence.
- Faites attention aux obstacles tels que les roches, les trous, les souches et les ornières.
- Évitez les bordures où le sol risque de céder sous le poids du véhicule.

Contrôles à effectuer après un trajet en tout-terrain

En tout-terrain, le véhicule est considérablement plus sollicité que sur une route normale. Après un trajet sur un terrain impraticable, contrôlez le véhicule. Les contrôles permettent de déceler les dommages éventuels à temps et de réduire ainsi le risque d'accident pour vous comme pour les autres usagers. Nettoyez soigneusement le véhicule avant de rouler sur la voie publique.

Si vous constatez des dommages sur le véhicule à la suite d'un trajet en tout-terrain, faites immédiatement contrôler le véhicule par un atelier qualifié.

Après avoir roulé sur un chantier ou en tout-terrain et avant de revenir sur la voie publique, tenez compte des points suivants :

- Activez l'ESP® (→ page 131).
- Nettoyez l'éclairage extérieur, en particulier les phares et les feux arrière, et contrôlez son état.
- Nettoyez les plaques d'immatriculation avant et arrière.
- Nettoyez les vitres et les rétroviseurs extérieurs.
- Nettoyez les marchepieds, les accès et les poignées de maintien. Vous augmentez ainsi leur sécurité d'utilisation.
- Nettoyez les jantes, les pneus, les passages de roue et le soubassement au jet d'eau. Vous améliorez ainsi l'adhérence au sol, en particulier sur chaussée mouillée.
- Vérifiez que des corps étrangers ne sont pas coincés dans les jantes, les pneus et les passages de roue et éliminez-les le cas échéant. Les corps étrangers coincés risquent d'endommager les jantes et les pneus, ou d'être projetés pendant la marche.
- Vérifiez que des branches et autres végétaux ne sont pas coincés au niveau du soubassement et éliminez-les le cas échéant.
- Nettoyez les disques de frein, les garnitures de frein et les articulations d'essieu, en particulier après une utilisation du véhicule dans la boue, la vase, les graviers et gravillons, le sable, l'eau ou un milieu salissant semblable.
- Contrôlez l'état de l'ensemble du plancher, des pneus, des jantes, de la carrosserie, des freins, de la direction, du train de roulement et du système d'échappement.
- Contrôlez la sécurité de fonctionnement du frein de service en effectuant, par exemple, un essai de freinage.
- Si vous ressentez de fortes vibrations à la suite d'un trajet en tout-terrain, vérifiez de nouveau si des corps étrangers se sont incrustés dans les roues ou dans la chaîne cinématique. Enlevez les corps étrangers parce qu'ils provoquent un déséquilibre des roues et par conséquent des vibrations. En cas de dommages au niveau des roues et de la chaîne cinématique, rendez-vous immédiatement dans un atelier qualifié.

Fonctionnement de l'affichage ECO

L'affichage ECO évalue votre style de conduite sur l'ensemble du trajet, du début à la fin, et vous aide à adopter un style de conduite qui privilégie l'économie.

Un style de conduite économique entraîne la représentation d'une étoile ou d'un effet brillant dans l'affichage ECO.

Vous pouvez influencer sur la consommation de la manière suivante:

- Adoptez un style de conduite prévoyant.

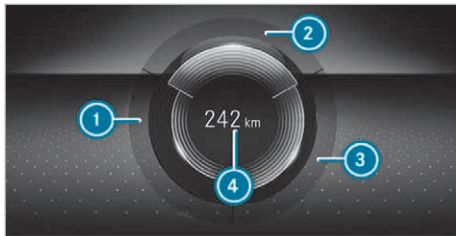

Champ d'affichage de l'écran sur le combiné d'instruments avec écran couleur

Les inscriptions du segment s'allument en clair, le bord externe s'allume et le segment se remplit pour le comportement routier suivant:

- ① **ACCELERATION**: accélération modérée
- ② **REGULIER**: vitesse régulière
- ③ **DECELERATION**: légère décélération et relâchement de la pédale d'accélérateur

Les inscriptions du segment sont grises, le bord externe est foncé et le segment est vide pour le comportement routier suivant:

- ① **ACCELERATION**: accélération sportive
- ② **REGULIER**: variations de vitesse
- ③ **DECELERATION**: freinages brutaux

Vous avez adopté une conduite économique:

- Les trois segments sont entièrement remplis simultanément.
- Le cadre autour des trois segments s'allume.

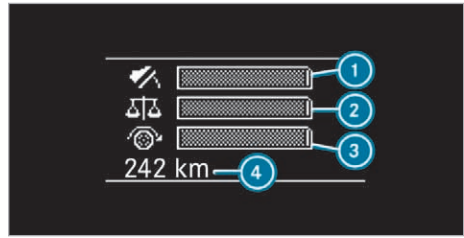

Champ d'affichage de l'écran sur le combiné d'instruments avec écran noir et blanc

Les barres se remplissent pour le comportement routier suivant:

- ① Accélération modérée
- ② Vitesse régulière
- ③ Légère décélération et relâchement de la pédale d'accélérateur

Les barres se vident pour le comportement routier suivant:

- ① Accélération sportive
- ② Variations de vitesse
- ③ Freinages brusques

L'autonomie supplémentaire ④ **Bonus Bonus km km** ou **Bonus km Depuis départ** que vous avez atteinte par votre style de conduite par rapport à un conducteur au style de conduite très sportif s'affiche également sur l'écran. Cette autonomie ne correspond pas à une économie de carburant constante.

Touche DYNAMIC SELECT

Fonction de la touche DYNAMIC

La touche DYNAMIC vous permet de commuter entre les programmes de conduite (→ page 114).

Selon le programme de conduite sélectionné, la caractéristique suivante du véhicule est modifiée:

- Entraînement

Programmes de conduite disponibles

C (Comfort)

- Conduite confortable
- Conseillé pour toutes les conditions routières
- Equilibre optimal entre efficacité et puissance dans toutes les situations de marche

E (ECO)

- Réglage des fonctions du véhicule favorisant les performances
- Conseillé pour toutes les conditions routières

Sélection du programme de conduite

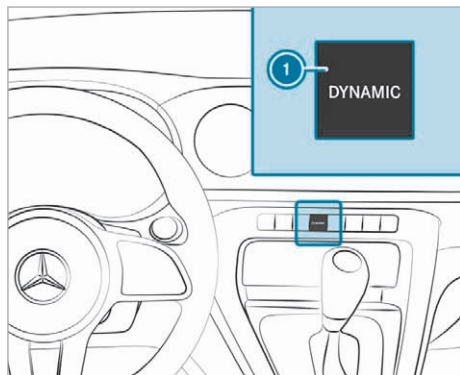

- ▶ Appuyez sur la touche DYNAMIC ①. Le programme de conduite sélectionné apparaît sur le champ d'affichage de l'écran pour les instruments.

Boîte de vitesses

Utilisation du levier sélecteur

Fonction du levier sélecteur

Le levier sélecteur vous permet de mettre la boîte de vitesses sur une autre position. La position de la boîte de vitesses apparaît alors sur le champ d'affichage de l'écran pour les instruments (→ page 162).

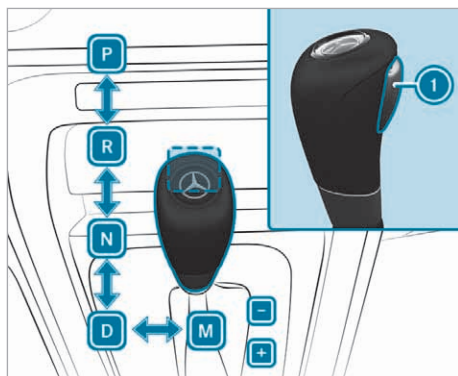

- ① Touche de déblocage
- P Position parking
- R Marche arrière
- N Point mort
- D Position de marche en mode automatique
- M Réglage de la récupération (→ page 104)

Engagement de la marche arrière R

- ▶ Appuyez sur la pédale de frein.
- ▶ Appuyez sur la touche de déblocage ① et maintenez-la enfoncée.
- ▶ Poussez le levier sélecteur dans le sens de la flèche R. L'affichage de la position de la boîte de vitesses affiche R sur le champ d'affichage de l'écran pour les instruments.

Passage au point mort N

⚠ ATTENTION Risque d'accident et de blessure si la position neutre est engagée

Si vous arrêtez le véhicule alors que la position neutre N est engagée et que le frein de stationnement n'est pas serré, le véhicule peut se mettre à rouler.

Il y a risque d'accident et de blessure.

- ▶ Avant d'arrêter le véhicule, serrez le frein de stationnement.

- ▶ Appuyez sur la pédale de frein.
- ▶ Appuyez sur la touche de déblocage ① et maintenez-la enfoncée.
- ▶ Poussez le levier sélecteur dans le sens de la flèche N. L'affichage de la position de la boîte de vitesses affiche N sur le champ d'affichage de l'écran pour les instruments.

Lorsque vous relâchez ensuite la pédale de frein, vous pouvez déplacer le véhicule, par exemple le pousser ou le remorquer.

- ❗ Lorsque vous quittez ensuite le véhicule, la boîte de vitesses reste dans la position **N**.

Passage dans la position parking P

REMARQUE Dommages dus au passage dans la position parking **P** alors que le véhicule roule

Si vous mettez la boîte de vitesses sur la position parking **P** alors que le véhicule roule, la boîte de vitesses risque de s'endommager.

- ▶ Lorsque le véhicule roule, n'ouvrez aucune porte.
- ▶ Passez en position parking **P** uniquement lorsque le véhicule est à l'arrêt.

- ▶ Assurez-vous que le véhicule est à l'arrêt.
- ▶ Appuyez sur la touche de déblocage **Ⓛ** et maintenez-la enfoncée.
- ▶ Poussez le levier sélecteur dans le sens de la flèche **P**.
Lorsque l'affichage de la position de la boîte de vitesses **P** apparaît sur l'écran du combiné d'instruments, cela signifie que la boîte de vitesses se trouve dans la position parking. Si l'affichage de la position de la boîte de vitesses **P** n'apparaît pas, immobilisez le véhicule pour qu'il ne puisse pas se mettre à rouler.

Engagement de la position de marche D

A partir de la position **P**, **R** ou **N** :

- ▶ Appuyez sur la pédale de frein.
- ▶ Appuyez sur la touche de déblocage **Ⓛ** et maintenez-la enfoncée.
- ▶ Poussez le levier sélecteur dans le sens de la flèche **D**.
L'affichage de la position de la boîte de vitesses affiche **D** sur le champ d'affichage de l'écran pour les instruments.

Utilisation du kickdown (mode ECO)

- ▶ **Puissance maximale** : enfoncez la pédale d'accélérateur au-delà du point de résistance.
- ▶ Lorsque vous avez atteint la vitesse souhaitée, diminuez la pression sur la pédale d'accélérateur.

Recharge de la batterie haute tension

Remarques relatives à la charge de la batterie haute tension

REMARQUE Endommagement de la prise du véhicule ou du port de charge dû à une mauvaise manipulation

N'exercez pas de force excessive (maximum 300 N) lorsque vous introduisez le port de charge jusqu'en butée dans la prise du véhicule. Sinon, vous risquez d'endommager la prise du véhicule, le port de charge ou leurs contacts.

- ▶ En cas de résistance accrue, retirez le port de charge de la prise et réintroduisez-le.

REMARQUE Vieillesse accélérée de la batterie haute tension dû à une recharge complète fréquente

Une recharge complète (état de charge à 100 %) fréquente de la batterie haute tension, en particulier sans conduire directement après, accélère le vieillissement de la batterie haute tension.

- ▶ Chargez la batterie haute tension jusqu'à un état de charge de 80 % en moyenne. A partir d'un état de charge de 80 %, le temps de charge peut augmenter.

Vous trouverez des indications sur les temps de charge dans les caractéristiques techniques (→ page 265).

REMARQUE Endommagement de la batterie haute tension dû à une durée d'immobilisation prolongée ou à une décharge profonde

Une immobilisation prolongée avec un état de charge élevé peut entraîner une accélération du vieillissement de la batterie haute tension.

Une décharge profonde due à une immobilisation prolongée du véhicule peut endommager la batterie haute tension.

- ▶ Avant d'immobiliser votre véhicule pour une durée prolongée, assurez-vous que l'état de charge de la batterie haute tension se situe entre 30 % et 50 %. Ce faisant, ne raccordez pas la batterie haute

tension de manière permanente à un système d'alimentation électrique.

- ▶ Contrôlez l'état de charge de la batterie haute tension toutes les 6 semaines. Si l'état de charge n'est pas suffisant, rechargez la batterie haute tension.

Recommandations relatives à la manipulation de la batterie haute tension:

- Procédez à la charge rapide de la batterie haute tension avec du courant continu (mode 4) uniquement en cas de besoin.
- Chargez la batterie haute tension jusqu'à un état de charge de 80 % en moyenne. A partir d'un état de charge de 80 %, le temps de charge augmente considérablement.
- En cas d'immobilisation prolongée du véhicule, assurez-vous que l'état de charge de la batterie haute tension se situe entre 30 % et 50 %. Ne laissez pas la batterie haute tension raccordée en permanence à un système d'alimentation électrique.
- En cas d'immobilisation prolongée, évitez d'exposer le véhicule à une température extérieure élevée ou basse.
- Contrôlez l'état de charge de la batterie haute tension toutes les 6 semaines (→ page 163, 164).
- Rechargez la batterie haute tension lorsque l'état de charge est inférieur à 30 %.
- Ne débranchez pas la batterie du réseau de bord 12 V, même en cas d'immobilisation prolongée. Sinon, le véhicule ne peut pas surveiller l'état de charge de la batterie haute tension.

La puissance de la batterie haute tension peut être compromise par

- la baisse ou l'élévation de la température extérieure
- la mise en marche des consommateurs électriques auxiliaires dans le véhicule (utilisation du système de climatisation, par exemple)
- l'immobilisation du véhicule pendant une période prolongée sans charge

En raison des caractéristiques fondamentales de la batterie haute tension, la quantité d'énergie disponible de la batterie haute tension diminue tout au long de son cycle de vie.

De ce fait, l'autonomie maximale du véhicule diminue et la puissance maximale fournie (accélération) peut être réduite.

Vous pouvez contribuer à réduire la consommation d'énergie du véhicule comme suit:

- en adoptant un style de conduite prévoyant (→ page 113)
- en réduisant l'utilisation de consommateurs électriques
- en faisant effectuer régulièrement la maintenance du véhicule

Le temps de charge de la batterie haute tension peut se modifier tout au long de son cycle de vie.

- ① L'ordinateur de bord indique l'état de charge de la batterie haute tension sur l'écran du combiné d'instruments (→ page 162).

Vous pouvez charger la batterie haute tension aussi bien avec du courant alternatif (mode 2 ou 3) qu'avec du courant continu (mode 4).

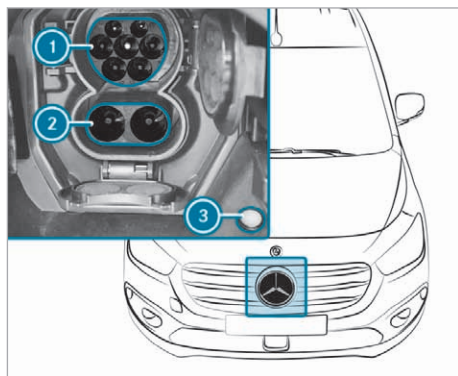

Prise du véhicule dans la calandre

- ① Prise pour charge avec du courant alternatif
- ② Extension pour prise pour charge avec du courant continu
- ③ Affichage d'état
- ① Lors de l'utilisation d'un câble de charge CCS (Combined Charging System) pour la charge avec du courant continu, les 2 zones de la prise du véhicule sont couvertes par la fiche de câble de charge.

Possibilités de charge de la batterie haute tension:

- Charge pendant la marche par récupération
- Charge avec du courant alternatif par branchement stationnaire via:
 - Prise secteur (mode 2)
 - Boîte murale (mode 3)
 - Borne de recharge (mode 3)
- Charge avec du courant continu par branchement stationnaire via:
 - Borne de recharge (mode 4)

Lors de la charge, tenez toujours compte des éventuelles différentes exigences locales concernant le réseau du pays dans lequel vous trouvez. Utilisez uniquement des câbles de charge qui répondent à ces exigences de réseau. Pour toute question relative aux exigences du réseau, veuillez contacter un professionnel de l'électricité ou l'exploitant du réseau de distribution local.

En raison de la puissance de charge plus élevée et du meilleur rendement de charge, rechargez la batterie haute tension de préférence sur une boîte murale ou une borne de recharge.

Affichage d'état LED

L'affichage d'état clignote en orange	Le câble de charge est branché et le système effectue le contrôle.
L'affichage d'état clignote en bleu	Le véhicule est en charge.
L'affichage d'état est allumé en bleu en permanence	Le démarrage de charge programmé est exécuté.
L'affichage d'état est allumé en vert en permanence	Le véhicule est complètement chargé.
L'affichage d'état est allumé en blanc en permanence	Le processus de charge est terminé et la fiche de câble de charge est déverrouillée et peut être retirée.
L'affichage d'état clignote en rouge	Un défaut est survenu.

Limites système

La puissance de la batterie haute tension peut être compromise par

- la baisse ou l'élévation de la température extérieure
- la mise en marche des consommateurs électriques auxiliaires dans le véhicule (utilisation du système de climatisation, par exemple)
- l'immobilisation du véhicule pendant une période prolongée sans charge

Le temps de charge de la batterie haute tension peut augmenter en raison

- d'une préclimatisation active
- de la baisse ou de l'élévation de la température extérieure
- de l'immobilisation du véhicule pendant une période prolongée sans charge
- du courant de charge maximal disponible fourni par la boîte murale ou le système d'alimentation électrique

Rangement du câble de charge

Rangez toujours le câble de charge du véhicule dans l'étui pour câble de charge fourni et attachez le câble de charge dans le coffre ou le compartiment de chargement à l'aide de la sangle de maintien correspondante. Sinon, le câble de charge n'est pas suffisamment sécurisé dans l'étui pour câble de charge.

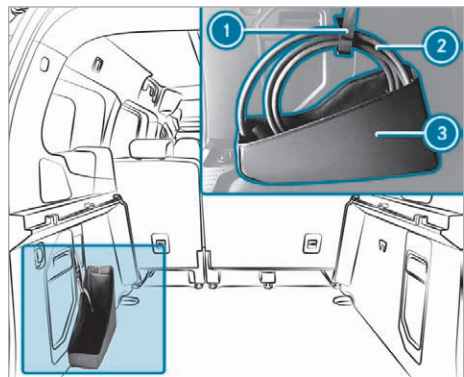

Sac pour câble de charge dans le coffre/compartiment de chargement (exemple: Tourer)

- ① Sangle de maintien
- ② Câble de charge
- ③ Etui pour câble de charge

▶ Fixez le câble de charge ② à l'aide de la sangle de maintien ① dans l'étui pour câble de charge ③.

① Vous pouvez plier l'étui pour câble de charge si vous détachez les bandes velcro à l'intérieur du sac.



Sac pour câble de charge dans le coffre/compartiment de chargement (exemple: fourgon)

Si vous avez commandé un câble de charge supplémentaire, à la livraison, le sac pour câble de charge ① se trouve avec la sangle de maintien ② dans le coffre ou le compartiment de chargement. Pour sécuriser le sac pour câble de charge, la sangle de maintien doit être fixée à un anneau d'arrimage ③. N'utilisez pas de crochet pour sac pour fixer la sangle de maintien.

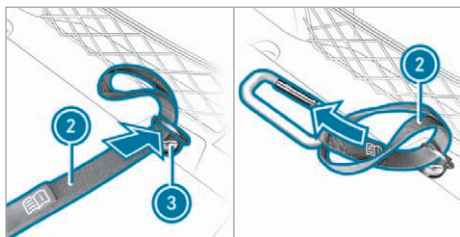

▶ Passez l'extrémité de la boucle de la sangle de maintien ② à travers l'anneau d'arrimage ③ dans le coffre ou le compartiment de chargement.

▶ Passez l'extrémité avec le mousqueton dans la boucle de la sangle de maintien ②.



▶ Serrez la sangle de maintien ② de manière à ce que le nœud qui entoure l'anneau d'arrimage ③ soit ferme et bien en place.

▶ Accrochez le mousqueton de la sangle de maintien ② à l'un des anneaux d'arrimage du sac pour câble de charge ①.

Fonction de prévision de charge

Lorsque les conditions suivantes sont remplies, la prévision de charge est affichée sur l'écran du combiné d'instruments:

- Le véhicule est branché sur un réseau électrique.
- Le système d'entraînement n'a pas démarré.
- Le véhicule est déverrouillé.

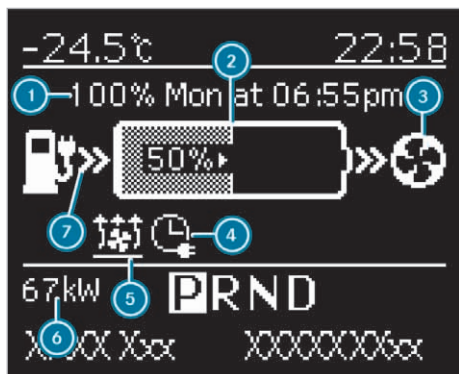

Prévision de charge lorsqu'un démarrage de charge est actif (exemple: véhicules équipés d'un écran noir et blanc)

- ① Heure estimée à laquelle la batterie sera complètement chargée
- ② Etat de charge actuel
- ③ Etat de la préclimatisation
- ④ Heure de départ unique (→ page 102)
 Profil hebdomadaire (→ page 102)
 Charge immédiate
- ⑤ Préclimatisation activée (→ page 102)
- ⑥ Puissance de charge actuelle
- ⑦ Mode de charge avec flux de charge et état de la batterie

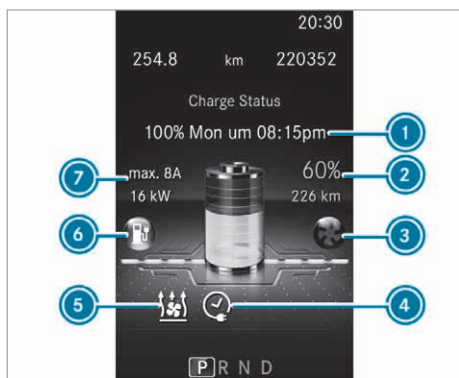

Prévision de charge lorsqu'un démarrage de charge est actif (exemple: véhicules équipés d'un écran couleur)

- ① Heure estimée à laquelle la batterie sera complètement chargée
- ② Etat de charge actuel et autonomie
- ③ Etat de la préclimatisation

- ④ Heure de départ unique (→ page 102)
 Profil hebdomadaire (→ page 102)
 Charge immédiate
- ⑤ Préclimatisation activée (→ page 102)
- ⑥ Mode de charge avec flux de charge et état de la batterie
- ⑦ Puissance de charge actuelle

Remarques sur la recharge de la batterie haute tension sur une prise secteur (mode 2)

⚠ DANGER Danger de mort en cas de montage incorrect de composants

Si vous utilisez des composants posés de manière incorrecte pour brancher le câble de charge sur une prise secteur, vous risquez de provoquer un incendie ou de recevoir une décharge électrique.

- ▶ Branchez uniquement le câble de charge sur une prise secteur qui
 - a été posée correctement et
 - a été homologuée par un professionnel de l'électricité
- ▶ Pour des raisons de sécurité, utilisez uniquement les câbles de charge fournis avec le véhicule à la livraison ou un câble de charge d'origine Mercedes-Benz.
- ▶ Achetez ces pièces dans un point de service Mercedes-Benz et faites-vous conseiller.

Mercedes-Benz teste minutieusement ces câbles de charge d'origine pour déterminer s'ils conviennent à la charge haute tension de votre véhicule.

- ▶ N'utilisez pas de câbles de charge endommagés.
- ▶ N'utilisez pas de
 - rallonges de câble
 - tambours de câble
 - multiprises
- ▶ N'utilisez pas d'adaptateur de prise pour brancher le câble de charge sur la prise secteur. Seule exception: l'adaptateur a été testé et homologué par le fabricant pour la charge de la batterie haute tension d'un véhicule électrique.
- ▶ Tenez impérativement compte des consignes de sécurité qui figurent dans la

notice d'utilisation de l'adaptateur de prise.

⚠ DANGER Danger de mort si des travaux de maintenance sont effectués pendant le processus de charge

Pendant le processus de charge, le réseau de bord haute tension est sous haute tension électrique.

▶ N'effectuez pas de travaux de maintenance pendant le processus de charge.

! REMARQUE Surcharge de la prise secteur due à un courant de charge trop élevé

Un courant de charge trop élevé peut faire sauter le fusible ou entraîner une surchauffe du réseau électrique externe.

- ▶ Assurez-vous que le réseau électrique externe est adapté pour le courant de charge réglé.
- ▶ Si nécessaire, réduisez le courant de charge réglé ou utilisez une autre prise secteur.
- ▶ Pour des raisons de sécurité, utilisez uniquement les câbles de charge fournis avec le véhicule à la livraison ou un câble de charge d'origine Mercedes-Benz.
- ▶ Achetez ces pièces dans un point de service Mercedes-Benz et faites-vous conseiller.

Mercedes-Benz teste minutieusement ces câbles de charge d'origine pour déterminer s'ils conviennent à la charge haute tension de votre véhicule.

▶ Vérifiez le réglage du courant de charge maximal au moyen de la puissance de charge affichée dans le champ d'affichage de l'écran pour les instruments.

Avant de démarrer le processus de charge sur une prise secteur, faites contrôler quel est le courant de charge maximal autorisé pour la prise secteur correspondante ou pour les installations du bâtiment par un professionnel de l'électricité.

Pour le câble de charge, la valeur maximale du courant de charge peut être réglée spécifiquement pour votre pays. Lorsque vous êtes à l'étranger, la valeur maximale peut dépasser les valeurs autorisées du pays où vous vous trouvez.

Tenez compte des dispositions légales et réglementaires spécifiques au pays lorsque vous chargez votre véhicule à l'étranger.

Utilisez uniquement des câbles de charge qui répondent aux exigences locales du réseau du pays dans lequel vous vous trouvez et agréés pour votre véhicule.

En cas de questions relatives aux câbles de charge ou à un dysfonctionnement, adressez-vous à un atelier qualifié.

Le processus de charge peut varier en fonction du système d'alimentation électrique.

Des temps de charge plus courts sont possibles:

- en cas de charge sur boîte murale
- en cas de charge sur borne de recharge

Tenez compte des indications données sur place.

Ne laissez pas l'élément de commande du câble de charge pendre librement à une prise secteur.

Ne soulevez pas l'élément de commande par les composants suivants:

- par la fiche de câble de charge
- par la prise secteur

Rangez le câble de charge dans le sac fourni dans le coffre du véhicule et fixez le.

Remarques sur la recharge de la batterie haute tension sur une boîte murale (mode 3)

⚠ DANGER Danger de mort en cas de montage incorrect de composants

Si vous utilisez des composants posés de manière incorrecte pour brancher le câble de charge sur la boîte murale, vous risquez de provoquer un incendie ou de recevoir une décharge électrique.

- ▶ Branchez uniquement le câble de charge sur une boîte murale qui
 - a été posée correctement et
 - a été homologuée par un professionnel de l'électricité
- ▶ Pour des raisons de sécurité, utilisez uniquement des câbles de charge testés et homologués par le fabricant pour la charge de la batterie haute tension d'un véhicule électrique.
- ▶ N'utilisez pas de câbles de charge endommagés.

- ▶ N'utilisez pas de rallonges de câble.
- ▶ N'utilisez pas d'adaptateurs.
- ▶ Suivez impérativement les consignes de sécurité figurant dans la notice d'utilisation de la boîte murale.

⚠ DANGER Danger de mort si des travaux de maintenance sont effectués pendant le processus de charge

Pendant le processus de charge, le réseau de bord haute tension est sous haute tension électrique.

- ▶ N'effectuez pas de travaux de maintenance pendant le processus de charge.

Lors de la charge, tenez toujours compte des exigences locales concernant le réseau du pays dans lequel vous vous trouvez. Pour la charge sur une boîte murale sans câble prémonté, utilisez uniquement des câbles de charge homologués répondant à ces exigences de réseau. Pour toute question relative aux exigences du réseau, veuillez contacter un professionnel de l'électricité ou l'exploitant du réseau de distribution local.

Remarques sur la recharge de la batterie haute tension sur une borne de recharge (mode 3/4)

⚠ DANGER Danger de mort en cas de composants endommagés

Si vous utilisez un composant endommagé pour brancher le véhicule à la borne de recharge, vous risquez de provoquer un incendie ou de recevoir une décharge électrique.

- ▶ Effectuez un contrôle visuel de l'état de la borne de recharge (dommages importants au niveau du boîtier ou du raccord du câble de charge, par exemple).
- ▶ Dans le cas des bornes de recharge sans câble de charge prémonté, utilisez, pour des raisons de sécurité, uniquement des câbles de charge testés et homologués par le fabricant pour la charge de la batterie haute tension d'un véhicule électrique.
- ▶ N'utilisez pas de câbles de charge endommagés.
- ▶ N'utilisez pas de rallonges de câble.
- ▶ N'utilisez pas d'adaptateurs.

- ▶ Tenez impérativement compte des consignes de sécurité qui figurent sur la borne de recharge.

⚠ DANGER Danger de mort si des travaux de maintenance sont effectués pendant le processus de charge

Pendant le processus de charge, le réseau de bord haute tension est sous haute tension électrique.

- ▶ N'effectuez pas de travaux de maintenance pendant le processus de charge.

i Dans le cas de la charge avec du courant continu (mode 4), la longueur totale du câble de charge vers le véhicule ne doit pas dépasser 30 m en raison des dispositions légales en vigueur dans certains pays. Cela permet d'éviter que des perturbations de réception des appareils radio dans le véhicule ou dans les environs de la borne de recharge ne se produisent. Tenez également compte du fait que des éléments du câble de charge peuvent être enterrés. En cas de doute, demandez à l'exploitant de la borne de recharge si tel est le cas avant de recharger la batterie haute tension.

Lors de la charge, tenez toujours compte des exigences locales concernant le réseau du pays dans lequel vous vous trouvez. Pour la charge avec du courant alternatif sur une borne de recharge sans câble prémonté, utilisez uniquement des câbles de charge homologués répondant à ces exigences de réseau. Pour toute question relative aux exigences du réseau, veuillez contacter un professionnel de l'électricité ou l'exploitant du réseau de distribution local.

La plupart des bornes de recharge doivent être activées avant le processus de charge, par le biais d'une carte RFID, par exemple. Suivez pour cela les instructions de l'exploitant de la borne de recharge sur place.

La quantité d'énergie fournie pour le processus de charge affichée au niveau de la borne de recharge peut être plus élevée que la quantité d'énergie réellement absorbée par la batterie haute tension. Cet effet est dû à des pertes de charge variables et il est connu sous le nom de rendement de charge. Des pertes de charge surviennent en raison du développement de chaleur lors de la charge ou des consommateurs auxiliaires activés, par exemple. Pour de plus amples informations sur le rendement de charge, adressez-vous à un atelier qualifié.

Pour protéger la batterie haute tension et les autres composants de charge, le système de gestion de la charge de votre véhicule contrôle en permanence la puissance de charge pour le processus de charge en cours. Par conséquent, la puissance de charge actuelle ne correspond pas toujours à la puissance de charge maximale disponible au niveau de la borne de recharge ou à la puissance de charge maximale possible du véhicule. Selon la température et l'état de charge de la batterie haute tension, la puissance de charge diminue ou augmente pendant le processus de charge.

Démarrage du processus de charge

⚠ DANGER Danger de mort lors du processus de charge en cas de prise endommagée

Le processus de charge s'effectue sous haute tension.

Si le câble de charge, la prise du véhicule ou la prise secteur est endommagé, vous pouvez recevoir une décharge électrique.

- ▶ Utilisez uniquement un câble de charge non endommagé.
- ▶ Évitez tout endommagement mécanique (par coincement, cisaillement ou écrasement, par exemple).
- ▶ Faites remplacer immédiatement une prise du véhicule endommagée par un atelier qualifié.
- ▶ Ne branchez jamais le câble de charge dans une prise du véhicule endommagée.

⚠ DANGER Danger de mort en cas de composants endommagés

Si vous utilisez un composant endommagé pour brancher le véhicule à la borne de recharge, vous risquez de provoquer un incendie ou de recevoir une décharge électrique.

- ▶ Effectuez un contrôle visuel de l'état de la borne de recharge (dommages importants au niveau du boîtier ou du raccord du câble de charge, par exemple).
- ▶ Dans le cas des bornes de recharge sans câble de charge prémonté, utilisez, pour des raisons de sécurité, uniquement des câbles de charge testés et homologués par le fabricant pour la charge de la bat-

terie haute tension d'un véhicule électrique.

- ▶ N'utilisez pas de câbles de charge endommagés.
- ▶ N'utilisez pas de rallonges de câble.
- ▶ N'utilisez pas d'adaptateurs.
- ▶ Tenez impérativement compte des consignes de sécurité qui figurent sur la borne de recharge.

! **REMARQUE** Dommages sur le véhicule suite à des surtensions du réseau électrique

Le véhicule est équipé d'un fusible électrique contre les surtensions dans le réseau électrique. Ce fusible électrique peut, par exemple, intervenir lors d'orages violents et faire sauter le disjoncteur du bâtiment et ainsi interrompre la charge. Ces fonctions servent à protéger le véhicule.

Après le réenclenchement du disjoncteur du bâtiment, le processus de charge se poursuit automatiquement.

En cas d'interruption de la charge sans déclenchement du disjoncteur du bâtiment, il peut s'écouler jusqu'à 10 minutes avant que le processus de charge se poursuive automatiquement.

! **REMARQUE** Dommages dus à la surchauffe du câble de charge et du port de charge

Le câble de charge et le port de charge peuvent s'échauffer dans les limites autorisées pendant le processus de charge.

Ces valeurs limites autorisées ne sont applicables que si les facteurs suivants sont réunis:

- Le système d'alimentation électrique du réseau électrique et le câble de charge sont en bon état.
- Les remarques relatives au maniement du câble de charge et de l'élément de commande du câble de charge ont été respectées.
- ▶ Si le câble de charge ou le port de charge s'échauffent trop fortement, faites contrôler le système d'alimentation électrique du réseau électrique.

! **REMARQUE** Endommagement ou écrasement de la prise du véhicule lorsque le volet de prise est ouvert

- ▶ Veillez à ce que le couvercle de prise et le volet de prise soient toujours fermés lorsqu'aucun câble de charge n'est branché. Ils protègent la prise du véhicule contre les salissures et les dommages.
- ▶ Assurez-vous que le couvercle de prise est correctement fermé avant de fermer le volet de prise. Sinon, cela risque d'entraîner des dommages et le volet de prise risque de ne plus se laisser ouvrir.

Conditions requises

- La boîte de vitesses se trouve en position **P**.
- Le système d'entraînement n'a pas démarré.
- Le véhicule est déverrouillé.
- Le câble de charge n'est pas tendu.

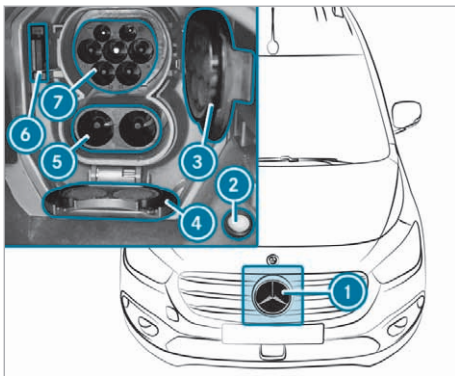

Prise du véhicule dans la calandre

- ▶ Appuyez sur la touche de la clé.
 - ou
 - ▶ Appuyez sur la touche dans le véhicule, sous le commutateur d'éclairage. Le volet de prise **1** s'ouvre légèrement. Lorsque le véhicule n'est pas déverrouillé, le volet de prise s'ouvre après un bref délai. L'affichage d'état **2** s'allume en blanc.
 - ▶ Ouvrez complètement le volet de prise **1**.
- i** Lorsque le système d'entraînement a démarré (indicateur **READY** qui se trouve sur l'écran du combiné d'instruments allumé), le volet de prise **1** ne peut pas être ouvert.

- ▶ Pour la charge avec du courant alternatif, poussez le verrou **6** vers la gauche.
 - ▶ Pour la charge avec du courant continu, ouvrez d'abord le couvercle de prise pour la charge avec du courant alternatif **3**, puis rabattez le couvercle de prise pour la charge avec du courant continu **4** vers le bas.
- i** Lors du processus de charge pour la charge avec du courant alternatif (mode 2 ou 3), seule la prise **7** est nécessaire.

Charge sur une prise secteur (mode 2):

- ▶ Introduisez la fiche secteur jusqu'en butée dans la prise secteur de la source de courant externe.
- ▶ Introduisez la fiche de câble de charge jusqu'en butée dans le connecteur **7** de la prise du véhicule. Le connecteur **5** reste libre et devrait rester couvert par la partie inférieure du couvercle de prise **4**. L'affichage d'état **2** clignote d'abord en orange, puis en bleu dès que la batterie haute tension se recharge.

Charge sur une boîte murale ou une borne de recharge (mode 3):

- ▶ Introduisez la fiche de câble de charge jusqu'en butée dans le connecteur **7** de la prise du véhicule. Le connecteur **5** reste libre et devrait rester couvert par la partie inférieure du couvercle de prise **4**. Si la boîte murale ou la borne de recharge n'est pas équipée d'un câble de raccordement, introduisez la fiche du câble de charge optionnel jusqu'en butée dans la prise de la boîte murale ou de la borne de recharge. L'affichage d'état **2** clignote d'abord en orange, puis en bleu dès que la batterie haute tension se recharge.

Charge sur une borne de recharge (mode 4):

- ▶ Introduisez la fiche de câble de charge CCS jusqu'en butée dans le connecteur **5** de la prise du véhicule. L'affichage d'état **2** clignote d'abord en orange, puis en bleu dès que la batterie haute tension se recharge.

Si le câble de charge est raccordé au véhicule, vous ne pouvez pas démarrer le système d'entraînement et déplacer le véhicule.

Au début du processus de charge, la prévision de charge est affichée sur l'écran du combiné d'instruments. La prévision de charge indique le

moment où la batterie haute tension sera complètement chargée.

Tenez compte des informations affichées sur l'écran du combiné d'instruments:

- Prévission de charge (→ page 118)
 - Messages d'écran (→ page 270)
- i** En fonction de la température, le ventilateur et le système de refroidissement de la batterie peuvent se mettre en marche de manière audible pendant le processus de charge.
- i** Si le véhicule est branché sur le réseau de courant alternatif (mode 2 ou 3), la batterie haute tension se recharge automatiquement en cas de besoin ou lors de l'activation de consommateurs électriques tels que la préclimatisation.

Fin du processus de charge

Conditions requises

- La distance entre la clé et la prise du véhicule n'est pas supérieure à 1 m ou le véhicule est déverrouillé.

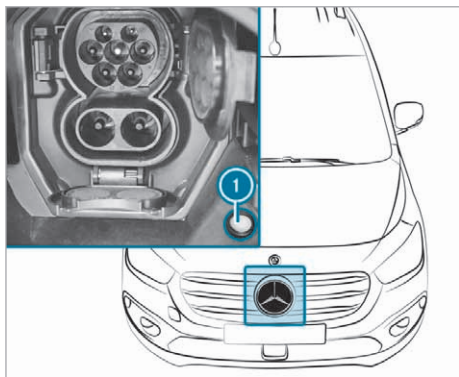

- ▶ Appuyez sur la touche d'annulation de la charge  qui se trouve sur la clé ou dans le véhicule, sous le commutateur d'éclairage. Lorsque le voyant reste allumé en blanc, le processus de charge est terminé et la fiche de câble de charge est déverrouillée et peut être retirée.
- ▶ Débranchez la fiche de câble de charge de la prise du véhicule dans les 30 secondes qui suivent.

- i** Uniquement après la charge avec du courant alternatif (mode 2/3), la prise du véhicule se

verrouille de nouveau une fois les 30 secondes écoulées et le processus de charge reprend.

- i** Si vous ne pouvez pas retirer la fiche de câble de charge, répétez l'opération de déverrouillage. Si la fiche de câble de charge reste bloquée, déverrouillez-la avec le déverrouillage de secours (→ page 124).
- ▶ Fermez le couvercle de prise dans le cas de la charge avec du courant alternatif ou les couvercles de prise dans le cas de la charge avec du courant continu.
- ▶ Le cas échéant, retirez la fiche de câble de charge de la prise secteur ou de la prise de la boîte murale/borne de recharge et rangez le câble de charge en lieu sûr dans le véhicule.

Déverrouillage de la fiche de câble de charge à l'aide du déverrouillage de secours

⚠ ATTENTION Risque de brûlure lié à des composants brûlants dans le compartiment moteur

Certains composants du compartiment moteur peuvent être brûlants (système d'entraînement et radiateur, par exemple).

- ▶ Laissez refroidir le système d'entraînement et ne touchez qu'aux composants décrits ci-après.

Si vous devez déverrouiller manuellement la fiche de câble de charge, ne touchez qu'aux composants suivants:

- Capot moteur
- Levier du déverrouillage de secours

i REMARQUE Endommagement ou encrassement de la prise du véhicule lorsque le volet de prise est ouvert

- ▶ Veillez à ce que le couvercle de prise et le volet de prise soient toujours fermés lorsqu'aucun câble de charge n'est branché. Ils protègent la prise du véhicule contre les salissures et les dommages.
- ▶ Assurez-vous que le couvercle de prise est correctement fermé avant de fermer le volet de prise. Sinon, cela risque d'entraîner des dommages et le volet de prise risque de ne plus se laisser ouvrir.

Conditions requises

- La fiche de câble de charge ne se laisse pas retirer.
- Le véhicule est déverrouillé.

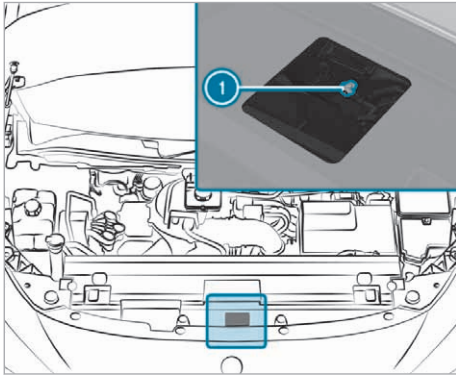

- ▶ Ouvrez le capot moteur (→ page 207).
- ▶ Appuyez sur la touche  dans le véhicule ou sur la clé.
Lorsque le voyant reste allumé en blanc, le processus de charge est terminé et la fiche de câble de charge est déverrouillée et peut être retirée.
- ▶ Tirez le levier ① vers le haut et débranchez la fiche de câble de charge de la prise du véhicule dans les 30 secondes qui suivent.
- ▶ Fermez le couvercle de prise et le volet de prise de la prise du véhicule.
- ▶ Faites contrôler la prise du véhicule par un atelier qualifié.

Stationnement

Immobilisation du véhicule

⚠ ATTENTION Risque d'accident et de blessure si des enfants sont laissés sans surveillance à l'intérieur du véhicule

Si vous laissez des enfants sans surveillance à l'intérieur du véhicule, ils peuvent notamment

- ouvrir les portes et mettre en danger d'autres personnes ou usagers
- descendre du véhicule et se faire renverser
- utiliser les équipements du véhicule avec lesquels ils pourraient, par exemple, se coincer

En outre, les enfants peuvent mettre le véhicule en mouvement, par exemple en

- desserrant le frein de stationnement
- modifiant la position de la boîte de vitesses
- démarrant le véhicule

- ▶ Ne laissez jamais des enfants sans surveillance à l'intérieur du véhicule.
- ▶ Lorsque vous quittez le véhicule, prenez toujours la clé avec vous et verrouillez le véhicule.
- ▶ Conservez la clé hors de portée des enfants.

⚠ ATTENTION Risques d'accident et de blessure si des animaux sont laissés non protégés sans surveillance à l'intérieur du véhicule

Si vous laissez des animaux sans surveillance ou sans protection à l'intérieur du véhicule, ils risquent d'appuyer sur des touches ou des contacteurs, par exemple.

Il est alors possible pour les animaux:

- d'activer les équipements du véhicule et, par exemple, de se coincer
- de mettre en marche ou d'arrêter des systèmes et de mettre ainsi en danger d'autres usagers

Si les animaux ne sont pas protégés, ils risquent en outre, en cas d'accident, de changement brusque de direction ou de coup de frein brutal, d'être projetés à l'intérieur du véhicule et de blesser les occupants.

- ▶ Ne laissez jamais des animaux sans surveillance à l'intérieur du véhicule.
- ▶ Protégez correctement les animaux pendant la marche, par exemple avec une cage de transport pour animaux adaptée.

! REMARQUE Endommagement du véhicule ou de la chaîne cinématique si le véhicule se met à rouler

- ▶ Immobilisez toujours le véhicule à l'écart de la circulation conformément aux prescriptions légales en vigueur.
- ▶ Immobilisez toujours le véhicule correctement pour qu'il ne puisse pas se mettre à rouler.

⚠ ATTENTION Risque d'accident et de blessure en cas de frein de stationnement non serré

Si vous arrêtez le véhicule alors que la position parking **P** est engagée et que le frein de stationnement n'est pas serré, le véhicule peut se mettre à rouler.

La position parking **P** ne remplace en aucun cas le frein de stationnement lorsqu'elle est engagée.

Il y a risque d'accident et de blessure.

- ▶ Immobilisez le véhicule pour qu'il ne puisse pas se mettre à rouler comme décrit ci-après.

Tenez compte des remarques suivantes pour que le véhicule soit correctement immobilisé.

- ▶ Serrez toujours le frein de stationnement.
 - ▶ Passez sur la position **P** de la boîte de vitesses.
 - ▶ **Dans les montées ou les descentes :** braquez les roues avant en direction du trottoir.
 - ▶ **Dans les montées ou les descentes :** immobilisez l'essieu arrière à l'aide d'une cale ou d'un objet non tranchant.
- ① Vous pouvez commander les vitres latérales pendant encore 5 minutes après avoir arrêté le véhicule.

Frein de stationnement électrique

Remarques relatives au frein de stationnement électrique

⚠ ATTENTION Risque d'accident et de blessure si des enfants sont laissés sans surveillance à l'intérieur du véhicule

Si vous laissez des enfants sans surveillance à l'intérieur du véhicule, ils peuvent notamment

- ouvrir les portes et mettre en danger d'autres personnes ou usagers
- descendre du véhicule et se faire renverser
- utiliser les équipements du véhicule avec lesquels ils pourraient, par exemple, se coincer

En outre, les enfants peuvent mettre le véhicule en mouvement, par exemple en

- desserrant le frein de stationnement
- modifiant la position de la boîte de vitesses
- démarrant le véhicule

- ▶ Ne laissez jamais des enfants sans surveillance à l'intérieur du véhicule.
- ▶ Lorsque vous quittez le véhicule, prenez toujours la clé avec vous et verrouillez le véhicule.
- ▶ Conservez la clé hors de portée des enfants.

Afin que les fonctions automatiques fonctionnent parfaitement, le conducteur doit adopter une position assise correcte (→ page 71).

Le fonctionnement du frein de stationnement électrique dépend de la tension du réseau de bord. Si la tension du réseau de bord est basse ou si le système présente un défaut, il peut arriver que le frein de stationnement électrique ne puisse pas être serré et que le voyant orange **(P)** s'allume.

Dans ce cas, arrêtez le véhicule de la manière suivante :

- Arrêtez le véhicule sur un sol plat et immobilisez-le pour l'empêcher de se mettre à rouler.
- Mettez la boîte de vitesses sur **P**.

① Le frein de stationnement électrique n'est serré que si le voyant rouge **(P)** est allumé en permanence.

Si la tension du réseau de bord est basse ou si le système présente un défaut, il peut arriver que le frein de stationnement serré ne puisse pas être desserré. Prenez contact avec un atelier qualifié.

Lorsque le moteur est arrêté, le frein de stationnement électrique effectuée à intervalles réguliers un contrôle de fonctionnement. Les bruits générés lors de ce processus sont normaux.



Fonctionnement du frein de stationnement électrique (serrage automatique)

Lorsque la boîte de vitesses se trouve sur **P**, le frein de stationnement électrique est serré automatiquement.

Lorsque l'assistant de régulation de distance DISTRONIC actif a immobilisé le véhicule, le frein de stationnement électrique est également serré automatiquement après 3 minutes.



Le frein de stationnement électrique est également serré automatiquement si la boîte de vitesses n'est pas en position P mais que l'une des situations suivantes se présente :



- Un défaut survient dans le système.
- L'alimentation en tension est insuffisante.
- Le véhicule est immobilisé depuis une période prolongée.
- Le véhicule n'a pas démarré.
- La ceinture de sécurité du conducteur est déboutée.
- La porte conducteur est ouverte.

Le voyant rouge  qui se trouve dans le champ d'affichage de l'écran pour les instruments s'allume. Le frein de stationnement électrique n'est serré que si le voyant rouge  est allumé en permanence.

■ Desserrage automatique du frein de stationnement électrique

Le frein de stationnement électrique de votre véhicule se desserre lorsque toutes les conditions suivantes sont remplies :

- La porte conducteur est fermée.
 - La languette de ceinture est insérée dans la boucle de ceinture du siège conducteur.
 - Le véhicule a démarré.
 - La boîte de vitesses se trouve en position  ou  et vous appuyez sur la pédale d'accélérateur.
- ou

Vous passez de la position de boîte de vitesses  à la position  ou . Dans les fortes montées, vous devez en outre appuyer sur la pédale d'accélérateur.

- Lorsque la boîte de vitesses se trouve sur , les portes arrière doivent être fermées.

■ Serrage et desserrage manuels du frein de stationnement électrique

⚠ ATTENTION Risque d'accident et de blessure si des enfants sont laissés sans surveillance à l'intérieur du véhicule

Si vous laissez des enfants sans surveillance à l'intérieur du véhicule, ils peuvent notamment

- ouvrir les portes et mettre en danger d'autres personnes ou usagers
- descendre du véhicule et se faire renverser
- utiliser les équipements du véhicule avec lesquels ils pourraient, par exemple, se coincer

En outre, les enfants peuvent mettre le véhicule en mouvement, par exemple en

- desserrant le frein de stationnement
- modifiant la position de la boîte de vitesses
- démarrant le véhicule



▶ Ne laissez jamais des enfants sans surveillance à l'intérieur du véhicule.

▶ Lorsque vous quittez le véhicule, prenez toujours la clé avec vous et verrouillez le véhicule.

▶ Conservez la clé hors de portée des enfants.

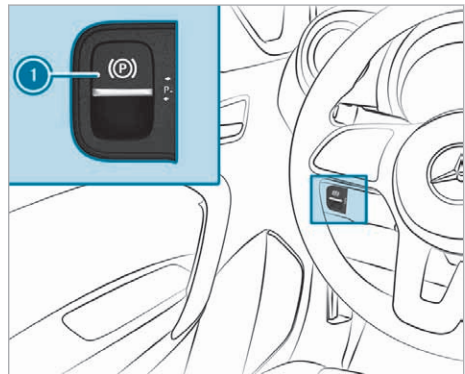
Serrage du frein de stationnement électrique



- ▶ Appuyez sur le contacteur . Lorsque le frein de stationnement électrique est serré, le voyant rouge  qui se trouve dans le champ d'affichage de l'écran pour les instruments s'allume. Le frein de stationnement

ment électrique n'est serré que si le voyant rouge  est allumé en permanence.

Le serrage est également possible lorsque le véhicule est arrêté.

Desserrage du frein de stationnement électrique

Vous ne pouvez desserrer le frein de stationnement électrique que lorsque l'alimentation en tension est établie ou que le véhicule est en marche.

▶ Appuyez sur la pédale de frein.

▶ Tirez le contacteur .



Le voyant rouge  qui se trouve dans le champ d'affichage de l'écran pour les instruments s'éteint.

 Si vous serrez et desserrez fréquemment le frein de stationnement dans un court laps de temps, il se peut que le frein de stationnement ne puisse plus être desserré. Pour éviter qu'il ne soit endommagé, le frein de stationnement est alors bloqué de manière temporaire (protection contre les manipulations intempestives). Au bout de 20 secondes environ, le frein de stationnement est de nouveau opérationnel.

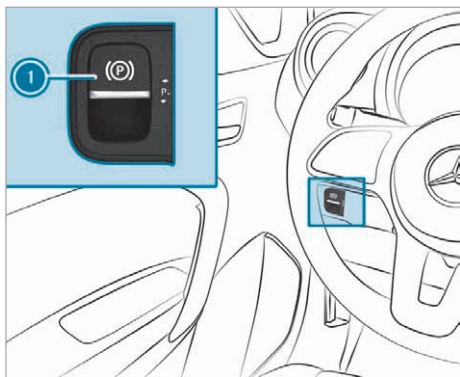
Freinage d'urgence



En cas de défaillance du frein de service, le frein de stationnement peut être utilisé exceptionnellement pour effectuer un freinage d'urgence.

▶ Appuyez sur le contacteur  du frein de stationnement électrique pendant la marche. Votre véhicule est freiné tant que vous maintenez le contacteur  du frein de stationnement électrique enfoncé.

Les feux stop du véhicule s'allument.

Plus vous appuyerez longtemps sur le contacteur , plus la force de freinage sera importante.

Pendant le processus de freinage, vous obtenez du véhicule les confirmations suivantes:

- Le voyant du frein de stationnement  qui se trouve sur l'écran du combiné d'instruments clignote.

Si le véhicule est freiné jusqu'à l'arrêt complet, le frein de stationnement électrique est alors serré.

Immobilisation du véhicule

 **REMARQUE** Endommagement de la batterie de démarrage dû à des durées d'immobilisation prolongées

Si le véhicule reste immobilisé pendant une période prolongée, la batterie de démarrage peut se décharger fortement à cause du courant de repos ou être endommagée.

- ▶ Chargez la batterie de démarrage si la tension est inférieure à 12,2V, après un long trajet, par exemple.
- ▶ Chargez la batterie de démarrage tous les 6 mois, même si elle est débranchée ou en mode repos.
- ▶ L'état de charge de la batterie de démarrage doit être contrôlé toutes les 4 semaines si aucun appareil de maintien en charge n'est utilisé.
- ▶ Si possible, branchez un appareil de maintien en charge par l'intermédiaire d'un point d'aide au démarrage.
- ▶ Pour débrancher les batteries et pour toute question, rendez-vous dans un atelier qualifié.

Immobilisation du véhicule pendant plus de 4 semaines

- ▶ **1re possibilité :** branchez la batterie de démarrage sur un appareil de maintien en charge par l'intermédiaire de la borne d'aide au démarrage.
- ▶ **2e possibilité :** coupez l'alimentation en tension en activant le mode repos .
- ▶ **3e possibilité :** débranchez toutes les batteries. Adressez-vous pour cela à un atelier qualifié.

Systèmes d'aide à la conduite et systèmes de sécurité active

Remarques relatives aux systèmes d'aide à la conduite et à votre responsabilité

Votre véhicule dispose de systèmes d'aide à la conduite qui vous assistent pendant la conduite, le stationnement et les manœuvres. Les systèmes d'aide à la conduite sont uniquement des systèmes d'aide. Ils ne sont pas en mesure de remplacer l'attention que vous devez apporter à votre environnement et ne vous déchargent pas de votre responsabilité vis à vis de la circulation. C'est le conducteur qui est toujours responsable de la distance de sécurité, de la vitesse du véhicule, de l'opportunité de son freinage et du maintien de la voie. Faites toujours attention aux conditions de circulation et intervenez si nécessaire. Tenez compte des limites imposées pour une utilisation sûre.

Les systèmes d'aide à la conduite ne sont pas en mesure de diminuer le risque d'accident résultant d'une conduite inadaptée ni d'annuler les lois de la physique. Les conditions routières et météorologiques du moment ainsi que les conditions de circulation ne peuvent pas toujours être prises en compte.

- i Certains systèmes d'aide à la conduite peuvent réguler ou limiter la vitesse à une valeur préalablement définie. En cas de changement de conducteur, attirez son attention sur la vitesse mémorisée.

Informations relatives aux capteurs

Certains systèmes d'aide à la conduite et systèmes de sécurité active surveillent à l'aide de capteurs les environs à l'avant ou sur les côtés du véhicule (en fonction de l'équipement du véhicule).

Les capteurs radar sont intégrés derrière les pare-chocs et/ou derrière la calandre en fonction de l'équipement du véhicule. Assurez-vous que ces pièces sont toujours débarrassées de toute saleté, glace ou neige fondue (→ page 212). Les capteurs ne doivent en aucun cas être masqués, par exemple par un porte-vélo, une partie du chargement ou des autocollants. Faites contrôler le fonctionnement des capteurs radar par un atelier qualifié suite à une collision et, le cas échéant, à des dommages non visibles au niveau des pare-chocs ou de la calandre.

Assurez-vous que la zone radar située dans la jupe avant n'est pas endommagée, modifiée ou masquée:

- par une mise en peinture
- par un accessoire (sur le radiateur moteur, par exemple)
- par une plaque d'immatriculation avant mal fixée

Vue d'ensemble des systèmes d'aide à la conduite et systèmes de sécurité active

Cette section vous donne des informations sur les systèmes d'aide à la conduite et les systèmes de sécurité active suivants:

- ABS (système antiblocage de roues) (→ page 129)
- BAS (freinage d'urgence assisté) (→ page 130)
- ESP® (régulation du comportement dynamique) (→ page 130)
- EBD (répartiteur électronique de freinage) (→ page 132)
- Freinage d'urgence assisté actif (→ page 132)
- Feux stop adaptatifs (→ page 134)
- TEMPOMAT (→ page 134) et limiteur de vitesse (→ page 135)
- Assistant de régulation de distance DISTRONIC actif (→ page 137)
- Assistant directionnel actif (→ page 140)
- Aide au démarrage en côte (→ page 141)
- Assistant de stationnement PARKTRONIC (→ page 141)
- Caméra de recul (→ page 143)
- Assistant de stationnement actif (→ page 146)
- ATTENTION ASSIST (→ page 150)
- Assistant de signalisation routière (→ page 151)
- Assistant d'angle mort (→ page 153)
- Assistant de franchissement de ligne actif (→ page 154)

Fonctionnement de l'ABS (système antiblocage de roues)

Respectez les consignes de sécurité importantes relatives aux systèmes de sécurité active.

L'ABS régule la pression de freinage dans les situations critiques:

- Lors des freinages, il empêche le blocage des roues en cas de freinage à fond ou d'adhérence insuffisante des pneus, par exemple.
- La manœuvrabilité du véhicule au freinage est assurée dans la limite des possibilités physiques.
- L'ABS fonctionne à partir d'une vitesse de 5 km/h environ. Sur route glissante, l'ABS intervient déjà lorsque vous appuyez faiblement sur la pédale de frein.

Limites système

L'ABS peut être perturbé ou ne pas fonctionner lorsqu'un défaut est présent et que le voyant orange d'alerte ABS  qui se trouve sur le combiné d'instruments reste allumé après le démarrage du système d'entraînement.

Lorsque l'ABS entre en action, vous ressentez une pulsation au niveau de la pédale de frein. La pulsation de la pédale de frein peut signaler des conditions routières dangereuses et vous rappelle d'adopter une conduite particulièrement prudente.

Lorsque l'ABS régule la pression de freinage :

appuyez énergiquement sur la pédale de frein tant que la situation l'exige.

Freinage à fond : appuyez à fond sur la pédale de frein.

Fonctionnement du BAS (freinage d'urgence assisté)

⚠ ATTENTION Risque d'accident dû à un défaut dans le BAS (freinage d'urgence assisté)

Si le BAS présente un défaut, la distance de freinage peut s'allonger dans les situations de freinage d'urgence.

- ▶ Appuyez à fond sur la pédale de frein dans les situations de freinage d'urgence. L'ABS empêche de son côté le blocage des roues.

Le BAS vous aide dans une situation de freinage d'urgence avec une force de freinage supplémentaire.

Si vous actionnez rapidement la pédale de frein, le BAS est activé:

- Le BAS augmente automatiquement la pression de freinage.
- Le BAS peut réduire la distance de freinage.
- L'ABS empêche de son côté le blocage des roues.

Lorsque vous relâchez la pédale de frein, les freins fonctionnent de nouveau comme avant. Le BAS est désactivé.

Fonctionnement de l'ASR (régulation antipatinage)

L'ASR n'est pas en mesure de diminuer le risque d'accident résultant d'un démarrage ou d'accélération inadaptes ni d'annuler les lois de la physique. L'ASR est uniquement un système d'aide. Adaptez toujours votre style de conduite aux conditions routières et météorologiques du moment.

Si l'ASR est en panne, le voyant  qui se trouve sur le combiné d'instruments est allumé et la puissance du système d'entraînement peut être réduite.

L'ASR améliore la motricité, c'est-à-dire la transmission de force des pneus à la chaussée et, par conséquent, la stabilité de marche du véhicule. Lorsque les roues motrices patinent, l'ASR freine les roues motrices de manière ciblée et limite la puissance fournie par le système d'entraînement. L'ASR constitue donc une aide considérable lors du démarrage et en cas d'accélération, notamment sur chaussée mouillée ou glissante.

Si l'adhérence de la chaussée n'est pas suffisante, il peut arriver que vous ayez des difficultés à démarrer, même avec l'ASR. La monte pneumatique, le poids total du véhicule et la pente de la chaussée ont également une importance décisive.

Lorsque l'ASR intervient, le voyant d'alerte  qui se trouve sur le combiné d'instruments clignote.

Fonctionnement de l'ESP® (régulation du comportement dynamique)

⚠ ATTENTION Risque de dérapage dû à un défaut dans l'ESP®

Si l'ESP® est en panne, il ne peut pas stabiliser la trajectoire du véhicule. ® En outre, d'autres systèmes de sécurité active sont désactivés.

- ▶ Continuez de rouler prudemment.

- ▶ Faites contrôler l'ESP® par un atelier qualifié.

⚠ ATTENTION Risque de dérapage en cas de désactivation de l'ESP®

Si vous désactivez l'ESP®, il ne peut pas stabiliser la trajectoire du véhicule.

- ▶ Ne désactivez l'ESP® que si la situation correspond à l'une de celles décrites ci-dessous.

Si le terrain l'exige, désactivez temporairement l'ESP® pour démarrer (→ page 131).

Ne passez pas le véhicule sur un banc d'essai à rouleaux (pour un test de performance, par exemple). Si vous devez passer le véhicule sur un banc d'essai à rouleaux, renseignez-vous d'abord auprès d'un atelier qualifié.

Si l'ESP® est en panne ou automatiquement désactivé, le voyant d'alerte  qui se trouve sur le combiné d'instruments est allumé et la puissance du système d'entraînement peut être réduite.

- ⓘ Montez uniquement des roues avec des pneus de dimensions recommandées. Sinon, l'ESP® ne peut pas fonctionner correctement.

L'ESP® peut, sans transgresser les lois de la physique, surveiller et améliorer la stabilité de marche et la motricité du véhicule dans les situations suivantes:

- lors des démarrages sur chaussée mouillée ou glissante
- lors des freinages
- en cas de fort vent latéral, si vous roulez à plus de 80 km/h

Si le véhicule s'écarte de la direction souhaitée, l'ESP® peut le stabiliser par les interventions suivantes:

- Le système effectue un freinage ciblé d'une ou de plusieurs roues.
- La puissance du système d'entraînement est adaptée en fonction de la situation.

Si l'ESP® est désactivé, le voyant d'alerte  qui se trouve sur le combiné d'instruments est allumé en permanence.

- La stabilisation du véhicule est retardée.
- L'assistant de stabilisation en cas de vent latéral reste activé.

- Les roues peuvent patiner.
- Le contrôle de motricité ASR n'est plus activé.

Même lorsqu'il est désactivé, l'ESP® continue de vous aider lors des freinages.

Lorsqu'un ou plusieurs pneus ont atteint leur limite d'adhérence, le voyant d'alerte  qui se trouve sur le combiné d'instruments clignote:

- Adaptez votre style de conduite aux conditions routières et météorologiques du moment.
- Ne désactivez en aucun cas l'ESP®.

Désactivation et activation de l'ESP®

⚠ ATTENTION Risque de dérapage en cas de désactivation de l'ESP®

Si vous désactivez l'ESP®, il ne peut pas stabiliser la trajectoire du véhicule.

- ▶ Ne désactivez l'ESP® que si la situation correspond à l'une de celles décrites ci-dessous.

Si le voyant d'alerte  qui se trouve sur le combiné d'instruments est allumé en permanence, cela signifie que l'ESP® est désactivé. Tenez compte des informations relatives aux voyants d'alerte et aux messages d'écran affichés sur le combiné d'instruments.

Il peut être préférable de désactiver l'ESP® pour rouler

- avec des chaînes à neige
- en neige profonde
- sur le sable ou le gravier

Le patinage des roues permet d'améliorer la motricité grâce à un effet d'accrochage.

- ▶ Démarrez le véhicule.

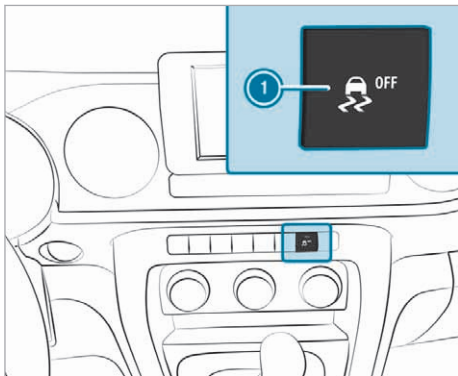

- Appuyez sur la touche ① qui se trouve sur la console centrale.
En fonction de l'état précédent, la fonction est activée ou désactivée.

Fonctionnement de l'ESP® avec assistant de stabilisation en cas de vent latéral

L'assistant de stabilisation en cas de vent latéral ne réagit pas dans les conditions suivantes:

- Le véhicule est soumis à de fortes secousses (chaussée déformée ou nids-de-poule, par exemple).
- Le véhicule perd son adhérence au sol (sur chaussée enneigée ou verglacée, ou en cas d'aquaplanage, par exemple).
- Le conducteur effectue des mouvements de braquage rapides et amples.

Dès que la situation de marche se normalise, l'assistant de stabilisation en cas de vent latéral est de nouveau opérationnel.

L'assistant de stabilisation en cas de vent latéral détecte les fortes rafales de vent latéral pouvant perturber le comportement de votre véhicule en ligne droite. L'assistant de stabilisation en cas de vent latéral intervient en fonction de la direction et de la force du vent latéral.

Une intervention de freinage vous aide à stabiliser le véhicule et à le maintenir sur sa trajectoire.

Une information apparaît sur le combiné d'instruments lors d'une intervention nettement perceptible de l'assistant de stabilisation en cas de vent latéral.

L'assistant de stabilisation en cas de vent latéral intervient à partir d'une vitesse de 80 km/h, en ligne droite et dans les virages légers.

Fonction de l'EBD (répartiteur électronique de freinage)

L'EBD présente les caractéristiques suivantes:

- Surveillance et régulation de la pression de freinage au niveau des roues arrière
- Amélioration de la stabilité de marche du véhicule au freinage, en particulier dans les virages

Fonctionnement du freinage d'urgence assisté actif

Le freinage d'urgence assisté actif comprend les fonctions suivantes:

- Fonction d'alerte de distance
- Fonction de freinage autonome
- Amplification de la force de freinage asservie à la situation

Le freinage d'urgence assisté actif vous aide à réduire le risque de collision avec un véhicule, un cycliste ou un piéton et à minimiser les conséquences d'un accident.

Si le freinage d'urgence assisté actif détecte un risque de collision, vous êtes averti par un signal optique et sonore.

Si vous ne réagissez pas à l'alerte visuelle ou au signal d'alerte émis lors d'une situation critique, un freinage peut être déclenché automatiquement.

En cas de piétons ou de cyclistes traversant la voie: dans des situations particulièrement critiques, le freinage d'urgence assisté actif peut déclencher directement un freinage autonome. L'alerte visuelle et le signal d'alerte se déclenchent alors en même temps que le freinage.

Si vous freinez vous-même dans une situation critique ou actionnez les freins pendant le processus de freinage autonome, une amplification de la force de freinage intervient de manière adaptée à la situation. Si nécessaire, la pression de freinage est augmentée jusqu'à un freinage à fond. L'amplification de la force de freinage asservie à la situation intervient uniquement en cas d'actionnement fort des freins. Sinon, vous restez dans une situation de freinage autonome.

⚠ ATTENTION Risque d'accident en cas de détection restreinte de la part du freinage d'urgence assisté actif

Le freinage d'urgence assisté actif n'est pas toujours en mesure de détecter les objets ni

d'analyser avec précision les situations complexes.

Du fait de sa conception, il se peut que le freinage d'urgence assisté intervienne de manière injustifiée ou n'intervienne pas dans des situations de conduite complexes. Dans ces cas, ainsi qu'en cas de dysfonctionnement du freinage d'urgence assisté actif, le système de freinage continue de fonctionner avec toute l'amplification de la force de freinage normale et celle du BAS.

- ▶ Soyez toujours attentif aux conditions de circulation et ne vous fiez pas uniquement au freinage d'urgence assisté actif. Le freinage d'urgence assisté actif est uniquement un système d'aide. C'est le conducteur du véhicule qui est responsable de la distance de sécurité à respecter, de la vitesse du véhicule et de l'opportunité de son freinage.
- ▶ Soyez toujours prêt à freiner et à entamer une manœuvre d'évitement si nécessaire.

Tenez également compte des limites système imposées par le freinage d'urgence assisté actif.

Les différentes fonctions partielles sont disponibles dans les plages de vitesse suivantes:

La fonction d'alerte de distance vous avertit dans les situations suivantes:

- à partir de 30 km/h environ lorsque, pendant plusieurs secondes, la distance par rapport au véhicule qui précède est trop faible pour la vitesse actuelle de votre véhicule
- Le voyant d'alerte de distance qui se trouve sur le combiné d'instruments  s'allume.

L'alerte anticollision vous avertit:

- à partir de 8 km/h environ, lorsque vous vous rapprochez de manière critique d'un véhicule, d'un cycliste ou d'un piéton
- Un signal d'alerte périodique retentit et le voyant d'alerte de collision qui se trouve sur le combiné d'instruments s'allume.

Freinez ou évitez immédiatement l'obstacle, dans la mesure où vous pouvez le faire sans danger et que les conditions de circulation le permettent.

L'alerte anticollision vous assiste par le biais d'un signal d'alerte périodique et d'un voyant d'alerte dans les situations suivantes:

- **Véhicules se trouvant devant vous :** jusqu'à 185 km/h environ
- **Véhicules à l'arrêt :** jusqu'à 100 km/h environ
- **Véhicules circulant sur les voies transversales :** aucune réaction
- **Piétons en mouvement ou cyclistes se trouvant devant vous :** jusqu'à 85 km/h environ
- **Piétons ou cyclistes immobiles :** aucune réaction

Fonction de freinage autonome

La fonction de freinage autonome peut intervenir à partir d'une vitesse d'environ 8 km/h dans les situations suivantes:

- **Véhicules se trouvant devant vous :** jusqu'à 185 km/h environ
- **Véhicules à l'arrêt :** jusqu'à 100 km/h environ
- **Véhicules circulant sur les voies transversales :** aucune réaction
- **Piétons/cyclistes en mouvement :** jusqu'à 85 km/h environ
- **Piétons ou cyclistes immobiles :** aucune réaction

Amplification de la force de freinage asservie à la situation

L'amplification de la force de freinage asservie à la situation peut intervenir à partir d'une vitesse d'environ 8 km/h dans les situations suivantes:

- **Véhicules se trouvant devant vous :** jusqu'à 185 km/h environ
- **Véhicules à l'arrêt :** jusqu'à 100 km/h environ
- **Véhicules circulant sur les voies transversales :** aucune réaction
- **Piétons ou cyclistes traversant la voie :** jusqu'à 85 km/h environ
- **Piétons ou cyclistes immobiles :** aucune réaction

Interruption d'une intervention de freinage amorcée par le freinage d'urgence assisté actif

Vous pouvez interrompre à tout moment l'intervention de freinage amorcée par le freinage d'urgence assisté actif :

- en actionnant complètement la pédale d'accélérateur ou le kickdown
- en relâchant la pédale de frein (uniquement pendant une amplification de la force de freinage asservie à la situation)

Le freinage d'urgence assisté actif peut interrompre son intervention de freinage si l'une des conditions suivantes est remplie :

- Vous évitez l'obstacle en tournant le volant.
- Tout risque de collision est écarté.
- Plus aucun obstacle n'est détecté sur votre trajectoire.

Limites système

Le système peut être perturbé ou ne pas fonctionner dans les situations suivantes :

- Les capteurs sont perturbés par des chutes de neige, de la pluie, du brouillard ou des embruns.
- Les capteurs sont encrassés, embués, endommagés ou recouverts.
- Les capteurs sont parasités par d'autres sources radars (en cas de forte réflexion radar dans les parkings couverts, par exemple).
- Après avoir mis le véhicule en marche ou après avoir démarré, la fonctionnalité complète du système n'est disponible qu'au bout de quelques secondes.

Le système peut ne pas réagir correctement dans les situations suivantes :

- dans les situations complexes, lorsque les objets ne peuvent pas toujours être détectés avec précision
- lorsque des piétons ou des véhicules se déplacent rapidement dans la zone de détection des capteurs
- lorsque des piétons sont cachés par d'autres objets
- lorsque vous conduisez dans des virages serrés

Fonction des feux stop adaptatifs

Dans une situation de freinage d'urgence, les feux stop adaptatifs avertissent les autres usagers par le clignotement des feux stop.

Si vous freinez fortement le véhicule alors que vous roulez à plus de 50 km/h, les feux stop clignotent rapidement. Les autres usagers sont ainsi avertis de manière plus efficace.

TEMPOMAT et limiteur de vitesse

■ Fonctionnement du TEMPOMAT

Afin de maintenir une vitesse mémorisée auparavant, le TEMPOMAT accélère ou freine automatiquement le véhicule.

Si vous accélérez, par exemple pour effectuer un dépassement, la vitesse mémorisée n'est pas effacée. Si vous retirez le pied de la pédale d'accélérateur après un dépassement, le TEMPOMAT régule la vitesse en fonction de la dernière valeur mémorisée.

Les touches correspondantes du volant vous permettent de commander le TEMPOMAT. Vous pouvez régler n'importe quelle vitesse supérieure à 30 km/h.

Le TEMPOMAT n'est pas en mesure de diminuer le risque d'accident résultant d'une conduite inadaptée ni d'annuler les lois de la physique. Il ne peut pas tenir compte des conditions routières et météorologiques du moment ni des conditions de circulation. Le TEMPOMAT est uniquement un système d'aide. C'est vous qui êtes responsable de la distance de sécurité, de la vitesse du véhicule, de l'opportunité de son freinage et du maintien de la voie.

L'état du TEMPOMAT et la vitesse mémorisée sont affichés sur le combiné d'instruments.



Affichage sur le combiné d'instruments (écran couleur)

- ① Le TEMPOMAT est sélectionné.
- ② Vitesse de consigne en gris: la vitesse est mémorisée, le TEMPOMAT est désactivé.
- ③ Vitesse de consigne en vert: la vitesse est mémorisée, le TEMPOMAT est activé.

Limites système

En montée, il peut arriver que le TEMPOMAT ne parvienne pas à maintenir la vitesse mémorisée. Lorsque la pente diminue, la vitesse mémorisée est rétablie.

N'utilisez pas le TEMPOMAT dans les situations suivantes:

- en cas de changements fréquents de vitesse (circulation dense ou routes sinueuses, par exemple)
- sur route glissante. Les roues peuvent perdre leur adhérence lors de l'accélération et le véhicule risque de dérapier.
- lorsque les conditions de visibilité sont mauvaises

Fonctionnement du limiteur de vitesse

Le limiteur de vitesse limite la vitesse du véhicule. Pour réguler rapidement la vitesse en fonction de la valeur mémorisée, le limiteur de vitesse freine le véhicule automatiquement.

Vous pouvez définir une limite de vitesse variable, en agglomération par exemple.

Les touches correspondantes du volant vous permettent de commander le limiteur de vitesse variable. Vous pouvez régler n'importe quelle vitesse supérieure à 30 km/h. Lorsque le véhicule a été démarré, vous pouvez également procéder au réglage sur le véhicule à l'arrêt.

Le limiteur de vitesse n'est pas en mesure de diminuer le risque d'accident résultant d'une conduite inadaptée ni d'annuler les lois de la physique. Il ne peut pas tenir compte des conditions routières et météorologiques du moment ni des conditions de circulation. Le limiteur de vitesse est uniquement

un système d'aide. C'est vous qui êtes responsable de la distance de sécurité, de la vitesse du véhicule, de l'opportunité de son freinage et du maintien de la voie.

Affichages sur le combiné d'instruments

L'état du limiteur de vitesse et la vitesse mémorisée sont affichés sur le combiné d'instruments.



Affichage sur le combiné d'instruments (écran couleur)

- ① Le limiteur de vitesse est sélectionné.
- ② Vitesse de consigne en gris: la vitesse est mémorisée, le limiteur de vitesse est désactivé.
- ③ Vitesse de consigne en vert: la vitesse est mémorisée, le limiteur de vitesse est activé.

Kickdown

Lorsque vous enfoncez la pédale d'accélérateur au-delà du point de résistance (kickdown), le limiteur de vitesse variable passe en mode inactif.

Si vous dépassez la vitesse de consigne de plus de 3 km/h avec le limiteur de vitesse variable, le symbole **LIM** clignote sur le combiné d'instruments. Le message **Limiteur de vitesse Vitesse de consigne dépassée** apparaît. Le clignotement s'arrête dès que la vitesse passe de nouveau en dessous de la vitesse de consigne.

Lorsque le kickdown est terminé, le limiteur de vitesse variable est réactivé dans les situations suivantes:

- La vitesse actuelle tombe en dessous de la vitesse mémorisée.
- La vitesse mémorisée est rappelée.
- Vous mémorisez une nouvelle vitesse.

Commande du TEMPOMAT ou du limiteur de vitesse variable

⚠ ATTENTION Risque d'accident dû à une vitesse mémorisée

Le véhicule freine si vous rappelez la vitesse mémorisée et que celle-ci est moins élevée que la vitesse actuelle.

► Tenez compte des conditions de circulation avant de rappeler la vitesse mémorisée.

Conditions requises :

TEMPOMAT

- Le TEMPOMAT est sélectionné.
- L'ESP® est activé mais ne doit pas intervenir.
- La vitesse actuelle est d'au moins 30 km/h.

Limiteur de vitesse variable

- Le véhicule a démarré.
- Le limiteur de vitesse variable est sélectionné.

Commutation entre le TEMPOMAT et le limiteur de vitesse variable

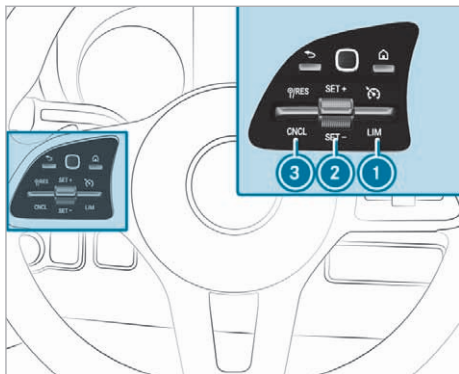

- **Sélection du TEMPOMAT :** actionnez la touche ① vers le haut.
- **Sélection du limiteur de vitesse variable :** actionnez la touche ① vers le bas.
- ① **Véhicules équipés de l'assistant de régulation de distance DISTRONIC actif :** le limiteur de vitesse variable est sélectionné par l'intermédiaire d'une autre touche (→ page 138).

Activation du TEMPOMAT ou du limiteur de vitesse variable

- Actionnez la touche ② vers le haut **SET+** ou vers le bas **SET-**.
- **TEMPOMAT :** relâchez la pédale d'accélérateur. La vitesse actuelle est mémorisée et maintenue par le véhicule (TEMPOMAT) ou limitée (limiteur de vitesse variable).

Augmentation et diminution de la vitesse

- Actionnez la touche ② vers le haut ou vers le bas jusqu'au point de résistance. La vitesse mémorisée augmente ou baisse de 1 km/h à chaque impulsion.

ou

- Actionnez la touche ② vers le haut ou vers le bas jusqu'au point de résistance et maintenez-la dans cette position. La vitesse mémorisée augmente ou baisse par paliers de 1 km/h.

ou

- Actionnez la touche ② vers le haut ou vers le bas au-delà du point de résistance. La vitesse mémorisée augmente ou baisse de 10 km/h à chaque impulsion.

ou

- Actionnez la touche ② vers le haut ou vers le bas au-delà du point de résistance et maintenez-la dans cette position. La vitesse mémorisée augmente ou baisse par paliers de 10 km/h.

ou

- Amenez le véhicule à la vitesse souhaitée.
- Actionnez la touche ② vers le haut **SET+** ou vers le bas **SET-**.
- **TEMPOMAT :** relâchez la pédale d'accélérateur. La vitesse actuelle est mémorisée et maintenue par le véhicule (TEMPOMAT) ou limitée (limiteur de vitesse variable).

Reprise de la vitesse détectée

Lorsque le TEMPOMAT/limiteur de vitesse variable est activé, si l'assistant de signalisation routière a détecté un panneau de signalisation indiquant une vitesse inférieure et que celui-ci est affiché sur le combiné d'instruments :

- Actionnez la touche ② vers le bas **SET-** et maintenez-la dans cette position. Le véhicule réduit sa vitesse en fonction du panneau de signalisation détecté.

Désactivation du TEMPOMAT ou du limiteur de vitesse variable

► Actionnez la touche **③** (CNCL) vers le bas.

Lorsque le TEMPOMAT ou le limiteur de vitesse variable est désactivé, les réglages suivants sont possibles:

- La vitesse actuelle est mémorisée avec la touche **②** **SET/+** ou **SET/-** et maintenue par le véhicule.
 - La dernière vitesse mémorisée est rappelée avec la touche **③** (RES) et maintenue par le véhicule.
- i** Le TEMPOMAT se désactive lorsque vous freinez, désactivez l'ESP® ou que l'ESP® intervient. Le limiteur de vitesse variable n'est pas désactivé.
La dernière vitesse mémorisée est effacée lorsque vous arrêtez le véhicule.

Assistant de régulation de distance DISTRONIC actif

■ Fonctionnement de l'assistant de régulation de distance DISTRONIC actif

L'assistant de régulation de distance DISTRONIC actif maintient la vitesse réglée en cas de trafic fluide. Si le système détecte des véhicules circulant devant votre voiture, la distance réglée est maintenue, si nécessaire jusqu'à l'arrêt complet. Le véhicule accélère ou ralentit en fonction de la distance par rapport au véhicule qui précède et de la vitesse réglée. La vitesse et la distance sont réglées sur le volant et mémorisées. La vitesse peut être réglée entre 30 km/h et 130 km/h environ.

Autres caractéristiques de l'assistant de régulation de distance DISTRONIC actif:

- En fonction de la masse du véhicule détectée, la dynamique de décélération de la régulation DISTRONIC peut être réduite.
- L'introduction d'une accélération rapide pour atteindre la vitesse mémorisée se produit lorsque les conditions suivantes sont remplies:
 - Vitesse supérieure à 80 km/h
 - Le clignotant est allumé en vue de changer de file pour rouler sur la voie de dépassement.

L'assistant de régulation de distance DISTRONIC actif est uniquement un système d'aide. C'est le conducteur qui est responsable de la distance de

sécurité à respecter, de la vitesse du véhicule et de l'opportunité de son freinage.

Limites système

Le système peut, par exemple, être perturbé ou ne pas fonctionner dans les situations suivantes:

- Les capteurs radar sont perturbés par de la neige, de la pluie, du brouillard, des embruns, un éblouissement, un ensoleillement direct ou de fortes variations de la luminosité.
- Les capteurs radar peuvent être perturbés dans des parkings couverts ou sur des routes dont la déclivité est importante (montée ou descente).
- Les capteurs radar sont encrassés ou masqués.
- Sur route glissante, les roues peuvent perdre leur adhérence lors d'un freinage ou d'une accélération et votre véhicule risque de déraiper.
- Des objets fixes ne sont pas détectés s'ils n'ont pas été détectés auparavant comme étant en mouvement.
- Dans les virages, il se peut que le système ne soit pas en mesure de détecter correctement les véhicules cibles, ce qui a pour conséquence qu'il ne régule pas le véhicule par rapport aux véhicules cibles et que des accélérations involontaires peuvent se produire.

Dans ces cas, n'utilisez pas l'assistant de régulation de distance DISTRONIC actif.

⚠ ATTENTION Risque d'accident dû à une accélération ou à un freinage de l'assistant de régulation de distance DISTRONIC actif

L'assistant de régulation de distance DISTRONIC actif peut, par exemple, accélérer ou freiner dans les cas suivants:

- lorsque le processus de démarrage est déclenché par l'assistant de régulation de distance DISTRONIC actif
- si la vitesse mémorisée est appelée et que celle-ci est nettement supérieure ou inférieure à la vitesse actuelle du véhicule
- lorsque l'assistant de régulation de distance DISTRONIC actif ne détecte plus un véhicule qui précède ou ne réagit plus face à des objets importants

- ▶ Soyez toujours attentif aux conditions de circulation et prêt à freiner.
- ▶ Tenez compte des conditions de circulation avant de rappeler la vitesse mémorisée.

⚠ ATTENTION Risque d'accident dû à une décélération insuffisante par l'assistant de régulation de distance DISTRONIC actif

L'assistant de régulation de distance DISTRONIC actif freine votre véhicule avec une décélération pouvant atteindre 50 % de la décélération possible. Si cette décélération n'est pas suffisante, l'assistant de régulation de distance DISTRONIC actif vous avertit par un signal optique et sonore.

- ▶ Adaptez la vitesse de votre véhicule et maintenez une distance suffisante par rapport au véhicule qui précède.
- ▶ Freinez de vous-même et/ou contournez les obstacles.

⚠ ATTENTION Risque d'accident dû à une détection limitée de l'assistant de régulation de distance DISTRONIC actif

L'assistant de régulation de distance DISTRONIC actif ne réagit pas ou seulement de manière limitée:

- en cas de trajectoire décalée ou de changement de voie
- aux piétons, animaux, deux-roues ou véhicules immobilisés ou aux obstacles inattendus
- en cas de situations de circulation complexes
- aux véhicules qui circulent en sens inverse ou sur les voies transversales

Dans ces situations, l'assistant de régulation de distance DISTRONIC actif ne peut pas vous avertir ni intervenir pour vous aider.

- ▶ Soyez toujours attentif aux conditions de circulation et réagissez en conséquence.

⚠ ATTENTION Risque d'accident dû à l'adaptation de la vitesse par l'assistant de limitation de vitesse

La vitesse qui est reprise par l'assistant de limitation de vitesse peut parfois être trop élevée ou erronée:

- en cas de limitations de vitesse inférieures à 20 km/h
- en cas de pluie ou de brouillard
- lorsqu'une remorque est tractée

▶ Assurez-vous que la vitesse actuelle du véhicule correspond toujours aux règles de circulation.

▶ Adaptez votre vitesse aux conditions routières et météorologiques du moment.

Il peut arriver que l'assistant de régulation de distance DISTRONIC actif ne détecte pas les véhicules de largeur réduite, tels que les motos et les véhicules qui suivent une trajectoire décalée.

■ Commande de l'assistant de régulation de distance DISTRONIC actif

Conditions requises

- Le véhicule a démarré.
- Le frein de stationnement est desserré.
- L'ESP® est activé mais n'intervient pas.
- La boîte de vitesses se trouve en position **D**.
- Les portes conducteur et passager sont fermées.
- Le détecteur d'occupation du siège conducteur a détecté un conducteur attaché.
- Le contrôle des capteurs radar s'est déroulé correctement.

Commutation entre le limiteur de vitesse et l'assistant de régulation de distance DISTRONIC actif

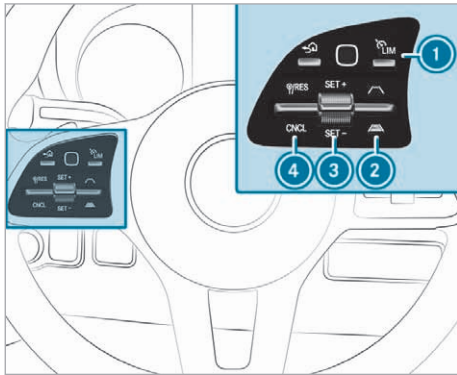

- ▶ Appuyez sur la touche ①.

Activation de l'assistant de régulation de distance DISTRONIC actif ou du limiteur de vitesse variable

- ▶ **Activation sans vitesse mémorisée :** actionnez la touche ③ vers le haut **SET+** ou vers le bas **SET-**.

La vitesse actuelle est mémorisée et maintenue par le véhicule (assistant de régulation de distance DISTRONIC actif) ou limitée (limiteur de vitesse).

ou

- ▶ **Activation avec la vitesse mémorisée :** actionnez la touche ④ vers le haut **RES**.

Reprise de la limite de vitesse affichée lorsque l'assistant de régulation de distance DISTRONIC actif ou le limiteur de vitesse est activé

Lorsque l'assistant de régulation de distance DISTRONIC/le limiteur de vitesse est activé, si l'assistant de signalisation routière a détecté un panneau de signalisation indiquant une vitesse inférieure et que celui-ci est affiché sur le combiné d'instruments :

- ▶ Actionnez la touche ③ vers le bas **SET-** dans les 10 secondes qui suivent la détection et maintenez-la dans cette position.
Le véhicule réduit sa vitesse en fonction du panneau de signalisation détecté.

Redémarrage du véhicule avec l'assistant de régulation de distance DISTRONIC actif

- ▶ Retirez le pied de la pédale de frein.
- ▶ Actionnez la touche ④ vers le haut **RES**.

ou

- ▶ Appuyez brièvement et fermement sur la pédale d'accélérateur.
Les fonctions de l'assistant de régulation de distance DISTRONIC actif continuent d'être exécutées.

Désactivation de l'assistant de régulation de distance DISTRONIC actif

- ⚠ **ATTENTION** Risque d'accident en cas d'abandon du siège conducteur alors que l'assistant de régulation de distance DISTRONIC actif est activé

Si le véhicule est uniquement freiné par l'assistant de régulation de distance DISTRONIC actif et que vous quittez le siège conducteur, le véhicule risque de se mettre à rouler.

- ▶ Désactivez toujours l'assistant de régulation de distance DISTRONIC actif et immobilisez le véhicule pour qu'il ne puisse pas se mettre à rouler avant de quitter le siège conducteur.

- ▶ Actionnez la touche ④ vers le bas **CNCL**.
- ▶ Appuyez sur la pédale de frein.

L'assistant de régulation de distance DISTRONIC actif est désactivé automatiquement dans les conditions suivantes :

- La ceinture de sécurité du conducteur n'est pas bouclée et le véhicule roule à moins de 3 km/h.
- La boîte de vitesses se trouve sur **N** pendant un court instant.
- Le frein de stationnement est serré.
- La porte conducteur ou passager est ouverte.
- Un erreur interne s'est produite.

Augmentation ou diminution de la vitesse

- ▶ Actionnez la touche ③ vers le haut **SET+** ou vers le bas **SET-** jusqu'au point de résistance. La vitesse mémorisée augmente ou baisse de 1 km/h à chaque impulsion.

ou

- ▶ Actionnez la touche ③ au-delà du point de résistance.
La vitesse mémorisée augmente ou baisse de 10 km/h à chaque impulsion.

Augmentation ou diminution de la distance de consigne par rapport au véhicule qui précède

- ▶ **Augmentation de la distance de consigne :** actionnez la touche ② vers le bas **(**).

► **Diminution de la distance de consigne** : actionnez la touche ② vers le haut (☒).

Assistant directionnel actif

Fonctionnement de l'assistant directionnel actif





Le système vous aide par de légères interventions sur la direction à rester au milieu de la voie. L'assistant directionnel actif s'oriente aux lignes de délimitation de la voie en fonction de la vitesse.



L'assistant directionnel actif passe à l'état inactif si l'une des conditions suivantes est remplie :

- La détection des lignes de délimitation de la voie est compromise.
- La vitesse est inférieure à 60 km/h sans véhicule qui précède.

Le système n'offre alors aucune aide.

Affichage d'état de l'assistant directionnel actif sur l'écran du combiné d'instruments

-  (gris) : activé et à l'état inactif
-  (vert) : activé et à l'état actif
-  (rouge) : détection de limites système
-  (blanc, mains rouges) : demande «Mains sur le volant»

① Lors du passage à l'état inactif, le symbole  est agrandi et il clignote. Lorsque l'état inactif est atteint, le symbole  s'affiche en gris sur l'écran du combiné d'instruments.

② La disponibilité de l'assistant directionnel actif dépend des réglages sélectionnés du véhicule.

Détection de braquage et reconnaissance tactile

Il est indispensable que le conducteur maintienne ses mains en permanence sur le volant afin qu'il puisse à tout moment intervenir pour corriger la trajectoire ou ramener le véhicule sur la voie empruntée. Le conducteur doit s'attendre à tout moment à passer de l'état actif à l'état inactif ou inversement.



Si le système détecte que le conducteur ne dirige pas lui-même le véhicule ou qu'il lâche le volant pendant une période prolongée, l'affichage ① apparaît. Si le conducteur ne dirige toujours pas activement le véhicule, un signal d'alerte retentit de façon répétée en plus de l'alerte optique.

Si le conducteur ne réagit pas à l'alerte pendant une période prolongée, le système est désactivé. Si le conducteur donne un signal de confirmation au système en dirigeant le véhicule, aucune alerte n'est émise ou celle-ci est interrompue.

Si l'assistant directionnel actif détecte qu'une limite système va être atteinte, une alerte optique est émise.

Tenez compte des remarques relatives aux systèmes d'aide à la conduite et à votre responsabilité, sinon vous risquez de ne pas être averti des dangers qui pourraient se présenter (→ page 129).

Limites système

L'assistant directionnel actif est équipé d'un couple de braquage limité pour le guidage transversal. Il se peut que l'intervention sur la direction ne suffise pas pour maintenir le véhicule sur la voie empruntée ou pour prendre des sorties.

Le système peut être perturbé ou ne pas fonctionner, en particulier dans les situations suivantes :

- lorsque les conditions de visibilité sont mauvaises (en cas de chutes de neige, de pluie, de brouillard, d'embruns, de fortes variations de la luminosité ou d'ombres portées sur la chaussée, par exemple)
- lorsque le véhicule est ébloui par les véhicules qui arrivent en sens inverse, par le soleil ou par des reflets, par exemple
- en cas d'éclairage insuffisant de la chaussée
- si le pare-brise au niveau de la caméra est encrassé, embué, endommagé ou recouvert d'un autocollant, par exemple
- en cas d'absence de lignes de délimitation de la voie, de marquage multiple ou équivoque pour une voie ou si le marquage au sol change rapidement (à proximité de travaux ou de bifurcations, par exemple)
- lorsque les lignes de délimitation de la voie sont usées, sombres ou recouvertes de saleté ou de neige, par exemple
- lorsque la distance par rapport au véhicule qui précède est trop faible et que les lignes de délimitation de la voie ne peuvent par conséquent pas être détectées
- lorsque la chaussée est étroite et sinueuse

- en cas d'obstacles qui se trouvent sur la voie ou qui débordent sur la voie (balises de signalisation, par exemple)
- lorsqu'un dispositif de transport (une remorque ou un porte-vélo, par exemple) est fixé au dispositif pour remorque et que la liaison électrique est établie correctement.

Désactivez le système lorsqu'une remorque ou un porte-vélo est fixé au dispositif pour remorque (→ page 141).

Le système n'offre aucune aide, en particulier dans les situations suivantes:

- dans les virages serrés et les bifurcations
- en cas de franchissement de carrefours
- dans les ronds-points ou les péages
- en cas de pression de pneu trop basse

⚠ ATTENTION Risque d'accident dû à une interruption inattendue du fonctionnement de l'assistant directionnel actif

Lorsque les limites système de l'assistant directionnel actif sont atteintes, il n'est pas garanti que le système reste activé ou que le véhicule reste sur sa voie.

- ▶ Toujours garder les mains sur le volant et observer attentivement les conditions de circulation.
- ▶ Toujours diriger le véhicule en fonction de la circulation et de la situation.

⚠ ATTENTION Risque d'accident dû à des interventions sur la direction inattendues de l'assistant directionnel actif

La détection des lignes de délimitation de la voie et des objets peut être en panne et entraîner des interventions sur la direction inattendues.

- ▶ Dirigez le véhicule en fonction des conditions de circulation.

■ Activation et désactivation de l'assistant directionnel actif

Conditions requises

- L'ESP® est activé mais n'intervient pas.
- L'assistant de régulation de distance DISTRO-NIC actif est activé.

Système multimédia:

→  **▶ Réglages ▶ Accès rapide**

▶ Sélectionnez  **Assist. dir. actif.**

▶ Activez ou désactivez l'assistant directionnel actif.

Informations sur l'aide au démarrage en côte

L'aide au démarrage en côte immobilise le véhicule pendant un court instant lors des démarrages en côte dans les conditions suivantes:

- Un rapport est engagé.
- Le frein de stationnement est desserré.

Ainsi, vous disposez de suffisamment de temps pour passer de la pédale de frein à la pédale d'accélérateur avant que le véhicule ne se mette à rouler.

⚠ ATTENTION Risque d'accident et de blessure si le véhicule se met à rouler

Au bout de quelques instants, l'aide au démarrage en côte n'immobilise plus le véhicule.

- ▶ Passez rapidement de la pédale de frein à la pédale d'accélérateur. Ne quittez pas le véhicule lorsqu'il est immobilisé par l'aide au démarrage en côte.

Assistant de stationnement PARKTRONIC

■ Fonctionnement de l'assistant de stationnement PARKTRONIC

L'assistant de stationnement PARKTRONIC est une aide au stationnement électronique qui fonctionne avec des ultrasons. Il surveille les environs du véhicule en utilisant jusqu'à 6 capteurs situés respectivement dans les pare-chocs avant et arrière. L'assistant de stationnement PARKTRONIC vous indique de manière optique et sonore la distance qui sépare le véhicule d'un obstacle.

Véhicules équipés d'un écran noir et blanc : l'aide au stationnement surveille les environs à l'arrière du véhicule avec 4 capteurs intégrés dans les pare-chocs arrière.

L'assistant de stationnement PARKTRONIC et l'aide au stationnement sont uniquement des systèmes d'aide. Ils ne sont pas en mesure de remplacer l'attention que vous devez apporter à votre environnement. C'est vous qui êtes responsable de la sécurité lorsque vous effectuez des manœuvres. Lorsque vous effectuez des manœuvres, veillez notamment à ce qu'aucune personne, aucun ani-

mal ni aucun objet ne se trouvent dans la zone de manœuvre.

Dans le réglage standard, un signal d'alerte périodique retentit lorsque l'obstacle se trouve à moins de 1,8 m environ. Lorsque l'obstacle se trouve à moins de 0,3 m environ, un signal d'alerte continu retentit.

Si l'assistant de stationnement PARKTRONIC a détecté un obstacle sur la trajectoire, un affichage d'alerte apparaît sur le combiné d'instruments lorsque vous roulez à moins de 10 km/h environ.

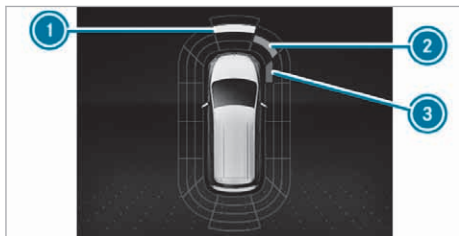

Les segments en couleur indiquent la distance entre le capteur et l'obstacle détecté.

- ① **Affichage d'alerte jaune :** obstacles à une distance entre 0,7 m et 1,8 m environ
- ② **Affichage d'alerte orange :** obstacles à une distance moyenne entre 0,3 m et 0,7 m environ
- ③ **Affichage d'alerte rouge :** obstacles à une très faible distance d'environ 0,3 m ou moins

Lorsque l'assistant de stationnement PARKTRONIC est opérationnel et qu'il n'identifie aucun objet, aucun segment n'est affiché dans l'affichage d'alerte.

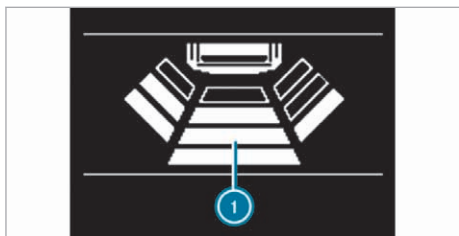

Affichage d'alerte sur l'écran noir et blanc

Les segments ① sont activés de l'extérieur vers l'intérieur. Plus la distance par rapport à l'obstacle est courte, plus le nombre de segments activés est important.

Limites système

Il se peut que l'assistant de stationnement PARKTRONIC ne tienne pas compte des obstacles suivants :

- Obstacles en dessous de la zone de détection (personnes, animaux ou objets, par exemple)
- Obstacles au-dessus de la zone de détection (chargements qui dépassent, porte-à-faux ou rampes de chargement des camions, par exemple)

Les capteurs doivent être débarrassés de toute saleté, glace ou neige fondue. Sinon, ils risquent de ne pas fonctionner correctement. Nettoyez régulièrement les capteurs en évitant de les rayer ou de les endommager.

Véhicules équipés d'un dispositif pour remorque : la surveillance de la zone arrière par l'assistant de stationnement PARKTRONIC et la fonction de protection latérale sont désactivées dès que la liaison électrique entre la remorque et le véhicule est établie.

■ Fonctionnement de la protection latérale passive

La fonction de protection latérale passive dont dispose l'assistant de stationnement PARKTRONIC vous avertit également de la présence d'obstacles sur les côtés du véhicule. L'alerte est émise en présence d'obstacles qui se trouvent entre les zones de détection avant et arrière. Pour qu'un objet latéral soit détecté, il doit d'abord être reconnu par les capteurs intégrés dans les pare-chocs avant et arrière lorsque vous le longez.

Pendant les manœuvres, les obstacles sont détectés à votre passage. Si vous braquez en direction d'un obstacle détecté et s'il y a alors risque de collision latérale, une alerte est émise et les segments de l'affichage s'allument en couleur.

La couleur des segments sur les côtés change selon la distance par rapport à l'obstacle détecté :

- **Jaune :** distance de 30 - 60 cm environ
- **Rouge :** distance inférieure à 30 cm environ

Afin que les segments latéraux avant ou arrière puissent être affichés, le véhicule doit d'abord parcourir une distance d'au moins une moitié de longueur du véhicule. Lorsque la distance parcourue équivaut à une longueur de véhicule, tous les segments latéraux avant et arrière sont affichés.

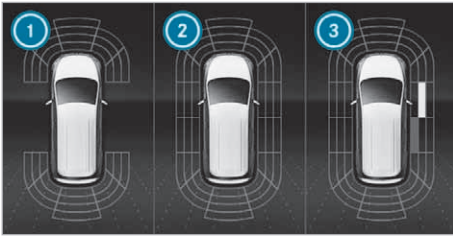

- ❶ Opérationnel à l'avant et à l'arrière
- ❷ Opérationnel à l'avant, à l'arrière et sur les côtés
- ❸ Obstacles détectés sur le côté droit, à l'avant (jaune) et à l'arrière (rouge).

Les obstacles latéraux mémorisés sont notamment effacés dans les situations suivantes :

- vous garez le véhicule et l'arrêtez
- vous ouvrez les portes

Après le démarrage du véhicule, les obstacles latéraux doivent de nouveau être détectés avant qu'une nouvelle alerte ne puisse être émise.

Limites système

En règle générale, les limites système de l'assistant de stationnement PARKTRONIC s'appliquent à la fonction de protection latérale passive.

Les objets suivants ne sont notamment pas détectés :

- les piétons qui s'approchent du véhicule par le côté
- les objets posés sur le côté du véhicule

■ Désactivation et activation de l'assistant de stationnement PARKTRONIC

! **REMARQUE** Risque d'accident dû à des objets à proximité immédiate

L'aide au stationnement PARKTRONIC ne détecte pas certains objets lorsqu'ils sont à proximité immédiate.

- ▶ Pendant les manœuvres, notamment de stationnement, accordez une attention particulière aux objets qui se trouvent au-dessus ou en dessous des capteurs (vasques de fleurs ou timons, par exemple). Sinon, vous pourriez endommager le véhicule ou d'autres objets.

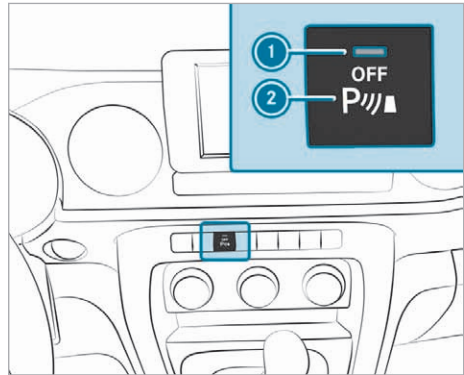

- ▶ Appuyez sur la touche ❷ qui se trouve sur la console centrale. En fonction de l'état précédent, la fonction est activée ou désactivée.

L'assistant de stationnement PARKTRONIC est automatiquement activé au démarrage du véhicule. Lorsque le voyant ❶ est allumé, le système est désactivé.

- ❶ Lorsque vous activez l'assistant de stationnement actif, l'assistant de stationnement PARKTRONIC est également automatiquement activé. Une fois les manœuvres terminées, l'assistant de stationnement PARKTRONIC est de nouveau désactivé.

Caméra de recul

■ Fonctionnement de la caméra de recul

La caméra de recul se trouve dans la poignée du hayon.

Dans le cas des véhicules équipés de portes arrière, la caméra de recul se trouve dans la partie supérieure du cadre de plaque d'immatriculation.

Lorsque vous engagez la marche arrière, l'image fournie par la caméra de recul s'affiche automatiquement sur l'écran média. Les lignes repères dynamiques montrent la trajectoire en fonction du braquage actuel du volant. Vous pouvez ainsi vous orienter en marche arrière et contourner les obstacles.

La caméra de recul est uniquement un système d'aide. Elle n'est pas en mesure de remplacer l'attention que vous devez apporter à votre environnement. C'est vous qui êtes responsable de la sécurité lorsque vous effectuez des manœuvres. Lorsque vous effectuez des manœuvres, veillez notamment à ce qu'aucune personne, aucun animal ni

aucun objet ne se trouvent dans la zone de manœuvre.

Vous pouvez choisir entre les vues suivantes par l'intermédiaire des touches de fonction disposées en dessous ou sur le côté :

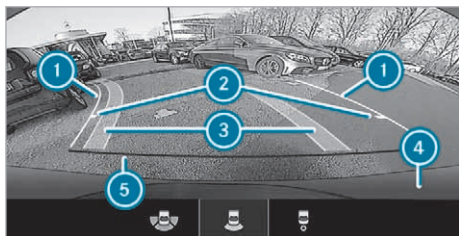

Vue normale

- ① Ligne repère jaune, largeur du véhicule (surface parcourue) en fonction du braquage actuel du volant (dynamique)
- ② Ligne repère jaune à 1,0 m environ par rapport à la partie arrière
- ③ Trajectoire jaune des pneus correspondant au braquage actuel du volant (dynamique)
- ④ Pare-chocs
- ⑤ Ligne repère rouge à 0,3 m environ par rapport à la partie arrière

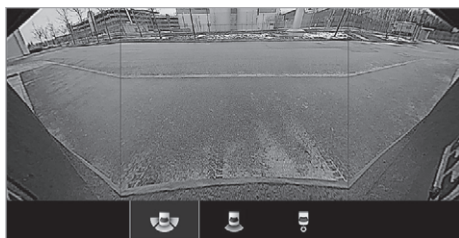

Vue grand angle

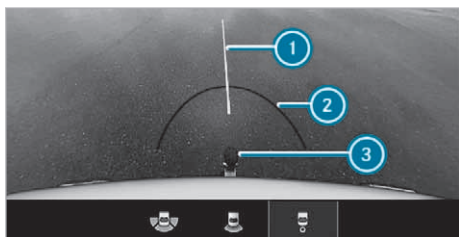

Vue de la remorque (véhicules équipés d'un dispositif pour remorque)

- ① Ligne repère jaune, ligne repère

- ② Ligne repère rouge à 0,3 m environ par rapport à la boule d'attelage du dispositif pour remorque
- ③ Boule d'attelage du dispositif pour remorque

Tenez compte des remarques relatives au nettoyage et à l'entretien de la caméra de recul (→ page 212).

La caméra de recul peut fournir une vue déformée ou incorrecte des obstacles ou ne pas les représenter du tout. La caméra de recul ne peut pas montrer tous les objets qui se trouvent très près du pare-chocs arrière ou sous celui-ci. Elle ne vous avertit pas d'une collision ou de la présence de personnes ou d'objets.

L'image de la zone qui se trouve derrière le véhicule est inversée comme dans le rétroviseur intérieur.

Lorsque vous quittez la marche arrière, les lignes repères dynamiques sont masquées. Lorsque vous roulez à plus de 16 km/h environ après avoir quitté la marche arrière, la caméra de recul se désactive.

Limites système

La caméra de recul ne fonctionne pas ou seulement de manière limitée entre autres dans les situations suivantes :

- Le hayon est ouvert.
 - La porte arrière est ouverte.
 - Il pleut très fort, il neige ou il y a du brouillard.
 - La luminosité ambiante est mauvaise (la nuit, par exemple).
 - L'objectif de la caméra est couvert, encrassé ou embué.
 - les caméras ou les pièces du véhicule qui abritent les caméras sont endommagées. Faites contrôler les caméras, ainsi que leur position et leur réglage, par un atelier qualifié.
- ⓘ Le contraste de l'écran média peut être compromis par la lumière incidente du soleil ou d'autres sources de lumière. Dans ce cas, soyez particulièrement vigilant.
- ⓘ Faites réparer ou remplacer l'écran média lorsque des pixels défectueux, par exemple, en réduisent fortement la fonctionnalité.

❗ Les objets qui ne se trouvent pas au niveau du sol peuvent paraître plus éloignés qu'ils le sont en réalité. Cela vaut, par exemple, pour

- le pare-chocs d'un véhicule garé derrière
- le timon d'une remorque
- le crochet d'attelage d'un dispositif pour remorque
- l'arrière d'un camion
- un poteau incliné

Utilisez les lignes repères sur l'image de la caméra uniquement pour vous orienter. Lorsque vous vous approchez d'obstacles, ne dépassez pas la ligne repère horizontale la plus basse. Sinon, vous risquez d'endommager votre véhicule et/ou l'objet.

■ Affichage de l'image fournie par la caméra de recul par l'intermédiaire de la touche

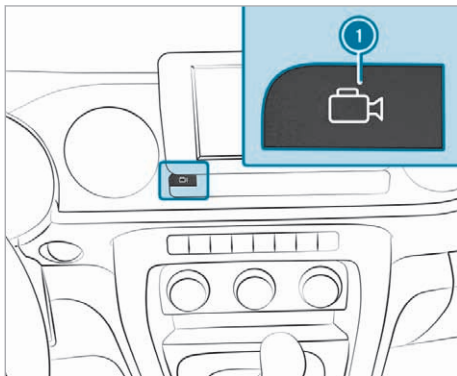

- ▶ Appuyez sur la touche ❶ qui se trouve sur le panneau de commande supérieur de la console centrale. L'image fournie par la caméra de recul est affichée sur l'écran média.

Caméra de recul avec affichage sur le rétroviseur intérieur

■ Fonctionnement de la caméra de recul avec affichage sur le rétroviseur intérieur

La caméra de recul est reliée au rétroviseur intérieur du véhicule. Lorsque vous engagez la marche arrière, l'image fournie par la caméra de recul s'affiche sur la partie gauche du rétroviseur intérieur. Vous pouvez ainsi voir derrière le véhicule en marche arrière.

La caméra de recul avec affichage sur le rétroviseur intérieur est uniquement un système d'aide. Elle n'est pas en mesure de remplacer l'attention que vous devez apporter à votre environnement. C'est vous qui êtes responsable de la sécurité lorsque vous effectuez des manœuvres, veillez notamment à ce qu'aucune personne, aucun animal ni aucun objet ne se trouvent dans la zone de manœuvre.

La caméra de recul avec affichage sur le rétroviseur intérieur peut fournir une vue déformée ou incorrecte des obstacles ou ne pas les représenter du tout. Elle ne peut pas montrer tous les objets qui se trouvent très près du pare-chocs arrière ou sous celui-ci. Elle ne vous avertit pas d'une collision ou de la présence de personnes ou d'objets.

L'image de la zone qui se trouve derrière le véhicule est inversée.

Limites système

La caméra de recul avec affichage sur le rétroviseur intérieur ne fonctionne pas ou seulement de manière limitée entre autres dans les situations suivantes:

- Il pleut très fort, il neige ou il y a du brouillard.
- La luminosité ambiante est mauvaise (la nuit, par exemple).
- Les environs sont éclairés avec une lumière fluorescente, l'image sur l'écran peut se mettre à trembler.
- La température change brusquement, par exemple en hiver lorsque vous entrez dans un garage chauffé.
- La température environnante est très élevée.
- L'objectif de la caméra est couvert, encrassé ou embué. Tenez compte des remarques relatives au nettoyage de la caméra de recul (→ page 212).
- La caméra ou l'arrière de votre véhicule est endommagé. Dans ce cas, faites contrôler la caméra, ainsi que sa position et son réglage, par un atelier qualifié.

Le montage de pièces rapportées à l'arrière du véhicule (support de plaque d'immatriculation ou porte-vélo, par exemple) risque de réduire le champ de vision et de limiter le fonctionnement de la caméra de recul.

- ❶ Le contraste de l'affichage sur le rétroviseur intérieur peut être compromis par la lumière incidente du soleil ou d'autres sources de lumière. Dans ce cas, soyez particulièrement vigilant.
- ❶ Faites réparer ou remplacer le rétroviseur intérieur lorsque des pixels défectueux, par exemple, en réduisent fortement la fonctionnalité.
- ❶ Les objets qui ne se trouvent pas au niveau du sol peuvent paraître plus éloignés qu'ils le sont en réalité, par exemple:
 - le pare-chocs d'un véhicule garé derrière
 - le timon d'une remorque
 - le crochet d'attelage d'un dispositif pour remorque
 - l'arrière d'un camion
 - un poteau incliné

Affichage et masquage de l'affichage sur le rétroviseur intérieur

Affichage

- ▶ Engagez la marche arrière. L'image fournie par la caméra de recul s'affiche sur la partie gauche du rétroviseur intérieur.
- ❶ Tenez compte des limites système de la caméra de recul avec affichage sur le rétroviseur intérieur.

Masquage

- ▶ Passez sur une autre position de la boîte de vitesses.
- ou
- ▶ Arrêtez le véhicule.
- ▶ L'affichage disparaît après un court instant.

Assistant de stationnement actif

Fonctionnement de l'assistant de stationnement actif

L'assistant de stationnement actif est une aide au stationnement électronique qui recherche et mesure les places de stationnement disponibles des 2 côtés du véhicule en marche avant.

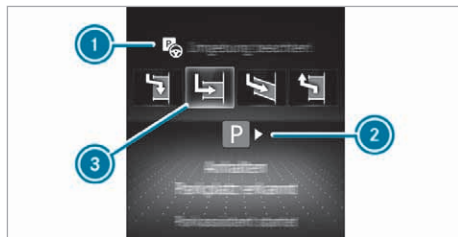

- ❶ Symbole d'assistant de stationnement activé
- ❷ Place de stationnement détectée côté passager
- ❸ Sélection du type de place de stationnement

Lorsque l'assistant de stationnement actif a détecté des places de stationnement, le symbole correspondant ❶ apparaît sur le combiné d'instruments.

L'assistant de stationnement actif indique par défaut les places de stationnement situées côté passerger. Les places de stationnement côté conducteur sont uniquement affichées lorsque vous mettez le clignotant côté conducteur.

L'assistant de stationnement actif vous aide par une intervention sur la direction lors des manœuvres.

L'assistant de stationnement actif est uniquement un système d'aide. Il n'est pas en mesure de remplacer l'attention que vous devez apporter à votre environnement. C'est vous qui êtes responsable de la sécurité lorsque vous effectuez des manœuvres. Veillez en particulier à ce qu'aucune personne, aucun animal ni aucun objet ne se trouvent sur votre trajectoire.

L'action de l'assistant de stationnement actif est, entre autres, interrompue dans les situations suivantes:

- Vous braquez.
- Vous serrez le frein de stationnement.
- Il n'est plus possible de stationner avec l'assistant de stationnement actif.
- Vous roulez à plus de 10 km/h.
- Une roue patine, l'ESP® entre en action ou ne fonctionne plus.
- Vous engagez la position **P** de la boîte de vitesses.
- Vous ouvrez une porte.

Lorsque vous avez attelé une remorque et que la liaison électrique avec la remorque est établie, la

surveillance de la zone arrière par le PARKTRONIC est désactivée. L'assistant de stationnement actif n'est alors pas disponible.

Limites système

Les objets qui se trouvent au-dessus ou en dessous de la zone de détection de l'assistant de stationnement actif ne sont pas décelés lors de la mesure de la place de stationnement. Ces objets, tels que les chargements qui dépassent, les porte-à-faux, les rampes de chargement des camions ou les délimitations des places de stationnement, ne sont pas pris en compte dans le calcul des manœuvres.

⚠ ATTENTION Risque d'accident dû à des objets situés au-dessus ou en dessous de la zone de détection de l'assistant de stationnement actif

Si des objets se trouvent au-dessus ou en dessous de la zone de détection, les situations suivantes peuvent survenir:

- L'assistant de stationnement actif risque de braquer trop tôt.
- Le véhicule ne peut pas s'arrêter avant ces objets.

Il y a un risque de collision.

► Dans de telles situations, n'utilisez pas l'assistant de stationnement actif.

En cas de chute de neige ou de forte pluie, la mesure des places de stationnement peut être imprécise. Les places de stationnement qui se trouvent devant des remorques garées, dont le timon dépasse dans l'espace de stationnement, peuvent ne pas être identifiées comme places de stationnement ou être mesurées de manière incorrecte. Utilisez l'assistant de stationnement actif uniquement sur un sol plat offrant une bonne adhérence.

N'utilisez pas l'assistant de stationnement actif entre autres dans les situations suivantes:

- lorsque les conditions météorologiques sont extrêmes (chaussée verglacée ou enneigée ou forte pluie, par exemple)
- dans des virages
- lorsque les places de stationnement ne sont pas situées au même niveau que la route (pas sur le trottoir, par exemple)

- lorsque vous transportez une charge qui dépasse du véhicule
- lorsque vous avez monté des chaînes à neige

L'assistant de stationnement actif peut éventuellement indiquer des places de stationnement qui ne conviennent pas au stationnement, par exemple les suivantes:

- Places de stationnement sur lesquelles il est interdit de se garer
- Places de stationnement avec un sol inadapté

Dans les situations suivantes entre autres, l'assistant de stationnement actif ne vous sera d'aucune aide pour les places de stationnement perpendiculaires au sens de la marche:

- 2 places de stationnement se trouvent l'une à côté de l'autre.
- La place de stationnement se trouve à proximité immédiate d'une limitation basse, par exemple à côté d'un trottoir.
- Vous vous garez en marche avant.

Dans les situations suivantes entre autres, l'assistant de stationnement actif ne vous sera d'aucune aide pour les places de stationnement parallèles ou perpendiculaires au sens de la marche:

- La place de stationnement se trouve sur un trottoir.
- La place de stationnement semble bloquée (par des feuilles ou des dalles de gazon, par exemple).
- La surface dont le véhicule a besoin pour les manœuvres est trop petite.
- La place de stationnement est délimitée par un obstacle (un arbre, un poteau ou une remorque, par exemple).

Manœuvres de stationnement avec l'assistant de stationnement actif

! **REMARQUE** Endommagement si le véhicule se met à rouler

Lorsque vous engagez la position **D** ou **R** de la boîte de vitesses et que vous relâchez le frein, le véhicule peut se mettre à rouler automatiquement.

- Soyez toujours prêt à freiner.
- Tenez compte des objets qui se trouvent à proximité du véhicule.

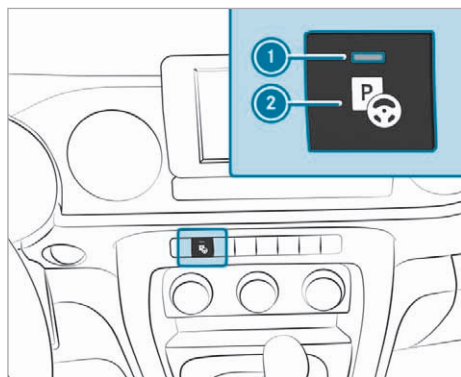

- ▶ Appuyez sur la touche ② qui se trouve en haut de la console centrale. Le symbole  apparaît sur le combiné d'instruments et le voyant ① est allumé. Le message **Regarder toutes directions Sélectionner place de stationnement. avec clignot. correspondant** apparaît sur le combiné d'instruments.
- ▶ Allumez le clignotant. Le message **Avancer Recherche place de stationnement** apparaît sur le combiné d'instruments.

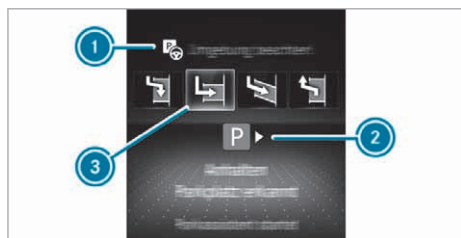

- ▶ Sélectionnez le type de place de stationnement ③ avec le Touch Control gauche.
- ▶ Arrêtez le véhicule à l'écart de la circulation lorsque le message **Arrêter le véhicule Place détectée** apparaît sur le combiné d'instruments. Le message **Pour lancer aide au stationnement, engager la marche arrière** apparaît sur le combiné d'instruments.

⚠ ATTENTION Risque d'accident dû au déboîtement du véhicule lors des manœuvres

Lorsque vous effectuez des manœuvres, le véhicule déboîte et risque alors d'empiéter sur la voie opposée.

Vous risquez d'entrer en collision avec d'autres usagers ou objets.

- ▶ Tenez compte des autres usagers et objets.
- ▶ Si nécessaire, arrêtez-vous ou interrompez la manœuvre effectuée par le pilote automatique de stationnement.

- ▶ Mettez la boîte de vitesses sur **R**.

- ▶ **Interruption des manœuvres** : appuyez sur la touche ② qui se trouve sur la console centrale.

ou

- ▶ **Stationnement avec l'aide active au stationnement** : démarrez et soyez toujours prêt à freiner.

Le message **Regarder ttes direct. Reculer** apparaît sur le combiné d'instruments.

- ▶ Lâchez le volant.

Le symbole  s'allume en vert sur le combiné d'instruments lorsque le système dirige activement le véhicule.

- ▶ Reculez et soyez toujours prêt à freiner. En marche arrière, roulez lentement (pas à plus de 10 km/h). Sinon, l'aide au stationnement est interrompue et l'assistant de stationnement actif arrêté.

- ▶ Arrêtez-vous à la délimitation arrière de la place de stationnement lorsque le message **Arrêter le véhicule** apparaît. Arrêtez-vous au plus tard lorsque le signal d'alerte continu du PARKTRONIC retentit.

Vous devrez peut-être effectuer des manœuvres si la place de stationnement est petite. Tenez alors compte des messages qui apparaissent sur le combiné d'instruments.

Une coche verte sur le combiné d'instruments indique que les manœuvres de stationnement ont été effectuées avec succès. Le message indiquant que les manœuvres sont terminées apparaît et un signal sonore retentit. L'assistant de stationnement actif ne vous aide alors plus par des interventions sur la direction.

Sortie d'une place de stationnement avec l'assistant de stationnement actif

Conditions requises

- Vous avez garé le véhicule avec l'assistant de stationnement actif sur une place de stationnement parallèle au sens de la marche.
- La délimitation de la place de stationnement à l'avant et à l'arrière doit être suffisamment haute, un trottoir n'est pas suffisant.
- La délimitation de la place de stationnement ne doit pas être trop large. Le système peut placer votre véhicule par des manœuvres à un angle maximal de 45° par rapport à sa position initiale dans la place de stationnement.
- La distance de manœuvre doit être d'au moins 1 m.

Notez que vous êtes responsable du véhicule et de votre environnement pendant toute la durée des manœuvres.

- ▶ Démarrez le véhicule.

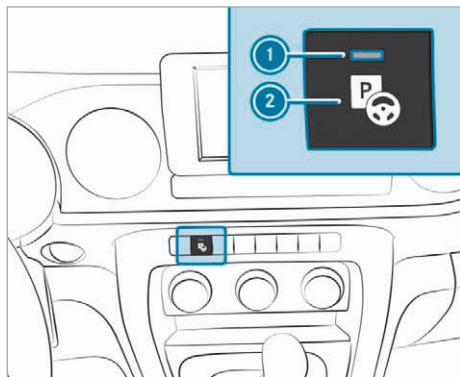

- ▶ Allumez les clignotants dans la direction que vous devez prendre pour sortir de la place de stationnement.
- ▶ Appuyez sur la touche ② qui se trouve en haut de la console centrale. Le voyant ① s'allume. Le message **Regarder toutes directions** apparaît sur le combiné d'instruments.
- ▶ Pour démarrer, maintenez la touche ② appuyée.

ATTENTION Risque d'accident dû au déboîtement du véhicule lors des manœuvres

Lorsque vous effectuez des manœuvres, le véhicule déboîte et risque alors d'empiéter sur la voie opposée.

Vous risquez d'entrer en collision avec d'autres usagers ou objets.

- ▶ Tenez compte des autres usagers et objets.
- ▶ Si nécessaire, arrêtez-vous ou interrompez la manœuvre effectuée avec l'assistant de stationnement actif.

- ▶ Selon le message affiché sur l'écran pour les instruments, mettez la boîte de vitesses sur **D** ou **R**.

- ▶ **Interruption des manœuvres** : appuyez sur la touche ② qui se trouve sur la console centrale.

ou

- ▶ **Sortie d'une place de stationnement avec l'aide active au stationnement** : démarrez et soyez toujours prêt à freiner.

- ▶ Lâchez le volant.

Le symbole  s'allume en vert sur le combiné d'instruments lorsque le système dirige activement le véhicule.

- ▶ Démarrez et soyez toujours prêt à freiner. En marche arrière, roulez lentement (pas à plus de 10 km/h). Sinon, l'aide au stationnement est interrompue et l'assistant de stationnement actif arrêté.
- ▶ Arrêtez-vous à la délimitation de la place de stationnement lorsque le message **Arrêter le véhicule** apparaît. Arrêtez-vous au plus tard lorsque le signal d'alerte continu du PARKTRONIC retentit.
- ▶ Sortez le véhicule de la place de stationnement en suivant les messages affichés sur le combiné d'instruments.

Une coche verte sur le combiné d'instruments indique que les manœuvres de sortie de stationnement ont été effectuées avec succès. Le message  **Reprendre le volant** apparaît et un signal sonore retentit.

L'assistant de stationnement actif ne vous aide alors plus par des interventions sur la direction. Vous devez alors tout de suite braquer le volant

pour vous insérer dans la circulation. Le PARKTROPIC reste disponible.

ATTENTION ASSIST

Fonctionnement du système ATTENTION ASSIST

Le système ATTENTION ASSIST est conçu pour vous aider pendant les longs trajets monotones, par exemple sur autoroute ou voie rapide. Lorsque le système ATTENTION ASSIST détecte des signes de fatigue ou un manque de vigilance croissant chez le conducteur, il lui propose de faire une pause.

Le système ATTENTION ASSIST est uniquement un système d'aide. Il ne peut pas toujours détecter à temps des signes de fatigue ou un manque de vigilance croissant. Le système ne peut en aucun cas remplacer un conducteur reposé et attentif. Pendant les longs trajets, faites à temps des pauses régulières qui vous permettent de vous reposer.

Si des signes de fatigue ou un manque de vigilance croissant sont détectés, l'alerte suivante apparaît sur le combiné d'instruments: **Attention Assist: Faites une pause.** Vous pouvez confirmer le message et faire une pause si nécessaire. Si vous ne faites pas de pause et que le système ATTENTION ASSIST continue de détecter un manque de vigilance croissant, il ne vous préviendra de nouveau qu'au bout de 15 minutes minimum.

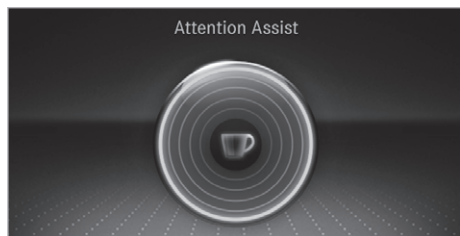

Combiné d'instruments (écran couleur)

Dans le menu Assistance de l'ordinateur de bord, vous pouvez afficher les informations suivantes sur l'état du système ATTENTION ASSIST:

- Durée du trajet depuis la dernière pause
- Degré d'attention déterminé par le système ATTENTION ASSIST:
 - Plus le cercle est plein, plus le degré d'attention déterminé est haut.
 - Lorsque le degré d'attention diminue, le cercle situé au centre de l'affichage se vide de l'extérieur vers l'intérieur.



Combiné d'instruments (écran noir et blanc)

Dans le menu Assistance de l'ordinateur de bord, vous pouvez afficher les informations suivantes sur l'état du système ATTENTION ASSIST:

- Durée du trajet depuis la dernière pause
- Degré d'attention déterminé par le système ATTENTION ASSIST:
 - Plus la barre est pleine, plus le degré d'attention déterminé est haut.
 - Lorsque le degré d'attention diminue, la barre se vide.

Si le système ATTENTION ASSIST ne peut pas calculer le degré d'attention ni émettre d'alertes, le message **Système inactif** apparaît.

Véhicules équipés d'un écran média et de la navigation : si une alerte s'affiche sur le combiné d'instruments, le système multimédia vous propose de rechercher une aire de repos. Vous pouvez sélectionner une aire de repos et lancer la navigation jusqu'à celle-ci. Vous pouvez activer ou désactiver cette fonction dans le système multimédia.

Lorsque le système ATTENTION ASSIST est désactivé, le symbole  est affiché dans le graphique du système d'aide sur le combiné d'instruments. Le système ATTENTION ASSIST est automatiquement activé lorsque vous redémarrez le véhicule.

Limites système

Le système ATTENTION ASSIST est activé lorsque vous roulez pendant 5 minutes à plus de 60 km/h.

Le système ATTENTION ASSIST fonctionne de manière limitée et ne donne pas l'alerte ou seulement avec retard dans les situations suivantes:

- lorsque la chaussée est en mauvais état (chaussée déformée, nids-de-poule)
- en cas de fort vent latéral
- si vous adoptez un style de conduite sportif (vitesse élevée dans les virages ou fortes accélérations)

- lorsque l'heure réglée est incorrecte
- dans les situations de marche actives, lorsque vous changez souvent de voie et de vitesse

L'évaluation du degré de fatigue et d'attention par le système ATTENTION ASSIST est supprimée et relancée en cas de poursuite du trajet dans les situations suivantes:

- Vous arrêtez le véhicule.
- Vous débouclez votre ceinture de sécurité et ouvrez la porte conducteur, pour passer le volant ou faire une pause, par exemple.
- Lorsque le véhicule est à l'arrêt pendant 15 minutes ou plus.

■ Réglage du système ATTENTION ASSIST

Système multimédia:

➔  ➔ Réglages ➔ Assistance
➔ Attention Assist

▶ Activez ou désactivez la fonction.

Proposition d'une aire de repos

- ▶ Sélectionnez **Proposer aire de repos**.
- ▶ Activez ou désactivez la fonction. Lorsque le système ATTENTION ASSIST détecte de la fatigue ou un manque de vigilance croissant chez le conducteur, il propose une aire de repos se trouvant à proximité.
- ▶ Sélectionnez l'aire de repos proposée. Vous êtes guidé vers l'aire de repos sélectionnée.

Assistant de signalisation routière

■ Fonctionnement de l'assistant de signalisation routière

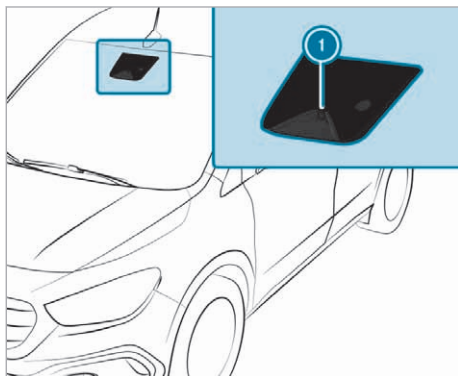

L'assistant de signalisation routière détecte les panneaux à l'aide d'une caméra multifonction . Il vous aide en affichant les limites de vitesse et interdictions de dépasser détectées sur le combiné d'instruments.

Véhicules équipés du système multimédia MBUX et de la navigation: l'assistant de signalisation routière utilise également les données cartographiques enregistrées. Par conséquent, dans les situations suivantes, l'affichage peut être mis à jour sans qu'un panneau de signalisation ne soit détecté:

- lorsque vous changez de route (entrée ou sortie d'autoroute, par exemple)
- lorsque vous entrez ou sortez d'une localité enregistrée dans la carte numérique

L'assistant de signalisation routière visualise uniquement certains panneaux sur l'écran du combiné d'instruments. Les panneaux de signalisation et limites de vitesse réels ont toujours priorité sur les panneaux de signalisation et limites de vitesse affichés sur l'écran du combiné d'instruments.

Tenez également compte des remarques suivantes:

- Sélectionnez une vitesse adaptée aux conditions de marche et aux conditions environnementales et météorologiques.
- Tenez compte des panneaux de signalisations réels.
- Tenez compte du code de la route en vigueur et des règles de circulation.

Tenez compte des remarques relatives aux systèmes d'aide à la conduite et à votre responsabilité, sinon vous risquez de ne pas être averti des dangers qui pourraient se présenter (→ page 129).

Avertissement en cas de dépassement de la vitesse maximale autorisée

Le système peut vous avertir lorsque vous dépassez involontairement la vitesse maximale autorisée. Vous pouvez choisir si l'alerte doit être émise uniquement de manière optique ou également sonore.

Affichage sur le combiné d'instruments

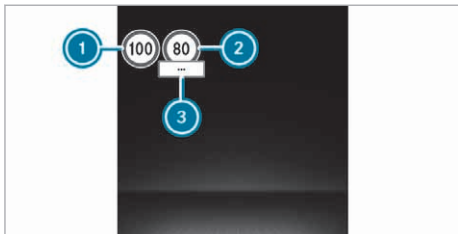

Combiné d'instruments (écran couleur)

- ① Vitesse autorisée
- ② Vitesse autorisée en cas de restriction
- ③ Symbole additionnel avec restriction

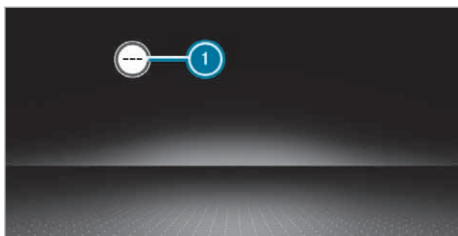

L'assistant de signalisation routière n'est pas disponible dans tous les pays. S'il n'est pas disponible, l'affichage ① apparaît sur le tachymètre.

L'affichage ① apparaît en permanence si aucun panneau de signalisation valable n'est détecté et que la navigation ne fonctionne pas.

Limites système

Le système peut être perturbé ou ne pas fonctionner dans les situations suivantes:

- lorsque les conditions de visibilité sont mauvaises (en cas d'éclairage insuffisant de la chaussée, de fortes alternances d'ombre et de lumière, de pluie, de chutes de neige, de brouillard, de poussière tourbillonnante ou d'embruns, par exemple)
- en cas d'éblouissement par les véhicules qui arrivent en sens inverse, par le soleil ou par des reflets, par exemple
- en cas d'encrassement du pare-brise dans la zone de la caméra multifonction ou si la caméra est embuée, endommagée ou masquée
- lorsque les panneaux de signalisation sont difficiles à détecter parce qu'ils sont, par exemple, sales, masqués, décolorés, recouverts de

givre, endommagés, mal positionnés, mal éclairés ou tournés

- si les informations de la carte routière numérique du système de navigation sont erronées ou non actuelles
- lorsque la signalisation ou le tracé de la route est ambigu (panneaux de signalisation de chantiers, entrées et sorties, voies voisines ou parallèles, par exemple)
- lorsque la signalisation n'est pas conforme à la norme
- lorsque la signalisation ou le tracé de la route est spécifique au pays et que des différences sont constatées par rapport au guidage du système de navigation (dans ou après des chantiers)
- après un changement prononcé de direction et dans des virages serrés, lorsque vous passez devant des panneaux de signalisation se trouvant en dehors du champ de vision de la caméra
- lorsque vous dépassez des véhicules sur lesquels sont collés ou montés des panneaux de signalisation

■ Réglage de l'assistant de signalisation routière

Système multimédia:

- ➤ Réglages ➤ Assistance
- Détecteur de panneaux

Activation et désactivation de la reprise automatique des limitations de vitesse

- ▶ Sélectionnez **Indicat. reprise limitation**.
- ▶ Activez ou désactivez la fonction.
Les limitations de vitesse détectées par l'assistant de signalisation routière sont automatiquement reprises par l'assistant de régulation de distance DISTRONIC actif ou le TEMPOMAT.

Affichage sur l'écran média des panneaux de signalisation détectés

- ▶ Sélectionnez **Affich. visuel central**.
- ▶ Activez ou désactivez la fonction.

Réglage du type d'avertissement



- ▶ Sélectionnez **Alerte visuel. & sonore**, **Alerte visuelle** ou **Aucun avertissement**.

Avertisseur d'angle mort

Fonctionnement de l'assistant d'angle mort

L'assistant d'angle mort surveille au moyen de 2 capteurs radar latéraux orientés vers l'arrière les zones s'étendant jusqu'à 40 m derrière le véhicule et jusqu'à 3 m sur les côtés.

Affichage d'état permanent sur le combiné d'instruments:

-  (gris): le système est activé mais n'est pas opérationnel.
-  (vert): le système est activé et opérationnel.

Véhicules équipés d'un écran noir et blanc: l'affichage d'état se trouve dans le graphique du système d'aide.

⚠ ATTENTION Risque d'accident alors que l'avertisseur d'angle mort est activé

L'avertisseur d'angle mort ne tient pas compte des objets fixes ni des véhicules qui s'approchent à une vitesse beaucoup plus élevée que celle de votre véhicule et vous dépassent.

L'avertisseur d'angle mort ne peut pas vous alerter dans ces situations.

- ▶ Soyez toujours particulièrement attentif aux conditions de circulation et maintenez une distance de sécurité latérale suffisante.

Tenez compte des remarques relatives aux systèmes d'aide à la conduite et à votre responsabilité, sinon vous risquez de ne pas être averti des dangers qui pourraient se présenter (→ page 129).

Si, à partir de 20 km/h environ, un véhicule est détecté et entre dans la zone de surveillance de l'environnement immédiat de votre véhicule, le voyant d'alerte intégré au rétroviseur extérieur s'allume en orange.

Si un véhicule se trouve à une distance de sécurité insuffisante dans la zone de surveillance de l'environnement immédiat du véhicule et que vous allumez les clignotants dans la direction correspondante, un signal d'alerte retentit. Le voyant d'alerte intégré au rétroviseur extérieur clignote. Si les clignotants restent enclenchés, tous les autres véhicules détectés sont uniquement signalés par le clignotement du voyant d'alerte.

Aucune alerte n'est émise si vous dépassez rapidement un véhicule.

Limites système

L'assistant d'angle mort peut être limité:

- lorsque les capteurs sont encrassés ou masqués
- lorsque les conditions de visibilité sont mauvaises (en cas de brouillard, de forte pluie, de chutes de neige ou d'embruns, par exemple)
- dans le cas de véhicules de largeur réduite dans la zone de surveillance (un vélo, par exemple)
- lorsque la voie est très large ou très étroite
- en cas de trajectoire fortement décalée latéralement

Le système peut émettre des alertes à tort en présence de glissières de sécurité ou autres séparations. Le système peut interrompre une alerte lorsque vous roulez pendant un certain temps à côté de véhicules de longueur inhabituelle (un camion, par exemple).

Lorsque vous engagez la marche arrière, l'assistant d'angle mort n'est pas opérationnel.

Lorsqu'une remorque est attelée, assurez-vous que la liaison électrique est correctement établie. L'assistant d'angle mort est alors désactivé et le message  **Non disponible avec une remorque** apparaît sur le combiné d'instruments.

Activation et désactivation de l'assistant d'angle mort

Système multimédia:

  **▶ Réglages ▶ Assistance**

- ▶ Activez ou désactivez **Avertisseur angle mort**.

Assistant de franchissement de ligne actif

Fonctions de l'assistant de franchissement de ligne actif

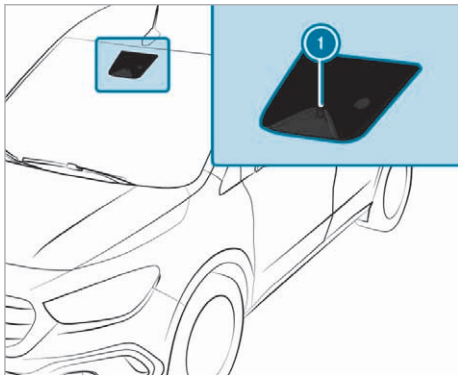

L'assistant de franchissement de ligne actif surveille la zone située devant votre véhicule à l'aide d'une caméra multifonction ①. Il sert à vous préserver d'un changement involontaire de voie. Pour cela, le système peut vous avertir par une sensation perceptible au niveau du volant et par le cliquetement de la ligne correspondante dans le symbole  sur le combiné d'instruments.

Une intervention sur la direction peut également avoir lieu afin de vous ramener sur la voie empruntée. La ligne correspondante s'allume en rouge dans le symbole  sur le combiné d'instruments. Dans certaines situations de danger, un signal d'alerte peut également retentir.

Lorsque les conditions suivantes sont réunies simultanément, l'alerte est émise:

- Le système d'aide à la conduite détecte des lignes de délimitation de la voie.
- Une roue avant franchit les lignes de délimitation de la voie.

Lorsque les conditions suivantes sont réunies, une intervention sur la direction permettant de revenir sur la voie empruntée a lieu:

- L'assistant de franchissement de ligne actif détecte des lignes de délimitation de la voie.
- Une roue avant passe sur une ligne de délimitation de la voie continue.

Un message correspondant apparaît sur le combiné d'instruments.

Le système peut effectuer une intervention sur la direction entre 60 km/h et 160 km/h environ.

L'assistant de franchissement de ligne actif n'est pas en mesure de diminuer le risque d'accident résultant d'une conduite inadaptée ni d'annuler les lois de la physique. Il ne peut pas tenir compte des conditions routières et météorologiques du moment ni des conditions de circulation. Le système d'aide à la conduite est un système d'aide en cas de changement involontaire de file ou de franchissement d'une ligne de délimitation de voie. Ce n'est pas un système pour maintenir automatiquement le véhicule sur la voie empruntée. C'est vous qui êtes responsable de la distance de sécurité, de la vitesse du véhicule, de l'opportunité de son freinage et du maintien de la voie.

Limites système

Dans les situations suivantes, aucune intervention sur la direction permettant de revenir sur la voie empruntée ne peut avoir lieu par l'intermédiaire de l'assistant de franchissement de ligne actif:

- Vous braquez, freinez ou accélérez activement.
- Vous allumez les clignotants.
- Un système de sécurité active intervient (ESP® ou freinage d'urgence assisté actif, par exemple).
- Vous adoptez un style de conduite sportif (vitesse élevée dans les virages, fortes accélérations).
- L'ESP® est désactivé.
- Vous tractez une remorque et la liaison électrique entre le véhicule et la remorque est établie correctement.
- Une perte de pression d'un pneu ou un pneu défectueux a été détecté et affiché.

Le système peut être perturbé ou ne pas fonctionner dans les situations suivantes:

- Les conditions de visibilité sont mauvaises (en cas d'éclairage insuffisant de la chaussée, de fortes alternances d'ombre et de lumière, de pluie, de chutes de neige, de brouillard ou d'embruns, par exemple).
- Les véhicules qui arrivent en sens inverse, le soleil ou des reflets vous éblouissent.
- Le pare-brise est encrassé dans la zone de la caméra multifonction ou la caméra est embuée, endommagée ou recouverte.
- Il n'y a pas de lignes de délimitation de la voie ou le marquage est multiple ou équivoque (à proximité de travaux, par exemple).

- Les lignes de délimitation de la voie sont usées, sombres ou couvertes.
- La distance par rapport au véhicule qui précède est trop faible, ce qui a pour conséquence que les lignes de délimitation de la voie ne sont pas détectées.
- Les lignes de délimitation de la voie changent rapidement (lorsque des voies se séparent, se croisent ou se rejoignent, par exemple).
- La chaussée est très étroite et sinueuse.

■ Activation et désactivation de l'assistant de franchissement de ligne ou de l'assistant de franchissement de ligne actif

Système multimédia:

→  ► Réglages ► Assistance

- ▶ Sélectionnez **Assistant trajectoire** ou **Assistant trajectoire actif**.
- ▶ Activez ou désactivez la fonction.

Traction d'une remorque

Remarques sur la traction d'une remorque

⚠ ATTENTION Risque d'accident et de blessure en cas de dépassement de la charge d'appui

Le système de portage peut se détacher du véhicule et mettre en danger les autres usagers.

- ▶ Lorsque vous utilisez un système de portage, respectez toujours la charge d'appui autorisée.

! REMARQUE Risque d'annulation de l'autorisation de mise en circulation en cas de montage de dispositifs pour remorque illégaux

Le montage (également ultérieur) d'un dispositif pour remorque non rabattable ou non amovible et masquant partiellement ou intégralement la plaque d'immatriculation ou le système d'éclairage est interdit.

- ▶ Il convient de respecter les réglementations légales relatives au montage de dispositifs pour remorque.

Vous trouverez des indications concernant le crochet d'attelage sur la plaque signalétique de la remorque. Vous trouverez des indications concernant la remorque sur la plaque signalétique du

véhicule tracteur et dans les caractéristiques techniques (→ page 267).

Vous pouvez monter des systèmes de portage (porte-vélo ou porte-bagages, par exemple) sur le crochet d'attelage. Si vous montez des systèmes de portage sur le crochet d'attelage, la charge maximale est de 75 kg.

Pour les dispositifs pour remorque amovibles, respectez impérativement la notice d'utilisation du fabricant du dispositif pour remorque.

Arrêtez votre attelage sur un sol plat autant que possible et immobilisez-le pour l'empêcher de se mettre à rouler (→ page 125). Attelez et dételez la remorque avec précaution.

Tenez compte des remarques suivantes relatives à la charge d'appui:

- Exploitez autant que possible la charge d'appui maximale.
- Veillez à ce que la charge d'appui ne soit jamais inférieure à la charge d'appui minimale prescrite par la loi; la charge d'appui doit toujours être positive.
- Veillez à ce que la charge d'appui ne soit pas supérieure ou inférieure aux charges d'appui autorisées, notamment lors du chargement et du déchargement de la remorque.

Les valeurs suivantes ne doivent pas être dépassées:

- Charge remorquée freinée ou non freinée autorisée
La charge remorquée maximale autorisée des remorques non freinées est de 750 kg.
- Charge sur essieu arrière autorisée du véhicule tracteur
- MTAC du véhicule tracteur
- MTAC de la remorque
- MTAC de l'ensemble routier
- Vitesse maximale autorisée de la remorque

Les valeurs autorisées à ne pas dépasser sont indiquées aux emplacements suivants:

- dans les documents du véhicule
- sur la plaque signalétique du dispositif pour remorque
- sur la plaque signalétique de la remorque
- sur la plaque signalétique du véhicule

Lorsque les données diffèrent, la valeur la moins élevée prévaut.

Avant le départ, assurez-vous des points suivants:

- La pression de pneu de l'essieu arrière du véhicule tracteur est réglée à la valeur prescrite pour la charge maximale.
- Les phares sont réglés correctement.

Respectez la vitesse maximale autorisée de 80 km/h ou 100 km/h, même dans les pays où des vitesses plus élevées sont autorisées pour les attelages.

- i** Tenez compte du fait que le PARKTRONIC n'est pas disponible ou ne l'est que de manière limitée lors de la traction d'une remorque.
- i** La hauteur du crochet d'attelage varie en fonction de la charge du véhicule. Utilisez dans ce cas une remorque dont le timon est réglable en hauteur.
- i** La masse totale autorisée (MTAC) avec traction d'une remorque augmente de 100 kg dans le cas des versions homologuées VP. La charge maximale autorisée sur l'essieu arrière doit être respectée.

Pose du crochet d'attelage

⚠ ATTENTION Risque d'accident et de blessure résultant d'un montage et d'un verrouillage incorrects du crochet d'attelage

Si le crochet d'attelage n'est pas verrouillé correctement, il peut se détacher pendant la marche et mettre en danger d'autres usagers.

- ▶ Verrouillez le crochet d'attelage conformément à la description et veillez à ce que le crochet d'attelage soit monté correctement.

⚠ ATTENTION Risque d'accident dû à un crochet d'attelage non verrouillé

Si le crochet d'attelage n'est pas verrouillé, la remorque peut se détacher.

- ▶ Verrouillez toujours le crochet d'attelage conformément à la description en veillant à ce qu'il soit posé de manière sécurisée.

! **REMARQUE** Risque accru de dommages matériels en raison d'un crochet d'attelage monté sans remorque attelée ou sans porte-vélo installé

- ▶ Démontez le crochet d'attelage lorsqu'il n'y a pas de remorque attelée ou de porte-vélo installé.

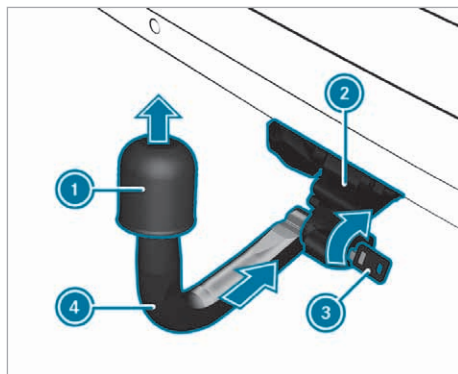

Pour pouvoir tirer une remorque avec le véhicule, il vous faut monter le crochet d'attelage.

- ▶ Engagez le crochet d'attelage **4** dans le logement du crochet d'attelage **2** sur le véhicule.
- ▶ Tournez la clé **3** vers la droite. Le dispositif de verrouillage est verrouillé.
- ▶ Enlevez le cache de la boule d'attelage **1** sur le crochet d'attelage **4**.
- ▶ Retirez la clé **3**.
- ▶ Assurez-vous que le crochet d'attelage **4** est correctement posé.

- i** Tenez compte des remarques relatives à l'entretien du dispositif d'attelage (→ page 212).

Dépose du crochet d'attelage

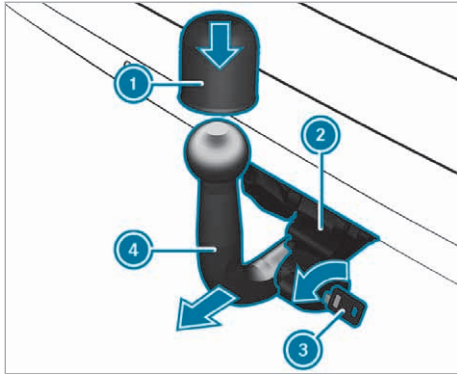

- ▶ Tournez la clé ③ vers la gauche. Le dispositif de verrouillage est déverrouillé.
- ▶ Retirez le crochet d'attelage ④ du logement du crochet d'attelage ②.
- ▶ Introduisez le cache de la boule d'attelage ① sur le crochet d'attelage ④.
- ▶ Retirez la clé ③.
- ▶ Si le crochet d'attelage ④ est encrassé, nettoyez-le ④ (→ page 212).

Réglage de la hauteur du crochet d'attelage

⚠ ATTENTION Risque d'accident dû à des vis desserrées

Les vis peuvent se desserrer du fait de vis huilées ou graissées ou en cas d'endommagement des vis ou des filets.

Le dispositif d'attelage ou la remorque peuvent alors se détacher.

- ▶ N'huilez ni ne graissez jamais les vis.
- ▶ Faites remplacer les vis ou les filets endommagés par un atelier qualifié.
- ▶ N'utilisez le dispositif d'attelage que si les vis et les filets ne sont pas endommagés.

⚠ ATTENTION Risque d'accident résultant d'un montage incorrect du crochet d'attelage

Si le crochet d'attelage n'est pas monté correctement, la remorque peut se détacher.

- ▶ Montez et verrouillez toujours le crochet d'attelage conformément aux descriptions.
- ▶ Respectez le couple de serrage prescrit des vis lors du montage.

⚠ ATTENTION Risque d'accident et de blessure résultant d'un montage incorrect du crochet d'attelage

Si le crochet d'attelage n'est pas monté correctement, il peut se détacher pendant la marche et mettre en danger d'autres usagers.

- ▶ Montez toujours le crochet d'attelage conformément à la description.
- ▶ Respectez le couple de serrage prescrit lors du montage.

- ▶ Assurez-vous que le dispositif d'attelage a été nettoyé (→ page 212).

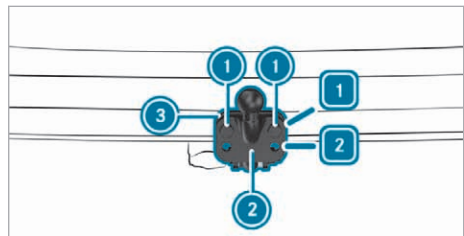

- ▶ Insérez les vis ① dans les deux évidements à gauche et à droite du crochet d'attelage ②.
- ▶ **Plus haut :** vissez le crochet d'attelage ② avec les vis ① à la hauteur de la position ① de la fixation ③.
- ▶ **Plus bas :** vissez le crochet d'attelage ② avec les vis ① à la hauteur de la position ② de la fixation ③.
- ▶ Serrez les vis ①.

Le couple de serrage doit être de 173 Nm.

Attelage et dételage d'une remorque

Conditions requises

- Le crochet d'attelage doit être correctement verrouillé.

Les remorques avec fiche à 7 pôles peuvent être raccordées au véhicule à l'aide des adaptateurs suivants:

- Adaptateur
- Câble adaptateur

! **REMARQUE** Endommagement de la batterie de démarrage dû à une décharge complète

Si vous utilisez l'alimentation en tension pour charger la batterie de remorque, la batterie de démarrage risque d'être endommagée.

- Vous ne devez pas utiliser l'alimentation en tension du véhicule pour charger la batterie de remorque.

- Mettez la boîte de vitesses sur **P**.
- Serrez le frein de stationnement du véhicule.
- Fermez toutes les portes.
- Placez la remorque à l'horizontale derrière le véhicule.
- i** La hauteur du crochet d'attelage varie en fonction de la charge du véhicule. Utilisez dans ce cas une remorque dont le timon est réglable en hauteur.
- Attelez la remorque.



- Ouvrez le couvercle de prise.
- Branchez la fiche en engageant pour cela l'ergot **1** dans la rainure **3** de la prise.
- Tournez l'accouplement à baïonnette **2** vers la droite jusqu'en butée.
- Enboîtez le couvercle de prise.

- Fixez le câble à la remorque avec des colliers d'électricien (uniquement si vous utilisez un câble adaptateur).
- Vérifiez le débattement des câbles dans les virages.
- Etablissez la liaison électrique entre le véhicule et la remorque.
- Contrôlez le fonctionnement du système d'éclairage de la remorque.
- Allumez les clignotants des deux côtés et vérifiez si le clignotant correspondant de la remorque clignote.
La remorque est reconnue uniquement si la liaison électrique est correctement établie et le système d'éclairage en bon état. Le fonctionnement d'autres systèmes (ESP®, PARKTRONIC, assistant de stationnement actif, avertisseur d'angle mort ou assistant de franchissement de ligne, par exemple) en dépend.
- Enlevez la sécurité anti-roulement de la remorque, des cales par exemple.
- Desserrez le frein de stationnement de la remorque.

Dételage d'une remorque

! **ATTENTION** Risque de pincement et de coincement lors du dételage d'une remorque

Lorsque vous dételez une remorque à frein à inertie actionné, vous risquez de vous coincer la main entre le véhicule et le timon.

- Ne dételez pas une remorque à frein à inertie actionné.

! **REMARQUE** Endommagement lors du dételage d'une remorque avec frein à inertie actionné

Le véhicule risque d'être endommagé si vous dételez une remorque alors que le frein à inertie est actionné.

- Ne dételez pas la remorque si le frein à inertie est actionné.

- Mettez la boîte de vitesses sur **P**.
- Serrez le frein de stationnement du véhicule.
- Fermez toutes les portes.
- Serrez le frein de stationnement de la remorque.

- ▶ Immobilisez en outre la remorque à l'aide d'une cale ou d'un objet similaire pour l'empêcher de se mettre à rouler.
- ▶ Enlever les câbles de la remorque.
- ▶ Dételez la remorque.

Remarques relatives au combiné d'instruments et à l'ordinateur de bord

⚠ ATTENTION Risque d'accident en cas de panne du combiné d'instruments

Si le combiné d'instruments est en panne ou en cas de défaut, les limitations du fonctionnement de systèmes importants pour la sécurité ne sont pas identifiables.

La sécurité de fonctionnement de votre véhicule risque d'être compromise.

- ▶ Continuez à rouler prudemment.
- ▶ Faites immédiatement contrôler le véhicule par un atelier qualifié.

En cas de doute en ce qui concerne la sécurité de fonctionnement de votre véhicule, arrêtez immédiatement le véhicule à l'écart de la circulation. Prenez contact avec un atelier qualifié.

! REMARQUE Dommage au niveau du moteur dû à un régime moteur excessif

Si vous roulez alors que le moteur a atteint la plage de sursrégime, vous allez endommager le moteur.

- ▶ Ne roulez pas lorsque le moteur a atteint la plage de sursrégime.

Pour protéger le moteur, l'arrivée de carburant est coupée dès que la zone rouge du compte-tours (plage de sursrégime) est atteinte.

⚠ ATTENTION Risque de brûlure lié à l'ouverture du capot moteur

Si vous ouvrez le capot moteur après une surchauffe du moteur ou après un incendie dans le compartiment moteur, les situations suivantes peuvent se produire:

- Vous pouvez entrer en contact avec des gaz brûlants.
- Vous pouvez entrer en contact avec d'autres ingrédients et lubrifiants qui s'échappent.

- ▶ Avant d'ouvrir le capot moteur, laissez refroidir le moteur ayant subi une surchauffe.
- ▶ Dans le cas d'un incendie dans le compartiment moteur, laissez le capot moteur fermé et prévenez les pompiers.

⚠ ATTENTION Les systèmes d'information et les appareils de communication risquent de détourner votre attention

L'utilisation de systèmes d'information et d'appareils de communication intégrés au véhicule pendant la marche pourrait détourner votre attention de la circulation. Vous risquez en outre de perdre le contrôle du véhicule.

- ▶ N'utilisez ces appareils que si les conditions de circulation le permettent.
- ▶ Si ce n'est pas le cas, arrêtez-vous en tenant compte des conditions de circulation et procédez à des entrées dans le système uniquement lorsque le véhicule est à l'arrêt.

Lorsque vous utilisez l'ordinateur de bord ou que vous téléphonez par l'intermédiaire de l'ordinateur de bord, tenez compte des dispositions légales en vigueur dans le pays où vous vous trouvez.

Vue d'ensemble du combiné d'instruments

Combiné d'instruments

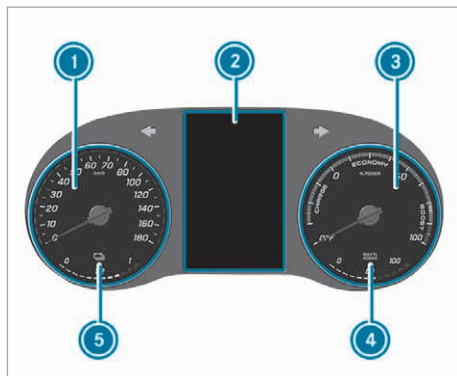

Combiné d'instruments avec écran couleur (exemple)

- ① Tachymètre
- ② Écran du combiné d'instruments
- ③ Puissance d'entraînement actuelle ou récupération
- ④ Puissance d'entraînement disponible
- ⑤ État de charge de la batterie haute tension

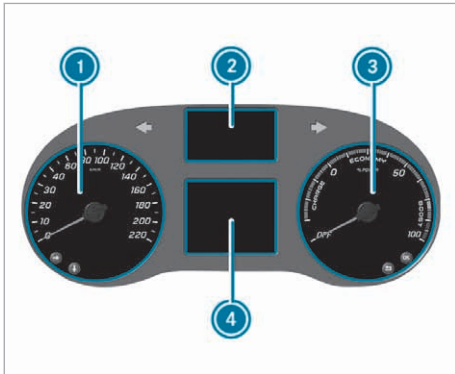

Combiné d'instruments avec écran noir et blanc (exemple)

- ① Tachymètre
- ② Écran supérieur du combiné d'instruments (voyants)
- ③ Indicateur de puissance
- ④ Écran inférieur du combiné d'instruments

Vue d'ensemble des touches du volant

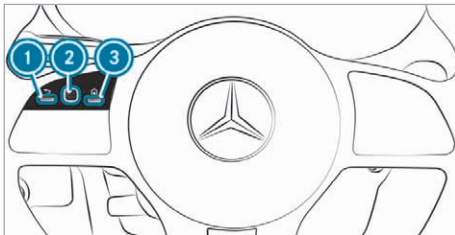

- ① Touche Retour (ordinateur de bord)
- ② Touch Control à gauche (ordinateur de bord)
- ③ Touche d'accès au menu principal (ordinateur de bord)

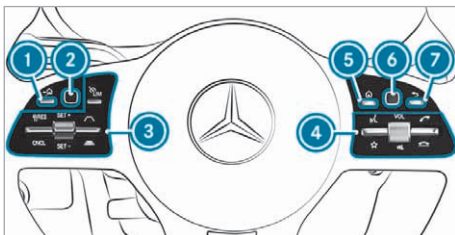

- ① Touche Retour/Home (pression longue) de l'ordinateur de bord
- ② Touch Control à gauche (ordinateur de bord)

- ③ Groupe de touches pour la commande de l'assistant de régulation de distance DISTRONIC, du TEMPOMAT ou du limiteur de vitesse
- ④ Groupe de touches pour la commande du système multimédia
- ⑤ Touche d'accès au menu principal à droite (système multimédia)
- ⑥ Touch Control à droite (système multimédia)
- ⑦ Touche Retour à droite (système multimédia)

Utilisation de l'ordinateur de bord

Utilisation de l'ordinateur de bord (véhicules équipés de touches au volant)

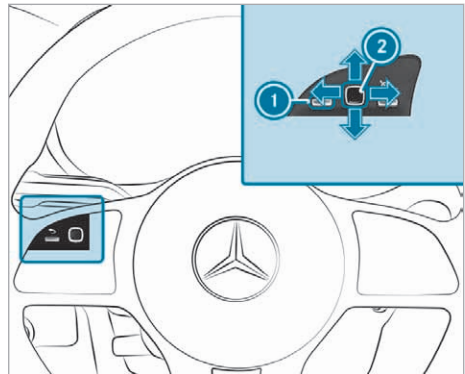

- ① Touche Retour/Home (pression longue) de l'ordinateur de bord
- ② Touch Control (ordinateur de bord)

En fonction de l'équipement du véhicule, les menus suivants sont disponibles:

- Maintenance
- Navigation
- Radio
- Trajet
- Médias
- Téléphone
- Assistance
- Réglages

► **Affichage du menu principal:** appuyez brièvement sur la touche .

► **Navigation dans le menu principal:** effectuez un mouvement de balayage vers la gauche ou la droite sur le Touch Control gauche ②.

- ▶ **Affichage d'un menu ou confirmation de la sélection :** appuyez sur le Touch Control gauche ②.
- ▶ **Navigation à l'intérieur des affichages ou des listes du menu :** effectuez un mouvement de balayage vers le haut ou le bas sur le Touch Control gauche ②.
- ▶ **Affichage d'un sous-menu ou confirmation de la sélection :** appuyez sur le Touch Control gauche ②.
- ▶ **Sortie d'un sous-menu :** appuyez sur la touche  à gauche ①.
- ▶ **Affichage de la barre de menus :** appuyez sur la touche  à gauche ① jusqu'à ce que l'affichage souhaité apparaisse.

① Vous trouverez dans la notice d'utilisation numérique des informations complémentaires sur les possibilités de réglage et de sélection dans les menus respectifs.

② Les messages de l'ordinateur de bord apparaissent sur l'écran du combiné d'instruments (→ page 162).

Utilisation de l'ordinateur de bord (véhicules sans touches au volant)

① Les messages de l'ordinateur de bord apparaissent sur l'écran inférieur du combiné d'instruments (→ page 162).

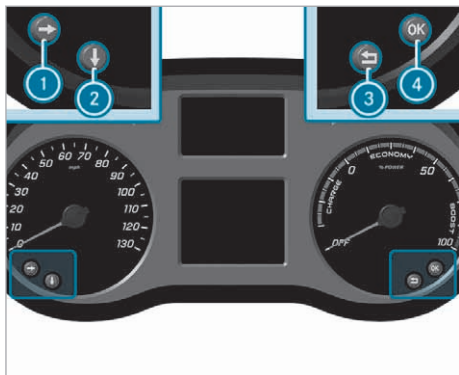

La commande de l'ordinateur de bord s'effectue par l'intermédiaire des touches ①, ②, ③ et ④.

Les menus suivants sont disponibles :

- Maintenance
- Assistance
- Trajet
- Réglages

- ▶ **Affichage du menu principal :** appuyez longuement puis brièvement sur la touche ③.
- ▶ **Navigation dans le menu principal :** appuyez sur la touche ①.
- ▶ **Affichage d'un menu :** appuyez sur la touche ② ou ④.
- ▶ **Navigation à l'intérieur des affichages ou des listes du menu :** appuyez sur la touche ②.
- ▶ **Affichage d'un sous-menu :** appuyez sur la touche ① ou ④.
- ▶ **Confirmation de la sélection dans un sous-menu :** appuyez sur la touche ④.
- ▶ **Sortie d'un menu ou d'un sous-menu :** appuyez sur la touche ③.

① Vous trouverez dans la notice d'utilisation numérique des informations complémentaires sur les possibilités de réglage et de sélection dans les menus respectifs.

Vue d'ensemble des affichages sur l'écran du combiné d'instruments

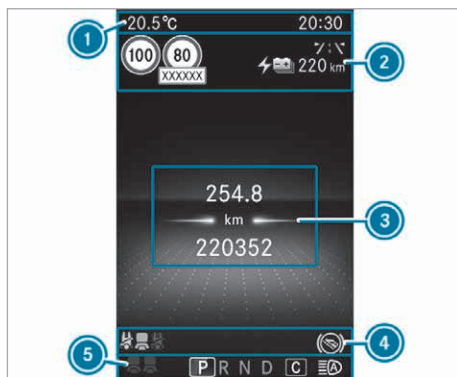

Combiné d'instruments avec écran couleur (exemple)

- ① Affichage supérieur sur l'écran du combiné d'instruments (exemple température extérieure et heure)
- ② Affichage supérieur sur l'écran du combiné d'instruments (exemple assistant de signalisation routière et assistant de franchissement de ligne, affichage de l'état de charge et autonomie)
- ③ Affichage central sur l'écran du combiné d'instruments (exemple affichage standard trajet)

- ④ Affichage inférieur sur l'écran du combiné d'instruments (exemple avertissement de ceinture de sécurité à l'arrière, détecteur d'occupation de siège, enfoncement du frein)
- ⑤ Affichage inférieur sur l'écran du combiné d'instruments: affichage du rapport



Combiné d'instruments avec écran noir et blanc (exemple)

- ① Affichages supérieurs sur l'écran inférieur du combiné d'instruments (exemple température extérieure, [READY] et heure)
- ② Affichage central sur l'écran inférieur du combiné d'instruments (exemple affichage standard trajet)
- ③ Affichages inférieurs sur l'écran inférieur du combiné d'instruments

Autres affichages sur l'écran du combiné d'instruments:

- Assistant de stationnement PARKTRONIC désactivé (→ page 143)
- TEMPOMAT (→ page 134)
- Assistant de régulation de distance DIS-TRONIC actif (→ page 137)
- Assistant directionnel actif (→ page 140)
- Limiteur de vitesse (→ page 135)
- Assistant de feux de route adaptatifs (→ page 90)
- ATTENTION ASSIST désactivé (→ page 151)
- Une porte n'est pas complètement fermée.
- Essuie-glace arrière en marche (→ page 94)
- SO**
NOT
READY Système d'appel d'urgence non actif (→ page 216)
- Assistant de franchissement de ligne actif désactivé (→ page 154)

- Freinage d'urgence assisté actif désactivé (→ page 132)
- Assistant d'angle mort activé (→ page 153)
- Le véhicule est en état de marche

Véhicules avec assistant de signalisation routière : avertissements et panneaux de signalisation détectés (→ page 151).

Fonction d'affichage de l'état de charge (écran couleur)



Affichages sur l'écran du combiné d'instruments (exemple)

- ① Processus de charge actuel
- ② Voyant de batterie haute tension
- ③ Autonomie
- ④ Etat de charge actuelle de la batterie

Les affichages suivants indiquent la plage de réserve de l'état de charge de la batterie haute tension:

- Le système d'entraînement est en ordre de marche **READY** et le message **Réserve Charger batterie HT** apparaît.
- Le voyant ② qui se trouve sur le combiné d'instruments s'allume.

Vous trouverez des informations relatives à la charge de la batterie haute tension dans la section «Recharge de la batterie haute tension» (→ page 115).

Fonction d'affichage de l'état de charge (écran noir et blanc)

La valeur en pourcentage ③ (→ page 162) indique l'état de charge de la batterie haute tension. L'autonomie restante estimée est également affichée à côté.

L'état de charge de la batterie haute tension a atteint la plage de réserve:

- Lorsque le système d'entraînement est en ordre de marche **READY** et que le message **Réserve Charger batterie HT** apparaît.
- Lorsque le voyant  qui se trouve sur le combiné d'instruments s'allume.

Vous trouverez des informations relatives à la charge de la batterie haute tension dans la section «Recharge de la batterie haute tension» (→ page 115).

Fonction d'affichage de la puissance disponible (écran couleur)

⚠ ATTENTION Risque d'accident en cas de puissance réduite du système d'entraînement

En cas de limitation de puissance du système d'entraînement, il existe en particulier un risque d'accident lors des accélérations et manœuvres de dépassement!

- ▶ Adaptez votre style de conduite et conduisez avec beaucoup de prudence.
- ▶ Rechargez immédiatement la batterie haute tension sur une borne de recharge.



- ① Puissance demandée actuelle
- ② Puissance disponible en %

Dans certains états de fonctionnement, la puissance disponible peut être réduite:

- si la température extérieure est très élevée ou très basse
- si la puissance requise est très élevée pendant une période prolongée
- si l'état de charge de la batterie haute tension est très faible
- en cas de panne du système d'entraînement

Vous pouvez augmenter la puissance disponible de la batterie haute tension de la manière suivante:

- Désactivez la fonction de climatisation  du dégivrage de pare-brise.
- Rechargez la batterie haute tension (→ page 115).

Fonctionnement de l'affichage de la puissance disponible (écran noir et blanc)

⚠ ATTENTION Risque d'accident en cas de puissance réduite du système d'entraînement

En cas de limitation de puissance du système d'entraînement, il existe en particulier un risque d'accident lors des accélérations et manœuvres de dépassement!

- ▶ Adaptez votre style de conduite et conduisez avec beaucoup de prudence.
- ▶ Rechargez immédiatement la batterie haute tension sur une borne de recharge.

Le graphique à barres ③ sur l'écran du combiné d'instruments (→ page 162) vous indique la puissance disponible du système d'entraînement.

Le nombre de barres dans l'affichage a la signification suivante:

- pas de barres: puissance disponible inférieure à 5 % ou le véhicule est arrêté
- une barre: puissance disponible entre 5 % et 33 %
- deux barres: puissance disponible entre 33 % et 66 %
- trois barres: puissance disponible supérieure à 66 %

Dans des états de fonctionnement normaux, l'affichage de la puissance disponible affiche les trois barres.

Dans certains états de fonctionnement, la puissance disponible peut être réduite:

- si la température extérieure est très élevée ou très basse
- si la puissance requise est très élevée pendant une période prolongée
- si l'état de charge de la batterie haute tension est très faible
- en cas de panne du système d'entraînement

Vous pouvez augmenter la puissance disponible en chargeant la batterie haute tension (→ page 115).

Alertes en cas de puissance d'entraînement faible

Si le système d'entraînement est soumis à des températures très basses, le combiné d'instruments peut afficher les alertes suivantes après le démarrage du véhicule:

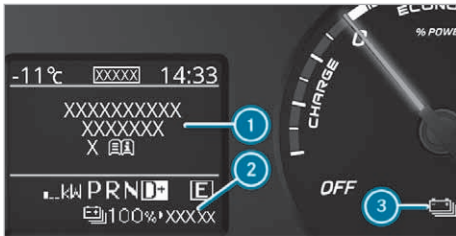

- 1 Affichages alternés: **Puissance d'entraînement réduite** cf. [E] et Réserve Charger batterie HT
- 2 L'autonomie affiche — km
- 3 Le voyant Réserve de batterie haute tension est allumé en orange

En outre, un signal d'alerte retentit.

Il n'y a environ que 30 % de la puissance d'entraînement habituelle disponible.

Dans ce cas, n'activez pas la fonction de climatisation [MAX] Dégivrage de pare-brise. Sinon, la puissance d'entraînement en sera d'autant plus réduite.

Rechargez la batterie haute tension.

Réglage de l'éclairage des instruments

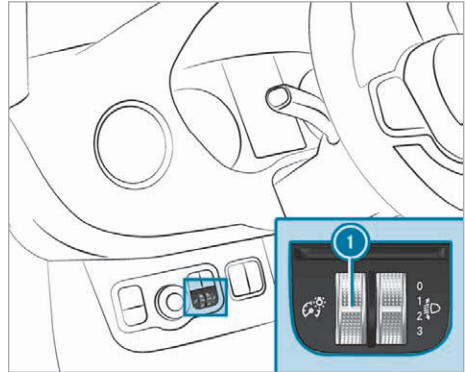

- ▶ Tournez le variateur de luminosité ① vers le haut ou vers le bas.
L'éclairage du combiné d'instruments et des éléments de commande dans l'habitacle est réglé.

Appels Mercedes me

Lancement des appels par l'intermédiaire de l'unité de commande au toit



- ① Les appels Mercedes me ne sont pas possibles dans tous les pays. Renseignez-vous auprès d'un point de service Mercedes-Benz pour savoir si ces fonctions sont disponibles dans votre pays.
- ① Les touches de l'unité de commande au toit peuvent différer selon le pays.
- ① Notez que le contenu peut varier en fonction de la série, de l'année de fabrication et de l'équipement, ainsi qu'entre les comptes utilisateurs privés et professionnels.

Les services suivants n'ont pas de limite de durée:

- Assistance en cas d'accident et de panne
- Gestion de la maintenance
- Télédiagnostic

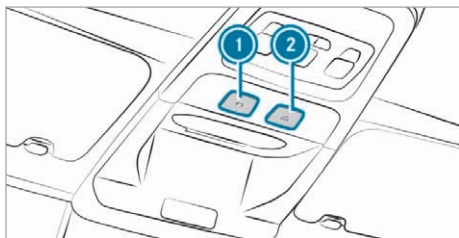
D'autres services peuvent être prolongés moyennant paiement après l'expiration de la durée initiale. La 1re activation des services est possible dans un délai d'1 an à compter de la première mise en circulation ou de la mise en service par le client, selon la première éventualité.



- ① Touche d'appel de dépannage 
- ② Touche  (touche SOS)

Lancement d'un appel Mercedes me

- ▶ Appuyez sur la touche d'appel de dépannage ①.

Lancement d'un appel d'urgence

- ▶ Appuyez brièvement sur le cache de la touche SOS ② pour l'ouvrir.
- ▶ Maintenez la touche SOS ② enfoncée pendant au moins 1 seconde (→ page 218).

Un appel d'urgence peut être lancé même lorsqu'un appel Mercedes me est en cours. Cet appel a priorité sur tous les autres appels en cours.

Informations sur l'appel Mercedes me par l'intermédiaire de la touche d'appel de dépannage

Un appel vers le Centre d'Appels Clients Mercedes-Benz a été lancé par l'intermédiaire de la touche d'appel de dépannage située sur l'unité de commande au toit (→ page 166).

Vous êtes mis en relation avec le Centre d'Appels Clients Mercedes-Benz. L'interlocuteur du Centre d'Appels Clients Mercedes-Benz prend en charge votre déclaration d'accident ou de panne.

Pour d'autres services, votre interlocuteur peut transférer votre appel:

- Mercedes me connect Business
- Centre d'Appels Clients Mercedes-Benz pour des informations générales sur le véhicule

En fonction de votre demande, l'interlocuteur du Centre d'Appels Clients Mercedes-Benz transfère votre appel à un service compétent.

- ① Le transfert d'appel n'est pas disponible dans tous les pays.

Vous pouvez notamment obtenir des informations sur les thèmes suivants:

- Activation de Mercedes me connect
- Utilisation du véhicule
- Point de service Mercedes-Benz le plus proche
- Autres produits et services proposés par Mercedes-Benz

Si le service Assistance en cas d'accident et assistance en cas de panne est activé, des données sont transmises pendant la liaison avec le Centre d'Appels Clients Mercedes-Benz (→ page 169).

Si le service n'est pas activé, une fenêtre contextuelle apparaît. Vous pouvez accepter ou refuser la transmission des données.

Les services Mercedes me connect peuvent être activés dans le portail Mercedes me (→ page 171).

Appel du Centre d'Appels Clients Mercedes-Benz par l'intermédiaire du système multimédia

Conditions requises

- Le système multimédia MBUX est disponible dans le véhicule.
- Un accès à un réseau de téléphonie mobile est disponible.

- Dans la région correspondante, une couverture réseau mobile du partenaire contractuel est disponible.
- Le véhicule doit être en marche pour que les données du véhicule puissent être transférées automatiquement.

Système multimédia:



► Appelez **Mercedes me connect**.

Avec votre autorisation, le système multimédia envoie les données nécessaires du véhicule. La transmission des données est affichée sur l'écran média.

Vous accédez au service souhaité via le système de dialogue vocal:

- Assistance en cas d'accident et de panne
- Mercedes me connect Business
- Centre d'Appels Clients Mercedes-Benz pour des informations générales sur le véhicule

Vous serez ensuite mis en relation avec un interlocuteur compétent du Centre d'Appels Clients Mercedes-Benz.

Appel vers le Centre d'Appels Clients Mercedes-Benz suite à la détection automatique d'un accident ou d'une panne

Conditions requises

- Le véhicule a détecté une situation d'accident ou de panne.
- Le véhicule est à l'arrêt.
- Les feux de détresse sont allumés.

Véhicules équipés d'un système multimédia MBUX

i Cette fonction n'est pas disponible dans tous les pays.

En cas d'accident ou de panne détecté, le secouriste affiche des consignes de sécurité sur l'écran du système multimédia. Cela peut prendre quelques secondes.

Après avoir quitté l'affichage du secouriste dans le système multimédia, un message apparaît pour vous demander si vous souhaitez obtenir une assistance de la part du Centre d'Appels Clients Mercedes-Benz.

► Sélectionnez **Appeler**.

- Une fois que vous avez donné votre accord ou si vous avez activé le service Mercedes me connect «Assistance en cas d'accident et de panne», les données du véhicule sont

transmises automatiquement (→ page 170).

- Le Centre d'Appels Clients Mercedes-Benz répond à votre appel et organise l'assistance dépannage et l'aide en cas d'accident.

Ces prestations de service peuvent engendrer des frais.

i Si le service est disponible: en outre, lorsque le service Mercedes me connect «Télédiagnostic» est activé, une demande similaire peut apparaître avec un léger décalage en cas de panne. Si vous êtes déjà en contact avec le Centre d'Appels Clients Mercedes-Benz ou si vous avez déjà obtenu de l'aide, cette demande peut être ignorée ou refusée.

i Si vous répondez par **Plus tard** à la demande d'assistance de la part du Centre d'Appels Clients Mercedes-Benz, le message est masqué, puis s'affiche de nouveau ultérieurement. La demande déclenchée par le service Mercedes me connect «Télédiagnostic» peut être confirmée ou refusée. Une fois la demande refusée, celle-ci ne s'affiche plus.

Véhicules équipés d'un système audio MB

i Cette fonction n'est pas disponible dans tous les pays.

Le véhicule est capable de détecter une situation d'accident ou de panne sous certaines conditions limitées.

► Sélectionnez la touche d'appel de dépannage

 (→ page 166).

- Une fois que vous avez donné votre accord ou si vous avez activé le service Mercedes me connect «Assistance en cas d'accident et de panne», les données du véhicule sont transmises automatiquement (→ page 170).
- Le Centre d'Appels Clients Mercedes-Benz répond à votre appel et organise l'assistance dépannage et l'aide en cas d'accident.

Ces prestations de service peuvent engendrer des frais.

- ❶ Si le service est disponible: en outre, lorsque le service Mercedes me connect «Télédiagnostic» est activé et disponible, un message similaire peut apparaître avec un léger décalage sur le combiné d'instruments en cas de panne. Si vous êtes déjà en contact avec le Centre d'Appels Clients Mercedes-Benz ou si vous avez déjà obtenu de l'aide, ce message peut être ignoré ou refusé.
- ❶ Si le véhicule détecte un accident, un appel d'urgence est automatiquement lancé. Cet appel a priorité sur tous les autres appels en cours.

Prise d'un rendez-vous de maintenance par l'intermédiaire de la touche d'appel de dépannage

Si vous avez activé le service Gestion de la maintenance, les données nécessaires du véhicule sont transmises automatiquement au Centre d'Appels Clients Mercedes-Benz. Vous recevez alors des recommandations individuelles pour la maintenance de votre véhicule. Vous recevrez une offre pour les travaux de maintenance à venir via votre partenaire SAV enregistré dans Mercedes me.

Véhicules équipés d'un système multimédia

MBUX: que vous ayez autorisé la gestion de la maintenance ou non, le système multimédia vous rappelle au bout d'un certain temps qu'un service arrive à échéance. Un message vous demande si vous souhaitez convenir d'un rendez-vous.

► **Pour prendre rendez-vous à l'atelier:** sélectionnez **Appeler**.

Les données du véhicule sont transmises après votre accord. Le Centre d'Appels Clients Mercedes-Benz convient avec vous d'un rendez-vous à l'atelier. Les informations sont ensuite transmises à l'atelier de votre choix.

Celui-ci vous contacte pour confirmer le rendez-vous et, si nécessaire, régler les détails.

- ❶ Si vous sélectionnez **Plus tard** après l'affichage du message de maintenance, le message est masqué, puis s'affiche de nouveau ultérieurement.
- ❶ Aucune demande d'accord pour la transmission des données n'a lieu si le service Assistance en cas d'accident et de panne Mercedes me connect est activé.

Véhicules équipés d'un système audio MB: que vous ayez autorisé la gestion de la maintenance ou non, le combiné d'instruments vous rappelle au

bout d'un certain temps qu'un service arrive à échéance.

► **Pour prendre rendez-vous à l'atelier:** sélectionnez la touche d'appel de dépannage  (→ page 166).

Vous êtes mis en relation avec le Centre d'Appels Clients Mercedes-Benz et, le cas échéant, transféré vers un interlocuteur compétent.

Une fois que vous avez donné votre accord, les données du véhicule sont transmises et le Centre d'Appels Clients Mercedes-Benz convient avec vous d'un rendez-vous à l'atelier. Les informations sont ensuite transmises à l'atelier de votre choix.

Celui-ci vous contacte pour confirmer le rendez-vous et, si nécessaire, régler les détails.

- ❶ Aucune demande d'accord pour la transmission des données n'a lieu si le service Assistance en cas d'accident et de panne Mercedes me connect est activé.

Accord pour la transmission des données lors d'un appel Mercedes me

Conditions requises

- Un appel Mercedes me par l'intermédiaire du système multimédia ou des touches situées sur l'unité de commande au toit est en cours (→ page 166).

Véhicules équipés d'un système multimédia

MBUX:

- ❶ La demande de confirmation de la transmission des données n'apparaît pas dans tous les pays.
- ❶ La transmission des données n'est pas disponible dans tous les pays.

Lorsque les services Mercedes me connect sont activés, aucune demande relative à la transmission des données n'apparaît.

► Sélectionnez **Oui**.

Les données nécessaires à l'identification sont transmises automatiquement.

Vous trouverez de plus amples informations sur Mercedes me sur le <https://www.mercedes.me>.

Véhicules équipés d'un système audio MB:

Lorsque les services Mercedes me connect sont activés, aucune demande relative à la transmission des données n'apparaît sur le combiné d'instruments.

Lorsque les services Mercedes me connect ne sont pas activés, le message **Envoyer données?** apparaît sur le combiné d'instruments.

▶ Acceptez ou refusez la demande affichée sur le combiné d'instruments en appuyant sur les touches **+** ou **-**.

Lorsque la demande de protection des données est acceptée au moyen de la touche **+**, les données nécessaires à l'identification sont transmises automatiquement.

Données transmises pendant l'appel Mercedes me

Lorsque vous lancez un appel de service via Mercedes me, des données sont transmises. Cela permet d'obtenir des conseils ciblés et un service sans accroc.

Les conditions suivantes doivent être remplies pour la transmission des données:

- Le véhicule est en marche.
- La technologie de transmission des données requise est prise en charge par l'opérateur de téléphonie mobile.
- Une qualité suffisante du réseau de téléphonie mobile est garantie.

La transmission en plusieurs étapes dépend des facteurs suivants:

- Raison de l'appel
- Technologie de transmission de téléphonie mobile disponible
- Services Mercedes me connect activés
- Services sélectionnés dans le système de dialogue vocal

i Une demande d'accord pour la transmission des données a uniquement lieu si le service Mercedes me connect concerné n'est pas activé.

i L'étendue des données transmises dépend du type de véhicule et de son équipement. Pour des raisons techniques, toutes les données ne sont pas toujours disponibles.

Transmission des données lorsque les services Mercedes me connect ne sont pas activés

Lorsqu'aucun service Mercedes me connect n'est activé mais que la demande de protection des données a été confirmée, les données suivantes sont transmises:

- Numéro d'identification du véhicule
- Heure de l'appel

- Raison de l'appel
- Confirmation de la demande de protection des données
- Code pays du véhicule
- Langue réglée dans le système multimédia
- Numéro d'appel de la plateforme de communication montée dans le véhicule

Lorsqu'un appel pour convenir d'un rendez-vous de maintenance a été lancé par l'intermédiaire du rappel de maintenance, les données supplémentaires suivantes sont transmises:

- Performances de marche actuelles et données de maintenance

Lorsqu'un appel a été lancé par l'intermédiaire du système multimédia suite à la détection d'un accident ou d'une panne, les données supplémentaires suivantes sont transmises:

- Performances de marche actuelles et données de maintenance

- Nombre détecté de personnes dans le véhicule

La détection se fait par le nombre de boucles de ceinture fermées sur les sièges avant et arrière. Les systèmes de retenue pour enfants ISOFIX ou i Size éventuellement présents ne sont pas détectés.

Si vous avez sélectionné l'assistance en cas d'accident et de panne via le système de dialogue vocal et qu'aucun service n'est activé, mais que vous avez confirmé la demande de protection des données, les données suivantes du véhicule peuvent, en outre, être réclamées par le Centre d'Appels Clients Mercedes-Benz :

- Position actuelle du véhicule

Lorsque la demande de protection des données a été refusée, les données suivantes sont transmises pour permettre d'obtenir des conseils ciblés et un service sans accroc:

- Raison de l'appel
- Refus de la demande de protection des données
- Code pays du véhicule
- Langue réglée dans le système multimédia
- Numéro d'appel de la plateforme de communication montée dans le véhicule

Transmission des données lorsque les services Mercedes me connect sont activés

Ce n'est que lors de la 2^e étape et uniquement pour les services activés concernés que des données supplémentaires spécifiques à chaque cas sont transmises afin d'obtenir un service optimal.

Vous trouverez dans une vue d'ensemble des données transmises dans les conditions d'utilisation respectives des services Mercedes me connect. Vous pouvez vous les procurer sur le portail Mercedes me: <https://me.secure.mercedes-benz.com>.

Traitement des données

Les données transmises dans le cadre de l'appel sont effacées des systèmes de transmission une fois l'appel terminé, dans la mesure où elles ne sont pas utilisées pour d'autres services Mercedes me connect activés.

Les données liées au cas sont traitées par le Centre d'Appels Clients Mercedes-Benz, enregistrées, puis transférées aux partenaires SAV désignés par le Centre d'Appels Clients Mercedes-Benz, dans la mesure où les données sont nécessaires pour le traitement du cas. Veuillez tenir compte des informations relatives à la protection des données qui figurent sur le site Internet Mercedes me (<https://www.mercedes.me>) ou dans le message pré-enregistré diffusé immédiatement après l'établissement de la liaison avec le Centre d'Appels Clients Mercedes-Benz.

- ① Le message pré-enregistré n'est pas disponible dans tous les pays.

Mercedes me connect

Informations relatives à Mercedes me connect

- ① Mercedes me connect ou certains services Mercedes me connect ne sont pas disponibles dans tous les pays. Renseignez-vous auprès d'un point de service Mercedes-Benz pour savoir si ces fonctions sont disponibles dans votre pays.
- ① Notez que le contenu peut varier en fonction de la série, de l'année de fabrication et de l'équipement, ainsi qu'entre les comptes utilisateurs privés et professionnels.

Mercedes me connect se compose d'un grand nombre de services.

Vous pouvez, par exemple, utiliser les services suivants par l'intermédiaire du système multimédia ou de l'unité de commande au toit, si disponible:

- Assistance en cas d'accident et de panne (touche d'appel de dépannage ou affichage dans le système multimédia en fonction de la situation)
- Système d'appel d'urgence Mercedes-Benz (appel d'urgence automatique et touche SOS)

L'assistance en cas d'accident et de panne Mercedes me connect et la centrale d'appels d'urgence de Mercedes-Benz se tiennent à votre disposition 24 heures sur 24.

La touche d'appel de dépannage et la touche SOS se trouvent sur l'unité de commande au toit du véhicule (→ page 166).

Si le système multimédia est disponible dans le véhicule, vous pouvez également joindre le Centre d'Appels Clients Mercedes-Benz par l'intermédiaire du système multimédia (→ page 166).

Tenez compte du fait que Mercedes me connect est un service de Mercedes-Benz. Dans les cas d'urgence, composez en premier les numéros d'appel d'urgence nationaux habituels. Vous pouvez également utiliser le système d'appel d'urgence Mercedes-Benz (→ page 217).

Tenez compte des conditions d'utilisation de Mercedes me connect et des autres services. Vous pouvez vous les procurer sur le portail Mercedes me: <https://me.secure.mercedes-benz.com>.

Informations relatives à l'assistance en cas d'accident et de panne Mercedes me connect

- ① L'assistance en cas d'accident et de panne n'est pas disponible dans tous les pays. Renseignez-vous auprès d'un point de service Mercedes-Benz pour savoir si cette fonction est disponible dans votre pays.

L'assistance en cas d'accident et de panne comprend notamment les fonctions suivantes:

- Complément au système d'appel d'urgence Mercedes-Benz (→ page 217)

Si nécessaire, l'interlocuteur de la centrale d'appels d'urgence de Mercedes-Benz transfère l'appel à l'assistance en cas d'accident et de panne Mercedes me connect. Le transfert

d'appel n'est toutefois pas possible dans tous les pays.

- Dépannage sur place par un technicien et/ou remorquage du véhicule jusqu'au point de service Mercedes-Benz le plus proche

Ces prestations de service peuvent engendrer des frais.

- Complément au secouriste suite à la détection automatique d'un accident ou d'une panne (→ page 167)

En cas de panne ou d'accident, des données avancées du véhicule sont envoyées. Celles-ci permettent d'obtenir une assistance optimale de la part du Centre d'Appels Clients Mercedes-Benz et du partenaire SAV en charge ou du dépanneur.

- Si disponible: complément au service Mercedes me connect Télédiagnostic

La fonction Télédiagnostic permet au prestataire de services de collecter certains messages d'usure et de défaillance, à condition qu'ils puissent être interprétés de manière univoque et qu'ils soient disponibles grâce à la surveillance des composants avec fonctionnalité de diagnostic.

Si le véhicule détecte une panne ou une panne imminente, vous pouvez recevoir par l'intermédiaire du système multimédia une invitation à entrer en contact avec le Centre d'Appels Clients Mercedes-Benz afin d'obtenir de l'aide. Cette invitation n'apparaît sur le système multimédia que lorsque le véhicule est à l'arrêt.

- ⓘ Ces services sont soumis à des restrictions techniques, telles que la couverture réseau de téléphonie mobile et la qualité de la téléphonie mobile, et à l'aptitude des systèmes de traitement à interpréter les données transmises. Il se peut ainsi que le message ne s'affiche pas du tout sur le système multimédia ou avec un retard.

Tenez compte du fait que l'appel de dépannage est un service de Mercedes-Benz. Dans les cas d'urgence, composez en priorité les numéros d'appel d'urgence nationaux habituels ou utilisez le système d'appel d'urgence Mercedes-Benz (→ page 216).

Vous trouverez de plus amples informations sur les services Mercedes me connect sur le portail Mercedes me: <https://me.secure.mercedes-benz.com>.

Données transmises aux services d'appel Mercedes me connect

Les données transmises lors de l'appel Mercedes me connect dépendent:

- de la raison de l'appel
- du service sélectionné dans le système de dialogue vocal
- des services Mercedes me connect activés

Les données transmises sont mentionnées dans les conditions d'utilisation et les informations relatives à la protection des données de Mercedes me connect actuellement en vigueur. Vous trouverez ces dernières sur le <https://www.mercedes.me> sous «Mon compte Mercedes me», «Conditions d'utilisation».

Mercedes me & Apps

Informations relatives à Mercedes me

Conditions requises

- Pour utiliser les services, vous êtes enregistré sur le portail Mercedes me.
- Vous avez accepté les conditions d'utilisation pour les services Mercedes me connect.
- Les services sont activés.

Les services peuvent être activés dans le portail Mercedes me en suivant le chemin d'accès [Gérer le véhicule > Mes services](#).

Lorsque vous êtes connectés au portail Mercedes me avec un compte utilisateur, vous disposez de services et d'offres de Mercedes-Benz.

- ⓘ Notez que le contenu peut varier en fonction de la série, de l'année de fabrication et de l'équipement, ainsi qu'entre les comptes utilisateurs privés et professionnels.

La disponibilité dépend du pays.

Pour de plus amples informations, adressez-vous à un point de service Mercedes-Benz ou rendez-vous sur le portail Mercedes me: <https://me.secure.mercedes-benz.com>.

- ⓘ Veillez à toujours maintenir les applications Mercedes me à jour.

Affichage du compte utilisateur Mercedes me dans le système multimédia MBUX

Conditions requises

- Vous disposez d'un compte utilisateur sur le portail Mercedes me.
- Le véhicule est associé au compte utilisateur et vous avez accepté les conditions d'utilisation pour les services Mercedes me connect.
- Le service de personnalisation est activé sur Mercedes me connect.

Système multimédia:



▶ Sélectionnez une option de menu.

ou

▶ Affichez **Réglages généraux** et activez ou désactivez une des fonctions de synchronisation.

Le véhicule n'est pas associé au compte utilisateur

i Si vous n'avez pas encore de compte utilisateur Mercedes me, vous pouvez en créer un sur le <https://www.mercedes.me> ou dans l'application Mercedes me. Une adresse e-mail ou un numéro de téléphone valide est nécessaire pour cela.

▶ Sélectionnez **Mercedes me**.

▶ Pour associer votre compte utilisateur au véhicule, suivez les instructions qui apparaissent sur l'écran média.

i L'association via les instructions affichées sur l'écran média est uniquement possible si un système multimédia MBUX est installé dans le véhicule.

i Lorsque l'application Mercedes me est disponible sur un téléphone portable, l'association avec le véhicule peut se faire par l'intermédiaire du code QR affiché.

Affichage des services de Mercedes me

Conditions requises

- Le véhicule est associé au compte utilisateur.

Système multimédia:



▶ Sélectionnez **Services**.

Les services de Mercedes me que vous avez déjà achetés et que vous pouvez encore acheter sont affichés dans les différentes catégories.

Pour activer ou désactiver les services, connectez-vous avec votre compte utilisateur sur le portail Mercedes me ou via l'application Mercedes me.

Effacement de l'association du compte utilisateur avec le véhicule

Conditions requises

- Le profil utilisateur du compte utilisateur associé en premier au véhicule est sélectionné.
- Le profil est synchronisé.
- Un code PIN est enregistré.

Système multimédia:



▶ Sélectionnez **Effacer l'association avec le véhicule**.

▶ Entrez le code PIN du compte utilisateur associé.

i Seul l'utilisateur détenteur du compte utilisateur associé en premier au véhicule peut effacer l'association entre tous les comptes utilisateur et le véhicule.

i Il est également possible d'effacer l'association dans le portail Mercedes me ou dans l'application Mercedes me (suppression du véhicule).

Vue d'ensemble et utilisation

Remarques relatives au système multimédia MBUX

⚠ ATTENTION Les systèmes d'information et les appareils de communication risquent de détourner votre attention

L'utilisation de systèmes d'information et d'appareils de communication intégrés au véhicule pendant la marche risque de détourner votre attention de la circulation. Vous risquez en outre de perdre le contrôle du véhicule.

- ▶ N'utilisez ces appareils que si les conditions de circulation le permettent.
- ▶ Si ce n'est pas le cas, arrêtez-vous en tenant compte des conditions de circulation et procédez à des entrées dans le système uniquement lorsque le véhicule est à l'arrêt.

Lorsque vous utilisez le système multimédia, tenez compte des dispositions légales en vigueur dans le pays dans lequel vous vous trouvez.

Selon l'équipement, les fonctionnalités et la désignation de votre système multimédia MBUX peuvent différer de la description et des illustrations qui figurent dans la notice d'utilisation. Les fonctions LINGUATRONIC et Navigation, par exemple, ne sont pas disponibles dans toutes les variantes d'équipement.

Vue d'ensemble du système multimédia MBUX

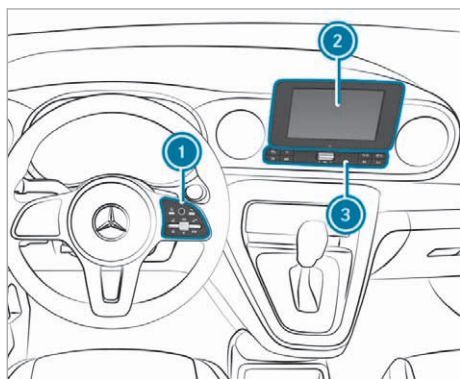

- ① Touch Control et groupe de touches pour la commande du système multimédia
- ② Ecran média avec fonctionnalité tactile
- ③ Barre de commande, affichage des applications

① Vous trouverez de plus amples informations sur l'utilisation et sur les applications dans la notice d'utilisation numérique dans le véhicule, sur Internet ou dans l'application.

2 prises USB se trouvent dans le vide-poches de la console centrale.

La prise USB avec le symbole  permet de relier le téléphone portable au système multimédia par l'intermédiaire d'un câble de raccordement approprié. Vous pouvez ainsi utiliser les fonctions du téléphone portable via Apple CarPlay® ou Android Auto.

Remarques relatives à l'écran média

Veillez tenir compte des remarques relatives à l'entretien de l'intérieur du véhicule (→ page 213).

Coupeure automatique en fonction de la température : si la température est trop élevée, la luminosité est d'abord réduite automatiquement. L'écran média peut ensuite s'éteindre complètement pendant un certain temps.

① Le port de lunettes de soleil polarisées peut entraver ou limiter la lisibilité de l'écran média.

Protection antivol

Cet appareil a fait l'objet de mesures techniques afin de le protéger contre le vol. Pour de plus amples informations sur la protection antivol, adressez-vous à un atelier qualifié.

Vue d'ensemble de l'écran d'accueil





- ① Sur l'écran d'accueil: affichage des 3 premières applications
A partir d'autres affichages: affichage de l'écran d'accueil
- ② Affichage des profils
- ③ Affichage de la recherche globale

- ④ Affichage SOS NOT READY, uniquement si le véhicule est arrêté ou si le système d'appel d'urgence Mercedes-Benz est en panne
- ⑤ Affichage par exemple du réseau, de l'état de la batterie du téléphone portable raccordé, de l'intensité du réseau de téléphonie mobile ou de l'heure
- ⑥ Affichage du centre de notifications
L'étoile indique qu'il y a de nouvelles notifications.
- ⑦ Affichage de l'application par l'intermédiaire du symbole
- ⑧ Nom de l'application avec, en dessous, la sélection ou les informations actuelles
- ⑨ Accès rapides (dans l'exemple: affichage de l'écran de saisie de la destination et saisie d'une adresse de destination comme adresse de domicile)
- ⑩ Nombre d'applications et zone d'affichage actuellement sélectionnée
- ⑪ Affichage de **SUGGESTIONS** et **FAVORIS**
- i Le système d'appel d'urgence Mercedes-Benz n'est pas disponible dans tous les pays.

Utilisation du système multimédia MBUX

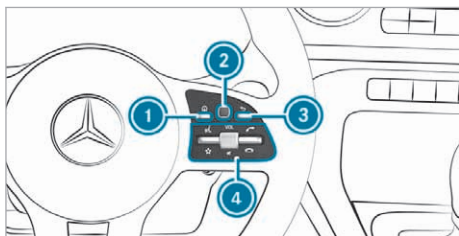
A l'aide du Touch Control



- ① Touche 
Affichage de l'écran d'accueil
- ② Touch Control
- ③ Touche Retour
Retour à l'affichage précédent
- ④ Groupe de touches pour la commande du système multimédia
Actionnement de la touche  vers le bas: affichage des favoris
Rotation de la molette de réglage: réglage du volume sonore
Pression sur la molette de réglage: coupure du son

Actionnement de la touche  vers le haut: lancement ou prise d'un appel

Actionnement de la touche  vers le bas: refus d'un appel ou fin de communication

La navigation à l'intérieur des menus s'effectue par balayage à un doigt sur le Touch Control ②.





- ▶ **Ouverture d'un menu ou d'une liste:** appuyez sur le Touch Control ②.
- ▶ **Sélection d'une option de menu:** effectuez des mouvements de balayage, puis appuyez.
- ▶ **Fermeture d'un menu ou d'une liste:** appuyez sur la touche ③.
- ▶ **Déplacement de la carte numérique:** effectuez un mouvement de balayage dans la direction de votre choix.

A l'aide de l'écran tactile

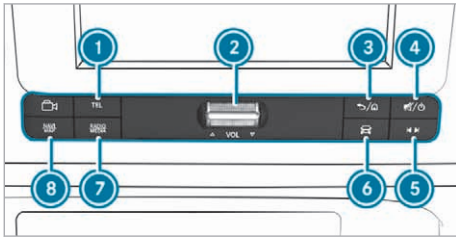
- ▶ **Navigation dans les menus:** balayez du doigt vers le haut, le bas, la gauche ou la droite.
- ▶ **Sélection d'une entrée:** appuyez sur une entrée.
- ▶ **Entrée de caractères par l'intermédiaire du clavier:** appuyez sur une touche.
- ▶ **Entrée de caractères grâce à la fonction de reconnaissance de l'écriture manuscrite:** traitez le caractère sur l'écran tactile à l'aide d'un doigt.
- ▶ **Agrandissement ou réduction de l'échelle de la carte:** écartez ou rapprochez 2 doigts l'un de l'autre.
- ▶ **Agrandissement ou réduction d'une partie d'un site Internet:** écartez ou rapprochez 2 doigts l'un de l'autre.
- ▶ **Affichage du menu principal dans les applications:** appuyez sur l'écran tactile et maintenez la pression jusqu'à ce que le menu **OPTIONS** apparaisse.

Affichage des applications par l'intermédiaire des touches



- ➊ Touche **TEL**
Affichage du mode Téléphone
- ➋ Touche de volume sonore **VOL**
Augmentation/diminution progressive: actionnez brièvement la touche de volume vers le haut ou vers le bas.
Augmentation/diminution continue: actionnez la touche de volume vers le haut ou vers le bas jusqu'à ce que le volume sonore souhaité soit sélectionné.
- ➌ Touche  / 
Pression brève: retour à l'affichage précédent
Pression longue: affichage de l'écran d'accueil
- ➍ Touche  / 
Pression brève: coupure du son
Pression longue: mise en marche et arrêt du système multimédia
- ➎ Touche d'accès rapide Médias
Affichage du menu de commande de la dernière source média active
- ➏ Touche Véhicule
Réglage des fonctions du véhicule
- ➐ Touche **RADIO MEDIA**
En appuyant de manière répétée, affichage de la source audio souhaitée
- ➑ Touche **NAVI MAP**
Affichage du mode Navigation

▶ Egalement: appuyez sur  sur l'écran tactile.

▶ Affichez l'application.

Accès rapide aux stations et morceaux de musique

- ▶ Appuyez sur la touche ➎.
- Le menu de commande apparaît pour la dernière source audio utilisée.
- ▶ Balayez vers la gauche ou vers la droite.
Radio: la station précédente ou suivante est réglée.

Source média: le morceau de musique précédent ou suivant est sélectionné.

- ▶ **Masquage du menu de commande:** appuyez sur la touche ➎.

Fonction LINGUATRONIC

Si vous utilisez le système de commande vocale dans une situation d'urgence, votre voix pourrait se modifier et votre communication téléphonique, par exemple pour un appel d'urgence, pourrait donc être retardée inutilement.

Familiarisez-vous avec les fonctions du système de commande vocale avant de prendre la route.

Le LINGUATRONIC permet d'utiliser différentes applications du système multimédia MBUX via des commandes vocales. Le LINGUATRONIC est opérationnel environ 30 secondes après avoir mis le véhicule en marche et il est disponible pour les sièges conducteur et passager.

Les applications suivantes du système multimédia peuvent être utilisées:

- Navigation
- Téléphone
- Radio
- Lecteur de médias
- Messages

Démarrage du LINGUATRONIC

- ▶ Actionnez la touche  située sur le volant multifonction vers le haut.
Vous pouvez utiliser une commande vocale après le signal sonore.

Informations relatives aux profils, suggestions et favoris

Vous pouvez créer jusqu'à 7 profils dans le véhicule par l'intermédiaire du système multimédia.

Les profils permettent de sauvegarder les réglages personnalisés du véhicule ainsi que les réglages du système multimédia.

Lorsque le véhicule est utilisé par plusieurs conducteurs, chacun peut sélectionner son profil avant le départ sans que cela ne modifie les réglages des autres conducteurs.

Les réglages suivants sont mémorisés dans votre profil, par exemple:

- Radio (y compris liste des stations)
- Dernières destinations
- Favoris et suggestions

Le véhicule peut retenir les habitudes d'utilisation du conducteur. Il offre alors des suggestions pour les destinations, les sources médias, les stations radio ou les contacts les plus probables. Les conditions requises sont la sélection d'un profil, votre accord pour la saisie des données et suffisamment de données collectées.

Les favoris sont des accès rapides aux applications fréquemment utilisées. Vous pouvez sélectionner des favoris à partir de catégories ou vous pouvez en ajouter directement dans une application.

Configuration des profils et des suggestions

Système multimédia:



Création d'un profil

- ▶ Sélectionnez [Créer un profil](#).
- ▶ Sélectionnez une image de profil.
- ▶ Entrez le nom et confirmez avec .
- ▶ Sélectionnez [Continuer](#).
- ▶ Sélectionnez [Réglages actuels](#).
- ▶ Sélectionnez [Enregistrer](#).
- ▶ Pour associer un téléphone portable au profil utilisateur, activez Bluetooth® et sélectionnez [Raccorder téléphone](#).
- ▶ Sélectionnez [Terminé](#).

Sélection des options de profil

- ▶ Sélectionnez pour un profil.
- Vous disposez des fonctions suivantes:
- Réinitialisation et effacement du profil
 - Réinitialisation des favoris
 - Configuration des suggestions

Configuration des suggestions

- ▶ Sélectionnez pour un profil.
- ▶ Sélectionnez [Réglage des suggestions](#).
- ▶ Activez ou désactivez [Collecter les données de trajet](#), [Autoriser les suggestions de musique](#) et [Autoriser les suggestions de contacts](#).

▶ Désactivation de la fonction d'apprentissage pendant une journée: activez [Désact. apprent. 24h](#).

Pour le profil activé, pendant 24 heures, l'apprentissage de nouvelles actions est stoppé et aucune donnée n'est collectée. Les suggestions continuent à être affichées.

Exemple: lorsque l'option est activée et qu'un itinéraire est calculé pour une nouvelle destination, cette destination ne sera pas prise en compte par la fonction d'apprentissage.

Réglages système

Vue d'ensemble du menu Réglages système

Le menu Réglages système vous permet d'effectuer des réglages pour les menus et éléments de commande suivants:

- Ecran
- Éléments de commande
 - Langue du clavier et reconnaissance de l'écriture manuscrite
 - Sensibilité du Touch Control
- LINGUATRONIC
- Son
 - Divertissement
 - Navigation et messages d'information routière
 - Téléphone
- Connectivité
 - Wi-Fi, Bluetooth®
- Heure & date
- Langue
- Unités de distance
- Mises à jour de logiciel
- Importation et exportation de données
- Protection par code PIN
- Remise à zéro du système

Informations relatives aux mises à jour importantes du système

Pour la sécurité des données de votre système multimédia, des mises à jour importantes du système peuvent s'avérer nécessaires. Veuillez installer celles-ci, faute de quoi la sécurité de votre système multimédia ne peut plus être garantie.

Une mise à jour du système comporte 3 étapes:

- Téléchargement ou copie des données nécessaires à l'installation
- Installation de la mise à jour du système téléchargée
- Activation de la mise à jour du système téléchargée par un redémarrage du système

- ❗ Pour les mises à jour en ligne, une connexion Internet doit être établie. Pour la mise à jour en ligne automatique, votre véhicule doit disposer d'un module de communication fixe.
- ❗ Vous pouvez lancer manuellement la mise à jour logicielle via les réglages système. Lorsque la mise à jour logicielle automatique est activée, les mises à jour du système sont automatiquement téléchargées. Les réglages pour la mise à jour logicielle automatique peuvent également être effectués dans les réglages système.

Lorsqu'une mise à jour du système est disponible, le système multimédia affiche un message correspondant.

Vous disposez des possibilités de sélection suivantes:

- **Télécharger**

La mise à jour du système est téléchargée en arrière-plan.

- **Détails**

Des informations sur la mise à jour du système non encore installée sont affichées.

- **Plus tard**

Vous pouvez télécharger ultérieurement la mise à jour du système manuellement.

Mises à jour en profondeur du système

Les mises à jour en profondeur du système accèdent aux réglages du système et du véhicule et sont, pour cela, uniquement possibles lorsque le véhicule est immobilisé et arrêté.

Lorsque le téléchargement d'une mise à jour en profondeur du système est terminé et que la mise à jour du système téléchargée est prête à être installée, le système vous en informe, par exemple après la remise en marche du véhicule.

- ❗ Arrêtez le véhicule à un endroit approprié à l'écart de la circulation avant de lancer l'installation.

Conditions requises pour l'installation:

- Le véhicule est arrêté.
- Vous avez lu et accepté les indications et avertissements.
- Le frein de stationnement électrique est serré.

Si toutes les conditions sont réunies, la mise à jour du système téléchargée est installée. Pendant l'installation de la mise à jour du système téléchargée, le système multimédia ne peut pas être utilisé et les fonctions du véhicule sont limitées.

Si des erreurs se produisent pendant l'installation, le système tente automatiquement de restaurer la version antérieure. Lorsque la restauration de la version antérieure s'avère impossible, un symbole apparaît sur l'écran média. Rendez-vous dans un atelier qualifié pour résoudre le problème.

Création d'un point d'accès Wi-Fi

Conditions requises

- **Pour la connexion Wi-Fi du système multimédia à des points d'accès externes:** aucun module de communication n'est monté.
- L'appareil à raccorder prend en charge au moins l'un des types de connexion décrits.

Système multimédia:

↳  **↳ Réglages** **↳ Système**
↳ Wi-Fi & Bluetooth

Activation et désactivation du Wi-Fi

- ▶ Sélectionnez **Wi-Fi**.

Raccordement du système multimédia à un point d'accès externe par l'intermédiaire du Wi-Fi

- ❗ Le déroulement de la connexion peut varier en fonction de l'appareil. Suivez les instructions affichées sur l'écran. Vous trouverez de plus amples informations dans la notice d'utilisation du fabricant.

- ▶ Sélectionnez **Paramètres Internet**.
- ▶ Sélectionnez **Connecter via Wi-Fi**.
- ▶ Sélectionnez **Ajouter un point d'accès**.
- ▶ Sélectionnez le type d'établissement de la connexion sur le système multimédia et sur l'appareil à raccorder.

Etablissement de la connexion via une clé de sécurité

- ▶ Sélectionnez les options  du réseau Wi-Fi souhaité.

- ▶ Sélectionnez **Connecter via clé de sécurité**.
- ▶ Sur l'appareil à raccorder, affichez la clé de sécurité (voir la notice d'utilisation du fabricant).
- ▶ Entrez cette clé de sécurité dans le système multimédia.
- ▶ Confirmez votre saisie avec **ok**.

Activation de la connexion automatique

- ▶ Sélectionnez **Connecter via Wi-Fi**.
- ▶ Sélectionnez les options  du réseau Wi-Fi souhaité.
- ▶ Activez **Connexion Internet permanente**.

Connexion à un réseau Wi-Fi connu

- ▶ Sélectionnez **Connecter via Wi-Fi**.
- ▶ Sélectionnez un réseau Wi-Fi.
La connexion est de nouveau établie.

Configuration du système multimédia comme point d'accès Wi-Fi pour des appareils externes

Le type d'établissement de la connexion dépend de l'appareil à raccorder. La fonction doit être supportée par le système multimédia et par l'appareil à raccorder.

- ▶ Sélectionnez **Point d'accès du véhicule**.
- ▶ Sélectionnez **Connecter l'appareil au point d'accès véhicule**.
- ▶ Sélectionnez le type d'établissement de la connexion sur le système multimédia et sur l'appareil à raccorder.

- ⓘ Pour le service «Internet in the Car» et l'utilisation, par exemple, du navigateur Web, de la radio internet ou du point d'accès Wi-Fi qui s'y rapporte, un volume de données supplémentaire est nécessaire. Celui-ci peut être acheté directement auprès de l'opérateur de téléphonie mobile.

Etablissement de la connexion via une clé de sécurité

- ▶ Sélectionnez **Connecter l'appareil au point d'accès véhicule**.
Une clé de sécurité apparaît.
- ▶ Sélectionnez le véhicule sur l'appareil à raccorder. Le véhicule apparaît avec le nom de réseau **DIRECT-MBUX XXXXX**.
- ▶ Entrez la clé de sécurité qui apparaît sur l'écran média dans l'appareil à raccorder.
- ▶ Confirmez votre saisie.

Génération d'une nouvelle clé de sécurité

- ▶ Sélectionnez **Point d'accès du véhicule**.
- ▶ Sélectionnez **Générer une clé de sécurité**.
- ▶ Sélectionnez **Nouvelle clé de sécurité**.
À l'avenir, toute connexion sera établie avec la nouvelle clé de sécurité générée.
- ▶ **Mémorisation de la clé de sécurité** : sélectionnez **Enregistrer**.
Lorsqu'une nouvelle clé de sécurité est mémorisée, toutes les connexions Wi-Fi existantes sont désactivées. Lorsque les connexions Wi-Fi sont de nouveau établies, la nouvelle clé de sécurité doit être entrée.

Langue système

Remarques relatives à la langue système

Cette fonction vous permet de déterminer la langue dans laquelle seront affichés les messages dans les menus et seront énoncés les guidages vocaux. La sélection de la langue influe sur la possibilité d'entrée de caractères. Les guidages vocaux sont énoncés uniquement dans les langues qui sont prises en charge. Si une langue n'est pas prise en charge, le guidage vocal est énoncé en anglais.

Réglage de la langue système

Système multimédia:

 **▶▶ Réglages ▶▶ Système**

▶▶ Langue

▶ Réglez la langue.

- ⓘ Si vous utilisez des cartes arabes, vous pouvez également afficher les informations sous forme de texte en caractères arabes sur la carte de navigation. Pour ce faire, sélectionnez **العربية** dans la liste des langues. Le guidage vocal est alors également énoncé en arabe.

Réinitialisation du système multimédia (fonction de remise à zéro)

⚠ ATTENTION Risque d'accident en cas de défaillance des fonctions de l'écran multimédia

Pendant la réinitialisation du système multimédia, les fonctions de celui-ci, telles que la caméra de recul, ne sont pas disponibles.

- ▶ Ne réinitialisez le système multimédia que lorsque le véhicule est à l'arrêt.

Système multimédia:

🏠 ➤ Réglages ➤ Système
➤ Réinitialiser

Les données personnelles sont effacées, par exemple:

- Mémoire des stations
 - Téléphones portables raccordés
 - Profils utilisateur individuels
- 📘 Lorsque vous rétablissez les réglages d'usine, le profil d'invité est réinitialisé.

Un nouveau message vous demande si le système doit vraiment être remis à zéro.

➤ Sélectionnez **Oui**.

Si la protection par code PIN est activée, un message vous demande si vous souhaitez également remettre à zéro le code PIN lorsque vous rétablissez les réglages d'usine.

➤ 1er cas de figure: sélectionnez **Oui**.

➤ Entrez le code PIN actuel.
Le code PIN est remis à zéro.

➤ 2e cas de figure: sélectionnez **Non**.
Le code PIN actuel est conservé après la remise à zéro.

📘 Si vous avez oublié votre code, vous pouvez faire désactiver la protection par code PIN par un point de service Mercedes-Benz.

Un nouveau message vous demande si l'appareil doit vraiment être remis à zéro.

➤ Sélectionnez **Oui**.

Le système multimédia est remis dans l'état dans lequel il se trouvait à la livraison.

Remise à zéro sur pression de touches

➤ Appuyez simultanément sur les touches **TEL** et **📍** jusqu'à ce que le système multimédia redémarre (au minimum 15 secondes).
Le système multimédia est redémarré. Aucune donnée n'est effacée lors de cette procédure.

Navigation

Activation de la navigation

Système multimédia:

🏠 ➤ Navigation

➤ Également: appuyez sur la touche **NAVI MAP**.
Vous pouvez voir la position actuelle du véhicule sur la carte. Le menu Navigation est affiché.

Lorsqu'un guidage est activé, le menu Navigation est masqué.

➤ **Affichage**: appuyez sur l'écran tactile.

➤ **Masquage**: le menu est automatiquement masqué.

Vue d'ensemble de la navigation



Carte numérique avec menu Navigation (exemple)

- 1 Entrée d'une destination spéciale ou d'une adresse et autres possibilités d'entrée de destination
- 2 Interruption du guidage (si un guidage est activé)
- 3 Répétition du guidage vocal et activation et désactivation des messages de guidage vocal
- 4 Affichage du menu **SUR LA ROUTE**
 - Affichage de **Aperçu de l'itinéraire**
 - Sélection de **Autres itinéraires**
 - **Signaler un événement** (Car-to-X)
 - Affichage du menu **TRAFIC**
 - Affichage de **Infos trafic**
 - Affichage de **Messages régionaux**
 - Affichage de **Infos abonnement Live Traffic**
 - Affichage de **Détail de l'itinéraire**
 - Affichage du menu **POSITION**
 - **Enregistrer la position**
 - Affichage de **Boussole**
 - Affichage de **Qibla** (disponible dans certains pays)
- 5 Accès rapides et réglages
 - Affichage de **Trafic**
 - Affichage de **Parking**

- Affichage de **Informations autoroutes**
- Utilisation des options relatives à **Vue, Messages** et **Itinéraire** via **Avancé**

i Les fonctions suivantes sont disponibles en liaison avec Mercedes me connect après activation du service correspondant:

- Données de circulation en temps réel de Live Traffic Information (→ page 182)
- Messages de danger de Car-to-X (→ page 182)
- Recherche en ligne (→ page 180)
- Adresses de 3 mots de what3words
Vous pouvez entrer des adresses de 3 mots de what3words dans la recherche en ligne.

i Certaines options ne sont pas disponibles dans tous les pays.

Entrée de la destination

Système multimédia:

→ **Navigation** Où aller?



- 1 Pays dans lequel le véhicule se trouve
- 2 Entrée d'une destination spéciale ou d'une adresse
En dessous: suggestions du système multimédia pendant l'entrée d'une destination
Pendant la saisie: effacement de l'entrée avec
- 3 Liste avec des possibilités d'entrée de la destination supplémentaires
Pendant l'entrée de la destination: sélection d'un résultat de la recherche
- 4 Effacement du caractère entré

- 5 **OK** Confirmation de l'entrée
- 6 Affichage de la reconnaissance de l'écriture manuscrite
- 7 Insertion d'une espace
- 8 Activation de la saisie vocale
- 9 Réglage de la langue écrite
- 10 Commutation sur les chiffres, les caractères spéciaux et les symboles
- 11 Commutation sur les majuscules ou les minuscules

▶ Sélectionnez le symbole du clavier . Le clavier apparaît.

▶ Entrez la destination dans **2**. Vous pouvez effectuer la saisie dans n'importe quel ordre.

Vous pouvez, par exemple, effectuer les entrées suivantes:

- Ville, rue, numéro de rue
- Rue, ville
- Code postal
- Nom ou catégorie de la destination spéciale
- Nom du contact

▶ Sélectionnez un résultat de la recherche dans la liste **3**.

▶ Calculez l'itinéraire (→ page 181).

i Vous trouverez de plus amples informations sur l'entrée de la destination (adresses de 3 mots, par exemple) dans la notice d'utilisation numérique.

Changement de pays

- ▶ Sélectionnez le code du pays dans **1**.
- ▶ Entrez le code du pays.
- ▶ Sélectionnez le pays dans **3**.

Utilisation de la recherche en ligne

- 1 Conditions requises
 - Une connexion Internet est établie (symbole dans la ligne indicatrice de l'état).
 - Mercedes me connect est disponible.
 - Vous disposez d'un compte utilisateur sur le portail Mercedes me.
 - Le véhicule est associé au compte utilisateur et vous avez accepté les conditions

d'utilisation pour les services Mercedes me connect.

- Les services de navigation sont disponibles et ont été activés.

i La recherche en ligne n'est pas disponible dans tous les pays.

L'entrée des destinations utilise des services cartographiques en ligne. Si la recherche embarquée ne trouve pas de destination qui convient ou si vous changez de pays, la recherche en ligne est disponible.

Vous pouvez entrer une adresse, une destination spéciale ou une adresse de 3 mots comme destination.

- ▶ Sélectionnez le code du pays **1**.
- ▶ Sélectionnez l'opérateur pour les services en ligne dans la liste des pays.
- ▶ Entrez la destination dans **2**.
Les résultats de la recherche apparaissent.
- ▶ Sélectionnez la destination dans la liste **3**.
La vue détaillée de l'itinéraire est affichée.

ou

- ▶ Entrez la destination dans **2**.
Les résultats de la recherche apparaissent.
- ▶ Sélectionnez la destination dans la liste **3**.
La vue détaillée de l'itinéraire est affichée.

Calcul de l'itinéraire et utilisation des réglages pour le guidage



Conditions requises

- La destination est entrée.
- L'adresse de destination est affichée.
- **Pour l'itinéraire domicile-travail :**
 - Vous avez créé un profil (→ page 176).
 - L'option **Collecter les données de trajet** est activée.
 - L'option **Activer itinéraire domicile-travail** est activée.
 - Le système multimédia a collecté suffisamment de données pour pouvoir afficher des suggestions de destination.
 - Des itinéraires ont été « appris » pour ces suggestions de destination.

Système multimédia:

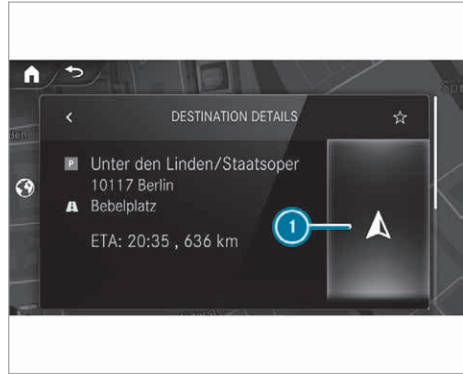
  **Navigation**



- 1**  Il n'existe pas encore d'itinéraire.
-  Il existe déjà un itinéraire.

- ▶ Sélectionnez .
L'itinéraire jusqu'à la destination est calculé.
Le guidage commence.

Si des bornes de recharge ont été définies en tant que destinations intermédiaires, elles sont prises en compte.



ou

- ▶ Sélectionnez .
- ▶ Sélectionnez **Déf. comme dest. interm..**
L'adresse de destination est réglée en tant que destination intermédiaire suivante.

ou

- ▶ Sélectionnez **Lancer nouveau guidage**.
L'adresse de destination sélectionnée est réglée en tant que nouvelle destination. La destination précédente et les destinations intermédiaires sont effacées. Le guidage vers la nouvelle destination démarre.

Sélection des réglages de l'itinéraire

- ▶ Sélectionnez .
- ▶ Sélectionnez **Avancé**.
- ▶ Sélectionnez **Itinéraire**.
- ▶ Sélectionnez le type d'itinéraire.
- ▶ Sélectionnez  **Guidage dynamique** pour tenir compte des informations routières.
- ▶ Sélectionnez les options d'itinéraire avec **Options Eviter...**

- ▶ Activez **Autres itinéraires**.
Des itinéraires alternatifs sont calculés pour chaque itinéraire.
- ▶ Activez **Activer itin. domicile-trav.**
Si les conditions requises pour un itinéraire domicile-travail sont remplies, le système multimédia détecte automatiquement que le véhicule se trouve sur un itinéraire domicile-travail. Le guidage commence sans restitution vocale.

Utilisation des fonctions de la carte

Système multimédia:



Aggrandissement de l'échelle de la carte

- ▶ Lorsque la carte est affichée, appuyez brièvement 2 fois de suite à l'aide d'un doigt sur l'écran média.

ou

- ▶ Ecartez vos doigts sur l'écran média.

Réduction de l'échelle de la carte

- ▶ Appuyez avec 2 doigts sur l'écran média.

ou

- ▶ Rapprochez 2 doigts l'un de l'autre sur l'écran média.

Déplacement de la carte

- ▶ Sur l'écran tactile, déplacez un doigt dans n'importe quelle direction.
- ▶ **Recentrage de la carte sur la position actuelle du véhicule**: appuyez sur .

Sélection de l'orientation de la carte

- ▶ Sur la carte, appuyez à plusieurs reprises sur le symbole représentant la boussole .
L'affichage varie dans l'ordre suivant: **3D**, **2D sens de marche**, **2D orientation Nord**.

Activation et désactivation des informations autoroutes

- ▶ Sélectionnez .
- ▶ Activez ou désactivez **Informations autoroutes**.

Utilisation des services Mercedes me connect

Conditions requises

- Une connexion Internet est établie. Le symbole  est affiché dans la ligne indicatrice de l'état de l'écran média.
- Mercedes me connect est disponible.
- Vous disposez d'un compte utilisateur sur le portail Mercedes me.
- Le véhicule est associé au compte utilisateur et vous avez accepté les conditions d'utilisation pour les services de navigation.

Lorsque Mercedes me connect est activé, le symbole  est par exemple affiché dans la ligne indicatrice de l'état de l'écran média.

Lorsque la transmission de la position du véhicule a été activée, le symbole  apparaît.

Pour de plus amples informations, consultez le <https://www.mercedes.me>.

- Le service de Mercedes me connect est disponible et a été activé.

Système multimédia:



Affichage des conditions de circulation avec Live Traffic Information

- ▶ Sélectionnez .
- ▶ Activez **Trafic**.
- ▶ Sélectionnez **Avancé**.
- ▶ Sélectionnez **Vue**.
- ▶ Sélectionnez **Éléments cartographiques**.
- ▶ Activez **Événements**, **Trafic fluide** et **Ralentissement**.
Lorsque des informations routières ont été reçues, les événements qui concernent la circulation tels que des chantiers, des routes barrées et des messages d'alerte sont affichés.
Les ralentissements sont affichés pour l'itinéraire actuel. Tous les ralentissements dont la durée est supérieure ou égale à une minute sont pris en compte.

Affichage des messages de danger avec Car-to-X Communication

Lorsque des messages de danger sont disponibles, ils sont affichés sous forme de symboles sur la carte. L'affichage dépend des réglages des options **Trafic** et **Événements**.

- ▶ Réglez les options.
Lorsque **Trafic** est désactivé et que **Événements** est activé, les symboles sont affichés sur l'itinéraire prévu.

Affichage des informations météorologiques et d'autres contenus de la carte

- ① Le service Navigation Plus est disponible et vous y avez souscrit. Le service Météo est activé.
- ▶ Sélectionnez .
- ▶ Sélectionnez **Avancé**.
- ▶ Sélectionnez **Vue**.
- ▶ Sélectionnez **Éléments cartographiques**.
- ▶ Balayez vers le haut jusqu'à ce que la rubrique **DONNEES CARTO. EN LIGNE** apparaisse.
- ▶ Activez un service, par exemple **Météo**.
Des informations météorologiques actuelles (température et couverture nuageuse, par exemple) sont affichées sur la carte de navigation.

Service de stationnement

! **REMARQUE** Endommagement du véhicule résultant du non-respect de la hauteur de passage maximale autorisée

Lorsque la hauteur du véhicule dépasse la hauteur de passage maximale autorisée, le toit et d'autres pièces du véhicule risquent d'être endommagés.

- ▶ Tenez compte de l'indication de hauteur de passage.
- ▶ Si la hauteur de passage autorisée est dépassée, n'entrez pas.
- ▶ Tenez compte de la modification de la hauteur du véhicule due aux superstructures de toit.

! **REMARQUE** Dommages sur le véhicule résultant de la non-prise en compte des informations locales et des conditions pour la possibilité de stationnement

Les données sont basées sur les informations mises à disposition par les fournisseurs de services respectifs.

L'exactitude des informations fournies relatives au parking couvert ou au parking n'est pas couverte par la garantie légale Mercedes-Benz.

- ▶ Tenez toujours compte des informations locales et des circonstances.

① Le service Navigation Plus est disponible et vous y avez souscrit. Le service de stationnement est activé.

① Le service n'est pas disponible dans tous les pays.

- ▶ Appuyez sur **P** sur la carte.

- ▶ Sélectionnez une possibilité de stationnement. La carte affiche les possibilités de stationnement dans les environs.

Si elles sont disponibles, les informations suivantes s'affichent:

- Adresse de destination, éloignement par rapport à la position actuelle du véhicule et heure d'arrivée
- Informations relatives au parking couvert/parking, par exemple
 - Horaires d'ouverture
 - Frais de stationnement
 - Occupation actuelle
 - Durée maximale de stationnement
 - **Hauteur de passage maximale**
La hauteur de passage maximale indiquée par le service de stationnement ne remplace pas l'observation des circonstances réelles.
- Moyens de paiement disponibles (Mercedes pay, pièces de monnaie, billets, carte)
- Détails des frais de stationnement
- Nombre de places disponibles
- Type de paiement (distributeur automatique, par exemple)
- Services/installations de la possibilité de stationnement
- Numéro de téléphone

Téléphone

Téléphonie

Remarques relatives à la téléphonie

⚠ ATTENTION La manipulation d'appareils de communication intégrés au véhicule pendant la marche détourne votre attention de la circulation.

L'utilisation d'appareils de communication intégrés au véhicule pendant la marche peut détourner votre attention de la circulation. Vous risquez en outre de perdre le contrôle du véhicule.

- ▶ N'utilisez ces appareils que si les conditions de circulation le permettent.
- ▶ Si ce n'est pas le cas, arrêtez-vous en tenant compte des conditions de circulation et procédez à des entrées dans le système uniquement lorsque le véhicule est à l'arrêt.

⚠ ATTENTION Risque d'accident dû à l'utilisation d'appareils de communication mobiles pendant la marche

Les appareils de communication mobiles détournent l'attention du conducteur de la circulation. Le conducteur risque en outre de perdre le contrôle du véhicule.

- ▶ En tant que conducteur, utilisez les appareils de communication mobiles uniquement lorsque le véhicule est à l'arrêt.
- ▶ En tant qu'occupant du véhicule, utilisez les appareils de communication mobiles uniquement dans l'espace prévu à cet effet, par exemple à l'arrière.

En ce qui concerne l'utilisation dans le véhicule des appareils de communication mobiles, tenez compte des dispositions légales en vigueur dans le pays où vous vous trouvez.

Connexion Bluetooth® :

L'affichage du menu et les fonctions disponibles dans le menu Téléphone dépendent, en partie, du profil Bluetooth® du téléphone portable raccordé.

Si le téléphone portable prend en charge ces profils Bluetooth®, vous disposez de l'intégralité des fonctionnalités:

- PBAP (Phone Book Access Profile)
 - Les contacts du téléphone portable sont automatiquement affichés sur le système multimédia.
- MAP (Message Access Profile)
 - Les fonctions messages du téléphone portable sont utilisables dans le système multimédia.

La fonctionnalité Bluetooth® Audio peut être utilisée avec un appareil de téléphonie mobile quelconque.

Pour de plus amples informations sur les fonctionnalités de l'appareil de téléphonie mobile à raccorder, voir la notice d'utilisation du fabricant.

Connexion réseau :

La communication peut être interrompue pendant la marche dans les cas suivants:

- Dans une région, la couverture du réseau n'est pas suffisante.
- Vous passez sur une station d'émission-réception dans laquelle aucun canal de communication n'est libre.
- La carte SIM utilisée n'est pas compatible avec le réseau disponible.
- Un téléphone portable équipé d'une «Twincard» est également connecté au réseau avec la 2e carte SIM.

Afin d'assurer une meilleure qualité vocale, le système multimédia reconnaît les communications en HD Voice®. Pour cela, les téléphones portables et les opérateurs de téléphonie mobile des correspondants doivent prendre en charge le HD Voice®.

La qualité vocale peut varier en fonction de la qualité de la connexion.

Pour de plus amples informations, adressez-vous à un point de service Mercedes-Benz ou consultez le <https://www.mercedes-benz-mobile.com/>.

Vue d'ensemble du menu Téléphone



- ① Nom d'appareil Bluetooth® du téléphone portable actuellement raccordé/du téléphone portable
- ② Nom d'appareil Bluetooth® du téléphone portable actuellement raccordé/du téléphone portable (mode à 2 téléphones)
- ③ Etat de la batterie du téléphone portable raccordé
- ④ Intensité du champ du réseau de téléphonie mobile
- ⑤ Options
- ⑥ Gestionnaire d'appareils
- ⑦ Messages
- ⑧ Pavé numérique
- ⑨ Recherche d'un contact

Vue d'ensemble des modes de fonctionnement du téléphone

En fonction de l'équipement du véhicule, vous disposez des modes de fonctionnement du téléphone suivants:

- Un téléphone portable est relié au système multimédia via Bluetooth®.
- 2 téléphones portables sont reliés au système multimédia via Bluetooth® (mode à 2 téléphones).
 - Le téléphone portable au premier plan vous permet d'utiliser toutes les fonctions du système multimédia.
 - Le téléphone portable à l'arrière-plan vous permet de prendre les appels entrants et de recevoir des messages.
 Vous pouvez échanger le téléphone portable au premier plan et celui à l'arrière-plan.

Raccordement d'un téléphone portable

Conditions requises

- Bluetooth® est activé sur le téléphone portable (voir la notice d'utilisation du fabricant).
- Bluetooth® est activé sur le système multimédia.

Système multimédia:

→ → Téléphone

Recherche d'un téléphone portable

- ▶ Sélectionnez .
- ▶ Sélectionnez **Raccorder nouv. appareil**.

Raccordement d'un téléphone portable

L'autorisation se fait via Secure Simple Pairing (appairage simple et sécurisé).

- ▶ Sélectionnez un téléphone portable. Un code apparaît sur le système multimédia et sur le téléphone portable.
- ▶ Si les 2 codes sont identiques, confirmez le code sur le téléphone portable.

Fonctions du menu Téléphone

Le menu Téléphonie contient, entre autres, les fonctions suivantes:

- Lancement d'appels, par exemple:
 - Prise d'un appel
 - Fin d'appel
 - Mettre en conférence
 - Prise ou refus d'un appel en attente
- Gestion des contacts, par exemple:
 - Téléchargement des contacts du téléphone portable
 - Modification du format du nom des contacts
 - Enregistrement d'un contact dans le véhicule
- Réception et envoi de messages, par exemple:
 - Utilisation de la fonction de lecture vocale
 - Dictée d'un nouveau message

Vue d'ensemble de l'intégration pour smartphone

L'intégration pour smartphone vous permet d'utiliser certaines fonctions de votre téléphone portable via l'écran du système multimédia.



Vous ne pouvez raccorder au système multimédia qu'un seul téléphone portable à la fois via l'intégration pour smartphone. Lorsque vous utilisez l'intégration pour smartphone, même en mode à 2 téléphones, seul un téléphone portable supplémentaire peut être relié au système multimédia via Bluetooth®.

Vous ne pouvez exploiter l'entière fonctionnalité de l'intégration pour smartphone que si vous disposez d'une connexion Internet. Pour pouvoir utiliser l'intégration pour smartphone, l'application associée doit être téléchargée sur le téléphone portable. Le téléphone portable doit être en marche et relié par l'intermédiaire d'un câble approprié au système multimédia via une prise USB portant le symbole .

Applications pour l'intégration pour smartphone

- Apple CarPlay®
- Android Auto

Vous pouvez lancer Apple CarPlay® ou Android Auto par l'intermédiaire du menu **Apps**.

Egalement: lorsqu'une application est active par l'intermédiaire de l'intégration pour smartphone (par exemple lorsque vous écoutez de la musique ou qu'un guidage est activé), vous pouvez afficher l'application active par l'intermédiaire des touches d'application ,  ou .

Vous pouvez arrêter l'intégration pour smartphone en débranchant le câble de raccordement entre le téléphone portable et le système multimédia.

 Mercedes-Benz recommande d'interrompre la connexion par câble de raccordement uniquement lorsque le véhicule est à l'arrêt.

Lorsque vous utilisez Android Auto ou Apple CarPlay®, des données du véhicule prédéfinies sont transmises au téléphone portable. Cela vous permet une utilisation optimale de services sélectionnés du téléphone portable. Un accès actif aux données du véhicule n'a pas lieu.

Les informations système suivantes sont transmises:

- Version de logiciel du système multimédia
- ID système (anonymisé)

La transmission de ces données sert à optimiser la communication entre véhicule et téléphone portable.

Pour ce faire, et aussi pour pouvoir associer plusieurs véhicules au téléphone portable, un code d'identification du véhicule est généré de façon aléatoire.

Cet identifiant est absolument indépendant du numéro d'identification du véhicule (VIN) et il est supprimé lorsque le système multimédia est réinitialisé (→ page 178).

Les données suivantes relatives à l'état du véhicule sont transmises:

- la position de la boîte de vitesses (rapport engagé)
- la distinction entre le stationnement, l'immobilisation, le déplacement et la conduite
- le mode jour/nuit du combiné d'instruments

La transmission de ces données sert à adapter la représentation des contenus à la situation de marche.

Les données de position suivantes sont transmises:

- Coordonnées
- Vitesse
- Direction de la boussole
- Direction de l'accélération

Ces données sont uniquement transmises alors que la navigation est activée afin de l'améliorer (poursuite de la navigation dans un tunnel, par exemple).

Vue d'ensemble du navigateur Web

Le navigateur Web est accessible via  **Navigateur** sur l'écran d'accueil après avoir sélectionné **Apps**.

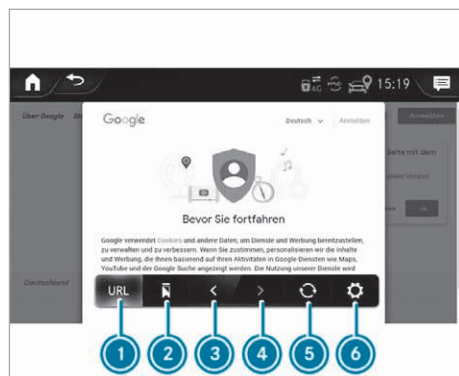









- 1 Entrée d'une URL
- 2 Favoris
- 3 Page Web précédente
- 4 Page Web suivante

- 5 Actualisation/arrêt
- 6 Options
- i Certaines fonctions dépendent du pays.
- i Les pages Web ne peuvent pas être affichées pendant la marche.
- i Pour l'utilisation du navigateur Web, un volume de données supplémentaire est nécessaire. Le service «Internet in the Car» vous permet d'acheter ce volume de données **directement auprès de l'opérateur de téléphonie mobile Vodafone.**

Radio et Médias

Vue d'ensemble des symboles et fonctions du menu Médias

Symbole	Désignation	Fonction
	Lecture	Sélectionnez ce symbole pour lancer ou reprendre la lecture.
	Pause	Sélectionnez ce symbole pour mettre la lecture en pause.
	Répétition d'un titre	Sélectionnez ce symbole pour répéter le titre en cours de lecture ou la liste de lecture active. <ul style="list-style-type: none"> • Fonction sélectionnée 1 fois: la liste de lecture active est répétée. • Fonction sélectionnée 2 fois: le titre en cours de lecture est répété. • Fonction sélectionnée 3 fois: la fonction est désactivée.
	Lecture aléatoire	Sélectionnez ce symbole pour lire les titres dans un ordre aléatoire.
	Saut de titre en arrière/en avant	Sélectionnez ces symboles pour passer au titre précédent ou suivant.
	Options	Sélectionnez ce symbole pour afficher les options supplémentaires.
	Catégories	Sélectionnez ce symbole pour afficher ou parcourir les catégories disponibles (listes de lecture, albums, artistes, etc. par exemple).
	Recherche	Sélectionnez ce symbole pour parcourir le menu actif. Vous pouvez, par exemple, rechercher des artistes ou des genres.
	Réglages	Sélectionnez ce symbole pour effectuer des réglages.

Symbole	Désignation	Fonction
	Home	Sélectionnez ce symbole pour revenir à l'écran d'accueil.
	Plein écran	Sélectionnez ce symbole pour passer en mode plein écran.

Vous disposez des fonctions et réglages suivants dans le menu Médias:

- Raccordement de supports de données externes avec le système multimédia (via USB ou Bluetooth®, par exemple)
- Lecture de fichiers audio

Autorisation d'un appareil audio Bluetooth® pour la lecture de médias

Conditions requises

- La fonction Bluetooth® du système multimédia et de l'appareil audio doit être activée.
- L'appareil audio doit reconnaître les profils audio Bluetooth® A2DP et AVRCP.
- L'appareil audio doit être «visible» pour les autres appareils.

Système multimédia:

  **» Médias** **» Bluetooth** **»** 

Bluetooth® Audio vous permet de lire des fichiers musicaux d'un support de données externe (votre smartphone, par exemple) via le système multimédia MBUX.

- ▶ Autorisez le support de données externe dans le système multimédia MBUX afin de lire les fichiers audio via le système multimédia.









Autorisation d'un nouvel appareil audio Bluetooth®

- ▶ Sélectionnez **Raccorder nouvel appareil**.
- ▶ Sélectionnez un appareil audio. La procédure d'autorisation est lancée. Un code apparaît sur le système multimédia et sur le téléphone portable.
- ▶ Si les codes sont identiques, confirmez ce code sur l'appareil audio.
- ▶ Sélectionnez **Uniquement en tant qu'appareil audio Bluetooth**. Une connexion s'établit entre l'appareil audio Bluetooth® et le système multimédia.

Connexion d'un appareil audio Bluetooth® déjà autorisé

- ▶ Sélectionnez un appareil audio Bluetooth® dans la liste. La connexion est établie.

Vue d'ensemble des symboles et fonctions du menu Radio

Symbole	Désignation	Fonction
	Home	Sélectionnez ce symbole pour revenir à l'écran d'accueil.
	Notifications	Sélectionnez ce symbole pour consulter les notifications.
	Saut de titre en arrière/en avant	Sélectionnez ces symboles pour passer à la station précédente ou suivante.
	Réglages	Sélectionnez ce symbole pour afficher d'autres options. Vous pouvez, par exemple, effectuer des réglages au niveau des fonctions supplémentaires suivantes: <ul style="list-style-type: none"> • Guidage vocal et messages d'information routière • Fonction Fréquence fixe • Informations texte supplémentaires sur la station radio • Alertes en cas d'urgence Les possibilités de réglage dépendent du pays.
	Plein écran	Sélectionnez ce symbole pour passer au slideshow DAB. Cette fonction n'est pas disponible dans tous les pays.
	Fonction sourdine	Sélectionnez ce symbole pour couper le son.
	Mémorisation d'une station	Sélectionnez ce symbole pour mémoriser une station dans la liste des stations.
	Liste des stations	Sélectionnez ce symbole pour afficher la liste des stations.
	Recherche	Sélectionnez ce symbole pour parcourir le menu actif, par exemple par artiste ou par genre.



En fonction de la bande de fréquences sélectionnée, vous disposez de différentes fonctions.

Sélectionnez la bande de fréquences souhaitée dans la barre d'en-tête du menu Radio.

Fonctions supplémentaires de la radio Tuneln

-  Lors de l'utilisation de la radio Tuneln, une quantité importante de données peut être transmise.

Symbole	Désignation	Fonction
	Réglages	Vous disposez des réglages supplémentaires suivants dans le menu Radio Tuneln: <ul style="list-style-type: none"> • Sélection du flux • Connexion au compte Tuneln ou déconnexion du compte
	Favoris	Sélectionnez ce symbole pendant la lecture pour enregistrer la station réglée en tant que favori.

Symbole	Désignation	Fonction
	Lecture/Pause	Sélectionnez ce symbole pour lancer, arrêter ou reprendre la lecture.
	Navigateur	Sélectionnez ce symbole pour choisir une catégorie, puis une station radio.

Réglages du son

Vue d'ensemble des fonctions du menu Son

Vous pouvez utiliser le système de sonorisation pour toutes les fonctions des modes Radio et Médias. Les réglages (pour l'égaliseur, par exemple) s'appliquent à la diffusion de toutes les sources média.

Vous pouvez sélectionner les fonctions suivantes:

- Egaliseur
 - Aiguës, médiums et basses
- Balance et fader
- Volume sonore
 - Adaptation automatique du volume sonore

Remarques relatives à la sécurité de fonctionnement

⚠ ATTENTION La manipulation d'appareils de communication intégrés au véhicule pendant la marche détourne votre attention de la circulation.

L'utilisation d'appareils de communication intégrés au véhicule pendant la marche peut détourner votre attention de la circulation. Vous risquez en outre de perdre le contrôle du véhicule.

- ▶ N'utilisez ces appareils que si les conditions de circulation le permettent.
- ▶ Si ce n'est pas le cas, arrêtez-vous en tenant compte des conditions de circulation et procédez à des entrées dans le système uniquement lorsque le véhicule est à l'arrêt.

Lorsque vous utilisez le système multimédia, tenez compte des dispositions légales en vigueur dans le pays dans lequel vous vous trouvez.

⚠ ATTENTION Risque d'accident et de blessure dû à des modifications effectuées de façon non conforme sur des composants électroniques

Des modifications effectuées sur les composants électroniques, leur logiciel ou leurs câblages peuvent compromettre leur fonctionnement et/ou le fonctionnement d'autres composants ou systèmes importants pour la sécurité interconnectés.

La sécurité de fonctionnement du véhicule risque alors d'être compromise.

- ▶ N'intervenez en aucun cas sur les câblages ni sur les composants électroniques ou leurs logiciels.
- ▶ Confiez toujours les travaux sur les appareils électriques ou électroniques à un atelier qualifié.

Toute modification effectuée sur l'électronique du véhicule entraîne l'annulation de l'autorisation de mise en circulation de votre véhicule (→ page 243).

Lorsque vous utilisez l'autoradio, tenez compte des informations suivantes:

- Tenez compte des consignes de sécurité qui figurent dans la présente notice.
- Tenez compte du code de la route.

Protection antivol

Cet appareil a fait l'objet de mesures techniques afin de le protéger contre le vol et il ne peut pas être utilisé dans un autre véhicule.

Vue d'ensemble et utilisation

Vue d'ensemble du système multimédia

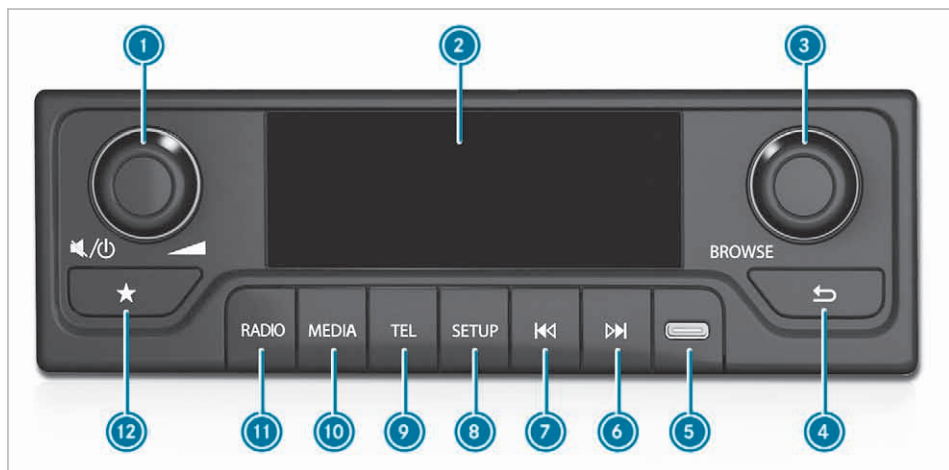

- ① Bouton-pression rotatif
Rotation: réglage du volume sonore
Pression brève: coupure du son
Pression longue: mise en marche et arrêt du système multimédia
Si une source média est activée: pause ou lecture
- ② Écran avec affichage sur 3 lignes
- ③ Bouton-pression rotatif
Rotation: ouverture de la liste des stations ou de la liste des médias
Sélection de l'entrée de menu suivante ou précédente
Pression brève: affichage de la liste des stations ou de la liste des titres, sélection d'une entrée de menu ou prise d'un appel
- ④ Retour
Pression brève: sélection du niveau de menu ou niveau de dossier immédiatement supérieur
Pression longue: affichage du menu principal de l'application
- ⑤ Prise USB-C
- ⑥ Pression brève: station suivante ou saut de titre en avant
Pression longue: recherche des stations vers le haut ou avance rapide
- ⑦ Pression brève: station précédente ou saut de titre en arrière
Pression longue: recherche des stations vers le bas ou retour rapide
- ⑧ Pression brève: affichage des réglages système
Pression longue: affichage du radiotexte ou de la balise ID3
- ⑨ Pression brève: affichage du mode Téléphone, prise d'un appel ou fin d'un appel
Pression longue: affichage de la liste d'appels
- ⑩ Affichage du mode USB, du mode iPod® ou du mode audio Bluetooth®
Condition requise: la source média est connectée au système multimédia.
- ⑪ Pression brève: affichage de la radio dans l'ordre FM - DAB - AM (si DAB est disponible) ou FM - AM
Pression longue: mise à jour des stations DAB captées (si DAB est disponible)
- ⑫ Pression brève: affichage de la mémoire des stations
Pression longue: mémorisation d'une station dans la mémoire des stations ouverte
Egalement: dans la mémoire des stations ouverte, pression longue sur ③
- ⓘ **Remarque relative à ⑤:** pour le raccordement d'un iPod®, utilisez uniquement un câble USB-C vers Lightning certifié par Apple®.

Désactivation et activation du système multimédia

- ▶ Appuyez longuement sur le bouton-pression rotatif gauche.
En fonction de l'état, le système multimédia est activé ou désactivé.

Réglage du volume sonore

- ▶ **Plus fort :** tournez le bouton de réglage du volume sonore vers la droite.
- ▶ **Moins fort :** tournez le bouton de réglage du volume sonore vers la gauche.
- ▶ **Coupure du son :** appuyez sur le bouton de réglage du volume sonore.

Réglages système

Réglages audio

Réglage du son

Système multimédia:

↳ SETUP ▶ Réglages audio ▶ Son

Egaliseur

- ▶ Sélectionnez **Basses, Médioms** ou **Aigus**.
- ▶ Effectuez les réglages.

Balance et fader

- ▶ Sélectionnez **Balance** ou **Fader**
- ▶ Effectuez les réglages.

Remise à zéro des réglages audio

Système multimédia:

↳ SETUP ▶ Réglages audio

- ▶ Sélectionnez **Réinitialiser réglages audio**.
- ▶ Confirmez avec **OUI**.
Les réglages audio sont remis à zéro.

Réglage du format de l'heure

Système multimédia:

↳ SETUP ▶ Horloge

- ▶ Sélectionnez **am/pm** ou **24h**.

Retour aux réglages d'usine

Système multimédia:

↳ SETUP

- ▶ Sélectionnez **Réglages d'usine**.

- ▶ Sélectionnez **OUI** pour confirmer la demande.
Les réglages sont ramenés aux réglages d'usine.

Affichage de la version du logiciel

Système multimédia:

↳ SETUP

- ▶ Sélectionnez **Version logicielle**.
La version actuelle du logiciel est affichée.

Radio

Réglage de la bande de fréquences

Système multimédia:

↳ RADIO

- ▶ Appuyez sur la touche **RADIO** autant de fois qu'il est nécessaire pour régler la bande de fréquences souhaitée.

La bande de fréquences change dans l'ordre suivant: FM - DAB - AM.

- ⓘ La bande de fréquences DAB n'est pas disponible dans tous les pays.

Réglage d'une station radio

Système multimédia:

↳ RADIO

Réglage d'une station à partir de la fréquence

- ▶ Appuyez sur la touche **▶▶** ou la touche **◀◀** pour changer de fréquence.

- ⓘ **Pression brève :** la station suivante ou précédente est réglée.

Pression longue : vous avancez par paliers dans les fréquences.

Réglage d'une station à partir de la liste des stations

- ▶ Appuyez sur le bouton-pression rotatif droit ou tournez-le.
La liste des stations apparaît.
- ▶ Sélectionnez la station de votre choix.
La station est réglée.

Réglage d'une station à partir de la mémoire des stations

- ▶ Affichez la mémoire des stations .
- ▶ Sélectionnez la station de votre choix.
La station est réglée.

Mémorisation d'une station en tant que favori

Conditions requises

- La bande de fréquences DAB ou FM est activée (→ page 193).

Système multimédia:



- ▶ Réglez une station.
- ▶ Appuyez sur la touche . La mémoire des stations apparaît.
- ▶ Sélectionnez une position et appuyez longuement sur ou sur le bouton-pression rotatif droit. La station réglée est mémorisée.

Activation et désactivation des informations routières

Système multimédia:



Lorsque la fonction est activée, un message d'information routière interrompt la diffusion de la source radio ou média active.

- ▶ Sélectionnez **OUI** ou **NON**.

Réglage des informations routières DAB

Système multimédia:



- ▶ Sélectionnez un ou plusieurs réglages.
- ⓘ La bande de fréquences DAB n'est pas disponible dans tous les pays.

Sélection de Intellitext™

Conditions requises

- La bande de fréquences DAB est activée (→ page 193).

Système multimédia:



Si la station supporte Intellitext™, vous pouvez afficher de plus amples informations (actualités, météo, sport, etc.). Condition requise pour la réception: des informations correspondantes doivent être mises à disposition par les émetteurs. Intellitext™ est disponible uniquement dans certains pays.

- ▶ Sélectionnez une catégorie, par exemple:
 - Informations
 - Météo
 - Sport

Si vous sélectionnez la catégorie **Informations**, vous pouvez choisir entre 3 sous-catégories:

- ▶ Sélectionnez **Affaires**, **Politique** ou **Santé**. L'Intellitext™ correspondant à la catégorie sélectionnée s'affiche.

Affichage de l'aperçu du programme (EPG)

Conditions requises

- La bande de fréquences DAB est activée (→ page 193).

Système multimédia:



- ▶ Sélectionnez la station de votre choix. L'aperçu du programme est affiché pour cette station.
- ▶ Appuyez sur le bouton-pression rotatif gauche. L'aperçu du programme est masqué.

Médias

Démarrage de la lecture d'un appareil USB

Conditions requises

- Un appareil USB est raccordé au système multimédia.

Système multimédia:



- ▶ Appuyez sur la touche autant de fois qu'il est nécessaire pour que USB soit la source média active.
- ▶ Appuyez sur le bouton-pression rotatif gauche ou tournez-le.
- ▶ Sélectionnez un dossier.
- ▶ Sélectionnez un titre. La lecture commence.

Démarrage de la lecture d'un appareil audio Bluetooth®

Conditions requises

- Bluetooth® est activé.
- Un appareil audio Bluetooth® est raccordé au système multimédia (→ page 196).

Système multimédia:



- ▶ Appuyez sur la touche **MEDIA** autant de fois qu'il est nécessaire pour que Bluetooth® soit la source média active.
- ▶ Appuyez sur le bouton-pression rotatif gauche ou tournez-le.
- ▶ Sélectionnez **Listes de lecture, Artistes** ou **Albums**.
- ⓘ Ces catégories ne sont pas disponibles pour un iPhone®.
- ▶ Sélectionnez un titre.
La lecture commence.

Démarrage de la lecture d'un iPod®

Conditions requises

- Un iPod® est raccordé au système multimédia.

- ⓘ Pour le raccordement d'un iPod®, utilisez uniquement un câble USB-C vers Lightning certifié par Apple®.

Système multimédia:



- ▶ Appuyez sur la touche **MEDIA** autant de fois qu'il est nécessaire pour que iPod® soit la source média active.
- ▶ Appuyez sur le bouton-pression rotatif gauche ou tournez-le.
Les catégories suivantes sont affichées:
 - **Listes de lecture**
 - **Artistes**
 - **Albums**
 - **Titres**
- ▶ Sélectionnez une catégorie.
- ▶ Sélectionnez un titre.
La lecture commence.

Affichage des informations sur le titre

Conditions requises

- La lecture d'un appareil USB est en cours.

Système multimédia:



- ▶ Appuyez longuement sur la touche **SETUP**.
Les informations sur l'album, l'interprète et le nom du titre sont affichées.

Commande de la lecture

Conditions requises

- La lecture d'un appareil USB ou d'un appareil audio Bluetooth® est en cours.

- ▶ **Titre suivant**: appuyez sur la touche **▶▶**.
- ▶ **Titre précédent**: appuyez sur la touche **◀◀**.
- ⓘ Si le morceau est en cours de lecture depuis plus de 8 secondes, vous retournez au début du morceau.
- ▶ **Pause en cours de lecture**: appuyez sur le bouton-pression rotatif gauche.
- ▶ **Avance/retour rapide**: appuyez sur la touche **◀◀** ou la touche **▶▶** jusqu'à ce que le passage souhaité soit atteint.

Réglage des options de lecture

Système multimédia:

- ▶ **SETUP** ▶▶ **Réglages audio**
- ▶▶ **Mode de lecture**

Activation et désactivation de la lecture aléatoire

- ▶ Sélectionnez **Lecture aléatoire**.
En fonction de l'état précédent, la fonction est activée ou désactivée.

Activation et désactivation de la fonction de répétition

- ▶ Sélectionnez **Répéter**.
Les réglages suivants sont possibles:
 - **DÉSACTIVÉ**: pas de répétition.
 - **TOUS**: la liste de lecture complète est répétée.
 - **UN**: le titre en cours de lecture est répété.
- ▶ Appuyez autant de fois qu'il est nécessaire pour atteindre le réglage souhaité.

Téléphone

Téléphonie

Remarques relatives à la téléphonie

ATTENTION La manipulation d'appareils de communication intégrés au véhicule pendant la marche détourne votre attention de la circulation.

L'utilisation d'appareils de communication intégrés au véhicule pendant la marche peut détourner votre attention de la circulation. Vous risquez en outre de perdre le contrôle du véhicule.

- ▶ N'utilisez ces appareils que si les conditions de circulation le permettent.
- ▶ Si ce n'est pas le cas, arrêtez-vous en tenant compte des conditions de circulation et procédez à des entrées dans le système uniquement lorsque le véhicule est à l'arrêt.

ATTENTION Risque d'accident dû à l'utilisation d'appareils de communication mobiles pendant la marche

Les appareils de communication mobiles détournent l'attention du conducteur de la circulation. Le conducteur risque en outre de perdre le contrôle du véhicule.

- ▶ En tant que conducteur, utilisez les appareils de communication mobiles uniquement lorsque le véhicule est à l'arrêt.
- ▶ En tant qu'occupant du véhicule, utilisez les appareils de communication mobiles uniquement dans l'espace prévu à cet effet, par exemple à l'arrière.

En ce qui concerne l'utilisation dans le véhicule des appareils de communication mobiles, tenez compte des dispositions légales en vigueur dans le pays où vous vous trouvez.

Pour de plus amples informations, adressez-vous à un point de service Mercedes-Benz ou consultez le <https://www.mercedes-benz.com/connect>.

Activation et désactivation de Bluetooth®

Système multimédia:



- ▶ Sélectionnez **Bluetooth**.

Activation

- ▶ Sélectionnez **ACTIVÉ**.

Désactivation

- ▶ Sélectionnez **DÉSACTIVÉ**.

Activation de la visibilité du système multimédia

Conditions requises

- La fonction Bluetooth® du système multimédia est activée.

Système multimédia:



- ▶ Sélectionnez **Rendre visible**.

Connexion du téléphone portable

Conditions requises

- Bluetooth® est activé sur le téléphone portable (voir la notice d'utilisation du fabricant).
- Bluetooth® est activé sur le système multimédia.
- La visibilité du téléphone portable est activée (voir la notice d'utilisation du fabricant).
- La visibilité du système multimédia est activée.

Système multimédia:



▶ Appairer appareil

Autorisation par l'intermédiaire du protocole SSP (Secure Simple Pairing)

- ▶ Sélectionnez un téléphone portable. Un code apparaît sur le système multimédia et sur le téléphone portable.
- ▶ **Les codes sont identiques** : sélectionnez **OUI** sur le système multimédia.
- ▶ Confirmez le code sur le téléphone portable.

Passage à un autre téléphone portable

Conditions requises

- Au moins 2 téléphones portables sont autorisés dans le système multimédia.

Système multimédia:



▶ Sélectionner appareil

- ▶ Sélectionnez un téléphone portable.

Réglage du volume sonore de la communication et de la sonnerie

Système multimédia:



▶ Réglages

- ▶ Sélectionnez **Volume**.
- ▶ Réglez le volume sonore pour **Sonnerie** ou **Appel**.

Réglage de la sonnerie

Système multimédia:

→ **TEL** → Réglages

- ▶ Sélectionnez **Sonnerie**.
- ▶ Réglez la sonnerie pour **Voiture** ou **Téléphone**.

Déconnexion d'un téléphone portable

Système multimédia:

→ **TEL** → Supprimer appareil

- ▶ Sélectionnez un téléphone portable.
- ▶ Sélectionnez **OUI**.

Appels

Utilisation du téléphone

Système multimédia:

→ **TEL**

Lancement d'un appel

- ▶ Sélectionnez **Composer**.
 - ▶ Entrez un numéro de téléphone.
 - ▶ Sélectionnez . L'appel est lancé.
- ⓘ Vous pouvez également lancer un appel à partir de la liste d'appels ou du répertoire téléphonique.

Prise d'un appel

- ▶ Sélectionnez .
- ou
- ▶ Appuyez brièvement sur la touche **TEL**.

Refus d'un appel

- ▶ Sélectionnez .
- ou
- ▶ Appuyez longuement sur la touche **TEL**.

Activation de fonctions pendant un appel

Fin de communication

- ▶ Sélectionnez .
- ou
- ▶ Appuyez brièvement sur la touche **TEL**.

Transfert de la communication sur le téléphone portable (mode privé)

- ▶ Sélectionnez .

Envoi de tonalités DTMF

- ▶ Sélectionnez .
- ▶ Entrez les chiffres.

Réglage du volume sonore





- ▶ Réglez le volume sonore par l'intermédiaire du bouton-pression rotatif.

Prise ou refus d'un appel en attente

Conditions requises

- Une communication est active (→ page 197).

Lorsque vous recevez un appel pendant une communication, un message s'affiche.

- ▶ **Prise d'un appel**: sélectionnez . L'appel entrant est actif. La communication précédente est mise en attente.
- ▶ **Refus d'un appel**: sélectionnez .
- ▶ **Passage à l'autre appel**: sélectionnez  (1) ou  (2).

ⓘ La disponibilité de la fonction et la gestion des communications dépendent de votre opérateur de téléphonie mobile et de votre téléphone portable (voir la notice d'utilisation du fabricant).

Répertoire téléphonique

Téléchargement manuel des contacts du téléphone portable

Système multimédia:

→ **TEL** → Réglages

La fonction est également disponible. Les contacts sont automatiquement téléchargés lorsque vous connectez le téléphone portable au système multimédia.

- ▶ Sélectionnez **Téléchargement répertoire**.

Recherche de contacts dans le répertoire téléphonique

Système multimédia:

→ **TEL** → Répertoire téléphonique

- ▶ Sélectionnez le contact. Pour les contacts, plusieurs numéros de téléphone peuvent être affichés.

Liste d'appels

■ Lancement d'un appel à partir de la liste d'appels

Système multimédia:

   Journal

Vous disposez des entrées suivantes dans la liste d'appels:

- Numéros composés
- Appels reçus
- Appels manqués

▶ Sélectionnez une entrée.
Les appels mémorisés sont affichés.

▶ Sélectionnez une entrée.
L'appel est lancé.

ⓘ Vous pouvez également afficher la liste d'appels en appuyant longuement sur la touche .

Remarques relatives aux directives de chargement

⚠ ATTENTION Risque de blessure dû à des objets non arrimés dans le véhicule

Si des objets ne sont pas arrimés du tout ou ne le sont pas correctement, ils risquent de glisser, de se renverser ou d'être projetés et ainsi de heurter les occupants du véhicule.

Cela vaut également pour

- les bagages ou le chargement
- les sièges déposés qui sont exceptionnellement transportés dans le véhicule

Il y a risque de blessure, en particulier lors d'un freinage ou d'un changement brusque de direction.

- ▶ Rangez toujours les objets de manière à ce qu'ils ne puissent pas être projetés.
- ▶ Avant de prendre la route, arrimez les objets, les bagages ou le chargement afin d'empêcher tout glissement ou basculement.
- ▶ Lorsque vous déposez un siège, stockez-le de préférence hors du véhicule.

⚠ ATTENTION Risque de blessure dû au rangement inapproprié d'objets

Si vous rangez des objets de manière inappropriée dans l'habitacle du véhicule, ceux-ci peuvent glisser ou être projetés et ainsi heurter les occupants du véhicule. Par ailleurs, les portegobelets, les bacs de rangement ouverts et les réceptacles de téléphone portable pourraient, en cas d'accident, ne pas retenir les objets qui s'y trouvent.

Il y a risque de blessure, en particulier lors d'un freinage ou d'un changement brusque de direction.

- ▶ Rangez toujours les objets de manière à ce qu'ils ne puissent pas être projetés dans ces situations ou dans des situations similaires.
- ▶ Veillez toujours à ce qu'aucun objet ne dépasse des bacs de rangement, des filets à bagages ou des filets de rangement.
- ▶ Fermez les bacs de rangement verrouillables avant de prendre la route.

- ▶ Rangez et arrimez toujours les objets lourds, durs, pointus, tranchants, fragiles ou volumineux dans le compartiment de chargement.

⚠ ATTENTION Risque d'accident en cas de dépassement de la charge maximale sur le toit

Le centre de gravité du véhicule et le comportement routier habituel ainsi que la manœuvrabilité et le comportement au freinage du véhicule sont modifiés.

Si vous dépassez la charge maximale sur le toit, le comportement routier ainsi que la manœuvrabilité et le comportement au freinage du véhicule sont fortement compromis.

- ▶ Respectez impérativement la charge maximale sur le toit et adaptez votre style de conduite.

! REMARQUE Endommagement du véhicule résultant du non-respect de la hauteur de passage maximale autorisée

Lorsque la hauteur du véhicule dépasse la hauteur de passage maximale autorisée, le toit et d'autres pièces du véhicule risquent d'être endommagés.

- ▶ Tenez compte de l'indication de hauteur de passage.
- ▶ Si la hauteur de passage autorisée est dépassée, n'entrez pas.
- ▶ Tenez compte de la modification de la hauteur du véhicule due aux superstructures de toit.

Lorsque vous utilisez une galerie de toit, respectez la charge maximale sur le toit et la charge maximale de la galerie de toit.

Vous trouverez de plus amples informations sur la charge maximale sur le toit dans le chapitre «Caractéristiques techniques» (→ page 268) et sur les galeries de toit dans la section «Systèmes de portage» (→ page 203).

Si des objets sont transportés sur le toit et qu'ils dépassent du bord du toit de plus de 40 cm, le fonctionnement des systèmes d'aide à la conduite à caméra et des capteurs du rétroviseur intérieur peut être compromis. Veillez par conséquent à ce que le chargement ne dépasse pas de plus de 40 cm.

La tenue de route de votre véhicule dépend de la répartition de la charge. Pendant le chargement, tenez compte pour cela des remarques suivantes:

- Veillez à ce que la MTAC ou la charge autorisée sur les essieux ne soit pas dépassée du fait de la charge utile, occupants compris.
- Ne chargez pas plus haut que le bord supérieur des dossiers.
- Dans la mesure du possible, transportez toujours le chargement dans le compartiment de chargement.
- Utilisez les anneaux d'arrimage pour arrimer les charges et chargez les uniformément.
- Lors de l'arrimage d'une charge aux anneaux d'arrimage, utilisez uniquement du matériel de fixation adapté au poids et aux dimensions de la charge.

Ne dépassez pas le poids maximal de 5 kg lorsque vous chargez les tablettes rabattables.

Suspendez uniquement des objets légers aux portemanteaux. N'arrimez pas de charges aux portemanteaux. La charge maximale des portemanteaux est de 4 kg.

- i** Vous trouverez de plus amples informations sur les vide-poches et les possibilités de rangement dans la notice d'utilisation numérique qui se trouve dans le véhicule, sur Internet et dans l'appli.

Remarques sur la répartition de la charge

! **REMARQUE** Risque d'endommagement du revêtement de plancher dû à un chargement non uniforme

Des charges ponctuelles trop importantes exercées sur le plancher du compartiment de chargement ou sur la surface de chargement peuvent entraver le comportement routier et endommager le revêtement du plancher.

- ▶ Répartissez le chargement uniformément. Veillez à ce que le centre de gravité total du chargement soit toujours le plus bas possible, au milieu et entre les essieux, près de l'essieu avant.

Tenez compte des remarques suivantes:

- Transportez toujours le chargement dans le compartiment de chargement.
- Calez toujours le chargement contre les dossiers de la banquette arrière.

- Sur les véhicules équipés d'une cloison de séparation, le chargement doit toujours être placé contre la cloison.
- Placez les objets volumineux et lourds le plus possible vers l'avant, contre la banquette arrière. Calez-les contre la banquette arrière.
- Arrimez toujours la charge avec des dispositifs de transport adaptés et des dispositifs d'arrimage supplémentaires.
- Ne chargez pas plus haut que le bord supérieur des dossiers.
- Transportez la charge derrière des sièges inoccupés.
- Si la banquette arrière n'est pas occupée, croisez les ceintures de sécurité en introduisant la languette d'une ceinture dans la boucle de la ceinture posée.

Arrimage du chargement

Remarques relatives au blocage du chargement

! **ATTENTION** Risque d'accident et de blessure en cas d'utilisation inappropriée des sangles d'arrimage

Les problèmes suivants peuvent survenir:

- En cas de dépassement de la charge autorisée, l'anneau d'arrimage peut se casser ou la sangle d'arrimage se déchirer.
- Le chargement peut ne pas être retenu.

Le chargement peut glisser, se renverser ou être projeté et heurter les occupants du véhicule.

- ▶ Tendez les sangles d'arrimage toujours correctement, uniquement entre les anneaux d'arrimage indiqués.
- ▶ Utilisez uniquement des sangles d'arrimage conçues pour supporter les charges prévues.

- i** Tenez compte des indications de charge maximale des points d'arrimage. Lorsque vous arrimez le chargement à plusieurs points d'arrimage, tenez toujours compte de la charge maximale du point d'arrimage le plus faible. En cas de freinage à fond, par exemple, des forces pouvant atteindre un multiple du poids du chargement s'exercent. Utilisez toujours plusieurs points d'arrimage pour répartir la force. Chargez les points d'arrimage ou les anneaux d'arrimage uniformément.

Lors du maniement de la sangle d'arrimage, tenez toujours compte de la notice d'utilisation ou des consignes du fabricant de la sangle.

Tenez compte des informations sur la charge maximale des points d'arrimage (→ page 268).

En tant que conducteur, vous êtes responsable des points suivants:

- Arrimage du chargement (il ne doit pas pouvoir glisser, se renverser, rouler ni tomber)
Soyez attentif aux conditions de circulation, évitez les manœuvres brusques ou les freinages à fond et les routes en mauvais état.
- Respect des exigences et des règles de sécurité applicables au blocage du chargement
Si ce n'est pas le cas, vous risquez de vous exposer à des sanctions en fonction de la législation en vigueur et des conséquences résultant du non-respect des règles établies. Par conséquent, tenez compte des dispositions légales en vigueur dans le pays où vous trouvez.

Contrôlez le blocage de votre chargement avant chaque trajet et à intervalles réguliers pendant un long trajet. Corrigez le blocage de votre chargement s'il n'a pas été correctement effectué ou s'il s'avère insuffisant. Pour tout renseignement sur le blocage du chargement, adressez-vous par exemple à un fabricant de matériel de calage ou de dispositifs d'arrimage.

Tenez compte des remarques suivantes lors de l'arrimage du chargement:

- Chargez le véhicule sans laisser d'espaces libres entre les objets. Appuyez le chargement contre les parois du compartiment de chargement/coffre et les passages de roue. Utilisez pour cela du matériel de calage stable, tel que des cales, des blocs de bois rigides ou des rembourrages.
- Arrimez le chargement afin de le stabiliser dans toutes les directions.

Utilisez les points et anneaux d'arrimage ainsi que les rails d'arrimage qui se trouvent dans le compartiment de chargement.

Utilisez uniquement des dispositifs d'arrimage conformes aux normes en vigueur (par exemple DIN EN), tels que des barres de blocage, des tiges de blocage, des filets d'arrimage ou des sangles d'arrimage. Arrimez toujours le chargement aux points d'arrimage les plus proches et ne faites pas passer les dispositifs d'arrimage sur des arêtes ou angles vifs.

En particulier pour l'arrimage des charges lourdes, utilisez de préférence les anneaux prévus à cet effet.

- ❗ Vous pouvez vous procurer des dispositifs d'arrimage conformes aux normes en vigueur (par exemple DIN EN) dans un magasin spécialisé ou dans un atelier qualifié.

Remarques relatives à la cloison de séparation

Les véhicules qui sont homologués comme véhicules industriels N1 mais ne sont pas équipés d'une cloison de séparation ne répondent pas à la norme ISO 27956, qui décrit les exigences concernant les dispositifs appropriés pour le blocage du chargement dans les véhicules de livraison. Si vous utilisez le véhicule pour le transport de marchandises, nous vous recommandons vivement de l'équiper d'une cloison de séparation car il est difficile d'arrimer correctement le chargement dans les véhicules sans cloison de séparation.

- ❗ Rien ne doit être rangé dans l'espace entre le dos des sièges et la cloison de séparation.

Vue d'ensemble des anneaux d'arrimage

Version fourgon

Tenez compte des remarques relatives au chargement du véhicule (→ page 199).

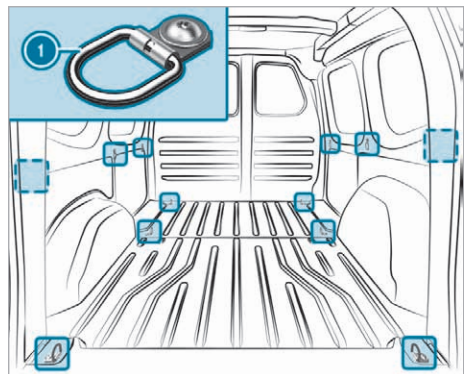

- ❶ Anneaux d'arrimage

- ❗ Selon la version, le véhicule peut également disposer d'anneaux d'arrimage situés sur l'habillage de paroi latérale.

Version Tourer

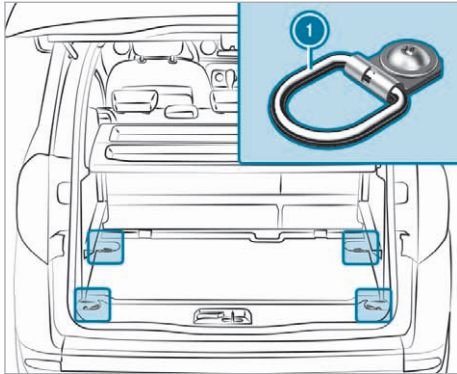

① Anneaux d'arrimage

Dispositifs de transport

Accrochage et décrochage du filet de séparation

⚠ ATTENTION Risque de blessure ou danger de mort dû à des objets mal arrimés

Le filet de séparation seul n'est pas en mesure de retenir ou d'immobiliser des objets lourds, des bagages et des charges lourdes.

Si le chargement n'est pas arrimé, il risque de vous heurter, notamment en cas de changement brusque de direction, de freinage ou d'accident.

- ▶ Rangez toujours les objets de manière à ce qu'ils ne puissent pas être projetés.
- ▶ Immobilisez les objets, les bagages ou le chargement (en les arrimant, par exemple), même lorsque vous utilisez le filet de séparation, afin d'empêcher tout glissement ou basculement.

Pour des raisons de sécurité, utilisez toujours un filet de séparation pour le transport de charges.

Les filets de séparation endommagés ne peuvent plus remplir leurs fonctions de protection et doivent être remplacés. Rendez-vous dans un atelier qualifié.

Accrochage

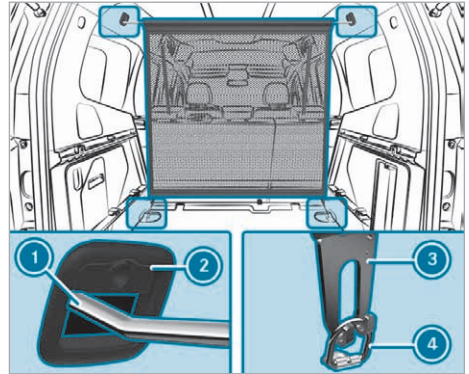

Filet de séparation sans extension de l'espace de chargement

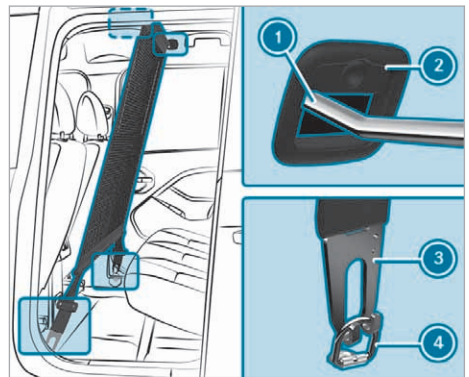

Filet de séparation avec extension de l'espace de chargement

- ▶ Accrochez le filet de séparation ① dans les fixations ② situées à gauche et à droite sur le ciel de pavillon.
- ▶ Sans extension de l'espace de chargement: accrochez les crochets ③ dans les anneaux d'arrimage ④ à gauche et à droite de sorte que les crochets ③ soient orientés vers l'arrière.
- ▶ Avec extension de l'espace de chargement: accrochez les crochets ③ dans les anneaux d'arrimage ④ à gauche et à droite de sorte que les crochets ③ soient orientés vers la porte.

- ▶ Tirez uniformément sur les extrémités libres des sangles d'arrimage jusqu'à ce que le filet de séparation soit tendu.

Décrochage

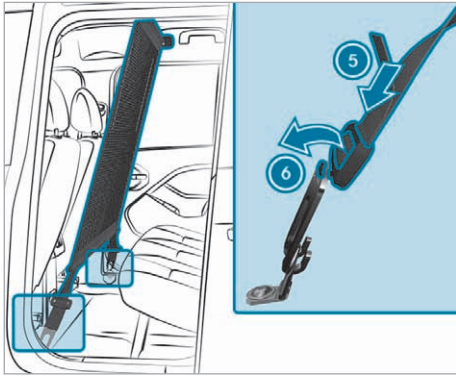

- ▶ Tournez la boucle de la sangle d'arrimage dans le sens de la flèche ⑥.
- ▶ Poussez l'extrémité libre de la sangle d'arrimage dans la boucle, dans le sens de la flèche ⑤, jusqu'à ce que les sangles d'arrimage se relâchent.
- ▶ Décrochez les crochets ③ des anneaux d'arrimage ④ à gauche et à droite.
- ▶ Décrochez le filet de séparation ① des fixations ② situées à gauche et à droite sur le ciel de pavillon.

Pose et dépose du cache-bagages

Pose

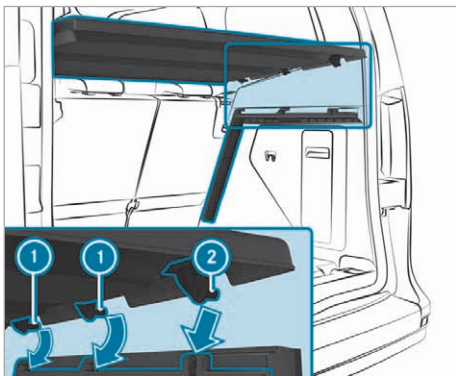

- ▶ Introduisez le cache-bagages légèrement basculé depuis le haut dans les dispositifs de verrouillage avant ①.
- ▶ Appuyez sur le dispositif de verrouillage arrière ②.

Dépose

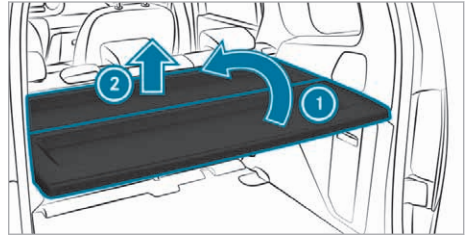

- ▶ Dégagez avec précaution la partie arrière ① du cache-bagages des dispositifs de verrouillage arrière puis basculez-la vers l'avant dans le sens de la flèche.
- ▶ Tirez légèrement le cache-bagages vers l'arrière et sortez-le par le haut dans le sens de la flèche ②.

Rangement

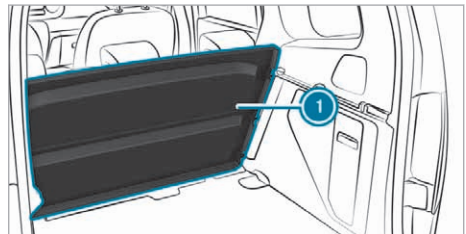

- ▶ Poussez le cache-bagages ① vers l'arrière dans les guides du dossier de la banquette arrière.

Systèmes de portage

Fixation de la galerie de toit

- ⚠ **ATTENTION** Risque d'accident en cas de dépassement de la charge maximale sur le toit

Le centre de gravité du véhicule et le comportement routier habituel ainsi que la manœuvrabilité et le comportement au freinage du véhicule sont modifiés.

Si vous dépassez la charge maximale sur le toit, le comportement routier ainsi que la manœuvrabilité et le comportement au freinage du véhicule sont fortement compromis.

- ▶ Respectez impérativement la charge maximale sur le toit et adaptez votre style de conduite.

! REMARQUE Endommagement du véhicule résultant du non-respect de la hauteur de passage maximale autorisée

Lorsque la hauteur du véhicule dépasse la hauteur de passage maximale autorisée, le toit et d'autres pièces du véhicule risquent d'être endommagés.

- ▶ Tenez compte de l'indication de hauteur de passage.
- ▶ Si la hauteur de passage autorisée est dépassée, n'entrez pas.
- ▶ Tenez compte de la modification de la hauteur du véhicule due aux superstructures de toit.

Pose des traverses

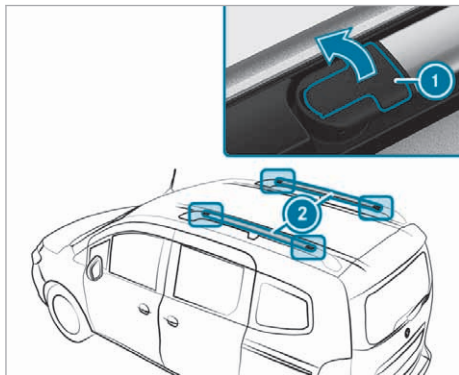

- ▶ **Déverrouillage de la traverse :** compressez le levier (1) et débloquez-le. La traverse (2) est déverrouillée.

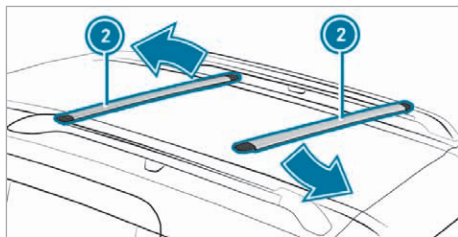

- ▶ Soulevez légèrement les traverses (2) et tournez-les sur le côté.

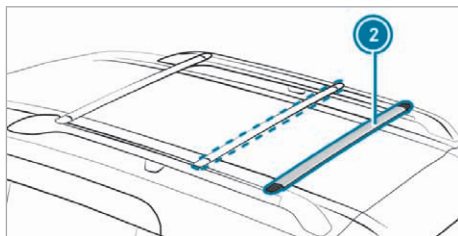

- ▶ Encliquez les traverses (2) en position de portage.

Veillez ce faisant à ce que les traverses (2) soient encliquetées et verrouillées correctement.

- ⓘ La traverse peut être montée dans différentes positions de portage.

Déplacement de la traverse arrière

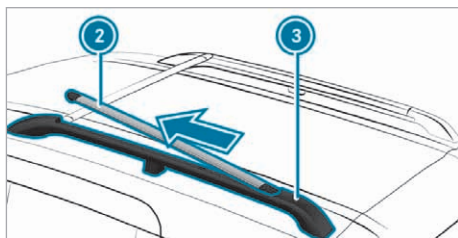

- ▶ Déverrouillez la traverse (2).
- ▶ Faites glisser la traverse (2) dans le rail (3) dans le sens de la flèche.

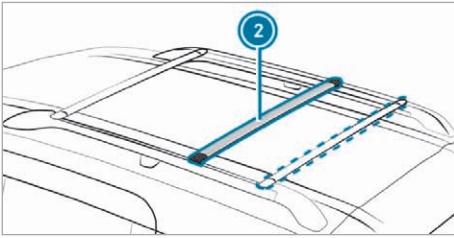

- ▶ Tournez la traverse ② sur le côté dans la position souhaitée et enclenchez-la en position de portage.

Veillez ce faisant à ce que la traverse ② soit encliquetée et verrouillée correctement.

Remarques relatives à la maintenance



PROTECTION DE L'ENVIRONNEMENT Pollution de l'environnement due à une élimination non conforme aux règles de protection de l'environnement

Si, pour des raisons propres à votre entreprise, vous devez effectuer vous-même certains travaux de maintenance, respectez les règles de protection de l'environnement. Les prescriptions légales relatives à l'élimination des ingrédients et lubrifiants (liquide de refroidissement, par exemple) doivent être respectées. Cela concerne également toutes les pièces qui sont entrées en contact avec les ingrédients et lubrifiants.

- ▶ Éliminez les emballages vides, les chiffons de nettoyage et les produits d'entretien dans le respect des règles de protection de l'environnement.
- ▶ Respectez le mode d'emploi des produits d'entretien.

Lorsque vous effectuez des travaux sur le véhicule, suivez les prescriptions de sécurité (notice d'utilisation, règlements sur le transport des marchandises dangereuses, prescriptions en matière de protection de l'environnement, de protection du travail et de prévention des accidents, etc.).

Tenez également compte des remarques relatives aux ateliers qualifiés (→ page 21).

L'ampleur et la fréquence des travaux de contrôle et de maintenance dépendent avant tout des conditions d'utilisation du véhicule.

Pour des informations sur la maintenance de votre véhicule, adressez-vous à un atelier qualifié, par exemple à un point de service Mercedes-Benz.

Vous trouverez des informations sur les ingrédients et lubrifiants agréés par Mercedes-Benz et les capacités sous «Ingrédients et lubrifiants, capacités» (→ page 262).

Tenez compte des remarques qui figurent sous «Pièces d'origine Mercedes-Benz» (→ page 13).

Indicateur d'intervalles de maintenance ASSYST PLUS

Fonctionnement de l'indicateur d'intervalles de maintenance ASSYST PLUS

L'indicateur d'intervalles de maintenance ASSYST PLUS vous informe sur l'écran pour les instru-

ments de la durée restante ou de la distance restante à parcourir jusqu'à la prochaine échéance de maintenance.

Vous pouvez masquer l'affichage de maintenance avec la touche Retour qui se trouve à gauche sur le volant.

Pour des informations sur la maintenance de votre véhicule, adressez-vous à un atelier qualifié, par exemple un point de service Mercedes-Benz.

Affichage de l'échéance de maintenance

Ordinateur de bord:

➔ Maintenance ➔ ASSYST PLUS

La prochaine échéance de maintenance s'affiche.

▶ **Sortie de l'affichage :** appuyez sur la touche Retour.

Tenez compte également du thème associé suivant:

- Utilisation de l'ordinateur de bord (→ page 161).

Informations sur les travaux de maintenance réguliers



REMARQUE Usure prématurée due au non-respect des échéances de maintenance

Si les travaux de maintenance ne sont pas effectués à temps ou de manière incomplète, cela peut entraîner une usure accrue ou des dommages au niveau du véhicule.

- ▶ Respectez les intervalles de maintenance prescrits.
- ▶ Confiez les travaux de maintenance prescrits à un atelier qualifié.

Consignes particulières de maintenance

L'intervalle de maintenance prescrit est prévu pour une utilisation normale du véhicule. En cas de conditions d'utilisation difficiles ou de sollicitation élevée du véhicule, faites effectuer les travaux de maintenance plus souvent que prescrit.

Exemples de conditions d'utilisation difficiles:

- Trajets fréquents en montage ou sur des routes en mauvais état
- Atmosphère très poussiéreuse et/ou utilisation fréquente du mode recyclage d'air

Dans ces conditions d'utilisation ou dans des conditions d'utilisation similaires, faites par exemple remplacer plus souvent le filtre à air intérieur. En cas de sollicitation élevée, faites contrôler plus souvent les pneus. Pour de plus amples informations, adressez-vous à un atelier qualifié.

Durées d'immobilisation lorsque la batterie est débranchée

L'indicateur d'intervalles de maintenance ASSYST PLUS calcule uniquement l'échéance de maintenance lorsque la batterie est branchée.

- ▶ Affichez l'échéance de maintenance sur l'écran pour les instruments et notez-la avant de débrancher la batterie (→ page 206).

Compartiment moteur

Ouverture et fermeture du capot moteur

⚠ DANGER Danger de mort si des travaux de maintenance sont effectués pendant le processus de charge

Pendant le processus de charge, le réseau de bord haute tension est sous haute tension électrique.

- ▶ N'effectuez pas de travaux de maintenance pendant le processus de charge.

⚠ ATTENTION Risque d'accident dû à un capot moteur déverrouillé pendant la marche

Le capot moteur peut s'ouvrir et empêcher toute visibilité.

- ▶ Ne déverrouillez jamais le capot moteur lorsque vous roulez.
- ▶ Avant chaque trajet, assurez-vous que le capot moteur est verrouillé.

⚠ ATTENTION Risque d'accident et de blessure lors de l'ouverture et de la fermeture du capot moteur

Le capot moteur risque de basculer brusquement en position finale.

Les personnes qui se trouvent dans la zone de basculement du capot moteur risquent d'être blessées.

- ▶ N'ouvrez et ne fermez pas le capot moteur lorsqu'une personne se trouve dans la zone de basculement.

⚠ ATTENTION Risque de blessure en cas de surchauffe du véhicule

Si vous ouvrez le capot moteur après une surchauffe du véhicule ou après un incendie dans le compartiment moteur, les situations suivantes peuvent se produire:

- Vous pouvez entrer en contact avec des gaz brûlants.
- Vous pouvez entrer en contact avec d'autres ingrédients et lubrifiants qui s'échappent.
- ▶ Dans le cas d'une surchauffe ou d'un incendie dans le compartiment moteur, laissez le capot moteur fermé et prévenez les pompiers.
- ▶ Laissez d'abord refroidir le véhicule surchauffé si vous devez ouvrir le capot moteur.

⚠ ATTENTION Risque de blessure lié à des pièces en mouvement

Des éléments qui se trouvent dans le compartiment moteur peuvent également continuer à fonctionner ou se mettre en marche soudainement, même lorsque le contact est coupé.

Avant d'effectuer des travaux dans le compartiment moteur, tenez compte des points suivants:

- ▶ Coupez le contact.
- ▶ N'introduisez jamais les mains dans la zone de danger des composants en mouvement, par exemple la zone du ventilateur.
- ▶ Enlevez vos bijoux/montres.
- ▶ Tenez vos vêtements et vos cheveux loin des pièces en mouvement.

⚠ ATTENTION Risque de brûlure lié à des composants brûlants dans le compartiment moteur

Certains composants du compartiment moteur peuvent être brûlants (système d'entraînement et radiateur, par exemple).

- ▶ Laissez refroidir le système d'entraînement et ne touchez qu'aux composants décrits ci-après.

Si vous devez effectuer des travaux dans le compartiment moteur, ne touchez qu'aux composants suivants:

- Capot moteur
- Bouchon du réservoir de liquide de lave-glace

⚠ ATTENTION Risque de blessure dû à l'utilisation des essuie-glaces alors que le capot moteur est ouvert

Si les essuie-glaces se mettent en marche alors que le capot moteur est ouvert, vous risquez d'être coincé par la tringlerie d'essuie-glace.

- ▶ Veillez à toujours arrêter les essuie-glaces et le véhicule avant d'ouvrir le capot moteur.

Ouverture du capot moteur

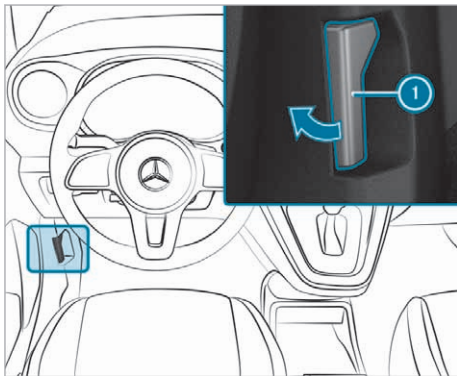

- ▶ Arrêtez le véhicule à l'écart de la circulation et sur une surface aussi horizontale que possible.
- ▶ Arrêtez le système d'entraînement.
- ▶ Immobilisez le véhicule pour qu'il ne puisse pas se mettre à rouler.
- ▶ Tirez la poignée ① pour déverrouiller le capot moteur.

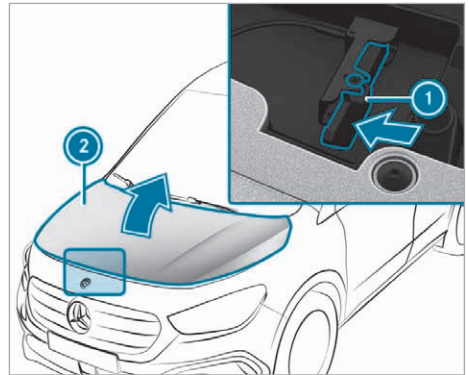

- ▶ Poussez la poignée ① du verrou de sécurité du capot vers la gauche et soulevez le capot moteur ② jusqu'à ce qu'il s'ouvre automatiquement.

Fermeture du capot moteur

! REMARQUE Endommagement du capot moteur

Si vous appuyez sur le capot moteur avec vos mains pour le fermer, vous risquez de l'endommager.

- ▶ Pour fermer le capot moteur, laissez-le tomber de la hauteur indiquée.

- ▶ Abaissez le capot moteur, puis laissez-le retomber avec un peu d'élan d'une hauteur de 20 cm environ.
- ▶ Si le capot moteur peut encore être légèrement soulevé, rouvrez le capot moteur et refermez-le avec plus d'élan jusqu'à ce qu'il soit verrouillé correctement.

Contrôle du niveau de liquide de refroidissement

⚠ ATTENTION Risque de blessure lié à des pièces en mouvement

Des éléments qui se trouvent dans le compartiment moteur peuvent également continuer à fonctionner ou se mettre en marche soudainement, même lorsque le contact est coupé.

Avant d'effectuer des travaux dans le compartiment moteur, tenez compte des points suivants:

- ▶ Coupez le contact.
- ▶ N'introduisez jamais les mains dans la zone de danger des composants en mou-

vement, par exemple la zone du ventilateur.

- ▶ Enlevez vos bijoux/montres.
- ▶ Tenez vos vêtements et vos cheveux loin des pièces en mouvement.

⚠ ATTENTION Risque de brûlure en cas de contact avec le liquide de refroidissement chaud

Si vous ouvrez le bouchon alors que le système d'entraînement est à température de service, vous risquez de vous brûler.

- ▶ Avant d'ouvrir le bouchon, laissez refroidir le moteur.
- ▶ Portez des gants de protection et des lunettes de protection lors de l'ouverture.
- ▶ Ouvrez lentement le bouchon pour laisser la pression s'échapper.

Si vous devez effectuer des travaux dans le compartiment moteur, ne touchez qu'aux composants suivants:

- Capot moteur
- Bouchon du réservoir de liquide de lave-glace
- Bouchon du vase d'expansion du liquide de refroidissement

Laissez refroidir le système d'entraînement et le système de refroidissement avant de contrôler le niveau de liquide de refroidissement ou de faire l'appoint.

! REMARQUE Dommages au niveau de la peinture dus au liquide de refroidissement

Si le liquide de refroidissement entre en contact avec des surfaces peintes, la peinture risque d'être endommagée.

- ▶ Versez le liquide de refroidissement avec précaution.
- ▶ Éliminez les traces du liquide de refroidissement qui s'est répandu.

Contrôle du niveau de liquide de refroidissement

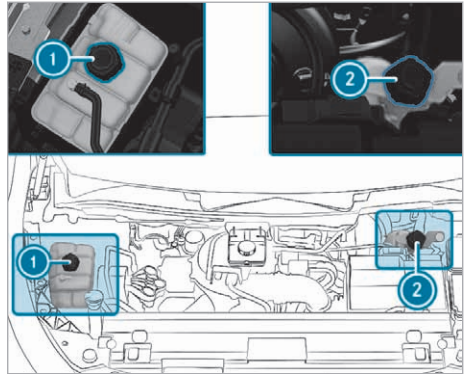

Vases d'expansion du liquide de refroidissement

- ▶ Arrêtez le véhicule sur un sol plat.
- ▶ Ouvrez le capot moteur (→ page 207).
- ▶ Contrôlez le niveau du liquide de refroidissement.
Le niveau du liquide de refroidissement dans les vases d'expansion est correct s'il se trouve entre les repères MIN et MAX.

Appoint de liquide de refroidissement

- ▶ Tournez lentement les bouchons des vases d'expansion du liquide de refroidissement ① et ② d'un demi-tour vers la gauche et attendez que la pression soit retombée.
- ▶ Continuez de tourner les bouchons des vases d'expansion du liquide de refroidissement ① et ② et enlevez-les.
- ▶ Ajoutez du liquide de refroidissement dans les vases d'expansion jusqu'à ce que le niveau atteigne le repère maximum.

Pour éviter d'endommager le système de refroidissement du moteur, utilisez uniquement un liquide de refroidissement agréé pour Mercedes-Benz.

- ▶ Remettez les bouchons des vases d'expansion du liquide de refroidissement ① et ② en place et tournez-les vers la droite jusqu'à ce qu'ils soient serrés à fond.
- ▶ Démarrez le système d'entraînement.
- ▶ Arrêtez le système d'entraînement au bout de 5 minutes environ et laissez-le refroidir.
- ▶ Contrôlez de nouveau le niveau du liquide de refroidissement et faites l'appoint si nécessaire.

- i** Tenez compte des informations supplémentaires relatives au liquide de refroidissement (→ page 263).

Remplissage du liquide de lave-glace

Si vous devez effectuer des travaux dans le compartiment moteur, ne touchez qu'aux composants suivants:

- Capot moteur
- Bouchon du réservoir de liquide de lave-glace
- Bouchon du vase d'expansion du liquide de refroidissement

⚠ ATTENTION Risque d'incendie et de blessure dû au concentré de liquide de lave-glace

Le concentré de liquide de lave-glace est facilement inflammable.

- ▶ Evitez d'approcher un feu ou une flamme nue, de fumer ou de provoquer des étincelles lorsque vous manipulez le concentré de liquide de lave-glace.

⚠ ATTENTION Risque d'incendie et de blessure dû au concentré de liquide de lave-glace

Le concentré de liquide de lave-glace est facilement inflammable. S'il entre en contact avec des composants brûlants, il risque de s'enflammer.

- ▶ Veillez à ne pas verser du concentré de liquide de lave-glace à côté de l'orifice de remplissage.

Appoint de liquide de lave-glace

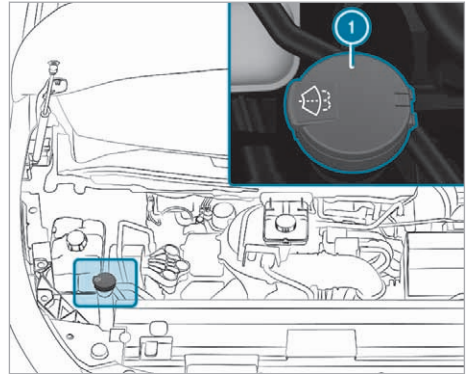

Réservoir de liquide de lave-glace (exemple)

- ▶ Préparez le liquide de lave-glace dans un récipient séparé en respectant les proportions du mélange.
- ▶ Soulevez le bouchon **1** du réservoir de liquide de lave-glace par la languette.
- ▶ Ajoutez le liquide de lave-glace préparé.
- ▶ Remettez le bouchon **1** en place sur l'orifice de remplissage, puis appuyez dessus jusqu'à ce qu'il s'encliquette de manière audible.

- i** Tenez compte des informations supplémentaires relatives au liquide de lave-glace (→ page 264).

Nettoyage et entretien

Remarques relatives au lavage du véhicule dans une station de lavage

⚠ ATTENTION Risque d'accident dû à une diminution de l'effet de freinage après le lavage du véhicule

Suite au lavage du véhicule, l'effet de freinage de vos freins est réduit.

- ▶ Après le lavage du véhicule, freinez avec précaution en tenant compte des conditions de circulation jusqu'à bénéficier à nouveau de l'effet de freinage normal.

Assurez-vous que la station de lavage est adaptée à la hauteur du véhicule.

Rabattez les rétroviseurs extérieurs avant de laver le véhicule dans une station de lavage et, le cas échéant, démontez l'antenne supplémentaire.

Sinon, vous pourriez endommager les rétroviseurs extérieurs, l'antenne ou le véhicule.

Lorsque vous quittez la station de lavage, veillez à ce que les rétroviseurs extérieurs soient de nouveau entièrement déployés et, le cas échéant, que l'antenne supplémentaire soit remontée.

Afin d'éviter d'endommager votre véhicule, tenez compte des points suivants avant le passage dans une station de lavage:

- Les vitres latérales et la vitre coulissante sont entièrement fermées.
- La soufflante de la ventilation et du chauffage est arrêtée.
- Le contacteur des essuie-glaces se trouve sur la position **0**.

En cas de fort encrassement, prélevez le véhicule avant de le faire passer dans la station de lavage.

i Après le lavage du véhicule, enlevez la cire déposée sur le pare-brise et les raclettes d'essuie-glace. Cela permet d'éviter la formation de stries et de réduire le bruit qui pourrait se produire lors du balayage.

Remarques relatives à l'utilisation d'un nettoyeur haute pression

A **ATTENTION** Risque d'accident en cas d'utilisation de nettoyeurs haute pression équipés d'une buse à jet circulaire

Le jet d'eau peut causer des dommages non visibles.

Les composants endommagés risquent de tomber en panne inopinément.

- ▶ N'utilisez pas de nettoyeur haute pression à buses à jet circulaire.
- ▶ Faites immédiatement remplacer tout pneu ou élément du train de roulement endommagé.

N'utilisez en aucun cas un nettoyeur haute pression dans l'habitacle. En effet, la quantité d'eau générée sous pression par le nettoyeur haute pression ainsi que le brouillard de pulvérisation en résultant risquent d'endommager fortement le véhicule.

Afin d'éviter d'endommager votre véhicule, tenez compte des remarques suivantes lors de l'utilisation d'un nettoyeur haute pression:

- Respectez une distance minimale de 30 cm par rapport au véhicule s'il s'agit d'une buse à

jet laminaire de 25° ou d'une fraise à décroiser et tenez compte des indications qui figurent dans la notice d'utilisation du fabricant d'outils.

- Ne dirigez pas directement la buse du nettoyeur haute pression sur des pièces fragiles telles que les pneus, les interstices, les composants électriques, les batteries, les lampes ou les lamelles d'aération.
- Si votre véhicule est équipé d'une caméra de recul, respectez une distance minimale de 50 cm par rapport à celle-ci.

Lavage manuel du véhicule

Tenez compte des dispositions légales en vigueur. Dans certains pays, le lavage manuel n'est par exemple autorisé que sur des aires de lavage spécialement prévues à cet effet.

- ▶ Utilisez un produit de nettoyage doux (shampooing auto, par exemple).
- ▶ Lavez le véhicule à l'eau tiède avec une éponge douce spéciale voiture. Ce faisant, n'exposez pas le véhicule au rayonnement solaire direct.
- ▶ Rincez le véhicule à l'eau avec précaution, puis essuyez-le avec une peau de chamois. Veillez à ne pas diriger le jet d'eau directement vers les grilles d'entrée d'air. Ne laissez pas tourner la soufflante.
- ▶ Ne laissez pas le produit de nettoyage sécher sur la peinture.

Lorsque vous utilisez le véhicule en hiver, éliminez soigneusement et dès que possible les dépôts de sel d'épandage.

Remarques relatives à l'entretien de la peinture

! **REMARQUE** Dommages au niveau de la peinture et corrosion en cas d'entretien insuffisant

Si la saleté causée par des déjections d'oiseaux ou d'autres résidus n'est pas soigneusement et rapidement éliminée, cela peut entraîner des dommages au niveau de la peinture et, par la suite, de la corrosion.

- ▶ Si la peinture ou la peinture mate est encrassée, nettoyez-la si possible immédiatement et soigneusement.

Tenez compte des remarques relatives au nettoyage et à l'entretien pour éviter d'endommager la peinture.

Peinture

- Traces d'insecte: appliquez du nettoyant insectes, laissez agir, puis rincez.
- Déjections d'oiseaux: humidifiez avec de l'eau, laissez agir, puis rincez.
- Traces de résines d'arbre, d'huile et de graisse: éliminez-les avec un chiffon imbibé d'essence de nettoyage ou d'essence à briquet en frottant légèrement.
- Traces de liquide de refroidissement et de liquide de frein: éliminez-les avec un chiffon humide et de l'eau claire.
- Taches de goudron: utilisez un nettoyant goudron.
- Cire: utilisez un produit servant à enlever le silicone.
- N'apposez pas d'autocollants, de films adhésifs ou autres matériaux similaires.
- Éliminez si possible immédiatement les saletés.

Remarques relatives à l'entretien des pièces du véhicule

⚠ ATTENTION Risque de coincement lors du nettoyage du pare-brise par la mise en marche des essuie-glaces

Si les essuie-glaces se mettent en marche lors du nettoyage du pare-brise ou des balais d'essuie-glace, vous risquez d'être coincé.

▶ Veillez à toujours arrêter les essuie-glaces et à couper le contact avant de nettoyer le pare-brise ou les balais d'essuie-glace.

Pour éviter d'endommager le véhicule, tenez compte des remarques relatives au nettoyage et à l'entretien des pièces suivantes du véhicule:

Roues et jantes

- Utilisez de l'eau et des produits de nettoyage pour jantes exempts d'acide.
- N'utilisez pas de produits de nettoyage acides pour jantes pour enlever la poussière des garnitures de frein. Sinon, vous risquez d'endommager les vis de roue et les composants de frein.
- Pour éviter toute corrosion au niveau des disques et garnitures de frein après le nettoyage,

roulez d'abord pendant quelques minutes et arrêtez ensuite le véhicule. Les disques et garnitures de frein s'échauffent et sèchent.

Fenêtres

- Nettoyez les vitres à l'intérieur et à l'extérieur à l'aide d'un chiffon humide et de produits de nettoyage recommandés pour Mercedes-Benz.
- N'utilisez pas de chiffons secs, de produits abrasifs ou de produits de nettoyage contenant des solvants pour nettoyer la face intérieure.

Balais d'essuie-glace

- Écartez les bras d'essuie-glace et nettoyez les balais d'essuie-glace à l'aide d'un chiffon humide.
- Ne nettoyez pas les balais d'essuie-glace trop souvent.

Eclairage extérieur

- Nettoyez les diffuseurs avec une éponge humide et un produit de nettoyage doux (shampooing auto, par exemple).
- Utilisez uniquement des produits de nettoyage et des chiffons appropriés pour les diffuseurs en plastique.

Capteurs

- Nettoyez les capteurs des pare-chocs avant et arrière avec un chiffon doux et du shampooing auto (→ page 129).
- Respectez une distance minimale de 30 cm lors de l'utilisation d'un nettoyeur haute pression.

Prise du véhicule (batterie haute tension)

- Nettoyez la prise du véhicule avec un chiffon doux et de l'eau claire.(→ page 129)
- N'utilisez ni nettoyeur haute pression, ni produits de nettoyage (savons, par exemple).

Caméra de recul

- Nettoyez l'objectif de la caméra avec un chiffon doux et de l'eau claire.
- N'utilisez pas de nettoyeur haute pression.

Porte coulissante

- Enlevez les corps étrangers au niveau des plaques de contact et des pointes des broches de contact de la porte coulissante.
- Nettoyez les plaques de contact et les pointes des broches de contact avec un produit de nettoyage et un chiffon doux.
- N'huilez ni ne graissez jamais les plaques de contact et les pointes des broches de contact.

Dispositif d'attelage

- Tenez compte des consignes d'entretien qui figurent dans la notice d'utilisation du fabricant du dispositif d'attelage.
 - N'utilisez pas de nettoyeur haute pression ou de solvants pour le nettoyage du crochet d'attelage.
 - Éliminez la rouille de la rotule, par exemple avec une brosse métallique.
 - Éliminez la saleté à l'aide d'un chiffon non pelucheux.
 - Après le nettoyage, huilez ou graissez légèrement la boule d'attelage.
- i** Avant d'utiliser une remorque avec système de stabilisation de trajectoire, consultez la notice d'utilisation du fabricant.

Remarques relatives au nettoyage et à l'entretien de l'intérieur du véhicule

A **ATTENTION** Risque de blessure en cas de détachement de pièces en plastique suite à l'utilisation de produits d'entretien contenant des solvants

Les surfaces du poste de conduite peuvent devenir poreuses. En cas de déclenchement de l'airbag, des pièces en plastique peuvent se détacher.

- ▶ N'utilisez pas de produits d'entretien et de nettoyage contenant des solvants pour nettoyer le poste de conduite.

A **ATTENTION** Risque de blessure ou danger de mort en cas de ceintures de sécurité décolorées

Si les ceintures de sécurité sont décolorées ou ont pris une autre teinte, leur résistance peut être considérablement réduite.

Les ceintures de sécurité peuvent alors se déchirer ou défailir, par exemple en cas d'accident.

- ▶ Ne décolorez ni n'appliquez jamais de teinte sur les ceintures de sécurité.

! **REMARQUE** Dommages matériels en raison d'un mauvais entretien du cuir

Il est possible que le volant, les garnitures de siège et d'autres éléments de l'habitacle soient en cuir.

Le cuir peut craqueler et se fissurer s'il est mal entretenu ou mal nettoyé.

- ▶ En cas d'encrassement, nettoyez-le soigneusement avec un chiffon humide (et de l'eau ou de l'eau douce savonneuse) ou utilisez un produit d'entretien du cuir ou un produit de nettoyage agréé et recommandé par Mercedes-Benz. Essayez ensuite avec un chiffon sec.
- ▶ N'utilisez pas de chiffon en microfibre pour le nettoyage.
- ▶ Ne trempez pas le cuir.
- ▶ N'utilisez pas de produits de nettoyage contenant des solvants tels que des détachants de goudron, des nettoyeurs pour jantes, des polish ou des cires.

! **REMARQUE** Dommages matériels dus à l'utilisation de produits désinfectants

L'intérieur du véhicule comporte de nombreuses surfaces sensibles, telles que les écrans, les matières plastiques et le cuir.

Les produits désinfectants peuvent contenir des alcools et autres matières susceptibles de pénétrer dans les surfaces et de les endommager. Les composants techniques situés derrière les touches et les écrans risquent également d'être endommagés.

- ▶ N'utilisez pas de produits désinfectants sur les surfaces de l'intérieur du véhicule.

Pour éviter d'endommager le véhicule, tenez compte des remarques relatives au nettoyage et à l'entretien des pièces suivantes du véhicule:

Ecran

- Désactivez l'écran et laissez-le refroidir.
- Nettoyez avec précaution la surface avec un chiffon en microfibre et un produit d'entretien pour écrans adapté (TFT/LCD).
- N'utilisez aucun autre produit.

Rétroviseur intérieur numérique

- Nettoyez le miroir avec un chiffon que vous aurez humidifié avec du nettoyant pour vitres.
- Nettoyez les capteurs de luminosité du rétroviseur intérieur avec un chiffon en coton propre.
- Ne pulvérisez pas de nettoyant pour vitres sur le miroir.
- N'utilisez aucun autre produit.

Garnitures en plastique

- Nettoyez à l'aide d'un chiffon en microfibre humide.
 - En cas de fort encrassement: utilisez un produit d'entretien recommandé pour Mercedes-Benz.
 - N'apposez pas d'autocollants, de films adhésifs ou autres matériaux similaires.
 - Evitez tout contact avec des produits cosmétiques, des insecticides ou des crèmes solaires.
- Laissez sécher totalement l'habitacle après le nettoyage.
 - Ne laissez aucun liquide pénétrer dans les interstices ou les corps creux.

Ciel de pavillon

- Nettoyez avec une brosse ou un shampooing sec.

Garnitures de siège en similicuir

- Aspirez les saletés, telles que les miettes ou la poussière, puis nettoyez toute la garniture de siège avec un chiffon en coton humide et une eau savonneuse moussante à 1 %.
- Utilisez un produit de nettoyage et d'entretien recommandé pour Mercedes-Benz.
- N'utilisez pas de chiffon en microfibre.
- N'utilisez pas de produits de nettoyage et d'entretien contenant de l'huile.
- N'effectuez pas le nettoyage de manière ponctuelle.

Garnitures de siège en tissu

- Aspirez les saletés, telles que les miettes ou la poussière, puis nettoyez toute la garniture de siège avec un chiffon en microfibre humide et une eau savonneuse moussante à 1 %.
- Utilisez un produit de nettoyage et d'entretien recommandé pour Mercedes-Benz.
- N'utilisez pas de produits de nettoyage et d'entretien contenant de l'huile.
- N'effectuez pas le nettoyage de manière ponctuelle.

Volant et levier de vitesses/levier sélecteur

- Nettoyez à l'aide d'un chiffon humide.

Pédales et tapis de sol

- Nettoyez à l'aide d'un chiffon humide.
- N'utilisez pas de produits de nettoyage et d'entretien.

Habitacle

- Nettoyez à l'aide d'un chiffon humide.
- N'utilisez pas de nettoyeur haute pression.

Cas d'urgence

Retrait du gilet de sécurité

Le gilet de sécurité se trouve dans le vide-poches de la porte conducteur.

▶ Retirez le gilet de sécurité du vide-poches de porte.

ⓘ Des gilets de sécurité peuvent également être rangés dans le vide-poches de la porte passager.

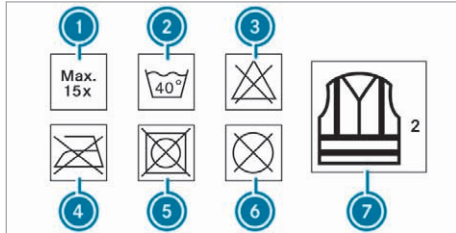

- ① Nombre maximal de lavages
- ② Température maximale de lavage
- ③ Ne pas blanchir
- ④ Ne pas repasser
- ⑤ Ne pas mettre au sèche-linge
- ⑥ Ne pas nettoyer à sec
- ⑦ Il s'agit d'un gilet classe 2

Pour être conforme aux exigences prescrites par la norme légale en vigueur, le gilet de sécurité doit être de taille correcte et entièrement fermé.

Dans les cas suivants, remplacez le gilet de sécurité :

- En cas d'endommagement ou d'encrassement indélébile des bandes réfléchissantes
- En cas de dépassement du nombre maximal de lavages
- Lorsque les propriétés fluorescentes ont faibli

Triangle de présignalisation

Retrait du triangle de présignalisation

Le triangle de présignalisation se trouve aux emplacements suivants :

- **Tourer** : dans le vide-poches latéral droit situé à l'arrière dans le compartiment de chargement
- **Fourgons** : dans le compartiment de chargement ou dans le bac de rangement situé au-dessus de la 1^{re} rangée de sièges

▶ Sortez le triangle de présignalisation du vide-poches.

Dépliage du triangle de présignalisation

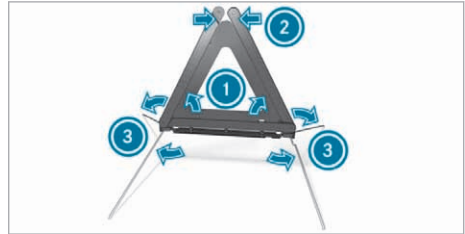

▶ Relevez les côtés réfléchissants ① pour former un triangle et réunissez-les avec le bouton-pression ②.

▶ Dépliez les pieds ③ sur le côté.

ⓘ Lorsque vous utilisez le triangle de présignalisation, tenez compte des dispositions légales en vigueur dans le pays dans lequel vous vous trouvez.

Retrait de la trousse de secours

La trousse de secours se trouve aux emplacements suivants :

- **Tourer** : dans le vide-poches latéral gauche situé à l'arrière dans le compartiment de chargement
- **Fourgons** : dans le compartiment de chargement ou dans le bac de rangement situé au-dessus de la 1^{re} rangée de sièges

▶ Retirez la trousse de secours du vide-poches.

Contrôlez au moins une fois par an que les produits de la trousse de secours ne sont pas périmés. Remplacez les produits périmés et rajoutez les éléments manquants.

Tenez compte des dispositions légales en vigueur dans le pays dans lequel vous vous trouvez.

Retrait de l'extincteur

⚠ ATTENTION Risque d'accident dû à une mauvaise fixation de l'extincteur dans l'espace jambes côté conducteur

Un extincteur risque d'entraver la course de la pédale ou de bloquer une pédale si celle-ci est enfoncée.

Cela compromet la sécurité de fonctionnement et la sécurité routière du véhicule.

L'extincteur risque d'être projeté et de blesser le conducteur ou d'autres occupants du véhicule.

- ▶ Rangez et fixez toujours l'extincteur correctement dans son support.
- ▶ Ne retirez pas l'extincteur pendant la marche.

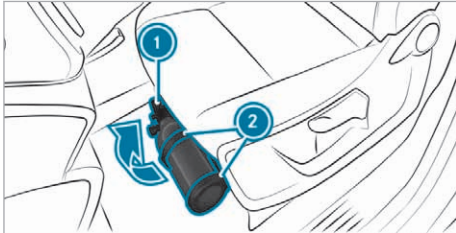

L'extincteur se trouve sous le siège conducteur.

- ▶ Ouvrez la fermeture du support ②.
- ▶ Retirez l'extincteur ① de son support.

Lisez attentivement les instructions qui figurent sur l'extincteur afin de vous familiariser avec son utilisation. Faites remplir l'extincteur après chaque utilisation et faites-le contrôler tous les ans ou tous les 2 ans. Sinon, l'extincteur risque de tomber en panne au mauvais moment.

Tenez compte des dispositions légales en vigueur dans le pays dans lequel vous vous trouvez.

Système d'appel d'urgence Mercedes-Benz

Informations relatives aux systèmes d'appel d'urgence disponibles

Vous disposez de 2 types de systèmes d'appel d'urgence dans le véhicule:

- Système d'appel d'urgence Mercedes-Benz
- Système d'appel d'urgence avec le 112 (eCall UE)

Le système d'appel d'urgence Mercedes-Benz n'est pas disponible dans tous les pays. Pour en savoir plus sur la disponibilité régionale du système d'appel d'urgence Mercedes-Benz, voir le site Internet dédié au <https://www.mercedes-benz-mobile.com/extra/ecall/>.

Les points suivants s'appliquent aux 2 systèmes d'appel d'urgence:

- La transmission de certaines données est nécessaire pour que les 2 systèmes d'appel d'urgence fonctionnent comme prévu. Les données transmises sont expliquées dans le chapitre «Transmission des données» (→ page 219).
- Les 2 systèmes d'appel d'urgence font partie de l'équipement de série de votre véhicule et sont activés d'usine.
- L'utilisation des 2 systèmes d'appel d'urgence est gratuite.
- Les 2 systèmes d'appel d'urgence fonctionnent uniquement dans les zones bénéficiant d'une couverture réseau des opérateurs de téléphonie mobile.

Une couverture réseau insuffisante des opérateurs de téléphonie mobile peut empêcher l'envoi d'un appel d'urgence pour les 2 systèmes.

Différences entre le système d'appel d'urgence Mercedes-Benz et le système d'appel d'urgence avec le 112 (eCall UE)

Système d'appel d'urgence Mercedes-Benz	Système d'appel d'urgence avec le 112 (eCall UE)
<ul style="list-style-type: none"> Le système d'appel d'urgence Mercedes-Benz est connecté en permanence au réseau de téléphonie mobile. Les appels d'urgence Mercedes-Benz automatiques et manuels sont envoyés à une centrale d'appels d'urgence de Mercedes-Benz. <p>Si la centrale d'appels d'urgence du système d'appel d'urgence Mercedes-Benz n'est pas joignable (en raison de l'absence d'une couverture réseau, par exemple), l'appel d'urgence avec le 112 est automatiquement lancé.</p>	<ul style="list-style-type: none"> Si vous décidez d'utiliser uniquement le système d'appel d'urgence avec le 112 (eCall UE) ou si seul le système d'appel d'urgence avec le 112 (eCall UE) est disponible dans votre pays, le système ne se connecte au réseau de téléphonie mobile qu'après le lancement d'un appel d'urgence manuel ou automatique. Le système d'appel d'urgence avec le 112 (eCall UE) envoie les appels d'urgence automatiques et manuels directement vers les centres de secours publics.

i Le système d'appel d'urgence avec le 112 (eCall UE) de votre véhicule est conforme au règlement délégué UE 2017/79. Le bon fonctionnement et la fonctionnalité complète du système d'appel d'urgence avec le 112 (eCall UE) dépendent de facteurs en dehors du contrôle de Mercedes-Benz AG. Sont inclus, entre autres, la couverture du réseau de téléphonie mobile et l'équipement technique du côté des centrales publiques de réception des différents pays.

i Veuillez noter qu'en cas de réparation, des batteries d'origine Mercedes-Benz qui ont été certifiées dans le cadre du règlement délégué UE 2017/79 (annexe I) doivent être utilisées. D'autres fabricants sont également autorisés, à condition que leurs batteries soient certifiées selon le règlement délégué UE 2017/79.

Vous avez la possibilité de désactiver le système d'appel d'urgence Mercedes-Benz et d'utiliser uniquement le système d'appel d'urgence avec le 112 (eCall UE). Veuillez contacter les distributeurs locaux pour le traitement des demandes de désactivation du système d'appel d'urgence Mercedes-Benz.

Mercedes-Benz vous recommande d'activer le système d'appel d'urgence Mercedes-Benz pour les raisons suivantes:

- En cas d'urgence à l'étranger, vous pouvez également obtenir une assistance dans une des langues que vous parlez.
- Plusieurs technologies de transmission sont utilisées pour accélérer la transmission des données concernant l'accident et pour augmenter la fiabilité de la transmission.

- Le système d'appel d'urgence Mercedes-Benz est connecté en permanence au réseau de téléphonie mobile, ce qui permet d'établir plus rapidement une liaison lors d'un appel d'urgence et de transférer plus rapidement les données concernant l'accident.

Les mesures nécessaires au sauvetage, dépannage ou remorquage peuvent ainsi être mises en œuvre rapidement.

- Lors d'un appel d'urgence Mercedes-Benz, les données concernant l'accident sont uniquement transmises au centre de secours public avec l'accord du client.

Dans le cas d'un appel d'urgence lancé automatiquement et pour lequel aucun contact vocal n'a pu être établi, les données concernant l'accident sont transmises immédiatement à la centrale d'appels d'urgence publique.

- Si la centrale d'appels d'urgence de Mercedes-Benz devait ne pas être joignable, l'appel d'urgence avec le 112 est automatiquement lancé.

Vue d'ensemble des systèmes d'appel d'urgence

Aussi bien le système d'appel d'urgence Mercedes-Benz que le système d'appel d'urgence avec le 112 (eCall UE) peuvent contribuer à réduire de manière décisive le délai entre l'accident et l'arrivée des secours sur place. Ils facilitent la détermination de la position géographique lorsque le lieu de l'accident est difficilement repérable.

Les 2 systèmes d'appel d'urgence peuvent déclencher un appel d'urgence automatique (→ page 218) ou manuel (→ page 218).

Ne lancez un appel d'urgence que lorsqu'un sauvetage est nécessaire pour vous ou d'autres personnes. Ne lancez pas d'appel d'urgence en cas de panne ou de problème similaire.

Affichage sur l'écran

Les affichages suivants apparaissent sur l'écran pour les 2 systèmes d'appel d'urgence:

- **SOS NOT READY:** le véhicule n'est pas en marche ou le système d'appel d'urgence présente un défaut. Cela ne signifie pas nécessairement une défaillance complète du système d'appel d'urgence. Des appels d'urgence peuvent tout de même être envoyés.

L'affichage est valable exclusivement pour le véhicule et ne tient pas compte de la disponibilité des réseaux de téléphonie mobile et de la centrale d'appels d'urgence de Mercedes-Benz.

L'extinction de l'affichage **SOS NOT READY** une fois le véhicule en marche vous indique que le système d'appel d'urgence est disponible côté véhicule.

- **SOS:** l'affichage apparaît sur l'écran lorsqu'un appel d'urgence est en cours.

i En cas de défaillance du système d'appel d'urgence, les haut-parleurs, le microphone, un airbag ou la touche SOS, par exemple, sont défectueux.

Un dysfonctionnement du système d'appel d'urgence est signalé par les affichages suivants:

- Un message correspondant apparaît sur l'écran du combiné d'instruments.
- La touche SOS est allumée en rouge en permanence.

Lancement d'un appel d'urgence automatique

Conditions requises

- Le véhicule est en marche.
- La batterie de démarrage est suffisamment chargée.

Aussi bien le système d'appel d'urgence Mercedes-Benz que le système d'appel d'urgence avec le 112 (eCall UE) déclenchent automatiquement un appel d'urgence après l'activation des systèmes de retenue (les airbags ou les rétracteurs de ceinture, par exemple) à la suite d'un accident.

L'appel d'urgence a été lancé:

- Une liaison téléphonique est établie avec la centrale d'appels d'urgence.
- Un message avec les données concernant l'accident est transmis à la centrale d'appels d'urgence.

La touche SOS située sur l'unité de commande au toit clignote jusqu'à la fin de l'appel d'urgence.

S'il n'est pas possible d'établir une connexion avec la centrale d'appels d'urgence publique, un message correspondant apparaît sur l'écran.

► Composez le numéro d'appel d'urgence 112 ou le numéro d'appel d'urgence local sur le téléphone portable.

Si un appel d'urgence a été lancé:

- Dans la mesure où les conditions de circulation le permettent, restez dans le véhicule jusqu'à ce que la liaison téléphonique soit établie avec la centrale d'appels d'urgence.
- Sur la base du rapport de l'accident, la centrale d'appels d'urgence décide si l'intervention des secours et/ou de la police est nécessaire sur le lieu de l'accident.
- Si aucun occupant du véhicule ne répond, une ambulance est immédiatement envoyée sur les lieux.

Lancement d'un appel d'urgence manuel

► **Par l'intermédiaire de la touche SOS située sur l'unité de commande au toit:** maintenez la touche SOS enfoncée pendant au moins 1 seconde (→ page 166).

► **Par l'intermédiaire du système de commande vocale:** utilisez les commandes vocales du LIN-GUATRONIC.

L'appel d'urgence a été lancé:

- Une liaison téléphonique est établie avec une centrale d'appels d'urgence.
- Dans la mesure où les conditions de circulation le permettent, restez dans le véhicule jusqu'à ce que la liaison téléphonique soit établie avec la centrale d'appels d'urgence.
- Sur la base du rapport de l'accident, la centrale d'appels d'urgence décide si l'intervention des secours et de la police est nécessaire sur le lieu de l'accident.
- Un message avec les données concernant l'accident est transmis à la centrale d'appels d'urgence.

S'il n'est pas possible d'établir une connexion avec la centrale d'appels d'urgence publique, un message correspondant apparaît sur l'écran média.

- ▶ Composez le numéro d'appel d'urgence 112 ou le numéro d'appel d'urgence local sur le téléphone portable.

Données transmises par les systèmes d'appel d'urgence

Aussi bien avec le système d'appel d'urgence Mercedes-Benz qu'avec le système d'appel d'ur-

gence avec le 112 (eCall UE), des données sont transmises à la centrale d'appels d'urgence de Mercedes-Benz ou à la centrale d'appels d'urgence publique.

En fonction du système d'appel d'urgence activé (→ page 216), différentes données sont transmises à la centrale d'appels d'urgence responsable.

Données transmises en fonction du système d'appel d'urgence activé:

Appel d'urgence Mercedes-Benz	Appel d'urgence avec le 112
<ul style="list-style-type: none"> • Données GPS sur la position du véhicule • Données de position GPS enregistrées (à quelques 100 m avant l'accident) • Sens de la marche • Numéro d'identification du véhicule • Mode de propulsion du véhicule (essence, CNG, LPG, électrique, hydrogène, par exemple) • Nombre détecté de personnes dans le véhicule • Type d'appel d'urgence (automatique ou manuel) • Heure de l'accident • Langue réglée dans le système multimédia • Disponibilité ou non de Mercedes me connect <p>Ceci détermine si le transfert de l'appel vers le Centre d'Appels Clients Mercedes-Benz est possible en cas de besoin.</p>	<ul style="list-style-type: none"> • Données GPS sur la position du véhicule • Données de position GPS enregistrées (à quelques 100 m avant l'accident) • Sens de la marche • Numéro d'identification du véhicule • Mode de propulsion du véhicule (essence, CNG, LPG, électrique, hydrogène, par exemple) • Nombre détecté de personnes dans le véhicule • Type d'appel d'urgence (automatique ou manuel) • Heure de l'accident

- ① Si seul le système d'appel d'urgence avec le 112 (eCall UE) est activé dans le véhicule, les données concernant l'accident sont transmises directement à la centrale d'appels d'urgence publique.

Afin de clarifier les circonstances de l'accident, les mesures suivantes peuvent être prises jusqu'à une heure après le lancement de l'appel d'urgence:

- La position actuelle du véhicule peut être interrogée.
- Une liaison téléphonique peut être établie avec les occupants du véhicule.
- Les données de l'appel d'urgence peuvent être interrogées.

Informations relatives au traitement des données

Traitement des données personnelles via le système d'appel d'urgence Mercedes-Benz

Tout traitement de données personnelles par le système d'appel d'urgence Mercedes-Benz satisfait aux exigences du règlement de l'UE 2016/679 «relatif à la protection des personnes physiques à l'égard du traitement des données à caractère personnel» (RGPD).

Les données sont exclusivement utilisées par le système d'appel d'urgence Mercedes-Benz pour le sauvetage et le dépannage lors d'un accident.

Le propriétaire d'un véhicule équipé d'un système d'appel d'urgence Mercedes-Benz en plus du sys-

tème d'appel d'urgence avec le 112 (eCall UE) a le droit d'utiliser le système d'appel d'urgence avec le 112 au lieu du système d'appel d'urgence Mercedes-Benz.

Veuillez contacter les distributeurs locaux pour le traitement des demandes de désactivation du système d'appel d'urgence Mercedes-Benz.

Traitement des données personnelles via le système d'appel d'urgence avec le 112 (eCall UE)

Tout traitement de données personnelles via le système d'appel d'urgence avec le 112 (eCall UE) satisfait aux exigences du règlement de l'UE 2016/679 «relatif à la protection des personnes physiques à l'égard du traitement des données à caractère personnel (RGPD)» et repose, en particulier, sur la nécessité de sauvegarder les intérêts vitaux de la personne concernée, selon l'article 6, paragraphe 1, lettre R pour RGPD.

Le traitement de telles données est strictement limité à l'utilisation des données dans le cadre des appels d'urgence vers le numéro européen commun d'urgence 112.

Destinataires des données

Les destinataires des données traitées via le système d'appel d'urgence avec le 112 (eCall UE) sont les centres de réception des appels d'urgence désignés par les autorités concernées du pays, sur le territoire duquel ils se trouvent, pour prendre en premier et traiter les appels d'urgence vers le numéro européen commun d'urgence 112.

Organisation du traitement des données

Les 2 systèmes d'appel d'urgence sont conçus pour répondre aux exigences suivantes:

- Les données contenues dans la mémoire du système ne sont pas accessibles en dehors du système avant le lancement d'un appel d'urgence.
- Les 2 systèmes d'appel d'urgence ne sont pas traçables et aucun traçage permanent n'a lieu en mode de fonctionnement normal.
- Les données de la mémoire interne du système sont automatiquement et continuellement effacées.
- Les données relatives à la position du véhicule sont constamment remplacées dans la mémoire interne du système, afin qu'au maximum, seules les 3 dernières positions actuelles du véhicule nécessaires au fonctionnement normal du système soient disponibles.
- Le protocole des données d'activité des 2 systèmes d'appel d'urgence est conservé au

maximum aussi longtemps que nécessaire pour traiter l'appel d'urgence, mais pas plus de 13 heures à partir du moment où un appel d'urgence a été déclenché.

Droit des personnes concernées par le traitement des données

La personne concernée par le traitement des données (le propriétaire du véhicule) a un droit d'accès aux données et peut, le cas échéant, exiger la rectification, la suppression ou le blocage des données la concernant et dont le traitement ne satisfait pas aux exigences du RGPD. Toute rectification, toute suppression ou tout blocage effectué(e) conformément à ce règlement doit être communiqué(e) aux tiers auxquels les données ont été transmises, si cela ne s'avère pas impossible ou ne suppose pas un effort disproportionné.

La personne concernée par le traitement des données a le droit de se plaindre auprès de l'agence de protection des données compétente, si elle est d'avis que ses droits ont été violés lors du traitement de ses données personnelles.

Point de contact compétent en matière de traitement des droits d'accès: Mercedes-Benz Group AG, Konzernbeauftragter für den Datenschutz, HPC E600, D-70546 Stuttgart, Allemagne

Crevaison

Consignes en cas de crevaison

ATTENTION Risque d'accident en cas de pneus dégonflés

Un pneu dégonflé dégrade fortement le comportement routier du véhicule et compromet sa manœuvrabilité ainsi que son comportement au freinage.

- ▶ Ne roulez pas avec un pneu dégonflé.
- ▶ Remplacez le pneu dégonflé par la roue de secours ou prenez contact avec un atelier qualifié.

En fonction de l'équipement du véhicule, vous disposez des possibilités suivantes en cas de crevaison:

- **Véhicules équipés du kit anticrevaison TIREFIT :** vous pouvez réparer le pneu pour poursuivre votre route sur une distance limitée. Utilisez pour cela le kit anticrevaison TIREFIT (→ page 221).
- Vous pouvez lancer un appel de dépannage par l'intermédiaire de la touche d'appel de dépan-

nage située sur l'unité de commande au toit (→ page 166).

- Remplacez la roue (→ page 237).

Emplacement de rangement du kit antirevaision TIREFIT

Le kit antirevaision TIREFIT se trouve dans le compartiment de rangement situé dans le plancher côté passager. Il se compose du bidon de produit d'étanchéité et du compresseur de gonflage.

i Vous trouverez les indications relatives à la catégorie de puissance (LK) et/ou les données électriques au dos du compresseur de gonflage:

- LK2 – 12 V/15 A, 180 W, 0,8 kg

A une distance d'environ 1 m du compresseur de gonflage et d'environ 1,6 m du sol, les niveaux de pression acoustique sont les suivants:

- Niveau de pression acoustique d'émission L_{PA} 83 dB (A)
- Niveau de puissance acoustique L_{WA} 91 dB (A)

Le compresseur de gonflage ne nécessite pas d'entretien. En cas de dysfonctionnement, adressez-vous à un atelier qualifié.

Utilisation du kit antirevaision TIREFIT

Conditions requises

- Bidon de produit d'étanchéité
- Autocollant TIREFIT
- Autocollant indiquant la vitesse maximale autorisée
- Compresseur de gonflage
- Gants

Emplacement de rangement du kit antirevaision TIREFIT: (→ page 221)

Le produit d'étanchéité de pneu TIREFIT vous permet d'étancher le pneu, en particulier sa bande de roulement, si les perforations ne sont pas supérieures à 4 mm. Vous pouvez utiliser le TIREFIT jusqu'à une température extérieure de -20 °C.

▲ ATTENTION Risque d'accident en cas d'utilisation de produit d'étanchéité de pneu

Dans les cas suivants en particulier, le produit d'étanchéité de pneu risque de ne pas étancher le pneu:

- Les coupures ou perforations sont plus larges que la limite mentionnée plus haut.
- Jantes endommagées
- Après un trajet avec une pression de pneu très basse ou des pneus dégonflés

- ▶ Ne continuez pas de rouler.
- ▶ Prenez contact avec un atelier qualifié.

▲ ATTENTION Risque de blessure et d'intoxication dû au produit d'étanchéité de pneu

Le produit d'étanchéité de pneu est dangereux pour la santé et provoque des irritations. Il ne doit pas entrer en contact avec la peau, les yeux ou les vêtements ni être ingéré. Evitez de respirer les vapeurs du produit. Conservez le produit d'étanchéité de pneu hors de portée des enfants.

En cas de contact avec du produit d'étanchéité de pneu, respectez les consignes suivantes:

- ▶ Si du produit d'étanchéité de pneu entre en contact avec la peau, rincez immédiatement à l'eau.
- ▶ Si du produit d'étanchéité de pneu entre en contact avec les yeux, rincez immédiatement et soigneusement à l'eau claire.
- ▶ En cas d'ingestion de produit d'étanchéité de pneu, rincez-vous immédiatement la bouche avec soin, puis buvez beaucoup d'eau. Ne provoquez pas de vomissements et consultez immédiatement un médecin.
- ▶ Si du produit d'étanchéité de pneu a coulé sur vos vêtements, changez immédiatement de vêtements.
- ▶ En cas de réaction allergique, consultez immédiatement un médecin.

! REMARQUE Surchauffe due à une durée de fonctionnement excessive du compresseur de gonflage

▶ Ne faites pas fonctionner le compresseur de gonflage plus de 10 minutes sans interruption.

Suivez les consignes de sécurité du fabricant qui figurent sur l'autocollant apposé sur le bidon de produit d'étanchéité.

Faites remplacer le bidon de produit d'étanchéité tous les 5 ans par un atelier qualifié.

▶ Ne retirez pas les corps étrangers qui ont pénétré dans le pneu.

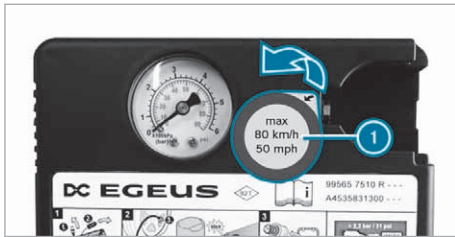

▶ Décollez l'autocollant (1) du boîtier du compresseur de gonflage et apposez-le sur l'écran du combiné d'instruments, dans le champ de vision du conducteur.

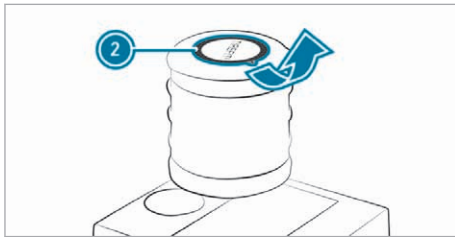

▶ Décollez l'autocollant (2) du bidon de produit d'étanchéité et apposez-le à proximité de la valve sur la roue du pneu défectueux.

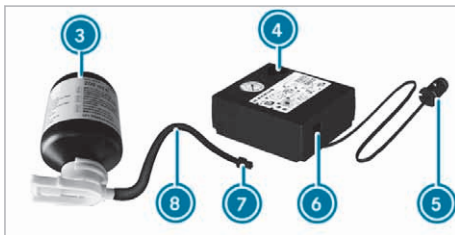

- ▶ Sortez la fiche (5) avec le câble et le flexible de remplissage (8) du boîtier du compresseur de gonflage.
- ▶ Emboîtez le bidon de produit d'étanchéité (3), tête en bas, dans le raccord (4) du compresseur de gonflage jusqu'à ce qu'il s'encliquette de manière audible.
- ▶ Introduisez la fiche du flexible de remplissage (8) dans le raccord du bidon de produit d'étanchéité (3).
- ▶ Enlevez le capuchon de la valve du pneu défectueux.
- ▶ Vissez l'écrou-raccord (7) du flexible de remplissage (8) sur la valve.
- ▶ Branchez la fiche (5) dans une prise 12 V de votre véhicule (→ page 84).
- ▶ Tournez la clé en position (1) dans le contacteur d'allumage.
- ▶ Basculez le contacteur (6) du compresseur de gonflage. Le compresseur de gonflage se met en marche. Le gonflage du pneu commence. Le produit d'étanchéité est d'abord injecté dans le pneu. La pression peut alors augmenter brièvement jusqu'à 600 kPa (6 bars, 88 psi) environ.

N'arrêtez pas le compresseur de gonflage pendant cette phase.

- ▶ Laissez tourner le compresseur de gonflage pendant 15 minutes au maximum. Une pression de pneu d'au moins 180 kPa (1,8 bar, 26 psi) doit alors être atteinte.

Si du produit d'étanchéité de pneu s'est échappé, nettoyez le plus rapidement possible les parties touchées. Utilisez de préférence de l'eau claire.

Si du produit d'étanchéité de pneu a coulé sur vos vêtements, faites-les nettoyer dès que possible avec du perchloréthylène.

Si une pression de pneu de 180 kPa (1,8 bar, 26 psi) n'est pas atteinte au bout de 15 minutes:

- ▶ Arrêtez le compresseur de gonflage.
- ▶ Dévissez le flexible de remplissage de la valve du pneu défectueux.

Tenez compte du fait que du produit d'étanchéité de pneu risque de s'échapper lors du dévissage du flexible de remplissage.

- ▶ Avancez ou reculez très lentement le véhicule d'environ 10 m.

- ▶ Essayez de nouveau de gonfler le pneu. Une pression de pneu d'au moins 180 kPa (1,8 bar, 26 psi) doit être atteinte au bout de 15 minutes maximum.

⚠ ATTENTION Risque d'accident en cas de non-obtention de la pression de pneu indiquée

Si la pression de pneu indiquée n'est pas atteinte au bout d'un laps de temps déterminé, c'est que le pneu est trop fortement endommagé. Dans ce cas, le produit d'étanchéité de pneu n'est d'aucune aide.

Le comportement au freinage et le comportement routier du véhicule peuvent être fortement compromis.

- ▶ Ne continuez pas de rouler.
- ▶ Prenez contact avec un atelier qualifié.

! **REMARQUE** Formation de taches dues à l'écoulement de produit d'étanchéité de pneu

Des gouttes de produit d'étanchéité de pneu peuvent s'échapper du flexible de remplissage après utilisation.

- ▶ Rangez le flexible de remplissage dans le sac en plastique qui contenait le kit anti-crevaison TIREFIT.

⚠ ATTENTION Risque d'accident en cas de conduite avec des pneus étanchés

Un pneu étanché temporairement avec le produit d'étanchéité de pneu n'est pas adapté à des vitesses élevées.

- ▶ Adaptez votre style de conduite et conduisez avec prudence.
- ▶ Tenez compte de la vitesse maximale autorisée pour les pneus étanchés avec du produit d'étanchéité de pneu.

- ▶ Tenez compte du fait que la vitesse maximale autorisée pour les pneus étanchés avec le produit d'étanchéité de pneu est de 80 km/h.
- ▶ L'autocollant indiquant la vitesse maximale autorisée doit être apposé sur l'écran du combiné d'instruments, dans le champ de vision du conducteur.

! **REMARQUE** Formation de taches dues à l'écoulement de produit d'étanchéité de pneu

Des gouttes de produit d'étanchéité de pneu peuvent s'échapper du flexible de remplissage après utilisation.

- ▶ Rangez le flexible de remplissage dans le sac en plastique qui contenait le kit anti-crevaison TIREFIT.

🔥 PROTECTION DE L'ENVIRONNEMENT Pollution de l'environnement due à une élimination non conforme

Le produit d'étanchéité de pneu contient des substances polluantes.

- ▶ Faites éliminer le bidon de produit d'étanchéité usagé dans le respect des règles de protection de l'environnement, par exemple par un point de service Mercedes-Benz.

- ▶ Rangez le bidon de produit d'étanchéité, le compresseur de gonflage et le triangle de présignalisation.
- ▶ **Démarrez immédiatement.**
- ▶ Arrêtez le véhicule au bout de 10 minutes environ et contrôlez la pression de pneu avec le compresseur de gonflage. Une pression de pneu d'au moins 130 kPa (1,3 bar, 19 psi) doit être atteinte.

⚠ ATTENTION Risque d'accident en cas de non-obtention de la pression de pneu indiquée

Si la pression de pneu indiquée n'est pas atteinte, le pneu est trop fortement endommagé. Dans ce cas, le produit d'étanchéité de pneu n'est d'aucune aide.

Le comportement au freinage et le comportement routier du véhicule peuvent être fortement compromis.

- ▶ Ne continuez pas de rouler.
- ▶ Prenez contact avec un atelier qualifié.

- ▶ Si la pression de pneu est encore de 130 kPa (1,3 bar, 19 psi) au moins, corrigez-la. Pour connaître les valeurs appropriées, voir le tableau de pression des pneus qui se trouve au-dessus du verrouillage de porte lorsque la porte conducteur est ouverte (→ page 232).

Augmentation de la pression de pneu

- ▶ Mettez le compresseur de gonflage en marche.

Diminution de la pression de pneu

- ▶ Retirez le bidon de produit d'étanchéité du compresseur de gonflage.
- ▶ Introduisez le flexible de remplissage dans le raccord du compresseur de gonflage et tournez-le d'un quart de tour vers la droite.
- ▶ Appuyez sur la touche de dégonflage située à côté du manomètre.

En cas de pression correcte des pneus

- ▶ Dévissez le flexible de remplissage de la valve du pneu étanché.
- ▶ Revissez le capuchon sur la valve du pneu étanché.
- ▶ Rangez le bidon de produit d'étanchéité et le compresseur de gonflage.
- ▶ Roulez jusqu'à l'atelier qualifié le plus proche et faites remplacer le pneu, le bidon de produit d'étanchéité et le flexible de remplissage.

Batterie

Remarques relatives à la batterie 12 V

- ⚠ ATTENTION** Risque d'accident en cas de travaux effectués de façon non conforme sur la batterie

Les travaux effectués de façon non conforme sur la batterie peuvent par exemple provoquer un court-circuit. Cela peut entraîner des limitations du fonctionnement de systèmes importants pour la sécurité et la sécurité de fonctionnement de votre véhicule risque d'être compromise.

Vous risquez de perdre le contrôle du véhicule dans les situations suivantes en particulier:

- lors des freinages
 - en cas de mouvements de braquage brusques et/ou si vous roulez à une vitesse inadaptée
- ▶ En cas de court-circuit ou d'incident similaire, prenez immédiatement contact avec un atelier qualifié.
 - ▶ Ne continuez pas de rouler.
 - ▶ Confiez toujours les interventions sur la batterie à un atelier qualifié.

- Pour de plus amples informations sur l'ABS, voir (→ page 129).
- Pour de plus amples informations sur l'ESP®, voir (→ page 130).

Pour des raisons de sécurité, Mercedes-Benz vous recommande d'utiliser uniquement les batteries testées et agréées par ses soins pour votre véhicule. Ces batteries garantissent une meilleure étanchéité afin que les occupants du véhicule ne soient pas brûlés par l'acide au cas où elles seraient endommagées lors d'un accident.

- ⚠ ATTENTION** Risque d'explosion dû à la charge électrostatique

La charge électrostatique peut enflammer le mélange gazeux très explosif de la batterie.

- ▶ Pour éliminer toute charge électrostatique, touchez la carrosserie métallique avant de manipuler la batterie.

Ce mélange gazeux très explosif se forme lorsque vous chargez la batterie ou que vous utilisez l'aide au démarrage.

- ⚠ ATTENTION** Risque de brûlure par acide en cas de contact avec l'électrolyte

L'électrolyte est corrosif.

- ▶ Evitez tout contact avec la peau, les yeux ou les vêtements.
- ▶ Ne vous penchez pas au-dessus de la batterie.
- ▶ N'inhalez pas les gaz qui se dégagent de la batterie.
- ▶ Eloignez les enfants de la batterie.
- ▶ Rincez immédiatement et soigneusement l'électrolyte à l'eau claire et consultez aussitôt un médecin.

- 🌿 PROTECTION DE L'ENVIRONNEMENT** Dommages causés à l'environnement par l'élimination incorrecte des piles



Les piles contiennent des substances polluantes. La loi interdit de les éliminer avec les ordures ménagères.



Éliminez les piles dans le respect des règles de protection de l'envi-

ronnement. Déposez les piles usagées dans un atelier qualifié ou dans un point de récupération des piles usagées.

Si vous devez débrancher la batterie 12 V, adressez-vous à un atelier qualifié.

Pour manipuler les batteries, suivez les consignes de sécurité et prenez les mesures de protection qui s'imposent.



Risque d'explosion



Il est interdit de fumer ou d'approcher un feu ou une flamme nue au cours de la manipulation de la batterie. Evitez la formation d'étincelles.



L'électrolyte est corrosif. Evitez tout contact avec la peau, les yeux ou les vêtements. Portez des vêtements de protection appropriés, en particulier des gants, un tablier et une protection faciale. Rincez immédiatement les projections d'électrolyte à l'eau claire. Si nécessaire, consultez un médecin.



Portez des lunettes de protection.



Eloignez les enfants.



Tenez compte de la notice d'utilisation.

Si vous n'utilisez pas le véhicule pendant une période prolongée, vous avez les possibilités suivantes:

- Activez le mode repos. ou
- Raccordez la batterie à un chargeur recommandé par Mercedes-Benz. ou
- Adressez-vous à un atelier qualifié pour débrancher la batterie.

Remarques relatives à la batterie haute tension



DANGER Risque d'incendie et d'explosion en cas de surpression intérieure de la batterie haute tension

En cas d'incendie du véhicule, du gaz inflammable risque de s'échapper et de s'enflammer.

- ▶ En cas de dégagements d'odeurs inhabituels, de fumée ou de points chauds, interrompez immédiatement le processus de charge.
- ▶ Quittez immédiatement la zone de danger. Sécurisez la zone de danger tout en respectant une distance suffisante.
- ▶ Prévenez les pompiers.

La batterie haute tension doit toujours être suffisamment chargée pour que sa durée de vie soit aussi longue que prévue. Lorsque vous immobilisez le véhicule pendant une longue période, faites contrôler l'état de charge de la batterie. Une décharge profonde due à une immobilisation prolongée peut endommager la batterie haute tension. En cas d'immobilisation prolongée, faites fonctionner le véhicule au moins toutes les 6 semaines pendant quelques minutes afin de charger la batterie haute tension.



Risque d'explosion



Il est interdit de fumer ou d'approcher un feu ou une flamme nue au cours de la manipulation de la batterie. Evitez la formation d'étincelles.



L'électrolyte est corrosif. Evitez tout contact avec la peau, les yeux ou les vêtements. Portez des vêtements de protection appropriés, en particulier des gants, un tablier et une protection faciale. Rincez immédiatement les projections d'électrolyte à l'eau claire. Si nécessaire, consultez un médecin.



Portez des lunettes de protection.



Eloignez les enfants.



Tenez compte de la notice d'utilisation.

Pour de plus amples informations sur la charge de la batterie haute tension, voir (→ page 115).

Aide au démarrage et charge de la batterie du réseau de bord 12 V

Conditions requises

- Le frein de stationnement du véhicule est serré.
- La boîte de vitesses se trouve sur la position parking **P**.
- Le véhicule et tous les consommateurs électriques sont arrêtés.
- Le capot moteur est ouvert (→ page 207).

► Confiez l'aide au démarrage uniquement à un atelier qualifié, par exemple à un point de service Mercedes-Benz.

► Faites charger la batterie du réseau de bord 12 V uniquement par un atelier qualifié, par

exemple par un point de service Mercedes-Benz.

Remplacement de la batterie 12 V

► Faites remplacer la batterie du réseau de bord 12 V uniquement par un atelier qualifié, par exemple par un point de service Mercedes-Benz.

Démarrage du moteur par remorquage du véhicule et remorquage

Vue d'ensemble des méthodes de remorquage autorisées

En cas de crevaison, Mercedes-Benz vous recommande de faire transporter votre véhicule plutôt que de le remorquer.

! **REMARQUES** Dommages sur le véhicule dus à un remorquage effectué de manière inappropriée

► Tenez compte des remarques et des instructions relatives au remorquage.

Méthodes de remorquage autorisées



Essieu avant soulevé

Oui, 80 km à 40 km/h maximum



Chargement complet

Le remorquage doit être confié à une entreprise de remorquage.

Remorquage avec essieu soulevé : le remorquage doit être confié à une entreprise de remorquage.

i Si la boîte de vitesses ne peut pas être mise en position **N**, faites transporter le véhicule (→ page 227). Pour le transport du véhicule, un véhicule de dépannage avec dispositif de levage est nécessaire.

Remorquage du véhicule avec l'essieu avant soulevé

! **REMARQUE** Dommages occasionnés si le contact n'est pas coupé

Si vous ne coupez pas le contact avant de remorquer le véhicule avec l'essieu avant soulevé, une intervention de l'ESP® risque d'endommager le système de freinage.

► Arrêtez le moteur du véhicule.

i Si l'essieu avant est endommagé, soulevez le véhicule par l'essieu avant. Si l'essieu arrière est endommagé, transportez le véhicule en le chargeant complètement.

- ▶ Tenez compte des remarques relatives aux méthodes de remorquage autorisées (→ page 226).
- ▶ Passez sur la position **N** de la boîte de vitesses.
- ▶ Desserrez le frein de stationnement.
- ▶ Arrêtez le moteur du véhicule.

Chargement du véhicule en vue de son transport

- ▶ Tenez compte des remarques concernant le remorquage (→ page 226).
 - ▶ Pour transporter le véhicule, fixez le dispositif de remorquage à l'anneau de remorquage.
 - ▶ Mettez la boîte de vitesses sur **N**.
- i** En cas de défaut de la partie électrique, il se peut que la boîte de vitesses soit bloquée en position **P**. Pour pouvoir mettre la boîte de vitesses sur **N**, alimentez le réseau de bord en tension (→ page 226).
- ▶ Faites transporter le véhicule.
 - ▶ Mettez la boîte de vitesses sur **P**.
 - ▶ Immobilisez le véhicule en serrant le frein de stationnement pour l'empêcher de rouler.
 - ▶ Arrimez le véhicule uniquement au niveau des roues.

Emplacement de rangement de l'anneau de remorquage

L'anneau de remorquage se trouve dans l'outillage de bord au niveau du plancher côté passager.

Pose de l'anneau de remorquage

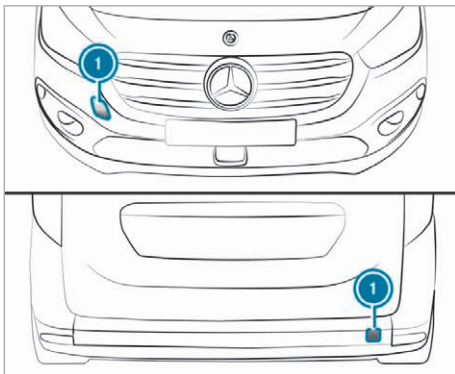

- ▶ Appuyez sur le cache **1** au niveau du repère et enlevez-le.
- ▶ Vissez l'anneau de remorquage jusqu'en butée en le tournant vers la droite et serrez-le à fond.
- ▶ Lors de la dépose de l'anneau de remorquage, veillez à ce que le cache **1** s'encliquette dans le pare-chocs lorsque vous le mettez en place.

! **REMARQUE** Endommagement du véhicule dû à une utilisation inadaptée de l'anneau de remorquage ou du dispositif d'attelage

Si, lors d'une opération de dépannage, l'anneau de remorquage ou le dispositif d'attelage est utilisé pour dégager le véhicule, ce dernier risque d'être endommagé.

- ▶ Utilisez l'anneau de remorquage ou le dispositif d'attelage uniquement pour le remorquage ou le démarrage du moteur par remorquage du véhicule.
- ▶ N'utilisez pas l'anneau de remorquage ou le dispositif d'attelage pour dégager le véhicule lors d'une opération de dépannage.

Démarrage du moteur par remorquage (démarrage de secours du moteur)

- ▶ Si le système d'entraînement ne démarre pas, faites transporter le véhicule jusqu'à un atelier qualifié, par exemple un point de service Mercedes-Benz.
- ▶ Le système d'entraînement ne peut pas être démarré par remorquage. N'essayez pas de démarrer le véhicule par remorquage.

Fusibles électriques

Remarques relatives aux fusibles électriques

! **ATTENTION** Risque d'accident et de blessure en cas de câbles surchargés

Si vous manipulez ou pontez un fusible défectueux ou que vous le remplacez par un fusible d'un calibre plus grand, les câbles électriques risquent d'être surchargés.

Cela peut provoquer un incendie.

- ▶ Remplacez toujours les fusibles défectueux par des fusibles neufs spécifiques de même calibre.

REMARQUE Dommages dus à des fusibles incorrects

L'utilisation de fusibles incorrects peut endommager les composants et systèmes électriques ou limiter fortement leur fonctionnement.

- ▶ Utilisez uniquement des fusibles agréés pour Mercedes-Benz et du calibre prescrit.

Les fusibles qui ont fondu doivent être remplacés par des fusibles équivalents (même couleur et même inscription). Reportez-vous au plan d'affectation des fusibles pour connaître leur calibre et pour obtenir les informations à prendre en compte.

REMARQUE Dommages ou dysfonctionnements dus à l'humidité

L'humidité peut entraîner des dysfonctionnements ou des dommages au niveau de l'installation électrique.

- ▶ Assurez-vous qu'aucune humidité ne pénètre dans la boîte à fusibles lorsqu'elle est ouverte.
- ▶ Assurez-vous que le joint du couvercle est positionné correctement sur la boîte à fusibles lorsque vous la fermez.

Si le fusible neuf fond également, faites rechercher et éliminer la cause du problème par un atelier qualifié.

Avant le remplacement des fusibles, assurez-vous que les conditions suivantes sont remplies:

- Le véhicule est immobilisé.
- Tous les consommateurs électriques sont arrêtés.
- Le moteur du véhicule est arrêté.

Les fusibles électriques sont répartis dans différentes boîtes à fusibles:

- Boîte à fusibles au niveau du poste de conduite côté conducteur (→ page 228)
- Boîte à fusibles dans le compartiment moteur côté conducteur (→ page 229)

Affectation des fusibles

Les fusibles présents dépendent de l'équipement.

Certains fusibles ne peuvent être remplacés que par un atelier qualifié. Ces fusibles ne figurent pas sur l'autocollant.

Remplacez uniquement les fusibles qui sont mentionnés sur l'autocollant.

Fusibles

Symbole	Consommateur(s)
	Lave-glace
	Phares avant
	Feux de détresse
	Avertisseur
	Prise du dispositif pour remorque
	Feux stop, unité centrale de l'espace passagers
	Lave-glace, feux de recul
	Clignotants
	Lève-vitres

Ouverture et fermeture de la boîte à fusibles au niveau du poste de conduite côté conducteur



Le plan d'affectation des fusibles figure au dos du cache.

- ▶ **Ouverture** : saisissez le cache ① par le bas et tirez-le.
- ▶ Enlevez le cache.
- ▶ **Fermeture** : insérez le cache en haut et appuyez sur la partie inférieure.

Ouverture et fermeture de la boîte à fusibles située dans le compartiment moteur

Conditions requises

- Un chiffon sec et un tournevis sont à portée de main.

Tenez compte des remarques relatives aux fusibles électriques (→ page 227).

Ouverture

⚠ ATTENTION Risque de blessure dû à l'utilisation des essuie-glaces alors que le capot moteur est ouvert

Si les essuie-glaces se mettent en marche alors que le capot moteur est ouvert, vous risquez d'être coincé par la tringlerie d'essuie-glace.

- ▶ Veillez à toujours arrêter les essuie-glaces et le véhicule avant d'ouvrir le capot moteur.

- ▶ Ouvrez le capot moteur (→ page 207).

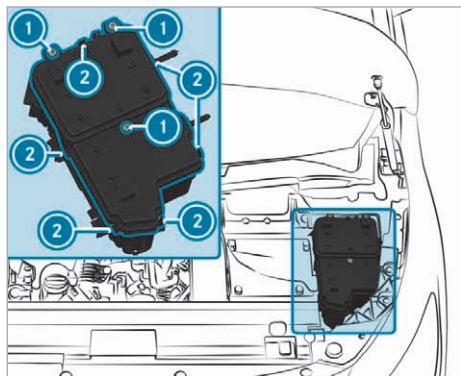

- ▶ Essayez éventuellement la boîte à fusibles avec un chiffon.
- ▶ Desserrez les vis ①.
- ▶ Appuyez sur les agrafes ② et retirez le couvercle de la boîte à fusibles vers le haut.

Fermeture

- ▶ Contrôlez que le joint est positionné correctement sur le couvercle.
- ▶ Remettez le couvercle en place sur la boîte à fusibles.
- ▶ Assurez-vous que les agrafes ② s'enclenchent.

- ▶ Serrez les vis ①.
- ▶ Fermez le capot moteur.

Outillage de bord

Informations relatives à l'outillage de bord

L'outillage de bord se trouve dans le compartiment de rangement situé dans l'espace jambes côté passager (→ page 229).

En fonction de l'équipement du véhicule, l'outillage de bord comprend les éléments suivants:

- 1 anneau de remorquage
- Kit anticrevaison TIREFIT
- 1 cric
- 1 clé démonte-roue

Ouverture du compartiment de rangement pour outillage de bord

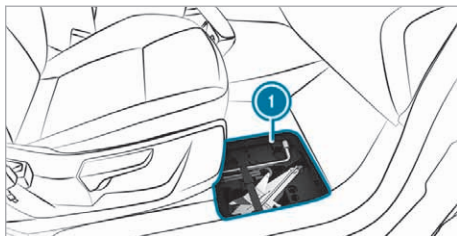

Compartiment de rangement situé dans le plancher côté passager ①

- ▶ Déposez le tapis de sol (→ page 86).
- ▶ Défaites le cache et soulevez-le.

Remarque relative au niveau de bruit ou au comportement anormal du véhicule

Pendant la marche, prêtez attention aux vibrations, aux bruits et à un comportement anormal du véhicule, par exemple lorsque ce dernier tire d'un côté. Cela peut signifier que les jantes ou les pneus sont endommagés. En cas de doute concernant l'état d'un pneu, réduisez la vitesse du véhicule. Arrêtez-vous dès que possible et contrôlez si les jantes et les pneus ont été endommagés ou s'ils ne fonctionnent plus correctement. Des dommages cachés au niveau des pneus peuvent également être à l'origine de ce comportement routier anormal. Si aucun dommage n'est visible, faites contrôler les jantes et les pneus par un atelier qualifié.

Remarques relatives au contrôle régulier des jantes et des pneus

▲ ATTENTION Risque d'accident dû à des pneus endommagés

Des dommages au niveau des pneus peuvent entraîner une perte de pression.

▶ Contrôlez régulièrement l'état des pneus et remplacez immédiatement tout pneu endommagé.

Contrôlez régulièrement l'état des pneus et des jantes, au minimum toutes les 2 semaines ou après un trajet en tout-terrain ou sur des chaussées dégradées. Des roues endommagées peuvent entraîner des pertes de pression au niveau des pneus.

Vérifiez que les pneus ne présentent pas d'endommagements, tels que

- des coupures
- des entailles
- des fissures
- des hernies
- des déformations ou une corrosion importante au niveau des jantes

▲ ATTENTION Risque d'aquaplanage dû à des sculptures de pneu trop profondes

Lorsque la profondeur des sculptures est insuffisante, l'adhérence du pneu diminue.

Sur chaussée mouillée, le risque d'aquaplanage augmente, en particulier si vous roulez à une vitesse inadaptée.

▶ Contrôlez régulièrement sur tous les pneus la profondeur des sculptures ainsi que l'état de la bande de roulement sur toute la largeur du pneu.

Profondeur minimale des sculptures:

- Pneus été: 3 mm
- Pneus M+S: 4 mm

▶ Pour des raisons de sécurité, faites remplacer les pneus avant que la profondeur minimale des sculptures prescrite ne soit atteinte.

Effectuez régulièrement les contrôles suivants sur toutes les roues, au minimum 1 fois par mois ou selon les besoins (avant un long trajet ou un trajet en tout-terrain, par exemple):

- Contrôle de la pression de pneu (→ page 232)

- Contrôle des capuchons de valve

Les valves doivent être protégées de l'humidité et de la saleté par les capuchons spécialement agréés pour Mercedes-Benz pour votre véhicule.

- Contrôle visuel de la profondeur des sculptures et de la bande de roulement sur toute la largeur du pneu

La profondeur minimale des sculptures est de 3 mm pour les pneus été et de 4 mm pour les pneus hiver.

Informations sur la conduite avec des pneus été

Les pneus été perdent considérablement en élasticité et par conséquent en adhérence et en capacité de freinage lorsque la température est inférieure à 10 °C. Équipez votre véhicule de pneus M+S. Si vous utilisez des pneus été lorsque les températures sont très basses, cela risque d'entraîner la formation de fissures et les pneus seraient ainsi irrémédiablement endommagés. Mercedes-Benz décline toute responsabilité pour ces dommages.

Une fois les pneus été montés:

- contrôlez la pression de pneu (→ page 232)
- redémarrez le système de contrôle de la pression des pneus (→ page 234)

Informations sur les pneus M+S

⚠ ATTENTION Risque d'accident en cas de dimensions incorrectes des jantes et des pneus

La roue de secours compacte ou la roue de secours normale peut compromettre fortement le comportement routier.

Pour éviter de prendre des risques, tenez compte des remarques suivantes:

- ▶ Conduisez avec prudence.
- ▶ Ne montez jamais plus d'une roue de secours compacte ou normale qui diffère de la roue à changer.
- ▶ N'utilisez que brièvement la roue de secours compacte ou la roue de secours normale.
- ▶ Faites remplacer les roues de secours compactes ou les roues de secours normales présentant des dimensions différentes par l'atelier qualifié le plus proche. Tenez impérativement compte des dimensions de jantes et de pneus appropriées ainsi que du type de pneus.

⚠ ATTENTION Risque d'accident dû à des sculptures de pneu trop peu profondes

Des pneus M+S dont la profondeur des sculptures est inférieure à 4 mm ne sont pas adaptés à la circulation hivernale et n'offrent plus suffisamment d'adhérence.

- ▶ Remplacez impérativement les pneus M+S dont la profondeur des sculptures est inférieure à 4 mm.

Lorsque la température est inférieure à 10 °C, montez des pneus hiver ou des pneus toutes saisons. Ces 2 types de pneus portent le sigle M+S.

Lorsque les conditions de circulation sont hivernales, seuls les pneus hiver sur lesquels figure un symbole supplémentaire représentant un flocon de neige  à côté du sigle M+S sont en mesure d'offrir la meilleure adhérence qui soit.

Vous n'obtiendrez l'efficacité optimale des systèmes de sécurité active, tels que l'ABS ou l'ESP®, qu'avec ces pneus. Ces pneus ont été conçus spécialement pour rouler dans la neige.

Pour garantir une bonne tenue de route, équipez toutes les roues de pneus M+S de même marque et de même profil.

Respectez la vitesse maximale autorisée pour les pneus M+S.

Si vous montez des pneus M+S dont la vitesse maximale autorisée est inférieure à la vitesse maximale par construction du véhicule, vous devez placer une étiquette de rappel correspondante dans le champ de vision du conducteur. Vous pouvez vous la procurer dans un atelier qualifié.

Une fois les pneus hiver montés, prenez les mesures suivantes:

- contrôlez la pression de pneu (→ page 232)
- redémarrez le système de contrôle de la pression des pneus (→ page 234)

Remarques relatives aux chaînes à neige

⚠ ATTENTION Risque d'accident en cas de montage incorrect des chaînes à neige

Si vous montez des chaînes à neige sur les roues arrière, celles-ci peuvent frotter contre la carrosserie ou contre des éléments du train de roulement.

- ▶ Ne montez jamais de chaînes à neige sur les roues arrière.
- ▶ Montez toujours les chaînes à neige par paire sur les roues avant.

! REMARQUE Endommagement des enjoliveurs de roue par les chaînes à neige montées

Si vous montez des chaînes à neige sur les jantes acier, vous risquez d'endommager les enjoliveurs de roue.

- ▶ Enlevez les enjoliveurs de roue des jantes acier avant de monter des chaînes à neige.

En cas d'utilisation de chaînes à neige, tenez compte des remarques suivantes:

- Les chaînes à neige sont uniquement autorisées sur certaines combinaisons jantes/pneus. Pour de plus amples informations à ce sujet, adressez-vous à un atelier qualifié.
- Pour des raisons de sécurité, montez uniquement des chaînes à neige agréées pour les véhicules Mercedes-Benz ou présentant le même standard de qualité.
- Les chaînes à neige doivent être resserrées après avoir parcouru environ 1 km. C'est le seul moyen de garantir un positionnement opti-

mal des chaînes à neige et le dégagement par rapport aux composants avoisinants.

- Utilisez les chaînes à neige uniquement lorsque toute la chaussée est recouverte de neige. Déposez les chaînes à neige dès que vous ne roulez plus sur des routes enneigées.
- Des dispositions locales peuvent limiter l'utilisation des chaînes à neige. Avant de monter des chaînes à neige, tenez compte des prescriptions correspondantes.
- La vitesse maximale autorisée pour rouler avec des chaînes à neige est de 50 km/h.
- **Véhicules équipés de l'assistant de stationnement actif :** n'utilisez pas l'assistant de stationnement actif lorsque vous roulez avec des chaînes à neige.

Pression de pneu

Remarques relatives à la pression de pneu

Une pression de pneu trop faible ou trop élevée a les conséquences suivantes :

- La durée de vie des pneus est réduite.
- Le risque d'endommagement des pneus augmente.
- Le comportement routier et donc la sécurité sont compromis, par exemple par l'aquaplanage.

⚠ ATTENTION Risque d'accident en cas de chutes de pression répétées au niveau des pneus

Les jantes, les valves et les pneus risquent d'être endommagés.

Une pression de pneu trop basse peut entraîner l'éclatement du pneu.

- ▶ Contrôlez l'absence de corps étrangers dans les pneus.
- ▶ Contrôlez l'étanchéité de la roue ou de la valve.
- ▶ Si le dommage ne peut pas être éliminé, prenez contact avec un atelier qualifié.

Vous trouverez les indications relatives à la pression recommandée des pneus montés départ usine sur votre véhicule dans le tableau de pression des pneus qui se trouve au-dessus du verrouillage de porte lorsque la porte conducteur est ouverte (→ page 232).

Utilisez un manomètre approprié pour contrôler la pression de pneu. L'aspect extérieur d'un pneu ne permet aucune déduction concernant sa pression.

Système de contrôle de la pression des pneus :

vous pouvez également vérifier la pression de pneu par l'intermédiaire de l'ordinateur de bord.

Corrigez la pression uniquement lorsque les pneus sont froids. Conditions pour des pneus froids :

- Le véhicule est resté immobilisé pendant au moins 3 heures sans que les pneus aient été exposés au rayonnement solaire.
- Vous avez parcouru moins de 1,6 km.

Une augmentation de la température des pneus de 10 °C augmente la pression de pneu de 10 kPa (0,1 bar, 1,5 psi) environ. Tenez-en compte lorsque vous devez contrôler la pression alors que les pneus sont chauds.

Remarques sur la traction d'une remorque

Pour les pneus de l'essieu arrière, reportez-vous exclusivement à la pression recommandée dans le tableau de pression des pneus pour une charge élevée.

Vue d'ensemble du tableau de pression des pneus

Le tableau de pression des pneus **1** se trouve au-dessus du verrouillage de porte lorsque la porte conducteur est ouverte.

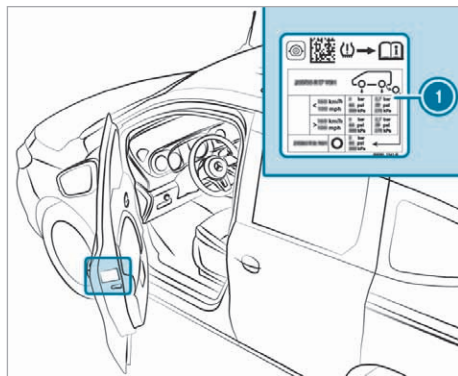

Le tableau de pression des pneus indique la pression de pneu recommandée pour les pneus montés d'usine sur ce véhicule. Les pressions de pneu recommandées s'appliquent aux pneus froids et à différentes vitesses du véhicule.

Si la pression de pneu est précédée de l'indication d'une ou de plusieurs dimensions de pneus, cela

signifie que la pression indiquée est uniquement valable pour ces tailles de pneus.

Si les informations sur les dimensions des pneus sont complétées par le symbole , différentes pressions de pneu sont alors indiquées à droite.

Les vitesses autorisées sont indiquées dans le tableau de pression des pneus.

Tenez compte des thèmes associés suivants:

- Remarques relatives à la pression de pneu (→ page 232)

Système de contrôle de la pression des pneus

■ Fonctionnement du système de contrôle de la pression des pneus

Tenez compte des informations suivantes sur le système de contrôle de la pression des pneus (→ page 233).

Le système contrôle la pression des pneus montés sur le véhicule à l'aide du capteur de pression de pneu.

Les nouveaux capteurs de pression de pneu (sur les pneus hiver, par exemple) sont initialisés automatiquement lors du 1er trajet.

En cas de perte de pression notable ou de température excessive au niveau des pneus, une alerte est émise

- par l'intermédiaire des messages d'écran (→ page 285)
- par l'intermédiaire du voyant d'alerte  qui se trouve sur le combiné d'instruments (→ page 296)

Il incombe au conducteur de régler la pression de pneu conformément à la pression recommandée pour les pneus froids et adaptée aux conditions d'utilisation du véhicule. Réglez la pression lorsque les pneus sont froids, en utilisant un manomètre. Tenez compte du fait que le système de contrôle de la pression des pneus doit d'abord initialiser la pression de pneu adaptée aux conditions d'utilisation actuelles du véhicule.

Dans la plupart des cas, le système de contrôle de la pression des pneus actualise automatiquement les valeurs de référence après que vous avez modifié la pression de pneu. Toutefois, vous pouvez également actualiser manuellement les valeurs de référence en redémarrant le système de contrôle de la pression des pneus (→ page 234).

Limites système

Le système de contrôle de la pression des pneus n'émet aucune alerte

- si la pression de pneu réglée est incorrecte
- en cas de perte de pression soudaine, due par exemple à l'intrusion d'un corps étranger dans le pneu
- en cas de perturbation par une autre source radio

Tenez également impérativement compte des thèmes associés suivants:

- Remarques relatives à la pression de pneu (→ page 232)

■ Contrôle de la pression de pneu à l'aide du système de contrôle de la pression des pneus

Conditions requises

- Le véhicule est en marche.

Ordinateur de bord:

 Maintenance  Pneus

L'un des affichages suivants apparaît:

- Pression et température actuelles des pneus sur les différentes roues:
- **Affichage pression pneus quelques minutes après le départ**
- **Contrôle pression pneus activé:** le cycle d'initialisation du système n'est pas encore terminé. La pression de pneu est alors déjà contrôlée.

► Comparez la pression de pneu à la pression recommandée pour les conditions d'utilisation actuelles (→ page 232). Ce faisant, tenez compte des remarques relatives aux pneus froids (→ page 232).

 Les valeurs affichées sur l'ordinateur de bord peuvent différer de celles du manomètre car elles sont calculées en fonction du niveau de la mer. En altitude, la pression de pneu indiquée par un manomètre est plus élevée que celle affichée par l'ordinateur de bord. Dans ce cas, ne diminuez pas la pression de pneu.

Redémarrage du système de contrôle de la pression des pneus

Conditions requises

- Le véhicule est à l'arrêt.
- La pression de pneu recommandée pour chaque roue est réglée en fonction des conditions d'utilisation du véhicule (→ page 232).

Redémarrez le système de contrôle de la pression des pneus dans les situations suivantes:

- Modification de la pression de pneu
- Changement de roues/de pneus ou montage de roues neuves/de pneus neufs

Ordinateur de bord:

↳ Maintenance ► Pneus

- Balayez du doigt la surface Touch Control située à gauche sur le volant, en effectuant un mouvement vers le bas.
Le message **Pressions actuelles comme nouvelles valeurs de référence?** apparaît sur l'ordinateur de bord.
- Pour lancer un redémarrage, appuyez sur le Touch Control situé à gauche sur le volant.
Le message **Contrôle pression pneus redémarré** apparaît sur l'ordinateur de bord.
Les messages d'alerte actuels sont effacés et le voyant orange d'alerte  s'éteint.
Après quelques minutes de trajet, le système contrôle si la pression actuelle des pneus se trouve dans la plage de valeurs prescrite. La pression de pneu actuelle est ensuite contrôlée sur la base de ces valeurs de référence.

Tenez compte du thème associé suivant:

- Remarques relatives à la pression de pneu (→ page 232)

Homologation radio pour le système de contrôle de la pression des pneus

Numéros d'homologation radio

Pays	Numéro d'homologation radio
Argentine	 CNC: H-12336 Model: Schrader HSW4
Brésil	 MODELO: GG4 ANATEL: 0381-13-8001 Este equipamento opera em caráter secundário, isto é, não tem direito à proteção contra interferência prejudicial, mesmo de estações do mesmo tipo e não pode causar interferência a sistemas operando em caráter primário.
Jordanie	Kingdom of Jordan Type approval for Tyre Pressure Sensor and ECU Manufacturer: Schrader Electronics Ltd. Model: Mercedes HS Snap in 433 MHz Type Approval Number: TRC/LPD/2013/48 Type Approval Number: LPD
Maroc	AGREE PAR L'ANRT MAROC MR7907 ANRT 2013 Date d'agrement: 05/03/2013
Philippines	 NTC Type Approved. No: ESD-1306995C

Pays	Numéro d'homologation radio
Singapour	Complies with IDA Standards DA-103365
Afrique du Sud	 TA-2013/461
Emirats arabes unis Abou Dhabi et Dubaï	TRA Registered No: ER0104996/13 Dealer No: DA0047074/10

Changement de roue

Remarques relatives au choix, au montage et au remplacement des jantes et des pneus

⚠ ATTENTION Risque d'accident en cas de dimensions incorrectes des roues et des pneus

Si vous montez des roues et des pneus de dimensions incorrectes, les freins de service ou les éléments du système de freinage et de la suspension de roue risquent d'être endommagés.

► Remplacez toujours les roues et les pneus par des roues et des pneus ayant les mêmes spécifications que les pièces d'origine.

Dans le cas des roues, soyez attentif aux points suivants:

- Désignation
- Type

Dans le cas des pneus, soyez attentif aux points suivants:

- Désignation
- Fabricant
- Type

⚠ ATTENTION Risque d'accident en cas de dépassement de la capacité de charge des pneus ou de l'indice de vitesse autorisé

Un dépassement peut endommager les pneus et provoquer leur éclatement.

- Montez uniquement des pneus dont les dimensions et le type sont agréés pour votre type de véhicule.
- Veillez à respecter la capacité de charge des pneus requise pour votre véhicule et l'indice de vitesse.

! **REMARQUE** Endommagement du véhicule et des pneus dû à l'utilisation de pneus d'un type et de dimensions non agréés

Pour des raisons de sécurité, utilisez uniquement des pneus, des jantes et des accessoires agréés spécialement par Mercedes-Benz pour votre véhicule.

Ces pneus sont spécialement adaptés aux systèmes d'aide à la conduite et systèmes de sécurité active tels que l'ABS ou l'ESP®.

Sinon, cela risque d'entraîner une dégradation du comportement du véhicule, par exemple du point de vue de la tenue de route, des bruits de roulement et de la consommation. En outre, d'autres dimensions de pneus peuvent entraîner sous charge un frottement des pneus contre la carrosserie ou les éléments de l'essieu. Les pneus ou le véhicule peuvent être endommagés.

► Utilisez uniquement les pneus, les jantes et les accessoires qui ont été testés et recommandés par Mercedes-Benz.

! **REMARQUES** Sécurité de marche compromise en cas d'utilisation de pneus rechapés

Les pneus rechapés ne sont ni testés ni recommandés par Mercedes-Benz étant donné que les détériorations antérieures ne sont pas toujours détectées au rechapage.

La sécurité de marche ne peut donc pas être garantie.

► Ne montez aucun pneu d'occasion dont vous ne connaissez pas l'utilisation antérieure.

! **REMARQUE** Risque d'endommagement des jantes et des pneus en cas de franchissement d'obstacles

Les pneus des roues de grande taille sont de plus petite section. Plus la section des pneus est faible, plus le risque d'endommagement

des jantes et des pneus en cas de franchissement d'obstacles est grand.

- ▶ Evitez les obstacles ou franchissez-les avec une prudence extrême.
- ▶ Réduisez votre vitesse pour franchir les bordures de trottoirs, les ralentisseurs, les plaques d'égout et les nids-de-poule.
- ▶ Evitez les bordures de trottoirs particulièrement hautes.

! **REMARQUE** Risque d'endommagement des jantes et des pneus lors du stationnement sur un trottoir ou dans un nid-de-poule

Lors du stationnement sur un trottoir ou dans un nid-de-poule, les jantes et les pneus risquent d'être endommagés.

- ▶ Garez-vous uniquement sur un sol aussi plat que possible.
- ▶ Evitez les trottoirs et les nids-de-poule lors du stationnement.

! **REMARQUE** Endommagement des composants électroniques dû à l'utilisation de démonte-pneus

Véhicules équipés du système de contrôle de la pression des pneus : la roue est munie de composants électroniques.

Si un démonte-pneu est placé à proximité de la valve, les composants électroniques risquent d'être endommagés.

- ▶ Ne placez aucun démonte-pneu à proximité de la valve.
- ▶ Faites toujours remplacer les pneus par un atelier qualifié.

L'utilisation d'accessoires non agréés par Mercedes-Benz pour votre véhicule ou une utilisation incorrecte peuvent compromettre la sécurité de fonctionnement de votre véhicule.

Avant tout achat et utilisation d'accessoires non agréés, renseignez-vous auprès d'un atelier qualifié sur les points suivants:

- Adéquation
- Dispositions légales
- Recommandations d'usine

Lors du choix, du montage et du remplacement des pneus, tenez compte des points suivants:

- Prescriptions spécifiques au pays concerné en matière d'homologation des pneus et qui imposent un certain type de pneu pour votre véhicule.
- Il peut également arriver que, dans certaines régions ou zones d'exploitation, l'utilisation d'un type de pneus en particulier soit fortement recommandée.
- N'utilisez que des jantes et des pneus de même type, de même modèle (pneus été, pneus hiver) et de même marque.
- Montez uniquement des jantes de même taille sur un essieu (côté gauche et côté droit).

Des exceptions ne sont permises qu'en cas de crevaison pour le trajet jusqu'à l'atelier qualifié.

- Ne modifiez en aucun cas le système de freinage, les roues ou les pneus.

Le montage de rondelles de compensation et de disques antipoussière n'est pas autorisé et entraîne l'annulation de l'autorisation de mise en circulation.

- Lorsque la température est inférieure à 10 °C, montez des pneus hiver ou des pneus toutes saisons portant le sigle  M+S sur toutes les roues.

Lorsque les conditions de circulation sont hivernales, les pneus hiver sont en mesure d'offrir la meilleure adhérence qui soit.

- Dans le cas des pneus M+S, montez uniquement des pneus de même profil.
- Respectez la vitesse maximale autorisée pour les pneus M+S montés.

Si la vitesse maximale autorisée est inférieure à celle du véhicule, une étiquette de rappel correspondante doit être placée dans le champ de vision du conducteur.

- Lorsque votre véhicule est équipé de pneus neufs, roulez à vitesse modérée pendant les 100 premiers kilomètres.
- Remplacez les pneus au plus tard au bout de 6 ans, indépendamment de leur degré d'usure.

Pour de plus amples informations sur les jantes et les pneus, adressez-vous à un atelier qualifié.

Tenez également compte des thèmes associés suivants:

- Remarques relatives à la pression de pneu (→ page 232)
- Tableau de pression des pneus (→ page 232)
- Remarques relatives à la roue de secours (→ page 241)

Remarques relatives à la permutation des roues

▲ ATTENTION Risque d'accident en cas de dimensions différentes des roues

La permutation des roues avant et arrière risque de compromettre fortement le comportement routier du véhicule.

Les freins à disques ou les éléments de la suspension de roue risquent d'être endommagés.

- ▶ Permutez uniquement les roues avant et arrière lorsque les jantes et les pneus sont de dimensions identiques.

La permutation des roues avant et arrière alors que les jantes ou les pneus sont de dimensions différentes peut entraîner l'annulation de l'autorisation de mise en circulation.

Les roues avant et arrière s'usent de manière différente:

- Les roues avant s'usent plus fortement au niveau de l'épaule de pneu.
- Les roues arrière s'usent plus fortement au milieu du pneu.

N'utilisez pas trop les pneus. Sinon, leur adhérence sur route mouillée diminue fortement (aquaplanage).

Si les roues du véhicule sont toutes de même taille, vous pouvez les permuter tous les 5 000 à 10 000 km, en fonction de leur degré d'usure. Respectez le sens de rotation des roues.

Tenez compte pour cela des instructions et des consignes de sécurité relatives au changement de roue (→ page 237).

Informations relatives au sens de rotation des pneus

Les pneus avec sens de rotation prescrit offrent des avantages supplémentaires, par exemple en matière d'aquaplanage. Ces avantages sont effectifs uniquement si vous respectez le sens de rotation prescrit.

Le sens de rotation est repéré par une flèche sur le flanc du pneu.

Une roue de secours peut aussi être montée dans le sens de rotation inverse. Respectez les conditions d'utilisation temporaire ainsi que la limite de vitesse indiquée sur la roue de secours.

Remarques concernant le stockage des roues

Lors du stockage des roues, tenez compte des remarques suivantes:

- Stockez les roues démontées dans un endroit frais et sec, si possible à l'abri de la lumière.
- Protégez les pneus de l'huile, de la graisse et du carburant.

Préparation du véhicule pour un changement de roue

Conditions requises

- L'outillage de changement de roue nécessaire est disponible.
- Le véhicule ne se trouve pas sur un terrain en pente.
- Le véhicule est à l'arrêt sur un sol stable, plat et non glissant.

- ▶ Serrez le frein de stationnement.
- ▶ Placez les roues avant en ligne droite.
- ▶ Engager le rapport **P**
- ▶ Arrêtez le véhicule.
- ▶ Assurez-vous que vous ne pouvez pas mettre le véhicule en marche.
- ▶ **Sur un sol horizontal:** placez une cale ou un autre objet approprié devant et derrière la roue diagonalement opposée à la roue à remplacer.
- ▶ **Sur une descente douce:** placez une cale ou un autre objet approprié sous chacune des roues avant et arrière situées du côté opposé à la roue à remplacer.
- ▶ Sortez le cric et l'outillage de changement de roue qui sont rangés dans l'espace jambes côté passager (→ page 229).
- ▶ Enlevez la roue de secours du porte-roue de secours, si votre équipement en est doté (→ page 242).
- ▶ Si nécessaire, enlevez l'enjoliveur de roue.

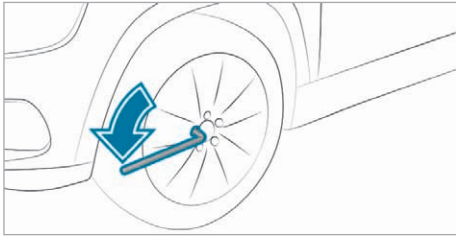

- ▶ A l'aide de la clé démonte-roue, dévissez les vis/écrous de la roue à changer de 1 tour environ. Ne dévissez pas complètement les vis/écrous de roue.
- ▶ Levez le véhicule (→ page 238).

Levage du véhicule lors d'un changement de roue

Conditions requises

- Personne ne se trouve dans le véhicule.
- Le véhicule doit être prêt pour le changement de roue (→ page 237).

Remarques importantes relatives à l'utilisation du cric :

- Pour soulever le véhicule, utilisez uniquement les crics agréés pour Mercedes-Benz pour votre véhicule.
- Le cric n'est prévu que pour soulever le véhicule pendant une durée limitée et n'est pas conçu pour effectuer des travaux de maintenance sous le véhicule.
- Le cric doit reposer sur une surface plane, ferme et non glissante. Si nécessaire, utilisez un support large, plat et antidérapant qui puisse supporter la charge.
- Le pied du cric doit se trouver directement en dessous du point d'appui.

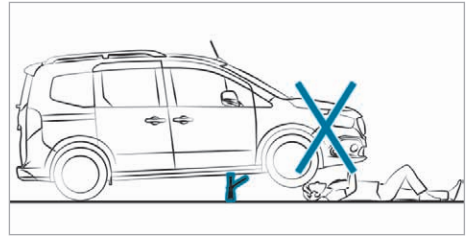
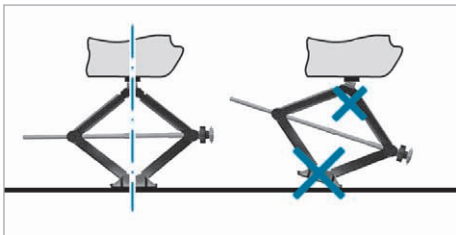

Règles de conduite lorsque le véhicule est soulevé :

- Ne mettez jamais vos mains ou vos pieds sous le véhicule.
- Ne vous glissez jamais sous le véhicule.
- Ne mettez pas le véhicule en marche et ne desserrez pas le frein de stationnement.
- N'ouvrez ou ne fermez aucune porte ni le hayon.

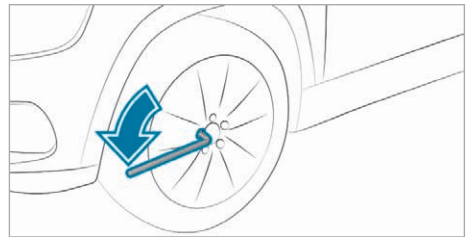

- ▶ A l'aide de la clé démonte-roue, dévissez les vis de la roue à changer de 1 tour environ. Ne dévissez pas complètement les vis.

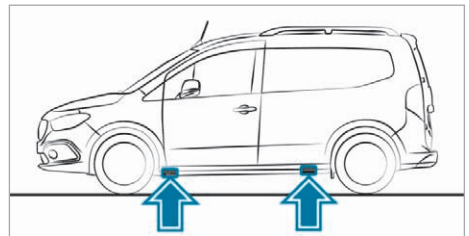

Emplacement des points d'appui du cric

⚠ ATTENTION Risque de blessure en cas de placement incorrect du cric

Si vous ne placez pas le cric correctement sous le point d'appui prévu à cet effet sur le véhicule, le cric risque de glisser lorsque le véhicule est soulevé.

- ▶ Placez le cric uniquement sous le point d'appui prévu à cet effet sur le véhicule.

Le pied du cric doit se trouver directement en dessous du point d'appui sur le véhicule.

! **REMARQUE** Dommages sur le véhicule dus à un cric non adapté

Si vous utilisez un cric qui n'est pas conçu pour les points d'appui du véhicule, vous risquez d'endommager le véhicule, et notamment la batterie haute tension.

- N'utilisez qu'un cric conçu pour les points d'appui du véhicule ou un adaptateur compatible.

! **REMARQUE** Dommages sur le véhicule en cas de placement incorrect du cric

Si vous ne placez pas le cric sous les points d'appui prévus à cet effet, vous risquez d'endommager le véhicule, et notamment la batterie haute tension.

- Placez uniquement le cric sous les points d'appui prévus à cet effet.

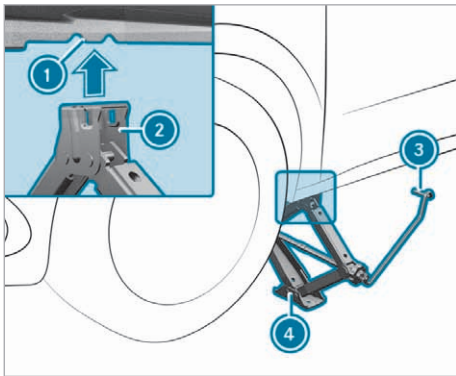

- Placez l'appui (2) du cric (4) sous le point d'appui du cric (1).
- Veillez à ce que le pied du cric (4) se trouve directement en dessous du point d'appui (1).
- Tournez la manivelle du cric (3) jusqu'à ce que le cric (4) soit parfaitement en place sous le point d'appui (1) et que la surface d'appui du cric repose entièrement sur le sol.
- Continuez de tourner la manivelle (3) jusqu'à ce que la roue soit à 3 cm au maximum au-dessus du sol.

Dépose de la roue

Conditions requises

- Le véhicule est relevé (→ page 238).

Lors du changement de roue, évitez d'exercer une force quelconque sur les disques de frein car cela risque de compromettre le confort au freinage.

! **REMARQUE** Dommages au niveau des filetages dus à des vis de roue encrassées

- Ne posez pas les vis de roue dans le sable ou dans la saleté.

- Enlevez la vis de roue qui se trouve en haut.
- Dévissez complètement les autres vis de roue.
- Enlevez la roue et rangez-la, si nécessaire, dans le compartiment de chargement.

Montage d'une nouvelle roue

Conditions requises

- La roue est déposée (→ page 239).

! **ATTENTION** Risque d'accident en cas de perte d'une roue

Si les vis de roue sont huilées ou graissées, ou si le filet des vis ou des moyeux de roue est endommagé, les vis de roue peuvent se desserrer.

- Ne huilez ni ne graissez jamais les vis de roue.
- Prenez immédiatement contact avec un atelier qualifié si un filet est endommagé.
- Faites remplacer les vis de roue ou les taraudages des moyeux de roue endommagés.
- Ne continuez pas de rouler.

- Tenez compte des remarques relatives au choix des pneus (→ page 235).

Dans le cas des pneus avec sens de rotation prescrit, le sens de rotation est repéré par une flèche sur le flanc du pneu. Tenez compte du sens de rotation prescrit lors du montage.

- Tenez compte des remarques relatives au montage de la roue de secours (→ page 241).

⚠ ATTENTION Risque de blessure lors du serrage des vis et des écrous de roue

Si vous serrez les vis ou écrous de roue alors que le véhicule est soulevé, le cric risque de glisser.

- Serrez uniquement les vis ou écrous de roue lorsque le véhicule est abaissé.

- Respectez les instructions et les consignes de sécurité relatives au «Changement de roue» (→ page 235).
- Pour des raisons de sécurité, utilisez exclusivement les vis de roue agréées pour les véhicules Mercedes-Benz et pour le type de roue monté.

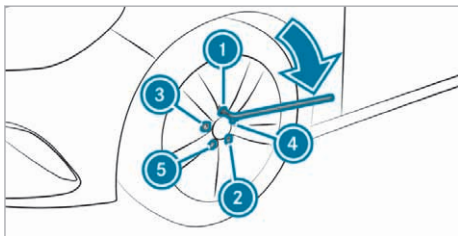

- Posez les vis de roue et serrez-les légèrement et uniformément dans l'ordre indiqué, c'est-à-dire en diagonale.
- Posez la dernière vis de roue et serrez-la légèrement.
- Abaissez le véhicule (→ page 240).

Abaissement du véhicule après un changement de roue

Conditions requises

- La nouvelle roue est montée (→ page 239).
- **Abaissement du véhicule :** tournez la manivelle du cric jusqu'à ce que le véhicule repose de nouveau fermement sur le sol.
- Mettez le cric de côté.

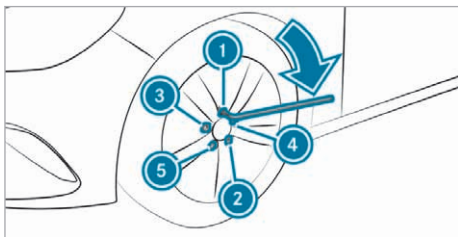

- Serrez les vis de roue uniformément dans l'ordre indiqué ① à ⑤, c'est-à-dire en diagonale, avec un couple maximal de 80 Nm dans un premier temps.
- Serrez ensuite les vis de roue uniformément dans l'ordre indiqué ① à ⑤, c'est-à-dire en diagonale, au couple de serrage prescrit de 110 Nm.

⚠ ATTENTION Risque d'accident dû à un couple de serrage incorrect

Si vous ne serrez pas les vis ou les écrous de roue au couple prescrit, les roues risquent de se détacher.

- Assurez-vous que les vis de roue ou les écrous de roue sont serrés au couple de serrage prescrit.
- Si nécessaire, prenez contact avec un atelier qualifié et ne déplacez pas le véhicule.

- Contrôlez la pression de pneu de la roue nouvellement montée et corrigez-la si nécessaire.
- **Véhicules équipés du système de contrôle de la pression des pneus :** redémarrez le système de contrôle de la pression des pneus (→ page 234).

Informations relatives aux combinaisons jantes/pneus

Remarques générales

Pour de plus amples informations sur les jantes, les pneus et les combinaisons autorisées, adressez-vous à un atelier qualifié.

Plus la section des pneus est faible pour une certaine taille de roues, plus le confort de marche se dégrade sur des routes en mauvais état. Le confort de roulement et d'amortissement baisse tandis que le risque d'endommagement des jantes et des pneus en cas de franchissement d'obstacles augmente.

Vous trouverez le tableau des pressions de pneu recommandées pour différents états de chargement du véhicule au-dessus du verrouillage de porte lorsque la porte conducteur est ouverte ou sous «Tableaux de pressions des pneus» (→ page 232).

Contrôlez la pression de pneu régulièrement et uniquement lorsque les pneus sont froids.

Tenez compte des remarques suivantes:

- Le véhicule doit toujours être équipé de jantes de même taille sur un essieu (gauche/droite).
- Le véhicule doit toujours être équipé de pneus de même modèle (pneus été, pneus toutes saisons).

Pour tout renseignement sur les pneus spécialement développés et agréés pour votre véhicule, adressez-vous à un point de service Mercedes-Benz.

i Certaines combinaisons jantes/pneus ne sont livrables départ usine que dans certains pays.

Pneus été avec jantes acier

Pneus été	Jantes acier
205/60 R16 96 H	6,5 J x 16 ET 38

Pneus été avec jantes alliage

Pneus été	Jantes alliage
205/60 R16 96 H	6,5 J x 16 ET 40
205/55 R17 95 H	7 J x 17 ET 43

Pneus toutes saisons avec jantes acier

Pneus toutes saisons	Jantes acier
205/60 R16 96 H	6 J x 16 ET 38

Pneus toutes saisons avec jantes alliage

Pneus toutes saisons	Jantes alliage
205/60 R16 96 H	6,5 J x 16 ET 40

Roue de secours

Remarques relatives à la roue de secours

Roue de secours : les dimensions de jantes et de pneus et le type de pneus correspondent aux autres roues montées, à l'exception de la jante de taille 7 J x 17 ET 43.

Une roue de secours montée modifie le comportement routier et présente des risques.

⚠ ATTENTION Risque d'accident en cas de dimensions incorrectes des jantes et des pneus

La roue de secours peut compromettre fortement le comportement routier.

Pour éviter de prendre des risques, tenez compte des remarques suivantes:

- ▶ Conduisez avec prudence.

- ▶ Ne montez jamais plus d'une roue de secours qui diffère de la roue à changer.
- ▶ N'utilisez que brièvement la roue de secours.
- ▶ Faites remplacer la roue de secours présentant des dimensions différentes par l'atelier qualifié le plus proche. Tenez impérativement compte des dimensions de jantes et de pneus appropriées ainsi que du type de pneus.

- Si vous roulez avec une roue de secours qui diffère de la roue à changer, ne dépassez pas la vitesse maximale autorisée de 80 km/h.
- La pression de pneu de la roue de secours doit être contrôlée avant de prendre la route (→ page 232).

Contrôlez les points suivants à intervalles réguliers ainsi qu'avant les longs trajets:

- la bonne fixation de la roue de secours
- la pression de pneu de la roue de secours (corrigez-la si nécessaire) (→ page 232)
- la fixation du porte-roue de secours

La roue de secours se trouve sous le véhicule, dans un porte-roue de secours placé à l'arrière.

Remplacez les pneus au plus tard au bout de 6 ans, indépendamment de leur degré d'usure. Cela s'applique également à la roue de secours.

- ❗ Le système de contrôle de la pression des pneus ne fonctionne pas pour la roue de secours. La roue de secours n'est pas équipée d'un capteur approprié pour le système de contrôle de la pression des pneus.

Roue de secours

Pneus été	Jantes acier
205/60 R16 96H	6,5 J x 16 ET 38

Pose et dépose de la roue de secours

Dépose de la roue de secours à l'arrière, sous le véhicule

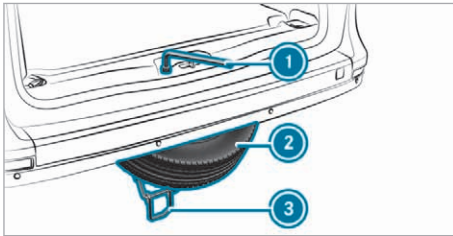

- ▶ En fonction de l'équipement, ouvrez le hayon ou les portes arrière.
- ▶ Prenez la clé démonte-roue ❶ dans l'outillage de changement de roue et desserrez l'écrou qui se trouve au niveau du seuil de chargement.
- ▶ Décrochez le porte-roue de secours à l'aide de la poignée ❸ et abaissez-le.
- ▶ Retirez la roue de secours ❷.

Pose de la roue de secours à l'arrière, sous le véhicule

- ▶ Assurez-vous que la valve de la roue de secours ❷ est orientée vers le bas.
- ▶ Mettez la roue de secours ❷ en place dans le porte-roue de secours.
- ▶ Relevez le porte-roue de secours à l'aide de la poignée ❸ et accrochez-le.
- ▶ Serrez à fond l'écrou situé au niveau du seuil de chargement avec la clé démonte-roue ❶.

Remarques relatives aux caractéristiques techniques

Les caractéristiques techniques ont été établies conformément aux directives UE. Les données mentionnées sont valables uniquement pour les véhicules avec équipement de série. Pour de plus amples informations, adressez-vous à un atelier qualifié.

Uniquement pour certains pays : vous trouverez les données spécifiques au véhicule dans les documents COC (certificat de conformité). Ces documents vous sont remis à la livraison du véhicule.

Electronique du véhicule

Remarque relative aux interventions sur le système d'entraînement

! **REMARQUE** Usure prématurée due à une maintenance incorrecte

Si la maintenance est exécutée de manière incorrecte, il y a risque d'usure accrue des pièces du véhicule et d'annulation de l'autorisation de mise en circulation du véhicule.

- ▶ Confiez toujours les travaux de maintenance sur le système d'entraînement et sur les pièces correspondantes à un atelier qualifié.

Émetteurs-récepteurs radio

Remarques relatives au montage d'émetteurs-récepteurs radio

! **ATTENTION** Risque d'accident dû à des travaux effectués de manière non conforme sur les émetteurs-récepteurs radio

Lorsque des émetteurs-récepteurs radio sont manipulés ou ne sont pas post-équipés dans les règles de l'art, leur rayonnement électromagnétique peut perturber l'électronique du véhicule et compromettre la sécurité de fonctionnement du véhicule.

- ▶ Confiez toujours les travaux sur les appareils électriques ou électroniques à un atelier qualifié.

! **ATTENTION** Risque d'accident en cas d'utilisation non conforme des émetteurs-récepteurs radio

Si vous utilisez des émetteurs-récepteurs radio de façon non conforme dans le véhicule, leur rayonnement électromagnétique peut perturber l'électronique du véhicule. Cela vaut en particulier dans les cas suivants:

- Lorsque l'émetteur-récepteur radio n'est pas raccordé à une antenne extérieure.
- Lorsque l'antenne extérieure n'est pas montée correctement ou qu'elle n'est pas un modèle générant peu de réflexion.

La sécurité de fonctionnement du véhicule peut alors être compromise.

- ▶ Confiez le montage de l'antenne extérieure générant peu de réflexion à un atelier qualifié.
- ▶ Lorsque vous utilisez des émetteurs-récepteurs radio dans le véhicule, reliez-les toujours à l'antenne extérieure générant peu de réflexion.

! **REMARQUE** Annulation de l'autorisation de mise en circulation due au non-respect des conditions d'installation et d'utilisation

Le non-respect des conditions d'installation et d'utilisation des émetteurs-récepteurs radio peut entraîner l'annulation de l'autorisation de leur mise en circulation.

- ▶ N'utilisez que des bandes de fréquences agréées.
- ▶ Tenez compte des puissances de sortie maximales autorisées dans ces bandes de fréquences.
- ▶ N'utilisez que les emplacements de montage des antennes autorisés.

Pour le montage ultérieur d'émetteurs-récepteurs radio, vous devez respecter la spécification technique ISO/TS 21609 (véhicules routiers - Guide sur la compatibilité électromagnétique (CEM) pour l'installation en seconde monte d'équipements de radiotéléphonie). Respectez les dispositions légales en vigueur pour les pièces rapportées.

Si votre véhicule est équipé d'un prééquipement pour la radio, utilisez les raccords d'alimentation électrique et les raccords d'antenne prévus dans le prééquipement. Lors du montage, tenez compte

des notices d'utilisation complémentaires du fabricant.

■ Puissance d'émission des émetteurs-récepteurs radio

Les puissances d'émission maximales (PEAK) au niveau de la base d'antenne ne doivent pas être supérieures aux valeurs indiquées dans le tableau suivant:

Bande de fréquences et puissance d'émission maximale

Bande de fréquences	Puissance d'émission maximale
Ondes courtes 26 - 30 MHz	12 W
Bande des 2 m 146 - 174 MHz	17 W
Bande des 23 cm 1 240 - 1 300 MHz	2,5 W
Bluetooth®/Wi-Fi 2 400 - 2 620 MHz	6 W
Terrestrial Trunked Radio (TETRA) 380 - 410 MHz	20 W
Téléphonie mobile (2G/GSM 900)	12 W

Bande de fréquences	Puissance d'émission maximale
Téléphonie mobile (2G/ GSM 1800/1900)	6 W
Téléphonie mobile (3G/4G)	6 W

Les appareils suivants peuvent être utilisés sans restriction dans le véhicule:

- Émetteurs-récepteurs radio ayant une puissance d'émission maximale de 100 mW
- Émetteurs-récepteurs radio émettant sur la bande de fréquences 380 - 410 MHz et ayant une puissance d'émission maximale de 2 W (TETRA)
- Téléphones portables (2G/3G/4G)

Pour les bandes de fréquences suivantes, il n'existe aucune restriction pour les emplacements de montage des antennes à l'extérieur du véhicule:

- Terrestrial Trunked Radio (TETRA)
- 2G/3G/4G

Informations radio réglementaires

Informations spécifiques relatives à l'application radio selon la norme 2014/53/UE

Type de transmission radio et spécifications selon la norme 2014/53/UE

En plus des fréquences typiques de communication mobile, les véhicules de Mercedes-Benz utilisent les applications radio suivantes:

Type de transmission radio et spécifications selon la norme 2014/53/UE

Technologie	Plage de fréquences	Puissance d'émission/intensité du champ magnétique
Système de fermeture confort	20 kHz (9 - 90 kHz)	≤ 72 dBμA/m à 10 m
Transmission de puissance sans câble	105 kHz (90 - 119 kHz)	≤ 42 dBμA/m à 10 m
Système de fermeture confort	120 kHz (119 - 135 kHz)	≤ 42 dBμA/m à 10 m
Transmission de puissance sans câble	127 kHz (119 - 135 kHz)	≤ 66 dBμA/m à 10 m de distance dans le cas d'une baisse de l'intensité du champ magnétique de 3 dB par octave au-delà de 119 kHz

Technologie	Plage de fréquences	Puissance d'émission/intensité du champ magnétique
Near Field Communication	13,553 – 13,567 MHz	≤ 42 dBμA/m à 10 m
Système de fermeture confort, commande d'ouverture de porte de garage, système de contrôle de la pression des pneus	433 MHz (433,05 – 434,79 MHz)	≤ 10 mW ERP
Télécommande et récepteur de la fonction chauffage auxiliaire, commande d'ouverture de porte de garage	868 MHz (868,0 – 868,6 MHz)	≤ 25 mW ERP
Télécommande et récepteur de la fonction chauffage auxiliaire, commande d'ouverture de porte de garage	869 MHz (868,7 – 869,2 MHz)	≤ 25 mW ERP
Bluetooth®, Kleer, RLAN, télécommandes radio, casques sans câble	Bande ISM 2,4 GHz (2 400 – 2 483,5 MHz)	≤ 100 mW PIRE
RLAN	5,1 GHz UNII-1 (5 150 – 5 250 MHz)	≤ 25 mW PIRE
Capteur pour protection volumétrique, RLAN	5,8 GHz UNII-3 (5 725 – 5 875 MHz)	≤ 25 mW PIRE
Système de fermeture confort	7,25 GHz UWB (6,0 – 8,5 GHz)	≤ -41,3 dBm/MHz PIRE moyenne ≤ 0 dBm/MHz PIRE de crête
Radar 76 GHz	76 – 77 GHz	≤ 55 dBm Peak PIRE
Hermes (module de communication)	GSM: EGSM900, Class 4	< +33 dBm (±2 dB)
	GSM: EGSM1800, Class 1	< +30 dBm (±2 dB)
	GSM: EGSM900, 8-PSK, ClassE2	< +27 dBm (±3 dB)
	GSM: EGSM1800, 8-PSK, ClassE2	< +26 dBm (±3 dB/-4 dB)
	UMTS 2100: WCDMA FDD B 1, Class 3	< +24 dBm (±1 dB/-3 dB)
	LTE: FDD BI/BIII, Class 3	< +23 dBm (±2dB)
	LTE: TDD B38/B39/B40/B41, Class 3	< +23 dBm (±2dB)
Onboard Logic Unit (OLU)	GSM 900 (880 – 915 MHz / 925 – 960 MHz)	33 dBm (2 W)
	GSM 1800 (1 710 – 1 785 MHz / 1 805 – 1 880 MHz)	30 dBm (1 W)

Technologie	Plage de fréquences	Puissance d'émission/intensité du champ magnétique
	WCDMA FDDI (1 920 – 1 980 MHz / 2 110 – 2 170 MHz)	24 dBm (0,25 W)
	WCDMA FDDVIII (880 – 915 MHz / 925 – 960 MHz)	24 dBm (0,25 W)
	LTE FDD1 (1 920 – 1 980 MHz / 2 110 – 2 170 MHz)	23 dBm (0,2 W)
	LTE FDD3 (1 710 – 1 785 MHz / 1 805 – 1 880 MHz)	23 dBm (0,2 W)
	LTE FDD7 (2 500 – 2 570 MHz / 2 620 – 2 690 MHz)	23 dBm (0,2 W)
	LTE FDD8 (880 – 915 MHz / 925 – 960 MHz)	23 dBm (0,2 W)
	LTE FDD20 (832 – 862 MHz / 791 – 821 MHz)	23 dBm (0,2 W)
	LTE TDD38 (2 570 – 2 620 MHz / 2 570 – 2 620 MHz)	23 dBm (0,2 W)

Vous trouverez plus d'informations et d'actualisations sur le site Internet suivant :

<https://regulatoryradioinformation.corpinter.net/vans/fr>



Marquages radio réglementaires et remarques spécifiques

Les tableaux et sections contiennent les informations radio réglementaires suivantes:

- Informations sur le fabricant
- Marquages radio réglementaires requis, listés par pays/régions:
 - Indication du fabricant
 - Désignations des modèles
 - Numéros d'homologation radio
- Remarques spécifiques relatives aux composants du véhicule commandés par radio

Vue d'ensemble des fabricants

Fabricant	Informations sur le fabricant
Bosch	Robert Bosch GmbH, Daimlerstraße 6, 71229 Leonberg, Allemagne
Continental Automotive	Continental Automotive GmbH, Siemensstraße 12, 93055 Regensburg, Allemagne
Garmin	Garmin International, Inc., 1200 E. 151st Street, Olathe, Kansas 66062, Etats-Unis
Harman Becker	Harman Becker Automotive Systems GmbH, Becker-Goehring-Strasse 18, 76307 Karlsbad, Allemagne

Fabricant	Informations sur le fabricant
HELLA	HELLA KGaA Hueck & Co., Rixbecker Straße 75, 59552 Lippstadt, Allemagne
Hirschmann	Hirschmann Car Communication GmbH, Stuttgarter Straße 45-51, 72654 Neckartenzlingen, Allemagne
Huf Baolong	Huf Baolong Electronics Bretten GmbH, Gewerbestraße 40, 75015 Bretten, Allemagne
MARQUARDT	MARQUARDT GmbH, Schloßstraße 16, 78604 Rietheim-Weilheim, Allemagne
Meta System	Meta System S.P.A., Via T. Galimberti 5, 42124 Reggio Emilia, Italie
Schrader	Schrader Electronics Ltd., 11 Technology Park, Belfast Road, Antrim BT41 1QS, Irlande du Nord, Royaume-Uni
Veoneer	Veoneer Sweden AB, Wallentinsvägen 22, 44737 Vårgårda, Suède
Visteon	Visteon Electronics GmbH, Amalienbadsstraße 41a, 76227 Karlsruhe, Allemagne
WITTE-Velbert	WITTE-Velbert GmbH & Co. KG, Hoefenstr. 3-15, 42551 Velbert, Allemagne

Algérie

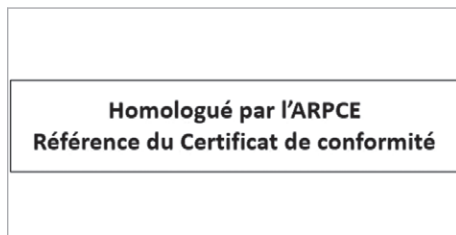

Fabricant	Désignation du modèle	Numéro d'homologation radio
Continental Automotive	MARS Keyless (Système de fermeture)	122/H/ANF/2021
HELLA	DM4 (Système de fermeture)	123/H/ANF/2021
Hirschmann	920510A (Système de fermeture)	4001/1.69-DA/3005/DT/DG/ARPT/17
MARQUARDT	DC12B (Système de fermeture)	189/H/ANF/2021

Argentine

		
Fabricant	Désignation du modèle	Numéro d'homologation radio
Hirschmann	920510A (Système de fermeture)	H-21033
Huf Baolong	TSSRE4A (Capteur de pression de pneu) TSSSG4G6 (Capteur de pression de pneu)	H-20027
MARQUARDT	DC12B (Système de fermeture)	H-21034
Schrader	HSW4 (Capteur de pression de pneu)	H-12336

Bahamas

Fabricant	Désignation du modèle	Numéro d'homologation radio
Hirschmann	920510A (Système de fermeture)	URCA_TA/ 2019_019
MARQUARDT	DC12B (Système de fermeture)	URCA_TA_20 19_128

Biélorussie

		
Fabricant	Désignation du modèle	Numéro d'homologation radio
MARQUARDT	DC12B (Système de fermeture)	URCA_TA_20 19_128

Botswana

Fabricant	Désignation du modèle	Numéro d'homologation radio
MARQUARDT	DC12B (Système de fermeture)	BOCRA/TA/ 2019/4388

Brésil

		
Fabricant	Désignation du modèle	Numéro d'homologation radio
Hirschmann	920510A (Système de fermeture)	06821-18-08 058
Huf Baolong	TSSRE4A (Capteur de pression de pneu) TSSSG4G6 (Capteur de pression de pneu)	05181-17-06 643
MARQUARDT	DC12B (Système de fermeture)	01395-11-02 930
Schrader	GG4 (Capteur de pression de pneu)	0381-13-800 1
Schrader	HSW4 (Capteur de pression de pneu)	0381-13-800 1

Brunei Darussalam

		
Fabricant	Désignation du modèle	Numéro d'homologation radio
Hirschmann	920510A (Système de fermeture)	DTA-000718
MARQUARDT	DC12B (Système de fermeture)	DTA-000068





Union économique eurasiatique





	
Fabricant	Désignation du modèle
Hirschmann	920510A (Système de fermeture)
Huf Baolong	TSSRE4A (Capteur de pression de pneu) TSSSG4G6 (Capteur de pression de pneu)
MARQUARDT	DC12B (Système de fermeture)





Ghana

Fabricant	Désignation du modèle	Numéro d'homologation radio
		NCA APPROVED
MARQUARDT	DC12B (Système de fermeture)	ZRO-M8-7E3-X51

Indonésie



Fabricant	Désignation du modèle	Numéro d'homologation radio
Bosch	LRR3 (Capteur radar)	74264 / SDPPI/2021 7163 
Bosch	MRR1Rear (Capteur radar)	74267 / SDPPI/2021 7163 
Bosch	MRRevo14F (Capteur radar)	74265 / SDPPI/2021 7163 
Bosch	MRRe14FCR (Capteur radar)	74266 / SDPPI/2021 7163 

Fabricant	Désignation du modèle	Numéro d'homologation radio
Garmin	VIS (Headunit)	69984 / SDPPI/2020 7163  Dilarang melakukan perubahan spesifikasi yang dapat menimbulkan gangguan fisik dan/atau elektromagnetik terhadap lingkungan sekitarnya 
Harman Becker	NTG6N ENTRY/MID (Headunit) Production: Germany	64019 / SDPPI/2019 7163  Dilarang melakukan perubahan spesifikasi yang dapat menimbulkan gangguan fisik dan/atau elektromagnetik terhadap lingkungan sekitarnya 

Fabricant	Désignation du modèle	Numéro d'homologation radio
Harman Becker	NTG6N HIGH (Headunit) Production: Germany	64018 / SDPPI/2019 7163  Dilarang melakukan perubahan spesifikasi yang dapat menimbulkan gangguan fisik dan/atau elektromagnetik terhadap lingkungan sekitarnya 
Harman Becker	NTG6N ENTRY/MID (Headunit) Production: Hungary	63775 / SDPPI/2019 7163  Dilarang melakukan perubahan spesifikasi yang dapat menimbulkan gangguan fisik dan/atau elektromagnetik terhadap lingkungan sekitarnya 





Fabricant	Désignation du modèle	Numéro d'homologation radio
Harman Becker	NTG6N HIGH (Headunit) Production: Hungary	63774/ SDPPI/2019 7163  Dilarang melakukan perubahan spesifikasi yang dapat menimbulkan gangguan fisik dan/atau elektromagnetik terhadap lingkungan sekitarnya 
Harman Becker	NTG7 MID (Headunit)	65544/ SDPPI/2020 7163  Dilarang melakukan perubahan spesifikasi yang dapat menimbulkan gangguan fisik dan/atau elektromagnetik terhadap lingkungan sekitarnya 

Fabricant	Désignation du modèle	Numéro d'homologation radio
Harman Becker	NTG7 HIGH (Headunit)	70513/ SDPPI/2020 7163  Dilarang melakukan perubahan spesifikasi yang dapat menimbulkan gangguan fisik dan/atau elektromagnetik terhadap lingkungan sekitarnya 
Harman Becker	NTG7 PRE-MIUM (Headunit)	65543/ SDPPI/2020 7163  Dilarang melakukan perubahan spesifikasi yang dapat menimbulkan gangguan fisik dan/atau elektromagnetik terhadap lingkungan sekitarnya 

Fabricant	Désignation du modèle	Numéro d'homologation radio
Harman Becker	NTG7 PRE-MIUM PLUS (Headunit)	70512/ SDPPI/2020 7163  Dilarang melakukan perubahan spesifikasi yang dapat menimbulkan gangguan fisik dan/atau elektromagnetik terhadap lingkungan sekitarnya 
Harman Becker	NTG7 RSU (Calculateur)	66387/ SDPPI/2020 7163  Dilarang melakukan perubahan spesifikasi yang dapat menimbulkan gangguan fisik dan/atau elektromagnetik terhadap lingkungan sekitarnya 

Fabricant	Désignation du modèle	Numéro d'homologation radio
Hirschmann	920510A (Système de fermeture)	81434/ SDPPI/2022 7163  Dilarang melakukan perubahan spesifikasi yang dapat menimbulkan gangguan fisik dan/atau elektromagnetik terhadap lingkungan sekitarnya 
HELLA	DM4 (Système de fermeture)	69378/ SDPPI/2020 7163  Dilarang melakukan perubahan spesifikasi yang dapat menimbulkan gangguan fisik dan/atau elektromagnetik terhadap lingkungan sekitarnya 

Fabricant	Désignation du modèle	Numéro d'homologation radio
Huf Baolong	TSSRE4A (Capteur de pression de pneu) TSSSG4G6 (Capteur de pression de pneu)	72438/ SDPPI/2021 7163 

Fabricant	Désignation du modèle	Numéro d'homologation radio
MARQUARDT	DC12B (Système de fermeture)	59840/ SDPPI/2019 7163  Dilarang melakukan perubahan spesifikasi yang dapat menimbulkan gangguan fisik dan/atau elektromagnetik terhadap lingkungan sekitarnya 
Visteon	Connect 5 (Headunit)	61671/ SDPPI/2019 7163  Dilarang melakukan perubahan spesifikasi yang dapat menimbulkan gangguan fisik dan/atau elektromagnetik terhadap lingkungan sekitarnya 

Jamaïque

Fabricant	Désignation du modèle
Hirschmann	920510A (Système de fermeture)
MARQUARDT	DC12B (Système de fermeture)

Jordanie

Fabricant	Désignation du modèle	Numéro d'homologation radio
Huf Baolong	TSSRE4A (Capteur de pression de pneu)	TRC/LPD/2017/421
Huf Baolong	TSSSG4G6 (Capteur de pression de pneu)	TRC/LPD/2017/422
Schrader	HSW4 (Capteur de pression de pneu)	Kingdom of Jordan Type approval for Tyre Pressure Sensor and ECU Type Approval Number: TRC/LPD/2013/48 Type Approval Number: LPD

Canada

Fabricant	Désignation du modèle	Numéro d'homologation radio
Hirschmann	920510A (Système de fermeture)	IC:8653A-920510A
Huf Baolong	TSSRE4A (Capteur de pression de pneu) TSSSG4G6 (Capteur de pression de pneu)	IC: 4008C-TSSRE4A

Malaisie



		
Fabricant	Désignation du modèle	Numéro d'homologation radio
Hirschmann	920510A (Système de fermeture)	RFFK/01A/1117/S(17-3581)
Huf Baolong	TSSRE4A (Capteur de pression de pneu) TSSSG4G6 (Capteur de pression de pneu)	RAQP/57A/0817/S(17-2424)
MARQUARDT	DC12B (Système de fermeture)	RAUU/62A/0311/S(11-0263)

Maroc

Fabricant	Désignation du modèle	Numéro d'homologation radio
Hirschmann	920510A (Système de fermeture)	MR 14779 ANTR 2017-09-25
Huf Baolong	TSSRE4A (Capteur de pression de pneu)	AGREE PAR L'ANRT MAROC MR 14320 ANRT 2017 Date d'agrément: 07/07/2017
Huf Baolong	TSSSG4G6 (Capteur de pression de pneu)	AGREE PAR L'ANRT MAROC MR 14319 ANRT 2017 Date d'agrément: 07/07/2017

Fabricant	Désignation du modèle	Numéro d'homologation radio
MARQUARDT	DC12B (Système de fermeture)	AGREE PAR L'ANRT MAROC MR 6698 ANTR 2021 Date d'agrement: 04/11/2021
Schrader	HSW4 (Capteur de pression de pneu)	AGREE PAR L'ANRT MAROC MR7907 ANRT 2013 Date d'agrement: 05/03/2013

Mexique

Fabricant	Désignation du modèle	Numéro d'homologation radio
		
Hirschmann	920510A (Système de fermeture)	IFETEL: RLVHI9217-1 754
Huf Baolong	TSSRE4A (Capteur de pression de pneu) TSSSG4G6 (Capteur de pression de pneu)	IFETEL: RLVHUTS17-0 806
MARQUARDT	DC12B (Système de fermeture)	IFETEL: RLVMADC11- 0446

Mongolie

Fabricant	Désignation du modèle	Numéro d'homologation radio
		
MARQUARDT	DC12B (Système de fermeture)	A19000371

Niger

Fabricant	Désignation du modèle	Numéro d'homologation radio
MARQUARDT	DC12B (Système de fermeture)	008/ ARCEP/DG/1 9

Nigeria

Fabricant	Désignation du modèle
Hirschmann	920510A (Système de fermeture)
MARQUARDT	DC12B (Système de fermeture)

Oman

Fabricant	Désignation du modèle	Numéro d'homologation radio
Hirschmann	920510A (Système de fermeture)	TRA/TA-R/ 4748/17 D080134
Huf Baolong	TSSRE4A (Capteur de pression de pneu) TSSSG4G6 (Capteur de pression de pneu)	TRA/TA-R/ 4516/17 D100428
MARQUARDT	DC12B (Système de fermeture)	TRA/TA-R/ 0227/11 D080353

Pakistan



Fabricant	Désignation du modèle	Numéro d'homologation radio
Hirschmann	920510A (Système de fermeture)	TAC NO: 9.287/2020
MARQUARDT	DC12B (Système de fermeture)	TAC NO: 9.829/2013

Paraguay



Fabricant	Désignation du modèle	Numéro d'homologation radio
Hirschmann	920510A (Système de fermeture)	2018-01- I-000036
MARQUARDT	DC12B (Système de fermeture)	2021-05- I-0304; 2016-5- I-000144 y 2011-06- I-0067

Philippines



Fabricant	Désignation du modèle	Numéro d'homologation radio
Hirschmann	920510A (Système de fermeture)	ESD-1715811 C
Huf Baolong	TSSRE4A (Capteur de pression de pneu) TSSSG4G6 (Capteur de pression de pneu)	ESD-1715393 C
MARQUARDT	DC12B (Système de fermeture)	ESD-1105216 C
Schrader	HSW4 (Capteur de pression de pneu)	ESD-1306995 C

Zambie



Fabricant	Désignation du modèle	Numéro d'homologation radio
MARQUARDT	DC12B (Système de fermeture)	ZMB/ ZICTA/TA/ 2019/5/17

Serbie

		
Fabricant	Désignation du modèle	Numéro d'homologation radio
Hirschmann	920510A (Système de fermeture)	I005 20
MARQUARDT	DC12B (Système de fermeture)	I005 20 P162012470 0
MARQUARDT	DC12K (Système de fermeture)	I005 20 P162012480 0

Singapour

Fabricant	Désignation du modèle	Numéro d'homologation radio
		Complies with IMDA Standards
Bosch	FR5CPCCF (Capteur radar)	DA105282
Bosch	LRR3 (Capteur radar)	DB101762
Bosch	MRR1 Rear (Capteur radar)	DA105282
Bosch	MRRevo14F (Capteur radar)	DA103365
Bosch	MRRe14FCR (Capteur radar)	DB03227
Hirschmann	920510A (Système de fermeture)	N1412-18

Fabricant	Désignation du modèle	Numéro d'homologation radio
Huf Baolong	TSSRE4A (Capteur de pression de pneu) TSSSG4G6 (Capteur de pression de pneu)	DA103787
MARQUARDT	DC12B (Système de fermeture)	DA103365
Meta System	ITS/TPS (Protection volumétrique)	DA103365
Meta System	MUW II (Protection volumétrique)	DA103365
Schrader	HSW4 (Capteur de pression de pneu)	DA-103365
Veoneer	6208428 (Capteur radar)	N2743-16
Veoneer	24 GHz MMR (Capteur radar)	N2955-17
WITTE-Velbert	SDHTAG3NFC (Système de fermeture)	DA107248 N1755-20

Afrique du Sud

		
Fabricant	Désignation du modèle	Numéro d'homologation radio
Hirschmann	920510A (Système de fermeture)	TA-2017/2350
Huf Baolong	TSSRE4A (Capteur de pression de pneu)	TA-2017/1393
Huf Baolong	TSSSG4G6 (Capteur de pression de pneu)	TA-2017/1391
MARQUARDT	DC12B (Système de fermeture)	TA-2011/370
Schrader	HSW4 (Capteur de pression de pneu)	TA-2013/461

Corée du Sud

		
Fabricant	Désignation du modèle	Numéro d'homologation radio
Hirschmann	920510A (Système de fermeture)	R-C-OHR-920510A 해당 무선 설비 기기는 운용 중 전파혼신 가능성이 있으므로 인명안전과 관련된 서비스는 할 수 없음. (This device is not allowed to provide service related human body since it has possibility of frequency interference during on operation.)
Huf Baolong	TSSRE4A (Capteur de pression de pneu)	R-CRM-HHF-TSSRE4A 해당 무선 설비 기기는 운용 중 전파혼신 가능성이 있으므로 인명안전과 관련된 서비스는 할 수 없음. (This device is not allowed to provide service related human body since it has possibility of frequency interference during on operation.)



Fabricant	Désignation du modèle	Numéro d'homologation radio
Huf Baolong	TSSSG4G6 (Capteur de pression de pneu)	R-REM-HHF-TSSSG4G6 해당 무선 설비 기기는 운용 중 전파혼신 가능성이 있으므로 인명안전과 관련된 서비스는 할 수 없음. (This device is not allowed to provide service related human body since it has possibility of frequency interference during on operation.)

Togo

Fabricant	Désignation du modèle	Numéro d'homologation radio
MARQUARDT	DC12B (Système de fermeture)	No. 057/19

Ukraine



Fabricant	Désignation du modèle	Numéro d'homologation radio
Hirschmann	920510A (Système de fermeture)	UKR. 355-9/20
Hirschmann	920508A (Système de fermeture)	Numéro fournisseur: 16833352
Hirschmann	920508B (Système de fermeture)	Numéro fournisseur: 16833352
Huf Baolong	TSSRE4A (Capteur de pression de pneu) TSSSG4G6 (Capteur de pression de pneu)	UA.TR.109.01 09-17
MARQUARDT	DC12B (Système de fermeture)	UA.R.TR.052. 308-19

Ouzbékistan



Fabricant	Désignation du modèle
MARQUARDT	DC12B (Système de fermeture)

Emirats arabes unis

		
Fabricant	Désignation du modèle	Numéro d'homologation radio
Hirschmann	920510A (Système de fermeture)	TRA ER59686/17
Huf Baolong	TSSRE4A (Capteur de pression de pneu)	TRA ER57807/17 DA36976/14
Huf Baolong	TSSSG4G6 (Capteur de pression de pneu)	Registered No: ER57806/17 DA36976/14
MARQUARDT	DC12B (Système de fermeture)	TRA ER0067828/11 DA0018994/09
Schrader	HSW4 (Capteur de pression de pneu)	TRA ER0104996/13 DA0047074/10

Royaume-Uni

	
Fabricant	Désignation du modèle
Continental Automotive	MARS Keyless (Système de fermeture)
Hirschmann	920510A (Système de fermeture)
HELLA	DM4 (Système de fermeture)
MARQUARDT	MS2 (Système de fermeture)

Etats-Unis

Fabricant	Désignation du modèle	Numéro d'homologation radio
Hirschmann	920510A (Système de fermeture)	FCC ID: XTJ920510A
Huf Baolong	TSSRE4A (Capteur de pression de pneu) TSSSG4G6 (Capteur de pression de pneu)	FCC ID: YGOTSSRE4A

Viêtnam

		
Fabricant	Désignation du modèle	Numéro d'homologation radio
Hirschmann	920510A (Système de fermeture)	C051226112 0AF04A3
Hirschmann	920510A (Système de fermeture)	C029018121 8AF04A2 Numéro fournisseur: 16833352

Informations sur le débit d'absorption spécifique (DAS)

Vous trouverez les informations relatives au débit d'absorption spécifique (DAS) sous le mot clé «Informations radio réglementaires» dans la notice d'utilisation numérique qui se trouve dans le véhicule, sur Internet et dans l'appli.

Vous trouverez plus d'informations et d'actualisations sur le site Internet suivant :

<https://regulatoryradioinformation.corpinter.net/vans/fr>



Informations concernant l'importateur des composants radio réglementaires

Uniquement pour la Moldavie: Importateur

S.C. GRAND PREMIUM S.R.L. Moldova
mun. Chisinau, str. Hîncesti sos., 2/2

Uniquement pour la Turquie: Importateur

Mercedes Benz Otomotiv Ticaret ve Hizmetler A.Ş.
Genel Merkez

Akçaburgaz Mah. Süleyman Şah Cad. No: 6/1
34522 Esenyurt/Istanbul

Uniquement pour l'Ukraine: Importateur

PJSC „AUTOCAPITAL“
Velyka Vasylykivska str. 15/2
01004 Kyiv
Ukraine

Uniquement pour le Royaume-Uni: Importateur de voitures Mercedes-Benz

Mercedes-Benz Cars UK Limited
Delaware Drive, Tongwell
Milton Keynes, MK15 8BA
Angleterre

Importateur de monospaces Mercedes-Benz

Mercedes-Benz Vans UK Limited
Delaware Drive, Tongwell
Milton Keynes, MK15 8BA
Angleterre

Importateur de pièces de rechange Mercedes-Benz

Mercedes-Benz Parts Logistics
Delaware Drive, Tongwell
Milton Keynes, MK15 8BA
Angleterre

Plaque signalétique du véhicule, numéro d'identification du véhicule (VIN) et numéro de moteur

Plaque signalétique du véhicule

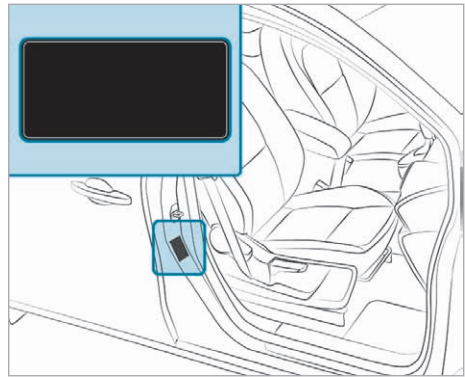

La plaque signalétique du véhicule se trouve sur le montant B côté passager.

- i** Les données sont spécifiques au véhicule et peuvent différer des données présentées. Tenez toujours compte des données qui figurent sur la plaque signalétique de votre véhicule.

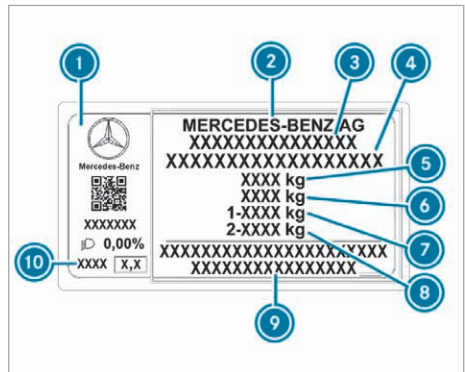

- ① Plaque signalétique du véhicule
- ② Constructeur automobile
- ③ Numéro d'autorisation de mise en circulation CE (uniquement pour certains pays)
- ④ VIN (numéro d'identification du véhicule)
- ⑤ MTAC (kg)
- ⑥ MTAC de l'ensemble routier (kg)
- ⑦ Charge autorisée sur l'essieu avant (kg)
- ⑧ Charge autorisée sur l'essieu arrière (kg)

- ⑨ Adresse du constructeur automobile
- ⑩ Code peinture

La plaque signalétique du véhicule peut également contenir les données suivantes:

- Charge utile
- Poids à vide
- Nombre de places assises

VIN estampé

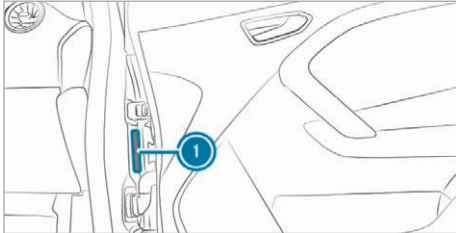

Le VIN ① est estampé sur le montant A, du côté droit.

VIN en dessous du pare-brise



Le VIN figure également sur une plaque ② située sur le bas du pare-brise.

Numéro de moteur électrique

Le numéro de moteur électrique se trouve sur la partie inférieure du moteur électrique. Pour de plus amples informations, adressez-vous à un atelier qualifié.

Ingrédients et lubrifiants, capacités

Remarques relatives aux ingrédients et lubrifiants

ATTENTION Risque de blessure dû à des ingrédients ou lubrifiants toxiques

Les ingrédients et les lubrifiants peuvent être toxiques.

- ▶ Lorsque vous utilisez, stockez et éliminez des ingrédients ou des lubrifiants, tenez

compte des inscriptions qui figurent sur les emballages d'origine respectifs.

- ▶ Conservez toujours les ingrédients et les lubrifiants dans leur emballage d'origine fermé.
- ▶ Conservez toujours les ingrédients et les lubrifiants hors de portée des enfants.



PROTECTION DE L'ENVIRONNEMENT Pollution de l'environnement due à une élimination des ingrédients et lubrifiants non conforme aux règles de protection de l'environnement

Une élimination non conforme des ingrédients et lubrifiants peut causer des dommages importants à l'environnement.

- ▶ Éliminez les ingrédients et lubrifiants dans le respect des règles de protection de l'environnement.

Les ingrédients et lubrifiants sont

- les lubrifiants
- le liquide de refroidissement
- le liquide de frein
- le liquide de lave-glace
- le réfrigérant du système de climatisation

Utilisez uniquement des produits agréés par Mercedes-Benz pour votre véhicule. Les dommages survenant sur le véhicule suite à l'utilisation de produits non agréés ne sont pas couverts par la garantie contractuelle Mercedes-Benz et ne donnent pas lieu à un geste commercial.

Les ingrédients et lubrifiants agréés par Mercedes-Benz sont reconnaissables à l'inscription sur le bidon:

- MB-Freigabe (par exemple MB-Freigabe 229.51)
- MB-Approval (par exemple MB-Approval 229.51)

Vous obtiendrez des informations supplémentaires sur les ingrédients et lubrifiants agréés aux endroits suivants:

- dans les prescriptions Mercedes-Benz relatives aux ingrédients et lubrifiants sur le site <https://operatingfluids.mercedes-benz.com> (en indiquant la spécification)
- dans un atelier qualifié

Avec les ingrédients et lubrifiants agréés, soit les additifs ne sont pas nécessaires, soit leur emploi n'est pas autorisé. Les additifs peuvent endommager les organes du véhicule et ne doivent par conséquent pas être ajoutés aux ingrédients et lubrifiants.

Remarques relatives au liquide de frein

Tenez compte des remarques relatives aux ingrédients et lubrifiants (→ page 262).

⚠ ATTENTION Risque d'accident dû à la formation de bulles de vapeur dans le système de freinage

Le liquide de frein absorbe l'humidité de l'air. En conséquence, le point d'ébullition du liquide de frein baisse. Si le point d'ébullition est trop bas, des bulles de vapeur peuvent se former dans le système de freinage en cas de forte sollicitation des freins.

L'effet de freinage s'en trouve réduit.

- ▶ Faites remplacer le liquide de frein aux intervalles prévus.

! REMARQUE Endommagement de la peinture, du plastique ou du caoutchouc par le liquide de frein

Si du liquide de frein entre en contact avec de la peinture, du plastique ou du caoutchouc, il peut en résulter des dégâts matériels.

- ▶ En cas de contact entre la peinture, le plastique ou le caoutchouc avec du liquide de frein, rincez immédiatement à l'eau.

Tenez compte des remarques relatives à l'entretien de la peinture (→ page 211).

Faites remplacer le liquide de frein tous les 2 ans par un atelier qualifié.

Utilisez uniquement un liquide de frein agréé par Mercedes-Benz conforme à l'homologation MB-Freigabe ou à l'homologation MB-Approval 331.0.

Vous trouverez de plus amples informations sur le liquide de frein

- dans la prescription Mercedes-Benz relative aux ingrédients et lubrifiants 331.0 sur le site <https://operatingfluids.mercedes-benz.com>
- dans un atelier qualifié

Liquide de refroidissement

■ Remarques relatives au liquide de refroidissement

Tenez compte des remarques relatives aux ingrédients et lubrifiants (→ page 262).

⚠ ATTENTION Risque d'incendie et de blessure dû à l'antigel

Si du produit antigel entre en contact avec les composants chauds du compartiment moteur, il risque de s'enflammer.

- ▶ Laissez refroidir le système d'entraînement avant d'ajouter du produit antigel.
- ▶ Assurez-vous que le produit antigel ne coule pas à côté de l'orifice de remplissage.
- ▶ Nettoyez soigneusement les composants souillés par du produit antigel avant de démarrer le véhicule.

! REMARQUE Dommages dus à l'utilisation d'un liquide de refroidissement inadapté

- ▶ Utilisez uniquement un liquide de refroidissement préparé à l'avance qui offre la protection antigel souhaitée.

Vous trouverez de plus amples informations sur le liquide de refroidissement

- dans la fiche 320.1 des prescriptions Mercedes-Benz relatives aux ingrédients sur le site <https://operatingfluids.mercedes-benz.com>
- dans un atelier qualifié

! REMARQUE Surchauffe en cas de températures extérieures élevées

Si vous utilisez un liquide de refroidissement inapproprié, le système de refroidissement du moteur n'est pas suffisamment protégé contre une surchauffe ou la corrosion lorsque la température extérieure est élevée.

- ▶ Utilisez toujours un liquide de refroidissement homologué pour Mercedes-Benz.
- ▶ Tenez compte des remarques figurant dans la fiche 320.1 des prescriptions Mercedes-Benz relatives aux ingrédients et lubrifiants.

! **REMARQUE** Dommages au niveau de la peinture dus au liquide de refroidissement

▶ Veillez à ne pas répandre de liquide de refroidissement sur les surfaces peintes.

Faites remplacer régulièrement le liquide de refroidissement par un atelier qualifié.

Tenez également compte de la proportion de produit anticorrosion et antigel dans le système de refroidissement du moteur aux plages de température suivantes:

- 50 % au minimum (protection antigel jusqu'à environ -37 °C)
- 55 % au maximum (protection antigel jusqu'à -45 °C)

■ Capacités de liquide de refroidissement

Liquide de refroidissement

Modèle	Capacité
Tous les modèles	env. 3,7 l
	Véhicules équipés de l'unité de commande de la climatisation THERMOTRONIC: env. 10,2 l

Liquide de lave-glace

■ Remarques relatives au liquide de lave-glace

Tenez compte des remarques relatives aux ingrédients et lubrifiants (→ page 262).

! **ATTENTION** Risque d'incendie et de blessure dû au concentré de liquide de lave-glace

Le concentré de liquide de lave-glace est facilement inflammable. S'il entre en contact avec des composants brûlants, il risque de s'enflammer.

▶ Veillez à ne pas verser du concentré de liquide de lave-glace à côté de l'orifice de remplissage.

! **REMARQUE** Endommagement au niveau de l'éclairage extérieur dû à un liquide de lave-glace inapproprié

Vous risquez d'endommager les surfaces en plastique de l'éclairage extérieur en utilisant un liquide de lave-glace inapproprié.

▶ Utilisez uniquement un liquide de lave-glace également compatible avec les surfaces en plastique (SummerFit MB ou WinterFit MB, par exemple).

! **REMARQUE** Gicleurs bouchés par un mélange de liquides de lave-glace

▶ Ne mélangez pas SummerFit MB et WinterFit MB avec d'autres liquides de lave-glace.

N'utilisez pas d'eau distillée ni d'eau désionisée. Sinon le capteur de niveau de remplissage risque de se déclencher par erreur.

Liquide de lave-glace recommandé:

- Au-dessus du point de congélation: SummerFit MB, par exemple
- En dessous du point de congélation: WinterFit MB, par exemple

Vous trouverez les indications relatives aux proportions correctes du mélange sur le réservoir de produit antigel.

Mélangez du liquide de lave-glace à l'eau toute l'année.

Données du véhicule

Dimensions du véhicule

Dans la section suivante, vous trouverez des données techniques importantes sur le véhicule. Dans les documents du véhicule, vous trouverez d'autres données techniques spécifiques au véhicule ou à son équipement, telles que les dimensions et les poids relatifs au véhicule.

Retrouvez toutes les données techniques sur le <https://www.mercedes-benz.com>.

Les données saisies peuvent varier en fonction

- de la monte pneumatique
- du chargement
- de l'état du train de roulement
- des équipements optionnels

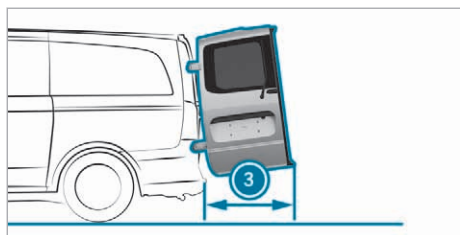
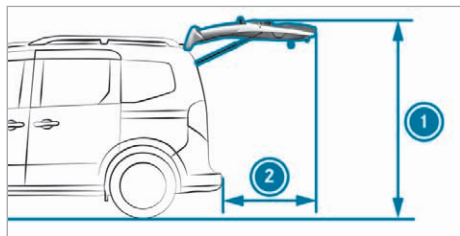

Exemple

- ① Hauteur de basculement du hayon
- ② Profondeur d'ouverture du hayon
- ③ Profondeur d'ouverture des portes arrière

Hauteur de basculement du hayon

Modèle	① Hauteur de basculement du hayon
Tous les modèles	2 090 mm

Zone de pivotement

Tous les modèles	
② Profondeur d'ouverture du hayon	919 mm
③ Profondeur d'ouverture des portes arrière	772 mm

Dimensions du véhicule

Fourgon	
Longueur (version standard)	4 498 mm
Longueur (version longue)	4 922 mm
Largeur avec rétroviseurs extérieurs déployés	2 159 mm

Fourgon

Largeur sans rétroviseurs extérieurs	1 859 mm
Hauteur	1 820 mm
Hauteur de chargement	1 256 mm
Empattement (version standard)	2 716 mm
Empattement (version longue)	3 100 mm

Dimensions du véhicule

Tourer	
Longueur	4 498 mm
Largeur avec rétroviseurs extérieurs déployés	2 159 mm
Largeur sans rétroviseurs extérieurs	1 859 mm
Hauteur	1 800 mm
Hauteur de chargement	1 256 mm
Empattement	2 716 mm

Caractéristiques techniques de la batterie haute tension

Remarques relatives au système d'alimentation en énergie des véhicules équipés d'une batterie haute tension

Conformément à la norme européenne EN 17186:2019, les codes d'identification du véhicule se trouvent aux emplacements suivants dans le véhicule:

- A l'intérieur du volet de prise
- Sur la fiche de câble de charge

Dans les pays européens, un code d'identification relatif au système d'alimentation en énergie figure également sur les bornes de recharge. Vous pouvez charger votre véhicule sur une borne de recharge lorsque le code d'identification qui y est apposé correspond à l'un des codes d'identification du véhicule.

Vous trouverez de plus amples informations relatives à la charge de la batterie haute tension dans la

section «Charge de la batterie haute tension»
(→ page 115).

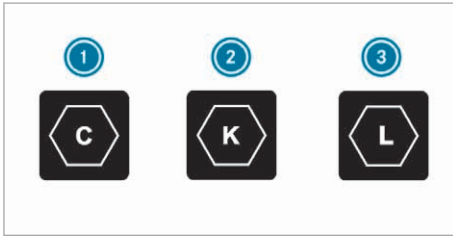

- ① Mode d'alimentation: courant alternatif
Norme: EN 62196-2
Type de construction: type 2
Type de fiche: douille de câble de charge et
fiche du véhicule
Plage de tension: 480 V RMS
- ② Mode d'alimentation: courant continu
Norme: EN 62196-3
Type de construction: FF
Type de fiche: douille de câble de charge et
fiche du véhicule
Plage de tension: 50 V à 500 V
- ③ Mode d'alimentation: courant continu
Norme: EN 62196-3
Type de construction: FF
Type de fiche: douille de câble de charge et
fiche du véhicule
Plage de tension: 200 V à 920 V

Energie disponible et temps de charge

Tous les modèles	
Type	Lithium-ion
Energie disponible utilisable	45 kWh
Temps de charge – mode 2 avec une puissance de charge allant jusqu'à 1,8 kW (en fonction de l'état de la superstructure et de la version spécifique au pays)	env. 26 h

Tous les modèles

Temps de charge – mode 3 avec une puissance de charge allant jusqu'à 11 kW	env. 4 h 30 min
Temps de charge – mode 3 avec une puissance de charge allant jusqu'à 22 kW	env. 2 h 30 min
Temps de charge – mode 4 avec du courant continu sur une borne de recharge rapide La puissance de charge n'était pas disponible au moment de la clôture de la rédaction.	

Les temps de charge en mode 2 et en mode 3 sont valables pour une charge avec du courant alternatif de 10 % à 100 % de l'énergie disponible utilisable.

Le temps de charge en mode 4 est valable pour une charge avec du courant continu de 10 % à 80 % de l'énergie disponible utilisable.

Le temps de charge dépend de l'état de la batterie, de la température environnante et de la puissance de charge. La puissance de charge, quant à elle, dépend de la tension du secteur, de l'intensité et du type de raccordement au réseau.

Dispositif d'attelage

Remarques relatives au dispositif d'attelage

⚠ ATTENTION Risque d'accident en cas de montage incorrect d'un dispositif d'attelage

Si vous montez un dispositif d'attelage ou d'autres composants, la résistance du longeron du cadre est réduite et celui-ci peut se rompre. La remorque risque de se détacher du véhicule.

Il y a risque d'accident.

Ne montez un dispositif d'attelage ultérieurement que si cela est autorisé.

Tenez compte des remarques relatives à la traction d'une remorque (→ page 155).

En fonction du type de véhicule, des modifications au niveau du système de refroidissement du moteur sont nécessaires. Le montage ultérieur d'un dispositif d'attelage est uniquement autorisé si une charge remorquée est inscrite dans les documents du véhicule.

Utilisez uniquement des dispositifs pour remorque agréés pour votre véhicule Mercedes-Benz.

Cotes de montage du dispositif d'attelage

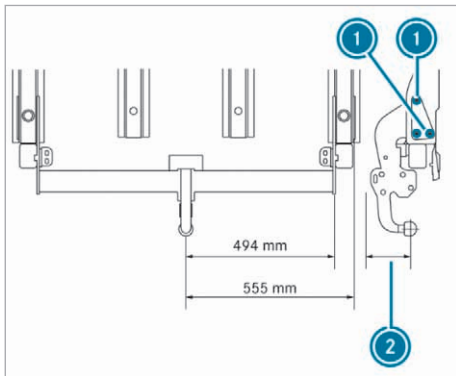

- ① Points de fixation
- ② Distance par rapport à la chaussée

La distance entre le dispositif d'attelage et la chaussée pour un véhicule à vide dépend du type du véhicule et de son équipement. La valeur ne peut donc pas être spécifiée.

Charge remorquée

Les valeurs sont valables pour un dispositif d'attelage monté d'usine.

Conformément au règlement UE 1230/2012, la vitesse du véhicule doit alors être limitée à 100 km/h ou moins.

Vous trouverez les données relatives aux poids et charges autorisés, qui ne doivent pas être dépassés, aux endroits suivants:

- dans les documents du véhicule
- sur la plaque signalétique du dispositif d'attelage
- sur la plaque signalétique de la remorque
- sur la plaque signalétique du véhicule

Lorsque les données diffèrent, la valeur la moins élevée prévaut.

MTAC de l'ensemble routier et charges remorquées maximales autorisées

Charge remorquée maximale

Fourgon	
Charge remorquée autorisée (remorque freinée)	Version standard : 1 300 kg jusqu'à 1 450 kg
	Version longue : 1 200 kg jusqu'à 1 400 kg
Charge remorquée autorisée (remorque non freinée)	750 kg

Charge remorquée maximale

Tourer	
Charge remorquée autorisée (remorque freinée)	1 500 kg
Charge remorquée autorisée (remorque non freinée)	750 kg

MTAC de l'ensemble routier

Modèle	
Fourgon	3 500 kg

Charge d'appui et charge maximale

Charge d'appui maximale en cas de traction d'une remorque

Tenez également compte des remarques relatives à la traction d'une remorque (→ page 155).

Les valeurs sont valables pour un dispositif d'attelage monté d'usine.

Charge d'appui

Fourgon et Tourer	Charge d'appui maximale autorisée
Dispositif d'attelage réglable en hauteur	75 kg
Dispositif d'attelage fixe	75 kg
Dispositif d'attelage amovible	75 kg

Pour les dispositifs d'attelage amovibles non montés d'usine, respectez la notice d'utilisation du fabricant du dispositif d'attelage.

Charge maximale en cas d'utilisation d'un système de portage

Vous pouvez monter des systèmes de portage (porte-vélo ou porte-bagages, par exemple) sur le crochet d'attelage.

Si vous montez un système de portage sur le crochet d'attelage, tenez compte non seulement de la charge d'appui maximale mais aussi de la charge maximale. Ne dépassez pas la charge maximale autorisée.

Charge maximale

Fourgon et Tourer	Charge maximale autorisée
Dispositif d'attelage réglable en hauteur	55 kg avec 2 vélos maximum
Dispositif d'attelage fixe	75 kg avec 3 vélos maximum
Dispositif d'attelage amovible	75 kg avec 3 vélos maximum

Points d'arrimage et systèmes de portage**Charge maximale des points d'arrimage et des anneaux d'arrimage**

! **REMARQUE** Risque d'accident en cas de dépassement de la capacité de charge maximale des points d'arrimage

En cas de freinage à fond, par exemple, des forces pouvant atteindre un multiple du poids du chargement s'exercent.

► Lorsque vous arrimez le chargement à plusieurs points d'arrimage, tenez tou-

jours compte de la charge maximale du point d'arrimage le plus faible.

► Utilisez toujours plusieurs points d'arrimage pour répartir la force. Chargez les points d'arrimage uniformément.

La force de traction nominale est la force de traction maximale autorisée.

Vous trouverez de plus amples informations sur les points d'arrimage et sur les anneaux d'arrimage dans le chapitre «Transport» (→ page 200).

Force de traction nominale des anneaux d'arrimage (fourgon)

Anneaux d'arrimage	Force de traction nominale
Sur la paroi latérale	50 daN
Sur le plancher	400 daN

Force de traction nominale des anneaux d'arrimage (Tourer)

Anneaux d'arrimage	Force de traction nominale
Sur le plancher	400 daN
Au niveau du montant B	400 daN

Charge maximale de la galerie de toit

! **ATTENTION** Risque d'accident en cas de dépassement de la charge maximale sur le toit

Le centre de gravité du véhicule et le comportement routier habituel ainsi que le comportement au braquage et au freinage du véhicule sont modifiés.

Si vous dépassez la charge maximale sur le toit, le comportement routier ainsi que la manœuvrabilité et le comportement au freinage du véhicule sont fortement compromis.

► Respectez impérativement la charge maximale sur le toit et adaptez votre style de conduite.

⚠ ATTENTION Risque d'accident dû à un chargement non uniforme

Le comportement routier ainsi que la manœuvrabilité et le comportement au freinage du véhicule peuvent être fortement compromis.

- ▶ Chargez le véhicule de manière uniforme.
- ▶ Arrimez la charge afin d'empêcher qu'elle ne glisse.

La tenue de route, le comportement au freinage et la manœuvrabilité du véhicule varient en fonction du chargement, du poids et du centre de gravité du chargement.

Vous trouverez de plus amples informations sur les mesures de sécurité dans le chapitre «Transport» (→ page 200).

Charge sur le toit

Modèle	Charge maximale sur le toit
Fourgon	100 kg
Tourer (sans rampes de toit)	100 kg
Tourer (avec rampes de toit)	80 kg

Les valeurs correspondent à une répartition régulière des charges sur toute la surface du toit.

Vous trouverez les directives de chargement et autres informations concernant la répartition de la charge et l'arrimage du chargement dans le chapitre «Transport» (→ page 200).

Messages d'écran

Introduction

Fonctionnement des messages d'écran

Les messages d'écran s'affichent sur l'écran du combiné d'instruments.

Les messages d'écran comportant une représentation graphique peuvent être représentés de manière simplifiée dans la notice d'utilisation et différer de l'affichage apparaissant sur l'écran du combiné d'instruments. Les messages d'écran à haut niveau de priorité apparaissent en rouge sur l'écran du combiné d'instruments. Certains messages d'écran sont accompagnés d'un signal d'alerte.

Suivez les instructions données dans les messages d'écran et tenez compte des remarques supplémentaires qui figurent dans la présente notice d'utilisation.

En outre, des symboles apparaissent pour certains messages d'écran:



Autres informations



Masquage du message d'écran

Avec le Touch Control gauche, vous pouvez choisir un des symboles en balayant avec le doigt vers la gauche ou vers la droite. Appuyez sur pour afficher d'autres informations à ce sujet sur l'écran du combiné d'instruments. Appuyez sur pour masquer le message d'écran.

Vous pouvez masquer les messages d'écran à faible niveau de priorité en appuyant sur la touche , la touche , ou sur le Touch Control gauche. Les messages d'écran sont alors enregistrés dans la mémoire des messages.

Éliminez la cause d'un message d'écran le plus rapidement possible.

Les messages d'écran à haut niveau de priorité ne peuvent pas être masqués. Ces messages d'écran restent affichés sur l'écran du combiné d'instruments jusqu'à ce que la cause du message d'écran ait été éliminée.

Affichage des messages d'écran mémorisés

Ordinateur de bord:

Maintenance **»» 1 message**



Si aucun message d'écran n'est mémorisé, **Il n'y a aucun message** apparaît sur l'écran du combiné d'instruments.



Balayez du doigt vers le haut ou vers le bas sur le Touch Control gauche pour faire défiler les messages d'écran.





Sortie de la mémoire des messages: appuyez sur la touche .



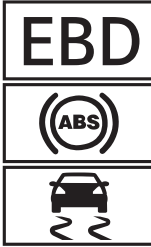



Systèmes de sécurité

Messages sur le visuel	Causes et conséquences possibles et ► Solutions
 <p data-bbox="89 375 300 422">ne fonctionnent pas cf. notice d'utilisation</p>	<p data-bbox="364 199 660 223">* L'ABS et l'ESP® sont en panne.</p> <p data-bbox="380 236 1002 284">D'autres systèmes d'aide à la conduite et systèmes de sécurité active peuvent également être en panne.</p> <p data-bbox="380 295 980 367">Le système de freinage continue de fonctionner avec son efficacité normale. La distance de freinage peut s'allonger dans les situations de freinage d'urgence.</p> <div data-bbox="386 391 1002 446" style="border: 1px solid gray; padding: 5px;"> <p>▲ ATTENTION Risque de dérapage en cas de défaut de l'ABS et de l'ESP®</p> </div> <p data-bbox="397 459 963 507">Les roues peuvent se bloquer lors du freinage et l'ESP® ne peut pas procéder à la stabilisation du véhicule.</p> <p data-bbox="397 518 963 614">La manœuvrabilité et le comportement au freinage du véhicule sont alors fortement compromis et la distance de freinage peut augmenter. En outre, d'autres systèmes de sécurité active sont désactivés.</p> <ul data-bbox="397 630 957 710" style="list-style-type: none"> ► Continuez de rouler prudemment. ► Faites immédiatement contrôler l'ABS et l'ESP® par un atelier qualifié. <ul data-bbox="380 742 884 798" style="list-style-type: none"> ► Continuez à rouler prudemment. ► Rendez-vous immédiatement dans un atelier qualifié.
 <p data-bbox="89 986 319 1058">pas disponibles pour l'instant cf. notice d'utilisation</p>	<p data-bbox="364 813 890 837">* L'ABS et l'ESP® ne sont pas disponibles pour le moment.</p> <p data-bbox="380 849 1002 896">D'autres systèmes d'aide à la conduite et systèmes de sécurité active peuvent également être momentanément indisponibles.</p> <div data-bbox="386 917 1002 973" style="border: 1px solid gray; padding: 5px;"> <p>▲ ATTENTION Risque de dérapage en cas de défaut de l'ABS et de l'ESP®</p> </div> <p data-bbox="397 986 963 1034">Les roues peuvent se bloquer lors du freinage et l'ESP® ne peut pas procéder à la stabilisation du véhicule.</p> <p data-bbox="397 1045 963 1141">La manœuvrabilité et le comportement au freinage du véhicule sont alors fortement compromis et la distance de freinage peut augmenter. En outre, d'autres systèmes de sécurité active sont désactivés.</p> <ul data-bbox="397 1157 957 1236" style="list-style-type: none"> ► Continuez de rouler prudemment. ► Faites immédiatement contrôler l'ABS et l'ESP® par un atelier qualifié. <ul data-bbox="380 1268 1002 1396" style="list-style-type: none"> ► Parcourez un bref trajet légèrement sinueux à plus de 30 km/h en roulant prudemment. ► Si le message d'écran ne disparaît pas, rendez-vous immédiatement dans un atelier qualifié. Ce faisant, conduisez avec prudence.

Messages sur le visuel	Causes et conséquences possibles et ► Solutions
 <p>pas disponible pour l'instant cf. notice d'utilisation</p>	<p>* L'ESP® n'est momentanément pas disponible. D'autres systèmes d'aide à la conduite et systèmes de sécurité active peuvent également être en panne.</p> <div style="border: 1px solid gray; padding: 5px; margin-bottom: 10px;"> <p>▲ ATTENTION Risque de dérapage dû à un défaut dans l'ESP®</p> <p>Si l'ESP® est en panne, il ne peut pas stabiliser la trajectoire du véhicule. ® En outre, d'autres systèmes de sécurité active sont désactivés.</p> <ul style="list-style-type: none"> ► Continuez de rouler prudemment. ► Faites contrôler l'ESP® par un atelier qualifié. </div> <ul style="list-style-type: none"> ► Parcourez un bref trajet légèrement sinueux à plus de 30 km/h en roulant prudemment. ► Si le message d'écran ne disparaît pas, rendez-vous immédiatement dans un atelier qualifié. Ce faisant, conduisez avec prudence.
 <p>ne fonctionne pas cf. notice d'utilisation</p>	<p>* L'ESP® est en panne. D'autres systèmes d'aide à la conduite et systèmes de sécurité active peuvent également être en panne. Le système de freinage continue de fonctionner avec son efficacité normale. La distance de freinage peut s'allonger dans les situations de freinage d'urgence.</p> <div style="border: 1px solid gray; padding: 5px; margin-bottom: 10px;"> <p>▲ ATTENTION Risque de dérapage dû à un défaut dans l'ESP®</p> <p>Si l'ESP® est en panne, il ne peut pas stabiliser la trajectoire du véhicule. ® En outre, d'autres systèmes de sécurité active sont désactivés.</p> <ul style="list-style-type: none"> ► Continuez de rouler prudemment. ► Faites contrôler l'ESP® par un atelier qualifié. </div> <ul style="list-style-type: none"> ► Continuez à rouler prudemment. ► Rendez-vous immédiatement dans un atelier qualifié.
 <p>ne fonctionnent pas cf. notice d'utilisation</p>	<p>* L'EBD, l'ABS et l'ESP® sont en panne. D'autres systèmes d'aide à la conduite et systèmes de sécurité active peuvent également être en panne.</p> <div style="border: 1px solid gray; padding: 5px; margin-bottom: 10px;"> <p>▲ ATTENTION Risque de dérapage en cas de défaut de l'EBD, l'ABS et l'ESP®</p> <p>Les roues peuvent se bloquer lors du freinage et l'ESP® ne peut pas procéder à la stabilisation du véhicule. La manœuvrabilité et le comportement au freinage du véhicule sont alors fortement compromis et la distance de freinage peut augmenter. En outre, d'autres systèmes de sécurité active sont désactivés.</p> <ul style="list-style-type: none"> ► Continuez de rouler prudemment. </div>

Messages sur le visuel	Causes et conséquences possibles et ► Solutions
	<p>► Faites immédiatement contrôler le système de freinage par un atelier qualifié.</p> <p>► Continuez à rouler prudemment.</p> <p>► Rendez-vous immédiatement dans un atelier qualifié.</p>
SOS NOT READY	<p>* Le système d'appel d'urgence Mercedes-Benz n'est pas disponible. Les causes possibles sont:</p> <ul style="list-style-type: none"> • Le moteur du véhicule est arrêté. • Le système d'appel d'urgence Mercedes-Benz est en panne. <p>► Mettez le contact. Si aucun appel d'urgence n'est disponible, un message correspondant est affiché sur l'écran du combiné d'instruments.</p> <p>► Rendez-vous dans un atelier qualifié.</p> <p>ⓘ Pour en savoir plus sur la disponibilité régionale du système d'appel d'urgence Mercedes-Benz, voir le site Internet dédié au https://www.mercedes-benz.com/connect_ecall</p>
Capteurs radar encrassés cf. notice d'utilisation	<p>* Les capteurs radar sont en panne. Causes possibles:</p> <ul style="list-style-type: none"> • Encrassement des capteurs • Fortes précipitations • Longs trajets interurbains sans circulation, parexemple dans le désert <p>Les systèmes d'aide à la conduite et systèmes de sécurité active peuvent être en panne ou n'être momentanément pas disponibles. Dès que les causes de l'anomalie sont supprimées, les systèmes d'aide à la conduite et systèmes de sécurité active sont de nouveau disponibles.</p> <p>Si le message d'écran ne disparaît pas, procédez comme suit:</p> <p>► Arrêtez-vous en tenant compte des conditions de circulation.</p> <p>► Nettoyez tous les capteurs (→ page 212).</p> <p>► Redémarrez le véhicule.</p>
Freinage urgence assisté actif Fonctionnement limité momentanément cf. notice d'utilisation	<p>* Le freinage d'urgence assisté actif n'est momentanément pas disponible.</p> <p>Les conditions environnementales sont situées au-delà des limites système (→ page 132).</p> <p>► Continuez à rouler. Dès que les conditions environnementales correspondent aux limites système, le système est de nouveau disponible.</p> <p>► Si le message d'écran ne disparaît pas, arrêtez le véhicule en tenant compte des conditions de circulation et redémarrez le véhicule.</p>
Freinage urgence assisté actif Fonctionnement limité cf. notice d'utilisation	<p>* Le freinage d'urgence assisté actif est en panne.</p> <p>► Rendez-vous dans un atelier qualifié.</p>



Messages sur le visuel	Causes et conséquences possibles et ► Solutions
 <p data-bbox="109 252 329 300">Contrôler niveau liquide de frein</p>	<p data-bbox="387 164 972 212">* Il n'y a pas suffisamment de liquide de frein dans le réservoir de liquide de frein.</p> <div data-bbox="409 228 1028 284" style="background-color: #f0f0f0; padding: 5px;"> <p data-bbox="421 236 1005 284">▲ ATTENTION Risque d'accident en cas de niveau de liquide de frein bas</p> </div> <p data-bbox="421 300 994 347">Si le niveau de liquide de frein est trop bas, l'effet de freinage et donc le comportement au freinage peuvent être compromis.</p> <ul data-bbox="421 355 972 475" style="list-style-type: none"> <li data-bbox="421 355 972 403">► Arrêtez-vous immédiatement en tenant compte des conditions de circulation. Ne continuez pas de rouler. <li data-bbox="421 411 799 435">► Prenez contact avec un atelier qualifié. <li data-bbox="421 443 826 475">► Ne faites pas l'appoint de liquide de frein. <ul data-bbox="404 499 1022 619" style="list-style-type: none"> <li data-bbox="404 499 1022 547">► Arrêtez-vous immédiatement en tenant compte des conditions de circulation. Ne continuez pas à rouler! <li data-bbox="404 555 781 579">► Prenez contact avec un atelier qualifié. <li data-bbox="404 587 809 619">► Ne faites pas l'appoint de liquide de frein.
<p data-bbox="109 627 329 707">Contrôler garnitures de frein cf. notice d'utilisation</p>	<p data-bbox="387 627 854 651">* Les garnitures de frein ont atteint la limite d'usure.</p> <div data-bbox="409 667 1028 722" style="background-color: #f0f0f0; padding: 5px;"> <p data-bbox="421 675 1016 722">▲ ATTENTION Risque d'accident dû à une puissance de freinage compromise</p> </div> <p data-bbox="421 738 1016 786">Lorsque les garnitures de frein ont atteint la limite d'usure, la puissance de freinage peut être compromise.</p> <ul data-bbox="421 794 983 882" style="list-style-type: none"> <li data-bbox="421 794 753 818">► Continuez de rouler prudemment. <li data-bbox="421 826 983 882">► Faites immédiatement contrôler le système de freinage par un atelier qualifié. <ul data-bbox="404 906 764 930" style="list-style-type: none"> <li data-bbox="404 906 764 930">► Rendez-vous dans un atelier qualifié.
 <p data-bbox="109 1042 329 1090">Frein de stationnement cf. notice d'utilisation</p>	<p data-bbox="387 946 1000 994">* La tension du réseau de bord est basse ou le système présente un défaut, la force de serrage ne suffit peut-être pas pour la pente.</p> <div data-bbox="409 1010 1028 1066" style="background-color: #f0f0f0; padding: 5px;"> <p data-bbox="421 1018 994 1066">▲ ATTENTION Risque d'accident en cas de défaut dans le système de freinage</p> </div> <p data-bbox="421 1082 1016 1129">Lorsque le système de freinage est en panne, le comportement au freinage peut être compromis.</p> <ul data-bbox="421 1137 983 1225" style="list-style-type: none"> <li data-bbox="421 1137 753 1161">► Continuez de rouler prudemment. <li data-bbox="421 1169 983 1225">► Faites immédiatement contrôler le système de freinage par un atelier qualifié. <ul data-bbox="404 1249 1000 1396" style="list-style-type: none"> <li data-bbox="404 1249 1000 1297">► Arrêtez le véhicule uniquement sur un sol plat et immobilisez-le pour l'empêcher de se mettre à rouler. <li data-bbox="404 1305 748 1329">► Mettez la boîte de vitesses sur [P]. <li data-bbox="404 1337 994 1396">► Faites immédiatement contrôler le système de freinage par un atelier qualifié.

Messages sur le visuel	Causes et conséquences possibles et ► Solutions
 <p data-bbox="87 252 304 300">Frein de stationnement ne fonctionne pas</p>	<p data-bbox="365 162 972 210">* Le système présente un défaut, le frein de stationnement ne fonctionne pas.</p> <div data-bbox="383 229 1005 450" style="border: 1px solid #ccc; padding: 5px;"> <p data-bbox="394 236 972 290">▲ ATTENTION Risque d'accident en cas de défaut dans le système de freinage</p> <p data-bbox="394 300 992 354">Lorsque le système de freinage est en panne, le comportement au freinage peut être compromis.</p> <ul data-bbox="394 360 960 443" style="list-style-type: none"> ▶ Continuez de rouler prudemment. ▶ Faites immédiatement contrôler le système de freinage par un atelier qualifié. </div> <ul data-bbox="383 466 978 609" style="list-style-type: none"> ▶ Arrêtez le véhicule uniquement sur un sol plat et immobilisez-le pour l'empêcher de se mettre à rouler. ▶ Mettez la boîte de vitesses sur P. ▶ Faites immédiatement contrôler le système de freinage par un atelier qualifié.
 <p data-bbox="87 715 311 762">Système retenue Défaut Aller à l'atelier</p>	<p data-bbox="365 628 833 651">* Le système de retenue est en panne (→ page 29).</p> <div data-bbox="383 667 1005 880" style="border: 1px solid #ccc; padding: 5px;"> <p data-bbox="394 673 985 727">▲ ATTENTION Risque de blessure dû à des dysfonctionnements au niveau du système de retenue</p> <p data-bbox="394 737 952 810">Des éléments du système de retenue peuvent être activés par inadvertance ou ne pas se déclencher comme prévu en cas d'accident.</p> <ul data-bbox="394 817 940 874" style="list-style-type: none"> ▶ Faites immédiatement contrôler et réparer le système de retenue par un atelier qualifié. </div> <p data-bbox="383 896 799 919">Détection d'une panne du système de retenue:</p> <ul data-bbox="383 928 983 1040" style="list-style-type: none"> • Le voyant d'alerte  du système de retenue ne s'allume pas lorsque le véhicule est en marche. • Pendant la marche, le voyant d'alerte  du système de retenue est allumé en permanence ou s'allume de façon répétée. <p data-bbox="383 1056 884 1078">▶ Rendez-vous immédiatement dans un atelier qualifié.</p>
 <p data-bbox="87 1184 311 1232">avant gauche Défaut Aller à l'atelier (exemple)</p>	<p data-bbox="365 1094 972 1117">* Le système de retenue correspondant est en panne (→ page 29).</p> <div data-bbox="383 1133 1005 1347" style="border: 1px solid #ccc; padding: 5px;"> <p data-bbox="394 1139 985 1193">▲ ATTENTION Risque de blessure dû à des dysfonctionnements au niveau du système de retenue</p> <p data-bbox="394 1203 952 1276">Des éléments du système de retenue peuvent être activés par inadvertance ou ne pas se déclencher comme prévu en cas d'accident.</p> <ul data-bbox="394 1283 940 1340" style="list-style-type: none"> ▶ Faites immédiatement contrôler et réparer le système de retenue par un atelier qualifié. </div> <p data-bbox="383 1362 799 1385">Détection d'une panne du système de retenue:</p> <ul data-bbox="383 1394 983 1506" style="list-style-type: none"> • Le voyant d'alerte  du système de retenue ne s'allume pas lorsque le véhicule est en marche. • Pendant la marche, le voyant d'alerte  du système de retenue est allumé en permanence ou s'allume de façon répétée.



Messages sur le visuel	Causes et conséquences possibles et ► Solutions
 <p data-bbox="112 290 304 363">Airbag rideau gauche Défaut Aller à l'atelier (exemple)</p>	<p data-bbox="405 162 909 185">► Rendez-vous immédiatement dans un atelier qualifié.</p> <p data-bbox="387 201 804 223">* L'airbag rideau correspondant est en panne .</p> <div data-bbox="405 242 1030 427" style="border: 1px solid black; padding: 5px;"> <p data-bbox="418 248 992 300">⚠ ATTENTION Risque de blessure ou danger de mort dû à des dysfonctionnements au niveau de l'airbag rideau</p> <p data-bbox="423 312 999 363">Lorsque l'airbag rideau est en panne, il risque de s'activer intempestivement ou ne pas se déclencher lors d'un accident.</p> <p data-bbox="423 370 965 421">► Faites immédiatement contrôler et réparer l'airbag rideau par un atelier qualifié.</p> </div> <p data-bbox="405 443 909 466">► Rendez-vous immédiatement dans un atelier qualifié.</p>





Systèmes d'aide à la conduite

Messages sur le visuel	Causes et conséquences possibles et ► Solutions
<p data-bbox="112 609 333 660">Assistant directionnel actif Action interrompue</p>	<p data-bbox="387 609 1016 660">* Vos mains ont quitté le volant pendant plus de 60 secondes. L'assistant directionnel actif est interrompu et désactivé.</p> <p data-bbox="405 667 1021 718">► Remplacez vos mains sur le volant et réactivez l'assistant directionnel actif.</p>
	<p data-bbox="387 730 909 782">* L'assistant directionnel actif a atteint les limites système (→ page 140).</p> <p data-bbox="405 788 983 839">Vous n'avez pas dirigé vous-même le véhicule pendant un certain temps.</p> <p data-bbox="405 845 978 896">► Prenez en charge la direction et continuez à rouler en tenant compte des conditions de circulation.</p>
<p data-bbox="112 916 322 967">Assistant directionnel actif ne fonctionne pas</p>	<p data-bbox="387 916 1008 967">* L'assistant directionnel actif est en panne. L'assistant de régulation de distance DISTRONIC actif reste disponible.</p> <p data-bbox="405 973 607 995">► Continuez à rouler.</p> <p data-bbox="405 1002 427 1024">ou</p> <p data-bbox="405 1031 1001 1082">► Arrêtez-vous en tenant compte des conditions de circulation et redémarrez le véhicule.</p> <p data-bbox="405 1088 1016 1139">► Si le message d'écran ne disparaît pas, rendez-vous dans un atelier qualifié.</p>
<p data-bbox="112 1155 327 1251">Assistant directionnel actif pas dispo. pr l'instant cf. notice d'utilisation</p>	<p data-bbox="387 1155 1003 1177">* L'assistant directionnel actif n'est momentanément pas disponible.</p> <p data-bbox="405 1184 994 1235">Les conditions environnementales sont situées au-delà des limites système (→ page 140).</p> <p data-bbox="405 1241 1019 1292">Dès que les conditions environnementales correspondent aux limites système, le système est de nouveau disponible.</p> <p data-bbox="405 1299 607 1321">► Continuez à rouler.</p> <p data-bbox="405 1327 1023 1350">► Si nécessaire, nettoyez le pare-brise dans le champ de la caméra.</p> <p data-bbox="405 1356 837 1378">► Si nécessaire, contrôlez la pression de pneu.</p>

Messages sur le visuel	Causes et conséquences possibles et ► Solutions
 <p>inactif</p>	<p>* L'assistant de régulation de distance DISTRONIC actif n'est momentanément pas disponible.</p> <p>► Retirez le pied de la pédale d'accélérateur.</p>
<p>Assistant de régulation de distance actif pas dispo. pr l'instant cf. notice d'utilisation</p>	<p>* L'assistant de régulation de distance DISTRONIC actif n'est momentanément pas disponible.</p> <p>Les conditions environnementales sont situées au-delà des limites système (→ page 137).</p> <p>► Arrêtez-vous en tenant compte des conditions de circulation.</p> <p>► Redémarrez le véhicule.</p> <p>Dès que les conditions environnementales correspondent aux limites système, le système est de nouveau disponible.</p>
<p>Assistant de régulation de distance actif ne fonctionne pas</p>	<p>* L'assistant de régulation de distance DISTRONIC actif est en panne.</p> <p>D'autres systèmes d'aide à la conduite et systèmes de sécurité active peuvent également être en panne.</p> <p>► Rendez-vous dans un atelier qualifié.</p>
<p>Aide au démarrage en côte cf. notice d'utilisation</p>	<p>* L'aide au démarrage en côte est en panne.</p> <p>► Rendez-vous dans un atelier qualifié.</p>
<p>Aide au stationnement ne fonctionne pas cf. notice d'utilisation</p>	<p>* L'assistant de stationnement est en panne (→ page 146).</p> <p>► Rendez-vous dans un atelier qualifié.</p>
<p>PARKTRONIC ne fonctionne pas cf. notice d'utilisation</p>	<p>* Le PARKTRONIC est en panne (→ page 141).</p> <p>► Rendez-vous dans un atelier qualifié.</p>
<p>Aide au stationnement et PARKTRONIC ne fonctionnent pas cf. notice d'utilisation</p>	<p>* L'assistant de stationnement et le PARKTRONIC sont en panne (→ page 141).</p> <p>► Rendez-vous dans un atelier qualifié.</p>
 <p>Attention Assist: Faites une pause</p>	<p>* Le système ATTENTION ASSIST a détecté des signes de fatigue ou un manque de vigilance croissant chez le conducteur (→ page 150).</p> <p>► Faites une pause si nécessaire.</p>
 <p>Attention Assist ne fonctionne pas</p>	<p>* Le système ATTENTION ASSIST est en panne.</p> <p>► Rendez-vous dans un atelier qualifié.</p>
<p>Assistant de trajectoire actif pas disponible pour l'instant cf. notice d'utilisation</p>	<p>* L'assistant de franchissement de ligne actif n'est momentanément pas disponible (→ page 154).</p> <p>Les conditions environnementales sont situées au-delà des limites système (→ page 154).</p>



Messages sur le visuel	Causes et conséquences possibles et ► Solutions
	<p>► Continuez à rouler. Dès que les conditions environnementales correspondent aux limites système, le système est de nouveau disponible.</p> <p>Si le message d'écran ne disparaît pas:</p> <p>► Arrêtez-vous en tenant compte des conditions de circulation.</p> <p>► Nettoyez le pare-brise.</p>
Assistant de trajectoire actif ne fonctionne pas	<p>* L'assistant de franchissement de ligne actif est en panne (→ page 154).</p> <p>► Rendez-vous dans un atelier qualifié.</p>
Assistant de trajectoire actif Champ caméra réduit cf. notice d'utilisation	<p>* Le champ de la caméra est réduit (→ page 154).</p> <p>Causes possibles:</p> <ul style="list-style-type: none"> • Encrassement du pare-brise dans le champ de la caméra • Fortes précipitations ou brouillard <p>Les systèmes d'aide à la conduite et systèmes de sécurité active peuvent être en panne ou n'être momentanément pas disponibles.</p> <p>Dès que les causes de l'anomalie sont supprimées, les systèmes d'aide à la conduite et systèmes de sécurité active sont de nouveau disponibles.</p> <p>Si le message d'écran ne disparaît pas:</p> <p>► Arrêtez-vous en tenant compte des conditions de circulation.</p> <p>► Nettoyez le pare-brise.</p>
Avertisseur d'angle mort pas disponible pour l'instant cf. notice d'utilisation	<p>* L'assistant d'angle mort n'est momentanément pas disponible (→ page 153).</p> <p>Les limites système sont atteintes (→ page 153).</p> <p>► Continuez à rouler. Dès que les causes de l'anomalie sont supprimées, le système est de nouveau disponible.</p> <p>ou</p> <p>► Si le message d'écran ne disparaît pas, arrêtez le véhicule en tenant compte des conditions de circulation et redémarrez-le.</p> <p>► Si nécessaire, nettoyez le pare-chocs arrière. Si le pare-chocs est fortement encrassé, les capteurs intégrés aux pare-chocs peuvent être en panne.</p>
Avertisseur d'angle mort ne fonctionne pas	<p>* L'assistant d'angle mort est en panne (→ page 153).</p> <p>► Rendez-vous dans un atelier qualifié.</p>
Détecteur de panneaux de signalisation pas disponible pour l'instant cf. notice d'utilisation	<p>* L'assistant de signalisation routière n'est momentanément pas disponible (→ page 151).</p> <p>► Continuez à rouler. Dès que les causes de l'anomalie sont supprimées, le système est de nouveau disponible.</p> <p>* Le pare-brise est encrassé.</p> <p>► Nettoyez le pare-brise.</p>

Messages sur le visuel	Causes et conséquences possibles et ► Solutions
<p>Détecteur de panneaux de signalisation Champ caméra réduit cf. notice d'utilisation</p>	<p>* Le champ de la caméra est réduit. Causes possibles:</p> <ul style="list-style-type: none"> • Encrassement du pare-brise dans le champ de la caméra • Fortes précipitations ou brouillard <p>Les systèmes d'aide à la conduite et systèmes de sécurité active peuvent être en panne ou n'être momentanément pas disponibles.</p> <p>Dès que les causes de l'anomalie sont supprimées, les systèmes d'aide à la conduite et systèmes de sécurité active sont de nouveau disponibles.</p> <p>Si le message d'écran ne disparaît pas:</p> <ul style="list-style-type: none"> ► Arrêtez-vous en tenant compte des conditions de circulation. ► Nettoyez le pare-brise.
<p>Détecteur de panneaux de signalisation ne fonctionne pas</p>	<p>* L'assistant de signalisation routière est en panne.</p> <ul style="list-style-type: none"> ► Rendez-vous dans un atelier qualifié.
<div data-bbox="98 619 248 863" style="border: 1px solid black; padding: 5px;">  </div> <p>Pas dispo. pr l'instant Capteurs radar encrassés</p>	<p>* Les capteurs radar sont en panne. Causes possibles:</p> <ul style="list-style-type: none"> • Encrassement des capteurs • Fortes précipitations • Longs trajets interurbains sans circulation, parexemple dans le désert <p>Les systèmes suivants peuvent être affectés:</p> <ul style="list-style-type: none"> • Assistant de régulation de distance DISTRONIC actif (→ page 137) • Assistant d'angle mort (→ page 153) • Freinage d'urgence assisté actif (→ page 132) <p>Les systèmes d'aide à la conduite et systèmes de sécurité active peuvent être en panne ou n'être momentanément pas disponibles.</p> <p>Dès que les causes de l'anomalie sont supprimées, les systèmes d'aide à la conduite et systèmes de sécurité active sont de nouveau disponibles.</p> <p>Si le message d'écran ne disparaît pas:</p> <ul style="list-style-type: none"> ► Arrêtez-vous en tenant compte des conditions de circulation. ► Arrêtez le véhicule. ► Nettoyez tous les capteurs (→ page 212). ► Redémarrez le véhicule. ► Le cas échéant, rendez-vous dans un atelier qualifié.
<div data-bbox="98 1299 248 1378" style="border: 1px solid black; padding: 5px;">  </div> <p>--- km/h</p>	<p>* Vous ne pouvez pas activer le TEMPOMAT car les conditions d'activation ne sont pas toutes remplies.</p> <ul style="list-style-type: none"> ► Tenez compte des conditions d'activation du TEMPOMAT (→ page 136).

Messages sur le visuel	Causes et conséquences possibles et ► Solutions
 <p>désactivé</p>	<p>* Le TEMPOMAT a été désactivé. Si un signal d'alerte retentit également, le TEMPOMAT s'est désactivé automatiquement (→ page 134).</p>
<p>TEMPOMAT ne fonctionne pas</p>	<p>* Le TEMPOMAT est en panne. ► Rendez-vous dans un atelier qualifié.</p>
<p>TEMPOMAT et limiteur de vitesse ne fonctionnent pas</p>	<p>* Le TEMPOMAT et le limiteur de vitesse sont en panne. ► Rendez-vous dans un atelier qualifié.</p>
 <p>Limiteur de vitesse Vitesse de consigne dépassée</p>	<p>* Vous avez dépassé la vitesse de consigne de plus de 3 km/h avec le limiteur de vitesse variable.</p>
<p>Limiteur de vitesse inactif</p>	<p>* Lorsque vous enfoncez la pédale d'accélérateur au-delà du point de résistance (kickdown), le limiteur de vitesse passe en mode inactif (→ page 136).</p>
<p>Limiteur de vitesse ne fonctionne pas</p>	<p>* Le limiteur de vitesse est en panne. ► Rendez-vous dans un atelier qualifié.</p>
 <p>-- km/h</p>	<p>* Vous ne pouvez pas activer le limiteur de vitesse car les conditions d'activation ne sont pas toutes remplies. ► Tenez compte des conditions d'activation du limiteur de vitesse (→ page 136).</p>
<p>Limite vitesse (pneus hiver) XXX km/h</p>	<p>* Vous avez atteint la vitesse maximale autorisée mémorisée pour les pneus hiver. Il n'est pas possible de dépasser cette vitesse.</p>
 <p>Vitesse maximale dépassée</p>	<p>* Vous avez dépassé la vitesse maximale autorisée (uniquement pour certains pays). ► Roulez plus lentement.</p>

Climatisation







Messages sur le visuel	Causes et conséquences possibles et ► Solutions
 <p>La préclimatisation ne fonctionne pas, batterie haute tension faible</p>	<p>* La tension de la batterie haute tension est trop basse. Vous ne pouvez pas mettre en marche la préclimatisation. ► Rechargez la batterie haute tension (→ page 115). La préclimatisation est de nouveau opérationnelle lorsque la batterie haute tension est suffisamment chargée.</p>





Messages sur le visuel	Causes et conséquences possibles et ► Solutions
 <p>Préclimatisation à nouveau disponible après le démarrage du moteur</p>	<p>* Vous avez essayé plus de 3 fois de mettre en marche la préclimatisation alors que le moteur est arrêté.</p> <p>► Démarrez le véhicule pendant 10 secondes. La préclimatisation est de nouveau opérationnelle.</p>
 <p>ne fonctionne pas Charger batterie HT</p>	<p>* La tension de la batterie haute tension est trop basse. Vous ne pouvez pas mettre en marche la préclimatisation.</p> <p>► Rechargez la batterie haute tension (→ page 115).</p>
 <p>ne fonctionne pas Charge batterie HT non terminée</p>	<p>* La batterie haute tension est rechargée. Vous ne pouvez pas mettre en marche la préclimatisation.</p> <p>► Attendez que le processus de charge ait atteint un état de charge minimal.</p>



Système d'entraînement

Messages sur le visuel	Causes et conséquences possibles et ► Solutions
 <p>Démarrer le moteur cf. notice d'utilisation</p>	<p>* Le système d'entraînement est arrêté et l'état de charge est trop faible.</p> <p>► Arrêtez les consommateurs électriques qui ne sont pas indispensables.</p> <p>Pour recharger la batterie:</p> <p>► Rechargez la batterie par branchement stationnaire.</p>
<p>Charge AC ne fonctionne pas Aller à l'atelier</p>	<p>* Le processus de charge ne peut pas être lancé en raison d'un défaut.</p> <p>► Rendez-vous dans un atelier qualifié.</p>
<p>Charge DC ne fonctionne pas Aller à l'atelier</p>	<p>* Le processus de charge ne peut pas être lancé en raison d'un défaut.</p> <p>► Rendez-vous dans un atelier qualifié.</p>
<p>Maintenance batterie haute tension urgente Aller à l'atelier sans redémarrer le moteur</p>	<p>* Un défaut est survenu dans la batterie haute tension. Le redémarrage est impossible après l'arrêt du système d'entraînement.</p> <p>► Roulez jusqu'à l'atelier qualifié le plus proche sans arrêter le système d'entraînement.</p>
<p>Maintenance batterie haute tension urgente Autonomie: XXX km env. (message d'écran rouge)</p>	<p>* Un défaut est survenu dans la batterie haute tension. Le démarrage du système d'entraînement électrique est impossible après la distance restante affichée.</p> <p>► Faites immédiatement réaliser les travaux de maintenance nécessaires sur la batterie haute tension par un atelier qualifié.</p>

Messages sur le visuel	Causes et conséquences possibles et ► Solutions
<p>Maintenance batterie haute tension urgente Autonomie: XXX km env. (message d'écran orange)</p>	<p>* Un défaut est survenu dans la batterie haute tension. Le démarrage du système d'entraînement électrique est impossible après la distance restante affichée.</p> <p>► Confiez les travaux à effectuer sur la batterie haute tension à un atelier qualifié.</p>
 <p>Puissance très limitée</p>	<p>* Un défaut est survenu dans la batterie haute tension. La puissance d'entraînement et l'autonomie sont fortement limitées.</p> <p>► Arrêtez le véhicule et verrouillez-le. ► Après un court temps d'attente, déverrouillez le véhicule et redémarrez-le.</p> <p>Si le message d'écran réapparaît:</p> <p>► Continuez à rouler prudemment. ► Rechargez complètement la batterie haute tension (→ page 115).</p> <p>Si la puissance d'entraînement et l'autonomie continuent d'être réduites, c'est que le système d'entraînement présente un défaut.</p> <p>► Continuez à rouler prudemment. ► Rendez-vous dans un atelier qualifié.</p>
<p>Le véhicule n'est pas en charge pour l'instant. Défaut station de recharge</p>	<p>* Un dysfonctionnement est survenu sur la borne de recharge ou la carte RFID n'est pas reconnue.</p> <p>► Lancez le processus de charge sur une autre borne de recharge. ou ► Faites vérifier le fonctionnement de la carte RFID.</p>
<p>Défaut charge Changez le mode de charge cf. notice d'utilisation</p>	<p>* Un dysfonctionnement temporaire est survenu sur la borne de recharge.</p> <p>► Attendez la disparition du dysfonctionnement. ou ► Lancez le processus de charge sur une autre borne de recharge.</p>
<p>Mode de charge pas disponible pour l'instant Réessayez ou changez de mode de charge</p>	<p>* Un dysfonctionnement temporaire est survenu sur la borne de recharge.</p> <p>► Attendez la disparition du dysfonctionnement. ou ► Lancez le processus de charge sur une autre borne de recharge.</p>
<p>Câble de charge Déverrouillage impossible cf. notice d'utilisation</p>	<p>* La fiche de câble de charge ne peut pas être débranchée de la prise de la borne de recharge.</p> <p>► Appuyez sur le contacteur d'arrêt d'urgence de la borne de recharge.</p> <p>Si la fiche de câble de charge ne peut toujours pas être débranchée:</p> <p>► Demandez l'aide du personnel de service de l'exploitant de la borne de recharge en appuyant sur la touche d'appel d'urgence située sur la borne de recharge ou en appelant l'un des numéros d'urgence qui y sont indiqués.</p>



Messages sur le visuel	Causes et conséquences possibles et ► Solutions
<p>Pour couper le moteur, appuyez sur la touche démar./arrêt pdt au moins 3 sec. ou 3 fois de suite.</p>	<p>* Vous avez appuyé sur la touche Start/Stop pendant la marche.</p> <ul style="list-style-type: none"> ► Tenez compte des instructions de conduite générales (→ page 107).
 <p>Système d'avertissement sonore ne fonctionne pas</p>	<p>* Le générateur de sons (système d'alerte acoustique du véhicule) est en panne. Le véhicule n'engendre pas de bruits de roulement. Par conséquent, il peut arriver que le véhicule ne soit pas entendu par les autres usagers dans certaines situations.</p> <ul style="list-style-type: none"> ► Adoptez un style de conduite particulièrement prévoyant. ► Rendez-vous dans un atelier qualifié.
 <p>S'arrêter Couper moteur</p>	<p>* Un grave défaut est survenu dans le système d'entraînement. En outre, un signal d'alerte retentit.</p> <ul style="list-style-type: none"> ► Arrêtez-vous immédiatement en tenant compte des conditions de circulation et arrêtez le système d'entraînement. ► Ne continuez pas à rouler! ► Prenez immédiatement contact avec un atelier qualifié.
<p>Aller à l'atelier sans redémarrer le moteur</p>	<p>* Un défaut est survenu dans le réseau de bord haute tension. En outre, un signal d'alerte retentit.</p> <ul style="list-style-type: none"> ► N'arrêtez pas le système d'entraînement. ► Rendez-vous immédiatement dans un atelier qualifié.
 <p>Défaut Aller à l'atelier</p>	<p>* Le système d'entraînement et/ou le système de refroidissement présentent des défauts.</p> <ul style="list-style-type: none"> ► Rendez-vous dans un atelier qualifié.
 <p>S'arrêter imméd. L'entraînement va être coupé Charg. batt. HT</p>	<p>* L'état de charge de la batterie haute tension est si bas que la marche du véhicule n'est plus possible.</p> <ul style="list-style-type: none"> ► Arrêtez le véhicule en tenant compte des conditions de circulation et rechargez la batterie haute tension (→ page 115).
<p>Vitesse maximale dépassée Ralentir</p>	<p>* Le véhicule a dépassé la vitesse maximale autorisée.</p> <ul style="list-style-type: none"> ► Freinez en tenant compte des conditions de circulation pour ramener le véhicule à la vitesse maximale autorisée. Sinon, vous risquez d'endommager le système d'entraînement.
 <p>cf. notice d'utilisation</p>	<p>* En outre, le voyant  qui se trouve dans le combiné d'instruments s'allume.</p> <p>La batterie-12-V ne se charge plus.</p> <ul style="list-style-type: none"> ► Arrêtez-vous immédiatement en tenant compte des conditions de circulation et arrêtez le système d'entraînement. ► Immobilisez le véhicule pour qu'il ne puisse pas se mettre à rouler (→ page 125). ► Ne continuez pas de rouler.

Messages sur le visuel	Causes et conséquences possibles et ► Solutions
 <p>Défaut</p>	<p>► Prenez contact avec un atelier qualifié.</p> <p>* Le système d'entraînement est en panne. En outre, un signal d'alerte retentit.</p> <p>► Rendez-vous dans un atelier qualifié.</p> <p>* Si le message d'écran et le signal d'alerte sont répétés à brefs intervalles, c'est qu'il y a un défaut grave. Vous devez immédiatement arrêter le véhicule en tenant compte des conditions de circulation car le système d'entraînement est désactivé automatiquement.</p> <p>► Arrêtez-vous immédiatement en tenant compte des conditions de circulation.</p> <p>► Coupez le contact et prenez contact avec un atelier qualifié.</p>
<p>Puissance d'entraînement réduite cf. notice d'utilisation</p>	<p>* Le système d'entraînement ne se trouve pas dans la plage de températures de service, par exemple en cas de températures extérieures extrêmes.</p> <p>La puissance du système d'entraînement est réduite.</p> <p>► Continuez à rouler prudemment. Lorsque les conditions d'utilisation reviennent à la normale, la pleine puissance d'entraînement est de nouveau disponible.</p> <p>* La batterie haute tension n'est pas suffisamment chargée.</p> <p>La puissance du système d'entraînement est réduite.</p> <p>► Continuez à rouler prudemment.</p> <p>► Rechargez immédiatement la batterie haute tension (→ page 115).</p> <p>* Si la puissance du système d'entraînement continue d'être réduite, c'est que le système d'entraînement présente un défaut.</p> <p>► Continuez à rouler prudemment.</p> <p>► Rendez-vous dans un atelier qualifié.</p>
 <p>Remorquage interdit cf.</p> 	<p>* Le système d'entraînement est en panne.</p> <p>► Transportez le véhicule uniquement sur un utilitaire léger ou sur une remorque (→ page 226).</p>
 <p>Réserve Charger batterie HT</p>	<p>* L'état de charge de la batterie haute tension a atteint la plage de réserve.</p> <p>► Rechargez la batterie haute tension (→ page 115).</p>
 <p>Câble de charge branché</p>	<p>* Vous ne pouvez pas démarrer tant que le câble de charge est branché.</p> <p>► Débranchez le câble de charge du véhicule.</p>

Messages sur le visuel	Causes et conséquences possibles et ► Solutions
Tenir compte de l'autonomie	<ul style="list-style-type: none"> * La capacité utile du système de batterie haute tension a changé. <ul style="list-style-type: none"> ► Tenez compte de l'autonomie modifiée qui est affichée.
Tenir compte de l'autonomie Aller à l'atelier	<ul style="list-style-type: none"> * Une batterie du réseau de batteries est en panne. <ul style="list-style-type: none"> ► Rendez-vous dans un atelier qualifié. ► Tenir compte de l'autonomie modifiée.
Maintenance batterie haute tension urgente Aller à l'atelier sans redémarrer le moteur	<ul style="list-style-type: none"> * La batterie haute tension a atteint sa fin de vie (→ page 206). Ne pas arrêter le système d'entraînement. Sinon, vous ne pourrez en général plus redémarrer. <ul style="list-style-type: none"> ► Confiez les travaux à effectuer sur la batterie haute tension à un atelier qualifié.
 <p>Surchauffe batterie HT S'arrêter, tous descendre! Si possible en plein air</p>	<ul style="list-style-type: none"> * La batterie haute tension est en surchauffe. Il y a risque d'incendie. <ul style="list-style-type: none"> ► Arrêtez-vous immédiatement en tenant compte des conditions de circulation. ► Si possible, arrêtez le véhicule dehors et faites sortir tous les occupants du véhicule. ► Ne continuez pas de rouler. ► En cas de dégagement de fumée, quittez la zone de danger et prévenez immédiatement les pompiers. ► Même s'il n'y a aucun signe extérieur indiquant un potentiel incendie, prenez contact avec un atelier qualifié.
 <p>Surchauffe batterie HT S'arrêter immédiatement, si possible en plein air</p>	<ul style="list-style-type: none"> * La batterie haute tension est en surchauffe. Il y a risque d'incendie. <ul style="list-style-type: none"> ► Arrêtez-vous immédiatement en tenant compte des conditions de circulation. ► Si possible, arrêtez le véhicule dehors et faites sortir tous les occupants du véhicule. ► Ne continuez pas de rouler. ► En cas de dégagement de fumée, quittez la zone de danger et prévenez immédiatement les pompiers. ► Même s'il n'y a aucun signe extérieur indiquant un potentiel incendie, prenez contact avec un atelier qualifié.

Pneus



Messages sur le visuel	Causes et conséquences possibles et ► Solutions
 <p>Pas de capteurs roue</p>	<ul style="list-style-type: none"> * Il n'y a pas de signal du capteur de pression de pneu au niveau d'un ou plusieurs pneus. Aucune valeur de pression n'est affichée au niveau du ou des pneus concernés. <ul style="list-style-type: none"> ► Faites remplacer le ou les capteurs de pression de pneu défectueux par un atelier qualifié.
<p>Contrôle pression pneus pas disponible pour l'instant</p>	<ul style="list-style-type: none"> * Une source radio puissante perturbe le système. Le système ne reçoit aucun signal des capteurs de pression de pneu. Le système de contrôle de la pression des pneus n'est momentanément pas disponible.



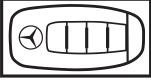
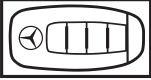
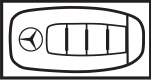
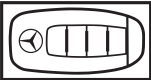
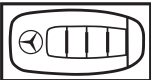

Messages sur le visuel	Causes et conséquences possibles et ► Solutions
 <p data-bbox="109 341 333 387">Attention pneu(s) défectueux</p>	<p data-bbox="404 161 1028 236">► Continuez à rouler. Le système de contrôle de la pression des pneus se réactive automatiquement dès que la cause de la défaillance est éliminée.</p> <p data-bbox="387 248 1022 300">* La pression de pneu d'un ou plusieurs pneus baisse brusquement. La position de la ou des roues concernées est indiquée.</p> <div data-bbox="412 320 1028 611" style="border: 1px solid black; padding: 5px;"> <p data-bbox="417 325 990 376">⚠ ATTENTION Risque d'accident en cas de conduite avec des pneus dégonflés</p> <ul data-bbox="428 389 1012 496" style="list-style-type: none"> • Les pneus peuvent surchauffer et prendre feu. • Le comportement routier ainsi que la manœuvrabilité et le comportement au freinage du véhicule peuvent être fortement compromis. <p data-bbox="421 512 885 536">Vous risquez alors de perdre le contrôle du véhicule.</p> <ul data-bbox="421 547 860 600" style="list-style-type: none"> ► Ne roulez pas avec un pneu dégonflé. ► Respectez les consignes en cas de crevaison. </div> <p data-bbox="404 632 818 655">Consignes en cas de crevaison (→ page 220).</p> <ul data-bbox="404 663 1001 746" style="list-style-type: none"> ► Arrêtez le véhicule en tenant compte des conditions de circulation. ► Contrôlez les pneus.
 <p data-bbox="109 852 258 876">Contrôler pneus</p>	<p data-bbox="387 759 1009 810">* La pression de pneu d'un ou plusieurs pneus a fortement baissé. La position de la ou des roues concernées est indiquée.</p> <div data-bbox="412 831 1028 1177" style="border: 1px solid black; padding: 5px;"> <p data-bbox="417 836 983 887">⚠ ATTENTION Risque d'accident en raison d'une pression de pneu trop basse</p> <ul data-bbox="428 900 1012 1062" style="list-style-type: none"> • Les pneus risquent d'éclater. • Les pneus peuvent s'user de manière excessive et/ou irrégulière. • Le comportement routier ainsi que la manœuvrabilité et le comportement au freinage du véhicule peuvent être fortement compromis. <p data-bbox="421 1078 885 1102">Vous risquez alors de perdre le contrôle du véhicule.</p> <ul data-bbox="421 1114 934 1166" style="list-style-type: none"> ► Tenez compte des pressions de pneu recommandées. ► Adaptez la pression de pneu si nécessaire. </div> <ul data-bbox="404 1198 981 1251" style="list-style-type: none"> ► Arrêtez-vous en tenant compte des conditions de circulation. ► Contrôlez la pression de pneu (→ page 232) et les pneus.
 <p data-bbox="109 1362 331 1386">Corriger pression pneus</p> <p data-bbox="109 1426 337 1477">Contrôle pression pneus ne fonctionne pas</p>	<p data-bbox="387 1270 1009 1321">* La pression d'un ou plusieurs pneus est insuffisante ou la différence de pression de pneu entre les différentes roues est très importante.</p> <ul data-bbox="404 1329 1009 1412" style="list-style-type: none"> ► Contrôlez la pression de pneu et corrigez-la si nécessaire. ► En cas de réglage correct de la pression de pneu, redémarrez le système de contrôle de la pression des pneus (→ page 234). <p data-bbox="387 1426 964 1450">* Le système de contrôle de la pression des pneus est en panne.</p> <ul data-bbox="404 1458 762 1482" style="list-style-type: none"> ► Rendez-vous dans un atelier qualifié.

Clé



Messages sur le visuel	Causes et conséquences possibles et ► Solutions
 <p>Clé non identifiée (message d'écran en blanc)</p>	<p>* La clé ne peut pas être identifiée pour le moment.</p> <ul style="list-style-type: none"> ► Changez la clé de place dans le véhicule. ► Si la clé ne peut toujours pas être identifiée, démarrez le véhicule avec la clé dans le bac de rangement (→ page 106).
 <p>Remplacer la clé</p>	<p>* La clé doit être remplacée.</p> <ul style="list-style-type: none"> ► Rendez-vous dans un atelier qualifié.
 <p>Remplacer piles de la clé</p>	<p>* La pile de la clé est déchargée.</p> <ul style="list-style-type: none"> ► Remplacez la pile (→ page 60).
 <p>Clé non identifiée (message d'écran en rouge)</p>	<p>* La clé n'est pas identifiée et ne se trouve éventuellement plus dans le véhicule.</p> <p>La clé ne se trouve plus dans le véhicule et vous arrêtez le véhicule:</p> <ul style="list-style-type: none"> • Vous ne pouvez plus démarrer le véhicule. • Vous ne pouvez pas verrouiller le véhicule de manière centralisée. <ul style="list-style-type: none"> ► Assurez-vous que la clé se trouve dans le véhicule. <p>Lorsque la détection de la clé est en panne en raison d'une source radio puissante, procédez comme suit:</p> <ul style="list-style-type: none"> ► Arrêtez-vous immédiatement en tenant compte des conditions de circulation. ► Posez la clé dans le bac de rangement pour le démarrage avec la clé (→ page 106). <p>* La clé est trop proche du support de téléphone portable ou d'autres appareils électroniques.</p> <ul style="list-style-type: none"> ► Quittez le véhicule. ► Verrouillez le véhicule. ► Déverrouillez le véhicule. ► Redémarrez le véhicule.
 <p>Déposer la clé à l'endroit prévu à cet effet cf. notice d'utilisation</p>	<p>* La détection de la clé est en panne.</p> <ul style="list-style-type: none"> ► Changez la clé de place dans le véhicule. ► Démarrez le véhicule avec la clé dans le bac de rangement (→ page 106).

Véhicule

Messages sur le visuel	Causes et conséquences possibles et ► Solutions
<p>Danger Porte cond. ouverte et boîte pas sur P</p>	<p>* La porte conducteur n'est pas complètement fermée et la boîte de vitesses se trouve en position R, N ou D.</p> <p>► Lorsque vous arrêtez le véhicule, mettez la boîte de vitesses sur P.</p>
	<p>* Rapport P sélectionné</p> <p>► Appuyer sur la pédale de frein.</p>
<p>Pour démarrer: sélection-ner position P</p>	<p>* Vous avez essayé de démarrer le véhicule alors que la boîte de vitesses était en position D ou R.</p> <p>► Mettez la boîte de vitesses sur P.</p>
<p>Pour démarrer: sélection-ner position N</p>	<p>* Vous avez essayé de démarrer le véhicule alors que la boîte de vitesses était en position D ou R.</p> <p>► Mettez la boîte de vitesses sur N.</p>
 <p>Défaut système de freinage S'arrêter cf. notice d'utilisation</p>	<p>* Le système de freinage est en panne.</p> <p>► Rendez-vous dans un atelier qualifié.</p>
<p>Pédale de frein Défaut cf. notice d'utilisation</p>	<p>* Les capteurs de la pédale de frein sont en panne.</p> <p>► Rendez-vous dans un atelier qualifié.</p>
<p>Marche arrière impossible Aller à l'atelier</p>	<p>* La boîte de vitesses est en panne. Vous ne pouvez plus engager la marche arrière.</p> <p>► Rendez-vous dans un atelier qualifié.</p>
 <p>Défaut direction S'arrêter immédiatement cf. notice d'utilisation</p>	<p>* La direction présente un défaut. La manœuvrabilité est fortement compromise.</p> <div style="background-color: #f0f0f0; padding: 5px; margin-bottom: 10px;"> <p>⚠ ATTENTION Risque d'accident dû à une manœuvrabilité limitée</p> </div> <p>Si la direction ne fonctionne plus correctement, la sécurité de fonctionnement du véhicule est compromise.</p> <ul style="list-style-type: none"> ► Arrêtez-vous immédiatement en tenant compte des conditions de circulation. Ne continuez pas de rouler. ► Prenez contact avec un atelier qualifié. <p>► Arrêtez-vous immédiatement en tenant compte des conditions de circulation. Ne continuez pas à rouler!</p> <p>► Prenez contact avec un atelier qualifié.</p>

Messages sur le visuel	Causes et conséquences possibles et ► Solutions
 <p>Défaut direction Effort supplémentaire requis cf. notice d'utilisation</p>	<p>* L'assistance de direction est en panne.</p> <div style="background-color: #f0f0f0; padding: 5px; margin-bottom: 10px;"> <p>▲ ATTENTION Risque d'accident dû à un comportement directionnel modifié</p> <p>Si l'assistance de direction ne fonctionne plus que partiellement ou plus du tout, vous devez fournir un effort plus important pour diriger le véhicule.</p> <ul style="list-style-type: none"> ▶ Si vous pouvez diriger le véhicule en toute sécurité, continuez de rouler prudemment. ▶ Prenez immédiatement contact avec un atelier qualifié ou rendez-vous-y. </div> <ul style="list-style-type: none"> ▶ Si vous pouvez diriger le véhicule en toute sécurité, continuez à rouler prudemment. ▶ Rendez-vous immédiatement dans un atelier qualifié ou prenez immédiatement contact avec un atelier qualifié.
	<p>* Le capot moteur est ouvert</p> <p>Arrêtez immédiatement le véhicule en tenant compte des conditions de circulation.</p> <div style="background-color: #f0f0f0; padding: 5px; margin-bottom: 10px;"> <p>▲ ATTENTION Risque d'accident dû à un capot moteur déverrouillé pendant la marche</p> <p>Le capot moteur peut s'ouvrir et empêcher toute visibilité.</p> <ul style="list-style-type: none"> ▶ Ne déverrouillez jamais le capot moteur lorsque vous roulez. ▶ Avant chaque trajet, assurez-vous que le capot moteur est verrouillé. </div> <ul style="list-style-type: none"> ▶ Arrêtez immédiatement le véhicule en tenant compte des conditions de circulation. ▶ Fermez le capot moteur.
 <p>Faire l'appoint de liquide lave-glace</p>	<p>* Le niveau de liquide de lave-glace dans le réservoir de liquide de lave-glace est en dessous du niveau minimal.</p> <ul style="list-style-type: none"> ▶ Faites l'appoint de liquide de lave-glace (→ page 210).
 <p>Localis. véhic. active cf. notice ou app conducteur</p>	<p>* Le véhicule dispose de services activés de Mercedes me.</p> <p>Dans certains cas, la localisation du véhicule dans le cadre de Mercedes me connect est possible.</p> <ul style="list-style-type: none"> ▶ Contrôlez le statut des services activés sur http://mercedes.me. ▶ Demandez les détails au propriétaire du véhicule. ▶ Véhicules équipés du système MBUX et de la navigation : désactivez la localisation du véhicule par l'intermédiaire des réglages système.

Eclairage

Messages sur le visuel	Causes et conséquences possibles et ► Solutions
 <p>Eclairage extérieur cf. notice d'utilisation</p>	<p>* L'éclairage extérieur est en panne.</p> <p>► Rendez-vous dans un atelier qualifié.</p>
<p>Eclairage extérieur et essuie-glaces Défaut cf. notice d'utilisation</p>	<p>* L'éclairage extérieur et les essuie-glaces sont en panne.</p> <p>► Rendez-vous dans un atelier qualifié.</p>
 <p>Défaut cf. notice d'utilisation</p>	<p>* L'éclairage extérieur est en panne.</p> <p>► Rendez-vous dans un atelier qualifié.</p> <p>* Véhicules équipés d'un dispositif d'attelage : un fusible a peut-être fondu.</p> <p>► Arrêtez-vous en tenant compte des conditions de circulation.</p> <p>► Contrôlez les fusibles et remplacez-les si nécessaire(→ page 227).</p>
 <p>Allumage feux automatique ne fonctionne pas</p>	<p>* Le capteur de luminosité est en panne.</p> <p>► Rendez-vous dans un atelier qualifié.</p>
<p>Assistant adaptatif des feux de route ne fonctionne pas</p>	<p>* L'assistant de feux de route adaptatifs est en panne.</p> <p>► Rendez-vous dans un atelier qualifié.</p>
<p>Assistant adaptatif des feux de route pas disponible pour l'instant cf. notice d'utilisation</p>	<p>* L'assistant de feux de route adaptatifs n'est momentanément pas disponible.</p> <p>Les limites système sont atteintes (→ page 90).</p> <p>► Continuez à rouler.</p> <p>Dès que les causes de l'anomalie sont supprimées, le système est de nouveau disponible. Le message d'écran Assistant adaptatif des feux de route de nouveau disponible apparaît.</p>
<p>Assistant adaptatif des feux de route Champ caméra réduit cf. notice d'utilisation</p>	<p>* Le champ de la caméra est réduit. Causes possibles:</p> <ul style="list-style-type: none"> • Encrassement du pare-brise dans le champ de la caméra • Fortes précipitations ou brouillard <p>Les systèmes d'aide à la conduite et systèmes de sécurité active peuvent être en panne ou n'être momentanément pas disponibles.</p> <p>Dès que les causes de l'anomalie sont supprimées, les systèmes d'aide à la conduite et systèmes de sécurité active sont de nouveau disponibles.</p> <p>Si le message d'écran ne disparaît pas:</p> <p>► Arrêtez-vous en tenant compte des conditions de circulation.</p> <p>► Nettoyez le pare-brise.</p>



















Messages sur le visuel	Causes et conséquences possibles et ► Solutions
 <p>Eteindre les feux</p>	<p>* Vous quittez le véhicule alors que la lumière est encore allumée.</p> <p>► Tournez le commutateur d'éclairage sur AUTO.</p>

Voyants de contrôle et d'alerte

Vue d'ensemble des voyants de contrôle et d'alerte

Lorsque vous mettez en marche le véhicule, certains systèmes effectuent un autodiagnostic. Certains voyants de contrôle et d'alerte peuvent alors s'allumer ou clignoter momentanément. Cela n'est pas critique. Les voyants de contrôle et d'alerte ne signalent un défaut que s'ils s'allument ou clignotent après le démarrage du véhicule ou pendant la marche.

Voyants de contrôle et d'alerte:

-  Feux de croisement (→ page 88)
-  Feux de position (→ page 88)
-  Feux de route (→ page 89)
-  Clignotants (→ page 89)
-  Eclairage antibrouillard arrière (→ page 88)
-  Ceinture de sécurité pas bouclée (→ page 295)
-  Freins (voyant rouge) (→ page 292)
-  Freins (voyant orange) (→ page 292)
-  ABS en panne (→ page 292)
-  ESP® (→ page 292)
-  ESP® OFF (→ page 292)
-  Freinage d'urgence assisté actif désactivé (→ page 132)
-  Frein de stationnement serré (voyant rouge) (→ page 292)
-  Frein de stationnement (voyant orange) (→ page 292)
-  Direction assistée électrique en panne (→ page 296)
-  Défaut électrique (→ page 296)
-  Système de retenue (→ page 292)
-  Alerte de distance (→ page 295)
-  Puissance réduite



Alerte de la batterie haute tension (→ page 291)









Réserve de la batterie haute tension





Système de contrôle de la pression des pneus (→ page 233)

Systèmes de sécurité



Voyants de contrôle et d'alerte	Causes et conséquences possibles et ► Solutions
 <p>Voyant d'alerte ABS</p>	<p>* Le voyant orange d'alerte ABS s'allume alors que le moteur tourne. L'ABS est en panne.</p> <p>Si un signal d'alerte retentit également, c'est que l'EBD est en panne. D'autres systèmes d'aide à la conduite et systèmes de sécurité active peuvent également être en panne.</p> <div style="background-color: #f0f0f0; padding: 5px; border: 1px solid #ccc;"> <p>⚠ ATTENTION Risque de dérapage en cas de défaut de l'EBD ou de l'ABS</p> <p>Les roues peuvent se bloquer au freinage. La manœuvrabilité et le comportement au freinage du véhicule sont alors fortement compromis et la distance de freinage peut augmenter. En outre, d'autres systèmes de sécurité active sont désactivés.</p> <ul style="list-style-type: none"> ► Continuez de rouler prudemment. ► Faites immédiatement contrôler le système de freinage par un atelier qualifié. </div> <ul style="list-style-type: none"> ► Continuez à rouler prudemment. ► Tenez compte des messages qui apparaissent sur le combiné d'instruments. ► Rendez-vous dans un atelier qualifié.
 <p>Voyant d'alerte ESP® OFF</p>	<p>* Le voyant orange d'alerte ESP® OFF s'allume alors que le moteur tourne. L'ESP® est désactivé.</p> <div style="background-color: #f0f0f0; padding: 5px; border: 1px solid #ccc;"> <p>⚠ ATTENTION Risque de dérapage en cas de conduite avec l'ESP® désactivé</p> <p>L'ESP® ne peut pas procéder à la stabilisation du véhicule. En outre, d'autres systèmes de sécurité active ne sont disponibles que de manière limitée.</p> <ul style="list-style-type: none"> ► Continuez de rouler prudemment. ► Désactivez l'ESP® uniquement tant que la situation l'exige. <p>Si l'ESP® ne peut pas être activé, l'ESP® est en panne.</p> <ul style="list-style-type: none"> ► Faites immédiatement contrôler l'ESP® par un atelier qualifié. </div> <ul style="list-style-type: none"> ► Tenez compte des remarques relatives à la désactivation de l'ESP® (→ page 130).
 <p>Le voyant d'alerte ESP® clignote</p>	<p>* Le voyant orange d'alerte ESP® clignote pendant la marche. L'ESP® entre en action (→ page 130).</p> <ul style="list-style-type: none"> ► Adaptez votre style de conduite aux conditions météorologiques et routières.

Voyants de contrôle et d'alerte	Causes et conséquences possibles et ► Solutions
 <p>Le voyant d'alerte ESP® est allumé</p>	<p>* Le voyant orange d'alerte ESP® s'allume alors que le moteur tourne. L'ESP® est en panne.</p> <p>D'autres systèmes d'aide à la conduite et systèmes de sécurité active peuvent également être en panne.</p> <p>▲ ATTENTION Risque de dérapage dû à un défaut dans l'ESP®</p> <p>Si l'ESP® est en panne, il ne peut pas stabiliser la trajectoire du véhicule.® En outre, d'autres systèmes de sécurité active sont désactivés.</p> <ul style="list-style-type: none"> ► Continuez de rouler prudemment. ► Faites contrôler l'ESP® par un atelier qualifié. <ul style="list-style-type: none"> ► Continuez à rouler prudemment. ► Tenez compte des messages qui apparaissent sur le combiné d'instruments. ► Rendez-vous dans un atelier qualifié.
 <p>Voyant d'alerte des systèmes de retenue</p>	<p>* Le voyant rouge d'alerte du système de retenue s'allume alors que le moteur tourne. Le système de retenue est en panne.</p> <p>▲ ATTENTION Risque de blessure dû à des dysfonctionnements au niveau du système de retenue</p> <p>Des éléments du système de retenue peuvent être activés par inadvertance ou ne pas se déclencher comme prévu en cas d'accident.</p> <ul style="list-style-type: none"> ► Faites immédiatement contrôler et réparer le système de retenue par un atelier qualifié. <ul style="list-style-type: none"> ► Continuez à rouler prudemment. ► Tenez compte des messages qui apparaissent sur le combiné d'instruments. ► Rendez-vous immédiatement dans un atelier qualifié.
 <p>Voyant d'alerte des freins (rouge)</p>	<p>* Le voyant rouge d'alerte des freins s'allume alors que le moteur tourne.</p> <p>Causes possibles:</p> <ul style="list-style-type: none"> • L'amplification de la force de freinage est en panne. • L'EBD (répartiteur électronique de la force de freinage) est en panne. • Il n'y a pas suffisamment de liquide de frein dans le réservoir de liquide de frein. <p>▲ ATTENTION Risque d'accident et de blessure en cas de défaut de l'amplification de la force de freinage</p> <p>Lorsque l'amplification de la force de freinage est en panne, vous devez éventuellement appliquer un effort de freinage plus important sur la pédale de frein pour freiner. Le comportement au freinage</p>

Voyants de contrôle et d'alerte	Causes et conséquences possibles et ► Solutions
	<p>peut être compromis. La distance de freinage peut s'allonger dans les situations de freinage d'urgence.</p> <ul style="list-style-type: none"> ► Arrêtez-vous immédiatement en tenant compte des conditions de circulation. Ne continuez pas à rouler! ► Prenez contact avec un atelier qualifié. <p>▲ ATTENTION Risque d'accident en cas de défaut de l'EBD (réparateur électronique de la force de freinage)</p> <p>Lorsque l'EBD est en panne, les roues peuvent se bloquer lors du freinage.</p> <p>Le comportement au freinage peut être compromis.</p> <p>La distance de freinage peut s'allonger dans les situations d'urgence.</p> <ul style="list-style-type: none"> ► Arrêtez-vous immédiatement en tenant compte des conditions de circulation. Ne continuez pas à rouler! ► Prenez contact avec un atelier qualifié. <p>▲ ATTENTION Risque d'accident en cas de niveau de liquide de frein bas</p> <p>Si le niveau de liquide de frein est trop bas, l'effet de freinage et donc le comportement au freinage peuvent être compromis.</p> <ul style="list-style-type: none"> ► Arrêtez-vous immédiatement en tenant compte des conditions de circulation. Ne continuez pas de rouler. ► Prenez contact avec un atelier qualifié. ► Ne faites pas l'appoint de liquide de frein. <ul style="list-style-type: none"> ► Arrêtez-vous immédiatement en tenant compte des conditions de circulation. Ne continuez pas à rouler! ► Prenez contact avec un atelier qualifié.
 <p>Voyant d'alerte des freins (orange)</p>	<p>*Le voyant orange d'alerte des freins s'allume alors que le moteur tourne.</p> <p>▲ ATTENTION Risque d'accident en cas de défaut dans le système de freinage</p> <p>Lorsque le système de freinage est en panne, le comportement au freinage peut être compromis.</p> <ul style="list-style-type: none"> ► Continuez de rouler prudemment. ► Faites immédiatement contrôler le système de freinage par un atelier qualifié. <ul style="list-style-type: none"> ► Continuez à rouler avec précaution à une vitesse adaptée et en maintenant une distance suffisante par rapport au véhicule qui précède. ► Si un message d'écran apparaît sur le combiné d'instruments, tenez-en compte.

Voyants de contrôle et d'alerte	Causes et conséquences possibles et ► Solutions
 <p>Voyant rouge de serrage du frein de stationnement allumé</p>	<p>► Rendez-vous dans un atelier qualifié.</p> <p>*Véhicules équipés d'un frein de stationnement manuel: le voyant rouge du frein de stationnement est allumé.</p> <p>Signification du voyant:</p> <ul style="list-style-type: none"> • Le voyant rouge du frein de stationnement est allumé: le frein de stationnement est serré. <p>► Ne roulez pas lorsque le frein de stationnement est serré.</p>

Ceinture de sécurité

Voyants de contrôle et d'alerte	Causes et conséquences possibles et ► Solutions
 <p>Le voyant d'alerte des ceintures de sécurité s'allume</p>	<p>* Le voyant rouge d'alerte des ceintures de sécurité s'allume après le démarrage du véhicule.</p> <p>En outre, un signal d'alerte peut retentir.</p> <p>Lorsque le véhicule est à l'arrêt: le voyant d'alerte des ceintures de sécurité sert à attirer l'attention du conducteur et celle du passager sur le fait qu'ils doivent boucler leur ceinture.</p> <p>► Bouclez votre ceinture de sécurité (→ page 32).</p> <p>Des objets posés sur le siège passager peuvent empêcher le voyant d'alerte des ceintures de sécurité de s'éteindre.</p>
 <p>Le voyant d'alerte des ceintures de sécurité clignote</p>	<p>* Le voyant rouge d'alerte des ceintures de sécurité clignote et un signal d'alerte périodique retentit.</p> <p>Le conducteur ou le passager n'ont pas bouclé leur ceinture de sécurité pendant la marche (vitesse supérieure à 25 km/h).</p> <p>► Bouclez votre ceinture de sécurité (→ page 32).</p> <p>Des objets se trouvent sur le siège passager.</p> <p>► Enlevez les objets qui se trouvent sur le siège passager.</p>

Systèmes d'aide à la conduite

Voyants de contrôle et d'alerte	Causes et conséquences possibles et ► Solutions
 <p>Voyant d'alerte de distance</p>	<p>* Le voyant rouge d'alerte de distance s'allume pendant la marche.</p> <p>La distance par rapport au véhicule qui précède est trop faible pour la vitesse sélectionnée.</p> <p>Si un signal d'alerte retentit également, c'est que vous vous rapprochez d'un obstacle à une vitesse trop élevée.</p> <p>► Soyez prêt à freiner.</p> <p>► Augmentez la distance.</p>

Véhicule

Voyants de contrôle et d'alerte	Causes et conséquences possibles et ► Solutions
 <p>Voyant d'alerte de la direction assistée électrique (voyant rouge)</p>	<p>*Le voyant rouge d'alerte de la direction assistée s'allume alors que le véhicule a été démarré. L'assistance de la direction ou la direction est en panne.</p> <div style="border: 1px solid black; padding: 5px; margin: 10px 0;"> <p>⚠ ATTENTION Risque d'accident dû à une manœuvrabilité limitée</p> <p>Si la direction ne fonctionne plus correctement, la sécurité de fonctionnement du véhicule est compromise.</p> <p>► Prenez contact avec un atelier qualifié.</p> </div> <p>► Tenez compte des messages qui apparaissent sur l'écran du combiné d'instruments.</p>

Système d'entraînement

Voyants de contrôle et d'alerte	Causes et conséquences possibles et ► Solutions
 <p>Voyant d'alerte de défaut électrique</p>	<p>*Le voyant rouge d'alerte de défaut électrique est allumé. La partie électrique présente un défaut.</p> <p>► Tenez compte des messages qui apparaissent sur l'écran du combiné d'instruments.</p>

Pneus

Voyants de contrôle et d'alerte	Causes et conséquences possibles et ► Solutions
 <p>Le voyant d'alerte du système de contrôle de la pression des pneus est allumé</p>	<p>*Le voyant orange d'alerte du système de contrôle de la pression des pneus (perte de pression/défaut) s'allume. Le système de contrôle de la pression des pneus a détecté une perte de pression d'un pneu ou de plusieurs pneus.</p> <div style="border: 1px solid black; padding: 5px; margin: 10px 0;"> <p>⚠ ATTENTION Risque d'accident en raison d'une pression de pneu trop basse</p> <ul style="list-style-type: none"> • Les pneus risquent d'éclater. • Les pneus peuvent s'user de manière excessive et/ou irrégulière. • Le comportement routier ainsi que la manœuvrabilité et le comportement au freinage du véhicule peuvent être fortement compromis. <p>Vous risquez alors de perdre le contrôle du véhicule.</p> <p>► Tenez compte des pressions de pneu recommandées.</p> <p>► Adaptez la pression de pneu si nécessaire.</p> </div> <p>► Arrêtez le véhicule en tenant compte des conditions de circulation.</p>

Voyants de contrôle et d'alerte	Causes et conséquences possibles et ► Solutions
	► Contrôlez la pression de pneu et les pneus.

A	
ABS	129
Accès de service	77
Accident, appel d'urgence	217
Accumulateur	225
Activation et désactivation de Bluetooth® ..	196
Activation et désactivation du signal sonore de fermeture	59
Affichage	
Puissance disponible.....	164
Affichage d'état	
Airbag passager.....	39
Affichage d'état des ceintures de sécurité arrière	34
Affichage de l'état de charge	163, 164
Affichage de la position de la boîte de vitesses	114
Affichage de la puissance disponible	164
Affichage du programme de conduite	114
Affichage ECO	
Fonctionnement.....	113
Affichage sur le rétroviseur intérieur	
Caméra de recul.....	145
Affichages (ordinateur de bord)	162
Aide au démarrage	141, 226
Aide au démarrage en côte	141
Aide au stationnement	
Assistant de stationnement actif.....	146
Assistant de stationnement PARK-TRONIC.....	141
Airbag	
Limitation de la protection prévue.....	37
Protection prévue.....	36
Airbag frontal	35
Airbag médian (dossier conducteur)	35
Airbag rideau	35
Airbags	
Airbag médian (dossier conducteur).....	35
Déclenchement.....	30
Désactivation automatique de l'airbag passager.....	38
Voyant d'alerte.....	29
Voyants PASSENGER AIR BAG.....	39
Vue d'ensemble.....	35
Alarme	69
Alarme antivol et antieffraction	69
Alerte d'oubli de ceinture	34
Alerte de distance	132
Alimentation en tension, Mise du contact	
Etablissement (touche Start/Stop).....	104
Ampoule	92
Animaux	58
Anneau de remorquage	
Emplacement de rangement.....	227
Pose et dépose.....	227
Anneaux d'arrimage	
Capacité de charge.....	268
Annonces DAB	
Réglage.....	194
Antidémarrage	69
Appareil audio Bluetooth®	
Démarrage de la lecture.....	195
Appareil USB	
Affichage des informations sur le titre.....	195
Démarrage de la lecture.....	194
Appareils d'assistance médicale	22
Appel à l'aide	
Système d'appel d'urgence Mercedes-Benz.....	217
Appel d'urgence automatique	218
Appel de phares	89
Appels	
Activation de fonctions pendant un appel.....	197
Appel entrant pendant une communication.....	197
Appels Mercedes me.....	166
Fin de communication.....	197
Lancement.....	197
Par l'intermédiaire de l'unité de commande au toit.....	166
Prise.....	197
Refus.....	197
Appels Mercedes me	
Accord pour la transmission des données.....	168
Appel du Centre d'Appels Clients Mercedes-Benz.....	166
Appel vers le Centre d'Appels Clients Mercedes-Benz suite à la détection automatique d'un accident ou d'une panne.....	167
Données transmises.....	169

Informations sur l'appel par l'intermédiaire de l'unité de commande au toit.....	166	Assistant de signalisation routière	
Lancement des appels par l'intermédiaire de l'unité de commande au toit.....	166	Fonctionnement.....	151
Prise d'un rendez-vous de maintenance.....	168	Réglage.....	152
Applications, Mercedes me.....	171	Assistant de stabilisation en cas de vent latéral.....	132
Applications Mercedes me		Assistant de stationnement	
Affichage des services.....	172	Assistant de stationnement actif.....	146
Affichage du compte utilisateur.....	172	Assistant de stationnement actif	
Effacement de l'association du compte utilisateur.....	172	Fonctionnement.....	146
Applications radio.....	244	Se garer.....	147
Appui-tête		Sortie d'une place de stationnement...	149
Dépose et pose (arrière).....	77	Assistant de stationnement PARKTRONIC	
Dépose et pose (avant).....	77	Activation et désactivation.....	143
Réglage (à l'arrière).....	77	Fonctionnement.....	141
Réglage (à l'avant).....	76	Limites système.....	141
Aquaplanage.....	110	Protection latérale.....	142
Arrêt de l'alarme.....	70	Assistant directionnel	
Arrimage des bagages.....	79, 199	Assistant directionnel actif.....	140
Arrimage des charges.....	79, 199	Assistant directionnel actif	
ASR (régulation antipatinage)		Activation et désactivation.....	141
Fonctionnement/remarques.....	130	Fonctionnement.....	140
Assistance au freinage.....	130	ASSYST PLUS, Indicateur d'intervalles de maintenance, Maintenance du véhicule, Service, Service clientèle	
Assistance en cas d'accident et de panne		Affichage de l'échéance de maintenance.....	206
Mercedes me connect.....	170	Consignes particulières de maintenance.....	206
Assistant d'angle mort		Durées d'immobilisation lorsque la batterie est débranchée.....	207
Activation et désactivation.....	153	Fonctionnement/remarques.....	206
Assistant de feux de route adaptatifs		Atelier.....	21
Activation et désactivation.....	91	Atelier agréé.....	21
Fonctionnement.....	90	Atelier qualifié.....	21
Assistant de franchissement de ligne actif		ATTENTION ASSIST	
Activation et désactivation.....	155	Fonctionnement.....	150
Fonctionnement.....	154	ATTENTION ASSIST	
Traction d'une remorque.....	154	Réglage.....	151
Assistant de régulation de distance DISTRONIC actif		Autodiagnostic	
Arrêt/désactivation.....	138	Désactivation automatique de l'airbag passager.....	39
Augmentation ou diminution de la vitesse.....	138	Système de retenue.....	29
Conditions requises.....	138	Avertisseur d'angle mort	
Fonctionnement.....	137	Fonctionnement.....	153
Mémorisation de la vitesse.....	138	Limites système.....	153
Mise en marche/activation.....	138	Avertisseur sonore pour piétons.....	103
Rappel de la vitesse.....	138		
Touches du volant.....	138		

B	
Bac de rangement	
Accoudoir avant.....	81
Compartiment de chargement.....	82
Ouverture (compartiment de chargement).....	82
Ouverture et fermeture (planche de bord).....	81
Planche de bord.....	81
Vue d'ensemble.....	81
Balais d'essuie-glace	
Entretien.....	212
Remplacement (lunette arrière).....	96
Remplacement (pare-brise).....	95
Banquette arrière	
Basculement vers l'avant et vers l'arrière.....	75
Réglage manuel.....	74
BAS	130
Batterie	
Batterie haute tension.....	225
Batterie (batterie 12 V)	
Aide au démarrage.....	226
Charge.....	226
Remarques.....	224
Remplacement.....	226
Batterie haute tension, Batterie (réseau de bord haute tension)	
Boîte murale, mode 3.....	120
Borne de recharge rapide, mode 3/4..	121
Borne de recharge, mode 3.....	120
Démarrage du processus de charge....	122
Déverrouillage de secours du port de charge.....	124
Durée de charge.....	265
Energie disponible.....	265
Fin du processus de charge.....	124
Prévision de charge.....	118
Prise secteur, mode 2.....	119
Rangement du câble de charge.....	117
Remarques.....	225
Remarques générales relatives à la charge.....	115
Type.....	265
Types de raccordement.....	265
Types de tension.....	265
Blocage du chargement	
Remarques.....	200
Bluetooth®	
Raccordement d'un téléphone portable.....	185
Boiseries (entretien)	213

Boîte de vitesses, Levier sélecteur	
Affichage de la position de la boîte de vitesses.....	114
Affichage du programme de conduite..	114
Engagement de la marche arrière.....	114
Engagement de la position de marche.....	115
Kickdown.....	115
Levier sélecteur.....	114
Passage au point mort.....	114
Passage dans la position parking.....	115
Positions de la boîte de vitesses.....	114
Programmes de conduite.....	113
Touche DYNAMIC SELECT.....	113
Borne d'aide au démarrage	226
Bouclage de la ceinture de sécurité	32
Buses de ventilation, Buses, Buses d'air	
Réglage (à l'arrière).....	101
Réglage (à l'avant).....	101

C	
Câble de charge	
Rangement.....	117
Cache-bagages	
Pose et dépose.....	203
Caméra de recul	
Affichage et masquage de l'affichage sur le rétroviseur intérieur.....	146
Affichage sur le rétroviseur intérieur....	145
Entretien.....	212
Fonctionnement.....	143
Touche.....	145
Caméras	
Caméra de recul.....	143
Capot moteur	
Dépose et pose du cache de la lampe..	93
Capteurs	129
Capteurs (entretien)	212
Capteurs du véhicule	129
Capteurs radar	
Remarques.....	129
Car-to-X Communication	
Affichage sur la carte.....	182
Caractéristiques techniques	
Capacités de liquide de refroidissement.....	264
Charge d'appui et charge maximale....	267
Charge remorquée.....	267
Cotes de montage (dispositif d'attelage).....	267
Débit d'absorption spécifique (DAS)....	260

Dimensions du véhicule.....	264	Démarrage du processus de charge....	122
Informations.....	243	Déverrouillage de secours du port	
Informations radio réglementaires.....	246	de charge.....	124
Plaque signalétique du véhicule.....	261	Fin du processus de charge.....	124
Système de contrôle de la pression		Prise secteur, mode 2.....	119
des pneus.....	234	Prise USB.....	85
Carte		Rangement du câble de charge.....	117
Activation et désactivation des		Remarques relatives à la batterie	
informations autoroutes.....	182	haute tension.....	225
Affichage d'informations météorolo-		Remarques relatives à la charge de	
giques.....	182	la batterie haute tension.....	115
Affichage des contenus de la carte		Sans fil (téléphone portable à l'avant)....	86
en ligne.....	182	Charge d'appui	267
Déplacement.....	182	Charge maximale	267
Réglage de l'échelle.....	182	Charge sur le toit	268
Sélection de l'orientation de la carte...	182	Chargement , Compartiments de range-	
Service de stationnement.....	182	ment, Possibilités de rangement	
Cas d'urgence		Accrochage et décrochage du filet	
Dépliage du triangle de présignali-		de séparation.....	202
sation.....	215	Anneaux d'arrimage.....	201
Extincteur.....	215	Pose et dépose du cache-bagages.....	203
Gilet de sécurité.....	215	Charges sur essieu	261
Retrait du triangle de présignalisa-		Charges sur essieu autorisées	261
tion.....	215	Chauffage	
Trousse de secours.....	215	Pare-brise.....	100
Ceinture de sécurité		Chauffage de pare-brise , Chauffage du	
Bouclage.....	32	pare-brise.....	100
Débouclage.....	34	Chauffage du volant	79
Limitation de la protection prévue.....	31	Chaussée glissante	110
Nettoyage.....	213	Ciel de pavillon (entretien)	213
Protection prévue.....	30	Clé	
Réglage de la hauteur.....	32	Clé de secours.....	60
Voyant d'alerte.....	34	Fixation à un trousseau de clés.....	60
Ceintures de sécurité		Fonctions.....	59
Affichage d'état des ceintures de		Liaison radio.....	105
sécurité arrière.....	34	Pile.....	60
Ceintures de sécurité arrière		Signal sonore de fermeture.....	59
Affichage d'état.....	34	Clé de la voiture	59
Chaînes à neige , Chaînes antidérapantes... 231		Clé de secours	
Champ d'affichage (ordinateur de bord) 161		Retrait/rangement.....	60
Changement de roue		Verrouillage et déverrouillage de la	
Abaissement du véhicule.....	240	porte.....	63
Dépose de la roue.....	239	Clé du véhicule	59
Levage du véhicule.....	238	Clignotants	89
Montage d'une nouvelle roue.....	239	Climatisation	
Préparation.....	237	Buses de ventilation (avant).....	101
Charge		Chauffage de pare-brise.....	100
Batterie 12 V.....	226	Climatiseur.....	98
Boîte murale, mode 3.....	120	Désembuage des vitres.....	100
Borne de recharge rapide, mode 3/4..	121	Fonction A/C.....	99
Borne de recharge, mode 3.....	120		
Charge sans fil du téléphone portable... 85			

Fonction de synchronisation.....	99	Crevaision	
Mise en marche et arrêt.....	98	Changement de roue.....	237
Mode recyclage d'air.....	100	Kit anticrevaision TIREFIT.....	221
Préclimatation.....	101	Cric	
Réglage de la répartition d'air.....	99	Déclaration de conformité.....	19
Réglage des buses de ventilation (à l'arrière).....	101	Crochet d'attelage	
Régulation automatique.....	99	Dépose.....	157
Unité de commande du climatiseur THERMOTRONIC.....	98	Pose.....	156
		Réglage.....	157
Climatiseur			
Activation et désactivation.....	98		
Code peinture.....	261		
Code QR pour la fiche de désincarcération.....	23		
Combiné d'instruments			
Affichage de l'état de charge.....	163, 164		
Affichage de la puissance disponible... ..	164		
Affichages sur l'écran.....	162		
Fonctionnement/remarques.....	160		
Réglage de l'éclairage.....	165		
Vue d'ensemble.....	160		
Vue d'ensemble des voyants de contrôle et d'alerte (écran couleur).....	7		
Vue d'ensemble des voyants de contrôle et d'alerte (écran noir et blanc).....	8		
Commande d'éclairage intérieur			
Automatique.....	92		
Commodo			
Eclairage.....	89		
Essuie-glace arrière.....	94		
Essuie-glaces avant.....	94		
Compartment de chargement			
Augmentation (fourgon).....	82		
Compatibilité électromagnétique			
Déclaration de conformité.....	17		
Comportement du véhicule			
Anormal.....	230		
Composants radio réglementaires			
Déclaration de conformité.....	17		
Condamnation supplémentaire de porte.....	61		
Conduite en hiver.....	110		
Conduite en mode de fonctionnement électrique			
Remarques.....	103		
Console centrale			
Vue d'ensemble (partie supérieure).....	9		
Contacteurs d'éclairage (vue d'ensemble)...	88		
Correction de la portée de l'éclairage.....	89		
		D	
		Débit d'absorption spécifique (DAS).....	260
		Débouclage de la ceinture.....	34
		Déclaration de conformité	
		Compatibilité électromagnétique.....	17
		Composants radio réglementaires.....	17
		Cric.....	19
		Kit anticrevaision TIREFIT.....	19
		Défaut	
		Système de retenue.....	29
		Démarrage d'urgence du véhicule.....	227
		Démarrage du moteur par remorquage.....	227
		Démarrage du véhicule.....	141
		Désactivation automatique de l'airbag passager	
		Fonctionnement.....	38
		Voyants PASSENGER AIR BAG.....	39
		Désactivation de l'airbag passager, PASSENGER AIR BAG OFF.....	38
		Détection d'inattention.....	150
		Détection de la fatigue.....	150
		Détection de modification de la trajectoire.....	154
		Déverrouillage de secours (prise du véhicule).....	124
		Directives de chargement.....	79, 199
		Dispositif d'attelage	
		Attelage et dételage d'une remorque... ..	158
		Charge d'appui et charge maximale.....	267
		Charge remorquée.....	267
		Cotes de montage.....	267
		Dépose du crochet d'attelage.....	157
		Entretien.....	212
		Pose du crochet d'attelage.....	156
		Prise.....	158
		Réglage du crochet d'attelage.....	157
		Remarques générales.....	266
		Remarques sur la traction d'une remorque.....	155
		DISTRONIC.....	137

Documents COC, Certificat de conformité.....	243	Eclairage extérieur automatique.....	88
Données du véhicule		Eclairage intérieur	
Empattement.....	264	Arrière.....	91
Hauteur.....	264	Commande automatique de l'éclairage intérieur.....	92
Largeur.....	264	Réglage.....	91
Longueur.....	264	Ecran	
Droits d'auteur.....	28	Nettoyage.....	213
Droits en matière de protection des données.....	26	Ecran (ordinateur de bord).....	162
DYNAMIC SELECT		Ecran d'accueil	
Affichage du programme de conduite..	114	Ecran média.....	173
Commande (touche).....	114	Ecran MBUX	
Fonctionnement.....	113	Ecran d'accueil.....	173
Programmes de conduite.....	113	Ecran média	
Sélection du programme de conduite..	114	Ecran d'accueil.....	173
		Utilisation.....	174
		Ecran tactile.....	174
E		EDW	
EBD, Répartiteur électronique de freinage.....	132	Activation et désactivation.....	70
Eclairage		Activation et désactivation de la protection volumétrique.....	70
Activation et désactivation de l'éclairage de proximité.....	91	Arrêt de l'alarme.....	70
Appel de phares.....	89	Fonctionnement.....	69
Assistant de feux de route adaptatifs.....	90	Protection volumétrique.....	70
Clignotants.....	89	Electronique	
Commodo.....	89	Montage d'émetteurs-récepteurs radio.....	243
Commutateur d'éclairage.....	88	Electronique du véhicule	
Eclairage antibrouillard arrière.....	88	Electronique moteur.....	243
Eclairage de jour.....	88	Montage d'émetteurs-récepteurs radio.....	243
Eclairage extérieur automatique.....	88	Electronique moteur.....	243
Feux de croisement.....	88	Eléments posés.....	14
Feux de détresse.....	90	Eléments rapportés.....	14
Feux de position.....	88	Eléments rapportés (directives de carrossage).....	14
Feux de route.....	89	Emetteurs-récepteurs radio	
Feux de stationnement.....	88	Fréquences.....	244
Modification du réglage des phares (voyage à l'étranger).....	88	Montage.....	243
Portée de l'éclairage.....	89	Puissance d'émission maximale.....	244
Réglage de l'éclairage des instruments.....	165	Enfants	
Responsabilité en matière de systèmes d'éclairage.....	88	Prévention des dangers dans le véhicule.....	42
Eclairage antibrouillard arrière.....	88	Remarques générales.....	41
Eclairage de jour.....	88	Engagement de la marche arrière.....	114
Eclairage de proximité.....	91	Engagement de la position de marche (boîte de vitesses).....	115
Eclairage des instruments, Eclairage de la planche de bord.....	165	Enregistrement.....	21
Eclairage extérieur		Entrée des destinations.....	180
Commutateur d'éclairage.....	88		
Entretien.....	212		
Remplacement des lampes (avant).....	92		

Entretien

Balais d'essuie-glace.....	212
Boiseries/inserts décoratifs.....	213
Caméra de recul.....	212
Capteurs.....	212
Ceinture de sécurité.....	213
Ciel de pavillon.....	213
Dispositif d'attelage.....	212
Eclairage extérieur.....	212
Ecran.....	213
Fenêtres.....	212
Garniture de siège.....	213
Garnitures en plastique.....	213
Lavage manuel.....	211
Moquette.....	213
Nettoyeur haute pression.....	211
Peinture.....	211
Roues/jantes.....	212
Station de lavage.....	210
Tubes de sortie d'échappement.....	212

Équipement du véhicule..... 15**ESC, Electronic Stability Control.....** 130**ESP®**

Assistant de stabilisation en cas de vent latéral.....	132
Fonctionnement.....	130

ESP® (régulation du comportement dynamique)

Activation et désactivation.....	131
----------------------------------	-----

Essuie-glace arrière

Activation et désactivation.....	94
----------------------------------	----

Essuie-glaces

Mise en marche et arrêt (lunette arrière).....	94
Mise en marche et arrêt (pare-brise).....	94
Remplacement des balais d'essuie-glace.....	95
Remplacement du balai d'essuie-glace (lunette arrière).....	96

Essuie-glaces avant

Activation et désactivation.....	94
----------------------------------	----

Extincteur..... 215**F****Fenêtres**

Ouverture et fermeture.....	68
-----------------------------	----

Feu arrière (remplacement des lampes)..... 93**Feux de croisement**

Activation et désactivation.....	88
Modification du réglage des phares (voyage à l'étranger).....	88

Remplacement des lampes.....	93
------------------------------	----

Feux de détresse..... 90**Feux de position**

Activation et désactivation.....	88
----------------------------------	----

Feux de route

Activation et désactivation.....	89
Assistant de feux de route adaptatifs.....	90
Remplacement des lampes.....	93

Feux de stationnement

Activation et désactivation.....	88
----------------------------------	----

Feux stop adaptatifs..... 134**Fiche de désincarcération avec code QR.....** 23**Filet de séparation**

Accrochage et décrochage.....	202
-------------------------------	-----

Fixation du smartphone..... 87**Fonction A/C.....** 99**Fonction de synchronisation.....** 99**Fonctions de la carte.....** 182**Force de traction nominale des anneaux d'arrimage.....** 268**Frein de stationnement électrique**

Desserrage automatique.....	127
Freinage d'urgence.....	128
Remarques.....	126
Serrage automatique.....	126
Serrage et desserrage manuels.....	127

Freinage d'urgence

Frein de stationnement électrique.....	128
--	-----

Freinage d'urgence assisté..... 130**Freinage d'urgence assisté actif**

Fonctionnement.....	132
---------------------	-----















Freins



ABS (système antiblocage de roues)....	129
BAS (freinage d'urgence assisté).....	130
Chaussée mouillée.....	108
Descentes.....	108
Disques/garnitures de frein neufs.....	108
EBD (répartiteur électronique de freinage).....	132
Effet de freinage limité (routes salées).....	108
Feux stop adaptatifs.....	134
Freinage avec le frein de stationnement.....	108
Freinage d'urgence assisté actif.....	132
Recommandations pour la conduite....	108
Récupération.....	103
Sollicitation élevée/faible.....	108

Fréquences

Émetteurs-récepteurs radio.....	244
---------------------------------	-----

Téléphone portable.....	244	Inserts décoratifs (entretien).....	213
Fusibles		Intégration pour smartphone, iPhone®	
Compartment moteur.....	229	Android Auto.....	185
Plan d'affectation.....	227	Apple CarPlay®.....	185
Poste de conduite.....	228	Intellitext™	
Remarques.....	227	Réglage.....	194
Fusibles électriques.....	227	Interface de diagnostic embarqué.....	20
G		Internet	
Galerie de toit, Système de portage		Création d'un point d'accès Wi-Fi.....	177
Charge.....	268	Navigateur Web.....	186
Fixation.....	203	iPod®	
Garantie pour vices cachés.....	23	Démarrage de la lecture.....	195
Garniture de siège (entretien).....	213	Itinéraire	
Garnitures en plastique (entretien).....	213	Calcul.....	181
Générateur de sons.....	103	Itinéraire alternatif.....	181
Gilet de sécurité.....	215	Itinéraire domicile-travail.....	181
		Navigation.....	179
		Sélection des options.....	181
		Itinéraire alternatif.....	181
		Itinéraire domicile-travail.....	181
H		J	
Hayon		Jantes (entretien).....	212
Ouverture de secours.....	66	K	
Ouverture et fermeture.....	65	KEYLESS GO	
Heure de départ		Activation et désactivation.....	63
Préclimatisation.....	101	KEYLESS-GO	
		Verrouillage et déverrouillage du	
		véhicule.....	63
		Kit anticrevaison TIREFIT, Compresseur	
		de gonflage	
		Déclaration de conformité.....	19
		Emplacement de rangement.....	221
I		L	
Immobilisation.....	128	Lampe.....	92
Indicateur d'intervalles de maintenance		Langue	
ASSYST PLUS		Réglage.....	178
Travaux de maintenance réguliers.....	206	Remarques.....	178
Informations concernant l'importateur		Lavage manuel (entretien).....	211
Informations radio réglementaires.....	261	Levier sélecteur de la boîte de vitesses	
Informations météorologiques.....	182	Fonctionnement.....	114
Informations radio réglementaires		Liaison radio	
Applications radio.....	244	Clé.....	105
Débit d'absorption spécifique.....	260	Limite de vitesse	
Informations concernant l'importa-		Remarques.....	108
teur.....	261	Limiteur de vitesse	
Marquages radio réglementaires.....	246	Activation et désactivation.....	136
Informations routières.....	182		
Informations sur le titre			
Affichage.....	195		
Ingrédients et lubrifiants			
Liquide de frein.....	263		
Liquide de lave-glace.....	264		
Remarques.....	262		
Remarques relatives au liquide de			
refroidissement (système d'entraî-			
nement).....	263		

Augmentation et diminution de la vitesse.....	136	Services en ligne.....	25
Conditions requises.....	136	Mémorisation des données	
Fonctionnement.....	135	Droits en matière de protection des données.....	26
Inactif.....	135	Menu (ordinateur de bord)	
Mémorisation de la vitesse.....	136	Vue d'ensemble.....	161
Rappel de la vitesse.....	136	Mercedes me connect	
Réglage de la vitesse.....	136	Assistance en cas d'accident et de panne.....	170
Sélection.....	136	Données transmises.....	171
Touches.....	136	Informations.....	170
Limiteur de vitesse variable	135	Mercedes-Benz Service24h	26
LINGUATRONIC		Message d'écran, Message (combiné d'instruments)	
Démarrage.....	175	Affichage dans l'ordinateur de bord....	270
Fonctions utilisables.....	175	Remarques.....	270
Liquide de frein	263	Message de défaut	
Liquide de lave-glace, Liquide lave-glace	264	Message d'écran et remarques.....	270
Liquide de refroidissement		Messages d'information routière	
Capacité.....	264	Activation et désactivation.....	194
Remarques relatives au liquide de refroidissement (système d'entraînement).....	263	Messages de danger	
Liquide de refroidissement (système d'entraînement)		Car-to-X Communication.....	182
Contrôle du niveau.....	208	Messages sur le visuel	
Liste d'appels			289
Lancement d'un appel.....	198	 --- km/h.....	279
Live Traffic Information	182	LIM --- km/h.....	280
Logiciels libres	28	 Airbag rideau gauche Défaut	
Logiciels open source	28	Aller à l'atelier (exemple).....	276
Lubrifiants		 Allumage feux automatique	
Remarques relatives aux ingrédients et lubrifiants.....	262	ne fonctionne pas.....	290
		 Attention Assist ne fonctionne pas	277
M		 Attention Assist: Faites une pause	277
Maintenance		 Attention pneu(s) défectueux	286
Remarques.....	206	 avant gauche Défaut Aller à l'atelier (exemple)	275
Maintien lombaire, Soutien lombaire		 Câble de charge branché	284
Réglage électrique.....	73	 cf. notice d'utilisation.....	283
Réglage manuel.....	73	 Clé non identifiée (message d'écran en blanc)	287
Manceuvres de stationnement		 Clé non identifiée (message d'écran en rouge)	287
Assistant de stationnement actif.....	146	 Contrôler niveau liquide de frein	274
Masse totale	261	 Contrôler pneus	286
MBUX	173		
Médias			
Vue d'ensemble des fonctions/symboles.....	187		
Mémoire des messages	270		
Mémorisation de données			
Calculateurs électroniques.....	23		

-  Corriger pression pneus..... 286
-  Défaut Aller à l'atelier..... 283
-  Défaut cf. notice d'utilisation... 290
-  Défaut direction Effort supplémentaire requis cf. notice d'utilisation..... 289
-  Défaut direction S'arrêter immédiatement cf. notice d'utilisation..... 288
-  Défaut système de freinage S'arrêter cf. notice d'utilisation..... 288
-  Défaut..... 284
-  Démarrer le moteur cf. notice d'utilisation..... 281
-  Déposer la clé à l'endroit prévu à cet effet cf. notice d'utilisation..... 287
-  désactivé..... 280
-  Eclairage extérieur cf. notice d'utilisation..... 290
-  Eteindre les feux..... 291
-  Faire l'appoint de liquide lave-glace..... 289
-  Frein de stationnement cf. notice d'utilisation..... 274
-  Frein de stationnement ne fonctionne pas..... 275
-  La préclimatisation ne fonctionne pas, batterie haute tension faible..... 280
- LIM** Limiteur de vitesse Vitesse de consigne dépassée..... 280
-  Localis. véhic. active cf. notice ou app conducteur..... 289
-  ne fonctionne pas cf. notice d'utilisation..... 272
-  ne fonctionne pas Charge batterie HT non terminée..... 281
-  ne fonctionne pas Charger batterie HT..... 281
-  ne fonctionnent pas cf. notice d'utilisation..... 271
- EBD** ne fonctionnent pas cf. notice d'utilisation..... 272
-  Pas de capteurs roue..... 285
-  Pas dispo. pr l'instant Capteurs radar encrassés..... 279
-  pas disponible pour l'instant cf. notice d'utilisation..... 272
-  pas disponibles pour l'instant cf. notice d'utilisation..... 271
-  Préclimatisation à nouveau disponible après le démarrage du moteur..... 281
-  Puissance très limitée..... 282
-  Remorquage interdit cf.  284
-  Remplacer la clé..... 287
-  Remplacer piles de la clé..... 287
-  Réserve Charger batterie HT..... 284
-  S'arrêter Couper moteur..... 283
-  S'arrêter imméd. L'entraînement va être coupé Charg. batt. HT..... 283
-  Surchauffe batterie HT S'arrêter immédiatement, si possible en plein air..... 285
-  Surchauffe batterie HT S'arrêter, tous descendre! Si possible en plein air..... 285
-  Système d'avertissement sonore ne fonctionne pas..... 283
-  Système retenue Défaut Aller à l'atelier..... 275
-  Vitesse maximale dépassée..... 280
- Aide au démarrage en côte cf. notice d'utilisation..... 277
- Aide au stationnement et PARKTRONIC ne fonctionnent pas cf. notice d'utilisation..... 277
- Aide au stationnement ne fonctionne pas cf. notice d'utilisation..... 277
- Aller à l'atelier sans redémarrer le moteur..... 283
- Assistant adaptatif des feux de route Champ caméra réduit cf. notice d'utilisation..... 290

Assistant adaptatif des feux de route ne fonctionne pas.....	290	Défaut charge Changez le mode de charge cf. notice d'utilisation.....	282
Assistant adaptatif des feux de route pas disponible pour l'instant cf. notice d'utilisation.....	290	Détecteur de panneaux de signalisation Champ caméra réduit cf. notice d'utilisation.....	279
Assistant de régulation de distance actif ne fonctionne pas.....	277	Détecteur de panneaux de signalisation ne fonctionne pas.....	279
Assistant de trajectoire actif Champ caméra réduit cf. notice d'utilisation...	278	Détecteur de panneaux de signalisation pas disponible pour l'instant cf. notice d'utilisation.....	278
Assistant de trajectoire actif ne fonctionne pas.....	278	Eclairage extérieur et essuie-glaces Défaut cf. notice d'utilisation.....	290
Assistant de trajectoire actif pas disponible pour l'instant cf. notice d'utilisation.....	277	Freinage urgence assisté actif Fonctionnement limité cf. notice d'utilisation.....	273
Assistant directionnel actif Action interrompue.....	276	Freinage urgence assisté actif Fonctionnement limité momentanément cf. notice d'utilisation.....	273
Assistant directionnel actif ne fonctionne pas.....	276	Le véhicule n'est pas en charge pour l'instant. Défaut station de recharge.....	282
Assistant directionnel actif pas dispo. pr l'instant cf. notice d'utilisation.....	276	Limite vitesse (pneus hiver) XXX km/h.....	280
Avertisseur d'angle mort ne fonctionne pas.....	278	Limiteur de vitesse inactif.....	280
Avertisseur d'angle mort pas disponible pour l'instant cf. notice d'utilisation.....	278	Limiteur de vitesse ne fonctionne pas.....	280
Câble de charge Déverrouillage impossible cf. notice d'utilisation.....	282	Maintenance batterie haute tension urgente Aller à l'atelier sans redémarrer le moteur.....	281
Capteurs radar encrassés cf. notice d'utilisation.....	273	Maintenance batterie haute tension urgente Autonomie: XXX km env. (message d'écran orange).....	282
Charge AC ne fonctionne pas Aller à l'atelier.....	281	Maintenance batterie haute tension urgente Autonomie: XXX km env. (message d'écran rouge).....	281
Charge DC ne fonctionne pas Aller à l'atelier.....	281	Marche arrière impossible Aller à l'atelier.....	288
Contrôle pression pneus ne fonctionne pas.....	286	Mode de charge pas disponible pour l'instant Réessayez ou changez de mode de charge.....	282
Contrôle pression pneus pas disponible pour l'instant.....	285	PARKTRONIC ne fonctionne pas cf. notice d'utilisation.....	277
Contrôler garnitures de frein cf. notice d'utilisation.....	274		
Danger Porte cond. ouverte et boîte pas sur P.....	288		

Pédale de frein Défaut cf. notice d'utilisation.....	288
Pour couper le moteur, appuyez sur la touche démar./arrêt pdt au moins 3 sec. ou 3 fois de suite.....	283
Puissance d'entraînement réduite cf. notice d'utilisation.....	284
SOS NOT READY.....	273
TEMPOMAT et limiteur de vitesse ne fonctionnent pas.....	280
TEMPOMAT ne fonctionne pas.....	280
Tenir compte de l'autonomie.....	285
Tenir compte de l'autonomie Aller à l'atelier.....	285
Vitesse maximale dépassée Ralentir....	283
Méthodes de remorquage	226
Méthodes de remorquage autorisées	226
Mise à jour logicielle	176
Mise en marche et arrêt du chauffage de siège	78
Mises à jour	176
Mode fonctionnement de secours Démarrage du véhicule.....	106
Mode Médias Etablissement de la liaison avec un appareil audio Bluetooth®.....	188
Mode recyclage d'air	100
Modèle	261
Modification du réglage des phares (voyage à l'étranger)	88
Montage Pneus/roues.....	239
Montage de la plaque d'immatriculation (avant)	17
Moquette Nettoyage.....	213
Moteur Démarrage de secours..... Immobilisation (touche Start/Stop)....	227 125
Moteur électrique Numéro de moteur.....	261
MTAC	261

N

Navigateur Web	186
-----------------------------	-----

Navigation

Activation.....	179
Affichage et masquage du menu.....	179
Entrée des destinations.....	180
Vue d'ensemble.....	179

Nettoyage

Habitacle.....	213
Peinture.....	211

Nettoyage de la peinture..... 211

Nettoyeurs haute pression (entretien)..... 211

Notice d'utilisation..... 15

Notice d'utilisation numérique..... 12

Numéro d'autorisation de mise en circulation (CE)..... 261

O

Ordinateur de bord, Ordinateur, Système de commande

Affichage de l'échéance de maintenance.....	206
Affichages sur l'écran.....	162
Champ d'affichage.....	161
Fonctionnement/remarques.....	160
Utilisation.....	161
Vue d'ensemble des menus.....	161

Outillage de bord, Outil

Anneau de remorquage.....	227
Informations.....	229
Kit anticrevaillon TIREFIT.....	221
Ouverture du compartiment de rangement.....	229

Ouverture et fermeture du capot moteur... 207

P

Panne

Changement de roue.....	237
Démarrage du moteur par remorquage.....	227
Mercedes-Benz Service24h.....	26
Remorquage.....	226
Remorquage (essieu avant soulevé)....	226
Transport du véhicule.....	227

Pare-brise

Remplacement des balais d'essuie-glace.....	95
---	----

Passage au point mort..... 114

PASSENGER AIR BAG

Affichage d'état de l'airbag passager.....	39
--	----

Permutation des roues..... 237

Pièces d'origine..... 13











Pièces d'origine Mercedes-Benz	13	Verrouillage et déverrouillage avec la clé de secours.....	63
Pièces de rechange	13	Porte coulissante	
Pile		Ouverture et fermeture (de l'extérieur)..	64
Clé.....	60	Ouverture et fermeture (de l'intérieur)...	64
Planche de bord	6	Sécurité enfants.....	57
Plaque signalétique		Porte-vélo	
Moteur électrique.....	261	Charge maximale.....	267
Véhicule.....	261	Portes	
Plaque signalétique du véhicule		Condammnation supplémentaire de porte.....	61
Charges sur essieu autorisées.....	261	Portes arrière	
Code peinture.....	261	Ouverture et fermeture (de l'extérieur)..	66
MTAC.....	261	Ouverture et fermeture (de l'intérieur)...	67
Numéro d'autorisation de mise en circulation CE.....	261	Ouverture jusqu'à 180°.....	68
VIN.....	261	Portes coulissantes	
Pneus		Verrouillage manuel de l'intérieur.....	65
Chaînes à neige.....	231	Position parking	
Changement.....	237	Passage.....	115
Choix.....	235	Poste de conduite	6
Combinaisons jantes/pneus.....	240	Préclimatisation	
Comportement anormal du véhicule....	230	Avant l'heure de départ.....	102
Contrôle.....	230	Remarques.....	101
Dépose.....	239	Premiers secours	
Kit anticrevaillon TIREFIT.....	221	Trousse de secours.....	215
Montage.....	239	Pression de pneu	
Niveau de bruit.....	230	Contrôle.....	233
Permutation.....	237	Kit anticrevaillon TIREFIT.....	221
Pneus été.....	230	Remarques.....	232
Pneus M+S.....	231	Tableau de pression des pneus.....	232
Remarques relatives au montage.....	235	Prévision de charge	118
Remplacement.....	235	Prise	
Sens de rotation.....	237	Dispositif d'attelage.....	158
Stockage.....	237	Prise (12 V)	
Tableau de pression des pneus.....	232	Console centrale (avant).....	84
Pneus été	230	Prise de diagnostic	20
Pneus hiver		Prise du véhicule	
Remarques.....	231	Déverrouillage de secours.....	124
Pneus M+S	231	Prise USB	
Poignées de maintien	71	Arrière.....	85
Point d'accès		Avant.....	81
Configuration.....	177	Produit d'étanchéité de pneu	221
Point de service	21	Profil conducteur	175
Point de service Mercedes-Benz	21	Profil	
Points d'arrimage		Création d'un nouveau profil.....	176
Capacité de charge.....	268	Informations.....	175
Porte		Sélection des options de profil.....	176
Activation et désactivation du ver- rouillage automatique.....	62	Programme de conduite personnalisé	
Déverrouillage (de l'intérieur).....	61	Sélection.....	114
Ouverture (de l'intérieur).....	61		





Programmes	113	Traversée de portions de route inondées.....	110
Programmes de conduite	113	Voyages à l'étranger (informations).....	108
Protection antivol		Récupération	
Antidémarrage.....	69	Fonctionnement.....	103
Condamnation supplémentaire de porte.....	61	Réglage.....	104
Protection de l'environnement		Recyclage	13
Reprise des véhicules hors d'usage.....	13	Réglage de la répartition d'air	99
Style de conduite.....	13	Réglage du volume sonore	193
Protection latérale	142	Réglages audio	
Protection volumétrique		Balance et fader.....	193
Activation et désactivation.....	70	Egaliseur.....	193
Fonctionnement.....	70	Options de lecture.....	195
		Remise à zéro.....	193
R			
Radio		Réglages d'usine	
Activation et désactivation des messages d'information routière.....	194	Fonction de remise à zéro MBUX.....	178
Annonces DAB.....	194	Réglages du son	190
Aperçu du programme (EPG).....	194	Réglages système	
Intellitext™.....	194	Fonction de remise à zéro MBUX.....	178
Mémorisation d'une station.....	194	Vue d'ensemble.....	176
Réglage d'une station.....	193	Règlement REACH	22
Sélection de la bande de fréquences...	193	Régulateur de vitesse et de distance	137
Recharge sans fil		Régulation automatique de la climatisation ..	99
Téléphone portable (à l'avant).....	86	Régulation automatique de la distance	137
Vue d'ensemble.....	85	Régulation de la distance	137
Recommandations pour la conduite		Régulation de la dynamique de marche	130
Aquaplanage.....	110	Régulation de la vitesse	
Avertisseur sonore pour piétons (générateur de sons).....	103	Assistant de régulation de distance	
Chaussée glissante.....	110	DISTRONIC actif.....	137
Chaussée mouillée (freins).....	108	Limiteur de vitesse.....	135
Conduite en hiver.....	110	TEMPOMAT.....	134
Conduite en mode de fonctionnement électrique.....	103	Régulation du comportement dynamique ...	130
Conduite en tout-terrain.....	110	Remise à zéro	
Conduite sur route mouillée.....	110	Fonction de remise à zéro MBUX.....	178
Descentes.....	108	Remorquage	
Disques/garnitures de frein neufs.....	108	Essieu avant soulevé.....	226
Effet de freinage limité (routes salées).....	108	Remplacement des lampes	
Frein de stationnement.....	108	Dépose et pose du cache.....	93
Freins.....	108	Feu arrière.....	93
Limite de vitesse.....	108	Feux de croisement.....	93
Modification du réglage des phares (voyage à l'étranger).....	88	Feux de route.....	93
Recommandations générales pour la conduite.....	107	Lampes (avant).....	92
Récupération.....	103	Remarques.....	92
Sollicitation des freins.....	108	Remplissage du lave-glace	210
Transport par chemin de fer.....	108	Répartition de la charge	200
		Répartition de la force de freinage	132
		Répertoire téléphonique	
		Recherche d'un contact.....	197

Téléchargement des contacts du téléphone portable.....	197	Transport des animaux domestiques.....	58
Reprise des véhicules hors d'usage	13	Sécurité enfants	
Réseau de bord haute tension		Porte coulissante.....	57
Déverrouillage de secours du port de charge.....	124	Vitres latérales (arrière).....	58
Responsabilité		Service de stationnement	182
Systèmes de sécurité active.....	129	Services en ligne	25
Rétracteur de ceinture	30	Siège, Siège arrière, Siège conducteur, Siège à l'arrière	
Rétroviseurs		Accès de service.....	77
Réglage/commutation (rétroviseur extérieur).....	96	Basculement de la banquette arrière vers l'avant ou vers l'arrière.....	75
Rétroviseurs extérieurs		Basculement du dossier (banquette passagers).....	74
Possibilités de réglage.....	11	Basculement vers l'arrière des dossiers (arrière).....	84
Rabattement et déploiement.....	96	Basculement vers l'avant des dossiers (accès de service).....	77
Réglage/commutation jour/nuit.....	96	Basculement vers l'avant des dossiers (arrière).....	83
Roue de secours		Basculement vers l'avant des dossiers (siège passager, fourgon).....	82
Pose et dépose.....	242	Mise en marche et arrêt du chauffage de siège.....	78
Remarques.....	241	Position assise correcte du conducteur.....	71
Roues		Réglage.....	71
Caractéristiques techniques.....	240	Réglage du soutien lombaire (électrique).....	73
Chaînes à neige.....	231	Réglage du soutien lombaire (manuel)...	73
Changement.....	237	Réglage manuel (arrière).....	74
Choix.....	235	Siège enfant	
Combinaisons jantes/pneus.....	240	Catégories d'homologation.....	46
Comportement anormal du véhicule....	230	Fixation.....	45
Contrôle.....	230	Fixation sur le siège arrière à l'aide de la ceinture de sécurité.....	54
Crevaison.....	220	Fixation sur le siège passager à l'aide de la ceinture de sécurité.....	56
Dépose.....	239	Montage (ISOFIX/i-Size).....	50
Entretien.....	212	Recommandations de systèmes de retenue pour enfants.....	44
Kit anticrevaison TIREFIT.....	221	Remarques générales.....	41
Montage.....	239	Risques/dangers.....	42
Niveau de bruit.....	230	Sans désactivation automatique de l'airbag passager.....	55
Permutation.....	237	Siège passager.....	55
Pression de pneu.....	232	Sièges convenant pour les systèmes de retenue pour enfants fixés aux sièges par l'intermédiaire des ceintures.....	53
Remarques relatives au montage.....	235	Sièges convenant pour les systèmes de retenue pour enfants i-Size.....	50
Remplacement.....	235	Sièges convenant pour les systèmes de retenue pour enfants ISOFIX....	48
Stockage.....	237	Top Tether.....	52
Système de contrôle de la pression des pneus.....	233		
Tableau de pression des pneus.....	232		
S			
Sculptures des pneus	230		
Sécurité de fonctionnement			
Système multimédia.....	191		
Sécurité des occupants			
Airbags.....	35		
Ceinture de sécurité.....	30		
Désactivation automatique de l'airbag passager.....	38		
Siège enfant.....	41		

Sièges, Siège avant		Activation et désactivation.....	193
Airbag latéral.....	35	Affichage de la version du logiciel.....	193
Airbag médian.....	35	Commande de la lecture.....	195
Airbag médian (dossier conducteur).....	35	Lecture d'un appareil audio Blue-	
Son		tooth®.....	195
Menu.....	190	Lecture d'un iPod®.....	195
Sortie d'une place de stationnement		Lecture d'USB.....	194
Assistant de stationnement actif.....	146	Réglage du volume sonore.....	193
Station de lavage (entretien).....	210	Réinitialisation.....	193
Style de conduite écologique.....	13	Remarques.....	191
Succursale.....	21	Unité de commande.....	192
SVHC		Vue d'ensemble.....	192
Substances extrêmement préoccupantes.....	22	Système multimédia MBUX	
Symbole représentant une tasse de café...	150	Ecran tactile.....	174
Système antiblocage de roues.....	129	Médias.....	187
Système audio		Mercedes me & Apps.....	171
Réglage de l'heure.....	193	Profils.....	175
Système d'alerte.....	69	Réglages d'usine.....	178
Système d'appel d'urgence Mercedes-Benz, Appel d'urgence		Remarques.....	173
Appel d'urgence automatique.....	218	Vue d'ensemble.....	173
Appel d'urgence manuel.....	218	Systèmes d'aide à la conduite.....	129
Informations.....	216	Systèmes d'assistance à la conduite.....	129
Transmission des données.....	219	Systèmes de sécurité.....	129
Vue d'ensemble.....	217	Systèmes de sécurité active	
Système de contrôle de la pression des pneus		ABS (système antiblocage de roues)....	129
Caractéristiques techniques.....	234	Aide au démarrage en côte.....	141
Fonctionnement.....	233	Assistant de signalisation routière.....	151
Redémarrage.....	234	ATTENTION ASSIST.....	150
Système de détection de somnolence.....	150	BAS (freinage d'urgence assisté).....	130
Système de retenue		Capteurs radar.....	129
Autodiagnostic.....	29	EBD (répartiteur électronique de freinage).....	132
Défaut.....	29	ESP® (régulation du comportement dynamique).....	130
Disponibilité.....	29	ESP® avec assistant de stabilisation en cas de vent latéral.....	132
Fonctionnement en cas d'accident.....	30	Feux stop adaptatifs.....	134
Limitation de la protection prévue.....	29	Freinage d'urgence assisté actif.....	132
Protection prévue.....	29	TEMPOMAT.....	134
Remarques générales sur les enfants....	41	Votre responsabilité.....	129
Voyant d'alerte.....	29	Vue d'ensemble.....	129
Système de retenue pour enfants i-Size		T	
Montage.....	50	Tableau de pression des pneus.....	232
Sièges convenant pour le montage.....	50	Tapis de sol.....	86
Système de retenue pour enfants ISO-FIX		Téléphone, Smartphone	
Montage.....	50	Activation de fonctions pendant un appel.....	197
Sièges convenant pour le montage.....	48	Appairage simple et sécurisé.....	185
Système multimédia		Appel entrant pendant une communication.....	197
Activation de la visibilité.....	196		

Connexion du téléphone portable (code d'accès), système audio MB.....	196	Etablissement de l'alimentation en tension ou mise du contact du véhicule.....	104
Connexion du téléphone portable (Secure Simple Pairing), système audio MB.....	196	Immobilisation du véhicule.....	125
Déconnexion d'un téléphone portable.....	197	Touches (volant)	161
Fonctions du menu Téléphone.....	185	Traction	
Modes de fonctionnement.....	185	Méthodes de remorquage.....	226
Pose et dépose de la fixation.....	87	Traction d'une remorque	
Raccordement d'un téléphone portable.....	185	Assistant de franchissement de ligne actif.....	154
Recharge sans fil (téléphone portable à l'avant).....	86	Attelage et dételage d'une remorque... ..	158
Réglage de la sonnerie.....	197	Charge d'appui et charge maximale.....	267
Remarques.....	184	Dépose du crochet d'attelage.....	157
Remarques relatives à la téléphonie... ..	196	Pose du crochet d'attelage.....	156
Remarques sur la recharge sans fil (téléphone portable).....	85	Prise.....	158
Remplacement du téléphone portable.....	196	Réglage du crochet d'attelage.....	157
Téléphonie Bluetooth®.....	185	Remarques.....	155
Utilisation du téléphone.....	197	Traitement des données dans le véhicule	23
Volume sonore de la sonnerie.....	196	Transformations	14
Vue d'ensemble du menu Téléphone... ..	185	Transport	
Téléphone portable		Véhicule.....	227
Fréquences.....	244	Transport des animaux domestiques	58
Pose et dépose de la fixation.....	87	Transport par chemin de fer	108
Puissance d'émission maximale.....	244	Trappe de chargement d'objets longs	
Recharge sans fil (à l'avant).....	86	Avant (fourgon).....	82
Remarques sur la recharge sans fil.....	85	Dossier de la banquette arrière.....	83
Température		Triangle de présignalisation	
Réglage centralisé.....	99	Dépliage.....	215
TEMPOMAT		Retrait.....	215
Activation et désactivation.....	136	Trousse de secours	215
Augmentation et diminution de la vitesse.....	136	 Tubes de sortie d'échappement (entretien)	212
Conditions requises.....	136		
Fonctionnement.....	134	U	
Mémorisation de la vitesse.....	136	Unité de commande au toit	
Rappel de la vitesse.....	136	Réglage de l'éclairage intérieur.....	91
Réglage de la vitesse.....	136	Vue d'ensemble.....	10
Sélection.....	136	Unité de commande sur la porte	11
Touches.....	136	Utilisation conforme	22
THERMOTRONIC (unité de commande)	98	Utilisation du kickdown, Accélération	115
Top Tether	52	Utilisation du téléphone	
Touch Control		Appels Mercedes me.....	166
MBUX.....	174	Utilisation en hiver (chaînes à neige)	231
Ordinateur de bord.....	161		
Touche Start/Stop		V	
Démarrage du véhicule.....	105	Véhicule	
		Abaissement.....	240
		Activation et désactivation du verrouillage automatique.....	62

Appareils d'assistance médicale.....	22	Vitres	
Code QR pour la fiche de désincarcération.....	23	Ouverture et fermeture.....	68
Condamnation supplémentaire de porte.....	61	Vitres (entretien)	212
Démarrage (mode fonctionnement de secours).....	106	Vitres entrebâillantes	
Démarrage (touche Start/Stop).....	105	Ouverture et fermeture.....	69
Enregistrement.....	21	Vitres latérales	
Équipement.....	15	Ouverture et fermeture.....	68
Garantie pour vices cachés.....	23	Ouverture et fermeture des vitres entrebâillantes.....	69
Immobilisation.....	128	Sécurité enfants (arrière).....	58
Immobilisation (touche Start/Stop)....	125	Volant	
Levage.....	238	Airbag conducteur.....	35
Mémorisation de données.....	23	Chauffage du volant.....	79
Mercedes-Benz Service24h.....	26	Réglage.....	79
Mise du contact (touche Start/Stop)...	104	Touches.....	161
Prise de diagnostic.....	20	Volant multifonction	
Règlement REACH.....	22	Vue d'ensemble des touches.....	161
Remorquage.....	226	Volet de prise	115
SVHC/substances extrêmement préoccupantes.....	22	Voyages à l'étranger	
Transport.....	227	Modification du réglage des phares (feux de croisement).....	88
Utilisation conforme.....	22	Remarques.....	108
Verrouillage automatique.....	62	Voyants d'alerte et de contrôle	
Verrouillage automatique (SMM).....	62	PASSENGER AIR BAG.....	39
Verrouillage et déverrouillage (de l'intérieur).....	61	Voyants de contrôle et d'alerte, Voyants	
Verrouillage et déverrouillage (KEYLESS-GO).....	63	 Le voyant d'alerte des ceintures de sécurité clignote.....	295
Verrouillage et déverrouillage avec la clé de secours.....	63	 Le voyant d'alerte des ceintures de sécurité s'allume.....	295
Verrouillage centralisé		 Le voyant d'alerte du système de contrôle de la pression des pneus est allumé.....	296
Touche.....	61	 Le voyant d'alerte ESP® clignote.....	292
Verrouillage et déverrouillage		 Le voyant d'alerte ESP® est allumé.....	293
Activation et désactivation du verrouillage automatique.....	62	 Voyant d'alerte ABS.....	292
Clé de secours.....	63	 Voyant d'alerte de défaut électrique.....	296
Condamnation supplémentaire de porte.....	61	 Voyant d'alerte de distance.....	295
KEYLESS-GO.....	63	 Voyant d'alerte de la direction assistée électrique (voyant rouge).....	296
Portes (intérieur).....	61	 Voyant d'alerte des freins (orange).....	294
Verrouillage automatique (SMM).....	62		
VIN, Numéro d'identification du véhicule			
Lecture.....	261		
Pare-brise.....	261		
Plaque signalétique.....	261		
Siège.....	261		
Visibilité			
Chauffage de pare-brise.....	100		
Vitesse			
Limitation, limiteur de vitesse.....	135		

 Voyant d'alerte des freins (rouge).....	293
 Voyant d'alerte des systèmes de retenue.....	293
 Voyant d'alerte ESP® OFF.....	292
 Voyant rouge de serrage du frein de stationnement allumé.....	295
PASSENGER AIR BAG.....	39
Vue d'ensemble.....	291
Vue d'ensemble (écran couleur).....	7
Vue d'ensemble (écran noir et blanc).....	8

W**Wi-Fi**

Création d'un point d'accès.....	177
----------------------------------	-----

Mentions légales

Internet

Pour en savoir plus sur les véhicules Mercedes-Benz et sur Mercedes-Benz AG, consultez les sites Internet suivants:

<https://www.mercedes-benz.com>

<https://group.mercedes-benz.com>

Rédaction

Pour toutes les questions et suggestions relatives à cette notice d'utilisation, veuillez vous adresser à la rédaction technique dont l'adresse est la suivante:

Mercedes-Benz AG, HPC: CAC, Customer Service,
70546 Stuttgart, Allemagne

© Mercedes-Benz AG: toute reproduction, traduction ou publication, même partielle, interdite sans l'autorisation écrite de Mercedes-Benz AG.

Constructeur automobile

Mercedes-Benz AG

Mercedesstraße 120

70372 Stuttgart

Allemagne

Vos notices d'utilisation



Notice d'utilisation numérique à bord du véhicule

Vous pouvez explorer la notice d'utilisation dans le système multi-média, dans «Véhicule». Démarrez grâce à l'accès rapide et découvrez les points forts ou profitez de conseils utiles.



Porte-documents du véhicule dans le véhicule

Vous trouverez ici toutes les informations relatives à l'utilisation, aux prestations de service et à la garantie contractuelle de votre véhicule en version imprimée.



Notice d'utilisation numérique en ligne

Vous trouverez la notice d'utilisation sur le site Internet Mercedes-Benz.



Notice d'utilisation numérique sous forme d'application

L'application Mercedes-Benz Guides est disponible gratuitement dans les App Stores habituels.



Apple® iOS



Android™



4205847704