



370Z 2019

MANUEL DU CONDUCTEUR et
INFORMATIONS RELATIVES À L'ENTRETIEN

Pour votre sécurité, lisez attentivement ce
manuel et gardez-le dans le véhicule.

AVERTISSEMENT RELATIF À LA PROPOSITION 65
DE L'ÉTAT DE LA CALIFORNIE

⚠ AVERTISSEMENT

L'utilisation, l'entretien et la maintenance d'un véhicule de tourisme ou d'un véhicule tout terrain peuvent vous exposer à des substances chimiques telles que les gaz d'échappement, les oxydes de carbone, les phtalates, et le plomb, que l'État de la Californie reconnaît comme pouvant causer le cancer et des malformations congénitales ou autres lésions de l'appareil reproducteur. Pour réduire l'exposition à ces substances, évitez d'inhaler les gaz d'échappement, ne faites pas tourner le moteur au régime de ralenti sauf en cas de nécessité, faites l'entretien de votre véhicule dans un endroit bien ventilé et portez des gants ou lavez vos mains fréquemment lors de l'entretien du véhicule. Pour plus d'informations, visitez la page www.P65Warnings.ca.gov/passenger-vehicle.

Avant-propos

Le but de ce manuel est de vous aider à comprendre le fonctionnement et l'entretien de votre véhicule afin qu'il puisse vous assurer de nombreux kilomètres de satisfaction. Veuillez le lire attentivement avant de conduire votre véhicule pour la première fois.

Dans le Carnet de garantie, fourni séparément, vous trouverez des renseignements détaillés sur les garanties dont bénéficie votre véhicule. En outre, un carnet de service client et d'informations légales concernant les vices cachés fourni séparément (aux Etats-Unis uniquement) vous explique comment résoudre des problèmes pouvant survenir sur votre véhicule. Il permet également de clarifier vos droits par rapport à la loi d'état correspondante concernant les vices cachés.

En plus des options installées en usine, votre véhicule peut également être équipé d'accessoires supplémentaires installés par NISSAN ou par votre concessionnaire NISSAN avant la livraison du véhicule. Il est important de vous familiariser avec tous les avertissements, précautions et instructions relatives à l'utilisation correcte de tels accessoires avant d'utiliser le véhicule et/ou l'accessoire. Contactez un concessionnaire NISSAN pour plus de détails concernant

les accessoires particuliers dont est équipé votre véhicule.

Votre concessionnaire NISSAN est le mieux placé pour effectuer l'entretien et les réparations de votre véhicule. En cas de besoin ou pour toute question, nous serons heureux de vous aider, grâce à l'étendue des ressources dont nous disposons.

LISEZ D'ABORD — CONDUISEZ EN-SUITE PRUDEMMENT

Avant de conduire votre véhicule, lisez attentivement votre Manuel du conducteur. Ceci afin de vous familiariser avec les commandes et l'entretien de votre véhicule et de vous aider à conduire en toute sécurité.



AVERTISSEMENT

RAPPEL DES INFORMATIONS IMPORTANTES CONCERNANT LA SÉCURITÉ !

Respectez ces règles importantes de conduite afin d'assurer votre satisfaction et votre sécurité de même que celles de vos passagers !

- **NE conduisez JAMAIS sous l'influence de l'alcool ou de la drogue.**

- **Respectez TOUJOURS les limites de vitesse indiquées et ne conduisez jamais plus rapidement que les conditions ne le permettent.**
- **Accordez TOUJOURS votre entière attention à la conduite du véhicule et évitez d'utiliser les accessoires ou de faire autre chose qui pourrait vous distraire.**
- **Utilisez TOUJOURS les ceintures de sécurité et les dispositifs de retenue pour enfants appropriés.**
- **Indiquez TOUJOURS aux occupants du véhicule comment utiliser correctement les différents dispositifs de sécurité.**
- **Relisez TOUJOURS ce Manuel du conducteur pour les informations de sécurité importantes.**

MODIFICATION DE VOTRE VÉHICULE

Toute modification de ce véhicule est déconseillée. Les modifications peuvent en effet amoindrir les performances, la sécurité et la résistance du véhicule, voire même enfreindre les réglementations gouvernementales. De plus, les dommages ou pertes de performance résultant de telles modifications ne sont pas couvertes par les garanties NISSAN.



AVERTISSEMENT

L'installation d'un dispositif enfichable de diagnostic embarqué (OBD) utilisant le port durant une conduite classique, par exemple la surveillance à distance de compagnies d'assurance, les diagnostics de véhicule à distance, la reprogrammation de télématique ou du moteur, peut provoquer des interférences ou des dommages au niveau des systèmes du véhicule. Nous ne recommandons et n'approuvons pas l'utilisation de dispositifs enfichables OBD d'après-vente quels qu'ils soient, à moins qu'ils ne soient

spécifiquement approuvés par NISSAN. La garantie du véhicule peut ne pas couvrir les dommages provoqués par un dispositif enfichable d'après-vente.

LORSQUE VOUS LISEZ CE MANUEL

Ce manuel comprend des informations pour toutes les fonctions et tous les équipements disponibles sur ce modèle. Les fonctions et équipements de votre véhicule peuvent varier selon le modèle, le niveau de finition, les options sélectionnées, la commande, la date de production, la région ou la disponibilité. Par conséquent, vous pouvez trouver des informations sur les fonctions ou les équipements qui ne sont pas inclus ou installés sur votre véhicule.

Tous les renseignements, toutes les cotes techniques et les illustrations de ce manuel, sont basés sur les données les plus récentes en vigueur au moment de sa publication. NISSAN se réserve le droit de modifier les spécifications, les performances, la conception ou les fournisseurs de composants sans préavis et sans obligation. De temps en temps, NISSAN peut mettre à jour ou réviser ce manuel pour donner aux propriétaires l'information la plus précise actuellement disponible. Veuillez lire attentivement et

conserver avec ce manuel toutes les mises à jour de révision qui vous ont été envoyées par NISSAN pour vous assurer que vous avez accès à des informations précises et à jour concernant votre véhicule. Les versions actuelles des Manuels du conducteur du véhicule et toutes les mises à jours sont disponibles sur la section des propriétaires du site web NISSAN au <https://owners.nissanusa.com/owners/navigation/manualsGuide>. Si vous avez des questions concernant toute information dans votre Manuel du conducteur, contactez le Service consommateurs NISSAN. Reportez-vous à la page concernant le PROGRAMME D'ASSISTANCE A LA CLIENTELE NISSAN de ce Manuel du conducteur pour les informations de contact.

INFORMATIONS IMPORTANTES SUR CE MANUEL

Plusieurs symboles sont utilisés dans ce manuel. Ils ont les significations suivantes :



AVERTISSEMENT

Ce terme est utilisé pour indiquer la présence d'un risque de blessures mortelles ou graves. Pour éviter ou réduire ce risque, les instructions

doivent être suivies à la lettre.



MISE EN GARDE

Ce terme est utilisé pour indiquer la présence d'un risque de blessures légères ou moyennement graves, ou de dommages au véhicule. Pour éviter ou réduire ce risque, les instructions doivent être rigoureusement suivies.

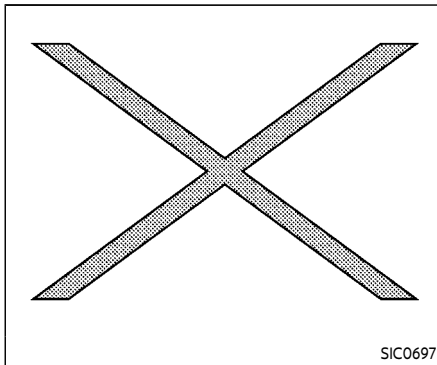

Le symbole ci-dessus signifie «**Ne faites pas ceci**» ou «**Ne laissez pas ceci se produire**».

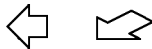

Si vous voyez un de ces symboles dans une illustration, cela signifie que la flèche pointe vers l'avant du véhicule.



Les flèches d'une illustration similaires à celles qui se trouvent ci-dessus indiquent un mouvement ou une action.



Les flèches d'une illustration similaires à celles qui se trouvent ci-dessus sont destinées à attirer l'attention du lecteur sur un élément de l'illustration.

MISES EN GARDE DE LA PROPOSITION 65 DE CALIFORNIE



AVERTISSEMENT

L'État de Californie reconnaît que les gaz d'échappement des véhicules, certains de leurs constituants, et certains composants du véhicule contiennent ou émettent des substances chimiques pouvant provoquer le cancer et des malformations congénitales ou autres lésions sur l'appareil reproducteur. De plus, l'État de Californie reconnaît que certains liquides contenus dans le véhicule et certains produits provenant de l'usure des composants contiennent ou émettent des substances chimiques pouvant causer un cancer de même que des malformations congénitales ou d'autres lésions de l'appareil reproducteur. L'utilisation, l'entretien

et la maintenance d'un véhicule de tourisme ou d'un véhicule tout terrain peut vous exposer à des produits chimiques y compris les gaz d'échappement du moteur, le monoxyde de carbone, les phthalates, et le plomb, étant reconnus par l'État de Californie comme une cause de cancer et de malformations congénitales ou autres lésions de l'appareil reproducteur. Pour minimiser l'exposition, évitez d'inhaler les gaz d'échappement, ne faites pas tourner le moteur au ralenti, sauf en cas de nécessité, procédez à l'entretien de votre véhicule dans un endroit bien ventilé et portez des gants ou lavez-vous les mains fréquemment pendant l'entretien de votre véhicule. Pour plus d'informations, allez sur www.P65Warnings.ca.gov.

RÉGLEMENTATIONS RELATIVES AUX PRODUITS DU CANADA CONTENANT DU MERCURE

Les phares aux xénon (si le véhicule en est équipé) sur votre véhicule contiennent du mercure. Si ces pièces doivent être mises au rebut, le démolisseur ou recycleur de véhicules de l'atelier de réparation

doit s'assurer qu'elles sont recyclables ou jetées en tant que déchets dangereux en accord avec les lois applicables. Pour plus d'informations sur les options de maintenance, mise au rebut et de recyclage sûrs en accord avec les réglementations relatives aux produits du Canada contenant du mercure, visitez <http://www.ec.gc.ca/mercure-mercury/>.

AVERTISSEMENT RELATIF AU PERCHLORATE EN CALIFORNIE

Certaines pièces du véhicule, telles que les batteries au lithium, peuvent renfermer des matériaux contenant du perchlorate. L'avertissement suivant est indiqué : "Matériau contenant du perchlorate - une manipulation spéciale peut être nécessaire, reportez-vous à www.dtsc.ca.gov/hazardouswaste/perchlorate."



Bluetooth^{MD} est une marque déposée par Bluetooth SIG, Inc., dont la licence est détenue par Visteon Corporation et Clarion Co., Ltd.



Les services SiriusXM^{MD} nécessitent un abonnement une fois la période d'essai écoulée et sont vendus séparément ou en tant qu'ensemble. Le service satellite est disponible uniquement dans les 48 états contigus des États-Unis. Le service de satellite SiriusXM^{MD} est également disponible au Canada : consultez le site www.siriusxm.ca.

© 2017 NISSAN MOTOR CO., LTD.

Tous droits réservés. Aucune partie de ce manuel du conducteur ne peut être reproduite ou enregistrée dans un système de stockage de données, ou transmise sous quelque forme ou par quelque moyen que cela soit, électronique, mécanique, photocopies, enregistrement ou autres, sans autorisation écrite préalable de Nissan Motor Co., Ltd.

PROGRAMME D'ASSISTANCE À LA CLIENTÈLE NISSAN

NISSAN S'EN OCCUPE ...

NISSAN et votre concessionnaire NISSAN se dévouent ensemble pour vous servir et vous assister quels que soient vos besoins en matière d'automobile. Car leur préoccupation première est que vous soyez satisfait de votre véhicule. Votre concessionnaire NISSAN est toujours prêt à vous aider aussi bien pour la vente que pour les services d'entretien.

Toutefois, si votre concessionnaire ne peut vous être d'aucun secours ou que vous souhaitez adresser vos commentaires ou vos questions directement à NISSAN, n'hésitez pas à appeler, appel gratuit, notre Service de la protection du consommateur NISSAN aux numéros de téléphone suivants :

Pour les clients des États-Unis
1-800-NISSAN-1
(1-800-647-7261)
Pour les clients du Canada
1-800-387-0122

Le Service de la protection du consommateur vous demandera de lui préciser :

- Votre nom, adresse et numéro de téléphone
- Numéro d'identification du véhicule (situé au-dessus du tableau de bord côté conducteur)
- La date d'achat
- Le relevé du compteur kilométrique
- Le nom de votre concessionnaire NISSAN

- Vos commentaires ou questions
OU

Vous pouvez écrire à NISSAN avec les informations indiquées à gauche au :

Pour les clients des États-Unis
Nissan North America, Inc.
Consumer Affairs Department
P.O. Box 685003
Franklin, TN 37068-5003
ou par e-mail à :
nnaconsumeraffairs@nissan-usa.com

Pour les clients du Canada
Nissan Canada Inc.
5290 Orbitor Drive
Mississauga, Ontario L4W 4Z5
ou par e-mail à :
information.centre@nissancanada.com

Si vous préférez, visitez-nous au :

www.nissanusa.com (pour les clients des États-Unis) ou

www.nissan.ca (pour les clients du Canada)

Nous sommes sensibles à l'intérêt que vous portez à NISSAN et vous remercions d'avoir acheté un véhicule NISSAN de qualité.

Table des matières

Table des matières illustrée	0
Sécurité — sièges, ceintures de sécurité et système de retenue supplémentaire	1
Instruments et commandes	2
Vérifications et réglages avant démarrage	3
Systèmes d'affichage central, de chauffage, de climatisation, audio, téléphonique et de reconnaissance vocale	4
Démarrage et conduite	5
En cas d'urgence	6
Aspect et entretien	7
Interventions à effectuer soi-même	8
Entretien et calendriers	9
Données techniques et informations au consommateur	10
Index	11

0 Table des matières illustrée

Sièges, ceintures de sécurité et systèmes de retenue supplémentaire (SRS)	0-2	Habitacle	0-8
Modèles coupé	0-2	Modèles coupé	0-8
Modèles Roadster	0-3	Modèles roadster	0-9
Extérieur avant	0-4	Cabine	0-10
Extérieur arrière	0-5	Tableau de bord	0-11
Modèles coupé	0-5	Compteurs et indicateurs	0-12
Modèles roadster	0-6	Compartiment-moteur	0-14
Extérieur (modèles NISMO)	0-7	Modèle à moteur VQ37VHR	0-14
		Témoins lumineux et indicateurs	0-15

SIÈGES, CEINTURES DE SÉCURITÉ ET SYSTÈMES DE RETENUE SUPPLÉMENTAIRE (SRS)

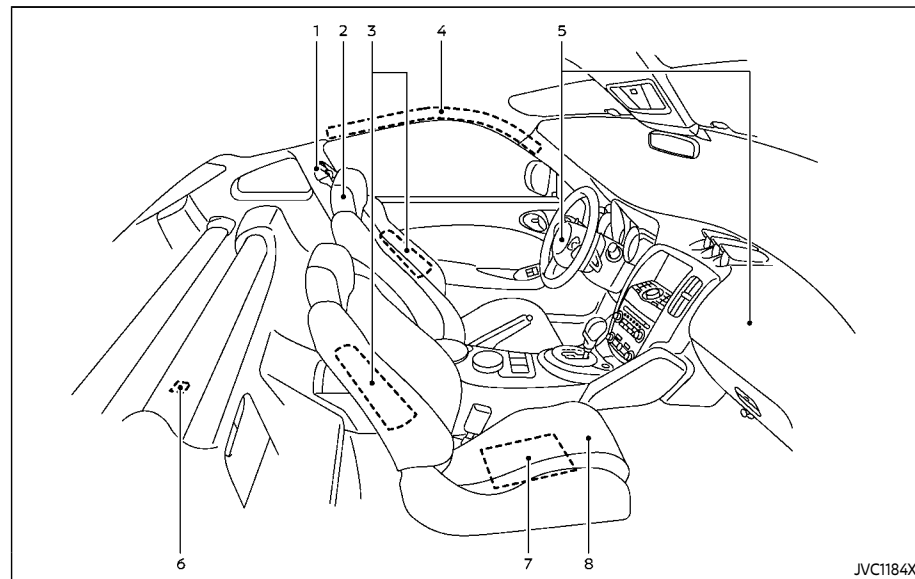

7. Capteur de classification de l'occupant (capteur morphologique) (P.1-39)
8. Sièges avant (P.1-4)

MODÈLES COUPÉ

1. Ceintures de sécurité (Page 1-11)
 - Ceintures de sécurité à prétensionneur (P.1-47)
2. Appuis-tête (P.1-7)
3. Airbags latéraux fixés au siège avant (P.1-33)
4. Airbags de fenêtre fixés au toit et airbags de protection en cas de tonneau (P.1-33)
5. Airbags avant (P.1-33)
6. Point d'ancrage de dispositif de retenue pour enfant (pour dispositif de retenue pour enfant avec sangle supérieure de maintien) (P.1-24)

0-2 Table des matières illustrée

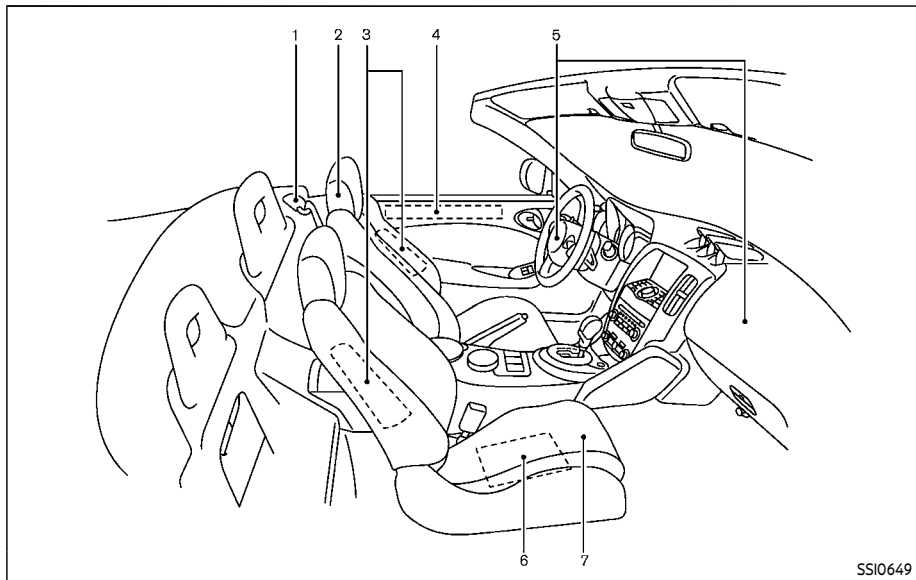

SSI0649

MODÈLES ROADSTER

1. Ceintures de sécurité (P.1-11)
 - Ceintures de sécurité à prétensionneurs (P.1-47)
2. Appuis-tête (P.1-7)
3. Coussins gonflables d'appoint pour chocs latéraux installé dans le siège avant (P.1-33)
4. Coussins gonflables d'appoint rideau pour chocs latéraux installés dans la portière (P.1-33)
5. Coussins gonflables d'appoint pour chocs avant (P.1-33)
6. Capteur de classification de l'occupant (capteur de forme) (P.1-39)
7. Sièges avant (P.1-4)

EXTÉRIEUR AVANT

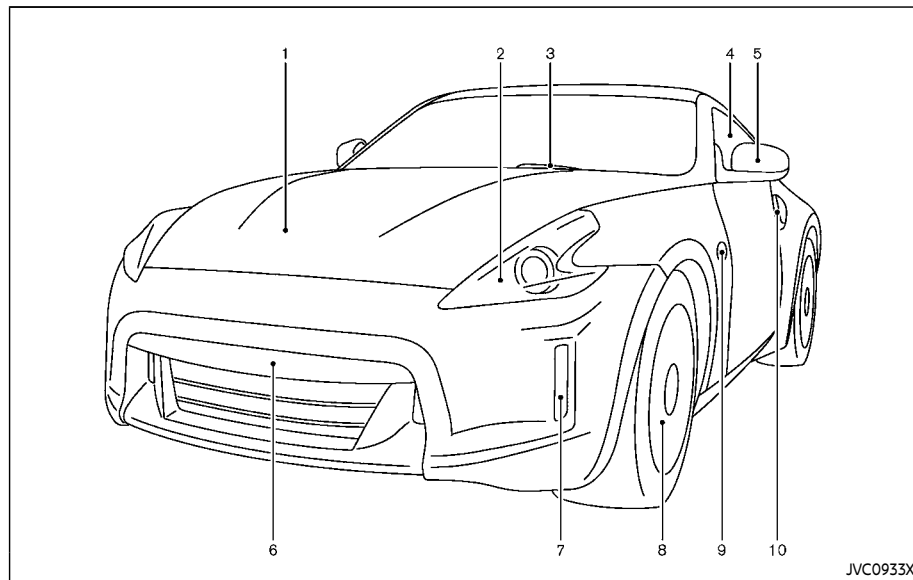

- | | |
|---|---|
| 1. Capot (P.3-20) | 4. Lève-vitres électriques (P.2-51) |
| 2. Phares et clignotants
– Fonctionnement (P.2-37)
– Remplacement des ampoules (P.8-26) | 5. Rétroviseurs extérieurs (P.3-45) |
| 3. Essuie-glace et lave-glace
– Fonctionnement (P.2-35)
– Entretien (P.8-19) | 6. Installation de la plaque d'immatriculation (P.10-16) |
| | 7. Phare de jour
– Fonctionnement (P.2-37)
– Remplacement des ampoules (P.8-26) |

- | | |
|--|---|
| 8. Pneus
– Roues et pneus (P.8-30, P.10-11)
– Crevaisin (P.6-3)
– Système de surveillance de pression des pneus (TPMS) (P.2-13, P.5-4) | 9. Clignotant latéral (si le véhicule en est équipé)
– Fonctionnement (P.2-37)
– Remplacement des ampoules (P.8-26) |
| 10. Portières
– Clés (P.3-3)
– Verrouillages de portière (P.3-5)
– Système de clé intelligente (P.3-8)
– Système d'entrée sans clé par télécommande (P.3-17) | |

EXTÉRIEUR ARRIÈRE

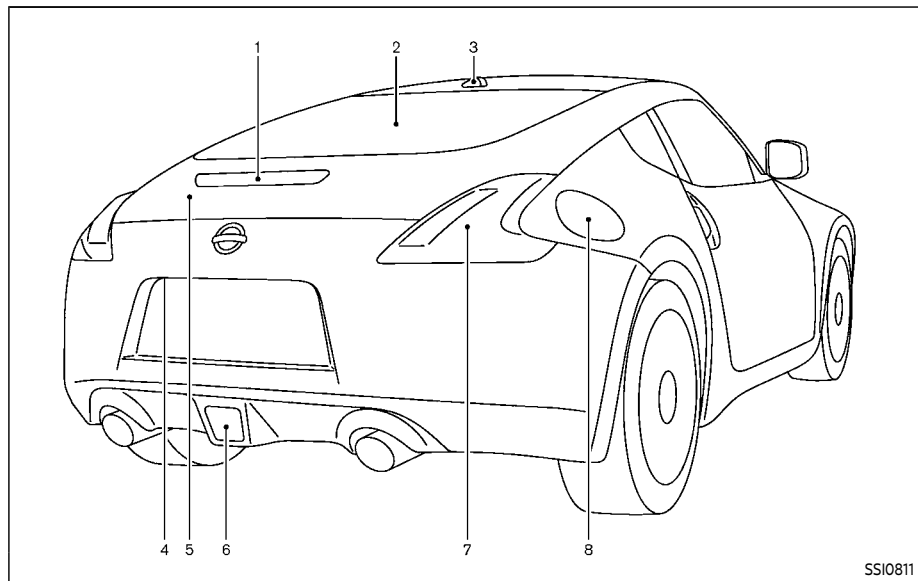

MODÈLES COUPÉ

1. Feu de stop surélevé (remplacement de l'ampoule) (P.8-26)
2. Dégivrage de lunette arrière (P.2-36)
3. Antenne satellite (si le véhicule en est équipé) (P.4-43)
4. Caméra de vue arrière (P.4-20, P.4-28)
5. Hayon (P.3-21)
 - Système d'Intelligent Key (P.3-8)
 - Système de verrouillage à télécommande sans clé (P.3-17)
 - Commande d'ouverture du hayon (P.3-21)
6. Feu antibrouillard arrière (si le véhicule en est équipé) (P.2-41)
7. Bloc optique arrière (remplacement de l'ampoule) (P.8-26)
8. Trappe de réservoir à carburant
 - Fonctionnement (P.3-40)
 - Informations relatives au carburant (P.10-5)

SSI0811

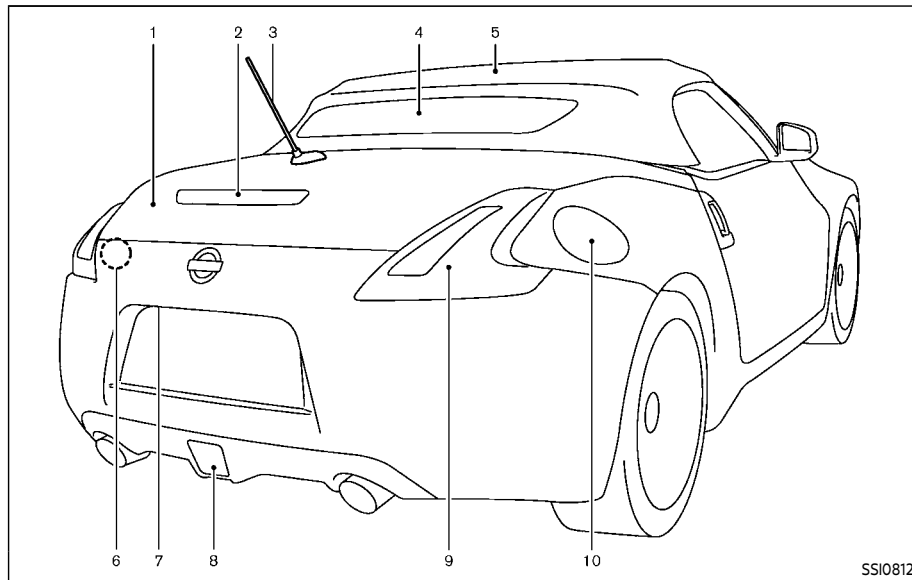

7. Caméra de vue arrière (P.4-20, P.4-28)
8. Feu antibrouillard arrière (si le véhicule en est équipé) (P.2-41)
9. Bloc optique arrière (remplacement de l'ampoule) (P.8-27)
10. Carburant
 - Trappe de réservoir à carburant (P.3-40)
 - Informations relatives au carburant (P.10-5)

SSI0812

MODÈLES ROADSTER

1. Couvercle de coffre (P.3-23)
 - Système d'Intelligent Key (P.3-8)
 - Système de verrouillage à télécommande sans clé (P.3-17)
 - Commande d'ouverture du couvercle de coffre (P.3-23)
2. Feu de stop surélevé (remplacement de l'ampoule) (P.8-27)
3. Antenne (P.4-43)
4. Dégivrage de lunette arrière (P.2-36)
5. Capote (P.3-26)
6. Déverrouillage intérieur du couvercle de coffre (P.3-24)

EXTÉRIEUR (modèles NISMO)

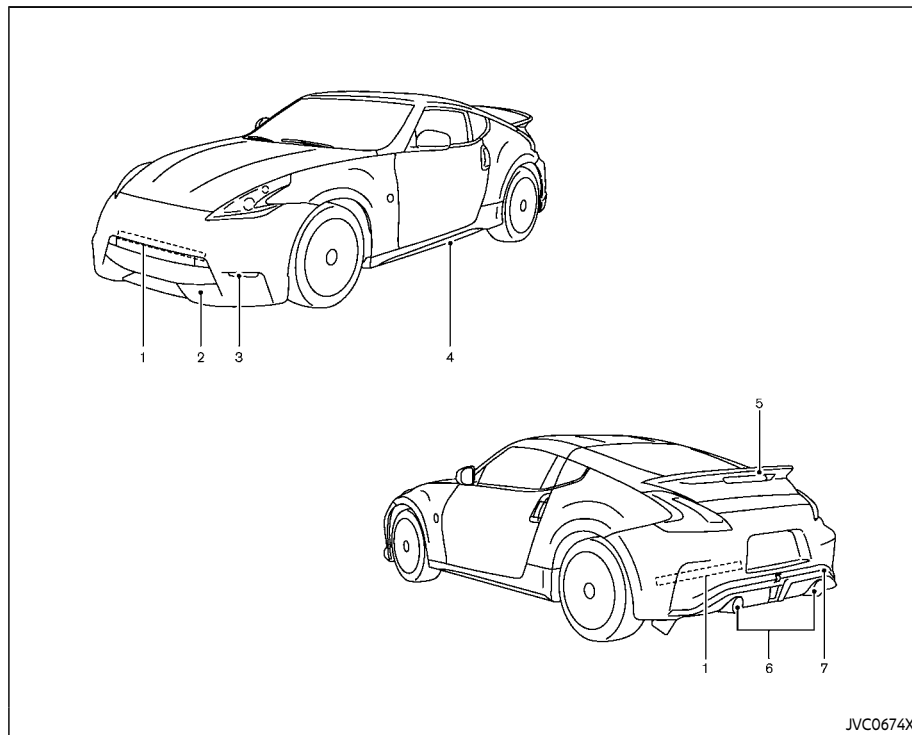

Pour les modèles NISMO, les parties du véhicule suivantes nécessitent un soin spécial ou de l'attention pour le traitement. Reportez-vous aux renseignements complémentaires dans chaque section.

1. Amortisseurs de performance (P.5-38)
2. Pare-chocs avant équipé d'un séparateur aérodynamique (P.3-38, P.6-23)
3. Phare de jour (P.2-37, P.8-26)
4. Extensions de bas de caisse latéral (P.3-38)
5. Becquet arrière (P.3-22, P.7-3)
6. Tuyaux d'échappement (P.3-38, P.6-23)
7. Pare-chocs arrière équipé d'un diffuseur aérodynamique (P.3-38, P.6-23)

HABITACLE

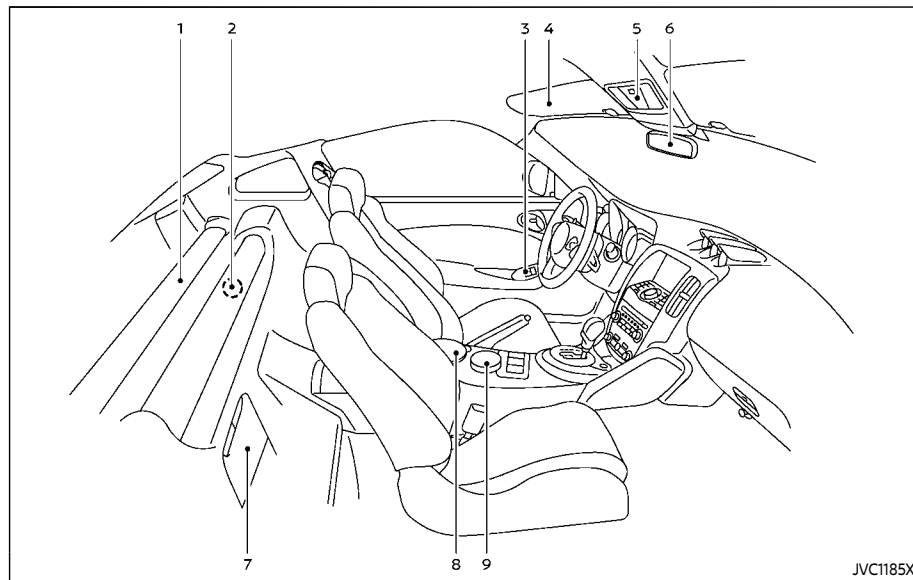

MODÈLES COUPÉ

1. Cache-bagages (si le véhicule en est équipé) (P.2-50)
2. Ouverture de secours du hayon (sous le tapis de la zone de chargement) (P.3-23)
3. Lève-vitres électriques (P.2-51)
 - Télécommande de rétroviseurs exté-

rieurs (P.3-45)

4. Pare-soleil (P.3-43)
5. Spot de lecture (P.2-55)
6. Rétroviseur intérieur
 - Fonctionnement (P.3-44)
 - HomeLink^{MD} (si le véhicule en est équipé) (P.2-57)

7. Boîtier de compartiment arrière (P.2-49)
8. Rangement de console
 - Prise électrique (P.2-46)
 - Fonctionnement de la clé USB (si le véhicule en est équipé) (P.4-64, P.4-76)
 - Fonctionnement du lecteur iPod^{MD} (si le véhicule en est équipé) (P.4-65, P.4-85)
9. Porte-gobelets avant (P.2-47)

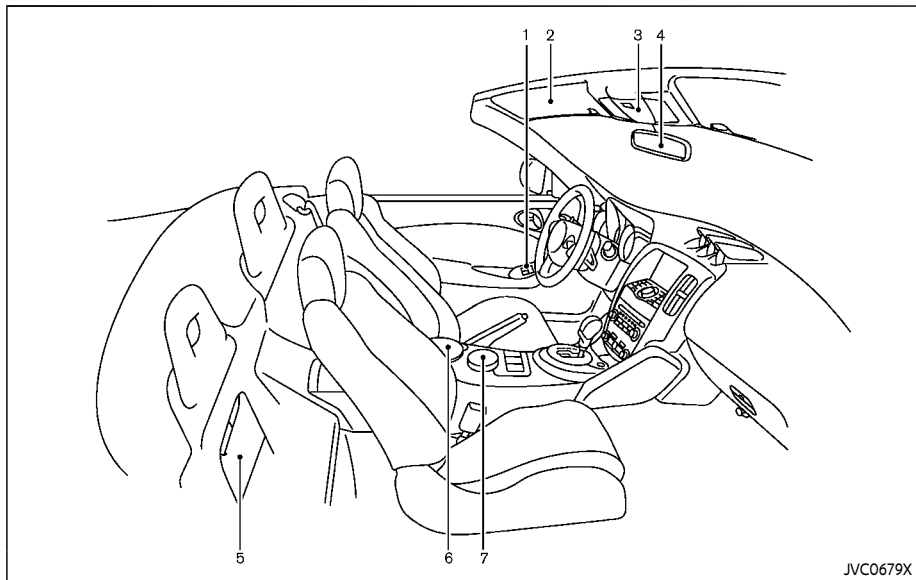

JVC0679X

MODÈLES ROADSTER

1. Lève-vitres électriques (P.2-51)
 - Télécommande de rétroviseurs extérieurs (P.3-45)
2. Pare-soleil (P.3-43)
3. Spot de lecture (P.2-55)
4. Rétroviseur intérieur
 - Fonctionnement (P.3-44)
 - HomeLink^{MD} (si le véhicule en est équipé) (P.2-57)
 - Moniteur de vue arrière (P.4-20)
5. Boîtier de compartiment arrière (P.2-49)
 - Ouverture de secours du couvercle de coffre (P.3-25)

6. Rangement de console
 - Prise électrique (P.2-46)
 - Fonctionnement de la clé USB (si le véhicule en est équipé) (P.4-64, P.4-76)
 - Fonctionnement du lecteur iPod^{MD} (si le véhicule en est équipé) (P.4-65, P.4-85)
7. Porte-gobelets avant (P.2-47)

CABINE

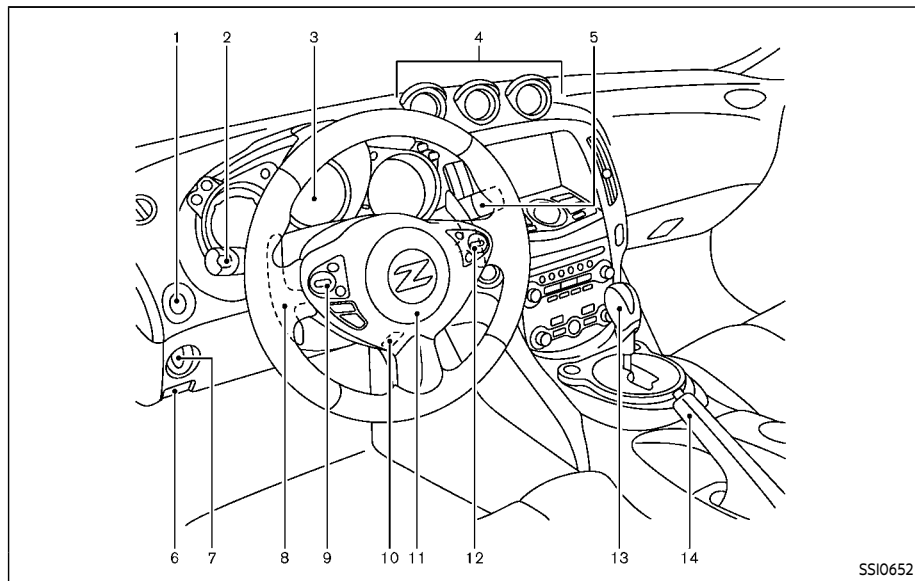

1. Commande d'annulation du contrôle de dynamique du véhicule (VDC) (P.5-35)
2. Commande des phares, des antibrouillards et des clignotants (P.2-37)
3. Compteurs et Jauges (compteur combiné) (P.2-5)
4. Compteur triple (P.2-9)

5. Commande d'essuie-glace et de lave-glace (P.2-35)
6. Poignée de déverrouillage du capot (P.3-20)
7. Port de la clé intelligente (P.5-12)
8. Sélecteur de vitesse au volant (si le véhicule en est équipé) (P.5-18)

9. Commandes intégrées au volant (côté gauche)
 - Commande de réglage de menu ou de syntonisation (P.4-90)
 - Commande BACK (P.4-90)
 - Commande du téléphone (si le véhicule en est équipé) (P.4-93, P.4-105)
 - Commandes de réglage du volume (P.4-90)
 - Commande de sélection de source (P.4-90)
10. Levier du volant inclinable (P.3-43)
11. Volant
 - Klaxon (P.2-42)
 - Coussin gonflable d'appoint du conducteur (P.1-33)
12. Commandes intégrées au volant (côté droit)
 - Commandes du régulateur de vitesse (P.5-26)
13. Levier de vitesses
 - Boîte de vitesses automatique (BVA) (P.5-15)
 - Boîte de vitesses manuelle (B/M) (P.5-20)
14. Frein de stationnement (P.5-25)

TABLEAU DE BORD

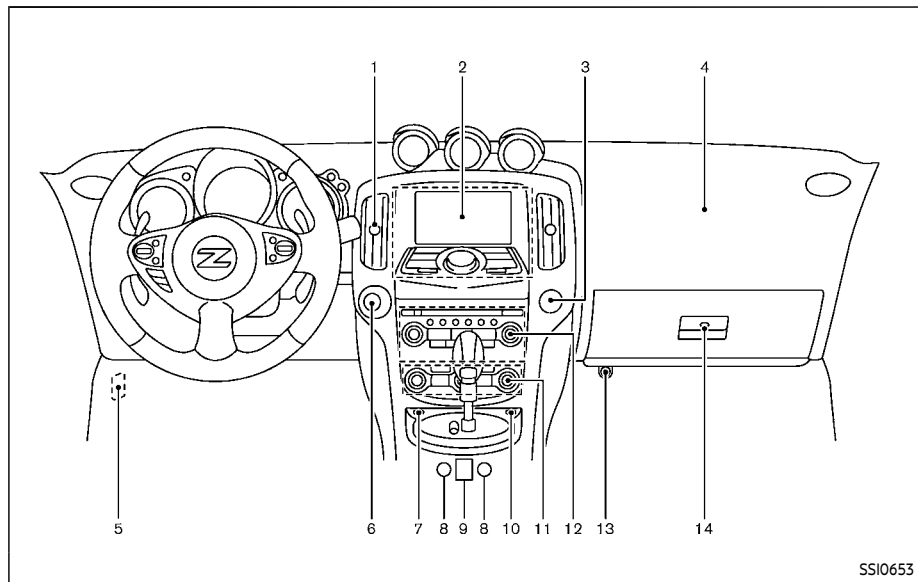

1. Ventilateur (P.4-36)
2. Affichage central et tableau de commande multifonctions (si le véhicule en est équipé) (P.4-5) ou Rangement central (si le véhicule en est équipé) (P.2-47)
 - Système de navigation* (si le véhicule en est équipé)

- Informations relatives au véhicule et touches de réglage (si le véhicule en est équipé) (P.4-9)
- Système de téléphone mains-libres Bluetooth^{MD} (P.4-93, P.4-105)
- Moniteur de vue arrière (si le véhicule en est équipé) (P.4-28)

3. Témoin d'état d'activation d'airbag passager avant (P.1-39)
4. Airbag passager avant (P.1-33)
5. Couvercle de boîte à fusibles (P.8-21)
6. Contact d'allumage à bouton-poussoir (P.5-10)
7. Commande de feux de détresse (P.6-2)
8. Commande de chauffage de siège (si le véhicule en est équipé) (P.2-42) ou Commande de siège à régulation de température (si le véhicule en est équipé) (P.2-44)
9. Commande de fonctionnement de la capote (modèles roadster) (P.3-26) ou Commande d'ouverture du hayon (modèles coupé) (P.3-22)
10. Commande de mode SynchroRev Match (S-MODE) (si le véhicule en est équipé) (P.5-21)
11. Chauffage et climatisation (P.4-36)
 - Commande de dégivrage de lunette arrière (P.2-36)
12. Système audio (P.4-43)
13. Prise électrique (P.2-46)
14. Boîte à gants (P.2-48)

* : Reportez-vous au guide d'utilisation du système de navigation fourni séparément.

COMPTEURS ET INDICATEURS

synchronisation des tours (S-MODE) (si le véhicule en est équipé) (P.5-21)

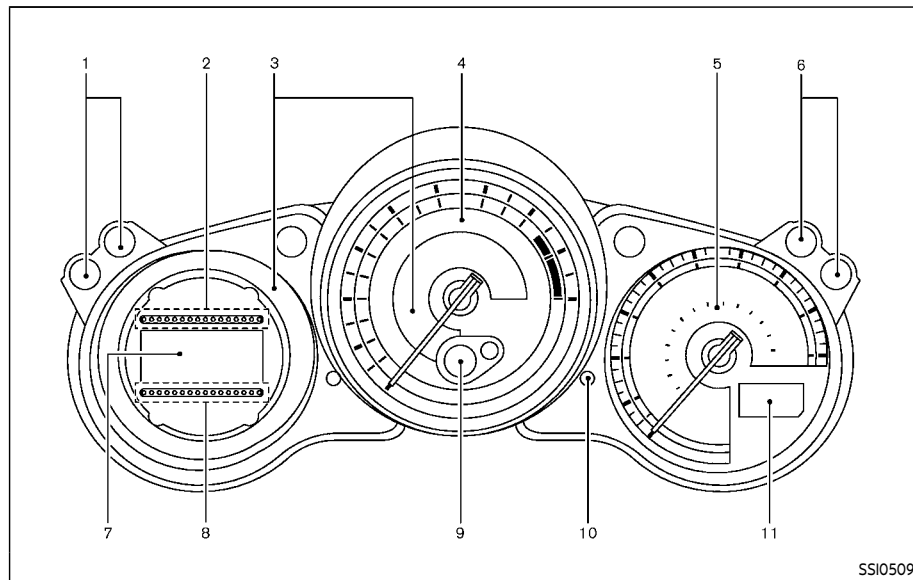

SSI0509

1. Commande ENTER/SUIV (P.2-26)
2. Jauge de carburant (P.2-8)
3. Témoins lumineux/indicateurs (P.2-10)
4. Compte-tours (P.2-7)
5. Indicateur de vitesse (P.2-6)
6. Commande de réglage de luminosité du tableau de bord (P.2-40)
7. Affichage d'informations sur le véhicule (P.2-20)
8. Jauge de température du liquide de refroidissement du moteur (P.2-7)
9. Indicateur de positionnement de la boîte de vitesses (si le véhicule en est équipé) (P.2-19)
– Indicateur de mode d'ajustement de

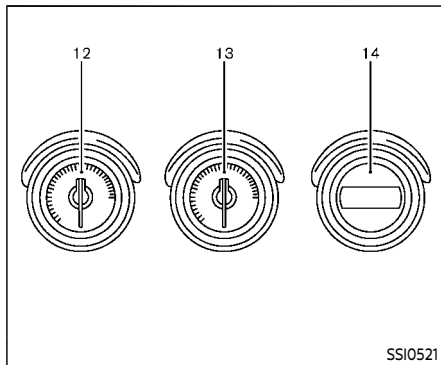

10. Molette de réglage du compteur kilométrique/compteur journalier double (P.2-7)
11. Compteur kilométrique/compteur journalier double (P.2-7)
12. Jauge de température de l'huile moteur (P.2-9)
13. Voltmètre (P.2-9)
14. Horloge (P.2-9, P.2-29)

COMPARTIMENT-MOTEUR

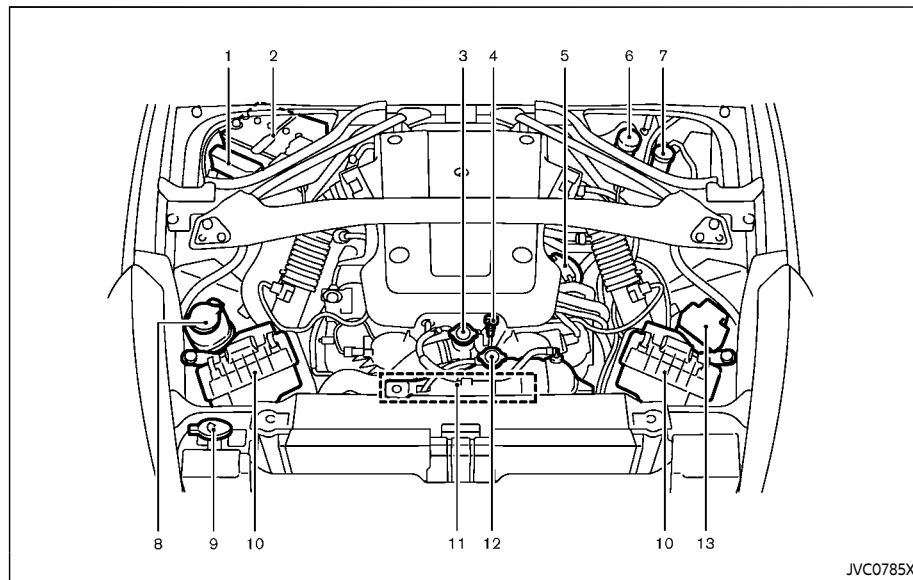

























9. Réservoir du liquide de lave-glace (P.8-13)
10. Filtre à air (P.8-18)
11. Emplacement des courroies d'entraînement (P.8-17)
12. Réservoir du liquide de refroidissement (P.8-6)
13. Porte-fusibles/fils-fusibles (P.8-21)

MODÈLE À MOTEUR VQ37VHR

1. Porte-fusibles/fils-fusibles (P.8-21)
2. Batterie (P.8-14)
3. Bouchon de remplissage du radiateur (P.8-6)
4. Jauge d'huile-moteur (P.8-8)
5. Bouchon de remplissage d'huile-moteur (P.8-8)
6. Réservoir du liquide de frein (P.8-12)
7. Réservoir du liquide d'embrayage (modèles à boîte manuelle) (P.8-12)
8. Réservoir du liquide de direction assistée (P.8-11)

TÉMOINS LUMINEUX ET INDICATEURS

Témoin lumineux	Nom	Page
 	Témoin lumineux du système antiblocage des roues (ABS)	2-11
	Témoin lumineux de vérification de la boîte de vitesses automatique (BVA) (si le véhicule en est équipé)	2-11
 	Témoin lumineux de frein	2-11
	Témoin lumineux de charge	2-12
	Témoin lumineux de pression d'huile-moteur	2-12
	Témoin lumineux du système de clé intelligente	2-13
	Témoin lumineux de faible pression des pneus	2-13
	Témoin lumineux principal	2-15
	Témoin lumineux de ceinture de sécurité	2-15
	Témoin lumineux de coussin gonflable d'appoint	2-15
	Témoin d'avertissement du contrôle de dynamique du véhicule (VDC)	2-16

Témoin indicateur	Nom	Page
	Témoin indicateur de régulateur de vitesse	2-16
	Indicateur d'éclairage extérieur	2-16
	Témoin de statut du coussin gonflable du passager avant	2-16
	Témoin indicateur des feux de route	2-17
	Témoin indicateur de mauvais fonctionnement (MIL)	2-17
	Témoin indicateur d'anti-brouillard arrière (si le véhicule en est équipé)	2-18
	Témoin indicateur de sécurité	2-18
	Témoin indicateur de capote (modèles Roadster)	2-18
	Indicateur de mode d'ajustement de synchronisation des tours (S-MODE) (si le véhicule en est équipé)	2-19
	Témoin indicateur de positionnement de la boîte de vitesses (si le véhicule en est équipé)	2-19
	Témoins indicateurs de clignotants/feux de détresse	2-19

Témoin indicateur	Nom	Page
	Témoin indicateur de désactivation du contrôle de dynamique du véhicule (VDC)	2-19

MÉMENTO

1 Sécurité — sièges, ceintures de sécurité et système de retenue supplémentaire

Sièges	1-3	Dispositifs de retenue pour enfants.....	1-22
Sièges avant.....	1-4	Précautions à prendre avec les	
Appuis-tête	1-7	dispositifs de retenue pour enfants.....	1-22
Composants de l'appui-tête	1-8	Dispositif de retenue pour enfants à sangle	
Retrait (si le véhicule en est équipé)	1-8	d'ancrage supérieure (pour les	
Installation (si le véhicule en est équipé).....	1-9	modèles Coupé)	1-24
Réglage (si le véhicule en est équipé)	1-9	Installation d'un dispositif de retenue pour	
Appuis-tête actifs de siège avant (si le		enfants orienté vers l'avant avec les	
véhicule en est équipé)	1-10	ceintures de sécurité (pour les	
Ceintures de sécurité	1-11	modèles Coupé)	1-25
Précautions d'utilisation des ceintures		Installation de la sangle d'attache	
de sécurité.....	1-11	supérieure (pour les modèles Coupé).....	1-30
Femmes enceintes.....	1-13	Sièges d'appoint	1-30
Personnes blessées	1-13	Système de retenue supplémentaire	1-33
Ceinture de sécurité à trois		Précautions à prendre avec le système de	
points d'ancrage	1-13	retenue supplémentaire	1-33
Rallonges de ceinture de sécurité	1-17	Système avancé des coussins gonflables	
Entretien des ceintures de sécurité.....	1-17	NISSAN (sièges avant)	1-39
Sécurité des enfants	1-18	Systèmes de coussins gonflables d'appoint	
Nourrissons	1-19	pour chocs latéraux installés dans les	
Enfants en bas âge (pour les		sièges avant/rideaux pour chocs latéraux et	
modèles Coupé)	1-19	retournement installés dans les portières/	
Enfants de grande taille	1-19	dans le toit (si le véhicule en est équipé)	1-45
Pour les modèles Roadster	1-21	Ceintures de sécurité avec prétensionneurs	
		(sièges avant).....	1-47

Étiquettes d'avertissement du coussin gonflable d'appoint	1-48
Témoin lumineux de coussin gonflable d'appoint	1-49

Procédure de réparation et de remplacement	1-50
---	------

SIÈGES

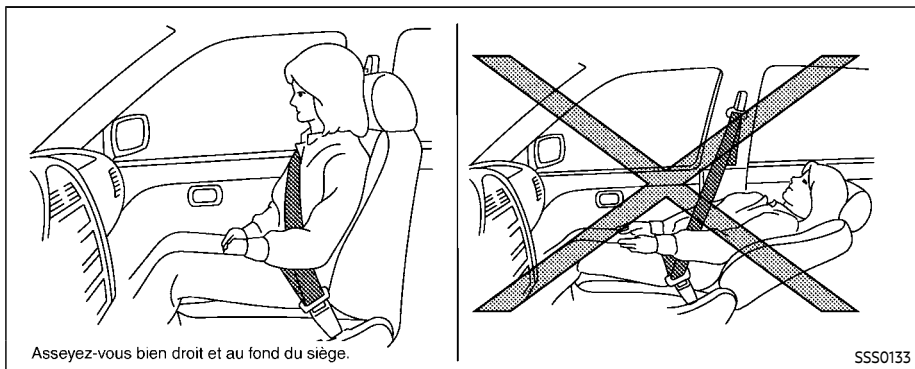

AVERTISSEMENT

- Ne laissez pas le dossier de siège en position inclinée pendant la conduite du véhicule. Ceci serait dangereux. La ceinture thoracique ne reposerait pas contre le corps. En cas d'accident, vous pourriez être projeté contre cette ceinture et blessé au cou ou subir d'autres blessures graves. Vous pourriez également glisser par-dessous la ceinture sous-abdominale et subir de graves blessures.

- Le dossier doit être vertical pour pouvoir assurer une protection efficace pendant la conduite du véhicule. Asseyez-vous toujours bien droit et bien au fond du siège, gardez les deux pieds au plancher et réglez convenablement la ceinture de sécurité. Reportez-vous à «Précautions d'utilisation des ceintures de sécurité» (P.1-11).
- Après l'ajustement, faites-le basculer légèrement d'avant en arrière pour vérifier qu'il est bien bloqué.

- Ne laissez pas d'enfants sans surveillance à l'intérieur du véhicule. Ils pourraient actionner involontairement des commutateurs ou commandes. Des enfants sans surveillance courent des risques d'accidents graves.
- Afin d'éviter tout risque de blessure ou de mort causé par le fonctionnement involontaire du véhicule et/ou de ses systèmes, ne laissez pas d'enfants, de personnes ayant besoin d'assistance ou d'animaux sans surveillance dans votre véhicule. En outre, la température à l'intérieur d'un véhicule fermé durant un jour chaud peut rapidement devenir suffisamment élevée pour causer des risques significatifs de blessure ou de mort de personnes ou animaux.
- Le dossier de siège ne doit pas être incliné plus que nécessaire pour le confort. Les ceintures de sécurité sont les plus efficaces lorsque le passager s'assied bien en arrière et bien droit dans le siège. Si le dossier de siège est incliné, le risque de glisser sous la ceinture de sécurité ainsi que le

risque d'être blessé augmentent.



MISE EN GARDE

- Lorsque vous ajustez les positions de siège, veillez à ne pas toucher les parties mouvantes afin d'éviter des blessures éventuelles et/ou des dommages.

SIÈGES AVANT

Réglage du siège automatique avant

Conseils d'utilisation :

- Le moteur du siège automatique est équipé d'un circuit de protection de surcharge. Si le moteur s'arrête en cours de fonctionnement, attendez 30 secondes et appuyez de nouveau sur le poussoir.
- Ne faites pas fonctionner le commutateur du siège automatique pendant trop longtemps avec le moteur à l'arrêt. Ceci déchargerait la batterie.

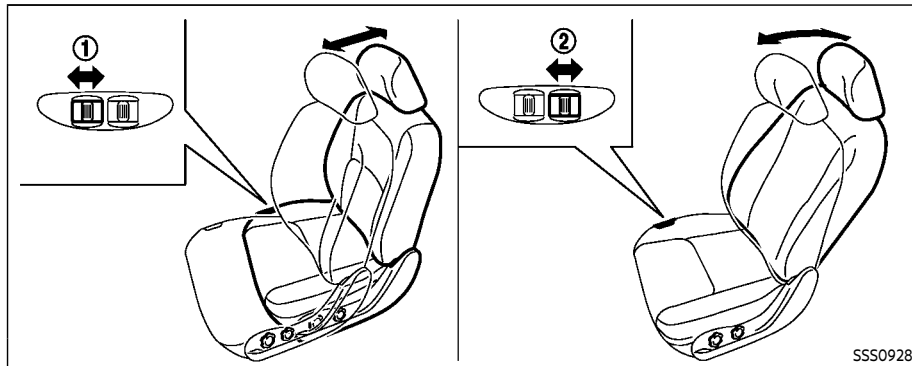

SSS0928

Avant et arrière (si le véhicule en est équipé) :

Déplacez le poussoir ① vers l'avant ou vers l'arrière pour faire glisser le siège vers l'avant ou vers l'arrière sur la position voulue.

Inclinaison (si le véhicule en est équipé) :

Déplacez le poussoir d'inclinaison ② vers l'arrière jusqu'à ce que le dossier soit à l'inclinaison voulue. Pour ramener le dossier du siège vers l'avant, déplacez le poussoir ② vers l'avant.

Un dispositif d'inclinaison permet l'ajustement du dossier en fonction de la taille des occupants afin de mieux adap-

ter la fermeture de la ceinture de sécurité et d'être plus confortable. (Reportez-vous à «Précautions d'utilisation des ceintures de sécurité» (P.1-11).) Le siège arrière peut être incliné pour permettre aux occupants de se reposer lorsque le véhicule est stationné et la boîte de vitesses est sur la position P (stationnement) ou en position N (point mort) avec le frein de stationnement serré complètement.

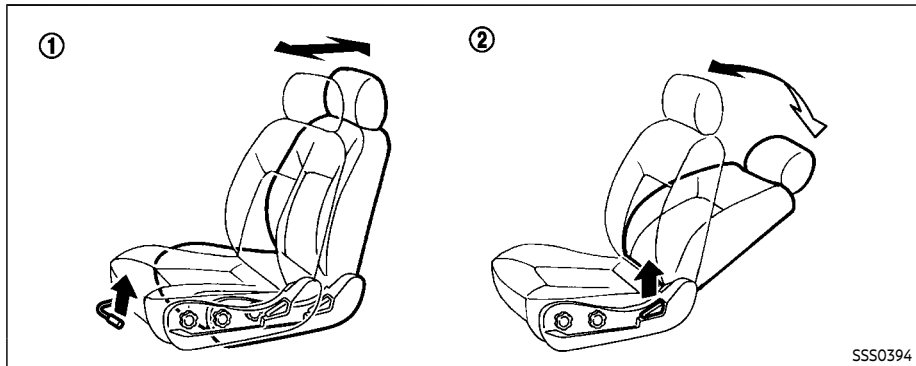

SSS0394

Type A (si le véhicule en est équipé)

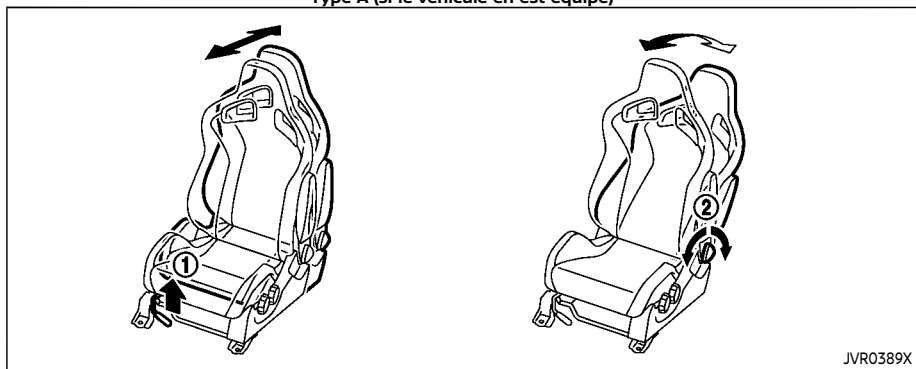

JVR0389X

Type B (si le véhicule en est équipé)

Réglage du siège manuel avant

Vers l'avant et vers l'arrière :

Levez le levier ① tout en faisant coulisser le siège vers l'avant ou vers l'arrière à la position désirée. Relâchez le levier afin de verrouiller la position du siège.

Inclinaison :

Type A (si le véhicule en est équipé) : Pour incliner le dossier du siège, levez le levier ② en vous appuyant contre le dossier. Pour ramener le dossier en position verticale, tirez le levier et redressez votre corps verticalement. Le dossier du siège s'inclinera vers l'avant.

Type B (si le véhicule en est équipé) : Pour incliner le dossier du siège, tournez la molette de réglage ② vers l'arrière du véhicule en vous appuyant contre le dossier. Pour ramener le dossier du siège vers l'avant, tournez la molette de réglage vers l'avant du véhicule en vous penchant vers l'avant.

Un dispositif d'inclinaison permet l'ajustement du dossier en fonction de la taille des occupants afin de mieux adapter la fermeture de la ceinture de sécurité et d'être plus confortable. Reportez-vous à «Précautions d'utilisation des ceintures de sécurité» (P.1-11). Le siège arrière peut être incliné pour permettre aux occupants de se reposer lorsque le véhicule

est stationné et la boîte de vitesses est sur la position P (stationnement) ou en position N (point mort) avec le frein de stationnement serré complètement.

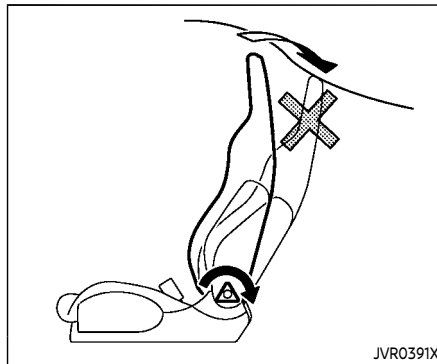

Type B (si le véhicule en est équipé)

REMARQUE :

Lorsque vous inclinez le siège, ne laissez pas le dossier entrer en contact avec le toit. Cela peut laisser des bosselures temporaires sur le siège.

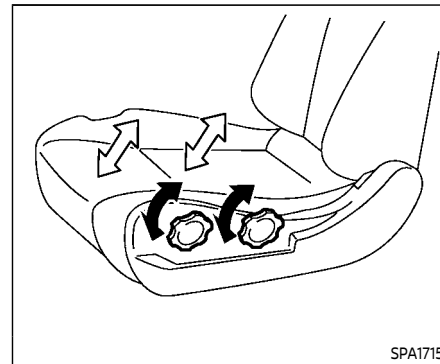

Élévateur du siège (si le véhicule en est équipé)

Pour régler l'angle et la hauteur du coussin du siège, tournez l'un des cadrans jusqu'à la position désirée.

APPUI-TÊTE

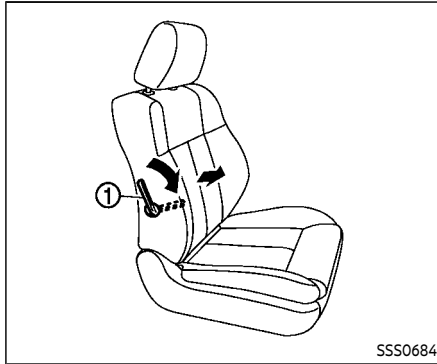

Support lombaire (si le véhicule en est équipé)

Le support lombaire permet de soutenir le bas du dos du conducteur.

Déplacez le levier ① vers le haut ou vers le bas pour régler la zone de soutien lombaire du siège arrière.

AVERTISSEMENT

Les appuis-tête s'ajoutent aux autres systèmes de sécurité du véhicule. Ils peuvent apporter une protection supplémentaire contre les blessures lors de certaines collisions arrière. Les appuis-tête réglables doivent être réglés correctement, tel qu'indiqué dans ce chapitre. Vérifiez l'ajustement lorsque vous utilisez le siège après quelqu'un d'autre. N'attachez rien aux tiges des appuis-tête et ne retirez pas les appuis-tête. N'utilisez pas le siège si l'appui-tête a été retiré. Si l'appui-tête a été retiré, réinstallez et réglez correctement l'appui-tête avant qu'un occupant n'utilise le siège. Ne pas observer ces instructions peut réduire l'efficacité des appuis-tête. Ceci peut augmenter les risques de blessures graves ou mortelles lors d'une collision.

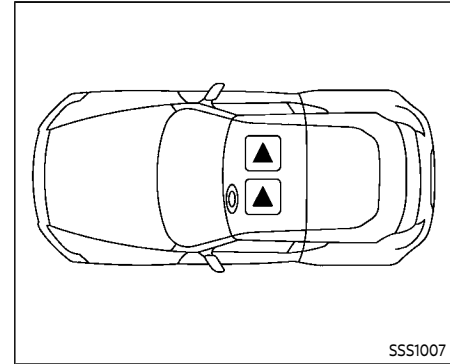

L'illustration indique les positions de siège équipées d'appuis-tête.

▲ Indique que la place est équipée d'un appui-tête.

- Votre véhicule est équipé d'un appui-tête qui peut être intégré, réglable ou non réglable.
- Les appuis-tête réglables ont de multiples encoches le long des tiges pour les verrouiller dans une position de réglage souhaitée.
- Les appuis-tête non réglables ont une seule encoche de verrouillage pour les installer sur l'armature de siège.

- Réglage correct :
 - Pour le type réglable, alignez l'appui-tête de sorte à ce que le centre de votre oreille arrive à peu près au même niveau que le centre de l'appui-tête.
 - Si la position de votre oreille est toujours plus élevée que l'alignement recommandé, placez l'appui-tête à la position la plus haute.
- Si l'appui-tête a été retiré, assurez-vous qu'il est réinstallé et verrouillé en place avant de monter dans cette position assise désignée.

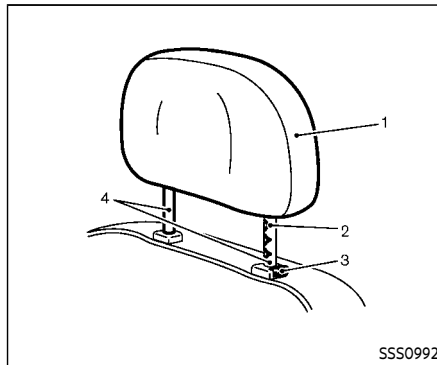

COMPOSANTS DE L'APPUI-TÊTE

1. Appui-tête amovible
2. Multiples encoches
3. Levier de blocage
4. Tiges

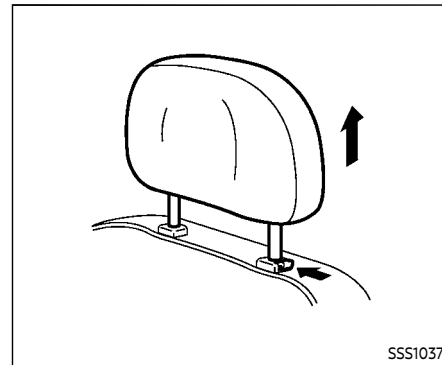

RETRAIT (si le véhicule en est équipé)

Utilisez la procédure suivante pour retirer l'appui-tête.

1. Tirez l'appui-tête jusqu'à la position la plus haute.
2. Maintenez le levier de blocage appuyé.
3. Retirez l'appui-tête du siège.
4. Rangez l'appui-tête correctement en lieu sûr de sorte qu'il ne puisse pas se déplacer dans le véhicule.
5. Réinstallez et réglez correctement l'appui-tête avant qu'un occupant n'utilise la position de siège.

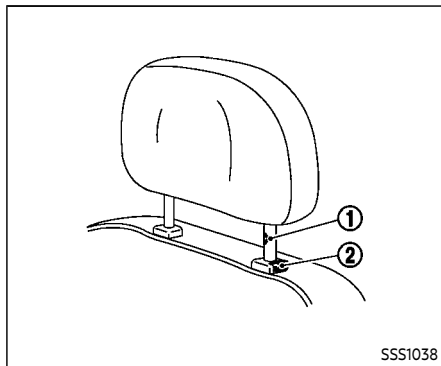

INSTALLATION (si le véhicule en est équipé)

1. Alignez les tiges de l'appui-tête avec les trous dans le siège. Assurez-vous que l'appui-tête est orienté dans le bon sens. La tige avec l'encoche de réglage ① doit être insérée dans le trou où se trouve le levier de blocage ②.
2. Maintenez le levier de blocage appuyé et poussez l'appui-tête vers le bas.
3. Réglez correctement l'appui-tête avant qu'un occupant n'utilise la place.

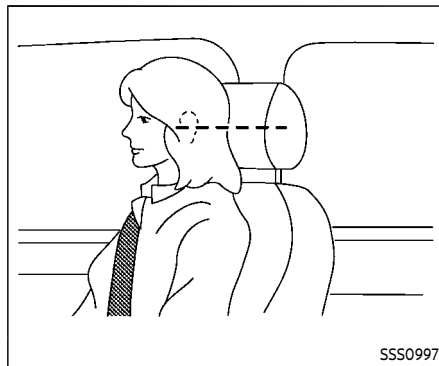

RÉGLAGE (si le véhicule en est équipé)

Ajustez les appuis-tête de manière à ce que le centre de l'appui-tête soit au niveau du centre de vos oreilles. Si la position de votre oreille est toujours plus élevée que l'alignement recommandé, placez l'appui-tête à la position la plus haute.

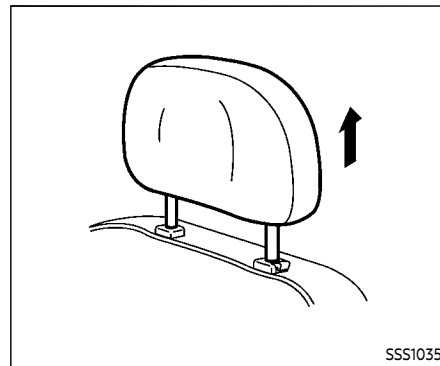

Lever

Pour relever l'appui-tête, il vous suffit de le tirer vers le haut.

Assurez-vous que l'appui-tête est positionné pour que le levier de blocage soit engagé dans l'encoche avant de conduire dans cette place assise désignée.

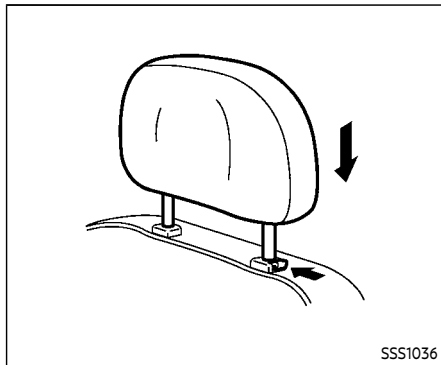

Abaisser

Pour l'abaisser, maintenez le levier de blocage appuyé et poussez l'appui-tête vers le bas.

Assurez-vous que l'appui-tête est positionné pour que le levier de blocage soit engagé dans l'encoche avant de conduire dans cette place assise désignée.

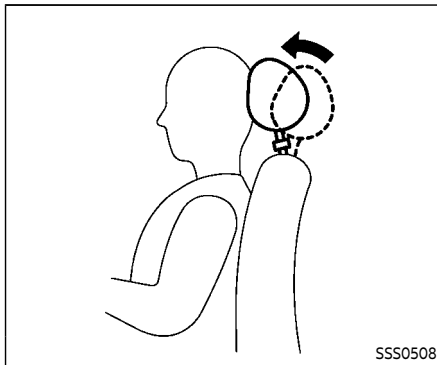

APPUI-TÊTE ACTIFS DE SIÈGE AVANT (si le véhicule en est équipé)

L'appui-tête actif se déplace vers l'avant en utilisant la force que le dossier de siège reçoit de l'occupant en cas de collision arrière. Le mouvement de l'appui-tête contribue à soutenir la tête de l'occupant en réduisant son mouvement vers l'arrière et en absorbant une partie des forces qui pourraient provoquer une lésion traumatique des vertèbres cervicales.

Les appuis-tête actifs sont efficaces lors de collisions à vitesse faible à moyenne, qui sont celles qui semblent provoquer le plus de lésions traumatiques des vertèbres cervicales.

Les appuis-tête actifs ne fonctionnent que dans certaines collisions arrière. Après la collision, les appuis-tête reviennent à leurs positions d'origine.

Les appuis-tête avant ont plusieurs encoches de réglage.

Ajustez correctement les appuis-tête actifs, comme spécifié dans cette section.

CEINTURES DE SÉCURITÉ

PRÉCAUTIONS D'UTILISATION DES CEINTURES DE SÉCURITÉ

En cas d'accident, les risques de blessure ou de mort et/ou la gravité des blessures seront considérablement réduits si la ceinture de sécurité est bouclée correctement et en restant assis bien au fond du siège le dos bien droit avec les deux pieds sur le plancher. NISSAN recommande fortement aux passagers du véhicule de bien boucler leur ceinture pendant la conduite, même à la place qui comporte un coussin gonflable d'appoint.

Le port des ceintures de sécurité est obligatoire dans la plupart des provinces ou territoires du Canada et des états des États-Unis lorsqu'un véhicule est en marche.

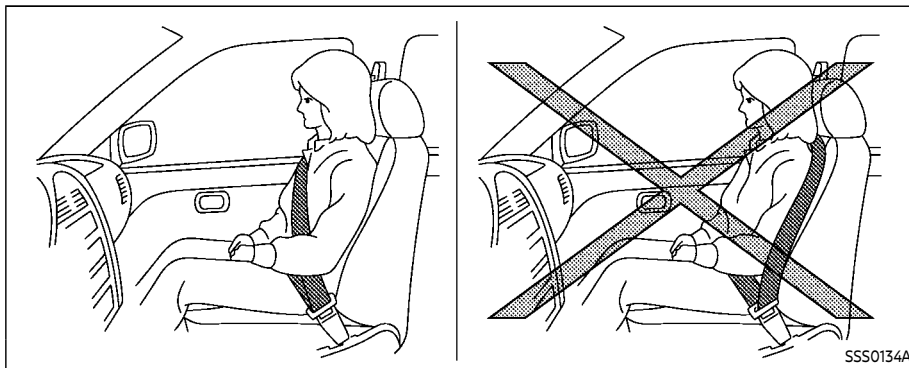
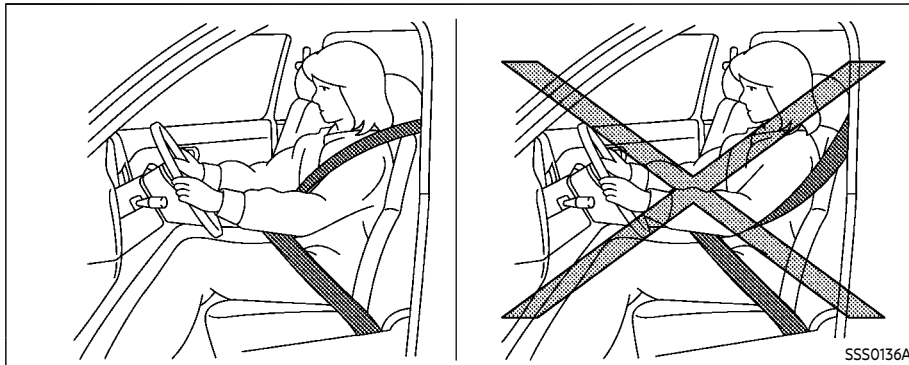

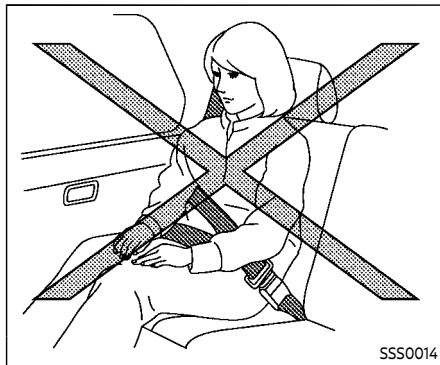
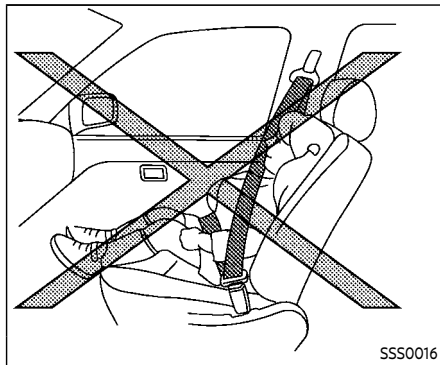

AVERTISSEMENT

- Toute personne prenant place dans ce véhicule doit toujours porter une ceinture de sécurité.
- La ceinture de sécurité doit être correctement ajustée d'une façon confortable. Faute de quoi, l'efficacité de l'ensemble du système de retenue en serait affectée, ce qui augmenterait les risques ou la gravité des blessures en cas d'accident. Une ceinture de sécurité incorrectement portée peut entraîner des blessures graves, voire mortelles.
- Il faut toujours faire passer la ceinture thoracique sur l'épaule et au travers de la poitrine. Ne mettez jamais la ceinture derrière le dos, sous le bras ou à travers du cou. La ceinture doit se trouver loin du visage et du cou, mais ne doit pas tomber de l'épaule.
- Portez la ceinture sous-abdominale aussi bas que possible et bien ajustée AUTOUR DES HANCHES ET NON AUTOUR DE LA TAILLE. Une ceinture sous-abdominale portée trop haut augmente les risques de blessures en

cas d'accident.

- Assurez-vous que la languette de la ceinture de sécurité est bien engagée dans la boucle correspondante.
- Ne portez pas une ceinture de sécurité inversée ou torsadée. Dans de telles positions, elle perdrait son efficacité.
- Ne permettez pas à plus d'une personne d'utiliser la même ceinture de sécurité.
- Ne jamais laisser monter plus de passagers qu'il n'y a de ceintures de sécurité.
- Si le témoin lumineux de ceinture de sécurité reste allumé alors que le contacteur est mis sur ON et que toutes les portières sont fermées et toutes les ceintures attachées, cela peut indiquer un dysfonctionnement du système. Faites vérifier le système. Il est recommandé de se rendre chez un concessionnaire NISSAN pour ce service.
- N'apportez aucun changement au système de ceinture de sécurité. Par exemple, ne modifiez pas la ceinture de sécurité du siège, n'ajoutez pas de matériel ou

n'installez pas de dispositifs qui pourraient changer le routage ou la tension de la ceinture de sécurité. Vous risqueriez d'affecter le fonctionnement du système de ceinture de sécurité. Modifier ou altérer le système de ceinture de sécurité peut causer de graves blessures.

- Une fois que le prétensionneur de ceinture de sécurité est enclenché, celui-ci ne peut pas être réutilisé et devra être remplacé en même temps que l'enrouleur. Il est recommandé de se rendre chez un concessionnaire NISSAN pour ce service.
- Après une collision, tous les ensembles de ceinture de sécurité, enrouleurs et pièces de fixation compris, doivent être vérifiés. Il est recommandé de se rendre chez un concessionnaire NISSAN pour ce service. À la suite d'un accident, NISSAN recommande le remplacement de toutes les ceintures de sécurité, sauf si la collision était légère, que les ceintures ne présentent aucun dommage apparent et fonctionnent correctement.

Les ensembles de ceinture de sécurité qui n'étaient pas en service lors d'une collision doivent également être vérifiés et remplacés s'ils sont endommagés ou s'ils ne fonctionnent plus correctement.

- Après une collision quelle qu'elle soit, il faudra inspecter les dispositifs de retenue pour enfants et tous les équipements de retenue. Conformez-vous scrupuleusement aux recommandations d'inspection et de remplacement données par le fabricant. Il faut remplacer les dispositifs de retenue pour enfants s'ils sont endommagés.

FEMMES ENCEINTES

NISSAN recommande aux femmes enceintes d'utiliser les ceintures de sécurité. La ceinture de sécurité doit être ajustée pour assurer le confort, la ceinture sous-abdominale passée aussi bas que possible sur les hanches et non autour de la taille, et la ceinture thoracique par-dessus l'épaule et en travers de la poitrine. Ne faites jamais passer la ceinture sous-abdominale/thoracique sur le ventre. Adressez-vous à votre médecin pour des

recommandations particulières.

PERSONNES BLESSÉES

NISSAN recommande que les personnes blessées utilisent les ceintures de sécurité, selon les blessures. Vérifiez avec votre médecin pour toute autre recommandation particulière.

CEINTURE DE SÉCURITÉ À TROIS POINTS D'ANCRAGE



AVERTISSEMENT

- Toute personne prenant place dans ce véhicule doit toujours porter une ceinture de sécurité.
- Ne laissez pas le dossier de siège en position inclinée pendant la conduite du véhicule. Ceci serait dangereux. La ceinture thoracique ne reposerait pas contre le corps. En cas d'accident, vous pourriez être projeté contre cette ceinture et blessé au cou ou subir d'autres blessures graves. Vous pourriez également glisser par-dessous la ceinture sous-abdominale et subir de graves blessures.

- Le dossier doit être vertical pour pouvoir assurer une protection efficace pendant la conduite du véhicule. Asseyez-vous toujours bien droit et bien au fond du siège, gardez les deux pieds au plancher et réglez convenablement la ceinture de sécurité.
- Ne laissez pas les enfants jouer avec les ceintures de sécurité. La plupart des positions assises sont équipées de ceintures de sécurité en mode d'enrouleur de verrouillage automatique (ALR). Si la ceinture de sécurité s'enroule autour du cou d'un enfant avec le mode ALR activé, l'enfant peut être blessé gravement ou tué si la ceinture se rétracte et devient serré. Cela peut se produire même si le véhicule est stationné. Débouclez la ceinture de sécurité pour libérer l'enfant. Si la ceinture de sécurité ne peut pas être débouclée ou est déjà débouclée, libérez l'enfant en coupant la ceinture de sécurité avec un outil approprié (comme un couteau ou des ciseaux) pour libérer la ceinture de sécurité.

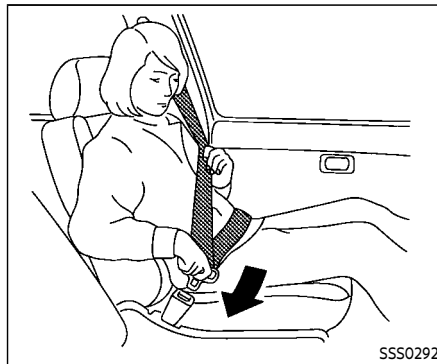

SSS0292

ment sur la ceinture et relâchez-la. Puis tirez doucement la ceinture hors de l'enrouleur.

Bouclage des ceintures de sécurité

1. Ajustez le siège. (Reportez-vous à «Sièges» (P.1-3).)
2. Faites sortir la ceinture de sécurité de l'enrouleur et insérez la languette dans la boucle jusqu'à ce que le loquet soit enclenché.
 - L'enrouleur est conçu pour se bloquer en cas de collision brusque. Un mouvement lent permet à la sangle de se dérouler et au passager de se déplacer librement sur le siège.
 - Si la ceinture de sécurité ne peut être tirée lorsqu'elle est complètement rétractée, tirez ferme-

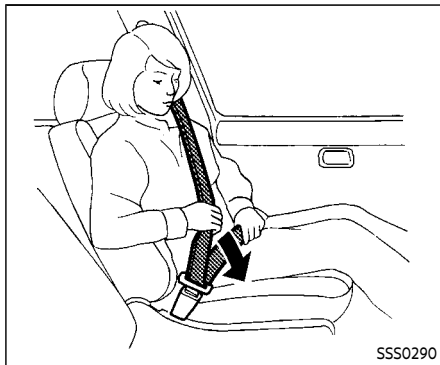

3. Placez la ceinture sous-abdominale **aussi bas que possible et bien ajustée sur les hanches**, tel qu'illustré.
4. Tirez la ceinture thoracique vers l'enrouleur pour la tendre. Assurez-vous de faire passer la ceinture thoracique sur l'épaule et à travers de la poitrine.

Les ceintures de sécurité à trois points d'ancrage ont deux modes de fonctionnement :

- Enrouleur de verrouillage d'urgence (ELR)
- Enrouleur de verrouillage automatique (ALR)

Le mode d'enrouleur de verrouillage d'urgence (ELR) permet de dérouler et de

réenrouler la ceinture afin que le conducteur et les passagers conservent une certaine liberté de mouvement sur leur siège. Le système ELR bloque la ceinture de sécurité lorsque le véhicule décélère rapidement ou durant les chocs.

Le mode d'enrouleur de verrouillage automatique (ALR) (mode du dispositif de retenue pour enfants) bloque la ceinture de sécurité pour pouvoir installer un dispositif de retenue pour enfants.

Tirez la ceinture de sécurité jusqu'à ce qu'elle soit complètement déroulée pour activer le mode ALR. Détachez la languette de la ceinture de sécurité de la boucle et rétractez la ceinture de sécurité complètement pour annuler le mode ALR et revenir au mode ELR.

Lorsque le mode ALR est activé la ceinture de sécurité ne peut pas être déendue tant que la languette de ceinture de sécurité est désenclenchée de la boucle et entièrement rétractée. Pour plus de renseignements, reportez-vous à «Dispositifs de retenue pour enfants» (P.1-22).

Il ne faut utiliser le mode ALR que pour poser un dispositif de retenue pour enfants. Pendant l'utilisation normale de la ceinture de sécurité par un occupant, le mode ALR ne sera pas actionné. Au cas où il serait actionné, il pourrait causer une tension inconfortable de la

ceinture de sécurité.



AVERTISSEMENT

Avant de boucler la ceinture de sécurité, vérifiez que le dossier est bien enclenché dans le cran d'arrêt et verrouillé. Si le dossier est mal verrouillé, les passagers pourraient être blessés en cas d'accident ou d'arrêt brusque.

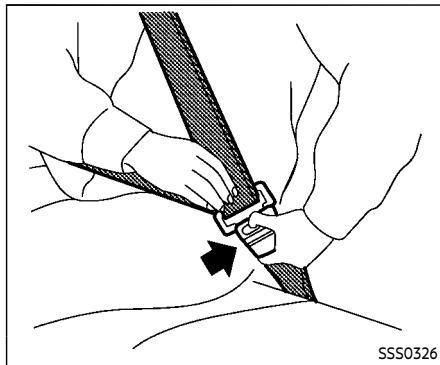

Déboilage des ceintures de sécurité

Pour déboîler la ceinture, appuyez sur le bouton de la boucle. La ceinture de sécurité s'enroule automatiquement.

Vérification du fonctionnement des ceintures de sécurité

Les enrouleurs des ceintures de sécurité sont prévus pour bloquer la ceinture des deux méthodes suivantes :

- Lorsque la ceinture est tirée brusquement de l'enrouleur.
- Lorsque le véhicule ralentit rapidement.

Pour accroître votre confiance dans les ceintures de sécurité, vérifiez leur fonctionnement comme ceci :

- Saisissez la ceinture thoracique et tirez-la brusquement vers l'avant. L'enrouleur doit alors se bloquer et empêcher que la ceinture ne se déroule davantage.

Si l'enrouleur ne se verrouille pas pendant cette vérification, faites vérifier le système. Il est recommandé de se rendre chez un concessionnaire NISSAN pour ce service, ou d'en apprendre davantage sur le fonctionnement de la ceinture de sécurité.

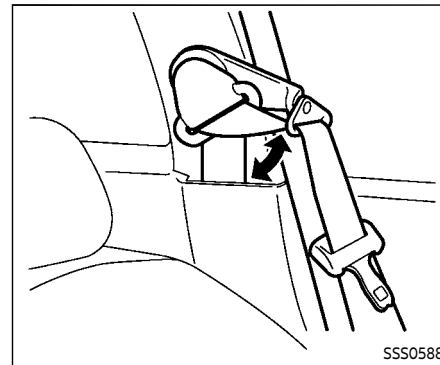

Bras de la ceinture thoracique (pour les modèles Coupé)

Avant de boucler la ceinture de sécurité, tirez le bras de la ceinture thoracique vers l'avant jusqu'à enclenchement en position d'encliquetage.

Vous pourrez accéder facilement à la ceinture en tirant le bras vers l'avant.

RALLONGES DE CEINTURE DE SÉCURITÉ

S'il est impossible de bien mettre la ceinture thoracique en place et de l'attacher en raison de la corpulence de la personne ou de la position de conduite, il est possible d'utiliser une rallonge compatible, disponible dans le commerce, pour allonger les ceintures de sécurité. Cette rallonge permet d'allonger la ceinture d'environ 200 mm (8 po) et peut être utilisée pour le siège du conducteur et le siège du passager avant. Il est recommandé de se rendre chez un concessionnaire NISSAN pour l'achat d'une rallonge si vous en avez besoin.



AVERTISSEMENT

- Il est recommandé de n'utiliser que des rallonges de ceinture de sécurité NISSAN, fabriquées par le même fabricant que celui de l'équipement des ceintures de sécurité d'origine avec les ceintures de sécurité NISSAN.
- Les adultes et les enfants qui peuvent utiliser les ceintures de sécurité sans rallonge ne devraient pas utiliser une rallonge. L'utilisation inutile des rallonges

pourrait provoquer des blessures corporelles graves en cas d'accident.

- **N'installez jamais un dispositif de retenue pour enfants avec une rallonge. Si le dispositif n'est pas correctement arrimé, l'enfant pourrait être gravement blessé ou tué en cas de choc ou d'arrêt brusque.**

ENTRETIEN DES CEINTURES DE SÉCURITÉ

- **Pour nettoyer les courroies de la ceinture de sécurité**, utilisez une solution de savon doux ou tout autre produit non caustique recommandé pour le nettoyage des garnitures intérieures ou des tapis. Ensuite, essuyez-les avec un chiffon et laissez-les sécher à l'ombre. Ne laissez pas les ceintures de sécurité s'enrouler avant qu'elles ne soient complètement sèches.
- **Si de la saleté s'accumule dans le guide de la sangle thoracique** de la ceinture de sécurité, la rétraction des courroies pourrait être ralentie. Dans un tel cas, essuyez le guide de ceinture thoracique avec un chiffon propre et sec.

- **Vérifiez périodiquement le fonctionnement des ceintures et des dispositifs métalliques de ceintures de sécurité** tels que les boucles, les languettes, les enrouleurs et les dispositifs de fixation. En cas de desserrage des pièces, de détérioration, de coupures ou d'autres endommagements causés aux sangles, la ceinture entière doit être remplacée.

SÉCURITÉ DES ENFANTS



AVERTISSEMENT

Ne laissez pas les enfants jouer avec les ceintures de sécurité. La plupart des positions assises sont équipées de ceintures de sécurité en mode d'enrouleur de verrouillage automatique (ALR). Si la ceinture de sécurité s'enroule autour du cou d'un enfant avec le mode ALR activé, l'enfant peut être blessé gravement ou tué si la ceinture se rétracte et devient serré. Cela peut se produire même si le véhicule est stationné. Débouclez la ceinture de sécurité pour libérer l'enfant. Si la ceinture de sécurité ne peut pas être débouclée ou est déjà débouclée, libérez l'enfant en coupant la ceinture de sécurité avec un outil approprié (comme un couteau ou des ciseaux) pour libérer la ceinture de sécurité.

Les enfants ont besoin de la protection des adultes. Ils doivent être retenus correctement.

En plus de l'information générale donnée dans ce présent manuel, des informations sur la sécurité des enfants sont disponibles chez de nombreuses autres sources, incluant les médecins, les professeurs, les

bureaux de sécurité routière gouvernementaux et les organisations communautaires. Chaque enfant est différent, alors, assurez-vous de connaître la meilleure façon de transporter votre enfant.

Il existe trois types de dispositifs de retenue pour enfants :

- Dispositif de retenue pour enfants orienté vers l'arrière
- Dispositif de retenue pour enfants orienté vers l'avant
- Siège d'appoint

Le dispositif de retenue approprié dépend de la taille de l'enfant. En règle générale, les nourrissons (jusqu'à un an environ et moins de 9 kg [20 lb]) doivent être placés dans des dispositifs de retenue pour enfants orientés vers l'arrière. Des dispositifs de retenue pour enfants orientés vers l'avant sont disponibles pour enfants qui ont un an et plus et qui sont devenus trop grands pour les dispositifs de retenue pour enfants orientés vers l'arrière. Les sièges d'appoint sont utilisés pour aider à attacher un enfant avec une ceinture sous-abdominale/thoracique qui ne peut plus utiliser un dispositif de retenue pour enfants orientés vers l'avant.



AVERTISSEMENT

Les nourrissons et autres enfants ont besoin d'une protection spéciale. Les ceintures de sécurité du véhicule peuvent en effet mal s'adapter à leur taille. La ceinture thoracique peut passer trop près de leur visage ou de leur cou. La ceinture sous-abdominale peut être trop grande pour la petite ossature de leurs hanches. En cas d'accident, une ceinture de sécurité mal ajustée risque de causer des blessures graves ou mortelles. Utilisez toujours les dispositifs de retenue pour enfant appropriés.

Les provinces et territoires du Canada ainsi que les états des États-Unis rendent obligatoire le port de dispositifs de retenue pour enfants homologués pour les enfants en bas âge et nourrissons. (Reportez-vous à «Dispositifs de retenue pour enfants» (P.1-22).)

Il existe également d'autres types de dispositifs de retenue pour enfants disponibles pour enfants plus grands afin d'ajouter une protection supplémentaire.

NOURRISSONS

Les nourrissons d'un an et moins doivent être placés dans un dispositif de retenue pour enfants orienté vers l'arrière. NISSAN recommande que les nourrissons soient placés dans un dispositif de retenue pour enfants conforme aux normes de sécurité des véhicules automobiles du Canada ou aux normes des Federal Motor Vehicle Safety Standards des États-Unis. Choisissez un dispositif de retenue pour enfants convenant au véhicule et observez toujours les directives de pose et d'utilisation fournies par son fabricant.

ENFANTS EN BAS ÂGE (pour les modèles Coupé)

Les enfants de plus d'un an pesant au moins 9 kg (20 lbs) doivent rester dans un dispositif de retenue pour enfants orienté vers l'arrière aussi longtemps que possible jusqu'à la limite de taille ou de poids du dispositif de retenue pour enfants. Les enfants qui dépassent la limite de taille ou du poids du dispositif de retenue pour enfants orienté vers l'arrière et qui ont au moins 1 an doivent être assis sur un dispositif de retenue pour enfants orienté vers l'avant fixé avec un harnais. Reportez-vous aux instructions du constructeur pour les recommandations de poids et taille minimum et maximum.

NISSAN recommande que les enfants en bas âge soient placés dans un dispositif de retenue pour enfants conforme aux normes de sécurité des véhicules automobiles du Canada ou aux normes des Federal Motor Vehicle Safety Standards des États-Unis. Choisissez un dispositif de retenue pour enfants convenant au véhicule et observez toujours les directives de pose et d'utilisation fournies par son fabricant.

ENFANTS DE GRANDE TAILLE

Les enfants doivent rester dans un dispositif de retenue pour enfants orienté vers l'avant jusqu'à ce qu'ils atteignent la limite maximale de taille ou de poids permise par le fabricant du dispositif de retenue pour enfants.

Dès qu'un enfant dépasse la limite de taille ou de poids du dispositif de retenue pour enfants orienté vers l'avant équipé d'un harnais, NISSAN recommande que l'enfant soit placé dans un siège d'appoint disponible dans le commerce afin d'obtenir un bon ajustement de la ceinture de sécurité. Pour qu'une ceinture de sécurité soit correctement mise en place, le siège d'appoint doit élever l'enfant de sorte à ce que la ceinture thoracique soit correctement positionnée sur la poitrine et la partie haute et centrale de l'épaule. La ceinture thoracique ne doit pas traverser

le cou ou le visage et ne doit pas tomber de l'épaule. La ceinture sous-abdominale doit reposer confortablement sur le bas des hanches ou sur le haut des cuisses, et non pas sur l'abdomen.

Un siège d'appoint peut seulement être utilisé sur les sièges qui disposent d'une ceinture de sécurité à trois points d'ancrage. Le siège d'appoint doit être adapté au siège du véhicule et doit porter une étiquette d'homologation attestant qu'il est conforme aux normes de sécurité des véhicules automobiles du Canada ou aux normes des Federal Motor Vehicle Safety Standards des États-Unis.

Un siège d'appoint doit être utilisé jusqu'à ce que l'enfant réussisse à passer le test de réglage de ceinture de sécurité suivant :

- Le dos et les hanches de l'enfant se trouvent-ils contre le dossier de siège du véhicule ?
- L'enfant est-il capable de s'asseoir sans se vouter ?
- Les genoux de l'enfant dépassent-ils aisément le bord avant du siège avec ses pieds à plat sur le plancher ?
- L'enfant peut-il porter la ceinture de sécurité sans danger (ceinture sous-abdominale portée bas et serrée en travers des hanches et ceinture thoracique en travers du milieu du thorax

et de l'épaule) ?

- L'enfant est-il capable d'utiliser l'appui-tête correctement ajusté ?
- L'enfant sera-t-il capable de rester en position durant tout le trajet ?

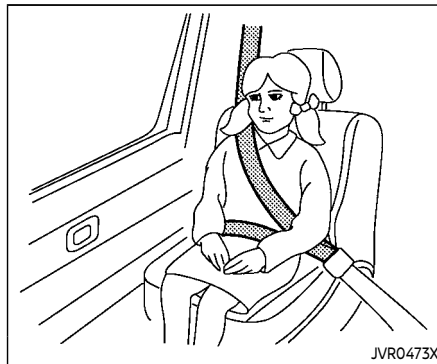

Si vous avez répondu non à l'une des ces questions, l'enfant doit rester dans un siège d'appoint utilisant une ceinture de sécurité à trois points d'ancrage.

REMARQUE :

Les lois dans certaines communautés peuvent suivre des directives différentes. Vérifiez les réglementations locales et celles des États pour confirmer que votre enfant utilise le bon système de retenue avant de voyager.



AVERTISSEMENT

Ne permettez jamais à un enfant de se tenir debout ou à genoux dans les espaces de chargement ou sur un siège. L'enfant pourrait être gravement blessé ou tué en cas d'arrêt brusque ou de collision.

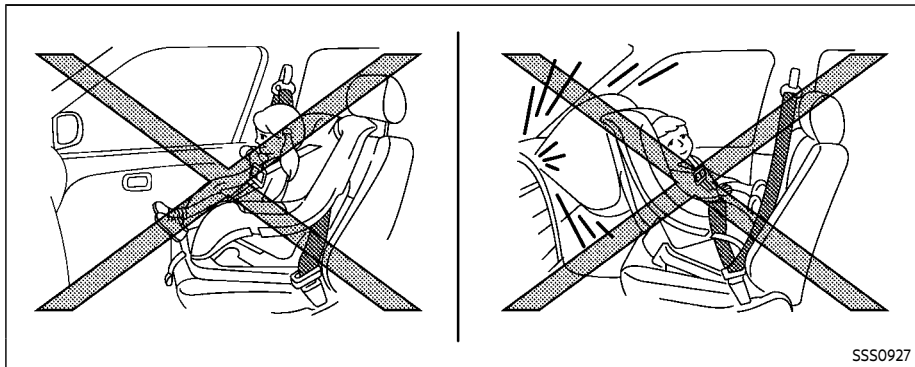

POUR LES MODÈLES ROADSTER



AVERTISSEMENT

- Ne laissez pas les nourrissons et les enfants en bas âge monter dans les modèles Roadster.
- Les modèles Roadster ne sont pas conçus pour s'adapter aux dispositifs de retenue pour enfants orientés vers l'arrière ou aux dispositifs de retenue pour enfants orientés vers l'avant.
- Si vous laissez les nourrissons ou les enfants en bas âge monter

dans les modèles Roadster, ils pourraient être tués ou gravement blessés en cas de collision.

Il existe trois types de dispositifs de retenue pour enfants :

- Dispositif de retenue pour enfants orienté vers l'arrière (ne devrait pas être installé dans les modèles Roadster)
- Dispositif de retenue pour enfants orienté vers l'avant (ne devrait pas être installé dans les modèles Roadster)

- Siège d'appoint (uniquement les enfants assez grands pour les sièges d'appoint peuvent monter dans les modèles Roadster)



AVERTISSEMENT

- Ne laissez jamais un nourrisson ou un enfant en bas âge qui nécessite l'usage d'un dispositif de retenue pour enfants orienté vers l'arrière ou vers l'avant monter dans ce véhicule. Ne tenez pas l'enfant sur vos genoux ou dans vos bras.
- Les modèles Roadster ne sont pas dotés d'un support d'ancrage pour la sangle d'ancrage supérieure requis pour la plupart des dispositifs de retenue pour enfants. Ne laissez jamais monter les enfants qui nécessitent l'usage des dispositifs de retenue orientés vers l'arrière ou vers l'avant à bord.
- Les enfants de plus grande taille ont besoin d'une protection spéciale. Les ceintures de sécurité du véhicule peuvent en effet mal s'adapter à leur taille. La ceinture thoracique peut passer trop près

DISPOSITIFS DE RETENUE POUR ENFANTS

de leur visage ou de leur cou. La ceinture sous-abdominale peut être trop grande pour la petite ossature de leurs hanches. En cas d'accident, une ceinture de sécurité mal ajustée risque de causer des blessures graves ou mortelles. Utilisez toujours les dispositifs de retenue pour enfant appropriés.

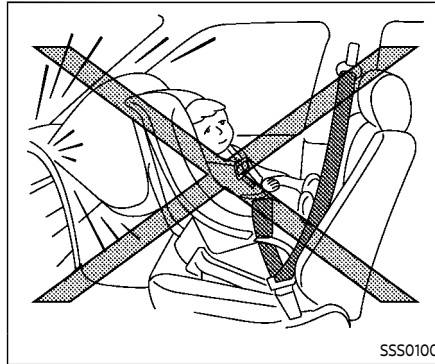
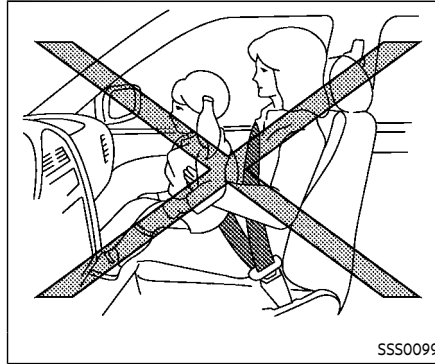

PRÉCAUTIONS À PRENDRE AVEC LES DISPOSITIFS DE RETENUE POUR ENFANTS



AVERTISSEMENT

- Le non-respect des avertissements et instructions relatives à l'utilisation et à l'installation correctes des systèmes de retenue pour enfants exposerait les enfants et les autres passagers à des risques de blessures graves voire mortelles en cas de freinage brusque ou de collision :
 - Utilisez et installez le dispositif de retenue pour enfants de manière adéquate. Pour la pose et l'utilisation des dispositifs de retenue pour enfants, respectez toujours toutes les directives du fabricant.
 - Les nourrissons/enfants ne doivent jamais être portés sur les genoux d'un passager. Personne, même l'adulte le plus fort, ne serait en mesure de résister aux forces engendrées par une collision.

- Ne permettez jamais qu'un enfant et un autre passager partagent la même ceinture de sécurité.
- Même avec le système avancé de coussin gonflable NISSAN, n'installez jamais un dispositif de retenue pour enfants orienté vers l'arrière sur le siège avant. Le déploiement d'un coussin gonflable risquerait de blesser gravement voire mortellement l'enfant.
- Assurez-vous d'acheter un dispositif de retenue adapté à l'enfant et au véhicule. Certains dispositifs de retenue pour enfants ne sont pas adaptés à votre véhicule.
- Les points d'ancrage pour dispositif de retenue pour enfants sont conçus pour résister à la charge d'un dispositif de retenue correctement fixé.
- N'utilisez jamais les points d'ancrage pour des ceintures de sécurité ou sangles pour adultes.
- Il est déconseillé d'utiliser un dispositif de retenue pour enfants avec sangle d'ancrage

supérieure sur le siège du passager avant (pour les modèles Roadster).

- Maintenez les dossiers de siège dans leur position la plus droite possible après avoir installé le dispositif de retenue pour enfants.
- Pendant la route, les bébés et les enfants devraient toujours être placés dans un dispositif de retenue pour enfants approprié.
- Lorsque vous n'utilisez pas le dispositif de retenue pour enfants, maintenez-le fixé avec une ceinture de sécurité. En cas de freinage brusque ou de collision, les objets non attachés se trouvant dans le véhicule risqueraient de blesser les occupants ou d'endommager le véhicule.



MISE EN GARDE

Gardez à l'esprit qu'un dispositif de retenue pour enfants laissé dans un véhicule fermé peut devenir très chaud. Vérifiez la surface du siège et les boucles avant de placer l'enfant

dans le dispositif de retenue pour enfants.

En règle générale, les dispositifs de retenue pour enfants sont conçus pour être installés avec la partie abdominale de la ceinture sous-abdominale/thoracique.

De nombreux fabricants vendent des dispositifs de retenue pour enfants de diverses tailles. Lors du choix d'un système de dispositif de retenue pour enfants, il est essentiel de tenir compte des points suivants :

- Ne choisissez qu'un dispositif de retenue pour enfants portant une étiquette d'homologation attestant qu'il est conforme à la norme 213 de sécurité des véhicules automobiles du Canada ou à la norme 213 des Federal Motor Vehicle Safety Standard des États-Unis.
- Assurez-vous que le dispositif de retenue pour enfants est compatible avec le siège et le système de ceinture de sécurité du véhicule.
- Si le dispositif de retenue pour votre enfant est compatible avec votre véhicule, placez votre enfant dans le dispositif de retenue pour enfants et vérifiez les réglages afin de vous assurer que le système est bien adapté à votre enfant. Utilisez un dispositif de

retenue pour enfants adapté à la taille et au poids de votre enfant. Respectez toujours les directives du fabricant du siège.

Le siège passager avant n'est pas approprié pour une utilisation avec un dispositif de retenue pour enfants orienté vers l'arrière pour nourrissons. Par conséquent, les nourrissons ne doivent pas être transportés dans ce véhicule.

Dans toutes les provinces ou territoires du Canada et les états des États-Unis, la loi exige que les nourrissons et enfants en bas âge soient placés dans les dispositifs de retenue appropriés pour enfants pendant la conduite du véhicule. Les lois du Canada exigent que la sangle d'attache supérieure sur les dispositifs de retenue pour enfants orientés vers l'avant soit sécurisée au point d'ancrage correspondant du véhicule.

DISPOSITIF DE RETENUE POUR ENFANTS À SANGLE D'ANCRAGE SUPÉRIEURE (pour les modèles Coupé)

Il faut fixer le dispositif de retenue pour enfants à sangle d'ancrage supérieure si le fabricant l'exige.



AVERTISSEMENT

- Les ancrages de dispositif de retenue pour enfants sont conçus pour ne résister qu'à des charges imposées par des dispositifs de retenue pour enfants correctement attachés. En aucun cas ils ne doivent être utilisés pour les ceintures de sécurité ou harnais pour adulte, ou pour fixer d'autres éléments ou équipements sur le véhicule. Sinon, cela peut endommager les ancrages de dispositifs de retenue pour enfants. Le dispositif de retenue pour enfants ne sera pas correctement installé si vous utilisez un ancrage endommagé, et un enfant peut être gravement blessé ou tué lors d'une collision.
- Si la housse de chargement (si le véhicule en est équipé) entre en contact avec la sangle d'ancrage supérieure alors qu'elle est fixée sur l'ancrage de sangle supérieure, sortez-la du véhicule ou fixez-la au plancher de l'espace de chargement, sous sa position d'attache. Si la housse de chargement n'est pas retirée, ceci

pourrait endommager la sangle d'attache supérieure durant une collision. Votre enfant pourrait être gravement blessé ou tué en cas de choc si la sangle d'ancrage supérieure était endommagée.

- Ne laissez pas le chargement rentrer en contact avec la sangle d'ancrage supérieure lorsque celle-ci est fixée à l'ancrage de la sangle supérieure. Sécurisez correctement le chargement de manière à ne pas le laisser rentrer en contact avec la sangle supérieure. Un chargement mal attaché ou en contact avec la sangle d'attache supérieure risquerait d'endommager cette dernière en cas de collision. Votre enfant pourrait être gravement blessé ou tué en cas de choc si la sangle d'ancrage supérieure était endommagée.

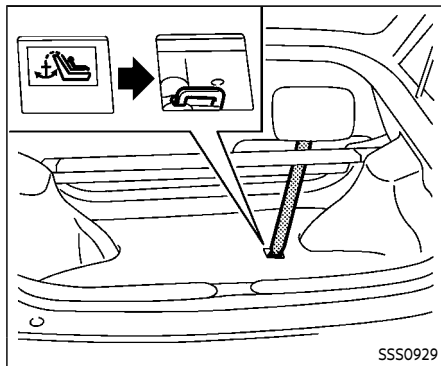

Sauf pour les modèles NISMO

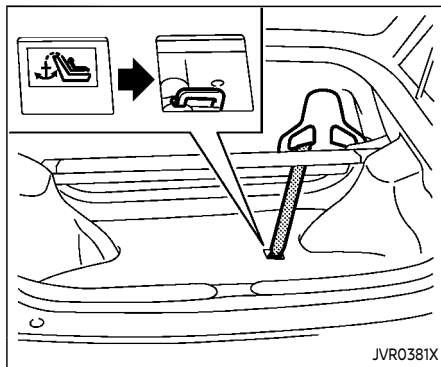

Modèles NISMO

Emplacement du point d'ancrage supérieur

Le point d'ancrage est situé sur le plancher de la zone de chargement.

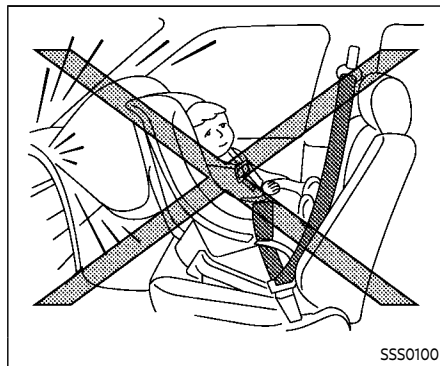

INSTALLATION D'UN DISPOSITIF DE RETENUE POUR ENFANTS ORIENTÉ VERS L'AVANT AVEC LES CEINTURES DE SÉCURITÉ (pour les modèles Coupé)



AVERTISSEMENT

Utilisez la ceinture de sécurité à trois points d'ancrage avec enrouleur automatique de verrouillage (ALR) lors de l'installation d'un dispositif de retenue pour enfants. Si le mode ALR n'est pas bien utilisé, le dispositif de retenue pour enfants ne sera pas

bien bloqué. Le dispositif de retenue risquerait en effet de basculer ou de se déplacer, exposant l'enfant à des risques de blessures en cas de freinage brusque ou de collision. Cela peut également affecter le fonctionnement du coussin gonflable du passager avant. Reportez-vous à «Coussin gonflable du passager avant et témoin de statut» (P.1-41).

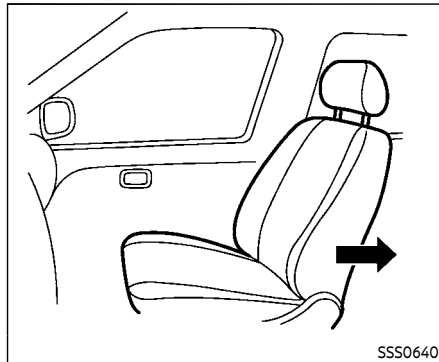

Orienté vers l'avant (siège passager avant) — étape 1

Lisez bien toutes les consignes de précautions et d'avertissement mentionnées dans les sections «Sécurité enfants» et «Dispositifs de retenue pour enfants» avant d'installer un dispositif de retenue pour enfants.

Suivez ces étapes pour installer un dispositif de retenue pour enfants orienté vers l'avant avec les ceintures de sécurité du siège passager avant du véhicule :

1. **Si vous devez installer un dispositif de retenue pour enfants sur le siège avant, il doit être installé uniquement orienté vers l'avant. Reculez le siège le plus loin possible. Les dispositifs de retenue pour nourrissons**

doivent être utilisés orientés vers l'arrière et par conséquent ne doivent pas être utilisés sur le siège avant.

2. Posez le dispositif de retenue pour enfants sur le siège. Suivez toujours les instructions données par le fabricant du dispositif de retenue pour enfants.

L'arrière du dispositif de retenue pour enfants devrait être bien fixé contre le dossier de siège du véhicule.

Au besoin, ajustez ou enlevez l'appui-tête afin d'obtenir le bon ajustement du dispositif de retenue pour enfants. Si vous enlevez l'appui-tête, rangez-le en lieu sûr. **Assurez-vous de réinstaller l'appui-tête lorsque vous enlevez le dispositif de retenue pour enfants.** Reportez-vous à «Appuis-tête» (P.1-7) pour des informations relatives au réglage, au montage et au démontage de l'appui-tête.

Si le siège ne possède pas d'appui-tête ajustable et qu'il interfère avec l'ajustement adéquat du dispositif de retenue pour enfants, essayez un autre dispositif de retenue pour enfants.

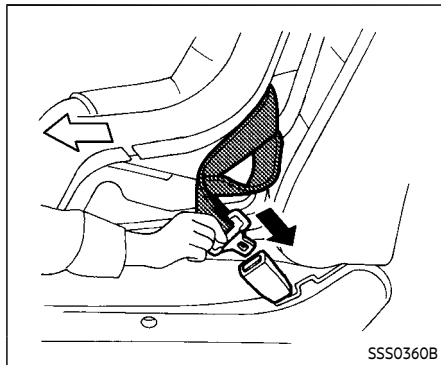

Orienté vers l'avant — étape 3

3. Faites passer la languette dans le dispositif de retenue pour enfants et rentrez-la dans la boucle jusqu'à ce que le loquet soit enclenché. Assurez-vous de bien suivre les instructions données par le fabricant du dispositif de retenue pour enfants pour l'acheminement de la sangle.

Si le dispositif de retenue pour enfants est équipé d'une sangle d'ancrage supérieure, dirigez la sangle d'ancrage supérieure et fixez la sangle au point d'ancrage de la sangle. Reportez-vous à «Installation de la sangle d'attache supérieure (pour les modèles Coupé)» (P.1-30).

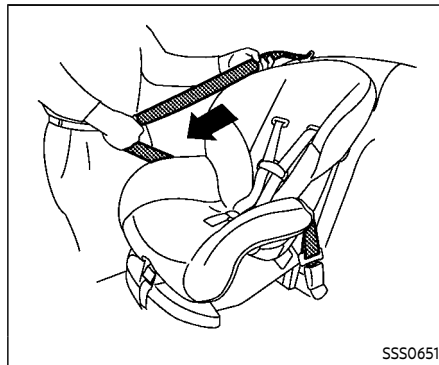

Orienté vers l'avant — étape 4

4. Tirez sur la ceinture thoracique jusqu'à ce que la ceinture soit complètement déroulée. À ce moment, l'enrouleur de ceinture passe en mode d'enrouleur de verrouillage automatique (ALR) (mode de dispositif de retenue pour enfants). Il revient en mode d'enrouleur de verrouillage d'urgence (ELR) lorsque la ceinture de sécurité est complètement rétractée.

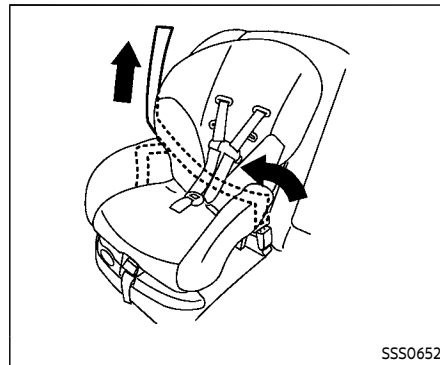

Orienté vers l'avant — étape 5

5. Laissez la ceinture de sécurité se réenrouler. Tirez sur la ceinture thoracique vers le haut pour qu'elle soit bien tendue.

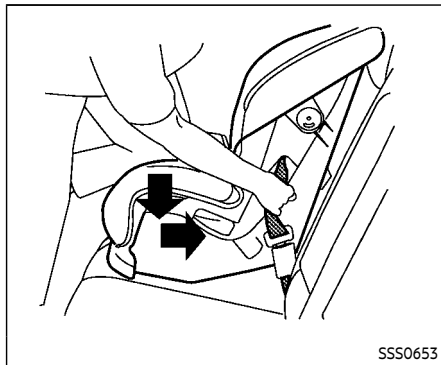

Orienté vers l'avant — étape 6

6. Enlevez l'excédent de mou de la ceinture de sécurité; avec votre genou, appuyez fermement vers le bas et vers l'arrière au centre du dispositif de retenue pour enfants pour comprimer le coussin et le dossier de siège du véhicule tout en tirant sur la ceinture de sécurité.
7. Tendez la sangle d'attache conformément aux instructions du fabricant pour reprendre le mou.

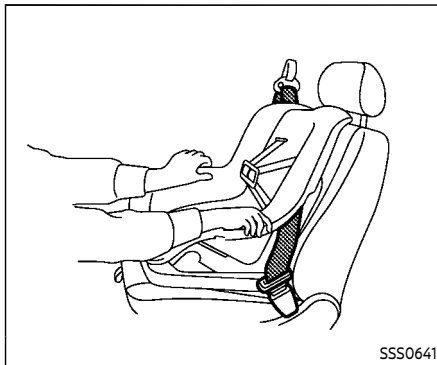

Orienté vers l'avant — étape 8

8. Une fois que le dispositif de retenue pour enfants est posé, vérifiez qu'il est correctement bloqué avant de placer l'enfant dedans. Faites basculer le dispositif de retenue d'un côté à l'autre tout en le tenant près du passage des ceintures de sécurité. Le jeu du dispositif de retenue pour enfants ne doit pas excéder 25 mm (1 pouce) d'un côté à l'autre. Essayez de le pousser vers l'avant pour vous assurer que la ceinture le maintient convenablement en place. Si le dispositif n'est pas bien bloqué, serrez davantage la ceinture de sécurité ou changez le siège de place et essayez de nouveau. Il sera

peut être nécessaire d'essayer un autre dispositif de retenue pour enfant. Il existe des dispositifs de retenue pour enfants qui ne conviennent pas à tous les types de véhicules.

9. Avant chaque utilisation, assurez-vous que le dispositif de retenue pour enfants est bien bloqué. Si la ceinture de sécurité n'est pas bloquée, répétez les étapes 2 à 8.

**PASSENGER
AIR BAG**



SSS0988

Orienté vers l'avant — étape 11

10. Si le dispositif de retenue pour enfants est installé sur le siège passager avant, tournez le contacteur d'allumage en position ON. Le témoin de statut du coussin gonflable du passager avant  devrait s'allumer. Si ce témoin ne s'allume pas, reportez-vous à «Coussin gonflable du passager avant et témoin de statut» (P.1-41). Faites vérifier le système. Il est recommandé de se rendre chez un concessionnaire NISSAN pour ce service.

Le mode ALR (mode de dispositif de retenue pour enfants) s'annule lorsqu'on retire le dispositif de retenue pour enfants

et que la ceinture est réenroulée complètement.

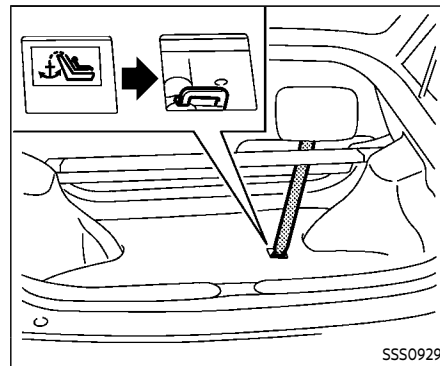

SSS0929

Sauf pour les modèles NISMO

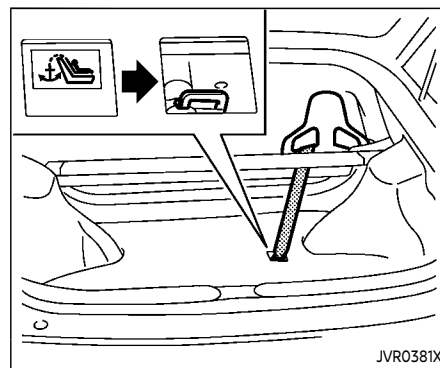

JVR0381X

Modèles NISMO

INSTALLATION DE LA SANGLE D'AT- TACHE SUPÉRIEURE (pour les mo- dèles Coupé)

Arrimez tout d'abord le dispositif de retenue pour enfants avec une ceinture de sécurité.

1. Baissez le rabat marqué avec une étiquette comme indiqué sur l'illustration.
2. Faites passer la sangle d'ancrage supérieure par-dessus le dossier du siège et fixez-la dans l'armature de l'ancrage d'attache qui offrira l'installation la plus droite.
3. Tendez la sangle conformément aux instructions du fabricant pour reprendre le mou.

Si vous avez besoin d'assistance lorsque vous installez une sangle d'ancrage supérieure, il est recommandé de consulter un concessionnaire NISSAN pour ce service.

SIÈGES D'APPOINT

Précautions à prendre avec les sièges d'appoint



AVERTISSEMENT

Si le siège d'appoint et la ceinture de sécurité ne sont pas utilisés correctement, le risque augmente pour l'enfant d'être blessé lors d'un arrêt brusque ou d'une collision du véhicule :

- Assurez-vous que la sangle thoracique de la ceinture ne touche pas le visage ni le cou de l'enfant, et que la sangle sous-abdominale ne lui traverse pas l'abdomen.
- Assurez-vous que la ceinture thoracique ne se trouve pas derrière l'enfant ou sous le bras de l'enfant.
- Un siège d'appoint doit seulement être installé dans une position qui offre une ceinture thoracique/sous-abdominale.

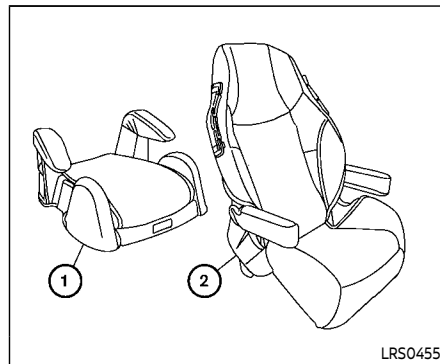

Des sièges d'appoint de différentes grandeurs sont offertes par plusieurs manufacturiers. Lors du choix d'un siège d'appoint, il est essentiel de tenir compte des points suivants :

- Ne choisissez qu'un siège d'appoint portant une étiquette d'homologation attestant qu'il est conforme à la norme 213 de sécurité des véhicules automobiles du Canada ou à la norme 213 des Federal Motor Vehicle Safety Standard des États-Unis.

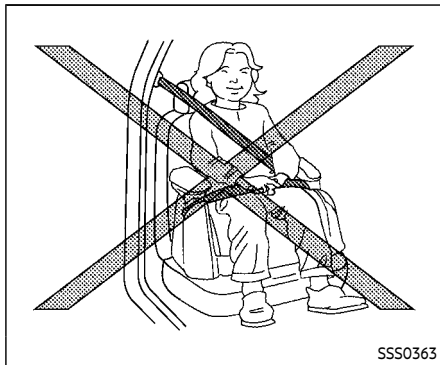

- Assurez-vous que le siège d'appoint est compatible avec le siège et le système de ceinture de sécurité du véhicule.
- Assurez-vous que la tête de l'enfant est bien supportée par le siège d'appoint ou le siège du véhicule. Le dossier de siège doit arriver au niveau des oreilles de l'enfant ou le dépasser. Par exemple, si un siège d'appoint à dos court ① est choisi, le dossier de siège doit arriver au niveau des oreilles de l'enfant ou le dépasser. Si le dossier de siège d'appoint n'arrive pas au niveau des oreilles de l'enfant, un siège d'appoint à dos allongé ② devrait être utilisé.

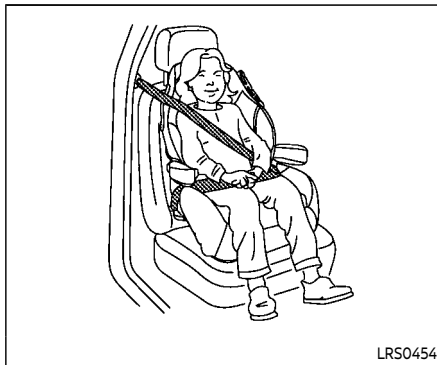

- Si le siège d'appoint est compatible avec votre véhicule, placez votre enfant dans le siège d'appoint et vérifiez les réglages afin de vous assurer que le siège est bien adapté à votre enfant. Respectez toujours les directives du fabricant du siège.

Dans toutes les provinces ou territoires du Canada et les états des États-Unis, la loi exige que les nourrissons et enfants en bas âge soient placés dans les dispositifs de retenue appropriés pour enfants pendant la conduite du véhicule.

Les instructions de ce chapitre concernent l'installation d'un siège d'appoint sur

le siège passager avant.

Installation d'un siège d'appoint



MISE EN GARDE

N'utilisez pas le mode d'enrouleur de verrouillage automatique (ALR) de la ceinture thoracique/sous-abdominale lorsque vous utilisez un siège d'appoint avec les ceintures de sécurité.

Lisez bien toutes les consignes de précaution et d'avertissement mentionnées dans les paragraphes «Sécurité enfants», «Dispositifs de retenue pour enfants» et «Sièges d'appoint» plus tôt dans cette section avant d'installer un dispositif de retenue pour enfants.

Suivez ces étapes pour installer un siège d'appoint sur le siège passager avant :

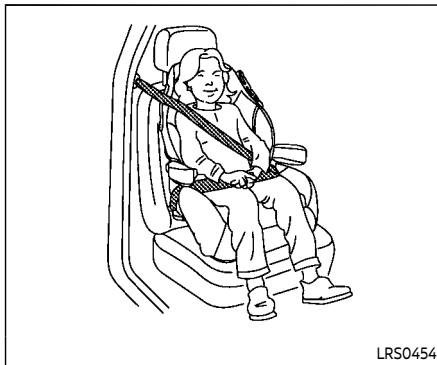
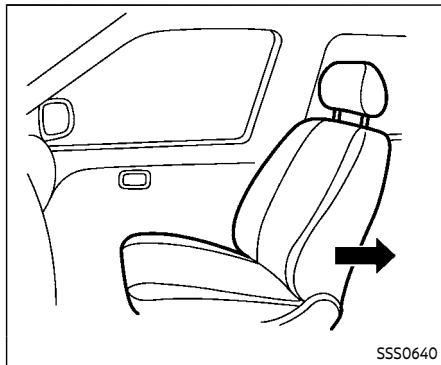

1. **S'il est nécessaire d'installer un siège d'appoint sur le siège passager avant, réglez le dossier de siège dans sa position la plus droite, puis reculez le siège au maximum. Ne déplacez pas le siège auquel le siège d'appoint est fixé.**
2. Placez le siège d'appoint sur le siège. Placez-le seulement vers l'avant. Suivez toujours les instructions données par le fabricant du siège d'appoint.

3. Le siège d'appoint devrait être placé sur le siège du véhicule pour qu'il soit stable.

Au besoin, ajustez ou enlevez l'appui-tête afin d'obtenir l'ajustement adéquat du siège d'appoint. Si vous enlevez l'appui-tête, rangez-le en lieu sûr. **Assurez-vous de réinstaller l'appui-tête lorsque vous enlevez le siège d'appoint.** Reportez-vous à «Appui-tête» (P.1-7) pour des informations relatives au réglage, au montage et au démontage de l'appui-tête.

Si le siège ne possède pas d'appui-tête ajustable et qu'il interfère avec l'ajustement adéquat du siège d'appoint,

essayez un autre siège d'appoint.

4. Placez la ceinture sous-abdominale aussi bas que possible et bien ajustée sur les hanches de l'enfant. Suivez bien les instructions données par le fabricant du siège d'appoint pour le réglage de l'acheminement de la sangle.
5. Tirez la partie thoracique de la sangle de la ceinture vers l'enrouleur pour la tendre. Assurez-vous que la ceinture thoracique est bien placée et qu'elle traverse le milieu de la partie supérieure de l'épaule de l'enfant (mi-épaule). Suivez bien les instructions données par le fabricant du siège d'appoint pour le réglage de l'acheminement de la sangle.
6. Suivez les avertissements, les mises en garde et les instructions pour boucler correctement une ceinture de sécurité, indiqués dans «Ceinture de sécurité à trois points d'ancrage» (P.1-13).

SYSTÈME DE RETENUE SUPPLÉMENTAIRE

PASSENGER
AIR BAG



5550988

7. Si le siège d'appoint est installé sur le siège passager avant, mettez le contacteur d'allumage en position ON. Le témoin de statut du coussin gonflable du passager avant  peut s'allumer ou non, selon la taille de l'enfant et du type de siège d'appoint utilisé. (Reportez-vous à «Coussin gonflable du passager avant et témoin de statut» (P.1-41).)

PRÉCAUTIONS À PRENDRE AVEC LE SYSTÈME DE RETENUE SUPPLÉMENTAIRE

Ce chapitre sur le système de retenue supplémentaire (SRS) contient des informations importantes sur les systèmes suivants.

- Coussin gonflable d'appoint pour chocs frontaux du conducteur et du passager (Système de coussin gonflable avancé NISSAN)
- Coussin gonflable d'appoint pour chocs latéraux installé dans les sièges avant
- Coussin gonflable d'appoint rideau pour chocs latéraux et retournement installé dans le toit (modèles Coupé)
- Coussin gonflable d'appoint rideau pour chocs latéraux installé dans la portière (modèles Roadster)
- Ceinture de sécurité avec pré-tensionneur

Système du coussin gonflable d'appoint pour chocs avant : Le système de coussin gonflable avancé NISSAN peut aider à diminuer l'impact à la tête et à la poitrine du chauffeur ainsi que du passager avant au cours de certaines collisions frontales.

Système des coussins gonflables d'appoint pour chocs latéraux installé dans

les sièges avant : Ce système peut aider à amortir l'impact des chocs à la poitrine et dans la région pelvienne du conducteur et du passager avant lors de certaines collisions latérales. Les coussins gonflables d'appoint latéraux sont conçus pour se déployer sur le côté lorsque le véhicule subit un choc.

Système de coussins gonflables d'appoint rideaux pour chocs latéraux et retournement installés dans le toit (pour modèles Coupé) : Ce système peut aider à amortir l'impact des chocs à la tête du conducteur et du passager avant dans certaines collisions latérales ou avec retournement. En cas de choc latéral, les coussins gonflables rideaux sont conçus pour se déployer du côté où le véhicule subit un choc. En cas de retournement, les coussins gonflables rideaux de chaque côté sont conçus pour se déployer et rester gonflés pendant un court moment.

Les coussins gonflables rideaux sont également conçus pour se déployer dans certains types de collisions avec retournement ou de quasi-retournements. Par conséquent, certains mouvements du véhicule peuvent causer le déploiement des coussins gonflables rideaux.

Système du coussin gonflable d'appoint pour chocs latéraux du côté rideaux installés dans la portière (pour les mo-

dèles Roadster) : Ce système peut aider à amortir l'impact des chocs à la tête du conducteur et du passager avant lors de certaines collisions latérales. Les coussins gonflables rideaux sont conçus pour se déployer sur le côté où le véhicule subit un choc.

Ces systèmes de retenue supplémentaire sont conçus pour **compléter** la protection en cas d'accident fournie par les ceintures de sécurité du conducteur et passagers et **ne remplacent pas** celles-ci. Il faut toujours porter correctement les ceintures de sécurité, et l'occupant doit être assis à une distance correcte du volant, du tableau de bord et des garnitures de portière. (Reportez-vous à «Ceintures de sécurité» (P.1-11) pour les instructions et précautions d'utilisation des ceintures de sécurité.)

Les coussins gonflables d'appoint ne fonctionnent que si le contacteur d'allumage est en position ON.

Après avoir mis le contacteur d'allumage en position ON, le témoin lumineux du coussin gonflable d'appoint s'allume. Après environ 7 secondes, le témoin lumineux de coussin gonflable d'appoint s'éteindra si les systèmes fonctionnent.

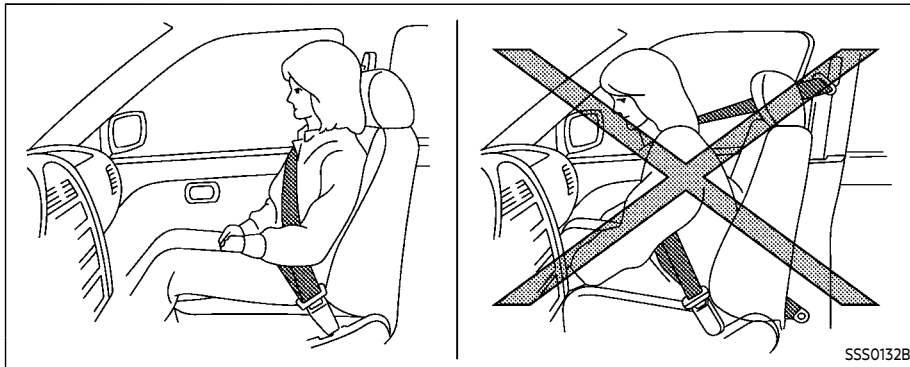
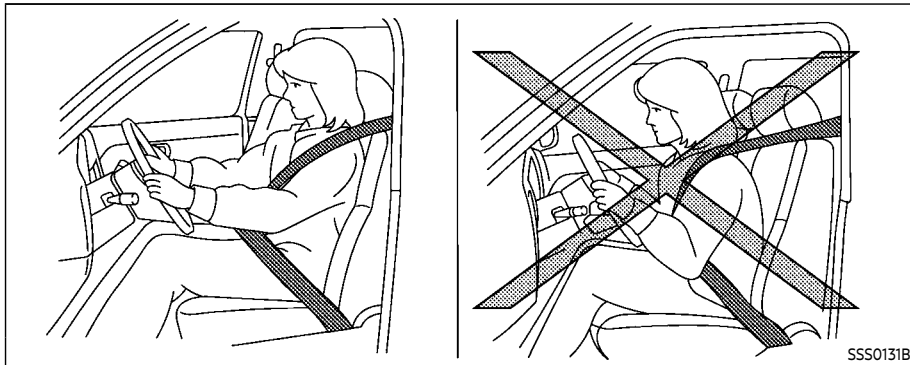



AVERTISSEMENT

- Les coussins gonflables avant ne se déploient généralement pas en cas de collision latérale, arrière, de renversement ou lorsque la collision frontale est peu importante. Portez toujours les ceintures de sécurité pour réduire les risques ou l'importance des blessures en cas d'accident.
- Le coussin gonflable du passager avant ne se déploiera pas si le témoin de statut du coussin gonflable du passager avant est allumé ou si le siège du passager avant est inutilisé. Reportez-vous à «Coussin gonflable du passager avant et témoin de statut» (P.1-41).
- Les ceintures de sécurité et les coussins gonflables avant atteignent leur efficacité maximum si le conducteur est assis le dos bien droit contre le dossier. Les coussins gonflables avant se déploient avec une force extrême. Même avec le système avancé de coussin gonflable NISSAN, les risques de blessure légère ou mortelle en cas d'accident sont

augmentés si le conducteur n'est pas retenu, s'il est penché en avant, assis sur le côté ou en mauvaise position. Le coussin gonflable d'appoint avant risque également de blesser gravement un occupant qui se trouverait trop près au moment où le coussin gonflable se déploie. Il faut toujours s'asseoir avec le dos bien en arrière contre le dossier de siège aussi loin que possible du volant et du tableau de bord. Utilisez toujours les ceintures de sécurité.

- Les boucles des ceintures de sécurité du conducteur et du passager avant sont munies de capteurs qui détectent si les ceintures sont bouclées. Le système avancé de coussin gonflable surveille la gravité de l'impact puis fait déployer le coussin gonflable en fonction de l'utilisation ou non des ceintures de sécurité. Si les ceintures de sécurité ne sont pas bouclées correctement, le risque ou la gravité des blessures en cas d'accident en sont augmentés.
- Le siège passager avant est équipé d'un capteur de classifi-

cation d'occupant (capteur de forme) qui désactive le coussin gonflable passager avant dans certaines conditions. Ce capteur est seulement utilisé pour ce siège. Si vous n'êtes pas assis correctement ou si les ceintures de sécurité ne sont pas bien bouclées, le risque et la gravité des blessures en cas d'accident en sont augmentés. Reportez-vous à «Coussin gonflable du passager avant et témoin de statut» (P.1-41).

- Gardez toujours les mains à l'extérieur du volant. Les placer à l'intérieur du volant augmente davantage le risque de blessures en cas de déploiement du coussin gonflable d'appoint avant.

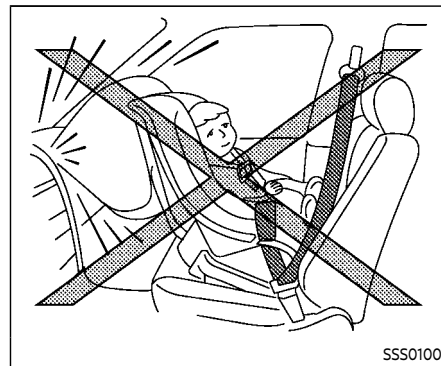
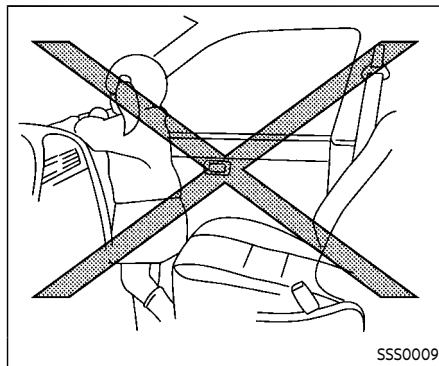
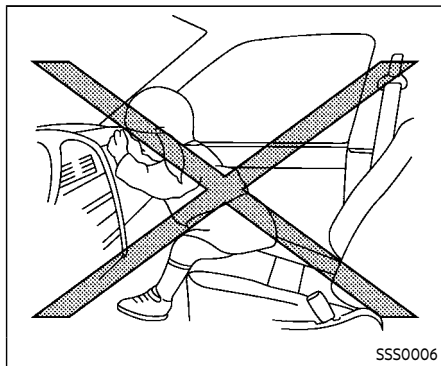
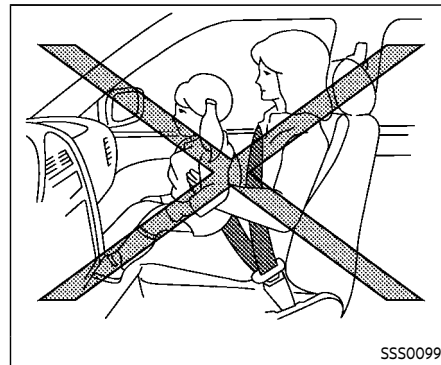
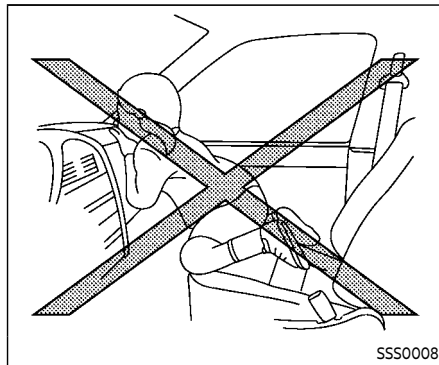
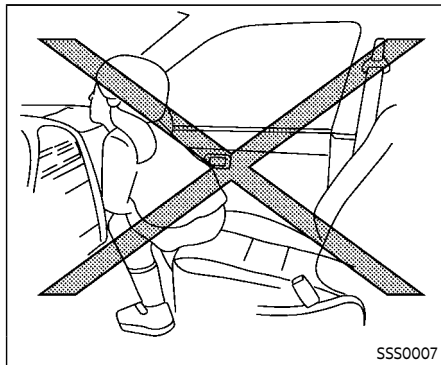

AVERTISSEMENT

- Ne laissez jamais les enfants sans protection ou passer les mains ou le visage par la vitre. Ne les tenez pas sur les genoux ou dans les bras. Les illustrations retracent quelques exemples de position de conduite dangereuse.
- S'ils ne sont pas correctement retenus, les enfants risquent d'être gravement voire mortellement blessés par le choc du déploiement des coussins gonflables avant, des coussins gonflables latéraux ou des coussins gonflables rideaux.
- Même avec le système avancé de coussin gonflable NISSAN, n'installez jamais un dispositif de retenue pour enfants orienté vers l'arrière sur le siège avant. Le déploiement du coussin gonflable d'appoint avant peut blesser gravement ou mortellement un enfant. Pour de plus amples détails, reportez-vous à «Dispositifs de retenue pour enfants» (P.1-22).

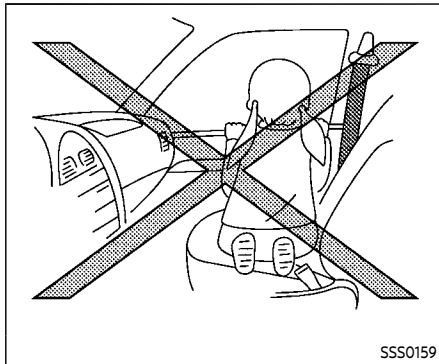
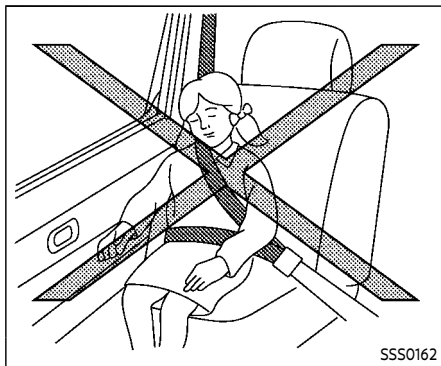
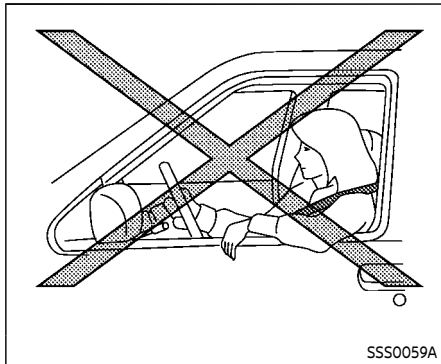

AVERTISSEMENT

Coussins gonflables d'appoint pour chocs latéraux installés dans les sièges avant, coussins gonflables d'appoint rideaux pour chocs latéraux et retournement installés dans le toit (modèles Coupé) ou coussin gonflable d'appoint rideau pour chocs latéraux installé dans la portière (modèles Roadster) :

- Les coussins gonflables latéraux ne se déploient pas d'ordinaire en cas d'impact avant, d'impact arrière, de retournement, ou de

collision latérale de faible intensité. Portez toujours les ceintures de sécurité pour réduire les risques ou l'importance des blessures en cas d'accident.

- Les coussins gonflables rideaux ne se déploient pas d'ordinaire en cas d'impact avant, d'impact arrière, de retournement (modèles Coupé) ou de collision latérale de faible intensité. Portez toujours les ceintures de sécurité pour réduire les risques ou l'importance des blessures en cas d'accident.
- Les ceintures de sécurité, les coussins gonflables latéraux et les coussins gonflables rideaux atteignent leur efficacité maximale si le conducteur est assis le dos bien droit contre le dossier. Les coussins gonflables latéraux et les coussins gonflables rideaux se déploient avec beaucoup de force. Ne laissez personne placer les mains, les jambes ou le visage près du coussin gonflable latéral qui se trouve sur le côté du dossier du siège avant ou près des longerons de toit latéraux (modèles Coupé)/de la garniture de la portière (modèles Roadster). Ne laissez personne aux sièges

avant passer la main par la vitre ou s'appuyer contre la portière. Les illustrations précédentes retracent quelques exemples de position de conduite dangereuse.

- Ne mettez pas de housses sur les dossiers de siège avant. Elles pourraient gêner le déploiement du coussin gonflable d'appoint latéral.

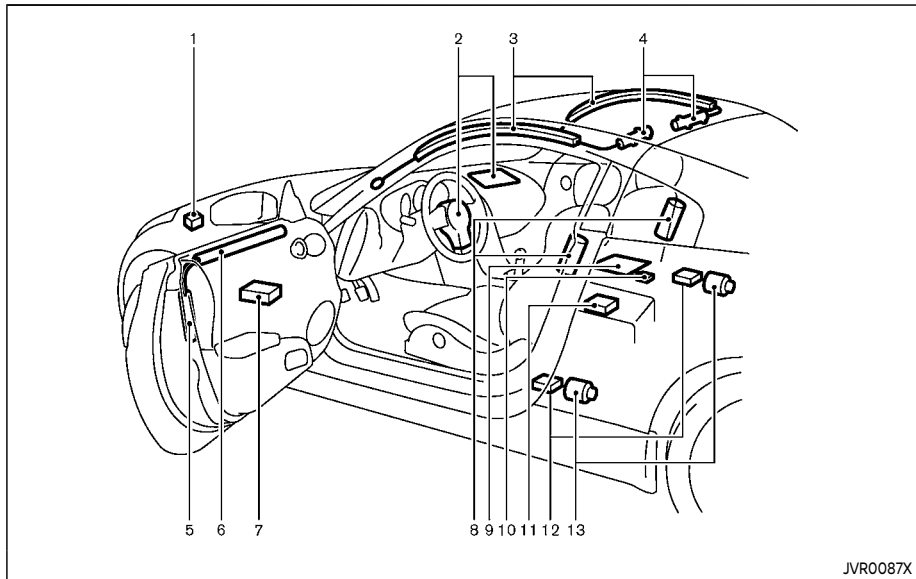

1. Capteur de zone d'impact
2. Modules du coussin gonflable d'appoint avant (système avancé des coussins gonflables NISSAN)
3. Coussins gonflables d'appoint rideaux pour chocs latéraux et retournement installés dans le toit (pour modèles Coupé)

4. Gonfleurs du coussin gonflable d'appoint rideaux pour chocs latéraux et retournement installés dans le toit (pour modèles Coupé)
5. Gonfleurs du coussin gonflable d'appoint rideaux pour chocs latéraux installés dans la portière (pour les modèles Roadster)
6. Coussins gonflables d'appoint rideaux

7. Capteurs satellites de portière
8. Coussins gonflables d'appoint pour chocs latéraux installés dans les sièges avant
9. Capteur de classification de l'occupant (capteur de forme)
10. Unité de contrôle du système de classification de l'occupant
11. Unité de contrôle des coussins gonflables (ACU)
12. Capteurs satellites
13. Ceinture de sécurité avec prétensionneur

SYSTÈME AVANCÉ DES COUSSINS GONFLABLES NISSAN (sièges avant)

Ce véhicule est équipé du système avancé de coussin gonflable NISSAN pour les sièges du conducteur et du passager. Ce système est conçu pour satisfaire aux exigences d'homologation des règlements des États-Unis. Le système est également autorisé au Canada. **Toutes les informations ou consignes de précautions et d'attentions données dans le présent manuel sont valables et doivent être suivies.**

Le coussin gonflable d'appoint pour chocs avant du conducteur est situé au centre du volant. Le coussin gonflable d'appoint pour chocs frontaux du passager avant est installé sur le tableau de

bord au-dessus de la boîte à gants. Les coussins gonflables avant sont prévus pour se déployer en cas de collision frontale importante; ils peuvent se déployer aussi lorsque l'impact d'une collision non frontale est identique à celui d'une forte collision frontale. Il se peut qu'ils ne se déploient pas dans certaines collisions frontales. Le fonctionnement correct du coussin gonflable avant ne dépend pas toujours des dommages subis par le véhicule (ou de l'absence de dommages).

Le système avancé de coussin gonflable NISSAN est équipé de gonfleurs de coussins gonflables en deux temps. Le système contrôle les informations provenant du capteur de zone d'impact, de l'unité de contrôle des coussins gonflables (ACU), des commutateurs de boucle de ceinture de sécurité et du capteur de classification d'occupant (capteur de forme). Les coussins se déploient en fonction de la gravité de la collision et de l'utilisation de la ceinture de sécurité par le conducteur. Pour le passager avant, il contrôle également le capteur de classification d'occupant. En se basant sur l'information provenant des capteurs, un seul coussin gonflable avant peut se déployer lors d'une collision, selon la gravité de l'impact et de l'utilisation ou non des ceintures de sécurité. De plus, le coussin gonflable du

passager avant peut être automatiquement désactivé dans certaines conditions, selon les informations reçues du capteur de classification d'occupant. Si le coussin gonflable du passager avant est réglé sur OFF, le témoin de statut du coussin gonflable du passager avant s'allumera (si le siège n'est pas occupé, l'éclairage ne s'allumera pas, mais les coussins gonflables seront désactivés). (Reportez-vous à «Coussin gonflable du passager avant et témoin de statut» (P.1-41) pour plus de détails.) Le déploiement d'un seul coussin gonflable avant ne constitue pas un indicateur d'anomalie de fonctionnement du système.

Si vous avez des questions concernant votre système de coussin gonflable, il est recommandé de se rendre chez un concessionnaire NISSAN pour obtenir des informations sur le système. Si vous considérez apporter des modifications à votre véhicule en raison d'un handicap, vous pouvez également contacter un concessionnaire NISSAN. L'information sur un concessionnaire est incluse au début de ce Manuel du conducteur.

Le déploiement du coussin gonflable avant s'accompagne d'un grand bruit suivi d'une émission de fumée. La fumée n'est pas nocive et elle n'est pas non plus un signe d'incendie. Elle provoque ce-

pendant des irritations ou une sensation d'étouffement, et à ce titre il est recommandé d'éviter son inhalation. Les personnes souffrant de conditions respiratoires doivent rapidement respirer de l'air frais.

Les coussins gonflables avant combinés aux ceintures de sécurité aident à amortir le choc à la tête et à la poitrine de l'occupant avant. Ils peuvent vous sauver la vie ou réduire la gravité de vos blessures. Mais, en se déployant, ils peuvent aussi provoquer des éraflures au visage ou d'autres blessures. Les coussins gonflables avant n'assurent pas une retenue de la partie inférieure du corps.

Même avec le système avancé des coussins gonflables NISSAN, il faut boucler convenablement les ceintures de sécurité et placer le dossier du conducteur et du passager avant bien droit, aussi loin que possible du volant et du tableau de bord. Les coussins gonflables avant se déploient rapidement afin d'aider à protéger les occupants avant. En revanche, la force du déploiement du coussin gonflable avant peut augmenter les risques de blessures si l'occupant se trouve trop près ou contre les modules des coussins gonflables lors du déploiement.

Les coussins gonflables avant se dégonflent tout de suite après la collision.

Les coussins gonflables d'appoint avant ne fonctionnent que si le contacteur d'allumage est en position ON.

Après avoir mis le contacteur d'allumage en position ON, le témoin lumineux du coussin gonflable d'appoint s'allume. Après environ 7 secondes, le témoin lumineux s'éteindra si le système fonctionne.



Témoin de statut du coussin gonflable du passager avant

Coussin gonflable du passager avant et témoin de statut



AVERTISSEMENT

Le coussin gonflable du passager avant est conçu pour se désactiver automatiquement dans certaines conditions. Lisez attentivement cette section afin d'apprendre comment il fonctionne. Pour une protection maximale, il est nécessaire de bien utiliser les sièges, les ceintures de sécurité et les dispositifs de retenue

pour enfants. Si vous ne suivez pas toutes les instructions dans ce manuel concernant l'utilisation des sièges, ceintures de sécurité et dispositifs de retenue pour enfants à la lettre, vous pouvez augmenter le risque ou la gravité d'une blessure grave lors d'un accident.

Témoin de statut :

Le témoin de statut du coussin gonflable du passager avant OFF est situé sur le tableau de bord. Après que le contacteur d'allumage soit placé en position ON, le témoin indicateur de statut du coussin gonflable du passager avant s'allume pendant environ 7 secondes et s'éteint ou est allumé selon que le siège du passager avant soit occupé ou non. Le témoin fonctionne comme indiqué ci-après :

- Siège passager avant inoccupé : OFF est réglé sur OFF et le coussin gonflable du passager avant est sur OFF et ne se déploiera pas en cas de collision.
- Le siège passager avant est occupé par un adulte de petite taille, un enfant ou un dispositif de retenue pour enfants tel que mentionné dans cette section : OFF s'allumera pour indiquer que le coussin gonflable du passager avant est sur OFF et qu'il ne se dé-

plioiera pas en cas de collision.

- Le siège passager avant occupé et le passager avant satisfont les conditions décrites dans cette section : Le témoin  est sur OFF pour indiquer que le coussin gonflable du passager avant fonctionne.

Coussin gonflable du passager avant :

Le coussin gonflable du passager avant est conçu pour se mettre automatiquement sur OFF lorsque le véhicule est utilisé dans certaines conditions comme celles décrites ci-dessous, tel qu'autorisé par les réglementations des États-Unis. Si le coussin gonflable du passager avant est sur OFF, il ne se déploiera pas en cas de collision. Le coussin gonflable côté conducteur et les autres coussins gonflables de votre véhicule ne font pas partie de ce système.

Le but de la réglementation est de réduire les risques de blessures ou de mort causés par le déploiement d'un coussin gonflable à certains occupants du siège passager avant, tels que les enfants, en nécessitant que le coussin gonflable soit automatiquement désactivé.

Le capteur de classification d'occupant (capteur de forme) est situé dans le coussin de siège passager avant et est conçu pour détecter un occupant ou des

objets sur le siège selon leurs poids. Par exemple, si un enfant est assis sur le siège passager avant, le système avancé du coussin gonflable est conçu pour mettre le coussin gonflable du passager avant sur OFF conformément aux réglementations. Également, si un dispositif de retenue pour enfants du type spécifié dans les règlements est sur le siège, le capteur de classification d'occupant le détectera et le coussin gonflable se désactivera.

Les occupants adultes du siège passager avant qui sont correctement assis et qui utilisent la ceinture de sécurité tel que décrit dans ce manuel ne causeront pas la désactivation automatique du coussin gonflable du passager avant. Pour des adultes de petite taille, il peut être désactivé. Néanmoins, si l'occupant n'est pas assis correctement (par exemple, en n'étant pas bien assis droit, en étant assis sur le rebord du siège, ou en étant dans une mauvaise position), ceci pourrait causer la désactivation du coussin gonflable par le capteur. Assurez-vous de toujours être assis et de toujours porter la ceinture de sécurité pour une protection maximale de la ceinture de sécurité et du coussin gonflable d'appoint.

Le capteur de classification d'occupant est conçu pour fonctionner tel que décrit

ci-dessus, en vue de désactiver le coussin gonflable du passager avant pour les dispositifs de retenue pour enfants spécifiques. Le fait de ne pas installer correctement les dispositifs de retenue pour enfants et d'utiliser le mode ALR (mode de dispositif de retenue pour enfants) peut faire basculer ou faire bouger le dispositif de retenue en cas d'accident ou d'arrêt brusque. Cela peut également entraîner le déploiement du coussin gonflable du passager avant dans une collision au lieu d'être mis sur OFF. (Reportez-vous à «Dispositifs de retenue pour enfants» (P.1-22) pour l'utilisation correcte et l'installation.)

Si le siège passager avant n'est pas occupé, le coussin gonflable du passager avant est conçu pour ne pas se déployer en cas de collision. Toutefois, des objets lourds déposés sur le siège peuvent entraîner le déploiement du coussin gonflable à cause du poids des objets détectés par le capteur de poids. D'autres conditions pourraient causer le déploiement du coussin gonflable, par exemple si un enfant est debout sur un siège ou si deux enfants sont assis sur le même siège, ce qui est contraire aux instructions données dans ce manuel. Soyez toujours assuré que vous et les occupants de votre véhicule sont bien assis et retenus convenablement sur leur siège.

Vous pouvez utiliser le témoin de statut du coussin gonflable du passager avant pour contrôler lorsque le coussin gonflable du passager avant est automatiquement mis sur OFF et que le siège est occupé. Le témoin ne s'allumera pas si le siège avant passager est inutilisé.

Si un occupant adulte est sur le siège et que le témoin de statut du coussin gonflable du passager avant est allumé (indiquant que le coussin gonflable est sur OFF), il se pourrait que la personne soit de petite taille ou qu'elle ne soit pas bien assise.

Si un dispositif de retenue pour enfants doit être utilisé sur le siège avant, le témoin de statut du coussin gonflable du passager avant peut ou peut ne pas s'allumer, selon la taille de l'enfant et le type de dispositif de retenue utilisé. Si le témoin de statut du coussin gonflable du passager avant ne s'allume pas (indiquant que le coussin gonflable pourrait se déployer en cas de collision), il se pourrait que le dispositif de retenue ou que la ceinture de sécurité ne soit pas utilisée correctement. Assurez-vous que le dispositif de retenue est installé convenablement, que la ceinture de sécurité est utilisée convenablement et que le passager est convenablement positionné. Si le témoin de statut du coussin gonflable du

passager avant n'est toujours pas allumé, essayez un dispositif de retenue pour enfants différent.

Si le témoin de statut du coussin gonflable du passager avant ne s'allume pas même si le dispositif de retenue pour enfants, les ceintures de sécurité et l'occupant sont bien placés, le système peut détecter un siège inoccupé (auquel cas le coussin gonflable est sur OFF). Votre concessionnaire NISSAN peut vérifier que le système est bien désactivé en utilisant un outil spécial. Toutefois, en attendant la confirmation par le concessionnaire que votre coussin gonflable marche correctement, ne transportez pas d'enfant dans ce véhicule.

Le système avancé des coussins gonflables NISSAN et le témoin de statut du coussin gonflable du passager avant mettront quelques secondes avant de remarquer un changement dans le siège passager avant. Mais si le siège reste inoccupé, le témoin de statut du coussin gonflable du passager avant restera éteint.

Si un dysfonctionnement se produit dans le système de coussin gonflable du passager avant, le témoin lumineux de coussin gonflable d'appoint , situé dans la zone des instruments et indicateurs, clignotera. Faites vérifier le sys-

tème. Il est recommandé de se rendre chez un concessionnaire NISSAN pour ce service.

Autres précautions pour le coussin gonflable d'appoint pour choc avant



AVERTISSEMENT

- **Ne placez aucun objet sur le rembourrage du volant ni sur le tableau de bord. Ne mettez pas d'objets entre un occupant du véhicule et le volant ou le tableau de bord. Ces objets risqueraient de se transformer en projectiles dangereux et de provoquer des blessures en cas de déploiement du coussin gonflable d'appoint avant.**
- **Ne placez pas d'objets tranchants sur le siège. Ne placez pas non plus d'objets pesants qui pourraient laisser une empreinte permanente sur le siège. De tels objets pourraient endommager le siège ainsi que le capteur de classification d'occupant (capteur de forme). Cela peut affecter la bonne marche du système de**

coussin gonflable et causer des blessures graves.

- N'utilisez pas de nettoyeur à l'eau ou acides (nettoyants à vapeur) sur le siège. Cela pourrait endommager le siège ou le capteur de classification d'occupant. Cela peut également affecter la bonne marche du système de coussin gonflable et causer des blessures graves.
- Juste après le déploiement, plusieurs composants du système de coussins gonflables avant seront chauds. Ne les touchez pas; vous risquez de vous brûler gravement.
- N'apportez aucun changement non autorisé aux éléments ou au câblage du système de coussin gonflable. Ceci, afin de ne pas provoquer le déploiement accidentel du coussin gonflable d'appoint ou l'endommagement du système des coussins gonflables d'appoint.
- N'effectuez aucune modification non autorisée à l'équipement électrique du véhicule, à la suspension ou à la partie structurelle avant. Ceci pourrait nuire au bon

fonctionnement du système des coussins gonflables avant.

- Toute modification du coussin gonflable avant comporte des risques de blessures graves. Sont considérées comme altérations les modifications pures et simples du volant ou du tableau de bord, le fait de les dénaturer en collant du tissu ou une matière quelconque sur le rembourrage du volant ou sur le tableau de bord, ou la pose de garnitures supplémentaires autour du système des coussins gonflables.
- Modifier ou altérer le siège passager avant peut provoquer de graves blessures. Par exemple, il ne faut pas changer les sièges avant en plaçant quoi que ce soit sur le siège du dossier ou en ajoutant un garnissage, comme une housse, sur le siège, si elle n'est pas spécialement créée pour assurer un fonctionnement normal du coussin gonflable. En outre, vous ne devez pas ranger d'objets sous le siège passager avant ou le coussin et le dossier. De tels objets peuvent interférer avec le bon fonctionnement du capteur de classification d'occu-

pan.

- N'apportez aucun changement non autorisé aux éléments ou au câblage du système de ceinture de sécurité. Ceci pourrait affecter le système de coussins gonflables d'appoint avant. Une intervention non autorisée sur le système de ceinture de sécurité peut se traduire par de graves blessures.
- Il est recommandé de se rendre chez un concessionnaire NISSAN pour tout travail sur et autour du coussin gonflable avant. Il est également recommandé de se rendre chez un concessionnaire NISSAN pour l'installation d'un équipement électrique. Les faisceaux de fils du système de retenue supplémentaire (SRS)* ne doivent pas être modifiés ou débranchés. N'utilisez jamais de testeur électrique ou de dispositif de sondage non homologué sur le système de coussin gonflable.
- Si le pare-brise est fendu, faites-le remplacer immédiatement par un garagiste certifié. Si le pare-brise est fendu, le coussin gonflable d'appoint risque de ne pas pouvoir fonctionner normale-

ment.

- * Les connecteurs de faisceaux de fils SRS sont jaunes et oranges pour faciliter l'identification.

Si vous revendez votre véhicule, nous vous prions de donner toute information nécessaire au nouvel acheteur au sujet du système des coussins gonflables d'appoint avant et de lui indiquer les sections se rapportant à ce système dans ce Manuel du conducteur.

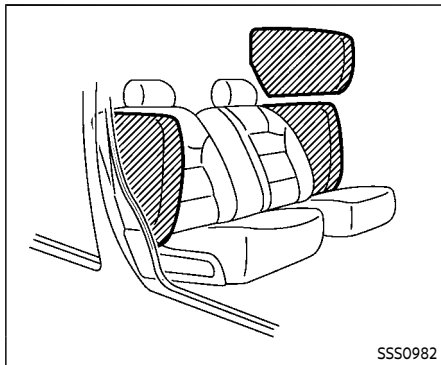

SYSTÈMES DE COUSSINS GONFLABLES D'APPOINT POUR CHOCS LATÉRAUX INSTALLÉS DANS LES SIÈGES AVANT/RIDEAUX POUR CHOCS LATÉRAUX ET RETOURNEMENT INSTALLÉS DANS LES PORTIÈRES/DANS LE TOIT (si le véhicule en est équipé)

Les coussins gonflables latéraux se trouvent à l'extérieur des dossiers de sièges avant. Les coussins gonflables rideaux sont situés dans les longerons du toit latéraux (Coupé) ou sur le haut de la garniture de la portière (Roadster). **Toutes les informations ou consignes de pré-**

cautions et d'attentions données dans le présent manuel sont valables et doivent être suivies. Les coussins gonflables latéraux et rideaux sont conçus pour se déployer en cas de collision latérale importante, mais ils peuvent également se déployer lors d'un autre type de collision dont l'impact est identique à celui d'une forte collision latérale. Ils sont prévus pour se déployer du côté où le véhicule subit le choc. Il se peut qu'ils ne se déploient pas dans certaines collisions latérales.

Les coussins gonflables rideaux installés dans le toit sont également conçus pour se déployer dans certains types de collisions avec retournement ou de quasi-retournements (modèles Coupé). Par conséquent, certains mouvements du véhicule peuvent causer le déploiement des coussins gonflables rideaux.

Le fonctionnement correct du coussin gonflable d'appoint latéral et du coussin gonflable rideaux ne dépend pas toujours des dommages subis par le véhicule (ou de l'absence de dommages).

Le déploiement des coussins gonflables latéraux et rideaux s'accompagne d'un grand bruit suivi d'une émission de fumée. La fumée n'est pas nocive et elle n'est pas non plus un signe d'incendie. Elle provoque cependant des irritations ou une sensation d'étouffement, et à ce titre il est

recommandé d'éviter son inhalation. Les personnes souffrant de conditions respiratoires doivent rapidement respirer de l'air frais.

Les coussins gonflables latéraux combinés aux ceintures de sécurité aident à amortir le choc à la poitrine et au bassin des occupants avant. Les coussins gonflables rideaux peuvent aider à amortir l'impact des chocs à la tête des occupants. Ils peuvent vous sauver la vie ou réduire la gravité de vos blessures. Cependant, en se déployant, les coussins gonflables latéraux et rideaux peuvent également provoquer des éraflures ou d'autres blessures. Les coussins gonflables latéraux et rideaux ne retiennent pas la partie inférieure du corps.

Les ceintures de sécurité doivent être correctement attachées et le conducteur et le passager avant tenus bien droit, aussi loin que possible du coussin gonflable latéral, des garnitures de portière et des longerons du toit latéral. Les coussins gonflables latéraux et les coussins gonflables rideaux se déploient rapidement afin d'aider à protéger les occupants. Pour cette raison, la force de déploiement des coussins gonflables latéraux et rideaux risque d'augmenter les risques de blessures si l'occupant se trouve trop près ou contre les modules de coussin gon-

flable lors du déploiement. Les coussins gonflables latéraux et rideaux restent gonflés pendant un court moment. Pour les modèles Coupé, en cas de retournement, les coussins gonflables rideaux dans chaque situation d'impact latéral, les coussins gonflables rideaux restent gonflés pendant un court moment.

Les coussins gonflables latéraux et rideaux ne fonctionnent que si le contacteur d'allumage est en position ON.

Après avoir placé le contacteur d'allumage en position ON, le témoin lumineux du coussin gonflable d'appoint s'allume. Après environ 7 secondes, le témoin lumineux du coussin gonflable d'appoint s'éteindra si les systèmes fonctionnent.



AVERTISSEMENT

- Ne placez pas d'objets près des dossiers des sièges avant. Il ne faut pas placer non plus d'objets (parapluie, sac, etc.) entre la garniture de portière avant et le siège avant. Ces objets risqueraient de se transformer en projectiles dangereux et de provoquer des blessures en cas de déploiement du coussin gonflable latéral.

- Un certain nombre de composants du système de coussins gonflables latéraux et rideaux sont brûlants juste après le déploiement. Ne les touchez pas ; vous risquez de vous brûler gravement.
- N'apportez aucun changement non autorisé aux éléments ou au câblage du système du coussin gonflable latéral et rideaux. Ceci afin de ne pas provoquer de déploiement accidentel du coussin gonflable latéral et du coussin gonflable rideaux ou l'endommagement des systèmes du coussin gonflable latéral et du coussin gonflable rideaux.
- N'effectuez aucune modification non autorisée sur l'équipement électrique du véhicule, la suspension ou un panneau latéral. Ceci risquerait d'affecter le fonctionnement des systèmes de coussin gonflable latéral et rideau.
- Toute modification du système de coussin gonflable comporte des risques de blessures graves. Par exemple, il ne faut pas changer les sièges avant en plaçant une matière près du dossier ou en

ajoutant une matière de garnissage, comme une housse, autour des coussins gonflables latéraux.

- Il est recommandé de se rendre chez un concessionnaire NISSAN pour tout travail sur et autour du prétensionneur de sécurité. Il est également recommandé de se rendre chez un concessionnaire NISSAN pour l'installation d'un équipement électrique. Il ne faut pas débrancher ni modifier les faisceaux de fils SRS*. N'utilisez jamais de testeur électrique ou de dispositif de sondage non homologué sur le système du coussin gonflable pour chocs latéraux.

* Les connecteurs de faisceaux de fils SRS sont jaunes et oranges pour faciliter l'identification.

Si vous revendez votre véhicule, nous vous prions de transmettre toute information nécessaire au nouvel acheteur au sujet des systèmes de coussin gonflable latéral et rideau, et de lui indiquer les sections se rapportant à ces systèmes dans le présent Manuel du conducteur.

CEINTURES DE SÉCURITÉ AVEC PRÉTENSIONNEURS (sièges avant)



AVERTISSEMENT

- Les prétensionneur ne peuvent être utilisés deux fois. Ils doivent être remplacés en même temps que l'enrouleur et la boucle après chaque intervention.
- Si le véhicule subit un choc qui n'engendre pas la mise en service d'un prétensionneur, faites vérifier le système du prétensionneur, et si nécessaire, faites-le remplacer. Il est recommandé de se rendre chez un concessionnaire NISSAN pour ce service.
- N'apportez aucun changement non autorisé aux éléments ou au câblage du prétensionneur. Ceci afin d'éviter tout dommage ou déclenchement accidentel des prétensionneurs. Une intervention non autorisée sur le système de prétensionneur peut se traduire par de graves blessures.
- Il est recommandé de se rendre chez un concessionnaire NISSAN pour tout travail sur et autour du

prétensionneur de sécurité. Il est également recommandé de se rendre chez un concessionnaire NISSAN pour l'installation d'un équipement électrique. N'utilisez jamais de testeur électrique ou de dispositif de sondage non homologué sur le système du prétensionneur.

- Si vous souhaitez jeter un prétensionneur ou si vous mettez la voiture au rebut, il est recommandé de se rendre chez un concessionnaire NISSAN pour ce service. Les prétensionneurs seront jetés en suivant les précautions indiquées dans le Manuel de réparation NISSAN. Un manquement à ces précautions pourrait provoquer des blessures.

Le système de prétensionneurs peut s'activer avec le système des coussins gonflables d'appoint dans certains types de collision. Combiné avec l'enrouleur de la ceinture de sécurité, ce système contribue à tendre la ceinture de sécurité dès que le véhicule est soumis à certains types de collision afin de mieux retenir l'occupant du siège avant.

Le prétensionneur est encastré dans l'enrouleur de la ceinture de sécurité. Ces

ceintures de sécurité sont utilisées de la même manière que des ceintures de sécurité conventionnelles.

Lorsqu'un prétensionneur de ceinture de sécurité se met en marche, il se produit en même temps un dégagement de fumée et un bruit. La fumée n'est pas nocive et elle n'est pas non plus un signe d'incendie. Elle provoque cependant des irritations ou une sensation d'étouffement, et à ce titre, il est recommandé d'éviter son inhalation. Les personnes souffrant de conditions respiratoires doivent rapidement respirer de l'air frais.

Après l'activation des prétensionneurs, les limiteurs de charge permettent aux ceintures de sécurité de s'allonger (au besoin) afin de réduire la force exercée sur la poitrine.

Le témoin lumineux de coussin gonflable d'appoint  est utilisé pour indiquer les dysfonctionnements dans le système de prétensionneur. (Reportez-vous à «Témoin lumineux de coussin gonflable d'appoint» (P.1-49) pour plus de détails.) Si le fonctionnement du témoin lumineux de coussin gonflable d'appoint indique qu'il y a un dysfonctionnement, faites vérifier le système. Il est recommandé de se rendre chez un concessionnaire NISSAN pour ce service.

Si vous revendez votre véhicule, nous

vous prions de donner toute information nécessaire au nouvel acheteur au sujet des prétensionneurs de ceinture de sécurité et de lui indiquer les sections se rapportant à ce dispositif indiquées dans ce Manuel du conducteur.

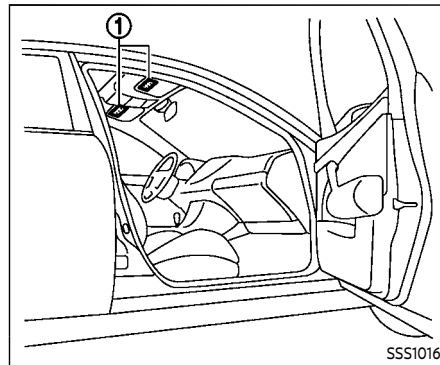

ÉTIQUETTES D'AVERTISSEMENT DU COUSSIN GONFLABLE D'APPOINT

Les étiquettes d'avertissement concernant le coussin gonflable d'appoint pour chocs frontaux sont collées sur le véhicule comme indiqué sur l'illustration.

① Coussin gonflable SRS

Les étiquettes d'avertissement sont situées sur la surface des pare-soleil.



AVERTISSEMENT

N'utilisez pas un dispositif de retenue pour enfants orienté vers l'arrière sur un siège protégé par un coussin gonflable en face de lui. Si le coussin gonflable se déploie, il peut causer des blessures graves ou mortelles.

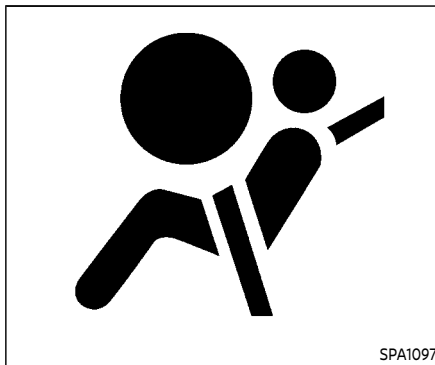

SPA1097

TÉMOIN LUMINEUX DE COUSSIN GONFLABLE D'APPOINT

Ce témoin lumineux de coussin gonflable d'appoint, affichant  sur le tableau de bord, contrôle les circuits des systèmes de coussin gonflable, de prétensionneurs ainsi que tous les câblages correspondants.

Lorsque le contacteur d'allumage est en position ON, le témoin lumineux de coussin gonflable d'appoint s'allume pendant environ 7 secondes puis s'éteint. Cela indique que le système est opérationnel.

Si l'une des conditions suivantes apparaît, ceci indique que les systèmes des coussins

gonflables et/ou de prétensionneur nécessitent un entretien :

- Le témoin lumineux de coussin gonflable d'appoint reste allumé après 7 secondes environ.
- Le témoin lumineux de coussin gonflable d'appoint clignote par intermittence.
- Le témoin lumineux de coussin gonflable d'appoint ne s'allume pas du tout.

Dans de telles conditions, les systèmes de coussin gonflable et/ou de prétensionneur pourraient ne pas fonctionner correctement. Faites-les vérifier et faites effectuer les réparations nécessaires. Il est recommandé de se rendre chez un concessionnaire NISSAN pour ce service.



AVERTISSEMENT

Si le témoin lumineux de coussin gonflable d'appoint est allumé, ceci peut signifier que les systèmes de coussin gonflable avant, latéral, rideaux et/ou de prétensionneur ne fonctionneront pas en cas d'accident. Afin d'éviter de graves blessures aux autres ou à vous-même, faites vérifier votre véhicule dès que

possible. Il est recommandé de se rendre chez un concessionnaire NISSAN pour ce service.

PROCÉDURE DE RÉPARATION ET DE REMPLACEMENT

Les coussins gonflables avant, latéraux, rideaux ainsi que les prétensionneurs sont conçus pour fonctionner une seule fois. S'il n'est pas endommagé, le témoin lumineux de coussin gonflable d'appoint demeurera allumé dès qu'un coussin se déploiera. Ces systèmes doivent être réparés et/ou remplacés dès que possible. Il est recommandé de se rendre chez un concessionnaire NISSAN pour ce service.

Lorsque le véhicule nécessite un entretien, les coussins gonflables pour chocs frontaux, les coussins gonflables pour chocs latéraux, les coussins gonflables rideaux, les prétensionneurs de ceinture de sécurité et les pièces périphériques doivent être indiqués au mécanicien chargé de l'intervention. Le contacteur d'allumage doit toujours être en position LOCK lors d'une intervention sous le capot ou à l'intérieur du véhicule.



AVERTISSEMENT

- Une fois que le coussin gonflable pour chocs frontaux, le coussin gonflable pour chocs latéraux, ou le coussin gonflable rideaux s'est déployé, son module ne peut plus fonctionner et doit donc être remplacé. De plus, le prétensionneur qui s'est activé doit également être remplacé. Le module de coussin gonflable et le système de prétensionneur doivent être remplacés. Il est recommandé de se rendre chez un concessionnaire NISSAN pour ce service. Le module de coussin gonflable et le système de prétensionneur ne peuvent pas être réparés.
- En cas de dommages à l'avant ou sur un côté du véhicule, faites contrôler les systèmes de coussin gonflable avant, de coussin gonflable latéral et de coussin gonflable rideaux ainsi que le système de prétensionneur. Il est recommandé de se rendre chez un concessionnaire NISSAN pour ce service.

- Si vous souhaitez jeter un coussin gonflable d'appoint, des systèmes de prétensionneur ou mettre la voiture au rebut, il est recommandé de se rendre chez un concessionnaire NISSAN. Le coussin gonflable d'appoint et le système de prétensionneur seront jetés en suivant correctement les procédures indiquées dans le Manuel de réparation NISSAN approprié. Un manquement à ces précautions pourrait provoquer des blessures.

2 Instruments et commandes

Cabine.....	2-3	Commande d'essuie-glace et de lave-glace.....	2-35	
Tableau de bord.....	2-4	Commande de dégivreur de lunette arrière.....	2-36	
Compteurs et indicateurs.....	2-5	Commande de phare et de clignotant.....	2-37	
Indicateur de vitesse et compteur kilométrique.....	2-6	Phares au xénon.....	2-37	
Compte-tours.....	2-7	Commande de phare.....	2-38	
Indicateur de température du liquide de refroidissement du moteur.....	2-7	Commande de clignotant.....	2-41	
Jauge de carburant.....	2-8	Commande d'antibrouillard (si le véhicule en est équipé).....	2-41	
Compteur triple.....	2-9	Klaxon.....	2-42	
Témoins lumineux, témoins indicateurs et rappels sonores.....	2-10	Sièges chauffants (si le véhicule en est équipé).....	2-42	
Vérification des témoins.....	2-11	Sièges climatisés (si le véhicule en est équipé).....	2-44	
Témoins lumineux.....	2-11	Commande d'annulation du contrôle de dynamique du véhicule (VDC).....	2-45	
Témoins indicateurs.....	2-16	Prise électrique.....	2-46	
Rappels sonores.....	2-19	Rangement.....	2-47	
Affichage d'information sur le véhicule.....	2-20	Vide-poches de tableau de bord (excepté pour les modèles avec système de navigation).....	2-47	
Indicateurs de fonctionnement.....	2-21	Porte-tasses.....	2-47	
Avertissements et alertes.....	2-23	Boîte à gants.....	2-48	
Indicateurs pour l'entretien.....	2-25	Boîtier de console.....	2-49	
Ordinateur de bord.....	2-26	Boîte de colis arrière.....	2-49	
Systèmes de sécurité.....	2-32	Housse de chargement (si le véhicule en est équipé).....	2-50	
Système de sécurité du véhicule.....	2-32			
Système antidémarrage du véhicule NISSAN.....	2-34			

Vitres	2-51	Télécommande universelle HomeLink ^{MD} (si le	
Lève-vitres électriques	2-51	véhicule en est équipé)	2-57
Lumières intérieures	2-55	Programmation HomeLink ^{MD}	2-58
Lecteurs de carte	2-55	Programmation du HomeLink ^{MD} pour les	
Interrupteur de contrôle des		clients du Canada et les ouvre-porte	2-60
lumières intérieures	2-55	Fonctionnement de la télécommande	
Éclairages du miroir de courtoisie	2-56	universelle HomeLink ^{MD}	2-60
Éclairage intérieur du compartiment à bagages		Diagnostic de difficulté	
(modèles Roadster)	2-56	de programmation	2-60
Éclairage de compartiment à bagages		Effacement des	
(modèles Coupé)	2-57	informations programmées	2-61
Éclairage du coffre (modèles Roadster)	2-57	Reprogrammation d'un seul	
		bouton HomeLink ^{MD}	2-61
		En cas de vol de votre véhicule	2-61

CABINE

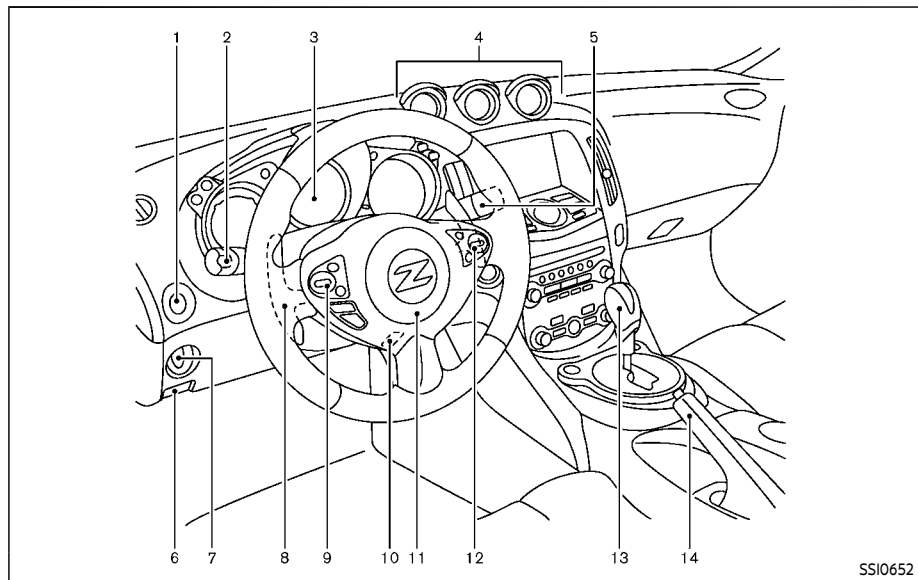

1. Commande d'annulation du contrôle de dynamique du véhicule (VDC) (P.5-35)
2. Commande des phares, des antibrouillards et des clignotants (P.2-37)
3. Compteurs et Jauges (compteur combiné) (P.2-5)
4. Compteur triple (P.2-9)
5. Commande d'essuie-glace et de lave-glace (P.2-35)
6. Poignée de déverrouillage du capot (P.3-20)
7. Port de la clé intelligente (P.5-12)
8. Sélecteur de vitesse au volant (si le véhicule en est équipé) (P.5-18)

9. Commandes intégrées au volant (côté gauche)
 - Commande de réglage de menu ou de syntonisation (P.4-90)
 - Commande BACK (P.4-90)
 - Commande du téléphone (si le véhicule en est équipé) (P.4-93)
 - Commandes de réglage du volume (P.4-90)
 - Commande de sélection de source (P.4-90)
10. Levier du volant inclinable (P.3-43)
11. Volant
 - Klaxon (P.2-42)
 - Coussin gonflable d'appoint du conducteur (P.1-33)
12. Commandes intégrées au volant (côté droit)
 - Commandes du régulateur de vitesse (P.5-26)
13. Levier de vitesses
 - Boîte de vitesses automatique (BVA) (P.5-15)
 - Boîte de vitesses manuelle (B/M) (P.5-20)
14. Frein de stationnement (P.5-25)

TABLEAU DE BORD

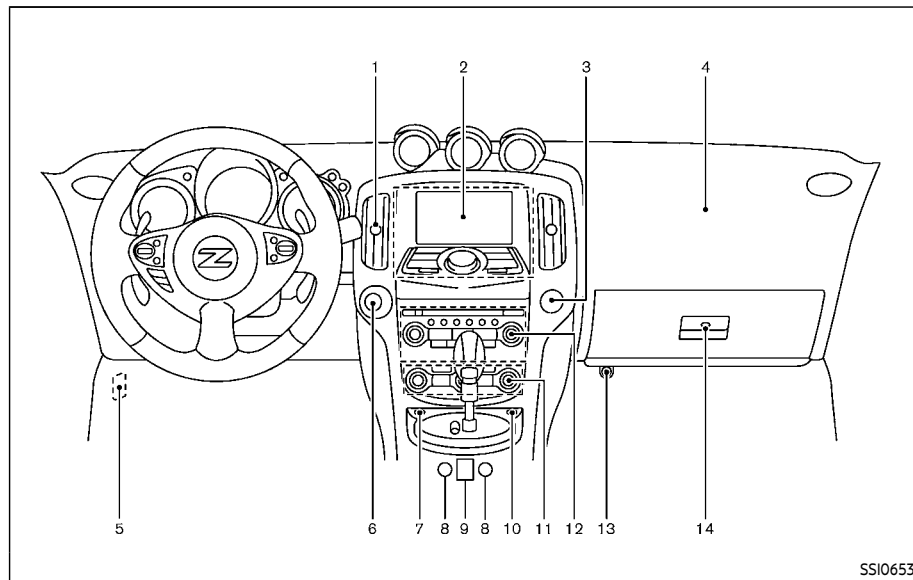

SSI0653

1. Ventilateur (P.4-36)
2. Affichage central et tableau de commande multifonctions (si le véhicule en est équipé) (P.4-5) ou Rangement central (si le véhicule en est équipé) (P.2-47)
– Système de navigation* (si le véhicule en est équipé)

- Informations relatives au véhicule et touches de réglage (si le véhicule en est équipé) (P.4-9)
- Système de téléphone mains-libres Bluetooth^{MD} (P.4-93, P.4-105)
- Moniteur de vue arrière (si le véhicule en est équipé) (P.4-28)

3. Témoin d'état d'activation d'airbag passager avant (P.1-39)
4. Airbag passager avant (P.1-33)
5. Couvercle de boîte à fusibles (P.8-21)
6. Contact d'allumage à bouton-poussoir (P.5-10)
7. Commande de feux de détresse (P.6-2)
8. Commande de chauffage de siège (si le véhicule en est équipé) (P.2-42) ou Commande de siège à régulation de température (si le véhicule en est équipé) (P.2-44)
9. Commande de fonctionnement de la capote (modèles roadster) (P.3-26) ou Commande d'ouverture du hayon (modèles coupé) (P.3-22)
10. Commande de mode SynchroRev Match (S-MODE) (si le véhicule en est équipé) (P.5-21)
11. Chauffage et climatisation (P.4-36)
– Commande de dégivrage de lunette arrière (P.2-36)
12. Système audio (P.4-43)
13. Prise électrique (P.2-46)
14. Boîte à gants (P.2-48)

* : Reportez-vous au guide d'utilisation du système de navigation fourni séparément.

COMPTEURS ET INDICATEURS

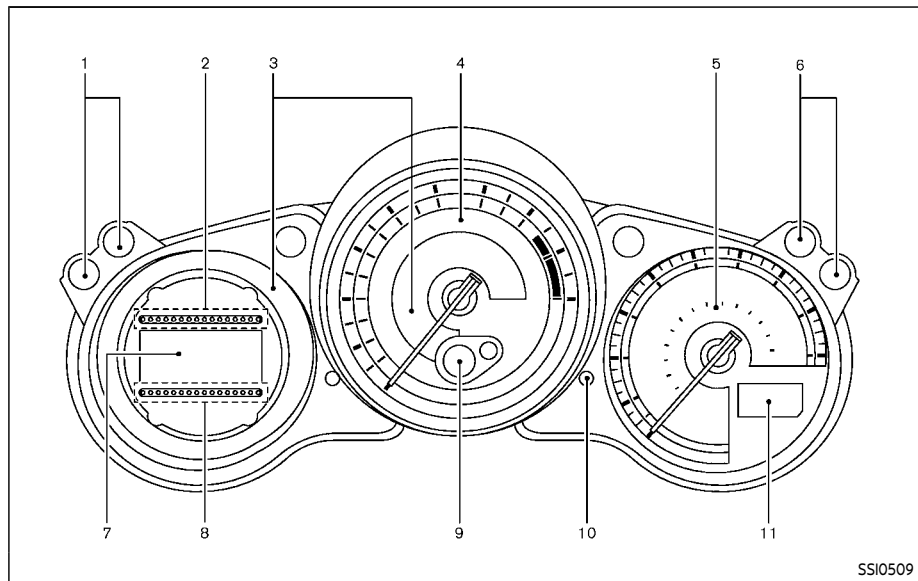

synchronisation des tours (S-MODE) (si le véhicule en est équipé) (P.5-21)

1. Commande ENTER/SUIV (P.2-26)
2. Jauge de carburant (P.2-8)
3. Témoins lumineux/indicateurs (P.2-10)
4. Compte-tours (P.2-7)
5. Indicateur de vitesse (P.2-6)
6. Commande de réglage de luminosité du tableau de bord (P.2-40)
7. Affichage d'informations sur le véhicule (P.2-20)
8. Jauge de température du liquide de refroidissement du moteur (P.2-7)
9. Indicateur de positionnement de la boîte de vitesses (si le véhicule en est équipé) (P.2-19)
– Indicateur de mode d'ajustement de

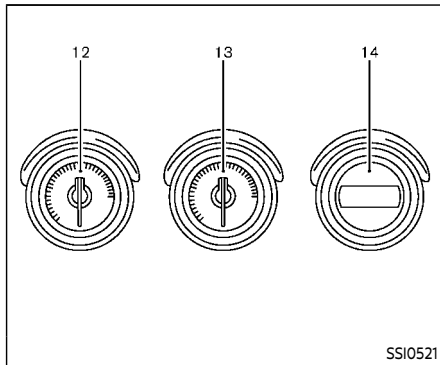

10. Molette de réglage du compteur kilométrique/compteur journalier double (P.2-7)
11. Compteur kilométrique/compteur journalier double (P.2-7)
12. Jauge de température de l'huile moteur (P.2-9)
13. Voltmètre (P.2-9)
14. Horloge (P.2-9, P.2-29)



MISE EN GARDE

- Utilisez un linge doux imbibé d'eau pour nettoyer. N'utilisez jamais de chiffon rugueux, alcool, benzine, diluant ou tout type de solvant ou des serviettes en pa-

pier contenant un agent de nettoyage chimique. Ils pourraient érafler la lentille ou provoquer sa décoloration.

- N'aspergez jamais de liquide tel que de l'eau sur la lentille du compteur. Asperger du liquide peut provoquer un dysfonctionnement du système.

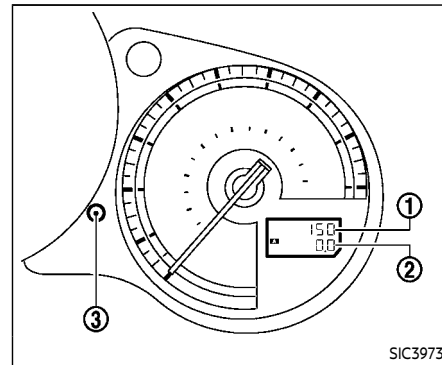

INDICATEUR DE VITESSE ET COMPTEUR KILOMÉTRIQUE

Indicateur de vitesse

L'indicateur de vitesse indique la vitesse de déplacement du véhicule en kilomètre par heure (km/h) et en miles par heure (mi/h).

Compteur kilométrique/compteur journalier double

Le compteur kilométrique ① et le compteur journalier double ② s'affichent lorsque le contacteur d'allumage est sur la position ON.

Le compteur kilométrique enregistre la distance totale parcourue par le véhicule.

Le compteur journalier double permet d'enregistrer des distances de parcours individuelles.

Changement de l'affichage :

En appuyant sur le commutateur TRIP A/ B RESET ③, l'affichage change comme suit :

TRIP A → TRIP B → TRIP A

Remise à zéro du compteur journalier :

Le fait d'appuyer sur le commutateur TRIP A/B RESET ③ pendant plus d'une seconde remet le compteur journalier à zéro.

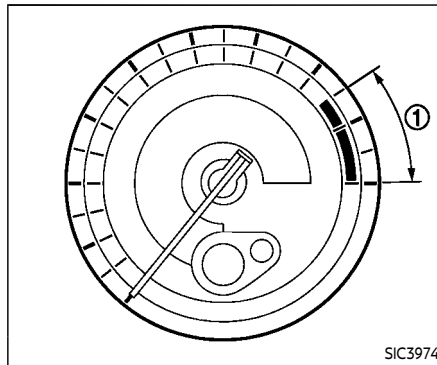

COMPTE-TOURS

Le compte-tours indique le régime du moteur en tours par minute (tr/min). **Ne montez pas le moteur dans la zone rouge ①.**



MISE EN GARDE

Passez à un rapport supérieur ou réduisez la vitesse du moteur lorsque le régime du moteur approche la zone rouge. Le fonctionnement du moteur selon la zone rouge du compte-tours peut provoquer de sérieux dégâts.

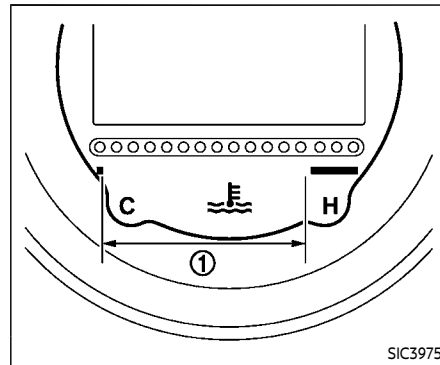

INDICATEUR DE TEMPÉRATURE DU LIQUIDE DE REFROIDISSEMENT DU MOTEUR

L'indicateur indique la température du liquide de refroidissement du moteur.

La température du liquide de refroidissement du moteur est normale lorsque la jauge se situe dans la zone ① montrée dans l'illustration.

La température du liquide de refroidissement du moteur varie en fonction de la température extérieure et des conditions de conduite.



MISE EN GARDE

Si l'aiguille de l'indicateur de température du liquide de refroidissement affiche une valeur près de la zone chaude (H) de la plage normale, réduisez la vitesse du véhicule pour faire diminuer la température. Si l'indicateur affiche une valeur hors de la plage normale, immobilisez prudemment le véhicule aussitôt que possible. Si le moteur surchauffe, la conduite prolongée du véhicule risque d'endommager sérieusement le moteur. Reportez-vous à «Si votre véhicule surchauffe» (P.6-18) pour connaître les mesures à prendre immédiatement.

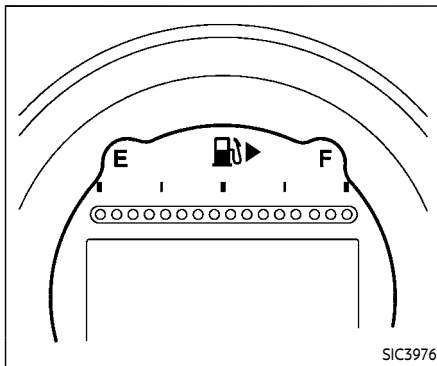

JAUGE DE CARBURANT

L'indicateur indique le niveau **approximatif** de carburant dans le réservoir.

L'indicateur peut varier quelque peu au cours du freinage, en virage, en accélération ou en côte.

Faites le plein de carburant avant que l'indicateur de la jauge n'atteigne le repère «E» (vide).

Le témoin lumineux de bas niveau de carburant  s'affiche sur l'affichage d'informations sur le véhicule lorsque la quantité de carburant dans le réservoir devient faible. Faites le plein le plus rapidement possible, de préférence avant que l'aiguille de l'indicateur n'atteigne le re-

père «E». Toutefois, lorsque la jauge atteint le repère «E», il reste une petite réserve de carburant dans le réservoir.

 indique que la trappe du réservoir de carburant se trouve sur le côté du passager du véhicule.



MISE EN GARDE

- Si le véhicule est à court de carburant, le témoin indicateur de mauvais fonctionnement (MIL)  peut s'allumer. Faites le plein le plus vite possible. Après quelques tours de roues, le témoin devrait s'éteindre. S'il reste allumé après quelques tours de roues, faites vérifier votre véhicule. Il est recommandé de se rendre chez un concessionnaire NISSAN pour ce service.
- Pour des informations supplémentaires, reportez-vous à «Témoin indicateur de mauvais fonctionnement (MIL)» (P.2-17).

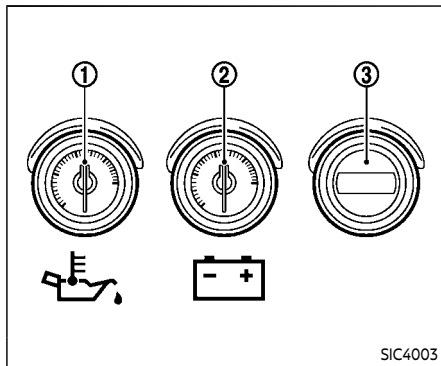

Compteur triple

1. Jauge de température d'huile-moteur
2. Voltmètre
3. Horloge

COMPTEUR TRIPLE

Jauge de température d'huile-moteur

La température de l'huile, ainsi que le taux de changement de température varient en fonction des conditions ambiantes et des habitudes de conduite. Dans des conditions d'utilisation normales, la température de l'huile reste inférieure à 140°C (280°F).

Si la jauge de température d'huile-mo-

teur ① indique plus de 140°C (280°F) pendant la conduite, réduisez la vitesse du moteur (tr/min).

Lorsque la température d'huile-moteur est élevée, le mode de protection du moteur, qui aide à réduire les risques d'endommagement du moteur, pourrait s'activer et réduire automatiquement la puissance du moteur.

Voltmètre

Lorsque le contacteur d'allumage est mis sur la position ON, le voltmètre ② indique la tension de la batterie. Lorsque le moteur est en marche, il indique la tension du générateur.

























Lors de la lancée du moteur, les volts tombent au-dessous de la plage normale. Si l'aiguille n'est pas dans la plage normale (11 à 15 volts) alors que le moteur tourne, ceci pourrait indiquer que le système de charge ne fonctionne pas correctement. Faites vérifier le système. Il est recommandé de se rendre chez un concessionnaire NISSAN pour ce service.

Horloge

Au besoin, ajustez l'horloge ③ sur l'affichage d'informations sur le véhicule. (Reportez-vous à «Horloge» (P.2-29).)

Si l'alimentation a été coupée, l'heure affichée sur l'horloge n'est pas exacte. Remettez-la à l'heure.

TÉMOINS LUMINEUX, TÉMOINS INDICATEURS ET RAPPELS SONORES

 ABS	Témoin lumineux du système anti-blocage des roues (ABS)		Témoin lumineux principal		Témoin indicateur d'antibrouillard arrière (si le véhicule en est équipé)
			Témoin lumineux et carillon des ceintures de sécurité		Témoin indicateur de sécurité
	Témoin lumineux de vérification de la boîte de vitesses automatique (si le véhicule en est équipé)		Témoin lumineux de coussin gonflable d'appoint		Témoin indicateur de capote (modèles Roadster)
			Témoin d'avertissement du contrôle de dynamique du véhicule (VDC)		Indicateur de mode d'ajustement de synchronisation des tours (S-MODE) (si le véhicule en est équipé)
	Témoin lumineux de frein		Témoin indicateur de régulateur de vitesse		Indicateur de positionnement de la boîte de vitesses (si le véhicule en est équipé)
	Témoin lumineux de charge		Indicateur d'éclairage extérieur		Témoins indicateurs de clignotants/feux de détresse
	Témoin lumineux de pression d'huile-moteur		Témoin de statut du coussin gonflable du passager avant		Témoin indicateur de désactivation du contrôle de dynamique du véhicule (VDC)
	Témoin lumineux du système de clé intelligente		Témoin indicateur des feux de route		
	Témoin lumineux de faible pression des pneus		Témoin indicateur de mauvais fonctionnement (MIL)		

VÉRIFICATION DES TÉMOINS

Toutes portières fermées, serrez le frein de stationnement, bouclez les ceintures de sécurité et tournez le contacteur d'allumage en position ON sans démarrer le moteur. Les témoins suivants (si le véhicule en est équipé), s'allument :

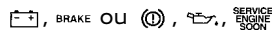



Les témoins suivants (si le véhicule en est équipé) s'allument brièvement puis s'éteignent :



Si un témoin ne s'allume pas ou fonctionne d'une manière différente de celle décrite, cela peut indiquer qu'une ampoule est grillée et/ou un dysfonctionnement du système. Il est recommandé de faire vérifier le système par un concessionnaire NISSAN.

Certains témoins indicateurs et lumineux sont également affichés sur l'affichage d'informations sur le véhicule. (Reportez-vous à «Affichage d'information sur le véhicule» (P.2-20).)

TÉMOINS LUMINEUX

 ou  Témoin lumineux du système antiblocage des roues (ABS)

Lorsque le contacteur d'allumage est en position ON, le témoin lumineux du système antiblocage des roues (ABS) s'allume et puis s'éteint. Cela signifie que l'ABS est opérationnel.

Si le témoin lumineux ABS s'allume lorsque le moteur tourne ou pendant la conduite, il se peut que l'ABS ne fonctionne pas correctement. Faites vérifier le système. Il est recommandé de se rendre chez un concessionnaire NISSAN pour ce service.

En cas de dysfonctionnement de l'ABS, la fonction antiblocage des roues est désactivée. Le système des freins fonctionnera ensuite normalement, mais sans assistance antiblocage. (Reportez-vous à «Système de freinage» (P.5-32).)



Témoin lumineux de vérification de la boîte de vitesses automatique (si le véhicule en est équipé)

Lorsque le contacteur d'allumage est tourné en position ON, le témoin s'allume pendant 2 secondes. Si le témoin s'allume à tout autre moment, cela peut signifier que la boîte de vitesses ne fonctionne pas normalement. Il est recommandé de se rendre chez un concessionnaire NISSAN pour vérifier et réparer la boîte de vitesses.



Témoin lumineux de frein

Ce témoin s'illumine lorsque le frein de stationnement est serré ou que la pédale de frein est sollicitée.

Indicateur du frein de stationnement :

Lorsque le contacteur d'allumage est en position ON, le témoin s'illumine si le frein de stationnement est serré.

Témoin lumineux de bas niveau de liquide de frein :

Lorsque le contacteur d'allumage est en position ON, le témoin s'allume si le niveau

de liquide de frein est bas. Si le témoin s'illumine pendant la conduite du véhicule sans que le frein de stationnement soit serré, arrêtez le moteur et procédez comme suit :

1. Vérifiez le niveau du liquide de frein. Ajoutez du liquide au besoin. (Reportez-vous à «Liquide de frein et d'embrayage» (P.8-12).)
2. Si le niveau du liquide de frein est adéquat, faites vérifier le système d'avertissement. Il est recommandé de faire effectuer ce service par un concessionnaire NISSAN.

Indicateur d'avertissement du système antiblocage des roues (ABS) :

Lorsque le frein de stationnement est desserré et que le niveau de liquide de frein est adéquat, si le témoin lumineux de frein et le témoin lumineux antiblocage des roues (ABS) s'allument, c'est peut-être que le système antiblocage des roues ne fonctionne pas correctement. Faites vérifier, et si nécessaire, réparer le système de frein. Il est recommandé de se rendre chez un concessionnaire NISSAN pour ce service. (Reportez-vous à «Témoin lumineux du système antiblocage des roues (ABS)» (P.2-11).)



AVERTISSEMENT

- **Si ce témoin lumineux est allumé, il se peut que le système de frein ne fonctionne pas correctement. Il peut être dangereux de continuer à conduire dans cette condition. Si vous estimez pouvoir le faire en toute sécurité, conduisez prudemment le véhicule jusqu'au garage le plus proche pour faire effectuer les réparations. Sinon, faites remorquer le véhicule car il peut être dangereux de continuer à conduire dans cette condition.**
- **Appuyer sur le frein avec le moteur arrêté et/ou avec le niveau du liquide de frein bas pourrait augmenter la distance de freinage et demander un plus grand effort d'appui sur la pédale.**
- **Si le niveau du liquide de frein tombe en dessous du repère minimum ou MIN du réservoir de liquide de frein, ne conduisez pas avant d'avoir fait vérifier le système de frein. Il est recommandé de se rendre chez un concessionnaire NISSAN pour ce service.**



Témoin lumineux de charge

Si le témoin de charge s'allume alors que le moteur tourne, il se peut que le circuit de charge ne fonctionne pas correctement. Arrêtez le moteur et vérifiez la courroie de l'alternateur. Si la courroie est détendue, rompue, manquante ou si le témoin demeure allumé, faites immédiatement réviser votre véhicule. Il est recommandé de se rendre chez un concessionnaire NISSAN pour ce service.



MISE EN GARDE

Ne continuez pas de rouler si la courroie d'alternateur est détendue, rompue ou manquante.



Témoin lumineux de pression d'huile-moteur

Ce témoin s'allume en cas de pression insuffisante d'huile-moteur. Si le témoin clignote ou s'allume en cours de conduite, rangez-vous prudemment sur le bas côté de la route, arrêtez le moteur **immédiatement** et appelez un concessionnaire NISSAN ou un atelier de réparation autorisé.

Le témoin lumineux de pression d'huile-moteur n'est pas conçu pour indiquer le niveau d'huile. Pour connaître le niveau d'huile, utilisez la jauge d'huile. (Reportez-vous à «Huile-moteur» (P.8-8).)



MISE EN GARDE

Si vous laissez tourner le moteur avec le témoin lumineux de pression d'huile-moteur allumé, ceci peut causer presque immédiatement des endommagements importants au moteur. De tels dommages ne sont pas couverts par la garantie. Arrêtez le moteur dès que la sécurité le permet.



Témoin lumineux du système de clé intelligente

Ce témoin s'allume pendant 2 secondes puis s'éteint lors de la mise en position ON du contacteur d'allumage.

Ce témoin indique une anomalie du système de clé intelligente.

Si le témoin s'allume lorsque le moteur est arrêté, il se peut qu'il soit impossible de démarrer le moteur. Si le témoin s'allume lorsque le moteur est en marche, vous

pouvez conduire le véhicule. Cependant, dans ces cas particuliers, il est recommandé de contacter un concessionnaire NISSAN pour effectuer les réparations le plus vite possible.



Témoin lumineux de faible pression des pneus

Votre véhicule est équipé d'un système de surveillance de la pression des pneus (TPMS) qui surveille la pression de tous les pneus sauf pour le pneu de la roue de secours.

Le témoin lumineux de faible pression des pneus vous avertit de la faible pression des pneus ou indique que le TPMS ne fonctionne pas correctement.

Lorsque le contacteur d'allumage est en position ON, ce témoin s'allume pendant environ 1 seconde et s'éteint.

Avertissement de faible pression des pneus :

Le témoin s'allume pour indiquer que le véhicule roule avec un pneu dégonflé.

L'avertissement VERIFIEZ PRESSION DE PNEU apparaît également sur l'affichage d'informations sur le véhicule.

Lorsque le témoin lumineux de faible pression des pneus s'allume, arrêtez le véhicule et réglez la pression à FROID in-

diquée sur l'étiquette des renseignements sur les pneus et le chargement. Le témoin lumineux de faible pression des pneus ne s'éteint pas automatiquement après l'ajustement de pression. Après que le pneu a été gonflé à la pression recommandée, conduisez à plus de 25 km/h (16 mi/h) pour activer le TPMS et éteindre le témoin lumineux de faible pression. Utilisez un manomètre pour vérifier la pression des pneus.

L'avertissement VERIFIEZ PRESSION DE PNEU apparaît à chaque fois que le contacteur d'allumage est mis en position ON tant que le témoin lumineux de faible pression des pneus reste allumé.

Pour des informations supplémentaires, reportez-vous à «Affichage d'information sur le véhicule» (P.2-20), «Système de surveillance de pression des pneus (TPMS)» (P.5-4) et «Système de surveillance de pression des pneus (TPMS)» (P.6-3).

Anomalie de fonctionnement du TPMS :

Si le TPMS ne fonctionne pas adéquatement, le témoin lumineux de faible pression des pneus clignotera pendant environ 1 minute lorsque le contacteur d'allumage est enfoncé sur ON. Le témoin restera allumé pour 1 minute. Faites vérifier le système. Il est recommandé de se rendre chez un concessionnaire NISSAN

pour ce service.

L'avertissement VERIFIEZ PRESSION DE PNEU n'apparaît pas si le témoin lumineux de faible pression des pneus s'allume pour indiquer un mauvais fonctionnement du TPMS.

Pour des informations supplémentaires, reportez-vous à «Système de surveillance de pression des pneus (TPMS)» (P.5-4).



AVERTISSEMENT

- Si le témoin ne s'allume pas lorsque le contacteur d'allumage est sur la position ON, faites vérifier le véhicule le plus tôt possible. Il est recommandé de se rendre chez un concessionnaire NISSAN pour ce service.
- Si le témoin s'illumine en cours de conduite, évitez les manœuvres ou les freinages brusques, ralentissez, gardez le véhicule sur une aire de stationnement sûre et arrêtez le véhicule le plus vite possible. Le fait de conduire avec un pneu insuffisamment gonflé peut endommager les pneus de façon permanente et augmente les risques d'une crevaison. Le véhicule risque d'être sérieuse-

ment endommagé et de provoquer un accident causant des blessures corporelles graves. Vérifiez la pression des quatre pneus. Réglez la pression à FROID comme indiqué sur l'étiquette des renseignements sur les pneus et le chargement pour ramener le témoin lumineux de faible pression des pneus sur OFF. Si le témoin reste allumé pendant la conduite juste après avoir ajusté la pression des pneus, un pneu est peut-être crevé ou le TPMS défectueux. Si l'un de vos pneus est crevé, remplacez-le par une roue de secours (si le véhicule en est équipé) ou réparez-le à l'aide d'un kit de réparation en cas de crevaison (si le véhicule en est équipé) dès que possible. Si aucun des pneus n'est crevé et qu'ils sont tous correctement gonflés, il est recommandé de consulter un concessionnaire NISSAN.

- Dans la mesure où la roue de secours n'est pas équipée du TPMS, lorsque vous montez la roue de secours ou remplacez une roue, le TPMS ne fonctionnera pas et le témoin lumineux de faible pression des pneus clignotera pen-

dant environ 1 minute. Le témoin restera allumé après cette minute. Faites remplacer vos pneus et/ou remettre votre système TPMS à zéro dès que possible. Il est recommandé de se rendre chez un concessionnaire NISSAN pour ces services.

- Le remplacement des pneus par des pneus autres que ceux spécifiés par NISSAN pourrait affecter le bon fonctionnement du TPMS.



MISE EN GARDE

- Le TPMS ne remplace pas une vérification manuelle de la pression des pneus. Vérifiez régulièrement la pression des pneus.
- Le TPMS ne peut pas fonctionner correctement lorsque le véhicule roule à une vitesse égale ou inférieure à 25 km/h (16 mi/h).
- Veillez à installer correctement les pneus qui correspondent aux quatre roues.



Témoin lumineux principal

Lorsque le contacteur d'allumage est en position ON, le témoin lumineux principal s'allume si un des éléments suivants apparaît sur l'affichage d'informations sur le véhicule :

- Avertissement No key (pas de clé)
- Avertissement de bas niveau de carburant
- Avertissement de bas niveau de liquide de lave-glace
- Avertissement de frein de stationnement desserré
- Avertissement d'ouverture de portière/hayon/coffre
- Avertissement de bouchon du réservoir de carburant desserré
- Avertissement de vérification de la pression des pneus
- Avertissement de stockage prolongé des fusibles

Reportez-vous à «Affichage d'information sur le véhicule» (P.2-20).



Témoin lumineux et carillon des ceintures de sécurité

Ce témoin et ce carillon rappellent de boucler les ceintures. Le témoin s'allume lorsque le contacteur d'allumage est en position ON et le témoin demeure allumé tant que la ceinture du conducteur n'est pas bouclée. Le carillon se fait également entendre pendant 6 secondes si la ceinture du conducteur n'est pas bien bouclée.

Le témoin lumineux de la ceinture de sécurité du passager avant s'allumera si la ceinture n'est pas bouclée lorsque le siège du passager avant est occupé. Pendant environ 5 secondes après que le contacteur d'allumage soit mis en position ON, le système n'active pas le témoin lumineux pour le passager avant.

Reportez-vous à «Ceintures de sécurité» (P.1-11) pour les précautions d'utilisation des ceintures de sécurité.



Témoin lumineux de coussin gonflable d'appoint

Après avoir mis le contacteur d'allumage en position ON, le témoin lumineux du coussin gonflable d'appoint s'allume. Le témoin lumineux de coussin gonflable

s'allumera pendant 7 secondes environ, si les systèmes de coussin gonflable avant, de coussin gonflable latéral et de coussin gonflable rideau et/ou le système de prétensionneur sont fonctionnels.

L'apparition d'un des phénomènes suivants signifie que les systèmes de coussin gonflable avant, de coussin gonflable latéral et de coussin gonflable rideau et/ou le système de prétensionneur nécessitent une réparation.

- Le témoin lumineux de coussin gonflable d'appoint reste allumé après 7 secondes environ.
- Le témoin lumineux de coussin gonflable d'appoint clignote par intermittence.
- Le témoin lumineux de coussin gonflable d'appoint ne s'allume pas du tout.

Il est recommandé de se rendre chez un concessionnaire NISSAN pour ces services.

S'ils ne sont pas vérifiés et réparés, les systèmes de retenue supplémentaire et/ou la ceinture de sécurité à prétensionneur risquent de ne pas fonctionner correctement.

Pour des informations supplémentaires, reportez-vous à «Système de retenue supplémentaire» (P.1-33).



AVERTISSEMENT

Si le témoin lumineux de coussin gonflable d'appoint est allumé, ceci peut signifier que les systèmes de coussin gonflable avant, de coussin gonflable latéral et de coussin gonflable rideau et/ou le système de prétensionneur ne fonctionneront pas en cas d'accident. Afin d'éviter de graves blessures aux autres ou à vous-même, faites vérifier votre véhicule. Il est recommandé de se rendre chez un concessionnaire NISSAN pour ce service.



Témoin d'avertissement du contrôle de dynamique du véhicule (VDC)

Lorsque le contacteur d'allumage est en position ON, le témoin d'avertissement du contrôle de dynamique du véhicule (VDC) s'allume, puis s'éteint.

Le témoin clignote lorsque le système VDC ou le système de contrôle de la traction est en marche. Il sert à avertir le conducteur que le véhicule a atteint ses limites de traction. La surface de la route peut être glissante.

Si le témoin d'avertissement VDC s'allume alors que le système VDC est activé, cela signifie que le mode de sécurité intégré du système VDC est en marche, par exemple s'il y a un problème sur le système VDC. Faites vérifier le système. Il est recommandé de se rendre chez un concessionnaire NISSAN pour ce service. Un dysfonctionnement qui rendrait le système VDC hors service n'empêche pas de rouler avec le véhicule. Pour plus d'informations, reportez-vous à «Système de contrôle de dynamique du véhicule (VDC)» (P.5-35) dans ce manuel.

TÉMOINS INDICATEURS



Témoin indicateur de régulateur de vitesse

Indicateur de la commande principale du régulateur de vitesse :

Ce témoin s'allume lorsque l'interrupteur principal du régulateur de vitesse est pressé. Ce témoin s'éteint lorsque l'interrupteur principal est pressé de nouveau. Lorsque le témoin de la commande principale du régulateur de vitesse s'allume, cela signifie que le régulateur de vitesse fonctionne. (Reportez-vous à «Régulateur de vitesse» (P.5-26).)

Fonctionnement défectueux du régulateur de vitesse :

Si le témoin indicateur du régulateur de vitesse clignote lorsque le moteur tourne, il se peut que le régulateur de vitesse ne fonctionne pas correctement. Faites vérifier le système. Il est recommandé de se rendre chez un concessionnaire NISSAN pour ce service. (Reportez-vous à «Régulateur de vitesse» (P.5-26).)



Indicateur d'éclairage extérieur

Cet indicateur s'allume lorsque la commande des phares est mise en position AUTO, EXTER ou  et que les feux de stationnement avant, les éclairages du tableau de bord, les deux combinés arrière, les feux de la plaque d'immatriculation ou les phares sont allumés. L'indicateur s'éteint lorsque ces éclairages sont éteints.



Témoin de statut du coussin gonflable du passager avant

Le témoin de statut du coussin gonflable du passager avant ( OFF), situé sur le tableau de bord, sera allumé et le coussin gonflable du passager avant sera réglé sur OFF selon l'utilisation ou non du siège passager avant.

Pour le fonctionnement du témoin de statut du coussin gonflable du passager avant, reportez-vous à «Système avancé des coussins gonflables NISSAN» (P.1-39) de ce manuel.



Témoin indicateur des feux de route

Ce témoin s'allume lorsque les phares sont en feux de route et s'éteint lorsque les phares sont en feux de croisement.



Témoin indicateur de mauvais fonctionnement (MIL)

Si le témoin indicateur de mauvais fonctionnement reste allumé ou clignote pendant que le moteur tourne, cela peut signifier un problème lié au dispositif antipollution.

Le témoin indicateur de mauvais fonctionnement reste allumé également si le bouchon du réservoir de carburant n'est pas en place ou en cas de manque d'essence. Vérifiez que le bouchon du réservoir de carburant est correctement vissé et qu'il y a au moins 11,4 litres (3 gallons américains) d'essence dans le réservoir.



Le témoin  s'éteindra dès que vous aurez roulé un peu, à moins qu'il n'y ait un

problème lié au dispositif antipollution.

Si le témoin indicateur reste continuellement allumé pendant 20 secondes, puis se met à clignoter pendant 10 secondes lorsque le moteur ne tourne pas, il indique que le véhicule n'est pas prêt pour le test d'inspection/d'entretien du dispositif antipollution. (Reportez-vous à «Préparation pour le test d'inspection/d'entretien (I/M)» (P.10-27).)

Fonctionnement :

Le témoin indicateur de mauvais fonctionnement peut se mettre en marche d'une des deux façons suivantes :

- Témoin de mauvais fonctionnement allumé – un problème est détecté dans le dispositif antipollution. Vérifiez le bouchon du réservoir de carburant si l'avertissement LOOSE FUEL CAP (bouchon du réservoir à carburant desserré) apparaît sur l'écran d'affichage des informations sur le véhicule. S'il est desserré ou manquant, vissez ou installez-le avant de reprendre la conduite. Le témoin  s'éteindra après quelques tours de roues. Si le témoin  ne s'éteint pas après quelques tours de roues, faites vérifier votre véhicule. Il est recommandé de se rendre chez un concessionnaire NISSAN pour ce service. Il n'est pas nécessaire de faire

remorquer le véhicule jusqu'au concessionnaire.

- Le témoin indicateur de mauvais fonctionnement clignote – des ratés ont été détectés dans le moteur risquant d'endommager le dispositif antipollution.

Pour réduire ou éviter d'endommager celui-ci :

- 1) Évitez de rouler à plus de 72 km/h (45 mi/h).
- 2) Évitez les accélérations ou décélé-rations brusques.
- 3) Évitez les montées en pente raide.
- 4) Si possible, réduisez la charge transportée ou remorquée.

Le témoin indicateur de mauvais fonctionnement devrait arrêter de clignoter et rester allumé.

Faites vérifier le véhicule. Il est recommandé de se rendre chez un concessionnaire NISSAN pour ce service. Il n'est pas nécessaire de faire remorquer le véhicule jusqu'au concessionnaire.



MISE EN GARDE

Continuer de faire fonctionner le moteur sans faire vérifier ni réparer le dispositif antipollution risque de

causer des problèmes de conduite, d'augmenter la consommation de carburant et d'endommager le dispositif antipollution.

 **Témoin indicateur d'antibrouillard arrière** (si le véhicule en est équipé)

Le témoin indicateur d'antibrouillard arrière s'allume lorsque l'antibrouillard est allumé. (Reportez-vous à «Commande d'antibrouillard» (P.2-41).)

 **Témoin indicateur de sécurité**

Ce témoin clignote quand le contacteur d'allumage est en position ACC, OFF ou LOCK. Il indique que le système de sécurité équipant le véhicule est opérationnel.

En cas d'anomalie du système de sécurité, ce témoin reste allumé lorsque le contacteur d'allumage est en position ON. Pour plus de renseignements, reportez-vous à «Systèmes de sécurité» (P.2-32).



Témoin indicateur de capote (modèles Roadster)

Ce témoin s'allume lorsque la capote est actionnée ou que le mouvement est arrêté avant d'atteindre l'état d'ouverture/ de fermeture complète. Le témoin s'éteint lorsque la capote est complètement ouverte ou fermée.

Le témoin clignote lorsque la capote n'est pas complètement ouverte ou fermée dans les conditions suivantes :

- Lors de la conduite.
- Lorsque le levier de vitesse est en position R (marche arrière).

Assurez-vous d'ouvrir ou de fermer complètement la capote lors de la conduite du véhicule.

La capote s'ouvre ou se ferme à l'aide de la commande de manipulation de la capote dans les conditions suivantes uniquement :

- Lorsque le véhicule est arrêté.
- Lorsque le contacteur d'allumage est sur ON.
- Lorsque le coffre est fermé.
- Lorsque le levier de vitesse est en position autre que la position R (marche arrière).



MISE EN GARDE

Actionnez la capote avec le moteur en marche pour empêcher de décharger la batterie.

Lorsque la capote est en mouvement et qu'une des conditions ci-dessus est interrompue ou qu'une des conditions suivantes est satisfaite, le toit arrêtera de s'actionner.

- Lorsque le levier de vitesse est en position R (marche arrière).
- Lorsque le véhicule se déplace à une vitesse de 5 km/h (3 mi/h) ou plus.
- Lorsque la tension de la batterie est extrêmement basse.
- Lorsque la température du système de la capote devient extrêmement chaude.

Relâchez la commande de fonctionnement, et appuyez à nouveau dessus dans les conditions ci-dessus jusqu'à ce que la capote soit complètement ouverte ou fermée. Le témoin indicateur de capote sera désactivé lorsque le fonctionnement de la capote est complètement terminé.

Si le témoin indicateur de capote s'allume alors que le contacteur d'allumage est en position ON, il se peut que le boîtier de

commande électrique de capote ne fonctionne pas correctement. Faites vérifier votre véhicule dès que possible. Il est recommandé de se rendre chez un concessionnaire NISSAN pour ce service.

Pour plus de détails sur le fonctionnement de la capote, reportez-vous à «Capote (modèles Roadster)» (P.3-26).

 Indicateur de mode d'ajustement de synchronisation des tours (S-MODE) (si le véhicule en est équipé)

Cet indicateur s'allumera lorsque le mode d'ajustement de synchronisation des tours (S-MODE) est activé. (Reportez-vous à «Mode d'ajustement de synchronisation des tours (S-MODE) (si le véhicule en est équipé pour les modèles à boîte de vitesses manuelle)» (P.5-21).)

 Indicateur de positionnement de la boîte de vitesses (si le véhicule en est équipé)

Le témoin indique le positionnement de la boîte de vitesses lorsque que le contacteur d'allumage est mis en position ON.

Pour les modèles BVA :

En mode de changement de vitesse manuel, lorsque la boîte de vitesses ne passe pas sur le rapport sélectionné en raison du mode de protection de la boîte de vitesses, le témoin indicateur de position BVA clignote et un témoin sonore retentit. (Reportez-vous à «Conduite du véhicule» (P.5-15).)

 Témoins indicateurs de clignotants/feux de détresse

Ce témoin clignote lorsque vous allumez les feux de détresse ou les clignotants.

 Témoin indicateur de désactivation du contrôle de dynamique du véhicule (VDC)

Lorsque le contacteur d'allumage est en position ON, le témoin indicateur de désactivation du contrôle de dynamique du

véhicule (VDC) s'allume, puis s'éteint.



Le témoin s'allume lorsque vous basculez le commutateur d'annulation du VDC sur OFF. Ceci indique que le système VDC et le système de contrôle de traction ne sont pas en cours d'opération.

RAPPELS SONORES

Carillon de rappel de clé de contact

Un carillon avertit que le contacteur d'allumage est en position ACC ou réglé en position OFF ou LOCK avec la clé intelligente insérée au port de clé intelligente, si la portière du conducteur est ouverte. Assurez-vous que le contacteur d'allumage est réglé en position OFF, et emportez la clé intelligente avec vous lorsque vous quittez le véhicule.

Carillon de rappel d'extinction des phares

Une sonnerie retentira lorsque la portière du conducteur est ouverte avec la commande de lumière en position  ou  et le contacteur d'allumage en position ACC, OFF ou en position de verrouillage.

Éteignez la commande d'éclairage avant de quitter le véhicule.

AFFICHAGE D'INFORMATION SUR LE VÉHICULE

Carillon de rappel du frein de stationnement

Un carillon retentira si la vitesse du véhicule est supérieure à 7 km/h (4 mi/h) avec le frein de stationnement serré. Arrêtez le véhicule et desserrez le frein de stationnement.

Avertissement d'usure de plaquette de frein

Les plaquettes de frein sont pourvues d'avertissements sonores d'usure. Lorsqu'il est temps de remplacer les plaquettes, l'indicateur d'usure produit un grincement aigu pendant la marche du véhicule. Ce bruit de grincement aigu se fera entendre dans un premier temps uniquement lorsque la pédale de frein est appuyée. Après plus d'usure des plaquettes de frein le grincement se fera entendre en permanence même si la pédale de frein n'est pas appuyée. Si ce bruit se produit, faites vérifier les freins aussitôt que possible.

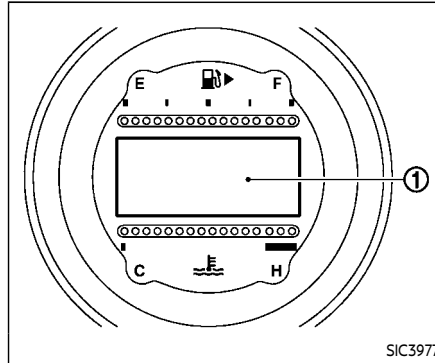

L'affichage d'informations sur le véhicule ① affiche les avertissements et les informations.

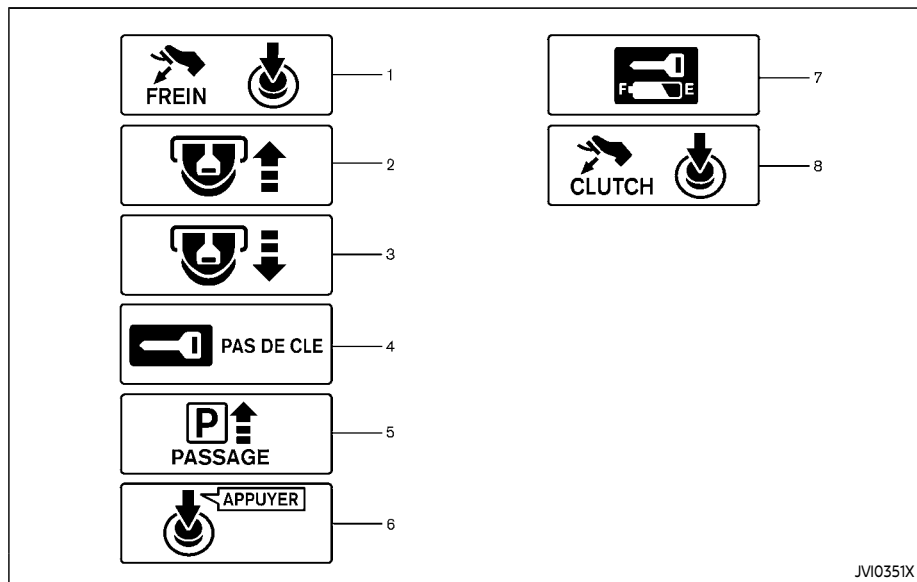

INDICATEURS DE FONCTIONNEMENT

1. Indicateur de fonctionnement du démarrage du moteur (modèles à boîte de vitesses automatique)

Ce témoin indicateur apparaît quand le levier de vitesses est en position P (stationnement).

Ce témoin indique que le moteur démarrera en appuyant sur le contacteur d'allumage tout en enfonçant la pédale de frein.

2. Indicateur d'insertion de la clé

Cet indicateur apparaît lorsque la clé doit être insérée dans le port de clé. (Par exemple, la pile de la clé intelligente est déchargée.)

Si cet indicateur apparaît, insérez la clé dans le port de clé dans la bonne direction. (Reportez-vous à «Contacteur d'allumage à bouton-poussoir» (P.5-10).)

3. Témoin de retrait de la clé intelligente

Cet indicateur apparaît lorsque la portière du conducteur est ouverte avec le contacteur d'allumage en position OFF ou LOCK et la clé intelligente dans le port de clé. Un carillon de rappel de clé sonne

aussi.

Si cet indicateur apparaît, retirez la clé intelligente du port de la clé et emportez-la avec vous lorsque vous quittez le véhicule.

4. Avertissement NO KEY (pas de clé)

Cet avertissement apparaît dans une des deux conditions suivantes.

Aucune clé intelligente à l'intérieur du véhicule :

L'avertissement apparaît lorsque la portière est fermée avec la clé intelligente laissée à l'extérieur du véhicule avec le contacteur d'allumage en position ACC ou ON. Assurez-vous que la clé intelligente se trouve à l'intérieur du véhicule.

Clé intelligente non enregistrée :

L'avertissement apparaît lorsque le contacteur d'allumage est tourné de la position LOCK et que la clé intelligente n'est pas reconnue par le système. Vous ne pouvez démarrer le moteur avec une clé non enregistrée. Utilisez la clé intelligente enregistrée.

Reportez-vous à «Système de clé intelligente» (P.3-8) pour plus de détails.

5. Avertissement PASSAGE «P» (modèles à boîte de vitesses automatique)

Cet avertissement apparaît lorsque le contacteur d'allumage est réglé pour empêcher le moteur de démarrer et que le levier de vitesses est dans une position autre que la position P (stationnement).

Si cet avertissement apparaît, déplacez le levier de vitesses en position P (stationnement) ou poussez le contacteur d'allumage en position ON.

Un carillon d'avertissement intérieur retentira également. (Reportez-vous à «Système de clé intelligente» (P.3-8).)

6. Avertissement «APPUYER» (modèles à boîte de vitesses automatique)

Cet avertissement apparaît lorsque le levier de vitesses est déplacé en position P (stationnement) avec le contacteur d'allumage en position ACC après que l'avertissement PASSAGE «P» apparait.

Pour mettre le contacteur d'allumage en position OFF, exécutez la procédure suivante :

Avertissement PASSAGE «P» → (Déplacez le levier de vitesses à «P») → **Avertissement APPUYER** → (Appuyez sur

le contacteur d'allumage → position du contacteur d'allumage sur ON) → **Avertissement APPUYER** → (Appuyez sur le contacteur d'allumage → position du contacteur d'allumage à OFF)

7. Témoin de déchargement de la pile de la clé intelligente

Ce témoin apparaît lorsque la pile de la clé intelligente commence à être faible.

Si ce témoin apparaît, remplacez la pile par une nouvelle. (Reportez-vous à «Remplacement de la pile de la clé intelligente» (P.8-24).)

8. Indicateur de fonctionnement du démarrage du moteur (modèles à boîte de vitesses manuelle)

Cet indicateur indique que le moteur démarrera en appuyant sur le contacteur d'allumage tout en appuyant sur la pédale d'embrayage.

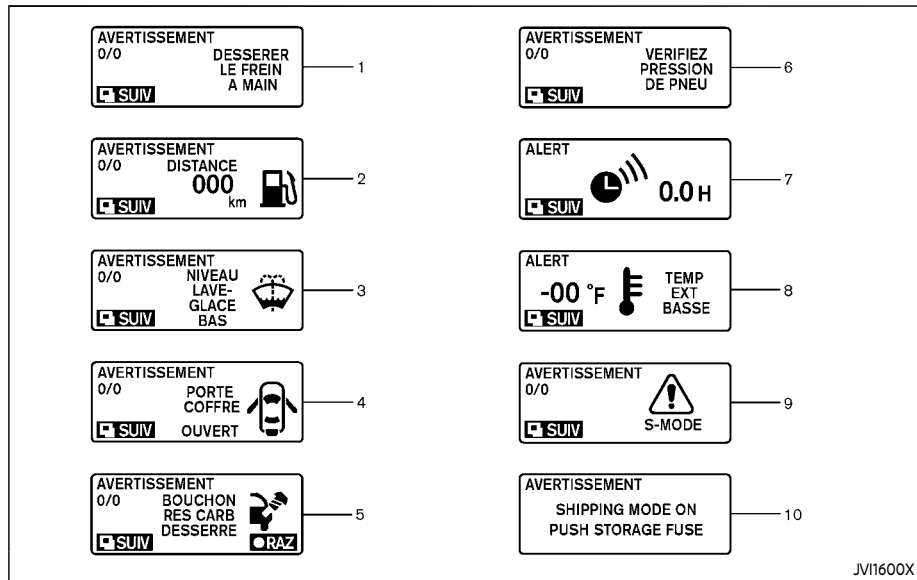

AVERTISSEMENTS ET ALERTES

1. Avertissement de frein de stationnement desserré

Cet avertissement apparaît lorsque la vitesse du véhicule est supérieure à 7 km/h (4 mi/h) et que le frein à main est serré.

2. Avertissement de bas niveau de carburant

L'avertissement apparaît lorsque le niveau de carburant baisse dans le réservoir. Faites le plein le plus rapidement possible, de préférence avant que l'indicateur d'essence n'atteigne le repère E

(vide).

Toutefois, lorsque la jauge de carburant atteint le repère E (vide), il reste une petite réserve de carburant dans le réservoir.

3. Avertissement de bas niveau de liquide de lave-glace

Cet avertissement apparaît lorsque le niveau du liquide est insuffisant dans le réservoir du lave-glace. Ajoutez du liquide de lave-glace au besoin. (Reportez-vous à «Liquide de lave-glace de pare-brise» (P.8-13).)

4. Avertissement d'ouverture de porte/hayon/coffre (contacteur d'allumage en position ON)

Cet avertissement apparaît lorsqu'une des portières et/ou le hayon/le coffre est ouvert ou n'est pas bien fermé. L'icône du véhicule précise à l'écran quelle portière est ouverte.

5. Avertissement de bouchon du réservoir de carburant desserré

Cet avertissement apparaît quand le bouchon du réservoir de carburant n'est pas serré correctement après avoir fait le plein. (Reportez-vous à «Bouchon du réservoir de carburant» (P.3-40).)

6. Avertissement de vérification de la pression des pneus

Cet avertissement apparaît lorsque le témoin d'avertissement de pression des pneus du compteur s'allume et qu'une faible pression des pneus est détectée. L'avertissement apparaît à chaque fois que le contacteur d'allumage est mis en position ON tant que le témoin d'avertissement de pression des pneus reste allumé. Si cet avertissement apparaît, arrêtez le véhicule et réglez la pression des pneus sur celle à FROID recommandée indiquée sur l'étiquette de renseignement sur les pneus et le chargement. (Reportez-vous à «Système de surveillance de pression des pneus (TPMS)» (P.5-4) et à «Système de surveillance de pression des pneus (TPMS)» (P.6-3).)

7. Indicateur «TIMER»

Cet indicateur apparaît lorsque l'indicateur «TIMER» paramétré s'active. Vous pouvez régler la durée jusqu'à une période de 6 heures. (Reportez-vous à «Ordinateur de bord» (P.2-26).)

8. Avertissement de température extérieure basse

Cet avertissement apparaît si la température extérieure est inférieure à 3°C (37°F). Vous pouvez régler l'avertissement afin qu'il ne s'affiche pas. (Reportez-vous à «Ordinateur de bord» (P.2-26).)

9. Avertissement de mode d'ajustement de synchronisation des tours (S-MODE)

Cet avertissement apparaît si une défectuosité du système se produit. Lorsque l'avertissement apparaît, la fonction S-MODE ne fonctionne pas, mais la boîte de vitesses manuelle fonctionnera normalement et la conduite peut être poursuivie. Faites vérifier le système. Il est recommandé de se rendre chez un concessionnaire NISSAN pour ce service.

10. Avertissement de stockage prolongé des fusibles

Cet avertissement peut apparaître si la commande de stockage prolongé des fusibles n'est pas activée (allumée). Lorsque cet avertissement apparaît, appuyez sur (allumez) la commande de stockage prolongé des fusibles pour l'éteindre. Pour plus d'informations, reportez-vous à «Commande de stockage prolongé des

fusibles» (P.8-23).

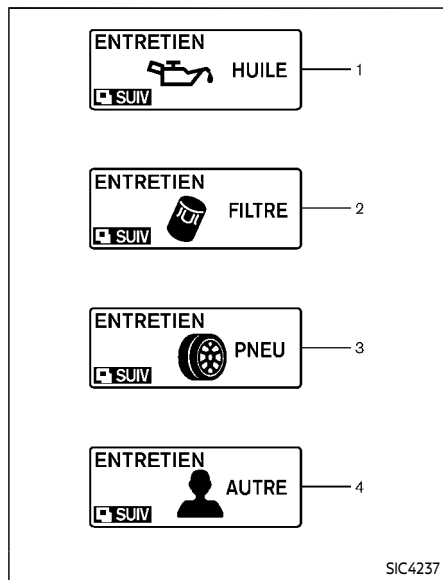

INDICATEURS POUR L'ENTRETIEN

1. Indicateur de remplacement de l'huile moteur

Cet indicateur apparaît lorsqu'il est temps de changer l'huile-moteur. Vous pouvez régler ou remettre à zéro la distance avant le prochain changement d'huile. (Reportez-vous à «Ordinateur de bord» (P.2-26).)

2. Indicateur de remplacement du filtre à huile

Cet indicateur apparaît lorsqu'il est temps de changer le filtre à huile. Vous pouvez régler ou remettre à zéro la distance avant le prochain remplacement du filtre à huile. (Reportez-vous à «Ordinateur de bord» (P.2-26).)

3. Indicateur de remplacement des pneus

Cet indicateur apparaît lorsqu'il est temps de remplacer les pneus. Vous pouvez régler ou remettre à zéro la distance avant le prochain remplacement des pneus. (Reportez-vous à «Ordinateur de bord» (P.2-26).)



AVERTISSEMENT

L'indicateur de remplacement des pneus ne remplace pas une vérification régulière des pneus, y compris celle de leur pression. Reportez-vous à «Remplacement des roues et pneus» (P.8-38). De nombreux facteurs, y compris la pression des pneus, leur alignement, les habitudes de conduite et les conditions routières, affectent l'usure des pneus et quand ceux-ci doivent être remplacés. Régler l'indicateur de remplacement des pneus sur une certaine distance de conduite ne signifie pas que vos pneus vous dureront aussi longtemps. L'indicateur de remplacement des pneus ne doit être utilisé qu'à titre informatif ; effectuez toujours des vérifications régulières de vos pneus. Ne pas effectuer de vérification de vos pneus régulièrement, y compris celle de la pression des pneus, peut conduire à une crevaillon. Le véhicule risque d'être sérieusement endommagé et de provoquer une collision causant des blessures corporelles graves ou mortelles.

4. Indicateur «AUTRE»

Cet indicateur apparaît lorsqu'il est temps de remplacer des éléments autres que l'huile-moteur, le filtre à huile ou les pneus. Vous pouvez régler ou remettre à zéro la distance avant le prochain remplacement de ces éléments. (Reportez-vous à «Ordinateur de bord» (P.2-26).)

Modèles avec système de navigation :

Des rappels d'entretien supplémentaires sont également disponibles sur l'écran d'affichage central. (Reportez-vous à «Comment utiliser le bouton INFO» (P.4-9).)

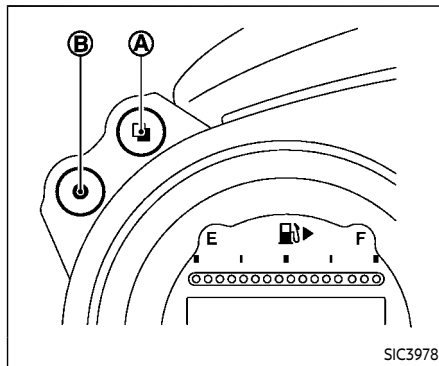

ORDINATEUR DE BORD

Les commandes de l'ordinateur de bord sont situées sur le côté gauche du panneau des compteurs combinés. Appuyez sur les commandes comme indiqué ci-dessus pour utiliser l'ordinateur de bord.

- Ⓐ  Commande ENTER
- Ⓑ  Commande SUIV

Pour sélectionner les modes de l'ordinateur de bord, appuyez sur la commande  Ⓐ, après avoir mis le contacteur d'allumage en position ON.

À chaque pression de la commande  Ⓐ, l'affichage change comme suit :

Consommation actuelle de carburant →
Consommation moyenne de carburant et vitesse →
Information sur le temps écoulé et compteur journalier →
Distance jusqu'au prochain plein →
Température extérieure →
Horloge →
Réglages →
Vérification d'avertissement →
Consommation actuelle de carburant

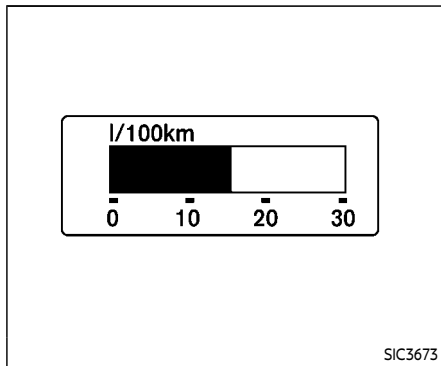

Consommation actuelle de carburant (l [litre]/100 km ou MPG)

Le mode de consommation actuelle de carburant affiche la consommation actuelle de carburant.

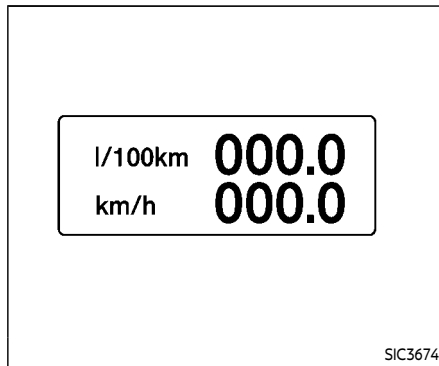

Consommation moyenne de carburant (l [litre]/100 km ou MPG) et vitesse (km/h ou mi/h)

Consommation de carburant :

Le mode de consommation moyenne de carburant indique la consommation moyenne du véhicule depuis la dernière remise à zéro. Pour remettre le compteur à zéro, appuyez sur la commande ● Ⓢ pendant plus d'une seconde. (La vitesse moyenne est également remise à zéro en même temps.)

L'affichage est actualisé toutes les 30 secondes. L'affichage indique «—» après les 500 premiers mètres (1/3 mi) qui sui-

vent une remise à zéro.

Vitesse :

Ce mode indique la vitesse moyenne du véhicule à partir de la dernière remise à zéro. Pour remettre le compteur à zéro, appuyez sur la commande ● Ⓢ pendant plus d'une seconde. (La consommation moyenne de carburant est également remise à zéro en même temps.)

L'affichage est actualisé toutes les 30 secondes. L'affichage indique «—» pendant les 30 premières secondes qui suivent une remise à zéro.

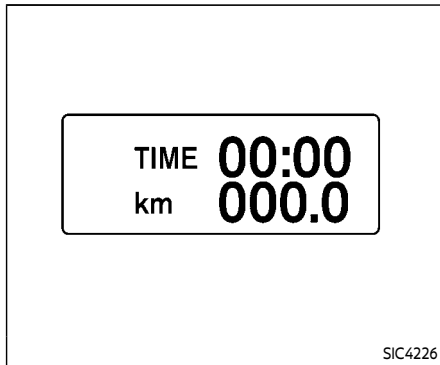

commande ● ® pendant plus d'une seconde. (Le temps écoulé revient également à zéro.)

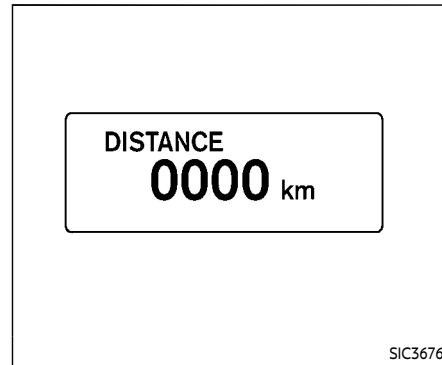

Temps écoulé et compteur journalier (km ou miles)

Temps écoulé :

Le mode de temps écoulé indique le temps écoulé depuis la dernière remise à zéro. La remise à zéro s'effectue en appuyant sur la commande ● ® pendant plus d'une seconde. (Le compteur journalier est également remis à zéro en même temps.)

Compteur journalier :

Le compteur journalier indique la distance totale parcourue depuis la dernière remise à zéro du compteur. Pour remettre le compteur à zéro, appuyez sur la

Distance restante avant la panne sèche (km ou mile)

Le mode de distance jusqu'au prochain plein (dte) indique la distance pouvant être parcourue avant de remettre de l'essence. Le dte se calcule en continu d'après la quantité de carburant restant dans le réservoir et la consommation réelle du véhicule.

L'affichage est actualisé toutes les 30 secondes.

Le mode dte comprend un avertisseur de bas niveau. Si le niveau de carburant est bas, l'avertissement sera affiché à l'écran.

Lorsque le niveau de carburant est en-

core plus bas, l'affichage indique «—».

- L'affichage continue d'indiquer la distance affichée avant d'avoir coupé le contact (clé sur OFF) si la quantité de carburant ajoutée est trop faible.
- L'affichage se modifie momentanément dans les montées ou dans les virages du fait que le niveau du carburant est décalé.

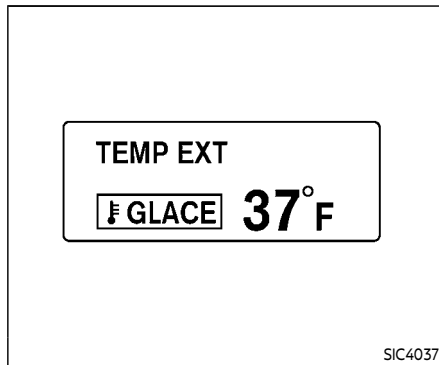

Température extérieure (°C ou °F)

La température extérieure s'affiche en °C ou en °F entre -30 et 55°C (-22 à 131°F).

Le mode de température extérieure comprend un avertisseur de basse température. Si la température extérieure de l'air est inférieure à 3°C (37°F), l'avertissement «GLACE» sera affiché à l'écran.

Le capteur de température extérieure est situé en face du radiateur. Le capteur peut être affecté par la route ou la chaleur du moteur, la direction du vent et d'autres conditions de conduite. L'affichage peut différer de la vraie température extérieure ou de la température affichée sur divers panneaux d'affichage.



Horloge

L'horloge peut être réglée dans ce mode.

Réglage de l'heure :

Pour régler l'heure, exécutez la procédure suivante.

1. Appuyez sur la commande ● @ pendant un court moment.

L'affichage des heures se met à clignoter.

Continuez d'appuyer sur la commande ● @ pour régler les heures.

2. Appuyez sur la commande □ @ pendant un court moment.

L'affichage des minutes se met à cli-

gnoter.

Continuez d'appuyer sur la commande ● Ⓜ pour régler les minutes.

- Appuyez sur la commande ◻ Ⓜ pendant un court moment pour terminer le réglage de l'horloge.

Réinitialisation de l'heure :

Appuyez sur la commande ● Ⓜ pendant plus d'une seconde pour réinitialiser l'heure.

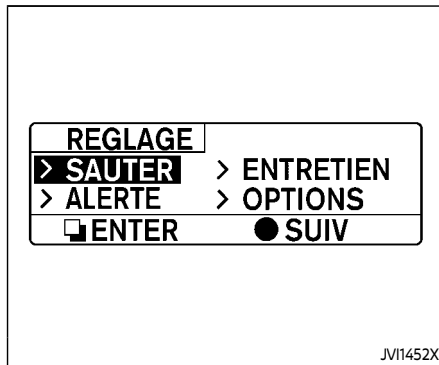

Réglage

Les réglages ne peuvent s'effectuer lors de la conduite. Le message «Setting can only be operated when stopped (les réglages ne peuvent s'effectuer qu'à l'arrêt)» est également affiché sur l'affichage d'information sur le véhicule.

La commande ◻ Ⓜ et la commande ● Ⓜ sont utilisées en mode de réglage pour sélectionner et confirmer un menu.

SAUTER :

Appuyez sur la commande ◻ Ⓜ pour mettre en marche le mode de vérification d'avertissement.

Appuyez sur la commande ● Ⓜ pour

sélectionner d'autres menus.

ALERTE :

Le menu d'alerte peut être réglé afin de noter les éléments suivants.

- RAP. SUP. (passage à la vitesse supérieure)
Sélectionnez ce sous-menu pour régler la vitesse du moteur (RPM) de cet indicateur de passage à la vitesse supérieure. Reportez-vous à «Indicateur de passage à la vitesse supérieure» (P.5-24) (modèles B/M) ou à «Mode de changement de vitesse manuel» (P.5-18) (modèles BVA).
- TIMER
Sélectionnez ce sous-menu pour spécifier l'heure à laquelle l'indicateur «TIMER» s'active.
- GLACE
Sélectionnez ce sous-menu pour afficher l'avertissement de basse température extérieure.

Pour revenir à la première page du mode de réglage, sélectionnez «BACK».

ENTRETIEN :

Les intervalles d'entretien des éléments suivants peuvent être définis ou remis à zéro pour les rappels.

- HUILE
Sélectionnez ce sous-menu pour ré-

gler ou remettre à zéro la distance avant le prochain changement de l'huile-moteur.

- **FILTRE**

Sélectionnez ce sous-menu pour régler ou remettre à zéro la distance avant le prochain remplacement du filtre à huile.

- **PNEU**

Sélectionnez ce sous-menu pour régler ou remettre à zéro la distance avant le prochain remplacement des pneus.

- **AUTRE**

Sélectionnez ce sous-menu et réglez ou remettez à zéro la distance avant le prochain remplacement des éléments autres que l'huile-moteur, le filtre à huile et les pneus.

Pour revenir à la première page du mode de réglage, sélectionnez «BACK».

OPTIONS :

Les menus de 3 options peuvent être réglés selon votre préférence.

- **LANGUE**

Sélectionnez ce sous-menu pour choisir entre l'affichage anglais ou français.

- **UNITÉ**

Sélectionnez ce sous-menu pour

choisir l'unité entre METRIC ou US.

- **EFFETS**

Sélectionnez ce menu afin de régler les effets de composition sur ON ou sur OFF décrits au-dessous.

– Les aiguilles de l'indicateur se déplacent dans les compteurs lorsque le moteur est démarré.

Pour revenir à la première page du mode de réglage, sélectionnez «BACK».

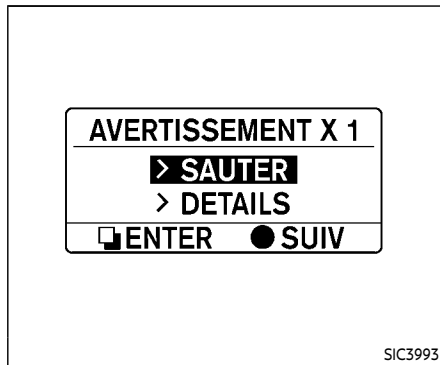

Vérification d'avertissement

Sélectionnez ce menu pour voir si l'un des avertissements est présent, ainsi que les détails correspondants.

- Avertissement No key (pas de clé)
- Avertissement de bas niveau de carburant
- Avertissement de bas niveau de liquide de lave-glace
- Avertissement de frein de stationnement desserré
- Avertissement d'ouverture de portière/hayon/coffre
- Avertissement de bouchon de réservoir de carburant desserré

SYSTÈMES DE SÉCURITÉ

- Avertissement de vérification de la pression des pneus

SAUTER :

Appuyez sur la commande  A pour mettre en marche le mode de vérification d'avertissement.

Appuyez sur la commande  B pour sélectionner les autres menus.

DÉTAILS :

Cet élément est disponible seulement lorsqu'un avertissement est affiché.

Sélectionnez ce menu pour voir les détails des avertissements.

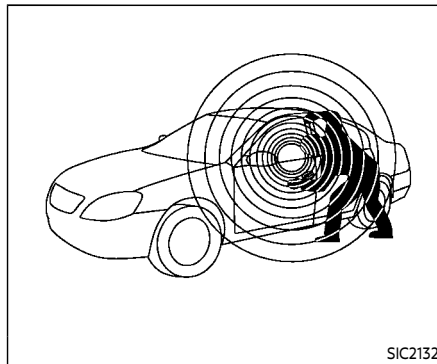

Ce véhicule est équipé des deux types de systèmes de sécurité suivants :

- Système de sécurité du véhicule
- Système antidémarrage du véhicule NISSAN

L'état du dispositif antivol est indiqué par le témoin indicateur de sécurité.

SYSTÈME DE SÉCURITÉ DU VÉHICULE

Le système de sécurité du véhicule fournit des signaux d'alarme visuels et sonores si quelqu'un ouvre les portières, le capot ou le hayon/coffre lorsque le système est activé. Il ne constitue pas, toutefois, un système de type détecteur de mouve-

ment qui s'active lorsque le véhicule est déplacé ou lorsqu'une vibration se fait sentir.

Le système aide à dissuader le vol de véhicules mais ne peut l'empêcher, de même qu'il ne peut empêcher le vol de composants intérieurs ou extérieurs du véhicule dans toutes les situations. Verrouillez toujours votre véhicule même si vous êtes stationné que pour une courte période. Ne laissez jamais votre clé intelligente dans le véhicule et verrouillez toujours le véhicule lorsque vous ne l'utilisez pas. Soyez conscient de votre environnement et stationnez votre véhicule dans des endroits sûrs et bien éclairés, aussi souvent que possible.

De nombreux dispositifs offrant une protection supplémentaire, tels que des verrous à composants, des marqueurs d'identification et des systèmes de repérage, sont disponibles dans les magasins d'approvisionnement en pièces automobiles et les boutiques spécialisées. Les concessionnaires NISSAN peuvent également vous fournir de tels équipements. Vérifiez avec votre compagnie d'assurance pour voir si vous êtes éligible à des rabais pour divers équipements de protection contre le vol.

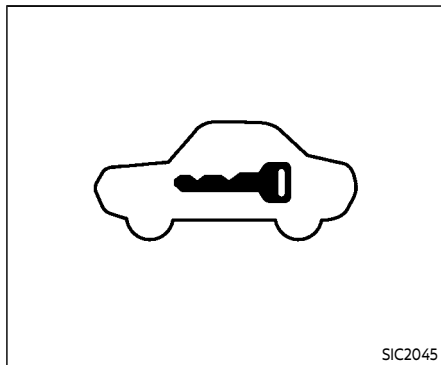

Comment faire fonctionner le système de sécurité du véhicule

1. Fermez toutes les vitres.

Le système fonctionne même si les vitres sont ouvertes.

2. Tournez le contacteur d'allumage en position OFF.
3. Retirez la clé intelligente du véhicule.
4. Fermez toutes les portières, le capot et le hayon/le coffre. Verrouillez toutes les portière et le coffre (modèles Roadster). Les portières peuvent être verrouillées avec la clé intelligente, l'interrupteur de demande de la poignée de portière, la commande des

serrures électriques des portières ou avec la clé mécanique.

5. Vérifiez que le témoin indicateur du dispositif antivol s'allume. Le témoin indicateur de sécurité reste allumé pendant 30 secondes environ. Le dispositif antivol du véhicule est maintenant pré-activé. Après environ 30 secondes, le dispositif antivol du véhicule s'arme automatiquement. Le témoin du dispositif antivol commence à clignoter environ une fois toutes les 3 secondes. Si, durant ces 30 secondes, vous déverrouillez la portière, ou encore si le contacteur d'allumage est sur ACC ou sur ON, le système n'est pas activé.

Le système est activé, même avec conducteur et/ou passagers dans le véhicule, si toutes les portières, le capot et le hayon sont verrouillés, et le contacteur d'allumage est en position LOCK. Pour relâcher le système, tournez le contacteur d'allumage sur la position ACC ou ON.

Activation du système de sécurité du véhicule

Le système de sécurité du véhicule est constitué des alarmes suivantes :

- Clignotement des phares et klaxon intermittent.
- L'alarme s'arrête automatiquement après 1 minute environ. Toutefois, elle se remet en marche si quelqu'un tente à nouveau de toucher au véhicule.

L'alarme se met en marche :

- Si la portière est déverrouillée ou le hayon ouvert sans utiliser le bouton de la clé intelligente, l'interrupteur de demande de la poignée de portière ou la clé mécanique. (Même si la portière est ouverte en déverrouillant le loquet intérieur de portière, l'alarme sera activée.)
- Dès que le capot est ouvert.

Comment arrêter une alarme activée

L'alarme s'arrêtera en déverrouillant une portière en appuyant sur le bouton de déverrouillage sur la clé intelligente, l'interrupteur de demande de la poignée de portière ou en utilisant la clé mécanique. L'alarme ne s'arrêtera pas si le contacteur d'allumage est positionné sur la position ACC ou ON.

Si le système ne fonctionne pas de la manière décrite ci-dessus, il est recommandé de le faire vérifier par un concessionnaire NISSAN.

SYSTÈME ANTIDÉMARRAGE DU VÉHICULE NISSAN

Le système antidémarrage du véhicule NISSAN ne permettra pas au moteur de démarrer sans l'utilisation de la clé intelligente enregistrée. **Ne laissez jamais les clés dans le véhicule.**

Pour les États-Unis :

Ce dispositif est conforme à la partie 15 des réglementations FCC. Son utilisation est soumise aux deux conditions suivantes :

(1) cet appareil ne doit pas causer d'interférences nuisibles et (2) cet appareil doit pouvoir supporter toute interférence reçue et notamment les interférences susceptibles de provoquer un fonctionnement indésirable.

Remarque : Tout changement ou modification qui n'est pas expressément approuvé par la partie responsable du respect des réglementations peut annuler le droit de l'utilisateur de se servir de cet appareil.

Pour le Canada :

Le présent appareil est conforme aux CNR d'Industrie Canada applicables aux appareils radio exempts de licence. L'exploitation est autorisée aux deux conditions suivantes :

(1) l'appareil ne doit pas produire de brouillage, et (2) l'utilisateur de l'appareil doit accepter tout brouillage radio-électrique subi, même si le brouillage est susceptible d'en compromettre le fonctionnement.

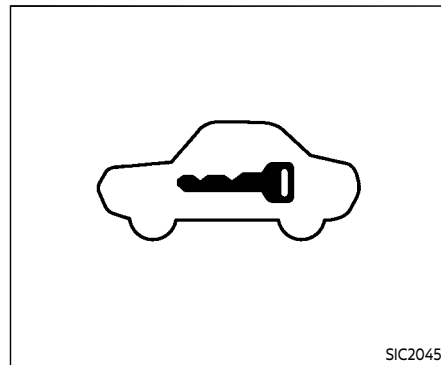

Témoin indicateur de sécurité

Le témoin indicateur de sécurité est situé sur le panneau des compteurs. Il indique l'état du système antidémarrage du véhicule NISSAN.

Ce témoin clignote après que le contacteur d'allumage soit mis en position LOCK, ACC ou OFF. Il indique que les systèmes de sécurité équipant le véhicule sont en état de fonctionner.

En cas d'anomalie du système antidémarrage du véhicule NISSAN, ce témoin reste allumé lorsque vous placez le contacteur d'allumage sur la position ON.

Si le témoin continue de rester allumé

et/ou si le moteur ne démarre pas, faites contrôler le système antidémarrage du véhicule NISSAN dès que possible. Veuillez apporter toutes les clés intelligentes que vous possédez. Il est recommandé de se rendre chez un concessionnaire NISSAN pour ce service.

COMMANDE D'ESSUIE-GLACE ET DE LAVE-GLACE



AVERTISSEMENT

En cas de gel, la solution du lave-glace risque de geler sur le pare-brise et de gêner la visibilité, ce qui peut provoquer un accident. Avant de laver le pare-brise, mettez le dégivreur en marche pour chauffer le pare-brise.



MISE EN GARDE

- N'actionnez pas le lave-glace continuellement pendant plus de 30 secondes.
- N'actionnez pas le lave-glace lorsque le réservoir est vide.
- Ne remplissez pas le réservoir du lave-glace avec un liquide concentré non dilué de lave-glace. Du concentré de liquide de lave-glace à base d'alcool méthylique peut tacher de façon permanente la calandre s'il est renversé lors du remplissage du réservoir du lave-glace.
- Mélangez au préalable du liquide concentré de lave-glace avec de l'eau selon les niveaux re-

commandés par le fabricant avant de remplir le réservoir du lave-glace. N'utilisez pas le réservoir du lave-glace pour mélanger le concentré de liquide de lave-glace et l'eau.

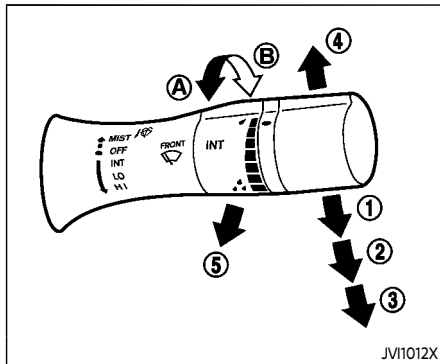

JV11012X

Les essuie-glace et le lave-glace fonctionnent lorsque le contacteur d'allumage est en position ON.

Abaissez le levier pour actionner les essuie-glace aux vitesses suivantes :

- ① Intermittent – la durée de la pause entre les balayages des essuie-glaces peut être réglée en tournant la molette vers A (plus lent) ou vers B (plus rapide).

Lorsque la fonction de capteur d'intervalle (pour les modèles avec système de navigation) des essuie-glaces est activée, la durée de la pause entre les balayages des essuie-glaces varie également en fonction de celle du véhicule. (Par exemple, si la vitesse du véhicule est élevée, la vitesse des essuie-glaces augmente.)

Modèles avec système de navigation :

Notez que cette fonction est désactivée à l'usine en tant que réglage par défaut. Pour éteindre et mettre en marche cette fonction, reportez-vous à «Comment utiliser le bouton SETTING» (P.4-13).

- ② Lent – fonctionnement lent en continu
- ③ Rapide – fonctionnement rapide en continu

Poussez le levier vers le haut ④ pour un simple balayage d'essuie-glace.

Pour mettre le lave-glace en marche, tirez le levier vers vous ⑤. L'essuie-glace amorcera également une série de va-et-vient.

Système essuie-goutte d'essuie-glace:

L'essuie-glace fonctionnera également une fois environ 3 secondes après l'utilisation du lave-glace et de l'essuie-glace. Cette opération a pour but d'essuyer le liquide de lave-glace qui aurait goutté sur le pare-brise.

COMMANDE DE DÉGIVREUR DE LUNETTE ARRIÈRE

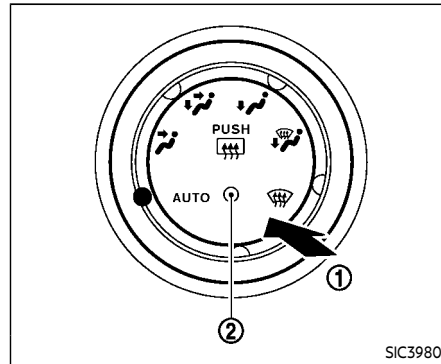

SIC3980

Type A (si le véhicule en est équipé)

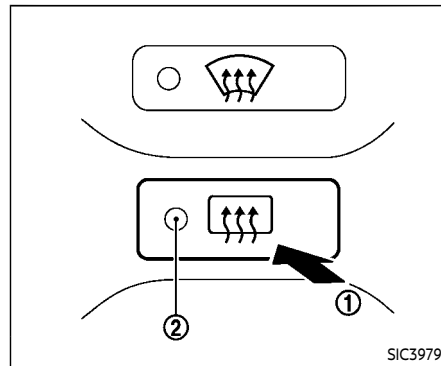

SIC3979

Type B (si le véhicule en est équipé)

COMMANDE DE PHARE ET DE CLIGNOTANT

Pour désembuer ou dégivrer la lunette et les rétroviseurs extérieurs, démarrez le moteur et appuyez sur la commande ①. Le témoin indicateur ② va s'allumer. Appuyez de nouveau sur la commande pour arrêter le dégivreur.

Le dégivreur s'arrêtera automatiquement après environ 15 minutes.



MISE EN GARDE

- Veillez à ne pas endommager le dégivreur de lunette arrière lors du nettoyage de la surface intérieure de la lunette.
- N'utilisez pas la commande de dégivreur de lunette arrière lorsque la capote est en mouvement ou complètement ouverte. La chaleur pourrait endommager le matériau et/ou les éléments composant la capote (pour les modèles Roadster).

PHARES AU XÉNON



AVERTISSEMENT



HAUTE TENSION

- Lorsque les phares au xénon sont allumés, ils produisent une haute tension. Pour ne pas vous électrocuter, n'essayez jamais de modifier ou de démonter ces phares. Faites toujours remplacer vos phares au xénon par un technicien de service agréé.
- Les phares au xénon éclairent beaucoup plus que les phares ordinaires. S'ils ne sont pas correctement réglés, ils risquent d'aveugler le conducteur qui arrive en sens inverse ou qui vous précède, et ainsi provoquer un accident grave. Il est recommandé d'amener immédiatement votre véhicule chez un concessionnaire NISSAN pour faire régler les phares s'ils ne le sont pas déjà.

La clarté et la lumière des phares sont légèrement différentes lorsque vous allumez les phares au xénon. Cependant, la clarté et la lumière des phares se réta-

bliront très vite.

- La durabilité des phares au xénon est raccourcie s'ils sont allumés et éteints fréquemment. Il est généralement préférable de ne pas éteindre les phares pendant de courts intervalles (par exemple, lorsque le véhicule est arrêté aux intersections).
- Si l'ampoule du phare au xénon est sur le point de brûler, la clarté baisse très rapidement, l'ampoule commence à clignoter et la couleur deviendra rougeâtre. Si l'une de ces conditions survient, il est recommandé de se rendre chez un concessionnaire NISSAN.

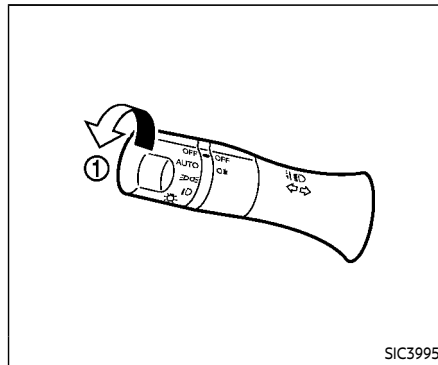
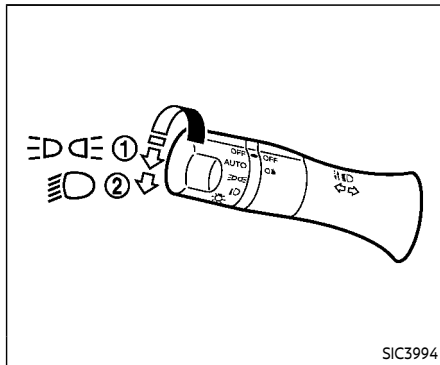

automatique, positionnez la commande sur OFF, ☰ ou ☷.

Le système d'éclairage automatique peut activer les phares automatiquement lorsqu'il fait sombre et les désactiver lorsqu'il fait clair.

Si le contact d'allumage est placé sur arrêt, que l'une des portières est ouverte et que cette condition perdure, les phares restent allumés pendant 5 minutes.

Retardateur de désactivation automatique des phares :

Les phares peuvent rester allumés 45 secondes après le positionnement sur arrêt du contact d'allumage, l'ouverture de l'une des portières et la fermeture de toutes les portières.

Modèles avec système de navigation :

Vous pouvez régler la durée du retardateur de désactivation automatique des phares de 0 seconde (désactivé) à 180 secondes. Le réglage d'usine par défaut est de 45 secondes.

Pour le réglage du retardateur de désactivation automatique des phares, reportez-vous à «Délai désact. phare» (P.4-17).

COMMANDE DE PHARE

Éclairage

- ① Tournez la commande d'éclairage en position ☰ ou ☷ :
Les feux de stationnement avant, les feux de position, les feux arrière, l'éclairage de la plaque d'immatriculation, ceux du tableau de bord et les phares de jour s'allument.
- ② Tournez la commande d'éclairage en position ☷ ou ☰ :
Les phares s'allument et tous les autres éclairages demeurent allumés. Toutefois, les phares de jour s'éteignent.

Système d'éclairage automatique

Le système d'éclairage automatique permet de régler les phares de sorte qu'ils s'allument et s'éteignent automatiquement.

Pour activer le système d'éclairage automatique :

1. Assurez-vous que la commande de phares est en position AUTO ①.
2. Placez le contact d'allumage sur la position ON.
3. Le système d'éclairage automatique active et désactive les phares automatiquement.

Pour désactiver le système d'éclairage

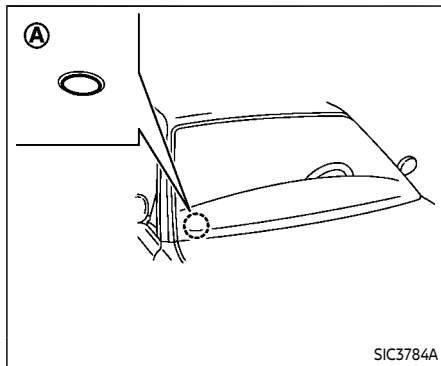

Assurez-vous de ne rien poser sur le capteur optique **A** situé sur la partie supérieure du tableau de bord. Le capteur optique commande l'éclairage automatique ; s'il est couvert, le capteur optique agit comme s'il faisait sombre et active les phares.

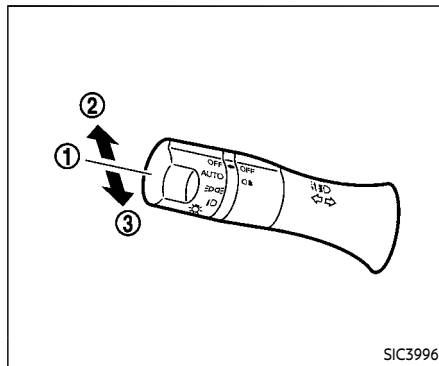

Sélection des phares

- ① Pour sélectionner les feux de croisement, poussez le levier au point mort comme il est illustré.
- ② Pour sélectionner les feux de route, poussez le levier vers l'avant lorsque la commande est en position . Pour sélectionner les feux de croisement, tirez-le vers vous.
- ③ Les feux de route clignotent lorsque le levier est tiré, même si la commande des phares est en position OFF.

Système d'économie de batterie

Une sonnerie retentira lorsque la portière du conducteur est ouverte avec la commande de lumière en position ou et le contacteur d'allumage en position ACC, OFF ou LOCK.

Lorsque la commande des phares se trouve en position ou et que le contacteur d'allumage est en position ON, les phares s'éteignent automatiquement un certain moment après avoir placé le contacteur d'allumage en position OFF.

Lorsque la commande des phares demeure en position ou après que les phares se soient éteints automatiquement lorsque le contacteur d'allumage est tourné en position ON.



MISE EN GARDE

- Lorsque vous remettez la commande des phares en marche après que les feux se sont éteints automatiquement, les feux ne s'éteignent pas automatiquement. Remettez la commande des phares en position OFF avant de vous éloigner du véhicule pendant une longue période de temps, sinon la batterie se déchargera.

- Ne laissez jamais la commande des phares sur marche pendant trop longtemps lorsque le moteur est arrêté même si les phares s'éteignent automatiquement.

Système de phare de jour

Les phares de jour s'allument automatiquement lorsque vous mettez le moteur en marche avec le frein de stationnement desserré. Les phares de jour fonctionnent avec la commande des phares sur la position OFF ou OFF . Placez la commande des phares en position ON pour obtenir le plein éclairage pour la conduite de nuit. Toutefois, les phares de jour s'éteignent.

Si le frein de stationnement est serré lors du démarrage du moteur, les phares de jour ne s'allument pas. Les phares de jour s'allument lorsque vous desserrez le frein de stationnement. Les phares de jour restent allumés jusqu'à ce que vous placiez le contacteur d'allumage en position OFF.



AVERTISSEMENT

Lorsque le système de phare de jour est allumé, les feux arrière de votre véhicule ne sont pas allumés. Il faut allumer les phares dès que la nuit tombe. Ne pas le faire pourrait provoquer un accident et vous blesser et blesser d'autres personnes.

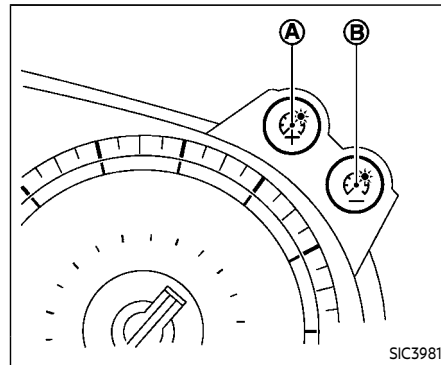

Commande de luminosité des instruments

La commande de luminosité des instruments fonctionne lorsque la commande de phares est positionnée sur OFF , ON ou AUTO (avec l'éclairage automatique activé).

Appuyez sur la commande vers le haut A ou vers le bas B pour augmenter ou diminuer l'intensité de l'éclairage du tableau de bord lorsque vous conduisez la nuit.

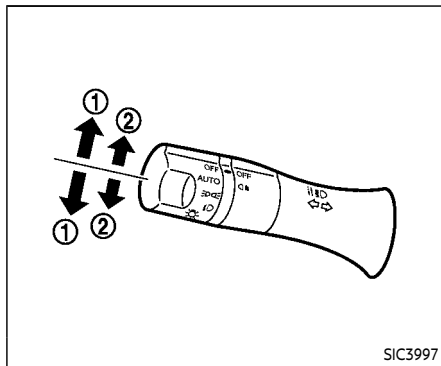

COMMANDE DE CLIGNOTANT

① Clignotant

Tirez le levier vers le haut ou vers le bas pour signaler la direction dans laquelle vous vous dirigez. Le levier revient automatiquement en position centrale après le virage.

② Indicateur de changement de voie

Déplacez le levier vers le haut ou le bas jusqu'à ce que le clignotant se mette à clignoter, mais que le levier ne s'enclenche pas, pour signaler un changement de voie. Maintenez le levier jusqu'à avoir fini

le changement de voie.

Déplacez le levier vers le haut ou le bas jusqu'à ce que le clignotant se mette à clignoter, mais que le levier ne s'enclenche pas, puis relâchez le levier. Le clignotant clignote automatiquement 3 fois.

Choisissez la méthode appropriée de changement de voie selon les conditions de la route et du trafic.

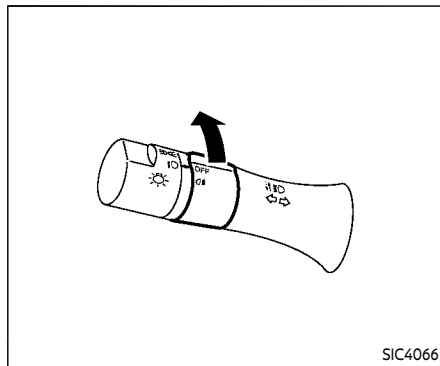

COMMANDE D'ANTIBROUILLARD (si le véhicule en est équipé)

Pour activer l'antibrouillard arrière, tournez la commande des phares en position ☉, puis tournez la commande d'antibrouillard en position ☉#.

Le témoin revient en position OFF automatiquement, et l'antibrouillard arrière sera allumé.

Assurez-vous que le témoin indicateur sur le tableau de bord s'allume.

Pour éteindre l'antibrouillard arrière, tournez de nouveau la commande d'antibrouillard en position ☉#.

Assurez-vous que le témoin indicateur

sur le tableau de bord s'éteint.

KLAXON

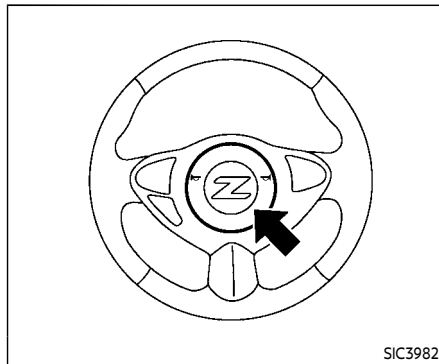

Pour klaxonner, appuyez sur la partie rembourrée au centre du volant.



AVERTISSEMENT

Ne démontez pas le klaxon. Ceci pourrait nuire au fonctionnement du système des coussins gonflables d'appont avant. Toute modification du coussin gonflable d'appont avant comporte des risques de blessures graves.

SIÈGES CHAUFFANTS (si le véhicule en est équipé)



AVERTISSEMENT

N'utilisez pas ou ne laissez pas les occupants utiliser le chauffage de siège si vous ou les occupants ne pouvez pas contrôler des températures de siège élevées ou ne pouvez pas ressentir de douleurs au niveau de ces parties du corps en contact avec le siège. L'utilisation du système de chauffage par ces personnes peut résulter à des blessures graves.



MISE EN GARDE

- La batterie risque de se décharger si le chauffeur de siège est mis en marche alors que le moteur ne tourne pas.
- N'utilisez pas le chauffeur de siège pendant une durée prolongée ou lorsqu'aucune personne n'occupe le siège.
- Ne posez sur le siège aucun article risquant d'accumuler la chaleur, tel que couverture, coussin, housse, etc. Sinon, une surchauffe du siège risque alors de se produire.

- Ne placez rien de dur ou de lourd sur le siège et ne le percez pas avec une épingle ou un objet similaire. Vous risquez d'endommager le chauffeur.
- Tout liquide renversé sur le siège chauffant doit être immédiatement retiré avec un chiffon sec.
- Au cours de l'entretien du siège, n'utilisez jamais d'essence, diluant chimique ou autres produits du même type.
- En cas de dysfonctionnement ou de non-fonctionnement du siège chauffant, placez le commutateur sur arrêt et faites vérifier le système. Il est recommandé de se rendre chez un concessionnaire NISSAN pour ce service.

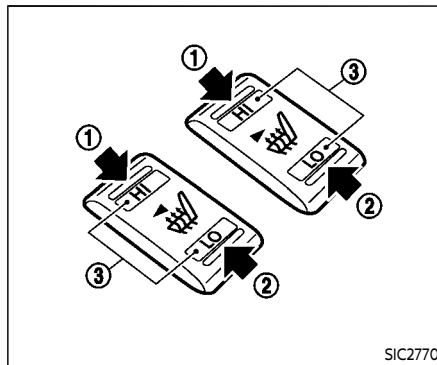

Les sièges avant sont chauffés grâce à un dispositif de chauffage incorporé. Les commutateurs sont installés à l'intérieur de la console centrale et peuvent être commandés individuellement.

1. Démarrez le moteur.
2. Sélectionnez la gamme de chauffage désirée.
 - Appuyez sur la partie HI (élevée) du commutateur ① pour une chaleur élevée.
 - Appuyez sur la partie LO (bas) du commutateur ② pour une chaleur réduite.

- Le témoin indicateur ③ s'allumera lorsque le chauffage se met en marche.
3. Pour éteindre le chauffage, remettez la commande en position neutre. Assurez-vous que le témoin indicateur s'éteint.

Le système de chauffage est contrôlé par un thermostat qui active et désactive le chauffage automatiquement. Le témoin indicateur reste allumé tant que la commande est activée.

Dès que l'air intérieur du véhicule est chaud, ou avant de quitter le véhicule, veillez à éteindre la commande.

SIÈGES CLIMATISÉS (si le véhicule en est équipé)

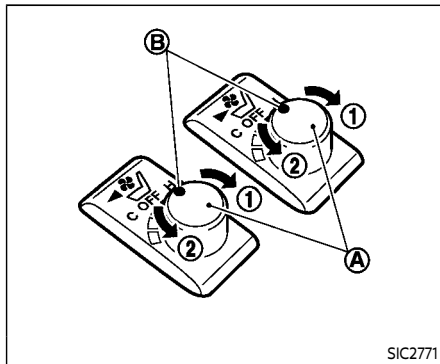

Le siège climatisé réchauffe ou refroidit les sièges avant en envoyant de l'air chaud ou frais depuis la surface du siège. Les commutateurs sont installés à l'intérieur de la console centrale et peuvent être commandés individuellement.

La température à la surface des sièges climatisés est réglée automatiquement à un niveau optimal. Cependant, réglez la température à l'aide du cadran de réglage si les sièges sont trop chauds ou trop froids.

1. Démarrez le moteur.
2. Tournez la molette de réglage (A) du côté chaud (1) ou du côté froid (2). Le témoin indicateur (B) sur la molette

s'allumera.

3. Ajustez la quantité d'air désirée en utilisant la molette de réglage (A).
4. Dès que l'intérieur du véhicule est chauffé ou refroidi, et/ou avant de quitter le véhicule, veillez à placer le commutateur en position d'arrêt (centre). Le témoin indicateur (B) sur la molette s'éteint sur la position OFF.

Le siège climatisé réglé possède des filtres à air. Si le siège climatisé ne fonctionne pas correctement, cela peut indiquer que les filtres à air sont bouchés. Pour vérifier les filtres à air du siège climatisé, il est recommandé de se rendre chez un concessionnaire NISSAN.



AVERTISSEMENT

N'utilisez pas ou ne laissez pas les occupants utiliser le siège climatisé si vous ou les occupants ne pouvez pas contrôler les températures de siège ou ne pouvez pas ressentir de douleurs au niveau des parties du corps en contact avec le siège. L'utilisation des sièges climatisés par ces personnes peut résulter à des blessures graves.



MISE EN GARDE

- **Ne placez pas d'objets en face de l'admission située derrière et sous le siège avant. Ceci pourrait causer un dysfonctionnement ou interrompre le fonctionnement.**
- **La batterie risque de se décharger si le siège climatisé est mis en marche alors que le moteur ne tourne pas.**
- **N'utilisez pas le siège climatisé pendant une durée prolongée ou lorsqu'aucune personne n'occupe le siège.**
- **Ne posez sur le siège aucun article risquant d'accumuler la chaleur, tel que couverture, coussin, housse, etc. Sinon une surchauffe du siège risque alors de se produire.**
- **Ne placez rien de dur ou de lourd sur le siège, ne le percez pas avec une épingle ou un objet similaire. Ceci peut provoquer l'endommagement du siège climatisé.**
- **Tout liquide renversé sur le siège doit être immédiatement retiré avec un chiffon sec.**

- Le siège climatisé réglé possède des filtres à air. Ne faites pas fonctionner le siège climatisé réglé sans filtres à air. Ceci peut endommager le système.
- Au cours de l'entretien du siège, n'utilisez jamais d'essence, diluant chimique ou autres produits du même type.
- En cas de dysfonctionnement ou de non-fonctionnement du siège climatisé, placez le commutateur sur arrêt et faites vérifier le système. Il est recommandé de se rendre chez un concessionnaire NISSAN pour ce service.

COMMANDE D'ANNULATION DU CONTRÔLE DE DYNAMIQUE DU VÉHICULE (VDC)

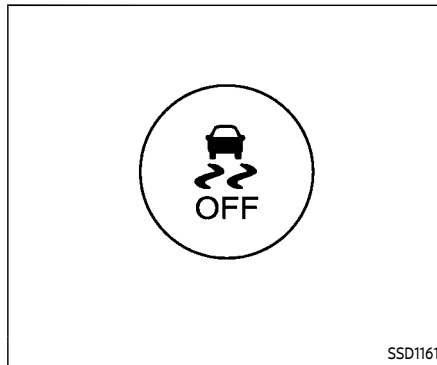

Pour remettre le système en marche, appuyez de nouveau sur le commutateur VDC OFF ou remettez le moteur en marche. (Reportez-vous à «Système de contrôle de dynamique du véhicule (VDC)» (P.5-35).)

Dans la plupart des cas de conduite, il est préférable de mettre le système de contrôle de dynamique du véhicule (VDC) en marche.

Le système VDC abaisse le régime du moteur si le véhicule est embourbé ou bloqué dans la boue ou la neige afin de réduire le patinage des roues. La vitesse du moteur sera réduite même si vous appuyez à fond sur l'accélérateur. Désactivez le système VDC si vous voulez dégager le véhicule en utilisant la puissance du moteur à son maximum.

Pour désactiver le système VDC, appuyez sur le commutateur VDC OFF. Le témoin indicateur  s'allume.

PRISE ÉLECTRIQUE

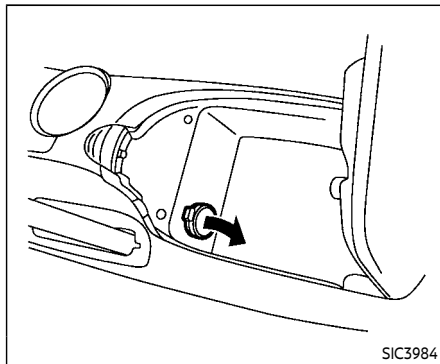

Console centrale

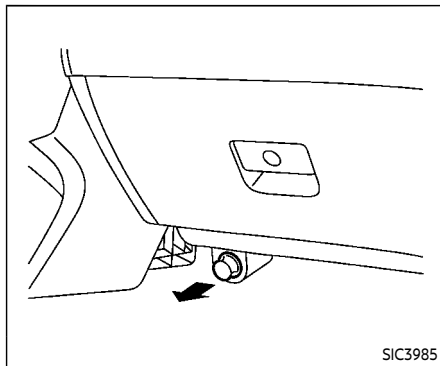

Boîte à gants inférieure

La prise électrique se trouve dans la console centrale et sur la boîte à gants inférieure.



MISE EN GARDE

- La prise et la fiche peuvent devenir chaudes lors de l'utilisation ou juste après.
- N'utilisez pas cette prise pour des accessoires utilisant un courant supérieur à 12 volts, 120 W (10 A). Il ne faut pas y brancher d'adaptateurs doubles, ou plusieurs accessoires électriques en même temps.
- Utilisez la prise d'alimentation seulement lorsque le moteur est en marche afin d'éviter de décharger la batterie du véhicule.
- Évitez d'utiliser la prise électrique lorsque la climatisation, les phares ou le dégivreur de lunette arrière fonctionnent.
- Cette prise électrique n'est pas conçue pour être utilisée par un allume-cigare.
- Enfoncez complètement la fiche. Si le contact n'est pas bon, la fiche risque de surchauffer ou le fusible

de température interne de sauter.

- Avant de brancher ou de débrancher une prise, assurez-vous que l'accessoire électrique utilisé est éteint.
- Lorsque la prise n'est pas utilisée, remplacez le couvercle. Veillez à ce que de l'eau ou tout autre liquide n'entre pas en contact avec la prise.

RANGEMENT

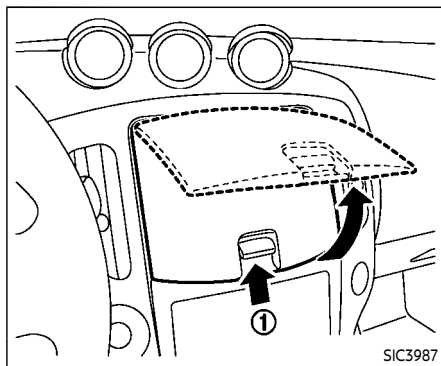

VIDE-POCHES DE TABLEAU DE BORD (excepté pour les modèles avec système de navigation)

Pour ouvrir le couvercle, appuyez sur le bouton ① vers le haut.

Pour le fermer, poussez le couvercle vers le bas.



AVERTISSEMENT

Pour ne pas risquer de se blesser en cas d'accident ou d'arrêt brusque, gardez le couvercle du vide-poches fermé.

PORTE-TASSES



MISE EN GARDE

- Évitez les démarrages ou coups de frein brusques lorsque le porte-tasses est chargé afin de ne pas renverser le liquide. Un liquide chaud peut brûler le conducteur ou le passager.
- Dans le porte-tasses, n'utilisez que des tasses en matière molle. Des objets durs peuvent causer des blessures en cas d'accident.

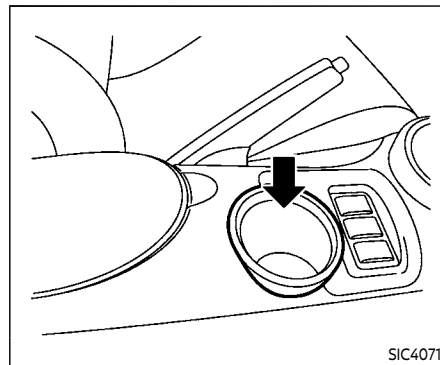

Un porte-tasses est située sur le tableau de bord.

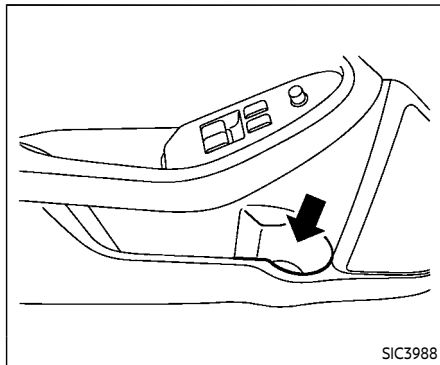

Porte-bouteille



MISE EN GARDE

- N'utilisez pas les porte-bouteilles pour tout autre objet qui pourrait être projeté dans le véhicule et qui pourrait blesser quelqu'un lors d'un freinage brusque ou d'un accident.
- N'utilisez pas le porte-bouteille pour des récipients de liquide ouverts.

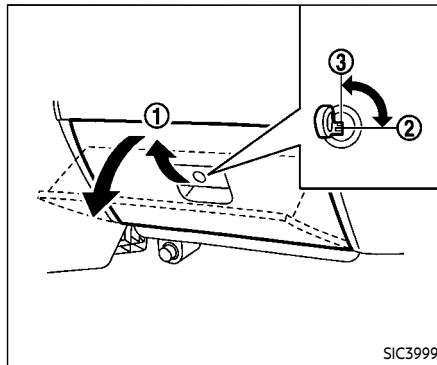

BOÎTE À GANTS



AVERTISSEMENT

Pour ne pas risquer de vous blesser en cas d'accident ou d'arrêt brusque, gardez le couvercle de la boîte à gants fermé.

Pour ouvrir la boîte à gants, tirez la manette ①.

Pour fermer, poussez le couvercle jusqu'à enclenchement.

Pour verrouiller ②/déverrouiller ③ la boîte à gants, utilisez la clé mécanique ou la clé

portefeuille. Pour plus de renseignements sur l'utilisation de la clé mécanique, reportez-vous à «Clés» (P.3-3).

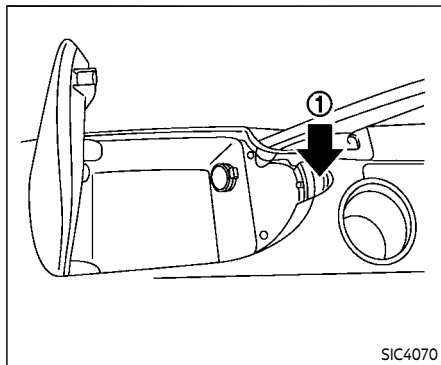

BOÎTIER DE CONSOLE

Appuyez sur le bouton ① et tirez le couvercle vers le haut pour ouvrir le boîtier de console.

Pour fermer, poussez le couvercle vers le bas jusqu'à enclenchement.

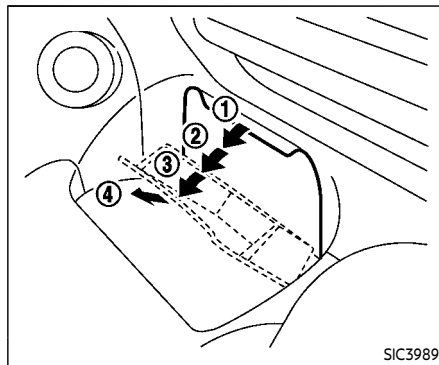

BOÎTE DE COLIS ARRIÈRE

La boîte de colis arrière est située derrière le siège du côté droit.

Pour ouvrir la boîte de colis arrière, tirez sur la partie supérieure du couvercle à la position ① ou ②.

Pour enlever la boîte de colis arrière, tirez le couvercle à la position ③ avec une grande force jusqu'à ce qu'elle se déverrouille. Puis, tirez la boîte de colis arrière à la direction ④.

Pour installer, assurez-vous que les deux charnières de la boîte de colis arrière sont engagées avec les supports, puis exécutez les étapes de dessus dans l'ordre inverse.



AVERTISSEMENT

Fermez toujours la boîte de colis arrière pendant la conduite afin de ne pas vous blesser en cas d'accident ou d'arrêt brusque.

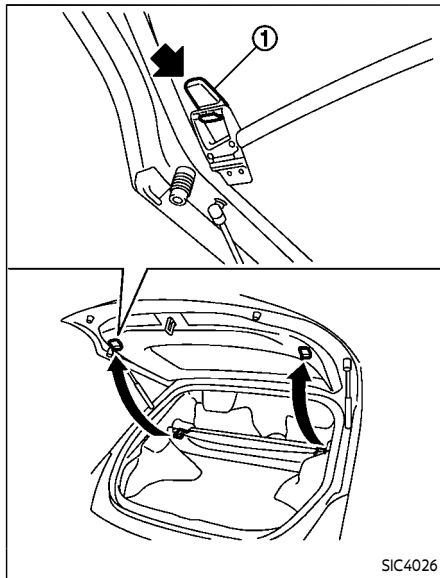

HOUSSE DE CHARGEMENT (si le véhicule en est équipé)

La housse de chargement garde et protège le contenu dans l'espace de chargement à l'abri de l'extérieur.

Pour utiliser la housse de chargement, extrayez-la, et accrochez les deux côtés

aux crochets ① situés à l'intérieur du hayon.

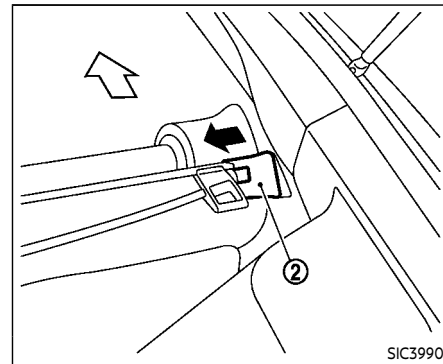

Pour retirer l'unité de housse de chargement, arrimez la housse, et tirez le support ② vers le côté opposé.



AVERTISSEMENT

- Ne laissez jamais d'objet sur la housse de chargement, même de petite taille. Ceci pourrait produire une blessure en cas d'accident ou de freinage brusque.
- Ne laissez pas la housse de chargement dans le véhicule sans être enclenchée sur son support.

- Sécurisez correctement le chargement avec des cordes ou des courroies pour qu'il ne glisse pas ou ne se déplace pas. Ne placez pas le chargement plus haut que les dossiers de siège. Un chargement mal maintenu pourrait entraîner des blessures graves en cas d'arrêt brusque ou de collision.
- Sécurisez correctement le chargement et ne le laissez pas entrer en contact avec la sangle d'ancrage supérieure lorsque celle-ci est fixée à l'ancrage de la sangle supérieure. Un chargement mal attaché ou en contact avec la sangle d'attache supérieure risquerait d'endommager cette dernière en cas de collision. Si la housse de chargement rentre en contact avec la sangle d'attache supérieure lorsqu'elle est fixée à l'ancrage de la sangle supérieure, retirez la housse de chargement du véhicule ou sécurisez-la sur le sol de rangement au-dessous de son point d'attache. Si la housse de chargement n'est pas retirée, ceci pourrait endommager la sangle d'attache supérieure durant une collision. Votre enfant

pourrait être gravement blessé ou tué en cas de choc si la sangle d'ancrage supérieure était endommagée.

VITRES

LÈVE-VITRES ÉLECTRIQUES



AVERTISSEMENT

- Pendant la conduite du véhicule et avant de relever les vitres, assurez-vous que les passagers ont tous les mains, etc. à l'intérieur du véhicule. Utilisez le bouton de blocage des lève-vitres pour empêcher une utilisation imprévue des lève-vitres électriques.
- Afin d'éviter tout risque de blessure ou de mort causé par le fonctionnement involontaire du véhicule et/ou de ses systèmes, comprenant le coincement dans les vitres ou l'activation involontaire du verrouillage de portière, ne laissez pas d'enfants, de personnes ayant besoin d'assistance ou d'animaux sans surveillance dans votre véhicule. En outre, la température à l'intérieur d'un véhicule fermé durant un jour chaud peut rapidement devenir suffisamment élevée pour causer des risques significatifs de blessure ou de mort de personnes ou animaux.

Les lève-vitres électriques fonctionnent lorsque le contacteur d'allumage est en position ON ou fonctionnent pendant environ 45 secondes après avoir mis le contacteur d'allumage sur la position OFF. Si pendant cet intervalle de 45 secondes environ, la portière du conducteur ou du passager avant est ouverte, le fonctionnement des lève-vitres est annulé.

Les commandes du lève-vitres électriques seront désactivées pendant l'utilisation de la capote (modèles Roadster).

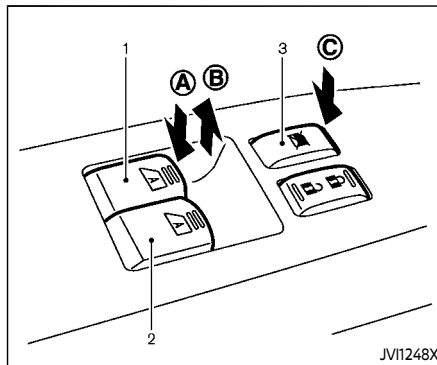

1. Vitre côté conducteur
2. Vitre côté passager avant
3. Bouton de blocage des lève-vitres

Commande de lève-vitres principale (côté conducteur)

Pour abaisser ou relever une vitre, maintenez la commande poussée vers le bas A ou tirée vers le haut B. La commande principale (côté conducteur) permet d'abaisser ou de relever toutes les vitres.

Verrouillage de la vitre du passager

Lorsque le bouton de blocage C est enfoncé, seule la vitre du conducteur peut être abaissée ou relevée. Pour déverrouiller la vitre, exercez une seconde pression sur le bouton.

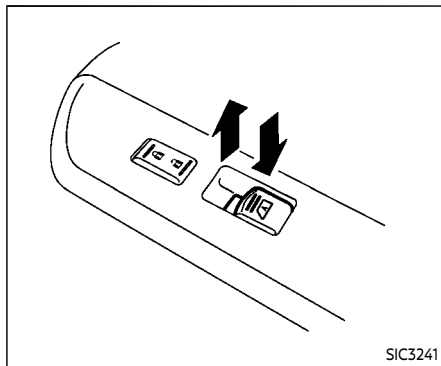

Commande de lève-vitres côté passager

Les commandes des passagers ne permettent que d'abaisser et de relever les vitres correspondantes. Pour abaisser ou relever une vitre, maintenez la commande poussée vers le bas ou tirée vers le haut.

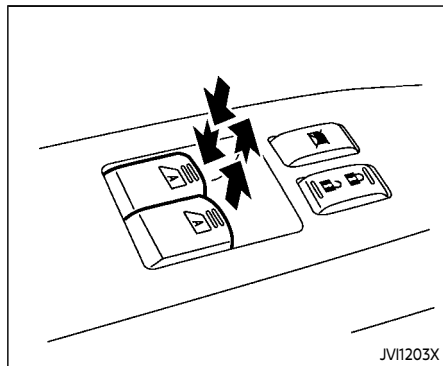

Fonctionnement automatique

Pour abaisser ou relever entièrement la vitre, appuyez complètement sur la commande ou soulevez-la et relâchez-la; il n'est pas nécessaire d'exercer une pression continue. La vitre s'abaissera ou se relèvera à fond automatiquement. Pour arrêter la vitre, il suffit d'appuyer sur le côté opposé de la commande ou de la soulever.

Une légère pression sur la commande permet d'ouvrir ou de fermer le toit jusqu'à ce que la commande soit relâchée.

Inversion automatique



AVERTISSEMENT

Sur une certaine hauteur, lorsque la vitre est proche de la position fermée, le système ne peut pas détecter les objets coincés. Avant de relever les vitres, assurez-vous que les passagers ont tous les mains, etc. à l'intérieur du véhicule.

Lorsque l'unité de commande détecte un objet qui gêne la fermeture de la vitre du conducteur, celle-ci s'abaisse automatiquement.

L'inversion automatique peut être activée quand la vitre est fermée automatiquement lorsque le contacteur d'allumage est sur la position ON ou pendant 45 secondes après que le contacteur d'allumage a été mis en position OFF.

Dans certaines conditions d'environnement ou de conduite, l'inversion automatique fonctionne aussi en cas d'impact ou si une masse apparentée à un corps étranger reste coincée dans la vitre du conducteur.

Descente automatique des vitres (modèles Roadster)

Lorsque la commande de fonctionnement de la capote est enfoncée, les glaces s'abaissent automatiquement et complètement. Les vitres ne remontent pas automatiquement après achèvement de l'opération d'ouverture/de fermeture de la capote. Utilisez la commande de lève-vitres électrique pour les remonter.

Fonction d'ajustement automatique



MISE EN GARDE

Ne fermez aucune portière avant lorsque le câble de batterie est débranché. Le réglage automatique des vitres ne fonctionnera pas et le panneau latéral de toit risquerait d'être endommagé.

Le lève-vitres électrique est doté d'un réglage automatique. Les vitres s'abaissent légèrement lors de l'ouverture des portières afin d'éviter qu'elles ne touchent le pavillon latéral. Elles sont automatiquement relevées à la fermeture des portières.

Si le réglage automatique des fenêtres ne

fonctionne pas, les fenêtres peuvent être ajustées des façons suivantes :

- Lors de l'ouverture de la portière, la fenêtre s'abaisse pendant environ 2 secondes.
- Lorsque la portière est ouverte, la fenêtre ne peut être remontée.

Si les vitres ne se ferment pas automatiquement

Si la fonction automatique de la commande de lève-vitre électrique (fermeture uniquement) ne fonctionne pas correctement, effectuez la procédure suivante afin d'initialiser le système de lève-vitre électrique.

1. Appuyez sur le contact d'allumage pour démarrer le moteur.
2. Fermez la portière et la capote (modèles roadster).
3. Après avoir démarré le moteur, ouvrez la vitre complètement en activant la commande de lève-vitre électrique.
4. Tirez sur la commande de lève-vitre électrique et maintenez-la afin de fermer la vitre, puis maintenez la commande pendant plus de 3 secondes après la fermeture complète de la vitre.

5. Relâchez la commande de lève-vitre électrique. Actionnez la vitre à l'aide de la fonction automatique afin de vous assurer que l'initialisation est terminée.
6. Effectuez les étapes 2 à 5 mentionnées ci-dessus pour les autres vitres.

Si la fonction automatique de la commande de lève-vitre électrique ne fonctionne pas correctement après avoir effectué la procédure ci-dessus, faites vérifier votre véhicule. Il est recommandé de vous rendre chez un concessionnaire NISSAN pour procéder à cet entretien.

LUMIÈRES INTÉRIEURES

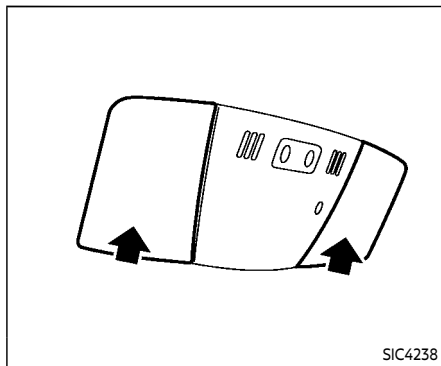

LECTEURS DE CARTE

Appuyez sur le commutateur pour allumer et éteindre l'éclairage.

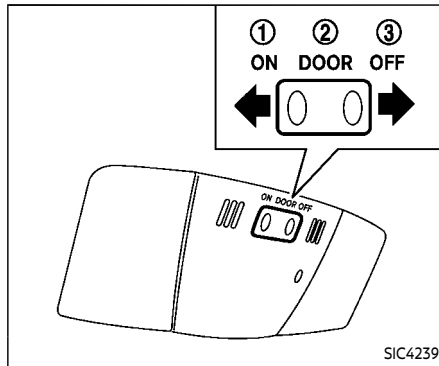

INTERRUPTEUR DE CONTRÔLE DES LUMIÈRES INTÉRIEURES

L'interrupteur de contrôle des lumières intérieures présente trois positions : ON (marche), DOOR (porte) et OFF (arrêt).

Position ON

Lorsque l'interrupteur est sur la position ON ①, les lampes de lecture s'allumeront.

Position DOOR

Lorsque le commutateur est en position DOOR ②, les lecteurs de carte avant et arrière s'allumeront de la manière suivante :

- le contacteur d'allumage est en position OFF ou LOCK.
 - elles restent allumées pendant environ 15 secondes.
- les portières sont déverrouillées en appuyant sur le bouton UNLOCK de la clé intelligente ou sur l'interrupteur de demande de la poignée de portière avec le contacteur d'allumage en position LOCK
 - elles restent allumées pendant environ 15 secondes.
- une portière est ouverte puis fermée lorsque le contacteur d'allumage est en position LOCK
 - elles restent allumées pendant environ 15 secondes.
- une portière est ouverte avec le contacteur d'allumage en position ACC ou ON
 - elles restent allumées pendant que la portière est ouverte. Lorsque la portière est fermée, les lumières s'éteignent.

Les lumières s'éteindront aussi après un certain temps quand elles restent acti-

vées après que le contacteur d'allumage a été appuyé sur la position OFF ou LOCK pour éviter que la batterie ne se décharge.

Modèles avec système de navigation :

Lorsque l'éclairage intérieur automatique est éteint (reportez-vous à «Informations et réglages du véhicule (modèles avec système de navigation)» (P.4-9)), les lumières s'allumeront sous les conditions suivantes :

- une portière est ouverte lorsque le contacteur d'allumage se trouve dans n'importe quelle position
 - elles restent allumées pendant que la portière est ouverte. Lorsque la portière est fermée, les lumières s'éteignent.

Position OFF

Lorsque l'interrupteur est en position OFF ③, les éclairages ne s'allument pas, quelles que soient les conditions.



MISE EN GARDE

N'utilisez pas les lumières trop longtemps avec le moteur arrêté. Vous risquez de décharger la batterie.

ÉCLAIRAGES DU MIROIR DE COURTOISIE

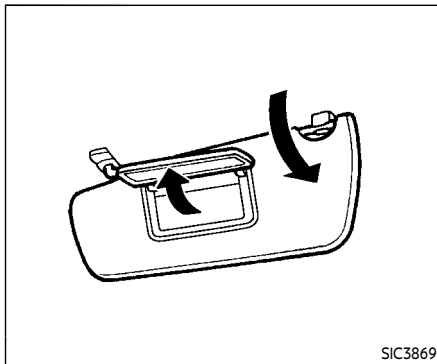

L'éclairage du miroir de courtoisie s'allume dès que le couvercle du miroir est ouvert.

Lorsque le couvercle est fermé, l'éclairage s'éteint.

Les lumières s'éteindront aussi après un certain temps quand elles restent activées pour éviter que la batterie ne se décharge.

ÉCLAIRAGE INTÉRIEUR DU COMPARTIMENT À BAGAGES (modèles Roadster)

L'éclairage s'allume en même temps que la lampe de lecture. Reportez-vous à «Lumières intérieures» (P.2-55).

ÉCLAIRAGE DE COMPARTIMENT À BAGAGES (modèles Coupé)

L'éclairage s'allume lorsque le hayon est ouvert. Lorsque le hayon est fermé, l'éclairage s'éteint.

L'éclairage s'éteindra aussi après un certain temps quand il reste activé après que le contacteur d'allumage a été mis sur la position OFF ou LOCK pour éviter que la batterie ne se décharge.

ÉCLAIRAGE DU COFFRE (modèles Roadster)

L'éclairage s'allume lorsque le couvercle de coffre est ouvert. Lorsque le couvercle de coffre est fermé, l'éclairage s'éteint.

TÉLÉCOMMANDE UNIVERSELLE HomeLink^{MD} (si le véhicule en est équipé)

La télécommande universelle HomeLink^{MD} est un dispositif pratique qui permet de regrouper les fonctions de trois télécommandes individuelles portatives.

La télécommande universelle HomeLink^{MD} :

- peut commander la plupart des dispositifs à radiofréquence (RF) tels que portes de garage, portails, éclairage d'habitation ou de bureau, serrures de porte d'entrée et dispositifs antivols.
- est alimentée par la batterie de votre véhicule. Aucune autre pile n'est nécessaire. Si la batterie du véhicule est déchargée ou déconnectée, le HomeLink^{MD} conserve toute sa programmation.

Après avoir programmé la télécommande universelle HomeLink^{MD}, conservez la télécommande portative car elle pourra servir ultérieurement (par exemple : si vous changez de véhicule). En cas de revente du véhicule, n'oubliez pas d'effacer les signaux programmés sur les boutons de la télécommande universelle HomeLink^{MD} par mesure de sécurité. Pour plus de renseignements, reportez-vous à «Programmation HomeLink^{MD}» (P.2-58).



AVERTISSEMENT

- N'utilisez pas la télécommande universelle HomeLink^{MD} avec un ouvre-porte de garage qui ne comporte pas une fonction d'arrêt de sécurité et d'inversion de mouvement de la porte comme le requièrent les Normes de sécurité fédérales. (Ces normes sont applicables aux modèles de dispositifs d'ouverture fabriqués après le 1er avril 1982). Un ouvre-porte de garage incapable de détecter un obstacle lors de la fermeture de la porte et d'inverser son mouvement ne satisfait pas aux normes fédérales en vigueur actuellement. L'utilisation d'un ouvre-porte de garage ne comportant pas ces fonctions augmente les risques de blessures ou risque de provoquer la mort.
- Durant la procédure de programmation, la porte de garage ou le portail s'ouvrent ou se ferment (si la télécommande est à portée). Assurez-vous qu'il n'y a personne ni aucun objet près de la porte de garage, du portail etc.,

pendant la programmation.

- Arrêtez le moteur du véhicule avant de programmer la télécommande universelle HomeLink^{MD}. N'inhalez pas les gaz d'échappement; ils contiennent du monoxyde de carbone, incolore et inodore. Le monoxyde de carbone est dangereux. Il peut causer des pertes de conscience ou la mort.

PROGRAMMATION HomeLink^{MD}

Si vous avez des questions ou éprouvez des difficultés à programmer votre télécommande HomeLink^{MD}, veuillez consulter le site web : www.homeLink.com ou appelez le 1-800-355-3515.

REMARQUE :

Il est également recommandé de placer une nouvelle pile dans la télécommande portative de l'appareil en train d'être programmé pour HomeLink^{MD} pour une programmation rapide et une transmission précise de la radiofréquence.

1. Placez l'extrémité de votre télécommande portative à 26-76 mm (1-3 po) de la surface du HomeLink^{MD}, tout en ne perdant pas de vue le témoin indicateur HomeLink^{MD} ①.

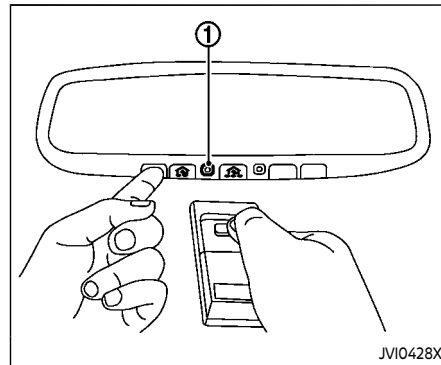

JVI0428X

2. Des deux mains, maintenez en même temps le bouton du HomeLink^{MD} de votre choix et le bouton de la télécommande portative. NE lâchez PAS jusqu'à ce que le témoin indicateur HomeLink^{MD} ① clignote lentement puis rapidement. Lorsque le témoin indicateur clignote rapidement, vous pouvez relâcher les deux boutons. (Le clignotement rapide indique que la programmation est réussie.)

REMARQUE :

Certains appareils programmables peuvent nécessiter un remplacement de l'étape 2 par la procédure cyclique marquée dans «Programmation du HomeLink^{MD}»

pour les clients du Canada et les ouvre-porte» (P.2-60).

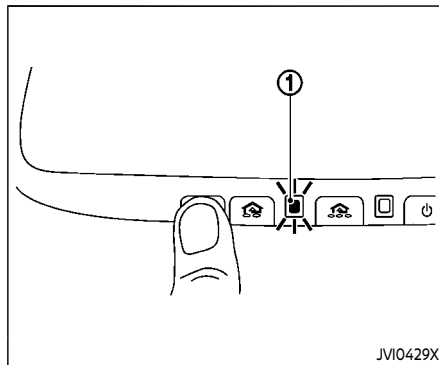

- Maintenez enfoncé le bouton HomeLink^{MD} programmé et observez le témoin indicateur.
 - Si le témoin indicateur ① est allumé en permanence, cela signifie que la programmation est finie et que votre appareil devrait s'activer lorsque vous appuyez puis relâchez le bouton HomeLink^{MD}.
 - Si le témoin indicateur ① clignote rapidement pendant deux secondes puis est allumé en permanence, continuez avec les étapes 4-6 pour un appareil à code variable. La présence d'une autre personne peut rendre les étapes suivantes plus aisées. Utilisez une

échelle ou autre. Ne vous tenez pas sur votre véhicule pour effectuer les étapes suivantes.

- Sur le récepteur situé sur le moteur de l'ouvre-porte de garage, situez le bouton «learn» ou «smart» (le nom et la couleur du bouton peuvent varier selon le fabricant, mais en général, il est situé près de l'endroit où le fil d'antenne suspendu est attaché à l'unité). Si vous ne trouvez pas le bouton, reportez-vous au manuel de l'ouvre-porte de garage.
- Appuyez puis relâchez le bouton «learn» ou «smart».

REMARQUE :

Une fois le bouton enfoncé, vous avez environ 30 secondes pour commencer l'étape suivante.

- Retournez à votre véhicule et maintenez fermement enfoncé le bouton HomeLink^{MD} programmé pendant deux secondes, puis relâchez-le. Répétez cette séquence «enfoncer/maintenir/relâcher» jusqu'à 3 fois pour finir le processus de programmation. HomeLink^{MD} devrait alors activer votre appareil équipé d'un code variable.
- Si vous avez des questions ou éprouvez des difficultés à programmer votre

télécommande HomeLink^{MD}, veuillez consulter le site web : www.homelink.com ou appelez le 1-800-355-3515.

PROGRAMMATION DU HomeLink^{MD} POUR LES CLIENTS DU CANADA ET LES OUVERTE-PORTES

Les lois canadiennes sur les radio-fréquences nécessitent que les signaux des télécommandes «expirent» (ou s'arrêtent) après plusieurs secondes de transmission - ce qui peut ne pas être assez long pour que HomeLink^{MD} capte le signal lors de la programmation. Comme pour cette loi canadienne, certains ouvre-portes américains sont conçus pour «expirer» de la même façon.

Si vous habitez au Canada ou que vous rencontrez des difficultés à programmer un ouvre-porte en suivant les procédures de «Programmation HomeLink^{MD}», remplacez l'étape 2 de «Programmation HomeLink^{MD}» avec ce qui suit :

REMARQUE :

Lorsque vous programmez un ouvre-porte de garage, etc., débranchez-le avant de commencer la «programmation cyclique» pour ne pas risquer d'endommager les pièces de l'ouvre-portes.

Étape 2 : Des deux mains, maintenez en

même temps le bouton du HomeLink^{MD} de votre choix et le bouton de la télécommande portative enfoncés. Lors de la programmation, votre télécommande portative peut arrêter la transmission automatiquement. Continuez à maintenir enfoncé le bouton HomeLink^{MD} souhaité tout en appuyant et réappuyant («cycle») sur votre télécommande portative toutes les deux secondes jusqu'à ce que le signal de fréquence ait été enregistré. Le témoin indicateur HomeLink^{MD} clignote lentement puis rapidement après plusieurs secondes suivant une programmation réussie. **NE** lâchez **PAS** jusqu'à ce que le témoin indicateur HomeLink^{MD} clignote lentement puis rapidement. Lorsque le témoin indicateur clignote rapidement, vous pouvez relâcher les deux boutons. Le clignotement rapide indique que la programmation est réussie.

Continuez avec l'étape 3 de «Programmation HomeLink^{MD}» pour finir la programmation.

N'oubliez pas de rebrancher le dispositif lorsque la programmation est terminée.

FONCTIONNEMENT DE LA TÉLÉ-COMMANDE UNIVERSELLE Home-Link^{MD}

La télécommande universelle Home-Link^{MD}, après sa programmation, peut être utilisée pour activer l'appareil programmé. Pour l'utilisation, il suffit d'appuyer et de relâcher le bouton programmé approprié de la télécommande universelle HomeLink^{MD}. Le témoin indicateur ambré s'allume pendant l'émission du signal.

Pour plus de commodité, la télécommande portative de l'appareil peut également être utilisée à tout moment.

DIAGNOSTIC DE DIFFICULTÉ DE PROGRAMMATION

Si le HomeLink^{MD} ne mémorise pas rapidement le signal de la télécommande portative :

- remplacez les piles de la télécommande portative par des neuves.
- positionnez la télécommande portative avec la partie des piles à l'écart de la surface de la télécommande HomeLink^{MD}.
- maintenez enfoncés les boutons de la télécommande HomeLink^{MD} et de la télécommande portative sans interruption.

- positionnez la télécommande portative à entre 26 et 76 mm (1 à 3 po) de la surface de la télécommande HomeLink^{MD}. Gardez la télécommande sur cette position pendant 15 secondes au maximum. Si la télécommande HomeLink^{MD} n'est pas programmée pendant cette durée, essayez de tenir la télécommande sur une autre position, en gardant le témoin indicateur en vue.

Si vous avez des questions ou éprouvez des difficultés à programmer votre télécommande HomeLink^{MD}, veuillez consulter le site web : www.homelink.com ou appelez le 1-800-355-3515.

EFFACEMENT DES INFORMATIONS PROGRAMMÉES

La procédure suivante efface les informations programmées des deux boutons. Vous ne pouvez pas effacer les boutons de façon individuelle. Vous pouvez toutefois reprogrammer ces boutons individuellement, pour cela, reportez-vous à «Reprogrammation d'un seul bouton HomeLink^{MD}» (P.2-61).

Pour effacer toutes les informations programmées

1. Maintenez enfoncés les deux boutons HomeLink^{MD} extérieurs jusqu'à ce que le témoin indicateur commence à clignoter au bout d'environ 10 secondes. Ne maintenez pas enfoncé pendant plus de 20 secondes.
2. Relâchez les deux boutons.

HomeLink^{MD} est désormais en mode de programmation et peut être programmé à tout moment en commençant par l'étape 1 de «Programmation HomeLink^{MD}».

REPROGRAMMATION D'UN SEUL BOUTON HomeLink^{MD}

Pour reprogrammer un bouton de la télécommande HomeLink^{MD}, procédez comme suit.

1. Appuyez et maintenez enfoncé le bouton de la télécommande HomeLink^{MD} que vous désirez reprogrammer. **NE** relâchez **PAS** le bouton.
2. Le témoin indicateur se met à clignoter après 20 secondes. Sans lâcher le bouton HomeLink^{MD}, continuez avec l'étape 1 de «Programmation HomeLink^{MD}».

Pour des questions ou des commentaires, contactez HomeLink^{MD} sur : www.

homelink.com ou appelez le 1-800-355-3515.

Le bouton de la télécommande universelle HomeLink^{MD} est maintenant reprogrammé. Vous pouvez activer le nouveau dispositif en appuyant sur le bouton du HomeLink^{MD} venant juste d'être programmé. Cette opération n'affecte aucun des autres boutons programmés du HomeLink^{MD}.

EN CAS DE VOL DE VOTRE VÉHICULE

Si votre véhicule venait à être volé, les codes de tous les appareils à code non roulant programmés dans HomeLink^{MD} devraient être modifiés. Consultez le manuel d'utilisation de chaque appareil ou contactez le fabricant ou le revendeur de ces appareils pour de plus amples informations.

Si votre véhicule a pu être retrouvé, l'émetteur-récepteur universel HomeLink^{MD} devra être reprogrammé avec les nouvelles informations du transmetteur.

Avertissement FCC :

Pour les États-Unis :

Ce dispositif est conforme à la partie 15 des réglementations FCC. Son utilisation est soumise aux deux conditions

suivantes : (1) cet appareil ne doit pas causer d'interférences nuisibles et (2) cet appareil doit pouvoir supporter toute interférence reçue et notamment les interférences susceptibles de provoquer un fonctionnement indésirable.

REMARQUE :

Tout changement ou modification qui n'est pas expressément approuvé par la partie responsable du respect des réglementations peut annuler le droit de l'utilisateur de se servir de cet appareil.

Pour le Canada :

Le présent appareil est conforme aux CNR d'Industrie Canada applicables aux appareils radio exempts de licence. Son utilisation est soumise aux deux conditions suivantes : (1) l'appareil ne doit pas produire de brouillage, et (2) l'utilisateur de l'appareil doit accepter tout brouillage radioélectrique subi, même si le brouillage est susceptible d'en compromettre le fonctionnement.

3 Vérifications et réglages avant démarrage

Clés.....	3-3	Hayon (modèles Coupé)	3-21
Clé intelligente.....	3-3	Commande d'ouverture du hayon	3-21
Remise de la clé à un service de voiturier.....	3-5	Commande de déverrouillage du hayon	3-22
Portières	3-5	Ouverture de secours du hayon.....	3-23
Verrouillage avec la clé mécanique	3-6	Couvercle de coffre (modèles Roadster)	3-23
Ouverture et fermeture des vitres avec la clé mécanique	3-6	Commande d'ouverture de coffre	3-24
Verrouillage avec le loquet intérieur	3-7	Commande électrique d'annulation de déverrouillage du couvercle du coffre	3-24
Verrouillage avec la commande de serrure électrique des portières.....	3-7	Ouverture de coffre depuis l'intérieur	3-24
Verrouillages automatiques des portières	3-8	Ouverture de secours du couvercle du coffre	3-25
Système de clé intelligente	3-8	Capote (modèles Roadster).....	3-26
Champ d'opération de la clé intelligente	3-10	Avant d'actionner la capote	3-26
Précautions à prendre pour le verrouillage/ déverrouillage de portière	3-11	Lors de la manœuvre de la capote	3-28
Fonctionnement de la clé intelligente	3-12	Ouverture de la capote	3-30
Système d'économie de batterie	3-14	Fermeture de la capote	3-31
Signaux d'alarme.....	3-14	Ouverture de la capote à l'aide de la clé intelligente.....	3-31
Guide de dépannage	3-15	Guide de dépannage	3-32
Système d'entrée sans clé par télécommande	3-17	Si la capote ne peut être ouverte ni fermée électriquement	3-34
Comment utiliser le système d'entrée sans clé par télécommande	3-17	Entretien de la capote et de la carrosserie	3-38
Capot.....	3-20		

Pièces spéciales avant, latérales et arrière (modèles NISMO)	3-38	Pare-soleil	3-43
Trappe du réservoir de carburant	3-40	Rétroviseurs	3-44
Ouverture de la trappe du réservoir de carburant	3-40	Rétroviseur intérieur	3-44
Bouchon du réservoir de carburant	3-40	Rétroviseurs extérieurs	3-45
Volant inclinable	3-43	Miroir de courtoisie	3-47
Fonctionnement manuel	3-43		

CLÉS

Vos clés vous sont données avec une plaquette de numéro de clé. Notez le numéro de clé et conservez-le dans un endroit sûr (portefeuille, par exemple), et non dans le véhicule. Si vous perdez les clés de votre véhicule, il est recommandé de se rendre chez un concessionnaire NISSAN pour obtenir des doubles de clés en utilisant le numéro de clé. NISSAN n'enregistre pas les numéros de clés, il est donc important d'effectuer un suivi de la plaque numérotée de votre clé.

Un numéro de clé n'est nécessaire que si vous avez perdu toutes les clés et que vous ne vous ne possédez pas de clé afin d'en faire un double. S'il vous reste encore une clé, elle peut être dupliquée sans que vous connaissiez le numéro de clé.

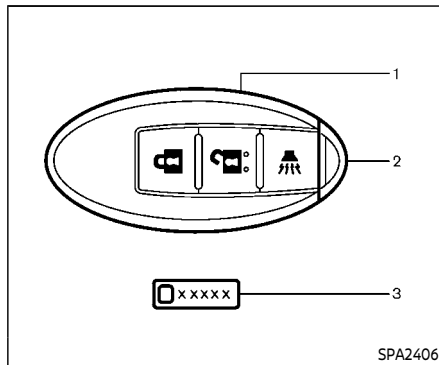

1. Clés intelligentes (2 jeux)
2. Clés mécaniques (intégrées dans les clés) (2 jeux)
3. Plaquette de numéro de clé (1 jeu)

CLÉ INTELLIGENTE

Votre véhicule ne peut être conduit qu'avec les clés intelligentes enregistrées dans les composants du système de clé intelligente de votre véhicule ainsi que les composants du système antidémarrage du véhicule NISSAN. Ceci, sachant que 4 clés intelligentes peuvent être enregistrées avec le véhicule. Les nouvelles clés doivent être enregistrées par un concessionnaire NISSAN avant d'utiliser le système de clé intelligente et le système

antidémarrage NISSAN de votre véhicule. Dans la mesure où le procédé d'enregistrement requiert l'effacement de la mémoire des composants des clés intelligentes, au moment de l'enregistrement de nouvelles clés, assurez-vous de présenter au concessionnaire NISSAN toutes les clés intelligentes dont vous disposez.

Il est possible que les fonctions de la clé intelligente soient annulées. Adressez-vous à un concessionnaire NISSAN.



MISE EN GARDE

- **Assurez-vous de toujours porter sur vous la clé intelligente lorsque vous conduisez. La clé intelligente est un dispositif de précision muni d'un transmetteur intégré. Pour éviter de l'endommager, veuillez noter ce qui suit.**
 - La clé intelligente est résistante à l'eau, cependant l'humidité peut l'endommager. Si la clé intelligente est mouillée, essuyez-la immédiatement jusqu'à ce qu'elle soit complètement sèche.
 - Ne faites pas tomber et ne pliez ou ne frappez pas la clé

intelligente contre un autre objet.

- Si la température extérieure est inférieure à -10°C (14°F), la batterie de la clé intelligente risque de ne pas fonctionner correctement.
- Ne laissez pas la clé intelligente pendant une durée prolongée dans un lieu dont les températures dépassent 60°C (140°F).
- Ne changez ou ne modifiez pas la clé intelligente.
- N'utilisez pas un porte-clés magnétique.
- Ne placez pas la clé intelligente près d'un appareil électrique comme un téléviseur, un ordinateur personnel ou un téléphone cellulaire.
- Ne laissez pas la clé intelligente entrer en contact avec de l'eau (salée ou non), et ne la mettez pas à la machine à laver. Ceci pourrait affecter le fonctionnement du système.
- En cas de perte ou de vol d'une clé intelligente, NISSAN recommande d'effacer immédiatement le code

d'identification de cette clé. Ceci afin d'empêcher qu'il ne puisse être utilisé pour ouvrir le véhicule. Pour des informations relatives à la procédure d'effacement, il est recommandé de se rendre chez un concessionnaire NISSAN.

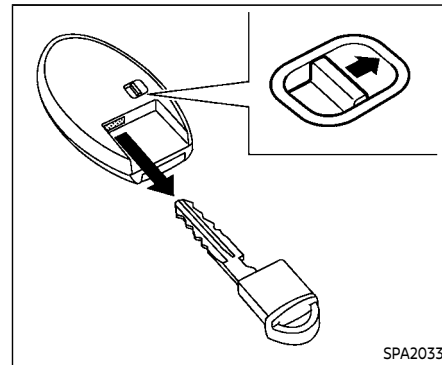

Clé mécanique

Pour retirer la clé mécanique, relâchez la touche de verrouillage située à l'arrière de la clé intelligente.

Pour installer la clé mécanique, insérez-la fermement dans la clé intelligente jusqu'à ce que la touche de verrouillage revienne en position verrouillée.

Utilisez la clé mécanique pour verrouiller ou déverrouiller les portes et la boîte à gants.

Reportez-vous à «Portières» (P.3-5) et à «Rangement» (P.2-47).



MISE EN GARDE

Apportez toujours la clé mécanique installé dans la clé.

REMISE DE LA CLÉ À UN SERVICE DE VOITURIER

Lorsque vous devez laisser votre clé à un voiturier, donnez-lui la clé intelligente et conservez la clé mécanique pour protéger vos effets personnels.

Pour éviter que la boîte à gants ne soit ouverte lors des services d'un voiturier, suivez la procédure ci-dessous.

1. Tournez la commande électrique d'annulation de déverrouillage du couvercle du coffre vers le côté OFF (modèles Roadster).
2. Retirez la clé mécanique de la clé intelligente.
3. Verrouillez la boîte à gants à l'aide de la clé mécanique.
4. Donnez la clé intelligente au voiturier, tout en gardant la clé mécanique dans votre poche ou sac à main pour la réinsérer dans la clé intelligente lorsque vous reprendrez votre véhicule.

Reportez-vous à «Rangement» (P.2-47).

PORTIÈRES



AVERTISSEMENT

- Verrouillez toujours les portières lorsque vous conduisez. Cette précaution, de même que l'usage des ceintures de sécurité, protège des risques d'éjection en cas d'accident. Ceci protégera aussi les enfants ainsi que les autres passagers d'une ouverture accidentelle des portières, et empêchera l'intrusion d'un tiers.
- Avant d'ouvrir la portière, vérifiez toujours l'extérieur du véhicule afin d'anticiper la venue d'un véhicule.
- Afin d'éviter tout risque de blessure ou de mort causé par le fonctionnement involontaire du véhicule et/ou de ses systèmes, comprenant le coincement dans les vitres ou l'activation involontaire du verrouillage de portière, ne laissez pas d'enfants, de personnes ayant besoin d'assistance ou d'animaux sans surveillance dans votre véhicule. En outre, la température à l'intérieur d'un véhicule fermé durant un jour chaud peut rapidement devenir suffisamment élevée pour

causer des risques significatifs de blessure ou de mort de personnes ou animaux.

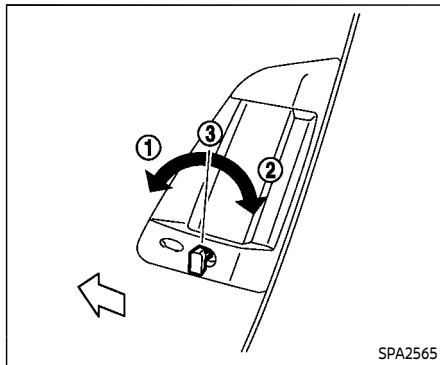

VERROUILLAGE AVEC LA CLÉ MÉCANIQUE

Le système de verrouillage centralisé des portières permet de verrouiller ou de déverrouiller toutes les portières en même temps en utilisant la clé mécanique.

- Le fait de tourner le barillet de la clé vers l'avant du véhicule ① verrouille toutes les portières.
- Le fait de tourner le barillet de serrure une fois vers l'arrière du véhicule ② déverrouille la portière côté conducteur. Après avoir remis la clé en position neutre ③, la tourner à nouveau vers l'arrière dans les 60 secondes qui suivent déverrouillera toutes les por-

tières.

- Vous pouvez régler le système de verrouillage au mode qui vous permet d'ouvrir toutes les portières en tournant la clé une seule fois. (Reportez-vous à «Comment utiliser le bouton SETTING» (P.4-13).)

OUVERTURE ET FERMETURE DES VITRES AVEC LA CLÉ MÉCANIQUE

Le fonctionnement de clé de la portière conducteur vous permet également d'ouvrir et de fermer la vitre équipée de la fonction d'ouverture/fermeture automatique. (Reportez-vous à «Lève-vitres électriques» (P.2-51).)

Pour ouvrir la vitre, tournez le barillet de la portière du conducteur vers l'arrière du véhicule pendant **plus d'une seconde**. La portière est déverrouillée et la vitre continue de s'ouvrir tant que la clé est tournée.

Cette fonction peut également être exécutée en appuyant sur et en maintenant enfoncé le bouton UNLOCK sur la clé intelligente. (Reportez-vous à «Système d'entrée sans clé par télécommande» (P.3-17).)

Pour fermer la vitre, tournez le barillet de la portière du conducteur vers l'avant du véhicule pendant **plus d'une seconde**. La portière est verrouillée et la vitre continue

de se fermer tant que la clé est tournée.

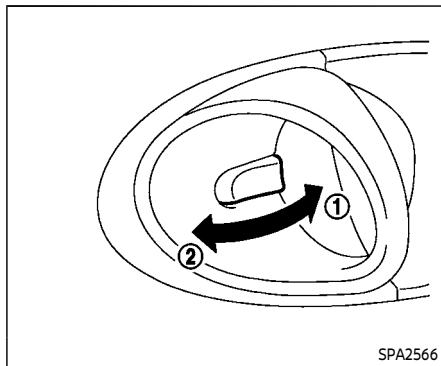

VERROUILLAGE AVEC LE LOQUET INTÉRIEUR

Pour verrouiller individuellement la portière, placez le loquet intérieur de la portière sur la position de verrouillage ①, puis fermez la portière.

Pour déverrouiller la portière, tirez le loquet intérieur de la portière vers le haut sur la position de déverrouillage ②.

Lors du verrouillage de la portière sans clé intelligente, assurez-vous de ne pas laisser la clé intelligente à l'intérieur du véhicule.

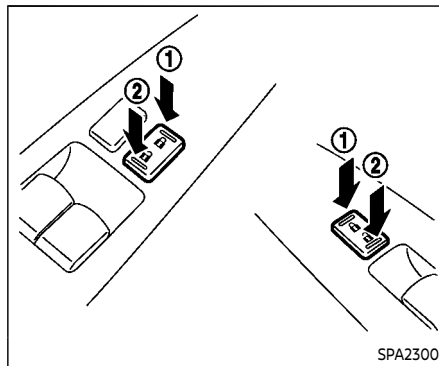

VERROUILLAGE AVEC LA COMMANDE DE SERRURE ÉLECTRIQUE DES PORTIÈRES

La commande de verrouillage électrique des portières permet de verrouiller ou de déverrouiller toutes les portières et le couvercle de coffre. Les commandes sont situées sur les accoudoirs des portières du conducteur et du passager avant.

Pour fermer les portières et le couvercle de coffre, déplacez la commande de verrouillage électrique des portières sur la position de verrouillage ①, en laissant la portière du conducteur ou du passager avant ouverte, puis fermez la portière et le couvercle de coffre.

Avant de verrouiller la portière de cette façon, veillez à ne pas laisser la clé intelligente à l'intérieur du véhicule.

Pour déverrouiller la portière y compris la trappe du réservoir de carburant, poussez la commande de verrouillage électrique des portières sur la position de déverrouillage ②.

Protection anti-enfermement

Lorsque vous placez la commande de verrouillage électrique des portières (du conducteur ou du passager avant) sur la position de verrouillage et que la clé intelligente est insérée dans le barillet de la clé intelligente alors qu'une portière est ouverte, toutes les portières et le couvercle de coffre se verrouillent et se déverrouillent automatiquement. Lorsque la clé intelligente est laissée à l'intérieur du véhicule (non dans le barillet de la clé intelligente) et qu'une des portières est ouverte, toutes les portières et le couvercle de coffre se déverrouilleront automatiquement et un carillon sonnera après que la portière et/ou le couvercle de coffre soient fermés.

Ces fonctions aident à éviter de laisser accidentellement la clé intelligente à l'intérieur du véhicule.

SYSTÈME DE CLÉ INTELLIGENTE

VERROUILLAGES AUTOMATIQUES DES PORTIÈRES

- Toutes les portières se verrouillent automatiquement lorsque la vitesse du véhicule atteint 24 km/h (15 mi/h).
- Toutes les portières se déverrouillent automatiquement lorsque le contacteur d'allumage est placé en position OFF.

La fonction de déverrouillage automatique peut être désactivée ou activée. Pour désactiver ou activer le système de déverrouillage automatique des portières, effectuez la procédure suivante :

1. Fermez toutes les portières.
2. Tournez le contacteur d'allumage en position ON.
3. Dans les 20 secondes qui suivent la procédure de l'étape 2, appuyez et maintenez la commande de verrouillage des portières en position  (UNLOCK) pendant plus de 5 secondes.
4. Lorsqu'il est activé, l'indicateur de feux de détresse clignotera deux fois. Lorsqu'il est désactivé, l'indicateur de feux de détresse clignotera une fois.
5. Le contacteur d'allumage doit être de nouveau placé en position OFF ou ON entre chaque changement de réglage.

Avec le système de déverrouillage automatique des portières désactivé, les portières ne se déverrouillent pas lorsque le contacteur d'allumage est placé en position OFF. Pour déverrouiller la portière manuellement, utilisez le loquet intérieur ou la commande de verrouillage électrique des portières (du côté conducteur ou du passager avant).



AVERTISSEMENT

- **Des ondes radio peuvent affecter de manière défavorable le matériel électrique médical. Avant l'utilisation, les personnes possédant un stimulateur cardiaque doivent consulter le fabricant de l'équipement électrique médical s'agissant des interférences éventuelles.**
- **La clé intelligente transmet des ondes radio lorsque les boutons sont pressés. Selon la FAA, il se peut que les ondes radio affectent la navigation des vols d'avion ainsi que les systèmes de communication. Ne faites pas fonctionner la clé intelligente dans un avion. Veillez bien à ce que les boutons ne soient pas activés accidentellement lorsque vous portez le porte-clés au cours d'un vol.**

Le système de clé intelligente peut commander tous les verrouillages de portières et du hayon/du couvercle de coffre en utilisant la fonction de la télécommande ou en pressant l'interrupteur de demande du véhicule sans avoir à retirer la clé de

vosre poche ou de votre porte-monnaie. L'environnement de fonctionnement et/ou les conditions peuvent affecter le champ d'application du système de la clé intelligente.

Veuillez lire ce qui suit avant d'utiliser le système de clé intelligente.



MISE EN GARDE

- **Assurez-vous de toujours avoir sur vous la clé intelligente lorsque vous conduisez.**
- **Ne laissez jamais la clé intelligente dans le véhicule quand vous en sortez.**

La clé intelligente est en communication permanente avec le véhicule dans la mesure où elle reçoit des ondes radio-électriques. La clé intelligente transmet de faibles ondes radioélectriques. Les conditions environnementales peuvent nuire au fonctionnement du système de clé intelligente dans les conditions de fonctionnement suivantes.

- À proximité d'un endroit où de fortes ondes radioélectriques sont émises, comme une tour de télévision, un poste de transformation ou une station de radiodiffusion.

- Si vous êtes en possession d'un appareil sans fil, comme un téléphone portable, un émetteur et un poste de radio BP.
- Lorsque la clé intelligente est en contact ou recouverte d'un matériau métallique.
- Lorsqu'une entrée d'onde radio-électrique par télécommande est utilisée à proximité.
- Lorsque la clé intelligente est près d'un appareil électrique tel qu'un ordinateur personnel.
- Lorsque le véhicule est garé à proximité d'un parcimètre.

Dans de tels cas, modifiez les conditions de fonctionnement avant d'utiliser la clé intelligente, ou utilisez la clé mécanique.

Même si la durée de vie de la pile dépend des conditions de fonctionnement, la longévité de la batterie est d'environ 2 ans. Si le fusible a sauté, remplacez-le par un fusible neuf.

Quand la batterie de la clé intelligente est presque déchargée, insérez la clé intelligente dans le port de la clé intelligente pour démarrer le moteur. Remplacez la batterie déchargée avec une nouvelle batterie dès que possible. Pour plus de détails, reportez-vous à «Contacteur d'allumage à bouton-poussoir» (P.5-10).

Dans la mesure où la clé intelligente reçoit constamment des ondes radio-électriques, si on la laisse à proximité d'un appareil émettant de fortes ondes radio-électriques, tel qu'un téléviseur ou un micro-ordinateur, la durée de vie de la pile peut être plus courte.

Pour de plus amples informations sur le remplacement de la pile, reportez-vous au paragraphe «Remplacement de la pile de la clé intelligente» (P.8-24).

Ceci, sachant que 4 clés intelligentes peuvent être enregistrées avec le véhicule. Pour plus de renseignements concernant l'achat et l'utilisation de clés intelligentes supplémentaires, contactez un concessionnaire NISSAN.



MISE EN GARDE

- **Évitez de mettre la clé intelligente, qui contient des composants électriques, en contact avec de l'eau ou de l'eau salée. Ceci pourrait affecter le fonctionnement du système.**
- **Ne faites pas tomber la clé intelligente.**
- **Ne frappez pas la clé intelligente contre un objet dur.**

- **Ne changez ou ne modifiez pas la clé intelligente.**
- **L'humidité peut endommager la clé intelligente. Si la clé intelligente est mouillée, essuyez-la immédiatement jusqu'à ce qu'elle soit complètement sèche.**
- **Si la température extérieure est inférieure à -10°C (14°F), la pile de la clé intelligente peut ne pas fonctionner correctement.**
- **Ne laissez pas la clé intelligente pendant une durée prolongée dans un lieu dépassant 60°C (140°F).**
- **Ne placez pas la clé intelligente sur un porte-clés contenant un aimant.**
- **N'attachez pas la clé intelligente à côté d'un équipement émettant des ondes magnétiques tel qu'une télévision, un équipement audio, un ordinateur personnel et un téléphone cellulaire.**

NISSAN recommande d'effacer tout de suite le code d'identification de la clé intelligente du véhicule si vous venez de la perdre ou de vous la faire voler. Ceci évite toute utilisation non-autorisée de la clé intelligente pour faire fonctionner le vé-

3-10 Vérifications et réglages avant démarrage

hicule. Pour plus d'informations s'agissant de l'effacement du code, veuillez contacter immédiatement un concessionnaire NISSAN.

Le fonctionnement de la clé intelligente peut être annulé. Pour plus d'informations s'agissant de l'annulation du fonctionnement de la clé intelligente, contactez un concessionnaire NISSAN.

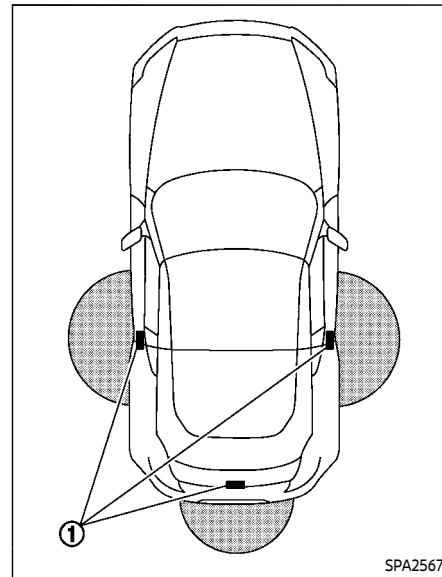

CHAMP D'OPÉRATION DE LA CLÉ INTELLIGENTE

Les fonctions de la clé intelligente ne peuvent être utilisées que lorsque la clé intelligente se trouve dans son champ d'opération spécifique depuis l'interrupteur de demande ①.

Lorsque la pile de la clé intelligente est déchargée ou s'il existe de fortes ondes radioélectriques à proximité, le champ d'opération du système de la clé intelligente se réduit et la clé intelligente peut ne pas fonctionner correctement.

Le champ d'opération est de 80 cm (31,50 po) autour de chaque interrupteur de demande ①.

Si la clé intelligente est trop près de la vitre de la portière, de la poignée ou du pare-chocs arrière, les interrupteurs de demande peuvent ne pas fonctionner.

Lorsque la clé intelligente est utilisée dans son champ d'opération, il est possible de presser l'interrupteur de demande afin de verrouiller/déverrouiller les portières inclus le hayon/le couvercle de coffre pour toute personne ne transportant pas la clé intelligente.

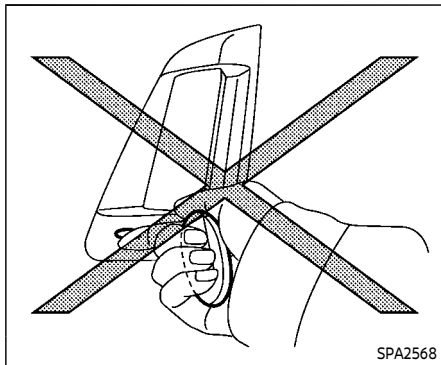

PRÉCAUTIONS À PRENDRE POUR LE VERROUILLAGE/DÉVERROUILLAGE DE PORTIÈRE

- N'appuyez pas sur l'interrupteur de demande de la poignée de portière avec la clé intelligente tenue dans la main comme illustré. La proximité de la poignée de portière empêchera le système de clé intelligente de détecter la présence de la clé intelligente à l'extérieur du véhicule.
- Après avoir verrouillé avec l'interrupteur de demande de la poignée de portière, vérifiez que les portières sont bien verrouillées.

- Pour éviter de laisser par mégarde la clé intelligente à l'intérieur du véhicule, assurez-vous d'avoir la clé en main et verrouillez ensuite les portières.
- Ne tirez pas sur la poignée de portière avant d'appuyer sur l'interrupteur de demande de la poignée de portière. La portière sera déverrouillée mais ne s'ouvrira pas. Relâchez la poignée un moment et tirez encore sur la poignée de la portière et celle-ci s'ouvrira.
- Modèles avec système de navigation : Le système de clé intelligente (ouverture/fermeture des portières avec l'interrupteur de demande de la poignée de portière) peut être réglé pour ne pas être fonctionnel. (Reportez-vous à «Informations et réglages du véhicule (modèles avec système de navigation)» (P.4-9).)

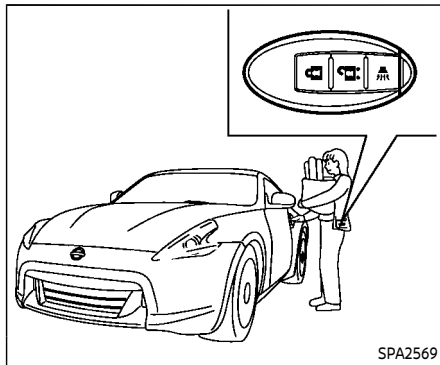

Modèles Coupé

SPA2569

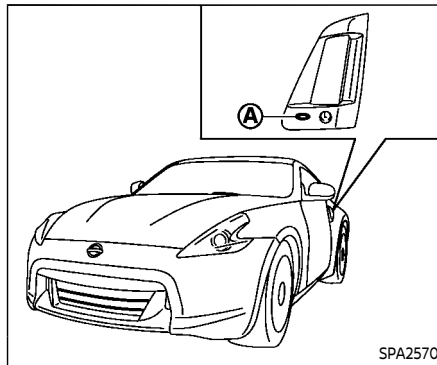

SPA2570

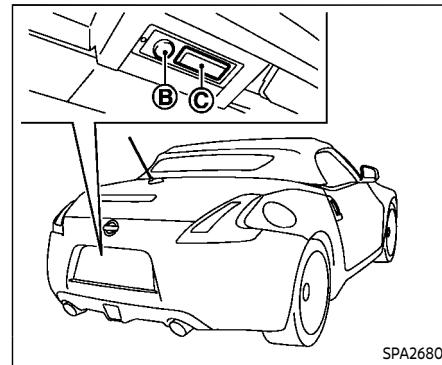

SPA2680

Modèles Roadster

FONCTIONNEMENT DE LA CLÉ INTELLIGENTE

Vous pouvez verrouiller ou déverrouiller les portières sans retirer la clé de votre poche ou de votre sac à main.

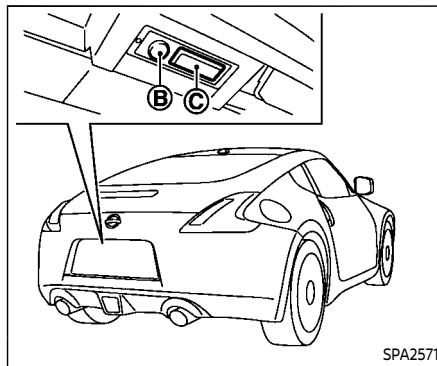

Modèles Coupé

SPA2571

Lorsque vous portez la clé intelligente sur vous, vous pouvez verrouiller ou déverrouiller toutes les portières et le hayon/couvercle de coffre en poussant l'interrupteur de demande de la poignée de portière (du conducteur ou du passager avant) A ou l'interrupteur de demande du hayon/du coffre B dans le champ d'opération.

Lorsque vous verrouillez ou déverrouillez les portières et le hayon/couvercle de coffre, le feu de détresse clignote et le klaxon (ou le carillon extérieur) se fait entendre pour confirmer. Pour plus de détails, reportez-vous à «Sélection du mode d'indicateur de feux de détresse et

de klaxon» (P.3-19).

Verrouillage des portières, du hayon/couvercle de coffre et de la trappe du réservoir de carburant

1. Tournez le contacteur d'allumage en position OFF et assurez-vous de traîner la clé intelligente avec vous.*1
2. Fermez toutes les portières et le hayon/couvercle de coffre.*2
3. Appuyez sur l'interrupteur de demande de la poignée de portière (du conducteur ou du passager) ou sur l'interrupteur de demande du hayon/coffre tout en ayant sur vous la clé intelligente.*3
4. Toutes les portières, le hayon/couvercle de coffre et la trappe du réservoir de carburant se bloquent.
5. L'indicateur de feux de détresse clignote deux fois et le carillon extérieur sonne deux fois.

*1: Les portières et le hayon/couvercle de coffre se verrouilleront avec la clé intelligente lorsque le contacteur d'allumage est en position ACC ou ON.

*2: Les portières et le hayon/couvercle de coffre ne sont pas verrouillés par la clé intelligente lorsqu'une des portières ou le hayon/couvercle de coffre est ouvert.

*3: Les portières et le hayon ne sont pas

verrouillés en poussant l'interrupteur de demande de la poignée de portière ou sur l'interrupteur de demande du hayon/coffre lorsque la clé intelligente est à l'intérieur du véhicule. Cependant, lorsqu'une clé intelligente est à l'intérieur du véhicule, les portières et le hayon/couvercle de coffre peuvent être verrouillés à l'aide d'une autre clé intelligente enregistrée.

Déverrouillage des portières, du hayon/couvercle de coffre et de la trappe du réservoir de carburant

1. Appuyez une fois sur l'interrupteur de demande de la poignée de portière (du conducteur ou du passager) ou sur l'interrupteur de demande du hayon/coffre tout en ayant sur vous la clé intelligente.
2. L'indicateur de feux de détresse clignote une fois et le carillon sonne une fois. La portière correspondante et la trappe du réservoir de carburant/couvercle de coffre ou le hayon se déverrouille.
3. Enfoncez encore l'interrupteur de demande de la poignée de portière ou sur l'interrupteur de demande du hayon/coffre dans les 60 secondes qui suivent.
4. L'indicateur de feux de détresse clignote une fois et le carillon extérieur

sonne encore une fois. Toutes les portières et le hayon/couvercle de coffre se déverrouillent.

Toutes les portières, le hayon/couvercle de coffre et la trappe du réservoir de carburant seront verrouillés automatiquement à moins qu'une des opérations suivantes soit effectuée au cours de la minute suivant l'enclenchement de l'interrupteur de demande, portières verrouillées.

- Ouvrir une portière quelconque et/ou le hayon/couvercle de coffre
- Presser le contacteur d'allumage
- Insérer la clé intelligente dans le port de la clé intelligente.

Lorsqu'au cours de cette minute, le bouton UNLOCK  de la clé intelligente est pressé, toutes les portières se verrouilleront automatiquement après un nouveau délai de 1 minute.

Ouverture du hayon/couvercle de coffre

Pour ouvrir uniquement le hayon/couvercle de coffre, exécutez la procédure suivante.

1. Prenez la clé intelligente avec vous.
2. Appuyer sur la commande d'ouverture du hayon/couvercle de coffre .
3. Le hayon/couvercle de coffre s'ouvre.

Protection anti-enfermement :

Pour éviter de laisser par mégarde la clé intelligente à l'intérieur du coffre, le système de clé intelligente est équipé d'une protection anti-enfermement.

En cas de fermeture du couvercle du coffre alors que la clé intelligente se trouve à l'intérieur du coffre, la sonnerie extérieure retentira et toutes les portières et le couvercle de coffre s'ouvriront.

SYSTÈME D'ÉCONOMIE DE BATTERIE

Lorsque, pendant un certain temps, toutes les conditions suivantes sont remplies, le système d'économie de batterie coupera l'alimentation électrique pour empêcher que la batterie ne se décharge.

- Le contacteur d'allumage est en position ACC, et

- Toutes les portières sont fermées, et
- Le levier de vitesses est en position P (stationnement) (modèles de transmission automatique).

SIGNAUX D'ALARME

Afin d'empêcher le véhicule de se déplacer de façon inattendue à cause d'une utilisation erronée de la clé intelligente énumérée dans le tableau suivant ou pour empêcher le vol du véhicule, un carillon ou un bip sonore à l'intérieur et à l'extérieur du véhicule se font entendre, et un avertissement s'affiche sur l'affichage d'informations sur le véhicule.

Si un carillon ou bip sonore retentit ou que l'avertissement s'affiche, vérifiez bien alors le véhicule et la clé intelligente.

Reportez-vous à «Guide de dépannage» (P.3-15) et à «Affichage d'information sur le véhicule» (P.2-20).

GUIDE DE DÉPANNAGE

Symptôme		Cause possible	Ce qu'il faut faire
Lorsque vous tournez le contacteur d'allumage pour arrêter le moteur	L'avertissement PASSAGE P apparaît sur l'affichage et le carillon intérieur retentit continuellement (modèles à boîte de vitesses automatique).	Le levier de vitesses n'est pas en position P (stationnement).	Placez le levier de vitesses sur la position P (stationnement).
Lorsque vous ouvrez la portière du conducteur pour sortir du véhicule	Le carillon d'avertissement intérieur retentit continuellement.	Le contacteur d'allumage est en position ACC.	Tournez le contacteur d'allumage en position OFF.
		La clé intelligente est dans le port de clé intelligente.	Retirez la clé intelligente du port de clé intelligente.
Lorsque vous fermez la portière après être sorti du véhicule	L'avertissement NO KEY (pas de clé) apparaît sur l'affichage, le carillon extérieur sonne 3 fois et le carillon d'avertissement intérieur retentit pendant environ quelques secondes.	Le contacteur d'allumage est en position ACC ou ON.	Tournez le contacteur d'allumage en position OFF.
	L'avertissement PASSAGE P apparaît sur l'affichage et le carillon extérieur retentit continuellement (modèles à boîte de vitesses automatique).	Le contacteur d'allumage est en position ACC ou OFF et le levier de vitesses n'est pas en position P (stationnement).	Déplacez le levier de vitesses en position P (stationnement) et poussez le contacteur d'allumage en position OFF.
Lorsque vous fermez la portière avec le loquet intérieur sur LOCK	Le carillon extérieur se fait entendre pendant quelques secondes et toutes les portières se déverrouillent.	La clé intelligente reste à l'intérieur du véhicule et de l'espace de chambre de chargement/du coffre.	Assurez-vous de toujours porter la clé intelligente sur vous.
Lorsque vous appuyez sur l'interrupteur de demande de la poignée de portière pour verrouiller la portière	Le carillon extérieur se fait entendre pendant quelques secondes.	La clé intelligente reste à l'intérieur du véhicule et de l'espace de chambre de chargement/du coffre.	Assurez-vous de toujours porter la clé intelligente sur vous.
		Une portière n'est pas bien fermée.	Refermez la portière correctement.
Lorsque vous fermez le couvercle de coffre (modèles Roadster)	Le carillon extérieur se fait entendre pendant environ quelques secondes et toutes les portières se déverrouillent.	La clé intelligente est à l'intérieur du coffre.	Assurez-vous de toujours porter la clé intelligente sur vous.

	Symptôme	Cause possible	Ce qu'il faut faire
Lorsque vous déplacez le levier de vitesses sur la position P (stationnement) (modèles à boîte de vitesses automatique)	Le carillon d'avertissement intérieur retentit continuellement.	Le contacteur d'allumage est en position ON.	Le contacteur d'allumage est en position OFF.

SYSTÈME D'ENTRÉE SANS CLÉ PAR TÉLÉCOMMANDE



AVERTISSEMENT

La clé intelligente transmet des ondes radio lorsque les boutons sont pressés. Selon la FAA, il se peut que les ondes radio affectent la navigation des vols d'avion ainsi que les systèmes de communication. Ne faites pas fonctionner la clé intelligente dans un avion. Veillez bien à ce que les boutons ne soient pas activés accidentellement lorsque vous portez le porte-clés au cours d'un vol.

En appuyant sur les boutons de la clé intelligente, il est possible de verrouiller/déverrouiller toutes les portières, la trappe du réservoir de carburant, d'ouvrir les vitres, et d'actionner l'avertisseur d'urgence depuis l'extérieur du véhicule.

Avant de verrouiller les portières, assurez-vous que vous n'avez pas oublié la clé intelligente à l'intérieur du véhicule.

Le bouton LOCK/UNLOCK sur la clé intelligente est opérationnel à une distance de 10 m (33 pi) environ du véhicule. (La distance réelle dépend bien entendu de l'environnement dans lequel se trouve le véhicule.)

Jusqu'à 4 clés intelligentes peuvent être utilisées avec le véhicule. Pour plus de renseignements concernant l'achat et l'utilisation de clés intelligentes supplémentaires, contactez un concessionnaire NISSAN.



Les boutons de verrouillage et déverrouillage sur la clé intelligente ne sont pas opérationnelles si :

- la distance entre la clé intelligente et le véhicule est supérieure à 10 m (33 pi).
- la pile de la clé intelligente est à plat.

Après avoir verrouillé avec la fonction d'entrée sans clé par télécommande, tirez la poignée de la portière afin de vous assurer que les portières sont bien verrouillées.

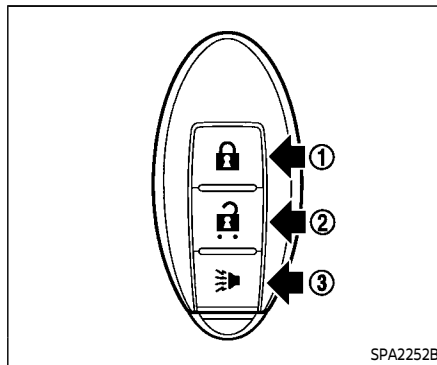
Le rayon de fonctionnement de LOCK/UNLOCK varie en fonction de l'environnement. Pour s'assurer d'une bonne fonctionnalité des boutons de verrouillage et déverrouillage, approchez le véhicule à environ 1 m (3 pi) de la portière.



1. Bouton LOCK 
2. Bouton UNLOCK 
3. Bouton PANIC 

COMMENT UTILISER LE SYSTÈME D'ENTRÉE SANS CLÉ PAR TÉLÉCOMMANDE

Lorsque vous verrouillez ou déverrouillez les portières et le hayon/couvercle de coffre, l'indicateur de feu de détresse clignote et le klaxon (ou le carillon extérieur) se fait entendre pour confirmer. Pour plus de détails, reportez-vous à «Sélection du mode d'indicateur de feux de détresse et de klaxon» (P.3-19).



Verrouillage des portières, du hayon/couvercle de coffre et de la trappe du réservoir de carburant

1. Tournez le contacteur d'allumage en position OFF et assurez-vous de porter la clé intelligente sur vous.*
 2. Fermez toutes les portières et le hayon/couvercle de coffre.
 3. Appuyez sur le bouton LOCK  ① de la clé intelligente.
 4. Toutes les portières, le hayon/couvercle de coffre et la trappe du réservoir de carburant se bloquent.
 5. L'indicateur de feux de détresse clignote deux fois et le klaxon émet un son.
- *: Les portières et le hayon/couvercle de coffre se verrouilleront avec la clé intelligente lorsque le contacteur d'allumage est en position ACC ou ON.

Déverrouillage des portières, du hayon/couvercle de coffre et de la trappe du réservoir de carburant

1. Appuyez une fois sur le bouton UNLOCK  ② de la clé intelligente.
2. L'indicateur de feux de détresse clignote une fois. La portière côté conducteur et la trappe du réservoir de carburant se débloquent.

3. Enfoncez à nouveau le bouton UNLOCK  de la clé intelligente dans les 60 secondes qui suivent.
4. Le témoin indicateur de feux de détresse clignote une fois à nouveau. Toutes les portières et le hayon/couvercle de coffre se déverrouillent.

Toutes les portières et le hayon/couvercle de coffre seront verrouillés automatiquement à moins qu'une des opérations suivantes soit effectuée au cours de la minute suivant l'enclenchement du bouton UNLOCK  situé sur la clé intelligente, portière verrouillée. Si, au cours de cette minute, le bouton UNLOCK  de la clé intelligente est pressé, toutes les portières et le hayon/couvercle de coffre seront verrouillés automatiquement après une minute.

- Ouvrez une portière quelconque
- Pressez le contacteur d'allumage
- Insérez la clé intelligente dans le port de clé intelligente

Ouverture des vitres

La fonction du bouton UNLOCK  permet également d'ouvrir et de fermer une vitre qui est équipée de fonction d'ouverture/fermeture automatique. (Reportez-vous à «Lève-vitres électriques» (P.2-51).)

Pour ouvrir la vitre, appuyez sur le bouton UNLOCK  des portières ② sur la clé intelligente **pendant environ 3 secondes** une fois que la portière est déverrouillée.

Pour interrompre l'ouverture, relâchez le bouton UNLOCK .

La vitre ne peut être fermée à l'aide de la clé intelligente.

La vitre des portières peut s'ouvrir ou se fermer en tournant la clé métallique dans le verrou de portière. (Reportez-vous à «Portières» (P.3-5).)



Utilisation de l'alarme d'urgence

En présence de danger ou de menaces près du véhicule, actionnez l'avertisseur comme suit pour appeler du secours :



1. Appuyez sur le bouton PANIC  ③ de la clé pendant **plus d'une seconde**.
2. Le témoin d'antivol et les phares s'allument pendant 25 secondes.
3. L'alarme d'urgence est annulée lorsque :
 - Après 25 secondes, ou
 - Si un des boutons de la clé intelligente est appuyé. (Remarque : Le bouton d'alerte devrait être appuyé pendant plus d'une seconde.)

Sélection du mode d'indicateur de feux de détresse et de klaxon



À son acquisition, ce véhicule est réglé en mode d'indicateur de feux de détresse et de klaxon.

En mode d'indicateur de feux de détresse et de klaxon, lorsque vous appuyez sur le bouton LOCK  ①, l'indicateur de feux de détresse clignote deux fois et le klaxon émet un faible son. Lorsque vous appuyez sur le bouton UNLOCK  ②, l'indicateur de feux de détresse clignote une fois.



Si le klaxon n'est pas nécessaire, le système peut être permuté en mode d'indicateur de feux de détresse.

En mode d'indicateur de feux de détresse, lorsque vous appuyez sur le bouton LOCK , l'indicateur de feux de détresse clignote deux fois. Lorsque vous appuyez sur le bouton UNLOCK , ni l'indicateur de feux de détresse, ni le klaxon ne fonctionnent.

Mode d'indicateur de feux de détresse et de klaxon :



	VERROUILLAGE DES PORTIÈRES	DÉVERROUILLAGE DES PORTIÈRES
Système de clé intelligente (En utilisant l'interrupteur de demande de la poignée de portière ou du hayon/coffre)	CLIGNOTEMENT - deux fois CARILLON EXTÉRIEUR - deux fois	CLIGNOTEMENT - une fois CARILLON EXTÉRIEUR - une fois
Système d'entrée sans clé par télécommande (avec le bouton  ou )	CLIGNOTEMENT - deux fois KLAXON - une fois	CLIGNOTEMENT - une fois KLAXON - aucun

Mode d'indicateur de feux de détresse :

	VERROUILLAGE DES PORTIÈRES	DÉVERROUILLAGE DES PORTIÈRES
Système de clé intelligente (En utilisant l'interrupteur de demande de la poignée de portière ou du hayon/coffre)	CLIGNOTEMENT - deux fois CARILLON EXTÉRIEUR - aucun	CLIGNOTEMENT - aucun CARILLON EXTÉRIEUR - aucun
Système d'entrée sans clé par télécommande (avec le bouton  ou )	CLIGNOTEMENT - deux fois KLAXON - aucun	CLIGNOTEMENT - aucun KLAXON - aucun

CAPOT

Comment changer de mode :

Appuyez en même temps sur les boutons LOCK  ① et UNLOCK  ② de la clé intelligente pendant plus de 2 secondes pour mettre en marche la fonction feux de détresse et klaxon (carillon).

- Lorsque le mode d'indicateur de feux de détresse est réglé, l'indicateur des feux de détresse clignote 3 fois.
- Lorsque le mode d'indicateur de feux de détresse et klaxon est réglé, l'indicateur de feux de détresse clignote une fois et le klaxon émet un faible son.

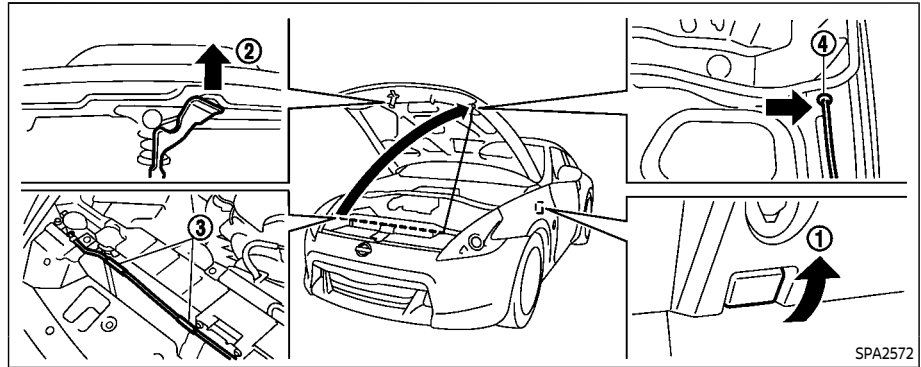
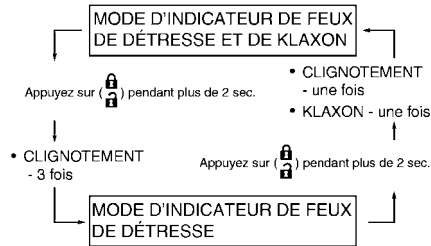

SPA2572

Lorsque vous ouvrez le capot :

1. Tirez la poignée de déverrouillage du capot ① située sous le tableau de bord; le capot se relèvera légèrement.
2. Tirez sur le levier ② situé à l'avant du capot et soulevez le capot.
3. Tenez l'isolateur ③ de la tige de support et insérez son extrémité dans la fente ④ du bord de devant du capot.

Lorsque vous fermez le capot :

1. Tout en soutenant le capot, remettez la barre de support dans sa position d'origine.

2. Abaissez doucement le capot à environ 20 ou 30 cm (8 à 12 po) au dessus de la poignée de déverrouillage du capot, puis laissez-le tomber.
3. Assurez-vous qu'il est bien enclenché.



AVERTISSEMENT

- Avant de conduire, assurez-vous que le capot est complètement fermé et enclenché. Un capot mal verrouillé peut s'ouvrir pendant la conduite et provoquer un accident.

HAYON (modèles Coupé)

- Pour éviter tout risque de blessures, n'ouvrez pas le capot si vous remarquez de la vapeur ou de la fumée provenant du compartiment-moteur.



AVERTISSEMENT

Ne roulez pas avec le hayon ouvert. Vous risqueriez d'attirer les gaz d'échappement dangereux à l'intérieur de l'habitacle du véhicule. Reportez-vous à «Gaz d'échappement (monoxyde de carbone)» (P.5-3) dans ce manuel.

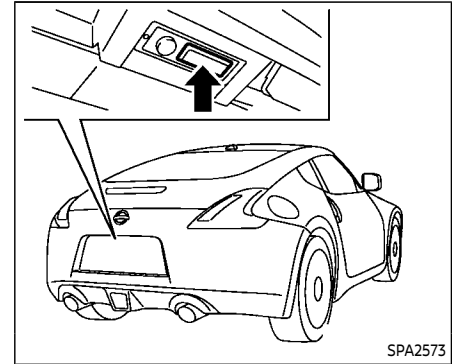

SPA2573

COMMANDE D'OUVERTURE DU HAYON

Vous pouvez ouvrir le hayon en appuyant sur la commande d'ouverture du hayon lorsque la clé intelligente se trouve à l'intérieur de la plage de fonctionnement de la fonction verrouillage/déverrouillage du hayon indépendamment de la position du loquet intérieur de la portière. (Reportez-vous à «Système de clé intelligente» (P.3-8).)

Pour fermer le hayon, appuyez-le correctement.

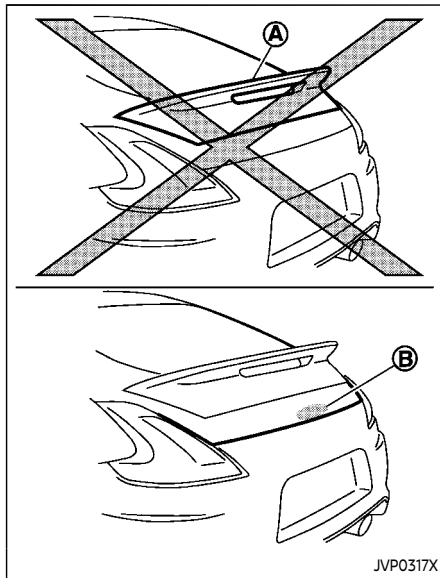

arrière.

Saisissez toujours la partie B pour ouvrir ou fermer le hayon.

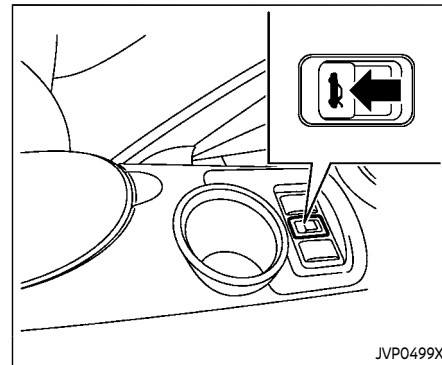

COMMANDE DE DÉVERROUILLAGE DU HAYON

La commande de déverrouillage du hayon est située sur la console centrale. Tirez la commande de déverrouillage du hayon pour déverrouiller le hayon.

Modèles NISMO



MISE EN GARDE

N'utilisez pas le becquet arrière A pour ouvrir ou fermer le hayon. Vous risquez d'endommager le becquet

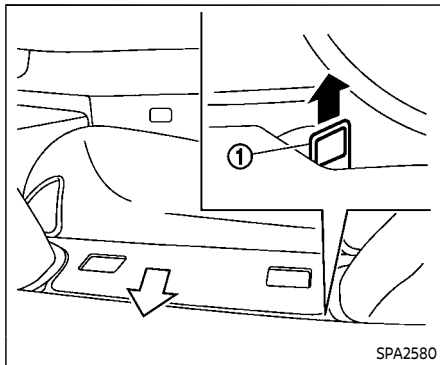

OUVERTURE DE SECOURS DU HAYON

Le mécanisme d'ouverture de secours du hayon permet d'ouvrir le hayon en cas de batterie déchargée ou en cas d'urgence.

La poignée de déverrouillage est située sous le tapis de chambre de chargement. Pour ouvrir le hayon de l'habitacle, exécutez la procédure suivante.

1. Enlevez le tapis de chambre de chargement.
2. Trouvez la poignée de déverrouillage du hayon ① comme indiqué sur l'illustration.

3. Libérez la poignée de déverrouillage qui est fixée avec un velcro.
4. Tirez fermement la poignée de déverrouillage jusqu'à ce que le hayon se déverrouille.

COUVERCLE DE COFFRE (modèles Roadster)



AVERTISSEMENT

- Ne roulez pas avec le couvercle de coffre ouvert. Vous risqueriez d'attirer des gaz d'échappement dangereux à l'intérieur de l'habitacle du véhicule. Reportez-vous à «Gaz d'échappement (monoxyde de carbone)» (P.5-3) dans ce manuel.
- Surveillez étroitement les jeunes enfants lorsqu'ils sont auprès des voitures pour éviter qu'ils ne s'enferment dans le coffre en jouant, car ils pourraient se blesser grièvement. Lorsque vous n'utilisez pas la voiture, fermez-la à clé, en prenant soin de bien fermer le couvercle du coffre et de veiller à ce que les jeunes enfants ne puissent prendre les clés intelligente de la voiture.

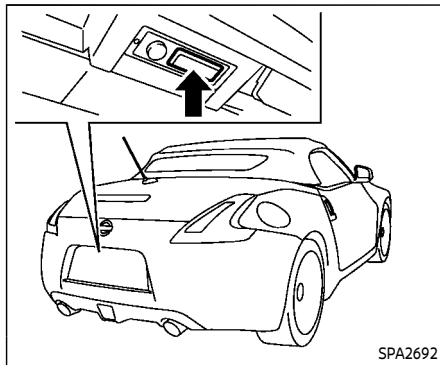

SPA2692

COMMANDE D'OUVERTURE DE COFFRE

Vous pouvez ouvrir le couvercle de coffre en appuyant sur l'interrupteur de demande d'ouverture de coffre lorsque la clé intelligente se trouve à l'intérieur du champ d'opération de la fonction verrouillage/déverrouillage du coffre indépendamment de la position du loquet intérieur de la portière. (Reportez-vous à «Système de clé intelligente» (P.3-8).)

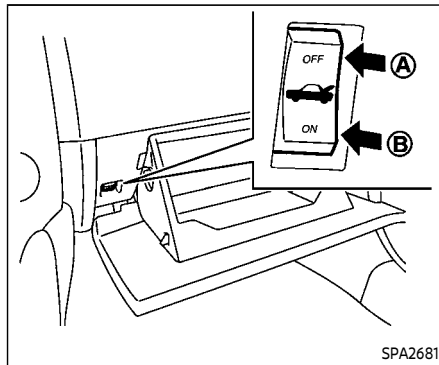

SPA2681

COMMANDE ÉLECTRIQUE D'ANNULATION DE DÉVERROUILLAGE DU COUVERCLE DU COFFRE

Lorsque la commande située à l'intérieur de la boîte à gants est positionnée sur la position OFF **A**, l'alimentation du couvercle de coffre est désactivée et il est impossible d'ouvrir le couvercle de coffre à l'aide du dispositif d'ouverture de coffre ou de l'interrupteur de demande de coffre.

Lorsque vous devez laisser le véhicule à un service de voiturier et désirez garder vos effets personnels en sécurité dans la boîte à gants et le coffre, mettez cet interrupteur sur OFF et verrouillez la boîte à

gants avec la clé mécanique. Puis laissez la clé intelligente au voiturier et gardez la clé mécanique avec vous.

Reportez-vous à «Clés» (P.3-3).

Pour activer la fonction d'ouverture du couvercle de coffre, appuyez sur le commutateur pour le placer en position ON **B**.

OUVERTURE DE COFFRE DEPUIS L'INTÉRIEUR



AVERTISSEMENT

Surveillez étroitement les jeunes enfants lorsqu'ils sont auprès des voitures pour éviter qu'ils ne s'enferment dans le coffre en jouant, car ils pourraient se blesser grièvement. Lorsque vous n'utilisez pas la voiture, fermez-la à clé, en prenant soin de bien fermer le couvercle de coffre et de veiller à ce que les enfants ne puissent prendre les clés de la voiture.

Le mécanisme d'ouverture intérieur du coffre permet d'ouvrir le couvercle de coffre dans le cas où des personnes se retrouvent enfermées dans le coffre.

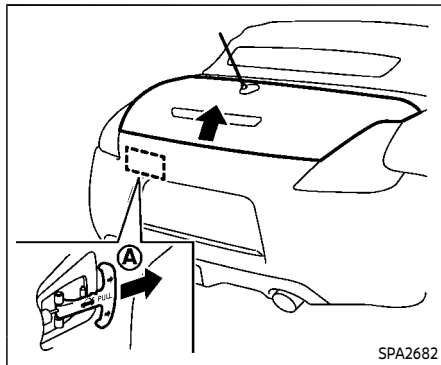

Ouvrir le coffre depuis l'intérieur

Pour ouvrir le couvercle de coffre de l'intérieur, tirez la poignée de déverrouillage **A** jusqu'à ce que le verrou lâche et poussez sur le couvercle de coffre. Le levier est constitué d'un matériau luminescent dans l'obscurité après avoir été exposé brièvement à la lumière du jour.

La manette **A** est située dans le coffre comme illustré.

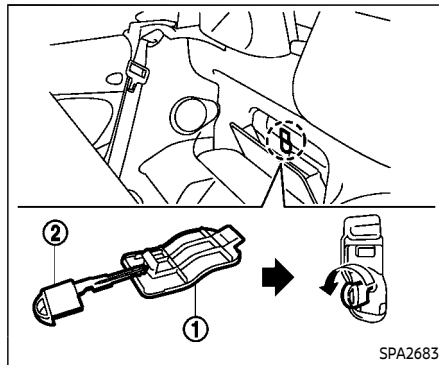

OUVERTURE DE SECOURS DU COUVERCLE DU COFFRE

Le dispositif de secours du couvercle du coffre permet de débloquer le mécanisme et d'ouvrir le couvercle du coffre en cas de panne de batterie ou en cas d'urgence.

1. Ouvrez la boîte de colis arrière .
2. Retirez le bouchon ① avec un outil approprié ②.
3. Introduisez la clé dans le barillet de la clé et tournez-la dans le sens inverse des aiguilles d'une montre. Le couvercle de coffre s'ouvrira.

CAPOTE (modèles Roadster)

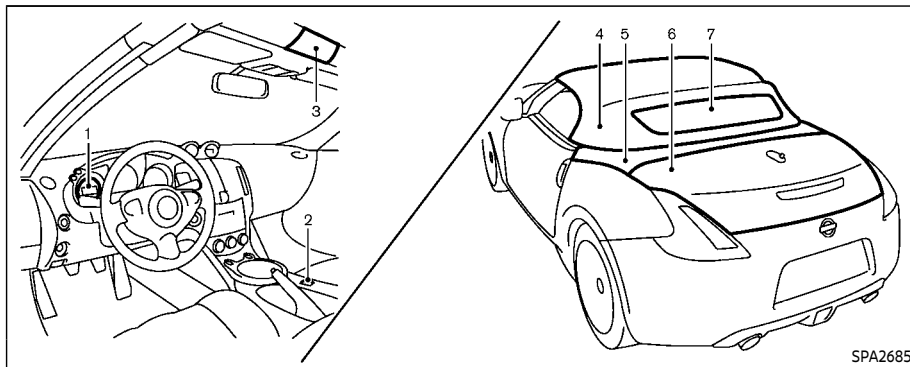

Vue intérieure/extérieure

1. Témoin indicateur de capote (sur les compteurs combinés)
2. Commande de manipulation de capote
3. Orifice de verrouillage supérieur
4. Capote
5. Couvercle de rangement de la capote
6. Couvercle de coffre
7. Lunette arrière

AVANT D'ACTIONNER LA CAPOTE

La capote de ce véhicule est à commande électronique. Vous pouvez totalement ouvrir ou fermer la capote par une simple pression sur la commande situé sur la console centrale.

La commande de fonctionnement de la

capote escamotable doit être actionnée dans toutes les conditions suivantes :

- Lorsque le coffre est fermé.
- Lorsque le véhicule est arrêté.
- Lorsque le moteur est en marche.
- Le contacteur d'allumage est en position ON.
- Lorsque le levier de vitesse est en position autre que la position R (marche arrière).



MISE EN GARDE

Laissez toujours tourner le moteur pendant l'opération de la capote. La capote fonctionnera également lorsque le contacteur d'allumage est en position ON, mais laissez tout de même le moteur tourner afin de prévenir la décharge de la batterie.

Assurez-vous de suivre correctement les instructions de fonctionnement, ainsi que les avertissements et précautions à prendre mentionnés dans cette section.

Un fonctionnement incorrect de la capote risque de provoquer un défaut de fonctionnement, l'endommagement du mécanisme ou la détérioration de la toile de capote et des pièces liées au système.



AVERTISSEMENT

- Stationnez le véhicule dans un endroit sûr et plat et serrez le frein de stationnement.
- Assurez-vous que l'endroit est dépourvu d'obstacle et dispose d'une hauteur libre suffisante au dessus de la capote (dans un ga-

rage ou un emplacement couvert par exemple). Il faut un minimum de 2 m (6,6 pi) au-dessus du sol pour ouvrir et fermer la capote en toute sécurité. Sans ce dégagement, la capote risque de heurter tout objet situé au-dessus lors de la manoeuvre. Le dispositif d'actionnement de la capote pourrait se voir endommagé.

- Ne manoeuvrez pas la capote par grand vent. Ils pourraient être emportés par le vent, blesser quelqu'un ou endommager la capote.
- Ne permettez à personne de se tenir debout ou de laisser dépasser quelque partie du corps que se soit à l'extérieur du véhicule lorsque le véhicule roule ou lors de la manoeuvre de la capote.
- Vous pourriez, lors d'un accident avec capote repliée, être projeté hors du véhicule. Utilisez toujours les ceintures de sécurité et les dispositifs de retenue pour enfants appropriés.



MISE EN GARDE

- Ne commandez pas l'ouverture de la capote lorsque la température est au-dessous de 0°C (32°F). Ceci pourrait résulter en des dommages au matériel de la capote ou du système d'opération.
- Retirez toute goutte de pluie, de trace de neige, de glace ou de sable de la capote et séchez la toile de capote avant de l'ouvrir.
- N'ouvrez pas la capote lorsqu'elle est mouillée ou humide. L'eau pourrait entraîner des endommagements d'habitacle par corrosion d'eau, causer des taches et de la moisissure sur la toile de capote.
- Assurez-vous que le dégivrage de lunette arrière ne fonctionne pas. Ne l'activez jamais lorsque la capote est manoeuvrée ou complètement ouverte. La chaleur risquerait d'endommager la toile de la capote.

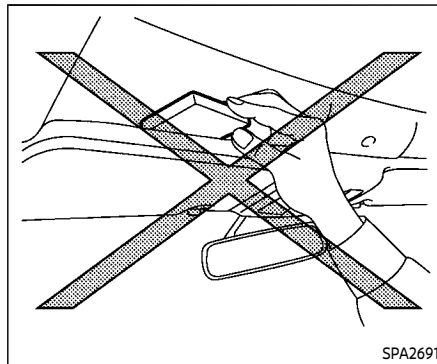

SPA2691



MISE EN GARDE

- Ne mettez aucun objet entre la toile de capote et les arceaux. Par conséquent, cela pourrait aussi interférer dans le fonctionnement de la capote et endommager le dispositif de manoeuvre de la capote ou des objets.
- Ne placez rien sur la capote ni sur le couvercle de rangement. Même de petits objets pourraient interférer dans le fonctionnement de la capote et endommager la capote ou la carrosserie.

- Ne placez rien dans l'alvéole de rangement de la capote. La capote ne pourrait pas rentrer correctement dans son logement et cela risquerait d'endommager la capote et/ou la carrosserie.
- Ne vous asseyez et ne placez pas de charge excessive sur la capote ou le couvercle de rangement, particulièrement lorsque la capote est manoeuvrée. La capote pourrait être endommagée.
- Ne conduisez pas le véhicule avec la capote partiellement ouverte. Assurez-vous toujours que la capote est soit complètement ouverte, soit complètement fermée avant de conduire.
- Arrimez bien les objets de façon à ce qu'ils ne s'envolent pas lorsque vous conduisez avec la capote ouverte.
- N'actionnez pas la capote sauf en cas d'urgence. Fonctionnement manuel pourrait endommager la capote.
- Assurez-vous d'ouvrir ou de fermer complètement la capote. Ne relâchez pas la commande d'activation à mi-course de l'ouverture ou de la fermeture. Si la

capote est ouverte uniquement en partie, des dommages importants peuvent être causés au niveau de la capote.

Assurez-vous que le couvercle du coffre est solidement fermé avant d'ouverture de capote.

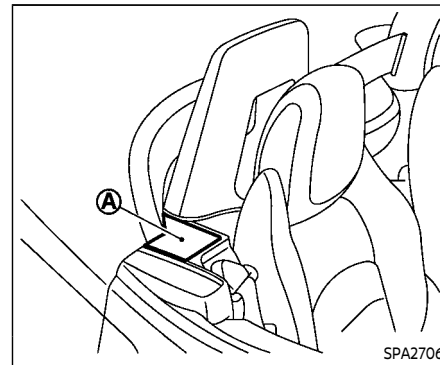

LORS DE LA MANŒUVRE DE LA CAPOTE



AVERTISSEMENT

Gardez vos mains et autres parties du corps à l'écart de toutes les pièces mobiles telles que la capote, le couvercle de rangement, les rabats latéraux (A) ou les lève-vitres électriques.



MISE EN GARDE

Veillez à ce qu'aucun objet ne gêne un des éléments du mécanisme de capote, dans le cas contraire, le verrouillage de la capote pourrait ne pas fonctionner de manière sûre.

REMARQUE :

- En cas de batterie déchargée ou de température basse, il se peut que la capote s'arrête temporairement de bouger durant la manoeuvre. Ceci est une fonction destinée à éviter un endommagement du mécanisme de capote, et non un défaut de fonctionnement.
- Si la capote est ouverte et fermée à plusieurs reprises dans un laps de temps réduit, l'opération de la capote pourrait être automatiquement arrêtée pour protéger le système. Attendez quelques minutes avant de faire fonctionner à nouveau la capote.

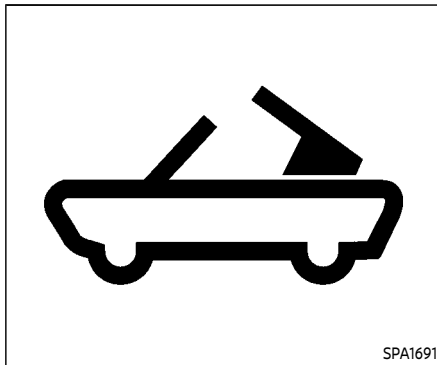

SPA1691

Témoin indicateur de capote

Le témoin indicateur de capote sur le tableau de bord indique les conditions de fonctionnement de la capote. Ce témoin s'allume et demeure allumé lorsque la capote est manoeuvrée ou si elle s'arrête avant l'ouverture ou la fermeture complète. Le témoin s'éteint lorsque la capote est complètement ouverte ou fermée.

Le témoin clignote lorsque la capote n'est pas complètement ouverte ou fermée dans les conditions suivantes :

- Lors de la conduite.
- Lorsque le levier de vitesse est en position R (marche arrière).

Assurez-vous d'ouvrir ou de fermer complètement la capote lors de la conduite du véhicule.

Lorsque la capote est en mouvement et que l'une des conditions ci-dessous apparaît, la capote s'arrêtera.

- Lorsque le levier de vitesse est en position R (marche arrière).
- Lorsque le véhicule se déplace à une vitesse de 5 km/h (3 mi/h) ou plus.
- Lorsque la tension de la batterie est extrêmement basse.
- Lorsque la température du système de la capote devient extrêmement chaude.

Relâchez la commande de fonctionnement de la capote et appuyez de nouveau sur la commande pour faire déplacer la capote à sa position ouverte ou fermée complètement. Le témoin indicateur de capote de toit sera désactivé lorsque le fonctionnement de la capote est complètement terminé.

Si le témoin indicateur de capote s'allume alors que le contacteur d'allumage est en position ON (que la capote soit manoeuvrée ou non, et lorsque la capote est serrée), il se peut que le dispositif de capote ne fonctionne pas correctement. Faites vérifier votre véhicule dès que possible. Il est recommandé de se rendre

chez un concessionnaire NISSAN pour ce service.

Descente automatique des vitres

Lorsque la commande de fonctionnement de la capote est enfoncée, les glaces s'abaissent automatiquement et complètement. Les vitres ne remontent pas automatiquement après achèvement de l'opération d'ouverture/de fermeture de la capote. Utilisez le commande de lève-vitres électrique pour les remonter.

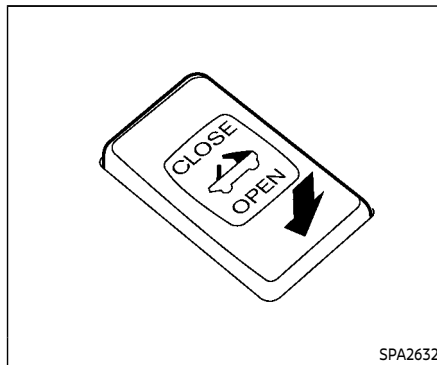

3. Relâchez la commande lorsque la capote est complètement ouverte. (Le témoin indicateur s'éteint.)

REMARQUE :

Si vous relâchez la commande et l'enfoncez de nouveau pendant l'ouverture de la capote, cette dernière bougera légèrement dans le sens de la fermeture, puis reprendra sa course initiale. La capote est prévue pour être déplacée dans ce sens. Ceci ne constitue pas une anomalie.

OUVERTURE DE LA CAPOTE

1. Démarrez le moteur.
2. Appuyez sur la partie OPEN de la commande de fonctionnement de la capote et maintenez-la appuyée jusqu'à ce que la capote soit complètement ouverte.
 - Le témoin de capote s'allumera pendant la manœuvre de la capote. (La manœuvre de la capote dure environ 20 secondes, puis le témoin indicateur s'éteint.)
 - Les vitres sont complètement ouvertes de manière automatique.

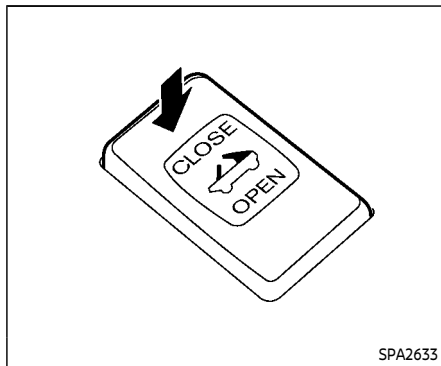

OUVERTURE DE LA CAPOTE À L'AIDE DE LA CLÉ INTELLIGENTE

La capote peut être ouverte à l'aide de l'interrupteur de demande.

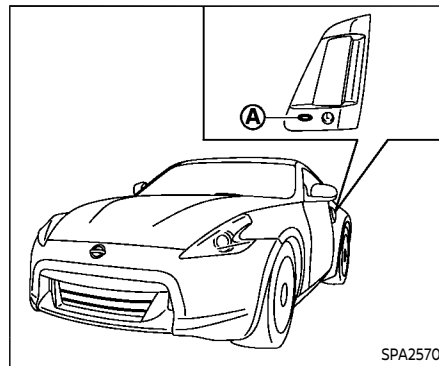

FERMETURE DE LA CAPOTE

1. Démarrez le moteur.
2. Appuyez sur la partie CLOSE de la commande de fonctionnement de la capote et maintenez-la appuyée jusqu'à ce que la capote soit complètement fermée.
 - Le témoin de capote s'allumera pendant la manœuvre de la capote. (La manœuvre de fermeture dure environ 20 secondes.)
 - Les vitres sont complètement ouvertes de manière automatique.
3. Relâchez la commande lorsque la capote est complètement fermée. (Le témoin indicateur s'éteint.)

Ouverture de la capote

Tournez le contacteur d'allumage en position OFF et assurez-vous de porter la clé intelligente sur vous. Appuyez sur l'interrupteur de demande de la poignée de portière (conducteur ou passager) **A** et maintenez-le appuyé jusqu'à ce que la capote soit complètement ouverte.

GUIDE DE DÉPANNAGE

Si la capote s'arrête à mi-course en cours de fonctionnement ou ne fonctionne pas correctement, suivez les procédures indiquées dans le tableau suivant. Si les procédures indiquées dans le tableau suivant ne permettent pas de résoudre le problème, faites immédiatement vérifier votre véhicule. Il est recommandé de se rendre chez un concessionnaire NISSAN pour ce service.

Symptôme	Bip sonore	Cause possible	Solution possible
Le côté OPEN de la commande d'activation de la capote est enfoncé, mais la capote ne fonctionne pas.	Retentit deux fois	Le côté OPEN de la commande d'activation de la capote est enfoncé alors que la capote est complètement ouverte, ou le côté CLOSE de la commande d'activation de la capote est enfoncé alors que la capote est complètement fermée.	Appuyez sur le côté CLOSE de la commande d'activation de la capote lorsque la capote est complètement ouverte. Appuyez sur le côté OPEN de la commande d'activation de la capote lorsque la capote est complètement fermée.
	Retentit deux fois	Le levier de vitesse est en position R (marche arrière).	Placez le levier de vitesses sur la position P (stationnement) ou N (point mort) (modèles à boîte de vitesses automatique uniquement) ou placez le levier de vitesses sur la position N (point mort) (modèles à boîte de vitesses manuelle uniquement), puis actionnez la capote.
	Retentit deux fois	Le couvercle de coffre est ouvert.	Fermez le couvercle de coffre complètement.
	Ne retentit pas	La tension de la batterie est faible.	Démarrez à nouveau le moteur et actionnez la capote.
	Ne retentit pas	Le fonctionnement s'arrête pour protéger le système.	Attendez environ 5 minutes.
La capote s'arrête à mi-course en cours de fonctionnement.	Retentit deux fois	Des objets sont coincés dans la structure mobile de la capote.	Vérifiez qu'aucun objet n'est coincé à l'intérieur de la plage arrière, des rabats latéraux et de la capote. Après vérification, placez le contacteur d'allumage en position OFF, démarrez à nouveau le moteur, puis actionnez la capote.
	Retentit deux fois	La tension de la batterie est faible.	Démarrez à nouveau le moteur et actionnez la capote.

Symptôme	Bip sonore	Cause possible	Solution possible
Le bip sonore retentit pendant la conduite.	Retentit de manière continue	La capote est en partie ouverte.	Garez immédiatement le véhicule dans un endroit sûr et ouvrez ou fermez complètement la capote.

SI LA CAPOTE NE PEUT ÊTRE OUVERTE NI FERMÉE ÉLECTRIQUEMENT

Si vous n'arrivez pas à faire fonctionner la capote à l'aide de la commande, vérifiez que les conditions suivantes sont remplies.

- véhicule à l'arrêt
- contacteur d'allumage sur ON (Laissez tourner le moteur lors de l'ouverture/fermeture de la capote.)
- le coffre est fermé
- le levier de vitesse est en position autre que la position R (marche arrière)

Si la capote ne fonctionne toujours pas alors que toutes les conditions sont remplies ou s'il fonctionne mal, il est recommandé de se rendre chez un concessionnaire NISSAN dès que possible. Si vous êtes obligé de fermer la capote vous-même (en cas d'urgence ou si aucun dépanneur n'est disponible), faites-le manuellement.

Pour fermer la capote à la main :

- Garez le véhicule dans un endroit sûr, en dehors de la circulation.
- Pour fermer la capote à la main, il faut être deux car certaines pièces à manipuler sont extrêmement lourdes.

Il n'est pas possible d'ouvrir la capote

manuellement.



AVERTISSEMENT

- **Ne roulez pas avec la capote partiellement ouverte.**
- **Si la capote ne peut pas être correctement utilisée, faites vérifier votre véhicule dès que possible. Il est recommandé de se rendre chez un concessionnaire NISSAN pour ce service.**



MISE EN GARDE

Le couvercle de rangement est extrêmement lourd. Le couvercle de rangement doit être manuellement ouvert ou fermé par deux personnes.

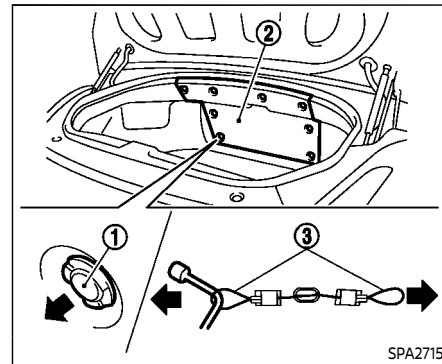

SPA2715

1. Ouvrez le coffre. Lorsque la batterie est déchargée, vous devrez manipuler l'ouverture à l'intérieur du couvercle du coffre secondaire. (Reportez-vous à «Ouverture de secours du couvercle du coffre» (P.3-25).)
2. Ouvrez le couvercle de la capote
 - a. Retirez la planche ② à l'intérieur du coffre en retirant les clips ①.
 - b. Tirez les câbles de déverrouillage (droit et gauche) ③ tel qu'illustré, puis fermez le couvercle de coffre.

REMARQUE :

Utilisez un chiffon ou un autre outil pour protéger vos mains lorsque vous tirez les câbles de déverrouil-

lage ③.

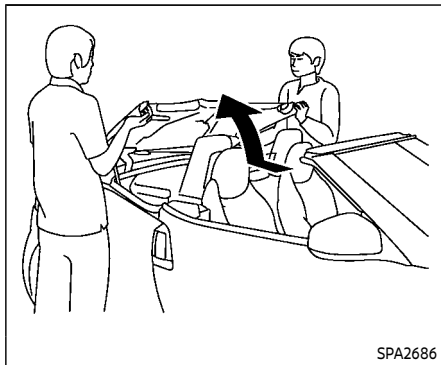

- c. Tirez vers le haut le couvercle de rangement des côtés gauche et droit à la main.



MISE EN GARDE

Assurez-vous de fermer le couvercle de coffre avant d'ouvrir le couvercle de rangement. Le couvercle de rangement risque de heurter le couvercle de coffre et de l'endommager.

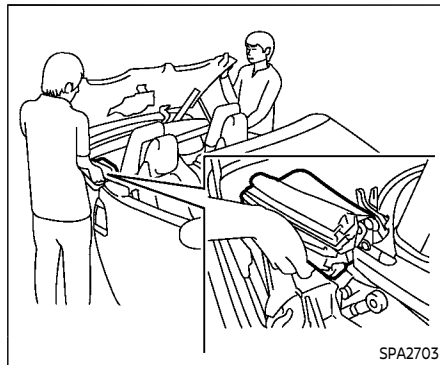

3. Fermez la capote.
- a. Soulevez la capote simultanément du côté droit et gauche du véhicule, tout en tenant le couvercle de rangement.

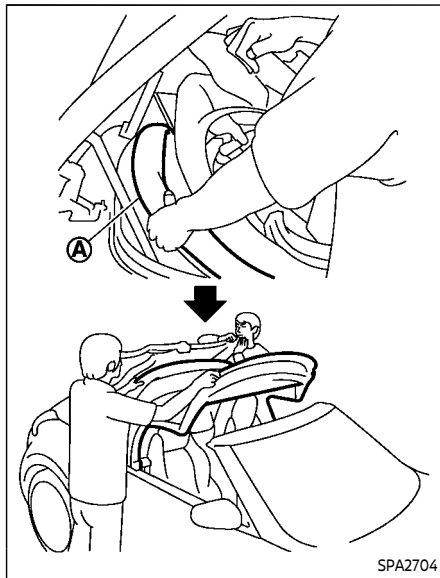

- b. Lorsque la capote arrière ① est remontée de l'espace de rangement, une personne doit maintenir le couvercle de rangement et une autre personne doit remonter la capote.

- c. Remontez la capote avec les deux mains, en tenant la partie arrière ① tel qu'illustré.



MISE EN GARDE

Assurez-vous de tenir la partie arrière ① afin d'éviter que les pièces avant et arrière ne se détachent l'une de l'autre. La capote pourrait être endommagée.

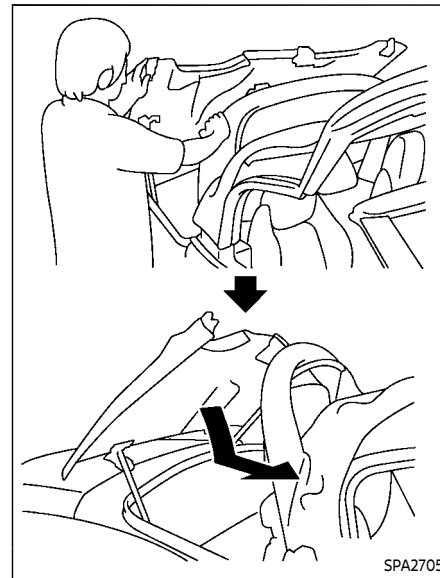

- d. Baissez et faites coulisser le couvercle de rangement pour le fermer tout en tenant la capote arrière du côté droit et gauche du véhicule.



MISE EN GARDE

Assurez-vous de fermer complètement le couvercle de rangement. Le couvercle de rangement risque de heurter la capote et de l'endommager.

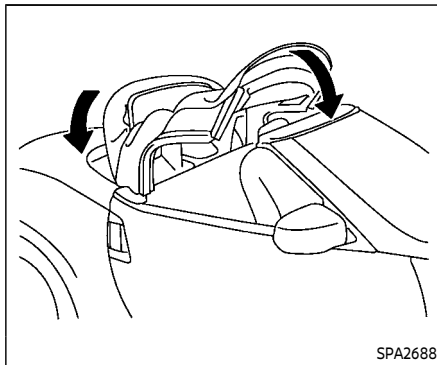

e. Fermez les parties avant et arrière de la capote en même temps tel qu'illustré.

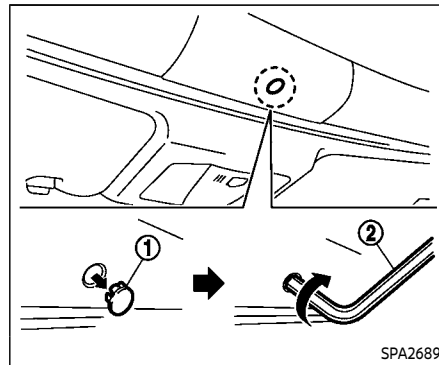

4. Verrouillez la partie avant de la capote.

- Retirez le cache ① tel qu'illustré.
- Insérez un outil adapté ② (situé dans le coffre) dans l'orifice et tournez dans le sens des aiguilles d'une montre.



MISE EN GARDE

- Après fermeture manuelle de la capote, faites vérifier et/ou réparer le système dès que possible. Il est recommandé de se rendre chez un concessionnaire NISSAN

pour ce service.

- Évitez de laisser le véhicule à l'extérieur pendant trop longtemps ou de conduire à vitesse élevée. La partie arrière de la capote n'est pas complètement verrouillée et il est possible que du vent ou de la pluie s'introduise dans l'habitacle.

ENTRETIEN DE LA CAPOTE ET DE LA CARROSSERIE

Les avertissements et précautions indiqués dans les pages qui précèdent sont très utiles pour garantir la sécurité et le confort de votre Roadster. Par ailleurs, pour que la capote et la carrosserie gardent un bel aspect vous devez les nettoyer et/ou les laver correctement.



MISE EN GARDE

- N'utilisez pas de lave-auto ni de pompe haute pression pour nettoyer votre véhicule. La capote risque d'être endommagée et l'eau risque de s'infiltrer dans le véhicule.
- Stationnez le véhicule avec capote repliée s'il doit rester de

longues périodes sans utilisation. Une capote restée repliée trop longtemps pourrait voir sa surface se plisser.

Pour plus de détails, reportez-vous à «Nettoyage de l'extérieur» (P.7-2).

- Une bande protectrice transparente est appliquée sur la surface peinte du couvercle de rangement de la capote pour protéger la surface de contact de la capote. Lorsque la capote est entièrement rangée, cette bande peut dégager de la lumière visible de l'intérieur du véhicule. Ceci n'affecte pas l'étanchéité ni l'imperméabilité du dispositif.
- La surface intérieure des couvercles du coffre et du rangement de la capote peut présenter un aspect fibreux ou marbré. Ceci est l'apparence normale du matériau utilisé pour ces pièces.

PIÈCES SPÉCIALES AVANT, LATÉRALES ET ARRIÈRE (modèles NISMO)

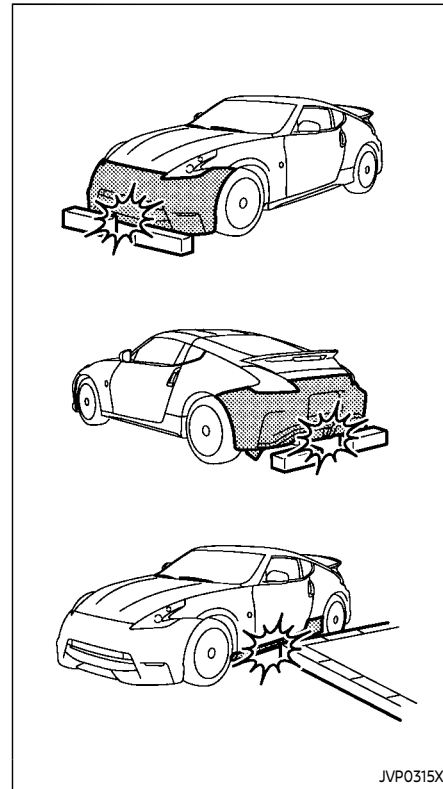

JVP0315X

Les modèles NISMO ont des pièces spéciales suivantes à l'avant, sur le côté et à l'arrière du véhicule.

- Pare-chocs avant équipé d'un séparateur aérodynamique
- Extensions de bas de caisse latéral
- Pare-chocs arrière équipé d'un diffuseur aérodynamique
- Tuyaux d'échappement de grand diamètre

Ces pièces sont proches du sol et risquent d'être endommagées si elles entrent en contact avec la bordure des trottoirs, des dispositifs de calage des roues, etc.

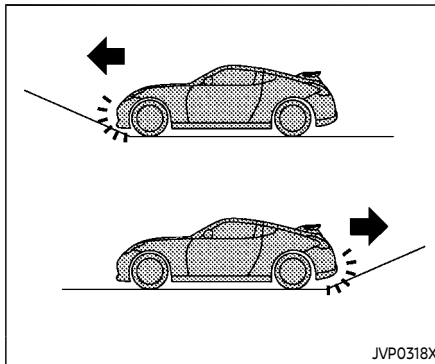

MISE EN GARDE

Réduisez la vitesse du véhicule afin d'éviter d'endommager ces pièces lorsque :

- vous conduisez sur des routes bosselées ou présentant des ornières
- vous entrez ou sortez de garages ou de certaines allées
- vous passez sur des ralentisseurs



MISE EN GARDE

Les angles d'approche et de départ sont réduits. Réduisez la vitesse du véhicule lorsque vous approchez ou que vous vous éloignez d'une pente raide. Dans le cas contraire, le pare-chocs avant équipé d'un séparateur aérodynamique, le pare-chocs arrière équipé d'un diffuseur aérodynamique et les tuyaux d'échappement risquent de heurter la surface de la route et d'être endommagés.

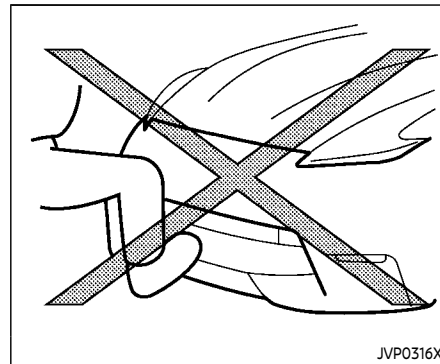

MISE EN GARDE

Ne montez pas sur un pare-chocs équipé d'un séparateur aérodynamique. Vous risquez de l'endommager.

TRAPPE DU RÉSERVOIR DE CARBURANT

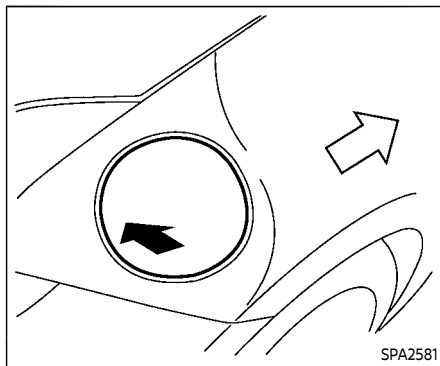

OUVERTURE DE LA TRAPPE DU RÉSERVOIR DE CARBURANT

Pour ouvrir la trappe du réservoir de carburant, déverrouillez la trappe du réservoir de carburant en utilisant une des fonctions suivantes, puis appuyez sur le côté gauche de la trappe.

- Appuyez sur l'interrupteur de demande de la poignée de portière tout en gardant la clé intelligente sur vous.
- Appuyez sur le bouton UNLOCK de la clé intelligente.
- Insérez la clé mécanique dans le barillet et tournez la clé de la portière vers l'arrière du véhicule.

- Mettez la commande des serrures électriques des portières en position UNLOCK.

Pour verrouiller, fermez bien le portillon du réservoir de carburant et verrouillez toutes les portes en actionnant l'interrupteur de fermeture de portière, le bouton LOCK sur la clé intelligente, la clé mécanique ou la commande de serrures électriques des portières.

BOUCHON DU RÉSERVOIR DE CARBURANT



AVERTISSEMENT

- L'essence est un produit hautement inflammable et qui explose dans certaines conditions. En l'utilisant ou en la manipulant incorrectement, vous vous exposez à des brûlures ou à de graves blessures. Lors du plein du réservoir, il faut toujours arrêter le moteur et il ne faut pas fumer ni approcher de flamme vive ou des étincelles près du véhicule.
- Ne continuez pas à remplir le réservoir de carburant une fois que le pistolet du distributeur de carburant s'est automatiquement fermé. Autrement, le carburant

risque de déborder, provoquant ainsi éclaboussures et risque d'incendie.

- Ne remplacez le bouchon du réservoir de carburant que par un autre bouchon identique à l'original. Ce bouchon est muni d'une soupape de sécurité qui est indispensable au bon fonctionnement du circuit de carburant et du dispositif antipollution. Un bouchon mal adapté risque d'entraîner de sérieux problèmes de fonctionnement, voire des blessures. Il peut également activer le témoin indicateur de mauvais fonctionnement.
- Ne versez jamais de carburant dans le boîtier papillon pour essayer de mettre le moteur en marche.
- Ne remplissez pas de jerrican de carburant dans le véhicule ou sur une remorque. L'électricité statique pourrait provoquer une explosion en cas de présence de combustible, gaz ou vapeur inflammables. Pour réduire les risques élevés de blessures graves ou mortelles lorsque vous remplissez un jerrican de carburant :

- Posez toujours le récipient au sol pendant le remplissage.
- N'utilisez pas d'appareils électroniques pendant le remplissage.
- Ne soulevez pas la buse de la pompe hors du jerrican pendant le remplissage.
- Utilisez uniquement des jerricans homologués pour contenir des combustibles.



MISE EN GARDE

- En cas d'éclaboussures d'essence sur la carrosserie du véhicule, rincez abondamment à l'eau claire pour éviter que la peinture ne s'abîme.
- Insérez le bouchon bien droit dans le tube du réservoir de carburant, puis serrez jusqu'à ce que le réservoir de carburant clique. Ne pas visser le bouchon du réservoir de carburant correctement peut entraîner l'allumage du témoin indicateur de mauvais fonctionnement (MIL) SERVICE ENGINE SOON. Si SERVICE ENGINE SOON s'allume à cause du bouchon du réservoir de carburant, vissez ce

dernier s'il est desserré ou remettez-le en place s'il est tombé avant de reprendre la conduite. Le témoin SERVICE ENGINE SOON s'éteindra après quelques tours de roues. Si le témoin SERVICE ENGINE SOON ne s'éteint pas après quelques tours de roues, faites vérifier votre véhicule. Il est recommandé de se rendre chez un concessionnaire NISSAN pour ce service.

- L'avertissement **BOUCHON RES CARB DESSERRE** apparaît si le bouchon de carburant est mal serré. Il peut falloir plusieurs trajets avant que ce message ne s'affiche. Ne pas visser le bouchon du réservoir de carburant correctement après que l'avertissement **BOUCHON RES CARB DESSERRE** soit apparu peut entraîner l'allumage du témoin indicateur de mauvais fonctionnement (MIL) SERVICE ENGINE SOON.

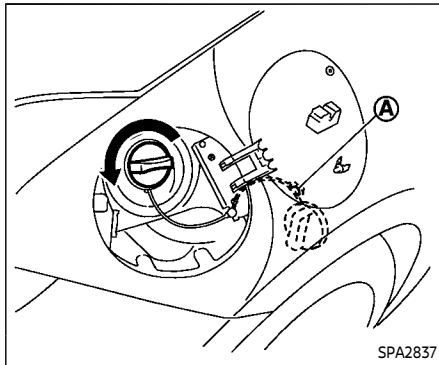

Pour retirer le bouchon du réservoir à carburant :

1. Pour le retirer, tournez-le dans le sens inverse des aiguilles d'une montre.
2. Lorsque vous faites le plein, placez le bouchon du réservoir de carburant sur le support de bouchon du crochet **A**.

Pour remettre le bouchon du réservoir à carburant :

1. Insérez le bouchon du réservoir à carburant bien droit dans le tube du réservoir à carburant.
2. Tournez le bouchon du réservoir de carburant dans le sens des aiguilles d'une montre jusqu'à ce que vous en-

tendez un clic.

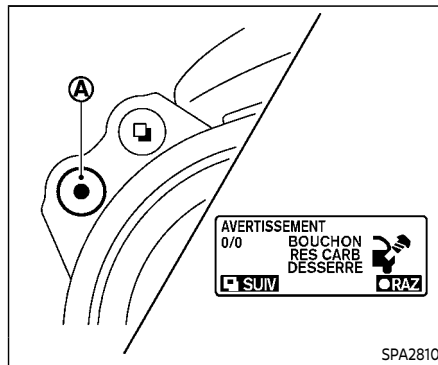

2. Serrez le bouchon du réservoir de carburant jusqu'à ce qu'il se clipse.
3. Appuyez sur la commande ● A pendant environ 1 seconde pour éteindre l'avertissement BOUCHON RES CARB DESSERRE après avoir serré le bouchon de réservoir de carburant.

Avertissement de bouchon du réservoir de carburant desserré

L'avertissement BOUCHON RES CARB DESSERRE apparaît sur l'écran d'affichage des informations sur le véhicule lorsque le bouchon du réservoir à carburant n'a pas été serré correctement après avoir fait le plein. Il peut falloir plusieurs trajets avant que ce message ne s'affiche.

Pour éteindre l'avertissement, effectuez les étapes suivantes :

1. Retirez et installez le bouchon du réservoir de carburant dès que possible. (Reportez-vous à «Bouchon du réservoir de carburant» (P.3-40).)

VOLANT INCLINABLE

AVERTISSEMENT

- Ne réglez pas le volant pendant la conduite du véhicule. Vous risqueriez de perdre le contrôle du véhicule et de causer un accident.
- Ne rapprochez pas le volant plus près que nécessaire pour votre confort et pour assurer un fonctionnement correct. Le coussin gonflable du conducteur se déploie avec une force extrême. Les risques de blessure légère ou mortelle en cas d'accident sont augmentés si le conducteur n'est pas retenu, s'il est penché en avant, assis sur le côté ou en mauvaise position. Le coussin gonflable risque également de blesser gravement l'occupant qui se trouverait trop près au moment où le coussin gonflable se déploie. Il faut toujours s'asseoir avec le dos bien en arrière contre le dossier du siège aussi loin que possible du volant. Utilisez toujours les ceintures de sécurité.

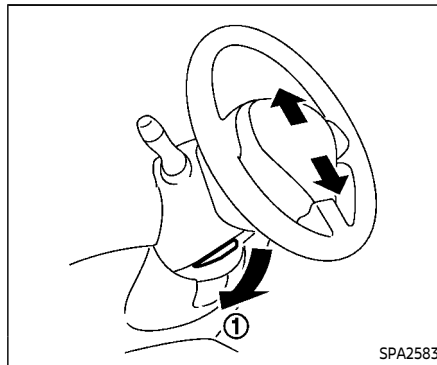

FONCTIONNEMENT MANUEL

Fonction d'inclinaison

Poussez le levier de verrouillage ① vers le bas et réglez le volant en haut ou en bas à la position désirée.

Tirez fermement sur le levier de verrouillage pour verrouiller le volant en place.

PARE-SOLEIL

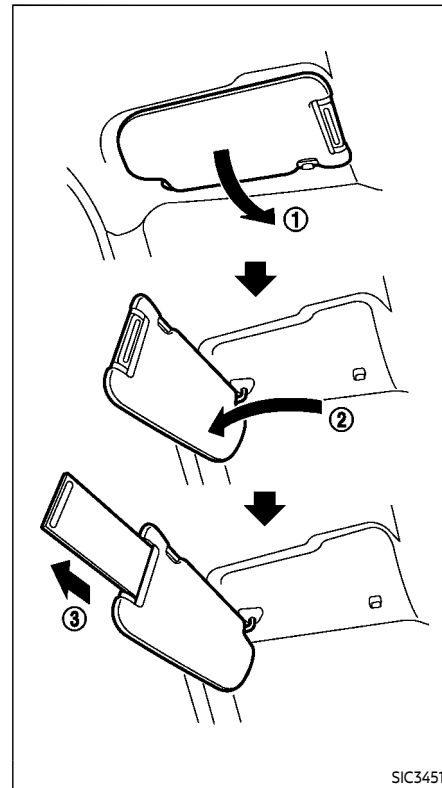

RÉTROVISEURS



MISE EN GARDE

- Ne rangez pas le pare-soleil principal avant de ranger l'extension du pare-soleil.
 - Ne forcez pas en tirant l'extension du pare-soleil vers le bas.
1. Pour vous protéger contre un éblouissement frontal, abaissez le pare-soleil principal ①.
 2. Pour vous protéger contre un éblouissement latéral, dégagez le pare-soleil principal du support central et tournez-le vers le côté ②.
 3. Sortez l'extension du pare-soleil ③ (si le véhicule en est équipé) du pare-soleil principal pour vous protéger encore plus des éblouissements.

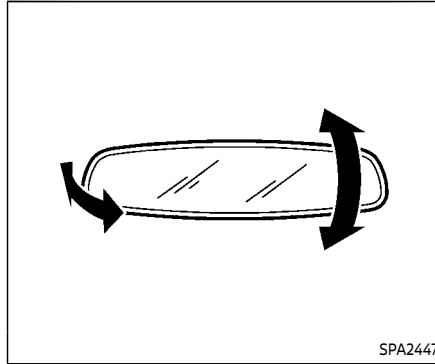

RÉTROVISEUR INTÉRIEUR

Ajustez la hauteur et l'angle du rétroviseur intérieur à la position désirée.

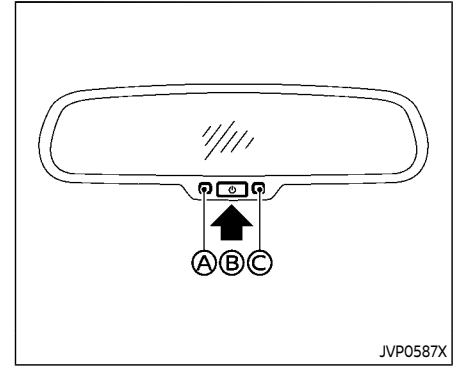

Type A

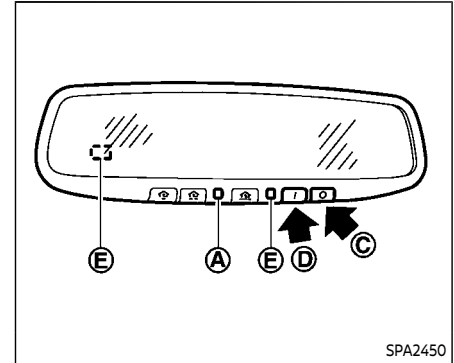

Type B

Type anti-éblouissement





Le rétroviseur intérieur est conçu de façon à changer automatiquement le reflet en fonction de l'intensité des phares du véhicule qui suit.

Le système anti-éblouissement est automatiquement activé lorsque vous placez le contact d'allumage sur la position ON.

Lorsque le système anti-éblouissement est activé, le témoin lumineux  s'allume et tout éblouissement excessif provenant des phares du véhicule qui suit est réduit.

Lorsque le levier de changement de vitesses est placé sur la position R (marche arrière), la fonction d'anti-éblouissement automatique n'est pas activée.



Type A :

Appuyez sur la commande   pendant 3 secondes afin de revenir au fonctionnement normal du rétroviseur intérieur. Le témoin lumineux s'éteint. Appuyez à nouveau sur la commande   pendant 3 secondes pour activer le système.

Lorsque le levier de changement de vitesses est placé sur la position R (marche arrière), l'écran de contrôle affiche la vue depuis l'arrière du véhicule. (Reportez-vous à «Moniteur de vue arrière (type à affichage de rétroviseur)» (P.4-20).)

N'accrochez aucun objet au rétroviseur et n'appliquez aucun produit de nettoyage pour vitres. La sensibilité du capteur  en serait réduite, ce qui altérerait le fonctionnement.

Type B :

Appuyez sur la commande   afin de revenir au fonctionnement normal du rétroviseur intérieur. Le témoin s'éteint. Appuyez sur la commande I  pour activer le système.

Lorsque le levier de changement de vitesses est placé sur la position R (marche arrière), l'écran de contrôle affiche la vue depuis l'arrière du véhicule. (Reportez-vous à «Moniteur de vue arrière (type à affichage de rétroviseur)» (P.4-20).)

Les capteurs  ne doivent être recouverts d'aucun objet ni entrer en contact avec du produit de nettoyage pour vitres. La sensibilité du capteur en serait réduite, ce qui altérerait le fonctionnement.

Pour des détails sur le fonctionnement de l'émetteur-récepteur universel HomeLink^{MD}, reportez-vous à «Télécommande universelle HomeLink^{MD}» (P.2-57).

RÉTROVISEURS EXTÉRIEURS



AVERTISSEMENT

Les objets que l'on peut voir dans le rétroviseur extérieur du côté du passager sont plus rapprochés qu'ils ne semblent. Usez de prudence lors d'un déplacement vers la droite. L'utilisation seule de ce rétroviseur peut causer un accident. Servez-vous du rétroviseur intérieur ou jetez un coup d'œil derrière pour jauger correctement les distances.

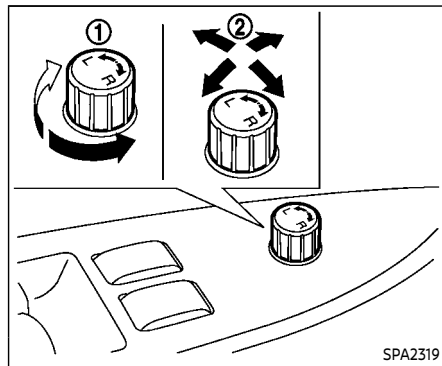

Régler les rétroviseurs extérieurs

L'interrupteur de commande de rétroviseurs extérieurs est situé sur l'accoudoir. Le rétroviseur extérieur ne fonctionne que si le contacteur d'allumage est en position ACC ou ON.

Pour sélectionner le rétroviseur de gauche ou de droite ①, tournez le contacteur vers la gauche ou vers la droite et réglez ensuite à l'aide de la commande de réglage ②.

Dégivrage des rétroviseurs extérieurs (si le véhicule en est équipé)

Les rétroviseurs extérieurs sont chauffés lorsque la commande de dégivreur de lunette arrière est activée.

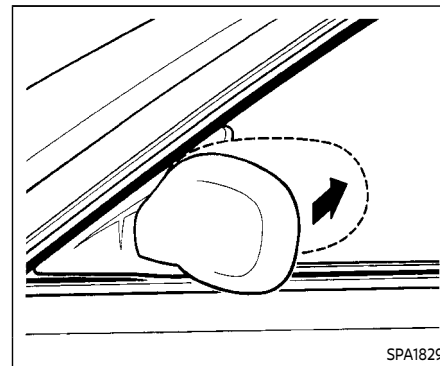

Rétroviseurs extérieurs rabattables

Rabattez le rétroviseur extérieur en le poussant vers l'arrière du véhicule.

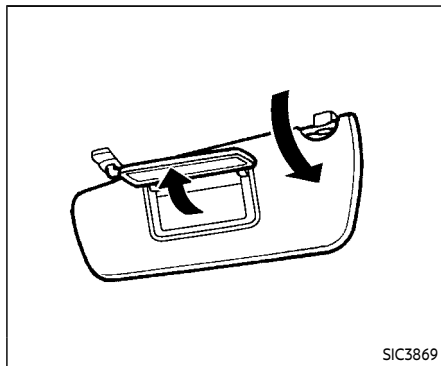

SIC3869

MIROIR DE COURTOISIE

Pour utiliser le miroir de courtoisie avant, abaissez le pare-soleil et soulevez le couvercle.

MÉMENTO

4 Systèmes d'affichage central, de chauffage, de climatisation, audio, téléphonique et de reconnaissance vocale

Consignes de sécurité	4-4	Paramètres d'affichage (type B) (si le véhicule en est équipé)	4-25
Panneau de commande multifonct. central (modèles avec système navigation)	4-5	Limites du système de moniteur de vue arrière	4-25
Comment utiliser la manette multifonction	4-5	Entretien du système	4-27
Comment utiliser l'écran tactile	4-6	Moniteur de vue arrière (type à affichage central) (si le véhicule en est équipé)	4-28
Menu départ	4-8	Fonctionnement du système de moniteur de vue arrière	4-28
Comment sélectionner les menus à l'écran	4-8	Interprétation des lignes à l'écran	4-29
Informations et réglages du véhicule (modèles avec système de navigation)	4-9	Comment garer le véhicule à l'aide des lignes de manœuvre conseillée	4-29
Comment utiliser le bouton STATUS	4-9	Différence entre les distances indiquées par les lignes et les distances réelles	4-30
Comment utiliser le bouton ON/OFF de réglage et d'affichage de la luminosité	4-9	Réglage de l'écran	4-33
Comment utiliser le bouton INFO	4-9	Réglage des lignes de manœuvre conseillée	4-33
Comment utiliser le bouton SETTING	4-13	Limites du système de moniteur de vue arrière	4-34
Moniteur de vue arrière (type à affichage de rétroviseur)	4-20	Entretien du système	4-35
Fonctionnement du système de moniteur de vue arrière	4-21	Ventilateurs	4-36
Interprétation des lignes à l'écran	4-21	Ventilateurs centraux	4-36
Différence entre les distances indiquées par les lignes et les distances réelles	4-21	Ventilateurs latéraux	4-36
Paramètres d'affichage (type A) (si le véhicule en est équipé)	4-24		

Chauffage et climatisation	4-36	Radiotéléphone ou poste de radio BP	4-93
Climatisation automatique (type A) (si le véhicule en est équipé)	4-38	Système téléphonique mains libres	
Climatisation automatique (type B) (si le véhicule en est équipé)	4-40	Bluetooth ^{MD} (modèles avec système de navigation)	4-93
Conseils d'utilisation	4-42	Informations légales	4-95
Microfiltre à l'intérieur de l'habitacle	4-42	Commandes vocales	4-95
Entretien de la climatisation	4-42	Boutons de contrôle	4-96
Système audio	4-43	Procédure de connexion	4-96
Précautions de fonctionnement du système audio	4-43	Sélection du téléphone	4-97
Radio FM-AM avec lecteur de disques compacts (CD)	4-59	Composition rapide	4-97
Radio FM-AM-SAT avec lecteur de disques compacts (CD)	4-68	Faire un appel	4-100
Fonctionnement du lecteur DVD (Digital Versatile Disc) (modèles avec système de navigation)	4-72	Recevoir un appel	4-101
Port de connexion USB (Universal Serial Bus) (modèles avec système de navigation)	4-76	Durant un appel	4-101
Système audio en flux avec Bluetooth ^{MD} (modèles avec système de navigation)	4-80	Réglages téléphoniques	4-102
Fonctionnement du lecteur iPod (modèles avec système de navigation)	4-85	Guide de dépannage	4-104
Prises d'entrée auxiliaire (modèles avec système de navigation)	4-87	Système de téléphone mains-libres	
Entretien et nettoyage du CD/DVD/ dispositif de mémoire USB	4-89	Bluetooth ^{MD} (modèles sans système de navigation)	4-105
Commandes audio intégrées au volant	4-90	Informations légales	4-107
Antenne	4-91	Utilisation du système	4-107
		Boutons de contrôle	4-109
		Pour commencer	4-110
		Liste des commandes vocales	4-111
		Mode d'adaptation au locuteur (SA)	4-116
		Guide de dépannage	4-118
		Système de reconnaissance vocale NISSAN	
		(modèles avec système de navigation)	4-119
		Mode standard de reconnaissance vocale NISSAN	4-119

Utilisation du système	4-122
Mode de commande alternatif de reconnaissance vocale NISSAN	4-130

Utilisation du système	4-139
Guide de dépannage	4-144

CONSIGNES DE SÉCURITÉ



AVERTISSEMENT

- Ne démontez et n'apportez aucune modification à ce système. Vous risquez autrement de provoquer des accidents, des incendies ou des chocs électriques.
- N'utilisez pas ce système si vous constatez une anomalie de fonctionnement, comme un gel de l'écran ou si le son est étrangement faible. Vous risquez autrement de provoquer des accidents, des incendies ou des chocs électriques.
- Si vous constatez la présence d'un corps étranger dans le système, si vous renversez du liquide dessus ou que de la fumée ou une odeur suspecte s'en dégage, arrêtez tout de suite de l'utiliser. Il est recommandé de se rendre chez un concessionnaire NISSAN pour une réparation. Un manquement à de telles précautions pourrait provoquer des accidents, des incendies ou des chocs électriques.
- Stationnez le véhicule dans un endroit sécurisé et appliquez le

frein de stationnement pour visionner les images sur l'écran d'affichage central avant.

N'essayez pas d'utiliser le système sous des températures extrêmes (inférieures à -20°C [-4°F] ou supérieures à 70°C [158°F]). Faire fonctionner le système sous ces conditions peut entraîner des défauts.

PANNEAU DE COMMANDE MULTIFONCT. CENTRAL (modèles avec système navigation)

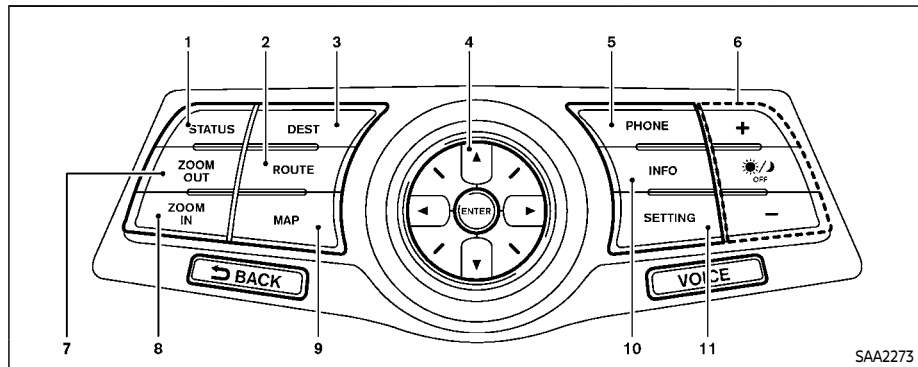

1. Bouton d'affichage du statut «STATUS» (P.4-9)
- 2, 3, 7, 8, 9.
Pour boutons de réglage du système de navigation (Reportez-vous au Mode d'emploi du système de navigation fourni séparément.)
4. Manette multifonction (P.4-5)
5. Bouton du système téléphonique mains libres Bluetooth^{MD} «PHONE» (P.4-93)
6. Bouton de réglage de la luminosité et d'affichage « OFF» (P.4-9)
10. Bouton des informations sur le véhicule et sur la navigation «INFO» (P.4-9)
11. Bouton «SETTING» (P.4-13)

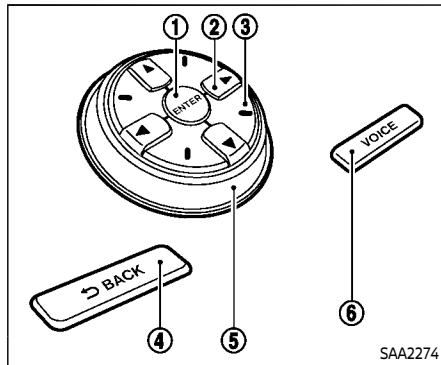

COMMENT UTILISER LA MANETTE MULTIFONCTION

Sélectionnez un élément sur l'affichage en utilisant les boutons directionnels principaux ② (ou les boutons directionnels supplémentaires ③ avec le système de navigation) ou la molette centrale ⑤ et enfoncez le bouton ENTER ① pour valider.

Appuyez sur le bouton BACK ④ pour revenir à l'écran précédent ou effacer des caractères. En appuyant sur BACK, les réglages peuvent être sauvegardés ou non, en fonction du menu.

Pour les fonctions du bouton VOICE ⑥, reportez-vous au Mode d'emploi du sys-

tème de navigation fourni séparément.

COMMENT UTILISER L'ÉCRAN TACTILE



MISE EN GARDE

- L'écran de verre sur l'affichage à cristaux liquides peut se briser s'il est frappé par un objet dur ou pointu. Si le verre se brise, n'y touchez pas. Ceci pourrait causer une blessure.
- Pour nettoyer l'écran d'affichage, utilisez un chiffon doux et sec. Si un nettoyage supplémentaire est nécessaire, utilisez une petite quantité de détergent neutre avec un chiffon doux. N'utilisez jamais de chiffon rugueux, alcool, benzine, diluant ou tout type de solvant ou des serviettes en papier contenant un agent de nettoyage chimique. Ils égratigneraient et endommageraient le panneau.
- Ne renversez pas de liquides tels que de l'eau ou du parfum pour voitures sur l'écran. Le contact avec le liquide pourrait causer un mauvais fonctionnement du sys-

tème.

Pour assurer une conduite prudente, certaines fonctions ne peuvent être actionnées lors de la conduite.

Les fonctions à l'écran qui ne sont pas disponibles lors de la conduite seront affichées «en gris» ou mises en sourdine.

Stationnez le véhicule dans un endroit sûr puis faites fonctionner le système de navigation.



AVERTISSEMENT

- **Consacrez TOUJOURS toute votre attention à la conduite.**
- **Évitez d'utiliser les caractéristiques du véhicule qui pourraient vous distraire. Si vous n'êtes pas totalement concentré sur la conduite, vous risqueriez de perdre le contrôle du véhicule et de causer un accident.**

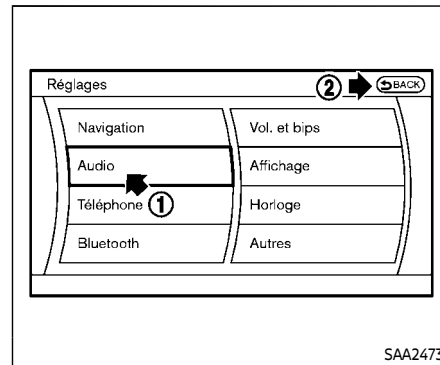

SAA2473

Fonctionnement de l'écran tactile

Avec ce système, les mêmes opérations que celles de la manette multifonction sont disponibles lorsque vous utilisez l'écran tactile.

Sélection d'un élément :

Touchez un élément pour le sélectionner. Pour sélectionner les réglages «Audio», touchez la zone «Audio» ① à l'écran.

Appuyez sur le bouton BACK ② pour retourner à l'écran précédent.

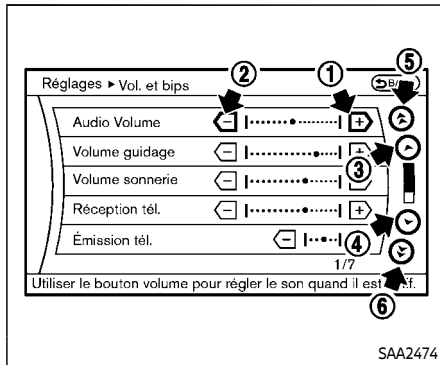

Réglage d'un élément :

Appuyez sur le bouton + ① ou - ② pour régler les éléments.

Appuyez sur le bouton ▲ ③ ou ▼ ④ pour passer à l'élément suivant ou précédent.

Appuyez sur le bouton ▲ ⑤ ou ▼ ⑥ pour passer à la page suivante ou précédente.

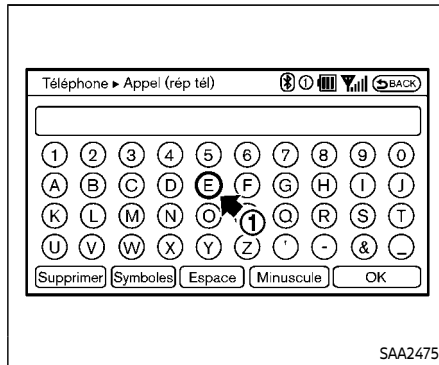

Saisie de caractères :

Touchez la lettre ou le chiffre ①.

Certaines options sont disponibles lors de la saisie de caractères.

- **Majuscule :**
Affiche les caractères en majuscules.
- **Minuscule :**
Affiche les caractères en minuscules.
- **Symboles :**
Affiche des symboles tels que le point d'interrogation (?).
- **Espace :**
Insère un espace.

- **Supprimer :**

Supprime le dernier caractère qui a été saisi avec une touche. Maintenez le bouton enfoncé pour effacer tous les caractères.

- **OK :**

Termine la saisie de caractères.

Entretien de l'écran tactile

Si vous nettoyez l'écran d'affichage, utilisez un chiffon doux et sec. Si un nettoyage supplémentaire est nécessaire, utilisez une petite quantité de détergent neutre avec un chiffon doux. Ne vaporisez jamais l'écran avec de l'eau ou un détergent. Mouillez le chiffon en premier, puis essuyez l'écran.

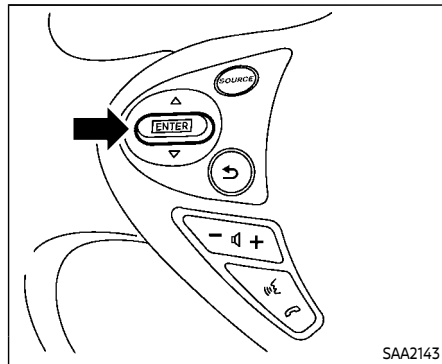

MENU DÉPART

Le menu de démarrage s'affiche à l'aide de la commande de menu, sur les commandes intégrées au volant.

1. Lorsque l'écran MAP ou STATUS est affiché, poussez et maintenez la commande de menu jusqu'à ce que l'écran «Menu Départ» s'affiche.
2. Mettez l'élément souhaité en surbrillance en appuyant sur les flèches de la commande de menu vers le haut ou vers le bas, puis appuyez sur la commande de menu pour valider.

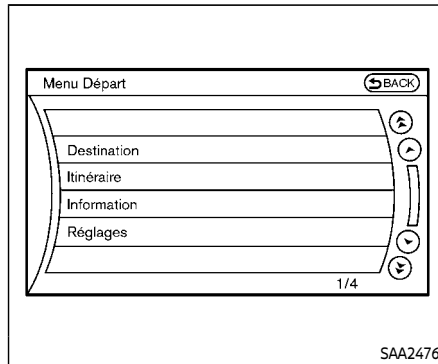

Éléments disponibles

Destination/Itinéraire :

Ces éléments sont pour le système de navigation. Pour les détails, reportez-vous au Mode d'emploi du système de navigation fourni séparément.

Information :

Affiche l'écran d'information. C'est le même écran qui apparaît lorsque vous appuyez sur le bouton INFO.

Réglages :

Affiche l'écran des réglages. C'est le même écran qui apparaît lorsque vous appuyez sur le bouton SETTING.

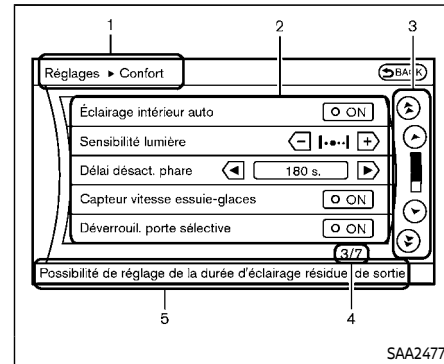

COMMENT SÉLECTIONNER LES MENUS À L'ÉCRAN

Les fonctions du véhicule sont disponibles sur l'écran d'affichage dans les menus. Pour sélectionner chaque élément clé, mettez l'élément souhaité en surbrillance à l'aide de la manette multifonction, puis appuyez sur le bouton ENTER.

Lorsqu'une sélection de menu est faite ou qu'un élément du menu est mis en surbrillance, les différentes zones à l'écran vous fourniront des informations importantes. Voir les éléments suivants pour plus de détails.

INFORMATIONS ET RÉGLAGES DU VÉHICULE (modèles avec système de navigation)

1. En-tête :
Affiche le chemin emprunté pour arriver à l'écran actuel. (Par ex. : appuyez sur le bouton SETTING > choisissez l'élément du menu «Confort».)
2. Sélections dans le menu :
Affiche les options disponibles avec cet écran de menu.
3. Indicateur de mouvement HAUT/BAS :
Indique que la manette multifonction peut être utilisée pour se déplacer vers le HAUT/BAS de l'écran pour sélectionner d'autres options.
4. Compteur d'éléments du menu :
Indique le nombre total d'éléments listés sur toutes les pages, pour le menu actuel (ex. :
5. Bas de page/Ligne d'information :
Fournit plus d'informations (si disponibles) sur la sélection du menu actuellement en surbrillance. (ex. : réglez le feu principal sur l'heure après l'avoir éteint.)

COMMENT UTILISER LE BOUTON STATUS

Vous pouvez vérifier les informations concernant le système de réglage audio, de climatisation, de consommation de carburant et de navigation en appuyant répétitivement sur le bouton STATUS.

COMMENT UTILISER LE BOUTON ON/OFF DE RÉGLAGE ET D'AFFICHAGE DE LA LUMINOSITÉ

Appuyez sur le bouton « OFF» pour modifier la luminosité en mode jour ou en mode nuit, et pour ajuster la luminosité de l'écran à l'aide de la manette multifonction lorsque le témoin indicateur est affiché au bas de l'écran.

Il est également possible d'ajuster la luminosité de l'écran à l'aide des boutons de luminosité HAUT (+) ou BAS (-).

Appuyez sur le bouton « OFF» pendant plus de 2 secondes pour éteindre l'affichage. Appuyez à nouveau sur le bouton pour mettre en marche l'affichage.

COMMENT UTILISER LE BOUTON INFO

L'écran affiche des informations relatives au véhicule et à la navigation pour vous faciliter la tâche.

Les informations affichées permettront de vous aider à déterminer l'état du véhicule. Voir les éléments suivants pour plus de détails.

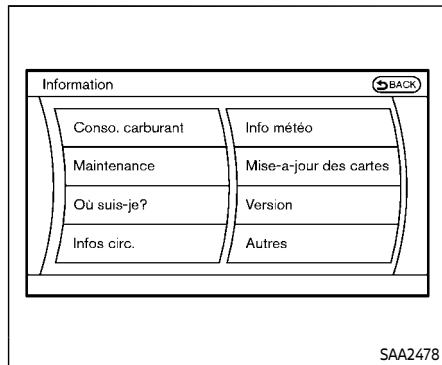

- Mise-à-jour des cartes
- Version

*Lorsque le contacteur d'allumage est en position ON, la touche «Version» s'affiche après avoir sélectionné la touche «Autres».

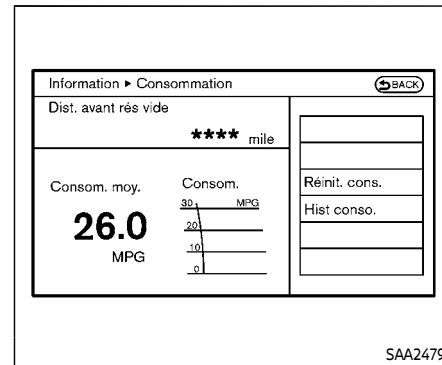

1. Appuyez sur le bouton INFO du panneau de commande.
2. Sélectionnez un élément dans le menu INFORMATION.
3. Après le visionnage ou l'ajustement de l'information sur les écrans suivants, appuyez sur le bouton BACK pour retourner au menu INFORMATION.

Pour les éléments suivants, reportez-vous au Mode d'emploi du système de navigation fourni séparément :

- Où suis-je?
- Infos circ.
- Info météo

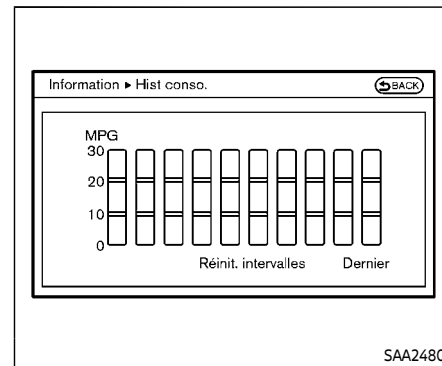

Information sur la consommation de carburant

La distance approximative avant réservoir vide, la consommation moyenne de carburant et la consommation actuelle de carburant s'affichent en guise de référence.

Pour réinitialiser la consommation moyenne de carburant (Consom. moy.), sélectionnez la touche «Réinit. cons.».

Si la touche «Hist conso.» est sélectionnée, l'historique de la consommation moyenne de carburant s'affiche sous forme de graphique avec la moyenne correspondant à la période écoulée depuis la dernière réinitialisation.

Les unités peuvent être converties en unités «US» ou «Métrique». (Reportez-vous à «Comment utiliser le bouton SETTING» (P.4-13).)

La consommation de carburant automobile peut différer de l'information affichée sur l'affichage de l'information du véhicule. Ceci est causé par la différence de synchronisation dans la mise à jour de l'information et n'indique pas un défaut de fonctionnement.

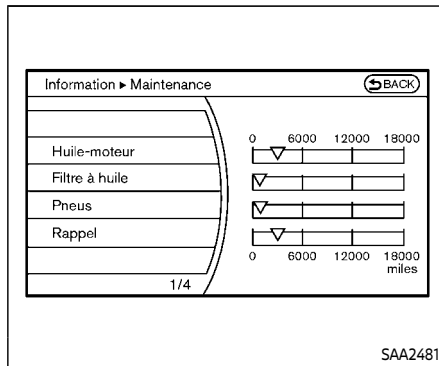

retien.

Informations sur la maintenance

Les intervalles d'entretien peuvent être affichés pour l'huile moteur, le filtre à huile, les pneus et d'autres rappels.

Pour régler un intervalle d'entretien, sélectionnez l'élément choisi dans la liste.

Vous pouvez également régler un message qui vous rappellera lorsque votre prochaine visite d'entretien est nécessaire.

L'exemple suivant indique comment régler les informations relatives à l'entretien de l'huile moteur. Effectuez la même procédure pour régler les informations relatives aux autres opérations d'en-

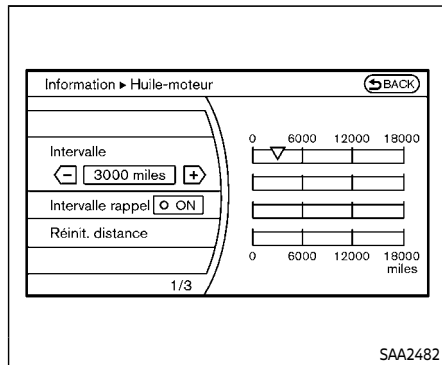

vous à «Comment utiliser le bouton SETTING» (P.4-13.)

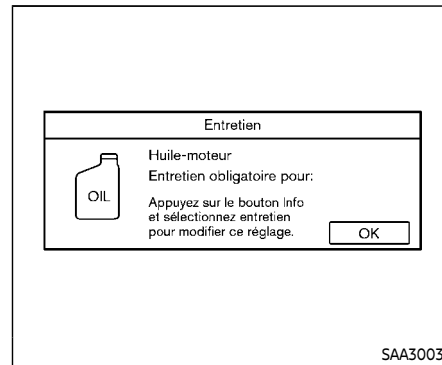

1. Définissez l'intervalle (millage) du calendrier d'entretien. Pour déterminer l'intervalle d'entretien recommandé, reportez-vous au chapitre «9. Entretien et calendriers».
2. Pour afficher le rappel automatiquement lorsque la distance souhaitée a été parcourue, sélectionnez la touche «Rappel».
3. Réinitialisez la distance de conduite par rapport au nouveau calendrier d'entretien.
4. Appuyez sur le bouton BACK pour revenir à l'écran précédent.

Les unités peuvent être converties en unités «US» ou «Métrique». (Reportez-

Exemple

L'intervalle rappel s'affiche automatiquement lorsque la distance spécifiée a été parcourue et à chaque fois que le contact d'allumage est placé sur la position ACC ou ON. Le rappel ne s'affiche pas pendant la conduite.

Sélectionnez «OK» pour masquer le rappel pendant le reste du voyage.

Pour éviter que le rappel n'apparaisse, effectuez l'une des opérations suivantes :

- Sélectionnez «Réinit. distance».
- Désactivez le «Rappel».
- Augmentez la distance d'«Intervalle» afin qu'elle soit supérieure à la distance actuellement programmée.

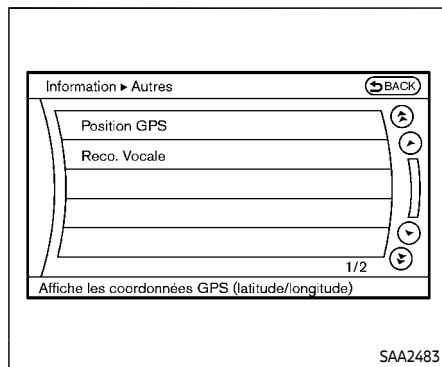

Autres informations

Les autres informations s'affichent lorsque le bouton INFO est enfoncé et que la touche «Autres» est sélectionnée.

Position GPS :

Pour plus de renseignements sur cet élément, reportez-vous au Mode d'emploi du système de navigation fourni séparément.

Reco. Vocale :

Pour de plus amples détails relatifs à cet élément, reportez-vous à «Système de reconnaissance vocale NISSAN (modèles avec système de navigation)» (P.4-119).

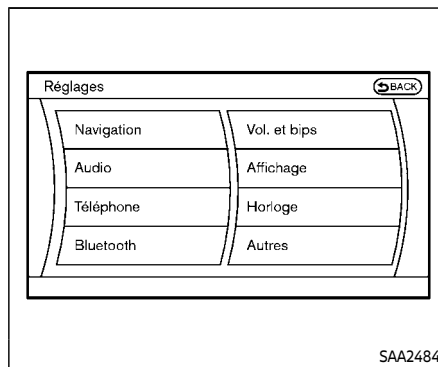

COMMENT UTILISER LE BOUTON SETTING

Quand vous appuyez sur le bouton SETTING, l'écran suivant s'affiche.

Pour les réglages de la navigation, reportez-vous au Mode d'emploi du système de navigation fourni séparément.

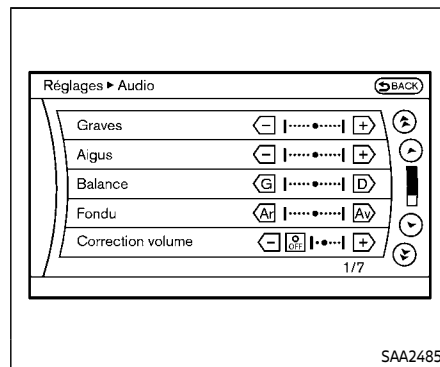

Exemple

Réglages Audio

L'affichage tel qu'indiqué sur l'illustration apparaît lorsque le bouton SETTING est enfoncé et que la touche «Audio» est sélectionnée.

Graves/Aigus/Balance/Fondu :

Sélectionnez une des options «Graves», «Aigus», «Balance» ou «Fondu» pour régler la qualité sonore du haut-parleur et la balance à l'aide de la manette multifonction.

Ces éléments peuvent également être ajustés en appuyant ou en réglant la molette AUDIO.

Correction volume :

Le volume du système audio augmente en même temps que la vitesse du véhicule. Sélectionnez «Correction volume» et réglez le niveau de l'effet à l'aide de la manette multifonction. La fonction de correction volume est désactivée lorsque le niveau est réglé sur «OFF». Augmenter la valeur entraîne une augmentation du volume plus rapide que la vitesse du véhicule.

Code d'enregistrement DivX^{MD} :

Le code d'enregistrement du périphérique utilisé pour télécharger des fichiers DivX^{MD} s'affiche sur l'écran. Si un disque est chargé ou qu'une clé USB est connectée au système audio, cette fonction n'est pas activée.

Afficher la jaquette du CD :

Lorsque cet élément est activé, la couverture de l'album s'affiche pendant la lecture des fichiers audio iPod ou MP3 d'un CD, d'un DVD ou d'une clé USB MP3. Lorsque l'image n'est pas correctement enregistrée dans le fichier ou le périphérique, elle ne s'affiche pas.

Réglages téléphoniques

Pour plus de détails des réglages de «Téléphone», reportez-vous à «Système téléphonique mains libres Bluetooth^{MD} (modèles avec système de navigation)» (P.4-93).

Réglages Bluetooth^{MD}

Pour des détails relatifs aux réglages «Bluetooth», reportez-vous à «Système téléphonique mains libres Bluetooth^{MD} (modèles avec système de navigation)» (P.4-93) ou «Système audio en flux avec Bluetooth^{MD} (modèles avec système de navigation)» (P.4-80).

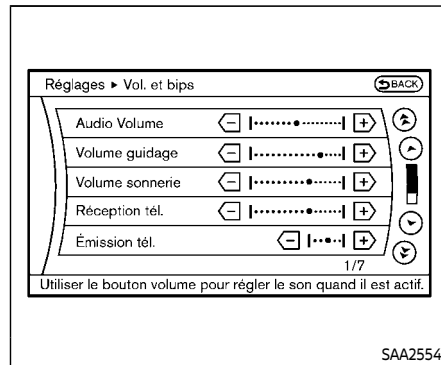

Exemple

Réglages Volume et bips

L'affichage tel qu'indiqué sur l'illustration apparaît lorsque le bouton SETTING est enfoncé et que la touche «Vol. et bips» est sélectionnée.

Audio Volume :

Pour augmenter ou diminuer le volume du système audio, sélectionnez «Audio Volume» et ajustez à l'aide de la manette multifonction. Vous pouvez également régler le volume du système audio en tournant le bouton de commande VOLUME.

Volume guidage :

Pour ajuster le volume du guidage vocal, sélectionnez «Volume guidage» et ajustez à l'aide de la manette multifonction.

Volume sonnerie/Réception tél./Émission tél. :

Pour de plus amples détails relatifs à ces éléments, reportez-vous à «Système téléphonique mains libres Bluetooth^{MD} (modèles avec système de navigation)» (P.4-93).

Bips :

Lorsque cet élément est activé, vous entendrez un bip sonore lorsque vous utilisez un bouton.

Guidage vocal :

Lorsque cet élément est réglé sur ON, vous entendrez le guidage vocal pour les opérations de navigation ou toute autre opération.

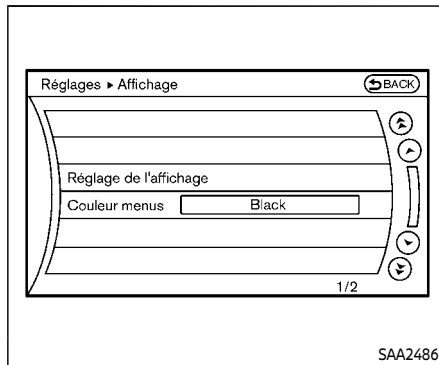

Réglages de l'affichage

L'affichage tel qu'indiqué sur l'illustration apparaît lorsque le bouton SETTING est enfoncé et que la touche «Affichage» est sélectionnée.

Réglage de l'affichage :

Pour régler l'affichage, sélectionnez la touche «Réglage de l'affichage». Les réglages suivants sont disponibles.

- Affichage

Pour éteindre l'écran, appuyez sur le bouton ENTER et désactivez l'indicateur «Affichage». L'autre méthode est d'appuyer sur le bouton «OFF» pendant plus de 2 secondes.

Si vous appuyez sur un des boutons de mode alors que l'écran est éteint, l'affichage s'allume pour plus d'opérations. L'écran s'éteindra automatiquement 5 secondes après que l'opération a été complétée.

Pour allumer l'écran, réglez cette fonction en position ON, ou poussez et maintenez le bouton «OFF».

- Luminosité/Contraste/Couleur de fond

Pour régler la luminosité et le contraste de l'écran, sélectionnez la touche «Luminosité» ou «Contraste».

Vous pouvez alors régler la luminosité et le contraste en utilisant la manette multifonction.

Pour les informations sur l'option «Couleur de fond», reportez-vous au Mode d'emploi du système de navigation fourni séparément.

Pour les modèles Roadster :

En fonction de la position du siège conducteur, il pourrait être difficile de lire l'écran. Réglez la luminosité et le contraste de l'affichage sur l'écran de réglages.

Couleur menus :

Choisissez la couleur du thème de l'écran de menu parmi «Black», «Blue» ou «Red».

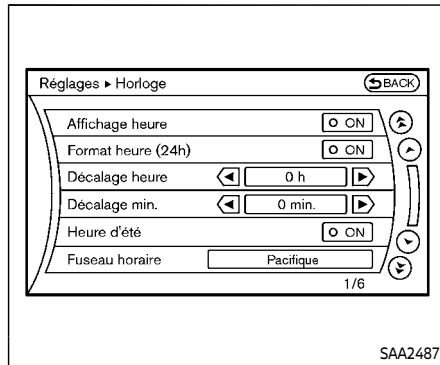

système GPS.

Format heure (24h) :

Lorsque cet élément est placé sur ON, l'horloge de 24 heures s'affiche. Lorsque cet élément est placé sur ON, l'horloge de 12 heures s'affiche.

Décalage (heure)/(min.) :

Ajustez l'heure en augmentant ou diminuant les heures ou les minutes.

Heure d'été :

Réglez cet élément sur ON pour gérer l'heure d'été.

Fuseau horaire :

Choisissez votre fuseau horaire parmi les suivants

- Pacifc
- Mountain
- Central
- Eastern
- Atlantic
- Newfoundland
- Hawaii
- Alaska

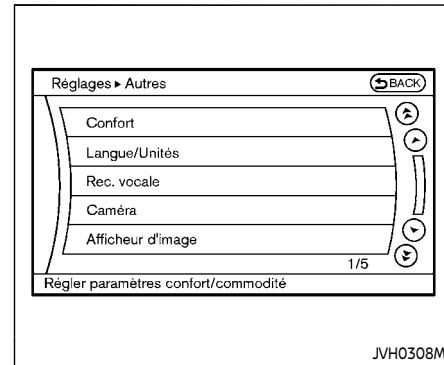

Autres réglages

Les autres informations s'affichent lorsque le bouton SETTING est enfoncé et que la touche «Autres» est sélectionnée.

Les éléments suivants sont disponibles :

- Confort
- Langue/Unités
- Rec. Vocale
- Caméra
- Afficheur d'image

Réglages de l'horloge

L'affichage tel qu'indiqué sur l'illustration apparaît lorsque le bouton SETTING est enfoncé et que la touche «Horloge» est sélectionnée.

L'écran de réglages de l'horloge ne peut être actionné lors de la conduite. Arrêtez le véhicule en lieu sûr et serrez le frein de stationnement avant de régler l'horloge.

Affichage heure :

Lorsque cet élément est réglé sur ON, la montre est toujours affichée dans le coin supérieur droit de l'écran.

La montre indiquera le temps exact car elle est ajustée en permanence par le

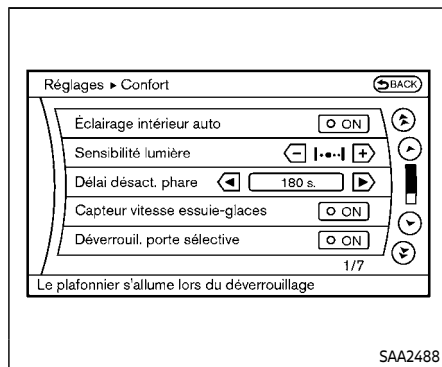

Exemple

Réglages relatifs au confort

L'affichage tel qu'indiqué sur l'illustration apparaît lorsque le bouton SETTING est enfoncé et que la touche «Autres» puis la touche «Confort» sont sélectionnées. Cette option apparaît sur l'écran uniquement si le contacteur d'allumage est en position ON.

Éclairage intérieur auto :

Lorsque cet élément est activé, les éclairages intérieurs s'allumeront si une des portières est déverrouillée.

Sensibilité lumière :

Ajustez la sensibilité de l'éclairage plus

élevée (droite) ou plus faible (gauche).

Délai désact. phare :

Choisissez la temporisation d'extinction automatique des phares par périodes de 0, 30, 45, 60, 90, 120, 150 à 180 secondes.

Capteur vitesse essuie-glaces :

Lorsque cette fonction est activée, l'intervalle de balayage des essuie-glaces s'ajuste automatiquement en fonction de la vitesse du véhicule.

Déverrouil. porte sélective :

Lorsque cet élément est réglé sur ON, seule la portière du conducteur est déverrouillée après l'opération de déverrouillage des portières. Lorsque l'interrupteur de demande de la poignée de portière côté conducteur ou passager avant est enfoncé pour déverrouiller la portière, seule la portière correspondante est d'abord déverrouillée. Toutes les autres portières peuvent être déverrouillées si l'opération de déverrouillage des portières est exécutée à nouveau dans les 60 secondes qui suivent.

Lorsque cet élément est réglé sur OFF, toutes les portières seront déverrouillées après que l'opération de déverrouillage des portières a été exécutée une fois.

Ver. / Déver. avec Clé intellig. :

Lorsque cet élément est réglé sur ON, la

fonction de verrouillage/déverrouillage des portières en appuyant sur l'interrupteur sur demande de la poignée de portière sera activée.

Retour aux réglages par défaut :

Sélectionnez cet élément puis «OUI» pour rétablir tous les réglages par défaut.

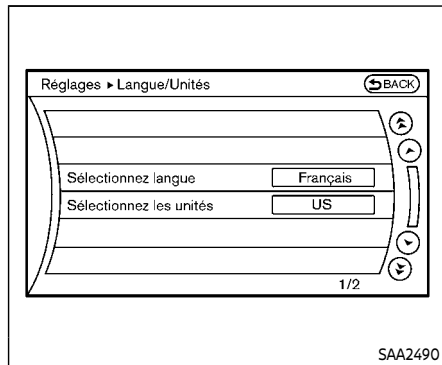

SAA2490

Réglages Langue/Unités

L'affichage des réglages Langue/Unités s'allume lorsque le bouton SETTING est enfoncé et que la touche «Autres» puis la touche «Langue/Unités» sont sélectionnées.

Sélectionnez langue :

Sélectionnez la touche «Sélectionnez langue». Choisissez «English», «Français» ou «Español» pour votre langue d'affichage souhaitée.

Si vous sélectionnez l'option «Français», le français sera affiché, veuillez alors utiliser le Manuel du conducteur français. Pour obtenir le Manuel du conducteur français,

reportez-vous à «Informations sur la commande du manuel du conducteur/de réparation» (P.10-28).

Sélectionnez les unités :

Sélectionnez la touche «Sélectionnez les unités». Choisissez «Métrique» (km, °C, L/100 km) ou «US» (Mile, °F, MPG [mile au gallon]) pour votre affichage d'écran préféré.

Paramétrage de reconnaissance vocale

Pour les détails concernant les réglages de la «Rec. vocale», reportez-vous à «Système de reconnaissance vocale NISSAN (modèles avec système de navigation)» (P.4-119).

Réglages Caméra

L'écran «Caméra» s'affiche en sélectionnant la touche «Caméra».

Pour de plus amples détails sur le fonctionnement du système de caméra, reportez-vous à «Moniteur de vue arrière (type à affichage central)» (P.4-28).

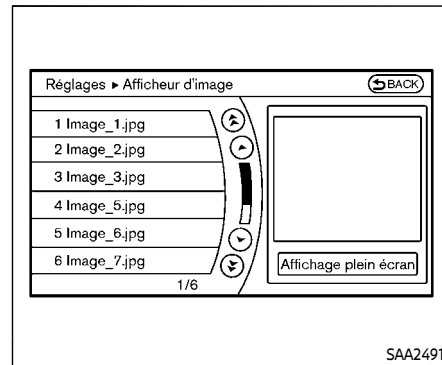

SAA2491

Afficheur d'image

Les fichiers images de la clé USB s'affichent. Pour afficher Afficheur d'image, appuyez sur le bouton SETTING, et sélectionnez la touche «Autres» puis «Afficheur d'image». L'image du fichier sélectionné s'affiche du côté droit de l'écran.

Lorsqu'un certain nombre de dossiers sont inclus sur la clé USB, sélectionnez un dossier dans la liste pour afficher les fichiers.

Afin de ne pas distraire le conducteur, les images n'apparaissent pas sur l'écran lorsque toute position de conduite est enclenchée. Pour visualiser les images,



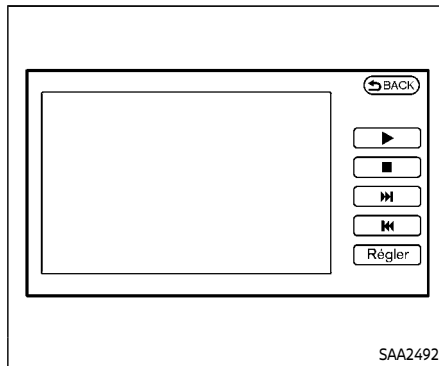

arrêtez le véhicule en lieu sûr et serrez le frein de stationnement.







Affichage plein écran :

L'affichage en plein écran s'affiche lorsque la touche «Affichage plein écran» est sélectionnée.

Pour actionner l'Afficheur d'image ou modifier les réglages, sélectionnez l'élément souhaité à l'aide de la manette multifonction.

-  (Démarrage)
Sélectionnez la touche «» pour démarrer le diaporama.
-  (Arrêt)
Sélectionnez la touche «» pour arrêter le diaporama.

-  (Suivant)
Sélectionnez la touche «» pour afficher le fichier suivant.
-  (Précédent)
Sélectionnez la touche «» pour afficher le fichier précédent.

Réglage de l'afficheur d'image :

L'affichage du réglage de l'afficheur d'image apparaît lorsque la touche «Réglage» est sélectionnée sur l'affichage plein écran. Les réglages suivants sont disponibles pour l'affichage plein écran.

- Vit. diaporama
Sélectionnez la touche «Vit. diaporama». Sur l'affichage suivant, sélectionnez la durée d'affichage parmi 5, 10, 30, 60 secondes ou «Sans changement».
- Sens diaporama
Sélectionnez la touche «Vit. diaporama». Sur l'affichage suivant, sélectionnez «Aléatoire» ou «Liste». Pour «Liste», les images sont affichées dans l'ordre dans lequel les fichiers sont enregistrés sur la clé USB.

Conseils d'utilisation :

- Seuls les fichiers remplissant les conditions suivantes seront affichés.
 - Type d'image : JPEG

MONITEUR DE VUE ARRIÈRE (type à affichage de rétroviseur)

- Extensions des fichiers : *.jpg, *jpeg
- Résolution maximale : 2048 × 1536 pixels
- Taille maximale : 2 Mo
- Couleurs : 32768 (15-bit)
- Longueur maximale des noms des fichiers : 253 octets
- Nombre maximum de dossiers : 500
- Nombre maximum d'images par dossier : 1024
- Si un périphérique électronique (tel qu'un appareil photo numérique) est directement branché sur le véhicule à l'aide d'un câble USB, aucune image ne s'affiche à l'écran.
- Si le nom du fichier est trop long, il risque de ne pas être affiché en entier.
- Lorsque le nombre total de caractères du nom de l'un des fichiers est supérieur à 100, tous les noms des fichiers seront affichés dans une version abrégée de 8 caractères. L'image s'affiche lorsqu'elle est sélectionnée.



AVERTISSEMENT

Le non-respect de ces instructions et avertissements, relatifs à l'utilisation correcte du système de moniteur de vue arrière, pourrait entraîner des blessures graves ou mortelles.

- **Le moniteur de vue arrière est un dispositif de confort mais il ne remplace pas un freinage approprié. Retournez-vous toujours, regardez par les vitres et dans les rétroviseurs afin de vous assurer que la manœuvre du véhicule peut être effectuée en toute sécurité. Effectuez toujours la manœuvre de recul à faible vitesse.**
- **Le système est conçu comme une aide au conducteur, permettant de détecter les objets de grande taille et immobiles, situés directement derrière le véhicule, afin d'éviter d'endommager le véhicule.**
- **La ligne de guidage de la distance et la ligne de largeur du véhicule doivent être utilisées comme référence uniquement lorsque le véhicule se trouve sur une surface plane pavée. La distance indiquée sur le moniteur constitue**

uniquement une référence et peut être différente de la distance réelle entre le véhicule et les objets affichés.



MISE EN GARDE

Ne rayez pas la lentille de la caméra lorsque vous retirez la poussière ou la neige de la partie avant de la caméra.

Le système de moniteur de vue arrière indique automatiquement la vue arrière du véhicule lorsque le levier de changement de vitesses est placé sur R (marche arrière).

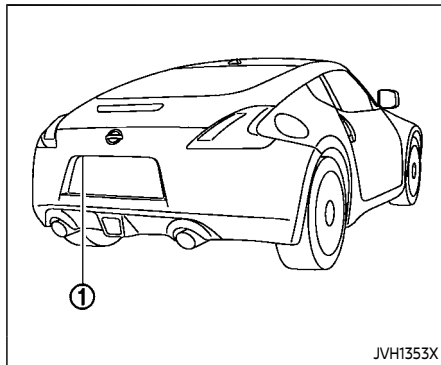

Pour afficher la vue arrière, le système de moniteur de vue arrière utilise une caméra située juste au-dessus de la plaque d'immatriculation du véhicule ①.

FONCTIONNEMENT DU SYSTÈME DE MONITEUR DE VUE ARRIÈRE

Le contact d'allumage étant positionné sur ON, placez le levier de changement de vitesses sur R (marche arrière) pour activer le moniteur de vue arrière.

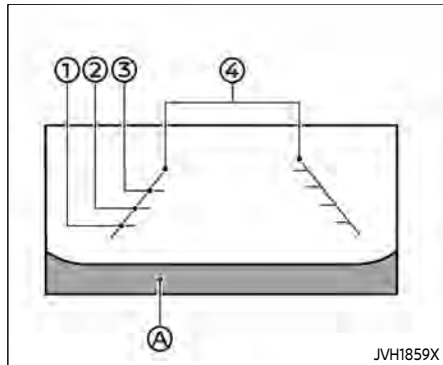

INTERPRÉTATION DES LIGNES À L'ÉCRAN

Les lignes de guidage, qui indiquent la largeur du véhicule et la distance des objets par rapport aux lignes de pare-chocs du véhicule A sont affichées sur le moniteur.

Lignes de distance :

Indiquent la distance par rapport au pare-chocs.

- Ligne rouge ① : env. 1,5 ft (0,5 m)
- Ligne jaune ② : env. 3 ft (1 m)
- Ligne verte ③ : env. 7 ft (2 m)

Lignes de largeur du véhicule ④ :

Indiquent la largeur du véhicule lors d'une

marche arrière.

Les lignes de largeur du véhicule indiquent une largeur plus importante que la largeur réelle.

DIFFÉRENCE ENTRE LES DISTANCES INDIQUÉES PAR LES LIGNES ET LES DISTANCES RÉELLES

Les lignes de guidage affichées et leur emplacement sur le sol sont approximatifs et doivent être utilisés en guise de référence uniquement. Les objets situés sur des surfaces en montée ou en descente ou les objets proéminents se trouvent à des distances différentes de celles indiquées sur le moniteur, par rapport aux lignes de guidage (reportez-vous aux illustrations). En cas de doute, retournez-vous afin de voir les objets lorsque vous reculez ou garez-vous et descendez du véhicule pour observer la position des objets derrière le véhicule.

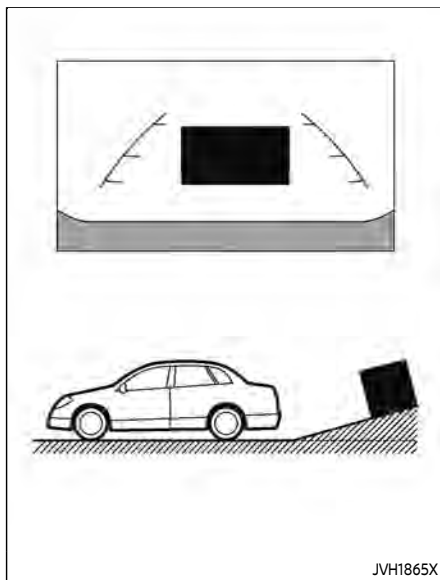

sur la côte est plus éloigné qu'il n'apparaît sur l'écran.

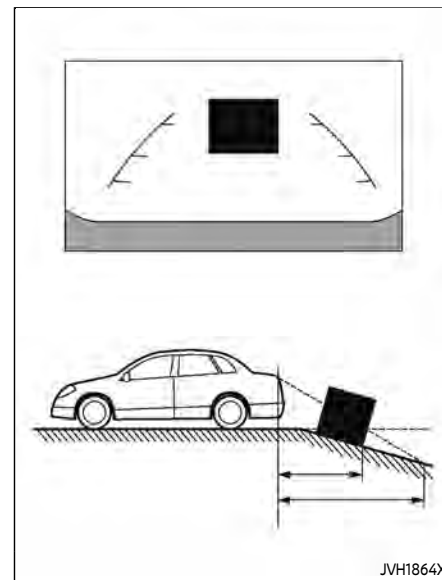

Montée de pentes raides en marche arrière

Lorsqu'une marche arrière est effectuée sur une pente ascendante, les lignes de distance et les lignes de largeur du véhicule semblent plus proches qu'elles ne le sont en réalité. Notez que tout objet situé

Descente de pentes raides en marche arrière

Lorsqu'une marche arrière est effectuée en descente, les lignes de distance et les lignes de largeur du véhicule semblent plus éloignées qu'elles ne le sont en réalité. Notez que tout objet situé dans la

descente est plus proche qu'il n'apparaît sur l'écran.

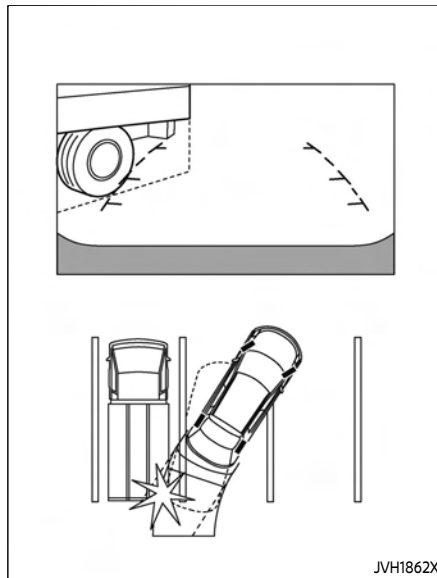

de la marche arrière.

Marche arrière à proximité d'un objet proéminent

Il est possible que sur l'affichage le véhicule semble pouvoir éviter l'objet de justesse. Cependant, il est possible que le véhicule heurte l'objet si la partie proéminente entre dans la trajectoire réelle

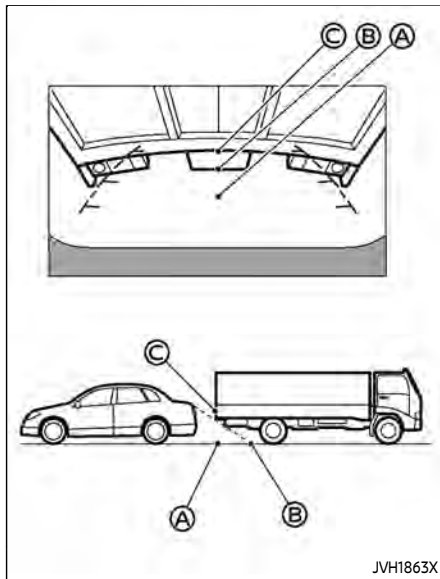

tion du point A, si la partie proéminente de l'objet entre dans la trajectoire de déplacement réelle du véhicule.

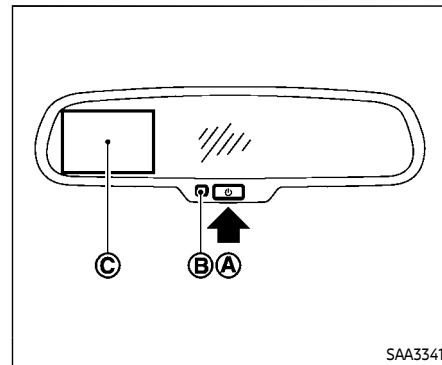

SA A3341

PARAMÈTRES D’AFFICHAGE (type A)
(si le véhicule en est équipé)

Activation/désactivation du moni-
teur de vue arrière

Pour désactiver le moniteur de vue arrière ©, appuyez sur la commande ⏻ A. Le témoin B s’allume en orange.

Pour activer le moniteur de vue arrière © à nouveau, appuyez sur la commande ⏻ A. Le témoin B s’allume en vert.

Le moniteur de vue arrière s’active également dans les conditions suivantes :

- Lorsque le levier de changement de vitesses ne se trouve plus sur R (mar-



Marche arrière derrière un objet proéminent

Sur l’écran, le point © paraît plus éloigné que le point B. Le point © se situe cependant à la même distance que le point A. Il est possible que le véhicule heurte l’objet lors d’une marche arrière en direc-

che arrière) et qu'il est à nouveau placé sur R (marche arrière).

- Lorsque le contact d'allumage est placé sur arrêt, puis à nouveau sur la position ON.

Mode de sélection de la langue



Pour modifier la langue du texte d'avertissement indiqué sur l'affichage de rétroviseur, maintenez la commande  appuyée pendant environ 6 à 11 secondes lorsque le levier de changement de vitesses est placé sur la position R (marche arrière). Lorsque l'écran de sélection de la langue est affiché, appuyez sur la commande  à plusieurs reprises jusqu'à ce que la langue souhaitée s'affiche.

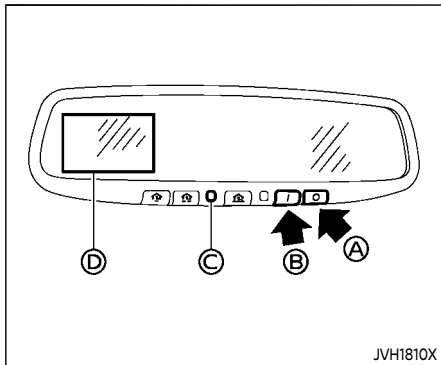

Si vous n'appuyez pas sur la commande pendant environ 5 secondes, le mode de sélection de la langue revient automatiquement au mode normal.



PARAMÈTRES D'AFFICHAGE (type B) (si le véhicule en est équipé)

Activation/désactivation du moniteur de vue arrière

Pour désactiver le moniteur de vue arrière , appuyez sur la commande . Le témoin  s'allume en orange.

Pour activer le moniteur de vue arrière , appuyez sur la commande . Le témoin  s'allume en vert.



Le moniteur de vue arrière s'active également dans les conditions suivantes :

- Lorsque le levier de changement de vitesses ne se trouve plus sur R (mar-

che arrière) et qu'il est à nouveau placé sur R (marche arrière).

- Lorsque le contact d'allumage est placé sur arrêt, puis à nouveau sur la position ON.

Mode de sélection de la langue

Pour modifier la langue du texte d'avertissement indiqué sur l'affichage de rétroviseur, maintenez la commande  appuyée pendant environ 6 à 11 secondes lorsque le levier de changement de vitesses est placé sur la position R (marche arrière). Lorsque l'écran de sélection de la langue est affiché, appuyez sur la commande  à plusieurs reprises jusqu'à ce que la langue souhaitée s'affiche.

Si vous n'appuyez pas sur la commande pendant environ 5 secondes, le mode de sélection de la langue revient automatiquement au mode normal.

LIMITES DU SYSTÈME DE MONITEUR DE VUE ARRIÈRE



AVERTISSEMENT

Les limites du système de moniteur de vue arrière sont indiquées ci-dessous. Ne pas tenir compte de ces limites pendant la conduite du véhicule pourrait entraîner de graves

blessures ou la mort.

- Le système ne permet pas d'éliminer complètement les angles morts et risque de ne pas indiquer tous les objets.
- Les zones situées sous le pare-chocs et au niveau des angles du pare-chocs n'apparaissent pas sur le moniteur de vue arrière car elles se trouvent en dehors du champ de vision. Le système n'indique pas les objets de petite taille situés sous le pare-chocs et risque de ne pas indiquer les objets proches du pare-chocs ou sur le sol.
- L'éloignement des objets visualisés sur le moniteur de vue arrière diffère de la réalité en raison de l'utilisation d'un objectif grand angle.
- Les objets affichés sur le moniteur de vue arrière apparaissent de manière inversée par rapport à la vue dans le rétroviseur intérieur ou dans les rétroviseurs extérieurs.
- Utilisez les lignes à l'écran comme référence. Les lignes varient grandement selon le nombre de passagers, le niveau de carbu-

rant, la position du véhicule et l'état et le nivellement de la route.

- Assurez-vous que le couvercle de coffre ou le hayon est fermé correctement lorsque vous effectuez une marche arrière.
- Ne placez rien sur la caméra de vue arrière. La caméra de vue arrière est installée au-dessus de la plaque d'immatriculation.
- Lors du lavage du véhicule à l'eau sous haute pression, assurez-vous de ne pas diriger le jet autour de la caméra. De l'eau pourrait s'introduire dans le boîtier de la caméra, provoquant de la condensation sur la lentille, un dysfonctionnement, un incendie ou une électrocution.
- Ne cognez pas la caméra. Il s'agit d'un instrument de précision. Elle risque de ne pas fonctionner correctement ou de causer des dommages pouvant entraîner un incendie ou une électrocution.

Les descriptions suivantes constituent des limites de fonctionnement et n'indiquent pas de dysfonctionnement du système :

- Lorsque la température est extrêmement élevée ou extrêmement basse, l'écran risque de ne pas afficher clairement les objets.
- Lorsque la caméra est traversée par une lumière intense, les objets risquent de ne pas être affichés correctement.
- Des lignes verticales peuvent apparaître sur les objets affichés à l'écran. Cela est dû à la forte lumière qui se réfléchit sur le pare-chocs.
- L'écran peut clignoter sous l'effet d'une lumière intense.
- La couleur des objets affichés sur le moniteur de vue arrière peut différer légèrement de la couleur des objets réels.
- Les objets risquent de ne pas apparaître clairement sur le moniteur dans un endroit sombre.
- Si de la saleté, de la pluie ou de la neige s'accumulent sur la caméra, le moniteur de vue arrière peut ne pas afficher les objets correctement. Nettoyez la caméra.

- N'utilisez pas de cire sur l'objectif de la caméra. Essayez toute trace de cire avec un chiffon propre imprégné d'un détergent doux dilué avec de l'eau.

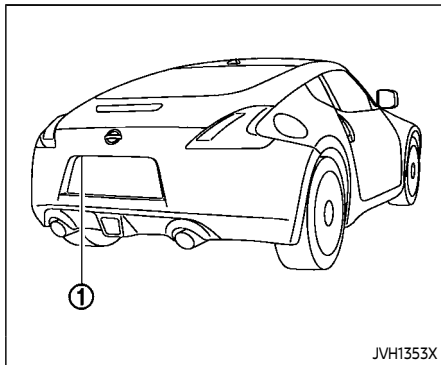

Si de la saleté, de la pluie ou de la neige s'accumulent sur la caméra ①, le moniteur de vue arrière peut ne pas afficher les objets correctement. Nettoyez la caméra en l'essuyant avec un chiffon imprégné d'un produit de nettoyage doux dilué, puis avec un chiffon sec.

ENTRETIEN DU SYSTÈME



MISE EN GARDE

- N'utilisez pas d'alcool, de benzine ou de diluant pour nettoyer la caméra. Ceci pourrait provoquer une décoloration. Pour nettoyer la caméra, essuyez avec un chiffon imprégné d'un produit de nettoyage doux puis avec un chiffon sec.
- N'endommagez pas la caméra car cela risque d'affecter l'écran de contrôle.

MONITEUR DE VUE ARRIÈRE (type à affichage central) (si le véhicule en est équipé)

AVERTISSEMENT

Le non-respect de ces instructions et avertissements, relatifs à l'utilisation correcte du système de moniteur de vue arrière, pourrait entraîner des blessures graves ou mortelles.

- Le moniteur de vue arrière est un dispositif de confort mais il ne remplace pas un freinage approprié. Retournez-vous toujours, regardez par les vitres et dans les rétroviseurs afin de vous assurer que la manœuvre du véhicule peut être effectuée en toute sécurité. Effectuez toujours la manœuvre de recul à faible vitesse.
- Le système est conçu comme une aide au conducteur, permettant de détecter les objets de grande taille et immobiles, situés directement derrière le véhicule, afin d'éviter d'endommager le véhicule.
- La ligne de guidage de la distance et la ligne de largeur du véhicule doivent être utilisées comme référence uniquement lorsque le véhicule se trouve sur une surface plane pavée. La distance indiquée sur le moniteur constitue

uniquement une référence et peut être différente de la distance réelle entre le véhicule et les objets affichés.

MISE EN GARDE

Ne rayez pas la lentille de la caméra lorsque vous retirez la poussière ou la neige de la partie avant de la caméra.

Le système de moniteur de vue arrière indique automatiquement la vue arrière du véhicule lorsque le levier de changement de vitesses est placé sur R (marche arrière).

Vous pouvez continuer à écouter la radio lorsque le moniteur de vue arrière est activé.

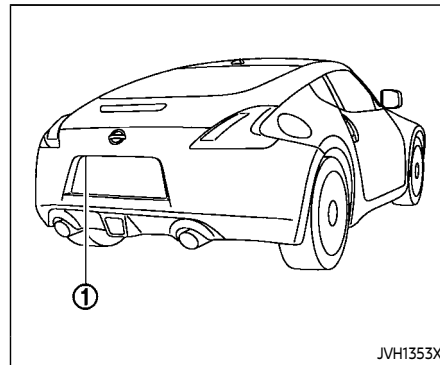

JVH1353X

Pour afficher la vue arrière, le système de moniteur de vue arrière utilise une caméra située juste au-dessus de la plaque d'immatriculation ①.

FONCTIONNEMENT DU SYSTÈME DE MONITEUR DE VUE ARRIÈRE

Le contact d'allumage étant positionné sur ON, placez le levier de changement de vitesses sur R (marche arrière) pour actionner le moniteur de vue arrière.

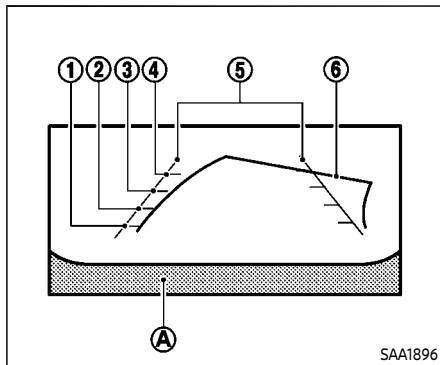

INTERPRÉTATION DES LIGNES À L'ÉCRAN

Les lignes de guidage, qui indiquent la largeur du véhicule et la distance des objets par rapport aux lignes de pare-chocs du véhicule **A** sont affichées sur le moniteur.

Lignes de distance :

Indiquent la distance par rapport au pare-chocs.

- Ligne rouge ① : env. 1,5 ft (0,5 m)
- Ligne jaune ② : env. 3 ft (1 m)
- Ligne verte ③ : env. 7 ft (2 m)

- Ligne verte ④ : env. 10 ft (3 m)

Lignes de largeur du véhicule ⑤ :

Indiquent la largeur du véhicule lors d'une marche arrière.

Lignes de manœuvre conseillée ⑥ :

Indiquent la trajectoire conseillée du véhicule lors d'une marche arrière. Les lignes de manœuvre conseillée s'affichent sur le moniteur lorsque le levier de changement de vitesses est placé sur la position R (marche arrière) et que le volant est tourné. Les lignes bougent en fonction des tours de volant, et ne sont pas affichées lorsque ce dernier est en position neutre.

La largeur du véhicule, indiquée par les lignes, et l'espace entre les lignes de manœuvre conseillée sont plus importants qu'en réalité.

COMMENT GARER LE VÉHICULE À L'AIDE DES LIGNES DE MANŒUVRE CONSEILLÉE



AVERTISSEMENT

- Si les pneus sont remplacés par des pneus de taille différente, les lignes de manœuvre conseillée risquent de ne pas s'afficher correctement.

- Sur route enneigée ou glissante, il peut y avoir une différence entre les lignes de manœuvre conseillée et le mouvement réel du véhicule.
- Les lignes affichées apparaissent avec un léger décalage vers la droite car la caméra de vue arrière n'est pas positionnée au centre de la partie arrière du véhicule.

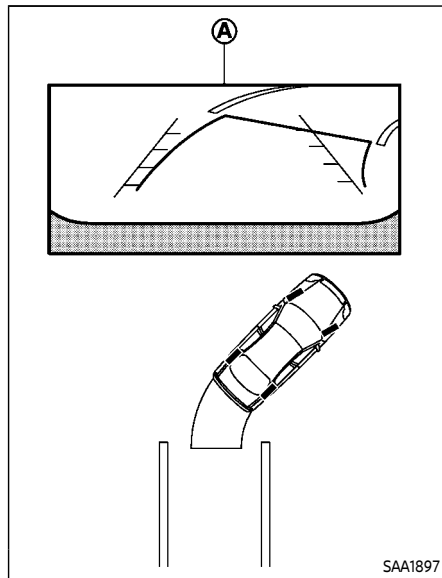

1. Assurez-vous visuellement que le stationnement peut être effectué en toute sécurité avant de manœuvrer le véhicule.
2. La vue arrière du véhicule est affichée sur l'écran **A** lorsque le levier de changement de vitesses est placé sur la position R (marche arrière).

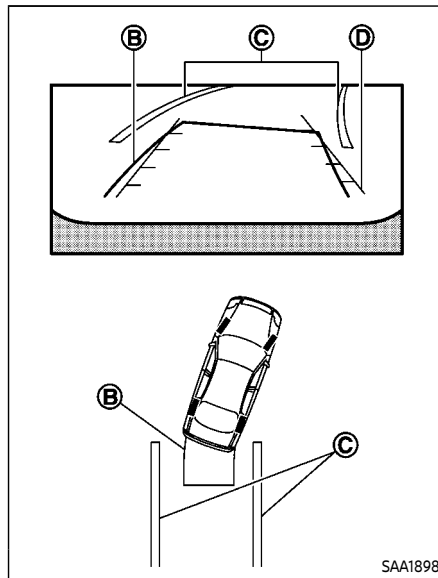

3. Reculez doucement et tournez le volant afin que les lignes de manœuvre conseillée **B** entrent dans l'espace de stationnement **C**.
4. Tournez le volant afin que les lignes de largeur du véhicule **D** soient parallèles à l'espace de stationnement **C**, tout en vous reportant aux lignes de ma-

nœuvre conseillée.

5. Lorsque le véhicule est correctement positionné dans l'espace de stationnement, placez le levier de changement de vitesses sur la position P (stationnement) (modèles avec boîte de vitesses automatique) ou sur le rapport approprié (modèles avec boîte de vitesses manuelle) et serrez le frein de stationnement.

DIFFÉRENCE ENTRE LES DISTANCES INDIQUÉES PAR LES LIGNES ET LES DISTANCES RÉELLES

Les lignes de guidage affichées et leur emplacement sur le sol sont approximatifs et doivent être utilisés en guise de référence uniquement. Les objets situés sur des surfaces en montée ou en descente ou les objets proéminents se trouvent à des distances différentes de celles indiquées sur le moniteur, par rapport aux lignes de guidage (reportez-vous aux illustrations). En cas de doute, retournez-vous afin de voir les objets lorsque vous reculez ou garez-vous et descendez du véhicule pour observer la position des objets derrière le véhicule.

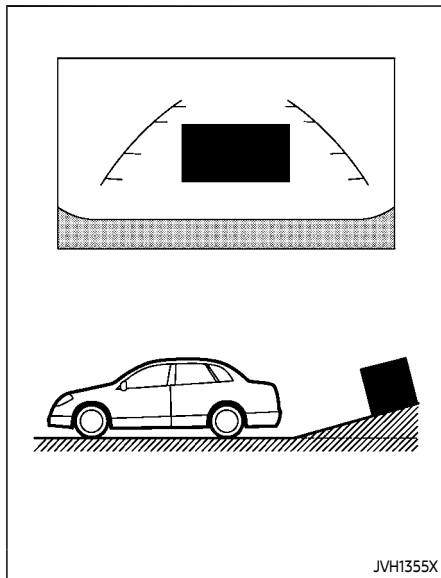

sur la côte est plus éloigné qu'il n'apparaît sur l'écran.

Montée de pentes raides en marche arrière

Lorsqu'une marche arrière est effectuée sur une pente ascendante, les lignes de distance et les lignes de largeur du véhicule semblent plus proches qu'elles ne le sont en réalité. Notez que tout objet situé

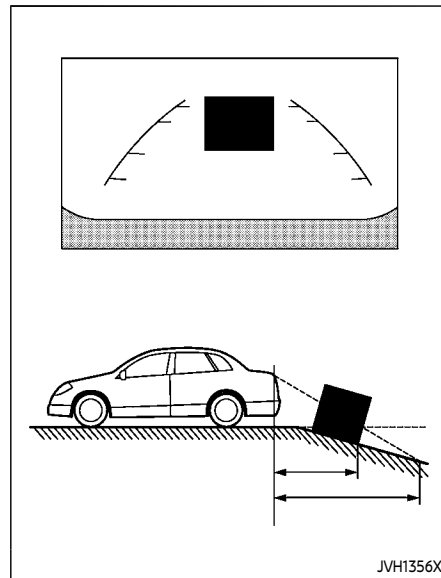

Descente de pentes raides en marche arrière

Lorsqu'une marche arrière est effectuée en descente, les lignes de distance et les lignes de largeur du véhicule semblent plus éloignées qu'elles ne le sont en réalité. Notez que tout objet situé dans la

descente est plus proche qu'il n'apparaît sur l'écran.

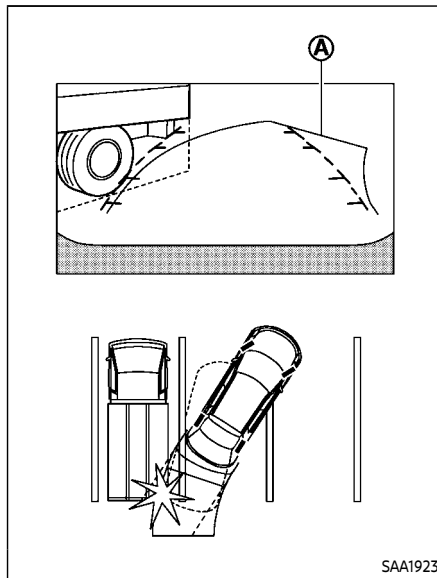

che arrière.

Marche arrière à proximité d'un objet proéminent

Sur l'écran, les lignes de manœuvre conseillée **A** ne touchent pas l'objet. Cependant, il est possible que le véhicule heurte l'objet si la partie proéminente entre dans la trajectoire réelle de la mar-

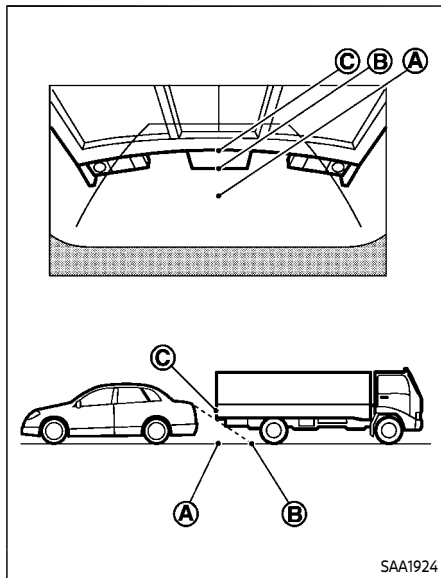

Marche arrière derrière un objet proéminent

Sur l'écran, le point © paraît plus éloigné que le point ©. Le point © se situe cependant à la même distance que le point ©. Il est possible que le véhicule heurte l'objet lors d'une marche arrière en direc-

tion du point ©, si la partie proéminente de l'objet entre dans la trajectoire de déplacement réelle du véhicule.

RÉGLAGE DE L'ÉCRAN

Pour activer/désactiver l'affichage, régler la luminosité, la teinte, la couleur, le contraste et le niveau de noir du moniteur de vue arrière, appuyez sur la touche SETTING avec le moniteur de vue arrière activé, sélectionnez «Affichage» sur l'écran puis l'élément correspondant et ajustez le niveau avec la commande multifonctions.

Ne réglez pas la luminosité, la teinte, la couleur, le contraste et le niveau de noir du moniteur de vue arrière lorsque le véhicule se déplace. Assurez-vous que le frein de stationnement est fermement serré.

REMARQUE :

Ne réglez aucun des paramètres du moniteur de vue arrière pendant que le véhicule se déplace. Assurez-vous que le frein de stationnement est fermement serré.

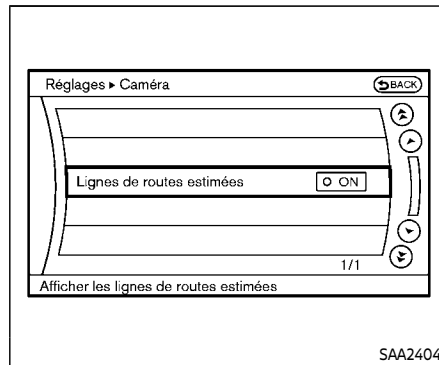

RÉGLAGE DES LIGNES DE MANŒUVRE CONSEILLÉE

Pour activer et désactiver les lignes de manœuvre conseillée :

1. Appuyez sur la touche SETTING.
2. Sélectionnez l'élément «Autres» et appuyez sur ENTER.
3. Sélectionnez l'élément «Caméra» et appuyez sur ENTER.

Lignes de routes estimées :

Lorsque ce paramètre est activé, les lignes de manœuvre conseillée s'affichent sur l'écran lorsque le levier de changement de vitesses est placé sur la position R (marche arrière).

LIMITES DU SYSTÈME DE MONITEUR DE VUE ARRIÈRE



AVERTISSEMENT

Les limites du système de moniteur de vue arrière sont indiquées ci-dessous. Ne pas tenir compte de ces limites pendant la conduite du véhicule pourrait entraîner de graves blessures ou la mort.

- Le système ne permet pas d'éliminer complètement les angles morts et risque de ne pas indiquer tous les objets.
- Les zones situées sous le pare-chocs et au niveau des angles du pare-chocs n'apparaissent pas sur le moniteur de vue arrière car elles se trouvent en dehors du champ de vision. Le système n'indique pas les objets de petite taille situés sous le pare-chocs et risque de ne pas indiquer les objets proches du pare-chocs ou sur le sol.
- L'éloignement des objets visualisés sur le moniteur de vue arrière diffère de la réalité en raison de l'utilisation d'un objectif grand angle.

- Les objets affichés sur le moniteur de vue arrière apparaissent de manière inversée par rapport à la vue dans le rétroviseur intérieur ou dans les rétroviseurs extérieurs.
- Utilisez les lignes à l'écran comme référence. Les lignes varient grandement selon le nombre de passagers, le niveau de carburant, la position du véhicule et l'état et le nivellement de la route.
- Assurez-vous que le couvercle de coffre ou le hayon est fermé correctement lorsque vous effectuez une marche arrière.
- Ne placez rien sur la caméra de vue arrière. La caméra de vue arrière est installée au-dessus de la plaque d'immatriculation.
- Lors du lavage du véhicule à l'eau sous haute pression, assurez-vous de ne pas diriger le jet autour de la caméra. De l'eau pourrait s'introduire dans le boîtier de la caméra, provoquant de la condensation sur la lentille, un dysfonctionnement, un incendie ou une électrocution.
- Ne cognez pas la caméra. Il s'agit d'un instrument de précision. Elle

risque de ne pas fonctionner correctement ou de causer des dommages pouvant entraîner un incendie ou une électrocution.

Les descriptions suivantes constituent des limites de fonctionnement et n'indiquent pas de dysfonctionnement du système :

- Lorsque la température est extrêmement élevée ou extrêmement basse, l'écran risque de ne pas afficher clairement les objets.
- Lorsque la caméra est traversée par une lumière intense, les objets risquent de ne pas être affichés correctement.
- Des lignes verticales peuvent apparaître sur les objets affichés à l'écran. Cela est dû à la forte lumière qui se refléchit sur le pare-chocs.
- L'écran peut clignoter sous l'effet d'une lumière intense.
- La couleur des objets affichés sur le moniteur de vue arrière peut différer légèrement de la couleur des objets réels.
- Les objets risquent de ne pas apparaître clairement sur le moniteur dans un endroit sombre.

- Si de la saleté, de la pluie ou de la neige s'accumulent sur la caméra, le moniteur de vue arrière peut ne pas afficher les objets correctement. Nettoyez la caméra.
- N'utilisez pas de cire sur l'objectif de la caméra. Essuyez toute trace de cire avec un chiffon propre imprégné d'un détergent doux dilué avec de l'eau.

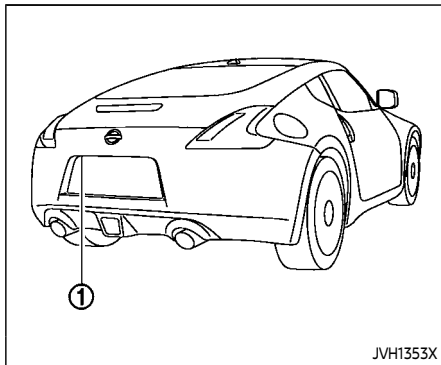

Si de la saleté, de la pluie ou de la neige s'accumulent sur la caméra ①, le moniteur de vue arrière peut ne pas afficher les objets correctement. Nettoyez la caméra en l'essuyant avec un chiffon imprégné d'un produit de nettoyage doux dilué, puis avec un chiffon sec.

ENTRETIEN DU SYSTÈME



MISE EN GARDE

- **N'utilisez pas d'alcool, de benzine ou de diluant pour nettoyer la caméra. Ceci pourrait provoquer une décoloration. Pour nettoyer la caméra, essuyez avec un chiffon imprégné d'un produit de nettoyage doux puis avec un chiffon sec.**
- **N'endommagez pas la caméra car cela risque d'affecter l'écran de contrôle.**

VENTILATEURS

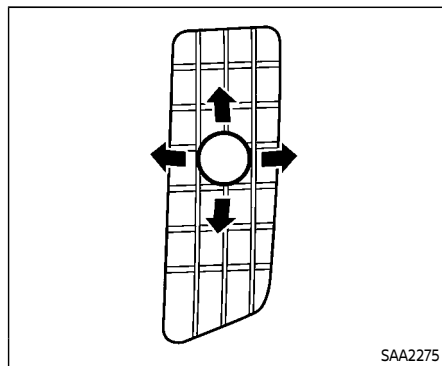

VENTILATEURS CENTRAUX

Ouvrez ou fermez et orientez la direction du débit d'air des ventilateurs.

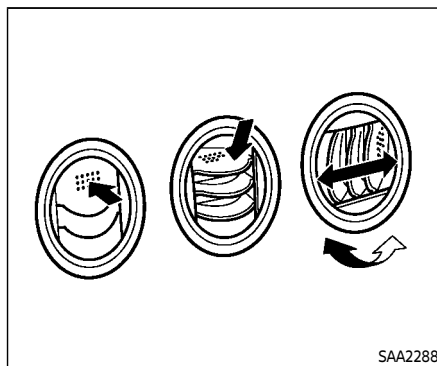

VENTILATEURS LATÉRAUX

Ouvrez ou fermez et orientez la direction du débit d'air des ventilateurs tel qu'illustré.

CHAUFFAGE ET CLIMATISATION



AVERTISSEMENT

- La fonction de refroidissement d'air de la climatisation fonctionne uniquement lorsque le moteur tourne.
- Ne laissez ni enfants ni adultes nécessitant l'aide d'autrui seuls dans le véhicule. D'autre part il est préférable de ne pas laisser les animaux domestiques sans surveillance. Par temps chaud et ensoleillé, la température à l'intérieur d'un véhicule fermé peut rapidement s'élever et entraîner des blessures graves voire mortelles, pour les personnes ou les animaux.
- N'activez pas le mode de recyclage d'air pendant une période prolongée car l'air de l'habitacle risque d'être confiné et les vitres de s'embuer.

Démarrez le moteur et actionnez le système de chauffage et de climatisation.

REMARQUE :

- Des odeurs présentes à l'intérieur et à l'extérieur du véhicule peuvent s'accumuler dans l'unité de climati-

sation. Ces odeurs risquent de pénétrer dans l'habitacle par les bouches d'aération.



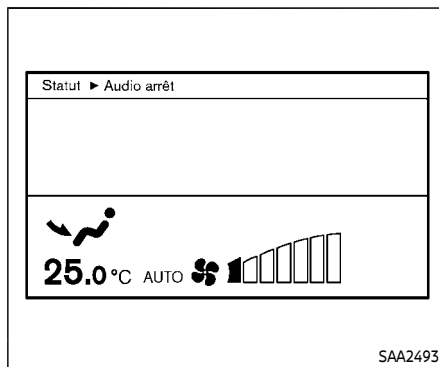

- Pendant le stationnement, désactivez le mode de recyclage d'air pour permettre la circulation d'air frais dans l'habitacle. Ceci doit permettre de réduire les odeurs à l'intérieur du véhicule.

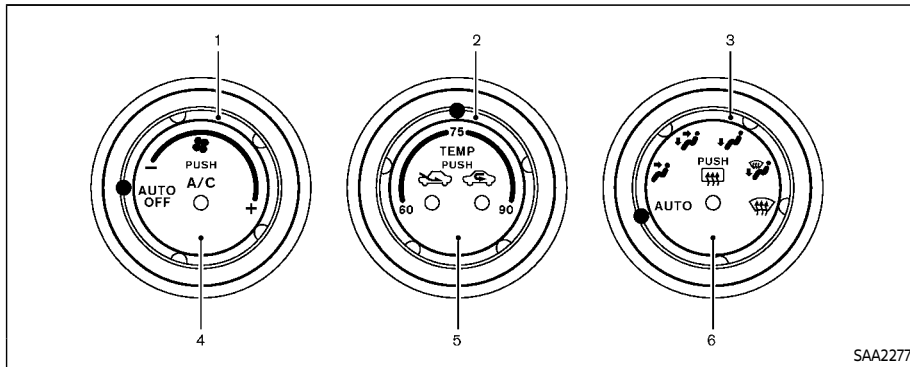

Pour les modèles avec système de navigation, appuyez sur la touche STATUS pour afficher l'écran d'état d'activation du chauffage et de la climatisation. (Reportez-vous à «Comment utiliser le bouton STATUS» (P.4-9).)



SAA2277

1. Cadran de réglage de la vitesse du ventilateur «  »
2. Cadran de réglage de la température*
* L'affichage des degrés :
«18-25-32» est utilisé pour °C (Canada).
«60-75-90» est utilisé pour °F (États-Unis).
3. Réglage du débit d'air
4. Bouton de la climatisation «A/C»
5. Bouton de réglage d'admission d'air («») l'air extérieur et («») le recyclage de l'air)
6. Bouton de dégivreur de lunette arrière («») (Reportez-vous à «Commande de dégivreur de lunette arrière» (P.2-36).)

CLIMATISATION AUTOMATIQUE (type A) (si le véhicule en est équipé)

Fonctionnement automatique

Refroidissement et/ou chauffage avec assèchement de l'air (AUTO) :

Ce mode est prévu pour fonctionner en toutes saisons. Le système fonctionne automatiquement pour contrôler la température intérieure, la distribution de l'entrée d'air et la vitesse du ventilateur après que la température désirée a été réglée manuellement.



1. Tournez le cadran de réglage de la vitesse du ventilateur «  » et le ca-



dran de réglage du débit d'air vers la position «AUTO». La climatisation se met automatiquement en marche.

2. Tournez le cadran de réglage de la température pour régler la température de votre choix.
- La température de l'habitacle sera maintenue automatiquement. La distribution du débit d'air et la vitesse du ventilateur seront également contrôlées automatiquement.

De la vapeur pourrait sortir des ventilateurs par temps chaud et humide car l'air est refroidi rapidement. Ceci n'est pas une anomalie.

Dégivrage ou désembuage avec assèchement de l'air :

1. Tournez le cadran de réglage de la vitesse du ventilateur «  » à la position souhaitée.
 2. Tournez le cadran de réglage du débit d'air sur la position «  ».
 3. Tournez le cadran de réglage de la température pour régler la température de votre choix.
- Pour retirer rapidement le givre de l'extérieur des vitres, tournez le cadran de réglage de la vitesse du ventilateur «  » en position maximum.

- Dès que le pare-brise est propre, tournez le cadran de réglage du débit d'air à la position «AUTO» pour revenir en mode automatique.
- Lorsque le cadran de réglage du débit d'air est tourné à la position «» ou «», la climatisation se met automatiquement en marche à la température extérieure si supérieure à -5°C (23°F) afin de désembuer le pare-brise, et le mode de recyclage d'air est automatiquement arrêté.

Le désembuage est plus efficace lorsque l'air extérieur est envoyé dans l'habitacle.

Fonctionnement manuel

Réglage de la vitesse du ventilateur :

Tournez le cadran de réglage de la vitesse du ventilateur «  » dans le sens des aiguilles d'une montre (+) ou dans le sens inverse des aiguilles d'une montre (-) pour régler manuellement la vitesse du ventilateur.

Tournez le cadran à la position «AUTO» pour revenir au mode de contrôle automatique de la vitesse du ventilateur.



Réglage de la température :

Tournez le cadran de réglage de la température pour régler la température de





vosre choix.

- La température peut être programmée dans la plage suivante.
 - Pour les États-Unis : 16 à 32°C (60 à 90°F)
 - Pour le Canada : 18 à 32°C (64 à 90°F)

Réglage de l'admission d'air :





- Pour recycler l'air intérieur du véhicule, appuyez sur le bouton de contrôle d'admission d'air «   ». Le témoin indicateur sur le bouton «  » s'allume.

Il n'est pas possible d'activer le mode de recyclage de l'air lorsque la climatisation est en mode dégivrage du pare-brise avant «  ».

- Pour aspirer l'air extérieur dans l'habitacle, appuyez sur le bouton de contrôle d'admission d'air «   ». Le témoin indicateur sur le bouton «  » s'allume.
- Pour revenir en mode de contrôle automatique, appuyez sur le bouton de réglage d'admission d'air «   » pendant environ 2 secondes. Les témoins indicateurs (du côté recyclage d'air et du côté circulation d'air extérieur) clignoteront deux fois, puis l'admission d'air sera contrôlée automatiquement.

Réglage du débit d'air :

Le fait de tourner le cadran de réglage du débit d'air sélectionne la bouche d'air :



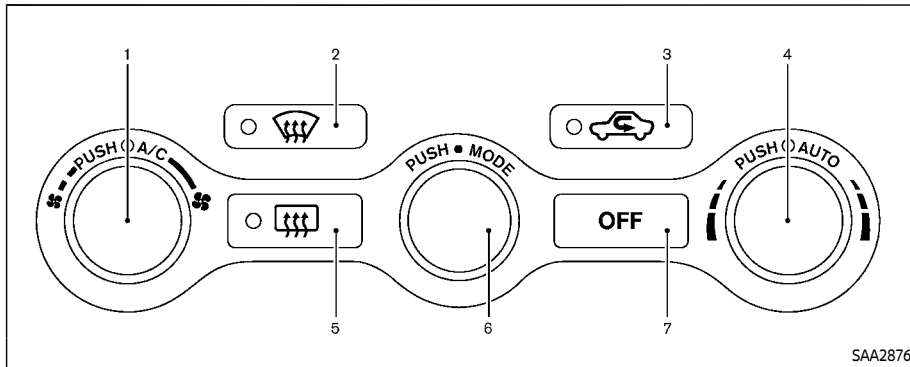

-  : L'air sort des bouches d'aération centrales et latérales.
-  : L'air sort des bouches d'aération centrales et latérales et des bouches d'air au plancher.
-  : L'air sort principalement des bouches d'air au plancher.
-  : L'air sort des bouches du dégivreur et des bouches d'air au plancher.
-  : L'air sort principalement des bouches de dégivrage.

Pour désactiver le système

Tournez le cadran de réglage de la vitesse du ventilateur «  » à la position «OFF».



SAA2876

1. Bouton ON/OFF de la climatisation «A/C»/«» Cadran de réglage de la vitesse du ventilateur
2. «» Bouton de dégivrage avant
3. «» Bouton de contrôle de l'admission d'air
4. Bouton ON de la climatisation automatique «AUTO»/Cadran de réglage de la température
5. Bouton de dégivreur de lunette arrière «» (Reportez-vous à «Commande de dégivreur de lunette arrière» (P.2-36).)
6. Bouton de commande manuelle du débit d'air «MODE»
7. Bouton «OFF»

CLIMATISATION AUTOMATIQUE (type B) (si le véhicule en est équipé)

Fonctionnement automatique

Refroidissement et/ou chauffage avec assèchement de l'air (AUTO) :

Ce mode est prévu pour fonctionner en toutes saisons. Le système fonctionne automatiquement pour contrôler la température intérieure, la distribution de l'entrée d'air et la vitesse du ventilateur après que la température désirée a été réglée manuellement.



1. Appuyez sur le bouton «AUTO». (L'indicateur sur le bouton s'allumera et

AUTO sera affiché.)

2. Tournez le cadran de réglage de la température pour régler la température de votre choix.
- La température de l'habitacle sera maintenue automatiquement. La distribution du débit d'air et la vitesse du ventilateur seront également contrôlées automatiquement.

De la vapeur pourrait sortir des ventilateurs par temps chaud et humide car l'air est refroidi rapidement. Ceci n'est pas une anomalie.

Dégivrage ou désembuage avec assèchement de l'air :

1. Appuyez sur le bouton de dégivrage avant «». (Le témoin indicateur sur le bouton s'allume.)
 2. Tournez le cadran de réglage de la température pour régler la température de votre choix.
- Pour retirer rapidement le givre de l'extérieur des vitres, tournez le cadran de réglage de la vitesse du ventilateur «» et mettez-le en position maximum.
 - Dès que le pare-brise est propre, appuyez sur le bouton «AUTO» pour revenir en mode automatique.

- Lorsque le bouton de dégivrage avant «  » est enfoncé, la climatisation se met automatiquement en marche à la température extérieure si supérieure à -5°C (23°F) afin de désembuer le pare-brise, et le mode de recyclage de l'air est automatiquement arrêté.

Le désembuage est plus efficace lorsque l'air extérieur est envoyé dans l'habitacle.

Fonctionnement manuel

Réglage de la vitesse du ventilateur :

Pour régler la vitesse du ventilateur manuellement, tournez le cadran de réglage de la vitesse du ventilateur «  ».



Pour revenir au mode de contrôle automatique de la vitesse du ventilateur, appuyez sur le bouton «AUTO».

Réglage de la température :



Tournez le cadran de réglage de la température pour régler la température de votre choix.

- La température peut être programmée dans la plage suivante.
 - Pour les États-Unis : 16 à 32°C (60 à 90°F)
 - Pour le Canada : 18 à 32°C (64 à 90°F)

Réglage de l'admission d'air :





- Pour recycler l'air intérieur du véhicule, appuyez sur le bouton de contrôle d'admission d'air «  ». Le témoin indicateur «  » va s'allumer.

Il n'est pas possible d'activer le mode de recyclage de l'air lorsque la climatisation est en mode dégivrage du pare-brise avant «  ».

- Pour passer en mode d'admission d'air extérieur, appuyez sur le bouton de contrôle d'admission d'air «  ». Le témoin indicateur «  » s'éteindra.
- Pour revenir en mode de contrôle automatique, appuyez sur le bouton de réglage d'admission d'air «  » pendant environ 2 secondes. Le témoin indicateur clignotera, puis l'admission d'air sera contrôlée automatiquement.

Réglage du débit d'air :

Appuyez sur le bouton de commande manuelle du débit d'air «MODE» pour sélectionner les sorties d'air suivantes :

-  : L'air sort des bouches d'aération centrales et latérales.
-  : L'air sort des bouches d'aération centrales et latérales et des bouches d'air au plancher.
-  : L'air sort principalement des bouches d'air au plancher.
-  : L'air sort des bouches du dégivreur et des bouches d'air au plancher.

Pour désactiver le système

Appuyez sur le bouton «OFF».

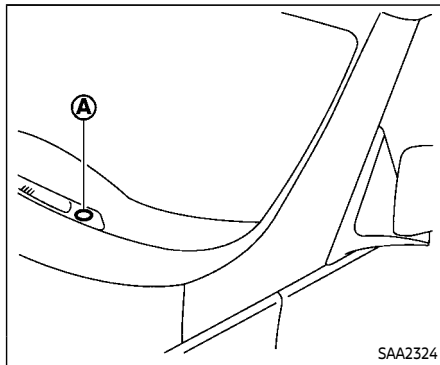

SAA2324

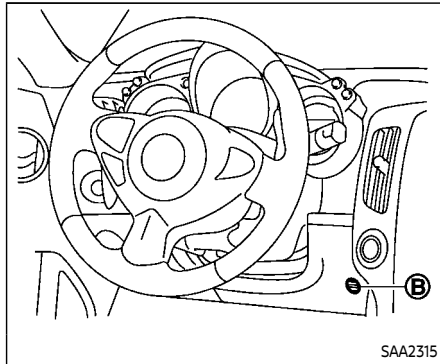

SAA2315

CONSEILS D'UTILISATION

Lorsque la température du liquide de refroidissement du moteur et la température extérieure sont basses, le débit d'air provenant des bouches d'air au plancher pourrait ne pas fonctionner. Ceci ne constitue pas une anomalie. Après que la température du liquide de refroidissement du moteur a monté, l'air sortira normalement des bouches d'air au plancher.

Les capteurs A et B qui se trouvent sur le tableau de bord aident à maintenir une température constante. Ne posez jamais quoi que ce soit sur le capteur ou autour du capteur.

MICROFILTRE À L'INTÉRIEUR DE L'HABITACLE

Le système de climatisation est équipé d'un micro-filtre à l'intérieur de l'habitacle, qui intercepte poussière, pollen, saletés, etc. Pour assurer un chauffage, un dés-embuage et une ventilation efficaces, remplacez le filtre régulièrement, conformément aux intervalles d'entretien spécifiés dans le chapitre «9. Entretien et calendriers». Il est recommandé de voir un concessionnaire NISSAN pour remplacer le filtre.

Remplacez le filtre si le débit d'air diminue considérablement ou si les vitres

s'embuent facilement lors du fonctionnement du chauffage ou de la climatisation.

ENTRETIEN DE LA CLIMATISATION

Le système de climatisation de votre véhicule NISSAN contient un frigorigène mis au point en tenant compte de l'environnement. **Il n'a pas d'effet nuisible sur la couche d'ozone.** Toutefois, l'entretien de votre climatisation NISSAN nécessite l'utilisation d'équipements et de lubrifiants spéciaux. L'utilisation de frigorigène ou lubrifiant inadapté risque d'endommager sérieusement votre système de climatisation. (Reportez-vous à «Contenances et liquides/lubrifiants recommandés» (P.10-3) en ce qui concerne le frigorigène et les lubrifiants de climatisation recommandés.)

Les concessionnaires NISSAN possèdent l'équipement nécessaire à l'entretien de votre système de climatisation, dans le respect de l'environnement.



AVERTISSEMENT

Le système contient du frigorigène sous haute pression. Pour éviter tout risque de blessures, les interventions sur la climatisation ne doivent être effectuées que par un technicien

expérimenté correctement outillé.

SYSTÈME AUDIO

PRÉCAUTIONS DE FONCTIONNEMENT DU SYSTÈME AUDIO

Radio

Pour allumer la radio, tournez le contacteur d'allumage sur la position ACC ou ON et appuyez sur le bouton de sélection de bande radio. Pour écouter la radio, moteur à l'arrêt, mettez le contacteur d'allumage en position ACC.

La qualité de réception radio est fonction de la force des signaux de la station écoutée, de la distance par rapport à l'émetteur, de la présence d'immeubles, de ponts, de montagnes et autres facteurs externes. Les changements intermittents de qualité de réception sont en général le fait de ces interférences externes.

L'usage de téléphones cellulaires dans le véhicule ou dans ses environs peut créer des interférences qui gênent les réceptions radiophoniques.

Réception radio :

Votre système de radio NISSAN est équipé de circuits électroniques de pointe et qui augmentent considérablement la qualité de réception radio. Ces circuits sont conçus pour étendre la gamme de réception et améliorer la qualité de réception.

Cependant, certaines caractéristiques FM

et AM peuvent affecter la qualité de réception radio sur un véhicule en mouvement, même avec un appareil haut de gamme. Ces caractéristiques sont tout à fait normales dans des zones de réception données et ne signalent pas un mauvais fonctionnement de votre système de radio NISSAN.

À cause du déplacement, les conditions de réception sont sans cesse modifiées. Les immeubles, les terrains, les distances entre les signaux et l'interférence des autres véhicules sont autant d'éléments qui jouent en défaveur d'une réception idéale. Nous décrivons ci-après les principaux facteurs qui peuvent affecter la qualité de réception radio.

Certains téléphones cellulaires ou autres périphériques peuvent causer des interférences ou un son de sifflement provenant des enceintes du système audio. Placer le périphérique dans un autre endroit peut réduire ou éliminer le bruit.

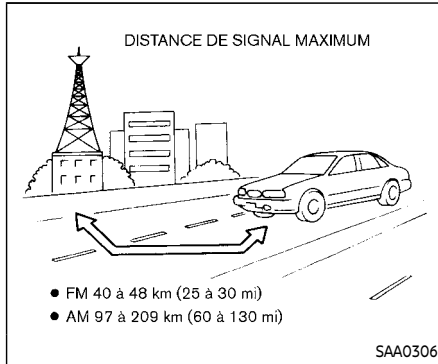

Réception radio FM :

Gamme : Le rayon d'une gamme FM est normalement limité à 40 à 48 km (25 à 30 mi) en mono (canal simple), tout en étant légèrement supérieur au rayon d'une gamme FM en stéréo. Certaines interférences troublent parfois la réception des chaînes FM même si la station est dans un rayon de 40 km (25 mi). La force des signaux FM est directement liée à la distance entre l'émetteur et le récepteur. Les signaux FM suivent une trajectoire en ligne de mire et partagent de nombreuses caractéristiques communes avec la lumière. Par exemple, leur capacité de réfléchir sur les objets.

Affaiblissement et dérive : La puissance des signaux tend à faiblir et/ou se décaler lorsque le véhicule s'éloigne de l'émetteur.

Parasites et vibrations : En cas d'interférence causée par des immeubles, des collines ou par la position de l'antenne, en général combinée avec l'augmentation de la distance de l'émetteur, la réception est brouillée par des parasites ou émet des vibrations. Il est possible de réduire ce phénomène en diminuant le réglage des aigus.

Réception multi-voies : Étant donné les caractéristiques de réflexion des signaux FM, les signaux directs et réfléchis atteignent le récepteur en même temps. Les signaux peuvent s'annuler les uns les autres, provoquant des vibrations momentanées ou la perte totale du son.

Réception radio AM :

Les signaux AM étant des signaux de basse fréquence, ils se distordent autour des objets et glissent sur le sol. De plus, ces signaux sont envoyés vers l'ionosphère et renvoyés vers la terre. En raison de ces caractéristiques. Les signaux AM sont également exposés à des perturbations au cours de leur trajectoire de l'émetteur et au récepteur.

Affaiblissement : Survient lorsque le véhicule passe sous des ponts d'autoroutes

ou dans des zones composées de nombreux immeubles de grande taille. Survient également pendant quelques secondes lors de turbulences ionosphériques, même si vous êtes dans une zone sans obstacles.

Parasites : Engendrés par les orages, les lignes électriques, les signaux électriques et même les feux de circulation.

Réception radio satellite (si le véhicule en est équipé) :

Il se peut que la radio satellite n'émette pas correctement après une première installation ou après le remplacement de la batterie. Ceci ne constitue pas une anomalie. Allumez la radio satellite et attendez pendant au moins 10 minutes avec le véhicule à l'écart de tout produit en métal ou de grand bâtiment pour permettre l'enregistrement de toutes les données satellites nécessaires à son fonctionnement.

Le mode de radio satellite requiert un abonnement actif à la radio satellite SiriusXM. La radio satellite n'est pas disponible en Alaska, à Hawaï et à Guam.

La performance de la radio satellite peut être affectée si le chargement sur le toit de la voiture bloque le signal radio satellite.

Si possible, ne mettez pas de chargement

près de l'antenne satellite.

Un amas de glace sur l'antenne de radio satellite peut affecter la bonne performance de la radio satellite. Retirez la glace pour retrouver une bonne réception de radio satellite.

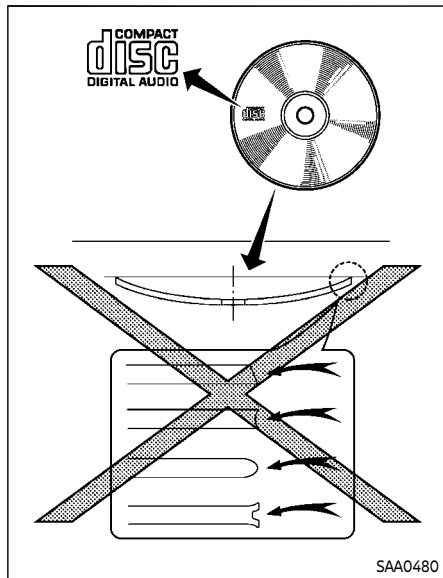

Lecteur de disques compacts (CD)

- Ne forcez pas le disque compact dans le logement du CD. Ceci pourrait endommager le CD et/ou lecteur/chargeur de CD.
- Ne tentez pas d'insérer un CD lorsque la porte du lecteur est fermée : vous

risqueriez d'endommager le CD et/ou le chargeur de CD.

- Par temps froid ou pluvieux, l'humidité peut entraîner un mauvais fonctionnement du lecteur de disques. Il faudra alors retirer le CD et le faire sécher ou aérer le lecteur.
- Il arrive que le disque saute si le véhicule roule sur terrain accidenté.
- Le lecteur de CD s'arrête parfois si la température de l'habitacle est trop élevée. Attendez que la température baisse avant de remettre l'appareil en marche.
- Utilisez uniquement des disques de 12 cm (4,7 po) portant le logo «COMPACT disc DIGITAL AUDIO» sur le dessus ou sur l'emballage.
- N'exposez pas de CD directement au soleil.
- Un CD de mauvaise qualité, souillé, égratigné, maculé de traces de doigts ou troué risque de ne pas fonctionner correctement.
- Les CD suivants risquent de ne pas fonctionner correctement :
 - Disques compacts à commande de duplication (CCCD)
 - Disques compacts enregistrables (CD-R)

- Disques compacts réinscriptibles (CD-RW)
- N'utilisez pas les CD suivants car cela risque d'engendrer une anomalie de fonctionnement du lecteur CD.
 - Disques de 8 cm (3,1 po)
 - CD qui ne sont pas ronds
 - CD avec une étiquette en papier
 - CD dont les bordures sont gauchées, rayées ou anormales
- Ce système audio peut seulement lire les CD préenregistrés. Il n'est pas capable d'enregistrer ou de graver des CD.
- Si le CD ne peut être lu, un des messages suivants apparaîtra.

UNPLAYABLE (lecture impossible)
 La lecture de ce fichier est impossible dans ce système audio (seulement CD MP3 ou WMA).

CHECK DISC (vérifier disque) :

- Confirmez que le CD a été inséré correctement (la face de l'étiquette vers le haut, etc.).
- Confirmez que le CD n'est pas tordu ou gondolé et qu'il ne soit pas rayé.

PUSH EJECT (appuyez sur éjection) :

Cette erreur est causée par une température trop élevée à l'intérieur du lecteur de disques. Enlevez le CD en appuyant sur le bouton EJECT, et après un court moment, réinsérez le CD. Le CD peut être lu lorsque la température du lecteur revient à la normale.

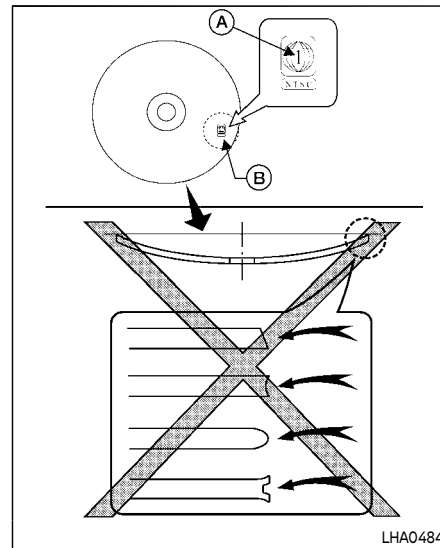

Lecteur DVD (Digital Versatile Disc)
 (modèles avec système de navigation)

- Ne forcez pas le disque compact dans le logement du CD/DVD. Ceci pourrait endommager le lecteur CD/DVD.

- Par temps froid ou pluvieux, l'humidité peut entraîner un mauvais fonctionnement du lecteur. Dans ce cas, retirez le CD/DVD et aérez ou ventilez complètement le lecteur.
- Il arrive que le disque saute si le véhicule roule sur terrain accidenté.
- Il est possible que le lecteur de CD/DVD ne fonctionne pas si la température de l'habitacle est extrêmement élevée. Attendez que la température baisse avant de remettre l'appareil en marche.
- Utilisez uniquement des disques de 12 cm (4,7 po) portant le logo «COMPACT disc DIGITAL AUDIO» ou «DVD Video» sur le dessus ou sur l'emballage.
- N'exposez pas vos CD/DVD directement au soleil.
- Un CD/DVD de mauvaise qualité, souillé, rayé, portant des traces de doigts ou troué risque de ne pas fonctionner correctement.
- Il est possible que les CD/DVD suivants ne puissent pas être lus :
 - Disques compacts à commande de duplication (CCCD)
 - Disques compacts enregistrables (CD-R)
 - Disques compacts réinscriptibles (CD-RW)
- DVD enregistrables (DVD±R, DVD±R DL)
- DVD réinscriptibles (DVD±RW, DVD ±RW DL)
- N'utilisez pas les CD/DVD suivants, cela risquerait d'entraîner un dysfonctionnement du lecteur CD/DVD.
 - Disques de 8 cm (3,1 po)
 - CD/DVD qui ne sont pas ronds
 - CD/DVD avec une étiquette en papier
 - Les CD/DVD dont les bordures sont gauchies, rayées ou anormales
 - Ce système audio peut seulement lire les CD/DVD préenregistrés. Il n'est pas capable d'enregistrer ou de graver des CD/DVD.
- Si le CD/DVD ne peut être lu, un des messages suivants apparaîtra.
Erreur lecture disque :
 - Confirmez que le CD/DVD a été inséré correctement (la face de l'étiquette vers le haut, etc.).
 - Confirmez que le CD/DVD n'est pas tordu ou gondolé et qu'il n'est pas rayé.

Éjecter disque :

- Cette erreur peut être causée par une température trop élevée à l'intérieur du lecteur. Enlevez le CD/DVD en appuyant sur le bouton

EJECT, et après un court moment, réinsérez le CD/DVD. Le CD/DVD peut être lu lorsque la température du lecteur revient à la normale. Si l'erreur persiste, consultez votre concessionnaire local.

Piste non reconnue :

- Le fichier peut être protégé contre la copie.
- Le fichier n'est pas de type MP3, WMA, AAC, M4A ou DivX^{MD}.

Erreur code région :

- Le DVD n'est pas pour la région 1 ou pour toutes les régions. Utilisez les DVD avec un code régional «1», «TOUS» ou «1 inclus» pour votre système de divertissement DVD. (Le code régional Ⓐ apparaît sous forme d'un symbole imprimé sur le DVD Ⓢ.) Ce lecteur DVD pour véhicule n'accepte pas les DVD dont le code régional est autre que «1» ou «TOUS».

Droits réservés et marque de commerce :

- Ce système est doté de la technologie protégée par le brevet aux États-Unis et autres droits de propriété intellectuelle propriété de Macrovision Corporation et autres détenteurs de droits.

- Cette technologie protégée par les droits d'auteur ne peut être utilisée sans autorisation de Macrovision Corporation. Elle est limitée à l'utilisation personnelle, etc., tant que l'autorisation de Macrovision Corporation n'a pas été émise.
- Toute modification ou démontage est interdit.
- Le son Dolby digital est fabriqué sous licence par Dolby Laboratories, Inc.
- Dolby et la marque double D «» sont des marques de commerce de Dolby Laboratories, Inc.
- DTS et DTS 2.0 «» sont des marques déposées de DTS, Inc.

Contrôle parental :

Le système peut lire les DVD dotés du contrôle parental. Utilisez votre propre jugement pour définir le contrôle parental sur ce système.

Sélection de disque :

Le lecteur DVD accepte les formats de disque suivants.

- DVD-VIDEO
- VIDEO-CD
- CD-DA (CD conventionnel)
- DTS-CD

Port de connexion USB (Universal Serial Bus)



AVERTISSEMENT

Ne branchez, débranchez et n'utilisez pas un appareil USB lors de la conduite. Cela peut vous distraire. Si vous n'êtes pas totalement concentré sur la conduite, vous risqueriez de perdre le contrôle du véhicule et de causer un accident ou des blessures graves.



MISE EN GARDE

- **Ne forcez pas lorsque vous insérez l'appareil USB dans le port de connexion USB. Insérer l'appareil USB de travers ou à l'envers dans le port peut endommager le port. Assurez-vous que l'appareil USB est correctement branché dans le port de connexion USB.**
- **Ne saisissez pas le couvercle du port de connexion USB (si le véhicule en est équipé) en tirant le périphérique USB hors du port. Cela peut endommager le port et**

le couvercle.

- **Ne laissez pas le câble USB dans un endroit où on peut tirer dessus accidentellement. Tirer sur le câble peut endommager le port.**

Le véhicule n'est pas équipé d'un appareil USB. Les appareils USB doivent être achetés séparément si nécessaire.

Vous ne pouvez pas utiliser le système pour formater les appareils USB. Utilisez un ordinateur pour le formatage de périphériques USB.

Dans certains états/zones, l'appareil USB pour les sièges avant ne reproduit que du son sans images pour des raisons réglementaires, même si le véhicule est stationné.

Ce système prend en charge plusieurs types d'appareils USB, lecteurs de disque dur USB et lecteurs iPod. Certains appareils USB peuvent ne pas fonctionner sur ce système.

- Les périphériques USB partitionnés risquent de ne pas être lus correctement.
- Certains caractères utilisés dans d'autres langues (chinois, japonais, etc.) peuvent ne pas s'afficher correctement sur l'écran. L'utilisation de caractères anglais avec un périphérique

USB est recommandée.

Remarques générales concernant l'utilisation de l'USB :

Reportez-vous aux informations pour les consommateurs du fabricant de l'appareil concernant l'utilisation et l'entretien correct de l'appareil.

Remarques concernant l'utilisation de l'iPod :

Les mentions «Made for iPod», «Made for iPhone», et «Made for iPad» impliquent qu'un accessoire électronique a été conçu pour se connecter spécifiquement à l'iPod, à l'iPhone, ou à l'iPad respectivement, et que son développeur certifie qu'il satisfait aux normes de performance d'Apple.

Apple ne peut être tenu responsable du fonctionnement de cet appareil ni de sa conformité aux normes de sécurité et d'application de la réglementation.

Veillez noter que l'utilisation de cet accessoire avec l'iPod, l'iPhone, ou l'iPad peut affecter les performances sans fil.

iPad, iPhone, iPod, iPod classic, iPod nano, iPod shuffle, et iPod touch sont des marques de commerce d'Apple Inc., déposées aux États-Unis et dans d'autres pays. Lightning est une marque de commerce d'Apple Inc.

- Brancher incorrectement l'iPod peut provoquer l'affichage vacillant (scintillement) d'une coche. Assurez-vous toujours que l'iPod soit correctement branché.
- L'iPod nano (1ère génération) peut rester en mode de lecture rapide ou de retour en arrière s'il est branché pendant une opération de recherche. Le cas échéant, réinitialisez l'iPod manuellement.
- L'iPod nano (2ème génération) continuera une lecture rapide ou un retour en arrière s'il est débranché pendant une opération de recherche.
- Un titre incorrect de plage peut apparaître lorsque le mode de lecture est changé à l'aide d'un iPod nano (2ème génération).
- Les livres audio peuvent être lus dans un ordre autre que celui affiché sur l'iPod.
- Les fichiers vidéo de grande taille ralentissent le fonctionnement de l'iPod. L'affichage central du véhicule peut s'éteindre momentanément, mais reviendra rapidement à son état normal.
- Si l'iPod sélectionne automatiquement des fichiers vidéo de grande taille en mode shuffle, l'écran central du véhicule peut s'éteindre momentanément mais reviendra rapidement à son état

normal.

Fichiers audio comprimés (MP3/WMA/AAC) (si le véhicule en est équipé)

Explications des termes :

- MP3 – Le format MP3 est l'abréviation de Moving Pictures Experts Group Audio Layer 3. MP3 est le format de fichier audio digital compressé le plus connu. Ce format permet d'obtenir une qualité de son proche de celle du CD, mais à une fraction de la taille des fichiers audio normaux. La conversion MP3 d'une plage audio permet de réduire la taille du fichier selon un rapport approximatif de 10:1 (échantillonnage : 44,1 kHz, Débit binaire : 128 kbps) avec aucune perte perceptible de qualité. La compression permet de réduire la présence de certains sons, inaudibles le plus souvent.
- WMA – Windows Media Audio (WMA) est un format audio compressé créé par Microsoft comme alternative au format MP3. Le codec WMA permet une compression des fichiers plus importante que le codec MP3, ce qui permet d'enregistrer davantage de plages audio digitales dans le même espace avec une qualité identique.

Ce produit est protégé par certains droits de propriété intellectuelle détenus par Microsoft Corporation et des tiers. L'utilisation ou la distribution d'une telle technologie en dehors de ce produit est formellement interdite sans une licence de Microsoft ou d'une filiale autorisée de Microsoft et des tiers.

- AAC/M4A — Advanced Audio Coding (AAC) est un format de compression audio avec pertes. Les fichiers audio ayant été encodés avec le format AAC sont généralement de plus petite taille et offrent une qualité sonore supérieure à celle des fichiers MP3.
- Débit binaire — Le débit binaire indique le nombre de bits par seconde utilisés par un fichier musical digital. La taille et la qualité d'un fichier audio digital compressé dépendent du débit binaire lors du codage du fichier.
- Taux d'échantillonnage — Taux d'échantillonnage par seconde auquel les échantillons d'un signal sont convertis du système analogique au système digital (conversion A/D).
- Multi-session — La multi-session est une méthode d'enregistrement de données sur un support média. On appelle l'enregistrement de données sur un support média en une seule

fois la simple session. L'enregistrement de données en plusieurs fois s'appelle la multi-session.

- Étiquette ID3/WMA — L'étiquette ID3/WMA est la partie du fichier MP3 ou WMA codé qui contient les informations concernant le fichier musical numérique telles que le titre de la chanson, le nom de l'artiste, le titre de l'album, le taux de débit binaire, la durée de la plage, etc. Les informations de l'étiquette ID3 s'affichent sur la ligne Album/Artiste/Titre de plage de l'affichage.

* Windows^{MD} et Windows Media^{MD} sont des marques déposées de Microsoft Corporation aux États-Unis d'Amérique et/ou autres pays.

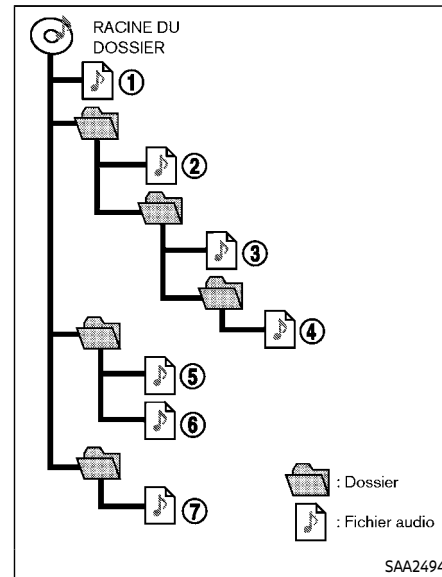

Ordre de lecture :

- Le nom des dossiers ne contenant pas de fichiers audio comprimés ne s'affichent pas.
- Si un fichier se trouve en haut de l'arborescence du disque/dispositif USB, «Root Folder» (racine du dossier) s'affichent.

fiche.

- L'ordre de lecture correspond à l'ordre dans lequel les fichiers ont été enregistrés par le logiciel de gravure; il est donc possible qu'il ne corresponde pas à l'ordre souhaité.
- L'ordre de lecture des fichiers audio comprimés est tel qu'indiqué.

Tableau de spécification :

Supports média compatibles		CD, CD-R, CD-RW, DVD-ROM*5, DVD±R*5, DVD±RW*5, DVD±R DL*5, USB2.0
Systèmes de fichiers compatibles	Modèles avec système de navigation	CD, CD-R, CD-RW, DVD-ROM, DVD±R, DVD±RW, DVD±R DL: ISO9660 LEVEL1, ISO9660 LEVEL2, Romeo, Joliet * ISO9660 Level 3 (écriture par paquet) n'est pas compatible. * Les fichiers sauvegardés à l'aide du Live File System (sur les ordinateurs Windows Vista intégré) ne sont pas pris en charge. UDF Bridge (UDF1.02+ISO9660), UDF1.5, UDF2.0 * VDF1.5/VDF2.0 (écriture par paquet) n'est pas prise en charge.
	Modèles sans système de navigation	CD, CD-R, CD-RW : ISO9660 LEVEL1, ISO9660 LEVEL2, Romeo, Joliet * ISO9660 Level 3 (écriture par paquet) n'est pas compatible. * Les fichiers sauvegardés à l'aide du Live File System (sur les ordinateurs Windows Vista intégré) ne sont pas pris en charge.
		Clé USB : FAT16, FAT32

Versions compatibles*1	MP3	Version	Modèles avec système de navigation : MPEG1 Audio Layer 3 Modèles sans système de navigation : MPEG1, MPEG2, MPEG2.5
		Taux d'échantillonnage	8 kHz - 48 kHz
		Débit binaire	8 kbps - 320 kbps, VBR*4
	WMA*2	Version	Modèles avec système de navigation : WMA7, WMA8, WMA9 Modèles sans système de navigation : WMA7, WMA8, WMA9 sauf WMA9 Pro, WMA9 Lossless, WMA9 Voice
		Taux d'échantillonnage	32 kHz - 48 kHz
		Débit binaire	32 kbps - 192 kbps, VBR (Ver.9)*4
	AAC*5	Version	MPEG-AAC
		Taux d'échantillonnage	8 kHz - 96 kHz
		Débit binaire	16 kbps - 320 kbps, VBR*4
Étiquette d'information (titre de la plage et nom de l'artiste)		Étiquette ID3 VER1.0, VER1.1, VER2.2, VER2.3, VER2.4 (MP3 uniquement)	
		Étiquette WMA (WMA uniquement)	
Niveaux de dossier		Avec système de navigation : Niveaux de dossier : 8, Dossiers : 512 (racine du dossier incluse), Fichiers : 5000 Sans système de navigation : Niveaux de dossier : 8, Dossiers : 255 (racine du dossier incluse), Fichiers : 512	
Codes de caractères affichables*3		01 : ASCII, 02 : ISO-8859-1, 03 : UNICODE (UTF-16 BOM Big Endian), 04 : UNICODE (UTF-16 Non-BOM Big Endian), 05 : UNICODE (UTF-8), 06 : UNICODE (Non-UTF-16 BOM Little Endian), 07 : SHIFT-JIS	

*1 Les fichiers créés avec une combinaison de 48 kHz de taux d'échantillonnage et de 64 kbps de débit binaire ne sont pas compatibles.

*2 Les fichiers WMA protégés (DRM) ne peuvent être lus.

*3 Les codes disponibles dépendent de quels types de média, version et information seront affichés.

*4 Lorsque des fichiers VBR sont lus, le temps de lecture peut ne pas s'afficher correctement.

*5 Modèles avec système de navigation

Guide de dépannage :

Symptôme	Cause et solution
Lecture impossible	Vérifiez si le disque ou le périphérique USB a été inséré correctement.
	Vérifiez si le disque n'est pas rayé ou sale.
	Vérifiez la présence éventuelle de condensation à l'intérieur du lecteur. Le cas échéant, attendez (environ 1 heure) que la condensation ait disparu avant d'utiliser le lecteur.
	En cas d'augmentation anormale de la température, le lecteur retrouvera son fonctionnement correct de lecture une fois la température redevenue normale.
	Si un CD contient un mélange de fichiers musicaux (données CD-DA) et de fichiers audio comprimés, seuls les fichiers musicaux (données CD-DA) seront lus.
	Les fichiers portant une extension autre que «.MP3 (.mp3)», «.WMA (.wma)», «.AAC (.aac)», «.M4A (.m4a)», ou «.AA3 (.aa3)» ne peuvent pas être lus. D'autre part, assurez-vous que les noms de dossiers et de fichiers respectent les limites concernant les codes et le nombre maximum de caractères.
	Vérifiez si le disque ou le fichier est généré dans un format irrégulier. Ceci pourrait se produire selon la variation ou le réglage des applications d'écriture des fichiers audio comprimés ou d'autres applications d'édition de texte.
Vérifiez si le processus de finalisation, tel que la fermeture de session et de disque, est fait pour le disque.	
	Vérifiez si le disque ou le dispositif USB n'est pas protégé par les lois sur les droits d'auteur.
Son de mauvaise qualité	Vérifiez si le disque n'est pas rayé ou sale.
Le délai d'attente avant que la lecture commence est relativement long.	Si le disque ou le périphérique USB comporte plusieurs dossiers ou niveaux de fichiers, il est possible qu'un certain laps de temps soit nécessaire avant que la lecture ne commence.
La lecture s'arrête ou saute.	Il est possible que le logiciel et le matériel de gravure ne soient pas compatibles, ou que la vitesse, la profondeur, la largeur de gravure, etc., ne correspondent pas aux spécifications. Essayez d'utiliser la vitesse de gravure la moins élevée.
La lecture des fichiers ayant un débit binaire élevé saute.	Il est possible que des sauts de lecture se produisent en cas de grandes quantités de données, comme les données à débit binaire élevé.
Passes immédiatement à la plage suivante durant la lecture.	Si une extension prise en charge telle que .MP3 a été donnée à un fichier audio comprimé non pris en charge ou lorsque le morceau est protégé par des droits d'auteur, la lecture passe directement à la piste suivante.

Symptôme	Cause et solution
Les plages ne sont pas lues dans l'ordre souhaité.	L'ordre de lecture correspond à l'ordre dans lequel les fichiers ont été enregistrés par le logiciel de gravure; il est donc possible qu'il ne corresponde pas à l'ordre souhaité.
	La fonction Random/Shuffle peut être active sur le système audio ou sur le périphérique USB.

Fichiers vidéo comprimés (modèles avec système de navigation)

digital compressé dépendent du débit binaire lors du codage du fichier.

Explications des termes :

- DivX^{MD} - DivX^{MD} désigne le codec DivX^{MD} dont DivX, Inc. est propriétaire, utilisé pour une compression avec pertes de fichiers vidéo, sur une base MPEG-4.
- AVI - AVI signifie Audio Vidéo Interleave. Il s'agit d'un format de fichier standard créé par Microsoft Corporation. Un fichier encodé «.divx» peut être sauvegardé avec le format de fichier «.avi» pour la lecture avec ce système, s'il remplit les conditions indiquées dans le tableau de cette section. Toutefois, tous les fichiers «.avi» peuvent être lus avec ce système, puisque des encodages différents du codec DivX^{MD} peuvent être utilisés.
- ASF - ASF signifie Advanced Systems Format. Il s'agit d'un format de fichier dont Microsoft Corporation est propriétaire. Remarque : Seuls les fichiers «.asf» qui remplissent les conditions indiquées dans le tableau de cette section peuvent être lus.
- Débit binaire — Le débit binaire indique le nombre de bits par seconde utilisés par un fichier musical digital. La taille et la qualité d'un fichier audio

Conditions nécessaires à la lecture des fichiers vidéo :

Supports	CD, CD-R, CD-RW, DVD, DVD±R, DVD±RW, DVD±RW DL, clé USB 2.0		
Systèmes de fichiers	CD, CD-R, CD-RW, DVD, DVD±R, DVD±RW, DVD±RW DL	ISO9660 LEVEL1, ISO9660 LEVEL2, Romeo, Joliet, UDF Bridge (UDF1.02+ISO9660), UDF1.5, UDF2.0 - ISO9660 Level 3 (écriture par paquets) n'est pas supporté. - Les fichiers sauvegardés à l'aide du Live File System (sur les ordinateurs Windows Vista intégré) ne sont pas supportés. - VDF1.5/VDF2.0 (écriture par paquets) n'est pas supporté.	
	Clé USB	FAT16, FAT32	
Types de fichiers	.divx, .avi	Codecs vidéo	DivX3, DivX4, DivX5, DivX6
		Codecs audio	MP3, MPEG2.5 Audio Layer3, Dolby Digital, LPCM
	.asf	Codec vidéo	ISO-MPEG4
		Codec audio	G.726
Débit binaire	.divx, .avi	Moyenne maximale	4Mbps
		Pic maximal	8Mbps
Résolution	.divx, .avi	Minimum	32 × 32
		Maximum	720 × 480
	.asf	Minimum	32 × 32
		Maximum	720 × 576

Lecteur audio Bluetooth^{MD} (modèles avec système de navigation)



Bluetooth^{MD} est une marque appartenant à Bluetooth SIG, Inc., et autorisée sous licence à Clarion Co., Ltd.

- Certains périphériques audio Bluetooth^{MD} risquent de ne pas être reconnus par le système audio du véhicule.
- Il est nécessaire de paramétrer la connexion sans fil entre un périphérique audio Bluetooth^{MD} compatible et le module Bluetooth^{MD} du véhicule avant d'utiliser le lecteur audio Bluetooth^{MD}.
- La procédure de fonctionnement du lecteur audio Bluetooth^{MD} varie en fonction du périphérique. Assurez-vous de savoir utiliser le dispositif audio avant de l'utiliser avec ce système.
- Le lecteur audio Bluetooth^{MD} peut cesser de fonctionner dans les cas suivants :
 - Réception d'un appel en mode mains libres.
 - Vérification du branchement du téléphone mains libres.
- Ne placez pas le périphérique audio Bluetooth^{MD} dans un endroit entouré de métal ou éloigné du module Blue-

tooth^{MD} du véhicule pour éviter une dégradation de la qualité de la tonalité et une interruption de la connexion sans fil.

- Lorsqu'un périphérique audio est branché par le biais d'une connexion sans fil Bluetooth^{MD}, il est possible que la pile du périphérique se décharge plus rapidement que d'habitude.
- Ce système supporte le Bluetooth^{MD} Audio Distribution Profile (A2DP, AVRCP).
- Le LAN sans-fil (Wi-Fi) et les fonctions Bluetooth^{MD} partagent la même bande de fréquence (2,4 GHz). Utiliser les fonctions Bluetooth^{MD} et LAN sans-fil en même temps peut ralentir ou déconnecter la communication et provoquer du bruit indésirable. Il est recommandé que vous éteignez le LAN sans-fil (Wi-Fi) lorsque vous utilisez les fonctions Bluetooth^{MD}.

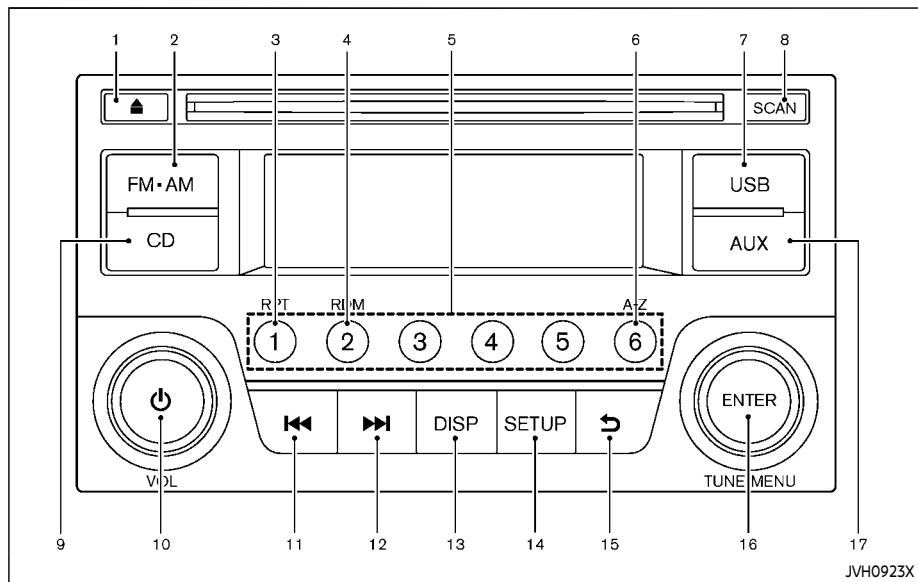

- | | |
|---------------------------------------|---|
| 1. Bouton d'éjection de CD (CD EJECT) | 8. Bouton SCAN |
| 2. Bouton FM-AM | 9. Bouton CD |
| 3. Bouton de répétition (RPT) | 10. Bouton de marche-arrêt/Molette de commande VOL (volume) |
| 4. Bouton RDM (lecture aléatoire) | 11. Bouton de retour rapide |
| 5. Boutons de mémoire de la radio | 12. Bouton d'avance rapide |
| 6. Bouton A-Z | 13. Bouton DISP (affichage) |
| 7. Bouton USB | |

14. Bouton SETUP
15. Bouton de retour
16. Molette TUNE/MENU / Bouton ENTER
17. Bouton AUX

RADIO FM-AM AVEC LECTEUR DE DISQUES COMPACTS (CD)

Fonctionnement principal du système audio

Le système audio fonctionne lorsque le contacteur d'allumage est en position «ACC» ou «ON».

MISE SOUS/HORS TENSION :

Pour activer le système audio, appuyez sur le bouton de marche-arrêt.

- Le système s'allume dans le mode qui était utilisé immédiatement avant que le système ait été désactivé.
- Si aucun CD n'est chargé, la radio sera allumée.

Pour désactiver le système audio, appuyez sur le bouton de marche-arrêt.

Contrôle du volume :

Pour régler le volume, tournez la molette de commande VOL.

Tournez la molette de commande VOL dans le sens des aiguilles d'une montre pour augmenter le volume.

Tournez la molette de commande VOL

dans le sens inverse des aiguilles d'une montre pour diminuer le volume.

Bouton SETUP :

Pour configurer les réglages audio, de l'horloge, de la langue ou de direction de défilement, effectuez la procédure suivante :

1. Appuyez sur le bouton SETUP.
2. Appuyez sur le bouton ENTER.
3. Tournez la molette TUNE/MENU dans le sens horaire ou antihoraire, et l'affichage apparaît dans l'ordre suivant.

Audio ↔ Horloge ↔ Langue ↔ Direction de défilement

Après avoir réglé les niveaux souhaités, appuyez de façon répétée soit sur le bouton de retour ou sur le bouton SETUP, ou attendez pendant 8 secondes sans appuyer sur aucun bouton pour sortir de l'écran de menu.

Réglages audio :

Appuyez sur le bouton SETUP pour entrer dans l'écran du menu de réglages, puis sélectionnez Audio en utilisant la molette TUNE/MENU.

À chaque pression du bouton ENTER, le mode défile comme suit :

Graves → Aigus → Fondu → Équilibre → AUX VOL → SPD VOL → Audio (écran du

menu de réglages)

Tournez la molette TUNE/MENU dans le sens horaire ou antihoraire pour configurer les éléments suivants et appuyez sur le bouton ENTER pour confirmer.

Contrôle des basses :

Utilisez cette commande pour renforcer ou atténuer le son des basses.

Contrôle des aigus :

Utilisez cette commande pour renforcer ou atténuer les sons aigus.

Contrôle du fondu :

Utilisez cette commande pour régler l'équilibre du volume entre les hauts-parleurs avant et arrière (si le véhicule en est équipé).

Contrôle de l'équilibre :

Utilisez cette commande pour régler l'équilibre du volume entre les hauts-parleurs gauche et droit.

Commande AUX VOL (volume auxiliaire) :

Utilisez cette commande pour régler le volume de sortie de la source auxiliaire.

Commande SPD VOL (volume selon la vitesse) :

Ce mode contrôle le volume de sortie des haut-parleurs automatiquement en fonction de la vitesse du véhicule.

Le réglage sur 0 (zéro) désactive la fonc-

tion de volume de vitesse.

Réglage de l'horloge :

Appuyez sur le bouton SETUP pour entrer dans l'écran du menu de réglages, puis sélectionnez Horloge.

Tournez la molette TUNE/MENU et le mode change de la façon suivante :

Réglage de l'heure ↔ ON/OFF ↔ Format de l'horloge ↔ Réglage de l'heure

Réglage de l'heure :

Sélectionnez Réglage de l'heure puis réglez l'horloge de la façon suivante :

1. L'affichage de l'heure se met à clignoter. Tournez la molette TUNE/MENU pour régler l'heure et appuyez sur le bouton ENTER.
2. L'affichage des minutes se met à clignoter. Tournez la molette TUNE/MENU pour régler les minutes et appuyez sur le bouton ENTER pour finir le réglage de l'horloge.

ON/OFF :

Active ou désactive l'affichage de l'horloge lorsque l'unité audio est désactivée. Si le réglage est mis sur la position ON, l'horloge sera affichée lorsque l'unité audio est désactivée soit en appuyant sur le bouton de marche-arrêt ou en mettant le contacteur d'allumage sur la position «ON».

Format de l'horloge :

Bascule l'affichage de l'horloge entre le mode 24 heures et le mode 12 heures.

Réglage de la langue :

Appuyez sur le bouton SETUP pour entrer dans l'écran du menu de réglages, puis sélectionnez Langue.

Sélectionnez la langue appropriée puis appuyez sur le bouton ENTER. Le réglage fini, l'écran passe automatiquement à la langue réglée.

Direction de défilement :

Définissez le comportement de défilement de la molette TUNE/MENU pour le défilement vers le HAUT ou vers le BAS.

Fonctionnement de la radio FM-AM

Le système audio fonctionne lorsque le contacteur d'allumage est en position «ACC» ou «ON».

Bouton FM-AM :

Lorsque le bouton FM-AM est enfoncé alors que le système audio est désactivé, le système audio s'active et la radio s'allume. Lorsque le bouton FM-AM est enfoncé alors qu'une autre source audio est déjà en cours de lecture, celle-ci s'éteint automatiquement et la radio s'allume.

Pour changer de bande radio, appuyez



sur le bouton FM-AM jusqu'à ce que la bande désirée s'affiche.

AM → FM 1 → FM 2 → AM

Molette TUNE/MENU :

Lors du réglage manuel de la station de radio, tournez la molette TUNE/MENU jusqu'à atteindre la fréquence souhaitée.

Bouton de syntonisation par recherche :



Lors du réglage automatique de la fréquence de station de radio, appuyez sur le bouton  . Lorsque le système détecte une station de radiodiffusion, il s'arrête sur la station.



Boutons de mémoire de la radio :

Lors de la réception radio, appuyer sur le bouton de mémoire de la radio pendant moins de 2 secondes sélectionne la station de radio enregistrée.

Le système audio peut mémoriser jusqu'à 12 stations FM (six dans chacune des bandes FM 1 et FM 2) et 6 stations AM.

Pour mémoriser la fréquence de la station manuellement :

1. Accordez-vous sur la fréquence de la station de radiodiffusion souhaitée à l'aide du bouton  .

2. Maintenez enfoncé un bouton de mémoire de la radio  -  jusqu'à ce qu'un bip retentisse. (La radio passe en mode muet lorsque le bouton de mémoire de la radio est enfoncé.)
3. L'indicateur de canal s'affiche et le mode muet de la radio se désengage, indiquant que la mémoire est correctement enregistrée.
4. Effectuez les étapes 1 - 3 pour tous les autres boutons de mémoire.

Si le câble de la batterie est débranché, ou si le fusible du système audio a grillé, la mémoire de la radio sera effacée. Dans un tel cas, reprogrammez les chaînes désirées.

Bouton SCAN :

Appuyez sur le bouton SCAN. La syntonisation est amorcée en partant des basses fréquences vers les hautes fréquences; un arrêt de 5 secondes est marqué sur chaque station de radiodiffusion. Pour arrêter la syntonisation par balayage, appuyez de nouveau sur le bouton SCAN pendant cet intervalle de 5 secondes; la radio reste réglée sur cette station.

Si vous n'appuyez pas sur le bouton SCAN dans les 5 secondes, la syntonisation par balayage passe sur la station suivante.

Fonctionnement du lecteur CD

Le système audio fonctionne lorsque le contacteur d'allumage est en position «ACC» ou «ON».

Chargement :

Insérez un CD dans le logement avec l'étiquette vers le haut. Le CD est automatiquement dirigé vers le logement du lecteur et se met en marche. Après chargement du CD, le nombre de pistes et la durée apparaîtront sur l'écran d'affichage.



MISE EN GARDE

**Ne forcez pas le CD dans le logement.
Ceci pourrait endommager le lecteur.**

REMARQUE :

- **Le lecteur CD accepte des CD audio normaux ou des CD contenant des fichiers MP3/WMA.**
- **Le système audio détecte automatiquement si un CD contenant des fichiers MP3/WMA est inséré, et «MP3CD» sera affiché.**
- **Un message de notification d'erreur s'affiche lors de l'insertion d'un type de disque incompatible (par exemple, un DVD), ou si le lecteur ne peut pas lire le CD. Éjectez le disque et**

insérez un autre disque.

Vue de la liste :

Lorsque la piste est en cours de lecture, appuyez soit sur le bouton ENTER soit sur le bouton de retour pour afficher les pistes disponibles dans une liste. Pour sélectionner une piste à partir de la liste, ou une piste à commencer à écouter, tournez la molette TUNE/MENU, puis appuyez sur le bouton ENTER.

Recherche rapide :



En mode de vue de la liste, une recherche rapide peut être effectuée pour trouver une piste dans la liste. Appuyez sur le bouton A-Z, tournez la molette TUNE/MENU sur la première lettre alphabétique du titre de la chanson, puis appuyez sur le bouton ENTER. Si la recherche aboutit, une liste des chansons disponibles sera affichée. Sélectionnez la chanson, puis appuyez sur le bouton ENTER pour lire la piste de votre choix.

Bouton CD :





Lorsque le bouton CD est enfoncé pendant que le système audio est éteint et qu'un CD est chargé, le système audio s'active et le CD commence à jouer automatiquement. Si une autre source audio est déjà en cours de lecture, elle s'éteint automatiquement et le CD com-

mence à jouer.



Boutons d'avance/de retour rapide :

Maintenez enfoncé le bouton  ou  pour effectuer une avance ou un retour rapide à travers la piste. La piste est lue à la vitesse normale dès que le bouton est relâché.

Piste suivante/précédente :

En appuyant sur le bouton  ou  une fois, la piste va passer à la piste suivante ou revenir au début de la piste en cours. Appuyez sur le bouton  ou  plus d'une fois pour passer à travers les pistes.

Navigation dans les dossiers :

Si le support enregistré contient des dossiers de fichiers de musique, appuyer sur le bouton  ou  lira les pistes de chaque dossier dans l'ordre.

Pour sélectionner un dossier de votre choix :

1. Appuyez sur le bouton ENTER ou sur le bouton de retour et la liste des pistes dans le dossier actuel est affichée.
2. Appuyez sur le bouton de retour.
3. Tournez la molette TUNE/MENU pour vous rendre au dossier de votre choix.

4. Appuyez sur le bouton ENTER pour accéder au dossier. Appuyez à nouveau sur le bouton ENTER pour démarrer la lecture de la première piste, ou tournez la molette TUNE/MENU, et appuyez sur le bouton ENTER pour sélectionner une autre piste.

Si le dossier sélectionné contient des sous-dossiers, appuyez sur le bouton ENTER, et un nouvel écran avec la liste des sous-dossiers sera affiché. Tournez la molette TUNE/MENU pour naviguer à travers les sous-dossiers et appuyez sur le bouton ENTER pour sélectionner. Sélectionnez l'élément du dossier racine lorsque des morceaux sont enregistrés à l'intérieur.

Appuyez sur le bouton de retour pour revenir à l'écran du dossier précédent.

RPT Bouton RPT :

Appuyez sur le bouton RPT et la piste en cours sera jouée continuellement.

RDM Bouton RDM :

Appuyez sur le bouton RDM et toutes les pistes seront lues en ordre aléatoire.

DISP Bouton DISP :

Lors de la lecture d'un CD contenant des balises d'information musicale enregis-

trées (balises CD-text/ID3-text), le titre de la piste en cours de lecture s'affiche. Si des informations sur le titre ne sont pas fournies, «Piste» s'affiche.

Lorsque le bouton DISP est enfoncé à plusieurs reprises, de plus amples informations sur la piste peuvent être affichées avec le titre de la piste, comme indiqué ci-dessous :

CD :

Durée de la piste → Album → Artiste →
Durée de la piste

CD avec MP3/WMA :

Durée de la piste → Album → Artiste →
Nom de dossier → Durée de la piste

Détails sur la piste :

Maintenir enfoncé le bouton DISP affiche un écran contenant un aperçu détaillé, qui revient à l'écran principal après quelques secondes.

Bouton **SCAN** :

Lorsque le bouton SCAN est enfoncé lors de la lecture d'un CD, les 10 premières secondes de toutes les pistes seront lues.

Lorsque le bouton SCAN est enfoncé à nouveau, le CD revient à la lecture normale à partir de la piste en cours de lecture.

Bouton d'éjection de CD :

Appuyez sur le bouton d'éjection de CD pour éjecter le CD qui est chargé dans l'appareil.

Lorsque le bouton d'éjection de CD est enfoncé deux fois, le CD est éjecté un peu plus loin, et on peut le retirer aisément.

Lorsque le contacteur d'allumage est sur la position «OFF» ou «LOCK», il est possible d'éjecter le CD en cours de lecture. Toutefois, l'unité audio ne sera pas activée.

Si un CD est éjecté en appuyant sur le bouton d'éjection du CD, et qu'il n'est pas retiré de la fente de chargement dans les 8 secondes, le CD est automatiquement rechargé dans la fente pour protéger le CD.

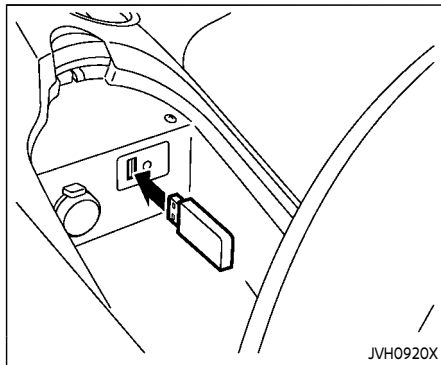

Port de connexion USB (Universal Serial Bus)

Connecter un appareil USB :

Le port de connexion USB est situé dans la console centrale. Ouvrez le couvercle du boîtier de console et branchez le dispositif de mémoire USB dans le port de connexion USB. Le système passe automatiquement en mode USB.

Si le système a été éteint pendant la lecture du dispositif de mémoire USB, appuyer sur le bouton de marche-arrêt commence la lecture du dispositif de mémoire USB.



AVERTISSEMENT

Ne branchez, débranchez et n'utilisez pas un appareil USB lors de la conduite. Cela peut vous distraire. Si vous n'êtes pas totalement concentré sur la conduite, vous risqueriez de perdre le contrôle du véhicule et de causer un accident ou des blessures graves.



MISE EN GARDE

- **Ne forcez pas lorsque vous insérez l'appareil USB dans le port de connexion USB. Insérer l'appareil USB de travers ou à l'envers dans le port peut endommager le port. Assurez-vous que l'appareil USB est correctement branché dans le port de connexion USB. (Certains appareils USB ont une marque  servant de guide. Assurez-vous que la marque est placée dans le bon sens avant d'insérer le périphérique.)**
- **Ne laissez pas le câble USB dans un endroit où on peut tirer dessus accidentellement. Tirer sur le câ-**

ble peut endommager le port.

Reportez-vous aux informations pour les consommateurs du fabricant de l'appareil concernant l'utilisation et l'entretien corrects de l'appareil.

USB Bouton USB :

Lorsque le bouton USB est enfoncé, que le système est désactivé et que le dispositif de mémoire USB est inséré, le système s'active.

Fonctionnement principal de l'appareil USB :

Les opérations suivantes sont identiques à celles du fonctionnement principal du système audio pour le fonctionnement des disques compacts (CD). Pour plus de détails, reportez-vous à «Fonctionnement du lecteur CD» (P.4-62).

- Vue de la liste
- Recherche rapide
- 
- RDM (lecture aléatoire)
- RPT (répétition de piste)
- SCAN
- Navigation dans les dossiers

DISP Bouton DISP :

Lors de la lecture d'une piste contenant des balises d'information musicale enregistrées (balises ID3), le titre de la piste en cours de lecture s'affiche. Un message de notification s'affiche si les balises ne sont pas disponibles.

Lorsque le bouton DISP est enfoncé à plusieurs reprises, de plus amples informations sur la piste peuvent être affichées avec le titre de la piste, comme indiqué ci-dessous :

Durée de la piste → Artiste → Album → Nom de dossier → Durée de la piste

Détails sur la piste :

Maintenir enfoncé le bouton DISP affiche un écran contenant un aperçu détaillé, qui revient à l'écran principal après quelques secondes; vous pouvez aussi appuyer brièvement sur le bouton DISP.

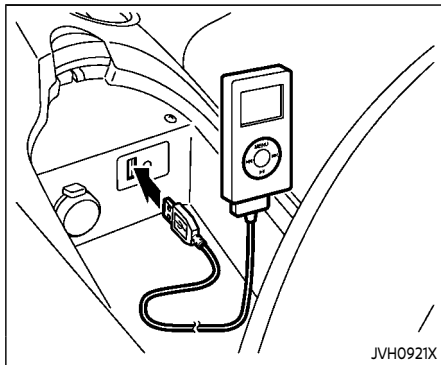

Fonctionnement du lecteur iPod

Connecter l'iPod :

Le port de connexion USB est situé dans la console centrale. Ouvrez le couvercle du boîtier de console et branchez le câble de l'iPod dans le port de connexion USB. La batterie de l'iPod se chargera pendant la connexion à votre véhicule.

En fonction de la version de l'iPod, l'affichage sur l'iPod affiche un écran NISSAN ou un écran d'accessoires liés, lorsque la connexion est terminée. Lorsque l'iPod est connecté au véhicule, la bibliothèque musicale de l'iPod ne peut être commandée qu'à partir des commandes audio du

véhicule.



AVERTISSEMENT

Ne branchez, débranchez et n'utilisez pas un appareil USB lors de la conduite. Cela peut vous distraire. Si vous n'êtes pas totalement concentré sur la conduite, vous risqueriez de perdre le contrôle du véhicule et de causer un accident ou des blessures graves.



MISE EN GARDE

- **Ne forcez pas lorsque vous insérez l'appareil USB dans le port de connexion USB. Insérer l'appareil USB de travers ou à l'envers dans le port peut endommager le port. Assurez-vous que l'appareil USB est correctement branché dans le port de connexion USB. (Certains appareils USB ont une marque  servant de guide. Assurez-vous que la marque est placée dans le bon sens avant d'insérer le périphérique.)**
- **Ne laissez pas le câble USB dans un endroit où on peut tirer dessus**

accidentellement. Tirer sur le câble peut endommager le port.

Reportez-vous aux informations pour les consommateurs du fabricant de l'appareil concernant l'utilisation et l'entretien corrects de l'appareil.

Compatibilité :

Les modèles suivants sont pris en charge :

- iPhone de troisième génération (micrologiciel version IOS4/4.0)
- iPhone de quatrième génération (micrologiciel version IOS4/4.0)
- iPod de cinquième génération (micrologiciel version 1.3)
- iPod Classic de première génération (micrologiciel version 1.1.1 ou 1.1.2PC)
- iPod Classic de seconde génération (micrologiciel version 2.0.1)
- iPod touch de première génération (micrologiciel version 1.1.5 ou 2.2.1)
- iPod touch de seconde et troisième génération (micrologiciel version 2.2.1 ou IOS4/4.0.0)
- iPod nano de première génération (micrologiciel version 1.3.1)
- iPod nano de seconde génération (micrologiciel version 1.1.3)

- iPod nano de troisième génération (micrologiciel version 1.1.2PC ou 1.1.3PC)
- iPod nano de quatrième génération (micrologiciel version 1.0.2 ou 1.0.4)
- iPod nano de cinquième génération (micrologiciel version 1.0.1 ou 1.0.2)

L'iPod touch peut ne pas répondre rapidement avec le système dans certains cas.

Assurez-vous que votre micrologiciel iPod est mis à jour.

Conseils d'utilisation :

- L'iPod Shuffle et l'iPod mini ne sont pas pris en charge.
- Certaines opérations propres aux iPod ne sont pas disponibles sur ce système.

USB Bouton USB :

Lorsque le bouton USB est enfoncé avec le système hors marche et l'iPod connecté au véhicule, le système se mettra en marche.

Fonctionnement principal de l'iPod :

Interface :

L'interface pour le fonctionnement de l'iPod du système audio est similaire à l'interface de l'iPod. Utilisez la molette TUNE/MENU pour lire une piste de l'iPod.

Les éléments suivants peuvent être sélectionnés à partir de l'écran du menu.

- Listes de lecture
- Artistes
- Albums
- Pistes
- Genres

Pour plus d'informations au sujet de chaque élément, reportez-vous au mode d'emploi de l'iPod.

Les opérations suivantes sont identiques à celles du fonctionnement principal du système audio pour le fonctionnement des disques compacts (CD). Pour plus de détails, reportez-vous à «Fonctionnement du lecteur CD» (P.4-62).

- Vue de la liste
- Recherche rapide
- ►► ◀◀
- RDM (lecture aléatoire)
- RPT (répétition de piste)
- Navigation dans les dossiers

DISP Bouton DISP :

Lors de la lecture d'une piste contenant des balises d'information musicale enregistrées (balises ID3), le titre de la piste en cours de lecture s'affiche. Un message de notification s'affiche si les balises ne sont pas disponibles.

Lorsque le bouton DISP est enfoncé à plusieurs reprises, de plus amples informations sur la piste peuvent être affichées avec le titre de la piste, comme indiqué ci-dessous :

Durée de la piste → Album → Artiste → Genre → Durée de la piste

Détails sur la piste :

Maintenir enfoncé le bouton DISP affiche un écran contenant un aperçu détaillé, qui revient à l'écran principal après quelques secondes; vous pouvez aussi appuyer brièvement sur le bouton DISP.

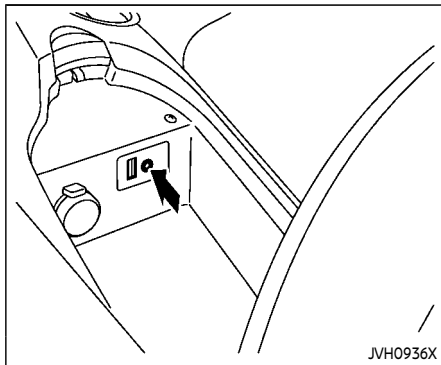

AUX Bouton AUX :

Appuyez sur le bouton AUX pour écouter tout dispositif compatible connecté.

Prise d'entrée auxiliaire (AUX)

Prise AUX IN :

La prise AUX IN est située dans la console centrale. La prise d'entrée audio AUX IN supporte toutes les entrées analogiques standard, telles que celles en provenance d'un lecteur de cassettes/CD/MP3 ou d'un ordinateur portable.

NISSAN vous recommande fortement d'utiliser un câble stéréo mini-jack lorsque vous branchez votre lecteur de musique au système audio. La musique peut ne pas être lue correctement si vous utilisez un câble mono.

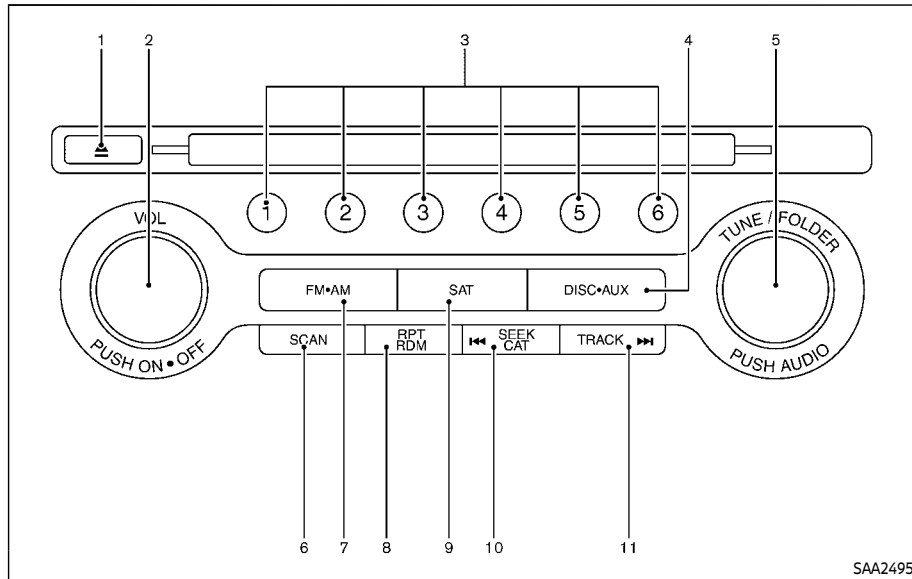

11. Bouton FF (avance rapide) pour SEEK/ TRACK

RADIO FM-AM-SAT AVEC LECTEUR DE DISQUES COMPACTS (CD)

Reportez-vous à «Précautions de fonctionnement du système audio» (P.4-43) pour connaître les précautions de fonctionnement.

Le mode de radio satellite requiert un abonnement actif à la radio satellite SiriusXM. La radio satellite n'est pas disponible en Alaska, à Hawaï et à Guam.

Il peut falloir un certain temps avant de recevoir le signal d'activation, après avoir souscrit auprès d'un fournisseur de radio satellite SiriusXM. Après avoir reçu le signal d'activation, la radio sera automatiquement actualisée avec les chaînes disponibles. Poussez le contacteur d'allumage de LOCK à ACC pour actualiser la liste des chaînes.

- | | |
|---|--|
| 1. Bouton d'éjection de DVD-CD | audio (AUDIO) |
| 2. Bouton ON-OFF/molette de réglage du volume (VOL) | 6. Bouton de syntonisation SCAN de la radio |
| 3. Boutons de présélection de la station de radio | 7. Bouton de sélection de bande FM-AM |
| 4. Bouton de disque auxiliaire (DISC-AUX) | 8. Bouton de lecture RPT (répétition)/RDM (aléatoire) |
| 5. Syntonisation (TUNE) radio sélecteur de dossier/molette de contrôle de système | 9. Bouton de satellite (SAT) |
| | 10. Bouton Radio CAT (catégorie)/REW (retour rapide) pour SEEK/TRACK |

Fonctionnement principal du système audio

Appareil principal :

Le circuit de volume automatique relève automatiquement les basses et hautes fréquences pour la réception radio et la lecture d'un CD.

ON-OFF/Contrôle du volume :

Tournez le contacteur d'allumage sur la position ACC ou ON et appuyez sur le bouton ON-OFF pendant que le système est arrêté pour revenir à la dernière source audio activée juste avant l'arrêt du système. Pour éteindre l'appareil, appuyez sur le bouton ON-OFF pendant que le système est en marche.

Pour régler la molette de réglage VOL, tournez la molette de réglage.

Réglage de la tonalité et de la balance des haut-parleurs :

Pour ajuster les graves, les aigus, la balance et l'équilibre, appuyez sur la molette de réglage audio. Lorsque l'écran affiche le réglage que vous désirez changer (graves, aigus, balance et équilibre), tournez la molette de réglage audio au réglage désiré. Pour d'autres réglages, reportez-vous à «Comment utiliser le bouton SETTING» (P.4-13).

Ce véhicule possède les fonctions d'effets sonores suivants :

- Correction volume

Pour plus de détails, reportez-vous à «Comment utiliser le bouton SETTING» (P.4-13).

Commutation de l'affichage :

Appuyez sur le bouton DISC-AUX pour commuter entre les affichages dans l'ordre suivant :

iPod/USB → CD/DVD → Bluetooth^{MD} Audio → AUX → iPod/USB

Fonctionnement de radio FM-AM-SAT



Sélection de bande radio (FM/AM) :

Lorsque vous appuyez sur le bouton de sélection de bande radio, la bande change comme suit :

AM → FM1 → FM2 → AM



Sélection de bande radio (SAT) :

Lorsque vous appuyez sur le bouton de sélection de bande radio, la bande change comme suit :

XM1 → XM2 → XM3 → XM1

Si vous appuyez sur le bouton de sélection

de bande radio ou lorsque le contacteur d'allumage est sur la position ACC ou ON, la radio s'allume sur la dernière station écoutée.

Le dernier canal écouté est également rappelé lorsque le bouton ON-OFF est en position ON.

La radio satellite n'est pas disponible en Alaska, à Hawaï et à Guam.

Si une autre source audio est en marche au moment où vous appuyez sur le bouton de sélection de bande radio, la source audio est désactivée automatiquement et la dernière chaîne de radio écoutée se met en marche.

Lorsque le signal stéréo est trop faible, la radio est automatiquement commutée sur la réception mono.

TUNE (syntonisation) :

- Pour la radio AM et FM
Tournez la molette TUNE de la radio pour la recherche manuelle des stations.
- Pour radio satellite SiriusXM
Réglez la molette TUNE de la radio pour rechercher des canaux de toutes les catégories lorsqu'aucune catégorie n'est sélectionnée.



Syntonisation par RECHERCHE (SEEK)/CATÉGORIE (CAT) :

- Pour la radio AM et FM
Appuyez sur le bouton SEEK «» ou «» afin de syntoniser les hautes fréquences vers les basses fréquences et de s'arrêter sur la station de radiodiffusion suivante.
- Pour radio satellite SiriusXM
Appuyez sur le bouton SEEK «» ou «» pour syntoniser la première station de la catégorie précédente ou suivante.

Pendant la réception de la radio satellite, les avis suivants s'afficheront sous certaines conditions.

- NO SIGNAL (Aucun signal n'est reçu lorsque le syntoniseur SAT est branché.)
- OFF AIR (radiodiffusion éteinte)
- CHECK ANTENNA (erreur de connexion de l'antenne)
- LOADING (lorsque le réglage initial est exécuté)
- UPDATING (lorsque l'abonnement à la radio satellite n'est pas activé)



Syntonisation par BALAYAGE :

La syntonisation de SCAN par balayage est amorcée en partant des basses fré-

quences vers les hautes fréquences; un arrêt de 5 secondes est marqué sur chaque station de radiodiffusion. Pour arrêter la syntonisation par balayage, appuyez de nouveau sur le bouton pendant cet intervalle de 5 secondes; la radio reste réglée sur cette station/chaîne.

Si vous n'appuyez pas sur le bouton de syntonisation SCAN dans les 5 secondes, la syntonisation de SCAN par balayage passe sur la station/canal suivante.

① à ⑥ Opération de mémorisation des stations :

Il est possible de régler jusqu'à 12 stations/canaux pour la bande FM (6 sur FM1 et 6 sur FM2), jusqu'à 18 stations pour la radio satellite SiriusXM (6 sur XM1, 6 sur XM2 et 6 sur XM3) et 6 stations pour la bande AM.

1. Sélectionnez la bande radio à l'aide du bouton de sélection de bande radio.
2. Syntonisez la station/le canal souhaité au moyen des boutons SEEK/TRACK et SCAN ou de la molette TUNE de la radio.
3. Poussez et maintenez le bouton de pré-réglage de la station souhaité ① à ⑥ jusqu'à ce que la radio passe en mode muet.

4. L'indicateur de station s'allume alors et le son reprend. La mise en mémoire est maintenant terminée.
5. Les autres boutons peuvent être programmés de la même manière.

Si le câble de la batterie est débranché, ou si le fusible a grillé, la mémoire de la radio sera effacée. Dans ce cas, reprogrammez les stations désirées/canaux.

Liste (radio AM et FM) :

Lorsque la touche «Liste» est sélectionnée sur l'écran, alors que la radio FM ou la radio AM est activée, la liste des stations pré-réglées s'affiche.

Si vous maintenez le bouton de l'une des 6 stations pré-réglées enfoncé, la station actuelle est enregistrée en tant que nouvelle présélection.

Menu (radio satellite SiriusXM) :

Lorsque la touche «Menu» est sélectionnée sur l'écran alors que la radio satellite SiriusXM est activée, la liste du menu s'affiche.

Les éléments suivants sont disponibles.

- Liste prédéfinie
Affiche la liste des canaux pré-réglés. Si vous maintenez le bouton de l'une des 6 stations pré-réglées enfoncé, la station actuelle est enregistrée en tant que nouvelle présélection.

- **Personnaliser liste chaînes**
Permet de sélectionner des canaux spécifiques que vous souhaitez passer lors de l'utilisation des fonctions TUNE, SEEK/CATEGORY ou des catégories de menu.
- **Artistes et chansons favoris**
Permet d'enregistrer l'artiste ou le morceau en cours d'écoute. Appuyez sur «Alerte» pour recevoir un rappel lorsque l'artiste ou le morceau enregistré est diffusé sur une station lors de l'écoute de la radio satellite SiriusXM.
- **Catégories**
La sélection d'une catégorie est effectuée pour le premier canal de cette catégorie, tel que défini par la radio satellite SiriusXM.
- **Direct Tune**
Permet d'envoyer le numéro du canal grâce au clavier.

Fonctionnement du lecteur de disque compact (CD)

Tournez le contacteur d'allumage sur la position ACC ou ON, et chargez le disque compact (CD) dans la fente avec l'étiquette tournée vers le haut. Le CD est automatiquement dirigé vers l'emplacement du lecteur qui se met en marche.

Une fois que le CD est chargé dans l'appareil, le nombre de morceaux enregistrés et la durée du CD s'affichent sur l'affichage.

Si la radio est déjà allumée, elle s'éteint automatiquement et le CD se met en marche.

Si l'appareil vient de s'éteindre alors que le CD était en marche, pressez le bouton ON-OFF pour réactiver le CD.

Ne chargez pas des disques de 8 cm (3,1 po).



LECTURE :

Lorsque l'appareil est arrêté et qu'un disque est inséré, appuyez sur le bouton DISC-AUX (lecture CD) pour le remettre en marche sur le lecteur de disque.

Lorsque le bouton DISC-AUX est enfoncé et qu'un disque compact est chargé dans le lecteur alors que la radio est en marche,

la radio s'éteint automatiquement et le CD commence à jouer.

Menu :

Lorsque la touche «Menu» est sélectionnée sur l'écran alors qu'un CD est en cours de lecture, l'écran de menu s'affiche. Les options de menu suivantes sont disponibles.

- Liste de dossiers (pour les CD comprenant des fichiers audio comprimés)
Affiche la liste des dossiers.
- Liste des morceaux
Affiche la liste des pistes.
- Mode de lecture
Sélectionnez un mode de lecture parmi les options suivantes.
 - Normal
 - Répéter dossier (pour les CD comprenant des fichiers audio comprimés)
 - Répéter chanson
 - Disque aléatoire
 - Dossier aléatoire (pour les CD comprenant des fichiers audio comprimés)





Piste suivante/Précédente

et Avance/Retour rapide :

Lorsque le bouton ou est enfoncé pendant plus de 1,5 secondes pendant la

lecture du CD, celui-ci jouera tout en avançant ou revenant rapidement en arrière. Le lecteur CD revient à la vitesse normale dès que le bouton est relâché.

Lorsque le bouton  ou  est enfoncé pendant moins de 1,5 secondes pendant la lecture du CD, la piste suivante ou le début du morceau en cours de lecture sur le CD sera lu.

Lorsque le bouton de retour rapide est enfoncé pendant moins de 1,5 secondes dans les 3 secondes qui suivent le début de la lecture de la piste actuelle, la piste précédente sera lue. Appuyez plusieurs fois sur le bouton pour sauter les pistes.

RPT
RDM

RÉPÉTITION (RPT), ALÉATOIRE

(RDM) :

Pendant la lecture du CD, appuyez sur le bouton RPT pour modifier l'ordre de lecture. Le schéma de répétition est le suivant :

(CD)

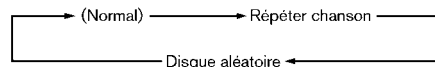

(CD comprenant des fichiers audio comprimés)

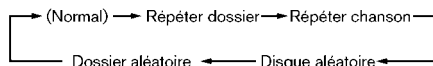

Éjection de CD (CD EJECT) :

Appuyez sur le bouton CD EJECT pour éjecter le CD qui est chargé dans l'appareil.

Si le CD n'est pas retiré dès qu'il est éjecté, il revient dans le logement par mesure de protection.

FONCTIONNEMENT DU LECTEUR DVD (Digital Versatile Disc) (modèles avec système de navigation)

Précautions

Démarrez le moteur lorsque vous utilisez le système de divertissement DVD.

Afin de ne pas distraire le conducteur, les films n'apparaissent pas sur l'écran avant lorsque toute position de conduite est enclenchée. L'audio est cependant disponible lors de la lecture d'un film. Pour regarder des films sur l'écran avant, arrêtez le véhicule dans un lieu sûr, placez le levier de vitesses en position P (stationnement), puis serrez le frein de stationnement.



AVERTISSEMENT

- **Le conducteur ne doit pas essayer de faire fonctionner le système DVD ou porter les écouteurs pendant la conduite de manière à ce qu'il consacre toute son attention au fonctionnement du véhicule.**
- **Ne tentez pas de modifier le système afin de jouer un film sur l'écran avant lors de la conduite.**

Vous risqueriez de déconcentrer le conducteur, ce qui pourrait être à l'origine d'un accident vous exposant à des blessures graves voire mortelles.



MISE EN GARDE

- **Faites fonctionner le DVD uniquement lorsque le moteur du véhicule est en marche. La batterie du véhicule peut se décharger si vous faites fonctionner le DVD pendant de longues périodes alors que le moteur est ÉTEINT.**
- **Ne mouillez pas le système. Le contact avec le liquide pourrait causer un mauvais fonctionnement du système.**
- **Ce lecteur DVD ne fonctionne pas pendant la lecture de VIDEO-CD avec tous les formats de VIDEO-CD.**

Réglages de l'affichage

Pour régler le mode d'affichage avant, appuyez sur le bouton SETTING lorsque le DVD est en cours de lecture, sélectionnez la touche «Autres» puis «Affichage».

Pour régler l'activation/la désactivation, la luminosité, la teinte, la couleur et le contraste de l'écran, appuyez sur la touche «Réglage de l'affichage» puis sélectionnez chaque élément.

Vous pouvez ensuite régler chaque élément à l'aide de la manette multifonction. Une fois les modifications effectuées, appuyez sur le bouton BACK pour sauvegarder le réglage.

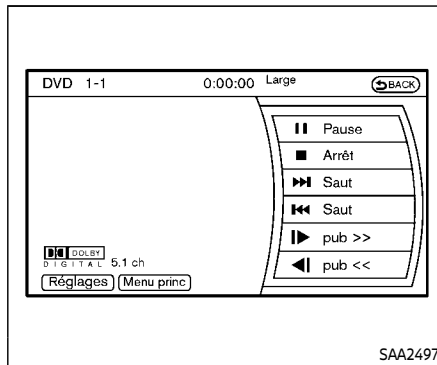

Lecture d'un DVD

Bouton DISC-AUX :

Stationnez le véhicule en lieu sûr afin que les occupants des sièges avant puissent faire fonctionner le lecteur DVD tout en regardant les images.

Appuyez sur le bouton DISC-AUX situé sur le tableau de bord pour faire passer l'affichage en mode DVD.

Lorsqu'un DVD est chargé, il est automatiquement lu.

L'écran de fonctionnement s'allume lorsque vous appuyez sur le bouton DISC-AUX sur le tableau de bord lors de la lecture d'un DVD. Il s'éteint automatiquement au

bout d'un certain temps. Pour le rallumer, appuyez de nouveau sur le bouton DISC-AUX.

Touches de fonctionnement du DVD :

Lorsque le DVD est en cours de lecture, mais que l'écran de fonctionnement n'est pas affiché, il est possible d'utiliser l'écran tactile pour sélectionner des éléments de la vidéo. Vous pouvez également utiliser la manette multifonction pour sélectionner un élément de la vidéo en cours de lecture. Lorsque l'écran de fonctionnement est affiché, utilisez la manette multifonction ou l'écran tactile pour sélectionner un élément parmi les menus affichés.

|| PAUSE :

Sélectionnez la touche « || » pour arrêter le DVD. Pour reprendre la lecture du DVD, appuyez sur la touche « LECTURE ».

▶ Lecture (PLAY) :

Sélectionnez la touche « ▶ » pour démarrer la lecture du DVD, par exemple, après avoir mis le DVD sur pause.

■ Arrêt (STOP) :

Sélectionnez la touche « ■ » pour arrêter la lecture du DVD.

▶▶ / ◀◀ Chapitre suivant/précédent :

Sélectionnez la touche « ▶▶ » ou « ◀◀ » pour passer au(x) chapitre(s) suivant(s)/précédent(s). Les chapitres avancent/reculent autant de fois que vous appuyez sur cette touche.

▶ / ◀ Passer les publicités :

Cette fonction est uniquement disponible pour les DVD-VIDEO, DVD-VR. Sélectionnez la touche « ▶ » ou « ◀ » pour avancer ou reculer en fonction des réglages, comme indiqué dans le menu de réglages du DVD.

Menu principal :

Lorsque la touche « Menu princ » est sélectionnée sur l'écran alors qu'un DVD est en cours de lecture, le menu principal spécifique à chaque disque s'affiche. Pour plus de détails, consultez les instructions du disque.

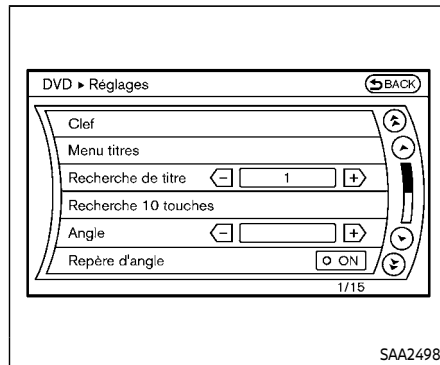

Exemple

Réglages DVD

Sélectionnez la touche « Réglages » pour effectuer les réglages suivants.

Clef (DVD-VIDEO) :

Les touches de fonctionnement du menu DVD sont affichées.



Déplacez le curseur pour sélectionner l'un des menus du DVD.

OK : Entrez le menu sélectionné.

Dépl. : Permet de modifier l'emplacement de l'affichage en déplaçant la touche de fonctionnement.

Arr : Permet de revenir à l'écran précédent.

◀▶ Masquer : Permet de masquer la touche de fonctionnement.

Menu titres (DVD-VIDEO) :

Certains menus spécifiques à chaque disque apparaissent. Pour plus de détails, consultez les instructions du disque.

Recherche de titre (DVD-VIDEO, DVD-VR) :

La scène avec le titre indiqué sera affichée à chaque fois que le côté «+» ou le côté «-» est sélectionné.

Recherche groupe (VIDEO CD) :

Une scène du groupe indiqué sera affichée à chaque fois que le côté «+» ou le côté «-» est sélectionné.

Recherche 10 touches (DVD-VIDEO, VIDEO-CD, CD-DA, DVD-VR) :

Sélectionnez la touche «Recherche 10 touches» pour ouvrir l'écran d'entrée numérique. Entrez le chiffre à rechercher et sélectionnez «OK». La lecture du titre/chapitre ou du groupe/piste est alors

lancée.

Sélection N° (VIDEO-CD) :

Sélectionnez la touche «Sélection N°» pour ouvrir l'écran d'entrée numérique. Entrez le chiffre à rechercher et sélectionnez «OK». La scène indiquée apparaît.

Angle (DVD-VIDEO) :

Si le DVD présente différents angles (tels que les images en mouvement), l'angle de l'image actuel passera à un autre. Sélectionnez la touche «Angle». Lorsque vous sélectionnez le côté «+» ou le côté «-», l'angle change.

Repère d'angle (DVD-VIDEO) :

Si cette option est activée, un indicateur d'angle apparaît en bas de l'écran si la scène peut être visualisée sous différents angles.

Sauter le menu (DVD-VIDEO) :

Les menus DVD sont automatiquement configurés et le contenu sera directement lu lorsque l'option «Sauter le menu» est activée. Notez que certains disques peuvent ne pas être lus directement même si cet élément est activé.

Pub Saut (DVD-VIDEO) :

Sélectionnez la touche «Pub Saut». Choisissez le temps de réglage de 15, 30 ou 60

secondes, en sélectionnant le côté «+» ou «-».

DRC (DVD-VIDEO, DVD-VR) :

Le système DRC (Dynamic Range Compression) règle automatiquement le volume du morceau afin de maintenir un niveau sonore plus uniforme dans les haut-parleurs.

Langue DVD (DVD-VIDEO, VIDEO-CD) :

Sélectionnez la touche «Langue DVD» pour ouvrir l'écran d'entrée numérique. Entrez le chiffre à rechercher et sélectionnez la touche «OK». La langue du menu principal du DVD est modifiée.

Affichage :

Pour régler la qualité de l'image sur l'écran, sélectionnez les éléments de réglage souhaités.

Audio :

Sélectionnez la langue souhaitée pour le système audio.

Sous-titres (DVD-VIDEO, DVD-VR) :

Sélectionnez la langue souhaitée pour les sous-titres.

Formats affichage (DVD-VIDEO, VIDEO-CD, DVD-VR) :

Sélectionnez le mode «Complet», «Large», «Normal» ou «Cinéma».

Liste de titres (DVD-VR) :

Sélectionnez le titre souhaité dans la liste.

Mode de lecture :

Sélectionnez le mode de lecture souhaité.

Mode PG/PL (DVD-VR) :

Sélectionnez le mode «PG» ou «PL».

PORT DE CONNEXION USB (Universal Serial Bus) (modèles avec système de navigation)

Fonctionnement principal du système audio



AVERTISSEMENT

Ne branchez, débranchez et n'utilisez pas un appareil USB lors de la conduite. Cela peut vous distraire. Si vous n'êtes pas totalement concentré sur la conduite, vous risqueriez de perdre le contrôle du véhicule et de causer un accident ou des blessures graves.



MISE EN GARDE

- **Ne forcez pas lorsque vous insérez l'appareil USB dans le port de connexion USB. Insérer l'appareil USB de travers ou à l'envers dans le port peut endommager le port. Assurez-vous que l'appareil USB est correctement branché dans le port de connexion USB.**
- **Ne saisissez pas le couvercle du port de connexion USB (si le véhicule en est équipé) en tirant le périphérique USB hors du port. Cela peut endommager le port et le couvercle.**
- **Ne laissez pas le câble USB dans un endroit où on peut tirer dessus accidentellement. Tirer sur le câble peut endommager le port.**

Reportez-vous aux informations pour les consommateurs du fabricant de l'appareil concernant l'utilisation et l'entretien correct de l'appareil.

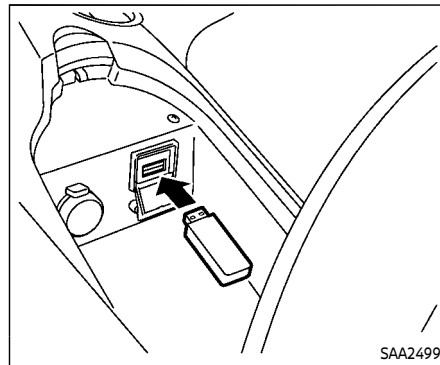

Ouvrez le couvercle de la console et branchez la clé USB, tel qu'indiqué sur l'illustration. Ensuite, appuyez sur le bouton DISC:AUX à plusieurs reprises pour passer au mode clé USB.

En cas de désactivation du système alors que la clé USB était en cours d'utilisation, appuyez sur la molette de réglage ON-OFF/VOL pour réactiver la clé USB.

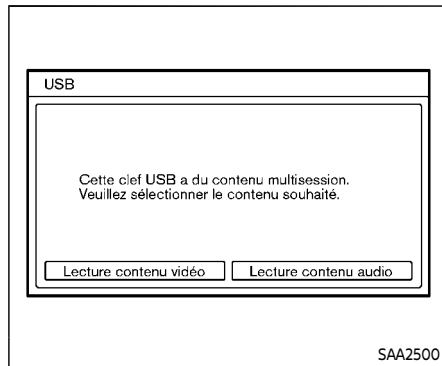

Sélection de fichier

Lorsque la clé USB comporte des fichiers audio et vidéo, l'écran de sélection de mode s'affiche. Sélectionnez le contenu que vous souhaitez lire.

Lorsqu'il n'y a qu'un seul type de fichier, l'écran de fonctionnement audio ou vidéo s'affiche et commence la lecture.

Si un fichier vidéo restreint le nombre de lectures, un message s'affiche pour confirmer que la lecture est normale. Répondez oui ou non tel que demandé sur l'écran.

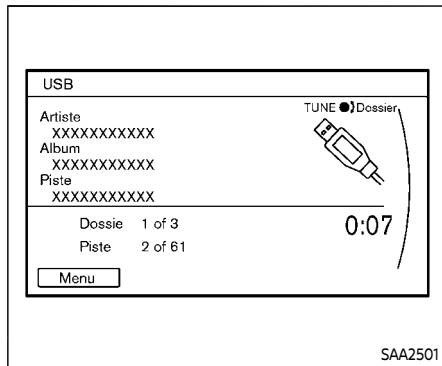

Fonctionnement du fichier audio

DISC AUX LECTURE :

Lorsque le bouton DISC-AUX est enfoncé, que le système est désactivé et que la clé USB est insérée, le système s'active.

Si une autre source audio est lue lorsqu'une clé USB est insérée, appuyez sur le bouton DISC-AUX plusieurs fois jusqu'à ce que l'affichage central passe à la clé USB.

TRACK **REPEAT** **DISC** Fichier suivant/précédent et Avance/Retour rapide :

Lorsque le bouton ou est enfoncé pendant plus de 1,5 secondes pendant la

lecture du dispositif de mémoire USB, ce dernier continue la lecture tout en effectuant l'avance/le retour rapide. La clé USB revient à la vitesse de lecture normale dès que le bouton est relâché.

Lorsque le bouton ou est enfoncé pendant moins de 1,5 secondes pendant la lecture du dispositif de mémoire USB, la piste suivante ou le début du morceau en cours de lecture sur le dispositif de mémoire USB sera lu.

Lorsque le bouton de retour rapide est enfoncé pendant moins de 1,5 secondes dans les 3 secondes qui suivent le début de la lecture de la piste actuelle, la piste précédente sera lue. Appuyez plusieurs fois sur le bouton pour sauter les pistes.

La manette multifonction sert également à sélectionner des pistes lorsque la clé USB est en cours de lecture.

Sélection de dossier :

Pour passer à un autre dossier de la clé USB, tournez le sélecteur de dossier ou choisissez le dossier affiché à l'écran en utilisant la manette multifonction.

RPT **RDM** RÉPÉTITION (RPT), ALÉATOIRE (RDM) :

Pendant la lecture de la clé USB, appuyez sur le bouton RPT pour modifier l'ordre de

lecture comme suit.

Pour modifier le mode de lecture, appuyez sur le bouton RPT à plusieurs reprises. Le mode change comme suit.

Normal → Répéter dossier → Répéter chanson → Aléatoire → Dossier aléatoire → Normal

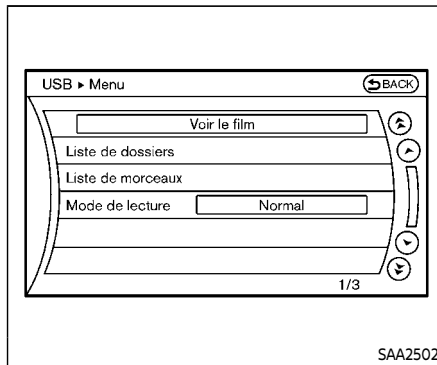

de films.

- **Mode de lecture**
Sélectionnez le mode de lecture souhaité.

Menu :

Il existe quelques options disponibles lors de la lecture. Sélectionnez l'une des options suivantes affichées à l'écran si nécessaire. Reportez-vous aux informations suivantes pour chaque option.

- **Voir le film**
Passez en mode de lecture de films. Cet élément est affiché uniquement lorsque la clé USB contient des fichiers films.
- **Liste de dossiers/Liste de morceaux**
Affiche la liste des dossiers ou des pistes. L'option «Voir le film» est également affichée sur l'écran de liste, et permet le passage au mode de lecture

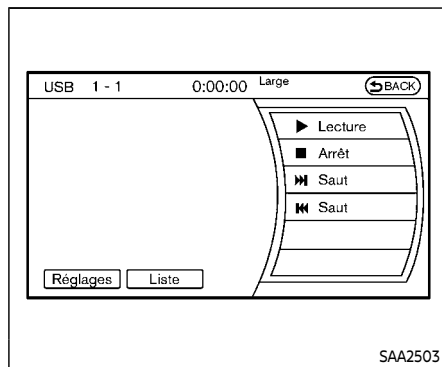

Lecture de fichier vidéo

Stationnez le véhicule en lieu sûr afin que les occupants des sièges avant puissent faire fonctionner la clé USB tout en regardant les images.

DISC AUX LECTURE :

Lorsque le bouton DISC-AUX est enfoncé, que le système est désactivé et que la clé USB est insérée, le système s'active.

Si une autre source audio est lue lorsqu'une clé USB est insérée, appuyez sur le bouton DISC-AUX plusieurs fois jusqu'à ce que l'affichage central passe à la clé USB.

Touches de fonctionnement :

Pour utiliser la clé USB, sélectionnez la touche souhaitée affichée sur l'écran de fonctionnement à l'aide de la manette multifonction.

|| Pause

Sélectionnez la touche « **||** » pour mettre le fichier film sur pause. Pour reprendre la lecture du fichier film, sélectionnez la touche « **▶** ».

▶ Lecture

Sélectionnez la touche « **▶** » pour démarrer la lecture du fichier film, par exemple, après avoir mis le fichier film sur pause.

■ ARRÊT

Sélectionnez la touche « **■** » pour arrêter la lecture du fichier film.

▶▶ Saut (chapitre suivant)

Sélectionnez la touche « **▶▶** » pour passer au(x) chapitre(s) suivant(s). Les chapitres avancent autant de fois que vous appuyez sur le bouton ENTER.

◀◀ Saut (chapitre précédent)

Sélectionnez la touche « **◀◀** » pour revenir

au(x) chapitre(s) précédent(s). Les chapitres reculent autant de fois que vous appuyez sur la touche « **◀◀** ».

Liste :

Sélectionnez la touche «Liste» sur l'écran de fonctionnement du fichier film pour afficher la liste du fichier.

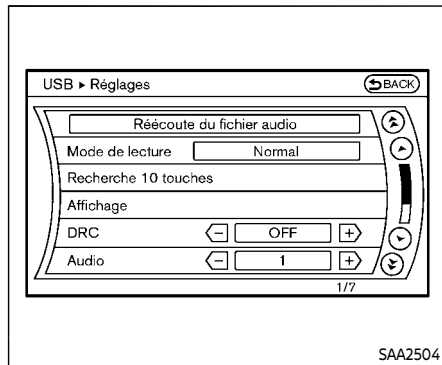

Exemple

Réglages :

Sélectionnez la touche «Réglages» pour effectuer les réglages suivants.

- **Réécoute du fichier audio**
Passez en mode de lecture audio. Cet élément est affiché uniquement lorsque la clé USB contient des fichiers audio.
- **Mode de lecture**
Sélectionnez le mode de lecture «Normal» ou «Répéter chanson».
- **Recherche 10 touches**
Sélectionnez la touche «Recherche 10 touches» pour ouvrir l'écran d'entrée numérique.

Entrez le chiffre à rechercher et sélectionnez «OK».

Le dossier/fichier spécifié est lu.

- **Affichage**
Pour régler la qualité de l'image sur l'écran, sélectionnez les éléments de réglage souhaités.
- **DRC**
Le système DRC (Dynamic Range Compression) règle automatiquement le volume du morceau afin de maintenir un niveau sonore plus uniforme dans les haut-parleurs.
- **Audio**
Sélectionnez la langue souhaitée pour le système audio.
- **Sous-titres**
Sélectionnez la langue souhaitée pour les sous-titres.
- **Formats affichage**
Sélectionnez le mode «Normal», «Large», «Cinéma» ou «Complet».

SYSTÈME AUDIO EN FLUX AVEC Bluetooth^{MD} (modèles avec système de navigation)

Votre véhicule NISSAN est équipé d'un système audio en flux avec Bluetooth^{MD}. Si vous avez un périphérique Bluetooth^{MD} compatible avec le système audio en flux (profile A2DP), vous pouvez installer votre

connexion sans fil entre le périphérique Bluetooth^{MD} et le système audio du véhicule. Ce branchement vous permet d'écouter de la musique à partir du périphérique Bluetooth^{MD}, à l'aide des haut-parleurs du véhicule. Il peut également permettre un contrôle de base du périphérique pour la navigation entre fichiers audio et leur lecture, à l'aide du profil Bluetooth^{MD} AVRCP. Tous les périphériques Bluetooth^{MD} ne bénéficient pas du même niveau de contrôle pour AVRCP. Veuillez consulter le manuel de votre périphérique Bluetooth^{MD} pour de plus amples détails.

Une fois votre périphérique Bluetooth^{MD} connecté au système audio du véhicule, il se reconnecte automatiquement dès que le périphérique est présent dans le véhicule et que vous sélectionnez Audio Bluetooth^{MD} de votre système audio. Il n'est pas nécessaire de le reconnecter manuellement à chaque utilisation.

Le LAN sans-fil (Wi-Fi) et les fonctions Bluetooth^{MD} partagent la même bande de fréquence (2,4 GHz). Utiliser les fonctions Bluetooth^{MD} et LAN sans-fil en même temps peut ralentir ou déconnecter la communication et provoquer du bruit indésirable. Il est recommandé que vous éteigniez le LAN sans-fil (Wi-Fi) lorsque vous utilisez les fonctions Bluetooth^{MD}.

Informations légales

Informations légales FCC :

- ATTENTION : Pour garder la conformité avec les lignes directrices d'exposition aux radiofréquences du FCC, n'utilisez que l'antenne fournie. Une antenne non autorisée, des modifications, ou des ajouts peuvent endommager le transmetteur et peuvent entraîner la violation des réglementations FCC.
- Son utilisation est soumise aux deux conditions suivantes :
 - 1) Ce périphérique ne doit pas causer d'interférences et
 - 2) Ce périphérique doit pouvoir supporter toute interférence reçue et notamment les interférences susceptibles de provoquer un fonctionnement indésirable du périphérique

Informations légales IC :

- Son utilisation est soumise aux deux conditions suivantes :
 - 1) Ce périphérique ne devrait pas causer d'interférences, et
 - 2) Ce périphérique doit pouvoir supporter toute interférence reçue et notamment les interférences susceptibles de provoquer un fonc-

tionnement indésirable du périphérique.

- Cet appareil numérique de Classe B satisfait toutes les exigences des Réglementations canadiennes sur l'équipement émettant des interférences.

Marque de commerce Bluetooth^{MD} :



Bluetooth^{MD} est une marque appartenant à Bluetooth SIG, Inc., et autorisée sous licence à Clarion Co., Ltd.

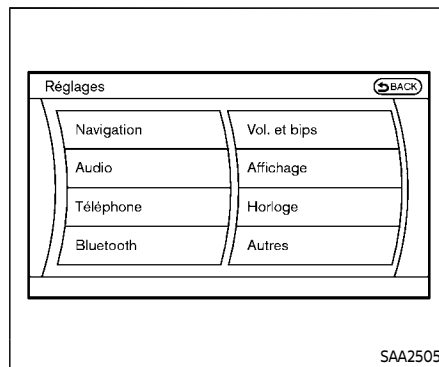

Procédure de connexion

1. Appuyez sur le bouton SETTING et sélectionnez la touche «Bluetooth».

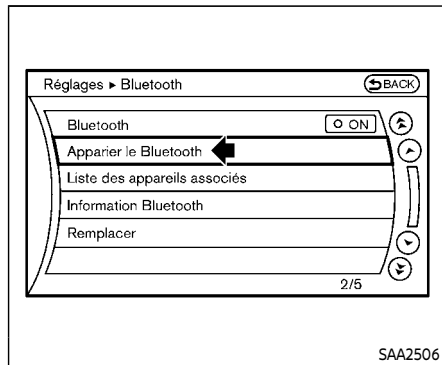

SAA2506

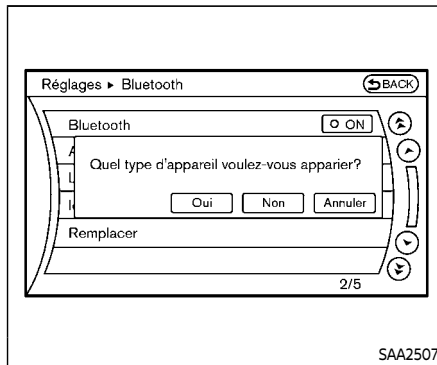

SAA2507

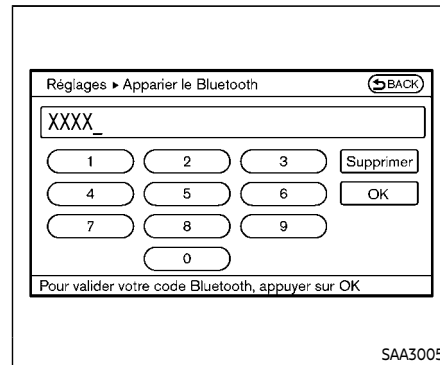

SAA3005

2. Sélectionnez la touche «Appairer le Bluetooth».

3. Un écran de confirmation s'affiche. Sélectionnez «Non».

Remarque : Sélectionner «Oui» permet uniquement de connecter le téléphone mains libres d'un dispositif Bluetooth^{MD}.

4. Choisissez un code PIN à utiliser avec le dispositif audio Bluetooth^{MD} compatible, à l'aide de l'écran d'entrée numérique. Le code PIN doit être entré dans le dispositif audio Bluetooth^{MD} après l'étape 5. Sélectionnez la touche «OK».

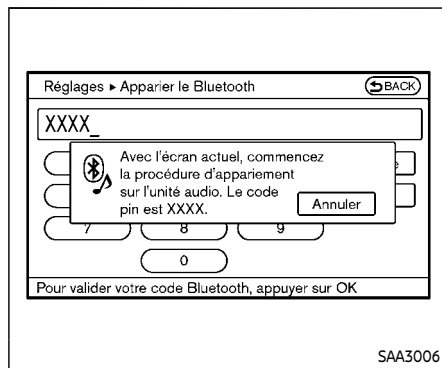

- L'écran de message de veille apparaît. Actionnez le dispositif audio Bluetooth^{MD} compatible. Pour la procédure de connexion du dispositif audio, reportez-vous aux instructions du système audio Bluetooth^{MD}.

Lorsque la connexion est terminée, l'écran revient à l'écran de configuration Bluetooth^{MD}.

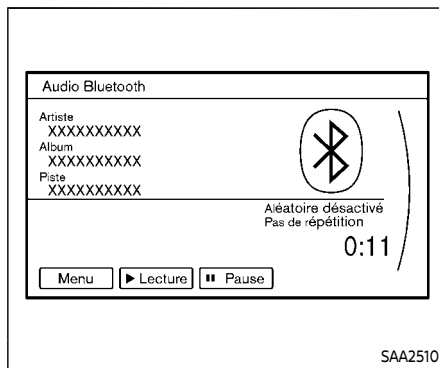

Fonctionnement principal du système audio

Tournez le contacteur d'allumage en position ACC ou ON. Ensuite, appuyez sur le bouton DISC-AUX à plusieurs reprises pour passer au mode audio Bluetooth^{MD}. En cas de désactivation du système alors qu'un dispositif audio Bluetooth^{MD} était en cours de lecture, appuyez sur la molette de réglage ON-OFF/VOL pour réactiver la lecture.

Les fonctions de pause, de changement de pistes, d'avance et de retour rapide, de lecture aléatoire et de répétition peuvent être différentes selon les périphériques. Certaines ou l'ensemble de ces fonctions

risquent de ne pas être supportées par tous les périphériques.

DISC-AUX Bouton DISC-AUX :

Lorsque le bouton DISC-AUX est enfoncé, alors que le système est désactivé et que le dispositif audio Bluetooth^{MD} est branché, le système s'active. Si une autre source audio est lue et que le dispositif audio Bluetooth^{MD} est connecté, appuyez sur le bouton DISC-AUX plusieurs fois jusqu'à ce que l'affichage passe en mode audio Bluetooth^{MD}.

TRACK >>> ou <<< SEEK CAT Piste suivante/Précédente et Avance/Retour rapide :

Lorsque le bouton TRACK >>> ou <<< SEEK CAT est enfoncé pendant plus de 1,5 secondes pendant la lecture d'un fichier audio Bluetooth^{MD}, la lecture du périphérique audio Bluetooth^{MD} continue pendant l'avance/le retour rapide. Le périphérique audio Bluetooth^{MD} revient à la vitesse de lecture normale dès que le bouton est relâché.

Lorsque le bouton TRACK >>> ou <<< SEEK CAT est enfoncé pendant moins de 1,5 secondes pendant la lecture d'un fichier audio Bluetooth^{MD}, la piste suivante ou le début de la piste en cours de lecture du périphérique audio Bluetooth^{MD} sera lu.

Lorsque le bouton de retour rapide est

enfoncé pendant moins de 1,5 secondes dans les 3 secondes qui suivent le début de la lecture de la piste actuelle, la piste précédente sera lue. Appuyez plusieurs fois sur le bouton pour sauter les pistes.

La manette multifonction peut également être utilisée pour sélectionner les pistes lorsque l'écran de mode de lecture audio Bluetooth^{MD} est affiché. («Bluetooth audio» est indiqué en haut de l'écran.)



RÉPÉTITION (RPT), ALÉATOIRE (RDM) :

Pour modifier le mode de lecture, appuyez sur le bouton  à plusieurs reprises ; le mode changera comme suit.

Normal → Aléatoire tout → Aléatoire groupe → Répéter chanson → Répéter tout → Répéter groupe → Normal

Touches de fonctionnement :

Pour faire fonctionner le périphérique audio Bluetooth^{MD}, sélectionnez la touche souhaitée affichée sur l'écran de fonctionnement à l'aide de la manette multifonction.



Lecture

Sélectionnez la touche «» pour reprendre la lecture après une pause. Sélectionnez cette touche à nouveau pour

mettre la lecture audio sur pause.

Pause

Sélectionnez la touche «» pour mettre le dispositif audio Bluetooth^{MD} sur pause. Sélectionnez cette option à nouveau pour reprendre la lecture.

Mode de lecture :

L'affichage des réglages du mode de lecture apparaît lorsque la touche «Menu» est sélectionnée.

Sélectionnez un mode de lecture parmi les options suivantes.

- **Aléatoire**
Choisissez «Aléatoire OFF», «Aléatoire groupe» ou «Aléatoire tout».
- **Répéter**
Choisissez «Répéter OFF», «Répéter chanson», «Répéter tout» ou «Répéter groupe».

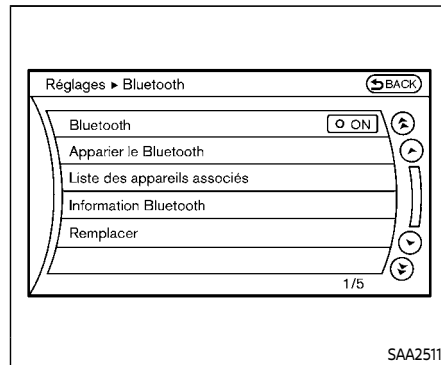

Réglages Bluetooth^{MD}

Pour configurer le système de dispositif Bluetooth^{MD} en fonction des réglages souhaités, appuyez sur le bouton SETTING et sélectionnez la touche «Bluetooth».

Bluetooth :

Si ce réglage est désactivé, la connexion entre le dispositif Bluetooth^{MD} et le module Bluetooth^{MD} du véhicule sera annulée.

Appairer le Bluetooth :

Permet de brancher le dispositif Bluetooth^{MD}. Reportez-vous à «Procédure de connexion» (P.4-81). Un maximum de 5

périphériques peuvent être enregistrés.

Liste des appareils associés :

Les périphérique enregistrés sont indiqués sur la liste. Sélectionnez un dispositif Bluetooth^{MD} dans la liste, les options suivantes seront disponibles.

- **Sélectionner**

Sélectionnez «Sélectionner» pour brancher le dispositif sélectionné sur le véhicule. Si un périphérique différent est branché, le périphérique sélectionné remplacera le périphérique actuel.

- **Modifier**

Renommez le dispositif Bluetooth^{MD} sélectionné à l'aide du clavier affiché sur l'écran. (Reportez-vous à «Comment utiliser l'écran tactile» (P.4-6).)

- **Effacer**

Effacez le dispositif Bluetooth^{MD} sélectionné.

Information Bluetooth :

Modifiez le nom diffusé par ce système pour le Bluetooth^{MD}. Modifiez le code NIP entré lors de la connexion d'un périphérique mains libres à ce système.

Remplacer :

Remplacez la connexion Bluetooth^{MD} avec un téléphone cellulaire Bluetooth^{MD} connecté. Pour plus de détails sur le sys-

tème téléphonique mains libres, reportez-vous à «Système téléphonique mains libres Bluetooth^{MD} (modèles avec système de navigation)» (P.4-93).

FONCTIONNEMENT DU LECTEUR iPod (modèles avec système de navigation)

Connecter l'iPod



AVERTISSEMENT

Ne branchez, débranchez et n'utilisez pas un appareil USB lors de la conduite. Cela peut vous distraire. Si vous n'êtes pas totalement concentré sur la conduite, vous risqueriez de perdre le contrôle du véhicule et de causer un accident ou des blessures graves.



MISE EN GARDE

- **Ne forcez pas lorsque vous insérez l'appareil USB dans le port de connexion USB. Insérer l'appareil USB de travers ou à l'envers dans le port peut endommager le port. Assurez-vous que l'appareil**

USB est correctement branché dans le port de connexion USB.

- **Ne saisissez pas le couvercle du port de connexion USB (si le véhicule en est équipé) en tirant le périphérique USB hors du port. Cela peut endommager le port et le couvercle.**
- **Ne laissez pas le câble USB dans un endroit où on peut tirer dessus accidentellement. Tirer sur le câble peut endommager le port.**

Reportez-vous aux informations pour les consommateurs du fabricant de l'appareil concernant l'utilisation et l'entretien correct de l'appareil.

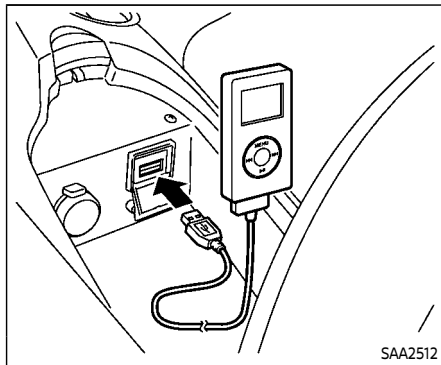

Ouvrez le couvercle de console et branchez le câble de l'iPod^{MD} au port de connexion USB. Si elle est compatible, la batterie de l'iPod se chargera pendant la connexion à votre véhicule.

En fonction de la version de l'iPod, l'affichage sur l'iPod affiche un écran NISSAN ou un écran d'accessoires liés, lorsque la connexion est terminée. Lorsque l'iPod est connecté au véhicule, la bibliothèque musicale de l'iPod ne peut être commandée qu'à partir des commandes audio du véhicule.

Compatibilité

Les modèles suivants sont disponibles :

- iPod de cinquième génération (version 1.2.3 ou postérieure)
- iPod Classic (version 1.1.1 ou postérieure)
- iPod touch de première génération (version 2.0.0 ou postérieure)
- iPod touch de deuxième génération (version 1.2.3 ou postérieure)
- iPod nano de première génération (version 1.3.1 ou postérieure)
- iPod nano de deuxième génération (version 1.1.3 ou postérieure)
- iPod nano de troisième génération (version 1.1 ou postérieure)
- iPod nano de quatrième génération (version 1.0.2 ou postérieure)

Assurez-vous que votre version de l'iPod est mise à jour.

Fonctionnement principal du système audio

Tournez le contacteur d'allumage en position ACC ou ON. Ensuite, appuyez sur le bouton DISC-AUX pour afficher le mode iPod.

Si l'appareil vient de s'éteindre alors que l'iPod était en marche, pressez le bouton ON-OFF pour réactiver l'iPod.

DISC-AUX Bouton DISC-AUX :

Lorsque le bouton DISC-AUX est enfoncé avec le système hors marche et l'iPod connecté, le système se mettra en marche. Si une autre source audio est lue et que l'iPod est connecté, appuyez sur le bouton DISC-AUX plusieurs fois jusqu'à ce que l'affichage central change pour le mode iPod.

Interface :

L'interface pour le fonctionnement de l'iPod de l'affichage central est similaire à l'interface de l'iPod. Utilisez la manette multifonction et le bouton ENTER ou le bouton BACK pour utiliser l'iPod avec vos réglages favoris.



Les éléments suivants peuvent être sélectionnés à partir de l'écran du menu. Pour plus d'informations au sujet de chaque élément, reportez-vous au mode



d'emploi de l'iPod.



- En lecture
- Listes de lecture
- Artistes
- Albums
- Chansons
- Podcasts
- Genres
- Compositeurs
- Livres audio
- Chansons Aléatoires
- Mode de lecture

Les boutons de l'écran tactile indiqué ci-dessous sont aussi disponibles :

- **MENU** : retourne à l'écran précédent.
- **▶▶** : lit/arrête la musique sélectionnée.

  **Piste suivante/Précédente et Avance/Retour rapide :**

Lorsque vous appuyez sur le bouton  ou  pendant plus de 1,5 seconde pendant la lecture de l'iPod, la lecture continue et passe en mode d'avance rapide ou de retour rapide. L'iPod revient à la vitesse de lecture normale dès que le bouton est relâché.

Si vous appuyez sur le bouton  ou  pendant moins de 1,5 seconde lorsque le

disque compact joue, la piste suivante ou le début du morceau en cours de lecture sur l'iPod sera lue.

Lorsque le bouton de retour rapide est enfoncé pendant moins de 1,5 seconde dans les 3 secondes qui suivent le début de la lecture de la piste actuelle, la piste précédente sera lue.

La manette multifonction peut également être utilisée pour sélectionner des pistes lorsque l'iPod est en train de lire une piste.

 **RÉPÉTITION (RPT), ALÉATOIRE (RDM) :**

Pendant la lecture de piste, appuyez sur le bouton RPT pour modifier l'ordre de lecture. Le schéma de répétition est le suivant :

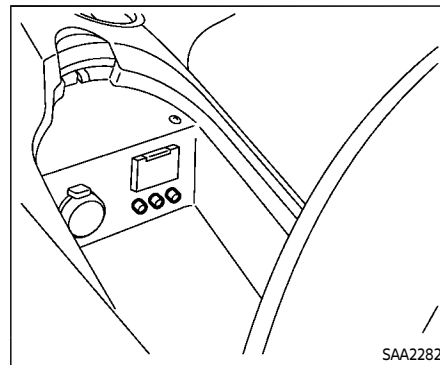
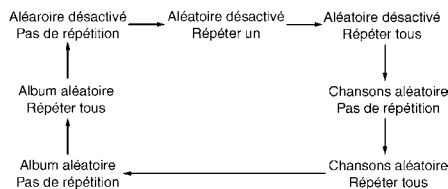

PRISES D'ENTRÉE AUXILIAIRE (modèles avec système de navigation)

Les prises d'entrée auxiliaire sont situées sur la console centrale. Les périphériques compatibles NTSC/PAL, tels que les jeux vidéo, les caméscopes ou les lecteurs vidéo portatifs peuvent être branchés sur les prises auxiliaires. Les périphériques audio compatibles, tels que certains lecteurs MP3, peuvent également être branchés sur le système via les prises auxiliaires.

Les prises auxiliaires sont codées par couleurs, afin de simplifier leur identification.

- Jaune - entrée vidéo
- Blanc - entrée audio - canal gauche
- Rouge - entrée audio - canal droit

Avant de brancher un périphérique portatif sur une prise, mettez-le hors tension.

Après avoir raccordé un dispositif compatible aux prises, exercez des pressions répétées sur le bouton DISC·AUX jusqu'à ce que l'écran passe en mode AUX. La sortie audio du dispositif est alors lue via le moniteur et le système audio.

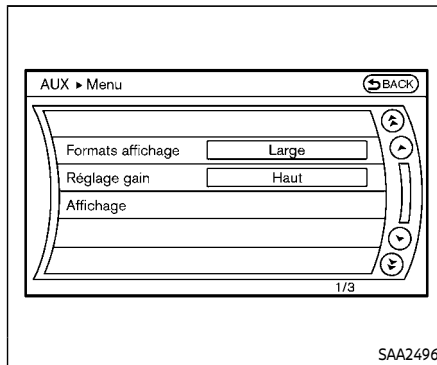

- Bas
- Moyen
- Haut

Affichage :

Pour régler la qualité de l'image sur l'écran, sélectionnez les options de réglage souhaitées.

Menu AUX

Lorsque la touche «Menu» de l'écran est sélectionnée en mode AUX, l'écran de menu s'affiche.

Formats affichage :

Sélectionnez un mode d'affichage parmi les options suivantes.

- Normal
- Large
- Cinéma

Réglage gain :

Sélectionnez un réglage de volume parmi les options suivantes.

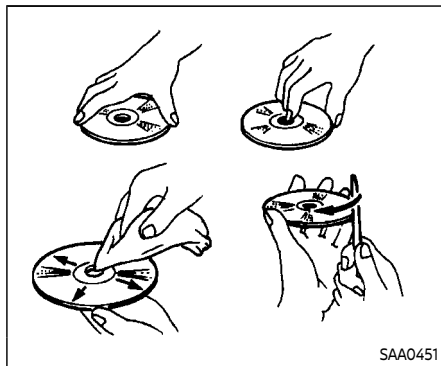

ENTRETIEN ET NETTOYAGE DU CD/ DVD/DISPOSITIF DE MÉMOIRE USB

CD/DVD

- Tenez les CD/DVD par les bords. Ne touchez jamais la surface du disque. Ne courbez pas le disque.
- Rangez toujours les disques dans leur étui lorsqu'ils ne sont pas utilisés.
- Pour nettoyer un disque, passez un chiffon propre et doux sur le disque en partant du centre et en allant vers le bord. N'essuyez pas en mouvements circulaires.

N'utilisez jamais de produit de nettoyage pour disques conventionnels

ou d'alcool industriel.

- Sur les disques neufs, les bordures internes sont quelquefois rêches. Égalisez les bordures rêches à l'aide d'un crayon ou d'un stylo comme indiqué sur l'illustration.

Clé USB

- Ne touchez pas à la borne de la clé USB.
- Ne posez pas d'objets lourds sur la clé USB.
- Ne stockez pas la clé USB dans des endroits très humides.
- N'exposez pas la clé USB directement au soleil.
- Ne renversez pas de liquide sur la clé USB.

Reportez-vous au mode d'emploi de la clé USB pour de plus amples détails.

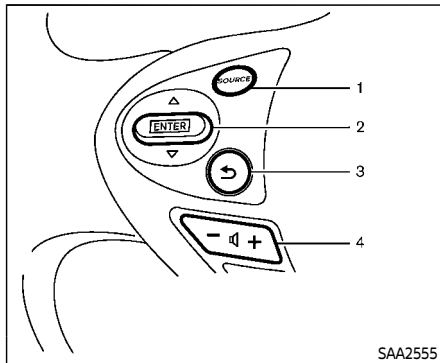

SAA2555

Avec système de navigation

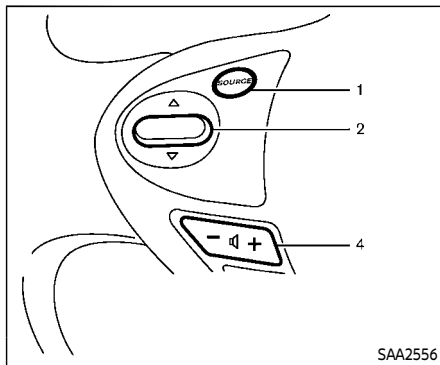

SAA2556

Sans système de navigation

1. Commande de source audio
2. Commande de menu (modèles avec système de navigation) ou de syntonisation audio (modèles sans système de navigation)
3. Commande de retour
4. Commande de réglage de volume

COMMANDES AUDIO INTÉGRÉES AU VOLANT

Commande de menu (modèles avec système de navigation) ou de syntonisation audio (modèles sans système de navigation)

Lorsque l'écran MAP (systèmes de navigation uniquement), STATUS ou audio est affiché, poussez la commande vers le haut ou vers le bas pour sélectionner une station, une piste, un CD ou un dossier. Pour la majorité des sources audio, pousser la commande vers le haut/bas pendant plus de 1,5 seconde ou moins de 1,5 seconde donne accès à des fonctions différentes.

Radio AM et FM :

- Pousser la commande vers le haut/bas pendant moins de 1,5 seconde permet de rechercher la station pré-sélectionnée vers l'avant ou vers l'arrière.

- Pousser la commande vers le haut/bas pendant plus de 1,5 seconde permet de rechercher la station suivante vers l'avant ou vers l'arrière.
- Appuyer sur la commande de menu permet d'afficher la liste des stations pré-sélectionnées.

Radio satellite SiriusXM (si le véhicule en est équipé) :

- Pousser la commande vers le haut/bas pendant moins de 1,5 seconde permet de rechercher le canal pré-sélectionné vers l'avant ou vers l'arrière.
- Pousser la commande vers le haut/bas pendant plus de 1,5 seconde permet de passer à la catégorie suivante ou précédente.
- Appuyer sur la commande de menu permet d'afficher le menu XM.

iPod (modèles avec système de navigation) :

- Pousser la commande vers le haut/bas pendant moins de 1,5 seconde permet de faire défiler le numéro de piste vers l'avant ou vers l'arrière.
- Appuyer sur la commande de menu permet d'afficher le menu iPod^{MD}.

CD :

- Pousser la commande vers le haut/bas pendant moins de 1,5 seconde permet de faire défiler le numéro de piste vers l'avant ou vers l'arrière.
- Pousser la commande vers le haut/bas pendant plus de 1,5 seconde permet de faire défiler le numéro du dossier vers le haut ou le bas (si des fichiers audio comprimés sont en cours de lecture).
- Appuyer sur la commande de menu permet d'afficher le menu CD.

DVD (modèles avec système de navigation) :

- Pousser la commande vers le haut/bas pendant moins de 1,5 seconde permet de faire défiler le numéro de piste vers l'avant ou vers l'arrière.
- Pousser la commande vers le haut/bas pendant plus de 1,5 seconde permet de faire défiler le numéro de titre vers l'avant ou vers l'arrière.
- Appuyer sur la commande de menu permet de sélectionner un élément sur l'affichage DVD.
- Lorsque le menu de fonctionnement transparent apparaît, la commande permet de naviguer dans le menu.

USB (modèles avec système de navigation) :

- Pousser la commande vers le haut/bas pendant moins de 1,5 seconde permet de faire défiler le numéro de piste vers l'avant ou vers l'arrière.
- Pousser la commande vers le haut/bas pendant plus de 1,5 seconde permet de faire défiler le numéro de dossier vers l'avant ou vers l'arrière.
- Appuyer sur la commande de menu permet d'afficher le menu USB.

Audio Bluetooth^{MD} (modèles avec système de navigation) :

- Pousser la commande vers le haut/bas pendant moins de 1,5 seconde permet de faire défiler le numéro de piste vers l'avant ou vers l'arrière.

AUX :

- Appuyer sur la commande de menu permet d'afficher le menu AUX.



Commande BACK (modèles avec système de navigation)

Appuyez sur cette commande pour revenir à l'écran précédent ou annuler la sélection si elle n'a pas été complétée.

Commandes de réglage de volume
Appuyez sur le haut (+) ou sur le bas (-) de la commande pour augmenter ou diminuer le volume.

Commande de source audio

Appuyez sur la commande de source audio pour changer le mode sur une source audio disponible.

ANTENNE

Antenne de vitre (pour les modèles Coupé)

Le patron de l'antenne est imprimé du côté interne de la lunette arrière.



MISE EN GARDE

- Ne placez pas de pellicule métallique près de la lunette arrière ou ne collez aucun élément métallique sur la lunette arrière. Ceci peut diminuer la capacité de réception et engendrer des parasites.
- Faites attention de ne pas rayer ou endommager l'antenne lorsque vous lavez la lunette arrière de l'intérieur. Passez un chiffon doux et humide le long du fil de

l'antenne pour la nettoyer.

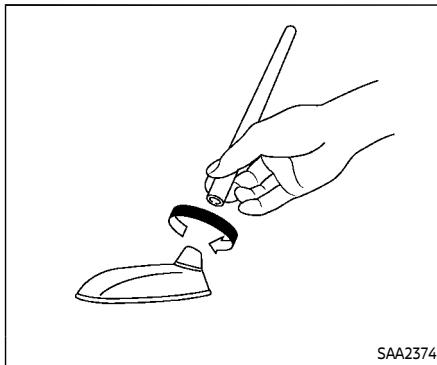

Antenne fixée sur le coffre (pour les modèles Roadster)

Démontage de l'antenne :

Vous pouvez retirer l'antenne si nécessaire.

Tenez la base de l'antenne, et retirez-la en la tournant dans le sens inverse des aiguilles d'une montre.

Pour installer l'antenne, tournez-la dans le sens des aiguilles d'une montre et serrez.



MISE EN GARDE

- Pour éviter d'endommager ou déformer l'antenne, assurez-vous de retirer l'antenne dans les conditions suivantes.
 - Le véhicule entre dans un lave-auto automatique.
 - Le véhicule entre dans un garage à plafond bas.
 - Le véhicule est couvert avec une bâche à véhicule.
- Serrez toujours bien la tige d'antenne lors de l'installation. Dans le cas contraire, la tige d'antenne risquerait de se casser pendant la conduite du véhicule.

RADIOTÉLÉPHONE OU POSTE DE RADIO BP

Lors de la pose d'un radiotéléphone ou d'un poste de radio BP dans votre véhicule, n'oubliez pas de procéder tel qu'il est indiqué ci-dessous, pour éviter toute interférence avec les modules de commande électroniques et le faisceau du système de commande électronique.



AVERTISSEMENT

- N'utilisez jamais le téléphone cellulaire en conduisant afin de rester concentré sur la conduite. Certaines autorités interdisent l'usage des téléphones cellulaires pendant la conduite.
- Si vous devez faire un appel téléphonique pendant que le véhicule roule, nous vous recommandons d'utiliser le mode mains libres de votre téléphone cellulaire (si le véhicule en est équipé). Restez néanmoins extrêmement vigilant afin de rester parfaitement concentré sur votre conduite à tout moment.
- Pour prendre des notes pendant la communication téléphonique, arrêtez d'abord votre véhicule sur le bas-côté de la route en lieu sûr.



MISE EN GARDE

- Placez l'antenne aussi loin que possible des modules de commande électronique.
- Placez le fil de l'antenne à plus de 20 cm (8 po) des faisceaux du système de contrôle électronique. Ne dirigez pas le fil de l'antenne à proximité d'un autre faisceau électrique du véhicule.
- Procédez au réglage de l'antenne conformément aux directives du fabricant.
- Reliez le fil de masse du châssis de la radio BP à la carrosserie.
- Pour plus de détails, il est recommandé de se rendre chez un concessionnaire NISSAN.

SYSTÈME TÉLÉPHONIQUE MAINS LIBRES Bluetooth^{MD} (modèles avec système de navigation)



AVERTISSEMENT

- N'utilisez le téléphone qu'après avoir immobilisé votre véhicule dans un endroit sécurisé. Si vous devez utiliser le téléphone lors de la conduite, restez néanmoins extrêmement vigilant afin de rester parfaitement concentré sur votre conduite à tout moment.
- Si vous vous sentez incapable de porter toute votre attention à la route lorsque vous parlez au téléphone, rangez-vous sur l'accotement à un endroit sûr et immobilisez votre véhicule avant de le faire.



MISE EN GARDE

Afin d'éviter de décharger la batterie du véhicule, utilisez le téléphone seulement après avoir démarré le moteur.

Votre véhicule est équipé du système téléphonique mains libres Bluetooth^{MD}. Si vous êtes propriétaire d'un téléphone

cellulaire Bluetooth^{MD}, vous pouvez installer votre connexion sans fil entre votre téléphone cellulaire et le module téléphonique intégré. Grâce à la technologie sans fil Bluetooth^{MD}, vous pouvez faire ou recevoir des appels sur votre téléphone cellulaire lorsque celui-ci se trouve dans votre poche.

Une fois que le téléphone cellulaire est connecté au module téléphonique intégré, aucune autre procédure de connexion n'est requise. Votre téléphone est automatiquement connecté au module téléphonique intégré lorsque le contacteur d'allumage est réglé en position ON avec le téléphone cellulaire enregistré activé et se trouvant à l'intérieur du véhicule.

Vous pouvez enregistrer jusqu'à 5 différents téléphones cellulaires Bluetooth^{MD} dans le module téléphonique intégré. Toutefois, vous ne pouvez parler que sur un téléphone cellulaire à la fois.

Le système de reconnaissance vocale NISSAN prend en charge les commandes téléphoniques. Vous pouvez donc composer un numéro de téléphone vocalement. Pour plus de détails, reportez-vous à «Système de reconnaissance vocale NISSAN (modèles avec système de navigation)» (P.4-119).

Reportez-vous aux indications suivantes

avant d'utiliser le système téléphonique mains libres Bluetooth^{MD}.

- Le LAN sans-fil (Wi-Fi) et les fonctions Bluetooth^{MD} partagent la même bande de fréquence (2,4 GHz). Utiliser les fonctions Bluetooth^{MD} et LAN sans-fil en même temps peut ralentir ou déconnecter la communication et provoquer du bruit indésirable. Il est recommandé que vous éteignez le LAN sans-fil (Wi-Fi) lorsque vous utilisez les fonctions Bluetooth^{MD}.
- Réglez la connexion sans fil entre le téléphone cellulaire compatible et le module téléphonique intégré avant d'utiliser le système téléphonique mains libres Bluetooth^{MD}.
- Certains téléphones cellulaires Bluetooth^{MD} peuvent ne pas être reconnus par le module téléphonique intégré. Veuillez visiter le site www.nissanusa.com/bluetooth pour obtenir une liste des téléphones recommandés.
- Vous ne pourrez pas utiliser le téléphone mains libres dans les conditions suivantes :
 - Votre véhicule se trouve à l'extérieur de la zone de votre service téléphonique.

– Votre véhicule se trouve dans un endroit où il est difficile de recevoir des ondes radio, tel que dans un tunnel, dans un garage de stationnement souterrain, derrière un très haut édifice ou dans une zone montagneuse.

– Votre téléphone cellulaire est verrouillé pour qu'il ne puisse être composé.

- Lorsque la réception est trop mauvaise ou que le niveau sonore ambiant est trop fort, il peut s'avérer difficile d'entendre la voix de l'autre personne durant un appel.
- Immédiatement après que le contacteur d'allumage a été réglé en position ON, il peut devenir impossible de recevoir un appel pendant un court laps de temps.
- Ne placez pas votre téléphone cellulaire dans un endroit entouré de métal ou éloigné du module téléphonique intégré pour éviter une dégradation de la qualité de la tonalité et une interruption de la connexion sans fil.
- Lorsqu'un téléphone cellulaire est branché à travers une connexion sans fil Bluetooth^{MD}, il se peut que la pile du téléphone se décharge plus rapidement que d'habitude.

- Si le système téléphonique Bluetooth^{MD} mains libres semble être défectueux, veuillez visiter le site www.nissanusa.com/bluetooth pour des conseils de dépannage.
- Certains téléphones cellulaires ou autres périphériques peuvent causer des interférences ou un son de sifflement provenant des enceintes du système audio. Placer le périphérique dans un autre endroit peut réduire ou éliminer le bruit.
- Reportez-vous au manuel de l'utilisateur de votre téléphone cellulaire concernant les frais d'appel et l'antenne du téléphone, etc.
- L'affichage de l'antenne à l'écran ne coïncidera pas avec l'affichage de l'antenne sur certains téléphones cellulaires.
- Gardez l'habitacle du véhicule aussi silencieux que possible pour entendre plus clairement la voix de l'interlocuteur et réduire les échos.
- Si la réception entre les interlocuteurs n'est pas claire, l'ajustement du volume de l'appel entrant ou sortant peut améliorer la clarté.

INFORMATIONS LÉGALES

Informations légales FCC

- ATTENTION : Pour garder la conformité avec les lignes directrices d'exposition aux radiofréquences du FCC, n'utilisez que l'antenne fournie. Une antenne non autorisée, des modifications, ou des ajouts peuvent endommager le transmetteur et peuvent entraîner la violation des réglementations FCC.
- Son utilisation est soumise aux deux conditions suivantes :
 1. Ce dispositif ne doit pas causer d'interférences et
 2. Ce dispositif doit pouvoir supporter toute interférence reçue et notamment les interférences susceptibles de provoquer un fonctionnement indésirable du dispositif

Informations légales IC

- Son utilisation est soumise aux deux conditions suivantes : (1) ce dispositif ne doit pas causer d'interférence (2) ce dispositif doit pouvoir supporter toute interférence et notamment les interférences susceptibles de provoquer un fonctionnement indésirable.

- Cet appareil numérique de Classe B satisfait toutes les exigences des Réglementations canadiennes sur l'équipement émettant des interférences.

Marque de commerce Bluetooth^{MD}



Bluetooth^{MD} est une marque appartenant à Bluetooth SIG, Inc et autorisée sous licence à Clarion Co., Ltd.

COMMANDES VOCALES

Vous pouvez utiliser les commandes vocales pour faire fonctionner diverses fonctions du système téléphonique mains libres Bluetooth^{MD} à l'aide du système de reconnaissance vocale NISSAN.

Pour plus de détails, reportez-vous à «Système de reconnaissance vocale NISSAN (modèles avec système de navigation)» (P.4-119).

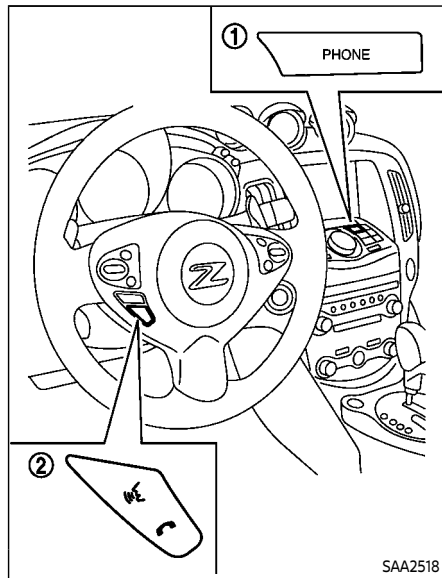

BOUTONS DE CONTRÔLE

- 1) Bouton PHONE
- 2) Bouton Téléphone ☎ /Envoyer 📞

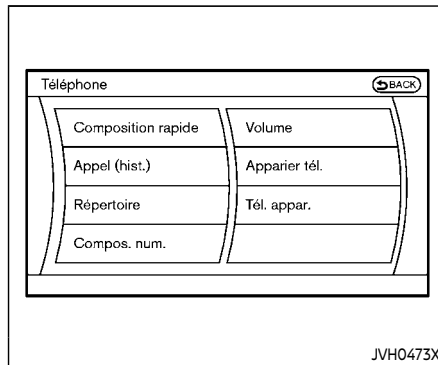

PROCÉDURE DE CONNEXION

1. Appuyez sur le bouton PHONE ou sur le bouton 📞, et sélectionnez la touche «Connectez le téléphone».

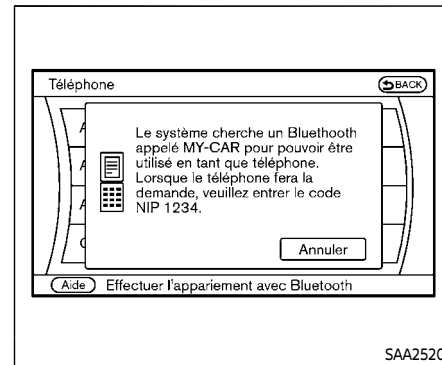

2. Un écran de message s'affiche. Actionnez le téléphone cellulaire comme l'indique le message, puis attendez jusqu'à ce que «MY-CAR» s'affiche sur le téléphone cellulaire. Après avoir sélectionné «MY-CAR» sur votre téléphone cellulaire, effectuez l'une des procédures suivantes.

- Entrez le code PIN affiché à l'écran.
- Vérifiez que le code PIN affiché à l'écran est identique au numéro affiché sur le téléphone cellulaire, puis sélectionnez [Oui].

Pour les téléphones prenant en charge le protocole d'appariement SSP (Simple Secure Pairing), vérifiez que le code PIN dans l'affichage du

véhicule corresponde au code PIN affiché sur le téléphone.

La procédure de connexion de téléphones cellulaires varie selon chaque téléphone cellulaire. Reportez-vous au manuel de l'utilisateur du téléphone cellulaire pour plus de détails. Vous pouvez également visiter

le site www.nissanusa.com/bluetooth ou téléphoner au Service consommateurs NISSAN pour des informations relatives au raccordement de téléphones cellulaires recommandés par NISSAN.

Lorsque la connexion est terminée, l'écran revient à l'affichage du menu du téléphone.

SÉLECTION DU TÉLÉPHONE

Un maximum de 5 téléphones cellulaires peut être enregistré dans le système. Pour passer à la connexion d'un autre téléphone cellulaire, appuyez sur le bouton PHONE et sélectionnez la touche «Tél. appar.». Les téléphones cellulaires enregistrés sont indiqués dans la liste. Si vous sélectionnez un téléphone cellulaire différent de celui actuellement branché, le téléphone nouvellement sélectionné sera connecté au système.

COMPOSITION RAPIDE

Le véhicule possède deux répertoires, disponibles pour une utilisation mains libres. En fonction du téléphone, le système peut télécharger automatiquement la totalité du répertoire du téléphone cellulaire dans le «Répertoire». Pour les détails concernant le téléchargement d'un répertoire, reportez-vous à «Réglages téléphoniques» (P.4-102). Si le répertoire n'est pas téléchargé automatiquement, il est possible que la composition rapide soit réglée pour 1.000 entrées maximum. Cette composition rapide permet d'enregistrer un nom vocalement, lors de l'utilisation de la reconnaissance vocale.

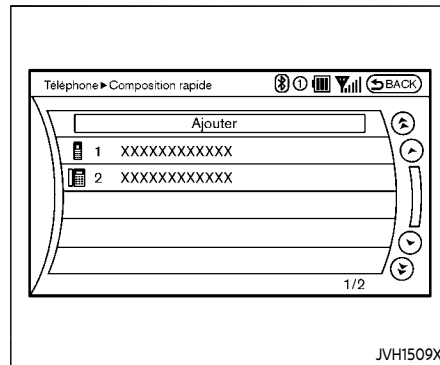

1. Appuyez sur le bouton PHONE et sélectionnez la touche «Composition rapide».
2. Sélectionnez la touche «Ajouter» en haut de l'écran.

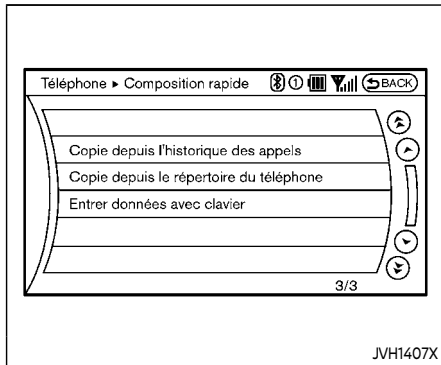

3. Choisissez la méthode de saisie des entrées de la composition rapide. Dans le cadre de cet exemple, sélectionnez «Entrer données avec clavier».
4. Saisissez le nom et le numéro de téléphone manuellement à l'aide du clavier numérique apparaissant à l'écran. (Reportez-vous à «Comment utiliser l'écran tactile» (P.4-6).)

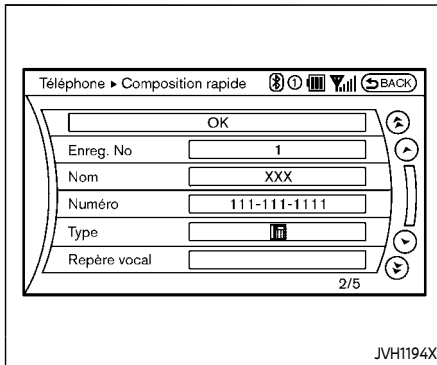

5. Sélectionnez la touche «Repère vocal» pour enregistrer un nom vocalement lors de l'utilisation du système de reconnaissance vocale NISSAN.
6. Sélectionnez la touche «Enregistrer» et préparez-vous à énoncer le nom après la tonalité.
7. Lorsque le repère vocal a été enregistré avec succès, sélectionnez la touche «OK» pour sauvegarder l'entrée dans la composition rapide.
8. Une fois que l'entrée de la composition rapide a été sauvegardée, un écran s'affiche à partir duquel il est possible d'appeler le numéro. Appuyez sur le bouton BACK pour revenir à la com-

position rapide.

Il existe différentes méthodes pour enregistrer un numéro de téléphone. Sélectionnez l'une des options suivantes au lieu de «Entrer données avec clavier» à l'étape 3.

- **Copie depuis l'historique des appels**

Le système indique une liste d'appels reçus, émis ou en absence, téléchargée à partir du téléphone cellulaire connecté (en fonction de la compatibilité du téléphone). Sélectionnez l'une de ces entrées, afin de la sauvegarder dans la composition rapide.

- **Copie depuis le répertoire du téléphone**

Le système affiche le répertoire du téléphone cellulaire connecté ayant été téléchargé (en fonction de la compatibilité du téléphone). Sélectionnez l'une de ces entrées, afin de la sauvegarder dans la composition rapide.

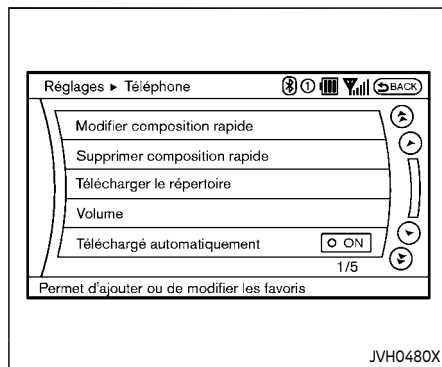

Modifier la composition rapide

1. Appuyez sur le bouton SETTING et sélectionnez la touche «Téléphone».
2. Sélectionnez la touche «Modifier composition rapide».
3. Sélectionnez l'entrée souhaitée dans la liste affichée.
4. Sélectionnez l'élément que vous souhaitez modifier.

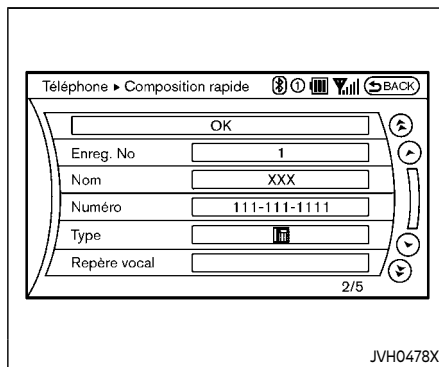

Les éléments suivants permettant d'éditer sont disponibles :

- **Enreg. No**
Permet de modifier le numéro affiché de l'entrée sélectionnée.
- **Nom**
Éditez le nom de l'entrée à l'aide du clavier affiché à l'écran.
- **Numéro**
Éditez le numéro de téléphone à l'aide du clavier affiché à l'écran.
- **Type**
Sélectionnez une icône dans la liste.
- **Repère vocal**
Confirmez et enregistrez le repère

vocal. Les repères vocaux permettent une composition facile du numéro, à l'aide du système de reconnaissance vocale NISSAN. (Reportez-vous à «Système de reconnaissance vocale NISSAN (modèles avec système de navigation)» (P.4-119).)

Pour effacer une entrée, sélectionnez la touche «Supprimer» à l'étape 3.

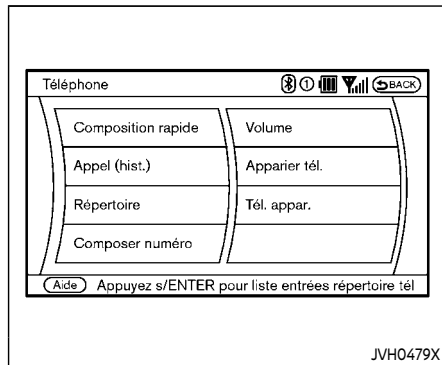

FAIRE UN APPEL

Pour effectuer un appel, suivez cette procédure.

1. Appuyez sur le bouton PHONE situé sur le tableau de bord ou sur le bouton  du volant. L'écran «Téléphone» apparaîtra sur l'affichage.
2. Sélectionnez la touche «Répertoire» dans le menu «Téléphone».
3. Sélectionnez l'entrée souhaitée dans la liste.
4. Confirmez que l'entrée est correcte en sélectionnant le numéro dans la liste.

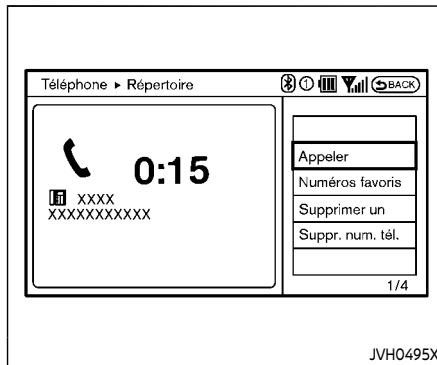

Il existe différentes méthodes pour faire un appel téléphonique. Sélectionnez l'une des options suivantes au lieu de «Téléphone» à l'étape 2 ci-dessus.

- **Composition rapide**
Sélectionnez une entrée enregistrée dans la composition rapide.
- **Appel (hist.)**
Sélectionnez un appel émis, reçu ou en absence ayant été téléchargé à partir de votre téléphone cellulaire (en fonction de la compatibilité de votre téléphone).
- **Composer numéro**
Saisissez le nom et le numéro de téléphone manuellement à l'aide du

clavier numérique apparaissant à l'écran. (Reportez-vous à «Comment utiliser l'écran tactile» (P.4-6).)

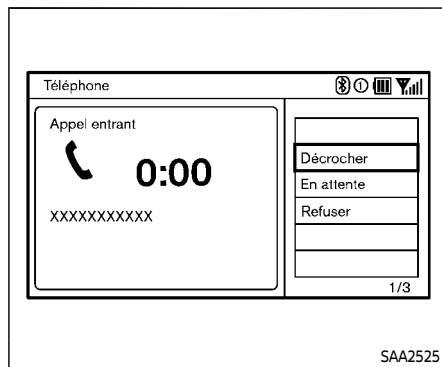

RECEVOIR UN APPEL

Lorsque vous entendez une sonnerie, l'affichage changera pour le mode d'appels reçus. Pour recevoir un appel, exécutez une des actions suivantes des procédures suivantes.

1. Sélectionnez la touche «Décrocher».
2. Appuyez sur le bouton PHONE du panneau de commande.
3. Appuyez sur le bouton  situé sur le volant.

Il existe quelques options disponibles lorsque vous recevez un appel. Sélectionnez une des options suivantes à l'écran.

- **Décrocher**
Accepte un appel reçu pour parler.
- **En attente**
Met un appel reçu en attente.
- **Refuser**
Rejette un appel reçu.
Pour terminer l'appel, exécutez une des actions suivantes des procédures suivantes :
 1. Sélectionnez la touche «Raccrocher».
 2. Appuyez sur le bouton PHONE du panneau de commande.
 3. Appuyez sur le bouton  situé sur le volant.

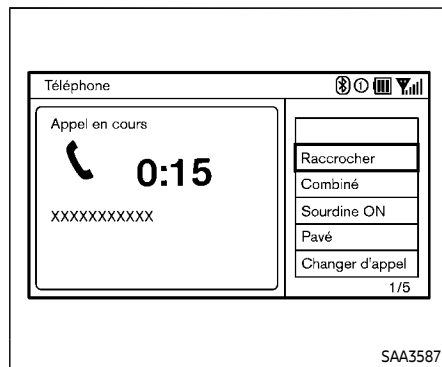

DURANT UN APPEL

Il existe quelques options disponibles lors d'un appel. Sélectionnez une des options suivantes affichées à l'écran au besoin.

- **Raccrocher**
Termine l'appel.
- **Combiné**
Transfère l'appel au téléphone cellulaire.
- **Sourdine ON**
Met votre voix en sourdine pour l'autre personne.
- **Pavé**
À l'aide du clavier, envoyez les chiffres à la partie connectée pour l'utilisation

de services tels que la messagerie vocale.

- **Sourdine OFF**

Ceci apparaîtra après que «Sourdine ON» est sélectionné. La sourdine sera alors annulée.

- **Changer d'appel***

Sélectionnez «Changer d'appel» pour répondre à un autre appel entrant. En sélectionnant «Raccrocher», vous pouvez finir un appel et parler à nouveau à un interlocuteur en attente.

* Cette fonction peut ne pas être disponible, selon le modèle du téléphone.

Pour ajuster la voix de l'interlocuteur, appuyez sur la molette de réglage de volume située sur le volant ou tournez la molette de réglage du volume (+ ou -) placée sur le tableau de bord pendant que vous parlez au téléphone. Cet ajustement est également disponible dans le mode RÉGLAGE.

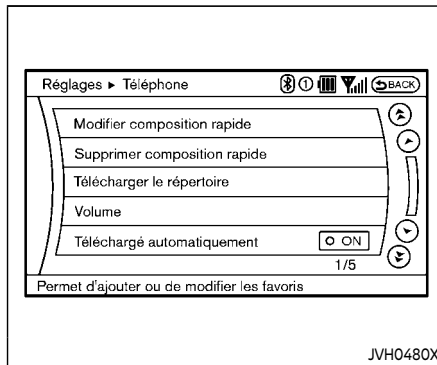

RÉGLAGES TÉLÉPHONIQUES

Pour configurer le système téléphonique mains libres Bluetooth^{MD} en fonction des réglages souhaités, appuyez sur le bouton SETTING sur le panneau de commande et sélectionnez la touche «Téléphone».

Modifier composition rapide

Pour éditer la composition rapide, utilisez la même procédure que celle décrite dans «Composition rapide» (P.4-97).

Supprimer composition rapide

Les entrées de la composition rapide peuvent être effacées toutes en même temps, ou une à la fois.

Télécharger le répertoire

Téléchargez les contacts enregistrés dans le téléphone cellulaire Bluetooth^{MD}. La disponibilité de cette fonction dépend de chaque support de téléphone Bluetooth^{MD}. La procédure de téléchargement de la mémoire à partir du téléphone cellulaire varie également selon chaque téléphone cellulaire. Reportez-vous au Mode d'emploi du téléphone cellulaire pour plus de détails.

Volume

Les types de volume de téléphone suivants peuvent être réglés. Il est également possible d'activer les mêmes réglages en appuyant sur le bouton PHONE, puis en sélectionnant l'option «Volume».

- **Volume sonnerie/Réception tél./Émission tél.**

Pour augmenter ou diminuer le volume, sélectionnez «Volume sonnerie», «Réception tél.» ou «Émission tél.» et réglez à l'aide de la manette multifonction.

- **Mise en attente auto.**

Lorsque cette fonction est activée, les appels reçus sont automatiquement maintenus en attente.

- **Sonnerie véhicule**

Lorsque cette fonction est activée, une sonnerie spécifique, différente de celle du téléphone cellulaire, sonnera lorsque vous recevrez un appel.

Téléchargé automatiquement

Lorsque cet élément est activé, le répertoire du téléphone mains libres est automatiquement téléchargé lors de la connexion du téléphone mains libres.

GUIDE DE DÉPANNAGE

Le système doit répondre correctement à toutes les commandes vocales sans difficulté. En cas de problèmes, essayez les solutions suivantes.

Où les solutions proposées sont numérotées, essayez tour à tour chacune d'elle à partir du numéro 1, jusqu'à ce que le problème soit résolu.

Symptôme	Solution
Le système n'interprète pas la commande correctement.	1. Assurez-vous que la commande est valide. (Reportez-vous à «Système de reconnaissance vocale NISSAN (modèles avec système de navigation)» (P.4-119).)
	2. Vérifiez que la commande est passée après la tonalité.
	3. Parlez clairement sans pause entre les mots à un niveau adapté au niveau sonore ambiant du véhicule.
	4. Vérifiez que le niveau sonore ambiant n'est pas trop fort (fenêtres ouvertes par exemple ou dégivreur activé). REMARQUE : Si l'environnement est trop bruyant pour le téléphone, il est vraisemblable que les commandes vocales ne seront pas reconnues.
	5. Si plus d'une commande a été dite au même moment, essayez de dire les commandes séparément.
Le système sélectionne sans arrêt une étiquette erronée.	1. Vérifiez que l'étiquette demandée correspond à ce que vous avez enregistré au départ. (Reportez-vous à «Composition rapide» (P.4-97).)
	2. Remplacez un des noms confondus avec un nouveau nom.
Le système ne peut pas être actionné.	Fermez la capote (pour les modèles Roadster).

SYSTÈME DE TÉLÉPHONE MAINS-LIBRES Bluetooth^{MD} (modèles sans système de navigation)



AVERTISSEMENT



- Utilisez votre téléphone après avoir garé le véhicule dans un endroit sûr. Si vous devez utiliser votre téléphone pendant la conduite, restez extrêmement vigilant de manière à être complètement attentif à la conduite du véhicule.
- S'il vous est impossible de garder toute votre attention sur la conduite lorsque vous parlez au téléphone, gardez votre véhicule à l'écart de la circulation, dans un endroit sûr, avant de répondre.

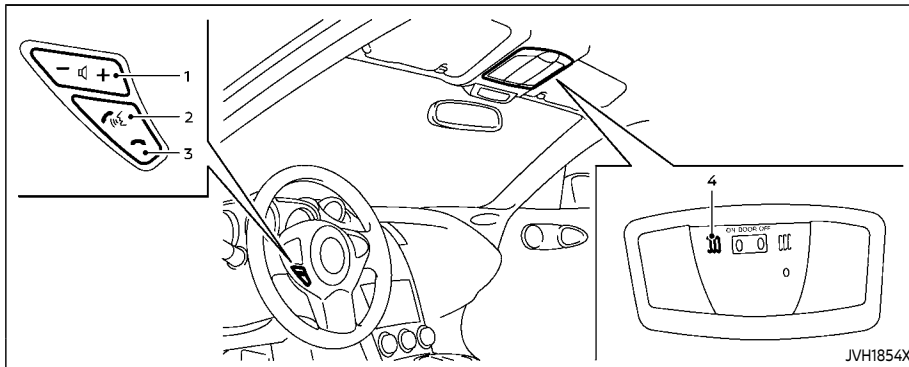

MISE EN GARDE

Pour éviter de décharger la batterie du véhicule, utilisez le téléphone après avoir démarré le moteur.



1. Commande de réglage du volume +/-
2. Touche d'appel 
3. Touche de fin d'appel 
4. Microphone

Votre véhicule est équipé d'un système de téléphone mains-libres Bluetooth^{MD}. Si vous possédez un téléphone cellulaire Bluetooth^{MD} compatible, vous pouvez établir une connexion sans fil entre votre téléphone cellulaire et le module de téléphone du véhicule. Avec la technologie Bluetooth^{MD} sans fil, vous pouvez effectuer ou recevoir un appel téléphonique en mode mains-libres dans votre véhicule.

Une fois votre téléphone cellulaire connecté au module de téléphone du véhi-

cule, aucune autre procédure de connexion n'est requise. Votre téléphone est automatiquement connecté au module de téléphone du véhicule lorsque le contact d'allumage est placé sur ON et que le téléphone cellulaire connecté est allumé et se trouve dans le véhicule.

Vous pouvez connecter jusqu'à 5 téléphones cellulaires Bluetooth^{MD} différents au module de téléphone du véhicule. Toutefois, vous ne pouvez en utiliser qu'un seul à la fois.

Avant d'utiliser le système de téléphone mains-libres Bluetooth^{MD}, lisez les remarques suivantes.

- Le système LAN sans fil (Wi-Fi) et les fonctions Bluetooth^{MD} utilisent la même bande de fréquence (2,4 GHz). Utiliser les fonctions Bluetooth^{MD} et LAN sans fil simultanément risque de ralentir ou d'interrompre la communication et de provoquer des bruits indésirables. Il est recommandé de désactiver le système LAN sans fil (Wi-Fi) lorsque vous souhaitez utiliser les fonctions Bluetooth^{MD}.
- Établissez la connexion sans fil entre un téléphone cellulaire compatible et le module de téléphone du véhicule avant d'utiliser le système de téléphone mains-libres Bluetooth^{MD}.
- Certains téléphones cellulaires compatibles au système Bluetooth^{MD} peuvent ne pas être reconnus par le module de téléphone de votre véhicule. Veuillez consulter le site www.nissanusa.com/bluetooth pour obtenir la liste des téléphones recommandés et des instructions relatives à la connexion.
- Il est possible que vous ne puissiez pas utiliser le système de téléphone mains-libres dans les conditions suivantes :
 - Votre véhicule se trouve en dehors de la zone de service du téléphone.
 - Votre véhicule se trouve dans une zone où la réception d'ondes radio est difficile, telle qu'un tunnel, un parking souterrain, à proximité d'un immeuble ou dans une région montagneuse.
 - Le clavier de votre téléphone cellulaire est verrouillé afin d'éviter toute utilisation accidentelle.
- Lorsque la réception des ondes radio n'est pas optimale ou que le volume sonore dans le véhicule est trop élevé, il peut être difficile d'entendre la voix de votre interlocuteur lors d'un appel.
- Il peut être impossible de recevoir des appels pendant une courte période, immédiatement après avoir placé le contact d'allumage sur ON.
- Ne placez pas le téléphone cellulaire près d'objets métalliques ou trop loin du module de téléphone du véhicule pour éviter toute altération de la qualité sonore ou toute interruption de la connexion sans fil.
- Lorsqu'un téléphone cellulaire est jumelé à l'aide du système de connexion sans fil Bluetooth^{MD}, il est possible que la batterie du téléphone se décharge plus rapidement qu'à l'accoutumée. Le système de téléphone mains-libres Bluetooth^{MD} ne peut pas charger la batterie des téléphones cellulaires.
- En cas de doute quant au bon fonctionnement du système de téléphone mains-libres Bluetooth^{MD}, il est recommandé de contacter un concessionnaire NISSAN.
- Certains téléphones cellulaires ou d'autres dispositifs peuvent causer des interférences ou un bourdonnement provenant des haut-parleurs du système audio. Le fait de ranger le dispositif dans un endroit différent peut réduire ou éliminer ces bruits.
- Reportez-vous au manuel d'utilisation du téléphone cellulaire pour de plus amples détails sur la charge de la batterie, l'antenne du téléphone cellulaire, etc.
- Ce kit de voiture mains-libres sans fil est basé sur la technologie Bluetooth^{MD}.
 - Fréquence : 2 402 MHz - 2 480 MHz
 - Puissance de sortie : 4,14 dBm E.I.R.P
 - Modulation : FHSS GFSK 8DPSK, π /4DQPSK
 - Nombre de canaux : 79
 - Cet équipement sans fil ne peut pas être utilisé pour des services liés à la sécurité car il existe une possibilité d'interférences radio.

INFORMATIONS LÉGALES

Informations légales FCC

- **ATTENTION** : Pour garder la conformité avec les lignes directrices d'exposition aux radiofréquences du FCC, n'utilisez que l'antenne fournie. Une antenne non autorisée, des modifications, ou des ajouts peuvent endommager le transmetteur et peuvent entraîner la violation des réglementations FCC.
- Son utilisation est soumise aux deux conditions suivantes :
 1. Ce dispositif ne doit pas causer d'interférences et
 2. Ce dispositif doit pouvoir supporter toute interférence reçue et notamment les interférences susceptibles de provoquer un fonctionnement indésirable du dispositif

Informations légales IC

- Son utilisation est soumise aux deux conditions suivantes : (1) ce dispositif ne doit pas causer d'interférence (2) ce dispositif doit pouvoir supporter toute interférence et notamment les interférences susceptibles de provoquer un fonctionnement indésirable.

- Cet appareil numérique de Classe B satisfait toutes les exigences des Réglementations canadiennes sur l'équipement émettant des interférences.

Marque de commerce Bluetooth^{MD}



Bluetooth^{MD} est une marque appartenant à Bluetooth SIG, Inc et autorisée sous licence à Visteon Corporation.

UTILISATION DU SYSTÈME

Le système de reconnaissance vocale NISSAN vous permet d'utiliser à mains libres le système téléphonique mains libres Bluetooth^{MD}.

Certaines commandes ne seront pas disponibles pendant que le véhicule roule pour que vous gardiez toute votre attention sur la conduite du véhicule.

Initialisation

Le système de reconnaissance vocale NISSAN est initialisé lors de la mise sur ON du contacteur d'allumage; cette opération peut prendre jusqu'à une minute. Si le bouton  est enfoncé avant que l'initialisation ne soit terminée, le système acceptera n'importe quelle commande.

Conseils d'utilisation

Pour que le système de reconnaissance vocale NISSAN fonctionne parfaitement, il est conseillé de :

- Garder l'habitacle du véhicule aussi silencieux que possible. Fermez les fenêtres pour éliminer les bruits ambiants (bruits et vibrations de roulement, etc.), ce qui peut empêcher le système de reconnaître correctement les commandes vocales.
- Attendre jusqu'à ce qu'une tonalité se fasse entendre avant de dicter une commande. Sinon, la commande ne sera pas bien reçue.
- Dicter la commande dans les 5 secondes suivant la tonalité.
- Parler normalement sans faire de pause entre les mots.

Dicter les commandes vocales

Pour utiliser la reconnaissance vocale NISSAN, appuyez puis relâchez le bouton  situé sur le volant. Après la tonalité, dictez une commande.

La commande donnée est captée par le microphone, puis le retour d'information vocal est donné lorsque la commande est acceptée.

- Si vous avez besoin de réécouter les commandes disponibles du menu en

cours, dites «Aide» et le système les répétera.

- Si la commande n'est pas reconnue, le système annonce : «La commande n'a pas été reconnue. Veuillez répéter.» Répétez la commande d'une voix claire.
- Si vous désirez revenir à la commande précédente, vous pouvez dicter «Reculer» ou «Corriger» à tout moment lorsque le système est en attente d'une réponse.
- Vous pouvez annuler une commande lorsque le système est en attente d'une réponse en dictant «Annuler» ou «Abandonner.» Le système annonce «Annuler» et termine la séance RV. Vous pouvez également maintenir enfoncé le bouton  pendant 5 secondes située sur le volant à n'importe quel moment pour annuler la séance RV. Lorsqu'une séance RV est annulée, deux bips sonores seront entendus afin d'indiquer que vous avez quitté le système.
- Si vous désirez ajuster le volume de retour de la voix, appuyez sur les commandes de réglage de volume (+ ou -) situées sur le volant lors d'un retour vocal. Vous pouvez également utiliser le levier de réglage du volume de la radio.

Interruption du message vocal :

Dans la plupart des cas, vous pouvez interrompre le retour de la voix pour dicter la prochaine commande en appuyant sur le bouton  du volant.

Appeler d'un coup :

Pour utiliser le système plus rapidement, il est possible d'énoncer les commandes de deuxième niveau lorsque le menu principal est sélectionné. Par exemple, appuyez sur le bouton  et dites après la tonalité, «Recomposer le numéro.» Remarque : La commande combinée Appeler et (un Nom) ne peut pas être utilisée.

Comment dire les chiffres

Les commandes vocales doivent être dictées d'une certaine façon dans le système de reconnaissance vocale NISSAN. Reportez-vous aux indications et exemples ci-dessous.

- «Zéro» peut être utilisé pour «0».
Exemple : 1-800-662-6200
 - «Un huit zéro zéro six six deux six deux zéro zéro», ou
 - «Un huit zéro zéro six six deux six deux o o»
- Des mots peuvent être utilisés pour les 4 premiers espaces de chiffres seulement.
Exemple : 1-800-662-6200

- «Un huit cent six six deux six deux zéro zéro»,
- NON PAS «Un huit cent six six deux soixante deux cent, et
- NON PAS «Un huit zéro zéro six six deux soixante deux cent.

- Les chiffres peuvent être dictés en petits groupes. Le système vous demande de continuer à entrer les chiffres, au besoin.

Exemple : 1-800-662-6200

- «Un huit zéro zéro»
Le système répète les chiffres et vous incite à en dictez plus.
- «six six deux»
Le système répète les chiffres et vous incite à en dictez plus.
- «six deux zéro zéro»

- Vous pouvez dire «Étoile» pour «*» et «Dièse» pour «#» à tout moment dans n'importe quelle position du numéro de téléphone. (Disponible uniquement en utilisant la commande «Numéro spécial».)

Exemple : 1-555-1212 *123

- «Un cinq cinq cinq un deux un deux étoile un deux trois»
- Dites «dièse» pour «#». Dites «étoile» pour «*» (disponible en utilisant la commande «Numéro spécial» et la commande «Envoyer» pendant un

- appel).
- Dites «plus» pour «+» (disponible uniquement en utilisant la commande «Numéro spécial»).
 - Dites «pause» pour faire une pause de 2 secondes (disponible uniquement en sauvegardant un numéro du répertoire).

Reportez-vous à «Faire un appel en entrant un numéro de téléphone» (P.4-111) et «Liste des commandes vocales» (P.4-111) pour plus d'informations.

REMARQUE :

Pour de meilleurs résultats, dictez les numéros de téléphone en chiffres simples.



La commande vocale «Aide» est disponible à tout moment. Veuillez dire la commande «Aide» pour obtenir des informations sur la façon d'utiliser le système.

INFO

- Si vous contrôlez le système de téléphone par commande vocale pour la première fois, ou que vous ne connaissez pas la commande vocale appropriée, énoncez «Aide». Le système annonce les commandes disponibles.

- Quand vous dictez des chiffres, vous pouvez utiliser «zéro» ou «o» pour le chiffre «0».

Sélection de commande manuelle

Les commandes peuvent être sélectionnées manuellement. Lorsque les commandes sont affichées sur l'écran audio, sélectionnez une commande en actionnant la commande de syntonisation audio, puis appuyez sur le bouton . Lorsqu'une commande est sélectionnée manuellement, la fonction de commande vocale est annulée. Pour revenir au mode de commande vocale, appuyez sur le bouton  pour annuler l'opération actuelle, puis effectuez la première procédure de la commande vocale.

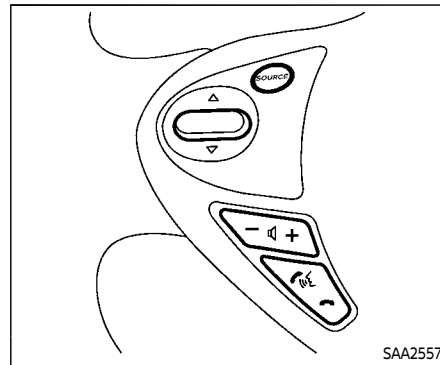

BOUTONS DE CONTRÔLE

Les boutons de contrôle pour le système téléphonique mains libres Bluetooth^{MD} sont situés sur le volant.



PHONE SEND

Appuyez sur le bouton  pour commencer une séance RV ou pour répondre à un appel entrant.

Vous pouvez également utiliser le bouton  pour interrompre le retour d'information du système, et effectuer une commande immédiatement.

PHONE END

Pendant que le système de reconnaissance vocale est activé, appuyez sur

le bouton  pour revenir une étape en arrière. Appuyez sur le bouton  et maintenez-le enfoncé pendant 5 secondes pour quitter le système de reconnaissance vocale.



POUR COMMENCER

Les procédures suivantes vous aideront à apprendre à utiliser votre système téléphonique mains libres Bluetooth^{MD} à l'aide du système de reconnaissance vocale NISSAN. Pour plus d'options de commande, reportez-vous à «Liste des commandes vocales» (P.4-111).

Choisir une langue

Il est possible d'interagir avec le système téléphonique mains libres Bluetooth^{MD} en anglais, en français ou en espagnol.

Pour changer la langue, effectuez les étapes suivantes.

1. Appuyez sur le bouton  et maintenez-le enfoncé pendant plus de 5 secondes.
2. Le système annonce : «Appuyez sur le bouton PHONE SEND () pour que le système téléphonique mains libres entre en mode d'adaptation vocale ou appuyez sur le bouton PHONE END () pour sélectionner une langue différente.»



3. Appuyez sur le bouton .

Pour des informations sur l'adaptation vocale, reportez-vous à «Mode d'adaptation au locuteur (SA)» (P.4-116).

4. Le système vous indique la langue actuelle et vous propose de la changer en espagnol ou en français. Utilisez le tableau suivant pour sélectionner la langue.

REMARQUE :

Vous devez appuyer sur le bouton  ou sur le bouton  dans les 5 secondes pour changer de langue.

Langue actuelle	Appuyez sur  (TALK/PHONE SEND) pour sélectionner	Appuyez sur  (MODE/PHONE END) pour sélectionner
Anglais	Espagnol	Français
Espagnol	Anglais	Français
Français	Anglais	Espagnol





5. Si vous décidez de ne pas changer la langue, n'appuyez sur aucun bouton. Au bout de 5 secondes, la séance RV prend fin et la langue n'est pas modifiée.

Procédure de connexion

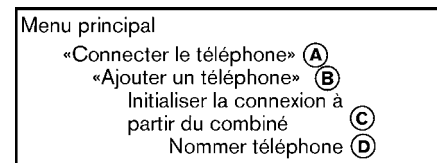
REMARQUE :

La procédure de connexion doit être effectuée lorsque le véhicule est à l'arrêt. Si le véhicule commence à bouger pendant la procédure, celle-ci s'annulera.



1. Appuyez sur le bouton  situé sur le volant. Le système annonce les commandes disponibles.
2. Dicter : «Connectez le téléphone» . Le système reconnaît la commande et annonce la prochaine série de commandes disponibles.
3. Dicter : «Ajouter un téléphone» . Le système reconnaît la commande et vous demande d'initialiser la connexion à partir du combiné .

La procédure de connexion de téléphones cellulaires varie selon chaque téléphone cellulaire. Reportez-vous au manuel de l'utilisateur du téléphone cellulaire pour plus de détails. Vous pouvez également visiter www.nissan.com

nusa.com/bluetooth pour des directives sur la connexion de téléphones cellulaires recommandés par NISSAN.

Lorsque vous êtes invité à saisir un code, entrez «1234» à partir du combiné. Le code «1234» a été attribué par NISSAN et ne peut pas être modifié.



4. Le système vous demande de dicter un nom pour le téléphone .



Si le nom est trop long ou trop court, le système vous le dit, puis vous invite de nouveau à dicter un nom.

De plus, si plus d'un téléphone est connecté et que le nom ressemble trop à un nom déjà attribué, le système vous le dit, puis vous invite de nouveau à dicter un nom.

Faire un appel en entrant un numéro de téléphone

Menu principal

- «Appeler»  (A)
- «Numéro de téléphone»
(dites les chiffres)  (B)
- «Composer»  (C)

1. Appuyez sur le bouton  situé sur le volant. Une tonalité se fera entendre.
2. Dicter : «Appeler»  (A). Le système reconnaît la commande et annonce la prochaine série de commandes disponibles.

ponibles.

3. Dicter : «Numéro de téléphone»  (B). Le système reconnaît la commande et annonce la prochaine série de commandes disponibles. Dicter : «Numéro spécial» pour composer plus de 10 chiffres ou un caractère spécial.
4. Dicter le numéro que vous souhaitez appeler, en commençant par le code de zone, en énonçant un chiffre à la fois. Si le système a des difficultés à reconnaître le numéro de téléphone correct, essayez d'entrer le numéro d'après les groupes suivants : les 3 chiffres du code de zone, les 3 chiffres du préfixe et les 4 derniers chiffres. Par exemple, 555-121-3354 peut être énoncé de la manière suivante : «cinq cinq cinq» pour le 1er groupe, puis «un deux un» pour le 2ème groupe, et enfin «trois trois cinq quatre» pour le 3ème groupe. Pour composer plus de 10 chiffres ou un caractère spécial, dites «Numéro spécial». Reportez-vous à «Comment dire les chiffres» (P.4-108), pour de plus amples informations.

5. Lorsque vous avez terminé de dicter le numéro de téléphone, le système vous le répète et annonce les commandes disponibles.

6. Dicter : «Composer»  (C). Le système reconnaît la commande et effectue l'appel.

Pour plus de renseignements, reportez-vous à «Liste des commandes vocales» (P.4-111).

Recevoir un appel

Pour recevoir un appel, appuyez sur le bouton  situé sur le volant lorsque vous entendez la sonnerie.

Une fois l'appel terminé, appuyez sur le bouton  situé sur le volant.

REMARQUE :

Si vous ne souhaitez pas prendre l'appel lorsque vous entendez la sonnerie, appuyez sur le bouton  situé sur le volant pour refuser l'appel.

LISTE DES COMMANDES VOCALES

Menu principal

- «Appeler»
- «Répertoire téléphonique»
- «Appels récents»
- «Apparier tél.»

Lorsque vous appuyez sur le bouton  situé sur le volant, vous pouvez choisir les commandes depuis le menu principal. Les rubriques suivantes décrivent ces com-

mandes et les commandes de chaque sous-menu.

Attendez bien la tonalité avant de parler.

Vous pouvez dire «Aide» à tout moment afin d'écouter la liste des commandes présentement disponibles lorsque le système est en attente d'une réponse.

Un élément du menu peut également être sélectionné en faisant défiler l'affichage à l'aide de la commande SEEK, et validé en appuyant sur le bouton .

Si vous voulez terminer une action sans la compléter, vous pouvez dicter «Annuler» ou «Abandonner» à tout moment lorsque le système est en attente d'une réponse. Le système terminera la séance RV. Lorsqu'une séance RV est annulée, deux bips sonores seront entendus afin d'indiquer que vous avez quitté le système.

Si vous désirez revenir à la commande précédente, vous pouvez dicter «Reculer» ou «Corriger» à tout moment lorsque le système est en attente d'une réponse.

Appeler

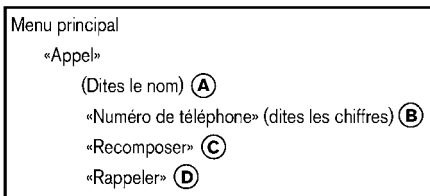

(Dites le nom) (A)

Si vous avez des entrées enregistrées dans le répertoire, vous pouvez composer un numéro associé à un nom et à une adresse.

Reportez-vous à la rubrique «Répertoire (téléphones sans fonction de téléchargement automatique du répertoire)» (P.4-113) pour en savoir plus sur l'enregistrement d'entrées.

Lorsque le système vous le demande, dictez le nom de l'entrée du répertoire pour appeler. Le système reconnaît le nom.

S'il y a plusieurs adresses associées à ce nom, le système vous demandera de choisir une adresse.

Une fois que vous avez confirmé le nom et l'adresse, le système fera l'appel.

«Numéro de téléphone» (dites les chiffres) (B)

Lorsque le système vous le demande, dictez le numéro que vous composez. Reportez-vous à «Faire un appel en entrant un numéro de téléphone» (P.4-111) pour obtenir plus de détails.

«Recomposer» (C)

Utilisez la fonction de recomposition pour composer le dernier numéro effectué.

Le système reconnaît la commande, puis répète le numéro et commence la composition.

Si un numéro de recomposition n'existe pas, le système annonce : «Il n'y a pas de numéro à recomposer» et termine la séance RV.

«Rappeler» (D)

Utilisez la fonction de rappel pour composer le numéro du dernier appel entrant dans le véhicule.

Le système reconnaît la commande, puis répète le numéro et commence la composition.

Si aucun numéro de rappel n'existe, le système annonce : «Il n'y a pas de numéro à rappeler» et termine la séance RV.

«Numéro spécial»

Pour composer plus de 10 chiffres ou un caractère spécial, dites «Numéro spécial».

Une fois cette commande reconnue par le système, ce dernier vous demande de dicter le numéro.

«Durant un appel»

Durant un appel, il y a plusieurs options de commande disponibles. Appuyez sur le bouton  situé sur le volant pour mettre la voix en sourdine et entrer les commandes.

- «Aide» — Le système annonce les commandes disponibles.
- «Reculer/Corriger» — Le système annonce «Reculer», termine la séance RV et revient à l'appel.
- «Annuler/Abandonner» — Le système annonce «Annuler,» termine la séance RV et revient à l'appel.
- «Envoyer/Entrer/Appeler/Composer» — Utilisez la commande Envoyer pour entrer les numéros, «*» ou «#» durant un appel. Par exemple, si un système automatisé vous a indiqué d'entrer un numéro de poste :

Dictez : «Envoyer un deux trois quatre.»

Le système reconnaît la commande et envoie les tonalités associées aux numéros. Le système termine ensuite la séance RV et revient à l'appel. Dites «étoile» pour «*», dites «dièse» pour «#».

- «Transférer appel» — Utilisez la commande de transfert d'appel pour transférer un appel du système téléphonique Bluetooth^{MD} au téléphone cellulaire lorsque vous désirez recevoir un appel privé.

Le système annonce : «Transférer appel. L'appel a été transféré au mode privé.» Le système terminera ensuite la séance RV.

Pour reconnecter un appel du téléphone cellulaire au système téléphonique mains libres Bluetooth^{MD}, appuyez sur le bouton .

- «Muet» — Utilisez la commande Sourdine pour mettre votre voix en sourdine pour que l'autre interlocuteur ne l'entende pas. Utilisez la commande de sourdine à nouveau pour revenir à la configuration normale.

REMARQUE :

Si l'autre interlocuteur termine l'appel ou si la connexion du réseau du téléphone cellulaire est perdue alors que la fonction Sourdine est activée, la fonction Sourdine sera remise sur «off».

Répertoire (téléphones sans fonction de téléchargement automatique du répertoire)

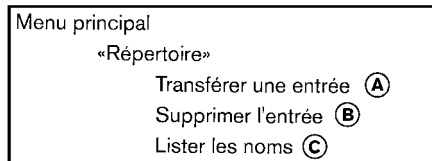

«Transférer une entrée» (A)

Utilisez la commande Transférer une entrée pour mémoriser un nouveau nom dans le système.

Lorsque le système vous le demande, dictez le nom que vous voulez donner à la nouvelle entrée.

Par exemple, dictez : «Marie.»

Si le nom est trop long ou trop court, le système vous le dit, puis vous invite de nouveau à dicter un nom.

De plus, si le nom ressemble trop à un nom déjà mémorisé, le système vous le dit, puis vous invite de nouveau à dicter un nom.

Le système vous demandera de transférer un numéro déjà enregistré dans la mémoire du téléphone cellulaire.

Pour entrer un numéro de téléphone par

commandes vocales :

Par exemple, dicitex : «cinq cinq cinq un deux un deux.» Reportez-vous à «Comment dire les chiffres» (P.4-108) pour de plus amples informations.

Pour transférer un numéro de téléphone enregistré dans la mémoire du téléphone cellulaire :

Dicitex : «Transférer une entrée» Le système reconnaît la commande et vous demande d'initialiser le transfert à partir du combiné téléphonique. Le numéro de téléphone du nouveau contact sera transféré depuis le téléphone cellulaire via le système de communication Bluetooth^{MD}.

La procédure de transfert varie selon les téléphones. Reportez-vous au manuel de l'utilisateur du téléphone cellulaire pour plus de détails. Vous pouvez également visiter www.nissanusa.com/bluetooth pour des directives sur le transfert de numéro de téléphones cellulaires recommandés par NISSAN.

Le système répète le numéro et vous invite à donner la prochaine commande. Lorsque vous avez fini d'entrer les numéros ou de transférer une entrée, choisissez «Sauvegarder.»

Le système confirme le nom, l'adresse et le numéro.

«Supprimer l'entrée»

Utilisez la commande Supprimer l'entrée pour effacer une entrées du répertoire. Après que le système reconnaît une commande, dites le nom pour supprimer ou dites «Lister les noms» pour choisir une entrée.

«Lister les noms»

Utilisez la commande Lister les noms pour entendre tous les noms du répertoire. Le système énumère les entrées du répertoire, mais ne donne pas les numéros de téléphone correspondants. Lorsque la lecture de la liste est terminée, le système revient au menu principal.

La lecture de la liste peut être interrompue à tout moment en appuyant sur le bouton  situé sur le volant. Le système termine la séance RV.

Répertoire (téléphones avec fonction de téléchargement automatique du répertoire)

REMARQUE :

Les commandes du répertoire ne sont pas disponibles lorsque le véhicule se déplace.

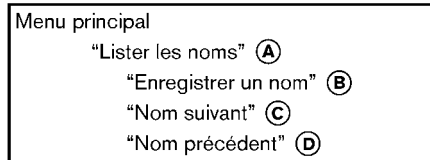

Pour les téléphones qui prennent en charge le téléchargement automatique du répertoire (profil Bluetooth PBAP), la commande «Répertoire» est utilisée pour gérer les entrées du répertoire du véhicule. Vous pouvez énoncer le nom d'une entrée dans ce menu, afin de commencer la composition du numéro correspondant à l'entrée.

La répertoire peut mémoriser jusqu'à 1.000 noms pour chaque téléphone connecté avec le système. Chaque nom peut avoir jusqu'à 4 adresses/numéros de téléphone associés.

Lorsqu'un téléphone est connecté au système, le répertoire est automatiquement téléchargé sur le véhicule. Cette fonction vous permet d'accéder à votre répertoire à partir du système Bluetooth^{MD} et d'appeler les contacts par leur nom. Vous pouvez enregistrer un repère vocal personnalisé pour les noms des contacts difficiles à reconnaître par le système. Pour plus d'informations, consultez «Enregistrer un nom» dans cette

section.

REMARQUE :

Chaque téléphone possède sa propre fonction répertoire. Vous ne pouvez accéder au Répertoire du téléphone A si vous êtes connecté présentement avec le téléphone B.

«Lister les noms» **A**

Utilisez la commande «Lister les noms» pour entendre les noms et les adresses enregistrés dans le Répertoire.

Le système récite les entrées du répertoire, mais ne donne pas les numéros de téléphone correspondants. Lorsque la lecture de la liste est terminée, le système revient au menu principal.

Vous pouvez arrêter la lecture de la liste à tout moment en appuyant sur le bouton  situé sur le volant. Le système termine la séance RV. Reportez-vous à la commande «Enregistrer un nom» dans cette section pour plus d'informations sur l'enregistrement d'étiquettes vocales personnalisées pour les entrées de la liste que le système a du mal à prononcer.



«Enregistrer un nom» **B**

Le système vous permet d'enregistrer des repères vocaux personnalisés pour le nom des contacts du répertoire difficiles à

reconnaître pour le système du véhicule. Cette fonction peut également être utilisée pour enregistrer des repères vocaux, afin de composer directement une entrée avec plusieurs numéros. Un maximum de 40 repères vocaux peuvent être enregistrés dans le système.

«Nom suivant» **C**

Utilisez la commande Nom suivant pour passer au nom suivant de la liste.

«Nom précédent» **D**

Utilisez la commande Nom précédent pour passer au nom précédent de la liste.

Appels récents

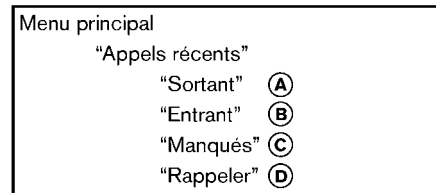

Utilisez la commande d'Appels récents pour accéder aux appels émis, reçus ou en absence.

«Sortant» **A**

Utiliser la commande Sortant pour obtenir la liste des appels émis depuis le véhicule.

«Entrant» **B**

Utiliser la commande Entrant pour obtenir la liste des appels reçus dans le véhicule.

«Manqués» **C**

Utilisez la commande Manqués pour obtenir la liste des appels reçus dans le véhicule, auxquels vous n'avez pas répondu.

«Rappeler» **D**

Utilisez la commande Rappeler pour composer le dernier numéro dont vous avez reçu un appel.

Connecter le téléphone

REMARQUE :

La commande Ajouter un téléphone n'est pas disponible lorsque le véhicule se déplace.

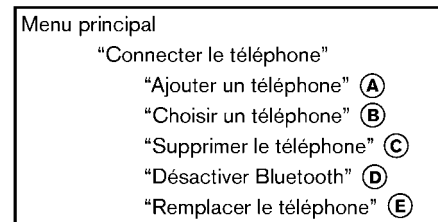

Utilisez les commandes de Connecter le téléphone pour contrôler les téléphones connectés au véhicule ou pour activer la

fonction Bluetooth^{MD} dans le véhicule.

«Ajouter un téléphone»

Utilisez la commande Ajouter un téléphone pour ajouter un téléphone dans le système du véhicule. Pour plus d'informations, reportez-vous à «Procédure de connexion» (P.4-110).

«Choisir un téléphone»

Utilisez la commande Choisir un téléphone pour sélectionner dans la liste des téléphones connectés dans le véhicule. Le système effectue la liste des noms assignés à chaque téléphone puis vous demande quel téléphone vous souhaitez sélectionner. Il n'est possible d'activer qu'un seul téléphone à la fois.

«Supprimer le téléphone»

Utilisez la commande Supprimer le téléphone pour effacer un téléphone connecté dans le véhicule. Le système effectue la liste des noms assignés à chaque téléphone puis vous demande quel téléphone vous souhaitez effacer. Lorsque vous effacez un téléphone du véhicule, le répertoire téléchargé depuis ce téléphone sera également effacé.

«Désactiver Bluetooth»

Utilisez la commande Désactiver Bluetooth afin d'éviter toute connexion sans fil à votre téléphone.

«Remplacer le téléphone»





Vous pouvez utiliser cette commande pour rebrancher un nouveau téléphone sur votre véhicule si vous avez changé de téléphone portable.

MODE D'ADAPTATION AU LOCUTEUR (SA)

L'apprentissage des commandes vocales permet à deux utilisateurs hors dialecte de s'entraîner afin d'améliorer la précision de reconnaissance vocale. Les utilisateurs répètent un certain nombre de commandes afin de créer un échantillon de leur propre voix qui sera enregistré dans le système. Le système peut enregistrer un modèle d'apprentissage des commandes vocales différent pour chaque téléphone connecté.

Procédure d'entraînement

1. Garez le véhicule à l'extérieur, dans un endroit relativement calme.
2. Asseyez-vous dans le siège conducteur alors que le moteur tourne, avec le frein de stationnement serré et la vitesse sur P (stationnement).
3. Appuyez sur le bouton  et maintenez-le enfoncé pendant plus de 5 secondes.

4. Le système annonce : «Appuyez sur le bouton PHONE SEND () pour que le système téléphonique mains libres entre en mode d'adaptation vocale ou appuyez sur le bouton PHONE END () pour sélectionner une langue différente.»
 5. Appuyez sur le bouton .
Pour des informations sur le choix d'une langue différente, reportez-vous à «Choisir une langue» (P.4-110).
 6. Si le téléphone connecté est déjà utilisé, le système vous demandera d'en remplacer un. Suivez les instructions fournies par le système.
 7. Lorsque la préparation est terminée et que vous êtes prêt à commencer, appuyez sur le bouton .
 8. Le mode ACV sera expliqué. Suivez les instructions fournies par le système.
 9. À la fin de l'entraînement, le système vous indiquera qu'un nombre adéquat de phrases a été enregistré.
 10. Le système vous annonce que l'apprentissage commandes vocales est terminé et que le système est prêt.
- Le mode ACV s'arrêtera si :
- Le bouton  est enfoncé pendant plus de 5 secondes en mode ACV.

- Le véhicule est en marche durant le mode ACV.
- Le contacteur d'allumage est placé en position OFF ou LOCK.

Phrases d'entraînement

Le système vous demande de dire les phrases suivantes pendant le mode ACV. (Le système vous indique le moment d'entrer chaque phrase.)

- transférer entrée du répertoire
- composer 3 0 4 2 9
- effacer numéro de rappel
- Entrants
- Transférer entrée
- 8 pause 9 3 2 pause 7
- effacer toutes les entrées
- appeler 7 2 4 0 9
- répertoire effacer entrée
- entrée suivante
- Composer étoile 2 1 7 0
- oui
- non
- sélectionner
- Manqués
- composer 8 5 6 9 2
- activer Bluetooth
- Sortants
- appeler 3 1 9 0 2
- 9 7 pause 3 0 8
- Annuler
- numéro de rappel
- appeler étoile 2 0 9 5
- effacer téléphone
- composer 8 3 0 5 1
- Enregistrer nom
- 4 3 pause 2 9 pause 0
- effacer numéro de recomposition
- Répertoire lister les noms
- appeler 8 0 5 4 1
- corriger
- configuration menu principal
- composer 7 4 0 1 8
- bloc-notes effacer
- effacer
- composer 9 7 2 6 6
- appeler 7 6 3 0 1
- reculer
- appeler 5 6 2 8 0
- composer 6 6 4 3 7

GUIDE DE DÉPANNAGE

Le système doit répondre correctement à toutes les commandes vocales sans difficulté. En cas de problèmes, essayez les solutions suivantes.

Où les solutions proposées sont numérotées, essayez tour à tour chacune d'elle à partir du numéro 1, jusqu'à ce que le problème soit résolu.

Symptôme	Solution
Le système n'interprète pas la commande correctement.	1. Assurez-vous que la commande est valide. Reportez-vous à «Liste des commandes vocales» (P.4-111).
	2. Vérifiez que la commande est passée après la tonalité.
	3. Parlez clairement sans pause entre les mots à un niveau adapté au niveau sonore ambiant du véhicule.
	4. Vérifiez que le niveau sonore ambiant n'est pas trop fort (fenêtres ouvertes par exemple ou dégivreur activé). REMARQUE : Si l'environnement est trop bruyant pour le téléphone, il est vraisemblable que les commandes vocales ne seront pas reconnues.
	5. Si plus d'une commande a été dite au même moment, essayez de dire les commandes séparément.
	6. Si le système persiste à ne pas reconnaître les commandes, refaites un entraînement de voix pour améliorer la reconnaissance vocale du locuteur. Reportez-vous à «Mode d'adaptation au locuteur (SA)» (P.4-116).
Le système sélectionne constamment la mauvaise entrée depuis le répertoire.	1. Vérifiez que le nom de l'entrée du répertoire correspond à ce que vous avez enregistré au départ. Ceci peut être confirmé en utilisant la commande «Énumérer noms». Reportez-vous à «Répertoire (téléphones sans fonction de téléchargement automatique du répertoire)» (P.4-113).
	2. Remplacez un des noms confondus avec un nouveau nom.

SYSTÈME DE RECONNAISSANCE VOCALE NISSAN (modèles avec système de navigation)

Le système de reconnaissance vocale NISSAN permet une utilisation mains libres du téléphone, du système de navigation et des systèmes audio et d'informations, en mode standard ou en mode de commande alternatif.

En mode standard, les commandes disponibles sont toujours indiquées sur l'écran et annoncées par le système. Vous pouvez effectuer l'opération souhaitée en suivant les instructions données par le système. (Reportez-vous à «Mode standard de reconnaissance vocale NISSAN» (P.4-119) pour plus de détails.)

Pour les opérations plus détaillées, vous pouvez utiliser le mode de commande alternatif. (Reportez-vous à «Mode de commande alternatif de reconnaissance vocale NISSAN» (P.4-130) pour plus de détails.) Lorsque ce mode est activé, une longue liste de commandes peut être énoncée après avoir appuyé sur le bouton TALK , et les instructions du menu de commande vocale sont désactivées. Consultez la liste de commandes, disponible lorsque ce mode est activé. Notez que dans ce mode la reconnaissance des commandes par le système peut être affectée, car le nombre de commandes disponibles et la manière de les énoncer sont plus importants.

Pour passer d'un mode à l'autre, reportez-

vous à la description de chaque mode, plus loin dans cette section.

Pour améliorer la reconnaissance des commandes par le système lorsque le mode de commande alternatif est activé, utilisez la fonction d'apprentissage commandes vocales, disponible dans ce mode. Dans le cas contraire, il est recommandé de désactiver le mode de commande alternatif et d'utiliser le mode standard pour de meilleures performances en matière de reconnaissance.

Pour les commandes vocales du système de navigation, reportez-vous au Mode d'emploi du système de navigation de votre véhicule.

Pour les modèles Roadster :

Le système de reconnaissance vocale ne fonctionne pas lorsque la capote n'est pas fermée.

MODE STANDARD DE RECONNAISSANCE VOCALE NISSAN

La section suivante s'applique lorsque le mode standard est activé.

Le mode standard vous permet d'effectuer l'opération souhaitée en suivant les instructions qui apparaissent sur l'écran et qui sont annoncées par le système.

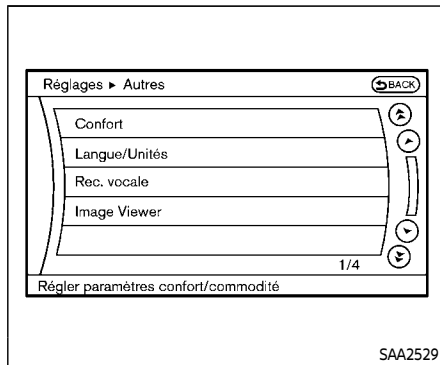

Activation du mode standard

Lorsque le mode de commande alternatif est activé, effectuez les étapes suivantes pour passer au mode standard.

1. Appuyez sur le bouton SETTING du panneau de commande.
2. Sélectionnez la touche «Autres».
3. Sélectionnez la touche «Rec. vocale».

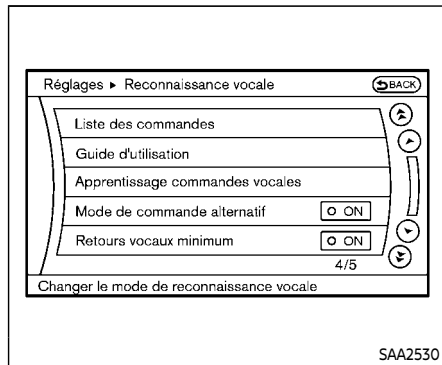

instructions et aides de base, pour plusieurs commandes vocales.

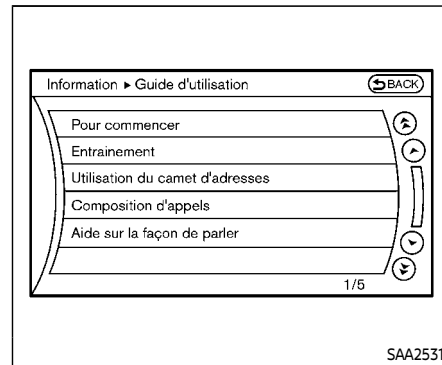

4. Sélectionnez la touche «Mode de commande alternatif».
5. L'indicateur s'éteint et le mode standard s'active.

Affichage du guide d'utilisation

Si vous utilisez le système de reconnaissance vocale NISSAN pour la première fois ou que vous ne savez pas comment le faire fonctionner, vous pouvez afficher le guide de l'utilisateur pour confirmer la procédure.

Vous pouvez vous assurer que la procédure d'utilisation des commandes vocales est correcte en consultant un guide de l'utilisateur simplifié, qui contient des

1. Appuyez sur le bouton INFO du panneau de commande.
2. Sélectionnez la touche «Autres».
3. Sélectionnez la touche «Rec. vocale».
4. Sélectionnez la touche «Guide d'utilisation».
5. Sélectionnez l'élément souhaité.

Il est possible de sauter les étapes 1 et 3 ci-dessus en énonçant «Aide».

Éléments disponibles :

- Pour commencer
Décrit les bases du fonctionnement du système de reconnaissance vocale NISSAN.

- **Entraînement**
Ce mode vous permet de vous entraîner en suivant les instructions vocales données par le système.
- **Utilisation du carnet d'adresses**
Comment entrer une destination en utilisant le carnet d'adresses.
- **Trouver une adresse (si le véhicule en est équipé)**
Comment entrer une destination grâce à la rue.
- **Composition d'appels**
Comment effectuer un appel en utilisant la commande vocale.
- **Aide sur la façon de parler**
Affiche des conseils utiles afin que les commandes soient correctement énoncées et puissent être reconnues par le système.

Notez que la fonction de liste de commandes est disponible uniquement lorsque le mode de commande alternatif est activé.

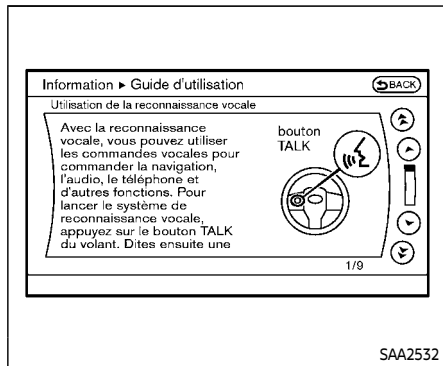

Pour commencer

Avant d'utiliser le système de reconnaissance vocale NISSAN pour la première fois, consultez la section Pour commencer du Guide d'utilisation pour en savoir plus sur l'utilisation des commandes.

1. Sélectionnez la touche «Pour commencer».
2. Vous pouvez confirmer la page en faisant défiler l'écran à l'aide de la manette multifonction.

Explications relatives au fonctionnement du système de reconnaissance vocale NISSAN

Lorsque vous sélectionnez «Utilisation du

carnet d'adresses», «Trouver une adresse» ou «Composition d'appels», vous pouvez consulter des explications relatives aux opérations pouvant être effectuées à l'aide de la reconnaissance vocale NISSAN.

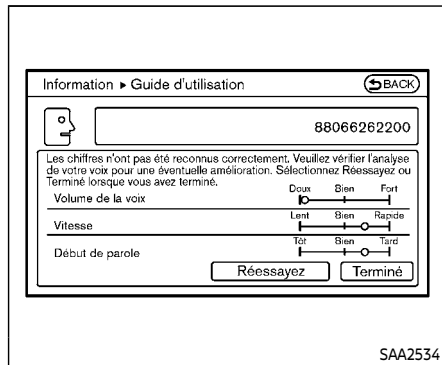

Entraînement

Ce mode vous permet d'apprendre à utiliser le système de reconnaissance vocale NISSAN.

1. Sélectionnez la touche «Entraînement».
2. Une fois que le message est apparu à l'écran, appuyez sur le bouton TALK  située sur le volant.
3. Énoncez les numéros affichés après la tonalité. L'écran d'évaluation s'affiche et le résultat peut être confirmé.

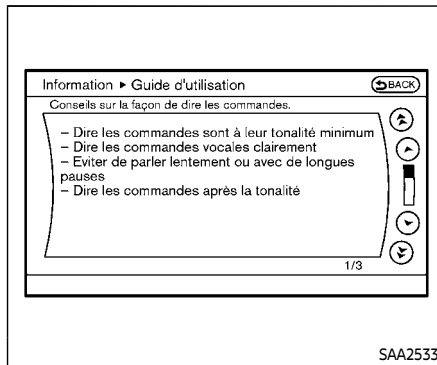

Conseils utiles pour un fonctionnement correct

Il est possible d'afficher des conseils d'énonciation utiles, afin que le système reconnaisse les commandes vocales correctement.

Sélectionnez «Aide sur la façon de parler» pour commencer l'affichage.

UTILISATION DU SYSTÈME

Initialisation

Le système de reconnaissance vocale NISSAN est initialisé lors de la mise sur ON du contacteur d'allumage; cette opération peut prendre jusqu'à une minute. Le système est alors prêt à recevoir des commandes vocales. Si le bouton TALK  est enfoncé avant que l'initialisation ne soit terminée, le message suivant s'affiche : «Système pas prêt.» ou un bip retentit.

Avant de commencer



Pour des performances optimales du système de reconnaissance vocale NISSAN, respectez les consignes suivantes :

- L'habitacle du véhicule doit être aussi silencieux que possible. Fermez les fenêtres pour éliminer les bruits ambiants (bruits de circulation, vibrations de roulement, etc.), ce qui peut empêcher le système de reconnaître correctement les commandes vocales.
- Attendez jusqu'à ce qu'une tonalité se fasse entendre avant de dicter une commande.

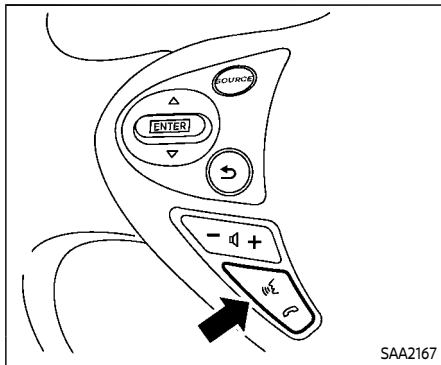
- Parlez normalement sans faire de pause entre les mots.
- Si la climatisation est réglée en «Auto», la vitesse de la climatisation est baissée automatiquement pour que vos commandes puissent être reconnues plus facilement.



Dicter des commandes vocales

1. Appuyez sur la commande TALK  située sur le volant.
2. Une liste des commandes apparaît à l'écran et vous entendez un message.
3. Après que la tonalité s'est fait entendre et que l'icône de l'affichage change de  à , dictez une commande.

La sélection de la touche «Pratique» permet de démarrer le mode d'entraînement. Reportez-vous à «Entraînement» (P.4-122).

4. Continuez à suivre les instructions du menu vocal et parlez après la tonalité

jusqu'à ce que l'opération souhaitée soit effectuée.

Sélectionner la touche «Aide» permet d'afficher des informations détaillées relatives à chaque commande.

Conseils d'utilisation :

- Dicter une commande après la tonalité.
- Les commandes disponibles sont toujours indiquées sur l'écran et énoncées par le biais des instructions du menu vocal. Les commandes qui ne sont pas affichées ne sont pas acceptées. Veuillez suivre les instructions données par le système.
- Si la commande n'est pas reconnue, le système annonce : «Veuillez répéter». Répétez la commande d'une voix claire.
- Appuyez sur le bouton BACK une fois pour retourner à l'écran précédent.
- Pour quitter le système de reconnaissance vocale, maintenez le bouton TALK  enfoncé. Le message «Voix annulée» est annoncé.

Interruption du message vocal :

Pour passer la fonction de guidage vocal et donner une commande immédiatement, appuyez sur la commande TALK  pour interrompre le système. Rappelez-vous de parler après la tonalité.

Comment énoncer les chiffres :

Le système de reconnaissance vocale NISSAN nécessite une énonciation particulière des chiffres lorsque vous passez des commandes vocales. Reportez-vous aux exemples suivants.

Règle générale

Seuls les chiffres de 0 (zéro) à 9 peuvent être utilisés. (Par exemple, pour 500, il est possible d'énoncer «cinq zéro zéro» mais pas «cinq cent».)

Exemples

- 1-800-662-6200
— «Un huit zéro zéro six six deux six deux zéro zéro»

Amélioration de la reconnaissance des numéros de téléphone

Il est possible d'améliorer la reconnaissance des numéros de téléphone en les énonçant en trois groupes de chiffres. Par exemple, lorsque vous souhaitez appeler le 800-662-6200, dictez d'abord «huit zéro zéro», puis le système vous demande les trois chiffres suivants. Dictez ensuite «six six deux». Une fois la reconnaissance effectuée, le système demande enfin les quatre derniers chiffres. Dictez «six deux zéro zéro». L'utilisation de cette méthode d'entrée des chiffres permet d'améliorer les performances de reconnaissance.

Lorsque vous énoncez le numéro de la maison, prononcez le chiffre «0» «zéro». Si la lettre «o (Oh)» est incluse dans le numéro de la maison, elle ne sera pas identifiée comme le chiffre «0 (zéro)», même si vous dites «oh» au lieu de «zéro». **Veillez dicter «zéro» pour le chiffre «0 (zéro)», et «oh» pour la lettre «o (oh)»**

Envoyer des chiffres en utilisant la tonalité :

- Appuyez sur la commande TALK  pendant un appel.
- Le menu sera lancé et le guidage suivant vous sera fourni : «Veillez prononcer les chiffres à composer».
- Après le guidage, prononcez les chiffres du numéro que vous voulez envoyer. Après cela, les chiffres reconnus seront prononcés.
- Si vous appuyez sur le bouton ENTER du volant ou de la manette multifonction, les chiffres sélectionnés seront envoyés.

Liste des commandes

Commande de catégorie :

Commande	Action
Appeler (optionnel)	Permet d'appeler un contact enregistré dans un des deux répertoires. Veuillez dicter «Appeler» suivi d'un nom enregistré.
Téléphone	Active la fonction de téléphone
Navigation	Active la fonction de navigation
Information	Permet d'afficher la fonction d'informations relatives au véhicule
Audio	Active la fonction audio.
Aide	Permet d'afficher le guide de l'utilisateur

• Commande de téléphone :

Commande	Action	
Composer numéro	Permet d'appeler un numéro de téléphone énoncé, comportant jusqu'à 10 chiffres.	
Composition rapide	Permet d'appeler un contact enregistré dans la composition rapide.	
Répertoire	Permet d'appeler un contact enregistré dans le téléphone mobile.	
Historique des appels	Appels reçus	Permet de composer le numéro d'un correspondant vous ayant déjà appelé.
	Appels émis	Permet d'appeler un numéro déjà composé.
	Appels manqués	Permet de composer le numéro d'un correspondant dont vous avez manqué l'appel.
Appel international	Permet d'effectuer un appel international en énonçant plus de 10 chiffres.	
Changer le numéro	Permet de corriger le numéro de téléphone reconnu (disponible pendant l'entrée du numéro de téléphone).	

• Commande de navigation :

Commande	Action
Domicile	Programme un itinéraire vers votre domicile, dont l'adresse est enregistrée dans le carnet d'adresses.
Adresse	Permet de rechercher un lieu en spécifiant la rue, et de programmer un itinéraire vers cette destination.

Commande	Action
Emplacements	Permet de programmer un itinéraire vers un point d'intérêt à proximité de l'emplacement actuel du véhicule.
Carnet d'adresses	Permet de rechercher des informations enregistrées dans le carnet d'adresses.
Destinations précédentes	Permet de programmer un itinéraire vers une destination précédente.

- Commande d'informations :

Commande	Action
Consommation de carburant	Permet d'afficher les informations relatives à la consommation de carburant.
Entretien	Permet d'afficher les informations relatives à l'entretien.
Infos sur la circulation	Allume et éteint le système d'informations sur la circulation.
Où suis-je?	Permet d'afficher votre position actuelle.

- Commande audio :

Commande	Action
AM	Met en marche la bande AM, en sélectionnant la dernière station écoutée.
FM	Met en marche la bande FM, en sélectionnant la dernière station écoutée.
XM	Permet de passer sur la bande radio satellite SiriusXM, en sélectionnant le dernier canal actif.
CD	Lance la lecture d'un CD.

- Commandes générales

Commande	Action
Revenez à l'étape précédente	Permet de corriger le résultat de la dernière reconnaissance pour revenir à l'écran précédent
Sortie	Permet de désactiver la reconnaissance vocale

Exemples de commandes vocales

Pour utiliser la fonction de reconnaissance vocale NISSAN, énoncer une seule commande peut être suffisant, mais il peut parfois être nécessaire d'en énoncer deux ou plus. Certaines opérations supplémentaires de base effectuées grâce aux commandes vocales sont décrites ici, sous forme d'exemples.

Reportez-vous au Mode d'emploi du système de navigation fourni séparément pour plus de détails sur les commandes du système de navigation.

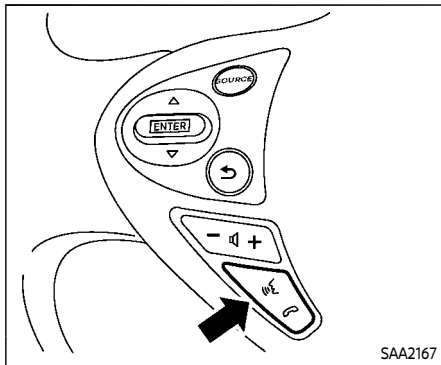

SAA2167

Exemple 1 - Appeler le numéro 800-662-6200 :

1. Appuyez sur la commande TALK  située sur le volant. Vous entendrez un message d'invite.
2. Énoncez «Téléphone».

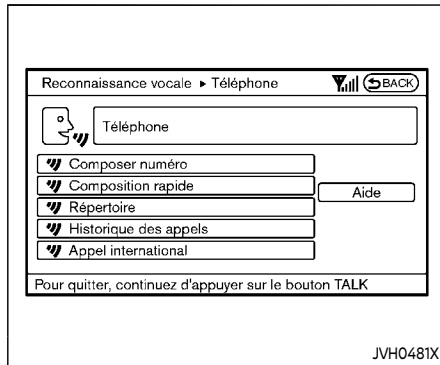

JVH0481X

3. Dicter «Composer numéro».

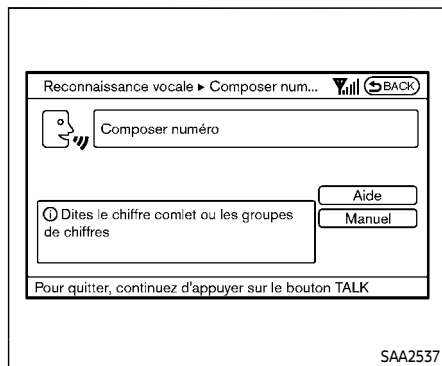

4. Dicter «8 0 0».
La sélection de la touche «Manuel» permet d'afficher le clavier à l'écran, afin d'entrer le numéro de téléphone manuellement.

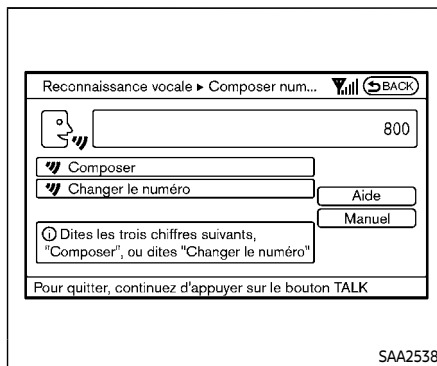

5. Le système annonce «Veuillez énoncer ou composer les trois chiffres suivants, ou dites changer le numéro.»
6. Dicter «6 6 2».

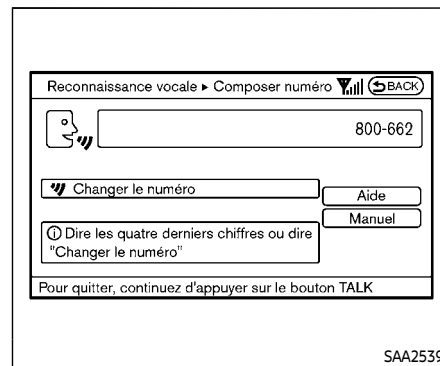

7. Le système annonce «Veuillez dire les quatre derniers chiffres, ou dites Changer le numéro.»
8. Dicter «6 2 0 0».

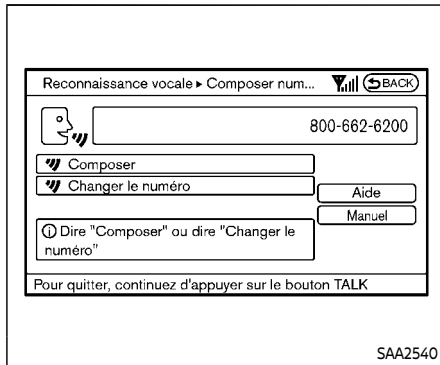

9. Le système annonce «Composer ou Changer le numéro?»
10. Énoncez «Composer».
11. Le système appelle le numéro 800-662-6200.

Remarque :

- Vous pouvez également énoncer «800-662-6200» (10 chiffres à la suite) ou «662-6200» (7 chiffres à la suite), si le code de zone n'est pas nécessaire. Toutefois, le regroupement des chiffres selon le schéma 3-3-4 est recommandé pour améliorer la reconnaissance. (Reportez-vous à «Comment dire les chiffres» (P.4-108).)

- Avec cette commande, vous pouvez uniquement énoncer un numéro de téléphone à l'aide du schéma 3-3-4, ou en énonçant 7 ou 10 chiffres. Veuillez utiliser la commande «Appel international» pour tous les autres formats.
- Si vous dites «Changer le numéro» pendant la saisie du numéro de téléphone, le système vous demande automatiquement de répéter le numéro en utilisant le format 3-3-4. Dans ce cas, dictez d'abord le code de zone, puis suivez les invites.
- N'ajoutez pas de «1» devant le code de zone lorsque vous énoncez des numéros de téléphone.
- Si le système ne reconnaît pas votre commande, veuillez la répéter en parlant normalement. Parler trop lentement ou trop fort risque de diminuer davantage les performances de reconnaissance du système.

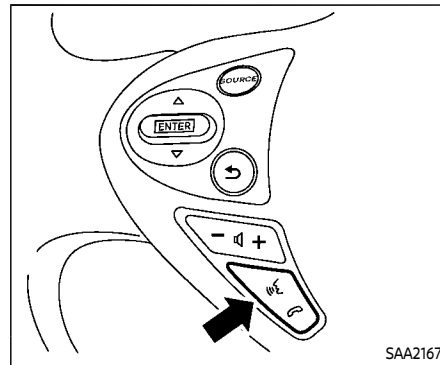

Exemple 2 - Composez l'appel international 011-81-111-222-3333 :

1. Appuyez sur la commande TALK  située sur le volant. Vous entendrez un message d'invite.
2. Énoncez «Téléphone».

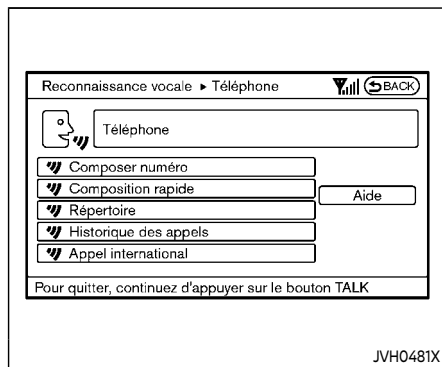

3. Énoncez «Appel international».

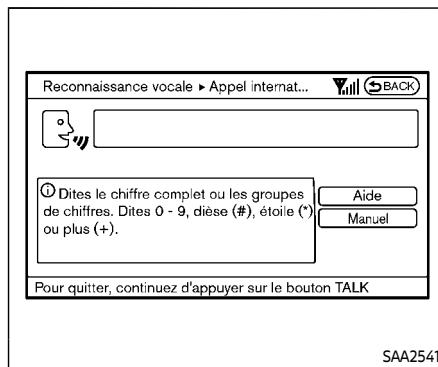

4. Énoncez «011811112223333».

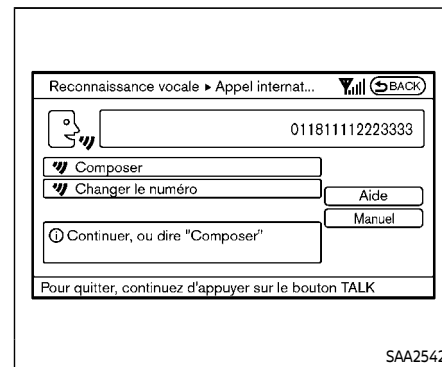

5. Énoncez «Composer».

6. Le système appelle le numéro 011-81-111-222-3333.

Remarque :

Tous les formats d'entrée des chiffres peuvent être utilisés dans la procédure d'entrée de Numéro international.

MODE DE COMMANDE ALTERNATIF DE RECONNAISSANCE VOCALE NISSAN

La section suivante s'applique lorsque le mode de commande alternatif est activé. Lorsque le mode de commande alternatif est activé, une liste de commandes peut

être utilisée après avoir appuyé sur le bouton TALK . Dans ce mode, les commandes disponibles ne sont pas annoncées ou indiquées entièrement sur l'affichage. Consultez la liste de commandes lorsque ce mode est activé. Reportez-vous aux exemples d'écrans de mode de commande alternatif.

Veillez noter que dans ce mode, la reconnaissance des commandes par le système peut être affectée, car le nombre de commandes disponibles et la manière de les énoncer sont plus importants. Pour améliorer les performances de reconnaissance du système, utilisez la fonction Apprentissage commandes vocales, disponible dans ce mode. (Reportez-vous à «Fonction d'apprentissage commandes vocales (pour le mode de commande alternatif)» (P.4-141).) Dans le cas contraire, il est recommandé de désactiver le mode de commande alternatif et d'utiliser le mode standard pour les meilleures performances en matière de reconnaissance.

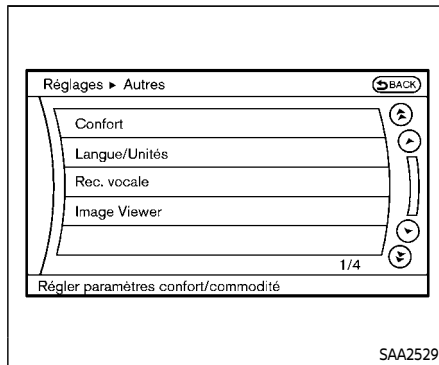

Activation du mode de commande alternatif

Lorsque le mode standard est activé, effectuez les étapes suivantes pour passer au mode de commande alternatif.

1. Appuyez sur le bouton SETTING du panneau de commande.
2. Sélectionnez la touche «Autres».
3. Sélectionnez la touche «Rec. vocale».

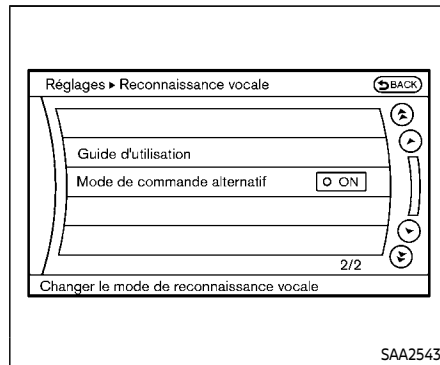

4. Sélectionnez la touche «Mode de commande alternatif».
5. Un message de confirmation s'affiche sur l'écran. Appuyez sur la touche «OK» pour activer le mode de commande alternatif.

Afficher la liste des commandes

Si vous contrôlez le système par commandes vocales pour la première fois ou que vous ne connaissez pas la commande vocale appropriée, suivez la procédure suivante pour afficher la liste des commandes vocales (disponible uniquement dans le mode de commande alternatif).

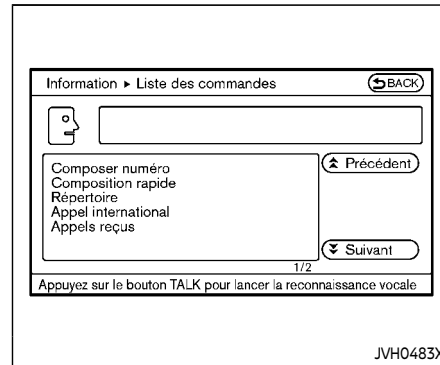
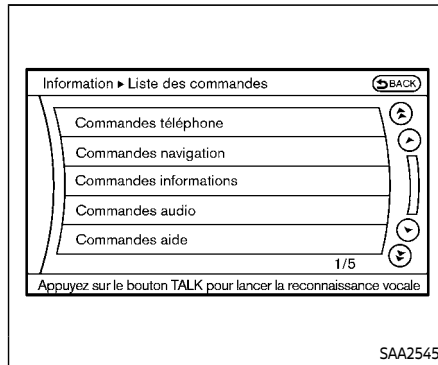
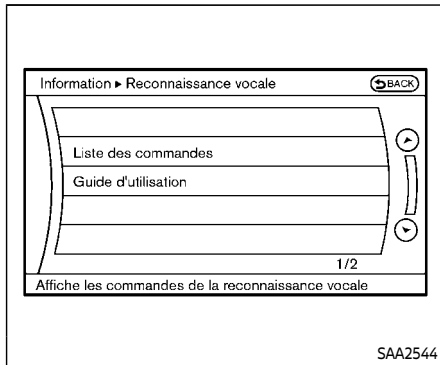

1. Appuyez sur le bouton INFO du panneau de commande.
2. Sélectionnez la touche «Autres».
3. Sélectionnez la touche «Rec. vocale».
4. Sélectionnez la touche «Liste des commandes».
5. Sélectionnez une catégorie dans la liste.
6. Sélectionnez un élément.
7. Au besoin, faites défiler l'écran à l'aide de la manette multifonction pour visualiser toute la liste.
8. Appuyez sur le bouton BACK pour retourner à l'écran précédent.

Liste des commandes

Commandes téléphone :

Commande		Action
Composer numéro		Permet d'effectuer un appel vers un numéro de téléphone énoncé.
Composition rapide		Permet d'appeler un contact enregistré dans la composition rapide.
Répertoire		Permet d'appeler un contact enregistré dans le téléphone mobile.
Appel (hist.)	Appels reçus	Permet de composer le numéro d'un correspondant vous ayant déjà appelé.
	Appels émis	Permet d'appeler un numéro déjà composé.
	Appels manqués	Permet de composer le numéro d'un correspondant dont vous avez manqué l'appel.
Appel international		Permet d'effectuer un appel international en énonçant plus de 10 chiffres.
Appeler <nom>		Permet d'appeler un contact enregistré dans la composition rapide ou dans le répertoire téléphonique. Veuillez dicter «Appeler» suivi d'un nom enregistré.
Changer le numéro		Permet de corriger le numéro de téléphone reconnu (disponible pendant l'entrée du numéro de téléphone).

Commandes navigation :

Commande	Action
Domicile	Programme un itinéraire vers votre domicile, dont l'adresse est enregistrée dans le carnet d'adresses.
Adresse	Permet de rechercher un lieu en spécifiant la rue, et de programmer un itinéraire vers cette destination.
Emplacements	Permet de programmer un itinéraire vers un point d'intérêt à proximité de l'emplacement actuel du véhicule.
Carnet d'adresses	Permet de rechercher des informations enregistrées dans le carnet d'adresses.
Destinations précédentes	Permet de programmer un itinéraire vers une destination précédente.
Point de départ précédent	Permet de programmer un itinéraire vers un point de départ précédent.
Effacement de la destination	Permet d'effacer une destination.

Commandes informations :

Commande	Action
Consommation de carburant	Permet d'afficher les informations relatives à la consommation de carburant.
Entretien	Permet d'afficher les informations relatives à l'entretien.
Où suis-je?	Permet d'afficher votre position actuelle.
Infos sur la circulation	Allume et éteint le système d'informations sur la circulation.
Informations météo	Permet d'afficher les informations météorologiques.
Carte météo	Permet d'afficher une carte météorologique.

Commandes audio :

Commande	Action
CD	Lance la lecture d'un CD.
FM	Met en marche la bande FM, en sélectionnant la dernière station écoutée.
AM	Met en marche la bande AM, en sélectionnant la dernière station écoutée.
XM	Permet de passer sur la bande radio satellite SiriusXM, en sélectionnant le dernier canal actif.
USB	Permet d'activer la clé USB.
Audio Bluetooth	Permet d'activer le lecteur audio Bluetooth ^{MD} .
AUX	Passe au mode AUX.

Commandes aide :

Commande		Action
Liste des commandes	Commandes navigation	Permet d'afficher la liste des commandes de navigation.
	Commandes téléphone	Permet d'afficher la liste des commandes de téléphone.
	Commandes audio	Permet d'afficher la liste des commandes audio.
	Commandes informations	Permet d'afficher la liste des commandes d'informations.
	Commandes aide	Permet d'afficher la liste des commandes d'aide.
Guide d'utilisation		Permet d'afficher le guide de l'utilisateur.
Apprentissage commandes vocales		Le système peut mémoriser jusqu'à 3 voix différentes.

Commandes générales :

Commande	Action
Revenez à l'étape précédente	Permet de corriger le résultat de la dernière reconnaissance pour revenir à l'écran précédent
Sortie	Permet de désactiver la reconnaissance vocale

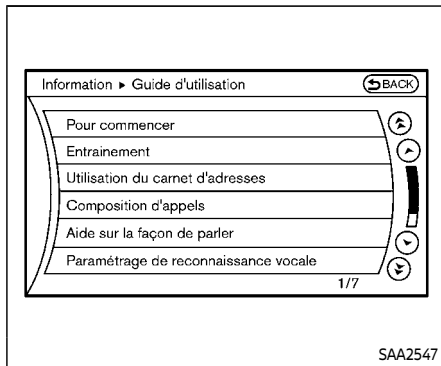

Affichage du guide d'utilisation

Vous pouvez vous assurer que la procédure d'utilisation des commandes vocales est correcte en consultant un guide de l'utilisateur simplifié, qui contient des instructions et aides de base, pour plusieurs commandes vocales.

1. Appuyez sur le bouton INFO du panneau de commande.
2. Sélectionnez l'option «Autres» à l'aide de la manette multifonction et appuyez sur le bouton ENTER.
3. Mettez la touche «Rec. vocale» en surbrillance à l'aide de la manette multifonction, puis appuyez sur le

bouton ENTER.

4. Mettez la touche «Guide d'utilisation» en surbrillance à l'aide de la manette multifonction, puis appuyez sur le bouton ENTER.
5. Sélectionnez un élément à l'aide de la manette multifonction et appuyez sur le bouton ENTER.

Éléments disponibles :

- Pour commencer
Décrit les bases du fonctionnement du système de reconnaissance vocale NISSAN.
- Entraînement
Ce mode vous permet de vous entraîner en suivant les instructions vocales données par le système.
- Utilisation du carnet d'adresses
Reportez-vous au Mode d'emploi du système de navigation.
- Trouver une adresse (si le véhicule en est équipé)
Reportez-vous au Mode d'emploi du système de navigation.
- Composition d'appels
Comment effectuer un appel en utilisant la commande vocale.
- Aide sur la façon de parler
Affiche des conseils utiles sur la manière de dicter correctement les

commandes afin qu'elles soient reconnues par le système.

- Paramétrage de reconnaissance vocale
Permet de décrire les réglages de reconnaissance vocale disponibles.
- Adaptation du système à votre voix
Comment adapter le système à votre voix.

UTILISATION DU SYSTÈME

Initialisation

Le système de reconnaissance vocale NISSAN est initialisé lors de la mise sur ON du contacteur d'allumage; cette opération peut prendre jusqu'à une minute. Le système est alors prêt à recevoir des commandes vocales. Si le bouton TALK  est enfoncé avant que l'initialisation ne soit terminée, le message suivant s'affiche : «Système pas prêt.» ou un bip retentit.

Avant de commencer

Pour des performances optimales du système de reconnaissance vocale NISSAN, respectez les consignes suivantes.



- Gardez l'habitacle du véhicule aussi silencieux que possible. Fermez les fenêtres pour éliminer les bruits am-

bients (bruits de circulation, vibrations de roulement, etc.) ce qui peut empêcher le système de reconnaître correctement les commandes vocales.

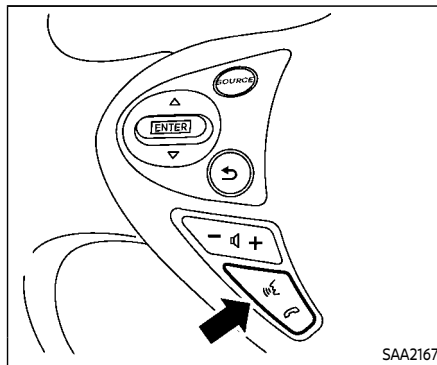
- Lorsque la commande de climatisation est en mode AUTO, la vitesse du ventilateur diminue automatiquement pour faciliter la reconnaissance.
- Attendez jusqu'à ce qu'une tonalité se fasse entendre avant de dicter une commande.
- Parlez normalement sans faire de pause entre les mots.



Dicter les commandes vocales

1. Appuyez sur la commande TALK  située sur le volant, puis relâchez-la.
2. Une liste des commandes apparaît à l'écran et le système annonce «Veuillez dire une commande».
3. Après que la tonalité s'est fait entendre et que l'icône de l'affichage change de  à , dictez une commande.

Conseils d'utilisation :

- Les commandes vocales ne peuvent être acceptées lorsque l'icône est .

- Il est possible de faire défiler la liste affichée en actionnant la commande de menu située sur le volant.
- Si la commande n'est pas reconnue, le système annonce : «Veuillez répéter». Répétez la commande d'une voix claire.
- Appuyez sur le bouton BACK une fois pour retourner à l'écran précédent.
- Si vous désirez annuler la commande, appuyez sur le bouton TALK  pendant une seconde. Le message «Voix annulée» est annoncé.

Interruption du message vocal :

Pour passer la fonction de guidage vocal et donner une commande immédiatement, appuyez sur la commande TALK  pour interrompre le système. Rappelez-vous de parler après la tonalité.

Comment énoncer les chiffres :

Le système de reconnaissance vocale NISSAN nécessite une énonciation particulière des chiffres lorsque vous passez des commandes vocales. Reportez-vous aux exemples suivants.

Règle générale

Seuls les chiffres de 0 (zéro) à 9 peuvent être utilisés. (Par exemple, pour 500, il est possible d'énoncer «cinq zéro zéro» mais pas «cinq cent».)

Numéros de téléphone

Dictez les numéros de téléphone selon les exemples suivants :

- 1-800-662-6200
 - «Composez un huit zéro zéro six six deux six deux zéro zéro.»

Remarque 1 : Pour de meilleurs résultats de composition téléphonique par reconnaissance vocale, dictez les numéros de téléphone un chiffre à la fois.

Remarque 2 : Vous ne pouvez pas dire 555-6000 comme «cinq cinq cinq six mille».

Remarque 3 : Lorsque vous énoncez le numéro de la maison, prononcez le chiffre «0» «zéro». Si la lettre «O» est incluse dans le numéro de la maison, elle ne sera pas identifiée comme le chiffre «0 (zéro)», même si vous dites «oh» au lieu de «zéro». Veuillez dicter «zéro» pour le chiffre «0 (zéro)», et «oh» pour la lettre «o (oh)»

Envoyer des chiffres en utilisant la tonalité :

- Appuyez sur la commande TALK  pendant un appel.
- Le menu sera lancé et le guidage suivant vous sera fourni : «Veuillez prononcer les chiffres à composer».
- Après le guidage, prononcez les chiffres du numéro que vous voulez en-

voyer. Après cela, les chiffres reconnus seront prononcés.

- Si vous appuyez sur le bouton ENTER du volant ou de la manette multifonction, les chiffres sélectionnés seront envoyés.

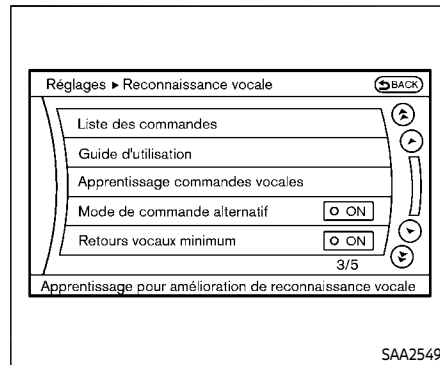

Fonction d'apprentissage commandes vocales (pour le mode de commande alternatif)

Le système de reconnaissance vocale est doté d'une fonction permettant au système d'apprendre la voix de l'utilisateur afin d'assurer de meilleures performances de reconnaissance vocale. Le système peut mémoriser jusqu'à 3 voix différentes.

Enregistrement de la voix de l'utilisateur dans le système :

1. Appuyez sur le bouton SETTING sur le tableau de bord et sélectionnez la touche «Autres».

2. Sélectionnez la touche «Rec. vocale».
3. Sélectionnez la touche «Apprentissage commandes vocales».

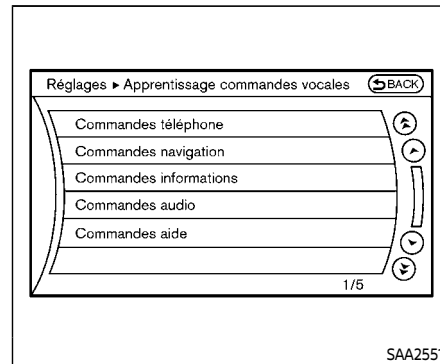
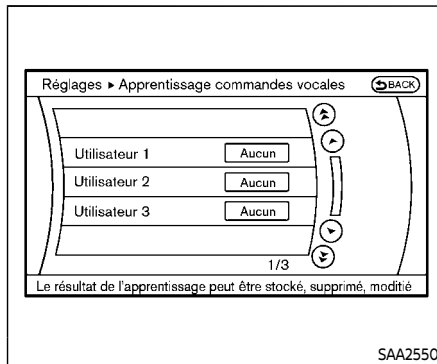



4. Sélectionnez l'utilisateur dont la voix a été mémorisée dans le système.
5. Sélectionnez la touche «Démarrer apprentissage commandes vocales».

6. Sélectionnez une catégorie que vous souhaitez que le système mémorise, dans la liste suivante.
 - Commandes téléphone
 - Commandes navigation
 - Commandes informations
 - Commandes audio
 - Commandes aide

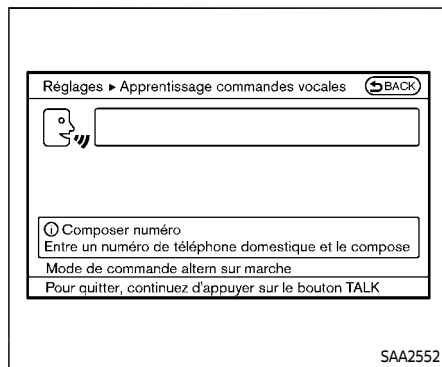
Les commandes vocales de la catégorie sont disponibles.
7. Sélectionnez une commande vocale puis appuyez sur le bouton ENTER. Le système de reconnaissance vocale démarre.



8. Le système vous demande de répéter la commande après la tonalité.
9. Après que la tonalité s'est fait entendre et que l'icône de l'affichage change de  à , dictez la commande demandée par le système.
10. Lorsque le système a reconnu la commande vocale, la voix de l'utilisateur est apprise.

Appuyez sur la commande  ou sur le bouton BACK pour revenir à l'écran précédent.

Si le système a mémorisé la commande correctement, l'état de la commande vocale sur le côté droit de la commande passe de «Aucun» à «Enregistré».

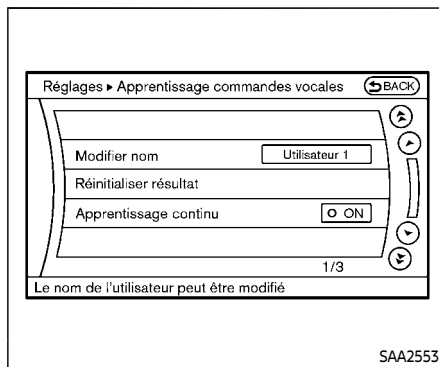

Réglages d'apprentissage commandes vocales :

Modifier nom

Éditez le nom de l'utilisateur à l'aide du clavier numérique affiché à l'écran.

Réinitialiser résultat

Permet de réinitialiser la voix de l'utilisateur apprise par le système de reconnaissance vocale.

Apprentissage continu

Lorsque cet élément est réglé sur ON, vous pouvez faire apprendre les commandes vocales au système sans interruption, donc sans sélectionner les commandes une à une.

Retours vocaux minimum (pour le mode de commande alternatif)

Pour minimiser le retour de la voix du système, effectuez les étapes suivantes.

1. Appuyez sur le bouton SETTING du panneau de commande.
2. Sélectionnez la touche «Autres».
3. Sélectionnez la touche «Rec. vocale».
4. Sélectionnez la touche «Retour vocaux minimum».
5. Le réglage est placé sur ON et le guidage vocal sera désormais baissé lors de l'utilisation du système de reconnaissance vocale.

GUIDE DE DÉPANNAGE

Le système doit répondre correctement à toutes les commandes vocales sans difficulté. En cas de problème, suivez les conseils donnés pour chaque type d'erreur possible.

Les solutions proposées sont numérotées. Essayez tour à tour chacune d'elle en commençant par la première jusqu'à ce que le problème soit résolu.

Symptôme/message d'erreur	Solution
Le système n'interprète pas la commande correctement.	1. Assurez-vous que le format de la commande est valide, reportez-vous à «Liste des commandes» (P.4-125).
	2. Parlez clairement sans pause entre les mots à un niveau adapté au niveau sonore ambiant.
	3. Vérifiez que le niveau sonore ambiant n'est pas trop fort, fenêtres ouvertes par exemple, ou dégivrage activé. REMARQUE : Si l'environnement est trop bruyant pour le téléphone, il est vraisemblable que les commandes vocales ne seront pas reconnues.
	4. Si vous avez omis les termes optionnels de la commande, recommencez en les insérant dans votre phrase à leur place.
Le système sélectionne sans arrêt une étiquette erronée dans le répertoire.	1. Vérifiez que l'étiquette demandée correspond à ce que vous avez enregistré au départ. (Reportez-vous à «Système téléphonique mains libres Bluetooth ^{MD} (modèles avec système de navigation)» (P.4-93).)
	2. Remplacez un des repères vocaux confondu avec un autre.
Le système ne peut pas être actionné.	1. Assurez-vous que la capote de toit (pour les modèles Roadster) peut être utilisée. Si la capote de toit ne fonctionne pas, il est recommandé de contacter un concessionnaire NISSAN.
	2. Fermez la capote (pour les modèles Roadster).
	3. Ouvrez et fermez la capote (pour les modèles Roadster) avant d'actionner le système.

5 Démarrage et conduite

Précautions à prendre lors du démarrage et de la conduite	5-3	Conduite du véhicule.....	5-15
Gaz d'échappement (monoxyde de carbone)	5-3	Boîte de vitesses automatique	5-15
Catalyseur à trois voies	5-4	Boîte de vitesses manuelle	5-20
Système de surveillance de pression des pneus (TPMS).....	5-4	Frein de stationnement.....	5-25
Pour éviter une collision ou un renversement.....	5-7	Régulateur de vitesse.....	5-26
Récupération hors-route	5-8	Précautions à prendre avec le régulateur de vitesse.....	5-26
Perte rapide de pression d'air.....	5-8	Fonctionnement du régulateur de vitesse.....	5-27
Consommation d'alcool/de drogues et conduite.....	5-9	Période de rodage	5-29
Contacteur d'allumage à bouton-poussoir	5-10	Conseils de conduite en mode économie de carburant.....	5-29
Champ d'opération de démarrage du moteur.....	5-10	Amélioration des économies de carburant.....	5-30
Fonctionnement du contacteur d'allumage à bouton-poussoir	5-11	Stationnement/stationnement en côte	5-31
Positions du contacteur d'allumage à bouton-poussoir	5-11	Direction assistée	5-32
Arrêt d'urgence du moteur	5-12	Système de freinage	5-32
Pile de la clé intelligente déchargée.....	5-12	Précautions à prendre lors du freinage	5-32
Avant de démarrer le moteur	5-13	Rodage du frein de stationnement	5-33
Démarrage du moteur	5-14	Assistance au freinage	5-33
		Assistance au freinage.....	5-33
		Système antiblocage des roues (ABS).....	5-33
		Système de contrôle de dynamique du véhicule (VDC).....	5-35

Amortisseurs de performance (modèles NISMO)	5-38	Équipement spécial pour l'hiver	5-39
Conduite par temps froid	5-39	Conduite sur la neige ou sur la glace	5-40
Libération d'un verrouillage de portière gelée	5-39	Chauffe-bloc (si le véhicule en est équipé)	5-40
Antigel	5-39	Réduction active du bruit/Amélioration active du son (si le véhicule en est équipé)	5-41
Batterie	5-39	Annulation active du bruit	5-42
Vidange du liquide de refroidissement	5-39	Renforcement actif du son	5-42
Équipement des pneus	5-39		

PRÉCAUTIONS À PRENDRE LORS DU DÉMARRAGE ET DE LA CONDUITE



AVERTISSEMENT

- Ne laissez pas d'enfants ou d'adultes ayant habituellement besoin des aides des autres personnes, seuls dans le véhicule. Les animaux domestiques ne doivent pas non plus rester seuls dans le véhicule. Ils risquent de se blesser ou de blesser les autres. De plus, si le véhicule est stationné au soleil par temps chaud, toutes vitres fermées, la température de l'habitacle augmente rapidement et constitue un danger mortel pour les personnes ou les animaux qui sont dans le véhicule.
- Calez bien le chargement, de sorte qu'il ne glisse pas ni ne se déplace. Ne placez pas le chargement plus haut que les dossiers de siège. Un chargement mal maintenu pourrait entraîner des blessures graves en cas d'arrêt brusque ou de collision (modèles Coupé).
- Surveillez étroitement les jeunes enfants lorsqu'ils sont auprès des voitures pour éviter qu'ils ne s'enferment dans le coffre en

jouant, car ils pourraient se blesser grièvement. Lorsque vous n'utilisez pas la voiture, fermez-la à clé, en prenant soin de bien fermer le couvercle du coffre et de veiller à ce que les jeunes enfants ne puissent prendre les clés de la voiture (modèles Roadster).

Si la température d'huile-moteur est élevée, le mode de protection du moteur, qui aide à réduire les risques d'endommagement du moteur, pourrait s'activer et réduire automatiquement la puissance du moteur. Une conduite lorsque la température d'huile-moteur est élevée pourrait résulter à des dommages au moteur.

GAZ D'ÉCHAPPEMENT (monoxyde de carbone)



AVERTISSEMENT

- N'inhaliez pas les gaz d'échappement; ils contiennent du monoxyde de carbone, incolore et inodore. Le monoxyde de carbone est dangereux. Il peut causer des pertes de conscience ou la mort.

- Si une infiltration de gaz d'échappement est soupçonnée dans l'habitacle, conduisez avec toutes les vitres ouvertes et faites vérifier le véhicule immédiatement.
- Ne faites pas fonctionner le moteur dans un lieu clos, comme un garage.
- N'immobilisez pas le véhicule, le moteur en marche durant une période prolongée.
- Conduisez toujours avec le hayon/couvercle de coffre fermé pour éviter les risques de pénétration de gaz d'échappement dans l'habitacle. Si le hayon/couvercle de coffre doit être ouvert pendant la conduite, conformez-vous aux précautions suivantes :
 - 1) Ouvrez toutes les vitres.
 - 2) Placez le bouton de recyclage de l'air  en position OFF et réglez le ventilateur sur une position élevée pour faire circuler l'air.
- Faites vérifier la carrosserie et le circuit d'échappement par un technicien compétent lorsque :

- le véhicule est soulevé pour entretien.
- vous soupçonnez une pénétration de gaz d'échappement dans l'habitacle du véhicule.
- vous remarquez un changement de bruit du circuit d'échappement.
- un accident a endommagé le circuit d'échappement, le dessous de caisse ou l'arrière du véhicule.

CATALYSEUR À TROIS VOIES

Le catalyseur à trois voies est un dispositif antipollution intégré au circuit d'échappement. Les gaz d'échappement à l'intérieur du catalyseur à trois voies sont brûlés à haute température pour réduire au minimum les éléments polluants.



AVERTISSEMENT

- Les gaz et le système d'échappement sont très chauds. N'approchez aucun matériau inflammable près des éléments du système d'échappement et ne tolérez aucun animal ni personne à proximité.

- Il ne faut ni arrêter ni stationner le véhicule sur des matières inflammables telles que de l'herbe sèche, des vieux papiers ou des chiffons. Ils pourraient s'enflammer et provoquer un incendie.



MISE EN GARDE

- N'utilisez pas d'essence à teneur en plomb. Des dépôts laissés par l'essence avec plomb réduisent considérablement l'aptitude du catalyseur à trois voies à éliminer les éléments polluants de l'échappement.
- Gardez toujours votre moteur bien réglé. Des anomalies de fonctionnement du circuit d'allumage, du circuit d'alimentation ou du circuit électrique peuvent provoquer la pénétration de carburant non brûlé dans le catalyseur à trois voies et le faire surchauffer. Ne continuez pas à conduire si le moteur a des irrégularités ou si le fonctionnement est médiocre ou inhabituel. Faites vérifier le véhicule. Il est re-

commandé de se rendre chez un concessionnaire NISSAN pour ce service.

- Évitez de conduire avec un niveau de carburant très bas. Une panne sèche peut provoquer des irrégularités du moteur et endommager le catalyseur à trois voies.
- N'emballiez pas le moteur pendant son réchauffement.
- Il ne faut ni pousser ni remorquer le véhicule pour le mettre en marche.

SYSTÈME DE SURVEILLANCE DE PRESSION DES PNEUS (TPMS)

Vérifiez mensuellement la pression de chaque pneu, y compris celui de la roue de secours (le cas échéant), et gonflez les pneus à la pression froide et recommandée par le fabricant et indiquée dans l'étiquette du véhicule ou sur l'étiquette de pression de gonflage des pneus. (Si votre véhicule a des pneus d'une taille différente de celle indiquée sur l'étiquette du véhicule ou celle de pression de gonflage des pneus, vous devriez déterminer la bonne pression de gonflage pour ces pneus.)

Votre véhicule est équipé d'un dispositif

de sécurité supplémentaire, un système de contrôle de pression des pneus (TPMS), qui allume un témoin indicateur lorsqu'un ou plusieurs de vos pneus sont considérablement dégonflés. Par conséquent, lorsque le témoin indicateur de faible pression des pneus s'allume, arrêtez le véhicule, vérifiez la pression des pneus dès que possible et procédez au gonflage adéquat des pneus. Conduire avec un pneu significativement sous-gonflé peut surchauffer et entraîner une crevaison. Un sous-gonflage réduit également l'économie de la consommation en carburant, réduit la durée de vie du pneu, et peut affecter la conduite et la capacité de freinage du véhicule.

Veillez noter que le TPMS ne remplace pas un entretien adéquat des pneus et qu'il incombe au conducteur de maintenir une pression des pneus adéquate, même si les pneus ne sont pas assez dégonflés pour faire allumer le témoin indicateur de faible pression des pneus du TPMS.

Votre véhicule est également doté d'un indicateur de mauvais fonctionnement du TPMS afin d'indiquer lorsque le système ne fonctionne pas adéquatement. Le témoin indicateur de mauvais fonctionnement du TPMS est combiné au témoin indicateur de faible pression des pneus. Lorsque le système détecte une

anomalie de fonctionnement, le témoin indicateur clignotera pendant environ une minute puis restera allumé. Le témoin continuera de s'allumer de cette façon à tous les démarrages subséquents du véhicule jusqu'à ce que l'anomalie de fonctionnement soit réglée. Lorsque le témoin indicateur de mauvais fonctionnement est allumé, le système ne pourra pas détecter ou signaler la faible pression des pneus. Les anomalies de fonctionnement du TPMS peuvent survenir pour plusieurs raisons, incluant l'installation de pneus de rechange ou d'autres roues sur le véhicule qui empêcheraient le TPMS de fonctionner correctement. Vérifiez toujours l'indicateur de mauvais fonctionnement du TPMS après avoir remplacé un ou plusieurs pneus ou roues sur votre véhicule pour assurer que les pneus ou roues de rechange permettent au TPMS de fonctionner correctement.

Renseignements supplémentaires

- Dans la mesure où la roue de secours n'est pas équipée du TPMS, le TPMS n'en contrôle pas la pression.
- Le TPMS ne fonctionne que si le véhicule roule à plus de 25 km/h (16 mi/h). Le système n'est pas toujours capable de détecter les chutes brusques de pression des pneus (par exemple, un pneu crevé pendant la conduite).

- Le témoin lumineux de faible pression des pneus ne s'éteint pas automatiquement après l'ajustement de pression. Après que le pneu a été gonflé à la pression recommandée, conduisez à plus de 25 km/h (16 mi/h) pour activer le TPMS et éteindre le témoin lumineux de faible pression. Utilisez un manomètre pour vérifier la pression des pneus.

- L'avertissement VERIFIEZ PRESSION DE PNEU apparaît également sur l'affichage d'informations sur le véhicule lorsque le témoin lumineux de faible pression des pneus est allumé et qu'une faible pression de pneus est détectée. L'avertissement VERIFIEZ PRESSION DE PNEU s'éteint lorsque le témoin lumineux de faible pression des pneus s'éteint.

L'avertissement VERIFIEZ PRESSION DE PNEU apparaît à chaque fois que le contacteur d'allumage est mis en position ON tant que le témoin d'avertissement de pression des pneus reste allumé.

L'avertissement VERIFIEZ PRESSION DE PNEU n'apparaît pas si le témoin lumineux de faible pression des pneus s'allume pour indiquer un mauvais fonctionnement du TPMS.

- La pression des pneus augmente et diminue en fonction de la chaleur causée par le fonctionnement du véhicule et la température extérieure. Ne réduisez pas la pression des pneus après avoir conduit, car elle augmente après la conduite. La température extérieure pourrait baisser la température de l'air à l'intérieur du pneu, ce qui peut diminuer la pression de gonflage du pneu. Le témoin lumineux de faible pression des pneus risque alors de s'allumer. Si le témoin lumineux s'allume lorsque la température ambiante est basse, vérifiez la pression de chacun des quatre pneus.

Pour plus d'informations, reportez-vous à «Témoin lumineux de faible pression des pneus» (P.2-13) et «Système de surveillance de pression des pneus (TPMS)» (P.6-3).



AVERTISSEMENT

- Si le témoin s'allume en cours de conduite, évitez les manœuvres ou les freinages brusques, ralentissez, garez le véhicule sur une aire de stationnement sûre et arrêtez le véhicule le plus vite possible. Le fait de conduire avec un pneu insuffisamment gonflé

peut endommager les pneus de façon permanente et augmente les risques d'une panne. Le véhicule risque d'être sérieusement endommagé et de provoquer un accident causant des blessures corporelles graves. Vérifiez la pression des quatre pneus. Réglez la pression à FROID comme indiqué sur l'étiquette des renseignements sur les pneus et le chargement pour éteindre le témoin lumineux de faible pression des pneus. Si le témoin reste allumé pendant la conduite juste après avoir ajusté la pression des pneus, un pneu est peut-être crevé ou le TPMS défectueux. Si l'un de vos pneus est crevé, remplacez-le par une roue de secours (si le véhicule en est équipé) ou réparez-le à l'aide d'un kit de réparation en cas de crevaison (si le véhicule en est équipé) dès que possible. Si aucun des pneus n'est crevé et qu'ils sont tous correctement gonflés, il est recommandé de consulter un concessionnaire NISSAN.

- Dans la mesure où la roue de secours n'est pas équipée du TPMS, lorsque vous montez la roue de

secours ou remplacez une roue, le TPMS ne fonctionnera pas et le témoin lumineux de faible pression des pneus clignotera pendant environ 1 minute. Le témoin restera allumé pendant 1 minute. Faites remplacer vos pneus et/ou remettre votre système TPMS à zéro dès que possible. Il est recommandé de se rendre chez un concessionnaire NISSAN pour ces services.

- Le remplacement des pneus par des pneus autres que ceux spécifiés par NISSAN pourrait affecter le bon fonctionnement du TPMS.
- NISSAN recommande d'utiliser uniquement le produit d'étanchéité d'urgence pour pneus NISSAN d'origine fourni avec votre véhicule. D'autres produits d'étanchéité pour pneu peuvent endommager le corps de valve et entraîner une perte de pression d'air au niveau du pneu. Il est recommandé de se rendre chez un concessionnaire NISSAN dès que possible après avoir utilisé du produit de réparation pour pneus (pour les modèles équipés du kit de réparation d'urgence en cas de

crevaision).



MISE EN GARDE

- Le TPMS pourrait ne pas fonctionner lorsque les roues sont équipées de chaînes ou que les roues sont recouvertes de neige.
- Ne posez pas de pellicule métallisée ou de pièces en métal (antennes etc.) sur les vitres. Ceci pourrait causer une mauvaise réception des signaux émis par les capteurs de pression de pneus, ce qui provoquerait une défectuosité du TPMS.

Certains appareils et transmetteurs risquent d'interférer temporairement avec le fonctionnement du TPMS et causer l'allumage du témoin lumineux de faible pression des pneus. Par exemple :

- Un établissement ou un appareil électrique utilisant des fréquences radio similaires se trouve proche de votre véhicule.
- Un transmetteur réglé sur des fréquences similaires est utilisé près de ou dans votre véhicule.

- Un ordinateur (ou équipement similaire) ou un convertisseur courant direct/courant continu est utilisé près du véhicule.

Le témoin lumineux de faible pression des pneus peut s'allumer dans les cas suivants.

- Si le véhicule est équipé d'une roue et d'un pneu sans TPMS.
- Si le TPMS a été remplacé et que l'identifiant n'a pas été enregistré.
- Si la roue est une roue autre que celles spécifiées d'origine par NISSAN.

Avertissement FCC :

Pour les États-Unis :

Ce dispositif est conforme à la partie 15 des réglementations FCC. L'exploitation est autorisée aux deux conditions suivantes : (1) cet appareil ne doit pas causer d'interférences nuisibles et (2) cet appareil doit pouvoir supporter toute interférence reçue et notamment les interférences susceptibles de provoquer un fonctionnement indésirable.

REMARQUE :

Tout changement ou modification qui n'est pas expressément approuvé par la partie responsable du respect des réglementations peut annuler le droit de l'utilisateur de se servir de cet appareil.

Pour le Canada :

Le présent appareil est conforme aux CNR d'Industrie Canada applicables aux appareils radio exempts de licence. L'exploitation est autorisée aux deux conditions suivantes : (1) l'appareil ne doit pas produire de brouillage, et (2) l'utilisateur de l'appareil doit accepter tout brouillage radioélectrique subi, même si le brouillage est susceptible d'en compromettre le fonctionnement.

POUR ÉVITER UNE COLLISION OU UN RENVERSEMENT



AVERTISSEMENT

Si ce véhicule n'est pas manipulé prudemment et de manière sûre, vous risquez d'en perdre le contrôle ou de provoquer un accident.

Soyez vigilant et conduisez toujours prudemment. Respectez tous les codes de la route. Évitez des vitesses excessives, ne prenez pas des virages à grande vitesse et ne braquez pas trop brusquement car de telles pratiques peuvent faire perdre le contrôle du véhicule. **Comme pour tous les véhicules, une perte de contrôle peut causer une collision avec des autres véhicules ou des obstacles, ou en-**

core causer le renversement du véhicule. Ce risque est encore plus grand si la perte de contrôle fait faire une embardée au véhicule. Soyez toujours attentif et évitez de conduire lorsque vous êtes fatigué. Ne conduisez jamais sous l'influence d'alcool ou de médicaments (médicaments vendus sous ordonnance ou sans ordonnance susceptibles de provoquer une somnolence). Portez toujours votre ceinture de sécurité tel qu'il est indiqué au chapitre «Ceintures de sécurité» (P.1-11) de ce manuel et demandez à vos passagers de faire de même.

Les ceintures de sécurité aident à réduire les risques de blessures en cas de collision et de renversement. **Lors d'une collision où le véhicule se retourne, un individu non attaché ou mal attaché est significativement plus susceptible d'être blessé ou tué qu'un individu dont la ceinture de sécurité est bien attachée.**

RÉCUPÉRATION HORS-ROUTE

En cours de conduite, il peut arriver que les roues de droite ou de gauche mordent sur le bas côté de la route. Si c'est le cas, conservez la maîtrise du véhicule en respectant la procédure ci-dessous. À noter que cette procédure n'est qu'un conseil d'ordre général. Vous devez conduire le véhicule de manière adaptée à son état, à l'état de la route et à la densité du trafic.

5-8 Démarrage et conduite

1. Restez calme et ne réagissez pas exagérément.
2. N'appuyez pas sur le frein.
3. Maintenez fermement le volant des deux mains et essayez de garder la ligne droite.
4. Lorsque c'est possible, relâchez lentement la pédale d'accélérateur pour ralentir le véhicule progressivement.
5. Si la route est libre, dirigez le véhicule pour suivre la route tout en ralentissant. N'essayez pas de ramener le véhicule sur la route tant que la vitesse n'a pas baissée.
6. Lorsque la sécurité le permet, tournez le volant graduellement jusqu'à ce que les deux roues reviennent sur la chaussée. Lorsque toutes les roues sont sur la route, dirigez le véhicule pour qu'il reste sur la voie appropriée.
 - Si vous estimez qu'il n'est pas sûr de ramener le véhicule sur la chaussée en fonction de l'état du véhicule, de la route ou du trafic, ralentissez progressivement le véhicule jusqu'à l'arrêt à un endroit sûr sur le côté de la route.

PERTE RAPIDE DE PRESSION D'AIR

Une perte rapide de pression d'air ou un «éclatement» peut se produire si le pneu est percé ou endommagé suite à un impact contre une bordure ou un nid de poule. Une perte rapide de la pression d'air peut également être provoquée en roulant avec des pneus sous-gonflés.

Une perte rapide de pression des pneus peut affecter le manœuvre et la stabilité du véhicule, notamment en vitesse autoroutière.

Évitez toute perte de pression d'air rapide en maintenant la pression de gonflage correcte et en inspectant visuellement les pneus de leurs usures et endommagements. Reportez-vous à «Roues et pneus» (P.8-30) dans ce manuel.

Si un pneu perd rapidement de la pression ou «éclate» en cours de conduite, maintenez le contrôle du véhicule en respectant la procédure suivante. À noter que cette procédure n'est qu'un conseil d'ordre général. Vous devez conduire le véhicule de manière adaptée à son état, à l'état de la route et à la densité du trafic.



AVERTISSEMENT

Les actions suivantes peuvent augmenter le risque de perdre le contrôle du véhicule s'il y a une perte de pression d'air soudaine des pneus. La perte de contrôle du véhicule peut provoquer une collision et résulter à des blessures.

- Le véhicule se déplace généralement ou tire dans la direction du pneu crevé.
 - N'appuyez pas sur le frein rapidement.
 - Ne relâchez pas la pédale d'accélérateur brutalement.
 - Ne tournez pas le volant rapidement.
1. Restez calme et ne réagissez pas exagérément.
 2. Maintenez fermement le volant des deux mains et essayez de garder la ligne droite.
 3. Lorsque c'est possible, relâchez lentement la pédale d'accélérateur pour ralentir le véhicule progressivement.
 4. Dirigez progressivement le véhicule vers un endroit sûr sur le côté de la

route et à l'écart du trafic si possible.

5. Appuyez délicatement sur la pédale de frein pour immobiliser le véhicule progressivement.
6. Allumez les feux de détresse et contactez un service de dépannage d'urgence pour changer le pneu ou reportez-vous à «Remplacement du pneu crevé (pour modèles avec roue de secours)» (P.6-4) de ce Manuel du conducteur.

CONSOMMATION D'ALCOOL/DE DROGUES ET CONDUITE



AVERTISSEMENT

Ne conduisez jamais sous l'influence de l'alcool ou de drogues. La présence d'alcool dans le sang réduit la coordination, retarde les réflexes et fausse le jugement. Conduire après la consommation d'alcool augmente les risques d'être impliqué dans un accident résultant aux blessures, subies ou infligées aux autres. À noter de plus qu'en cas d'accident l'alcool risque d'accroître la gravité des blessures subies.

NISSAN s'est engagé à promouvoir la conduite en toute sécurité. Cependant, ne

conduisez jamais sous l'influence d'alcool. Chaque année, des milliers de personnes sont blessées ou tuées dans des accidents liés à l'absorption d'alcool. Bien que les règlements locaux définissent de manière différente l'état d'ivresse légal, le fait est que les effets de l'alcool varient considérablement selon les individus, et que la majorité des gens ont tendance à sous-estimer les effets de l'alcool.

N'oubliez pas que boire et conduire ne vont pas ensemble! Ceci est également vrai pour les médicaments et les drogues (médicaments en vente libre ou sous ordonnance médicale et drogues illégales). Ne conduisez pas en état d'ivresse ou sous l'emprise d'un stupéfiant, ou si vos aptitudes sont diminuées par toute autre condition physique.

CONTACTEUR D'ALLUMAGE À BOUTON-POUSOIR



AVERTISSEMENT

N'actionnez pas le contacteur d'allumage à bouton-poussoir en conduisant le véhicule sauf en cas d'urgence. (Le moteur s'arrêtera lorsque le contacteur d'allumage est appuyé 3 fois de suite ou lorsque le contacteur est appuyé et maintenu pendant plus de 2 secondes.) Si le moteur s'arrête pendant la conduite, cela pourrait entraîner un accident ainsi que des blessures graves.

Avant d'utiliser le contacteur d'allumage à bouton-poussoir, serrez le frein de stationnement et placez le levier de vitesses en position P (stationnement) (pour le modèle à boîte de vitesses automatique) ou le levier de vitesse en position N (point mort) (pour le modèle à boîte de vitesses manuelle).

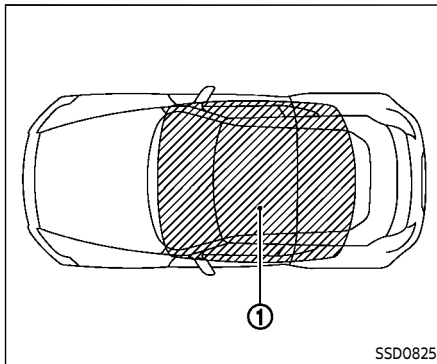

CHAMP D'OPÉRATION DE DÉMARRAGE DU MOTEUR

La clé intelligente ne peut être utilisée que pour démarrer le moteur lorsque la clé intelligente est dans son champ d'opération spécifique ①.

Lorsque la pile de la clé intelligente est presque déchargée ou s'il existe de fortes ondes radioélectriques à proximité, le champ d'opération du système de clé intelligente se rétrécit et celle-ci peut ne pas fonctionner correctement.

Si la clé intelligente est dans son champ d'opération, il est possible pour toute personne, même à celle qui ne transporte pas la clé intelligente de pousser le con-

tacteur d'allumage pour démarrer le moteur.

- La chambre de chargement/du coffre n'est pas incluse dans le champs d'opération mais la clé intelligente pourrait fonctionner.
- Si la clé intelligente est placée sur le tableau de bord, sur la plage arrière, à l'intérieur de la boîte à gants ou du vide-poches de portière, la clé intelligente pourrait ne pas fonctionner.
- Si la clé intelligente est placée près de la portière ou de la fenêtre en dehors du véhicule, elle peut fonctionner.

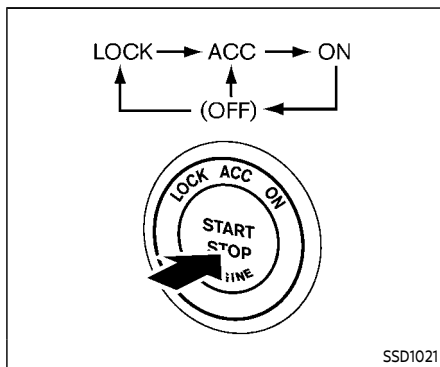

FONCTIONNEMENT DU CONTACTEUR D'ALLUMAGE À BOUTON-POUSSOIR

Lorsque le contacteur d'allumage est appuyé avec la pédale de frein (modèles à boîte de vitesses automatique) ou la pédale de débrayage (modèles à boîte de vitesses manuelle) non enfoncée, la position du contacteur d'allumage changera comme suit :

- Appuyez au centre une fois pour passer à ACC.
- Appuyez au centre deux fois pour passer à ON.

- Appuyez trois fois au centre pour passer sur OFF. (Aucune position ne s'allume.)
- Appuyez au centre quatre fois pour passer à ACC.
- Ouvrez ou fermez n'importe quelle portière pour retourner à la position LOCK lorsqu'en position OFF.

Si la batterie du véhicule est déchargée, le contacteur d'allumage à bouton-poussoir ne peut être tourné de la position LOCK.

Certains indicateurs et avertissements pour les opérations sont affichés sur l'affichage d'informations sur le véhicule. (Reportez-vous à «Affichage d'information sur le véhicule» (P.2-20).)

Modèles à boîte de vitesses automatique

Le verrouillage de l'allumage est prévu pour que le contacteur d'allumage ne puisse pas être tourné sur LOCK avant que le levier de vitesses ne soit sur la position P (stationnement).

Lorsque le contacteur d'allumage ne peut être appuyé sur la position LOCK, procédez comme suit :

1. Placez le levier de vitesses en position P (stationnement).

2. Tournez le contacteur d'allumage en position OFF. L'indicateur de positionnement du contacteur d'allumage ne s'allumera pas.
3. Ouvrez la portière. Le contacteur d'allumage passera en position LOCK.

Il est possible de déplacer le levier de vitesses à partir de la position P (stationnement) lorsque le contacteur d'allumage est sur la position ON et que la pédale de frein est enfoncée.

POSITIONS DU CONTACTEUR D'ALLUMAGE À BOUTON-POUSSOIR

LOCK (position normale de stationnement)

Le contacteur d'allumage peut être verrouillé uniquement dans cette position.

Le contacteur d'allumage sera déverrouillé s'il est enfoncé en position ACC avec la clé intelligente ou avec la clé intelligente insérée dans le barillet de la clé intelligente.

ACC (accessoires)

Cette position permet d'utiliser les accessoires électriques tels que la radio lorsque le moteur est arrêté.

ON (position normale de conduite)

Cette position allume le système d'allumage et les accessoires électriques.

OFF

Le moteur peut être éteint dans cette position.

Modèles à boîte de vitesses automatique :
Le verrouillage de l'allumage est prévu pour que le contacteur d'allumage ne puisse pas être mis sur la position LOCK avant que le levier de vitesses ne soit sur la position P (stationnement).

ARRÊT D'URGENCE DU MOTEUR

Pour arrêter le moteur dans une situation d'urgence lors de la conduite, exécutez la procédure suivante :

- Appuyez rapidement sur le contacteur d'allumage à bouton-poussoir 3 fois de suite en moins de 1,5 seconde, ou
- Appuyez et maintenez enfoncé le contacteur d'allumage à bouton-poussoir pendant plus de 2 secondes.



MISE EN GARDE

Ne laissez pas le véhicule avec le contacteur d'allumage à bouton-poussoir en position ACC ou ON lorsque le moteur ne tourne pas

pendant une longue période. Cela déchargerait la batterie.

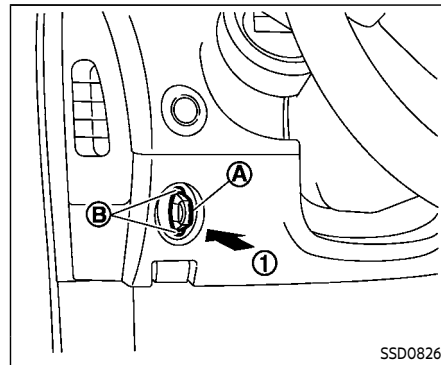

PILE DE LA CLÉ INTELLIGENTE DÉCHARGÉE

Si la pile de la clé intelligente est presque déchargée, le témoin guide **B** du port de la clé intelligente **A** clignote et le témoin indicateur apparaît sur l'affichage d'informations sur le véhicule. (Reportez-vous à «Affichage d'information sur le véhicule» (P.2-20).)

Dans ce cas, le fait d'insérer la clé intelligente dans le port de clé **1** vous permet de démarrer le moteur. Assurez-vous que le côté du trousseau fait face à l'arrière tel qu'illustré. Insérez la clé intelligente dans le port jusqu'à ce qu'elle soit fermement verrouillée.

Pour retirer la clé intelligente du port, mettez le contacteur d'allumage sur la position OFF et retirez la clé intelligente du port.

REMARQUE :

Le port de la clé intelligente ne recharge pas la pile de la clé intelligente. Si vous voyez le témoin indicateur de batterie faible sur l'affichage d'informations sur le véhicule, remplacez la batterie aussitôt que possible. (Reportez-vous à «Remplacement de la pile de la clé intelligente» (P.8-24).)



MISE EN GARDE

- Ne placez jamais rien d'autre que la clé intelligente dans le port de la clé intelligente. Vous risquez autrement de l'endommager.
- Assurez-vous que la clé intelligente est placée dans la bonne direction lorsque vous l'insérez dans le port de la clé intelligente. Le moteur peut ne pas démarrer si elle est dans la mauvaise direction.
- Retirez la clé intelligente du port de la clé intelligente après avoir mis le contacteur d'allumage en

position OFF.

AVANT DE DÉMARRER LE MOTEUR

- Procédez à une vérification rapide tout autour du véhicule.
- Vérifiez les niveaux des liquides tels que l'huile-moteur, le liquide de refroidissement, et le liquide de frein et le liquide de lave-glace aussi souvent que possible ou au moins lorsque vous faites le plein du réservoir.
- Assurez-vous que toutes les vitres et lumières sont propres.
- Vérifiez l'aspect et l'état des pneus. Vérifiez également les pressions de gonflage.
- Verrouillez toutes les portières.
- Réglez les sièges et les appuis-tête.
- Réglez les rétroviseurs intérieurs et extérieurs.
- Bouclez les ceintures de sécurité et demandez à tous les passagers d'en faire autant.
- Vérifiez le fonctionnement des témoins lorsque le contacteur d'allumage est mis en position ON. (Reportez-vous à «Témoins lumineux, témoins indicateurs et rappels sonores» (P.2-10).)

DÉMARRAGE DU MOTEUR

1. Serrez le frein de stationnement.
2. **Modèle avec boîte de vitesses automatique :**

Positionnez le levier sélecteur sur P (stationnement) ou sur N (point mort). (La position P est recommandée.)

Le démarreur est conçu de façon à ne pas fonctionner, à moins que le levier de changement de vitesses se trouve sur l'une des positions indiquées ci-dessus.

Modèle avec boîte de vitesses manuelle :

Placez le levier de changement de vitesses sur la position N (point mort). Appuyez au maximum sur la pédale d'embrayage.

Le démarreur est conçu pour démarrer uniquement lorsque la pédale d'embrayage est complètement enfoncée.

Le conducteur doit être en possession de l'Intelligent Key lorsqu'il actionne le contact d'allumage.

3. Placez le contact d'allumage sur la position ON. Appuyez fermement la pédale de frein (modèles avec boîte de vitesses automatique) ou la pédale d'embrayage (modèles avec boîte de vitesses manuelle) et appuyez sur le contact d'allumage pour démarrer le

moteur.

Pour démarrer le moteur immédiatement, appuyez sur le contact d'allumage et relâchez-le tout en enfonçant la pédale de frein ou la pédale d'embrayage, quelle que soit la position du contact d'allumage.

- Si le moteur est très difficile à démarrer par temps très froid ou lorsque vous redémarrez, appuyez légèrement sur la pédale d'accélérateur (à environ 1/3 du plancher), puis démarrez le moteur tout en maintenant la pédale appuyée. Relâchez la pédale d'accélérateur lorsque le moteur démarre.
- Si le moteur est très difficile à démarrer parce qu'il est noyé, enfoncez complètement la pédale d'accélérateur et maintenez-la ainsi. Placez le contact d'allumage sur ON pour démarrer le moteur. Après 5 ou 6 secondes, interrompez l'opération de démarrage en plaçant le contact d'allumage sur arrêt. Après avoir démarré le moteur, relâchez la pédale d'accélérateur. Démarrez le moteur **sans accélérer** mais en appuyant sur la pédale de frein et sur le contact d'allumage à bouton-poussoir. Si le moteur démarre mais cale, répétez la pro-

cédure précédente.



MISE EN GARDE

N'actionnez pas le démarreur pendant plus de 15 secondes successives. Si le moteur ne démarre pas, placez le contact d'allumage sur arrêt et attendez 10 secondes avant d'effectuer une nouvelle tentative pour éviter d'endommager le démarreur.

4. **Montée en température**

Laissez le moteur tourner au ralenti pendant au moins 30 secondes après démarrage. Évitez d'emballer le moteur pendant sa montée en température. Conduisez à vitesse modérée pendant les premiers kilomètres, en particulier par temps froid. Par temps froid, laissez tourner le moteur pendant au minimum 2 - 3 minutes avant de le couper. Le démarrage puis l'arrêt du moteur sur une courte période peut rendre plus difficile le démarrage du véhicule.

Lorsque le moteur tourne jusqu'à 4 500 tr/mn ou plus à vide, le moteur passe en mode de coupure de carburant.

CONDUITE DU VÉHICULE

5. Pour arrêter le moteur, placez le levier de changement de vitesses sur P (stationnement) (modèle avec boîte de vitesses automatique) ou sur N (point mort) (modèle avec boîte de vitesses manuelle), puis placez le contact d'allumage sur arrêt.

REMARQUE :

Des précautions doivent être prises pour éviter les situations pouvant entraîner une possible décharge de la batterie et une potentielle impossibilité de démarrer, notamment :

1. **Installation ou utilisation prolongée d'accessoires électroniques consommant l'énergie de la batterie lorsque le moteur ne tourne pas (chargeurs de téléphones, GPS, lecteurs DVD, etc.)**
2. **Conduite peu fréquente du véhicule et/ou conduite uniquement sur de courtes distances.**

Dans ce type de cas, il peut être nécessaire de charger la batterie pour en assurer le fonctionnement correct.

BOÎTE DE VITESSES AUTOMATIQUE

Boîte de vitesses automatique 7 rapports

La boîte de vitesses automatique de votre véhicule est pourvue d'un contrôle électronique fournissant une puissance maximale et assurant un fonctionnement souple.

Les pages suivantes indiquent les procédés de manipulation recommandés pour votre boîte. Nous vous demandons de bien les suivre pour obtenir les meilleures performances de votre véhicule tout en profitant d'une conduite agréable.

Mise en marche du véhicule

Une fois le moteur démarré, enfoncez la pédale de frein au maximum, et appuyez sur le bouton du levier de vitesses avant de faire passer le levier de vitesses sur R (marche arrière), N (point mort), D (conduite) ou en mode de passage manuel. Assurez-vous que le véhicule est complètement arrêté avant de changer le levier de vitesses de position.

Ce modèle de boîte de vitesses automatique est conçu de telle sorte que la pédale de frein doit être enfoncée au maximum avant de passer de P (stationnement) à tout autre rapport lors-

que le contacteur d'allumage est réglé sur ON.

Il n'est pas possible de faire passer le levier de vitesses de la position P (stationnement) à une autre position tant que le contacteur d'allumage se trouve sur LOCK, OFF ou ACC.

1. Tout en continuant à appuyer sur la pédale de frein, déplacez le levier de vitesses en position de conduite.
2. Desserrez le frein de stationnement et relâchez la pression sur la pédale de frein pour que le véhicule commence à rouler lentement.



AVERTISSEMENT

- **N'appuyez pas sur la pédale d'accélérateur lorsque le levier sélecteur est manœuvré de la position P (stationnement) ou N (point mort), à R (marche arrière), D (conduite), ou en mode de changement de vitesse manuel. Enfoncez toujours la pédale de frein jusqu'à ce que le changement de vitesse soit terminé. Vous risqueriez autrement de perdre le contrôle du véhicule et d'avoir un accident.**

- La vitesse de ralenti du moteur à froid est rapide. Faites très attention lors du passage à un rapport en marche avant ou en marche arrière avant que le moteur ne soit chaud.
- Ne passez jamais à la position P (stationnement) ou R (marche arrière) alors que le véhicule roule en marche avant et à la position P (stationnement) ou D (conduite) alors que le véhicule roule en marche arrière. Ceci pourrait provoquer un accident ou endommager la boîte de vitesses.
- Ne rétrogradez pas brusquement sur des routes glissantes. Vous risqueriez de perdre le contrôle du véhicule.



MISE EN GARDE

- Sauf en cas d'urgence, ne passez pas en position N (point mort) lors de la conduite. Rouler en roue libre avec la boîte de vitesses en position N (point mort) peut causer de graves dommages à la boîte de vitesses.

- Pour éviter des dommages possibles à votre véhicule ; lorsque vous arrêtez le véhicule en montée, ne maintenez pas le véhicule immobilisé en appuyant sur la pédale d'accélérateur. Utilisez toujours la pédale de frein à cet effet.

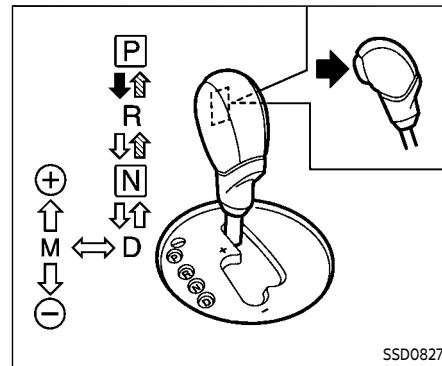

Levier de vitesse

Pour déplacer le levier de vitesse,

- ➡ : Appuyez sur le bouton tout en enfonçant la pédale de frein.
- ⚡ : Appuyez sur le bouton.
- ↔ : Déplacez simplement le levier de vitesse.

Changement de vitesse

Une fois le moteur démarré, enfoncez la pédale de frein au maximum, et faites passer le levier de vitesse de P (stationnement) sur R (marche arrière), N (point mort), D (conduite), ou en mode de passage manuel.

Appuyez sur le bouton pour placer le levier sélecteur en position P (stationne-

ment) ou R (marche arrière). Toutes les autres positions peuvent être choisies sans avoir à appuyer sur le bouton.



AVERTISSEMENT

Serrez le frein de stationnement si le levier de vitesse est dans une position quelconque et que le moteur est arrêté. Dans le cas contraire, le véhicule risquerait de se mettre brusquement en mouvement ou de dévaler une pente et de causer des blessures graves ou un accident.



MISE EN GARDE

Assurez-vous que le véhicule est complètement arrêté et que la transmission se trouve en position P (stationnement).

Position P (stationnement) :

Utilisez cette position pour garer le véhicule ou faire démarrer le moteur. Assurez-vous que le véhicule est arrêté complètement. **Pour déplacer le levier de vitesse de N (point mort) ou d'une position de conduite sur P (stationnement) il faut appuyer sur la pédale de**

frein et enfoncer le bouton du levier de vitesse. Serrez le frein de stationnement. Si vous vous gardez en côte, serrez d'abord le frein de stationnement et déplacez ensuite le levier de vitesse sur la position P (stationnement).



MISE EN GARDE

Utilisez cette position uniquement lorsque le véhicule est complètement arrêté.

R (marche arrière) :

Utilisez cette position du levier sélecteur pour faire une marche arrière. Vérifiez toujours que le véhicule est complètement arrêté avant de sélectionner la position R (marche arrière). **Il faut appuyer sur la pédale de frein et enfoncer le bouton du levier de vitesse pour déplacer le levier de vitesse à partir de P (stationnement), N (point mort) ou de toute autre position vers la position R (marche arrière).**

N (point mort) :

Aucun rapport de marche avant ou de marche arrière n'est engagé. Le moteur peut être démarré dans cette position. Si le moteur cale pendant le déplacement du véhicule, il est possible de le redé-

marrer en remettant le levier sur N (point mort).

D (conduite) :

Placez le levier sélecteur dans cette position pour la conduite normale du véhicule.

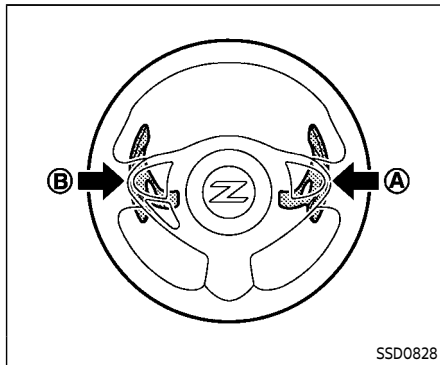

Sélecteur de vitesse au volant (si le véhicule en est équipé)

Mode de changement de vitesse manuel

Lorsque le levier de vitesse se trouve dans le portillon de changement de vitesse manuel, la boîte de vitesses est prête à entrer en mode de passage manuel. Les rapports de vitesses peuvent alors être sélectionnés manuellement en déplaçant le levier de vitesse vers le haut ou vers le bas, ou en tirant le sélecteur de vitesse au volant droit ou gauche (si le véhicule en est équipé).

Lorsque vous passez à une vitesse supérieure, déplacez le levier de vitesse du

côté du signe + (vers le haut) ou tirez sur le côté droit du sélecteur de vitesse au volant (si le véhicule en est équipé) (+) Ⓐ. La boîte de vitesses passe à la vitesse supérieure.

Lorsque vous passez à une vitesse inférieure, déplacez le levier de vitesse du côté du signe - (vers le bas) ou tirez sur le côté gauche du sélecteur de vitesse au volant (si le véhicule en est équipé) (-) Ⓑ. La boîte de vitesses passe à la vitesse inférieure.

Lorsque vous annulez le mode de changement de vitesse manuel, ramenez le levier de vitesse en position D (conduite). La boîte de vitesse revient en mode normal de conduite.

Lorsque vous tirez le sélecteur de vitesse au volant (si le véhicule en est équipé) alors que vous êtes en position D (conduite), la transmission passe temporairement au rapport supérieur ou inférieur. La transmission se remet automatiquement en position D (conduite) au bout d'un court instant. Pour retourner manuellement en position D (conduite), maintenez le sélecteur de vitesse au volant (si le véhicule en est équipé) tiré pendant 1,5 seconde environ.

En mode manuel, le rapport sélectionné s'affiche sur l'indicateur de positionnement de la boîte de vitesses du compteur.

Passez les vitesses une par une comme suit :

1^M → 2^M → 3^M → 4^M → 5^M → 6^M → 7^M

7^M (7ème) :

Placez le levier sélecteur dans cette position pour la conduite normale du véhicule en vitesse autoroutière.

6^M (6ème) et 5^M (5ème) :

Placez le levier sélecteur dans ces positions pour monter de longues pentes ou pour utiliser le frein moteur lors de longues descentes.

4^M (4ème), 3^M (3ème) et 2^M (2ème) :

Utilisez ces positions en montée ou pour bénéficier du frein moteur en descente.

1^M (1ère) :

Utilisez cette position lorsque vous conduisez doucement en pentes ascendantes ou dans de la neige profonde, ou pour bénéficier au maximum du frein moteur en descente.

- Ne conduisez jamais à grande vitesse pendant longtemps en rapport inférieur à la 7ème vitesse. Cela augmenterait la consommation de carburant.
- Pour passer plusieurs vitesses à la suite, déplacez rapidement le levier de vitesse deux fois du même côté.

- En mode de changement de vitesse manuel, il arrive que la boîte de vitesses ne passe pas sur le rapport sélectionné ou qu'il passe automatiquement sur un autre rapport. Ceci permet de préserver les performances de conduite et de réduire les risques de dommages ou de perte de contrôle du véhicule.
- Lorsque la boîte de vitesses ne passe pas sur le rapport sélectionné, le témoin indicateur de positionnement de la boîte de vitesses automatique (BVA) (situé sur le tableau de bord) clignote et le témoin sonore retentit.
- En mode de changement de vitesse manuel, la boîte de vitesse revient automatiquement en 1ère avant l'arrêt complet du véhicule. Lorsque vous accélérez de nouveau, il est nécessaire de passer à une vitesse supérieure appropriée.

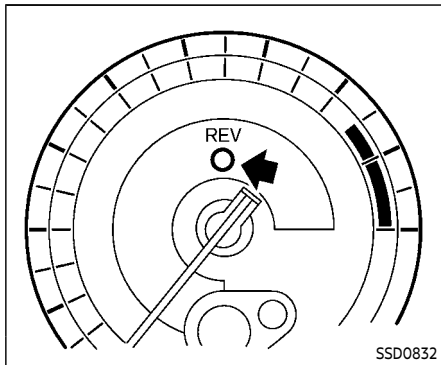

Indicateur de passage à la vitesse supérieure :

L'indicateur de passage à la vitesse supérieure est situé sur le compte-tours et indique au conducteur le moment de passer à la vitesse supérieure en s'illuminant. L'indicateur de passage à la vitesse supérieure vous sera utile pour passer à une vitesse supérieure à un régime moteur constant à partir de toutes les vitesses.

L'indicateur de passage à la vitesse supérieure commencera à clignoter lorsque le régime du moteur s'approchera d'environ 500 tr/min du point d'embrayage idéal lors de la conduite, et s'allumera

lorsque le régime atteindra ce point d'embrayage idéal.

Vous pouvez régler le régime du moteur que vous souhaitez atteindre pour passer à la vitesse supérieure sur l'affichage d'informations sur le véhicule. Reportez-vous à «Ordinateur de bord» (P.2-26).

Il pourrait y avoir une légère différence entre la synchronisation de l'indicateur de passage à la vitesse supérieure et l'indication du compte-tours.

Rétrogradation à l'aide de l'accélérateur — En position D (conduite) —

Pour monter ou pour doubler en côte, appuyez à fond sur la pédale d'accélérateur jusqu'au plancher. La boîte de vitesses rétrograde selon la vitesse du véhicule.

Sécurité intégrée

Lorsque le système de sécurité intégré se met en marche, notez que la boîte de vitesses sera verrouillée dans un des engrenages de marche avant selon la condition.

Il arrive que le système de sécurité intégré se mette en marche lorsque le véhicule roule dans des conditions de conduite très difficiles, comme un patinage avec freinages consécutifs brusques par exemple. Même si le système

électrique fonctionne parfaitement, le système de sécurité intégrée peut se mettre en marche. Dans ce cas, tournez le contacteur d'allumage en position OFF et patientez 3 secondes. Puis tournez à nouveau le contacteur d'allumage en position ON. Le véhicule doit revenir aux réglages de conduite normaux. S'il ne revient pas aux réglages de conduite normaux, faites vérifier et réparer la boîte de vitesses, si nécessaire. Il est recommandé de se rendre chez un concessionnaire NISSAN pour ce service.

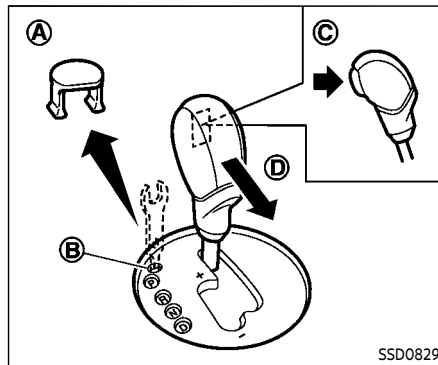

Déverrouillage du sélecteur

Si la batterie est faible ou à plat, le levier de vitesses pourrait ne pas pouvoir se déplacer de la position P (stationnement) même en appuyant sur la pédale de frein et sur le bouton du levier de vitesses.

Pour déplacer le levier de vitesses, exécutez la procédure suivante :

1. Tournez le contacteur d'allumage en position OFF ou LOCK.
2. Serrez le frein de stationnement.
3. Enlevez le couvercle de verrouillage du sélecteur **A** en vous aidant d'un outil approprié.

4. Poussez sur le verrouillage du sélecteur **B** en utilisant un outil approprié tel qu'illustré.
5. Appuyez sur le bouton du levier de vitesses **C** et déplacez le levier de vitesses à la position N (point mort) **D** tout en tenant le verrouillage du sélecteur.

Vous pouvez maintenant déplacer le véhicule à l'endroit désiré.

Si le levier ne peut pas être dégagé de la position P (stationnement), faites vérifier le système de la boîte de vitesses automatique dès que possible. Il est recommandé de se rendre chez un concessionnaire NISSAN pour ce service.

BOÎTE DE VITESSES MANUELLE



AVERTISSEMENT

- **Ne rétrogradez pas brusquement sur des routes glissantes. Vous risqueriez de perdre le contrôle du véhicule.**
- **N'emballez pas le moteur lors du passage à un rapport inférieur. Ceci pourrait vous faire perdre le contrôle du véhicule ou endommager le moteur.**



MISE EN GARDE

- Ne laissez pas le pied sur la pédale d'embrayage pendant la conduite. Vous risquez d'endommager l'embrayage.
- Appuyez à fond sur la pédale d'embrayage avant de déplacer le levier de vitesses afin d'éviter d'endommager la boîte de vitesses.
- Immobilisez le véhicule complètement avant de passer en R (marche arrière).
- Lors d'un arrêt du véhicule avec le moteur en marche (par exemple, à un feu rouge), passez sur N (point mort) et relâchez la pédale d'embrayage tout en maintenant la pédale de frein enfoncée.

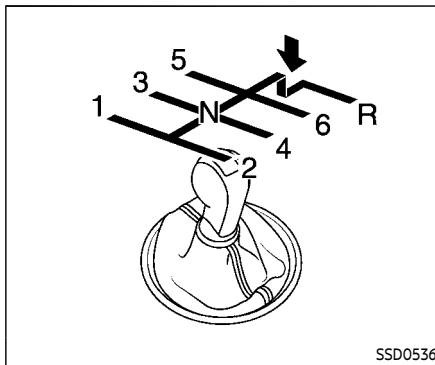

Changement de vitesse

Pour changer de vitesse ou rétrograder, appuyez à fond sur la pédale d'embrayage, puis passez à la vitesse voulue avant de relâcher lentement et doucement la pédale d'embrayage.

Ce véhicule est équipé d'un levier de boîte de vitesses manuelle à course courte. Pour changer de vitesse en douceur, assurez-vous d'appuyer à fond sur la pédale d'embrayage avant de déplacer le levier de vitesse. Si vous n'appuyez pas à fond sur la pédale, les engrenages feront du bruit. La boîte de vitesses risque d'être endommagée.

Démarrez le moteur en 1ère puis passez à

la vitesse supérieure en 2ème, 3ème, 4ème, 5ème et 6ème en fonction de la vitesse du véhicule.

Pour faire marche arrière, enfoncez le bouton de vitesses puis déplacez le levier de vitesse à la position R (marche arrière) après l'arrêt complet du véhicule.

Le bouton de vitesses retourne à sa position d'origine lorsque le levier de vitesse est déplacé à la position N (point mort).

S'il est difficile de déplacer le levier de vitesse en R (marche arrière) ou en 1ère (basse vitesse), passez à la position N (point mort), puis relâchez la pédale d'embrayage. Appuyez complètement sur la pédale de débrayage et passez en R ou en 1ère.

Mode d'ajustement de synchronisation des tours (S-MODE) (si le véhicule en est équipé pour les modèles à boîte de vitesses manuelle)

Le mode d'ajustement de synchronisation des tours (S-MODE) ajuste automatiquement la vitesse du moteur pour égaliser le rapport du changement de vitesse sélectionné lors des changements de vitesse.

Précautions :

- Les actionnements du levier de vitesse et de la pédale d'embrayage ne sont pas différents de ceux d'une boîte de vitesses manuelle conventionnelle.
- Appuyez complètement sur la pédale d'embrayage. Un enfoncement insuffisant de la pédale pourrait causer une réponse lente de ce système.
- Lorsque la pédale d'embrayage est appuyée avec le rapport resté engagé, la vitesse du moteur est maintenue à un niveau approprié au rapport engagé. Ainsi, la vitesse du moteur pourrait être maintenue à un niveau élevé selon la position du rapport et la vitesse du véhicule.
- Lorsque la pédale d'embrayage est appuyée avec la boîte de vitesses au point mort, le système opère pendant approximativement 2 secondes, et la vitesse du moteur se réduira au ralenti.
- Lorsque la température du liquide de refroidissement du moteur est basse juste après le démarrage du moteur, la synchronisation de la vitesse du moteur sera retardée ou pourrait être insuffisante.
- Le système contrôle la vitesse du moteur jusqu'au nombre limite des tours. Notez que le S-MODE n'est pas

une fonction qui empêche l'emballement du moteur résultant des erreurs de changement de vitesse.

- Le système ne fonctionne pas lorsque le véhicule recule.
- Si la vitesse du moteur est limitée inférieurement par rapport à d'habitude lorsque la température d'huile-moteur est extrêmement élevée, le système contrôlera jusqu'à la limite de la vitesse du moteur.
- Si le témoin indicateur de mauvais fonctionnement s'allume, le système pourrait ne pas fonctionner et l'indicateur S-MODE s'éteint.

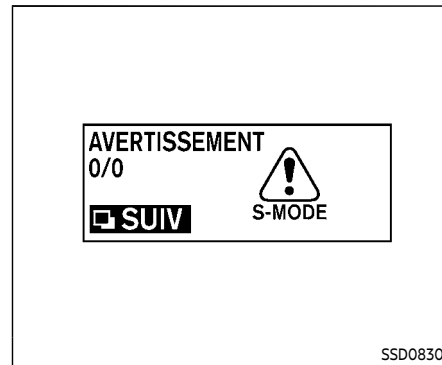

Avertissement de mode d'ajustement de synchronisation des tours (S-MODE) :

L'avertissement de mode d'ajustement de synchronisation des tours (S-MODE) apparaîtra sur l'affichage d'informations sur le véhicule et l'indicateur S-MODE s'éteindra si une défectuosité du système se produit.

Si l'avertissement apparaît, la fonction S-MODE ne fonctionne pas, mais la boîte de vitesses manuelle fonctionnera normalement et la conduite peut être poursuivie. Faites vérifier le système. Il est recommandé de se rendre chez un concessionnaire NISSAN pour ce service.

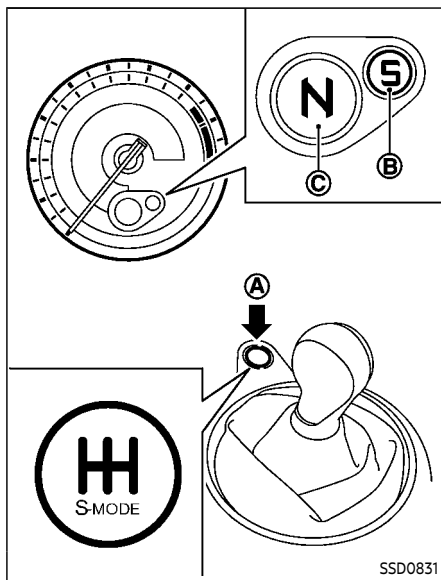

Activer le système :

Pour activer le S-MODE, poussez la commande S-MODE A. L'indicateur S-MODE ® sur le compte-tours affichera «S». Pour désactiver, appuyez et maintenez enfoncée la commande S-MODE pendant plus d'une seconde. L'indicateur S-MODE s'éteindra.

Lorsque le S-MODE est désactivé, vous pouvez conduire le véhicule comme un modèle à boîte de vitesses manuelle conventionnel.

Notez que l'état de S-MODE (activé ou désactivé) est mémorisé même après que le contacteur d'allumage a été désactivé.

L'indicateur de positionnement de la boîte de vitesses © indique le rapport sélectionné : N (point mort), 1, 2, 3, 4, 5, 6, R (marche arrière).

Opération du mode d'ajustement de synchronisation des tours (S-MODE) :

Le mode d'ajustement de synchronisation des tours (S-MODE) ajuste automatiquement la vitesse du moteur en contrôlant le papillon des gaz du moteur. La pédale d'accélérateur ne nécessite pas d'être appuyée.

Le système détecte les actionnements de la pédale d'embrayage et du levier de vitesse, et calcule la vitesse du moteur cible en utilisant la position du changement de rapport et l'information de la vitesse du véhicule.

Le système procure un contrôle de la vitesse du moteur précis qui aide à obtenir un changement de rapport rapide et à réduire les à-coups de changement de vitesse lors de l'engagement de l'embrayage.

- **Lors de rétrogradation :**

La vitesse du moteur est augmentée automatiquement à la vitesse du moteur ciblée avant que l'embrayage soit engagé.

- **Lors du passage à la vitesse supérieure :**

La vitesse du moteur est maintenue automatiquement après que le moteur rétrograde à la vitesse du moteur ciblée.

Un engagement rapide d'embrayage avant la rétrogradation de la vitesse du moteur à la vitesse du moteur ciblée pourrait causer des à-coups de changement de vitesse.

- **Lorsque vous appuyez sur la pédale d'embrayage avec le rapport engagé :**

La vitesse du moteur est maintenue automatiquement à une vitesse du moteur appropriée au rapport engagé.

Cette fonction ne fonctionnera pas lorsque le rapport basse vitesse (1ère) est sélectionné.

Il y a un délai entre l'opération de la pédale d'embrayage et l'opération du S-MODE. Assurez-vous que la vitesse du moteur est ajustée avant d'engager à nouveau l'embrayage.

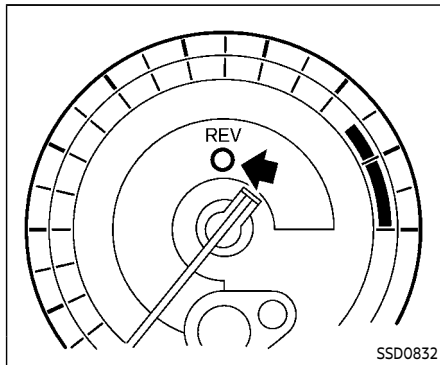

Indicateur de passage à la vitesse supérieure

L'indicateur de passage à la vitesse supérieure est situé sur le compte-tours et indique au conducteur le moment de passer à la vitesse supérieure en s'illuminant. L'indicateur de passage à la vitesse supérieure vous sera utile pour passer à une vitesse supérieure à un régime moteur constant à partir de toutes les vitesses.

L'indicateur de passage à la vitesse supérieure commencera à clignoter lorsque le régime du moteur s'approchera d'environ 500 tr/min du point d'embrayage idéal lors de la conduite, et s'allumera

5-24 Démarrage et conduite

lorsque le régime atteindra ce point d'embrayage idéal.

Vous pouvez régler le régime du moteur que vous souhaitez atteindre en passant à la vitesse supérieure sur l'affichage d'informations sur le véhicule. Reportez-vous à «Ordinateur de bord» (P.2-26).

Il pourrait y avoir une légère différence entre la synchronisation de l'indicateur de passage à la vitesse supérieure et l'indication du compte-tours.

Vitesses suggérées de passage à la vitesse supérieure

Ci-dessous sont indiquées les vitesses recommandées pour passer à la vitesse supérieure. Ces recommandations vous permettent d'économiser du carburant et d'utiliser votre véhicule au mieux de ses performances. Dans la réalité, les vitesses de passage à la vitesse supérieure seront conditionnées par les conditions de la route, le climat et les habitudes de conduite de chacun.

Pour une accélération normale dans des zones de basse altitude (moins de 1.219 m [4.000 pi]) :

Changement de rapport	km/h (mi/h)
1ère en 2ème	13 (8)
2ème en 3ème	26 (16)
3ème en 4ème	40 (25)
4ème en 5ème	45 (28)
5ème en 6ème	53 (33)

Pour une accélération rapide dans des zones de basse ou de haute altitude (plus de 1.219 m [4.000 pi]) :

Changement de rapport	km/h (mi/h)
1ère en 2ème	24 (15)
2ème en 3ème	40 (25)
3ème en 4ème	64 (40)
4ème en 5ème	72 (45)
5ème en 6ème	80 (50)

Vitesse maximum suggérée pour chaque rapport

Rétrogradez si le moteur ne tourne pas régulièrement ou s'il vous faut accélérer.

Ne dépassez pas la vitesse maximale suggérée (ci-dessous) dans aucun des rapports. Lorsque vous conduisez sur une route plane, utilisez le rapport le plus élevé pour la vitesse donnée. Respectez toujours les limites de vitesse imposées et conduisez en fonction des conditions de la route afin que la sécurité soit toujours

FREIN DE STATIONNEMENT

assurée. N'emballez pas le moteur quand vous rétrogradez, car vous risqueriez d'endommager le moteur ou de perdre le contrôle du véhicule.

Rapport	km/h (mi/h)
1ère	62 (38)
2ème	102 (63)
3ème	146 (91)
4ème	—
5ème	—
6ème	—



AVERTISSEMENT

- **Avant de conduire, assurez-vous que le frein de stationnement est complètement desserré. Autrement, ceci pourrait causer une défaillance du frein qui pourrait mener à un accident.**
- **Ne desserrez pas le frein de stationnement depuis l'extérieur du véhicule.**
- **N'utilisez pas le levier de changement de vitesse à la place du frein de stationnement. Au stationnement, assurez-vous que le frein de stationnement est serré à fond.**
- **Afin d'éviter tout risque de blessure ou de mort causé par le fonctionnement involontaire du véhicule et/ou de ses systèmes, ne laissez pas d'enfants, de personnes ayant besoin d'assistance ou d'animaux sans surveillance dans votre véhicule. En outre, la température à l'intérieur d'un véhicule fermé durant un jour chaud peut rapidement devenir suffisamment élevée pour causer des risques significatifs de blessure ou de mort de personnes ou**

animaux.

RÉGULATEUR DE VITESSE

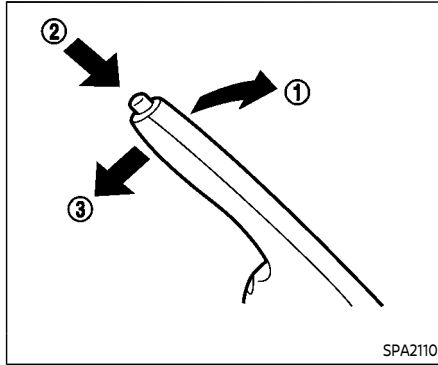

Pour serrer le frein : Tirez en haut le levier de frein de stationnement ①.

Pour desserrer le frein :

1. Appuyez fermement sur la pédale de frein.
2. En tirant légèrement le levier de frein de stationnement vers le haut, appuyez sur le bouton ② et abaissez le levier complètement ③.
3. Avant de conduire, assurez-vous que le témoin lumineux du frein s'éteint.

PRÉCAUTIONS À PRENDRE AVEC LE RÉGULATEUR DE VITESSE

- Si le régulateur de vitesse ne fonctionne pas normalement, il s'annule automatiquement. Le témoin indicateur CRUISE sur le panneau des compteurs clignotera pour avertir le conducteur.
- Le régulateur de vitesse s'annule automatiquement lorsque la température du liquide de refroidissement du moteur est trop élevée.
- Si le témoin indicateur CRUISE clignote, mettez la commande principale du régulateur de vitesse en position d'arrêt, et faites vérifier le système. Il est recommandé de se rendre chez un concessionnaire NISSAN pour ce service.
- Le témoin CRUISE risque de clignoter lorsque l'interrupteur principal du régulateur de vitesse est mis en position de marche tout en appuyant sur la commande ACCEL/RES, COAST/SET ou CANCEL. Pour ajuster correctement le régulateur de vitesse, procédez de la manière suivante.



AVERTISSEMENT

N'utilisez pas le régulateur de vitesse dans les conditions suivantes :

- lorsqu'il est impossible de maintenir la vitesse du véhicule constante
- en circulation dense ou dont la vitesse varie
- sur des routes sinueuses ou vallonnées
- sur routes glissantes (pluie, neige, verglas, etc.)
- dans des zones venteuses

Ceci pourrait vous faire perdre le contrôle du véhicule et causer un accident.



MISE EN GARDE

Sur les modèles à boîte de vitesses manuelle, ne passez pas sur N (point mort) sans appuyer sur la pédale d'embrayage lorsque le régulateur de vitesse fonctionne. Dans ce cas, appuyez sur la pédale d'embrayage et tournez immédiatement l'interrupteur principal sur arrêt. Vous ris-

queriez autrement d'endommager le moteur.

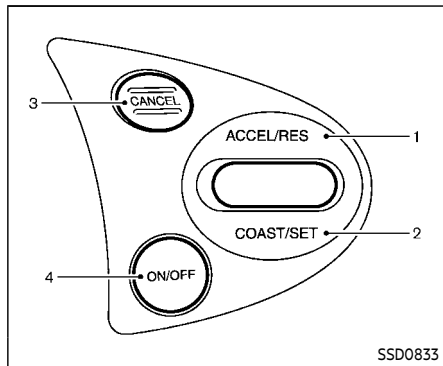

Type A (si le véhicule en est équipé)

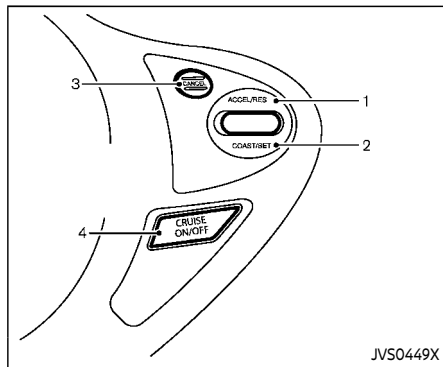

Type B (si le véhicule en est équipé)

1. Commande ACCEL/RES
2. Commande COAST/SET
3. Commande CANCEL
4. Commande PRINCIPALE (ON-OFF)

FONCTIONNEMENT DU RÉGULATEUR DE VITESSE

Le régulateur de vitesse permet de maintenir une vitesse variant entre 40 et 144 km/h (25 à 89 mi/h) sans avoir à appuyer sur la pédale d'accélérateur.

Pour activer le régulateur de vitesse, appuyez sur la commande PRINCIPALE. Le témoin indicateur CRUISE s'allumera.

Pour régler la vitesse de croisière, accélérez le véhicule jusqu'à la vitesse voulue, appuyez sur la commande COAST/SET et relâchez-la. Enlevez votre pied de la pédale d'accélérateur. Le véhicule est maintenu à la vitesse mémorisée.

- **Pour dépasser un autre véhicule**, appuyez sur la pédale d'accélérateur. Lorsque la pédale est relâchée, le véhicule reviendra à la vitesse précédemment réglée.
- Il est possible que le véhicule ne maintienne pas la vitesse réglée lors de la montée et de la descente de côtes abruptes. Dans un tel cas, conduisez sans le régulateur de vitesse.

Pour annuler la vitesse mémorisée, procédez selon l'une des méthodes suivantes :

- Appuyez sur la commande CANCEL.
- Appuyez sur la pédale de frein.
- Placez la commande PRINCIPALE à l'arrêt. Le témoin indicateur CRUISE s'éteint.
 - Si vous appuyez sur la pédale de frein tout en appuyant sur la commande ACCEL/RES ou COAST/SET et réglez de nouveau la vitesse, le régulateur de vitesse ne fonctionne pas. Éteignez la commande PRINCIPALE puis rallumez-la.
 - Le fonctionnement du régulateur de vitesse est automatiquement arrêté si le véhicule ralentit à environ 13 km/h (8 mi/h) en dessous de la vitesse programmée.
 - Si vous déplacez le levier de vitesses à la position N (point mort) (modèles à boîte de vitesses automatique) ou appuyez sur la pédale d'embrayage (modèles à boîte de vitesses manuelle), et le régulateur de vitesse sera désactivé.

Pour régler à une vitesse de croisière supérieure, procédez selon l'une des méthodes suivantes :

- Appuyez légèrement sur la pédale d'accélérateur. Lorsque le véhicule atteint la vitesse désirée, appuyez sur la commande COAST/SET et relâchez-la.
- Appuyez et maintenez la commande ACCEL/RES. Relâchez la commande lorsque le véhicule atteint la vitesse désirée.
- Appuyez brièvement sur la commande ACCEL/RES. Chaque pression augmente la vitesse programmée d'environ 1,6 km/h (1 mi/h).

Pour régler à une vitesse de croisière inférieure, procédez selon l'une des méthodes suivantes :

- Appuyez légèrement sur la pédale de frein. Lorsque le véhicule atteint la vitesse choisie, appuyez sur la commande COAST/SET puis relâchez-la.
- Appuyez et maintenez la commande COAST/SET. Relâchez la commande lorsque le véhicule a atteint la vitesse choisie.
- Appuyez brièvement sur la commande COAST/SET. Chaque pression réduit la vitesse programmée d'environ 1,6 km/h (1 mi/h).

Pour reprendre la vitesse précédemment réglée, appuyez et relâchez la commande ACCEL/RES. Lorsque le véhicule roule à une vitesse supérieure à 40 km/h (25 mi/h), le véhicule reprendra la vitesse précédemment réglée.

PÉRIODE DE RODAGE



MISE EN GARDE

Respectez les recommandations suivantes au cours des 2.000 premiers kilomètres (1.200 mi) pour obtenir les meilleures performances du moteur et pour assurer la fiabilité et l'économie de votre véhicule neuf.

Ne pas observer ces recommandations pourrait entraîner un raccourcissement de la durée de service du moteur et une diminution des performances du moteur.

- Évitez de conduire à vitesse constante rapide ou lente pendant trop longtemps. Ne faites pas tourner le moteur à plus de 4.000 tr/min.
- N'accélérez pas à plein gaz, quelle que soit la vitesse.
- Évitez les démarrages rapides.
- Évitez les freinages brusques dans la mesure du possible.

CONSEILS DE CONDUITE EN MODE ÉCONOMIE DE CARBURANT

Suivez ces conseils de conduite faciles à utiliser pour réussir à obtenir la plus grande économie de carburant pour votre véhicule.

1. Effectuez une application en douceur de l'accélérateur et de la pédale de frein.
 - Évitez les démarrages et arrêts brusques.
 - Effectuez une application en douceur de l'accélérateur et de la pédale de frein dès que c'est possible.
 - Maintenez une vitesse constante lors de la conduite et roulez en roue libre dès que c'est possible.
2. Maintenez une vitesse constante.
 - Regardez à l'avant pour essayer d'anticiper et de minimiser les arrêts.
 - Synchroniser votre vitesse avec les feux de circulation vous permet de réduire le nombre de vos arrêts.
 - Maintenir une vitesse régulière peut minimiser les arrêts aux feux rouges et améliorer l'économie de consommation en carburant.
3. Utilisez la climatisation (A/C) lors de la conduite à grande vitesse.
 - En dessous de 64 km/h (40 mi/h), il est plus efficace d'ouvrir les fenêtres pour rafraîchir le véhicule en

raison de la charge réduite de consommation de carburant.

- Au-dessus de 64 km/h (40 mi/h), il est plus efficace d'utiliser la climatisation pour rafraîchir le véhicule en raison de l'augmentation de la résistance aérodynamique.
 - La recirculation de l'air frais dans la cabine lorsque la climatisation est activée réduit la charge de refroidissement.
4. Conduisez à des distances et des vitesses économiques.
 - Conserver une vitesse limite et ne pas dépasser les 97 km/h (60 mi/h) (là où la loi le permet) peut améliorer l'économie de consommation en carburant en raison de la réduction de la résistance aérodynamique.
 - Conserver une distance de sécurité derrière les autres véhicules réduit les freinages inutiles.
 - La surveillance du trafic pour anticiper les changements de vitesse permet de réduire les freinages et les changements d'accélération.
 - Utilisez les rapports de la transmission en fonction des conditions de conduite.

AMÉLIORATION DES ÉCONOMIES DE CARBURANT

5. Utilisez le régulateur de vitesse.
 - Utiliser le régulateur de vitesse lors de la conduite sur autoroute permet de maintenir une vitesse de croisière.
 - Le régulateur de vitesse est particulièrement efficace pour fournir des économies de carburant lors de la conduite sur terrains plats.
 6. Planifiez le trajet le plus court.
 - Utilisez une carte ou un système de navigation pour déterminer la meilleure route et gagner du temps.
 7. Évitez la marche au ralenti.
 - Éteindre votre moteur lorsqu'en sécurité pour des arrêts de plus de 30-60 secondes économise du carburant et évite de trop polluer.
 8. Acheter un laissez-passer automatique pour les routes à péage.
 - Le laissez-passer automatique permet aux conducteurs d'utiliser des voies spéciales pour maintenir la vitesse de croisière à travers le péage, et d'éviter l'arrêt et le démarrage.
 9. Chauffage en hiver.
 - Évitez la marche au ralenti pour minimiser l'impact sur la consommation de carburant.
 10. Gardez votre véhicule au frais.
 - Les véhicules n'ont généralement pas besoin de plus de 30 secondes de marche au ralenti au démarrage pour pouvoir faire circuler efficacement l'huile du moteur avant de conduire.
 - Votre véhicule atteindra sa température de fonctionnement idéale plus rapidement lorsque vous conduisez plutôt qu'en étant au ralenti.
 - Garez votre véhicule dans un parking couvert ou à l'ombre dans la mesure du possible.
 - Lorsque vous entrez dans un véhicule chaud, ouvrir les fenêtres peut aider à réduire la température intérieure rapidement, ce qui réduit votre besoin d'utiliser le système de climatisation.
- Gardez toujours votre moteur bien réglé.
 - Suivez bien le programme d'entretien recommandé.
 - Maintenez les pneus gonflés à la pression appropriée. Une faible pression augmente l'usure des pneus et la consommation de carburant.
 - Maintenez la géométrie des roues avant bien réglée. Un mauvais alignement augmente l'usure des pneus et la consommation de carburant.
 - Utilisez l'huile pour moteur avec la viscosité recommandée. (Reportez-vous à «Recommandations relatives à l'huile moteur et au filtre à huile» (P.10-8).)

STATIONNEMENT/ STATIONNEMENT EN CÔTE

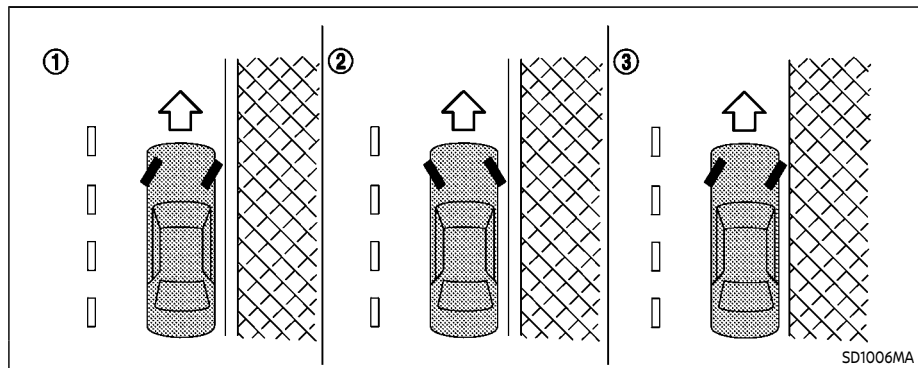

AVERTISSEMENT

- Il ne faut ni arrêter ni stationner le véhicule sur des matières inflammables telles que de l'herbe sèche, des vieux papiers ou des chiffons. Ils pourraient s'enflammer et provoquer un incendie.
- Ne laissez jamais tourner le moteur lorsque le véhicule est sans surveillance.
- Ne laissez pas d'enfants sans surveillance à l'intérieur du véhi-

cule. Ils pourraient actionner involontairement des commutateurs ou commandes. Des enfants sans surveillance courent des risques d'accidents graves.

- Afin d'éviter tout risque de blessure ou de mort causé par le fonctionnement involontaire du véhicule et/ou de ses systèmes, ne laissez pas d'enfants, de personnes ayant besoin d'assistance ou d'animaux sans surveillance dans votre véhicule. En outre, la température à l'intérieur d'un véhicule fermé durant un jour

chaud peut rapidement devenir suffisamment élevée pour causer des risques significatifs de blessure ou de mort de personnes ou animaux.

- Pour assurer la sécurité au stationnement, serrez toujours le frein de stationnement et placez la boîte de vitesses sur P (stationnement) dans le cas d'une boîte de vitesses automatique (BVA) ou sur le rapport approprié dans le cas d'une boîte de vitesses manuelle (B/M). Dans le cas contraire, le véhicule risquerait de se mettre brusquement en mouvement ou de dévaler une pente et de causer un accident.
- Assurez-vous que le levier de la boîte de vitesses automatique a été repoussé le plus loin possible en avant et qu'il ne peut être déplacé sans appuyer sur la pédale de frein.

1. Serrez fermement le frein de stationnement.
2. **Modèles à boîte de vitesses automatique :**
Placez le levier de vitesses en position P (stationnement).

Modèles à boîte de vitesses manuelle :

Placez le levier de vitesse en position R (marche arrière). Pour stationner en montée, placez le levier de vitesses en première.

3. Pour éviter le déplacement inopiné du véhicule garé en côte, il est bon de tourner les roues comme illustré.
 - EN DESCENTE AVEC TROTTOIR : ①
Tournez les roues vers le trottoir et faites avancer le véhicule jusqu'à ce que la roue touche le trottoir.
 - EN MONTÉE AVEC TROTTOIR : ②
Tournez les roues à l'opposé du trottoir et faites reculer le véhicule lentement jusqu'à ce que la roue touche le trottoir.
 - EN MONTÉE OU EN DESCENTE SANS TROTTOIR : ③
Tournez les roues vers le côté de la route de sorte que le véhicule s'éloigne du centre de la chaussée, en cas de déplacement accidentel.
4. Tournez le contacteur d'allumage en position OFF.

DIRECTION ASSISTÉE



AVERTISSEMENT

Si le moteur ne tourne pas ou s'il s'arrête pendant la conduite, la servodirection du volant ne fonctionne pas. Le volant est alors plus difficile à manœuvrer.

La direction assistée utilise une pompe hydraulique entraînée par le moteur, ce qui réduit l'effort au volant.

Si le moteur s'arrête ou si la courroie d'entraînement se casse, vous garderez le contrôle du véhicule. Toutefois, un plus grand effort est nécessaire pour tourner le volant, en particulier à basse vitesse et dans les virages serrés.

SYSTÈME DE FREINAGE

PRÉCAUTIONS À PRENDRE LORS DU FREINAGE

Le système de freinage comporte deux circuits hydrauliques séparés. Si l'un des deux circuits ne fonctionne pas correctement, l'autre circuit assure un freinage sur deux roues.

Freins assistés à dépression

Le servofrein facilite le freinage en faisant appel à la dépression du moteur. Si le moteur s'arrête, vous pouvez arrêter le véhicule en appuyant sur la pédale de frein. Cependant, il vous faudra appuyer davantage sur la pédale de frein pour arrêter le véhicule et la distance d'arrêt sera plus longue.

Freins humides

Lorsque le véhicule est lavé ou traverse une flaque d'eau, les freins risquent d'être mouillés. Par conséquent, les distances de freinage seront plus longues et le véhicule risque de tirer d'un côté ou de l'autre pendant le freinage.

Pour sécher les freins, conduisez le véhicule à vitesse raisonnable tout en appuyant légèrement sur la pédale de frein pour faire chauffer les garnitures. Procédez de cette manière jusqu'à ce que le freinage redevienne normal. Évitez de conduire à grande vitesse tant que les

freins ne serrent pas correctement.

RODAGE DU FREIN DE STATIONNEMENT

Rodez les patins de frein de stationnement à chaque fois que l'immobilisation effectuée par le frein de stationnement est affaiblie ou à chaque fois que les patins et/ou les tambours/rotors du frein de stationnement doivent être remplacés, afin de vous assurer un meilleur freinage.

Cette procédure est décrite dans le manuel de réparation du véhicule. Il est recommandé de se rendre chez un concessionnaire NISSAN pour ce service.

Utilisation des freins

Ne gardez pas le pied sur la pédale de frein pendant la conduite. Une telle pratique provoquerait la surchauffe des freins, l'usure excessive des freins et des patins, et un gaspillage de carburant.

Pour prolonger la durée de vie des freins et éviter leur surchauffe, réduisez la vitesse du véhicule et rétrogradez en rapport inférieur avant d'entreprendre une longue descente. Le freinage est amoindri si les freins chauffent trop, ce qui risque d'entraîner la perte du contrôle de véhicule.



AVERTISSEMENT

- **En cas de conduite sur chaussée glissante, faites attention avant de freiner, d'accélérer ou de rétrograder. Un freinage brusque ou une accélération soudaine peut causer un patinage des roues et résulter à un accident.**
- **Si le moteur ne tourne pas ou s'il s'arrête pendant la conduite, la direction assistée des freins ne fonctionne pas. Le freinage est alors plus dur.**

ASSISTANCE AU FREINAGE

ASSISTANCE AU FREINAGE

Lorsque la force appliquée sur la pédale de frein dépasse un certain niveau, l'assistance au freinage entre en service et engendre une force de freinage supérieure à celle d'un servofrein classique, même sur une légère pression sur la pédale.



AVERTISSEMENT

L'assistance au freinage est uniquement destinée à intensifier le freinage; ce n'est pas un système de prévention des collisions. Le conducteur est tenu de rester vigilant, de conduire prudemment et de garder le contrôle de son véhicule en toutes circonstances.

SYSTÈME ANTIBLOPAGE DES ROUES (ABS)



AVERTISSEMENT

- **Le système antiblocage des roues (ABS) est un dispositif de pointe extrêmement élaboré, mais il ne peut en aucune manière prévenir les accidents dus à la négligence**

ou à l'imprudence du conducteur. Il peut aider à conserver le contrôle du véhicule pendant le freinage sur une surface glissante. Il ne faut pas oublier que la distance d'arrêt sur une route glissante est plus grande que sur une surface normale et ce, même avec l'ABS. La distance d'arrêt est supérieure quand vous roulez sur des routes accidentées, du gravier ou des routes enneigées ou en cas d'utilisation des chaînes. **Maintenez toujours une distance raisonnable avec le véhicule qui se trouve devant. Ainsi, c'est le conducteur qui est responsable de la sécurité.**

- **Le type et l'état des pneus influencent la capacité de freinage réel.**
 - En cas de remplacement des pneus, posez toujours la taille de pneu spécifiée sur les quatre roues.
 - En cas de pose d'un pneu de rechange, assurez-vous que le pneu est de taille et type appropriés comme spécifié sur l'étiquette des renseignements sur les pneus et le chargement. Reportez-vous à

«Étiquette des renseignements sur les pneus et le chargement» (P.10-15) dans ce manuel.

- Pour des informations détaillées, reportez-vous à «Roues et pneus» (P.8-30) dans ce manuel.

Le système antiblocage des roues (ABS) assure le contrôle des freins afin d'empêcher le blocage des roues lors d'un freinage brusque ou lors d'un freinage sur une route glissante. Le système détecte la vitesse de rotation de chaque roue et fait varier la pression du liquide de frein en conséquence afin d'empêcher que les roues ne se bloquent ou ne patinent. En empêchant le blocage des roues, ce système permet au conducteur de mieux contrôler la direction et de réduire les embardées ou le patinage du véhicule sur route glissante.

Utilisation du système

Appuyez sur la pédale de frein et maintenez-la enfoncée. Appuyez avec une pression ferme et constante, mais ne «pompez» pas les freins. L'ABS se mettra en route pour empêcher les roues de se bloquer. Dirigez le véhicule de manière à éviter les obstacles.



AVERTISSEMENT

Ne pompez pas la pédale de frein. Cette action aurait pour effet d'augmenter la distance de freinage.

Fonction d'essai automatique

L'ABS comprend des capteurs électroniques, des pompes électriques et des électrovalves hydrauliques, le tout contrôlé par un ordinateur. Cet ordinateur comprend une fonction d'essai automatique intégrée qui teste le système chaque fois que le moteur est mis en route et que le véhicule avance ou recule à basse vitesse. Pendant l'essai automatique, la pédale de frein risque de faire du «bruit» et/ou provoquer une sensation de pulsation. C'est un phénomène tout à fait normal qui n'indique en rien un défaut de fonctionnement. Si l'ordinateur détecte un dysfonctionnement, il désactivera l'ABS, alors que le témoin lumineux ABS s'allumera sur le tableau de bord. Le système des freins fonctionnera ensuite normalement, mais sans assistance antiblocage.

Si le témoin lumineux ABS s'allume durant l'essai automatique ou lors de la conduite, faites vérifier le véhicule. Il est re-

SYSTÈME DE CONTRÔLE DE DYNAMIQUE DU VÉHICULE (VDC)

commandé de se rendre chez un concessionnaire NISSAN pour ce service.

Fonctionnement normal

L'ABS fonctionne à des vitesses supérieures à 5 à 10 km/h (3 à 6 mi/h).

Lorsque l'ABS détecte qu'une roue est prête à se bloquer, le vérin applique et libère rapidement une pression hydraulique. Cette action est similaire à pomper les freins très rapidement. Pendant que le vérin fonctionne, une sensation de pulsation de la pédale de frein peut être ressentie et le vérin sous le capot peut produire un bruit ou des vibrations. Ceci est un phénomène normal qui indique que l'ABS fonctionne correctement. Les pulsations peuvent indiquer, cependant, que les conditions de la route sont dangereuses et il est alors conseillé de conduire avec la plus grande prudence.

Le système de contrôle de dynamique du véhicule (VDC) utilise des capteurs variés pour surveiller les saisies du conducteur et le mouvement du véhicule. Sous certaines conditions de conduite, le système VDC aide à effectuer les fonctions suivantes.

- Il contrôle la pression de freinage afin de réduire le patinage des roues sur une roue motrice qui patine afin de transférer la puissance sur une roue motrice qui ne patine pas sur le même essieu.
- Il contrôle la pression de freinage et la puissance du moteur afin de réduire le patinage des roues motrices en fonction de la vitesse du véhicule (fonction de commande de traction).
- Il contrôle la pression de freinage au niveau de chaque roue et la puissance du moteur afin de permettre au conducteur de garder le contrôle du véhicule dans les conditions suivantes :
 - sous-virage (le véhicule a tendance à ne pas suivre la trajectoire malgré des consignes de direction accrues)
 - survirage (le véhicule a tendance à patiner sur certaines routes ou dans certaines conditions de conduite).

Le système VDC peut aider le conducteur à garder le contrôle du véhicule, mais il ne

peut pas empêcher une perte de contrôle du véhicule dans toutes les situations de conduite.



Lorsque le système VDC fonctionne, le témoin d'avertissement VDC  situé sur le tableau de bord clignote. Veuillez noter ce qui suit :

- La route peut être glissante ou le système peut déterminer qu'une action est nécessaire afin de maintenir le véhicule sur la trajectoire.
- Vous pourriez ressentir une pulsation au niveau de la pédale de frein et d'entendre un bruit ou des vibrations provenant du dessous de capot. Ceci est un phénomène normal qui indique que le système VDC fonctionne correctement.
- Ajustez votre vitesse et votre conduite en fonction de l'état de la route.

Reportez-vous à «Témoin d'avertissement du contrôle de dynamique du véhicule (VDC)» (P.2-16).

En cas de dysfonctionnement au niveau du système, le témoin d'avertissement  s'allume sur le tableau de bord. Le système VDC s'éteint automatiquement.

L'interrupteur VDC OFF est utilisé pour désactiver le système VDC. Le témoin indicateur d'arrêt du VDC  s'allume pour indiquer que le système VDC est dés-





activé. Lorsque le commutateur VDC est utilisé pour désactiver le système, le système VDC continue de fonctionner afin d'empêcher une roue motrice de patiner en transférant la puissance sur une roue motrice qui ne patine pas. Le témoin d'avertissement VDC  clignote si cela se produit. Toutes les fonctions du VDC sont désactivées, et le témoin d'avertissement VDC  ne clignote pas. Le système VDC est réinitialisé automatiquement lorsque le contacteur d'allumage est positionné sur la position OFF puis à nouveau sur ON. Reportez-vous à «Témoin d'avertissement du contrôle de dynamique du véhicule (VDC)» (P.2-16) et «Témoin indicateur de désactivation du contrôle de dynamique du véhicule (VDC)» (P.2-19). Cet ordinateur comprend une fonction d'essai automatique intégrée qui teste le système chaque fois que le moteur est mis en route et que le véhicule avance ou recule à basse vitesse. Pendant l'essai automatique, la pédale de frein risque de faire du «bruit» et/ou provoquer une sensation de pulsation. Ceci est un phénomène normal et n'indique pas une anomalie.



AVERTISSEMENT

- Le système VDC est conçu pour aider le conducteur à maintenir la stabilité de conduite, mais il n'empêche pas les accidents causés par une manœuvre brutale du volant à grande vitesse ou par des techniques de conduite imprudentes ou dangereuses. Avant de négocier un virage ou de passer sur une route glissante, réduisez la vitesse et faites très attention lorsque vous roulez et prenez des virages sur des surfaces glissantes; conduisez toujours prudemment.
- Ne modifiez pas la suspension du véhicule. Si des pièces de la suspension comme les amortisseurs, les jambes de force, les ressorts, les barres stabilisatrices, les bagues et les roues ne sont pas recommandées par NISSAN pour votre véhicule ou si elles sont extrêmement endommagées, le système VDC pourrait ne pas fonctionner correctement. Il est possible que ceci affecte les performances de conduite du véhicule, et que le témoin

d'avertissement VDC  s'allume.

- Si les pièces relatives aux freins, comme les plaquettes de freins, les disques et les patins, ne sont pas recommandées par NISSAN ou qu'elles sont très abîmées, le système VDC peut ne pas fonctionner correctement et le témoin d'avertissement VDC  peut s'allumer.
- Si les pièces liées à la gestion du moteur ne sont pas recommandées par NISSAN ou sont extrêmement détériorées, le témoin d'avertissement VDC  peut s'allumer.
- Lorsque vous conduisez sur des routes en pente très raide, dans des virages surélevés par exemple, il arrive que le système VDC ne pourrait pas fonctionner correctement et le témoin d'avertissement VDC  peut s'allumer. Évitez ce type de routes.
- En cas de conduite sur une surface instable (plaque tournante, ferry, monte-charge ou rampe par exemple), il est possible que le témoin d'avertissement VDC  s'allume. Ceci ne constitue

pas une anomalie. Redémarrez le moteur lorsque vous revenez sur une surface stable.

- Si vous utilisez des roues ou pneus autres que ceux recommandés par NISSAN, le système VDC risque de ne pas fonctionner correctement et il est possible que le témoin d'avertissement VDC  s'allume.
- Le système VDC ne dispense pas de mettre les pneus hiver ou les chaînes sur les routes enneigées.

AMORTISSEURS DE PERFORMANCE (modèles NISMO)

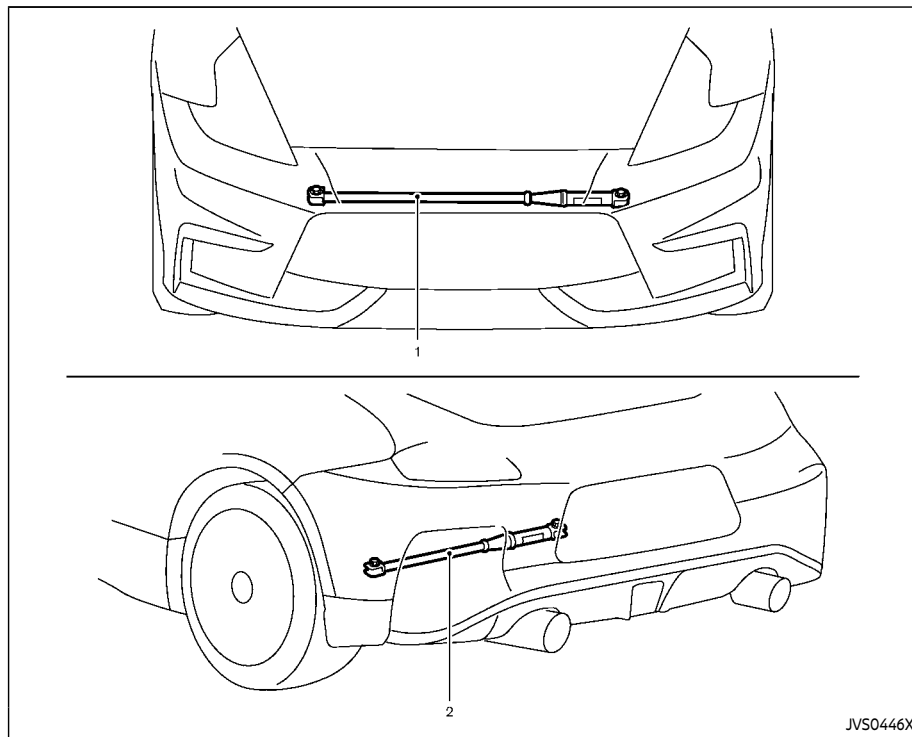

1. Amortisseur de performance avant
2. Amortisseur de performance arrière

Les amortisseurs de performance sont montés sur les parties avant et arrière des modèles NISMO pour améliorer la manœuvrabilité et la conduite.



AVERTISSEMENT

- De l'azote sous haute pression est contenu de façon hermétique dans les amortisseurs de performance. N'essayez pas de les modifier ou de les démonter.
- Pour jeter l'amortisseur de performance ou si vous mettez le véhicule au rebut, il est recommandé de se rendre chez un concessionnaire NISSAN pour ce service. Ne brûlez ou ne percez jamais les amortisseurs de performance. Un manquement à ces précautions pourrait provoquer des blessures corporelles graves.

CONDUITE PAR TEMPS FROID

LIBÉRATION D'UN VERROUILLAGE DE PORTIÈRE GELÉE

Pour éviter le gel des serrures de portière, introduisez un liquide dégivrante dans le trou de la serrure. Si la serrure gèle, chauffez la clé avant de l'introduire dans le trou de la serrure ou utilisez la clé intelligente.

ANTIGEL

En hiver, lorsque la température extérieure descend au-dessous de 0°C (32°F), vérifiez l'antigel pour s'assurer d'une protection appropriée en hiver. Pour plus de renseignements, reportez-vous à «Système de refroidissement du moteur» (P.8-6).

BATTERIE

Si la batterie n'est pas suffisamment chargée par temps très froid, l'électrolyte risque de geler et d'endommager la batterie. Vérifiez régulièrement la batterie pour en obtenir le rendement maximum. Pour plus d'information, reportez-vous à «Batterie» (P.8-14).

VIDANGE DU LIQUIDE DE REFROIDISSEMENT

Si le véhicule doit être garé à l'extérieur sans antigel, vidangez le liquide de refroidissement incluant le bloc moteur. N'oubliez pas de remplir le circuit à nouveau avant de remettre le véhicule en service. Pour plus de détails, reportez-vous à «Système de refroidissement du moteur» (P.8-6).

ÉQUIPEMENT DES PNEUS

Les pneus SUMMER (été) ont des sculptures qui augmentent la performance de roulement sur pavé sec. Cependant, la performance de ces pneus est amoindrie sur les surfaces enneigées ou gelées. Si vous faites fonctionner votre véhicule sur les routes enneigées ou verglacées, NISSAN vous recommande alors de chauffer les quatre roues de pneus MUD & SNOW (boue et neige) ou ALL SEASON (toutes saisons). Concernant le type, la taille, la vitesse et les informations de disponibilité, il est recommandé de consulter un concessionnaire NISSAN.

Pour obtenir une adhérence supplémentaire sur routes glacées, des pneus à crampons peuvent être utilisés. Néanmoins, certains territoires ou provinces du Canada et certains états des États-Unis interdisent leur utilisation.

Avant de poser des pneus à crampons, vérifiez les réglementations locales et provinciales.

Sur chaussées sèches ou mouillées, les pneus hiver à crampons ne donneront qu'une adhérence médiocre et risquent de faciliter le dérapage des roues comparé aux pneus hiver sans crampons.

Des chaînes antidérapantes peuvent être utilisées sur les pneus. Pour des détails, reportez-vous à «Chaînes antidérapantes» (P.8-37) de ce manuel.

ÉQUIPEMENT SPÉCIAL POUR L'HIVER

Il est recommandé de garder les équipements suivants dans le véhicule pendant l'hiver :

- Un grattoir ou une brosse dure pour enlever la glace et la neige du pare-brise, des vitres et des essuie-glaces.
- Un morceau de carton épais à placer sous le cric pour le supporter fermement, si le véhicule devait être levé.
- Une pelle pour dégager le véhicule en cas d'embourbement dans la neige.
- Du liquide de lave-glace en réserve pour pouvoir remplir le réservoir.

CONDUITE SUR LA NEIGE OU SUR LA GLACE



AVERTISSEMENT

- La glace fondue (0°C, 32°F et pluie gelée), la neige très froide et la glace sont particulièrement glissantes. Dans ces conditions, la traction ou la tenue de route du véhicule sera beaucoup diminuée. N'empruntez pas les routes recouvertes de glace fondue avant qu'elles ne soient revêtues de sel ou de sable.
- Roulez toujours prudemment quelles que soient les conditions. Accélérez et ralentissez avec précaution. Si vous accélérez ou vous rétrogradez trop vite, les roues motrices perdent de leur traction.
- Gardez une plus grande distance de freinage dans ces conditions. Il faut entamer le freinage plus tôt que sur une route sèche.
- Augmentez la distance entre votre véhicule et les véhicules qui précèdent.

- **Faites attention aux plaques de glace (verglas). Cela risque d'apparaître dans les parties ombragées de la route. Freinez avant d'atteindre la plaque mais n'essayez pas de freiner sur la plaque et évitez les manœuvres trop brusques. Ne freinez pas lorsque vos pneus sont directement en contact avec des chaussées glacées et évitez toute manœuvre brusque.**
- **N'utilisez pas le régulateur de vitesse de croisière sur des routes glissantes.**
- **La neige peut emprisonner des gaz d'échappement dangereux sous le véhicule. Veillez à ce qu'il n'y ait pas de neige près du tuyau d'échappement ni autour du véhicule.**

CHAUFFE-BLOC (si le véhicule en est équipé)

Les chauffe-blocs sont utilisés pour aider au démarrage du véhicule par temps de froid.

Utilisez un chauffe-bloc quand la température est de -7°C (20°F) ou moins.

Pour utiliser le chauffe-bloc

1. Arrêtez le moteur.
2. Ouvrez le capot et déroulez le câble du chauffe-bloc.
3. Branchez le câble dans une rallonge à triple câble avec prise à trois broches, reliée à la masse.
4. Branchez la rallonge dans une prise 110 volts alternatif (VAC) mise à la masse et protégée par un disjoncteur de fuite à la terre (GFI).
5. Le chauffe-bloc doit être branché pendant au moins 2 à 4 heures, selon la température extérieure, afin de chauffer le liquide de refroidissement du moteur correctement. Utilisez d'un minuteur pour démarrer le chauffe-bloc.
6. Avant de démarrer le moteur, débranchez et rangez soigneusement le câble pour le tenir à l'écart des pièces en mouvement.



AVERTISSEMENT

- **N'utilisez pas le chauffe-bloc avec des adaptateurs à deux broches ou sans avoir mis le circuit électrique à la masse. Les connexions sans mise à la masse risquent de**

RÉDUCTION ACTIVE DU BRUIT/ AMÉLIORATION ACTIVE DU SON (si le véhicule en est équipé)

provoquer des blessures sérieuses par choc électrique.

- Débranchez et rangez soigneusement le câble du chauffage avant de démarrer le véhicule. Un câble endommagé pourrait créer un choc électrique et entraîner de sérieuses blessures.
- Utilisez une rallonge à triple câble et trois broches renforcées fait pour supporter au moins 10 A. Branchez la rallonge dans une prise 110 VAC mise à la masse et protégée par un disjoncteur de fuite à la terre (GFI). Le non respect de ces consignes peut entraîner un début d'incendie ou un choc électrique et créer un risque de blessures graves.

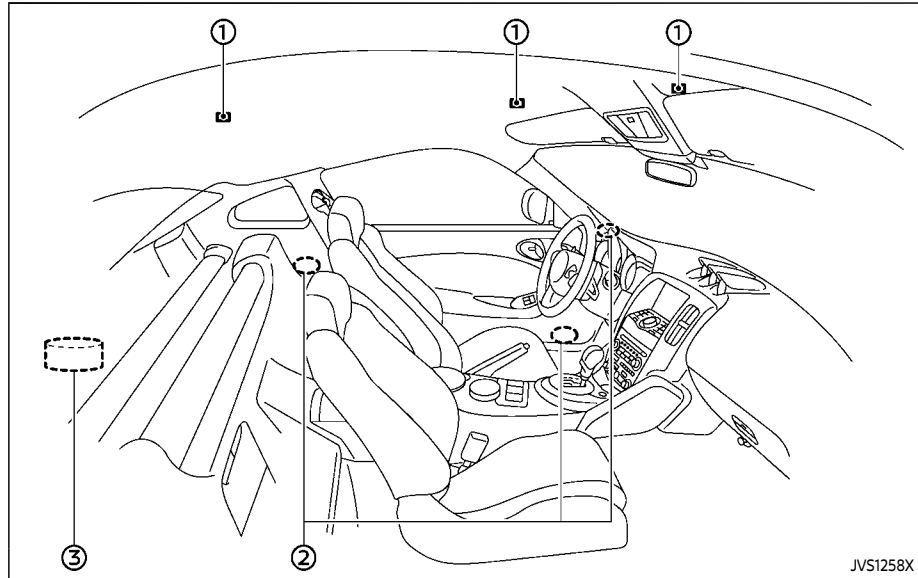

- ① Microphones
- ② Haut-parleurs
- ③ Woofer (sur la roue de secours)

REMARQUE :

Pour activer correctement la réduction active du bruit et l'amélioration active du son :

- Ne couvrez pas les haut-parleurs ou le woofer.
- Ne couvrez pas les microphones.
- Ne changez pas et ne modifiez pas les haut-parleurs, woofer y compris, ainsi que tous les composants correspondants tels que l'amplificateur.

- N'effectuez aucune modification autour des microphones, haut-parleurs ou woofer et n'utilisez aucun dispositif d'amortissement sonore.

ANNULATION ACTIVE DU BRUIT

L'annulation active du bruit utilise des microphones ① situés à l'intérieur du véhicule pour détecter les bruits de vrombissement du moteur. Le système produit alors automatiquement un bruit sourd de vrombissement du moteur au-travers des haut-parleurs ② et du haut-parleur de graves ③ pour réduire le bruit de vrombissement du moteur.

Si le microphone ① ou la zone alentour est percutée, un bruit anormal peut sortir du haut-parleur.

RENFORCEMENT ACTIF DU SON

Le renforcement actif du son génère des sons en fonction de la vitesse du moteur et des modes de conduite au-travers des haut-parleurs ② et du haut-parleur de graves ③ pour renforcer la qualité du son du moteur.

6 En cas d'urgence

Commande des feux de détresse	6-2	Si votre véhicule surchauffe	6-18
Programme d'assistance routière	6-2	Remorquage du véhicule	6-20
Arrêt d'urgence du moteur	6-3	Remorquage d'un véhicule équipé d'une	
Crevaision	6-3	boîte de vitesses automatique	
Système de surveillance de pression des		recommandé par NISSAN (sauf pour les	
pneus (TPMS)	6-3	modèles NISMO)	6-21
Remplacement du pneu crevé (pour modèles		Remorquage d'un véhicule équipé d'une	
avec roue de secours)	6-4	boîte de vitesses manuelle recommandé	
Réparation d'un pneu crevé (pour les		par NISSAN (sauf pour les	
modèles avec kit de réparation d'urgence en		modèles NISMO)	6-22
cas de crevaision)	6-9	Remorquage recommandé par NISSAN	
Démarrage à l'aide d'une batterie		(pour les modèles NISMO)	6-23
de secours	6-16	Récupération du véhicule (libérer un	
Démarrage par poussée	6-18	véhicule coincé)	6-23

COMMANDE DES FEUX DE DÉTRESSE

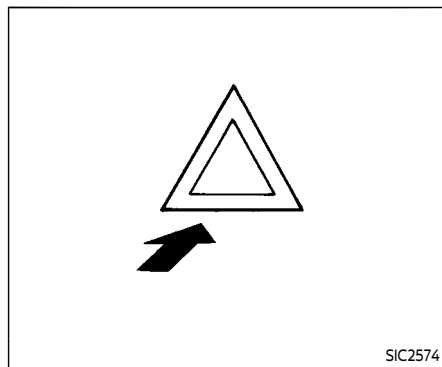

Appuyez sur la commande pour avertir les autres usagers de la route lorsque le véhicule doit être immobilisé en cas d'urgence. Tous les clignotants fonctionnent simultanément.



AVERTISSEMENT

- En cas d'arrêt d'urgence, dégagez toujours le véhicule hors de la voie de circulation.
- N'utilisez pas les feux de détresse en cours de déplacement à moins que des circonstances inhabituelles obligent à conduire si lentement que le véhicule pose

6-2 En cas d'urgence

PROGRAMME D'ASSISTANCE ROUTIÈRE

Dans le cas d'une urgence routière, le service d'assistance routière est à votre disposition. Veuillez vous reporter au livret de renseignements sur la garantie pour plus de détails.

un risque pour les autres automobilistes.

- **Les clignotants ne fonctionnent pas lorsque les témoins indicateurs de feux de détresse sont allumés.**

Les feux de détresse peuvent être activés quelle que soit la position du contacteur d'allumage.

Il est possible que la réglementation dans certains pays interdise l'utilisation des feux de détresse pendant la conduite du véhicule.

ARRÊT D'URGENCE DU MOTEUR

Pour arrêter le moteur dans une situation d'urgence lors de la conduite, exécutez la procédure suivante :

- Appuyez rapidement sur le contacteur d'allumage à bouton-poussoir 3 fois de suite en moins de 1,5 seconde, ou
- Appuyez et maintenez enfoncé le contacteur d'allumage à bouton-poussoir pendant plus de 2 secondes.

CREVAISON

SYSTÈME DE SURVEILLANCE DE PRESSION DES PNEUS (TPMS)

Ce véhicule est équipé d'un système de surveillance de pression des pneus (TPMS). Il permet de contrôler la pression de tous les pneus à l'exception de celui de la roue de secours. Lorsque le témoin lumineux de faible pression des pneus s'allume et que l'avertissement VERIFIEZ PRESSION DE PNEU apparaît sur l'affichage d'informations sur le véhicule, cela signale le gonflage insuffisant d'un ou de plusieurs pneus. Si le véhicule roule avec un pneu presque crevé, le TPMS fonctionne et vous le signale en allumant le témoin lumineux de faible pression des pneus. Le système ne fonctionne que si le véhicule roule à plus de 25 km/h (16 mi/h). Pour plus de détails, reportez-vous à «Témoins lumineux, témoins indicateurs et rappels sonores» (P.2-10) et «Système de surveillance de pression des pneus (TPMS)» (P.5-4).



AVERTISSEMENT

- Si le témoin s'illumine en cours de conduite, évitez les manœuvres ou les freinages brusques, ralentissez, garez le véhicule sur une aire de stationnement sûre et

arrêtez le véhicule le plus vite possible. Le fait de conduire avec un pneu insuffisamment gonflé peut endommager les pneus de façon permanente et augmenter les risques d'une panne. Le véhicule risque d'être sérieusement endommagé et de provoquer un accident causant des blessures corporelles graves. Vérifiez la pression des quatre pneus. Réglez la pression à FROID comme indiqué sur l'étiquette des renseignements sur les pneus et le chargement pour éteindre le témoin lumineux de faible pression des pneus. Si le témoin reste allumé pendant la conduite juste après avoir ajusté la pression des pneus, un pneu est peut-être crevé ou le TPMS défectueux. Si l'un de vos pneus est crevé, remplacez-le par une roue de secours (si le véhicule en est équipé) ou réparez-le à l'aide d'un kit de réparation en cas de crevaison (si le véhicule en est équipé) dès que possible. Si aucun des pneus n'est crevé et qu'ils sont tous correctement gonflés, il est recommandé de consulter un concessionnaire NISSAN.

- Dans la mesure où la roue de secours n'est pas équipée du TPMS, lorsque vous montez la roue de secours ou remplacez une roue, le TPMS ne fonctionnera pas et le témoin lumineux de faible pression des pneus clignotera pendant environ 1 minute. Le témoin restera allumé après cette minute. Faites remplacer vos pneus et/ou remettre votre système TPMS à zéro dès que possible. Il est recommandé de se rendre chez un concessionnaire NISSAN pour ces services.
- Le remplacement des pneus par des pneus autres que ceux spécifiés par NISSAN pourrait affecter le bon fonctionnement du TPMS.
- NISSAN recommande d'utiliser uniquement le produit d'étanchéité d'urgence pour pneus NISSAN d'origine fourni avec votre véhicule. D'autres produits d'étanchéité pour pneu peuvent endommager le corps de valve et entraîner une perte de pression d'air au niveau du pneu. Il est recommandé de se rendre chez un concessionnaire NISSAN dès que possible après avoir utilisé du produit de réparation pour pneus

(pour les modèles équipés du kit de réparation d'urgence en cas de crevaison).

REPLACEMENT DU PNEU CREVÉ (pour modèles avec roue de secours)

Procédez comme suit en cas de crevaison.

Arrêt du véhicule

1. Amenez le véhicule hors de la route, dans un endroit sûr et dégagé de la circulation.
2. Allumez les feux de détresse.
3. Stationnez sur une surface de niveau et serrez le frein de stationnement. Déplacez le levier de vitesse sur la position P (stationnement) (modèles à boîte de vitesses automatique). Déplacez le levier de vitesse en position R (marche arrière) (modèles à boîte de vitesses manuelle).
4. Arrêtez le moteur.
5. Levez le capot pour prévenir les autres automobilistes et pour signaler que vous avez besoin d'aide.
6. Demandez à tous les passagers de descendre du véhicule et de se tenir prudemment à l'écart de la circulation

et du véhicule.



AVERTISSEMENT

- Vérifiez que le frein de stationnement est bien serré et que la boîte de vitesses manuelle est sur R (marche arrière) ou que la boîte de vitesses automatique est sur P (stationnement).
- Ne changez jamais de roue lorsque le véhicule est arrêté en pente, sur de la glace ou sur un terrain glissant. Ceci est dangereux.
- Ne changez jamais de roue si le véhicule n'est pas suffisamment éloigné de la circulation. Attendez l'assistance routière professionnelle.

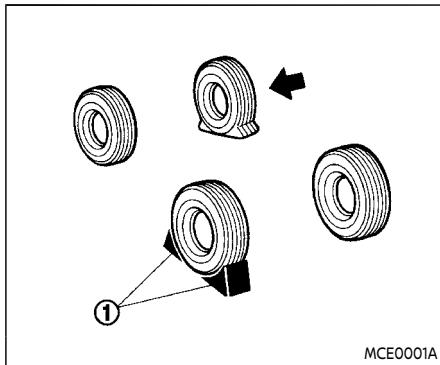

Calage des roues

Placez des cales ① à l'avant et à l'arrière de la roue diamétralement opposée au pneu à plat afin d'empêcher le véhicule de rouler lorsque vous le mettez sur le cric.



AVERTISSEMENT

Veillez bien à caler la roue, sinon le véhicule risque de se déplacer et de causer des blessures.

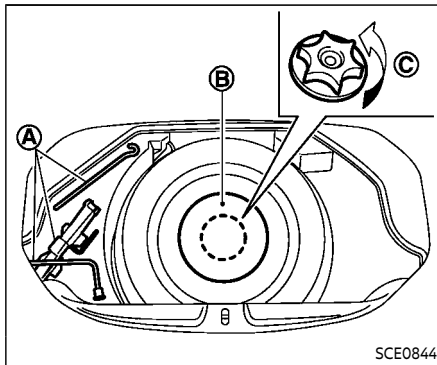

Sans subwoofer

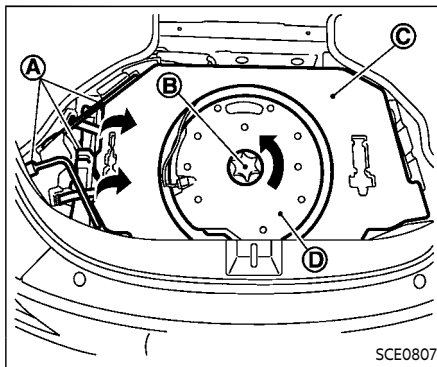

Avec subwoofer

Sortir la roue de secours et les outils

Retirez les outils de levage ① situés sous la chambre de chargement/le coffre tel qu'illustré.

Pour les modèles Coupé, débouclez la ceinture et soulevez le cric pour le retirer.

Modèles sans subwoofer :

Retirez l'entretoise ②, puis tournez l'attache ③ dans le sens inverse des aiguilles d'une montre, et retirez la roue de secours.

Modèles avec subwoofer :

Retirez le couvercle de la roue de secours ④. Tournez l'attache ⑤ dans le sens inverse des aiguilles d'une montre, retirez le subwoofer ⑥ et placez-le sur le côté de la chambre de rangement (avec la surface plate placée vers le bas), puis retirez soigneusement la roue de secours.

Lever le véhicule et enlever le pneu endommagé



AVERTISSEMENT

- Il ne faut jamais vous placer sous le véhicule lorsqu'il n'est supporté que par le cric. Pour tout travail

sous le véhicule, supportez la carrosserie avec des chandelles de soutien.

- Utilisez uniquement le cric qui est fourni avec ce véhicule pour le soulever. N'utilisez pas le cric de ce véhicule sur un autre véhicule. Le cric est uniquement conçu pour soulever ce véhicule lors d'un changement de pneu.
- Utilisez les points de levage appropriés. Ne soulevez jamais le véhicule à d'autres endroits qu'aux points de levage prévus.
- Ne soulevez le véhicule qu'en cas de besoin.
- Ne posez jamais de cale sur ou sous le cric.
- Ne faites jamais démarrer ou tourner le moteur lorsque le véhicule est sur cric. Le véhicule risque de se déplacer, surtout quand il s'agit d'un modèle avec différentiel à glissement limité.
- Ne laissez pas de passager dans le véhicule pendant le levage.

Lisez attentivement l'étiquette de précaution qui se trouve sur le cric et suivez les instructions suivantes.

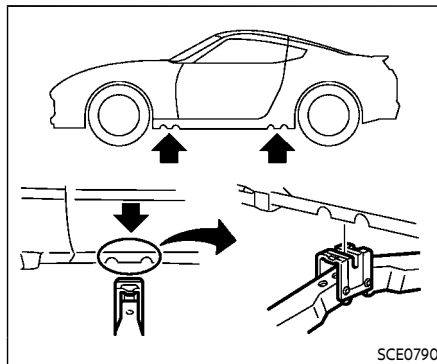

Point de levage

1. Placez le cric directement sur le point de levage comme illustré de manière à ce que le haut du cric touche le point de levage du véhicule. Alignez la tête de cric entre les deux encoches à l'avant et à l'arrière comme illustré. Placez également la gorge de la tête du cric entre les deux encoches comme illustré.

Posez le cric sur un sol plat et dur.

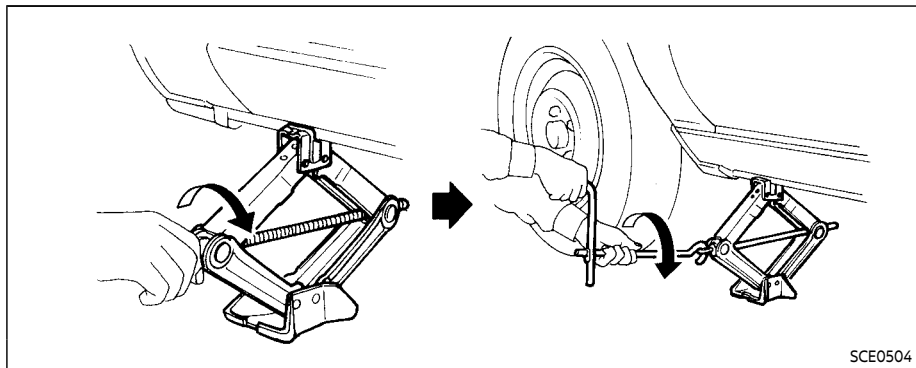

SCE0504

2. Desserrez tous les écrous de la roue, d'un ou deux tours, dans le sens inverse des aiguilles d'une montre avec la clé du cric. **Ne retirez pas les écrous tant que le pneu n'est pas dégagé du sol.**
3. Maintenez fermement des deux mains le levier et la tige du cric puis levez le véhicule, comme indiqué sur le schéma. Levez le véhicule avec prudence, jusqu'à ce que le pneu ne touche plus le sol. Retirez les écrous puis retirez la roue.

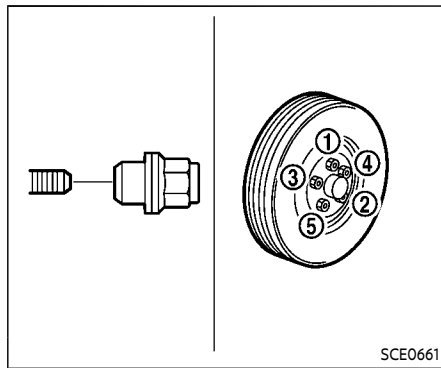

SCE0661

Installation de la roue de secours

La roue de secours de type-T est conçue comme dépannage uniquement. (Reportez-vous aux instructions dans la rubrique «Roues et pneus» (P.8-30).)

1. Enlevez la boue et la saleté des surfaces de contact entre la roue et le moyeu.
2. Mettez soigneusement la roue de secours en place, serrez les écrous à la main et vérifiez le serrage. Vérifiez que tous les écrous de la roue entrent bien en contact horizontal avec la surface de la roue.

Modèles équipés de pneus de tailles différentes pour l'avant et l'arrière :

Lorsque vous remplacez un pneu avant, veillez à ce que l'orifice de la roue de secours soit aligné sur la tige du rotor de frein.

3. Serrez les écrous alternativement et uniformément avec la clé à écrous de roue jusqu'au serrage complet et dans l'ordre illustré (①, ②, ③, ④, ⑤).
4. Abaissez lentement le véhicule jusqu'à ce que le pneu touche le sol. Serrez ensuite les écrous fermement avec la clé du cric et dans l'ordre illustré dans la figure ci-contre. Abaissez complètement le véhicule.



AVERTISSEMENT

- Des écrous de roue non adaptés ou mal serrés risquent de se desserrer ou de laisser la roue s'échapper. Ceci peut causer un accident.
- N'utilisez pas d'huile ou de graisse sur les goujons de roue ou sur les écrous. Ceci pourrait provoquer un desserrage des écrous.
- Resserrez les écrous de roue après les 1.000 km (600 mi) sui-

vant le montage d'une roue (également après le remplacement d'une roue par suite d'une crevaison, etc.).

- Dès que possible, serrez les écrous de roue au couple spécifié à l'aide d'une clé dynamométrique.

Couple de serrage des écrous de roue :

(108 N·m) 80 ft·lb

Les écrous de roues doivent rester serrés au couple en permanence. Il est recommandé de resserrer chaque écrou en fonction des spécifications à chaque vidange.

- Réglez la pression de gonflage des pneus à FROID.

Pression à FROID :

Après que le véhicule soit resté au moins trois heures à l'arrêt ou s'il a roulé pendant moins de 1,6 km (1 mi). Les pressions des pneus à FROID sont inscrites sur l'étiquette des renseignements sur les pneu et le chargement, collée sur le montant central du côté conducteur.

Rangement de la roue endommagée et des outils

Modèles Coupé :

1. Rangez correctement le pneu endommagé et les outils de levage dans l'espace de rangement.
2. Placez le couvercle de la roue de secours et le tapis de la chambre de chargement sur le pneu abîmé.
3. Fermez le hayon.

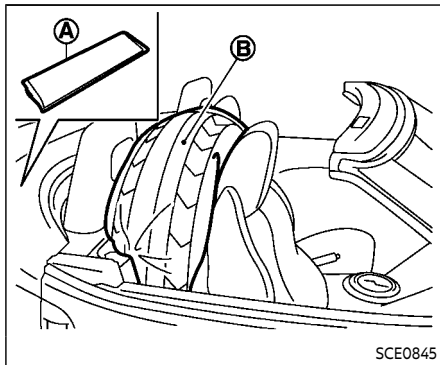

Modèles Roadster :

Rangez correctement les outils de levage dans l'espace de rangement.

Reposez le cache de la roue de secours et le tapis de coffre, puis fermez le couvercle de coffre.

Rangez correctement le pneu endommagé conformément à la procédure suivante tel qu'illustré.

1. Placez le pneu endommagé dans le sac en plastique (A) se trouvant dans le coffre.
2. Déplacez le siège passager vers l'avant, puis placez le pneu endommagé (B) enveloppé dans le sac plastique

derrière le siège.

3. Déplacez le siège passager vers l'arrière afin de bloquer le pneu endommagé.



AVERTISSEMENT

- Après utilisation, il faut toujours bien ranger la roue de secours et le cric dans le véhicule. S'ils sont mal rangés, ces objets risquent de constituer des projectiles dangereux en cas d'accident ou d'arrêt brusque.
- La roue de secours est conçue pour des cas d'urgence. Reportez-vous aux instructions détaillées de la rubrique «Roues et pneus» (P.8-30).

RÉPARATION D'UN PNEU CREVÉ
(pour les modèles avec kit de réparation d'urgence en cas de crevaison)



AVERTISSEMENT

- Après avoir utilisé du produit d'étanchéité d'urgence pour ré-

parer une crevaison mineure, ne conduisez pas le véhicule à des vitesses supérieures à 80 km/h (50 mi/h).

- Juste après avoir utilisé du produit d'étanchéité d'urgence pour pneus afin de réparer une crevaison mineure, amenez votre véhicule pour inspection, réparation ou remplacement du pneu. Il est recommandé de se rendre chez un concessionnaire NISSAN pour ce service. Le produit d'étanchéité d'urgence pour pneus ne peut rendre étanche un pneu crevé de manière permanente. Le fait de continuer à conduire le véhicule sans avoir réparé le pneu de manière définitive peut engendrer un accident.
- NISSAN recommande d'utiliser uniquement le produit d'étanchéité d'urgence pour pneus NISSAN d'origine fourni avec votre véhicule. D'autres produits d'étanchéité pour pneu peuvent endommager le corps de valve et entraîner une perte de pression d'air au niveau du pneu. Il est recommandé de se rendre chez un concessionnaire NISSAN dès que possible après avoir utilisé du

produit de réparation pour pneus.

Ce véhicule n'est pas équipé d'une roue de secours. Le kit de réparation d'urgence en cas de crevaison (produit d'étanchéité d'urgence) est fourni avec le véhicule au lieu d'une roue de secours. Il peut être utilisé pour réparer de manière temporaire des crevaisons mineures.

Si possible, faites remorquer le véhicule jusqu'à un établissement pouvant réparer ou remplacer le pneu crevé. L'utilisation du kit de réparation d'urgence en cas de crevaison peut entraîner un dysfonctionnement du capteur de pression de pneu ainsi que l'activation du témoin d'avertissement de pression des pneus.

Procédez comme suit en cas de crevaison.



MISE EN GARDE

- **Pour éviter que le kit de réparation d'urgence en cas de crevaison ne soit endommagé ou usé :**
 - N'utilisez le kit de réparation d'urgence en cas de crevaison que sur votre voiture. Ne l'utilisez pas sur d'autres véhicules.

- N'utilisez le kit que pour gonfler les pneus de votre véhicule ou pour vérifier leur pression.
- Ne branchez le compresseur que sur une prise de courant de voiture 12V DC.
- Gardez le kit à l'abri de l'eau et de la poussière.
- Ne démontez et n'apportez aucune modification au kit.
- Ne faites pas tomber le kit et évitez de forts impacts dessus.
- **N'utilisez pas le kit de réparation d'urgence en cas de crevaison dans les conditions suivantes. Il est recommandé de se rendre chez un concessionnaire NISSAN ou l'assistance routière professionnelle.**
 - lorsque le produit d'étanchéité est périmé (la date de péremption est indiquée sur l'étiquette fixée sur la bouteille)
 - lorsque la coupure ou la crevaison est d'environ 6 mm (0,25 po) ou plus
 - lorsque la paroi latérale du pneu est endommagée

- lorsque le véhicule a été conduit avec une pression de pneu extrêmement basse
- lorsque le pneu est sorti de la partie interne ou externe de la roue.
- lorsque le pneu est endommagé
- lorsque deux pneus ou plus sont crevés

Arrêt du véhicule

1. Amenez le véhicule hors de la route, dans un endroit sûr et dégagé de la circulation.
2. Allumez les feux de détresse.
3. Stationnez sur une surface de niveau et serrez le frein de stationnement.
4. **Modèles à boîte de vitesses automatique :**

Placez le levier de vitesses en position P (stationnement).

Modèles à boîte de vitesses manuelle :

Déplacez le levier de vitesses en position R (marche arrière).
5. Arrêtez le moteur.
6. Levez le capot pour prévenir les autres automobilistes et pour signaler que

vous avez besoin d'aide.

7. Demandez à tous les passagers de descendre du véhicule et de se tenir prudemment à l'écart de la circulation et du véhicule.



AVERTISSEMENT

Vérifiez que le frein de stationnement est bien serré et que la boîte de vitesses manuelle est sur R (marche arrière) ou que la boîte de vitesses automatique est sur P (stationnement).

- Ne réparez jamais de roue lorsque le véhicule est arrêté en pente, sur la glace ou sur un terrain glissant. Ceci est dangereux.
- Ne réparez jamais de roue si le véhicule n'est pas suffisamment éloigné de la circulation. Attendez l'assistance routière professionnelle.

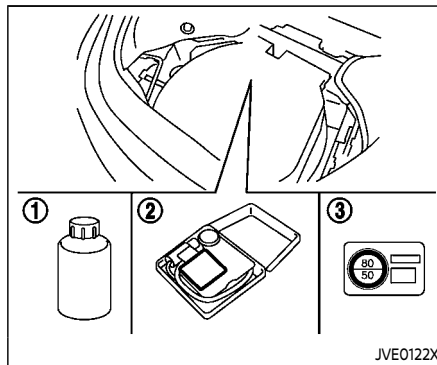

Sortir le kit de réparation d'urgence en cas de crevaison

Sortez le kit de réparation d'urgence en cas de crevaison situé sous la chambre de chargement ou dans le coffre. Le kit de réparation est constitué des éléments suivants :

- ① Bouteille contenant du produit d'étanchéité pour pneus
- ② Compresseur d'air*
- ③ Étiquette de restriction de vitesse

* : La forme du compresseur varie selon le modèle.

REMARQUE :

Les modèles avec kit de réparation d'urgence en cas de crevaison ne sont pas équipés de roue de secours, de cric et de tige en série. Ces pièces sont en option chez le concessionnaire. Contactez un concessionnaire NISSAN si vous souhaitez plus d'informations concernant l'obtention de ces pièces. Reportez-vous à «Remplacement du pneu crevé (pour modèles avec roue de secours)» (P.6-4) pour l'utilisation des outils de levage et le remplacement de la roue.

Avant d'utiliser le kit de réparation d'urgence en cas de crevaison

- Si un corps étranger se retrouve coincé dans le pneu (par exemple une vis ou un clou), ne le retirez pas.
- Vérifiez la date de péremption du produit d'étanchéité (indiqué sur l'étiquette de la bouteille). N'utilisez jamais de produit d'étanchéité dont la date de péremption est dépassée.

Réparation d'un pneu



AVERTISSEMENT

Respectez les précautions suivantes lors de l'utilisation du composé pour réparation de pneu.

- Il serait dangereux d'avaler ce composé. Si ce composé est ingéré, buvez immédiatement le plus d'eau possible et cherchez une assistance médicale au plus vite.
- Si le composé entre en contact avec la peau ou les yeux, rincez les parties correspondantes de manière abondante. Si l'irritation persiste, consultez un médecin le plus tôt possible.
- Tenez le composé de réparation hors de portée des enfants.
- L'utilisation du composé de réparation d'urgence en cas de crevaison peut entraîner un dysfonctionnement des capteurs de pression de pneu ainsi que l'activation du témoin d'avertissement de pression des pneus. Faites remplacer le capteur de pression des pneus le plus tôt possible.

REMARQUE :

Lorsque des réparations sont effectuées, ne retirez pas de clous ou de vis coincés dans le pneu.

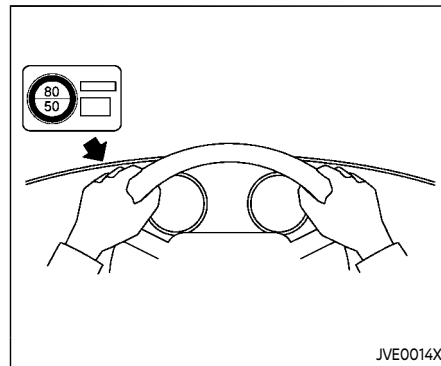

1. Retirez l'étiquette de restriction de vitesse du compresseur d'air*, puis collez-la dans un endroit visible par le conducteur pendant la conduite.

* : La forme du compresseur varie selon le modèle.



MISE EN GARDE

Ne mettez pas l'étiquette de restriction de vitesse sur le rembourrage du volant, sur le compteur ou sur les témoins lumineux.

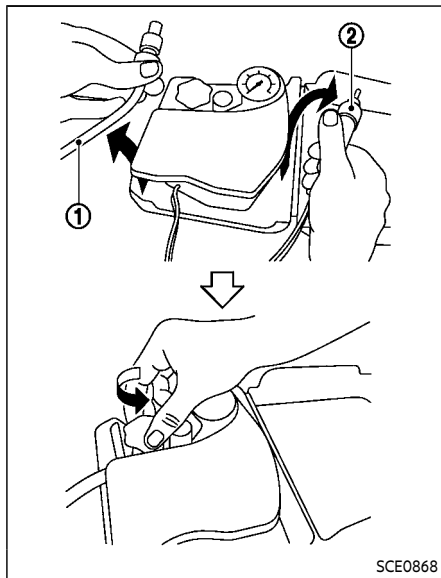

2. Sortez la durite ① et la prise de courant ② du compresseur d'air. Retirez le couvercle du porte-bouteille hors du compresseur d'air.

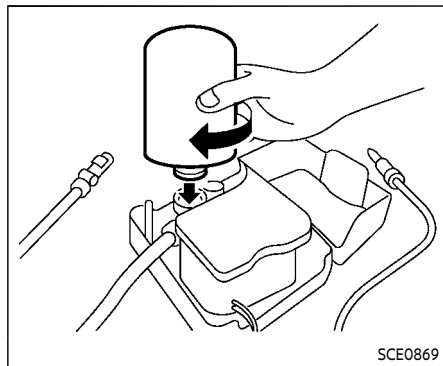

3. Retirez le couvercle de la bouteille contenant du produit d'étanchéité pour pneus, et vissez la bouteille dans le sens des aiguilles d'une montre sur le porte-bouteille. (Laissez intact le sceau de la bouteille. Visser la bouteille dans le porte-bouteille perce le sceau de la bouteille.)
4. Retirez le couvercle de la valve de pneu sur le pneu crevé.

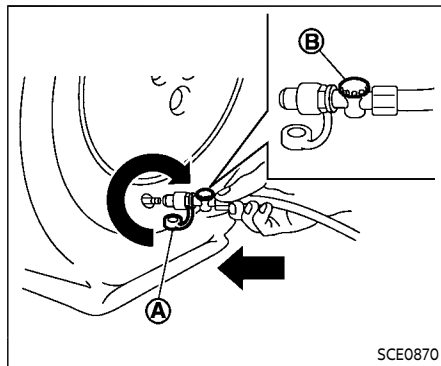

5. Retirez le couvercle protecteur ① de la durite et vissez-la soigneusement sur la valve de pneu. Faites en sorte que la valve de libération de pression ② soit bien serrée. Faites en sorte que la commande de compresseur d'air soit sur la position OFF (○), puis insérez sa fiche dans la prise électrique du véhicule.

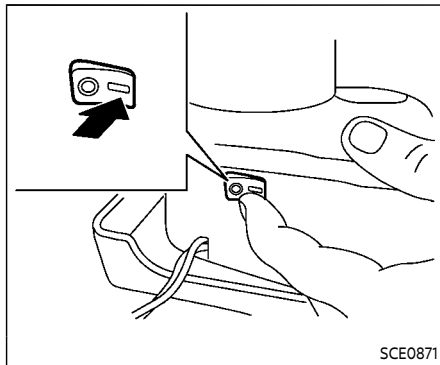

SCE0871

6. Tournez le contacteur d'allumage en position «ACC». Puis tournez la commande de compresseur sur la position ON (-) et gonflez le pneu à la pression spécifiée sur l'étiquette des renseignements de pneu et information de chargement collée sur le montant central du conducteur si possible, ou au minimum à 180 kPa (26 psi). Éteignez brièvement le compresseur d'air pour vérifier la pression des pneus avec le manomètre.

Si le pneu est gonflé plus que spécifié, baissez la pression des pneus en libérant de l'air avec la valve de libération d'air.

REMARQUE :

Le manomètre du compresseur peut indiquer une pression de 600 kPa (87 psi) pendant environ 30 secondes pendant que vous gonflez les pneus. Le manomètre indique la pression à l'intérieur du bidon contenant du produit d'étanchéité. Lorsque le produit d'étanchéité a été injecté dans le pneu, le manomètre baisse et indique la pression réelle des pneus.



AVERTISSEMENT

- Pour éviter des blessures graves pendant l'utilisation du kit de réparation d'urgence en cas de crevaison :
 - Serrez bien la durite du compresseur sur la valve du pneu. Autrement, le produit d'étanchéité peut être vaporisé dans l'air et rentrer dans vos yeux ou tomber sur votre peau.
- Ne vous tenez pas directement à côté d'un pneu en train d'être gonflé à cause du risque de rupture. Si il y a des fissures ou des bosses, fermez immédiatement le compresseur.

Si la pression des pneus n'augmente pas à 180 kPa (26 psi) dans les 10 minutes, le pneu peut être sérieusement endommagé et le pneu ne peut pas être réparé avec ce kit de réparation de pneu. Il est recommandé de se rendre chez un concessionnaire NISSAN pour une réparation.

7. Lorsque la pression de pneu est à la quantité spécifiée, fermez le compresseur d'air. Si vous ne pouvez pas gonfler jusqu'à la quantité spécifiée, le compresseur d'air peut être fermé à un minimum de 180 kPa (26 psi). Retirez la fiche de la prise électrique puis retirez rapidement la durite de la valve de pneu. Attachez le couvercle protecteur et le couvercle de valve. Rangez correctement le kit de réparation d'urgence en cas de crevaison dans le coffre.



MISE EN GARDE

Pour éviter des blessures graves pendant le rangement du kit de réparation d'urgence en cas de crevaison :

- Laissez la bouteille de produit d'étanchéité vissée dans le compresseur. Autrement, le produit d'étanchéité peut être vaporisé

**dans l'air et rentrer dans vos yeux
ou tomber sur votre peau.**

8. Conduisez immédiatement le véhicule pendant 10 minutes ou 3 km (2 miles) à une vitesse de 80 km/h (50 MPH) ou moins.

9. Après la conduite, faites en sorte que la commande de compresseur d'air soit sur la position OFF, puis vissez soigneusement la durite dans la valve de pneu. Vérifiez la pression de pneu avec le manomètre. La réparation provisoire peut être considérée comme définitive si la pression du pneu ne chute pas.

Faites en sorte d'ajuster la pression sur la valeur spécifiée sur l'étiquette de renseignements de pneu et information de chargement avant de conduire.

10. Si la pression du pneu chute, répétez les étapes de 5 à 9. Si la pression chute à nouveau, ou passe en-dessous de 130 kPa (19 psi), **le pneu ne peut pas être réparé avec ce kit de réparation de pneu.** Il est recommandé de se rendre chez un concessionnaire NISSAN pour cette réparation.

La bouteille contenant du produit d'étanchéité et la durite ne peuvent

pas être réutilisées pour réparer un autre pneu percé. Il est recommandé de se rendre chez un concessionnaire NISSAN pour l'achat de pièces de remplacement.

Après la réparation d'un pneu

Il est recommandé de se rendre chez un concessionnaire NISSAN au plus tôt pour faire réparer ou remplacer le pneu.



AVERTISSEMENT

- **Après avoir utilisé du produit d'étanchéité d'urgence pour réparer une crevaison mineure, ne conduisez pas le véhicule à des vitesses supérieures à 80 km/h (50 mi/h).**
- **Juste après avoir utilisé du produit d'étanchéité d'urgence pour pneus afin de réparer une crevaison mineure, amenez votre véhicule pour inspection, réparation ou remplacement du pneu. Il est recommandé de se rendre chez un concessionnaire NISSAN pour ce service. Le produit d'étanchéité d'urgence pour pneus ne peut rendre étanche un pneu crevé de manière permanente. Le fait de continuer à conduire le**

véhicule sans avoir réparé le pneu de manière définitive peut engendrer un accident.

- **NISSAN recommande d'utiliser uniquement le produit d'étanchéité d'urgence pour pneus NISSAN d'origine fourni avec votre véhicule. D'autres produits d'étanchéité pour pneu peuvent endommager le corps de valve et entraîner une perte de pression d'air au niveau du pneu. Il est recommandé de se rendre chez un concessionnaire NISSAN dès que possible après avoir utilisé du produit de réparation pour pneus.**

DÉMARRAGE À L'AIDE D'UNE BATTERIE DE SECOURS

Pour démarrer le moteur à l'aide d'une batterie de secours, suivez les instructions et les précautions suivantes.



AVERTISSEMENT

- Le démarrage du moteur à l'aide d'une batterie de secours peut faire exploser la batterie et causer des blessures graves voire mortelles s'il n'est pas effectué convenablement. Ceci peut également endommager le véhicule.
- La batterie dégage des gaz hydrogènes explosifs. Gardez la batterie à distance de toute flamme vive ou étincelles.
- Évitez tout contact du liquide de batterie avec les yeux, la peau, les vêtements ou les surfaces peintes. Le liquide de batterie est un composé d'acide sulfurique corrosif qui peut engendrer des brûlures graves. En cas de contact avec le liquide de batterie, lavez immédiatement la surface affectée à grande eau.
- Tenez la batterie hors de portée des enfants.

- La tension nominale de la batterie de secours doit être de 12 volts. L'utilisation d'une batterie de tension nominale incorrecte peut endommager le véhicule.
- Pour travailler à proximité des batteries, portez toujours des lunettes de sécurité appropriées et retirez bagues, bracelets métalliques et autres bijoux. Il ne faut pas vous pencher sur la batterie lors du démarrage à l'aide d'une batterie de secours.
- N'essayez pas de tenter un démarrage à l'aide d'une batterie de secours lorsque la batterie est gelée. Celle-ci pourrait exploser et causer de graves blessures.
- Ce véhicule est doté d'un ventilateur de refroidissement du moteur automatique. Ce ventilateur peut se mettre en marche à tout moment. N'approchez jamais les mains ou d'autres objets du ventilateur.

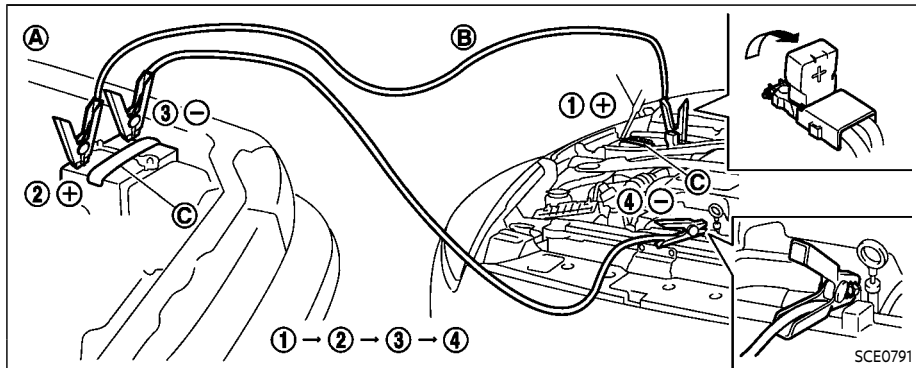

AVERTISSEMENT

Procédez toujours comme il est indiqué ci-dessous. Autrement, le système de charge pourrait être endommagé et causer des blessures graves.

1. Si la batterie de secours se trouve dans un autre véhicule (A), placez les deux véhicules (A et B) de sorte que les batteries soient aussi proches que possible l'une de l'autre.

Les deux véhicules ne doivent pas se toucher.

2. Serrez le frein de stationnement. Déplacez le levier de vitesse sur la position P (stationnement) (modèles à boîte de vitesses automatique). Déplacez le levier de vitesse en position N (point mort) (modèles à boîte de vitesses manuelle). Mettez hors fonction tous les accessoires électriques dont vous n'avez pas besoin (éclairage, chauffage, climatisation, etc.).
3. Enlevez les bouchons de la batterie (si le véhicule en est équipé). Recouvrez la batterie d'un chiffon bien essoré C pour réduire le danger d'explosion.
4. Branchez les câbles volants tel qu'il est illustré (1 → 2 → 3 → 4).



MISE EN GARDE

- Branchez toujours positif (+) à positif (+) et négatif (-) à la masse du châssis (tel qu'illustré), non pas à la batterie.
- Assurez-vous que les câbles ne touchent aucune pièce mobile dans le compartiment-moteur et que leurs pinces ne touchent aucune autre pièce métallique.

5. Mettez le moteur de l'autre véhicule A en marche et laissez-le tourner pendant quelques minutes.
6. Maintenez le régime du moteur A à environ 2.000 tr/min et démarrez le moteur en panne B à l'aide d'une batterie de secours.



MISE EN GARDE

N'utilisez pas le démarreur pendant plus de 10 secondes. Si le moteur ne démarre pas immédiatement, poussez le contacteur d'allumage en position OFF et attendez 10 secondes avant d'effectuer une nouvelle tentative.

- Après le démarrage du moteur, débranchez prudemment le câble négatif puis le câble positif (④ → ③ → ② → ①).
- Reposez les bouchons de la batterie (si le véhicule en est équipé). Jetez le chiffon utilisé pour couvrir les trous des éléments de la batterie, car il se peut qu'il soit imbibé d'acide corrosif.
- Remettez le couvercle de la batterie.

DÉMARRAGE PAR POUSSÉE

N'essayez jamais de démarrer le moteur en le poussant.



MISE EN GARDE

- Les modèles à boîte de vitesses automatique ne peuvent pas être démarrés par poussée ou remorquage. Une telle manœuvre pourrait endommager sérieusement la boîte de vitesses.
- Les véhicules équipés de catalyseur à trois voies ne doivent pas être démarrés par poussée, car le catalyseur à trois voies serait endommagé.
- N'essayez jamais de démarrer le véhicule en le remorquant. Lorsque le moteur démarre, le véhicule risque de bondir vers l'avant et de heurter le véhicule remorqueur.

SI VOTRE VÉHICULE SURCHAUFFE



MISE EN GARDE

- Ne continuez pas à rouler si le moteur surchauffe. Ceci pourrait endommager le moteur ou provoquer un incendie du véhicule.
- Pour éviter tout risque de brûlure, n'enlevez jamais le bouchon du radiateur lorsque le moteur est encore chaud. Au moment d'enlever le bouchon du radiateur, de l'eau chaude sous pression risque de s'en échapper brusquement et de provoquer des blessures graves.
- N'ouvrez pas le capot si de la vapeur en sort.

Si le moteur surchauffe (l'indicateur montre une température excessive), si le moteur manque de puissance, ou si des bruits anormaux se font entendre, procédez comme suit :

- Stationnez le véhicule à l'écart de la route en sécurité, serrez le frein de stationnement et déplacez le levier de vitesses en position P (stationnement) (modèles à boîte de vitesses automatique). Déplacez le levier de vitesse en position N (point mort) (modèles à

boîte de vitesses manuelle).

N'arrêtez pas le moteur.

2. Arrêtez la climatisation. Baissez toutes les vitres, poussez le curseur de température du chauffage ou de la climatisation à fond vers la position chaude et réglez le ventilateur de l'appareil de chauffage en vitesse rapide.
3. Si la surchauffe du moteur est causée par une conduite prolongée en pente un jour chaud, faites tourner le moteur à environ 1.500 tr/min jusqu'à ce que l'indicateur de température reprenne une valeur normale.
4. Sortez du véhicule. Avant d'ouvrir le capot, regardez et écoutez si des vapeurs ou du liquide de refroidissement ne fuient pas du radiateur. (Si de la vapeur ou du liquide de refroidissement s'échappe du véhicule, éteignez le moteur.) N'ouvrez pas le capot lorsqu'il y a de la vapeur ou du liquide de refroidissement qui s'en échappe.
5. Ouvrez le capot du moteur.



AVERTISSEMENT

Si de la vapeur ou de l'eau jaillit du moteur, tenez-vous à l'écart pour éviter tout risque de brûlure.

6. Vérifiez visuellement si le ventilateur tourne. Les durites du radiateur et le radiateur ne doivent pas fuir. Si le liquide de refroidissement fuit ou si le ventilateur de refroidissement ne fonctionne pas, arrêtez le moteur.



AVERTISSEMENT

Faites attention de ne pas approcher les mains, les cheveux, les bijoux ou les vêtements des courroies du moteur ou du ventilateur du radiateur. Le ventilateur de refroidissement du moteur peut se mettre en marche à n'importe quel moment.

7. Lorsque le moteur est refroidi, vérifiez le niveau du liquide de refroidissement dans le réservoir, moteur en marche. Au besoin, ajoutez du liquide au réservoir. Faites réparer votre véhicule. Il est recommandé de se rendre chez un concessionnaire NISSAN pour ce service.

REMORQUAGE DU VÉHICULE

En cas de remorquage de votre véhicule, toutes les réglementations fédérales (provinciales au Canada) et locales doivent être suivies. Un équipement de remorquage inapproprié peut endommager le véhicule. Des directives de remorquage peuvent être obtenues auprès d'un concessionnaire NISSAN. Les services de remorquage locaux sont tenues au courant des règlements et des méthodes à suivre. Pour assurer le remorquage approprié du véhicule et éviter tout risque de dégât, NISSAN recommande de confier tout remorquage à une entreprise de dépannage. Il est conseillé de demander au conducteur de la dépanneuse de lire les précautions suivantes.



AVERTISSEMENT

- **Ne roulez jamais dans un véhicule remorqué.**
- **Ne passez jamais sous le véhicule lorsqu'il est soulevé par une remorqueuse.**



MISE EN GARDE

- **Lorsque vous remorquez, assurez-vous que la boîte de vitesses, les essieux, la direction et la transmission sont en bon état de fonctionnement. Si l'un de ces organes est endommagé, il est nécessaire d'utiliser des chariots de remorquage ou un camion à plateau.**
- **Fixez toujours des chaînes de sécurité avant le remorquage.**

Pour l'information au sujet du remorquage de votre véhicule derrière un véhicule de camping, reportez-vous à «Remorquage à plat» (P.10-24) dans ce manuel.

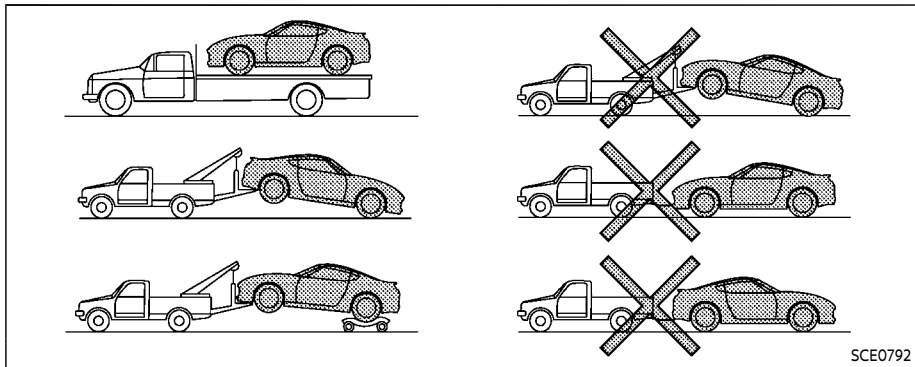

SCE0792

avec une corde ou un dispositif semblable.

REMQRQAGE D'UN VÉHICULE ÉQUIPÉ D'UNE BOÎTE DE VITESSES AUTOMATIQUE RECOMMANDÉ PAR NISSAN (sauf pour les modèles NISMO)

NISSAN recommande de remorquer le véhicule avec les roues motrices (arrière) soulevées ou de le transporter sur un camion à plateau comme il est illustré.



MISE EN GARDE

- Ne remorquez jamais un véhicule équipé d'une boîte de vitesses

automatique avec les roues arrière au sol ou avec les quatre roues au sol (en avant ou en arrière), car ceci risquerait d'endommager la transmission et d'entraîner des réparations onéreuses. Si le véhicule doit être remorqué avec les roues avant soulevées, placez toujours les roues arrière sur un chariot.

- Lors du remorquage d'un modèle à roue motrice arrière avec les roues avant au sol ou sur un chariot : Tournez le contacteur d'allumage en position ACC ou ON et fixez le volant en ligne droite

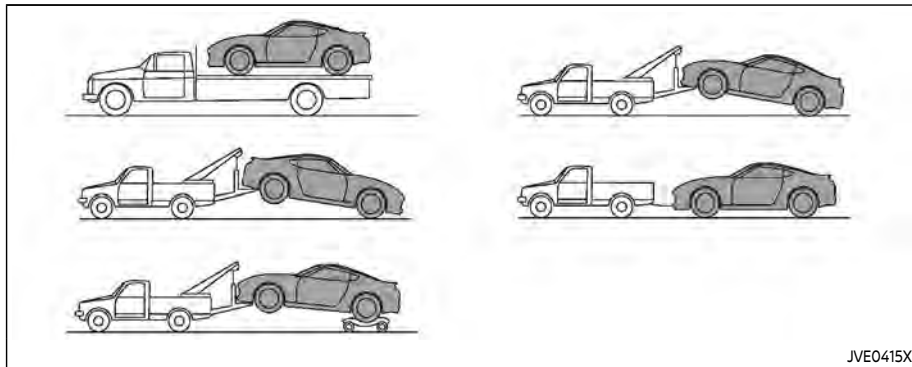

REMRQUAGE D'UN VÉHICULE ÉQUIPÉ D'UNE BOÎTE DE VITESSES MANUELLE RECOMMANDÉ PAR NISSAN (sauf pour les modèles NISMO)

NISSAN recommande de remorquer le véhicule avec les roues motrices (arrière) soulevées ou de le transporter sur un camion à plateau comme il est illustré.



MISE EN GARDE

S'il n'est pas possible de faire autrement que de remorquer le véhi-

cule à boîte de vitesses manuelle avec les roues arrière au sol (si vous n'utilisez pas de chariots de remorquage) ou avec les quatre roues au sol :

- Tournez le contacteur d'allumage en position ON et éteignez tous les accessoires.
- Desserrez toujours le frein de stationnement.
- Placez le levier de vitesses de boîte de vitesses sur la position N (point mort).
- Respectez les distances et les vitesses indiquées ci-dessous dans

le cas des véhicules à boîte de vitesses manuelle uniquement :

- Roues arrière au sol :
Vitesse : Moins de 80 km/h (50 mi/h)
Distance : Moins de 80 km (50 miles)
- Quatre roues au sol :
Vitesse : Moins de 112 km/h (70 mi/h)
Distance : Moins de 800 km (500 miles)
- Si la vitesse ou la distance doivent dépasser les valeurs ci-dessus, détachez l'arbre de transmission avant le remorquage pour éviter tout dégât à la transmission.

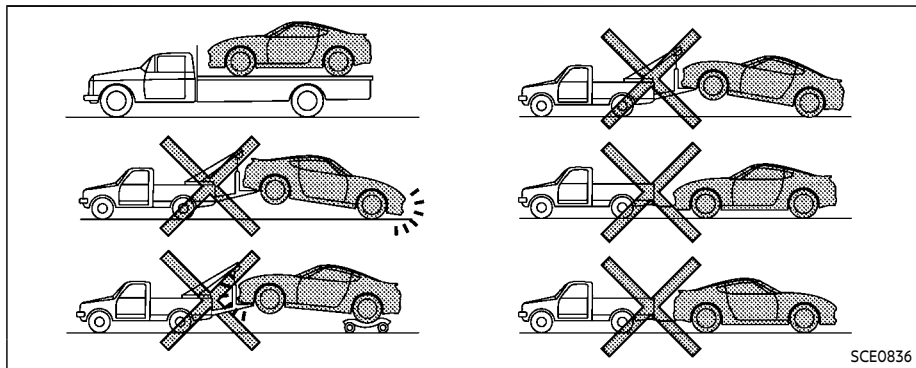

SCE0836

REMORQUAGE RECOMMANDÉ PAR NISSAN (pour les modèles NISMO)

⚠ MISE EN GARDE

Ne remorquez pas les modèles NISMO avec une des roues posée au sol ou avec les roues avant ou arrière soulevées, car ceci pourrait endommager le pare-chocs avant équipé d'un séparateur aérodynamique, le pare-chocs arrière équipé d'un diffuseur aérodynamique ou les tuyaux d'échappement.

NISSAN recommande de placer le véhicule sur un camion à plate-forme comme le montre l'illustration.

RÉCUPÉRATION DU VÉHICULE (libérer un véhicule coincé)

⚠ AVERTISSEMENT

Pour éviter des dommages au véhicule, des blessures graves ou la mort lors de la récupération d'un véhicule coincé :

- **Contactez un service de remorquage professionnel pour récupérer le véhicule si vous avez**

des questions concernant la procédure de récupération.

- Les chaînes ou câbles de remorquage doivent être attachés aux poutres de carénage du véhicule.
- N'utilisez pas les crochets d'arrimage du véhicule pour remorquer ou libérer un véhicule coincé.
- Utilisez uniquement des dispositifs conçus spécialement pour la récupération de véhicule et suivez les instructions du fabricant.
- Tirez toujours le dispositif de récupération droit depuis l'avant du véhicule. Ne tirez jamais sur un côté.
- Dirigez les dispositifs de récupération de sorte qu'ils ne touchent aucune partie du véhicule à l'exception du point d'attache.

Si votre véhicule est coincé dans le sable, dans la neige, dans la boue, etc., utilisez une sangle de remorquage ou un autre dispositif conçu spécialement pour la récupération de véhicule. Suivez toujours les instructions du fabricant pour l'utilisation du dispositif de récupération.

Faire balancer un véhicule bloqué

Si votre véhicule est coincé dans le sable, la neige, la boue, etc., suivez les procédures suivantes :

1. Arrêtez le système de contrôle de dynamique du véhicule (VDC).
2. Assurez-vous que l'avant et l'arrière du véhicule ne sont pas obstrués.
3. Tournez le volant à droite et à gauche afin de libérer les pneus avant.
4. Faites basculer doucement le véhicule vers l'avant et vers l'arrière.
 - Alternez l'embrayage entre les vitesses R (marche arrière) et D (conduite) (modèles à boîte de vitesses automatique) ou 1ère (première) et R (marche arrière) (modèles à boîte de vitesses manuelle).
 - Appuyez le plus faiblement possible sur l'accélérateur afin de conserver le mouvement de bascule du véhicule.
 - Relâchez la pédale de l'accélérateur avant de changer de vitesses entre R (marche arrière) et D (conduite) (boîte de vitesses automatique) ou 1ère et R (marche arrière) (modèles à boîte de vitesses manuelle).

- Évitez de faire tourner les roues à plus de 55 km/h (35 mi/h).

5. Si le véhicule ne peut être libéré après quelques essais, contactez un service de remorquage professionnel afin de remorquer le véhicule.



AVERTISSEMENT

- **Écartez-vous du véhicule lorsque vous essayez de le dégager.**
- **Ne faites pas tourner vos roues à grande vitesse. Ceci pourrait faire exploser les pneus et causer de graves blessures. Certaines pièces du véhicule pourraient également surchauffer ou être endommagées.**

7 Aspect et entretien

Nettoyage de l'extérieur	7-2	Nettoyage de l'intérieur	7-6
Lavage	7-2	Désodorisants	7-6
Entretien et nettoyage de capote (modèles Roadster)	7-3	Tapis de sol	7-7
Cirage	7-4	Ceintures de sécurité	7-8
Suppression des taches	7-4	Protection contre la corrosion.....	7-9
Dessous de caisse	7-4	Facteurs de corrosion du véhicule les plus courants	7-9
Vitre	7-4	Influence des facteurs environnementaux sur le taux de corrosion	7-9
Roues	7-5	Protection du véhicule contre la corrosion	7-9
Parties chromées	7-5		
Revêtement de pneu	7-5		

NETTOYAGE DE L'EXTÉRIEUR

Pour maintenir l'apparence du véhicule, il est important de l'entretenir correctement.

Afin de protéger la surface de la peinture, lavez votre véhicule dès que possible :

- après la pluie pour éviter tout dommage éventuel par des précipitations acides
- après avoir conduit en bord de mer
- si les surfaces peintes sont salies par de la fiente d'oiseau, de la suie, de la sève d'arbre, des insectes ou des particules de métal
- lorsque de la poussière ou de la boue s'accumulent sur la carrosserie

Dans la mesure du possible, nous vous recommandons de mettre votre véhicule dans un garage ou sous un abri couvert.

Si le véhicule doit être garé à l'extérieur, mettez-le à l'ombre ou recouvrez-le d'une housse de protection.

Faites très attention de ne pas rayer la peinture lors de la pose ou du retrait de la housse.

LAVAGE

Enlevez la saleté du véhicule avec une éponge humide et beaucoup d'eau. Nettoyez le véhicule soigneusement avec du savon doux tel qu'un savon spécial pour voiture ou un produit de lavage de vaisselle mélangé à de l'eau propre et tiède (jamais chaude).



MISE EN GARDE

- **N'utilisez pas de lave-auto utilisant des détergents acides. Certains lave-autos, particulièrement ceux sans brosse, utilisent de l'acide pour nettoyer le véhicule. Cet acide peut réagir avec certains composants en plastique du véhicule et causer des craquelures. Cela affecterait leur apparence ainsi éventuellement que leur bon fonctionnement. Faites toujours confirmer que votre lave-auto n'utilise pas d'acide.**
- **N'utilisez ni savon fort, ni détergents chimiques puissants, ni essence, ni solvants.**
- **Ne lavez pas le véhicule aux rayons directs du soleil ou lorsque la carrosserie est chaude pour éviter un tachage par l'eau.**

- **Évitez les chiffons rugueux ou pelucheux tels que les gants de lavage. Faites attention de ne pas rayer ou abîmer les surfaces peintes en enlevant les plaques de boue ou autres corps étrangers.**
- **Pour les modèles portant un autocollant décoratif, respectez les consignes suivantes :**
 - **Enlevez la saleté du véhicule avec une éponge humide et beaucoup d'eau. Essuyez ensuite le véhicule délicatement en utilisant un chiffon doux.**
 - **N'appliquez pas une pression d'eau directe, par exemple avec un pulvérisateur haute pression, sur la carrosserie du véhicule autour de l'autocollant. Les bords de l'autocollant risquent de se détacher ou de se détacher du véhicule.**
- **Pour les modèles Roadster, respectez les consignes suivantes :**
 - **N'utilisez pas de lave-auto automatique ou à haute pression. La capote peut être endommagée.**
 - **Évitez d'appliquer une pression d'eau directe, telle que**

l'eau sous pression de tuyaux de maison, sur le revêtement de la capote et de la carrosserie du véhicule. Évitez d'appliquer de l'eau continuellement sur les pièces autour de la capote et des vitres. L'eau pourrait ainsi s'infiltrer à l'intérieur de votre véhicule.

Rincez abondamment le véhicule à l'eau claire.

Les replis de la carrosserie et des portières, les serrures et le capot sont particulièrement affectés par les sels de route. Par conséquent, ces parties du véhicule doivent être lavées régulièrement. Assurez-vous que les trous d'évacuation dans le bord inférieur de la portière soient ouverts. Lavez la partie inférieure de la carrosserie et l'intérieur des ailes pour détacher les accumulations de boue et de sel.

Évitez de laisser des taches d'eau sur la peinture en utilisant une peau de chamois mouillée pour sécher le véhicule.

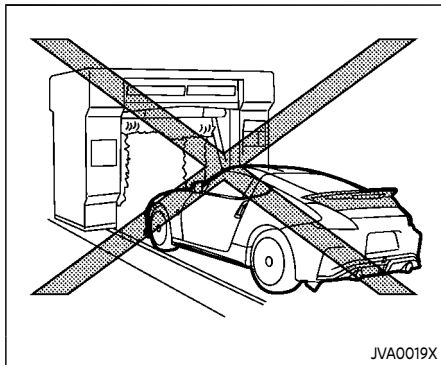

Modèles NISMO



MISE EN GARDE

N'utilisez pas de lave-auto pour les modèles NISMO. Le becquet arrière pourrait être endommagé.

ENTRETIEN ET NETTOYAGE DE CAPOTE (modèles Roadster)

Un entretien et une manipulation adéquats doivent être respectés afin que la capote conserve une belle apparence. Un mauvais entretien pourrait raidir, tacher ou feutrer le tissu de la capote. Suivez les

instructions montrées dans cette section.

Il n'est pas nécessaire de laver la capote toutes les fois que vous lavez la carrosserie, mais nettoyez-la régulièrement avant qu'elle ne devienne très sale. Laisser la capote sale ou souillée pendant trop longtemps détériora la qualité du matériel de la capote.

Enlevez la poussière ou la saleté sur la capote à l'aide d'une brosse douce ou d'une éponge, puis rincez avec de grandes quantités d'eau. Lorsque la capote est très sale, lavez avec un détergent doux, tel qu'un nettoyant générique conçu spécialement pour les capotes en tissu ou avec un détergent à vaisselle mélangé à de l'eau propre et tiède (jamais chaude). Rincez la capote à nouveau avec beaucoup d'eau afin d'enlever toute trace de résidu de savon.



MISE EN GARDE

- **N'utilisez ni savon fort, ni détergents chimiques puissants, ni essence, ni solvants.**
- **Si du produit de nettoyage pour vitres entre en contact avec la capote, lavez-la immédiatement avec de l'eau propre.**

- **N'appliquez pas une pression d'eau directe, telle que l'eau sous pression de tuyaux de maison, sur le revêtement de la capote et de la carrosserie du véhicule, car l'eau pourrait s'infiltrer à l'intérieur de votre véhicule.**

Après le nettoyage, assurez-vous que la capote et son rangement sont complètement **secs** avant de l'ouvrir. Ouvrir la capote lorsqu'elle est mouillée ou humide pourrait causer des dégâts d'eau à l'intérieur de la voiture, des taches ou de la moisissure sur la capote.

CIRAGE

Un entretien à base de cire protégera la peinture et aidera votre véhicule à garder son apparence neuve. Il est recommandé de polir la carrosserie pour éviter les cernes et les accumulations de cire avant de faire le cirage.

Un concessionnaire NISSAN peut vous aider à choisir un produit approprié.

- Ne cirez votre véhicule qu'après l'avoir bien lavé. Suivez les instructions fournies avec la cire.
- N'utilisez pas de cire contenant des abrasifs, des pâtes de nettoyage rugueuses ou des nettoyants qui risqueraient d'endommager le rendu

final de votre véhicule.

L'utilisation de cire à polir abrasive ou d'une polisseuse sur une peinture vernissée risque de ternir le fini ou de laisser des traces de cercles.

SUPPRESSION DES TACHES

Éliminez le plus vite possible les taches de goudron, les tache d'huile, les poussières industrielles, les insectes et sève des arbres sur les surfaces peintes pour éviter qu'elles ne s'y fixent. Des produits de nettoyage spéciaux sont en vente chez un concessionnaire NISSAN ou dans les magasins d'accessoires automobiles.

DESSOUS DE CAISSE

Dans les régions où l'on utilise du sel pour dégeler les routes en hiver, le dessous de caisse doit être régulièrement nettoyé. Ceci empêche les amoncellements de saletés et de sel qui accélèrent la corrosion du dessous de caisse et de la suspension. Avant l'hiver et au début du printemps, le dessous de la caisse doit être vérifié et le traitement antirouille refait au besoin.

VITRE

Utilisez un produit de nettoyage pour verre afin de supprimer les pellicules de fumée et de poussière sur les surfaces vitrées. Il est normal que les glaces du véhicule se recouvrent de cette pellicule lorsque le véhicule a été stationné au soleil. Un produit de nettoyage pour le verre et un chiffon humide permettent de supprimer cette pellicule.



MISE EN GARDE

- **Lorsque vous nettoyez l'intérieur des vitres, n'utilisez pas d'outil à bord coupant, de produit abrasif ni désinfectant à base de chlore. Ces produits risquent d'endommager les conducteurs électriques, les éléments de l'antenne radio ou les éléments de dégivreur de lunette arrière.**
- **Si du nettoyant pour vitre se répand sur la capote, lavez-la immédiatement avec de l'eau claire (modèles Roadster).**

ROUES

Lavez les roues lors du lavage du véhicule pour les garder propres.

- Nettoyez le côté intérieur des roues lorsque les roues sont déposées ou lors du lavage du bas de caisse du véhicule.
- Inspectez régulièrement les jantes de roue pour vérifier qu'il n'y a pas de déformation ou de corrosion. Ce genre de dommage pourrait entraîner une perte de pression des pneus ou une mauvaise étanchéité des talons.
- NISSAN recommande de cirer les flancs des roues pour les protéger des sels de route dans les régions où de tels sels sont utilisés pendant l'hiver.



MISE EN GARDE

N'utilisez pas de produits abrasifs pour nettoyer les roues.

Roues en alliage d'aluminium

Lavez les roues régulièrement avec une éponge humectée d'une solution savonneuse douce, en particulier pendant l'hiver, pour éliminer les sels de route. De tels sels peuvent provoquer la décoloration des roues s'ils ne sont pas enlevés.



MISE EN GARDE

Respectez les instructions suivantes pour éviter de tacher ou de décolorer les roues :

- **N'employez pas de produit de nettoyage trop acide ou alcalin pour le nettoyage des roues.**
- **N'appliquez pas de détergents sur les roues lorsqu'elles sont chaudes. La température de la roue devrait être pareille à la température ambiante.**
- **Rincez abondamment la roue afin de retirer le produit de nettoyage 15 minutes après l'application du produit.**

PARTIES CHROMÉES

Nettoyez toutes les parties chromées régulièrement avec un produit spécial pour le chrome afin d'en préserver le lustre.

REVÊTEMENT DE PNEU

NISSAN ne recommande pas l'utilisation de revêtements de pneu. Les fabricants de pneus appliquent une couche sur les pneus pour éviter la décoloration du caoutchouc. Si un revêtement est appliqué sur les pneus, une réaction peut se

produire avec la couche et former un composé. Ce composé peut se détacher du pneu lors de la conduite et se fixer à la peinture du véhicule.

Si vous choisissez d'utiliser un revêtement de pneu, prenez les précautions suivantes :

- Utilisez un revêtement de pneu à base d'eau. La couche sur le pneu se dissout plus facilement avec un revêtement de pneu à base d'huile.
- Appliquez une fine couche de revêtement de pneu pour éviter qu'il ne s'insère dans les sculptures ou les rainures du pneu (ce qui serait difficile à retirer).
- Essuyez l'excès de revêtement de pneu à l'aide d'une serviette sèche. Assurez-vous que le revêtement de pneu est complètement retiré des sculptures ou des rainures.
- Laissez le revêtement de pneu sécher tel que recommandé par le fabricant de revêtement de pneu.

NETTOYAGE DE L'INTÉRIEUR

Nettoyez de temps en temps l'intérieur du véhicule, les pièces en plastique et les sièges avec une brosse hérissée douce ou un aspirateur. Essuyez les surfaces en vinyle et en cuir avec un linge propre et doux imbibé d'une solution savonneuse douce.

Un entretien et un nettoyage réguliers sont nécessaires pour conserver l'aspect du cuir.

Respectez toujours les recommandations du fabricant lors de l'utilisation d'un produit protecteur pour tissus. Certains de ces produits contiennent des produits chimiques qui peuvent tacher ou décolorer les tissus des sièges.

Utilisez un chiffon trempé dans l'eau seulement pour nettoyer les instruments de bord.



AVERTISSEMENT

N'utilisez pas de nettoyant à l'eau ou acides (nettoyants à vapeur) sur le siège. Cela pourrait endommager le siège ou le capteur de classification d'occupant. Cela peut également affecter la bonne marche du système de coussin gonflable et causer des blessures graves.



MISE EN GARDE

- **N'utilisez jamais de benzine, de diluant à peinture ni d'autres solvants semblables.**
- **Utilisez un linge doux imbibé d'eau pour nettoyer. N'utilisez jamais de chiffon rugueux, alcool, benzine, diluant ou tout type de solvant ou des serviettes en papier contenant un agent de nettoyage chimique. Ils pourraient érafler la lentille ou provoquer sa décoloration.**
- **N'aspergez jamais de liquide tel que de l'eau sur la lentille du compteur. Asperger du liquide peut provoquer un dysfonctionnement du système.**
- **Des petites particules de saletés peuvent être très abrasives et peuvent endommager les surfaces en cuir et doivent aussitôt être enlevées. N'utilisez pas de cire pour cuir, de polis, d'huiles, de liquides nettoyants, de solvants, de détergents ou de nettoyant à base d'ammoniac, car ceux-ci pourraient endommager la fini naturel du cuir.**

- **Utilisez uniquement des produits de protection approuvés par NISSAN.**
- **N'utilisez pas de nettoyant à vitres ou de nettoyant pour plastique sur les cadrans des instruments et des indicateurs. Ce genre de nettoyant risque d'endommager les cadrans.**

DÉSODORISANTS

La plupart des désodorisants utilisent du solvant qui pourrait nuire à l'intérieur du véhicule. Si vous utilisez un désodorisant, prenez les précautions suivantes :

- Les désodorisants de type suspension peuvent causer une décoloration permanente s'ils sont en contact avec la surface de l'intérieur du véhicule. Placez le désodorisant dans un endroit qui lui permet d'être suspendu sans obstacle et n'entrant pas en contact avec la surface intérieure.
- Les désodorisants de type liquide s'accrochent généralement sur les fentes. Ces produits peuvent causer des endommagements immédiats et une décoloration lors d'un renversement sur les surfaces intérieures.

Lisez attentivement et suivez les instructions du fabricant avant l'utilisation

des désodorisants.

TAPIS DE SOL



AVERTISSEMENT

Pour éviter de potentielles interférences de la pédale qui peuvent entraîner une collision, des blessures ou la mort :

- **NE placez JAMAIS un tapis de sol au-dessus d'un autre tapis de sol dans la position avant du conducteur ou ne les installez JAMAIS à l'envers ou dans le mauvais sens.**
- **Il est recommandé d'utiliser uniquement des tapis de sol d'origine NISSAN ou des tapis de sol équivalents spécifiquement conçus pour une utilisation avec le modèle et l'année du modèle de votre véhicule.**
- **Placez correctement les tapis de sol dans le logement de plancher à l'aide du crochet de positionnement de tapis de sol. Reportez-vous à «Installation des tapis de sol» (P.7-7).**
- **Assurez-vous que le tapis de sol n'interfère pas avec le fonction-**

nement des pédales.

- **Vérifiez régulièrement les tapis de sol afin de vous assurer qu'ils sont correctement installés.**
- **Vérifiez les tapis de sol afin de vous assurer qu'ils sont correctement installés après avoir nettoyé l'intérieur du véhicule.**

L'utilisation de tapis de sol NISSAN d'origine peut contribuer à maintenir la moquette de votre véhicule en bon état et à faciliter le nettoyage de l'habitacle. Les tapis de sol doivent être régulièrement entretenus et remplacés s'ils deviennent trop usés.

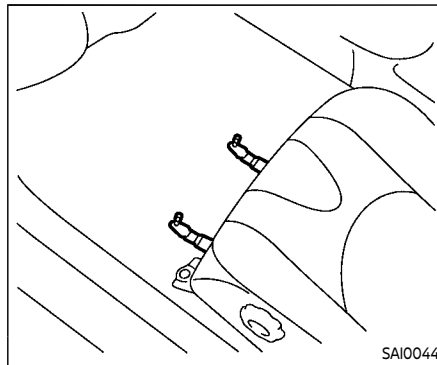

Installation des tapis de sol

Votre véhicule est équipé d'un (de) crochet(s) de positionnement de tapis de sol. Le numéro et la forme du (des) crochet(s) de positionnement de tapis de sol pour chaque place varie selon le véhicule.

Lorsque vous installez des tapis de sol d'origine NISSAN, suivez les instructions d'installation fournies avec le tapis de sol, ainsi que ce qui suit :

1. Positionnez le tapis de sol dans le logement de plancher de sorte que les œillets du tapis soient alignés avec le (s) crochet(s).

2. Sécurisez les œilletons dans le(s) crochet(s) et assurez-vous que le tapis de sol est correctement positionné.
3. Assurez-vous que le tapis de sol n'interfère pas avec le fonctionnement des pédales. Avec l'allumage en position OFF et le levier de vitesses en position P (stationnement) (modèles à boîte de vitesses automatique) ou le levier de vitesses en position N (point mort) (modèles à boîte de vitesses manuelle), enfoncez complètement puis relâchez toutes les pédales. Le tapis de sol ne doit pas entraver le fonctionnement des pédales ou empêcher la pédale de revenir à sa position de base. Consultez un concessionnaire NISSAN pour des détails relatifs à l'installation des tapis de sol dans votre véhicule.

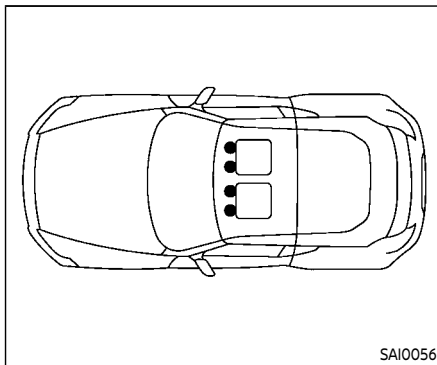

Crochets de positionnement

L'illustration montre l'emplacement des crochets de positionnement de tapis de sol.

CEINTURES DE SÉCURITÉ

Les ceintures de sécurité doivent être nettoyées en les essuyant avec une éponge humectée d'une solution savonneuse douce. Laissez sécher complètement les ceintures avant de les utiliser.

Reportez-vous à «Ceintures de sécurité» (P.1-11).



AVERTISSEMENT

Ne laissez jamais des ceintures de sécurité humides s'enrouler dans les enrouleurs. N'utilisez JAMAIS de javellisant, de teinture ou de produit chimique sur les ceintures de sécurité, car de tels produits en amoindriraient la résistance.

PROTECTION CONTRE LA CORROSION

FACTEURS DE CORROSION DU VÉHICULE LES PLUS COURANTS

- Accumulation de boue humide et de débris dans les recoins des panneaux de carrosserie.
- Dégâts à la peinture ou aux autres enduits protecteurs provoqués par les graviers ou petits accidents de la circulation.

INFLUENCE DES FACTEURS ENVIRONNEMENTAUX SUR LE TAUX DE CORROSION

Humidité

L'accumulation de sable, de poussière et d'eau sous le véhicule peut accélérer la corrosion. Les tapis humides ne séchent jamais très bien dans le véhicule, et il est donc recommandé de les retirer et de les faire sécher afin de protéger le plancher contre la corrosion.

Humidité relative

La corrosion est accélérée dans les régions où l'humidité relative est élevée, notamment dans les régions où la température ambiante reste au dessus du point de congélation et où la pollution atmosphérique ou l'emploi de sels de route sont très élevés.

Température

L'élévation de la température augmente la rapidité de la corrosion des pièces du véhicule qui ne sont pas suffisamment aérées pour permettre un séchage rapide.

Pollution atmosphérique

La pollution industrielle, la présence du sel dans l'air dans les régions côtières ou dans les régions où les sels de route sont utilisés pendant l'hiver, accélèrent la corrosion. Les sels de route accélèrent également la désintégration des surfaces peintes.

PROTECTION DU VÉHICULE CONTRE LA CORROSION

- Lavez et polissez le véhicule souvent et maintenez-le propre.
- Vérifiez toujours les petits dégâts à la peinture et réparez-les au plus vite.
- Veillez à ce que les trous d'évacuation de la carrosserie des portières et de la portière arrière ne soient pas obstrués afin d'éviter les accumulations d'eau.
- Vérifiez le dessous de caisse afin qu'il n'y ait pas d'accumulation de sable, de saletés ou de sel. Lavez à l'eau dès que possible si le dessous de caisse est sale.



MISE EN GARDE

- **N'enlevez JAMAIS la saleté, le sable et d'autres débris de l'habitacle au jet d'eau. Utilisez un aspirateur pour enlever la saleté.**
- **Il ne faut surtout pas laisser d'eau ou autre liquide entrer en contact avec les organes et pièces électroniques internes du véhicule, car ceci pourrait les endommager.**

Les produits chimiques qui servent à décongeler les routes sont extrêmement corrosifs. Ils accélèrent la formation de rouille et la détérioration des organes qui se trouvent sous la carrosserie tels que le circuit d'échappement, les conduites d'alimentation d'essence et de freinage, les câbles de freins, la surface extérieure du plancher et les ailes.

En hiver, il est nécessaire de nettoyer régulièrement le dessous du véhicule.

Pour assurer une protection supplémentaire au véhicule contre la formation de rouille ou la corrosion qui peuvent être nécessaires dans certaines régions, il est recommandé de consulter un concessionnaire NISSAN.

MÉMENTO

8 Interventions à effectuer soi-même

Précautions d'entretien	8-3	Bougies d'allumage	8-17
Points de vérification du compartiment moteur	8-5	Remplacement des bougies d'allumage	8-18
Modèle à moteur VQ37VHR	8-5	Filtre à air	8-18
Système de refroidissement du moteur	8-6	Balais d'essuie-glace de pare-brise	8-19
Vérification du niveau du liquide de refroidissement du moteur	8-7	Nettoyage	8-19
Vidange du liquide de refroidissement du moteur	8-7	Remplacement	8-20
Huile-moteur	8-8	Freins	8-21
Vérification du niveau d'huile-moteur	8-8	Freins à autorégulation	8-21
Remplacement du filtre et de l'huile-moteur	8-8	Avertissement d'usure de plaquette de frein	8-21
Liquide de boîte de vitesses automatique (ATF)	8-11	Fusibles	8-21
Liquide de direction assistée	8-11	Compartiment-moteur	8-22
Liquide de frein et d'embrayage	8-12	Habitacle	8-23
Liquide de frein	8-12	Remplacement de la pile de la clé intelligente	8-24
Liquide d'embrayage (modèles à boîte manuelle)	8-13	Ampoules	8-26
Liquide de lave-glace de pare-brise	8-13	Coupé	8-26
Batterie	8-14	Roadster	8-27
Démarrage à l'aide d'une batterie de secours	8-16	Phares	8-27
Système de contrôle de voltage variable	8-16	Eclairages intérieurs et extérieurs	8-28
Courroies d'entraînement	8-17	Roues et pneus	8-30
		Pression de gonflage des pneus	8-30
		Étiquette de pneu	8-34
		Types de pneus	8-36
		Chaînes antidérapantes	8-37

Remplacement des roues et pneus..... 8-38

Kit de réparation d'urgence en cas de
crevaisin (si le véhicule en est équipé)..... 8-42

PRÉCAUTIONS D'ENTRETIEN

Lors de tout travail de vérification ou d'entretien sur le véhicule, prenez toujours les précautions nécessaires pour éviter le risque de blessure ou de dégât au véhicule. Les précautions suivantes doivent être respectées attentivement.



AVERTISSEMENT

- Stationnez le véhicule sur une surface horizontale, serrez fermement le frein de stationnement et calez les roues pour éviter tout mouvement du véhicule. Dans le cas des modèles à boîte de vitesses manuelle, placez le levier de vitesse en position N (point mort). Dans le cas des modèles à boîte de vitesses automatique, placez le levier de vitesse en position P (stationnement).
- N'oubliez pas de placer le contacteur d'allumage en position OFF ou LOCK lors d'un remplacement ou d'une réparation.
- Il ne faut jamais brancher ni débrancher la batterie ou tout élément transistorisé lorsque le contacteur d'allumage est en position ON.

- Ne laissez jamais les connecteurs des faisceaux électriques du moteur ou des organes de la boîte de vitesses automatique débranchés lorsque le contacteur d'allumage est en position ON.
- Si l'intervention à effectuer exige que le moteur tourne, n'approchez pas les mains, les vêtements, les cheveux ou les outils des courroies, ventilateurs ou autres organes mobiles.
- Avant toute intervention sur le véhicule, nous vous conseillons d'attacher ou de retirer les vêtements amples, de retirer bagues, montres et autres bijoux.
- Portez toujours un accessoire de protection des yeux lorsque vous travaillez sur le véhicule.
- Si le moteur doit être démarré dans un lieu clos, comme un garage par exemple, assurez-vous que ce local est adéquatement aéré, permettant au gaz d'échappement de s'échapper.
- Il ne faut jamais vous placer sous le véhicule lorsqu'il n'est supporté que par le cric. Pour tout travail sous le véhicule, supportez la carrosserie avec des chandelles

de soutien.

- Ne portez pas une cigarette allumée, une flamme ou une source d'étincelle près du carburant et de la batterie.
- Votre véhicule est équipé d'un ventilateur de refroidissement automatique. Il peut se mettre en marche à tout moment sans prévenir, même si la clé de contact est en position OFF et le moteur à l'arrêt. Pour éviter des blessures éventuelles lors d'une intervention autour du ventilateur, commencez toujours par débrancher le câble négatif de la batterie.
- Il est recommandé de se rendre chez un concessionnaire NISSAN pour réparation du filtre à carburant ou des canalisations d'alimentation car ces dernières sont sous haute pression même lorsque le moteur est éteint.



MISE EN GARDE

- Ne travaillez pas sous le capot lorsque le moteur est chaud. Arrêtez le moteur et attendez qu'il

refroidisse.

- Évitez tout contact avec de l'huile-moteur et du liquide de refroidissement usagés. Des fluides comme l'huile-moteur, le liquide de refroidissement, et/ou d'autres liquides du véhicule jetés sans précaution risquent de nuire à l'environnement. Les fluides de véhicule devront être jetés conformément aux réglementations locales.

Cette section «8. Interventions à effectuer soi-même» donne des directives au sujet des opérations relativement faciles à effectuer par le propriétaire du véhicule.

Un manuel de réparation d'origine NISSAN est également disponible. (Reportez-vous à «Informations sur la commande du manuel du conducteur/de réparation» (P.10-28).)

N'oubliez jamais qu'un entretien incomplet ou inapproprié peut provoquer des difficultés de fonctionnement du moteur ou des dispositifs antipollution et risque d'affecter la garantie. **En cas de doutes concernant l'entretien, il est recommandé de faire appel à un concessionnaire NISSAN.**

POINTS DE VÉRIFICATION DU COMPARTIMENT MOTEUR

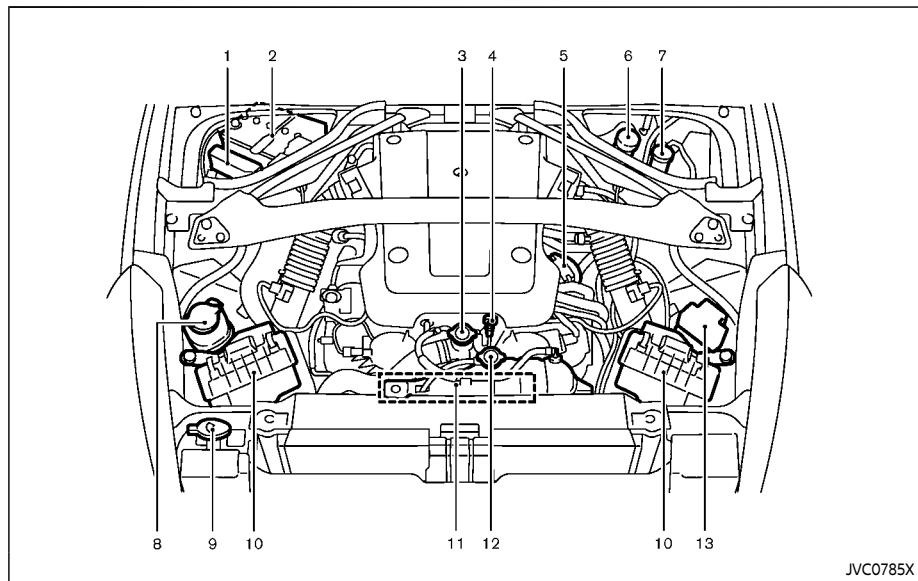

MODÈLE À MOTEUR VQ37VHR

- | | |
|--|--|
| 1. Porte-fusibles/fils-fusibles | 6. Réservoir du liquide de frein |
| 2. Batterie | 7. Réservoir du liquide d'embrayage (modèles à boîte manuelle) |
| 3. Bouchon de remplissage du radiateur | 8. Réservoir du liquide de direction assistée |
| 4. Jauge d'huile-moteur | 9. Réservoir du liquide de lave-glace |
| 5. Bouchon de remplissage d'huile-moteur | 10. Filtre à air |
| | 11. Emplacement des courroies d'entraînement |

- 12. Réservoir du liquide de refroidissement
- 13. Porte-fusibles/fils-fusibles

SYSTÈME DE REFROIDISSEMENT DU MOTEUR

Le système de refroidissement du moteur est rempli en usine d'un mélange composé de 50% de liquide de refroidissement antigel longue durée NISSAN d'origine (bleu) et de 50% d'eau pour fournir une protection contre le gel et contre le refroidissement tout le long de l'année. La solution antigel contient des inhibiteurs de rouille et de corrosion. Des additifs supplémentaires pour systèmes de refroidissement du moteur ne sont pas nécessaires.



AVERTISSEMENT

- Ne retirez jamais le bouchon du radiateur ou du réservoir de liquide de refroidissement pendant que le moteur est chaud. Attendez que le moteur et le radiateur soient froids. Des brûlures graves peuvent être causées par le liquide du radiateur qui est soumis à une forte pression. Reportez-vous aux précautions dans «Si votre véhicule surchauffe» (P.6-18) de ce manuel.
- Le radiateur est doté d'un bouchon spécial pression. N'utilisez qu'un bouchon du radiateur d'origine NISSAN pour ne pas en-

dommager le moteur.



MISE EN GARDE

- N'utilisez jamais d'additifs dans le liquide de refroidissement tel qu'un vernis de radiateur. Des additifs peuvent obstruer le système de refroidissement et causer des dommages aux systèmes de moteur, de transmission et/ou de refroidissement.
- Lorsque vous ajoutez ou remplacez du liquide de refroidissement, assurez-vous de n'utiliser que du liquide de refroidissement antigel longue durée NISSAN d'origine (bleu) ou équivalent. Le liquide de refroidissement/antigel longue durée NISSAN d'origine (bleu) est pré-dilué pour fournir une protection antigel jusqu'à -37°C (-34°F). Si une protection supplémentaire contre le gel est nécessaire à cause du temps de l'endroit où vous opérez votre véhicule ajoutez du concentré de liquide de refroidissement/antigel longue durée NISSAN d'origine

(bleu) en suivant les instructions sur le jerrycan. Si un liquide de refroidissement équivalent autre que le liquide de refroidissement/antigel longue durée NISSAN d'origine (bleu) est utilisé, suivez les instructions du fabricant pour obtenir une protection antigel d'au moins -37°C (-34°F). Utiliser d'autres types de liquide de refroidissement que le liquide de refroidissement/antigel longue durée NISSAN d'origine (bleu) ou équivalent peut endommager le circuit de refroidissement du moteur.

- La durée de vie du liquide de refroidissement rempli en usine est de 168.000 km (105.000 mi) ou 7 ans. Mélanger tout autre type de liquide de refroidissement que le liquide de refroidissement/antigel longue durée NISSAN d'origine (bleu), le liquide de refroidissement/antigel longue durée NISSAN d'origine (vert) y compris, ou utiliser de l'eau non distillée réduit la durée de vie du liquide de refroidissement rempli en usine. Reportez-vous au chapitre «9. Entretien et calendriers» de ce manuel pour plus de détails.

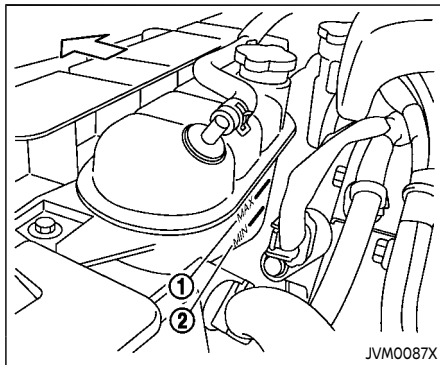

VÉRIFICATION DU NIVEAU DU LIQUIDE DE REFROIDISSEMENT DU MOTEUR

Vérifiez le niveau de liquide de refroidissement **dans le réservoir lorsque le moteur est en marche et après qu'il atteigne des températures normales de fonctionnement**. Si le niveau du liquide est en dessous du repère MIN ②, ajoutez du liquide de refroidissement jusqu'au repère MAX ①. Si le réservoir est vide, vérifiez le niveau de liquide de refroidissement **dans le radiateur lorsque le moteur est froid**. S'il n'y a pas assez de liquide de refroidissement dans le radiateur, faites l'appoint jusqu'au bouchon du

radiateur au dessus de l'ouverture de la durite supérieure du radiateur et ajoutez également du liquide de refroidissement dans le réservoir jusqu'au niveau MAX ①. Placez le bouchon de remplissage au-dessus de la durite supérieure du radiateur et démarrez le moteur avec le bouchon de réservoir ouvert. Laissez tourner le moteur jusqu'à ce qu'il atteigne sa température de fonctionnement normale. Ajoutez du liquide de refroidissement au niveau MAX ①. Serrez fermement le bouchon après avoir ajouté le refroidissement du moteur.

Si le niveau du liquide de refroidissement doit être rétabli fréquemment, faites vérifier le système. Il est recommandé de se rendre chez un concessionnaire NISSAN pour ce service.

VIDANGE DU LIQUIDE DE REFROIDISSEMENT DU MOTEUR

Il est recommandé que les réparations importantes du système de refroidissement soient effectuées par un concessionnaire NISSAN. Les méthodes de réparation sont indiquées dans le Manuel de réparation NISSAN approprié.

Une réparation mal effectuée peut entraîner une diminution des performances du chauffage et une

surchauffe du moteur.



AVERTISSEMENT

- **Pour ne pas vous brûler, ne vidangez jamais le liquide de refroidissement lorsque le moteur est chaud.**
- **Ne retirez jamais le bouchon du radiateur pendant que le moteur est chaud. Des brûlures graves peuvent être causées par le liquide du radiateur qui est soumis à une forte pression.**
- **Évitez de toucher le liquide de refroidissement usagé. En cas de contact avec la peau, lavez soigneusement avec du savon ou un produit de dégraissage pour les mains dès que possible.**
- **Ne laissez pas le liquide de refroidissement usagé à la portée des enfants et des animaux domestiques.**

Le liquide de refroidissement du moteur devra être correctement jeté. Vérifiez les règlements locaux en la matière.

HUILE-MOTEUR

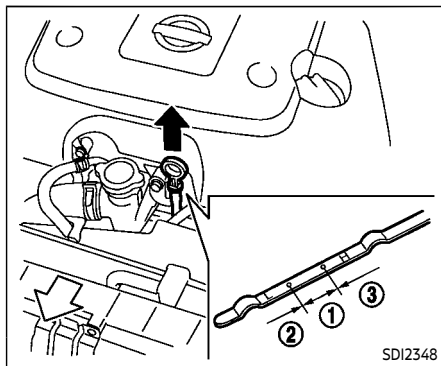

VÉRIFICATION DU NIVEAU D'HUILE-MOTEUR

1. Rangez le véhicule sur un terrain plat et serrez le frein de stationnement.
2. Laissez tourner le moteur jusqu'à ce qu'il atteigne sa température de fonctionnement normal.
3. Arrêtez le moteur. **Attendez plus de 15 minutes pour que l'huile retourne dans le carter.**
4. Retirez la jauge et essuyez-la avec un linge propre. Remettez ensuite la jauge en place.

5. Retirez la jauge à niveau et vérifiez le niveau d'huile. Le niveau doit se situer dans la plage ①. Si le niveau d'huile est au-dessous de ②, enlevez le bouchon de remplissage d'huile et rétablissez le niveau avec l'huile recommandée. **Ne remplissez pas trop** ③.
6. Vérifiez de nouveau le niveau d'huile avec la jauge.

Il est normal de rajouter de l'huile entre les vidanges ou pendant la période de rodage. Cela dépend uniquement des conditions de conduite.



MISE EN GARDE

Le niveau d'huile doit être vérifié régulièrement. L'utilisation du véhicule avec un niveau d'huile insuffisant peut endommager le moteur, et de tels dégâts ne sont pas couverts par la garantie.

REPLACEMENT DU FILTRE ET DE L'HUILE-MOTEUR

Réglage du véhicule

1. Rangez le véhicule sur un terrain plat et serrez le frein de stationnement.
2. Laissez tourner le moteur jusqu'à ce qu'il atteigne sa température de fonctionnement normale.
3. Arrêtez le moteur et attendez plus de 15 minutes.
4. Soulevez et supportez le véhicule à l'aide d'un cric et de chandelles de soutien pour cric appropriées.
 - Placez les chandelles de soutien pour cric sous les points de levage du véhicule.
 - Un adaptateur approprié devrait être fixé à la selle des chandelles de soutien pour cric.
5. Retirez le sous-couvercle en plastique du moteur.
 - a. Enlevez la petite pince en plastique au centre du sous-couvercle.
 - b. Puis, retirez les boulons qui tiennent le sous-couvercle en place.



MISE EN GARDE

Assurez-vous que les points de levage et de support sont bien utilisés afin de prévenir tout dommage au véhicule.

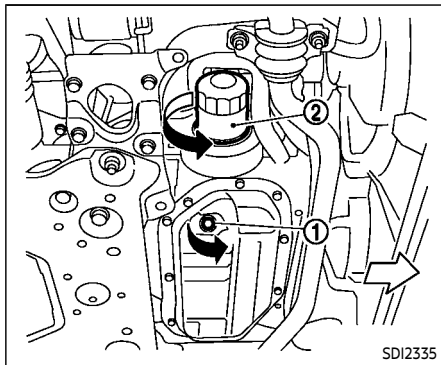

Huile-moteur et filtre

1. Placez un récipient approprié sous le bouchon de vidange.
2. Enlevez le bouchon de remplissage d'huile.
3. Enlevez le bouchon de vidange ① avec une clé et vidangez l'huile complètement.



MISE EN GARDE

Faites attention aux risques de brûlures car l'huile-moteur est très chaude.

- L'huile usagée devra être jetée conformément aux réglementations locales.
- Vérifiez les règlements locaux en la matière.

(Exécutez les étapes 4 à 7 seulement lorsque le changement du filtre à huile est nécessaire.)

4. Desserrez le filtre à huile-moteur ② avec une clé à démonter les filtres à huile-moteur. Enlevez ensuite le filtre en le tournant à la main.
5. Nettoyez avec un linge propre la surface de montage du filtre sur le bloc-moteur.



MISE EN GARDE

Enlevez toute trace de joint en caoutchouc sur la surface de montage du moteur. Dans le cas contraire, cela pourrait endommager le moteur.

6. Enduisez le joint du filtre neuf avec de l'huile-moteur propre.
7. Vissez le filtre en place dans le sens des aiguilles d'une montre jusqu'à ce qu'une légère résistance soit ressentie, et serrez ensuite de plus de 2/3 de tour.

Couple de serrage du filtre à huile :
14,7 à 20,5 N·m
(11 à 15 ft·lb)

8. Nettoyez le bouchon de vidange et remettez-le en place avec une rondelle neuve. Serrez fermement le bouchon de vidange avec une clé.

Couple de serrage du bouchon de vidange :
29 à 39 N·m
(22 à 29 ft·lb)

Ne serrez pas excessivement.

9. Traitez le moteur avec l'huile recommandée à travers l'orifice de remplissage d'huile, puis replacez le bouchon fermement.

Reportez-vous à «Contenances et liquides/lubrifiants recommandés» (P.10-3) pour de l'information sur la vidange et les contenances. La vidange et la contenance dépendent de la température de l'huile et de la durée de la vidange. N'utilisez ces spécifications qu'à titre indicatif seulement. Utilisez toujours la jauge pour déterminer s'il y a suffisamment d'huile dans le moteur.

10. Démarrez le moteur et vérifiez que le filtre à huile-moteur et le bouchon de vidange ne coulent pas. Corrigez au besoin.

8-10 Interventions à effectuer soi-même

11. Arrêtez le moteur et attendez plus de 15 minutes. Vérifiez le niveau d'huile avec la jauge. Ajoutez-en si nécessaire.

Après cette manipulation

1. Installez la protection inférieure du moteur en position de la manière suivante.
 - a. Tirez sur le centre de la petite pince de plastique.
 - b. Maintenez la protection inférieure du moteur en position.
 - c. Insérez la pince à travers le sous-couvercle dans le trou du châssis, puis appuyez sur le centre de la pince pour la verrouiller en place.
 - d. Installez les boulons qui maintiennent la protection inférieure en place. Veillez à ne pas retirer les boulons ou trop les serrer.
2. Abaissez soigneusement le véhicule au sol.
3. Jetez l'huile et le filtre usagés de manière appropriée.



AVERTISSEMENT

- **Un contact prolongé ou répété avec de l'huile-moteur usagée peut provoquer un cancer de la**

peau.

- **Évitez autant que possible de toucher l'huile. En cas de contact avec la peau, lavez soigneusement avec du savon ou un produit de dégraissage pour les mains dès que possible.**
- **Ne laissez pas l'huile-moteur usagée à la portée des enfants.**

LIQUIDE DE BOÎTE DE VITESSES AUTOMATIQUE (ATF)

Pour toute vérification ou tout remplacement, nous vous recommandons de faire appel aux services d'un concessionnaire NISSAN.



MISE EN GARDE

- Il est recommandé d'utiliser uniquement du liquide Matic S ATF NISSAN d'origine. Ne mélangez pas avec d'autres liquides.
- L'utilisation d'un liquide de boîte de vitesses automatique autre que du liquide Matic S ATF NISSAN d'origine peut provoquer une dégradation de la tenue de route et de la durabilité de la boîte de vitesses automatique, et risquerait d'endommager celle-ci. Les dégâts causés par l'utilisation d'un liquide autre que celui recommandé ne sont pas couverts par la garantie limitée du véhicule neuf NISSAN.

LIQUIDE DE DIRECTION ASSISTÉE

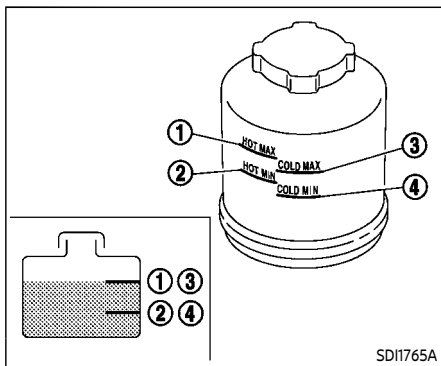

Vérifiez le niveau du liquide dans le réservoir.

Le niveau du liquide dans le réservoir doit être vérifié avec le moteur éteint à l'aide de la gamme HOT (chaleur) (① : HOT MAX. [chaleur max.], ② : HOT MIN. [chaleur min.]) à des températures de liquide de 50 à 80°C (122 à 176°F) ou à l'aide de la gamme COLD (froid) (③ : COLD MAX. [froid max.], ④ : COLD MIN. [froid min.]) à des températures de liquide de 0 à 30°C (32 à 86°F).

Si le niveau est au-dessous du repère MIN, ajoutez du PSF NISSAN d'origine ou un produit équivalent. Retirez le capuchon et remplissez par l'ouverture.



MISE EN GARDE

- Ne remplissez pas trop.
- Utilisez du PSF NISSAN d'origine ou l'équivalent.

LIQUIDE DE FREIN ET D'EMBRAYAGE

Pour plus d'informations sur le liquide de frein et d'embrayage, reportez-vous à «Contenances et liquides/lubrifiants recommandés» (P.10-3) dans ce manuel.



AVERTISSEMENT

- N'utilisez que du liquide propre provenant d'un contenant scellé. Un liquide de frein usagé, de qualité inférieure ou souillé peut endommager les systèmes de frein et d'embrayage. L'utilisation de liquides incorrects peut endommager les systèmes de frein et d'embrayage, et affecter la capacité de freinage du véhicule.
- Nettoyez le bouchon de remplissage avant de le retirer.
- Le liquide de frein et le liquide d'embrayage sont toxiques et doivent être soigneusement conservés dans des récipients marqués hors de portée des enfants.



MISE EN GARDE

Ne faites pas tomber de liquide de frein sur les surfaces peintes. Vous risquez d'endommager la peinture.

Si du liquide tombe sur la peinture, lavez la surface avec de l'eau claire.

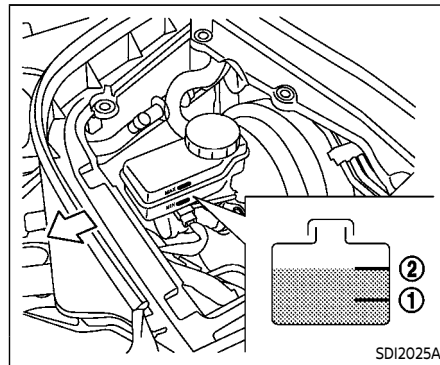

LIQUIDE DE FREIN

Vérifiez le niveau du liquide dans le réservoir. Si le niveau de liquide se trouve en dessous du repère MIN ① ou si le témoin lumineux de frein s'allume, ajoutez du liquide de frein de service intensif NISSAN d'origine ou équivalent **DOT3** (sauf pour les modèles NISMO), ou du liquide de frein R35 spécial II NISSAN d'origine (pour les modèles NISMO) jusqu'au repère MAX ②. Si du liquide doit être ajouté fréquemment, faites vérifier le système. Il est recommandé de se rendre chez un concessionnaire NISSAN pour ce service.



AVERTISSEMENT

Pour les modèles NISMO : Le liquide de frein R35 Special II NISSAN d'origine est le liquide de frein rempli en usine. L'unité de contrôle de dynamique du véhicule (VDC) et d'autres pièces concernées ont été spécialement conçues pour ce liquide de frein. Utiliser tout autre liquide de frein non équivalent peut conduire à un fonctionnement incorrect du système de frein, qui peut être la cause de blessures graves ou mortelles.

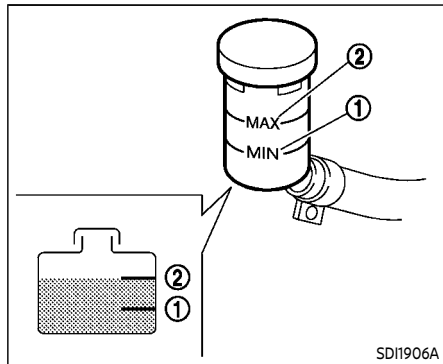

SDI1906A

LIQUIDE D'EMBRAYAGE (modèles à boîte manuelle)

Vérifiez le niveau du liquide dans le réservoir. Si le niveau du liquide est en dessous du repère MIN ①, ajoutez du liquide de frein R35 spécial II NISSAN d'origine ou équivalent **DOT 4** jusqu'au repère MAX ②. Si du liquide doit être ajouté fréquemment, faites vérifier le système. Il est recommandé de se rendre chez un concessionnaire NISSAN pour ce service.

LIQUIDE DE LAVE-GLACE DE PARE-BRISE

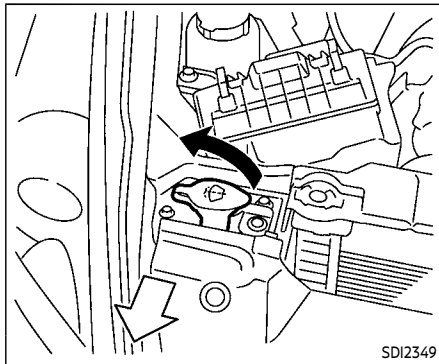

SDI2349

Remplissez régulièrement le réservoir du liquide de lave-glace. Lorsque le témoin de bas niveau de liquide de lave-glace apparaît, ajoutez du liquide de lave-glace.

Pour remplir le réservoir de liquide de lave-glace, retirez le bouchon du réservoir et versez le liquide de lave-glace dans l'ouverture du réservoir.

Ajoutez un solvant de nettoyage dans l'eau pour améliorer la capacité de nettoyage. En hiver, ajoutez un antigel de lave-glace. Reportez-vous aux recommandations du fabricant pour les rapports de mélange.

Remplissez le réservoir plus fréquemment lorsque les conditions de conduite exi-

gent une plus grande quantité de liquide de lave-glace.

Le liquide recommandé est un concentré de lavage de pare-brise et antigel NISSAN d'origine ou équivalent.



MISE EN GARDE

- **N'utilisez pas d'antigel de circuit de refroidissement du moteur dans le lave-glace. Vous risquez d'endommager la peinture.**
- **Ne remplissez pas le réservoir du lave-glace avec un liquide concentré non dilué de lave-glace. Du concentré de liquide de lave-glace à base d'alcool méthylique peut tacher de façon permanente la calandre s'il est renversé lors du remplissage du réservoir du lave-glace.**
- **Mélangez au préalable du liquide concentré de lave-glace avec de l'eau selon les niveaux recommandés par le fabricant avant de remplir le réservoir du lave-glace. N'utilisez pas le réservoir du lave-glace pour mélanger le concentré de liquide de lave-glace et l'eau.**

BATTERIE

- La surface de la batterie doit toujours être propre et sèche. Nettoyez-la avec une solution de bicarbonate de soude et d'eau.
- Assurez-vous que les connexions sont propres et fermement serrées.
- Si le véhicule doit rester immobilisé pendant 30 jours ou plus, débranchez le câble de la borne négative (-) de la batterie pour éviter qu'elle ne se décharge.

REMARQUE :

Des précautions doivent être prises pour éviter des situations qui peuvent conduire à un déchargement de la batterie et à des conditions de non-démarrage potentielles telles que :

1. **Installation ou utilisation prolongée d'accessoires électroniques qui consomment de l'énergie de la batterie lorsque le moteur est arrêté (chargeurs de téléphone, GPS, lecteurs DVD, etc.)**
2. **Le véhicule n'est pas conduit régulièrement et/ou seulement conduit sur de courtes distances.**

Dans ces cas, la batterie peut nécessiter un chargement afin de maintenir son état.



MISE EN GARDE

Ne fermez aucune portière avant lorsque le câble de batterie est débranché. Le réglage automatique des vitres ne fonctionnera pas et le panneau latéral de toit risquerait d'être endommagé.

Suivez les indications dans l'ordre suivant pour débrancher la cosse négative (-) de batterie. Faute de quoi la vitre risque de toucher le panneau latéral de pavillon, voire même risque d'être endommagé.

1. Fermez les fenêtres.
2. Ouvrez le capot.
3. Fermez et verrouillez toutes les portières.
4. Débranchez la cosse négative (-) de la batterie.
5. Fermez le capot solidement.

Suivez les indications dans l'ordre suivant pour brancher la cosse négative (-) de batterie. Faute de quoi la vitre risque de toucher le panneau latéral de pavillon, voire même risque d'être endommagé.

1. Déverrouillez et ouvrez la portière du conducteur. Ne fermez pas la portière.

- Ouvrez le capot.
- Branchez la cosse négative (-) de la batterie. Fermez ensuite le capot solidement.
- Ouvrez complètement la vitre côté conducteur.
- Fermez la portière et la vitre côté conducteur.



AVERTISSEMENT

- N'exposez pas la batterie à des flammes ou à des étincelles électriques. La batterie dégage des gaz hydrogènes qui risquent d'exploser. Évitez tout contact du liquide de batterie avec la peau, les yeux, les vêtements ou les surfaces peintes. Après avoir touché une batterie ou un bouchon de batterie, ne vous frottez pas les yeux. Lavez-vous bien les mains. En cas de contact de l'acide avec les yeux, la peau ou les vêtements, rincez immédiatement à grande eau pendant au moins 15 minutes et veuillez consulter un médecin.
- Il ne faut pas mettre le moteur en marche si le liquide de la batterie est à un niveau bas. S'il n'y a pas

suffisamment de liquide dans la batterie, la charge risque d'être trop élevée et ainsi créer de la chaleur, réduire la durée de vie de la batterie, voire provoquer une explosion.

- Lorsque vous travaillez sur la batterie ou à proximité, portez toujours une protection des yeux adéquate et enlevez vos bijoux.
- Les cosses et les bornes de batterie et autres accessoires de la batterie contiennent du plomb et des composés de plomb. Lavez-vous les mains après les avoir touchés.
- Tenez la batterie hors de portée des enfants.

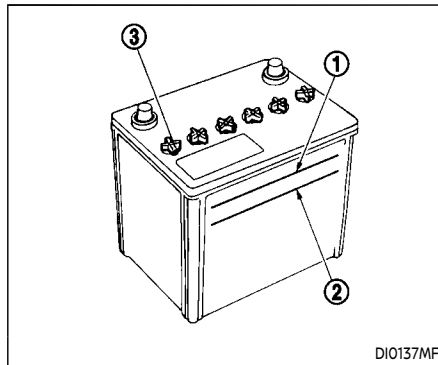

Vérifiez le niveau de liquide de batterie dans chaque cellule (retirez le couvercle de la batterie si nécessaire). Le niveau doit arriver entre les repères de UPPER LEVEL (niveau supérieur) ① et de LOWER LEVEL (niveau inférieur) ②.

Si le niveau de liquide de batterie est insuffisant, ajoutez de l'eau distillée dans les éléments jusqu'au niveau de l'indicateur. **Ne remplissez pas trop.**

- Retirez les bouchons des éléments ③.

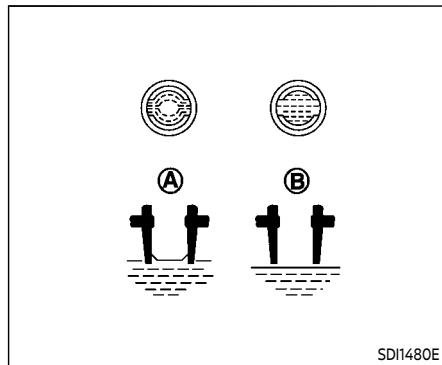

2. Versez de l'eau distillée dans les éléments jusqu'au repère UPPER LEVEL (niveau supérieur) ①.

Si le côté de la batterie n'est pas visible, vérifiez le niveau de l'eau distillée depuis le haut de l'élément tel qu'il est illustré; la condition ① indique OK et les conditions ② nécessitent un rajout.

3. Remontez les bouchons ③.

Le niveau de liquide de la batterie devra être vérifié plus fréquemment dans le cas des véhicules utilisés sous un climat très chaud ou dans des conditions d'utilisation difficiles.

SYSTÈME DE CONTRÔLE DE VOLTAGE VARIABLE



MISE EN GARDE

- **Ne reliez pas d'accessoires directement aux bornes de la batterie. Ceci pourrait contourner le système de contrôle de voltage variable et la batterie risquerait de ne pas se recharger complètement.**
- **Utilisez des accessoires électriques seulement lorsque le moteur est en marche afin d'éviter de décharger la batterie du véhicule.**

Le système de contrôle de voltage variable mesure la quantité de décharge électrique de la batterie et contrôle le voltage généré par le générateur.

COURROIES D'ENTRAÎNEMENT

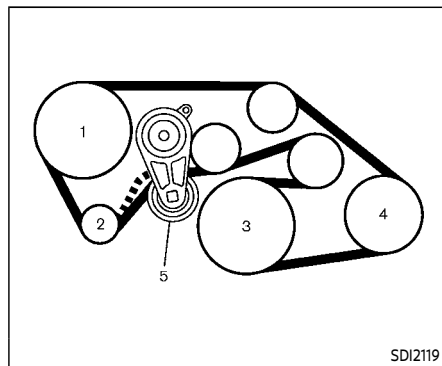

Moteur VQ37VHR

SDI2119

1. Pompe du liquide de direction assistée
2. Alternateur
3. Poulie de vilebrequin
4. Compresseur de la climatisation
5. Tendeur automatique de courroie d'entraînement



AVERTISSEMENT

Assurez-vous que le contacteur d'allumage est en position OFF ou LOCK avant d'effectuer l'entretien des courroies d'entraînement. Le moteur pourrait autrement se mettre brusquement en marche.

BOUGIES D'ALLUMAGE



AVERTISSEMENT

Assurez-vous que le moteur et le contacteur d'allumage sont arrêtés et que le frein de stationnement est serré.



MISE EN GARDE

Utilisez une douille correspondant bien aux bougies d'allumage qui seront retirées. Une douille mal adaptée risque d'endommager les bougies d'allumage.

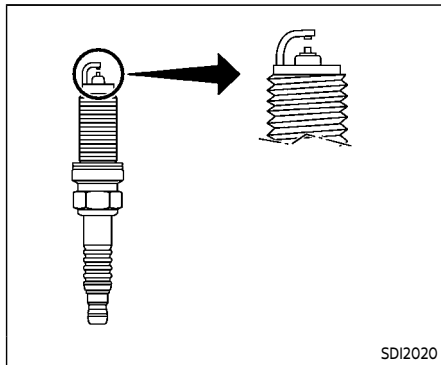

SDI2020

REPLACEMENT DES BOUGIES D'ALLUMAGE

Si un remplacement est nécessaire, il est recommandé de se rendre chez un concessionnaire NISSAN pour ce service.

Bougies d'allumage à extrémité en iridium

La longévité des bougies d'allumage à extrémité en iridium étant supérieure à celle des bougies d'allumage conventionnelle, il est inutile de les remplacer très souvent. Suivez le calendrier d'entretien présenté au chapitre «9. Entretien et calendriers», mais ne réutilisez pas ces bougies d'allumage en les nettoyant ou

8-18 **Interventions à effectuer soi-même**

en réglant l'écartement de leurs électrodes.

Remplacez toujours les bougies d'allumage par des bougies recommandées ou équivalentes.

FILTRE À AIR

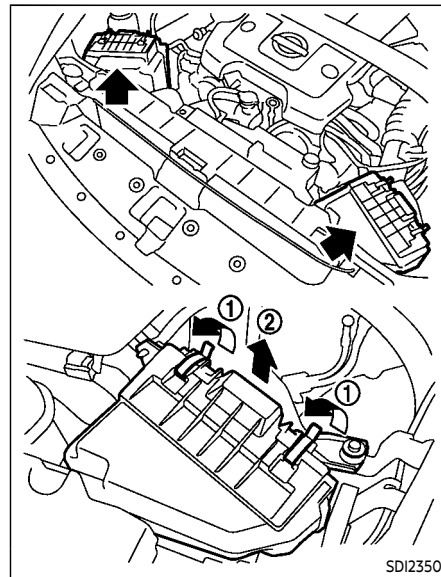

SDI2350

Retirez les supports ① tel qu'illustré et retirez l'élément filtre ②.

Le filtre n'est pas lavable ni réutilisable. Remplacez-le conformément au calendrier d'entretien présenté au chapitre «9. Entretien et calendriers». Lors du remplacement du filtre, essuyez l'intérieur et le couvercle du boîtier du filtre à air avec

un chiffon mouillé.



AVERTISSEMENT

- **Vous risquez de vous brûler ou de brûler un tiers si vous mettez le moteur en marche avec le filtre à air enlevé. La fonction du filtre, outre de filtrer l'air, est d'arrêter les retours de flamme du moteur. Si le filtre n'est pas monté, vous pourriez être atteint par un retour de flamme. Ne conduisez jamais avec le filtre retiré et faites attention lorsque vous travaillez sur le moteur alors que le filtre à air est enlevé.**
- **Il ne faut jamais verser de carburant dans le boîtier de papillon ou essayer de mettre le moteur en marche avec le filtre à air retiré. Ceci pourrait provoquer de graves blessures.**

BALAIS D'ESSUIE-GLACE DE PARE-BRISE

NETTOYAGE

Si le pare-brise n'est toujours pas propre malgré l'utilisation du lave-glace ou qu'un balai d'essuie-glace broute, cela signifie qu'il doit y avoir de la cire ou un autre matériau sur le balai ou sur le pare-brise.

Nettoyez l'extérieur du pare-brise avec une solution de lave-glace ou un détergent doux. Votre pare-brise est propre lorsqu'aucune goutte ne se forme avec l'eau de rinçage.

Essayez les balais avec un chiffon imbibé d'une solution de lavage ou d'un détergent doux. Rincez ensuite à l'eau claire. Remplacez les balais si le pare-brise n'est pas correctement nettoyé alors que les balais sont propres.



MISE EN GARDE

Les balais d'essuie-glace usés peuvent rayer le pare-brise et gêner la visibilité du conducteur.

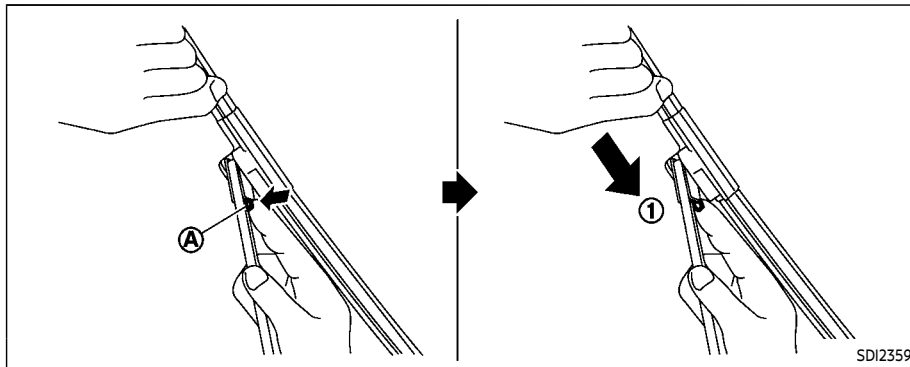

SDI2359

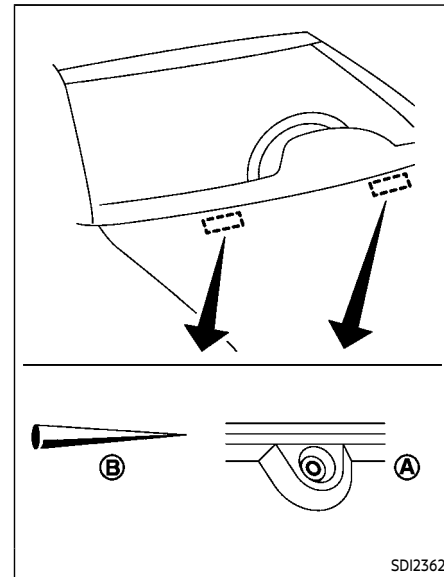

SDI2362

REPLACEMENT

Remplacez les balais d'essuie-glace lorsqu'ils sont usés.

1. Soulevez le bras de l'essuie-glace de la surface du pare-brise.
2. Appuyez sur la goupille d'arrêt **A**, puis déplacez le balai d'essuie-glace le long du bras **1** tout en poussant sur la goupille d'arrêt pour l'enlever.
3. Insérez un nouveau balai sur le bras d'essuie-glace et poussez-le jusqu'à ce que vous entendiez un dé clic.
4. Permutez les balais d'essuie-glace pour que l'encoche demeure dans la rainure.



MISE EN GARDE

- **Après avoir remplacé les balais d'essuie-glace, remettez les bras d'essuie-glace dans leur position initiale;**

sinon ils risquent d'être endommagés en cas d'ouverture du capot.

- **Assurez-vous que le balai de l'essuie-glace touche le pare-brise; si ce n'est pas le cas, le bras risque d'être endommagé par la pression du vent.**

FREINS

Si les freins ne fonctionnent pas convenablement, il est recommandé de les faire vérifier par un concessionnaire NISSAN.

FREINS À AUTORÉGULATION

Votre véhicule est équipé de freins à autorégulation.

Les freins à disque sont auto-réglés à chaque pression sur la pédale de frein.



AVERTISSEMENT

Faites vérifier le système de frein au cas où la course de la pédale de frein ne reviendrait pas à la normale. Il est recommandé de se rendre chez un concessionnaire NISSAN pour ce service.

AVERTISSEMENT D'USURE DE PLAQUETTE DE FREIN

Les plaquettes de frein sont pourvues d'avertissements sonores d'usure. Lorsqu'il est temps de remplacer les plaquettes, l'indicateur d'usure produit un grincement aigu pendant la marche du véhicule. Ce bruit de grincement aigu se fera entendre dans un premier temps uniquement lorsque la pédale de frein est appuyée. Après plus d'usure des plaquettes de frein, le grincement se fera

entendre en permanence même si la pédale de frein n'est pas appuyée. Si le bruit d'avertissement d'usure se produit, faites vérifier les freins aussitôt que possible.

Dans certaines conditions climatiques ou de conduite, il se peut que les freins produisent occasionnellement des bruits tels que couinement ou sifflement. Un bruit occasionnel des freins lors d'un freinage léger ou modéré est normal et n'affecte pas le fonctionnement ou les performances du circuit de freinage.

Faites effectuer les contrôles périodiques des freins aux intervalles indiqués. Pour des informations supplémentaires, reportez-vous au calendrier d'entretien présenté au chapitre «9. Entretien et calendriers».

FUSIBLES

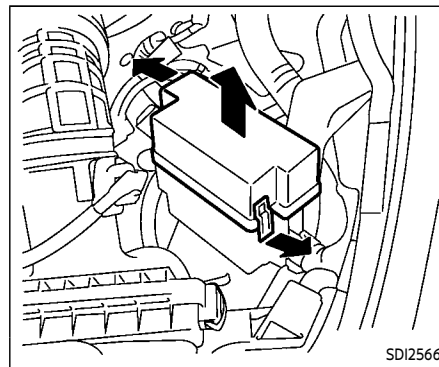
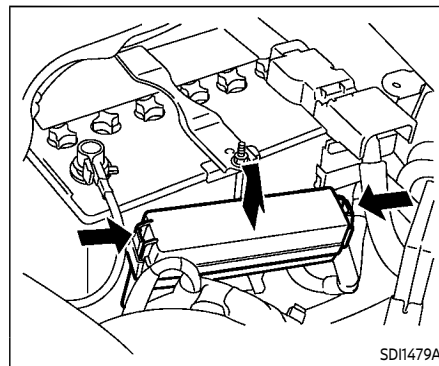

COMPARTIMENT-MOTEUR



AVERTISSEMENT

N'utilisez jamais un fusible d'ampérage supérieur ou inférieur à celui qui est spécifié sur le couvercle de la boîte à fusibles. Ceci pourrait endommager le système électrique, les unités de commande électrique ou causer un incendie.

Si un des dispositifs électriques ne fonctionne pas, vérifiez si un fusible n'a pas sauté.

1. Assurez-vous que le contacteur d'allumage est tourné en position OFF ou LOCK et que le commutateur des phares est réglé sur OFF.
2. Ouvrez le capot du moteur.
3. Retirez le couvercle des porte-fusibles/fils-fusibles.
4. Retirez le fusible à l'aide de l'extracteur inclus dans le boîtier à fusibles de l'habitacle.
5. Si le fusible a sauté Ⓐ, remplacez-le par un fusible neuf Ⓑ. Les fusibles de rechange sont rangés dans la boîte à fusibles de l'habitacle.
6. Si un fusible neuf saute de nouveau, faites vérifier et réparer le circuit électrique. Il est recommandé de se rendre chez un concessionnaire NISSAN pour ce service.

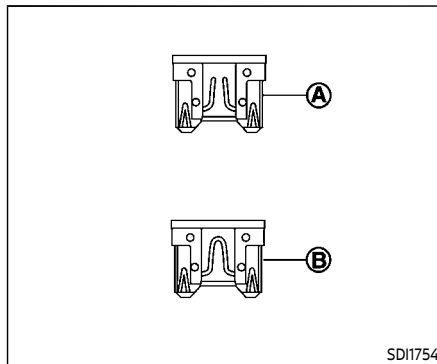

Fils-fusibles

Si un dispositif électrique ne fonctionne pas alors que les fusibles sont en bon état, vérifiez les fils-fusibles et remplacer ceux qui sont fondus. Si des fils-fusibles ont fondu, remplacez-les uniquement par des pièces NISSAN d'origine.

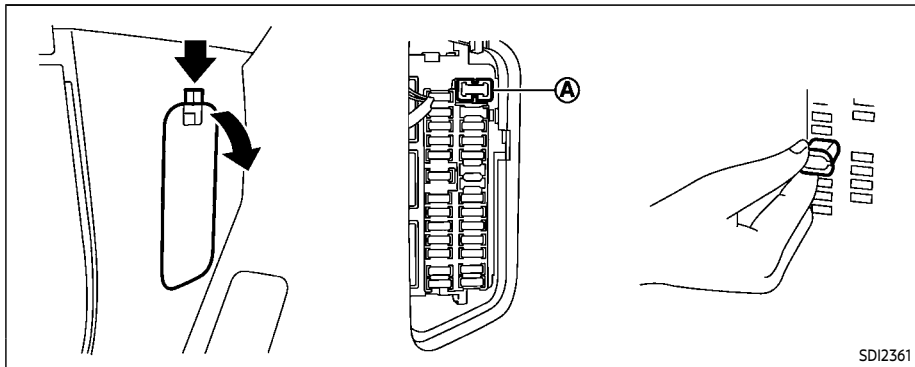

SDI2361

HABITACLE



AVERTISSEMENT

N'utilisez jamais un fusible d'ampérage supérieur ou inférieur à celui qui est spécifié sur le couvercle de la boîte à fusibles. Ceci pourrait endommager le système électrique, les unités de commande électrique ou causer un incendie.

Si un des dispositifs électriques ne fonctionne pas, vérifiez si un fusible n'a pas sauté.

1. Assurez-vous que le contacteur d'allumage est tourné en position OFF ou LOCK et que le commutateur des phares est réglé sur OFF.
2. Ouvrez le couvercle de la boîte à fusibles.
3. Retirez le fusible avec l'extracteur Ⓐ.
4. Si le fusible a sauté, remplacez-le par un fusible neuf. Les fusibles de rechange sont rangés dans la boîte à fusibles.
5. Si un fusible neuf saute de nouveau, faites vérifier et réparer le circuit électrique. Il est recommandé de se rendre chez un concessionnaire NISSAN pour ce service.

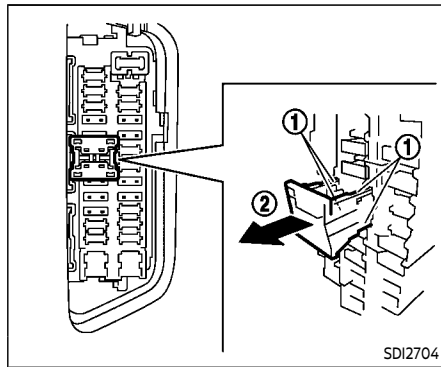

SDI2704

Commande de stockage prolongé des fusibles

Pour réduire la décharge de la batterie, la commande de stockage prolongé des fusibles sort de l'usine désactivée.

Avant de vous livrer votre véhicule, la commande est activée (mise sur ON) et doit rester activée.

Si la commande de stockage prolongé des fusibles n'est pas enfoncée (activée), l'avertissement «SHIPPING MODE ON, PUSH STORAGE FUSE» peut apparaître sur l'affichage d'informations sur le véhicule. Reportez-vous à «Avertissements et alertes» (P.2-23).

REPLACEMENT DE LA PILE DE LA CLÉ INTELLIGENTE

Si un des dispositifs électriques ne fonctionne pas, retirez la commande de stockage prolongé des fusibles et vérifiez si un fusible n'a pas sauté.

REMARQUE :

Si la commande de stockage prolongé des fusibles fonctionne mal, ou si le fusible a sauté, il n'est pas nécessaire de remplacer la commande. Dans ce cas, retirez la commande de stockage prolongé des fusibles et remplacez-la avec un nouveau fusible de même qualité.

Comment retirer la commande de stockage des fusibles :

1. Pour retirer la commande de stockage prolongé des fusibles, faites en sorte que le contacteur d'allumage soit en position OFF ou LOCK.
2. Assurez-vous que la commande des phares est en position OFF.
3. Retirez le couvercle de la boîte à fusibles.
4. Pincez les onglets de verrouillage ① qui se trouvent de chaque côté de la commande de stockage des fusibles.
5. Sortez la commande de stockage des fusibles directement de la boîte à fusibles ②.

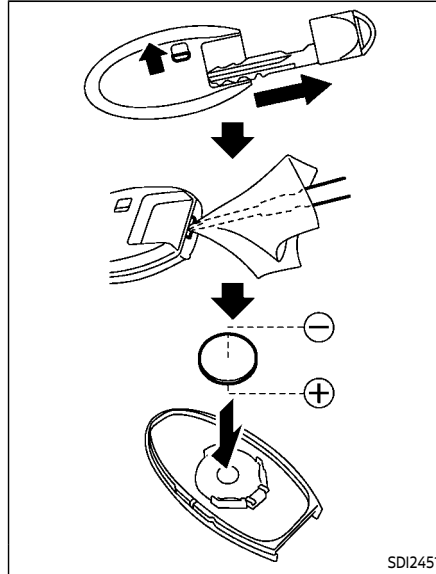

MISE EN GARDE

Ne laissez pas les enfants se mettre la pile et les petites pièces dans la bouche.

Remplacez la pile comme suit :

1. Retirez la clé mécanique de la clé.
2. Insérez un petit tournevis dans la fente du coin et faites-le pivoter pour séparer les parties supérieure et inférieure. Utilisez un chiffon pour protéger le corps.
3. Remplacez la pile par une neuve.

Pile recommandée :

CR2032 ou équivalent

- Ne touchez pas au circuit interne et aux pôles électriques car vous pourriez causer un dysfonctionnement.
- Tenez la pile par les bords. Manipuler la pile en se servant des points de contact diminue grandement sa capacité de stockage.
- Assurez-vous que le côté ⊕ est tourné vers le bas.

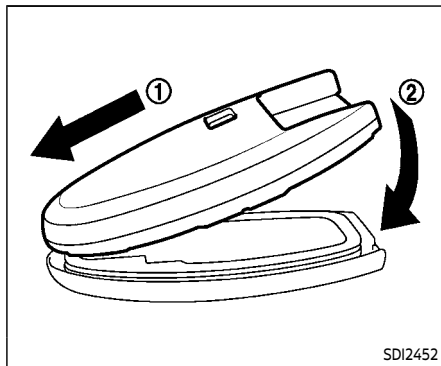

- Alignez les extrémités des parties inférieures et supérieures ①, puis mettez-les l'une dans l'autre jusqu'à ce que le tout soit bien fermé ②.
- Actionnez les boutons pour vérifier leur bon fonctionnement.

Si vous avez besoin d'aide pour un remplacement, il est recommandé de se rendre chez un concessionnaire NISSAN pour ce service.

Avertissement FCC :

Pour les États-Unis :

Ce dispositif est conforme à la partie 15 des réglementations FCC. L'exploitation est autorisée aux deux conditions suivantes : (1) cet appareil ne doit pas

causer d'interférences nuisibles et (2) cet appareil doit pouvoir supporter toute interférence reçue et notamment les interférences susceptibles de provoquer un fonctionnement indésirable.

REMARQUE :

Tout changement ou modification qui n'est pas expressément approuvé par la partie responsable du respect des réglementations peut annuler le droit de l'utilisateur de se servir de cet appareil.

Pour le Canada :

Le présent appareil est conforme aux CNR d'Industrie Canada applicables aux appareils radio exempts de licence. L'exploitation est autorisée aux deux conditions suivantes : (1) l'appareil ne doit pas produire de brouillage, et (2) l'utilisateur de l'appareil doit accepter tout brouillage radioélectrique subi, même si le brouillage est susceptible d'en compromettre le fonctionnement.

AMPOULES

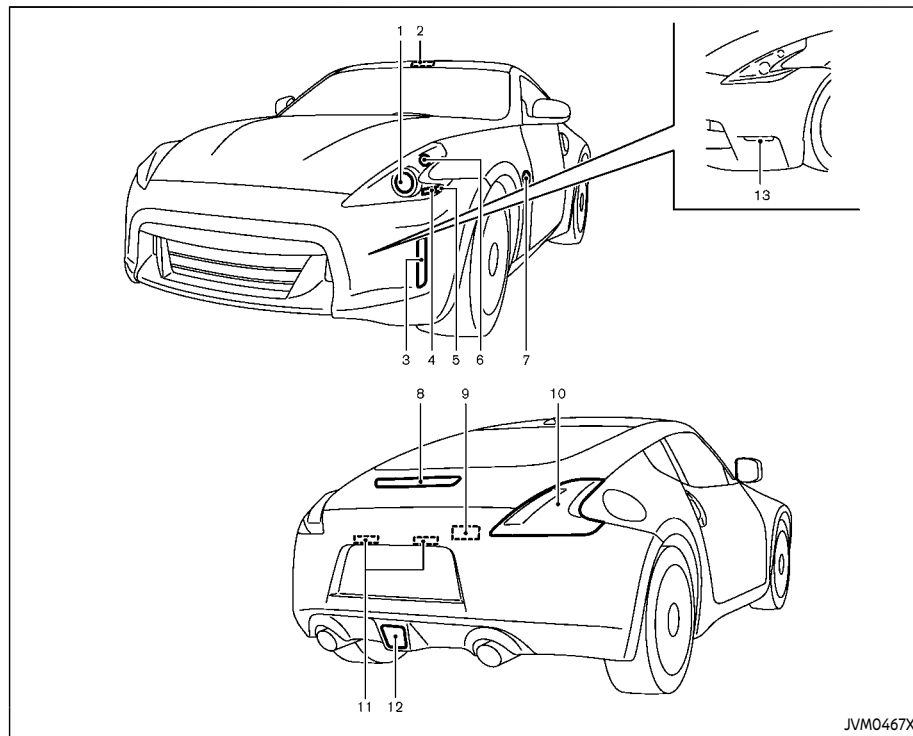

COUPÉ

1. Phare (feux de route et de croisement)
2. Lampe de lecture
3. Phare de jour (sauf pour les modèles NISMO)
4. Feu de stationnement avant
5. Feu de gabarit avant
6. Clignotant avant
7. Clignotant latéral (si le véhicule en est équipé)
8. Feu d'arrêt surélevé
9. Éclairage du chargement
10. Feu combiné arrière (clignotant/feux arrière/arrêt/position/recul)
11. Feu de la plaque d'immatriculation
12. Antibrouillard arrière (si le véhicule en est équipé)
13. Phare de jour (modèles NISMO)

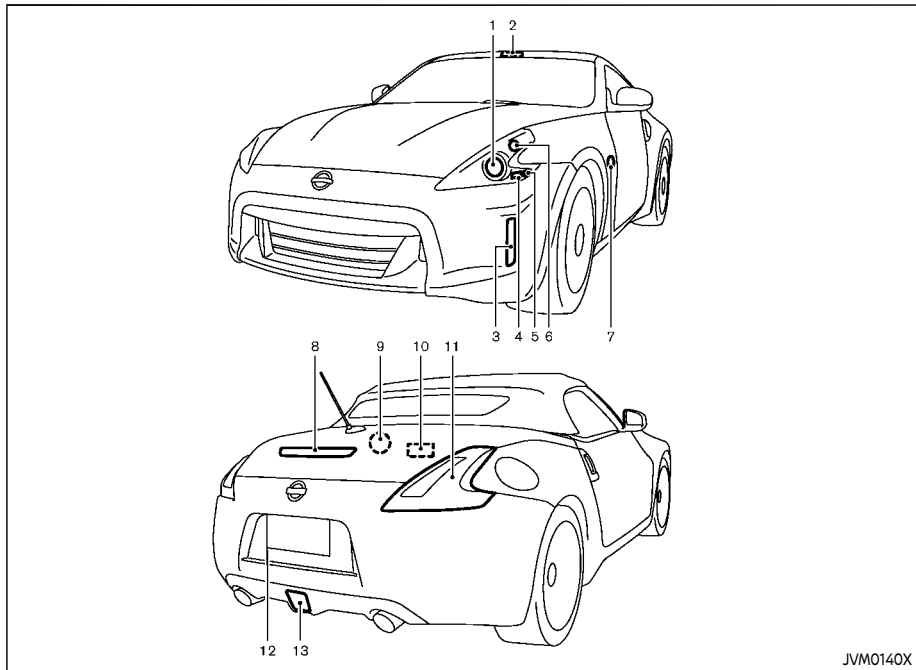

ROADSTER

1. Phare (feux de route et de croisement)
2. Lampe de lecture
3. Phare de jour
4. Feu de stationnement avant
5. Feu de gabarit avant
6. Clignotant avant
7. Clignotant latéral
8. Feu d'arrêt surélevé
9. Éclairage du coffre
10. Éclairage intérieur de compartiment à bagages
11. Feu combiné arrière (clignotant/feux arrière/arrêt/position/recul)
12. Feu de la plaque d'immatriculation
13. Antibrouillard arrière (si le véhicule en est équipé)

PHARES

De la buée peut se former temporairement à l'intérieur de la lentille des phares extérieurs par temps de pluie ou dans un lave-auto. La buée est causée par une différence de température entre l'intérieur et l'extérieur de la lentille. Ceci ne constitue pas une anomalie. Si de grosses gouttes d'eau s'accumulent à l'intérieur de la lentille, il est recommandé de se rendre chez un concessionnaire NISSAN pour ce service.

Remplacement



AVERTISSEMENT



HAUTE TENSION

Lorsque les phares au xénon sont allumés, ils produisent une haute tension. Pour ne pas vous électrocuter, n'essayez jamais de modifier ou de démonter ces phares. Nous vous recommandons de faire remplacer les phares au xénon chez un concessionnaire NISSAN. Pour des informations supplémentaires, reportez-vous à «Commande de phare et de clignotant» (P.2-37).

Utilisez toujours le même numéro et la même puissance en watts énumérés dans le tableau suivant comme l'ampoule d'origine.

Il est recommandé de se rendre chez un concessionnaire NISSAN si un remplacement est nécessaire.

ECLAIRAGES INTÉRIEURS ET EXTÉRIEURS

Elément	Puissance (W)	Ampoule n°
Phare*		
Feux de croisement/de route (xénon)	35	D2S
Clignotant avant*	28/8	7444NA
Feu de stationnement avant*	5	W5W
Feu de gabarit avant*	LED	—
Clignotant latéral (si le véhicule en est équipé)*	LED	—
Eclairage de jour*	LED	—
Bloc optique arrière*		
feu de recul	16	W16W
clignotant	21	WY21W
feux de stop/arrière/de gabarit	LED	—
Feu antibrouillard arrière (si le véhicule en est équipé)*	21	W21W
Eclairage de plaque d'immatriculation*	5	W5W
Spot de lecture	8	—
Eclairage de miroir de courtoisie*	1,8	—
Eclairage d'accueil de la zone de chargement (roadster)*	5	—
Eclairage de zone de chargement (coupé)*	5	—
Eclairage de coffre (roadster)*	3,4	—
Feu de stop surélevé*	LED	—
Eclairage de boîte à gants*	1,4	—

* : Il est recommandé de vous rendre chez un concessionnaire NISSAN pour le remplacement.

REMARQUE :

Contactez toujours le service de pièces détachées d'un concessionnaire NISSAN afin d'obtenir les dernières informations relatives aux pièces.

Procédures de remplacement

Toutes les autres ampoules sont de type A, B, C, D, E ou F. Pour remplacer une ampoule, enlevez d'abord l'optique et/ou le couvercle.

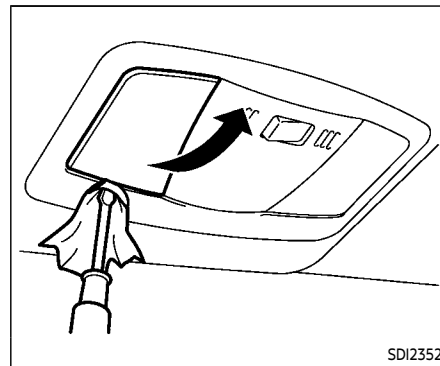
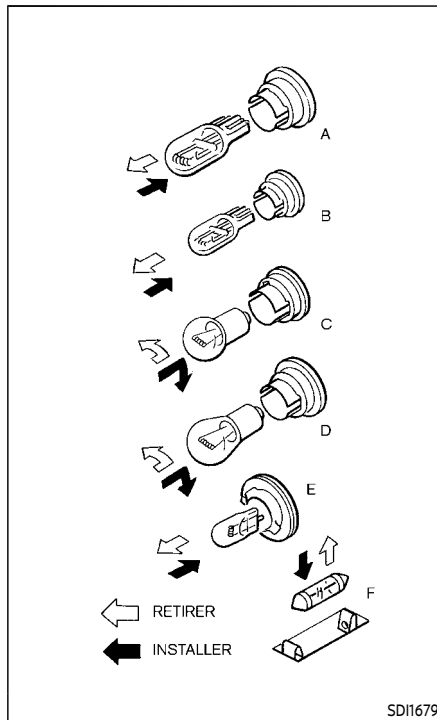

Lampe de lecture

ROUES ET PNEUS

Reportez-vous à «Crevaison» (P.6-3) en cas de crevaison.

PRESSION DE GONFLAGE DES PNEUS

Système de surveillance de pression des pneus (TPMS)

Ce véhicule est équipé d'un système de surveillance de pression des pneus (TPMS). Il permet de contrôler la pression de tous les pneus à l'exception de celui de la roue de secours. Lorsque le témoin lumineux de faible pression des pneus s'allume et que l'avertissement VERIFIEZ PRESSION DE PNEU apparaît sur l'affichage d'informations sur le véhicule, cela signale le gonflage insuffisant d'un ou de plusieurs pneus.

Le TPMS ne fonctionne que si le véhicule roule à plus de 25 km/h (16 mi/h). Le système n'est pas toujours capable non plus de détecter les chutes brusques de pression des pneus (par exemple, un pneu crevé pendant la conduite).

Pour plus d'informations, reportez-vous à «Témoin lumineux de faible pression des pneus» (P.2-13), «Système de surveillance de pression des pneus (TPMS)» (P.5-4) et «Système de surveillance de pression des pneus (TPMS)» (P.6-3).

Pression de gonflage des pneus
Vérifiez souvent la pression des pneus (y compris celui de la roue de secours) et impérativement avant de prendre la route pour un long voyage. Les spécifications recommandées de pression des pneus figurent sur l'étiquette de renseignement sur les pneus et le chargement sous l'intitulé «Pression des pneus à froids». L'étiquette des renseignements sur les pneus et le chargement est collée sur le montant central du côté conducteur. La pression des pneus doit être vérifiée régulièrement pour les raisons suivantes :

- La plupart des pneus se dégonflent naturellement avec le temps.
- Les pneus peuvent se dégonfler subitement si vous roulez sur des nids de poules ou sur quelque objet ou si vous percutez le bord du trottoir en vous garant.

La pression des pneus doit être vérifiée à froid. Les pneus sont

FROIDS si le véhicule est resté au moins 3 heures à l'arrêt ou s'il a roulé pendant moins de 1,6 km (1 mi) à vitesse modérée.

Une mauvaise pression de gonflage ou une pression insuffisante peuvent affecter la durée des pneus et la conduite du véhicule.



AVERTISSEMENT

- **Des pneus mal gonflés peuvent éclater soudainement et causer un accident.**
- **Le Poids Nominal Brut du Véhicule (PNBV) figure sur l'étiquette d'homologation F. M.V.S.S./N.S.V.A.C. La charge utile de votre véhicule est spécifiée sur l'étiquette des renseignements sur les pneus et le chargement. Ne dépassez pas la charge utile du véhicule. Une surcharge de votre véhicule risque de se traduire par une usure rapide des pneus, un fonc-**

tionnement peu sûr par suite d'une rupture prématurée des pneus ou des caractéristiques médiocres de tenue de route, ceci pouvant également mener à un accident grave. Un chargement au-delà de la capacité spécifiée risque également de se traduire par un mauvais fonctionnement des autres organes du véhicule.

- Avant de partir pour un long voyage, ou chaque fois que le véhicule est lourdement chargé, vérifiez la pression des pneus à l'aide d'un manomètre pour vous assurer qu'elle correspond bien aux spécifications.
- Pour de plus amples renseignements concernant les pneus, reportez-vous à «Informations sur les pneus» (Canada) ou «Important Tire Safety Information» (États-Unis) dans le Livret de ren-

seignements sur la garantie.

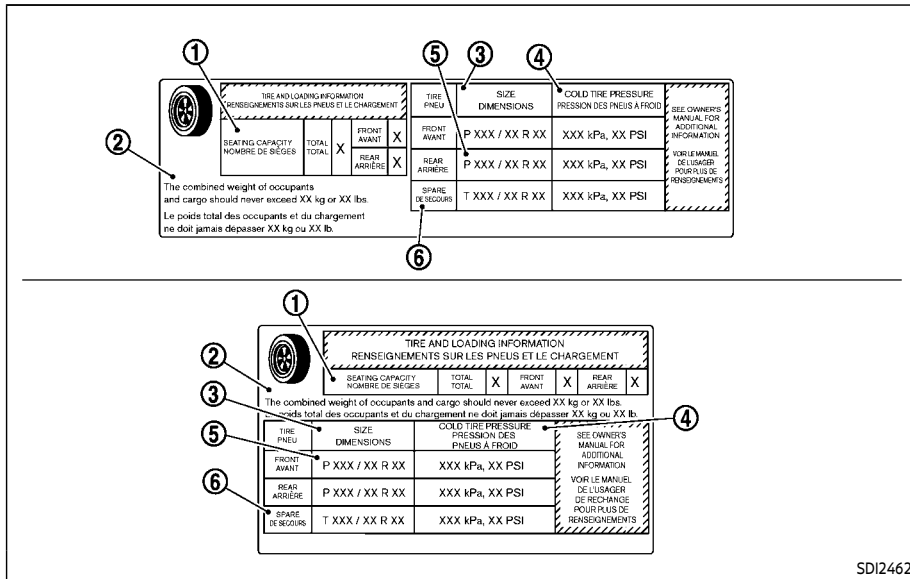

Étiquette des renseignements sur les pneus et le chargement

① Nombre de sièges : le nombre maximum d'occupants pouvant être assis dans le véhicule.

② Limite de charge du véhicule : Reportez-vous à «Renseignements sur le chargement du véhicule» (P.10-20).

③ Taille du pneu d'origine : la taille des pneus montés sur

le véhicule en usine.

④ Pression de gonflage recommandée des pneus froids : Gonflez les pneus à cette pression lorsque les pneus sont froids. Les pneus sont FROIDS si le véhicule est resté au moins 3 heures à l'arrêt ou s'il a roulé pendant moins de 1,6 km (1 mi) à vitesse modérée. Le gonflement à froid recommandé d'un pneu est défini par le fabricant pour obtenir la meilleure usure et les meilleures caractéristiques de manœuvre du véhicule, la motricité adéquate, le bruit, etc., selon le PNBV du véhicule.

⑤ Taille du pneu – reportez-vous à «Étiquette de pneu» (P.8-34).

⑥ Taille de la roue de secours ou de la roue de secours compacte (si le véhicule en est équipé)

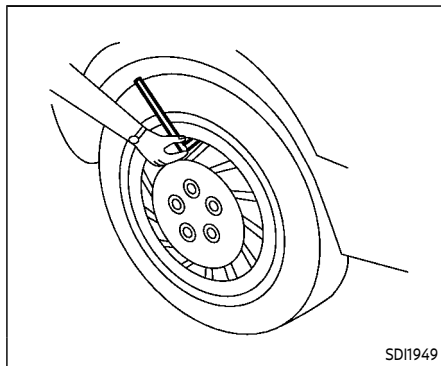

Vérification de la pression des pneus

1. Retirez le capuchon de valve de la roue.
2. Appliquez la jauge du manomètre de gonflage dans l'axe de la valve. N'enfoncez pas l'embout trop fortement et ne forcez pas sur les parois de la valve car de l'air pourrait s'échapper. Si un bruit de fuite d'air se fait entendre du pneu lors du gonflage, ajustez l'embout de gonflage afin d'arrêter la fuite.
3. Retirez l'indicateur.
4. Lisez la pression du pneu sur l'indicateur et comparez-la à la valeur spécifiée sur l'étiquette des renseignements sur les pneus et le chargement.
5. Ajoutez de la pression si nécessaire. S'il y a surpression, appuyez brièvement sur l'axe intérieur de la valve avec l'extrémité de l'indicateur afin de libérer l'excès de pression. Contrôlez à nouveau la pression et ajoutez ou libérez de la pression si besoin.
6. Remettez le capuchon sur la valve.
7. Vérifiez la pression de tous les autres pneus, y compris le pneu de secours.

Modèles Coupé (sauf pour les modèles NISMO) :

	TAILLE	PRESSI ON DE GON- FLAGE DE PNEUS À FROID
PNEU D'ORIGINE AVANT	225/50R- 18 95W	240 kPa, 35 psi
	245/40R- 19 94W	220 kPa, 32 psi
PNEU D'ORIGINE ARRIÈRE	245/45R- 18 96W	240 kPa, 35 psi
	275/35R- 19 96W	220 kPa, 32 psi
ROUE DE SECOURS	T145/80- D17 107M	420 kPa, 60 psi
	T145/70- R18 107M	420 kPa, 60 psi

Modèles Roadster :

	TAILLE	PRESSI ON DE GON- FLAGE DE PNEUS À FROID
PNEU D'ORIGINE AVANT	225/50R- 18 95W	260 kPa, 38 psi
	245/40R- 19 94W	220 kPa, 32 psi
PNEU D'ORIGINE ARRIÈRE	245/45R- 18 96W	260 kPa, 38 psi
	275/35R- 19 96W	220 kPa, 32 psi
ROUE DE SECOURS	T145/80- D17 107M	420 kPa, 60 psi
	T145/70- R18 107M	420 kPa, 60 psi

Modèles Coupé (les modèles NISMO) :

	TAILLE	PRESSI ON DE GON- FLAGE DE PNEUS À FROID
PNEU D'ORIGINE AVANT	245/40R- 19 98Y	240 kPa, 35 psi
PNEU D'ORIGINE ARRIÈRE	285/35R- 19 99Y	240 kPa, 35 psi
ROUE DE SECOURS	T145/70- R18 107M	420 kPa, 60 psi

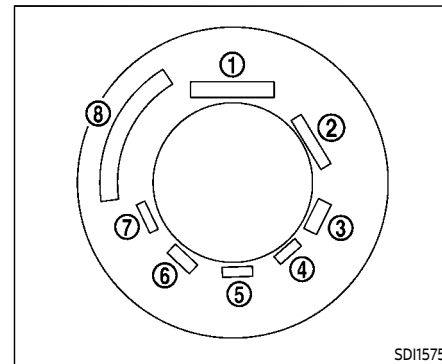

SD11575

Exemple

ÉTIQUETTE DE PNEU

La loi exige que les fabricants de pneus indiquent certaines normes sur le flanc des pneus. Ces informations identifient et décrivent les caractéristiques de base du pneu ainsi que son numéro d'identification (TIN) qui permettront de certifier les normes de sécurité. Le TIN peut être utilisé pour identifier le pneu en cas de rappel.

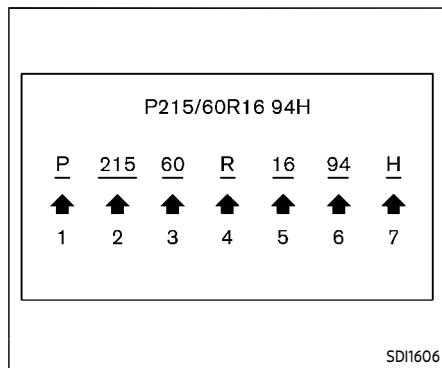

Exemple

- ① Taille du pneu (exemple : P215/60R16 94H)
1. P : La lettre «P» indique un pneu destiné aux véhicules de tourisme. (Tous les pneus n'ont pas cette information.)
 2. Numéro à trois chiffres (215) : Ce numéro indique la largeur en millimètres du pneu de bord de flanc à bord de flanc.
 3. Numéro à deux chiffres (60) : Ce numéro connu sous le nom de rapport d'aspect indique le rap-

port entre la hauteur et la largeur du pneu.

4. R : «R» signifie radial.
5. Numéro à deux chiffres (16) : Ce chiffre est le diamètre de la roue ou de la jante en pouces.
6. Numéro à deux ou trois chiffres (94) : Cette valeur représente l'indice de charge du pneu. C'est la mesure du poids que peut supporter chaque pneu. Ce renseignement n'est pas indiqué sur tous les pneus car il n'est pas exigé par la loi.
7. H : Indice de vitesse du pneu. Vous ne devriez pas conduire le véhicule à une vitesse dépassant le code de vitesse du pneu.

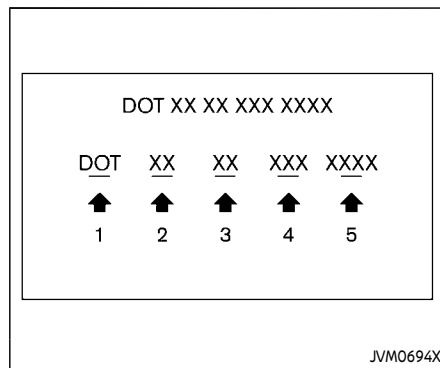

Exemple

- ② TIN (Numéro d'identification du pneu) sur un pneu neuf (exemple : DOT XX XX XXX XXXX)
1. DOT : Abréviature de «Department of Transportation» (Ministère des transports). Le symbole peut être placé au-dessus, au-dessous, à gauche ou à droite du numéro d'identification du pneu.
 2. Code à deux chiffres : Identifiant du fabricant

3. Code à deux chiffres : Taille du pneu
 4. Code à trois chiffres : Code de type de pneu (en option)
 5. Quatre chiffres indiquant la semaine et l'année de fabrication du pneu. Par exemple, les numéros 3103 signifient la 31^{ème} semaine de 2003. Si ces numéros manquent, regardez l'autre côté du pneu.
- ③ Composition et matériaux des plis de pneu
- Le nombre de plis ou le nombre de couches de tissu caoutchouté sur le pneu. Les fabricants doivent également mentionner le matériau du pneu, qui comprend acier, nylon, polyester et autres matériaux.
- ④ La pression de gonflage maximum autorisée
- Ce chiffre indique la quantité maximum d'air pouvant être mise dans le pneu. Ne dépassez jamais la pression de

gonflage maximum autorisée.

- ⑤ Limite de charge maximum
- Ce chiffre indique la charge maximum en kilogrammes et en livres pouvant être supportée par un pneu. Lors du remplacement d'un pneu sur le véhicule, utilisez toujours un pneu ayant le même indice de charge que celui du pneu d'origine.
- ⑥ Termes «sans chambre» ou «avec chambre»
- Indique si le pneu doit être équipé d'une chambre à air («avec chambre») ou non («sans chambre», dit aussi «tubeless»).
- ⑦ Le terme «radial»
- Le terme «radial» est indiqué si la structure du pneu est radiale.
- ⑧ Nom du fabricant ou de la marque
- Indique le nom du fabricant ou de la marque.

Autres termes relatifs aux pneus :

En plus des nombreux termes définis au cours de cette section, Flanc Extérieur désigne (1) le flanc comportant un flanc blanc, comportant des lettres blanches ou la moulure du nom du fabricant, de la marque et/ou du modèle en plus grand ou plus profond que la même moulure sur l'autre flanc du pneu, ou (2) le flanc extérieur d'un pneu asymétrique comportant un côté particulier devant toujours être dirigé vers l'extérieur lors de la pose sur un véhicule.

TYPES DE PNEUS



AVERTISSEMENT

- En cas de remplacement et de changement d'un ou des pneus, assurez-vous que les quatre pneus sont de même type (exemple : pneus été, pneus toutes saisons ou pneus neige) et de même structure. Les concessionnaires NISSAN sont en mesure de vous donner toutes les informations utiles concernant le type, la

taille, la classification de vitesse et la disponibilité des pneus.

- **Les pneus de rechange ont quelquefois une vitesse de référence inférieure à celle de la classification des pneus montés en usine et ne correspondent pas à la vitesse maximum du véhicule. Ne dépassez jamais la vitesse de classification inscrite sur le pneu.**
- **Le remplacement des pneus par des pneus autres que ceux spécifiés par NISSAN pourrait affecter le bon fonctionnement du TPMS.**
- **Pour de plus amples renseignements concernant les pneus, reportez-vous à «Informations sur les pneus» (Canada) ou «Important Tire Safety Information» (États-Unis) dans le Livret de renseignements sur la garantie.**

Pneus toutes saisons

NISSAN recommande les pneus toutes saisons sur certains modèles afin de bénéficier de bonnes performances toute l'année, même sur les routes enneigées ou glacées. Les pneus toutes saisons sont reconnaissables à l'inscription ALL SEASON (toutes saisons) et/ou M&S (boue et neige) sur le flanc du pneu. Les pneus

neige ont une meilleure traction que les pneus toutes saisons et seront plus appropriés dans certaines zones.

Pneus été

NISSAN recommande les pneus été sur certains modèles afin de bénéficier de meilleures performances sur les routes sèches. La performance des pneus été est diminuée sur les routes enneigées ou gelées. Les pneus été n'ont pas d'indication de traction M&S (boue et neige) sur la paroi latérale.

Si vous prévoyez de conduire sur routes enneigées ou gelées, NISSAN recommande de prévoir à l'avance les pneus SNOW (neige) ou ALL SEASON (toutes saisons) sur les quatre roues.

Pneus neige

Si les roues doivent être chaussées de pneus neige, choisissez des pneus de taille et de charge équivalentes à celles des pneus d'origine. Sinon, vous risquez de mettre en cause la sécurité et la tenue de route du véhicule.

En principe, les pneus neige ont des vitesses de classification inférieure à celle des pneus montés en usine et risquent par conséquent de ne pas correspondre à la vitesse maximum du véhicule. Ne dépassez jamais la vitesse de classification

inscrite sur le pneu.

Si vous installez des pneus neige, ils doivent être de même taille, marque, fabrication et sculpture aux quatre roues, et de la même taille que les pneus d'origine.

Pour obtenir une adhérence supplémentaire sur routes glacées, des pneus à crampons peuvent être utilisés. Néanmoins, certains territoires ou provinces du Canada et les états des États-Unis interdisent leur utilisation. Avant de poser des pneus à crampons, vérifiez les réglementations locales et provinciales. Sur chaussées sèches ou mouillées, les pneus hiver à crampons ne donneront qu'une adhérence médiocre et risquent de faciliter le dérapage des roues comparé aux pneus hiver sans crampons.

CHAÎNES ANTIDÉRAPANTES



MISE EN GARDE

Les chaînes/câbles de pneu ne doivent pas être installés sur des pneus de taille 19 pouces. Ce manœuvre endommagera le véhicule. Si vous prévoyez d'utiliser les chaînes/câbles de pneu, vous devez installer sur votre véhicule des pneus 18 pouces.

Dans certaines régions ou pays, les chaînes
Interventions à effectuer soi-même 8-37

nes antidérapantes sont interdites. Vérifiez les réglementations locales avant de poser les chaînes. Vérifiez que les chaînes sont de la bonne taille pour votre véhicule et posez les en suivant les recommandations du fabricant. **Utilisez uniquement des chaînes SAE de classe S.** Les chaînes de classe «S» sont utilisées sur les véhicules dont le dégagement entre le pneu et le véhicule est limité. Les véhicules pouvant utiliser les chaînes «S» sont conçus conformément à la norme SAE sur le dégagement minimum entre pneu et suspension la plus proche ou entre pneu et organe de carrosserie le plus proche, lequel dégagement est nécessaire pour accrocher les dispositifs de traction en hiver (chaînes antidérapantes ou câbles). Le dégagement minimum est déterminé en fonction de la taille du pneu monté en usine. Les autres types de chaînes risquent d'endommager le véhicule. Utilisez des prétensionneurs de chaînes lorsque le fabricant le préconise afin d'assurer un serrage fort. Les mailons d'extrémité de la chaîne doivent être bien serrés ou retirés pour empêcher le frottement sur les ailes ou sur le dessous de la caisse. Dans la mesure du possible, évitez de trop charger le véhicule lorsque les chaînes sont posées. En outre, conduisez à vitesse réduite. Sinon, votre véhicule risque d'être endommagé et/ou

ses performances et sa tenue de route réduite.

Les chaînes se posent uniquement sur les roues arrière, jamais sur les roues avant.

Ne posez jamais de chaînes sur la roue de secours à UTILISATION TEMPORAIRE UNIQUEMENT.

N'utilisez pas les chaînes sur des routes sèches. Si vous conduisez dans de telles conditions, vous risquez d'endommager les divers mécanismes du véhicule.

REMPLACEMENT DES ROUES ET PNEUS

Permutation des pneus

Sur ce véhicule, la rotation des pneus n'est pas possible car ils sont de tailles différentes à l'avant et à l'arrière.

Il y a une tige sur le rotor de frein avant qui empêche de monter les roues arrière à la place des roues avant. Le pneu de secours pourra être installé à l'avant ou à l'arrière. Quand vous montez le pneu de secours à l'avant, alignez l'orifice du pneu de secours sur la tige du rotor de frein.



AVERTISSEMENT

- **Resserrez les écrous de roue après les 1.000 km (600 mi) suivant le montage d'une roue (également après le remplacement d'une roue par suite d'une crevaison).**
- **Pour de plus amples renseignements concernant les pneus, reportez-vous à «Informations sur les pneus» (Canada) ou «Important Tire Safety Information» (États-Unis) dans le Livret de renseignements sur la garantie.**

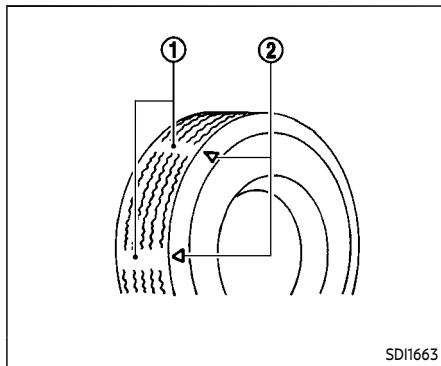

SD11663

- ① Indicateur d'usure
- ② Marques d'emplacement de l'indicateur d'usure. Les emplacements sont indiqués par « Δ », «TWI», etc. en fonction des types de pneus.

Usure et état des pneus



AVERTISSEMENT

- Les pneus doivent être vérifiés régulièrement pour détecter les traces d'usure, de

fendillement, de boursoufflement ou la présence de corps étrangers dans les sculptures. En cas d'usure excessive, de craquelures, de boursouflures, les pneus doivent être remplacés.

- Les pneus d'origine comportent un indicateur d'usure intégré. Lorsque les indicateurs d'usure sont visibles, le ou les pneu(s) doit (vent) être remplacé(s).
- Avec le temps et l'utilisation, les pneus s'usent. Faites vérifier les pneus, y compris le pneu de la roue de secours, qui ont plus de 6 ans par un mécanicien, car certains endommagements peuvent ne pas être visibles. Remplacez, au besoin, les pneus pour éviter une crevaison et de possibles blessures.
- Une réparation mal effectuée de la roue de secours risque de provoquer de gra-

ves blessures. Si la roue de secours nécessite une réparation, il est recommandé de se rendre chez un concessionnaire NISSAN pour ce service.

- Pour des informations supplémentaires concernant les pneus, reportez-vous à «Informations sur les pneus» (Canada) ou «Important Tire Safety Information» (États-Unis) dans le Livret de renseignements sur la garantie.

Remplacement des roues et des pneus

Lors du remplacement d'un pneu, montez toujours un pneu de même taille, sculpture et de même indice de charge que le pneu d'origine. (Reportez-vous à «Spécifications» (P.10-10) pour les types et tailles recommandés des pneus et des roues.)



AVERTISSEMENT

- L'utilisation de pneus autres que les pneus recommandés, ou le montage de pneus de construction (diagonal, diagonal-ceinturé ou radial) ou de type différent, peut affecter le confort, le freinage, la conduite, la garde au sol, la distance entre les pneus et la carrosserie, la distance pour les chaînes antidérapantes, le système d'avertissement de faible pression des pneus, l'étalonnage de l'indicateur de vitesse, le réglage du faisceau des phares et la hauteur des pare-chocs. Des accidents peuvent en résulter avec risque de blessures graves.
- Si votre véhicule était initialement équipé de 4 pneus de même taille et que vous remplacez uniquement 2 des 4 pneus, installez les nouveaux pneus sur l'essieu arrière. Placer de nouveaux pneus sur l'essieu avant risque de causer la perte de contrôle du véhicule dans certaines conditions de conduite et de provoquer ainsi un accident et des blessures.

- Si les roues doivent être changées pour une raison ou une autre, remplacez toujours par des roues au déport identique. Des roues de déport différent provoquent une usure prématurée des pneus, dégradent les caractéristiques du comportement routier et/ou réduisent l'efficacité des disques/tambours de frein. Ce dernier phénomène se traduit par une perte d'efficacité de freinage et/ou une usure prématurée des plaquettes/sabots des freins. Reportez-vous à «Roues et pneus» (P.10-11) dans ce manuel pour les dimensions de déport des roues.
- Dans la mesure où la roue de secours n'est pas équipée du TPMS, lorsque vous montez la roue de secours ou remplacez une roue, le TPMS ne fonctionnera pas et le témoin lumineux de faible pression des pneus clignotera pendant environ 1 minute. Le témoin restera allumé après cette minute. Faites remplacer vos pneus et/ou remettre votre système TPMS à zéro dès que possible. Il est recommandé de se rendre chez un concessionnaire NISSAN

pour ces services.

- Le remplacement des pneus par des pneus autres que ceux spécifiés par NISSAN pourrait affecter le bon fonctionnement du TPMS.
- Le capteur TPMS peut être endommagé s'il n'est pas manipulé correctement. Faites attention lorsque vous manipulez le capteur TPMS.
- Lorsque vous remplacez le capteur TPMS, l'enregistrement de l'identifiant peut être demandé. Il est recommandé de se rendre chez un concessionnaire NISSAN pour l'enregistrement de l'identifiant.
- N'utilisez pas de capuchon de valve n'étant pas spécifié par NISSAN. Le capuchon de valve peut rester coincé.
- Assurez-vous que les capuchons de valves sont correctement installés. Dans le cas contraire, la valve peut être bouchée par de la saleté et provoquer un dysfonctionnement ou une perte de pression.
- Ne montez pas une roue ni un pneu déformé même après une réparation. De telles roues ou

pneus peuvent présenter des défauts de structure et se rompre sans avertissement.

- **Il est déconseillé d'utiliser des pneus rechapés.**
- **Pour des informations supplémentaires concernant les pneus, reportez-vous à «Informations sur les pneus» (Canada) ou «Important Tire Safety Information» (États-Unis) dans le Livret de renseignements sur la garantie.**

Équilibrage des roues

Des roues mal équilibrées amoindrissent la tenue de route du véhicule et la durabilité des pneus. Les roues peuvent finir par se déséquilibrer après un certain temps. Il est par conséquent recommandé d'en vérifier l'équilibrage régulièrement.

L'équilibrage des roues doit être effectué avec les roues retirées du véhicule. L'équilibrage des roues quand elles sont encore accrochées au véhicule peut endommager les organes mécaniques.

Pour de plus amples renseignements concernant les pneus, reportez-vous à «Informations sur les pneus» (Canada) ou

«Important Tire Safety Information» (États-Unis) dans le Livret de renseignements sur la garantie NISSAN.

Entretien des roues

Pour les informations sur l'entretien des roues, reportez-vous à «Nettoyage de l'extérieur» (P.7-2).

Roue de secours (roue de secours À UTILISATION TEMPORAIRE UNIQUEMENT [type-T]) (si le véhicule en est équipé)

En cas de pose d'une roue de secours de type-T, nous vous recommandons de suivre les précautions ci-après destinées à protéger votre véhicule contre les risques d'endommagement ou les risques d'accident.



AVERTISSEMENT

- **La roue de secours de type-T doit être utilisée uniquement en cas d'urgence. Elle doit être remplacée par un pneu standard dès que l'occasion se présente afin d'éviter des endommagements possibles aux pneus ou au différentiel.**

- **Conduisez avec précaution quand la roue de secours à UTILISATION TEMPORAIRE UNIQUEMENT est montée. Évitez les virages en angle droit et les freinages brusques.**
- **Vérifiez régulièrement la pression du pneu de la roue de secours. Maintenez toujours la pression du pneu de la roue de secours à UTILISATION TEMPORAIRE UNIQUEMENT à 420 kPa (60 psi, 4,2 bar). Maintenez toujours la pression de gonflage du pneu de la roue de secours pleine dimension (si le véhicule en est équipé) à la pression recommandée pour les pneus normaux comme indiqué sur l'étiquette des renseignements sur les pneus et le de chargement. Pour connaître l'emplacement de l'étiquette de renseignements sur les pneu et le chargement, reportez-vous à «Étiquette de renseignements sur les pneu et le chargement» dans l'index de ce manuel.**
- **Lorsque la roue de secours à UTILISATION TEMPORAIRE UNIQUEMENT est montée, ne conduisez pas à plus de 80 km/h (50 mi/h).**

- En cas de conduite sur neige ou sur glace, il est préférable d'utiliser la roue de secours à **UTILISATION TEMPORAIRE SEULEMENT** pour la roue avant et de garder les pneus d'origine pour la roue arrière (roues motrices). Ne posez des chaînes que sur les roues arrière d'origine.
- La bande de roulement du pneu de la roue de secours à **UTILISATION TEMPORAIRE UNIQUEMENT** s'use plus vite que celle du pneu standard. Remplacez le pneu de la roue de secours dès que l'indicateur d'usure apparaît.
- **N'utilisez pas la roue de secours du véhicule sur un autre véhicule.**
- **N'utilisez pas plus d'une roue de secours à la fois.**



MISE EN GARDE

- **Ne posez jamais de chaînes sur la roue de secours à UTILISATION TEMPORAIRE UNIQUEMENT. Elles ne peuvent se fixer correctement et risquent d'endommager le véhicule.**

- **Étant donné que la roue de secours à UTILISATION TEMPORAIRE UNIQUEMENT est plus petite que la roue d'origine, la garde au sol est réduite. Ne roulez pas sur des obstacles afin de ne pas endommager le véhicule. Ne faites pas laver le véhicule dans un lave-auto car il risquerait de rester coincé.**

KIT DE RÉPARATION D'URGENCE EN CAS DE CREVAISON (si le véhicule en est équipé)

Le kit de réparation d'urgence en cas de crevaison (produit d'étanchéité d'urgence) est fourni avec le véhicule au lieu d'une roue de secours. Il peut être utilisé pour réparer de manière temporaire des crevaisons mineures.

Si possible, faites remorquer le véhicule jusqu'à un établissement pouvant réparer ou remplacer le pneu crevé. L'utilisation du kit de réparation d'urgence en cas de crevaison peut entraîner un dysfonctionnement du capteur de pression de pneu ainsi que l'activation du témoin d'avertissement de pression des pneus.

Pour les détails, reportez-vous à «Crevaison» (P.6-3).

9 Entretien et calendriers

Entretien nécessaire	9-2	Calendriers d'entretien	9-7
Entretien ordinaire	9-2	Éléments d'entretien supplémentaire pour	
Entretien périodique.....	9-2	des conditions d'utilisation extrêmes	9-7
Où faire réviser votre véhicule	9-2	Entretien standard.....	9-8
Entretien ordinaire.....	9-2	Entretien du système de contrôle	
Explication des pièces d'entretien ordinaire.....	9-2	des émissions	9-9
Explication des pièces d'entretien périodique	9-5	Entretien du châssis et de la carrosserie	9-12
Entretien du système antipollution	9-6	Entretien dans des conditions de	
Entretien du châssis et de la carrosserie	9-6	conduite extrêmes	9-15
		Journal d'entretien	9-16

ENTRETIEN NÉCESSAIRE

Il est indispensable d'effectuer quelques vérifications au jour le jour de façon régulière car elles vous permettront de maintenir votre véhicule en bon état mécanique et de conserver un bon rendement du système d'échappement et du moteur.

Le propriétaire est responsable de l'entretien périodique ainsi que de l'entretien ordinaire de son véhicule.

Vous êtes, en tant que propriétaire du véhicule, le seul à pouvoir garantir un bon entretien de votre véhicule. Vous êtes un maillon essentiel de la chaîne de l'entretien.

ENTRETIEN ORDINAIRE

L'entretien ordinaire englobe les vérifications journalières devant être effectuées à chaque utilisation normale. Elles sont essentielles pour un fonctionnement adéquat du véhicule. La responsabilité de procéder régulièrement aux révisions telles qu'elles sont prescrites vous incombe.

Les vérifications d'entretien ordinaire exigent des connaissances mécaniques réduites et un outillage automobile des plus courants.

Nous vous donnons quelques conseils pour les effectuer vous-même, mais vous pouvez les demander à un spécialiste ou, si vous préférez, à un concessionnaire

9-2 Entretien et calendriers

NISSAN.

ENTRETIEN PÉRIODIQUE

Les éléments d'entretien listés dans ce chapitre nécessitent d'être révisés à intervalles réguliers. Toutefois, dans des conditions de conduite difficiles, un entretien supplémentaire ou plus fréquent sera nécessaire.

OÙ FAIRE RÉVISER VOTRE VÉHICULE

Si votre véhicule a besoin d'un entretien ou s'il présente un dysfonctionnement, faites vérifier et réviser les systèmes. Il est recommandé de se rendre chez un concessionnaire NISSAN pour ce service.

Les techniciens NISSAN sont des spécialistes ayant reçu une solide formation et ils sont tenus au courant des toutes dernières nouveautés par l'intermédiaire de bulletins techniques, de conseils de services et de programmes d'entraînement. Ils sont tout à fait qualifiés pour s'occuper des véhicules NISSAN **avant** que le travail ne commence.

Vous pouvez faire confiance au service d'entretien des concessionnaires NISSAN car ils sauront effectuer les révisions nécessaires pour répondre aux exigences d'entretien de votre véhicule.

ENTRETIEN ORDINAIRE

L'entretien ordinaire doit être effectué d'une façon régulière, chaque fois que le véhicule est utilisé. Nous vous recommandons de suivre les indications qui vous sont données dans ce chapitre. Si vous remarquez des bruits, des vibrations ou des odeurs anormaux, assurez-vous d'en vérifier la cause, il est autrement recommandé de faire vérifier votre véhicule par un concessionnaire NISSAN dès que possible. En outre, il est recommandé de se rendre chez un concessionnaire NISSAN si vous jugez que des réparations sont nécessaires.

Lorsque vous effectuez des vérifications ou un entretien, suivez attentivement «Précautions d'entretien» (P.8-3) dans ce manuel.

EXPLICATION DES PIÈCES D'ENTRETIEN ORDINAIRE

Des informations supplémentaires sur les éléments suivants accompagnés de «*» se trouvent au chapitre «8. Entretien et interventions à effectuer soi-même» de ce manuel.

Extérieur du véhicule

Sauf indication contraire, il est recommandé de procéder à l'entretien périodique des éléments répertoriés.

Portières et capot du moteur : Assurez-vous que toutes les portières et le capot-moteur fonctionnent convenablement. Assurez-vous également que toutes les serrures fonctionnent convenablement. Graissez les charnières, les serrures, les axes de verrouillage, les rouleaux et les maillons au besoin. Assurez-vous que le loquet de sécurité du capot l'empêche de s'ouvrir lorsque le loquet principal est libéré.

Vérifiez fréquemment la lubrification lorsque le véhicule est utilisé dans des régions où les routes sont déneigées avec du sel ou autres matériaux corrosifs.

Éclairages* : Nettoyez régulièrement les phares. Assurez-vous que tous les phares, feux d'arrêt, feux arrière, clignotants et autres dispositifs d'éclairage fonctionnent convenablement et sont fermement montés. Vérifiez également l'orientation des faisceaux des phares.

Écrous de roues de roulement (écrou de réglage)* : Lors de la vérification des pneus, assurez-vous qu'aucun écrou de roue n'est perdu et vérifiez le serrage. Resserrez au besoin.

Permutation des pneus* : Sur ce véhicule, la permutation des pneus n'est pas possible car ils sont de tailles différentes à l'avant et à l'arrière et car la direction de rotation de roue est déjà déterminée sur chaque pneu.

Pneus* : Vérifiez souvent la pression des pneus avec un manomètre et toujours avant un long trajet. Si nécessaire, réglez la pression de tous les pneus y compris celui de la roue de secours à la pression préconisée. Vérifiez les pneus pour déceler toute trace de dégât, de coupure ou d'usure excessive.

Composants émetteurs du système de surveillance de pression des pneus (TPMS) : Remplacez le joint de la rondelle, l'obus de valve et le couvercle de l'émetteur TPMS lors du remplacement des pneus en raison de l'usure ou parce qu'ils sont en fin de vie.

Alignement des roues et équilibre : Si le véhicule tire d'un côté ou de l'autre en ligne droite et sur une route plane, ou en cas d'usure anormale et irrégulière des pneus, il peut être nécessaire de régler l'alignement des roues.

Si le volant ou les sièges vibrent à vitesse normale de croisière, l'équilibrage des roues peut être nécessaire.

Pour de plus amples renseignements

concernant les pneus, reportez-vous à «Informations sur les pneus» (Canada) ou «Important Tire Safety Information» (États-Unis) dans le Livret de renseignements sur la garantie NISSAN.

Pare-brise : Nettoyez régulièrement le pare-brise. Vérifiez au moins une fois tous les six mois s'il n'est pas lézardé ou endommagé. Faites réparer si nécessaire par un garage certifié.

Balais d'essuie-glace de pare-brise* : Vérifiez le fonctionnement des essuie-glace et l'état des balais.

Intérieur du véhicule

Les vérifications suivantes doivent être effectuées régulièrement au moment de l'entretien périodique ou du lavage du véhicule, etc.

Pédale d'accélérateur : Assurez-vous que la pédale fonctionne normalement, ne se coince ni ne nécessite un effort inhabituel pour la manœuvrer. Assurez-vous que les tapis sont bien dégagés de la pédale.

Fonctionnement de la position P (stationnement) de la boîte de vitesses automatique : Lorsque le véhicule se trouve dans une pente, assurez-vous que le véhicule est fermement immobilisé lorsque le levier de vitesse est en position P (stationnement), sans freiner.

Pédale de frein : Vérifiez le fonctionnement de la pédale. Si la course de la pédale s'enfonce plus loin que d'habitude, si elle semble spongieuse ou si le véhicule semble s'arrêter plus lentement que d'habitude, faites immédiatement vérifier votre véhicule. Il est recommandé de se rendre chez un concessionnaire NISSAN pour ce service. Assurez-vous que les tapis sont bien dégagés de la pédale.

Freins : Assurez-vous que les freins ne tirent pas d'un côté lors du freinage.

Frein de stationnement : Vérifiez régulièrement le fonctionnement du frein de stationnement. Le véhicule devrait pouvoir être immobilisé fermement en pente avec seulement le frein de stationnement serré. Si le frein de stationnement doit être ajusté, il est recommandé de se rendre chez un concessionnaire NISSAN pour ce service.

Sièges : Vérifiez le fonctionnement des commandes des sièges comme les dispositifs de réglage, les leviers d'inclinaison de dossier, etc. pour vous assurer qu'ils fonctionnent convenablement et que tous les loquets fonctionnent dans toutes les positions. Vérifiez le réglage et le blocage (si le véhicule en est équipé) des appuis-tête dans toutes les positions.

Ceintures de sécurité : Assurez-vous que tous les éléments des ceintures de sécu-

rité (par exemple, les boucles, le dispositif d'ancrage, les dispositifs de réglage et les enrouleurs) fonctionnent normalement et sans difficulté, et sont fermement montés. Assurez-vous que les sangles et les ceintures ne sont pas usées, effilochées ni endommagées.

Volant : Vérifiez s'il n'y a pas de changement dans les conditions de la direction telles que jeu libre, dureté de la direction ou bruits anormaux.

Témoins lumineux et carillons : Assurez-vous que tous les témoins lumineux et les carillons fonctionnent correctement.

Dégivreur de pare-brise : Assurez-vous que l'air sort des bouches de dégivreur en quantité suffisante lorsque le chauffage ou la climatisation fonctionne.

Essuie-glaces et lave-glace* : Assurez-vous que les essuie-glaces et que le lave-glace fonctionnent convenablement et que les essuie-glaces ne laissent pas de traces sur le pare-brise.

Sous le capot et sous le véhicule

Les vérifications suivantes doivent être effectuées régulièrement (par exemple, lors de chaque plein du réservoir ou de la vérification du niveau de l'huile-moteur).

Batterie* : Vérifiez le niveau d'électrolyte dans chaque élément. Le niveau doit se

situer entre les repères MAX et MIN. Le niveau de liquide de la batterie devra être vérifié plus fréquemment dans le cas des véhicules utilisés sous un climat très chaud ou dans des conditions d'utilisation difficiles.

REMARQUE :

Des précautions doivent être prises pour éviter des situations qui peuvent conduire à un déchargement de la batterie et à des conditions de non-démarrage potentielles telles que :

1. **Installation ou utilisation prolongée d'accessoires électroniques qui consomment de l'énergie de la batterie lorsque le moteur est arrêté (chargeurs de téléphone, GPS, lecteurs DVD, etc.)**
2. **Le véhicule n'est pas conduit régulièrement et/ou seulement conduit sur de courtes distances.**

Dans ces cas, la batterie peut nécessiter un chargement afin de maintenir son état.

Niveaux du liquide de frein et d'embrayage* : Assurez-vous que le niveau du liquide de frein et d'embrayage se situe entre les repères MAX et MIN du réservoir.

Niveau du liquide de refroidissement du moteur* : Vérifiez le niveau du liquide de refroidissement lorsque le moteur est

froid.

Courroies du moteur* : Assurez-vous qu'aucune courroie n'est effilochée, usée, craquelée ou imbibée de graisse ou d'huile.

Niveau d'huile-moteur* : Vérifiez le niveau après avoir immobilisé le véhicule sur une surface plane et avoir arrêté le moteur. Attendez plus de 15 minutes pour que l'huile retourne dans le carter.

Système d'échappement : Assurez-vous qu'aucun dispositif de fixation n'est desserré, fêlé ou percé. Si le bruit de l'échappement semble anormal ou si vous sentez des odeurs de gaz d'échappement, faites inspecter le circuit d'échappement immédiatement. Il est recommandé de se rendre chez un concessionnaire NISSAN pour ce service. (Reportez-vous à «Précautions à prendre lors du démarrage et de la conduite» (P.5-3) pour les gaz d'échappement (monoxyde de carbone).)

Fuites du liquide : Recherchez les traces de fuite de carburant, d'huile, d'eau ou d'autre liquide sous le véhicule après une période de stationnement. Il est normal que de l'eau goutte sous la climatisation. En cas de fuite ou de vapeurs d'essence, faites effectuer les réparations qui s'imposent immédiatement.

Niveau* et canalisations de l'huile du circuit de direction assistée : Vérifiez le niveau lorsque le liquide est froid, et que le moteur est éteint. Vérifiez que les canalisations sont correctement raccordées, ne présentent pas de fuites, de coupures ni autres défauts.

Radiateur et durites : Vérifiez l'avant du radiateur et retirez la saleté, les insectes, les feuilles, etc., qui pourraient s'être accumulées. Assurez-vous que les durites ne sont pas fêlées, déformées, détériorées ou fissurées.

Dessous de caisse : Le dessous de caisse est souvent exposé à des produits corrosifs comme ceux qui sont utilisés sur les routes glacées ou pour contrôler la poussière. Il est très important d'éliminer ces produits pour empêcher la formation de rouille sur les tôles de plancher, le châssis, les canalisations d'alimentation et le circuit d'échappement. À la fin de l'hiver, le dessous de caisse doit être abondamment lavé à l'eau courante en nettoyant, en particulier, les zones d'accumulation rapide de boue et de corps étrangers. Pour des informations supplémentaires, reportez-vous à «Nettoyage de l'extérieur» (P.7-2).

Liquide de lave-glace* : Assurez-vous que le réservoir de lave-glace est suffisamment rempli dans le réservoir.

EXPLICATION DES PIÈCES D'ENTRETIEN PÉRIODIQUE

Les descriptions suivantes sont fournies pour vous apporter une meilleure compréhension des pièces d'entretien périodique qui doivent être vérifiées ou remplacées régulièrement. Le calendrier d'entretien indique à quels intervalles de distance/temps chaque pièce requiert une révision.

En plus de de l'entretien périodique, votre véhicule requiert que certaines pièces soient vérifiées durant une utilisation normale quotidienne. Reportez-vous à «Entretien ordinaire» (P.9-2).

Les pièces marquées de «*» sont recommandées par NISSAN pour une utilisation fiable du véhicule. Vous n'avez pas besoin d'effectuer un entretien sur ces pièces pour conserver les garanties fournies avec votre véhicule. D'autres pièces et intervalles d'entretien sont nécessaires.

Vous pouvez trouver des informations supplémentaires, lorsqu'elles s'appliquent, au chapitre «8. Entretien et interventions à effectuer soi-même» de ce manuel.

REMARQUE :

NISSAN ne prône pas l'utilisation de systèmes d'évacuation d'après-vente non-approuvés OEM et déconseille fortement la mise en œuvre de ces services sur un produit NISSAN. Beaucoup des systèmes d'évacuation d'après-vente utilisent des produits chimiques

ou solvants non-approuvés OEM, dont l'utilisation n'a pas été validée par NISSAN.

Pour le carburant, les lubrifiants, les liquides, la graisse et le frigorigène recommandés, reportez-vous à «Contenances et liquides/lubrifiants recommandés» (P.10-3) dans ce manuel.

ENTRETIEN DU SYSTÈME ANTIPOLLUTION

Courroies d'entraînement* :

Vérifiez que les courroies d'entraînement du moteur ne sont pas usées, effilochées ou fendillées et que la tension est correcte. Remplacez les courroies d'entraînement abîmées.

Filtre à air du moteur :

Remplacez-les aux intervalles spécifiés. Lorsque vous conduisez sur de longues périodes dans des conditions où la poussière est très présente, vérifiez/remplacez le filtre plus souvent.

Liquide de refroidissement du moteur* :

Remplacez le liquide de refroidissement à l'intervalle spécifié. Lorsque vous ajoutez ou remplacez du liquide de refroidissement, assurez-vous de n'utiliser que du liquide de refroidissement antigel longue durée NISSAN d'origine (bleu) ou

équivalent avec le mélange approprié. (Reportez-vous à «Système de refroidissement du moteur» (P.8-6) pour déterminer le mélange approprié pour votre zone.)

REMARQUE :

Mélanger tout autre type de liquide de refroidissement ou utiliser une eau non-distillée peut réduire l'intervalle de révision recommandé pour le liquide de refroidissement.

Huile-moteur et filtre à huile :

Remplacez l'huile moteur et le filtre à huile aux intervalles spécifiés. Reportez-vous à «Contenances et liquides/lubrifiants recommandés» (P.10-3) pour la qualité et la viscosité de l'huile recommandées.

Conduites de vapeur de contrôle des émissions par évaporation* :

Vérifiez que les conduites de vapeur ne fuient pas et ne sont pas distendues. Serrez les connexions ou remplacez les pièces si nécessaire.

Conduites de carburant* :

Vérifiez que les tubes, les tuyaux et les connexions de carburant ne fuient pas, ne sont pas distendus, ou détériorés. Serrez les connexions ou remplacez les pièces si nécessaire.

Bougies d'allumage :

Remplacez-les aux intervalles spécifiés. Installez de nouvelles bougies du même type que celles d'origine.

ENTRETIEN DU CHÂSSIS ET DE LA CARROSSERIE

Conduites et câbles de frein :

Inspectez visuellement qu'ils sont bien installés. Vérifiez qu'il n'y a pas de frottement, de fissures, de détérioration, ou de signes de fuites. Remplacez les pièces détériorées ou endommagées immédiatement.

Plaquettes et patins de frein :

Vérifiez la présence d'usure, de détérioration et de fuites de liquide. Remplacez les pièces détériorées ou endommagées immédiatement.

Système d'échappement :

Inspectez visuellement qu'il n'y a pas de fuites, de fissures, de détérioration et de dommage au niveau des tuyaux d'échappement, du silencieux et des suspentes. Serrez les connexions ou remplacez les pièces si nécessaire.

Microfiltre à l'intérieur de l'habitacle :

Remplacez-les aux intervalles spécifiés. Lorsque vous conduisez sur de longues périodes dans des conditions où la

CALENDRIERS D'ENTRETIEN

poussière est très présente, remplacez le filtre plus souvent.

Appareil et système de direction, essieu et pièces de suspension :

Vérifiez la présence de dommages, de desserrage, et de fuite d'huile ou de graisse. Dans des conditions de conduite difficiles, vérifiez plus souvent.

Permutation des pneus :

Sur ce véhicule, la permutation des pneus n'est pas possible car ils sont de tailles différentes à l'avant et à l'arrière et car la direction de rotation de roue est déjà déterminée sur chaque pneu.

Liquide/huile de boîte de vitesses, huile de différentiel :

Inspectez visuellement la présence de signes de fuites aux intervalles spécifiés.

Pour vous assurer une conduite fluide, sûre et économique, NISSAN fournit deux calendriers d'entretien pouvant être utilisés, en fonction des conditions dans lesquelles vous conduisez habituellement. Ces calendriers contiennent les intervalles de distance et de temps, sur 192.000 km (120.000 mi)/144 mois. Pour la plupart des gens, le relevé du compteur indiquera à quel moment une révision est nécessaire. Toutefois, si vous conduisez très peu, votre véhicule doit être révisé aux intervalles de temps réguliers indiqués dans le calendrier.

Après 192.000 km (120.000 mi)/144 mois, continuez l'entretien aux mêmes intervalles de distance/temps.

ÉLÉMENTS D'ENTRETIEN SUPPLÉMENTAIRE POUR DES CONDITIONS D'UTILISATION EXTRÊMES

Éléments d'entretien supplémentaire pour des conditions d'utilisation extrêmes ; doivent être effectués sur des véhicules conduits dans des conditions particulièrement difficiles. Les éléments d'entretien supplémentaire doivent être effectués si vous utilisez votre véhicule principalement dans les conditions suivantes :

- Voyages courts répétés de moins de 8 km (5 mi).

- Voyages courts répétés de moins de 16 km (10 mi) avec des températures extérieures demeurant en dessous du point de congélation.
- Utilisation par temps chaud en trafic discontinu «à l'heure de pointe».
- Longues périodes de ralenti et/ou conduite à faible vitesse sur de longues distances, comme la police, les taxis ou la livraison en porte-à-porte.
- Conduite en milieu poussiéreux.
- Conduite sur routes irrégulières, boueuses ou couvertes de sel.
- Utilisation d'un porte-bagages.

REMARQUE :

Pour les véhicules utilisés au Canada, les éléments d'entretien standard et majeur doivent être effectués à chaque intervalle.

ENTRETIEN STANDARD

Les tableaux suivants indiquent le calendrier d'entretien standard. En fonction du temps et des conditions atmosphériques, des surfaces de route changeantes, des habitudes de conduite et de l'utilisation du véhicule, un entretien supplémentaire ou plus fréquent peut être nécessaire.

Après 192.000 km (120.000 mi)/144 mois, continuez l'entretien aux mêmes intervalles de distance/temps.

ENTRETIEN DU SYSTÈME DE CONTRÔLE DES ÉMISSIONS

Abréviations : I = inspectez et corrigez ou remplacez si nécessaire, R = remplacez

OPÉRATIONS D'ENTRETIEN Effectuez à des intervalles kilométriques (miles) ou mensuelles, au premier des deux termes échu.	km x 1 000 (Miles x 1 000) Mois	FREQUENCE D'ENTRETIEN											
		8 (5) 6	16 (10) 12	24 (15) 18	32 (20) 24	40 (25) 30	48 (30) 36	56 (35) 42	64 (40) 48	72 (45) 54	80 (50) 60	88 (55) 66	96 (60) 72
Courroies d'entraînement	Reportez-vous à la RE-MARQUE (1)								I*		I*		I*
Filtre à air	Reportez-vous à la RE-MARQUE (2)						R						R
Conduites d'évaporation EVAP					I*				I*				I*
Conduites de carburant					I*				I*				I*
Filtre à carburant	Reportez-vous à la RE-MARQUE (3)												
Liquide de refroidissement moteur*	Reportez-vous à la RE-MARQUE (4)(5)												
Huile moteur		R	R	R	R	R	R	R	R	R	R	R	R
Filtre à huile moteur		R	R	R	R	R	R	R	R	R	R	R	R
Bougies d'allumage	Reportez-vous à la RE-MARQUE (6)	Remplacer tous les 168 000 km (105 000 mi)											
Jeu des soupapes d'admission et d'échappement*	Reportez-vous à la RE-MARQUE (7)												

OPERATIONS D'ENTRETIEN Effectuez à des intervalles kilométriques (miles) ou mensuelles, au premier des deux termes échu.	km x 1 000 (Miles x 1 000) Mois	FREQUENCE D'ENTRETIEN											
		104 (65) 78	112 (70) 84	120 (75) 90	128 (80) 96	136 (85) 102	144 (90) 108	152 (95) 114	160 (100) 120	168 (105) 126	176 (110) 132	184 (115) 138	192 (120) 144
Courroies d'entraînement	Reportez-vous à la RE-MARQUE (1)		I*		I*		I*		I*		I*		I*
Filtre à air	Reportez-vous à la RE-MARQUE (2)						R						R
Conduites d'évaporation EVAP					I*				I*				I*
Conduites de carburant					I*				I*				I*
Filtre à carburant	Reportez-vous à la RE-MARQUE (3)												
Liquide de refroidissement moteur*	Reportez-vous à la RE-MARQUE (4)(5)												
Huile moteur		R	R	R	R	R	R	R	R	R	R	R	R
Filtre à huile moteur		R	R	R	R	R	R	R	R	R	R	R	R
Bougies d'allumage	Reportez-vous à la RE-MARQUE (6)	Remplacer tous les 168 000 km (105 000 mi)											
Jeu des soupapes d'admission et d'échappement*	Reportez-vous à la RE-MARQUE (7)												

REMARQUE :

(1) Après 64 000 km (40 000 mi) ou 48 mois, effectuez une inspection tous les 16 000 km (10 000 mi) ou 12 mois. Remplacez les courroies d'entraînement si un dommage est détecté.

(2) Si le véhicule est souvent exposé à la poussière, un entretien plus fréquent peut être nécessaire.

(3) Aucun entretien périodique n'est nécessaire.

(4) Le premier intervalle de remplacement est de 168 000 km (105 000 mi) ou 84 mois. Après le premier remplacement, remplacez tous les 120 000 km (75 000 mi) ou 60 mois.

(5) Utilisez uniquement de l'antigel/du liquide de refroidissement NISSAN Long Life d'origine (bleu) ou un équivalent offrant un rapport de mélange approprié de 50% d'antigel et de 50% d'eau déminéralisée ou distillée. Utiliser un autre type de liquide de refroidissement ou de l'eau non distillée pour le mélange peut réduire la durée de vie du liquide de refroidissement rempli en usine.

(6) Remplacez la bougie d'allumage lorsque l'écartement des électrodes de bougies est supérieur à 1,4 mm (0,055 po) même si vous vous trouvez dans la plage de kilométrage spécifiée avant le

remplacement.

(7) Aucun entretien périodique n'est nécessaire. Cependant, si le bruit de la soupape s'amplifie, vérifiez le jeu de la soupape.

* : Les éléments et les intervalles d'entretien suivis d'un "*" sont recommandés par NISSAN afin d'assurer un fonctionnement fiable du véhicule. Il n'est pas utile que le propriétaire effectue un tel entretien afin de préserver la garantie sur les émissions ou de maintenir la responsabilité du fabricant. D'autres éléments d'entretien et intervalles sont nécessaires.

ENTRETIEN DU CHÂSSIS ET DE LA CARROSSERIE

Abréviations : I = Inspecter et corriger ou remplacer si nécessaire, R = Remplacer

OPÉRATIONS D'ENTRETIEN Effectuez ces opérations par rapport aux miles, kilomètres ou mois, en fonction de l'hypothèse survenant en premier.	km x 1.000 (Miles x 1.000) Mois	INTERVALLES D'ENTRETIEN											
		8 (5) 6	16 (10) 12	24 (15) 18	32 (20) 24	40 (25) 30	48 (30) 36	56 (35) 42	64 (40) 48	72 (45) 54	80 (50) 60	88 (55) 66	96 (60) 72
Conduites et câbles de frein			I		I		I		I		I		I
Plaquettes et patins de frein ★			I		I		I		I		I		I
Liquide de frein★					R				R				R
Liquide de boîte de vitesses automatique	Reportez-vous à REMARQUE (1)												
Huile pour engrenages de boîte de vitesses manuelle et huile pour engrenages de différentiel	Reportez-vous à REMARQUE (2)		I		I		I		I		I		I
Appareil et système de direction, essieu et pièces de suspension★					I				I				I
Permutation des pneus	Reportez-vous à REMARQUE (3)												
Système d'échappement★					I				I				I
Microfiltre à l'intérieur de l'habitacle				R			R			R			R
Pile de clé intelligente				R			R			R			R

OPÉRATIONS D'ENTRETIEN Effectuez ces opérations par rapport aux miles, kilomètres ou mois, en fonction de l'hypothèse survenant en premier.	km x 1.000 (Miles x 1.000) Mois	INTERVALLES D'ENTRETIEN											
		104 (65) 78	112 (70) 84	120 (75) 90	128 (80) 96	136 (85) 102	144 (90) 108	152 (95) 114	160 (100) 120	168 (105) 126	176 (110) 132	184 (115) 138	192 (120) 144
Conduites & câbles de frein			I		I		I		I		I		I
Plaquettes & patins de frein ★			I		I		I		I		I		I
Liquide de frein★					R				R				R
Liquide de boîte de vitesses automatique	Reportez-vous à RE-MARQUE (1)												
Huile pour engrenages de boîte de vitesses manuelle & huile pour engrenages de différentiel	Reportez-vous à RE-MARQUE (2)		I		I		I		I		I		I
Appareil & système de direction, essieu & pièces de suspension★					I				I				I
Permutation des pneus	Reportez-vous à RE-MARQUE (3)												
Système d'échappement★					I				I				I
Microfiltre à l'intérieur de l'habitacle				R			R			R			R
Pile de clé intelligente				R			R			R			R

REMARQUE :

Les éléments d'entretien accompagnés de «★» doivent être effectués plus fréquemment conformément à «Entretien dans des conditions de conduite extrêmes» (P.9-15).

(1) Un entretien périodique n'est pas nécessaire.

(2) Si vous utilisez un porte-bagages, ou conduisez sur des routes irrégulières ou boueuses, changez (non pas juste inspecter) l'huile tous les 32.000 km (20.000 mi) ou 24 mois.

(3) Reportez-vous à «Permutation des pneus» dans «Entretien ordinaire» (P.9-2).

ENTRETIEN DANS DES CONDITIONS DE CONDUITE EXTRÊMES

Les intervalles d'entretien indiqués dans les pages précédentes sont valables pour des conditions d'utilisation normales. Si le véhicule est principalement utilisé dans des conditions de conduite difficiles tel que présenté ci-dessous, un entretien plus fréquent doit être effectué sur les éléments suivants tel qu'indiqué dans le tableau.

Conditions de conduite difficiles

- Voyages courts répétés de moins de 8 km (5 mi).
- Voyages courts répétés de moins de 16 km (10 mi) avec des températures extérieures demeurant en dessous du point de congélation.
- Utilisation par temps chaud en trafic discontinu «à l'heure de pointe».
- Longues périodes de ralenti et/ou conduite à faible vitesse sur de longues distances, comme la police, les taxis ou la livraison en porte-à-porte.
- Conduite en milieu poussiéreux.
- Conduite sur routes irrégulières, boueuses, ou couvertes de sel.
- Utilisation d'un porte-bagages.

Opérations d'entretien : Inspecter = Inspecter et corriger ou remplacer si nécessaire.

Élément d'entretien	Opération d'entretien	Intervalle d'entretien
Liquide de frein	Remplacer	Tous les 16.000 km (10.000 mi) ou 12 mois
Plaquettes & patins de frein	Inspecter	Tous les 8.000 km (5.000 miles) ou 6 mois
Appareil & système de direction, essieu & pièces de suspension	Inspecter	Tous les 8.000 km (5.000 miles) ou 6 mois
Système d'échappement	Inspecter	Tous les 8.000 km (5.000 miles) ou 6 mois

JOURNAL D'ENTRETIEN

8.000 km (5.000 mi) ou 6 mois Nom du concessionnaire : Date : Millage : Cachet du concessionnaire :	16.000 km (10.000 mi) ou 12 mois Nom du concessionnaire : Date : Millage : Cachet du concessionnaire :	24.000 km (15.000 mi) ou 18 mois Nom du concessionnaire : Date : Millage : Cachet du concessionnaire :
32.000 km (20.000 mi) ou 24 mois Nom du concessionnaire : Date : Millage : Cachet du concessionnaire :	40.000 km (25.000 mi) ou 30 mois Nom du concessionnaire : Date : Millage : Cachet du concessionnaire :	48.000 km (30.000 mi) ou 36 mois Nom du concessionnaire : Date : Millage : Cachet du concessionnaire :
56.000 km (35.000 mi) ou 42 mois Nom du concessionnaire : Date : Millage : Cachet du concessionnaire :	64.000 km (40.000 mi) ou 48 mois Nom du concessionnaire : Date : Millage : Cachet du concessionnaire :	72.000 km (45.000 mi) ou 54 mois Nom du concessionnaire : Date : Millage : Cachet du concessionnaire :

<p>80.000 km (50.000 mi) ou 60 mois</p> <p>Nom du concessionnaire :</p> <p>Date :</p> <p>Millage :</p> <p>Cachet du concessionnaire :</p>	<p>88.000 km (55.000 mi) ou 66 mois</p> <p>Nom du concessionnaire :</p> <p>Date :</p> <p>Millage :</p> <p>Cachet du concessionnaire :</p>	<p>96.000 km (60.000 mi) ou 72 mois</p> <p>Nom du concessionnaire :</p> <p>Date :</p> <p>Millage :</p> <p>Cachet du concessionnaire :</p>
<p>104.000 km (65.000 mi) ou 78 mois</p> <p>Nom du concessionnaire :</p> <p>Date :</p> <p>Millage :</p> <p>Cachet du concessionnaire :</p>	<p>112.000 km (70.000 mi) ou 84 mois</p> <p>Nom du concessionnaire :</p> <p>Date :</p> <p>Millage :</p> <p>Cachet du concessionnaire :</p>	<p>120.000 km (75.000 mi) ou 90 mois</p> <p>Nom du concessionnaire :</p> <p>Date :</p> <p>Millage :</p> <p>Cachet du concessionnaire :</p>
<p>128.000 km (80.000 mi) ou 96 mois</p> <p>Nom du concessionnaire :</p> <p>Date :</p> <p>Millage :</p> <p>Cachet du concessionnaire :</p>	<p>136.000 km (85.000 mi) ou 102 mois</p> <p>Nom du concessionnaire :</p> <p>Date :</p> <p>Millage :</p> <p>Cachet du concessionnaire :</p>	<p>144.000 km (90.000 mi) ou 108 mois</p> <p>Nom du concessionnaire :</p> <p>Date :</p> <p>Millage :</p> <p>Cachet du concessionnaire :</p>

<p>152.000 km (95.000 mi) ou 114 mois</p> <p>Nom du concessionnaire :</p> <p>Date :</p> <p>Millage :</p> <p>Cachet du concessionnaire :</p>	<p>160.000 km (100.000 mi) ou 120 mois</p> <p>Nom du concessionnaire :</p> <p>Date :</p> <p>Millage :</p> <p>Cachet du concessionnaire :</p>	<p>168.000 km (105.000 mi) ou 126 mois</p> <p>Nom du concessionnaire :</p> <p>Date :</p> <p>Millage :</p> <p>Cachet du concessionnaire :</p>
<p>176.000 km (110.000 mi) ou 132 mois</p> <p>Nom du concessionnaire :</p> <p>Date :</p> <p>Millage :</p> <p>Cachet du concessionnaire :</p>	<p>184.000 km (115.000 mi) ou 138 mois</p> <p>Nom du concessionnaire :</p> <p>Date :</p> <p>Millage :</p> <p>Cachet du concessionnaire :</p>	<p>192.000 km (120.000 mi) ou 144 mois</p> <p>Nom du concessionnaire :</p> <p>Date :</p> <p>Millage :</p> <p>Cachet du concessionnaire :</p>
<p>200.000 km (125.000 mi) ou 150 mois</p> <p>Nom du concessionnaire :</p> <p>Date :</p> <p>Millage :</p> <p>Cachet du concessionnaire :</p>	<p>208.000 km (130.000 mi) ou 156 mois</p> <p>Nom du concessionnaire :</p> <p>Date :</p> <p>Millage :</p> <p>Cachet du concessionnaire :</p>	<p>216.000 km (135.000 mi) ou 162 mois</p> <p>Nom du concessionnaire :</p> <p>Date :</p> <p>Millage :</p> <p>Cachet du concessionnaire :</p>

224.000 km (140.000 mi) ou 168 mois	232.000 km (145.000 mi) ou 174 mois	240.000 km (150.000 mi) ou 180 mois
Nom du concessionnaire :	Nom du concessionnaire :	Nom du concessionnaire :
Date :	Date :	Date :
Millage :	Millage :	Millage :
Cachet du concessionnaire :	Cachet du concessionnaire :	Cachet du concessionnaire :

MÉMENTO

10 Données techniques et informations au consommateur

Contenances et liquides/lubrifiants recommandés.....	10-3	Installation de la plaque d'immatriculation frontale.....	10-16
Information sur le carburant.....	10-5	Sauf pour les modèles NISMO.....	10-16
Recommandations relatives à l'huile moteur et au filtre à huile.....	10-8	Pour les modèles NISMO.....	10-18
Frigorigène et lubrifiants du système de climatisation recommandés.....	10-9	Retrait des déflecteurs d'air (sauf pour les modèles NISMO).....	10-19
Spécifications.....	10-10	Renseignements sur le chargement du véhicule.....	10-20
Moteur.....	10-10	Expressions.....	10-20
Roues et pneus.....	10-11	Capacité de charge du véhicule.....	10-21
Dimensions.....	10-12	Conseils de chargement.....	10-22
Lors de déplacements ou d'une immatriculation à l'étranger.....	10-13	Détermination du poids.....	10-23
Identification du véhicule.....	10-13	Déplacement avec une remorque.....	10-23
Plaque portant le numéro d'identification du véhicule (VIN).....	10-13	Remorquage à plat.....	10-24
Numéro d'identification du véhicule (numéro de châssis).....	10-13	Boîte de vitesses automatique.....	10-24
Numéro de série du moteur.....	10-14	Boîte de vitesses manuelle.....	10-24
Étiquette d'homologation F.M.V.S.S./N.S.V.A.C.....	10-14	Classification uniforme de la qualité des pneus.....	10-24
Étiquette du dispositif antipollution.....	10-14	Usure de la bande de roulement (treadwear).....	10-24
Étiquette des renseignements sur les pneus et le chargement.....	10-15	Tractions AA, A, B et C.....	10-25
Étiquette signalétique de la climatisation.....	10-15	Températures A, B ET C.....	10-25
		Garantie du système antipollution.....	10-25
		Déclaration des défauts de sécurité.....	10-26
		Préparation pour le test d'inspection/d'entretien (I/M).....	10-27

Enregistreurs de données (EDR) 10-28

Informations sur la commande du manuel du
conducteur/de réparation 10-28

CONTENANCES ET LIQUIDES/ LUBRIFIANTS RECOMMANDÉS

Les valeurs suivantes correspondent à des contenances approximatives. Les contenances réelles peuvent être légèrement différentes. Pour le remplissage, suivez la procédure décrite dans le chapitre "8. Interventions à effectuer soi-même" pour déterminer les contenances appropriées.

Type de liquide		Contenance (approximative)			Liquides/lubrifiants recommandés
		Mesure métrique	Mesure américaine	Mesure impériale	
Carburant		71,9 L	19 gal	15-7/8 gal	· Reportez-vous à «Information sur le carburant» (P.10-5).
Huile moteur ^{†1} Vidange et remplissage	Avec remplacement du filtre à huile	4,9 L	5-1/8 qt	4-3/8 qt	· L'huile moteur "NISSAN Ester 5W-30 SN" est recommandée. · Si l'huile moteur mentionnée ci-dessus n'est pas disponible, utilisez une huile moteur équivalente correspondant aux catégorie et viscosité indiquées ci-dessus. Pour de plus amples informations, reportez-vous à «Recommandations relatives à l'huile moteur et au filtre à huile» (P.10-8).
	Sans remplacement du filtre à huile	4,6 L	4-7/8 qt	4 qt	
†1 : Pour de plus amples informations, reportez-vous à «Remplacement du filtre et de l'huile-moteur» (P.8-8).					
Liquide de refroidissement moteur	Avec réservoir	Modèle avec boîte de vitesses automatique	9,1 L	9-5/8 qt	· Antigel/liquide de refroidissement prédilué d'origine NISSAN Long Life (bleu) ou équivalent
		Modèle avec boîte de vitesses manuelle	9,2 L	9-3/4 qt	
	Réservoir	0,8 L	7/8 qt	3/4 qt	
Liquide de boîte de vitesses automatique		—	—	—	· Liquide de boîte de vitesses automatique d'origine NISSAN Matic S · NISSAN recommande l'utilisation du liquide de boîte de vitesses automatique d'origine NISSAN Matic S UNIQUEMENT dans les boîtes de vitesses automatiques NISSAN. Ne faites pas de mélange avec d'autres liquides. L'utilisation de liquides non équivalents au liquide de boîte de vitesses automatique d'origine NISSAN Matic S ATF risque d'endommager la boîte de vitesses automatique. Les dommages causés par l'utilisation de liquides autres que ceux recommandés ne sont pas couverts par la garantie limitée véhicule neuf NISSAN.
Huile pour engrenages de boîte de vitesses manuelle		—	—	—	· Liquide pour boîte de vitesses manuelle d'origine NISSAN (MTF) HQ Multi 75W-85 · Si le liquide de boîte de vitesses manuelle (MTF) d'origine NISSAN HQ Multi n'est pas disponible, l'huile API GL-4 d'indice de viscosité SAE 75W-85 peut être utilisée en tant qu'huile de remplacement temporaire. Utilisez toutefois le liquide pour boîte de vitesses manuelle d'origine NISSAN (MTF) HQ Multi dès que possible.
Huile pour engrenages de différentiel		—	—	—	Pour les modèles avec boîte de vitesses automatique et NISMO : · Liquide d'origine NISSAN HYPOIDE S1 GL-5 75W-80 ou équivalent Sauf pour les modèles avec boîte de vitesses automatique et NISMO : · Huile pour différentiel NISSAN d'origine hypoides Super GL-5 80W-90 ou huile conventionnelle équivalente (non synthétique)

Type de liquide	Contenance (approximative)			Liquides/lubrifiants recommandés
	Mesure métrique	Mesure américaine	Mesure impériale	
Liquide de direction assistée (PSF)	Remplissez d'huile jusqu'au niveau approprié, conformément aux indications figurant dans le chapitre "8. Interventions à effectuer soi-même".			<ul style="list-style-type: none"> · Liquide de direction assistée d'origine NISSAN PSF ou équivalent · Le liquide DEXRON™ VI de type ATF peut également être utilisé.
Liquide de frein	Remplissez d'huile jusqu'au niveau approprié, conformément aux indications figurant dans le chapitre "8. Interventions à effectuer soi-même".			Pour les modèles NISMO : <ul style="list-style-type: none"> · Liquide de frein d'origine NISSAN R35 Special II ^{*2} ^{*3} ^{*2} : Ne mélangez jamais différents types de liquides. ^{*3} : Le liquide de frein d'origine NISSAN R35 Special II est le liquide de frein placé dans le véhicule en usine. Le boîtier de commande dynamique du véhicule (VDC) et les autres pièces associées ont été spécialement conçus pour ce liquide de frein. L'utilisation de tout autre liquide peut entraîner un dysfonctionnement du système de freinage, et causer des blessures graves voire mortelles. Sauf pour les modèles NISMO : <ul style="list-style-type: none"> · Liquide de frein d'origine NISSAN Super Heavy Duty^{*4} ou équivalent DOT3^{*4} ^{*4} : Disponible dans la partie continentale des Etats-Unis, par l'intermédiaire d'un concessionnaire NISSAN.
Liquide d'embrayage				<ul style="list-style-type: none"> · Liquide de frein NISSAN d'origine R35 Special II ^{*5} ^{*6} ou équivalent DOT4^{*5} ^{*5} : Ne mélangez jamais différents types de liquides. ^{*6} : NISSAN recommande le liquide de frein NISSAN d'origine R35 Special II disponible chez les concessionnaires NISSAN.
Graisse multiusages	—	—	—	<ul style="list-style-type: none"> · NLGI N22 (à base de savon au lithium)
Réfrigérant du système de climatisation	—	—	—	<ul style="list-style-type: none"> · HFC-134a (R-134a) · Pour de plus amples informations et le détail de l'étiquette signalétique de la climatisation, reportez-vous à «Identification du véhicule» (P.10-13).
Lubrifiants du système de climatisation	—	—	—	<ul style="list-style-type: none"> · Huile NISSAN UV Luminous de type S ou équivalent exact
Liquide de lave-vitres	4,5	4-3/4	4	<ul style="list-style-type: none"> · Nettoyant concentré et antigel pour lave-vitres d'origine NISSAN ou équivalent

INFORMATION SUR LE CARBURANT

Moteur VQ37VHR

Utilisez une essence super sans plomb avec un indice d'octane d'au moins 91 AKI (indice antidétonant) (indice d'octane de recherche de 96).

Si l'essence super sans plomb n'est pas disponible, une essence sans plomb avec un indice d'octane d'au moins 87 AKI (indice d'octane de recherche de 91) pourrait être utilisé provisoirement, mais uniquement sous les conditions suivantes :

- Remplissez le réservoir en partie d'essence ordinaire sans plomb et faites le plein avec de l'essence super sans plomb dès que possible.
- Évitez de conduire à pleine vitesse et d'accélérer brusquement.

Utilisez une essence super sans plomb pour obtenir le maximum de performance du véhicule.



MISE EN GARDE

- L'utilisation d'un carburant différent risque d'endommager gravement le dispositif antipollution et peut également influencer sur la couverture de la garantie.

- **N'utilisez jamais d'essence à plomb, car le catalyseur à trois voies serait irrémédiablement endommagé.**
- **N'utilisez pas un carburant contenant plus de 15% d'éthanol dans votre véhicule. Votre véhicule n'est pas conçu pour rouler avec du carburant contenant plus de 15% d'éthanol. L'utilisation d'un carburant contenant plus de 15% d'éthanol dans un véhicule qui n'est pas spécifiquement conçu pour ce carburant risque d'endommager gravement les dispositifs et systèmes antipollution du véhicule. Les dégâts provoqués par de tels carburants ne sont pas couverts par la garantie limitée du véhicule neuf NISSAN.**
- **N'utilisez pas de carburant contenant le propulseur d'octane méthylcyclopentadiényle tri-carbonyle de manganèse (MMT). Utiliser un carburant contenant du MMT peut gravement affecter les performances du véhicule et ses émissions. Tous les distributeurs de carburant ne portent pas l'étiquette indiquant leur teneur en MMT, il vous faudra donc peut-être consulter vo-**

tre détaillant pour plus de détails. Veuillez noter que les lois fédérales et de l'état de Californie interdisent l'utilisation de MMT dans l'essence reformulée.

- **Les règlements du gouvernement des États-Unis exigent que les pompes de distribution d'éthanol soient identifiées par une petite étiquette carrée orange et noire portant l'abréviation courante ou le pourcentage approprié pour cette région.**

Spécifications essence

NISSAN vous recommande d'utiliser de l'essence qui rencontre les spécifications du World-Wide Fuel Charter (WWFC) si disponible. De nombreux fabricants automobiles ont développé cette spécification afin d'améliorer les dispositifs antipollution et la performance du véhicule. Demandez au gérant de votre station-service si le carburant est conforme aux spécifications World-Wide Fuel Charter (WWFC).

Essence de nouvelle formule

Certains fournisseurs de carburant produisent maintenant des essences de nouvelle formule. Ces essences sont spécialement conçues pour réduire les émissions du véhicule. NISSAN appuie tous les efforts qui sont faits pour obtenir un air plus propre et, lorsqu'elles sont disponibles, nous vous suggérons d'utiliser ces nouvelles essences.

Essence contenant des substances oxygénées

Certaines stations-service vendent de l'essence qui contient des éléments oxygénés tels que de l'éthanol, du MTBE ou du méthanol, mais n'en avertissent pas toujours clairement le client. NISSAN ne saurait recommander un carburant dont la teneur en substances oxygénées et la compatibilité avec votre véhicule ne sont pas clairement définies. En cas de doutes, demandez au gérant de la station service.

Si vous utilisez un mélange d'essence, veuillez prendre les précautions suivantes qui vous permettront d'éviter les problèmes de performance et/ou les pannes du circuit de carburant de votre véhicule.

- **Prenez un carburant sans plomb dont l'indice d'octane ne dépasse pas les valeurs recommandées pour**

les essences sans plomb.

- **Les mélanges, sauf les mélanges à l'alcool méthylique, ne doivent pas contenir plus de 15% de produits oxygénés.**
- **Les mélanges au méthanol ne doivent pas contenir plus de 5% de méthanol (alcool méthylique, alcool de bois). Il doit également contenir un taux convenable de cosolvants et d'inhibiteurs de corrosion en conséquence. Si le mélange n'est pas correctement formulé et ne contient pas les cosolvants et inhibiteurs de corrosion convenables, cela risque d'endommager le circuit de carburant et/ou de diminuer les performances du véhicule. Actuellement, il n'est pas possible de définir si tous les mélanges au méthanol sont adaptés aux véhicules NISSAN.**

Si après avoir utilisé un mélange avec des essences oxygénées, le véhicule présente des anomalies telles que calage du moteur ou démarrage difficile alors que le moteur est chaud, changez immédiatement pour une essence normale ou un mélange à faible teneur en MTBE.

Faites très attention de ne pas faire couler d'essence pendant le remplissage. L'essence contient des gaz

oxygénés qui abîment la peinture.

Carburant E-15

Le carburant E-15 est un mélange composé d'environ 15% d'éthanol-carburant et de 85% d'essence sans plomb. Le carburant E-15 ne peut être utilisé qu'avec des véhicules conçus pour fonctionner avec ce carburant. Les règlements du gouvernement des États-Unis exigent que les pompes de distribution d'éthanol-carburant soient identifiées par une petite étiquette carrée orange et noire portant l'abréviation courante ou le pourcentage approprié pour cette région.

Carburant E-85

Le carburant E-85 est un mélange composé d'environ 85% d'éthanol-carburant et de 15% d'essence sans plomb. E-85 peut être utilisé pour les véhicules à carburant mixte (FFV). N'utilisez pas de carburant E-85 pour votre véhicule. Les règlements du gouvernement des États-Unis exigent que les pompes de distribution d'éthanol-carburant soient identifiées par une petite étiquette carrée orange et noire portant l'abréviation courante ou le pourcentage approprié pour cette région.

Carburant contenant du MMT

Le MMT, ou le méthylcyclopentadiényle tricarbonyle de manganèse, est un additif de propulseur d'octane. NISSAN ne recommande pas l'utilisation de carburant contenant du MMT. Un tel carburant peut sérieusement affecter les performances du véhicule, y compris le système anti-pollution. Veuillez noter que, bien que certaines pompes à carburant indiquent la contenance en MMT, toutes ne le font pas, il vous faudra donc peut-être consulter votre détaillant pour plus de détails.

Additifs génériques pour carburant

NISSAN ne recommande pas l'utilisation d'additifs génériques pour carburant (exemple : nettoyeur d'injecteur de carburant, booster d'indice d'octane, décapant pour dépôt sur soupape d'admission, etc.) qui sont vendus dans le commerce. Beaucoup de ces additifs sont conçus pour l'élimination du caoutchouc, du vernis ou d'un dépôt et peuvent contenir un solvant actif ou des ingrédients similaires pouvant être dangereux pour le système de carburant et le moteur.

Conseils pour l'indice d'octane

L'utilisation d'essence sans plomb avec un indice antidétonant inférieur à l'indice recommandé ci-dessus peut provoquer des cliquetis persistants. (Les cliquetis sont des bruits métalliques dans le moteur.) De tels cliquetis peuvent finir par endommager le moteur. En cas de cliquetis importants, même lors de l'utilisation d'essence ayant un indice d'octane approprié, ou si les cliquetis se manifestent à vitesse de croisière sur route plane, il est recommandé de faire effectuer les réparations qui s'imposent par un concessionnaire NISSAN. Le fait de négliger de faire effectuer de telles réparations constitue une utilisation abusive du véhicule dont NISSAN ne peut être tenu pour responsable.

Le mauvais calage de l'allumage peut provoquer des cliquetis, l'auto-allumage du moteur ou sa surchauffe. De tels phénomènes provoquent une consommation excessive de carburant et des risques de dégâts au moteur. Si de tels symptômes sont observés, faites vérifier le véhicule par un concessionnaire NISSAN ou tout autre établissement compétent.

Cependant, il est possible que vous remarquiez de légers cognements dans le moteur pendant un court moment au

cours d'une accélération ou en côte. Ceci n'est pas un problème, et lorsque le moteur est à pleine charge, ces légers cognements permettent même de réduire la consommation de carburant.

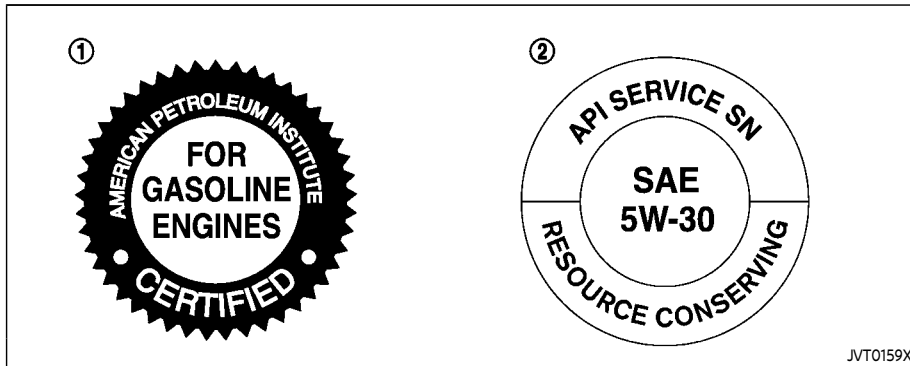

- ① Repère d'homologation API
- ② Symbole de service API

RECOMMANDATIONS RELATIVES À L'HUILE MOTEUR ET AU FILTRE À HUILE

Choix d'huile appropriée

Pour assurer une longue durée de service et de bonnes performances au moteur, il est essentiel de choisir une huile de catégorie, de qualité et de viscosité convenables. Reportez-vous à «Contenances et liquides/lubrifiants recommandés» (P.10-3). NISSAN recommande l'utilisation d'une huile à conservation d'énergie afin de réduire la consommation en carburant.

Ne sélectionnez qu'une huile-moteur conforme aux normes d'homologation de l'American Petroleum Institute (API) ou l'International Lubricant Standardization and Approval Committee (ILSAC) et d'indice de viscosité standard SAE. Les huiles portent le repère d'homologation de l'API à l'avant du bidon. Les huiles n'ayant pas l'étiquette de qualité spécifiée ne doivent pas être utilisées car elles peuvent causer des endommagements au moteur.

Additifs d'huile

NISSAN ne recommande pas l'utilisation d'additifs d'huile. Ils ne sont pas nécessaires si vous utilisez le bon type d'huile et si vous observez les périodicités

d'entretien.

Toute huile renfermant des impuretés ou qui a déjà servi ne doit pas être utilisée une seconde fois.

Viscosité d'huile

L'indice de viscosité de l'huile ou son épaisseur varie suivant la température. Étant donné cet effet caractéristique, il est essentiel que l'indice de viscosité de l'huile-moteur soit choisi suivant la température extérieure dans laquelle le véhicule est appelé à rouler jusqu'à la prochaine vidange d'huile. Le fait de choisir un indice de viscosité autre que celui qui est recommandé risque de causer de sérieux endommagements au moteur.

Choix du filtre à huile approprié

Votre véhicule neuf est équipé d'un filtre à huile d'origine NISSAN de grande qualité. Pour effectuer le remplacement du filtre à huile, utilisez un filtre à huile ou un modèle équivalent pour les raisons qui sont décrites dans le paragraphe intitulé Intervalles de remplacement.

Intervalles de remplacement

Les intervalles de remplacement de l'huile et du filtre à huile de votre moteur sont basés sur l'utilisation d'huiles et de filtres de qualité recommandée. L'emploi d'une huile et d'un filtre à huile d'une qualité autre que celle qui est recommandée, ou des intervalles de remplacement plus espacés risquent d'écourter la durabilité du moteur. Les dommages provoqués à un moteur à la suite d'un entretien inapproprié ou de l'utilisation d'une huile et d'un filtre à huile de qualité ou d'indice de viscosité inappropriés ne sont pas des cas couverts par la garantie limitée du véhicule neuf NISSAN.

Votre moteur a été rempli d'une huile-moteur de haute qualité à la fin de son assemblage. L'huile n'a pas lieu d'être remplacée avant le premier intervalle de vidange recommandé.

FRIGORIGÈNE ET LUBRIFIANTS DU SYSTÈME DE CLIMATISATION RECOMMANDÉS

La climatisation de votre véhicule NISSAN devra être rechargée avec un frigorigène HFC-134a (R-134a) et une huile système lumineuse type S NISSAN UV ou un produit strictement équivalent.



MISE EN GARDE

L'utilisation de tout autre frigorigène ou lubrifiant peut gravement porter préjudice au système de climatisation et peut nécessiter le remplacement des éléments de la climatisation.

Le frigorigène HFC-134a (R-134a) utilisé sur votre véhicule NISSAN ne nuit pas à la couche d'ozone. Bien que ce frigorigène n'affecte pas l'atmosphère terrestre, certaines réglementations publiques exigent que les frigorigènes vidangés lors de l'entretien des systèmes de climatisation automobile soient récupérés et recyclés. Les concessionnaires NISSAN disposent de techniciens formés et de l'équipement nécessaire pour récupérer et recycler le frigorigène du système de climatisation.

Il est recommandé de se rendre chez un concessionnaire NISSAN lorsque vous faites réviser votre système de climatisation.

SPÉCIFICATIONS

MOTEUR

Modèle		VQ37VHR
Type		À essence, 4 temps
Disposition des cylindres		6 cylindres, inclinés en V à 60°
Alésage × Course	mm (po)	95,5 × 86,0 (3,760 × 3,385)
Cylindrée	cm ³ (po ³)	3.696 (225,54)
Ordre d'allumage		1-2-3-4-5-6
Régime de ralenti	tr/min	
Calage de l'allumage (avant P.M.H.)	degrés/ tr/ min	Aucun réglage n'est nécessaire.
Bougies d'allumage	Standard	FXE24HR-11
Écartement des électrodes des bougies d'allumage (normal)	mm (po)	1,1 (0,043)
Fonctionnement de l'arbre à cames		Chaîne de distribution

Ce système d'allumage par étincelles est conforme à la norme NMB-002 du Canada.

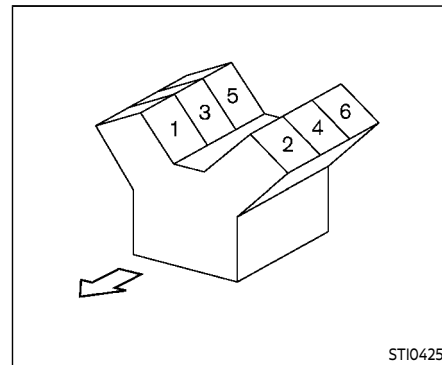

Moteur VQ37VHR

STI0425

ROUES ET PNEUS

Roue

Type	Taille	Déport mm (po)	
Classique	Avant : 18 x 8J Arrière : 18 x 9J	43 (1,69) 15 (0,59)	
	Avant : 19 x 9J Arrière : 19 x 10J	47 (1,85) 30 (1,18)	
	Modèles NISMO	Avant : 19 x 9.5J Arrière : 19 x 10.5J	40 (1,57) 23 (0,90)
	Roue de secours	17 x 4T*1 18 x 4T*1	30 (1,18) 0 (0)

*1: si le véhicule en est équipé

Pneu

Type	Taille	Pression kPa (psi) (à froid)
Classique	Avant : 225/50R18 95W Arrière : 245/45R18 96W	240 (35)*2 260 (38)*3
	Avant : 245/40R19 94W Arrière : 275/35R19 96W	220 (32)
Modèles NISMO	Avant : 245/40R19 98Y Arrière : 285/35R19 99Y	240 (35)
Roue de secours (type-T)	T145/80D17 107M*1 T145/70R18 107M*1	420 (60)
	—*3, *4	

*1: si le véhicule en est équipé

*2: Modèles Coupé

*3: Modèles Roadster

*4: Le kit de réparation d'urgence en cas de crevaison est fourni.

DIMENSIONS

	mm (po)
Longueur hors tout	4.255 (167,6)*1
	4.260 (167,7)*2
	4.330 (170,5)*3
Largeur hors tout	1.845 (72,6)
	1.870 (73,6)*3
Hauteur hors tout	1.315 (51,8)
	1.325 (52,2)*4
Voie avant	1.550 (61,0)*5
	1.540 (60,6)*6
	1.555 (61,2)*6, *3
Voie arrière	1.595 (62,8)*5
	1.565 (61,6)*6
	1.580 (62,2)*6, *3
Empattement	2.550 (100,4)

*1: Sans support de plaque d'immatriculation frontale

*2: Avec support de plaque d'immatriculation frontale

*3: Modèles NISMO

*4: Modèles Roadster

*5: Modèles roues 18 pouces

*6: Modèles roues 19 pouces

LORS DE DÉPLACEMENTS OU D'UNE IMMATRICULATION À L'ÉTRANGER

Si vous prévoyez de voyager dans un autre pays, assurez-vous d'abord qu'il est possible de vous procurer le carburant approprié pour votre véhicule.

L'utilisation d'un carburant ayant un indice d'octane insuffisant risque d'endommager le moteur. Tous les véhicules à essence doivent être remplis avec une essence sans plomb. Par conséquent, évitez de voyager avec votre véhicule dans des pays où vous ne trouverez pas d'essence convenable.

Lorsque vous transférez l'immatriculation de votre véhicule dans un(e) autre pays, état, province ou district, il peut s'avérer indispensable de modifier le véhicule afin qu'il soit conforme aux lois et réglementations locales.

Les lois et règlements régissant les dispositifs antipollution et les normes de sécurité varient selon les pays ou les provinces. De ce fait, les caractéristiques techniques du véhicule peuvent différer.

Lorsqu'un véhicule doit être immatriculé dans un pays étranger ou une autre province, les modifications nécessaires, son transport et les frais d'immatriculation sont à la charge de l'utilisateur. NISSAN ne peut être tenu responsable des désagréments qui peuvent en résulter.

IDENTIFICATION DU VÉHICULE

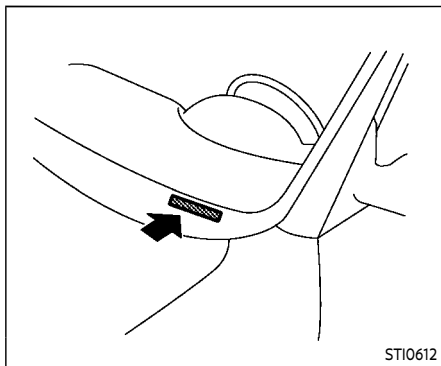

PLAQUE PORTANT LE NUMÉRO D'IDENTIFICATION DU VÉHICULE (VIN)

La plaque portant le numéro d'identification du véhicule est fixée à l'endroit illustré. Ce numéro constitue l'identification du véhicule et sert à son immatriculation.

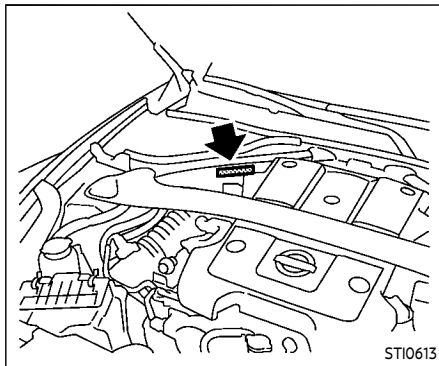

NUMÉRO D'IDENTIFICATION DU VÉHICULE (numéro de châssis)

Le numéro de série figure à l'emplacement illustré, sur le moteur.

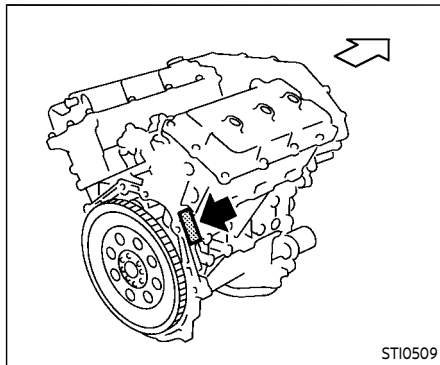

NUMÉRO DE SÉRIE DU MOTEUR

Le numéro de série figure à l'emplacement illustré, sur le moteur.

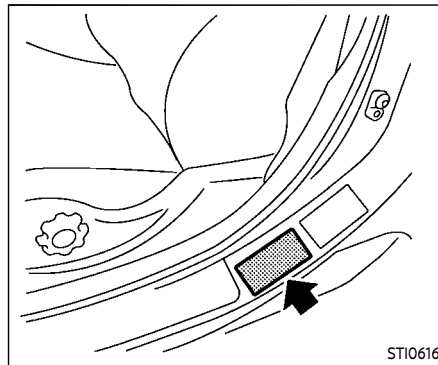

ÉTIQUETTE D'HOMOLOGATION F.M.V.S.S./N.S.V.A.C.

L'étiquette d'homologation des normes de sécurité des véhicules automobiles du Canada (N.S.V.A.C.) et des normes de Federal Motor Vehicle Safety Standards des États-Unis (F.M.V.S.S.) est collée sur l'emplacement tel qu'illustré. Cette étiquette contient de l'information précieuse concernant votre véhicule, comme : le Poids Nominal Brut du Véhicule (PNBV), le Poids Technique Maximal sous Essieu (PTME), le mois et l'année de fabrication, le Numéro d'Identification du Véhicule (VIN) etc. Veuillez la consulter en détail.

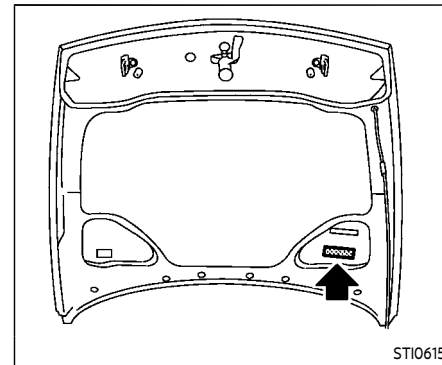

ÉTIQUETTE DU DISPOSITIF ANTI-POLLUTION

L'étiquette du dispositif antipollution est fixée comme illustré.

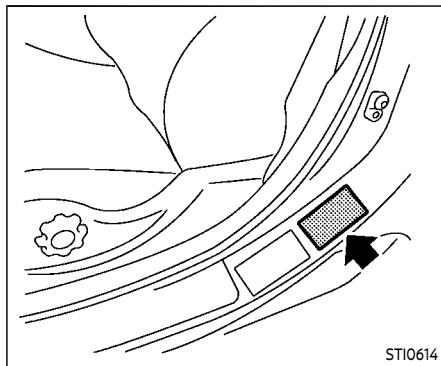

ÉTIQUETTE DES RENSEIGNEMENTS SUR LES PNEUS ET LE CHARGE- MENT

Les pressions de gonflage à froid sont indiquées sur l'étiquette des renseignements sur les pneus et le chargement collée sur le montant central tel qu'illustré.

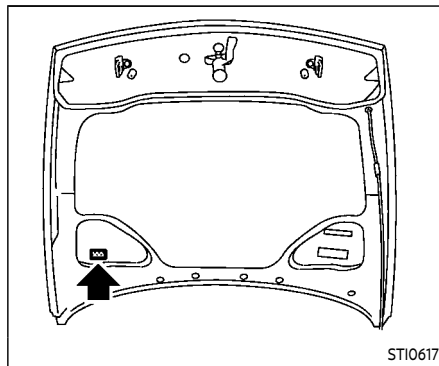

ÉTIQUETTE SIGNALÉTIQUE DE LA CLIMATISATION

L'étiquette signalétique de la climatisation est fixée comme illustré.

INSTALLATION DE LA PLAQUE D'IMMATRICULATION FRONTALE

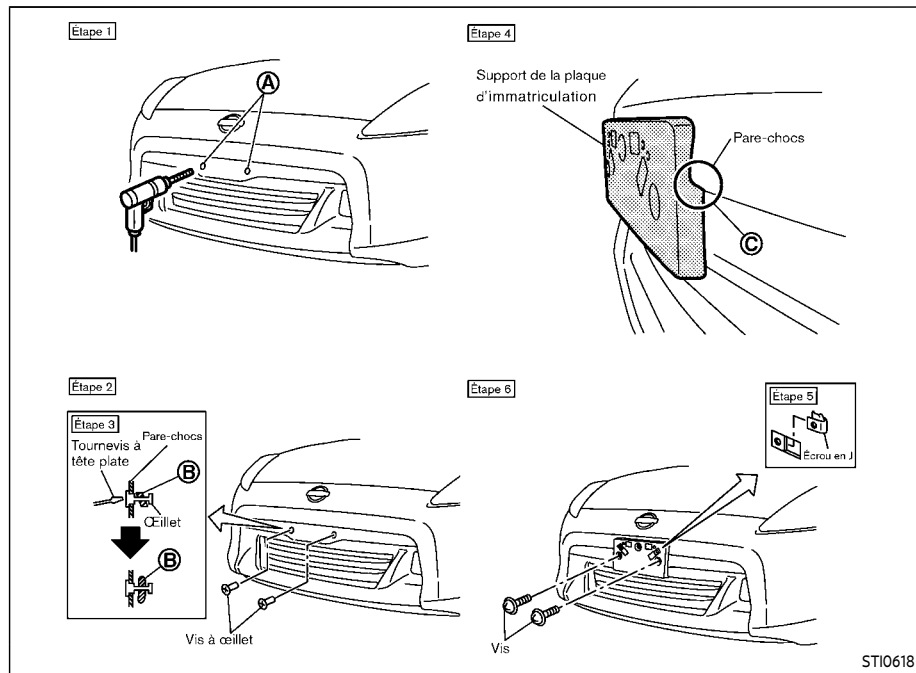

SAUF POUR LES MODÈLES NISMO

Procédez comme suit pour mettre la plaque d'immatriculation en place :

Avant de fixer la plaque, vérifiez que toutes ces pièces sont dans le sac en plastique.

- Support de la plaque d'immatriculation
- Écrou en J x 2
- Vis x 2
- Œillet pour vis x 2

1. Stationnez votre véhicule à un endroit plat et de niveau. Placez les deux creux A sur le pare-chocs avant.

Percez soigneusement deux trous pilotes avec une mèche de 10 mm (0,39 po) de diamètre. **(Veillez à ce que la mèche ne perce que le carénage.)**

2. Rentrez les œillets dans le trou du carénage frontal du pare-chocs.
3. Introduisez un tournevis à tête plate dans le trou de l'œillet et ajoutez un tour de 90° à la pièce B.
4. Assurez-vous que les surfaces des extrémités du support de plaque d'immatriculation sont alignées avec le pare-chocs C.

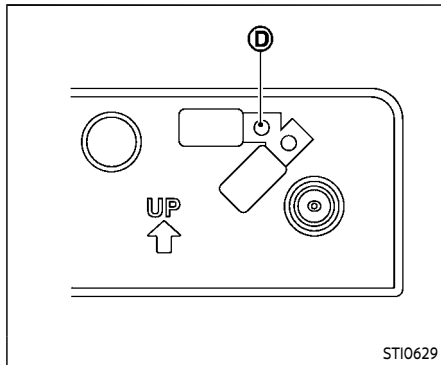

ST10629

Marquez le point central du trou ① de chaque côté avec un feutre. Enlevez le support du pare-chocs, et ensuite, percez des trous de 22 à 25 mm (0,9 à 1,0 po) de diamètre sur le pare-chocs en utilisant comme centre les marques ①.

5. Insérez les écrous en J dans le support de plaque d'immatriculation avant de poser la plaque sur le carénage frontal.
6. Fixez le support de plaque d'immatriculation avec des vis.
7. Fixez la plaque d'immatriculation avec des boulons de 14 mm (0,55 po) de long maximum.

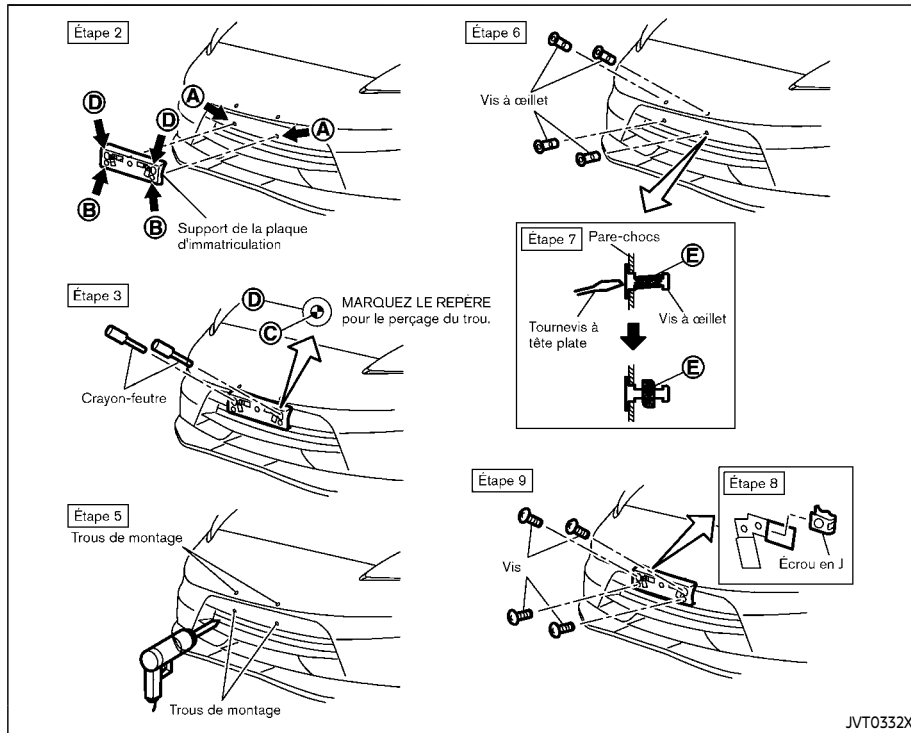

JVT0332X

POUR LES MODÈLES NISMO

Procédez comme suit pour mettre la plaque d'immatriculation en place :

Avant de fixer la plaque d'immatriculation, vérifiez que toutes ces pièces sont dans le sac en plastique.

- Support de la plaque d'immatriculation
 - Écrou en J × 2
 - Vis × 4
 - Œillet pour vis × 4
1. Stationnez votre véhicule à un endroit plat et de niveau.
 2. Placez temporairement le support de la plaque d'immatriculation tout en alignant les points Ⓐ de la garniture de pare-chocs avant avec les orifices Ⓑ du support de plaque d'immatriculation.
 3. Confirmez que les points Ⓐ et Ⓑ sont alignés. Maintenez le support de la plaque d'immatriculation et marquez les points Ⓒ sur le carénage de pare-chocs à travers le centre des trous Ⓓ à l'aide d'un crayon feutre.
 4. Retirez le support de la plaque d'immatriculation.
 5. Percez soigneusement deux trous pilotes peu profonds Ⓐ et Ⓒ avec une mèche de 10 mm (0,39 po) de diamè-

tre sur les emplacements marqués.
(Veillez à ce que la mèche ne perce que le carénage.)

6. Rentrez les œillets dans le trou du carénage.
7. Introduisez un tournevis à tête plate dans le trou de l'œillet et ajoutez un tour de 90° à la pièce Ⓔ.
8. Rentrez un écrou en J dans le support de la plaque d'immatriculation, puis posez la plaque sur le carénage.
9. Fixez le support de la plaque d'immatriculation avec des vis.
10. Fixez la plaque d'immatriculation avec des boulons de 14 mm (0,55 po) de long maximum.

RETRAIT DES DÉFLECTEURS D'AIR (sauf pour les modèles NISMO)

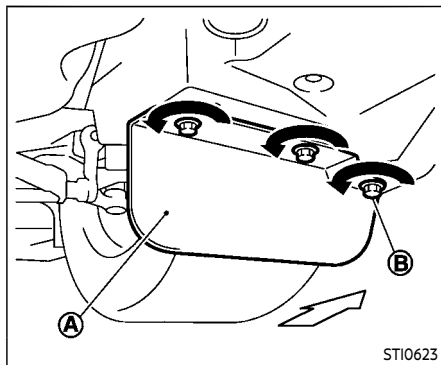

Côté gauche

Ce véhicule est équipé de déflecteurs d'air devant les roues avant. Les déflecteurs changeront le débit d'air pour aider à améliorer la performance aérodynamique.

Lorsque vous remorquez votre véhicule, les déflecteurs d'air pourraient interférer en pente raide avec une benne de remorquage. Le cas échéant, enlevez les déflecteurs du sous-couvercle de véhicule.

1. Desserrez trois vis comme indiqué et enlevez le déflecteur d'air du côté gauche ①.

2. Serrez les vis enlevés ② à ses positions d'origine.
3. Exécutez la même procédure pour enlever le déflecteur d'air du côté droit.
4. Rangez les deux déflecteurs d'air et les quatre vis pour réinstaller dans l'ordre inverse.
5. Lorsque vous réinstallez, assurez-vous que toutes les six vis sont serrées fermement sur les deux déflecteurs d'air.

RENSEIGNEMENTS SUR LE CHARGEMENT DU VÉHICULE



AVERTISSEMENT

- Il est extrêmement dangereux de se placer dans l'espace de chargement du véhicule. En cas de collision, les personnes assises dans cet espace courent davantage le risque d'être gravement blessées ou tuées.
- Ne laissez personne s'asseoir dans une partie du véhicule qui n'est pas équipée de sièges et de ceintures de sécurité.
- Veillez à ce que toutes les personnes dans votre véhicule soient sur leur siège et utilisent correctement leur ceinture de sécurité.

EXPRESSIONS

Avant de charger le véhicule, il est important de vous familiariser avec les expressions suivantes :

- Poids en ordre de marche (poids réel du véhicule) - poids net du véhicule composé des : un ensemble d'équipement standard, liquides, outils de secours et roues de secours. Ce poids n'inclut **pas** les passagers ni la charge.
- PBV (Poids Brut du Véhicule) - poids en ordre de marche plus poids total des équipements supplémentaires, des passagers et du chargement.
- PNBV (Poids Nominal Brut du Véhicule) - égal au poids total maximum du véhicule vide plus le poids des passagers, des bagages, de l'attelage, du poids au timon de la remorque et de tout autre équipement supplémentaire. Ces informations figurent sur l'étiquette d'homologation F.M.V.S.S./N.S.V.A.C.

- PTME (Poids Technique Maximal sous Essieu) - poids maximal (véhicule chargé) spécifié pour l'essieu avant ou arrière. Ces informations figurent sur l'étiquette d'homologation F.M.V.S.S./N.S.V.A.C.
- PTMC (Poids Technique Maximal Combiné) - Poids nominal total maximal du véhicule, des passagers, de la charge et de la remorque.
- Poids utile du véhicule, limite de charge, capacité maximum de charge - poids total maximum de la charge (passagers et chargement) du véhicule. Ceci correspond au poids maximum combiné des passagers et du chargement qui peuvent entrer dans le véhicule. Si le véhicule est utilisé pour un remorquage, le poids au timon de la remorque doit être compris dans la charge du véhicule. Ces informations figurent sur l'étiquette de renseignements sur les pneus et le chargement.

- Capacité de chargement - poids autorisé de chargement, soit la limite de charge moins le poids des occupants.

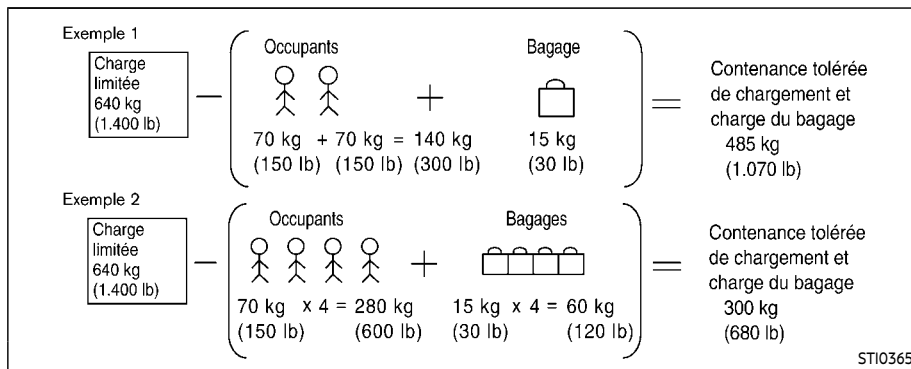

CAPACITÉ DE CHARGE DU VÉHICULE

Ne dépassez pas la limite de charge de votre véhicule indiquée en «Poids combiné des occupants et du chargement» sur l'étiquette de renseignement sur les pneus et le chargement. Ne dépassez pas le nombre d'occupants indiqué dans «Nombre de places» sur l'étiquette de renseignements sur les pneus et le chargement.

Pour avoir le «poids combiné des occupants et du chargement»,

ajoutez le poids des occupants et ajoutez le poids total des bagages. Quelques exemples sont données dans l'illustration.

Étapes de définition de la limite de charge correcte

1. Localisez l'énoncé «Le poids combiné des occupants et du chargement ne doit jamais dépasser XXX kg ou XXX lbs» sur l'étiquette de votre véhicule.
2. Déterminez le poids combiné du conducteur et des passagers qui

monteront à bord de votre véhicule.

3. Soustrayez le poids combiné du conducteur et des passagers de XXX kg ou de XXX lbs.
4. Le chiffre obtenu correspond à la capacité de charge disponible pour les bagages et le chargement. Si par exemple, XXX correspond à 640 kg (1.400 lbs.) et qu'il y a cinq passagers de 70 kg (150 lb.), le montant de chargement et la charge utile de bagages disponibles seront de 300 kg (650 lbs). (640 - 340 (5 x 70) = 300 kg ou 1400 - 750 (5 x 150) = 650 lbs.)
5. Déterminez le poids combiné des bagages et du chargement du véhicule. Par mesure de sécurité, ce poids ne doit pas dépasser la capacité de charge des bagages et du chargement calculée à l'étape 4.
6. Si votre véhicule tracte une remorque, la charge de la remorque est reportée sur le

véhicule. Consultez ce manuel pour définir comment réduire la capacité de charge disponible pour les bagages et le chargement.

Avant de démarrer avec un véhicule chargé, vérifiez que vous n'avez pas dépassé le Poids Nominal Brut du Véhicule (PNBV) ou le Poids Technique Maximal sous Essieu (PTME) spécifiés pour votre véhicule. Reportez-vous à «Détermination du poids» (P.10-23.)

Vérifiez également la pression de gonflage recommandée. Reportez-vous à l'étiquette des renseignements sur les pneus et le chargement.

CONSEILS DE CHARGEMENT

- Le PNBV ne doit pas dépasser le PNBV ou le PTME qui figurent sur l'étiquette d'homologation F.M.V. S.S./N.S.V.A.C.
- Ne chargez pas les essieux avant et arrière jusqu'à la valeur du PTME. Le PNBV serait sinon dépassé.



AVERTISSEMENT

- **Calez bien le chargement, de sorte qu'il ne glisse pas ni ne se déplace. Ne placez pas le chargement plus haut que les dossiers de siège. Un chargement mal maintenu pourrait entraîner des blessures graves en cas d'arrêt brusque ou de collision.**
- **Ne chargez pas le véhicule au-delà de son PNBV ou au-delà du PTME arrière et avant maximum. Cela risquerait de casser certaines pièces, d'endommager les pneus, ou de modifier le comportement du véhicule, pouvant entraîner la perte de contrôle avec blessure corporelle. Ceci pourrait provoquer une perte de contrôle du véhicule et infliger de graves blessures.**

- **Les surcharges ne font pas que réduire la durée de vie du véhicule et des pneus mais aussi rendent la conduite dangereuse et les distances de freinage plus longues. Ceci pourrait causer une défaillance prématurée du pneu et entraîner un accident grave et des blessures corporelles. Les pannes provoquées par une surcharge ne sont pas couvertes par la garantie du véhicule.**

DÉTERMINATION DU POIDS

Fixez les objets ballants afin qu'aucun déplacement de poids n'affecte l'équilibre du véhicule. Une fois que le véhicule est chargé, posez une échelle sur les roues avant et arrière pour déterminer le poids sur chacun des essieux séparément. Le poids ne doit pas dépasser le Poids Technique Maximal sous Essieu (PTME) indiqué pour chacun des

essieux. Le poids ne doit pas dépasser le Poids Nominal Brut du Véhicule (PNBV) sur la totalité des essieux. Ces valeurs figurent sur l'étiquette d'homologation du véhicule. En cas de dépassement de charge, déplacez ou retirez une partie du chargement selon le cas jusqu'à ce que toutes les charges soient inférieures aux valeurs nominales spécifiées.

DÉPLACEMENT AVEC UNE REMORQUE

Ne tirez pas de remorque avec votre véhicule.

REMORQUAGE À PLAT

On appelle quelquefois remorquage à plat le remorquage d'un véhicule dont les quatre roues sont posées au sol. Cette méthode est parfois utilisée pour remorquer un véhicule de plaisance du genre caravane.



MISE EN GARDE

- Le manquement à observer ces directives risque d'abîmer gravement la boîte de vitesses.
- En cas de remorquage à plat, tirez toujours le véhicule vers l'avant, jamais vers l'arrière.
- **NE remorquez PAS un véhicule à boîte de vitesses automatique avec les quatre roues au sol (remorquage à plat). Vous risquez d'ENDOMMAGER les organes internes de la boîte de vitesse par manque de lubrification.**
- Les procédés de remorquage de secours sont indiqués à la rubrique «Remorquage du véhicule» (P.6-20) de ce manuel.

BOÎTE DE VITESSES AUTOMATIQUE

Pour remorquer un véhicule à boîte de vitesses automatique, les roues motrices **DOIVENT** être posées sur un chariot approprié. Conformez-vous **toujours** aux recommandations du fabricant de chariot dont vous utilisez le produit.

BOÎTE DE VITESSES MANUELLE

- Toujours mettre la boîte de vitesses manuelle au point mort pendant le remorquage.
- En cas de remorquage à plat, la vitesse du véhicule de remorquage ne devrait jamais dépasser 112 km/h (70 mi/h).
- Au bout de 800 km (500 mi) de remorquage environ, faites démarrer le moteur et laissez-le tourner au ralenti et au point mort pendant deux minutes. Si vous ne laissez pas le moteur tourner au ralenti après chaque 800 km (500 mi) de remorquage, les organes internes de la boîte de vitesses peuvent être endommagés.

CLASSIFICATION UNIFORME DE LA QUALITÉ DES PNEUS

Classification de la qualité d'après le DOT (Ministère des transports) : En plus des classifications suivantes, tous les pneus des voitures de tourisme doivent se conformer aux conditions fédérales relatives à la sécurité.

Le classement de qualité des pneus est indiqué sur le flanc du pneu entre l'épaulement de bande de roulement et la largeur de section maximum. Par exemple :

Treadwear (usure de la bande de roulement) 200 Traction AA Température A

USURE DE LA BANDE DE ROULEMENT (treadwear)

La classification relative à l'usure de la bande de roulement est un comparatif basé sur la rapidité d'usure d'un pneu lorsqu'il est mis à l'essai dans des conditions contrôlées sur des parcours d'essai officiels. Par exemple, la bande de roulement d'un pneu classé 150 aura une résistance à l'usure une fois et demie (1 1/2) supérieure à celle d'un pneu classé 100 lorsqu'il sera mis à l'essai sur le parcours officiel. Toutefois, les performances relatives d'un pneu dépendent des conditions réelles de conduite, qui peuvent considérablement varier par rapport à la normale suite aux différentes habitudes de conduite, pratiques d'entretien et caractéristiques climatiques et de la chaussée.

TRACTIONS AA, A, B ET C

Les classifications des tractions, de la plus élevée à la plus faible, sont AA, A, B et C. Ces classifications représentent la capacité des pneus à s'arrêter sur une chaussée mouillée qui a été mesurée dans des conditions contrôlées sur des surfaces d'essai d'asphalte et de béton officielles. Il se peut qu'un pneu classifié C ait de mauvaises performances de traction.



AVERTISSEMENT

La classification de traction attribuée aux pneus est basée sur des essais de traction freinage en ligne droite. Elle ne comprend pas les caractéristiques d'accélération, braquage, aquaplanage ou traction de pointe.

TEMPÉRATURES A, B ET C

Les classifications des températures sont A (la plus élevée), B et C. Elles représentent la résistance d'un pneu suite à l'accumulation de chaleur et à sa capacité de dissiper la chaleur lorsqu'il est mis à l'essai dans des conditions contrôlées et spécifiées en laboratoire. Des températures élevées constantes risquent de causer la dégradation des matériaux qui composent le pneu, et réduire la durée de vie

du pneu, et des températures excessives risquent de causer une défaillance soudaine du pneu. La classification C correspond à des niveaux de performances auxquels tous les pneus des véhicules de tourisme doivent répondre et ceci conformément à la Norme fédérale F.M.V.S.S. N° 109 concernant la sécurité des véhicules à moteur. Les classifications A et B représentent, par rapport au minimum requis par la loi, les niveaux les plus élevés en performances lors d'essais en laboratoire.



AVERTISSEMENT

La classification de température est établie pour des pneus correctement gonflés et sans surcharge. Une vitesse excessive, un gonflage insuffisant ou un chargement excessif, individuellement ou combinés, peuvent causer un échauffement et même l'éclatement d'un pneu.

GARANTIE DU SYSTÈME ANTIPOLLUTION

Votre véhicule NISSAN fait l'objet des garanties suivantes concernant le dispositif antipollution.

Pour les États-Unis :

- Garantie du dispositif antipollution défectueux
- Emission Performance Warranty

Les détails de ces garanties, ainsi que des autres garanties applicables au véhicule, se trouvent dans le Livret de renseignements sur la garantie, qui est donné lors de la livraison de votre véhicule NISSAN. Si vous n'avez pas reçu ce livret ou si vous l'avez perdu, adressez-vous aux bureaux suivants :

- Nissan North America, Inc.
Consumer Affairs Department
P.O. Box 685003
Franklin, TN 37068-5003

Pour le Canada :

Garanties du dispositif antipollution

Les détails de ce garantie peuvent être référés avec les autres garanties du véhicule dans le Livret de renseignements sur la garantie qui est donné avec votre NISSAN. Si vous n'avez pas reçu ce livret ou si vous l'avez perdu, adressez-vous aux bureaux suivants :

- Nissan Canada Inc.
5290 Orbitor Drive

DÉCLARATION DES DÉFAUTS DE SÉCURITÉ

Mississauga, Ontario,
L4W 4Z5

Pour les États-Unis

Si vous croyez que votre véhicule possède un défaut de sécurité qui pourrait causer un accident ou qui pourrait causer des blessures mortelles ou non, vous devriez immédiatement avertir la National Highway Traffic Safety Administration (NHTSA) en plus d'aviser NISSAN.

Si la NHTSA reçoit des plaintes similaires, une enquête pourrait être ouverte et si la NHTSA découvre qu'un défaut de sécurité existe pour une série de véhicules, celle-ci peut ordonner une campagne de rappel de véhicules. Toutefois, la NHTSA ne peut être impliquée dans les problèmes individuels entre vous et votre concessionnaire ou NISSAN.

Pour contacter la NHTSA, vous pouvez téléphoner à la ligne d'assistance en matière de sécurité automobile (Vehicle Safety Hotline) sans frais au 1-888-327-4236 (TTY : 1-800-424-9153); allez sur [http://](http://www.safercar.gov)

www.safercar.gov; ou écrivez à l'attention de : Administrator, NHTSA, 400 Seventh Street, SW., Washington, D.C. 20590. Vous pouvez aussi obtenir de plus amples informations concernant la sécurité des véhicules motorisés sur <http://www.safercar.gov>.

Vous pouvez aviser NISSAN en contactant notre Service de la protection du consommateur, au numéro gratuit 1-800-NISSAN-1.

Pour le Canada

Si vous croyez que votre véhicule possède un défaut de sécurité qui pourrait causer un accident ou qui pourrait causer des blessures mortelles ou non, vous devriez immédiatement avertir Transport Canada en plus d'aviser NISSAN.

Si Transport Canada reçoit des plaintes similaires, une enquête pourrait être ouverte et si Transport Canada découvre qu'un défaut de sécurité existe pour une série de véhicules, celui-ci peut ordonner une campagne de rappel de véhi-

cules. Toutefois, Transport Canada ne peut être impliqué dans les problèmes individuels entre vous et votre concessionnaire ou NISSAN.

Vous pouvez contacter la division Enquêtes sur les défauts et rappels de Transport Canada au numéro gratuit 1-800-333-0510. Vous pouvez également signaler des défauts de sécurité à l'adresse :

<https://wwwapps.tc.gc.ca/Saf-Sec-Sur/7/PCDB-BDPP/fc-cp.aspx?lang=eng> (pour les anglophones) ou

<https://wwwapps.tc.gc.ca/Saf-Sec-Sur/7/PCDB-BDPP/fc-cp.aspx?lang=fra> (pour les francophones).

Vous pouvez obtenir des informations complémentaires concernant la sécurité des véhicules motorisés en contactant le Centre d'informations sur la sécurité sur la route du Canada au numéro 1-800-333-0371 ou en ligne à l'adresse www.tc.gc.ca/roadsafety (pour les anglophones) ou à l'adresse www.tc.gc.ca/securiteroutiere (pour les francophones).

Pour avertir NISSAN de toute préoccupation liée à la sécurité, merci de contacter notre Centre d'informations du consommateur au numéro gratuit 1-800-387-0122.

PRÉPARATION POUR LE TEST D'INSPECTION/D'ENTRETIEN (I/M)

En raison des réglementations en vigueur dans certains états et dans certaines provinces canadiennes, il est possible que votre véhicule doive être «préparé» pour un test d'inspection/d'entretien (I/M) du dispositif antipollution.

Le véhicule est «préparé» lorsqu'il est conduit en utilisant plusieurs modes. Habituellement, le véhicule est «préparé» lorsqu'il est utilisé comme d'habitude.

Si l'un des composants du système du groupe propulseur est réparé ou si la batterie est débranchée, il est possible que le véhicule soit en état «non préparé». Avant de passer le test I/M, vérifiez l'état de préparation au test d'inspection/d'entretien du véhicule. Mettez le contacteur d'allumage en position ON sans démarrer le moteur. Si le témoin indicateur de mauvais fonctionnement (MIL) s'allume pendant 20 secondes, puis se met à clignoter pendant 10 secondes, l'état du véhicule pour le test I/M sera «non préparé». Si le MIL s'arrête de clignoter après 20 secondes, l'état du véhicule pour le test I/M est «préparé».

Il est recommandé de contacter un concessionnaire NISSAN afin de définir la «condition préparée» ou pour préparer le véhicule à être testé.

ENREGISTREURS DE DONNÉES (EDR)

Ce véhicule est équipé d'un enregistreur de données de conduite (EDR). La fonction principale de l'EDR est d'enregistrer des données, en cas de collision ou de situation similaire, telles le déploiement d'un coussin gonflable ou une collision avec un obstacle sur la route. Ces données permettent d'évaluer la performance des systèmes du véhicule. L'EDR est conçu pour enregistrer les données concernant la dynamique du véhicule et les systèmes de sécurité pendant une courte période de temps, normalement 30 secondes ou moins. L'EDR dans ce véhicule est conçu pour enregistrer les données telles que :

- Le fonctionnement de divers systèmes dans votre véhicule au moment de la collision;
- Si les ceintures de sécurité du conducteur et du passager étaient bouclées/attachées;
- La force exercée (le cas échéant) par le conducteur sur l'accélérateur et/ou la pédale de frein; et,
- La vitesse du véhicule à ce moment.
- Les sons ne sont pas enregistrés.

Ces données aident à mieux comprendre les circonstances entourant les accidents et les blessures. REMARQUE : Les données EDR sont enregistrées par votre véhicule seulement dans le cas d'une collision im-

portante. Aucune donnée n'est enregistrée par l'EDR dans des conditions normales de conduite et aucun renseignement personnel (par exemple : nom, sexe, âge, lieu de l'accident) n'est enregistré. Cependant d'autres personnes, telles que les forces de l'ordre, peuvent combiner les données de l'EDR avec les données d'identification personnelle normalement acquises au cours d'une enquête suivant une collision.

Un équipement spécial ainsi que l'accès au véhicule ou à l'EDR sont nécessaires pour consulter les données de l'EDR. En plus du fabricant du véhicule et du concessionnaire NISSAN, d'autres personnes ayant accès à l'équipement spécial, telles que la police, peuvent consulter les informations s'ils ont accès au véhicule ou à l'EDR.

INFORMATIONS SUR LA COMMANDE DU MANUEL DU CONDUCTEUR/DE RÉPARATION

Les Manuels de réparation NISSAN d'origine des modèles de cette année et antérieurs peuvent être achetés. Le Manuel de réparation NISSAN d'origine est une source inépuisable d'information concernant l'entretien et les réparations de votre véhicule. Ce manuel est le même que celui qu'utilisent les techniciens ayant reçu une formation à l'usine et qui travaillent chez un concessionnaire NISSAN. Les Manuels du conducteur NISSAN d'origine peuvent être également achetés.

Pour les États-Unis :

Pour connaître les prix actualisés et la disponibilité des **manuels de réparation NISSAN** d'origine, contactez :
www.nissan-techinfo.com

Pour connaître les prix actualisés et la disponibilité des **manuels du conducteur NISSAN** d'origine, contactez :
1-800-247-5321

Pour le Canada :

Pour vous procurer un exemplaire du Manuel de réparation ou du conducteur NISSAN d'origine des modèles de cette année et antérieurs, contactez votre concessionnaire NISSAN le plus proche. Pour le numéro de téléphone et l'adresse d'un concessionnaire NISSAN dans votre région, appelez le Centre d'information NISSAN au 1-800-387-0122 où des re-

présentants NISSAN bilingues sont à votre disposition pour vous renseigner.

MÉMENTO

11 Index

A

ABS (Système antiblocage des roues).....	5-33
Ajustement manuel du siège avant.....	1-5
Alarme, Comment arrêter une alarme (voir système de sécurité du véhicule).....	2-33
Alcool, drogues et conduite.....	5-9
Amortisseurs de performance.....	5-38
Amortisseurs, Amortisseurs de performance.....	5-38
Annulation active du bruit.....	5-42
Antenne.....	4-91
Appuis-tête.....	1-7
Appuis-tête actifs de siège avant.....	1-10
Automatique	
Climatisation automatique (type A).....	4-38
Climatisation automatique (type B).....	4-40
Conduite avec boîte de vitesses automatique.....	5-15
Fonction d'ajustement automatique (vitres avant).....	2-54
Liquide de boîte de vitesses automatique (ATF).....	8-11
Réglage du siège avant.....	1-4
Verrouillages des portières.....	3-8
Avant de démarrer le moteur.....	5-13
Avertissement	
Commande des feux de détresse.....	6-2
Éclairages.....	2-11
Système de surveillance de pression des pneus (TPMS).....	5-4, 6-3
Témoins lumineux, témoins indicateurs et rappels sonores.....	2-10
Avertissement Appuyer (modèles à boîte de vitesses automatique).....	2-22

B

Avertissement de stockage prolongé des fusibles.....	2-24
Avertissement No key (pas de clé).....	2-22
Avertissement Passage «P» (modèles à boîte de vitesses automatique).....	2-22
Avertissements et alertes (affichage d'informations sur le véhicule).....	2-23
Avertisseur d'urgence.....	3-18
Batterie.....	8-14
Système de contrôle de voltage variable.....	8-16
Système d'économie de batterie.....	2-39
Boîte à gants.....	2-48
Boîte de colis arrière.....	2-49
Boîte de vitesses	
Conduite avec boîte de vitesses automatique.....	5-15
Conduite avec boîte de vitesses manuelle.....	5-20
Déverrouillage du levier de boîte de vitesses.....	5-20
Liquide de boîte de vitesses automatique (ATF).....	8-11
Boîtier de console.....	2-49
Boîtier du filtre à air.....	8-18
Bouchon de gaz.....	3-40
Bougies d'allumage.....	8-17
Bouton INFO.....	4-9
Bouton SETTING.....	4-13
Bouton STATUS.....	4-9

C

Cabine.....	2-3
Calendriers d'entretien.....	9-7
Capote	
Entretien et nettoyage.....	7-3
Fonctionnement de la capote.....	3-26
Ouverture à l'aide de la clé intelligente.....	3-31
Si la capote ne peut être ouverte ni fermée.....	3-34
Témoin indicateur de capote.....	2-18, 3-29
Carburant	
Avertissement de bouchon du réservoir de carburant desserré.....	3-42
Bouchon du réservoir de carburant.....	3-40
Consommation de carburant.....	5-30
Contenances et liquides/lubrifiants recommandés.....	10-3
Indice d'octane du carburant.....	10-5
Information sur la consommation carburant (affichage).....	4-11
Information sur le carburant.....	10-5
Jauge.....	2-8
Trappe du réservoir de carburant.....	3-40
Carillons	
Rappels sonores.....	2-19
Témoin lumineux et carillon des ceintures de sécurité.....	2-15
Catalyseur à trois voies.....	5-4
Ceinture(s) de sécurité	
Ceintures de sécurité.....	1-11
Ceintures de sécurité avec prétensionneurs.....	1-47
Enfants de grande taille.....	1-19
Entretien des ceintures de sécurité.....	1-17

Femmes enceintes.....	1-13	Coffre		Commande de lave-glace, Commande d'essuie-glace et de lave-glace.....	2-35
Nettoyage de la ceinture de sécurité.....	7-8	Commande électrique d'annulation de déverrouillage du couvercle du coffre.....	3-24	Commande de luminosité	
Nourrissons.....	1-19	Couvercle de coffre.....	3-23	Tableau de bord.....	2-40
Personnes blessées.....	1-13	Ouverture de coffre depuis l'intérieur.....	3-24	Commande de luminosité des instruments.....	2-40
Précautions d'utilisation des ceintures de sécurité.....	1-11	Ouverture de secours du couvercle du coffre.....	3-25	Commande des feux de détresse.....	6-2
Rallonges de ceinture de sécurité.....	1-17	Témoins.....	2-57	Commande d'essuie-glace et de lave-glace.....	2-35
Sécurité des enfants.....	1-18	Commande		Commande d'ouverture du hayon.....	3-21
Témoin lumineux et carillon des ceintures de sécurité.....	2-15	Commande d'annulation du contrôle de dynamique du véhicule (VDC).....	2-45	Commande vocale (Système de reconnaissance vocale NISSAN).....	4-125
Trois points d'ancrage.....	1-13	Commande d'antibrouillard.....	2-41	Commande vocale (Système téléphonique mains libres Bluetooth ^{MD}).....	4-111
Changeement de vitesse		Commande de clignotant.....	2-41	Compte-tours.....	2-7
Boîte de vitesses automatique.....	5-15	Commande de dégivreur de lunette arrière.....	2-36	Compteur	
Boîte de vitesses manuelle.....	5-20	Commande de déverrouillage du hayon.....	3-22	Ordinateur de bord.....	2-26
Chauffage		Commande de phare.....	2-38	Compteur journalier.....	2-28
Chauffe-bloc.....	5-40	Commande de verrouillage électrique des portières.....	3-7	Compteur kilométrique.....	2-6
Fonctionnement du chauffage et de la climatisation.....	4-36	Commande		Compteur triple.....	2-9
Cirage.....	7-4	d'éclairage automatique.....	2-38	Compteurs et indicateurs.....	2-5
Classification uniforme de la qualité des pneus.....	10-24	Commande des feux de détresse.....	6-2	Conduite	
Clé intelligente.....	3-3	Contacteur d'allumage.....	5-15	Conduite avec boîte de vitesses automatique.....	5-15
Clé mécanique (système de clé intelligente).....	3-4	Modèles à boîte de vitesses manuelle et contacteur de démarrage.....	5-20	Conduite avec boîte de vitesses manuelle.....	5-20
Clés.....	3-3	Commande d'antibrouillard.....	2-41	Conduite par temps froid.....	5-39
Pour système de la clé intelligente.....	3-8	Commande de clignotant.....	2-41	Direction assistée.....	5-32
Climatisation		Commande de dégivreur de lunette arrière.....	2-36	Précautions à prendre lors du démarrage et de la conduite.....	5-3
Étiquette signalétique de la climatisation.....	10-15	Commande de dégivreur, Commande de dégivreur de lunette arrière.....	2-36	Conduite par temps froid.....	5-39
Fonctionnement de la climatisation.....	4-36	Commande de déverrouillage du hayon.....	3-22	Conseils de conduite en mode économie de carburant.....	5-29
Climatiseur				Consommation, Carburant.....	5-30
Entretien de la climatisation.....	4-42			Contacteur d'allumage (Bouton-poussoir).....	5-10
Frigorigène et lubrifiants du système de climatisation recommandés.....	4-42, 10-9				
Microfiltre à l'intérieur de l'habitacle.....	4-42				

Contacteur d'allumage	
Modèles à boîte de vitesses manuelle.....	5-20
Contacteur d'allumage à bouton-poussoir.....	5-10, 5-11
Contentances et liquides/lubrifiants recommandés.....	10-3
Courroies (voir Courroies d'entraînement).....	8-17
Courroies d'entraînement.....	8-17
Coussin gonflable du passager avant et témoin de statut.....	1-41
Couvre-bagages (voir Housse de chargement).....	2-50
Crevaision.....	6-3
Réparation d'un pneu crevé (pour les modèles avec kit de réparation d'urgence en cas de crevaision).....	6-9

D

Déclaration des défauts de sécurité.....	10-26
Déflecteurs d'air.....	10-19
Démarrage	
Avant de démarrer le moteur.....	5-13
Démarrage à l'aide d'une batterie de secours.....	6-16
Démarrage du moteur.....	5-14
Démarrage par poussée.....	6-18
Précautions à prendre lors du démarrage et de la conduite.....	5-3
Démarrage à l'aide d'une batterie de secours.....	6-16
Démarrage par poussée.....	6-18
Déverrouillage du sélecteur, Boîte de vitesses.....	5-20
Dimensions.....	10-12

Direction	
Commandes audio intégrées au volant.....	4-90
Liquide de direction assistée.....	8-11
Disjoncteur, Fils-fusibles.....	8-22
Dispositifs de retenue pour enfants.....	1-22
Précautions à prendre avec les dispositifs de retenue pour enfants.....	1-22
Sangle d'ancrage supérieure.....	1-24
Sièges d'appoint.....	1-30

E

Éclairage	
Commande d'antibrouillard.....	2-41
Phares au xénon.....	2-37
Remplacement des ampoules de phare.....	8-27
Témoins lumineux, témoins indicateurs et rappels sonores.....	2-11
Éclairages du miroir de courtoisie.....	2-56
Éclairages, remplacement de l'éclairage extérieur et intérieur.....	8-28
Écran tactile.....	4-6
Électrique	
Direction assistée.....	5-32
Lève-vitres électriques.....	2-51
Liquide de direction assistée.....	8-11
Prise électrique.....	2-46
Verrouillages automatique des portières.....	3-5
Enregistreurs de données (EDR).....	10-28
Enregistreurs, Données.....	10-28
Entrée sans clé (voir Système d'entrée sans clé par télécommande).....	3-17
Entretien	
Batterie.....	8-14

Calendriers d'entretien.....	9-7
Entretien dans des conditions de conduite extrêmes.....	9-15
Entretien nécessaire.....	9-2
Entretien ordinaire.....	9-2
Entretien standard.....	9-8
Extérieur du véhicule.....	9-3
Intérieur du véhicule.....	9-3
Journal d'entretien.....	9-16
Précautions d'entretien.....	8-3
Entretien de la climatisation.....	4-42
Entretien de l'aspect	
Entretien de l'aspect extérieur.....	7-2
Entretien de l'aspect intérieur.....	7-6
Entretien du châssis et de la carrosserie.....	9-12
Entretien du système de contrôle des émissions.....	9-9
Entretien et nettoyage du CD/DVD/dispositif de mémoire USB.....	4-89
Entretien ordinaire.....	9-2
Entretien standard.....	9-8
Essuie-glace	
Balais d'essuie-glace.....	8-19
Commande d'essuie-glace et de lave-glace.....	2-35
Étiquette	
d'homologation F.M.V.S.S./N.S.V.A.C.....	10-14
Étiquette du dispositif antipollution.....	10-14
Étiquettes	
Étiquette de renseignements sur les pneus et le chargement.....	8-32, 10-15
Étiquette d'homologation F.M.V.S.S./N.S.V.A.C.....	10-14
Étiquette du dispositif antipollution.....	10-14

Étiquette signalétique de la climatisation.....	10-15
Étiquettes d'avertissement du coussin gonflable.....	1-48
Numéro de série du moteur.....	10-14
Plaque portant le numéro d'identification du véhicule (VIN).....	10-13
Étiquettes d'avertissement du coussin gonflable.....	1-48
Étiquettes d'avertissement du coussin gonflable d'appoint.....	1-48
Étiquettes d'avertissement, Étiquettes d'avertissement du coussin gonflable.....	1-48
Explication des pièces d'entretien périodique.....	9-5

F

Feux (voir Commande des feux de détress).....	6-2
Fils-fusibles.....	8-22
Filter	
Boîtier du filtre à air.....	8-18
Remplacement du filtre et de l'huile-moteur.....	8-8
Filter à l'intérieur de la cabine.....	4-42
Fonctionnement de radio satellite.....	4-69
Fonctionnement du lecteur DVD.....	4-72
Fonctionnement du lecteur iPod.....	4-85
Fonctionnement, Indicateurs de fonctionnement.....	2-21
Frein	
Fonctionnement du frein de stationnement.....	5-25
Liquide de frein.....	8-12
Liquide de frein et d'embrayage.....	8-12

Système antiblocage des roues (ABS).....	5-33
Système de freinage.....	5-32
Témoin lumineux.....	2-11
Fusibles.....	8-21

G

Garantie du système antipollution.....	10-25
Garantie, Garantie du dispositif antipollution.....	10-25
Gaz d'échappement (monoxyde de carbone).....	5-3

H

Hayon.....	3-21
Horloge.....	2-9, 2-29
Housse de chargement.....	2-50
Housse, Housse de chargement.....	2-50

Huile

Contenances et liquides/lubrifiants recommandés.....	10-3
Huile-moteur.....	8-8
Indicateur de remplacement du filtre à huile.....	2-25
Remplacement du filtre et de l'huile-moteur.....	8-8
Vérification du niveau d'huile-moteur....	8-8
Viscosité d'huile moteur.....	10-8

I

Immatriculation de votre véhicule à l'étranger.....	10-13
Indicateur de vitesse.....	2-6
Indicateur d'éclairage extérieur.....	2-16

Informations sur la commande du manuel du conducteur/de réparation....	10-28
Installation des tapis de sol.....	7-7
Instruments et jauges	
Commande de luminosité des instruments.....	2-40
Interrupteur de contrôle des lumières intérieures.....	2-55

J

Jauge.....	2-5
Compte-tours.....	2-7
Compteur kilométrique.....	2-6
Indicateur de température du liquide de refroidissement du moteur.....	2-7
Indicateur de vitesse.....	2-6
Jauge de carburant.....	2-8
Ordinateur de bord.....	2-26
Jauge de température, Jauge de température du liquide de refroidissement du moteur.....	2-7

K

Kit de réparation d'urgence en cas de crevaison.....	6-9
Klaxon.....	2-42

L

Lavage.....	7-2
Lecteur de disque compact (CD) (voir système audio).....	4-71
Lecteurs de carte.....	2-55
Levier de vitesse, Déverrouillage du sélecteur.....	5-20

Libération du capot.....	3-20
Liquide	
Contenances et liquides/lubrifiants recommandés.....	10-3
Huile-moteur.....	8-8
Liquide de boîte de vitesses automatique (ATF).....	8-11
Liquide de direction assistée.....	8-11
Liquide de frein.....	8-12
Liquide de frein et d'embrayage.....	8-12
Liquide de lave-glace de pare-brise.....	8-13
Liquide de refroidissement du moteur.....	8-6
Liquide de lave-glace de pare-brise.....	8-13
Liquide de refroidissement	
Contenances et liquides/lubrifiants recommandés.....	10-3
Vérification du niveau du liquide de refroidissement du moteur.....	8-7
Vidange du liquide de refroidissement du moteur.....	8-7
Liquide d'embrayage.....	8-12
Lors de déplacements ou de l'immatriculation de votre véhicule à l'étranger.....	10-13
Lumières intérieures.....	2-55

M

Maintenance	
Entretien des ceintures de sécurité.....	1-17
Indicateurs pour l'entretien.....	2-25
Manette multifonction.....	4-5
Microfiltre à l'intérieur de l'habitacle.....	4-42
Miroir de courtoisie.....	3-47
Mode d'ajustement de synchronisation des tours (S-MODE).....	5-21

Moniteur de vue arrière (type à affichage central).....	4-28
Moniteur de vue arrière (type à affichage de rétroviseur).....	4-20
Moteur	
Arrêt d'urgence du moteur.....	5-12
Avant de démarrer le moteur.....	5-13
Chauffe-bloc.....	5-40
Contenances et liquides/lubrifiants recommandés.....	10-3
Démarrage du moteur.....	5-14
Huile-moteur.....	8-8
Indicateur de fonctionnement du démarrage du moteur.....	2-21
Indicateur de fonctionnement du démarrage du moteur (modèles à boîte de vitesses manuelle).....	2-22
Indicateur de remplacement de l'huile moteur.....	2-25
Jauge de température d'huile-moteur.....	2-9
Jauge de température du liquide de refroidissement.....	2-7
Numéro de série du moteur.....	10-14
Période de rodage.....	5-29
Points de vérification du compartiment moteur.....	8-5
Recommandations relatives à l'huile moteur et au filtre à huile.....	10-8
Remplacement du filtre et de l'huile-moteur.....	8-8
Si votre véhicule surchauffe.....	6-18
Spécifications du moteur.....	10-10
Système de refroidissement du moteur.....	8-6
Vérification du niveau d'huile-moteur.....	8-8

Vérification du niveau du liquide de refroidissement du moteur.....	8-7
Vidange du liquide de refroidissement du moteur.....	8-7
Viscosité d'huile moteur.....	10-8

N

Nettoyage de l'extérieur et de l'intérieur.....	7-2, 7-6
Nettoyage des tapis de sol.....	7-7
Nettoyage du dessous de caisse.....	7-4
Nouveau rodage du véhicule.....	5-29

O

Ordinateur de bord.....	2-26
Ouverture de coffre depuis l'intérieur.....	3-24
Ouverture de la capote.....	3-26
Ouverture de secours du couvercle du coffre.....	3-25
Ouverture de secours du hayon.....	3-23
Ouverture du hayon.....	3-21
Ouvre-porte de garage, Télécommande universelle HomeLink ^{MD}	2-57

P

Panneau de commande multifonct. central (modèles avec système navigation).....	4-5
Pare-soleil.....	3-43
Période de rodage.....	5-29
Perte rapide de pression d'air.....	5-8
Phares	
Commande de phare.....	2-38
Phares au xénon.....	2-37

Remplacement des ampoules de phare.....	8-27
Phares au xénon.....	2-37
Pile	
Clé intelligente.....	8-24
Plaque d'immatriculation, Installation de la plaque d'immatriculation frontal.....	10-16
Pneu	
Indicateur de remplacement des pneus.....	2-25
Pression, Témoin lumineux de faible pression des pneus.....	2-13
Produit d'étanchéité.....	6-9
Pneus	
Chaînes antidérapantes.....	8-37
Classification uniforme de la qualité des pneus.....	10-24
Crevaisson.....	6-3
Étiquette de renseignements sur les pneus et le chargement.....	8-32, 10-15
Kit de réparation d'urgence en cas de crevaisson.....	6-9
Permutation des pneus.....	8-38
Pression de gonflage des pneus.....	8-30
Revêtement de pneu.....	7-5
Roue de secours.....	8-41
Roues et pneus.....	8-30
Système d'avertissement de faible pression des pneus.....	5-4
Système de surveillance de pression des pneus (TPMS).....	5-4, 6-3
Taille des roues/pneus.....	10-11
Types de pneus.....	8-36
Port de connexion USB (Universal Serial Bus).....	4-64, 4-76
Porte-tasses.....	2-47
Pot catalytique, Catalyseur à trois voies.....	5-4

Pour éviter une collision ou un renversement.....	5-7
Précautions.....	5-26
Dispositifs de retenue pour enfants.....	1-22
Entretien.....	8-3
Fonctionnement du régulateur de vitesse.....	5-22
Fonctionnement du système audio.....	4-43
Lors du démarrage et de la conduite.....	5-3
Précautions à prendre lors du freinage.....	5-32
Système de retenue supplémentaire.....	1-33
Utilisation des ceintures de sécurité.....	1-11
Précautions de fonctionnement du système audio.....	4-43
Préparation pour le test d'inspection/d'entretien (I/M).....	10-27
Prises d'entrée auxiliaire.....	4-87
Programme d'assistance routière.....	6-2
Protection contre la corrosion.....	7-9
R	
Radio.....	4-43
Radiotéléphone ou poste de radio BP.....	4-93
Radio FM-AM avec lecteur de disques compacts (CD).....	4-59
Radio FM-AM-SAT avec lecteur de disques compacts (CD).....	4-68
Radiotéléphone ou poste de radio BP.....	4-93
Rangement.....	2-47
Rappels sonores.....	2-19
Récupération hors-route.....	5-8
Réglage de luminosité.....	4-9
Bouton ON/OFF d'affichage.....	4-9

Réglage des lignes de manœuvre conseillée.....	4-33
Réglage du siège	
Réglage du siège automatique avant.....	1-4
Réglage du siège manuel avant.....	1-5
Sièges avant.....	1-4
Réglage du siège automatique avant.....	1-4
Réglage du siège manuel avant.....	1-5
Régulateur de vitesse.....	5-26
Remorquage	
Déplacement avec une remorque.....	10-23
Remorquage à plat.....	10-24
Remorquage par dépanneuse.....	6-20
Remorquage à plat.....	10-24
Remplacement d'ampoule.....	8-26
Remplacement de l'éclairage intérieur.....	8-28
Renforcement actif du son.....	5-42
Renseignements sur le chargement (voir Renseignements sur le chargement du véhicule).....	10-20
Renversement.....	5-7
Réparation d'un pneu crevé (avec kit de réparation d'urgence en cas de crevaisson).....	6-9
Rétroviseur	
Miroir de courtoisie.....	3-47
Rétroviseur intérieur.....	3-44
Rétroviseurs extérieurs.....	3-45
Rétroviseur intérieur.....	3-44
Rétroviseurs extérieurs.....	3-45
Roue de secours.....	10-11
Roue de secours compacte.....	8-41
Roues et pneus.....	8-30
Entretien des roues.....	7-5
Nettoyage des roues en alliage d'aluminium.....	7-5

S

Sécurité des enfants.....	1-18
Sécurité, Ceintures de sécurité pour enfants.....	1-18
Serrure	
Verrouillages automatique des portières.....	3-5
Verrouillages des portières.....	3-5
Siège avant, Réglage du siège avant.....	1-4
Siège(s)	
Sièges.....	1-3
Sièges chauffants.....	2-42
Sièges climatisés.....	2-44
Sièges chauffants.....	2-42
Sièges d'appoint.....	1-30
Stationnement	
Fonctionnement du frein de stationnement.....	5-25
Rodage du frein de stationnement.....	5-33
Stationnement en côte.....	5-31
Surchauffe, Si votre moteur surchauffe....	6-18
Système antiblocage des roues (ABS).....	5-33
Système antidémarrage.....	2-34
Système antidémarrage du véhicule NISSAN.....	2-34
Système audio.....	4-43
Commandes audio au volant.....	4-90
Radio FM-AM avec lecteur de disques compacts (CD).....	4-59
Radio FM-AM-SAT avec lecteur de disques compacts (CD).....	4-68
Système audio en flux avec Bluetooth ^{MD}	4-80
Système avancé des coussins gonflables.....	1-39

Système de clé intelligente.....	3-8
Champs d'opération de clé.....	3-10
Remplacement de la pile.....	8-24
Signaux d'alarme.....	3-14
Témoin lumineux du système de clé intelligente.....	2-13
Utilisation de la clé.....	3-12
Système de contrôle de voltage variable.....	8-16
Système de coussin gonflable	
Coussin gonflable du passager avant et témoin de statut.....	1-41
Système des coussins gonflables d'appoint pour chocs latéraux installé dans le siège avant.....	1-45
Système des coussins gonflables d'appoint rideau pour chocs latéraux installés dans le toit.....	1-45
Système de phare de jour.....	2-40
Système de reconnaissance vocale NISSAN.....	4-119
Système de retenue supplémentaire.....	1-33
Précautions à prendre avec le système de retenue supplémentaire.....	1-33
Système de sécurité (Système antidémarrage du véhicule NISSAN), Démarrage du moteur.....	2-34
Système de sécurité, Système de sécurité du véhicule.....	2-32
Système de téléphone mains-libres Bluetooth ^{MD} (modèles sans système de navigation).....	4-105
Système de téléphone mains-libres, Bluetooth ^{MD} (modèles sans système de navigation).....	4-105
Système d'éclairage automatique.....	2-38

Système d'entrée sans clé par télécommande.....	3-17
Système des coussins gonflables	
Système avancé des coussins gonflables.....	1-39
Système téléphonique mains libres Bluetooth ^{MD} (modèles avec système de navigation).....	4-93
Système téléphonique mains libres, Bluetooth ^{MD} (modèles avec système de navigation).....	4-93

T

Tableau de bord.....	2-4
Taille des roues/pneus.....	10-11
Télécommande (voir Système d'entrée sans clé par télécommande).....	3-17
Télécommande	
Universelle HomeLink ^{MD}	2-57
Télécommande, Télécommande Universelle HomeLink ^{MD}	2-57
Téléphone	
Radiotéléphone ou poste de radio BP.....	4-93
Système de téléphone mains-libres Bluetooth ^{MD} (modèles sans système de navigation).....	4-105
Système téléphonique mains libres Bluetooth ^{MD} (modèles avec système de navigation).....	4-93
Témoin	
Commande de phare.....	2-38
Éclairage du chargement.....	2-57
Éclairage du coffre.....	2-57
Éclairage intérieur de compartiment à bagages.....	2-56

Éclairages du miroir de courtoisie.....	2-56
Interrupteur de contrôle des lumières intérieures.....	2-55
Lecteurs de carte.....	2-55
Lumières intérieures.....	2-55
Remplacement.....	8-26
Remplacement d'ampoule.....	8-26
Témoin lumineux de coussin gonflable.....	1-49
Témoins indicateurs.....	2-16
Témoin de déchargement de la pile de la clé intelligente.....	2-22
Témoin de retrait de la clé intelligente....	2-21
Témoin de statut, Coussin gonflable du passager avant.....	1-41
Témoin indicateur de mauvais fonctionnement (MIL).....	2-17
Témoin lumineux	
Témoin lumineux de coussin gonflable.....	1-49, 2-15
Témoin lumineux de faible pression des pneus.....	2-13
Témoin lumineux de frein.....	2-11
Témoin lumineux du système antiblocage des roues (ABS).....	2-11
Témoin lumineux du système de clé intelligente.....	2-13
Témoin lumineux et carillon des ceintures de sécurité.....	2-15
Témoin lumineux de coussin gonflable.....	1-49, 2-15
Témoin lumineux de coussin gonflable d'appoint.....	1-49, 2-15
Témoin lumineux de faible pression des pneus.....	2-13

Témoin lumineux de faible pression des pneus (voir Système de surveillance de pression des pneus (TPMS)).....	5-4
Témoin lumineux du système antiblocage des roues (ABS).....	2-11
Témoin lumineux principal.....	2-15
Témoins indicateurs.....	2-16
Temps écoulé.....	2-28
Test d'inspection/d'entretien (I/M).....	10-27
Toit, Capote.....	3-26
TPMS, Système de surveillance de pression des pneus.....	5-4, 6-3
Traction d'une remorque.....	10-23

V

Véhicule	
Affichage d'informations.....	2-20
Commande d'annulation du contrôle de dynamique du véhicule (VDC).....	2-45
Dimensions.....	10-12
Informations et réglages (modèles avec système de navigation).....	4-9
Numéro d'identification du véhicule (VIN).....	10-13
Récupération du véhicule (libérer un véhicule coincé).....	6-23
Renseignements sur le chargement.....	10-20
Système de contrôle de dynamique du véhicule (VDC).....	5-35
Système de sécurité.....	2-32
Ventilateurs.....	4-36
Vérification des témoins/du tableau de bord.....	2-11
Verrouillage	
Couvercle de coffre.....	3-23

Verrouillage du hayon.....	3-21
Verrouillages automatiques des portières.....	3-8
Verrouillage avec la clé mécanique.....	3-6
Vide-poches de tableau de bord.....	2-47
Vitre(s)	
Fonction d'ajustement automatique.....	2-54
Lève-vitres électriques.....	2-51
Nettoyage.....	7-4
Vol (Système antidémarrage du véhicule NISSAN), Démarrage du moteur.....	2-34
Volant inclinable.....	3-43
Voltmètre.....	2-9

MÉMENTO

MÉMENTO

MÉMENTO

MÉMENTO

MÉMENTO

MÉMENTO

MÉMENTO

RENSEIGNEMENTS POUR STATION SERVICE

INFORMATION SUR LE CARBURANT :

Moteur VQ37VHR

Utilisez une essence super sans plomb avec un indice d'octane d'au moins 91 AKI (indice antidétonant) (indice d'octane de recherche de 96).

Si l'essence super sans plomb n'est pas disponible, une essence sans plomb avec un indice d'octane d'au moins 87 AKI (indice d'octane de recherche de 91) pourrait être utilisé provisoirement, mais uniquement sous les conditions suivantes :

- Remplissez le réservoir en partie d'essence ordinaire sans plomb et faites le plein avec de l'essence super sans plomb dès que possible.
- Évitez de conduire à pleine vitesse et d'accélérer brusquement.

Utilisez une essence super sans plomb pour obtenir le maximum de performance du véhicule.



MISE EN GARDE

- L'utilisation d'un carburant différent risque d'endommager gravement les dispositifs antipollution et peut également

influer sur la couverture de la garantie.

- **N'utilisez jamais d'essence à plomb, car le catalyseur à trois voies serait irrémédiablement endommagé.**
- **N'utilisez pas un carburant contenant plus de 15% d'éthanol dans votre véhicule. Votre véhicule n'est pas conçu pour rouler avec du carburant contenant plus de 15% d'éthanol. L'utilisation d'un carburant contenant plus de 15% d'éthanol dans un véhicule qui n'est pas spécifiquement conçu pour ce carburant risque d'endommager gravement les dispositifs et systèmes antipollution du véhicule. Les dégâts provoqués par de tels carburants ne sont pas couverts par la garantie limitée du véhicule neuf NISSAN.**
- **Les règlements du gouvernement des États-Unis exigent que les pompes de distribution d'éthanol soient identifiées par une petite étiquette carrée orange et noire portant l'abréviation courante ou le pourcentage approprié pour cette région.**

Pour plus d'informations, reportez-vous à «Contenances et liquides/lubrifiants recommandés» (P.10-3).

SPÉCIFICATIONS D'HUILE-MOTEUR RECOMMANDÉE :

"Huile moteur NISSAN Ester 5W-30 SN" d'origine

Reportez-vous à «Contenances et liquides/lubrifiants recommandés» (P.10-3) pour les recommandations relatives à l'huile moteur et au filtre à huile.

PRESSIONS DES PNEUS À FROIDS :

L'étiquette se trouve normalement sur le montant central du côté conducteur ou sur la portière du conducteur. Pour plus d'information, reportez-vous à «Roues et pneus» (P.8-30).

MÉTHODE RECOMMANDÉE DE RODAGE DU VÉHICULE NEUF :

Pendant les premiers 2.000 km (1.200 mi) d'utilisation du véhicule, suivez les recommandations énoncées dans la rubrique «Période de rodage» (P.5-29) de ce Manuel du conducteur. Veuillez vous conformer à ces recommandations pour assurer la fiabilité et l'économie de votre véhicule neuf.



Imprimé en : Février 2018
Publication n^o. : OM19F0 0Z34C0
Imprimé aux États.-Unis

Z34-M