



# NV 200 COMPACT CARGO 2017

MANUEL DU CONDUCTEUR ET  
INFORMATIONS RELATIVES À L'ENTRETIEN

Pour votre sécurité, lisez attentivement ce  
manuel et gardez-le dans le véhicule

## AVANT-PROPOS

NISSAN a le plaisir de vous compter parmi sa clientèle sans cesse croissante. C'est avec assurance que nous vous livrons ce véhicule. En effet, il a été construit selon les méthodes de fabrication les plus modernes et les normes de qualité les plus strictes.

Le présent manuel a pour objet de vous aider à comprendre le fonctionnement et l'entretien de votre véhicule afin que vous puissiez profiter longtemps d'une conduite agréable. Veuillez lire attentivement ce manuel avant de conduire votre véhicule pour la première fois.

**Les détails relatifs aux garanties de votre véhicule sont stipulés dans un livret explicatif sur la garantie distinct. Le chapitre « Entretien et calendriers » du présent manuel explique en détail les programmes d'entretien et de réparation de votre véhicule. Aux États-Unis, un livret explicatif distinct, intitulé « Customer Care/Lemon Law », explique la manière de résoudre tout problème pouvant se produire avec le véhicule et informe le propriétaire de ses droits en vertu de la loi sur les véhicules défectueux en vigueur dans son État.**

Le concessionnaire NISSAN est celui qui connaît le mieux votre véhicule. Il se fera un plaisir de répondre à toutes vos questions et à tous vos besoins d'entretien en mettant à votre service les ressources considérables dont il dispose.

En plus des options installées à l'usine, votre véhicule peut aussi être équipé d'accessoires supplémentaires installés avant la livraison. Nous vous recommandons de consulter un concessionnaire NISSAN pour obtenir de plus amples renseignements relatifs aux accessoires particuliers dont votre véhicule est équipé. Il est important que vous vous familiarisiez avec toutes les communications, les avertissements, les mises en garde et les instructions concernant l'utilisation adéquate de tels accessoires avant d'utiliser le véhicule ou l'accessoire. Nous vous recommandons de consulter un concessionnaire NISSAN pour obtenir de plus amples renseignements relatifs aux accessoires particuliers dont votre véhicule est équipé.

## À LIRE EN PREMIER, POUR CONDUIRE EN TOUTE SÉCURITÉ

Veuillez lire attentivement le présent Manuel du conducteur avant de prendre la route pour la première fois au volant de votre véhicule. Cette lecture vous permettra de vous familiariser avec les commandes et exigences d'entretien de votre véhicule et vous aidera à profiter de ce dernier en toute sécurité.

### AVERTISSEMENT

#### **RENSEIGNEMENTS ET RAPPELS IMPORTANTS EN MATIÈRE DE SÉCURITÉ!**

**Respectez ces règles élémentaires de conduite afin d'assurer la sécurité et le confort de tous!**

- **Ne conduisez JAMAIS** lorsque vous êtes sous l'influence de l'alcool ou de la drogue.
- **Respectez TOUJOURS** les limites de vitesse indiquées et ne roulez jamais plus rapidement que ne le permettent les conditions de conduite.
- **Concentrez-vous TOUJOURS** entièrement sur la conduite et évitez d'utiliser des fonctions du véhicule ou d'accomplir d'autres tâches qui pourraient vous distraire.

- **Utilisez TOUJOURS les ceintures de sécurité et les ensembles appropriés de retenue d'enfant.**
- **Indiquez TOUJOURS aux occupants du véhicule la façon correcte d'utiliser les différents dispositifs de sécurité.**
- **Lisez TOUJOURS les consignes de sécurité données dans le présent Manuel du conducteur.**

## CONDUITE

Le comportement routier de ce véhicule est différent de celui des véhicules de tourisme, car il comporte un centre de gravité plus élevé. Comme pour tout véhicule de ce type, une conduite inappropriée peut mener à une perte de maîtrise ou à un accident.

Assurez-vous de lire les sections « Précautions relatives à la conduite » et « Pour éviter les collisions et les renversements » dans le chapitre « Démarrage et conduite » du présent manuel.

## MODIFICATION DE VOTRE VÉHICULE

### **AVERTISSEMENT**

Toutes les modifications effectuées sur ce véhicule qui ne sont pas conformes au Guide des carrossiers-constructeurs du modèle NV200 Compact Cargo de NISSAN peuvent compromettre la sécurité du véhicule, ce qui risquerait de provoquer une collision, de blessures graves ou la mort. Une copie électronique du Guide des carrossiers-constructeurs du modèle NV200 Compact Cargo de NISSAN est disponible à l'adresse [www.nissancommercialvehicles.com](http://www.nissancommercialvehicles.com).

Les modifications effectuées sur ce véhicule par des entreprises de conversion ou des concessionnaires peuvent compromettre l'homologation finale du moteur, du véhicule ou de l'équipement. Il est de la responsabilité de l'entreprise de conversion ou du concessionnaire de certifier que le véhicule et l'équipement modifiés sont conformes ou continuent d'être conformes à toutes les normes de sécurité des véhicules automobiles et les réglementations régissant le contrôle des émissions applicables. Il est de la responsabilité de l'entreprise de conversion ou du concessionnaire de s'assurer que les modifications ou l'équipement installé ne compromettent pas la sécurité du véhicule.

**NISSAN n'accepte aucune responsabilité en tant que constructeur à l'étape finale pour les véhicules modifiés. NISSAN n'est pas responsable de l'homologation finale, des réclamations en matière de responsabilité du fait du produit, ou des réclamations relatives à la garantie, résultant d'un composant, d'un ensemble ou d'un système modifié. NISSAN n'est pas responsable des modifications qui sont la cause de non-conformité du véhicule relative aux normes de sécurité des véhicules automobiles ou aux réglementations régissant le contrôle des émissions, ou des modifications qui sont la cause du véhicule étant ou devenant défectueux ou non sécuritaire.**

**La garantie de votre véhicule peut ne pas couvrir les dommages causés par les modifications, l'installation d'accessoires non approuvés ou l'installation inadéquate des accessoires. Consultez le Livret de renseignements sur la garantie du modèle NV200 Compact Cargo de 2017 pour obtenir plus de détails.**

### **AVERTISSEMENT**

**La pose d'un appareil enfichable d'autodiagnostic embarqué (OBD) provenant du marché secondaire qui utilise le port durant la conduite normale, par exemple, la surveillance à distance de la compagnie d'assurances, les diagnostics à distance du véhicule, les systèmes télématiques ou la reprogrammation du moteur, peuvent nuire au fonctionnement des systèmes du véhicule ou les endommager. Nous ne recommandons pas et ne cautionnons pas l'utilisation d'appareils enfichables d'autodiagnostic embarqué (OBD) provenant du marché secondaire, à moins qu'ils soient spécialement approuvés par NISSAN. La garantie du véhicule peut ne pas couvrir les dommages causés par les appareils enfichables provenant du marché secondaire.**

## **À NE PAS OUBLIER PENDANT LA LECTURE DU PRÉSENT MANUEL**

Ce manuel contient des renseignements relatifs à toutes les fonctions et à tous les équipements disponibles pour ce modèle. Les fonctions et les équipements de votre véhicule peuvent varier selon le modèle, la version, les options sélectionnées, la commande, la date de production, la région ou la disponibilité. Par conséquent, ce manuel pourrait contenir des renseignements concernant des fonctions ou des équipements qui ne sont pas compris ou installés sur votre véhicule.

Toute l'information, toutes les caractéristiques et toutes les illustrations données dans le présent manuel étaient exactes au moment de l'impression. NISSAN se réserve le droit de modifier les spécifications, les performances ou la conception ainsi que de changer de fournisseurs de composants, sans préavis ni obligation de sa part. De temps à autre, NISSAN peut mettre à jour ou apporter des révisions à ce manuel afin de fournir aux propriétaires les renseignements les plus précis en vigueur. Lisez attentivement toutes les mises à jour de révision qui vous sont envoyées par NISSAN et conservez-les avec ce manuel pour vous assurer que tous les renseignements concernant votre véhicule sont exacts et récents. Les versions courantes des manuels du conducteur et toutes les mises à jour sont également disponibles dans la section Propriétaire du site Web de NISSAN à l'adresse

<https://owners.nissanusa.com/owners/navigation/manualsGuide>. Pour toute question concernant les renseignements contenus dans votre manuel du conducteur, communiquez avec le Service de la protection du consommateur de NISSAN. Consultez la page PROGRAMME D'ASSISTANCE À LA CLIENTÈLE NISSAN dans ce manuel du conducteur pour obtenir les coordonnées.

## INFORMATION IMPORTANTE AU SUJET DE CE MANUEL

Ce manuel contient divers symboles. Ces symboles ont les significations suivantes :

### AVERTISSEMENT

Ce symbole indique un risque de mort ou de blessures graves. Pour éviter ou diminuer ce risque, vous devez suivre à la lettre les instructions fournies.

### MISE EN GARDE

Ce symbole indique un risque de blessures légères ou moyennes, ou de dommages au véhicule. Pour éviter ou diminuer ce risque, vous devez suivre attentivement les instructions fournies.

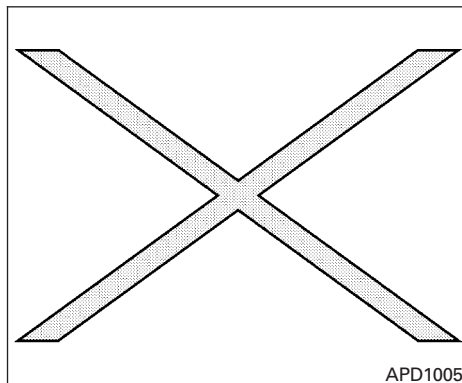

Ce symbole signifie « **Ne faites pas ceci** » ou « **Ne laissez pas ceci se produire** ».



Si une illustration présente l'une de ces flèches, cette flèche indique l'avant du véhicule.



Dans une illustration, des flèches similaires à celles-ci indiquent la direction d'un mouvement ou d'une action.

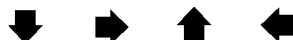

Dans une illustration, des flèches similaires à celles-ci servent à attirer votre attention sur un élément de l'illustration.

## AVERTISSEMENT RELATIF À LA PROPOSITION 65 DE L'ÉTAT DE LA CALIFORNIE

### AVERTISSEMENT

L'État de la Californie reconnaît que les gaz d'échappement des véhicules, certains de leurs constituants et certains composants du véhicule contiennent ou dégagent des substances chimiques qui peuvent causer le cancer et des malformations congénitales ou autres lésions de l'appareil reproducteur. De plus, l'État de la Californie reconnaît que certains liquides contenus dans le véhicule et certains produits provenant de l'usure des composants contiennent ou dégagent des substances chimiques pouvant causer le cancer et des malformations congénitales ou d'autres lésions de l'appareil reproducteur.

## AVIS DE L'ÉTAT DE LA CALIFORNIE : PRÉSENCE DE PERCHLORATE

**Certains composants du véhicule, tels que les batteries au lithium, pourraient contenir du perchlorate. L'avis se lit comme suit : « Présence de perchlorate – La manipulation pourrait exiger des précautions particulières. Pour obtenir de plus amples renseignements, consultez le site Web [www.dtsc.ca.gov/hazardouswaste/perchlorate/](http://www.dtsc.ca.gov/hazardouswaste/perchlorate/) ».**



BLUETOOTH<sup>MD</sup> est  
une marque déposée  
de Bluetooth SIG, Inc.  
et utilisée sous licence  
par Visteon et Bosch.



Les services  
SiriusXM<sup>MD</sup> nécessitent  
un abonnement après  
une période d'essai et  
sont vendus séparément  
ou comme un ensemble.  
Le service par satellite  
est disponible seulement  
dans les 48 États  
contigus des États-Unis  
et le district fédéral de  
Columbia. Le service  
par satellite  
SiriusXM<sup>MD</sup> est  
également disponible au  
Canada. Visitez le site  
[www.siriusxm.ca](http://www.siriusxm.ca).

© Nissan Mexicana, S. A. de C. V.

Tous droits réservés. Aucune partie de ce manuel du conducteur ne peut être reproduite ou mise en mémoire dans un système de saisie de données, ou transmise sous quelque forme ou par quelque moyen que ce soit, électronique, mécanique, photocopie, enregistrement ou autre, sans l'autorisation écrite préalable de Nissan Mexicana, S. A. de C. V.

# PROGRAMME D'ASSISTANCE À LA CLIENTÈLE NISSAN

## NISSAN S'EN SOUCIE. . .

NISSAN et votre concessionnaire NISSAN se sont engagés à vous servir et à vous assister, quels que soient vos besoins en matière d'automobile. Notre principale préoccupation est la satisfaction que vous tirez de votre véhicule et de votre concessionnaire NISSAN. Votre concessionnaire NISSAN est toujours disponible pour vous aider, aussi bien pendant la vente que lors des services d'entretien.

Toutefois, si votre concessionnaire NISSAN ne peut répondre à vos questions ou si vous souhaitez adresser vos commentaires ou vos questions directement à NISSAN, n'hésitez pas à appeler, sans frais, notre Service de la protection du consommateur (NISSAN) aux numéros de téléphone suivants :

### **Pour les clients américains**

**877 NIS-NCV1  
(877 647-6281)**

### **Pour les clients canadiens**

**1 800 387-0122**

Le Service de la protection du consommateur vous demandera les renseignements suivants :

- Vos noms, adresse et numéro de téléphone
- Le numéro d'identification du véhicule (indiqué sur le dessus du tableau de bord, côté conducteur)
- La date d'achat
- Le relevé du compteur kilométrique
- Le nom de votre concessionnaire NISSAN
- Vos commentaires ou questions

OU

Vous pouvez écrire à NISSAN en incluant ces renseignements à :

### **Pour les clients américains**

**Nissan North America, Inc.  
Consumer Affairs Department  
P.O. Box 685003  
Franklin, TN 37068-5003  
ou par courriel à  
nnaconsumeraffairs@nissan-usa.com**

### **Pour les clients canadiens**

**Nissan Canada Inc.  
5290 Orbitor Drive  
Mississauga, Ontario L4W 4Z5  
ou par courriel à  
information.centre@nissancanada**

Si vous préférez, visitez notre site Web à l'adresse suivante :

**www.nissanusa.com** (pour les clients américains) ou

**www.nissan.ca** (pour les clients canadiens).

Nous apprécions l'intérêt que vous portez à NISSAN et vous remercions d'avoir acheté un véhicule de qualité NISSAN.

# Table des matières

<b>Table des matières illustrée</b>	<b>0</b>
<b>Sécurité — Sièges, ceintures de sécurité et dispositif de protection complémentaire</b>	<b>1</b>
<b>Commandes et instruments</b>	<b>2</b>
<b>Vérifications et réglages avant le démarrage</b>	<b>3</b>
<b>Systèmes de surveillance, de climatisation, audio, téléphonique et de reconnaissance vocale</b>	<b>4</b>
<b>Démarrage et conduite</b>	<b>5</b>
<b>En cas d'urgence</b>	<b>6</b>
<b>Aspect et entretien</b>	<b>7</b>
<b>Faites-le vous-même</b>	<b>8</b>
<b>Entretien et calendriers</b>	<b>9</b>
<b>Données techniques et information au consommateur</b>	<b>10</b>
<b>Index</b>	<b>11</b>



# 0 Table des matières illustrée

Sacs gonflables, ceintures de sécurité et ensembles de retenue d'enfant.....	0-2
Extérieur avant .....	0-3
Extérieur arrière .....	0-4

Habitacle .....	0-5
Tableau de bord .....	0-6
Points de vérification dans le compartiment moteur ...	0-8
Témoins .....	0-9

## SACS GONFLABLES, CEINTURES DE SÉCURITÉ ET ENSEMBLES DE RETENUE D'ENFANT

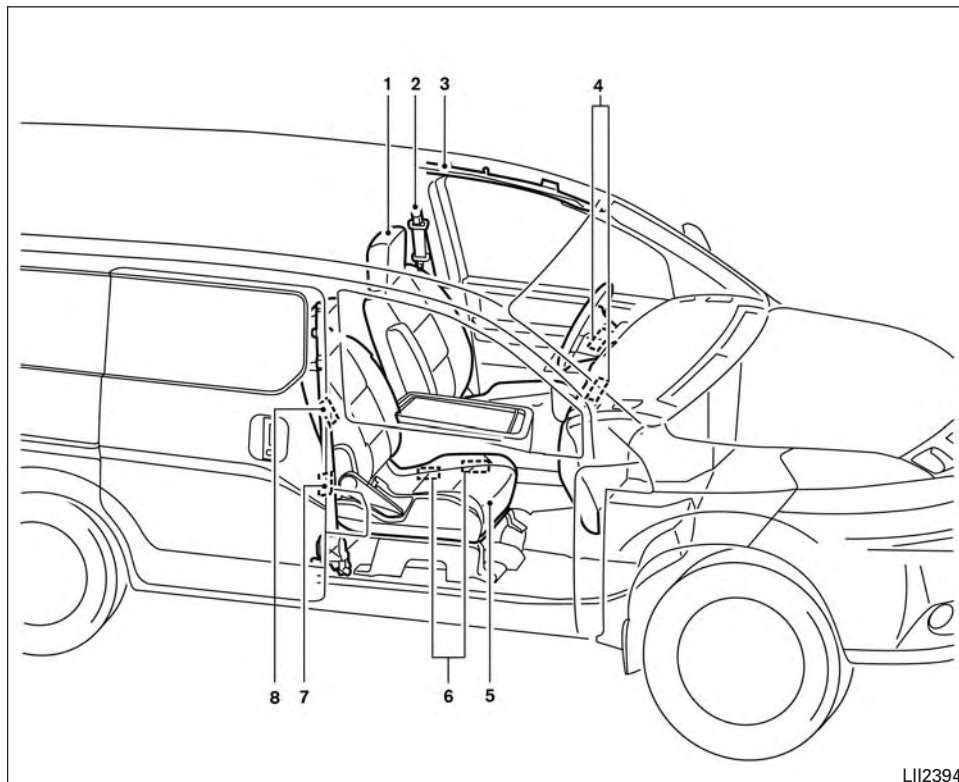

1. Appuie-tête (p. 1-7)
2. Ceinture de sécurité avant avec préten-  
deurs et réglage de hauteur du baudrier  
(côté conducteur seulement)  
(p. 1-12, 1-35)
3. Rideaux gonflables latéraux et sacs gon-  
flables en cas de renversement montés  
dans le toit (p. 1-35)
4. Sacs gonflables (p. 1-35)
5. Sièges (p. 1-2)
6. Capteur de classification du passager  
(capteur de poids) (p. 1-35)
7. Sacs gonflables latéraux montés dans  
les sièges avant (p. 1-35)
8. Point d'ancrage de la courroie d'attache  
supérieure du siège avant (situé au bas  
du dossier de siège) (p. 1-23)

**Reportez-vous à la page indiquée entre  
parenthèses pour obtenir les détails de  
fonctionnement.**

LII2394

## EXTÉRIEUR AVANT

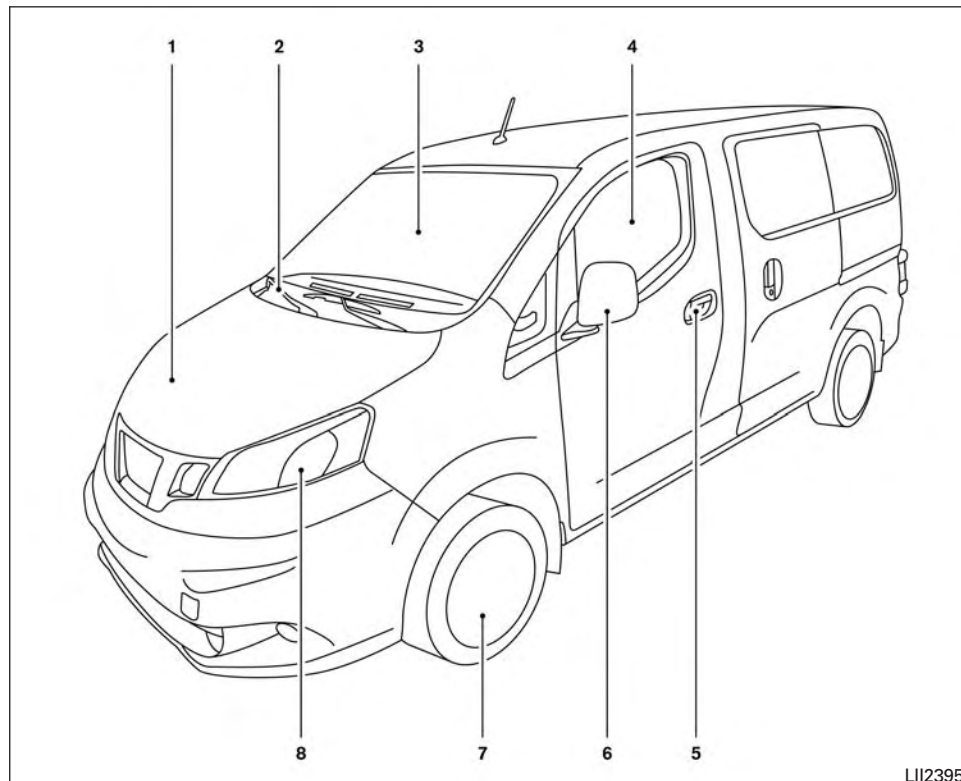

1. Capot du moteur (p. 3-16)
2. Commande de lave-glace et d'essuie-glace (p. 2-22)
3. Pare-brise (p. 8-17)
4. Glaces à commande électrique (p. 2-31)
5. Serrures de portière (p. 3-3)  
Clés (p. 3-2)  
Télécommande (selon l'équipement) (p. 3-11)
6. Rétroviseurs (p. 3-21)
7. Pression des pneus (p. 8-32)  
Pneu crevé (p. 6-2)  
Chaînes antidérapantes (p. 8-32)
8. Remplacement des ampoules (p. 8-24)  
Interrupteur des phares et des clignotants (p. 2-23)  
Feux de jour (p. 2-23)

**Reportez-vous à la page indiquée entre parenthèses pour obtenir les détails de fonctionnement.**

LII2395

## EXTÉRIEUR ARRIÈRE

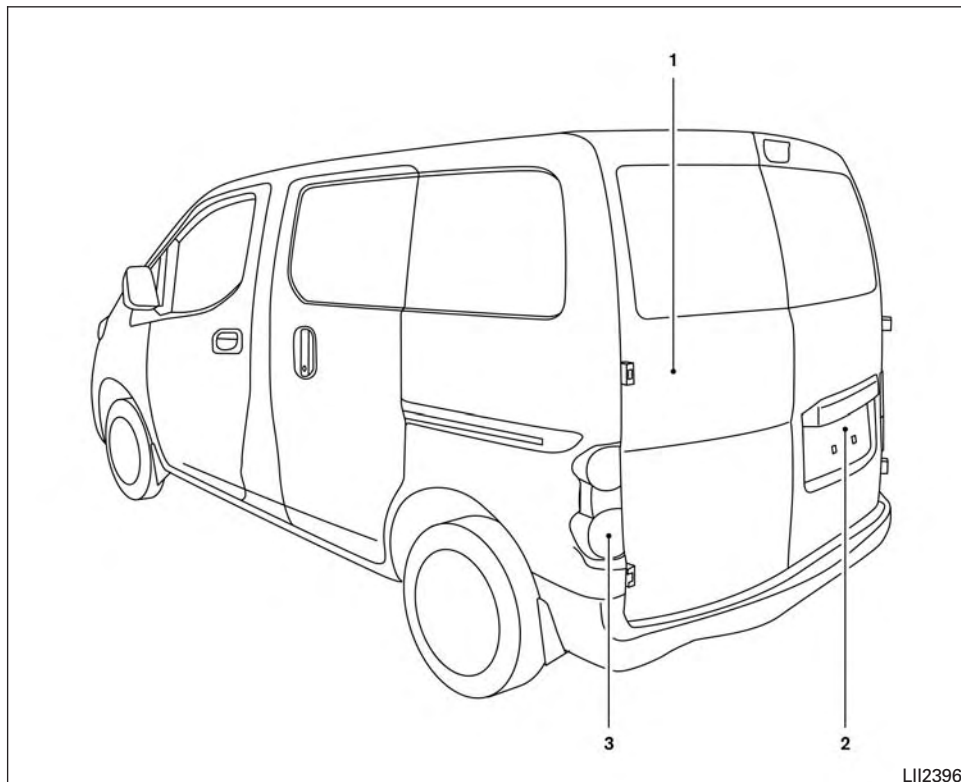

1. Portières arrière (p. 3-3)  
Chargement du véhicule (p. 10-14)
2. Caméra de marche arrière (selon l'équipement) (p. 4-10)
- 3 Remplacement des ampoules (p. 8-24)

**Reportez-vous à la page indiquée entre parenthèses pour obtenir les détails de fonctionnement.**

LII2396

## HABITACLE

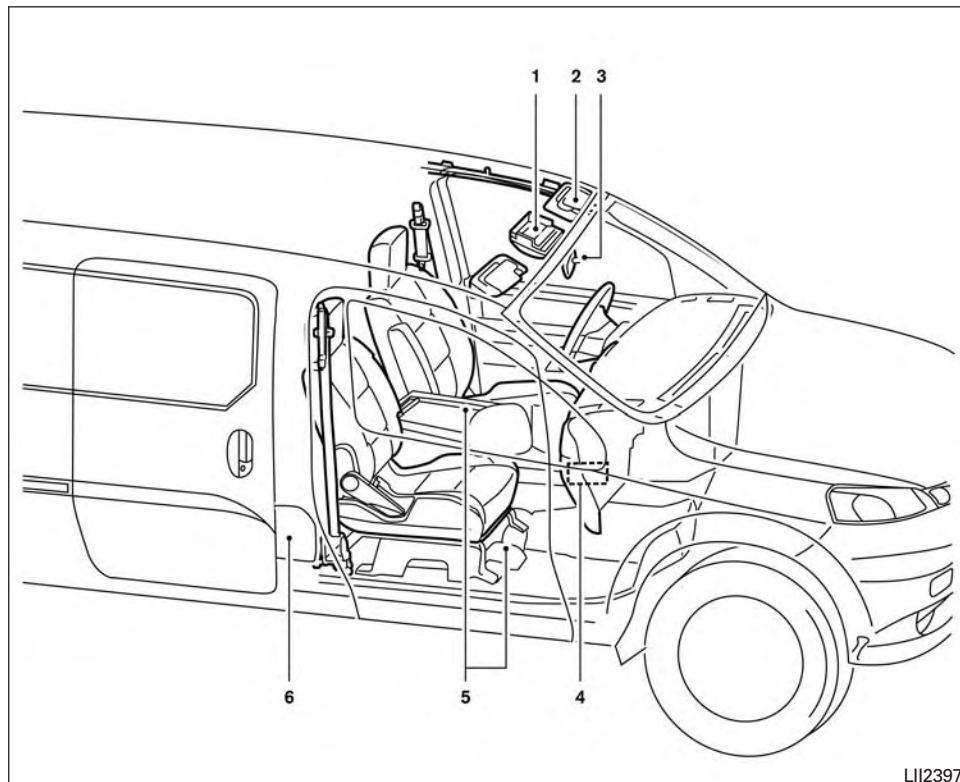

1. Lampes de lecture (p. 2-34)
2. Pare-soleil (p. 3-20)
3. Rétroviseur (selon l'équipement)  
(p. 3-21)
4. Boîte à gants (p. 2-28)
5. Casiers de rangement (p. 2-28)
6. Bouchon du réservoir de carburant  
(p. 3-17)  
Recommandations relatives au carburant  
(p. 10-2)  
Trappe du réservoir de carburant  
(p. 3-17)

**Reportez-vous à la page indiquée entre parenthèses pour obtenir les détails de fonctionnement.**

LII2397

## TABLEAU DE BORD

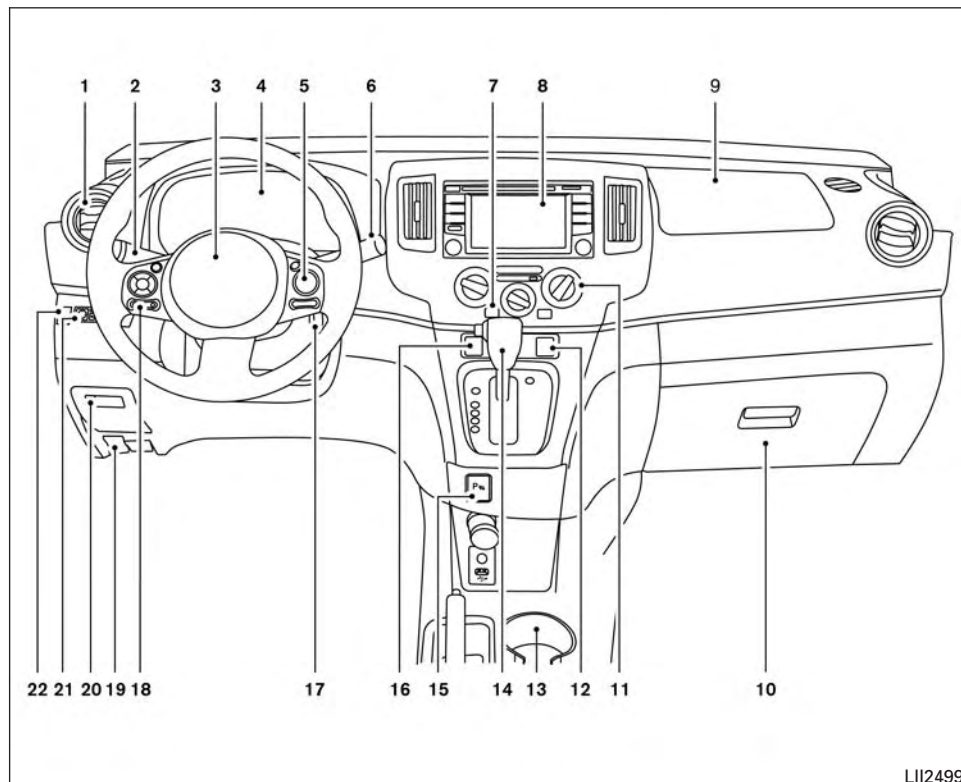

1. Bouches d'air (p. 4-18)
2. Commutateur des phares et des clignotants (p. 2-23)
3. Sac gonflable du conducteur (p. 1-35)  
Avertisseur sonore (p. 2-26)
4. Instruments et indicateurs de bord (p. 2-3)  
Témoins (p. 2-9)
5. Commandes du régulateur de vitesse (selon l'équipement) (p. 5-19)
6. Commande de lave-glace et d'essuie-glace (p. 2-22)
7. Interrupteur du dégivreur de lunette et de rétroviseurs extérieurs (selon l'équipement) (p. 2-23)
8. Système audio (p. 4-27)  
Dispositif d'aide à la navigation\* (selon l'équipement) (p. 4-4)
9. Sac gonflable du passager (p. 1-35)
10. Boîte à gants (p. 2-28)
11. Commandes de climatisation (p. 4-19)
12. Témoin de neutralisation du sac gonflable du passager avant (p. 2-16)
13. Porte-gobelets (p. 2-30)
14. Levier sélecteur (p. 5-15)

LII2499

15. Interrupteur de désactivation du système de sonar arrière (selon l'équipement) (p. 5-33)
16. Interrupteur de feux de détresse (p. 6-2)
17. Commutateur d'allumage (p. 5-9)
18. Commandes du système audio (selon l'équipement) (p. 4-57)  
Système téléphonique mains libres Bluetooth<sup>MD</sup> (selon l'équipement) (p. 4-60, 4-77)
19. Levier d'ouverture de la trappe du réservoir de carburant (p. 3-17)  
Levier d'ouverture du capot (p. 3-16)
20. Boîte à fusibles (p. 8-19)
21. Commande électronique de rétroviseur extérieur (selon l'équipement) (p. 3-22)
22. Interrupteur de neutralisation du système de contrôle dynamique du véhicule (p. 2-26)

**Reportez-vous à la page indiquée entre parenthèses pour obtenir les détails de fonctionnement.**

## POINTS DE VÉRIFICATION DANS LE COMPARTIMENT MOTEUR

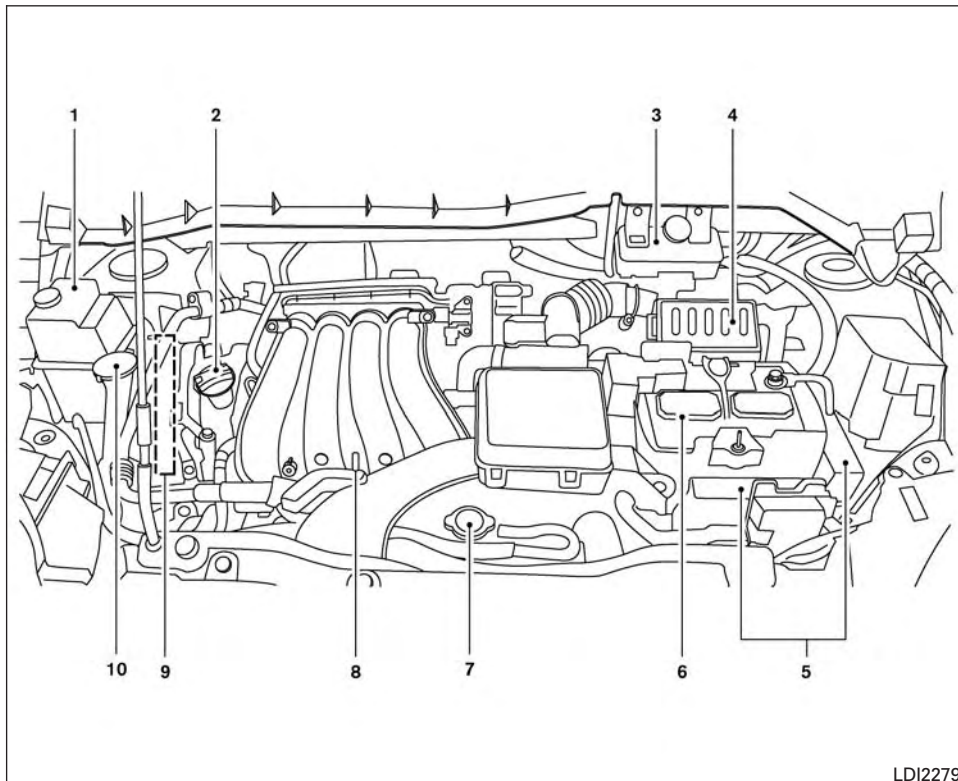















### Moteur MR20DE







1. Réservoir du liquide de refroidissement (p. 8-5)
2. Bouchon de remplissage d'huile moteur (p. 8-7)
3. Réservoir de liquide de frein (p. 8-11)
4. Filtre à air (p. 8-16)
5. Boîte de fusibles et relais (p. 8-19)
6. Batterie (p. 8-12)
7. Bouchon du radiateur (p. 8-5)
8. Jauge d'huile moteur (p. 8-7)
9. Emplacement de la courroie d'entraînement (p. 8-15)
10. Réservoir de liquide lave-glace (p. 8-12)





LDI2279

## TÉMOINS

Témoin	Nom	Page
 ou 	Témoin d'avertissement du circuit de freinage antiblochage (ABS)	2-10
 ou 	Témoin du circuit de freinage	2-10
	Témoin d'avertissement de charge	2-11
	Témoin de portière ouverte	2-11
	Témoin de pression d'huile moteur	2-11
	Témoin de surchauffe (rouge)	2-12

Témoin	Nom	Page
	Témoin d'avertissement de bas niveau de carburant	2-12
	Témoin d'avertissement de basse pression des pneus	2-12
	Témoin d'avertissement de bas niveau de liquide lave-glace (selon l'équipement)	2-14
	Témoin de la direction assistée	2-14
	Témoin et avertisseur sonore des ceintures de sécurité	2-15
	Témoin du sac gonflable	2-15

Témoin	Nom	Page
	Témoin de position de la transmission à variation continue	2-16
	Témoin de commande principale du régulateur de vitesse (selon l'équipement)	2-16
	Témoin de commande de réglage du régulateur de vitesse (selon l'équipement)	2-16
	Témoin de neutralisation du sac gonflable du passager avant	2-16
	Témoin des faisceaux route (bleu)	2-16
	Témoin d'anomalie	2-16

Témoin	Nom	Page
	Témoin de neutralisation de la surmultipliée	2-17
	Témoin de sécurité	2-17
	Témoin de dérapage	2-18
	Témoins des clignotants et des feux de détresse	2-18
	Témoin de neutralisation du système de contrôle dynamique du véhicule	2-18

# 1 Sécurité — Sièges, ceintures de sécurité et dispositif de protection complémentaire

Sièges .....	1-2	Sécurité des enfants .....	1-20
Réglage manuel du siège avant .....	1-3	Bébés .....	1-21
Accoudoir (côté conducteur seulement) .....	1-5	Jeunes enfants .....	1-22
Sièges adaptables .....	1-5	Enfants plus âgés .....	1-22
Appuie-tête .....	1-7	Ensembles de retenue d'enfant .....	1-23
Composants d'appuie-tête réglable .....	1-8	Précautions concernant les ensembles de retenue d'enfant .....	1-24
Composants d'appuie-tête non réglable .....	1-9	Ancrage de la courroie supérieure .....	1-25
Retrait .....	1-9	Installation d'un ensemble de retenue d'enfant orienté vers l'arrière à l'aide des ceintures de sécurité .....	1-26
Pose .....	1-10	Installation d'un ensemble de retenue d'enfant orienté vers l'avant à l'aide des ceintures de sécurité .....	1-26
Réglage .....	1-10	Rehausseurs .....	1-31
Ceintures de sécurité .....	1-12	Système de retenue supplémentaire (SRS) .....	1-35
Précautions concernant l'utilisation des ceintures de sécurité .....	1-12	Précautions relatives au système de retenue supplémentaire (SRS) .....	1-35
Témoin des ceintures de sécurité .....	1-15	Étiquettes d'avertissement concernant les sacs gonflables .....	1-54
Femmes enceintes .....	1-15	Témoin du sac gonflable .....	1-54
Personnes blessées .....	1-15		
Ceinture de sécurité à trois points d'ancrage avec enrouleur .....	1-16		
Rallonges de ceinture de sécurité .....	1-19		
Entretien des ceintures de sécurité .....	1-20		

## SIÈGES

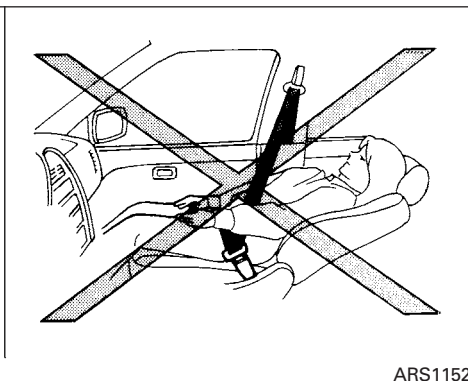
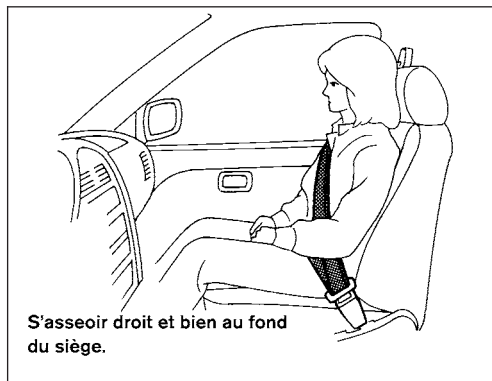

### **⚠ AVERTISSEMENT**

- **N'inclinez pas le dossier de votre siège lorsque le véhicule est en mouvement. Ceci peut se révéler très dangereux. Dans cette position, le boudrier de la ceinture de sécurité n'est pas appuyé contre votre corps. En cas d'accident, vous pourriez être projeté contre le boudrier et subir des blessures graves au cou ou à d'autres parties de votre corps. Vous pourriez également glisser sous la ceinture sous-abdominale et subir des blessures internes graves.**

- **Pour bénéficier de la meilleure protection possible lorsque le véhicule est en mouvement, le dossier de votre siège devrait être en position verticale. Asseyez-vous toujours bien au fond de votre siège et à la verticale, les deux pieds sur le plancher, et réglez le siège correctement. Pour obtenir des renseignements supplémentaires, consultez la section « Précautions concernant l'utilisation des ceintures de sécurité » plus loin dans ce chapitre.**

- **Après le réglage, assurez-vous du bon verrouillage de votre siège en faisant balancer ce dernier doucement vers l'avant et vers l'arrière.**
- **Ne laissez pas d'enfants sans surveillance dans le véhicule. Ils pourraient actionner les commutateurs ou les commandes par mégarde. Des enfants laissés sans surveillance dans un véhicule pourraient être victimes d'accidents graves.**
- **Pour éviter le risque de blessures ou de décès associé à un fonctionnement accidentel du véhicule ou de ses systèmes, ne laissez pas les enfants, les personnes qui ont besoin de l'aide d'autres personnes ou les animaux sans surveillance dans votre véhicule. De plus, la température à l'intérieur d'un véhicule fermé lors d'une journée chaude peut s'élever rapidement au point de provoquer un risque important de blessures graves ou mortelles à des personnes ou à des animaux domestiques.**

- **Ne réglez pas la position de votre siège pendant que vous conduisez car la conduite d'un véhicule exige toute votre attention. Le siège pourrait se déplacer brusquement et vous pourriez perdre la maîtrise du véhicule.**
- **Le dossier ne devrait pas être incliné plus qu'il n'est nécessaire pour assurer le confort. La ceinture de sécurité est plus efficace lorsque le passager est assis au fond du siège et qu'il se tient bien droit. Si le dossier est incliné, le risque de glisser sous la ceinture sous-abdominale et de subir des blessures est accru.**

### **⚠ MISE EN GARDE**

**Lorsque vous réglez la position d'un siège, assurez-vous de ne pas toucher aux pièces mobiles pour prévenir les blessures et les dommages.**

## RÉGLAGE MANUEL DU SIÈGE AVANT

Les sièges de votre véhicule peuvent être réglés manuellement. Pour obtenir des renseignements supplémentaires sur le réglage des sièges, veuillez vous référer aux étapes décrites dans cette section.

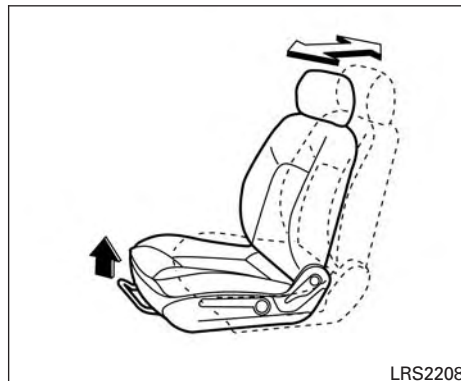

LRS2208

### Réglage longitudinal

Tirez le centre de la barre vers le haut et maintenez-le ainsi tout en faisant glisser le siège vers l'avant ou vers l'arrière jusqu'à la position voulue. Relâchez la barre pour verrouiller le siège.

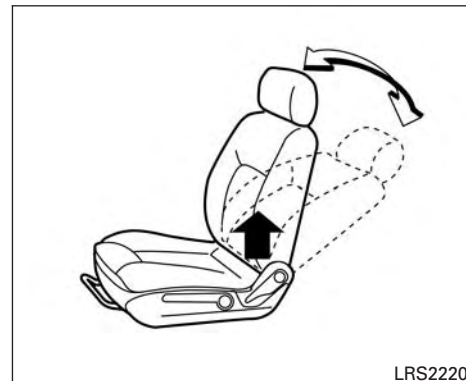

LRS2220

### Inclinaison du dossier vers l'arrière

Pour incliner le dossier du siège vers l'arrière, soulevez le levier, puis adossez-vous contre le dossier. Pour redresser le dossier du siège, soulevez le levier, puis penchez-vous vers l'avant. Relâchez le levier pour verrouiller le dossier du siège.

La fonction d'inclinaison permet le réglage de la position du dossier de façon à améliorer le confort des occupants de tailles différentes et l'obtention d'une meilleure position de la ceinture de sécurité. Pour obtenir des renseignements supplémentaires, consultez la section « Précautions concernant l'utilisation des ceintures de

sécurité » plus loin dans ce chapitre. De plus, le dossier peut être incliné pour permettre aux occupants de se reposer lorsque le véhicule est immobilisé et que le levier sélecteur est à la position P (stationnement).

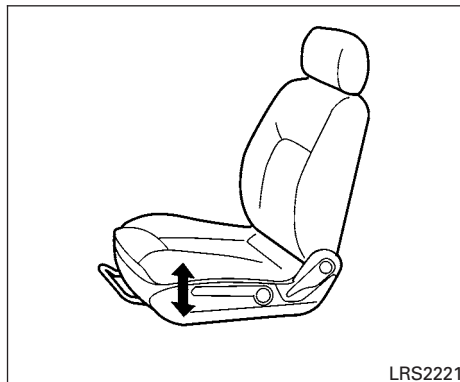

#### Commande de réglage de la hauteur du siège (siège du conducteur)

Tirez le levier de réglage vers le haut ou poussez-le vers le bas pour régler la hauteur du siège jusqu'à ce que la position voulue soit atteinte.

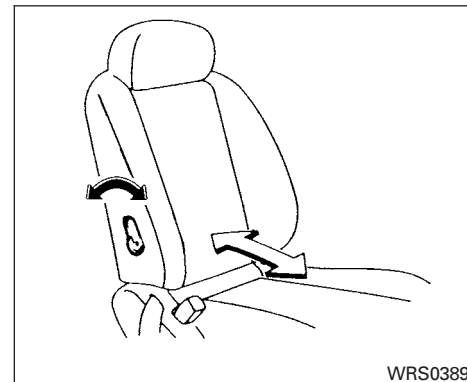

#### Support lombaire du siège (siège conducteur)

Le siège du conducteur est muni d'un support lombaire réglable. Déplacez le levier vers l'avant ou vers l'arrière pour régler le support lombaire.

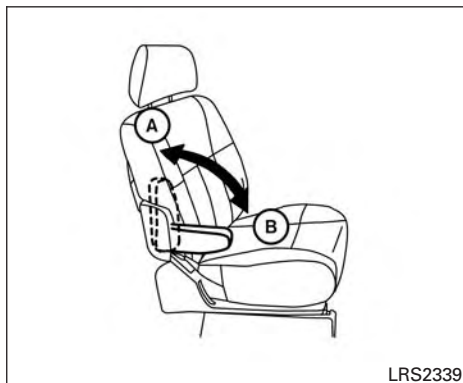

ACCOUDOIR (côté conducteur seulement)

Pour utiliser l'accoudoir, abaissez-le en position d'utilisation.

- Ⓐ Position de rangement
- Ⓑ Position d'utilisation

## SIÈGES ADAPTABLES

### ⚠ AVERTISSEMENT

- **Ne permettez jamais à un passager de s'asseoir ailleurs que dans un siège muni d'une ceinture de sécurité. Assurez-vous que tous les passagers de votre véhicule ont pris place sur un siège et qu'ils ont bien bouclé leur ceinture de sécurité.**
- **Ne laissez jamais une personne prendre place dans l'aire de chargement ou sur un siège en position repliée. En cas de collision, les personnes qui s'y trouvent ne sont pas retenues et elles risquent de subir des blessures graves ou mortelles.**
- **Les appuie-tête doivent être réglés correctement, car ils peuvent assurer une protection non négligeable contre les blessures en cas d'accident. S'ils ont été retirés pour quelque raison que ce soit, assurez-vous de toujours les remettre en place et de bien régler leur position.**

- **Si vous retirez les appuie-tête de leur emplacement pour quelque raison que ce soit, rangez-les correctement afin d'éviter qu'ils ne blessent quelqu'un ou qu'ils n'endommagent le véhicule en cas d'arrêt brusque ou d'accident.**
- **Lorsque vous redressez les dossiers des sièges en position verticale, assurez-vous qu'ils sont bien verrouillés. S'ils ne sont pas correctement verrouillés, les passagers pourraient être blessés en cas d'accident ou d'arrêt brusque.**
- **Fixez tous les bagages solidement pour éviter qu'ils ne glissent ou se déplacent. N'empilez pas les bagages plus hauts que les dossiers de sièges. En cas d'arrêt brusque ou de collision, les bagages non retenus pourraient entraîner des blessures.**

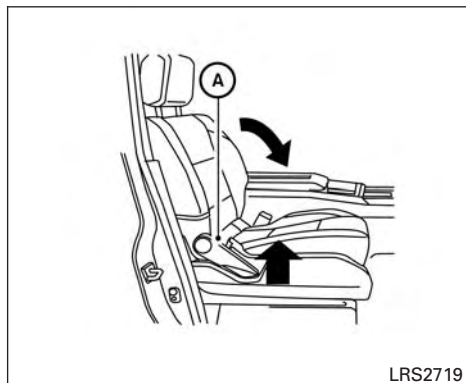

### Basculement du dossier du siège du passager avant

Pour rabattre le dossier du siège de passager avant afin d'accroître l'aire de chargement disponible :

1. Glissez le siège autant que possible vers l'arrière. Soulevez le levier d'inclinaison (A), situé sur le côté extérieur du siège, puis rabattez autant que possible le dossier du siège vers l'avant. Soulevez ensuite le levier de blocage (B) situé dans le dossier pour déverrouiller le dossier du siège.

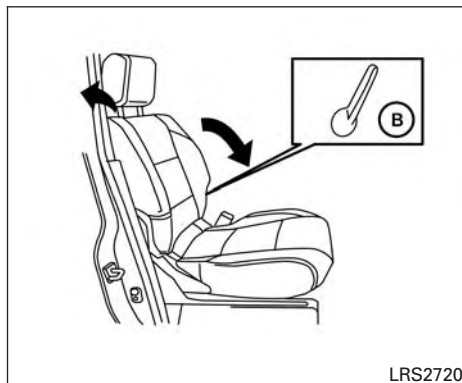

2. Lorsque le dossier du siège est dégagé, vous pouvez rabattre le dossier du siège du passager avant (C) sur le coussin de siège.

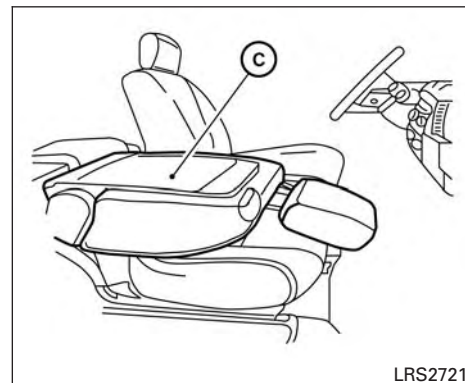

3. Pour remettre le siège du passager avant en position normale, soulevez le dossier du siège et poussez-le jusqu'à ce qu'il se trouve à la verticale. Soulevez ensuite le levier d'inclinaison (A) et inclinez le dossier du siège à une position appropriée. Relâchez le levier pour verrouiller le dossier du siège.

### AVERTISSEMENT

- Si vous repliez le dossier du siège du passager avant pour accommoder de longs objets, assurez-vous que ces objets sont correctement fixés et qu'ils ne sont pas dans les alentours immédiats d'un sac gonflable. En cas d'accident, un sac gonflable qui se déploie peut projeter l'objet sur un occupant du véhicule. Ceci peut causer de graves blessures ou la mort. Fixez les objets loin de la zone de déploiement des sacs gonflables. Pour obtenir des renseignements supplémentaires, consultez la section « Précautions relatives au système de retenue supplémentaire » dans ce chapitre.
- Ne laissez personne prendre place dans l'aire de chargement ou sur le siège du passager avant lorsque ce dernier est rabattu. Les personnes se trouvant dans ces espaces pourraient subir de graves blessures ou la mort en cas d'accident ou d'arrêt brusque.

- Fixez tous les bagages solidement pour éviter qu'ils ne glissent et se déplacent. En cas d'arrêt brusque ou de collision, les bagages non retenus pourraient entraîner des blessures (même si le véhicule est équipé d'une partition pour séparer l'avant de l'aire de chargement).

### MISE EN GARDE

Ne posez aucun poids sur la table si elle n'est pas parfaitement horizontale. Vous risqueriez de causer une déformation ou une anomalie.

### REMARQUE :

La boucle de ceinture doit être dans la position la plus avancée avant de rabattre le siège afin d'éviter une usure prématurée.

### AVERTISSEMENT

Les appuie-tête sont des dispositifs de sécurité complémentaires aux autres systèmes de sécurité du véhicule. Ils peuvent procurer une protection supplémentaire contre les blessures dans certains types de collision arrière. Les appuie-tête doivent être réglés correctement, selon les instructions prescrites dans le présent chapitre. Vérifiez la position de votre appuie-tête si une autre personne a utilisé le siège avant vous. Ne fixez aucun article aux tiges d'appuie-tête et ne retirez pas l'appuie-tête. Ne permettez à personne de s'asseoir dans un siège dont l'appuie-tête a été retiré. Si vous avez retiré l'appuie-tête, réinstallez-le et réglez-le correctement avant qu'un passager s'assoie à cette place. Le non-respect de ces instructions peut réduire l'efficacité des appuie-tête, ce qui accroît les risques de blessures graves ou mortelles en cas de collision.

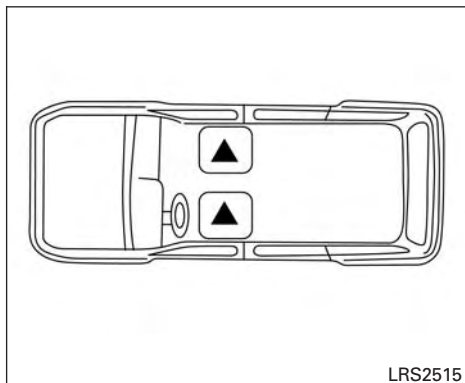

L'illustration montre les places assises dotées d'un appui-tête.

▲ Indique que la place assise est dotée d'un appui-tête.

■ Indique que la place assise est dotée d'un appui-tête.

+ Indique que la place assise n'est pas dotée d'un appui-tête (le cas échéant).

- Votre véhicule est muni d'un appui-tête qui peut être intégré, réglable ou non réglable.

- Les appui-tête réglables sont dotés de plusieurs encoches le long des tiges pour les verrouiller dans la position de réglage désirée.
- Les appui-tête non réglables sont munis d'une seule encoche de verrouillage pour les fixer au cadre du siège.
- Réglage correct :
  - Pour le type réglable, alignez l'appui-tête de façon à ce que le milieu de votre oreille se trouve approximativement au même niveau que le centre de l'appui-tête.
  - Si la position de votre oreille est toujours plus élevée que l'alignement recommandé, placez l'appui-tête à la plus haute position.
- Si l'appui-tête a été retiré, assurez-vous qu'il est réinstallé et verrouillé en place avant de voyager assis à cette place.

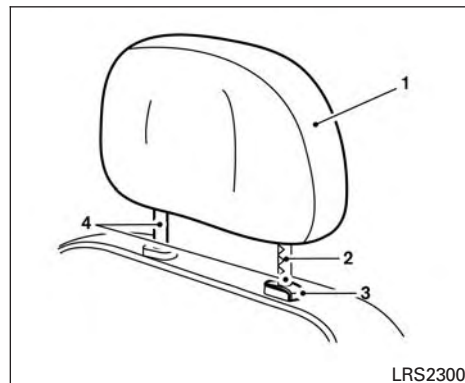

## COMPOSANTS D'APPUIE-TÊTE RÉGLABLE

1. Appui-tête amovible
2. Encoches multiples
3. Bouton de verrouillage
4. Tiges

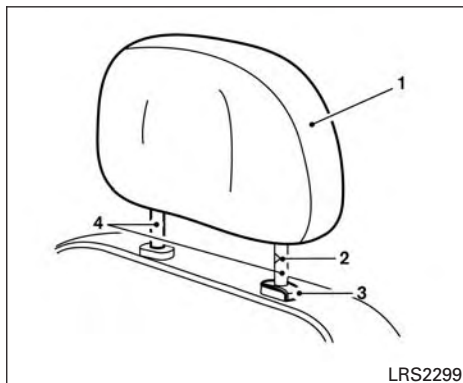

### COMPOSANTS D'APPUIE-TÊTE NON RÉGLABLE

1. Appuie-tête amovible
2. Encoche unique
3. Bouton de verrouillage
4. Tiges

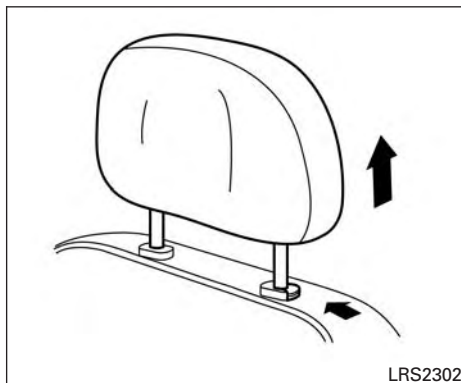

### RETRAIT

Utilisez la procédure suivante pour retirer l'appuie-tête :

1. Tirez l'appuie-tête jusqu'à la plus haute position.
2. Maintenez le bouton de verrouillage enfoncé.
3. Retirez l'appuie-tête du dossier de siège.
4. Rangez l'appuie-tête correctement dans un endroit adéquat pour qu'il ne se déplace pas dans le véhicule.

5. Remettez l'appuie-tête en place et réglez-le correctement avant qu'un occupant ne prenne place sur le siège.

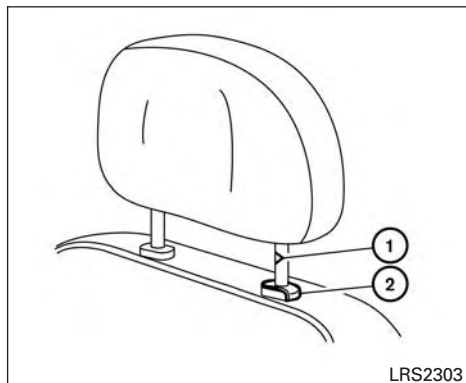

## POSE

1. Alignez les tiges de l'appuie-tête avec les trous du dossier du siège. Assurez-vous que l'appuie-tête est dans le bon sens. La tige dotée d'encoche(s) ① doit être installée dans le trou pourvu d'un bouton de verrouillage ②.
2. Appuyez sur le bouton de verrouillage et maintenez-le enfoncé, puis abaissez l'appuie-tête.
3. Réglez correctement l'appuie-tête avant qu'un occupant prenne place dans le siège.

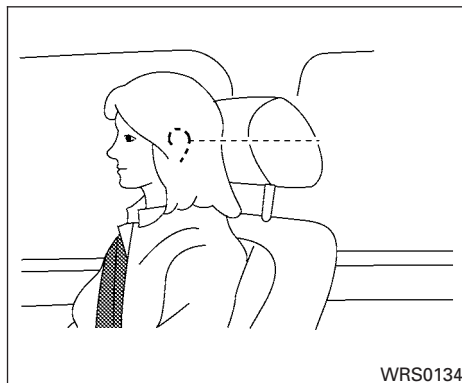

## RÉGLAGE

Pour l'appuie-tête réglable

Réglez la hauteur de l'appuie-tête de telle façon que son centre se trouve au même niveau que le milieu de vos oreilles. Si la position de votre oreille est toujours plus élevée que l'alignement recommandé, placez l'appuie-tête à la plus haute position.

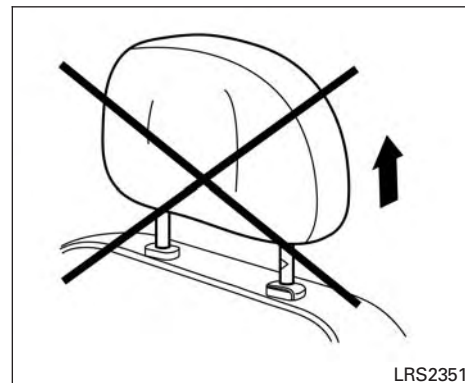

Pour l'appuie-tête non réglable

Assurez-vous que l'appuie-tête est placé de façon à ce que le bouton de verrouillage soit engagé dans l'encoche avant de voyager assis à cette place.

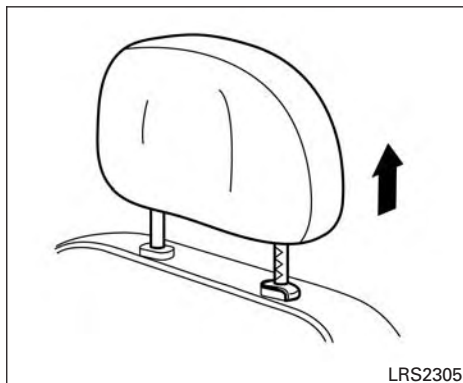

### Relevage

Pour relever l'appuie-tête, tirez-le vers le haut.

Assurez-vous que l'appuie-tête est placé de façon à ce que le bouton de verrouillage soit engagé dans l'encoche avant de voyager assis à cette place.

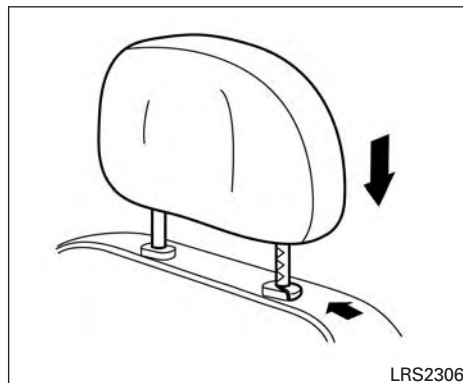

### Abaissement

Pour l'abaisser, maintenez le bouton de verrouillage enfoncé, puis poussez l'appuie-tête vers le bas.

Assurez-vous que l'appuie-tête est placé de façon à ce que le bouton de verrouillage soit engagé dans l'encoche avant de voyager assis à cette place.

## CEINTURES DE SÉCURITÉ

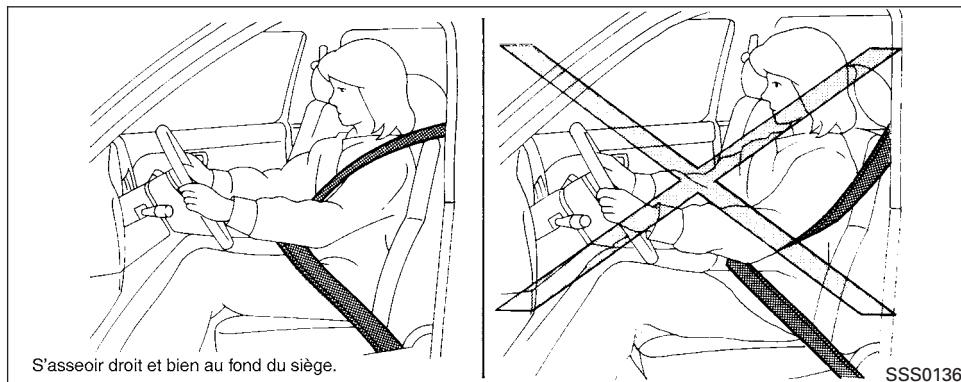

### PRÉCAUTIONS CONCERNANT L'UTILISATION DES CEINTURES DE SÉCURITÉ

En cas de collision, les probabilités de blessures graves, voire mortelles peuvent être considérablement réduites si vous êtes assis bien au fond de votre siège, les deux pieds sur le plancher, et que vous bouclez correctement votre ceinture de sécurité. NISSAN conseille vivement à tous les occupants du véhicule de boucler leur ceinture de sécurité en tout temps pendant la conduite, même si la place qu'ils occupent est munie d'un sac gonflable.

**Le port de la ceinture de sécurité pendant la conduite est obligatoire presque partout au Canada et aux États-Unis.**

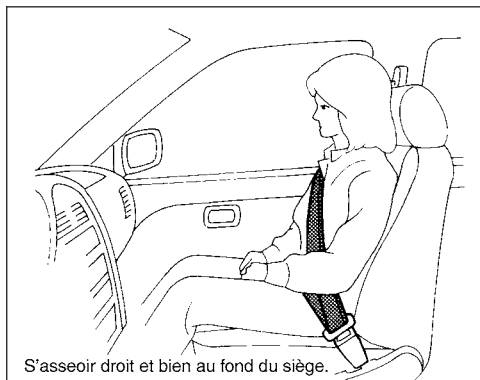

S'asseoir droit et bien au fond du siège.

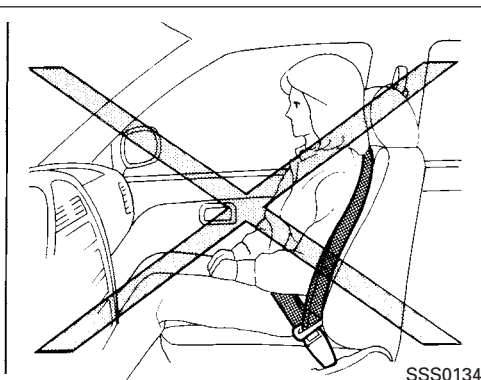

SSS0134

#### **⚠ AVERTISSEMENT**

- **Tous les occupants du véhicule doivent toujours boucler leur ceinture de sécurité.**

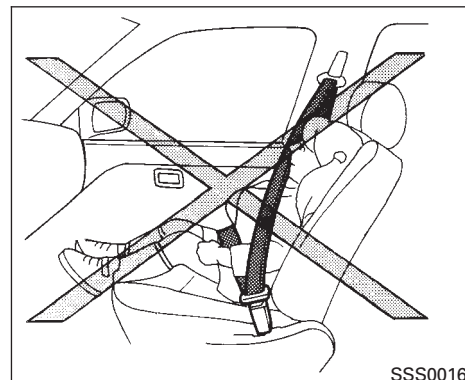

SSS0016

#### **⚠ AVERTISSEMENT**

- **La ceinture de sécurité doit être serrée correctement. En cas d'accident, le non-respect de cette consigne peut réduire l'efficacité de tout le dispositif de protection et accroître les risques de blessures ainsi que la gravité de celles-ci. Le port incorrect d'une ceinture de sécurité peut entraîner des blessures graves, voire mortelles.**

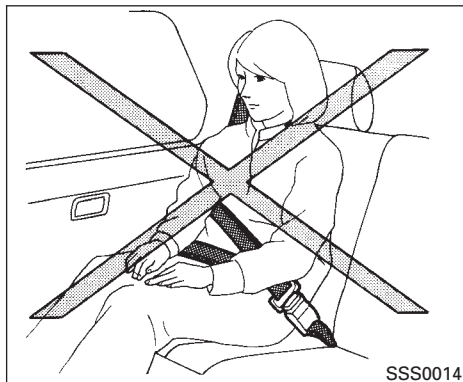

#### **⚠ AVERTISSEMENT**

- **Faites toujours passer le baudrier sur votre épaule et en travers de votre poitrine. Ne faites jamais passer le baudrier derrière votre dos, sous votre bras ou sur votre cou. La ceinture de sécurité ne doit reposer ni sur votre visage ni sur votre cou, et elle ne doit pas tomber de votre épaule.**

- **Placez la ceinture sous-abdominale aussi basse et aussi serrée que possible AU NIVEAU DES HANCHES, ET NON AU NIVEAU DE LA TAILLE. En cas d'accident, une ceinture sous-abdominale placée trop haut peut augmenter les risques de blessures internes.**
- **Assurez-vous que la languette de la ceinture de sécurité est solidement attachée à la boucle appropriée.**
- **Ne portez pas une ceinture de sécurité bouclée à l'envers ou dont la sangle est vrillée. Elle ne pourrait plus vous protéger aussi efficacement.**
- **Ne permettez pas à plus d'une personne de s'attacher avec la même ceinture de sécurité.**
- **Le nombre de passagers à bord du véhicule ne doit jamais dépasser le nombre de ceintures de sécurité.**

- **Si le témoin des ceintures de sécurité reste allumé alors que le contact est établi, que toutes les portières sont fermées et que toutes les ceintures de sécurité sont bouclées, il est possible que le circuit soit défectueux. Faites vérifier le système. Nous vous recommandons de vous rendre chez un concessionnaire NISSAN pour cet entretien.**
- **Aucune modification ne doit être apportée aux ceintures de sécurité. Par exemple, ne modifiez pas la ceinture de sécurité et n'ajoutez pas de garnitures ou de dispositifs qui pourraient modifier le cheminement ou la tension de la ceinture. Ces opérations pourraient compromettre le fonctionnement des ceintures de sécurité. Toute modification des ceintures de sécurité peut entraîner des blessures graves.**
- **Lorsque les prétendeurs de ceinture de sécurité sont déclenchés, ils ne peuvent pas être réutilisés et il faut les remplacer en même temps que l'enrouleur. Nous vous recommandons de vous rendre chez un concessionnaire NISSAN pour cet entretien.**

- **Toutes les ceintures de sécurité, y compris les enrouleurs et le matériel de fixation, doivent être inspectées après une collision. Nous vous recommandons de vous rendre chez un concessionnaire NISSAN pour cet entretien. NISSAN recommande le remplacement de toutes les ceintures de sécurité activées pendant une collision, à moins que cette collision n'ait été sans gravité, que les ceintures n'aient subi aucun dommage apparent et qu'elles fonctionnent encore correctement. Les ceintures de sécurité inutilisées à la suite d'une collision doivent aussi être inspectées. Elles doivent être remplacées si un mauvais fonctionnement ou des dommages ont été décelés.**
- **Tous les ensembles de retenue d'enfant et le matériel de fixation doivent être inspectés après une collision. Respectez toujours les instructions d'inspection et de remplacement fournies par le fabricant de l'ensemble de retenue d'enfant que vous utilisez dans votre véhicule. L'ensemble de retenue d'enfant doit être remplacé s'il est endommagé.**



LRS0786

## TÉMOIN DES CEINTURES DE SÉCURITÉ

Les sièges du conducteur et du passager avant sont équipés d'un témoin de ceinture de sécurité. Le témoin qui se trouve sur le tableau de bord, indique l'état de la ceinture de sécurité du conducteur et du passager.

### REMARQUE :

**Le témoin de la ceinture de sécurité du passager avant ne s'allume pas si le siège n'est pas occupé.**

Pour obtenir des renseignements supplémentaires, consultez la section « Témoins et rappels sonores » du chapitre « Commandes et instruments » du présent manuel.

## FEMMES ENCEINTES

NISSAN recommande aux femmes enceintes de porter leur ceinture de sécurité. Serrez bien la ceinture de sécurité et veillez à ce que la portion sous-abdominale repose aussi bas que possible au niveau des hanches, et non au niveau de la taille. Placez le baudrier sur votre épaule et en travers de votre poitrine. Ne faites jamais passer la ceinture à trois points d'ancrage sur votre abdomen. Consultez votre médecin pour obtenir des renseignements spécifiques à votre situation.

## PERSONNES BLESSÉES

NISSAN recommande aux personnes blessées de porter leur ceinture de sécurité. Consultez votre médecin pour obtenir des renseignements spécifiques à votre situation.

## CEINTURE DE SÉCURITÉ À TROIS POINTS D'ANCRAGE AVEC ENROULEUR

### **⚠ AVERTISSEMENT**

- Tous les occupants du véhicule doivent toujours boucler leur ceinture de sécurité.
- N'inclinez pas le dossier de votre siège lorsque le véhicule est en mouvement. Ceci peut se révéler très dangereux. Dans cette position, le baudrier de la ceinture de sécurité n'est pas appuyé contre votre corps. En cas d'accident, vous pourriez être projeté contre le baudrier et subir des blessures graves au cou ou à d'autres parties de votre corps. Vous pourriez également glisser sous la ceinture sous-abdominale et subir des blessures internes graves.
- Pour bénéficier de la meilleure protection possible lorsque le véhicule est en mouvement, le dossier de votre siège devrait être en position verticale. Asseyez-vous toujours à la verticale et bien au fond de votre siège, les deux pieds sur le plancher, et réglez la ceinture de sécurité correctement.

- Ne laissez pas les enfants jouer avec les ceintures de sécurité. La plupart des places assises sont munies de ceintures de sécurité avec enrouleur à blocage automatique. Si la ceinture de sécurité s'enroule autour du cou d'un enfant lorsque le mode de blocage automatique est activé, l'enfant peut être gravement blessé ou même tué si la ceinture de sécurité se rétracte et se tend. Cela peut arriver même si le véhicule est stationné. Détachez la ceinture de sécurité pour libérer l'enfant. Si la ceinture de sécurité ne peut pas être détachée ou l'est déjà, libérez l'enfant en coupant la ceinture de sécurité à l'aide d'un outil convenable (comme un couteau ou des ciseaux) pour libérer la ceinture de sécurité.

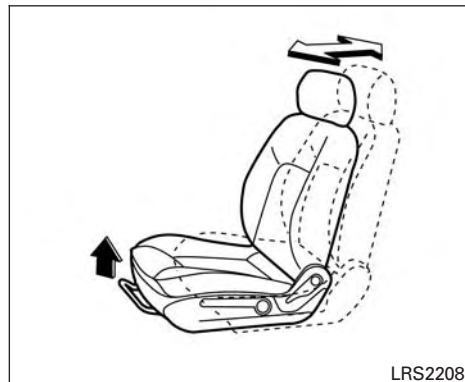

### Bouclage des ceintures de sécurité

1. Réglez la position du siège. Pour obtenir des renseignements supplémentaires, consultez la section « Sièges » dans ce chapitre.

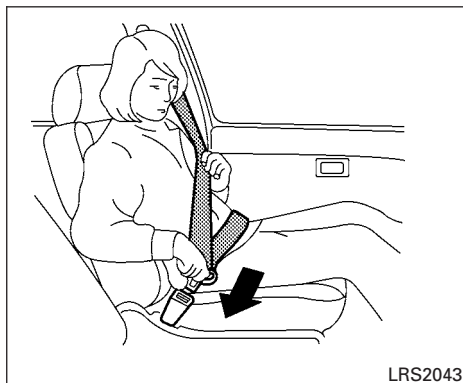

2. Tirez lentement la ceinture de sécurité hors de l'enrouleur, puis insérez la languette dans la boucle jusqu'à ce que vous entendiez un déclic et que vous sentiez la languette se verrouiller.

- **L'enrouleur est conçu pour se bloquer en cas de freinage brusque ou de collision. Si elle est tirée lentement, la ceinture de sécurité peut être déroulée et offrir une certaine liberté de mouvement lorsque vous êtes assis sur le siège.**

- **Si vous ne pouvez pas sortir la ceinture de sécurité de l'enrouleur, tirez un coup sec sur la ceinture, puis relâchez-la immédiatement. Tirez ensuite doucement pour l'extraire de l'enrouleur.**

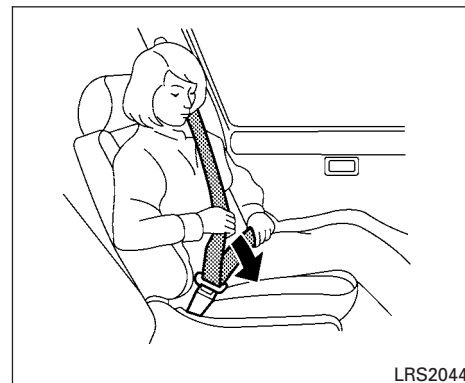

3. Placez la ceinture sous-abdominale **bas sur les hanches et bien serrée**, tel qu'illustré.
4. Tirez le boudrier vers l'enrouleur pour éliminer le jeu de la ceinture. Assurez-vous que le boudrier passe sur votre épaule et en travers de votre poitrine.

La ceinture de sécurité à trois points d'ancrage du passager avant comporte deux modes de fonctionnement :

- Blocage d'urgence de l'enrouleur
- Blocage automatique de l'enrouleur

Le mode de blocage d'urgence de l'enrouleur permet de dérouler et d'enrouler la ceinture de sécurité pour assurer une certaine liberté de mouvement aux occupants. Le mode de blocage d'urgence bloque la ceinture en cas de décélération soudaine du véhicule ou de collision.

Le mode de blocage automatique de l'enrouleur ou mode de l'ensemble de retenue d'enfant bloque la ceinture de façon à maintenir un ensemble de retenue d'enfant sur le siège.

Lorsque le mode de blocage automatique est activé, la ceinture de sécurité ne peut plus être déroulée, à moins que la languette de ceinture soit détachée de la boucle et que la ceinture soit complètement rétractée. Une fois complètement rétractée, la ceinture de sécurité revient automatiquement au mode de blocage d'urgence. Pour obtenir des renseignements supplémentaires, consultez la section « Ensembles de retenue d'enfant » dans ce chapitre.

**Le mode de blocage automatique de l'enrouleur ne doit être utilisé qu'aux fins d'installation d'un ensemble de retenue d'enfant. Le mode de blocage automatique ne doit pas être activé lorsqu'un passager utilise normalement la ceinture de sécurité. Si ce mode est activé, la tension dans la ceinture de sécurité pourrait être inconfortable pour le passager qui la porte. L'utilisation**

**de ce mode modifie aussi le fonctionnement du sac gonflable du passager avant. Pour obtenir des renseignements supplémentaires, consultez la section « Sac gonflable du passager avant et témoin de neutralisation » dans le présent chapitre.**

#### **⚠ AVERTISSEMENT**

**Lorsque vous bouclez les ceintures de sécurité, assurez-vous que les dossiers de siège sont bien verrouillés. S'ils ne sont pas correctement verrouillés, les passagers pourraient être blessés en cas d'accident ou d'arrêt brusque.**

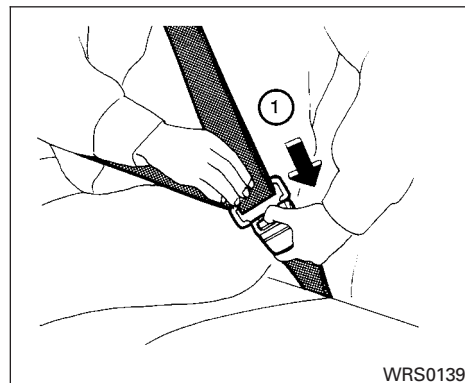

#### Déblocage des ceintures de sécurité

Pour déboucler la ceinture de sécurité, appuyez sur le bouton de la boucle ①. La ceinture de sécurité se rétracte automatiquement.

#### Vérification du fonctionnement des ceintures de sécurité

Les enrouleurs des ceintures de sécurité sont conçus pour bloquer la ceinture de sécurité dans les deux cas suivants :

- Lorsque la ceinture de sécurité est tirée soudainement hors de l'enrouleur
- Lorsque le véhicule ralentit brusquement

Pour vous assurer du bon fonctionnement des ceintures de sécurité, vérifiez-les de la façon suivante :

- Saisissez le baudrier et tirez-le brusquement vers l'avant. L'enrouleur doit se verrouiller et bloquer la ceinture de sécurité.

Si l'enrouleur ne se verrouille pas durant la vérification, faites vérifier le système. Il est recommandé de visiter un concessionnaire NISSAN pour cet entretien ou pour en apprendre davantage sur le fonctionnement de la ceinture de sécurité.

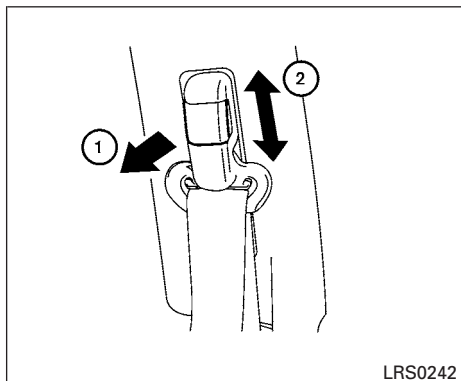

#### Côté conducteur

### Réglage de la hauteur du baudrier (côté conducteur)

La hauteur de l'ancrage du baudrier doit être réglée à la position convenant le mieux à la taille de l'occupant du siège. Pour obtenir des renseignements supplémentaires, consultez la section « Précautions concernant l'utilisation des ceintures de sécurité » plus loin dans ce chapitre. Pour ajuster, tirez sur le bouton de réglage ① et déplacez l'ancrage du baudrier à la position désirée ② de sorte que la sangle passe au centre de l'épaule. La ceinture de sécurité ne doit reposer ni sur votre visage ni sur votre cou, et elle ne

doit pas tomber de votre épaule. Relâchez le bouton de réglage pour verrouiller l'ancrage du baudrier.

#### **⚠ AVERTISSEMENT**

- **Une fois le réglage terminé, relâchez le bouton de réglage et essayez de déplacer l'ancrage du baudrier vers le haut et vers le bas pour vous assurer qu'il est bien verrouillé.**
- **La hauteur de l'ancrage du baudrier doit être réglée à la position convenant le mieux à la taille de l'occupant du siège. En cas d'accident, le non-respect de cette consigne peut réduire l'efficacité de tout le dispositif de protection et accroître les risques de blessures ainsi que la gravité de celles-ci.**

### RALLONGES DE CEINTURE DE SÉCURITÉ

Si la corpulence de la personne ou sa position de conduite rendent impossible le port normal de la ceinture de sécurité, une rallonge de ceinture de sécurité peut être achetée séparément. La rallonge de ceinture de sécurité allonge la ceinture d'environ 200 mm (8 po) et peut être utilisée pour les sièges du conducteur et du passager avant. Si vous souhaitez acheter une rallonge de cein-

ture de sécurité, nous vous recommandons de vous rendre chez un concessionnaire NISSAN.

### AVERTISSEMENT

- **Seules les rallonges de ceintures de sécurité NISSAN, fabriquées par la même entreprise qui a conçu les ceintures de sécurité d'origine, doivent être utilisées sur les ceintures de sécurité NISSAN.**
- **Les adultes et les enfants qui peuvent utiliser la ceinture de sécurité d'origine ne doivent pas utiliser la rallonge. L'utilisation inutile d'une rallonge pourrait entraîner des blessures graves en cas d'accident.**
- **N'utilisez jamais de rallonge de ceinture de sécurité pour l'installation d'un ensemble de retenue d'enfant. Si l'ensemble de retenue d'enfant n'est pas fixé correctement, l'enfant pourrait être tué ou gravement blessé en cas de collision ou d'arrêt brusque.**

## ENTRETIEN DES CEINTURES DE SÉCURITÉ

- **Pour nettoyer les sangles des ceintures de sécurité,** utilisez une solution de savon doux ou toute solution recommandée pour le nettoyage des revêtements de siège ou des tapis. Essayez-les ensuite avec un chiffon et laissez-les sécher à l'ombre. Ne laissez pas les ceintures de sécurité se rétracter avant qu'elles soient complètement sèches.
- **Si de la saleté s'accumule dans le guide du baudrier** des ancrages de ceinture de sécurité, les ceintures de sécurité pourraient se rétracter lentement. Essayez le guide du baudrier avec un chiffon propre et sec.
- **Vérifiez régulièrement le bon fonctionnement des ceintures de sécurité et des pièces métalliques,** telles que les boucles, les languettes, les enrouleurs, les câbles flexibles et les ancrages. Si vous constatez la présence de pièces desserrées ou de sangles usées, entaillées ou autrement endommagées, vous devez procéder au remplacement complet de la ceinture de sécurité.

### AVERTISSEMENT

**Ne laissez pas les enfants jouer avec les ceintures de sécurité. La plupart des places assises sont munies de ceintures de sécurité avec enrouleur à blocage automatique. Si la ceinture de sécurité s'enroule autour du cou d'un enfant lorsque le mode de blocage automatique est activé, l'enfant peut être gravement blessé ou même tué si la ceinture de sécurité se rétracte et se tend. Cela peut arriver même si le véhicule est stationné. Détachez la ceinture de sécurité pour libérer l'enfant. Si la ceinture de sécurité ne peut pas être détachée ou l'est déjà, libérez l'enfant en coupant la ceinture de sécurité à l'aide d'un outil convenable (comme un couteau ou des ciseaux) pour libérer la ceinture de sécurité.**

**Les enfants ont besoin de l'aide des adultes pour être bien protégés. Ils doivent être retenus adéquatement.**

En plus des renseignements généraux du présent manuel, des renseignements de sécurité au sujet des enfants sont disponibles auprès de nombreuses sources, notamment les médecins, les professeurs, les agences gouvernementales de sécurité routière et les organismes communautaires. Chaque enfant est différent. Assurez-

vous donc de transporter votre enfant de la façon la plus appropriée pour lui.

Il existe trois types élémentaires d'ensembles de retenue d'enfant :

- Ensemble de retenue d'enfant orienté vers l'arrière
- Ensemble de retenue d'enfant orienté vers l'avant
- Rehausseur

#### AVERTISSEMENT

- **N'installez jamais un siège d'enfant orienté vers l'arrière sur le siège du passager avant.**
- **Un bébé qui doit être placé dans un ensemble de retenue d'enfant orienté vers l'arrière ne doit jamais voyager dans ce véhicule. Ne voyagez jamais en tenant un enfant sur vos genoux ou dans vos bras.**

● **Les bébés et les enfants exigent une protection particulière. Les ceintures de sécurité du véhicule peuvent ne pas s'adapter correctement à leur petite taille. Le baudrier peut passer trop près de leur visage ou de leur cou. La ceinture sous-abdominale peut ne pas s'adapter à leurs hanches. En cas d'accident, une ceinture de sécurité mal placée risque de causer des blessures graves ou mortelles. Utilisez toujours des ensembles appropriés de retenue d'enfant.**

● **Ne laissez jamais les enfants voyager debout ou à genoux sur un siège, et ne leur permettez jamais l'accès à l'aire de chargement. En cas d'accident ou d'arrêt brusque, les enfants pourraient subir des blessures graves et même mortelles.**

Le siège du passager n'est pas approprié pour l'installation d'un ensemble de retenue orienté vers l'arrière pour bébés. Par conséquent, les bébés ne doivent pas être transportés dans ce véhicule.

Au Canada et aux États-Unis, l'utilisation d'ensembles de retenue homologués est obligatoire pour les bébés et les jeunes enfants. Pour obtenir des renseignements supplémentaires, consultez la section « Ensembles de retenue d'enfant » dans ce chapitre.

Un ensemble de retenue d'enfant peut être fixé dans le véhicule au moyen de la ceinture de sécurité du véhicule. Pour obtenir des renseignements supplémentaires, consultez la section « Ensembles de retenue d'enfant » dans ce chapitre.

**Cette statistique est particulièrement importante si l'on considère que votre véhicule est muni d'un système de retenue supplémentaire (sacs gonflables) pour le siège du passager avant. Pour obtenir des renseignements supplémentaires, consultez la section « Système de retenue supplémentaire (SRS) » dans ce chapitre.**

## BÉBÉS

Assoyez les bébés d'un an et moins dans un ensemble de retenue d'enfant orienté vers l'arrière. Étant donné qu'un ensemble de retenue d'enfant orienté vers l'arrière n'est pas approprié pour ce véhicule, les bébés ne doivent pas être placés dans un tel ensemble.

## JEUNES ENFANTS

Les enfants âgés de plus d'un an et pesant au moins 9 kg (20 lb) doivent être assis dans un ensemble de retenue d'enfant orienté vers l'arrière aussi longtemps que le permet la limite de hauteur ou de poids de l'ensemble de retenue d'enfant. Les enfants dont la taille ou le poids n'est plus conforme à la limite prescrite de l'ensemble de retenue d'enfant orienté vers l'arrière, et qui sont âgés d'au moins un an, doivent être attachés dans un ensemble de retenue d'enfant orienté vers l'avant au moyen d'un harnais. Consultez les instructions du fabricant pour obtenir les recommandations de poids minimal, de poids maximal et de grandeur. NISSAN recommande d'asseoir les jeunes enfants dans un ensemble de retenue d'enfant conforme aux normes de sécurité des véhicules automobiles du Canada ou aux normes des Federal Motor Vehicle Safety Standards des États-Unis. Choisissez un ensemble de retenue d'enfant adapté à votre véhicule et suivez toujours les instructions d'installation et d'utilisation données par le fabricant.

## ENFANTS PLUS ÂGÉS

Les enfants doivent être attachés dans un ensemble de retenue d'enfant au moyen d'un harnais jusqu'à ce qu'ils atteignent la limite de taille ou de poids maximale prescrite par le fabricant de l'ensemble de retenue d'enfant.

Lorsque la taille ou le poids d'un enfant n'est plus conforme à la limite prescrite de l'ensemble de retenue d'enfant orienté vers l'avant muni d'un harnais, NISSAN recommande de placer l'enfant dans un siège d'appoint disponible sur le marché afin de permettre le réglage adéquat de la ceinture de sécurité. Pour permettre le réglage adéquat de la ceinture de sécurité, le siège d'appoint doit élever l'enfant de sorte que le baudrier passe sur la poitrine et la partie centrale supérieure de l'épaule. Le baudrier ne doit pas passer sur le cou ou le visage et ne doit pas tomber de l'épaule. La ceinture sous-abdominale doit être bien positionnée sur la partie inférieure des hanches ou la partie supérieure des cuisses et ne doit pas reposer sur l'abdomen. Utilisez un siège d'appoint seulement aux places munies d'une ceinture de sécurité à trois points d'ancrage. Le siège d'appoint doit être adapté au siège du véhicule et pourvu d'une étiquette certifiant son homologation aux normes de sécurité des véhicules automobiles du Canada ou aux normes des Federal Motor Vehicle Safety Standards (États-Unis).

Vous devez utiliser un siège d'appoint jusqu'à ce que vous puissiez installer correctement la ceinture de sécurité en respectant les points de vérification décrits ci-dessous :

- Le dos et les hanches de l'enfant s'appuient-ils contre le dossier du siège?
- L'enfant est-il en mesure de s'asseoir s'affaisser?
- Les genoux de l'enfant se plient-ils aisément sur le bord avant du siège, les pieds à plat sur le plancher?
- L'enfant peut-il porter la ceinture de sécurité en toute sécurité (ceinture sous-abdominale basse et ferme contre les hanches et sangle de baudrier sur le milieu de l'épaule et la poitrine)?
- L'enfant est-il en mesure d'utiliser l'appui-tête correctement ajusté?
- L'enfant est-il en mesure de rester en position pendant tout le déplacement?



Si vous avez répondu non à une de ces questions, l'enfant doit rester attaché dans un siège d'appoint à l'aide d'une ceinture de sécurité à trois points d'ancrage.

### REMARQUE :

Dans certaines régions, la législation peut imposer des instructions différentes. Avant le départ, vérifiez les lois et les règlements de l'état ou de la province pour vous assurer que votre enfant utilise l'ensemble de retenue adéquat.

### AVERTISSEMENT

Ne laissez jamais les enfants voyager debout ou à genoux sur un siège, et ne leur permettez jamais l'accès à l'aire de chargement. En cas d'accident ou d'arrêt brusque, les enfants pourraient subir des blessures graves et même mortelles.

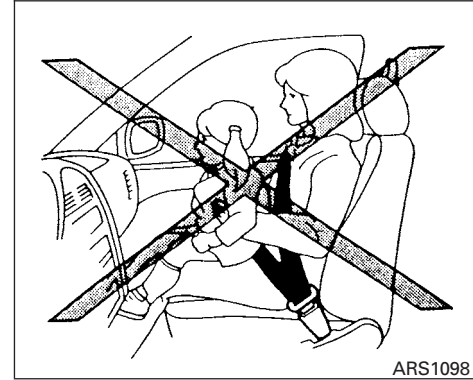

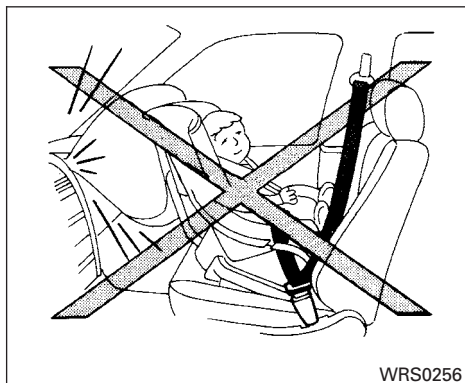

## PRÉCAUTIONS CONCERNANT LES ENSEMBLES DE RETENUE D'ENFANT

### **⚠ AVERTISSEMENT**

- Le non-respect des avertissements et des instructions relatives à l'utilisation et à l'installation correctes des ensembles de retenue d'enfant pourrait entraîner des blessures graves, voire mortelles, aux enfants ou autres passagers, en cas d'accident ou d'arrêt brusque.

- L'ensemble de retenue d'enfant doit être utilisé et installé correctement. Suivez toujours toutes les instructions d'installation et d'utilisation fournies par le fabricant de l'ensemble de retenue d'enfant.
- Ne voyagez jamais avec un bébé ou un jeune enfant assis sur vos genoux. Même l'adulte le plus fort n'est pas en mesure de lutter contre les forces en jeu au cours d'une collision.
- N'utilisez jamais la même ceinture de sécurité pour un enfant et une autre personne.
- Bien que ce véhicule soit muni du dispositif de sac gonflable perfectionné NISSAN, n'installez jamais sur le siège passager avant un ensemble de retenue d'enfant orienté vers l'arrière. L'impact d'un sac gonflable qui se déploie peut infliger des blessures graves ou mortelles à votre enfant.
- Un bébé qui doit être placé dans un ensemble de retenue d'enfant orienté vers l'arrière ne doit jamais voyager dans ce véhicule.

- Au moment d'acheter un tel ensemble, assurez-vous qu'il est adapté à l'enfant et au véhicule. Certains ensembles de retenue d'enfant peuvent ne pas s'adapter correctement dans votre véhicule.
- Gardez le dossier aussi à la verticale que possible après l'installation de l'ensemble de retenue d'enfant.
- Pendant les trajets en voiture, les bébés et les jeunes enfants doivent toujours être assis dans un ensemble de retenue approprié.
- Lorsque l'ensemble de retenue d'enfant n'est pas utilisé, fixez-le à l'aide d'une ceinture de sécurité. Lors d'un arrêt brusque ou d'une collision, les objets non retenus peuvent blesser les occupants ou endommager le véhicule.

### **⚠ MISE EN GARDE**

Un ensemble de retenue d'enfant laissé dans un véhicule fermé peut devenir très chaud. Vérifiez la température des surfaces et des boucles du siège avant d'y déposer un enfant.

Plusieurs fabricants offrent des ensembles de retenue de bébés et de jeunes enfants de différentes tailles. Lorsque vous choisissez un ensemble de retenue d'enfant, il est essentiel de tenir compte des points suivants :

- Ne choisissez qu'un ensemble de retenue d'enfant portant une étiquette certifiant son homologation à la norme de sécurité 213 des véhicules automobiles du Canada ou à la norme de sécurité 213 de Federal Motor Vehicle Safety Standard (États-Unis).
- Assurez-vous que l'ensemble de retenue d'enfant s'adapte correctement à votre véhicule et qu'il est compatible avec le siège et la ceinture de sécurité.
- Si l'ensemble de retenue d'enfant est compatible avec votre véhicule, placez votre enfant dans l'ensemble et vérifiez-en les divers réglages pour vous assurer qu'il convient à la taille de votre enfant. Choisissez un ensemble de retenue d'enfant adapté à la grandeur et au poids de votre enfant. Respectez toujours toutes les instructions fournies.
- Respectez les instructions d'installation de l'ensemble de retenue d'enfant fournies par le fabricant.

**Au Canada et aux États-Unis, l'utilisation d'ensembles de retenue homologués est obligatoire pour les bébés et les jeunes enfants. La réglementation canadienne exige que la courroie d'attache supérieure d'un ensemble de retenue d'enfant orienté vers l'avant soit fixée au point d'ancrage désigné du véhicule.**

## ANCRAGE DE LA COURROIE SUPÉRIEURE

### AVERTISSEMENT

- **Ne laissez aucun article rangé dans l'aire de chargement entrer en contact avec la courroie d'attache supérieure d'un ensemble de retenue d'enfant. Arrimez le chargement de sorte qu'il ne touche pas la courroie d'attache supérieure. Des articles mal arrimés dans l'aire de chargement peuvent entrer en contact avec la courroie d'attache supérieure de l'ensemble de retenue d'enfant et l'endommager en cas de collision. Si la courroie d'attache supérieure est endommagée, l'enfant pourrait subir des blessures graves, voire mortelles, en cas de collision.**

- **Les points d'ancrage des ensembles de retenue d'enfant sont conçus pour résister uniquement aux charges imposées par des ensembles de retenue d'enfant correctement installés. Les points d'ancrage ne doivent en aucun cas être utilisés pour fixer les ceintures de sécurité pour adultes ou d'autres éléments ou équipements sur le véhicule. Vous pourriez endommager les points d'ancrage des ensembles de retenue d'enfant. Les ensembles de retenue d'enfant ne seront pas correctement installés si vous utilisez des points d'ancrage endommagés et un enfant pourrait subir des blessures graves ou mortelles en cas de collision.**

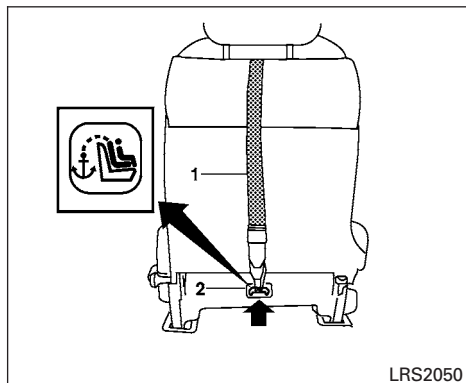

1. Courroie d'attache supérieure
2. Point d'ancrage

Emplacement du point d'ancrage de la courroie supérieure

Le point d'ancrage est situé sur le dossier de siège du passager avant, tel qu'illustré.

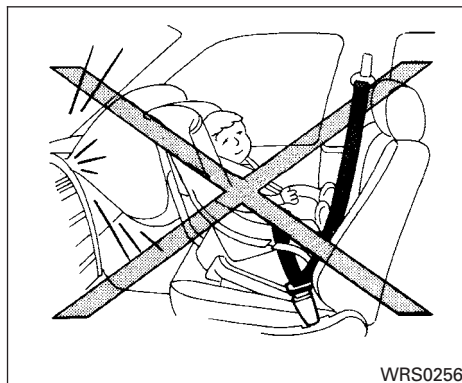

INSTALLATION D'UN ENSEMBLE DE RETENUE D'ENFANT ORIENTÉ VERS L'ARRIÈRE À L'AIDE DES CEINTURES DE SÉCURITÉ

#### **⚠ AVERTISSEMENT**

- N'installez jamais un ensemble de retenue d'enfant orienté vers l'arrière sur le siège du passager avant. L'impact d'un sac gonflable qui se déploie peut infliger des blessures graves ou mortelles à votre enfant.

- Un bébé qui doit être placé dans un ensemble de retenue d'enfant orienté vers l'arrière ne doit jamais voyager dans ce véhicule.

INSTALLATION D'UN ENSEMBLE DE RETENUE D'ENFANT ORIENTÉ VERS L'AVANT À L'AIDE DES CEINTURES DE SÉCURITÉ

#### **⚠ AVERTISSEMENT**

Vous devez utiliser la ceinture de sécurité à trois points munie d'un enrouleur à mode de blocage automatique pour l'installation d'un ensemble de retenue d'enfant. L'ensemble de retenue d'enfant ne peut pas être fixé solidement si vous n'utilisez pas le mode de blocage automatique de l'enrouleur. L'ensemble de retenue risque de se renverser ou de se détacher en cas d'arrêt brusque ou d'accident, et l'enfant pourrait alors être blessé. Il a également une incidence sur le fonctionnement du sac gonflable du passager avant. Pour obtenir des renseignements supplémentaires, consultez la section « Sac gonflable du passager avant et témoin de neutralisation » dans le présent chapitre.

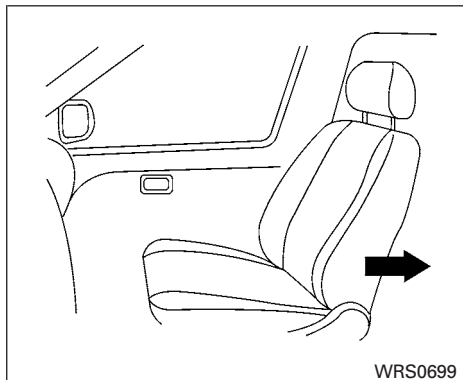

### Ensemble de retenue d'enfant orienté vers l'avant (siège du passager avant), étape 1

Pour obtenir des renseignements supplémentaires, consultez les avertissements et les mises en garde contenus dans les sections « Sécurité des enfants » et « Ensembles de retenue d'enfant » du présent manuel avant d'installer un ensemble de retenue d'enfant.

Suivez ces étapes pour installer un ensemble de retenue d'enfant orienté vers l'avant à l'aide de la ceinture de sécurité du véhicule dans le siège du passager avant :

1. **Si vous devez installer un ensemble de retenue d'enfant sur le siège avant,**

**orientez-le vers l'avant seulement. Reculez le siège au maximum. Les ensembles de retenue de bébés doivent être orientés vers l'arrière; par conséquent, ils ne doivent jamais être installés à l'avant du véhicule.**

2. Placez l'ensemble de retenue d'enfant sur le siège. Respectez toujours les instructions du fabricant de l'ensemble de retenue d'enfant.

L'arrière de l'ensemble de retenue d'enfant doit être fixé au dossier du siège.

Si'il y a lieu, réglez l'appuie-tête ou retirez-le de façon à pouvoir bien installer l'ensemble de retenue d'enfant. Si vous avez retiré l'appuie-tête, rangez-le en lieu sûr. **N'oubliez pas de réinstaller l'appuie-tête lorsque vous retirez l'ensemble de retenue d'enfant.** Pour obtenir des renseignements supplémentaires sur le réglage, l'installation et le retrait de l'appuie-tête, consultez la section « Appuie-tête » dans ce chapitre.

Si l'appuie-tête de la place assise n'est pas réglable ou s'il nuit à l'installation de l'ensemble de retenue d'enfant, essayez une autre place assise ou un autre ensemble de retenue d'enfant.

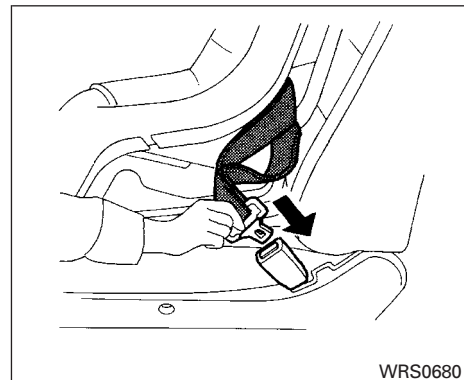

### Ensemble de retenue orienté vers l'avant, étape 3

3. Faites passer la languette de la ceinture de sécurité en travers de l'ensemble de retenue d'enfant, puis insérez-la dans la boucle jusqu'à ce que vous entendiez un déclic et que vous sentiez la languette se verrouiller. Respectez les instructions d'acheminement de la ceinture de sécurité du fabricant de l'ensemble de retenue d'enfant.

Si l'ensemble de retenue d'enfant est doté d'une courroie d'attache supérieure, acheminez la courroie d'attache supérieure, puis fixez la courroie au point d'attache. Pour obtenir des renseignements supplémentaires,

res, consultez la section « Installation de la courroie d'attache supérieure » dans le présent chapitre.

N'installez pas d'ensembles de retenue d'enfant qui exigent l'utilisation d'une courroie d'attache supérieure à une place qui n'est pas dotée d'un point d'attache de courroie supérieure.

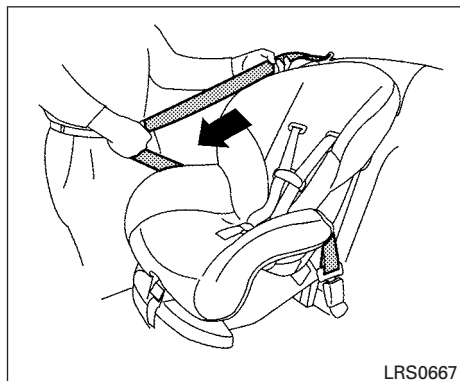

**Ensemble de retenue orienté vers l'avant, étape 4**

4. Tirez sur le baudrier jusqu'à ce que la ceinture soit complètement déployée. L'enrouleur de la ceinture de sécurité passe alors en mode de blocage automatique (mode d'ensemble de retenue d'enfant). Une fois la ceinture de sécurité complètement rétractée, elle revient en mode de blocage d'urgence.

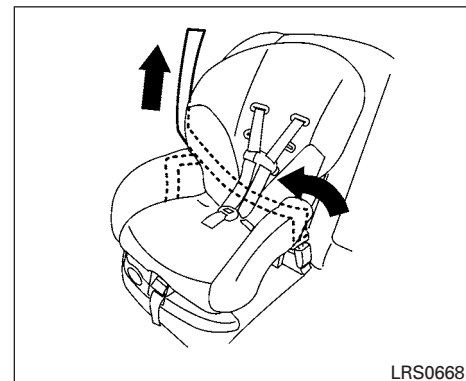

**Ensemble de retenue orienté vers l'avant, étape 5**

5. Laissez la ceinture de sécurité se rétracter. Tirez sur le baudrier pour éliminer tout jeu de la courroie.

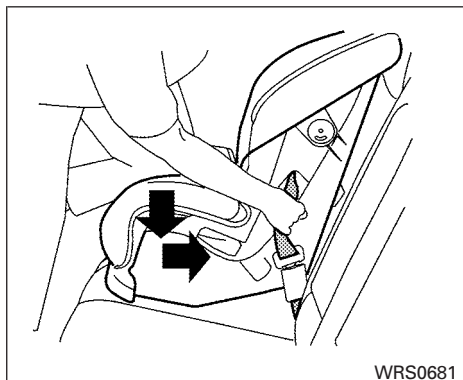

**Ensemble de retenue orienté vers l'avant,  
étape 6**

- Éliminez tout jeu additionnel de la ceinture de sécurité; poussez fermement vers le bas et vers l'arrière au centre de l'ensemble de retenue d'enfant avec votre genou pour comprimer le coussin et le dossier du siège du véhicule tout en serrant la ceinture de sécurité.
- Pour retirer tout jeu de la sangle, serrez celle-ci conformément aux instructions du fabricant.



**Ensemble de retenue orienté vers l'avant,  
étape 8**

- Vérifiez la solidité de la fixation de l'ensemble de retenue avant d'y asseoir un enfant. Poussez-le latéralement en tenant l'ensemble de retenue d'enfant près du trajet de la ceinture de sécurité. L'ensemble de retenue d'enfant ne doit pas bouger de plus de 25 mm (1 po) latéralement. Essayez de le tirer vers l'avant et assurez-vous que la ceinture de sécurité le maintient en place correctement. Si l'ensemble de retenue est mal fixé, resserrez davantage la ceinture de sécurité, ou installez l'ensemble sur un autre siège, puis vérifiez de nouveau la solidité de la fixation. Vous devrez peut-être essayer un

ensemble de retenue d'enfant différent. Les ensembles de retenue d'enfant ne conviennent pas à tous les véhicules.

- Assurez-vous que l'ensemble de retenue est bien fixé avant chaque utilisation. Si la ceinture de sécurité n'est pas verrouillée, répétez les étapes 2 à 8.



### Ensemble de retenue orienté vers l'avant, étape 10

10. Si l'ensemble de retenue d'enfant est installé sur le siège du passager avant, placez le commutateur d'allumage à la position ON (marche). Le témoin de neutralisation du sac gonflable du passager avant  devrait s'allumer. Si le témoin ne s'allume pas, consultez la section « Sac gonflable du passager avant et témoin de neutralisation » dans le présent chapitre. Faites vérifier le système. Nous vous recommandons de vous rendre chez un concessionnaire NISSAN pour cet entretien.

Lorsque la ceinture de sécurité se rétracte complètement dans l'enrouleur après le retrait de l'ensemble de retenue d'enfant, le mode de Blocage Automatique (mode pour ensemble de retenue d'enfant) est désactivé.

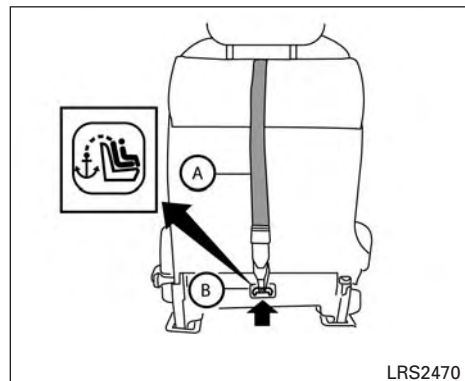

### Siège du passager avant

- Ⓐ Courroie d'attache supérieure
- Ⓑ Point d'ancrage

### Installation de la courroie d'attache supérieure (siège du passager avant)



Vous devez utiliser la courroie d'attache supérieure de l'ensemble de retenue d'enfant lorsque vous installez un ensemble de retenue d'enfant au moyen de la ceinture de sécurité.

Fixez d'abord l'ensemble de retenue d'enfant au moyen de la ceinture de sécurité du siège.

## AVERTISSEMENT

**Les points d'ancrage des ensembles de retenue d'enfant sont conçus pour résister uniquement aux charges imposées par des ensembles de retenue d'enfant correctement installés. Les points d'ancrage ne doivent en aucun cas être utilisés pour fixer les ceintures de sécurité pour adultes ou d'autres éléments ou équipements sur le véhicule. Vous pourriez endommager les points d'ancrage des ensembles de retenue d'enfant. Les ensembles de retenue d'enfant ne seront pas correctement installés si vous utilisez des points d'ancrage endommagés et un enfant pourrait subir des blessures graves, voire mortelles en cas de collision.**

1. Au besoin, relevez ou retirez l'appuie-tête pour placer la courroie d'attache supérieure  par-dessus le haut du dossier. Si vous avez retiré l'appuie-tête, rangez-le en lieu sûr. N'oubliez pas de réinstaller l'appuie-tête lorsque vous retirez l'ensemble de retenue d'enfant. **Pour obtenir des renseignements supplémentaires sur le réglage, l'installation et le retrait de l'appuie-tête, consultez la section « Appuie-tête » dans ce chapitre.**

2. Acheminez la courroie d'attache supérieure  entre l'appuie-tête et le dessus du dossier.
3. Fixez la courroie d'attache au point d'ancrage  de la courroie situé sur le dossier de siège.
4. Reportez-vous aux étapes adéquates de la procédure d'installation d'un ensemble de retenue d'enfant dans cette section avant de resserrer la courroie d'attache supérieure.

**Si vous avez des questions au sujet de l'installation d'une courroie d'attache supérieure, il est recommandé de vous rendre chez un concessionnaire NISSAN pour ce service.**

## REHAUSSEURS

Pour obtenir des renseignements supplémentaires sur l'installation d'un siège d'appoint dans votre véhicule, suivez les instructions décrites dans cette section.

Précautions concernant les rehausseurs

## AVERTISSEMENT

**Si le siège d'appoint et la ceinture de sécurité ne sont pas installés correctement, le risque de blessures et de mort de l'enfant augmente grandement en cas de collision ou d'arrêt brusque :**

- Assurez-vous que le baudrier n'approche pas le visage ou le cou de l'enfant, et que la partie sous-abdominale ne s'appuie pas contre l'abdomen.
- Assurez-vous que le baudrier n'est pas placé derrière l'enfant ou sous son bras.
- Installez un rehausseur seulement à une place munie d'une ceinture à trois points.

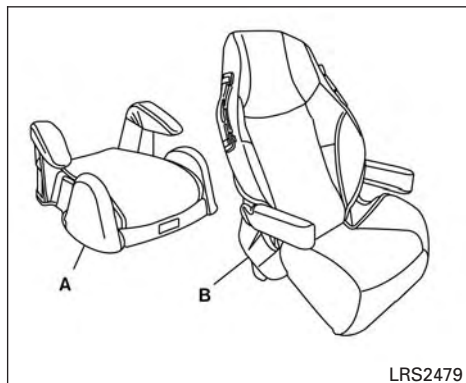

LRS2479

- A. Siège d'appoint à dossier bas
- B. Siège d'appoint à dossier haut

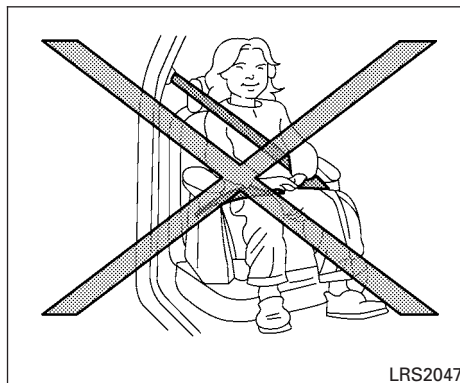

LRS2047

Plusieurs fabricants offrent des rehausseurs de diverses tailles. Tenez compte des considérations suivantes au moment de choisir un siège d'appoint :

- Ne choisissez qu'un rehausseur portant une étiquette certifiant son homologation à la norme 213 de sécurité des véhicules automobiles du Canada ou à la norme 213 de Federal Motor Vehicle Safety Standard (États-Unis).
- Placez le rehausseur dans votre véhicule et assurez-vous qu'il est compatible avec le siège et la ceinture de sécurité de votre véhicule.



LRS0454

- Assurez-vous que la tête de l'enfant est correctement soutenue par le rehausseur ou le siège du véhicule. Le dossier doit se trouver au moins au niveau du centre des oreilles de l'enfant. Par exemple, si vous choisissez un siège d'appoint à dossier bas, le dossier du siège du véhicule doit se trouver au moins au niveau du centre des oreilles de l'enfant. Si le dossier se trouve sous le centre des oreilles de l'enfant, utilisez un siège d'appoint à dossier haut.

- Si le rehausseur est compatible avec votre véhicule, assoyez l'enfant dans le rehausseur et vérifiez les divers réglages pour vous assurer que le rehausseur convient à l'enfant. Respectez toujours toutes les instructions fournies.

Suivez ces étapes pour installer un rehausseur sur le siège du passager avant :

**Au Canada et aux États-Unis, l'utilisation d'ensembles de retenue homologués est obligatoire pour les bébés et les jeunes enfants.**

Les instructions de la présente section s'appliquent à l'installation d'un rehausseur sur le siège du passager avant.

Installation d'un rehausseur

### **⚠ AVERTISSEMENT**

**Pour éviter des blessures à l'enfant, ne vous servez pas du mode de blocage automatique de la ceinture à trois points d'ancrage lorsque vous utilisez un siège d'appoint avec les ceintures de sécurité.**

Pour obtenir de plus amples renseignements, consultez les avertissements et mises en garde contenus dans les chapitres « Sécurité des enfants », « Ensembles de retenue d'enfant » et « Sièges d'appoint » du présent manuel avant d'installer un ensemble de retenue d'enfant.

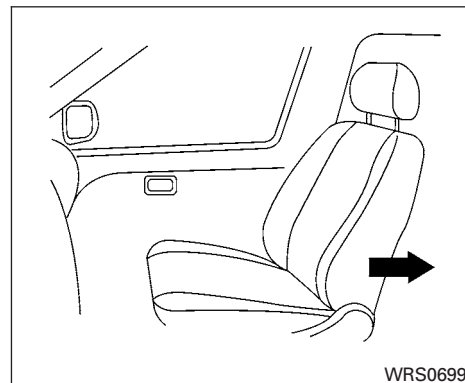

1. **Si vous devez installer un rehausseur sur le siège avant, déplacez le siège aussi loin que possible vers l'arrière.**
2. Placez le rehausseur sur le siège. Orientez-le toujours vers l'avant. Suivez toujours les instructions du fabricant du siège d'appoint.



### Siège du passager avant

3. Placez le rehausseur sur le siège du véhicule pour qu'il soit stable.

S'il y a lieu, réglez la hauteur de l'appuie-tête ou retirez-le de façon à bien installer le rehausseur. Si vous avez retiré l'appuie-tête, rangez-le en lieu sûr. **N'oubliez pas de réinstaller l'appuie-tête lorsque vous retirez le rehausseur.** Pour obtenir des renseignements supplémentaires sur le réglage, l'installation et le retrait de l'appuie-tête, consultez la section « Appuie-tête » dans ce chapitre.

Si l'appuie-tête de la place assise n'est pas réglable et s'il nuit à l'installation du rehausseur, essayez une autre place assise ou un autre rehausseur.

4. Serrez bien la sangle sous-abdominale de la ceinture de sécurité sur la partie inférieure des hanches de l'enfant. Respectez les instructions d'acheminement de la ceinture de sécurité du fabricant du siège d'appoint.
5. Tirez le baudrier de la ceinture vers l'enrouleur pour éliminer le jeu. Assurez-vous de placer le baudrier sur la partie centrale supérieure de l'épaule de l'enfant. Respectez les instructions d'acheminement de la ceinture de sécurité du fabricant du siège d'appoint.
6. Respectez les avertissements, les mises en garde et les instructions d'installation d'une ceinture de sécurité indiqués précédemment dans la section « Ceinture de sécurité à trois points d'ancrage avec enrouleur » dans le présent chapitre.



7. Si le rehausseur est installé sur le siège du passager avant, placez le commutateur d'allumage à la position ON (marche). Le témoin de neutralisation du sac gonflable du passager avant  peut s'allumer ou non, selon la taille de l'enfant et le type de rehausseur utilisé. Pour obtenir des renseignements supplémentaires, consultez la section « Sac gonflable du passager avant et témoin de neutralisation » dans le présent chapitre.

## SYSTÈME DE RETENUE SUPPLÉMENTAIRE (SRS)

### PRÉCAUTIONS RELATIVES AU SYSTÈME DE RETENUE SUPPLÉMENTAIRE (SRS)

Ce chapitre sur le système de retenue supplémentaire (SRS) contient des renseignements importants au sujet des systèmes suivants :

- Sacs gonflables avant des côtés conducteur et passager avant (dispositif de sac gonflable perfectionné NISSAN)
- Sacs gonflables latéraux montés dans les sièges avant
- Rideaux et sacs gonflables latéraux en cas de renversement montés dans le toit
- Ceinture de sécurité avec prétendeurs (sièges avant)

#### Système de sacs gonflables avant

Le dispositif de sac gonflable perfectionné NISSAN contribue à amortir le choc transmis à la tête et au thorax du conducteur et du passager avant lors de certaines collisions frontales.

#### Module supplémentaire du sac gonflable latéral monté dans le siège avant

Ce système contribue à amortir le choc transmis au thorax du conducteur et du passager avant dans certains types de collisions latérales. Les

sacs gonflables latéraux sont conçus pour se déployer du côté où le véhicule subit la collision.

#### Système de rideaux et sacs gonflables latéraux en cas de renversement montés dans le toit

Ce système contribue à amortir le choc transmis à la tête des occupants des sièges avant lors de certaines collisions latérales. Les rideaux gonflables latéraux sont conçus pour se déployer du côté où le véhicule subit la collision. En cas de renversements, les rideaux gonflables latéraux sont conçus pour se déployer et rester gonflés pendant un court moment.

Le système de retenue supplémentaire (SRS) est conçu pour offrir, lors d'une collision, une protection **supplémentaire** à celle fournie par les ceintures de sécurité du conducteur et du passager avant; il **n'est cependant pas destiné à les remplacer**. Les ceintures de sécurité doivent toujours être portées correctement. De plus, le conducteur doit être assis à une distance appropriée du volant, et lui et le passager doivent se tenir suffisamment éloignés du tableau de bord et des moulures des portières. Pour obtenir de plus amples renseignements de même que les instructions et les précautions concernant l'utilisation des ceintures de sécurité, consultez la section « Ceintures de sécurité » dans ce chapitre.

**Les sacs gonflables ne peuvent se déployer que lorsque le commutateur d'allumage est à la position ON (marche).**

**Le témoin de sac gonflable s'allume une fois que le commutateur d'allumage est tourné à la position ON (marche). Si le dispositif est fonctionnel, le témoin du sac gonflable s'éteint après environ sept secondes.**

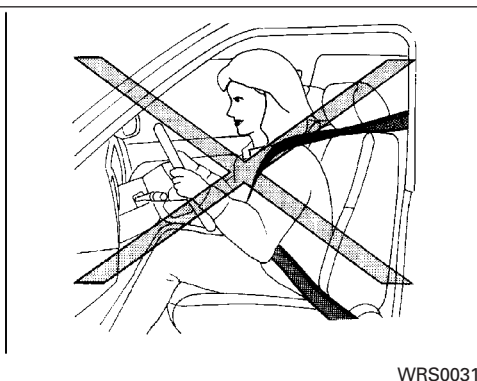
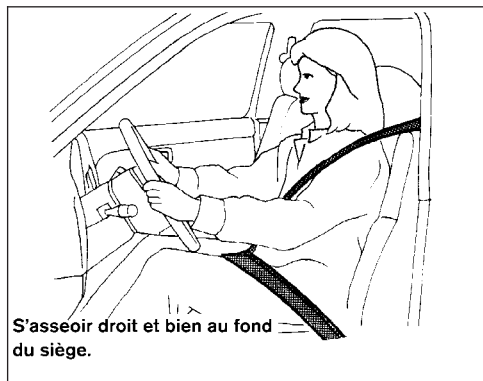

WRS0031

### **⚠ AVERTISSEMENT**

- En général, les sacs gonflables avant ne se déploient pas en cas de collision latérale ou arrière, de renversement ou de collision frontale mineure. Bouclez toujours votre ceinture de sécurité afin de réduire les risques de blessures et la gravité de celles-ci en cas d'accident.

- De plus, si le témoin de neutralisation du sac gonflable du passager est allumé, le coussin ne se déploie pas. Pour obtenir des renseignements supplémentaires, consultez la section « Sac gonflable du passager avant et témoin de neutralisation » dans le présent chapitre.

- Les ceintures de sécurité et les sacs gonflables avant sont plus efficaces lorsque les occupants du véhicule sont assis bien droit au fond de leur siège. Les sacs gonflables avant se déploient avec beaucoup de force. Malgré le dispositif de sac gonflable perfectionné NISSAN, les risques de blessures graves ou mortelles en cas de collision sont plus grands si vous n'êtes pas attaché, êtes penché en avant, assis de côté ou, de façon générale, mal assis. Le sac gonflable avant peut également vous infliger des blessures graves, voire mortelles, si vous êtes appuyé contre le module lorsqu'il se déploie. Assurez-vous d'avoir le dos bien appuyé contre le dossier de votre siège et de régler ce dernier aussi loin que possible du volant ou du tableau de bord, sans que cela ne nuise à votre confort ou à la conduite. Bouclez toujours de façon appropriée votre ceinture de sécurité.

- Les boucles des ceintures de sécurité du conducteur et du passager avant sont munies de capteurs qui détectent le bouclage des ceintures de sécurité. En cas de collision, le dispositif de sac gonflable perfectionné de NISSAN contrôle la force de la collision ainsi que l'utilisation des ceintures de sécurité et gonfle les sacs en conséquence. En cas d'accident, le port de la ceinture de sécurité peut réduire les risques de blessures ou la gravité de celles-ci.
- Le siège du passager avant est muni d'un capteur de classification du passager (capteur de poids) qui permet la désactivation du sac gonflable du côté passager dans certaines circonstances. Seul ce siège est muni d'un tel capteur. En cas d'accident, une bonne posture assise et le port de la ceinture de sécurité peuvent réduire les risques de blessures ou la gravité de celles-ci. Pour obtenir des renseignements supplémentaires, consultez la section « Sac gonflable du passager avant et témoin de neutralisation » dans le présent chapitre.

- Tenez le volant par son pourtour extérieur. Si vous placez vos mains à l'intérieur du cercle du volant, vous courez un plus grand risque de vous blesser en cas de déploiement de votre sac gonflable.

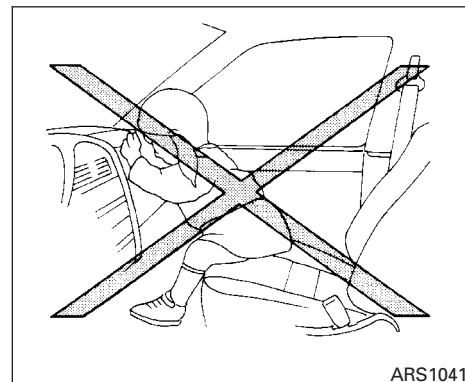
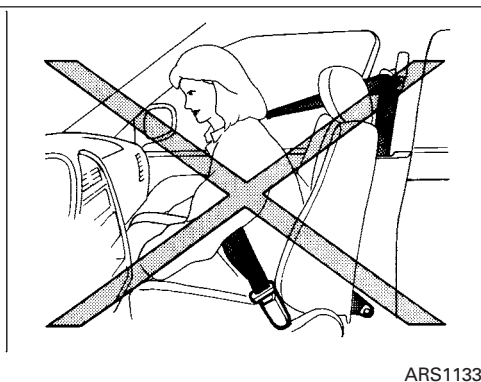

#### **⚠ AVERTISSEMENT**

- **Assurez-vous que les enfants sont toujours correctement retenus pendant que le véhicule roule et ne les laissez jamais sortir les mains ou la tête par l'ouverture de la glace. Ne voyagez jamais en tenant un enfant sur vos genoux ou dans vos bras. Les illustrations donnent des exemples de positions dangereuses à ne pas adopter dans un véhicule en mouvement.**

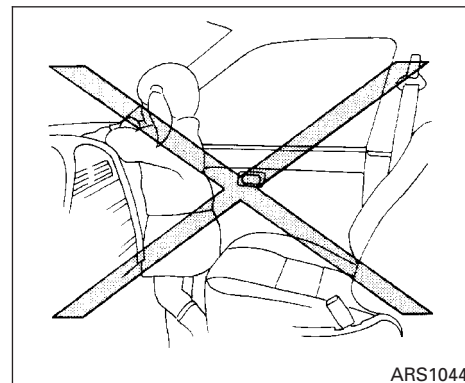
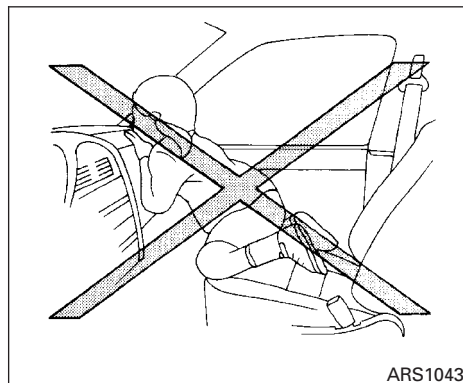
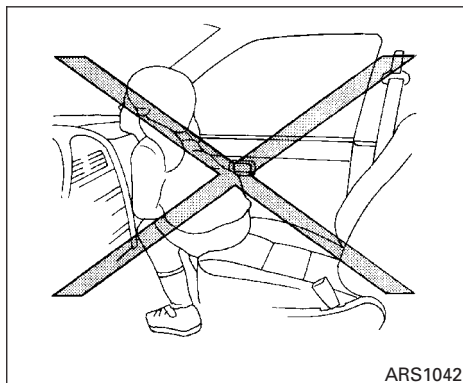

**⚠ AVERTISSEMENT**

- **S'ils ne sont pas correctement retenus, les enfants peuvent subir des blessures graves ou mortelles au moment du déploiement des sacs gonflables avant, des sacs gonflables latéraux ou des rideaux gonflables latéraux.**

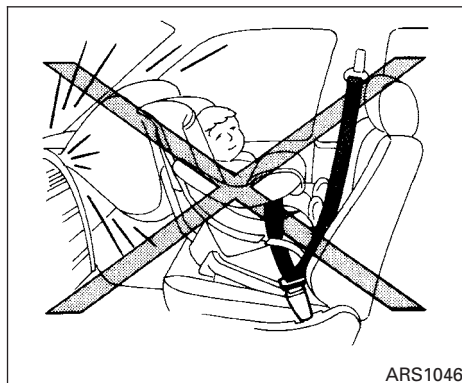
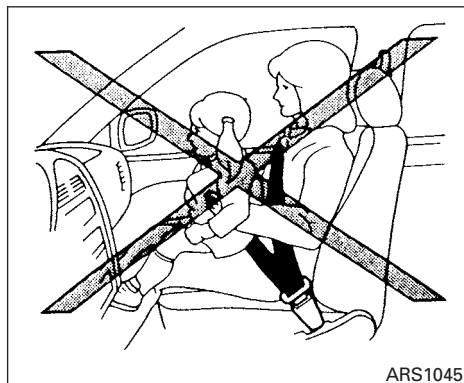

#### **⚠ AVERTISSEMENT**

- Bien que ce véhicule soit muni du dispositif de sac gonflable perfectionné NISSAN, n'installez jamais sur le siège passager avant un ensemble de retenue d'enfant orienté vers l'arrière. Un sac gonflable avant qui se déploie peut infliger des blessures graves, voire mortelles à votre enfant. Pour obtenir des renseignements supplémentaires, consultez la section « Ensembles de retenue d'enfant » dans ce chapitre.

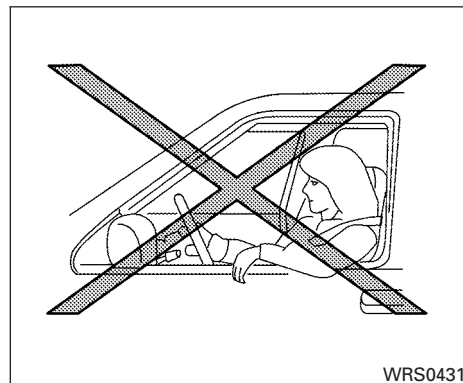

#### **⚠ AVERTISSEMENT**

Sacs gonflables latéraux montés dans les sièges avant et rideaux gonflables latéraux et sacs gonflables en cas de renversement montés dans le toit :

- En général, les sacs gonflables latéraux et les rideaux gonflables latéraux ne se déploient pas en cas de collision latérale ou arrière, de renversement ou de collision frontale mineure. Bouclez toujours votre ceinture de sécurité afin de réduire les risques de blessures et la gravité de celles-ci en cas d'accident.

### AVERTISSEMENT

- Les ceintures de sécurité, les sacs gonflables latéraux et les rideaux gonflables latéraux sont plus efficaces lorsque les occupants du véhicule sont assis bien droit au fond de leur siège, les deux pieds reposant sur le plancher. Les sacs gonflables latéraux et les rideaux gonflables latéraux se déploient avec beaucoup de force. Ne laissez personne placer ses mains, ses jambes ou son visage à proximité d'un sac gonflable latéral, c'est-à-dire sur le côté du dossier du siège avant ou près des glissières latérales du toit. Ne permettez à aucun passager avant de sortir les mains par l'ouverture de la glace ni de s'appuyer contre la portière. Les illustrations précédentes donnent des exemples de positions dangereuses à éviter dans un véhicule en mouvement.
- N'installez pas de housses sur les dossiers des sièges avant. Elles pourraient entraver le déploiement des sacs gonflables latéraux.

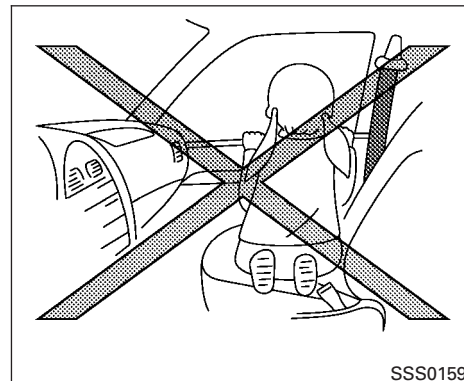
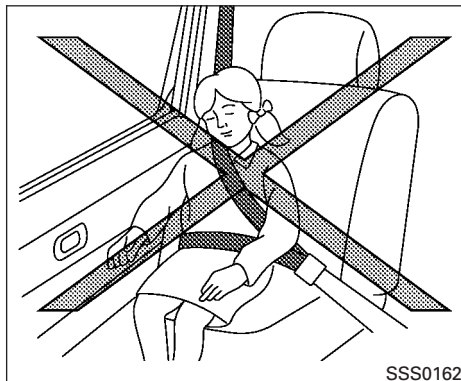

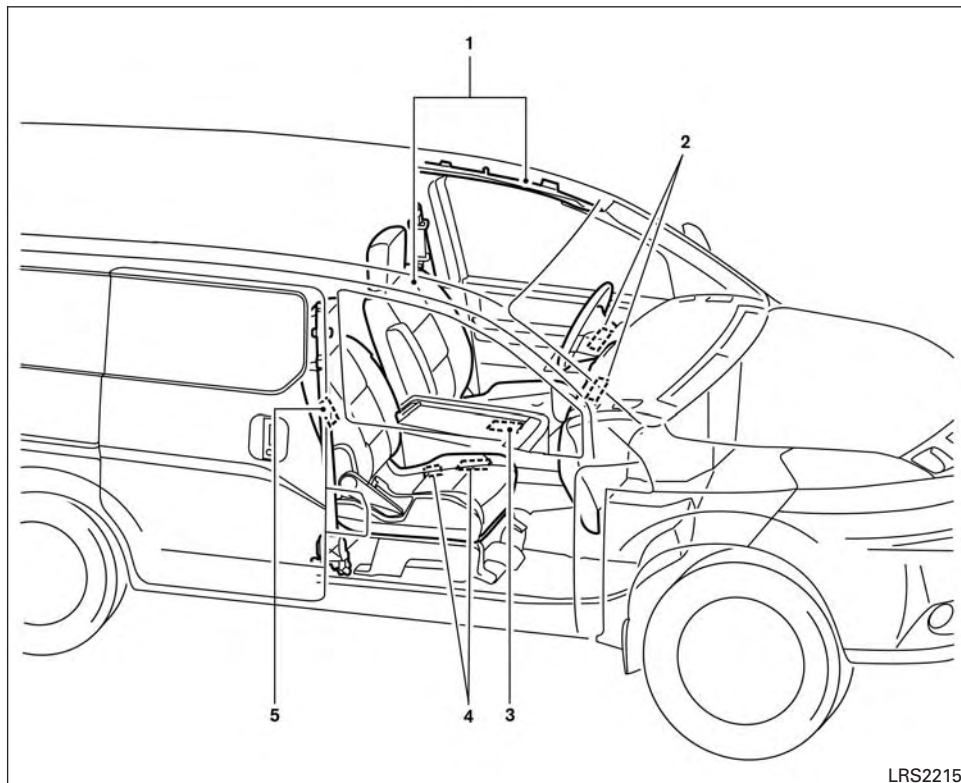

LRS2215

## Dispositif de sac gonflable perfectionné NISSAN (sièges avant)

1. Rideaux gonflables latéraux et sacs gonflables en cas de renversement montés dans le toit
2. Modules des sacs gonflables avant
3. Module de commande des sacs gonflables
4. Capteur de classification du passager (capteur de poids)
5. Modules des sacs gonflables latéraux montés dans les sièges avant

### **⚠ AVERTISSEMENT**

**Respectez les mesures suivantes pour assurer le bon fonctionnement du système de sac gonflable perfectionné NISSAN du passager.**

- **Ne soumettez pas le dossier de siège, l'appuie-tête ou le vide-poche du dossier de siège à une charge dépassant 1 kg (2,2 lb).**
- **Assurez-vous qu'aucun objet n'exerce une pression contre l'arrière du dossier, tel qu'un objet stocké sur le plancher.**
- **Assurez-vous qu'aucun objet ne soit placé sous le siège du passager avant.**

- **Assurez-vous qu'aucun objet n'est placé entre le coussin de siège et la console centrale ou entre le coussin de siège et la portière.**
- **Si un ensemble de retenue d'enfant orienté vers l'avant est installé dans le siège du passager avant, ne placez pas le siège du passager avant de sorte que l'ensemble de retenue d'enfant entre en contact avec le tableau de bord. Si l'ensemble de retenue d'enfant entre en contact avec le tableau de bord, le système pourrait déterminer que le siège est occupé et le sac gonflable du passager pourrait se déployer lors d'une collision. En outre, le témoin de neutralisation du sac gonflable du passager avant pourrait ne pas s'allumer. Pour obtenir des renseignements supplémentaires sur les instructions d'installation et d'utilisation des ensembles de retenue d'enfant, consultez la section « Ensembles de retenue d'enfant » dans ce chapitre.**
- **Vérifiez le bon fonctionnement du témoin de neutralisation du sac gonflable du passager avant.**

- **Si vous observez que le témoin de neutralisation du sac gonflable du passager avant ne fonctionne pas comme décrit dans ce chapitre, nous vous recommandons de faire vérifier le dispositif par un concessionnaire NISSAN.**
- **Jusqu'à ce qu'un concessionnaire vous confirme que le système du capteur de classification du passager (capteur de poids) fonctionne correctement, ne faites asseoir aucun occupant à cette position.**

Ce véhicule est équipé d'un dispositif de sac gonflable perfectionné NISSAN pour les sièges du conducteur et du passager avant. Ce dispositif est conçu pour respecter les exigences d'homologation fixées par la réglementation américaine. Il est également autorisé au Canada. **Toutefois, les renseignements, les mises en garde et les avertissements stipulés dans ce manuel s'appliquent toujours et doivent être respectés.**

Le sac gonflable avant du conducteur est situé au centre du volant. Le sac gonflable avant du passager avant est monté dans le tableau de bord, au-dessus de la boîte à gants. Les sacs gonflables avant sont conçus pour se déployer en cas de collision frontale de forte intensité. Ils peuvent aussi se déployer si les forces provoquées par un

autre type de collision s'assimilent à celles d'une collision frontale plus grave. Il est possible qu'ils ne se déploient pas pendant certains types de collisions frontales. Les dommages au véhicule (ou l'absence de dommages) ne constituent pas nécessairement un indice du bon fonctionnement du système de sacs gonflables avant.

Le dispositif de sac gonflable perfectionné NISSAN surveille également les données transmises par le capteur de zone de collision, le module de commande des sacs gonflables, les capteurs des boucles des ceintures de sécurité et le capteur de classification du passager (capteur de poids). Du côté du conducteur, l'activation du générateur de gaz dépend de la gravité de la collision et de l'utilisation de la ceinture de sécurité. Du côté passager avant, le capteur de poids du passager est également contrôlé. Selon l'information reçue par le capteur, il est possible qu'un seul sac gonflable avant se déploie en cas de collision, selon la gravité de la collision et des occupants avant qui portent leur ceinture de sécurité. De plus, il est possible que le sac gonflable du passager avant soit désactivé automatiquement dans certaines conditions, selon le poids détecté sur le siège du passager avant et la façon dont la ceinture de sécurité est utilisée. Le témoin de neutralisation du sac gonflable du passager avant s'allume si le sac gonflable du passager avant est neutralisé. Pour obtenir des ren-

seignements supplémentaires, consultez la section « Sac gonflable du passager avant et témoin de neutralisation » dans le présent chapitre. Le déploiement d'un seul sac gonflable avant n'indique pas un mauvais fonctionnement du dispositif.

Si vous avez des questions concernant le système de sacs gonflables, nous vous recommandons de vous rendre chez un concessionnaire NISSAN pour obtenir de plus amples renseignements sur le système. Si, en raison d'un handicap physique, vous souhaitez faire modifier votre véhicule, veuillez communiquer avec NISSAN. Les informations de contact sont fournies au début de ce manuel du conducteur.

Le déploiement d'un sac gonflable avant est accompagné d'un bruit fort, suivi d'une émission de fumée. Cette fumée n'est pas nocive et n'indique pas la présence d'un incendie. Il est cependant recommandé d'éviter de l'inhaler, car elle peut causer une irritation de la gorge ainsi qu'une sensation d'étouffement. Les personnes qui souffrent de problèmes respiratoires doivent respirer de l'air frais dès que possible.

Les sacs gonflables avant, lorsqu'ils sont combinés au port des ceintures de sécurité, aident à amortir le choc transmis au visage et au thorax des occupants des sièges avant. Ils peuvent contribuer à sauver des vies et à réduire les

risques de blessures graves. Cependant, le déploiement d'un sac gonflable avant peut causer des éraflures au visage ou d'autres blessures. Les sacs gonflables avant n'offrent aucune protection à la partie inférieure du corps.

Même si votre véhicule est équipé du dispositif de sacs gonflables perfectionnés NISSAN, les ceintures de sécurité doivent toujours être portées correctement. Le conducteur et le passager avant doivent être assis le dos bien droit et aussi loin que possible du volant et du tableau de bord. Les sacs gonflables avant se déploient rapidement pour protéger les occupants des sièges avant. L'occupant qui se trouve trop près du module du sac gonflable avant ou encore, qui est appuyé contre ce module court de plus grands risques de blessures en raison de la force du déploiement.

Une fois déployés, les sacs gonflables avant se dégonflent rapidement.

**Les sacs gonflables avant ne peuvent se déployer que lorsque le commutateur d'allumage est à la position ON (marche).**

**Le témoin de sac gonflable s'allume une fois que le commutateur d'allumage est tourné à la position ON (marche). Si le dispositif est fonctionnel, le témoin du sac gonflable s'éteint après environ sept secondes.**



WRS0475

## Sac gonflable du passager avant et témoin de neutralisation

### AVERTISSEMENT

**Le sac gonflable du passager avant est conçu pour se désactiver automatiquement dans certaines circonstances. Lisez attentivement le présent chapitre pour comprendre le fonctionnement de ce dispositif. L'utilisation adéquate du siège, de la ceinture de sécurité et des ensembles de retenue d'enfant assure une protection plus efficace. En cas d'accident, le non-respect des consignes d'utilisation des sièges, des ceintures de sécurité et des ensembles de retenue d'enfant donnés dans ce manuel fait augmenter les risques de blessures ou la gravité de celles-ci.**

## Témoin de neutralisation

Le siège du passager avant est muni d'un capteur de classification du passager (capteur de poids) qui active ou désactive le sac gonflable du passager avant en fonction du poids détecté sur le siège du passager avant. L'état du sac gonflable du passager avant (activé ou désactivé) est indiqué par un témoin de neutralisation du sac gonflable du passager avant  qui est situé sur le tableau de bord.

Après l'établissement du contact, le témoin de neutralisation du sac gonflable du passager avant s'allume au tableau de bord pendant 7 secondes environ, puis s'éteint ou reste allumé selon l'état occupé du siège du passager avant. Le témoin fonctionne comme suit :

CONDITION	DESCRIPTION	TÉMOIN DU SAC GONFLABLE DU PASSAGER (  )	NEUTRALISATION DU SAC GONFLABLE DU PASSAGER AVANT
Vide	Siège du passager avant vide	En fonction (allumé)	NEUTRALISÉ
Aucune personne / une personne	Sac ou enfant ou ensemble de retenue d'enfant ou adulte de petite taille dans le siège du passager avant	En fonction (allumé)	NEUTRALISÉ
Adulte	Adulte dans le siège du passager avant	Hors fonction (éteint)	ACTIVÉ

En plus des cas ci-dessus, certains objets placés sur le siège du passager avant peuvent également provoquer le fonctionnement du témoin, comme décrit ci-dessus, selon leur poids.

Pour obtenir des renseignements supplémentaires relatifs au fonctionnement normal et au dépannage de ce capteur de classification du passager, consultez les sections « Fonctionnement normal » et « Dépannage » dans ce chapitre.

### **Sac gonflable du passager avant**

Le sac gonflable du passager avant est conçu pour se désactiver automatiquement lorsque le véhicule est utilisé dans les conditions décrites ci-après, conformément à la réglementation en vigueur aux États-Unis. Si le sac gonflable du passager avant est désactivé, il ne se déploiera pas en cas d'accident. Le sac gonflable du conducteur et les autres sacs gonflables du véhicule ne font pas partie de ce dispositif.

La réglementation sur la désactivation du sac gonflable a pour objet la réduction des blessures et des décès associés au déploiement de ces sacs lorsqu'un type de passager particulier occupe ce siège, par exemple un enfant. Certains capteurs sont conçus spécifiquement en réponse à cette réglementation.

Le capteur de classification du passager dans ce véhicule est un capteur de poids. Il permet de

détecter la présence d'un occupant ou d'un objet quelconque selon le signal de poids reçu. Par exemple, si un enfant est assis sur le siège passager avant, le dispositif de sac gonflable perfectionné NISSAN est conçu pour désactiver le sac gonflable du passager avant, conformément à la réglementation en vigueur. De plus, si le siège du passager accueille un ensemble de retenue d'enfant conforme à la réglementation, le capteur détecte le poids de cet ensemble ainsi que celui de l'enfant, ce qui provoque la désactivation du sac gonflable.

Les adultes qui s'assoient sur le siège du passager avant et qui utilisent leur ceinture de la façon indiquée dans ce manuel ne devraient pas provoquer la neutralisation automatique du sac gonflable du passager avant. Il peut être mis à la position OFF (hors fonction) pour les adultes de petite taille; toutefois, si l'occupant réussit à soustraire son poids du coussin de siège, en adoptant par exemple une position déviant de la verticale, en s'asseyant sur le rebord du siège ou dans une autre position inadéquate, le capteur peut mettre le sac gonflable à la position OFF (hors fonction). Assurez-vous toujours d'être bien assis et de porter la ceinture de sécurité de façon adéquate afin de bénéficier de toute la protection offerte par la ceinture de sécurité et le sac gonflable.

Le capteur de poids du passager DÉSACTIVERA le sac gonflable du passager avant, comme il est indiqué précédemment, pour certains ensembles de retenue d'enfant conformément aux réglementations. Si des ensembles de retenue d'enfant sont incorrectement fixés ou si le mode de blocage automatique de l'enrouleur n'est pas utilisé, l'ensemble de retenue d'enfant pourrait se renverser ou se déplacer en cas de collision ou d'arrêt brusque. Une telle utilisation pourrait également provoquer le déploiement non programmé du sac gonflable du passager avant. Pour obtenir des renseignements supplémentaires sur les instructions d'installation et d'utilisation appropriées, consultez la section « Ensembles de retenue d'enfant » dans ce chapitre.

Si le siège du passager avant est inoccupé, le sac gonflable du passager avant est conçu pour ne pas se déployer en cas de collision. Toutefois, si des objets assez lourds se trouvent sur le siège, le sac gonflable peut se déployer en cas de collision, puisque le capteur de classification du passager (capteur de poids) détecte le poids des objets. D'autres éléments pourraient également déclencher le déploiement du sac gonflable, tels qu'un enfant se tenant debout sur le siège, ou deux enfants occupant ce même siège, ce qui serait contraire aux instructions figurant dans ce manuel. Assurez-vous que tous les oc-

cupants du véhicule sont correctement assis et que leurs ceintures de sécurité sont bien bouclées.

Le témoin de neutralisation du sac gonflable du passager avant vous permet de vérifier si le sac gonflable du passager avant est désactivé automatiquement.

Si un adulte occupe le siège du passager avant et que le témoin de neutralisation du sac gonflable du passager avant est allumé (ce qui indique que le sac gonflable est neutralisé), il s'agit probablement d'un adulte de petite taille, ou d'un adulte n'étant pas correctement assis ou ne portant pas adéquatement sa ceinture de sécurité.

Si un ensemble de retenue d'enfant doit être utilisé sur le siège avant, le témoin de neutralisation du sac gonflable du passager avant peut s'allumer ou non en fonction de la taille de l'enfant et du type d'ensemble de retenue d'enfant utilisé. Si le témoin de neutralisation du sac gonflable du passager est éteint (ce qui indique que le sac gonflable peut se déployer en cas de collision), l'ensemble de retenue d'enfant ou la ceinture de sécurité est peut-être incorrectement utilisé. Assurez-vous que l'ensemble de retenue d'enfant est bien installé, que la ceinture de sécurité est correctement placée et que l'enfant est bien assis. Si le témoin de neutralisation du sac gon-

flable du passager est toujours éteint, ne placez pas un occupant ou un enfant à cette place centrale.

Si le témoin de neutralisation du sac gonflable du passager avant ne s'allume pas alors que l'ensemble de retenue d'enfant, la ceinture de sécurité et l'occupant semblent correctement positionnés, il est recommandé de confier votre véhicule à un concessionnaire NISSAN. Un concessionnaire NISSAN peut vérifier l'état du système au moyen d'un outil spécial. Toutefois, jusqu'à ce que vous avez confirmé par le concessionnaire que le sac gonflable fonctionne correctement, ne placez pas un occupant ou un enfant à cette place centrale.

Le dispositif de sac gonflable perfectionné NISSAN et le témoin de neutralisation du sac gonflable du passager avant exigent quelques secondes pour enregistrer un changement de l'état du siège du passager avant. Par exemple, si un adulte imposant qui occupe le siège du passager avant quitte le véhicule, le témoin de neutralisation du sac gonflable du passager avant s'allume pendant quelques secondes, puis s'éteint. Il s'agit d'une situation normale qui ne révèle pas une anomalie.

Si le système de sacs gonflables du passager avant présente une anomalie, le témoin de sac gonflable  , situé dans le groupe d'instruments du tableau de bord, s'allume (clignotement ou lumière ferme). Faites vérifier le système. Nous vous recommandons de vous rendre chez un concessionnaire NISSAN pour cet entretien.

### Fonctionnement normal

Afin que le capteur de classification du passager puisse évaluer le passager avant en fonction du poids, veuillez suivre les précautions et les étapes décrites ci-dessous :

### Précautions

- Assurez-vous qu'aucun objet pesant plus de 1 kg (2,2 lb) ne soit suspendu au siège ou placé dans la pochette du dossier de siège.
- Assurez-vous qu'aucun autre objet ne soit appuyé contre l'arrière du dossier.
- Assurez-vous que le siège ou le dossier de siège du passager avant n'est pas appuyé contre un objet sur le siège ou le plancher derrière celui-ci.
- Assurez-vous qu'aucun objet ne soit placé sous le siège du passager avant.

## Étapes

1. Réglez le siège comme il est décrit dans la section « Sièges » du présent manuel. Assoyez-vous bien droit, appuyé contre le dossier et centré sur le coussin de siège, avec les pieds reposant confortablement sur le plancher.
2. Assurez-vous qu'aucun objet ne se trouve sur vos cuisses.
3. Bouclez la ceinture de sécurité comme décrit dans la section « Ceintures de sécurité » du présent manuel. L'état de la boucle de ceinture de sécurité du passager avant est surveillé par le système de classification du passager et est utilisé comme donnée pour déterminer l'occupation du siège. Il est donc fortement recommandé que le passager avant boucle sa ceinture de sécurité.
4. Restez dans cette position pendant 30 secondes afin de permettre au système d'effectuer la classification du passager avant que le véhicule ne se déplace.
5. Vérifiez le témoin de neutralisation du sac gonflable du passager avant pour vous assurer que la classification est appropriée.

## REMARQUE :

**Le capteur du système de classification du passager de ce véhicule bloque la classification durant la conduite; il est donc important de vous assurer que la classification du passager avant est appropriée avant la conduite. Le capteur de classification du passager peut cependant recalculer le poids du passager sous certaines conditions (pendant la conduite ou à l'arrêt). Le passager avant doit donc rester assis comme décrit ci-dessus.**

## Dépannage

Si vous croyez que le témoin de neutralisation du sac gonflable du passager avant présente un état incorrect :

1. Si le témoin est allumé en présence d'un adulte assis sur le siège du passager avant :
- Le passager est un adulte de petite taille – le témoin de sac gonflable fonctionne comme prévu. Le sac gonflable du passager avant est désactivé.

Toutefois, si le passager n'est pas un adulte de petite taille, cet état peut être dû aux conditions suivantes qui peuvent perturber les capteurs de poids :

- Le passager n'est pas assis bien droit, appuyé contre le dossier et centré sur le coussin de siège, avec les pieds reposant confortablement sur le plancher.
- Un objet s'appuyant contre l'arrière du dossier de siège.
- Le siège ou le dossier de siège du passager avant appuyé contre un objet sur le siège ou le plancher derrière celui-ci.
- Un objet placé sous le siège du passager avant.
- Un objet placé entre le coussin de siège et la console centrale ou entre le coussin de siège et la portière.

Si le véhicule est en mouvement, arrêtez le véhicule lorsqu'il est prudent de le faire. Vérifiez et corrigez les conditions décrites ci-dessus. Redémarrez le moteur et attendez une minute.

## REMARQUE :

**Une vérification du système sera effectuée pendant laquelle le témoin de neutralisation du sac gonflable du passager avant reste allumé pendant environ sept secondes initialement.**

Si le témoin reste ALLUMÉ après ce délai, il est conseillé que cette personne ne prenne pas place dans le siège du passager avant. Le véhicule doit également être vérifié dès que possible. Nous vous recommandons de vous rendre chez un concessionnaire NISSAN pour cet entretien.

2. Si le témoin est éteint en présence d'un adulte de petite taille, d'un enfant ou d'un ensemble de retenue d'enfant installé dans le siège du passager avant.

Cet état peut être dû aux conditions suivantes qui peuvent perturber les capteurs de poids :

- Un adulte de petite taille, ou un enfant n'est pas assis bien droit, appuyé contre le dossier et centré sur le coussin de siège, avec les pieds reposant confortablement sur le plancher.
- L'ensemble de retenue d'enfant n'est pas correctement installé, comme il est décrit dans la section « Ensembles de retenue d'enfant » du présent manuel.

- Un objet pesant plus de 1 kg (2,2 lb) suspendu sur le siège ou placé dans la pochette du dossier de siège.
- Un objet s'appuyant contre l'arrière du dossier de siège.
- Le siège ou le dossier de siège du passager avant appuyé contre un objet sur le siège ou le plancher derrière celui-ci.
- Un objet placé sous le siège du passager avant.
- Un objet placé entre le coussin de siège et la console centrale.

Si le véhicule est en mouvement, arrêtez le véhicule lorsqu'il est prudent de le faire. Vérifiez et corrigez les conditions décrites ci-dessus. Redémarrez le moteur et attendez une minute.

## REMARQUE :

**Une vérification du système sera effectuée pendant laquelle le témoin de neutralisation du sac gonflable du passager avant reste allumé pendant environ sept secondes initialement.**

Si le témoin est toujours éteint après cette vérification, il y a lieu de repositionner la personne et le véhicule doit être vérifié dès que possible. Nous

vous recommandons de vous rendre chez un concessionnaire NISSAN pour cet entretien.

3. Si le témoin est éteint avec aucun passager et aucun objet sur le siège du passager avant, le véhicule doit être vérifié. Nous vous recommandons de vous rendre chez un concessionnaire NISSAN dès que possible.

## Autres précautions concernant les sacs gonflables avant

### AVERTISSEMENT

- **Ne déposez pas d'objets sur le rembourrage du volant ou sur le tableau de bord. Ne placez pas également d'objets entre les occupants et le volant ou le tableau de bord. De tels objets pourraient se transformer en dangereux projectiles et provoquer des blessures en cas de déploiement des sacs gonflables avant.**
- **Plusieurs éléments des sacs gonflables avant seront chauds tout de suite après le déploiement des sacs. N'y touchez pas; vous pourriez vous infliger des brûlures graves.**

- **Aucune modification non approuvée ne doit être apportée aux composants ou au câblage des sacs gonflables. Ceci vise à empêcher que les sacs gonflables ne se déploient de façon inopinée ou que le système de sacs gonflables ne soit endommagé.**
- **N'apportez aucune modification non autorisée au circuit électrique, à la suspension ou à la structure avant de votre véhicule. Vous pourriez compromettre le fonctionnement du système de sacs gonflables avant.**
- **Toute modification des sacs gonflables avant peut entraîner de graves blessures. Ces altérations comprennent les modifications apportées au volant et au tableau de bord, notamment l'installation d'équipement ou d'accessoires sur le rembourrage du volant et sur le tableau de bord, ou encore l'ajout de garnitures supplémentaires autour du système de sacs gonflables.**
- **Le retrait ou la modification du siège du passager avant pourrait nuire au fonctionnement du sac gonflable et entraîner des blessures graves.**

- **La modification ou l'altération du siège du passager avant peut entraîner des blessures graves. Par exemple, ne modifiez pas les sièges avant en ajoutant du tissu ou des garnitures sur le coussin, telles des housses, si ces éléments n'ont pas été conçus spécialement pour permettre le fonctionnement du sac gonflable. De plus, ne placez aucun objet sous le siège du passager avant ou entre le coussin de siège et le dossier. Ces objets pourraient nuire au bon fonctionnement du capteur de classification du passager (capteur de poids).**
- **Aucune modification non approuvée ne doit être apportée aux composants ou au câblage des ceintures de sécurité. De telles modifications pourraient nuire au fonctionnement du système de sacs gonflables avant. L'altération des ceintures de sécurité peut entraîner des blessures graves.**

- **Nous vous recommandons de vous rendre chez un concessionnaire NISSAN pour une réparation des sacs gonflables avant ou à proximité de ceux-ci. Nous vous recommandons également de vous rendre chez un concessionnaire NISSAN pour la pose d'appareils électriques. Le câblage du système de retenue supplémentaire\* (SRS) ne doit être ni modifié, ni débranché. Le système de sacs gonflables ne doit pas être examiné au moyen de sondes ou d'équipement d'essai électrique non autorisés.**
- **Un pare-brise fissuré doit être remplacé dans les plus brefs délais dans un atelier de réparation qualifié. Un pare-brise fissuré peut nuire au fonctionnement des sacs gonflables.**

**\*Les connecteurs de faisceau de câblage du système de retenue supplémentaire (SRS) sont facilement identifiables par leurs couleurs jaune et orange.**

Si vous revendez votre véhicule, nous vous demandons d'informer l'acheteur de la présence des sacs gonflables avant et de lui indiquer les sections appropriées dans ce manuel du conducteur.

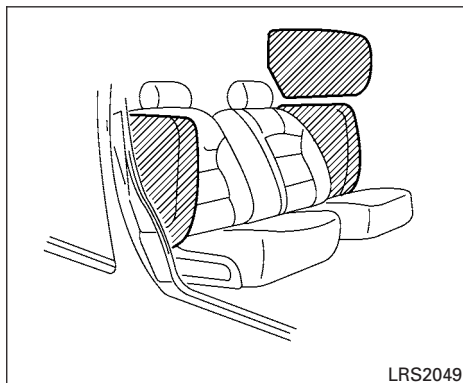

Sacs gonflables latéraux montés dans les sièges avant et rideaux gonflables latéraux et sacs gonflables en cas de renversement montés dans le toit

Les sacs gonflables latéraux sont situés dans la partie latérale externe du dossier des sièges avant. Les rideaux gonflables sont situés dans les longerons de toit. **Les renseignements, les mises en garde et les avertissements stipulés dans ce manuel doivent être respectés.** Les sacs gonflables latéraux et les rideaux gonflables latéraux sont conçus pour se déployer en cas de collision latérale de forte intensité; ils peuvent aussi se déployer si les forces provo-

quées par un autre type de collision s'assimilent à celles d'une collision plus grave. Ils sont conçus pour se déployer du côté où le véhicule subit la collision. Il est possible qu'ils ne se déploient pas dans certains types de collisions latérales.

Les dommages au véhicule (ou l'absence de dommages) ne constituent pas nécessairement un indice du bon fonctionnement des sacs et des rideaux gonflables latéraux.

Lorsque les sacs gonflables latéraux et les rideaux gonflables se déploient, un bruit fort retentit suivi de l'émission de fumée. Cette fumée n'est pas nocive et n'indique pas la présence d'un incendie. Il est cependant recommandé d'éviter de l'inhaler, car elle peut causer une irritation de la gorge ainsi qu'une sensation d'étouffement. Les personnes qui souffrent de problèmes respiratoires doivent respirer de l'air frais dès que possible.

Les sacs gonflables latéraux, combinés au port des ceintures de sécurité, aident à amortir la puissance du choc transmis au thorax et à la région pelvienne des occupants des sièges avant. Les rideaux gonflables latéraux aident à amortir le choc transmis à la tête des occupants des sièges avant. Ils peuvent contribuer à sauver des vies et à réduire les risques de blessures graves. Cependant, le déploiement d'un sac gonflable latéral ou d'un rideau gonflable latéral peut

causer des éraflures ou d'autres types de blessures. Les sacs gonflables latéraux et les rideaux gonflables ne protègent pas la partie inférieure du corps.

Les ceintures de sécurité doivent être portées correctement. De plus, le conducteur et le passager avant doivent être assis bien droit et aussi loin que possible des sacs gonflables latéraux. Les sacs gonflables latéraux et les rideaux gonflables se déploient rapidement pour protéger les occupants. De ce fait, le risque de blessures occasionnées par la force du déploiement des sacs gonflables latéraux et des rideaux gonflables latéraux peut être accru si l'occupant du siège se trouve trop près de ces modules ou encore s'il est appuyé contre ces modules au moment du déploiement. Les sacs gonflables latéraux se dégonflent rapidement après la collision.

Le rideau gonflable latéral demeure gonflé pendant un court moment.

**Les sacs gonflables latéraux et les rideaux gonflables ne peuvent se déployer que si le commutateur d'allumage est à la position ON (marche).**

Le témoin de sac gonflable s'allume une fois que le commutateur d'allumage est tourné à la position ON (marche). Si le dispositif est fonctionnel, le témoin du sac gonflable s'éteint après environ sept secondes.

#### **AVERTISSEMENT**

- Ne déposez aucun objet près des dossiers des sièges avant. Ne placez pas également d'objets (parapluie, sac, etc.) entre la garniture de la portière avant et le siège avant. De tels objets pourraient devenir de dangereux projectiles et causer des blessures en cas de déploiement du sac gonflable latéral.
- Plusieurs éléments des sacs gonflables latéraux et des rideaux gonflables latéraux sont très chauds tout de suite après le déploiement. N'y touchez pas; vous pourriez vous infliger des brûlures graves.

- Aucune modification non approuvée ne doit être apportée aux composants ou au câblage des systèmes de sacs gonflables latéraux et de rideaux gonflables latéraux. Ceci vise à empêcher que les sacs gonflables latéraux et les rideaux gonflables latéraux ne se déploient de façon inopinée, ou que les systèmes de sacs gonflables latéraux et de rideaux gonflables latéraux ne soient endommagés.
- N'apportez aucune modification non autorisée au circuit électrique, à la suspension ou aux panneaux latéraux de votre véhicule. Cela pourrait nuire au bon fonctionnement du système de sacs gonflables latéraux et de rideaux gonflables.
- Toute altération du système de sacs gonflables latéraux peut entraîner des blessures graves. Par exemple, n'installez pas d'accessoires à proximité du dossier des sièges avant ou des garnitures supplémentaires, telles que des housses de sièges, autour des sacs gonflables latéraux.

- Nous vous recommandons de vous rendre chez un concessionnaire NISSAN pour une réparation des sacs gonflables latéraux et des rideaux gonflables latéraux ainsi que sur la zone à proximité. Nous vous recommandons également de vous rendre chez un concessionnaire NISSAN pour la pose d'appareils électriques. Les faisceaux de câblage du système de retenue supplémentaire\* (SRS) ne doivent être ni modifiés, ni débranchés. Les sacs gonflables latéraux et les rideaux gonflables latéraux ne devraient pas être exposés à des sondes ou à des équipements d'essai électrique non approuvés.

**\*Les connecteurs de faisceau de câblage du système de retenue supplémentaire (SRS) sont facilement identifiables par leurs couleurs jaune et orange.**

Si vous revendez votre véhicule, nous vous demandons d'informer l'acheteur de la présence des sacs gonflables latéraux et des rideaux gonflables, et de lui indiquer les chapitres s'y rapportant dans ce manuel du conducteur.

## Ceinture de sécurité avec prétendeurs (sièges avant)

### AVERTISSEMENT

- **Les prétendeurs ne peuvent être réutilisés après leur déclenchement. La ceinture doit être remplacée au complet, y compris l'enrouleur et la boucle.**
- **Si le véhicule est impliqué dans une collision et les prétendeurs ne se sont pas activés, faites vérifier le système de prétendeurs et, au besoin, faites-le remplacer. Nous vous recommandons de vous rendre chez un concessionnaire NISSAN pour cet entretien.**
- **Aucune modification non approuvée ne doit être apportée aux composants ou au câblage du système de prétendeurs. Cela vise à prévenir les dommages aux prétendeurs ou un déclenchement accidentel. La modification du système de prétendeurs peut entraîner des blessures graves.**

- **Nous vous recommandons de vous rendre chez un concessionnaire NISSAN pour une réparation du système de prétendeurs ou à proximité de celui-ci. Nous vous recommandons également de vous rendre chez un concessionnaire NISSAN pour la pose d'appareils électriques. N'utilisez pas de sondes ni d'équipement d'essai électrique non autorisés sur le système de prétendeurs.**
- **Si vous devez mettre au rebut un prétendeur ou envoyer le véhicule à la ferraille, nous vous recommandons de vous rendre chez un concessionnaire NISSAN pour cet entretien. L'application d'une méthode incorrecte de mise au rebut peut causer des blessures.**

Le système de prétendeur peut s'activer avec le système de sacs gonflables dans certains types de collisions. Utilisés conjointement avec l'enrouleur de la ceinture de sécurité, les prétendeurs aident à serrer la ceinture de sécurité lorsque le véhicule subit certains types de collisions et permet ainsi de retenir les occupants des sièges avant.

Les prétendeurs sont logés dans l'enrouleur de la ceinture de sécurité et sur l'ancrage de la ceinture de sécurité qui se trouve sur le plancher du

véhicule. Ces ceintures de sécurité s'utilisent de la même façon que les ceintures classiques.

Lorsque des prétendeurs se déclenchent, de la fumée se dégage et un bruit puissant peut se faire entendre. Cette fumée n'est pas nocive et n'indique pas la présence d'un incendie. Il est cependant recommandé d'éviter de l'inhaler, car elle peut causer une irritation de la gorge ainsi qu'une sensation d'étouffement. Les personnes qui souffrent de problèmes respiratoires doivent respirer de l'air frais dès que possible.

À la suite du déclenchement des prétendeurs, les limiteurs de force libèrent la sangle de ceinture de sécurité, s'il y a lieu, afin de réduire la pression exercée sur le thorax.

Le témoin de sac gonflable  indique la présence d'anomalies dans le système de prétendeur. Pour obtenir des renseignements supplémentaires, consultez la section « Témoin d'avertissement de sac gonflable » du présent chapitre. Si le témoin d'avertissement de sac gonflable indique une anomalie, faites vérifier le système. Nous vous recommandons de vous rendre chez un concessionnaire NISSAN pour cet entretien.

Si vous revendez votre véhicule, nous vous demandons d'informer l'acheteur de la présence du système de prétendeurs et de lui indiquer les sections s'y rapportant dans ce manuel du conducteur.

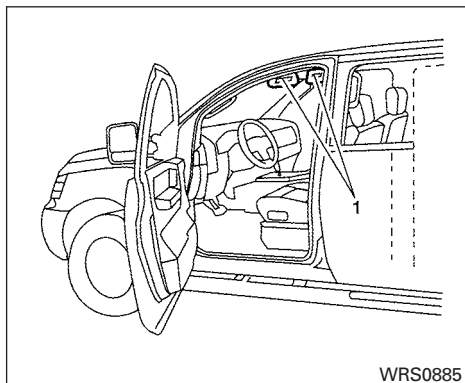

1. Étiquettes d'avertissement concernant les sacs gonflables

Les étiquettes d'avertissement sont situées sur les pare-soleil.

### ÉTIQUETTES D'AVERTISSEMENT CONCERNANT LES SACS GONFLABLES

Les étiquettes d'avertissement au sujet du système de sacs gonflables avant sont apposées dans le véhicule aux endroits illustrés.

### AVERTISSEMENT

N'utilisez pas un ensemble de retenue d'enfant orienté vers l'arrière sur une place protégée par un sac gonflable frontal. Si le sac gonflable se déploie, il peut provoquer des blessures graves ou mortelles.



### TÉMOIN DU SAC GONFLABLE

Le témoin d'avertissement de sac gonflable  , qui s'affiche au tableau de bord, contrôle les circuits des systèmes de sacs gonflables, des prétendeurs et tout le câblage connexe.

Lorsque le commutateur d'allumage est placé à la position ON (marche), le témoin du sac gonflable s'allume pendant environ 7 secondes, puis s'éteint. Ceci indique que le dispositif est fonctionnel.

Si une des conditions suivantes survient, les sacs gonflables avant, les sacs gonflables latéraux, les rideaux gonflables latéraux et les prétendeurs doivent faire l'objet d'un entretien :

- Le témoin du sac gonflable reste allumé après la période initiale d'environ sept secondes.
- Le témoin du sac gonflable clignote par intermittence.
- Le témoin du sac gonflable ne s'allume pas du tout.

Dans ces conditions, les systèmes de sacs gonflables avant, de sacs gonflables latéraux, de rideaux gonflables latéraux et de prétendeurs des ceintures de sécurité pourraient ne pas fonctionner correctement. Les ceintures doivent être vérifiées et réparées. Nous vous recommandons de vous rendre chez un concessionnaire NISSAN pour cet entretien.

### AVERTISSEMENT

**L'allumage du témoin des sacs gonflables peut indiquer que les systèmes de sacs gonflables avant, de sacs gonflables latéraux, de rideaux gonflables latéraux et de prétendeurs des ceintures de sécurité ne fonctionneront pas en cas d'accident. Pour prévenir les blessures potentielles aux occupants, faites vérifier votre véhicule dès que possible. Nous vous recommandons de vous rendre chez un concessionnaire NISSAN pour cet entretien.**

### Méthode de réparation et de remplacement

Les sacs gonflables avant, les sacs gonflables latéraux, les rideaux gonflables latéraux et les prétendeurs sont conçus pour se déployer une seule fois. En guise de rappel, à moins qu'il ne soit endommagé, le témoin de sac gonflable reste allumé après l'activation de l'un ou l'autre de ces dispositifs. En cas de panne, ces systèmes doivent être réparés ou remplacés aussitôt que possible. Nous vous recommandons de vous rendre chez un concessionnaire NISSAN pour cet entretien.

Assurez-vous que la personne chargée d'effectuer un entretien sur le véhicule est informée de la présence de sacs gonflables avant, de sacs gon-

flables latéraux, de rideaux gonflables latéraux, de prétendeurs et de pièces connexes. Le commutateur d'allumage doit toujours se trouver à la position LOCK (antivol-verrouillé) lors d'une intervention sous le capot ou dans l'habitacle.

### AVERTISSEMENT

- **Lorsqu'un sac gonflable avant, un sac gonflable latéral ou un rideau gonflable latéral s'est déployé, le module du sac gonflable ne fonctionne plus et il doit être remplacé. De plus, les prétendeurs déclenchés doivent aussi être remplacés. Le module du sac gonflable et les prétendeurs doivent être remplacés. Nous vous recommandons de vous rendre chez un concessionnaire NISSAN pour cet entretien. Toutefois, le module du sac gonflable et les prétendeurs ne sont pas réparables.**
- **En cas de dommages à la partie avant ou latérale du véhicule, les systèmes de sacs gonflables avant, de sacs gonflables latéraux, de rideaux gonflables latéraux et le système de prétendeurs doivent faire l'objet d'une inspection. Nous vous recommandons de vous rendre chez un concessionnaire NISSAN pour cet entretien.**

- **Si vous devez mettre au rebut un sac gonflable ou un prétendeur ou encore envoyer le véhicule à la ferraille, nous vous recommandons de vous rendre chez un concessionnaire NISSAN pour ce service. L'application d'une méthode incorrecte de mise au rebut peut causer des blessures.**
- **Si votre véhicule subit un impact, quelle que soit la provenance de l'impact sur le véhicule, faites contrôler votre OCS (capteur de classification de l'occupant) pour vous assurer qu'il fonctionne toujours correctement. Nous vous recommandons de vous rendre chez un concessionnaire NISSAN pour cet entretien. Faites contrôler l'OCS même si aucun sac gonflable ne s'est déployé sous le choc de l'impact. Si vous ne faites pas contrôler l'OCS, le sac pourrait mal se déployer en cas d'accident, ce qui pourrait entraîner des blessures ou la mort.**

## 2 Commandes et instruments

Tableau de bord .....	2-2	Interrupteur des phares et des clignotants .....	2-23
Instruments et jauges .....	2-3	Interrupteur des phares .....	2-23
Indicateur de vitesse et compteur		Phares de jour .....	2-24
kilométrique .....	2-4	Commande de luminosité du tableau de	
Compte-tours .....	2-6	bord .....	2-25
Jauge de carburant .....	2-7	Interrupteur des clignotants .....	2-25
Ordinateur de bord .....	2-7	Avertisseur sonore .....	2-26
Affichage de la température extérieure		Interrupteur de neutralisation du système de	
(selon l'équipement) .....	2-8	contrôle dynamique du véhicule .....	2-26
Témoins d'avertissement, témoins et rappels		Prise(s) de courant .....	2-27
sonores .....	2-9	Rangement .....	2-28
Vérification des feux .....	2-10	Vide-poche .....	2-28
Témoins .....	2-10	Bacs de rangement sous le siège .....	2-28
Témoins .....	2-16	Plateaux de rangement .....	2-29
Rappels sonores .....	2-18	Boîte à gants .....	2-30
Systèmes de sécurité .....	2-19	Porte-gobelets .....	2-30
Système de sécurité du véhicule		Anneaux en D (selon l'équipement) .....	2-30
(selon l'équipement) .....	2-19	Glaces .....	2-31
Système antidémarrage du véhicule NISSAN .....	2-20	Glaces électriques .....	2-31
Commutateur d'essuie-glace et de lave-glace .....	2-22	Éclairage intérieur .....	2-34
Fonctionnement de la commande .....	2-22	Lampes de lecture .....	2-35
Interrupteur du dégivreur de lunette et de		Éclairage de l'aire de chargement .....	2-36
rétroviseurs extérieurs (selon l'équipement) .....	2-23		

## TABLEAU DE BORD

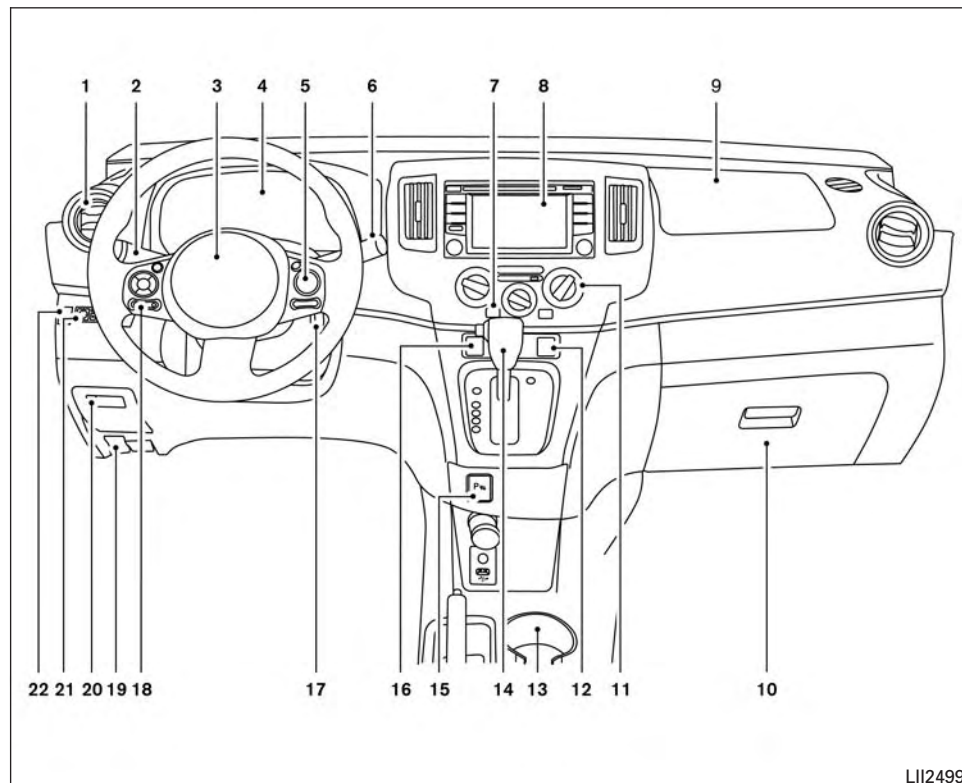

1. Bouches d'air (p. 4-18)
2. Commutateur des phares et des clignotants (p. 2-23)
3. Sac gonflable du conducteur (p. 1-35)  
Avertisseur sonore (p. 2-26)
4. Instruments et indicateurs de bord (p. 2-3)  
Témoins (p. 2-9)
5. Commandes du régulateur de vitesse (selon l'équipement) (p. 5-19)
6. Commande de lave-glace et d'essuie-glace (p. 2-22)
7. Interrupteur du dégivreur de lunette et de rétroviseurs extérieurs (selon l'équipement) (p. 2-23)
8. Système audio (p. 4-27)  
Dispositif d'aide à la navigation\* (selon l'équipement) (p. 4-4)
9. Sac gonflable du passager (p. 1-35)
10. Boîte à gants (p. 2-28)
11. Commandes de climatisation (p. 4-19)
12. Témoin de neutralisation du sac gonflable du passager avant (p. 2-16)
13. Porte-gobelets (p. 2-30)
14. Levier sélecteur (p. 5-15)

LII2499

## INSTRUMENTS ET JAUGES

15. Interrupteur de désactivation du système de sonar arrière (selon l'équipement) (p. 5-33)
16. Interrupteur de feux de détresse (p. 6-2)
17. Commutateur d'allumage (p. 5-9)
18. Commandes du système audio (selon l'équipement) (p. 4-57)  
Système téléphonique mains libres Bluetooth<sup>MD</sup> (selon l'équipement) (p. 4-60, 4-77)
19. Levier d'ouverture de la trappe du réservoir de carburant (p. 3-17)  
Levier d'ouverture du capot (p. 3-16)
20. Boîte à fusibles (p. 8-19)
21. Commande électronique de rétroviseur extérieur (selon l'équipement) (p. 3-22)
22. Interrupteur de neutralisation du système de contrôle dynamique du véhicule (p. 2-26)

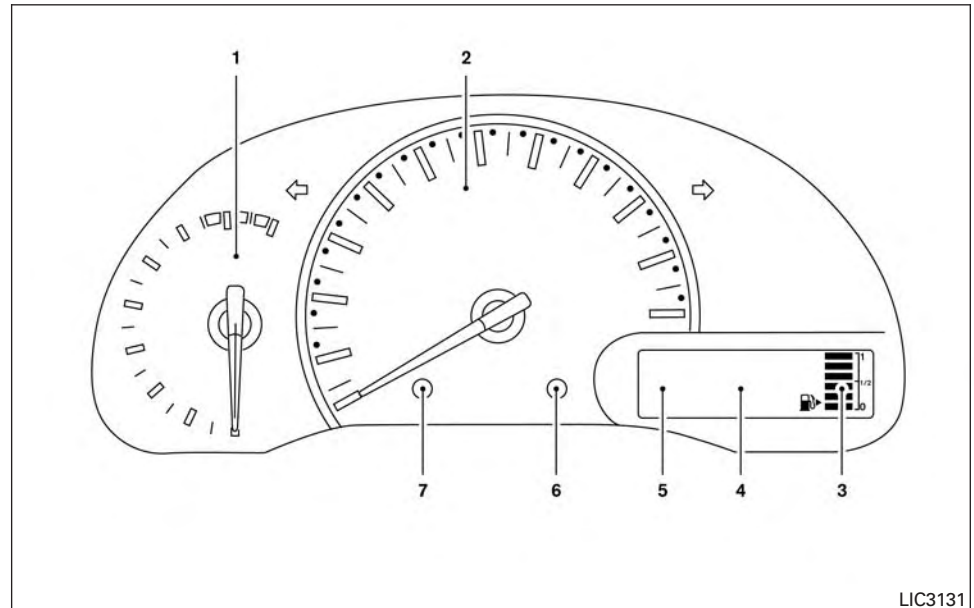

- |  |   |
|--|---|
| 1. Compte-tours  | 5. Indicateur de position de la transmission à variation continue |
| 2. Indicateur de vitesse   | 6. Bouton de commande de luminosité du tableau de bord            |
| 3. Jauge de carburant  | 7. Bouton de changement de mode ou de réinitialisation            |
| 4. Compteur kilométrique<br>Compteur journalier double<br>Ordinateur de bord |   |

**Reportez-vous à la page indiquée entre parenthèses pour obtenir les détails de fonctionnement.**

## INDICATEUR DE VITESSE ET COMPTEUR KILOMÉTRIQUE

Ce véhicule est muni d'un indicateur de vitesse et d'un compteur kilométrique. Le compteur de vitesse est situé au centre du groupe d'instruments. Le compteur kilométrique se trouve sur l'ordinateur de bord.

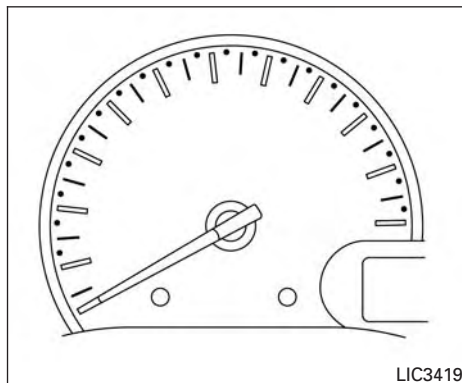

Indicateur de vitesse

L'indicateur de vitesse indique la vitesse du véhicule.

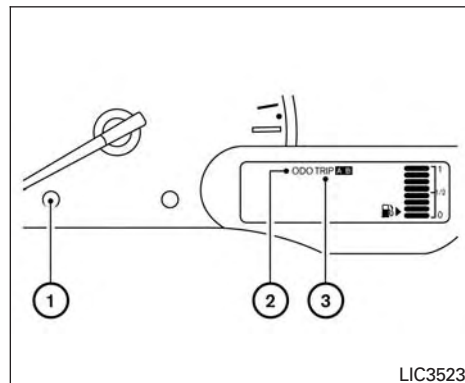

Compteur kilométrique et compteur  
journalier double

Le compteur kilométrique et le compteur journalier double s'affichent lorsque le commutateur d'allumage est à la position ON (marche).

Le compteur kilométrique ② indique la distance totale parcourue par le véhicule.

Le compteur journalier double ③ indique la distance parcourue au cours de trajets donnés.

## Modification de l'affichage

① Appuyez sur le bouton de changement de mode ou de réinitialisation pour modifier l'affichage comme suit :

Compteur kilométrique (ODO) → Trajet **A** → Trajet **B** → Consommation instantanée de carburant → Consommation moyenne de carburant → Autonomie de carburant (DTE) → Température extérieure (selon l'équipement) → Compteur kilométrique (ODO)

### Remise à zéro du compteur journalier

Appuyez sur le bouton de sélection ou de réinitialisation ① pendant plus d'une seconde pour remettre le compteur journalier à zéro.

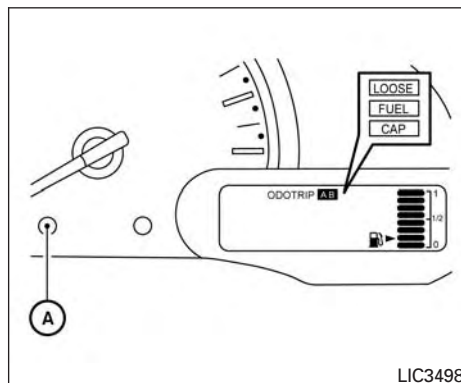

Message d'avertissement **LOOSE FUEL CAP** (bouchon de réservoir de carburant desserré)

Appuyez sur le bouton de changement de mode ou de réinitialisation **A** pendant plus d'une seconde pour réinitialiser le message d'avertissement **LOOSE FUEL CAP** (bouchon de réservoir de carburant desserré) après avoir resserré le bouchon. Pour obtenir des renseignements supplémentaires, consultez la section « Bouchon du réservoir de carburant » dans le chapitre « Vérifications et réglages avant le démarrage » du présent manuel.

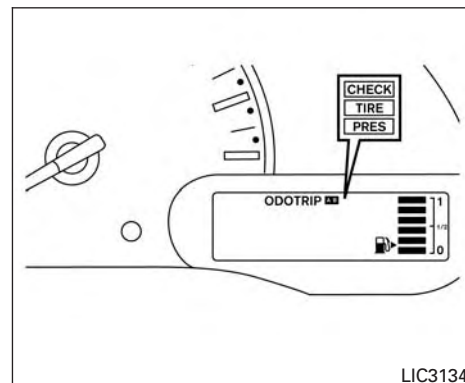

Avertissement **CHECK TIRE PRES** (vérifier la pression des pneus)

L'avertissement **CHECK TIRE PRES** (vérifier la pression des pneus) s'affiche si le témoin d'avertissement de basse pression des pneus s'allume pour indiquer une anomalie du système de surveillance de la pression des pneus. Vérifiez et réglez la pression des pneus en fonction de la valeur À FROID indiquée sur l'étiquette d'information sur les pneus et la charge. L'avertissement **CHECK TIRE PRES** (vérifier la pression des pneus) disparaît lorsque le témoin d'avertissement de basse pression des pneus s'éteint.

Le témoin d'avertissement de basse pression des pneus demeure allumé jusqu'à ce que les pneus soient bien gonflés à la pression à froid recommandée. L'avertissement CHECK TIRE PRES (vérifier la pression des pneus) s'affiche chaque fois que le commutateur d'allumage se trouve à la position ON (marche) tant que le témoin d'avertissement de basse pression des pneus demeure allumé. Pour obtenir de plus amples renseignements, consultez les sections « Témoin d'avertissement de basse pression des pneus » de ce chapitre, « Système de surveillance de la pression des pneus » du chapitre « Démarrage et conduite » et « Roues et pneus » du chapitre « Interventions du propriétaire » du présent manuel.

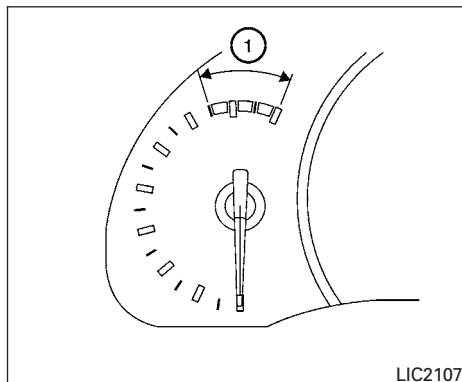

## COMPTE-TOURS

Le compte-tours indique le régime du moteur en tours par minute (tr/min).

Ne laissez pas le régime du moteur passer dans la zone rouge ①.

### MISE EN GARDE

Lorsque le régime du moteur s'approche de la zone rouge, passez à un rapport supérieur ou diminuez le régime du moteur. Vous pouvez causer de graves dommages au moteur si vous persistez à le faire tourner lorsque l'aiguille se trouve dans la zone rouge.

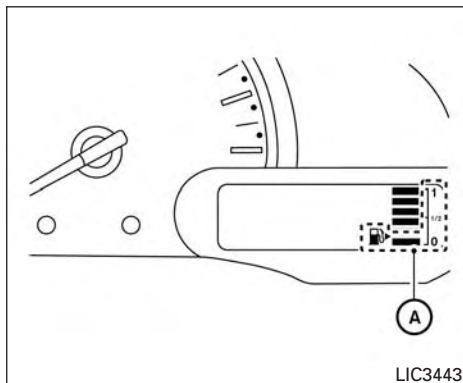

## JAUGE DE CARBURANT

L'indicateur de carburant (A) affiche le niveau **approximatif** de carburant dans le réservoir lorsque le contact est établi.

Les freinages, les virages, les accélérations ainsi que la conduite dans une pente peuvent faire bouger légèrement l'aiguille de l'indicateur.



Type A (selon l'équipement) : les segments de niveau de carburant clignotent lorsque le réservoir ne contient plus qu'une faible quantité de carburant.

Type B : le témoin de bas niveau de carburant s'allume lorsque le réservoir ne contient plus qu'une faible quantité de carburant.

**Remplissez le réservoir de carburant de votre véhicule avant que l'aiguille de l'indicateur n'atteigne le repère E (pour Empty en anglais [vide]).**

Le pictogramme  indique que la trappe du réservoir de carburant est située sur le côté du passager du véhicule.

### MISE EN GARDE

- **En cas de panne sèche, le témoin d'anomalie du moteur  pourrait s'allumer. Faites le plein dès que possible. Le témoin  devrait s'éteindre après quelques cycles de démarrage. Si le témoin reste allumé après quelques déplacements, faites inspecter votre véhicule. Nous vous recommandons de vous rendre chez un concessionnaire NISSAN pour cet entretien.**
- **Pour obtenir des renseignements supplémentaires, consultez la section « Témoin d'anomalie » dans le présent chapitre.**

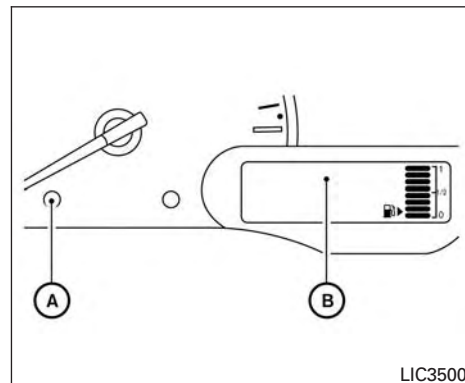

## ORDINATEUR DE BORD

Lorsque le commutateur d'allumage est à la position ON (marche), vous pouvez sélectionner l'un des différents modes de l'ordinateur de bord en appuyant sur le bouton de changement de mode ou de réinitialisation (A) situé sur le tableau de bord, près du compteur de vitesse. Vous pouvez choisir parmi les modes suivants (B) :

- Trip A (trajet A)
- Trip B (trajet B)
- Consommation instantanée de carburant
- Consommation moyenne de carburant
- Autonomie de carburant

### Trip A (trajet A)

Mesure le kilométrage d'un trajet précis.

### Trip B (trajet B)

Mesure le kilométrage d'un deuxième trajet précis.

### Instant fuel consumption (consommation instantanée de carburant)

Le mode de consommation instantanée indique la consommation instantanée de carburant. L'affichage est mis à jour instantanément lors de la conduite.

### Consommation moyenne de carburant

Le mode de consommation moyenne de carburant indique la consommation moyenne depuis la dernière réinitialisation. Pour réinitialiser cette information, appuyez sur le bouton de changement de mode ou de réinitialisation **(A)** pendant plus d'une seconde.

### Autonomie de carburant

Le mode DTE (autonomie de carburant) évalue la distance pouvant être parcourue avant qu'un ravitaillement ne soit nécessaire. L'autonomie de carburant fait l'objet de calculs constants basés sur la quantité de carburant présente dans le réservoir et la consommation de carburant en cours.

Le mode DTE (autonomie de carburant) comprend un avertisseur de faible autonomie. Lorsque le niveau de carburant est bas, le mode DTE est automatiquement sélectionné et les chiffres clignotent pour attirer l'attention du conducteur. Pour revenir au mode choisi avant l'affichage de cet avertissement, appuyez sur le bouton de changement de mode ou de réinitialisation de l'ordinateur de bord **(A)**.

Lorsque le niveau de carburant chute davantage, le mode DTE (autonomie de carburant) affiche « (---) ».

### Réinitialisation de l'ordinateur de bord



















Enfoncez le bouton de changement de mode ou de réinitialisation pendant plus de 3 secondes pour réinitialiser tous les modes sauf pour le trajet A et l'autonomie de carburant.

### AFFICHAGE DE LA TEMPÉRATURE EXTÉRIEURE (selon l'équipement)

La fonction d'affichage de la température extérieure indique la température extérieure lorsque le commutateur d'allumage est mis à la position ON (marche).

L'affichage des niveaux de température positifs est non signé (laissé en blanc); les températures négatives sont précédées par un signe de moins « - ».

## TÉMOINS D'AVERTISSEMENT, TÉMOINS ET RAPPELS SONORES







<b>ABS</b>	ou 	Témoin du circuit de freinage antiblocage		Témoin d'avertissement de bas niveau de liquide lave-glace (selon l'équipement)		Témoin des faisceaux route (bleu)
<b>BRAKE</b>	ou 	Témoin du circuit de freinage	<b>PS</b>	Témoin de la direction assistée		Témoin d'anomalie
		Témoin d'avertissement de charge		Témoin et avertisseur sonore des ceintures de sécurité	<b>O/D OFF</b>	Témoin de neutralisation de la surmultipliée
		Témoin de portière ouverte		Témoin du sac gonflable		Témoin de sécurité
		Témoin de pression d'huile moteur	<b>P</b>	Témoin de position de la transmission à variation continue		Témoin de dérapage
		Témoin de surchauffe (rouge)	<b>CRUISE</b>	Témoin de commande principale du régulateur de vitesse (selon l'équipement)		Témoins des clignotants et des feux de détresse
		Témoin d'avertissement de bas niveau de carburant	<b>SET</b>	Témoin de commande de réglage du régulateur de vitesse (selon l'équipement)		Témoin de neutralisation du système de contrôle dynamique du véhicule
		Témoin d'avertissement de basse pression des pneus		Témoin de neutralisation du sac gonflable du passager avant		

## VÉRIFICATION DES FEUX

Lorsque toutes les portières sont fermées, serrez le frein de stationnement, bouclez les ceintures de sécurité et poussez le commutateur d'allumage à la position ON (marche) sans démarrer le moteur. Les témoins suivants (selon l'équipement) s'allument :

**BRAKE** ou  ,  ,  ,  , **PS**

Les témoins suivants (selon l'équipement) s'allument brièvement, puis s'éteignent :

**ABS** ou  ,  (rouge),  , **O/D OFF** ,  ,  , 

Si un témoin quelconque ne s'allume pas ou fonctionne d'une manière autre que celle décrite, il se peut qu'une ampoule soit grillée ou que le système présente une anomalie. Faites vérifier le système. Nous vous recommandons de vous rendre chez un concessionnaire NISSAN pour cet entretien.

## TÉMOINS

Ce véhicule est doté de divers témoins qui pourraient s'allumer pour indiquer un problème potentiel. Pour obtenir de plus amples renseignements, consultez le témoin dans cette section.

### 2-10 Commandes et instruments

**ABS** ou  Témoin des freins antiblocage

Lorsque le commutateur d'allumage est à la position ON (marche), le témoin d'avertissement du circuit de freinage antiblocage (ABS) s'allume, puis s'éteint. Cela indique que le circuit de freinage antiblocage (ABS) est fonctionnel.

Si le témoin d'avertissement du circuit de freinage antiblocage (ABS) s'allume lorsque le moteur est en marche, ou durant la conduite, il est possible que le circuit de freinage antiblocage (ABS) soient défectueux. Faites vérifier le système. Nous vous recommandons de vous rendre chez un concessionnaire NISSAN pour cet entretien.

Lorsqu'une anomalie se produit dans le circuit de freinage antiblocage (ABS), la fonction antiblocage est désactivée. Le fonctionnement du dispositif antiblocage est alors neutralisé et votre véhicule utilise le circuit de freinage standard. Pour obtenir des renseignements supplémentaires, consultez la section « Circuit de freinage » dans le chapitre « Démarrage et conduite » du présent manuel.

**BRAKE** ou  Témoin du circuit de freinage

Les circuits du frein de stationnement et des freins sont reliés à ce témoin.

### Témoin de frein de stationnement

Lorsque le commutateur d'allumage est à la position ON (marche), le témoin s'allume lorsque le frein de stationnement est serré.

### Témoin de bas niveau de liquide de frein

Lorsque le commutateur d'allumage est à la position ON (marche), le témoin signale que le niveau de liquide de frein est bas. S'il s'allume alors que le moteur tourne et que le frein de stationnement n'est pas serré, immobilisez votre véhicule et prenez les mesures suivantes :

1. Vérifiez le niveau de liquide de frein. Ajoutez la quantité de liquide de frein requise. Pour obtenir des renseignements supplémentaires, reportez-vous à la section « Huile de frein » du chapitre « Entretien et interventions du propriétaire » de ce manuel.
2. Si le niveau du liquide de frein est adéquat, faites vérifier le système d'avertissement. Nous vous recommandons de vous rendre chez un concessionnaire NISSAN pour cet entretien.

## AVERTISSEMENT

- Si le témoin du circuit de freinage est allumé, cela peut indiquer une défaillance du circuit de freinage. La conduite du véhicule peut alors être dangereuse. Si vous jugez que vous pouvez poursuivre votre route sans danger, conduisez prudemment jusqu'à la station-service la plus proche pour y faire effectuer les réparations nécessaires. Sinon, faites remorquer votre véhicule.
- Le fait d'enfoncer la pédale de frein lorsque le moteur est à l'arrêt ou que le niveau de liquide de frein est bas peut prolonger la distance de freinage et la course de la pédale ainsi que l'effort requis pour freiner.
- Si le niveau du liquide de frein se situe sous le repère MINIMUM ou MIN du réservoir de liquide de frein, ne conduisez pas le véhicule tant que le circuit de freinage n'a pas été vérifié. Nous vous recommandons de vous rendre chez un concessionnaire NISSAN pour cet entretien.

## Témoin d'avertissement du système de freins antiblocage

Quand le frein de stationnement est relâché et que le niveau de liquide de frein est suffisant, si les témoins du circuit de freinage et du système de freins antiblocage (ABS) s'allument, cela peut indiquer que le circuit de freinage antiblocage ne fonctionne pas correctement. Faites vérifier le circuit de freinage et, au besoin, procédez aux réparations nécessaires. Nous vous recommandons de vous rendre chez un concessionnaire NISSAN pour cet entretien. Éviter la conduite à haute vitesse et les freinages brusques. Pour obtenir de plus amples renseignements, consultez la section « Témoin d'avertissement du circuit de freinage antiblocage (ABS) » dans ce chapitre.



## Témoin de charge

L'activation de ce témoin pendant que le moteur tourne peut indiquer une anomalie du système de charge de votre véhicule. Coupez le contact et vérifiez la courroie de l'alternateur de votre véhicule. Si la courroie est détendue, rompue ou absente, ou si le témoin reste allumé, faites vérifier le système. Nous vous recommandons de vous rendre chez un concessionnaire NISSAN pour cet entretien.

## MISE EN GARDE

- Ne mettez pas à la masse les accessoires en les branchant directement à la cosse de la batterie. Vous court-circuiteriez ainsi le dispositif de commande à variation de tension et la batterie pourrait ne pas se charger complètement. Pour obtenir de plus amples renseignements, consultez la section « Dispositif de commande à variation de tension » dans le chapitre « Entretien et interventions du propriétaire » du présent manuel.
- Ne conduisez pas votre véhicule si la courroie de l'alternateur est desserrée, rompue ou manquante.



## Témoin de portière ouverte

Ce témoin s'allume lorsqu'une des portières du véhicule est mal fermée et que le commutateur d'allumage est à la position ON (marche).



## Témoin de pression d'huile moteur

Ce témoin s'allume lorsque la pression d'huile moteur est basse. Si ce témoin clignote ou s'allume en présence de conditions de conduite normales, immobilisez votre véhicule dans un en-

droit sûr en bordure de la route, coupez le contact **immédiatement** et appelez un concessionnaire NISSAN ou un autre atelier de réparation agréé.

**Le témoin de pression d'huile moteur n'est pas conçu pour indiquer un bas niveau d'huile.** Utilisez la jauge pour vérifier le niveau d'huile. Pour obtenir des renseignements supplémentaires, reportez-vous à la section « Huile moteur » du chapitre « Entretien et interventions du propriétaire » de ce manuel.

#### MISE EN GARDE

**Le fait de laisser le moteur tourner alors que le témoin de pression d'huile moteur est allumé peut très rapidement provoquer de graves dommages au moteur. Ces dommages ne sont pas couverts par la garantie limitée de véhicule neuf NISSAN. Mettez le moteur à l'arrêt dès qu'il vous est possible de le faire en toute sécurité.**



Témoin de surchauffe (rouge)

Lorsque le commutateur d'allumage est à la position ON (marche), le témoin de surchauffe s'allume, puis s'éteint. Cela indique que le capteur de température élevée du circuit de refroidissement est fonctionnel.

## 2-12 Commandes et instruments

#### MISE EN GARDE

**Si le témoin de surchauffe s'allume lorsque le moteur tourne, cela peut indiquer que la température du moteur est extrêmement élevée. Arrêtez le véhicule dès que possible de façon sécuritaire. Si le moteur surchauffe, il pourrait subir de graves dommages si vous continuez à conduire le véhicule. Pour obtenir des renseignements supplémentaires, consultez la section « Si le moteur surchauffe » dans le chapitre « En cas d'urgence » de ce manuel.**



Témoin de bas niveau de carburant

Ce témoin s'allume lorsque le réservoir de carburant de votre véhicule ne contient plus qu'une faible quantité de carburant. Faites le plein dès que possible et, de préférence, avant que l'aiguille de la jauge de carburant n'atteigne le repère 0 (vide). **Lorsque l'indicateur atteint le repère 0 (vide), le réservoir ne contient qu'une petite réserve de carburant.**



Témoin d'avertissement de basse pression des pneus

Votre véhicule est doté d'un système de surveillance de la pression des pneus qui surveille la pression de tous les pneus, sauf le pneu de secours.

Le témoin d'avertissement de basse pression des pneus signale une basse pression des pneus ou indique que le système de surveillance de la pression des pneus ne fonctionne pas correctement.

Après l'établissement du contact, ce témoin s'allume pendant environ une seconde puis s'éteint.

**Témoin d'avertissement de basse pression des pneus**

**Le témoin s'allume pendant la conduite si une basse pression des pneus est détectée. Le message d'avertissement CHECK TIRE PRES (vérifier la pression des pneus) s'affiche également au compteur kilométrique.**

**Lorsque le témoin d'avertissement de basse pression des pneus s'allume, vous devriez vous arrêter et régler la pression des quatre pneus à la pression À FROID recommandée indiquée sur l'étiquette de renseignements relatifs aux pneus et à la charge, apposée dans l'ouverture de la portière du conducteur. Même si vous avez**

**réglé la pression des pneus, le témoin d'avertissement de basse pression des pneus ne s'éteint pas automatiquement. Une fois la pression des pneus réglée à la pression recommandée, il faudra rouler à plus de 25 km/h (16 mi/h) pour activer le système de surveillance de la pression des pneus et désactiver le témoin d'avertissement de basse pression des pneus. Utilisez un manomètre pour pneus pour vérifier la pression des pneus.**

Le témoin d'avertissement de basse pression des pneus demeure allumé jusqu'à ce que les pneus soient bien gonflés à la pression à froid recommandée. L'avertissement CHECK TIRE PRES (vérifier la pression des pneus) s'affiche chaque fois que le commutateur d'allumage se trouve à la position ON (marche) tant que le témoin d'avertissement de basse pression des pneus demeure allumé.

Pour obtenir de plus amples renseignements, consultez les sections « Avertissement CHECK TIRE PRES (vérifier la pression des pneus) » du chapitre « Commandes et instruments », « Système de surveillance de la pression des pneus » du chapitre « Démarrage et conduite » et du chapitre « En cas d'urgence » du présent manuel.

### **Anomalie du système de surveillance de la pression des pneus**

Si le système de surveillance de la pression des pneus ne fonctionne pas correctement, le témoin d'avertissement de basse pression des pneus clignote pendant environ une minute lorsque le contact est établi. Le témoin demeure allumé après une minute. Faites vérifier le système. Nous vous recommandons de vous rendre chez un concessionnaire NISSAN pour cet entretien.

Pour obtenir des renseignements supplémentaires, consultez la section « Système de surveillance de la pression des pneus » dans le chapitre « Démarrage et conduite » et la section « Pression des pneus » dans le chapitre « Entretien et interventions du propriétaire » du présent manuel.

#### **AVERTISSEMENT**

- **Les ondes radioélectriques peuvent nuire au fonctionnement des appareils médicaux électriques. Les personnes qui portent un stimulateur cardiaque doivent communiquer avec le fabricant de l'appareil médical électrique pour connaître les interférences possibles avant l'utilisation.**

- **Si le témoin ne s'allume pas lorsque le contacteur d'allumage est établi, faites vérifier votre véhicule dès que possible. Nous vous recommandons de vous rendre chez un concessionnaire NISSAN pour cet entretien.**
- **Si le témoin s'allume pendant la conduite, évitez les manœuvres de braquage et les freinages brusques, ralentissez, rangez-vous en un endroit sécuritaire, puis immobilisez le véhicule dès que possible. La conduite avec un pneu insuffisamment gonflé peut causer des dommages permanents au pneu et augmenter la probabilité de défaillance du pneu. Votre véhicule pourrait subir des dommages importants et vous pourriez avoir un accident entraînant des blessures graves, voire la mort. Vérifiez la pression de tous les pneus. Réglez la pression des pneus à la pression À FROID recommandée indiquée sur l'étiquette de renseignements relatifs aux pneus et à la charge apposée dans l'ouverture de la portière du conducteur, pour éteindre le témoin d'avertissement de basse pression des pneus. Si le témoin s'allume encore pendant la conduite après le réglage de pression des pneus, il se peut qu'un des pneus**

soit crevé ou que le système de surveillance de la pression des pneus soit défectueux. Si vous avez un pneu crevé, montez la roue de secours dès que possible. Si aucun pneu n'est à plat et tous les pneus sont correctement gonflés, faites vérifier le véhicule. Nous vous recommandons de vous rendre chez un concessionnaire NISSAN pour cet entretien.

- Étant donné que la roue de secours n'est pas équipée d'un système de surveillance de la pression des pneus, lorsqu'une roue de secours est montée ou lorsqu'une roue est remplacée, le système de surveillance de la pression des pneus ne fonctionne pas et le témoin d'avertissement de basse pression des pneus clignote pendant environ une minute. Le témoin demeure allumé après une minute. Faites remplacer vos pneus ou réinitialiser le système de surveillance de la pression des pneus dès que possible. Nous vous recommandons de visiter un concessionnaire NISSAN pour ces services.

- L'utilisation de pneus de remplacement autres que ceux précisés par NISSAN peut nuire au fonctionnement du système de surveillance de la pression des pneus.

### MISE EN GARDE

- Le système de surveillance de la pression des pneus ne remplace aucunement la vérification régulière de la pression des pneus. Vérifiez régulièrement la pression des pneus de votre véhicule.
- Si le véhicule roule à moins de 25 km/h (16 mi/h), le système de surveillance de la pression des pneus peut ne pas fonctionner correctement.
- Assurez-vous que des pneus de la taille spécifiée sont installés correctement aux quatre roues de votre véhicule.



Témoin de bas niveau de liquide lave-glace (selon l'équipement)

Ce témoin s'allume lorsque le niveau de liquide lave-glace est bas. Ajoutez la quantité de liquide lave-glace requise. Pour obtenir des renseignements supplémentaires, reportez-vous à la sec-

tion « Liquide lave-glace » du chapitre « Entretien et interventions du propriétaire » de ce manuel.

**PS**

Témoin de la direction assistée

### AVERTISSEMENT

- Si le moteur ne tourne pas ou s'il est coupé pendant la conduite, l'assistance à la direction ne fonctionnera pas. Le volant est donc beaucoup plus difficile à manœuvrer.
- Lorsque le témoin de la direction assistée s'allume et que le moteur tourne, il n'y a plus aucune assistance à la direction. Vous conservez toujours la maîtrise de votre véhicule, mais le volant est plus difficile à manœuvrer. Faites vérifier la direction assistée. Nous vous recommandons de vous rendre chez un concessionnaire NISSAN pour cet entretien.

Lorsque le commutateur d'allumage est à la position ON (marche), le témoin de la direction assistée s'allume. Le témoin de la direction assistée électrique s'éteint après le démarrage du moteur. Cela indique que la direction assistée électrique est fonctionnelle.

Si le témoin de la direction assistée électrique s'allume lorsque le moteur tourne, cela peut indiquer que la direction assistée électrique ne fonctionne pas correctement et qu'elle doit peut-être être réparée. Faites vérifier la direction assistée. Nous vous recommandons de vous rendre chez un concessionnaire NISSAN pour cet entretien.

Lorsque le témoin de la direction assistée s'allume et que le moteur tourne, la direction n'est plus assistée, mais vous conservez toujours la maîtrise du véhicule. À ce moment, un effort de direction supérieur est nécessaire pour manœuvrer le volant, surtout dans les virages brusques et à basse vitesse.

Pour obtenir de plus amples renseignements, consultez la section « Direction assistée » dans le chapitre « Démarrage et conduite » du présent manuel.



### Témoin et avertisseur sonore des ceintures de sécurité

Ce témoin et ce carillon s'activent pour rappeler aux occupants du véhicule de boucler leur ceinture. Le témoin s'allume dès que le commutateur d'allumage est placé à la position ON (marche) ou START (démarrage) et reste allumé jusqu'à ce que le conducteur ait bouclé sa ceinture. Au même moment, le carillon retentit pendant environ 6 secondes, à moins que le conducteur ne boucle sa ceinture.

Le témoin des ceintures de sécurité peut aussi s'allumer si la ceinture de sécurité du passager avant n'est pas bouclée lorsque le siège du passager avant est occupé. Pendant 7 secondes après l'établissement du contact, le système n'allume pas le témoin associé au passager avant.

Pour obtenir des renseignements supplémentaires, reportez-vous à la section « Ceintures de sécurité » du chapitre « Sécurité – Sièges, ceintures de sécurité et système de retenue supplémentaire » du présent manuel.



### Témoin du sac gonflable

Lorsque le commutateur d'allumage est tourné à la position ON (marche) ou START (démarrage), le témoin de sac gonflable s'allume pendant environ sept secondes, puis s'éteint. Ceci indique que le dispositif est fonctionnel.

Si une des conditions suivantes survient, les sacs gonflables avant, les sacs gonflables latéraux, les rideaux gonflables latéraux et les ceintures de sécurité à prétendeur doivent faire l'objet d'un entretien :

- Le témoin du sac gonflable reste allumé après la période initiale d'environ sept secondes.
- Le témoin du sac gonflable clignote par intermittence.

- Le témoin du sac gonflable ne s'allume pas du tout.

Nous vous recommandons de visiter un concessionnaire NISSAN pour ces services.

Le système de retenue supplémentaire (sac gonflable) ou les prétendeurs risquent de ne pas fonctionner correctement s'ils n'ont pas été vérifiés et réparés, au besoin. Pour obtenir des renseignements supplémentaires, consultez la section « Système de retenue supplémentaire (SRS) » du chapitre « Sécurité – Sièges, ceintures de sécurité et système de retenue supplémentaire » du présent manuel.

### AVERTISSEMENT

**L'allumage du témoin des sacs gonflables peut indiquer que les systèmes de sacs gonflables avant, de sacs gonflables latéraux, de rideaux gonflables latéraux et de prétendeurs des ceintures de sécurité ne fonctionneront pas en cas d'accident. Pour prévenir les blessures potentielles aux occupants, faites vérifier votre véhicule dès que possible. Nous vous recommandons de vous rendre chez un concessionnaire NISSAN pour cet entretien.**

## TÉMOINS

Ce véhicule est doté de divers témoins qui pourraient s'allumer pour indiquer un état du système. Pour obtenir de plus amples renseignements, consultez le témoin dans cette section.



**Témoin de position de la transmission à variation continue**

Lorsque le commutateur d'allumage est à la position ON (marche), ce témoin indique la position du levier sélecteur. Consultez la section « Conduite du véhicule » du chapitre « Démarrage et conduite » du présent manuel pour obtenir des renseignements supplémentaires.



**Témoin de commande principale du régulateur de vitesse (CRUISE) (selon l'équipement)**

Ce témoin s'allume lorsque le commutateur principal du régulateur de vitesse est enfoncé. Il s'éteint lorsque le commutateur principal est enfoncé de nouveau. L'activation de ce témoin indique que le système du régulateur de vitesse est en fonction.



**Témoin de commande de réglage du régulateur de vitesse (SET) (selon l'équipement)**

Ce témoin s'allume lorsque le système du régulateur de vitesse commande la vitesse du véhicule. Si le témoin clignote pendant que le moteur de votre véhicule tourne, cela peut indiquer une anomalie du système du régulateur de vitesse. Faites vérifier le système. Nous vous recommandons de vous rendre chez un concessionnaire NISSAN pour cet entretien.



**Témoin de neutralisation du sac gonflable du passager avant**

Le témoin de neutralisation du sac gonflable du passager avant s'allume et le sac gonflable du passager avant est désactivé en fonction de l'utilisation faite du siège passager avant.

Pour obtenir de plus amples renseignements sur le témoin de neutralisation du sac gonflable du passager avant, consultez la section « Sac gonflable du passager avant et témoin de neutralisation » du chapitre « Sécurité – Sièges, ceintures de sécurité et système de retenue supplémentaire » dans ce manuel.



**Témoin des faisceaux route (bleu)**

Ce témoin bleu s'allume lorsque les faisceaux route sont allumés et s'éteint lorsque les feux de croisement sont sélectionnés.

Le témoin des faisceaux route s'allume également lorsque le signal de dépassement est activé.



**Témoin d'anomalie**

Un Témoin d'Anomalie qui s'allume en continu ou qui clignote pendant que le moteur tourne peut indiquer une anomalie du dispositif antipollution.

Le témoin  peut également s'allumer en continu si le bouchon du réservoir de carburant est desserré ou manquant, ou en cas de panne sèche. Assurez-vous que le bouchon du réservoir de carburant de votre véhicule a bien été revissé et que le réservoir contient au moins 11,4 litres (3 gallons) de carburant.



Le témoin  devrait s'éteindre après quelques cycles de conduite s'il n'existe aucune autre anomalie du dispositif antipollution.

Si ce témoin demeure allumé pendant 20 secondes, puis clignote pendant 10 secondes alors que le moteur ne tourne pas, le véhicule n'est pas prêt à subir un contrôle d'inspection et d'entretien du dispositif antipollution. Pour obtenir de

plus amples renseignements, consultez la section « Préparation aux contrôles d'inspection et d'entretien » du chapitre « Données techniques et information au consommateur » dans ce manuel.

### Fonctionnement

Le témoin d'anomalie s'allume lorsque l'une des situations suivantes se produit :

- Le témoin d'anomalie s'allume en continu – Une anomalie du dispositif antipollution a été décelée. Vérifiez le bouchon du réservoir de carburant. Si le message d'avertissement LOOSE FUEL CAP (bouchon de réservoir de carburant desserré) s'affiche dans le compteur kilométrique et si le bouchon du réservoir de carburant est desserré ou manquant, serrez-le ou installez-le, puis poursuivez votre route. Le témoin  doit s'éteindre après quelques cycles de conduite. Si le témoin  reste allumé après quelques cycles de conduite, faites inspecter votre véhicule. Nous vous recommandons de vous rendre chez un concessionnaire NISSAN pour cet entretien. Il n'est pas nécessaire de faire remorquer votre véhicule pour vous rendre chez le concessionnaire.

- Le témoin d'anomalie clignote – Un raté d'allumage du moteur susceptible d'endommager le dispositif antipollution de votre véhicule a été détecté. Pour éviter les dommages au dispositif antipollution de votre véhicule ou pour réduire la gravité de ceux-ci :
  - ne conduisez pas à une vitesse supérieure à 72 km/h (45 mi/h);
  - évitez les accélérations et les décéléra-tions brusques;
  - évitez les pentes ascendantes raides;
  - autant que possible, réduisez la charge transportée ou remorquée par votre véhi-cule.

Il est possible que le témoin d'anomalie cesse de clignoter et demeure allumé. Faites inspecter votre véhicule. Nous vous recommandons de vous rendre chez un concessionnaire NISSAN pour cet entretien. Il n'est pas nécessaire de faire remorquer votre véhicule pour vous rendre chez le concessionnaire.

### MISE EN GARDE

**Le fait de continuer de conduire le véhicule en omettant de faire inspecter ou réparer (s'il y a lieu) le dispositif antipollution peut compromettre la maniabilité du véhicule, augmenter la consommation de carburant, et accroître les risques de dommages au dispositif antipollution.**

 Témoin de neutralisation de la surmultipliée

Le témoin de neutralisation de surmultipliée s'allume lorsque le mode de neutralisation de la surmultipliée est sélectionné.

Consultez la section « Transmission à variation continue (CVT) » du chapitre « Démarrage et conduite » du présent manuel pour obtenir de plus amples renseignements.

 Témoin de sécurité

Ce témoin clignote lorsque le commutateur d'allumage est à la position OFF (hors fonction), LOCK (antivol-verrouillé) ou ACC (accessoires).

Lorsque le témoin de sécurité clignote, les systèmes de sécurité du véhicule sont fonctionnels.

Pour obtenir des renseignements supplémentaires, consultez la section « Systèmes de sécurité » dans ce chapitre.



### Témoin de dérapage

Cet indicateur clignote quand le système de contrôle dynamique du véhicule fonctionne, pour indiquer au conducteur que les roues du véhicule perdront bientôt leur adhérence. La route peut être glissante.



### Témoins des clignotants et des feux de détresse

Le témoin gauche ou droit (selon le cas) clignote lorsque la commande de clignotant est activée.

Les deux témoins clignotent lorsque le commutateur des feux de détresse est enfoncé.



### Témoin de neutralisation du système de contrôle dynamique du véhicule

Ce témoin s'allume lorsque l'interrupteur du système de contrôle dynamique du véhicule est placé en position OFF (hors fonction). Cela indique que le système de contrôle dynamique du véhicule a été désactivé.

Pour réactiver le système, appuyez de nouveau sur la touche « VDC OFF » ou faites redémarrer le

moteur. Pour obtenir des renseignements supplémentaires, consultez la section « Système de contrôle dynamique du véhicule » dans le chapitre « Démarrage et conduite » du présent manuel.

Le témoin du système de contrôle dynamique du véhicule s'allume également lorsque vous placez le commutateur d'allumage à la position ON. Il s'éteint après 2 secondes environ si le système est fonctionnel. Si le témoin reste allumé ou s'il s'allume en même temps que le témoin  pendant la conduite, faites vérifier le système de contrôle dynamique du véhicule. Nous vous recommandons de vous rendre chez un concessionnaire NISSAN pour cet entretien.

Il est possible que le fonctionnement du système de contrôle dynamique du véhicule entraîne une légère vibration ou des bruits lorsque vous démarrez ou que vous accélérez, mais ceci est normal.

## RAPPELS SONORES

### Signal d'avertissement des indicateurs d'usure de plaquettes de frein

Les indicateurs d'usure de plaquettes de frein peuvent émettre un signal d'avertissement. Lorsqu'une plaquette de frein doit être remplacée, l'indicateur d'usure correspondant émet un bruit de grattement strident pendant la conduite, et ce, que la pédale de frein soit enfoncée ou non.

Faites vérifier les freins de votre véhicule dès que possible si les indicateurs d'usure des freins émettent un tel bruit.

### Carillon de rappel de clé dans le commutateur d'allumage

Un carillon retentit si vous ouvrez la portière du conducteur alors que la clé se trouve dans le commutateur d'allumage. Retirez la clé du commutateur d'allumage avant de quitter votre véhicule.

### Carillon de rappel des phares allumés

Si les phares ou les feux de stationnement du véhicule sont allumés et que le commutateur d'allumage est tourné à la position OFF (hors fonction), un carillon retentit lorsque vous ouvrez la portière du conducteur.

Éteignez les phares avant de quitter votre véhicule.

### Carillon de rappel de frein de stationnement

Un carillon retentit si le frein de stationnement est serré et que le véhicule roule. L'avertisseur sonore s'interrompt si le frein de stationnement est desserré ou si le véhicule s'immobilise.

## SYSTÈMES DE SÉCURITÉ

### SYSTÈME DE SÉCURITÉ DU VÉHICULE (selon l'équipement)

Le véhicule émet des signaux d'alarme visuels et sonores si quelqu'un ouvre les portières ou le couvercle du coffre alors que le système de sécurité est armé. Il ne s'agit toutefois pas d'un dispositif à détection de mouvement s'activant en cas de déplacement du véhicule ou en présence de vibration.



Le dispositif sert à détecter les vols, mais il ne saurait empêcher le vol du véhicule ni empêcher dans tous les cas le vol d'éléments intérieurs ou extérieurs. Verrouillez toujours votre véhicule, même si vous le gardez pour un instant. Ne laissez jamais vos clés dans le commutateur et verrouillez toujours le véhicule si vous le laissez sans surveillance. Pour votre sécurité, gardez-vous dans des zones aussi sûres et bien éclairées que possible.

De nombreux dispositifs proposés dans les boutiques d'accessoires automobiles et magasins spécialisés offrent une protection supplémentaire, comme des verrous d'accessoire, des éléments d'identification ou des dispositifs de repérage. Votre concessionnaire NISSAN peut également vous offrir ce type de dispositif. Vérifiez auprès de votre société d'assurance si vous pouvez bénéficier de réductions liées à l'installation de ces différents dispositifs antivols.



### Méthode d'activation du système de sécurité du véhicule

1. Fermez toutes les glaces de votre véhicule. **(Le dispositif peut être activé même si les glaces sont ouvertes.)**
2. Retirez la clé du commutateur d'allumage.
3. Fermez toutes les portières. Verrouillez toutes les portières. Les portières peuvent être verrouillées au moyen de la clé, de l'interrupteur de verrouillage électrique des portières ou de la télécommande.

Fonctionnement de la télécommande :

- Appuyez sur le bouton  de la télécommande. Toutes les portières se verrouillent. Les feux de détresse clignotent deux fois et l'avertisseur sonore émet un bip pour confirmer le verrouillage de toutes les portières.
- Si le bouton  est enfoncé alors que les portières sont déjà toutes verrouillées, les feux de détresse clignotent deux fois et l'avertisseur sonore émet un bip pour indiquer que les portières sont déjà verrouillées.

L'avertisseur sonore peut émettre un bip ou rester silencieux. Pour obtenir de plus amples renseignements, consultez la section « Mise au silence de l'avertisseur sonore » du chapitre « Vérifications et réglages avant le démarrage » du présent manuel.

4. Assurez-vous que le témoin  s'allume. Le témoin  demeure allumé pendant environ 30 secondes. Cela indique que le système de sécurité du véhicule est préactivé. Le système est automatiquement activé après environ 30 secondes. Le témoin  commence alors à clignoter une fois toutes les trois secondes. Si, pendant la période de 30 secondes au cours de laquelle le dispositif est préactivé, une portière est déverrouillée au moyen de la clé, ou de l'interrupteur de verrouillage électrique des portières, ou de la télécommande, ou si l'une des portières est ouverte, ou la clé de contact est tournée à la position ACC (accessoires) ou ON (marche), le dispositif ne pourra pas s'activer.

- **Il est possible que le dispositif ne s'active pas si la clé est tournée lentement pendant le verrouillage de la portière. De plus, si la clé est tournée au-delà de la position verticale vers la position de déverrouillage, le dispositif peut se désactiver une fois la clé retirée. Si le témoin ne s'allume pas pendant une période de temps, déverrouillez la portière une fois et verrouillez-la de nouveau.**
- **Même lorsque le conducteur et des passagers se trouvent dans le véhicule, le dispositif s'active si toutes les portières sont fermées et verrouillées, et si la clé de contact est à la position OFF (hors fonction).**

### Activation du système de sécurité du véhicule

L'alarme déclenchée par le système de sécurité du véhicule implique les éléments suivants :

- Les phares clignotent et l'avertisseur sonore retentit par intermittence.
- L'alarme se désactive automatiquement après un certain délai. Par contre, en cas d'une nouvelle effraction, elle s'active de nouveau. L'alarme s'arrête lorsque vous déverrouillez la portière du conducteur au moyen de la clé ou que vous appuyez sur le bouton  de la télécommande.

## 2-20 Commandes et instruments

L'alarme s'active si :

- Une portière est ouverte sans utiliser la clé ou la télécommande (même si la portière est déverrouillée à l'aide de la commande de verrouillage intérieure ou de l'interrupteur de verrouillage électrique des portières).

### Neutralisation de l'alarme

L'alarme s'arrête seulement si vous déverrouillez la portière du conducteur au moyen de la clé ou si vous appuyez sur le bouton  de la télécommande.

### SYSTÈME ANTIDÉMARRAGE DU VÉHICULE NISSAN

Le Système antidémarrage du véhicule NISSAN empêche le démarrage du moteur sans clé programmée.

Si on se sert d'une clé NVIS programmée et que le moteur refuse quand même de démarrer (par exemple, en présence d'interférences causées par une autre clé programmée, par un dispositif pour poste de péage automatisé ou par un dispositif de paiement automatique se trouvant sur votre porte-clés), procédez comme suit :

1. Laissez le commutateur d'allumage à la position ON (marche) pendant environ cinq secondes.

2. Tournez-le ensuite à la position OFF (hors fonction) ou LOCK (antivol-verrouillé) et attendez environ 10 secondes.
3. Recommencez les étapes 1 et 2.
4. Tentez de nouveau de faire démarrer le moteur au moyen de votre clé programmée NVIS tout en tenant le dispositif (ayant causé des interférences) à l'écart.

Si le moteur refuse toujours de démarrer, NISSAN vous recommande de placer votre clé NVIS programmée sur un autre porte-clés afin d'éviter les interférences causées par les autres dispositifs.

### Avertissement de la FCC :

#### Aux États-Unis :

**Ce dispositif est conforme à l'article 15 des règlements de la FCC. Son utilisation est soumise aux deux conditions suivantes : (1) ce dispositif ne doit causer aucune interférence nuisible et (2) ce dispositif doit pouvoir accepter toutes les interférences, y compris celles qui pourraient l'activer de façon inopinée.**

**REMARQUE :**

Toute modification non approuvée par la partie responsable de la conformité peut annuler le droit d'utiliser ce dispositif.

**Au Canada :**

Ce dispositif est conforme aux normes d'Industrie Canada applicables aux appareils RSS exempts de licence. Son utilisation est soumise aux deux conditions suivantes : (1) ce dispositif ne doit causer aucune interférence nuisible et (2) ce dispositif doit pouvoir accepter toutes les interférences, y compris celles qui pourraient l'activer de façon inopinée.

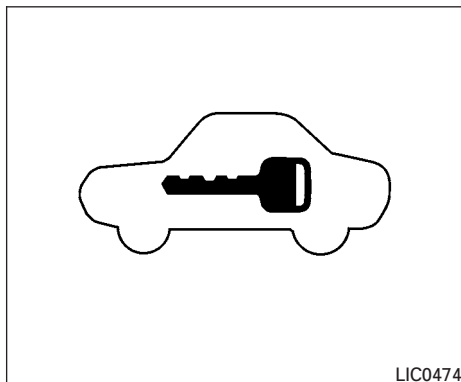
**Témoin de sécurité**

Ce témoin clignote lorsque le commutateur d'allumage se trouve à la position LOCK, OFF ou ACC.

Cette fonction indique que le Système antidémarrage du véhicule NISSAN est en état de marche.

Si le témoin demeure allumé lorsque le commutateur d'allumage est à la position ON (marche), le Système antidémarrage du véhicule NISSAN est défectueux.

Si le témoin reste allumé ou le moteur ne démarre pas, faites réparer le Système antidémarrage du véhicule NISSAN dès que possible. Veuillez apporter toutes vos clés programmées. Nous vous recommandons de vous rendre chez un concessionnaire NISSAN pour cet entretien.

## COMMUNTEUR D'ESSUIE-GLACE ET DE LAVE-GLACE

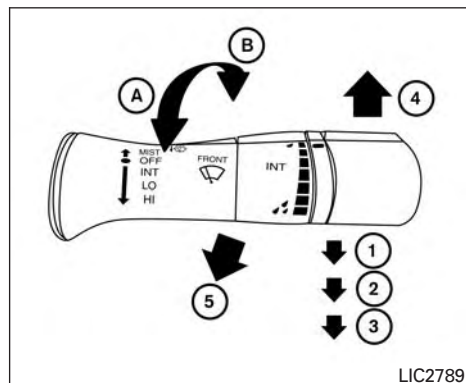

### FONCTIONNEMENT DE LA COMMANDE

#### **⚠ AVERTISSEMENT**

Lorsque la température est inférieure au point de congélation, le liquide lave-glace risque de geler sur le pare-brise et de vous obstruer la vue, ce qui peut entraîner un accident. Faites fonctionner le dégivreur pour réchauffer le pare-brise avant de le nettoyer.

#### **⚠ MISE EN GARDE**

- N'actionnez pas le lave-glace pendant plus de 30 secondes.
- N'actionnez pas le lave-glace si le réservoir de liquide lave-glace est vide.
- Ne remplissez pas le réservoir de liquide lave-glace avec des concentrés non dilués. Les éclaboussures de certains concentrés de liquide lave-glace au méthanol peuvent tacher la calandre de façon permanente pendant le remplissage du réservoir de liquide lave-glace.
- Mélangez le concentré de liquide lave-glace avec de l'eau conformément aux recommandations du fabricant avant de verser le mélange dans le réservoir de liquide lave-glace. N'effectuez pas ce mélange dans le réservoir même.

#### **REMARQUE :**

Si la neige ou la glace interrompt le balayage des essuie-glaces de pare-brise, l'essuie-glace peut s'arrêter afin de protéger son moteur. Dans un tel cas, tournez la commande d'essuie-glace à la position OFF (hors fonction), puis enlevez la neige ou la glace qui se trouve sur les bras d'essuie-glace ou autour de ceux-ci. Dans une minute environ, remplacez la commande en position ON (marche) pour actionner l'essuie-glace.

Les essuie-glaces et le lave-glace de pare-brise fonctionnent lorsque le commutateur d'allumage est à la position ON (marche).

Poussez le levier vers le bas pour actionner les essuie-glaces aux réglages suivants :

- ① INT (intermittent) – Le fonctionnement intermittent se règle en tournant le bouton vers **A** (cycles plus longs) ou **B** (cycles plus courts).
- ② LO (basse vitesse) – Les essuie-glaces fonctionnent en continu à basse vitesse.
- ③ HI (haute vitesse) – Les essuie-glaces fonctionnent en continu à haute vitesse.

Poussez le levier vers le haut **④** pour obtenir un seul cycle de balayage (MIST).

Tirez le levier vers vous ⑤ pour activer le lave-glace. Les essuie-glaces exécuteront également plusieurs cycles de balayage.

## INTERRUPTEUR DU DÉGIVREUR DE LUNETTE ET DE RÉTROVISEURS EXTÉRIEURS (selon l'équipement)

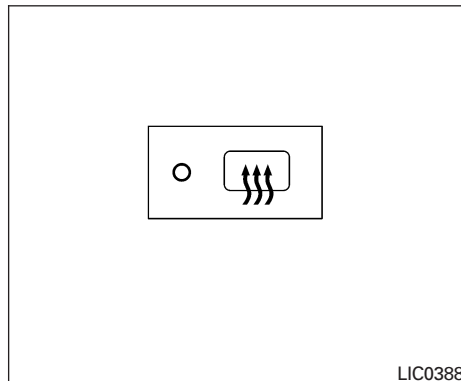

Pour dégivrer la lunette arrière et les rétroviseurs extérieurs :

Faites démarrer le moteur et appuyez sur l'interrupteur de dégivreur de lunette arrière. Le témoin de dégivreur de lunette arrière qui se trouve sur l'interrupteur s'allume. Appuyez de nouveau sur l'interrupteur pour mettre le dégivreur hors fonction.

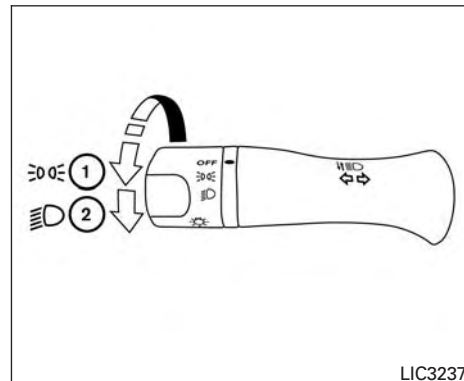

Le dégivreur de lunette s'arrête automatiquement environ 15 minutes après son activation.

## INTERRUPTEUR DES PHARES ET DES CLIGNOTANTS



### INTERRUPTEUR DES PHARES

Lighting (éclairage)

- ① Placez l'interrupteur à la position  pour que les feux de stationnement avant, les feux arrière, l'éclairage de la plaque d'immatriculation et l'éclairage du tableau de bord s'allument.
- ② Placez l'interrupteur à la position  pour que les phares s'allument et que tous les autres feux demeurent allumés.

## **⚠ MISE EN GARDE**

**Pour éviter de décharger la batterie, allumez les phares seulement lorsque le moteur tourne.**

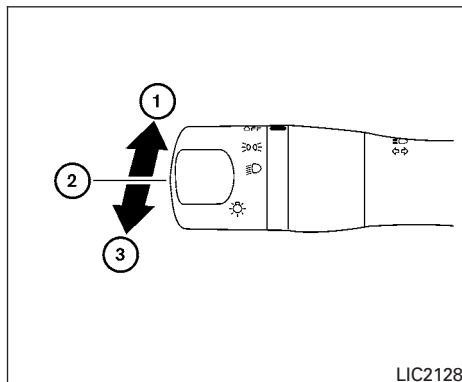



### Sélection des feux

- ① Pour sélectionner les feux de route, poussez le levier vers l'avant. Les feux de route et le témoin  s'allument.
- ② Tirez le levier vers l'arrière pour sélectionner les feux de croisement.
- ③ Les faisceaux route sont activés et désactivés lorsque vous tirez puis relâchez le levier.

### Protection antidécharge de la batterie



Si le commutateur d'allumage est à la position OFF (hors fonction) alors que l'interrupteur des

phares se trouve à la position  ou , les phares s'éteindront après un certain délai.

## **⚠ MISE EN GARDE**

**Même si la protection antidécharge de la batterie éteint automatiquement les phares après un certain délai, mettez l'interrupteur des phares en position OFF (hors fonction) lorsque le moteur ne tourne pas, pour ne pas décharger la batterie.**

### PHARES DE JOUR

Les phares s'allument automatiquement à intensité réduite lorsque le frein de stationnement est desserré après le démarrage du moteur. Les phares de jour fonctionnent lorsque l'interrupteur des phares est à la position OFF (hors fonction). Tournez l'interrupteur des phares à la position  ou  pour obtenir une intensité d'éclairage maximale destinée à la conduite de nuit.

Les phares de jour ne s'allument pas au démarrage du moteur si le frein de stationnement est serré. Ils s'allument lorsque le frein de stationnement est desserré. Les phares de jour restent allumés jusqu'à ce que le commutateur d'allumage soit placé à la position OFF (hors fonction).

## **⚠ AVERTISSEMENT**

Les feux arrière de votre véhicule sont éteints lorsque les phares de jour sont allumés. Vous devez allumer les phares de votre véhicule à la brunante. Le non-respect de cette directive risque de causer un accident et des blessures à vous-même et à autrui.

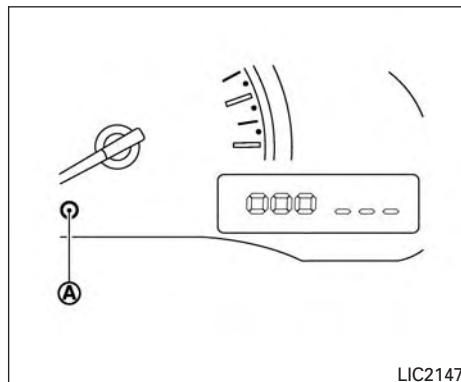

### COMMANDE DE LUMINOSITÉ DU TABLEAU DE BORD

La commande de luminosité du tableau de bord fonctionne lorsque le commutateur des phares se trouve à la position ou à la position .

Appuyez sur la commande **A** pour régler la luminosité de l'éclairage du tableau de bord.

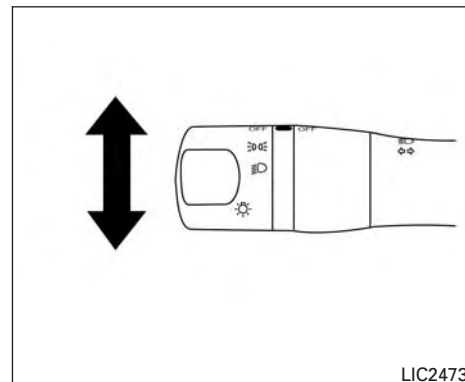

### INTERRUPTEUR DES CLIGNOTANTS

#### Clignotants

Déplacez le levier des clignotants vers le haut ou vers le bas pour indiquer la direction du virage. Les clignotants s'arrêtent automatiquement lorsque vous terminez votre virage.

#### Signal de changement de voie

Déplacez le levier vers le haut ou vers le bas jusqu'à ce que le clignotant commence à clignoter, mais sans enclencher le levier, pour signaler un changement de voie. Maintenez le levier jusqu'à ce que le changement de voie soit terminé.

## AVERTISSEUR SONORE

Déplacez le levier vers le haut ou vers le bas jusqu'à ce que le clignotant commence à clignoter, mais sans enclencher le levier, et libérez le levier. Le clignotant clignotera automatiquement trois fois.

Choisissez la méthode appropriée pour signaler un changement de voie en vous basant sur l'état de la route et les conditions de circulation.

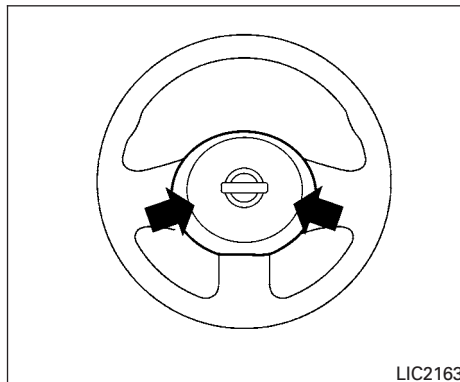

Pour actionner l'avertisseur sonore, appuyez sur la partie à proximité de l'icône d'avertisseur sonore du volant.

### AVERTISSEMENT

**Ne tentez pas de démonter l'avertisseur sonore. Une telle action pourrait compromettre le fonctionnement du système de sacs gonflables avant. Toute altération des sacs gonflables avant peut entraîner des blessures graves.**

## INTERRUPTEUR DE NEUTRALISATION DU SYSTÈME DE CONTRÔLE DYNAMIQUE DU VÉHICULE

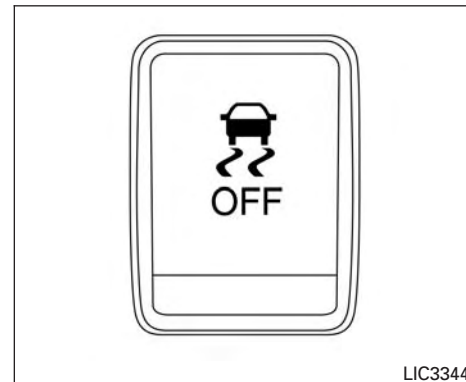

Le système de contrôle dynamique du véhicule devrait être activé dans la plupart des conditions de conduite.

Si le véhicule est enlisé dans la boue ou la neige, le système de contrôle dynamique du véhicule réduit la puissance du moteur afin de diminuer le patinage des roues. Le régime du moteur restera bas, même si la pédale d'accélérateur est complètement enfoncée. Si une puissance maximale est requise pour libérer un véhicule embourbé, désactivez le système de contrôle dynamique du véhicule.

## PRISE(S) DE COURANT

Pour désactiver le système de contrôle dynamique du véhicule, appuyez sur l'interrupteur de neutralisation du système de contrôle dynamique du véhicule. Le témoin  s'allume.

Pour réactiver le dispositif, appuyez de nouveau sur l'interrupteur de neutralisation du système de contrôle dynamique du véhicule, ou faites redémarrer le moteur. Pour obtenir des renseignements supplémentaires, consultez la section « Système de contrôle dynamique du véhicule » dans le chapitre « Démarrage et conduite » du présent manuel.

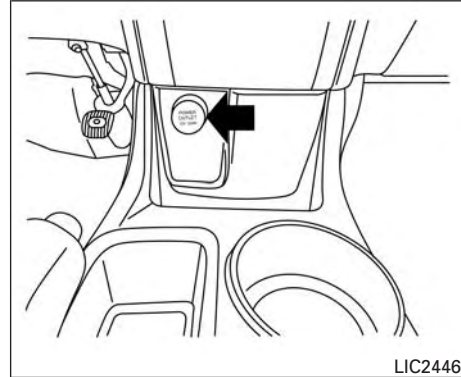

Console avant

Les prises d'alimentation de votre véhicule servent à brancher des accessoires électriques tels que des téléphones cellulaires. La prise a une valeur nominale maximale de 12 V, 120 W (10 A).

### MISE EN GARDE

- La prise et la fiche peuvent devenir chaudes pendant ou immédiatement après l'utilisation.

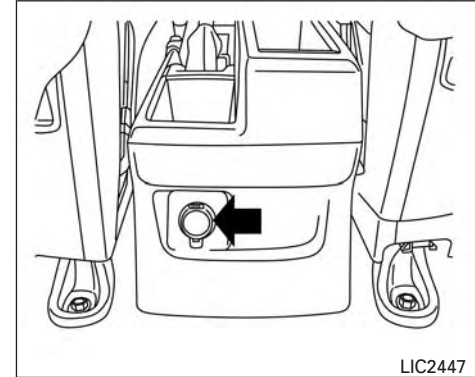

Console arrière – (selon l'équipement)

- Seules certaines prises d'alimentation sont conçues pour recevoir un allume-cigare. N'utilisez aucune autre prise d'alimentation pour cet accessoire. Nous vous recommandons de visiter un concessionnaire NISSAN pour obtenir de plus amples renseignements.
- N'utilisez pas d'accessoires consommant plus de 12 V, 120 W (10 A). N'utilisez pas d'adaptateurs doubles et ne branchez pas plus d'un accessoire électrique dans la même prise.

## RANGEMENT

- Utilisez les prises d'alimentation seulement lorsque le moteur tourne afin d'éviter de décharger la batterie du véhicule.
- Évitez d'utiliser les prises de courant lorsque le climatiseur, les phares ou le dégivreur de lunette arrière (selon l'équipement) sont en fonction.
- Avant de brancher ou de débrancher un accessoire électrique, assurez-vous que l'accessoire est éteint.
- Enfoncez la fiche le plus loin possible. Si le contact n'est pas établi adéquatement, la fiche peut surchauffer ou le fusible de température interne peut griller.
- Assurez-vous que le capuchon est fermé lorsque vous n'utilisez pas la prise. Ne laissez pas la prise entrer en contact avec de l'eau ou d'autres liquides.

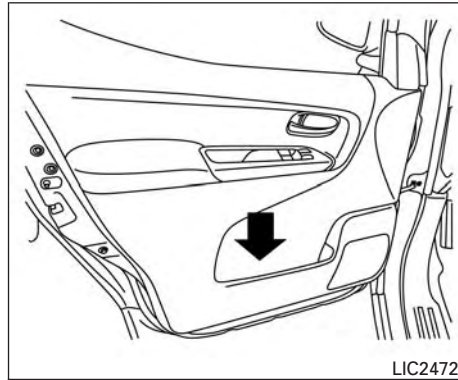

Panneau de portière  
VIDE-POCHE

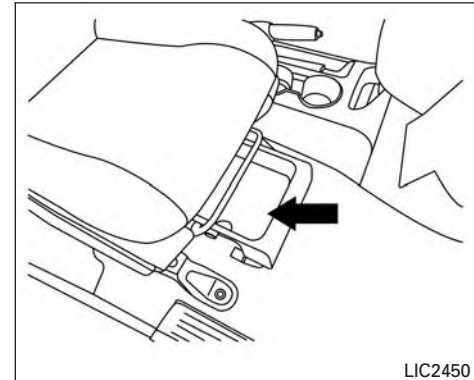

BACS DE RANGEMENT SOUS LE  
SIÈGE

Pour ouvrir le tiroir, soulevez-le légèrement en le tirant. Pour retirer le tiroir, tirez-le jusqu'à la butée, puis soulevez-le en le retirant.

### **⚠ MISE EN GARDE**

**Pour éviter d'endommager le bac sous le siège, le poids des articles dans le bac ne doit pas dépasser 1,8 kg (4 lb).**

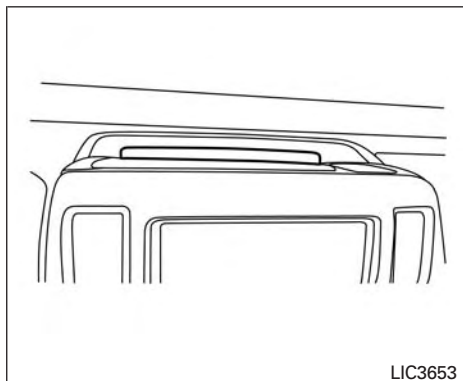

**Tableau de bord**

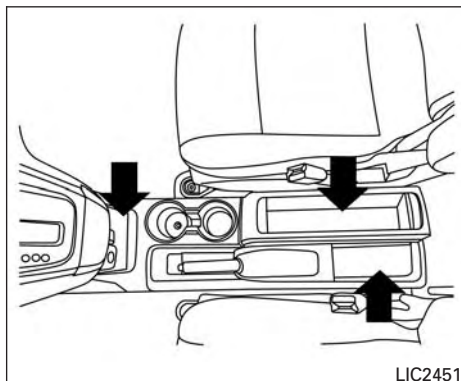

**PLATEAUX DE RANGEMENT**

**⚠ AVERTISSEMENT**

**Afin de prévenir les blessures en cas d'accident ou d'arrêt brusque, ne déposez pas d'objets acérés dans les plateaux.**

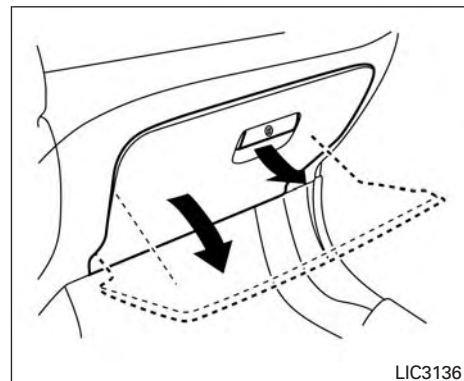

**Type A (selon l'équipement)**

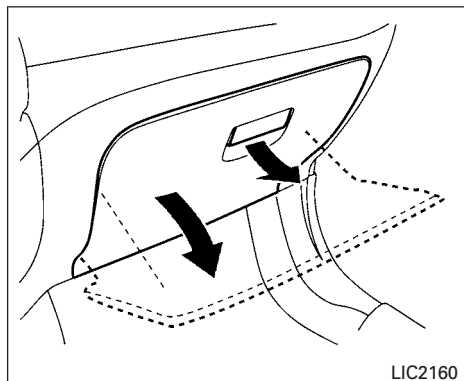

**Type B (selon l'équipement)**  
**BOÎTE À GANTS**

Pour ouvrir la boîte à gants, tirez sur la poignée. Utilisez la clé principale pour verrouiller ou déverrouiller la boîte à gants (selon l'équipement).

**⚠ AVERTISSEMENT**

Pour prévenir les blessures en cas d'accident ou d'arrêt brusque, la boîte à gants devrait toujours être fermée lorsque le véhicule est en mouvement.

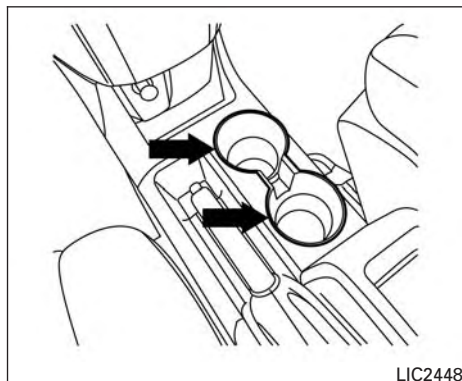

**PORTE-GOBELETS**

**⚠ MISE EN GARDE**

- Évitez de démarrer ou de freiner brusquement lorsque le porte-gobelets est utilisé, car le liquide pourrait se renverser. Si le liquide est chaud, votre passager et vous pourriez être brûlés.
- Ne déposez que des tasses faites de matériaux souples dans le porte-gobelets. Des objets durs pourraient vous infliger des blessures en cas d'accident.

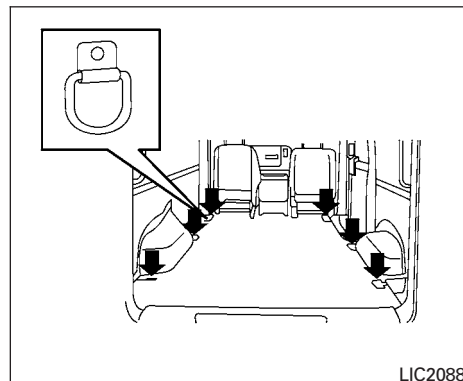

**ANNEAUX EN D (selon l'équipement)**

Les anneaux en D peuvent être utilisés pour fixer solidement les bagages à l'aide de cordes ou d'autres types de courroies.

**⚠ AVERTISSEMENT**

- Fixez solidement tous les bagages à l'aide de cordes ou de sangles afin d'éviter qu'ils ne glissent ou se déplacent. N'empilez pas les bagages plus hauts que les dossiers de sièges. En cas d'arrêt brusque ou de collision, les bagages non retenus pourraient entraîner des blessures.

## GLACES

- **Utilisez des cordes ou des courroies appropriées pour fixer solidement les bagages.**
- **Ne laissez personne prendre place dans l'aire de chargement lorsque le véhicule est en mouvement. Il est très dangereux de prendre place dans l'aire de chargement d'un véhicule en mouvement. Les personnes s'y trouvant sont beaucoup plus susceptibles de subir des blessures graves, voire mortelles, en cas de collision.**
- **Ne permettez jamais à un passager de s'asseoir ailleurs que dans un siège muni d'une ceinture de sécurité.**
- **Assurez-vous que tous les passagers de votre véhicule ont pris place sur un siège et qu'ils ont bien bouclé leur ceinture de sécurité.**

Pour obtenir de plus amples renseignements, consultez la section « Arrimage de la charge » du chapitre « Données techniques et information au consommateur » du présent manuel.

## GLACES ÉLECTRIQUES

### AVERTISSEMENT

- **Assurez-vous que tous vos passagers ont les mains, les bras, etc. à l'intérieur du véhicule lorsque ce dernier est en mouvement et avant de relever les glaces. Servez-vous du commutateur de verrouillage des glaces pour empêcher l'utilisation imprévue des lève-glaces à commande électrique.**
- **Pour éviter le risque de blessures ou de décès associé à un fonctionnement accidentel du véhicule ou de ses systèmes, comme par exemple le coincement par les glaces ou l'activation accidentelle du verrouillage des portières, ne laissez pas les enfants, les personnes qui ont besoin de l'aide d'autres personnes ou les animaux sans surveillance dans votre véhicule. De plus, la température à l'intérieur d'un véhicule fermé lors d'une journée chaude peut s'élever rapidement au point de provoquer un risque important de blessures graves ou mortelles à des personnes ou à des animaux domestiques.**

Les glaces à commande électrique peuvent être activées lorsque le commutateur d'allumage est placé à la position ON (marche) ou pendant un certain délai après la coupure du contact. L'alimentation des glaces à commande électrique est toutefois neutralisée si la portière du conducteur ou celle du passager est ouverte pendant ce délai.

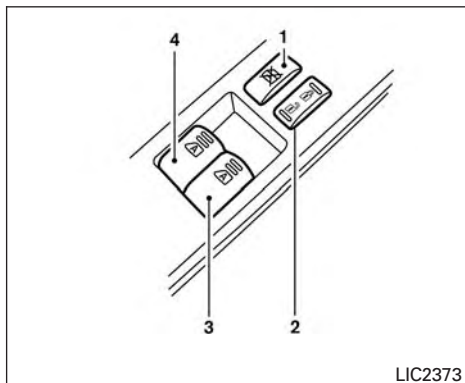

LIC2373

1. Bouton de verrouillage des glaces
2. Interrupteur de verrouillage électrique des portières (selon l'équipement)
3. Interrupteur automatique du côté passager
4. Interrupteur automatique du côté conducteur

### Bloc de commande de glaces électriques du côté conducteur

Le bloc de commande du côté conducteur est muni de commandes qui permettent d'ouvrir ou de fermer toutes les glaces du véhicule.

Pour ouvrir une glace, appuyez sur la commande jusqu'au premier cran et maintenez-la ainsi jusqu'à ce que la glace atteigne la position désirée. Pour fermer une glace, relevez la commande jusqu'au premier cran et maintenez-la jusqu'à ce que la glace atteigne la position voulue.

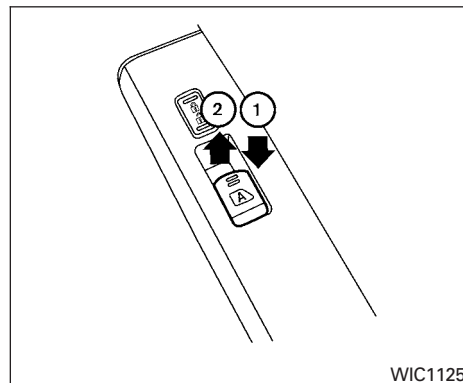

WIC1125

### Commande de glace électrique du côté passager avant

La commande de glace électrique du côté passager avant permet seulement l'activation de la glace électrique du passager avant. Pour ouvrir la glace, enfoncez la commande jusqu'au premier cran et maintenez-la jusqu'à ce que la glace atteigne la position voulue ①. Pour fermer la glace, relevez la commande jusqu'au premier cran et maintenez-la jusqu'à ce que la glace atteigne la position voulue ②.

## Verrouillage des glaces des passagers

Seule la glace du côté conducteur peut être ouverte ou fermée lorsque le commutateur de verrouillage des glaces est enfoncé. Pour déverrouiller les glaces, enfoncez de nouveau l'interrupteur.

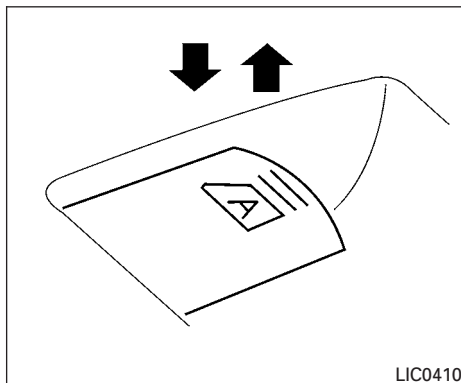

### Fonctionnement automatique

Pour ouvrir complètement une glace dotée du fonctionnement automatique, appuyez sur l'interrupteur de glace jusqu'au deuxième cran et relâchez-le. Il est inutile de le maintenir enfoncé. La glace s'ouvre complètement. Pour interrompre l'ouverture de la glace, tirez la commande vers le haut.

### Fonction d'inversion automatique

La fonction d'inversion automatique peut être activée lorsqu'une glace se ferme en mode de fonctionnement automatique.

**La fonction d'inversion automatique peut également être activée par un impact ou une charge ayant le même effet qu'un objet coincé dans l'ouverture de la glace, selon l'environnement ou les conditions de conduite.**

### **⚠ AVERTISSEMENT**

**Certaines zones très limitées et très rapprochées de la position de fermeture complète ne bénéficient pas de la fonction de détection. Assurez-vous donc que rien ne se trouve dans l'ouverture des glaces (par exemple, les mains des passagers, etc.) avant de les fermer.**

Il se peut que la fonction d'inversion automatique des glaces à commande électrique ne s'active pas si la batterie est débranchée, remplacée ou fait l'objet d'un démarrage d'appoint. Dans ce cas, faites réinitialiser le système d'inversion automatique des glaces à commande électrique. Nous vous recommandons de vous rendre chez un concessionnaire NISSAN pour cet entretien.

Si le module de commande détecte la présence d'un objet coincé dans l'ouverture d'une glace à commande automatique pendant que celle-ci remonte, la glace s'abaisse immédiatement.

## ÉCLAIRAGE INTÉRIEUR

Si le commutateur de glace à commande électrique ne fonctionne pas

Si le fonctionnement automatique de la glace (sens fermeture seulement) ne s'actionne pas, procédez comme suit pour réinitialiser le système des glaces électriques :

1. Placez le commutateur d'allumage en position ON (marche).
2. Ouvrez la glace au trois-quarts au moyen du commutateur de glace à commande électrique.
3. Tirez sur la commande électrique pour fermer la glace et maintenez la commande ainsi pendant plus de trois secondes après la fermeture de la glace.
4. Relâchez le commutateur de glace à commande électrique. Utilisez le fonctionnement automatique de la glace pour confirmer le résultat de la procédure d'initialisation. Le glace à commande électrique s'ouvre ou se ferme automatiquement sous réserve que la fonction d'ouverture ou de fermeture automatique ait été sélectionnée.
5. Répétez les étapes 2 à 4 pour les autres glaces.

Si elles ne fonctionnent pas correctement après avoir suivi les étapes ci-dessus, faites vérifier et réparer le système. Nous vous recommandons de vous rendre chez un concessionnaire NISSAN pour cet entretien.

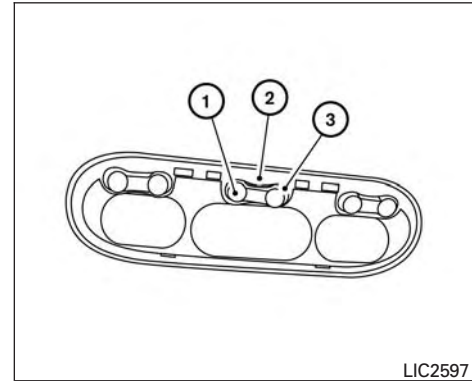

L'éclairage intérieur est commandé par un commutateur à trois positions. L'éclairage fonctionne quelle que soit la position du commutateur d'allumage.

L'éclairage s'allume, peu importe la position des portières, lorsque le commutateur se trouve à la position ON (marche) ③. La lampe s'éteint après la temporisation, à moins que le commutateur d'allumage ne soit tourné à la position ACC (accessoires) ou ON (marche).

Lorsque le commutateur est à la position DOOR (portière) ②, la lampe reste allumée pendant la temporisation si :

- les portières sont déverrouillées à l'aide d'une clé ou de l'interrupteur de verrouillage électrique des portières alors que toutes les portières sont fermées et que le commutateur d'allumage est à la position OFF (hors fonction);
- la portière du conducteur est ouverte, puis refermée sans que la clé ne se trouve dans le commutateur d'allumage;
- la clé est retirée du commutateur d'allumage lorsque toutes les portières sont fermées.

La lampe s'éteint pendant la temporisation lorsque :

- la portière du conducteur est verrouillée au moyen d'une clé ou de l'interrupteur de verrouillage électrique des portières;
- le commutateur d'allumage est tourné à ON (marche).

La lampe ne s'allume pas, peu importe la position des portières, lorsque le commutateur se trouve à la position OFF (hors fonction) ①.

Lorsque les portières sont ouvertes, la lampe s'éteint automatiquement après la temporisation pour éviter la décharge de la batterie.

### **⚠ MISE EN GARDE**

**Ne les utilisez pas pendant de longues périodes lorsque le moteur est arrêté, car la batterie pourrait se décharger.**

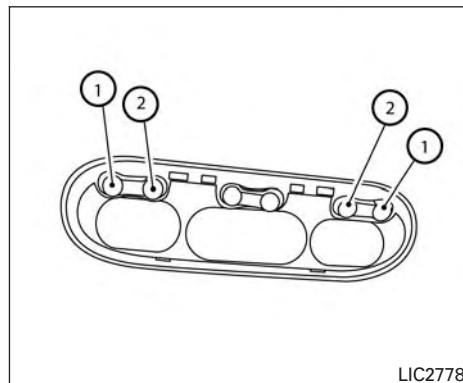

### LAMPES DE LECTURE

Pour allumer les lampes de lecture, poussez le commutateur à la position ①. Pour les éteindre, poussez le commutateur à la position ②.

### **⚠ MISE EN GARDE**

**Ne les utilisez pas pendant de longues périodes lorsque le moteur est arrêté, car la batterie pourrait se décharger.**

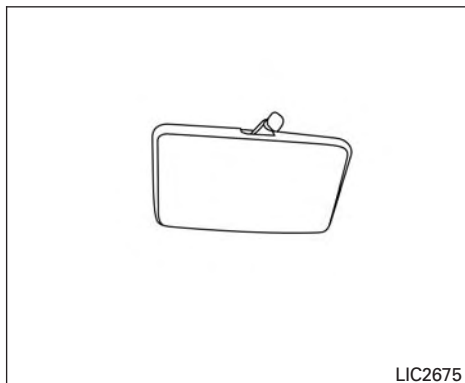

L'éclairage de l'aire de chargement ne s'allume pas, peu importe la position des portières, lorsque le commutateur se trouve à la position OFF (hors fonction).

#### **⚠ MISE EN GARDE**

**Ne les utilisez pas pendant de longues périodes lorsque le moteur est arrêté, car la batterie pourrait se décharger.**

## ÉCLAIRAGE DE L'AIRE DE CHARGEMENT

L'éclairage de l'aire de chargement est commandé par un commutateur à deux positions. L'éclairage fonctionne quelle que soit la position du commutateur d'allumage.

L'éclairage de l'aire de chargement s'allume, peu importe la position des portières, lorsque le commutateur se trouve à la position ON (marche). La lampe s'éteint après la temporisation, à moins que le commutateur d'allumage ne soit tourné à la position ACC (accessoires) ou ON (marche).

# 3 Vérifications et réglages avant le démarrage

Clés .....	3-2	Utilisation du système d'entrée sans clé à télécommande .....	3-12
Clés du Système antidémarrage du véhicule NISSAN .....	3-3	Capot .....	3-16
Portières .....	3-3	Trappe du réservoir de carburant .....	3-17
Verrouillage au moyen d'une clé .....	3-4	Fonctionnement du levier d'ouverture .....	3-17
Verrouillage au moyen de la commande de verrouillage intérieure .....	3-6	Bouchon du réservoir de carburant .....	3-17
Verrouillage au moyen de l'interrupteur de verrouillage électrique des portières .....	3-7	Pare-soleil .....	3-20
Utilisation des portières coulissantes .....	3-7	Porte-cartes .....	3-21
Portières arrière .....	3-9	Rétroviseurs .....	3-21
Verrouillage automatique des portières .....	3-11	Rétroviseur intérieur manuel antiéblouissement (selon l'équipement) .....	3-21
Système d'entrée sans clé à télécommande (selon l'équipement) .....	3-11	Rétroviseurs extérieurs .....	3-21

## CLÉS

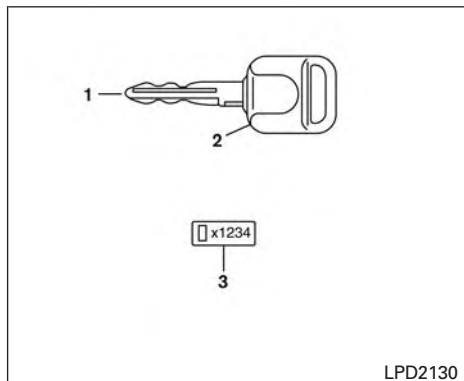

### Type A (selon l'équipement)

1. Clé principale
2. Puce du transpondeur
3. Plaque du numéro de clé

Une plaque du numéro de clé est fournie avec les clés de votre véhicule. Prenez en note ce numéro de clé et conservez-le dans un endroit sûr (comme votre portefeuille), mais pas dans votre véhicule. Si vous perdez vos clés, nous vous recommandons de visiter un concessionnaire NISSAN avec le numéro de clé pour obtenir des copies. Il est très important que vous preniez en note le numéro de clé qui apparaît sur la plaque puisque NISSAN ne conserve pas de registres de ces numéros de clés.

### 3-2 Vérifications et réglages avant le démarrage

Un numéro de clé n'est nécessaire que si vous perdez toutes vos clés. Si vous avez toujours une clé, celle-ci peut être dupliquée sans connaître le numéro de la clé.

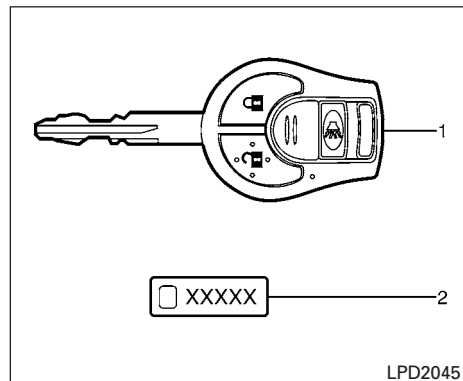

### Type B (selon l'équipement)

1. Télécommande intégrée
2. Plaque du numéro de clé

### **⚠ MISE EN GARDE**

**Ne laissez jamais la clé de contact dans l'habitacle lorsque vous quittez le véhicule.**

## CLÉS DU SYSTÈME ANTIDÉMARRAGE DU VÉHICULE NISSAN

Seules les clés programmées dans la mémoire des composants du Système antidémarrage du véhicule NISSAN permettent d'utiliser votre véhicule.

La clé mécanique permet de verrouiller et de déverrouiller toutes les serrures du véhicule.

### **Ne laissez jamais ces clés dans le véhicule.**

Clés supplémentaires ou de remplacement :

Si vous avez encore une clé en votre possession, le numéro de clé n'est pas nécessaire si vous désirez vous procurer une autre clé associée au Système antidémarrage du véhicule NISSAN. Votre clé peut être reproduite sans connaître le numéro de clé. Vous pouvez utiliser jusqu'à quatre clés associées au Système antidémarrage du véhicule NISSAN. Vous devriez apporter toutes les clés du Système antidémarrage du véhicule NISSAN lorsque vous vous présentez chez un concessionnaire NISSAN pour les faire programmer. En effet, le procédé d'enregistrement efface tous les codes de clés enregistrés antérieurement dans la mémoire du Système antidémarrage du véhicule NISSAN de votre véhicule. Une fois la programmation achevée, les composants du système ne reconnaissent que les clés mises

en mémoire du Système antidémarrage du véhicule NISSAN au cours de la procédure de programmation. Les clés que vous n'aurez pas remises à votre concessionnaire aux fins d'enregistrement ne pourront plus faire démarrer votre véhicule.

### MISE EN GARDE

**Ne laissez pas de l'eau ou de l'eau salée entrer en contact avec une clé d'antidémarrage, qui contient un transpondeur électrique. Cela pourrait nuire au fonctionnement du dispositif.**

## PORTIÈRES

Lorsque les portières sont verrouillées à l'aide d'une des méthodes suivantes, elles ne peuvent pas être ouvertes au moyen des poignées intérieures ou extérieures de portière. Les portières doivent être déverrouillées avant de pouvoir être ouvertes.

### AVERTISSEMENT

- **Conduisez toujours avec les portières verrouillées. Utilisé en combinaison avec les ceintures de sécurité, le verrouillage des portières offre une plus grande sécurité en cas d'accident puisqu'il empêche l'éjection des passagers du véhicule. Cette précaution empêche aussi l'ouverture accidentelle des portières par des enfants ou d'autres personnes et toute intrusion dans le véhicule.**
- **Avant d'ouvrir une portière, assurez-vous de pouvoir éviter les véhicules venant en sens inverse.**
- **Ne laissez pas d'enfants sans surveillance dans le véhicule. Ils pourraient actionner les commutateurs ou les commandes par mégarde. Des enfants laissés sans surveillance dans un véhicule pourraient être victimes d'accidents graves.**

- **Ne laissez pas seuls dans votre véhicule des enfants ou des personnes qui ont habituellement besoin de l'aide d'autres personnes. Ne laissez pas non plus les animaux de compagnie sans surveillance. Ils pourraient se blesser ou blesser quelqu'un accidentellement en mettant le véhicule en marche par inadvertance. De plus, par temps chaud et ensoleillé, la température de l'habitacle peut rapidement s'élever au point de provoquer des lésions graves, voire mortelles, à une personne ou à un animal enfermé dans le véhicule.**

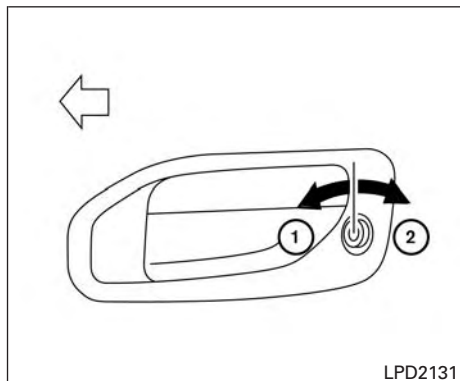

#### Côté conducteur

### VERROUILLAGE AU MOYEN D'UNE CLÉ

Pour verrouiller ou déverrouiller le véhicule, tournez la clé, comme illustré.

#### Manuel (selon l'équipement)

Pour verrouiller la portière, tournez la clé vers l'avant du véhicule ①. Pour la déverrouiller, tournez la clé vers l'arrière ②.

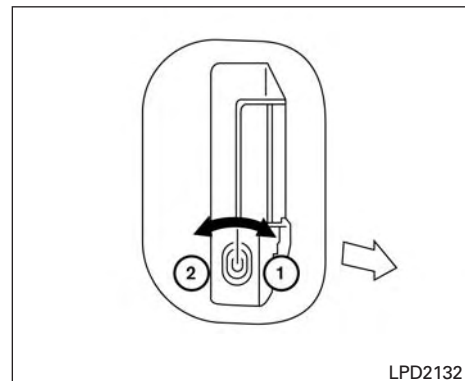

#### Portières coulissantes

Pour verrouiller la portière, tournez la clé vers l'avant du véhicule ①. Pour la déverrouiller, tournez la clé vers l'arrière ②.

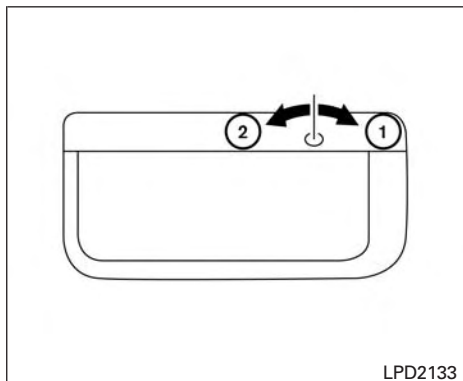

### Portière arrière

Pour verrouiller la portière, tournez la clé vers la droite ① du véhicule. Pour la déverrouiller, tournez la clé vers la gauche ② du véhicule.

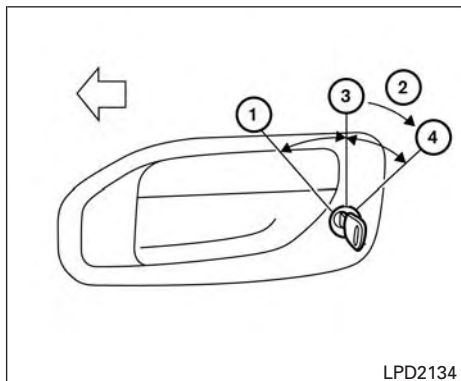

### Côté conducteur et côté passager (selon l'équipement)

#### Verrouillage électrique (selon l'équipement)

Le verrouillage électrique des portières vous permet de verrouiller ou de déverrouiller toutes les portières en même temps.

Pour verrouiller toutes les portières, tournez la clé vers l'avant du véhicule ①.

Pour déverrouiller une seule portière, tournez la clé une fois, dans la serrure de cette portière, vers l'arrière du véhicule ②. Pour déverrouiller toutes les portières, replacez la clé à la position de départ ③ (d'où elle peut être retirée et insérée uniquement), puis tournez-la de nouveau vers l'arrière dans les cinq secondes ④.

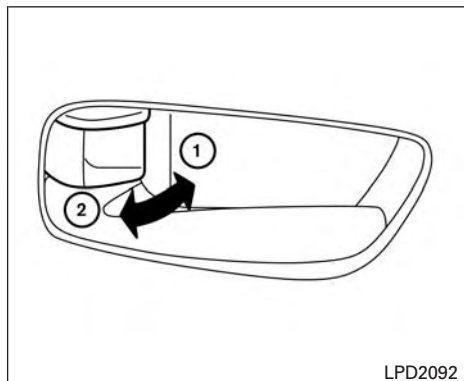

### Verrouillage de l'intérieur – portières du conducteur et du passager avant

#### VERROUILLAGE AU MOYEN DE LA COMMANDE DE VERROUILLAGE INTÉRIEURE

Pour verrouiller la portière sans utiliser la clé, déplacez le bouton de verrouillage intérieur à la position de verrouillage ① puis fermez la portière.

Pour déverrouiller la portière sans utiliser la clé, déplacez le bouton de verrouillage intérieur à la position de déverrouillage ②.

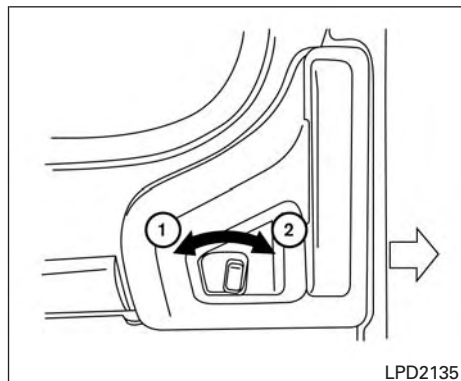

### Verrouillage de l'intérieur – portières coulissantes

Pour verrouiller la portière sans utiliser la clé, déplacez le bouton de verrouillage intérieur à la position de verrouillage ② puis fermez la portière.

Pour déverrouiller la portière sans utiliser la clé, déplacez le bouton de verrouillage intérieur à la position de déverrouillage ①.

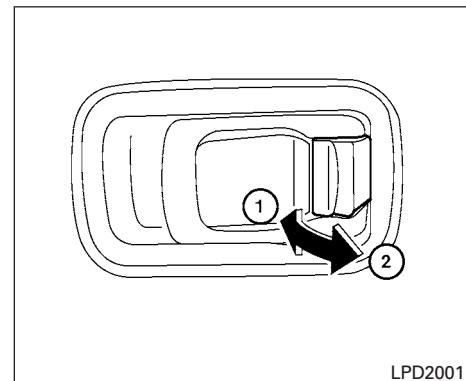

### Verrouillage de l'intérieur – portière arrière

Pour verrouiller la portière sans utiliser la clé, déplacez le bouton de verrouillage intérieur à la position de verrouillage ① puis fermez la portière.

Pour déverrouiller la portière sans utiliser la clé, déplacez le bouton de verrouillage intérieur à la position de déverrouillage ②.

Pour ouvrir la portière de l'intérieur, tirez la poignée intérieure de portière vers vous.

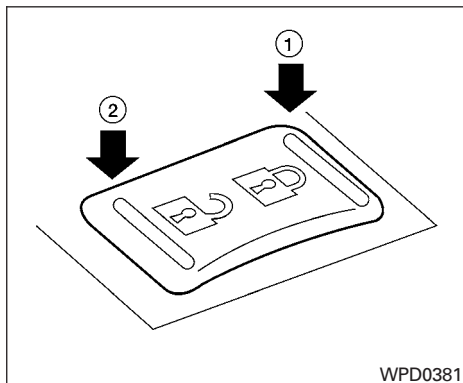

WPD0381

## VERROUILLAGE AU MOYEN DE L'INTERRUPTEUR DE VERROUILLAGE ÉLECTRIQUE DES PORTIÈRES

Pour verrouiller toutes les portières sans l'aide de la clé, appuyez sur l'interrupteur de serrure de portière (côté conducteur ou passager avant), en position de verrouillage ①. Assurez-vous de ne pas laisser vos clés dans le véhicule si vous utilisez cette méthode pour verrouiller les portières.

Pour déverrouiller toutes les portières sans la clé, appuyez sur l'interrupteur de serrure de portière (côté conducteur ou passager avant), en position de déverrouillage ②.

### Protection de verrouillage

Si vous placez l'interrupteur de verrouillage électrique des portières (côté conducteur ou passager avant) en position de verrouillage alors que la clé se trouve dans le commutateur d'allumage et qu'une portière est ouverte, toutes les portières se verrouillent, puis se déverrouillent automatiquement. Vous évitez ainsi de verrouiller les clés à l'intérieur du véhicule.

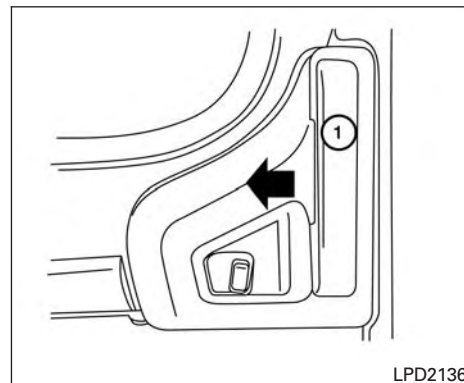

LPD2136

## UTILISATION DES PORTIÈRES COULISSANTES

### ⚠ AVERTISSEMENT

- **Utilisez toujours la poignée de portière pour ouvrir ou fermer la portière coulissante. Évitez d'ouvrir ou de fermer la portière en plaçant votre main sur le bord ou le rouleau de glissière de celle-ci, car vous risqueriez de vous blesser.**

- **Si vous ouvrez une portière coulissante alors que votre véhicule se trouve dans une pente, assurez-vous que la portière est complètement ouverte et maintenue par le cran. Sans cette vérification, vous vous exposez à de graves blessures.**

La portière coulissante peut être ouverte de l'intérieur ou de l'extérieur.

Pour ouvrir la portière coulissante de l'intérieur, tirez la poignée ① vers l'arrière du véhicule et faites glisser la portière jusqu'à ce qu'elle s'enclenche dans le cran.

Pour fermer la portière coulissante de l'intérieur, tirez la poignée ① vers l'avant du véhicule. La portière se déverrouille de la position d'ouverture et coulisse en position de fermeture.

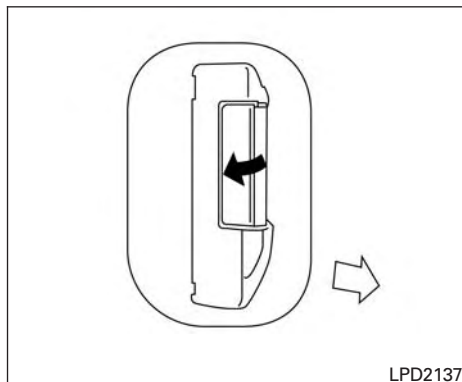

LPD2137

Pour ouvrir une portière coulissante de l'extérieur, tirez sur la poignée extérieure et faites glisser la portière vers l'arrière du véhicule jusqu'à ce qu'elle s'enclenche dans le cran.

Pour fermer la portière coulissante de l'extérieur, tirez sur la poignée extérieure de nouveau. La portière se déverrouille de la position d'ouverture et coulisse en position de fermeture.

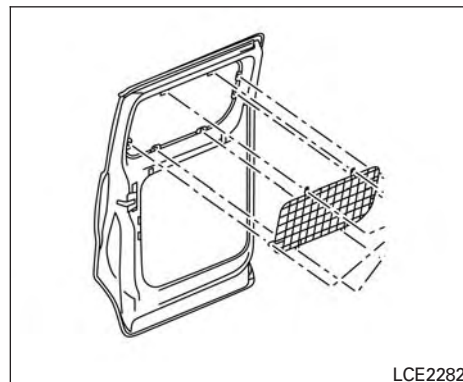

LCE2282

#### REMARQUE :

**La gaine en treillis métallique qui recouvre la porte coulissante est conçue uniquement pour atténuer l'éjection, ne la considérez pas comme une fonction antidémarrage. Si vous retirez la gaine en treillis métallique qui recouvre la portière coulissante, nous vous recommandons de communiquer avec un concessionnaire NISSAN pour la pose correcte. Tout dommage ou une défaillance due à une utilisation abusive n'est pas couvert par la garantie limitée de véhicule neuf NISSAN.**

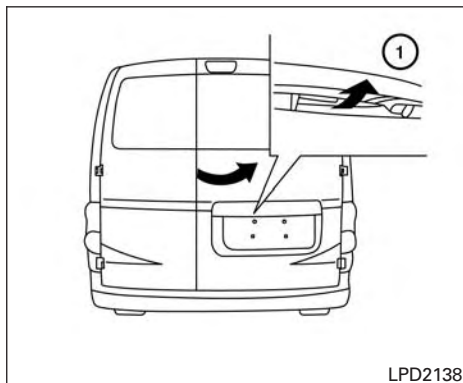

## PORTIÈRES ARRIÈRE

### MISE EN GARDE

- **N'actionnez pas le levier d'ouverture à 180° tant que la portière n'est pas complètement ouverte. Cela peut endommager le véhicule et/ou provoquer un mauvais fonctionnement du mécanisme.**
- **Regardez toujours avant d'ouvrir entièrement les portières arrière afin d'éviter tout accident avec la circulation ou des piétons.**

- **Lorsque vous fermez les portières arrière, veillez à fermer la portière gauche avant celle de droite.**

Ouvrez les portières arrière en effectuant les étapes suivantes :

1. De l'extérieur du véhicule, tirez la poignée ① de la portière de droite, puis ouvrez la portière jusqu'à ce qu'elle s'immobilise.

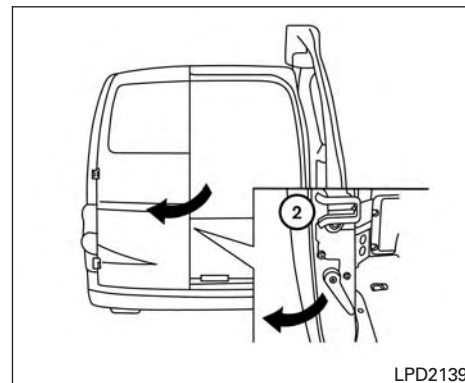

2. Tirez le levier ②, situé sur le côté de la portière arrière gauche, vers l'arrière du véhicule et tirez la portière pour l'ouvrir jusqu'à ce qu'elle s'immobilise.

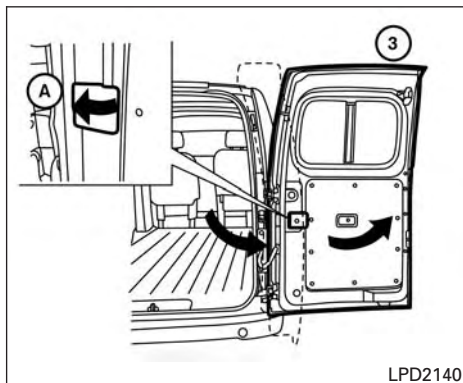

LPD2140

Les portières arrière s'ouvrent environ 180° pour permettre l'accès à l'arrière du véhicule.

3. Pour ouvrir une des deux portières en position d'ouverture complète ③, tirez le loquet de déverrouillage (A), situé sur l'intérieur de chaque portière arrière, vers l'avant du véhicule pour la barre de liaison de contrôle.
4. Ouvrez la portière lentement jusqu'à ce qu'elle s'immobilise. Les portières arrière ne sont pas conçues pour être verrouillées lorsqu'elles sont complètement ouvertes.

**Stationnez le véhicule dans un endroit sûr et de niveau. Assurez-vous que les abords des portières arrière sont dégagés et qu'aucun obstacle ne risque de gêner l'ouverture des portières.**

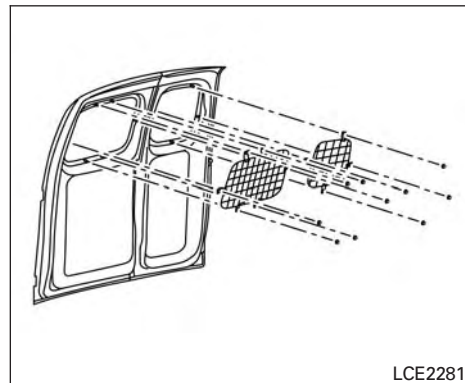

LCE2281

#### REMARQUE :

**La gaine en treillis métallique qui recouvre la portière arrière n'est pas conçue en tant que fonction d'atténuation de l'éjection ou en tant que fonction antidémarrage. Ne suspendez pas d'objets sur la gaine en treillis métallique qui recouvre la portière arrière. Tout dommage ou une défaillance due à une utilisation abusive n'est pas couvert par la garantie limitée de véhicule neuf NISSAN.**

## SYSTÈME D'ENTRÉE SANS CLÉ À TÉLÉCOMMANDE (selon l'équipement)

### VERROUILLAGE AUTOMATIQUE DES PORTIÈRES

- Toutes les portières se verrouillent automatiquement lorsque la vitesse du véhicule atteint 24 km/h (15 mi/h).
- Toutes les portières se déverrouillent automatiquement lorsque le commutateur d'allumage est à la position OFF (hors fonction) ou quand la clé est retirée du commutateur d'allumage.

#### AVERTISSEMENT

- **Les ondes radioélectriques peuvent nuire au fonctionnement des appareils médicaux électriques. Les personnes qui portent un stimulateur cardiaque doivent communiquer avec le fabricant de l'appareil médical électrique pour connaître les interférences possibles avant l'utilisation.**
- **La télécommande de verrouillage et déverrouillage sans clé émet des ondes radioélectriques lorsque les boutons sont enfoncés. La FAA (Federal Aviation Administration des États-Unis) signale que les ondes radioélectriques peuvent nuire à la navigation aérienne et aux systèmes de communication. N'utilisez pas la télécommande de verrouillage et déverrouillage sans clé à bord d'un avion. Assurez-vous que les boutons ne sont pas accidentellement enfoncés lorsque la télécommande est rangée en vue d'un vol.**

La télécommande permet de verrouiller et de déverrouiller toutes les portières, d'allumer l'éclairage intérieur et d'activer l'alarme de détresse de l'extérieur du véhicule.

**Assurez-vous que les clés ne sont pas dans le véhicule avant de verrouiller les portières.**

La télécommande peut fonctionner à environ 10 m (33 pi) du véhicule. Toutefois, cette distance peut varier en fonction des conditions environnantes du véhicule.

Vous pouvez utiliser jusqu'à quatre télécommandes pour un véhicule. Pour obtenir des renseignements relatifs à l'achat et à l'utilisation de télécommandes supplémentaires, il est recommandé de visiter un concessionnaire NISSAN.

La télécommande ne fonctionnera pas si :

- la pile est à plat;
- la distance entre le véhicule et la télécommande est supérieure à 10 m (33 pi).

L'alarme de détresse ne s'active pas si la clé se trouve dans le commutateur d'allumage.

### MISE EN GARDE

Pour éviter d'endommager la télécommande :

- Ne laissez pas la télécommande, qui contient des composants électriques, entrer en contact avec de l'eau ou de l'eau salée, car cela pourrait nuire au fonctionnement du système.
- Ne laissez pas tomber la télécommande.
- Ne la frappez pas brusquement sur un autre objet.
- Ne modifiez pas la télécommande.
- Toute exposition à un liquide peut endommager la télécommande. Si la télécommande est exposée à un liquide, essuyez-la immédiatement jusqu'à ce qu'elle soit complètement sèche.
- Ne la laissez pas trop longtemps dans un endroit où la température est supérieure à 60 °C (140 °F).
- Ne placez pas la télécommande sur un porte-clés qui est doté d'un aimant.

- Ne placez pas la télécommande près des appareils qui produisent un champ magnétique, tels qu'un téléviseur, du matériel audio et des ordinateurs personnels.

Si une télécommande est perdue ou volée, NISSAN vous recommande d'effacer le Code d'Identification de cette télécommande. Vous empêchez ainsi toute personne non autorisée d'utiliser la télécommande pour déverrouiller le véhicule. Pour obtenir de plus amples renseignements sur la procédure d'effacement, nous vous recommandons de visiter un concessionnaire NISSAN.

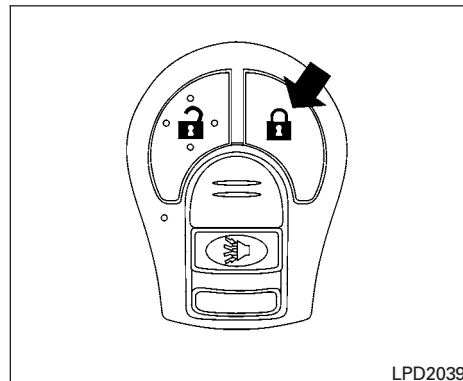



## UTILISATION DU SYSTÈME D'ENTRÉE SANS CLÉ À TÉLÉCOMMANDE

### Verrouillage des portières

1. Fermez toutes les glaces de votre véhicule.
2. Retirez la clé du commutateur d'allumage.
3. Fermez toutes les portières.

4. Appuyez sur le bouton  de la télécommande. Toutes les portières se verrouillent. Les feux de détresse clignotent deux fois et l'avertisseur sonore émet un bip pour confirmer le verrouillage de toutes les portières.

- Si vous appuyez sur le bouton  alors que toutes les portières sont verrouillées, les feux de détresse clignotent deux fois et l'avertisseur sonore émet un bip pour indiquer que les portières sont déjà verrouillées.

- Si une portière est ouverte et si vous appuyez sur le bouton , les portières se verrouillent, mais l'avertisseur sonore ne retentit pas brièvement et les feux de détresse ne clignotent pas.

L'avertisseur sonore peut émettre un bip ou rester silencieux. Pour obtenir des renseignements supplémentaires, consultez la section « Mise au silence de l'avertisseur sonore » dans le présent chapitre.

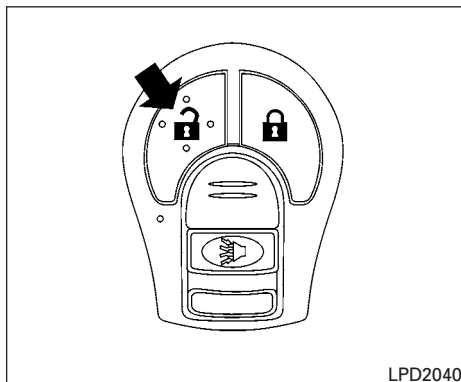

### Déverrouillage des portières

Appuyez une fois sur la touche  de la télécommande.

- Seule la portière du conducteur se déverrouille.
- Les feux de détresse clignotent une fois lorsque toutes les portières sont complètement fermées et que le commutateur d'allumage se trouve à une position autre que la position ON (marche).

- L'éclairage intérieur s'allume et le temporisateur d'éclairage s'active pendant 30 secondes lorsque le commutateur d'éclairage intérieur est à la position DOOR (portière) et que la clé de contact se trouve à une position autre que la position ON (marche).

Appuyez de nouveau sur le bouton  de la télécommande dans les cinq secondes qui suivent.

- Toutes les portières se déverrouillent.
- Les feux de détresse clignotent une fois si toutes les portières sont complètement fermées.

Vous pouvez éteindre l'éclairage intérieur sans attendre en insérant la clé dans le commutateur d'allumage et en la tournant à la position ON (marche) ou START (démarrage), en verrouillant les portières au moyen de la télécommande ou du commutateur de verrouillage de portière à commande électrique ou en mettant le bouton de l'éclairage intérieur à la position off (hors fonction).

## Dispositif de verrouillage automatique

Lorsque le bouton  de la télécommande est enfoncé, toutes les portières se verrouillent automatiquement dans un délai d'une minute, à moins qu'une des opérations suivantes ne soit effectuée :

- Ouverture d'une portière.
- Insertion d'une clé dans le commutateur d'allumage, puis son passage de la position OFF (hors fonction) à la position ON (marche).
- Appuyez sur le bouton  de la télécommande.

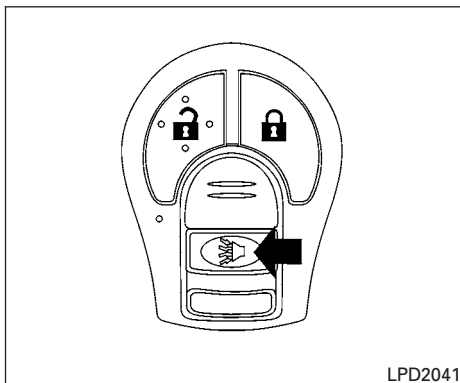

## Utilisation de l'alarme de détresse

Si vous vous trouvez à proximité de votre véhicule et si vous croyez être en danger, vous pouvez activer l'alarme de détresse en maintenant le bouton  de la télécommande enfoncé **pendant plus d'une demi-seconde.**

L'alarme de détresse et les phares resteront activés pendant un certain délai.

L'alarme de détresse est neutralisée :

- lorsqu'elle a été activée pendant un certain délai; ou
- lorsqu'un des boutons de la télécommande est enfoncé.

## Utilisation de l'éclairage intérieur

Appuyez une fois sur le bouton  de la télécommande pour allumer l'éclairage intérieur.

Consultez la section « Éclairage intérieur » du chapitre « Commandes et instruments » dans ce manuel pour obtenir de plus amples renseignements.

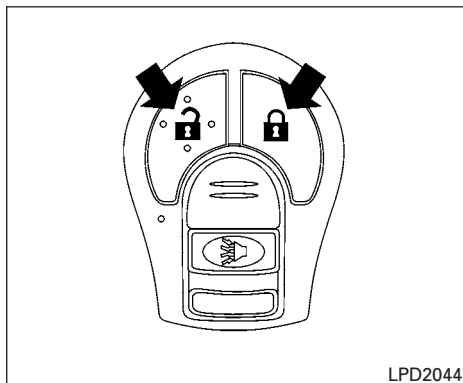

Les feux de détresse clignotent une fois et l'avertisseur sonore retentit une fois pour confirmer le rétablissement de la fonction.



La neutralisation de la fonction de signal sonore n'entraîne pas la mise au silence de l'avertisseur en cas de déclenchement de l'alarme.

### Mise au silence de l'avertisseur sonore

Vous pouvez désactiver la fonction d'activation à distance de l'avertisseur sonore si vous le désirez.

**Pour neutraliser cette fonction** : enfoncez les boutons  et  **durant au moins 2 secondes.**

Les feux de détresse clignotent alors trois fois pour confirmer la neutralisation de la fonction de signal sonore.

**Pour rétablir cette fonction** : enfoncez les boutons  et  **de nouveau pendant au moins deux secondes.**

## CAPOT

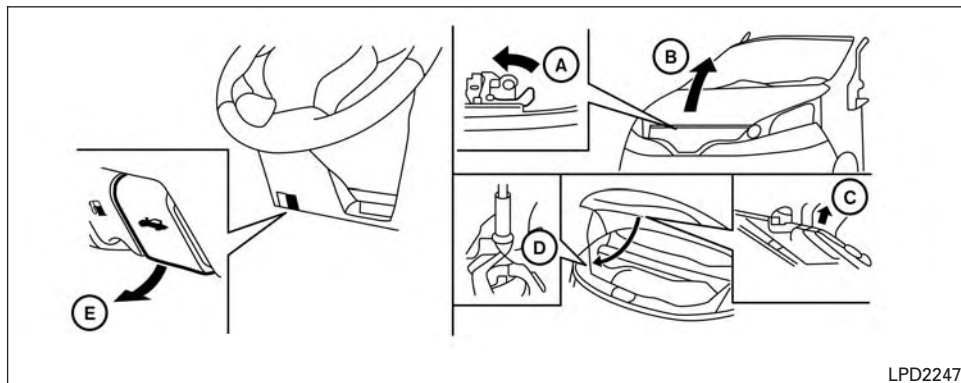

1. Tirez la poignée de déverrouillage de la serrure du capot (E) sous le tableau de bord jusqu'à ce que le capot se soulève légèrement.
2. Repérez le levier (A) entre le capot et la calandre, puis poussez-le latéralement du bout des doigts.
3. Levez le capot (B).
4. Retirez la béquille de support (C) et insérez-la dans la fente (D).

**Tenez les parties enrobées de la béquille de support lorsque vous retirez ou replacez la béquille de support. Évitez de toucher directement aux pièces métalliques car elles pourraient être chaudes immédiatement après l'arrêt du moteur.**

Lorsque vous fermez le capot, remettez la béquille en place, abaissez le capot jusqu'à environ 30 cm (12 po) au-dessus du loquet et relâchez-le. Vous vous assurez ainsi que le loquet du capot est bien engagé.

### **⚠ AVERTISSEMENT**

- Assurez-vous que le capot de votre véhicule est bien fermé et correctement verrouillé avant de prendre la route. Si cette vérification n'est pas faite, le capot pourrait s'ouvrir et causer un accident.
- Si vous voyez de la vapeur ou de la fumée s'échapper du compartiment moteur, n'ouvrez pas le capot, car vous pourriez subir des blessures.

## TRAPPE DU RÉSERVOIR DE CARBURANT

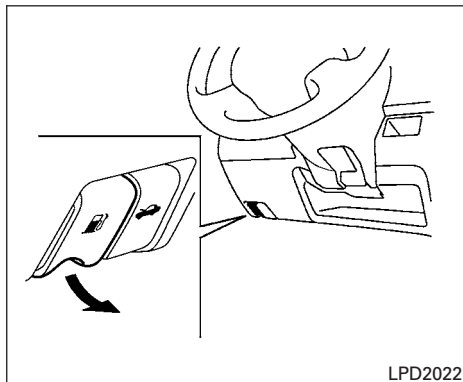

### FONCTIONNEMENT DU LEVIER D'OUVERTURE

Le levier d'ouverture de la trappe du réservoir de carburant est situé sous le tableau de bord. Tirez sur le levier pour ouvrir la trappe du réservoir de carburant. Pour verrouiller la trappe, fermez-la en la poussant fermement.

## BOUCHON DU RÉSERVOIR DE CARBURANT

### ⚠ AVERTISSEMENT





- **L'essence est une substance extrêmement inflammable qui peut aussi devenir hautement explosive dans certaines conditions. Vous pourriez subir des brûlures ou des lésions graves en cas d'utilisation ou de manipulation incorrecte. Lorsque vous faites le plein d'essence, coupez toujours le moteur, ne fumez pas et tenez toute flamme ou étincelle loin du véhicule.**
- **Ne tentez pas de continuer de remplir le réservoir de carburant lorsque le gicleur de la pompe d'alimentation se déclenche automatiquement. Le surremplissage pourrait faire déborder le réservoir, faire gicler le carburant et provoquer un incendie.**

- **Ne remplacez un bouchon de réservoir de carburant que par un bouchon d'origine. En effet, celui-ci est muni d'une soupape de sûreté intégrée nécessaire au fonctionnement adéquat du circuit d'alimentation et du dispositif antipollution. L'utilisation d'un bouchon non adéquat peut entraîner une anomalie importante ainsi que des blessures. Une telle utilisation peut également provoquer l'activation du témoin d'anomalie .**
- **Ne tentez jamais de faire démarrer votre véhicule en versant du carburant dans le corps de papillon.**
- **Ne remplissez pas un contenant portatif de carburant dans votre véhicule ou votre remorque. L'électricité statique pourrait provoquer une explosion en raison de la présence de liquides, vapeurs ou gaz inflammables au niveau du véhicule ou de la remorque. Pour réduire les risques de blessures graves ou mortelles lors du remplissage de carburant d'un contenant portatif, assurez-vous de suivre les conseils suivants :**
  - Placez toujours le contenant sur le sol pour le remplir.

- N'utilisez aucun dispositif électronique pendant le remplissage.
- Gardez le gicleur de la pompe d'alimentation en contact avec le contenant pendant le remplissage.
- Utilisez uniquement un contenant portatif approuvé pour liquide inflammable.

### MISE EN GARDE

- N'utilisez pas le carburant E-15 ou E-85 dans votre véhicule. Pour obtenir de plus amples renseignements, consultez la section « Recommandations concernant le carburant » dans le chapitre « Données techniques et information au consommateur » de ce manuel.

- Le témoin d'anomalie  peut s'allumer si le bouchon du réservoir de carburant est mal serré. Si le témoin  s'allume parce que le bouchon n'a pas été remplacé ou parce qu'il est mal vissé, remplacez-le ou vissez-le et poursuivez votre route. Le témoin  doit s'éteindre après quelques cycles de conduite. Si le témoin  reste allumé après quelques cycles de conduite, faites inspecter votre véhicule. Nous vous recommandons de vous rendre chez un concessionnaire NISSAN pour cet entretien.
- Le message d'avertissement LOOSE FUEL CAP (bouchon de réservoir de carburant desserré) s'affiche si le bouchon du réservoir de carburant n'est pas serré correctement. Il peut être nécessaire d'effectuer quelques trajets avant que le message ne s'affiche. Le témoin d'anomalie  peut s'allumer si vous ne serrez pas correctement le bouchon du réservoir de carburant après que le message d'avertissement LOOSE FUEL CAP (bouchon de réservoir de carburant desserré) s'affiche.

- Pour obtenir de plus amples renseignements, consultez la section « Témoin d'anomalie » du chapitre « Commandes et instruments » du présent manuel.
- Si du carburant a été renversé sur la carrosserie du véhicule, rincez-le immédiatement avec de l'eau pour éviter des dommages à la peinture.

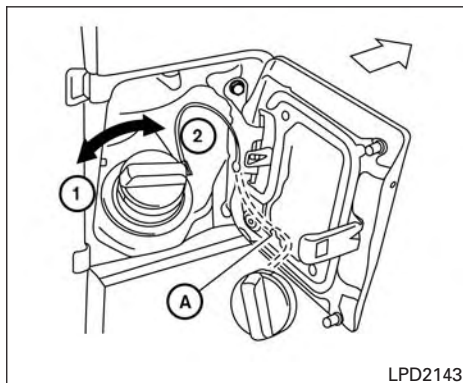

Pour retirer le bouchon du réservoir de carburant :

1. Tournez le bouchon du réservoir de carburant dans le sens contraire des aiguilles d'une montre ① pour le retirer.
2. Lorsque vous faites le plein, faites une boucle avec la courroie de retenue autour du crochet (A).

Pour poser le bouchon du réservoir de carburant :

1. Insérez le bouchon du réservoir de carburant bien droit dans le tube de remplissage de carburant.
2. Tournez le bouchon du réservoir de carburant dans le sens des aiguilles d'une montre ② jusqu'à ce que vous entendiez un déclic.

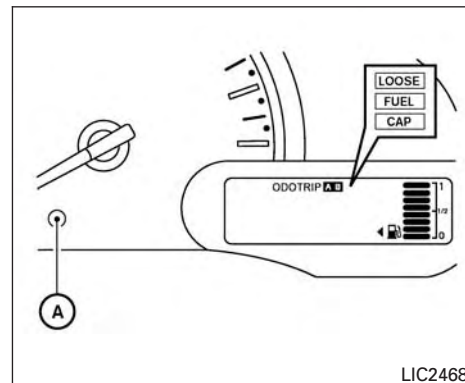

Message d'avertissement LOOSE FUEL CAP (bouchon de réservoir de carburant desserré)

Le message d'avertissement LOOSE FUEL CAP (bouchon de réservoir de carburant desserré) s'affiche au compteur kilométrique lorsque le bouchon du réservoir de carburant n'est pas serré correctement après le ravitaillement. Il peut être nécessaire d'effectuer quelques trajets avant que le message ne s'affiche. Pour effacer le message d'avertissement, procédez comme suit :

1. Retirez et installez le bouchon du réservoir de carburant comme il a été décrit précédemment aussitôt que possible.

## PARE-SOLEIL

2. Resserrez le bouchon du réservoir de carburant jusqu'au déclic.
3. Appuyez sur le bouton de réinitialisation **(A)** de l'avertissement de bouchon de réservoir de carburant desserré pendant une seconde environ pour effacer le message d'avertissement LOOSE FUEL CAP (bouchon de réservoir de carburant desserré) après le resserrage du bouchon.

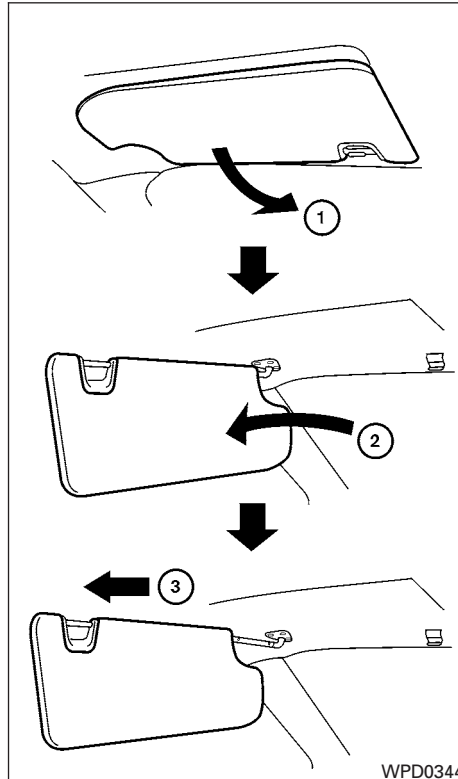

1. Pour éliminer l'éblouissement frontal, abaissez le pare-soleil principal **(1)**.
2. Pour éliminer l'éblouissement latéral, dégagez le pare-soleil principal **(2)** de son support central et faites-le pivoter sur le côté.
3. Pour rallonger le pare-soleil **(3)**, glissez la rallonge vers l'intérieur ou vers l'extérieur au besoin (selon l'équipement).

### **⚠ MISE EN GARDE**

- Ne tentez pas de ranger le pare-soleil principal avant d'avoir d'abord rangé la rallonge du pare-soleil.
- Ne tirez pas la rallonge de pare-soleil avec force vers le bas.

## RÉTROVISEURS

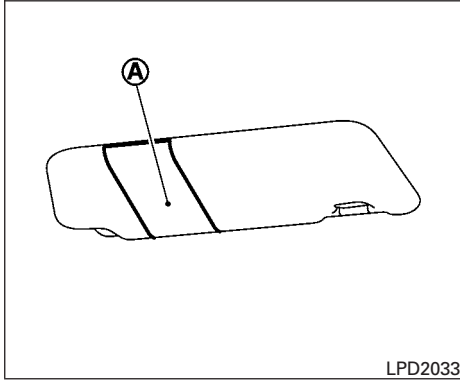

### PORTE-CARTES

Pour accéder au porte-cartes, abaissez le pare-soleil et glissez vos cartes dans le porte-cartes **A**. Ne consultez pas ces articles pendant la conduite.

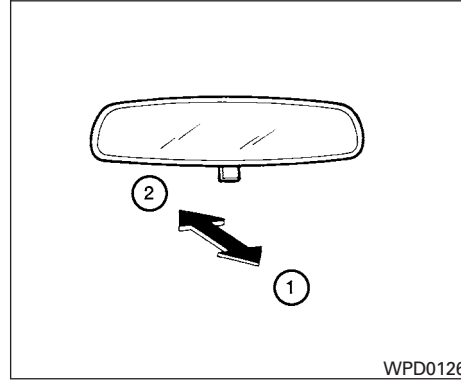

### RÉTROVISEUR INTÉRIEUR MANUEL ANTIÉBLOUISSEMENT (selon l'équipement)

Utilisez la position de nuit **1** pour réduire l'éblouissement provoqué par les phares des véhicules qui vous suivent lorsque vous conduisez la nuit.

Pour la conduite de jour, utilisez la position de jour **2**.

#### **⚠ AVERTISSEMENT**

**N'utilisez la position nuit qu'en cas de besoin, car elle réduit la visibilité arrière.**

## RÉTROVISEURS EXTÉRIEURS

#### **⚠ AVERTISSEMENT**

- Les objets réfléchis par le rétroviseur extérieur du côté passager sont plus près qu'ils ne semblent l'être. Soyez prudent lorsque vous vous déplacez vers la droite. L'utilisation exclusive de ce rétroviseur pourrait causer un accident. Servez-vous du rétroviseur intérieur ou jetez un coup d'œil par-dessus votre épaule afin d'évaluer correctement la distance qui vous sépare des objets.
- Ne réglez pas la position des miroirs pendant que vous conduisez. Vous pourriez perdre la maîtrise de votre véhicule et causer un accident.

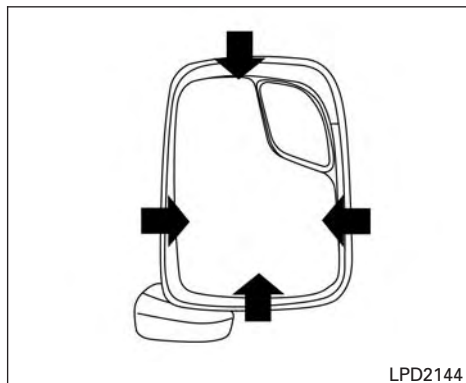

### Commande manuelle (selon l'équipement)

Vous pouvez orienter les rétroviseurs extérieurs de votre véhicule dans la direction voulue pour bénéficier d'une meilleure visibilité arrière.

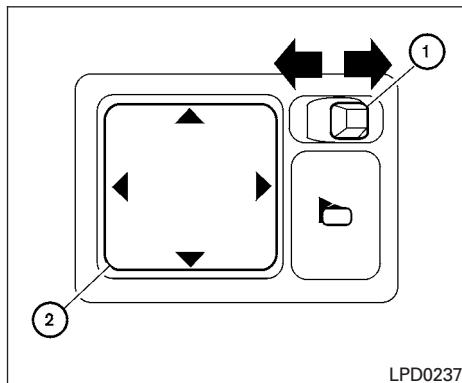

### Commande électrique (selon l'équipement)

La commande à distance des rétroviseurs extérieurs fonctionne seulement lorsque le commutateur d'allumage se trouve à la position ACC (accessoires) ou ON (marche).

Déplacez le petit commutateur ① pour sélectionner le rétroviseur de gauche ou de droite. Déplacez le gros commutateur ② pour régler chaque rétroviseur à la position voulue.

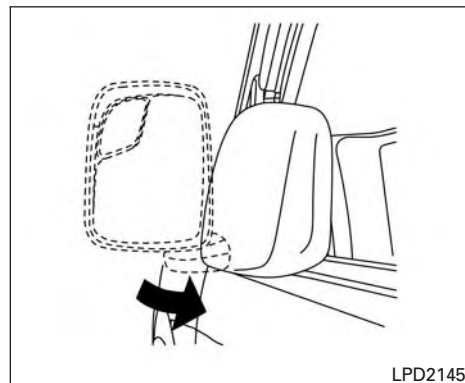



### Rétroviseurs extérieurs rabattables

Pour rabattre le rétroviseur extérieur, poussez-le vers la portière.

### Rétroviseurs chauffants (selon l'équipement)

Certains rétroviseurs extérieurs sont munis d'un dispositif de chauffage qui permet de supprimer la buée, le givre ou la glace qui s'y trouve et ainsi d'améliorer la visibilité du conducteur. Consultez la section « Interrupteur de dégivreur de lunette arrière et des rétroviseurs extérieurs » du chapitre « Commandes et instruments » du présent manuel pour obtenir de plus amples renseignements.

# 4 Systèmes de surveillance, de climatisation, audio, téléphonique et de reconnaissance vocale

Boutons du panneau de commande – Écran couleur avec dispositif d'aide à la navigation (selon l'équipement) . . . . .	4-4
Consignes d'utilisation de l'écran tactile . . . . .	4-5
Utilisation du bouton BACK (retour) . . . . .	4-7
Utilisation du bouton APPS  . . . . .	4-7
Bouton de luminosité  /  . . . . .	4-9
Utilisation du bouton CAMERA (caméra) . . . . .	4-9
Caméra de marche arrière (selon l'équipement) . . . . .	4-10
Fonctionnement du système de caméra arrière . . . . .	4-11
Interprétation des lignes affichées à l'écran . . . . .	4-12
Différence entre la distance prévue et la distance réelle . . . . .	4-12
Comment se stationner en utilisant les lignes de trajectoire prévue . . . . .	4-14
Réglage de l'écran . . . . .	4-16
Comment activer et désactiver les lignes de trajectoire prévue . . . . .	4-16
Limites du système de caméra de marche arrière . . . . .	4-17
Entretien du système . . . . .	4-18
Bouches d'air . . . . .	4-18
Chauffage et climatiseur (à commande manuelle) . . . . .	4-19

Commandes . . . . .	4-20
Fonctionnement du chauffage . . . . .	4-21
Utilisation du climatiseur . . . . .	4-22
Tableaux de direction de l'air . . . . .	4-24
Entretien du climatiseur . . . . .	4-27
Chaîne stéréophonique . . . . .	4-27
Radio . . . . .	4-27
Réception radio FM . . . . .	4-27
Réception radio AM . . . . .	4-28
Réception radio satellite (selon l'équipement) . . . . .	4-28
Précautions concernant l'utilisation de la chaîne stéréo . . . . .	4-29
Radio AM/FM avec lecteur de CD (selon l'équipement) . . . . .	4-36
Radio AM/FM/SAT avec lecteur de CD (selon l'équipement) . . . . .	4-41
Port de connexion de clé de mémoire USB (bus sériel universel) (modèles avec dispositif d'aide à la navigation) (selon l'équipement) . . . . .	4-49
Fonctionnement du lecteur iPod <sup>MD</sup> avec dispositif d'aide à la navigation (selon l'équipement) . . . . .	4-51

Diffusion audio Bluetooth <sup>MD</sup> (selon l'équipement) .....	4-55
Entretien et nettoyage des CD .....	4-57
Commandes de la chaîne stéréo sur le volant (selon l'équipement) .....	4-57
Antenne .....	4-58
Applications mobiles NissanConnect <sup>MS</sup> (selon l'équipement) .....	4-58
Enregistrement avec les applications mobiles NissanConnect <sup>MS</sup> .....	4-58
Apparier tél. ....	4-59
Téléchargement de l'application .....	4-59
Téléphone de voiture ou radio BP .....	4-59
Système téléphonique mains libres Bluetooth <sup>MD</sup> sans dispositif d'aide à la navigation (selon l'équipement) .....	4-60
Information sur la réglementation .....	4-62
Utilisation du dispositif .....	4-63
Boutons de commande .....	4-65
Pour commencer .....	4-66
Liste des commandes vocales .....	4-68
Mode d'adaptation à la voix (VA) .....	4-73
Commande manuelle .....	4-75
Guide de dépannage .....	4-76

Système téléphonique mains libres Bluetooth <sup>MD</sup> avec dispositif d'aide à la navigation (selon l'équipement) .....	4-77
Information sur la réglementation .....	4-79
Commandes vocales .....	4-79
Procédure de jumelage .....	4-80
Répertoire téléphonique du véhicule .....	4-80
Faire un appel .....	4-80
Réception d'un appel .....	4-81
Pendant un appel .....	4-81
Mettre fin à un appel .....	4-81
Messagerie texte .....	4-81
Réglages Bluetooth <sup>MD</sup> .....	4-83
Paramètres téléphone .....	4-85
Guide de dépannage .....	4-86
Système de reconnaissance vocale NISSAN (selon l'équipement) .....	4-87
Utilisation du dispositif .....	4-87
Caractéristiques du système .....	4-88
Commandes vocales du système téléphonique mains libres Bluetooth <sup>MD</sup> .....	4-89
Commandes vocales du dispositif d'aide à la navigation .....	4-90
Commandes vocales du système audio .....	4-90

Commandes vocales d'information ..... 4-90  
Commandes vocales relatives à mes  
applications..... 4-91



Commandes vocales d'aide..... 4-91  
Guide de dépannage ..... 4-91

## BOUTONS DU PANNEAU DE COMMANDE – ÉCRAN COULEUR AVEC DISPOSITIF D'AIDE À LA NAVIGATION (selon l'équipement)

### AVERTISSEMENT

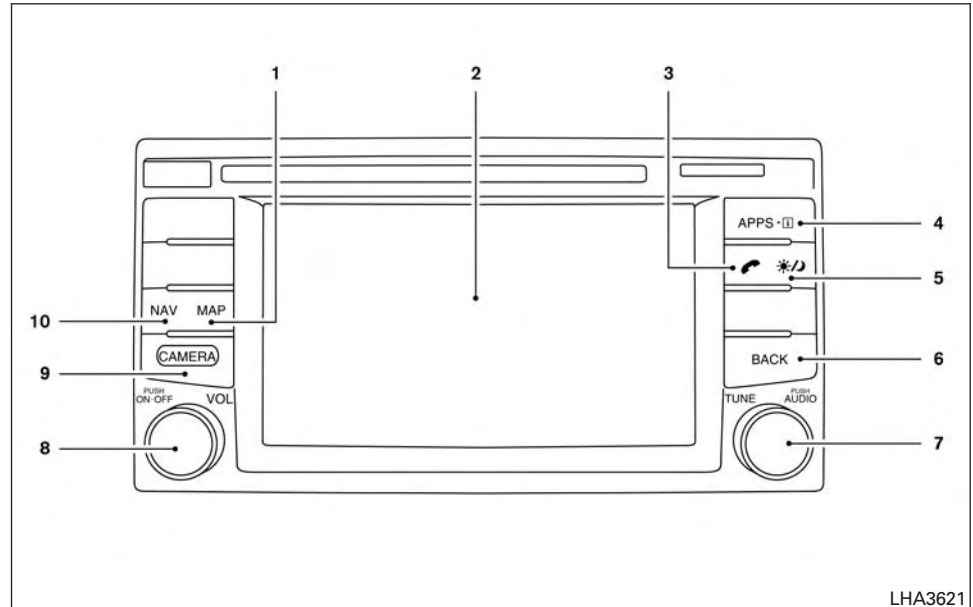
- La conduite du véhicule exige toute votre attention : ne tentez donc pas de régler les commandes de chauffage et de climatisation pendant la conduite.
- Ne démontez ni ne modifiez ce système. Cela pourrait provoquer un accident, un incendie ou un choc électrique.
- N'utilisez pas ce dispositif si vous remarquez une anomalie telle que le gel de l'écran ou l'absence de son. L'utilisation du dispositif dans une telle situation pourrait provoquer un accident, un incendie ou un choc électrique.
- Si vous remarquez la présence d'un corps étranger dans le matériel du dispositif d'aide à la navigation, si vous renversez du liquide dans le dispositif ou si de la fumée ou une odeur inhabituelle se dégage du dispositif, éteignez-le immédiatement. Sinon, il y a risque d'accident, d'incendie ou de choc électrique. Nous vous recommandons de vous rendre chez un concessionnaire NISSAN pour cet entretien.



1. Bouton MAP (carte)\*
2. Écran d'affichage
3. Bouton  \*\*
4. Bouton de luminosité 
5. Bouton de luminosité 
6. Bouton BACK (retour)
7. Bouton AUDIO (audio) et TUNE (syntoniser)
8. Bouton de commande ON•OFF/VOL (marche•hors fonction et volume)

LHA3621

9. Touche CAMERA (caméra)

10. Bouton NAV (navigation)\*

\* Consultez le manuel d'utilisation du dispositif d'aide à la navigation pour obtenir de plus amples renseignements sur les boutons de commande du dispositif d'aide à la navigation.

\*\* Pour obtenir de plus amples renseignements concernant le bouton de commande du Bluetooth<sup>MD</sup> Hands-Free Phone System, consultez la section « Bluetooth<sup>MD</sup> Hands-Free Phone System avec dispositif d'aide à la navigation » dans ce chapitre.

Assurez-vous que le moteur tourne lorsque vous utilisez ce système.

**Si vous utilisez le système sans que le moteur tourne [commutateur d'allumage à la position ON (marche) ou ACC (accessoires)] pendant une longue période, vous déchargerez complètement la batterie et le moteur ne pourra plus démarrer.**

Symboles de référence :

« Exemple » – Les mots entre guillemets servent à dénoter une touche qui n'est affichée qu'à l'écran. Ces touches peuvent être sélectionnées en touchant l'écran.

## CONSIGNES D'UTILISATION DE L'ÉCRAN TACTILE

### MISE EN GARDE

- **L'écran de verre de l'affichage peut se briser s'il est frappé par un objet dur ou tranchant. Si l'écran de verre se brise, ne le touchez pas. Si tel est le cas, vous risquez de vous blesser.**
- **Ne nettoyez jamais l'écran à l'aide d'un chiffon rugueux, d'alcool, de benzine, de diluants, de solvants, ou d'une serviette de papier imbibée d'un agent de nettoyage chimique. Ces produits peuvent rayer ou abimer l'écran.**
- **N'éclaboussez pas l'écran et n'y pulvérisiez aucun liquide (eau ou produit parfumé pour automobile). Toute présence de liquide entraînera une défaillance du dispositif.**

À des fins de sécurité, certaines fonctions ne sont pas accessibles pendant la conduite.

Les fonctions à l'écran qui ne sont pas accessibles pendant la conduite sont ombragées ou en sourdine.

Stationnez le véhicule en lieu sûr, puis utilisez le dispositif d'aide à la navigation.

### AVERTISSEMENT

- **Concentrez-vous TOUJOURS entièrement sur la conduite.**
- **Évitez d'utiliser des fonctions du véhicule qui pourraient vous distraire. Si vous êtes distrait, vous pourriez perdre la maîtrise de votre véhicule et causer un accident.**

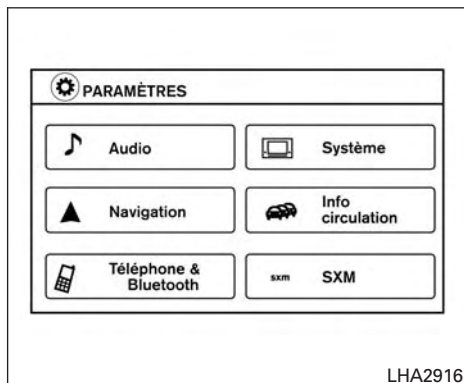

## Utilisation de l'écran tactile

Option de menu	Résultat	
Sélection d'une option à l'écran	Pour sélectionner une option, il suffit de l'effleurer. Pour sélectionner la touche « Audio », appuyez sur la touche « Audio » à l'écran. Sélectionnez la touche « BACK » (précédent) pour revenir à l'écran précédent.	
Réglage des options à l'écran	Appuyez sur la touche « + » ou sur la touche « - » pour effectuer les réglages voulus. Effleurez la flèche vers le haut pour faire défiler la page vers le haut une option à la fois. Effleurez la flèche vers le bas pour faire défiler la page vers le bas une option à la fois.	
Entrée de caractères	Sélectionnez la touche de la lettre ou du numéro voulu. Le système propose certaines options d'entrée de caractères.	
	123/ABC	Modifie l'ensemble de caractères disponibles en chiffres.
	Espace	Insertion d'espaces.
	Effacer	Suppression du dernier caractère entré à l'aide d'une touche. Exercez une pression continue sur la touche « Effacer » pour supprimer tous les caractères.
	OK	Complète l'entrée de caractères.

## 4-6 Systèmes de surveillance, de climatisation, audio, téléphonique et de reconnaissance vocale

## Entretien de l'écran tactile

Utilisez un chiffon doux et sec pour nettoyer l'écran. Si un nettoyage supplémentaire s'impose, utilisez un chiffon doux imprégné d'un peu de détergent neutre. Ne vaporisez jamais l'écran avec de l'eau ou un détergent. Humectez d'abord le chiffon, puis essuyez l'écran.

## UTILISATION DU BOUTON BACK (retour)

Appuyez sur le bouton BACK (retour) pour revenir à l'écran précédent.

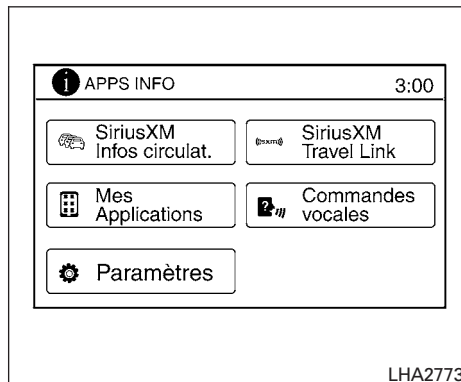

### UTILISATION DU BOUTON

Pour obtenir de plus amples renseignements sur les fonctions « SiriusXM Travel Link » et « Messages circulation », consultez le manuel d'utilisation du dispositif distinct d'aide à la navigation.

Pour obtenir de plus amples renseignements sur la touche « Mes applications », consultez la section « NissanConnect<sup>MS</sup> avec applications mobiles » du présent chapitre.

Pour obtenir de plus amples renseignements concernant la touche « Commandes vocales »,

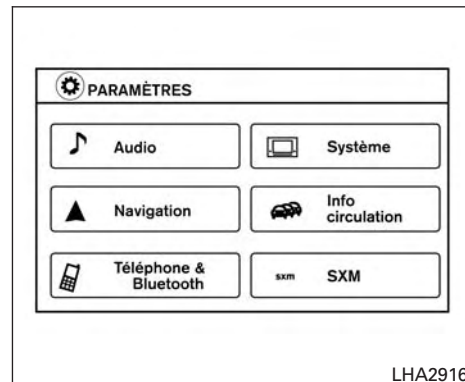

consultez la section « Système de reconnaissance vocale de NISSAN » dans ce chapitre. Vous pouvez sélectionner ou régler divers modes, fonctions et caractéristiques qui sont offerts sur votre véhicule :

1. Appuyez sur le bouton [  ].
2. Appuyez sur la touche « Paramètres ».
3. Appuyez sur l'option souhaitée.

Option de menu	Résultat
Audio	Pour obtenir des renseignements supplémentaires, consultez la section « Système audio » dans ce chapitre.
Navigation	Pour obtenir des renseignements supplémentaires, consultez le manuel d'utilisation du dispositif d'aide à la navigation.
Téléphone & Bluetooth	Pour obtenir des renseignements supplémentaires, consultez la section « Système téléphonique mains libres Bluetooth <sup>MD</sup> avec dispositif d'aide à la navigation » du présent chapitre.
Système	Appuyez sur cette touche pour choisir ou régler les diverses fonctions de ce système. Un écran comportant des options supplémentaires s'affichera.
Affichage	Appuyez sur cette touche pour régler l'affichage.
Luminosité	Permet de régler la luminosité de l'écran.
Mode d'affichage	Permet de régler l'affichage en fonction du niveau d'éclairage de l'habitacle. Appuyez sur la touche pour parcourir les options. Les modes « Jour » et « Nuit » conviennent pour les heures correspondantes de la journée, tandis que le mode automatique contrôle l'affichage automatiquement.
Encodeur direction	Permet de régler la direction du défilement des menus. Choisissez de monter ou descendre.
Horloge	Appuyez sur cette touche pour régler l'heure.
Format heure	L'horloge peut être réglée sur 12 heures ou 24 heures.
Format de la date	Choisissez entre cinq formats possibles d'affichage du jour, du mois et de l'année.
Mode horloge	Permet de régler le mode de l'horloge. Le mode « Automatique » utilise le GPS du système pour maintenir automatiquement l'heure. « Manuel » vous permet de régler l'horloge au moyen de la touche « Régler l'heure ».
Régler l'horloge manuellement	Permet de régler l'horloge manuellement. Appuyez sur les touches « + » ou « - » pour régler les heures, les minutes, le jour, le mois et l'année en ordre ascendant ou descendant. Le « Mode horloge » doit être réglé à « Manuel » pour que cette option soit disponible.
Heure avancée	Permet d'activer ou de désactiver la fonction d'heure avancée.
Fuseau horaire	Sélectionnez le fuseau horaire approprié dans la liste.
Langage (langue)	Appuyez sur cette touche pour changer la langue d'affichage.
Réglages de la caméra	Appuyez sur cette touche pour changer les réglages de la caméra.
Mode d'affichage	Appuyez sur cette touche pour choisir le mode d'affichage de l'écran tactile (jour, nuit ou automatique).
Luminosité	Régler la luminosité de l'écran tactile.
Contraste	Régler le contraste de l'écran tactile.
Couleur	Régler la couleur de l'écran tactile.

#### 4-8 Systèmes de surveillance, de climatisation, audio, téléphonique et de reconnaissance vocale

Option de menu		Résultat
	Unité de température	Appuyez sur cette touche pour changer l'unité de température affichée (Fahrenheit ou Celsius).
	Clic à l'écran tactile	Alterne entre l'activation ou la désactivation de la fonction Clic à l'écran tactile. Lorsque cette fonction est activée, un son se fait entendre chaque fois que vous appuyez sur une touche de l'écran.
	Bips sonores	Sélectionnez cette touche pour alterner entre l'activation ou la désactivation de la fonction de bips sonores. Lorsque cette fonction est activée, une tonalité d'avertissement se fera entendre lorsqu'un message instantané s'affiche à l'écran ou qu'un bouton de l'unité (comme le bouton ☀/🌙) est enfoncé pendant plus de deux secondes.
	Réglages de retour à l'usine/Effacement de la mémoire	Appuyez sur cette touche pour revenir aux réglages par défaut et effacer la mémoire.
	Licences de logiciel	Appuyez sur cette touche pour afficher les informations sur les licences du logiciel.
	Info circulation	Appuyez sur cette touche pour afficher les réglages des infos circulation. Pour obtenir des renseignements supplémentaires, consultez le manuel d'utilisation du dispositif d'aide à la navigation.
	SXM	Appuyez sur cette touche pour lancer la radio SiriusXM <sup>MD</sup> . Pour obtenir de plus amples renseignements sur la configuration de la radio SXM, consultez la section « Système audio » dans ce chapitre.

## BOUTON DE LUMINOSITÉ ☀/🌙

Appuyez sur le bouton ☀/🌙 pour modifier la luminosité de l'écran. Appuyez de nouveau sur ce bouton pour choisir entre l'affichage de jour ou l'affichage de nuit.

Si aucune sélection n'a eu lieu dans les 5 secondes, l'écran revient à l'affichage précédent.

Appuyez sur le bouton ☀/🌙 et maintenez-le enfoncé pendant plus de deux secondes pour mettre l'écran hors fonction et afficher l'horloge. Appuyez de nouveau sur le bouton pour réactiver l'écran.

## UTILISATION DU BOUTON CAMERA (caméra)

Pour obtenir des renseignements supplémentaires, consultez la section « Caméra de marche arrière » du présent chapitre.

## CAMÉRA DE MARCHÉ ARRIÈRE (selon l'équipement)

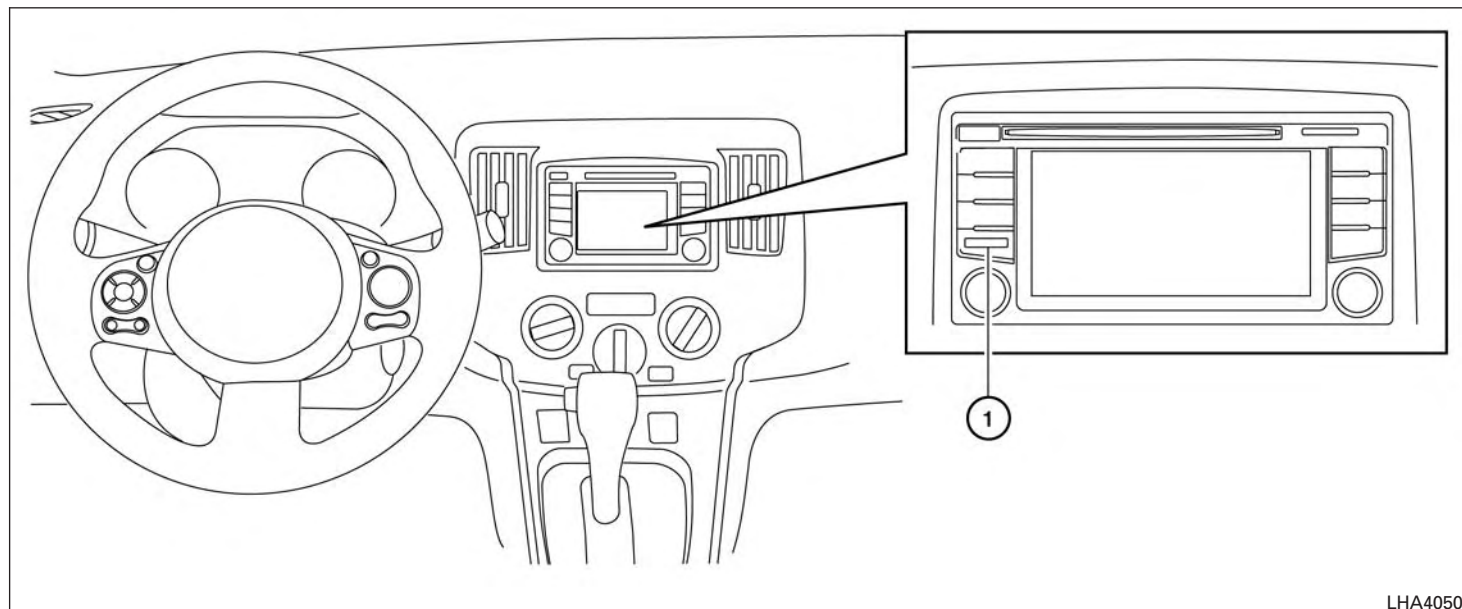

1. Touche CAMERA (caméra)

LHA4050

## AVERTISSEMENT

- **Le non-respect des avertissements et des instructions relatives à l'utilisation du système de caméra de marche arrière pourrait entraîner des blessures graves, voire mortelles.**
- **Bien que pratique, la caméra de marche arrière ne remplace pas la façon appropriée et sécuritaire de faire marche arrière. Regardez toujours par les glaces et vérifiez dans les rétroviseurs que vous pouvez vous déplacer sans danger avant de le faire réellement. Reculez toujours lentement.**
- **Ce système aide le conducteur à détecter la présence d'objets immobiles de grande taille derrière le véhicule pour éviter tout dommage sur ce dernier.**
- **Servez-vous des lignes guides de distance et de largeur du véhicule comme référence uniquement lorsque le véhicule se trouve sur une surface plane et pavée. La distance affichée à l'écran n'est qu'à titre de référence et peut différer de la distance réelle entre le véhicule et les objets affichés.**

## MISE EN GARDE

**Évitez de rayer la lentille de caméra lorsque vous enlevez la saleté ou la neige qui se trouve sur l'avant de la caméra.**

La caméra de marche arrière affiche ensuite automatiquement une vue de l'arrière du véhicule lorsque le levier sélecteur est placé à la position R (marche arrière) ou lorsque le bouton CAMERA (caméra) est enfoncé. La radio peut encore être écoutée, pendant que la caméra est active.

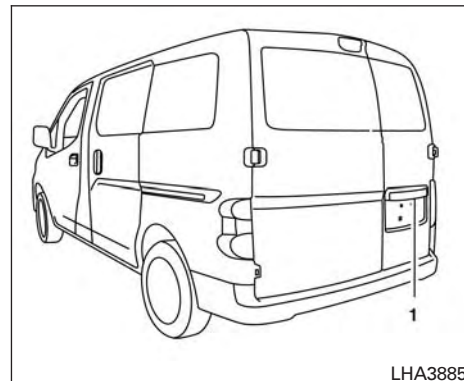

LHA3885

Pour afficher la vue arrière, le système de caméra arrière utilise une caméra située juste au-dessus de la plaque d'immatriculation du véhicule ①.

## FONCTIONNEMENT DU SYSTÈME DE CAMÉRA ARRIÈRE

Lorsque le commutateur d'allumage est à la position ON (marche), déplacez le levier sélecteur à la position R (marche arrière) ou appuyez sur le bouton CAMERA (caméra) pour utiliser l'écran RearView<sup>MD</sup> Monitor.

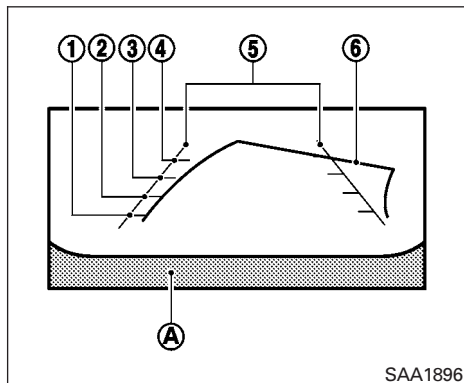

SAA1896

## INTERPRÉTATION DES LIGNES AFFICHÉES À L'ÉCRAN

L'écran affiche des lignes guides qui indiquent la largeur du véhicule et la distance aux obstacles par rapport à la ligne de la carrosserie du véhicule (A).

### Lignes guides de distance

Indique les distances à partir de la carrosserie de votre véhicule.

- Ligne rouge ① : environ 0,5 m (1,5 pi)
- Ligne jaune ② : environ 1 m (3 pi)
- Ligne verte ③ : environ 2 m (7 pi)
- Ligne verte ④ : environ 3 m (10 pi)

### Lignes guides de largeur du véhicule ⑤

Indiquent la largeur du véhicule pendant que vous reculez.

### Lignes de trajectoire prévue ⑥

Indiquent la trajectoire prévue lorsque vous conduisez le véhicule. Les lignes de trajectoire prévue s'affichent à l'écran lorsque vous tournez le volant. Les lignes de trajectoire prévue se déplacent en fonction du degré de braquage du volant et ne s'affichent pas lorsque le volant est en position droit devant.

## DIFFÉRENCE ENTRE LA DISTANCE PRÉVUE ET LA DISTANCE RÉELLE

Les lignes de guidage affichées et leurs emplacements au sol sont fournis pour référence approximative seulement. Les objets situés sur une pente ascendante ou descendante et les objets saillants se trouvent en réalité à des distances différentes de celles affichées à l'écran des lignes de guidage (consulter les illustrations). En cas de doute, faire demi-tour et regarder les objets pendant que vous faites marche arrière, ou stationnez et quittez le véhicule pour voir la position des objets derrière le véhicule.

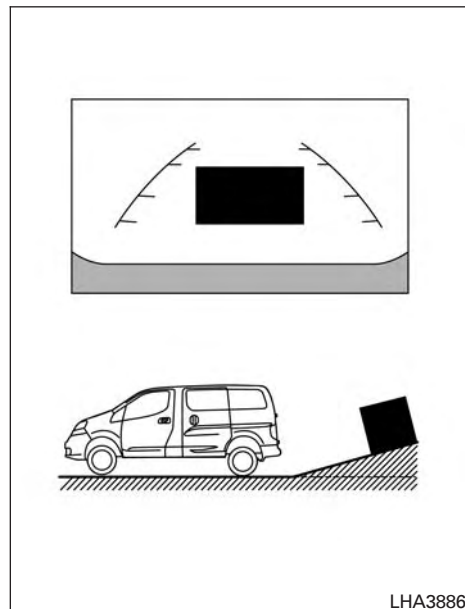

LHA3886

## Reculer en montant dans une pente abrupte

Lorsque le véhicule recule en montant dans une pente, les lignes guides de distance et de largeur du véhicule paraissent plus proches qu'en réalité.

Notez que les objets qui apparaissent à l'écran sont en réalité plus éloignés sur la pente.

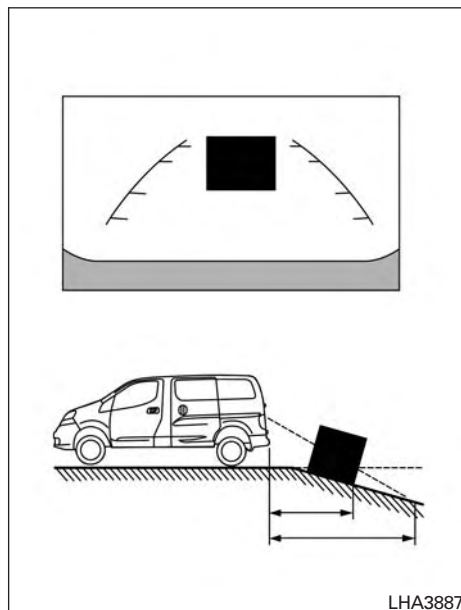

qui apparaissent à l'écran sont en réalité plus près sur la pente.

### Reculer en descendant dans une pente abrupte

Lorsque le véhicule recule en descendant dans une pente, les lignes guides de distance et de largeur du véhicule paraissent plus éloignées qu'elles le sont en réalité. Notez que les objets

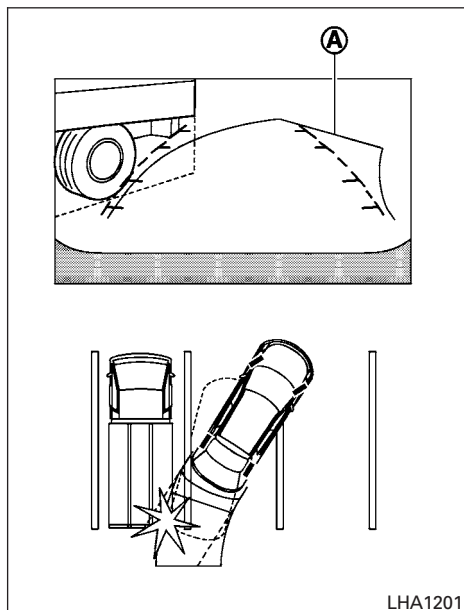

#### Reculer près d'un objet saillant

À l'écran, le véhicule peut sembler pouvoir passer près de l'objet sans le toucher. Cependant, le véhicule peut frapper l'objet si celui-ci fait saillie au-dessus de la trajectoire réelle de recul.

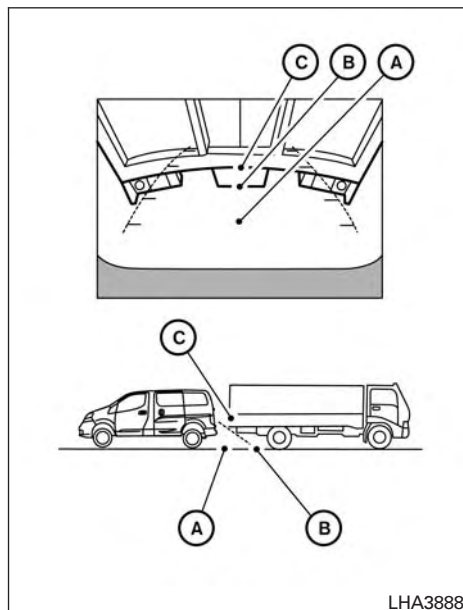

#### Reculer derrière un objet saillant

La position ③ paraît plus éloignée que la position ② affichée à l'écran. La position ③ est toutefois à la même distance que la position ①. Le véhicule peut frapper l'objet lorsque vous re-

culez à la position ① si l'objet fait saillie au-dessus de la trajectoire réelle de recul.

### COMMENT SE STATIONNER EN UTILISANT LES LIGNES DE TRAJECTOIRE PRÉVUE

#### ⚠ AVERTISSEMENT

- Si vous remplacez les pneus par des pneus de taille différente, les lignes de trajectoire prévue pourraient ne pas s'afficher correctement.
- Sur une route enneigée ou très glissante, il peut y avoir une différence entre la ligne de trajectoire prévue et la ligne de la trajectoire réelle.
- Si la batterie de la voiture est débranchée ou déchargée, les lignes de trajectoire prévue pourraient ne pas s'afficher correctement. Dans une telle situation, procédez comme suit :
  - Tournez le volant d'une butée à l'autre alors que le moteur tourne.
  - Conduisez le véhicule sur une route droite pendant plus de 5 minutes.

- Si vous tournez le volant alors que le commutateur d'allumage est à la position ACC (accessoires), les lignes de trajectoire prévue pourraient ne pas s'afficher correctement.

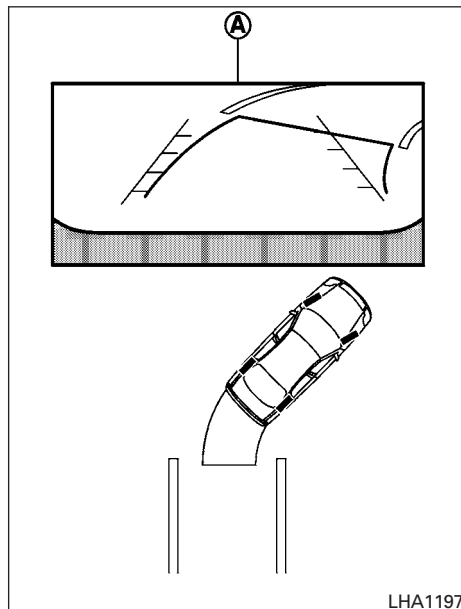

1. Assurez-vous visuellement que l'espace de stationnement est sécuritaire avant de stationner votre véhicule.
2. La vue de l'arrière du véhicule est affichée à l'écran **A** lorsque le levier sélecteur est placé à la position R (marche arrière).

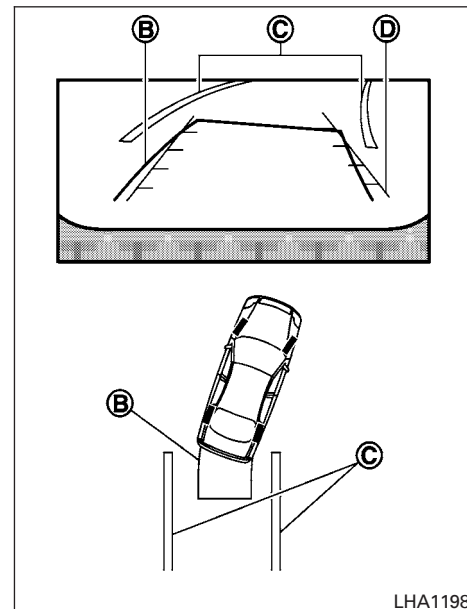

3. Reculez lentement en tournant le volant de façon à ce que les lignes de trajectoire prévue **B** pénètrent dans l'espace de stationnement **C**.

4. Tout en vous servant des lignes de trajectoire prévue comme référence, tournez le volant pour que les lignes guides de largeur du véhicule (D) soient parallèles à l'espace de stationnement (C).
5. Une fois que le véhicule est complètement stationné dans l'espace, placez le levier sélecteur à la position P (stationnement) et serrez le frein de stationnement.

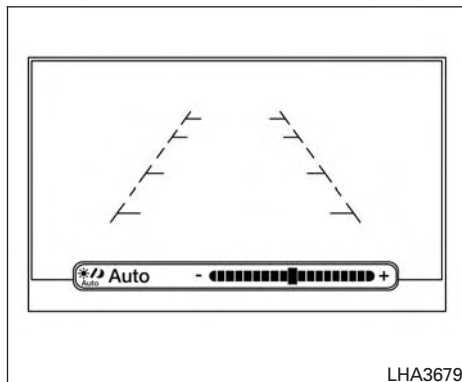

## RÉGLAGE DE L'ÉCRAN

La méthode de réglage des paramètres de l'affichage diffère selon le type d'écran installé.

1. Lorsque l'écran de la caméra de marche arrière est affiché, appuyez sur l'affichage à écran tactile. L'écran Camera Settings (réglages de la caméra) s'affiche.
2. Appuyez sur la touche Réglages de l'affichage.
3. Appuyez sur la touche « Luminosité », « Contraste », « Teinte », « Couleur » ou « Niveau de noir ».

4. Réglez la fonction en appuyant sur la touche + ou - sur l'affichage à écran tactile.

### REMARQUE :

**Ne faites aucun ajustement des réglages de l'affichage de l'écran RearView Monitor quand le véhicule roule.**

### COMMENT ACTIVER ET DÉSACTIVER LES LIGNES DE TRAJECTOIRE PRÉVUE

Pour basculer entre l'activation à la désactivation les lignes de trajectoire prévue lorsque le véhicule est à la position P (stationnement), D (marche avant) ou N (point mort) :

1. Appuyez sur le bouton CAMERA (caméra).
2. Appuyez sur la touche « Predicted Course Lines » (lignes de trajectoire prévue) pour activer ou désactiver la fonction.

Pour basculer entre l'activation et la désactivation des lignes de trajectoire prévue lorsque le véhicule est à la position R (marche arrière) :

1. Appuyez sur l'affichage à écran tactile.
2. Appuyez sur la touche « Predicted Course Lines » (lignes de trajectoire prévue) pour activer ou désactiver la fonction.

## LIMITES DU SYSTÈME DE CAMÉRA DE MARCHÉ ARRIÈRE

### AVERTISSEMENT

Les limites du système de caméra de marche arrière sont répertoriées ci-dessous. Le fait de ne pas conduire le véhicule conformément à ces limites du système peut entraîner des blessures graves ou mortelles.

- Ce système est soumis à des angles morts et peut ne pas montrer tous les objets présents.
- En raison des limites de la portée de la caméra de marche arrière, les zones du dessous et des coins extérieurs du pare-chocs ne peuvent pas être affichées à l'écran de la caméra. Le système n'affichera pas les petits objets qui se trouvent sous le pare-chocs et des objets qui se trouvent très près du pare-chocs ou au sol.
- La distance des objets qui s'affichent à l'écran ne reflète pas la réalité, car la caméra utilise une lentille grand angle.

● **La position des objets dans une caméra de marche arrière apparaît inversée par rapport à leur position dans les rétroviseurs intérieurs et extérieurs.**

● **Servez-vous des lignes affichées comme référence. Des facteurs tels que le nombre d'occupants, le niveau de carburant, la position du véhicule, les conditions routières et l'inclinaison de la route influent sur les lignes.**

● **Assurez-vous que le hayon est bien fermé avant de passer en marche arrière.**

● **Ne placez rien sur la caméra. La caméra de marche arrière est installée au-dessus de la plaque d'immatriculation.**

● **Lorsque vous lavez le véhicule avec un jet d'eau à haute pression, évitez d'arroser la caméra. L'eau peut pénétrer dans le boîtier de la caméra et provoquer de la condensation sur la lentille, une anomalie, un feu ou un choc électrique.**

● **Évitez de frapper la caméra. Il s'agit d'un instrument de précision. Le frapper peut causer une anomalie ou des dommages pouvant résulter en un feu ou un choc électrique.**

Les données suivantes sont des limites fonctionnelles et n'indiquent pas un dysfonctionnement du système :

- Si la température ambiante est très élevée ou très basse, l'affichage des objets pourrait sembler flou.
- Lorsqu'une lumière intense frappe directement la caméra, il se peut que les objets ne s'affichent pas clairement.
- Des lignes verticales pourraient se superposer aux objets affichés à l'écran. Ces lignes sont causées par une lumière trop intense réfléchie par le pare-chocs.
- L'écran pourrait papilloter s'il est soumis à un éclairage fluorescent.
- La couleur des objets affichés par la caméra de marche arrière peut différer quelque peu de la couleur réelle.
- Les objets peuvent s'afficher à l'écran de manière imprécise lorsqu'ils se trouvent dans une zone obscure.
- Il peut y avoir un délai lorsque vous passez entre les vues.
- Si la caméra est obstruée par la saleté, la pluie ou la neige, il se peut que la caméra de marche arrière n'affiche pas les objets clairement. Nettoyez la caméra.

- N'appliquez pas de cire sur la lentille de la caméra. Éliminez toute trace de cire à l'aide d'un chiffon propre humecté d'une solution d'eau et de produit de nettoyage doux, puis essuyez à l'aide d'un chiffon sec.

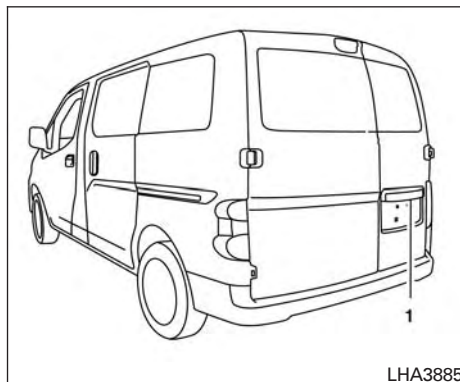

LHA3885

## ENTRETIEN DU SYSTÈME

### MISE EN GARDE

- **N'utilisez pas d'alcool, de benzène ou de diluant pour nettoyer la caméra. Vous pourriez décolorer la lentille.**
- **N'endommagez pas la caméra, car l'affichage pourrait être altéré.**

Si la caméra ① est obstruée par la saleté, la pluie ou la neige, il se peut que la caméra de marche arrière n'affiche pas les objets clairement. Nettoyez la caméra à l'aide d'un chiffon humecté d'une solution d'eau et de produit de nettoyage doux, puis essuyez à l'aide d'un chiffon sec.

## BOUCHES D'AIR

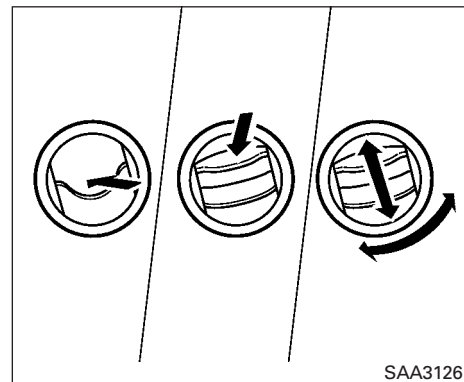

SAA3126

### Bouches d'air latérales

Ouvrez, fermez ou orientez les bouches d'air pour régler la direction du débit d'air.

## CHAUFFAGE ET CLIMATISEUR (à commande manuelle)

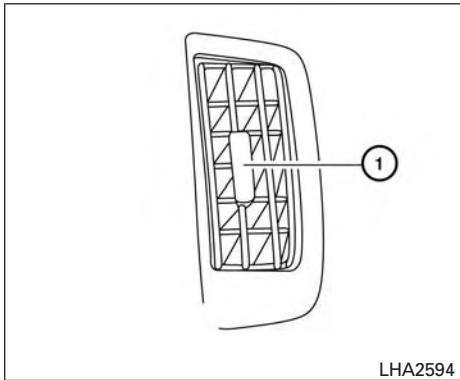

### Centrales

Déplacez le curseur des bouches d'air ① pour régler la direction du débit d'air.

### ⚠ AVERTISSEMENT

- **La fonction de refroidissement du climatiseur ne peut être activée que lorsque le moteur tourne.**
- **Ne laissez pas seuls dans votre véhicule des enfants ou des personnes qui ont habituellement besoin de l'aide d'autres personnes. Ne laissez pas non plus les animaux de compagnie sans surveillance. Ils pourraient se blesser ou blesser quelqu'un accidentellement en mettant le véhicule en marche par inadvertance. De plus, par temps chaud et ensoleillé, la température de l'habitacle peut rapidement s'élever au point de provoquer des lésions graves, voire mortelles, à une personne ou à un animal enfermé dans le véhicule.**
- **N'utilisez pas le mode de recirculation d'air pendant de longues périodes puisque l'air de l'habitacle pourrait devenir vicié et les glaces pourraient s'embuer.**

### REMARQUE :

- Les odeurs de l'intérieur vers l'extérieur du véhicule peuvent s'accumuler dans l'unité de climatiseur. L'odeur peut s'infiltrer dans l'habitacle par le biais des bouches d'air.
- Lorsque vous stationnez votre véhicule, réglez les commandes de chauffage et du climatiseur pour arrêter la recirculation de l'air et permettre à l'air frais de pénétrer dans l'habitacle. Ceci doit aider à réduire les odeurs dans le véhicule.

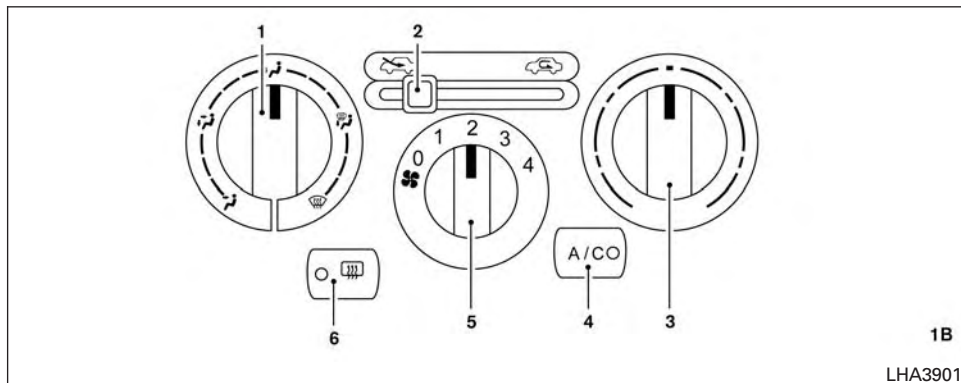

1B

LHA3901

## COMMANDES



1. Commande de la direction de l'air
2. Levier d'admission d'air (circulation d'air frais et recirculation de l'air)
3. Commande de température
4. Touche A/C (climatiseur)
5. Commande du ventilateur
6. Interrupteur du dégivreur de lunette et de rétroviseur extérieur (selon l'équipement)



### Commande du ventilateur

La commande du ventilateur  sert à mettre le ventilateur en fonction et à l'arrêter, ainsi qu'à en régler la vitesse.

### Commande de la direction de l'air

La commande de la direction de l'air vous permet de choisir les bouches d'air par lesquelles l'air circulera dans l'habitacle.

-  - L'air circule par les bouches d'air centrales et latérales.
-  - L'air circule par les bouches d'air centrales et latérales ainsi que par les bouches d'air du plancher.

-  - L'air circule principalement par les bouches d'air du plancher.
-  - L'air circule par les bouches d'air du dégivreur et du plancher.
-  - L'air circule principalement par les bouches d'air du dégivreur.

### Commande de température

La commande de température vous permet de régler la température de l'air qui circule par les bouches d'air. Pour diminuer la température, tournez la commande vers la gauche. Pour augmenter la température, tournez la commande vers la droite.

### Air frais

Déplacez le levier d'admission d'air en position . L'air est aspiré de l'extérieur du véhicule.

### Recirculation de l'air



Déplacez le levier d'admission d'air en position  pour faire recirculer l'air dans l'habitacle.

Utilisez la sélection  :

- lorsque vous conduisez sur une route poussiéreuse;

- pour empêcher l'infiltration de gaz d'échappement (lorsque vous conduisez dans la circulation dense) dans l'habitacle;
- pour obtenir un refroidissement maximal de l'habitacle lorsque le climatiseur fonctionne.

### Bouton du climatiseur

Faites démarrer le moteur, réglez la commande du ventilateur  à la vitesse désirée et appuyez sur le bouton  pour mettre le climatiseur en fonction. Pour éteindre le climatiseur, appuyez de nouveau sur le bouton .

**La fonction de refroidissement du climatiseur ne peut être activée que lorsque le moteur tourne.**



Interrupteur du dégivreur de lunette et de rétroviseur extérieur (selon l'équipement)

Pour obtenir des renseignements supplémentaires, consultez la section « Interrupteur du dégivreur de lunette et de rétroviseurs extérieurs (selon l'équipement) » du chapitre « Commandes et instruments » du présent manuel.

## FONCTIONNEMENT DU CHAUFFAGE



### Chauffage

Dans ce mode, l'air réchauffé sort par les bouches d'air du plancher. Une petite quantité d'air sort également par les bouches de dégivrage.

1. Déplacez le levier d'admission d'air en position  pour le chauffage normal.
2. Réglez la commande de la direction de l'air à .
3. Tournez la commande du ventilateur  à la vitesse désirée.
4. Tournez la commande de température à la position désirée entre les positions de chauffage modéré et maximal.

### Ventilation



Dans ce mode, l'air extérieur circule par les bouches d'air latérales et centrales.

1. Déplacez le levier d'admission d'air en position .
2. Réglez la commande de la direction de l'air à .
3. Tournez la commande du ventilateur  à la vitesse désirée.



4. Tournez la commande de température à la position désirée.



### Dégivrage ou désembuage

Dans ce mode, l'air sort par les bouches de dégivrage afin de dégivrer ou de désembuer les glaces.

1. Déplacez le levier d'admission d'air en position .
2. Réglez la commande de la direction de l'air à .
3. Tournez la commande du ventilateur  à la vitesse désirée.
4. Tournez la commande de température à la position désirée entre les positions de chauffage modéré et maximal.



- Pour éliminer rapidement la glace ou la buée des glaces, réglez la commande  du ventilateur à la position maximale et la commande de température à la position de chauffage maximale.

Lorsque la position  ou  est sélectionnée, le climatiseur passe automatiquement en fonction (le témoin ne s'allume toutefois pas). À cette position, le climatiseur ne peut être mis hors fonction. Lorsque la commande de direction de l'air est tournée à une position autre

que  ou  , le témoin du climatiseur s'allume (le climatiseur continue de fonctionner). et il peut être mis hors fonction au moyen du bouton du climatiseur. L'air est alors déshumidifié pour empêcher la formation de buée sur le pare-brise.



### Chauffage à deux niveaux





Dans ce mode, l'air frais circule par les bouches d'air latérales et centrales de la planche de bord alors que l'air chaud circule par les bouches d'air du plancher. Lorsque la commande de température est tournée à la position de chauffage maximal ou de refroidissement maximal, la température de l'air qui circule par les bouches d'air latérales et centrales du tableau de bord est identique à celle de l'air qui sort par les bouches d'air du plancher.

1. Déplacez le levier d'admission d'air en position  .
2. Réglez la commande de la direction de l'air à  .
3. Tournez la commande du ventilateur  à la vitesse désirée.
4. Tournez la commande de température à la position désirée.

### Chauffage et désembuage

Ce mode est utilisé pour réchauffer l'habitacle et désembuer le pare-brise.



1. Déplacez le levier d'admission d'air en position  .
2. Réglez la commande de la direction de l'air à  .
3. Tournez la commande du ventilateur  à la vitesse désirée.
4. Tournez la commande de température à la position désirée entre les positions de chauffage modéré et maximal.

Lorsque la position  ou  est sélectionnée, le climatiseur passe automatiquement en fonction (le témoin ne s'allume toutefois pas). À cette position, le climatiseur ne peut être mis hors fonction. Lorsque la commande de direction de l'air est tournée à une position autre que  ou  , le témoin du climatiseur s'allume (le climatiseur continue de fonctionner) et il peut être mis hors fonction au moyen du bouton du climatiseur. L'air est alors déshumidifié pour empêcher la formation de buée sur le pare-brise.

### Conseils d'utilisation

**Retirez la neige et la glace des balais d'essuie-glace et des entrées d'air situées à l'avant du pare-brise. Le fonctionnement du chauffage s'en trouvera amélioré.**



### UTILISATION DU CLIMATISEUR



Démarrez le moteur, tournez la commande de vitesse du ventilateur  à la position souhaitée, puis appuyez sur le bouton  pour activer le climatiseur. Lorsque le climatiseur est activé, le dispositif de chauffage dispose également des fonctions de refroidissement et de déshumidification.

**La fonction de refroidissement du climatiseur ne peut être activée que lorsque le moteur tourne.**

### Refroidissement



Dans ce mode, l'air est refroidi et déshumidifié.

1. Déplacez le levier d'admission d'air en position  .
2. Réglez la commande de la direction de l'air à  .
3. Tournez la commande du ventilateur  à la vitesse désirée.

4. Appuyez sur le bouton  $A/C$  . Le témoin s'allume.
5. Tournez la commande de température à la position désirée.
- Déplacez le levier d'admission d'air en position  pour refroidir rapidement le véhicule lorsque la température extérieure est élevée. Assurez-vous de le remettre en position  pour un refroidissement normal.







### Chauffage déshumidifié

Dans ce mode, l'air est réchauffé et déshumidifié.

1. Déplacez le levier d'admission d'air en position  .
2. Réglez la commande de la direction de l'air à  .
3. Tournez la commande du ventilateur  à la vitesse désirée.
4. Appuyez sur le bouton  $A/C$  . Le témoin s'allume.
5. Tournez la commande de température à la position désirée.

### Désembuage déshumidifié

Ce mode est utilisé pour désembuer les glaces et déshumidifier l'air.

1. Déplacez le levier d'admission d'air en position  .
2. Réglez la commande de la direction de l'air à  .
3. Tournez la commande du ventilateur  à la vitesse désirée. Lorsque la position  ou  est sélectionnée, le climatiseur passe automatiquement en fonction (le témoin ne s'allume toutefois pas). À cette position, le climatiseur ne peut être mis hors fonction. Lorsque la commande de direction de l'air est tournée à une position autre que  ou  , le témoin du climatiseur s'allume (le climatiseur continue de fonctionner). et il peut être mis hors fonction au moyen du bouton du climatiseur. L'air est alors déshumidifié pour empêcher la formation de buée sur le pare-brise.
4. Tournez la commande de température à la position désirée.

### Conseils d'utilisation

- Lorsque le climatiseur est en fonction, gardez les glaces fermées.

- Si le véhicule a été stationné au soleil, roulez pendant deux ou trois minutes avec toutes les glaces ouvertes pour évacuer l'air chaud de l'habitacle. Le climatiseur pourra alors refroidir l'habitacle plus rapidement.
- **Le système de climatisation doit fonctionner pendant environ 10 minutes consécutives au moins une fois par mois. Le dispositif reste ainsi lubrifié pour prévenir une éventuelle défaillance du climatiseur.**
- Une brume visible peut s'échapper des bouches d'air par temps chaud et humide car l'air est très rapidement refroidi. Il ne s'agit pas d'une anomalie.
- **Si le témoin de surchauffe  s'allume en rouge, ce qui indique que la température du liquide de refroidissement du moteur se trouve au-dessus de sa plage de température normale, mettez le climatiseur hors fonction. Pour obtenir des renseignements supplémentaires, consultez la section « Si le moteur surchauffe » dans le chapitre « En cas d'urgence » de ce manuel.**

## TABLEAUX DE DIRECTION DE L'AIR

Les tableaux suivants indiquent les positions des boutons et des commandes pour réchauffer ou refroidir l'habitacle et dégivrer les glaces de façon **OPTIMALE ET RAPIDE**. Le levier d'admission d'air doit toujours demeurer à la position  en vue du chauffage et du dégivrage.

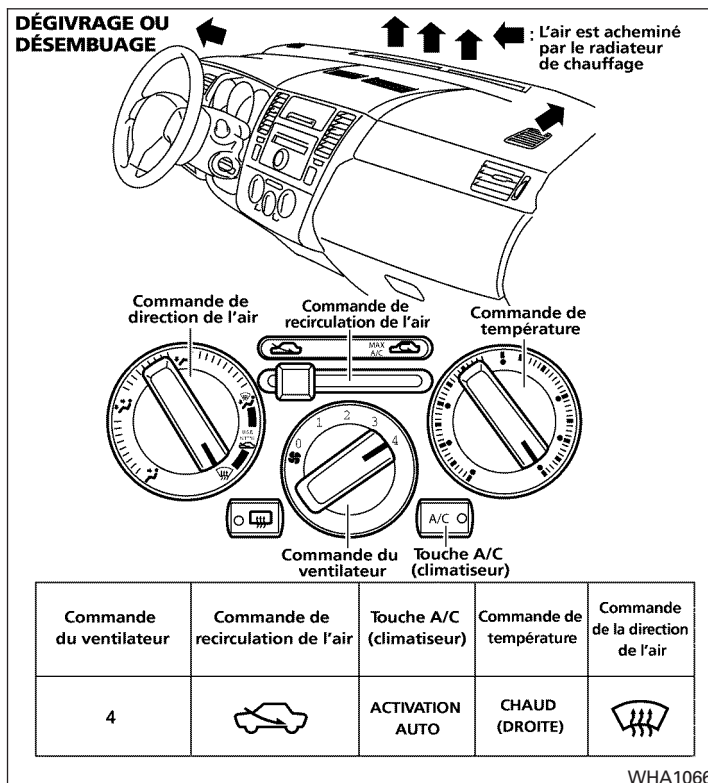

### CHAUFFAGE À DEUX NIVEAUX

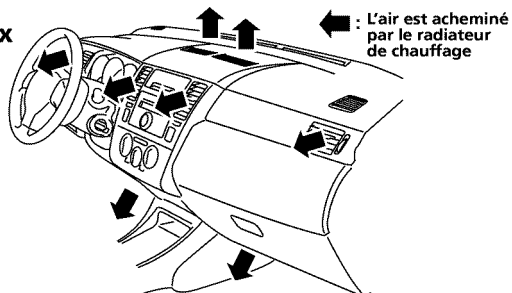

Commande de direction de l'air

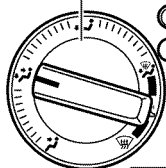

Commande de recirculation de l'air

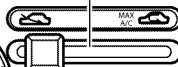

Commande de température

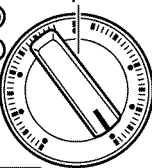

Commande du ventilateur  
Touche A/C (climatiseur)

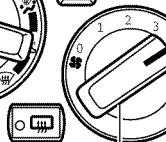

Commande du ventilateur	Commande de recirculation de l'air	Touche A/C (climatiseur)	Commande de température	Commande de la direction de l'air
4		HORS FONCTION	CHAUD (DROITE)	

WHA1068

### CHAUFFAGE

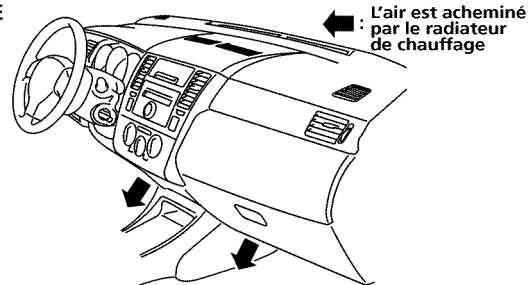

Commande de la direction de l'air

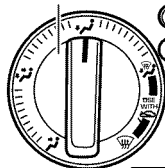

Interrupteur de recirculation de l'air



Commande de température

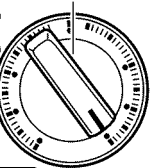

Commande du ventilateur  
Touche A/C

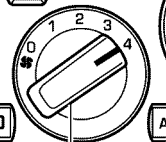

Commande du ventilateur	Interrupteur de recirculation de l'air	Touche A/C	Commande de température	Commande de la direction de l'air
4		HORS FONCTION	CHAUD (DROIT)	

LHA0667

## CHAUFFAGE ET DÉGIVRAGE OU DÉSEMBUAGE

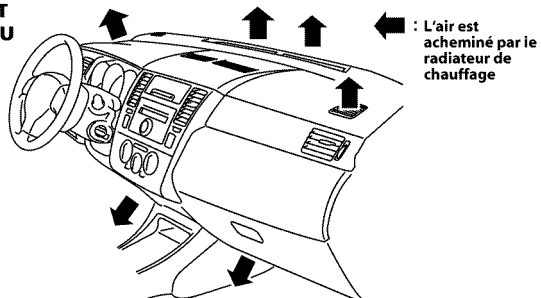

Commande de direction de l'air

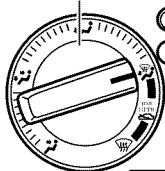

Commande de recirculation de l'air



Commande de température

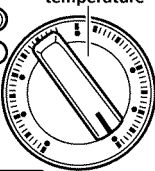

Commande du ventilateur  
Touche A/C (climatiseur)



Commande du ventilateur	Commande de recirculation de l'air	Touche A/C (climatiseur)	Commande de température	Commande de la direction de l'air
4		ACTIVATION AUTO	CHAUD (DROITE)	

WHA1067

## REFROIDISSEMENT

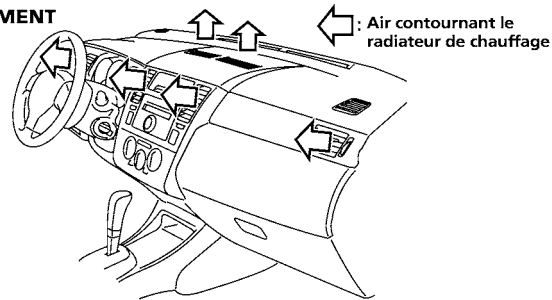

Commande de direction de l'air

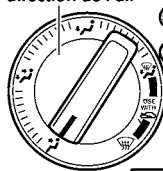

Commande de recirculation de l'air

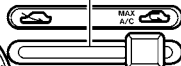

Commande de température

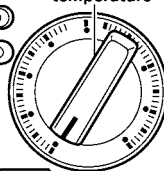

Commande du ventilateur  
Touche A/C (climatiseur)



Commande du ventilateur	Commande de recirculation de l'air	Touche A/C (climatiseur)	Commande de température	Commande de la direction de l'air
4	MAX A/C	EN FONCTION	FROID (GAUCHE)	

WHA1069

## ENTRETIEN DU CLIMATISEUR

Le climatiseur de votre véhicule NISSAN est rempli d'un frigorigène écologique.

**Ce type de frigorigène n'est pas nocif pour la couche d'ozone.**

L'entretien du climatiseur de votre véhicule NISSAN nécessite l'utilisation d'équipement de remplissage et de lubrifiants spéciaux. L'utilisation de fluides frigorigènes ou de lubrifiants non adéquats endommagera gravement votre climatiseur. Pour obtenir des renseignements supplémentaires, consultez la section « Recommandations concernant le fluide frigorigène et le lubrifiant du climatiseur » du chapitre « Données techniques et information au consommateur » du présent manuel.

Nous vous recommandons de visiter un concessionnaire NISSAN pour effectuer l'entretien du système de climatisation « écologique » de votre véhicule.

### AVERTISSEMENT

**Le climatiseur contient du frigorigène haute pression. Afin d'éviter les blessures, il est essentiel que toute intervention faite sur le climatiseur soit effectuée par un technicien qualifié qui dispose de l'équipement adéquat.**

## CHAÎNE STÉRÉOPHONIQUE

### RADIO

Lorsque le commutateur d'allumage est à la position ACC (accessoires) ou ON (marche), appuyez sur le bouton PWR (alimentation) et ON•OFF(marche•hors fonction) pour allumer la radio. Si vous écoutez la radio et que le moteur est éteint, mettez le commutateur d'allumage à la position ACC (accessoires).

La qualité de la réception radio varie selon la puissance du signal émis, la distance de l'émetteur radio, la présence d'immeubles, de ponts, de montagnes ou de tout autre facteur externe. Les variations occasionnelles de la qualité de réception sont en général causées par de tels facteurs.

**L'utilisation d'un téléphone cellulaire dans ou à proximité d'un véhicule peut compromettre la qualité de la réception radio.**

### Réception radio

La radio de votre véhicule NISSAN comporte de circuits électroniques d'avant-garde qui amélioreront la qualité de la réception radio. Ces circuits sont conçus pour accroître la plage de réception de même que la qualité de celle-ci.

Cependant, certaines caractéristiques générales propres aux fréquences radio AM et FM peuvent compromettre la qualité de la réception radio dans un véhicule qui roule, et ce, peu importe la

qualité de l'équipement utilisé. Ces caractéristiques sont normales dans une zone de réception donnée et n'indiquent pas une anomalie de la radio de votre véhicule NISSAN.

Les conditions de réception radio changent constamment du fait que votre véhicule se déplace. Les immeubles, les montagnes, la distance de la source du signal et l'interférence causée par les autres véhicules peuvent compromettre la qualité de la réception. Vous trouverez ci-après une description des facteurs qui peuvent compromettre la réception radio dans votre véhicule.

Certains téléphones cellulaires ou d'autres dispositifs peuvent causer de l'interférence ou produire un bourdonnement dans les haut-parleurs de la chaîne stéréo. Rangez le dispositif en un autre endroit pour tenter de réduire ou d'éliminer le bruit.

### RÉCEPTION RADIO FM

Portée : En mode FM mono (un seul canal), la portée de la bande FM se situe généralement entre 40 et 48 kilomètres (25 et 30 milles) et est légèrement supérieure à la portée offerte par le mode FM stéréo. Des facteurs externes peuvent parfois nuire à la réception du signal émis par une station FM même si cette station se trouve à moins de 40 kilomètres (25 milles). La puissance du signal FM est inversement proportionnelle à la distance entre l'émetteur et le récepteur. Les

signaux FM voyagent en ligne droite et présentent des caractéristiques semblables à celles de la lumière. Par exemple, ils sont réfléchis par les objets.

**Affaiblissement et dérive :** Lorsque la distance qui sépare votre véhicule de l'émetteur de la station s'accroît, les signaux ont tendance à s'affaiblir ou à dériver.

**Parasites et fluctuations :** Lorsqu'il y a interférence du signal causée par des immeubles, des montagnes ou par la position de l'antenne (cette situation se produit généralement à une plus grande distance de l'émetteur de la station), des parasites ou des fluctuations peuvent se produire. Vous pouvez atténuer ces bruits en réduisant l'intensité des tonalités aiguës.

**Réception par trajets multiples :** En raison des caractéristiques de réflexion des signaux FM, des signaux directs et réfléchis atteignent le récepteur en même temps. Les signaux peuvent se neutraliser mutuellement et causer un battement ou une perte momentanée du son.

## RÉCEPTION RADIO AM

Les signaux AM, du fait de leur basse fréquence, peuvent contourner des objets et rebondir sur le sol. De plus, les signaux rebondissent sur l'ionosphère et reviennent vers la terre. Ces caractéris-

tiques font que les signaux AM sont aussi sujets à des interférences au cours de leur trajet de l'émetteur au récepteur.

**Baisse d'intensité :** Ce phénomène se produit lorsque le véhicule passe sous un viaduc ou dans des zones comportant beaucoup d'immeubles élevés. Il peut également se produire pendant plusieurs secondes en cas de turbulences ionosphériques, et ce, même dans des endroits dépourvus d'obstacles.

**Parasites :** Ils sont causés par les orages, les lignes d'alimentation électrique, les enseignes électriques et même les feux de circulation.

## RÉCEPTION RADIO SATELLITE (selon l'équipement)

La radio satellite peut ne pas fonctionner adéquatement lorsqu'elle est installée pour la première fois ou si la batterie a été remplacée. Cette condition est normale. Assurez-vous que votre véhicule est à l'écart de tout édifice métallique ou de grande taille et attendez au moins 10 minutes, avec la radio satellite activée, pour recevoir toutes les données nécessaires.

Si la radio satellite en option et son antenne n'ont pas été installées ou si l'abonnement au service par radio satellite SiriusXM<sup>MD</sup> n'est pas en vigueur, aucune réception radio satellite ne sera possible et « NO SAT » (pas de réception satel-

lite) s'affichera. La radio satellite n'est pas offerte en Alaska, à Hawaï et à Guam.

Le rendement de la radio satellite peut être compromis si vous transportez des bagages qui bloquent le signal de la radio sur le porte-bagages de toit.

Évitez autant que possible de déposer des bagages sur l'antenne de réception satellite.

Une accumulation de glace sur l'antenne de la radio par satellite peut nuire au rendement de la radio par satellite. Enlevez la glace pour rétablir la réception de la radio par satellite.

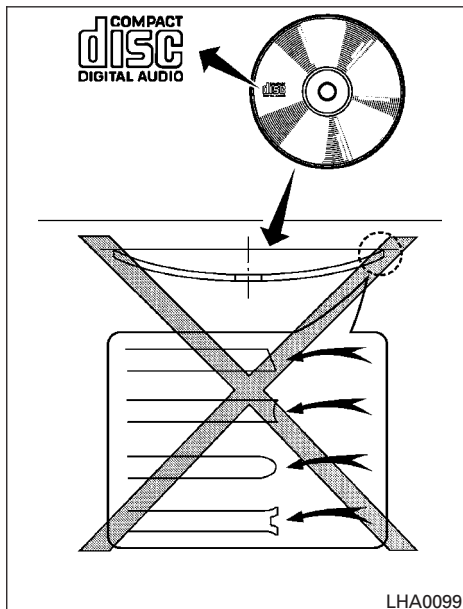

## PRÉCAUTIONS CONCERNANT L'UTILISATION DE LA CHAÎNE STÉRÉO

### Lecteur de CD

#### ⚠ MISE EN GARDE

- N'insérez pas de force un CD dans la fente du lecteur ou du chargeur de CD. Vous pourriez endommager le disque et/ou le chargeur ou le lecteur CD.
- Ne tentez pas d'insérer un CD lorsque le volet de chargement est fermé, car vous pourriez endommager le disque ou le chargeur de CD.
- Vous ne pouvez charger qu'un seul CD à la fois dans le lecteur.
- N'utilisez que des CD ronds de haute qualité, d'un diamètre de 12 cm (4,7 po) et identifiés par le logo « COMPACT disc DIGITAL AUDIO » sur le disque ou l'emballage.
- Par temps froid ou pluvieux, le lecteur peut mal fonctionner en raison de l'humidité ambiante. Si tel est le cas, retirez le CD du lecteur et déshumidifiez ou aérez ce dernier.
- Le lecteur peut sauter des pistes lorsque vous conduisez sur une route cahoteuse.
- Le lecteur de CD peut ne pas fonctionner lorsque la température de l'habitacle est très élevée ou très basse. Laissez l'habitacle se refroidir ou se réchauffer avant d'utiliser le lecteur.
- N'exposez pas le CD directement aux rayons du soleil.
- Les CD en mauvais état, sales, rayés ou couverts de traces de doigts peuvent ne pas fonctionner correctement.
- Les CD suivants peuvent ne pas fonctionner adéquatement :
  - CD de contrôle par duplication (CCCD)
  - CD inscriptibles (CD-R)
  - CD réinscriptibles (CD-RW)
- N'utilisez pas les CD suivants, car ils peuvent provoquer un mauvais fonctionnement du lecteur de CD :
  - CD de 8 cm (3,1 po) avec un adaptateur
  - CD qui ne sont pas ronds
  - CD portant une étiquette en papier
  - CD déformés, rayés ou dont les rebords ne sont pas réguliers

- **Ce système audio est conçu uniquement pour la lecture de CD préenregistrés. Elle n'est pas conçue pour graver des CD.**
- **Si le CD ne peut être lu, un des messages suivants s'affiche.**

#### **CHECK DISC (vérifiez le disque)**

- **Assurez-vous que le CD est correctement inséré (l'étiquette est orientée vers le haut, etc.).**
- **Assurez-vous que le CD n'est pas plié, déformé ou rayé.**

#### **PRESS EJECT (éjectez le disque)**

**Il s'agit d'une erreur qui relève d'une température excessive dans le lecteur. Retirez le CD en appuyant sur le bouton d'ÉJECTION. Réinsérez le CD après un bref moment. Le CD peut être lu lorsque la température revient à la normale.**

#### **UNPLAYABLE (lecture impossible)**

**Cette chaîne stéréo ne permet pas la lecture de ce type de fichier (CD en format MP3 ou WMA seulement [selon l'équipement]).**

Disques compacts avec MP3 ou WMA (selon l'équipement)

#### **Terminologie**

- **MP3** – MP3 est la forme abrégée de Moving Pictures Experts Group Audio Layer 3. MP3 est le format de fichier audionumérique comprimé le plus connu. Ce format offre une qualité près de celle du CD, mais à une fraction du volume des fichiers audio normaux. La conversion MP3 d'une piste audio à partir d'un CD-ROM peut réduire le volume du fichier d'un rapport d'environ 10:1 sans perte perceptible de la qualité. La compression MP3 supprime les segments redondants et inutiles d'un signal sonore que l'humain ne peut entendre.
- **WMA** – Windows Media Audio (WMA)\* est un format audio comprimé créé par Microsoft comme solution de rechange au format MP3. Le codec WMA offre une meilleure compression de fichiers que le codec MP3, permettant de stocker plus de pistes audionumériques dans un volume identique aux MP3 à la même qualité.

- **Débit binaire** – Le débit binaire dénote le nombre de bits par seconde utilisé par un fichier musical numérique. Le volume et la qualité d'un fichier audionumérique comprimé sont déterminés par le débit binaire de codage du fichier.
- **Fréquence d'échantillonnage** – La fréquence d'échantillonnage est la fréquence de conversion des échantillons d'un signal de l'analogique au numérique (conversion A-N) par seconde.
- **Multisession** – C'est l'une des méthodes utilisées pour enregistrer des données sur un support. Un disque simple session est écrit en une seule fois, tandis qu'un disque multisession est écrit en plusieurs fois.
- **Étiquette ID3 ou WMA** – L'étiquette ID3 ou WMA fait partie du fichier MP3 ou WMA codé qui contient des données au sujet du fichier musical numérique, comme le titre de la pièce musicale, le nom de l'artiste, le débit binaire de codage, la durée des pistes, etc. Les données de l'étiquette ID3 sont affichées dans la ligne Nom de l'artiste et titre de la pièce musicale de l'écran.

\*Windows<sup>MD</sup> et Windows Media<sup>MD</sup> sont des marques déposées ou des marques de commerce de Microsoft Corporation aux États-Unis et dans d'autres pays.



Tableau de l'ordre de lecture

### Ordre de lecture

L'ordre de lecture d'un CD comportant des fichiers MP3 ou WMA est tel qu'illustré.

- Le nom des dossiers qui ne contiennent pas de fichiers MP3 ou WMA n'apparaît pas à l'écran.
- S'il y a un fichier au niveau supérieur du disque, « Dossier source » s'affiche.
- L'ordre de lecture est l'ordre d'écriture des fichiers par le logiciel de lecture. De ce fait, les fichiers peuvent ne pas être lus dans l'ordre voulu.

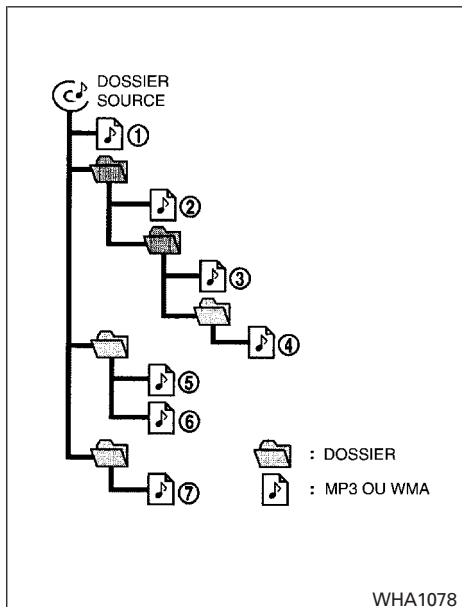
## Tableau des caractéristiques

Disques acceptés		CD, CD-R, CD-RW	
Systèmes de fichiers acceptés		ISO 9660 NIVEAU 1, ISO 9660 NIVEAU 2, Apple ISO, Romeo, Joliet * ISO 9660 niveau 3 (écriture par paquets) n'est pas accepté.	
Versions prises en charge*1	MP3	Version	MPEG1, MPEG2, MPEG2.5
		Fréquence d'échantillonnage	8 kHz à 48 kHz
		Débit binaire	8 kbps à 320 kbps, variable
	WMA	Version	WMA7, WMA8, WMA9
		Fréquence d'échantillonnage	32 kHz à 48 kHz
		Débit binaire	48 kbps à 192 kbps, variable
Données d'étiquette		Étiquette ID3 VER1.0, VER1.1, VER2.2, VER2.3 (MP3 seulement)	
Niveaux de dossiers		Niveaux de dossiers : 8, nombre maximal de dossiers : 255 (y compris le dossier source), fichiers : 512 (maximum de 255 fichiers par dossier)	
Limite du nombre de caractères de texte		128 caractères	
Codes de caractères affichables*2		01 : ASCII, 02 : ISO-8859-1, 03 : UNICODE (UTF-16 BOM Big Endian), 04 : UNICODE (UTF-16 Non-BOM Big Endian), 05 : UNICODE (UTF-8), 06 : UNICODE (Non-UTF-16 BOM Little Endian)	

\*1 Les fichiers créés avec une combinaison de fréquence d'échantillonnage de 48 kHz et un débit binaire de 64 kbps ne peuvent être lus.

\*2 Les codes disponibles dépendent du média, des versions et de l'information qui doit s'afficher.

## Guide de dépannage

Symptôme	Cause et mesure corrective
Lecture impossible	Vérifiez si le disque a été correctement inséré.
	Vérifiez si le disque est rayé ou sale.
	Vérifiez s'il y a de la condensation dans le lecteur. Le cas échéant, attendez que la condensation soit éliminée (environ 1 heure) avant d'utiliser le lecteur.
	S'il y a une erreur causée par l'augmentation de température, le lecteur de CD fonctionnera correctement dès le retour à la température normale.
	Si le CD comporte à la fois des fichiers CD musicaux (données CD-DA) et des fichiers MP3 ou WMA, seules les fichiers CD musicaux (données CD-DA) sont lus.
	Les fichiers avec des extensions autres que « .MP3 », « .WMA », « .mp3 » ou « .wma » ne peuvent pas être lus. De plus, les codes de caractère et le nombre de caractères par nom de dossier et nom de fichier doivent être conformes aux normes.
	Vérifiez si l'étape de finalisation du disque ou la session de fermeture a bien été effectuée.
Mauvaise qualité sonore	Vérifiez si le disque est rayé ou sale.
	Le débit binaire peut être trop faible.
Le temps est relativement long avant que la musique commence.	S'il y a de nombreux dossiers ou niveaux de fichiers sur le disque MP3/WMA, ou s'il s'agit d'un disque multisession, la lecture peut demander un certain temps avant de commencer.
La musique est interrompue ou des passages sont ignorés	La combinaison logiciel et matériel d'écriture ne correspond pas ou la vitesse d'écriture, la profondeur d'écriture, la durée d'écriture, etc. peuvent ne pas correspondre aux caractéristiques. Tentez d'utiliser la vitesse d'écriture la plus basse.
Des passages sont ignorés lorsque le débit binaire est élevé	Des passages peuvent être ignorés en présence de grandes quantités de données, comme dans le cas de données à débit binaire élevé.
Passage immédiat à la pièce musicale suivante au moment de la lecture	Lorsqu'un fichier autre que MP3 ou WMA reçoit une extension autre que « .MP3 », « .WMA », « .mp3 » ou « .wma », ou lorsque la lecture est interdite en vertu des droits d'auteur, il s'écoule cinq secondes sans son et, ensuite, le lecteur passe à la piste suivante.
Les pièces musicales ne sont pas lues dans l'ordre voulu	L'ordre de lecture est l'ordre d'écriture des fichiers par le logiciel de lecture. De ce fait, les fichiers peuvent ne pas être lus dans l'ordre voulu.

Port de connexion USB (bus sériel universel) (selon l'équipement)

### AVERTISSEMENT

**Ne branchez pas le dispositif USB, ne le débranchez pas ou ne l'utilisez pas pendant que vous conduisez. Une telle manœuvre peut être une source de distraction. Si vous êtes distrait, vous pourriez perdre la maîtrise de votre véhicule et causer un accident ou des blessures graves.**

### MISE EN GARDE

- **N'exercez aucune pression sur le dispositif USB pour l'insérer dans le port USB. Si vous insérez le dispositif USB de travers ou à l'envers dans le port, vous risquez d'endommager le port. Assurez-vous que le dispositif USB est branché correctement dans le port USB.**
- **N'empoignez pas le couvercle du port USB (selon l'équipement) lorsque vous tirez le dispositif USB hors du port. Vous pourriez endommager le port et le couvercle.**

- **Ne laissez pas le câble USB dans un endroit où il pourrait être tiré par inadvertance. Si vous tirez sur le câble, vous risquez d'endommager le port.**

Le véhicule n'est pas muni d'un dispositif USB. Les dispositifs USB doivent être achetés séparément au besoin.

Ce système ne peut pas être utilisé pour formater les dispositifs USB. Pour formater un dispositif USB, utilisez un ordinateur personnel.

Pour des raisons réglementaires, dans certaines juridictions, le dispositif USB pour les sièges avant n'effectue la lecture que du son sans afficher les images, même lorsque le véhicule est stationné.

Ce système est compatible avec différents dispositifs de mémoire USB, de disques durs USB et de lecteurs iPod<sup>MD</sup>. Certains dispositifs USB pourraient ne pas être pris en charge par ce système.

- Les dispositifs USB comportant plusieurs partitions pourraient ne pas être lus correctement.

- Certains caractères utilisés dans d'autres langues (le chinois ou le japonais, par exemple) pourraient ne pas s'afficher correctement sur l'écran. Il est recommandé d'utiliser les caractères de l'anglais avec les dispositifs USB.

### **Notes générales concernant l'utilisation de dispositifs USB**

- Consultez le guide du propriétaire du fabricant de l'appareil quant à l'usage et à l'entretien appropriés de l'appareil.

### **Notes concernant l'utilisation du iPod<sup>MD</sup>**

iPod<sup>MD</sup> est une marque de commerce d'Apple Inc., déposée aux États-Unis et dans d'autres pays.

- Si vous branchez incorrectement le iPod<sup>MD</sup>, une coche se met à clignoter. Assurez-vous toujours que le iPod<sup>MD</sup> est branché correctement.
- Le iPod Nano<sup>MD</sup> (1<sup>re</sup> génération) peut rester en mode d'avance ou de retour rapide s'il est branché pendant qu'il est en mode de recherche. Si cela se produit, réinitialisez le iPod<sup>MD</sup> manuellement.

- Le iPod Nano<sup>MD</sup> (2<sup>e</sup> génération) se met en mode d'avance ou de retour rapide s'il est débranché pendant qu'il est en mode de recherche.
- Si le mode de lecture du iPod Nano<sup>MD</sup> (2<sup>e</sup> génération) est modifié, il se peut qu'un titre de pièce musicale erroné s'affiche.
- Les livres audio peuvent ne pas être lus dans le même ordre que celui qui est affiché sur le iPod<sup>MD</sup>.
- Les gros fichiers vidéo ralentissent le iPod<sup>MD</sup>. Par conséquent, l'écran d'affichage central du véhicule peut s'obscurcir momentanément, mais cela est de courte durée.
- Si un iPod<sup>MD</sup> sélectionne automatiquement de gros fichiers vidéo alors qu'il est en mode de lecture aléatoire, l'écran d'affichage central du véhicule peut s'obscurcir momentanément, mais cela est de courte durée.

### Diffusion audio Bluetooth<sup>MD</sup> (selon l'équipement)

- Certains appareils audio Bluetooth<sup>MD</sup> pourraient ne pas être reconnus par le système audio du véhicule.
- Il est nécessaire de configurer la connexion sans fil entre l'appareil audio Bluetooth<sup>MD</sup> compatible et le module Bluetooth<sup>MD</sup> du véhicule avant d'utiliser la fonction audio Bluetooth<sup>MD</sup>.
- Le fonctionnement de l'appareil audio Bluetooth<sup>MD</sup> varie selon les modèles d'appareil. Assurez-vous de connaître le fonctionnement de votre appareil audio avant de l'utiliser avec ce système.
- L'appareil audio Bluetooth<sup>MD</sup> peut s'arrêter dans les conditions suivantes :
  - Réception d'un appel au moyen du système téléphonique mains libres.
  - Vérification de la connexion au téléphone mains libres.

- Ne placez pas l'appareil audio Bluetooth<sup>MD</sup> dans un endroit entouré de métal ou loin du module Bluetooth<sup>MD</sup> du véhicule pour préserver la qualité de la tonalité et prévenir les interruptions de la connexion sans fil.
- Lorsqu'un appareil audio est connecté au moyen de la technologie sans fil Bluetooth<sup>MD</sup>, l'alimentation de batterie de l'appareil peut se décharger plus rapidement que d'habitude.
- Ce système prend en charge le profil Bluetooth<sup>MD</sup> de diffusion audio avancée (A2DP, AVRCP).



BLUETOOTH<sup>MD</sup> est une marque déposée de Bluetooth SIG, Inc. et utilisée sous licence par Visteon et Bosch.

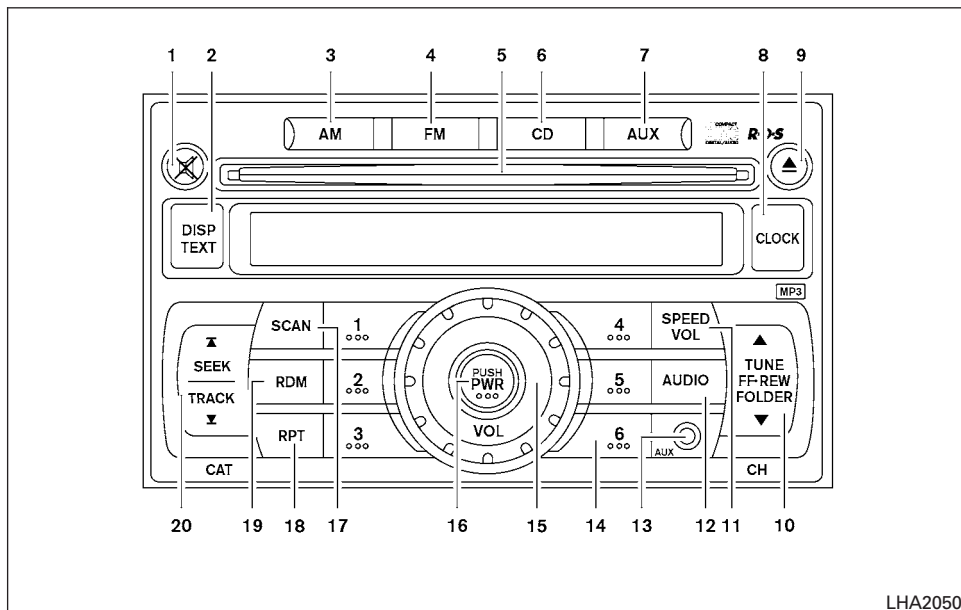

## RADIO AM/FM AVEC LECTEUR DE CD (selon l'équipement)

1. Bouton de MISE EN SOURDINE
2. Bouton DISP/TEXT (affichage-texte)

3. Bouton AM (répétition)
4. Bouton FM (répétition)
5. Fente de chargement de CD
6. Bouton CD (configuration)

7. Bouton AUX (auxiliaire)
8. Bouton CLOCK (horloge)
9. Bouton d'éjection de CD
10. Bouton TUNE/FF-REW/FOLDER (syntonisation, avance rapide et retour, dossier)
11. Bouton SPEED VOL (volume asservi à la vitesse)
12. Bouton AUDIO
13. Prise AUX IN (entrée auxiliaire)
14. Boutons de sélection des stations (1 à 6)
15. Bouton de commande VOL (volume)
16. Bouton PWR (alimentation)
17. Bouton SCAN (balayage)
18. Bouton RPT (répétition)
19. Bouton RDM (lecture aléatoire)
20. Bouton SEEK/TRACK (recherche-piste)

Pour obtenir de plus amples renseignements, consultez la section « Consignes de sécurité pour l'utilisation du système audio » dans ce chapitre.

Fonctionnement principal de la chaîne stéréo

### **Bouton de commande PWR (alimentation) et VOL (volume)**

Tournez le commutateur d'allumage à la position ACC (accessoires) ou ON (marche). Appuyez sur le bouton PWR (alimentation) lorsque le système audio est éteint pour activer le mode (radio, CD ou AUX) de la dernière source audio utilisée lors de la mise hors fonction du système audio. Pendant que le système est activé, une pression sur le bouton PWR (alimentation) a pour effet de mettre le système hors fonction.

Tournez le bouton VOL (volume) pour régler le volume.



### **Bouton de MISE EN SOURDINE**

Appuyez sur le bouton  pour interrompre le son.

Appuyez de nouveau sur le bouton  pour reprendre la lecture audio à son niveau de volume précédent.

### **Bouton AUDIO (graves, aiguës, équilibre avant-arrière, équilibre gauche-droit, volume asservi à la vitesse, bip)**

Appuyez sur le bouton AUDIO pour changer le mode comme suit :

Bass (graves) → Treble (aiguës) → Fade (fader) → Balance (équilibre gauche-droit) → Beep ON/OFF (bip activé-désactivé) → Bass (graves)

Appuyez sur le bouton AUDIO jusqu'à ce que le mode désiré s'affiche à l'écran pour régler les graves, les aiguës, le fader et la balance. Appuyez sur TUNE (syntonisation) ▲ ou ▼ ou SEEK (recherche) ▴ ou ▾ pour régler le mode sélectionné au niveau désiré. L'équilibre permet de régler le niveau sonore entre les haut-parleurs droit et gauche. Étant donné que ce véhicule n'est pas équipé de haut-parleurs arrière, le réglage du fader vers l'arrière du véhicule réduira le volume jusqu'à l'absence de son.

Pour mettre les bips en fonction ou hors fonction, appuyez sur le bouton TUNE (syntonisation) vers le haut ou vers le bas, jusqu'à ce que le mode désiré s'affiche. Cela active ou désactive les bips pendant la sélection des menus.

### **Bouton SPEED VOL (volume asservi à la vitesse)**

Pour changer le mode de commande de volume asservi à la vitesse au réglage OFF (hors fonction), LOW (bas), MID (moyen) ou HIGH (élevé), appuyez sur le bouton SPEED VOL (volume asservi à la vitesse) jusqu'à ce que le réglage voulu s'affiche.

Une fois la qualité sonore réglée au niveau désiré, appuyez plusieurs fois sur le bouton AUDIO jusqu'à ce que l'affichage de la radio ou du lecteur de CD apparaisse de nouveau. Si aucune action n'est prise, l'affichage de la radio ou du lecteur CD réapparaîtra automatiquement après environ 5 secondes.

### **Réglage de l'horloge**

Si l'horloge n'est pas affichée lorsque le commutateur d'allumage est à la position ACC (accessoires) ou ON (marche), appuyez sur le bouton CLOCK (horloge) pour réactiver l'affichage. Pour alterner entre l'activation et la désactivation de l'affichage de l'horloge, appuyez sur le bouton CLOCK (horloge).

1. Maintenez le bouton CLOCK (horloge) enfoncé jusqu'à ce l'affichage commence à clignoter.

- Appuyez sur le bouton SEEK/TRACK (recherche-piste) ▲ ou ▼ pour régler les heures.
- Appuyez sur le bouton TUNE/FF-REW/FOLDER (syntonisation, avance rapide et retour, dossier) ▲ ou ▼ pour régler les minutes.
- Appuyez de nouveau sur le bouton CLOCK (horloge) pour quitter le mode de réglage de l'horloge.

Si aucun bouton n'est enfoncé dans les 10 secondes, l'écran revient au mode d'affichage normal de l'horloge.

## Fonctionnement de la radio AM/FM

### Bouton AM (répétition)

Appuyez sur le bouton AM pour passer à la bande de fréquences AM.

Si une autre source audio est en cours de lecture lorsque vous appuyez sur le bouton AM, la source audio en cours de lecture est automatiquement désactivée et la dernière station de radio diffusée est syntonisée.

### Bouton FM (répétition)

Appuyez sur le bouton FM pour changer la bande de fréquences comme suit :

FM1 → FM2 → FM1

Si une autre source audio est en cours de lecture lorsque vous appuyez sur le bouton FM, la source audio en cours de lecture est automatiquement désactivée et la dernière station de radio diffusée est syntonisée.

L'indicateur de bande FM stéréo (ST) s'allume pendant la réception FM stéréo. Lorsque le signal d'émission stéréo faiblit, la radio passe automatiquement d'une réception stéréo à une réception monaurale.

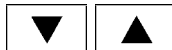

### Bouton TUNE (syntonisation)

Appuyez sur le bouton TUNE/FF-REW/FOLDER (syntonisation, avance rapide et retour, dossier) ▼ ou ▲ pour syntoniser manuellement les stations.



### Bouton SEEK (recherche)

Appuyez sur le bouton SEEK/TRACK (recherche-piste) ▼ ou ▲ pour syntoniser des fréquences de bas en haut ou de haut en bas et pour vous arrêter à la station de radio suivante.

### Syntonisation par balayage

Appuyez sur le bouton SCAN (balayage) pour arrêter à chaque station pendant cinq secondes. Si vous appuyez de nouveau sur le bouton pendant cette période de cinq secondes, le balayage est interrompu et la radio demeure syntonisée à cette station. Si le bouton SCAN (balayage) n'est pas enfoncé en moins de cinq secondes, la fonction de syntonisation par balayage passe à la station suivante.

### Fonctionnement des boutons de mise en mémoire des stations (1 à 6)

Vous pouvez régler douze stations pour la bande FM (six pour FM1, six pour FM2) et six stations pour la bande AM.

- Sélectionnez la bande de fréquences AM, FM1 ou FM2 à l'aide du bouton AM ou FM.
- Sélectionnez la station désirée à l'aide de la syntonisation manuelle, par recherche ou par balayage. Maintenez un des boutons de mise en mémoire des stations (1 à 6) enfoncé jusqu'à ce qu'un bip retentisse.
- L'indicateur de bande s'allume ensuite et le son est rétabli. La programmation est terminée.

4. D'autres stations peuvent être mises en mémoire (être assignées à d'autres boutons de présélection) en procédant de la même manière.

Si le câble de la batterie est débranché, ou si le fusible du circuit grille, la mémoire de la radio sera effacée. Si tel est le cas, répétez les étapes de mise en mémoire des stations désirées.

### Fonctionnement du lecteur de CD

Si la radio est déjà allumée, elle s'éteint automatiquement pour permettre la lecture du CD.

#### Bouton CD (configuration)

Si le bouton CD est enfoncé lorsqu'un CD est chargé et que la chaîne stéréo est éteinte, la chaîne stéréo s'allume et la lecture du CD débute.

Si le bouton CD est enfoncé lorsqu'un CD est chargé et que la radio est allumée, la radio s'éteint automatiquement pour permettre la lecture du disque.

#### Bouton DISP/TEXT (affichage-texte)

Lorsque le bouton DISP/TEXT (affichage-texte) est enfoncé pendant la lecture d'un disque compact, l'affichage se modifie comme suit :

CD :

Track number (numéro de piste) → Disc title (titre du disque) → Song title (titre de pièce musicale) → Track number (numéro de piste)

CD avec MP3 ou WMA :

Track number (numéro de piste) → Folder title (titre du dossier) → Album title (titre de l'album) → Artist (artiste) → Song title (titre de pièce musicale) → Track number (numéro de piste)



**Bouton TUNE/FF-REW/FOLDER (syntonisation, recul rapide ou avance rapide-dossier)**

CD :

Lorsque vous appuyez sur le bouton TUNE/FF-REW/FOLDER (syntonisation, avance rapide et retour, dossier) ▲ (avance rapide) ou ▼ (marche arrière) pendant la lecture d'un disque compact, le disque tourne à haute vitesse pour permettre d'avancer ou de reculer rapidement. Lorsque le bouton est relâché, la lecture du CD reprend à la vitesse normale.

CD avec MP3 ou WMA :

Lorsque vous appuyez sur le bouton TUNE/FF-REW/FOLDER (syntonisation, avance rapide et retour, dossier) ▲ (avance rapide) ou ▼ (marche arrière) pendant moins d'une seconde et demie pendant la lecture d'un disque compact les dossiers du CD sont modifiés.

Lorsque vous appuyez sur le bouton TUNE/FF-REW/FOLDER (syntonisation, avance rapide et retour, dossier) ▲ (avance rapide) ou ▼ (marche arrière) pendant plus d'une seconde et demie lors de la lecture d'un disque compact, le disque tourne à haute vitesse pour permettre d'avancer ou de reculer rapidement. Lorsque le bouton est relâché, la lecture du CD reprend à la vitesse normale.



**Bouton SEEK/TRACK (recherche-piste)**

Pendant la lecture d'un CD, lorsque le bouton SEEK/TRACK (recherche-piste) ▲ est enfoncé, la lecture du CD passe au début de la piste suivante de celle en cours de lecture. Appuyez sur le bouton SEEK/TRACK (recherche-piste) ▲ plusieurs fois pour ignorer plusieurs pistes. La lecture du CD passe à la piste suivante chaque fois que le bouton est enfoncé. Le numéro de la piste s'affiche. (Lorsque la dernière piste du CD est ignorée, la lecture reprend à la première piste.)

Lorsque le bouton SEEK/TRACK (recherche-piste) ▼ est enfoncé, la piste en cours de lecture recommence au début. Appuyez sur le bouton SEEK/TRACK (recherche-piste) ▼ plusieurs fois pour reculer de plusieurs pistes. Chaque fois que le bouton est enfoncé, la lecture du CD passe à la piste précédente.

### **Bouton RPT (répétition)**

Lorsque le bouton RPT (répétition) est enfoncé pendant la lecture d'un CD, le mode de lecture peut être modifié comme suit :

CD :

TRACK REPEAT (répéter chanson) → DISC REPEAT (répéter disque)

CD avec MP3 ou WMA :

FOLDER REPEAT (répéter dossier) → TRACK REPEAT (répéter chanson) → DISC REPEAT (répéter disque)

TRACK REPEAT (répéter chanson) : la piste en cours de lecture est répétée.

DISC REPEAT (répéter disque) : la lecture retourne au mode normal.

FOLDER REPEAT (répéter dossier) : le dossier en cours de lecture est répété.

### **Bouton RDM (lecture aléatoire)**

Lorsque le bouton RDM (lecture aléatoire) est enfoncé pendant la lecture d'un CD, le mode de lecture peut être modifié comme suit :

CD :

DISC RANDOM (disque aléatoire) → DISC REPEAT (répéter disque)

CD avec MP3 ou WMA :

DISC RANDOM (disque aléatoire) → FOLDER RANDOM (dossier aléatoire) → DISC REPEAT (répéter disque)

DISC RANDOM (disque aléatoire) : toutes les pistes sur le disque sont lues aléatoirement.

FOLDER RANDOM (dossier aléatoire) : toutes les pistes dans le dossier en cours sont lues aléatoirement.

DISC REPEAT (répéter disque) : la lecture retourne au mode normal.

### **Bouton AUX (auxiliaire)**

La prise AUX IN (entrée auxiliaire) est située sur la face avant de la radio. La prise audio AUX IN (entrée auxiliaire) accepte toute entrée audio analogique standard comme un lecteur de cassettes et de CD, un lecteur MP3 ou un ordinateur portatif.

Appuyez sur le bouton AUX (auxiliaire) pour faire la lecture d'un dispositif compatible branché à la prise AUX IN (entrée auxiliaire).



### **Bouton D'ÉJECTION**

Lorsque vous appuyez sur le bouton ▲ et que le disque compact est en cours de chargement, le disque s'éjectera et la dernière source sera jouée.

Lorsque le bouton ▲ est enfoncé deux fois et qu'un CD est chargé, le CD est éjecté un peu plus loin pour en faciliter le retrait. Le CD est réinséré dans le lecteur s'il n'est pas retiré en moins de 15 secondes.

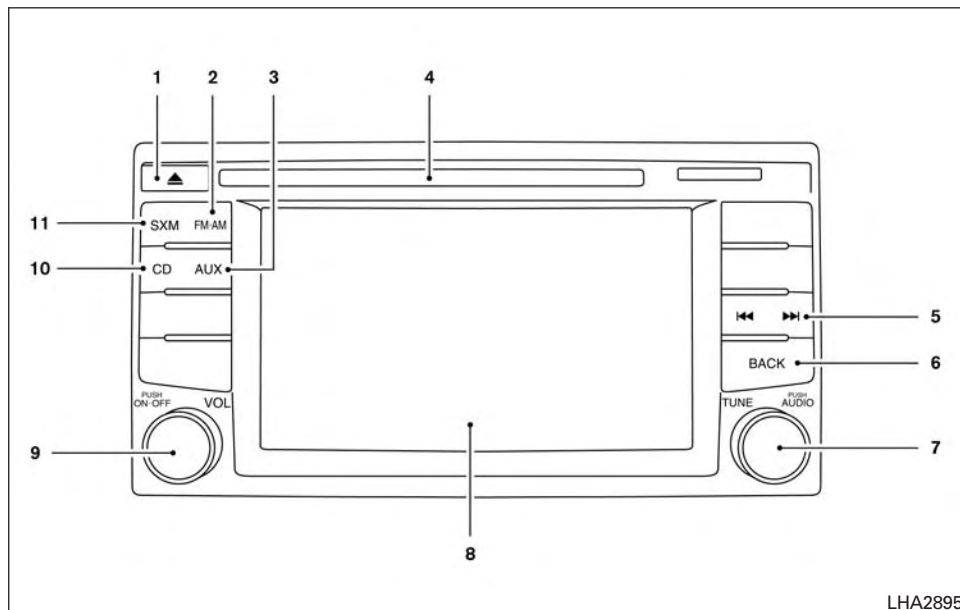

## RADIO AM/FM/SAT AVEC LECTEUR DE CD (selon l'équipement)

1. ▲ Bouton d'éjection de CD
2. Bouton FM-AM
3. Bouton AUX (auxiliaire)

4. Fente de chargement de CD
5. Touche de recherche automatique vers l'arrière ◀◀ et touche de recherche automatique vers l'avant ▶▶
6. Bouton BACK (retour)

7. Bouton AUDIO (audio) et TUNE (syntoniser)
8. Écran d'affichage
9. Bouton de commande ON-OFF/VOL (marche-hors fonction et volume)
10. Bouton CD (configuration)
11. Bouton SXM\*

\*Si vous appuyez sur le bouton SXM, la réception radio satellite ne sera pas disponible si le récepteur et l'antenne satellite optionnels ne sont pas installés ou si vous n'avez pas d'abonnement actif au service par radio satellite SiriusXM<sup>MD</sup>. La radio satellite n'est pas offerte en Alaska, à Hawaï et à Guam.

Pour obtenir des renseignements supplémentaires, consultez la section « Consignes de sécurité pour l'utilisation du système audio » dans ce chapitre.

## Fonctionnement principal de la chaîne stéréo

### Bouton de commande ON-OFF/VOL (marche-hors fonction et volume)

Pour revenir au dernier mode audio utilisé (radio, lecteur CD, AUX, USB audio Bluetooth<sup>MD</sup> ou lecteur iPod<sup>MD</sup>) avant que le système ne soit mis hors tension, mettez le commutateur d'allumage sur ACC (accessoires) ou ON (marche) et ap-

puyez sur le bouton ON-OFF (marche-hors fonction) lorsque le système est éteint.

Appuyez sur le bouton ON-OFF (marche-hors fonction) pour éteindre le système audio.

Tournez le bouton VOL (volume) pour régler le volume.

Votre véhicule peut être doté d'un système audio à commande de volume asservi à la vitesse. Lorsque cette caractéristique est active, le volume audio change en même temps que la vitesse de conduite.

### Réglages audio

1. Appuyez sur le bouton [ APPS  ].
2. Appuyez sur la touche « Paramètres ».
3. Appuyez sur la touche « Audio ».

Utilisez l'écran tactile pour ajuster les fonctions suivantes au réglage voulu :

Audio		
	Graves	Règle les graves au niveau désiré.
	Aigus	Règle les aigus au niveau désiré.
	Équilibre	Règle l'équilibre gauche-droit au niveau désiré. La fonction Équilibre règle le niveau sonore entre les haut-parleurs gauche et droit.
	Fondu	Règle le fondu avant-arrière au niveau désiré. La fonction Fondu règle le niveau sonore entre les haut-parleurs avant et arrière.
	Correction volume	Règle la fonction de volume asservi à la vitesse, qui augmente le volume du système audio lorsque la vitesse du véhicule augmente. Réglez à « OFF » (hors fonction) pour désactiver la fonction. Plus le réglage est élevé, plus le volume augmente par rapport à la vitesse du véhicule.
	Niveau de volume AUX	Cette option commande le niveau de volume du son entrant lorsqu'un appareil auxiliaire est raccordé au système. Les options disponibles sont les suivantes : bas (faible), moyen et élevé (fort).

Pour régler les graves, les aigus, l'équilibre et le fondu, appuyez sur le bouton AUDIO (audio) et tournez le bouton TUNE (syntoniser) jusqu'au réglage de votre choix. Lorsque l'option désirée est illustrée dans l'affichage, tournez le bouton de syntonisation pour régler et appuyez ensuite sur le bouton AUDIO jusqu'à ce que l'affichage retourne à l'écran audio principal. Si vous n'appuyez pas sur le bouton dans les 10 secondes, l'affichage du mode radio ou lecteur de CD réapparaît automatiquement.

## Réglages SXM

Pour afficher les réglages SXM :

1. Appuyez sur le bouton [APPS].
2. Appuyez sur la touche « Paramètres ».
3. Appuyez sur la touche « SXM ».

La force du signal, l'état d'activation et d'autres renseignements s'affichent à l'écran.

## Fonctionnement de la radio AM/FM/SAT

### Bouton FM-AM

Appuyez sur le bouton FM-AM pour changer la bande de fréquences comme suit :

AM → FM1 → FM2 → AM

Si une autre source audio est en cours de lecture lorsque le bouton FM-AM est enfoncé, la source audio sera automatiquement désactivée et la dernière station de radio en cours commencera à jouer.

L'indicateur FM stéréo (ST) est affiché à l'écran pendant la réception FM stéréo. Lorsque le signal d'émission stéréo faiblit, la radio passe automatiquement d'une réception stéréo à une réception monaurale.

## Sélection des bandes de fréquences SXM

Le bouton SXM permet d'alterner entre les bandes de fréquences comme suit :

SXM1\* → SXM2\* → SXM3\* → SXM1 (satellite, selon l'équipement)

Lorsque vous appuyez sur le bouton SXM alors que le commutateur d'allumage est à la position ACC (accessoires) ou ON (marche), la radio s'allume à la dernière station syntonisée.

La dernière station est également syntonisée lorsque vous appuyez sur le bouton ON/OFF (marche-arrêt).

\*Si vous appuyez sur le bouton SXM, la réception radio satellite ne sera pas disponible à moins que le récepteur et l'antenne satellite optionnels soient installés et qu'un abonnement au service par radio satellite SiriusXM<sup>MD</sup> soit en vigueur. La radio satellite n'est pas offerte en Alaska, à Hawaï et à Guam.

Si vous appuyez sur le bouton SXM pendant la lecture d'un disque compact, la lecture est automatiquement interrompue et la radio syntonise la dernière station écoutée.

Pendant que la radio est en mode SXM, son fonctionnement peut être commandé par l'écran tactile. Effleurez la touche « Chaînes » pour afficher une liste des chaînes. Effleurez une chaîne

affichée dans la liste pour passer à celle-ci. Effleurez la touche « Catégorie » pour afficher une liste des catégories. Effleurez une catégorie affichée dans la liste pour afficher les options relatives à cette catégorie.



### Syntonisation avec l'écran tactile



En mode AM ou FM, la radio peut être syntonisée au moyen de l'écran tactile. Pour afficher le syntoniseur visuel, effleurez la touche « Syntoniser » dans le coin inférieur droit de l'écran. Un écran apparaît avec une bande de syntonisation, des fréquences basses sur la gauche aux fréquences hautes sur la droite. Effleurez l'écran à l'emplacement de la fréquence que vous souhaitez syntoniser et la radio passera à cette fréquence. Pour revenir à l'écran d'affichage habituel de la radio, effleurez la touche « OK ».

### Syntonisation au moyen du bouton de commande TUNE (syntoniser) :

La radio peut aussi être syntonisée à la main au moyen du bouton TUNE (syntoniser). En mode FM ou AM, tournez le bouton TUNE (syntonisation) vers la gauche pour les fréquences plus basses ou vers la droite pour les fréquences plus hautes. En mode SXM, tournez le bouton TUNE (syntonisation) pour changer la chaîne.

### **Bouton SEEK (recherche)**

En mode FM ou AM, appuyez sur les boutons de recherche  ou  pour syntoniser les fréquences, des basses aux hautes ou inversement, et arrêter à la station suivante.

En mode SXM, appuyez sur les boutons de recherche  ou  pour changer la catégorie.

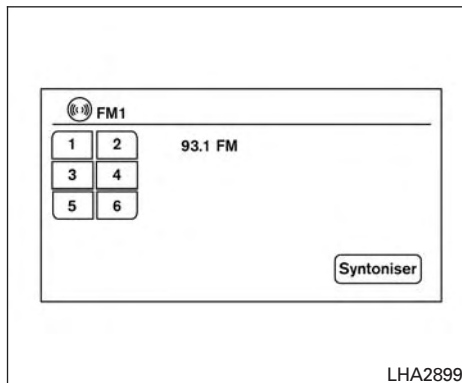

#### **Fonctionnement des boutons de mise en mémoire des stations (1 à 6)**

Vous pouvez régler 12 stations pour la bande FM (6 pour FM1, 6 pour FM2) et 6 stations pour la bande AM. Vous pouvez régler 18 stations pour la bande SXM (6 pour SXM1, 6 pour SXM2 et 6 pour SXM3).

1. Sélectionnez la bande de radio AM, FM1 ou FM2 à l'aide du bouton de sélection FM·AM, ou sélectionnez la bande de radio satellite SXM1, SXM2 ou SXM3 à l'aide du bouton SXM.

2. Sélectionnez la station désirée en utilisant les boutons de syntonisation manuelle (TUNE) ou par recherche (SEEK). Maintenez un des boutons de mise en mémoire des stations (1 à 6) enfoncé jusqu'à ce qu'un bip retentisse.
3. L'indicateur de bande s'allume ensuite et le son est rétabli. La programmation est terminée.
4. D'autres stations peuvent être mises en mémoire (être assignées à d'autres boutons de présélection) en procédant de la même manière.

Si le câble de la batterie est débranché, ou si le fusible du circuit grille, la mémoire de la radio sera effacée. Si tel est le cas, répétez les étapes de mise en mémoire des stations désirées.

Les stations mémorisées peuvent également être sélectionnées en appuyant sur le numéro préréglé à l'écran.

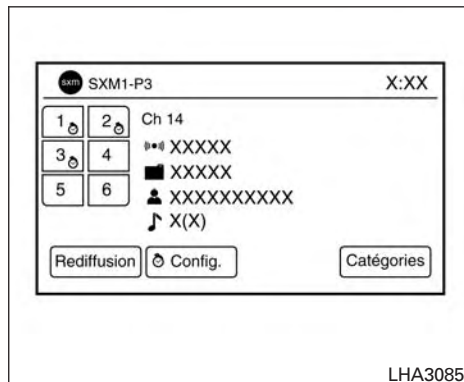

### Configuration des présélections préférées intelligentes (selon l'équipement)

La fonction de configuration des présélections préférées intelligentes permet à l'utilisateur d'attribuer des présélections dans les bandes SXM1, SXM2 et SXM3, en tant que présélections préférées intelligentes. Lorsqu'une présélection préférée intelligente est sélectionnée, la lecture de la piste en cours sur cette station sera effectuée depuis le début de la chanson.

Pour programmer une présélection préférée intelligente :

1. Appuyez sur le bouton SXM.
2. Appuyez sur la touche « Setup » (configuration).
3. Appuyez sur la touche « Tune Start » (démarrer la syntonisation) pour activer (ON) ou désactiver (OFF) la fonction de configuration des présélections préférées intelligentes.
4. Appuyez sur la touche « Add Preset » (ajouter présélection) pour sélectionner une présélection disponible.

Pour obtenir de plus amples renseignements, consultez la section « Fonctionnement des boutons de mise en mémoire des stations 1 à 6 » dans ce chapitre.

#### REMARQUE :

- La fonction de configuration des présélections préférées intelligentes ne sera activée que lorsque le système audio est allumé pendant quelques minutes.
- La fonction de démarrage de la syntonisation est prise en charge seulement pour les chaînes musicales.

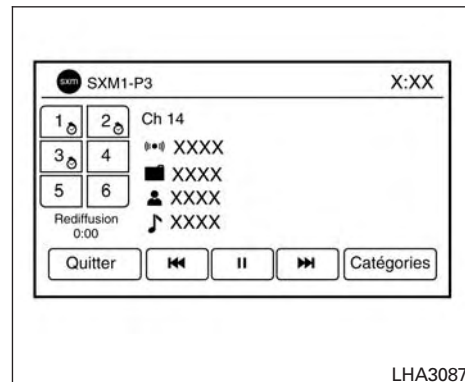

### Écran de relecture

L'écran de relecture permet à l'utilisateur d'effectuer la relecture, le saut, la pause ou le recul de la piste diffusée en cours.

Lorsque vous appuyez sur la touche « Replay » (relecture), l'écran de relecture s'affiche.

## RELECTURE

Pour effectuer la relecture d'une piste à partir du début, appuyez sur le bouton de recherche ◀◀ . L'utilisateur peut continuer à appuyer sur le bouton de recherche ◀◀ pour effectuer la relecture des chansons précédentes jusqu'à ce que le système atteigne sa limite de recul. Le système avertira l'utilisateur lorsqu'il a atteint sa limite de recul en affichant le message « At the End » (à la fin) dans le coin inférieur gauche de l'écran.

## SAUTER

Pour sauter une piste, appuyez sur le bouton de piste ▶▶ . Le message « Live » (en direct) s'affiche dans le coin inférieur gauche de l'écran pour indiquer la différence entre le temps de lecture et l'audio en direct.

## PAUSE

Pour interrompre temporairement une piste, appuyez sur le bouton de pause || .

## RETOUR ET AVANCE RAPIDE

Pour faire reculer ou avancer rapidement une piste, maintenez enfoncé le bouton de recherche ◀◀ ou de piste ▶▶ .

## Fonctionnement du lecteur de CD

Si la radio est déjà allumée, elle s'éteint automatiquement pour permettre la lecture du CD.

### Bouton CD (configuration)

Si le bouton CD est enfoncé lorsqu'un CD est chargé et que la chaîne stéréo est éteinte, la chaîne stéréo s'allume et la lecture du CD débute.

Si le bouton CD est enfoncé lorsqu'un CD est chargé et que la radio est allumée, la radio s'éteint automatiquement pour permettre la lecture du disque.

## Mode d'affichage CD ou MP3

Option de menu		
Mode d'affichage CD ou MP3		Lorsque vous écoutez un CD ou un CD MP3/WMA, l'écran pourrait afficher de l'information textuelle (lorsqu'un CD ainsi encodé est utilisé). Selon la façon qu'un CD ou un CD MP3/WMA est encodé, le texte affiche le nom de l'artiste, le titre de l'album et le titre de la pièce musicale. D'autres touches s'affichent à l'écran lors de la lecture d'un disque compact :
	Bouton RDM (lecture aléatoire)	Appuyez sur la touche « Aléatoire » pour une lecture aléatoire du CD. Pendant la lecture d'un CD MP3, appuyez sur la touche « Aléatoire » pour alterner entre Dossier aléatoire et Lecture aléatoire de tous les dossiers. Ce texte s'affichera à l'écran. Pour annuler le mode de lecture aléatoire, appuyez sur la touche « Aléatoire » jusqu'à ce que la touche ne soit plus en surbrillance.
	Répéter	Appuyez sur la touche « Répéter » pour une lecture répétée du CD. Pendant la lecture d'un CD MP3, effleurez la touche « Répéter » pour alterner entre la répétition de la pièce musicale en cours et du dossier en cours. Ce texte s'affichera à l'écran. Pour annuler le mode de répétition, appuyez sur la touche « Répéter » jusqu'à ce que la touche ne soit plus en surbrillance.
	Parcourir	Appuyez sur la touche « Parcourir » pour afficher les titres du CD sous forme de liste. Effleurez le titre d'une pièce musicale de la liste pour commencer à faire jouer cette dernière. Pendant la lecture d'un CD MP3, effleurez la touche « Parcourir » pour afficher la liste des dossiers sur le disque. Suivez la procédure de sélection d'une pièce musicale au moyen de l'écran tactile pour choisir un dossier.

**Boutons SEEK (recherche) (retour ou avance rapide)**



Appuyez sur le bouton de RECHERCHE ◀◀ ou ▶▶ et maintenez-le enfoncé pendant une seconde et demie durant la lecture du disque compact pour faire passer la piste en cours en marche arrière ou en avance rapide. Le disque compact joue à vitesse rapide pendant le retour rapide ou l'avance rapide. Lorsque le bouton est relâché, la lecture du CD reprend à la vitesse normale.

**Boutons SEEK (recherche)**



Appuyez sur le bouton SEEK (recherche) ◀◀ pendant la lecture d'un CD ou d'un CD MP3/WMA pour retourner au début de la piste en cours. Appuyez sur le bouton SEEK (recherche) ◀◀ plusieurs fois pour reculer de plusieurs pistes.

Appuyez sur le bouton SEEK (recherche) ▶▶ pendant qu'un disque compact ou un CD MP3/WMA est en cours de lecture pour avancer d'une piste. Appuyez sur le bouton SEEK (recherche) ▶▶ plusieurs fois pour avancer de plusieurs pistes. Lorsque la dernière piste du CD est ignorée, la lecture reprend à la première piste.

Si la dernière piste dans le dossier d'un CD format MP3/WMA est ignorée, la première piste du dossier suivant est jouée.

**Bouton AUX (auxiliaire)**

La prise audio AUX IN (entrée auxiliaire) accepte toute entrée audio analogique standard comme un lecteur de cassettes et de CD, un lecteur MP3 ou un ordinateur portable. Appuyez sur le bouton AUX (auxiliaire) pour faire la lecture d'un dispositif compatible branché à la prise AUX IN (entrée auxiliaire).

 **Bouton D'ÉJECTION**

Lorsque vous appuyez sur le bouton ▲ et que le disque compact est en cours de chargement, le disque s'éjectera et la dernière source sera jouée.

Le CD est réinséré dans le lecteur s'il n'est pas retiré en moins de 10 secondes.

**Caractéristiques supplémentaires**

Pour obtenir de plus amples renseignements sur sujet du lecteur iPod<sup>MD</sup> compatible avec cette chaîne, consultez la section « Fonctionnement du lecteur iPod<sup>MD\*</sup> » dans ce chapitre.

Pour obtenir de plus amples renseignements sur le port de connexion USB, consultez le chapitre « Port de connexion USB (bus sériel universel) » dans cette section.

Pour obtenir de plus amples renseignements au sujet de l'interface audio Bluetooth<sup>MD</sup> disponible avec ce système, consultez la section « Diffusion audio Bluetooth<sup>MD</sup> avec dispositif d'aide à la navigation » dans ce chapitre.

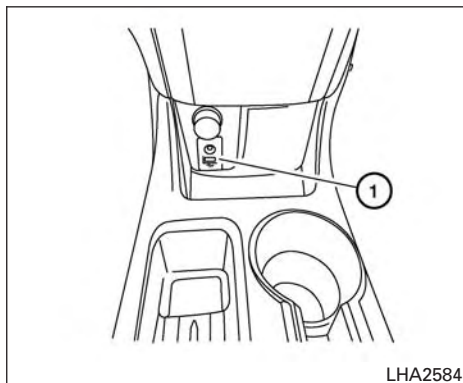

LHA2584

PORT DE CONNEXION DE CLÉ DE MÉMOIRE USB (bus sériel universel) (modèles avec dispositif d'aide à la navigation) (selon l'équipement)

Branchement d'un appareil dans le port de connexion USB

#### **⚠ AVERTISSEMENT**

**Ne branchez pas le dispositif USB, ne le débranchez pas ou ne l'utilisez pas pendant que vous conduisez. Une telle manœuvre peut être une source de distraction. Si vous êtes distrait, vous pourriez perdre la maîtrise de votre véhicule et causer un accident ou des blessures graves.**

#### **⚠ MISE EN GARDE**

- **N'exercez aucune pression sur le dispositif USB pour l'insérer dans le port USB. Si vous insérez le dispositif USB de travers ou à l'envers dans le port, vous risquez d'endommager le port. Assurez-vous que le dispositif USB est branché correctement dans le port USB.**
- **N'empoignez pas le couvercle du port USB (selon l'équipement) lorsque vous tirez le dispositif USB hors du port. Vous pourriez endommager le port et le couvercle.**

- **Ne laissez pas le câble USB dans un endroit où il pourrait être tiré par inadvertance. Si vous tirez sur le câble, vous risquez d'endommager le port.**

Consultez le guide du propriétaire du fabricant de l'appareil quant à l'usage et à l'entretien appropriés de l'appareil.

Le port USB se trouve dans la console centrale. Insérez le dispositif USB dans le port de connexion ①.

Lorsqu'un dispositif de stockage compatible est branché dans le port de connexion, les fichiers audio compatibles y étant stockés peuvent être lus par l'intermédiaire du système audio du véhicule.

Fonctionnement (fichier audio)

#### **Bouton AUX (auxiliaire)**

Placez le commutateur d'allumage à la position ON (marche) ou ACC (accessoires) et appuyez sur le bouton AUX (auxiliaire) pour passer au mode USB. Si une autre source audio est en cours de lecture et qu'un dispositif de mémoire USB est inséré, appuyez sur le bouton AUX (auxiliaire) jusqu'à ce que l'écran central passe au mode de mémoire USB.

Si la chaîne a été éteinte pendant la lecture de la mémoire USB, appuyez sur le bouton ON-OFF (marche-hors fonction) pour reprendre la lecture de la mémoire USB.

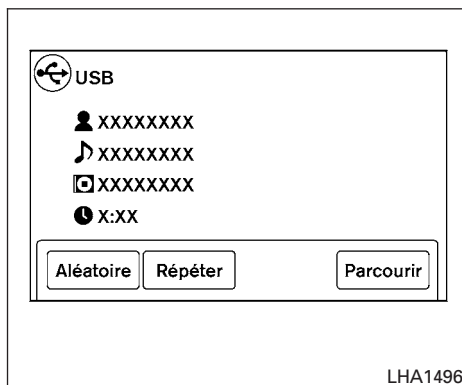

#### Information sur la lecture des fichiers



L'information au sujet des fichiers audio en cours de lecture s'affiche à l'écran de la chaîne stéréo du véhicule. Effleurez la touche « Parcourir » pour afficher la liste des dossiers et des fichiers du dispositif USB. Effleurez le titre d'une pièce musicale sur l'écran pour commencer à jouer cette dernière.

#### Boutons SEEK

(recherche)  

Appuyez sur le bouton  pendant la lecture d'un fichier audio du dispositif USB pour revenir



au début de la piste en cours de lecture. Appuyez sur le bouton  plusieurs fois pour reculer de plusieurs pistes.

Appuyez sur le bouton  pendant la lecture d'un fichier audio du dispositif USB pour passer à la piste suivante. Appuyez sur le bouton  plusieurs fois pour avancer de plusieurs pistes. Si la dernière piste d'un dossier du dispositif USB est sauté, la lecture continue à la première piste du dossier suivant.

#### Mode de lecture aléatoire et de répétition

En cours de lecture de fichiers d'un dispositif USB, le modèle de lecture peut être modifié de façon à ce que les pièces musicales soient répétées ou lues aléatoirement.

##### Aléatoire

Effleurez la touche « Aléatoire » pour une lecture aléatoire du dispositif USB. En mode lecture aléatoire, l'icône  s'affiche à la gauche du titre de la pièce musicale ou de l'album pour indiquer le modèle de lecture utilisé. Pour annuler le mode de lecture aléatoire, effleurez la touche « Aléatoire » jusqu'à ce que l'icône  disparaisse.

##### Répéter

Effleurez la touche « Répéter » pour appliquer le modèle de lecture répétée du dispositif USB. En mode lecture répétée, l'icône  s'affiche à la gauche du titre de la pièce musicale ou de l'al-

bum pour indiquer le modèle de lecture utilisé. Pour annuler le mode de répétition de lecture, effleurez la touche « Répéter » jusqu'à ce que l'icône  disparaisse.

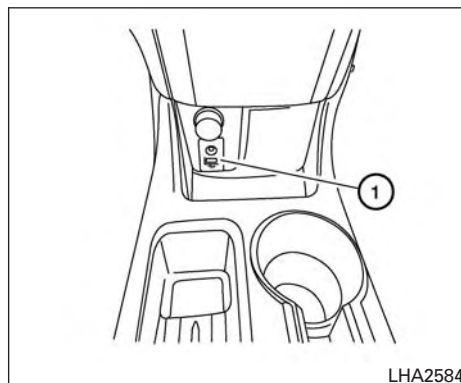

FONCTIONNEMENT DU LECTEUR iPod<sup>MD</sup> AVEC DISPOSITIF D'AIDE À LA NAVIGATION (selon l'équipement)

Raccordement du iPod<sup>MD</sup>

#### AVERTISSEMENT

Ne branchez pas le dispositif USB, ne le débranchez pas ou ne l'utilisez pas pendant que vous conduisez. Une telle manœuvre peut être une source de distraction. Si vous êtes distrait, vous pourriez perdre la maîtrise de votre véhicule et causer un accident ou des blessures graves.

#### MISE EN GARDE

- N'exercez aucune pression sur le dispositif USB pour l'insérer dans le port USB. Si vous insérez le dispositif USB de travers ou à l'envers dans le port, vous risquez d'endommager le port. Assurez-vous que le dispositif USB est branché correctement dans le port USB.
- N'empoignez pas le couvercle du port USB (selon l'équipement) lorsque vous tirez le dispositif USB hors du port. Vous pourriez endommager le port et le couvercle.

● **Ne laissez pas le câble USB dans un endroit où il pourrait être tiré par inadvertance. Si vous tirez sur le câble, vous risquez d'endommager le port.**

Consultez le guide du propriétaire du fabricant de l'appareil quant à l'usage et à l'entretien appropriés de l'appareil.

Pour connecter un iPod<sup>MD</sup> au véhicule afin que vous puissiez le contrôler à l'aide des commandes de la chaîne audio et de l'écran de visualisation, utilisez le port de connexion USB situé sur la console centrale, sous les commandes de chauffage et du climatiseur ①. Branchez l'extrémité spécifique du câble du iPod<sup>MD</sup> sur ce dernier et l'autre extrémité USB du câble sur le port de connexion USB du véhicule. Si votre iPod<sup>MD</sup> peut être rechargé par connexion USB, sa batterie se charge pendant que l'appareil est connecté au véhicule avec le commutateur d'allumage à la position ACC (accessoires) ou ON (marche).

Lorsqu'il est connecté au véhicule, l'appareil iPod<sup>MD</sup> peut seulement fonctionner à l'aide des commandes audio du véhicule.

Pour débrancher le iPod<sup>MD</sup> du véhicule, retirez l'extrémité USB du câble du port de connexion USB du véhicule, puis retirez le câble du iPod<sup>MD</sup>.

\* iPod<sup>MD</sup> est une marque de commerce d'Apple Inc. et est déposée aux États-Unis et dans d'autres pays.

## Compatibilité

Les modèles suivants sont compatibles :

- iPod Classic<sup>MD</sup> 5<sup>e</sup> génération (version 1.3.0 du micrologiciel ou version supérieure)
- iPod Classic<sup>MD</sup> 6<sup>e</sup> génération (version 2.0.1 du micrologiciel ou version supérieure)
- iPod Classic<sup>MD</sup> 7<sup>e</sup> génération (version 2.0.4 du micrologiciel ou version supérieure)
- iPod Touch<sup>MD</sup> 2<sup>e</sup> génération (version 4.2.1 du micrologiciel ou version supérieure)\*
- iPod Touch<sup>MD</sup> 3<sup>e</sup> génération (version 5.1 du micrologiciel ou version supérieure)
- iPod Touch<sup>MD</sup> 4<sup>e</sup> génération (version 5.1 du micrologiciel ou version supérieure)
- iPod Nano<sup>MD</sup> – 1<sup>re</sup> génération (version 1.3.1 du micrologiciel ou version supérieure)
- iPod Nano<sup>MD</sup> – 2<sup>e</sup> génération (version 1.1.3 du micrologiciel ou version supérieure)
- iPod Nano<sup>MD</sup> – 3<sup>e</sup> génération (version 1.1.3 du micrologiciel ou version supérieure)

- iPod Nano<sup>MD</sup> – 4<sup>e</sup> génération (version 1.0.4 du micrologiciel ou version supérieure)
- iPod Nano<sup>MD</sup> – 5<sup>e</sup> génération (version 1.0.2 du micrologiciel ou version supérieure)
- iPod Nano<sup>MD</sup> – 6<sup>e</sup> génération (version 1.1 du micrologiciel ou version supérieure)
- iPhone<sup>MD</sup> 3G (version 4.2.1 du micrologiciel ou version supérieure)
- iPhone<sup>MD</sup> 3GS (version 5.1 du micrologiciel ou version supérieure)
- iPhone<sup>MD</sup> 4 (version 5.1 du micrologiciel ou version supérieure)
- iPhone<sup>MD</sup> 4S (version 5.1 du micrologiciel ou version supérieure)

\* Certaines caractéristiques de ce modèle de iPod<sup>MD</sup> peuvent ne pas être entièrement fonctionnelles.

Vérifiez que le micrologiciel de votre iPod<sup>MD</sup> est à jour à la version indiquée ci-dessus.

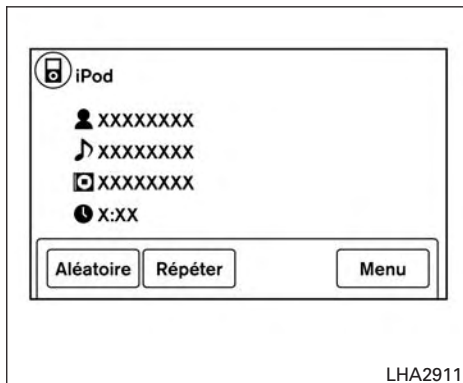

### Fonctionnement principal de la chaîne stéréo

Tournez le commutateur d'allumage à la position ACC (accessoires) ou ON (marche). Appuyez à plusieurs reprises sur la touche AUX (auxiliaire) pour passer au mode iPod<sup>MD</sup>.

Si le système est éteint pendant la lecture du iPod<sup>MD</sup>, la lecture reprend lorsque vous appuyez sur le bouton ON-OFF (en fonction/hors fonction).

### Bouton AUX (auxiliaire)

Lorsque le bouton AUX (auxiliaire) est enfoncé alors que le système audio est éteint et que le iPod<sup>MD</sup> est branché, le système s'allume. Si une autre source audio est en cours de lecture et que le iPod<sup>MD</sup> est branché, appuyez plusieurs fois sur le bouton AUX (auxiliaire) jusqu'à ce que l'écran central passe au mode iPod<sup>MD</sup>.

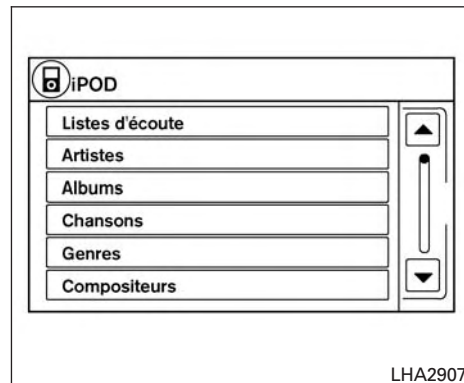

### Interface

L'interface pour le fonctionnement du iPod<sup>MD</sup> affichée à l'écran de la chaîne stéréo du véhicule est similaire à l'interface du iPod<sup>MD</sup>. Utilisez l'écran tactile, le bouton BACK (retour) ou le bouton TUNE (syntoniser) pour naviguer dans les menus à l'écran.

Pendant la lecture du iPod<sup>MD</sup>, effleurez le bouton « Menu » pour afficher l'interface du iPod<sup>MD</sup>.

Selon le modèle du iPod<sup>MD</sup>, les éléments suivants peuvent être disponibles à l'écran de la liste du menu. Pour obtenir des renseignements supplémentaires sur chaque option, consultez le manuel d'utilisation du iPod<sup>MD</sup>.



- Listes d'écoute
- Artistes
- Albums
- Genres
- Chansons
- Compositeurs
- Livres Audio
- Podcasts



#### Mode de lecture aléatoire et de répétition

Élément		Résultat
Mode de lecture aléatoire et de répétition		Pendant la lecture du iPod <sup>MD</sup> , le modèle de lecture peut être modifié de façon à ce que les pièces musicales (pièces musicales) soient répétées ou lues aléatoirement.
	Aléatoire	Appuyez sur la touche « Aléatoire » pour une lecture aléatoire du iPod <sup>MD</sup> . Lorsque le mode de lecture aléatoire est activé, il s'affiche à l'écran. Pour annuler le mode de lecture aléatoire, appuyez sur la touche « Shuffle » (aléatoire) jusqu'à ce qu'elle ne soit pas affichée.
	Répéter	Appuyez sur la touche « Répéter » pour une lecture répétée du iPod <sup>MD</sup> . Lorsque le mode de répétition est activé, il s'affiche à l'écran. Pour annuler le mode de répétition, appuyez sur la touche « Répéter » jusqu'à ce qu'il ne soit pas affiché.

### Boutons SEEK

(recherche)  

Appuyez sur le bouton SEEK (recherche)  ou  pour ignorer une piste en ordre descendant ou ascendant.

Appuyez sur le bouton SEEK (recherche)  ou  durant une seconde et demie pendant qu'une piste est en cours de lecture, pour faire passer la piste en marche arrière ou en avance rapide. La piste est alors lue à plus grande vitesse vers l'avant ou vers l'arrière. Lorsque le bouton est relâché, la lecture de la piste reprend à vitesse normale.

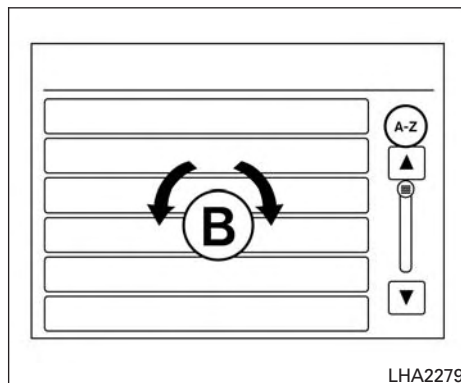

### Défilement dans les menus

Pour faciliter la navigation dans de longues listes d'artistes, d'albums ou de chansons dans le menu de musique, il est possible de faire défiler la liste par le premier caractère du nom. Pour activer l'indexation de caractère, appuyez sur la touche « A-Z » dans le coin supérieur droit de l'écran. Tournez le bouton TUNE (syntoniser) pour choisir le chiffre ou la lettre à utiliser pour la recherche et appuyez sur le bouton AUDIO.

### DIFFUSION AUDIO BLUETOOTH<sup>MD</sup> (selon l'équipement)

Si vous possédez un appareil audio Bluetooth<sup>MD</sup> compatible qui peut lire des fichiers audio, l'appareil peut être raccordé au système audio du véhicule pour que les fichiers audio qui se trouvent sur l'appareil soient entendus par les haut-parleurs du véhicule.

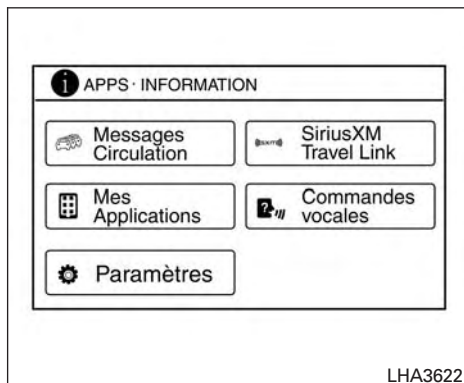

### Raccordement d'un appareil Bluetooth<sup>MD</sup>

Pour raccorder votre appareil audio Bluetooth<sup>MD</sup> au véhicule, procédez comme suit :

1. Appuyez sur le bouton [ APPS ⓘ ].
2. Appuyez sur la touche « Paramètres ».
3. Appuyez sur la touche « Téléphone & Bluetooth ».

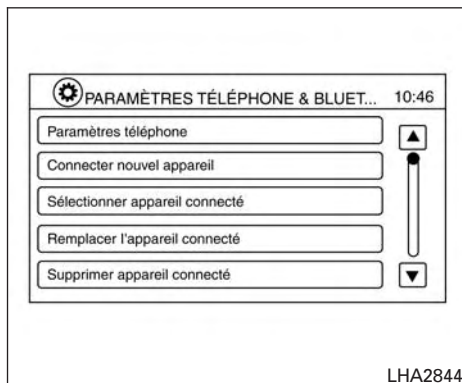

4. Appuyez sur la touche « Connecter nouvel appareil ».
5. Le système accuse réception de la commande et vous demande d'amorcer le jumelage du téléphone.

### REMARQUE :

**Le processus de jumelage varie en fonction du modèle de téléphone. Pour obtenir des renseignements supplémentaires, consultez le guide de l'utilisateur du téléphone cellulaire. Vous pouvez aussi vous rendre sur le site [www.nissanusa.com/bluetooth](http://www.nissanusa.com/bluetooth) ou [www.nissan.ca/bluetooth](http://www.nissan.ca/bluetooth) où vous trouverez les instructions de jumelage des téléphones recommandés par NISSAN.**

Fonctionnement principal de la chaîne stéréo

Pour passer au mode audio Bluetooth<sup>MD</sup>, appuyez sur le bouton AUX (auxiliaire) à plusieurs reprises jusqu'à ce que le mode audio Bluetooth<sup>MD</sup> s'affiche à l'écran.

Les commandes de l'appareil audio Bluetooth<sup>MD</sup> s'affichent à l'écran.

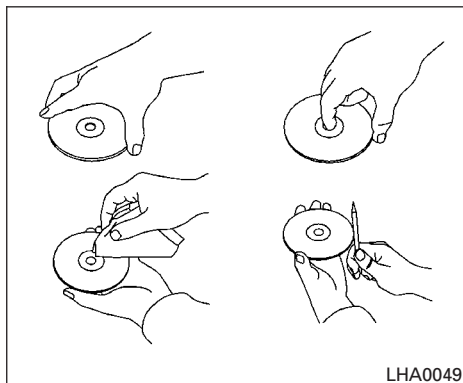

## ENTRETIEN ET NETTOYAGE DES CD

- Tenez un CD par ses rebords. Ne pliez pas le disque. Ne touchez jamais la surface du disque.
- Lorsqu'ils ne sont pas utilisés, gardez toujours les CD dans leur boîtier de rangement.
- Pour nettoyer un CD, essuyez sa surface avec un chiffon propre et doux, en allant du centre vers le rebord extérieur du disque. N'essuyez pas le CD avec un mouvement circulaire.

- N'utilisez pas de nettoyeur à disque conventionnel ou d'alcool destiné à une utilisation industrielle.
- Un CD neuf peut présenter des rebords intérieur et extérieur irréguliers. Atténuez ces irrégularités en passant le bord d'un stylo ou d'un crayon sur les rebords intérieur et extérieur du CD, comme illustré.

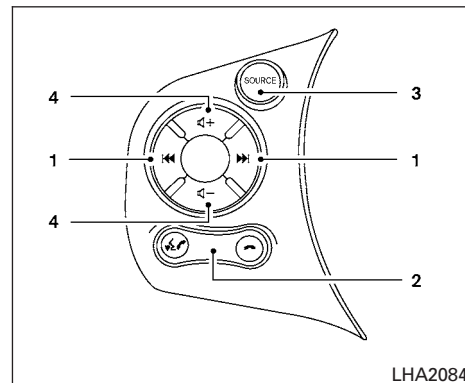

## COMMANDES DE LA CHAÎNE STÉRÉO SUR LE VOLANT (selon l'équipement)

La chaîne stéréo peut être activée à l'aide des commandes sur le volant.

1. Touches de syntonisation
2. Touches de commande du téléphone
3. Bouton SOURCE
4. Touche VOL (commande du volume)

## Bouton SOURCE

Appuyez sur le bouton SOURCE pour changer le mode audio selon l'ordre suivant : AM → FM → SXM (selon l'équipement) → Bluetooth<sup>MD</sup> audio\* (selon l'équipement) → AUX\* → AM

\* Ces modes ne sont accessibles que lorsqu'un autre média à mémoire compatible est inséré dans le dispositif.

## Touche VOL (commande du volume)

Enfoncez cette touche pour augmenter ou pour réduire le volume.



Touches de  
sintonisation

## Changement de station mémorisée (radio)

Dans un des groupes de stations présélectionnées (A, B ou C), appuyez sur la touche de sintonisation ◀◀ ou ▶▶ pendant moins d'1,5 seconde pour passer à la prochaine station programmée en mémoire.

## Sintonisation par recherche (radio)

Enfoncez la touche de sintonisation ◀◀ ou ▶▶ pendant plus de 1,5 seconde pour rechercher la station précédente ou suivante.

## Piste suivante ou précédente (CD)

Enfoncez la touche de sintonisation ◀◀ ou ▶▶ pendant moins d'une seconde et demie pour revenir au début de la piste en cours de lecture ou pour passer à la piste suivante. Enfoncez la touche plusieurs fois pour revenir en arrière ou parcourir les pistes en ordre ascendant.

## ANTENNE

L'antenne ne peut pas être escamotée, mais elle peut être retirée. Si vous devez retirer l'antenne, tournez la tige de l'antenne dans le sens contraire des aiguilles d'une montre.

Pour installer la tige de l'antenne, tournez-la dans le sens des aiguilles d'une montre et serrez bien à la main.

### MISE EN GARDE

- **Serrez toujours fermement la tige de l'antenne au moment de son installation, sinon elle risque de se casser pendant que vous conduisez le véhicule.**
- **Assurez-vous de retirer l'antenne avant d'entrer dans un lave-auto.**
- **N'oubliez pas de rabattre l'antenne avant d'entrer dans un garage dont la hauteur libre semble trop juste.**

## APPLICATIONS MOBILES NISSANCONNECT<sup>MS</sup> (selon l'équipement)

Ce véhicule est muni de la technologie d'intégration de téléphone intelligent. Ceci permet l'affichage et le contrôle facile de plusieurs applications de téléphones intelligents compatibles au moyen de l'écran tactile du véhicule.

### REMARQUE :

**Un téléphone intelligent compatible ainsi que l'enregistrement de l'utilisateur sont requis pour utiliser les applications mobiles ou pour accéder à des fonctions connectées de certaines applications de véhicule.**

## ENREGISTREMENT AVEC LES APPLICATIONS MOBILES NISSANCONNECT<sup>MS</sup>

Pour utiliser la fonction d'intégration de téléphone intelligent, l'utilisateur doit s'enregistrer. Pour vous enregistrer, visitez le site Web des applications mobiles NissanConnect<sup>MS</sup> à l'adresse [www.nissanusa.com/connect/](http://www.nissanusa.com/connect/) ou [www.canada.nissanconnect.com](http://www.canada.nissanconnect.com) (pour le Canada), ou créez un compte à l'aide des messages-guides des applications mobiles NissanConnect. Une fois enregistré, téléchargez l'application NissanConnect de la source de téléchargement de l'application de votre téléphone compatible, puis ouvrez une session dans l'application. Si vous avez déjà un compte créé au moyen de l'application, ouvrez une session.

## APPARIER TÉL.

Pour utiliser cette fonction, un téléphone intelligent compatible doit être connecté au moyen du système Bluetooth<sup>MD</sup> ou du dispositif USB au véhicule. Pour obtenir de plus amples renseignements sur la procédure de connexion de votre téléphone, consultez la section « Système téléphonique mains libres Bluetooth<sup>MD</sup> avec dispositif d'aide à la navigation » dans ce chapitre.

### REMARQUE :

**Les iPhone d'Apple EXIGENT que le téléphone soit relié au moyen du dispositif USB pour que les applications NissanConnect<sup>MS</sup> fonctionnent.**

### REMARQUE :

**Pour les téléphones Android, les applications NissanConnect EXIGENT que le téléphone soit jumelé au moyen du système Bluetooth<sup>MD</sup>.**

## TÉLÉCHARGEMENT DE L'APPLICATION

Une fois connecté, l'application mobile NissanConnect<sup>SM</sup> effectuera une recherche sur votre téléphone pour déterminer les applications compatibles qui sont déjà installées. L'utilisateur peut alors choisir l'application qu'il veut installer dans son véhicule à partir de la liste des applications dans la section « Gérer mes applications » de l'application mobile NissanConnect<sup>SM</sup> de son téléphone intelligent. Le véhicule téléchargera ensuite l'interface de bord pour chacune de ces applications compatibles. Une fois téléchargée, l'utilisateur peut accéder à ses applications de téléphone intelligent sélectionnées au moyen de l'affichage du véhicule. Pour obtenir de plus amples renseignements sur la disponibilité de l'application, visitez le site [www.nissanusa.com/connect/](http://www.nissanusa.com/connect/) ou [www.canada.nissanconnect.com](http://www.canada.nissanconnect.com)

## TÉLÉPHONE DE VOITURE OU RADIO BP

Si vous installez un poste de bande publique, un radio-amateur ou un téléphone pour voiture dans votre véhicule, respectez les précautions suivantes pour prévenir toute interférence avec le circuit de commande du moteur et les autres composants électroniques.

### AVERTISSEMENT

- **La conduite d'un véhicule exige toute l'attention du conducteur. Ce dernier ne devrait donc pas utiliser son téléphone cellulaire lorsqu'il est au volant. Les lois de certaines régions interdisent l'utilisation d'un téléphone cellulaire en conduisant.**
- **Si vous devez téléphoner en conduisant, il est vivement recommandé d'utiliser le mode « mains libres » de votre téléphone cellulaire (selon l'équipement). Faites preuve d'une grande prudence en tout temps et concentrez-vous sur la conduite du véhicule.**
- **Si vous ne pouvez pas consacrer toute votre attention à la conduite du véhicule en parlant au téléphone, rangez le véhicule en lieu sûr et immobilisez-le.**

## SYSTÈME TÉLÉPHONIQUE MAINS LIBRES BLUETOOTH<sup>MD</sup> SANS DISPOSITIF D'AIDE À LA NAVIGATION (selon l'équipement)

### MISE EN GARDE

- L'antenne doit être placée aussi loin que possible des modules de commande du moteur.
- Assurez-vous qu'il y a au moins 20 cm (8 po) entre le fil de l'antenne et les faisceaux du dispositif de commande électronique. Faites passer le fil de l'antenne loin de tout faisceau.
- Procédez au réglage du rapport d'onde stationnaire de l'antenne conformément aux instructions du fabricant.
- Branchez le fil de masse du châssis de radio BP à la carrosserie.
- Pour obtenir de plus amples renseignements, nous vous recommandons de visiter un concessionnaire NISSAN pour cet entretien.

### AVERTISSEMENT

- Immobilisez votre véhicule en un endroit sûr avant d'utiliser un téléphone. Si vous utilisez un téléphone en conduisant, exercez en tout temps une grande prudence pour consacrer toute votre attention à la conduite du véhicule.
- Si vous ne pouvez pas consacrer toute votre attention à la conduite du véhicule en parlant au téléphone, rangez le véhicule en lieu sûr et immobilisez-le.

### MISE EN GARDE

Démarrez le moteur avant d'utiliser un téléphone pour éviter de décharger la batterie.

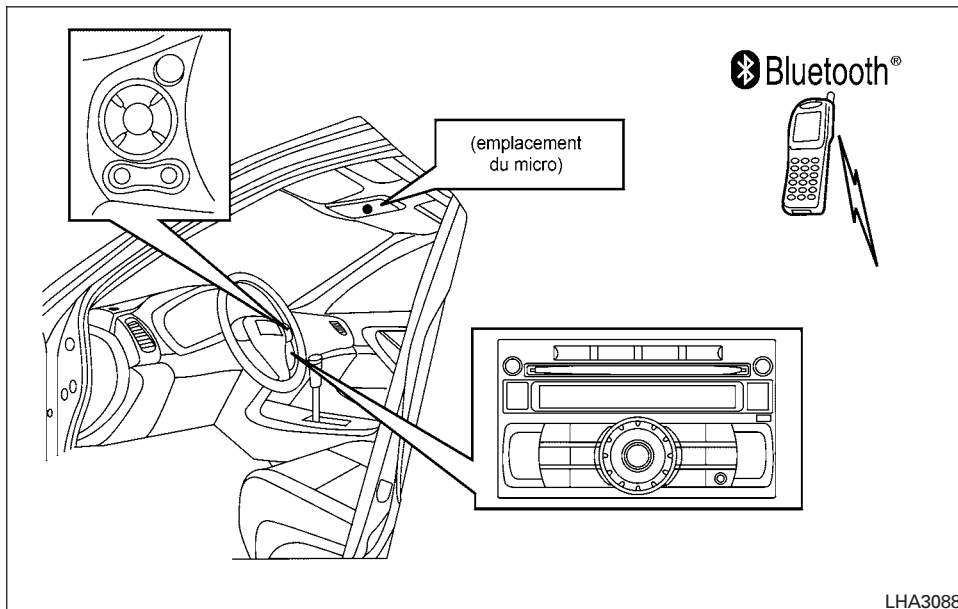

LHA3088

Votre véhicule NISSAN est doté du système téléphonique mains libres Bluetooth<sup>MD</sup>. Si vous possédez un téléphone cellulaire compatible avec Bluetooth<sup>MD</sup>, vous pouvez établir une connexion sans fil entre votre téléphone cellulaire et le module téléphonique du véhicule. Grâce à la technologie sans fil Bluetooth<sup>MD</sup>, vous pouvez

établir ou recevoir des appels téléphoniques mains libres dans le véhicule au moyen de votre téléphone cellulaire.

Une fois que votre téléphone cellulaire est connecté au module téléphonique du véhicule, aucune autre connexion n'est nécessaire. Votre

téléphone est automatiquement connecté au module téléphonique du véhicule lorsque le commutateur d'allumage est placé à la position ON (marche) alors que le téléphone cellulaire qui était déjà connecté est sous tension et qu'il se trouve dans le véhicule.

#### REMARQUE :

**Certains appareils exigent que l'utilisateur accepte les connexions à d'autres dispositifs Bluetooth<sup>MD</sup>. Si votre téléphone ne se connecte pas automatiquement au système, consultez le manuel du propriétaire du téléphone pour obtenir tous les détails sur le fonctionnement de l'appareil.**

Vous pouvez connecter jusqu'à cinq différents téléphones cellulaires compatibles Bluetooth<sup>MD</sup> dans le module téléphonique du véhicule. Vous ne pouvez toutefois parler que sur un seul téléphone cellulaire à la fois.

Avant d'utiliser le système téléphonique mains libres Bluetooth<sup>MD</sup>, lisez les notes ci-après.

- Configurez la connexion sans fil entre un téléphone cellulaire compatible et le module téléphonique du véhicule avant d'utiliser le système téléphonique mains libres.

- Certains téléphones cellulaires Bluetooth<sup>MD</sup> peuvent ne pas être reconnus ou fonctionner correctement. Consultez le site [www.nissanusa.com/bluetooth](http://www.nissanusa.com/bluetooth) ou [www.nissan.ca/bluetooth](http://www.nissan.ca/bluetooth) pour obtenir la liste des téléphones recommandés et les instructions de connexion.
- Vous ne pourrez pas utiliser un téléphone mains libres dans les conditions suivantes :
  - Votre véhicule se trouve hors de la zone de service de votre téléphone cellulaire.
  - Votre véhicule se trouve dans une région où la réception des signaux du réseau cellulaire est difficile, telle qu'un tunnel, un stationnement souterrain, près d'un grand immeuble ou dans une région montagneuse.
  - Votre téléphone cellulaire est verrouillé pour en prévenir l'utilisation non autorisée.
- Lorsque l'état des ondes radioélectriques n'est pas idéal ou lorsque le bruit ambiant est trop élevé, il peut être difficile d'entendre la voix de l'autre personne pendant un appel.
- Ne placez pas le téléphone cellulaire dans une région entourée de métal ou loin du module téléphonique du véhicule pour préserver la qualité de la tonalité et prévenir les interruptions de la connexion sans fil.
- Lorsqu'un téléphone cellulaire est relié au moyen de la connexion sans fil Bluetooth<sup>MD</sup>, l'alimentation de la batterie du téléphone cellulaire peut se décharger plus rapidement que d'habitude. Le système téléphonique mains libres Bluetooth<sup>MD</sup> de votre véhicule n'est pas conçu pour recharger les téléphones cellulaires.
- Pour obtenir des renseignements supplémentaires, consultez la section « Guide de dépannage » du présent chapitre. Vous pouvez aussi vous rendre sur le site [www.nissanusa.com/bluetooth](http://www.nissanusa.com/bluetooth) ou [www.nissan.ca/bluetooth](http://www.nissan.ca/bluetooth) pour obtenir des renseignements relatifs au dépannage.
- Certains téléphones cellulaires ou d'autres dispositifs peuvent causer de l'interférence ou produire un bourdonnement dans les haut-parleurs de la chaîne stéréo. Rangez le dispositif en un autre endroit pour tenter de réduire ou d'éliminer le bruit.

- Pour obtenir de plus amples renseignements, consultez le guide d'utilisateur du téléphone cellulaire au sujet des frais, de l'antenne et du boîtier du téléphone cellulaire, etc.

## INFORMATION SUR LA RÉGLEMENTATION

### Information sur la réglementation de la FCC

- MISE EN GARDE : Afin de respecter la conformité relative à l'exposition aux radiofréquences de la FCC, utilisez uniquement l'antenne fournie avec le dispositif. Une antenne non autorisée, modifiée, ou l'ajout d'accessoires pourraient endommager l'émetteur et enfreindre les règlements de la FCC.
- Son utilisation est soumise aux deux conditions suivantes :
  1. Ce dispositif ne doit causer aucune interférence nuisible.
  2. Ce dispositif doit pouvoir accepter toutes les interférences, y compris celles qui pourraient l'activer de façon inopinée.

## Information sur la réglementation IC

- Son utilisation est soumise aux deux conditions suivantes : (1) ce dispositif ne doit causer aucune interférence nuisible et (2) ce dispositif doit pouvoir accepter toutes les interférences, y compris celles qui pourraient l'activer de façon inopinée.
- Ce dispositif numérique de classe B est conforme à toutes les exigences de la réglementation canadienne sur le matériel brouilleur visant les appareils numériques.

BLUETOOTH<sup>MD</sup> est  
une marque déposée de  
Bluetooth SIG, Inc. et  
utilisée sous licence par  
Visteon.



## UTILISATION DU DISPOSITIF

Le système de reconnaissance vocale NISSAN permet d'utiliser le système téléphonique mains libres Bluetooth<sup>MD</sup> en mode mains libres.

Si le véhicule se déplace, certaines commandes ne sont pas accessibles pour que le conducteur se concentre sur la conduite du véhicule.

## Initialisation

Lorsque le commutateur d'allumage est enfoncé à la position ON (marche), le système de reconnaissance vocale NISSAN est initialisé en quelques secondes. Si vous appuyez sur le bouton  avant la fin de l'initialisation, le système annonce « Le système téléphonique mains libres n'est pas prêt » et ne réagit pas aux commandes vocales.

## Conseils d'utilisation

Respectez les mesures suivantes pour optimiser le rendement du système de reconnaissance vocale NISSAN :



- Maintenez autant que possible le silence dans l'habitacle. Fermez les glaces pour éliminer les bruits ambiants (bruits de trafic, vibrations, etc.) qui peuvent empêcher le système de reconnaître correctement les commandes vocales.
- Attendez que la tonalité retentisse avant d'énoncer une commande. Autrement, la commande ne sera pas correctement reçue.
- Commencez à énoncer une commande dans les cinq secondes après la tonalité.
- Parlez naturellement sans marquer une pause entre les mots.

## Émission de commandes vocales

Appuyez brièvement sur le bouton  du volant pour utiliser le système de reconnaissance vocale NISSAN. Énoncez une commande après la tonalité.

La commande énoncée est captée par le microphone et une réponse vocale est émise lorsque la commande est acceptée.

- Si vous voulez de nouveau entendre les commandes du menu actuel, dites « Aide » et le système les répète.
- Si une commande n'est pas reconnue, le système annonce « Commande non reconnue. Veuillez essayer de nouveau ». Assurez-vous que la commande est donnée exactement de la façon requise par le système et répétez la commande d'une voix claire.
- Pour revenir à la commande précédente, vous pouvez dire « Précédent » ou « Correction » en tout temps lorsque le système attend une réponse.

- Vous pouvez annuler une commande lorsque le système attend une réponse en disant « Annuler » ou « Sortir ». Le système annonce « Annuler » et termine la session de reconnaissance vocale. Vous pouvez aussi appuyer en tout temps sur le bouton  du volant et le maintenir enfoncé pendant cinq secondes pour mettre fin à la session de reconnaissance vocale. Lorsque la session de reconnaissance vocale est annulée, un double bip retentit pour indiquer que vous avez quitté le système.
- Pour régler le volume des messages du système, appuyez sur les boutons de commande de volume (+ ou -) du volant lorsque le système émet un commentaire. Vous pouvez aussi utiliser le bouton de réglage du volume de la radio.
- Dans la plupart des cas, vous pouvez interrompre le guidage vocal pour énoncer la commande suivante en appuyant sur le bouton  du volant.
- Vous pouvez accéder au système plus rapidement en utilisant les commandes de deuxième niveau au moyen de la commande de menu principal du menu principal. Par exemple, appuyez sur le bouton  et après la tonalité, dites « Recomposition d'appel ».

### Chiffres

Il faut énoncer les chiffres d'une certaine façon pour que le système de reconnaissance vocale NISSAN les reconnaisse. Consultez les règles et les exemples suivants.

- Vous pouvez dire « zéro » ou « oh » pour le « 0 ».

Exemple : 1 800 662-6200

– « Un huit oh oh six six deux six deux oh oh », ou

– « Un huit zéro zéro six six deux six deux oh oh ».

- Des mots peuvent servir pour les quatre premiers chiffres seulement.

Exemple : 1 800 662-6200

– « Un huit cents six six deux six deux zéro zéro ».

– ET NON « un, huit cent, six six deux, six mille deux cent ».

– ET NON « un, huit zéro zéro, six six deux, six mille deux cent ».

- Les chiffres peuvent être énoncés par petits groupes. Le système vous invite à continuer d'entrer des chiffres, au besoin.

Exemple : 1 800 662-6200

– « Un huit zéro zéro »

Le système répète les chiffres et vous invite à en entrer d'autres.

– « Six six deux »

Le système répète les chiffres et vous invite à en entrer d'autres.

– « Six deux zéro zéro »

- Dites « Dièse » pour « # ». Dites « Étoile » pour « \* » (cette option est accessible lorsque vous utilisez les commandes « Numéro spécial » et « Envoyer » durant un appel).

Pour obtenir des renseignements supplémentaires, consultez les sections « Liste des commandes vocales » et « Numéro spécial » dans le présent chapitre.

Exemple : 1 555 1212 \*123

– « Un cinq cinq cinq un deux un deux étoile un deux trois »

- Dites « Plus » pour « + » (cette commande n'est accessible que lorsque vous utilisez la commande « Numéro spécial »).
- Dites « Pause » pour marquer une pause de deux secondes, seulement lorsque vous enregistrez un numéro de téléphone.

## REMARQUE :

**Pour obtenir de meilleurs résultats, énonchez les numéros de téléphone un chiffre à la fois.**

La commande vocale « Aide » est disponible en tout temps. Utilisez la commande vocale « Aide » pour obtenir des renseignements sur l'utilisation du système.

## Interruption des messages vocaux

Lorsque vous utilisez le système de reconnaissance vocale, la voix du système peut être interrompue pour permettre à l'utilisateur d'énoncer les commandes. Pendant que le système énonce les commandes, appuyez sur le bouton  du volant. La voix du système est interrompue et une tonalité est émise. Après la tonalité, énonchez la commande voulue (affichée à l'écran tactile).

## Appel direct

Vous pouvez accéder au système plus rapidement en utilisant les commandes de deuxième niveau au moyen de la commande de menu principal du menu principal. Par exemple, appuyez sur le bouton  et après la tonalité, dites « Call Redial » (recomposition d'appel).

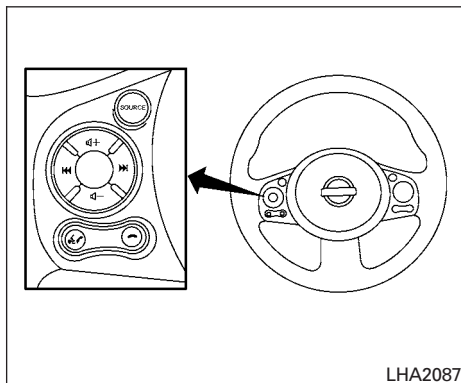



## BOUTONS DE COMMANDE

Les boutons de commande du système téléphonique mains libres Bluetooth<sup>MD</sup> se trouvent sur le volant.



## ACTIVATION DU TÉLÉPHONE

Appuyez sur le bouton  pour amorcer une session de reconnaissance vocale ou répondre à un appel.

Vous pouvez aussi utiliser le bouton  pour interrompre les commentaires du système et entrer des commandes immédiatement. Pour obtenir des renseignements supplémentaires, consultez les sections « Liste des commandes vocales » et « Pendant un appel » dans le présent chapitre.



## DÉSACTIVATION DU TÉLÉPHONE

Vous pouvez quitter le système de reconnaissance vocale en tout temps en maintenant le bouton  enfoncé pendant cinq secondes.

◀ ▶ Bouton de syntonisation  
Lorsque vous utilisez le système de reconnaissance vocale, faites basculer la touche de syntonisation vers le haut ou vers le bas pour commander manuellement le système téléphonique. Appuyez sur le bouton de syntonisation pour sélectionner une option à l'écran d'affichage.



## POUR COMMENCER

Les procédures suivantes vous aideront à commencer à utiliser le système téléphonique mains libres Bluetooth<sup>MD</sup> avec reconnaissance vocale NISSAN. Pour obtenir des renseignements supplémentaires, consultez la section « Liste des commandes vocales » dans le présent chapitre.





### Sélection d'une langue

Vous pouvez interagir avec le système téléphonique mains libres Bluetooth<sup>MD</sup> en anglais, en espagnol ou en français.

Changez la langue comme suit.

1. Enfoncez le bouton  pendant plus de cinq secondes.
2. Le système annonce : « Appuyez sur le bouton d'activation du téléphone () pour

que le système téléphonique mains libres passe en mode d'adaptation à la voix (AV) ou appuyez sur le bouton de désactivation du téléphone () pour sélectionner une autre langue ».

3. Appuyez sur le bouton  .  
Pour obtenir de plus amples renseignements, consultez la section « Mode d'adaptation à la voix (AV) » relative à l'adaptation à la voix dans le présent chapitre.
4. Le système annonce la langue actuelle et permet de passer à l'espagnol ou au français. Pour choisir la langue courante, appuyez sur le bouton d'activation du téléphone (). Pour choisir une langue différente, faites basculer la touche de syntonisation (  ou  ) vers la gauche ou vers la droite.

### REMARQUE :

**Vous devez appuyer sur le bouton  dans les 5 secondes pour changer la langue.**

5. Appuyez sur un des boutons si vous décidez de ne pas changer la langue. Après cinq secondes, la session de reconnaissance vocale se termine et la langue demeure inchangée.

## Procédure de jumelage

### REMARQUE :

**Effectuez le jumelage lorsque le véhicule est immobile. Le processus est annulé si le véhicule commence à se déplacer pendant le processus.**

Connect Phone (menu principal)

« Connecter le téléphone » **(A)**

« Ajouter un téléphone » **(B)**

À partir du combiné **(C)**

Nommer le téléphone **(D)**

1. Appuyez sur le bouton  du volant. Le système annonce les commandes disponibles.
2. Dites : « Connecter le téléphone » **(A)**. Le système accuse réception de la commande et annonce le jeu suivant de commandes disponibles.
3. Dites : « Ajouter un téléphone » **(B)**. Le système accuse réception de la commande et vous demande d'amorcer le jumelage du téléphone **(C)**.

Le processus de jumelage varie en fonction du modèle de téléphone. Pour obtenir des renseignements supplémentaires, consultez le guide de l'utilisateur du téléphone cellulaire. Vous pouvez aussi vous rendre sur le site [www.nissanusa.com/bluetooth](http://www.nissanusa.com/bluetooth) ou [www.nissan.ca/bluetooth](http://www.nissan.ca/bluetooth) où vous trouverez les instructions de jumelage des téléphones recommandés par NISSAN.

Lorsque le système vous invite à entrer un code NIP, entrez « 1234 » au combiné. Le code NIP « 1234 » est attribué par NISSAN et ne peut être modifié.

4. Le système vous demande d'attribuer un nom au téléphone **(D)**.

Si le nom est trop long ou trop court, le système vous l'indique, puis il vous invite à entrer de nouveau un nom.

En outre, si plus d'un téléphone est jumelé et si le nom ressemble trop à un nom déjà utilisé, le système vous l'indique, puis il vous invite à entrer de nouveau un nom.

## Établissement d'un appel en entrant un numéro de téléphone

Connect Phone (menu principal)

« Appeler » **(A)**

« Numéro de téléphone » **(B)**

Dites les chiffres **(C)**

« Composer » **(D)**

1. Appuyez sur le bouton  du volant. Une tonalité retentit.
2. Dites : « Appeler » **(A)**. Le système accuse réception de la commande et annonce le jeu suivant de commandes disponibles.
3. Dites : « Numéro de téléphone » **(B)**. Le système accuse réception de la commande et annonce le jeu suivant de commandes disponibles.
4. Dites le numéro souhaité en énonçant chacun des chiffres et en débutant par l'indicatif régional **(C)**. Si le système semble ne pas pouvoir interpréter correctement le numéro de téléphone, essayez d'énoncer le numéro par groupes de chiffres : les trois chiffres de l'indicatif régional, les trois premiers chiffres du numéro, et les quatre derniers chiffres. Par exemple, pour 555 121-3354, vous pouvez dire « cinq cinq cinq » pour le

1<sup>er</sup> groupe, « un deux un » pour le 2<sup>e</sup> groupe, et « trois trois cinq quatre » pour le 3<sup>e</sup> groupe. Pour composer plus de 10 chiffres ou un ou plusieurs caractères spéciaux, dites : « Numéro spécial ». Pour obtenir des renseignements supplémentaires, consultez la section « Chiffres » dans le présent chapitre.

5. Lorsque vous avez terminé d'énoncer le numéro de téléphone, le système le répète et annonce les commandes disponibles.
6. Dites : « Composer » **(D)**. Le système accuse réception de la commande et établit l'appel.

Pour des options supplémentaires de commandes, consultez la section « Liste des commandes vocales » dans ce chapitre.

## Réception d'un appel

Lorsque vous entendez la tonalité, appuyez sur le bouton  du volant.

Au terme de l'appel, appuyez sur le bouton  du volant.

### REMARQUE :

**Si vous ne voulez pas recevoir l'appel lorsque vous entendez la sonnerie, enfoncez le bouton  du volant.**

Pour obtenir des renseignements supplémentaires, consultez la section « Liste des commandes vocales » dans le présent chapitre.

## LISTE DES COMMANDES VOCALES

Connect Phone (menu principal)

« Appeler »

« Répertoire »

« Recent Calls » (appels récents)

« Connect Phone » (relier le téléphone)

Lorsque vous appuyez brièvement sur le bouton  du volant, vous pouvez choisir des commandes du menu principal. Les pages suivantes décrivent ces commandes et les commandes de chaque sous-menu.

**N'oubliez pas d'attendre la tonalité avant de parler.**

Après l'affichage du menu principal, vous pouvez en tout temps dire « Aide » pour entendre la liste des commandes disponibles lorsque le système attend une réponse.

Si vous voulez conclure une action sans la terminer, vous pouvez dire « Annuler » ou « Sortir » en tout temps lorsque le système attend une réponse. Le système met fin à la session de reconnaissance vocale. Lorsque la session de recon-

naissance vocale est annulée, un double bip retentit pour indiquer que vous avez quitté le système.

Pour revenir à la commande précédente, vous pouvez dire « Précédent » ou « Correction » en tout temps lorsque le système attend une réponse.

« Appeler »

Connect Phone (menu principal)

« Appeler »

(Dites le nom) **(A)**

« Numéro de téléphone »

(Dites les chiffres) **(B)**

« Numéro spécial » **(C)**

« Recomposer » **(D)**

« Rappeler » **(E)**

**(Dites le nom) (A)**

Si vous avez enregistré des entrées dans le répertoire téléphonique, vous pouvez composer un numéro associé à un nom.

Pour obtenir de plus amples renseignements, consultez la section « Répertoire » (téléphones sans fonction de téléchargement automatique du répertoire téléphonique) du présent chapitre.

Lorsque le système vous y invite, dites le nom de l'entrée du répertoire que vous voulez appeler. Le système accuse réception du nom.

Si plusieurs numéros sont associés au nom, le système vous demande de choisir le bon numéro.

Lorsque vous avez confirmé le nom et l'emplacement, le système amorce l'appel.

**(Dites les chiffres) (B)**

Lorsque le système vous y invite, dites le numéro à composer. Pour obtenir des renseignements supplémentaires, consultez les sections « Chiffres » et « Établissement d'un appel en entrant un numéro de téléphone » dans le présent chapitre.

**« Numéro spécial » (C)**

Pour composer plus de 10 chiffres ou un ou plusieurs caractères spéciaux, dites : « Numéro spécial ». Lorsque le système reçoit la commande, il vous invite à énoncer le numéro de téléphone.

**« Recomposer » (D)**

Utilisez la commande de recomposition pour composer le dernier numéro composé.

Le système accuse réception de la commande, répète le numéro et commence la composition.

Si un numéro recomposé n'existe pas, le système annonce « Aucun numéro à recomposer » et met fin à la session de reconnaissance vocale.

#### « Rappeler » (E)

Utilisez la commande de rappel pour composer le numéro du dernier appel entrant dans le véhicule.

Le système accuse réception de la commande, répète le numéro et commence la composition.

Si un numéro de rappel n'existe pas, le système annonce « Aucun numéro à rappeler » et met fin à la session de reconnaissance vocale.

#### Pendant un appel

De nombreuses options de commande sont offertes en cours d'appel. Appuyez sur le bouton  du volant pour assourdir les signaux vocaux reçus et entrer des commandes.

- « Aide » – Le système annonce les commandes disponibles.
- « Annuler-Sortir » – Le système annonce « Annuler », met fin à la session de reconnaissance vocale et revient à l'appel.
- « Envoyer » – Utilisez la commande « Envoyer » pour saisir les numéros, « \* » ou « # » pendant un appel. Par exemple, si vous êtes invité à composer un numéro de poste par un système automatisé :

Dites : « Envoyer un deux trois quatre ».

Le système accuse réception de la commande et transmet les tonalités associées aux chiffres. Le système met ensuite fin à la session de reconnaissance vocale et revient à l'appel. Dites « Étoile » pour « \* » et « Dièse » pour « # ».

- « Transfert de l'appel » – Utilisez la commande de transfert d'appel pour transférer l'appel du système téléphonique mains libres Bluetooth<sup>MD</sup> au téléphone cellulaire pour avoir une conversation privée.

Le système annonce « Transfert de l'appel. Appel transféré en mode privé. » Le système met ensuite fin à la session de reconnaissance vocale.

Pour reconnecter l'appel du téléphone cellulaire au système téléphonique mains libres Bluetooth<sup>MD</sup>, appuyez sur le bouton .

- « Sourdine » – Utilisez la commande de mise en sourdine pour que l'interlocuteur n'entende pas votre voix. Utilisez de nouveau la commande de mise en sourdine pour que l'interlocuteur entende votre voix.

#### REMARQUE :

**Si vous terminez un appel ou si la connexion du réseau de téléphonie cellulaire est coupée lorsque la fonction de mise en sourdine est activée, la fonction est désactivée pour le prochain appel afin que l'interlocuteur puisse entendre votre voix.**

« Répertoire » (téléphones sans fonction de téléchargement automatique du répertoire téléphonique)

#### REMARQUE :

**La commande « Transférer une entrée » n'est pas accessible lorsque le véhicule est en mouvement.**

Connect Phone (menu principal)

« Répertoire »

« Transférer une entrée » (A)

« Supprimer une entrée » (B)

« Énumérer les noms » (C)

Pour les téléphones qui ne prennent pas en charge le téléchargement automatique du répertoire (profil Bluetooth<sup>MD</sup> PBAP), la commande « Répertoire » sert à ajouter manuellement des entrées au répertoire du véhicule.

Le répertoire permet d'enregistrer jusqu'à 40 noms pour chaque téléphone jumelé au système.

#### **REMARQUE :**

**Chaque téléphone possède son propre répertoire. Vous ne pouvez pas accéder au répertoire du téléphone A lorsque vous utilisez le téléphone B.**

#### **« Transférer une entrée »**

Utilisez la commande « Transférer une entrée » pour enregistrer un nouveau nom dans le système.

Lorsque le système vous y invite, dites le nom à attribuer à la nouvelle entrée.

Par exemple, dites : « Mary ».

Si le nom est trop long ou trop court, le système vous l'indique, puis il vous invite à entrer de nouveau un nom.

En outre, si le nom ressemble trop à un nom déjà enregistré, le système vous l'indique, puis vous invite à entrer un nom de nouveau.

Le système vous demande alors de transférer un numéro de téléphone enregistré dans la mémoire de votre téléphone cellulaire.

Pour composer un numéro de téléphone par commande vocale :

Par exemple, dites « cinq cinq cinq un deux un deux ». Consultez la section « Chiffres » de ce chapitre pour de plus amples renseignements.

Pour transférer un numéro de téléphone enregistré dans la mémoire de votre téléphone cellulaire :

Dites « Transférer une entrée ». Le système accuse réception de la commande et vous demande d'amorcer le transfert de l'entrée à partir du combiné téléphonique. Le nouveau numéro de téléphone du contact sera transféré du téléphone cellulaire au moyen de la liaison de communication Bluetooth<sup>MD</sup>.

La méthode de transfert varie en fonction des modèles de téléphones cellulaires. Pour obtenir des renseignements supplémentaires, consultez le guide de l'utilisateur du téléphone cellulaire.

Le système répète le numéro et vous invite à entrer la commande suivante. Lorsque vous avez terminé d'entrer ou de transférer les numéros de téléphone, dites « Enregistrer ».

Le système confirme le nom, l'emplacement et le numéro.

#### **« Supprimer une entrée »**

Utilisez la commande « Supprimer une entrée » pour supprimer un nom du répertoire. Une fois que le système a reconnu la commande, dites le nom à supprimer ou dites « Énumérer les noms » pour choisir une entrée.

#### **« Énumérer les noms »**

Utilisez la commande « Énumérer les noms » pour entendre tous les noms du répertoire.

Le système énonce les entrées du répertoire, mais n'indique pas les numéros de téléphone. Lorsque la lecture de la liste est terminée, le système revient au menu principal.

Vous pouvez interrompre la lecture de la liste en tout temps en appuyant sur le bouton  du volant. Le système met fin à la session de reconnaissance vocale.

« Répertoire » (téléphones avec fonction de téléchargement automatique du répertoire téléphonique)

#### REMARQUE :

**La commande « Transférer une entrée » n'est pas accessible lorsque le véhicule est en mouvement.**

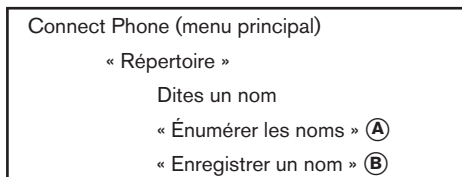

Pour les téléphones qui prennent en charge le téléchargement automatique du répertoire (profil Bluetooth<sup>MD</sup> PBAP), la commande « Répertoire » sert à gérer les entrées du répertoire du véhicule. Vous pouvez dire le nom d'une entrée dans ce menu pour l'appeler.

Le répertoire permet d'enregistrer jusqu'à 1 000 noms pour chaque téléphone connecté au système.

Lorsqu'un téléphone est connecté au système, le répertoire est automatiquement téléchargé au véhicule. Cette fonction vous permet d'accéder à votre répertoire téléphonique à partir du système Bluetooth<sup>MD</sup> et d'appeler des contacts en prononçant leur nom. Vous pouvez enregistrer une étiquette vocale personnalisée pour les noms des contacts que le système a de la difficulté à reconnaître. Pour obtenir des renseignements supplémentaires, consultez la section « Enregistrer un nom » dans ce chapitre.

#### REMARQUE :

**Chaque téléphone possède son propre répertoire. Vous ne pouvez pas accéder au répertoire du téléphone A lorsque vous utilisez le téléphone B.**

#### « Énumérer les noms » (A)

Utilisez la commande d'énumération des noms pour entendre tous les noms et les emplacements du répertoire.

Le système énonce les entrées du répertoire, mais n'indique pas les numéros de téléphone. Lorsque la lecture de la liste est terminée, le système revient au menu principal.

Vous pouvez interrompre la lecture de la liste en tout temps en appuyant sur le bouton  du volant. Le système met fin à la session de reconnaissance vocale. Pour obtenir de plus amples renseignements sur la façon d'enregistrer des étiquettes vocales personnalisées pour les entrées de la liste dont le système manifeste des difficultés de prononciation, consultez la section « Enregistrer un nom » du présent chapitre.

#### « Enregistrer un nom » (B)

Le système vous permet d'enregistrer une étiquette vocale personnalisée pour les noms des contacts de votre répertoire que le véhicule a de la difficulté à reconnaître. Cette fonction sert aussi à enregistrer des étiquettes vocales pour appeler directement une entrée comportant plusieurs numéros de téléphone. Il est possible d'enregistrer jusqu'à 40 étiquettes vocales.

#### « Recent Calls » (appels récents)

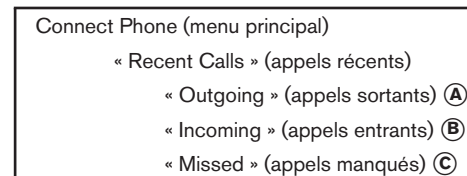

Utilisez la commande « Recent Calls » (appels récents) pour accéder aux appels sortants, entrants ou manqués.

### « Outgoing » (appels sortants) **(A)**

Utilisez la commande « Appels sortants » pour accéder à la liste des appels faits à partir du véhicule.

### « Incoming » (appels entrants) **(B)**

Utilisez la commande « Appels entrants » pour accéder à la liste des appels faits à l'appareil du véhicule.

### « Missed » (appels manqués) **(C)**

Utilisez la commande « Appels manqués » pour accéder à la liste des appels faits à l'appareil du véhicule et auxquels il n'y a pas eu de réponse.

### « Connect Phone » (relier le téléphone)

#### REMARQUE :

**La commande « Add Phone » (ajouter un téléphone) n'est pas accessible lorsque le véhicule est en mouvement.**

Connect Phone (menu principal)

« Connect Phone » (relier le téléphone)

« Add Phone » (ajouter un téléphone) **(A)**

« Select Phone » (sélectionner un téléphone) **(B)**

« Delete Phone » (supprimer un téléphone) **(C)**

« Remplacer le téléphone » **(D)**

« Bluetooth hors fonction » **(E)**

« Téléchargement de l'annuaire hors fonction » **(F)**

« Paramètres de l'affichage » **(G)**

Utilisez la commande « Connect Phone » (relier le téléphone) pour gérer les téléphones qui se connectent au véhicule ou pour activer la fonction Bluetooth<sup>MD</sup> du véhicule.

### « Add Phone » (ajouter un téléphone) **(A)**

Utilisez la commande « Add Phone » (ajouter un téléphone) pour ajouter un téléphone au véhicule. Pour obtenir des renseignements supplémentaires, consultez la section « Procédure de jumelage » dans ce chapitre.

### « Select Phone » (sélectionner un téléphone) **(B)**

Utilisez la commande « Select Phone » (sélectionner un téléphone) pour choisir un téléphone dans la liste des téléphones connectés au véhicule. Le système énumère les noms attribués à chaque téléphone et vous invite alors à utiliser le téléphone de votre choix. Un seul téléphone peut être actif à la fois.

### « Delete Phone » (supprimer un téléphone) **(C)**

Utilisez la commande « Delete Phone » (supprimer un téléphone) pour supprimer un téléphone qui est connecté au véhicule. Le système énumère les noms attribués à chaque téléphone et vous invite alors à utiliser le téléphone que vous désirez supprimer. La suppression d'un téléphone du véhicule effacera aussi le répertoire pour ce téléphone.

### « Remplacer le téléphone » **(D)**

Utilisez la commande « Remplacer le téléphone » pour remplacer un téléphone jumelé existant avec un nouveau téléphone. Le système conservera toutes les étiquettes vocales assignées à votre répertoire téléphonique.

### « Bluetooth hors fonction »

Utilisez la commande « Désactiver Bluetooth » pour empêcher toute connexion sans fil à votre téléphone.

### « Téléchargement de l'annuaire hors fonction »

Utilisez la commande Téléchargement du répertoire hors fonction pour désactiver le téléchargement automatique du répertoire du combiné (si pris en charge par le téléphone cellulaire). Quand la commande est reconnue, « Synchronisation des contacts hors fonction » apparaîtra sur l'écran d'affichage audio.

Pour remettre l'option en fonction, dites « Téléchargement du répertoire ». Quand la commande est reconnue, « Synchronisation des contact en fonction » apparaîtra sur l'écran d'affichage audio.

### « Paramètres de l'affichage »

Utilisez la commande des paramètres d'affichage pour déterminer à quels endroits seront affichés les avis d'appels entrants dans le véhicule. Dites « Conducteur seulement » pour que les avis d'appel s'affichent à l'écran multifonction seulement. Dites « Les deux » pour que les avis d'appel s'affichent à l'écran multifonction et à l'écran audio central.

Pour remettre l'option en fonction, dites « Téléchargement du répertoire ». Quand la commande est reconnue, « Synchronisation des contact en fonction » apparaîtra sur l'écran d'affichage audio.



## MODE D'ADAPTATION À LA VOIX (VA)

L'adaptation à la voix (VA) permet à jusqu'à deux utilisateurs étrangers de programmer le système afin d'améliorer la reconnaissance vocale. En répétant nombre de commandes, les utilisateurs peuvent créer un modèle vocal de leur propre voix qui est stocké dans le système. Le système est en mesure de stocker un modèle d'adaptation de voix différent pour chaque téléphone relié.

### Procédure de programmation

La procédure de programmation d'une voix s'établit comme suit.

1. Placez le véhicule à l'extérieur en un endroit relativement calme.
2. Prenez place sur le siège du conducteur pendant que le moteur est en marche, que le frein de stationnement est serré et que la boîte de vitesses est en position de stationnement (P).
3. Enfoncez le bouton  pendant plus de cinq secondes.

4. Le système annonce : « Appuyez sur le bouton d'activation du téléphone () pour que le système téléphonique mains libres passe en mode adaptation à la voix ou appuyez sur le bouton de désactivation du téléphone () pour sélectionner une autre langue ».

5. Appuyez sur le bouton .

Pour obtenir de plus amples renseignements sur la façon de sélectionner une autre langue, consultez la section « Sélection d'une langue » dans le présent chapitre.

6. La mémoire vocale A ou la mémoire B est automatiquement sélectionnée. Si les deux emplacements de mémoire sont déjà utilisés, le système vous invite à en écraser un. Suivez les instructions énoncées par le système.
7. Au terme de la préparation et lorsque vous êtes prêt à commencer, appuyez sur le bouton .
8. Le mode d'adaptation de la voix est expliqué. Suivez les instructions énoncées par le système.
9. Au terme de la programmation, le système vous indique qu'un nombre adéquat de phrases est enregistré.

10. Le système annonce que l'adaptation de la voix est terminée et qu'il est prêt.

Le mode d'adaptation de la voix est interrompu si :

- Le bouton  est enfoncé pendant plus de cinq secondes en mode AV.
- Le véhicule commence à se déplacer pendant le mode d'adaptation de la voix.
- Le commutateur d'allumage est placé à la position OFF (hors fonction) ou LOCK (antivol-verrouillé).

### Phrases de programmation



En mode d'adaptation de la voix, le système demande à l'utilisateur d'énoncer les phrases suivantes. Le système vous invite à dire chaque phrase.

- Répertoire, transférer une entrée.
- Composer trois zéro quatre deux neuf.
- Supprimer le numéro de téléphone de rappel.
- Appels entrants.
- Transférer une entrée.
- Huit pause neuf trois deux pause sept.
- Supprimer toutes les entrées.





- Appeler sept deux quatre zéro neuf.
- Supprimer une entrée du carnet d'adresses.
- Entrée suivante.
- Composer étoile deux un sept zéro.
- Oui.
- Non.
- Sélectionner.
- Appel manqué.
- Composer huit cinq six neuf deux.
- Bluetooth en fonction.
- Appel sortant.
- Appeler trois un neuf zéro deux.
- Neuf sept pause pause trois zéro huit.
- Annuler.
- Numéro de rappel.
- Appeler étoile deux zéro neuf cinq.
- Supprimer un téléphone.
- Composer huit trois zéro cinq un.
- Enregistrer un nom.
- Quatre trois pause deux neuf pause zéro.



- Supprimer le numéro de recomposition.
- Répertoire, énumérer les noms.
- Composer huit zéro cinq quatre un.
- Correction.
- Connecter le téléphone.
- Composer sept quatre zéro un huit.
- Entrée précédente.
- Supprimer.
- Composer neuf sept deux six six.
- Appeler sept six trois zéro un.
- Précédent.
- Appeler cinq six deux huit zéro.
- Composer six six quatre trois sept.

## COMMANDE MANUELLE

Lors de l'utilisation du système de reconnaissance vocale, il est possible de sélectionner les options du menu en utilisant les commandes du volant plutôt que d'énoncer les commandes vocalement. Cette fonction est particulièrement utile lorsque le bruit généré pendant la conduite rend difficile l'interprétation précise des commandes par le système de reconnaissance vocale. Le mode manuel de commande ne permet pas de composer un numéro de téléphone à l'aide de chiffres. L'utilisateur peut choisir une entrée à partir du répertoire ou des listes d'appels récents. Pour réactiver la reconnaissance vocale, quittez le mode de commande manuelle en maintenant le bouton de désactivation du téléphone (  ) enfoncé. Il suffit ensuite d'appuyer sur le bouton d'activation du téléphone (  ) pour activer le système téléphonique mains libres.

## Conseils d'utilisation

- Pour entrer en mode de commande manuelle, activez le système de reconnaissance vocale et faites basculer le bouton de syntonisation (   ) vers le haut ou vers le bas. Le système vous indiquera vocalement « Affichage des options manuelles » lorsque les commandes manuelles sont activées au début.
- Pour parcourir les options de menu, faites basculer la touche de syntonisation (   ) vers le haut ou vers le bas. Le système indiquera toujours par message vocal l'option de menu courante. Selon l'affichage audio, il montrera aussi l'option de menu courante.
- Pour sélectionner l'option de menu actuelle, appuyez sur le bouton d'activation du téléphone (  ).

- Pour retourner au menu précédent, appuyez sur le bouton de désactivation du téléphone (  ). Si le menu actuel est le menu principal, il suffit d'appuyer sur le bouton de désactivation du téléphone (  ) pour quitter le système téléphonique.
- Pour quitter le mode de commande manuelle, maintenez le bouton de désactivation du téléphone (  ) enfoncé pendant cinq secondes.

## GUIDE DE DÉPANNAGE

Le système doit répondre correctement aux commandes sans difficulté. Si des problèmes surviennent, essayez les solutions suivantes.

Lorsque les solutions sont énumérées par numéro, commencez par le numéro 1 jusqu'à ce que le problème soit résolu.

Symptôme	Solution
Le système n'interprète pas correctement la commande.	1. Assurez-vous que la commande est valide. Pour obtenir des renseignements supplémentaires, consultez la section « Liste des commandes vocales » dans le présent chapitre.
	2. Assurez-vous d'énoncer la commande après la tonalité.
	3. Parlez clairement sans marquer de pause entre les mots et à un niveau approprié en fonction du bruit ambiant dans le véhicule.
	4. Assurez-vous que le niveau de bruit ambiant n'est pas excessif (par exemple, glaces ouvertes ou dégivreur en fonction). Remarque : Si le bruit est trop important pour utiliser le téléphone, les commandes vocales ne seront probablement pas reconnues.
	5. Si plus d'une commande est énoncée à la fois, tentez d'énoncer les commandes séparément.
	6. Si le système ne réussit jamais à reconnaître les commandes, exécutez la procédure de programmation de la voix pour améliorer l'efficacité de la reconnaissance pour le locuteur. Pour obtenir des renseignements supplémentaires, consultez la section « Mode d'adaptation à la voix (AV) » dans le présent chapitre.
Le système sélectionne toujours la mauvaise entrée dans le répertoire.	1. Assurez-vous que le nom de l'entrée du répertoire correspond au nom enregistré à l'origine. Vous pouvez le confirmer en utilisant la commande « Énumérer les noms ». Pour obtenir des renseignements supplémentaires, consultez la section « Répertoire téléphonique » du présent chapitre.
	2. Remplacez un des noms mal interprétés par un nouveau nom.

## SYSTÈME TÉLÉPHONIQUE MAINS LIBRES BLUETOOTH<sup>MD</sup> AVEC DISPOSITIF D'AIDE À LA NAVIGATION (selon l'équipement)

### AVERTISSEMENT

- Immobilisez votre véhicule en un endroit sûr avant d'utiliser un téléphone. Si vous utilisez un téléphone en conduisant, exercez en tout temps une grande prudence pour consacrer toute votre attention à la conduite du véhicule.
- Si vous ne pouvez pas consacrer toute votre attention à la conduite du véhicule en parlant au téléphone, rangez le véhicule en lieu sûr et immobilisez-le.

### MISE EN GARDE

Démarrez le moteur avant d'utiliser un téléphone pour éviter de décharger la batterie.

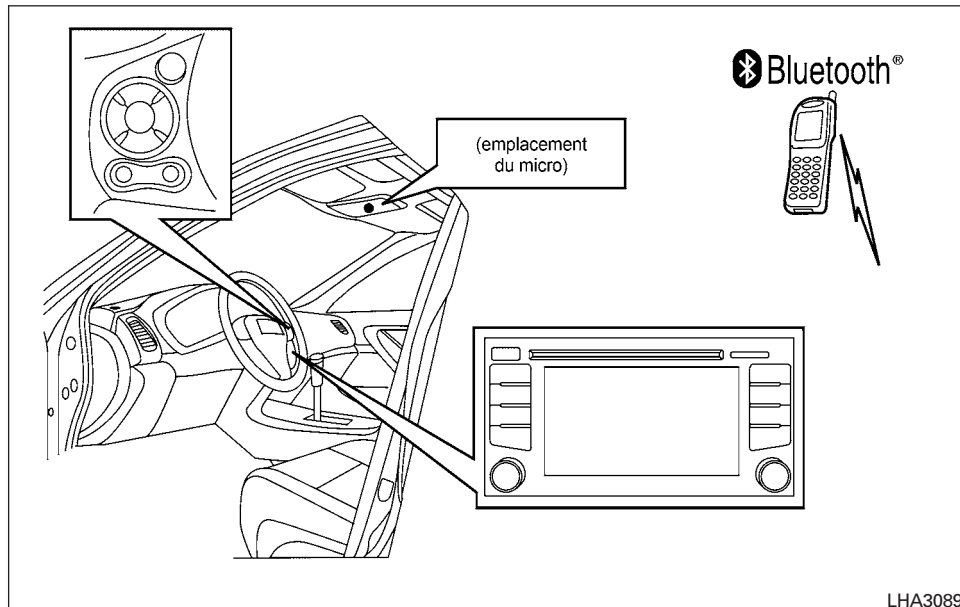

LHA3089

Votre véhicule NISSAN est doté du système téléphonique mains libres Bluetooth<sup>MD</sup>. Si vous possédez un téléphone cellulaire compatible avec Bluetooth<sup>MD</sup>, vous pouvez établir une connexion sans fil entre votre téléphone cellulaire et le module téléphonique du véhicule. Grâce à la technologie sans fil Bluetooth<sup>MD</sup>, vous pouvez

établir ou recevoir des appels téléphoniques mains libres dans le véhicule au moyen de votre téléphone cellulaire.

Une fois que votre téléphone cellulaire est connecté au module téléphonique du véhicule, aucune autre connexion n'est nécessaire. Votre

téléphone est automatiquement reconnecté au module téléphonique du véhicule lorsque le commutateur d'allumage est placé à la position ON (marche) alors que le téléphone cellulaire connecté est sous tension et qu'il se trouve dans le véhicule.

Vous pouvez enregistrer jusqu'à cinq différents téléphones cellulaires compatibles Bluetooth<sup>MD</sup> dans le module téléphonique du véhicule. Vous ne pouvez toutefois parler que sur un seul téléphone cellulaire à la fois.

Le système de reconnaissance vocale NISSAN prend en charge le système téléphonique de façon que vous puissiez composer un numéro de téléphone par commande vocale. Pour obtenir des renseignements supplémentaires. Consultez la section « Système de reconnaissance vocale NISSAN » du présent chapitre.

Avant d'utiliser le système téléphonique mains libres Bluetooth<sup>MD</sup>, lisez les notes ci-après.

- Configurez la connexion sans fil entre un téléphone cellulaire et le module téléphonique du véhicule avant d'utiliser le système téléphonique mains libres.
- Certains téléphones cellulaires compatibles Bluetooth<sup>MD</sup> peuvent ne pas être reconnus par le module téléphonique du véhicule. Consultez le site [www.nissanusa.com/bluetooth](http://www.nissanusa.com/bluetooth) ou [www.nissan.ca/bluetooth](http://www.nissan.ca/bluetooth) pour obtenir la liste des téléphones recommandés et les instructions de connexion.
- Vous ne pourrez pas utiliser un téléphone mains libres dans les conditions suivantes :
  - Votre véhicule se trouve hors de la zone de service de votre téléphone cellulaire.
  - Votre véhicule se trouve dans une région où la réception des signaux du réseau cellulaire est difficile, comme dans un tunnel, un stationnement souterrain, près d'un grand immeuble ou dans une région montagneuse.
  - Votre téléphone cellulaire est verrouillé pour en prévenir l'utilisation non autorisée.
- Lorsque l'état des ondes radioélectriques n'est pas idéal ou lorsque le bruit ambiant est trop élevé, il peut être difficile d'entendre la voix de l'autre personne pendant un appel.
- Il peut s'avérer impossible de recevoir un appel pendant un court moment, juste après que le commutateur d'allumage est tourné à la position ON (marche).
- Ne placez pas le téléphone cellulaire dans une région entourée de métal ou loin du module téléphonique du véhicule pour préserver la qualité de la tonalité et prévenir les interruptions de la connexion sans fil.
- Lorsqu'un téléphone cellulaire est relié au moyen de la connexion sans fil Bluetooth<sup>MD</sup>, l'alimentation de la batterie du téléphone cellulaire peut se décharger plus rapidement que d'habitude. Le système téléphonique mains libres Bluetooth<sup>MD</sup> de votre véhicule n'est pas conçu pour recharger les téléphones cellulaires.
- Si le téléphone mains libres semble ne pas fonctionner correctement, consultez la section « Guide de dépannage » de ce chapitre. Vous pouvez aussi vous rendre sur le site [www.nissanusa.com/bluetooth](http://www.nissanusa.com/bluetooth) ou [www.nissan.ca/bluetooth](http://www.nissan.ca/bluetooth) pour obtenir des renseignements relatifs au dépannage.

- Certains téléphones cellulaires ou d'autres dispositifs peuvent causer de l'interférence ou produire un bourdonnement dans les haut-parleurs de la chaîne stéréo. Rangez le dispositif en un autre endroit pour tenter de réduire ou d'éliminer le bruit.
- Pour obtenir des renseignements supplémentaires, consultez le guide de l'utilisateur du téléphone cellulaire au sujet des frais, de l'antenne et du boîtier du téléphone cellulaire, etc.
- La force du signal indiquée à l'écran ne correspondra pas à celle qui s'affiche sur les écrans de certains téléphones cellulaires.

## INFORMATION SUR LA RÉGLEMENTATION

Information sur la réglementation de la FCC

- MISE EN GARDE : Afin de respecter la conformité relative à l'exposition aux radiofréquences de la FCC, utilisez uniquement l'antenne fournie avec le dispositif. Une antenne non autorisée, modifiée, ou l'ajout d'accessoires pourraient endommager l'émetteur et enfreindre les règlements de la FCC.

– Son utilisation est soumise aux deux conditions suivantes :

1. Ce dispositif ne doit causer aucune interférence nuisible.
2. Ce dispositif doit pouvoir accepter toutes les interférences, y compris celles qui pourraient l'activer de façon inopinée.

Information sur la réglementation IC

– Son utilisation est soumise aux deux conditions suivantes : (1) ce dispositif ne doit causer aucune interférence nuisible et (2) ce dispositif doit pouvoir accepter toutes les interférences, y compris celles qui pourraient l'activer de façon inopinée.

– Ce dispositif numérique de classe B est conforme à toutes les exigences de la réglementation canadienne sur le matériel brouilleur visant les appareils numériques.



BLUETOOTH<sup>MD</sup> est une marque déposée de Bluetooth SIG, Inc. et utilisée sous licence par Bosch.

## COMMANDES VOCALES

Vous pouvez vous servir de commandes vocales pour appeler diverses fonctions de votre système téléphonique mains libres Bluetooth<sup>MD</sup> au moyen du système de reconnaissance vocale NISSAN. Pour obtenir des renseignements supplémentaires, consultez la section « Système de reconnaissance vocale NISSAN » de ce chapitre.

### Interruption des messages vocaux

Lorsque vous utilisez le système de reconnaissance vocale, la voix du système peut être interrompue pour permettre à l'utilisateur d'énoncer les commandes. Pendant que le système énonce les commandes, appuyez sur le bouton  du volant. La voix du système est interrompue et une tonalité est émise. Après la tonalité, énoncez la commande voulue (affichée à l'écran tactile).

### Appel direct

Vous pouvez accéder au système plus rapidement en utilisant les commandes de deuxième niveau au moyen de la commande de menu principal du menu principal. Par exemple, appuyez sur le bouton  et après la tonalité, dites « Call Redial » (recomposition d'appel).

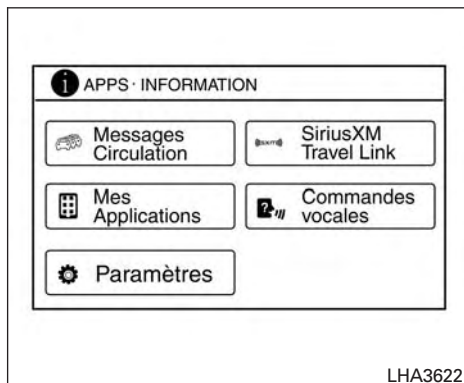

## PROCÉDURE DE JUMELAGE

### REMARQUE :

**Effectuez le jumelage lorsque le véhicule est immobile. Le processus est annulé si le véhicule commence à se déplacer pendant le processus.**

1. Appuyez sur bouton [ APPS ] du panneau de commande.
2. Appuyez sur la touche « Paramètres ».
3. Appuyez sur la touche « Téléphone & Bluetooth ».

4. Appuyez sur la touche « Connecter nouvel appareil ».
5. Lancez le processus de connexion à partir du combiné. Le système affichera le message : « Le code NIP XXXXXX est-il affiché sur votre appareil Bluetooth? ». Si le code NIP est affiché sur votre appareil Bluetooth<sup>MD</sup>, sélectionnez « Yes » (oui) pour terminer le processus de jumelage.

Pour obtenir des renseignements supplémentaires, consultez le manuel du propriétaire de l'appareil Bluetooth<sup>MD</sup>.

## RÉPERTOIRE TÉLÉPHONIQUE DU VÉHICULE

Pour accéder au répertoire du véhicule :

1. Appuyez sur le bouton  du panneau de commande.
2. Sélectionnez la touche « Répertoire ».
3. Sélectionnez l'entrée souhaitée dans la liste affichée.
4. Le numéro de l'entrée sera affiché à l'écran. Touchez au numéro pour lancer la composition.

### REMARQUE :

**Pour faire défiler rapidement la liste, sélectionnez la touche « A-Z » dans le coin supérieur droit de l'écran. Tournez le bouton TUNE (syntoniser) pour choisir une lettre ou un chiffre et appuyez sur le bouton AUDIO (audio). La liste défilera jusqu'à la première entrée commençant par cette lettre ou ce chiffre.**

## FAIRE UN APPEL

Pour établir un appel, observez la procédure décrite ci-après :

1. Appuyez sur le bouton  du panneau de commande. L'écran du téléphone s'affiche.
2. Sélectionnez l'une des options suivantes pour faire un appel :
  - « Contacts » : sélectionnez le nom d'une entrée enregistrée dans le répertoire du véhicule.
  - « Appels » : sélectionnez le nom à partir des appels entrants, sortants ou manqués.
  - « Rappeler » : composez le dernier appel sortant effectué dans le véhicule.

- «  » : entrez le numéro de téléphone manuellement en utilisant le clavier numérique affiché à l'écran. Pour obtenir des renseignements supplémentaires, consultez la section « Consignes d'utilisation de l'écran tactile » du présent chapitre.

## RÉCEPTION D'UN APPEL

Quand le téléphone connecté reçoit un appel, l'affichage passe en mode téléphone.

Pour accepter l'appel entrant :

- Appuyez sur le bouton  du volant, ou
- Touchez à l'icône verte représentant un téléphone sur l'écran.

Pour refuser l'appel entrant :

- Appuyez sur le bouton  du volant, ou
- Touchez à l'icône rouge représentant un téléphone sur l'écran.



## PENDANT UN APPEL

Pendant un appel, les options suivantes sont disponibles à l'écran :

- « Combiné »  
Sélectionnez cette option pour transférer le contrôle de l'appel téléphonique au combiné.

- « Mic muet »  
Sélectionnez cette option pour mettre le microphone en sourdine. Sélectionnez-la de nouveau pour réactiver le microphone.
- Icône téléphone   
Sélectionnez cette icône pour mettre fin à l'appel téléphonique.

## METTRE FIN À UN APPEL

Pour mettre fin à un appel téléphonique, sélectionnez l'icône du téléphone rouge  à l'écran ou appuyez sur le bouton  sur le volant.

## MESSAGERIE TEXTE

### AVERTISSEMENT

- **Les lois dans certaines juridictions peuvent limiter l'utilisation de la fonction « synthèse de la parole à partir du texte ». Consultez les règlements en vigueur avant d'utiliser la fonction.**
- **Les lois dans certaines juridictions peuvent limiter l'utilisation de certaines applications et fonctions, telles que le réseautage social et les messages texte. Consultez les règlements en vigueur pour connaître les exigences.**

- **Utilisez la fonction de messagerie texte après avoir arrêté votre véhicule dans un endroit sécuritaire. Si vous devez utiliser cette fonction en conduisant, faites preuve d'une extrême prudence en tout temps afin de consacrer toute votre attention à la conduite du véhicule.**
- **Si vous êtes incapable de consacrer toute votre attention à la conduite du véhicule en utilisant la fonction de messagerie texte, quittez la route à un endroit sécuritaire et arrêtez votre véhicule.**

## REMARQUE :

Certains types de téléphones peuvent exiger une autorisation spéciale pour l'activation de la messagerie texte. Vérifiez l'écran du téléphone lors de l'appariement du Bluetooth<sup>MD</sup>. Pour certains téléphones, vous devrez peut-être activer l'option « Notifications » (Notifications) dans le menu Bluetooth<sup>MD</sup> du téléphone pour que les messages texte s'affichent sur le module principal. Pour obtenir des renseignements supplémentaires, consultez le manuel d'utilisation du téléphone.

L'intégration des messages texte exige que le téléphone prenne en charge la fonction MAP (profil d'accès aux messages) pour la réception et l'envoi de messages texte. Certains types de téléphones peuvent ne pas être compatibles avec toutes les des fonctions de messagerie texte. Visitez le site [www.nissanusa.com/bluetooth](http://www.nissanusa.com/bluetooth) [www.nissan.ca/bluetooth](http://www.nissan.ca/bluetooth) et consultez le guide de l'utilisateur de l'appareil pour obtenir des indications sur la compatibilité.

Le système permet l'envoi et la réception de messages texte par l'interface du véhicule.

## Envoi d'un message texte :

1. Appuyez sur le bouton  du volant.
2. Dites « Téléphone » après la tonalité.
3. Dites « Envoyer le texte » après la tonalité.
4. Le système vous présentera une liste des commandes valides pour déterminer le destinataire du message texte. Choisissez un des éléments suivants :

- À (un nom)
- Entrez le numéro
- Appels manqués
- Appels entrants
- Appels sortants

Pour obtenir des renseignements supplémentaires, consultez la section « Commandes vocales » dans le présent chapitre.

5. Une fois le destinataire choisi, le système vous demande quel est le message à envoyer. Neuf messages prédéfinis sont disponibles ainsi que trois messages personnalisés. Pour sélectionner un des messages prédéfinis, dites une des phrases suivantes après la tonalité :



- « Au volant, impossible de communiquer »

- « Appelez-moi »
- « En route »
- « En retard »
- « Ok »
- « Oui »
- « Non »
- « Où êtes-vous? »
- « Quand? »

Pour envoyer un des messages personnalisés, dites « Custom message » (message personnalisé). Si plus d'un message personnalisé est enregistré, le système vous demandera le numéro du message personnalisé désiré. Pour obtenir des renseignements supplémentaires, consultez la section « Réglages Bluetooth<sup>MD</sup> » du présent chapitre.

## Lecture d'un message texte reçu :

1. Appuyez sur le bouton  du volant.
2. Dites « Téléphone » après la tonalité.
3. Dites « Lire le message texte » après la tonalité.

Le message texte, le nom de l'expéditeur et l'heure d'envoi s'affichent à l'écran. Utilisez la touche de syntonisation pour faire défiler tous les messages texte si plus d'un message est disponible. Appuyez sur le bouton  pour quitter l'écran des messages texte. Appuyez sur le bouton  pour accéder aux options suivantes pour répondre au message texte :

- **Rappeler**  
Dites cette commande pour appeler l'expéditeur du message texte au moyen du système téléphonique mains libres Bluetooth<sup>MD</sup>.
- **Envoyer le texte**  
Dites cette commande pour envoyer une réponse par message texte à l'expéditeur du message texte.
- **Lire le msg-texte**  
Dites cette commande pour lire le message texte de nouveau.

- **Msg-texte précédent**  
Dites cette commande pour atteindre le message texte précédent (le cas échéant).
- **Msg-texte suivant**  
Dites cette commande pour atteindre le message texte suivant (le cas échéant).

#### REMARQUE :

**Les messages texte ne s'affichent que si la vitesse du véhicule est inférieure à 8 km/h (5 mi/h).**

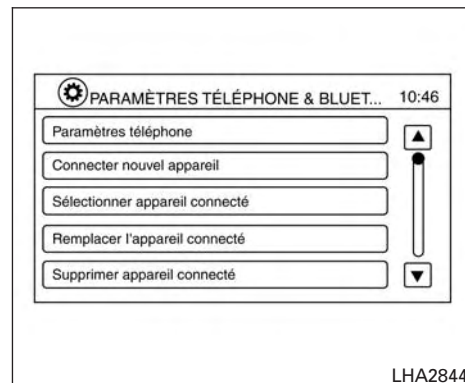

#### RÉGLAGES BLUETOOTH<sup>MD</sup>

Pour accéder aux réglages du téléphone :

1. Appuyez sur le bouton [ APPS ].
2. Appuyez sur la touche « Paramètres ».
3. Appuyez sur la touche « Téléphone & Bluetooth ».

Option de menu	Résultat
Paramètres téléphone	Pour obtenir des renseignements supplémentaires, consultez la section « Paramètres téléphone » dans ce chapitre.
Connecter nouvel appareil	Appuyez pour connecter un nouvel appareil Bluetooth <sup>MD</sup> au système téléphonique mains libres Bluetooth <sup>MD</sup> .
Sélectionner appareil connecté	Appuyez pour choisir un appareil Bluetooth <sup>MD</sup> dans la liste des appareils connectés au système téléphonique mains libres Bluetooth <sup>MD</sup> .
Remplacer l'appareil connecté	Appuyez pour remplacer un appareil Bluetooth <sup>MD</sup> dans la liste des appareils connectés au système téléphonique mains libres Bluetooth <sup>MD</sup> .
Supprimer appareil connecté	Appuyez pour supprimer un appareil Bluetooth <sup>MD</sup> dans la liste des appareils connectés au système téléphonique mains libres Bluetooth <sup>MD</sup> .
Bluetooth	Appuyez pour alterner entre l'activation et la désactivation du système Bluetooth <sup>MD</sup> .

## PARAMÈTRES TÉLÉPHONE

Pour accéder aux réglages du téléphone :

1. Appuyez sur le bouton [APPS] .
2. Appuyez sur la touche « Paramètres ».
3. Appuyez sur la touche « Téléphone & Bluetooth ».
4. Appuyez sur la touche « Paramètres téléphone » et réglez les paramètres suivants selon vos préférences :
  - Trier annuaire tél. par :  
Appuyez sur « Prénom » ou « Nom de famille » pour définir la façon d'afficher à l'écran les entrées du répertoire par ordre alphabétique.
  - Utiliser annuaire tél. :  
Appuyez sur « Combiné » pour utiliser le répertoire du téléphone. Sélectionnez « SIM » pour utiliser le répertoire enregistré sur la carte SIM. Appuyez sur « Les deux » pour utiliser les deux sources.
  - Download Phonebook Now (télécharger répertoire maintenant) :  
Appuyez pour télécharger le répertoire dans le véhicule à partir de la source choisie.

- Record Name for Phonebook Entry (enregistrer le nom comme entrée au répertoire) :  
Appuyez pour enregistrer un nom comme entrée au répertoire qui sera utilisée par le système de reconnaissance vocale de NISSAN.
- Phone Notifications for (avis d'appel pour) :  
Appuyez sur « Driver » (conducteur) pour afficher les avis d'appel à l'écran multifonction. Appuyez sur « Les deux » pour afficher les avis d'appel à l'écran multifonction et à l'écran d'affichage central.
- Text Messaging (messagerie texte) :  
Appuyez sur cette option pour activer ou désactiver la fonction de message texte.
- Show Incoming Text for (afficher le message texte entrant pour) :  
Appuyez sur « Driver » (conducteur) pour afficher à l'écran multifonction les avis de message texte entrant. Appuyez sur « Les deux » pour afficher les avis de message texte à l'écran multifonction ainsi qu'à l'écran d'affichage central. Appuyez sur « Off » (hors fonction) pour désactiver tous les avis de message texte.
- Auto Reply (réponse automatique) :  
Appuyez sur cette option pour activer ou désactiver la fonction de réponse automatique.

- Auto Reply Message (message de réponse automatique) :  
Appuyez sur pour choisir le message à envoyer lorsque la fonction de réponse automatique est activée.
- Ajouter la signature du véhicule :  
Appuyez sur cette option pour activer ou désactiver l'ajout de la signature du véhicule aux messages sortants.
- Custom Text Messages (messages textes personnalisés) :  
Appuyez sur cette option pour choisir un message texte personnalisé à modifier. Il y a quatre messages textes personnalisés.

## GUIDE DE DÉPANNAGE

Le système doit répondre correctement aux commandes sans difficulté. Si des problèmes surviennent, essayez les solutions suivantes.

Lorsque les solutions sont énumérées par numéro, commencez par le numéro 1 jusqu'à ce que le problème soit résolu.

Symptôme	Solution
Le système n'interprète pas correctement la commande.	1. Assurez-vous que la commande est valide. Pour obtenir des renseignements supplémentaires, consultez la section « Commandes vocales » dans le présent chapitre.
	2. Assurez-vous d'énoncer la commande après la tonalité.
	3. Parlez clairement sans marquer de pause entre les mots et à un niveau approprié en fonction du bruit ambiant dans le véhicule.
	4. Assurez-vous que le niveau de bruit ambiant n'est pas excessif (par exemple, glaces ouvertes ou dégivreur en fonction). Remarque : Si le bruit est trop important pour utiliser le téléphone, les commandes vocales ne seront probablement pas reconnues.
	5. Si plus d'une commande est énoncée à la fois, tentez d'énoncer les commandes séparément.
Le système sélectionne toujours la mauvaise entrée dans le répertoire.	1. Assurez-vous que le nom de l'entrée du répertoire correspond au nom enregistré à l'origine. Pour obtenir de plus amples renseignements, consultez la section « Répertoire téléphonique du véhicule » du présent chapitre.
	2. Remplacez un des noms mal interprétés par un nouveau nom.
	3. Énoncez le prénom et le nom de famille du contact pour améliorer la précision de la reconnaissance vocale.

## SYSTÈME DE RECONNAISSANCE VOCALE NISSAN (selon l'équipement)

Le système de reconnaissance vocale NISSAN permet une utilisation mains libres des systèmes qui équipent votre véhicule, par exemple, le système téléphonique ou le dispositif d'aide à la navigation.

Pour utiliser le système de reconnaissance vocale NISSAN, appuyez sur le bouton  situé sur le volant. Lorsque le système vous y invite, énoncez la commande du système que vous voulez activer. La commande énoncée est captée par le microphone et l'action sera exécutée si la commande est correctement reconnue par le système. Le système de reconnaissance vocale de NISSAN fournira une réponse vocale et un message à l'écran d'affichage central pour vous informer des résultats de la commande.

### UTILISATION DU DISPOSITIF

#### Initialisation

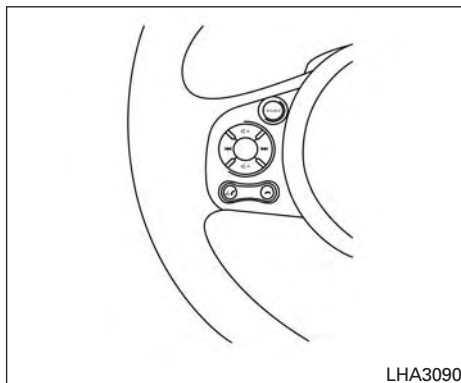

Lorsque le commutateur d'allumage est à la position ON (marche), le système de reconnaissance vocale NISSAN est initialisé en quelques secondes. Le système est ensuite prêt à accepter les commandes vocales. Si le bouton  est enfoncé avant la fin de l'initialisation, le système annoncera : « Le système de reconnaissance vocale n'est pas prêt. Veuillez patienter. »



#### Émission de commandes vocales

1. Appuyez sur le bouton .
2. Le système annonce : « Veuillez dire une catégorie telle que téléphone ou une commande telle que points d'intérêt, accompagnée d'un nom de marque ». Les commandes disponibles sont ensuite énoncées par le système.
3. Attendez que la tonalité retentisse et que l'icône de visage change avant d'énoncer une commande. Les commandes disponibles sont présentées plus loin dans le présent chapitre.

4. Les rétroactions vocale et de l'affichage sont fournies lorsque la commande est acceptée.

- Si la commande n'est pas reconnue, le système annonce : « Commande non reconnue ». Répétez clairement la commande.
- Si vous voulez annuler la commande ou retourner au menu de commandes précédent, appuyez sur le bouton . Le système annoncera : « Reconnaissance vocale annulée » ou « Revenir en arrière » selon le niveau de menu courant.
- Appuyez sur le bouton BACK (retour) sur le panneau de commande pour se revenir en arrière à travers les menus affichés sur l'écran.
- Si vous voulez régler le volume de la rétroaction vocale, utilisez les commutateurs de commande du volume sur le volant ou le bouton de volume sur le panneau de commande.
- L'écran de commande vocale est également accessible au moyen de l'écran du panneau de commande :
  1. Appuyez sur le bouton [ APPS  ].
  2. Sélectionnez la touche « Reconn Vocale ».

## Conseils d'utilisation

Respectez les mesures suivantes pour optimiser le rendement du système de reconnaissance vocale NISSAN :

- Maintenez autant que possible le silence dans l'habitacle. Fermez les glaces pour éliminer les bruits ambiants (bruits de circulation, vibrations, etc.) qui peuvent empêcher le système de reconnaître correctement les commandes vocales.
- Attendez qu'une tonalité retentisse avant d'énoncer une commande. Autrement, la commande ne sera pas correctement reçue.
- Commencez à énoncer une commande dans les 3,5 secondes après la tonalité.
- Parlez naturellement sans marquer une pause entre les mots.

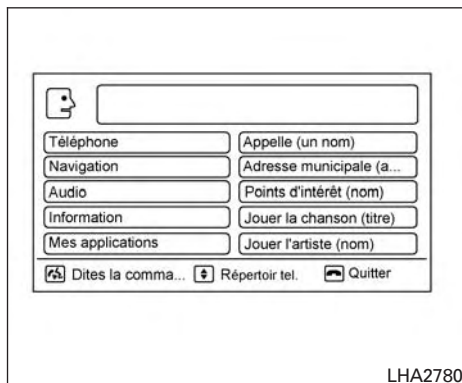

## CARACTÉRISTIQUES DU SYSTÈME

Le système de reconnaissance vocale NISSAN peut activer les systèmes suivants :

- Système téléphonique mains libres Bluetooth<sup>MD</sup>
- Navigation
- Audio
- Information
- Mes applications
- Aide

Pour obtenir des renseignements supplémentaires, consultez le manuel d'utilisation du dispositif d'aide à la navigation.

## Chiffres

Il faut énoncer les chiffres d'une certaine façon pour que le système de reconnaissance vocale NISSAN les reconnaisse. Voici quelques exemples.

En général, vous pouvez dire « zéro » ou « oh » pour le « 0 ».

## Numéros de téléphone

Énoncez les numéros de téléphone en fonction de l'exemple qui suit. Pour le numéro 1 800 662-6200, dites « composer le numéro » et énoncez le numéro de téléphone en respectant un des formats suivants :

- « un huit oh oh six six deux six deux oh oh » ;
- « un huit cents six six deux six deux zéro zéro » ;
- « un huit zéro zéro six six deux six deux oh oh ».

Pour obtenir de meilleurs résultats, énoncez les numéros de téléphone un chiffre à la fois. De plus, les nombres ne peuvent être énoncés que pour « 800 ». Par exemple, vous ne pouvez pas dire le numéro 555-6000 comme « cinq cinq cinq six mille ».

## COMMANDES VOCALES DU SYSTÈME TÉLÉPHONIQUE MAINS LIBRES BLUETOOTH<sup>MD</sup>

Pour accéder aux commandes vocales du système téléphonique mains libres Bluetooth<sup>MD</sup> :

1. Appuyez sur le bouton .
2. Dites « Appeler » et le nom de cette entrée dans le répertoire du véhicule. Autrement, dites « Téléphone » pour accéder aux diverses commandes du téléphone.

Si le système Bluetooth<sup>MD</sup> a été désactivé, le système annonce : « Le système Bluetooth<sup>MD</sup> est désactivé. Aimerez-vous activer le système Bluetooth<sup>MD</sup>? »

Si aucun téléphone n'est connecté au système et que le véhicule est à l'arrêt, le système annonce : « Aucun téléphone n'est connecté. Aimerez-vous connecter un téléphone maintenant? » Dites « Oui » pour connecter un téléphone. Toutes les autres commandes vocales du système téléphonique mains libres Bluetooth<sup>MD</sup> sont accessibles uniquement si un téléphone est connecté.

Si un téléphone est connecté et que le système Bluetooth<sup>MD</sup> est activé, les commandes vocales suivantes sont disponibles :

- Appeler (un nom)  
Énoncez le nom du contact que vous souhaitez appeler. Le système confirmera le nom du contact. Dites « Composer » pour lancer la composition.
- Composer numéro  
Permet de composer jusqu'à 24 chiffres. Après avoir entré le numéro, dites « Composer » pour commencer la composition. Dites « Correction » pour corriger le numéro entré. Dites « Revenir en arrière » pour revenir au menu principal.
- Énumérer les entrées du répertoire  
En commençant par la première entrée en ordre alphabétique dans le répertoire du véhicule, le système vous invite à énoncer une commande supplémentaire. Dites « Composer » pour appeler le numéro de l'entrée du répertoire. Dites « Envoyer le texte » pour envoyer un message texte au numéro de l'entrée du répertoire. Dites « Entrée suivante » pour ignorer l'entrée alphabétique suivante dans le répertoire du véhicule, pour laquelle les mêmes options seront alors disponibles.
- Appels récents  
Le système vous invite à énoncer une autre commande. Dites « Appels manqués », « Appels entrants » ou « Appels sortants » pour

afficher une liste de ces types d'appel à l'écran.

Dites le numéro de l'entrée affichée à l'écran pour composer ce numéro ou dites « Page suivante » pour afficher les entrées de la page suivante (le cas échéant).

- Recomposer  
Recompose le dernier numéro appelé.
- Lire le message-texte  
Lit un message texte entrant. Pour obtenir des renseignements supplémentaires, consultez la section « Système téléphonique mains libres Bluetooth<sup>MD</sup> avec dispositif d'aide à la navigation » du présent chapitre.
- Envoyer le texte  
Envoie un message texte. Pour obtenir des renseignements supplémentaires, consultez la section « Système téléphonique mains libres Bluetooth<sup>MD</sup> avec dispositif d'aide à la navigation » du présent chapitre.
- Sélectionner téléphone  
Le système répond « Veuillez utiliser les commandes manuelles pour continuer ». Utilisez les commandes manuelles pour changer le téléphone actif à partir de la liste des téléphones connectés au véhicule.

Pour obtenir des renseignements supplémentaires, consultez la section « Système téléphonique mains libres Bluetooth<sup>MD</sup> avec dispositif d'aide à la navigation » du présent chapitre.

## COMMANDES VOCALES DU DISPOSITIF D'AIDE À LA NAVIGATION

Les commandes vocales suivantes sont valides avec le dispositif d'aide à la navigation :

- Adresse municipale (adresse)
- Points d'intérêt (nom)
- Point d'intérêt par catégorie
- Home (domicile)
- Carnet d'adresses
- Destinations précédentes
- Entrer l'adresse par étapes
- Annuler l'itinéraire

Pour obtenir des renseignements supplémentaires, consultez le manuel d'utilisation du dispositif d'aide à la navigation.

## COMMANDES VOCALES DU SYSTÈME AUDIO

Pour accéder aux commandes vocales du système audio :

1. Appuyez sur le bouton  .
2. Dites « Audio »
3. Dites une commande parmi les commandes valides suivantes :
  - Lecture (AM, FM, etc.)  
Permet à l'utilisateur de sélectionner la bande de fréquences de radio.
  - Syntoniser AM (numéro)  
Permet à l'utilisateur de syntoniser directement une fréquence AM voulue.
  - Syntoniser FM (numéro)  
Permet à l'utilisateur de syntoniser directement une fréquence FM voulue.
  - Chaîne SXM (numéro)  
Permet à l'utilisateur de syntoniser directement une station SXM voulue (selon l'équipement)
  - Piste de CD (numéro)  
Permet à l'utilisateur de sélectionner la piste qui sera lue.

- Jouer la chanson (titre)  
Permet à l'utilisateur de sélectionner le nom de la chanson qui sera lue.
- Jouer l'artiste (nom)  
Permet à l'utilisateur de sélectionner le nom de l'artiste qui sera lu.
- Lire l'album  
Permet à l'utilisateur de sélectionner le nom de l'album qui sera lu.

Pour obtenir des renseignements supplémentaires, consultez la section « Système audio » dans ce chapitre.

## COMMANDES VOCALES D'INFORMATION

Les commandes vocales suivantes sont valides avec les fonctions d'information du dispositif d'aide à la navigation :

- Info circulation
- Prix du carburant
- Actions
- Listes de film
- Météo actuelle
- Carte météorologique

- Prévisions pour les cinq prochains jours
- Prévisions pour les six prochaines heures

Pour obtenir de plus amples renseignements, consultez le manuel d'utilisation du dispositif d'aide à la navigation

## COMMANDES VOCALES RELATIVES À MES APPLICATIONS

Vous pouvez accéder à plusieurs applications au moyen de cette commande vocale. Pour obtenir des renseignements supplémentaires, consultez la section « Applications mobiles NissanConnect<sup>MS</sup> » du présent chapitre.

## COMMANDES VOCALES D'AIDE

Les commandes vocales suivantes peuvent être énoncées pour obtenir des instructions et des conseils concernant l'utilisation du système de reconnaissance vocale de NISSAN.

- Énumérer les commandes
- Qu'est-ce que je peux dire?
- Aide générale
- Arrêter
- Sortie

## GUIDE DE DÉPANNAGE

Le système doit répondre correctement aux commandes sans difficulté. En cas de difficulté, vérifiez et adoptez les mesures suivantes en relation avec le problème. Lorsque les solutions sont énumérées par numéro, commencez par le numéro 1 jusqu'à ce que le problème soit résolu.

Symptôme ou message d'erreur	Solution
Le système répond « Commande non reconnue » ou le système ne reconnaît pas la commande correctement.	1. Assurez-vous que le format de la commande est valide. Utilisez la commande « Énumérer les commandes » ou « Qu'est-ce que je peux dire? » dans le menu « Aide ».
	2. Parlez clairement sans marquer de pause entre les mots et à un niveau approprié en fonction du bruit ambiant dans le véhicule.
	3. Assurez-vous que le niveau de bruit ambiant n'est pas excessif (par exemple, glaces ouvertes ou dégivreur en fonction). <b>REMARQUE :</b> <b>Si le bruit est trop important pour utiliser le téléphone, les commandes vocales ne seront probablement pas reconnues.</b>
	4. Si vous n'avez pas utilisé les mots facultatifs dans votre commande, réessayez avec ces mots.

# 5 Démarrage et conduite

Précautions pour le démarrage et la conduite . . . . .	5-2	Fonctionnement du régulateur de vitesse . . . . .	5-20
Gaz d'échappement (monoxyde de carbone) . . . . .	5-2	Programme de rodage . . . . .	5-21
Catalyseur trifonctionnel . . . . .	5-3	Conseils pour une conduite économe en carburant . . . . .	5-22
Système de surveillance de la pression des pneus . . . . .	5-3	Réduction de la consommation de carburant . . . . .	5-23
Pour éviter les collisions et les renversements . . . . .	5-7	Techniques de stationnement dans les côtes . . . . .	5-24
Récupération d'un véhicule hors route . . . . .	5-7	Direction assistée . . . . .	5-25
Perte rapide de pression d'air . . . . .	5-8	Circuit de freinage . . . . .	5-26
Conduite et consommation d'alcool ou de drogues . . . . .	5-8	Précautions relatives au freinage . . . . .	5-26
Commutateur d'allumage . . . . .	5-9	Système de freinage antiblocage (ABS) . . . . .	5-27
Transmission à Variation Continue . . . . .	5-9	Assistance au freinage . . . . .	5-28
Positions du commutateur d'allumage . . . . .	5-10	Système de Contrôle dynamique du véhicule . . . . .	5-28
Système antidémarrage du véhicule NISSAN . . . . .	5-10	Montée en hauteur et accumulation . . . . .	5-30
Avant de démarrer le moteur . . . . .	5-11	Distribution de force de freinage . . . . .	5-30
Démarrage du moteur . . . . .	5-11	Système d'assistance au départ en pente . . . . .	5-32
Conduite du véhicule . . . . .	5-12	Système de sonar arrière (RSS) (selon l'équipement) . . . . .	5-33
Mode de protection du moteur . . . . .	5-12	Fonctionnement du système de sonar arrière . . . . .	5-33
Transmission à Variation Continue . . . . .	5-13	Activation et désactivation du système de sonar arrière . . . . .	5-35
Frein de stationnement . . . . .	5-19	Limitations du système de sonar arrière . . . . .	5-35
Régulateur de vitesse (selon l'équipement) . . . . .	5-19	Système temporairement indisponible . . . . .	5-36
Précautions relatives à l'utilisation du régulateur de vitesse . . . . .	5-19	Entretien du système . . . . .	5-36
		Conduite par temps froid . . . . .	5-37

Déblocage d'une serrure de portière gelée ..... 5-37  
Antigel ..... 5-37  
Batterie ..... 5-37  
Vidange du circuit de refroidissement ..... 5-37

Pneus ..... 5-37  
Équipement hivernal ..... 5-38  
Conduite sur la neige ou sur la glace ..... 5-38  
Chauffe-moteur (selon l'équipement) ..... 5-39



## PRÉCAUTIONS POUR LE DÉMARRAGE ET LA CONDUITE

### AVERTISSEMENT

- Ne laissez pas seuls dans votre véhicule des enfants ou des personnes qui ont habituellement besoin de l'aide d'autres personnes. Ne laissez pas non plus les animaux de compagnie sans surveillance. Ils pourraient se blesser ou blesser quelqu'un accidentellement en mettant le véhicule en marche par inadvertance. De plus, par temps chaud et ensoleillé, la température de l'habitacle peut rapidement s'élever au point de provoquer des lésions graves, voire mortelles, à une personne ou à un animal enfermé dans le véhicule.
- Fixez tous les bagages solidement pour éviter qu'ils ne glissent ou se déplacent. N'empilez pas les bagages plus hauts que les dossiers de sièges. En cas d'arrêt brusque ou de collision, les bagages non retenus pourraient entraîner des blessures.

GAZ D'ÉCHAPPEMENT (monoxyde de carbone)

### AVERTISSEMENT

- Évitez d'inhaler les gaz d'échappement, car ils contiennent du monoxyde de carbone, une substance incolore et inodore. Le monoxyde de carbone est un produit dangereux, qui peut causer des évanouissements, voire entraîner la mort.
- Si vous pensez que des gaz d'échappement pénètrent dans le véhicule, conduisez avec toutes les glaces complètement ouvertes et faites vérifier le véhicule dans les plus brefs délais.
- Ne faites pas tourner le moteur dans un endroit fermé tel qu'un garage.
- Ne stationnez pas votre véhicule en laissant le moteur en marche, peu importe la durée de votre absence.

- Maintenez les déflecteurs arrière, les portières et les couvercles de coffre (selon l'équipement) fermés lorsque vous conduisez afin de prévenir l'infiltration des gaz d'échappement dans l'habitacle. Si vous devez conduire en laissant un de ces éléments ouverts, prenez les précautions suivantes :

1. Ouvrez toutes les glaces.
2. Désactivez le mode de recirculation d'air et réglez la commande de vitesse du ventilateur au niveau maximal pour faire circuler l'air.

- Une vérification du système d'échappement et de la carrosserie doit être effectuée par un mécanicien qualifié lorsque :
  - a. le véhicule est soulevé pour l'entretien;
  - b. vous croyez que des gaz d'échappement s'infiltrent dans l'habitacle;
  - c. vous avez noté un changement au niveau du bruit émis par le système d'échappement;

- d. le système d'échappement, le sous-bassement ou l'arrière du véhicule ont subi des dommages à la suite d'un accident.**

## CATALYSEUR TRIFONCTIONNEL

Le système d'échappement de votre véhicule contient un dispositif antipollution appelé catalyseur trifonctionnel. Afin de favoriser la réduction des émissions polluantes, les gaz d'échappement sont brûlés à des températures très élevées dans le catalyseur trifonctionnel.

### AVERTISSEMENT

- **Les gaz d'échappement et le système d'échappement sont très chauds. Éloignez les personnes, les animaux et les matières inflammables des composants du système d'échappement.**
- **N'immobilisez pas et ne stationnez pas votre véhicule sur une surface recouverte de matières inflammables comme du gazon sec, de vieux papiers ou des chiffons. Ces matières pourraient s'enflammer et provoquer un incendie.**

### MISE EN GARDE

- **N'utilisez pas d'essence au plomb. Les dépôts générés par l'essence au plomb compromettent considérablement la capacité du catalyseur trifonctionnel à réduire les émissions polluantes.**
- **Faites régulièrement effectuer des mises au point de votre moteur. Des anomalies au niveau de l'allumage, de l'injection de carburant ou des circuits électriques peuvent laisser pénétrer du carburant trop riche dans le catalyseur trifonctionnel et faire surchauffer celui-ci. Il ne faut pas continuer de conduire votre véhicule en cas de ratés d'allumage du moteur ou si vous remarquez une nette perte de rendement ou d'autres anomalies de fonctionnement. Faites inspecter votre véhicule immédiatement. Nous vous recommandons de vous rendre chez un concessionnaire NISSAN pour cet entretien.**
- **Évitez de conduire le véhicule lorsque le niveau de carburant est très bas. Une panne sèche peut provoquer des ratés d'allumage du moteur et endommager le catalyseur trifonctionnel.**

- **Ne faites pas tourner le moteur de votre véhicule à un régime trop élevé pendant qu'il se réchauffe.**
- **Ne tentez pas de faire démarrer le moteur de votre véhicule en poussant ce dernier ou en le remorquant.**

## SYSTÈME DE SURVEILLANCE DE LA PRESSION DES PNEUS

Vérifiez la pression de tous les pneus, y compris le pneu de secours (selon l'équipement) une fois par mois, à froid, puis gonflez-les à la pression recommandée par le constructeur du véhicule sur l'étiquette du véhicule ou l'étiquette de pression de gonflage des pneus.

(Si votre véhicule est doté de pneus de taille différente que celle indiquée sur l'étiquette du véhicule ou l'étiquette de pression de gonflage des pneus, vous devriez déterminer la pression de gonflage appropriée pour ces pneus.)

Par mesure de sécurité additionnelle, votre véhicule est doté d'un système de surveillance de la pression des pneus qui allume un témoin d'avertissement de basse pression des pneus lorsqu'un ou plusieurs pneus sont considérablement sous-gonflés. Pour cette raison, si le témoin d'avertissement de basse pression des pneus s'allume, vous devriez immobiliser le véhicule et vérifier vos pneus dès que possible, puis les

gonfler à la pression appropriée. La conduite sur un pneu considérablement dégonflé fait surchauffer le pneu, ce qui peut entraîner une défaillance du pneu. De plus, un pneu sous-gonflé augmente la consommation de carburant, réduit la durée de vie utile de la bande de roulement et peut compromettre le comportement routier et la capacité de freinage du véhicule.

Veillez noter que le système de surveillance de la pression des pneus ne remplace pas l'entretien adéquat des pneus, et qu'il incombe toujours au conducteur de maintenir les pneus correctement gonflés, même si l'état de sous-gonflage n'allume pas le témoin de basse pression du système de surveillance de la pression des pneus.

Votre véhicule est aussi doté d'un témoin d'anomalie du système de surveillance de la pression des pneus pour indiquer que le système ne fonctionne pas normalement. Le témoin d'anomalie du système de surveillance de la pression des pneus est combiné au témoin d'avertissement de basse pression des pneus. Lorsque le système détecte une anomalie, le témoin clignote pendant environ une minute, puis il demeure allumé. Cette séquence se poursuit lors des démarrages subséquents du véhicule tant que l'anomalie persiste. Lorsque le témoin d'anomalie est allumé, le système peut ne pas détecter ni signaler de basses pressions. Les anomalies du système de surveillance de la pression des pneus survien-

nent pour diverses raisons, y compris l'installation de pneus ou de roues de remplacement ou de rechange qui empêchent le système de surveillance de la pression des pneus de fonctionner correctement. Vérifiez toujours le témoin d'anomalie du système de surveillance de la pression des pneus après avoir remplacé un pneu ou une roue pour vous assurer que les pneus de remplacement ou de rechange permettent au système de surveillance de la pression des pneus de fonctionner correctement.

#### **Renseignements additionnels :**

- Étant donné que la roue de secours n'est pas équipée de système de surveillance de la pression des pneus, ce système ne surveille pas la pression de la roue de secours.
- Le système de surveillance de la pression des pneus n'est actif que lorsque le véhicule roule à plus de 25 km/h (16 mi/h). De plus, ce dispositif peut ne pas détecter la chute soudaine de la pression d'un pneu (par exemple, un pneu crevé pendant la conduite).

- Même si vous avez réglé la pression de gonflage des quatre pneus, le témoin d'avertissement de basse pression des pneus ne s'éteint pas automatiquement. Une fois la pression de tous vos pneus réglée à la pression recommandée, il faudra rouler à plus de 25 km/h (16 mi/h) pour activer le système de surveillance de la pression des pneus et éteindre le témoin d'avertissement de basse pression des pneus. Utilisez un manomètre pour pneus pour vérifier la pression des pneus.
- L'avertissement CHECK TIRE PRES (vérifier la pression des pneus) s'affiche dans le compteur kilométrique si le témoin d'avertissement de basse pression des pneus s'allume et qu'une basse pression des pneus est détectée. L'avertissement CHECK TIRE PRES (vérifier la pression des pneus) disparaît lorsque le témoin d'avertissement de basse pression des pneus s'éteint.

- Le témoin d'avertissement de basse pression des pneus demeure allumé jusqu'à ce que les pneus soient bien gonflés à la pression à froid recommandée. L'avertissement CHECK TIRE PRES (vérifier la pression des pneus) s'affiche chaque fois que le commutateur d'allumage se trouve à la position ON (marche) tant que le témoin d'avertissement de basse pression des pneus demeure allumé.
- L'avertissement CHECK TIRE PRES (vérifier la pression des pneus) ne s'affiche pas si le témoin d'avertissement de basse pression des pneus s'allume pour indiquer une anomalie du système de surveillance de la pression des pneus.
- La pression des pneus augmente et diminue en fonction de la chaleur engendrée par les conditions de fonctionnement du véhicule et la température extérieure. Ne réduisez pas la pression des pneus après avoir conduit le véhicule, car la pression des pneus augmente après la conduite. Une température extérieure basse peut refroidir l'air à l'intérieur du pneu, ce qui peut causer une diminution de la pression de gonflage du pneu. Cela peut causer l'activation du témoin d'avertissement de basse pression des pneus. Si le témoin s'allume, vérifiez la pression de tous les pneus.

- L'étiquette de renseignements relatifs aux pneus et à la charge (aussi appelée étiquette du véhicule ou étiquette de pression de gonflage des pneus) est apposée dans l'ouverture de la portière du conducteur.

Pour obtenir de plus amples renseignements, consultez la section « Témoin d'avertissement de basse pression des pneus » du chapitre « Commandes et instruments » et la section « Système de surveillance de la pression des pneus » du chapitre « En cas d'urgence » du présent manuel.

#### AVERTISSEMENT

- **Les ondes radioélectriques peuvent nuire au fonctionnement des appareils médicaux électriques. Les personnes qui portent un stimulateur cardiaque doivent communiquer avec le fabricant de l'appareil médical électrique pour connaître les interférences possibles avant l'utilisation.**

- **Si le témoin d'avertissement de basse pression des pneus s'allume pendant la conduite, évitez tout braquage ou freinage brusque, ralentissez, dirigez-vous vers un endroit sécuritaire et immobilisez le véhicule dès que possible. La conduite avec un pneu insuffisamment gonflé peut causer des dommages permanents au pneu et augmente la probabilité de défaillance du pneu. Votre véhicule pourrait subir des dommages importants et vous pourriez avoir un accident entraînant des blessures graves. Vérifiez la pression de tous les pneus. Effectuez un réglage de pression À FROID, tel que spécifié sur l'étiquette de renseignements relatifs aux pneus et à la charge, pour ainsi DÉACTIVER le témoin d'avertissement de basse pression des pneus. Si vous avez un pneu crevé, montez la roue de secours dès que possible. Pour obtenir de plus amples renseignements sur le remplacement d'une roue, consultez la section « Pneu crevé » du chapitre « En cas d'urgence » du présent manuel.**

- Étant donné que la roue de secours n'est pas équipée de système de surveillance de la pression des pneus, lorsqu'une roue de secours est montée ou lorsqu'une roue est remplacée, la pression des pneus n'est pas indiquée, le système de surveillance de la pression des pneus ne fonctionne pas et le témoin d'avertissement de basse pression des pneus clignote pendant environ une minute. Le témoin demeure allumé après une minute. Faites remplacer vos pneus ou réinitialiser le système de surveillance de la pression des pneus dès que possible. Nous vous recommandons de vous rendre chez un concessionnaire NISSAN pour cet entretien.
- L'utilisation de pneus de remplacement autres que ceux précisés par NISSAN peut nuire au fonctionnement du système de surveillance de la pression des pneus.
- N'injectez aucun produit d'étanchéité pour pneu, liquide ou en aérosol, dans les pneus. Le fonctionnement des capteurs de pression des pneus pourrait s'en trouver compromis.

### MISE EN GARDE

**N'installez pas de pellicule métallisée ou d'autre pièce en métal (antenne, etc.) sur les glaces. Cela peut nuire à la réception des signaux des capteurs de pression des pneus, et le système de surveillance de la pression des pneus ne fonctionnera pas correctement.**

Certains dispositifs et émetteurs pourraient entraver temporairement le fonctionnement du système de surveillance de la pression des pneus et provoquer l'allumage du témoin d'avertissement de basse pression des pneus.

Exemples :

- Des équipements ou des dispositifs électriques situés à proximité du véhicule qui utilisent des fréquences radio proches de celles du système.
- Un émetteur utilisant des fréquences radio proches de celles du système qui se trouve dans l'habitacle ou à proximité du véhicule.
- Un ordinateur (ou un autre équipement similaire) ou un convertisseur continu-alternatif est utilisé dans l'habitacle ou à proximité du véhicule.

Le témoin d'avertissement de basse pression des pneus peut s'allumer dans les cas suivants.

- Si le véhicule est équipé d'une roue ou d'un pneu dépourvu du système de surveillance de la pression des pneus.
- Si le système de surveillance de la pression des pneus a été remplacé et le code d'identification n'a pas été enregistré.
- Si la roue n'est pas recommandée par NISSAN.

### Avis de la FCC

#### Aux États-Unis

**Ce dispositif est conforme à l'article 15 des règlements de la FCC. Son utilisation est soumise aux deux conditions suivantes : (1) ce dispositif ne doit causer aucune interférence nuisible, et (2) ce dispositif doit accepter toutes les interférences, y compris celles qui pourraient l'activer de façon inopinée.**

#### REMARQUE :

**Toute modification qui n'a pas été expressément approuvée par la partie responsable de la conformité peut annuler le droit d'utiliser ce dispositif.**

## Au Canada

**Ce dispositif est conforme aux normes d'Industrie Canada applicables aux appareils RSS exempts de licence. Son utilisation est soumise aux deux conditions suivantes : (1) ce dispositif ne doit causer aucune interférence nuisible et (2) ce dispositif doit pouvoir accepter toutes les interférences, y compris celles qui pourraient l'activer de façon inopinée.**

## POUR ÉVITER LES COLLISIONS ET LES RENVERSEMENTS

### AVERTISSEMENT

**Si ce véhicule n'est pas conduit de façon prudente et sécuritaire, une perte de maîtrise du véhicule ou un accident peut survenir.**

Faites preuve de vigilance et conduisez prudemment en tout temps. Respectez le code de la sécurité routière. Évitez la vitesse excessive, les virages à haute vitesse et les coups de volant parce que ces comportements peuvent vous faire perdre la maîtrise du véhicule.

**Comme c'est le cas pour tout autre véhicule, une perte de maîtrise peut vous faire entrer en collision avec d'autres véhicules ou des objets. Le véhicule peut également**

## **se renverser, particulièrement si la perte de maîtrise entraîne un dérapage latéral.**

Évitez de conduire lorsque vous êtes fatigué et restez attentif en tout temps. Ne conduisez jamais si vous êtes sous l'influence de l'alcool ou de la drogue (y compris les médicaments avec ou sans ordonnance qui causent de la somnolence). Bouclez toujours votre ceinture de sécurité, conformément aux instructions du chapitre « Sécurité – Sièges, ceintures de sécurité et système de retenue supplémentaire » du présent manuel, et exigez que les autres passagers de votre véhicule fassent de même.

Les ceintures de sécurité contribuent à réduire les risques de blessures en cas de collision ou de renversement. **En cas de renversement, les risques de blessures ou de mort sont accrus pour les personnes n'ayant pas bouclé leur ceinture ou l'ayant bouclée incorrectement.**

## RÉCUPÉRATION D'UN VÉHICULE HORS ROUTE

Pendant la conduite, les roues du côté droit ou du côté gauche peuvent involontairement quitter la chaussée. En pareil cas, conservez la maîtrise du véhicule conformément à la procédure ci-dessous. Notez que cette procédure ne sert que

de guide général. Le véhicule doit être conduit en fonction de l'état du véhicule, de la route et de la circulation.

1. Demeurez calme et ne réagissez pas de façon excessive.
  2. Ne serrez pas les freins.
  3. Tenez fermement le volant des deux mains et tentez de maintenir une trajectoire directe.
  4. Au moment opportun, relâchez lentement la pédale d'accélérateur pour graduellement ralentir le véhicule.
  5. Si aucun obstacle ne croise votre trajectoire, dirigez le véhicule pour qu'il suive la route pendant que le véhicule ralentit. Ne tentez pas de revenir sur la chaussée avant que la vitesse du véhicule soit réduite.
  6. Lorsque vous pouvez le faire en toute sécurité, tournez graduellement le volant jusqu'à ce que les deux pneus reviennent sur la chaussée. Lorsque tous les pneus se trouvent sur la chaussée, dirigez le véhicule pour qu'il demeure dans la voie appropriée.
- Si vous décidez qu'il est impossible de revenir sur la chaussée en toute sécurité en raison de l'état du véhicule, de la route ou de la circulation, ralentissez graduellement le véhicule pour l'immobiliser en lieu sûr hors route.

## PERTE RAPIDE DE PRESSION D'AIR

Une perte rapide de pression d'air ou un éclatement peut survenir si le pneu est crevé ou s'il a été endommagé en heurtant un trottoir ou un nid de poule. Une perte rapide de pression d'air peut aussi être provoquée par la conduite sur des pneus insuffisamment gonflés.

Une perte rapide de pression d'air peut nuire à la tenue de route et à la stabilité du véhicule, particulièrement à des vitesses élevées.

Contribuez à prévenir toute perte rapide de pression d'air en conservant la pression d'air appropriée et en inspectant visuellement les pneus pour vous assurer de l'absence d'usure et de dommages. Pour obtenir des renseignements supplémentaires, consultez la section « Roues et pneus » dans le chapitre « Entretien et interventions du propriétaire » du présent manuel. Si un pneu perd rapidement de l'air ou éclate pendant la conduite, conservez la maîtrise du véhicule en suivant la procédure ci-dessous. Notez que cette procédure ne sert que de guide général. Le véhicule doit être conduit en fonction de l'état du véhicule, de la route et de la circulation.

### 5-8 Démarrage et conduite

#### AVERTISSEMENT

**Les actions suivantes peuvent accroître le risque de perdre la maîtrise du véhicule en cas de perte soudaine de pression d'air d'un pneu. La perte de maîtrise du véhicule peut provoquer une collision et causer des blessures.**

- **Le véhicule se déplace généralement dans la direction du pneu crevé.**
- **Ne serrez pas rapidement les freins.**
- **Ne relâchez pas rapidement la pédale d'accélérateur.**
- **Ne tournez pas rapidement le volant.**

1. Demeurez calme et ne réagissez pas de façon excessive.
2. Tenez fermement le volant des deux mains et tentez de maintenir une trajectoire directe.
3. Au moment opportun, relâchez lentement la pédale d'accélérateur pour graduellement ralentir le véhicule.
4. Dirigez graduellement le véhicule en lieu sûr hors de la route et à l'écart de la circulation dans la mesure du possible.

5. Serrez légèrement la pédale de frein pour graduellement immobiliser le véhicule.
6. Allumez les feux de détresse et communiquez avec un service d'assistance routière pour faire changer le pneu. Pour obtenir des renseignements supplémentaires, consultez la section « Remplacement d'un pneu crevé » du chapitre « En cas d'urgence » de ce manuel.

## CONDUITE ET CONSOMMATION D'ALCOOL OU DE DROGUES

#### AVERTISSEMENT

**Ne conduisez jamais lorsque vous êtes sous l'influence de l'alcool ou de la drogue. La présence d'alcool dans le sang réduit la coordination des mouvements, augmente le temps de réaction et fausse le jugement. Si vous conduisez après avoir consommé de l'alcool, vous augmentez vos risques d'être impliqué dans un accident avec blessures. De plus, l'alcool pourrait accroître la gravité de vos blessures en cas d'accident.**

## COMMUTATEUR D'ALLUMAGE

NISSAN s'engage à construire des véhicules sécuritaires. Toutefois, même le véhicule le plus sécuritaire peut représenter un danger si son conducteur a consommé de l'alcool avant de prendre la route. Chaque année, des milliers de personnes sont blessées ou tuées dans des collisions impliquant des conducteurs qui ont consommé de l'alcool. Même si les lois relatives aux quantités d'alcool pouvant être consommées diffèrent selon les territoires, il est évident que l'alcool a des effets différents d'une personne à l'autre, effets sous-estimés par la plupart des gens.

N'oubliez pas que l'alcool et la conduite ne font pas bon ménage! Cela s'applique également aux drogues (médicaments avec ou sans ordonnance) et drogues illégales. Ne prenez jamais le volant si vos capacités de conduite sont compromises par l'alcool, les drogues ou par toute condition physique susceptible de modifier votre comportement au volant.

### AVERTISSEMENT

- **Ne jamais retirer la clé du commutateur d'allumage ni placer le commutateur d'allumage à la position LOCK (antivol-verrouillé) pendant que vous conduisez. Le volant se verrouillera (modèles avec blocage de la direction). Vous risqueriez alors de perdre la maîtrise de votre véhicule et de vous infliger des blessures graves, en plus de causer des dommages au véhicule.**

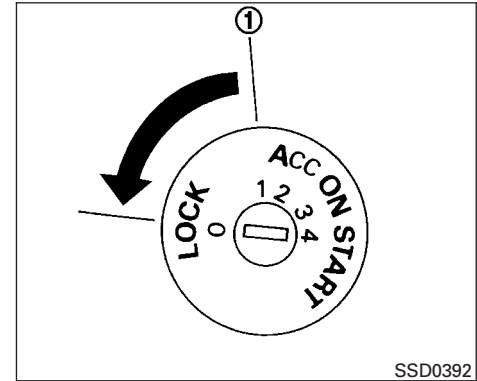

### TRANSMISSION À VARIATION CONTINUE

Le verrouillage du commutateur d'allumage est conçu pour que le commutateur d'allumage ne puisse être tourné à la position LOCK (antivol-verrouillé) tant que le levier sélecteur n'est pas à la position P (stationnement).

- Lorsque vous tournez le commutateur d'allumage à la position LOCK (antivol-verrouillé), assurez-vous que le levier sélecteur est à la position P (stationnement).

- Lorsque vous retirez la clé du commutateur d'allumage (si elle y est insérée), assurez-vous que le levier sélecteur est à la position P (stationnement).

Lorsque le commutateur d'allumage ne peut être tourné à la position LOCK (antivol-verrouillé) :

1. Déplacez le levier sélecteur à la position P (stationnement).
2. Tournez le commutateur d'allumage légèrement vers la direction ON (marche).
3. Tournez le commutateur d'allumage à la position LOCK (antivol-verrouillé).
4. Retirez la clé si elle est insérée dans le commutateur d'allumage.

Si le commutateur d'allumage est à la position LOCK (antivol-verrouillé), le levier sélecteur ne peut être déplacé de la position P (stationnement).

**Vous pouvez déplacer le levier sélecteur si la pédale de frein est enfoncée alors que le commutateur d'allumage se trouve à la position ON (marche).**

**Entre les positions LOCK (antivol-verrouillé) et ACC (accessoires) se trouve une position OFF (hors fonction) ①. La position OFF (hors fonction) est indiquée par le chiffre 1 sur le barillet du commutateur.**

5-10 Démarrage et conduite

## POSITIONS DU COMMUTATEUR D'ALLUMAGE

LOCK (antivol-verrouillée) : position de stationnement normale (0)

OFF (hors fonction) : arrêt du moteur (1)

Le moteur peut être éteint sans que le volant de direction soit verrouillé.

ACC : accessoires (2)

Dans cette position, les accessoires, comme la radio, peuvent être activés même si le moteur ne tourne pas.

ON (marche) : position de fonctionnement normale (3)

Dans cette position, le système d'allumage et les accessoires électriques sont mis en fonction.

START (démarrage) : (4)

Cette position lance le moteur. Relâchez la clé dès que le moteur démarre. La clé de contact revient automatiquement à la position ON (marche).

## SYSTÈME ANTIDÉMARRAGE DU VÉHICULE NISSAN

Le Système Antidémarrage du Véhicule NISSAN empêche le démarrage du moteur si une clé non programmée dans ce dispositif est utilisée.

Si on se sert d'une clé NVIS programmée et que le moteur refuse quand même de démarrer (par exemple, en présence d'interférences causées par une autre clé programmée, par un dispositif pour poste de péage automatisé ou par un dispositif de paiement automatique se trouvant sur votre porte-clés), procédez comme suit :

1. Laissez le commutateur d'allumage à la position ON (marche) pendant environ cinq secondes.
2. Tournez-le ensuite à la position OFF (hors fonction) ou LOCK (antivol-verrouillé) et attendez environ 10 secondes.
3. Recommencez les étapes 1 et 2.
4. Tentez de nouveau de faire démarrer le moteur au moyen de votre clé programmée NVIS tout en tenant le dispositif (ayant causé des interférences) à l'écart.

Si le moteur refuse toujours de démarrer, NISSAN vous recommande de placer votre clé NVIS programmée sur un autre porte-clés afin d'éviter les interférences causées par les autres dispositifs.

## AVANT DE DÉMARRER LE MOTEUR

- Assurez-vous que rien ni personne ne se trouve à proximité de votre véhicule.
- Vérifiez les niveaux de l'huile moteur, du liquide de refroidissement, du liquide de frein ainsi que du liquide lave-glace aussi fréquemment que possible ou, au minimum, à chaque ravitaillement.
- Vérifiez la propreté de toutes les glaces et de tous les phares.
- Vérifiez l'aspect et la condition des pneus en procédant à une inspection visuelle. Assurez-vous également que la pression de gonflage est adéquate.
- Vérifiez que toutes les portières sont fermées.
- Placez les sièges et réglez les appuie-tête.
- Réglez les rétroviseurs intérieur et extérieurs.
- Bouclez votre ceinture de sécurité et demandez à tous les autres occupants du véhicule de faire de même.
- Vérifiez le fonctionnement des témoins lorsque vous tournez le commutateur d'allumage à la position ON (marche). Pour obtenir des renseignements supplémentaires, consultez la section « Témoins et rappels sonores » du chapitre « Commandes et instruments » du présent manuel.

## DÉMARRAGE DU MOTEUR

1. Serrez le frein de stationnement.
2. Déplacez le levier sélecteur à la position P (stationnement) ou N (point mort). La position P (stationnement) est recommandée.

**Vous ne pouvez pas déplacer le levier sélecteur de votre véhicule de la position P (stationnement) vers une autre position lorsque la clé de contact est à la position OFF (hors fonction) ou lorsqu'elle est retirée du commutateur d'allumage.**

**Le démarreur peut être actionné seulement si le levier sélecteur est au point mort ou à la position de stationnement.**

3. Lancez le moteur en tournant le commutateur d'allumage à la position START (démarriage) **sans appuyer sur la pédale d'accélérateur**. Relâchez la clé lorsque le moteur démarre. Si le moteur tourne, mais refuse de démarrer, répétez la procédure décrite ci-dessus.
  - Lorsque le démarrage de votre moteur est très difficile, par temps très froid ou au redémarrage, enfoncez légèrement la pédale d'accélérateur (environ au tiers de sa course) et maintenez-la dans cette position, puis lancez le moteur. Relâchez la clé et la pédale d'accélérateur dès que le moteur démarre.

- S'il est très difficile de démarrer le moteur parce que vous l'avez noyé, appuyez sur la pédale d'accélérateur à fond et maintenez-la enfoncée. Lancez le moteur pendant cinq ou six secondes. Relâchez la pédale d'accélérateur. Lancez le moteur en tournant la clé de contact à la position START (démarrage) **sans appuyer sur la pédale d'accélérateur**. Relâchez la clé lorsque le moteur démarre. Si le moteur tourne, mais refuse de démarrer, répétez la procédure décrite ci-dessus.

### MISE EN GARDE

**N'actionnez pas le démarreur pendant plus de 15 secondes à la fois. Si le moteur ne démarre pas, coupez le contact et attendez 10 secondes avant de tenter un nouveau démarrage. Sinon, vous pourriez endommager le démarreur.**

4. Après le démarrage, laissez le moteur fonctionner au ralenti pendant au moins 30 secondes. Ne faites pas tourner le moteur de votre véhicule à un régime trop élevé pendant qu'il se réchauffe. Conduisez d'abord à vitesse modérée sur une courte distance, plus particulièrement s'il fait froid.

Par temps froid, laissez le moteur tourner de deux à trois minutes au moins avant de l'arrêter. Le démarrage et l'arrêt du moteur sur une courte période peuvent rendre le véhicule plus difficile à démarrer.

### REMARQUE :

**Évitez le plus possible les situations qui risquent de provoquer la décharge potentielle de la batterie et les conditions de non-démarrage telles que :**

1. L'installation ou l'utilisation prolongée d'accessoires électroniques qui consomment l'alimentation de batterie lorsque le moteur est arrêté (chargeurs de téléphone, GPS, lecteurs de DVD, etc.).
2. Le véhicule n'est pas utilisé régulièrement ou il est utilisé lors de courtes distances seulement.  
Dans ces cas, la batterie doit possiblement être rechargée afin de préserver sa durée de vie utile.

## CONDUITE DU VÉHICULE

### MODE DE PROTECTION DU MOTEUR

Le moteur comporte un mode de protection pour réduire les risques de dommages si la température du liquide de refroidissement devient trop élevée (par exemple, lors de l'ascension de pentes abruptes avec de lourdes charges par température élevée, en tirant une remorque). Lorsque la température du moteur atteint un certain niveau :

- l'indicateur de température du liquide de refroidissement se déplacera vers la position H (élevée);
- la puissance du moteur pourra être réduite;
- la fonction de refroidissement du climatiseur pourra être automatiquement désactivée durant une courte période (le ventilateur continuera à fonctionner).

La puissance du moteur et, dans certaines conditions, la vitesse du véhicule diminueront. La vitesse du véhicule peut être contrôlée par l'accélérateur, mais le véhicule peut ne pas accélérer à la vitesse souhaitée. La boîte de vitesses effectue une rétrogradation ou un passage ascendant lorsque les points de changement de vitesse déterminés sont atteints. Vous pouvez également effectuer les passages manuellement.

À mesure que les conditions de conduite changent et que la température du liquide de refroidissement du moteur diminue, la vitesse du véhicule peut être augmentée en utilisant l'accélérateur et la fonction de refroidissement du climatiseur se remettra automatiquement en marche.

Si :

1. La température du liquide de refroidissement du moteur n'a pas diminué.
2. La fonction de refroidissement du climatiseur ne s'active pas.
3. Le témoin d'avertissement de la pression d'huile moteur et de température élevée du liquide de refroidissement du moteur  s'allume, cela peut indiquer une défectuosité.

Conduisez le véhicule à l'écart de la route dans un endroit sécuritaire et laissez le moteur se refroidir. Si, après avoir vérifié l'huile et le liquide de refroidissement, le témoin  demeure allumé, ne conduisez plus le véhicule. Nous vous recommandons de vous rendre chez un concessionnaire NISSAN pour cet entretien.

Le témoin d'anomalie risque également de s'allumer. Si **seul** ce témoin demeure allumé, vous n'avez pas à faire remorquer votre véhicule, mais faites-le vérifier prochainement. Nous vous recommandons de vous rendre chez un concessionnaire NISSAN pour cet entretien. Pour obtenir des renseignements supplémentaires, consultez la section « Témoin d'anomalie » du chapitre « Commandes et instruments » du présent manuel.

#### AVERTISSEMENT

**Une surchauffe peut entraîner une réduction de la puissance du moteur et de la vitesse du véhicule. Une vitesse inférieure à celle de la circulation fait augmenter les risques de collision. Soyez particulièrement prudent pendant la conduite. S'il n'est pas possible de maintenir une vitesse sécuritaire, rangez-vous en bordure de la route dans un endroit sûr. Laissez le moteur revenir à sa température normale de fonctionnement. Pour obtenir des renseignements supplémentaires, consultez la section « Si le moteur surchauffe » dans le chapitre « En cas d'urgence » de ce manuel.**

#### MISE EN GARDE

**Le fait de laisser le moteur tourner alors que le témoin de pression d'huile moteur est allumé peut très rapidement provoquer de graves dommages au moteur. De tels dommages ne sont pas couverts par la garantie. Mettez le moteur à l'arrêt dès qu'il vous est possible de le faire en toute sécurité.**

#### TRANSMISSION À VARIATION CONTINUE

#### AVERTISSEMENT

- **N'enfonchez pas la pédale d'accélérateur lorsque vous passez des positions P (stationnement) ou N (point mort) aux positions R (marche arrière), D (marche avant) ou L (gamme basse). Ne relâchez la pédale de frein qu'une fois le levier sélecteur en position. Le fait de ne pas respecter ces instructions peut entraîner une perte de maîtrise du véhicule et causer un accident.**

- Le régime de ralenti d'un moteur froid est élevé. Faites preuve de prudence lorsque vous engagez une vitesse en marche avant ou en marche arrière avant que le moteur ne se soit réchauffé.
- Ne rétrogradez pas brusquement sur une chaussée glissante. Vous pourriez alors perdre la maîtrise de votre véhicule.
- Ne déplacez jamais le levier en position P (stationnement) ou R (marche arrière) lorsque le véhicule se déplace en marche avant et en position P (stationnement) ou D (marche avant) lorsqu'il se déplace en marche arrière. Ceci pourrait causer un accident ou endommager la transmission.
- Sauf en cas d'urgence, ne déplacez pas le levier de vitesses à la position N (point mort) lorsque vous conduisez. La conduite en mode de roue libre lorsque la transmission est à la position N (point mort) risque d'endommager gravement la transmission.

### MISE EN GARDE

**Pour éviter un dommage éventuel à votre véhicule, lorsque vous arrêtez le véhicule dans une côte ascendante, ne retenez pas le véhicule en position en enfonçant la pédale d'accélérateur. Utilisez plutôt la pédale de frein.**

La transmission à variation continue de votre véhicule est électroniquement commandée pour produire un rendement optimal et un fonctionnement régulier.

Vous trouverez aux pages suivantes les procédures de fonctionnement recommandées pour ce type de boîte de vitesses. Pour obtenir un rendement maximal de votre véhicule et profiter au maximum de sa conduite, suivez ces procédures.

### REMARQUE :

**Afin de protéger la transmission à variation continue, le couple du moteur pourrait être automatiquement réduit si son régime augmente brusquement lors de la conduite sur des chaussées glissantes ou lors d'un contrôle du véhicule sur dynamomètre.**

## Démarrage du véhicule

### AVERTISSEMENT

- **N'enfoncez pas la pédale d'accélérateur lorsque vous passez des positions P (stationnement) ou N (point mort) aux positions R (marche arrière), D (marche avant) ou L (gamme basse). Ne relâchez la pédale de frein qu'une fois le levier sélecteur en position. Le fait de ne pas respecter ces instructions peut entraîner une perte de maîtrise du véhicule et causer un accident.**
- **Le régime de ralenti d'un moteur froid est élevé. Faites preuve de prudence lorsque vous engagez une vitesse en marche avant ou en marche arrière avant que le moteur ne se soit réchauffé.**
- **Ne rétrogradez pas brusquement sur une chaussée glissante. Vous pourriez alors perdre la maîtrise de votre véhicule.**

- **Ne déplacez jamais le levier en position P (stationnement) ou R (marche arrière) lorsque le véhicule se déplace en marche avant et en position P (stationnement) ou D (marche avant) lorsqu'il se déplace en marche arrière. Ceci pourrait causer un accident ou endommager la transmission.**
- **Sauf en cas d'urgence, ne déplacez pas le levier de vitesses à la position N (point mort) lorsque vous conduisez. La conduite en mode de roue libre lorsque la transmission est à la position N (point mort) risque d'endommager gravement la transmission.**

### **⚠ MISE EN GARDE**

**Pour éviter un dommage éventuel à votre véhicule, lorsque vous arrêtez le véhicule dans une côte ascendante, ne retenez pas le véhicule en position en enfonçant la pédale d'accélérateur. Utilisez plutôt la pédale de frein.**

1. Après avoir démarré le moteur, enfoncez complètement la pédale de frein avant de déplacer le levier sélecteur hors de la position P (stationnement).

2. En gardant la pédale de frein enfoncée, déplacez le levier sélecteur dans une position de conduite.
3. Relâchez la pédale de frein, puis laissez le véhicule entamer graduellement son déplacement.
4. Immobilisez complètement le véhicule avant de déplacer le levier sélecteur à la position P (stationnement).

**La transmission à variation continue de votre véhicule est conçue pour qu'il soit nécessaire d'enfoncer la pédale de frein avant de déplacer le levier de la position P (stationnement) à un autre rapport lorsque le commutateur d'allumage est à la position ON (marche).**

**Vous ne pouvez pas déplacer le levier sélecteur de la position P (stationnement) vers un autre rapport lorsque le commutateur d'allumage est à la position LOCK (antivol-verrouillé), OFF (hors fonction) ou ACC (accessoires) ou lorsque la clé est retirée du commutateur.**

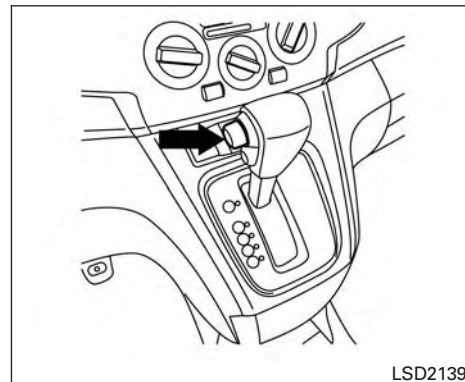

LSD2139

### Changement des vitesses

Une fois le moteur en marche, enfoncez complètement la pédale de frein et déplacez le levier sélecteur de la position P (stationnement) vers toute autre position voulue.

### **⚠ AVERTISSEMENT**

**Serrez le frein de stationnement si le levier sélecteur est en prise alors que le moteur ne tourne pas. Sinon, le véhicule risque de se déplacer ou de rouler inopinément et d'entraîner de graves blessures ou des dommages matériels importants.**

Si le commutateur d'allumage est tourné à la position ARRÊT ou ACC (accessoires) pour quelque raison que ce soit lorsque la boîte de vitesses est au point mort (N) ou à une position de marche avant, la clé ne peut pas être tournée à la position LOCK (antivol-verrouillé) et retirée du commutateur d'allumage. Dans une telle situation, procédez comme suit :

1. Serrez le frein de stationnement lorsque le véhicule est arrêté.
2. Déplacez le levier sélecteur à la position P (stationnement) pour stationner le véhicule et tournez la clé de contact à la position LOCK (antivol-verrouillé) pour la retirer.

### **P (stationnement)**

#### **MISE EN GARDE**

**Pour éviter d'endommager la transmission, sélectionnez la position P (stationnement) uniquement lorsque le véhicule est complètement immobilisé.**

Utilisez la position P (stationnement) une fois le véhicule stationné ou au démarrage du moteur. Assurez-vous que le véhicule est complètement immobilisé. **La pédale de frein et le bouton du levier sélecteur doivent être enfoncés pour qu'il soit possible de déplacer le levier à la position P (stationnement) à partir de**

**la position N (point mort) ou de toute autre position.** Serrez le frein de stationnement. Serrez d'abord le frein de stationnement avant de déplacer le levier sélecteur à la position P (stationnement) si vous devez vous stationner dans une pente.

### **R (marche arrière)**

#### **MISE EN GARDE**

**Pour éviter d'endommager la transmission, sélectionnez la position R (marche arrière) uniquement lorsque le véhicule est complètement immobilisé.**

Cette position s'utilise pour reculer. Assurez-vous que votre véhicule est totalement immobilisé avant de déplacer le levier sélecteur en position R (marche arrière). La vitesse du véhicule en marche arrière est limitée à 48 km/h (30 mi/h). Ne dépassez pas 48 km/h (30 mi/h) lorsque le levier de vitesses est à la position R (marche arrière). **La pédale de frein et le bouton du levier sélecteur doivent être enfoncés pour déplacer ce dernier de la position P (stationnement), N (point mort) ou toute autre position de conduite à la position R (marche arrière).**

### **N (point mort)**

Il ne s'agit pas d'une position de marche avant ou de marche arrière. Vous pouvez toutefois démarrer le moteur de votre véhicule dans cette position. Si le moteur de votre véhicule cale pendant que vous roulez, vous pouvez déplacer le levier de vitesses de ce dernier à la position N (point mort), puis redémarrer.

### **D (marche avant)**

Cette position est utilisée pour la conduite normale en marche avant.

### **L (gamme basse)**

Utilisez cette position pour obtenir un freinage moteur maximal pour descendre ou monter des pentes raides et à l'approche de virages serrés. N'utilisez pas la position L (gamme basse) dans toutes autres circonstances.

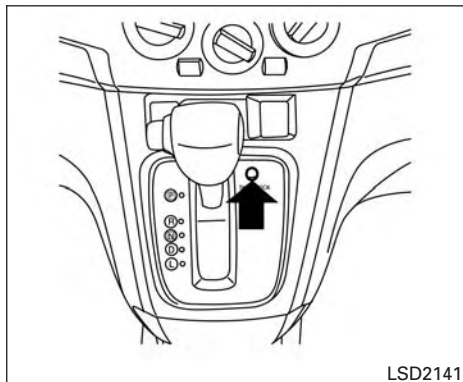

LSD2141

## Déverrouillage du levier de vitesse

Vous ne pouvez pas déplacer le levier sélecteur hors de la position P (stationnement) si la batterie du véhicule est déchargée, même si la pédale de frein est enfoncée.

Pour déplacer le levier sélecteur, procédez comme suit :

1. Tournez le commutateur d'allumage à la position LOCK (antivol-verrouillé) et retirez la clé.
2. Serrez le frein de stationnement.

3. Retirez le cache du dispositif de déverrouillage du levier de vitesses à l'aide d'un outil approprié.
4. Enfoncez le déverrouillage du levier de vitesse à l'aide d'un outil approprié.
5. Appuyez sur le bouton du levier sélecteur et déplacez le levier à la position N (point mort) tout en maintenant le déverrouillage du levier de vitesse vers le bas.

Placez le commutateur d'allumage à la position ON (marche) pour déverrouiller le volant. Le véhicule peut maintenant être conduit normalement.

Remettez en place le cache du déverrouillage du levier de vitesse une fois l'opération terminée.

Si le levier de vitesse ne peut être déplacé hors de la position P (stationnement), faites inspecter le système de transmission à variation continue dès que possible. Nous vous recommandons de vous rendre chez un concessionnaire NISSAN pour cet entretien.

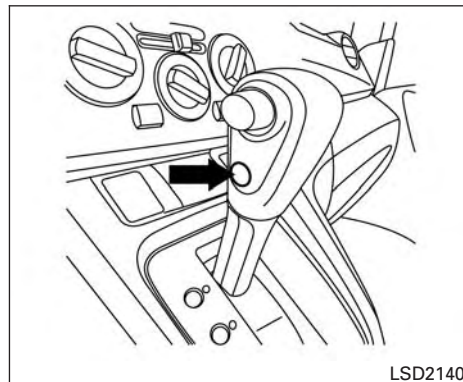

LSD2140

## Interrupteur de neutralisation de la surmultipliée

Lorsque l'interrupteur O/D OFF (neutralisation de la surmultipliée) est enfoncé et que le levier sélecteur est à la position D (marche avant), le témoin <sup>O/D</sup>OFF s'allume au tableau de bord. Pour obtenir de plus amples renseignements, consultez la section « Témoin de neutralisation de surmultipliée (modèles à transmission à variation continue) » du chapitre « Commandes et instruments » du présent manuel.

Utilisez le mode de neutralisation de la surmultipliée lorsqu'un freinage moteur amélioré est nécessaire.

Enfoncez de nouveau l'interrupteur de neutralisation de la surmultipliée pour désactiver le mode de neutralisation. Le témoin  s'éteint.

Chaque fois que le moteur démarre, ou lorsque le levier sélecteur est déplacé à une position autre que D (marche avant), le mode de neutralisation de la surmultipliée se désactive automatiquement.

### Rétrogradation de l'accélérateur – En position D (marche avant) –

Enfoncez la pédale d'accélérateur au plancher si vous devez effectuer un dépassement ou gravir une pente raide. La boîte de vitesses rétrogradera dans un rapport inférieur correspondant à la vitesse du véhicule.

### Mode de protection de surchauffe du liquide de transmission

Cette transmission à variation continue dispose d'un mode de protection de surchauffe du liquide de transmission. Si la température du liquide devient trop élevée (par exemple, en gravissant une pente abrupte à pleine charge, par temps chaud, en tractant une remorque), le couple du moteur et, dans certaines conditions, la vitesse du véhicule pourraient être diminués automatiquement afin d'éviter d'endommager la boîte de vitesses. La vitesse du véhicule peut être contrô-

lée par l'accélérateur, mais le couple du moteur et la vitesse du véhicule pourraient être limités.

### Protection totale

Lorsque la protection totale s'active, la transmission à variation continue ne peut passer au rapport sélectionné.

**Il est possible que le dispositif de protection totale s'active en présence de conditions de conduite extrêmes, telles qu'un patinage excessif des roues suivi d'un freinage brusque. Le témoin d'anomalie pourrait s'allumer pour indiquer que le mode de protection totale est activé. Pour obtenir des renseignements supplémentaires, consultez la section « Témoin d'anomalie » du chapitre « Commandes et instruments » du présent manuel. Le dispositif peut s'activer même si tous les circuits électriques fonctionnent adéquatement. En pareil cas, placez le commutateur d'allumage à la position OFF (hors fonction) et attendez 10 secondes. Puis, remettez le commutateur d'allumage à la position ON (marche). Le fonctionnement normal du véhicule devrait se rétablir. Si ce n'est pas le cas, faites vérifier la transmission et procédez aux réparations, au besoin. Nous vous recommandons de vous rendre chez un concessionnaire NISSAN pour cet entretien.**

### AVERTISSEMENT

**Lorsque le mode de protection de température élevée du liquide de refroidissement ou le mode de protection totale s'active, la vitesse du véhicule peut être graduellement réduite. Une vitesse inférieure à celle de la circulation fait augmenter les risques de collision. Soyez particulièrement prudent pendant la conduite. Au besoin, rangez le véhicule sur l'accotement de façon sécuritaire et laissez la transmission à variation continue revenir à un fonctionnement normal ou faites-la réparer au besoin.**

## FREIN DE STATIONNEMENT

### AVERTISSEMENT

- Assurez-vous que le frein de stationnement est complètement desserré avant de mettre le véhicule en mouvement. Sinon, cela risque de causer une défaillance des freins et d'entraîner un accident.
- Ne desserrez pas le frein de stationnement de l'extérieur du véhicule.
- N'utilisez pas le levier sélecteur comme frein de stationnement. Lorsque vous stationnez votre véhicule, assurez-vous que le frein de stationnement est bien serré.
- Pour éviter le risque de blessures ou de décès associé à un fonctionnement accidentel du véhicule ou de ses systèmes, ne laissez pas les enfants, les personnes qui ont besoin de l'aide d'autres personnes ou les animaux sans surveillance dans votre véhicule. De plus, la température à l'intérieur d'un véhicule fermé lors d'une journée chaude peut s'élever rapidement au point de provoquer un risque important de blessures graves ou mortelles à des personnes ou à des animaux domestiques.

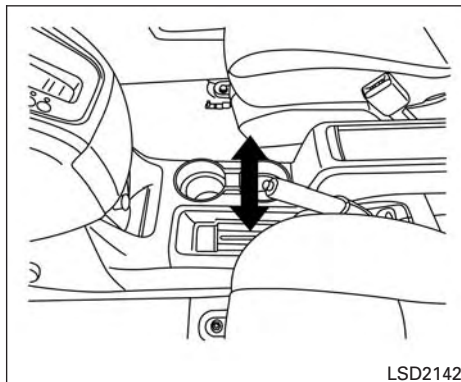

**Pour le serrer :** Tirez le levier vers le haut.

**Pour le relâcher :**

1. Serrez fermement le frein de stationnement.
2. Déplacez le levier sélecteur à la position P (stationnement).
3. Tout en tirant légèrement le levier du frein de stationnement vers le haut, poussez le bouton du levier, avant d'abaisser celui-ci complètement.
4. Assurez-vous que le témoin du circuit de freinage est éteint avant de prendre la route.

## RÉGULATEUR DE VITESSE (selon l'équipement)

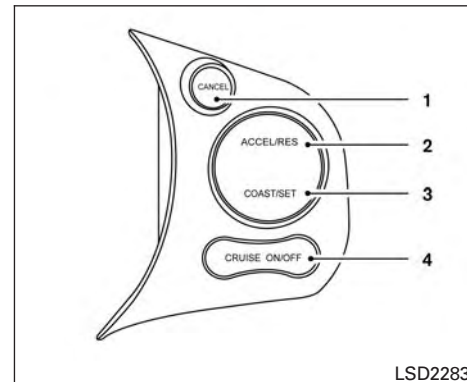

### PRÉCAUTIONS RELATIVES À L'UTILISATION DU RÉGULATEUR DE VITESSE

1. Commutateur CANCEL (annulation)
2. Commutateur ACCEL/RES (accélération-reprise)
3. Commutateur COAST/SET (vitesse de croisière/réglage)
4. Interrupteur CRUISE ON/OFF (marche-arrêt) du régulateur de vitesse

- Le système du régulateur de vitesse cesse de fonctionner automatiquement s'il est défectueux.
- Suivez les procédures décrites ci-après pour régler le système du régulateur de vitesse adéquatement.

### **AVERTISSEMENT**

**N'utilisez pas le régulateur de vitesse dans les conditions suivantes :**

- **Lorsqu'il est impossible de maintenir la vitesse programmée.**
- **Lorsque la circulation est dense ou que la vitesse varie.**
- **Sur les routes montagneuses ou sinueuses.**
- **Sur les routes glissantes (pluie, neige, glace, etc.).**
- **Dans des endroits très venteux.**

**Vous pourriez ainsi perdre la maîtrise de votre véhicule et avoir un accident.**

## FONCTIONNEMENT DU RÉGULATEUR DE VITESSE

Lorsque le régulateur de vitesse est en fonction, vous pouvez conduire à des vitesses variant entre 48 et 144 km/h (30 et 89 mi/h) sans devoir garder votre pied sur la pédale d'accélérateur.

**Pour mettre le régulateur de vitesse en fonction**, appuyez sur l'interrupteur ON/OFF (en fonction-hors fonction). Le témoin du régulateur du tableau de bord s'allume.

**Pour établir une vitesse de croisière**, accélérez à la vitesse désirée, puis appuyez brièvement sur le commutateur COAST/SET (vitesse de croisière/réglage). Relâchez la pédale d'accélérateur. Le véhicule continue à rouler à la vitesse programmée.

- **Si vous devez dépasser un autre véhicule**, appuyez sur la pédale d'accélérateur. Le véhicule revient à la vitesse programmée dès que vous relâchez la pédale.
- Lorsque vous montez ou descendez une pente raide, il est possible que le véhicule ne puisse pas maintenir la vitesse réglée. Ne mettez pas le régulateur en fonction si vous devez conduire dans une telle situation.

**Pour annuler la vitesse programmée**, utilisez l'une des trois méthodes suivantes :

- Appuyez sur le commutateur CANCEL (annulation).
- Appuyez légèrement sur la pédale de frein.
- Appuyez sur le commutateur de mise en/hors fonction. Le témoin CRUISE (régulateur de vitesse) s'éteint sur tableau de bord.

Le régulateur de vitesse cesse de fonctionner automatiquement si :

- Vous enfoncez la pédale de frein tout en appuyant sur le commutateur ACCEL/RES (accélération-reprise) ou SET/COAST (réglage/vitesse de croisière). La vitesse programmée est supprimée de la mémoire.
- La vitesse du véhicule est réduite de plus de 13 km/h (8 mi/h) par rapport à la vitesse programmée.
- Vous déplacez le levier sélecteur à la position N (point mort).

**Pour établir une vitesse de croisière plus rapide**, utilisez l'une des trois méthodes suivantes :

- Appuyez sur la pédale d'accélérateur. Enfoncez le commutateur COAST/SET (vitesse de croisière/réglage) et relâchez-le une fois que le véhicule a atteint la vitesse désirée.
- Maintenez enfoncé le commutateur ACCEL/RES (accélération-reprise). Relâchez-le lorsque le véhicule atteint la vitesse désirée.
- Appuyez brièvement sur le commutateur ACCEL/RES (accélération-reprise). La vitesse programmée de votre véhicule augmente d'environ 1,6 km/h (1 mi/h) chaque fois que vous appuyez sur le commutateur.

**Pour établir une vitesse de croisière plus lente**, utilisez une des trois méthodes suivantes :

- Appuyez légèrement sur la pédale de frein. Enfoncez le commutateur COAST/SET (vitesse de croisière/réglage) et relâchez-le une fois que le véhicule a atteint la vitesse désirée.

- Enfoncez le commutateur COAST/SET (vitesse de croisière/réglage) et maintenez-le enfoncé. Relâchez le commutateur une fois que le véhicule a ralenti jusqu'à la vitesse désirée.
- Enfoncez le commutateur COAST/SET (vitesse de croisière/réglage) et maintenez-le enfoncé. La vitesse programmée de votre véhicule diminue d'environ 1,6 km/h (1 mi/h) chaque fois que vous appuyez sur le commutateur.

**Pour reprendre la vitesse antérieurement programmée**, appuyez brièvement sur le commutateur ACCEL/RES (accélération/reprise). Lorsque la vitesse du véhicule dépasse 48 km/h (30 mi/h), la dernière vitesse de croisière réglée est rétablie.



### MISE EN GARDE

**Afin d'obtenir un rendement maximal de votre moteur, d'en assurer la fiabilité et de lui permettre la meilleure consommation d'essence possible, suivez les recommandations ci-après pendant les 2 000 premiers kilomètres (1 200 milles). Si vous ne suivez pas ces recommandations, vous risquez de diminuer la durée de vie utile de votre moteur ainsi que son rendement.**

- Évitez de conduire à des vitesses constantes (rapides ou lentes) sur une période prolongée et ne faites pas tourner le moteur de votre véhicule à plus de 4 000 tr/min.
- N'effectuez pas d'accélération à plein régime dans quelque rapport que ce soit.
- Évitez les démarrages rapides.
- Évitez les freinages brusques dans la mesure du possible.

## CONSEILS POUR UNE CONDUITE ÉCONOME EN CARBURANT

Suivez ces conseils simples qui vous aideront à réaliser la meilleure économie de carburant de votre véhicule.

### 1. Appuyez doucement sur la pédale d'accélération et la pédale de frein.

- Évitez les démarrages et les arrêts inutilement brusques.
- Prenez l'habitude d'accélérer et de freiner doucement.
- Maintenez une vitesse constante pendant vos déplacements et laissez le véhicule avancer sur sa lancée autant que possible.

### 2. Maintenez une vitesse constante

- Regardez loin devant et essayez d'anticiper les arrêts afin de réduire le freinage au minimum.
- Synchronisez votre vitesse avec les feux de signalisation afin de réduire le nombre d'arrêts.
- En maintenant une vitesse constante, vous rencontrez moins de feux rouges et améliorez votre consommation de carburant.

### 3. Utilisez la climatisation (A/C) lorsque vous conduisez à des vitesses plus élevées.

- En-dessous de 64 km/h (40 mi/h), il est plus efficace d'ouvrir les glaces pour refroidir l'habitacle en raison de la charge réduite du moteur.
- Par contre, au-dessus de 64 km/h (40 mi/h), il est plus efficace d'utiliser la climatisation pour refroidir l'habitacle en raison de la résistance aérodynamique accrue.
- Faire recirculer l'air frais dans la cabine lorsque la climatisation est en fonction permet de réduire la charge de refroidissement.

### 4. Pour économiser sur le carburant, conduisez modérément et gardez vos distances.

- En respectant la limite de vitesse et en ne dépassant pas 97 km/h (60 mi/h) (là où la loi le permet), vous améliorez le rendement énergétique en raison de résistance aérodynamique réduite.
- En maintenant une distance sécuritaire derrière les autres véhicules, vous n'êtes pas obligé de freiner aussi souvent.

- En observant ce qui se passe devant vous, vous pourrez anticiper les changements brusques de vitesse et ainsi freiner moins souvent et accélérer ou décélérer plus en douceur.
- Choisissez une gamme de vitesses adaptée à l'état de la route.

### 5. Utilisez le régulateur de vitesse

- L'utilisation du régulateur de vitesse pendant la conduite sur l'autoroute vous permet de maintenir une vitesse constante.
- Le régulateur de vitesse est particulièrement efficace pour réduire la consommation de carburant pendant la conduite sur route plane.

### 6. Planifiez l'itinéraire le plus court

- Utilisez une carte ou un dispositif d'aide à la navigation pour déterminer l'itinéraire qui vous fera gagner le plus de temps.

### 7. Évitez le laisser tourner le moteur au ralenti

- Lorsque vous êtes arrêté pendant plus de 30 ou 60 secondes, éteignez votre moteur si vous pouvez le faire en toute sécurité afin d'économiser sur le carburant et réduire les émissions.

## RÉDUCTION DE LA CONSOMMATION DE CARBURANT

### 8. Achetez une passe automatisée pour route à péage

- Les conducteurs détenteurs d'une passe automatisée peuvent circuler sur des voies spéciales et ainsi conserver leur vitesse de croisière en s'engageant sur la route à péage et en la quittant.

### 9. Pour réchauffer votre véhicule pendant l'hiver

- Limitez le temps de ralenti afin de réduire au minimum l'impact sur l'économie de carburant.
- En règle générale, il est inutile de faire tourner le moteur au ralenti pendant plus de 30 secondes pour assurer la circulation de l'huile avant prendre la route.
- Votre véhicule atteindra sa température de fonctionnement idéale plus rapidement lorsque vous roulez que si vous laissez le moteur tourner au ralenti.

### 10. Pour refroidir l'habitacle

- Dans la mesure du possible, stationnez votre véhicule dans un endroit couvert ou à l'ombre.
- Si l'habitacle est chaud, ouvrez les glaces du véhicule pour réduire la température intérieure plus rapidement et diminuer la charge sur le circuit de chauffage/climatisation.

- Faites régulièrement effectuer des mises au point de votre moteur.
- Suivez le programme d'entretien périodique.
- Assurez-vous que les pneus sont gonflés à la pression appropriée. Des pneus dont la pression est insuffisante s'usent plus rapidement et augmentent la consommation de carburant.
- Assurez-vous que le réglage de la géométrie des roues est adéquat. Un mauvais réglage de la géométrie des roues entraîne une réduction de la durée de vie des pneus et une augmentation de la consommation de carburant.
- Utilisez une huile dont l'indice de viscosité est recommandé pour votre moteur. Pour obtenir des renseignements supplémentaires, consultez la section « Recommandations relatives à l'huile moteur et au filtre à huile » du chapitre « Données techniques et information au consommateur » du présent manuel.

## TECHNIQUES DE STATIONNEMENT DANS LES CÔTES

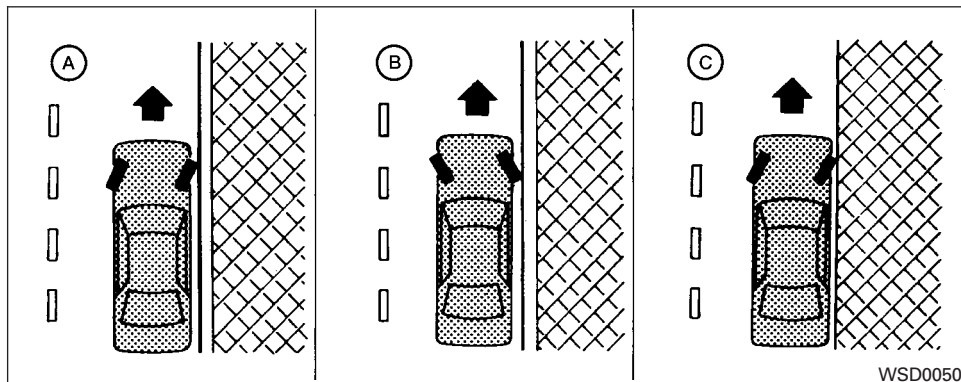

### **⚠ AVERTISSEMENT**

- **N'immobilisez pas et ne stationnez pas votre véhicule sur une surface recouverte de matières inflammables comme du gazon sec, de vieux papiers ou des chiffons. Ces matières pourraient s'enflammer et provoquer un incendie.**

- **Les procédures de stationnement sécuritaire exigent que le frein de stationnement soit serré et que le levier sélecteur soit placé en position P (stationnement). Le fait de ne pas respecter ces instructions peut causer un déplacement inopiné du véhicule et entraîner un accident. Assurez-vous que le levier sélecteur a été poussé aussi loin que possible vers l'avant et qu'il ne peut pas être déplacé, à moins d'enfoncer la pédale de frein.**
- **Ne laissez jamais votre véhicule sans surveillance lorsque le moteur tourne.**

- **Pour éviter le risque de blessures ou de décès associé à un fonctionnement accidentel du véhicule ou de ses systèmes, ne laissez pas les enfants, les personnes qui ont besoin de l'aide d'autres personnes ou les animaux sans surveillance dans votre véhicule. De plus, la température à l'intérieur d'un véhicule fermé lors d'une journée chaude peut s'élever rapidement au point de provoquer un risque important de blessures graves ou mortelles à des personnes ou à des animaux domestiques.**

1. Serrez fermement le frein de stationnement.
  2. Déplacez le levier sélecteur à la position P (stationnement).
  3. En cas de stationnement en pente, les suggestions de positionnement des roues illustrées ci-contre peuvent se révéler très utiles pour éviter que votre véhicule ne se déplace dans une voie de circulation.
- **PENTE DESCENDANTE AVEC TROTTOIR (A) :**

Tournez les roues vers le trottoir et déplacez le véhicule vers l'avant jusqu'à ce que la roue se trouvant du côté du trottoir effleure celui-ci.

## DIRECTION ASSISTÉE

- PENTE ASCENDANTE AVEC TROTTOIR **(B)** :

Tournez les roues dans le sens contraire du trottoir et déplacez le véhicule vers l'arrière jusqu'à ce que la roue se trouvant du côté du trottoir effleure celui-ci.

- PENTE ASCENDANTE OU DESCENDANTE SANS TROTTOIR **(C)** :

Tournez les roues vers le bord de la route de manière à ce que le véhicule s'éloigne du centre de la route s'il se déplace.

4. Placez le commutateur d'allumage en position LOCK (antivol-verrouillé).

### AVERTISSEMENT

- **Si le moteur ne tourne pas ou s'il est coupé pendant la conduite, l'assistance à la direction ne fonctionnera pas. Le volant est donc beaucoup plus difficile à manœuvrer.**
- **Lorsque le témoin de la direction assistée s'allume et que le moteur tourne, il n'y a plus aucune assistance à la direction. Vous conservez toujours la maîtrise de votre véhicule, mais le volant est plus difficile à manœuvrer. Faites vérifier la direction assistée. Nous vous recommandons de vous rendre chez un concessionnaire NISSAN pour cet entretien.**

La direction assistée est conçue pour assurer une assistance pendant la conduite et manœuvrer le volant en exerçant une force moindre.

L'assistance est réduite lorsque le volant est fréquemment ou continuellement utilisé pour des manœuvres de stationnement ou de conduite à basse vitesse. Cela vise à prévenir la surchauffe du système de direction assistée et à en prévenir les dommages. Lorsque l'assistance est réduite, il est beaucoup plus difficile de manœuvrer le volant. Lorsque la température du système de direction assistée diminue, l'assistance revient à

la normale. Évitez de répéter des manœuvres de direction qui pourraient faire surchauffer le système de direction assistée.

Un bruit peut se faire entendre lorsque le volant est manœuvré rapidement. Cela ne constitue pas une anomalie.

Si le témoin de la direction assistée électrique s'allume lorsque le moteur tourne, il peut indiquer que la direction assistée ne fonctionne pas correctement et qu'il faut la faire vérifier. Faites vérifier la direction assistée. Nous vous recommandons de vous rendre chez un concessionnaire NISSAN pour cet entretien.

Lorsque le témoin de la direction assistée électrique s'allume et que le moteur tourne, la direction n'est plus assistée, mais vous conservez toujours la maîtrise du véhicule. À ce moment, un effort de direction supérieur est nécessaire pour manœuvrer le volant, surtout dans les virages brusques et à basse vitesse.

Pour obtenir des renseignements supplémentaires, consultez la section « Témoin de la direction assistée » dans le chapitre « Commandes et instruments » du présent manuel.

## CIRCUIT DE FREINAGE

Le circuit de freinage de votre véhicule comporte deux circuits hydrauliques distincts. En cas de défaillance d'un des circuits, deux des roues conservent leur capacité de freinage.

### PRÉCAUTIONS RELATIVES AU FREINAGE

#### Freins assistés par dépression

La dépression du moteur est utilisée par le servofrein pour faciliter le freinage. Vous pouvez immobiliser le véhicule à l'aide de la pédale de frein en cas d'arrêt du moteur. Toutefois, la distance de freinage sera plus longue et vous devrez exercer une pression plus importante sur la pédale de frein.

#### Utilisation des freins

Ne laissez pas votre pied reposer sur la pédale de frein en conduisant. Cette situation pourrait entraîner la surchauffe des freins, l'usure prématurée des plaquettes de frein ainsi qu'une augmentation de la consommation d'essence.

Réduisez votre vitesse et rétrogradez avant de descendre une pente raide ou longue pour éviter l'usure prématurée et la surchauffe des freins. Le rendement des freins pourrait être compromis s'ils surchauffent et vous pourriez ainsi perdre la maîtrise de votre véhicule.

## 5-26 Démarrage et conduite

### AVERTISSEMENT

- **Soyez prudent en freinant, en accélérant ou en rétrogradant sur chaussée glissante. Les freinages ou accélérations brusques pourraient faire patiner les roues et entraîner un accident.**
- **Si le moteur ne tourne pas ou s'il est coupé pendant la conduite, l'assistance au freinage ne fonctionnera pas. Il sera donc plus difficile de freiner.**

#### Freins mouillés

Les freins peuvent être mouillés lorsque le véhicule est lavé ou lorsque vous roulez dans l'eau. La distance de freinage sera plus longue et il est possible que votre véhicule tire d'un côté de la route au moment du serrage des freins.

Conduisez votre véhicule à une vitesse sécuritaire tout en enfonçant légèrement la pédale de frein pour faire sécher les freins. Continuez jusqu'à ce que les freins fonctionnent normalement. Évitez de conduire votre véhicule à des vitesses élevées si le fonctionnement des freins n'est pas satisfaisant.

#### Rodage du frein de stationnement

Afin d'assurer une performance de freinage optimale, les segments du frein de stationnement doivent être « rodés » lorsque l'efficacité du freinage diminue ou lors de leur remplacement ou de celui du tambour ou des disques.

Cette procédure est décrite dans le manuel de réparation du véhicule. Nous vous recommandons de vous rendre chez un concessionnaire NISSAN pour cet entretien.

## SYSTÈME DE FREINAGE ANTIBLOPAGE (ABS)

### AVERTISSEMENT

- **Le circuit de freinage antiblocage (ABS) est un dispositif perfectionné, mais il ne peut pas prévenir les accidents découlant d'une conduite imprudente ou dangereuse. Il peut vous aider à conserver la maîtrise du véhicule lors d'un freinage sur une chaussée glissante. Vous ne devez pas oublier que la d'arrêt est plus longue sur une chaussée glissante que sur une chaussée normale, même avec un circuit de freinage antiblocage (ABS). Les distances d'arrêt peuvent également être plus longues sur des routes cahoteuses, recouvertes de gravier ou enneigées, ou encore, lorsque vous utilisez des chaînes antidérapantes. Conservez toujours une distance sécuritaire entre votre véhicule et celui qui le précède. Avec ou sans circuit de freinage antiblocage, le conducteur demeure responsable de la sécurité de conduite de son véhicule.**
- **Le type et l'état des pneus de votre véhicule peuvent également nuire à l'efficacité du freinage.**

- **Lorsque vous remplacez vos pneus, installez des pneus de la taille spécifiée aux quatre roues.**
- **Assurez-vous d'installer une roue de secours qui correspond aux spécifications de taille et de type figurant sur l'étiquette de renseignements relatifs aux pneus et à la charge. Pour obtenir de plus amples renseignements, consultez la section « Étiquette de renseignements relatifs aux pneus et à la charge » dans le chapitre « Données techniques et information au consommateur » du présent manuel.**
- **Pour obtenir des renseignements supplémentaires, consultez la section « Roues et pneus » dans le chapitre « Entretien et interventions du propriétaire » du présent manuel.**

Le circuit de freinage antiblocage (ABS) commande les freins pour prévenir le blocage des roues en cas de freinage brusque ou sur une chaussée glissante. Le dispositif fait varier la pression du liquide de frein selon la vitesse de rotation de chaque roue décelée afin d'éviter leur blocage et leur dérapage. En empêchant chaque roue de se bloquer, le dispositif aide le conducteur à conserver la maîtrise de son véhicule et

contribue à réduire au minimum les risques de dérapage et de patinage sur chaussée glissante.

### Utilisation du dispositif

Enfoncez la pédale de frein et maintenez-la enfoncée. Appuyez fermement sur la pédale de frein en gardant une pression constante, sans pomper les freins. Le dispositif antiblocage entrera en action pour éviter le blocage des roues. Dirigez le véhicule de manière à éviter les obstacles.

### AVERTISSEMENT

**Ne pompez pas la pédale de frein. Cette manœuvre pourrait avoir pour résultat d'accroître les distances d'arrêt.**

### Fonction d'autodiagnostic

Le circuit de freinage antiblocage comporte des capteurs électroniques, des pompes électriques, des électrovannes hydrauliques et un ordinateur. Une fonction de diagnostic intégrée à cet ordinateur met le dispositif à l'essai chaque fois que vous démarrez le moteur et que vous roulez à basse vitesse en marche avant ou en marche arrière. Lorsque l'autodiagnostic est en cours d'exécution, un bruit sourd peut être entendu ou une pulsation peut être ressentie dans la pédale de frein. Il s'agit d'une situation normale qui ne révèle pas une anomalie. L'ordinateur met le système antiblocage hors fonction et allume le té-

moins du circuit de freinage antiblocage (ABS) sur le tableau de bord lorsqu'il détecte une anomalie. Le fonctionnement du dispositif antiblocage est alors neutralisé et votre véhicule utilise le circuit de freinage standard.

Si le témoin du circuit de freinage antiblocage (ABS) s'allume pendant l'autodiagnostic ou la conduite, faites vérifier le véhicule. Nous vous recommandons de vous rendre chez un concessionnaire NISSAN pour cet entretien.

### Fonctionnement normal

Le dispositif antiblocage fonctionne lorsque vous roulez à plus de 5 à 10 km/h (3 à 6 mi/h). La vitesse varie selon l'état de la route.

Lorsque le dispositif antiblocage détecte que le blocage d'une ou de plusieurs roues est imminent, l'actionneur applique et relâche la pression hydraulique. Cette action s'apparente à un pompage très rapide des freins. Lorsque le dispositif antiblocage entre en action, une pulsation peut être ressentie dans la pédale de frein et le fonctionnement de l'actionneur peut être perçu comme une vibration ou un bruit provenant du compartiment moteur. Tout ceci est normal et indique que le dispositif antiblocage travaille comme il se doit. Toutefois, une sensation de pulsation peut indiquer que les conditions routières sont dangereuses et que la conduite exige une attention particulière.

### 5-28 Démarrage et conduite

## ASSISTANCE AU FREINAGE

Lorsque la pression sur la pédale de frein dépasse un certain niveau, le système d'assistance au freinage est activé. Vous bénéficiez ainsi d'une puissance de freinage supérieure à celle fournie par un servofrein conventionnel, même si la pression sur la pédale est légère.

### AVERTISSEMENT

**Le système d'assistance au freinage n'est conçu que pour faciliter l'activation des freins. Il ne s'agit pas d'un système de prévention des collisions. Le conducteur doit en tout temps se montrer vigilant, conduire prudemment et maîtriser son véhicule.**

## SYSTÈME DE CONTRÔLE DYNAMIQUE DU VÉHICULE

Le système de contrôle dynamique du véhicule surveille au moyen de divers capteurs les manœuvres du conducteur et les mouvements du véhicule. Dans certaines conditions de conduite, le système de contrôle dynamique du véhicule facilite l'exécution des fonctions suivantes :

- Commande la pression de freinage pour réduire le patinage d'une roue en transférant la puissance à l'autre roue de l'essieu.
- Commande la pression de freinage et la puissance du moteur pour réduire le patinage des roues en fonction de la vitesse du véhicule (antipatinage).
- Commande la pression de freinage sur chacune des roues et la puissance du moteur pour aider le conducteur à conserver la maîtrise de son véhicule dans les conditions suivantes :
  - Sous-virage (le véhicule ne tourne pas autant qu'il ne le devrait)
  - Survirage (le véhicule tourne trop dans certaines conditions routières)

Le système de contrôle dynamique du véhicule peut aider le conducteur à garder la maîtrise de son véhicule, mais il ne peut pas empêcher la perte de contrôle du véhicule dans toutes les situations de conduite.

Lorsque le système de contrôle dynamique du véhicule est en fonction, le témoin  clignote sur le tableau de bord. Vous devez donc tenir compte des points suivants :



- Il se peut que la route soit glissante ou que le système a déterminé qu'une intervention est nécessaire pour permettre au véhicule de garder la trajectoire voulue.
- Il se peut que vous ressentiez une pulsation au niveau de la pédale de frein et que vous entendiez un bruit ou une vibration venant du compartiment moteur. Ceci est normal et indique que le système de contrôle dynamique du véhicule fonctionne correctement.
- Adaptez votre vitesse et votre conduite aux conditions de la route.

Pour obtenir de plus amples renseignements, consultez les sections « Témoin de dérapage » et « Témoin de neutralisation du système de contrôle dynamique du véhicule » du chapitre « Commandes et instruments » du présent manuel.

Le témoin  s'allume au tableau de bord en cas de défaillance du système. Le système de contrôle dynamique du véhicule se désactive automatiquement quand le témoin est allumé.

L'interrupteur du système de contrôle dynamique du véhicule sert à le désactiver. Le témoin 



s'allume pour indiquer que le système de contrôle dynamique du véhicule est désactivé.







Lorsqu'on utilise l'interrupteur du système de contrôle dynamique du véhicule pour désactiver le système, ce dernier continue tout de même à empêcher le patinage d'une roue individuelle en transférant la puissance du moteur à une roue qui ne patine pas. Le témoin  clignote si cela se produit. Toutes les autres fonctions du système de contrôle dynamique du véhicule sont désactivées et le témoin  ne clignote pas.





Le système de contrôle dynamique est réactivé automatiquement quand le moteur est coupé et redémarré.

Une fonction de diagnostic intégrée à l'ordinateur met le système à l'essai chaque fois que vous démarrez le moteur et que vous roulez à basse vitesse en marche avant ou en marche arrière. Lorsque l'autodiagnostic est en cours d'exécution, un bruit sourd peut être entendu ou une pulsation peut être ressentie dans la pédale de frein. Ceci est normal et n'est pas un signe d'anomalie.

## AVERTISSEMENT

- **Le système de contrôle dynamique du véhicule aide le conducteur à garder la maîtrise du véhicule, mais ne peut pas empêcher les accidents causés par des manœuvres brusques du volant à haute vitesse ou par un style de conduite inattentif ou dangereux. Réduisez votre vitesse et soyez particulièrement prudent lorsque vous conduisez ou virez sur chaussée glissante. Conduisez prudemment en tout temps.**
- **Ne modifiez pas la suspension du véhicule. Si des éléments de la suspension tels que les amortisseurs, les jambes de force, les ressorts, les barres stabilisatrices, les coussinets ou les roues ne sont pas recommandés par NISSAN pour votre véhicule, ou s'ils sont extrêmement détériorés, il se peut que le système de contrôle dynamique du véhicule ne fonctionne pas de façon adéquate. La tenue de route du véhicule risque d'être compromise et le témoin  pourrait clignoter ou le témoin  pourrait s'allumer.**

- Si les pièces de freins connexes, telles que les plaquettes de frein, les disques et les étriers ne sont pas des pièces recommandées par NISSAN ou si elles sont extrêmement détériorées, il se peut que le système de contrôle dynamique du véhicule ne fonctionne pas correctement et que les deux témoins  et  s'allument.
- Si les pièces de commande du moteur connexes ne sont pas des pièces recommandées par NISSAN ou si elles sont extrêmement détériorées, il se peut que les deux témoins  et  s'allument.
- Lorsque vous conduisez sur une surface très inclinée, comme dans un virage relevé, le système de contrôle dynamique du véhicule peut ne pas fonctionner correctement et le témoin  peut clignoter ou le témoin  peut s'allumer. Ne conduisez pas sur ce type de route.

- Lorsque vous conduisez sur une surface instable, telle qu'une plaque tournante, le pont d'un traversier, un monte-charge ou une rampe, le témoin  peut clignoter ou le témoin  peut s'allumer. Cette condition est normale. Faites redémarrer le moteur après avoir roulé sur une surface stable.
- Si vous montez des roues ou des pneus autres que ceux recommandés par NISSAN, il se peut que le système de contrôle dynamique du véhicule ne fonctionne pas correctement et le témoin  peut clignoter ou le témoin  peut s'allumer.
- Le système de contrôle dynamique du véhicule ne remplace pas l'utilisation de pneus d'hiver ou de chaînes antidérapantes sur des routes enneigées.

## MONTÉE EN HAUTEUR ET ACCUMULATION





En freinage normal, le système ajuste progressivement le freinage de manière à avoir une meilleure sensation.







## DISTRIBUTION DE FORCE DE FREINAGE



Pendant le freinage dans les virages, le système optimise la distribution de force à chacune des quatre roues en fonction du rayon du virage.

### AVERTISSEMENT

- Le système de contrôle dynamique du véhicule aide le conducteur à garder la maîtrise du véhicule, mais ne peut pas empêcher les accidents causés par des manœuvres brusques du volant à haute vitesse ou par un style de conduite inattentif ou dangereux. Réduisez votre vitesse et soyez particulièrement prudent lorsque vous conduisez ou virez sur chaussée glissante. Conduisez prudemment en tout temps.

- Ne modifiez pas la suspension du véhicule. Si des éléments de la suspension tels que les amortisseurs, les jambes de force, les ressorts, les barres stabilisatrices, les coussinets ou les roues ne sont pas recommandés par NISSAN pour votre véhicule, ou s'ils sont extrêmement détériorés, il se peut que le système de contrôle dynamique du véhicule ne fonctionne pas de façon adéquate. La tenue de route du véhicule risque d'être compromise et le témoin  pourrait clignoter ou le témoin  pourrait s'allumer.
- Si les pièces de freins connexes, telles que les plaquettes de frein, les disques et les étriers ne sont pas des pièces recommandées par NISSAN ou si elles sont extrêmement détériorées, il se peut que le système de contrôle dynamique du véhicule ne fonctionne pas correctement et que les deux témoins  et  s'allument.

- Si les pièces de commande du moteur connexes ne sont pas des pièces recommandées par NISSAN ou si elles sont extrêmement détériorées, il se peut que les deux témoins  et  s'allument.
- Lorsque vous conduisez sur une surface très inclinée, comme dans un virage relevé, le système de contrôle dynamique du véhicule peut ne pas fonctionner correctement et le témoin  peut clignoter ou le témoin  peut s'allumer. Ne conduisez pas sur ce type de route.
- Lorsque vous conduisez sur une surface instable, telle qu'une plaque tournante, le pont d'un traversier, un monte-charge ou une rampe, le témoin  peut clignoter ou le témoin  peut s'allumer. Cette condition est normale. Faites redémarrer le moteur après avoir roulé sur une surface stable.

- Si vous montez des roues ou des pneus autres que ceux recommandés par NISSAN, il se peut que le système de contrôle dynamique du véhicule ne fonctionne pas correctement et le témoin  peut clignoter ou le témoin  peut s'allumer.
- Le système de contrôle dynamique du véhicule ne remplace pas l'utilisation de pneus d'hiver ou de chaînes antidérapantes sur des routes enneigées.

## SYSTÈME D'ASSISTANCE AU DÉPART EN PENTE

### AVERTISSEMENT

- **Ne vous fiez jamais uniquement au dispositif d'assistance au départ en pente pour empêcher le véhicule de reculer dans une pente. Conduisez toujours prudemment et avec toute l'attention possible. Appuyez sur la pédale de frein lorsque vous immobilisez le véhicule sur une forte pente. Soyez particulièrement vigilant lorsque le terrain en pente est gelé et boueux. Si vous ne pouvez plus empêcher votre véhicule de reculer, vous pourriez en perdre la maîtrise et risquer des blessures sérieuses, voire mortelles.**
- **Le dispositif d'assistance au départ en pente n'est pas conçu pour immobiliser le véhicule dans une pente. Appuyez sur la pédale de frein lorsque vous immobilisez le véhicule sur une forte pente. Sinon, le véhicule pourrait reculer et vous risqueriez une collision ou de graves blessures.**

- **Le système d'assistance au départ en pente pourrait ne pas empêcher le véhicule de reculer dans certaines conditions de charge ou d'état du terrain. Gardez toujours le pied près de la pédale de frein pour éviter de reculer. Sinon, vous risqueriez une collision ou de graves blessures.**

Lorsque le véhicule est arrêté sur une pente, le dispositif d'assistance au départ en pente utilise automatiquement les freins pour éviter que le véhicule ne se mette à reculer au moment où le conducteur relâche la pédale de frein et appuie sur l'accélérateur.

Le système d'assistance au départ en pente fonctionne automatiquement dans les conditions suivantes :

- La boîte de vitesses est placée dans une position de gamme de marche avant ou de marche arrière.
- Le véhicule est immobilisé dans une pente en appliquant les freins. Le temps de fonctionnement maximal du dispositif est de deux secondes. Après deux secondes, le véhicule se met à reculer et le système d'assistance au départ en pente cesse complètement de fonctionner.

Le dispositif d'assistance au départ en pente ne fonctionne pas si le levier sélecteur est placé à la position N (point mort) ou P (stationnement) ou si le terrain n'est pas en pente.

## SYSTÈME DE SONAR ARRIÈRE (RSS) (selon l'équipement)

### AVERTISSEMENT

Le non-respect des avertissements et des instructions relatives à l'utilisation appropriée du système de sonar arrière pourrait entraîner des blessures graves, voire mortelles.

- Le système de sonar arrière ne remplace pas la façon appropriée de conduire le véhicule et n'est pas conçu pour empêcher le contact avec les véhicules ou les objets.
- Regardez toujours à l'arrière avant de reculer.
- Lisez et assurez-vous de bien comprendre les limitations relatives au système de sonar arrière du présent chapitre. **Des conditions climatiques défavorables peuvent nuire au fonctionnement du système de sonar arrière, en compromettre le rendement ou provoquer involontairement son activation.**
- Ce système n'est pas conçu pour prévenir les contacts avec des objets de petite taille ou mobiles.

- Ce système aide le conducteur à détecter la présence d'objets immobiles de grande taille pour prévenir l'endommagement du véhicule. Le système ne détectera pas les petits objets qui se trouvent sous le pare-chocs et il peut ne pas détecter les objets qui se trouvent très près du pare-chocs ou au sol.
- Un mauvais alignement ou une déformation du pare-chocs arrière ou du carénage résultant d'un accident peut causer une déformation de la zone de détection, ce qui se manifesterait par le déclenchement de fausses alarmes ou par l'incapacité du système d'évaluer correctement la distance qui sépare le véhicule des obstacles.

Le système de sonar arrière émet un signal d'avertissement pour indiquer au conducteur la présence d'obstacles situés à proximité du pare-chocs arrière lorsque le contact est mis et le levier sélecteur en position R (marche arrière).

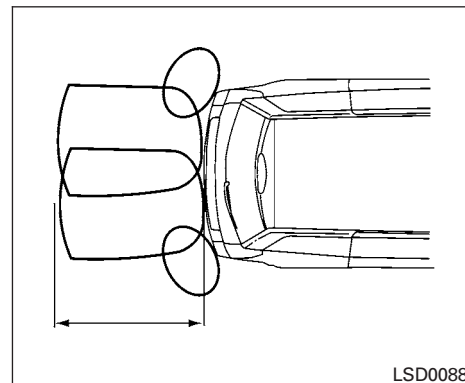

LSD0088

### FONCTIONNEMENT DU SYSTÈME DE SONAR ARRIÈRE

Le système de sonar arrière est activé automatiquement lorsque le contact est mis et le levier sélecteur en position R (marche arrière). Le système détecte des obstacles dans un rayon maximal de 1,8 m (5,9 pi) par rapport au pare-chocs arrière; cette distance de détection est moindre aux extrémités du pare-chocs (pour connaître la zone de couverture, consultez les illustrations). Le système de sonar avant fait retentir le signal avertisseur à une fréquence de plus en plus élevée à mesure que le véhicule se rapproche des obstacles. Si l'obstacle est à moins de 25 cm (10 po), le signal avertisseur retentit continuelle-

ment. Si le système de sonar arrière détecte un obstacle immobile ou s'éloignant à une distance supérieure à 25 cm (10 po) du côté du véhicule, le signal d'avertissement ne retentit que pendant trois secondes. Lorsque le système détecte l'approche d'un obstacle, le signal retentit de nouveau.

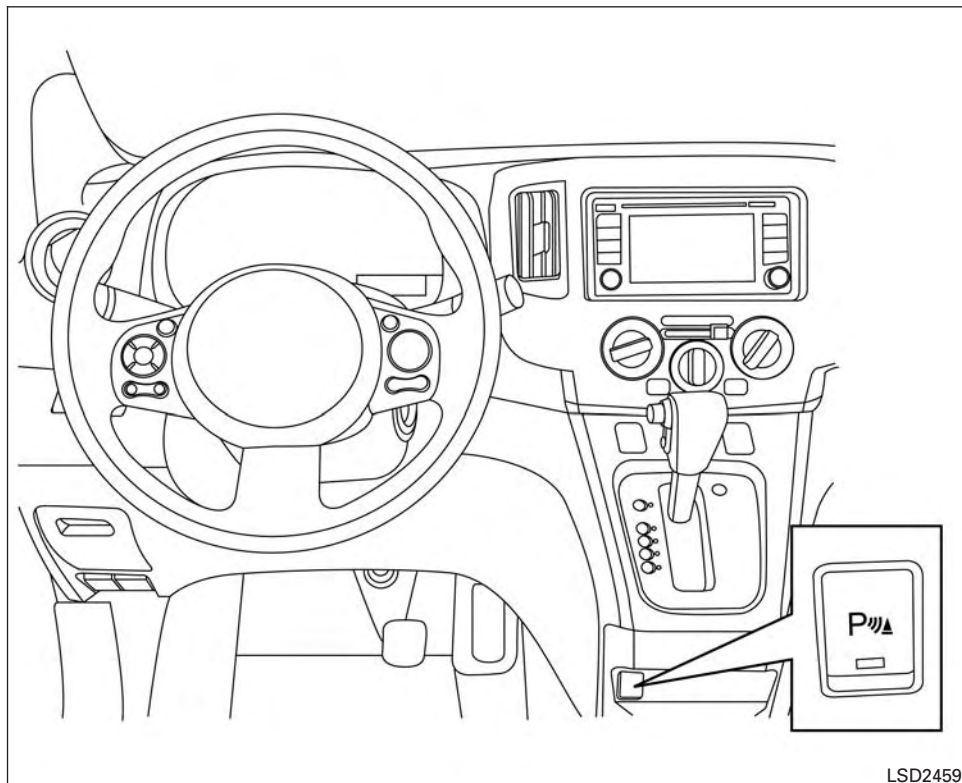

LSD2459

## ACTIVATION ET DÉSACTIVATION DU SYSTÈME DE SONAR ARRIÈRE

Le système de sonar arrière est activé automatiquement lorsque le contact est mis et le levier sélecteur en position R (marche arrière).

Effectuez les étapes suivantes pour activer ou désactiver le système de sonar arrière :

1. Appuyez sur le commutateur de neutralisation du sonar (le témoin orange s'allume) pour mettre le système hors tension.
2. Pour remettre le système en fonction, appuyez sur le commutateur (le témoin orange s'éteint) et le système de sonar arrière s'active.

### REMARQUE :

- Le système de sonar arrière s'active automatiquement lorsque le moteur redémarre.

## LIMITATIONS DU SYSTÈME DE SONAR ARRIÈRE

### AVERTISSEMENT

**Les limitations du système de sonar arrière sont répertoriées ci-dessous. Le fait de ne pas conduire le véhicule conformément à ces limites du système peut entraîner des blessures graves ou mortelles.**

- **Le conducteur est toujours responsable de la sécurité pendant le stationnement ou d'autres manœuvres. Regardez toujours à l'arrière avant de reculer. Le système de sonar arrière ne remplace pas une procédure appropriée.**
- **Lisez et assurez-vous de bien comprendre les limitations relatives au système de sonar arrière du présent chapitre. Des conditions climatiques défavorables peuvent nuire au fonctionnement du système de sonar arrière, en compromettre le rendement ou provoquer involontairement son activation.**
- **Ce système n'est pas conçu pour prévenir les contacts avec des objets de petite taille ou mobiles.**

- **Ce système aide le conducteur à détecter la présence d'objets immobiles de grande taille pour prévenir l'endommagement du véhicule. Le système ne détectera pas les petits objets qui se trouvent sous le pare-chocs et il peut ne pas détecter les objets qui se trouvent très près du pare-chocs ou au sol.**
- **Le système est désactivé si la vitesse est supérieure à 10 km/h (6 mi/h). Il est réactivé si la vitesse est inférieure.**
- **Le mauvais temps ou les sources ultrasoniques telles qu'un lave-auto automatique, les freins à air comprimé d'un camion ou une perforatrice pneumatique peuvent nuire au fonctionnement du système, en compromettre le rendement ou l'activer inopinément.**
- **Ce système n'est pas conçu pour prévenir le contact avec des objets de petite taille ou amovibles. Reculez toujours lentement. Le système ne détecte pas les petits objets sous le pare-chocs ou au sol.**

- **Le système peut ne pas détecter les objets suivants : les objets pelucheux tels que la neige, le tissu, le coton, le verre ou la laine, etc., les objets minces tels qu'une corde, un fil, une chaîne etc. ou les objets en forme de coin.**
- **Ce dispositif peut être inopérant lorsque le véhicule se déplace à une vitesse supérieure à 5 km/h (3 mi/h) et il peut ne pas détecter certains obstacles angulaires ou mobiles.**
- **Le système est désactivé si la vitesse est supérieure à 10 km/h (6 mi/h) et est réactivé si la vitesse est inférieure.**

## SYSTÈME TEMPORAIREMENT INDISPONIBLE

Lorsqu'une obstruction du sonar est détectée, le système est automatiquement désactivé.

Le système n'est pas disponible jusqu'à ce que les conditions ne soient plus présentes.

Les capteurs de sonar pourraient être bloqués par les conditions ambiantes temporaires comme la projection d'eau, la buée ou le brouillard. Le blocage pourrait aussi être causé par les objets comme la glace, le gel ou la saleté qui obstruent les capteurs de sonar.

## Mesures à prendre :

Lorsque les conditions indiquées ci-dessus ne sont plus présentes, le système se réactive automatiquement.

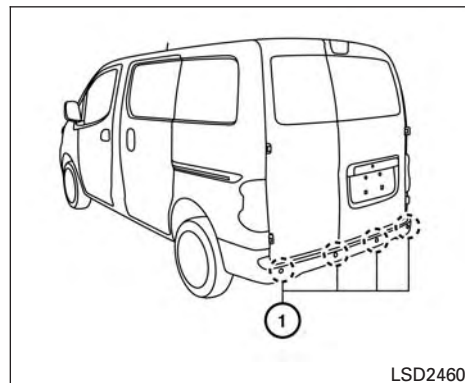

## ENTRETIEN DU SYSTÈME

Les capteurs de sonar ① se trouvent sur le pare-chocs arrière. Gardez toujours la zone à proximité des capteurs de sonar propre.

Les capteurs de sonar pourraient être bloqués par les conditions ambiantes temporaires comme la projection d'eau, la buée ou le brouillard.

Le blocage pourrait aussi être causé par les objets comme la glace, le gel ou la saleté qui obstruent les capteurs de sonar.

Vérifiez la présence d'objets qui obstruent la zone autour des capteurs de sonar et retirez-les.

## CONDUITE PAR TEMPS FROID

N'apposez pas des autocollants (y compris le matériel transparent), n'installez pas des accessoires ou appliquez une peinture additionnelle à proximité des capteurs de sonar.

Évitez de frapper ou d'endommager la zone à proximité des capteurs de sonar. Nous vous recommandons de visiter un concessionnaire NISSAN si la zone autour des capteurs de sonar est endommagée en raison d'une collision.

### DÉBLOCAGE D'UNE SERRURE DE PORTIÈRE GELÉE

Appliquez un produit dégivrant dans les trous de serrure des portières pour éviter le gel des serrures. Si la serrure gèle, chauffez la clé avant de l'insérer dans le trou de la serrure ou utilisez la télécommande de verrouillage et déverrouillage sans clé.

### ANTIGEL

En hiver, procédez à une vérification de l'antigel de votre véhicule lorsque des températures inférieures à 0 °C (32 °F) sont prévues, et ce, afin d'assurer une protection adéquate. Pour obtenir des renseignements supplémentaires, reportez-vous à la section « Circuit de refroidissement du moteur » du chapitre « Entretien et interventions du propriétaire » de ce manuel.

### BATTERIE

Si la batterie n'est pas complètement chargée, le liquide qu'elle contient peut geler par temps extrêmement froid et endommager la batterie. La batterie doit faire l'objet de vérifications régulières pour que son rendement soit maintenu au niveau maximal. Pour obtenir des renseignements supplémentaires, reportez-vous à la section « Batterie » du chapitre « Entretien et interventions du propriétaire » de ce manuel.

### VIDANGE DU CIRCUIT DE REFROIDISSEMENT

Si votre véhicule est demeuré à l'extérieur sans antigel, le circuit de refroidissement, incluant le bloc-moteur, doit être vidangé. Remplissez le vase d'expansion avant de reprendre la route. Pour obtenir des renseignements supplémentaires, reportez-vous à la section « Vidange du liquide de refroidissement » du chapitre « Entretien et interventions du propriétaire » de ce manuel.

### PNEUS

1. Les bandes de roulement des pneus d'ÉTÉ sont conçues pour offrir un rendement supérieur sur les chaussées sèches. La neige et la glace nuisent donc considérablement à leur rendement. Si vous possédez un véhicule à quatre roues motrices, NISSAN vous recommande d'utiliser des pneus MUD & SNOW (boue et neige) ou des pneus ALL SEASON (toutes saisons) si vous devez conduire sur des chaussées enneigées ou glacées. Vous pouvez obtenir des renseignements relatifs aux types, aux tailles, aux cotes de vitesse et à la disponibilité des pneus auprès d'un concessionnaire NISSAN.

- Des pneus à clous peuvent être utilisés pour bénéficier d'une adhérence accrue sur chaussée glacée. Toutefois, l'utilisation de tels pneus est prohibée dans certains États américains de même que dans certaines provinces du Canada. Consultez les règlements en vigueur dans votre localité, dans l'État ou la province où vous résidez avant d'installer ce type de pneu sur votre véhicule.

**Sur chaussée sèche ou mouillée, les capacités de patinage et d'adhérence d'un pneu d'hiver à clous peuvent être inférieures à celles d'un pneu d'hiver sans clous.**

- Vous pouvez également utiliser des chaînes antidérapantes. Pour obtenir des renseignements supplémentaires, reportez-vous à la section « Chaînes antidérapantes » du chapitre « Entretien et interventions du propriétaire » de ce manuel.

## ÉQUIPEMENT HIVERNAL

Nous vous recommandons de placer les articles suivants dans votre véhicule en hiver.

- Un grattoir et une brosse à poils raides pour retirer la glace et la neige se trouvant sur les glaces et les essuie-glaces de votre véhicule.

### 5-38 Démarrage et conduite

- Un panneau plat et robuste que vous pouvez déposer sous le cric de votre véhicule pour lui donner un soutien ferme.
- Une pelle pour dégager votre véhicule d'un banc de neige.
- Un contenant de liquide lave-glace supplémentaire pour remplir le réservoir de liquide lave-glace.

## CONDUITE SUR LA NEIGE OU SUR LA GLACE

### AVERTISSEMENT

- La glace mouillée (0 °C [32 °F] et pluie verglaçante), la neige très froide ou la glace peut rendre la route glissante et la conduite difficile. Dans ces conditions, l'adhérence des pneus du véhicule est considérablement réduite. Évitez de rouler sur une route verglacée avant que du sable ou du sel d'épandage n'ait été répandu.**
- Peu importe les conditions, conduisez prudemment. Accélérez et ralentissez en douceur. Les accélérations et décélération brusques n'auront pour effet que de réduire davantage l'adhérence des roues motrices.**

- Dans ces conditions, prévoyez une distance d'arrêt plus longue. commencez à freiner plus tôt que sur une chaussée sèche.**
- Sur des chaussées glissantes, maintenez une plus grande distance entre votre véhicule et celui qui le précède.**
- Faites preuve de vigilance lorsque vous conduisez sur une route couverte de plaques de glace. Même les routes qui semblent dégagées peuvent être parsemées de plaques de glace aux endroits ombragés. Si tel est le cas, freinez avant de rouler sur la plaque. Ne freinez pas sur la glace et évitez les coups de volant.**
- N'utilisez pas le régulateur de vitesse (selon l'équipement) sur les chaussées glissantes.**
- La neige peut emprisonner des gaz d'échappement nocifs sous votre véhicule. Dégagez la neige accumulée autour du tuyau d'échappement et autour du véhicule.**

## CHAUFFE-MOTEUR (selon l'équipement)

Les chauffe-moteurs sont conçus pour faciliter le démarrage par temps froid.

L'utilisation d'un chauffe-moteur est recommandée lorsque la température extérieure est égale ou inférieure à -7 °C (20 °F).

### AVERTISSEMENT

- **Ne branchez jamais votre chauffe-moteur à un circuit électrique qui n'est pas mis à la terre ou à l'aide d'un adaptateur bipolaire. Vous pourriez subir un choc électrique et être blessé gravement si vous utilisez une connexion qui n'est pas mise à la terre.**
- **Débranchez le cordon d'alimentation du chauffe-moteur et rangez-le correctement avant de démarrer le moteur. Vous risquez un choc électrique et des blessures graves si vous utilisez un cordon d'alimentation endommagé.**

- **Utilisez une rallonge tripolaire à trois fils de type robuste conçue pour une charge d'au moins 10 A. Branchez la rallonge à une prise avec circuit de protection de mise à la terre (GFI) (110 V c.a.). Vous risquez un choc électrique et de graves blessures si vous utilisez une rallonge électrique inappropriée ou une prise non munie d'un circuit de protection de mise à la terre (GFI).**

Utilisation du chauffe-moteur :

1. Coupez le contact.
2. Ouvrez le capot moteur et déliez le cordon du chauffe-moteur.
3. Branchez la prise du cordon d'alimentation du chauffe-moteur à une rallonge tripolaire à trois fils (avec mise à la terre).
4. Branchez la rallonge électrique à une prise avec circuit de protection de mise à la terre (GFI) secteur (110 V c.a.).

5. En fonction de la température extérieure, il convient de brancher le chauffe-moteur pendant deux à quatre heures au moins afin d'assurer un réchauffement adéquat du liquide de refroidissement du moteur. Vous pouvez utiliser une minuterie pour activer le chauffe-moteur à l'heure appropriée.
6. Avant le démarrage du moteur, débranchez le cordon d'alimentation et rangez-le correctement, à l'écart des pièces mobiles du moteur.

# MÉMENTO

# 6 En cas d'urgence

Interrupteur de feux de détresse.....	6-2
Pneu crevé .....	6-2
Système de surveillance de la pression des pneus.....	6-2
Remplacement d'un pneu crevé.....	6-4
Démarrage d'appoint .....	6-11
Démarrage en poussant.....	6-13

Si le moteur surchauffe.....	6-13
Remorquage de votre véhicule.....	6-15
Méthodes de remorquage recommandées par NISSAN .....	6-16
Dégagement d'un véhicule immobilisé (dégagement d'un véhicule enlisé).....	6-17



## INTERRUPTEUR DE FEUX DE DÉTRESSE

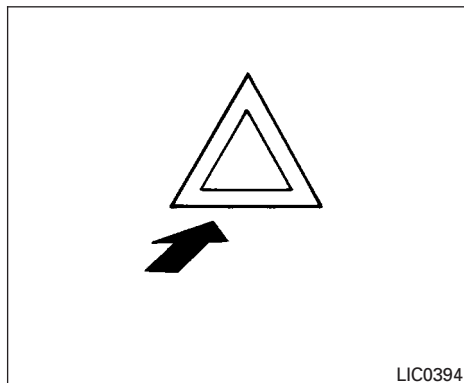

Appuyez sur cet interrupteur pour signaler aux conducteurs des autres véhicules votre intention d'immobiliser ou de stationner d'urgence votre véhicule. Tous les clignotants de votre véhicule seront ainsi activés.

### AVERTISSEMENT

- **Si vous devez vous arrêter en cas d'urgence, stationnez le véhicule aussi loin que possible de la route.**
- **N'actionnez pas les feux de détresse lorsque vous roulez sur l'autoroute, à moins que des circonstances inhabituelles ne vous forcent à conduire votre véhicule à une vitesse très basse qui pourrait se révéler dangereuse pour les autres automobilistes.**
- **Les clignotants ne fonctionnent pas lorsque les feux de détresse sont activés.**

Les feux de détresse de votre véhicule fonctionnent, peu importe la position du commutateur d'allumage.

**Les lois de certaines régions interdisent l'utilisation des feux de détresse lorsque le véhicule est en mouvement.**

## PNEU CRÉVÉ

### SYSTÈME DE SURVEILLANCE DE LA PRESSION DES PNEUS

Ce véhicule est muni du système de surveillance de la pression des pneus. Il surveille la pression de tous les pneus, à l'exception du pneu de la roue de secours. Lorsque le témoin d'avertissement de basse pression des pneus est allumé et que le message d'avertissement CHECK TIRE PRES (vérifier la pression des pneus) s'affiche au compteur kilométrique, au moins un de vos pneus est considérablement sous-gonflé. Si la pression d'un pneu est basse lorsque le véhicule roule, le système de surveillance de la pression des pneus entre en fonction et vous signale cet état au moyen du témoin d'avertissement de basse pression des pneus. Ce système ne s'active que si la vitesse du véhicule dépasse 25 km/h (16 mi/h). Pour obtenir des renseignements supplémentaires à ce sujet, consultez la section « Témoins d'avertissement, témoins et rappels sonores » du chapitre « Commandes et instruments » et la section « Système de surveillance de la pression des pneus » du chapitre « Démarrage et conduite » du présent manuel.

### **AVERTISSEMENT**

- Les ondes radioélectriques peuvent nuire au fonctionnement des appareils médicaux électriques. Les personnes qui portent un stimulateur cardiaque doivent communiquer avec le fabricant de l'appareil médical électrique pour connaître les interférences possibles avant l'utilisation.

- Si le témoin d'avertissement de basse pression des pneus s'allume pendant la conduite, évitez tout braquage ou freinage brusque, ralentissez, dirigez-vous vers un endroit sécuritaire et immobilisez le véhicule dès que possible. La conduite avec un pneu insuffisamment gonflé peut causer des dommages permanents au pneu et augmente la probabilité de défaillance du pneu. Votre véhicule pourrait subir des dommages importants et vous pourriez avoir un accident entraînant des blessures graves. Vérifiez la pression de tous les pneus. Effectuez un réglage de pression À FROID, tel que spécifié sur l'étiquette de renseignements relatifs aux pneus et à la charge, pour ainsi **DÉSACTIVER** le témoin d'avertissement de basse pression des pneus. Si vous avez un pneu crevé, montez la roue de secours dès que possible.

- Étant donné que la roue de secours n'est pas équipée de système de surveillance de la pression des pneus, lorsqu'une roue de secours est montée ou lorsqu'une roue est remplacée, le système de surveillance de la pression des pneus ne fonctionne pas et le témoin d'avertissement de basse pression des pneus clignote pendant environ une minute. Le témoin demeure allumé après une minute. Faites remplacer vos pneus ou réinitialiser le système de surveillance de la pression des pneus dès que possible. Nous vous recommandons de visiter un concessionnaire **NISSAN** pour ces services.
- L'utilisation de pneus de remplacement autres que ceux précisés par **NISSAN** peut nuire au fonctionnement du système de surveillance de la pression des pneus.
- N'injectez aucun produit d'étanchéité pour pneu, liquide ou en aérosol, dans les pneus. Le fonctionnement des capteurs de pression des pneus pourrait s'en trouver compromis.

## REPLACEMENT D'UN PNEU CREVÉ

Si l'un de vos pneus est crevé, suivez les instructions ci-après :

### Immobilisation du véhicule

1. Déplacez votre véhicule en bordure de la route lorsqu'il est prudent de le faire et immobilisez-le aussi loin que possible de la circulation.
2. Allumez les feux de détresse de votre véhicule.
3. Stationnez votre véhicule sur une surface plane et serrez le frein de stationnement. Placez le levier sélecteur à la position P (stationnement).
4. Coupez le contact.
5. Ouvrez le capot pour signaler votre présence aux autres conducteurs et indiquer au service de dépannage que vous avez besoin d'aide.
6. Demandez à tous les occupants de descendre du véhicule et de se tenir dans un endroit sûr, à l'écart de la circulation et du véhicule.

### 6-4 En cas d'urgence

#### **⚠ AVERTISSEMENT**

- **Assurez-vous que le frein de stationnement est correctement serré et que la transmission à variation continue est à la position P (stationnement).**
- **Ne tentez jamais de changer un pneu si votre véhicule est stationné dans une pente ou sur une surface glacée ou glissante. Ceci est dangereux.**
- **Ne tentez jamais de changer un pneu si votre véhicule se trouve à proximité de la circulation. Attendez qu'on vienne vous dépanner.**

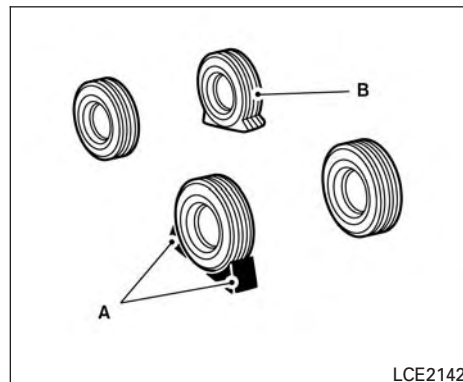

- A. Cales  
B. Pneu crevé

### Blocage des roues

Placez des cales de taille appropriée à l'avant et à l'arrière de la roue diagonalement opposée à la roue dont le pneu est crevé pour empêcher le véhicule de se déplacer lorsqu'il est levé au cric.

#### **⚠ AVERTISSEMENT**

**Assurez-vous de bloquer la roue, car le véhicule peut se déplacer et causer des blessures.**

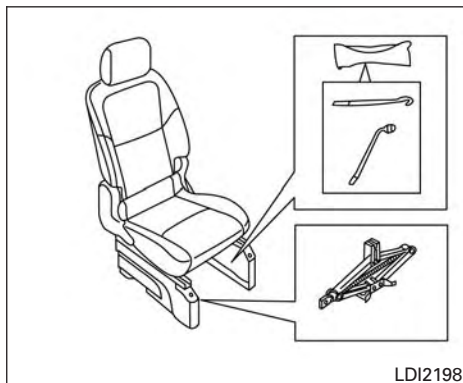

### Retrait de la roue de secours et des outils du coffre

Retirez le cric et les outils nécessaires de sous le siège du passager avant en exécutant les étapes suivantes :

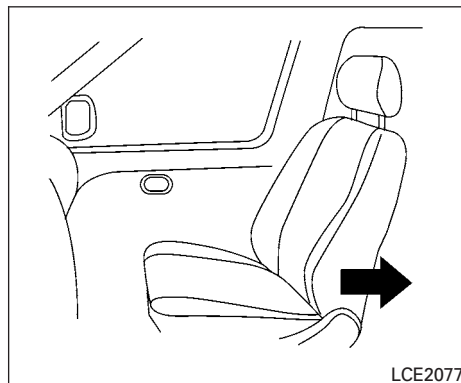

1. Reculez le siège du passager avant.

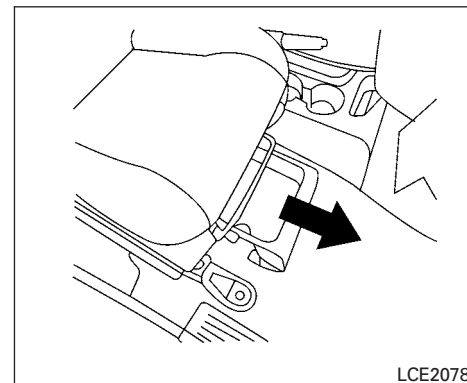

2. Retirez le bac sous le siège du passager.

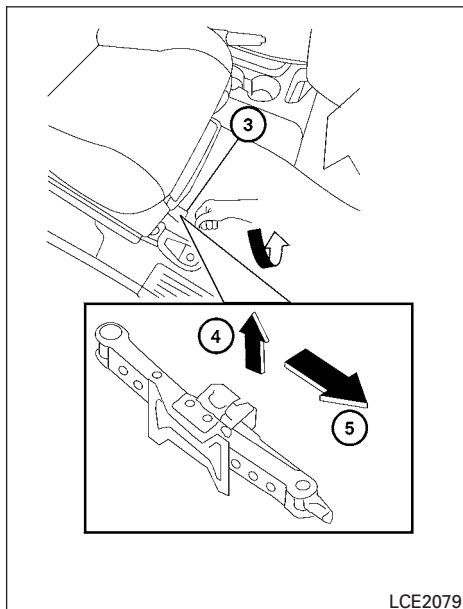

3. Desserrez la vis du cric en la tournant dans le sens inverse des aiguilles d'une montre. ③
4. Soulevez le cric. ④
5. Tirez le cric vers l'avant. ⑤

6. Dégagez la sangle de la ceinture pour retirer le sac d'outils.

Reproduisez les étapes 1 à 6 dans l'ordre inverse pour installer et sécuriser le cric et le sac d'outils.

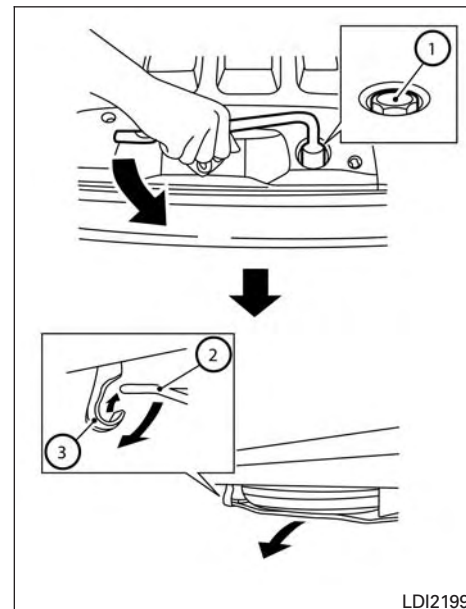

7. Ouvrez la portière arrière.
8. Desserrez le boulon ① dans le sens antihoraire pour faire descendre la roue de secours (tournez le boulon une quarantaine de fois environ). Prenez soin de ne pas desserrer le boulon de façon excessive, car le panier pourrait tomber subitement.

## 6-6 En cas d'urgence

9. Arrêtez dès que vous voyez qu'il est possible de détacher le panier ② de la roue de secours du crochet ③.
10. Retirez le panier en le poussant vers le haut.
11. Posez le panier au sol et retirez la roue de secours.

**Couple de serrage du boulon du panier de la roue de secours :**

**27 N-m (20 lb-pi)**

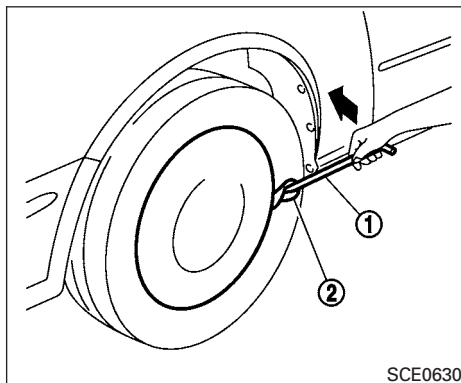

Retrait d'un enjoliveur de roue (selon l'équipement)

### **⚠ MISE EN GARDE**

**N'écartez pas les chapeaux ou les enjoliveurs de roues avec vos mains. Vous pourriez vous blesser.**

Pour retirer l'enjoliveur, utilisez la tige du cric ① tel qu'illustré.

Placez un chiffon ② entre la roue et la tige du cric pour prévenir les dommages à la roue et à l'enjoliveur.

Assurez-vous de ne pas égratigner l'enjoliveur ou la surface de la roue.

Mise sur cric du véhicule et retrait du pneu endommagé

### **⚠ AVERTISSEMENT**

- **Ne vous glissez jamais sous un véhicule si ce dernier n'est soutenu que par un cric. Si une intervention sous le véhicule est nécessaire, utilisez des tréteaux pour le soutenir.**
- **Utilisez seulement le cric fourni avec votre véhicule pour soulever ce dernier. Ne l'utilisez pas pour soulever un autre véhicule. Ce cric a été conçu exclusivement pour soulever votre véhicule lorsque vous devez remplacer une roue.**
- **N'utilisez que les points de levage identifiés. N'utilisez aucune autre partie de votre véhicule comme point de levage.**
- **Ne soulevez jamais le véhicule plus que nécessaire.**
- **N'installez jamais de bloc sur ou sous le cric.**
- **Ne faites pas démarrer ou tourner le moteur alors que le véhicule est sur le cric. Le véhicule pourrait se déplacer.**

- **Ne soulevez jamais un véhicule avec le cric si des passagers se trouvent encore à l'intérieur.**
- **Ne démarrez jamais le moteur d'un véhicule dont une ou plusieurs roues ne touchent pas le sol. Le véhicule pourrait se déplacer.**

Prenez soin de toujours vous référer aux illustrations pour les points de mise en place et de levage correspondant à votre modèle de véhicule et au type de cric utilisé.

**Lisez attentivement l'étiquette d'avertissement apposée sur le cric, ainsi que les instructions suivantes.**

1. Au moyen du démonte-roue, desserrez chaque écrou de roue d'un tour ou deux dans le sens contraire des aiguilles d'une montre. **Attendez que le pneu ne touche plus le sol pour retirer les écrous de roue.**

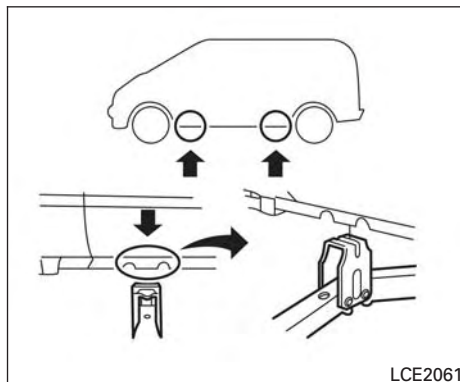

2. Placez le cric directement sous le point de levage, tel qu'illustré, de manière à ce que le contact entre le dessus du cric et le véhicule se fasse au point de levage. Les points de levage sont indiqués par des flèches estampées sur le côté du cadre.

**Le cric devrait reposer sur une surface ferme et plane.**

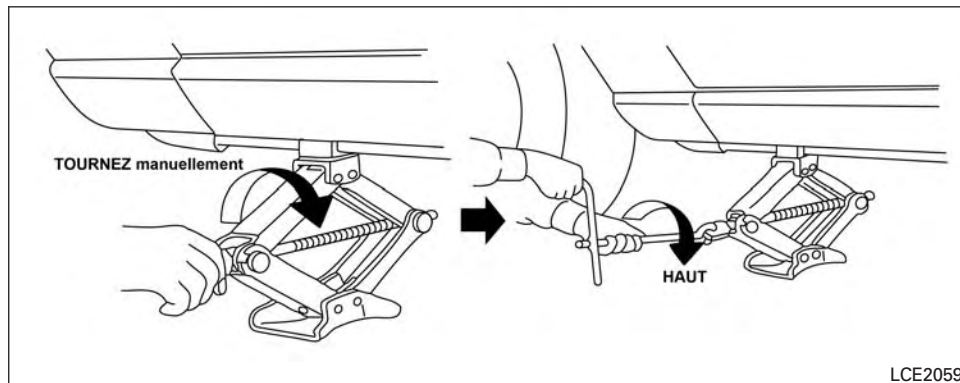

LCE2059

3. Installez la tige du cric assemblée sur le cric, tel qu'illustré.
4. Tenez fermement le levier et la tige du cric pour soulever le véhicule. Soulevez prudemment le véhicule jusqu'à ce que le pneu endommagé ne touche plus le sol.
5. Retirez les écrous de roue, puis la roue.

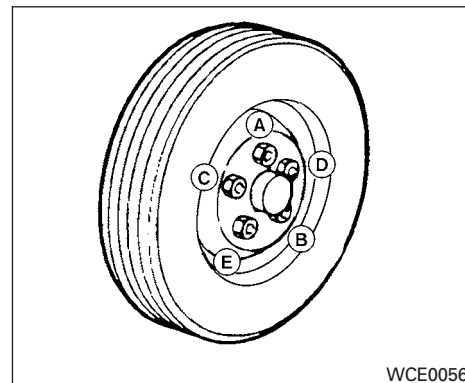

WCE0056

### Installation de la roue de secours

**La roue de secours ne doit être utilisée qu'en cas d'urgence. Pour obtenir des renseignements supplémentaires, consultez la section « Roues et pneus » dans le chapitre « Entretien et interventions du propriétaire » du présent manuel.**

1. Nettoyez toute trace de boue ou de saleté de la surface se trouvant entre la roue et le moyeu.
2. Installez soigneusement la roue de secours et serrez les écrous de la roue à la main.

3. Au moyen du démonte-roue, serrez les écrous de la roue en alternance et uniformément, dans la séquence illustrée, (A), (B), (C), (D), (E) jusqu'à ce qu'ils soient solidement fixés en place.
4. Abaissez lentement le véhicule jusqu'à ce que le pneu touche le sol. Serrez ensuite les écrous de roue fermement au moyen du démonte-roue, selon la séquence illustrée (A), (B), (C), (D), (E). Abaissez le véhicule complètement.

#### **AVERTISSEMENT**

- Si des écrous de roue inappropriés sont utilisés ou si les écrous sont mal serrés, la roue pourrait se desserrer ou se détacher. Ceci pourrait causer un accident.
- N'appliquez pas d'huile ni de graisse sur les goujons ou les écrous de roues, car ils pourraient se desserrer.
- Resserrez les écrous des roues du véhicule après avoir parcouru une distance de 1 000 km (600 mi), ou après une crevaison, etc.

Au moyen d'une clé dynamométrique, serrez les écrous de roue au couple spécifié dès que possible.

#### **Couple de serrage des écrous de roues :**

**113 N-m (83 lb-pi)**

**Les écrous de roue doivent être serrés au couple spécifié en tout temps. Il est conseillé de serrer les écrous de roue au couple spécifié chaque fois qu'une lubrification est requise.**

**Réglez la pression de vos pneus À FROID.**

**À FROID : Si votre véhicule est stationné depuis trois heures ou plus ou s'il a parcouru une distance de moins de 1,6 km (1 mi).**

Les pressions de gonflage à FROID des pneus sont indiquées sur l'étiquette de renseignements relatifs aux pneus et à la charge apposée sur le pied milieu du côté conducteur.

Si vous roulez plus de 1,6 km (1 mi) après avoir gonflé vos pneus à la pression à FROID, l'écran (selon l'équipement) pourrait afficher une pression supérieure à la pression à FROID. En effet, la pression d'un pneu augmente avec l'élévation de la température du pneu. Ce phénomène ne révèle pas une défaillance du système.

5. Rangez la roue dont le pneu est crevé et l'équipement de levage dans votre véhicule de façon sécuritaire.

#### **AVERTISSEMENT**

- Assurez-vous que la roue de secours et le cric sont toujours correctement rangés après leur utilisation. Ces articles peuvent se transformer en projectiles dangereux en cas d'accident ou au moment d'un freinage brusque.
- La roue de secours ne doit être utilisée qu'en cas d'urgence. Pour obtenir des renseignements supplémentaires, consultez les instructions spécifiques de la section « Roues et pneus » du chapitre « Interventions du propriétaire » du présent manuel.

## DÉMARRAGE D'APPOINT

Les instructions et précautions ci-après doivent être lues attentivement lorsque vous utilisez une batterie de secours pour faire démarrer le moteur de votre véhicule.

### AVERTISSEMENT

- **Un démarrage d'appoint mal effectué peut faire exploser la batterie et causer des blessures graves ou la mort. Votre véhicule pourrait également être endommagé.**
- **La batterie dégage en permanence de l'hydrogène, qui est un gaz explosif. N'approchez pas d'étincelles ni de flamme de la batterie.**
- **Évitez tout contact d'électrolyte avec les yeux, la peau, les vêtements ou les surfaces peintes. L'électrolyte est une solution d'acide sulfurique corrosive qui peut causer de graves brûlures. Si de l'électrolyte entre en contact avec un des éléments mentionnés précédemment, rincez immédiatement à l'eau la zone touchée.**
- **Gardez la batterie hors de la portée des enfants.**

- **La batterie de secours doit être de 12 V. L'utilisation d'une batterie de voltage différent peut endommager votre véhicule.**
- **Portez toujours des lunettes de sécurité (par exemple, des lunettes étanches ou des lunettes de protection industrielles) et enlevez vos bagues, bracelets métalliques et autres bijoux lorsque vous effectuez une intervention sur la batterie ou à proximité de celle-ci. Ne vous penchez pas au-dessus de la batterie au moment d'un démarrage d'appoint.**
- **Ne tentez pas d'effectuer un démarrage d'appoint lorsque votre batterie est gelée. Celle-ci pourrait exploser et causer des blessures graves.**

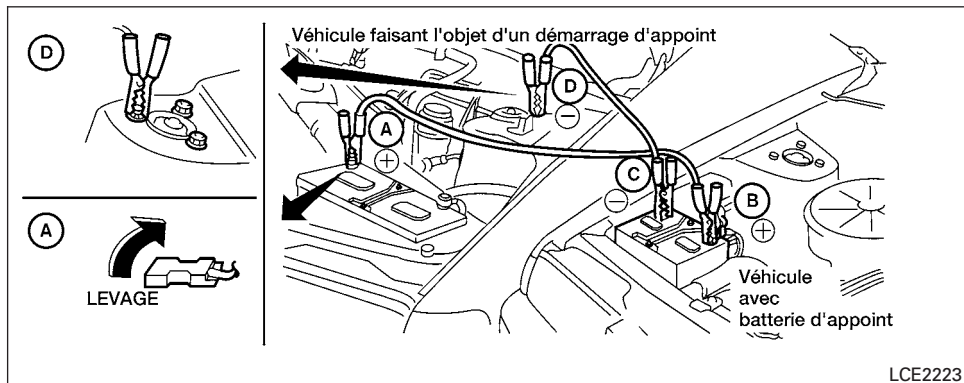

### ⚠ AVERTISSEMENT

**Suivez toujours les instructions ci-dessous. Autrement, le circuit de charge pourrait être endommagé et vous pourriez subir des blessures.**

1. Si la batterie de secours se trouve dans un autre véhicule, placez les deux véhicules de manière à ce que leurs batteries respectives soient à proximité l'une de l'autre.

**Veillez toutefois à ce que les véhicules ne se touchent pas.**

2. Serrez le frein de stationnement. Placez le levier sélecteur à la position P (stationnement). Éteignez tous les dispositifs électriques non essentiels (éclairage, chauffage, climatisation, etc.).
3. Assurez-vous que les bouchons d'aération soient de niveau et bien serrés.
4. Branchez les câbles volants dans l'ordre indiqué sur l'illustration (A), (B), (C), puis (D).

### ⚠ MISE EN GARDE

- Assurez-vous de toujours brancher la borne positive (+) à la borne positive (+) et la borne négative (-) à un point de masse de la carrosserie (par exemple, à un boulon de fixation de montant ou à un support de levage du moteur) et non pas à la borne négative de la batterie.
- Assurez-vous que les câbles volants n'entrent pas en contact avec des pièces mobiles du compartiment moteur et que les cosses des câbles ne touchent aucune autre pièce métallique.

5. Faites démarrer le moteur du véhicule d'appoint et laissez-le tourner pendant quelques minutes.
6. Maintenez le régime moteur du véhicule d'appoint à environ 2 000 tr/min et faites démarrer le moteur du véhicule en panne.

### ⚠ MISE EN GARDE

**N'actionnez pas le démarreur pendant plus de 10 secondes. Si le moteur ne démarre pas au premier essai, coupez le contact et attendez de trois à quatre secondes avant de réessayer.**

## DÉMARRAGE EN POUSSANT

7. Une fois le moteur en marche, débranchez prudemment le câble négatif, puis le câble positif de la batterie.

### MISE EN GARDE

- **Ne démarrez pas ce véhicule en le poussant. Vous risquez d'endommager ce dernier.**
- **Les modèles à transmission à variation continue ne peuvent être démarrés en les poussant ou en les remorquant. Cela pourrait endommager la transmission.**

## SI LE MOTEUR SURCHAUFFE

### AVERTISSEMENT

- **Arrêtez votre véhicule si le moteur surchauffe. En effet, une surchauffe prolongée pourrait endommager le moteur ou provoquer un incendie.**
- **Ne retirez jamais le bouchon du radiateur ou du réservoir de liquide de refroidissement de votre véhicule lorsque le moteur est chaud, car vous pourriez vous brûler. En effet, dans une telle situation, du liquide de refroidissement bouillant sous pression peut jaillir et causer de graves blessures.**
- **N'ouvrez pas le capot si de la vapeur s'en échappe.**
- **Une surchauffe peut entraîner une réduction de la puissance du moteur et de la vitesse du véhicule. Une vitesse inférieure à celle de la circulation fait augmenter les risques de collision. Soyez particulièrement prudent pendant la conduite. S'il n'est pas possible de maintenir une vitesse sécuritaire, rangez-vous en bordure de la route dans un endroit sûr. Laissez le moteur revenir à sa température normale de fonctionnement.**

Si le moteur de votre véhicule surchauffe (la lecture de l'indicateur de température sera extrêmement élevée et le témoin de pression d'huile moteur et de température élevée du liquide de refroidissement s'allumera) ou si vous décelez une perte de puissance du moteur de votre véhicule, des bruits inhabituels, etc., procédez aux étapes suivantes.

1. Déplacez votre véhicule en bordure de la route dans un endroit sûr, serrez le frein de stationnement et placez le levier sélecteur à la position P (stationnement).

**Ne coupez pas le contact.**

2. Éteignez le climatiseur. Ouvrez toutes les glaces, déplacez la commande de température du chauffage ou du climatiseur à la chaleur maximale et la commande du ventilateur à la vitesse maximale.
3. Sortez du véhicule. Avant d'ouvrir le capot, vérifiez, visuellement et en cherchant à déceler des bruits, si de la vapeur ou du liquide de refroidissement s'échappe du radiateur. Si de la vapeur ou du liquide de refroidissement s'échappe, coupez le moteur. N'ouvrez pas davantage le capot tant que de la vapeur ou du liquide de refroidissement est visible.
4. Ouvrez le capot.

**6-14 En cas d'urgence**

**⚠ AVERTISSEMENT**

**Si de la vapeur ou de l'eau s'échappe du moteur, tenez-vous à l'écart pour éviter tout risque de brûlure.**

5. Procédez à une inspection visuelle des courroies d'entraînement pour vérifier si elles sont endommagées ou desserrées. Assurez-vous également que le ventilateur de refroidissement fonctionne. Il ne doit y avoir aucune fuite d'eau provenant des durites de radiateur et du radiateur. Coupez le contact si vous remarquez une fuite de liquide de refroidissement, l'absence ou le relâchement de la courroie de la pompe à eau ou si le ventilateur de refroidissement n'est pas en marche.

**⚠ AVERTISSEMENT**

**Faites preuve de prudence lorsque vous vous penchez sur un moteur en marche pour éviter que vos mains, cheveux, bijoux ou vêtements ne soient happés par les courroies ou les pales du ventilateur de refroidissement du moteur. Le ventilateur de refroidissement du moteur peut entrer en fonction en tout temps.**

6. Une fois le moteur refroidi, mais toujours en marche, vérifiez le niveau de liquide de refroidissement du réservoir. Au besoin, ajoutez du liquide de refroidissement dans le réservoir. Nous vous recommandons de vous rendre chez un concessionnaire NISSAN pour cet entretien.

## REMORQUAGE DE VOTRE VÉHICULE

Lorsque vous remorquez votre véhicule, toutes les réglementations juridictionnelles et locales doivent être respectées. L'utilisation d'équipement de remorquage inadéquat pourrait endommager votre véhicule. Vous pouvez obtenir des instructions relatives au remorquage auprès de votre concessionnaire NISSAN. Généralement, le personnel des services de remorquage locaux connaît bien les lois et les procédures relatives au remorquage. NISSAN vous recommande donc de faire appel à un service de remorquage pour vous assurer que le remorquage est effectué adéquatement et pour éviter d'endommager votre véhicule. Il peut se révéler utile de demander au responsable du service de remorquage de lire attentivement les précautions suivantes :

### AVERTISSEMENT

- **Ne voyagez jamais dans un véhicule qui est remorqué.**
- **Ne vous glissez jamais sous un véhicule soulevé par une dépanneuse.**

### MISE EN GARDE

- **Au moment du remorquage, assurez-vous que la boîte de vitesses, les essieux, la direction et le groupe motopropulseur fonctionnent bien. Si l'une de ces situations se produit, il faudra effectuer le remorquage au moyen d'un charriot de remorquage ou d'un camion plateau.**
- **Installez toujours des chaînes de sécurité avant le remorquage.**

Pour obtenir des renseignements supplémentaires concernant le remorquage de votre véhicule derrière un véhicule récréatif, consultez la section « Remorquage à plat » du chapitre « Données techniques et information au consommateur » du présent manuel.

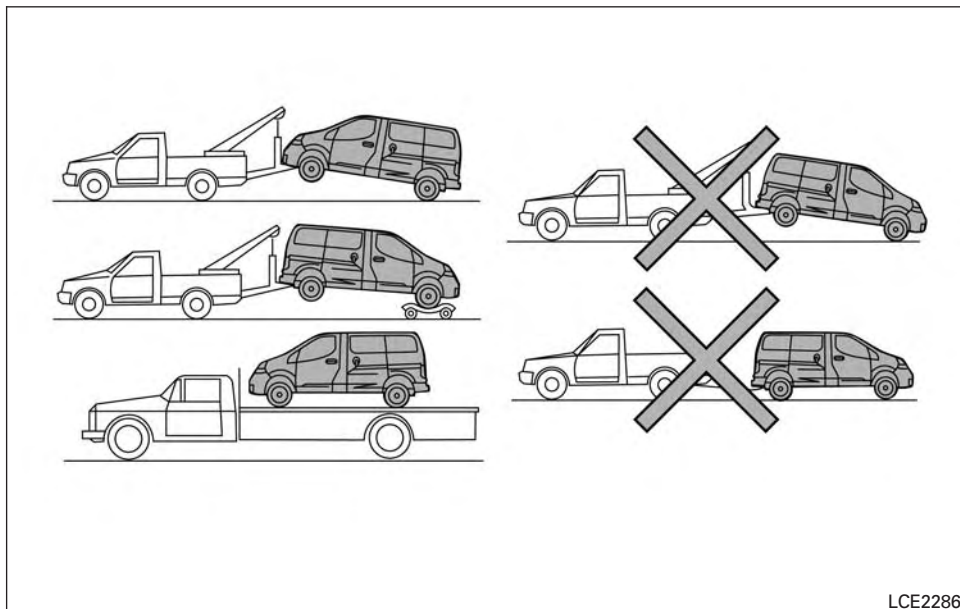

LCE2286

## MÉTHODES DE REMORQUAGE RECOMMANDÉES PAR NISSAN

NISSAN recommande deux méthodes de remorquage pour votre véhicule : avec les roues motrices (avant) soulevées ou sur un camion-plateau (remorquage intégral), tel qu'illustré.

### 6-16 En cas d'urgence

#### MISE EN GARDE

- Ne remorquez jamais un véhicule à transmission à variation continue en laissant les roues avant ou les quatre roues au sol (que le véhicule soit remorqué par l'avant ou par l'arrière) car la transmission pourrait subir d'importants dommages. Si un remorquage du véhicule avec les roues arrière soulevées est nécessaire, prenez toujours soin d'installer des chariots de remorquage sous les roues avant.
- Lors du remorquage des modèles à transmission à variation continue (CVT) avec les roues avant sur des chariots de remorquage :
  - Placez le commutateur d'allumage à la position OFF (hors fonction) et bloquez le volant en position droit devant au moyen d'une corde ou d'un accessoire similaire.
  - Placez le levier sélecteur à la position N (point mort).
- Lors du remorquage des modèles à transmission à variation continue (CVT) avec les roues arrière au sol (sans recourir à des chariots de remorquage) : desserrez toujours le frein de stationnement.

## DÉGAGEMENT D'UN VÉHICULE IMMOBILISÉ (dégagement d'un véhicule enlisé)

### AVERTISSEMENT

**Pour éviter d'endommager le véhicule et de provoquer des blessures graves ou mortelles en dégageant un véhicule enlisé :**

- **Adressez-vous à un service de dépannage professionnel pour dégager le véhicule si vous avez le moindre doute quant à la marche à suivre.**
- **Vous pouvez installer des chaînes ou des câbles de remorquage seulement sur les éléments de la structure principale de votre véhicule.**
- **N'utilisez pas les crochets d'arrimage du véhicule pour le dégager ou le remorquer.**
- **Utilisez uniquement des dispositifs spécialement conçus pour le Dégagement d'un véhicule immobilisé et suivez les instructions du fabricant.**
- **Tirez toujours sur le dispositif de dégagement droit vers l'extérieur à l'avant du véhicule. Ne le tirez jamais en diagonale.**

- **Disposez le dispositif de dégagement de manière à ce qu'il ne touche aucune partie du véhicule autre que le point de fixation.**

Si votre véhicule est enlisé dans le sable, la neige, la boue, etc., utilisez une sangle de remorquage ou un autre dispositif précisément conçu pour le dégagement d'un véhicule immobilisé. Suivez toujours les instructions du constructeur du dispositif de dégagement.

Manœuvre de va-et-vient pour dégager un véhicule enlisé

### AVERTISSEMENT

- **Lorsque vous dégagez un véhicule enlisé, tenez-vous à l'écart de ce dernier.**
- **Ne faites pas patiner vos pneus à vitesse élevée. Ils pourraient exploser et causer des blessures graves. Des pièces de votre véhicule pourraient également surchauffer et être endommagées.**

Si votre véhicule est enlisé dans le sable, la boue, la neige ou la glace, utilisez la procédure suivante :

1. Désactivez le système de contrôle dynamique du véhicule.
2. Assurez-vous que rien ni personne ne se trouve devant ou derrière votre véhicule.
3. Tournez le volant de gauche à droite pour dégager la zone entourant les roues avant.
4. Procédez à une manœuvre de va-et-vient avec votre véhicule.
  - Alternez entre la position R (marche arrière) et la position D (marche avant).
  - Appuyez sur l'accélérateur juste assez pour maintenir le mouvement de va-et-vient.
  - Relâchez l'accélérateur avant d'alterner entre les positions R (marche arrière) et D (marche avant).
  - Ne faites pas patiner les roues à plus de 55 km/h (34 mi/h).
5. Si, après quelques tentatives, vous n'arrivez pas à dégager votre véhicule, faites appel à un service de dépannage professionnel.

# MÉMENTO

# 7 Aspect et entretien

Nettoyage des surfaces extérieures du véhicule . . . . .	7-2
Lavage . . . . .	7-2
Cirage . . . . .	7-3
Pour faire disparaître les taches . . . . .	7-3
Soubassement . . . . .	7-3
Verre . . . . .	7-3
Pièces chromées . . . . .	7-3
Lubrifiants pour pneus . . . . .	7-3
Nettoyage des surfaces intérieures du véhicule . . . . .	7-4
Désodorisants (assainisseur d'air) . . . . .	7-4

Tapis . . . . .	7-5
Ceintures de sécurité . . . . .	7-6
Protection anticorrosion . . . . .	7-6
Facteurs les plus courants contribuant à la corrosion d'un véhicule . . . . .	7-6
Facteurs environnementaux influençant la corrosion . . . . .	7-6
Pour protéger votre véhicule contre la corrosion . . . . .	7-7



## NETTOYAGE DES SURFACES EXTÉRIEURES DU VÉHICULE

Pour conserver l'aspect neuf de votre véhicule, vous devez en assurer l'entretien de façon appropriée.

Pour protéger les surfaces peintes, veuillez laver votre véhicule dès que possible :

- après une averse, pour éviter des dommages potentiels causés par les pluies acides;
- après avoir conduit le long de la mer;
- lorsque des substances comme de la suie, des fientes d'oiseau, de la sève d'arbre, des particules métalliques ou des insectes se déposent sur les surfaces peintes;
- lorsque de la poussière ou de la boue s'accumulent sur la surface.

Dans la mesure du possible, stationnez votre véhicule dans un garage ou un endroit couvert.

Si le véhicule doit être stationné à l'extérieur, laissez-le à l'ombre ou recouvrez-le d'une housse pour le protéger.

**Prenez soin de ne pas rayer les surfaces peintes en installant ou en retirant la housse.**

## LAVAGE

Lavez le véhicule à grande eau avec une éponge humide. Lavez le véhicule soigneusement avec une solution d'eau propre et tiède (jamais chaude) et de savon doux, de savon spécial pour automobile ou de détergent liquide pour la vaisselle à usage domestique.

### MISE EN GARDE

- **Ne choisissez pas un lave-auto qui utilise un détergent contenant de l'acide. Certains lave-autos, surtout ceux qui sont dépourvus de brosses (sans contact), utilisent un détergent contenant de l'acide. Les acides peuvent réagir au contact de certains composants en plastique du véhicule et provoquer des fissures. Ces fissures peuvent altérer l'aspect des composants et entraver leur fonctionnement. Demandez toujours au responsable du lave-auto si un détergent contenant de l'acide est utilisé.**
- **Ne lavez pas votre véhicule avec des produits d'entretien ménager puissants, des détergents chimiques forts, de l'essence ou des solvants.**

- **Ne lavez pas votre véhicule en plein soleil ou lorsque la carrosserie est chaude, car en séchant, l'eau pourrait en tacher la surface.**
- **Évitez d'utiliser des chiffons doux ou rugueux, tels que les gants de lavage. Enlevez avec soin les plaques de boue ou autres corps étrangers pour éviter de rayer ou d'abîmer les surfaces peintes du véhicule.**

Rincez abondamment le véhicule avec de l'eau propre.

Le sel d'épandage affecte particulièrement les rebords intérieurs, les joints et les replis des portières, les charnières et le capot. Par conséquent, ces endroits doivent être lavés régulièrement. Assurez-vous que les orifices d'écoulement du bord inférieur des portières ne sont pas obstrués. Lavez au jet d'eau le dessous de la carrosserie et les passages de roue pour détacher les accumulations de boue et éliminer toute trace de sel d'épandage.

Une peau de chamois humide peut être utilisée pour essuyer la carrosserie et éviter la formation de taches d'eau.

## CIRAGE

Un cirage régulier protège les surfaces peintes et conserve l'aspect neuf du véhicule. Avant de réappliquer une cire, il est recommandé de polir les surfaces afin d'éliminer toute accumulation résiduelle de cire et pour donner un aspect lustré à la carrosserie.

Un concessionnaire NISSAN peut vous aider à choisir le produit approprié.

- Ne cirez votre véhicule qu'après l'avoir bien lavé. Suivez les instructions fournies sur le contenant de cire.
- N'utilisez pas de cire contenant des substances et composés abrasifs ou des agents nettoyeurs qui risquent d'endommager le fini de votre véhicule.

Un polissage à la machine ou un polissage trop prolongé sur un fini de peinture transparent peut ternir le fini ou y laisser des marques spiralées.

## POUR FAIRE DISPARAÎTRE LES TACHES

Les taches de goudron et d'huile, la poussière industrielle, les insectes et la sève d'arbre peuvent provoquer des dommages irréversibles sur les surfaces peintes ou y laisser des traces indélébiles. Veillez à les nettoyer dès que possible. Des produits de nettoyage spéciaux sont dispo-

nibles chez votre concessionnaire NISSAN ou dans tout magasin d'accessoires automobiles. Nous vous recommandons de visiter un concessionnaire NISSAN pour ces produits.

## SOUBASSEMENT

Dans les régions où du sel d'épandage est utilisé pendant l'hiver, il est nécessaire de laver le sous-bassement régulièrement. Les accumulations de saletés et de sel qui s'y forment peuvent causer sa corrosion ainsi que celle de la suspension. Avant le début de l'hiver et au printemps, vérifiez la couche de protection inférieure et, au besoin, appliquez-en de nouveau.

## VERRE

Utilisez du nettoie-vitres pour enlever la pellicule de saleté et de poussière qui s'est formée sur les vitres. Il est normal qu'une pellicule se forme lorsque le véhicule est stationné directement au soleil. L'utilisation de nettoie-vitres avec un chiffon doux éliminera rapidement cette pellicule.

## MISE EN GARDE

**N'utilisez jamais d'outils acérés, de nettoyeurs abrasifs ou de désinfectants à base de chlore pour nettoyer la paroi intérieure des glaces. Ils pourraient endommager les conducteurs électriques, les éléments de l'antenne radio ou ceux du dégivreur de lunette.**

## PIÈCES CHROMÉES

Nettoyez régulièrement toutes les pièces chromées avec un produit pour chrome non abrasif pour préserver leur fini lustré.

## LUBRIFIANTS POUR PNEUS

NISSAN ne vous recommande pas d'utiliser des lubrifiants pour pneus. Les fabricants de pneus appliquent un enduit sur les pneus qui permet de réduire la décoloration du caoutchouc. Au cas où les pneus seraient lubrifiés, le lubrifiant pourrait réagir au contact de l'enduit et former un composé chimique. Ce composé pourrait se détacher des pneus en cours de route et tacher le véhicule.

## NETTOYAGE DES SURFACES INTÉRIEURES DU VÉHICULE

Si vous décidez de lubrifier les pneus, prenez les précautions suivantes :

- Utilisez un lubrifiant pour pneus à base d'eau. L'enduit des pneus se dissout plus facilement au contact d'un lubrifiant pour pneus à base d'eau qu'un à base d'huile.
- Appliquez une légère couche de lubrifiant pour pneus de façon à l'empêcher de pénétrer dans la bande de roulement et les rainures des pneus (où il serait difficile à enlever).
- Essuyez l'excès de lubrifiant à l'aide d'une serviette sèche. Assurez-vous d'enlever complètement le lubrifiant de la bande de roulement et des rainures des pneus.
- Laissez le lubrifiant sécher tel qu'indiqué par son fabricant.

De temps à autre, utilisez un aspirateur ou une brosse douce pour dépeussier les garnitures intérieures, les pièces en plastique et les sièges. Essuyez les surfaces en vinyle avec un chiffon propre et doux, humecté dans une solution de savon doux, puis essuyez-les avec un chiffon sec et doux. Tamponnez ou tapotez doucement les zones recouvertes de tissus avec un chiffon humecté et doux. Avant d'utiliser un quelconque produit protecteur pour tissus, lisez les recommandations du fabricant. Certains protecteurs pour tissus contiennent des produits chimiques qui peuvent tacher ou décolorer le tissu des sièges.

Nettoyez immédiatement les renversements sur les surfaces hydrofuges en les essuyant avec un chiffon doux et sec.

Utilisez un chiffon humecté uniquement d'eau pour nettoyer la vitre de protection des indicateurs de bord.

### MISE EN GARDE

- **N'utilisez jamais de benzène, de solvant ni aucun produit semblable.**
- **N'utilisez jamais de produits destinés à protéger les tissus, à moins que leur utilisation ne soit recommandée par le fabricant.**

- **N'utilisez pas de produits nettoyants pour le verre ou le plastique sur la vitre de protection des indicateurs et instruments de bord. Ces produits pourraient endommager le verre protecteur.**

## DÉSODORISANTS (assainisseur d'air)

La plupart des désodorisants utilisent un dissolvant qui pourrait affecter l'intérieur de véhicule. Si vous utilisez un désodorisant, prenez les précautions suivantes :

- Les désodorisants suspendus peuvent causer une décoloration permanente s'ils entrent en contact avec les tissus ou autres surfaces du véhicule. Placez le désodorisant suspendu dans un endroit libre et sans contact avec les surfaces intérieures.
- Les désodorisants liquides adhèrent d'habitude aux bouches d'aération. Ces produits peuvent endommager les surfaces et causer une décoloration immédiate en cas de déversement.

Suivez rigoureusement les instructions du fabricant avant d'utiliser des désodorisants.



LAI2007

## TAPIS

### **⚠ AVERTISSEMENT**

**Pour éviter d'obstruer le mouvement de la pédale qui pourrait provoquer une collision et des blessures graves ou mortelles :**

- **Ne placez JAMAIS un tapis par-dessus un autre tapis dans la position avant du conducteur ou ne les installez JAMAIS à l'envers ou du mauvais côté.**

- **Utilisez seulement des tapis NISSAN d'origine ou des tapis équivalents, conçus en particulier pour votre modèle de véhicule y compris l'année modèle.**
- **Placez correctement les tapis dans l'espace pour les jambes à l'aide du crochet de positionnement de tapis. Pour obtenir des renseignements supplémentaires, consultez la section « Installation du tapis » dans ce chapitre.**
- **Assurez-vous que le tapis n'entrave pas le fonctionnement de la pédale.**
- **Vérifiez régulièrement les tapis pour vous assurer qu'ils sont correctement posés.**
- **Après le nettoyage de l'intérieur du véhicule, vérifiez les tapis pour vous assurer qu'ils sont correctement posés.**

L'utilisation de tapis NISSAN d'origine peut contribuer à maintenir la moquette de votre véhicule en bon état et à faciliter le nettoyage de l'habitacle. Les tapis doivent être nettoyés régulièrement et remplacés en cas d'usure excessive.

## Pose de tapis

Votre véhicule est équipé de crochets de positionnement de tapis. Le nombre et la forme de crochets de positionnement de tapis pour chaque place varie selon le véhicule.

Lorsque vous posez les tapis NISSAN d'origine, suivez les instructions d'installation fournies avec le tapis et les éléments suivants :

1. Placez le tapis dans l'espace pour les jambes de sorte que les trous de l'œillet du tapis soient alignés avec les crochets.
2. Fixez les trous de l'œillet dans les crochets et assurez-vous que le tapis est bien placé.
3. Assurez-vous que le tapis n'entrave pas le fonctionnement de la pédale. Lorsque le contact est coupé, que le levier sélecteur est à la position P (Stationnement) (modèles à boîte de vitesses automatique) ou que le levier de vitesses est à la position N (point mort) (modèles à boîte de vitesses manuelle), enfoncez les pédales à fond, puis relâchez-les. Le tapis ne doit pas entraver le fonctionnement de la pédale ou empêcher que celle-ci revienne à sa position normale.

Nous vous recommandons de consulter un concessionnaire NISSAN pour obtenir des détails relatifs à la pose des tapis dans votre véhicule.

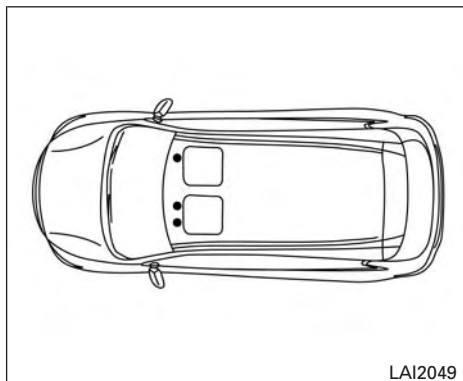

### Crochets de positionnement

L'illustration montre l'emplacement des crochets de positionnement de tapis.

## CEINTURES DE SÉCURITÉ

Les ceintures de sécurité peuvent être nettoyées en les essuyant avec une éponge préalablement humectée dans une solution de savon doux. Laissez les ceintures de sécurité sécher complètement à l'ombre avant de les utiliser. Pour obtenir des renseignements supplémentaires, reportez-vous à la section « Entretien des ceintures de sécurité » du chapitre « Sécurité – Sièges, ceintures de sécurité et système de retenue supplémentaire » du présent manuel.

### 7-6 Aspect et entretien

### **⚠ AVERTISSEMENT**

**Ne laissez pas les ceintures de sécurité se rétracter dans l'enrouleur si elles sont mouillées. N'appliquez JAMAIS d'agent de blanchiment, de teinture ou de solvant chimique en guise de nettoyant sur les ceintures de sécurité puisque ces produits pourraient affaiblir considérablement les sangles.**

## PROTECTION ANTICORROSION

### FACTEURS LES PLUS COURANTS CONTRIBUTANT À LA CORROSION D'UN VÉHICULE

Voici les facteurs les plus courants causant la corrosion d'un véhicule :

- accumulation de boue et de débris humides sur des sections des panneaux de la carrosserie, dans des cavités ainsi qu'à d'autres endroits du véhicule
- dommages à la peinture et aux autres enduits protecteurs causés par du gravier et des éclats de caillou ou des dommages consécutifs à des accrochages mineurs

### FACTEURS ENVIRONNEMENTAUX INFLUENÇANT LA CORROSION

#### Humidité

L'accumulation de sable, de boue et d'eau sur le soubassement du véhicule peut accélérer le processus de corrosion. Les revêtements de plancher humides ne sécheront pas complètement s'ils sont laissés dans le véhicule. Ils doivent donc être retirés pour faciliter leur séchage et éviter la formation de corrosion sur le plancher.

## Humidité relative

La corrosion est accélérée dans les régions où l'humidité relative est élevée, surtout lorsque la température demeure au-dessus du point de congélation, en présence de pollution atmosphérique et où du sel d'épandage est utilisé.

## Température (température)

Les températures élevées accélèrent la corrosion des pièces qui ne sont pas bien aérées.

## Pollution atmosphérique

La pollution industrielle, la présence de sel dans l'air dans des régions côtières et l'utilisation massive de sel d'épandage accélèrent le processus de corrosion. Le sel d'épandage accélère aussi la désagrégation des surfaces peintes.

## POUR PROTÉGER VOTRE VÉHICULE CONTRE LA CORROSION

- Lavez et cirez fréquemment votre véhicule pour le garder propre.
- Examinez toujours le véhicule pour déceler tout dommage mineur à la peinture et effectuez les réparations nécessaires dès que possible.

- Évitez toute accumulation d'eau dans les portières en vous assurant que les trous d'écoulement du bord inférieur des portières ne sont pas obstrués.
- Vérifiez le soubassement du véhicule pour y déceler toute accumulation de sable, de boue ou de sel. Le cas échéant, lavez-le à l'eau dès que possible.

### MISE EN GARDE

- **Ne vous servez JAMAIS d'un boyau d'arrosage pour enlever la poussière, le sable ou d'autres résidus de l'habitacle. Utilisez plutôt un aspirateur ou un balai.**
- **Ne laissez pas les composants électroniques situés à l'intérieur du véhicule entrer en contact avec de l'eau ou d'autres liquides risquant de les endommager.**

Les produits chimiques utilisés pour déglacer les routes sont extrêmement corrosifs. Ils accélèrent la corrosion et la détérioration des composants du soubassement, comme le système d'échappement, les canalisations de carburant et de frein, les câbles de frein, le plancher et les ailes.

## **En hiver, le soubassement doit être lavé régulièrement.**

Pour obtenir une protection supplémentaire contre la rouille et la corrosion, qui peut être nécessaire dans certaines régions, nous vous recommandons de visiter un concessionnaire NISSAN.

# MÉMENTO

# 8 Faites-le vous-même

Précautions d'entretien . . . . .	8-2	Filtre à air . . . . .	8-16
Points de vérification dans le compartiment moteur . . . . .	8-4	Balais d'essuie-glace . . . . .	8-17
Circuit de refroidissement du moteur . . . . .	8-5	Nettoyage . . . . .	8-17
Vérification du niveau de liquide de refroidissement . . . . .	8-6	Remplacement . . . . .	8-17
Vidange du liquide de refroidissement . . . . .	8-6	Freins . . . . .	8-18
Huile moteur . . . . .	8-7	Fusibles . . . . .	8-19
Vérification du niveau d'huile moteur . . . . .	8-7	Compartiment moteur . . . . .	8-19
Vidange d'huile moteur . . . . .	8-8	Habitacle . . . . .	8-21
Remplacement du filtre à huile . . . . .	8-9	Remplacement de la pile . . . . .	8-22
Huile pour transmission à variation continue . . . . .	8-10	Télécommande (selon l'équipement) . . . . .	8-23
Liquide de frein . . . . .	8-11	Éclairage . . . . .	8-24
Liquide lave-glace . . . . .	8-12	Phares . . . . .	8-24
Réservoir de liquide lave-glace de pare-brise . . . . .	8-12	Feux de stationnement et clignotants . . . . .	8-28
Batterie . . . . .	8-12	Éclairage extérieur et intérieur . . . . .	8-29
Démarrage d'appoint . . . . .	8-14	Roues et pneus . . . . .	8-32
Dispositif de commande à variation de tension . . . . .	8-14	Pression des pneus . . . . .	8-32
Courroie d'entraînement . . . . .	8-15	Marquage des pneus . . . . .	8-36
Bougies d'allumage . . . . .	8-16	Types de pneus . . . . .	8-39
Remplacement des bougies d'allumage . . . . .	8-16	Chaînes antidérapantes . . . . .	8-40
		Remplacement des roues et des pneus . . . . .	8-41

## PRÉCAUTIONS D'ENTRETIEN

Faites toujours preuve de prudence lorsque vous procédez à une inspection ou à un entretien de votre véhicule afin d'éviter de subir de graves blessures ou d'endommager votre véhicule. Les précautions générales suivantes doivent être respectées à la lettre.

### AVERTISSEMENT

- **Stationnez le véhicule sur une surface plane, serrez le frein de stationnement et bloquez les roues pour empêcher le véhicule de se déplacer. Placez le levier sélecteur à la position P (stationnement).**
- **Assurez-vous que la clé de contact est à la position OFF (hors fonction) ou LOCK (antivol-verrouillé) avant de procéder à tout remplacement ou à toute réparation de pièces.**
- **Si vous devez travailler sur un moteur en marche, n'approchez pas vos mains, vos vêtements, vos cheveux ni vos outils des ventilateurs, courroies et autres pièces mobiles.**
- **Il est recommandé d'enlever ou de fixer en place tout vêtement ample avant de travailler sur votre véhicule. Retirez aussi votre montre, vos bagues et vos autres bijoux.**

- **Lorsque vous travaillez sur votre véhicule, portez toujours des lunettes de protection.**
- **Votre véhicule est équipé d'un ventilateur automatique de refroidissement du moteur. qui peut s'activer à n'importe quel moment sans avertissement, même si la clé de contact est à la position d'arrêt et si le moteur ne tourne pas. Pour éviter des blessures, débranchez toujours le câble négatif de la batterie avant d'effectuer une intervention près du ventilateur.**
- **Si vous devez faire tourner le moteur dans un espace clos, comme un garage, assurez-vous que l'endroit est correctement aéré et que les gaz d'échappement peuvent s'évacuer.**
- **Ne vous glissez jamais sous un véhicule si ce dernier n'est soutenu que par un cric. Si une intervention sous le véhicule est nécessaire, utilisez des tréteaux pour le soutenir.**
- **Tenez loin du réservoir de carburant et de la batterie les cigarettes ou cigares allumés, de même que toute flamme ou source d'étincelles.**

- **Sur les modèles à moteur à essence, le filtre à carburant et les canalisations de carburant doivent être entretenus. Nous vous recommandons de visiter un concessionnaire NISSAN pour cet entretien, car la pression dans ces canalisations est très élevée, même lorsque le moteur est coupé.**

### MISE EN GARDE

- **Ne procédez à aucune intervention sous le capot lorsque le moteur est chaud. Arrêtez le moteur et attendez qu'il refroidisse.**
- **Évitez tout contact avec de l'huile moteur ou du liquide de refroidissement usés. La mise au rebut inadéquate d'huile moteur, de liquide de refroidissement du moteur ou de tout autre liquide utilisé dans un véhicule peut nuire à l'environnement. Respectez toujours la réglementation municipale en ce qui concerne la mise au rebut de liquides utilisés dans un véhicule.**

- **Ne laissez jamais le connecteur de faisceau des composants associés au moteur ou à la transmission à variation continue débranché lorsque le commutateur d'allumage se trouve en position ON (marche).**
- **Ne branchez ou ne débranchez jamais la batterie ni aucun autre composant transistorisé lorsque le commutateur d'allumage est à la position ON (marche).**

Le présent chapitre fournit des instructions relatives à l'entretien qui peut être aisément effectué par le propriétaire.

Vous pouvez également vous procurer un manuel de réparation NISSAN d'origine. Pour obtenir des renseignements supplémentaires, consultez la section « Pour commander le manuel du conducteur ou le manuel de réparation » dans le chapitre « Données techniques et information au consommateur » du présent manuel.

N'oubliez pas que des interventions incomplètes ou inadéquates peuvent engendrer des problèmes de fonctionnement ou des émissions d'échappement excessives et compromettre la couverture de garantie de votre véhicule. **En cas de doute concernant toute procédure d'entretien, il est recommandé de vous rendre chez un concessionnaire NISSAN.**

## POINTS DE VÉRIFICATION DANS LE COMPARTIMENT MOTEUR

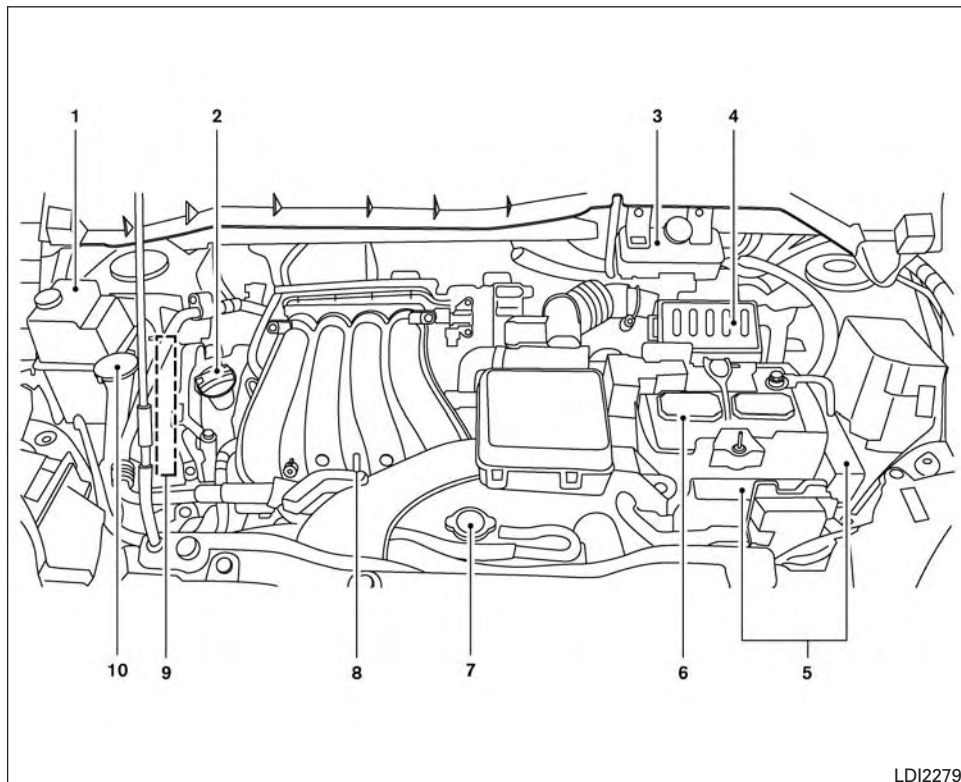

### Moteur MR20DE

1. Réservoir du liquide de refroidissement
2. Bouchon de remplissage d'huile moteur
3. Réservoir de liquide de frein
4. Filtre à air
5. Boîte de fusibles et relais
6. Batterie
7. Bouchon du radiateur
8. Jauge d'huile moteur
9. Emplacement de la courroie d'entraînement
10. Réservoir de liquide lave-glace de pare-brise

LDI2279

## CIRCUIT DE REFROIDISSEMENT DU MOTEUR

Le circuit de refroidissement du moteur a été rempli à l'usine d'un mélange prédilué de 50 % d'antigel longue durée NISSAN d'origine (de couleur bleue) et de 50 % d'eau pour assurer une protection contre le gel tout au long de l'année. La solution d'antigel contient des inhibiteurs de rouille et de corrosion. Il n'est pas nécessaire d'ajouter d'additifs dans le circuit de refroidissement du moteur.

### AVERTISSEMENT

- Ne retirez jamais le bouchon du radiateur ou du réservoir de liquide de refroidissement lorsque le moteur est chaud. Attendez que le moteur et le radiateur refroidissent. Du liquide de refroidissement bouillant à haute pression pourrait s'échapper du radiateur et provoquer des brûlures graves. Pour obtenir de plus amples renseignements, consultez la section « Si le moteur surchauffe » du chapitre « En cas d'urgence » du présent manuel.
- Le radiateur est muni d'un bouchon taré. Pour éviter d'endommager le moteur, utilisez uniquement un bouchon de radiateur NISSAN d'origine.

### MISE EN GARDE

- **N'utilisez jamais d'additifs pour circuit de refroidissement tels que du liquide d'étanchéité pour radiateur. Les additifs peuvent obstruer le circuit de refroidissement et causer des dommages au moteur, la transmission ou le circuit de refroidissement.**
- Lorsque vous ajoutez de l'antigel ou que vous le remplacez, assurez-vous d'utiliser uniquement l'antigel longue durée NISSAN d'origine (de couleur bleue) ou un produit équivalent. L'antigel/liquide de refroidissement longue durée NISSAN d'origine (de couleur bleue) est prédilué pour assurer une protection contre le gel à -37 °C (-34 °F). Si une protection supplémentaire contre le gel est requise en raison des températures extrêmes où le véhicule est utilisé, ajoutez de l'antigel/liquide de refroidissement concentré longue durée NISSAN d'origine en suivant les instructions indiquées sur le contenant. Si vous utilisez un produit équivalent à l'antigel/liquide de refroidissement longue durée

NISSAN d'origine (de couleur bleue), suivez les instructions du constructeur de l'antigel pour maintenir une protection antigel minimale à -37 °C (-34 °F). L'utilisation de types de liquide de refroidissement autres que l'antigel / liquide de refroidissement longue durée NISSAN d'origine (de couleur bleue) ou un produit équivalent peut endommager le circuit de refroidissement du moteur.

- La durée de vie du liquide de refroidissement d'origine est de 168 000 km (105 000 mi) ou sept ans. Si vous mélangez un autre type de liquide de refroidissement autre que l'antigel longue durée NISSAN d'origine (de couleur bleue), y compris l'antigel/liquide de refroidissement longue durée NISSAN d'origine (de couleur verte), ou si vous utilisez de l'eau non distillée, la durée de vie utile du liquide de refroidissement d'origine sera réduite. Pour obtenir de plus amples renseignements, consultez le chapitre « Entretien et calendriers » de ce manuel.

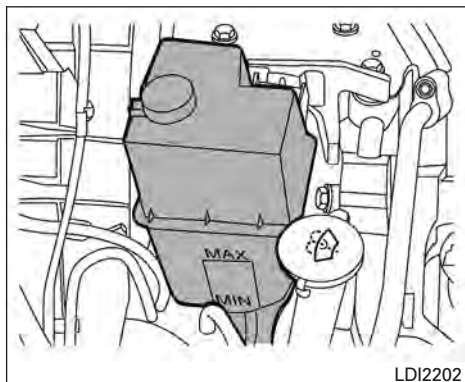

## VÉRIFICATION DU NIVEAU DE LIQUIDE DE REFROIDISSEMENT

**Attendez que le moteur soit froid** pour vérifier le niveau de liquide de refroidissement dans le réservoir. Si le niveau est inférieur au repère MIN., ajoutez du liquide jusqu'à ce qu'il atteigne le repère MAX. Si le réservoir est vide, **attendez que le moteur soit froid** et vérifiez le niveau de liquide de refroidissement dans le radiateur. Si la quantité de liquide de refroidissement dans le radiateur est insuffisante, ajoutez du liquide jusqu'à l'ouverture de l'orifice de remplissage et ajoutez-en aussi dans le réservoir jusqu'au repère MAX.

### 8-6 Faites-le vous-même

Ce véhicule contient de l'antigel longue durée NISSAN d'origine (de couleur bleue). La durée de vie du liquide de refroidissement d'origine est de 168 000 km (105 000 mi) ou sept ans. Si vous mélangez un autre type de liquide de refroidissement ou si vous utilisez de l'eau non distillée, la durée de vie du liquide de refroidissement d'origine sera réduite. Pour obtenir de plus amples renseignements, consultez le chapitre « Entretien et calendriers » de ce manuel.

**Le réservoir de liquide de refroidissement est sous pression. Serrez le bouchon lorsque vous l'installez.**

**Si le circuit de refroidissement nécessite fréquemment l'ajout de liquide, faites vérifier celui-ci. Nous vous recommandons de vous rendre chez un concessionnaire NISSAN pour cet entretien.**

## VIDANGE DU LIQUIDE DE REFROIDISSEMENT

Vous pouvez faire appel à un concessionnaire NISSAN pour procéder à la vidange du liquide de refroidissement du moteur de votre véhicule. Cette procédure d'entretien est décrite dans le manuel de réparation NISSAN.

**Des procédures d'entretien inadéquates peuvent compromettre le rendement du**

**dispositif de chauffage et entraîner une surchauffe du moteur.**

### **⚠ AVERTISSEMENT**

- **Ne remplacez jamais le liquide de refroidissement de votre véhicule lorsque le moteur est chaud, car vous pourriez vous brûler.**
- **Ne retirez jamais le bouchon du radiateur ou du réservoir de liquide de refroidissement lorsque le moteur est chaud. Du liquide de refroidissement bouillant à haute pression pourrait s'échapper du radiateur et provoquer des brûlures graves.**
- **Évitez tout contact direct du liquide de refroidissement usé sur la peau. Le cas échéant, lavez soigneusement la zone touchée avec du savon ou avec un détergent pour les mains aussitôt que possible.**
- **Gardez le liquide de refroidissement hors de la portée des enfants et des animaux.**

Le liquide de refroidissement doit être mis au rebut de façon adéquate. Consultez les règlements en vigueur dans votre municipalité.

## HUILE MOTEUR

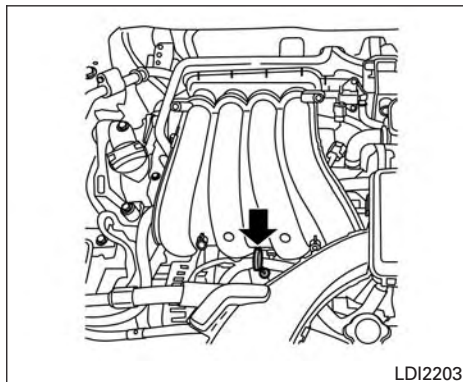

### VÉRIFICATION DU NIVEAU D'HUILE MOTEUR

1. Stationnez votre véhicule sur une surface plane et serrez le frein de stationnement.
2. Démarrez le moteur et laissez-le fonctionner au ralenti jusqu'à ce qu'il atteigne sa température de fonctionnement.
3. Coupez le contact. **Attendez que l'huile se dépose dans le carter d'huile (plus de 10 minutes).**
4. Retirez la jauge et essuyez-la. Insérez-la ensuite dans son tube jusqu'au fond.

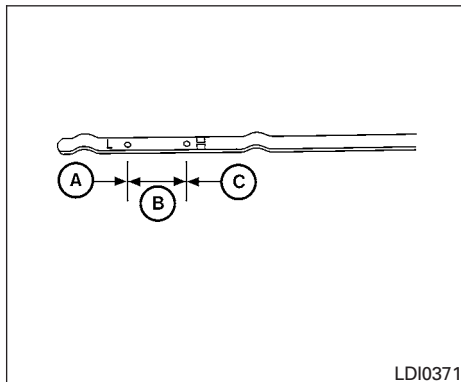

5. Retirez-la de nouveau et vérifiez le niveau d'huile. Celui-ci doit se trouver entre les repères H (élevé) et L (bas) (B). Il s'agit du niveau d'huile normal. Si le niveau d'huile est sous le repère L (bas), retirez le bouchon de remplissage d'huile et versez de l'huile dans l'orifice (A). **Ne remplissez pas le réservoir au-delà de sa capacité (C).**
6. Vérifiez de nouveau le niveau d'huile au moyen de la jauge.

**L'ajout d'huile entre les opérations d'entretien périodique ou pendant la période de rodage est normal si vous conduisez votre véhicule dans des conditions difficiles.**

### MISE EN GARDE

**Le niveau d'huile doit être vérifié périodiquement. Le fait de laisser le moteur tourner lorsque la quantité d'huile est insuffisante peut entraîner des dommages au moteur qui ne seraient pas couverts par la garantie.**

Assurez-vous de respecter les intervalles de vidange d'huile moteur dans le livret d'entretien. Si vous utilisez votre véhicule dans les conditions suivantes, vous devrez vidanger l'huile moteur et remplacer le filtre plus fréquemment :

- Conduite répétée sur de courtes distances
- Conduite sur des routes poussiéreuses
- Conduite en ville

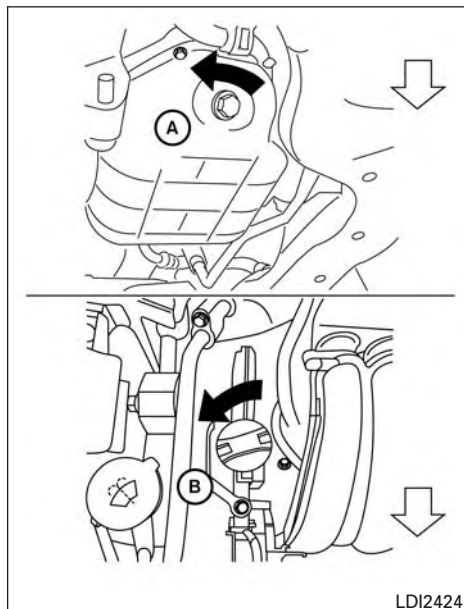

LDI2424

## VIDANGE D'HUILE MOTEUR

1. Stationnez votre véhicule sur une surface plane et serrez le frein de stationnement.

2. Démarrez le moteur et laissez-le fonctionner au ralenti jusqu'à ce qu'il atteigne sa température de fonctionnement, puis coupez le contact.
3. Tournez le bouchon de remplissage d'huile (B) dans le sens contraire des aiguilles d'une montre pour le retirer.
4. Placez un grand bac de vidange sous le bouchon de vidange (A).
5. Retirez le bouchon de vidange (A) à l'aide d'une clé en le tournant dans le sens contraire des aiguilles d'une montre et vidangez complètement l'huile.

Si le filtre à huile doit être changé, retirez-le et remplacez-le maintenant. Pour obtenir des renseignements supplémentaires, consultez la section « Remplacement du filtre à huile moteur » dans ce chapitre.

- **L'huile usée doit être mise au rebut de façon adéquate.**
- **Consultez les règlements en vigueur dans votre municipalité.**

### **⚠ AVERTISSEMENT**

- **Des contacts prolongés et répétés avec de l'huile moteur usée peuvent entraîner le cancer de la peau.**
- **Évitez tout contact direct de la peau avec de l'huile usée. Le cas échéant, lavez soigneusement la zone touchée avec du savon ou avec un détergent pour les mains aussitôt que possible.**
- **Gardez l'huile moteur usée hors de la portée des enfants.**

### **⚠ MISE EN GARDE**

**Prenez soin de ne pas vous brûler. L'huile moteur peut être très chaude.**

6. Nettoyez et réinstallez le bouchon de vidange ainsi qu'une nouvelle rondelle. Au moyen d'une clé, vissez fermement le bouchon de vidange. N'utilisez pas une force excessive.

**Couple de serrage du bouchon de vidange :**

**34 N·m (25 pi·lb)**

- Ajoutez l'huile moteur recommandée dans l'orifice de remplissage d'huile, puis replacez le bouchon de remplissage d'huile en le serrant fermement.

Pour obtenir des renseignements supplémentaires, consultez « Contenance, carburants et lubrifiants recommandés » du chapitre « Données techniques et information au consommateur » du présent manuel pour connaître les contenances de vidange et de remplissage.

Ces contenances varient selon la température de l'huile et la durée de vidange. Utilisez ces spécifications à titre de référence seulement. Utilisez toujours la jauge pour déterminer le bon niveau d'huile dans le réservoir.

- Démarrez le moteur. Vérifiez qu'il n'y a aucune fuite autour du bouchon de vidange et du filtre à huile. Dans le cas contraire, réparez la fuite.
- Coupez le contact et attendez plus de 10 minutes. Vérifiez le niveau d'huile au moyen de la jauge. Ajoutez de l'huile moteur au besoin.

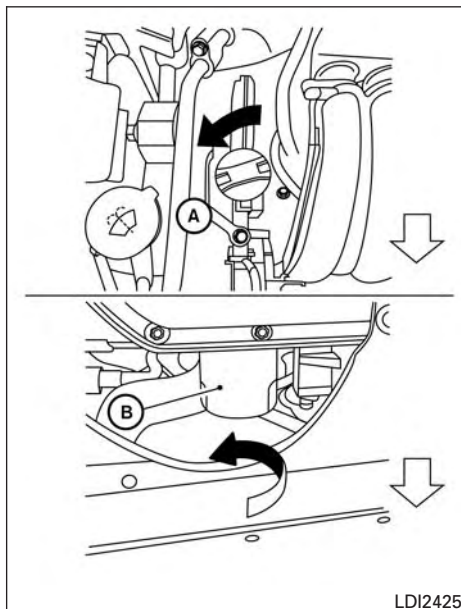

## REPLACEMENT DU FILTRE À HUILE

- Stationnez votre véhicule sur une surface plane et serrez le frein de stationnement.
- Coupez le contact.

- Placez un grand bac de vidange sous le filtre à huile (B).
- Desserrez le filtre à huile au moyen d'une clé pour filtre à huile en la tournant dans le sens contraire des aiguilles d'une montre. Retirez ensuite le filtre en le tournant à la main.

### **⚠ MISE EN GARDE**

**Prenez soin de ne pas vous brûler. L'huile moteur peut être très chaude.**

- Essuyez la surface de montage du filtre à huile avec un chiffon propre.

### **⚠ MISE EN GARDE**

**Assurez-vous d'enlever toute trace résiduelle de l'ancien joint d'étanchéité de la surface de montage du moteur. Autrement, le moteur pourrait subir des dommages.**

- Enduisez d'huile moteur propre le joint du nouveau filtre.
- Serrez le filtre à huile jusqu'à ce qu'une faible résistance soit perçue, puis serrez-le de deux tiers de tour.

**Couple de serrage du filtre à huile :  
18 N·m (13 lb·pi)**

## HUILE POUR TRANSMISSION À VARIATION CONTINUE

- Démarrez le moteur et assurez-vous qu'il n'y a aucune fuite autour du filtre à huile. Dans le cas contraire, réparez la fuite.
- Coupez le contact et attendez plus de 10 minutes. Vérifiez le niveau d'huile. Ajoutez de l'huile moteur en déposant le bouchon de remplissage d'huile  si nécessaire.

### MISE EN GARDE

- NISSAN recommande d'utiliser uniquement le liquide pour transmission à variation continue NS-3 d'origine NISSAN (ou un produit équivalent) dans les transmissions à variation continue NISSAN. N'y mélangez pas d'autres liquides.**
- N'utilisez pas l'huile pour boîte de vitesses automatique (ATF) ou l'huile pour boîte de vitesses manuelle dans une transmission à variation continue NISSAN, car elle peut endommager la transmission à variation continue. Les dommages causés par l'utilisation de liquides autres que ceux recommandés ne sont pas couverts par la garantie limitée de véhicule neuf NISSAN.**
- L'utilisation de liquides qui ne sont pas équivalents au liquide pour transmission à variation continue NS-3 NISSAN d'origine peut également endommager la transmission à variation continue. Les dommages causés par l'utilisation de liquides autres que ceux recommandés ne sont pas couverts par la garantie limitée de véhicule neuf NISSAN.**

Nous vous recommandons de vous rendre chez un concessionnaire NISSAN pour obtenir de l'aide si une vérification ou un remplacement du liquide pour transmission à variation continue doit être effectué.

## LIQUIDE DE FREIN

### AVERTISSEMENT

- N'utilisez que du liquide frais provenant d'un contenant scellé. L'utilisation de liquide usagé, de qualité inférieure ou contaminé pourrait endommager le circuit de freinage. L'utilisation de liquides inadéquats peut endommager le circuit de freinage et compromettre la capacité de freinage du véhicule.
- Nettoyez le bouchon de remplissage avant de le retirer.
- Les liquides de frein sont toxiques et ils doivent être soigneusement conservés dans un contenant bien identifié, hors de la portée des enfants.

### MISE EN GARDE

**Ne renversez pas ce liquide sur les surfaces peintes. Il endommagera la peinture. Si du liquide est renversé, nettoyez immédiatement la surface avec de l'eau.**

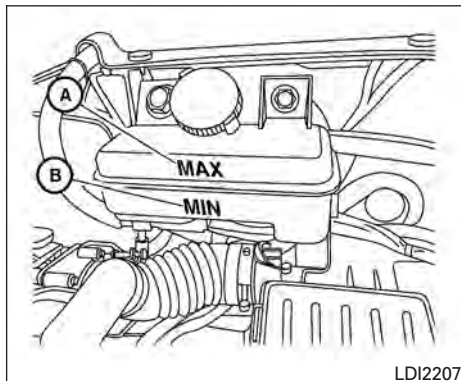

Vérifiez le niveau du liquide dans le réservoir. Si le liquide de frein est au-dessous de la ligne MIN (B), le témoin du circuit de freinage s'allume. Faites l'appoint en liquide de frein jusqu'à la ligne MAX (A). Pour obtenir de plus amples renseignements, consultez la rubrique « Contenances, carburants et lubrifiants recommandés » du chapitre « Données techniques et information au consommateur » pour le type de liquide de frein recommandé.

Faites vérifier le circuit de freinage de votre véhicule si vous devez en faire fréquemment l'appoint. Nous vous recommandons de vous rendre chez un concessionnaire NISSAN pour cet entretien.

Pour obtenir de plus amples renseignements, consultez la section « Points de vérification dans le compartiment moteur » du présent chapitre pour connaître l'emplacement du réservoir.

## LIQUIDE LAVE-GLACE

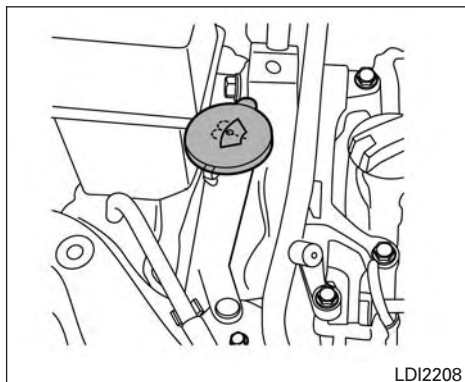

### RÉSERVOIR DE LIQUIDE LAVE-GLACE DE PARE-BRISÉ

Remplissez le réservoir de liquide lave-glace périodiquement. Ajoutez du liquide lave-glace lorsque le témoin d'avertissement de bas niveau de liquide lave-glace s'allume (selon l'équipement).

Pour remplir le réservoir de liquide lave-glace, retirez le bouchon du réservoir et versez le liquide lave-glace dans l'orifice du réservoir.

Ajoutez un solvant pour lave-glace pour obtenir de meilleurs résultats de nettoyage. En hiver, ajoutez un antigel pour lave-glace. Suivez les instructions du constructeur concernant les proportions du mélange.

### 8-12 Faites-le vous-même

Remplissez le réservoir plus souvent lorsque les conditions de conduite exigent d'utiliser une grande quantité de liquide lave-glace.

Du liquide lave-glace concentré nettoyant NISSAN d'origine avec antigel ou l'équivalent est recommandé.

#### **⚠ MISE EN GARDE**

- **N'utilisez pas de liquide de refroidissement du moteur dans le réservoir de liquide lave-glace. Ceci pourrait endommager les surfaces peintes du véhicule.**
- **Ne remplissez pas le réservoir de liquide lave-glace avec des concentrés de liquide lave-glace non dilués. Les éclaboussures de certains concentrés de liquide lave-glace au méthanol peuvent tacher la calandre de façon permanente pendant le remplissage du réservoir de liquide lave-glace.**
- **Mélangez le concentré de liquide lave-glace avec de l'eau conformément aux recommandations du fabricant avant de verser le mélange dans le réservoir de liquide lave-glace. N'effectuez pas ce mélange dans le réservoir même.**

## BATTERIE

- Assurez-vous que la surface de la batterie est propre et sèche en tout temps. Nettoyez la batterie avec une solution de bicarbonate de sodium et d'eau.
- Assurez-vous que les raccordements des bornes sont propres et bien serrés.
- Si vous prévoyez ne pas utiliser votre véhicule pendant une période de 30 jours ou plus, débranchez le câble négatif de la borne de la batterie pour empêcher cette dernière de se décharger.

#### REMARQUE :

**Évitez le plus possible les situations qui risquent de provoquer la décharge potentielle de la batterie et les conditions de non-démarrage telles que :**

1. L'installation ou l'utilisation prolongée d'accessoires électroniques qui consomment l'alimentation de batterie lorsque le moteur est arrêté (chargeurs de téléphone, GPS, lecteurs de DVD, etc.).
2. Le véhicule n'est pas utilisé régulièrement ou il est utilisé lors de courtes distances seulement. Dans ces cas, la batterie doit possiblement être rechargée afin de préserver sa durée de vie utile.

## **⚠ AVERTISSEMENT**

- **N'exposez pas la batterie aux flammes, à des étincelles, ni à une cigarette allumée. L'hydrogène qui se dégage de la batterie est un gaz explosif. Les batteries dégagent des gaz explosifs qui peuvent causer des blessures ou la cécité. Évitez tout contact de l'électrolyte avec vos yeux, votre peau, vos vêtements ou les surfaces peintes du véhicule. L'acide sulfurique peut causer la cécité ou de graves blessures. Évitez de vous frotter les yeux si vous avez manipulé une batterie ou un bouchon de batterie. Lavez-vous soigneusement les mains. En cas de contact de l'électrolyte avec vos yeux, votre peau ou vos vêtements, rincez immédiatement à l'eau la zone touchée pendant au moins 15 minutes et consultez un médecin.**
- **Ne conduisez pas votre véhicule si le niveau d'électrolyte est bas. Un niveau d'électrolyte bas peut augmenter la charge exercée sur la batterie et ainsi générer de la chaleur, réduire la durée de vie utile de la batterie et, dans certains cas, provoquer une explosion.**

- **Portez toujours des lunettes de sécurité et enlevez tous vos bijoux lorsque vous effectuez une intervention sur la batterie ou à proximité de celle-ci.**
- **Les cosses et bornes de la batterie ainsi que les accessoires connexes contiennent du plomb et des composés de plomb. Lavez-vous les mains après les avoir manipulés.**
- **Gardez la batterie hors de la portée des enfants.**
- **Faites attention de ne pas renverser la batterie. Gardez les bouchons d'aération bien serrés et maintenez le niveau de batterie.**

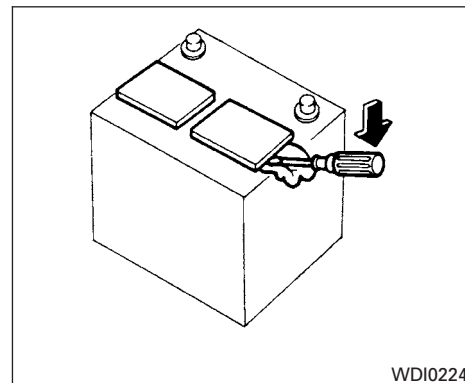

WDI0224

1. Retirez les bouchons d'aération au moyen d'un tournevis, tel qu'illustré. Servez-vous d'un chiffon pour protéger le boîtier de la batterie.

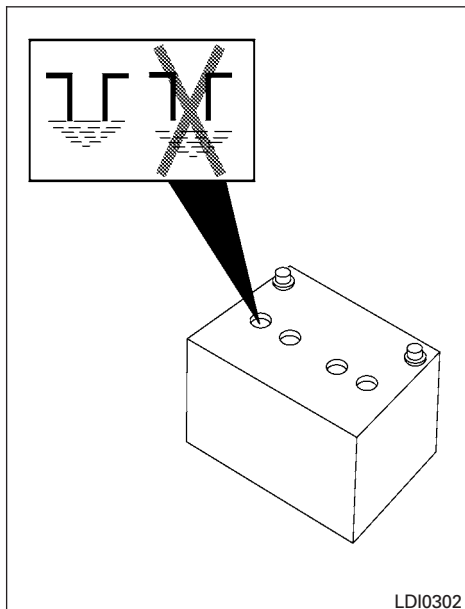

- Vérifiez le niveau de liquide dans chacun des éléments de la batterie. Si vous devez ajouter du liquide, ne versez que de l'eau distillée pour rétablir le niveau jusqu'au bas de l'orifice de remplissage. **Ne dépassez pas ce niveau.** Remettez les bouchons d'aération en place.

Vérifiez fréquemment le niveau d'électrolyte de la batterie si vous conduisez votre véhicule par temps très chaud ou dans des conditions difficiles.

### DÉMARRAGE D'APPOINT

Si un démarrage d'appoint est requis, consultez la section « Démarrage d'appoint » du chapitre « En cas d'urgence » de ce manuel. Si le moteur refuse de démarrer après avoir utilisé cette méthode, il est peut-être nécessaire de remplacer la batterie. Nous vous recommandons de vous rendre chez un concessionnaire NISSAN pour cet entretien.

## DISPOSITIF DE COMMANDE À VARIATION DE TENSION

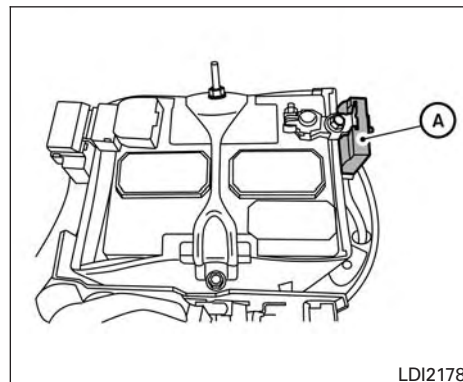

### ⚠ MISE EN GARDE

- **Ne mettez pas les accessoires à la masse en les branchant directement à la borne de la batterie. Vous court-circuiteriez ainsi le dispositif de commande à variation de tension et la batterie pourrait ne pas se charger complètement.**
- **Pour ne pas décharger la batterie, utilisez les accessoires lorsque le moteur tourne.**

## COURROIE D'ENTRAÎNEMENT

Votre véhicule est muni d'un dispositif de commande à variation de tension. Ce dispositif régule la tension générée par l'alternateur à partir de la décharge électrique produite par la batterie.

Le détecteur de courant **A** se trouve près de la batterie, le long du câble de masse de la batterie. Si vous ajoutez des accessoires électriques additionnels sur votre véhicule, assurez-vous de les raccorder à un point de masse adéquat de la carrosserie, par exemple, le châssis ou le bloc-cylindres du moteur.

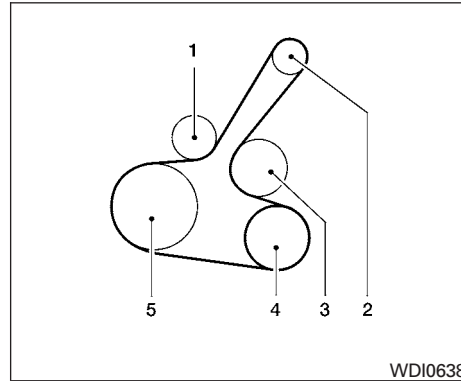

1. Poulie de tendeur automatique
2. Poulie de l'alternateur
3. Poulie de pompe à eau
4. Poulie du compresseur de climatiseur
5. Poulie de vilebrequin

### **A** AVERTISSEMENT

**Assurez-vous que le commutateur d'allumage est à la position OFF (hors fonction) ou LOCK (antivol-verrouillé) avant de procéder au réglage ou au remplacement de la courroie d'entraînement. Sinon, le moteur peut se mettre inopinément en marche.**

1. Inspectez visuellement les courroies pour vous assurer qu'elles ne sont pas usées, coupées et effilochées. Si une courroie est en mauvais état, remplacez-la ou ajustez-la. Nous vous recommandons de vous rendre chez un concessionnaire NISSAN pour cet entretien.
2. Faites régulièrement vérifier l'état des courroies.

## BOUGIES D'ALLUMAGE

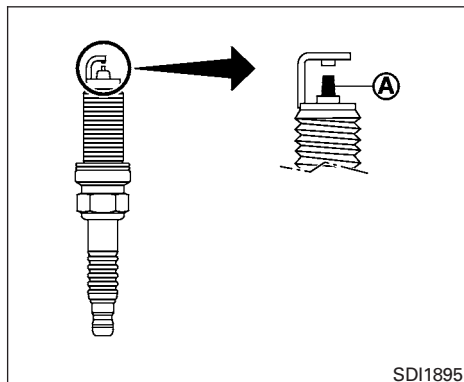

### REPLACEMENT DES BOUGIES D'ALLUMAGE

#### Bougies à électrodes à l'iridium

Comme les bougies à électrodes à l'iridium (A) durent beaucoup plus longtemps que les bougies conventionnelles, il n'est pas nécessaire de les remplacer aussi fréquemment. Suivez le programme d'entretien indiqué dans le chapitre « Entretien et calendriers » du présent manuel. Ne réutilisez jamais de bougies à électrodes à l'iridium usées en nettoyant ou en corrigeant l'écartement des bougies.

- Remplacez toujours les bougies de votre véhicule par des bougies recommandées ou équivalentes.

#### ⚠ AVERTISSEMENT

Assurez-vous que le moteur est arrêté, que le contact est coupé et que le frein de stationnement est bien serré.

#### ⚠ MISE EN GARDE

Assurez-vous d'utiliser la bonne douille pour retirer les bougies d'allumage. Une douille inadéquate peut endommager les bougies d'allumage.

Si le remplacement est nécessaire, nous vous recommandons de vous rendre chez un concessionnaire NISSAN pour cet entretien.

## FILTRE À AIR

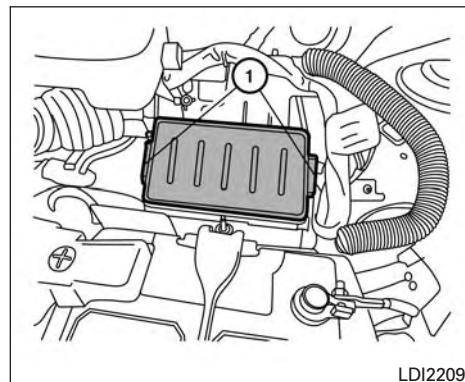

Le filtre à air ne doit pas être nettoyé et réutilisé. Remplacez-le conformément au programme d'entretien indiqué dans le chapitre « Entretien et calendriers » du présent manuel.

Pour retirer le filtre à air :

1. Appuyez sur les languettes (1) et soulevez le filtre à air.
2. Retirez le filtre à air.
3. Essuyez l'intérieur du boîtier du filtre à air et le couvercle avec un linge humide.

## BALAIS D'ESSUIE-GLACE

### REMARQUE :

Après avoir installé le nouveau filtre à air, assurez-vous que le couvercle est en place et refermez les attaches.

### ⚠ AVERTISSEMENT

- En faisant fonctionner le moteur lorsque le filtre à air est retiré, vous risquez de vous brûler ou de brûler d'autres personnes. Le filtre à air ne nettoie pas seulement l'air, il permet également d'arrêter les flammes en cas de ratés du moteur. Si le filtre à air est retiré et si le moteur a des ratés, vous risquez des brûlures. Ne conduisez pas votre véhicule lorsque le filtre à air est retiré et soyez prudent lorsque vous devez effectuer des interventions sur le moteur dépourvu de filtre à air.
- Il ne faut jamais verser de carburant dans le corps de papillon ni tenter de faire démarrer le moteur lorsque le filtre à air est retiré. Vous pourriez vous infliger des blessures graves.

### NETTOYAGE

Si le lave-glace ne réussit pas à nettoyer le pare-brise de votre véhicule ou si un des balais d'essuie-glace fonctionne mal, des dépôts de cire ou d'autres matières se sont peut-être accumulés sur le balai d'essuie-glace ou sur le pare-brise.

Nettoyez l'extérieur du pare-brise avec une solution de lave-glace ou du détergent doux. Le pare-brise est propre si l'eau n'y perle pas lorsque vous le rincez à l'eau claire.

Nettoyez chaque balai d'essuie-glace avec un chiffon trempé dans une solution de lave-glace ou dans du détergent doux. Rincez ensuite les balais d'essuie-glace avec de l'eau propre. Si la propreté de votre pare-brise n'est toujours pas satisfaisante après avoir nettoyé les balais et utilisé les essuie-glaces, remplacez les balais.

### ⚠ MISE EN GARDE

**Des balais d'essuie-glace usés peuvent endommager le pare-brise et nuire à la visibilité du conducteur.**

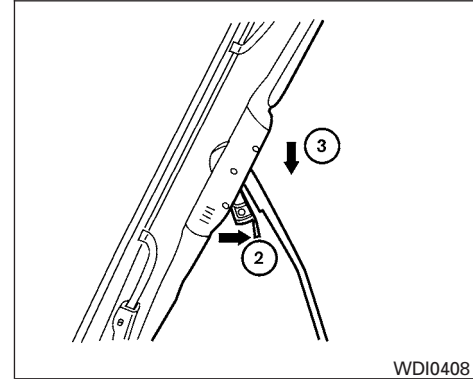

### REMPACEMENT

Remplacez les balais d'essuie-glace lorsqu'ils sont usés.

1. Écartez du pare-brise le bras d'un des essuie-glaces.
- ② Poussez la languette de déblocage, puis tirez le balai vers le bas, parallèlement au bras d'essuie-glace, pour l'enlever.
- ③ Retirez le balai d'essuie-glace.
4. Insérez le nouveau balai d'essuie-glace sur le bras jusqu'à ce qu'il s'enclenche.

5. Tournez le balai d'essuie-glace de sorte que le petit creux soit dans la cannelure.
6. Remettez l'essuie-glace à sa position d'origine et relâchez-le jusqu'à ce qu'il ait fait contact avec le pare-brise.

### **⚠ MISE EN GARDE**

- **Après avoir remplacé les balais, remettez les bras d'essuie-glace à leur position d'origine. Sinon, vous pourriez les endommager en ouvrant le capot.**
- **Assurez-vous que les balais d'essuie-glace sont en contact avec la glace. Si ce n'était pas le cas, les bras d'essuie-glace risqueraient d'être endommagés par la pression du vent.**

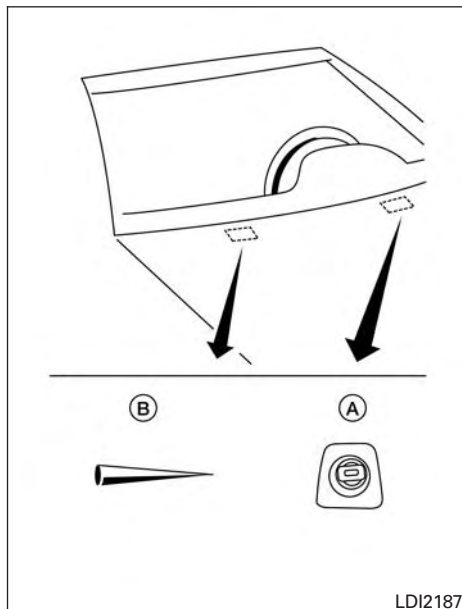

Assurez-vous que rien ne s'infiltre dans le gicleur de lave-glace (A). Un colmatage ou un mauvais fonctionnement du lave-glace pourrait en résulter. Si le gicleur est bouché, dégagez l'orifice au moyen d'une aiguille ou d'une petite épingle (B).

## **FREINS**

Si les freins ne fonctionnent pas correctement, faites-les vérifier. Nous vous recommandons de vous rendre chez un concessionnaire NISSAN pour cet entretien.

### **Freins auto-réglables**

Votre véhicule est muni de freins auto-réglables.

Les freins à disque avant se règlent automatiquement chaque fois que vous enfoncez la pédale de frein. Les freins à tambour arrière se règlent également automatiquement chaque fois que vous utilisez le frein de stationnement.

### **⚠ AVERTISSEMENT**

**Si la pédale de frein ne revient pas à sa hauteur normale, faites vérifier votre circuit de freinage. Nous vous recommandons de vous rendre chez un concessionnaire NISSAN pour cet entretien.**

## FUSIBLES

### Indicateurs d'usure de plaquettes de frein

Les plaquettes de frein à disque de votre véhicule sont munies d'indicateurs d'usure sonores. Si une plaquette de frein doit être remplacée, l'indicateur d'usure émet un bruit de raclage ou un crissement aigu lorsque le véhicule roule. Le bruit se fait entendre, que la pédale de frein soit enfoncée ou non. Si les indicateurs d'usure des freins émettent un son, faites vérifier les freins de votre véhicule le plus tôt possible.

Des crissements, des sifflements ou d'autres bruits occasionnels provenant des freins peuvent se faire entendre dans certaines conditions de conduite ou climatiques. Il est normal d'entendre à l'occasion des bruits de frein au cours de freinages légers ou modérés et cette condition ne compromet en rien le fonctionnement ou le rendement du circuit de freinage de votre véhicule.

**Une inspection adéquate des freins doit être effectuée aux intervalles prescrits.** Pour obtenir de plus amples renseignements sur les intervalles d'inspection des freins, consultez l'information qui s'y rapporte dans le chapitre « Entretien et calendriers » du présent manuel.

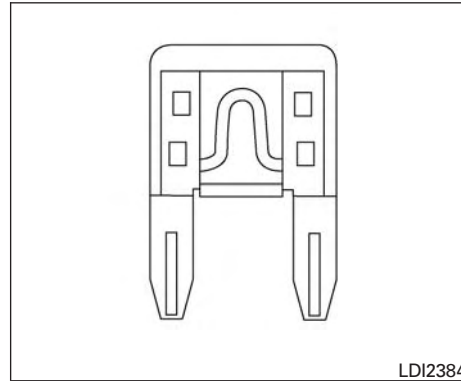

Lorsqu'un des accessoires électriques de votre véhicule ne fonctionne pas, vérifiez si le fusible correspondant est grillé.

Les fusibles sont utilisés dans l'habitacle et le compartiment moteur. Les fusibles de rechanges fournis se trouvent dans la boîte à fusibles de l'habitacle.

Lorsque vous installez un fusible, assurez-vous que le fusible est bien enfoncé dans la boîte à fusibles.

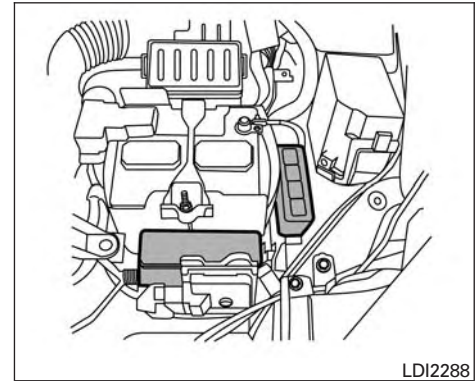

### COMPARTIMENT MOTEUR

#### **⚠ AVERTISSEMENT**

**N'utilisez jamais un fusible d'une intensité nominale supérieure ou inférieure à celle spécifiée sur le couvercle de la boîte à fusibles. Ceci pourrait endommager le circuit électrique ou les commandes électroniques ou encore causer un incendie.**

Lorsqu'un des accessoires électriques de votre véhicule ne fonctionne pas, vérifiez si le fusible correspondant est grillé.

1. Assurez-vous que le commutateur d'allumage et l'interrupteur des phares sont à la position OFF (hors fonction).
2. Ouvrez le capot.
3. Retirez le couvercle de la boîte à fusibles en poussant la languette, puis en le soulevant.
4. Au moyen de l'extracteur de fusible, retirez le fusible. L'extracteur de fusible est situé dans le centre du boîtier à fusibles dans l'habitacle.

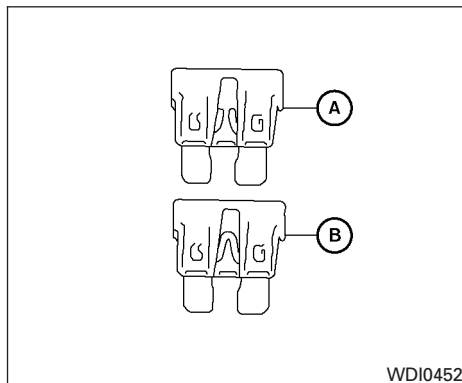

5. Si le fusible est grillé (A), remplacez-le par un fusible neuf (B).
6. Si un fusible neuf grille également, faites vérifier et réparer le circuit électrique. Nous vous recommandons de vous rendre chez un concessionnaire NISSAN pour cet entretien.

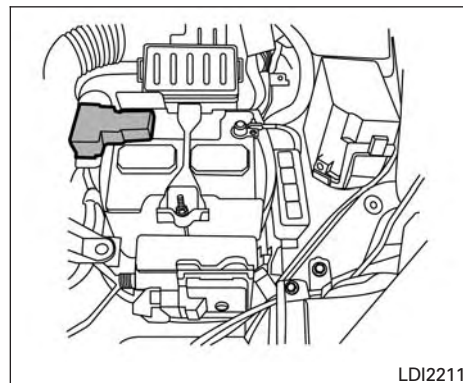

### Fils fusibles

Si des accessoires électriques de votre véhicule ne fonctionnent pas alors que les fusibles correspondants sont en bon état, vérifiez les fils fusibles. Si un des fils fusibles a fondu, remplacez-le par un fil fusible NISSAN d'origine.



## HABITACLE

### AVERTISSEMENT

**N'utilisez jamais un fusible d'une intensité nominale supérieure ou inférieure à celle spécifiée sur le couvercle de la boîte à fusibles. Ceci pourrait endommager le circuit électrique ou les commandes électroniques ou encore causer un incendie**

Lorsqu'un des accessoires électriques de votre véhicule ne fonctionne pas, vérifiez si le fusible correspondant est grillé.

1. Assurez-vous que le commutateur d'allumage et l'interrupteur des phares sont à la position OFF (hors fonction).
2. Tirez le couvercle de la boîte à fusibles pour le retirer.
3. Au moyen de l'extracteur de fusible, retirez le fusible.

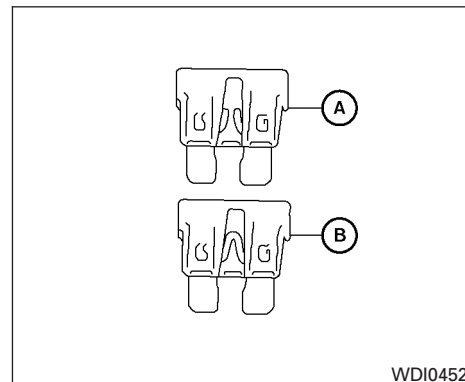

4. Si le fusible est grillé (A), remplacez-le par un fusible neuf de même calibre (B).
5. Appuyez sur le couvercle de la boîte à fusibles pour le réinstaller.
6. Si un fusible neuf grille également, faites vérifier et réparer le circuit électrique. Nous vous recommandons de vous rendre chez un concessionnaire NISSAN pour cet entretien.

### MISE EN GARDE

Prenez garde à ce que les enfants n'avaient pas la pile ou les pièces retirées.

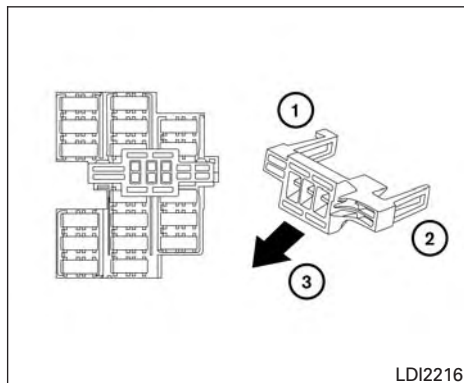

### Commutateur d'entreposage prolongé

Si un des accessoires électriques ne fonctionne pas, retirez le commutateur d'entreposage prolongé et vérifiez si le fusible est grillé.

### REMARQUE :

Le commutateur d'entreposage prolongé est utilisé pour l'entreposage à long terme du véhicule. Même si le commutateur d'entreposage prolongé est brisé, il n'est pas nécessaire de le remplacer. Remplacez seulement le fusible grillé dans le commutateur par un fusible neuf.

Remplacement du commutateur d'entreposage prolongé :

1. Pour retirer le commutateur d'entreposage prolongé, assurez-vous que le commutateur d'allumage se trouve à la position OFF (hors fonction) ou LOCK (antivol-verrouillé).
2. Assurez-vous aussi que l'interrupteur des phares est à la position OFF (hors fonction).
3. Retirez le couvercle de la boîte à fusibles.
4. Pincez les pattes de blocage ① et ② qui se trouvent de chaque côté du commutateur d'entreposage prolongé.
5. Tirez le commutateur d'entreposage prolongé directement hors de la boîte à fusibles ③.

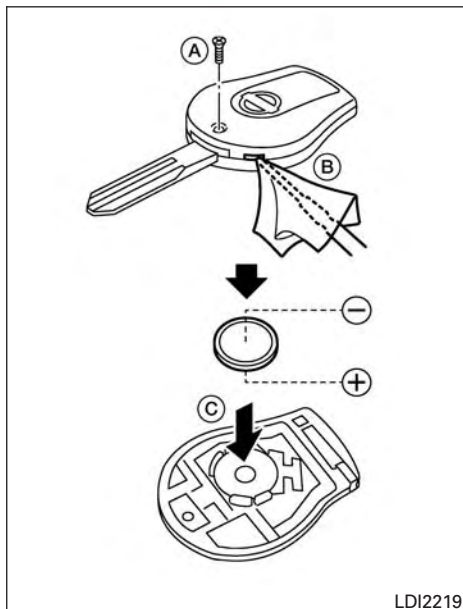

LDI2219

## TÉLÉCOMMANDE (selon l'équipement)

Pour remplacer la pile de la télécommande, procédez comme suit :

1. Retirez la vis (A).

2. Insérez un petit tournevis dans la fente (B) du coin et tournez-le pour séparer la partie supérieure de la partie inférieure. Servez-vous d'un chiffon pour protéger le boîtier.

3. Remplacez la pile par une pile neuve.

- Ne touchez pas aux circuits internes et aux bornes électriques pour ne pas l'endommager.
- Orientez l'extrémité + vers le bas du boîtier (C).

Pile recommandée : CR1620 ou l'équivalent.

4. Refermez le boîtier, posez la vis et serrez.

5. Enfoncez les touches pour vérifier le fonctionnement.

Nous vous recommandons de visiter un concessionnaire NISSAN si vous avez besoin d'aide en vue du remplacement.

**Si la pile est retirée de la télécommande pour toute autre raison que pour la remplacer, répétez l'étape 5.**

- **Les piles mises au rebut de façon inadéquate peuvent avoir des effets néfastes sur l'environnement. Consultez toujours les règlements en vigueur dans votre municipalité concernant l'élimination des piles.**

- **La télécommande est conçue pour résister à l'eau. Toutefois, si elle entre en contact avec de l'eau, séchez-la immédiatement en l'essuyant.**
- **La plage de fonctionnement de la télécommande est d'environ 10 m (33 pi) à partir du véhicule. La portée de la télécommande peut varier en fonction des conditions environnantes du véhicule.**

**Son utilisation est soumise aux deux conditions suivantes : (1) ce dispositif ne doit causer aucune interférence nuisible et (2) ce dispositif doit pouvoir accepter toutes les interférences, y compris celles qui pourraient l'activer de façon inopinée.**

**Avertissement de la FCC :**

**Aux États-Unis :**

**Ce dispositif est conforme à l'article 15 des règlements de la FCC. Son utilisation est soumise aux deux conditions suivantes : (1) ce dispositif ne doit causer aucune interférence nuisible, et (2) ce dispositif doit accepter toutes les interférences, y compris celles qui pourraient l'activer de façon inopinée.**

## ÉCLAIRAGE

### Remarque :

Toute modification non approuvée par la partie responsable de la conformité peut annuler le droit d'utiliser ce dispositif.

### Pour le Canada :

Ce dispositif est conforme aux normes d'Industrie Canada applicables aux appareils RSS exempts de licence. Son utilisation est soumise aux deux conditions suivantes : (1) ce dispositif ne doit causer aucune interférence nuisible et (2) ce dispositif doit pouvoir accepter toutes les interférences, y compris celles qui pourraient l'activer de façon inopinée.

## PHARES

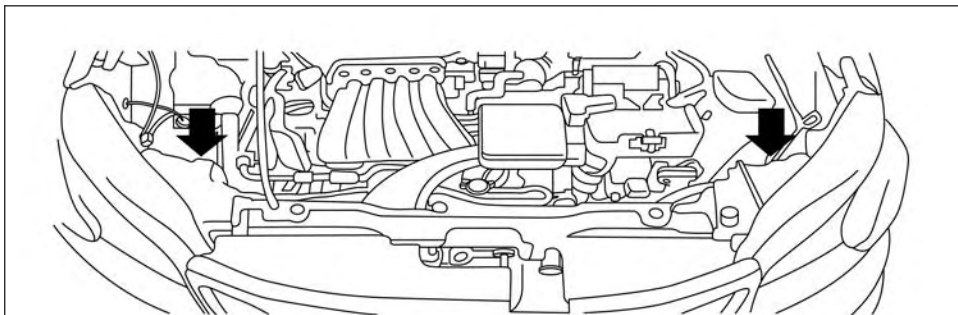

## Remplacement de l'ampoule du phare à halogène

Débranchez le câble négatif de la batterie avant de remplacer ou de poser l'ampoule du phare.

- ① Relâchez l'onglet sur le connecteur.
- ② Tournez l'ampoule dans le sens contraire des aiguilles d'une montre et tirez pour l'extraire. Procédez au remplacement.

### **⚠ MISE EN GARDE**

- Il n'est pas nécessaire de régler la convergence des phares après avoir remplacé l'ampoule. Lorsque le réglage de la convergence des phares est nécessaire, nous vous recommandons de vous rendre chez un concessionnaire NISSAN pour cet entretien.
- Ne laissez pas un phare sans ampoule sur une période prolongée. La poussière, l'humidité, la fumée pourraient pénétrer dans le bloc optique et altérer le rendement du phare. Retirez l'ampoule du phare seulement lorsque vous êtes prêt à y poser une ampoule neuve.

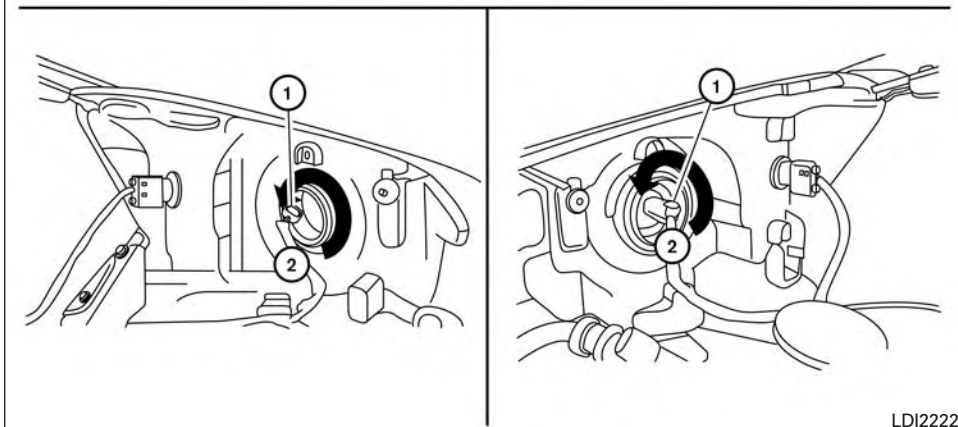

LDI2222

- **Ne touchez qu'à la base lorsque vous manipulez l'ampoule. Ne touchez jamais l'enveloppe de verre. En touchant le verre, vous pourriez compromettre de façon importante la durée de vie de l'ampoule ou le rendement du phare.**
- **L'ampoule à halogène contient un gaz halogène sous haute pression. L'ampoule risque de se briser si vous la laissez tomber par terre ou si vous rayez son enveloppe de verre.**
- **Utilisez les mêmes numéro et puissance que ceux indiqués sur le tableau.**

De la buée pourrait se former provisoirement à l'intérieur de la lentille des feux extérieurs par temps de pluie ou après un passage au lave-auto. La buée est causée par l'écart de température qui se produit entre les faces intérieure et extérieure de la lentille. Cette condition est normale. Si vous constatez une accumulation d'eau à l'intérieur de la lentille, nous vous recommandons de visiter un concessionnaire NISSAN pour cet entretien.

## Réglage des phares

Les phares de votre véhicule ont été correctement réglés à l'usine. Si votre véhicule subit une collision, faites vérifier l'alignement des phares. Nous vous recommandons de vous rendre chez un concessionnaire NISSAN pour cet entretien.

### 8-26 Faites-le vous-même

## Réglage vertical

### REMARQUE :

**Lorsque le véhicule atteint sa charge maximale, il peut être nécessaire de régler la convergence des phares. Procédez alors comme suit :**

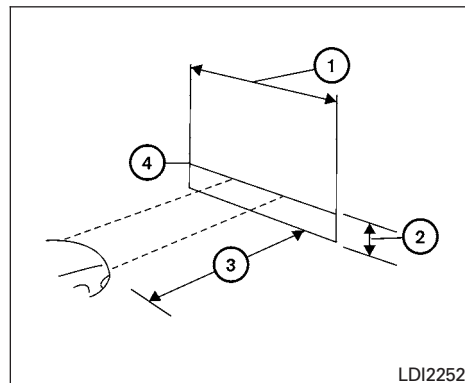

LDI2252

1. Stationnez le véhicule directement devant un mur ou un écran sur une surface plane, à environ 7,6 mètres (25 pieds).
- ① 2,4 mètres (8 pieds)
  - ② Centrez la hauteur des phares par rapport au sol
  - ③ 7,6 mètres (25 pieds)
  - ④ Ligne de repère horizontale

- Mesurez la hauteur entre le centre du phare et le sol, puis tracez une ligne de repère horizontale de 2,4 mètres (8 pi) sur le mur ou sur la surface verticale à cette hauteur (une bande de ruban adhésif convient très bien).
- Allumez les phares en mode feux de croisement pour éclairer le mur ou la surface verticale et ouvrez le capot.

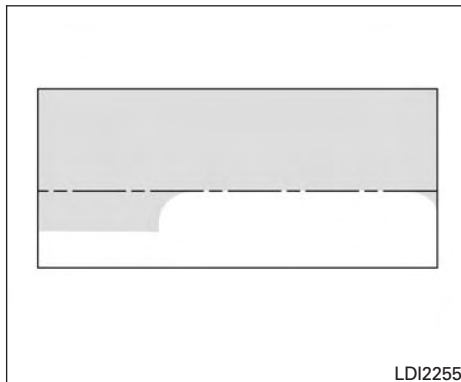

- Sur le mur ou la surface, vous remarquerez une zone de lumière à haute intensité. La limite supérieure de la zone à haute intensité doit atteindre la ligne de repère horizontale, sinon le faisceau doit être réglé.

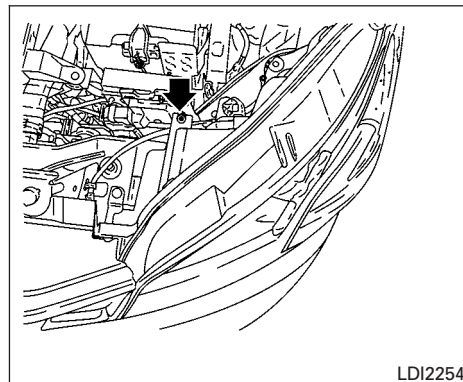

- Repérez le réglage vertical de chaque phare, puis utilisez un outil adéquat pour régler le phare vers le haut ou le bas.
- Fermez le capot et éteignez les phares.

**REMARQUE :**

**Le réglage horizontal des phares de ce véhicule n'est pas requis et ne peut pas être effectué.**

## FEUX DE STATIONNEMENT ET CLIGNOTANTS

Remplacement de l'ampoule des feux de stationnement et clignotants

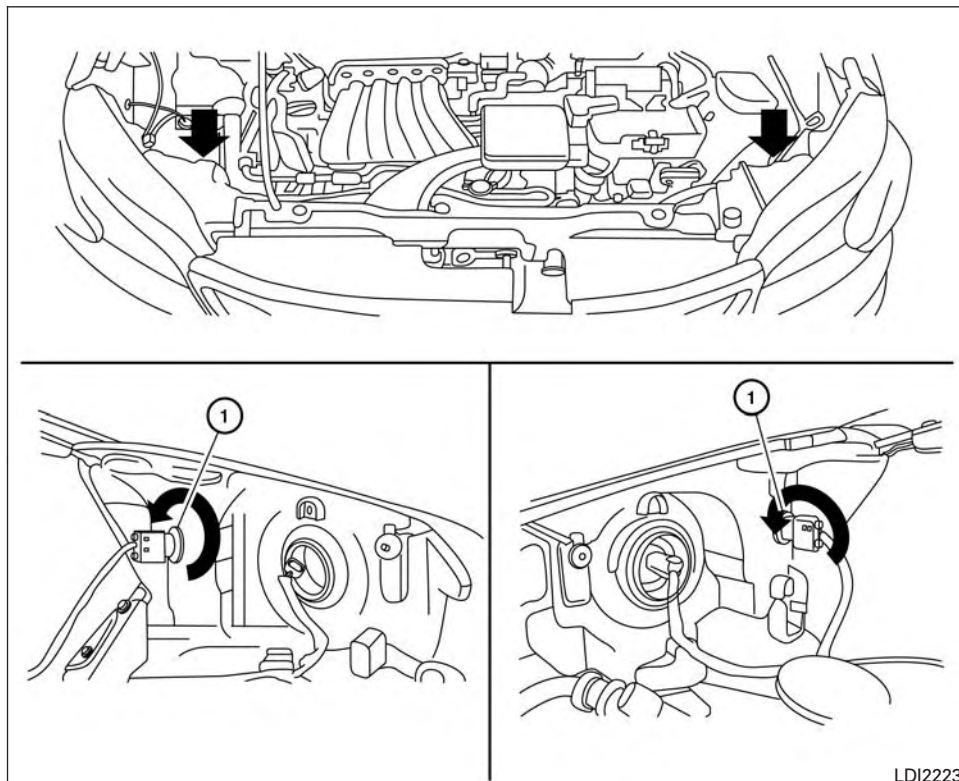

LDI2223

Débranchez le câble négatif de la batterie avant de remplacer ou de poser l'ampoule du phare.

- ① Tournez l'ampoule dans le sens contraire des aiguilles d'une montre et tirez pour l'extraire. Procédez au remplacement.

## ÉCLAIRAGE EXTÉRIEUR ET INTÉRIEUR

Élément	Puissance (W)	N° d'ampoule
Phares et Phares de jour		
Faisceau route ou feu de croisement	60/55	H13
Feu de stationnement, clignotant	28/8	3457NAK
Lampe de lecture	5	W5W
Éclairage de l'aire de chargement	5	W5W
Feu d'arrêt central	16	W16W
Feu combiné arrière		
Feu arrière, feu d'arrêt	7/21	3047K
Phare de recul	18	921
Clignotant	27	3157AK
Éclairage de la plaque d'immatriculation	5	T10

\* Nous vous recommandons de visiter un concessionnaire NISSAN pour le remplacement.

Consultez toujours le service des pièces d'un concessionnaire NISSAN pour obtenir l'information la plus récente concernant les pièces de rechange.

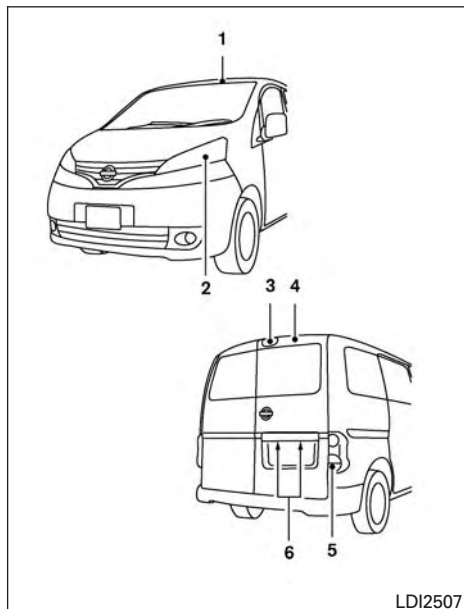

1. Lampe de lecture
2. Phares et Phares de jour
3. Feu d'arrêt central
4. Éclairage de l'aire de chargement
5. Feu combiné arrière
6. Éclairage de la plaque d'immatriculation

## 8-30 Faites-le vous-même

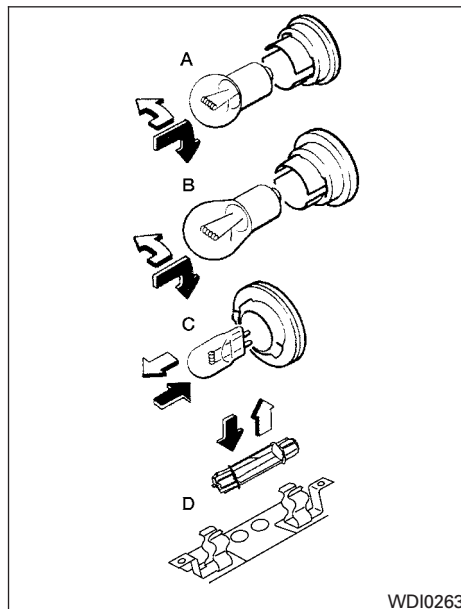

### Procédures de remplacement

Tous les autres feux ou phares sont de type A, B, C ou D. Lorsque vous devez remplacer l'ampoule d'un de ces feux, retirez d'abord la lentille, la lampe ou le couvercle à l'aide d'un chiffon et d'un outil appropriés.



Indique le retrait de l'ampoule



Indique l'installation de l'ampoule

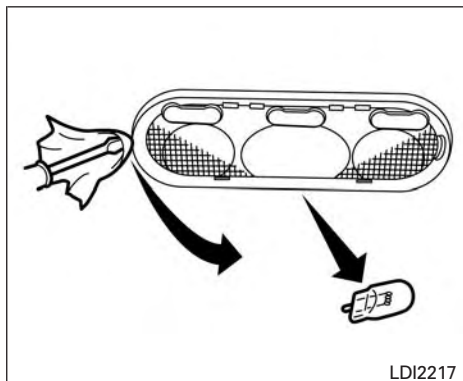

### Lampe de lecture

Utilisez un chiffon pour protéger l'intérieur du boîtier.

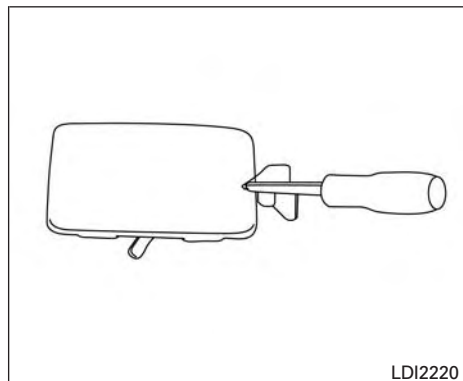

### Éclairage intérieur (arrière)

Utilisez un chiffon pour protéger l'intérieur du boîtier.

## ROUES ET PNEUS

En cas de crevaison, consultez la section « Pneu crevé » du chapitre « En cas d'urgence » du présent manuel.

### PRESSIION DES PNEUS

Système de surveillance de la pression des pneus

Ce véhicule est muni du système de surveillance de la pression des pneus. Il surveille la pression de tous les pneus, à l'exception du pneu de la roue de secours. Lorsque le témoin d'avertissement de basse pression des pneus est allumé et que le message d'avertissement CHECK TIRE PRES (vérifier la pression des pneus) s'affiche au compteur kilométrique, au moins un de vos pneus est considérablement sous-gonflé.

Le système de surveillance de la pression des pneus n'est actif que lorsque le véhicule roule à plus de 25 km/h (16 mi/h). De plus, ce dispositif peut ne pas détecter la chute soudaine de la pression d'un pneu (par exemple, un pneu crevé pendant la conduite).

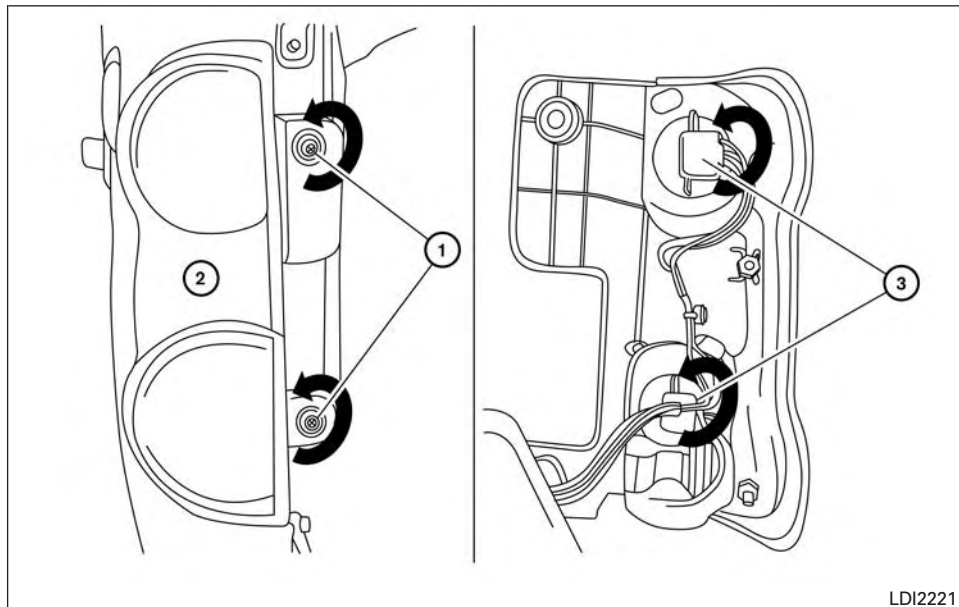

**Feu combiné arrière**

- ① Retirez les attaches.
- ② Retirez l'ensemble de feu combiné arrière.
- ③ Retirez la ou les ampoules et remplacez-les au besoin.

Pour obtenir de plus amples renseignements à ce sujet, consultez la section « Témoins d'avertissement, témoins et rappels sonores » du chapitre « Commandes et instruments », la section « Système de surveillance de la pression des pneus » du chapitre « Démarrage et conduite » et la section « Pneu crevé » du chapitre « En cas d'urgence » du présent manuel.

### Pression de gonflage des pneus

Vérifiez souvent la pression des pneus de votre véhicule (sans oublier le pneu de secours) et vérifiez-la toujours avant un long trajet. La pression des pneus recommandée est indiquée sur l'étiquette FMVSS/NSVAC ou sur l'étiquette des pneus et d'information sur la charge sous « Pression des pneus à froid ». L'étiquette de renseignements relatifs aux pneus et à la charge est apposée sur le pied milieu du côté conducteur. Les pressions de gonflage des pneus doivent être vérifiées régulièrement, car :

- la plupart des pneus perdent naturellement un peu d'air avec le temps;

- les pneus peuvent perdre de l'air soudainement s'ils passent sur des nids-de-poule ou d'autres objets, ou si le véhicule heurte une bordure de trottoir pendant le stationnement.

Les pressions de gonflage des pneus doivent être vérifiées quand les pneus sont froids. Les pneus sont considérés comme FROIDS si votre véhicule est stationné depuis trois heures ou plus ou s'il a parcouru moins de 1,6 kilomètre (1 mille) à vitesse modérée.

**Une pression inadéquate des pneus, incluant un sous-gonflage, peut réduire leur durée de vie et nuire à la tenue de route de votre véhicule.**

### AVERTISSEMENT

- **Des pneus mal gonflés peuvent éclater et causer un accident.**

● **Le Poids Nominal Brut du Véhicule (PNBV) est indiqué sur l'étiquette FMVSS/NSVAC. d'homologation NSVAC. L'indice de charge du véhicule est indiqué sur l'étiquette de renseignements relatifs aux pneus et à la charge. Ne chargez pas votre véhicule au-delà de sa capacité. La surcharge de votre véhicule peut réduire la durée de vie des pneus, compromettre le fonctionnement sûr du véhicule par une défaillance prématurée des pneus ou par un comportement routier défavorable et provoquer des accidents graves. Une charge dépassant la capacité spécifiée peut également entraîner la défaillance d'autres composants du véhicule.**

- **Avant d'entreprendre un long trajet ou chaque fois que le véhicule est lourdement chargé, vérifiez la pression des pneus au moyen d'un manomètre pour vous assurer qu'elle correspond à la pression préconisée.**

- Pour obtenir des renseignements supplémentaires au sujet des pneus, consultez la section « Renseignements importants concernant la sécurité des pneus (É.-U.) » ou « Renseignements concernant la sécurité des pneus (Canada) » du Livret explicatif sur la garantie.

TIRE AND LOADING INFORMATION RENSEIGNEMENTS SUR LES PNEUS ET LE CHARGEMENT				
①	SEATING CAPACITY NOMBRE DE PLACES	TOTAL TOTAL	FRONT AVANT	REAR ARRIÈRE
②	The combined weight of occupants and cargo should never exceed kg or lbs. Le poids total des occupants et du chargement ne doit jamais dépasser kg ou lb.			
③	TIRE PNEU	SIZE DIMENSIONS	COLD TIRE PRESSURE PRESSION DES PNEUS À FROID	SEE OWNER'S MANUAL FOR ADDITIONAL INFORMATION  VOIR LE MANUEL DE L'USAGER POUR PLUS DE RENSEIGNEMENTS
⑤	FRONT AVANT	PXXX/XXRXX	XXX kPa (XX PSI)	
⑤	REAR ARRIÈRE	PXXX/XXRXX	XXX kPa (XX PSI)	
⑥	SPARE DE SECOURS	SEE ABOVE VOIR CI - DESSUS		

LDI2495

Étiquette de renseignements relatifs aux pneus et à la charge

- ① Nombre de places : Nombre maximal d'occupants qui peuvent prendre place dans le véhicule.

- ② Limite de capacité de charge du véhicule : pour obtenir de plus amples renseignements, consultez la section « Information concernant le chargement du véhicule » dans le chapitre « Données techniques et information au consommateur » du présent manuel.

- ③ Taille des pneus d'origine : La taille des pneus installés à l'origine sur le véhicule, à l'usine.

- ④ Pression de gonflage à froid : Gonflez les pneus à cette pression lorsqu'ils sont froids. Les pneus sont considérés comme FROIDS si votre véhicule est stationné depuis trois heures ou plus ou s'il a parcouru moins de 1,6 kilomètre (1 mille) à vitesse modérée. Le gonflage à froid recommandé des pneus est établi par le fabricant de façon à fournir le meilleur équilibre sur les plans de l'usure des pneus, de la maîtrise du véhicule, de la qualité de conduite, du bruit de roulement, etc. selon le PNBV.
- ⑤ Taille des pneus : Pour obtenir de plus amples renseignements, consultez la section « Marquage des pneus » dans le présent chapitre.
- ⑥ Dimensions de la roue de secours.

### Charge et pneu de remplacement

Votre véhicule est équipé de pneus spéciaux pour charge élevée, indice 94, capables de transporter une charge pouvant aller jusqu'à 671 kg (1 480 lb) et de pneus spéciaux pour charge élevée, indice 92, capables de transporter une charge pouvant aller jusqu'à 658 kg (1 450 lb), comme l'indique l'étiquette d'information des pneus. Certains pneus de remplacement du marché des pièces de rechange peuvent avoir un indice de charge inférieur. Bien que NISSAN ne vous y encourage pas, veuillez noter que, si vous choisissez d'acheter un pneu avec un indice de charge inférieur, la capacité de charge maximale de votre véhicule sera réduite

Consultez les recommandations du fabricant en matière de pneus de remplacement et de pression des pneus.

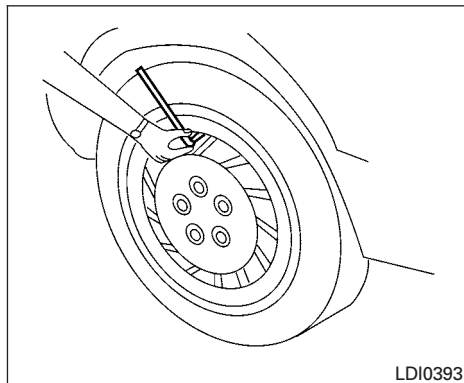

### Vérification de la pression des pneus

1. Retirez le capuchon de la tige de soupape du pneu.
2. Appuyez le manomètre directement sur la tige de soupape. N'appuyez pas trop fort et ne poussez pas le corps de valve vers le côté, sinon de l'air s'échappera. Si vous entendez un sifflement d'air qui s'échappe lorsque vous vérifiez la pression, replacez le manomètre de façon à éliminer la fuite.

3. Retirez le manomètre.
4. Lisez la pression du pneu sur la tige du manomètre et comparez-la à la spécification indiquée sur l'étiquette de renseignements relatifs aux pneus et à la charge.
5. Gonflez le pneu s'il y a lieu. Si le pneu est trop gonflé, appuyez brièvement sur le pointeau du corps de valve à l'aide de l'extrémité de la tige du manomètre pour relâcher la pression. Vérifiez de nouveau la pression et ajoutez ou relâchez de l'air au besoin.
6. Installez le capuchon de la tige de soupape.
7. Vérifiez la pression de tous les autres pneus, incluant celle de la roue de secours.

Taille	Pression de gonflage à froid
Pneu avant d'origine : 185/60R15C 94/92T	300 kPa (44 lb/po <sup>2</sup> )
Pneu arrière d'origine : 185/60R15C 94/92T	325 kPa (48 lb/po <sup>2</sup> )
Roue de secours (avant) : 185/60R15C 94/92T	300 kPa (44 lb/po <sup>2</sup> )
Roue de secours (arrière) : 185/60R15C 94/92T	325 kPa (48 lb/po <sup>2</sup> )

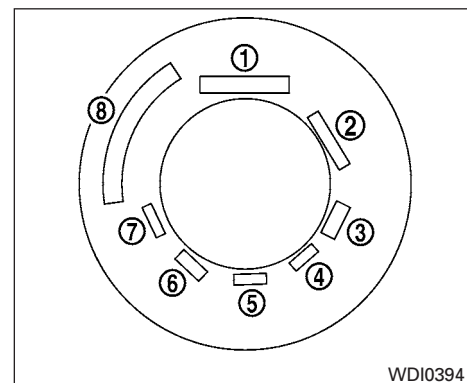

WDI0394

### Exemple

## MARQUAGE DES PNEUS

La loi fédérale aux États-Unis exige que les fabricants de pneus affichent des renseignements normalisés sur le flanc de tous les pneus. Ces renseignements identifient et décrivent les caractéristiques principales du pneu et fournissent également le numéro d'identification du pneu (TIN) pour l'homologation des normes de sécurité. Le numéro d'identification du pneu peut être utilisé pour identifier le pneu en cas de rappel.

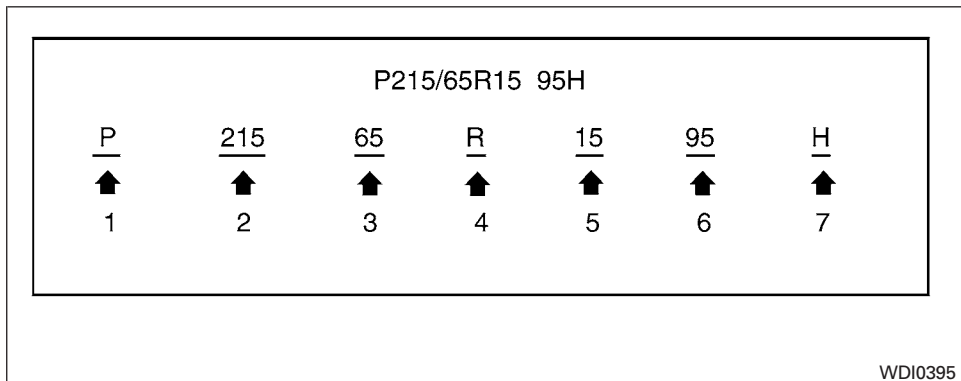

### Exemple

① Dimensions du pneu (exemple : P215/65R15 95H)

1. P : Le « P » indique que le pneu est conçu pour les véhicules de tourisme (ces renseignements ne figurent pas sur tous les pneus).
2. Numéro à trois chiffres (215) : Ce numéro indique la largeur du pneu en millimètres à partir du bord des flancs.

3. Numéro à deux chiffres (65) : Ce numéro, connu sous le nom de rapport d'aspect, indique le rapport entre la hauteur et la largeur du pneu.
4. R : Le « R » identifie un pneu radial.
5. Numéro à deux chiffres (15) : Ce numéro est le diamètre de la roue ou de la jante en pouces.

6. Numéro à deux ou à trois chiffres (95) : Ce numéro représente l'indice de charge du pneu. Ceci est une indication du poids que chaque pneu peut supporter. Cette information peut ne pas être présente sur tous les pneus, car elle n'est pas requise par la loi.
7. H : Cote de vitesse nominale du pneu. Vous ne devriez pas conduire le véhicule à une vitesse supérieure à la cote de vitesse du pneu.

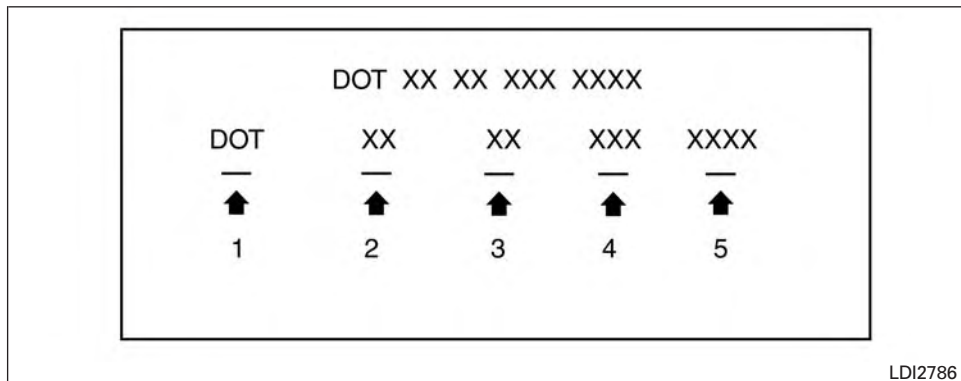

### Exemple

② Numéro d'identification du pneu (TIN) pour un pneu neuf (exemple : DOT XX XX XXX XXXX)

1. DOT : « Department Of Transportation » (Ministère du transport des États-Unis). Le symbole peut être placé au-dessus, au-dessous ou à la gauche ou à la droite du numéro d'identification du pneu.
2. Code à deux chiffres : Identification du fabricant.

3. Code à deux chiffres : Taille du pneu.
4. Code à trois chiffres : Code du type de pneu (optionnel).
5. Quatre chiffres représentant la semaine et l'année de fabrication du pneu. Par exemple, les chiffres 3103 représentent la 31<sup>e</sup> semaine de l'année 2003. Si vous ne voyez pas ces chiffres, recherchez-les sur l'autre flanc du pneu.

③ Composition et matériau de la carcasse du pneu

Le nombre de plis ou de couches de tissu enduit de caoutchouc dans le pneu. Les fabricants de pneus doivent aussi indiquer les matériaux du pneu, notamment l'acier, le nylon, le polyester, etc.

④ Pression de gonflage maximale admissible

Ce chiffre indique la pression d'air maximale pouvant être appliquée au pneu. Ne dépassez jamais la pression de gonflage maximale permise.

⑤ Charge maximale

Ce chiffre indique la charge maximale en kilogrammes et en livres pouvant être transportée par le pneu. Lorsque vous remplacez les pneus du véhicule, utilisez toujours un pneu ayant la même charge nominale maximale que les pneus installés à l'usine.

⑥ Termes « tubeless » (sans chambre à air) et « tube type » (avec chambre à air)

Indique si le pneu exige une chambre à air (« tube type ») ou non (« tubeless »).

⑦ Terme « radial »

Le terme « radial » est présent si la structure du pneu est radiale.

⑧ Nom du fabricant ou de la marque

Le nom de fabricant ou la marque est indiqué(e).

#### Autre terminologie concernant les pneus

En plus des nombreux termes définis dans le présent chapitre, le « flanc extérieur prévu » est (1) le flanc blanc, celui qui porte un lettrage blanc ou qui indique le fabricant, la marque ou le nom du modèle moulé en relief par rapport à la même indication sur l'autre flanc du pneu, ou (2) le flanc extérieur d'un pneu asymétrique dont un côté en particulier doit toujours faire face vers l'extérieur lorsque monté sur un véhicule.

## TYPES DE PNEUS

### AVERTISSEMENT

- **Lorsque vous remplacez ou changez les pneus de votre véhicule, assurez-vous que les quatre pneus sont du même type (par exemple, pneus d'été, pneus toutes saisons ou pneus d'hiver) et de la même construction. Un concessionnaire NISSAN pourra vous donner des renseignements relatifs au type, à la taille, à la cote de vitesse et à la disponibilité des différents pneus.**
- **Les pneus de rechange peuvent avoir une cote de vitesse inférieure à celui des pneus installés en usine et, par conséquent, ne pas pouvoir s'adapter à la vitesse maximale de votre véhicule. Ne dépassez jamais la vitesse de la cote de vitesse maximale d'un pneu.**
- **L'utilisation de pneus de remplacement autres que ceux recommandés par NISSAN peut nuire au fonctionnement du système d'avertissement de basse pression des pneus.**

- **Pour obtenir des renseignements supplémentaires au sujet des pneus, consultez la section « Renseignements importants concernant la sécurité des pneus (É.-U.) » ou « Renseignements concernant la sécurité des pneus (Canada) » du Livret explicatif sur la garantie.**

### Pneus toutes saisons

Certains modèles de véhicules NISSAN sont munis de pneus toutes saisons. Ces pneus offrent un bon rendement tout au long de l'année, même sur une chaussée enneigée ou glacée. Les mots ALL SEASON (toutes saisons) ou les lettres « MS » que l'on trouve sur le flanc des pneus identifient ce type de pneu. Les pneus d'hiver offrent une meilleure adhérence dans la neige que les pneus toutes saisons et ils peuvent être mieux adaptés au climat de certaines régions.

### Pneus d'été

Certains modèles de véhicules NISSAN sont munis de pneus d'été. Ceux-ci offrent un rendement supérieur sur chaussée sèche. La neige et la glace nuisent considérablement au rendement des pneus d'été. L'indice d'adhérence identifié par les lettres « MS » n'apparaît pas sur le flanc des pneus d'été.

Si vous possédez un véhicule à quatre roues motrices, NISSAN vous recommande d'utiliser des pneus d'HIVER ou des pneus identifiés ALL SEASON (toutes saisons) si vous devez conduire sur une chaussée enneigée ou glacée.

## Pneus d'hiver

Si vous installez des pneus d'hiver sur votre véhicule, assurez-vous que leur dimension et la charge maximale qu'ils peuvent porter sont les mêmes que celles des pneus d'origine. Sinon, les caractéristiques de sécurité et la tenue de route de votre véhicule pourraient être compromises.

Les pneus d'hiver ont généralement une cote de vitesse inférieure à celle des pneus installés en usine et ils risquent de ne pas s'adapter à la vitesse maximale que peut atteindre votre véhicule. Ne dépassez jamais la vitesse de la cote de vitesse maximale d'un pneu.

Si vous installez des pneus d'hiver sur votre véhicule, la dimension, la marque, la construction et la sculpture de la bande de roulement doivent être identiques sur les quatre pneus.

Des pneus à clous peuvent être utilisés pour bénéficier d'une adhérence accrue sur chaussée glacée. Toutefois, l'utilisation de tels pneus est prohibée dans certains États américains de même que dans certaines provinces du Canada. Consultez les règlements en vigueur dans votre

localité, dans l'État ou la province où vous résidez avant d'installer ce type de pneu sur votre véhicule. Sur chaussée sèche ou mouillée, les capacités de patinage et d'adhérence d'un pneu d'hiver à clous peuvent être inférieures à celles d'un pneu d'hiver sans clous.

## CHAÎNES ANTIDÉRAPANTES

L'utilisation de chaînes antidérapantes peut être prohibée dans certaines localités. Consultez les règlements en vigueur dans votre localité avant d'installer des chaînes antidérapantes sur les pneus de votre véhicule. Si vous installez des chaînes antidérapantes, assurez-vous qu'elles sont de la bonne dimension pour vos pneus et suivez les instructions d'installation fournies par le fabricant des chaînes. **N'utilisez que des chaînes SAE de catégorie « S ».** Les chaînes de catégorie « S » sont destinées aux véhicules dont l'espace des passages de roue est limité. Les véhicules sur lesquels les chaînes de type « S » peuvent être installées répondent au débattement minimal requis (entre le pneu et l'élément de suspension ou de caisse du véhicule le plus proche) pour permettre l'installation d'un dispositif antidérapant pour l'hiver (chaînes antidérapantes ou câbles). Le débattement minimal requis est déterminé en fonction des pneus d'origine posés à l'usine. L'utilisation de chaînes d'une autre catégorie peut endommager votre véhicule. Lorsque recommandé par le fabricant,

utilisez des tendeurs de chaînes pour vous assurer que les chaînes tiennent bien en place. Les maillons inutilisés de la chaîne doivent être solidement fixés ou retirés afin d'éviter qu'ils ne heurtent les ailes ou le soubassement et ne les endommagent. Si possible, évitez de charger votre véhicule à sa capacité maximale lorsque vous utilisez des chaînes antidérapantes et conduisez plus lentement. Sinon, les chaînes peuvent endommager votre véhicule et compromettre sa tenue de route et son rendement.

**N'installez des chaînes antidérapantes que sur les roues avant; de telles chaînes ne doivent jamais être installées sur les roues arrière.**

Les chaînes antidérapantes ne doivent pas être utilisées sur une chaussée sèche. Les contraintes excessives engendrées par la conduite d'un véhicule dans de telles conditions peuvent causer des dommages aux divers mécanismes du véhicule.

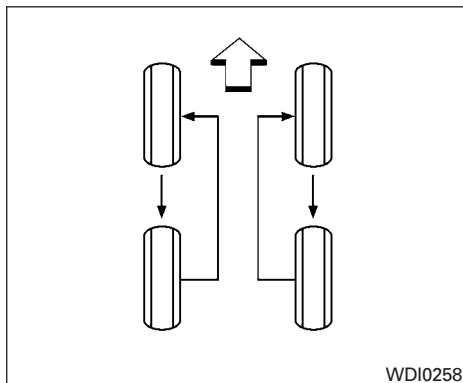

## REPLACEMENT DES ROUES ET DES PNEUS

### Permutation des pneus

NISSAN recommande de permuter les pneus tous les 8 000 km (5 000 mi).

Consultez la section « Pneu crevé » du chapitre « En cas d'urgence » du présent manuel pour connaître les procédures de remplacement des pneus.

**Au moyen d'une clé dynamométrique, serrez les écrous de roue au couple spécifié dès que possible.**

**Couple de serrage des écrous de roues :**

**113 N-m (83 lb-pi)**

**Les écrous de roue doivent toujours être serrés au couple précisé. Il est recommandé de serrer les écrous de roue au couple spécifié à chaque permutation des pneus.**

Après avoir procédé à la permutation des pneus, réglez la pression des pneus à la pression à froid précisée sur l'étiquette de renseignements relatifs aux pneus et à la charge. Pour obtenir des renseignements supplémentaires, reportez-vous à la section « Vérification de la pression des pneus » dans ce chapitre et à la section « Étiquette de renseignements relatifs aux pneus et à la charge » dans le chapitre « Données techniques et information au consommateur » du présent manuel.

## **⚠ AVERTISSEMENT**

- **Après avoir procédé à la permutation des pneus, vérifiez et réglez la pression des pneus.**
- **Resserrez les écrous des roues du véhicule après avoir parcouru une distance de 1 000 km (600 mi), ou après une crevaison, etc.**
- **La roue de secours ne fait pas partie des pneus à permuter.**
- **Pour obtenir des renseignements supplémentaires au sujet des pneus, consultez la section « Renseignements importants concernant la sécurité des pneus (É.-U.) » ou « Renseignements concernant la sécurité des pneus (Canada) » du Livret explicatif sur la garantie.**

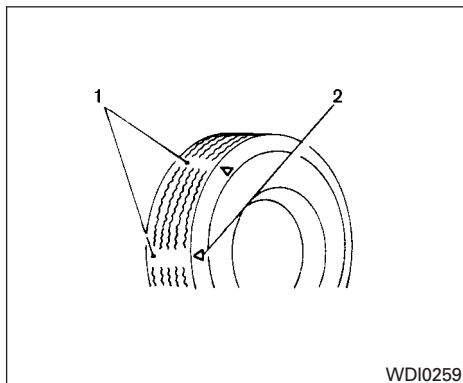

WDI0259

Usure et endommagement des pneus

1. Indicateur d'usure
2. Repère

### ⚠ AVERTISSEMENT

- Les pneus de votre véhicule doivent être vérifiés périodiquement pour y déceler la présence d'usure, de fissures, de gonflement ou d'objets coincés entre les sculptures. En présence d'une usure importante, de fissures, de gonflement ou de coupures profondes, le ou les pneus doivent être remplacés.
- Les pneus d'origine sont munis d'indicateurs d'usure incorporés dans les bandes de roulement. Lorsque ces indicateurs deviennent visibles, les pneus doivent être remplacés.
- Les pneus se détériorent au fil du temps. Faites vérifier les pneus, y compris la roue de secours, de plus de six ans par un technicien qualifié car certains dommages peuvent ne pas être évidents. Remplacez les pneus au besoin pour prévenir les défaillances du pneu et les blessures qui peuvent en découler.

- Une réparation incorrecte de la roue de secours peut entraîner des blessures graves. Si la roue de secours doit être réparée, nous vous recommandons de vous rendre chez un concessionnaire NISSAN pour que cet entretien soit effectué.
- Pour obtenir des renseignements supplémentaires au sujet des pneus, consultez la section « Renseignements importants concernant la sécurité des pneus (É.-U.) » ou « Renseignements concernant la sécurité des pneus (Canada) » du Livret explicatif sur la garantie.

Remplacement des roues et des pneus

Lorsque vous remplacez un pneu, utilisez un pneu dont la dimension, la sculpture de bande de roulement, la cote de vitesse et la capacité de charge sont similaires à ceux du pneu d'origine. Pour obtenir des renseignements supplémentaires, consultez la section « Roues et pneus » dans le chapitre « Données techniques et information au consommateur » du présent manuel.

## AVERTISSEMENT

- L'utilisation de pneus autres que ceux qui sont recommandés ou l'utilisation mixte de pneus de marque ou de construction (diagonale, ceinturée, radiale) diverses, ou dont les sculptures de bandes de roulement différent, peut nuire à la conduite, au freinage, au système de contrôle dynamique du véhicule, à la garde au sol, au jeu entre la carrosserie et les pneus, au jeu des chaînes antidérapantes, à l'étalonnage de l'indicateur de vitesse, à la convergence des phares ainsi qu'à la hauteur du pare-chocs. Certains de ces effets peuvent causer des accidents et entraîner des blessures graves.
- Si votre véhicule était initialement équipé de quatre pneus qui étaient de la même taille et si vous remplacez seulement deux des quatre pneus, posez les pneus neufs sur l'essieu arrière. Le fait de placer les pneus neufs sur l'essieu avant peut causer la perte de la maîtrise du véhicule dans certaines conditions de conduite et entraîner un accident et de graves blessures.

- Si les roues doivent être changées pour quelque raison que ce soit, remplacez-les toujours par des roues au déport identique. Des roues au déport différent peuvent entraîner une usure prématurée des pneus, compromettre les caractéristiques du comportement routier, nuire au fonctionnement du système de contrôle dynamique du véhicule ou entraver le fonctionnement des disques et des tambours de frein. Cette interférence peut réduire l'efficacité du freinage ou entraîner une usure prématurée des plaquettes et segments de frein. Pour obtenir de plus amples renseignements, consultez la section « Roues et pneus » du chapitre « Données techniques et information au consommateur » du présent manuel pour connaître les dimensions de déport des roues.

- Étant donné que la roue de secours n'est pas équipée de système de surveillance de la pression des pneus, lorsqu'une roue de secours est montée ou lorsqu'une roue est remplacée, la pression des pneus n'est pas indiquée, le système de surveillance de la pression des pneus ne fonctionne pas et le témoin d'avertissement de basse pression des pneus clignote pendant environ une minute. Le témoin demeure allumé après une minute. Faites remplacer vos pneus ou réinitialiser le système de surveillance de la pression des pneus dès que possible. Nous vous recommandons de vous rendre chez un concessionnaire NISSAN pour cet entretien.
- Vous pouvez endommager le capteur du système de surveillance de la pression des pneus si vous ne le manipulez pas correctement. Soyez prudent lorsque vous manipulez le capteur du système de surveillance de la pression des pneus.

- Lorsque vous remplacez le capteur du système de surveillance de la pression des pneus, l'ID d'enregistrement peut être nécessaire. Nous vous recommandons de visiter un concessionnaire NISSAN pour l'enregistrement du code d'identification.
- N'utilisez pas un capuchon de corps de valve qui n'est pas recommandé par NISSAN. Le capuchon de corps de valve peut s'obstruer.
- Assurez-vous que les capuchons corps de valve sont correctement installés. Sinon, la soupape peut être obstruée par de la saleté, ce qui provoque une anomalie ou une baisse de pression.
- L'utilisation de pneus de remplacement autres que ceux précisés par NISSAN peut nuire au fonctionnement du système de surveillance de la pression des pneus.
- N'installez pas de roues ou de pneus endommagés ou déformés sur votre véhicule, même s'ils ont été réparés. Ceux-ci peuvent présenter des dommages structurels et entraîner une défaillance soudaine.

- L'utilisation de pneus rechapés est déconseillée.
- Pour obtenir des renseignements supplémentaires au sujet des pneus, consultez la section « Renseignements importants concernant la sécurité des pneus (É.-U.) » ou « Renseignements concernant la sécurité des pneus (Canada) » du Livret explicatif sur la garantie.

### Équilibrage des roues

Des roues mal équilibrées peuvent nuire à la tenue de route du véhicule et réduire la durée de vie des pneus. Même si le véhicule est utilisé régulièrement, les roues peuvent devenir déséquilibrées. C'est pourquoi les roues doivent être équilibrées tel que recommandé.

**Les roues doivent être retirées du véhicule pour effectuer l'équilibrage. Sinon, le véhicule pourrait subir des dommages mécaniques.**

- Pour obtenir des renseignements supplémentaires au sujet des pneus, consultez la section « Renseignements importants concernant la sécurité des pneus (É.-U.) » ou « Renseignements concernant la sécurité des pneus (Canada) » du Livret explicatif sur la garantie.

### Soin des roues

- Pour que les roues conservent un bel aspect, lavez-les lorsque vous lavez votre véhicule.
- Nettoyez la face intérieure des roues lorsqu'elles sont retirées ou lorsque vous nettoyez le soubassement du véhicule.
- Ne lavez pas les roues avec des nettoyants abrasifs.
- Inspectez régulièrement les jantes des roues à la recherche de bosses ou de traces de corrosion. De telles conditions pourraient entraîner une perte de pression ou une mauvaise étanchéité au niveau des talons de pneu.
- Si vous conduisez dans des régions où du sel est répandu sur les routes durant l'hiver, NISSAN vous recommande de cirer les roues de votre véhicule.

# 9 Entretien et calendriers

Exigences d'entretien .....	9-2	Entretien du châssis et de la carrosserie : .....	9-7
Entretien général .....	9-2	Programmes d'entretien .....	9-8
Entretien périodique .....	9-2	Éléments d'entretien supplémentaires en cas de conditions d'utilisation difficiles .....	9-8
Où aller lorsque des réparations sont nécessaires .....	9-2	Entretien standard .....	9-8
Entretien général .....	9-2	Entretien du dispositif antipollution .....	9-9
Explication des points d'intervention relatifs à l'entretien général .....	9-2	Entretien du châssis et de la carrosserie .....	9-12
Composants faisant partie de l'entretien périodique ...	9-5	Entretien dans des conditions d'utilisation difficiles ...	9-14
Entretien du dispositif antipollution : .....	9-6	Conditions de conduite extrêmes .....	9-14
		Carnet d'entretien .....	9-15

## EXIGENCES D'ENTRETIEN

Certaines vérifications quotidiennes et régulières sont nécessaires pour maintenir votre véhicule en bon état mécanique et assurer un rendement optimal du dispositif antipollution et du moteur.

Vous avez la responsabilité, à titre de propriétaire du véhicule, de vous assurer que l'entretien général et l'entretien périodique de votre véhicule sont effectués.

En tant que propriétaire, vous êtes la seule personne en mesure de vous assurer qu'un entretien approprié de votre véhicule est effectué. Vous jouez donc un rôle crucial dans le processus d'entretien.

## ENTRETIEN GÉNÉRAL

L'entretien général comprend les points d'intervention relatifs à l'utilisation courante. Ils sont essentiels au bon fonctionnement du véhicule. Vous devez effectuer ces procédures d'entretien régulièrement, tel que prescrit.

Des connaissances sommaires en mécanique et l'utilisation de quelques outils de mécanique automobile suffisent pour effectuer les vérifications d'entretien général.

Vous pouvez effectuer ces vérifications ou inspections vous-même; elles peuvent également être faites par un technicien qualifié ou si vous le voulez, par un concessionnaire NISSAN.

### 9-2 Entretien et calendriers

## ENTRETIEN PÉRIODIQUE

Les éléments d'entretien énumérés dans le présent chapitre doivent être entretenus à des intervalles réguliers. Toutefois si vous conduisez votre véhicule dans des conditions extrêmes, un entretien supplémentaire ou plus fréquent est requis.

## OÙ ALLER LORSQUE DES RÉPARATIONS SONT NÉCESSAIRES

Si votre véhicule requiert un entretien ou s'il fonctionne mal, faites vérifier et réparer les systèmes concernés. Nous vous recommandons de vous rendre chez un concessionnaire NISSAN pour cet entretien.

Les techniciens NISSAN sont des spécialistes qui reçoivent une formation solide. Ils bénéficient en outre d'une formation continue au moyen de bulletins techniques, de conseils et de programmes de perfectionnement. Ils sont pleinement formés pour procéder à des interventions sur les véhicules NISSAN **avant** de commencer les travaux.

Vous pouvez faire appel au personnel du service technique des concessionnaires NISSAN en toute confiance. Ils travailleront de façon à respecter les exigences d'entretien de votre véhicule.

## ENTRETIEN GÉNÉRAL

Tel que prescrit dans le présent chapitre, un entretien général de votre véhicule doit être effectué régulièrement lorsque vous l'utilisez normalement. Si vous décelez des odeurs, des vibrations ou des bruits inhabituels, recherchez la source du problème ou rendez-vous chez un concessionnaire NISSAN pour y faire vérifier votre véhicule dans les plus brefs délais. En outre, nous vous recommandons de visiter un concessionnaire NISSAN si vous croyez qu'une réparation est nécessaire.

Lorsque vous devez effectuer des vérifications ou des interventions sur votre véhicule, observez attentivement les instructions de la section « Précautions d'entretien » du chapitre « Entretien et interventions du propriétaire » du présent manuel.

## EXPLICATION DES POINTS D'INTERVENTION RELATIFS À L'ENTRETIEN GÉNÉRAL

**Des détails supplémentaires sur les points d'intervention marqués d'un astérisque sont fournis dans le chapitre « Entretien et interventions du propriétaire » du présent manuel.**

### À l'extérieur du véhicule

Les points d'entretien énumérés ici doivent être vérifiés de temps à autre, à moins d'indication contraire.

**Portières et capot moteur** : Assurez-vous qu'ils fonctionnent bien. Assurez-vous également que toutes les serrures se verrouillent correctement. Lubrifiez les charnières, les loquets, les goupilles de verrouillage, les rouleaux et les biellettes au besoin. Assurez-vous que le loquet secondaire maintient le capot fermé lorsque le loquet principal est dégagé.

Vérifiez fréquemment la lubrification de ces éléments si vous conduisez sur des routes sur lesquelles du sel et d'autres matières corrosives ont été répandus.

**Phares\*** : Nettoyez les phares régulièrement. Assurez-vous que les phares, feux d'arrêt, feux arrière, clignotants et autres feux fonctionnent correctement et qu'ils sont fixés solidement. Vérifiez également le réglage des phares.

**Écrous de roue\*** : Assurez-vous que tous les écrous sont en place et qu'ils sont bien serrés lors de la vérification des pneus. Serrez-les au besoin.

**Permutation des pneus\*** : Une permutation des pneus doit être effectuée tous les 8 000 km (5 000 mi).

**Pneus\*** : Vérifiez souvent la pression des pneus de votre véhicule au moyen d'un manomètre et vérifiez-la toujours avant tout long trajet. Au besoin, réglez la pression des pneus, y compris

celle de la roue de secours, au niveau spécifié. Vérifiez les pneus avec soin pour y déceler toute trace de dommages, de coupures ou d'usure excessive.

**Composants des émetteurs du système de surveillance de la pression des pneus** : Remplacez la bague d'étanchéité, l'obus de valve et le capuchon des émetteurs du système de surveillance de la pression des pneus lorsque vous remplacez les pneus en raison de l'usure ou de l'âge des pneus.

**Réglage de la géométrie et équilibrage des roues** : Si vous avez l'impression que votre véhicule tire d'un côté lorsque vous conduisez sur une route droite et sans relief, ou si vous notez une usure inégale ou excessive des pneus de votre véhicule, un réglage de la géométrie des roues peut se révéler nécessaire. Si vous sentez des vibrations au niveau du volant ou du siège de votre véhicule lorsque vous conduisez à vitesse normale sur l'autoroute, un équilibrage des roues peut se révéler nécessaire.

Pour obtenir des renseignements supplémentaires au sujet des pneus, consultez la section « Renseignements importants concernant la sécurité des pneus (É.-U.) » ou « Renseignements concernant la sécurité des pneus (Canada) » du Livret explicatif sur la garantie.

**Pare-brise** : Nettoyez le pare-brise régulièrement. Vérifiez au moins tous les six mois s'il y a des fissures ou d'autres dommages. Si le pare-brise est endommagé, faites-le réparer dans un atelier de réparation qualifié.

**Balais d'essuie-glace\*** : Si vous constatez que les balais d'essuie-glace ne fonctionnent pas correctement, vérifiez s'ils sont fissurés ou usés.

### À l'intérieur du véhicule

Les points d'intervention énumérés ci-après doivent faire l'objet de vérifications régulières, par exemple, au moment des opérations d'entretien périodique, du nettoyage du véhicule, etc.

**Pédale d'accélérateur** : Assurez-vous que la pédale d'accélérateur s'enfonce en douceur, librement et sans effort. Gardez le tapis de plancher loin de la pédale.

**Pédale de frein** : Assurez-vous que la pédale de frein s'enfonce en douceur. Si la pédale de frein s'abaisse soudainement plus loin que la normale, si la pédale semble spongieuse ou si la distance de freinage semble plus longue, faites vérifier votre véhicule immédiatement. Nous vous recommandons de vous rendre chez un concessionnaire NISSAN pour cet entretien. Gardez le tapis de plancher loin de la pédale.

**Freins** : Assurez-vous que le véhicule ne dérive pas lorsque vous serrez les freins.

**Mécanisme de la position P (stationnement) de la transmission à variation continue :** Dans une pente assez abrupte, assurez-vous que le véhicule reste immobilisé sans que les freins soient serrés lorsque le levier sélecteur est à la position P (stationnement).

**Frein de stationnement :** Vérifiez régulièrement le fonctionnement du frein de stationnement. Le véhicule devrait demeurer immobile sur une pente assez abrupte lorsque seul le frein de stationnement est serré. Si le frein de stationnement doit être réglé. Nous vous recommandons de vous rendre chez un concessionnaire NISSAN pour cet entretien.

**Sièges :** Vérifiez les commandes de position des sièges, comme les dispositifs de réglage des sièges et d'inclinaison des dossiers, etc., pour vous assurer qu'ils fonctionnent bien et qu'ils se verrouillent correctement dans toutes les positions. Assurez-vous que les appuie-tête se déplacent librement vers le haut et vers le bas et que les verrous (selon l'équipement) se bloquent solidement dans toutes les positions de verrouillage.

**Ceintures de sécurité :** Assurez-vous que toutes les pièces des ceintures de sécurité (par exemple, les boucles, les ancrages, les réglers et les enrouleurs) fonctionnent correctement et librement et qu'elles sont bien installées. Vérifiez

les sangles des ceintures de sécurité pour vous assurer qu'elles ne sont pas coupées, effilochées, usées ou endommagées.

**Volant :** Prenez note de tout changement dans le fonctionnement du système de direction assistée, par exemple, une course libre excessive du volant, une direction rigide ou des bruits inusités.

**Témoins et carillons :** Assurez-vous que tous les témoins et carillons fonctionnent bien.

**Dégivreur de pare-brise :** Assurez-vous que l'air circule librement par les bouches de dégivrage et que le débit d'air est adéquat lorsque le chauffage ou le climatiseur est en fonction.

**Essuie-glaces et lave-glace\* :** Assurez-vous que les essuie-glaces et le lave-glace fonctionnent bien et que les essuie-glaces ne laissent pas de traces sur le pare-brise.

Sous le capot et sous le véhicule

Les points d'entretien énumérés ci-après doivent être vérifiés régulièrement (p. ex., chaque fois que vous vérifiez l'huile moteur ou que vous faites le plein de carburant).

**Batterie\* :** Vérifiez le niveau d'électrolyte dans chacun des éléments de la batterie. Le niveau de liquide doit se trouver au bas de l'orifice de remplissage. Vérifiez fréquemment le niveau

d'électrolyte de la batterie si vous conduisez votre véhicule par temps très chaud ou dans des conditions difficiles.

#### REMARQUE :

**Évitez le plus possible les situations qui risquent de provoquer la décharge potentielle de la batterie et les conditions de non-démarrage telles que :**

1. **L'installation ou l'utilisation prolongée d'accessoires électroniques qui déchargent la batterie lorsque le moteur est arrêté (chargeurs de téléphone, GPS, lecteurs de DVD, etc.).**
2. **Le véhicule n'est pas utilisé régulièrement ou il est utilisé lors de courtes distances seulement.**

**Dans ces cas, la batterie doit possiblement être rechargée afin de préserver sa durée de vie utile.**

**Niveau de liquide de frein\* :** Assurez-vous que le niveau de liquide de frein se trouve entre les repères MAX (maximum) et MIN (minimum) du réservoir.

**Niveau de liquide de refroidissement\* :** Attendez que le moteur soit froid pour vérifier le niveau de liquide de refroidissement.

**Courroies d'entraînement du moteur\* :** Assurez-vous que les courroies d'entraînement du moteur ne sont pas éraillées, usées, fendillées ou huileuses.

**Niveau d'huile moteur\* :** Vérifiez le niveau d'huile moteur lorsque votre véhicule est immobilisé sur une surface plane et que le moteur est à l'arrêt. Attendez que l'huile se dépose dans le carter d'huile (plus de 15 minutes).

**Système d'échappement :** Assurez-vous que les supports du système d'échappement ne sont pas desserrés et que le système n'est pas fissuré ou perforé. S'il y a un son inhabituel ou une odeur de gaz en provenance du système d'échappement, faites vérifier le système immédiatement. Nous vous recommandons de vous rendre chez un concessionnaire NISSAN pour cet entretien. Pour obtenir de plus amples renseignements, consultez la section « Gaz d'échappement (monoxyde de carbone) » du chapitre « Démarrage et conduite » du présent manuel.

**Fuites de liquide :** Immobilisez votre véhicule et, après un certain temps, vérifiez la présence de fuites de carburant, d'huile, d'eau ou d'autres liquides. Il est normal que de l'eau s'égoutte du climatiseur après son utilisation. Si vous décelez des fuites ou des vapeurs de carburant, recherchez la source du problème et faites réparer votre véhicule immédiatement.

**Radiateur et durites :** Vérifiez l'avant du radiateur et retirez-en la saleté, les insectes, les feuilles, etc., qui s'y sont accumulés. Assurez-vous que les durites du radiateur ne sont pas fissurées, déformées, pourries ou desserrées.

**Soubassement :** Le soubassement de votre véhicule entre fréquemment en contact avec des substances corrosives comme celles qui sont répandues sur une chaussée glacée ou utilisées pour contrôler la poussière. Il est très important de retirer ces substances. Sinon, le plancher, le châssis, les canalisations de carburant et la zone autour du système d'échappement pourraient rouiller. À la fin de l'hiver, rincez abondamment le soubassement avec de l'eau, en particulier, les zones qui présentent une accumulation de boue et de saleté. Pour obtenir de plus amples renseignements, consultez le chapitre « Aspect et entretien » du présent manuel.

**Liquide lave-glace\* :** Assurez-vous qu'il y a suffisamment de liquide lave-glace dans le réservoir.

## COMPOSANTS FAISANT PARTIE DE L'ENTRETIEN PÉRIODIQUE

Les descriptions suivantes vous sont données de façon que vous puissiez mieux comprendre les composants faisant partie des entretiens périodiques et devant être régulièrement vérifiés ou remplacés. Le programme d'entretien indique à quels intervalles et à quel kilométrage chaque composant doit être vérifié.

En plus d'un entretien périodique, certains composants de votre véhicule doivent être vérifiés sur une base quotidienne. Pour obtenir de plus amples renseignements, consultez la section « Entretien général » dans ce chapitre.

NISSAN recommande la vérification des composants suivis d'un astérisque « \* » soient vérifiés pour que votre véhicule fonctionne en toute fiabilité. Il n'est pas nécessaire que vous procédiez à l'entretien de ces composants pour que la garantie NISSAN dont bénéficie votre véhicule reste en vigueur. Vous devez toutefois procéder à l'entretien périodique des autres composants.

Vous trouverez des renseignements plus détaillés sous le chapitre « Entretien et interventions du propriétaire » du présent manuel.

## REMARQUE :

**NISSAN n'encourage aucunement l'utilisation de systèmes rinçage après-vente non approuvés par NISSAN et recommande fortement de ne pas utiliser ces équipements sur un produit NISSAN. Un bon nombre des systèmes de rinçage d'après-vente utilise des produits chimiques ou des solvants non approuvés par Nissan; l'utilisation de ces produits n'a pas été validée par NISSAN.**

**Pour connaître le carburant, les lubrifiants, les liquides, les huiles et le frigorigène recommandés, reportez-vous à la section « Contenances, liquides et lubrifiants recommandés » du chapitre « Données techniques information au consommateur » du présent manuel.**

## ENTRETIEN DU DISPOSITIF ANTIPOLLUTION :

### Courroies d'entraînement\* :

Vérifiez les courroies d'entraînement du moteur à la recherche d'usure, d'effilochement ou de fissures et pour vous assurer qu'elles sont bien tendues. Remplacez toute courroie d'entraînement endommagée.

### Filtre à air du moteur :

Remplacez le microfiltre aux périodicités prescrites. Si vous conduisez longtemps dans des conditions poussiéreuses, vérifiez et/ou remplacez votre filtre à air plus souvent.

### Liquide de refroidissement du moteur\* :

Remplacez aux intervalles prescrits. Au moment d'ajouter ou de remplacer le liquide de refroidissement, assurez-vous d'utiliser uniquement du liquide de refroidissement/antigel longue durée d'origine NISSAN de couleur bleue ou tout produit équivalent avec le mélange approprié. (Pour obtenir de plus amples renseignements sur le mélange approprié selon votre région, consultez la section « Circuit de refroidissement du moteur » du chapitre « Entretien et interventions du propriétaire » de ce manuel.)

**REMARQUE : Le fait de mélanger tout autre type de liquide de refroidissement ou l'utilisation d'eau non distillée peut réduire l'intervalle de service prescrit pour le liquide de refroidissement.**

### Huile moteur et filtre à huile :

Remplacez l'huile et le filtre à huile moteur aux périodicités prescrites. Pour connaître la viscosité et le type d'huile recommandés, reportez-vous à la section « Contenances, liquides et

lubrifiants recommandés » du chapitre « Données techniques et information au consommateur » du présent manuel.

### Jeu des soupapes du moteur\* :

Ne le vérifiez que si le bruit augmente. Au besoin, réglez le jeu des soupapes.

### Conduites de recyclage des vapeurs de carburant\* :

Vérifiez les conduites du système de recyclage des vapeurs de carburant à la recherche de fuites ou desserrages. Resserrez tous les raccords desserrés. Au besoin, remplacez les pièces.

### Conduites de carburant\* :

Vérifiez les flexibles, les conduites et les raccords de carburant à la recherche de fuites, de détériorations et pour vous assurer qu'ils ne sont pas desserrés. Resserrez tous les raccords desserrés. Au besoin, remplacez les pièces.

### Bougies d'allumage :

Remplacez le microfiltre aux périodicités prescrites. Posez des bougies neuves du même type que celles d'origine.

## ENTRETIEN DU CHÂSSIS ET DE LA CARROSSERIE :

### **Câbles et conduites de frein :**

Ils doivent être visuellement inspectés pour s'assurer qu'ils sont bien posés. Recherchez tout signe d'effilochements, de fissures, de détériorations et de fuites. Remplacez immédiatement toutes les pièces détériorées ou endommagées.

### **Plaquettes de freins, disques, tambours et garnitures de frein :**

Vérifiez-les à la recherche d'usure, de détériorations et de fuites de liquide. Remplacez immédiatement toutes les pièces détériorées ou endommagées.

### **Système d'échappement :**

Visuellement, inspectez les tuyaux d'échappement, le silencieux et les supports à la recherche de fissures, de détériorations et de dommages. Resserrez tous les raccords desserrés. Au besoin, remplacez les pièces.

### **Arbres de transmission :**

Vérifiez-les à la recherche de dommages, de desserrages et de fuites d'huile ou de graisse.

### **Tringlerie et boîtier de direction, pièces des essieux et suspensions, soufflets des arbres de roue :**

Vérifiez-les à la recherche de dommages, de desserrages et de fuites d'huile ou de graisse. Si vous conduisez votre véhicule dans des conditions extrêmes, inspectez ces composants plus fréquemment.

### **Permutation des pneus :**

Selon les instructions qui figurent dans la section « Explication des points d'intervention relatifs à l'entretien général » du présent chapitre, une permutation des pneus doit être effectuée tous les 8 000 km (5 000 milles). Au cours de l'opération de permutation, les pneus doivent être vérifiés à la recherche de dommages et d'usure inégale. Au besoin, remplacez-les.

### **Huile/Liquide pour boîte de vitesses :**

Inspectez visuellement pour déceler des fuites aux intervalles prescrits.

Si le véhicule est utilisé pour tracter une remorque, s'il est doté d'une cabine de camping ou d'un porte-bagages de toit ou qu'il est conduit sur des routes cahoteuses ou boueuses, vidangez le liquide pour transmission à variation continue tous les 96 000 km (60 000 milles) ou demandez au concessionnaire de vérifier les données sur la détérioration du liquide à l'aide du CONSULT. Si les données sur la détérioration sont supérieures à 210000, remplacez le liquide pour transmission à variation continue.

## PROGRAMMES D'ENTRETIEN

Pour assurer une conduite en douceur, sécuritaire et économique, NISSAN offre deux programmes d'entretien qui peuvent être utilisés, selon vos conditions habituelles de conduite. Ces programmes contiennent des intervalles de distance et de temps, jusqu'à 192 000 km (120 000 milles) ou 144 mois. Pour la plupart des gens, l'indication du compteur kilométrique indique quand l'entretien est nécessaire. Toutefois, si vous conduisez très peu, vous devez entretenir votre véhicule à des intervalles de temps réguliers indiqués dans le programme d'entretien.

**Après 192 000 km (120 000 milles) ou 144 mois, continuez l'entretien aux mêmes intervalles de millage ou de temps.**

### ÉLÉMENTS D'ENTRETIEN SUPPLÉMENTAIRES EN CAS DE CONDITIONS D'UTILISATION DIFFICILES

Les éléments d'entretien supplémentaires en cas de conditions d'utilisation difficiles doivent être exécutés pour les véhicules utilisés dans des conditions spécialement rigoureuses. Les éléments d'entretien supplémentaires doivent être exécutés si vous utilisez votre véhicule principalement dans les conditions suivantes :

- Cours trajets répétés de moins de 8 km (5 milles).

#### 9-8 Entretien et calendriers

## ENTRETIEN STANDARD

Les tableaux suivants indiquent le programme d'entretien standard. En fonction de la météo et des conditions atmosphériques, des variations de la chaussée, des habitudes de conduite individuelles et de l'utilisation du véhicule, un entretien supplémentaire ou plus fréquent peut être nécessaire. **Après 192 000 km (120 000 milles) ou 144 mois, continuez l'entretien aux mêmes intervalles de millage ou de temps.**

- Cours trajets répétés de moins de 16 km (10 milles) avec des températures extérieures qui demeurent sous le point de congélation.
- Conduite par temps très chaud, pendant les « heures de pointe », lorsque le trafic nécessite des arrêts et des démarrages fréquents.
- Périodes de ralenti prolongées ou conduite à basse vitesse pendant de longues distances, tels que les véhicules de police, les taxis ou le service de livraison à domicile.
- Conduite sur des routes poussiéreuses.
- Conduite sur des chaussées déformées, boueuses ou sur lesquelles du sel a été épandu.
- Utilisation d'un porte-bagages de toit.

### REMARQUE :

**Pour les véhicules utilisés au Canada, les éléments d'entretien en conditions d'utilisation standard et difficiles doivent être effectués à chaque intervalle.**

## ENTRETIEN DU DISPOSITIF ANTIPOLLUTION

**Abréviations : I = Inspectez et corrigez ou remplacez au besoin, R = Remplacez**

OPÉRATION D'ENTRETIEN Effectuez l'entretien au nombre de milles, kilomètres ou mois, selon la première éventualité.	km x 1 000 (milles x 1 000) Mois	INTERVALLE D'ENTRETIEN											
		5 (8) 6	10 (16) 12	15 (24) 18	20 (32) 24	25 (40) 30	30 (48) 36	35 (56) 42	40 (64) 48	45 (72) 54	50 (80) 60	55 (88) 66	60 (96) 72
Courroies d'entraînement	Reportez-vous à la REMARQUE (1)								I*		I*		I*
Filtre à air	Reportez-vous à la REMARQUE (2)						R						R
Conduites de vapeurs de carburant					I*				I*				I*
Conduites de carburant					I*				I*				I*
Filtre à carburant	Reportez-vous à la REMARQUE (3)												
Liquide de refroidissement du moteur*	Reportez-vous à la REMARQUE (4)(5)												
Huile moteur		R	R	R	R	R	R	R	R	R	R	R	R
Filtre à huile moteur		R	R	R	R	R	R	R	R	R	R	R	R
Bougies d'allumage	Reportez-vous à la REMARQUE (6)	Remplacez tous les 168 000 km (105 000 mi)											
Jeu des soupapes d'admission et d'échappement*	Reportez-vous à la REMARQUE (7)												

OPÉRATION D'ENTRETIEN Effectuez l'entretien au nombre de milles, kilomètres ou mois, selon la première éventualité.	km x 1 000 (milles x 1 000) Mois	INTERVALLE D'ENTRETIEN											
		65 (104) 78	70 (112) 84	75 (120) 90	80 (128) 96	85 (136) 102	90 (144) 108	95 (152) 114	100 (160) 120	105 (168) 126	110 (176) 132	115 (184) 138	120 (192) 144
Courroies d'entraînement	Reportez-vous à la REMARQUE (1)		I*		I*		I*		I*		I*		I*
Filtre à air	Reportez-vous à la REMARQUE (2)						R						R
Conduites de vapeurs de carburant					I*				I*				I*
Conduites de carburant					I*				I*				I*
Filtre à carburant	Reportez-vous à la REMARQUE (3)												
Liquide de refroidissement du moteur*	Reportez-vous à la REMARQUE (4)(5)												
Huile moteur		R	R	R	R	R	R	R	R	R	R	R	R
Filtre à huile moteur		R	R	R	R	R	R	R	R	R	R	R	R
Bougies d'allumage	Reportez-vous à la REMARQUE (6)	Remplacez tous les 168 000 km (105 000 mi)											
Jeu des soupapes d'admission et d'échappement*	Reportez-vous à la REMARQUE (7)												

#### **REMARQUE :**

(1) Après 64 000 km (40 000 mi) ou 48 mois, inspectez à tous les 16 000 km (10 000 mi) ou 12 mois. Remplacez les courroies d'entraînement si elles sont endommagées.

(2) Si vous utilisez le véhicule principalement dans des conditions poussiéreuses, des entretiens plus fréquents peuvent être nécessaires.

(3) L'entretien périodique n'est pas requis.

(4) Le premier intervalle de remplacement est 168 000 km (105 000 mi) ou 84 mois. Après le premier remplacement, remplacez tous les 120 000 km (75 000 milles) ou 60 mois.

(5) Utilisez seulement l'antigel longue durée d'origine NISSAN ou un produit équivalent dont le mélange contient 50 % d'antigel et 50 % d'eau déminéralisée ou distillée. Si vous mélangez un autre type de liquide de refroidissement ou si vous utilisez de l'eau non distillée, la durée de vie du liquide de refroidissement d'origine peut être réduite.

(6) Remplacez la bougie d'allumage lorsque l'écartement de la bougie dépasse 1,4 mm (0,055 po), même s'il reste dans le kilométrage de remplacement périodique spécifié.

(7) L'entretien périodique n'est pas requis. Toutefois, si le bruit augmente, vérifiez le jeu des soupapes.

\* NISSAN recommande que les éléments et les intervalles d'entretien avec un astérisque « \* » soient vérifiés pour que votre véhicule fonctionne en toute fiabilité. Le propriétaire n'a pas besoin de procéder à l'entretien de ces composants pour que la garantie relative aux dispositifs antipollution dont bénéficie le véhicule ou la responsabilité liée au rappel du constructeur reste en vigueur. Vous devez toutefois procéder à l'entretien périodique des autres composants.

## ENTRETIEN DU CHÂSSIS ET DE LA CARROSSERIE

**Abréviations : I = Inspectez et corrigez ou remplacez au besoin, R = Remplacer,**

OPÉRATION D'ENTRETIEN Effectuez l'entretien au nombre de milles, kilomètres ou mois, selon la première éventualité.	km x 1 000 (milles x 1 000) Mois	INTERVALLE D'ENTRETIEN											
		5 (8) 6	10 (16) 12	15 (24) 18	20 (32) 24	25 (40) 30	30 (48) 36	35 (56) 42	40 (64) 48	45 (72) 54	50 (80) 60	55 (88) 66	60 (96) 72
Conduites et câbles de frein			I		I		I		I		I		I
Plaquettes et disques de frein★			I		I		I		I		I		I
Liquide de frein★					R				R				R
Liquide pour transmission à variation continue	Reportez-vous à la REMARQUE (1)		I		I		I		I		I		I
Timonerie et boîtier de direction, pièces des essieux et suspensions★					I				I				I
Permutation des pneus	Reportez-vous à la REMARQUE (2)												
Soufflets des arbres de roue avant★			I		I		I		I		I		I
Système d'échappement★					I				I				I
Pile de la clé intelligente				R			R			R			R

OPÉRATION D'ENTRETIEN Effectuez l'entretien au nombre de milles, kilomètres ou mois, selon la première éventualité.	km x 1 000 (milles x 1 000 ) Mois	INTERVALLE D'ENTRETIEN											
		65 (104) 78	70 (112) 84	75 (120) 90	80 (128) 96	85 (136) 102	90 (144) 108	95 (152) 114	100 (160) 120	105 (168) 126	110 (176) 132	115 (184) 138	120 (192) 144
Câbles et conduites de frein			I		I		I		I		I		I
Plaquettes de frein et rotors★			I		I		I		I		I		I
Liquide de frein★					R				R				R
Liquide pour transmission à variation continue	Reportez-vous à la REMARQUE (1)		I		I		I		I		I		I
Timonerie et boîtier de direction, pièces des essieux et suspensions★					I				I				I
Permutation des pneus	Reportez-vous à la REMARQUE (2)												
Soufflets des arbres de roue avant★			I		I		I		I		I		I
Système d'échappement★					I				I				I
Pile de la clé intelligente				R				R			R		R

#### REMARQUE :

**Les éléments d'entretien avec « ★ » doivent être effectués plus fréquemment conformément aux « Procédures d'entretien sous des conditions de conduite extrêmes ».**

**(1) Si le véhicule est utilisé pour tracter une remorque, s'il est doté d'une cabine de camping ou d'un porte-bagages de toit ou qu'il est conduit sur des routes cahoteuses ou boueuses, vérifiez les données sur la détérioration du liquide pour transmission à variation continue chez un concessionnaire NISSAN tous les 96 000 km (60 000 milles), puis vidangez le liquide pour transmission à variation continue au besoin. Et si vous n'effectuez pas la vérification, vidangez (n'inspectez pas uniquement) le liquide pour transmission à variation continue tous les 96 000 km (60 000 mi).**

**(2) Reportez-vous à la section « Permutation des pneus » sous l'en-tête « Entretien général » ci-dessus dans le présent chapitre.**

## ENTRETIEN DANS DES CONDITIONS D'UTILISATION DIFFICILES

Les intervalles d'entretien indiqués dans les pages précédentes sont destinés aux conditions de fonctionnement normales. Si le véhicule est principalement utilisé dans des conditions de conduite extrêmes tel qu'illustré ci-dessous, les éléments suivants doivent être entretenus plus fréquemment comme illustré dans le tableau.

### CONDITIONS DE CONDUITE EXTRÊMES

- Cours trajets répétés de moins de 8 km (5 milles).
- Cours trajets répétés de moins de 16 km (10 milles) avec des températures extérieures qui demeurent sous le point de congélation.
- Conduite par temps très chaud, pendant les « heures de pointe », lorsque le trafic nécessite des arrêts et des démarrages fréquents.

- Périodes de ralenti prolongées ou conduite à basse vitesse pendant de longue distance, tels que les véhicules de police, les taxis ou le service de livraison à domicile.
- Conduite sur des routes poussiéreuses.
- Conduite sur des chaussées déformées, boueuses ou sur lesquelles du sel a été épandu.
- Utilisation d'un porte-bagages de toit.

### Opération d'entretien : Inspectez = Inspectez et corrigez ou remplacez au besoin.

Élément d'entretien	Opération d'entretien	Intervalle d'entretien
Liquide de frein	Vidanger	Tous les 16 000 km (10 000 mi) ou 12 mois
Plaquettes et disques de frein	Inspecter	Tous les 8 000 km (5 000 mi) ou 6 mois
Timonerie et boîtier de direction, pièces des essieux et suspensions	Inspecter	Tous les 8 000 km (5 000 mi) ou 6 mois
Système d'échappement	Inspecter	Tous les 8 000 km (5 000 mi) ou 6 mois

## CARNET D'ENTRETIEN

<b>8 000 km (5 000 milles) ou 6 mois</b> Nom du concessionnaire : Date : Millage : Cachet du concessionnaire :	<b>16 000 km (10 000 milles) ou 12 mois</b> Nom du concessionnaire : Date : Millage : Cachet du concessionnaire :	<b>24 000 km (15 000 milles) ou 18 mois</b> Nom du concessionnaire : Date : Millage : Cachet du concessionnaire :
<b>32 000 km (20 000 milles) ou 24 mois</b> Nom du concessionnaire : Date : Millage : Cachet du concessionnaire :	<b>40 000 km (25 000 milles) ou 30 mois</b> Nom du concessionnaire : Date : Millage : Cachet du concessionnaire :	<b>48 000 km (30 000 milles) ou 36 mois</b> Nom du concessionnaire : Date : Millage : Cachet du concessionnaire :
<b>56 000 km (35 000 milles) ou 42 mois</b> Nom du concessionnaire : Date : Millage : Cachet du concessionnaire :	<b>64 000 km (40 000 milles) ou 48 mois</b> Nom du concessionnaire : Date : Millage : Cachet du concessionnaire :	<b>72 000 km (45 000 milles) ou 54 mois</b> Nom du concessionnaire : Date : Millage : Cachet du concessionnaire :

<p><b>80 000 km (50 000 milles) ou 60 mois</b>  Nom du concessionnaire :  Date :  Millage :  Cachet  du concessionnaire :</p>	<p><b>88 000 km (55 000 milles) ou 66 mois</b>  Nom du concessionnaire :  Date :  Millage :  Cachet  du concessionnaire :</p>	<p><b>96 000 km (60 000 milles) ou 72 mois</b>  Nom du concessionnaire :  Date :  Millage :  Cachet  du concessionnaire :</p>
<p><b>104 000 km (65 000 milles) ou 78 mois</b>  Nom du concessionnaire :  Date :  Millage :  Cachet  du concessionnaire :</p>	<p><b>112 000 km (70 000 milles) ou 84 mois</b>  Nom du concessionnaire :  Date :  Millage :  Cachet  du concessionnaire :</p>	<p><b>120 000 km (75 000 milles) ou 90 mois</b>  Nom du concessionnaire :  Date :  Millage :  Cachet  du concessionnaire :</p>
<p><b>128 000 km (80 000 milles) ou 96 mois</b>  Nom du concessionnaire :  Date :  Millage :  Cachet  du concessionnaire :</p>	<p><b>136 000 km (85 000 milles) ou  102 mois</b>  Nom du concessionnaire :  Date :  Millage :  Cachet  du concessionnaire :</p>	<p><b>144 000 km (90 000 milles) ou  108 mois</b>  Nom du concessionnaire :  Date :  Millage :  Cachet  du concessionnaire :</p>

<p><b>152 000 km (95 000 milles) ou 114 mois</b> Nom du concessionnaire : Date : Millage : Cachet du concessionnaire :</p>	<p><b>160 000 km (100 000 milles) ou 120 mois</b> Nom du concessionnaire : Date : Millage : Cachet du concessionnaire :</p>	<p><b>168 000 km (105 000 milles) ou 126 mois</b> Nom du concessionnaire : Date : Millage : Cachet du concessionnaire :</p>
<p><b>176 000 km (110 000 milles) ou 132 mois</b> Nom du concessionnaire : Date : Millage : Cachet du concessionnaire :</p>	<p><b>184 000 km (115 000 milles) ou 138 mois</b> Nom du concessionnaire : Date : Millage : Cachet du concessionnaire :</p>	<p><b>192 000 km (120 000 milles) ou 144 mois</b> Nom du concessionnaire : Date : Millage : Cachet du concessionnaire :</p>

# MÉMENTO

# 10 Données techniques et information au consommateur

Contenances, liquides et lubrifiants recommandés . . .	10-2	Étiquette d'avertissement de pneu . . . . .	10-13
Recommandations concernant le carburant. . . . .	10-4	Étiquette des caractéristiques du climatiseur . . . . .	10-13
Recommandations relatives à l'huile moteur et au filtre à huile . . . . .	10-7	Installation de la plaque d'immatriculation avant . . . . .	10-13
Recommandations concernant le fluide frigorigène et le lubrifiant du climatiseur . . . . .	10-8	Information concernant le chargement du véhicule. . . . .	10-14
Spécifications. . . . .	10-9	Terminologie . . . . .	10-14
Moteur . . . . .	10-9	Capacité de charge du véhicule. . . . .	10-15
Roues et pneus . . . . .	10-10	Arrimage de la charge. . . . .	10-17
Dimensions et poids . . . . .	10-10	Conseils pour le chargement. . . . .	10-18
Voyages ou immatriculation du véhicule à l'étranger . . . . .	10-11	Mesure des poids . . . . .	10-19
Identification du véhicule . . . . .	10-11	Traction d'une remorque. . . . .	10-19
Plaque du numéro d'identification du véhicule (NIV) . . . . .	10-11	Remorquage à plat . . . . .	10-19
Numéro de série du moteur. . . . .	10-11	Classification uniforme de qualité des pneus. . . . .	10-20
Étiquette d'homologation FMVSS/NSVAC. . . . .	10-12	Garantie du dispositif antipollution. . . . .	10-21
Étiquette d'information du dispositif antipollution. . . . .	10-12	Défauts compromettant la sécurité . . . . .	10-22
Étiquette de renseignements relatifs aux pneus et à la charge . . . . .	10-12	Préparation aux contrôles d'inspection et d'entretien . . . . .	10-23
		Enregistreurs de données d'événement . . . . .	10-23
		Pour commander le manuel du conducteur ou le manuel de réparation. . . . .	10-24

## CONTENANCES, LIQUIDES ET LUBRIFIANTS RECOMMANDÉS

Les contenances indiquées ci-après sont approximatives. Les contenances de remplissage réelles peuvent varier légèrement. Au moment du remplissage, suivez la méthode décrite dans le chapitre « Entretien et interventions du propriétaire » afin de déterminer les contenances adéquates.

Type de liquide		Contenances (approximatives)			Liquides/Lubrifiants recommandés
		Mesure métrique	Mesures américaines	Mesure impériale	
Carburant		55 L	14 1/2 gal	12 1/8 gal	<ul style="list-style-type: none"> <li>▪ Pour obtenir des renseignements supplémentaires, consultez la section « Recommandations concernant le carburant » dans ce chapitre.</li> </ul>
Huile moteur*1 Vidange et remplissage *1 : Pour obtenir de plus amples renseignements, consultez la section « Huile moteur » dans le chapitre « Interventions du propriétaire » du présent manuel.	Avec changement de filtre à huile	4,6 L	4 7/8 pte	4 pte	<ul style="list-style-type: none"> <li>▪ L'huile moteur Nissan d'origine « 5W-30 SN » est recommandée.</li> <li>▪ Si l'huile moteur ci-dessus n'est pas disponible, utilisez une huile moteur équivalente qui correspond au type et à la viscosité ci-dessus. Pour obtenir de plus amples renseignements, consultez la section « Recommandations relatives à l'huile moteur et au filtre à huile » du présent chapitre.</li> </ul>
	Sans changement de filtre à huile	4,3 L	4 1/2 pte	3 3/4 pte	
Liquide de refroidissement du moteur avec réservoir		7,6 L	2 gal	1 5/8 gal	<ul style="list-style-type: none"> <li>▪ Antigel prédilué longue durée NISSAN d'origine (de couleur bleue) ou un produit équivalent.</li> </ul>
Huile pour transmission à variation continue		Remplissez jusqu'au niveau adéquat selon les directives du chapitre « Interventions du propriétaire » du présent manuel.			<ul style="list-style-type: none"> <li>▪ Liquide pour transmission à variation continue NS-3 NISSAN d'origine</li> <li>▪ NISSAN recommande d'utiliser UNIQUEMENT le liquide pour transmission à variation continue NS-3 NISSAN d'origine (ou un produit équivalent) dans les transmissions à variation continue de NISSAN. N'y mélangez pas d'autres liquides. L'utilisation de liquides qui ne sont pas équivalents au liquide pour transmission à variation continue NS-3 NISSAN d'origine peut endommager la transmission à variation continue. Les dommages causés par l'utilisation de liquides autres que ceux recommandés ne sont pas couverts par la garantie limitée de véhicule neuf NISSAN.</li> </ul>

Type de liquide	Contenances (approximatives)			Liquides/Lubrifiants recommandés
	Mesure métrique	Mesures américaines	Mesure impériale	
Liquide de frein	Remplissez jusqu'au niveau adéquat selon les directives du chapitre « Interventions du propriétaire » du présent manuel.			<ul style="list-style-type: none"> <li>▪ Liquide de frein de très haute tenue d'origine NISSAN ou l'équivalent DOT 3</li> <li>▪ Disponible dans la zone continentale des États-Unis chez un concessionnaire NISSAN.</li> </ul>
Graisse universelle	-	-	-	<ul style="list-style-type: none"> <li>▪ NLGI n° 2 (à base de savon de lithium)</li> </ul>
Fluide frigorigène du système de climatisation	-	-	-	<ul style="list-style-type: none"> <li>▪ HFC-134a (R-134a)</li> <li>▪ Pour obtenir de plus amples renseignements, consultez la section « Étiquette des caractéristiques du climatiseur » du présent chapitre.</li> </ul>
Lubrifiant de système de climatisation	-	-	-	<ul style="list-style-type: none"> <li>▪ Lubrifiant de climatiseur d'origine NISSAN de type S (KLHOO-PAGSO) ou l'équivalent</li> <li>▪ Pour obtenir de plus amples renseignements, consultez la section « Étiquette des caractéristiques du climatiseur » du présent chapitre.</li> </ul>
Liquide lave-glace	4,5 L	1 1/4 gal	1 gal	<ul style="list-style-type: none"> <li>▪ Liquide lave-glace concentré nettoyant NISSAN d'origine avec antigel ou l'équivalent</li> </ul>

## RECOMMANDATIONS CONCERNANT LE CARBURANT

Utilisez une essence ordinaire sans plomb à indice d'octane de 87 ou plus (indice d'octane recherché de 91).

### MISE EN GARDE

- L'utilisation de carburant autre que celui qui est prescrit pourrait nuire au fonctionnement du dispositif antipollution et avoir une incidence sur la couverture offerte par la garantie.
- N'utilisez en aucune circonstance de l'essence au plomb dans votre véhicule, car vous pourriez endommager le catalyseur trifonctionnel.
- N'utilisez pas le carburant E-15 ou E-85 dans votre véhicule. Le carburant E-15 ou E-85 ne convient pas à votre véhicule. L'utilisation du carburant E-15 ou E-85 dans un véhicule non conçu pour être alimenté par ce type de carburant peut nuire aux dispositifs antipollution et aux systèmes du véhicule. Les dommages causés par l'utilisation de ces carburants ne sont pas couverts par la garantie limitée de véhicule neuf NISSAN.

- **N'utilisez pas de carburant qui contient un renforteur d'octane méthylcyclopentadiényle manganèse tricarbonyle (MMT). L'utilisation d'un carburant contenant du méthylcyclopentadiényle manganèse tricarbonyle (MMT) peut nuire au rendement du véhicule et au bon fonctionnement du système antipollution. Tous les distributeurs de carburant ne sont pas étiquetés pour indiquer la teneur en MMT, vous devez communiquer avec le détaillant d'essence pour obtenir de plus amples renseignements. Notez que lois fédérales et californiennes interdisent l'utilisation du MMT dans l'essence reformulée.**
- **La réglementation des É.-U. impose l'identification des pompes de carburant à base d'éthanol à l'aide d'une petite étiquette carrée orange et noire indiquant l'abréviation commune ou le pourcentage autorisé dans cette région.**

### Spécifications pour l'essence

NISSAN recommande d'utiliser un carburant qui satisfait aux spécifications de la Charte mondiale des essences. Nombre de constructeurs de véhicules automobiles ont mis ces spécifications au point pour améliorer le rendement du dispositif antipollution et du véhicule. Demandez au gérant

de la station-service si le carburant satisfait aux spécifications de la charte mondiale des essences.

### Essence reformulée

Certains fournisseurs de carburant produisent des essences reformulées. Celles-ci sont spécialement conçues pour réduire l'émission de gaz d'échappement polluants par les véhicules. NISSAN encourage les initiatives visant à réduire la pollution et vous recommande l'utilisation de ces essences, si celles-ci sont disponibles dans votre région.

### Essence contenant des substances oxygénées

Certains fournisseurs de carburant vendent de l'essence contenant des composés oxygénés tels que l'éthanol, le méthyle tert-butyle éther (MTBE) et le méthanol, avec ou sans publicité de leur présence. NISSAN déconseille l'utilisation de carburants dont la teneur en substances oxygénées et la compatibilité avec votre véhicule NISSAN ne peuvent pas être facilement déterminées. En cas de doute, adressez-vous au gérant de la station-service.

Si vous utilisez une essence contenant des substances oxygénées, veuillez prendre les précautions énoncées ci-après, car l'utilisation de ce type de carburant peut compromettre le rendement du véhicule ou causer des dommages au circuit d'alimentation.

- **L'essence doit être du carburant sans plomb avec un indice d'octane égal ou supérieur à celui recommandé pour l'essence sans plomb.**
- **Si une essence oxygénée est utilisée, sa teneur en substances oxygénées ne doit pas dépasser 10 % sauf les mélanges de méthanol. (Le MTBE [méthyl-tert-butyléther] peut cependant atteindre une teneur de 15 %.)**
- **Le carburant E-15 contient plus de 10 % de substances oxygénées. Le carburant E-15 nuira aux dispositifs antipollution et aux systèmes du véhicule et ne doit donc pas être utilisé. Les dommages causés par l'utilisation de ces carburants ne sont pas couverts par la garantie limitée de véhicule neuf NISSAN.**

- **Si un mélange contenant du méthanol est utilisé, sa teneur ne doit pas dépasser 5 % de méthanol (alcool méthylique, alcool de bois). Ce mélange doit aussi contenir une quantité suffisante de cosolvants et d'inhibiteurs de corrosion adéquats. Une mauvaise concentration de ces ingrédients peut entraîner des dommages au circuit d'alimentation ou compromettre le rendement du véhicule. Pour l'instant, nous ne disposons pas de suffisamment de données pour nous assurer que tous les mélanges de méthanol conviennent aux véhicules NISSAN.**

Si des problèmes surgissent (calage du moteur ou démarrage difficile lorsque le moteur est chaud) après avoir utilisé des mélanges oxygénés, utilisez alors une essence ne contenant pas de substances oxygénées ou à faible teneur en MTBE (méthyl-tert-butyléther).

**Prenez soin de ne pas renverser d'essence lorsque vous faites le plein. L'essence contenant des substances oxygénées peut endommager la peinture.**

## Carburant E-15

Le carburant E-15 est un mélange d'environ 15 % d'éthanol et de 85 % d'essence sans plomb. Le carburant E-15 ne doit être utilisé que dans les véhicules conçus pour être alimentés par le carburant E-15. N'utilisez pas de carburant E-15 dans votre véhicule. La réglementation des États-Unis impose l'identification des pompes de carburant à base d'éthanol à l'aide d'une petite étiquette carrée orange et noire indiquant l'abréviation courante ou le pourcentage autorisé dans cette région.

## Carburant E-85

Le carburant E-85 est un mélange d'environ 85 % d'éthanol et de 15 % d'essence sans plomb. Le carburant E-85 ne peut être utilisé que pour les véhicules à carburant mixte. N'utilisez pas de carburant E-85 dans votre véhicule. La réglementation des É.-U. impose l'identification des pompes de carburant à base d'éthanol à l'aide d'une petite étiquette carrée orange et noire indiquant l'abréviation commune ou le pourcentage autorisé dans cette région.

## Carburant contenant du MMT

Le MMT ou méthylcyclopentadiényle manganèse tricarbonyle est un additif qui accroît l'indice d'octane de l'essence. NISSAN ne vous recommande pas d'utiliser du carburant contenant du MMT. L'utilisation d'un tel carburant peut nuire au rendement du véhicule et au bon fonctionnement du système antipollution. Notez que même si certains distributeurs d'essence sont étiquetés pour indiquer la teneur en MMT, d'autres ne le sont pas, vous devez communiquer avec le détaillant d'essence pour obtenir de plus amples renseignements.

## Additifs de carburant

NISSAN déconseille l'utilisation de tout additif de carburant (p. ex., nettoyant d'injecteur de carburant, renforçateur d'octane, suppresseur de dépôt de soupape d'admission, etc.) vendu sur le marché. La majorité de ces additifs conçus pour éliminer les dépôts de gomme, de vernis ou autres peuvent contenir des solvants actifs ou des ingrédients similaires qui peuvent nuire au circuit d'alimentation et au moteur.

## À propos de l'indice d'octane

**L'utilisation d'une essence sans plomb à l'indice d'octane inférieur à l'indice préconisé peut entraîner des « cognements » forts et persistants (le « cognement » est un bruit de cliquetis métallique). S'il est de forte intensité, ce cognement pourrait endommager le moteur. Si un cognement persistant est audible, et ce, en dépit de l'utilisation d'essence à l'indice d'octane spécifié, ou si un cognement régulier est perçu à vitesse constante sur une route plane, faites corriger le problème par un concessionnaire NISSAN. Le fait de ne pas corriger cette condition constitue un usage abusif du véhicule pour lequel NISSAN se dégage de toute responsabilité.**

Un calage incorrect de l'allumage peut causer un cognement, l'auto-allumage ou une surchauffe du moteur qui, à leur tour, peuvent accroître la consommation de carburant ou endommager le moteur. Si vous notez la présence de l'un de ces symptômes, faites vérifier votre véhicule. Nous vous recommandons de vous rendre chez un concessionnaire NISSAN pour cet entretien.

**Cependant, un léger cognement peut être brièvement perçu à l'accélération ou dans les montées. Cette situation est normale, car sous condition de charge élevée du moteur, vous obtenez un meilleur rendement du carburant lorsqu'il y a brièvement un léger cognement.**

Marque d'homologation API



Symbole API



LT12061

## RECOMMANDATIONS RELATIVES À L'HUILE MOTEUR ET AU FILTRE À HUILE

### Sélection de l'huile moteur appropriée

Le choix d'une huile moteur de catégorie, de qualité et de viscosité correctes est essentiel pour préserver la durabilité et le rendement du moteur. Pour obtenir des renseignements supplémentaires, consultez la section « Contenances, liquides et lubrifiants recommandés » dans ce chapitre. NISSAN recommande d'utiliser une huile à économie d'énergie pour améliorer la consommation de carburant.

Ne sélectionnez que des huiles moteur homologuées par l'API (American Petroleum Institute) ou par l'ILSAC (International Lubricant Standardization and Approval Committee) et conformes à la norme de viscosité de la SAE (Society of Automotive Engineers). Ces huiles portent la marque d'homologation API (American Petroleum Institute) à l'avant du contenant. N'utilisez qu'une huile identifiée par le label de qualité spécifié. L'utilisation d'une huile non homologuée pourrait endommager le moteur.

### Additifs d'huile

NISSAN déconseille l'utilisation d'additifs d'huile. L'utilisation d'un additif d'huile est super-

flue lorsque le bon type d'huile est utilisé et que la périodicité d'entretien est respectée.

N'utilisez jamais une huile usée ou susceptible de contenir des corps étrangers.

### Viscosité de l'huile

La viscosité ou l'épaisseur de l'huile moteur varie selon la température. Il est donc important de sélectionner la viscosité de l'huile moteur en fonction des températures auxquelles le véhicule sera utilisé, et ce, jusqu'à la prochaine vidange d'huile. Le choix d'une huile moteur de viscosité autre que celle recommandée peut causer de graves dommages au moteur.

### Choix du bon filtre à huile

Votre véhicule NISSAN neuf est muni d'un filtre à huile NISSAN d'origine de qualité supérieure. Remplacez-le par un filtre NISSAN d'origine ou l'équivalent pour les motifs stipulés dans « Intervalles de changement ».

### Intervalles de changement

Les intervalles de changement d'huile moteur et de filtre à huile pour votre moteur sont déterminés en fonction de l'utilisation d'huiles et de filtres de la qualité spécifiée. L'utilisation d'une huile moteur et d'un filtre de moindre qualité ou le dépassement des intervalles de changement peuvent réduire la vie utile du moteur. Tout dommage au

moteur causé par un entretien incorrect ou par l'utilisation d'une huile de viscosité inadéquate, ou d'un filtre de mauvaise qualité, n'est pas couvert par la garantie limitée de véhicule neuf NISSAN.

Votre moteur a été rempli à l'usine d'une huile moteur de qualité supérieure. Il n'est pas nécessaire de vidanger l'huile moteur avant le premier intervalle de changement recommandé. Les intervalles de vidange d'huile moteur et de remplacement du filtre varient selon l'utilisation que vous faites du véhicule.

Si vous utilisez votre véhicule dans les conditions suivantes, vous devrez vidanger l'huile moteur et remplacer le filtre plus fréquemment :

- Trajets répétés sur de courtes distances par temps froid.
- Conduite sur des routes poussiéreuses.
- Périodes de ralenti prolongées.
- Traction d'une remorque.
- Conduite en ville.

Pour obtenir de plus amples renseignements, consultez le chapitre « Entretien et calendriers » de ce manuel.

## RECOMMANDATIONS CONCERNANT LE FLUIDE FRIGORIGÈNE ET LE LUBRIFIANT DU CLIMATISEUR

**Le climatiseur de votre véhicule NISSAN utilise du frigorigène HFC-134a (R-134a) et du lubrifiant pour climatiseur NISSAN de type S (KLH00-PAGSO) ou des produits strictement équivalents.**

### MISE EN GARDE

**L'utilisation de tout autre frigorigène ou lubrifiant causera des dommages graves au système de climatisation. Tous les composants de ce dernier devront alors être remplacés.**

Le fluide frigorigène HFC-134a (R-134a) de votre véhicule NISSAN ne nuit pas à la couche d'ozone. Bien que ce fluide frigorigène n'ait pas d'impact sur l'atmosphère, la récupération et le recyclage du fluide frigorigène au moment de l'entretien d'un climatiseur automobile sont obligatoires en vertu de certains règlements gouvernementaux. Un concessionnaire NISSAN dispose des techniciens qualifiés et de l'équipement nécessaire pour récupérer et recycler le fluide frigorigène de votre climatiseur.

Nous vous recommandons de visiter un concessionnaire NISSAN pour procéder à l'entretien de votre climatiseur.

# SPÉCIFICATIONS

## MOTEUR

Modèle	MR20DE
Type	Essence, 4-temps, double arbre à cames en tête
Disposition des cylindres	4 cylindres en ligne
Alésage x course	mm (po) 84 x 90,1 (3,307 x 3,547)
Cylindrée	cm <sup>3</sup> (po <sup>3</sup> ) 1 997 (121,86)
Séquence d'allumage	1-3-4-2
Régime de ralenti	
Transmission à variation continue (en position N, point mort)	
Calage de l'allumage (degré avant le PMH au régime de ralenti)	Aucun réglage n'est nécessaire.
% de CO au ralenti	
Bougie d'allumage	FXE20HR-11
Écartement des bougies d'allumage (nominal)	mm (po) 1,1 (0,043)
Commande de l'arbre à cames	Chaîne de distribution

**Ce système d'allumage par étincelle de véhicule est conforme à la norme NMB-002 du Canada.**

## ROUES ET PNEUS

Type de roue	Déport mm (po)	Taille
Acier	45 (1,77)	15 x 5,5 JJ
Pneus	Taille	
Toutes saisons	185/60R15C 94/92T	
Roue de secours	Dimension de la roue de secours	
Acier	Classique	

## DIMENSIONS ET POIDS

Longueur hors tout	mm (po)	4 732,5 (186,3)
Largeur hors tout	mm (po)	1 729,5 (68,1)
Hauteur hors tout	mm (po)	1 866,7 (73,5)
Voie avant	mm (po)	1 525 (60)
Voie arrière	mm (po)	1 520 (59,8)
Empattement	mm (po)	2 925 (115,2)
Poids Nominal Brut du véhicule (PNBV)	kg (lb)	Consultez l'étiquette d'homologation « FMVSS/NSVAC » qui se trouve sur le pied milieu, entre les portières avant et arrière, du côté du conducteur.
Poids Technique Maximal sous Essieu (PTME)		
Avant	kg (lb)	
Arrière	kg (lb)	

## VOYAGES OU IMMATRICULATION DU VÉHICULE À L'ÉTRANGER

**Si vous prévoyez conduire votre véhicule NISSAN dans un autre pays, assurez-vous d'abord que vous y trouverez du carburant convenant au moteur de votre véhicule.**

L'utilisation d'un carburant à l'indice d'octane trop bas peut endommager le moteur. Tous les véhicules à essence doivent utiliser de l'essence sans plomb. Évitez donc de conduire votre véhicule dans des régions ou des pays où le carburant adéquat n'est pas disponible.

Il peut être nécessaire de modifier votre véhicule afin de le rendre conforme aux lois et réglementations locales **s'il doit être immatriculé dans un autre pays, province, État ou district.**

Les lois et réglementations régissant le contrôle des émissions du véhicule et les normes de sécurité des véhicules varient selon le pays, la province, l'État ou le district. Par conséquent, les spécifications requises pour un véhicule peuvent être différentes.

**Lorsqu'un véhicule doit être immatriculé dans un autre pays, province, État ou district, les frais de modification, de transport et d'immatriculation sont à la charge du propriétaire. NISSAN décline toute responsabilité à cet égard.**

## IDENTIFICATION DU VÉHICULE

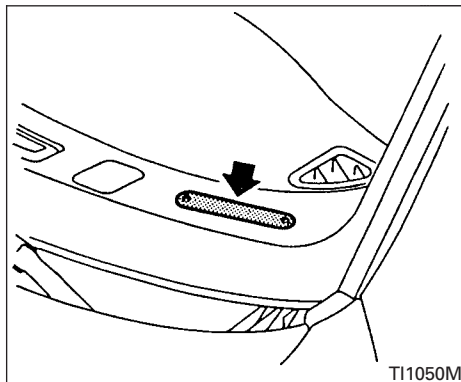

### PLAQUE DU NUMÉRO D'IDENTIFICATION DU VÉHICULE (NIV)

La plaque du numéro d'identification du véhicule (NIV) est fixée à l'endroit illustré. Ce numéro identifie votre véhicule et il est requis au moment de l'immatriculation du véhicule.

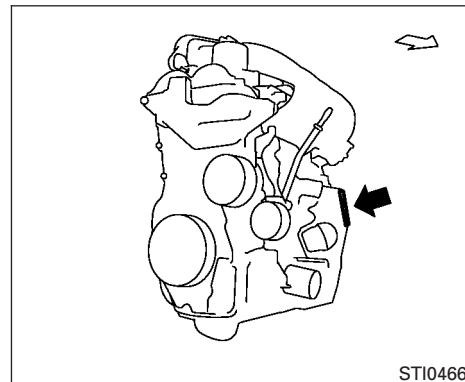

### NUMÉRO DE SÉRIE DU MOTEUR

Le numéro est gravé sur le moteur à l'endroit illustré.

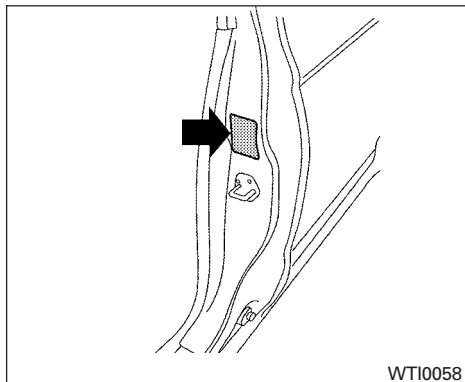

WTI0058

### ÉTIQUETTE D'HOMOLOGATION FMVSS/NSVAC

L'étiquette d'homologation des Normes Fédérales de Sécurité des Véhicules Automobiles du Canada (FMVSS/NSVAC) est apposée tel qu'indiqué. Cette étiquette présente des renseignements importants relatifs au véhicule, tels que : le poids nominal brut du véhicule (PNBV), le poids nominal brut sur l'essieu (PNBE), le mois et l'année de fabrication, (le numéro d'identification du véhicule [NIV]), etc. Lisez attentivement cette étiquette.

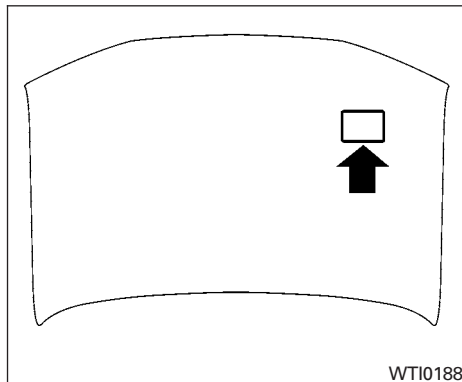

WTI0188

### ÉTIQUETTE D'INFORMATION DU DISPOSITIF ANTIPOLLUTION

L'étiquette d'information du dispositif antipollution est apposée sous le capot, à l'endroit illustré.

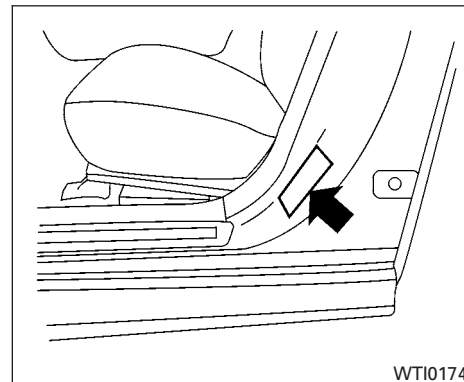

WTI0174

### ÉTIQUETTE DE RENSEIGNEMENTS RELATIFS AUX PNEUS ET À LA CHARGE

La pression à froid des pneus est indiquée sur l'étiquette de renseignements relatifs aux pneus et à la charge. L'étiquette est apposée à l'endroit illustré.

## INSTALLATION DE LA PLAQUE D'IMMATRICULATION AVANT

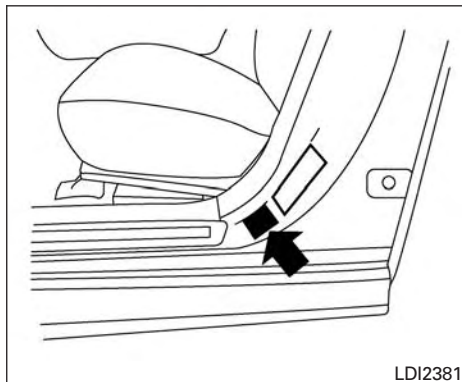

ÉTIQUETTE D'AVERTISSEMENT DE PNEU

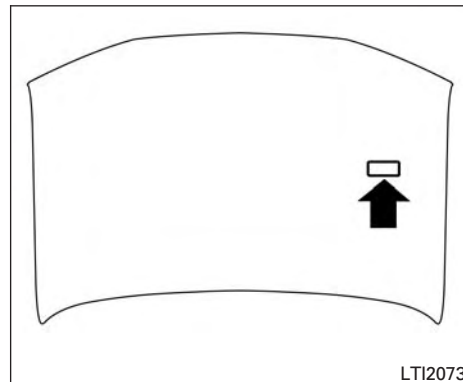

ÉTIQUETTE DES CARACTÉRISTIQUES DU CLIMATISEUR

L'étiquette des caractéristiques du climatiseur est apposée sous le capot, à l'endroit illustré.

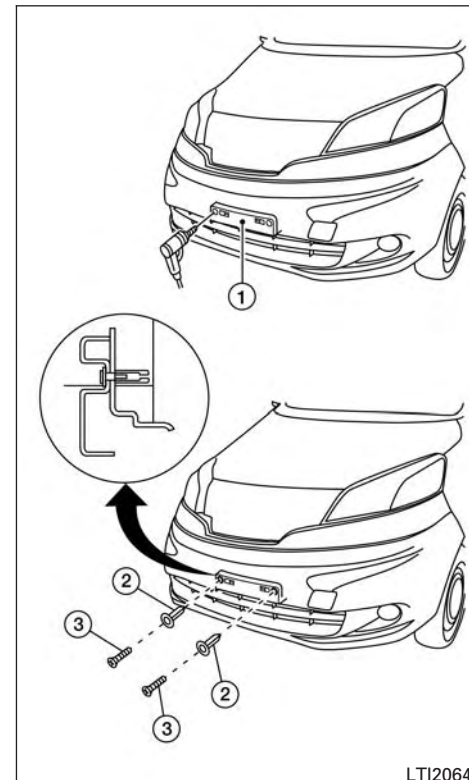

## INFORMATION CONCERNANT LE CHARGEMENT DU VÉHICULE

Pour installer la plaque d'immatriculation avant, suivez les étapes décrites ci-après :

Assurez-vous que les pièces suivantes se trouvent dans le sac de plastique avant d'installer la plaque d'immatriculation :

- Support de plaque d'immatriculation
  - Vis de plaque d'immatriculation (2)
  - Anneaux de vis (2)
1. Tenez le support de la plaque d'immatriculation ① et percez des trous peu profonds dans le carénage du pare-chocs au moyen d'une mèche. N'exercez qu'une légère pression sur la perceuse pour ne pas endommager les zones se trouvant derrière le carénage.
  2. Insérez les anneaux ② dans les trous percés dans le carénage du pare-chocs.
  3. Installez le support de la plaque d'immatriculation à l'aide des deux vis ③.
  4. Montez la plaque d'immatriculation avant.

### AVERTISSEMENT

- **Il est extrêmement dangereux de prendre place dans l'aire de chargement d'un véhicule lorsque le véhicule est en marche. Les personnes s'y trouvant sont beaucoup plus susceptibles de subir des blessures graves, voire mortelles, en cas de collision.**
- **Ne permettez jamais à un passager de s'asseoir ailleurs que dans un siège muni d'une ceinture de sécurité.**
- **Assurez-vous que tous les passagers de votre véhicule ont pris place sur un siège et qu'ils ont bien bouclé leur ceinture de sécurité.**

## TERMINOLOGIE

Avant de charger votre véhicule, il est important de vous familiariser avec la terminologie suivante :

- Poids à vide (poids réel du véhicule) – Poids du véhicule comprenant l'équipement de série et celui offert en option, les liquides, les outils de secours et la roue de secours. Ce poids **ne comprend pas** les passagers et les bagages.
- PTAC (poids total autorisé en charge) – Poids à vide du véhicule plus le poids combiné des passagers et des bagages.
- PNBV (poids nominal brut du véhicule) – Poids total maximal du véhicule non chargé, des passagers, des bagages, de l'attelage, de la charge sur la languette de remorque et de tout autre équipement offert en option. Ces renseignements sont inscrits sur l'étiquette d'homologation FMVSS/NSVAC d'homologation NSVAC.

- PNBE (poids nominal brut sur l'essieu) – Poids maximal (véhicule chargé) spécifié pour l'essieu avant ou arrière. Ces renseignements sont inscrits sur l'étiquette d'homologation FMVSS/NSVAC d'homologation NSVAC.
- PTMC (poids technique maximal combiné) – Poids nominal total maximal du véhicule, des passagers, de la charge et de la remorque.
- Capacité du véhicule, limite de charge, capacité de charge totale – Poids total maximal spécifié pour la charge (passagers et charge) du véhicule. Il s'agit du poids total maximal des occupants et de la charge que le véhicule peut accueillir. Si le véhicule est utilisé pour tirer une remorque, le poids au timon de la remorque doit être compris dans le calcul du poids de la charge. Cette information se trouve sur l'étiquette à propos des pneus et de la charge du véhicule.

- Capacité de charge – Poids admissible de la charge résultant de la soustraction du poids des occupants de la limite de charge.

### CAPACITÉ DE CHARGE DU VÉHICULE

Avant de démarrer avec un véhicule chargé, assurez-vous que votre véhicule ne dépasse pas le Poids Nominal Brut (PNBV) ou le Poids Technique Maximal sous Essieu (PTME) spécifiés. Les spécifications relatives au PNBV et au PNBE sont indiquées sur l'étiquette FMVSS/NSVAC. d'homologation NSVAC. Pour obtenir des renseignements supplémentaires, consultez la section « Mesure des poids » dans le présent chapitre.

Ne dépassez pas la limite de capacité de charge de votre véhicule, identifiée par le « Poids combiné des passagers et des bagages » sur l'étiquette d'information sur les pneus et la charge. Ne dépassez pas le nombre d'occupants précisé à la mention « Nombre de passagers » sur l'étiquette des pneus et d'information sur la charge.

Pour obtenir le « poids combiné des passagers et des bagages », additionnez le poids de tous les occupants, puis ajoutez le poids total des bagages. L'illustration suivante présente des exemples.

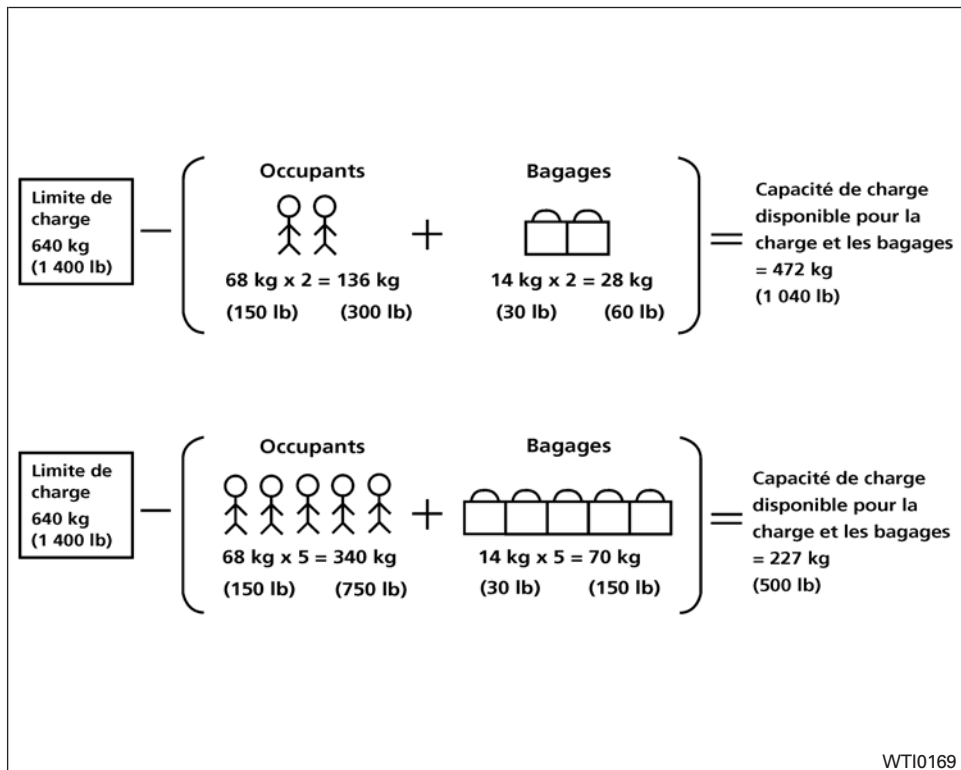

### Exemple

Étapes pour déterminer la limite de charge correcte

1. Recherchez la mention « Le poids combiné des passagers et des bagages ne doit jamais dépasser XXX kg ou XXX lb » sur l'étiquette du véhicule.
2. Déterminez le poids combiné du conducteur et des passagers qui prendront place dans votre véhicule.
3. Soustrayez le poids combiné du conducteur et des passagers des XXX kg ou XXX lb.
4. Le résultat est égal à la capacité de charge disponible pour la charge et les bagages. Par exemple, si XXX égale 1 400 lb et qu'il y aura cinq passagers de 150 lb dans votre véhicule, la capacité de charge de l'espace utilitaire et du porte-bagages sera de 650 lb ( $640 - 340 [5 \times 70] = 300 \text{ kg}$ ) ou ( $1\ 400 - 750 [5 \times 150] = 650 \text{ lb}$ ).

- Déterminez le poids combiné de la charge et des bagages chargés dans le véhicule. Ce poids ne peut dépasser la capacité de charge disponible (chargement et bagages) calculée à l'étape 4.
- Si votre véhicule doit être utilisé pour tracter une remorque, une certaine charge de la remorque sera transférée à votre véhicule. Consultez ce manuel pour déterminer comment ceci réduit la capacité de charge disponible pour la charge et les bagages de votre véhicule.

Avant de conduire un véhicule chargé, assurez-vous que votre véhicule ne dépasse pas le poids nominal brut du véhicule (PNBV) ou le poids nominal brut sur l'essieu (PNBE) spécifiés. Pour obtenir des renseignements supplémentaires, consultez la section « Mesure des poids » dans le présent chapitre.

Assurez-vous également que la pression de gonflage des pneus est adéquate. Pour obtenir de plus amples renseigne-

ments, consultez la section « Étiquette de renseignements relatifs aux pneus et à la charge » dans le chapitre « Interventions du propriétaire » du présent manuel.

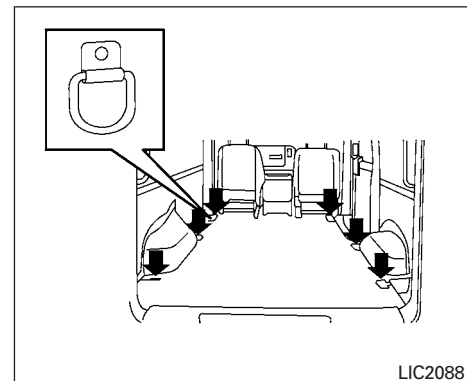

**Anneau en D de l'aire de chargement (selon l'équipement)**

## ARRIMAGE DE LA CHARGE

L'aire de chargement contient six anneaux en D (selon l'équipement), comme il est illustré, qui peuvent être utilisés pour fixer les bagages à l'aide de cordes ou d'autres types de courroies.

**Ne faites pas supporter une charge totale de plus de 5 000 N (1 124 lb) à un seul anneau en D lorsque vous fixez les bagages.**

### AVERTISSEMENT

- Fixez solidement tous les bagages à l'aide de cordes ou de sangles afin d'éviter qu'ils ne glissent ou se déplacent. N'empilez pas les bagages plus hauts que les dossiers de sièges. En cas d'arrêt brusque ou de collision, les bagages non retenus pourraient entraîner des blessures.
- La courroie d'attache supérieure d'un ensemble de retenue d'enfant peut être endommagée si elle entre en contact avec des articles rangés dans l'aire de chargement. Arrimez tous les articles qui se trouvent dans l'aire de chargement. Si la courroie d'attache supérieure est endommagée, votre enfant peut être gravement blessé, voire même tué, en cas de collision.

- Veillez à ne pas dépasser le PNBV (Poids Nominal Brut du Véhicule) ou le PTME (Poids Technique Maximal sous Essieu) avant et arrière lorsque vous chargez votre véhicule. Si vous dépassez ces spécifications, des pièces peuvent se briser, les pneus peuvent s'user prématurément et la tenue de route peut être compromise au point de vous faire perdre la maîtrise de votre véhicule et de causer des blessures.

### CONSEILS POUR LE CHARGEMENT

- Le PTAC ne doit pas dépasser le PNBV ou le PTME précisés sur l'étiquette d'homologation FMVSS/NSVAC. d'homologation NSVAC.
- Ne chargez pas l'essieu avant et arrière jusqu'à la limite du PTME. Le PNBV serait alors dépassé.

### AVERTISSEMENT

- Fixez solidement tous les bagages à l'aide de cordes ou de sangles afin d'éviter qu'ils ne glissent ou se déplacent. N'empilez pas les bagages plus hauts que les dossiers de sièges. En cas d'arrêt brusque ou de collision, les bagages non retenus pourraient entraîner des blessures.
- Veillez à ne pas dépasser le PNBV (Poids Nominal Brut du Véhicule) ou le PTME (Poids Technique Maximal sous Essieu) avant et arrière lorsque vous chargez votre véhicule. Si vous dépassez ces spécifications, des pièces peuvent se briser, les pneus peuvent s'user prématurément et la tenue de route peut être compromise au point de vous faire perdre la maîtrise de votre véhicule et de causer des blessures.

- **La surcharge et le chargement inadéquat peuvent non seulement diminuer la durée de vie du véhicule et des pneus, mais elles peuvent provoquer un comportement routier non sécuritaire et augmenter la distance de freinage. Ceci peut occasionner une défaillance prématurée des pneus pouvant entraîner un accident grave et des blessures. Les défaillances causées par les surcharges ne sont pas couvertes par la garantie de votre véhicule.**

### MESURE DES POIDS

Fixez solidement les articles susceptibles de se déplacer afin d'éviter des changements de poids qui pourraient nuire à l'équilibre de votre véhicule. Arrêtez-vous dans un endroit qui possède une balance lorsque votre véhicule est chargé et faites-y peser les roues avant et arrière séparément afin de déterminer la charge sur les essieux. La charge sur les essieux avant ou arrière ne doit pas dépasser le poids nominal brut sur l'essieu (PNBE). La charge totale sur les essieux ne doit

pas dépasser le poids nominal brut du véhicule (PNBV). Ces mesures de poids sont indiquées sur l'étiquette d'homologation de votre véhicule. Si les charges de votre véhicule dépassent ces mesures, déplacez ou retirez des bagages pour que leur poids se situe en deçà des limites de charge préconisées.

**Ne tractez pas une remorque avec votre véhicule.**

### REMORQUAGE À PLAT

Le remorquage de votre véhicule avec les quatre roues au sol est parfois appelé « remorquage à plat ». Cette méthode est quelque fois utilisée pour remorquer un véhicule derrière un véhicule de plaisance, comme une autocaravane.

#### MISE EN GARDE

- **Si vous ne respectez pas ces instructions, la boîte de vitesses pourrait être gravement endommagée.**
- **Lorsque vous remorquez votre véhicule à plat, tirez-le vers l'avant, jamais vers l'arrière.**
- **NE remorquez JAMAIS un véhicule doté d'une transmission à variation continue en laissant les quatre roues au sol (remorquage à plat). Une telle action ENDOMMAGERAIT les organes de la transmission, car celle-ci ne serait pas lubrifiée adéquatement.**

## CLASSIFICATION UNIFORME DE QUALITÉ DES PNEUS

- **Pour obtenir des renseignements supplémentaires relatifs aux procédures de remorquage d'urgence, consultez la section « Méthodes de remorquage recommandées par NISSAN » du chapitre « En cas d'urgence » de ce manuel.**

### Transmission à Variation Continue

Pour remorquer un véhicule équipé d'une transmission à variation continue, vous **DEVEZ** utiliser un chariot de remorquage adéquat sous les roues motrices. Suivez **toujours** les recommandations du fabricant du diabolos utilisé.

Indices de qualité du DOT (Department of Transportation (Ministère du transport des États-Unis)) : en plus des classifications énumérées ci-après, tous les pneus des voitures de tourisme doivent se conformer aux exigences fédérales en matière de sécurité.

Selon le cas, l'indice de qualité est indiqué sur le flanc du pneu, entre l'épaulement de la bande de roulement et la largeur de section maximale du pneu. Par exemple :

#### **Treadwear 200 Traction AA Temperature A**

Usure de la bande de roulement

L'indice d'usure de la bande de roulement est une estimation comparative basée sur le taux d'usure du pneu testé dans des conditions contrôlées sur une piste d'essai conforme aux normes gouvernementales. Par exemple, sur la piste d'essai gouvernementale, un pneu d'indice 150 aura une résistance à l'usure équivalente à une fois et demie (1 1/2) celle d'un pneu d'indice 100. La performance relative des pneus dépend toutefois des conditions réelles d'utilisation et peut dévier grandement de la norme à cause des différentes habitudes de conduite, des pratiques d'entretien et des différences de la chaussée et du climat.

Tractions AA, A, B et C

Les indices d'adhérence, du plus élevé au plus bas, sont AA, A, B et C. Ces indices représentent

la capacité du pneu à freiner le véhicule sur une chaussée mouillée dans des conditions contrôlées sur des surfaces d'essai d'asphalte et de béton. Un pneu portant l'indice C peut avoir une mauvaise adhérence.

#### **⚠ AVERTISSEMENT**

**L'indice d'adhérence de ce pneu a été établi à partir d'essais d'adhérence durant un freinage en ligne droite; il ne prend pas en compte les caractéristiques d'accélération, de virage, d'aquaplanage ou d'adhérence de pointe.**

Température A, B et C

Les indices de température sont A (le plus élevé), B et C. Ils représentent la résistance d'un pneu à la chaleur et sa capacité à dissiper la chaleur lorsqu'ils sont testés dans des conditions précises en laboratoire. Des températures élevées constantes peuvent causer une dégradation du matériau du pneu et réduire la durée utile du pneu; une température excessive peut causer une défaillance soudaine du pneu. L'indice C correspond au rendement exigé pour les pneus de voiture de tourisme conformément à la norme 109 de la Federal Motor Safety Standard. Les indices B et A représentent un rendement plus élevé que le minimum exigé par la loi lors d'essais réalisés en laboratoire.

## AVERTISSEMENT

**L'indice de température pour ce type de pneus est établi en fonction d'un pneu correctement gonflé et sans surcharge. Des conditions extrêmes telles que des vitesses excessives du véhicule, un sous-gonflage des pneus ou une charge excessive, prises séparément ou combinées, peuvent provoquer l'échauffement et la défaillance des pneus.**

## GARANTIE DU DISPOSITIF ANTIPOLLUTION

Votre véhicule NISSAN est couvert par les garanties du dispositif antipollution suivantes :

### Aux États-Unis

1. Garantie contre les défauts du dispositif antipollution
2. Garantie de fonctionnement du dispositif antipollution

Les détails de cette garantie, ainsi que les autres garanties applicables au véhicule, sont fournis dans le livret explicatif sur la garantie livré avec votre véhicule NISSAN. Si vous n'avez pas reçu ce livret ou si vous l'avez perdu, écrivez à l'adresse suivante pour en obtenir un :

- Nissan North America, Inc.  
Consumer Affairs Department  
P.O. Box 685003  
Franklin, TN 37068-5003

### Au Canada

Garantie du dispositif antipollution

Les détails de cette garantie, ainsi que les autres garanties applicables au véhicule, sont fournis dans le livret explicatif sur la garantie livré avec votre véhicule NISSAN. Si vous n'avez pas reçu ce livret ou si vous l'avez perdu, écrivez à l'adresse suivante pour en obtenir un :

- Nissan Canada Inc.  
5290 Orbitor Drive  
Mississauga (Ontario) L4W 4Z5

## DÉFAUTS COMPROMETTANT LA SÉCURITÉ

### Aux États-Unis

Si vous craignez qu'une défectuosité de votre véhicule puisse entraîner une collision, des blessures ou la mort, informez-en immédiatement la National Highway Traffic Safety Administration (NHTSA) et NISSAN.

Si la NHTSA reçoit des plaintes similaires, elle peut ouvrir une enquête, au terme de laquelle elle peut ordonner le lancement d'une campagne de rappel et de service, si elle détermine qu'un défaut compromettant la sécurité touche un groupe de véhicules. Toutefois, la NHTSA ne peut pas intervenir dans le cas d'un différend entre le client et son concessionnaire ou NISSAN.

Pour communiquer avec la NHTSA, composez sans frais le numéro de la ligne directe au 1 888 327-4236 (ATS : 1 800 424-9153), visitez le site Web <http://www.safercar.gov> ou écrivez à : Administrator, NHTSA, 400 Seventh Street, SW., Washington, D.C. 20590. Le site Web <http://www.safercar.gov> permet

également d'obtenir d'autres renseignements relatifs à la sécurité automobile.

Vous pouvez avertir NISSAN de tout problème concernant votre véhicule en communiquant avec le Service de la protection du consommateur, sans frais, au 1 800 NISSAN-1.

### Au Canada

Si vous croyez que votre véhicule présente une défectuosité qui pourrait causer une collision, des blessures graves ou mortelles, informez immédiatement Transports Canada et NISSAN.

Si Transports Canada reçoit des plaintes, il peut ouvrir une enquête, au terme de laquelle il peut ordonner le lancement d'une campagne de rappel par NISSAN, s'il détermine qu'un défaut compromettant la sécurité touche un groupe de véhicules. Toutefois, Transports Canada ne peut pas intervenir dans le cas d'un différend entre le client et son concessionnaire ou NISSAN.

Pour communiquer avec Transports Canada, Enquêtes sur les défauts et rappels des véhicules, composez sans frais le numéro 1 800 333-0510. Vous pouvez également faire rapport sur un défaut lié à la sécurité sur un véhicule, en ligne à l'adresse suivante : <https://www.wapps.tc.gc.ca/Saf-Sec-Sur/7/PCDB-BDPP/fc-cp.aspx?lang=eng> (anglais) ou <https://www.wapps.tc.gc.ca/Saf-Sec-Sur/7/PCDB-BDPP/fc-cp.aspx?lang=fra> (français).

Vous pouvez obtenir d'autres renseignements relatifs à la sécurité automobile en communiquant avec Transports Canada, Sécurité des routes et des véhicules automobiles, au numéro 1 800 333-0371 ou en ligne à l'adresse [www.tc.gc.ca/roadsafety](http://www.tc.gc.ca/roadsafety) (anglais) ou à l'adresse [www.tc.gc.ca/securiteroutiere](http://www.tc.gc.ca/securiteroutiere) (français).

Si vous souhaitez informer NISSAN d'un problème lié à la sécurité du véhicule, veuillez communiquer avec notre Centre d'information aux consommateurs en composant le numéro sans frais 1 800 387-0122.

## PRÉPARATION AUX CONTRÔLES D'INSPECTION ET D'ENTRETIEN

La réglementation de certaines provinces canadiennes et de certains États américains exige que votre véhicule soit en condition « prêt » pour les contrôles d'inspection et d'entretien du dispositif antipollution.

Le véhicule est en condition « prêt » après certains types de cycles de conduite. En général, la condition « prêt » est obtenue pendant l'utilisation normale du véhicule.

Si un composant du groupe motopropulseur est réparé ou si la batterie est débranchée, le véhicule peut être réinitialisé à une condition « non prêt ». Avant de subir le contrôle d'inspection et d'entretien, vérifiez que le véhicule est en condition « prêt ». Tournez le commutateur d'allumage à la position ON (marche) sans démarrer le moteur. Si le témoin d'anomalie s'allume en continu pendant 20 secondes, puis clignote pendant 10 secondes, le contrôle d'inspection et d'entretien est à une condition « non prêt ». Si le témoin d'anomalie ne clignote pas après 20 secondes, la condition pour le contrôle d'inspection et d'entretien est « prêt ». Il est recommandé de vous rendre chez un concessionnaire NISSAN pour réinitialiser le véhicule à la condition « prêt » ou pour préparer le véhicule en vue d'un nouveau contrôle.

## ENREGISTREURS DE DONNÉES D'ÉVÈNEMENT

Ce véhicule est muni d'un enregistreur de données d'évènement. L'objectif principal d'un enregistreur de données d'évènement consiste à enregistrer, lors de certaines collisions ou de quasi-collisions, telles que le déploiement d'un sac gonflable ou de contact avec des obstacles sur la route, des données qui contribuent à comprendre le rendement des systèmes d'un véhicule. L'enregistreur de données d'évènement est conçu pour enregistrer des données sur la dynamique et les systèmes de sécurité du véhicule pendant une brève période, généralement 30 secondes ou moins. L'enregistreur de données d'évènement de ce véhicule est conçu pour enregistrer des données telles que :

- le fonctionnement des divers systèmes de votre véhicule;
- le bouclage des ceintures de sécurité du conducteur et des passagers;
- le niveau d'enfoncement de l'accélérateur ou de la pédale de frein;
- la vitesse du véhicule;
- les sons ne sont pas enregistrés.

Ces données permettent de mieux comprendre les circonstances dans lesquelles les collisions et les blessures se produisent. **REMARQUE** : les données sont mémorisées dans l'enregistreur de données d'évènement de votre véhicule seulement en cas de situation de collision non négligeable; l'enregistreur ne mémorise aucune donnée en conditions normales de conduite et aucune donnée personnelle (p. ex., nom, sexe, âge, lieu de la collision) n'est mémorisée. Toutefois des tiers, tels que les corps policiers, peuvent combiner les données de l'enregistreur aux données d'identification personnelles généralement recueillies lors d'une enquête sur une collision.

Pour lire les données mémorisées par l'enregistreur de données d'évènement, de l'équipement spécial est nécessaire et il faut avoir accès au véhicule ou à l'enregistreur. En plus du constructeur du véhicule et du concessionnaire NISSAN, des tiers, tels que les corps policiers, qui possèdent l'équipement spécial, peuvent lire les données s'ils ont accès au véhicule ou à l'enregistreur. Les données mémorisées par l'enregistreur seront uniquement consultées avec le consentement du propriétaire ou du locataire, ou dans la mesure où l'exige ou l'autorise la loi.

## **POUR COMMANDER LE MANUEL DU CONDUCTEUR OU LE MANUEL DE RÉPARATION**

Les manuels de réparation NISSAN d'origine pour cette année-modèle et les années antérieures peuvent être achetés. Un manuel de réparation NISSAN d'origine est la meilleure source d'information pour l'entretien et la réparation de votre véhicule. Ce manuel est également utilisé par les techniciens formés en usine qui travaillent chez votre concessionnaire NISSAN. Les manuels du conducteur NISSAN d'origine peuvent également être achetés.

### **Aux États-Unis**

Pour connaître les prix courants et la disponibilité des **manuels de réparation NISSAN** d'origine, visitez :

[www.nissan-techinfo.com](http://www.nissan-techinfo.com)

Pour connaître les prix courants et la disponibilité des **manuels du conducteur NISSAN** d'origine, composez le numéro :

1 800 247-5321

### **Au Canada**

Pour acheter une copie d'un manuel de réparation ou d'un manuel du conducteur NISSAN d'origine pour cette année-modèle et les années antérieures, veuillez communiquer avec le concessionnaire NISSAN de votre région. Pour connaître le numéro de téléphone et l'adresse d'un concessionnaire NISSAN dans votre région, veuillez appeler le Centre d'information NISSAN au 1 800 387-0122. Un représentant NISSAN bilingue pourra vous renseigner.

# 11 Index

## A

Alimentation	
Prise d'alimentation . . . . .	.2-27
Anneau en D . . . . .	.2-30, 10-17
Antenne . . . . .	.4-58
Antivol (système antidémarrage du véhicule)	
NISSAN), démarrage du moteur . . . . .	.2-20, 5-10
Appui-tête . . . . .	.1-7
Assistée	
Direction assistée . . . . .	.5-25
Automatique	
Interrupteur automatique de glace	
électrique . . . . .	.2-33
Avant de démarrer le moteur . . . . .	.5-11
Avertissement	
Avertissement Loose Fuel Cap (bouchon de	
réservoir de carburant desserré) . . . . .	.2-5
Sac gonflable du passager et témoin de	
fonctionnement . . . . .	.1-45
Témoin de bas niveau de carburant . . . . .	.2-12
Témoin de bas niveau de liquide	
lave-glace . . . . .	.2-14
Témoin de charge de la batterie . . . . .	.2-11
Témoin de faible pression des pneus . . . . .	.2-12
Témoin de frein . . . . .	.2-10
Témoin de frein antiblocage . . . . .	.2-10
Témoin de portière mal fermée . . . . .	.2-11
Témoin de pression d'huile moteur . . . . .	.2-11
Témoin des ceintures de sécurité. .1-15, 2-15	
Témoin du sac gonflable	
supplémentaire . . . . .	.1-54, 2-15

Avertisseur sonore . . . . .	.2-26
------------------------------	-------

## B

Bagages (reportez-vous à Information concernant	
le chargement du véhicule) . . . . .	.10-14
Balais d'essuie-glace . . . . .	.8-17
Batterie . . . . .	.5-37, 8-12
Témoin de charge . . . . .	.2-11
Bluetooth <sup>MD</sup> , Système téléphonique mains	
libres . . . . .	.4-60, 4-77
Boîte à gants . . . . .	.2-30
Boîte de vitesses	
Conduite avec une transmission à variation	
continue . . . . .	.5-13
Liquide pour transmission à variation	
continue . . . . .	.8-10
Bon de commande du manuel de	
réparation . . . . .	.10-24
Bon de commande du manuel du	
conducteur . . . . .	.10-24
Bouches d'air . . . . .	.4-18
Bouchon du réservoir de carburant . . . . .	.3-17
Bouton brightness/contrast	
(luminosité/contraste) . . . . .	.4-9
Boutons du tableau de contrôle	
Bouton Brightness/Contrast	
(luminosité/contraste) . . . . .	.4-9
Bouton Setting (réglage) . . . . .	.4-7
Bouton Setting (réglage) . . . . .	.4-7

## C

Caméra de marche arrière . . . . .	.4-10
Carburant	
Bouchon et trappe de réservoir de	
carburant . . . . .	.3-17
Contenances, carburants et lubrifiants	
recommandés . . . . .	.10-2
Économie de carburant . . . . .	.5-23
Indicateur d'avertissement de bouchon de	
réservoir de carburant mal vissé . . . . .	.2-5
Indicateur de carburant . . . . .	.2-7
Indice d'octane du carburant . . . . .	.10-6
Lever de déverrouillage de la trappe du	
réservoir de carburant . . . . .	.3-17
Recommandations concernant le	
carburant . . . . .	.10-4
Carillons, rappels sonores . . . . .	.2-18
Catalyseur trifonctionnel . . . . .	.5-3
Ceintures de sécurité	
À trois points, avec enrouleur . . . . .	.1-16
Bébés et jeunes enfants . . . . .	.1-21
Ceintures de sécurité . . . . .	.1-12, 7-6
Enfants plus âgés . . . . .	.1-22
Entretien des ceintures de sécurité . . . . .	.1-20
Femmes enceintes . . . . .	.1-15
Personnes blessées . . . . .	.1-15
Précautions concernant l'utilisation des	
ceintures de sécurité . . . . .	.1-12
Rallonges de ceinture de sécurité . . . . .	.1-19
Réglage de la hauteur du baudrier . . . . .	.1-19
Sécurité des enfants . . . . .	.1-20

Chaîne audio	
Système audio Bluetooth <sup>MD</sup> . . . . .	4-55
Lecteur iPod <sup>MD</sup> . . . . .	4-51
Radio AM/FM avec lecteur de CD . . . . .	4-36
Radio AM/FM/SAT avec lecteur de CD . . . . .	4-41
Chaîne stéréo	
Diffusion audio Bluetooth <sup>MD</sup> . . . . .	4-55
Fonctionnement du lecteur iPod <sup>MD</sup> . . . . .	4-51
Port de connexion USB (bus série universel) . . . . .	4-49
Réception radio AM . . . . .	4-28
Réception radio FM . . . . .	4-27
Chaîne stéréophonique . . . . .	4-27
Interrupteur de commande de la chaîne stéréo du volant . . . . .	4-57
Lecteur de CD . . . . .	4-39, 4-46
Radio . . . . .	4-27
Changement des vitesses	
Transmission à variation continue. . . . .	5-15
Charge (reportez-vous à Information concernant le chargement du véhicule). . . . .	10-14
Chauffage	
Commandes du chauffage et du climatiseur . . . . .	4-19
Fonctionnement du chauffage . . . . .	4-21
Chauffe-moteur	
Moteur . . . . .	5-39
Circuit de freinage . . . . .	5-26
Classification uniforme de qualité de pneus . . . . .	10-20
Clé . . . . .	3-2
Clés	
Clés du système antidémarrage du véhicule NISSAN . . . . .	3-3

Climatiseur	
Commandes du chauffage et du climatiseur . . . . .	4-19
Entretien du climatiseur . . . . .	4-27
Étiquette des caractéristiques du climatiseur . . . . .	10-13
Recommandations relatives au fluide frigorigène du climatiseur . . . . .	10-8
Recommandations relatives au frigorigène et à l'huile du climatiseur . . . . .	10-8
Utilisation du climatiseur. . . . .	4-22
Commande d'affichage (voir boutons du tableau de contrôle) . . . . .	4-4
Commande de clignotant . . . . .	2-25
Commande de dégivreur	
Commande de dégivreur de lunette arrière et de rétroviseur extérieur . . . . .	2-23
Commande de dégivreur de lunette arrière et de rétroviseur extérieur . . . . .	2-23
Commande de luminosité	
Planche de bord . . . . .	2-25
Commande de luminosité du tableau de bord. . . . .	2-25
Commande de stabilité . . . . .	5-28
Commandes	
Commandes de la chaîne stéréo (volant) . . . . .	4-57
Commandes du chauffage et du climatiseur . . . . .	4-19
Commutateur de la planche de bord . . . . .	2-25
Commutateur de rangement déployé. . . . .	8-22
Commutateur pour la planche de bord. . . . .	2-25
Compte-tours . . . . .	2-6
Compteur journalier . . . . .	2-4
Compteur kilométrique . . . . .	2-4

Conduite	
Conduite avec une transmission à variation continue . . . . .	5-13
Conduite par temps froid . . . . .	5-37
Précautions à prendre lors du démarrage et de la conduite. . . . .	5-2
Conduite par temps froid . . . . .	5-37
Contacteur d'allumage . . . . .	5-9
Contenances, carburants et lubrifiants recommandés . . . . .	10-2
Courroie d'entraînement. . . . .	8-15
Courroie (voir courroie d'entraînement) . . . . .	8-15
Crochet de placement de carquette. . . . .	7-5

## D

Défauts compromettant la sécurité (É.-U.) . . . . .	10-22
Dégagement d'un véhicule immobilisé . . . . .	6-17
Démarrage	
Avant de démarrer le moteur . . . . .	5-11
Démarrage d'appoint . . . . .	6-11, 8-14
Démarrage du moteur . . . . .	5-11
Démarrage en poussant. . . . .	6-13
Précautions à prendre pour le démarrage et la conduite . . . . .	5-2
Démarrage d'appoint . . . . .	6-11, 8-14
Démarrage du moteur . . . . .	5-11
Démarrage en poussant. . . . .	6-13
Détresse	
Étiquettes d'avertissement (pour SRS) . . . . .	1-54
Interrupteur de feux de détresse . . . . .	6-2
Témoin de sac gonflable . . . . .	1-54, 2-15
Témoins et rappels sonores . . . . .	2-9, 2-16
Diagrammes des bouches d'air. . . . .	4-24
Dimensions des roues et des pneus . . . . .	10-10

Dimensions et poids . . . . .	10-10
Dimensions et poids du véhicule . . . . .	10-10
Direction	
Direction assistée . . . . .	5-25
Direction assistée . . . . .	5-25
Dispositif de commande à variation de tension . . . . .	8-14
Dispositifs de retenue pour enfant	
Emplacements des points d'ancrage pour la courroie d'attache supérieure . . . . .	1-26

## E

Éclairage	
Ampoules . . . . .	8-24
Éclairage intérieur . . . . .	2-34, 2-36
Feu de freinage (reportez-vous à Feu d'arrêt) . . . . .	8-29
Interrupteur de commande des phares . . . . .	2-23
Interrupteur des phares et commande des clignotants . . . . .	2-23
Lampes de lecture . . . . .	2-35
Phares . . . . .	8-24
Remplacement d'ampoule . . . . .	8-29
Sac gonflable du passager et témoin de fonctionnement . . . . .	1-45
Témoin de bas niveau de liquide lave-glace . . . . .	2-14
Témoin de charge . . . . .	2-11
Témoin de sécurité . . . . .	2-17
Témoins et rappels sonores . . . . .	2-9, 2-16
Vérification d'ampoule ou tableau de bord . . . . .	2-10
Éclairage intérieur . . . . .	2-34, 2-36
Économie de carburant . . . . .	5-23

Électrique	
Glaces électriques . . . . .	2-31
Verrouillage électrique des portières . . . . .	3-7
Emplacement des points d'ancrage . . . . .	1-26
Enregistreurs	
Données d'événement . . . . .	10-23
Enregistreurs de données d'événement . . . . .	10-23
Ensemble de retenue d'enfant	
Précautions relatives aux ensembles de retenue d'enfant . . . . .	1-24, 1-26, 1-31
Ensemble de retenue enfant . . . . .	1-20, 1-21, 1-23
Ensemble de retenue enfant avec courroie d'attache supérieure . . . . .	1-25
Ensemble de retenue enfant avec sangle d'ancrage supérieure . . . . .	1-25
Entretien	
À l'extérieur du véhicule . . . . .	9-2
À l'intérieur du véhicule . . . . .	9-3
Entretien des ceintures de sécurité . . . . .	1-20
Entretien général . . . . .	9-2
Précautions d'entretien . . . . .	8-2
Sous le capot et sous le véhicule . . . . .	9-4
Entretien du climatiseur . . . . .	4-27
Entretien et nettoyage des disques compacts . . . . .	4-57
Entretien général . . . . .	9-2
Essuie-glaces	
Balais d'essuie-glace . . . . .	8-17
Étiquette	
Avertissement relatif aux pneus . . . . .	10-13
Étiquette d'avertissement de SRS . . . . .	1-54
Étiquette de renseignements importants sur le véhicule . . . . .	10-12
Étiquette d'homologation FMVSS . . . . .	10-12
Étiquette d'information du dispositif antipollution . . . . .	10-12

## Étiquettes

Étiquette des caractéristiques du climatiseur . . . . .	10-13
Étiquette des pneus et d'information sur la charge . . . . .	10-12
Étiquette d'homologation F.M.V.S.S. . . . .	10-12
Étiquette d'information du dispositif antipollution . . . . .	10-12
Étiquette d'homologation NSVAC . . . . .	10-12
Étiquettes d'avertissement (pour SRS) . . . . .	1-54
Numéro de série du moteur . . . . .	10-11
Numéro d'identification du véhicule (NIV) . . . . .	10-11
Plaque de numéro d'identification du véhicule (NIV) . . . . .	10-11
Étiquettes d'avertissement . . . . .	1-54
Étiquettes d'avertissement concernant les sacs gonflables . . . . .	1-54
Explication des points d'entretien . . . . .	9-2

## F

Feu d'arrêt . . . . .	8-29
Feux de détresse (reportez-vous à Interrupteur des feux de détresse) . . . . .	6-2
Feux de jour . . . . .	2-24
Fils-fusibles . . . . .	8-20
Filtre de boîtier de filtre à air . . . . .	8-16
Fonctions dynamiques du véhicule (VDV) . . . . .	5-28
Fonctions programmables . . . . .	4-7
Freins . . . . .	8-18
Circuit de freinage . . . . .	5-26
Feu de freinage (reportez-vous à Feu d'arrêt) . . . . .	8-29
Freins auto-réglables . . . . .	8-18

Indicateurs d'usure de frein . . . . .	.2-18, 8-19
Liquide de frein. . . . .	.8-11
Témoin de frein. . . . .	.2-10
Utilisation du frein de stationnement . . . . .	.5-19
Freins auto-réglables . . . . .	.8-18
Fusibles. . . . .	.8-19

## G

Garantie relative au dispositif antipollution . . . . .	.10-21
Gaz d'échappement (monoxyde de carbone) . . . . .	.5-2
Glaces	
Glaces électriques. . . . .	.2-31
Verrouillage des glaces côté passagers . . . . .	.2-33
Guide de dépannage (système de reconnaissance vocale NISSAN) . . . . .	.4-91

## H

Huile	
Changement du filtre à huile . . . . .	.8-9
Contenances, carburants et lubrifiants recommandés . . . . .	.10-2
Huile moteur . . . . .	.8-7
Recommandations concernant l'huile moteur et le filtre à huile . . . . .	.10-7
Vérification du niveau d'huile moteur. . . . .	.8-7
Vidange d'huile moteur . . . . .	.8-8
Viscosité de l'huile moteur . . . . .	.10-7

## I

Identification du véhicule. . . . .	.10-11
-------------------------------------	--------

Immatriculation d'un véhicule à l'étranger . . . . .	.10-11
Indicateur d'avertissement de bouchon de réservoir de carburant mal vissé . . . . .	.2-5
Indicateur de vitesse . . . . .	.2-4
Indicateurs	
Compte-tours . . . . .	.2-6
Compteur journalier . . . . .	.2-4
Compteur kilométrique . . . . .	.2-4
Indicateur de vitesse . . . . .	.2-4
Niveau de carburant. . . . .	.2-7
Indice d'octane (reportez-vous à l'indice d'octane du carburant) . . . . .	.10-6
Information concernant le chargement du véhicule . . . . .	.10-14
Instruments et jauges . . . . .	.2-3
Instruments et indicateurs de bord	
Commande de luminosité du tableau de bord . . . . .	.2-25
Interface USB . . . . .	.4-49
Fonctionnement (fichier audio) . . . . .	.4-49
Interrupteur	
Commande de luminosité de l'éclairage du tableau de bord. . . . .	.2-25
Interrupteur de dégivreur de lunette arrière et des rétroviseurs extérieurs . . . . .	.2-23
Interrupteur de neutralisation de contrôle dynamique du véhicule . . . . .	.2-26
Interrupteur des phares et commande des clignotants . . . . .	.2-23
Interrupteur de verrouillage électrique des portières . . . . .	.3-7
Interrupteur de commande du système audio du volant . . . . .	.4-57
Interrupteur de commande des phares. . . . .	.2-23
Interrupteur de feux de détresse . . . . .	.6-2

Interrupteur de neutralisation de contrôle dynamique du véhicule . . . . .	.2-26
Interrupteur des phares et commande des clignotants . . . . .	.2-23
Interrupteurs	
Commande de clignotant . . . . .	.2-25
Contacteur d'allumage . . . . .	.5-9
Interrupteur automatique de glace électrique . . . . .	.2-33
Interrupteur de commande des phares. . . . .	.2-23
Interrupteur de feux de détresse . . . . .	.6-2

## J

Jauge	
Ordinateur de bord . . . . .	.2-7

## L

Lampes de lecture . . . . .	.2-35
« Témoin du sac gonflable, supplémentaire » . . . . .	.1-54, 2-15
Lecteur de CD . . . . .	.4-39, 4-46
Lecteur de CD (voir Chaîne stéréophonique) . . . . .	.4-39, 4-46
Lecteur iPod <sup>MD</sup> . . . . .	.4-51
Liquide	
Liquide pour transmission à variation continue . . . . .	.8-10
Liquide de frein. . . . .	.8-11
Liquide de refroidissement	
Changement du liquide de refroidissement . . . . .	.8-6

Contenances, carburants et lubrifiants recommandés . . . . .	.10-2
Vérification du niveau de liquide de refroidissement . . . . .	. 8-6
Liquide lave-glace . . . . .	. 8-12
<b>Liquides</b>	
Contenances, carburants et lubrifiants recommandés . . . . .	.10-2
Huile moteur . . . . .	. 8-7
Liquide de frein . . . . .	. 8-11
Liquide de refroidissement . . . . .	. 8-5
Liquide lave-glace . . . . .	. 8-12

## M

<b>Moteur</b>	
Avant de démarrer le moteur . . . . .	.5-11
Changement du filtre à huile . . . . .	. 8-9
Changement du liquide de refroidissement . . . . .	. 8-6
Chauffe-moteur . . . . .	.5-39
Circuit de refroidissement du moteur . . . . .	. 8-5
Contenances, carburants et lubrifiants recommandés . . . . .	.10-2
Démarrage du moteur . . . . .	. 5-11
Huile moteur . . . . .	. 8-7
Numéro de série du moteur . . . . .	.10-11
Points de vérification du compartiment moteur . . . . .	. 8-4
Recommandations concernant l'huile moteur et le filtre à huile . . . . .	.10-7
Spécifications du moteur . . . . .	.10-9
Témoin de pression d'huile moteur . . . . .	. 2-11
Vérification du niveau de liquide de refroidissement . . . . .	. 8-6

Vérification du niveau d'huile moteur . . . . .	. 8-7
Vidange d'huile moteur . . . . .	. 8-8
Viscosité de l'huile moteur . . . . .	.10-7

## N

Nettoyage de l'intérieur et de l'extérieur du véhicule . . . . .	.7-2, 7-4
NSVAC - étiquette d'homologation . . . . .	.10-12
Numéro d'identification du véhicule (NIV) . . . . .	.10-11

## O

Ordinateur de bord . . . . .	.2-7
------------------------------	------

## P

Pare-soleil . . . . .	.3-20
Période de rodage . . . . .	. 5-21
Phares . . . . .	.8-24
Plaque de numéro d'identification du véhicule (NIV) . . . . .	.10-11
Plaque d'immatriculation	
Installation de la plaque d'immatriculation . . . . .	.10-13
Plateau de rangement . . . . .	.2-28, 2-29
Pneu	
Étiquette des pneus et d'information sur la charge . . . . .	.10-12
Pneu à plat . . . . .	.6-2, 6-4
Pneus	
Chaînes antidérapantes . . . . .	. 8-40

Classification uniforme de qualités de pneus . . . . .	.10-20
Dimensions des roues et des pneus . . . . .	.10-10
Permutation des pneus . . . . .	. 8-41
Pneu à plat . . . . .	.6-2, 6-4
Pression des pneus . . . . .	. 8-32
Roue de secours . . . . .	. 6-5
Roues et pneus . . . . .	. 8-32, 10-10
Types de pneus . . . . .	. 8-39
<b>Poids</b>	
(reportez-vous à Dimensions et poids) . . . . .	.10-10
Porte arrière . . . . .	.3-9
Porte-tasses . . . . .	.2-30
Portière coulissante	
Portière coulissante manuelle . . . . .	.3-7
Pour commander le manuel du conducteur ou le manuel de réparation . . . . .	.10-24
<b>Précautions</b>	
Précautions à prendre pour le démarrage et la conduite . . . . .	.5-2
Précautions à propos du système de retenue supplémentaire . . . . .	.1-35
Précautions concernant les rehausseurs . . . . .	.1-24, 1-26, 1-31
Précautions concernant l'utilisation des ceintures de sécurité . . . . .	.1-12
Précautions d'entretien . . . . .	. 8-2
Précautions relatives aux ensembles de retenue d'enfant . . . . .	.1-24, 1-26, 1-31
Préparation aux contrôles d'inspection et d'entretien . . . . .	.10-23
<b>Pression des pneus</b>	
Témoin de basse pression des pneus . . . . .	.2-12
Prise d'alimentation . . . . .	.2-27
Prises d'entrée auxiliaires . . . . .	.4-40, 4-48
Protection contre la corrosion . . . . .	.7-6

**R**

Radio	
Interrupteur de commande de la chaîne stéréo du volant	. 4-57
Radio AM/FM avec lecteur de CD	. 4-36
Radio AM/FM/SAT avec lecteur de CD	. 4-41
Téléphone de voiture ou radio BP	. 4-59
Rallonges de ceinture de sécurité	. 1-19
Rangement	. 2-28
Anneau en D	. 2-30
Rappels sonores	. 2-18
Rétroviseur	
Vue arrière	. 3-21
Recommandations concernant le réfrigérant	. 10-8
Réduction de la consommation de carburant	. 5-23
Réglage de la hauteur du baudrier	. 1-19
Réglage des sièges	
Réglage des sièges avant à réglage manuel	. 1-3
Réglage manuel des sièges avant	. 1-3
Régulateur de vitesse	. 5-19
Rehausseurs	. 1-31
Remorquage	
Remorquage à l'aide d'une dépanneuse	. 6-15
Remorquage d'une remorque	. 10-19
Remorquage du véhicule avec les quatre roues	. 10-19
Remplacement d'ampoule	. 8-29
Remplacement des batteries	
Télécommande	. 8-22, 8-23
Remplacement des batteries de la télécommande	. 8-22, 8-23
Remplacement des bougies d'allumage	. 8-16

Rétroviseurs	
Rétroviseurs extérieurs	. 3-21
Rétroviseurs extérieurs	. 3-21
Roues et pneus	. 8-32, 10-10

**S**

Sac gonflable (reportez-vous à système de retenue supplémentaire)	. 1-35
Sac gonflables	
Frontaux (voir sac gonflables avant)	. 1-42
Sac gonflables frontaux	. 1-42
Sac gonflables frontaux (voir système de retenue supplémentaire)	. 1-42
Sécurité	
Ceintures de sécurité pour enfants	. 1-24, 1-26, 1-31
Défauts compromettant la sécurité (É.-U.)	. 10-22
Serrure de boîte à gants	. 2-30
Serrures	
Serrure de boîte à gants	. 2-30
Serrures de portière	. 3-4
Verrouillage électrique des portières	. 3-7
Serrures de portière	. 3-4
Sièges	
Réglage	. 1-2
Réglage manuel des sièges avant	. 1-3
Sièges avant	. 1-2
Système de freinage antiblocage	. 5-27
Sièges avant	. 1-2
Stationnement	
Stationnement ou stationnement en pente	. 5-25
Utilisation du frein de stationnement	. 5-19

Surchauffe	
Si votre véhicule surchauffe	. 6-13
Système antidémarrage du véhicule	. 2-20, 3-3, 5-10
Système audio Bluetooth <sup>MD</sup>	. 4-55
Système antidémarrage	. 2-20, 3-3, 5-10
Système antidémarrage du véhicule NISSAN	. 2-20, 5-10
Système d'assistance au départ en pente	. 5-32
Système de contrôle dynamique du véhicule	. 5-28
Système de freinage antiblocage	. 5-27
Système de reconnaissance vocale	. 4-87
Système de reconnaissance vocale NISSAN	. 4-87
Système de retenue supplémentaire	
Étiquettes d'avertissement et d'information	. 1-54
Précautions à propos du système de retenue supplémentaire	. 1-35
Système de retenue supplémentaire (sac gonflables)	. 1-35
Système de sécurité du véhicule (système antidémarrage du véhicule NISSAN), démarrage du moteur	. 2-20, 5-10
Système de sécurité (système antidémarrage du véhicule NISSAN), démarrage du moteur	. 2-20, 5-10
Système de surveillance de la pression des pneus	. 5-3
Système de verrouillage et de déverrouillage sans clé à télécommande	. 3-11, 3-12
Système téléphonique mains libres, Bluetooth <sup>MD</sup>	. 4-60, 4-77

**T**

Tableau de bord . . . . .	.0-6, 2-2
Téléphone de voiture ou radio BP . . . . .	4-59
Téléphone, Système mains libres, Bluetooth <sup>MD</sup> . . . . .	4-60, 4-77
Témoin	
Témoin de faible pression des pneus. . . . .	2-12
Témoin de sac gonflable . . . . .	1-54, 2-15
Témoin d'anomalie. . . . .	2-16
Témoin de bas niveau de carburant . . . . .	2-12
Témoin de bas niveau de liquide lave-glace . . . . .	2-14
Témoin de faible pression des pneus. . . . .	2-12
Témoin de portière ouverte . . . . .	2-11
Témoin de sac gonflable . . . . .	1-54, 2-15
Témoin des ceintures de sécurité . . . . .	1-15, 2-15
Témoin de sécurité. . . . .	2-17
Témoin des freins antiblocage . . . . .	2-10
Témoin du sac gonflable . . . . .	1-54, 2-15
Témoins d'alerte . . . . .	2-9, 2-16
Témoins d'avertissement et rappels sonores	
Rappels sonores . . . . .	2-9, 2-16
Témoins . . . . .	2-9, 2-16
Témoins et rappels sonores (reportez-vous à Témoins et rappels sonores). . . . .	2-9, 2-16
Touches du bloc de commande . . . . .	4-4
Traction d'une remorque. . . . .	10-19
Transmission à variation continue. . . . .	5-13
Conduite avec une transmission à variation continue . . . . .	5-13
Liquide pour transmission à variation continue . . . . .	8-10

**V**

Vérification d'ampoule ou tableau de bord. . . . .	2-10
Verrouillage	
Levier de déverrouillage de la trappe du réservoir de carburant . . . . .	3-17
Verrouillage automatique des portières . . . . .	3-11
Verrouillage et déverrouillage sans clé	
Sans système de clé intelligente (voir Système de verrouillage et de déverrouil- lage sans clé à télécommande) . . . . .	3-11, 3-12
Vide-poches . . . . .	2-28
Voyages ou immatriculation du véhicule à l'étranger . . . . .	10-11
Voyages (voir Immatriculation du véhicule à l'étranger). . . . .	10-11

# MÉMENTO

## INFORMATION DE STATION-SERVICE

### RECOMMANDATIONS CONCERNANT LE CARBURANT :

Utilisez une essence ordinaire sans plomb à indice d'octane de 87 ou plus (indice d'octane recherché de 91).

#### MISE EN GARDE

- **L'utilisation de carburant autre que celui qui est prescrit pourrait nuire au fonctionnement du dispositif antipollution et avoir une incidence sur la couverture offerte par la garantie.**
- **N'utilisez en aucune circonstance de l'essence au plomb dans votre véhicule, car vous pourriez endommager le catalyseur trifonctionnel.**
- **N'utilisez pas le carburant E-15 ou E-85 dans votre véhicule. Le carburant E-15 ou E-85 ne convient pas à votre véhicule. L'utilisation du carburant E-15 ou E-85 dans un véhicule non conçu pour être alimenté par ce type de carburant peut nuire aux dispositifs antipollution et aux systèmes du véhicule. Les dommages causés par l'utilisation de ces carburants ne sont pas couverts par la garantie limitée de véhicule neuf NISSAN.**

- **N'utilisez pas de carburant qui contient un renforceur d'octane méthylcyclopentadiényle manganèse tricarbonyle (MMT). L'utilisation d'un carburant contenant du méthylcyclopentadiényle manganèse tricarbonyle (MMT) peut nuire au rendement du véhicule et au bon fonctionnement du système antipollution. Tous les distributeurs de carburant ne sont pas étiquetés pour indiquer la teneur en MMT, vous devez communiquer avec le détaillant d'essence pour obtenir de plus amples renseignements. Notez que lois fédérales et californiennes interdisent l'utilisation du MMT dans l'essence reformulée.**
- **La réglementation des É.-U. impose l'identification des pompes de carburant à base d'éthanol à l'aide d'une petite étiquette carrée orange et noire indiquant l'abréviation commune ou le pourcentage autorisé dans cette région.**

Pour obtenir des renseignements supplémentaires, consultez la section « Contenances, liquides et lubrifiants recommandés » du chapitre « Données techniques et information au consommateur » du présent manuel.

### RECOMMANDATIONS RELATIVES À L'HUILE MOTEUR :

- L'huile moteur Nissan d'origine « 5W-30 SN » est recommandée.
- Si l'huile moteur ci-dessus n'est pas disponible, utilisez une huile moteur équivalente qui correspond au type et à la viscosité ci-dessus. Pour obtenir des renseignements supplémentaires, consultez la section « Recommandations relatives à l'huile moteur et au filtre à huile » du chapitre « Données techniques et information au consommateur » du présent manuel.

### PRESSION DES PNEUS À FROID :

Consultez l'étiquette de renseignements relatifs aux pneus et à la charge.

L'étiquette est généralement apposée sur le pied milieu du côté conducteur ou sur la portière du conducteur. Pour obtenir des renseignements supplémentaires, consultez la section « Roues et pneus » dans le chapitre « Entretien et interventions du propriétaire » du présent manuel.

## MÉTHODE DE RODAGE RECOMMANDÉE POUR UN VÉHICULE NEUF :

Pendant les premiers 2 000 km (1 200 mi) d'utilisation du véhicule, suivez les recommandations relatives à la procédure de rodage pour assurer la fiabilité et l'économie d'utilisation de votre véhicule neuf. Pour obtenir de plus amples renseignements, consultez la section « Programme de rodage » dans le chapitre « Démarrage et conduite » du présent manuel. Si vous ne suivez pas ces recommandations, vous pourriez provoquer des dommages à votre véhicule ou réduire la vie utile de votre moteur.



Imprimé en : Décembre 2016  
Publication n°: OM17FM OM20C1  
Imprimé aux É.-U.

M20-M