



# NISSANCONNECT® 2022

MANUEL DU CONDUCTEUR

Pour votre sécurité, lisez attentivement ce manuel et gardez-le dans le véhicule.

## SERVICE CLIENTÈLE NISSAN

Pour toute demande d'assistance ou de renseignement concernant le système de navigation NISSAN (si le véhicule en est équipé), la garantie NISSAN, ou en cas de questions générales ou spécifiques au service, contactez le service clientèle NISSAN :

### **Pour les clients situés aux États-Unis**

Nissan North America, Inc.  
Consumer Affairs Department  
P.O. Box 685003  
Franklin, TN 37068-5003  
1-800-NISSAN-1  
(1-800-647-7261)

### **Pour les clients situés au Canada**

Nissan Canada Inc.  
5290 Orbitor Drive  
Mississauga, Ontario L4W 4Z5  
1-800-387-0122

### **Pour les clients situés au Mexique**

Nissan Mexicana, S.A. DE C.V.  
Av. Insurgentes Sur 1958 Col. Florida  
C.P. 01030, México, CDMX  
(55) 5628 2727

## AVANT-PROPOS

Nous vous remercions d'avoir acheté un véhicule NISSAN.

Ce manuel d'utilisation concerne le système et les services NissanConnect<sup>MD</sup> dotés d'Apple CarPlay<sup>MD</sup> et Android Auto proposés dans votre véhicule NISSAN.

Les instructions relatives au fonctionnement des systèmes suivants sont incluses dans ce manuel.

- Audio
- Téléphone mains-libres
- Apple CarPlay<sup>MD</sup>
- Android Auto
- Services NissanConnect<sup>MD</sup> proposés par SiriusXM<sup>MD</sup>
- Navigation
- Reconnaissance vocale
- Informations et réglages visualisables sur NissanConnect<sup>MD</sup>

Nous vous invitons à lire attentivement ce manuel afin de pouvoir utiliser le système NissanConnect<sup>MD</sup> de manière sûre.

- En raison de modifications possibles de certaines caractéristiques et d'équipements en option, certaines sec-

tions de ce manuel peuvent ne pas s'appliquer à votre véhicule.

- Toutes les données techniques, les illustrations et les renseignements contenus dans ce manuel sont basés sur les données en vigueur au moment de l'impression de ce manuel. NISSAN se réserve le droit d'apporter des modifications ou des améliorations sans préavis ni obligation de sa part.
- Veuillez à laisser ce manuel à l'intérieur du véhicule en cas de revente de ce dernier. Le prochain utilisateur du système peut avoir besoin du manuel.
- Le manuel d'utilisation de NissanConnect<sup>MD</sup> le plus récent est disponible sur les sites Internet suivants.
  - Pour les États-Unis : [www.Nissanusa.com](http://www.Nissanusa.com)
  - Pour le Canada : [www.nissan.ca](http://www.nissan.ca)

© 2021 NISSAN MOTOR CO., LTD.

Tous droits réservés. Aucune partie de ce manuel du conducteur ne peut être reproduite ou enregistrée dans un système de stockage de données, ou transmise sous quelque forme ou par quelque moyen que cela soit, électronique, mécanique, photocopies, enregistrement ou

autres, sans autorisation écrite préalable  
de Nissan Motor Co., Ltd.



# Table des matières

## 1 Introduction

Comment utiliser ce manuel.....	1-2
Informations relatives à la sécurité.....	1-3
Informations légales.....	1-4
Marques de commerce.....	1-5
Exonération de responsabilité (pour les États-Unis et le Canada).....	1-6
Exonération de responsabilité (pour le Mexique).....	1-8
Licences.....	1-9

## 2 Guide de démarrage

Boutons de commande et écran tactile.....	2-2
Démarrer le système.....	2-8
Fonctionnement de base.....	2-8

Réglages du système.....	2-13
--------------------------	------

## 3 Système audio

Précautions relatives au fonctionnement du système audio.....	3-2
Fonctionnements audio.....	3-9
Paramètres audio.....	3-21
Entretien et nettoyage du dispositif de mémoire USB.....	3-22

## 4 Téléphone mains libres

Système de téléphone mains-libres Bluetooth <sup>MD</sup> .....	4-2
---	-----

## 5 Informations

Menu d'informations.....	5-2
--------------------------	-----

Services NissanConnect <sup>MD</sup> proposés par SiriusXM <sup>MD</sup> (si le véhicule en est équipé pour les États-Unis et le Canada).....	5-7
Services NissanConnect <sup>MD</sup> proposés par SiriusXM <sup>MD</sup> (si le véhicule en est équipé pour le Mexique).....	5-17
SiriusXM <sup>MD</sup> Travel Link (si le véhicule en est équipé).....	5-27
Apple CarPlay <sup>MD</sup> .....	5-31
Android Auto <sup>MC</sup> .....	5-35
Siri Eyes Free.....	5-39

## 6 Navigation (si le véhicule en est équipé)

Informations de sécurité.....	6-2
-------------------------------	-----

Écran de navigation.....	6-2
Fonctionnement de la carte.....	6-3
Réglage de la destination.....	6-10
Guidage d'itinéraire.....	6-13
Visualisation des informations routières.....	6-24
Mémorisation d'un lieu/itinéraire.....	6-29
Paramètres de navigation.....	6-38
Informations générales sur le système de navigation (pour les États-Unis et le Canada).....	6-41
Informations générales sur le système de navigation (pour le Mexique).....	6-53

## 7 Reconnaissance vocale

Reconnaissance vocale....	7-2
---------------------------	-----

## 8 Guide de dépannage

Unité de système.....	8-2
Connexion Wi-Fi (si le véhicule en est équipé) .....	8-3
Système audio .....	8-5
Système de téléphone mains-libres Bluetooth <sup>MD</sup> .....	8-12
Services NissanConnect <sup>MD</sup> (si le véhicule en est équipé) .....	8-16
Apple CarPlay <sup>MD</sup> .....	8-18
Android Auto.....	8-20
Siri Eyes Free.....	8-22
Navigation (si le véhicule en est équipé) .....	8-23

Reconnaissance vocale.....	8-31
-------------------------------	------

# 1 Introduction

Comment utiliser ce manuel .....	1-2	Marques de commerce .....	1-5
Pour une utilisation sûre .....	1-2	Exonération de responsabilité (pour les	
Symboles de référence .....	1-2	États-Unis et le Canada) .....	1-6
Illustrations d'écran .....	1-2	Exonération de responsabilité (pour	
Termes affichés sur l'écran .....	1-2	le Mexique) .....	1-8
Informations relatives à la sécurité .....	1-3	Licences .....	1-9
Informations légales .....	1-4	Licences de logiciels .....	1-9
Périphériques Bluetooth <sup>MD</sup> .....	1-4	Unité de contrôle télématique .....	1-9

# 1. Introduction

## COMMENT UTILISER CE MANUEL

Ce manuel contient des termes, symboles, icônes et illustrations spécifiques organisés par fonction.

Reportez-vous aux éléments suivants et familiarisez-vous avec ceux-ci.

### POUR UNE UTILISATION SÛRE



#### AVERTISSEMENT

**Ce terme est utilisé pour indiquer la présence d'un risque de blessures mortelles ou graves. Pour éviter ou réduire le risque, les procédures doivent être suivies à la lettre.**



#### MISE EN GARDE

**Ce terme est utilisé pour indiquer la présence d'un risque de blessures légères ou moyennement graves, ou de dommages au véhicule. Pour éviter ou réduire le risque, les procédures doivent être suivies précisément.**



#### REMARQUE :

**Indique un élément qui vous aide à comprendre et à maximiser la performance de votre véhicule. Si ignorés, ils peuvent entraîner un mauvais fonctionnement ou une performance médiocre.**

### SYMBOLES DE RÉFÉRENCE



#### INFORMATION :

Ce terme se rapporte à des informations nécessaires si vous souhaitez utiliser votre véhicule ou ses accessoires de manière optimale.



Page de référence :

Ceci indique le titre et la page auxquels vous devez vous reporter.

< > :

Ceci indique un bouton sur le tableau de commande ou sur le volant.

[ ] :

Ceci indique une touche/un paramètre affiché à l'écran.

### ILLUSTRATIONS D'ÉCRAN

- Les illustrations dans ce manuel représentent différents modèles et peuvent ne pas être identiques à l'apparence et aux caractéristiques de votre véhicule.
- Les icônes et éléments de menu affichés sur l'écran peuvent être abrégés ou omis des illustrations d'écran le cas échéant. Les icônes et éléments de menu omis sont décrits en pointillés, comme illustré.

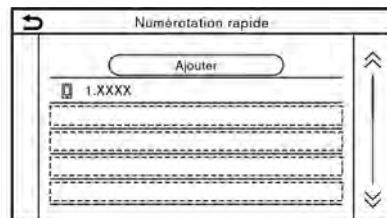

### TERMES AFFICHÉS SUR L'ÉCRAN

Dans ce manuel, certains éléments du menu peuvent être orthographiés ou appelés différemment de ceux affichés sur votre écran selon les modèles ou les versions de logiciel.

## INFORMATIONS RELATIVES À LA SÉCURITÉ

Ce système est d'abord conçu pour vous aider à rendre votre conduite la plus agréable possible, tel que décrit dans ce manuel. Cependant, en tant que conducteur, vous vous devez d'utiliser ce système correctement et en respectant les règles de sécurité. Les informations relatives aux services et à leur disponibilité risquent de ne pas toujours être à jour. Notez que ce système ne remplace pas une conduite prudente, adéquate et respectueuse du code de la route.

Avant d'utiliser le système, nous vous invitons à lire les informations suivantes relatives à la sécurité. Utilisez toujours le système tel que précisé dans ce manuel.



### AVERTISSEMENT

- Avant d'utiliser le système, gardez le véhicule dans un endroit sûr et serrez le frein de stationnement. Le fait de faire fonctionner le système lors de la conduite peut distraire le conducteur et être à l'origine d'accidents graves.
- Restez extrêmement vigilant de manière à être complètement at-

tentif à la conduite du véhicule. Si le système ne répond pas immédiatement, soyez patient et ne détournez pas vos yeux de la route. Le manque d'attention lors de la conduite peut être à l'origine d'une collision pouvant entraîner des blessures graves voire mortelles.

- Ne vous fiez pas uniquement au guidage d'itinéraire (si le véhicule en est équipé). Assurez-vous toujours que les manœuvres de conduite sont autorisées et sûres afin d'éviter les risques d'accident.
- Ne démontez pas ce système et n'y apportez aucune modification. Dans le cas contraire, vous risqueriez de provoquer un accident, un incendie ou une décharge électrique.
- Si vous remarquez des particules étrangères ou que vous renversez du liquide dans le système, ou que de la fumée ou une odeur suspecte s'en dégage, arrêtez immédiatement le système et nous vous recommandons de contacter un concessionnaire NISSAN. Si vous ne tenez pas compte de ces recommandations, vous risquez de

provoquer un accident, un incendie ou une décharge électrique.



### MISE EN GARDE

- Certaines juridictions peuvent imposer des lois limitant l'utilisation d'écrans vidéo pendant la conduite. Utilisez ce système uniquement lorsque la réglementation le permet.
- Des températures extrêmes [inférieures à -20°C (-4°F) ou supérieures à 70°C (158°F)] risquent d'affecter les performances du système.
- L'écran d'affichage risque de se casser s'il est cogné contre un objet dur ou pointu. Si l'écran d'affichage se casse, ne le touchez pas. Vous risqueriez de vous blesser.

# 1. Introduction

## REMARQUE :

**Désactivez le système lorsque le moteur est arrêté. Ceci risquerait de décharger la batterie du véhicule. Laissez toujours le moteur tourner lorsque vous utilisez le système.**

## **Modèles avec Services NissanConnect<sup>MD</sup> :**

Les Services NissanConnect<sup>MD</sup> peuvent ne pas être disponibles dans certaines régions. L'inscription aux Services NissanConnect<sup>MD</sup> est nécessaire avant d'utiliser les fonctions liées aux Services NissanConnect<sup>MD</sup>.

## **INFORMATIONS LÉGALES**

### **PÉRIPHÉRIQUES BLUETOOTH<sup>MD</sup>**

#### **Informations légales FCC**

#### **FCC § 15.19 Règles d'étiquetage et déclarations ISED (Canada)**

Cet appareil est conforme à la partie 15 des réglementations FCC et aux CNR d'Industrie Canada applicables aux appareils radio exempts de licence. L'exploitation est autorisée aux deux conditions suivantes :

- (1) Cet appareil ne doit pas causer d'interférences nuisibles, et
- (2) ce dispositif supporte toutes les interférences reçues,

y compris celles pouvant causer une opération indésirable.

Le présent appareil est conforme aux CNR d'Industrie Canada applicables aux appareils radio exempts de licence. L'exploitation est autorisée aux deux conditions suivantes : (1) l'appareil ne doit pas produire de brouillage, et (2) l'utilisateur de l'appareil doit accepter tout brouillage radioélectrique subi, même si le brouillage est susceptible d'en compromettre le fonctionnement.

#### **FCC § 15.21 Informations à l'utilisateur**

Tout changement ou modification non expressément approuvé par la partie responsable du respect des réglementations peut annuler le droit de l'utilisateur de se servir de cet appareil.

#### **Exigences en matière d'exposition aux radiofréquences**

Pour être conforme aux exigences de la FCC en matière d'exposition aux radiofréquences, l'appareil doit être installé de manière à assurer une distance de séparation d'au moins 20 cm par rapport à toute personne.

#### **Exigences en matière d'exposition aux radiofréquences**

Cet équipement est conforme aux limites d'exposition aux rayonnements fixées par le Canada pour un environnement non contrôlé. Cet équipement doit être installé et utilisé avec un minimum de 20cm de distance entre la source de rayonnement et votre corps.

#### **Déclaration d'exposition aux radiations :**

Cet équipement est conforme aux limites d'exposition aux rayonnements IC établies pour un environnement non contrôlé. Cet équipement doit être installé et utilisé avec un minimum de 20 cm de distance entre la source de rayonnement et votre

corps.

Modèle : AIVIH61L1, AIVIP33A0

Marque : Bosch

## MARQUES DE COMMERCE



Apple, iPhone<sup>MD</sup>, iPod<sup>MD</sup>, and iPod touch<sup>MD</sup> are trademarks of Apple Inc., registered in the U.S. and other countries. Apple CarPlay<sup>MD</sup> is a trademark of Apple Inc. Use of the Apple CarPlay<sup>MD</sup> logo means that a vehicle user interface meets Apple performance standards. Apple is not responsible for the operation of this vehicle or its compliance with safety and regulatory standards. Please note that the use of this product with iPhone<sup>MD</sup> or iPod<sup>MD</sup> may affect wireless performance.



Bluetooth<sup>MD</sup> est une marque déposée par Bluetooth SIG, Inc. dont la licence est détenue par Robert Bosch GmbH.



La technologie HD Radio est fabriquée sous couvert d'une licence de iBiquity Digital Corporation. Brevets américains et étrangers. En ce qui concerne les brevets, rendez-vous sur <http://dts.com/patents>. HD Radio, Artist Experience et les logos HD, HD Radio et «ARC» sont des marques déposées ou des marques commerciales de iBiquity Digital Corporation aux États-Unis et/ou dans d'autres pays.



NISSAN propose les services SiriusXM<sup>MD</sup> (SiriusXM<sup>MD</sup> Audio, SiriusXM Traffic<sup>MC</sup>, SiriusXM<sup>MD</sup> Travel Link) gratuitement pendant la période d'essai initiale.

Les services SiriusXM<sup>MD</sup> nécessitent un abonnement une fois la période d'essai écoulée et sont vendus séparément ou en tant qu'ensemble. Le service satellite est disponible uniquement dans les 48 états contigus des États-Unis. Le service de satellite SiriusXM<sup>MD</sup> est également dispo-

## 1. Introduction

nible au Canada ; rendez-vous sur le site [www.siriusxm.ca](http://www.siriusxm.ca).

L'abonnement à la radio satellite SiriusXM<sup>MD</sup> (services audio) est vendu séparément ou comme un ensemble et est actif jusqu'à ce que vous appeliez SiriusXM<sup>MD</sup> afin de les annuler. Reportez-vous au contrat de client de SiriusXM<sup>MD</sup> pour les modalités complètes d'utilisation sur le site [www.siriusxm.com](http://www.siriusxm.com). Pour plus d'informations, appelez le service clientèle au 1-877-447-0011 ou rendez-vous sur le site [www.siriusxm.com](http://www.siriusxm.com).



Les abonnements à la radio satellite SiriusXM<sup>MD</sup> et à SiriusXM Traffic<sup>MC</sup> sont vendus séparément ou comme un ensemble et sont actifs jusqu'à ce que vous appeliez SiriusXM<sup>MD</sup> afin de les annuler. Reportez-vous au contrat de client de SiriusXM<sup>MD</sup> pour les modalités complètes d'utilisation sur le site [www.siriusxm.com](http://www.siriusxm.com). SiriusXM<sup>MD</sup> Travel Link est disponible dans certains pays. Pour plus d'informations, appelez le service clientèle au 1-877-447-0011 ou rendez-vous sur le site [www.siriusxm.com/traffic](http://www.siriusxm.com/traffic).



Les abonnements à la radio satellite SiriusXM<sup>MD</sup> et à SiriusXM<sup>MD</sup> Travel Link sont vendus séparément ou comme un ensemble et sont actifs jusqu'à ce que vous appeliez SiriusXM<sup>MD</sup> afin de les annuler. Reportez-vous au contrat de client de SiriusXM<sup>MD</sup> pour les modalités complètes d'utilisation sur le site [www.siriusxm.com](http://www.siriusxm.com). SiriusXM<sup>MD</sup> Travel Link est disponible dans certains pays. Pour plus d'informations, appelez le service clientèle au 1-877-447-0011 ou rendez-vous sur le site [www.siriusxm.com/travellink](http://www.siriusxm.com/travellink).

### App Store

Apple and the Apple logo are trademarks of Apple Inc., registered in the U.S. and other countries. App Store is a service mark of Apple Inc.

### Siri<sup>MD</sup>

Siri is a trademark of Apple Inc., registered in the U.S. and other countries.

### Google/Google Play/Android/Android Auto

Google, Google Play, Android, Android Auto and other marks are trademarks of Google LLC.

## EXONÉRATION DE RESPONSABILITÉ (pour les États-Unis et le Canada)

La disponibilité des fonctions dépend du modèle du véhicule, du niveau d'équipements, du pack et des options. Essai inclus avec l'achat du véhicule. Un dispositif connecté compatible peut s'avérer nécessaire et la disponibilité des fonctions peut dépendre de la capacité du dispositif. Reportez-vous au manuel d'utilisation du dispositif connecté pour de plus amples détails. Disponibilité tardive pour certaines fonctions.

La conduite d'un véhicule est une affaire sérieuse qui exige toute votre attention. Utilisez les fonctions et les dispositifs connectés uniquement dans le cadre légal et lorsque cela ne présente aucun risque. Certaines fonctions, y compris la fonction de notification automatique de collision et la fonction SOS, dépendent de l'état opérationnel du dispositif télématique, de sa capacité à se connecter à un réseau sans fil, de la disponibilité d'un réseau sans fil compatible, des données cartographiques de navigation, et de la réception des signaux GPS transmis par satellite, dont l'absence peut limiter ou prévenir la capacité à joindre le service clientèle ou à recevoir une assistance. Il

est possible que la cartographie GPS ne soit pas détaillée dans toutes les zones ou ne reflète pas l'état actuel de la route. Ne programmez jamais le GPS pendant que vous conduisez. Utilisez uniquement les fonctions de démarrage du moteur à distance et d'avertisseur sonore à distance en respectant les lois, réglementations et ordonnances en vigueur à l'endroit où se trouve le véhicule.

Certains services et fonctionnalités sont fournis par et dépendent de prestataires de services tiers et non NISSAN. Si le prestataire de services résilie ou restreint le service ou les fonctions fournis, le service ou les fonctions fournis peuvent être suspendus ou résiliés sans notification préalable ou sans que la responsabilité de Nissan ou de ses partenaires ne soit engagée. Les services et fonctions fournis peuvent nécessiter un réseau cellulaire compatible fourni par des compagnies indépendantes qui échappent au contrôle de Nissan ou de ses partenaires ou agents. La force du signal du réseau cellulaire peut varier et peut ne pas être disponible en permanence dans toutes les zones. Les services et fonctions fournis risquent de ne pas fonctionner si le réseau cellulaire est indisponible, restreint ou résilié. NISSAN et ses partenaires ou agents ne sont pas responsables des

coûts associés ou des modifications apportées par des tiers qui s'avèreraient nécessaires afin de pouvoir utiliser le système de manière continue en raison d'une indisponibilité, d'une restriction ou d'une résiliation du réseau mobile (y compris le remplacement/la mise à niveau de l'équipement, si disponible, ou les frais d'itinérance sur des réseaux alternatifs). La technologie évolue et toutes les modifications apportées par des compagnies indépendantes échappent au contrôle de NISSAN ou de ses partenaires ou agents.

L'inscription, le consentement du propriétaire, le numéro d'identification personnel (PIN) et le contrat d'abonnement peuvent être nécessaires si vous souhaitez recevoir la gamme complète des fonctions et services. Les périodes d'essai (si le véhicule en est équipé) commencent à partir de la date d'achat ou de début de leasing d'un véhicule NISSAN neuf. Les périodes d'essai et la disponibilité des fonctions peuvent être sujettes à des modifications à tout moment et peuvent également être résiliées sans notification préalable. Les abonnements nécessaires peuvent être vendus séparément pour chaque fonction ou service disponible une fois la période d'essai expirée et peuvent continuer à être utilisés jusqu'à ce que vous appelez le

fournisseur de service en vue d'une résiliation. Les frais d'installation, les frais uniques d'activation, d'autres frais et des taxes peuvent s'appliquer. Les frais d'abonnement et la programmation sont sujets à des modifications. L'utilisation peut être soumise à des restrictions d'âge dans certaines zones. Les souscriptions régies selon le contrat d'abonnement, les modalités et conditions et les déclarations de confidentialité proposés par le fournisseur de service sont disponibles sur le site Internet du fournisseur de service. Des tarifs pour les messages texte ou l'utilisation de données peuvent s'appliquer. Les termes et conditions du contrat d'abonnement NissanConnect avec WiFi s'appliquent. 1 Go ou 30 jours d'essai sur les nouveaux véhicules NISSAN équipés sont inclus avec l'achat du véhicule. Si votre véhicule est en dehors du champ d'application du plan d'assistance routière initial inclus avec l'achat de votre véhicule qui s'applique pour une période de 36 mois ou 36 000 miles (États-Unis)/60 000 km (Canada) à partir de la date à laquelle le véhicule est livré au premier acheteur au détail ou autrement mis en service, selon la première de ces éventualités, vous serez responsable envers le prestataire de services de tous les frais supplémentaires encourus en recevant des

## 1. Introduction

services par le biais de ce prestataire de services d'assistance routière.

Les noms, logos et slogans NISSAN sont des marques commerciales détenues par ou concédées sous licence à Nissan Motor Co., Ltd. ou à ses filiales d'Amérique du Nord. Les autres marques et noms commerciaux appartiennent à leurs propriétaires respectifs.

En ce qui concerne les informations importantes de sécurité, les limites du système et toute information supplémentaire relative à l'utilisation et aux fonctions proposées, contactez un concessionnaire, lisez ce manuel ou rendez-vous sur le site [www.NissanUSA.com/connect/](http://www.NissanUSA.com/connect/) important-information.

### **EXONÉRATION DE RESPONSABILITÉ (pour le Mexique)**

La disponibilité des fonctions dépend du modèle du véhicule, du niveau d'équipements, du pack et des options. Un dispositif connecté compatible peut s'avérer nécessaire et la disponibilité des fonctions peut dépendre de la capacité du dispositif. Reportez-vous au manuel d'utilisation du dispositif connecté pour de plus amples détails. Disponibilité tardive pour certaines fonctions.

#### **La conduite d'un véhicule est une affaire sérieuse qui exige toute votre attention.**

Utilisez les fonctions et les dispositifs connectés uniquement dans le cadre légal et lorsque cela ne présente aucun risque. Certaines fonctions, y compris la fonction de notification automatique de collision et la fonction SOS, dépendent de l'état opérationnel du dispositif télématique, de sa capacité à se connecter à un réseau sans fil, de la disponibilité d'un réseau sans fil compatible, des données cartographiques de navigation, et de la réception des signaux GNSS, dont l'absence peut limiter ou prévenir la capacité à joindre le service clientèle ou à recevoir une assistance. Il est possible que la cartographie GNSS ne soit pas détaillée dans toutes les zones ou ne reflète pas

l'état actuel de la route. Ne programmez jamais le GNSS pendant que vous conduisez.

Utilisez uniquement les fonctions de démarrage du moteur à distance et d'avertisseur sonore à distance en respectant les lois, réglementations et ordonnances en vigueur à l'endroit où se trouve le véhicule.

**Certains services et certaines fonctions sont fournis par des compagnies indépendantes qui échappent au contrôle de NISSAN. Si le fournisseur résilie ou restreint le service ou les fonctions fournis, le service ou les fonctions fournis peuvent être suspendus sans notification préalable ou sans que la responsabilité de NISSAN ou de ses partenaires ne soit engagée.**

Les services et fonctions fournis peuvent nécessiter un réseau mobile compatible fourni par des compagnies indépendantes qui échappent au contrôle de NISSAN ou de ses partenaires ou agents. La force du signal du réseau mobile peut varier et peut ne pas être disponible en permanence dans toutes les zones. Les services et fonctions fournis risquent de ne pas fonctionner si le réseau mobile est indisponible, restreint ou résilié.

NISSAN et ses partenaires ou agents ne

sont pas responsables des coûts associés ou des modifications apportées par des tiers qui s'avèreraient nécessaires afin de pouvoir utiliser le système de manière continue en raison d'une indisponibilité, d'une restriction ou d'une résiliation du réseau mobile (y compris le remplacement/la mise à niveau de l'équipement, si disponible, ou les frais d'itinérance sur des réseaux alternatifs). La technologie évolue et toutes les modifications apportées par des compagnies indépendantes échappent au contrôle de NISSAN ou de ses partenaires ou agents. L'inscription, le consentement du propriétaire, le numéro d'identification personnel (PIN) et le contrat d'abonnement peuvent être nécessaires si vous souhaitez recevoir la gamme complète des fonctions et services.

Les périodes d'essai (si le véhicule en est équipé) commencent à partir de la date d'achat ou de début de leasing d'un véhicule NISSAN neuf. Les périodes d'essai peuvent être sujettes à des modifications à tout moment et peuvent également être résiliées sans notification préalable. Les abonnements nécessaires peuvent être vendus séparément pour chaque fonction ou service disponible une fois la période d'essai expirée et peuvent continuer à être utilisés jusqu'à ce que vous appelez le

fournisseur de service en vue d'une résiliation. Les frais d'installation, les frais uniques d'activation, d'autres frais et des taxes peuvent s'appliquer. Les frais d'abonnement et la programmation sont sujets à des modifications. L'utilisation peut être soumise à des restrictions d'âge dans certaines zones. Les souscriptions régies selon le contrat d'abonnement, les modalités et conditions et les déclarations de confidentialité proposés par le fournisseur de service sont disponibles sur le site Internet du fournisseur de service.

## LICENCES

### LICENCES DE LOGICIELS

- Licences pour logiciels libres  
<http://oss.bosch-cm.com/nissan.html>
- Ce produit est protégé par certains droits de propriété intellectuelle de Microsoft. L'utilisation ou la distribution d'une telle technologie en dehors de ce produit est interdite sans une licence de Microsoft.

### UNITÉ DE CONTRÔLE TÉLÉMATIQUE

<http://opensourceautomotive.com/IC/tZ7T3eE6AiV4>

# 1. Introduction

---

## MÉMENTO

## 2 Guide de démarrage





Boutons de commande et écran tactile .....	2-2	Fonctionnement de base .....	2-8
Touches sur le panneau de commande .....	2-2	Sélection du menu à partir de la barre de lancement .....	2-8
Affichage de l'écran tactile .....	2-4	Comment afficher et utiliser l'écran MENU D'ACCUEIL .....	2-9
Commandes au volant .....	2-5	Fonction de balayage vers le bas pour les notifications .....	2-10
Ports de connexion USB (bus série universel) .....	2-7	Fonctions désactivées pendant la conduite .....	2-11
Démarrer le système .....	2-8	Réglages du système .....	2-13
Écran de départ (si le véhicule en est équipé) .....	2-8	Menu de réglages .....	2-13
Écran de connexion (si le véhicule en est équipé) .....	2-8	Réglages des connexions .....	2-16

## 2. Guide de démarrage



### BOUTONS DE COMMANDE ET ÉCRAN TACTILE

#### TOUCHES SUR LE PANNEAU DE COMMANDE

Le panneau de commande est situé au centre du tableau de bord. Les fonctions, touches, etc. disponibles peuvent varier selon les modèles, les spécifications et les versions du logiciel.

Touche	Fonction
<MENU>	Appuyez pour afficher l'écran de MENU D'ACCUEIL.  «Comment afficher et utiliser l'écran MENU D'ACCUEIL» (page 2-9)
<AUDIO>	Appuyez pour afficher l'écran audio. Si vous appuyez sur cette touche alors que l'écran audio est affiché, un écran de sélection de la source audio apparaît.  «Sélection d'une source audio» (page 3-10)
< ⏪ BACK>/< ⏩ >	En fonction de l'écran, appuyez pour afficher l'écran précédent. Maintenez appuyé pour fermer la session de reconnaissance vocale.  «7. Reconnaissance vocale»
<*/:/>	Appuyez pour basculer entre l'écran de jour (clair) et l'écran de nuit (sombre) et pour régler le niveau de luminosité de l'écran. Maintenez la touche appuyée pour désactiver l'affichage. Appuyez à nouveau sur la touche pour activer l'affichage.
<VOL/PUSH POWER>/< ⏻ /VOL>/ <VOL/PUSH ⏻ >	Appuyez pour activer/désactiver le système audio. Tournez pour régler le volume.
< ⏪ >/< ⏩ >	Utilisez les touches pour les opérations audio.  «Fonctionnements audio» (page 3-9)
<TUNE SCROLL/ENTER SETTING>/ <TUNE SCROLL/PUSH SOUND>	Lorsqu'un écran de menu est affiché, tournez la commande pour sélectionner les paramètres sur l'écran. Appuyez pour confirmer le paramètre ou le réglage sélectionné. La touche peut également être utilisée pour les opérations audio.  «Fonctionnements audio» (page 3-9)

## 2. Guide de démarrage

Touche	Fonction
<MAP>	Appuyez pour afficher la carte de l'emplacement actuel. Lorsqu'un écran de carte divisé est affiché, appuyez sur cette touche pour afficher l'écran de carte complet. Lorsqu'elles sont disponibles, les instructions vocales peuvent être répétées en maintenant cette touche appuyée.  «Écran de navigation» (page 6-2)
<  >	Appuyez pour afficher l'écran de téléphone.  «4. Téléphone mains libres»
<CAMERA>	Reportez-vous au manuel du conducteur pour plus de détails concernant le système de contrôle.

## 2. Guide de démarrage

### AFFICHAGE DE L'ÉCRAN TACTILE

L'écran tactile est situé au centre du tableau de bord.

Diverses informations et menus de commande sont affichés sur l'écran tactile. Appuyez sur les touches et les icônes sur l'écran pour effectuer les opérations.

### Affichage à cristaux liquides

L'écran tactile est un affichage à cristaux liquides et doit être manipulé avec soin.



#### AVERTISSEMENT

**Ne démontez jamais l'écran. Certaines pièces sont sous haute tension. Tout contact pourrait causer des blessures corporelles.**

### Caractéristiques de l'affichage à cristaux liquides :

- Si la température de l'habitacle est particulièrement basse, l'affichage reste relativement sombre ou la vitesse d'affichage des images peut être lente. Ces conditions sont normales. Le fonctionnement de l'écran redevient normal lorsque la température de l'habitacle augmente.

- Il est possible que certains pixels soient plus clairs ou plus sombres que d'autres sur l'écran. Ceci est une caractéristique inhérente à l'affichage à cristaux liquides, et ne constitue pas un dysfonctionnement.
- Il est également possible que des traces de l'image précédemment affichée restent sur l'écran. Cette brûlure d'écran est inhérente aux écrans à cristaux liquides et ne constitue pas un dysfonctionnement.
- L'image affichée à l'écran risque d'être déformée sous l'influence de champs magnétiques puissants.
- En fonction des conditions, la luminosité peut se régler automatiquement pour éviter toute image rémanente.

### Entretien de l'écran :

Pour nettoyer l'écran, utilisez un chiffon sec et doux. Si un nettoyage plus important est nécessaire, utilisez un chiffon doux imprégné d'une petite quantité de détergent neutre. Ne vaporisez jamais d'eau ou de détergent sur l'écran. Humidifiez un chiffon, puis essuyez l'écran.







#### MISE EN GARDE











- **Nettoyez l'écran avec le contact d'allumage sur la position d'arrêt. Si l'écran est nettoyé pendant que le contact d'allumage est positionné sur ON, un fonctionnement involontaire risque de se produire.**
- **Pour nettoyer l'écran, n'utilisez jamais de chiffon rugueux, d'alcool, d'essence, de diluant, de solvant ou de serviettes en papier imbibées d'agents nettoyants chimiques. Ces éléments risqueraient de rayer ou de détériorer le dispositif.**
- **N'aspergez les écrans d'aucun liquide, tel que de l'eau ou du parfum d'ambiance. Tout contact avec un liquide provoquerait un dysfonctionnement du système.**

### COMMANDES AU VOLANT

Seules les commandes au volant pouvant être utilisées avec le système NissanConnect<sup>MD</sup> sont expliquées ici. Pour les commandes qui ne sont pas expliquées ici, reportez-vous au manuel du conducteur du véhicule. Les fonctions et les commandes disponibles peuvent varier en fonction des modèles, des spécifications et des versions du logiciel.

Commande	Fonction
<SOURCE>	Appuyez sur cette touche pour changer la source audio.
< ▲ / ▼ >	Inclinez pour sélectionner la commande vocale pendant que vous utilisez le système de reconnaissance vocale. Appuyez pour confirmer l'élément sélectionné tout en utilisant l'écran du menu de reconnaissance vocale.  «7. Reconnaissance vocale» Cette commande peut également être utilisée pour les opérations audio.  «Fonctionnements audio» (page 3-9)
<OK> (commande de défilement)	Faites défiler l'écran pour sélectionner une commande vocale tout en utilisant le système de reconnaissance vocale.  «7. Reconnaissance vocale» Appuyez pour confirmer la commande vocale sélectionnée pendant l'utilisation du système de reconnaissance vocale.
< ◀ / ▶ / ▶▶ >	Appuyez sur le côté gauche de la commande pour revenir à l'écran précédent tout en utilisant le système de reconnaissance vocale. Maintenez le côté gauche de la commande appuyé pour terminer une session de reconnaissance vocale.  «7. Reconnaissance vocale»
< 🔊 >	Appuyez sur le côté + ou - de la commande pour régler le volume.

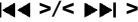
## 2. Guide de démarrage

Commande	Fonction
<  > (TALK)	<p>Appuyez pour utiliser le système de reconnaissance vocale. Maintenez appuyé pour terminer la session de reconnaissance vocale.</p> <p> «Énonciation des commandes vocales» (page 7-2)</p> <p>Lorsqu'Apple CarPlay<sup>MD</sup> ou Android Auto est activé, le fait de maintenir cette commande appuyée permet de démarrer une session de commande vocale Siri ou Google Assistant.</p> <p> «Utilisation de Siri» (page 5-33)</p> <p> «Utilisation de Google Assistant<sup>MC</sup>» (page 5-37)</p> <p>Si votre iPhone est connecté au système embarqué via Bluetooth<sup>MD</sup>, Siri Eyes Free peut être activé en maintenant la touche appuyée sans avoir à activer Apple CarPlay<sup>MD</sup>.</p> <p> «Siri Eyes Free» (page 5-39)</p> <p>Si aucun périphérique Bluetooth<sup>MD</sup> n'est enregistré et qu'Apple CarPlay<sup>MD</sup> ou Android Auto n'est pas activé, l'écran des Périphériques peut être affiché en maintenant cette commande appuyée.</p> <p> «Paramétrage des périphériques» (page 2-16)</p>
<  >	<p>Appuyez pour répondre à un appel reçu, pour mettre fin à un appel actif ou pour lire un message texte reçu. Maintenez appuyé pour rejeter un appel entrant ou pour ignorer un message texte reçu.</p> <p>Si aucun appel téléphonique n'est reçu ou qu'aucun appel n'est en cours, le fait d'appuyer sur cette touche permet d'afficher l'écran de téléphone.</p> <p>En fonction des conditions, le fait de maintenir cette commande appuyée permet de démarrer une session de reconnaissance vocale pour passer un appel.</p> <p> «4. Téléphone mains libres»</p>
<  >	<p>Cette commande peut être utilisée pour les opérations audio.</p> <p> «Fonctionnements audio» (page 3-9)</p> <p>Selon les modèles et les conditions, appuyez pour lire le message précédent ou suivant pendant que le message texte reçu est affiché sur l'écran tactile.</p> <p> «Écran des messages reçus» (page 4-9)</p>

### PORTS DE CONNEXION USB (bus série universel)



#### AVERTISSEMENT

Ne branchez pas, ne débranchez pas et n'utilisez pas le dispositif USB pendant la conduite. Cela pourrait vous distraire. Toute distraction risquerait de vous faire perdre le contrôle du véhicule et de provoquer un accident ou des blessures graves.



#### MISE EN GARDE

- Ne forcez pas l'introduction du dispositif USB dans le port de connexion USB. Selon le port de connexion USB, l'insertion du dispositif USB incliné ou à l'envers peut endommager le port. Assurez-vous que le dispositif USB est correctement branché au port de connexion USB.
- Ne tenez pas le cache du port de connexion USB (si le véhicule en est équipé) en retirant le dispositif USB. Ceci pourrait endommager le port et le cache.

- Ne laissez pas le câble USB dans un endroit où il pourrait être arraché involontairement. Si le câble est arraché, le port risquerait d'être endommagé.

Le véhicule est équipé de ports de connexion USB. Le système audio du véhicule peut lire le contenu audio d'un dispositif compatible lorsque celui-ci est connecté.

Les ports de connexion USB se trouvent sur la partie inférieure du tableau de bord.

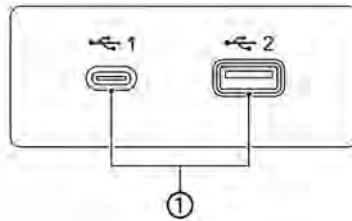

#### ① Ports de connexion USB

Connectez un dispositif compatible pour lire un média tel qu'un iPod ou un dispositif de mémoire USB.

Connectez un iPhone ou un téléphone Android pour utiliser Apple CarPlay<sup>MD</sup> ou

Android Auto.



#### INFORMATION :

- Le design et la disposition de la plateforme média peuvent varier selon les modèles. Il est possible que la plateforme média de votre véhicule ne soit pas exactement la même que celles indiquées sur les illustrations.
- Reportez-vous aux informations indiquées sur la notice d'utilisation du fabricant du dispositif USB en ce qui concerne l'utilisation et l'entretien du dispositif.
- Des câbles fabriqués par Apple Inc. doivent être utilisés pour connecter des dispositifs électroniques commercialisés par Apple Inc.

## 2. Guide de démarrage

### DÉMARRER LE SYSTÈME

Le système démarre lorsque le contacteur de démarrage est mis sur la position ACC ou ON.

#### ÉCRAN DE DÉPART (si le véhicule en est équipé)

L'écran de départ s'affiche lorsque le contact d'allumage est placé sur la position ACC ou ON.

Un écran de messages s'affiche après l'affichage d'un écran de démarrage animé. Appuyez sur [OK] après avoir lu et accepté le message affiché sur l'écran. Si vous n'acceptez pas le message, certaines fonctions du système seront désactivées.

#### REMARQUE :

**Désactivez le système lorsque le moteur est arrêté. Ceci risquerait de décharger la batterie du véhicule. Laissez toujours le moteur tourner lorsque vous utilisez le système.**

#### ÉCRAN DE CONNEXION (si le véhicule en est équipé)

Trois utilisateurs uniques peuvent être reconnus par le véhicule, avec des paramètres personnels associés à la clé intelligente affectée à chaque utilisateur.

Lorsque le paramètre [Message de bienvenue] est activé, un écran de message de bienvenue s'affiche avec le nom de l'utilisateur détecté à chaque démarrage du système.

☞ «Menu de réglages» (page 2-13)

Lorsqu'une clé intelligente est utilisée pour la première fois, le véhicule invite l'utilisateur à créer une nouvelle inscription avec un guidage à l'écran.

1. Le système démarre lorsque le contact d'allumage est placé sur la position ON. Un écran de message d'accueil s'affiche.
2. Vérifiez le message affiché sur l'écran. Si le nom indiqué dans le message d'accueil est incorrect, appuyez pour sélectionner l'utilisateur souhaité. Le fait d'appuyer sur [Modifier l'utilisateur] sur l'écran des paramètres vous permet également de modifier l'utilisateur.

☞ «Menu de réglages» (page 2-13)

### FONCTIONNEMENT DE BASE

Le système peut être commandé aussi bien avec l'écran tactile qu'avec les commandes du tableau de commande et au volant.

Ce manuel décrit principalement le fonctionnement de l'écran tactile.

#### SÉLECTION DU MENU À PARTIR DE LA BARRE DE LANCEMENT

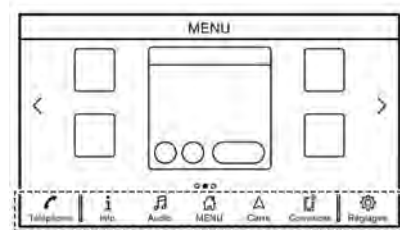

①  
Exemple

Il est possible d'accéder à diverses fonctions du système en appuyant sur les paramètres de la barre de lancement ① qui s'affiche sur la plupart des écrans principaux. (La barre de lancement n'apparaît pas sur certains écrans, comme par exemple l'écran cartographique à défilement, l'écran de clavier, etc.)

Appuyez sur le paramètre de la barre de lancement pour afficher les écrans de menu correspondants.

Les paramètres sur la barre de lancement diffèrent en fonction du bouton enfoncé sur le panneau de commande.

Les menus suivants sont disponibles sur la barre de lancement.

### Lorsque vous appuyez sur <MENU> :

Des raccourcis pour plusieurs fonctions sont affichés.

Les paramètres affichés peuvent varier selon les modèles, les spécifications et les versions du logiciel.

- [Téléphone]\*  
☞ «Téléphone» (page 4-4)
- [Info.]  
☞ «Menu d'informations» (page 5-2)
- [Audio]  
☞ «Fonctionnements audio» (page 3-9)
- [MENU]  
Appuyez sur [MENU] sur la barre de lancement pour afficher la page centrale de l'écran du MENU D'ACCUEIL.
- [Carte]  
☞ «Affichage de l'écran de navigation» (page 6-2)

- [Connexions]  
☞ «Réglages des connexions» (page 2-16)
- [Réglages]  
☞ «Réglages du système» (page 2-13)

\* : [Téléphone] est remplacé par [📞] lorsqu'Apple CarPlay<sup>MD</sup> est actif, et est remplacé par [📶] lorsqu'Android Auto est actif.

### Lorsque vous appuyez sur <AUDIO> :

Les raccourcis relatifs aux fonctions audio principales sont affichés.

☞ «Sélection d'une source audio» (page 3-10)

### Lorsque vous appuyez sur <MAP> (si le véhicule en est équipé) :

Les raccourcis relatifs aux fonctions de navigation principales sont affichés.

☞ «Barre de lancement» (page 6-2)

## COMMENT AFFICHER ET UTILISER L'ÉCRAN MENU D'ACCUEIL

Appuyez sur <MENU> pour afficher l'écran MENU D'ACCUEIL.

Le MENU D'ACCUEIL se compose de 3 pages où peuvent figurer les raccourcis et les widgets de votre choix.

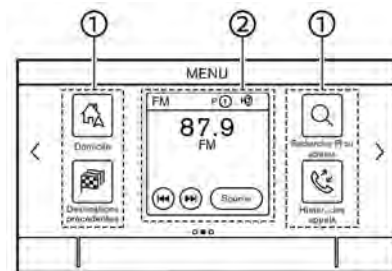

Exemple

### ① Icônes de raccourci :

Vous pouvez placer les icônes des éléments fréquemment utilisés sur l'écran MENU D'ACCUEIL en tant que raccourcis.

### ② Widget :

Les informations utiles issues des fonctions du menu principal peuvent s'afficher sous forme de widgets. En fonction du contenu du widget, des

## 2. Guide de démarrage

touches peuvent être disponibles pour l'utilisation de la fonction.

### Personnalisation de l'écran du MENU D'ACCUEIL

L'écran du MENU D'ACCUEIL peut être personnalisé en sélectionnant les raccourcis et les widgets que vous souhaitez afficher et leur emplacement sur l'écran.

#### Sélection de raccourci ou de widget :

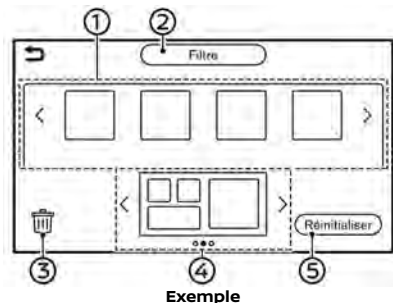

1. Appuyez sur [Réglages] sur la barre de lancement.
2. Appuyez sur [Personnaliser menu Accueil].
3. Faites glisser l'icône de raccourci ou de widget ① sur chaque mise en page ④.  
Si un raccourci ou un widget différent

est déjà présent sur la mise en page ④, un message s'affiche. Appuyez sur [Oui] pour remplacer le raccourci/widget. La mise en page ④ peut être modifiée en faisant glisser les icônes.

Les catégories de raccourcis ou de widgets peuvent être réduites en appuyant sur [Filtre] ② et en sélectionnant les catégories préférées.

Le fait de faire glisser un icône dans [Supprimer] ③ permet d'effacer le raccourci ou le widget actuel pour libérer un espace.



#### INFORMATION :

- Appuyez sur [Supprimer] ③, un message s'affiche. Pendant que le message est affiché, le fait de toucher un icône sur la mise en page ④ et d'appuyer sur [Effacer] permet de supprimer l'icône sélectionné. Pour supprimer tous les icônes, appuyez sur [Sélectionner tout] puis sur [Effacer].
- Appuyez sur [Réinitialiser] ⑤ pour rétablir les paramètres par défaut de l'écran de MENU D'ACCUEIL.

### FONCTION DE BALAYAGE VERS LE BAS POUR LES NOTIFICATIONS

En balayant l'écran tactile vers le bas, une liste de notifications (telles que des appels manqués, la réception de messages texte, la disponibilité de mises à jour logicielles) peut être affichée.

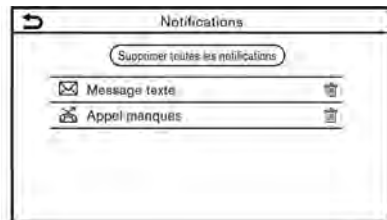

#### INFORMATION :

- Appuyez sur un élément de la liste pour en voir les détails.
- Appuyez sur [Supprimer] pour supprimer un élément.
- Appuyez sur [Supprimer toutes les notifications] pour supprimer tous les éléments.

### FONCTIONS DÉSACTIVÉES PENDANT LA CONDUITE

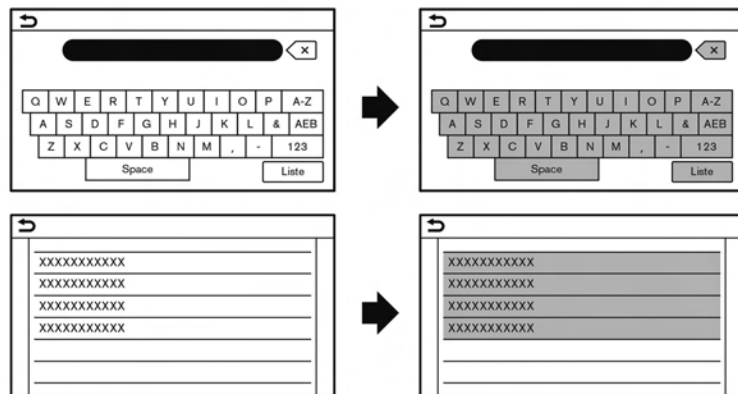

Exemple

Pour garantir une conduite en toute sécurité, certaines fonctions ne peuvent pas être utilisées ou ont une utilisation limitée lorsque le véhicule est en mouvement.

Le texte et les touches affichés correspondant aux fonctions limitées sont grisés ou le son est coupé et ces fonctions ne peuvent pas être utilisées pendant que vous conduisez. Dans certains cas, un message s'affiche pour indiquer qu'une fonction est restreinte.

Les fonctions restreintes pendant la conduite comprennent :

- L'écran de saisie de caractères (lettre et numéro)
- Le défilement et la visualisation de certaines listes
- L'affichage d'informations détaillées et la sélection de paramètres sur certains écrans d'informations
- L'ajout/la modification de l'emplacement du domicile, d'entrées dans le carnet d'adresses et de l'itinéraire actuel
- La connexion de dispositifs Bluetooth<sup>MD</sup> pour la première fois
- La réalisation d'un appel en composant un numéro ou en sélectionnant

## 2. Guide de démarrage

une entrée dans le répertoire téléphonique

- Le réglage de paramètres pour le téléphone, les Services NissanConnect<sup>MD</sup> (si le véhicule en est équipé), les fonctions Bluetooth<sup>MD</sup> et plusieurs autres fonctions

Ces fonctions redeviennent disponibles lorsque le véhicule n'est pas en mouvement.

Certaines fonctions de réglage de destination qui deviennent indisponibles pendant que vous conduisez peuvent être utilisées via le système de reconnaissance vocale. Les commandes vocales disponibles peuvent varier en fonction de la langue paramétrée.

Permettre les opérations par le passager du siège avant (si le véhicule en est équipé)



### AVERTISSEMENT

**Cette fonction est destinée à être utilisée par le passager du siège avant uniquement lorsque le véhicule est en mouvement. N'utilisez pas cette fonction si vous êtes le conducteur pendant que le véhicule est en mouvement. L'utiliser en conduisant**

**peut entraîner un accident grave ou mortel.**

Lorsque le véhicule détecte une personne sur le siège passager avant avec une ceinture de sécurité attachée, certaines des fonctions peuvent être déverrouillées en appuyant sur [Accepter] sur l'écran du message qui apparaît lorsqu'il est disponible.

### RÉGLAGES DU SYSTÈME







Les réglages du système peuvent être modifiés pour des raisons de convenance personnelle.

#### MENU DE RÉGLAGES









Appuyez sur [Réglages] sur la barre de lancement et appuyez sur le paramètre de réglage que vous souhaitez configurer.

Les paramètres de réglage disponibles peuvent varier selon les modèles, les spécifications et les versions du logiciel.

#### Paramètres de réglage disponibles

Paramètre de réglage	Résultat
[Connexions]	Permet d'afficher l'écran des paramètres des dispositifs, Wi-Fi (si le véhicule en est équipé) et USB.  «Réglages des connexions» (page 2-16)
[Téléphone]	Permet d'afficher l'écran de réglages du téléphone et de la messagerie texte.  «Réglages du téléphone et des messages texte» (page 4-12)
[Navigation]	Permet d'afficher l'écran de réglages de la navigation.  «Paramètres de navigation» (page 6-38)
[Son]	Permet d'afficher l'écran de réglages audio.  «Paramètres audio» (page 3-21)
[Volumes et bips]	Permet de régler le volume de diverses fonctions y compris l'audio, le téléphone, le guidage vocal de la navigation (si le véhicule en est équipé) et les bips du système.
[Horloge]	Permet d'afficher l'écran des réglages de la montre.
[Personnal. menu Accueil]	Permet d'afficher l'écran de modification du MENU D'ACCUEIL.  «Personnalisation de l'écran du MENU D'ACCUEIL» (page 2-10)
[Personnaliser Sources Audio]	Permet d'afficher l'écran de modification pour les menus de source audio sur la barre de lancement.  «Sélection à partir de la barre de lancement» (page 3-10)

## 2. Guide de démarrage

Paramètre de réglage		Résultat
[NissanConnect Services]		Permet d'afficher l'écran de réglages des Services NissanConnect <sup>MD</sup> .  «Réglages des Services NissanConnect <sup>MD</sup> » (page 5-15)  «Réglages des Services NissanConnect <sup>MD</sup> » (page 5-26)
[Système vocal]		Permet d'afficher l'écran de réglages du système vocal.  «Réglages de la voix du système» (page 7-6)
[Caméra]		Permet d'afficher l'écran de réglages de la caméra. Reportez-vous au manuel du conducteur pour plus de détails concernant le système de contrôle.
[Généralités]	[Affichage]	Permet de régler les paramètres d'affichage.
	[Langue]	Permet de modifier la langue utilisée dans le système.
	[Unités]	Permet de modifier les unités utilisées dans le système.
	[Type de clavier]	Permet de sélectionner la disposition du clavier des écrans de saisie des caractères.
	[Retour aux réglages par défaut]	Permet de rétablir tous les paramètres par défaut.
[Mise à jour du système]	[Informations sur version]	Permet d'afficher les informations relatives à la version du logiciel, à la version de carte, etc.
	[Mise à jour du logiciel]	Le logiciel du système peut être mis à jour.  «Mise à jour du logiciel du système» (page 5-5)
	[Mise à jour de la carte]	Les données cartographiques peuvent être mises à jour.  «Comment mettre à jour les données cartographiques» (page 6-47)  «Comment mettre à jour les données cartographiques» (page 6-59)
[Apps]	[Connecter tél. intelligent]	Permet d'afficher l'écran de réglages des connexions.  «Réglages des connexions» (page 2-16)
	[Notifications]	Permet d'afficher l'écran de réglage de la fonction de balayage vers le bas pour les notifications.  «Fonction de balayage vers le bas pour les notifications» (page 2-10)

Paramètre de réglage	Résultat
[Modifier l'utilisateur]	Quatre clé intelligentes maximum peuvent être enregistrées afin de mémoriser les réglages pour trois utilisateurs existants et un invité. Les paramètres d'un utilisateur peuvent être enregistrés par clé intelligente. Chaque fois que le contact d'allumage est placé sur la position d'arrêt, les paramètres personnels tels que la navigation, l'audio, etc. à ce moment-là seront mémorisés avec la clé intelligente. Lorsque le système est mis en marche tout en portant la même clé intelligente, le réglage mémorisé est appliqué.  «Écran de connexion» (page 2-8)
[Profils d'utilisateur]	Enregistre/modifie les informations utilisateur et copie/supprime les paramètres utilisateur.
[Synchron. profil avec clé intelligente]	Active/désactive la fonction qui synchronise le profil enregistré avec la clé intelligente. Lorsque ce paramètre est désactivé, l'utilisateur est connecté en tant qu'invité.
[Message d'accueil]	Active/désactive le message de bienvenue.



### INFORMATION :

- Les menus de mise à jour du logiciel (si le véhicule en est équipé) et de la carte (si le véhicule en est équipé) du système sont accessibles via [Information du système] sur l'écran d'informations même si les menus ne sont pas disponibles via l'écran de réglages.  
 «Menu d'informations» (page 5-2)
- Ne modifiez pas la position du contact d'allumage lorsque vous modifiez la langue.
- **Modèles avec système de navigation :**  
 Si la langue n'est pas réglée sur la langue standard relative à la position actuelle du véhicule, le guidage d'itinéraire, le système de reconnaissance vocale, etc. pour l'utilisation de la carte peuvent ne pas être disponibles.

## 2. Guide de démarrage

### RÉGLAGES DES CONNEXIONS

Vous pouvez modifier les réglages et visualiser les informations des dispositifs connectés, Wi-Fi (si le véhicule en est équipé) et USB sur l'écran des connexions.

### Paramétrage des périphériques

Les réglages des dispositifs connectés via Bluetooth<sup>MD</sup>, USB ou Wi-Fi (si le véhicule en est équipé), tels que les smartphones utilisés pour le téléphone mains-libres, Apple CarPlay<sup>MD</sup>, Android Auto, etc., peuvent être modifiés.

Les informations relatives aux dispositifs peuvent également être vérifiées.

- ☞ «Apple CarPlay<sup>MD</sup>» (page 5-31)
- ☞ «Android Auto<sup>MC</sup>» (page 5-35)
- ☞ «Fonctionnement du dispositif de mémoire USB, de l'iPod ou du lecteur audio Bluetooth<sup>MD</sup>» (page 3-18)
- ☞ «Système de téléphone mains-libres Bluetooth<sup>MD</sup>» (page 4-2)

### Connexion d'un téléphone cellulaire/ dispositif audio :

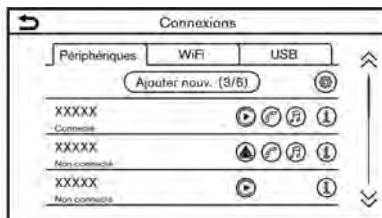

Exemple

Pour utiliser le périphérique Bluetooth<sup>MD</sup> avec le système du véhicule pour la première fois, la connexion du périphérique est requise.

1. Appuyez sur **<MENU>** puis sur [Connexions].
2. Appuyez sur [Périphériques] puis sur [Ajouter nouv.]. Un message s'affiche.



#### INFORMATION :

Si aucun périphérique Bluetooth<sup>MD</sup> n'est enregistré et qu'Apple CarPlay<sup>MD</sup> ou Android Auto n'est pas activé, le même écran peut être affiché en maintenant **<☰>** appuyé sur le volant.

3. Utilisez de la manière indiquée par le système. (Les opérations peuvent dif-

férent selon le dispositif.)



#### REMARQUE :







**Certains téléphones cellulaires ou d'autres dispositifs peuvent causer des interférences ou un bourdonnement provenant des haut-parleurs du système audio. Le fait de ranger le dispositif dans un endroit différent peut réduire ou éliminer ces bruits.**



#### INFORMATION :

- Le périphérique jumelé est ajouté à la liste sur l'écran des Périphériques.
- Le fait d'appuyer sur le nom de l'autre périphérique dans la liste permet de basculer sur ledit périphérique.
- Appuyez sur **[▶]** pour permettre au périphérique d'activer/de désactiver Apple CarPlay<sup>MD</sup>. Cet icône s'affiche si le périphérique est compatible avec Apple CarPlay<sup>MD</sup>.
- Appuyez sur **[▲]** pour permettre au périphérique d'activer/de désactiver Android Auto. Cet icône s'affiche si le périphérique est compatible avec Android Auto.
- Le fait d'appuyer sur **[🔌]** permet la connexion du périphérique via Blue-

tooth<sup>MD</sup> ainsi que son utilisation avec le système mains-libres du téléphone.

- Vous pouvez paramétrer un téléphone mains-libres favori. Le symbole  à côté du nom du téléphone sélectionné en tant que favori est accompagné de «★».   
 «Réglages Bluetooth<sup>MD</sup>»  
 (page 2-17)
- Le fait d'appuyer sur  permet la connexion du dispositif via Bluetooth<sup>MD</sup> ainsi que son utilisation pour le système audio Bluetooth<sup>MD</sup>.
- Vous pouvez paramétrer un périphérique audio Bluetooth<sup>MD</sup> favori. Le symbole  à côté du nom du périphérique audio sélectionné en tant que favori est accompagné de «★».   
 «Réglages Bluetooth<sup>MD</sup>»  
 (page 2-17)
- Appuyez sur  pour afficher les informations du périphérique.   
 «Réglages Bluetooth<sup>MD</sup>»  
 (page 2-17)
- Vous pouvez connecter jusqu'à 6 périphériques Bluetooth<sup>MD</sup>. Si 6 périphériques sont déjà connectés, l'un des périphériques doit d'abord être supprimé avant de pouvoir connecter un autre périphérique.

- La procédure de jumelage varie selon chaque périphérique. Reportez-vous au manuel d'utilisation du périphérique pour plus de détails.
- Concernant les dispositifs Bluetooth<sup>MD</sup>, contactez un concessionnaire NISSAN ou rendez-vous sur le site [www.nissanusa.com/bluetooth/](http://www.nissanusa.com/bluetooth/) (pour les États-Unis et le Canada).

### Réglages Bluetooth<sup>MD</sup> :

Vous pouvez personnaliser les paramètres Bluetooth<sup>MD</sup>.

1. Appuyez sur **<MENU>** puis sur [Connexions].
2. Appuyez sur [Périphériques].
3. Appuyez sur .

### Paramètres de réglage disponibles

Paramètre de réglage	Action
[Bluetooth]	Active/désactive la connexion Bluetooth <sup>MD</sup> .
[2 téléphones en même temps]	Lorsque ce paramètre est activé, un maximum de 2 périphériques Bluetooth <sup>MD</sup> peuvent être simultanément connectés au système embarqué.
[Téléphone favori]	Un périphérique Bluetooth <sup>MD</sup> peut être enregistré en tant que téléphone mains-libres favori. Si le téléphone mains-libres se trouve dans le périmètre de détection avec le Bluetooth <sup>MD</sup> activé, le périphérique enregistré en tant que favori est automatiquement connecté au système embarqué, la priorité étant donnée à l'activation du système. Le téléphone favori est marqué avec une «★» dans la liste des périphériques.

## 2. Guide de démarrage

[Audio favori]	Un périphérique Bluetooth <sup>MD</sup> peut être enregistré en tant que périphérique audio favori. Si le périphérique audio Bluetooth <sup>MD</sup> se trouve dans le périmètre de détection avec le Bluetooth <sup>MD</sup> activé, le périphérique enregistré en tant que favori est automatiquement connecté au système embarqué, la priorité étant donnée à l'activation du système. Le périphérique audio favori est marqué avec une «★» dans la liste des périphériques.
[Nom appareil]	Le nom du dispositif peut être modifié.
[NIP]	Le code PIN peut être modifié.



### INFORMATION :

Avec le paramètre [Nom appareil], le nom du périphérique qui apparaît sur l'écran peut être modifié et renommé en remplaçant le nom paramétré par défaut par le nom souhaité (par exemple «Véhicule de Steve»).



### Information du périphérique :

Vous pouvez afficher les informations des périphériques connectés au véhicule.

1. Appuyez sur **<MENU>** puis sur [Connexions].
2. Appuyez sur [Périphériques].
3. Appuyez sur  à côté du nom du périphérique pour afficher les informations du périphérique.

Les paramètres disponibles peuvent varier selon les modèles, les spécifications et les versions du logiciel.

### Paramètres disponibles

Paramètre de réglage	Action
[Effacer]	Les périphériques jumelés peuvent être effacés de la liste.
[Information du périphérique]	Affiche les informations du périphérique Bluetooth <sup>MD</sup> connecté.
[Projection sur smartphone]	Affiche l'écran des réglages du smartphone.  «Apple CarPlay <sup>MD</sup> » (page 5-31)  «Android Auto <sup>MC</sup> » (page 5-35)

### Effacement des informations du périphérique :

Les périphériques jumelés peuvent être effacés de la liste.

1. Appuyez sur **<MENU>** puis sur [Connexions].
2. Appuyez sur [Périphériques].
3. Appuyez sur  à côté du nom du périphérique que vous souhaitez supprimer.
4. Appuyez sur [Effacer]. Appuyez sur [Oui] lorsque le message s'affiche.

### Réglage Wi-Fi (si le véhicule en est équipé)

Une connexion Wi-Fi peut être établie en utilisant un réseau Wi-Fi disponible à proximité du véhicule ou la fonction de point d'accès Wi-Fi (si le véhicule en est équipé), etc. La connectivité Wi-Fi est utile pour la mise à jour des données cartographiques (si le véhicule en est équipé) et du logiciel du système, ou l'utilisation des services en ligne.

- ☞ «Mise à jour du logiciel du système» (page 5-5)
- ☞ «Comment mettre à jour les données cartographiques» (page 6-47)
- ☞ «Comment mettre à jour les données cartographiques» (page 6-59)

### Connexion au réseau Wi-Fi :

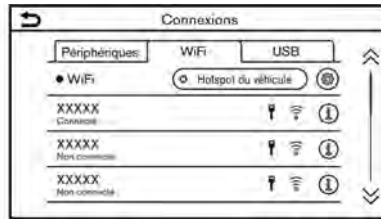

Exemple

Pour utiliser la connexion Wi-Fi pour la première fois, les procédures de connexion suivantes sont nécessaires.

1. Appuyez sur **<MENU>** puis sur [Connexions].
2. Appuyez sur [WiFi].
3. Appuyez sur le nom du dispositif que vous souhaitez connecter.

	Indique qu'un mot de passe est paramétré.
	Indique la force du signal reçu par le dispositif Wi-Fi.

4. Entrez un mot de passe et appuyez sur [OK]. Le dispositif est connecté.

Si un dispositif dans la liste est en mesure d'établir une connexion Wi-Fi, appuyez sur le nom du dispositif dans la liste pour démarrer la connexion.



### INFORMATION :

- Entrez le mot de passe correctement, en tenant compte des majuscules.
- Appuyez sur pour afficher les informations de réseau. L'activation de [Auto Connect] permet de connecter automatiquement le véhicule au réseau si le réseau est disponible.
- Le système peut se connecter uniquement au réseau de sécurité WPA2 (ne se connecte pas au réseau WEP, WPA1).
- Les réseaux Wi-Fi qui nécessitent un navigateur Web ne sont pas accessibles au moyen de cette unité.

### Réglages Wi-Fi :

Vous pouvez personnaliser les réglages Wi-Fi.

1. Appuyez sur **<MENU>** puis sur [Connexions].
2. Appuyez sur [WiFi].
3. Appuyez sur .
4. Appuyez sur le paramètre souhaité.

Les paramètres disponibles peuvent varier selon les modèles, les spécifications et les versions du logiciel.

## 2. Guide de démarrage

### Paramètres de réglage disponibles

Paramètre de réglage	Action
[Wi-Fi]	Active/désactive la connexion Wi-Fi.
[Point d'accès véh.]	Permet d'activer/de désactiver un point d'accès du véhicule.
[Nom du réseau (SSID)]	Le nom du réseau Wi-Fi peut être modifié.
[Mot de passe]	Le mot de passe du réseau Wi-Fi peut être modifié.

### Suppression du réseau Wi-Fi :

Le réseau Wi-Fi enregistré peut être supprimé de la liste.

1. Appuyez sur **<MENU>** puis sur [Connexions].
2. Appuyez sur [Wi-Fi].
3. Appuyez sur  à côté du nom du réseau que vous souhaitez supprimer.
4. Appuyez sur [Effacer]. Appuyez sur [Oui] lorsque le message s'affiche.

### Utilisation du point d'accès Wi-Fi (si le véhicule en est équipé) :

La fonction de point d'accès Wi-Fi vous permet de connecter des périphériques tels qu'un ordinateur portable ou une tablette au véhicule. Vous pouvez accéder à internet en utilisant la TCU (unité de contrôle télématique) installée dans votre véhicule lorsqu'un abonnement du fournisseur de service est actif. Il est possible de connecter jusqu'à 7 périphériques au point d'accès Wi-Fi.



### INFORMATION :

Pour utiliser internet, vous devez souscrire par avance à un abonnement auprès du fournisseur de services. Contactez votre fournisseur de téléphonie cellulaire pour plus de détails.

1. Appuyez sur **<MENU>** puis sur [Connexions].
2. Appuyez sur [Wi-Fi].
3. Appuyez sur [Point d'accès véh.]. Le nom du réseau (SSID) et le mot de passe s'affichent.
4. Sélectionnez le nom du réseau embarqué (SSID) sur votre périphérique.
5. Entrez le mot de passe du réseau sur le périphérique pour vous connecter au réseau Wi-Fi embarqué.



### INFORMATION :

- L'activation de la fonctionnalité de point d'accès Wi-Fi de votre dispositif peut entraîner des frais supplémentaires de votre opérateur de téléphonie cellulaire. Consultez votre opérateur de téléphonie cellulaire concernant les frais de communication.
- Le transfert des données peut être limité selon le contenu.
- L'accessibilité peut être désactivée en fonction de la réception des ondes radio.
- Lorsque la connexion automatique est active sur votre périphérique et que le nom de réseau (SSID) est déjà enregistré, l'activation de [Point d'accès véh.] permet de connecter automatiquement le périphérique au véhicule.
- La fonction de point d'accès Wi-Fi ne peut pas être utilisée pendant l'utilisation d'Apple CarPlay<sup>MD</sup> sans fil (si le véhicule en est équipé).
- L'autre communication sans fil peut causer des interférences avec la fonction de point d'accès Wi-Fi et un retard peut se produire.

- Lorsque le périphérique est utilisé dans le véhicule, respectez toujours les exigences légales en vigueur dans l'état ou la province où vous conduisez.

### Affichage des informations relatives au dispositif USB

Les informations du dispositif USB connecté peuvent être visualisées.



Exemple

1. Appuyez sur **<MENU>** puis sur [Connexions].
2. Appuyez sur [USB].
3. Appuyez sur le nom du dispositif que vous souhaitez vérifier. Le nom et le type du dispositif sont affichés.

## 2. Guide de démarrage

---

### MÉMENTO

# 3 Système audio

Précautions relatives au fonctionnement du système audio .....	3-2	Radio .....	3-11
Radio .....	3-2	Dispositif de mémoire USB, iPod et lecteur audio Bluetooth <sup>MD</sup> .....	3-17
Port de connexion USB (bus série universel) .....	3-4	Système audio d'un smartphone .....	3-20
Fichiers audio compressés (MP3/WMA/AAC) .....	3-5	Paramètres audio .....	3-21
Audio Bluetooth <sup>MD</sup> .....	3-9	Réglages audio avec la barre de réglages audio .....	3-21
Fonctionnements audio .....	3-9	Entretien et nettoyage du dispositif de mémoire USB .....	3-22
Fonctionnement principal du système audio .....	3-9	Dispositif de mémoire USB .....	3-22

## 3. Système audio

### PRÉCAUTIONS RELATIVES AU FONCTIONNEMENT DU SYSTÈME AUDIO



#### MISE EN GARDE

- **Actionnez le système audio uniquement lorsque le moteur tourne. L'utilisation du système audio pendant de longues périodes lorsque le moteur est à l'arrêt risque de décharger la batterie du véhicule.**
- **Protégez le lecteur de l'humidité. Une humidité excessive provenant par exemple de liquides renversés peut entraîner un dysfonctionnement du système.**

### RADIO

Placez le contact d'allumage sur ACC ou ON avant d'allumer la radio. Si vous écoutez la radio sans faire tourner le moteur, le contact d'allumage doit être positionné sur ACC.

La qualité de réception varie en fonction de la puissance du signal de la station, de la distance à laquelle est situé l'émetteur, de la présence éventuelle de bâtiments, de ponts, de montagnes et d'autres facteurs externes. Les variations intermittentes de qualité de réception sont généralement provoquées par des facteurs externes.

**L'emploi d'un téléphone cellulaire dans ou près du véhicule peut affecter la qualité de la réception radio.**

### Réception radio

Votre système de radio est équipé de circuits électroniques de conception avancée permettant d'optimiser la réception radio. Ces circuits sont conçus dans le but d'étendre la zone de réception pour obtenir une qualité de réception optimale.

En revanche, il existe certaines caractéristiques générales inhérentes aux signaux radio AM et FM qui peuvent affecter la qualité de la réception radio dans un véhicule en mouvement, même

en cas d'utilisation d'un système haute technologie. Ces caractéristiques sont tout à fait normales dans une zone de réception donnée, et n'indiquent en rien un dysfonctionnement de votre système de radio.

Les conditions de réception changent en permanence en raison du déplacement du véhicule. La hauteur des immeubles, l'état de la route, la distance du signal et les interférences provenant des autres véhicules peuvent affecter la qualité de la réception. Quelques facteurs pouvant affecter la réception radio sont décrits ci-après.

Certains téléphones cellulaires ou d'autres dispositifs peuvent causer des interférences ou un bourdonnement provenant des haut-parleurs du système audio. Le fait de ranger le dispositif dans un endroit différent peut réduire ou éliminer ces bruits.

### Réception radio FM

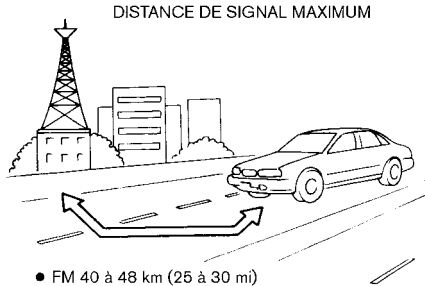

- FM 40 à 48 km (25 à 30 mi)
- AM 97 à 209 km (60 à 130 mi)

**Rayon d'action :** le rayon d'action FM est normalement limité entre 40 et 48 km (25 et 30 mi), sachant qu'une station FM mono (station unique) dispose d'une plage légèrement plus étendue qu'une FM stéréo. Des influences externes peuvent parfois interférer avec la réception de la station FM même si elle se situe dans un rayon de 40 km (25 mi). La force des signaux FM est directement liée à la distance entre l'émetteur et le récepteur. Les signaux FM suivent une trajectoire en ligne de mire et partagent de nombreuses caractéristiques communes avec la lumière. Par exemple, leur capacité de se réfléchir sur

les objets.

**Affaiblissement et dérive :** La puissance des signaux tend à diminuer et/ou s'affaiblit lorsque le véhicule s'éloigne de l'émetteur.

**Parasites et vibrations :** En cas d'interférence causée par des immeubles, des collines ou par la position de l'antenne, en général combinée avec l'augmentation de la distance de l'émetteur, la réception est brouillée par des parasites ou émet des vibrations. Il est possible de réduire ce phénomène en diminuant le réglage des aigus.

**Réception multivoies :** Étant donné les caractéristiques de réflexion des signaux FM, les signaux directs et réfléchis atteignent le récepteur en même temps. Les signaux peuvent s'annuler les uns les autres, provoquant des vibrations momentanées ou la perte totale du son.

### Réception radio AM

Les signaux AM étant des signaux de basse fréquence, ils se distordent autour des objets et glissent sur le sol. De plus, ces signaux peuvent être envoyés vers l'ionosphère puis renvoyés vers la terre. En raison de ces caractéristiques, les signaux AM peuvent également être sujets à des interférences pendant leur trajet entre

l'émetteur et le récepteur.

**Affaiblissement :** Survient lorsque le véhicule passe sous des ponts d'autoroutes ou dans des zones très construites. Survient également pendant quelques secondes lors de turbulences ionosphériques, même si vous êtes dans une zone sans obstacles.

**Parasites :** Engendrés par les orages, les lignes électriques, les signaux électriques et même les feux de circulation.

### Réception de la technologie HD Radio<sup>MC</sup> (si le véhicule en est équipé)

La réception de la technologie HD Radio doit être activée pour recevoir les émissions HD Radio.

🔑 «Menu de la radio» (page 3-14)

Ceci vous permet de recevoir des émissions radio diffusées numériquement (si disponibles), ce qui permet d'obtenir une meilleure qualité de son avec une réception claire. Si cette fonction n'est pas activée ou si les émissions HD Radio ne sont pas disponibles, vous recevrez les émissions analogiques classiques (AM/FM).

### 3. Système audio

#### Réception de la radio satellite (si le véhicule en est équipé)

Lors de la première utilisation de la radio satellite ou après avoir remplacé la batterie, il est possible que la radio satellite ne fonctionne pas correctement. Il ne s'agit pas d'un dysfonctionnement. Attendez plus de 10 minutes avec la radio satellite activée et avec le véhicule en dehors d'une zone comportant de grands immeubles ou des immeubles métalliques afin que la radio satellite puisse recevoir toutes les données nécessaires.

Les services SiriusXM<sup>MD</sup> nécessitent un abonnement une fois la période d'essai écoulée et sont vendus séparément ou en tant qu'ensemble. Le service satellite est disponible uniquement dans les 48 états contigus des États-Unis. Le service de satellite SiriusXM<sup>MD</sup> est également disponible au Canada ; rendez-vous sur le site [www.siriusxm.ca](http://www.siriusxm.ca).

Les performances de la radio satellite peuvent être affectées si un chargement transporté sur le toit bloque le signal radio satellite.

Si possible, ne placez aucun chargement près de l'antenne satellite.

Une accumulation de glace sur l'antenne de radio satellite peut affecter les perfor-

mances radio. Retirez la glace pour restaurer la réception de radio satellite.

#### PORT DE CONNEXION USB (bus série universel)



##### AVERTISSEMENT

**Ne branchez pas, ne débranchez pas et n'utilisez pas le dispositif USB pendant la conduite. Cela pourrait vous distraire. Toute distraction risquerait de vous faire perdre le contrôle du véhicule et de provoquer un accident ou des blessures graves.**



##### MISE EN GARDE

- **Ne forcez pas l'introduction du dispositif USB dans le port de connexion USB. Selon le port de connexion USB, l'insertion du dispositif USB incliné ou à l'envers peut endommager le port. Assurez-vous que le dispositif USB est correctement branché au port de connexion USB.**
- **Ne tenez pas le cache du port de connexion USB (si le véhicule en est équipé) en retirant le dispositif USB. Ceci pourrait endommager le**

#### port et le cache.

- **Ne laissez pas le câble USB dans un endroit où il pourrait être arraché involontairement. Si le câble est arraché, le port risquerait d'être endommagé.**

Aucun dispositif USB n'est fourni avec le véhicule. Les dispositifs USB doivent être achetés séparément si nécessaire.

Ce système ne peut pas être utilisé pour formater des dispositifs USB. Pour formater un dispositif USB, utilisez un ordinateur.

Ce système est compatible avec plusieurs types de dispositifs de mémoire USB, de disques durs USB et de lecteurs iPod. Certains dispositifs USB risquent de ne pas être compatibles avec ce système.

- Les dispositifs USB partitionnés peuvent ne pas être lus correctement.
- Certains caractères utilisés dans d'autres langues (chinois, japonais, etc.) ne peuvent pas être affichés correctement sur l'écran. Il est recommandé d'utiliser les caractères de la langue française avec le dispositif USB.

### Remarques générales sur l'utilisation d'un dispositif USB :

Reportez-vous aux informations indiquées sur la notice d'utilisation du fabricant du dispositif pour un entretien approprié du dispositif.

### Remarques sur l'utilisation de l'iPod :

iPod est une marque déposée par Apple Inc. aux États-Unis et dans d'autres pays.

- Une mauvaise connexion de l'iPod peut entraîner le clignotement d'un témoin de vérification sur l'écran. Assurez-vous toujours que l'iPod est branché correctement.
- Les livres audio peuvent être lus dans un ordre différent de celui affiché sur l'iPod.

### Compatibilité :

- iPhone 12 Pro Max
- iPhone 12 Pro
- iPhone 12 mini
- iPhone 12
- iPhone 11 Pro Max
- iPhone 11 Pro
- iPhone 11

- iPhone XR
- iPhone XS Max
- iPhone XS
- iPhone X
- iPhone 8 Plus
- iPhone 8
- iPhone 7 Plus
- iPhone 7
- iPhone 6s Plus
- iPhone 6s
- iPhone SE (2ème génération)
- iPhone SE (1ère génération)
- iPod touch (7ème génération)



### INFORMATION :

- Assurez-vous que l'iOS est mis à jour.
- Reportez-vous aux informations indiquées sur la notice d'utilisation du fabricant du dispositif en ce qui concerne l'utilisation et l'entretien du dispositif.

### FICHIERS AUDIO COMPRESSÉS (MP3/WMA/AAC)

#### Explication des termes

- MP3 — MP3 est l'abréviation de Moving Pictures Experts Group Audio Layer 3. MP3 est le format de fichier audio numérique compressé le plus connu. Ce format permet d'obtenir une qualité sonore quasiment équivalente à celle d'un CD, sur un espace extrêmement réduit par rapport à celui des fichiers audio traditionnels. La conversion en un fichier MP3 d'une piste audio permet de réduire la taille du fichier de 10:1 environ (échantillonnage : 44,1 kHz, débit binaire : 128 kbps) sans aucune perte de qualité perceptible à l'oreille. La compression réduit certains paramètres du son inaudibles pour la plupart des personnes.
- WMA — Windows Media Audio (WMA) est un format audio compressé, créé par Microsoft comme alternative au MP3. Le codec WMA possède une capacité de compression des fichiers plus importante que le codec MP3, permettant la mémorisation d'une plus grande quantité de pistes audio numériques sur le même espace, par rapport aux pistes MP3, pour une qualité équivalente.

### 3. Système audio

Ce produit est protégé par certains droits de propriété intellectuelle de Microsoft Corporation et de tiers. L'utilisation ou la distribution d'une telle technologie en dehors de ce produit est interdite sans une licence de Microsoft ou d'une filiale agréée de Microsoft et de tiers.

- Débit binaire — Le débit binaire donne le nombre de bits par seconde utilisés par les fichiers musicaux numériques. La taille et la qualité d'un fichier audio numérique compressé sont déterminées par le débit binaire utilisé lors de l'encodage du fichier.
- Fréquence d'échantillonnage — La fréquence d'échantillonnage donne le nombre d'échantillons d'un signal utilisés chaque seconde, lorsqu'un fichier analogique est converti en un fichier numérique (conversion analogique/numérique).
- Multisession — La multisession est l'une des méthodes utilisées pour écrire des données sur un support. Lorsque les données sont écrites sur le support en une seule fois, on parle de monosession ; lorsqu'elles sont écrites en plusieurs fois, on parle de multisession.

- Balise ID3/WMA — La balise ID3/WMA représente la partie du fichier MP3 ou WMA encodé, contenant les informations relatives au fichier audio numérique, telles que le titre du morceau, l'artiste, le titre de l'album, la vitesse de débit, la durée du morceau, etc. Les informations concernant la balise ID3 apparaissent sur l'écran, dans la zone d'affichage du titre de l'album ou du morceau, du nom de l'artiste, etc.

- AAC — Le codage audio avancé (AAC) est un format audio compressé. L'AAC fournit une compression de fichier supérieure au MP3 et permet la création et l'enregistrement de fichiers audio avec la même qualité que le format MP3.

\* Windows<sup>MD</sup> et Windows Media<sup>MD</sup> sont des marques déposées ou des marques commerciales de Microsoft Corporation déposées aux Etats-Unis et/ou dans d'autres pays.

#### Ordre de lecture

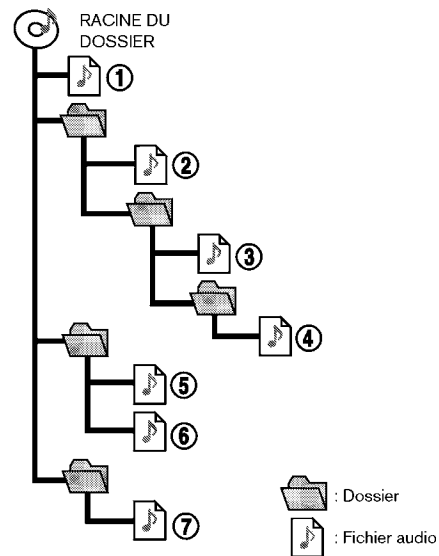

- Les noms de dossiers ne contenant pas de fichiers audio comprimés ne s'affichent pas.
- L'ordre de lecture correspond à l'ordre dans lequel les fichiers ont été enre-

gistrés par le logiciel de gravure et par conséquent, il est possible qu'il ne corresponde pas à l'ordre souhaité.

- L'ordre de lecture des fichiers audio comprimés est tel qu'indiqué.

### 3. Système audio

Tableau de spécifications du port USB

Médias supportés	USB2.0
Systèmes de fichiers supportés	FAT16, FAT32
Niveaux de dossier	Niveaux de dossier : 8, Fichiers via dossier : 255, Dossiers : 512 (dossier racine compris), Fichiers : 8000
Informations contenues dans les balises (titre du morceau, nom de l'artiste et nom de l'album)	Balise ID3 VER1.0, VER1.1, VER2.2, VER2.3, VER2.4 (MP3 uniquement)
	Balise WMA (WMA uniquement)
	Balise AAC (AAC uniquement)

Format			Fréquence d'échantillonnage	Débit binaire pris en charge
MP3 *1	MPEG1	Layer-3	32, 44,1, 48 kHz	32-320 kbps
	MPEG2		16, 22,05, 24 kHz	8-160 kbps
WMA *2			8, 11,025, 16, 22,05, 32, 44,1, 48 kHz	12-192 kbps
AAC (MPEG4) *3 (Extension «m4a» uniquement)			11,025, 16, 22,05, 32, 44,1, 48 kHz	8-320 kbps
FLAC			8-192 kHz	128-12 288 kbps
Vagues			8-192 kHz	128-12 288 kbps

\*1 MPEG2.5 n'est pas pris en charge.

\*2 WMA7, WMA8, WMA9, WMA9.1, WMA9.2 ne sont pas pris en charge. (WMA9 Professionnel, Sans perte, Voix ne sont pas pris en charge.)

\*3 Seuls les fichiers AAC codés par iTunes sont pris en charge. HE-AAC (à haut rendement) n'est pas pris en charge.

#### AUDIO BLUETOOTH<sup>MD</sup>

- Certains périphériques audio Bluetooth<sup>MD</sup> risquent de ne pas être reconnus par le système audio du véhicule.
- Il est nécessaire de paramétrer la connexion sans fil entre un périphérique audio Bluetooth<sup>MD</sup> compatible et le module Bluetooth<sup>MD</sup> intégré au véhicule avant d'utiliser le système audio Bluetooth<sup>MD</sup>.
- Le système audio Bluetooth<sup>MD</sup> peut arrêter la lecture lorsque
  - vous recevez un appel en mode mains libres.
  - vous vérifiez la connexion au téléphone mains libres.
  - vous connectez le téléphone mains libres ou le périphérique audio.
  - téléchargez la mémoire du répertoire depuis le téléphone mobile connecté.
- Ne placez pas le périphérique audio Bluetooth<sup>MD</sup> dans un endroit entouré de métal ou éloigné du module Bluetooth<sup>MD</sup> du véhicule pour éviter une dégradation de la qualité de la tonalité et une interruption de la connexion sans fil.

- Lorsqu'un périphérique audio est branché par le biais d'une connexion sans fil Bluetooth<sup>MD</sup>, il est possible que la batterie du périphérique se décharge plus rapidement que d'habitude.
- Ce système est compatible avec le Profil de distribution audio avancé Bluetooth<sup>MD</sup> (A2DP) et le Profil de télécommande audio/vidéo (AVRCP).
- Le LAN sans-fil (Wi-Fi) et les fonctions Bluetooth<sup>MD</sup> partagent la même bande de fréquence (2,4 GHz). Utiliser les fonctions Bluetooth<sup>MD</sup> et LAN sans-fil en même temps peut ralentir ou déconnecter la communication et provoquer du bruit indésirable. Il est recommandé que vous éteigniez le LAN sans-fil (Wi-Fi) lorsque vous utilisez les fonctions Bluetooth<sup>MD</sup>.

#### FONCTIONNEMENTS AUDIO

##### FONCTIONNEMENT PRINCIPAL DU SYSTÈME AUDIO

##### Activation/désactivation du système audio

Le contact d'allumage doit être positionné sur ACC ou ON afin de pouvoir activer le système audio. Appuyez sur **<VOL/PUSH POWER>/< ⏻ /VOL>/<VOL/PUSH ⏻ >** pour activer la source audio qui était active immédiatement avant l'arrêt du système. Pour désactiver le système audio, appuyez sur **<VOL/PUSH POWER>/< ⏻ /VOL>/<VOL/PUSH ⏻ >** à nouveau.



##### INFORMATION :

Le système audio peut également être activé en tournant **<VOL/PUSH POWER>/< ⏻ /VOL>/<VOL/PUSH ⏻ >** lorsque le système est désactivé.

### 3. Système audio

#### Sélection d'une source audio

#### Sélection à partir d'un écran de menu de source :

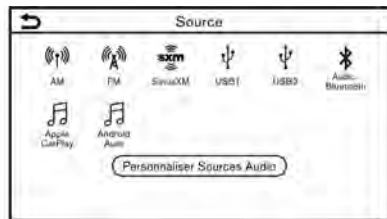

Exemple

1. Appuyez sur **<AUDIO>** lorsque l'écran audio est affiché.
2. Sélectionnez la source audio souhaitée.



#### INFORMATION :

- Le fait d'appuyer sur [Source] dans l'angle supérieur gauche de l'écran audio permet également d'afficher l'écran du menu de source audio.
- Vous pouvez également changer de source audio via l'écran d'informations du véhicule. Reportez-vous au manuel du conducteur du véhicule pour plus de détails concernant l'écran d'informations du véhicule.

#### Sélection à partir de la barre de lancement :

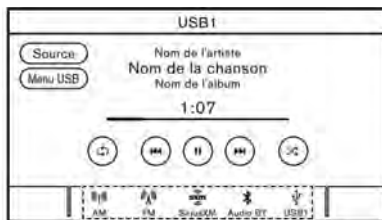

Exemple

Les icônes de source sont affichés sur la barre de lancement. Appuyez sur l'icône pour sélectionner la source audio souhaitée.

#### Personnalisation de la barre de lancement

Les icônes de source affichés sur la barre de lancement peuvent être personnalisés.

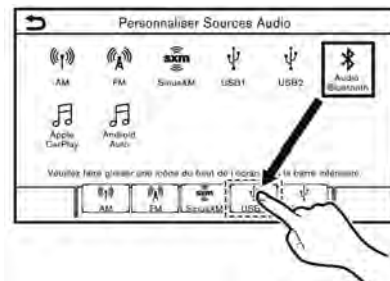

Exemple

1. Appuyez sur **<AUDIO>** ou appuyez sur [Source] pendant que l'écran audio est affiché.
2. Appuyez sur [Personnaliser Sources Audio].
3. Faites glisser l'icône de source souhaitée vers la barre de lancement.
4. Appuyez sur **< ↵ BACK >/< ↵ >** sur le panneau de commande ou appuyez sur [ ↵ ] pour confirmer le réglage.

### RADIO

#### Fonctionnement de la radio

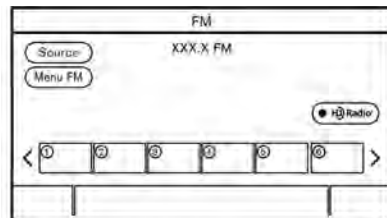

#### Activation de la radio et sélection de la bande :

Pour écouter la radio, activez le système audio et sélectionnez une bande de radio souhaitée.

 «Sélection d'une source audio»  
(page 3-10)



#### INFORMATION :

Lorsque le signal de diffusion en stéréo est faible, la radio passe automatiquement à une réception monophonique.

### 3. Système audio

#### Fonctionnement de la radio AM/FM et du système audio SiriusXM<sup>MD</sup> (si le véhicule en est équipé) :

Le fonctionnement général de la radio AM/FM et du système audio SiriusXM<sup>MD</sup> est décrit ci-après.

Les fonctions et boutons/commandes disponibles peuvent varier selon les modèles, les spécifications et les versions du logiciel.

Fonction		Fonctionnement
Recherche manuelle	AM/FM	<ul style="list-style-type: none"><li>● Panneau de commande<ul style="list-style-type: none"><li>– Tournez &lt;TUNE SCROLL/ENTER SETTING&gt;.</li><li>– Tournez &lt;TUNE SCROLL/PUSH SOUND&gt;.</li></ul></li></ul>
	Système audio SiriusXM <sup>MD</sup>	<ul style="list-style-type: none"><li>● Panneau de commande<ul style="list-style-type: none"><li>– Appuyez sur &lt;◀◀&gt;/&lt;▶▶&gt;.</li><li>– Tournez &lt;TUNE SCROLL/ENTER SETTING&gt;.</li><li>– Tournez &lt;TUNE SCROLL/PUSH SOUND&gt;.</li></ul></li></ul>
Recherche rapide		<ul style="list-style-type: none"><li>● Panneau de commande<ul style="list-style-type: none"><li>– Maintenez &lt;◀◀&gt;/&lt;▶▶&gt; appuyé.</li></ul></li></ul>
Recherche automatique	AM/FM	<ul style="list-style-type: none"><li>● Panneau de commande<ul style="list-style-type: none"><li>– Appuyez sur &lt;◀◀&gt;/&lt;▶▶&gt;.</li></ul></li><li>● Commande au volant<ul style="list-style-type: none"><li>– Maintenez &lt;▲ / ▼&gt; incliné.</li><li>– Maintenez &lt;◀◀&gt;/&lt;▶▶&gt; appuyé.</li></ul></li></ul>
Syntonisation directe	Système audio SiriusXM <sup>MD</sup>	<ul style="list-style-type: none"><li>● Affichage de l'écran tactile<ul style="list-style-type: none"><li>– Pour syntoniser directement les canaux favoris, appuyez sur [Syntonisation directe] sur l'écran [Menu SXM] puis entrez la fréquence de la radio.</li></ul></li></ul> <p> «Menu de la radio» (page 3-14)</p>

Fonction		Fonctionnement
Préréglage des stations/canaux		<ul style="list-style-type: none"> <li>● Affichage de l'écran tactile Un maximum de 6 stations/canaux pour la bande AM, 12 pour la bande FM et 18 pour SiriusXM<sup>MD</sup> peuvent être enregistrés dans la liste de présélections.</li> </ul> <ol style="list-style-type: none"> <li>1. Sélectionnez une bande de radio (AM, FM ou SiriusXM<sup>MD</sup>).</li> <li>2. Effectuez la recherche jusqu'à la station/Jusqu'au canal que vous souhaitez mémoriser.</li> <li>3. Appuyez et maintenez la pression sur l'un des numéros de présélection dans la liste de présélections sur l'écran de la radio.</li> </ol> <p>Les informations telles que la fréquence (AM/FM), le numéro de canal (SiriusXM<sup>MD</sup>), etc. s'affichent dans la liste de présélections.</p>
Sélection des stations/canaux présélectionnés		<ul style="list-style-type: none"> <li>● Commande au volant               <ul style="list-style-type: none"> <li>– Inclinez &lt; ▲ / ▼ &gt;.</li> <li>– Appuyez sur &lt; ◀▶ &gt;/&lt; ▶▶ &gt;.</li> </ul> </li> <li>● Affichage de l'écran tactile               <ul style="list-style-type: none"> <li>– Appuyez brièvement sur une station/un canal présélectionnés dans la liste de présélections sur l'écran de radio.</li> </ul> </li> </ul>
Relecture	Système audio SiriusXM <sup>MD</sup>	<ul style="list-style-type: none"> <li>● Affichage de l'écran tactile               <ul style="list-style-type: none"> <li>– Appuyez sur [Relecture] sur l'écran audio SiriusXM<sup>MD</sup> pour relire jusqu'à 60 minutes de la diffusion du canal en cours de lecture. Appuyez sur [Prérégl.] pour revenir à la réception audio SiriusXM<sup>MD</sup> actuelle.</li> </ul> </li> </ul>



#### INFORMATION :

- Pour activer le mode HD Radio (si le véhicule en est équipé), appuyez sur la touche d'activation/de désactivation du mode HD Radio sur l'écran de la radio.
- La réception HD Radio (si le véhicule en est équipé) doit être activée pour recevoir les émissions HD Radio. Cela vous permet de recevoir les émissions de radio en numérique (si disponibles) et d'obtenir ainsi une meilleure qualité sonore ainsi qu'une réception claire. Lorsque cette fonction n'est pas activée ou que les émissions HD Radio ne sont pas disponibles, vous recevez les émissions analogiques classiques (AM/FM).

### 3. Système audio

#### Menu de la radio

Appuyez sur [Menu AM], [Menu FM], et [Menu SXM] (si le véhicule en est équipé) sur chaque écran radio pour afficher l'écran de menu correspondant.

Les paramètres de menu disponibles peuvent varier selon les modèles, les spécifications et les versions du logiciel.

#### [Menu AM]/[Menu FM] :

Menu	Action
[SCAN]	Appuyez pour effectuer une recherche de stations par balayage. Les stations sont recherchées à partir des fréquences les plus basses jusqu'aux fréquences les plus élevées et le système s'arrête sur chaque station de radiodiffusion pendant plusieurs secondes. Appuyez à nouveau sur [SCAN] pendant cette période de plusieurs secondes pour arrêter la recherche et la radio reste réglée sur la station active.
[Texte radio]	Affiche les informations textuelles de la radio.
[Actualiser]	Appuyez pour actualiser la liste des stations affichée à droite de l'écran du menu AM ou FM.
Liste des stations	La liste des stations est affichée à droite de l'écran du menu AM et FM.

#### [Menu SXM] (si le véhicule en est équipé) :

Menu	Action
[En lecture]	Appuyez pour afficher l'écran SiriusXM <sup>MD</sup> .
[Liste des canaux]	Appuyez pour afficher la liste des canaux.
[Syntonisation directe]	Appuyez pour sélectionner un canal en entrant directement le numéro du canal. Appuyez sur [En lecture] pour revenir à l'écran SiriusXM <sup>MD</sup> sans appliquer de modification.
[Marquer l'artiste]	Appuyez pour enregistrer l'artiste actuel en tant que favori.
[Marquer la pièce]	Appuyez pour enregistrer la chanson actuelle en tant que favori.
[Catégories]	Appuyez pour sélectionner un canal dans la liste de catégories.

### 3. Système audio

Menu	Action
[Démarrer synt.]	Lorsque le système audio est activé, toutes les chansons diffusées sur les canaux présélectionnés (jusqu'à 12 à partir du premier) sont enregistrées. Jusqu'à une heure de musique peut être enregistrée pour chaque canal présélectionné. Appuyez pour lire les premières secondes de chaque chanson enregistrée (la chanson la plus ancienne est lue en premier). Appuyez sur [Jouer] pour interrompre le balayage et sélectionner la chanson en cours de lecture et la relire. Appuyez sur [◀] / [▶] pour passer à la chanson suivante ou précédente. Appuyez sur [Annuler] pour annuler le balayage.
[Artistes préf.: Historique]	Appuyez pour afficher l'historique des alertes d'artistes favoris.
[Pièces préfér.: Historique]	Appuyez pour afficher l'historique des alertes de chansons favorites.
[Flash sports: Historique]	Appuyez pour afficher l'historique des alertes des actualités sportives.
[Modif artistes préfér]	Activez/désactivez les notifications des artistes favoris. Le fait d'appuyer sur [ACTIVER alertes]/ [DÉSACTIVER alertes] permet d'activer/de désactiver les notifications pour tous les artistes en même temps. Appuyez sur [🗑️] pour effacer un artiste favori mémorisé. Appuyez sur [Effacer tous les favoris] pour supprimer tous les artistes mémorisés.
[Modif pièces préfér]	Activez/désactivez la notification pour les chansons favorites. Le fait d'appuyer sur [ACTIVER alertes]/ [DÉSACTIVER alertes] permet d'activer/de désactiver les notifications pour toutes les chansons en même temps. Appuyez sur [🗑️] pour supprimer une chanson favorite mémorisée. Appuyez sur [Effacer tous les favoris] pour supprimer toutes les chansons mémorisées.
[Modif Flash Sports - Équ.]	Activez/désactivez la notification pour une équipe favorite. Le fait d'appuyer sur [ACTIVER alertes]/ [DÉSACTIVER alertes] permet d'activer/de désactiver les notifications pour toutes les équipes en même temps. Appuyez sur [🗑️] pour supprimer une équipe favorite mémorisée. Appuyez sur [Ajouter équipe] pour ajouter une nouvelle équipe favorite à la liste.
[Modif Circulation et Météo act.]	Appuyez pour sélectionner une ville dans la liste. Le service Traffic & Weather Now (TWN) fournit des informations routières et météorologiques pour la ville sélectionnée et la zone alentour en appuyant sur le témoin Traffic & Weather Now sur l'écran SiriusXM <sup>MD</sup> .
[Réglage des avis]	Appuyez pour activer/désactiver les notifications pour Artistes, Pièces et Sports éclair. Le fait d'activer le paramètre [Alertes sur écrans non audio] permet également d'afficher la notification sur les écrans de menu autres que l'écran audio.

### 3. Système audio

Menu	Action
[Personn. liste stations]	Appuyez pour personnaliser la liste de canaux. Seuls les canaux sélectionnés sont syntonisés lorsque vous effectuez une recherche ou un balayage de canaux. Vous pouvez sélectionner chaque paramètre ou sélectionner [Désac ttes stations]/[Activ ttes stations]. Vous pouvez également activer/désactiver [Stations pr adultes].
[Démarr. auto. stat. prérégl.]	Appuyez pour activer/désactiver la fonction de démarrage d'ajustement. Cette fonction mémorise la lecture du contenu de chaque canal de présélection SiriusXM <sup>MD</sup> de sorte que lorsque vous sélectionnez un canal présélectionné, le système démarre toujours la chanson en cours de lecture depuis le début.



#### INFORMATION :

- SiriusXM<sup>MD</sup> Audio nécessite un abonnement une fois la période d'essai écoulée. Cet abonnement est vendu séparément ou en tant qu'ensemble. Le service satellite est disponible uniquement dans les 48 états contigus des États-Unis. Le service de satellite SiriusXM<sup>MD</sup> est également disponible au Canada ; rendez-vous sur le site [www.siriusxm.ca](http://www.siriusxm.ca).
- La réception du signal d'activation peut prendre un peu de temps une fois que vous souscrivez à l'abonnement de radio satellite SiriusXM<sup>MD</sup>. Après réception du signal d'activation, une liste de canaux disponibles est automatiquement mise à jour dans la radio. Faites passer le contact d'allumage de LOCK à ACC pour mettre à jour la liste de canaux SiriusXM<sup>MD</sup>.

### DISPOSITIF DE MÉMOIRE USB, iPod ET LECTEUR AUDIO BLUE- TOOTH<sup>MD</sup>



#### AVERTISSEMENT

Ne branchez pas, ne débranchez pas et n'utilisez pas le dispositif USB pendant la conduite. Cela pourrait vous distraire. Toute distraction risquerait de vous faire perdre le contrôle du véhicule et de provoquer un accident ou des blessures graves.



#### MISE EN GARDE

- Ne forcez pas l'introduction du dispositif USB dans le port de connexion USB. Selon le port de connexion USB, l'insertion du dispositif USB incliné ou à l'envers peut endommager le port. Assurez-vous que le dispositif USB est correctement branché au port de connexion USB.
- Ne tenez pas le cache du port de connexion USB (si le véhicule en est équipé) en retirant le dispositif USB. Ceci pourrait endommager le port et le cache.

- Ne laissez pas le câble USB dans un endroit où il pourrait être arraché involontairement. Si le câble est arraché, le port risquerait d'être endommagé.

Certaines ou toutes les fonctions décrites peuvent ne pas être prises en charge en fonction des appareils.

### Connexion et activation

#### Dispositif de mémoire USB :

##### Connexion

Connectez un dispositif de mémoire USB compatible au port.

 «Ports de connexion USB (bus série universel)» (page 2-7)

Reportez-vous aux informations indiquées sur la notice d'utilisation du fabricant du dispositif en ce qui concerne l'utilisation et l'entretien du dispositif.

##### Activation

Il est possible de lire le dispositif de mémoire USB en sélectionnant la source sur l'écran du menu de source audio.

 «Sélection d'une source audio» (page 3-10)

#### iPod :

##### Connexion

Connectez un iPod compatible au port de connexion USB via un câble USB.

 «Ports de connexion USB (bus série universel)» (page 2-7)

La batterie de l'iPod se charge lorsque le dispositif est branché au véhicule si l'iPod permet la charge via une connexion USB.

Selon le dispositif et la version du micrologiciel de l'iPod, l'affichage sur l'iPod indique un écran NISSAN ou un écran d'accessoire connecté lorsque la connexion est active. Lorsque l'iPod est connecté au véhicule, la bibliothèque musicale de l'iPod peut être utilisée via les commandes audio du véhicule.

##### Activation

Il est possible de lire l'iPod en sélectionnant la source sur l'écran du menu de source audio.

 «Sélection d'une source audio» (page 3-10)

#### Audio Bluetooth<sup>MD</sup> :

##### Connexion

Connectez un dispositif Bluetooth<sup>MD</sup> (profil A2DP) compatible avec la diffusion audio en continu pour configurer une connexion sans fil entre le dispositif Blue-

### 3. Système audio

tooth<sup>MD</sup> et le système embarqué. La connexion Bluetooth<sup>MD</sup> peut être configurée à partir de l'écran des connexions.

☞ «Paramétrage des périphériques»  
(page 2-16)



#### INFORMATION :

- En fonction du dispositif audio Bluetooth<sup>MD</sup> connecté, il peut s'avérer impossible d'effectuer des opérations audio ou un délai d'attente peut se produire avant la lecture de la musique.
- Tous les dispositifs Bluetooth<sup>MD</sup> n'ont pas le même niveau de commande pour l'AVRCP. Consultez le manuel de votre dispositif Bluetooth<sup>MD</sup> pour plus d'informations.
- Le système LAN sans fil (Wi-Fi) et les fonctions Bluetooth<sup>MD</sup> utilisent la même bande de fréquences (2,4 GHz). Le fait d'utiliser les fonctions Bluetooth<sup>MD</sup> et LAN sans fil simultanément risque de ralentir ou d'interrompre la communication et de provoquer des bruits indésirables. Il est recommandé de désactiver le système LAN sans fil (Wi-Fi) lorsque vous souhaitez utiliser les fonctions Bluetooth<sup>MD</sup>.

#### Activation

Un dispositif audio Bluetooth<sup>MD</sup> peut également être lu en sélectionnant la source sur l'écran du menu de source audio.



☞ «Sélection d'une source audio»  
(page 3-10)

Fonctionnement du dispositif de mémoire USB, de l'iPod ou du lecteur audio Bluetooth<sup>MD</sup>



Le fonctionnement général du dispositif de mémoire USB, de l'iPod et de l'audio Bluetooth<sup>MD</sup> est décrit ci-après. Les fonctions et boutons/commandes disponibles peuvent varier selon les modèles, les spécifications et les versions du logiciel.

### 3. Système audio

Fonction	Fonctionnement
Lecture	Appuyez sur [ ▶ ].
Pause	Appuyez sur [    ].
Sélection d'une source audio	Appuyez sur [Source] sur l'écran audio pour sélectionner une source audio à partir de l'écran de menu de sources.  «Sélection d'une source audio» (page 3-10)
Affichage des écrans de menu	Appuyez sur les touches de menu (par exemple [Menu USB], [Menu iPod], [Menu BT], etc.) sur les écrans audio.
Saut de pistes	<ul style="list-style-type: none"> <li>● Panneau de commande               <ul style="list-style-type: none"> <li>– Appuyez sur &lt; ⏮ &gt; / &lt; ⏭ &gt;.</li> <li>– Tournez &lt; TUNE SCROLL/ENTER SETTING &gt;.</li> <li>– Tournez &lt; TUNE SCROLL/PUSH SOUND &gt;.</li> </ul> </li> <li>● Commande au volant               <ul style="list-style-type: none"> <li>– Inclinez &lt; ▲ / ▼ &gt;.</li> <li>– Appuyez sur &lt; ⏮ &gt; / &lt; ⏭ &gt;.</li> </ul> </li> <li>● Affichage de l'écran tactile               <ul style="list-style-type: none"> <li>– Appuyez sur [ ⏮ ] / [ ⏭ ].</li> </ul> </li> </ul>
Sélection de dossiers et de pistes	<ul style="list-style-type: none"> <li>● Affichage de l'écran tactile               <ul style="list-style-type: none"> <li>– Appuyez sur les touches de menu (par exemple [Menu USB], [Menu iPod], [Menu BT], etc.) sur les écrans audio pour afficher la liste des dossiers ou des pistes. Sélectionnez un dossier ou une piste de votre choix dans la liste.</li> </ul> </li> </ul>  «Menu du dispositif de mémoire USB, de l'iPod ou de l'audio Bluetooth <sup>MD</sup> » (page 3-20)
Retour/avance rapide	<ul style="list-style-type: none"> <li>● Panneau de commande               <ul style="list-style-type: none"> <li>– Maintenez &lt; ⏮ &gt; / &lt; ⏭ &gt; appuyé.</li> </ul> </li> <li>● Commande au volant               <ul style="list-style-type: none"> <li>– Maintenez &lt; ▲ / ▼ &gt; incliné.</li> <li>– Maintenez &lt; ⏮ &gt; / &lt; ⏭ &gt; appuyé.</li> </ul> </li> <li>● Affichage de l'écran tactile               <ul style="list-style-type: none"> <li>– Maintenez [ ⏮ ] / [ ⏭ ] appuyé.</li> </ul> </li> </ul>
Changement du mode de lecture (répétition/lecture aléatoire)	Appuyez sur [ ↺ ] pour changer le mode de répétition, et appuyez sur [ ⌂ ] pour changer le mode de lecture aléatoire.

### 3. Système audio

Menu du dispositif de mémoire USB, de l'iPod ou de l'audio Bluetooth<sup>MD</sup>

Appuyez sur [Menu USB], [Menu iPod] et [Menu BT] sur chaque écran audio pour afficher l'écran de menu audio correspondant.

Les paramètres de réglage disponibles peuvent varier selon les modèles, les spécifications, les versions du logiciel et le dispositif audio connecté.

En fonction du dispositif connecté, [Menu BT] peut ne pas s'afficher.

Menu	Action
[En lecture]	Appuyez pour afficher l'écran audio en cours de lecture.
[Liste actuelle]	Une liste de pistes contenue dans la catégorie en cours de sélection s'affiche. Pour faire défiler la liste vers le haut ou vers le bas, tournez <TUNE SCROLL/ENTER SETTING>/<TUNE SCROLL/PUSH SOUND>.
[Liste de dossiers]	Appuyez pour afficher la liste des dossiers. Appuyez sur un paramètre de la liste pour sélectionner le dossier. Le sous-dossier ou la liste de pistes s'affiche. Sélectionnez un sous-dossier ou une piste dans la liste.
[Pochette album]	Appuyez pour activer/désactiver l'affichage de la pochette de l'album sur les écrans audio.
[Listes de lecture]	Appuyez pour afficher la liste en fonction du paramètre sélectionné.
[Artistes]	
[Albums]	
[Pièces]	
[Genres]	
[Compositeurs]	

Menu	Action
[Livres audio]	
[Podcasts]	
[Connexions]	Appuyez pour afficher l'écran des Connexions. ☞ «Réglages des connexions» (page 2-16)

#### SYSTÈME AUDIO D'UN SMARTPHONE

Vous pouvez également écouter de la musique à partir de votre smartphone compatible à l'aide d'Apple CarPlay<sup>MD</sup> ou d'Android Auto.

☞ «Apple CarPlay<sup>MD</sup>» (page 5-31)

☞ «Android Auto<sup>MC</sup>» (page 5-35)

#### Connexion d'un smartphone

Connectez l'iPhone ou le téléphone Android au port de connexion USB.

☞ «Ports de connexion USB (bus série universel)» (page 2-7)

Selon les modèles, les spécifications et les versions du logiciel, les appareils iPhone peuvent également être connectés sans fil pour Apple CarPlay<sup>MD</sup>.

☞ «Connexion sans fil» (page 5-32)

#### Fonctionnement du système audio d'un smartphone

1. Connectez l'iPhone ou le téléphone Android et activez Apple CarPlay<sup>MD</sup> ou Android Auto.
2. Appuyez sur **<AUDIO>**.
3. Appuyez sur [Source].
4. Appuyez sur [Apple CarPlay] ou [Android Auto] sur l'écran de menu de source audio et l'audio du smartphone s'active.

 «Sélection d'une source audio»  
(page 3-10)

#### PARAMÈTRES AUDIO

Les paramètres audio peuvent être réglés à l'aide de la procédure suivante.

1. Appuyez sur [Réglages] sur la barre de lancement.
2. Appuyez sur [Son].

Les paramètres de réglage disponibles peuvent varier selon les modèles, les spécifications et les versions du logiciel.

Paramètres de réglage	Action
[Graves]	Permet de paramétrer la qualité sonore et la balance des haut-parleurs en appuyant sur [-]/[+], [G]/[D] ou [Ar]/[Av].
[Moyennes]	
[Aigus]	
[Balance]	
[Fondu]	
[Amplificateur des graves]	Lorsque ce paramètre est activé, le système amplifie le son des graves.
[Volume selon la vitesse]	Permet de régler automatiquement le volume en fonction de la vitesse du véhicule. Appuyez sur [-]/[+] pour modifier le niveau de sensibilité.

#### RÉGLAGES AUDIO AVEC LA BARRE DE RÉGLAGES AUDIO

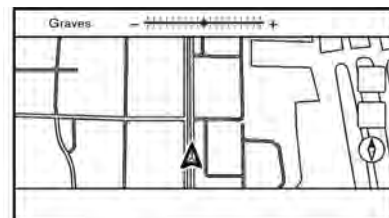

La qualité du son peut être réglée à l'aide des touches suivantes.

- **<TUNE SCROLL/ENTER SETTING>\***
- **<TUNE SCROLL/PUSH SOUND>\***

\* : si le véhicule en est équipé

Lorsque l'écran de liste n'est pas affiché, la barre de réglages audio peut être affichée en appuyant sur l'une des touches indiquées ci-dessus. À chaque pression sur la touche, le menu passe aux paramètres de réglage disponibles.

Tournez le bouton pour régler le niveau du paramètre de réglage sélectionné.

### 3. Système audio



#### INFORMATION :

Cette fonction peut ne pas être disponible lorsqu'un menu est sélectionné sur l'écran.

#### ENTRETIEN ET NETTOYAGE DU DISPOSITIF DE MÉMOIRE USB

##### DISPOSITIF DE MÉMOIRE USB

- Ne touchez jamais la partie de la borne du dispositif de mémoire USB.
- Ne placez pas d'objets lourds sur le dispositif de mémoire USB.
- Ne rangez pas le dispositif de mémoire USB dans des lieux très humides.
- N'exposez pas le dispositif de mémoire USB aux rayons directs du soleil.
- Ne renversez pas de liquides sur le dispositif de mémoire USB.

Reportez-vous au manuel d'instructions du dispositif de mémoire USB pour plus de détails.

# 4 Téléphone mains libres

## Système de téléphone mains-libres

Bluetooth <sup>MD</sup> .....	4-2
Écran de téléphone.....	4-3
Témoins .....	4-4
Téléphone .....	4-4

## Assistant de messagerie

texte mains-libres .....	4-7
Réglages du téléphone et des messages texte .....	4-12

## 4. Téléphone mains libres

### SYSTÈME DE TÉLÉPHONE MAINS-LIBRES BLUETOOTH<sup>MD</sup>



#### AVERTISSEMENT

- **Utilisez votre téléphone après avoir garé le véhicule dans un endroit sûr. Si vous devez utiliser votre téléphone pendant la conduite, restez extrêmement vigilant de manière à être complètement attentif à la conduite du véhicule.**
- **S'il vous est impossible de garder toute votre attention sur la conduite lorsque vous parlez au téléphone, gardez votre véhicule à l'écart de la circulation, dans un endroit sûr, avant de répondre.**



#### MISE EN GARDE

**Pour éviter de décharger la batterie du véhicule, utilisez le téléphone uniquement après avoir démarré le moteur.**

Votre véhicule est équipé du système de téléphone mains-libres Bluetooth<sup>MD</sup>. Si

vous possédez un téléphone cellulaire avec connexion Bluetooth<sup>MD</sup> compatible, vous pouvez établir une connexion sans fil entre votre téléphone cellulaire et le module de téléphone du véhicule. Grâce à la technologie Bluetooth<sup>MD</sup> sans fil, vous pouvez effectuer ou recevoir un appel en laissant votre téléphone cellulaire dans votre poche.

Une fois le téléphone cellulaire connecté au module de téléphone du véhicule, il n'est pas nécessaire d'effectuer à nouveau les procédures de connexion du téléphone. Votre téléphone est automatiquement reconnecté au module de téléphone du véhicule lorsque le contact d'allumage est tourné sur ACC ou ON avec le téléphone cellulaire sélectionné activé et présent dans le véhicule.

Vous pouvez enregistrer jusqu'à 6 dispositifs Bluetooth<sup>MD</sup> différents sur le module de téléphone du véhicule. Toutefois, vous ne pouvez en utiliser qu'un seul à la fois.

Le système de reconnaissance vocale supporte les commandes de téléphones et de messages texte ; composer un numéro de téléphone en l'énonçant est donc possible.

 «7. Reconnaissance vocale»

Avant d'utiliser le système de téléphone mains-libres Bluetooth<sup>MD</sup>, lisez les remar-

ques suivantes.

- Le système LAN sans fil (Wi-Fi) et les fonctions Bluetooth<sup>MD</sup> utilisent la même bande de fréquences (2,4 GHz). Le fait d'utiliser les fonctions Bluetooth<sup>MD</sup> et LAN sans fil simultanément risque de ralentir ou d'interrompre la communication et de provoquer des bruits indésirables. Il est recommandé de désactiver le système LAN sans fil (Wi-Fi) lorsque vous souhaitez utiliser les fonctions Bluetooth<sup>MD</sup>.
- Établissez la connexion sans fil entre un téléphone cellulaire compatible et le module de téléphone du véhicule avant d'utiliser le système de téléphone mains-libres Bluetooth<sup>MD</sup>.
- Certains téléphones cellulaires compatibles au système Bluetooth<sup>MD</sup> peuvent ne pas être reconnus par le module de téléphone de votre véhicule. Si le système semble ne pas fonctionner correctement ou ne pas se connecter au téléphone, contactez un concessionnaire NISSAN ou consultez le site Internet ci-dessous pour obtenir une liste de téléphones recommandés et une aide au dépannage.  
[www.nissanusa.com/bluetooth/](http://www.nissanusa.com/bluetooth/) (pour les États-Unis et le Canada)

- Il est possible que vous ne puissiez pas utiliser le système de téléphone mains-libres dans les conditions suivantes :
  - Votre véhicule se trouve en dehors de la zone de service du téléphone.
  - Votre véhicule se trouve dans une zone où la réception d'ondes radio est difficile, telle qu'un tunnel, un parking souterrain, derrière un immeuble haut ou dans une région montagneuse.
  - Votre téléphone cellulaire est verrouillé afin d'éviter toute composition de numéro.
- Lorsque la réception des ondes radio n'est pas optimale ou que vous vous trouvez dans un environnement bruyant, il peut s'avérer difficile d'entendre la voix de votre interlocuteur lors d'un appel.
- Il peut être impossible de recevoir des appels pendant une courte période immédiatement après avoir placé le contact d'allumage sur ACC ou ON.
- Ne placez pas le téléphone cellulaire près d'objets métalliques ou trop loin du module de téléphone du véhicule pour éviter toute altération de la qualité sonore ou toute interruption



de la connexion sans fil.

- Lorsqu'un téléphone cellulaire est jumelé à l'aide du système de connexion sans fil Bluetooth<sup>MD</sup>, il est possible que la batterie du téléphone cellulaire se recharge plus rapidement qu'à l'accoutumée.
- Certains téléphones cellulaires ou d'autres dispositifs peuvent causer des interférences ou un bourdonnement provenant des haut-parleurs du système audio. Le fait de ranger le dispositif dans un endroit différent peut réduire ou éliminer ces bruits.
- Reportez-vous au manuel d'utilisation de votre téléphone cellulaire pour plus de détails sur les procédures de jumelage spécifiques à votre téléphone, sur le système de chargement de la batterie, sur l'antenne du téléphone cellulaire, etc.
- L'affichage de l'antenne ou de la batterie sur l'écran de contrôle peut ne pas correspondre à l'affichage de l'antenne et de la batterie de certains téléphones cellulaires.
- Si la réception est mauvaise, régler le volume de l'appel reçu ou de l'appel émis peut améliorer la qualité sonore.  
 «Boutons de commande et écran

tactile» (page 2-2)

- Le microphone est situé près du spot de lecture.
- Pour améliorer la qualité de l'appel, le microphone est optimisé pour reconnaître la voix du conducteur. La voix des passagers du véhicule risque de ne pas être captée par le système de téléphone mains-libres Bluetooth<sup>MD</sup>.
- Restez le plus silencieux possible à l'intérieur du véhicule, de façon à entendre correctement la voix de votre interlocuteur et afin de minimiser l'effet d'écho.  
Réduisez le plus possible les bruits de fond en fermant les vitres et en n'orientant pas les bouches d'aération du système de chauffage et de climatisation vers le plafond.

### ÉCRAN DE TÉLÉPHONE

L'écran de téléphone peut être affiché en appuyant sur [Téléphone] sur la barre de lancement, appuyez sur <  > situé au volant ou appuyez sur <  > (si le véhicule en est équipé) sur le panneau de commande.

## 4. Téléphone mains libres

### Paramètres disponibles

Paramètre du menu	Action
[Numérotation rapide]	Permet d'afficher l'écran de numérotation rapide. ☞ «Réalisation d'un appel» (page 4-5)
[Répertoire téléph.]	Permet d'afficher l'écran de répertoire téléphonique. ☞ «Réalisation d'un appel» (page 4-5)
[Histor. des appels]	Permet d'afficher l'écran d'historique des appels. ☞ «Réalisation d'un appel» (page 4-5)
[Composer un numéro]	Permet d'afficher l'écran de saisie de numéro de téléphone. ☞ «Réalisation d'un appel» (page 4-5)
[Message texte]	Permet d'afficher l'écran de liste de messages reçus. ☞ «Affichage de la liste des messages reçus» (page 4-9)
[Connexions]	Permet d'afficher l'écran de connexions. ☞ «Paramétrage des périphériques» (page 2-16)

[Volume]	Permet d'afficher l'écran des réglages du volume. ☞ «Réglages du volume» (page 4-14)
----------	---



### INFORMATION :

En fonction du dispositif connecté, certaines fonctions ne peuvent pas être utilisées.

### TÉMOINS

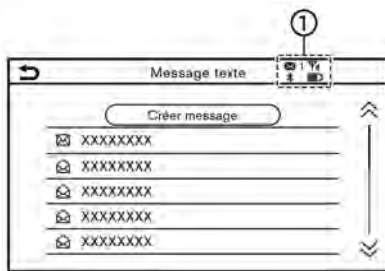

Exemple

Lorsqu'un téléphone cellulaire est connecté via la connexion sans fil Bluetooth<sup>MD</sup>, les témoins ① pour le téléphone et la messagerie texte s'affichent en haut de l'écran.

Les témoins disponibles peuvent varier selon les modèles, les spécifications et les versions du logiciel.

✉ 1	Indique le nombre de messages reçus non lus.
Bluetooth	Indique le(s) dispositif(s) Bluetooth <sup>MD</sup> en cours de connexion.
Signal strength	Indique la puissance du signal reçu par le dispositif Bluetooth <sup>MD</sup> .
Battery	Indique le niveau de charge restante dans la batterie du dispositif Bluetooth <sup>MD</sup> .

### TÉLÉPHONE

#### Connexion d'un téléphone mains-libres Bluetooth<sup>MD</sup>



Un téléphone cellulaire doit être enregistré dans le système de téléphone mains-libres Bluetooth<sup>MD</sup> avant de démarrer l'opération. Vous pouvez enregistrer jusqu'à 6 dispositifs Bluetooth<sup>MD</sup> dans le système.

☞ «Paramétrage des périphériques» (page 2-16)

#### Sélection du téléphone

Suivez les instructions ci-dessous pour sélectionner un dispositif enregistré que vous souhaitez utiliser avec le système de téléphone mains-libres Bluetooth<sup>MD</sup> :

## 4. Téléphone mains libres

1. Appuyez sur [Téléphone] sur la barre de lancement.
2. Appuyez sur [Connexions] puis sur [Périphériques]. Une liste des téléphones cellulaires enregistrés s'affiche.
3. Sélectionnez l'un des téléphones cellulaires enregistrés dans la liste.  
Lorsque la connexion est effectuée avec succès, «Connecté» s'affiche sous le nom du dispositif.  
Si  s'affiche en gris, appuyez sur .



### INFORMATION :

Pour sélectionner un téléphone, le mode Bluetooth<sup>MD</sup> du téléphone cellulaire doit être activé.

### Réalisation d'un appel

1. Appuyez sur [Téléphone] sur la barre de lancement.
2. Permet de sélectionner l'une des méthodes suivantes pour réaliser un appel.

[Numérotation rapide]	Sélectionnez un numéro de téléphone enregistré en tant que numéro à composition rapide.  «Numérotation rapide» (page 4-15)
[Répertoire téléphonique.]	Sélectionnez une personne et le numéro de téléphone que vous souhaitez appeler dans le répertoire téléphonique. Selon le dispositif, le répertoire téléphonique sera téléchargé à partir du téléphone cellulaire automatiquement lorsque celui-ci est connecté. Si le téléchargement automatique n'a pas lieu, le numéro de téléphone doit être transféré du téléphone cellulaire au système de téléphone mains-libres avant d'utiliser cette méthode.  «Réglages du téléphone» (page 4-12)
[Histor. des appels]	Permet de sélectionner un numéro de téléphone parmi les appels récents reçus, émis ou manqués.
[Composer un numéro]	Permet d'entrer le numéro de téléphone manuellement à l'aide du clavier affiché à l'écran.



### INFORMATION :

L'un des deux téléphones connectés peut être sélectionné afin de composer un numéro lorsque [2 téléphones en même temps] est activé.  
 «Réglages Bluetooth<sup>MD</sup>» (page 2-17)

### Réception d'un appel



Lorsque vous recevez un appel téléphonique, l'affichage passe à l'écran d'appel entrant et la sonnerie est émise par le système audio du véhicule.

### Répondre à un appel :

Pour répondre à un appel, effectuez l'une des actions suivantes.

- Appuyez sur <  > au volant.
- Appuyez sur [Répondre].

## 4. Téléphone mains libres

### Refuser un appel :

Pour refuser l'appel, effectuez l'une des actions suivantes.

- Maintenez <  > appuyé sur le volant.
- Appuyez sur [Ignorer].

### Mettre un appel en attente :

Pour mettre un appel en attente, appuyez sur [En attente].



### INFORMATION :

Si le paramètre [2 téléphones en même temps] est activé, deux téléphones mains-libres peuvent être connectés simultanément. Si l'un des dispositifs connectés reçoit un appel alors que l'autre dispositif est déjà en ligne, un message pop-up s'affiche pour vous informer que le fait de répondre à l'appel raccroche la ligne de l'autre dispositif connecté. Appuyez sur [Répondre] pour répondre à un appel et raccrocher la ligne de l'autre téléphone. Appuyez sur [Ignorer] pour continuer la conversation sur l'autre téléphone.

### Pendant un appel



L'écran d'appel en cours s'affiche pendant un appel.

Pour raccrocher le téléphone, appuyez sur [Raccr.].

### Opérations pendant un appel :



Certaines options autres que raccrocher ou répondre à/rejeter des appels sont disponibles.

Appuyez sur l'une des touches suivantes sur l'écran pour effectuer une action.

Paramètre disponible	Action
[Utiliser combiné]	Permet de transférer l'appel au téléphone cellulaire.
[Sourdine]	Lorsque la sourdine est activée, votre voix n'est pas audible pour la personne à l'autre bout de la ligne.
[Composer un numéro]	A l'aide du clavier numérique, permet d'envoyer des chiffres au correspondant lors de l'utilisation de services tels qu'une boîte vocale.
[Chang. ligne]*	Permet de répondre à un autre appel entrant. La personne avec laquelle vous parlez est mise en attente. Appuyez une fois de plus pour reprendre la conversation avec la personne mise en attente.

\* : Disponible lors de la réception d'un appel pendant un appel en cours. La disponibilité de cette fonction dépend du téléphone cellulaire.

### INFORMATION :

Pour augmenter ou diminuer le volume de la voix d'un interlocuteur, appuyez sur <  > sur le volant ou tournez <VOL/PUSH POWER>/<  /VOL>/<VOL/PUSH  > sur le panneau de commande pendant que vous parlez au téléphone.

### Terminer un appel :

Appuyez sur <  > au volant pour mettre fin à un appel actif.

### Appel d'une deuxième personne :



Lors de la réception d'un autre appel pendant un appel, l'écran d'appel en attente apparaît.

### Répondre à l'appel d'une deuxième personne :

Pour répondre à un double appel et mettre le premier interlocuteur en attente, effectuez l'une des actions suivantes.

- Appuyez sur <  > au volant.
- Appuyez sur [Répondre].

### Rejeter l'appel d'une deuxième personne :

Pour rejeter l'appel d'une deuxième personne et poursuivre la conversation avec le premier interlocuteur, appuyez sur [Ignorer].

### Pendant un appel avec une deuxième personne :



Pour raccrocher le téléphone et revenir à la conversation avec le premier interlocuteur, appuyez sur [Raccr.].

Pour permuter entre deux appels en ligne, appuyez sur [Chang. ligne].

### ASSISTANT DE MESSAGERIE TEXTE MAINS-LIBRES

#### AVERTISSEMENT

- Utilisez la fonction de messagerie texte après avoir garé votre véhicule dans un endroit sûr. Si vous devez utiliser cette fonction pendant la conduite, restez extrêmement vigilant de manière à accorder toute votre attention à la conduite du véhicule.
- Des lois, dans certains pays, peuvent limiter l'utilisation de la conversion de texte par «Text-to-Speech». Vérifiez les réglementations avant d'utiliser cette fonction.
- Des lois, dans certains pays, peuvent limiter l'utilisation de certaines applications et fonctions, telles que les réseaux sociaux et les messages texte. Vérifiez les exigences liées à la réglementation locale.
- Si vous ne pouvez pas accorder toute votre attention à la conduite du véhicule pendant l'utilisation de la fonction de messagerie texte, quittez la route jusqu'à un endroit

## 4. Téléphone mains libres

sûr et arrêtez votre véhicule.



### MISE EN GARDE

Cette fonction est désactivée si elle n'est pas prise en charge par le dispositif connecté. Reportez-vous au manuel d'utilisation du téléphone cellulaire pour plus d'informations et d'instructions.

Le système permet d'envoyer et de recevoir des messages texte via l'interface du véhicule.

La disponibilité de la fonction de messagerie texte varie selon le téléphone cellulaire.

### Réception d'un message

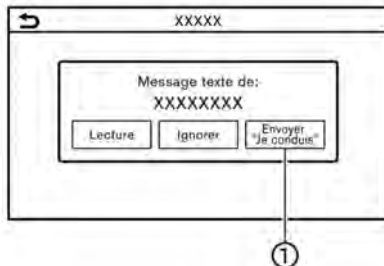

Lorsque le téléphone cellulaire connecté au véhicule reçoit un message texte, une notification apparaît sur l'affichage de l'écran tactile et sur l'écran d'informations du véhicule, accompagnée d'une tonalité.

Pour consulter le message, appuyez sur [Lecture]. Appuyez sur [Ignorer] pour enregistrer le message et le consulter ultérieurement.



Si vous souhaitez répondre en utilisant un message prédéfini, appuyez sur le message de réponse automatique ①.

Le message texte de réponse automatique peut être modifié.

 «Réglages du téléphone» (page 4-12)



### INFORMATION :

- La fonction de réponse aux messages texte risque de ne pas être supportée par tous les téléphones. Veuillez vérifier le manuel d'utilisation de votre téléphone pour plus de détails.
- Selon le téléphone cellulaire, il peut être nécessaire d'activer le paramètre d'affichage des notifications sur le téléphone cellulaire.
- Vous pouvez choisir de lire ou d'ignorer le message en utilisant la commande sur le volant. Appuyez sur <  > pour lire le message. Maintenez <  > appuyé pour ignorer le message.

### Affichage de la liste des messages reçus

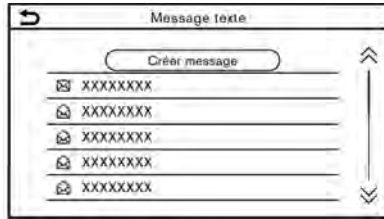

1. Appuyez sur [Téléphone] sur la barre de lancement.
2. Appuyez sur [Message texte].
3. Appuyez sur un paramètre de la liste pour lire ou répondre au message.



#### INFORMATION :

- Vous pouvez enregistrer jusqu'à 100 messages dans la liste des messages.
- Les deux téléphones connectés peuvent être sélectionnés pour afficher un message texte lorsque [2 téléphones en même temps] est activé.  
☞ «Réglages Bluetooth<sup>MD</sup>»  
(page 2-17)

### Écran des messages reçus



Appuyez sur [Lecture] sur l'écran de notification de nouveaux messages ou sélectionnez un message dans la liste pour en consulter les détails sur l'affichage.

#### Actions disponibles :

- [Préc.]:  
Appuyez pour lire le message précédent.
- [Suiv.]:  
Appuyez pour lire le message suivant.
- [Jouer]/[Arrêt]:  
Appuyez sur [Jouer] pour lire le message reçu au moyen du système de téléphone mains-libres. Appuyez sur [Arrêt] pour arrêter la lecture.
- [Appeler]:  
Si l'expéditeur du message est enregistré dans le répertoire téléphonique, appuyez sur cet icône pour l'appeler.

- [Répondre]:  
Un message de réponse peut être sélectionné parmi les modèles.  
☞ «Envoi d'un message texte»  
(page 4-10)



#### INFORMATION :

- Selon les modèles, appuyez sur <◀▶>/<▶▶> (si le véhicule en est équipé) sur le volant pour lire le message suivant ou précédent.
- Selon les modèles, le message texte peut également être visualisé et utilisé sur l'écran d'informations du véhicule. Reportez-vous au manuel du conducteur du véhicule pour plus de détails concernant l'écran d'informations du véhicule.
- Les touches disponibles peuvent varier en fonction des situations et des modèles.
- Si le nom et le numéro de téléphone de l'expéditeur sont enregistrés dans le répertoire téléphonique, le nom de l'expéditeur s'affiche lorsqu'un message est reçu.
- Pour régler le volume de lecture du message, appuyez sur <🔊> au volant ou tournez <VOL/PUSH POWER>/<🔊/VOL>/<VOL/PUSH 🔊> sur le

## 4. Téléphone mains libres

panneau de commande.

### Envoi d'un message texte

La fonction peut ne pas être supportée en fonction du téléphone cellulaire.

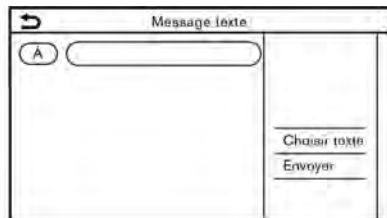

1. Appuyez sur [Téléphone] sur la barre de lancement.
2. Appuyez sur [Message texte].
3. Appuyez sur [Créer message].



#### INFORMATION :

Les deux téléphones connectés peuvent être sélectionnés afin d'envoyer un message texte lorsque [2 téléphones en même temps] est activé.

☞ «Réglages Bluetooth<sup>MD</sup>» (page 2-17)

Les paramètres suivants sont disponibles.

## 4. Téléphone mains libres

Paramètre disponible		Action
[Å]	[Entrer données avec clavier]	Permet d'entrer le numéro de téléphone du destinataire à l'aide du clavier. Appuyez sur [OK] pour confirmer.
	[Numérotation rapide]	Permet de sélectionner un destinataire dans la liste de numérotation rapide.
	[Répertoire téléph.]	Permet de sélectionner un destinataire dans le répertoire téléphonique.
	[Histor. des appels]	Permet de sélectionner un destinataire/numéro de téléphone à partir de la liste d'historique des appels.
[Choisir texte]	[Prédéfini]	Appuyez pour afficher la liste des messages texte fixes.
	[Personnalisé]	Appuyez pour afficher la liste de messages texte types personnalisés. Le texte personnalisé peut être créé ou modifié à partir du menu de réglages.  «Réglages du téléphone et des messages texte» (page 4-12)
[Envoyer]		Appuyez pour envoyer le message.

## 4. Téléphone mains libres

### RÉGLAGES DU TÉLÉPHONE ET DES MESSAGES TEXTE



#### Réglages du téléphone

Les paramètres du système de téléphone mains-libres Bluetooth<sup>MD</sup> peuvent être modifiés selon les préférences de l'utilisateur.

1. Appuyez sur [Réglages] sur la barre de lancement.
2. Appuyez sur [Téléphone].

Les paramètres de réglage disponibles peuvent varier selon les modèles, les spécifications et les versions du logiciel.

#### Paramètres de réglage disponibles

Paramètre de réglage		Action
[Connexions]		Permet d'afficher l'écran de connexions. La connexion, la sélection et la suppression d'un téléphone ainsi que d'autres fonctions sont disponibles.  «Réglages des connexions» (page 2-16)
[Numérotation rapide]	[Modifier]	Les entrées de la numérotation rapide peuvent être modifiées. Appuyez sur [Ajouter nouveau] pour enregistrer une nouvelle entrée.  «Numérotation rapide» (page 4-15)
	[Tout effacer]	Permet de supprimer tous les numéros de téléphone de la numérotation rapide.
[Répertoire téléph.]	[Téléch.répertoire téléph. complet]	Tous les numéros de téléphone mémorisés dans le répertoire téléphonique d'un téléphone cellulaire connecté au véhicule sont téléchargés simultanément.
	[Téléchargé automatiquement]	Permet d'activer/de désactiver le téléchargement automatique du répertoire téléphonique à partir du téléphone cellulaire connecté.
	[Trier le répertoire téléph. par]	Permet de changer l'ordre des contacts dans le répertoire téléphonique.

## 4. Téléphone mains libres

[Message texte]	[Message texte]	Permet d'activer/de désactiver la fonction de messagerie texte.
	[Sonnerie de message texte]	Permet d'activer/de désactiver le son émis en cas de réception d'un message.
	[Signature]	Permet d'activer/de désactiver l'apparition de la signature lorsque vous envoyez un message texte.
	[Réponse auto]	Permet d'activer/de désactiver la fonction de réponse automatique de la messagerie texte.
	[Msg réponse autom.]	Permet de sélectionner un message texte souhaité pour la fonction de réponse automatique.
	[Modifier texte personnalisé]	Permet de créer ou de modifier une réponse personnalisée de message texte.
[Notifications]	[Conducteur seulement]	Lorsque ce paramètre est activé, la notification d'appel entrant s'affiche uniquement sur l'écran d'informations du véhicule.
	[Sonnerie véhicule]	Permet d'activer/de désactiver la sonnerie du téléphone.
[Mise en attente auto.]		Lorsque ce paramètre est activé, un appel reçu est automatiquement mis en attente.



### INFORMATION :

Le paramétrage de [Conducteur seulement] est indisponible pendant qu'Apple CarPlay<sup>MD</sup> ou Android Auto est actif.

## 4. Téléphone mains libres

### Réglages du volume

Les paramètres de volume peuvent être réglés.

1. Appuyez sur [Téléphone] sur la barre de lancement.
2. Appuyez sur [Volume].

Les paramètres suivants de réglage du volume sont disponibles.

Paramètres de réglage	Action
[Sonnerie]	Permet de régler le volume de la sonnerie des appels entrants.
[Appel sortant]	Permet de régler le volume des appels sortants.



#### INFORMATION :

Les menus de réglage du volume du téléphone peuvent être accessibles via l'écran de réglages.

 «Réglages du système» (page 2-13)

### Numérotation rapide

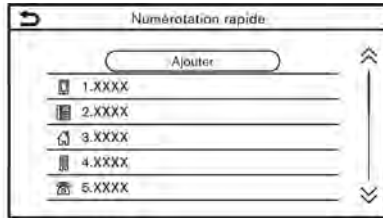

Vous pouvez enregistrer jusqu'à 20 entrées dans la numérotation rapide.

Les entrées de la numérotation rapide peuvent être utilisées pour effectuer un appel ou envoyer des messages texte rapidement.

#### Enregistrement :

1. Appuyez sur [Téléphone] sur la barre de lancement.
2. Appuyez sur [Numérotation rapide].
3. Appuyez sur [Modifier].
4. Appuyez sur [Ajouter] pour enregistrer un numéro de téléphone dans la liste de numérotation rapide.
5. Sélectionnez une méthode d'enregistrement.

#### Méthodes disponibles :

- [Copier de l'historique des appels] :  
Un numéro de téléphone peut être sélectionné dans les listes d'historique des appels [Tout], [Entrant], [Sortant] ou [Manqués].
- [Copier du répert. téléph.] :  
Un numéro de téléphone peut être sélectionné dans le répertoire téléphonique.
- [Entrer données avec clavier] :  
Un numéro de téléphone peut être entré manuellement au moyen du clavier.





#### INFORMATION :

- Les méthodes disponibles peuvent varier selon la compatibilité du téléphone cellulaire.
- 6. Lorsqu'un numéro de téléphone a été sélectionné, l'écran d'enregistrement s'affiche. Permet d'entrer le numéro de téléphone et de modifier les informations relatives aux entrées si nécessaire.
- 7. Appuyez sur [OK] pour enregistrer une entrée.



#### INFORMATION :

- Le fait d'appuyer sur <  > (si le véhicule en est équipé) sur le panneau de commande permet également d'afficher l'écran de téléphone.
- Les entrées de la numérotation rapide peuvent également être enregistrées en appuyant sur [Réglages] sur la barre de lancement puis en sélectionnant [Téléphone].  
 «Réglages du téléphone»  
(page 4-12)
- Les deux téléphones connectés peuvent être sélectionnés afin de composer un numéro lorsque [

## 4. Téléphone mains libres

téléphones en même temps] est activé.

☞ «Réglages Bluetooth<sup>MD</sup>»  
(page 2-17)

### Repère vocal :

Un repère vocal peut être enregistré pour chaque numéro à numérotation rapide enregistré et peut être utilisé pour composer le numéro en l'énonçant.

Numérotation rapide	
Entrée no.	0
Nom	XXXX
Numéro	1
Type	N
Relation / Identific. vocale	XXXXXX

Sur l'écran d'enregistrement de numérotation rapide, sélectionnez [Relation / Identific. vocale].

- Sélectionnez une relation souhaitée dans la liste.
- Appuyez sur [Personnaliser] et sur [Enregistrer] pour enregistrer votre repère vocal d'origine.



### INFORMATION :

- Appuyez sur [Jouer] pour lire le repère vocal enregistré.
- Appuyez sur [Effacer] pour effacer le repère vocal.

# 5 Informations

Menu d'informations .....	5-2	SiriusXM <sup>MD</sup> Travel Link (si le véhicule en est équipé) .....	5-27
Mise à jour du logiciel du système (si le véhicule en est équipé) .....	5-5	Visualisation de SiriusXM <sup>MD</sup> Travel Link .....	5-27
Services NissanConnect <sup>MD</sup> proposés par SiriusXM <sup>MD</sup> (si le véhicule en est équipé pour les États-Unis et le Canada) .....	5-7	Utilisation de SiriusXM <sup>MD</sup> Travel Link .....	5-28
Abonnement aux Services NissanConnect <sup>MD</sup> .....	5-7	Apple CarPlay <sup>MD</sup> .....	5-31
Informations importantes concernant l'accès aux Services NissanConnect <sup>MD</sup> .....	5-7	Compatibilité .....	5-31
Fonctions des Services NissanConnect <sup>MD</sup> .....	5-9	Connexion d'un iPhone .....	5-31
Menus des Services NissanConnect <sup>MD</sup> .....	5-13	Fonctionnement d'Apple CarPlay <sup>MD</sup> .....	5-33
Réglages des Services NissanConnect <sup>MD</sup> .....	5-15	Réglages d'Apple CarPlay <sup>MD</sup> .....	5-34
Services NissanConnect <sup>MD</sup> proposés par SiriusXM <sup>MD</sup> (si le véhicule en est équipé pour le Mexique) .....	5-17	Limites du système Apple CarPlay .....	5-35
Abonnement aux Services NissanConnect <sup>MD</sup> .....	5-17	Android Auto <sup>MC</sup> .....	5-35
Informations importantes concernant l'accès aux Services NissanConnect <sup>MD</sup> .....	5-17	Compatibilité .....	5-35
Fonctions des Services NissanConnect <sup>MD</sup> .....	5-18	Paramètres initiaux d'Android Auto .....	5-36
Menus des Services NissanConnect <sup>MD</sup> .....	5-22	Utilisation d'Android Auto .....	5-36
Assistance d'urgence .....	5-24	Réglages d'Android Auto .....	5-38
Réglages des Services NissanConnect <sup>MD</sup> .....	5-26	Limites du système Android Auto .....	5-39
		Siri Eyes Free .....	5-39
		Informations générales .....	5-39
		Exigences .....	5-40
		Activation de Siri Eyes Free .....	5-40
		Utilisation de Siri Eyes Free .....	5-40

## 5. Informations











### MENU D'INFORMATIONS



L'écran d'informations permet de paramétrer ou d'afficher diverses informations utiles pour l'utilisation du véhicule.

Appuyez sur **<MENU>** puis appuyez sur [Info.] sur la barre de lancement pour afficher les informations.



Les paramètres disponibles peuvent varier selon les modèles, les spécifications et les versions du logiciel.

Les paramètres affichés peuvent ne pas fonctionner en fonction des différentes conditions.

Paramètre du menu	Action
[Notifications]	Permet d'afficher une liste des notifications.  «Fonction de balayage vers le bas pour les notifications» (page 2-10)
[NissanConnect Services]	Permet d'afficher l'écran de menu des Services NissanConnect <sup>MD</sup> .  «Services NissanConnect <sup>MD</sup> proposés par SiriusXM <sup>MD</sup> (si le véhicule en est équipé pour les États-Unis et le Canada)» (page 5-7)  «Services NissanConnect <sup>MD</sup> proposés par SiriusXM <sup>MD</sup> (si le véhicule en est équipé pour le Mexique)» (page 5-17)
[Météo SXM]	Permet d'afficher la fonction d'écran météo SiriusXM <sup>MD</sup> .  «Utilisation de SiriusXM <sup>MD</sup> Travel Link» (page 5-28)
[Infos circ.]/[Premium Traffic]	Permet d'afficher l'écran d'informations routières.  «Visualisation des informations routières» (page 6-24)
[Résult. sport. SXM]	Permet d'afficher l'écran d'informations sportives SiriusXM <sup>MD</sup> Sports.  «Utilisation de SiriusXM <sup>MD</sup> Travel Link» (page 5-28)
[SXM Bourse]	Permet d'afficher l'écran d'informations boursières SiriusXM <sup>MD</sup> Stocks.  «Utilisation de SiriusXM <sup>MD</sup> Travel Link» (page 5-28)
[SXM Prix carbur.]	Permet d'afficher l'écran de prix des carburants SiriusXM <sup>MD</sup> Fuel Prices.  «Utilisation de SiriusXM <sup>MD</sup> Travel Link» (page 5-28)
[Stationnement SXM]	Permet d'afficher l'écran de stationnement SiriusXM <sup>MD</sup> Parking.  «Utilisation de SiriusXM <sup>MD</sup> Travel Link» (page 5-28)
[SXM Listes de films]	Permet d'afficher l'écran de liste de films SiriusXM <sup>MD</sup> Movie Listings.  «Utilisation de SiriusXM <sup>MD</sup> Travel Link» (page 5-28)

Paramètre du menu	Action	
[Où suis-je?]	Les informations relatives au nom et à la distance jusqu'à la rue suivante/précédente ainsi que d'autres informations indiquant l'emplacement actuel du véhicule sont affichées. La latitude et la longitude sont indiquées en bas à droite.	
[Météo TomTom]	[Conditions actuelles]	Les prévisions météo actuelles, à 1 heure ou à 5 jours s'affichent. Vous pouvez consulter les prévisions météo pour un emplacement à proximité, proche de la destination ou la ville de votre choix paramétrée en tant que ville préférée. Les prévisions météo actuelles, à 1 heure ou à 5 jours s'affichent si vous appuyez sur [Actuel], [Par heure] ou [5 jours]. Un emplacement à proximité, un emplacement proche de la destination et votre ville préférée peuvent être modifiés en appuyant sur [À proximité], [Près dest.] ou [Ville préférée]. La ville préférée peut être changée en appuyant sur [Changer de ville].
	[Prévisions météo par heure]	
	[Prévisions 5 jours]	
	[Réglages de communication]	Active/désactive la transmission des données météorologiques TomTom.
[Rapports de Véhicule]	[Rapport de conduite éco]	Permet d'afficher le rapport de conduite Eco.
[Informations du système]	[Informations version]	Permet d'afficher les informations relatives à la version du logiciel, etc.
	[Mise à jour du logiciel]	Le logiciel du système peut être mis à jour.  «Mise à jour du logiciel du système» (page 5-5)
	[Mise à jour de la carte]	Les données cartographiques peuvent être mises à jour.  «Comment mettre à jour les données cartographiques» (page 6-47)  «Comment mettre à jour les données cartographiques» (page 6-59)
	[Information SXM]	Permet d'afficher les informations de SiriusXM <sup>MD</sup> . La qualité du signal, l'état de l'abonnement et le code d'identification de la radio SiriusXM <sup>MD</sup> , etc. sont affichés.
	[Info sur la licence]	Permet d'afficher les informations relatives aux licences des logiciels ouverts (OSS).
[Position GPS]	Permet d'afficher les informations relatives au GPS/GNSS, telles que le nombre de satellites, la latitude/longitude, et l'altitude approximative, etc.	

## 5. Informations

Paramètre du menu		Action
[Trans. des données du véhicule]		Lorsque vous appuyez sur [OK], la transmission des données à NISSAN est activée. Appuyez sur [Ignorer] pour désactiver les Services NissanConnect <sup>MD</sup> , la fonction d'informations routières premium, etc.
[Connex. du smartphone]	[Apple CarPlay]	Permet d'afficher l'écran Apple CarPlay <sup>MD</sup> .  «Apple CarPlay <sup>MD</sup> » (page 5-31)
	[Android Auto]	Permet d'afficher l'écran Android Auto.  «Android Auto <sup>MC</sup> » (page 5-35)



### INFORMATION :

Un abonnement à SiriusXM<sup>MD</sup> Travel Link (si le véhicule en est équipé) ou SiriusXM Traffic<sup>MC</sup> (si le véhicule en est équipé) est nécessaire si vous souhaitez recevoir des services d'informations SiriusXM<sup>MD</sup>.

### MISE À JOUR DU LOGICIEL DU SYSTÈME (si le véhicule en est équipé)



#### AVERTISSEMENT

**AFIN D'ÉVITER TOUT RISQUE DE DÉCÈS OU DE BLESSURES GRAVES LORS DE LA MISE À JOUR DU LOGICIEL DU SYSTÈME :**

Si vous choisissez de garer le véhicule à portée d'une connexion Wi-Fi (si le véhicule en est équipé), gardez-le dans un endroit sécurisé, sûr et bien ventilé en plein air. Si vous choisissez de garer le véhicule pendant le processus de mise à jour, il doit être placé dans un endroit bien aéré afin d'éviter toute exposition au monoxyde de carbone. **N'inhalez pas les gaz d'échappement, car ils contiennent du monoxyde de carbone, gaz incolore et inodore. Le monoxyde de carbone est dangereux. Il risque de provoquer une perte de connaissance ou la mort.**

1. **Serrez le frein de stationnement.**
2. **Restez près du véhicule pendant le processus de mise à jour.**
3. **Ne laissez pas des enfants, animaux domestiques ou personnes nécessitant l'aide d'autrui dans le**

**véhicule pendant la mise à jour du logiciel.**



#### REMARQUE :

**Il n'est pas nécessaire de garer le véhicule pendant le processus de mise à jour du logiciel. Si le véhicule se déconnecte du réseau Wi-Fi (si le véhicule en est équipé), le processus reprend une fois que le véhicule se reconnecte à un réseau Wi-Fi connu.**





#### INFORMATION :

- Vous serez facturé séparément lorsque la communication réseau est effectuée via des smartphones.
- La taille des données téléchargées des mises à jour du logiciel peut varier entre 80 Mo et 300 Mo. Si vous utilisez votre smartphone comme connexion Wi-Fi (si le véhicule en est équipé), votre opérateur de téléphonie peut vous facturer des frais de transmission de données. Veuillez vous connecter à un réseau Wi-Fi WPA2 sécurisé pour éviter tout frais éventuel de transmission de données de la part de votre opérateur de téléphonie.

- Le système privilégie la connexion Wi-Fi (si le véhicule en est équipé) à la TCU (unité de contrôle télématique) lorsqu'une connexion au réseau Wi-Fi est disponible.

### Comment effectuer une mise à jour via la fenêtre contextuelle

Lorsque les deux conditions suivantes sont réunies, le système informe le conducteur via une fenêtre contextuelle lorsqu'une mise à jour du logiciel du système est disponible.

- [Auto] est sélectionné dans [Méthode de mise à jour].  
 «Comment effectuer une mise à jour via le menu du système» (page 5-6)
  - La connexion au réseau Wi-Fi (si le véhicule en est équipé) ou à la TCU (unité de contrôle télématique) (si le véhicule en est équipé) est disponible.  
 «Réglage Wi-Fi» (page 2-19)
1. Lorsque la fenêtre contextuelle apparaît pour inviter le conducteur à mettre le logiciel du système à jour, suivez les indications affichées pour télécharger les mises à jour. Une autre fenêtre contextuelle s'affiche lorsque le téléchargement est terminé.

## 5. Informations

2. Une fois la mise à jour du logiciel du système terminée, placez le contact d'allumage sur la position d'arrêt et n'utilisez pas les commandes du système situées sur le panneau de commande et le volant pendant 20 minutes. Placez le contact d'allumage sur la position ON pour disposer du logiciel actualisé.



### INFORMATION :

- Il est possible que la mise à jour n'apparaisse pas si vous replacez le contact d'allumage sur la position ON avant que les 20 minutes ne se soient écoulées.
- Dans certains cas, les mises à jour ne peuvent être effectuées que via la TCU (unité de contrôle télématique).
- Dans certains cas, le message pop-up peut apparaître même lorsque [Manuel] est sélectionné sous [Méthode de mise à jour].

### Comment effectuer une mise à jour via le menu du système



#### AVERTISSEMENT

**Pour mettre le logiciel du système à jour, garez-vous d'abord dans un lieu sûr.**

Les mises à jour du logiciel du système peuvent être téléchargées manuellement via le Wi-Fi (si le véhicule en est équipé) ou la TCU (unité de commande télématique) (si le véhicule en est équipé) à partir du menu du système.

1. Connectez-vous à un réseau Wi-Fi (si le véhicule en est équipé) si vous souhaitez effectuer la mise à jour du logiciel via une connexion Wi-Fi.  
 «Réglage Wi-Fi» (page 2-19)
2. Appuyez sur **<MENU>**.
3. Appuyez sur [Info.] sur la barre de lancement et sur [Informations du système].
4. Appuyez sur [Mise à jour du logiciel].
5. Appuyez sur [Démarrer la mise à jour du logiciel].



### INFORMATION :

Lorsque [Méthode de mise à jour] est paramétré sur [Auto], une notification est émise dans le cas où une mise à jour du logiciel est disponible.

6. Appuyez sur [Télécharger] pour démarrer le téléchargement et la mise à jour du logiciel du système.
7. Une fois la mise à jour du logiciel du système terminée, placez le contact d'allumage sur la position d'arrêt et n'utilisez pas les commandes du système situées sur le panneau de commande et le volant pendant 20 minutes. Placez le contact d'allumage sur la position ON pour disposer du logiciel actualisé.



### INFORMATION :

- Il est possible que la mise à jour n'apparaisse pas si vous replacez le contact d'allumage sur la position ON avant que les 20 minutes ne se soient écoulées.
- Vous serez facturé séparément lorsque la communication Internet est effectuée via des smartphones. Consultez votre opérateur de téléphonie concernant les frais de communication.

- La même opération peut être effectuée en appuyant sur [Réglages] sur la barre de lancement et en appuyant sur [Mise à jour du système].

### **SERVICES NISSANCONNECT<sup>MD</sup> PROPOSÉS PAR SiriusXM<sup>MD</sup> (si le véhicule en est équipé pour les États-Unis et le Canada)**

#### **ABONNEMENT AUX SERVICES NISSANCONNECT<sup>MD</sup>**

Un abonnement est nécessaire pour utiliser les Services NissanConnect<sup>MD</sup>. Pour obtenir tous les détails concernant l'abonnement, consultez le portail des propriétaires Nissan ou contactez un concessionnaire NISSAN.

Les Services NissanConnect<sup>MD</sup> sont offerts par les revendeurs SiriusXM<sup>MD</sup> ou autres revendeurs tiers conformément aux conditions générales et aux politiques de confidentialité décrites dans le contrat d'abonnement.

#### **INFORMATIONS IMPORTANTES CONCERNANT L'ACCÈS AUX SER- VICES NISSANCONNECT<sup>MD</sup>**

La disponibilité des fonctions dépend du modèle du véhicule, du niveau d'équipements, du pack et des options. Essai inclus avec l'achat du véhicule. Un dispositif connecté compatible peut s'avérer nécessaire et la disponibilité des fonctions peut dépendre de la capacité du dispositif.

Reportez-vous au manuel d'utilisation du dispositif connecté pour de plus amples détails. Disponibilité tardive pour certaines fonctions.

La conduite d'un véhicule est une affaire sérieuse qui exige toute votre attention. Utilisez les fonctions et les dispositifs connectés uniquement dans le cadre légal et lorsque cela ne présente aucun risque. Certaines fonctions, y compris la fonction de notification automatique de collision et la fonction SOS, dépendent de l'état opérationnel du dispositif télématique, de sa capacité à se connecter à un réseau sans fil, de la disponibilité d'un réseau sans fil compatible, des données cartographiques de navigation, et de la réception des signaux GPS transmis par satellite, dont l'absence peut limiter ou prévenir la capacité à joindre le service clientèle ou à recevoir une assistance. Il est possible que la cartographie GPS ne soit pas détaillée dans toutes les zones ou ne reflète pas l'état actuel de la route. Ne programmez jamais le GPS pendant que vous conduisez. Utilisez uniquement les fonctions de démarrage du moteur à distance et d'avertisseur sonore à distance en respectant les lois, réglementations et ordonnances en vigueur à l'endroit où se trouve le véhicule.

Certains services et fonctionnalités sont

## 5. Informations

fournis par et dépendent de prestataires de services tiers et non NISSAN. Si le prestataire de services résilie ou restreint le service ou les fonctions fournis, le service ou les fonctions fournis peuvent être suspendus ou résiliés sans notification préalable ou sans que la responsabilité de Nissan ou de ses partenaires ne soit engagée. Les services et fonctions fournis peuvent nécessiter un réseau cellulaire compatible fourni par des compagnies indépendantes qui échappent au contrôle de Nissan ou de ses partenaires ou agents. La force du signal du réseau cellulaire peut varier et peut ne pas être disponible en permanence dans toutes les zones. Les services et fonctions fournis risquent de ne pas fonctionner si le réseau cellulaire est indisponible, restreint ou résilié. NISSAN et ses partenaires ou agents ne sont pas responsables des coûts associés ou des modifications apportées par des tiers qui s'avèreraient nécessaires afin de pouvoir utiliser le système de manière continue en raison d'une indisponibilité, d'une restriction ou d'une résiliation du réseau mobile (y compris le remplacement/la mise à niveau de l'équipement, si disponible, ou les frais d'itinérance sur des réseaux alternatifs). La technologie évolue et toutes les modifications apportées par des compa-

gnies indépendantes échappent au contrôle de NISSAN ou de ses partenaires ou agents.

L'inscription, le consentement du propriétaire, le numéro d'identification personnel (PIN) et le contrat d'abonnement peuvent être nécessaires si vous souhaitez recevoir la gamme complète des fonctions et services. Les périodes d'essai (si le véhicule en est équipé) commencent à partir de la date d'achat ou de début de leasing d'un véhicule NISSAN neuf. Les périodes d'essai et la disponibilité des fonctions peuvent être sujettes à des modifications à tout moment et peuvent également être résiliées sans notification préalable. Les abonnements nécessaires peuvent être vendus séparément pour chaque fonction ou service disponible une fois la période d'essai expirée et peuvent continuer à être utilisés jusqu'à ce que vous appeliez le fournisseur de service en vue d'une résiliation. Les frais d'installation, les frais uniques d'activation, d'autres frais et des taxes peuvent s'appliquer. Les frais d'abonnement et la programmation sont sujets à des modifications. L'utilisation peut être soumise à des restrictions d'âge dans certaines zones. Les souscriptions régies selon le contrat d'abonnement, les modalités et conditions et les déclarations de confidentialité proposés par le fournis-

seur de service sont disponibles sur le site Internet du fournisseur de service. Des tarifs pour les messages texte ou l'utilisation de données peuvent s'appliquer. Les termes et conditions du contrat d'abonnement NissanConnect avec WiFi s'appliquent. 1 Go ou 30 jours d'essai sur les nouveaux véhicules NISSAN équipés sont inclus avec l'achat du véhicule. Si votre véhicule est en dehors du champ d'application du plan d'assistance routière initial inclus avec l'achat de votre véhicule qui s'applique pour une période de 36 mois ou 36 000 miles (États-Unis)/60 000 km (Canada) à partir de la date à laquelle le véhicule est livré au premier acheteur au détail ou autrement mis en service, selon la première de ces éventualités, vous serez responsable envers le prestataire de services de tous les frais supplémentaires encourus en recevant des services par le biais de ce prestataire de services d'assistance routière.

Les noms, logos et slogans NISSAN sont des marques commerciales détenues par ou concédées sous licence à Nissan Motor Co., Ltd. ou à ses filiales d'Amérique du Nord. Les autres marques et noms commerciaux appartiennent à leurs propriétaires respectifs.

En ce qui concerne les informations importantes de sécurité, les limites du

système et toute information supplémentaire relative à l'utilisation et aux fonctions proposées, contactez un concessionnaire, lisez ce manuel ou rendez-vous sur le site [www.NissanUSA.com/connect/important-information](http://www.NissanUSA.com/connect/important-information).

### FONCTIONS DES SERVICES NISSANCONNECT<sup>MD</sup>

Les fonctions des Services NissanConnect<sup>MD</sup> fournissent divers types d'informations et services en connectant votre véhicule au Centre de données des Services NissanConnect<sup>MD</sup> et au Centre d'intervention des Services NissanConnect<sup>MD</sup> au moyen de la TCU (unité de contrôle télématique) installée sur votre véhicule.

En fonction des équipements du véhicule, il est possible que ce dernier dispose des fonctions connectées NissanConnect<sup>MD</sup> ainsi que des services tels que l'appel d'urgence, la notification automatique de collision, le Wi-Fi (si le véhicule en est équipé), les services à distance, la navigation, le Bluetooth<sup>MD</sup> et autres. Pour des informations complètes concernant les fonctions et les services NissanConnect<sup>MD</sup>, veuillez vous rendre sur le site [www.nissanusa.com/connect/](http://www.nissanusa.com/connect/). En ce qui concerne les questions les plus fréquemment posées, veuillez vous rendre sur le site [www.nissanusa.com/](http://www.nissanusa.com/)

[connect/faq](#).



#### AVERTISSEMENT

- **Veillez noter que le service de notification automatique de collision (si le véhicule en est équipé) et la fonction d'appel d'urgence (si le véhicule en est équipé) ne peuvent pas être utilisés dans les conditions suivantes :**
  - Les fonctions et services d'urgence ne sont pas disponibles sans un abonnement payant aux Services NissanConnect<sup>MD</sup>.
  - Le réseau des Services NissanConnect<sup>MD</sup> est désactivé.
  - Le véhicule sort de la zone de service de la connexion de la TCU (unité de contrôle télématique) au système.
  - Le véhicule se trouve en dehors de la zone de réception du service de réseau cellulaire.
  - Le véhicule se trouve dans un endroit où la réception du signal est mauvaise, comme dans des tunnels, des parkings souterrains, derrière des immeubles ou dans des régions monta-

gneuses.

- La ligne est occupée.
- La TCU (unité de contrôle télématique) ou d'autres systèmes du véhicule ne fonctionnent pas correctement.
- Il peut s'avérer impossible d'effectuer un appel d'urgence en fonction de la gravité de la collision et/ou de l'urgence.
- Les ondes radio peuvent affecter les équipements médicaux électriques. Les personnes qui utilisent un stimulateur cardiaque doivent contacter le fabricant du dispositif en ce qui concerne les effets possibles avant d'utiliser le système.
- L'antenne de la TCU (unité de contrôle télématique) est installée à l'intérieur de la partie centrale supérieure du tableau de bord. Un occupant ne doit jamais s'approcher plus près de l'antenne que la distance spécifiée par le fabricant du stimulateur cardiaque. Les ondes radio provenant de l'antenne de la TCU peuvent affecter le fonctionnement d'un stimulateur cardiaque lors de l'utilisation des

## 5. Informations

### Services NissanConnect<sup>MD</sup>.



#### INFORMATION :

- La disponibilité des fonctionnalités des Services NissanConnect<sup>MD</sup> est soumise à la souscription d'un abonnement ainsi qu'à l'état opérationnel du dispositif télématique, à la connectivité cellulaire, aux données cartographiques de navigation et à la réception des signaux GPS transmis par satellite. Les conditions générales du contrat d'abonnement aux Services NissanConnect<sup>MD</sup> s'appliquent.
- Une inscription est requise pour utiliser les Services NissanConnect<sup>MD</sup>. Les services pouvant être reçus varient selon le programme auquel vous êtes inscrit.
- Tous les services sont gratuits pendant la période d'essai.
- Une fois la période d'essai expirée, l'utilisation de ce service n'est plus gratuite.
- Des lois, dans certains pays, peuvent limiter l'utilisation de la conversion de texte par «Text-to-Speech». Vérifiez les réglementations avant d'utiliser cette

fonction.

En fonction des équipements du véhicule, il est possible que ce dernier dispose des fonctions des Services NissanConnect<sup>MD</sup> telles que l'appel d'urgence (si le véhicule en est équipé), la notification automatique de collision (si le véhicule en est équipé), le Wi-Fi (si le véhicule en est équipé), les services à distance, la navigation, le Bluetooth<sup>MD</sup> et autres. Les Services NissanConnect<sup>MD</sup> peuvent être mis à jour. Les informations détaillées les plus récentes sont disponibles sur les sites Internet suivants ou auprès du service d'assistance téléphonique.

#### Site Internet des Services NissanConnect<sup>MD</sup> :

Pour les États-Unis

[www.nissanusa.com/connect](http://www.nissanusa.com/connect)

Pour le Canada

<http://www.nissan.ca/nissanconnect>  
(en anglais)

[www.nissan.ca/nissanconnect/fr](http://www.nissan.ca/nissanconnect/fr)  
(en français)

#### Ligne d'assistance clientèle NissanConnect<sup>MD</sup> :

1-855-426-6628

#### • Notification de collision automatique (si le véhicule en est équipé) :

La TCU (unité de contrôle télématique) envoie automatiquement un signal au Centre d'intervention des Services NissanConnect<sup>MD</sup> au cas où un accident suffisamment grave pour déclencher un des airbags du véhicule se produit. Une fois le signal reçu, un spécialiste d'intervention reçoit les informations relatives à l'emplacement du véhicule et au client et avertit les autorités compétentes en fonction des politiques et procédures établies.

#### • Appel d'urgence (si le véhicule en est équipé) :

La fonction d'appel d'urgence fournit une assistance d'urgence en vous connectant au spécialiste d'intervention. En cas d'urgence, appuyez sur la touche d'appel d'urgence (SOS) à l'intérieur du véhicule pour utiliser cette fonction. Le spécialiste d'intervention fournit des aides diverses en fonction de la situation. Pour de plus amples détails concernant le fonctionnement de la touche d'appel d'urgence (SOS), reportez-vous au manuel du conducteur.

#### • Connexion à l'assistance routière (si le véhicule en est équipé) :

La connexion à l'assistance routière vous permet de contacter un spécialiste d'intervention routière pour un incident non urgent nécessitant un remorquage ou l'intervention d'un tiers. Le service est accessible en appuyant sur  sur l'écran de carte ou sur [Appeler Assistance Nissan].

 «Connexion au menu vocal interactif» (page 5-13)

L'assistance routière peut également être utilisée conjointement au service d'assistance d'urgence si ce dernier est garanti.

Pour de plus amples détails concernant le fonctionnement de la touche d'appel d'urgence (SOS), reportez-vous au manuel du conducteur.

### Avis aux utilisateurs de téléphone mains-libres Bluetooth<sup>MD</sup>

Le système de téléphone mains-libres Bluetooth<sup>MD</sup> est désactivé et ne peut pas prendre d'appels téléphoniques pendant que le véhicule est connecté aux spécialistes d'intervention des Services NissanConnect<sup>MD</sup> ou au personnel d'assistance d'urgence du Centre d'intervention NISSAN.

Ceci permet d'éviter que les spécialistes d'intervention des Services NissanCon-

nect<sup>MD</sup> et le personnel d'assistance d'urgence des Services NissanConnect<sup>MD</sup> ne soient interrompus par des appels entrants. Les appels téléphoniques reçus pendant que le véhicule est connecté au Centre de service ne sont pas répertoriés dans l'historique des appels du système de téléphonie mains-libres Bluetooth<sup>MD</sup>. Toutefois, il est possible que ces appels reçus soient répertoriés dans l'historique des appels de votre téléphone portable, si ce dernier permet cette fonctionnalité. Après avoir déconnecté la communication avec le spécialiste d'intervention des Services NissanConnect<sup>MD</sup> ou le personnel d'assistance d'urgence des Services NissanConnect<sup>MD</sup>, vérifiez l'historique des appels reçus sur votre téléphone mobile lorsque les conditions de sécurité le permettent.

### Application de services

Un abonnement aux Services NissanConnect<sup>MD</sup> acheté séparément est requis. Pour obtenir des informations détaillées, contactez un concessionnaire NISSAN ou reportez-vous au site Internet des Services NissanConnect<sup>MD</sup> suivant :

Pour les États-Unis

[www.nissanusa.com/connect](http://www.nissanusa.com/connect)

Pour le Canada

<http://www.nissan.ca/nissanconnect> (en anglais)

[www.nissan.ca/nissanconnect/fr](http://www.nissan.ca/nissanconnect/fr) (en français)



### INFORMATION :

Si le véhicule appartient à une autre personne et est revendu, l'abonnement à ce service doit être annulé et toutes les données enregistrées sur le dispositif doivent être effacées.

### Conseils d'utilisation





### AVERTISSEMENT

- **Utilisez les Services NissanConnect<sup>MD</sup> après avoir garé le véhicule dans un endroit sûr. Si vous devez utiliser les Services NissanConnect<sup>MD</sup> pendant la conduite, faites preuve d'une extrême prudence en tout temps de manière à accorder toute votre attention à la conduite du véhicule.**
- **Si vous ne pouvez pas consacrer toute votre attention au fonctionnement du véhicule lorsque vous parlez avec les Services NissanConnect<sup>MD</sup>, stationnez le véhicule prudemment à l'écart de la circula-**

## 5. Informations

### tion et arrêtez le moteur.



- N'utilisez pas les Services NissanConnect<sup>MD</sup> lorsque le moteur est à l'arrêt. Ceci risquerait de décharger la batterie du véhicule.
- Les Services NissanConnect<sup>MD</sup> ne peuvent pas être utilisés dans les conditions suivantes :
  - L'abonnement aux Services NissanConnect<sup>MD</sup> a expiré.
  - Le véhicule se trouve en dehors de la zone de réception du service de réseau cellulaire.
  - Le véhicule se trouve dans un endroit où la réception du signal est mauvaise, comme dans des tunnels, des parkings souterrains, derrière des immeubles ou dans des régions montagneuses.
  - La ligne est occupée.
  - La TCU (unité de contrôle télématique) ou d'autres systèmes du véhicule ne fonctionnent pas correctement.
  - Le réseau des Services NissanConnect<sup>MD</sup> est désactivé.
- La communication avec le Centre de données des Services NissanConnect<sup>MD</sup> est liée au mode de communication des données et peut entraîner des difficultés passagères de réception des signaux, et la zone de réception des signaux peut être limitée en comparaison avec les téléphones mobiles ordinaires.
- Vous pouvez entendre des déclics ou être confronté à des coupures lorsque vous parlez avec les spécialistes d'intervention des Services NissanConnect<sup>MD</sup>. Cela est dû à un changement de zone de connexion et ne constitue pas un dysfonctionnement.
- Selon la ligne utilisée, le volume sonore peut être réduit. Réglez le volume si nécessaire.
- Les sons reçus peuvent être déformés ou le bruit ambiant peut être perçu comme des voix dans une foule. Cela est dû à l'utilisation de la ligne numérique et ne constitue pas un dysfonctionnement.
- Vous pouvez entendre votre propre voix sortir du haut-parleur lorsque vous parlez avec les spécialistes d'intervention des Services NissanConnect<sup>MD</sup> en raison d'une perturbation du réseau. Lorsque cela se produit, reconnectez la ligne après quelques minutes ou à un endroit différent.
- Ce véhicule comprend un dispositif de communication appelé TCU (unité de contrôle télématique). La connexion de la communication entre ce boîtier et le Centre de données des Services NissanConnect<sup>MD</sup> permet divers services. Lorsque le système se connecte au Centre de données des Services NissanConnect<sup>MD</sup>, l'icône d'antenne s'affiche sur l'écran. Utilisez le service dans un endroit où le symbole indiquant que la réception du signal est bonne s'affiche sur l'écran.
  -  : Lorsque la réception du signal est bonne
  -  : Lorsque la réception du signal est mauvaise
- Les Services NissanConnect<sup>MD</sup> utilisent la TCU (unité de contrôle télématique) pour les communications. Même si la barre de puissance du signal du module de communication des données du véhicule indique que la réception est bonne, la connexion au Centre de données des Services NissanConnect<sup>MD</sup> peut être désactivée. Ceci n'indique pas un dysfonctionnement. Actionnez le système à nouveau après quelques minutes.

### MENUS DES SERVICES NISSAN-CONNECT<sup>MD</sup>

Vous pouvez recevoir et afficher diverses informations via les Services NissanConnect<sup>MD</sup>. Les informations peuvent également être annoncées par le système.

1. Appuyez sur **<MENU>** puis sur [Info.].
2. Appuyez sur [NissanConnect Services].
3. Sélectionnez un paramètre dans les écrans de menu des Services NissanConnect<sup>MD</sup>.

Les paramètres disponibles peuvent varier selon les modèles, les spécifications et les versions du logiciel. Les paramètres affichés peuvent ne pas fonctionner en fonction des différentes conditions.

Paramètres disponibles	Contenu
[Appeler Assistance Nissan]	Le système se connecte au centre des Services NissanConnect <sup>MD</sup> . Différents services d'assistance à la conduite sont disponibles en répondant au menu vocal interactif.  «Connexion au menu vocal interactif» (page 5-13)
[Historique]	Permet d'accéder aux messages envoyés au véhicule par le Centre de données des Services NissanConnect <sup>MD</sup> .  «Historique» (page 5-14)
[NissanConnect Svcs. Réglages]	Les réglages des Services NissanConnect <sup>MD</sup> peuvent être modifiés.  «Réglages des Services NissanConnect <sup>MD</sup> » (page 5-15)

### Connexion au menu vocal interactif

Différents services d'assistance à la conduite sont disponibles via le menu vocal interactif. Pour plus de détails, reportez-vous au site Internet des Services NissanConnect<sup>MD</sup> ou contactez la ligne d'assistance clientèle NissanConnect<sup>MD</sup>.

#### Site Internet des Services NissanConnect<sup>MD</sup> :

Pour les États-Unis

[www.nissanusa.com/connect](http://www.nissanusa.com/connect)

Pour le Canada

<http://www.nissan.ca/nissanconnect> (en anglais)

[www.nissan.ca/nissanconnect/fr](http://www.nissan.ca/nissanconnect/fr) (en français)

#### Ligne d'assistance clientèle NissanConnect<sup>MD</sup> :

1-855-426-6628

1. Appuyez sur **<MENU>** et appuyez ensuite sur [Info.] sur la barre de lancement.
2. Appuyez sur [NissanConnect Services].

## 5. Informations

- Appuyez sur [Appeler Assistance Nissan].
- Le système se connecte au centre des Services NissanConnect<sup>MD</sup> et les options du menu sont annoncées. Énoncez l'option souhaitée.

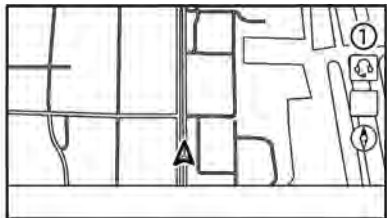

### INFORMATION :

- Vous pouvez également vous connecter au menu vocal interactif des Services NissanConnect<sup>MD</sup> en appuyant sur  ① sur la carte.
- Après avoir sélectionné [Appeler Assistance Nissan], cela peut prendre du temps avant que le système n'établisse une connexion, selon l'environnement technique et si la TCU (unité de contrôle télématique) est utilisée par d'autres services.

- Pour éviter de déconnecter la ligne, n'arrêtez pas le moteur.

### Historique

Les messages envoyés par le Centre de données des Services NissanConnect<sup>MD</sup> sont affichés.

- Appuyez sur **<MENU>** puis sur [Info].
- Appuyez sur [NissanConnect Services].
- Appuyez sur [Historique].
- Une liste de messages s'affiche. Appuyez sur le message souhaité dans la liste.

### INFORMATION :

- Appuyez sur [Stop] pendant la communication avec le Centre de données des Services NissanConnect<sup>MD</sup> pour annuler la connexion.
- Un message s'affiche lorsque la communication est interrompue pendant le téléchargement des informations en raison de la mauvaise qualité des communications. Sélectionnez [Oui] pour redémarrer le téléchargement.
- Des lois, dans certains pays, peuvent limiter l'utilisation de la conversion de texte par «Text-to-Speech». Vérifiez les

règlementations avant d'utiliser cette fonction.

- Certains mots tels que des noms propres, noms de lieux, termes spécifiques, symboles, etc. peuvent ne pas être annoncés correctement. Il ne s'agit pas d'un dysfonctionnement.
- Le système suspend les annonces lorsqu'elles sont interrompues par le guidage vocal annoncé par le système de navigation (si le véhicule en est équipé). Lorsque le guidage vocal est terminé, le système reprend l'annonce.
- Lorsque le système fait des annonces, le volume peut être réglé en tournant **<VOL/PUSH POWER>/< ⏻ /VOL>/<VOL/PUSH ⏻ >**.
- Le contenu sélectionné est lu pendant la conduite ; si vous êtes garé, vous pouvez lire le contenu sur l'affichage.
- Les paramétrages du contenu peuvent être effectués à l'aide du site Internet des Services NissanConnect<sup>MD</sup>.  
Pour plus de détails, reportez-vous au site Internet des Services NissanConnect<sup>MD</sup> ou contactez la ligne d'assistance clientèle NissanConnect<sup>MD</sup>.

**Site Internet des Services Nissan-**

### **Connect<sup>MD</sup> :**

Pour les États-Unis

[www.nissanusa.com/connect](http://www.nissanusa.com/connect)

Pour le Canada

<http://www.nissan.ca/nissanconnect>  
(en anglais)

[www.nissan.ca/nissanconnect/fr](http://www.nissan.ca/nissanconnect/fr) (en  
français)

### **Ligne d'assistance clientèle Nissan- Connect<sup>MD</sup> :**

1-855-426-6628

## RÉGLAGES DES SERVICES NISSANCONNECT<sup>MD</sup>

Le réglage des Services NissanConnect<sup>MD</sup> peut être modifié. Les menus disponibles peuvent varier selon les modèles, les spécifications et les versions du logiciel. Les menus affichés sur l'écran peuvent ne pas fonctionner en fonction des différentes conditions.

1. Appuyez sur **<MENU>**.
2. Appuyez sur [Info.] sur la barre de lancement.
3. Appuyez sur [NissanConnect Services].
4. Appuyez sur [NissanConnect Svcs. Réglages].



### **INFORMATION :**

Vous pouvez également accéder à [NissanConnect Svcs. Réglages] à partir de [NissanConnect Services] sur l'écran des paramètres.

«Menu de réglages» (page 2-13)

## 5. Informations

Menu		Action
[Partage données véhicule]	[Partager données sur le véhicule]	Permet d'activer/de désactiver la fonction d'échange d'informations.
	[Effacer données partagées sur le véhicule]	Permet de supprimer les informations partagées sur le véhicule.
[Identifiant d'appareil]		Permet d'afficher l'ID de l'unité, l'ID de la TCU (unité de contrôle télématique), l'ID de la SIM et les informations concernant le VIN nécessaires à l'enregistrement de l'utilisateur.
[Réinit. réglages NissanConnect]		Tous les réglages des Services NissanConnect <sup>MD</sup> sont remis par défaut.
[Régl. de transmission des données du véhicule]		Lorsque vous appuyez sur [OK], la transmission des données au Centre de données des Services NissanConnect <sup>MD</sup> est activée. Appuyez sur [Ignorer] pour désactiver les Services NissanConnect <sup>MD</sup> , la fonction d'informations routières premium, etc.

### **SERVICES NISSANCONNECT<sup>MD</sup> PROPOSÉS PAR SiriusXM<sup>MD</sup> (si le véhicule en est équipé pour le Mexique)**

#### **ABONNEMENT AUX SERVICES NISSANCONNECT<sup>MD</sup>**

Un abonnement est nécessaire pour utiliser les Services NissanConnect<sup>MD</sup>. Pour obtenir tous les détails concernant l'abonnement, consultez le portail des propriétaires Nissan ou contactez un concessionnaire Nissan Mexicana.

Les Services NissanConnect<sup>MD</sup> sont offerts par les revendeurs SiriusXM<sup>MD</sup> ou autres revendeurs tiers conformément aux conditions générales et aux politiques de confidentialité décrites dans le contrat d'abonnement.

#### **INFORMATIONS IMPORTANTES CONCERNANT L'ACCÈS AUX SER- VICES NISSANCONNECT<sup>MD</sup>**

La disponibilité des fonctions dépend du modèle du véhicule, du niveau d'équipements, du pack et des options. Un dispositif connecté compatible peut s'avérer nécessaire et la disponibilité des fonctions peut dépendre de la capacité du dispositif. Reportez-vous au manuel d'utilisation du

dispositif connecté pour de plus amples détails. Disponibilité tardive pour certaines fonctions.

#### **La conduite d'un véhicule est une affaire sérieuse qui exige toute votre attention.**

Utilisez les fonctions et les dispositifs connectés uniquement dans le cadre légal et lorsque cela ne présente aucun risque. Certaines fonctions, y compris la fonction de notification automatique de collision et la fonction SOS, dépendent de l'état opérationnel du dispositif télématique, de sa capacité à se connecter à un réseau sans fil, de la disponibilité d'un réseau sans fil compatible, des données cartographiques de navigation, et de la réception des signaux GNSS, dont l'absence peut limiter ou prévenir la capacité à joindre le service clientèle ou à recevoir une assistance. Il est possible que la cartographie GNSS ne soit pas détaillée dans toutes les zones ou ne reflète pas l'état actuel de la route. Ne programmez jamais le GNSS pendant que vous conduisez. Utilisez uniquement les fonctions de démarrage du moteur à distance et d'avertisseur sonore à distance en respectant les lois, réglementations et ordonnances en vigueur à l'endroit où se trouve le véhicule.

**Certains services et certaines fonctions sont fournis par des compagnies indépendantes qui échappent au contrôle de NISSAN. Si le fournisseur résilie ou restreint le service ou les fonctions fournis, le service ou les fonctions fournis peuvent être suspendus sans notification préalable ou sans que la responsabilité de NISSAN ou de ses partenaires ne soit engagée.** Les services et fonctions fournis peuvent nécessiter un réseau cellulaire compatible fourni par des compagnies indépendantes qui échappent au contrôle de NISSAN ou de ses partenaires ou agents. La force du signal du réseau cellulaire peut varier et peut ne pas être disponible en permanence dans toutes les zones. Les services et fonctions fournis risquent de ne pas fonctionner si le réseau cellulaire est indisponible, restreint ou résilié. NISSAN et ses partenaires ou agents ne sont pas responsables des coûts associés ou des modifications apportées par des tiers qui s'avèreraient nécessaires afin de pouvoir utiliser le système de manière continue en raison d'une indisponibilité, d'une restriction ou d'une résiliation du réseau cellulaire (y compris le remplacement/la mise à niveau de l'équipement, si disponible, ou les frais d'itinérance sur des réseaux alternatifs). La technologie évolue et tou-

## 5. Informations

tes les modifications apportées par des compagnies indépendantes échappent au contrôle de NISSAN ou de ses partenaires ou agents.

L'inscription, le consentement du propriétaire, le numéro d'identification personnel (PIN) et le contrat d'abonnement peuvent être nécessaires si vous souhaitez recevoir la gamme complète des fonctions et services. Les périodes d'essai (si le véhicule en est équipé) commencent à partir de la date d'achat ou de début de leasing d'un véhicule NISSAN neuf. Les périodes d'essai peuvent être sujettes à des modifications à tout moment et peuvent également être résiliées sans notification préalable. Les abonnements nécessaires peuvent être vendus séparément pour chaque fonction ou service disponible une fois la période d'essai expirée et peuvent continuer à être utilisés jusqu'à ce que vous appeliez le fournisseur de service en vue d'une résiliation. Les frais d'installation, les frais uniques d'activation, d'autres frais et des taxes peuvent s'appliquer. Les frais d'abonnement et la programmation sont sujets à des modifications. L'utilisation peut être soumise à des restrictions d'âge dans certaines zones. Les souscriptions régies selon le contrat d'abonnement, les modalités et conditions et les déclarations de confidentialité proposés par le fournis-

seur de service sont disponibles sur le site Internet du fournisseur de service.

### FONCTIONS DES SERVICES NISSANCONNECT<sup>MD</sup>

Les fonctions des Services NissanConnect<sup>MD</sup> fournissent divers types d'informations et services en connectant votre véhicule au Centre de données des Services NissanConnect<sup>MD</sup> et au Centre d'intervention des Services NissanConnect<sup>MD</sup> au moyen de la TCU (unité de contrôle télématique) installée sur votre véhicule.

En fonction des équipements du véhicule, il est possible que ce dernier dispose des fonctions connectées NissanConnect<sup>MD</sup> ainsi que des services tels que l'appel d'urgence, la notification automatique de collision, le Wi-Fi (si le véhicule en est équipé), les services à distance, la navigation, le Bluetooth<sup>MD</sup> et autres. Pour des informations complètes concernant les fonctions et les services NissanConnect<sup>MD</sup>, veuillez vous rendre sur le site [www.nissan.com.mx/connect](http://www.nissan.com.mx/connect).



### AVERTISSEMENT

- **Veillez noter que le service de notification automatique de collision (si le véhicule en est équipé) et la fonction d'appel d'urgence (si le véhicule en est équipé) ne peuvent pas être utilisés dans les conditions suivantes :**
  - **Les fonctions et services d'urgence ne sont pas disponibles sans un abonnement payant aux Services NissanConnect<sup>MD</sup>.**
  - **Le réseau des Services NissanConnect<sup>MD</sup> est désactivé.**
  - **Le véhicule sort de la zone de service de la connexion de la TCU (unité de contrôle télématique) au système.**
  - **Le véhicule se trouve en dehors de la zone de réception du service de réseau cellulaire.**
  - **Le véhicule se trouve dans un endroit où la réception du signal est mauvaise, comme dans des tunnels, des parkings souterrains, derrière des immeubles ou dans des régions montagneuses.**

- La ligne est occupée.
- La TCU (unité de contrôle télématique) ou d'autres systèmes du véhicule ne fonctionnent pas correctement.
- Il peut s'avérer impossible d'effectuer un appel d'urgence en fonction de la gravité de la collision et/ou de l'urgence.
- Les ondes radio peuvent affecter les équipements médicaux électriques. Les personnes qui utilisent un stimulateur cardiaque doivent contacter le fabricant du dispositif en ce qui concerne les effets possibles avant d'utiliser le système.
- L'antenne de la TCU (unité de contrôle télématique) est installée à l'intérieur de la partie centrale supérieure du tableau de bord. Un occupant ne doit jamais s'approcher plus près de l'antenne que la distance spécifiée par le fabricant du stimulateur cardiaque. Les ondes radio provenant de l'antenne de la TCU peuvent affecter le fonctionnement d'un stimulateur cardiaque lors de l'utilisation des Services NissanConnect<sup>MD</sup>.



### INFORMATION :

- La disponibilité des fonctionnalités des Services NissanConnect<sup>MD</sup> est soumise à la souscription d'un abonnement ainsi qu'à l'état opérationnel du dispositif télématique, à la connectivité cellulaire, aux données cartographiques de navigation et à la réception des signaux GNSS transmis par satellite. Les conditions générales du contrat d'abonnement aux Services NissanConnect<sup>MD</sup> s'appliquent.
- Une inscription est requise pour utiliser les Services NissanConnect<sup>MD</sup>. Les services pouvant être reçus varient selon le programme auquel vous êtes inscrit.
- Tous les services sont gratuits pendant la période d'essai.
- Une fois la période d'essai expirée, l'utilisation de ce service n'est plus gratuite.
- Des lois, dans certains pays, peuvent limiter l'utilisation de la conversion de texte par «Text-to-Speech». Vérifiez les réglementations avant d'utiliser cette fonction.

En fonction des équipements du véhicule, il est possible que ce dernier dispose des

fonctions des Services NissanConnect<sup>MD</sup> telles que l'appel d'urgence (si le véhicule en est équipé), la notification automatique de collision (si le véhicule en est équipé), le Wi-Fi (si le véhicule en est équipé), les services à distance, la navigation, le Bluetooth<sup>MD</sup> et autres. Les Services NissanConnect<sup>MD</sup> peuvent être mis à jour. Les informations détaillées les plus récentes sont disponibles sur les sites Internet suivants ou auprès du service d'assistance téléphonique.

#### Site Internet des Services NissanConnect<sup>MD</sup> :

[www.nissan.com.mx/connect](http://www.nissan.com.mx/connect)

#### Ligne d'assistance clientèle NissanConnect<sup>MD</sup> :

01-800 9647726

#### • Notification de collision automatique (si le véhicule en est équipé) :

La TCU (unité de contrôle télématique) envoie automatiquement un signal au Centre d'intervention des Services NissanConnect<sup>MD</sup> au cas où un accident suffisamment grave pour déclencher un des airbags du véhicule se produit. Une fois le signal reçu, un spécialiste d'intervention reçoit les informations relatives à l'emplacement du véhicule et au client et avertit les autorités

## 5. Informations

compétentes en fonction des politiques et procédures établies.

- **Appel d'urgence (si le véhicule en est équipé) :**

La fonction d'appel d'urgence fournit une assistance d'urgence en vous connectant au spécialiste d'intervention. En cas d'urgence, appuyez sur la touche d'appel d'urgence (SOS) à l'intérieur du véhicule pour utiliser cette fonction. Le spécialiste d'intervention fournit des aides diverses en fonction de la situation.

 «Assistance d'urgence»  
(page 5-24)

- **Connexion à l'assistance routière (si le véhicule en est équipé) :**

La connexion à l'assistance routière vous permet de contacter un spécialiste d'intervention routière pour un incident non urgent nécessitant un remorquage ou l'intervention d'un tiers. Le service est accessible en appuyant sur la touche d'appel d'urgence (SOS) dans le véhicule. L'assistance routière peut également être utilisée conjointement au service d'assistance d'urgence si ce dernier est garanti.

 «Assistance d'urgence»  
(page 5-24)

### Avis aux utilisateurs de téléphone mains-libres Bluetooth<sup>MD</sup>

Le système de téléphone mains-libres Bluetooth<sup>MD</sup> est désactivé et ne peut pas prendre d'appels téléphoniques pendant que le véhicule est connecté aux spécialistes d'intervention des Services NissanConnect<sup>MD</sup> ou au personnel d'assistance d'urgence du Centre d'intervention NISSAN.

Ceci permet d'éviter que les spécialistes d'intervention des Services NissanConnect<sup>MD</sup> et le personnel d'assistance d'urgence des Services NissanConnect<sup>MD</sup> ne soient interrompus par des appels entrants. Les appels téléphoniques reçus pendant que le véhicule est connecté au Centre de service ne sont pas répertoriés dans l'historique des appels du système de téléphonie mains-libres Bluetooth<sup>MD</sup>. Toutefois, il est possible que ces appels reçus soient répertoriés dans l'historique des appels de votre téléphone portable, si ce dernier permet cette fonctionnalité. Après avoir déconnecté la communication avec le spécialiste d'intervention des Services NissanConnect<sup>MD</sup> ou le personnel d'assistance d'urgence des Services NissanConnect<sup>MD</sup>, vérifiez l'historique des appels reçus sur votre téléphone mobile lorsque les conditions de sécurité le per-

mettent.

### Application de services

Un abonnement aux Services NissanConnect<sup>MD</sup> acheté séparément est requis. Pour obtenir des informations détaillées, contactez un concessionnaire NISSAN ou reportez-vous au site Internet des Services NissanConnect<sup>MD</sup> suivant :

[www.nissan.com.mx/connect](http://www.nissan.com.mx/connect)



#### INFORMATION :

Si le véhicule appartient à une autre personne et est revendu, l'abonnement à ce service doit être annulé et toutes les données enregistrées sur le dispositif doivent être effacées.



### Conseils d'utilisation



#### AVERTISSEMENT

- **Utilisez les Services NissanConnect<sup>MD</sup> après avoir garé le véhicule dans un endroit sûr. Si vous devez utiliser les Services NissanConnect<sup>MD</sup> pendant la conduite, faites preuve d'une extrême prudence en tout temps de manière à accorder toute votre attention à la conduite du véhicule.**

● **Si vous ne pouvez pas consacrer toute votre attention au fonctionnement du véhicule lorsque vous parlez avec les Services NissanConnect<sup>MD</sup>, stationnez le véhicule prudemment à l'écart de la circulation et arrêtez le moteur.**

- N'utilisez pas les Services NissanConnect<sup>MD</sup> lorsque le moteur est à l'arrêt. Ceci risquerait de décharger la batterie du véhicule.
- Les Services NissanConnect<sup>MD</sup> ne peuvent pas être utilisés dans les conditions suivantes :
  - L'abonnement aux Services NissanConnect<sup>MD</sup> a expiré.
  - Le véhicule se trouve en dehors de la zone de réception du service de réseau cellulaire.
  - Le véhicule se trouve dans un endroit où la réception du signal est mauvaise, comme dans des tunnels, des parkings souterrains, derrière des immeubles ou dans des régions montagneuses.
  - La ligne est occupée.
  - La TCU (unité de contrôle télématique) ou d'autres systèmes du véhicule ne fonctionnent pas correctement.
- Le réseau des Services NissanConnect<sup>MD</sup> est désactivé.
- La communication avec le Centre de données des Services NissanConnect<sup>MD</sup> est liée au mode de communication des données et peut entraîner des difficultés passagères de réception des signaux, et la zone de réception des signaux peut être limitée en comparaison avec les téléphones mobiles ordinaires.
- Vous pouvez entendre des déclics ou être confronté à des coupures lorsque vous parlez avec les spécialistes d'intervention des Services NissanConnect<sup>MD</sup>. Cela est dû à un changement de zone de connexion et ne constitue pas un dysfonctionnement.
- Selon la ligne utilisée, le volume sonore peut être réduit. Réglez le volume si nécessaire.
- Les sons reçus peuvent être déformés ou le bruit ambiant peut être perçu comme des voix dans une foule. Cela est dû à l'utilisation de la ligne numérique et ne constitue pas un dysfonctionnement.
- Vous pouvez entendre votre propre voix sortir du haut-parleur lorsque vous parlez avec les spécialistes d'intervention des Services NissanConnect<sup>MD</sup> en raison d'une perturbation du réseau. Lorsque cela se produit, reconnectez la ligne après quelques minutes ou à un endroit différent.
- Ce véhicule comprend un dispositif de communication appelé TCU (unité de contrôle télématique). La connexion de la communication entre ce boîtier et le Centre de données des Services NissanConnect<sup>MD</sup> permet divers services. Lorsque le système se connecte au Centre de données des Services NissanConnect<sup>MD</sup>, l'icône d'antenne s'affiche sur l'écran. Utilisez le service dans un endroit où le symbole indiquant que la réception du signal est bonne s'affiche sur l'écran.
  -  : Lorsque la réception du signal est bonne
  -  : Lorsque la réception du signal est mauvaise
- Les Services NissanConnect<sup>MD</sup> utilisent la TCU (unité de contrôle télématique) pour les communications. Même si la barre de puissance du signal du module de communication des données du véhicule indique que

## 5. Informations

la réception est bonne, la connexion au Centre de données des Services NissanConnect<sup>MD</sup> peut être désactivée. Ceci n'indique pas un dysfonctionnement. Actionnez le système à nouveau après quelques minutes.

### MENUS DES SERVICES NISSAN-CONNECT<sup>MD</sup>

Vous pouvez recevoir et afficher diverses informations via les Services NissanConnect<sup>MD</sup>. Les informations peuvent également être annoncées par le système.

1. Appuyez sur **<MENU>** puis sur [Info.].
2. Appuyez sur [NissanConnect Services].
3. Sélectionnez un paramètre dans les écrans de menu des Services NissanConnect<sup>MD</sup>.

Les paramètres disponibles peuvent varier selon les modèles, les spécifications et les versions du logiciel. Les paramètres affichés peuvent ne pas fonctionner en fonction des différentes conditions.

Paramètres disponibles	Contenu
[Appeler Assistance Nissan]	Le système se connecte au centre des Services NissanConnect <sup>MD</sup> . Différents services d'assistance à la conduite sont disponibles en répondant au menu vocal interactif. ☞ «Connexion au menu vocal interactif» (page 5-22)
[Historique]	Permet d'accéder aux messages envoyés au véhicule par le Centre de données des Services NissanConnect <sup>MD</sup> . ☞ «Historique» (page 5-23)
[NissanConnect Svcs. Réglages]	Les réglages des Services NissanConnect <sup>MD</sup> peuvent être modifiés. ☞ «Réglages des Services NissanConnect <sup>MD</sup> » (page 5-26)

### Connexion au menu vocal interactif

Différents services d'assistance à la conduite sont disponibles via le menu vocal interactif. Pour plus de détails, reportez-vous au site Internet des Services NissanConnect<sup>MD</sup> ou contactez la ligne d'assistance clientèle NissanConnect<sup>MD</sup>.

#### Site Internet des Services NissanConnect<sup>MD</sup> :

[www.nissan.com.mx/connect](http://www.nissan.com.mx/connect)

#### Ligne d'assistance clientèle NissanConnect<sup>MD</sup> :

01-800 9647726

1. Appuyez sur **<MENU>** et appuyez ensuite sur [Info.] sur la barre de lancement.
2. Appuyez sur [NissanConnect Services].
3. Appuyez sur [Appeler Assistance Nissan].
4. Le système se connecte au centre des Services NissanConnect<sup>MD</sup> et les options du menu sont annoncées. Énoncez l'option souhaitée.

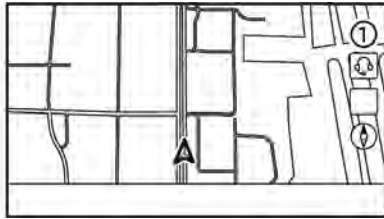

### INFORMATION :

- Vous pouvez également vous connecter au menu vocal interactif des Services NissanConnect<sup>MD</sup> en appuyant sur  ① sur la carte.
- Après avoir sélectionné [Appeler Assistance Nissan], cela peut prendre du temps avant que le système n'établisse une connexion, selon l'environnement technique et si la TCU (unité de contrôle télématique) est utilisée par d'autres services.
- Pour éviter de déconnecter la ligne, n'arrêtez pas le moteur.

### Historique

Les messages envoyés par le Centre de données des Services NissanConnect<sup>MD</sup> sont affichés.

1. Appuyez sur **<MENU>** puis sur [Info.].
2. Appuyez sur [NissanConnect Services].
3. Appuyez sur [Historique].
4. Une liste de messages s'affiche. Appuyez sur le message souhaité dans la liste.

### INFORMATION :

- Appuyez sur [Stop] pendant la communication avec le Centre de données des Services NissanConnect<sup>MD</sup> pour annuler la connexion.
- Un message s'affiche lorsque la communication est interrompue pendant le téléchargement des informations en raison de la mauvaise qualité des communications. Sélectionnez [Oui] pour redémarrer le téléchargement.
- Des lois, dans certains pays, peuvent limiter l'utilisation de la conversion de texte par «Text-to-Speech». Vérifiez les réglementations avant d'utiliser cette fonction.

- Certains mots tels que des noms propres, noms de lieux, termes spécifiques, symboles, etc. peuvent ne pas être annoncés correctement. Il ne s'agit pas d'un dysfonctionnement.
- Le système suspend les annonces lorsqu'elles sont interrompues par le guidage vocal annoncé par le système de navigation (si le véhicule en est équipé). Lorsque le guidage vocal est terminé, le système reprend l'annonce.
- Lorsque le système fait des annonces, le volume peut être réglé en tournant **<VOL/PUSH POWER>/< ⏻ /VOL>/<VOL/PUSH ⏻ >**.
- Le contenu sélectionné est lu pendant la conduite ; si vous êtes garé, vous pouvez lire le contenu sur l'affichage.
- Les paramétrages du contenu peuvent être effectués à l'aide du site Internet des Services NissanConnect<sup>MD</sup>.  
Pour plus de détails, reportez-vous au site Internet des Services NissanConnect<sup>MD</sup> ou contactez la ligne d'assistance clientèle NissanConnect<sup>MD</sup>.

**Site Internet des Services NissanConnect<sup>MD</sup> :**

[www.nissan.com.mx/connect](http://www.nissan.com.mx/connect)

## 5. Informations

### Ligne d'assistance clientèle Nissan-Connect<sup>MD</sup> :

01-800 9647726

### ASSISTANCE D'URGENCE

Les Services NissanConnect<sup>MD</sup> proposent plusieurs services d'aide en situation d'urgence pour le véhicule abonné et son conducteur.

Par exemple, en cas de maladie ou de blessure grave, vous pouvez demander de l'aide en appuyant sur la touche d'appel d'urgence (SOS) à l'intérieur du véhicule et en vous connectant au Centre d'intervention d'urgence des Services NissanConnect<sup>MD</sup>. Le Centre d'intervention des Services NissanConnect<sup>MD</sup> peut préciser l'emplacement du véhicule via le GNSS, et envoyer les informations à la police ou à d'autres organismes si nécessaire.

Pour obtenir des informations concernant d'autres services liés à l'assistance d'urgence des Services NissanConnect<sup>MD</sup>, reportez-vous au site Internet des Services NissanConnect<sup>MD</sup> ou contactez la ligne d'assistance clientèle NissanConnect<sup>MD</sup>.

### Site Internet des Services Nissan-Connect<sup>MD</sup> :

[www.nissan.com.mx/connect](http://www.nissan.com.mx/connect)

### Ligne d'assistance clientèle Nissan-

### Connect<sup>MD</sup> :

01-800 9647726



### AVERTISSEMENT

- **Veillez noter que le service de notification automatique de collision (si le véhicule en est équipé) et la fonction d'appel d'urgence ne peuvent pas être utilisés dans les conditions suivantes :**
  - Les fonctions et services d'urgence ne sont pas disponibles sans un abonnement payant aux Services NissanConnect<sup>MD</sup>.
  - Le réseau des Services Nissan-Connect<sup>MD</sup> est désactivé.
  - Le véhicule sort de la zone de service de la connexion de la TCU (unité de contrôle télématique) au système.
  - Le véhicule se trouve en dehors de la zone de réception du service de réseau cellulaire.
  - Le véhicule se trouve dans un endroit où la réception du signal est mauvaise, comme dans des tunnels, des parkings souterrains, derrière des immeubles ou dans des régions monta-

gneuses.

- La ligne est occupée.
- La TCU (unité de contrôle télématique) ou d'autres systèmes du véhicule ne fonctionnent pas correctement.
- Il peut s'avérer impossible d'effectuer un appel d'urgence en fonction de la gravité de la collision et/ou de l'urgence.
- **Garez le véhicule dans un endroit sûr et serrez le frein de stationnement avant d'actionner la touche d'appel d'urgence (SOS).**
- **Utilisez ce service uniquement en cas d'urgence. L'utilisation inappropriée de ce service peut être sanctionnée.**
- **Les ondes radio peuvent affecter les équipements médicaux électriques. Les personnes qui utilisent un stimulateur cardiaque doivent contacter le fabricant du dispositif en ce qui concerne les effets possibles avant d'utiliser le système.**
- **L'antenne de la TCU (unité de contrôle télématique) est installée à l'intérieur de la partie centrale supérieure du tableau de bord. Un**

**occupant ne doit jamais s'approcher plus près de l'antenne que la distance spécifiée par le fabricant du stimulateur cardiaque. Les ondes radio provenant de l'antenne de la TCU peuvent affecter le fonctionnement d'un stimulateur cardiaque lors de l'utilisation des Services NissanConnect<sup>MD</sup>.**

### Réaliser un appel d'urgence



La touche d'appel d'urgence (SOS) est située près du spot de lecture.

1. Appuyez sur la touche d'appel d'urgence (SOS).
2. Lorsque la ligne est connectée, parlez au spécialiste d'intervention.

Si vous souhaitez annuler l'appel d'ur-

gence, maintenez la touche d'appel d'urgence (SOS) appuyée pendant quelques secondes.



#### INFORMATION :

- Après avoir appuyé sur la touche d'appel d'urgence (SOS), cela peut prendre du temps avant que le système établisse une connexion, selon l'environnement technique et si la TCU (unité de contrôle télématique) est utilisée par d'autres services.
- Un témoin lumineux sur la touche d'appel d'urgence (SOS) indique si le système de soutien d'urgence est prêt. Si le témoin lumineux n'est pas allumé, le fait d'appuyer sur la touche d'appel d'urgence (SOS) ne connecte pas votre véhicule au spécialiste d'intervention. Le témoin lumineux clignote en cas de connexion au Centre d'intervention des Services NissanConnect<sup>MD</sup>.
- Même lorsque le témoin lumineux est allumé, la connexion au Centre d'intervention des Services NissanConnect<sup>MD</sup> peut ne pas être possible. Si cela se produit pendant une situation d'urgence, contactez les autorités par d'autres moyens.

- Pour éviter de déconnecter la ligne, n'arrêtez pas le moteur.

## 5. Informations

### RÉGLAGES DES SERVICES NISSANCONNECT<sup>MD</sup>

Le réglage des Services NissanConnect<sup>MD</sup> peut être modifié. Les menus disponibles peuvent varier selon les modèles, les spécifications et les versions du logiciel. Les menus affichés sur l'écran peuvent ne pas fonctionner en fonction des différentes conditions.

1. Appuyez sur **<MENU>**.
2. Appuyez sur [Info.] sur la barre de lancement.
3. Appuyez sur [NissanConnect Services].
4. Appuyez sur [NissanConnect Svcs. Réglages].



#### INFORMATION :

Vous pouvez également accéder à [NissanConnect Svcs. Réglages] à partir de [NissanConnect Services] sur l'écran des paramètres.  
 «Menu de réglages» (page 2-13)

Menu	Action
[Effacer tout l'historique des fils d'infos]	Permet de supprimer le contenu des flux d'informations.
[Partage données véhicule]	[Partager données sur le véhicule] Permet d'activer/de désactiver la fonction d'échange d'informations.
	[Effacer données partagées sur le véhicule] Permet de supprimer les informations partagées sur le véhicule.
[Identifiant d'appareil]	Permet d'afficher l'ID de l'unité, l'ID de la TCU (unité de contrôle télématique), l'ID de la SIM et les informations concernant le VIN nécessaires à l'enregistrement de l'utilisateur.
[Réinit. réglages NissanConnect]	Tous les réglages des Services NissanConnect <sup>MD</sup> sont remis par défaut.
[Régl. de transmission des données du véhicule]	Lorsque vous appuyez sur [OK], la transmission des données au Centre de données des Services NissanConnect <sup>MD</sup> est activée. Appuyez sur [Ignorer] pour désactiver les Services NissanConnect <sup>MD</sup> , la fonction d'informations routières premium, etc.

### SiriusXM<sup>MD</sup> TRAVEL LINK (si le véhicule en est équipé)

Le service fournit des informations en temps réel concernant le temps actuel, les prix des carburants, les informations de stationnement, les résultats sportifs, l'heure d'un film au cinéma et les cours en bourse.

Un abonnement est nécessaire si vous souhaitez utiliser les informations relatives à SiriusXM<sup>MD</sup> Travel Link.

SiriusXM<sup>MD</sup> Travel Link est diffusé dans le véhicule via le service de radio satellite SiriusXM<sup>MD</sup>.



#### AVERTISSEMENT

**Les informations fournies par SiriusXM<sup>MD</sup> Travel Link ne remplacent en aucun cas une conduite attentive. Les conditions météorologiques changent constamment et des situations d'urgence peuvent se présenter sans avertissement préalable. Le fait de compter uniquement sur les informations émises par SiriusXM<sup>MD</sup> Travel Link peut causer des blessures graves.**

### VISUALISATION DE SiriusXM<sup>MD</sup> TRAVEL LINK

Les abonnements à la radio satellite SiriusXM<sup>MD</sup> et à SiriusXM<sup>MD</sup> Travel Link sont vendus séparément ou comme un ensemble et sont actifs jusqu'à ce que vous appeliez SiriusXM<sup>MD</sup> afin de les annuler. Reportez-vous au contrat de client SiriusXM<sup>MD</sup> sur le site [www.siriusxm.com](http://www.siriusxm.com) (pour les États-Unis) ou [www.siriusxm.ca](http://www.siriusxm.ca) (pour le Canada) pour obtenir les modalités complètes. SiriusXM<sup>MD</sup> Travel Link est disponible dans certains pays.

Pour plus d'informations, reportez-vous au site Internet SiriusXM<sup>MD</sup> ou appelez le service clientèle.

#### Site Internet de SiriusXM<sup>MD</sup> :

Pour les États-Unis

[www.siriusxm.com/travellink](http://www.siriusxm.com/travellink)

Pour le Canada

<https://www.siriusxm.ca/siriusxm-infotainment> (en anglais)

<https://www.siriusxm.ca/fr/siriusxm-infodivertissement> (en français)

#### Service clientèle :

Pour les États-Unis

1-877-447-0011

Pour le Canada

1-877-438-9677



#### INFORMATION :

- Si aucun abonnement à SiriusXM<sup>MD</sup> Travel Link n'est actif, un message s'affiche sur l'écran et aucune information n'est disponible.
- Les informations relatives à SiriusXM<sup>MD</sup> Travel Link (comme la météo, le carburant, le stationnement, etc.) sont disponibles uniquement pour les zones pour lesquelles SiriusXM<sup>MD</sup> fournit ces informations.
- Tous les véhicules ou dispositifs ne sont pas en mesure de recevoir tous les services offerts par SiriusXM<sup>MD</sup>. Les affichages de données et la disponibilité des produits individuels varient en fonction du matériel du véhicule. Les informations actuelles et les fonctions peuvent ne pas être disponibles partout ou sur tous les récepteurs. SiriusXM<sup>MD</sup> n'est responsable d'aucune erreur ou inexactitude dans les services de données ou leur utilisation dans le véhicule.

## 5. Informations

### UTILISATION DE SiriusXM<sup>MD</sup> TRAVEL LINK

1. Appuyez sur **<MENU>**.
2. Appuyez sur [Info.] sur la barre de lancement pour afficher les menus SiriusXM<sup>MD</sup> Travel Link.

Paramètre du menu		Résultat
[Météo SXM]	[Conditions actuelles]	Les prévisions météo actuelles, à 1 heure ou à 5 jours s'affichent. Vous pouvez consulter les prévisions météo pour un emplacement à proximité, proche de la destination ou la ville de votre choix paramétrée en tant que ville préférée. La ville préférée peut être changée en appuyant sur [Changer de ville].
	[Prévisions météo par heure]	
	[Prévisions 5 jours]	
	[Carte graphique]	Les prévisions météo peuvent être consultées sur la carte. Les informations détaillées s'affichent en appuyant sur l'icône météo. Appuyez sur [Légende] pour consulter la signification de la couleur affichée, et appuyez sur [Filtre] pour sélectionner un type de prévisions météo.
	[Alertes météo]	Affiche la liste des alertes météo. Les informations détaillées s'affichent en appuyant sur l'alerte météo. Appuyez sur [Réglages de l'alerte vocale] pour sélectionner l'information pour laquelle vous souhaitez recevoir des alertes et pour activer ou désactiver les annonces vocales.
	[Carte des alertes]	Les alertes météo peuvent être consultées sur la carte. Les informations détaillées s'affichent en appuyant sur l'icône météo. Appuyez sur [Légende] pour confirmer les alertes météo affichées.
[SXM Trafic]/[Premium Traffic] (si le véhicule en est équipé)		Affiche l'écran d'informations routières.  «Visualisation des informations routières» (page 6-24)
[Résult. sport. SXM]		Permet de suivre divers sports et équipes en particulier. Appuyez sur [Sports] et sélectionnez dans la liste pour afficher des informations telles que des actualités, des résultats ou des matchs à venir.

Paramètre du menu	Résultat
[SXM Bourse]	<p>Permet de consulter les informations boursières. Appuyer sur [Ajouter Stock] vous permet également d'ajouter une valeur boursière favorite. Une fois la valeur boursière ajoutée, son cours et sa tendance peuvent être affichés. La couleur rouge indique une baisse et la couleur verte indique une hausse de la valeur boursière. Appuyez sur [Eff. val. bours.] pour supprimer les valeurs boursières enregistrées. Vous pouvez enregistrer jusqu'à 20 valeurs boursières. Seules les valeurs boursières prises en charge peuvent être ajoutées.</p>
[SXM Prix carbur.]	<p>Affiche une liste des stations-services à proximité de l'emplacement actuel ou de la destination. Appuyez sur une station-service dans la liste pour obtenir des informations détaillées. Appuyez sur [Enregistrer] pour enregistrer un favori, et appuyez sur [Favori] pour afficher la liste. Appuyez sur [Aller ici] pour paramétrer en tant que destination. Appuyez sur [Effacer] pour supprimer le favori.</p>
[Stationnement SXM]	<p>Affiche une liste des aires de stationnement à proximité de l'emplacement actuel ou de la destination. Appuyez sur une aire de stationnement dans la liste pour obtenir des informations détaillées. Appuyez sur [Enregistrer] pour enregistrer un favori, et appuyez sur [Favori] pour afficher la liste. Appuyez sur [Aller ici] pour paramétrer en tant que destination. Appuyez sur [Effacer] pour supprimer le favori.</p>

## 5. Informations

Paramètre du menu		Résultat
[SXM Listes de films]	[Cinémas favoris]	Affiche une liste des cinémas favoris. Sélectionnez le cinéma pour obtenir des informations détaillées. Appuyez sur [Aller ici] pour paramétrer en tant que destination. Appuyez sur [Films] dans la liste pour afficher une liste des films à l'affiche dans le cinéma. Lorsque vous appuyez sur un film dans la liste, des informations détaillées à propos du film s'affichent.
	[Cinémas à proxim.]	Affiche une liste des cinémas à proximité. Sélectionnez le cinéma pour obtenir des informations détaillées. Appuyez sur [Aller ici] pour paramétrer en tant que destination. Appuyez sur [Enregistrer] pour paramétrer le cinéma en tant que cinéma favori dans la liste des Cinémas favoris. Appuyez sur [Films] dans la liste pour afficher une liste des films à l'affiche dans le cinéma. Lorsque vous appuyez sur un film dans la liste, des informations détaillées à propos du film s'affichent.
	[Films à l'affiche]	Affiche une liste des films à l'affiche actuellement. Appuyez sur un film dans la liste pour afficher les informations détaillées. Appuyez sur [Cinémas] pour afficher les cinémas à proximité qui jouent le film sélectionné. Sélectionnez le cinéma dans la liste et appuyez sur [Aller ici] pour paramétrer en tant que destination. Appuyez pour enregistrer en tant que favori. Appuyez sur [Films] dans la liste des cinémas pour consulter les films à l'affiche dans le cinéma.
	[Rechercher un cinéma]	Recherchez un cinéma ou un film en entrant le nom du cinéma ou du film.
	[Rechercher un film]	

### Apple CarPlay<sup>MD</sup>



#### AVERTISSEMENT

- **Arrêtez votre véhicule dans un endroit sûr et serrez le frein de stationnement avant de connecter votre iPhone au véhicule ou d'utiliser votre iPhone connecté pour la configuration.**
- **Si vous ne pouvez pas accorder toute votre attention à la conduite du véhicule pendant l'utilisation d'Apple CarPlay<sup>MD</sup>, quittez la route jusqu'à un endroit sûr et arrêtez votre véhicule.**

Vous pouvez utiliser Apple CarPlay<sup>MD</sup> en connectant un iPhone compatible à votre véhicule au moyen d'un câble USB ou sans fil (si le véhicule en est équipé).

Avec Apple CarPlay<sup>MD</sup>, votre système embarqué peut être utilisé comme affichage et commande pour certaines fonctions de l'iPhone. Apple CarPlay<sup>MD</sup> comprend Siri qui permet de réaliser des opérations via des commandes vocales. Consultez Apple.com pour plus d'informations relatives aux fonctions disponibles ainsi qu'aux détails de la politique de confidentialité

d'Apple.

Certaines informations relatives au véhicule (par exemple l'emplacement et la vitesse) peuvent être partagées avec votre dispositif pendant qu'Apple CarPlay<sup>MD</sup> est activé. Des frais d'opérateur peuvent s'appliquer pour utiliser Apple CarPlay<sup>MD</sup>.

#### COMPATIBILITÉ

Reportez-vous au site Web d'Apple pour les appareils compatibles.



#### INFORMATION :

- Pour de meilleurs résultats, mettez toujours à jour votre dispositif vers la dernière version du logiciel.
- Apple CarPlay remplacera la fonctionnalité audio Bluetooth<sup>MD</sup> et le téléphone mains-libres Bluetooth<sup>MD</sup>.
- Le menu du téléphone et l'accès au téléphone connecté au moyen du système de reconnaissance vocale seront désactivés tant qu'Apple CarPlay est connecté. Pour accéder à votre téléphone, utilisez la fonction Siri ou sélectionnez l'icône du téléphone sur l'écran du menu principal d'Apple CarPlay.

- Lorsque vous paramétrez un itinéraire dans le système de navigation (si le véhicule en est équipé), l'itinéraire paramétré dans le système est annulé si vous configurez une destination avec Apple CarPlay<sup>MD</sup>.

#### CONNEXION D'UN iPhone

Ce système supporte Apple CarPlay<sup>MD</sup> sans fil (si le véhicule en est équipé). Pour connecter Apple CarPlay<sup>MD</sup> sans fil, les réseaux Bluetooth<sup>MD</sup> et Wi-Fi (si le véhicule en est équipé) doivent être disponibles sur le système embarqué avant utilisation.

 «Paramétrage des périphériques»  
(page 2-16)

 «Réglage Wi-Fi» (page 2-19)



#### INFORMATION :

Selon le dispositif et la version du micrologiciel de l'iPhone, Apple CarPlay<sup>MD</sup> sans fil (si le véhicule en est équipé) ne peut pas être utilisé. Mettez toujours à jour votre dispositif vers la dernière version du logiciel.

## 5. Informations

### Connexion à l'aide d'un câble USB

#### INFORMATION :

Pour connecter votre iPhone au système embarqué, il est recommandé d'utiliser le câble Apple Lightning (certifié Mfi) fourni avec votre iPhone.

1. Connectez l'iPhone au port de connexion USB.  
 «Ports de connexion USB (bus série universel)» (page 2-7)
2. En fonction du réglage, un écran d'informations de démarrage s'affiche. Appuyez sur [Oui] pour utiliser Apple CarPlay<sup>MD</sup>.
3. Apple CarPlay<sup>MD</sup> démarre et l'écran Apple CarPlay<sup>MD</sup> apparaît.
4. Si une notification s'affiche sur l'iPhone, sélectionnez si vous souhaitez ou non utiliser la connexion sans fil. Une fois que vous activez Apple CarPlay<sup>MD</sup> sans fil (si le véhicule en est équipé) sur la notification, Apple CarPlay<sup>MD</sup> démarre automatiquement via le réseau sans fil à la prochaine utilisation.

### Connexion sans fil (si le véhicule en est équipé)

1. Connectez l'iPhone au système embarqué via Bluetooth<sup>MD</sup>.  
 «Paramétrage des périphériques» (page 2-16)

#### INFORMATION :

Si aucun dispositif Bluetooth<sup>MD</sup> n'est connecté et qu'Apple CarPlay<sup>MD</sup> ou Android Auto n'est pas activé, maintenez <  > appuyé sur le volant pour afficher l'écran de connexion.

2. En fonction du réglage, un écran d'informations de démarrage s'affiche. Appuyez sur [Oui] pour utiliser Apple CarPlay<sup>MD</sup>.
3. Une notification s'affiche sur l'iPhone. Sélectionnez pour utiliser la connexion sans fil.

#### INFORMATION :

Si vous sélectionnez de ne pas utiliser la connexion sans fil, l'iPhone est connecté en tant que dispositif Bluetooth<sup>MD</sup>.

4. Apple CarPlay<sup>MD</sup> sans fil démarre et l'écran Apple CarPlay<sup>MD</sup> apparaît.

#### INFORMATION :

Si la connexion Wi-Fi (si le véhicule en est équipé) est désactivée sur l'écran des paramètres Wi-Fi, une notification apparaît. Appuyez sur [Oui] pour utiliser Apple CarPlay<sup>MD</sup>.

 «Réglage Wi-Fi» (page 2-19)

### Conseils d'utilisation

- Si vous ne souhaitez pas afficher l'écran d'informations de démarrage à chaque activation d'Apple CarPlay<sup>MD</sup>, activez [Ne plus demander] sur l'écran d'informations de démarrage. L'écran d'informations de démarrage ne s'affiche pas à partir de la prochaine activation d'Apple CarPlay<sup>MD</sup>. L'écran d'informations de démarrage peut être paramétré dans le menu de réglages d'Apple CarPlay<sup>MD</sup> de manière à s'afficher de nouveau.  
 «Réglages d'Apple CarPlay<sup>MD</sup>» (page 5-34)
- La mise à jour du système ou la mise à jour de la carte est interrompue pendant l'utilisation d'Apple CarPlay<sup>MD</sup> sans fil (si le véhicule en est équipé).
- La connexion à l'autre dispositif Bluetooth<sup>MD</sup> peut être interrompue lorsque Apple CarPlay<sup>MD</sup> sans fil (si le véhicule en est équipé) est activé.

- Une fois que la connexion sans fil (si le véhicule en est équipé) a été établie, Apple CarPlay<sup>MD</sup> sera automatiquement connecté sans fil à la prochaine utilisation.
- Apple CarPlay<sup>MD</sup> sans fil (si le véhicule en est équipé) utilise le réseau Wi-Fi (si le véhicule en est équipé). Une fois le système embarqué connecté au réseau Wi-Fi, la connexion Bluetooth<sup>MD</sup> avec le dispositif connecté à Apple CarPlay<sup>MD</sup> sans fil (si le véhicule en est équipé) est interrompue.
- Si vous connectez l'iPhone qui utilise Apple CarPlay<sup>MD</sup> sans fil (si le véhicule en est équipé) via un câble USB, le système embarqué alimente l'iPhone.
- Si Apple CarPlay<sup>MD</sup> sans fil (si le véhicule en est équipé) ne démarre pas automatiquement, appuyez sur [C] sur l'écran des paramètres du dispositif.  
 «Paramétrage des périphériques» (page 2-16)
- Si vous utilisez Apple CarPlay<sup>MD</sup> ou Android Auto, vous ne pouvez pas démarrer Apple CarPlay<sup>MD</sup> avec l'autre iPhone. Pour utiliser Apple CarPlay<sup>MD</sup> avec l'autre iPhone, déconnectez le dispositif actuel, ou désactivez Apple CarPlay<sup>MD</sup> ou Android Auto dans les paramètres de connexion.

 «Réglages des connexions»  
(page 2-16)

### FONCTIONNEMENT D'Apple CarPlay<sup>MD</sup>

Après avoir démarré Apple CarPlay<sup>MD</sup>, les fonctions de l'iPhone affichées sur l'écran peuvent être utilisées au moyen du système embarqué.



#### INFORMATION :

- Une fois que vous avez quitté l'écran Apple CarPlay<sup>MD</sup>, effectuez l'une des actions suivantes pour revenir à l'écran Apple CarPlay<sup>MD</sup>.
  - Appuyez sur [C] sur la barre de lancement.
  - Appuyez sur [Connex. du smartphone] sur l'écran d'informations, et appuyez ensuite sur [Apple CarPlay].
- Lorsque votre iPhone est verrouillé, vous pouvez toujours activer Apple CarPlay<sup>MD</sup> en utilisant l'iPhone et en autorisant l'activation d'Apple CarPlay<sup>MD</sup>.

### Utilisation de Siri

Avec Siri, certaines fonctions de votre iPhone peuvent être commandées par la voix.

Assurez-vous que Siri est activé sur votre iPhone.

#### Activation :

Maintenez <  > appuyé sur le volant pour démarrer une session Siri.



#### INFORMATION :

- Appuyez sur <  > pour terminer la session de Siri.
- Restez le plus silencieux possible à l'intérieur du véhicule. Fermez les vitres afin d'éliminer les bruits environnants (bruits de circulation, vibrations, etc.), qui peuvent empêcher le système de reconnaître les commandes vocales correctement.
- Pour toutes les fonctions pouvant être utilisées avec Siri, veuillez consulter le site web d'Apple.

### Fonctionnement du téléphone

Si vous souhaitez utiliser le téléphone avec Apple CarPlay<sup>MD</sup>, suivez la procédure ci-après :

## 5. Informations

1. Appuyez sur [Téléphone] sur le menu principal d'Apple CarPlay<sup>MD</sup>.
2. Utilisez l'écran affiché pour passer un appel, etc.

### RÉGLAGES D'Apple CarPlay<sup>MD</sup>

1. Appuyez sur <MENU>.
2. Appuyez sur [Connexions] sur la barre de lancement et sur [Périphériques].
3. Appuyez sur [i] à côté du nom de l'iPhone dont vous souhaitez modifier les réglages.
4. Appuyez sur [Projection sur smartphone].

#### Données de réglage disponibles :

Paramètre de réglage 1	Paramètre de réglage 2	Action
[Options de démarrage]	[Toujours]	Active Apple CarPlay <sup>MD</sup> automatiquement lorsqu'un iPhone est connecté au système embarqué.
	[Demander]	Affiche l'écran d'Informations de démarrage lorsqu'un iPhone est connecté au système embarqué.
	[Jamais]	Apple CarPlay <sup>MD</sup> ne s'active pas même si un iPhone est connecté au système embarqué.
[Aide Nissan pour CarPlay]		Affiche des conseils utiles pour l'utilisation d'Apple CarPlay <sup>MD</sup> .



#### INFORMATION :

L'accès par reconnaissance vocale normale aux chansons sur votre iPod ne sera pas disponible pendant la connexion à Apple CarPlay<sup>MD</sup>. Pour accéder à votre iPod, utilisez la fonction Siri ou sélectionnez l'icône de musique sur l'écran du menu principal d'Apple CarPlay<sup>MD</sup>.

«Utilisation de Siri» (page 5-33)

### LIMITES DU SYSTÈME Apple CarPlay

Pour que toutes les fonctions d'Apple CarPlay fonctionnent correctement, il est nécessaire de disposer d'un iPhone compatible, d'une connexion cellulaire et d'un abonnement à un service de données mobiles.

Lorsqu'Apple CarPlay est activé, les performances du système sont affectées par la force du signal de la connexion cellulaire ou des performances du téléphone même. Si les performances du système baissent :

- Déconnectez et reconnectez votre téléphone
- Effectuez un cycle marche/arrêt pour redémarrer

Toute modification des réglementations gouvernementales peuvent également affecter le fonctionnement d'Apple CarPlay.

### ANDROID AUTO<sup>MC</sup>



#### AVERTISSEMENT

- **Arrêtez votre véhicule dans un endroit sûr et serrez le frein de stationnement avant de connecter votre téléphone Android<sup>MC</sup> au véhicule ou d'utiliser votre téléphone Android connecté pour la configuration.**
- **Si vous ne pouvez pas accorder toute votre attention à la conduite du véhicule pendant l'utilisation d'Android Auto, quittez la route jusqu'à un endroit sûr et arrêtez votre véhicule.**

Vous pouvez utiliser Android Auto en connectant un téléphone Android compatible à votre véhicule au moyen d'un câble USB. Il est recommandé d'utiliser le câble OEM du téléphone Android compatible avec votre téléphone.

Avec Android Auto, le système embarqué de votre véhicule peut être utilisé comme affichage et commande pour certaines fonctions du téléphone Android. La commande vocale de certaines des fonctions du téléphone Android est également

possible avec Android Auto. Visitez le site [www.android.com/auto](http://www.android.com/auto) pour plus d'informations concernant les fonctions disponibles et les détails concernant la politique de confidentialité de Google.

Certaines informations relatives au véhicule (par exemple l'emplacement et la vitesse) peuvent être partagées avec votre dispositif pendant l'utilisation d'Android Auto. Des frais d'opérateur peuvent s'appliquer pour l'utilisation d'Android Auto.

### COMPATIBILITÉ

Reportez-vous au site Internet Android Auto pour les appareils compatibles.



#### INFORMATION :

- Téléchargez auparavant l'application Android Auto à partir de Google Play<sup>MC</sup> sur le téléphone Android.
- Pour de meilleurs résultats, mettez toujours à jour votre dispositif vers la dernière version du logiciel Android et de l'application Android Auto. Lorsque vous connectez le téléphone Android au système embarqué du véhicule, la version du logiciel Android et de l'application Android Auto est automatiquement mise à jour.

## 5. Informations

- Android Auto remplace la fonctionnalité audio Bluetooth<sup>MD</sup> et de téléphone mains-libres Bluetooth<sup>MD</sup>.
- Lorsque vous paramétrez un itinéraire avec le système de navigation (si le véhicule en est équipé), l'itinéraire paramétré dans le système est annulé si vous configurez une destination avec Android Auto.
- Le menu du téléphone et l'accès au téléphone connecté au moyen du système de reconnaissance vocale sont désactivés tant qu'Android Auto est connecté. Pour accéder à votre téléphone, utilisez la fonction Google Assistant ou sélectionnez l'icône du téléphone sur l'écran du menu principal d'Android Auto.

### PARAMÈTRES INITIAUX D'ANDROID AUTO

Avant d'utiliser Android Auto, l'application Android Auto doit être téléchargée sur votre téléphone Android.

Téléchargez l'application Android Auto à partir de Google Play store sur votre téléphone Android.

Il peut s'avérer nécessaire d'activer le téléphone Android s'il est connecté en premier.

En fonction de la sélection, telle qu'une approbation, certaines fonctions d'Android Auto ne sont pas disponibles.

### UTILISATION D'ANDROID AUTO

Déverrouillez l'écran de votre téléphone avant de connecter votre téléphone Android.

1. Connectez votre téléphone Android au port de connexion USB.  
 «Ports de connexion USB (bus série universel)» (page 2-7)
2. En fonction du réglage, un écran d'informations de démarrage s'affiche. Appuyez sur [Oui] pour utiliser Android Auto.



#### INFORMATION :

- Si vous ne souhaitez pas afficher l'écran d'informations de démarrage à chaque activation d'Android Auto, activez [Ne plus demander] sur l'écran d'informations de démarrage. L'écran d'informations de démarrage ne s'affiche pas à partir de la prochaine activation d'Android Auto. L'écran d'informations de démarrage peut être paramétré dans le menu de réglages d'Android Auto de manière à s'afficher à nouveau.  
 «Réglages d'Android Auto»

(page 5-38)

- Si votre téléphone Android est connecté au système embarqué via Bluetooth<sup>MD</sup>, votre téléphone Bluetooth<sup>MD</sup> s'active automatiquement lorsqu'Android Auto est activé. Laissez le Bluetooth<sup>MD</sup> activé pour utiliser les fonctions du téléphone.
- Certaines fonctions d'Android Auto ne sont pas disponibles si le Bluetooth<sup>MD</sup> n'est pas connecté.
- 3. L'écran de menu principal Android Auto s'affiche. Les fonctions du téléphone Android affichées sur l'écran devraient à présent être utilisables au moyen du système embarqué du véhicule.



#### INFORMATION :

- Lorsqu'Android Auto est activé sur le téléphone Android, les opérations effectuées avec le téléphone, comme passer ou recevoir des appels, ne peuvent être effectuées qu'avec Android Auto.
- En fonction du dispositif, un téléphone Android requiert de sélectionner un mode MTP dans le paramètre de transfert USB.

- Une fois que vous avez quitté l'écran Android Auto, effectuez l'une des actions suivantes pour y revenir.
  - Appuyez sur  sur la barre de lancement.
  - Appuyez sur [Connex. du smartphone] sur l'écran d'informations, et appuyez ensuite [Android Auto].
- Pour les fonctions pouvant être utilisées par commande vocale, reportez-vous au site [www.android.com/auto](http://www.android.com/auto).

### Fonctionnement du téléphone

Si vous souhaitez utiliser votre téléphone pendant qu'Android Auto est activé, suivez la procédure ci-dessous :

1. Appuyez sur  sur l'écran Android Auto.
2. Utilisez l'écran affiché pour passer un appel, etc.

### Utilisation de Google Assistant<sup>MC</sup>

Certaines fonctions sur votre téléphone Android peuvent être commandées par la voix lorsqu'Android Auto est actif.

#### Activation :

Maintenez <  > appuyé sur le volant pour démarrer une session Google Assistant.



#### INFORMATION :

- Appuyez sur <  > pour terminer la session de commande vocale.
- Restez le plus silencieux possible à l'intérieur du véhicule. Fermez les vitres afin d'éliminer les bruits environnants (bruits de circulation, vibrations, etc.), qui peuvent empêcher le système de reconnaître les commandes vocales correctement.

## 5. Informations

### RÉGLAGES D'ANDROID AUTO

1. Appuyez sur **<MENU>**.
2. Appuyez sur [Connexions] sur la barre de lancement et sur [Périphériques].
3. Appuyez sur [📱] à côté du nom du téléphone Android dont vous souhaitez modifier les réglages.
4. Appuyez sur [Projection sur smartphone].

Paramètre de réglage 1	Paramètre de réglage 2	Action
[Options de démarrage]	[Toujours]	Active Android Auto automatiquement lorsqu'un téléphone Android est connecté au système embarqué.
	[Demander]	Affiche l'écran d'informations de démarrage lorsqu'un téléphone Android est connecté au système embarqué.
	[Jamais]	Android Auto ne s'active pas même si un téléphone Android est connecté au système embarqué.
[Aide Nissan pour Android Auto]		Affiche des conseils utiles pour l'utilisation d'Android Auto.

### LIMITES DU SYSTÈME ANDROID AUTO

Pour que toutes les fonctionnalités d'Android Auto fonctionnent correctement, il est nécessaire de disposer d'un téléphone Android compatible, d'une connexion cellulaire et d'un forfait de données.

Lorsqu'Android Auto est en cours de fonctionnement, les performances du système sont affectées par la force du signal de la connexion cellulaire ou des performances du téléphone même. Si les performances du système baissent :

- Déconnectez et reconnectez votre téléphone
- Fermez toutes les applications et redémarrez-les
- Effectuez un cycle marche/arrêt pour redémarrer

Vous devez également vous assurer que la dernière version du système d'exploitation Android et de l'application Android Auto est installée sur le téléphone cellulaire.

Des modifications apportées aux systèmes d'exploitation, matériel, logiciel ou autres technologies essentielles pour supporter le système et hors du contrôle de NISSAN peuvent causer une baisse ou une perte de fonctionnalité d'Android

Auto. Toute modification des réglementations gouvernementales peut également affecter le fonctionnement d'Android Auto.

### SIRI EYES FREE

#### INFORMATIONS GÉNÉRALES

L'assistant personnel Apple Siri Eyes Free peut être consulté à partir du véhicule. Siri Eyes Free peut être consulté en mode Siri Eyes Free pour réduire la distraction de l'utilisateur. Dans ce mode, Siri Eyes Free est disponible pour l'interaction par commande vocale. Après avoir connecté un appareil Apple compatible en utilisant Bluetooth<sup>MD</sup>, Siri Eyes Free peut être activé en maintenant enfoncé <  > sur le volant.

Siri est une marque déposée de Apple Inc., enregistrée aux États-Unis et dans d'autres pays.



#### INFORMATION :

- Certaines fonctions Siri Eyes Free, telles que l'ouverture d'applications, peuvent ne pas être disponibles au cours de la conduite.
- Pour de meilleurs résultats, mettez toujours à jour votre appareil à la dernière version du logiciel.
- Maintenez l'intérieur du véhicule aussi silencieux que possible. Fermez les vitres pour éliminer les bruits environ-

## 5. Informations

nants (bruits de circulation, de vibration, etc.) qui peuvent empêcher le système de reconnaître efficacement les commandes vocales.

- Veuillez consulter le site web d'Apple pour les fonctions qui peuvent être utilisées avec Siri Eyes Free.

### EXIGENCES

Visitez [www.apple.com/ios/siri](http://www.apple.com/ios/siri) pour plus de détails sur la compatibilité des appareils.

Siri doit être activé sur le téléphone. Veuillez vérifier les réglages du téléphone.

Si l'appareil est doté d'un écran de verrouillage, Siri doit être accessible à partir de l'écran de verrouillage. Veuillez vérifier les réglages du téléphone.

### ACTIVATION DE SIRI EYES FREE

La fonction Siri Eyes Free peut être activée au moyen de la commande <  > au volant.

 «Boutons de commande et écran tactile» (page 2-2)

1. Connectez un iPhone compatible Siri Eyes Free au véhicule.

 «Paramétrage des périphériques» (page 2-16)

2. Une fois la connexion Bluetooth<sup>MD</sup> établie, maintenez la commande <  > au volant appuyée pour activer la fonction Siri Eyes Free.

### UTILISATION DE SIRI EYES FREE

1. Maintenez <  > appuyé sur le volant.
2. Énoncez votre commande et écoutez ensuite la réponse de Siri Eyes Free.

Après avoir démarré Siri Eyes Free, appuyez sur <  > sur le volant à nouveau dans les 5 secondes suivant l'annonce de Siri Eyes Free pour prolonger la session.

# 6 Navigation (si le véhicule en est équipé)

Informations de sécurité .....	6-2	Visualisation des informations de circulation disponibles .....	6-26
Écran de navigation .....	6-2	Réglage des informations routières .....	6-28
Affichage de l'écran de navigation .....	6-2	Mémorisation d'un lieu/itinéraire .....	6-29
Barre de lancement .....	6-2	Mémorisation d'un emplacement .....	6-29
Fonctionnement de la carte .....	6-3	Mémorisation d'un itinéraire .....	6-30
Types de cartes .....	6-3	Mémorisation d'une zone à éviter .....	6-31
Couleur de la route .....	6-5	Modification d'une information mémorisée .....	6-32
Déplacer la carte .....	6-6	Suppression d'éléments mémorisés .....	6-35
Modification de l'échelle de la carte .....	6-6	Paramètres de navigation .....	6-38
Réglages de la carte .....	6-6	Informations générales sur le système de navigation (pour les États-Unis et le Canada) .....	6-41
Informations routières sur la carte .....	6-10	Emplacement actuel du véhicule .....	6-41
Écran de menu cartographique .....	6-10	Guidage d'itinéraire .....	6-45
Réglage de la destination .....	6-10	Calcul d'itinéraire .....	6-46
Fonctionnement de base .....	6-10	Comment mettre à jour les données cartographiques (si le véhicule en est équipé) .....	6-47
Options avant le démarrage du guidage d'itinéraire .....	6-13	Informations générales sur le système de navigation (pour le Mexique) .....	6-53
Guidage d'itinéraire .....	6-13	Emplacement actuel du véhicule .....	6-53
À propos du guidage d'itinéraire .....	6-13	Calcul d'itinéraire .....	6-57
Menu de l'itinéraire .....	6-14	Guidage d'itinéraire .....	6-58
Préférence d'itinéraire .....	6-17	Comment mettre à jour les données cartographiques (si le véhicule en est équipé) .....	6-59
Nouveau calcul de l'itinéraire .....	6-20		
Modification d'un itinéraire .....	6-20		
Réglages du guidage .....	6-23		
Visualisation des informations routières .....	6-24		
SiriusXM Traffic <sup>MC</sup> (si le véhicule en est équipé) .....	6-24		
Informations routières premium .....	6-26		

## 6. Navigation (si le véhicule en est équipé)

### INFORMATIONS DE SÉCURITÉ

Le système de navigation est principalement conçu pour vous aider à atteindre votre destination. Toutefois, vous devez, en tant que conducteur, utiliser le système de façon sûre et convenable. Les informations concernant l'état de la route, les panneaux de signalisation et la disponibilité des services ne sont pas toujours à jour. Le système ne remplace pas une conduite sûre, convenable et conventionnelle.



#### AVERTISSEMENT

**Ne vous reposez pas seulement sur le guidage d'itinéraire. Assurez-vous toujours que toutes les manœuvres de conduite sont conventionnelles et sûres pour éviter des accidents.**

### ÉCRAN DE NAVIGATION

#### AFFICHAGE DE L'ÉCRAN DE NAVIGATION

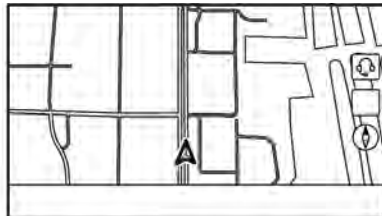

Pour afficher la carte de l'emplacement actuel pouvant être actionnée, appuyez sur **<MENU>** puis sur [Carte] sur la barre de lancement ou appuyez sur **<MAP>**.

#### BARRE DE LANCEMENT

La barre de lancement liée à l'utilisation du système de navigation est affichée sur l'écran de carte de la position actuelle. Les paramètres affichés varient en fonction des paramètres d'itinéraire.

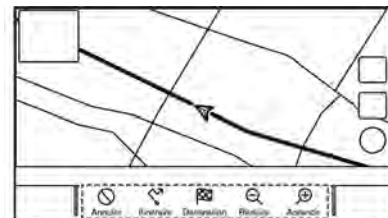

Après réglage de la destination

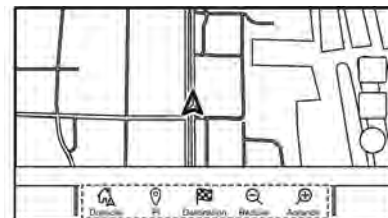

Avant réglage de la destination

## 6. Navigation (si le véhicule en est équipé)

Paramètre du menu	Action
[Domicile]/ [Aller à la maison]	[Domicile] : Lorsque l'adresse du domicile n'est pas enregistrée, l'adresse d'un domicile peut être enregistrée dans le système. ☞ «Mémorisation de l'adresse du domicile ou du travail» (page 6-29) [Aller à la maison] : Lorsque l'adresse du domicile est enregistrée, paramètre l'adresse du domicile en tant que destination.
[PI]	Recherche un point d'intérêt à paramétrer en tant que destination.
[Destination]	Affiche le menu de la destination. ☞ «Réglage de la destination» (page 6-10)
[Réduire]	Zoom arrière sur la carte.
[Agrandir]	Zoom avant sur la carte.
[Annuler]	Annule le guidage d'itinéraire.
[Itinéraire]	Affiche l'écran de menu d'itinéraire. ☞ «Menu de l'itinéraire» (page 6-14)

### FONCTIONNEMENT DE LA CARTE

#### TYPES DE CARTES

Deux sortes de type de carte sont disponibles : 2D et 3D

#### Carte 2D

La carte 2D permet d'afficher la carte en deux dimensions, comme une carte routière.

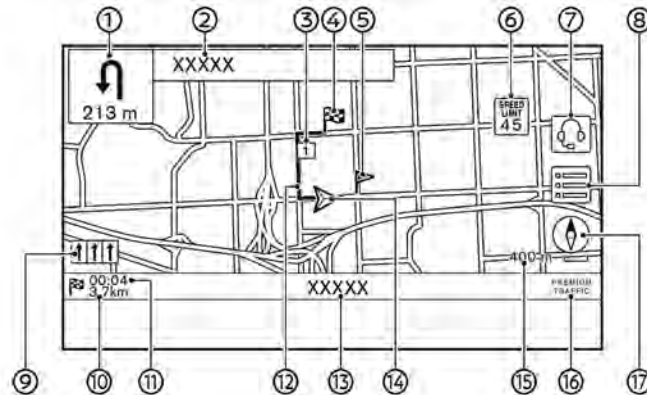

#### Informations données sur l'écran :

- ① Flèche et distance :

Indique la distance jusqu'au point de guidage suivant et le changement de direction au niveau de ce point.

- ② Nom de la prochaine rue :







Affiche le nom de la prochaine rue pendant le guidage d'itinéraire.

- ③ Étape :



Affiche l'emplacement de l'étape où le

## 6. Navigation (si le véhicule en est équipé)



véhicule s'arrêtera avant de se diriger vers la destination finale. Un maximum de 20 étapes peuvent être programmées.

- ④  Destination :  
Indique l'emplacement de la destination finale.
- ⑤ Emplacement mémorisé :  
Permet d'afficher les emplacements enregistrés dans le carnet d'adresses.  
 «Mémorisation d'un emplacement» (page 6-29)  
Les icônes peuvent être modifiées en fonction de vos préférences.
- ⑥  Icône de limite de vitesse :  
Affiche la vitesse limite autorisée de la route sur laquelle le véhicule se trouve.
- ⑦  (si le véhicule en est équipé) :  
Appuyez sur l'icône pour vous connecter au menu vocal interactif des Services NissanConnect<sup>MD</sup>.  
 «Connexion au menu vocal interactif» (page 5-13)  
 «Connexion au menu vocal interactif» (page 5-22)
- ⑧  Appuyez pour afficher le menu carto-

graphique.

-  «Écran de menu cartographique» (page 6-10)
- ⑨ Indicateur de voie recommandée :  
Lorsqu'un itinéraire est paramétré, la flèche et la voie de circulation recommandée peuvent s'afficher en fonction de la route.  
Bleu : Recommandée  
Gris : Non recommandé
- ⑩ Distance restante jusqu'à la destination :  
Indique la distance approximative restante jusqu'à la destination ou l'étape. Ce témoin apparaît lorsqu'une destination ou une étape est paramétrée et que le guidage d'itinéraire est démarré.
- ⑪ Heure d'arrivée estimée :  
Indique l'heure d'arrivée estimée jusqu'à la destination ou l'étape. Ce témoin apparaît lorsqu'une destination ou une étape est paramétrée et que le guidage d'itinéraire est démarré.  
 «Réglages du guidage» (page 6-23)  
Vous pouvez faire basculer l'affichage de l'heure d'arrivée estimée sur celui

du temps de parcours.

-  «Préférence d'itinéraire» (page 6-17)
  - ⑫ Itinéraire suggéré :  
S'affiche en bleu et en gras pendant le guidage.
  - ⑬ Nom de la rue :  
Affiche le nom de la rue dans laquelle le véhicule roule actuellement.
  - ⑭  Icône du véhicule :  
Indique l'emplacement actuel du véhicule et la direction dans laquelle le véhicule se déplace.
  - ⑮ Indicateur d'échelle :  
Indique l'échelle de la carte.
  - ⑯ Témoin d'état d'activation de réception d'informations routières :  
Indique l'état de réception des informations routières.  
Appuyez pour afficher l'écran d'informations routières.  
 «Visualisation de la liste des incidents de circulation» (page 6-26)
- [PREMIUM TRAFFIC] :
- S'affiche lorsque [Utiliser Premium Traffic] est activé et que des informations routières sont disponibles.

## 6. Navigation (si le véhicule en est équipé)

☞ «Réglage des informations routières» (page 6-28)

[SiriusXM TRAFFIC] :

S'affiche lorsque [Utiliser Premium Traffic] est désactivé et que des informations routières sont disponibles.

☞ «Réglage des informations routières» (page 6-28)

Un abonnement à SiriusXM Traffic<sup>MC</sup> est nécessaire pour recevoir le service d'informations de SiriusXM<sup>MD</sup>.

⑰ [📍]

Permet d'indiquer le sens de la carte.

Appuyez pour changer la vue cartographique et l'orientation de la carte.

### Carte 3D

La carte en 3D affiche une vue depuis une perspective élevée. La carte en 3D facilite la reconnaissance d'un itinéraire car il fournit une vue panoramique sur une longue distance.

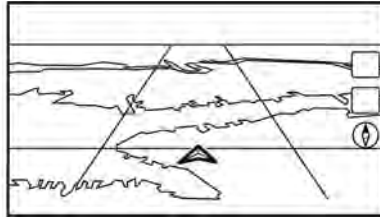

#### INFORMATION :

La carte en 3D apparaît toujours avec la direction actuelle du véhicule orientée vers le haut.

### Données infographiques

Les données infographiques sont mémorisées dans les données de la carte pour certaines zones, et peuvent s'afficher lorsqu'un zoom avant est effectué sur la carte.

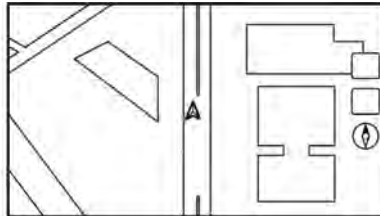

Données infographiques 2D

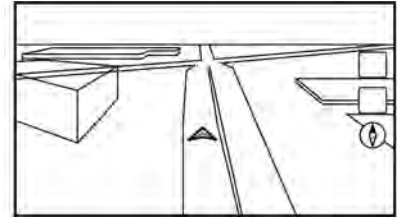

Données infographiques 3D



#### INFORMATION :

Dans une zone pour laquelle les données infographiques ne sont pas enregistrées dans la mémoire de la carte, la carte normale s'affiche même lorsqu'un zoom est effectué sur la carte.

### COULEUR DE LA ROUTE

Les types de routes sont différenciés par couleur.

Couleur	Type de route
Rouge foncé	Autoroute
Marron clair	Route principale
Vert clair	Route secondaire
Blanc	Route locale

## 6. Navigation (si le véhicule en est équipé)

### DÉPLACER LA CARTE

Vous pouvez faire défiler la carte en utilisant l'écran tactile. Les opérations de défilement de carte peuvent être limitées pendant la conduite.

#### Pression :

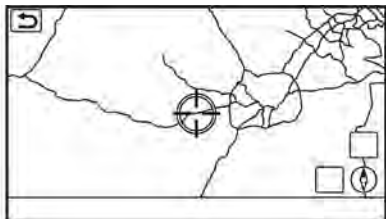

Lorsque vous appuyez sur un point de la carte, le curseur s'affiche et la position touchée passe au centre de l'écran.

Après avoir déplacé la carte, appuyez sur [↩] sur la carte ou appuyez sur <MAP> ou <↩ BACK>/<↩ > pour afficher l'écran indiquant l'emplacement actuel du véhicule sur la carte.

#### Pression prolongée :

Appuyez sur la direction souhaitée. La carte continue à défiler lorsque vous appuyez sur l'écran.

#### Déplacer :

Déplacez-vous sur l'écran pour faire défiler la carte.

#### Balayer/Glisser :

Balavez ou glissez votre doigt sur l'écran pour faire défiler l'écran cartographique rapidement.

### MODIFICATION DE L'ÉCHELLE DE LA CARTE

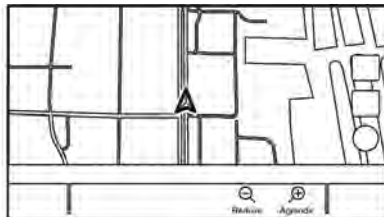

Pour modifier l'échelle de la carte, appuyez sur [Réduire] ou [Aggrandir] sur la barre de lancement.

#### Autre opération :

- Lorsque le curseur est affiché, la barre d'échelle peut être affichée en appuyant sur l'indicateur d'échelle sur la carte.

Le fait d'appuyer sur [📏] ou [📏] sur la barre d'échelle permet de changer l'échelle de la carte pendant que la

barre d'échelle est affichée.

- Lorsque le curseur en forme de croix est affiché, vous pouvez également modifier l'échelle de la carte en pinçant avec vos doigts sur l'écran de la carte.



#### INFORMATION :

- Pendant la conduite, les opérations de pincement et d'écartement sont désactivées.
- Selon l'échelle de carte, les icônes d'informations routières ne peuvent pas être affichés sur l'écran cartographique.  
📏 «Informations routières sur la carte» (page 6-27)

### RÉGLAGES DE LA CARTE

Le paramétrage de la vue cartographique est effectué dans le menu de réglages sur l'écran tactile.

1. Appuyez sur [☰] sur l'écran cartographique.
2. Appuyez sur [Réglages carte].

## 6. Navigation (si le véhicule en est équipé)

Les paramètres de réglage disponibles peuvent varier selon les modèles, les spécifications et les versions du logiciel.

Paramètre du menu		Action
[Vue double carte]	[Carte 2D]	Permet d'afficher la carte 2D.
	[Carte 3D]	Permet d'afficher la carte 3D.
	[Div.: carte 2D]	Permet d'afficher la carte 2D sur les côtés gauche et droit de l'écran divisé. Vous pouvez voir simultanément les différents paramètres et échelles des cartes 2D.
	[Div.: carte 3D]	Permet d'afficher la carte 2D sur le côté gauche et la carte 3D sur le côté droit de l'écran divisé.
[Infos gauche]	[Intersection]	Permet d'afficher la vue élargie de la prochaine intersection sur le côté gauche de l'écran pendant le guidage d'itinéraire.
	[Liste des manœuv.]	Permet d'afficher la liste des changements de direction sur le côté gauche de l'écran lorsqu'un itinéraire est paramétré.
	[Carte compl.]	Permet d'afficher la carte en plein écran.
[Icônes sur la carte]		Permet de sélectionner les catégories d'icônes POI affichés sur l'écran cartographique.
[Autres]	[Orientation carte]	L'orientation de la carte peut être sélectionnée parmi [Orientation nord] et [Orientation avant]. [Orientation carte] est disponible uniquement lorsque la carte 2D est affichée.
	[Longue portée]	La position de l'icône du véhicule est placée légèrement plus bas que le centre de l'écran afin d'afficher une vue plus étendue dans le sens de déplacement du véhicule. Le mode Longue portée est disponible uniquement lorsque la vue cartographique est en mode [Orientation avant].

## 6. Navigation (si le véhicule en est équipé)

Paramètre du menu		Action	
	[Carte gauche]	[Orientation carte]	L'orientation de la carte sur la partie gauche de l'écran divisé peut être sélectionnée parmi [Orientation nord] et [Orientation avant].
		[Longue portée]	Lorsque ce paramètre est activé, l'icône de position du véhicule sur l'écran gauche est placé légèrement plus bas que le centre de l'écran afin d'afficher une vue plus étendue dans le sens de déplacement du véhicule. La vue cartographique Véhicule en bas de la carte est disponible uniquement lorsque le côté gauche de l'écran divisé est en mode [Orientation avant].
		[Echelle de la carte]	Permet de paramétrer l'échelle de la carte de l'écran gauche.
	[Affich audio sur carte]		Permet d'activer/de désactiver les informations audio affichés sur la partie supérieure de l'écran cartographique.
	[Couleurs carte]		Permet de paramétrer la couleur de la carte parmi Standard, Souligner routes, Souligner texte et Souligner trafic.
	[Taille texte carte]	[Grande]	Permet de régler la taille de la police du texte affiché sur l'écran cartographique.
		[Moyenne]	
		[Petite]	
	[Choisir texte à afficher sur la carte]	[Noms de lieux]	Permet d'afficher le nom des lieux, des établissements et des routes sur l'écran cartographique.
[Noms instal.]			
[Noms routes]			
[Infos, défilement de la carte]		Ce réglage permet d'afficher les informations relatives à l'emplacement sur lequel est placé le centre de la croix du curseur lors du défilement de la carte.	

## 6. Navigation (si le véhicule en est équipé)

Paramètre du menu		Action
[Points de suivi affichés sur la carte]	[Enreg. + afficher pts de suivi s/ carte]	Permet d'activer/de désactiver l'affichage des points de tracé d'itinéraire.
	[Écart pts référence]	Permet de sélectionner l'intervalle entre les points de tracé.
	[Effacer suivi vers l'empl. actuel]	Permet d'effacer les points de tracé d'itinéraire jusqu'à l'emplacement actuel.
[Infos sortie sur liste chgmt dir]		Permet d'activer/de désactiver l'affichage des informations relatives aux sorties d'autoroute.
[Affich. auto. liste manoeuv. pr autor.]		La liste des changements de direction peut être affichée automatiquement en cas de conduite sur autoroute.
[Orient nord zoom max]		Lorsque ce réglage est activé, l'orientation de la carte change automatiquement afin que le nord se trouve en haut, lorsque l'échelle cartographique la plus large est sélectionnée.
[Retour à la carte]		Permet de revenir à la carte de l'emplacement actuel.

## 6. Navigation (si le véhicule en est équipé)

### INFORMATIONS ROUTIÈRES SUR LA CARTE

Les informations routières peuvent être affichées sur la carte.

 «Informations routières sur la carte»  
(page 6-27)

### ÉCRAN DE MENU CARTOGRAPHIQUE

Appuyez sur  pendant l'affichage de l'écran indiquant l'emplacement actuel du véhicule sur la carte ou de l'écran cartographique à défilement pour afficher le menu correspondant à cet écran.

Ce menu peut être utilisé pour accéder rapidement aux fonctions utiles, telles que le réglage d'une destination ou la recherche de points d'intérêt à proximité.

### RÉGLAGE DE LA DESTINATION

Le système peut fournir un guidage d'itinéraire une fois la destination définie.

### FONCTIONNEMENT DE BASE

Affichage du menu de réglage de la destination

Plusieurs méthodes permettent de régler une destination. Sélectionnez la méthode souhaitée pour rechercher et paramétrer une destination.

Appuyez sur **<MAP>** puis appuyez sur [Destination] sur la barre de lancement.

La disponibilité des méthodes de réglage de destination varient selon les modèles, les spécifications et les versions du logiciel.

## 6. Navigation (si le véhicule en est équipé)

### Méthodes de réglage de la destination disponibles :

Paramètre de réglage	Action
[Entr. Pl/Adr.]	Permet de rechercher une destination en entrant l'adresse ou des noms de POI.
[Aller à la maison]	Permet de rechercher un itinéraire à partir de l'emplacement actuel jusqu'à l'emplacement du domicile précédemment enregistré.
[Adresse municipale]	Permet de rechercher une destination au moyen de l'adresse.
[Points d'intérêt]	Permet de rechercher une destination parmi plusieurs catégories.
[Destinations précédentes]	Permet de rechercher une destination à partir des destinations précédentes et d'un point de départ précédent.
[Aller au travail]	Permet de rechercher un itinéraire à partir de l'emplacement actuel jusqu'au lieu de travail précédemment enregistré.
[Carnet d'adresses]	Permet de rechercher une destination à partir du carnet d'adresses du véhicule.
[Recherche Dest. par Google]	Permet de paramétrer un emplacement recherché par Google en tant que destination.
[Centre-ville]	Permet de régler un centre-ville en tant que destination.
[Intersection]	Permet de paramétrer une intersection en tant que destination.
[Numéro de téléphone]	Permet de rechercher un point d'intérêt à partir d'un numéro de téléphone.
[Itinéraires mémorisés]	Permet de paramétrer un itinéraire à partir des données d'itinéraire mémorisées.
[Travel Link SXM]	Permet de paramétrer un itinéraire au moyen des fonctions de SiriusXM <sup>MD</sup> Travel Link.
[Par carte]	Permet de rechercher une destination au moyen de la carte.
[Latitude/Longitude]	Permet de paramétrer une destination à partir de la latitude et de la longitude.
[Navigation porte à porte]	Permet d'activer/de désactiver le mode de navigation porte à porte.



## 6. Navigation (si le véhicule en est équipé)

### REMARQUE :

#### **Remarque pour la recherche de points d'intérêt**

Les emplacements et les heures d'ouverture des points de service peuvent être sujets à modifications. De telles modifications peuvent ne pas apparaître dans les données cartographiques. Confirmez ces informations avant de vous rendre dans un point de service d'urgence pour vous assurer que vous pouvez recevoir l'assistance appropriée. Dans le cas contraire, vous risquez de ne pas recevoir l'aide d'urgence lorsque vous arrivez à destination. Un message de confirmation s'affiche également sur l'écran de navigation. Suivez les instructions affichées et vérifiez les paramètres requis.

### INFORMATION :

- Une fois la destination paramétrée, son emplacement peut être réglé et enregistré dans le Carnet d'adresses, etc.  
 «Options avant le démarrage du guidage d'itinéraire» (page 6-13)
- Les destinations peuvent être annulées et modifiées/ajoutées.  
 «Menu de l'itinéraire» (page 6-14)

### OPTIONS AVANT LE DÉMARRAGE DU GUIDAGE D'ITINÉRAIRE

Avant de démarrer le guidage d'itinéraire, sélectionnez les menus de détails d'itinéraires pour modifier l'itinéraire, afficher un aperçu des changements de direction, ou mémoriser l'itinéraire.

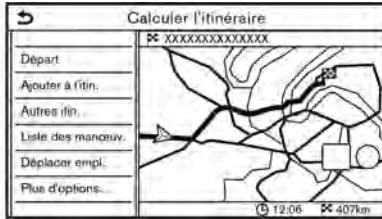

- [Départ] : Permet de démarrer le guidage d'itinéraire jusqu'à la destination sélectionnée.
- [Ajouter à l'itin.] : Permet d'ajouter un emplacement à l'itinéraire paramétré précédemment.
- [Autres itin.] : Permet de suggérer des itinéraires alternatifs.



### INFORMATION :

Appuyez sur [1type] pour afficher les itinéraires calculés avec un critère de recherche d'itinéraire sélectionné sur l'écran de réglage [Type itin. de base].

Appuyez sur [2type] «Préférence d'itinéraire» (page 6-17) pour afficher des itinéraires alternatifs calculés en prenant en compte l'ensemble des trois critères de recherche ([Le plus rapide], [Éco], et [Court]).

- [Liste des manoeuv.] : Permet d'afficher la liste des changements de direction. La carte peut être affichée et un changement de direction peut être évité en appuyant sur un point d'intersection.
- [Déplacer empl.] : Permet d'afficher un écran cartographique et de régler l'emplacement de la destination.
- [Plus d'options...] : Des options telles que l'affichage des informations de lieu et l'enregistrement des lieux/itinéraires peuvent être sélectionnées.

### GUIDAGE D'ITINÉRAIRE

#### À PROPOS DU GUIDAGE D'ITINÉRAIRE

Après réglage de l'itinéraire, sélectionnez [Démarrer] pour démarrer le guidage d'itinéraire.

Lors du guidage d'itinéraire, le système vous fait naviguer au moyen des points de guidage visuel et du guidage vocal.



### AVERTISSEMENT

- Les guidages vocal et visuel du système de navigation sont proposés uniquement à titre de référence. Le contenu du guidage peut se révéler inadéquat dans certaines situations.
- Suivez toutes les réglementations routières lorsque vous suivez l'itinéraire suggéré (circulation à sens unique par exemple).
  - 👉 «Guidage d'itinéraire» (page 6-45)
  - 👉 «Guidage d'itinéraire» (page 6-58)

## 6. Navigation (si le véhicule en est équipé)

Guidage vocal pendant le guidage d'itinéraire

### Fonctionnement de base du guidage vocal :

Le guidage vocal annonce quelle direction prendre lors d'un virage lorsque vous approchez d'une intersection dans laquelle un virage est nécessaire.



### INFORMATION :

- Il peut y avoir certains cas où le guidage vocal et les conditions routières réelles ne correspondent pas. Ceci peut arriver en raison des différences entre la route réelle et l'information des données cartographiques ou en raison de la vitesse du véhicule.
- Dans le cas où le guidage vocal ne correspond pas aux conditions routières réelles, suivez les informations des panneaux de signalisation ou d'avertissement sur la route.
- Le guidage d'itinéraire fourni par le système de navigation ne tient pas compte de la conduite dans la voie de covoiturage, surtout lorsque ces voies sont séparées des autres voies routières.

- Le système annonce les noms de rue lorsque le système est réglé en anglais. Les noms de rue ne sont pas annoncés lorsque le système est réglé en français ou en espagnol.
- Lorsque vous approchez d'un point guide (intersection ou coin) ou d'une destination/étape pendant le guidage d'itinéraire, le guidage vocal annonce la distance restante et/ou un tournant. Pressez et maintenez **<MAP>** pour réécouter le guidage vocal.

Appuyez sur **<MAP>** lorsqu'une destination est paramétrée puis appuyez sur [Itinéraire] sur la barre de lancement. L'écran de menu d'itinéraire est affiché.

### MENU DE L'ITINÉRAIRE







#### AVERTISSEMENT

**Arrêtez toujours le véhicule dans un endroit sûr avant de modifier les paramètres d'itinéraire. Le fait de modifier les paramètres d'itinéraire lors de la conduite pourrait créer un accident.**



Pendant le guidage d'itinéraire, les critères d'itinéraire peuvent être modifiés et les informations sur l'itinéraire peuvent être vérifiées. Paramétrez les critères d'itinéraire en fonction de vos préférences.

## 6. Navigation (si le véhicule en est équipé)

### Réglages disponibles

Paramètre du menu		Résultat
[Annuler itinéraire]		Permet d'annuler le guidage d'itinéraire en cours.
[Liste des manœuv.]		Permet d'afficher les détails de l'itinéraire suggéré.
[Déviation]		Une déviation peut être calculée sur une distance spécifiée.
[Préférence itinéraire]		Permet de configurer les paramètres de recherche d'itinéraire.  «Préférence d'itinéraire» (page 6-17)
[Recalculer]		Permet d'effectuer une nouvelle recherche manuelle de l'itinéraire après avoir modifié les paramètres de recherche, etc. et de demander au système de calculer l'itinéraire.  «Nouveau calcul de l'itinéraire» (page 6-20)
[Afficher dest.]	[Déplacer empl.]	Permet d'afficher un écran cartographique et de régler l'emplacement de la destination.
	[PI à proximité]	Permet de rechercher des points d'intérêt à proximité de la destination tels que des restaurants et des stations-services, etc. L'emplacement peut être paramétré en tant qu'étape.
	[Enreg. emplace.]	Permet d'enregistrer la destination dans le carnet d'adresses.
[Modif./Ajout. à itin.]		Une destination ou une étape peuvent être modifiées/ajoutées sur un itinéraire qui est déjà paramétré.  «Modification d'un itinéraire» (page 6-20)
[Réglages guidage]		Plusieurs paramètres de guidage peuvent être personnalisés.  «Réglages du guidage» (page 6-23)
[Mémor. itin.]		L'itinéraire actuel (une destination et des étapes) peut être mémorisé. Un maximum de 10 itinéraires peuvent être mémorisés. Les itinéraires mémorisés peuvent être facilement rappelés pour une utilisation ultérieure. L'itinéraire mémorisé comprend uniquement les informations relatives à l'emplacement mais pas de l'itinéraire même. L'itinéraire peut varier en fonction des informations routières ou d'autres conditions.

## 6. Navigation (si le véhicule en est équipé)

[Déroul. carte]	Permet d'afficher l'écran cartographique actuel que vous pouvez faire défiler pour vérifier l'emplacement de la destination, des étapes, de l'itinéraire, etc.
[Simulation]	Permet de simuler le guidage d'itinéraire. Cette fonction fournit une image détaillée de l'itinéraire avec guidage vocal. Les opérations suivantes sont disponibles : [    ] : Suspend la simulation. [ ► ] : Reprend la simulation. [ ■ ] : Met fin à la simulation.  : Augmente la vitesse de lecture.  : Diminue la vitesse de lecture.

### PRÉFÉRENCE D'ITINÉRAIRE

Il est possible de configurer les paramètres de recherche d'itinéraire.

1. Appuyez sur [Réglages] sur la barre de lancement.
2. Appuyez sur [Navigation] et appuyez sur [Préférence itinéraire].
3. Appuyez sur le paramètre que vous souhaitez régler.

Les paramètres disponibles peuvent varier selon les modèles, les spécifications et les versions du logiciel.

Paramètre de réglage		Action	
[Type itin. de base]	[Route plus rapide]	Privilégie l'itinéraire le plus rapide.	
	[D'économie d'énergie]	Privilégie l'itinéraire qui utilise le moins d'énergie.	
	[La distance la plus courte]	Privilégie l'itinéraire le plus court. L'itinéraire peut ne pas être le plus court car, pour des raisons de sécurité, le système privilégie les routes où la conduite est aisée.	
[Autres critères de calcul d'itinér.]	[Éviter les autoroutes]	Minimise l'utilisation des autoroutes.	
	[Moins de routes à péage]	Privilégie les itinéraires sans péages.	
	[Routes à accès limité]	[Util. info restrict.]	Permet de calculer un itinéraire en tenant compte des informations sur les restrictions horaires.
		[Ne pas util. info restrict.]	Permet de calculer un itinéraire sans tenir compte des informations sur les restrictions horaires.
		[Éviter]	Permet de calculer l'itinéraire évitant l'utilisation des routes à horaires restreints.
	[Routes saisonnières]	[Util. info restrict.]	Permet de calculer un itinéraire en tenant compte des informations sur les restrictions saisonnières.
[Ne pas util. info restrict.]		Permet de calculer un itinéraire sans tenir compte des informations sur les restrictions saisonnières.	

## 6. Navigation (si le véhicule en est équipé)

		[Éviter]	Permet de calculer l'itinéraire évitant l'utilisation des routes à restriction saisonnière.
[Utiliser infos de circulation]		[Auto]	Permet de calculer l'itinéraire automatiquement en tenant compte des informations routières.
		[Confirmer]	Si un embouteillage ou un incident se produit, un écran de confirmation s'affiche avant d'effectuer le calcul.
		[DÉSACTIVÉ]	Permet de calculer l'itinéraire sans tenir compte des informations routières.
		[Utiliser réglages zones à éviter]	Lorsque ce paramètre est activé, le système évite les zones précédemment définies en tant que zones à éviter.
		[Utiliser traversier]	Permet d'inclure les traversées en ferry.
		[Utiliser des routes non revêtues]	Permet d'inclure les routes non pavées.
		[Utili. voies VOM]	Permet d'inclure les voies HOV.
		[Utiliser les itinéraires fréquents]	Permet d'utiliser les routes fréquemment empruntées avec l'aide de la technologie de mémorisation automatique.
[Person. plus d'itinéraires]		[3types]	Permet de calculer 3 types d'itinéraire lorsque vous confirmez d'autres itinéraires.
		[1type]	Permet de calculer un itinéraire alternatif lorsque vous confirmez d'autres itinéraires.
[Temps estimé]		[Destination]	Permet d'afficher l'heure d'arrivée estimée ou le temps restant jusqu'à la destination pendant le guidage d'itinéraire.
		[Repère]	Permet d'afficher l'heure d'arrivée estimée ou le temps restant jusqu'à l'étape pendant le guidage d'itinéraire.
[Heure sur la carte]		[ETA]	Permet d'afficher l'heure d'arrivée estimée.
		[Restant]	Permet d'afficher le temps restant estimé.



### INFORMATION :

- Si le véhicule s'écarte de manière excessive de l'itinéraire suggéré, le système calcule un nouvel itinéraire.
- Les informations relatives aux embouteillages affichées sur l'écran cartographique ne sont pas des informations routières statistiques.
- Si [Ne pas util. info restrict.] est sélectionné pour le réglage [Routes à accès limité], le système calcule un itinéraire sans tenir compte des réglementations relatives à l'heure et au jour de la semaine. Par conséquent, il est possible que l'itinéraire suggéré comprenne une route sujette à des réglementations de circulation concernant l'heure ou le jour de la semaine. Lorsque vous suivez l'itinéraire, respectez toujours toutes les réglementations de circulation quel que soit l'état d'activation de [Routes à accès limité].
- Même si [Utiliser infos de circulation] est activé, il est possible qu'une déviation ne soit pas indiquée à l'endroit où un embouteillage se produit si aucune information routière n'est disponible pour cette zone.
- Le système calcule de manière à réduire le temps nécessaire pour l'itinéraire complet à partir du départ jusqu'à destination. S'il n'y a pas d'itinéraire approprié, le système peut vous emmener sur un itinéraire encombré au lieu de vous emmener sur un itinéraire alternatif.
- Le système peut ne pas vous guider jusqu'à une déviation si la circulation est interrompue ou si un embouteillage se produit à une distance éloignée de l'emplacement actuel.

## 6. Navigation (si le véhicule en est équipé)

### NOUVEAU CALCUL DE L'ITINÉRAIRE

Une nouvelle recherche d'itinéraire peut être effectuée manuellement après avoir modifié les paramètres de recherche, etc.

1. Appuyez sur **<MAP>** puis appuyez sur [Itinéraire] sur la barre de lancement.
2. Appuyez sur [Recalculer]. Un message s'affiche et l'itinéraire est calculé à nouveau.
3. Appuyez sur [Démarrer] ou effectuez d'autres opérations si nécessaire.  
☞ «Options avant le démarrage du guidage d'itinéraire» (page 6-13)



#### INFORMATION :

- Lorsqu'une étape a été paramétrée sur l'itinéraire, le système recherche un seul itinéraire, même en cas de nouveau calcul d'itinéraire.
- Lorsque le véhicule s'écarte de l'itinéraire suggéré, l'itinéraire à partir de l'emplacement actuel jusqu'à la destination est à nouveau recherché automatiquement au moyen de la fonction de nouveau calcul automatique de l'itinéraire.

### MODIFICATION D'UN ITINÉRAIRE



1. Appuyez sur **<MAP>** puis appuyez sur [Itinéraire] sur la barre de lancement.
2. Appuyez sur [Modifier/Ajouter à l'itinéraire].
3. Modifiez les paramètres suivants et appuyez sur [Calculer].

#### Réglages disponibles

- ① [Ajout destination] :  
Appuyez pour ajouter une nouvelle destination.
- ② Destination actuelle :  
Appuyez pour modifier ou supprimer la destination.  
☞ «Modification/suppression d'une destination ou d'une étape» (page 6-21)
- ③ Critères de calcul d'un itinéraire jusqu'à la destination/l'étape :

Appuyez pour modifier les critères de calcul d'itinéraire.

☞ «Modification des paramètres de calcul d'itinéraire» (page 6-21)

- ④ [Ajouter repère] :

Appuyez pour ajouter une étape.

☞ «Enregistrement d'une destination ou d'une étape» (page 6-20)

- ⑤ Etape actuelle :

Appuyez pour modifier ou supprimer l'étape.

☞ «Modification/suppression d'une destination ou d'une étape» (page 6-21)

- ⑥ [Calculer] :

Après avoir modifié l'itinéraire, appuyez pour recalculer l'itinéraire avec des nouveaux critères.

### Enregistrement d'une destination ou d'une étape

Il est possible d'ajouter une destination ou une étape à un itinéraire qui a été préalablement réglé. Il est possible de programmer jusqu'à 20 étapes en plus de la destination.



1. Appuyez sur **<MAP>**, puis appuyez sur [Itinéraire] dans la barre de lancement.

## 6. Navigation (si le véhicule en est équipé)

- Appuyez sur [Modifier/Ajouter à l'itinéraire].
- Appuyez sur [Ajout destination] ou [Ajouter repère].

### INFORMATION :

Si [Ajout destination] est sélectionné, la destination en cours se change en étape.

- Enregistrez une destination ou une étape. La méthode de recherche d'une destination ou d'une étape est identique à celle de recherche d'une destination.  
 «Réglage de la destination» (page 6-10)
- Appuyez sur [Modifier l'itin.] pour ajouter un emplacement à l'itinéraire.
- Les informations d'itinéraire avec l'emplacement sélectionné ajouté à l'itinéraire sont affichées. Ajustez les conditions de calcul d'itinéraire si nécessaire.  
 «Modification des paramètres de calcul d'itinéraire» (page 6-21)
- Appuyez sur [Calculer] pour confirmer le changement d'itinéraire. L'itinéraire sera recalculé.



### INFORMATION :

L'itinéraire précédent sera supprimé automatiquement.

### Modification/suppression d'une destination ou d'une étape

Une destination ou une étape qui ont déjà été paramétrées peuvent être modifiées ou supprimées.

- Appuyez sur **<MAP>** puis appuyez sur [Itinéraire] sur la barre de lancement.
- Appuyez sur [Modifier/Ajouter à l'itinéraire].
- Appuyez sur une destination ou sur une étape déjà paramétrées.
- Appuyez pour modifier les réglages suivants :

#### Réglages disponibles

- [Effacer] :  
Une destination ou une étape sélectionnée qui a déjà été paramétrée peut être supprimée.
- [Changer l'ordre] :  
L'ordre d'une destination ou des étapes déjà paramétrées peut être modifié.
- [Déplacer dest.] :  
L'emplacement de la destination ou

de l'étape peut être réglé en déplaçant le curseur sur la carte de l'écran tactile.

- Appuyez sur [Calculer] pour appliquer le changement.



### INFORMATION :

Si la destination est effacée, le guidage d'itinéraire est annulé.

### Modification des paramètres de calcul d'itinéraire

Chaque portion de l'itinéraire entre les points de passage peut avoir des paramètres de calcul d'itinéraire différents.

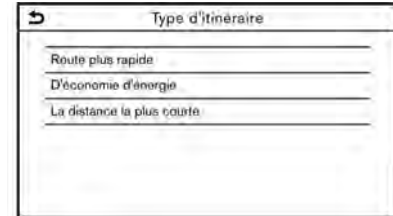

- Appuyez sur **<MAP>** puis appuyez sur [Itinéraire] sur la barre de lancement.
- Appuyez sur [Modifier/Ajouter à l'itinéraire].

## 6. Navigation (si le véhicule en est équipé)

3. Appuyez sur le paramètre d'itinéraire indiqué sur la portion souhaitée de l'itinéraire jusqu'à la destination ou l'étape.
4. Appuyez sur le paramètre souhaité.  
☞ «Préférence d'itinéraire»  
(page 6-17)
5. Les paramètres sont modifiés et l'affichage revient sur l'écran de modification d'itinéraire.
6. Appuyez sur [Calculer] pour appliquer le changement.



### INFORMATION :

L'itinéraire recalculé peut ne pas être l'itinéraire le plus court car, pour des raisons de sécurité, le système privilégie les routes où la conduite est aisée.

### Modification de l'ordre de la destination et des étapes

L'ordre d'une destination ou des étapes déjà paramétrées peut être modifié.

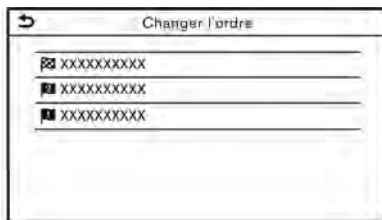

1. Appuyez sur **<MAP>** puis appuyez sur [Itinéraire] sur la barre de lancement.
2. Appuyez sur [Modifier/Ajouter à l'itinéraire].
3. Appuyez sur une destination ou sur une étape déjà paramétrées.
4. Appuyez sur [Changer l'ordre].
5. Appuyez sur une destination ou une étape souhaitée pour remplacer la destination ou l'étape sélectionnée précédemment.
6. Appuyez sur [Calculer] pour appliquer le changement.

### RÉGLAGES DU GUIDAGE

Divers paramètres sont disponibles afin de personnaliser les informations de guidage fournies par le système.

1. Appuyez sur [Réglages] sur la barre de lancement.
2. Appuyez sur [Navigation] et sur [Réglages guidage].
3. Appuyez sur le paramètre que vous souhaitez régler.

Paramètre de réglage	Action
[Volume guidage]	Permet de régler le volume du guidage vocal.
[Guidage vocal]	Permet d'activer ou de désactiver le guidage vocal.
[Notificat. sur la circulation]	Permet d'activer ou de désactiver les annonces d'informations routières. Lorsque ce paramètre est activé, le système annonce des informations routières ou des événements liés à la circulation se produisant sur l'itinéraire. Le témoin s'allume si la fonction d'informations routières est activée.
[Guide de postes de péage]	Permet d'activer ou de désactiver la fonction indiquant que le véhicule s'approche d'un péage.



#### INFORMATION :

- Vous pouvez également accéder à [Réglages guidage] à partir de l'écran de menu d'itinéraire.  
 «Menu de l'itinéraire» (page 6-14)
- Le volume de guidage peut également être ajusté en tournant <VOL/PUSH POWER>/< ⏮ /VOL>/<VOL/PUSH ⏭ > ou en appuyant sur < ⏮ > sur le volant lorsqu'un message est en cours d'annonce.

## 6. Navigation (si le véhicule en est équipé)

### VISUALISATION DES INFORMATIONS ROUTIÈRES

Deux types d'informations routières sont disponibles dans ce système, les informations SiriusXM Traffic<sup>MC</sup> et les informations routières premium.

Pour activer les informations SiriusXM Traffic<sup>MC</sup>, réglez le paramètre [Utiliser Premium Traffic] sur arrêté.

Pour activer les informations routières premium, réglez le paramètre [Utiliser Premium Traffic] sur marche.

 «Réglage des informations routières» (page 6-28)

SiriusXM TRAFFIC<sup>MC</sup> (si le véhicule en est équipé)

Les informations relatives à SiriusXM Traffic<sup>MC</sup> sont proposées au moyen d'un abonnement par le service de radio satellite SiriusXM<sup>MD</sup>.

Ce service fournit des informations en temps réel concernant la circulation, les accidents, les travaux routiers et d'autres incidents, si disponibles.

SiriusXM Traffic<sup>MC</sup> regroupe des informations émises par des fournisseurs de données de circulation privés ou publics y compris les agences gouvernementales de transport, la police, les services d'ur-

gence, les capteurs routiers, les caméras et les rapports d'aéronefs. Les informations routières sont diffusées au véhicule via les satellites SiriusXM<sup>MD</sup>. Les informations routières disponibles sur l'itinéraire sélectionné par le conducteur sont affichées sur l'écran de navigation de sorte que vous ayez connaissance des conditions de circulation entre votre emplacement et la destination. Trois types d'informations routières en temps réel concernant les routes principales sont affichés sur le système de navigation :

\* Données de circulation non prévues comme par exemple des accidents ou des véhicules en panne.

\* Données de circulation prévues comme par exemple des travaux routiers ou des fermetures de routes.

\* Informations relatives à la circulation (données relatives à la vitesse).



#### AVERTISSEMENT

**Les informations fournies par SiriusXM Traffic<sup>MC</sup> ne remplacent en aucun cas une conduite attentive. Les conditions de circulation changent constamment et des situations d'urgence peuvent se présenter sans avertissement préalable. Le fait de compter uniquement sur les informa-**

**tions émises par SiriusXM Traffic<sup>MC</sup> risque de provoquer un accident et d'entraîner des blessures graves.**



#### REMARQUE :

- **Désactivez [Utiliser Premium Traffic] lors de la réception des informations SiriusXM Traffic<sup>MC</sup>.**  
 «Réglage des informations routières» (page 6-28)
- **Les informations relatives à la circulation sont fournies uniquement pour les routes équipées de capteurs de circulation et ne sont pas disponibles dans tous les pays couverts par ce service. Les données de circulation peuvent ne pas être disponibles sur des tronçons de route en cours de construction.**
- **Un abonnement à SiriusXM Traffic<sup>MC</sup> est nécessaire si vous souhaitez visualiser les informations routières.**

Notes concernant les informations SiriusXM Traffic<sup>MC</sup>

- Le service d'informations SiriusXM Traffic<sup>MC</sup> n'est pas disponible dans certaines villes. En outre, les villes où le service d'informations routières est

## 6. Navigation (si le véhicule en est équipé)

disponible sont susceptibles de changer.

- Dans certains cas, des problèmes d'infrastructure risquent d'empêcher l'affichage complet des informations routières. Il ne s'agit pas d'un dysfonctionnement.
  - En fonction des informations routières, un itinéraire alternatif risque d'être plus lent que l'itinéraire d'origine.
  - Les abonnements à la radio satellite SiriusXM<sup>MD</sup> et à SiriusXM Traffic<sup>MC</sup> sont vendus séparément ou comme un ensemble et sont actifs jusqu'à ce que vous appeliez SiriusXM<sup>MD</sup> afin de les annuler. Reportez-vous au contrat de client de SiriusXM<sup>MD</sup> pour les modalités complètes d'utilisation sur le site Internet de SiriusXM<sup>MD</sup>.
- Site Internet de SiriusXM<sup>MD</sup> :**
- Pour les États-Unis  
[www.siriusxm.com](http://www.siriusxm.com)
- Pour le Canada  
[www.siriusxm.ca](http://www.siriusxm.ca) (en anglais)  
[www.siriusxm.ca/fr](http://www.siriusxm.ca/fr) (en français)
- SiriusXM<sup>MD</sup> Travel Link est disponible dans certains pays. Pour plus d'informations, reportez-vous au site Inter-

net SiriusXM<sup>MD</sup> ou appelez le service clientèle.

**Site Internet de SiriusXM<sup>MD</sup> :**

Pour les États-Unis

[www.siriusxm.com/traffic](http://www.siriusxm.com/traffic)

Pour le Canada

<https://www.siriusxm.ca/siriusxm-infotainment> (en anglais)

<https://www.siriusxm.ca/fr/siriusxm-infodivertissement> (en français)

**Service clientèle :**

Pour les États-Unis

1-877-447-0011

Pour le Canada

1-877-438-9677

- SiriusXM Traffic<sup>MC</sup> est disponible dans 130 pays métropolitains. Pour obtenir la liste la plus récente des pays couverts, veuillez-vous reporter au site Internet de SiriusXM<sup>MD</sup> ou appelez le service clientèle.

**Site Internet de SiriusXM<sup>MD</sup> :**

Pour les États-Unis

[www.siriusxm.com/siriusxmtraffic](http://www.siriusxm.com/siriusxmtraffic)

Pour le Canada

<https://www.siriusxm.ca/siriusxm->

infotainment (en anglais)

<https://www.siriusxm.ca/fr/siriusxm-infodivertissement> (en français)

**Service clientèle :**

Pour les États-Unis

1-877-447-0011

Pour le Canada

1-877-438-9677

- En raison de l'entretien des routes, de problèmes d'infrastructure (par exemple de capteurs routiers défectueux, d'une panne de l'ordinateur central d'une infrastructure) ou de catastrophes naturelles, il est parfois possible que certaines informations routières ou l'intégralité des informations routières ne soient pas disponibles.
- Les informations relatives à un incident sont basées sur les données relevées par des tiers. Tous les incidents survenus ne font pas l'objet de données relevées par des tiers.
- En raison de la couverture du service et de la qualité des informations routières et des conditions de circulation, il n'est pas toujours possible pour le système de fournir l'itinéraire le plus rapide même si les informations routières sont prises en compte.

## 6. Navigation (si le véhicule en est équipé)

- Les informations routières affichées peuvent différer des informations émises par d'autres médias (par exemple la radio) car il est possible que les autres médias utilisent différentes sources d'informations.

### INFORMATIONS ROUTIÈRES PREMIUM

Des informations routières en temps réel sont également disponibles dans les informations routières premium avec une plus grande couverture des rues.

Les types d'événements affichés sur l'écran sont les mêmes que ceux des informations SiriusXM Traffic<sup>MC</sup>.

Les informations routières premium sont disponibles en activant [Utiliser Premium Traffic] et en connectant un dispositif Wi-Fi ou un smartphone via Wi-Fi (si le véhicule en est équipé).

🔗 «Réglage des informations routières» (page 6-28)



#### INFORMATION :

Vous pouvez également utiliser les informations routières premium lorsqu'un téléphone intelligent compatible avec la navigation porte à porte est connecté au véhicule.

### VISUALISATION DES INFORMATIONS DE CIRCULATION DISPONIBLES

#### Visualisation de la liste des incidents de circulation

- Appuyez sur **<MENU>** puis sur [Info.] sur la barre de lancement.
- Appuyez sur [SXM Traffic] ou [Premium Traffic]. Une liste des types d'informations disponibles s'affiche.

Paramètres disponibles	Fonction
[Afficher la circulation sur l'itinéraire]	Affiche une liste d'informations routières disponibles pour l'itinéraire, de l'emplacement actuel du véhicule jusqu'à la destination. Disponible uniquement lorsqu'un itinéraire est paramétré.
[Infos sur circulation à proximité]	Affiche une liste d'informations routières disponibles à proximité de l'emplacement du véhicule.



#### INFORMATION :

[SXM Traffic] ou [Premium Traffic] est disponible uniquement lorsque les informations routières sont reçues.

- Appuyez sur le paramètre souhaité. Une liste d'événements disponibles s'affiche.

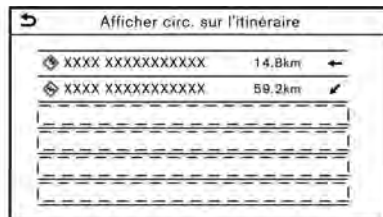

- Appuyez sur un événement dans la liste pour consulter les informations détaillées et la carte. Appuyez sur [Éviter] pour rechercher un itinéraire alternatif.

### Affichage des informations urgentes relatives à la circulation

Lorsqu'un incident urgent est détecté à proximité de la position actuelle du véhicule, un message contextuel apparaît automatiquement sur l'écran tactile, accompagné d'une annonce vocale.

Le message inclut l'icône, le type d'inci-

## 6. Navigation (si le véhicule en est équipé)

dent, les informations relatives à l'incident et la distance directe entre l'emplacement actuel et l'incident.



### INFORMATION :

- Lorsque plusieurs incidents d'urgence se produisent en même temps, les incidents les plus rapprochés de l'emplacement actuel s'affichent.
- Si l'incident d'urgence se trouve sur l'itinéraire recommandé et qu'une déviation est trouvée, l'écran d'information sur la déviation s'affiche lorsque le véhicule s'approche de l'endroit où la déviation se produit.

### Informations routières sur la carte

Les informations routières s'affichent sur les écrans cartographiques 2D et 3D.

### Informations données sur l'écran

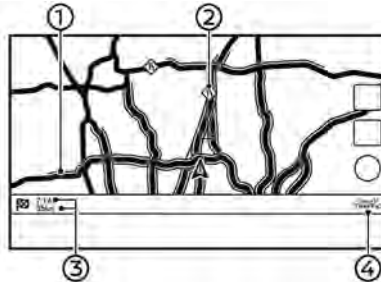

Exemple

- ① Conditions de circulation  
Circulation fluide : Vert  
Circulation lente : Jaune  
Circulation dense : Rouge  
Route fermée et portion affectée par un incident de circulation grave : Orange avec bandes blanches  
Circulation très lente : Orange (informations routières premium uniquement)
- ② Icône d'informations routières :  
Si aucun itinéraire n'est encore paramétré, tous les icônes d'informations routières de la carte s'affichent en gris. Lorsqu'un itinéraire est déjà programmé, les icônes se trouvant sur l'itinéraire apparaissent en couleur, et les autres icônes en gris.
  - ◆ : Embouteillage
  - ◆ : Circulation lente
  - ◆ : Circulation fluide
  - : Route fermée
  - ◆ : Accident
  - ◆ : Travaux routiers
  - ◆ : Voies étroites
  - ⓘ : Tout autre événement

## 6. Navigation (si le véhicule en est équipé)

- ③ Distance restante et temps restant estimé jusqu'à la destination/l'heure d'arrivée calculée en tenant compte des informations routières sur l'itinéraire.  
Vous pouvez sélectionner soit le temps restant jusqu'à la destination soit l'heure d'arrivée estimée lors de l'arrivée à destination.

 «Préférence d'itinéraire»  
(page 6-17)

- ④ Témoin d'informations routières :  
**SiriusXM Traffic<sup>MC</sup>**  
S'affiche lorsque des informations routières SiriusXM Traffic<sup>MC</sup> disponibles sont reçues.  
**Premium Traffic**  
S'affiche lorsque des informations routières premium disponibles sont reçues.  
Un abonnement à Sirius XM Traffic<sup>MC</sup> est nécessaire pour visualiser des informations routières.



### INFORMATION :

Les icônes d'informations routières sont affichées par niveaux d'échelle de 15 m (1/64 miles) - 12,5 km (7,5 mi). Certains icônes d'informations routières s'affichent uniquement sur la carte de manière plus détaillée.

## RÉGLAGE DES INFORMATIONS ROUTIÈRES

Les réglages des fonctions relatives aux informations routières peuvent être modifiés.

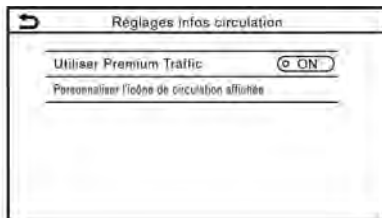

1. Appuyez sur [Réglages] sur la barre de lancement.
2. Appuyez sur [Navigation].
3. Appuyez sur [Réglages infos circulation].
4. Appuyez sur le paramètre souhaité. Le témoin du paramètre sélectionné s'allume.

Les paramètres de réglage disponibles peuvent varier selon les modèles, les spécifications et les versions du logiciel.

### Paramètres de réglage disponibles

- [Utiliser Premium Traffic] : Active/désactive les informations routières premium.

- [Personnaliser l'icône de circulation affichée] : Sélectionne le type d'incidents de circulation (par exemple accident) affiché sur l'écran cartographique.



### INFORMATION :

Même lorsque [Notificat. sur la circulation] est désactivé, le guidage d'itinéraire n'est pas affecté. De la même manière, les annonces d'informations urgentes et d'informations météorologiques ne sont pas désactivées.

 «Réglages du guidage» (page 6-23)

### MÉMORISATION D'UN LIEU/ITINÉRAIRE

#### MÉMORISATION D'UN EMPLACEMENT

Il est possible de mémoriser les lieux fréquemment visités dans le carnet d'adresses. Les adresses mémorisées sont facilement récupérables afin d'être programmées comme destination ou étape.

#### Mémorisation de l'adresse du domicile ou du travail

Une adresse du domicile ou du travail peut être mémorisée dans le système.



1. Appuyez sur [Réglages] sur la barre de lancement.
2. Appuyez sur [Navigation] puis [Carnet d'adresses].

3. Appuyez sur [Ajout empl. Maison] ou [Ajouter un emplacement de travail].
4. Appuyez sur une méthode appropriée pour définir l'emplacement. Reportez-vous aux méthodes de recherche utilisées pour programmer une destination.

☞ «Réglage de la destination»  
(page 6-10)

Lorsqu'il est enregistré, l'emplacement est affiché au centre de la carte sur l'écran tactile.

5. Modifiez le contenu des éléments enregistrés si nécessaire et appuyez sur [OK].

☞ «Modification d'un emplacement mémorisé» (page 6-32)

#### INFORMATION :

Si vous appuyez sur [Aller à la maison (Enreg. emplac.)] ou [Aller au travail (Enreg. Emplac.)] sur l'écran de destination alors que l'adresse du domicile ou du travail n'est pas encore mémorisée, le système affiche un message vous demandant si vous souhaitez enregistrer une adresse de domicile ou de travail. Appuyez sur [Oui] pour mémoriser l'adresse du domicile ou du travail.

#### Enregistrement d'un emplacement par recherche

Il est possible d'enregistrer un emplacement à partir de divers types de recherches.

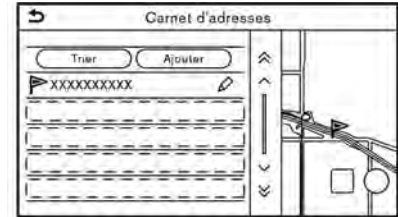

1. Appuyez sur [Réglages] sur la barre de lancement.
2. Appuyez sur [Navigation].
3. Appuyez sur [Carnet d'adresses].
4. Appuyez sur [Adresses mémorisées].
5. Appuyez sur [Ajouter].
6. Appuyez sur la méthode appropriée pour paramétrer un emplacement. Reportez-vous aux méthodes de recherche utilisées pour le réglage d'une destination.  
☞ «Réglage de la destination»  
(page 6-10)

## 6. Navigation (si le véhicule en est équipé)

7. Appuyez sur [OK].
8. Un message est affiché et l'adresse de l'emplacement est enregistrée dans le carnet d'adresses.
9. Ajustez et modifiez le contenu du paramètre enregistré si nécessaire. Appuyez sur [OK] pour confirmer.  
]↵ «Modification d'un emplacement mémorisé» (page 6-32)



### INFORMATION :

- Lorsque l'emplacement est mémorisé dans les Adresses mémorisées, [Carnet d'adresses] peut être utilisée pour rechercher l'emplacement.
- Lorsque 200 emplacements sont déjà enregistrés, aucun nouvel emplacement ne peut être enregistré jusqu'à ce qu'un emplacement actuellement enregistré soit supprimé.

### Mémorisation d'emplacement par déplacement de la carte

1. Déplacez-vous vers le lieu souhaité sur la carte et appuyez sur  sur l'écran tactile.

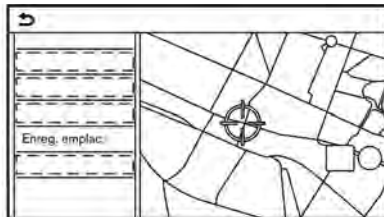

2. Appuyez sur [Enreg.emplac.]. Un message s'affiche.
3. L'icône représentant l'emplacement mémorisé s'affiche sur la carte. Appuyez sur **<MAP>** pour revenir à l'écran de carte de l'emplacement actuel.

### MÉMORISATION D'UN ITINÉRAIRE

10 calculs d'itinéraire au maximum peuvent être mémorisés. Une fois enregistrés, ces itinéraires pourront être facilement recherchés et réglés en tant qu'itinéraire suggéré.

Un itinéraire nécessite au moins une étape afin de pouvoir être enregistré.

1. Appuyez sur **<MAP>** puis appuyez sur [Itinéraire] sur la barre de lancement.
2. Appuyez sur [Mémor. itin.]. Un message de confirmation s'affiche. Sélectionnez [Oui] pour mémoriser l'itinéraire actuel.



### INFORMATION :

- Au moins 1 étape doit être paramétrée pour que l'itinéraire soit mémorisé.
- Un itinéraire mémorisé inclut uniquement des emplacements (destination et étapes), ainsi que les paramètres de calcul d'itinéraire, mais pas l'itinéraire lui-même.
- L'itinéraire est mémorisé au premier emplacement disponible dans la liste d'itinéraires en cours mémorisée.
- Lorsque 10 itinéraires sont déjà mémorisés dans le carnet d'adresses, aucun nouvel itinéraire ne peut être

mémorisé tant qu'un itinéraire n'est pas supprimé.

 «Suppression d'éléments mémorisés» (page 6-35)

### MÉMORISATION D'UNE ZONE À ÉVITER

Une zone à éviter peut être mémorisée. Une zone à éviter est une zone pouvant être exclue d'un itinéraire, une route sur laquelle vous constatez souvent la présence d'embouteillages par exemple. Une fois les zones à éviter enregistrées, le système évite ces zones lors du calcul des itinéraires. Jusqu'à 10 zones à éviter peuvent être enregistrées.

1. Appuyez sur [Réglages] sur la barre de lancement.
2. Appuyez sur [Navigation].
3. Appuyez sur [Carnet d'adresses].
4. Appuyez sur [Zones à éviter].



5. Appuyez sur [Ajouter].

Appuyez sur la méthode appropriée pour rechercher un emplacement.

 «Réglage de la destination» (page 6-10)

6. Appuyez sur [OK].
7. Modifiez les informations de la zone à éviter si nécessaire.  
 «Modification de zone à éviter» (page 6-35)
8. Appuyez sur [OK] pour enregistrer les informations concernant la zone à éviter.



#### INFORMATION :

Un maximum de 10 zones à éviter peuvent être mémorisées. Lorsque 10 zones à éviter ont déjà été mémorisées, aucune nouvelle zone à éviter ne peut être enregistrée tant que l'une d'elles n'a pas été effacée.

 «Suppression d'éléments mémorisés» (page 6-35)

## 6. Navigation (si le véhicule en est équipé)

### MODIFICATION D'UNE INFORMATION MÉMORISÉE

Les éléments mémorisés dans le système peuvent être modifiés.

#### Modification d'un emplacement mémorisé

1. Appuyez sur [Réglages] sur la barre de lancement.
2. Appuyez sur [Navigation] et sur [Carnet d'adresses].

Paramètre de réglage		Action	
[Domicile]*	[Modifier]	[Afficher l'icône sur la carte]	Permet d'afficher l'icône du domicile sur la carte.
		[Icône]	Permet de sélectionner l'apparence souhaitée de l'icône de domicile.
		[Son]	Permet de paramétrer le type de l'alarme qui se déclenche lorsque le véhicule approche du domicile.
		[Direction]	Permet de paramétrer l'alarme pour qu'elle se déclenche à l'approche d'une direction spécifique.
		[Distance]	Permet de paramétrer l'alarme pour qu'elle se déclenche lorsque le véhicule se trouve à une distance spécifique du domicile.
		[N° de téléphone]	Permet d'enregistrer le numéro de téléphone du domicile.
	[Déplacer empl.]		Permet de régler l'emplacement du domicile enregistré.
[Supprimer]		Permet de supprimer l'emplacement du domicile enregistré.	
[OK]		Permet de confirmer et d'enregistrer les informations modifiées concernant le domicile.	
[Emplacement du travail]*	[Modifier]	[Afficher l'icône sur la carte]	Permet d'afficher l'icône du lieu de travail sur la carte.

## 6. Navigation (si le véhicule en est équipé)

	[Icône]	Permet de sélectionner l'apparence souhaitée de l'icône de lieu de travail.	
	[Son]	Permet de paramétrer le type de l'alarme qui se déclenche lorsque le véhicule approche du lieu de travail.	
	[Direction]	Permet de paramétrer l'alarme pour qu'elle se déclenche à l'approche d'une direction spécifique.	
	[Distance]	Permet de paramétrer l'alarme pour qu'elle se déclenche lorsque le véhicule se trouve à une distance spécifique du lieu de travail.	
	[N° de téléphone]	Permet d'enregistrer le numéro de téléphone du lieu de travail.	
	[Déplacer empl.]	Permet de paramétrer le lieu de travail enregistré.	
	[Supprimer]	Permet d'effacer le lieu de travail enregistré.	
[OK]	Permet de confirmer et d'enregistrer les informations modifiées concernant le lieu de travail.		
[Adresses mémorisées]	[Trier]	[Trier par numéro]	Permet de trier les emplacements mémorisés.
		[Trier par nom]	
		[Trier par icône]	
		[Trier par groupe]	
	[Ajouter nouveau]	Permet d'ajouter un nouvel emplacement.  «Enregistrement d'un emplacement par recherche» (page 6-29)	
Liste des emplacements mémorisés	[Modifier]	[Afficher l'icône sur la carte]	Permet d'afficher l'icône d'un emplacement mémorisé sur la carte.
		[Nom]	Permet d'enregistrer le nom d'une entrée.

## 6. Navigation (si le véhicule en est équipé)

			[Identificateur vocal]	Permet d'enregistrer un repère vocal pour l'entrée, permettant d'utiliser l'entrée avec le système de reconnaissance vocale.
			[Icône]	Permet de sélectionner un icone pour l'entrée.
			[Son]	Permet de paramétrer le type de l'alarme qui se déclenche lorsque le véhicule approche de l'emplacement.
			[Direction]	Permet de paramétrer l'alarme pour qu'elle se déclenche à l'approche d'une direction spécifique.
			[Distance]	Permet de paramétrer l'alarme pour qu'elle se déclenche lorsque le véhicule se trouve à une distance spécifique de l'emplacement.
			[N° de téléphone]	Permet d'enregistrer un numéro de téléphone pour l'emplacement.
			[Groupe]	Permet d'enregistrer l'entrée dans un groupe.
			[Numéros d'entrée]	Permet d'enregistrer un numéro d'entrée pour l'emplacement.
			[Déplacer empl.]	Permet de rectifier les informations relatives à l'emplacement mémorisé.
			[Supprimer]	Permet de supprimer les informations relatives à l'emplacement mémorisé.
[OK]	Permet de confirmer et d'enregistrer les informations modifiées concernant l'emplacement mémorisé.			

\* : Lorsqu'aucun emplacement de domicile ou aucun lieu de travail n'a été mémorisé, [Ajout empl. maison] ou [Ajouter un emplacement de travail] s'affiche et un emplacement de domicile ou un lieu de travail peut être mémorisé à partir du menu.

## 6. Navigation (si le véhicule en est équipé)

### Modification d'itinéraire mémorisé

1. Appuyez sur [Réglages] sur la barre de lancement.
2. Appuyez sur [Navigation] puis [Carnet d'adresses].
3. Appuyez sur [Itinéraires mémorisés].
4. Appuyez sur l'itinéraire mémorisé de votre choix dans la liste. L'écran des réglages Itinéraires mémorisés s'affiche.

Élément de réglage	Action
[Renommer]	Change le nom de l'itinéraire mémorisé.
[Remplacer]	Remplace l'itinéraire mémorisé par l'itinéraire actuel.
[Supprimer]	Supprime l'itinéraire mémorisé.
[OK]	Applique les réglages modifiés.

### Modification de zone à éviter

1. Appuyez sur [Réglages] sur la barre de lancement puis sur [Navigation].
2. Appuyez sur [Carnet d'adresses] puis sur [Zones à éviter].

3. Appuyez sur une zone à éviter de votre choix à partir de la liste. L'écran des réglages Zones à éviter s'affiche.

Élément de réglage	Action
[Renommer]	Modifie le nom d'une zone à éviter.
[Déplacer empl.]	Ajuste l'emplacement des zones à éviter.
[Taille]	Ajuste la taille des zones à éviter.
[Autoroute]	Définit les zones à éviter de manière à inclure ou à exclure les autoroutes. La couleur de la zone à éviter change en fonction du réglage. Autoroute ON : Vert Autoroute OFF : Bleu
[Supprimer]	Supprime une zone à éviter.
[OK]	Applique les réglages modifiés.

### SUPPRESSION D'ÉLÉMENTS MÉMORISÉS

Il est possible de supprimer les emplacements et itinéraires mémorisés dans le Carnet d'adresses. Il est possible de supprimer un élément individuel et de supprimer tous les objets mémorisés.



#### INFORMATION :

Les données supprimées ne peuvent être restaurées. Avant de supprimer un élément, assurez-vous toujours que celui-ci n'est plus nécessaire.

## 6. Navigation (si le véhicule en est équipé)

### Suppression d'un paramètre mémorisé spécifique

1. Appuyez sur [Réglages] sur la barre de lancement.
2. Appuyez sur [Navigation] et sur [Carnet d'adresses].
3. Appuyez sur [Effacer éléments mémorisés].  
Sélectionnez le paramètre souhaité et appuyez sur [Oui] pour confirmer la suppression.

Les paramètres disponibles peuvent varier selon les modèles, les spécifications et les versions du logiciel.

Étape 1	Étape 2	Action
[Effacer Maison]		Supprime l'adresse du domicile.
[Effacer l'emplacement de travail]		Supprime le lieu de travail.
[Effacer carnet adresses]	[Tout effacer]	Supprime tous les emplacements mémorisés.
	[Effacer une entrée]	Supprime un emplacement mémorisé sélectionné.
[Effacer les itinéraires mémorisés]	[Tout effacer]	Supprime tous les itinéraires mémorisés.
	[Effacer une entrée]	Supprime un itinéraire mémorisé sélectionné.
[Effacer les zones à éviter]	[Tout effacer]	Supprime toutes les zones à éviter.
	[Effacer une entrée]	Supprime une zone à éviter sélectionnée.

## 6. Navigation (si le véhicule en est équipé)

[Effacer les destinations précédentes]	[Effacer toutes les destinations précédentes]	Supprime toutes les destinations précédentes.
	[Effacer destination précédente]	Supprime une destination précédente sélectionnée.
	[Effacer le point de départ précédent]	Supprime le point de départ précédent.
[Effacer les itinéraires appris]		Supprime les itinéraires mémorisés.

### Suppression d'un élément individuel sur la carte

1. Alignez le pointeur en croix sur l'adresse mémorisée à effacer en vous déplaçant sur la carte, puis appuyez sur .

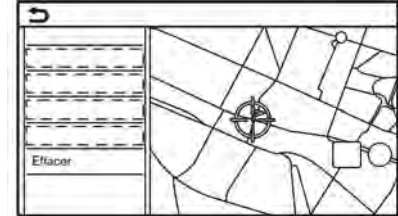

2. Appuyez sur [Effacer].
3. Un message de confirmation s'affiche. Confirmez le contenu du message, et appuyez sur [Oui].  
L'élément mémorisé est supprimé du carnet d'adresses.

## 6. Navigation (si le véhicule en est équipé)

### PARAMÈTRES DE NAVIGATION

Le système de navigation peut être personnalisé en fonction des préférences de l'utilisateur.

1. Appuyez sur [Réglages] sur la barre de lancement.
2. Appuyez sur [Navigation].
3. Appuyez sur le paramètre que vous souhaitez régler.

#### Paramètres disponibles :

##### [Réglages carte]

Permet de paramétrer la méthode d'affichage et le sens de la carte.

 «Réglages de la carte» (page 6-6)

##### [Réglages guidage]

Permet de paramétrer diverses fonctions du guidage d'itinéraire.

 «Réglages du guidage» (page 6-23)

##### [Préférence itinéraire]

Permet de modifier les préférences relatives à l'itinéraire.

 «Préférence d'itinéraire» (page 6-17)

##### [Réglages infos circulation]

Permet de paramétrer diverses fonctions de la fonction d'informations routières.

 «Réglage des informations routières» (page 6-28)

## 6. Navigation (si le véhicule en est équipé)

### [Réglages du guide de sécurité]

[Indication limit. vites. sur la carte]	Permet d'activer/de désactiver la fonction d'affichage de la limitation de vitesse. Lorsque ce paramètre est activé, un témoin de limitation de vitesse s'affiche sur l'écran cartographique si disponible.
[Avertissement limitation vitesse]	Permet d'activer/de désactiver l'avertissement de limitation de vitesse.
[Sensib. à limite vitesse]	Permet de régler la sensibilité relative à la limitation de vitesse. Cette fonction est disponible lorsque [Avertissement limitation vitesse] est activé.

### [Carnet d'adresses]

Permet d'enregistrer des emplacements et des itinéraires. Les paramètres enregistrés peuvent être modifiés ou effacés.

 «Mémorisation d'un lieu/itinéraire» (page 6-29)

### [Personnal. les PI]

Permet de paramétrer les catégories POI que vous souhaitez afficher sur l'écran de points d'intérêt.

### [Modifier l'emplacement actuel]

Il est possible d'ajuster la position de l'icône indiquant l'emplacement actuel du véhicule sur l'écran cartographique s'il est mal positionné.

### [Effacer éléments mémorisés]

Permet d'effacer un emplacement ou un itinéraire mémorisé.

 «Suppression d'un paramètre mémorisé spécifique» (page 6-36)

### [Effacer les destinations précédentes]

Permet d'effacer toutes les destinations précédentes ou l'une d'elles ou un point de départ précédent.

 «Suppression d'un paramètre mémorisé spécifique» (page 6-36)

### [Synchr. avec navi. porte à porte]

Permet d'activer/de désactiver le mode de navigation porte à porte.

## 6. Navigation (si le véhicule en est équipé)

### [Réglages de Destination Prévisibles]

[Offrir des Destinations Prévisibles]	Permet d'activer/de désactiver la fonction d'apprentissage des habitudes de conduite. Lorsque cet élément est activé, le système apprend les habitudes de conduite et suggère les destinations prévues, le cas échéant, lors de l'activation du système.
[Effacer les Destinations Prévisibles]	Permet de supprimer les habitudes de conduite apprises.

### [Réglages navigation par défaut]

Ceci permet de rétablir divers réglages (affichage, niveau du volume, etc.) par défaut.

### INFORMATIONS GÉNÉRALES SUR LE SYSTÈME DE NAVIGATION (pour les États-Unis et le Canada)

#### EMPLACEMENT ACTUEL DU VÉHICULE

##### Affichage de l'emplacement actuel du véhicule

Le système de navigation combine les données obtenues du véhicule (par capteur gyroscopique) et des satellites GPS (système de positionnement global) afin de calculer l'emplacement actuel du véhicule. La position est ensuite affichée tout au long du guidage d'itinéraire vers la destination.

##### Qu'est-ce que le GPS (système de positionnement global) ?

Le GPS est un système de détection de position qui utilise les satellites déployés par le gouvernement des États-Unis. Ce système de navigation reçoit des signaux radio de trois satellites différents ou plus, qui sont en orbite dans l'espace, à 21.000 km (13.049 mi) de la terre et détectent la position du véhicule à l'aide du principe de triangulation.

##### Ajustement du positionnement :

Lorsque le système juge que l'information sur la position du véhicule n'est pas précise selon la vitesse du véhicule et des calculs provenant des données du capteur gyroscopique, il ajuste automatiquement la position de l'icône du véhicule à l'aide des signaux GPS.

##### Recevoir des signaux des satellites GPS :

La réception des signaux GPS peut être faible, selon l'environnement. Les véhicules se trouvant dans les zones/environnements suivants peuvent ne pas recevoir les signaux GPS.

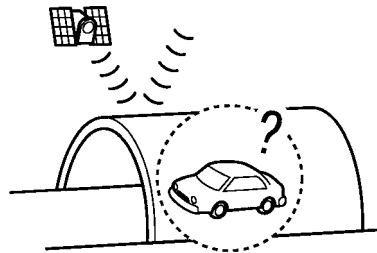

- À l'intérieur de tunnels ou de parcs de stationnement couverts

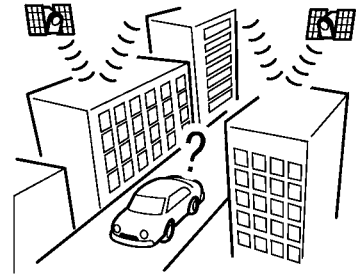

- Dans les zones avec beaucoup de gratte-ciel

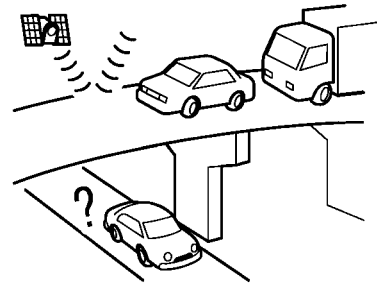

- Sous des autoroutes à tronçons multiples entremêlés

## 6. Navigation (si le véhicule en est équipé)

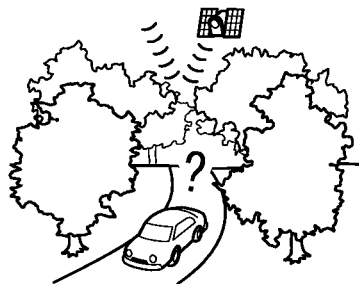

- Dans les zones avec beaucoup d'arbres élevés

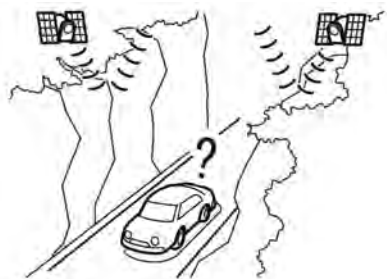

- Dans les canyons



### INFORMATION :

L'antenne du GPS est située sur le tableau de bord à l'intérieur du véhicule. Ne placez aucun objet, surtout des téléphones cellulaires ou des émetteurs-récepteurs, sur le tableau de bord. En raison de la faible puissance du signal GPS, qui est environ d'un milliardième de celle des ondes télévision, les téléphones et les émetteurs-récepteurs peuvent affecter ou interrompre complètement le signal.

### Affichage incorrect de la position du véhicule

La précision de l'affichage de la position du véhicule ou du sens de déplacement peut être affectée dans les situations suivantes. La précision redevient optimale lorsque des conditions normales de conduite sont rétablies.

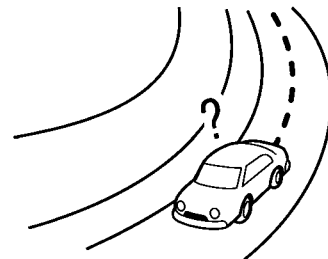

- Lorsqu'une route similaire passe à proximité.

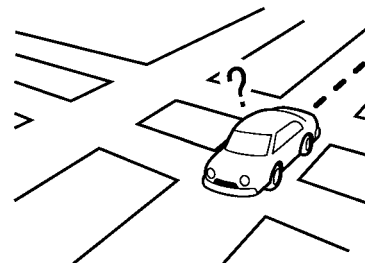

- Lorsque le véhicule circule sur une route en quadrillage.

## 6. Navigation (si le véhicule en est équipé)

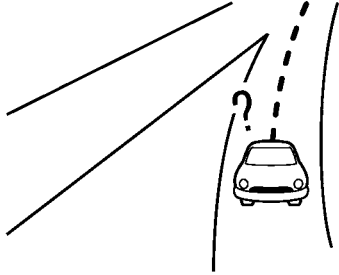

- Lorsque le véhicule passe à une intersection/un embranchement en Y de taille importante.

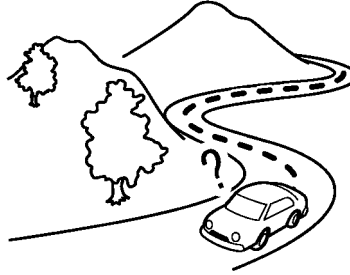

- Lorsque le véhicule circule sur une route présentant des courbes en S répétées.



- Lorsque le véhicule se trouve sur une route enneigée ou non pavée.

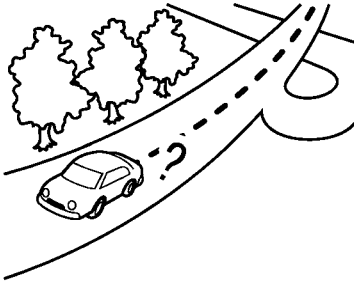

- Lorsque le véhicule circule sur une route continue, présentant une courbe légère.

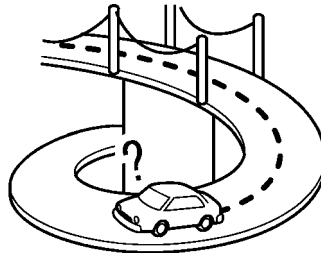

- Lorsque le véhicule se trouve sur une bretelle.

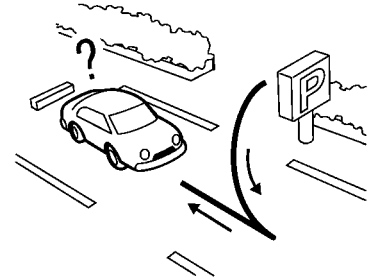

- En cas de virages répétés à gauche ou à droite ou de conduite en zigzags.

## 6. Navigation (si le véhicule en est équipé)

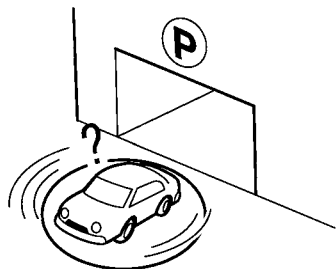

- Lorsque le véhicule se trouve sur une plaque tournante de parking alors que le contact d'allumage est placé sur la position d'arrêt.

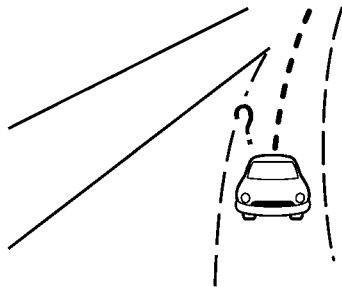

- En cas de conduite sur une route n'étant pas affichée sur l'écran cartographique ou sur une route ayant été

modifiée pour cause de travaux, par exemple.

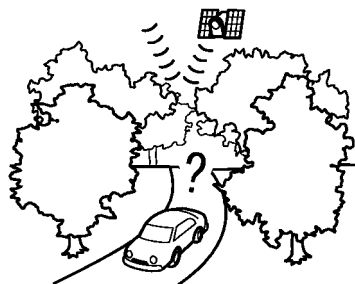

- Lorsque la précision du positionnement du GPS est mauvaise.



### INFORMATION :

- L'icône du véhicule risque d'être mal aligné juste après le démarrage du moteur.
- L'icône du véhicule peut également ne pas être aligné si le véhicule est équipé de pneus de taille différente ou de chaînes de roues.
- Le système possède une fonction qui corrige automatiquement la position de l'icône du véhicule lorsqu'il est mal aligné par rapport à la position réelle.

- La correction de la position du véhicule peut ne pas fonctionner lorsque le véhicule est à l'arrêt.
- Si l'icône de position du véhicule ne se réaligne pas normalement après avoir roulé sur une courte distance, corrigez la position de l'icône du véhicule manuellement.

### Zones détaillées couvertes par la carte (MCA) du système de navigation

Ce système est conçu pour vous aider à atteindre votre destination. Il présente en outre d'autres fonctions présentées dans ce manuel. Il est cependant conseillé d'utiliser ce système correctement, tout en gardant à l'esprit les mesures de sécurité élémentaires. Les informations concernant l'état de la route, les panneaux de signalisation et la disponibilité des services ne sont pas toujours à jour. Le système ne remplace pas une conduite sûre, convenable et conventionnelle.

Les données de carte couvrent les zones métropolitaines.

Les données de carte incluent deux types de zone : «Zones détaillées couvertes» qui fournissent toutes les données détaillées sur les routes et autres zones indiquant

## 6. Navigation (si le véhicule en est équipé)

«Routes principales seulement».



### INFORMATION :

Les données cartographiques détaillées ne sont pas disponibles dans toutes les zones et sont généralement limitées aux grandes zones métropolitaines sélectionnées.

### GUIDAGE D'ITINÉRAIRE



### INFORMATION :

Le système annonce les noms de rue lorsque le système est réglé en anglais. Les noms de rue ne sont pas annoncés lorsque le système est réglé en français ou en espagnol.

### Répétition du guidage vocal

Cette fonction est disponible tout au long du guidage vocal, dès que le calcul de l'itinéraire est effectué et jusqu'à ce que le véhicule arrive à destination. Maintenez la touche **<MAP>** appuyée. Le guidage vocal est répété.

### Remarques concernant le guidage vocal

- Le système de guidage vocal doit être considéré comme une fonction supplémentaire. Lors de la conduite, vérifiez l'itinéraire sur la carte, ne quittez pas la route et suivez les règles de circulation.

Le contenu du guidage vocal peut varier en fonction du sens de changement de direction et du type d'intersection rencontrés.

- Le guidage vocal est activé uniquement pour les intersections répondant à certaines conditions. Lors d'éventuels changements de direction, il est possible que le guidage vocal ne s'active pas.
- La temporisation du guidage vocal varie en fonction de la situation.
- Lorsque le véhicule a dévié de l'itinéraire proposé, le guidage vocal n'est pas disponible. Le système ne fait aucune annonce. Reportez-vous à la carte et calculez l'itinéraire à nouveau.  
 «Nouveau calcul de l'itinéraire»  
(page 6-20)
- Le guidage vocal peut ne pas correspondre précisément aux numéros de route ni aux directions d'échangeurs autoroutiers.
- Le guidage vocal risque de ne pas afficher les noms exacts des rues au niveau des sorties d'autoroutes.

- Le nom des rues affichées risque de différer des noms réels.
- Le guidage vocal n'est pas disponible lorsque [Guidage vocal] est désactivé.
- Le guidage vocal s'active lorsque le véhicule emprunte l'itinéraire proposé. Avant de suivre l'itinéraire proposé, reportez-vous à la direction de départ affichée sur l'écran.
- A l'approche d'une étape, le guidage vocal annonce, «Vous êtes arrivé à la première (deuxième, troisième, quatrième,...) étape». Le guidage vocal passe alors à la section suivante de l'itinéraire. Lorsqu'aucun guidage vocal n'est disponible, reportez-vous à la carte pour les directions à suivre.
- Dans certains cas, le guidage vocal s'interrompt avant arrivée à destination. Reportez-vous à l'icône sur la carte pour atteindre la destination.
- Si le système peut déterminer de quel côté se trouve la destination (l'étape), le guidage vocal précise qu'elle se trouve «sur la droite/gauche» après avoir annoncé l'arrivée à destination.
- Le guidage vocal peut ne fonctionner que partiellement ou ne pas fonctionner du tout en fonction de l'angle d'intersection des routes.

## 6. Navigation (si le véhicule en est équipé)

- Etant donné que les informations relatives aux voies d'autoroutes sont disponibles uniquement pour environ 7 000 autoroutes principales en Amérique du Nord, il est impossible d'afficher les informations pour toutes les intersections et sorties.
- Les informations relatives aux sorties d'autoroutes peuvent différer des informations présentes sur les panneaux de sortie.
- Il n'est pas possible de prendre en compte les données concernant les routes ouvertes/fermées en fonction des saisons. Une route peut être affichée et ne pas correspondre aux restrictions réelles. Pendant la conduite, assurez-vous de respecter les limitations imposées par la circulation réelle.
- Pour le Canada et l'Alaska, les données cartographiques de nombreuses routes sont incomplètes. Par conséquent, lors de la recherche d'itinéraire, il est possible que ce dernier inclue des routes dont les données sont incomplètes. Dans les régions pour lesquelles les données de routes sont incomplètes, il est possible que le guidage vocal s'interrompe pendant des périodes prolongées. Pendant la conduite, as-

surez-vous de respecter les limitations imposées par la circulation réelle.

### CALCUL D'ITINÉRAIRE

- Il peut arriver que des voies de covoiturage soient incluses sur un itinéraire conseillé lorsque la fonction de routage automatique est activée, même si [Routes à accès limité] est réglé sur [Util. info restrict.] ou [Éviter].  
 «Préférence d'itinéraire» (page 6-17)
- L'itinéraire conseillé peut ne pas être le plus court et les autres circonstances, telles que les embouteillages, ne sont pas considérées.
- En raison de la différence inévitable des conditions et circonstances routières entre le moment où vous utilisez ce système et le moment où l'information a été produite pour les données cartographiques, il peut exister certaines divergences dans les routes et réglementations. Dans de tels cas, les conditions routières et réglementations réelles priment sur l'information des données cartographiques.
- La carte ne défile pas pendant le calcul d'itinéraire, par contre l'icône du véhicule se déplace en fonction des mouvements réels du véhicule.

- Dans certains cas, après que le calcul soit terminé, l'itinéraire calculé peut ne pas être immédiatement affiché.
- Les étapes qui ont été franchies seront ignorées par le calcul de re-routage.
- Si vous déroulez la carte alors que l'itinéraire conseillé se dessine, l'itinéraire peut prendre plus de temps à se dessiner.
- Le calcul d'itinéraire peut ne pas s'exécuter dans les cas suivants.
  - S'il n'y a pas de route principale dans un rayon de 2,5 km (1,5 mi) du véhicule, un message d'avertissement apparaîtra à l'écran. Essayez de faire le calcul lorsque le véhicule se situe près d'une route principale.
  - S'il n'y a pas de route principale dans un rayon de 2,5 km (1,5 mi) de la destination ou d'une étape, un message d'avertissement apparaîtra à l'écran. Essayez d'enregistrer l'emplacement plus près d'une route principale.
  - Si le véhicule est très près de la destination ou s'il n'y a pas de route pour aller à la destination, un message d'avertissement apparaîtra à l'écran.

## 6. Navigation (si le véhicule en est équipé)

- S'il est impossible d'atteindre la destination ou les étapes en raison des réglementations de la circulation, etc.
- Si le seul itinéraire pour atteindre la destination ou les étapes est extrêmement compliqué.
- Les résultats suivants peuvent se produire lorsque l'itinéraire est affiché.
  - Si vous calculez un itinéraire sur la route principale, le point de départ de l'itinéraire peut ne pas correspondre exactement à l'emplacement actuel du véhicule.
  - Le point limite de l'itinéraire peut ne pas correspondre exactement à la destination.
  - Si vous calculez un itinéraire sur une route principale, le système peut afficher un itinéraire d'une autre route principale. Ceci peut être causé par la position de l'icône véhicule qui n'est pas précise. Dans ce cas, stationnez le véhicule dans un endroit sûr et réinitialisez l'icône véhicule, ou continuez de conduire pour voir si la position de l'icône véhicule est automatiquement ajustée avant de recalculer l'itinéraire.
- Il se peut que le système affiche un itinéraire indirect pour atteindre la destination ou les étapes, si vous les enregistrez à partir des informations mémorisées ou concernant les installations. Afin de corriger ceci, vous devez être très attentif à la direction de la circulation, surtout dans des voies dont les différentes directions sont indiquées séparément, telles que les autoroutes et les voies de service.
- Ce système ne fait pas de distinction entre le contrôle de circulation limité et le contrôle total (blocage). Il peut indiquer un itinéraire indirect même si la route est praticable.
- Même si la préférence pour les traversiers est réglée sur OFF, un itinéraire utilisant un traversier peut être conseillé.

COMMENT METTRE À JOUR LES DONNÉES CARTOGRAPHIQUES (si le véhicule en est équipé)



### AVERTISSEMENT

**AFIN D'ÉVITER TOUT RISQUE DE DÉCÈS OU DE BLESSURES GRAVES LORS DE LA MISE À JOUR DU LOGICIEL CARTOGRAPHIQUE :**

**Si vous choisissez de garer le véhicule à portée d'une connexion Wi-Fi (si le véhicule en est équipé) ou d'une TCU (unité de contrôle télématique) (si le véhicule en est équipé), gardez-le dans un endroit sécurisé, sûr et bien ventilé en plein air. Si vous choisissez de garer le véhicule pendant le processus de mise à jour, il doit être placé dans un endroit bien aéré afin d'éviter toute exposition au monoxyde de carbone. N'inhalez pas les gaz d'échappement, car ils contiennent du monoxyde de carbone, gaz incolore et inodore. Le monoxyde de carbone est dangereux. Il risque de provoquer une perte de connaissance ou la mort.**

1. **Serrez le frein de stationnement.**
2. **Restez près du véhicule pendant le processus de mise à jour.**

## 6. Navigation (si le véhicule en est équipé)

3. **Ne laissez pas des enfants, animaux domestiques ou personnes nécessitant l'aide d'autrui dans le véhicule pendant la mise à jour du logiciel.**

### REMARQUE :

**Il n'est pas nécessaire de garer le véhicule pendant le processus de mise à jour cartographique.**

Les données cartographiques peuvent être mises à jour via USB, Wi-Fi (si le véhicule en est équipé) ou une TCU (unité de contrôle télématique) (si le véhicule en est équipé).

### Mise à jour avec la mémoire USB (si le véhicule en est équipé)

Les données cartographiques de navigation peuvent être mises à jour avec les informations les plus récentes en téléchargeant une nouvelle base de données cartographiques sur un dispositif de mémoire USB et en l'installant sur le véhicule. Pour une mise à jour cartographique, utilisez une clé USB ayant les spécifications suivantes :

Médias supportés : USB2.0

Système de fichiers supportés : FAT32

1. Appuyez sur **<MENU>**.
2. Appuyez sur [Info.] sur la barre de lancement et sur [Informations du système].
3. Appuyez sur [Mise à jour de la carte] puis appuyez sur [MAJ par périph. USB].
4. Appuyez sur [Enreg. info cartogr. sur périph. USB].
5. Insérez un dispositif de mémoire USB vierge dans le port de connexion USB.  
 «Ports de connexion USB (bus série universel)» (page 2-7)
10. Appuyez sur **<MENU>**.
11. Appuyez sur [Info.] sur la barre de lancement et sur [Informations du système].
12. Appuyez sur [Mise à jour de la carte] puis appuyez sur [MAJ par périph. USB].
13. Appuyez sur [Inst info cartogr à partir périph. USB].
14. Insérez la clé USB dans le port de connexion USB.

Un message de confirmation s'affiche. Vérifiez le contenu du message, puis appuyez sur [Oui].

15. Appuyez sur [OK] une fois la mise à jour effectuée.



### INFORMATION :

Si la clé USB contient des données, elles peuvent être effacées.

6. Appuyez sur [Départ].
7. Appuyez sur [OK] après avoir enregistré les informations cartographiques sur la clé USB.
8. Accédez au site Internet spécifié avec votre ordinateur. Téléchargez et installez l'outil de mise à jour cartographique sur votre ordinateur personnel. (Consultez un concessionnaire Nissan pour de plus amples détails.)
9. Téléchargez les données mises à jour et enregistrez-les sur la clé USB avec l'outil de mise à jour cartographique.



### INFORMATION :

- Le système de navigation ne peut pas être utilisé pendant les mises à jour de données cartographiques.
- Les données cartographiques doivent être mises à jour lorsque le moteur est en marche pour éviter de décharger la batterie du véhicule.
- En fonction des modèles, des spécifications et des versions du logiciel, la même opération peut être effectuée en appuyant sur [Réglages] sur

la barre de lancement et en appuyant sur [Mise à jour du système].

### Mise à jour à l'aide du LAN sans fil (Wi-Fi) (si le véhicule en est équipé)

Les données cartographiques peuvent être mises à jour en utilisant la connexion Wi-Fi du véhicule. Les communications Wi-Fi peuvent être effectuées en utilisant un réseau Wi-Fi, un smartphone, etc.

 «Réglage Wi-Fi» (page 2-19)

1. Connectez le véhicule à un réseau Wi-Fi disponible.
2. Appuyez sur **<MENU>**.
3. Appuyez sur [Info.] sur la barre de lancement et sur [Informations du système].
4. Appuyez sur [Mise à jour de la carte].
5. Appuyez sur [Mise à jour via WiFi].  
Un message de confirmation s'affiche.
6. Sélectionnez une zone que vous souhaitez mettre à jour et appuyez sur [Démarrer].
7. Appuyez sur [Oui] pour mettre à jour la zone sélectionnée.
8. Appuyez sur [OK] une fois la mise à jour effectuée.



### INFORMATION :

- En fonction du modèle, des spécifications et des versions du modèle, la mise à jour est effectuée en arrière-plan, un message pop-up s'affiche et les mises à jour sont reflétées dans les données cartographiques au prochain démarrage du moteur.
- Ne coupez pas la source d'alimentation du smartphone pendant la mise à jour.
- Les données cartographiques doivent être mises à jour lorsque le moteur est en marche pour éviter de décharger la batterie du véhicule.
- Appuyez sur [Point d'accès véh.] (si le véhicule en est équipé) et activez l'indicateur pour activer la communication du point d'accès Wi-Fi.
- La taille des données téléchargées de la mise à jour cartographique pour un état (comme la Californie ou New York par exemple) ou une zone régionale (comme l'Indiana/le Michigan ou Hawaï/Alaska/Guam par exemple) peut varier entre 100 Mo et 1 Go. La taille des données en cas de mise à jour de plusieurs états

ou zones régionales peut être supérieure à 1 Go. L'utilisation de la fonctionnalité de point d'accès Wi-Fi sur votre smartphone pour les mises à jour cartographiques peut entraîner des frais de transmission de données supplémentaires de votre opérateur de téléphonie cellulaire. Veuillez vous connecter à votre réseau Wi-Fi pour éviter les frais de transmission de données supplémentaires.

- En fonction des modèles, des spécifications et des versions du logiciel, la même opération peut être effectuée en appuyant sur [Réglages] sur la barre de lancement et en appuyant sur [Mise à jour du système].
- Lorsque le véhicule est mis hors tension, la mise à jour de la carte est interrompue. Lorsque la mise à jour de la carte reprend, sélectionnez la même région pour mettre à jour la carte depuis [Mise à jour via WiFi].

## 6. Navigation (si le véhicule en est équipé)

### Mise à jour automatique de la carte (si le véhicule en est équipé)

Les données cartographiques peuvent être mises à jour via la TCU (unité de contrôle télématique).

1. Appuyez sur **<MENU>**.
2. Appuyez sur [Info.] sur la barre de lancement et sur [Informations du système].
3. Appuyez sur [Mise à jour de la carte].
4. Appuyez sur [Réglages des mises à jour des cartes].
5. Sélectionnez une zone de la carte que vous souhaitez mettre à jour. Un message de confirmation s'affiche. La prochaine fois que vous activez le système, un message de notification s'affiche si une mise à jour des données cartographiques est disponible.
6. Lorsque les nouvelles données cartographiques sont disponibles après la mise sous tension du véhicule, un message contextuel indiquant qu'une mise à jour de la carte est disponible apparaît. Appuyez sur [Oui] pour mettre les données cartographiques à jour.



#### INFORMATION :

Si l'utilisateur sélectionne [Non] dans la fenêtre contextuelle, la mise à jour automatique de la carte et la mise à jour du logiciel ne sont pas disponibles indéfiniment et l'utilisateur doit toujours mettre à jour la carte et le logiciel manuellement la prochaine fois.

Lorsque le véhicule est mis hors tension, la mise à jour de la carte est interrompue. Lorsque la mise à jour de la carte reprend, sélectionnez la même région pour mettre à jour la carte depuis [Mise à jour via WiFi].

7. Appuyez sur [OK] une fois la mise à jour effectuée.



#### INFORMATION :

- La même opération peut être effectuée en appuyant sur [Réglages] sur la barre de lancement et en appuyant sur [Mise à jour du système].
- La mise à jour est effectuée en arrière-plan et les mises à jour sont reflétées dans les données cartographiques dès la prochaine activation du système.

### Clauses du contrat de licence d'utilisateur final concernant les produits automobiles

Le présent Contrat de licence d'utilisateur final (ci-après «**EULA**») constitue un accord entre vous-même et TomTom International B.V. («**TomTom**»). Vous acceptez expressément que le présent EULA est applicable. Cet EULA s'applique à votre usage des données cartographiques, du logiciel, des services d'informations routières et de voyage TomTom ou de tout autre produit TomTom (ci-après, conjointement les «**Services**»).

Veillez lire attentivement cet EULA. En utilisant ces Services, vous acceptez l'ensemble des termes et des conditions du présent EULA.

1. **OCTROI DE LICENCE** : En contrepartie de votre engagement de vous conformer aux dispositions du présent EULA, TomTom vous accorde une licence non exclusive pour utiliser les Services uniquement en association avec le véhicule. Si des mises à jour, des nouvelles versions ou des suppléments aux Services sont obtenus, l'emploi de ces mises à jour ou de ces nouvelles versions sera régi par cet EULA.

## 6. Navigation (si le véhicule en est équipé)

2. **RESTRICTIONS** : Il vous est interdit de louer, de prêter, de faire une présentation publique ou de diffuser les Services, ainsi que tout autre type de distribution de ceux-ci. En dehors de ce qui est autorisé par la législation en vigueur, il vous est interdit de copier ou de modifier les Services, en tout ou en partie, ou de les soumettre à des opérations ingénierie inverse, de les décompiler ou de les désassembler (ainsi que d'autoriser tout tiers à ce faire).
3. **PROPRIÉTÉ** : Le droit d'auteur (ou copyright) et tous autres droits de propriété intellectuelle, industrielle ou de propriété concernant les Services appartiennent à TomTom et/ou à ses fournisseurs. TomTom ne vous permet d'utiliser les Services que dans le respect des dispositions du présent EULA. TomTom se réserve l'ensemble de droits non spécifiquement attribués dans le cadre cet EULA. Dans la limite applicable, vous reconnaissez que vous n'avez aucun droit d'avoir accès aux Services en format code source ou dans un codage non verrouillé.
4. **LICENCES DE LOGICIELS APPARTE-**

**NANT À DES TIERS** : Les Services peuvent faire appel à des logiciels appartenant à des tiers. Nonobstant les dispositions des articles 2 et 3 ci-dessus, l'usage de certains matériels appartenant à des tiers compris dans le logiciel peuvent être soumis à d'autres conditions contractuelles. Les avis de droit d'auteur (ou de copyright) officiels et les conditions spécifiques de licence concernant ces codes et ces algorithmes appartenant à des tiers peuvent être consultés à l'adresse Internet suivante : <http://www.tomtom.com>. Dans le cadre des présentes, vous acceptez expressément les conditions contractuelles concernant de tels logiciels appartenant à des tiers.

5. **GARANTIE LIMITÉE** :
  - VOUS RECONNAISSEZ QUE LES SERVICES N'ONT PAS ÉTÉ DÉVELOPPÉS POUR RÉPONDRE À VOS EXIGENCES INDIVIDUELLES ET QU'IL VOUS INCOMBE AINSI DE VOUS ASSURER QUE LES ÉQUIPEMENTS ET LES FONCTIONS DES SERVICES RÉPONDENT À VOS ATTENTES. TOMTOM N'EST PAS EN MESURE DE GARANTIR QUE LES SERVICES FONCTIONNENT SANS INTERRUPTION ET SANS ERREUR. VEUILLEZ GARDER À L'ESPRIT

QUE DES ERREURS DE CALCUL PEUVENT SE PRODUIRE LORSQUE L'ON UTILISE LE LOGICIEL DANS UN SYSTÈME DE NAVIGATION, PROVOQUÉES, PAR EXEMPLE, PAR LES CONDITIONS ENVIRONNEMENTALES LOCALES ET/OU PAR DES DONNÉES INCOMPLÈTES.

- DANS LA MESURE MAXIMALE DE CE QUI EST PERMIS PAR LA LOI APPLICABLE, IL EST ENTENDU QUE TOMTOM ET SES FOURNISSEURS FOURNISSENT LES SERVICES «EN L'ÉTAT», ET ILS DECLINENT, EN CONSÉQUENCE, TOUTES AUTRES GARANTIES ET CONDITIONS, QU'ELLES SOIENT EXPRESSES, IMPLICITES OU LÉGALES, Y COMPRIS, À TITRE NON LIMITATIF, TOUTE GARANTIE, OBLIGATION OU CONDITIONS IMPLI-CITE (ÉVENTUELLE(S)) DE QUALITÉ SATISFAISANTE, D'ADAPTATION À UNE FIN PARTICULIÈRE, DE FIABILITÉ OU DE DISPONIBILITÉ, D'EXACTITUDE OU DE CARACTÈRE COMPLET DE RÉPONSES, OU DE RÉSULTATS, EN CE QUI CONCERNE LES SERVICES, ET LA FOURNITURE OU L'INCAPACITÉ DE FOURNIR D'AUTRES SERVICES, D'AUTRES INFORMATIONS, D'AUTRES LOGICIELS, ET D'AUTRES CONTENUS PAR LE BIAS

## 6. Navigation (si le véhicule en est équipé)

DES SERVICES OU AUTREMENT LIÉS À L'USAGE DE CES DERNIERS.

**SÉCURITÉ : LES SERVICES TOMTOM ONT ÉTÉ CONCUS AFIN DE FOURNIR DES RENSEIGNEMENTS ET DES SERVICES DE NAVIGATION RELATIFS À VOTRE DEPLACEMENT SEULEMENT ET NON COMME OUTILS RELATIFS À LA SÉCURITÉ ET NE PEUVENT VOUS AVISER DES DANGERS ET RISQUES QUANT AU CHEMIN QUE VOUS PRENEZ. IL EST DONC DE VOTRE RESPONSABILITÉ DE CONDUIRE DE MANIÈRE PRUDENTE ET SÉCURITAIRE (EN VOUS CONCENTRANT SUR LA ROUTE) AINSI QUE DE RESPECTER TOUS LES RÈGLEMENTS RELATIFS À LA CIRCULATION. IL EST DE VOTRE RESPONSABILITÉ DE NE PAS UTILISER LES SERVICES TOMTOM D'UNE MANIÈRE QUI POURRAIT VOUS EMPÊCHER DE CONDUIRE PRUDEMENT.**

### 6. LIMITATION DE RESPONSABILITÉ :

DANS TOUTE LA MESURE PERMISE PAR LE DROIT APPLICABLE, NI TOMTOM, NI SES CONCÉDANTS, NI SES FOURNISSEURS, SES DIRIGEANTS, SES ADMINISTRATEURS, SES EMPLOYÉS NE SERONT RESPONSABLES ENVERS VOUS OU UN

QUELCONQUE TIERS EN CAS DE DOMMAGES DIRECTS, SPÉCIAUX, ACCESSOIRES, INDIRECTS OU CONSÉCUTIFS (Y COMPRIS, SANS TOUTEFOIS S'Y LIMITER, EN CAS DE DOMMAGES LIÉS À L'INCAPACITÉ D'UTILISER OU D'ACCÉDER AUX SERVICES, AUX PERTES DE DONNÉES, AUX PERTES D'AFFAIRES, AUX PERTES DE PROFITS, AUX PERTES D'EXPLOITATION OU AUTRES DOMMAGES SIMILAIRES) SURVENANT OU EN LIAISON AVEC L'UTILISATION, L'INCAPACITÉ D'UTILISER OU D'ACCÉDER AUX SERVICES OU AUTREMENT À LA PERFORMANCE DES SERVICES, MÊME SI NISSAN A ÉTÉ INFORMÉ DE LA POSSIBILITÉ DE TELS DOMMAGES.

DANS LA MESURE OÙ TOMTOM N'EST PAS AUTORISÉ PAR LA LOI APPLICABLE À EXCLURE SA RESPONSABILITÉ EN VERTU DE LA CLAUSE 6.1 CI-DESSUS, LA RESPONSABILITÉ TOTALE DE TOMTOM À VOTRE ÉGARD SERA LIMITÉE AU MONTANT DE 100 DOLLARS US.

LES LIMITATIONS DE RESPONSABILITÉ CI-DESSUS PRÉVUES À LA CLAUSE 6 : (I) N'AFFECTENT PAS VOS DROITS EN VERTU DE TOUTE LEGISLATION NATIONALE OBLIGATOIRE APPLICABLE ; (II) N'EXCLUENT NI NE LIMITENT AUCUNEMENT UNE RESPONSABILITÉ NE POUVANT ÊTRE EXCLUE NI LIMITÉE EN

VERTU DE LA LOI APPLICABLE.

7. **RÉSILIATION** : Sans préjudice des autres droits, TomTom peut résilier immédiatement le présent CLUF si vous ne vous conformez pas à l'une quelconque de ses dispositions. Les dispositions du présent accord qui, de par leur nature, sont destinées à survivre à la résiliation, restent en vigueur après la résiliation du présent CLUF.
8. **LIENS VERS DES SITES TIERS** : Ni TomTom ni les tiers participant à la mise à votre disposition des Services (ci-après, les «Tiers») ne sont responsables des contenus de quelque site ou service que ce soit appartenant à des tiers, ou encore des liens figurant dans des sites ou dans des services appartenant à des tiers, ou de quelque changement ou mise à jour des sites ou des services appartenant à des tiers qui sont fournis par les Services, ou autrement. TomTom (et, le cas échéant, chacun des Tiers) vous fournit lesdits liens et accès à des sites et à des services appartenant à des tiers à titre utilitaire, et l'inclusion de tout lien ou accès n'implique l'approbation, de la part de TomTom ou de quelque Tiers que ce soit, du site ou du service appartenant à des tiers concerné. Votre utilisation de ces liens ou sites

tiers relève de votre seule et entière responsabilité et vous vous engagez à ne pas les utiliser de manière illégale ou frauduleuse.

Si vous avez des questions concernant le présent EULA, ou si vous souhaitez prendre contact avec TomTom pour quelque raison que ce soit, veuillez vous rendre sur le site Internet de TomTom, disponible à l'adresse suivante : <http://www.tomtom.com>.

### INFORMATIONS GÉNÉRALES SUR LE SYSTÈME DE NAVIGATION (pour le Mexique)

#### EMPLACEMENT ACTUEL DU VÉHICULE

##### Affichage de l'emplacement actuel du véhicule

Le système de navigation associe les données obtenues par le véhicule (par capteur gyroscopique) et par le système mondial de navigation par satellite (GNSS) et calcule l'emplacement actuel du véhicule. Sa position est alors affichée tout au long du guidage d'itinéraire, jusqu'à destination.

##### Qu'est-ce que le système mondial de navigation par satellites (GNSS) ?

GNSS est un terme spécifique pour les systèmes de positionnement qui utilisent des signaux en provenance de satellites. Ce système de navigation reçoit des signaux radio envoyés par au moins trois satellites différents. Le système détecte ensuite la position du véhicule grâce au principe de triangulation.

#### Réglage du positionnement :

Lorsque le système estime que la position du véhicule n'est pas correcte par rapport au calcul de la vitesse du véhicule et des données du capteur gyroscopique, le système ajuste automatiquement l'icône de position du véhicule au moyen des signaux GNSS.

#### Réception de signaux à partir des satellites GNSS :

La réception des signaux GNSS peut être faible, en fonction de l'environnement. Si le véhicule se trouve dans les zones ou environnements suivants, il risque de ne pas recevoir de signal GNSS.

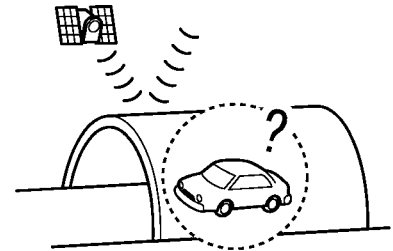

- A l'intérieur de tunnels ou de parkings couverts

## 6. Navigation (si le véhicule en est équipé)

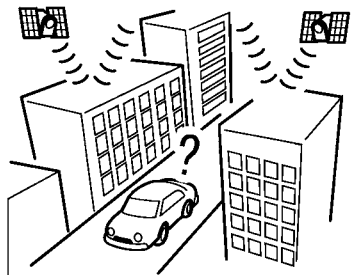

- Dans des zones entourées de nombreux immeubles élevés

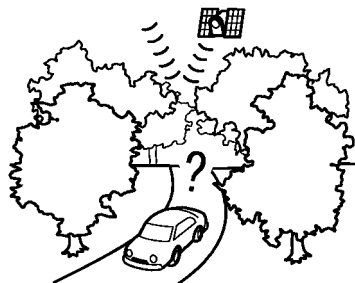

- Dans des zones entourées de nombreux grands arbres

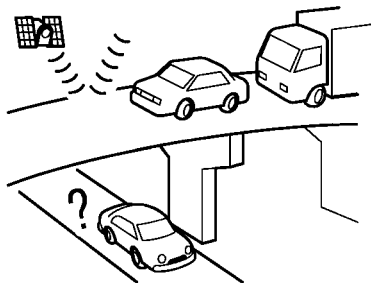

- Sous les échangeurs d'autoroutes

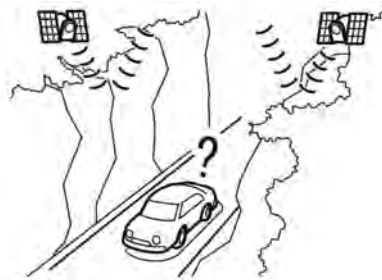

- Dans des canyons

### INFORMATION :

L'antenne GNSS est située sur le tableau de bord, à l'intérieur du véhicule. Ne placez aucun objet, en particulier téléphones cellulaires ou émetteurs-récepteurs, sur le tableau de bord. La puissance du signal GNSS étant faible, les téléphones et émetteurs-récepteurs risquent d'affecter ou d'interrompre complètement le signal.

### Affichage incorrect de la position du véhicule

La précision de l'affichage de la position du véhicule ou du sens de déplacement peut être affectée dans les situations suivantes. La précision redevient optimale lorsque des conditions normales de conduite sont rétablies.

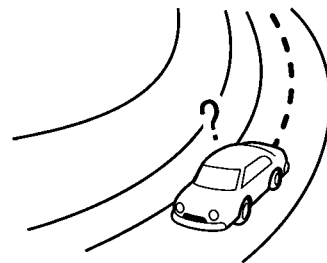

## 6. Navigation (si le véhicule en est équipé)

- Lorsqu'une route similaire passe à proximité.

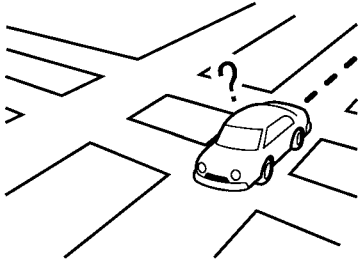

- Lorsque le véhicule circule sur une route en quadrillage.

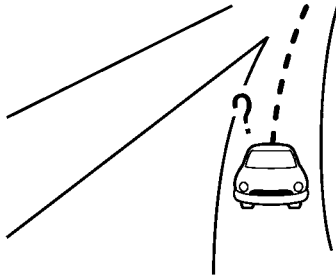

- Lorsque le véhicule passe à une intersection/un embranchement en Y de taille importante.

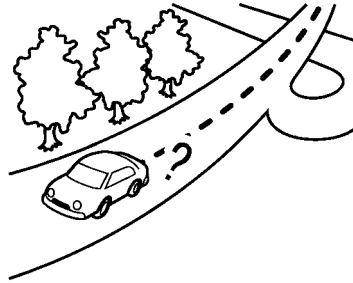

- Lorsque le véhicule circule sur une route continue, présentant une courbe légère.

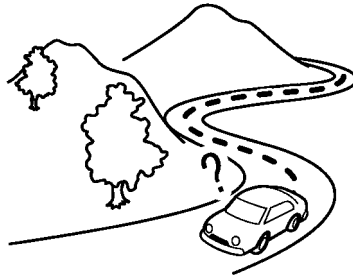

- Lorsque le véhicule circule sur une route présentant des courbes en S répétées.

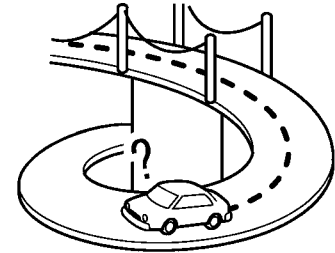

- Lorsque le véhicule se trouve sur une bretelle.

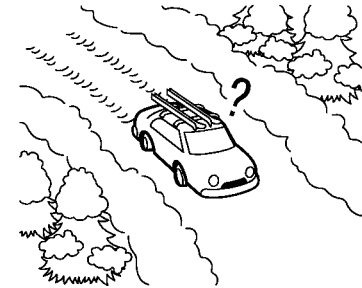

- Lorsque le véhicule se trouve sur une route enneigée ou non pavée.

## 6. Navigation (si le véhicule en est équipé)

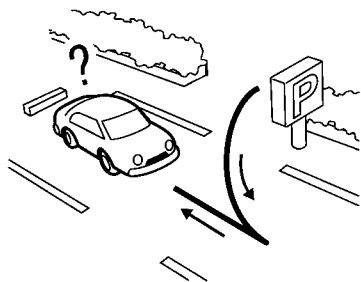

- En cas de virages répétés à gauche ou à droite ou de conduite en zigzags.

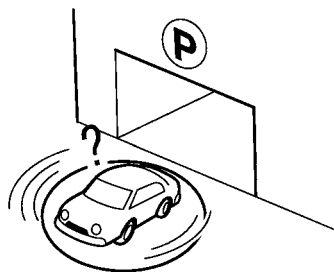

- Lorsque le véhicule se trouve sur une plaque tournante de parking alors que le contact d'allumage est placé sur la position d'arrêt.

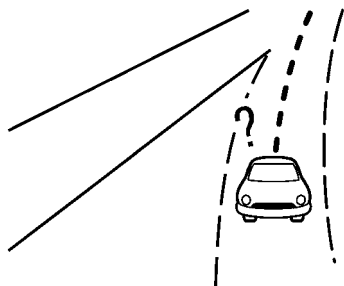

- En cas de conduite sur une route n'étant pas affichée sur l'écran cartographique ou sur une route ayant été modifiée pour cause de travaux, par exemple.

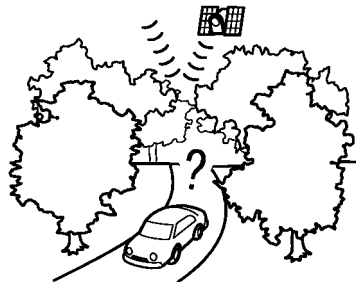

- Lorsque la précision du positionnement du GNSS est mauvaise.



### INFORMATION :

- L'icône du véhicule risque d'être mal aligné juste après le démarrage du moteur ou du système hybride.
- L'icône du véhicule peut également ne pas être aligné si le véhicule est équipé de pneus de taille différente ou de chaînes de roues.
- Le système possède une fonction qui corrige automatiquement la position de l'icône du véhicule lorsqu'il est mal aligné par rapport à la position réelle.
- La correction de la position du véhicule par le GNSS peut ne pas fonctionner lorsque le véhicule est à l'arrêt.
- Si l'icône de position du véhicule ne se réaligne pas normalement après avoir roulé sur une courte distance, corrigez la position de l'icône du véhicule manuellement.

### Zones détaillées couvertes par la carte (MCA) du système de navigation

Ce système est conçu pour vous aider à atteindre votre destination. Il présente en outre d'autres fonctions présentées dans ce manuel. Il est cependant conseillé d'utiliser ce système correctement, tout

en gardant à l'esprit les mesures de sécurité élémentaires. Les informations concernant l'état de la route, les panneaux de signalisation et la disponibilité des services ne sont pas toujours à jour. Le système ne remplace pas une conduite sûre, convenable et conventionnelle.

Les données de carte couvrent les zones métropolitaines.

Les données de carte incluent deux types de zone : «Zones détaillées couvertes» qui fournissent toutes les données détaillées sur les routes et autres zones indiquant «Routes principales seulement».



### INFORMATION :

Les données cartographiques détaillées ne sont pas disponibles dans toutes les zones et sont généralement limitées aux grandes zones métropolitaines sélectionnées.

### CALCUL D'ITINÉRAIRE

- L'itinéraire suggéré risque de ne pas être le plus court, et les problèmes de circulation comme les embouteillages ne sont pas pris en compte.
- En raison des inévitables différences au niveau des routes et des circonstances présentes entre le moment de l'utilisation du système et celui où les

informations pour la création des données cartographiques ont été fournies, des divergences peuvent être constatées au niveau des routes et des réglementations. Dans de tels cas, les conditions réelles de circulation et le code de la route priment toujours sur les informations fournies par les données cartographiques.

- Lors du calcul d'un itinéraire, la carte ne défile pas mais l'icône du véhicule se déplace en fonction de l'emplacement actuel du véhicule.
- Pendant le calcul de l'itinéraire, les touches telles que **<MAP>** et **<MENU>** sont désactivées.
- Dans certains cas, une fois le calcul effectué, l'itinéraire proposé peut ne pas apparaître immédiatement à l'écran.
- Les étapes par lesquelles vous êtes passé seront ignorées lors du calcul du nouvel itinéraire.
- Si vous faites défiler la carte alors que se dessine l'itinéraire suggéré, il faudra plus de temps pour actualiser l'écran.
- Le calcul de l'itinéraire peut ne pas être terminé dans les cas suivants.

- Si aucune route principale ne se trouve dans un périmètre de 2,5 kilomètres (1,5 mile) autour du véhicule. Un message explicatif apparaît alors sur l'écran. Essayez de procéder à nouveau au calcul lorsque le véhicule se trouve à proximité d'une route principale.
- Si aucune route principale ne se trouve dans un périmètre de 2,5 kilomètres (1,5 mile) autour de la destination ou de l'étape. Un message explicatif apparaît alors sur l'écran. Essayez de sélectionner un emplacement plus proche de la route principale.
- Si le véhicule est trop proche de la destination ou s'il n'existe aucune route menant à la destination, un message explicatif apparaît alors sur l'écran.
- S'il est impossible d'atteindre la destination ou les étapes en raison de la réglementation routière, etc.
- Si l'unique itinéraire permettant d'atteindre la destination ou l'étape est très compliqué.
- Les situations suivantes peuvent se présenter lors de l'affichage d'un itinéraire.

## 6. Navigation (si le véhicule en est équipé)

- Même si le calcul d'itinéraire est effectué sur une route principale, le point de départ de l'itinéraire proposé peut ne pas correspondre exactement à l'emplacement actuel du véhicule.
- L'arrivée de l'itinéraire peut ne pas correspondre exactement à la destination.
- Si un calcul d'itinéraire est effectué sur une route principale, le système peut proposer un itinéraire dont le point de départ est situé sur une autre route principale. Ceci peut être la conséquence d'un positionnement incorrect de l'icône du véhicule. Dans ce cas, continuez à conduire afin de tenter de régler à nouveau l'icône du véhicule automatiquement ou garez le véhicule dans un endroit sûr et réinitialisez l'icône du véhicule avant de procéder à nouveau au calcul de l'itinéraire.
- Dans certains cas, le système indique un itinéraire indirect vers la destination ou les étapes, si vous programmez ces dernières à partir d'informations déjà mémorisées ou relatives à des infrastructures. Afin de corriger ceci, soyez attentif à la

direction à emprunter, en particulier lorsque des voies de circulation dont la direction est différente sont indiquées, comme dans le cas d'échangeurs ou de stations-service.

- Ce système ne fait aucune distinction entre contrôle limité de la circulation et contrôle total (blocage). Il risque d'indiquer un itinéraire indirect même si la route peut être utilisée.
- Même lorsque la préférence pour le ferry est désactivée, un itinéraire empruntant une traversée en ferry peut être proposé.

### GUIDAGE D'ITINÉRAIRE

#### Répétition du guidage vocal

Cette fonction est disponible tout au long du guidage vocal, dès que le calcul de l'itinéraire est effectué et jusqu'à ce que le véhicule arrive à destination. Maintenez la touche **<MAP>** appuyée. Le guidage vocal est répété.

#### Remarques concernant le guidage vocal

- Le système de guidage vocal doit être considéré comme une fonction supplémentaire. Lors de la conduite, véri-

fiez l'itinéraire sur la carte, ne quittez pas la route et suivez les règles de circulation.

- Le guidage vocal est activé uniquement pour les intersections répondant à certaines conditions. Lors d'éventuels changements de direction, il est possible que le guidage vocal ne s'active pas.
- Le contenu du guidage vocal peut varier en fonction du sens de changement de direction et du type d'intersection rencontrés.
- La temporisation du guidage vocal varie en fonction de la situation.
- Lorsque le véhicule a dévié de l'itinéraire proposé, le guidage vocal n'est pas disponible. Le système ne fait aucune annonce. Reportez-vous à la carte et calculez l'itinéraire à nouveau.  
 «Nouveau calcul de l'itinéraire»  
(page 6-20)
- Le guidage vocal peut ne pas correspondre précisément aux numéros de route ni aux directions d'échangeurs autoroutiers.
- Le nom des rues affichées risque de différer des noms réels.

## 6. Navigation (si le véhicule en est équipé)

- Le guidage vocal n'est pas disponible lorsque [Guidage vocal] est désactivé.
- Le guidage vocal s'active lorsque le véhicule emprunte l'itinéraire proposé. Avant de suivre l'itinéraire proposé, reportez-vous à la direction de départ affichée sur l'écran.
- Lorsque vous approchez d'une étape, le guidage vocal émet une annonce et informe le conducteur que le véhicule a atteint l'étape. Le guidage vocal passe alors à la section suivante de l'itinéraire. Lorsqu'aucun guidage vocal n'est disponible, reportez-vous à la carte pour les directions à suivre.
- Dans certains cas, le guidage vocal s'interrompt avant arrivée à destination. Reportez-vous à l'icône sur la carte pour atteindre la destination.
- Le guidage vocal peut ne fonctionner que partiellement ou ne pas fonctionner du tout en fonction de l'angle d'intersection des routes.
- Les informations relatives aux sorties d'autoroutes peuvent différer des informations présentes sur les panneaux de sortie.
- Il n'est pas possible de prendre en compte les données concernant les routes ouvertes/fermées en fonction

des saisons. Une route peut être affichée et ne pas correspondre aux restrictions réelles. Pendant la conduite, assurez-vous de respecter les limitations imposées par la circulation réelle.

### COMMENT METTRE À JOUR LES DONNÉES CARTOGRAPHIQUES (si le véhicule en est équipé)



#### AVERTISSEMENT

**AFIN D'ÉVITER TOUT RISQUE DE DÉCÈS OU DE BLESSURES GRAVES LORS DE LA MISE À JOUR DU LOGICIEL CARTOGRAPHIQUE :**

**Si vous choisissez de garer le véhicule à portée d'une connexion Wi-Fi (si le véhicule en est équipé) ou d'une TCU (unité de contrôle télématique), gardez-le dans un endroit sécurisé, sûr et bien ventilé en plein air. Si vous choisissez de garer le véhicule pendant le processus de mise à jour, il doit être placé dans un endroit bien aéré afin d'éviter toute exposition au monoxyde de carbone. N'inhalez pas les gaz d'échappement, car ils contiennent du monoxyde de carbone, gaz incolore et inodore. Le monoxyde de carbone est dangereux. Il risque de**

**provoquer une perte de connaissance ou la mort.**

1. **Serrez le frein de stationnement.**
2. **Restez près du véhicule pendant le processus de mise à jour.**
3. **Ne laissez pas des enfants, animaux domestiques ou personnes nécessitant l'aide d'autrui dans le véhicule pendant la mise à jour du logiciel.**



#### REMARQUE :

**Il n'est pas nécessaire de garer le véhicule pendant le processus de mise à jour cartographique.**

Les données cartographiques peuvent être mises à jour via USB, Wi-Fi (si le véhicule en est équipé) ou une TCU (unité de contrôle télématique).

**Mise à jour avec la mémoire USB (si le véhicule en est équipé)**

Les données cartographiques de navigation peuvent être mises à jour avec les informations les plus récentes en téléchargeant une nouvelle base de données cartographiques sur un dispositif de mémoire USB et en l'installant sur le véhicule. Pour une mise à jour cartographique,

## 6. Navigation (si le véhicule en est équipé)

utilisez une clé USB ayant les spécifications suivantes :

Médias supportés : USB2.0

Système de fichiers supportés : FAT32

1. Appuyez sur **<MENU>**.
2. Appuyez sur [Info.] sur la barre de lancement et sur [Informations du système].
3. Appuyez sur [Mise à jour de la carte] puis appuyez sur [MAJ par périph. USB].
4. Appuyez sur [Enreg. info cartogr. sur périph. USB].
5. Insérez un dispositif de mémoire USB vierge dans le port de connexion USB.  
 «Ports de connexion USB (bus série universel)» (page 2-7)



### INFORMATION :

Si la clé USB contient des données, elles peuvent être effacées.

6. Appuyez sur [Départ].
7. Appuyez sur [OK] après avoir enregistré les informations cartographiques sur la clé USB.
8. Accédez au site Internet spécifié avec votre ordinateur. Téléchargez et installez l'outil de mise à jour cartographique sur votre ordinateur personnel. (Consultez un concessionnaire Nissan

pour de plus amples détails.)

9. Téléchargez les données mises à jour et enregistrez-les sur la clé USB avec l'outil de mise à jour cartographique.
10. Appuyez sur **<MENU>**.
11. Appuyez sur [Info.] sur la barre de lancement et sur [Informations du système].
12. Appuyez sur [Mise à jour de la carte] puis appuyez sur [MAJ par périph. USB].
13. Appuyez sur [Inst info cartogr à partir périph. USB].
14. Insérez la clé USB dans le port de connexion USB.  
Un message de confirmation s'affiche. Vérifiez le contenu du message, puis appuyez sur [Oui].
15. Appuyez sur [OK] une fois la mise à jour effectuée.



### INFORMATION :

- Le système de navigation ne peut pas être utilisé pendant les mises à jour de données cartographiques.
- Les données cartographiques doivent être mises à jour lorsque le moteur est en marche pour éviter de décharger la batterie du véhicule.

- En fonction des modèles, des spécifications et des versions du logiciel, la même opération peut être effectuée en appuyant sur [Réglages] sur la barre de lancement et en appuyant sur [Mise à jour du système].

### Mise à jour à l'aide du LAN sans fil (Wi-Fi) (si le véhicule en est équipé)

Les données cartographiques peuvent être mises à jour en utilisant la connexion Wi-Fi du véhicule. Les communications Wi-Fi peuvent être effectuées en utilisant un réseau Wi-Fi, un smartphone, etc.

 «Réglage Wi-Fi» (page 2-19)

1. Connectez le véhicule à un réseau Wi-Fi disponible.
2. Appuyez sur **<MENU>**.
3. Appuyez sur [Info.] sur la barre de lancement et sur [Informations du système].
4. Appuyez sur [Mise à jour de la carte].
5. Appuyez sur [Mise à jour via WiFi].  
Un message de confirmation s'affiche.
6. Sélectionnez une zone que vous souhaitez mettre à jour et appuyez sur [Démarrer].

7. Appuyez sur [Oui] pour mettre à jour la zone sélectionnée.
8. Appuyez sur [OK] une fois la mise à jour effectuée.



### INFORMATION :

- En fonction du modèle, des spécifications et des versions du modèle, la mise à jour est effectuée en arrière-plan, un message pop-up s'affiche et les mises à jour sont reflétées dans les données cartographiques au prochain démarrage du moteur.
- Ne coupez pas la source d'alimentation du smartphone pendant la mise à jour.
- Les données cartographiques doivent être mises à jour lorsque le moteur est en marche pour éviter de décharger la batterie du véhicule.
- Appuyez sur [Point d'accès véh.] (si le véhicule en est équipé) et activez l'indicateur pour activer la communication du point d'accès Wi-Fi.
- La taille des données de téléchargement de mise à jour cartographique pour un état peut varier entre 100

MB et 1 GB. La taille des données en cas de mise à jour de plusieurs états ou zones régionales peut être supérieure à 1 Go. L'utilisation de la fonctionnalité de point d'accès Wi-Fi sur votre smartphone pour les mises à jour cartographiques peut entraîner des frais de transmission de données supplémentaires de votre opérateur de téléphonie cellulaire. Veuillez vous connecter à votre réseau Wi-Fi pour éviter les frais de transmission de données supplémentaires.

- En fonction des modèles, des spécifications et des versions du logiciel, la même opération peut être effectuée en appuyant sur [Réglages] sur la barre de lancement et en appuyant sur [Mise à jour du système].
- Lorsque le véhicule est mis hors tension, la mise à jour de la carte est interrompue. Lorsque la mise à jour de la carte reprend, sélectionnez la même région pour mettre à jour la carte depuis [Mise à jour via Wi-Fi].

### Mise à jour automatique de la carte (si le véhicule en est équipé)

Les données cartographiques peuvent être mises à jour via la TCU (unité de contrôle télématique).

1. Appuyez sur <MENU>.
2. Appuyez sur [Info.] sur la barre de lancement et sur [Informations du système].
3. Appuyez sur [Mise à jour de la carte].
4. Appuyez sur [Réglages des mises à jour des cartes].
5. Sélectionnez une zone de la carte que vous souhaitez mettre à jour. Un message de confirmation s'affiche. La prochaine fois que vous activez le système, un message de notification s'affiche si une mise à jour des données cartographiques est disponible.
6. Lorsque les nouvelles données cartographiques sont disponibles après la mise sous tension du véhicule, un message contextuel indiquant qu'une mise à jour de la carte est disponible apparaît. Appuyez sur [Oui] pour mettre les données cartographiques à jour.

## 6. Navigation (si le véhicule en est équipé)



### INFORMATION :

Si l'utilisateur sélectionne [Non] dans la fenêtre contextuelle, la mise à jour automatique de la carte et la mise à jour du logiciel ne sont pas disponibles indéfiniment et l'utilisateur doit toujours mettre à jour la carte et le logiciel manuellement la prochaine fois.

Lorsque le véhicule est mis hors tension, la mise à jour de la carte est interrompue. Lorsque la mise à jour de la carte reprend, sélectionnez la même région pour mettre à jour la carte depuis [Mise à jour via WiFi].

7. Appuyez sur [OK] une fois la mise à jour effectuée.



### INFORMATION :

- La même opération peut être effectuée en appuyant sur [Réglages] sur la barre de lancement et en appuyant sur [Mise à jour du système].
- La mise à jour est effectuée en arrière-plan et les mises à jour sont reflétées dans les données cartographiques dès la prochaine activation du système.

### Clauses du contrat de licence d'utilisateur final concernant les produits automobiles

Le présent Contrat de licence d'utilisateur final (ci-après «**EULA**») constitue un accord entre vous-même et TomTom International B.V. («**TomTom**»). Vous acceptez expressément que le présent EULA est applicable. Cet EULA s'applique à votre usage des données cartographiques, du logiciel, des services d'informations routières et de voyage TomTom ou de tout autre produit TomTom (ci-après, conjointement les «**Services**»).

Veuillez lire attentivement cet EULA. En utilisant ces Services, vous acceptez l'ensemble des termes et des conditions du présent EULA.

1. **OCTROI DE LICENCE** : En contrepartie de votre engagement de vous conformer aux dispositions du présent EULA, TomTom vous accorde une licence non exclusive pour utiliser les Services uniquement en association avec le véhicule. Si des mises à jour, des nouvelles versions ou des suppléments aux Services sont obtenus, l'emploi de ces mises à jour ou de ces nouvelles versions sera régi par cet EULA.

2. **RESTRICTIONS** : Il vous est interdit de louer, de prêter, de faire une présentation publique ou de diffuser les Services, ainsi que tout autre type de distribution de ceux-ci. En dehors de ce qui est autorisé par la législation en vigueur, il vous est interdit de copier ou de modifier les Services, en tout ou en partie, ou de les soumettre à des opérations ingénierie inverse, de les décompiler ou de les désassembler (ainsi que d'autoriser tout tiers à ce faire).
3. **PROPRIÉTÉ** : Le droit d'auteur (ou copyright) et tous autres droits de propriété intellectuelle, industrielle ou de propriété concernant les Services appartiennent à TomTom et/ou à ses fournisseurs. TomTom ne vous permet d'utiliser les Services que dans le respect des dispositions du présent EULA. TomTom se réserve l'ensemble de droits non spécifiquement attribués dans le cadre cet EULA. Dans la limite applicable, vous reconnaissez que vous n'avez aucun droit d'avoir accès aux Services en format code source ou dans un codage non verrouillé.
4. **LICENCES DE LOGICIELS APPARTE-**

## 6. Navigation (si le véhicule en est équipé)

NANT À DES TIERS : Les Services peuvent faire appel à des logiciels appartenant à des tiers. Nonobstant les dispositions des articles 2 et 3 ci-dessus, l'usage de certains matériels appartenant à des tiers compris dans le logiciel peuvent être soumis à d'autres conditions contractuelles. Les avis de droit d'auteur (ou de copyright) officiels et les conditions spécifiques de licence concernant ces codes et ces algorithmes appartenant à des tiers peuvent être consultés à l'adresse Internet suivante : <http://www.tomtom.com>. Dans le cadre des présentes, vous acceptez expressément les conditions contractuelles concernant de tels logiciels appartenant à des tiers.

### 5. GARANTIE LIMITÉE :

- VOUS RECONNAISSEZ QUE LES SERVICES N'ONT PAS ÉTÉ DÉVELOPPÉS POUR RÉPONDRE À VOS EXIGENCES INDIVIDUELLES ET QU'IL VOUS INCOMBE AINSI DE VOUS ASSURER QUE LES ÉQUIPEMENTS ET LES FONCTIONS DES SERVICES DÉPENDENT À VOS ATTENTES. TOMTOM N'EST PAS EN MESURE DE GARANTIR QUE LES SERVICES FONCTIONNENT SANS INTERRUPTION ET SANS ERREUR. VEUILLEZ GARDER À L'ESPRIT

QUE DES ERREURS DE CALCUL PEUVENT SE PRODUIRE LORSQUE L'ON UTILISE LE LOGICIEL DANS UN SYSTÈME DE NAVIGATION, PROVOQUÉES, PAR EXEMPLE, PAR LES CONDITIONS ENVIRONNEMENTALES LOCALES ET/OU PAR DES DONNÉES INCOMPLÈTES.

- DANS LA MESURE MAXIMALE DE CE QUI EST PERMIS PAR LA LOI APPLICABLE, IL EST ENTENDU QUE TOMTOM ET SES FOURNISSEURS FOURNISSENT LES SERVICES «EN L'ÉTAT», ET ILS DECLINENT, EN CONSÉQUENCE, TOUTES AUTRES GARANTIES ET CONDITIONS, QU'ELLES SOIENT EXPRESSES, IMPLICITES OU LÉGALES, Y COMPRIS, À TITRE NON LIMITATIF, TOUTE GARANTIE, OBLIGATION OU CONDITIONS IMPLI-CITE (ÉVENTUELLE(S)) DE QUALITÉ SATISFAISANTE, D'ADAPTATION À UNE FIN PARTICULIÈRE, DE FIA-BILITÉ OU DE DISPONIBILITÉ, D'EXACTITUDE OU DE CARACTÈRE COMPLET DE RÉPONSES, OU DE RÉSULTATS, EN CE QUI CONCERNE LES SERVICES, ET LA FOURNITURE OU L'INCAPACITÉ DE FOURNIR D'AUTRES SERVICES, D'AUTRES INFORMATIONS, D'AUTRES LOGICIELS, ET D'AUTRES CONTENUS PAR LE BIAIS

DES SERVICES OU AUTREMENT LIÉS À L'USAGE DE CES DERNIERS.

**SÉCURITÉ : LES SERVICES TOMTOM ONT ÉTÉ CONÇUS AFIN DE FOURNIR DES RENSEIGNEMENTS ET DES SERVICES DE NAVIGATION RELATIFS À VOTRE DÉPLACEMENT SEULEMENT ET NON COMME OUTILS RELATIFS À LA SÉCURITÉ ET NE PEUVENT VOUS AVISER DES DANGERS ET RISQUES QUANT AU CHEMIN QUE VOUS PRENEZ. IL EST DONC DE VOTRE RESPONSABILITÉ DE CONDUIRE DE MANIÈRE PRUDENTE ET SÉCURITAIRE (EN VOUS CONCENTRANT SUR LA ROUTE) AINSI QUE DE RESPECTER TOUS LES RÈGLEMENTS RELATIFS À LA CIRCULATION. IL EST DE VOTRE RESPONSABILITÉ DE NE PAS UTILISER LES SERVICES TOMTOM D'UNE MANIÈRE QUI POURRAIT VOUS EMPÊCHER DE CONDUIRE PRUDEMMENT.**

### 6. LIMITATION DE RESPONSABILITÉ :

DANS TOUTE LA MESURE PERMISE PAR LE DROIT APPLICABLE, NI TOMTOM, NI SES CONCÉDANTS, NI SES FOURNISSEURS, SES DIRIGEANTS, SES ADMINISTRATEURS, SES EMPLOYÉS NE SERONT RESPONSABLES ENVERS VOUS OU UN

## 6. Navigation (si le véhicule en est équipé)

QUELCONQUE TIERS EN CAS DE DOMMAGES DIRECTS, SPÉCIAUX, ACCESSOIRES, INDIRECTS OU CONSÉCUTIFS (Y COMPRIS, SANS TOUTEFOIS S'Y LIMITER, EN CAS DE DOMMAGES LIÉS À L'INCAPACITÉ D'UTILISER OU D'ACCÉDER AUX SERVICES, AUX PERTES DE DONNÉES, AUX PERTES D'AFFAIRES, AUX PERTES DE PROFITS, AUX PERTES D'EXPLOITATION OU AUTRES DOMMAGES SIMILAIRES) SURVENANT OU EN LIAISON AVEC L'UTILISATION, L'INCAPACITÉ D'UTILISER OU D'ACCÉDER AUX SERVICES OU AUTREMENT À LA PERFORMANCE DES SERVICES, MÊME SI NISSAN A ÉTÉ INFORMÉ DE LA POSSIBILITÉ DE TELS DOMMAGES.

DANS LA MESURE OÙ TOMTOM N'EST PAS AUTORISÉ PAR LA LOI APPLICABLE À EXCLURE SA RESPONSABILITÉ EN VERTU DE LA CLAUSE 6.1 CI-DESSUS, LA RESPONSABILITÉ TOTALE DE TOMTOM À VOTRE ÉGARD SERA LIMITÉE AU MONTANT DE 100 DOLLARS US.

LES LIMITATIONS DE RESPONSABILITÉ CI-DESSUS PRÉVUES À LA CLAUSE 6 : (I) N'AFPECTENT PAS VOS DROITS EN VERTU DE TOUTE LEGISLATION NATIONALE OBLIGATOIRE APPLICABLE ; (II) N'EXCLUENT NI NE LIMITENT AUCUNEMENT UNE RESPONSABILITÉ NE POUVANT ÊTRE EXCLUE NI LIMITÉE EN

VERTU DE LA LOI APPLICABLE.

7. RÉSILIATION : Sans préjudice des autres droits, TomTom peut résilier immédiatement le présent CLUF si vous ne vous conformez pas à l'une quelconque de ses dispositions. Les dispositions du présent accord qui, de par leur nature, sont destinées à survivre à la résiliation, restent en vigueur après la résiliation du présent CLUF.
8. LIENS VERS DES SITES TIERS : Ni TomTom ni les tiers participant à la mise à votre disposition des Services (ci-après, les "Tiers") ne sont responsables des contenus de quelque site ou service que ce soit appartenant à des tiers, ou encore des liens figurant dans des sites ou dans des services appartenant à des tiers, ou de quelque changement ou mise à jour des sites ou des services appartenant à des tiers qui sont fournis par les Services, ou autrement. TomTom (et, le cas échéant, chacun des Tiers) vous fournit lesdits liens et accès à des sites et à des services appartenant à des tiers à titre utilitaire, et l'inclusion de tout lien ou accès n'implique l'approbation, de la part de TomTom ou de quelque Tiers que ce soit, du site ou du service appartenant à des tiers concerné. Votre utilisation de ces liens ou sites

tiers relève de votre seule et entière responsabilité et vous vous engagez à ne pas les utiliser de manière illégale ou frauduleuse.

Si vous avez des questions concernant le présent EULA, ou si vous souhaitez prendre contact avec TomTom pour quelque raison que ce soit, veuillez vous rendre sur le site Internet de TomTom, disponible à l'adresse suivante : <http://www.tomtom.com>.

# 7 Reconnaissance vocale

Reconnaissance vocale .....	7-2	Avant de commencer .....	7-2
Utilisation du système de		Énonciation des commandes vocales .....	7-2
reconnaissance vocale .....	7-2	Réglages de la voix du système .....	7-6



## 7. Reconnaissance vocale

### RECONNAISSANCE VOCALE

#### UTILISATION DU SYSTÈME DE RECONNAISSANCE VOCALE

##### Initialisation

La reconnaissance vocale s'initialise lorsque le contacteur d'allumage est mis en position ON ou ACC. Le système est prêt à recevoir des commandes vocales lorsque l'initialisation est terminée. Si <  > sur le volant est enfoncé avant que l'initialisation ne soit terminée, un message s'affiche, demandant d'attendre que le système soit prêt.

##### AVANT DE COMMENCER

Pour une performance optimale du système de reconnaissance vocale, observez les points suivants.

- Gardez l'intérieur du véhicule aussi silencieux que possible. Fermez les vitres pour éliminer les bruits environnants (bruit de circulation, de vibration, etc.) qui peuvent empêcher le système de reconnaître efficacement les commandes vocales.
- Attendez jusqu'à ce qu'une tonalité se fasse entendre avant de dicter une commande.

- Parlez normalement sans faire de pause entre les mots.
- Le système ne peut pas reconnaître les commandes vocales énoncées depuis les sièges de passager.

#### ÉNONCIATION DES COMMANDES VOCALES

1. Appuyez sur <  > au volant.

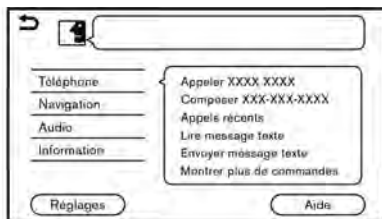





Exemple

2. Une liste de commandes apparaît sur l'écran et le système indique le menu d'annonces vocales.

Les commandes de catégorie disponibles s'affichent sur le côté gauche de l'écran. Énoncez ou appuyez sur une commande de catégorie dans la liste des commandes de catégorie (par exemple Téléphone, Audio, etc.).



#### INFORMATION :

- Certaines commandes de chaque catégorie sont indiquées sur le côté droit de l'écran et elles peuvent également être énoncées sans sélectionner une catégorie.
  - Une fois la commande de catégorie exécutée, seules les commandes relatives à la catégorie sélectionnée peuvent être reconnues.
3. Après le signal sonore, et une fois que le symbole sur l'écran est passé de  à , énoncez une commande. Vous pouvez également sélectionner une commande en appuyant directement sur l'écran tactile, à l'aide de <  /  > / < OK > sur le volant ou à l'aide de < TUNE SCROLL/ENTER SETTING > / < TUNE SCROLL/PUSH SOUND > sur le panneau de commande.









#### INFORMATION :

Le système de reconnaissance vocale s'interrompt lorsqu'aucune commande n'est donnée après quelques annonces. Pour reprendre le cours du fonctionnement, appuyez sur <  > au volant.





4. Continuez à suivre les annonces du menu vocal et énoncez les commandes vocales après la tonalité jusqu'à ce que l'opération souhaitée soit exécutée.





### INFORMATION :

Pour quitter le système de reconnaissance vocale, maintenez la commande au volant <  > appuyée ou maintenez <  BACK > / <  > appuyé sur le panneau de commande. Il est également possible de quitter le système de reconnaissance vocale en maintenant le côté gauche de <  /  /  > (si le véhicule en est équipé) appuyé sur le volant.

### Conseils d'utilisation

- Énoncez la commande après la tonalité.
- Certaines commandes existent uniquement en anglais.
- Si la commande n'est pas reconnue, le système vous demande de répéter la commande. Répétez la commande clairement.
- Appuyez sur [  ] sur l'écran tactile ou appuyez sur le côté gauche de <  /  /  > (si le véhicule en est équipé) situé au volant pour revenir à

l'écran précédent.

- Pour régler le volume des messages vocaux du système, appuyez sur <  > sur le volant ou tournez < VOL / PUSH POWER > / <  / VOL > / < VOL / PUSH  > lorsque le système effectue une annonce.
- Lors du paramétrage d'une destination pour le guidage d'itinéraire au moyen de méthodes de recherche telles que la recherche de POI, une recherche au moyen d'une intersection ou d'un centre-ville, la zone de recherche est automatiquement paramétrée dans le pays où votre véhicule est situé. Changez l'état/la province pour paramétrer la zone de recherche sur un autre état/une autre province si nécessaire.

### Interruption des messages vocaux :

Dans la plupart des cas, vous pouvez interrompre les retours vocaux pour énoncer la commande suivante en appuyant sur <  > sur le volant. Après avoir interrompu le système, attendez la tonalité avant d'énoncer votre commande.

### Appel unique :

Pour une utilisation plus rapide du système lorsque vous effectuez un appel, vous pouvez énoncer une commande de second niveau sans énoncer la commande de premier niveau. Par exemple, appuyez sur <  > et énoncez «Recomposer» après la tonalité sans énoncer au préalable «Téléphone».

### Comment visualiser l'écran de commandes vocales

1. Appuyez sur <  > pour afficher le premier écran de la liste de commandes vocales.
2. Énoncez une commande ou sélectionnez un paramètre de la liste de commandes vocales. Le deuxième écran s'affiche.
3. Énoncez une commande ou sélectionnez un paramètre de la liste de commandes vocales. La commande est exécutée ou l'écran suivant s'affiche pour effectuer une autre commande.
4. Suivez les annonces pour exécuter les commandes.

## 7. Reconnaissance vocale

### Écrans de commandes vocales :

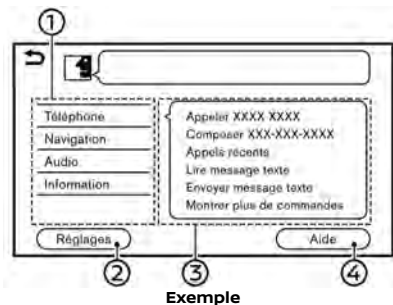

Exemple

- ① Indique une liste des catégories disponibles. Énoncez une commande de catégorie ou appuyez sur la touche de la catégorie correspondante.
- ② Appuyez sur [Réglages] ou énoncez «Réglages» pour afficher les réglages de la voix du système.
- ③ Indique une liste des commandes disponibles pour la catégorie sélectionnée. Énoncez la commande souhaitée.
- ④ Appuyez sur [Aide] ou énoncez «Aide» pour écouter les annonces d'aide pour l'utilisation du système.



### INFORMATION :

Appuyez sur < > pour interrompre les annonces d'aide.

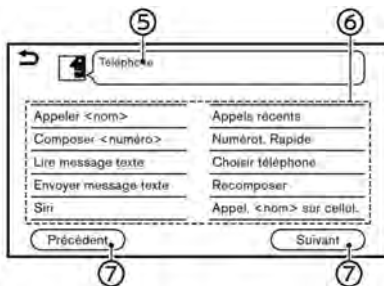

Exemple

- ⑤ Commande sélectionnée précédemment
- ⑥ Liste de commandes  
Vous pouvez énoncer une commande de la liste ou appuyez sur la touche correspondante. Les mots préférés peuvent être énoncés pour la partie de la commande comprise entre < >.
- ⑦ [Précédent]/[Suivant]

Énoncez une commande ou appuyez pour revenir à l'écran précédent/passer à l'écran suivant.

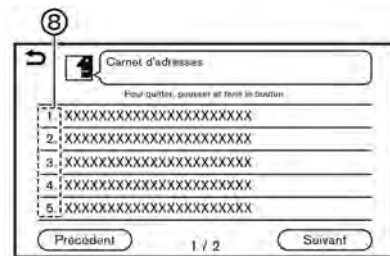

Exemple

- ⑧ Énoncez un chiffre de 1 à 5 ou appuyez sur un paramètre sur l'écran de liste pour sélectionner le paramètre.



### INFORMATION :

Pour utiliser la fonction de reconnaissance vocale, vous pouvez énoncer les commandes dans l'ordre de la 1ère, de la 2ème et de la 3ème commande. Vous pouvez également utiliser le système en énonçant directement la 2ème commande.

### Comment dicter les chiffres

Le système de reconnaissance vocale nécessite que l'utilisateur énonce de façon particulière les chiffres lorsqu'il passe des commandes vocales.

#### Règle générale :

Vous pouvez prononcer «500», «800» et «900» comme «cinq cent», «huit cent» et «neuf cent», respectivement.

Pour les autres nombres, seuls les chiffres de «0» (zéro) à «9» peuvent être utilisés. (Par exemple, pour le nombre «600», dicter «six zéro zéro» peut être reconnu par le système, mais pas «six cent».)

#### Exemple :

1-800-662-6200

«Un huit cent six six deux six deux zéro zéro»



#### INFORMATION :

Pour une reconnaissance optimale, énoncez «zéro» pour le chiffre «0» et «o» pour la lettre «o».

## 7. Reconnaissance vocale

### RÉGLAGES DE LA VOIX DU SYSTÈME

Les réglages de la voix du système peuvent être modifiés.

1. Appuyez sur [Réglages] sur la barre de lancement.
2. Appuyez sur [Système vocal].
3. Appuyez sur le paramètre souhaité.

Les paramètres de réglage disponibles peuvent varier selon les modèles, les spécifications et les versions du logiciel.

#### Paramètres de réglage disponibles

Paramètre disponible	Action
[Message-guide initial.]	Lorsque ce paramètre est activé, les annonces vocales sont annoncées.
[Brefs messages-guides]	Lorsque ce paramètre est activé, les retours vocaux fournis sont brefs et réduits au maximum.
[Liste meill. correspond.]	[Répertoire téléph.]
	[Commandes musique]
	Lorsque ces paramètres sont activés, les résultats de la reconnaissance vocale sont affichés dans l'ordre pour une reconnaissance fiable.
[Préférence vocale]	Le guidage vocal peut être paramétré sur une voix masculine ou féminine lorsque la langue du système est paramétrée sur l'anglais. [Préférence vocale] ne peut pas être sélectionné lorsque le système est paramétré sur le français ou l'espagnol.
[Vitesse de Voix]	Ajustez la vitesse d'annonce.

# 8 Guide de dépannage

Unité de système .....	8-2	Services NissanConnect <sup>MD</sup> (si le véhicule en est équipé) .....	8-16
Affichage à cristaux liquides .....	8-2	Apple CarPlay <sup>MD</sup> .....	8-18
Connexion Wi-Fi (si le véhicule en est équipé) .....	8-3	Android Auto .....	8-20
Point d'accès Wi-Fi (si le véhicule en est équipé) .....	8-4	Siri Eyes Free .....	8-22
Système audio .....	8-5	Navigation (si le véhicule en est équipé) .....	8-23
Technologie HD Radio (si le véhicule en est équipé) .....	8-5	Opérations de base .....	8-23
Lecteur iPod .....	8-7	Écran cartographique .....	8-24
Dispositif de mémoire USB .....	8-9	Calcul de l'itinéraire et guidage visuel .....	8-27
Audio Bluetooth <sup>MD</sup> .....	8-10	Guidage vocal .....	8-29
Système de téléphone mains-libres Bluetooth <sup>MD</sup> .....	8-12	Informations routières .....	8-30
		Reconnaissance vocale .....	8-31

## 8. Guide de dépannage

### UNITÉ DE SYSTÈME

#### AFFICHAGE À CRISTAUX LIQUIDES

Symptôme	Cause possible	Solution possible
L'écran est trop sombre.	La température de l'habitacle est trop basse.	Attendez que la température de l'habitacle revienne à un niveau normal.
	La luminosité de l'écran est réglée sur l'obscurité maximum.	Réglez la luminosité de l'écran.
L'écran est trop clair.	La luminosité de l'écran est réglée sur la luminosité maximum.	Réglez la luminosité de l'écran.
Un petit point noir ou un petit point clair apparaît sur l'écran.	Il s'agit d'un phénomène normal pour les affichages à cristaux liquides.	Il ne s'agit pas d'un dysfonctionnement.
Des points ou des hachures apparaissent sur l'écran.	Des ondes électromagnétiques provoquées par des enseignes à néon, des câbles électriques à haute tension, des radio amateurs ou des dispositifs radio installés dans d'autres véhicules peuvent affecter l'affichage.	Il ne s'agit pas d'un dysfonctionnement.
Des problèmes de rétention d'image sont détectés sur l'écran.	Il s'agit d'un phénomène normal pour les affichages à cristaux liquides.	Il ne s'agit pas d'un dysfonctionnement.
Le mouvement de l'image affichée est lent.	La température de l'habitacle est inférieure à 10°C (50°F).	Attendez que la température de l'habitacle soit comprise entre 10°C (50°F) et 50°C (122°F).
Lorsque l'écran est visualisé de côté, il est plus clair ou plus sombre.	Il s'agit d'un phénomène normal pour les affichages à cristaux liquides.	Réglez la luminosité de l'écran.
L'écran devient bleu ou un message d'erreur apparaît sur l'affichage de l'écran tactile.	Un dysfonctionnement du système est survenu.	Nous vous recommandons de contacter un concessionnaire NISSAN pour procéder à une inspection.

### CONNEXION WI-FI (si le véhicule en est équipé)

Symptôme	Cause possible	Solution possible
Le nom du dispositif que vous souhaitez connecter n'est pas affiché sur l'écran de connexions.	Le dispositif est désactivé.	Vérifiez que le dispositif est activé.
	Le dispositif ne prend pas en charge le réseau de sécurité WPA2.	Vérifiez que le réseau de sécurité est pris en charge par le véhicule.
Le système embarqué ne peut pas se connecter au réseau Wi-Fi.	Le dispositif est désactivé.	Vérifiez que le dispositif est activé.
	Le mot de passe du réseau est incorrect.	Vérifiez que le mot de passe du réseau est correct. Vérifiez que le mot de passe du réseau qui a été saisi est correct.

## 8. Guide de dépannage

### POINT D'ACCÈS WI-FI (si le véhicule en est équipé)

Symptôme	Cause possible	Solution possible
Le dispositif ne peut pas se connecter au point d'accès Wi-Fi du véhicule.	7 dispositifs déjà connectés.	Supprimez un dispositif connecté.
	Le mot de passe est incorrect.	Vérifiez que le mot de passe du réseau est correct. Vérifiez que le mot de passe du réseau qui a été saisi est correct.
Le dispositif ne peut pas accéder à internet.	L'abonnement du fournisseur de service n'est pas actif.	Vérifiez l'abonnement du fournisseur de service.
	Le véhicule se trouve en dehors de la zone de service du fournisseur.	Déplacez-vous dans une zone desservie par le service.
Connexion lente au réseau.	Une autre connexion sans fil interfère.	Désactivez les autres dispositifs sans fil.

## SYSTÈME AUDIO

### TECHNOLOGIE HD RADIO (si le véhicule en est équipé)

#### Son

Symptôme	Cause possible	Solution possible
Retard du son audio numérique dans les émissions HD Radio.	La radio capte d'abord une station analogique et se fond dans un signal numérique.	Il ne s'agit pas d'un dysfonctionnement.
Interruptions audio, sons instables ou échos.	La station de radio n'a pas aligné correctement les signaux audio numériques et analogiques.	Vérifiez que le fonctionnement est correct avec une autre station de radio. Signalez toute station dont les performances sont mauvaises.
Augmentation/diminution du volume.	La station de radio n'a pas aligné correctement les niveaux audio numériques et analogiques.	Vérifiez que le fonctionnement est correct à l'aide d'une autre station et vérifiez sur le site <a href="http://www.hdradio.com">www.hdradio.com</a> la disponibilité des stations dans la zone. Signalez toute station dont les performances sont mauvaises.
Le son augmente/diminue progressivement.	La transition entre le signal analogique et le signal numérique est en train de s'établir (mélange de signaux).	Vérifiez les performances de transition au niveau de plusieurs stations dans la zone. Signalez toute station dont l'alignement est mauvais.
Mélange excessif (transition entre analogique et numérique).	Le récepteur est situé à la limite de la zone de couverture numérique.	Reportez-vous à <a href="http://www.hdradio.com">www.hdradio.com</a> pour vérifier les stations de radio disponibles dans votre zone de couverture.
Le signal audio numérique n'est pas meilleur que le signal audio analogique.	Le traitement audio du signal audio numérique par une station peut potentiellement réduire la qualité sonore du signal audio numérique.	Vérifiez que le fonctionnement est correct avec une autre station de radio. Signalez toute station dont les performances sont mauvaises.

## 8. Guide de dépannage

### Fonctionnel

Symptôme	Cause possible	Solution possible
Perte continue des stations locales.	La couverture numérique est légèrement inférieure à la couverture du signal analogique.	Vérifiez le bon fonctionnement sur une autre station. Il s'agit d'un comportement normal.
	L'ombrage (urbain/physique) peut provoquer une réduction de la couverture numérique.	Vérifiez le bon fonctionnement sur une autre station.
Certains champs de données sont vides.	L'information texte est envoyée à la discrétion du radiodiffuseur.	Vérifiez le bon fonctionnement sur une autre station. Signalez les problèmes de station.
L'information texte est tronquée/elle semble incomplète.	L'affichage est limité à un nombre fixe de caractères et un nombre de données excédant ce qui peut être affiché a été envoyé.	Il s'agit d'un comportement normal.
La réception AM change la nuit.	Les stations AM sont tenues par le gouvernement (FCC) de diminuer leur puissance la nuit.	Ceci ne constitue pas une anomalie.

### LECTEUR iPod

Symptôme	Cause possible	Solution possible
Le système ne reconnaît pas d'iPod.	Un câble de connexion n'est pas correctement branché ou l'iPod ne fonctionne pas correctement.	Branchez à nouveau le câble de connexion. Si le système ne reconnaît pas l'iPod après avoir effectué cette procédure ci-dessus, réinitialisez l'iPod.
	L'iPod branché n'est pas compatible avec le système.	Vérifiez le modèle de l'iPod et les versions du micro logiciel disponibles pour le système.
	Le câble d'extension USB branché n'est pas compatible avec ce système.	Remplacez le câble d'extension USB si le système ne reconnaît toujours pas l'iPod après avoir rebranché le câble correctement à plusieurs reprises.
	Le câble est branché rapidement au port USB ou débranché rapidement du port de connexion USB.	Branchez ou débranchez le câble USB lentement.
Un iPod ne peut pas être actionné.	L'iPod est branché sur le système audio de l'habitacle pendant que des écouteurs, etc. sont branchés à l'iPod.	Retirez tous les équipements de l'iPod après avoir débranché ce dernier du système puis branchez-le à nouveau sur le système.
	L'iPod ne fonctionne pas normalement.	Débranchez l'iPod du système audio du véhicule puis le branchez à nouveau.
	Le système lit un album/un fichier contenant l'affichage de la pochette.	Débranchez l'iPod du système audio du véhicule puis réinitialisez l'iPod. Désactivez l'affichage de la pochette puis branchez l'iPod au système.
Un iPod ne répond pas.	Il y a trop de fichiers dans une catégorie.	Diminuez le nombre de fichiers dans une catégorie (moins de 65 500 fichiers).
	La fonction de lecture aléatoire est activée.	Désactivez la fonction de lecture aléatoire si beaucoup de fichiers sont enregistrés dans l'iPod.

## 8. Guide de dépannage

Symptôme	Cause possible	Solution possible
La musique ne peut pas être lue.	Un connecteur n'est pas branché à l'iPod.	Branchez le connecteur correctement à l'iPod.
Lecture hachée.	Le son est haché en raison de vibrations causées par une position instable de l'iPod.	Positionnez l'iPod sur un emplacement stable où il ne tombera pas.
La recharge de la batterie d'un iPod prend plus de temps.	La recharge de la batterie de l'iPod peut prendre plus de temps lorsqu'un iPod est en cours de lecture.	Si l'iPod doit être rechargé, il est recommandé d'arrêter la lecture de la musique.
La recharge de la batterie d'un iPod est indisponible.	Le câble branché à l'iPod peut être endommagé ou ne pas être branché correctement.	Vérifiez le câble utilisé actuellement.
Certaines fonctions ne peuvent pas être activées à l'aide d'un iPod branché sur le système audio du véhicule.	-	L'utilisation d'un iPod doit être effectuée à l'aide du système audio du véhicule une fois que l'iPod est branché au système.
Son haché.	L'environnement (bruit, etc.) peut causer des sauts de lecture au niveau du son.	Ceci n'indique pas un dysfonctionnement.
	Un câble d'extension USB est utilisé.	N'utilisez pas de câble d'extension USB.

### DISPOSITIF DE MÉMOIRE USB

Symptôme	Cause possible	Solution possible
Le système ne reconnaît pas un périphérique USB.	Un câble d'extension USB est utilisé.	N'utilisez pas de câble d'extension USB.
	Un concentrateur USB est utilisé.	N'utilisez aucun concentrateur USB.
	Un dispositif USB est rapidement connecté ou déconnecté du port de connexion USB.	Connectez ou déconnectez lentement le dispositif USB.

## 8. Guide de dépannage

### AUDIO BLUETOOTH<sup>MD</sup>

Symptôme	Cause possible	Solution possible
L'enregistrement ne peut pas être effectué.	Le dispositif audio Bluetooth <sup>MD</sup> est incompatible avec le système audio du véhicule.	Consultez le manuel d'utilisation du dispositif audio Bluetooth <sup>MD</sup> .
	Le Bluetooth <sup>MD</sup> est désactivé sur le dispositif.	Vérifiez que la fonction Bluetooth <sup>MD</sup> est activée sur le dispositif.
	Le code PIN est incorrect.	Vérifiez le code PIN du dispositif audio Bluetooth <sup>MD</sup> devant être enregistré.
		Vérifiez que le code PIN du dispositif audio Bluetooth <sup>MD</sup> correspond à celui du système audio du véhicule.
Un autre dispositif Bluetooth <sup>MD</sup> est utilisé dans le véhicule.	Désactivez l'autre dispositif Bluetooth <sup>MD</sup> jusqu'à ce que l'enregistrement soit effectué.	
La musique ne peut pas être lue.	Le dispositif audio Bluetooth <sup>MD</sup> est incompatible avec le système audio du véhicule.	Consultez le manuel d'utilisation du dispositif audio Bluetooth <sup>MD</sup> .
	Le système n'est pas réglé sur le mode audio Bluetooth <sup>MD</sup> .	Appuyez sur <AUDIO> et sélectionner le mode audio Bluetooth <sup>MD</sup> .  «Sélection d'une source audio» (page 3-10)
	Un adaptateur Bluetooth <sup>MD</sup> est désactivé.	Activez un adaptateur Bluetooth <sup>MD</sup> lorsqu'il est utilisé pour un dispositif audio Bluetooth <sup>MD</sup> .

## 8. Guide de dépannage

Symptôme	Cause possible	Solution possible
Interruptions de la lecture.	Le dispositif audio Bluetooth <sup>MD</sup> est incompatible avec le système audio du véhicule.	Contactez un concessionnaire NISSAN ou rendez-vous sur le site <a href="http://www.nissanusa.com/bluetooth/">www.nissanusa.com/bluetooth/</a> (pour les États-Unis et le Canada) pour vérifier la compatibilité du dispositif audio Bluetooth <sup>MD</sup> .
	Un appel est en cours sur le téléphone cellulaire.	Il ne s'agit pas d'un dysfonctionnement.
	Le son peut être coupé lorsqu'un dispositif audio Bluetooth <sup>MD</sup> est activé.	Appuyez sur <b>&lt;AUDIO&gt;</b> et sélectionnez le mode audio Bluetooth <sup>MD</sup> , puis actionnez une fonction sur l'écran tactile du système du véhicule au lieu d'exécuter l'opération sur le dispositif audio Bluetooth <sup>MD</sup> .
Le système audio ne peut pas être utilisé.	Un dispositif audio Bluetooth <sup>MD</sup> ne prenant pas en charge les opérations audio est utilisé.	Contactez un concessionnaire NISSAN ou rendez-vous sur le site <a href="http://www.nissanusa.com/bluetooth/">www.nissanusa.com/bluetooth/</a> (pour les États-Unis et le Canada) pour vérifier la compatibilité du dispositif audio Bluetooth <sup>MD</sup> .
	Une erreur se produit lors de la connexion d'un profil audio Bluetooth <sup>MD</sup> .	Désactivez et activez l'alimentation du lecteur audio Bluetooth <sup>MD</sup> puis recommencez la connexion avec le système.

## 8. Guide de dépannage

### SYSTÈME DE TÉLÉPHONE MAINS-LIBRES BLUETOOTH<sup>MD</sup>

Symptôme	Cause possible	Solution possible
Un téléphone cellulaire ne peut pas être enregistré.	Le téléphone cellulaire n'est pas compatible avec le système mains-libres du véhicule.	Utilisez un téléphone cellulaire compatible avec le système. Contactez un concessionnaire NISSAN ou rendez-vous sur le site <a href="http://www.nissanusa.com/bluetooth/">www.nissanusa.com/bluetooth/</a> (pour les États-Unis et le Canada) pour vérifier la compatibilité.
	L'enregistrement du téléphone cellulaire a été effectué de manière incorrecte.	Vérifiez la procédure d'enregistrement puis enregistrez le téléphone cellulaire à nouveau.
Un téléphone cellulaire ne peut pas être branché ou se débranche une fois l'enregistrement terminé.	Le réglage Bluetooth <sup>MD</sup> du système de téléphone mains-libres du véhicule est désactivé.	Activez le réglage Bluetooth <sup>MD</sup> du système.
	Le réglage Bluetooth <sup>MD</sup> du téléphone cellulaire est désactivé.	Activez le réglage Bluetooth <sup>MD</sup> du téléphone cellulaire.
	Le niveau de charge de la batterie du téléphone cellulaire est bas.	Chargez la batterie du téléphone cellulaire.
	La connexion Bluetooth <sup>MD</sup> sans fil peut être interrompue en fonction de l'emplacement du téléphone cellulaire.	Ne placez pas le téléphone cellulaire à proximité d'objets métalliques ou trop loin du système de téléphone mains-libres du véhicule. Ne placez pas le téléphone cellulaire près de vous ou à proximité des sièges.
	L'enregistrement du téléphone cellulaire n'est pas effectué.	Effectuez l'enregistrement du téléphone cellulaire.
Échec d'un appel à un numéro de téléphone particulier.	Si le système essaie d'appeler plusieurs fois le même numéro de téléphone (par exemple : la personne appelée ne répond pas ou son téléphone est hors réseau, l'appel est abandonné avant que la personne appelée ne réponde), le système peut rejeter une demande d'appel d'un numéro de téléphone.	Désactivez le téléphone cellulaire et activez-le à nouveau pour rétablir la connexion.

## 8. Guide de dépannage

Symptôme	Cause possible	Solution possible
Le système ne reconnaît pas la connexion d'un téléphone cellulaire. Le système ne reçoit pas ou n'envoie pas d'appel.	Le téléphone cellulaire n'est pas compatible avec le système mains-libres du véhicule.	Utilisez un téléphone cellulaire compatible avec le système. Contactez un concessionnaire NISSAN ou rendez-vous sur le site <a href="http://www.nissanusa.com/bluetooth/">www.nissanusa.com/bluetooth/</a> (pour les États-Unis et le Canada) pour vérifier la compatibilité.
	Le téléphone cellulaire n'est pas connecté.	Vérifiez la procédure d'enregistrement puis enregistrez le téléphone cellulaire à nouveau.
	Le fonctionnement du téléphone se limite aux fonctions (comme le verrouillage du clavier, etc.) du téléphone cellulaire enregistré.	Désactivez tout réglage limitant l'utilisation du téléphone cellulaire puis effectuez l'enregistrement à nouveau.
Votre interlocuteur ne peut pas vous entendre. Votre interlocuteur peut vous entendre mais le son est de mauvaise qualité.	La fonction de sourdine est activée.	Vérifiez que la fonction de sourdine est désactivée.
	Le téléphone cellulaire n'est pas connecté.	Vérifiez la procédure d'enregistrement puis enregistrez le téléphone cellulaire à nouveau.
	La vitesse de ventilation du chauffage/de la climatisation est trop élevée.	Diminuez la vitesse de ventilation du chauffage/de la climatisation.
	Le bruit ambiant est excessif. (Par exemple : pluie intense, travaux, traversée d'un tunnel, croisement de véhicules, etc.)	Remontez les vitres pour atténuer le bruit ambiant.
	Le bruit engendré par la conduite du véhicule est trop fort.	Réduisez la vitesse du véhicule.
	Le volume de la voix de votre interlocuteur est trop bas.	Réglez le volume en utilisant <b>&lt;VOL/PUSH POWER&gt;/&lt; ⏮ /VOL&gt;/&lt;VOL/PUSH ⏮ &gt;</b> sur le panneau de commande ou <b>&lt; 🔊 &gt;</b> sur le volant.
	Le volume de votre voix est trop bas.	Réglez le volume sur l'écran de réglage du volume.
Le son est haché ou du bruit est perçu lors d'un appel.	La connexion Bluetooth <sup>MD</sup> sans fil peut être interrompue en fonction de l'emplacement du téléphone cellulaire.	Ne placez pas le téléphone cellulaire à proximité d'objets métalliques ou trop loin du système de téléphone mains-libres du véhicule. Ne placez pas de téléphone cellulaire près de vous ou à proximité des sièges.

## 8. Guide de dépannage





Symptôme	Cause possible	Solution possible
Lorsqu'un téléphone cellulaire est utilisé pour effectuer un appel, le mode mains-libres devient indisponible.	Certains modèles de téléphones cellulaires ne passent pas au mode mains-libres lorsqu'ils sont utilisés pour effectuer un appel.	Il ne s'agit pas d'un dysfonctionnement. Effectuez un autre appel à l'aide du mode mains-libres.
Vous ne pouvez pas entendre la voix de votre interlocuteur. Il n'y a pas de sonnerie.	Le volume est réglé sur le niveau minimum.	Réglez le volume.
	Aucun téléphone cellulaire n'est connecté.	Vérifiez la procédure d'enregistrement puis enregistrez le téléphone cellulaire à nouveau.
Chaque niveau sonore (sonnerie, voix de l'appelant ou voix de l'appelé) est différent.	Tous les niveaux sonores ne sont pas réglés correctement.	Réglez correctement les niveaux sonores.
L'affichage de l'antenne est différent sur l'écran tactile et sur l'écran du téléphone cellulaire. Vous ne pouvez pas passer ou recevoir d'appel, bien que l'affichage de l'antenne indique que cela est possible.	L'affichage de l'antenne varie en fonction du modèle de téléphone cellulaire.	Ceci n'indique pas un dysfonctionnement. L'affichage de l'antenne et le niveau de charge de la batterie indiqués sur l'écran tactile peuvent être différents de ceux indiqués sur l'écran du téléphone cellulaire. Utilisez-les en tant que référence.
La voix ne peut pas être clairement perçue lors de l'utilisation d'un téléphone cellulaire derrière des immeubles élevés.	Certaines structures telles que des immeubles élevés, etc. peuvent causer une réflexion irrégulière des ondes radio ou une élimination complète des ondes radio utilisées pour les téléphones cellulaires.	Déplacez-vous vers un endroit où il n'y a pas d'immeubles élevés.
Du bruit est perçu lors de l'utilisation d'un téléphone cellulaire sous/à proximité de zones comprenant des voies ferrées élevées, des câbles électriques haute tension, des feux de circulation, des enseignes à néon, etc.	Les ondes électromagnétiques générées par les dispositifs radio peuvent affecter le téléphone cellulaire.	Il ne s'agit pas d'un dysfonctionnement.
Du bruit est perçu dans le son émis par le système audio pendant l'utilisation d'un téléphone cellulaire.	Des ondes radio générées par un téléphone cellulaire peuvent affecter le son émis par le système audio.	Il ne s'agit pas d'un dysfonctionnement.
Son haché ou saccadé.	Le dispositif sans fil LAN (Wi-Fi) risque d'avoir été activé par le téléphone cellulaire.	Désactivez le dispositif sans fil LAN (Wi-Fi).

## 8. Guide de dépannage

Symptôme	Cause possible	Solution possible
Le répertoire téléphonique ne peut pas être téléchargé.	Une erreur s'est produite pendant la procédure de jumelage du téléphone.	Veillez supprimer les informations relatives au jumelage Bluetooth <sup>MD</sup> du téléphone cellulaire ainsi que du système embarqué avant de les enregistrer à nouveau.
	Le téléphone ne prend pas en charge la fonction de téléchargement du répertoire téléphonique.	Contactez un concessionnaire NISSAN ou rendez-vous sur le site <a href="http://www.nissanusa.com/bluetooth/">www.nissanusa.com/bluetooth/</a> (pour les États-Unis et le Canada) pour vérifier la compatibilité.

## 8. Guide de dépannage

### SERVICES NISSANCONNECT<sup>MD</sup> (si le véhicule en est équipé)







Symptôme	Cause possible	Solution possible
Le système ne peut pas se connecter au Centre de données des Services NissanConnect <sup>MD</sup> .	L'inscription aux Services NissanConnect <sup>MD</sup> n'a pas été effectuée.	Inscrivez-vous aux Services NissanConnect <sup>MD</sup> . Pour plus de détails concernant les abonnements, consultez le site Internet ou contactez la ligne d'assistance (pour les États-Unis et le Canada).  «Fonctions des Services NissanConnect <sup>MD</sup> » (page 5-9)  «Fonctions des Services NissanConnect <sup>MD</sup> » (page 5-18)
	La ligne de communication est occupée.	Essayez à nouveau après un laps de temps court.
	Le véhicule est situé à un endroit où la réception d'ondes radio est difficile.	La communication sera rétablie lorsque le véhicule passera dans une zone où suffisamment d'ondes radio peuvent être transmises. Lorsque l'icone affiché indique que le véhicule se trouve dans la zone de communication, le système peut être utilisé.
	La TCU (unité de contrôle télématique) n'est pas activée.	Si l'icone n'indique pas que le véhicule se trouve dans la zone de communication bien qu'il y soit, consultez le site Internet ou contactez la ligne d'assistance (pour les États-Unis et le Canada).  «Fonctions des Services NissanConnect <sup>MD</sup> » (page 5-9)  «Fonctions des Services NissanConnect <sup>MD</sup> » (page 5-18)
	La réception des ondes radio n'est pas suffisante pour le fonctionnement de la TCU (unité de contrôle télématique).	La communication sera rétablie lorsque le véhicule passera dans une zone où suffisamment d'ondes radio peuvent être transmises. Lorsque l'icone affiché indique que le véhicule se trouve dans la zone de communication, le système peut être utilisé.
Quelques-uns des paramètres affichés sur l'écran de menu ne peuvent pas être sélectionnés.	Lors de la conduite du véhicule, quelques paramètres du menu sont désactivés.	Arrêtez le véhicule dans un endroit sûr et serrez le frein de stationnement avant d'utiliser les paramètres de l'écran de menu.
L'affichage de certaines parties de l'écran est incorrect.	Lors de la conduite du véhicule, quelques paramètres du menu sont désactivés.	Utilisez le système après avoir arrêté le véhicule dans un endroit sûr et serré le frein de stationnement.

## 8. Guide de dépannage



Symptôme	Cause possible	Solution possible
Le système n'annonce aucun message d'information.	Le volume est réglé sur le niveau minimum.	Réglez le niveau de volume en actionnant <VOL/PUSH POWER>/< ⏻ /VOL>/<VOL/PUSH ⏻ > sur le panneau de commande < ⏻ > sur le volant pendant l'annonce des informations par le système.

## 8. Guide de dépannage

### Apple CarPlay<sup>MD</sup>





Symptôme	Cause et contre-mesure
Ne peut pas démarrer Apple CarPlay <sup>MD</sup> bien qu'il soit relié au véhicule.	Le câble USB n'est pas branché sur le port de connexion USB. Branchez correctement le câble USB au port de connexion USB.  «Ports de connexion USB (bus série universel)» (page 2-7)
	Utilisez un câble Apple Lightning (certifié Mfi) pour brancher votre téléphone au port de connexion USB et vérifiez que le câble n'est pas cassé.
	[Options de démarrage] est paramétré sur [Jamais]. Changez le paramètre sur [Toujours] ou [Demander].  «Réglages d'Apple CarPlay <sup>MD</sup> » (page 5-34)
	Le réglage Apple CarPlay <sup>MD</sup> n'est pas actif sur votre iPhone. Activez «CarPlay» sur votre iPhone.
	Le dispositif n'est pas compatible avec Apple CarPlay <sup>MD</sup> . Vérifiez les exigences de compatibilité.
Ne peut pas utiliser Apple CarPlay <sup>MD</sup> sans fil (si le véhicule en est équipé).	La connexion sans fil ne peut pas être établie correctement. Pour activer Apple CarPlay <sup>MD</sup> sans fil, appuyez sur  sur l'écran de paramètres de Connexions.  «Réglages des connexions» (page 2-16)
	La connexion sans fil ne peut pas être établie correctement.  «Connexion d'un iPhone» (page 5-31) Supprimez l'iPhone dans la liste des périphériques et reconnectez-le au système embarqué.  «Paramétrage des périphériques» (page 2-16)



## 8. Guide de dépannage

Les performances d'Apple CarPlay <sup>MD</sup> diminuent. Par exemple, lenteur au niveau de la connectivité ou du fonctionnement des applications. ou Un message d'erreur s'affiche lorsque vous essayez d'accéder au fonctions d'Apple CarPlay <sup>MD</sup> . Un écran noir s'affiche lorsque vous essayez d'accéder aux cartes.	Vérifiez que votre iPhone est compatible, que vous avez une connexion cellulaire ainsi qu'un abonnement à un service de données mobiles actif.
	Utilisez le câble Apple Lightning (certifié Mfi) pour connecter votre téléphone au port de connexion USB.
	Performance du téléphone ou connexion cellulaire. Déconnectez et reconnectez votre téléphone.
	Performance du téléphone ou connexion cellulaire. Effectuez un cycle marche/arrêt pour redémarrer.
Accès impossible à Siri au moyen de la commande <  > au volant.	Le câble USB peut ne pas être correctement branché. Débranchez et rebranchez le câble USB.
	Le paramètre Siri n'est pas activé sur votre téléphone. Activez «Siri» sur votre téléphone.
	Assurez-vous que vous maintenez <  > appuyé au lieu de juste appuyer sur la commande pour démarrer le fonctionnement de Siri.

## 8. Guide de dépannage



### ANDROID AUTO

Symptôme	Cause et contre-mesure
Android Auto ne peut pas être démarré bien qu'il soit connecté au véhicule.	Le câble USB n'est pas branché sur le port de connexion USB. Branchez correctement le câble USB sur le port de connexion USB.  «Ports de connexion USB (bus série universel)» (page 2-7)
	[Options de démarrage] est paramétré sur [Jamais]. Changez le paramètre sur [Toujours] ou [Demander].  «Réglages d'Android Auto» (page 5-38)
	Pour activer Android Auto, appuyez sur  sur la barre de lancement ou appuyez sur [Connex. du smartphone] sur l'écran d'informations et appuyez ensuite sur [Android Auto].  «Sélection du menu à partir de la barre de lancement» (page 2-8)  «Menu d'informations» (page 5-2)
	Le dispositif connecté n'est pas compatible avec Android Auto. Vérifiez les exigences de compatibilité.
	Votre téléphone Android peut ne pas être reconnu si sa batterie est déchargée. Chargez votre téléphone Android et essayez à nouveau.
Les performances d'Android Auto diminuent. Par exemple, lenteur au niveau de la connectivité ou du fonctionnement des applications. ou Un message d'erreur s'affiche lorsque vous essayez d'accéder aux fonctions d'Android Auto. Un écran noir s'affiche lorsque vous essayez d'accéder aux cartes.	Assurez-vous que vous disposez d'un téléphone Android compatible, d'une connexion cellulaire et d'un forfait de données actif.
	Utilisez le câble OEM du téléphone Android pour brancher votre téléphone sur le port de connexion USB.
	Performance du téléphone ou connexion cellulaire. Déconnectez et reconnectez votre téléphone.
	Performance du téléphone ou connexion cellulaire. Fermez toutes les applications et redémarrez-les.
Performance du téléphone ou connexion cellulaire. Effectuez un cycle marche/arrêt pour redémarrer.	

Ne peut pas démarrer de session de commande vocale à l'aide de <  > au volant.	Le câble USB peut ne pas être correctement branché. Débranchez et rebranchez le câble USB.
	La commande vocale ne peut pas être effectuée pendant que vous conduisez. Activez le paramètre «Pendant la conduite» sur votre téléphone Android.
	Assurez-vous que vous maintenez <  > appuyé au lieu de juste appuyer sur la commande d'activation des commandes vocales.

## 8. Guide de dépannage

### SIRI EYES FREE

Symptôme	Cause et contre-mesure
Accès impossible à Siri Eyes Free au moyen de la commande <  > au volant.	Vérifiez si la connexion Bluetooth <sup>MD</sup> est établie entre l'iPhone et le système.
	Vérifiez si Siri est activé sur le dispositif. Sur votre téléphone, allez dans le paramètre Siri.
	Vérifiez que vous pouvez accéder à Siri depuis l'écran de verrouillage du dispositif. Vous pouvez régler ce paramètre dans le menu de réglages de votre téléphone.
La source audio ne passe pas automatiquement au mode audio iPod ou Bluetooth <sup>MD</sup> .	Pour de meilleurs résultats, utilisez l'application de musique native. Les performances de la fonction de commande de la musique pendant l'utilisation de podcasts, de livres audio ou autres applications de musique tiers peuvent varier.
	Pour de meilleurs résultats, lisez les fichiers multimédia déjà enregistrés sur votre dispositif. La musique en streaming ou la lecture d'un stockage infonuagique peuvent altérer les performances.
	Changez la source manuellement en appuyant sur <AUDIO>.
La lecture, la mise sur pause, le passage à la piste suivante ou précédente et la programmation de lecture ne fonctionnent pas.	Pour de meilleurs résultats, utilisez l'application de musique native. Les performances de la fonction de commande de la musique pendant l'utilisation de podcasts, de livres audio ou autres applications de musique tiers peuvent varier et sont contrôlées par le dispositif.
Impossible d'entendre la musique/l'audio lus à partir d'un iPhone connecté.	Vérifiez que la source audio est paramétrée sur le mode audio Bluetooth <sup>MD</sup> ou iPod. Une connexion USB est requise pour le mode iPod.
Impossible de recevoir les notifications par message texte sur le système audio du véhicule.	Vérifiez si «Affichage des notifications» est activé sur votre téléphone. Sur votre téléphone, allez dans les paramètres Bluetooth <sup>MD</sup> . Trouvez le nom du dispositif, comme «MY CAR». Appuyez sur l'icône  sur votre téléphone. Activez «Affichage des notifications».
Impossible de répondre aux notifications par message texte au moyen de Siri Eyes Free.	Après avoir reçu un message texte entrant, suivez le guidage sur l'écran. Maintenez <  > appuyé sur le volant pour Siri Eyes Free. Après le démarrage de Siri Eyes Free, dites «Message texte».

## NAVIGATION (si le véhicule en est équipé)

### OPÉRATIONS DE BASE





Symptôme	Cause possible	Solution possible
Aucune image ne s'affiche.	La luminosité est au niveau le plus bas.	Réglez la luminosité de l'affichage.
	L'affichage est désactivé.	Appuyez sur <*/> pour activer l'affichage.
Le volume du guidage vocale est trop élevé ou trop bas.	Le volume n'est pas réglé correctement, ou le réglage du guidage vocal est désactivé.	Réglez le volume du guidage vocal ou activez le réglage du guidage vocal.
Aucune carte ne s'affiche.	Un écran autre que l'écran cartographique s'affiche.	Appuyez sur [Carte] sur la barre de lancement ou appuyez sur <MAP>.
L'écran est trop sombre. Le mouvement est lent.	La température de l'habitacle est basse.	Attendez que la température de l'habitacle ait augmenté.
Il est possible que certains pixels soient plus clairs ou plus sombres que d'autres sur l'écran.	Ceci est une caractéristique inhérente aux écrans à cristaux liquides.	Il ne s'agit pas d'un dysfonctionnement.
Il n'est pas possible de sélectionner certains paramètres du menu.	Certains paramètres du menu ne sont plus disponibles lors de la conduite du véhicule.	Garez le véhicule dans un endroit sûr puis activez le système de navigation.

## 8. Guide de dépannage

### ÉCRAN CARTOGRAPHIQUE

Symptôme	Cause possible	Solution possible
Les noms de rues et d'emplacements ne sont pas identiques en vue 2D et 3D.	Ceci est dû au fait que la quantité d'informations affichées est réduite afin d'éviter que l'écran ne soit surchargé. Il est également possible que les noms des routes ou des lieux soient affichés plusieurs fois, mais de manière différente, en raison de la procédure de traitement des données.	Il ne s'agit pas d'un dysfonctionnement.

## 8. Guide de dépannage

Symptôme	Cause possible	Solution possible
L'emplacement de l'icône du véhicule ne correspond pas à la position réelle.	Le véhicule a été déplacé après que le contact d'allumage ait été placé sur la position d'arrêt, par exemple en cas de transport par ferry ou de remorquage.	Conduisez le véhicule pendant un certain laps de temps sur une route où les signaux GPS/GNSS sont disponibles.
	La position et le sens de l'icône du véhicule peuvent être incorrects, en fonction de l'environnement de conduite et de la précision du positionnement du système de navigation.	Il ne s'agit pas d'un dysfonctionnement. Conduisez le véhicule pendant un certain laps de temps pour corriger automatiquement la position et la direction de l'icône du véhicule.  «Emplacement actuel du véhicule» (page 6-41)  «Emplacement actuel du véhicule» (page 6-53)
	Le fait de conduire avec des chaînes de pneu ou des pneus ayant été remplacés peut fausser l'affichage de l'emplacement du véhicule en raison d'un mauvais calcul effectué par le capteur de vitesse.	Conduisez le véhicule pendant un certain laps de temps [à 30 km/h (19 mi/h) environ durant une trentaine de minutes] pour corriger automatiquement l'emplacement de l'icône du véhicule. Si cette méthode ne permet pas de corriger l'emplacement de l'icône du véhicule, nous vous recommandons de prendre contact avec un concessionnaire NISSAN.
	Les données cartographiques sont erronées ou incomplètes (l'emplacement de l'icône du véhicule est toujours faux dans la même zone).	Les informations routières mises à jour seront incluses dans la version suivante des données cartographiques.  «Comment mettre à jour les données cartographiques» (page 6-47)  «Comment mettre à jour les données cartographiques» (page 6-59)



## 8. Guide de dépannage

Symptôme	Cause possible	Solution possible
Lorsque le véhicule est conduit sur une route récente, l'icône du véhicule s'affiche sur une autre route à proximité.	Lorsqu'une nouvelle route n'est pas encore mémorisée dans les données cartographiques, le système place automatiquement l'icône du véhicule sur la route la plus proche.	Les informations routières mises à jour seront incluses dans la version suivante des données cartographiques. ☞ «Comment mettre à jour les données cartographiques» (page 6-47) ☞ «Comment mettre à jour les données cartographiques» (page 6-59)
L'affichage ne passe pas en mode nocturne, même lorsque les phares sont allumés.	Le mode jour a été sélectionné lors du dernier allumage des phares.	Réglez l'écran en mode nuit à l'aide de la commande <b>&lt;*/&gt;</b> lorsque vous activez les phares.
La carte ne défile pas, même lorsque le véhicule est en mouvement.	L'écran indiquant l'emplacement actuel du véhicule sur la carte ne s'affiche pas.	Appuyez sur [Carte] sur la barre de lancement ou appuyez sur <b>&lt;MAP&gt;</b> .
L'icône du véhicule ne s'affiche pas.	L'écran indiquant l'emplacement actuel du véhicule sur la carte ne s'affiche pas.	Appuyez sur [Carte] sur la barre de lancement ou appuyez sur <b>&lt;MAP&gt;</b> .

### CALCUL DE L'ITINÉRAIRE ET GUIDAGE VISUEL

Symptôme	Cause possible	Solution possible
Les étapes ne sont pas incluses dans le calcul automatique du nouvel itinéraire.	Les étapes déjà passées ne sont pas incluses dans le calcul automatique du nouvel itinéraire.	Pour passer à nouveau par cette étape, modifiez l'itinéraire.
Les informations concernant l'itinéraire ne s'affichent pas.	Le calcul de l'itinéraire n'a pas encore été effectué.	Réglez la destination et calculez l'itinéraire.
	Le véhicule ne se trouve pas sur l'itinéraire suggéré.	Rejoignez l'itinéraire suggéré.
	Le guidage d'itinéraire est désactivé.	Activez le guidage d'itinéraire.
	Aucune information relative à l'itinéraire n'est fournie pour certains types de routes.	Il ne s'agit pas d'un dysfonctionnement.
Le calcul automatique du nouvel itinéraire (ou d'un itinéraire bis) suggère l'emprunt de la même route que l'itinéraire précédent.	Le calcul d'itinéraire a pris en compte les paramètres de priorité, mais l'itinéraire calculé est identique.	Il ne s'agit pas d'un dysfonctionnement.
Il n'est pas possible d'ajouter une étape.	Vingt étapes ont déjà été programmées sur l'itinéraire, incluant celles que le véhicule a déjà dépassées.	20 étapes maximum peuvent être réglées sur l'itinéraire. Pour passer par 21 étapes ou plus, procédez au calcul d'itinéraire plusieurs fois si nécessaire.
L'itinéraire suggéré ne s'affiche pas.	Il n'est pas possible d'inclure les rues se trouvant à proximité de la destination dans le calcul d'itinéraire.	Réglez à nouveau la destination par une route principale ou secondaire, puis calculez le nouvel itinéraire.
	Le point de départ est trop proche du point de destination.	Choisissez une destination plus éloignée du point de départ.
	Le point de départ est trop éloigné du point de destination.	Divisez le trajet en sélectionnant une ou deux destinations intermédiaires, puis effectuez le calcul de l'itinéraire plusieurs fois.

## 8. Guide de dépannage

Symptôme	Cause possible	Solution possible
	L'accès à certaines routes est parfois limité (en fonction du jour de la semaine ou de l'heure), à proximité de l'emplacement actuel du véhicule ou de la destination.	Sélectionnez [Ne pas util. info restrict.] dans le réglage [Routes à accès limité].  «Préférence d'itinéraire» (page 6-17)
Une portion de l'itinéraire ne s'affiche pas.	L'itinéraire suggéré comprend des rues étroites.	Il ne s'agit pas d'un dysfonctionnement.
La portion d'itinéraire déjà parcourue par le véhicule est effacée.	Un itinéraire se compose de portions délimitées par deux étapes. Une fois que le véhicule a passé la première étape, la portion entre le point de départ et cette étape est effacée (en fonction de la zone, cette portion peut également ne pas être effacée).	Il ne s'agit pas d'un dysfonctionnement.
Une déviation est proposée.	En cas de restrictions (telles que des rues à sens unique) sur des rues situées à proximité du point de départ ou de destination, il est possible que le système propose une déviation.	Réglez l'emplacement du point de départ ou de destination.
	Il est possible que le système propose un détour car le calcul d'itinéraire ne prend pas en compte certaines zones telles que les rues étroites.	Réglez à nouveau la destination par une route principale ou secondaire, puis calculez le nouvel itinéraire.
Il est possible que les informations relatives aux emplacements ne correspondent pas à la réalité.	Ceci peut être causé par des données cartographiques insuffisantes ou incorrectes.	Les informations mises à jour seront incluses dans la version suivante des données cartographiques.  «Comment mettre à jour les données cartographiques» (page 6-47)  «Comment mettre à jour les données cartographiques» (page 6-59)
L'itinéraire suggéré ne passe pas exactement au point de départ, aux étapes et à la destination.	Il n'y a pas de données pour un calcul d'itinéraire plus proche de ces emplacements.	Placez le point de départ, les étapes et la destination sur une route principale, puis procédez au calcul d'itinéraire.

### GUIDAGE VOCAL

Symptôme	Cause possible	Solution possible
Le guidage vocal n'est pas disponible.	Le véhicule a dévié de l'itinéraire conseillé.	Revenez à l'itinéraire conseillé ou effectuez un nouveau calcul d'itinéraire.
	Le guidage vocal est désactivé.	Activez le guidage vocal.
	Le guidage d'itinéraire est désactivé.	Activez le guidage d'itinéraire.
Le contenu du guidage ne correspond pas aux conditions routières réelles.	Le contenu du guidage vocal peut varier, selon le type d'intersection où les virages sont effectués.	Suivez toutes les lois et réglementations routières.

## 8. Guide de dépannage

### INFORMATIONS ROUTIÈRES

Symptôme	Cause possible	Solution possible
Les informations routières ne sont pas affichées.	Le réglage Premium Traffic n'est pas activé.	Activez le réglage Premium Traffic. ☞ «Réglage des informations routières» (page 6-28)
	Le véhicule se trouve dans une zone où les informations routières ne sont pas disponibles.	Faites défiler l'écran afin de trouver une zone où les informations routières sont disponibles.
	L'abonnement à SiriusXM Traffic <sup>MC</sup> est incomplet ou a expiré.	Vérifiez l'état de l'abonnement à SiriusXM Traffic <sup>MC</sup> . ☞ «Notes concernant les informations SiriusXM Traffic <sup>MC</sup> » (page 6-24)
	Le niveau de réglage de l'échelle cartographique ne permet pas l'affichage d'icônes.	Vérifiez que le niveau de réglage de l'échelle cartographique permet l'affichage d'icônes. ☞ «Informations routières sur la carte» (page 6-27)
La déviation suggérée n'évite pas les embouteillages.	L'itinéraire actuel est le plus rapide, et est basé sur le réseau routier et les informations routières.	L'objectif de la recherche automatique d'un itinéraire alternatif n'est pas d'éviter les embouteillages. Elle permet de rechercher l'itinéraire le plus rapide, en prenant en compte des paramètres tels que les embouteillages. Suivez l'itinéraire actuel. ☞ «Notes concernant les informations SiriusXM Traffic <sup>MC</sup> » (page 6-24)
L'itinéraire n'évite pas les portions de routes annoncées fermées pour cause de travaux dans les informations routières.	Le système de navigation ne prend pas en compte ce type d'événement, car la période réelle de fermeture de la route peut différer de la période de travaux déclarée.	Soyez attentif aux conditions de circulation réelles et suivez les déviations indiquées sur la route si nécessaire. Si la route est fermée, utilisez la fonction d'itinéraire alternatif afin d'éviter cette zone.

### RECONNAISSANCE VOCALE

Symptôme	Cause possible	Solution possible
Le système ne fonctionne pas ou ne réussit pas à interpréter la commande correctement.	L'intérieur du véhicule est trop bruyant.	Fermez les vitres ou demandez aux autres occupants de rester silencieux.
	La vitesse de ventilation du chauffage/de la climatisation est trop rapide.	Diminuez la vitesse de ventilation du chauffage/de la climatisation.
	Le bruit généré par la conduite du véhicule est trop fort.	Réduisez la vitesse du véhicule.
	La commande vocale est effectuée à voix basse.	Énoncez la commande d'une voix plus forte.
	La commande vocale est énoncée trop tôt.	Énoncez la commande après avoir confirmé les points suivants : un guidage vocal est annoncé, une tonalité retentit, et une icône sur l'écran passe du gris à l'orange.
	La commande est énoncée trop lentement.	Parlez d'une voix naturelle sans vous interrompre entre les mots.
Le système vous demande de répéter une commande.	La prononciation n'est pas claire.	Parlez clairement.
	La commande est énoncée trop tard après la tonalité.	Énoncez la commande dans les 5 secondes suivant la confirmation des points suivants : un guidage vocal est annoncé, une tonalité retentit, et une icône sur l'écran passe du gris à l'orange.
	Une commande incorrecte est énoncée.	Énoncez la commande ou un numéro affiché (e) sur l'écran.
Énoncez une commande proposée dans la liste des commandes.		

## 8. Guide de dépannage

Symptôme	Cause possible	Solution possible
Le système ne reconnaît pas correctement un numéro énoncé.	Les numéros énoncés sont trop nombreux.	Faites une pause entre chaque chiffre approprié pour une reconnaissance correcte du système. Lors de l'énonciation d'un numéro de téléphone, faites une pause entre les codes de zone, les codes de numérotation, etc.
Un dispositif de mémoire USB ne peut pas être utilisé à l'aide des commandes vocales.	En fonction du dispositif, un iPhone ou un iPod peut être reconnu comme un dispositif de mémoire USB.	Ceci ne constitue pas une anomalie.
L'écran d'utilisation de l'USB/iPod est grisé.	Le dispositif audio n'est pas connecté.	Connectez un dispositif audio au système.
Un message d'erreur s'affiche lorsque vous essayez de sélectionner une piste et d'utiliser l'USB/iPod.	L'information de piste est traitée par le système afin d'être enregistrée.	L'information de chanson est chargée dans le système lorsqu'un nouveau dispositif audio est enregistré pour la première fois ou lorsque l'information de chanson dans le dispositif pré-enregistré a été changée. Veuillez attendre la fin du chargement qui peut prendre de quelques minutes à une heure.
	Un nombre de chansons supérieur à celui que le dispositif peut contenir est mémorisé sur le dispositif audio connecté.	Réduisez le nombre de chansons stockées dans le dispositif audio.
	Aucune chanson n'est stockée dans le dispositif audio.	Stockez des chansons dans le dispositif audio connecté. Stocker des chansons comportant des informations telles que le nom de l'artiste, le nom de l'album, le titre de la chanson, la liste de lecture, etc. rend leur recherche à l'aide de la reconnaissance vocale possible.
Le système ne reconnaît pas correctement les noms de Points d'Intérêt (PI) énoncés.	Il existe quelques rares cas dans lesquels la recherche de PI est indisponible en énonçant le nom d'un établissement, mais sa position peut être trouvée sur la carte.	Ceci ne constitue pas une anomalie. Considérez l'utilisation d'une autre méthode de recherche, telle que la recherche d'adresse.

## 8. Guide de dépannage

Symptôme	Cause possible	Solution possible
	Un nom partiel ou un pseudonyme est énoncé.	Pour de meilleurs résultats, énoncez le nom entier.

## 8. Guide de dépannage

---

### MÉMENTO

**MÉMENTO**

## 8. Guide de dépannage

---

### MÉMENTO

**A**

À propos du guidage d'itinéraire .....	6-13
Abonnement aux Services NissanConnect <sup>MD</sup> .....	5-7, 5-17
Affichage à cristaux liquides .....	2-4
Affichage de l'écran de navigation .....	6-2
Affichage des informations urgentes relatives à la circulation .....	6-26
Android Auto .....	5-35
Appel unique .....	7-3
Apple CarPlay <sup>MD</sup> .....	5-31
Application des Services NissanConnect <sup>MD</sup> .....	5-11, 5-20
Assistant de messagerie texte mains-libres .....	4-7
Audio Bluetooth <sup>MD</sup> .....	3-9

**B**

Barre de lancement .....	2-8
Boutons de commande et écran tactile .....	2-2

**C**

Calcul d'itinéraire .....	6-57
Calcul d'itinéraire .....	6-46
Carte 2D .....	6-3
Carte 3D .....	6-5

Commandes au volant .....	2-5
Comment visualiser l'écran de commandes vocales .....	7-3
Connexion au menu vocal interactif .....	5-13, 5-22
Connexion d'un iPhone .....	5-31
Connexion d'un téléphone mains-libres Bluetooth <sup>MD</sup> .....	4-4
Conseils d'utilisation .....	5-32

**D**

Démarrer le système .....	2-8
Déplacer la carte .....	6-6
Données infographiques .....	6-5

**E**

Écran de connexion .....	2-8
Écran de démarrage .....	2-8
Écran de menu cartographique .....	6-10
Écran de navigation .....	6-2
Emplacement actuel du véhicule .....	6-41, 6-53
Énonciation des commandes vocales .....	7-2
Entretien et nettoyage du dispositif de mémoire USB .....	3-22
Exonération de responsabilité .....	1-6, 1-8

**F**

Fichiers audio compressés (MP3/WMA/AAC) .....	3-5
Fonction de balayage vers le bas pour les notifications .....	2-10
Fonctionnement du téléphone .....	5-37
Fonctionnements audio .....	3-9
Fonctions des Services NissanConnect <sup>MD</sup> .....	5-9, 5-18
Fonctions désactivées pendant la conduite .....	2-11

**G**

Guidage d'itinéraire .....	6-13, 6-45, 6-58
----------------------------	------------------

**I**

Informations de sécurité .....	6-2
Informations légales FCC .....	1-4
Informations relatives à la sécurité ...	1-3
Informations routières sur la carte .....	6-27
Interruption des messages vocaux ...	7-3

**L**

Licences .....	1-9
----------------	-----

# Index

## M

Marques de commerce .....	1-5
Mémorisation d'un itinéraire .....	6-30
Mémorisation d'une zone à éviter ....	6-31
Mémorisation d'un emplacement .....	6-29
Mémorisation d'un lieu/itinéraire .....	6-29
Mémoriser l'adresse du domicile .....	6-29
Menu audio Bluetooth <sup>MD</sup> .....	3-20
Menu audio iPod .....	3-20
Menu audio USB .....	3-20
Menu d'informations .....	5-2
Menu de l'itinéraire .....	6-14
Menu de la radio .....	3-14
Menu de réglage de la destination ....	6-10
Menu de réglages .....	2-13
Mise à jour automatique de la carte .....	6-50, 6-61
Modification d'un itinéraire .....	6-20
Modification de l'échelle de la carte ...	6-6
Modification de l'ordre de la destination et des étapes .....	6-22
Modification d'une information mémorisée .....	6-32

## N

Notes concernant les informations SiriusXM Traffic <sup>MC</sup> .....	6-24
---	------

9-2

Nouveau calcul de l'itinéraire .....	6-20
Numérotation rapide .....	4-15

## O

Options avant le démarrage du guidage d'itinéraire .....	6-13
---	------

## P

Paramètres de navigation .....	6-38
Pendant un appel .....	4-6
Port de connexion USB (bus série universel) .....	2-7, 3-4
Précautions relatives au fonctionnement du système audio ....	3-2

## R

Radio .....	3-2, 3-11
Réalisation d'un appel .....	4-5
Réception d'un appel .....	4-5
Reconnaissance vocale .....	7-2
Réglage des informations routières .....	6-28
Réglages de la voix du système .....	7-6
Réglages de message texte .....	4-12
Réglages de téléphone .....	4-12

Réglages de visualisation de la carte .....	6-6
Réglages des connexions .....	2-16
Réglages des Services NissanConnect <sup>MD</sup> .....	5-15, 5-26
Réglages du système .....	2-13

## S

Sélection de l'utilisateur .....	2-8
Sélection du téléphone .....	4-4
Services NissanConnect <sup>MD</sup> .....	5-7, 5-17
Siri Eyes Free .....	5-39
SiriusXM <sup>MD</sup> Travel Link .....	5-27
Suppression d'éléments mémorisés .....	6-35
Système de téléphone mains-libres Bluetooth <sup>MD</sup> .....	4-2

## T

Téléphone .....	4-4
Touches sur le panneau de commande .....	2-2
Types de cartes .....	6-3

## U

Utilisation de Siri .....	5-33
---------------------------	------

**V**

Visualisation de la liste des incidents de circulation.....	6-26
Visualisation de SiriusXM <sup>MD</sup>	
Travel Link.....	5-27
Visualisation des informations routières .....	6-24





FRONTIER  
PATHFINDER  
QASHQAI

ROGUE  
ROGUE SPORT  
TITAN

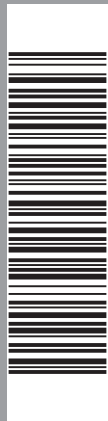

Imprimé en : Juin 2021  
Publication n<sup>o</sup>. : N22F AV1NJ1  
Imprimé aux États-Unis

AV1NJ-S