



Printing: August 2023 (01)
Publication No.: OM23FR-0T33E1EUR
Printed in France
Nissan Automotive Europe SAS - France



T33-FR2

NISSAN X-TRAIL

T33-FR2



X-TRAIL

MANUEL DU CONDUCTEUR

Avant-propos

Le but de ce manuel est de vous aider à comprendre le fonctionnement et l'entretien de votre véhicule afin qu'il puisse vous assurer de nombreuses années de satisfaction. Veuillez le lire attentivement avant de conduire votre véhicule pour la première fois.

Dans le carnet d'informations sur la garantie et sur l'entretien (fourni séparément), vous trouverez des renseignements détaillés sur les garanties dont bénéficie votre véhicule.

N'oubliez pas qu'un concessionnaire NISSAN ou un atelier qualifié sont les mieux placés pour effectuer l'entretien et les réparations de votre véhicule. En cas de besoin ou pour toute question, nous serons heureux de vous aider, grâce à l'étendue des ressources dont nous disposons.

INFORMATIONS IMPORTANTES CONCERNANT LA SÉCURITÉ

Rappels de sécurité

Respectez ces règles importantes de conduite afin d'assurer votre satisfaction et votre sécurité de même que celle de vos passagers.

- **Ne conduisez JAMAIS sous l'influence d'alcool, de médicaments ou de drogues.**
- **Respectez TOUJOURS les limitations de vitesse indiquées et ne roulez jamais plus rapidement que les conditions ne le permettent.**
- **Utilisez TOUJOURS les ceintures de sécurité et des dispositifs de retenue pour enfant appropriés. Les jeunes adolescents doivent être assis sur le siège arrière.**

- **Indiquez TOUJOURS aux occupants du véhicule comment utiliser correctement les différents dispositifs de sécurité.**
- **Reportez-vous TOUJOURS à ce manuel du conducteur pour consulter les informations importantes concernant la sécurité.**

À propos de ce manuel

Les informations contenues dans ce manuel couvrent toutes les options disponibles sur ce modèle. Par conséquent, il est possible que certaines d'entre elles ne s'appliquent pas à votre véhicule.

Tout au long de ce manuel, il est possible que certaines illustrations indiquent uniquement la disposition présente sur les modèles avec conduite à gauche. Pour les modèles avec conduite à droite, les formes illustrées ainsi que les emplacements de certains composants peuvent être différents.

Toutes les données techniques, les illustrations et les renseignements contenus dans ce manuel sont basés sur les données en vigueur au moment de l'impression de ce manuel. NISSAN se réserve le droit de modifier les caractéristiques techniques ou les conceptions du véhicule sans préavis et sans obligation vis-à-vis du propriétaire.

MODIFICATION DE VOTRE VÉHICULE

Toute modification sur ce véhicule est déconseillée. Tout changement peut en effet amoindrir les performances, la sécurité et la résistance du véhicule, voire enfreindre la réglementation. De plus, les dommages ou baisses de performance résultant de ces modifications ne sont pas couverts (e)s par la garantie NISSAN.

Lisez d'abord, puis conduisez en toute sécurité

Avant de conduire, lisez attentivement votre manuel du conducteur. Vous pourrez ainsi vous familiariser avec les commandes et les opérations d'entretien qui vous aideront à conduire en toute sécurité.

Tout au long de ce manuel figure le symbole  suivi du mot **ATTENTION**. Ceci permet d'indiquer la présence de danger pouvant vous exposer à des risques de blessures corporelles graves voire mortelles. Suivez attentivement ces instructions pour réduire ou éviter les risques.

Le symbole  suivi du mot **PRECAUTION** est également utilisé tout au long de ce manuel pour indiquer la présence d'un danger pouvant entraîner des blessures mineures ou légères ou endommager votre véhicule. Suivez attentivement ces instructions pour réduire ou éviter les risques.

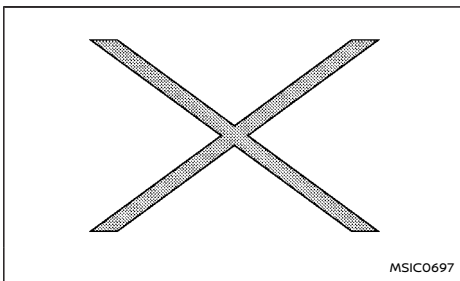

Si vous voyez apparaître ce symbole, cela signifie **"Ne faites pas ceci"** ou **"Ne laissez pas faire cela"**.



Dans une illustration, ces flèches indiquent l'avant du véhicule.



Ces flèches indiquent un mouvement ou une action lorsqu'elles apparaissent sur une illustration.



Ces flèches permettent d'attirer l'attention sur un élément spécifique d'une illustration.

Marques:



Bluetooth® est une marque déposée par Bluetooth SIG, Inc. dont la licence est détenue par Visteon Corporation.

Code QR

Le terme "code QR" est une marque déposée de DENSO WAVE INCORPORATED au Japon et dans d'autres pays

Etiquette d'avertissement d'airbag:



"NE JAMAIS utiliser un dispositif de retenue pour enfant de type dos à la route sur un siège protégé par un AIRBAG ACTIVÉ placé devant lui. Cela peut entraîner la MORT de l'ENFANT ou des BLESSURES GRAVES."

Lisez attentivement la section "Étiquettes d'avertissement d'airbag" (P.54).

© 2023 NISSAN MOTOR CO., LTD.

1

2

Sommaire

Table des matières illustrée	0
Sécurité – sièges, ceintures de sécurité et systèmes de retenue supplémentaires	1
Commandes et instruments	2
Vérifications et réglages avant démarrage	3
Ecran Chauffage, climatisation, systèmes audio et de téléphone	4
Démarrage et conduite	5
En cas d'urgence	6
Soins extérieurs et intérieurs	7
Entretien et interventions à effectuer soi-même	8
Données techniques	9
Informations relatives à la réglementation	10
Index	11

1

2

0 Table des matières illustrée

Sièges, ceintures de sécurité et systèmes de retenue supplémentaires (SRS)	2	Modèle avec conduite à droite	10
Extérieur avant	3	Instruments et jauges	11
Extérieur arrière	4	Modèles avec compteur analogique et affichage en couleur	11
Habitacle	5	Modèles avec affichage plein écran	12
Poste de conduite	6	Compartment moteur	13
Modèle avec conduite à gauche	6	Modèle avec moteur KR15DDT	13
Modèle avec conduite à droite	7		
Tableau de bord	9		
Modèle avec conduite à gauche	9		

SIÈGES, CEINTURES DE SÉCURITÉ ET SYSTÈMES DE RETENUE SUPPLÉMENTAIRES (SRS)

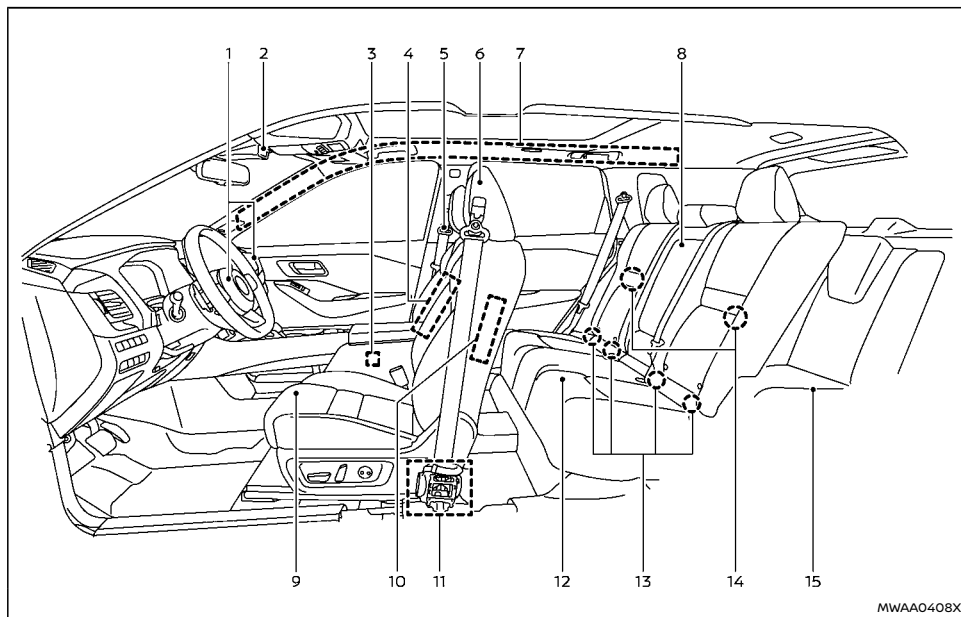

MWAA0408X

- | | |
|--|--|
| 1. Airbags avant (P.50) | 5. Ceintures de sécurité (P.28) |
| 2. Témoin d'état de l'airbag passager avant (P.56) | 6. Appuie-tête (P.25) |
| 3. Capteur de classification de l'occupant (siège passager avant) (P.55) | 7. Airbags de fenêtre (P.50) |
| 4. Airbag latéral central avant supplémentaire (P.50) | 8. Accoudoir de deuxième rangée (P.24) |
| | 9. Sièges avant (P.16) |
| | 10. Airbags latéraux (P.50) |

11. Ceintures de sécurité à prétensionneur (P.62)
 12. Sièges de deuxième rangée (P.20)
 - Dispositifs de retenue pour enfant (P.33)
 13. Dispositif de retenue pour enfant ISOFIX (pour sièges de deuxième rangée) (P.40)
 14. Points d'ancrage du dispositif de retenue pour enfant (pour lanière supérieure de maintien) (P.41)
 15. Sièges de troisième rangée* (P.23)
- * : selon modèles

2 Table des matières illustrée

EXTÉRIEUR AVANT

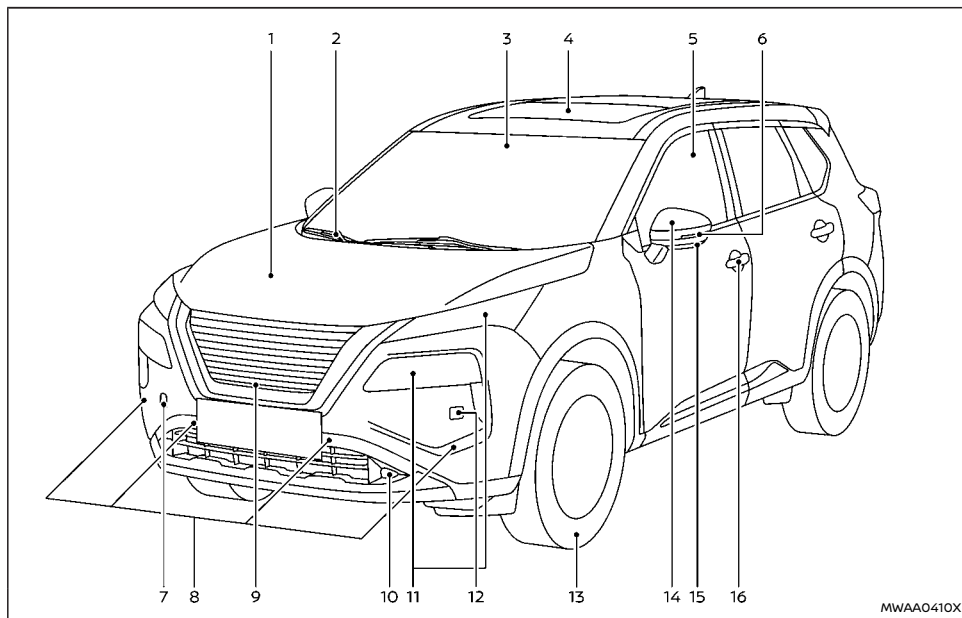

1. Capot (P.173)
2. Essuie-glace et de lave-vitre de pare-brise
 - Fonctionnement de la commande (P.126)
 - Liquide de lave-vitres (P.481)
3. Caméra avant* (P.117, P.295, P.299, P.303, P.361, P.395)
4. Toit ouvrant* (P.147)
5. Lève-vitres électriques (P.144)
6. Clignotants latéraux (P.125)
7. Crochet de remorquage (P.454)
8. Capteurs d'aide au stationnement (centre et angle)*
 - Système de capteur d'aide au stationnement (sonar) (P.435)

9. Caméra de vue avant* (P.206)
10. Feux antibrouillards* (P.125)
11. Phares et clignotants (P.116)
12. Lave-phare* (P.127)
13. Pneumatiques
 - Pneus et roues (P.493, P.507)
 - Kit de réparation d'urgence en cas de crevaison (P.446)
 - Système de contrôle de pression des pneus (TPMS) (P.82, P.258)
14. Rétroviseurs extérieurs (P.182)
15. Caméra de vue latérale* (P.206)
16. Portières
 - Clés (P.155)
 - Serrures de portières (P.156)
 - Système d'Intelligent Key (P.159)
 - Système de sécurité (P.171)

* : selon modèles

EXTÉRIEUR ARRIÈRE

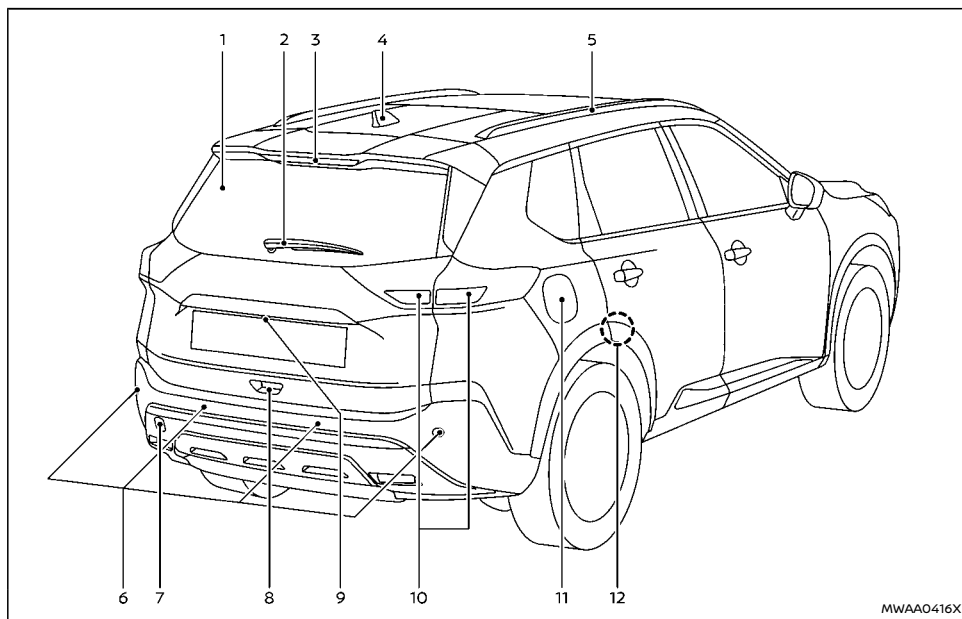

- | | |
|---|--|
| 1. Désembuage de lunette arrière (P.129) | 5. Galerie de toit* (P.143) |
| 2. Essuie-glace et lave-vitre de lunette arrière
– Fonctionnement de la commande (P.128)
– Liquide de lave-vitres (P.481) | 6. Capteurs d'aide au stationnement (centre et angle)
– Système de capteur d'aide au stationnement (sonar) (P.435)
– Freinage automatique arrière (RAB)* (P.415) |
| 3. Feu de stop surélevé (P.489) | |
| 4. Antenne (P.243) | |

7. Crochet de remorquage (P.454)
 8. Hayon (P.174)
– Système d'Intelligent Key* (P.159)
 9. Caméra de vue arrière* (P.200, P.206)
 10. Blocs optiques arrière (P.489)
– Feu antibrouillard arrière (côté conducteur) (P.126)
 11. Trappe de réservoir à carburant (P.179)
– Informations relatives à la consommation de carburant (P.504)
 12. Verrouillage de sécurité enfant de portières arrière (P.159)
- *: selon modèles

HABITACLE

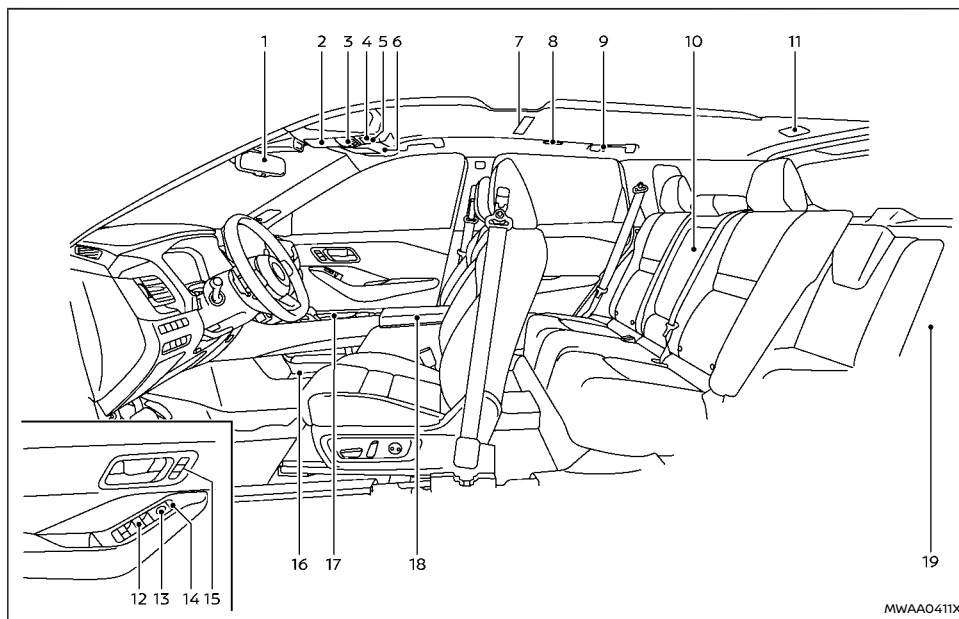

MWAAO411X

- | | |
|--|---------------------------------------|
| 1. Rétroviseur intérieur (P.181) | 5. Touche SOS* (P.134) |
| 2. Espace de rangement pour lunettes de soleil (P.139) | 6. Pare-soleil (P.149) |
| 3. Spots de lecture (P.149)
— Microphone** | 7. Plafonnier* (P.150) |
| 4. Commande de toit ouvrant* (P.147) | 8. Lampes de lecture arrière* (P.150) |
| | 9. Porte-vêtements (P.139) |
| | 10. Porte-gobelets arrière (P.137) |

- | |
|--|
| 11. Eclairage de coffre (P.150) |
| 12. Interrupteurs de lève-vitres électriques (P.144) |
| 13. Commandes de réglage de rétroviseur extérieur (côté conducteur) (P.182) |
| 14. Commandes de verrouillage électrique de portières (P.158) |
| 15. Commandes de réglage automatique de la position de conduite* (côté conducteur et passager avant*) (P.184) |
| 16. Plateau de rangement inférieur (P.139) |
| 17. Porte-gobelets avant (P.137) |
| 18. Rangement central (P.138)
— Connecteur de charge USB (bus série universel) (côté arrière)* (P.132)
— Commande de température arrière* (P.228) |
| 19. Zone de chargement
— Plancher de coffre réglable* (P.140)
— Crochets à bagages (P.140)
— Cache-bagages (P.140)
— Kit de réparation d'urgence en cas de crevaison (P.446)
— Prise électrique (P.132) |

* : selon modèles

** : Reportez-vous au manuel d'utilisation NissanConnect (selon modèles), fourni séparément.

POSTE DE CONDUITE

MODÈLE AVEC CONDUITE À GAUCHE

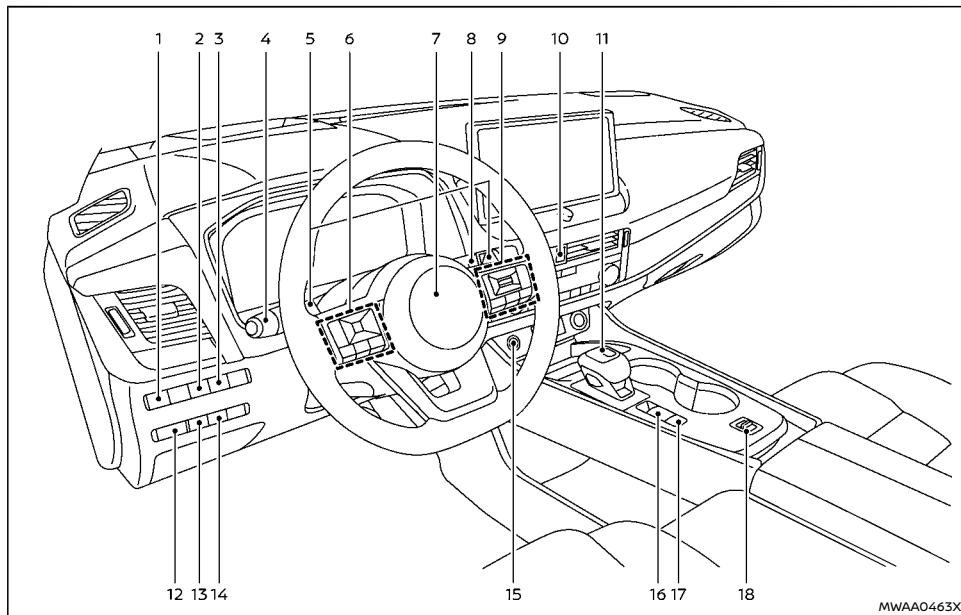

1. Commande de réglage des faisceaux de phares* (P.121)
2. Commande de conduite assistée* (modèles avec ProPILOT Assist) (P.361) ou commande d'assistance dynamique de conduite* (modèles sans ProPILOT Assist) (P.303, P.324)

3. Commande d'affichage tête haute (HUD)* (P.114)
4. Commande de phares et de clignotants (P.116)/Commande de feux antibrouillards (P.125)

5. Palettes de changement de vitesses au volant (P.273)
6. Commandes au volant (côté gauche)
 - Commande audio (P.242 ou **)
 - Commande d'affichage des informations relatives au véhicule (P.88)
7. Volant (P.181)
 - Avertisseur sonore (P.130)
8. Commande d'essuie-glace et de lave-vitre (P.126)
9. Commandes au volant (côté droit)
 - Commandes de limiteur de vitesse * (P.340)
 - Commandes de régulateur de vitesse* (P.342)
 - Commandes de régulateur de vitesse intelligent (ICC)* (P.344)
 - Commandes ProPILOT Assist* (P.303, P.324, P.361)
 - Commandes de système de téléphone mains-libres Bluetooth®* (P.244 ou **)
 - Commande du système de reconnaissance vocale**
10. Commande de feux de détresse (P.444)
11. Levier de changement de vitesses
 - Transmission à variation continue (CVT) (P.269)
12. Commande de luminosité des instruments (P.76)

- 13. Commande de désactivation du système Stop/Start (P.281)
- 14. Commande de hayon électrique* (P.174)
- 15. Contact d'allumage à bouton-poussoir (P.264)
- 16. Commande de frein de stationnement (P.186)
- 17. Commande de maintien de frein automatique (P.188)
- 18. Sélecteur de mode de conduite (P.267)

* : selon modèles

** : Reportez-vous au manuel de l'utilisateur de NissanConnect (selon modèles), fourni séparément.

MODÈLE AVEC CONDUITE À DROITE

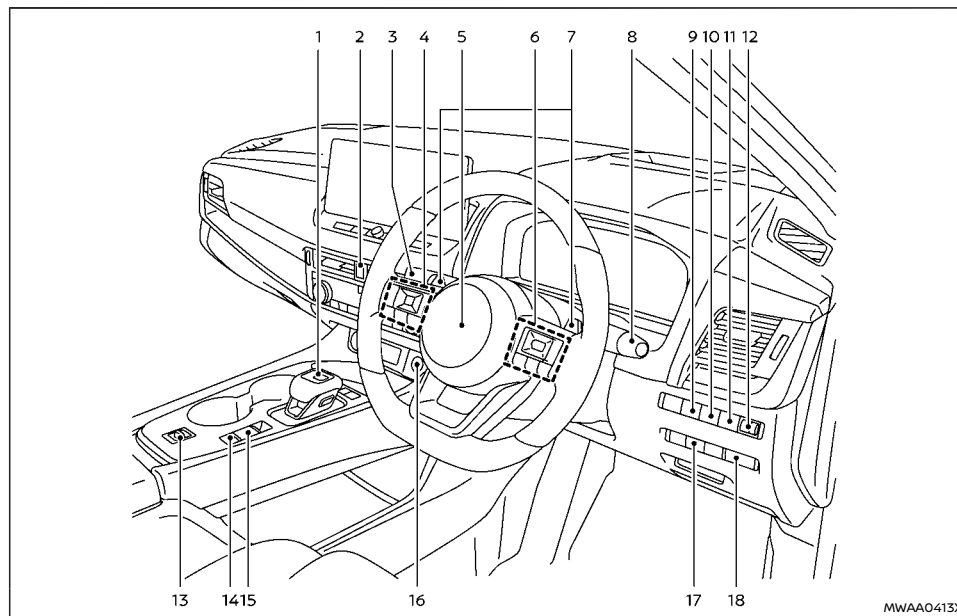

- | | |
|--|--|
| <ul style="list-style-type: none"> 1. Levier de changement de vitesses
— Transmission à variation continue (CVT) (P.269) 2. Commande de feux de détresse (P.444) | <ul style="list-style-type: none"> 3. Commande de phares et de clignotants (P.116)/Commande de feux antibrouillards (P.125) 4. Commandes au volant (côté gauche)
— Commande audio (P.242 ou **)
— Commande d'affichage des informations relatives au véhicule (P.88) |
|--|--|

5. Volant (P.181)
 - Avertisseur sonore (P.130)
 6. Commandes au volant (côté droit)
 - Commandes de limiteur de vitesse * (P.340)
 - Commandes de régulateur de vitesse* (P.342)
 - Commandes de régulateur de vitesse intelligent (ICC)* (P.344)
 - Commandes ProPILOT Assist* (P.303, P.324, P.361)
 - Commandes de système de téléphone mains-libres Bluetooth®* (P.244 ou **)
 - Commande du système de reconnaissance vocale**
 7. Palettes de changement de vitesses au volant (P.273)
 8. Commande d'essuie-glace et de lave-vitre (P.126)
 9. Commande d'affichage tête haute (HUD)* (P.114)
 10. Commande de conduite assistée* (modèles avec ProPILOT Assist) (P.361) ou commande d'assistance dynamique de conduite* (modèles sans ProPILOT Assist) (P.303, P.324)
 11. Commande de désactivation du système Stop/Start (P.281)
 12. Commande de réglage des faisceaux de phares* (P.121)
 13. Sélecteur de mode de conduite (P.267)
 14. Commande de maintien de frein automatique (P.188)
 15. Commande de frein de stationnement (P.186)
 16. Contact d'allumage à bouton-poussoir (P.264)
 17. Commande de hayon électrique* (P.174)
 18. Commande de luminosité des instruments (P.76)
- * : selon modèles
- ** : Reportez-vous au manuel de l'utilisateur de NissanConnect (selon modèles), fourni séparément.

TABLEAU DE BORD

MODÈLE AVEC CONDUITE À GAUCHE

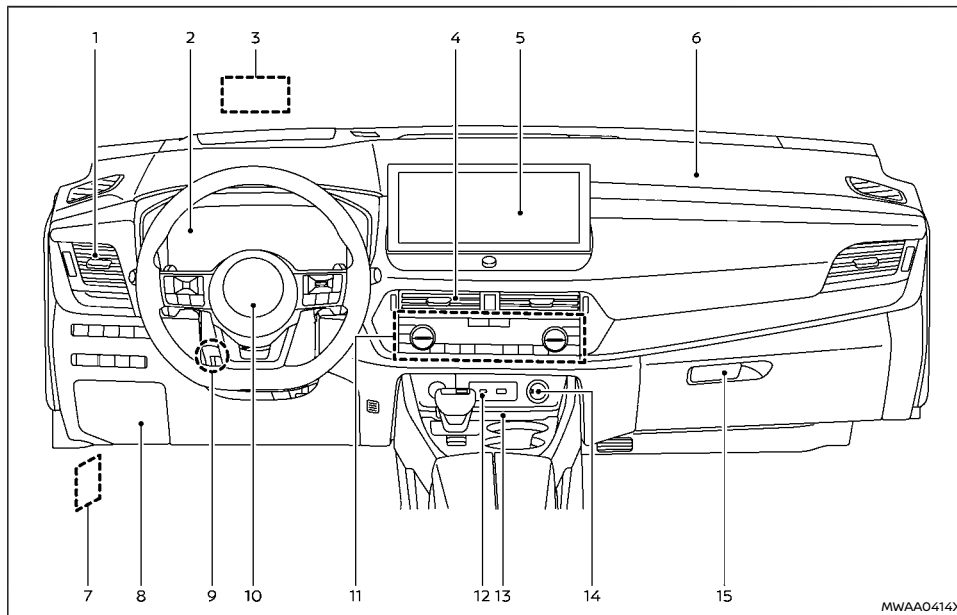

1. Bouche d'aération latérale (P.219)
2. Instruments et jauges (P.72)/Montre (P.113)
3. Affichage tête haute (HUD)* (P.114)
4. Bouche d'aération centrale (P.219)
5. Système audio (P. 229 ou **) ou système de navigation**
 - Moniteur de vue arrière* (P.200)
 - Intelligent Around View Monitor (Nissan AVM - Vision intelligente à 360°)* (P.206)
 - Système de téléphone mains-libres

- Bluetooth® (P. 244 ou **)
 - Montre (P. 235 ou **)
 - 6. Airbag passager avant (P.50)
 - 7. Levier d'ouverture de capot (P.173)
 - 8. Couvercle de boîte à fusibles (P.486)
 - 9. Levier de verrouillage de direction télescopique et inclinable (P.181)
 - 10. Airbag avant côté conducteur (P.50)
 - 11. Commandes de chauffage et de climatisation (P.220)
 - Commande de désembuage (P.129)
 - Commandes de siège chauffant* (P.19)
 - Commande de volant chauffant* (P.130)
 - Pare-brise chauffant* (P.129)
 - 12. Port(s) de connexion USB (bus série universel) (P. 242 ou **)
 - 13. Chargeur sans fil* (P.133)
 - 14. Prise électrique (P.132)
 - 15. Boîte à gants (P.138)
- * : selon modèles
** : Reportez-vous au manuel de l'utilisateur de NissanConnect (selon modèles), fourni séparément.

MODÈLE AVEC CONDUITE À DROITE

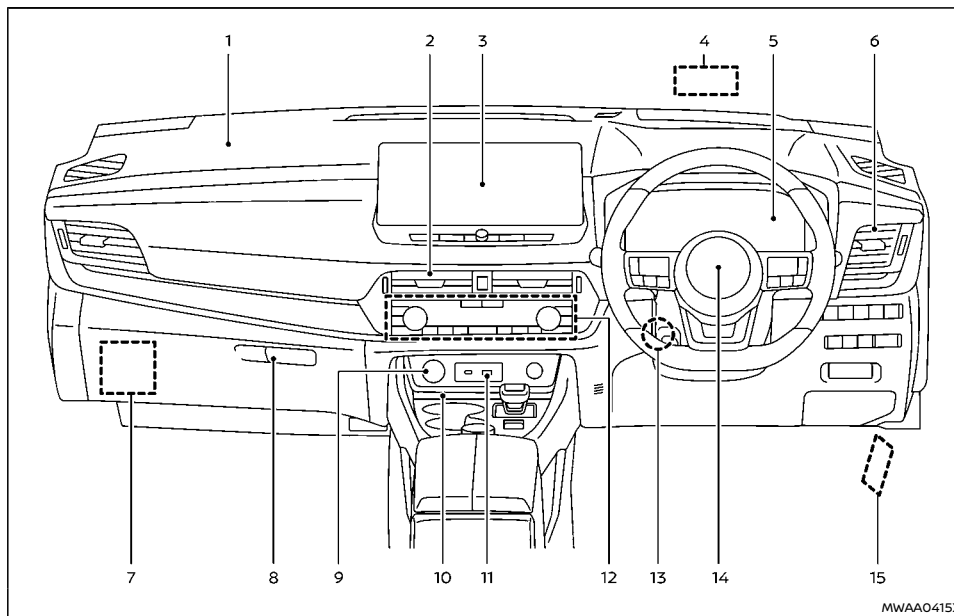

1. Airbag passager avant (P.50)
2. Bouche d'aération centrale (P.219)
3. Système audio (P. 229 ou **) ou système de navigation**
 - Moniteur de vue arrière* (P.200)
 - Intelligent Around View Monitor (Nissan)

- AVM - Vision intelligente à 360°* (P.206)
- Système de téléphone mains-libres Bluetooth® (P. 244 ou **)
 - Montre (P. 235 ou **)

4. Affichage tête haute (HUD)* (P.114)
 5. Instruments et jauges (P.72)/Montre (P.113)
 6. Bouche d'aération latérale (P.219)
 7. Couvercle de boîte à fusibles (P.486)
 8. Boîte à gants (P.138)
 9. Prise électrique (P.132)
 10. Chargeur sans fil* (P.133)
 11. Port(s) de connexion USB (bus série universel) (P. 242 ou **)
 12. Commandes de chauffage et de climatisation (P.220)
 - Commande de désembuage (P.129)
 - Commandes de siège chauffant* (P.19)
 - Commande de volant chauffant* (P.130)
 - Pare-brise chauffant* (P.129)
 13. Levier de verrouillage de direction télescopique et inclinable (P.181)
 14. Airbag avant côté conducteur (P.50)
 15. Levier d'ouverture de capot (P.173)
- * : selon modèles
- ** : Reportez-vous au manuel de l'utilisateur de NissanConnect (selon modèles), fourni séparément.

INSTRUMENTS ET JAUGES

MODÈLES AVEC COMPTEUR ANALOGIQUE ET AFFICHAGE EN COULEUR

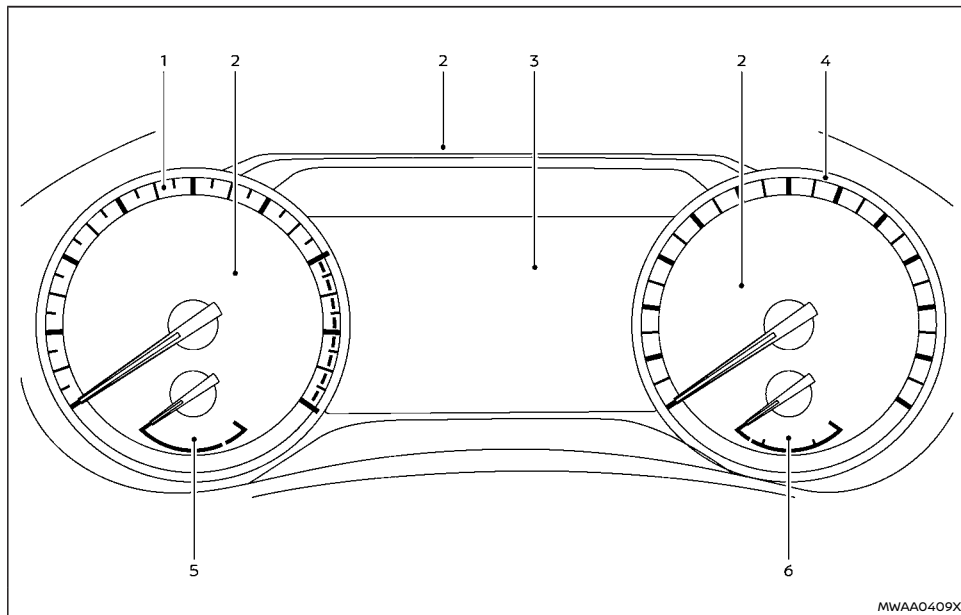

Exemple

- | | |
|--|---|
| 1. Compte-tours (P.75) | 4. Compteur de vitesse (P.74) |
| 2. Témoins lumineux et d'avertissement (P.79) | 5. Jauge de température de liquide de refroidissement moteur (P.75) |
| 3. Ecran d'informations du véhicule (P.88)
– Compteur kilométrique (P.74) | 6. Jauge à carburant (P.76) |

MODÈLES AVEC AFFICHAGE PLEIN ÉCRAN

de l'écran des compteurs (modèles avec affichage plein écran)" (P.88).)

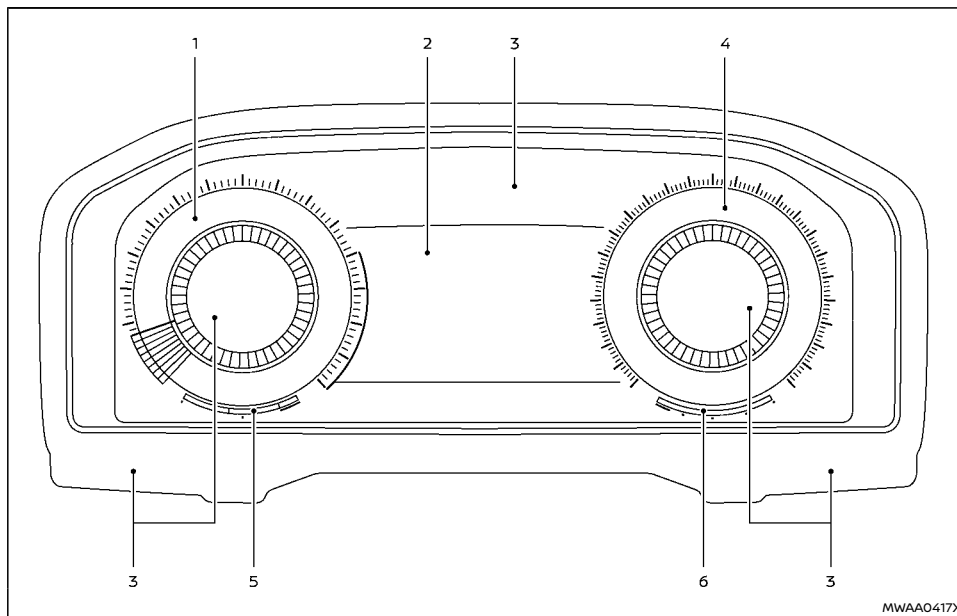

- | | |
|--|---|
| 1. Compte-tours (P.75) | 4. Compteur de vitesse (P.74) |
| 2. Ecran d'informations du véhicule (P.88)
— Compteur kilométrique (P.74) | 5. Jauge de température de liquide de refroidissement moteur (P.75) |
| 3. Témoins lumineux et d'avertissement (P.79) | 6. Jauge à carburant (P.76) |

L'affichage de l'écran du compteur peut être modifié. (Reportez-vous à "Modification de la vue

COMPARTIMENT MOTEUR

MODÈLE AVEC MOTEUR KR15DDT

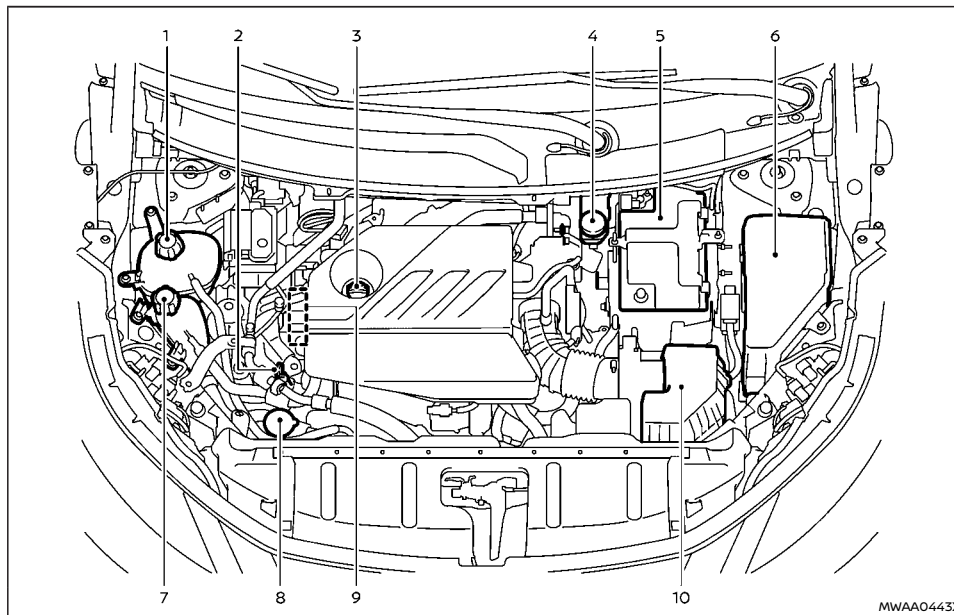

- | | |
|---|---|
| 1. Réservoir de liquide de refroidissement moteur (P.470) | 4. Réservoir de liquide de frein* (P.478) |
| 2. Jauge d'huile moteur (P.473) | 5. Batterie (P.481) |
| 3. Bouchon de réservoir d'huile moteur (P.473) | 6. Boîte de fusibles/de raccords à fusibles (P.485) |

7. Réservoir de liquide de refroidissement du refroidisseur intermédiaire (P.471)
8. Réservoir de liquide de lave-vitres (P.481)
9. Courroie d'entraînement (P.475)
10. Filtre à air (P.479)

* : La disposition indiquée sur l'illustration correspond à celle des modèles avec conduite à gauche. Sur les modèles avec conduite à droite, le réservoir de liquide de frein est situé du côté opposé.

MÉMO

1 Sécurité — sièges, ceintures de sécurité et systèmes de retenue supplémentaires

Sièges	16	Dispositifs de retenue pour enfant	33
Sièges avant	16	Précautions relatives à l'utilisation des dispositifs de retenue pour enfant	33
Sièges de deuxième rangée	20	Dispositifs de retenue universels pour enfant, pour siège passager avant et sièges arrière	34
Sièges de troisième rangée (selon modèles)	23	Dispositif de retenue pour enfant ISOFIX (pour sièges de deuxième rangée)	40
Accoudoir	24	Ancrage du dispositif de retenue pour enfant (pour sièges de deuxième rangée)	41
Appuie-tête	25	Installation de dispositif de retenue pour enfant à l'aide du système ISOFIX (pour sièges de deuxième rangée)	42
Composants de l'appuie-tête réglable	25	Installation d'un dispositif de retenue pour enfant à l'aide d'une ceinture de sécurité à trois points d'ancrage	44
Composants de l'appuie-tête non réglable	26	Systèmes de retenue supplémentaires (SRS)	50
Retirer	26	Précautions relatives aux systèmes de retenue supplémentaires (SRS)	50
Remonter	26	Systèmes d'airbag	55
Régler	26	Système de ceintures de sécurité à prétensionneur	62
Ceintures de sécurité	28	Procédure de réparation et de remplacement	63
Précautions relatives à l'utilisation des ceintures de sécurité	28		
Sécurité enfant	30		
Femmes enceintes	30		
Personnes blessées	31		
Repère central sur les ceintures de sécurité	31		
Ceintures de sécurité à trois points d'ancrage	31		
Entretien des ceintures de sécurité	33		

SIÈGES

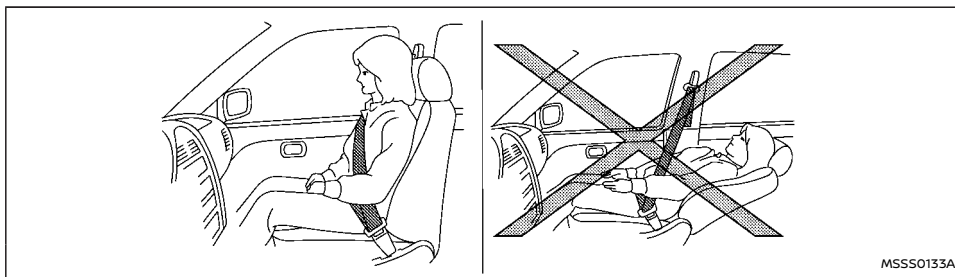

⚠ ATTENTION

- Ne roulez pas lorsque le dossier de siège est incliné. Cela peut être dangereux. La ceinture-baudrier ne sera pas positionnée correctement contre votre corps. En cas d'accident, vous et vos passagers pourriez être projetés contre la ceinture-baudrier et subir des blessures graves, notamment au niveau du cou. Vous, ainsi que vos passagers pourriez également glisser sous la sangle sous-abdominale et subir de graves blessures.
- Pour une protection la plus efficace possible lorsque le véhicule se déplace, le dossier de siège doit se trouver en position droite. Asseyez-vous toujours droit sur le siège, dos contre le dossier, et réglez la ceinture de sécurité. (Reportez-vous à "Ceintures de sécurité" (P.28).)
- Ne laissez pas d'enfants sans surveillance à l'intérieur du véhicule. Ils pourraient

activer accidentellement certains interrupteurs ou commandes. Des enfants sans surveillance pourraient occasionner des accidents graves.

- Pour éviter tout risque de blessure ou de mort dû à un fonctionnement involontaire du véhicule et/ou de ses systèmes, ne laissez pas des enfants, des personnes nécessitant l'aide d'autrui ou des animaux domestiques sans surveillance dans votre véhicule. De plus, la température à l'intérieur d'un véhicule fermé un jour de forte chaleur peut augmenter rapidement et devenir suffisamment élevée pour engendrer un risque important de blessure ou de mort pour les personnes et les animaux domestiques.

PRÉCAUTION

Lors du réglage de la position des sièges, veillez à ne pas entrer en contact avec des pièces mobiles afin d'éviter tout risque éventuel de blessures et/ou dommages.

SIÈGES AVANT

⚠ ATTENTION

Ne réglez pas le siège du conducteur pendant la conduite de façon à porter toute votre attention sur la route.

Réglage manuel des sièges

⚠ ATTENTION

Après réglage, balancez-vous doucement dans le siège afin de vous assurer qu'il est correctement verrouillé. Si le siège n'est pas verrouillé correctement, il risquerait de se déplacer brusquement et de provoquer une perte de contrôle du véhicule.

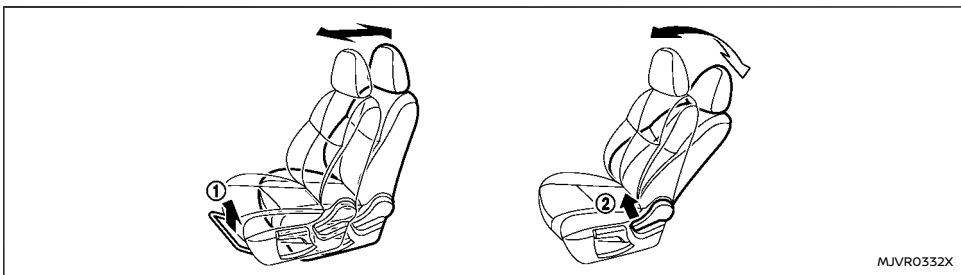

Réglage vers l'avant et vers l'arrière:

1. Tirez le levier de réglage vers le haut ①.
2. Faites glisser le siège jusqu'à la position souhaitée.
3. Relâchez le levier de réglage afin de verrouiller le siège dans la position choisie.

Inclinaison du dossier:

1. Tirez le levier de réglage vers le haut ②.
2. Inclinez le dossier jusqu'à la position souhaitée.
3. Relâchez le levier de réglage afin de verrouiller le dossier dans la position choisie.

La fonction d'inclinaison permet de régler les dossiers en fonction de la taille des passagers, de telle façon que la ceinture de sécurité soit toujours correctement positionnée. (Reportez-vous à "Ceintures de sécurité" (P.28).)

Le dossier de siège peut être incliné afin de permettre aux occupants de se reposer lorsque le véhicule est garé.

Releveur de siège (selon modèles):

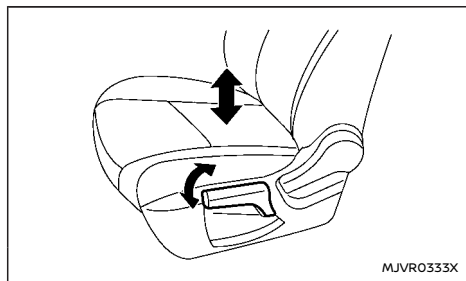

Tirez ou appuyez sur le levier de réglage pour régler la hauteur du siège à la position souhaitée.

Réglage électrique des sièges

Conseils d'utilisation:

- Le moteur de siège comprend un circuit de protection et de remise sous tension en cas de surcharge. Si le moteur s'arrête pendant le réglage du siège, attendez 30 secondes, puis actionnez la commande à nouveau.
- Afin d'éviter que la batterie ne se décharge, ne faites pas fonctionner le dispositif de réglage de siège pendant une période prolongée lorsque le moteur est à l'arrêt.

Reportez-vous à "Dispositif de réglage automatique de la position de conduite (selon modèles)" (P.184) pour la fonction de mémorisation de la position d'assise.

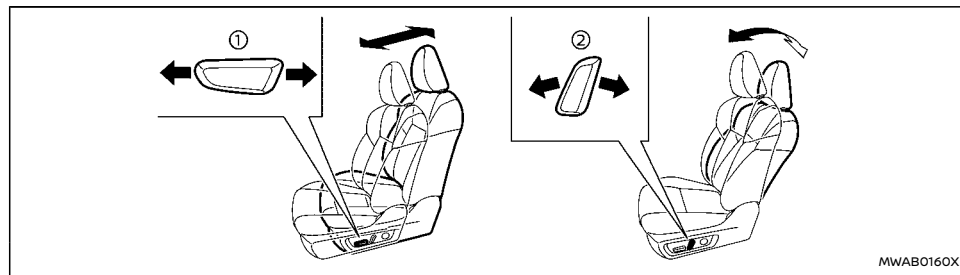

Réglage vers l'avant et vers l'arrière:

Déplacez la commande de réglage ① jusqu'à atteindre la position souhaitée.

Inclinaison du dossier:

Déplacez la commande de réglage ② jusqu'à atteindre la position souhaitée.

La fonction d'inclinaison permet de régler les dossiers en fonction de la taille des passagers, de telle façon que la ceinture de sécurité soit toujours correctement positionnée. (Reportez-vous à "Ceintures de sécurité" (P.28).)

Le dossier de siège peut être incliné afin de permettre aux occupants de se reposer lorsque le véhicule est garé.

Releveur de siège (selon modèles):

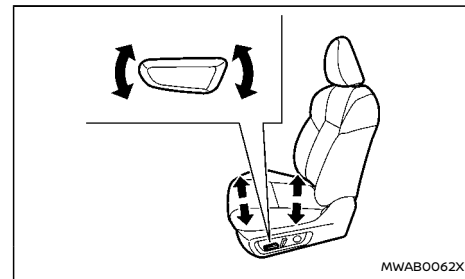

Déplacez la commande comme indiqué pour régler l'angle de la partie avant ou la hauteur du siège.

Support lombaire (selon modèles)

La fonction de support lombaire fournit un soutien au niveau du bas du dos au conducteur et au passager avant (selon modèles).

Réglage manuel (selon modèles):

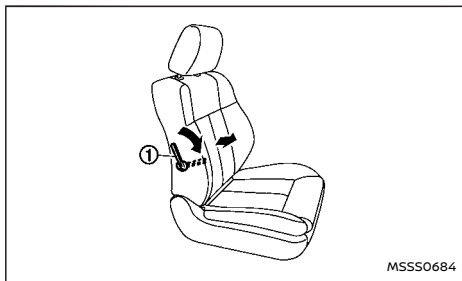

Tirez ou appuyez sur le levier de réglage ① pour régler la partie lombaire du siège jusqu'à l'obtention de la position souhaitée.

Réglage électrique (selon modèles):

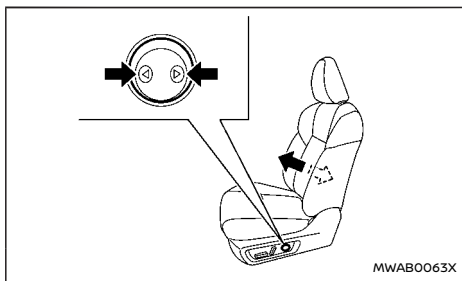

Appuyez sur la commande de réglage comme indiqué pour régler la partie lombaire du siège jusqu'à l'obtention de la position souhaitée.

NOTE :

Le moteur du support lombaire continue de fonctionner lorsque la commande est enfoncée même après que la course complète dans les deux sens a été atteinte.

Sièges chauffants (selon modèles)

⚠ ATTENTION

N'utilisez pas ou ne laissez pas les occupants utiliser le siège chauffant si vous ou les occupants ne pouvez pas évaluer que la température du siège est élevée ou êtes dans l'incapacité de ressentir des douleurs dans les parties du corps en contact avec le siège. Dans le cas contraire, des blessures graves risqueraient de se produire.

PRÉCAUTION

- La batterie risque de se décharger si vous activez le chauffage de siège lorsque le moteur est arrêté.
- N'activez pas le dispositif de chauffage pendant une période prolongée ou lorsque personne n'occupe le siège.
- Ne posez rien sur le siège risquant d'isoler la chaleur, tel qu'une couverture, un coussin, une housse, etc., car une surchauffe du siège risquerait de se produire.
- Ne posez aucun objet dur ou lourd sur le siège et évitez de le percer avec une

épingle ou un objet similaire. Le dispositif de chauffage pourrait être endommagé.

- Enlevez immédiatement avec un chiffon sec tout liquide renversé sur un siège chauffant.
- Pour le nettoyage du siège, n'utilisez jamais d'essence, de diluant ou autres produits similaires.
- En cas de dysfonctionnement ou si le siège chauffant ne fonctionne pas correctement, désactivez la commande et faites vérifier le système par un concessionnaire NISSAN ou un atelier qualifié.

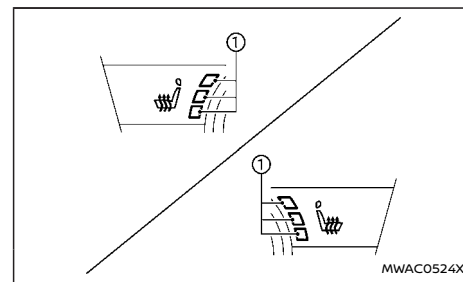

Les sièges avant sont chauffés par des dispositifs de chauffage intégrés. Les commandes situées sur le tableau de bord peuvent être actionnées indépendamment les unes des autres.

Utilisation des commandes:

1. Démarrez le moteur.
2. Appuyez sur la commande du siège chauffant et sélectionnez la plage de chaleur souhaitée.
 - Pour une chaleur intense, appuyez deux fois sur la commande.
 - Pour une chaleur moyenne, appuyez deux fois sur la commande.
 - Pour une chaleur faible, appuyez trois fois sur la commande.
 - Le témoin lumineux ① situé sur la commande s'allume en fonction du niveau de chaleur lorsque le chauffage est activé.
3. Pour éteindre le chauffage, appuyez sur la commande de siège chauffant jusqu'à ce que le témoin s'éteigne.

Le chauffage est contrôlé par un module de commande, qui ajuste automatiquement le niveau de chaleur pour maintenir un certain confort selon la plage de chaleur choisie.

Le témoin lumineux reste allumé tant que la commande est activée.

Si l'intérieur du véhicule a été chauffé ou si vous quittez le véhicule, veillez à désactiver le chauffage de sièges.

SIÈGES DE DEUXIÈME RANGÉE

Réglage vers l'avant et vers l'arrière (selon modèles)

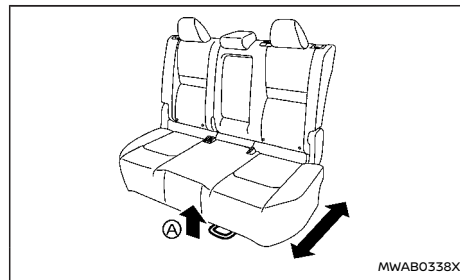

1. Tirez le levier de réglage vers le haut ①.
2. Faites glisser le siège jusqu'à la position souhaitée.
3. Relâchez le levier de réglage ① afin de verrouiller le siège dans la position choisie.

Inclinaison du dossier

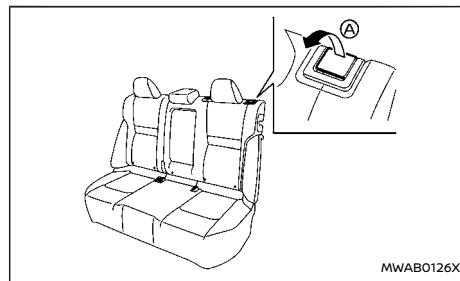

1. Tirez le levier vers le haut ①.
2. Inclinez le dossier jusqu'à la position souhaitée.
3. Relâchez le levier ① afin de verrouiller le dossier dans la position adéquate.

⚠ ATTENTION

- Une fois le réglage effectué, balancez-vous légèrement dans le siège pour vous assurer qu'il est correctement bloqué.
- Ne voyagez pas dans un véhicule lorsque le dossier est incliné. Cela peut être dangereux. La ceinture-baudrier ne sera pas positionnée contre votre corps. En cas d'accident, vous pourriez être projeté contre la ceinture-baudrier et subir des blessures graves notamment au niveau du cou. Vous pourriez également glisser sous la sangle abdominale et subir de graves blessures internes.
- Pour une protection la plus efficace possible lorsque le véhicule se déplace, le siège doit se trouver en position droite. Asseyez-vous toujours droit sur le siège, dos contre le dossier, les deux pieds posés sur le plancher et réglez correctement la ceinture de sécurité. (Reportez-vous à "Précautions relatives à l'utilisation des ceintures de sécurité" (P.28).)

Rabattement

Avant de rabattre les sièges de deuxième rangée

- Fixez la ceinture de sécurité extérieure sur le crochet de ceinture de sécurité. (Reportez-vous

vous à "Crochets de ceinture de sécurité" (P.32.)

- Si les sièges de deuxième rangée sont équipés d'appuie-tête, faites glisser le siège avant vers l'avant afin de dégager suffisamment de place derrière le siège pour que le dossier de siège de deuxième rangée puisse être rabattu à plat.
- Retirez les gobelets du porte-gobelets de deuxième rangée.

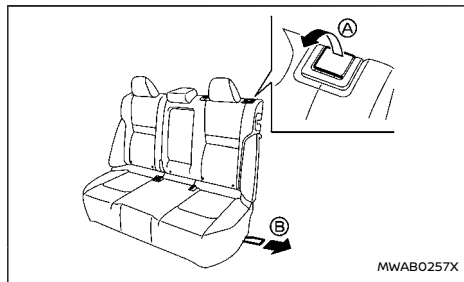

Pour rabattre le dossier de siège

- Modèle à deux rangées : Levez le levier (A) et rabattez le dossier de siège.
- Modèle à trois rangées : Tirez sur la lanterne (B) sur la partie inférieure des sièges latéraux pour rabattre le dossier de siège.

Pour relever le dossier de siège

Pour remettre le dossier de siège en position d'assise, relevez le dossier de siège jusqu'à ce qu'il s'enclenche en position.

Lorsque vous remplacez le dossier du siège, assurez-

vous que les ceintures de sécurité n'interfèrent pas avec le mécanisme de verrouillage du dossier.

⚠ ATTENTION

- Ne laissez jamais personne prendre place dans la zone de chargement ni sur les sièges de deuxième rangée lorsque ces derniers sont rabattus. En cas de collision, les personnes qui circulent dans ces zones sans dispositifs de retenue appropriés risquent davantage d'être gravement blessées ou tuées.
- Ne laissez personne prendre place dans une partie du véhicule non équipée de sièges et de ceintures de sécurité. Assurez-vous que tous les occupants de votre véhicule disposent d'un siège et utilisent correctement leur ceinture de sécurité.
- Ne permettez jamais que plusieurs personnes utilisent la même ceinture de sécurité.
- Ne rabattez pas les sièges de deuxième rangée lorsque des occupants se trouvent dans la zone des sièges de deuxième rangée ou si des bagages y sont posés.
 - Assurez-vous que la trajectoire du siège est dégagée avant de déplacer le siège.
 - Veillez à ne pas laisser vos mains ou vos pieds se coincer dans le siège.
- Les appuie-têtes doivent être convenablement réglés pour assurer une protection efficace contre les traumatismes cervicaux. Ils doivent toujours être remis en

place et réglés correctement après démontage.

- Si les appuie-tête ont été retirés, pour quelque raison que ce soit, ils doivent être conservés dans un endroit sûr afin d'éviter de blesser les passagers ou d'endommager le véhicule en cas de freinage brusque ou d'accident.
- Lorsque les dossiers sont remis en position droite, assurez-vous qu'ils sont bien bloqués par les loquets de verrouillage. Dans le cas contraire, les passagers risquent d'être blessés en cas d'accident ou d'arrêt brusque.
- Attachez solidement tout chargement afin d'éviter qu'il ne glisse ou ne se déplace. La hauteur du chargement ne doit pas dépasser celle des dossiers de siège. Lors d'une collision ou d'un freinage brusque, des chargements mal arrimés pourraient occasionner des blessures.

Mécanisme d'entrée (modèle à trois rangées)

Il est possible de rabattre les sièges de deuxième rangée et de les faire coulisser pour un passage facile depuis/vers les sièges de troisième rangée.

⚠ ATTENTION

Après avoir actionné le mécanisme d'entrée, veillez à remettre le siège dans sa position la plus reculée, puis redressez le dossier de siège jusqu'à ce qu'il s'enclenche.

PRÉCAUTION

- Lors de l'utilisation du mécanisme d'entrée, exercez une pression prolongée sur le dossier de siège et procédez lentement. Si vous rabattez rapidement le dossier de siège puis que vous le laissez coulisser, vous risquez de vous cogner au visage ou sur d'autres parties du corps, de vous coincer la main ou le pied, et de vous blesser.
- Lors de l'utilisation du mécanisme d'entrée, veillez à ne pas entrer en contact avec des pièces mobiles afin d'éviter tout risque de blessures et/ou dommages.
- Lors de l'utilisation du mécanisme d'entrée, assurez-vous qu'aucun passager et/ou objet ne se trouve sur les sièges de deuxième rangée afin d'éviter les risques de blessures et/ou de dommages.
- N'utilisez pas le mécanisme d'entrée si des objets, boissons, etc. sont posés sur le siège. Les objets risqueraient de se casser et l'habitacle pourrait être sali.

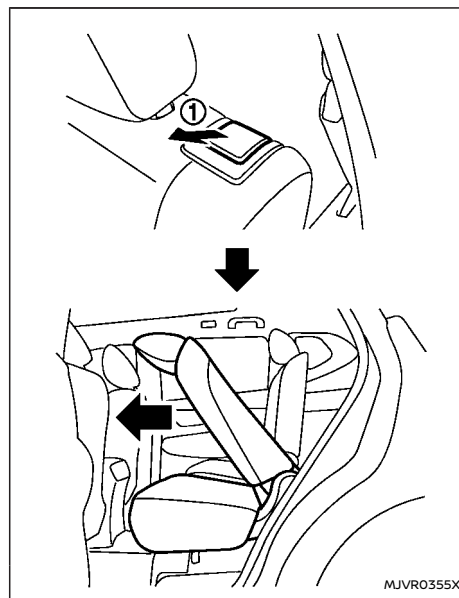

1. Tirez le levier ① pour rabattre le dossier de siège.
2. Faites coulisser le siège vers l'avant.
3. Lorsque vous remettez le siège dans sa position d'origine, faites-le coulisser vers l'arrière, redressez le dossier de siège, puis fixez-le en position.

Sièges chauffants (selon modèles)

⚠ ATTENTION

N'utilisez pas ou ne laissez pas les occupants utiliser le siège chauffant si vous ou les occupants ne pouvez pas évaluer que la température du siège est élevée ou êtes dans l'incapacité de ressentir des douleurs dans les parties du corps en contact avec le siège. Dans le cas contraire, des blessures graves risqueraient de se produire.

PRÉCAUTION

- La batterie risque de se décharger si vous activez le chauffage de siège lorsque le moteur est arrêté.
- N'activez pas le dispositif de chauffage pendant une période prolongée ou lorsque personne n'occupe le siège.
- Ne posez rien sur le siège risquant d'isoler la chaleur, tel qu'une couverture, un coussin, une housse, etc., car une surchauffe du siège risquerait de se produire.
- Ne posez aucun objet dur ou lourd sur le siège et évitez de le percer avec une épingle ou un objet similaire. Le dispositif de chauffage pourrait être endommagé.
- Enlevez immédiatement avec un chiffon sec tout liquide renversé sur un siège chauffant.
- Pour le nettoyage du siège, n'utilisez jamais d'essence, de diluant ou autres produits similaires.

- **En cas de dysfonctionnement ou si le siège chauffant ne fonctionne pas correctement, désactivez la commande et faites vérifier le système par un concessionnaire NISSAN ou un atelier qualifié.**

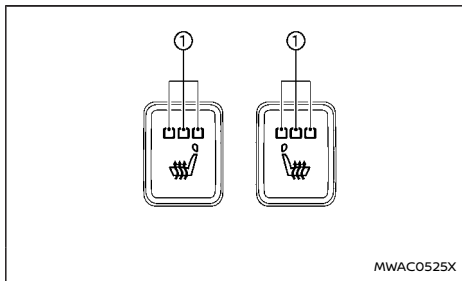

Les sièges de deuxième rangée sont chauffés par des dispositifs de chauffage intégrés. Les commandes situées à l'arrière de la console centrale peuvent être actionnées indépendamment les unes des autres.

Utilisation des commandes:

1. Démarrez le moteur.
2. Appuyez sur la commande du siège chauffant et sélectionnez la plage de chaleur souhaitée.
 - Pour une chaleur intense, appuyez deux fois sur la commande.
 - Pour une chaleur moyenne, appuyez deux fois sur la commande.

- Pour une chaleur faible, appuyez trois fois sur la commande.
 - Le témoin lumineux ① situé sur la commande s'allume en fonction du niveau de chaleur lorsque le chauffage est activé.
3. Pour éteindre le chauffage, appuyez sur la commande de siège chauffant jusqu'à ce que le témoin s'éteigne.

Le chauffage est contrôlé par un module de commande, qui ajuste automatiquement le niveau de chaleur pour maintenir un certain confort selon la plage de chaleur choisie.

Le témoin lumineux reste allumé tant que la commande est activée.

Si l'intérieur du véhicule a été chauffé ou si vous quittez le véhicule, veillez à désactiver le chauffage de sièges.

SIÈGES DE TROISIÈME RANGÉE (selon modèles)

Inclinaison du dossier

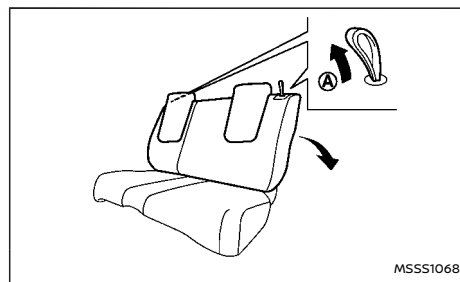

Tirez la lanière ④ et placez le dossier de siège selon l'angle souhaité. Relâchez la lanière après avoir placé le siège selon l'angle souhaité.

La fonction d'inclinaison permet de régler les dossiers en fonction de la taille des passagers, afin que la ceinture de sécurité soit toujours positionnée correctement. (Reportez-vous à "Ceintures de sécurité" (P.28).) Le dossier de siège peut également être incliné afin de permettre aux occupants de se reposer lorsque le véhicule est stationné.

ATTENTION

- **Ne voyagez pas dans un véhicule lorsque le dossier est incliné. Cela peut être dangereux. La ceinture-baudrier ne sera pas positionnée contre votre corps. En cas d'accident, vous pourriez être projeté contre la ceinture-baudrier et subir des blessures graves notamment au niveau du cou. Vous pourriez également glisser sous la sangle abdominale et subir de graves blessures internes.**
- **Pour une protection la plus efficace possible lorsque le véhicule se déplace, le siège doit se trouver en position droite. Asseyez-vous toujours droit sur le siège, dos contre le dossier, les deux pieds posés sur le plancher et réglez correctement la ceinture de sécurité. Reportez-vous à "Précautions relatives à l'utilisation des ceintures de sécurité" (P.28).**
- **Après le réglage, assurez-vous que le siège est bien bloqué.**

Rabattement

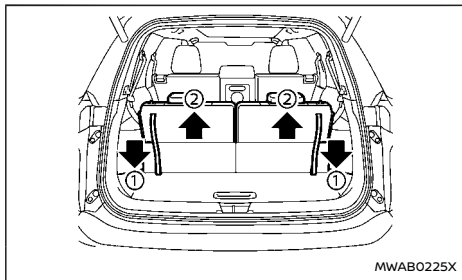

Avant de rabattre les sièges de troisième rangée, fixez la ceinture de sécurité extérieure sur le crochet de ceinture de sécurité. (Reportez-vous à “Crochets de ceinture de sécurité” (P.32).)

Pour abaisser complètement les sièges de troisième rangée et disposer d’une capacité de chargement maximale :

1. Assurez-vous que les appuie-tête sont baissés au maximum.
2. Tirez la lanière ① pour relâcher le siège.
3. Une fois relâché, poussez le dossier de siège vers l’avant ②.

Pour remettre les sièges de troisième rangée en position d’assise :

Utilisez les sangles ① pour relever chaque dossier de siège. Tirez jusqu’à ce que le dossier de siège s’enclenche en position. Veillez à relever correctement chaque dossier de siège en position droite et à les fixer correctement.

⚠ ATTENTION

- Ne laissez jamais personne prendre place dans le coffre ou sur le siège passager de troisième rangée lorsqu’il est en position abaissée. L’utilisation de ces emplacements par des passagers sans système de retenue approprié exposerait ces derniers à des blessures graves en cas d’accident ou de freinage brusque.
- Assurez-vous que tout chargement est solidement arrimé à l’aide de cordes ou de sangles pour éviter tout basculement ou glissement. La hauteur du chargement ne doit pas dépasser celle des dossiers de siège. Lors d’une collision ou d’un freinage brusque, des chargements mal arrimés pourraient occasionner des blessures.
- Lorsque les dossiers sont remis en position droite, assurez-vous qu’ils sont bien bloqués par les loquets de verrouillage. Dans le cas contraire, les passagers risquent d’être blessés en cas d’accident ou d’arrêt brusque.
- Lorsque vous remettez le siège dans sa position d’assise normale, remettez les appuie-tête en position droite afin de protéger correctement les passagers du véhicule.

ACCOUDOIR

Siège de deuxième rangée

Le dossier de siège central peut être rabattu pour obtenir un accoudoir.

Modèle à deux rangées:

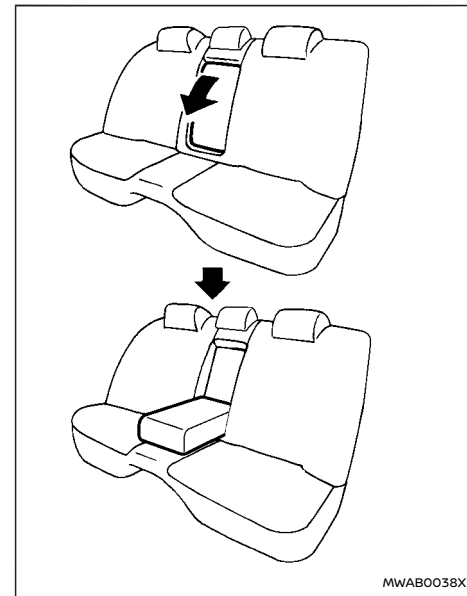

Rabattez le dossier de siège jusqu’à ce qu’il soit à l’horizontale.

APPUIE-TÊTE

Modèle à trois rangées:

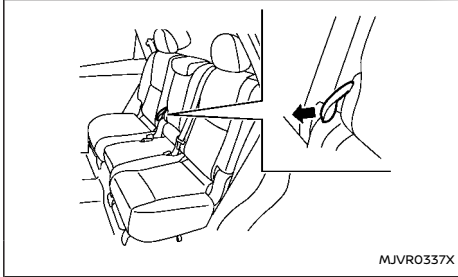

Tirez sur la lanière pour déverrouiller le dossier de siège et rabattez-le jusqu'à ce qu'il soit à l'horizontale.

⚠ ATTENTION

Les appuie-têtes complètent les autres systèmes de sécurité du véhicule. Ils peuvent constituer une protection supplémentaire contre les blessures, dans le cas de certaines collisions arrière. Les appuie-têtes réglables doivent être réglés correctement, tel que spécifié dans cette section. Vérifiez le réglage après utilisation des sièges par d'autres passagers. Ne fixez rien aux tiges des appuie-têtes et ne retirez pas les appuie-têtes. N'utilisez pas le siège si l'appuie-tête a été retiré. Si l'appuie-tête a été retiré, réinstallez-le et réglez-le correctement avant qu'un passager ne s'assoie sur le siège. Le fait de ne pas suivre ces instructions pourrait réduire l'efficacité des appuie-têtes. En cas de collision, les risques de blessures graves ou mortelles seraient alors plus importants.

- Votre véhicule est équipé d'appuie-têtes pouvant être intégrés, réglables ou non réglables.
- Les appuie-têtes réglables disposent de multiples encoches le long des tiges afin de pouvoir les verrouiller sur la position souhaitée.
- Les appuie-têtes non réglables ne disposent que d'une seule encoche, permettant de les bloquer sur la carcasse du siège.
- Réglage correct :
 - Pour le type réglable, alignez l'appuie-tête afin que le centre de vos oreilles soit environ au même niveau que le centre de l'appuie-tête.

— Si vos oreilles se trouvent toujours au-dessus du niveau d'alignement recommandé, placez l'appuie-tête sur la position la plus haute.

- Si l'appuie-tête a été retiré, assurez-vous qu'il a été correctement réinstallé et verrouillé avant que le siège ne soit utilisé.

COMPOSANTS DE L'APPUIE-TÊTE RÉGLABLE

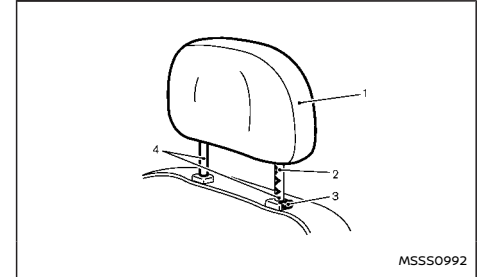

1. Appuie-tête amovible
2. Encoches multiples
3. Bouton de verrouillage
4. Tiges

COMPOSANTS DE L'APPUIE-TÊTE NON RÉGLABLE

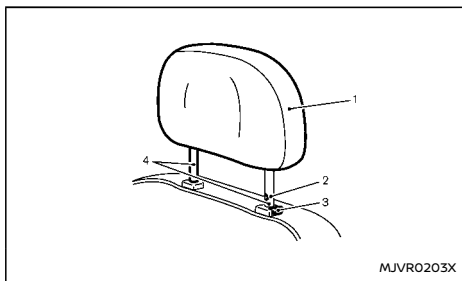

1. Appuie-tête amovible
2. Encoche unique
3. Bouton de verrouillage
4. Tiges

RETIRER

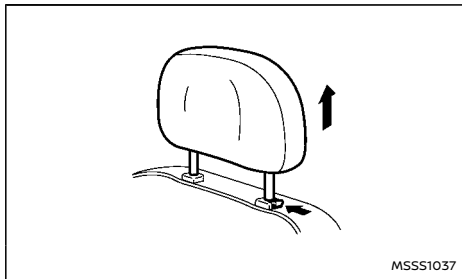

Utilisez la procédure suivante pour retirer l'appuie-tête.

1. Relevez l'appuie-tête au maximum.
2. Appuyez sur le bouton de verrouillage et maintenez-le.
3. Retirez l'appuie-tête du siège.
4. Rangez correctement l'appuie-tête dans un endroit sûr, afin qu'il ne bouge pas librement dans l'habitacle.
5. Réinstallez l'appuie-tête et réglez-le correctement avant qu'un passager ne s'assoie sur le siège.

REMONTER

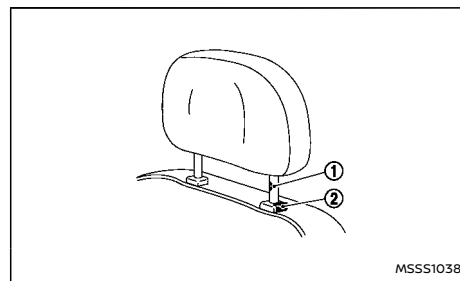

1. Alignez les tiges de l'appuie-tête avec les orifices situés sur le siège. Assurez-vous que l'appuie-tête est monté dans le sens correct. La tige comportant l'encoche de réglage ① doit être insérée dans l'orifice avec le bouton de verrouillage ②.

2. Appuyez sur le bouton de verrouillage, maintenez-le et poussez l'appuie-tête vers le bas.
3. Réglez correctement l'appuie-tête avant qu'un passager ne s'assoie sur le siège.

RÉGLER

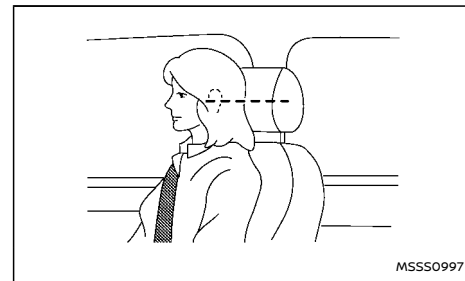

Pour les appuie-tête réglables

Réglez l'appuie-tête de sorte que son centre se situe au niveau de vos oreilles. Si vos oreilles se trouvent toujours au-dessus du niveau d'alignement recommandé, placez l'appuie-tête sur la position la plus haute.

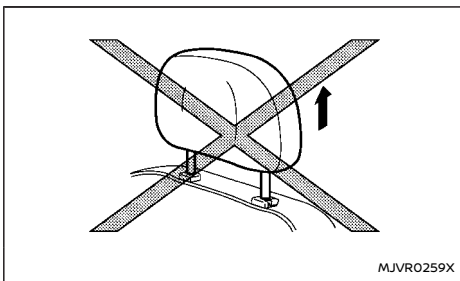

Pour les appuie-tête non réglables

Avant qu'une personne ne prenne place sur le siège, assurez-vous que la position de l'appuie-tête est passée de la position rangée ou d'une position non verrouillée à une position sur laquelle le bouton de verrouillage est engagé dans l'encoche.

Relever

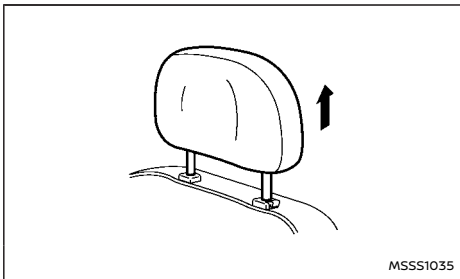

Pour relever l'appuie-tête, tirez-le vers le haut.

Avant qu'une personne ne prenne place sur le siège, assurez-vous que la position de l'appuie-tête est passée de la position rangée ou d'une position non verrouillée à une position sur laquelle le bouton de verrouillage est engagé dans l'encoche.

Abaisser

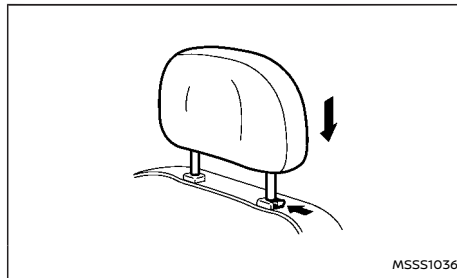

Pour l'abaisser, maintenez le bouton de verrouillage enfoncé et poussez l'appuie-tête vers le bas.

Assurez-vous que l'appuie-tête est placé de telle manière que le bouton de verrouillage soit engagé dans l'encoche avant que le siège ne soit utilisé.

CEINTURES DE SÉCURITÉ

PRÉCAUTIONS RELATIVES À L'UTILISATION DES CEINTURES DE SÉCURITÉ

Si vous attachez votre ceinture de sécurité, qu'elle est correctement réglée et que vous êtes assis dos bien droit contre le dossier, les risques d'être blessé ou tué dans un accident et/ou la gravité des blessures peuvent être considérablement réduits. NISSAN recommande vivement le port de la ceinture de sécurité, pour vous et tous vos passagers dès que le véhicule est en mouvement, même si les sièges occupés sont équipés de systèmes d'airbag.

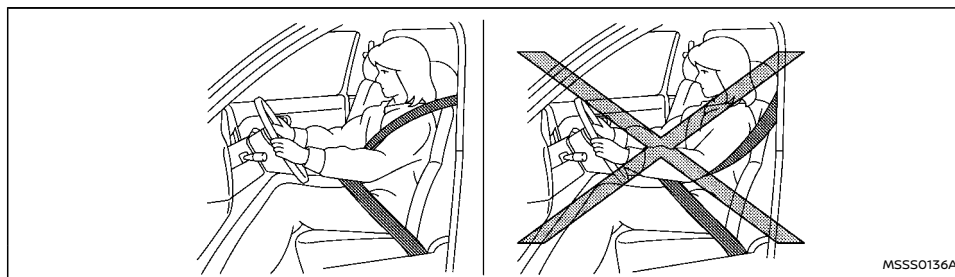
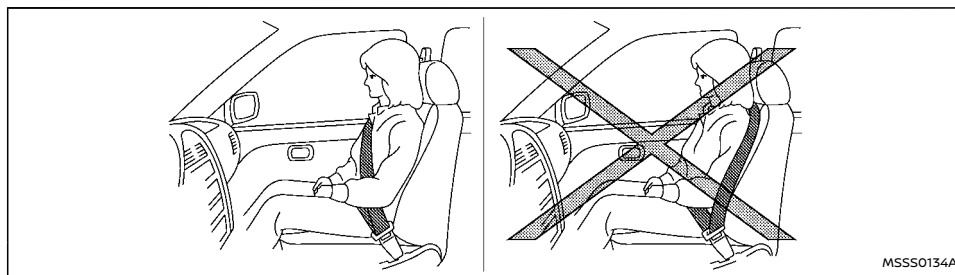

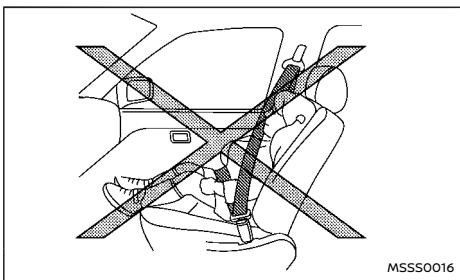
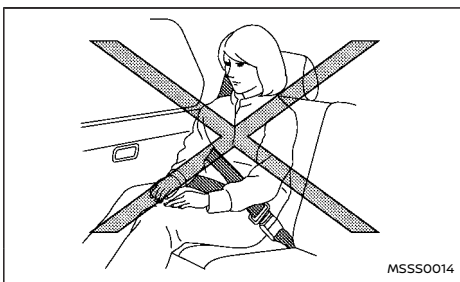

⚠ ATTENTION

- Les ceintures de sécurité doivent reposer sur l'ossature du corps ; elles doivent passer, selon le cas, sur la partie inférieure du bassin ou sur le bassin, la poitrine et les épaules. La sangle inférieure de la ceinture ne doit pas reposer sur l'abdomen. Des blessures graves peuvent être causées par le port incorrect de la ceinture de sécurité.

- La sangle sous-abdominale doit être placée aussi bas que possible autour des hanches, pas de la taille. Une ceinture de sécurité portée trop haut augmente le risque de blessures lors d'un accident.
- Ne permettez jamais que plusieurs personnes utilisent la même ceinture de sécurité. Chaque ensemble de ceinture de sécurité doit uniquement être porté par un seul passager ; il est dangereux d'attacher la ceinture autour d'un enfant porté sur les genoux d'un passager.
- Ne transportez jamais plus de passagers qu'il n'y a de ceintures de sécurité dans le véhicule.
- Ne portez jamais la ceinture de sécurité avec la sangle retournée. Les ceintures de sécurité ne doivent pas être portées avec la sangle entortillée. Leur efficacité en serait réduite.
- Les ceintures de sécurité doivent être réglées aussi serrées que possible, sans nuire au confort de l'occupant, pour remplir correctement leur fonction de protection. Une ceinture détendue est moins protectrice.
- Chaque personne conduisant ou voyageant dans le véhicule doit porter sa ceinture de sécurité à tout moment. Les enfants doivent être correctement maintenus sur le siège arrière, autant que possible, dans un dispositif de retenue pour enfant.
- Ne faites pas passer la ceinture derrière

vosre dos ou sous votre bras. Passez toujours la ceinture-baudrier par-dessus l'épaule et en travers du buste. La ceinture de sécurité doit rester à l'écart de votre visage et de votre cou, et ne doit pas glisser de votre épaule. Des blessures graves peuvent être causées par le port incorrect de la ceinture de sécurité.

- L'utilisateur ne doit effectuer aucune modification et ne rien ajouter qui risque d'empêcher les dispositifs de réglage de ceinture de sécurité de fonctionner pour tendre la ceinture ou d'empêcher le réglage pour tendre la ceinture.
- Évitez le contact des sangles avec des produits de lustrage, des huiles et des produits chimiques, en particulier l'électrolyte de batterie. Les sangles peuvent être lavées avec un savon doux et de l'eau. Les ceintures doivent être remplacées si la sangle est effilochée, souillée ou endommagée.
- Après toute collision, il est conseillé de faire contrôler les ensembles complets de ceinture de sécurité, y compris les enrouleurs et les fixations, par un concessionnaire NISSAN ou un atelier qualifié. NISSAN recommande que tous les ensembles de ceinture de sécurité utilisés lors d'une collision soient remplacés, à moins qu'il ne s'agisse d'une collision mineure, que les ceintures n'aient subi aucun dommage et qu'elles continuent de fonctionner normalement. Les ceintures non portées pendant

une collision doivent également être vérifiées et si nécessaire remplacées, en cas de dommages ou de dysfonctionnements.

- Il est essentiel de remplacer l'ensemble de la ceinture lorsqu'elle a été portée durant un impact grave, même si elle ne semble pas endommagée.
- Une fois que le prétensionneur de ceinture de sécurité a été activé, il ne peut pas être réutilisé. En cas de remplacement de la ceinture de sécurité, l'enrouleur doit également être remplacé. Contactez un concessionnaire NISSAN ou un atelier qualifié.
- Le démontage et remontage des composants de ceinture de sécurité à prétensionneur doit être effectué par un concessionnaire NISSAN ou un atelier qualifié.

SÉCURITÉ ENFANT

ATTENTION

- Les bébés et enfants ont besoin d'une protection spéciale. Les ceintures de sécurité du véhicule peuvent ne pas s'adapter correctement aux bébés et enfants. Il est possible que la ceinture-baudrier soit trop près de leur visage ou de leur cou. La sangle sous-abdominale peut ne pas s'adapter aux os de leurs hanches. En cas d'accident, une ceinture de sécurité mal adaptée peut entraîner des blessures graves, voire mortelles.

- **Utilisez toujours un dispositif de retenue pour enfant approprié.**

Les enfants ont besoin de l'aide des adultes pour les protéger. Ils doivent être attachés correctement. Le dispositif de retenue le mieux approprié dépend de la taille de l'enfant.

Bébés et enfants en bas âge

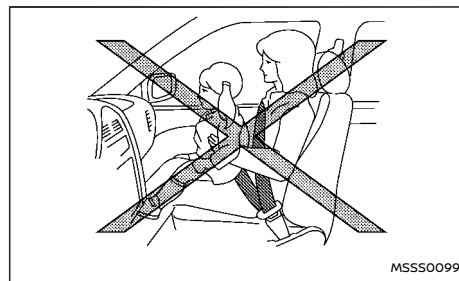

NISSAN recommande d'asseoir les enfants en bas âge et les bébés dans un dispositif de retenue pour enfant. Choisissez un dispositif de retenue adapté au véhicule et à l'enfant et observez toujours les instructions d'installation et d'utilisation du fabricant.

Enfants de grande taille

ATTENTION

- **Ne laissez jamais un enfant se tenir debout ou s'agenouiller, quel que soit le siège sur lequel il se trouve.**

- **Ne permettez jamais que des enfants restent dans les zones de chargement lorsque le véhicule est en mouvement. Un enfant pourrait être gravement blessé lors d'un accident ou d'un arrêt brusque.**

Les enfants trop grands pour les dispositifs de retenue pour enfant doivent être assis et retenus par les ceintures de sécurité à disposition.

Si la ceinture de sécurité arrive au niveau du cou ou du visage lorsque l'enfant est assis, l'utilisation d'un siège rehausseur (disponible dans le commerce) peut permettre une assise correcte. Le siège rehausseur doit relever l'assise de l'enfant de façon à permettre le positionnement correct de la ceinture-baudrier sur la partie supérieure ou centrale de son épaule, et celui de la sangle sous-abdominale aussi bas que possible sur les hanches. Le siège rehausseur doit également s'adapter au siège du véhicule. Dès que l'enfant est assez grand et que la ceinture-baudrier ne lui arrive plus au niveau du visage ou du cou, utilisez la ceinture-baudrier sans siège rehausseur. En outre, plusieurs types de dispositifs de retenue sont disponibles pour les enfants plus grands et doivent être utilisés pour une protection optimale.

FEMMES ENCEINTES

NISSAN recommande que les femmes enceintes portent les ceintures de sécurité. La ceinture de sécurité doit être tendue ; placez toujours la ceinture sous-abdominale aussi bas que possible autour des hanches, pas de la taille. Placez la ceinture-baudrier par-dessus l'épaule et au travers du thorax. Ne placez jamais la sangle sous-

abdominale/ceinture-baudrier sur la partie abdominale. Consultez un médecin pour obtenir des recommandations spécifiques.

PERSONNES BLESSÉES

NISSAN recommande que les personnes blessées portent les ceintures de sécurité. Consultez un médecin pour obtenir des recommandations spécifiques.

REPÈRE CENTRAL SUR LES CEINTURES DE SÉCURITÉ

Choix des ceintures appropriées

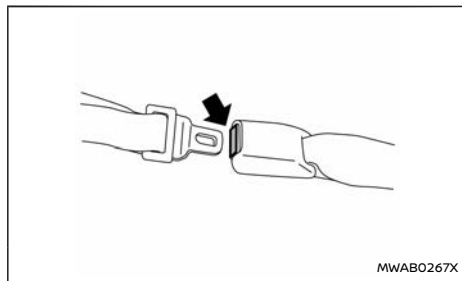

La boucle de ceinture de sécurité centrale est identifiée par le repère CENTRAL. La languette de la ceinture de sécurité centrale peut être introduite uniquement dans la boucle de ceinture de sécurité centrale.

CEINTURES DE SÉCURITÉ À TROIS POINTS D'ANCRAGE

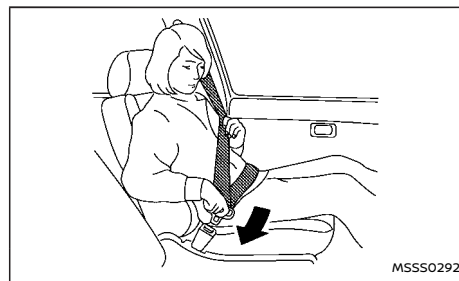

⚠ ATTENTION

Chaque personne conduisant ou voyageant dans le véhicule doit porter sa ceinture de sécurité à tout moment.

Bouclage des ceintures de sécurité

⚠ ATTENTION

Le dossier de siège ne doit pas être incliné plus que nécessaire pour votre confort. Les ceintures de sécurité sont plus efficaces lorsque le passager est bien assis dans son siège et que le dossier est droit.

1. Réglez le siège. (Reportez-vous à "Sièges" (P.16).)
2. Tirez lentement la ceinture de l'enrouleur et engagez la languette dans la boucle jusqu'à ce

que vous ressentiez que le verrouillage s'enclenche.

- L'enrouleur est conçu pour se bloquer en cas d'arrêt ou d'impact brusque. Tirez lentement sur la ceinture de sécurité afin de la dérouler et de bouger plus librement sur le siège.
- Si la ceinture de sécurité ne peut pas être déroulée complètement, tirez fermement sur la ceinture et relâchez-la. Puis tirez doucement la ceinture hors de l'enrouleur.

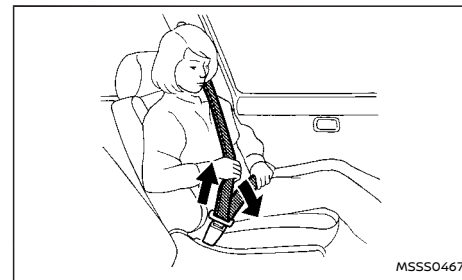

3. Ajustez la sangle sous-abdominale de façon basse et serrée sur les hanches comme indiqué sur l'illustration.
4. Tirez la ceinture-baudrier vers l'enrouleur pour tendre la ceinture. Serrez correctement la ceinture et placez-la par-dessus l'épaule et en travers du buste.

Réglage de la hauteur de la ceinture-baudrier (pour les sièges avant)

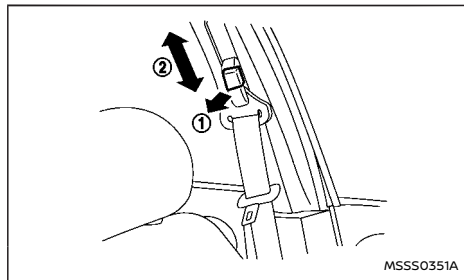

⚠ ATTENTION

- La hauteur d'ancrage de la ceinture-baudrier doit être réglée à la position qui vous convient le mieux. Faute de quoi, l'efficacité de l'ensemble du système de retenue peut être réduite ; ce qui augmente le risque de blessures graves lors d'un accident.
- La ceinture-baudrier doit passer au milieu de l'épaule, pas près du cou.
- Vérifiez que la ceinture de sécurité n'est pas entortillée.
- Vérifiez que l'ancrage de la ceinture-baudrier est fixé en essayant de bouger l'ancrage de la ceinture-baudrier de haut en bas une fois le réglage effectué.

La hauteur d'ancrage de la ceinture-baudrier doit être réglée à la position qui vous convient le mieux.

La ceinture de sécurité doit rester à l'écart de votre visage et de votre cou, et ne doit pas glisser de votre épaule.

Pour effectuer le réglage, tirez sur le bouton de déverrouillage ① puis déplacez le point d'ancrage de la ceinture-baudrier jusqu'à la position correcte ②, de sorte que la ceinture passe au-dessus du centre de l'épaule.

Relâchez le bouton pour verrouiller le point d'ancrage de la ceinture de sécurité dans sa position.

Débouclage des ceintures de sécurité

Appuyez sur le bouton de la boucle. La ceinture de sécurité s'enroule automatiquement.

Crochets de ceinture de sécurité

Siège de deuxième rangée:

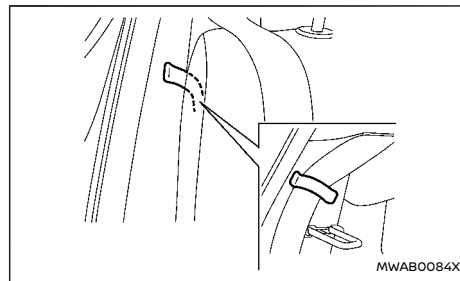

Lorsque vous rabattez les sièges de deuxième rangée, accrochez les ceintures de sécurité exté-

rieures de deuxième rangée sur les crochets de ceinture de sécurité.

Siège de troisième rangée (selon modèles):

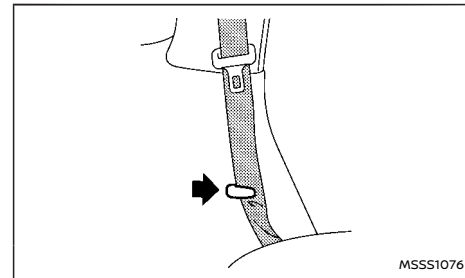

Lorsque vous rabattez les sièges de troisième rangée, accrochez les ceintures de sécurité de troisième rangée sur les crochets de ceinture de sécurité.

Vérification du fonctionnement des ceintures de sécurité

Les enrouleurs de ceinture de sécurité sont conçus pour bloquer le mouvement de la ceinture de sécurité :

- Lorsque la ceinture de sécurité est sortie rapidement de l'enrouleur.
- Lorsque le véhicule ralentit brusquement.

Afin de s'assurer du fonctionnement correct des ceintures de sécurité, tirez la ceinture-baudrier de manière brusque. L'enrouleur doit alors se bloquer et empêcher que la ceinture ne se déroule davantage. Si l'enrouleur ne se bloque pas, contac-

DISPOSITIFS DE RETENUE POUR ENFANT

tez immédiatement un concessionnaire NISSAN ou un atelier qualifié.

ENTRETIEN DES CEINTURES DE SÉCURITÉ

Vérifiez régulièrement le bon fonctionnement de la ceinture de sécurité et des composants métalliques tels que les boucles, les languettes, les enrouleurs, les câbles flexibles et les ancrages. En cas de desserrage des pièces, de détérioration, de coupures ou autres dommages causés aux sangles de ceinture de sécurité, l'ensemble de la ceinture doit être remplacé.

Si de la saleté se dépose sur le guide de ceinture-baudrier de l'ancrage de ceinture de sécurité, la ceinture peut se rétracter lentement. Essuyez le guide de ceinture-baudrier à l'aide d'un chiffon propre et sec.

Pour nettoyer les sangles des ceintures de sécurité, appliquez une solution de savon doux ou toute autre solution recommandée pour le nettoyage des tapis et des housses. Essuyez ensuite avec un chiffon et laissez les ceintures de sécurité sécher à l'ombre. Ne laissez pas les ceintures s'enrouler avant qu'elles ne soient complètement sèches.

PRÉCAUTIONS RELATIVES À L'UTILISATION DES DISPOSITIFS DE RETENUE POUR ENFANT

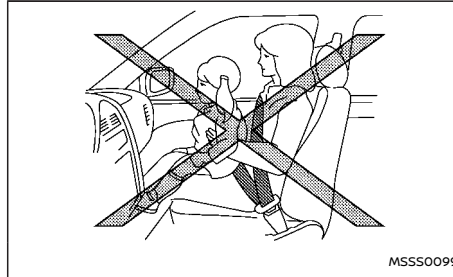

⚠ ATTENTION

- **Pendant la conduite, les enfants en bas âge et bébés doivent toujours être assis dans un dispositif de retenue pour enfant approprié. Tout manquement à ces précautions pourrait entraîner des blessures graves, voire mortelles.**
- **Les bébés et les enfants en bas âge ne doivent jamais être tenus sur les genoux d'un passager. Il est impossible, même pour un adulte, de résister aux forces engendrées par un accident. L'enfant pourrait être écrasé entre l'adulte et certaines parties du véhicule. De même, ne permettez jamais qu'un enfant et un adulte partagent la même ceinture de sécurité.**
- **NISSAN recommande que les dispositifs de retenue pour enfant soient montés sur le**

siège arrière. Selon les statistiques relatives aux accidents, les enfants sont plus en sécurité sur le siège arrière, lorsqu'ils sont correctement attachés, que sur le siège avant.

- **Une mauvaise utilisation des dispositifs de retenue peut augmenter le risque de blessures graves pour les enfants ainsi que pour les autres occupants du véhicule, et peut être une cause de blessures graves ou mortelles en cas d'accident.**
- **Suivez les instructions fournies par le fabricant du dispositif de retenue pour enfant pour son installation et son utilisation. Lors de l'acquisition d'un dispositif de retenue pour enfant, veillez à ce que le modèle choisi convienne à votre enfant et à votre véhicule. Il peut s'avérer impossible d'installer certains types de dispositifs de retenue dans le véhicule.**
- **Le sens d'installation du dispositif de retenue pour enfant, que ce soit face ou dos à la route, dépend du type de dispositif et de la taille de l'enfant. Reportez-vous aux instructions fournies par le fabricant du dispositif de retenue pour enfant pour plus de détails.**
- **Vérifiez la stabilité du dispositif de retenue pour enfant que vous venez de fixer avant d'y asseoir l'enfant. Faites-le basculer d'un côté à l'autre et tirez-le brusquement vers l'avant afin de vous assurer de la stabilité du dispositif. Le dispositif de retenue pour enfant ne doit pas bouger de plus de 25**

mm (1 in). Si le dispositif de retenue n'est pas correctement fixé, resserrez la ceinture autant que nécessaire ou installez-le sur un autre siège avant de procéder à un nouvel essai.

- Lorsque le dispositif de retenue pour enfant n'est pas utilisé, fixez-le à l'aide du dispositif ISOFIX ou d'une ceinture de sécurité pour éviter qu'il ne soit projeté en cas d'arrêt brusque ou d'accident.
- Les dossiers de siège réglables doivent être positionnés afin d'assurer un contact complet entre le dispositif de retenue pour enfant et le dossier de siège.
- N'installez jamais de dispositif de retenue pour enfant dos à la route sur le siège passager avant sans vous être assuré que l'airbag passager avant supplémentaire est désactivé. Les airbags avant se déploient avec une force considérable. Un dispositif de retenue pour enfant dos à la route pourrait se retrouver coincé par l'airbag avant en cas d'accident, risquant ainsi de provoquer des blessures graves ou mortelles pour l'enfant.
- Si le siège sur lequel est installé le dispositif de retenue pour enfant est équipé d'une ceinture de sécurité nécessitant un système de blocage et que ce dernier n'est pas utilisé, le siège risque de basculer lors d'un freinage normal ou dans un virage et l'enfant peut être blessé.

PRÉCAUTION

N'oubliez pas qu'un dispositif de retenue pour enfant laissé dans un véhicule fermé peut devenir très chaud. Vérifiez le revêtement du siège et les boucles avant d'y asseoir l'enfant.

NISSAN recommande d'asseoir les enfants en bas âge et les bébés dans un dispositif de retenue pour enfant. Choisissez un dispositif de retenue adapté à votre véhicule et observez toujours les instructions d'installation et d'utilisation du fabricant. En outre, il existe plusieurs types de dispositifs de retenue disponibles pour des enfants plus grands, devant être utilisés pour une protection optimale.

DISPOSITIFS DE RETENUE UNIVERSELS POUR ENFANT, POUR SIÈGE PASSAGER AVANT ET SIÈGES ARRIÈRE

NOTE :

Les dispositifs de retenue pour enfant universels homologués par la réglementation des Nations-Unies n°44 (UN R44) ou n°129 (UN R129) portent clairement la mention "Universal".

Avant de choisir un dispositif de retenue pour enfant, effectuez les vérifications suivantes :

- Choisissez un dispositif de retenue pour enfant conforme à UN R44 et UN R129.
- Asseyez l'enfant dans le siège et vérifiez les divers réglages pour vous assurer que le modèle choisi convient à l'enfant. Suivez toujours toutes les procédures de réglage.
- Montez le siège enfant dans le véhicule et vérifiez qu'il est compatible avec le système de ceintures de sécurité du véhicule.

- Reportez-vous aux tableaux plus loin dans ce chapitre pour consulter la liste des positions de fixation recommandées et connaître les dispositifs de retenue pour enfant homologués adaptés à votre véhicule.

Groupe de poids du siège enfant

Groupe de poids	Poids de l'enfant
Groupe 0	10 kg maximum
Groupe 0+	13 kg maximum
Groupe I	9 à 18 kg
Groupe II	15 à 25 kg
Groupe III	22 à 36 kg

Types de sièges enfant (exemples):

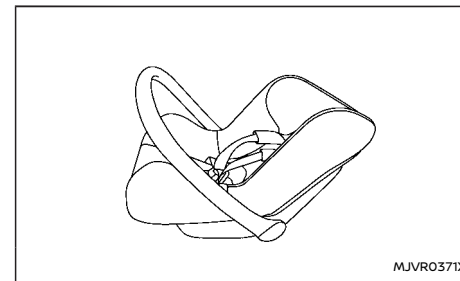

Catégories 0 et 0+ de siège de sécurité enfant

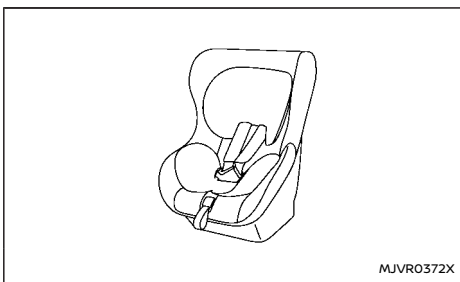

Catégories 0+ et I de siège de sécurité enfant

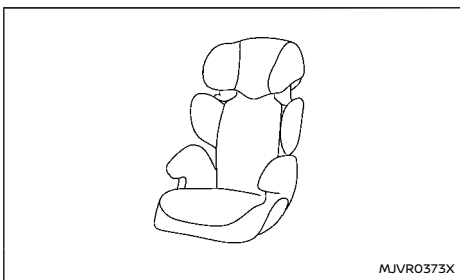

Catégories II et III de siège de sécurité enfant

Sélection du dispositif de retenue pour enfant pour chaque position d'assise

Le dispositif de retenue pour enfant qui peut être utilisé diffère en fonction de la position d'assise.

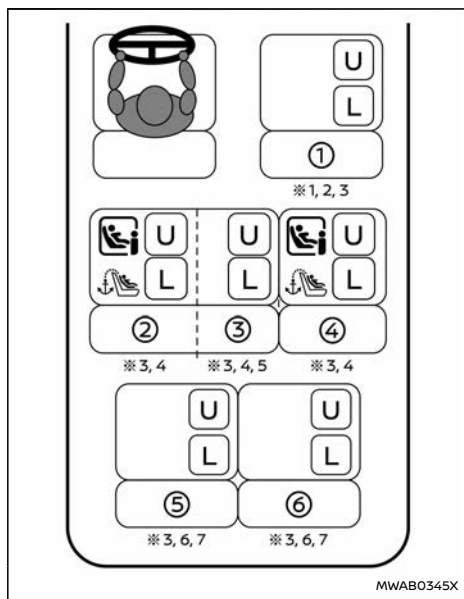

Témoin <PASSENGER AIR BAG OFF> allumé

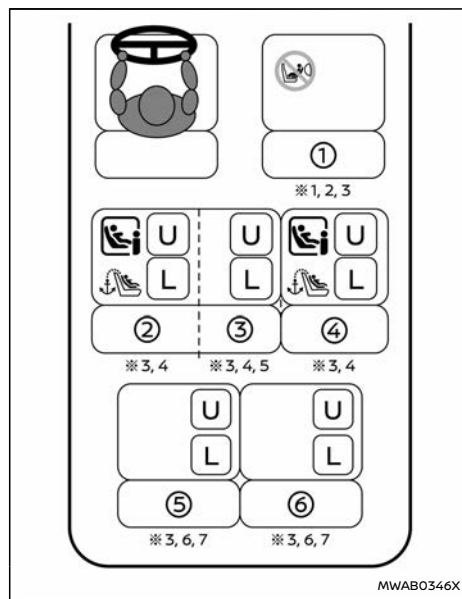

Témoin <PASSENGER AIR BAG ON> allumé

①	Siège passager avant
②	Rangée 2 : siège latéral gauche
③	Rangée 2 : siège central
④	Rangée 2 : siège latéral droit
⑤	Rangée 3 : siège gauche (pour modèle à trois rangées)

⑥	Rangée 3 : siège droit (pour modèle à trois rangées)
U	Convient aux sièges de sécurité pour enfants qui sont fixés avec la ceinture de sécurité du véhicule
	Convient aux sièges de sécurité pour enfants i-Size
	Interdit l'installation d'un dispositif de retenue pour enfant dos à la route
	Sièges équipés d'un point d'ancrage de lanière supérieure
L	Convient aux sièges de sécurité pour enfants figurant dans la liste jointe

- *1: Réglez la commande de coulissement de siège à la position arrière maximale.
- *2: Réglez le releveur de siège (selon modèles) à sa position la plus haute.
- *3: Placez l'appuie-tête à la position la plus haute ou retirez-le (et conservez-le soigneusement) s'il interfère avec la retenue pour enfant. Ne retirez pas l'appuie-tête lorsque vous utilisez un coussin rehausseur uniquement.

- *4 : Réglez la commande de coulissement de siège avant à la position centrale.
- *5 : N'installez pas de dispositifs de retenue pour enfant avec une béquille d'appui.
- *6 : Réglez la commande de coulissement de siège de deuxième rangée à la position la plus avancée.
- *7 : Réglez le dossier de siège de deuxième rangée à la première position de verrouillage.

Informations détaillées pour l'installation de dispositifs de retenue pour enfant:

Numéro de position de siège	Avant		Deuxième rangée			Troisième rangée	
	①		②	③	④	⑤	⑥
	Airbag Activation	Airbag Désactivation	Gauche	Centrale	Droite	Gauche	Droite
Position d'assise convenant aux fixations universelles par ceinture (oui/non)	Non	Oui	Oui	Oui	Oui	Oui	Oui
Position d'assise i-Size (oui/non)	Non	Non	Oui	Non	Oui	Non	Non
Position d'assise convenant à une fixation latérale (L1/L2)	–	–	–	–	–	–	–
Fixation dos à la route maximale adaptée (R1/R2X/R2/R3)	–	–	R3	–	R3	–	–
Fixation face à la route maximale adaptée (F2X/F2/F3)	–	–	F3	–	F3	–	–
Fixation de rehausseur maximale adaptée (B2/B3)	–	–	B3	–	B3	–	–

Liste des dispositifs de retenue pour enfant recommandés:

Age (environ)	Poids (environ)	Hauteur (environ)	Catégorie de poids du CRS	CRS recommandé	Position du siège adaptée au CRS						
					①	①**	②**	③**	④**	⑤**	⑥**
					Airbag Activation	Airbag Désactivation					
0 - 12 mois	10 kg maximum	< 75 cm	0	Maxi Cosi 2way Pearl + 2wayFix Base	Non	Non	Oui	Non	Oui	Non	Non
0 - 18 mois	13 kg maximum	< 85 cm	0+		Non	Non	Oui	Non	Oui	Non	Non
9 mois - 4 ans	9 - 18 kg	76 - 105 cm	I	Britax Römer Trifix 2 i-Size	Non	Non	Oui	Non	Oui	Non	Non
4 - 6 ans	15 - 25 kg	100 - 125 cm	II	Britax Römer Kidfix i-Size*	Non	Oui (Ceinture uniquement)	Oui	Oui (Ceinture uniquement)	Oui	Oui (Ceinture uniquement)	Oui (Ceinture uniquement)
6 - 10 ans	22 - 36 kg	> 125 cm	III	Britax Römer Kidfix i-Size*	Non	Oui (Ceinture uniquement)	Oui	Oui (Ceinture uniquement)	Oui	Oui (Ceinture uniquement)	Oui (Ceinture uniquement)

* Il vous est recommandé d'utiliser la sangle sous-abdominale Secure Guard, SICT et XP-Pad lorsque vous utilisez un système Kidfix i-Size.

** Placez l'appuie-tête à la position la plus haute ou retirez-le (et conservez-le soigneusement) s'il interfère avec la retenue pour enfant. Ne retirez pas l'appuie-tête lorsque vous utilisez un coussin rehausseur uniquement.

DISPOSITIF DE RETENUE POUR ENFANT ISOFIX (pour sièges de deuxième rangée)

Votre véhicule est équipé de points d'ancrage spéciaux utilisés pour les dispositifs ISOFIX de retenue pour enfant.

Emplacement des points d'ancrage inférieurs ISOFIX

Les points d'ancrage ISOFIX permettent l'installation de dispositifs de retenue pour enfant sur les sièges latéraux de deuxième rangée uniquement. **N'essayez pas d'installer de dispositif de retenue pour enfant sur le siège central à l'aide des ancrages ISOFIX.**

Type A:

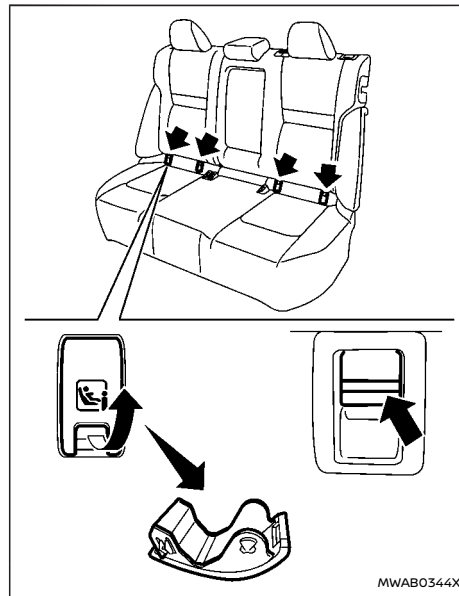

Les points d'ancrage inférieurs ISOFIX sont situés sous les caches ISOFIX au fond des coussins de sièges arrière. Pour accéder à un point d'ancrage inférieur ISOFIX, insérez votre doigt dans le cache et retirez-le.

PRÉCAUTION

Entreposez les caches ISOFIX détachés dans un endroit (par exemple dans le rangement de console) où ils ne risquent pas d'être endommagés pour éviter de les perdre. (Reportez-vous à "Rangement de console" (P.138).)

Type B:

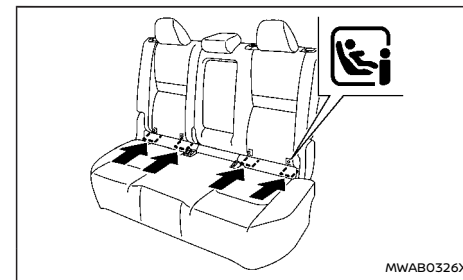

Emplacement de l'étiquette ISOFIX

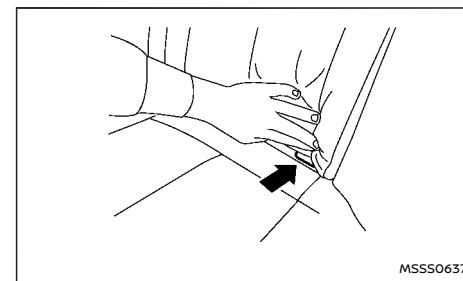

Emplacement de l'ancrage inférieur ISOFIX

Les ancrages ISOFIX sont situés derrière le coussin de siège, près du dossier. Une étiquette est apposée sur les dossiers afin de vous aider à localiser les ancrages ISOFIX.

Ancrages d'attache du dispositif ISOFIX de retenue pour enfant

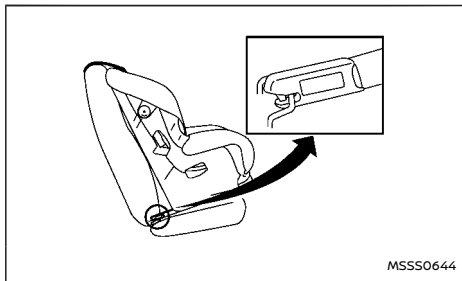

MSS50644

Attache d'ancrage

Les dispositifs ISOFIX de retenue pour enfant comprennent deux attaches rigides pouvant être fixées aux deux ancrages situés dans le siège. Grâce à ce système, il n'est pas nécessaire d'utiliser les ceintures de sécurité du véhicule pour fixer les dispositifs de retenue pour enfant. Assurez-vous que le dispositif de retenue pour enfant comporte une étiquette garantissant sa compatibilité avec les dispositifs ISOFIX. Ces informations peuvent aussi figurer dans les instructions fournies par le fabricant du dispositif de retenue pour enfant.

Les dispositifs ISOFIX de retenue pour enfant nécessitent généralement l'utilisation d'une lanière supérieure ou d'autres dispositifs anti-rotation tels que des barres de maintien. Lors de l'installation de dispositifs ISOFIX de retenue pour enfant, lisez et

suivez attentivement les instructions fournies dans ce manuel ainsi que celles du fabricant de dispositifs de retenue pour enfant. (Reportez-vous à "Installation de dispositif de retenue pour enfant à l'aide du système ISOFIX (pour sièges de deuxième rangée)" (P.42).)

ANCRAGE DU DISPOSITIF DE RETENUE POUR ENFANT (pour sièges de deuxième rangée)

Votre véhicule a été conçu pour pouvoir adapter un dispositif de retenue pour enfant sur le siège de deuxième rangée. Lors de l'installation d'un dispositif de retenue pour enfant, lisez et suivez attentivement les instructions fournies avec le dispositif ainsi que les recommandations données dans ce manuel.

⚠ ATTENTION

- **Les ancrages de dispositif de retenue pour enfant sont conçus pour résister uniquement aux charges imposées par un dispositif de retenue pour enfant correctement installé. En aucun cas ils ne doivent être utilisés avec les ceintures de sécurité ou harnais pour adulte, ou pour fixer d'autres éléments ou équipements sur le véhicule. Ceci pourrait endommager les ancrages du dispositif de retenue pour enfant. Le dispositif de retenue pour enfant ne sera pas correctement installé si l'ancrage endommagé est utilisé, exposant l'enfant à des blessures graves voire mortelles en cas de collision.**
- **La lanière supérieure de maintien du dispositif de retenue pour enfant risque d'être**

endommagée par le frottement du cache-bagages ou d'autres objets situés dans le compartiment à bagages. Retirez le cache-bagages du véhicule et fixez-le, ainsi que tout autre bagage. En cas de collision, votre enfant pourrait être gravement, voire mortellement blessé, si la lanière supérieure de maintien est endommagée.

Emplacements des points d'ancrage

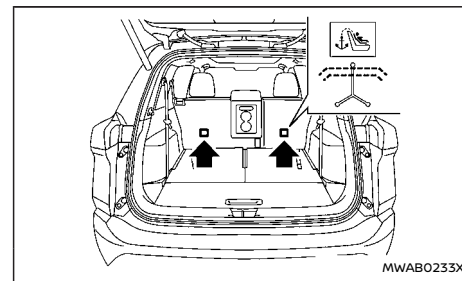

MWAB0233X

Les ancrages se trouvent aux points illustrés. Placez la lanière supérieure de maintien au-dessus de la partie supérieure du dossier de siège et fixez-la sur l'ancrage de lanière permettant l'installation la plus droite possible. Serrez la lanière de maintien en vous conformant aux instructions du fabricant, afin d'éviter qu'elle ne soit trop lâche.

INSTALLATION DE DISPOSITIF DE RETENUE POUR ENFANT À L'AIDE DU SYSTÈME ISOFIX (pour sièges de deuxième rangée)

ATTENTION

- Fixez les dispositifs ISOFIX de retenue pour enfant uniquement aux emplacements spécifiés. Pour les emplacements de l'ancrage inférieur ISOFIX, reportez-vous à "Dispositif de retenue pour enfant ISOFIX (pour sièges de deuxième rangée)" (P.40). Si le dispositif de retenue pour enfant n'est pas installé correctement, votre enfant risque de subir des blessures graves, voire mortelles en cas d'accident.
- N'installez pas de dispositifs de retenue pour enfant nécessitant l'utilisation d'une lanière supérieure de maintien sur des positions d'assise non équipées d'ancrage pour lanière supérieure de maintien.
- N'installez pas de dispositif de retenue pour enfant en position centrale sur le siège arrière à l'aide des ancrages inférieurs ISOFIX. Le dispositif de retenue pour enfant ne serait pas correctement fixé.
- Vérifiez les ancrages inférieurs en insérant vos doigts dans la zone d'ancrages inférieurs afin de vous assurer que rien n'entrave les ancrages ISOFIX, comme par exemple les sangles de siège ou le matériau du coussin de siège. Le dispositif de retenue pour enfant n'est pas correctement et solidement fixé si les ancrages du système ISOFIX sont entravés.
- Les ancrages de dispositif de retenue pour

enfant sont conçus pour résister uniquement aux charges imposées par un dispositif de retenue pour enfant correctement installé. En aucun cas ils ne doivent être utilisés avec les ceintures de sécurité ou harnais pour adulte, ou pour fixer d'autres éléments ou équipements sur le véhicule. Ceci pourrait endommager les ancrages du dispositif de retenue pour enfant. Le dispositif de retenue pour enfant ne sera pas correctement installé si l'ancrage endommagé est utilisé, exposant l'enfant à des blessures graves voire mortelles en cas de collision.

Installation sur les sièges latéraux de deuxième rangée

Face à la route:

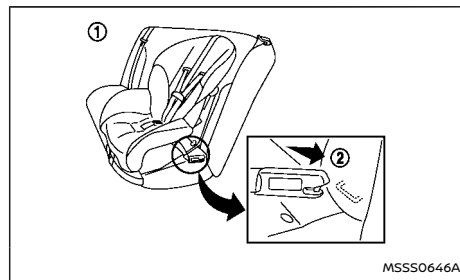

Face à la route : Étapes 1 et 2

Assurez-vous de suivre les instructions du fabricant concernant l'utilisation correcte de votre dispositif de retenue pour enfant. Suivez ces étapes pour installer un dispositif de retenue pour

enfant face à la route sur les sièges latéraux de deuxième rangée à l'aide du système ISOFIX :

1. Placez le dispositif de retenue pour enfant sur le siège ①.
2. Fixez les attaches d'ancrage du dispositif de retenue pour enfant sur les ancrages inférieurs ISOFIX ②.
3. L'arrière du dispositif de retenue pour enfant doit être bloqué contre le dossier de siège du véhicule. Si nécessaire, retirez l'appuie-tête pour installer correctement le dispositif de retenue pour enfant. (Reportez-vous à "Appuie-tête" (P.25).) En cas de retrait de l'appuie-tête, rangez-le dans un endroit sûr. Veillez à l'installer lorsque vous retirez le dispositif de retenue pour enfant. Si la position d'assise ne comporte pas d'appuie-tête réglable et ne permet pas l'installation correcte du dispositif de retenue pour enfant, effectuez une nouvelle tentative sur une autre position d'assise ou avec un dispositif de retenue pour enfant différent.

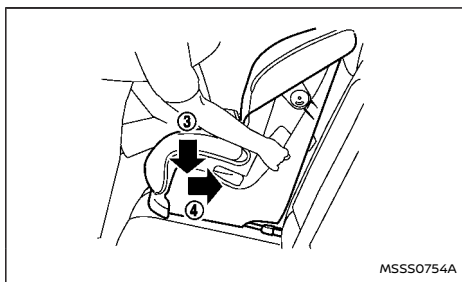

MSSS0754A

Face à la route : Étape 4

4. Raccourcissez l'attache rigide pour pouvoir serrer fermement le dispositif de retenue pour enfant. Appuyez fermement vers le bas ③ et vers l'arrière ④ au centre du dispositif de retenue pour enfant avec votre genou pour comprimer le coussin de siège ainsi que le dossier de siège du véhicule.
5. Si le dispositif de retenue pour enfant est équipé d'une lanière supérieure de maintien, faites-la passer au point d'ancrage prévu à cet effet et fixez-la. (Reportez-vous à "Ancrage du dispositif de retenue pour enfant (pour sièges de deuxième rangée)" (P.41).)
6. Si le dispositif de retenue pour enfant est équipé de dispositifs anti-rotation tels que des barres de maintien, utilisez-les au lieu de la lanière supérieure de maintien en suivant les instructions du fabricant de dispositif de retenue pour enfant.

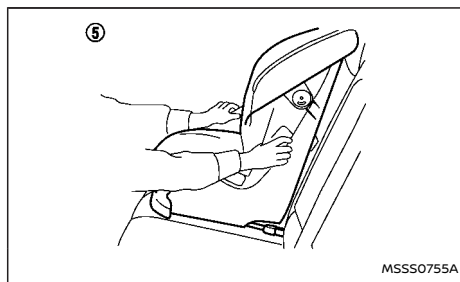

MSSS0755A

Face à la route : Tape 7

7. Testez le dispositif de retenue avant d'y asseoir l'enfant ⑤. Faites basculer le dispositif de retenue pour enfant d'un côté à l'autre et tirez-le brusquement vers l'avant afin de vous assurer de la stabilité du dispositif.
8. Vérifiez toujours que le dispositif de retenue pour enfant est correctement fixé avant de l'utiliser. Si le dispositif de retenue pour enfant est desserré, répétez les étapes 3 à 7.

Dos à la route:

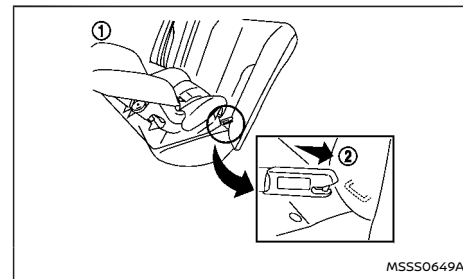

MSSS0649A

Dos à la route : Étapes 1 et 2

Assurez-vous de suivre les instructions du fabricant concernant l'utilisation correcte de votre dispositif de retenue pour enfant. Suivez ces étapes pour installer un dispositif de retenue pour enfant dos à la route sur les sièges arrière latéraux à l'aide du système ISOFIX :

1. Placez le dispositif de retenue pour enfant sur le siège ①.
2. Fixez les attaches d'ancrage du dispositif de retenue pour enfant sur les ancrages inférieurs ISOFIX ②.

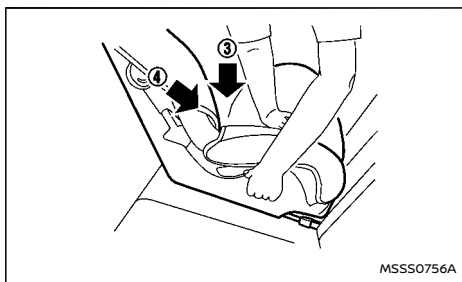

Dos à la route : Etape 3

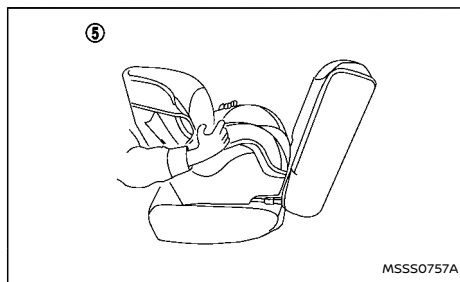

Dos à la route : Étape 6

Face à la route:

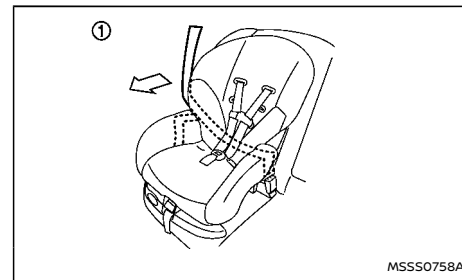

Face à la route : Etape 1

3. Raccourcissez l'attache rigide pour pouvoir serrer fermement le dispositif de retenue pour enfant. Appuyez fermement vers le bas (3) et vers l'arrière (4) au centre du dispositif de retenue pour enfant avec votre main pour comprimer le coussin de siège ainsi que le dossier de siège du véhicule.
4. Si le dispositif de retenue pour enfant est équipé d'une lanière supérieure de maintien, faites-la passer au point d'ancrage prévu à cet effet et fixez-la. (Reportez-vous à "Ancrage du dispositif de retenue pour enfant (pour sièges de deuxième rangée)" (P.41).)
5. Si le dispositif de retenue pour enfant est équipé de dispositifs anti-rotation tels que des barres de maintien, utilisez-les au lieu de la lanière supérieure de maintien en suivant les instructions du fabricant de dispositif de retenue pour enfant.

6. Testez le dispositif de retenue avant d'y asseoir l'enfant (5). Faites basculer le dispositif de retenue pour enfant d'un côté à l'autre et tirez-le brusquement vers l'avant afin de vous assurer de la stabilité du dispositif.
7. Vérifiez toujours que le dispositif de retenue pour enfant est correctement fixé avant de l'utiliser. Si le dispositif de retenue pour enfant est desserré, répétez les étapes 3 à 6.

INSTALLATION D'UN DISPOSITIF DE RETENUE POUR ENFANT À L'AIDE D'UNE CEINTURE DE SÉCURITÉ À TROIS POINTS D'ANCRAGE

Installation sur les sièges arrière

Si vous installez un dispositif de retenue pour enfant sur le siège de troisième rangée, faites coulisser le siège de deuxième rangée à la position la plus en avant (modèle à trois rangées).

Assurez-vous de suivre les instructions du fabricant concernant l'utilisation correcte de votre dispositif de retenue pour enfant. Suivez ces étapes pour installer un dispositif de retenue pour enfant face à la route sur les sièges arrière à l'aide d'une ceinture de sécurité à trois points d'ancrage sans mode de verrouillage automatique :

1. Placez le dispositif de retenue pour enfant sur le siège (1).

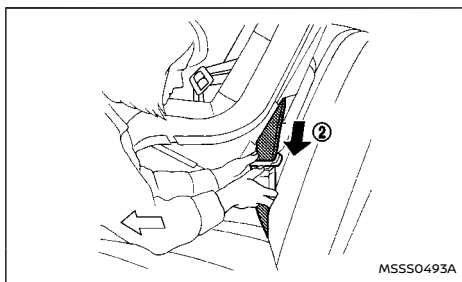

Face à la route : Etape 2

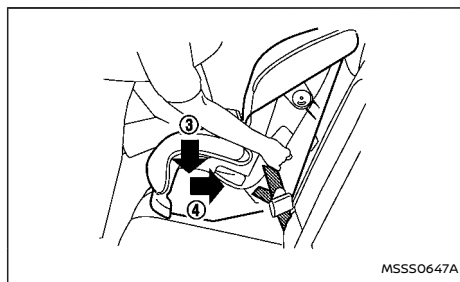

Face à la route : Étape 4

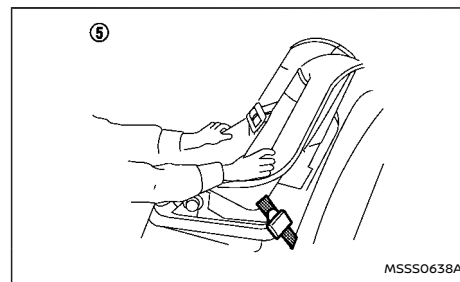

Face à la route : Etape 5

2. Faites passer la languette de ceinture de sécurité par le dispositif de retenue pour enfant, puis insérez-la dans la boucle ② jusqu'à entendre et sentir que le verrouillage est enclenché.
3. Pour éviter tout relâchement de la sangle de ceinture de sécurité, il est nécessaire de bloquer la ceinture de sécurité avec des dispositifs de verrouillage permettant une fixation au dispositif de retenue pour enfant.
4. Éliminez tout relâchement de la ceinture de sécurité. Appuyez fermement vers le bas ③ et vers l'arrière ④ au centre du dispositif de retenue pour enfant avec votre genou pour comprimer le coussin et le dossier du siège, tout en tirant sur la ceinture de sécurité. Les dossiers de siège réglables doivent être positionnés afin d'assurer un contact complet entre le dispositif de retenue pour enfant et le dossier de siège.
5. Testez le dispositif de retenue avant d'y asseoir l'enfant ⑤. Faites basculer le dispositif de retenue pour enfant d'un côté à l'autre et tirez-le brusquement vers l'avant afin de vous assurer de la stabilité du dispositif.
6. Vérifiez toujours que le dispositif de retenue pour enfant est correctement fixé avant de l'utiliser. Si le dispositif de retenue pour enfant est desserré, répétez les étapes 3 à 5.

Dos à la route:

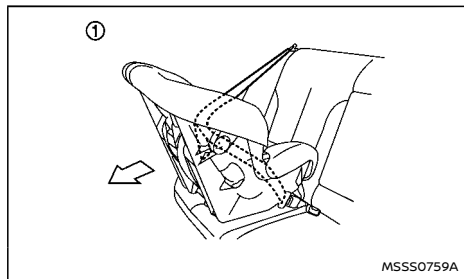

Dos à la route : Etape 1

Assurez-vous de suivre les instructions du fabricant concernant l'utilisation correcte de votre dispositif de retenue pour enfant. Suivez ces étapes pour installer un dispositif de retenue pour enfant dos à la route sur les sièges arrière à l'aide d'une ceinture de sécurité à trois points d'ancrage sans mode de verrouillage automatique :

1. Placez le dispositif de retenue pour enfant sur le siège ①.

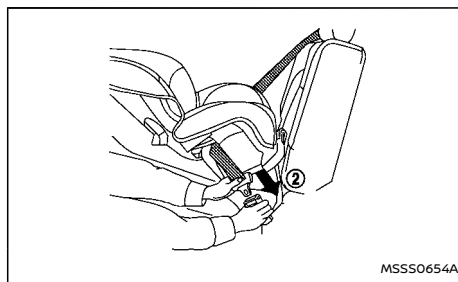

Dos à la route : Etape 2

2. Faites passer la languette de ceinture de sécurité par le dispositif de retenue pour enfant, puis insérez-la dans la boucle ② jusqu'à entendre et sentir que le verrouillage est enclenché.
3. Pour éviter tout relâchement de la sangle de ceinture de sécurité, il est nécessaire de bloquer la ceinture de sécurité avec des dispositifs de verrouillage permettant une fixation au dispositif de retenue pour enfant.

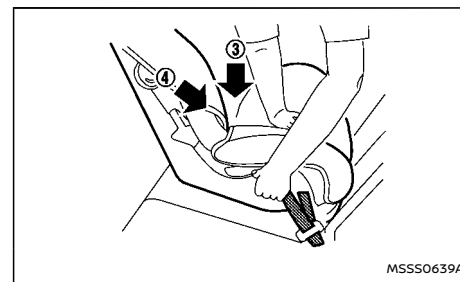

Dos à la route : Etape 4

4. Éliminez tout relâchement de la ceinture de sécurité. Appuyez fermement vers le bas ③ et vers l'arrière ④ au centre du dispositif de retenue pour enfant avec votre main pour comprimer le coussin et le dossier du siège, tout en tirant sur la ceinture de sécurité.

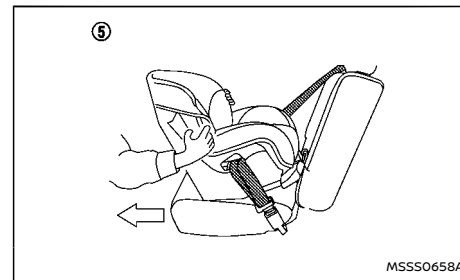

Dos à la route : Etape 5

5. Testez le dispositif de retenue avant d'y asseoir l'enfant ⑤. Faites basculer le dispositif

de retenue pour enfant d'un côté à l'autre et tirez-le brusquement vers l'avant afin de vous assurer de la stabilité du dispositif.

6. Vérifiez toujours que le dispositif de retenue pour enfant est correctement fixé avant de l'utiliser. Si le dispositif de retenue pour enfant est desserré, répétez les étapes 3 à 5.

Installation sur le siège passager avant

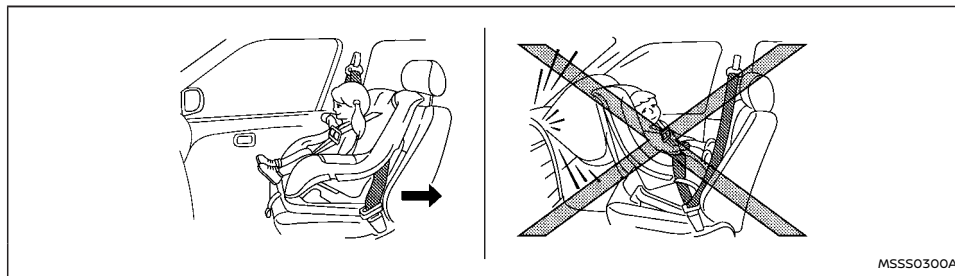

⚠ ATTENTION

- N'installez jamais de dispositif de retenue pour enfant dos à la route sur le siège passager avant sans vous être assuré que l'airbag passager avant est désactivé. Le véhicule est équipé d'un système de désactivation automatique de l'airbag passager avant. Le témoin <PASSENGER AIR BAG OFF> , situé sur la console de toit, doit être allumé. En cas de collision frontale, les airbags avant se déploient avec une force considérable. Le déploiement d'un airbag avant pourrait blesser gravement voire mortellement votre enfant.
- N'installez jamais de dispositif de retenue pour enfant avec une lanière supérieure de maintien sur le siège avant.
- NISSAN recommande que le dispositif de retenue pour enfant soit monté sur le siège

arrière. Cependant, si vous devez installer un dispositif de retenue pour enfant sur le siège passager avant, faites glisser le siège jusqu'à la position arrière maximum.

- Les dispositifs de retenue pour bébés doivent être utilisés dos à la route. Par conséquent, ils ne peuvent pas être utilisés sur le siège passager avant si l'airbag passager avant est activé.
- Le fait de ne pas utiliser les ceintures de sécurité entraînerait la mauvaise fixation du dispositif de retenue pour enfant. Le dispositif pourrait basculer ou être mal fixé, risquant de blesser l'enfant lors d'un freinage brusque ou d'une collision.

Face à la route:

Assurez-vous de suivre les instructions du fabricant concernant l'utilisation correcte de votre

dispositif de retenue pour enfant. Suivez ces étapes pour installer un dispositif de retenue pour enfant face à la route sur le siège passager avant à l'aide d'une ceinture de sécurité à trois points d'ancrage :

Si le dispositif de retenue pour enfants est installé sur le siège du passager avant, placez le contact d'allumage en position ON. Le témoin d'état d'activation de l'airbag passager avant <PASSENGER AIR BAG OFF>, situé sur la console de toit, doit s'allumer. Si ce témoin ne s'allume pas, reportez-vous à "Systèmes de retenue supplémentaires (SRS)" (P.50). Placez le dispositif de retenue pour enfant sur une autre position d'assise. Faites vérifier le système par un concessionnaire NISSAN ou dans un atelier qualifié.



Témoin d'état de l'airbag passager avant <OFF>

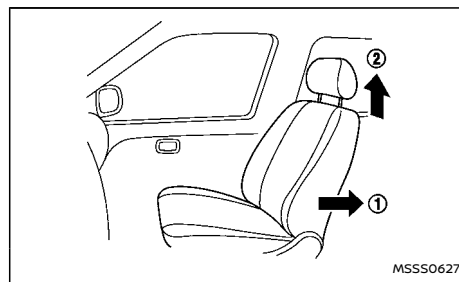

Face à la route : Étapes 1 et 2

1. Reculez le siège au maximum ①.
2. Réglez ou retirez l'appuie-tête ② pour installer correctement le dispositif de retenue pour enfant.
3. Réglez le releveur de siège à la position la plus haute.
4. Positionnez le dispositif de retenue pour enfant sur le siège.

Suivez toujours les instructions du fabricant de dispositif de retenue pour enfant concernant le mode d'installation et l'utilisation.

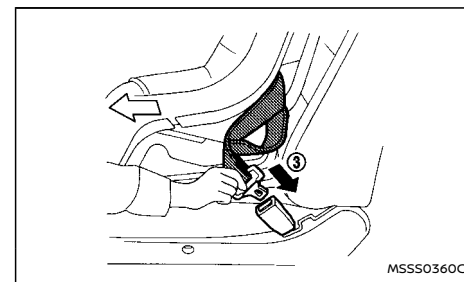

Face à la route : Étape 4

5. Faites passer la languette de ceinture de sécurité par le dispositif de retenue pour enfant, puis insérez-la dans la boucle ③ jusqu'à entendre et sentir que le verrouillage est enclenché.
6. Pour éviter tout relâchement de la sangle de ceinture de sécurité, il est nécessaire de bloquer la ceinture de sécurité avec des dispositifs de verrouillage permettant une fixation au dispositif de retenue pour enfant.

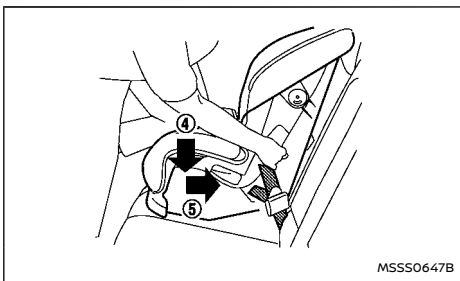

Face à la route : Étape 6

7. Éliminez tout relâchement de la ceinture de sécurité. Appuyez fermement vers le bas ④ et vers l'arrière ⑤ au centre du dispositif de retenue pour enfant avec votre genou pour comprimer le coussin et le dossier du siège, tout en tirant sur la ceinture de sécurité.

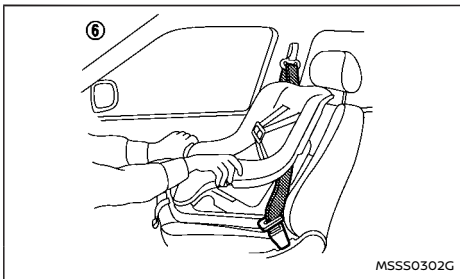

Face à la route : Tape 7

8. Testez le dispositif de retenue avant d'y asseoir l'enfant ⑥. Faites basculer le dispositif

de retenue pour enfant d'un côté à l'autre et tirez-le brusquement vers l'avant afin de vous assurer de la stabilité du dispositif.

9. Vérifiez toujours que le dispositif de retenue pour enfant est correctement fixé avant de l'utiliser. Si le dispositif de retenue pour enfant est desserré, répétez les étapes 5 à 7.

Si le dispositif de retenue pour enfant est encore trop relâché, ne l'utilisez pas. Pour l'installation et l'utilisation du dispositif de retenue pour enfant, veuillez consulter les instructions fournies par le fabricant. Demandez conseil auprès d'un concessionnaire NISSAN ou d'un atelier qualifié.

10. Placez le contact d'allumage sur la position ON. Vérifiez le témoin d'état d'airbag du passager avant situé sur la console de toit. Le témoin lumineux d'état de l'airbag passager avant  (OFF) doit s'allumer.

SYSTÈMES DE RETENUE SUPPLÉMENTAIRES (SRS)

PRÉCAUTIONS RELATIVES AUX SYSTÈMES DE RETENUE SUPPLÉMENTAIRES (SRS)

Cette section relative aux systèmes de retenue supplémentaires (SRS) contient des informations importantes concernant les airbags avant supplémentaires conducteur et passager, les airbags latéraux supplémentaires, l'airbag latéral central avant supplémentaire, les airbags latéraux de fenêtre supplémentaires et les ceintures de sécurité à prétensionneur.

Système d'airbag avant

Ce système contribue à amortir la force d'impact sur le visage et le buste du conducteur et du passager avant lors de certaines collisions frontales. L'airbag avant est conçu pour se déployer lorsque l'avant du véhicule subit un impact.

Système d'airbag latéral

Ce système contribue à amortir la force d'impact sur le buste et le bassin du conducteur et du passager avant lors de certaines collisions latérales. L'airbag latéral est conçu pour se déployer du côté où le véhicule est percuté.

Système d'airbag latéral central avant supplémentaire

Ce système contribue à amortir la force d'impact sur la tête du conducteur et du passager avant lors de certaines collisions latérales.

L'airbag latéral central avant est conçu pour se gonfler dans la zone centrale avant où le véhicule est percuté.

Système d'airbag de fenêtre

Ce système contribue à amortir la force d'impact sur le visage du conducteur et des passagers aux places avant et arrière lors de certaines collisions latérales. L'airbag de fenêtre est conçu pour se déployer du côté où le véhicule est percuté.

Le SRS est conçu pour **compléter** la protection en cas d'accident qu'offrent les ceintures de sécurité et **n'est pas** conçu pour **remplacer** celles-ci. Les systèmes de retenue supplémentaires peuvent sauver des vies et réduire la gravité des blessures. Cependant, le déploiement des airbags peut provoquer des écorchures et autres blessures. Les airbags ne garantissent pas de protection aux parties inférieures du corps. Les ceintures de sécurité doivent toujours être correctement attachées et les occupants doivent être assis à une distance convenable du volant, du tableau de bord et des garnitures de portières. (Reportez-vous à "Ceintures de sécurité" (P.28).) Les airbags se déploient rapidement, de façon à protéger les occupants. De ce fait, la force de déploiement des airbags peut accroître le risque de blessure si l'occupant est assis trop près ou est appuyé contre ces modules d'airbag lors de leur déploiement.

Les airbags avant et latéraux se dégonflent rapidement après déploiement. L'airbag latéral central avant et les airbags de fenêtre supplémentaires restent gonflés pendant une courte période.

Les systèmes de retenue supplémentaires fonctionnent uniquement lorsque le contact d'allumage est placé sur ON.

Lorsque le contact d'allumage est placé sur ON, le témoin d'avertissement d'airbag (SRS) s'al-

lume durant 7 secondes environ, puis s'éteint. Ceci indique que le SRS fonctionne. (Reportez-vous à "Témoin d'avertissement d'airbag (SRS)" (P.54).)

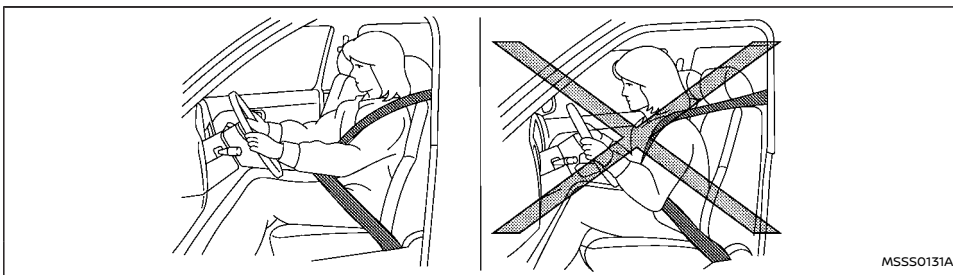

MSS50131A

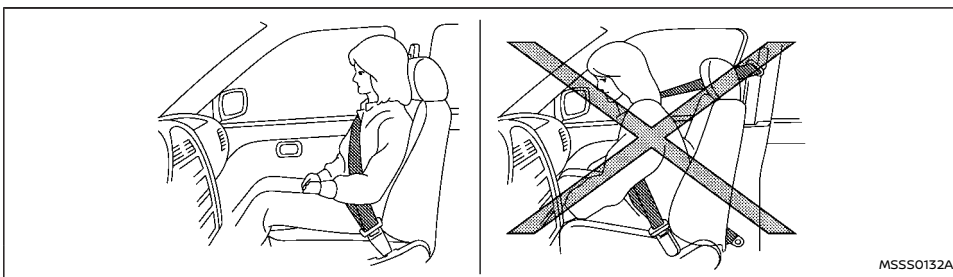

MSS50132A

de position d'assise trop proche de l'airbag avant lors de son déploiement, vous et vos passagers pourriez également être gravement ou mortellement blessés. Les passagers et le conducteur doivent être assis en position droite aussi loin que possible du volant ou du tableau de bord. Attachez toujours votre ceinture de sécurité.

- Tenez le volant en plaçant vos mains sur l'extérieur de celui-ci. Les placer à l'intérieur de la garniture du volant augmenterait le risque de blessure si l'airbag avant se déploie.

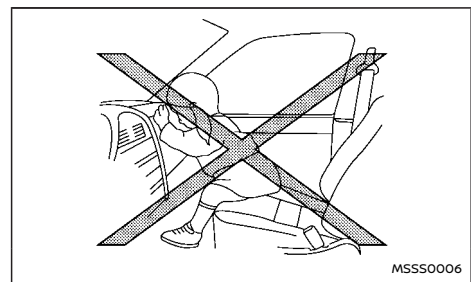

MSS50006

ATTENTION

- Les airbags avant ne se déploient généralement pas en cas de collision latérale, de collision arrière, de tonneau ou de collision frontale peu importante. Attachez donc toujours votre ceinture de sécurité afin de réduire les risques ou la gravité des blessures dans tout type d'accident.
- Les ceintures de sécurité et les airbags

avant sont plus efficaces lorsque les occupants sont assis correctement, le dos appuyé et droit contre le dossier du siège. Les airbags avant se déploient avec une force considérable. Si les occupants du véhicule n'ont pas attaché leur ceinture de sécurité, s'ils sont penchés vers l'avant ou assis de côté ou de manière incorrecte, les risques de blessures graves voire mortelles sont accrus en cas d'accident. En cas

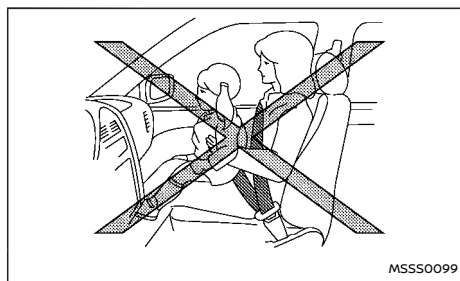
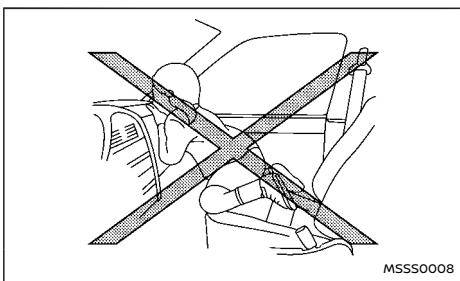
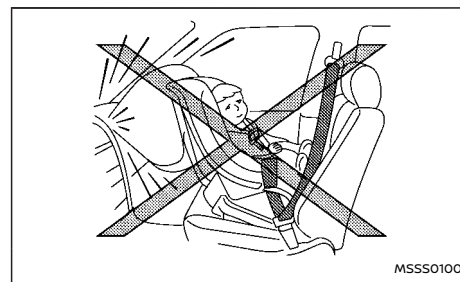
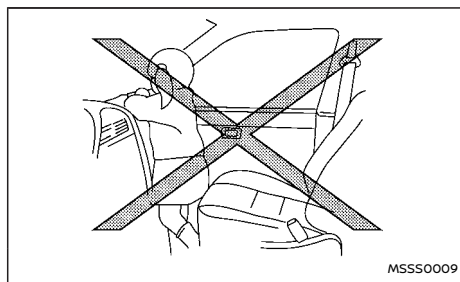
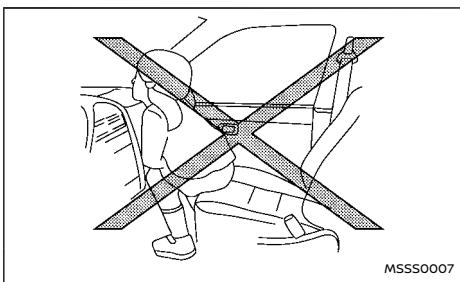

⚠ ATTENTION

- **Ne permettez jamais que des enfants voyagent sans être attachés ou en laissant passer leurs mains ou leur visage par la fenêtre. N'essayez pas de les tenir sur vos genoux ou dans vos bras. Quelques exemples de positions de conduite dangereuses sont indiqués sur les illustrations.**
- **Les enfants risquent de subir des blessures graves, voire mortelles, s'ils ne sont pas attachés correctement.**
- **N'installez jamais de dispositif de retenue pour enfant dos à la route sur le siège passager avant sans vous être assuré que l'airbag passager avant est désactivé. Le déploiement d'un airbag avant pourrait blesser gravement voire mortellement votre enfant. (Reportez-vous à "Dispositifs de retenue pour enfant" (P.33).)**

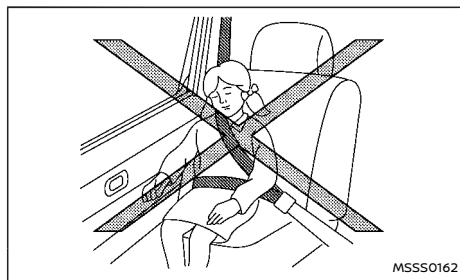
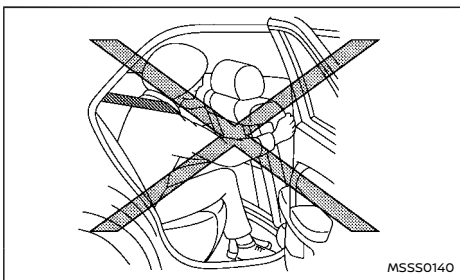
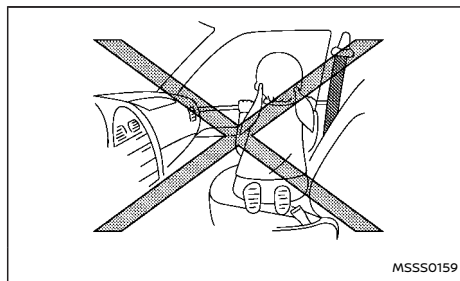
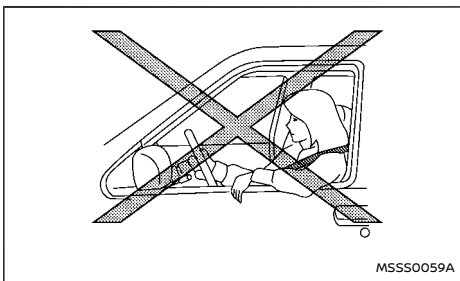

ATTENTION

- Les airbags latéraux, l'airbag latéral central avant et les airbags de fenêtre ne se déploient généralement pas en cas de collision frontale, de collision arrière, de tonneau ou de collision latérale peu importante. Attachez donc toujours votre ceinture de sécurité afin de réduire les

risques ou la gravité des blessures en cas d'accident.

- Les ceintures de sécurité et l'airbag latéral central avant, les airbags latéraux et les airbags de fenêtre supplémentaires sont plus efficaces lorsque l'occupant est assis correctement, le dos appuyé et droit contre le dossier du siège. L'airbag latéral central avant, les airbags latéraux et les airbags de fenêtre supplémentaires se déploient avec une force considérable. Si les occupants du véhicule n'ont pas attaché leur ceinture de sécurité, s'ils sont penchés vers l'avant ou assis de côté ou de manière incorrecte, les risques de blessures graves voire mortelles sont accrus en cas d'accident.
- Veillez à ce que personne n'approche ses mains, ses jambes ou son visage de l'airbag latéral central avant, des airbags latéraux et des airbags de fenêtre supplémentaires situés au centre du dossier du siège du conducteur, sur les côtés du dossier des sièges avant ou près des rails de toit latéraux. Ne laissez aucun passager avant ou arrière sortir les mains par la vitre ou s'appuyer contre la portière. Quelques exemples de positions de conduite dangereuses sont indiqués sur les illustrations.
- Les occupants des sièges arrière ne doivent pas se tenir au dossier de siège avant. Si l'airbag latéral central avant, les airbags latéraux et les airbags de fenêtre supplémentaires se gonflent, vous risquez des

blessures graves. Veillez particulièrement à ce que les enfants soient toujours correctement attachés.

- **Ne recouvrez pas les dossiers de sièges avant de housses. Elles pourraient gêner le gonflage de l'airbag latéral central avant et de l'airbag latéral supplémentaires.**

Système de ceintures de sécurité à prétensionneur

Le système de ceinture de sécurité à prétensionneur risque de s'activer en même temps que le système d'airbag, au cours de certains types de collisions.

En association avec les enrouleurs de ceinture de sécurité et les ancrages extérieurs de sangle sous-abdominale de ceinture de sécurité avant, il permet de serrer la ceinture de sécurité lorsque le véhicule subit certains types de collisions, retenant ainsi les occupants des sièges extérieurs avant et de deuxième rangée. (Reportez-vous à "Système de ceintures de sécurité à prétensionneur" (P.62).)

Étiquettes d'avertissement d'airbag

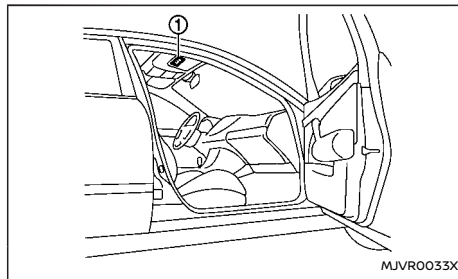

Les étiquettes d'avertissement concernant le système d'airbag sont placées sur le véhicule comme indiqué sur l'illustration.

L'étiquette d'avertissement ① est située sur la surface du pare-soleil côté passager avant.



L'étiquette porte la mise en garde suivante :

"NE JAMAIS utiliser un dispositif de retenue pour

enfant de type dos à la route sur un siège protégé par un AIRBAG ACTIVÉ placé devant lui. Cela peut entraîner la MORT de l'ENFANT ou des BLESSURES GRAVES."

Dans les véhicules équipés d'un système d'airbag passager avant, n'utilisez les dispositifs de retenue pour enfant dos à la route que sur les sièges arrière.

Lors de l'installation d'un dispositif de retenue pour enfant dans votre véhicule, veillez toujours à respecter les instructions du fabricant. Pour plus de détails, reportez-vous à "Dispositifs de retenue pour enfant" (P.33).

Témoin d'avertissement d'airbag (SRS)



Le témoin d'avertissement d'airbag supplémentaire, affichant  dans le compteur, surveille les circuits des systèmes d'airbags, le système de ceinture de sécurité à prétensionneur et tout le câblage connexe.

Lorsque le contact d'allumage est placé sur ON, le

témoin d'avertissement d'airbag (SRS) s'allume durant 7 secondes environ, puis s'éteint. Ceci indique que les systèmes d'airbag (SRS) sont opérationnels.

L'apparition de l'une des conditions suivantes indique que l'airbag et/ou la ceinture de sécurité à prétensionneur nécessite(nt) un entretien :

- Le témoin d'avertissement d'airbag (SRS) reste allumé après 7 secondes environ.
- Le témoin d'avertissement d'airbag (SRS) ne s'allume pas.

Dans ces conditions, les systèmes d'airbags, de ceintures de sécurité à prétensionneur et/ou de capteurs de classification des occupants peuvent ne pas fonctionner correctement. Ils doivent être vérifiés et réparés. Contactez immédiatement un concessionnaire NISSAN ou un atelier qualifié.

SYSTÈMES D'AIRBAG

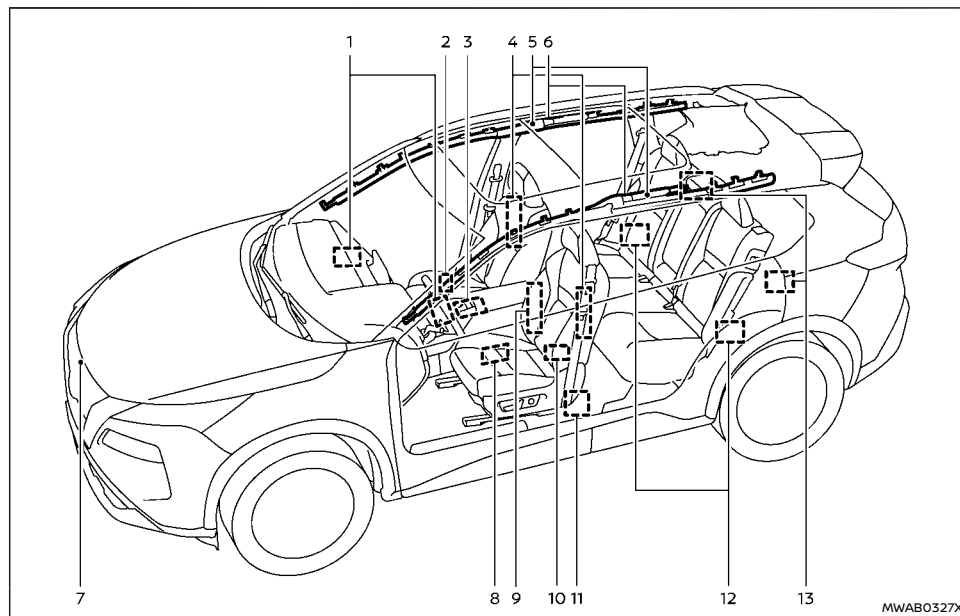

Exemple (Modèle à deux rangées illustré)

- | | |
|---|---|
| 1. Modules d'airbag avant | 4. Modules d'airbag latéral |
| 2. Capteur de classification de l'occupant (siège passager avant) | 5. Systèmes de gonflage d'airbag de fenêtre |
| 3. Boîtier de commande d'airbag | 6. Modules d'airbag de fenêtre |
| | 7. Capteur de zone d'impact |

8. Capteurs de pression de portière avant (côté gauche illustré ; côté droit similaire)
9. Modules supplémentaires d'airbags centraux latéraux avant (siège conducteur)
10. Prétensionneurs extérieurs de sangle sous-abdominale (avant)
11. Enrouleurs de prétensionneur de ceinture de sécurité (avant)
12. Capteurs satellite (arrière)
13. Enrouleurs de prétensionneur de ceinture de sécurité (sièges latéraux de deuxième rangée)

ATTENTION

- **Ne placez aucun objet sur le rembourrage de volant, sur le tableau de bord ou près des garnitures de portières avant et des sièges avant. Ne placez aucun objet entre les occupants et le rembourrage de volant, sur le tableau de bord, près des garnitures de portières avant et des sièges avant. De tels objets peuvent devenir des projectiles dangereux et être la cause de blessures si les airbags se déploient.**
- **Les différents composants du système d'airbag sont très chauds immédiatement après le déploiement. Il est recommandé de ne pas les toucher pour éviter tout risque de brûlures graves.**
- **Aucune modification non autorisée ne doit être apportée aux composants ou au câblage du système d'airbag. Ceci afin d'éviter d'endommager les airbags avant, les**

airbags latéraux ou les ceintures de sécurité à prétensionneur.

- **Aucune modification ne doit être apportée aux circuits électriques, au système de suspension, à la structure de l'extrémité avant ou aux panneaux latéraux de votre véhicule. Ceci pourrait affecter le fonctionnement correct du système d'airbag (SRS).**
- **Toute altération du système d'airbag (SRS) pourrait entraîner des blessures corporelles graves. Les altérations comprennent les modifications sur le volant et le tableau de bord en fixant des matériaux sur la garniture de volant et au-dessus, autour et sur le tableau de bord ou en installant des garnitures supplémentaires autour des systèmes d'airbag.**
- **Toute intervention sur ou autour des systèmes d'airbag doit être effectuée par un concessionnaire NISSAN ou un atelier qualifié. Le câblage des systèmes de retenue supplémentaires ne doit pas être modifié ni débranché. Aucun équipement de test électrique non autorisé ne doit être utilisé sur les systèmes d'airbag.**
- **Les faisceaux de câblage du SRS sont recouverts d'une gaine d'isolation jaune et/ou orange afin de faciliter leur identification.**

Lors du déploiement des airbags, un bruit intense peut se produire ainsi qu'un dégagement de fumée. Cette fumée n'est pas toxique et n'indique pas la présence d'un incendie. Il est conseillé de ne

pas l'inhaler afin d'éviter les risques d'irritation et de suffocation. Il est recommandé aux personnes ayant des troubles respiratoires chroniques de respirer immédiatement de l'air frais.

Systeme d'airbag avant

L'airbag avant conducteur est situé au centre du volant. L'airbag avant passager est situé sur le tableau de bord, au-dessus de la boîte à gants.

Le système d'airbag avant est conçu pour se déployer lors de collisions frontales sévères ; il peut néanmoins se déployer si d'autres forces similaires à celles engendrées par une collision frontale importante sont subies par le véhicule. Il est possible qu'il ne se déploie pas dans certaines collisions frontales. Les dommages sur le véhicule (ou l'absence de dommage) ne fournissent pas toujours d'indication sur le fonctionnement correct du système d'airbag avant.

Témoin d'état d'activation de l'airbag passager avant:



Témoin de désactivation (OFF)

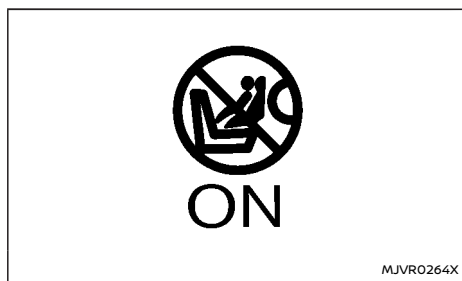





Témoin d'activation (ON)

ATTENTION

N'installez jamais de dispositif de retenue pour enfant dos à la route sur le siège passager avant sans vous être assuré que l'airbag passager avant est désactivé. Le véhicule est équipé d'un système de désactivation auto-





matique de l'airbag passager avant. Le témoin <PASSENGER AIR BAG OFF>  doit être allumé. En cas de collision frontale, les airbags avant se déploient avec une force considérable. Le déploiement d'un airbag avant pourrait blesser gravement voire mortellement votre enfant.

Le siège passager avant est équipé de capteurs de classification de l'occupant qui activent ou désactivent l'airbag passager avant selon le type d'occupant ou d'objet détecté sur le siège passager avant. L'état de l'airbag passager avant (ON ou OFF) est indiqué par les témoins d'état de l'airbag passager avant <PASSENGER AIR BAG OFF>  et <PASSENGER AIR BAG ON>  situés sur la console de toit.

Une fois le contact mis, les témoins lumineux <PASSENGER AIR BAG OFF>  et <PASSENGER AIR BAG ON>  doivent s'allumer en même temps pendant environ 7 secondes.

Les témoins lumineux indiquent l'état de l'airbag frontal passager avant :

- <PASSENGER AIR BAG ON> s'allume : l'airbag frontal passager avant est activé. Si, en cas d'accident, toutes les conditions de déploiement sont remplies, l'airbag frontal passager avant est déployé.
- <PASSENGER AIR BAG OFF> s'allume : l'airbag frontal passager avant est désactivé. Dans ce cas, il ne se déploie pas en cas d'accident.

CONDITION	DESCRIPTION	TÉMOIN D'AIRBAG PASSA- GER	ÉTAT DE L'AIRBAG PAS- SAGER AVANT
Vide	Siège passager avant vide	 OFF OU  ON	
Dispositif de retenue pour enfant recommandé par Nissan avec présence d'un enfant	Sac ou dispositif de retenue pour enfant sur le siège passager avant	 OFF allumé	BLOQUÉ
Adulte	Adulte sur le siège passager avant	 ON allumé	ACTIVÉ

* Si un dispositif de retenue pour enfant homologué n'est pas utilisé, l'airbag passager peut être actif ( ON allumé).

En plus de ce qui précède, certains objets placés sur le siège passager avant peuvent également entraîner l'activation du témoin, comme décrit ci-dessus.

Pour plus d'informations sur le fonctionnement normal et le dépannage de ce système de capteur de classification de l'occupant, reportez-vous à "Détection des pannes" plus loin dans cette section.

Système de désactivation automatique de l'airbag passager avant:

ATTENTION

L'airbag passager avant est conçu pour se désactiver automatiquement dans certaines conditions. Lisez correctement cette section afin d'apprendre comment il fonctionne. Une utilisation correcte des sièges, des ceintures de sécurité et des dispositifs de retenue pour enfants est nécessaire à une protection effi-

cace. Ne pas suivre toutes les instructions données dans ce manuel concernant l'utilisation des sièges, des ceintures de sécurité et des dispositifs de retenue pour enfant risque d'augmenter le risque ou la gravité des blessures en cas d'accident.

Afin de reconnaître un dispositif de retenue pour enfant sur le siège passager avant, le système de désactivation automatique de l'airbag frontal passager avant associe la personne assise sur le siège passager avant à une catégorie à l'aide du capteur de classification de l'occupant. En fonction du résultat, l'airbag frontal passager avant est activé ou désactivé. Si un dispositif de retenue pour enfant recommandé par NISSAN est installé sur le siège passager avant, le témoin lumineux <PASSENGER AIR BAG OFF>  doit être allumé après l'autodiagnostic du système et le rester. L'airbag frontal passager avant est désactivé.

Le capteur de classification de l'occupant de ce véhicule est conçu pour détecter le type d'occupant ou d'objet présent sur le siège. Par exemple, si un dispositif de retenue pour enfant homologué est présent sur le siège, il peut être détecté ainsi que l'enfant et entraîner la désactivation de l'airbag.

Si un adulte est correctement assis sur le siège passager avant et utilise la ceinture de sécurité de la manière décrite dans ce manuel, l'airbag passager ne devrait pas s'activer automatiquement. Toutefois, si un passager n'est pas assis correctement sur le coussin de siège (s'il est assis de travers ou sur le bord du siège, ou s'il est assis de manière incorrecte), le capteur pourrait désactiver l'airbag. Assurez-vous toujours d'être correctement assis et de porter la ceinture de sécurité, afin d'obtenir une protection optimale, grâce à la ceinture et à l'airbag.

NISSAN recommande que les préadolescents et les enfants soient correctement attachés sur le siège arrière. NISSAN recommande également d'utiliser un dispositif de retenue pour enfant ou un rehausseur approprié, correctement installé sur le siège arrière. Si cela n'est pas possible, le capteur de classification de l'occupant est conçu pour fonctionner de la manière décrite ci-dessus, en désactivant l'airbag passager avant si un dispositif de retenue pour enfant recommandé par NISSAN est installé sur le siège. Fixer un dispositif de retenue pour enfant risque d'entraîner le basculement ou le déplacement du dispositif, en cas d'accident ou d'arrêt brusque. Ceci pourrait également provoquer le déploiement de l'airbag passager en cas d'accident, au lieu de sa désactivation.



(Reportez-vous à "Dispositifs de retenue pour enfant" plus loin dans cette section pour des informations sur l'utilisation et l'installation adéquates.)

Si le siège passager avant n'est pas occupé, l'airbag passager est conçu pour ne pas se déployer en cas d'accident. Toutefois, la présence d'objets lourds sur le siège pourrait entraîner un déploiement de l'airbag, car ces derniers seraient détectés par le capteur de classification de l'occupant. D'autres éléments risquent également d'entraîner le déploiement de l'airbag : si un enfant est debout sur le siège par exemple, ou si deux enfants sont assis sur le même siège, si le siège est mouillé ou si un appareil électrique se trouve sur le siège, contrairement aux recommandations données dans ce manuel. Assurez-vous toujours que toutes les personnes présentes dans le véhicule (conducteur compris) sont correctement assises et attachées.

Le témoin d'état de l'airbag passager avant vous permet de vérifier si l'airbag passager avant est automatiquement désactivé.

Si un adulte occupe le siège et que le témoin lumineux <PASSENGER AIR BAG OFF>  est allumé (indiquant que l'airbag de passager avant est désactivé), il est possible que cette personne soit assise de manière incorrecte sur le siège. Si une housse de siège ou un coussin supplémentaire est utilisé, ceci peut également empêcher le capteur de classification de l'occupant de détecter un adulte correctement.

Si vous devez utiliser un dispositif de retenue pour enfant sur le siège avant, le témoin lumineux <PASSENGER AIR BAG OFF>  peut ou non

s'allumer, selon la taille de l'enfant et le type de dispositif de retenue utilisé. Si le témoin <PASSENGER AIR BAG OFF>  est éteint (indiquant que l'airbag risque de se déployer en cas d'accident), il est possible que le dispositif de retenue pour enfant ou la ceinture de sécurité soit utilisé de manière incorrecte. Assurez-vous que le dispositif de retenue pour enfant est correctement installé, que la ceinture de sécurité est utilisée correctement et que le passager est correctement assis. Si le témoin <PASSENGER AIR BAG OFF>  ne s'allume toujours pas, demandez au passager de s'asseoir correctement ou repositionnez le dispositif de retenue pour enfant sur le siège arrière.

Si le témoin <PASSENGER AIR BAG OFF>  ne s'allume pas, bien que le dispositif de retenue pour enfant, les ceintures de sécurité et l'occupant vous semblent correctement positionnés, il est recommandé d'emmener votre véhicule chez un concessionnaire NISSAN ou dans un atelier qualifié. Un concessionnaire NISSAN ou un atelier qualifié est en mesure de vérifier l'état du système à l'aide d'un outil spécial. Toutefois, installez vos passagers et les dispositifs de retenue pour enfant sur le siège arrière tant que votre concessionnaire ne vous a pas confirmé que l'airbag fonctionne correctement.

Quelques secondes sont nécessaires au système d'airbag et au témoins d'état de l'airbag passager avant pour enregistrer une modification de l'état du siège passager. Ceci est normal, il ne s'agit pas d'un dysfonctionnement.

S'il se produit un dysfonctionnement dans le système d'airbag passager avant, le témoin d'avertissement d'airbag supplémentaire , se

trouvant dans les instruments et jauges, s'allume (il clignote ou reste allumé). De même, si le siège est mouillé et que le système ne peut pas fonctionner correctement, le système désactive temporairement l'airbag passager et allume le témoin d'avertissement d'airbag jusqu'à ce que le siège soit sec. Faites vérifier le système. Il est recommandé de vous rendre chez un concessionnaire NISSAN ou un atelier qualifié pour procéder à cet entretien.

Fonctionnement normal :

Afin que le système de capteur de classification de l'occupant puisse classer le passager avant, veuillez suivre les précautions et les étapes décrites ci-dessous :

Précautions :

- Assurez-vous qu'aucun dispositif de retenue pour enfant ou aucun autre objet n'appuie sur l'arrière du dossier de siège.
- Assurez-vous qu'aucun passager arrière n'appuie ou ne tire pas sur l'arrière du siège passager avant.
- Assurez-vous que le siège ou le dossier de siège passager avant n'est pas poussé contre un objet se trouvant sur le siège ou le plancher derrière celui-ci.
- Assurez-vous qu'aucun objet n'est placé sous le siège passager avant.
- Assurez-vous que l'appuie-tête du siège passager avant ne touche le toit lors du réglage du siège passager avant.
- Assurez-vous que le siège est sec.

- Assurez-vous qu'aucun appareil électrique n'est placé sur le siège.
- Assurez-vous qu'aucune housse ou qu'aucun coussin de siège non d'origine n'est utilisé sur le siège passager avant.
- Assurez-vous que l'occupant du siège ne porte pas de vêtements lourdement rembourrés.

Étapes :

1. Réglez le siège de la manière décrite. (Reportez-vous à "Sièges" plus avant dans cette section.) Asseyez-vous le dos droit, appuyé sur le dossier du siège, et centré sur le coussin de siège, vos pieds confortablement posés sur le sol.
2. Assurez-vous qu'aucun objet ne se trouve sur vos genoux.
3. Attachez la ceinture de sécurité de la manière décrite. (Reportez-vous à "Ceintures de sécurité" plus avant dans cette section.) L'état de la boucle de la ceinture de sécurité du passager avant est contrôlé par le système de classification de l'occupant et constitue le premier élément permettant de déterminer la présence d'un occupant. Il est donc vivement recommandé au passager avant d'attacher sa ceinture de sécurité.
4. Restez dans cette position pendant quelques secondes pour permettre au système de détecter le passager avant d'entamer la conduite du véhicule.
5. Assurez-vous de la classification correcte en vérifiant le témoin d'état de l'airbag passager avant.

NOTE :

Le système de capteurs de classification de l'occupant de ce véhicule conserve habituellement la classification verrouillée durant la conduite. Il est donc important de confirmer que le passager avant est correctement classifié avant la conduite. Cependant, le système de capteurs de classification de l'occupant recalcule la classification de l'occupant dans certaines conditions (aussi bien pendant la conduite qu'à l'arrêt), de sorte que l'occupant du siège passager avant doit continuer à rester assis comme indiqué ci-dessus.

ATTENTION



Si le témoin <PASSENGER AIR BAG OFF>  est allumé, l'airbag frontal passager avant est désactivé. Il ne se déploie pas en cas d'accident et ne peut pas assurer la fonction de protection pour laquelle il est conçu. Une personne assise sur le siège passager avant pourrait alors, par exemple, se cogner contre l'intérieur du véhicule en particulier si elle est assise trop près du tableau de bord. Ceci augmente les risques de blessures et pourrait entraîner la mort.

Lorsque le siège passager avant est occupé, assurez-vous toujours que :

- La classification de la personne assise sur le siège passager avant est correcte et que l'airbag frontal passager avant est activé ou désactivé en fonction de la personne assise sur le siège.

- Le siège passager avant a été reculé au maximum.

- La personne est assise correctement.

Si vous installez un enfant dans un dispositif de retenue pour enfant dos à la route sur le siège passager avant et que le témoin <PASSENGER AIR BAG ON>  s'allume, l'airbag passager peut se déployer en cas d'accident. L'enfant pourrait être frappé par l'airbag. Ceci augmente les risques de blessures et pourrait entraîner la mort. Dans ce cas, assurez-vous toujours que l'airbag passager est désactivé. Le témoin <PASSENGER AIR BAG OFF>  doit s'allumer.

Détection des pannes :

Si vous soupçonnez un dysfonctionnement du témoin d'état d'airbag passager avant :

1. Si le témoin <PASSENGER AIR BAG OFF>  est allumé et qu'un adulte se trouve sur le siège passager avant :

Ceci peut être dû aux conditions suivantes qui peuvent interférer avec le capteur de classification de l'occupant :

- L'occupant n'est pas assis le dos droit, appuyé sur le dossier du siège, et centré sur le coussin de siège, les pieds confortablement posés sur le sol.
- Un dispositif de retenue pour enfant ou un autre objet s'appuie sur l'arrière du dossier de siège.
- Un passager arrière appuie ou tire sur l'arrière du siège passager avant.

- Le siège ou le dossier de siège avant est poussé contre un objet se trouvant sur le siège ou le plancher derrière celui-ci.
- Un objet est placé sous le siège passager avant.
- Un objet est placé entre le coussin de siège et la console centrale, ou entre le coussin de siège et la portière.
- Le siège est mouillé ou humide.
- Un appareil électrique, tel qu'un smartphone ou une tablette, est placé sur le siège.
- Des housses ou des coussins de siège non d'origine sont utilisés sur le siège passager avant
- L'occupant du siège porte des vêtements lourdement rembourrés.

Si le véhicule se déplace, arrêtez-vous lorsqu'il est sûr de le faire. Vérifiez et corrigez les conditions ci-dessus. Redémarrez le véhicule.

NOTE :

Une vérification du système est effectuée, durant laquelle les témoins d'état de l'airbag passager avant restent allumés initialement pendant environ 7 secondes.

Si le témoin <PASSENGER AIR BAG OFF>  reste allumé après cela, conseillez à la personne de ne pas prendre place sur le siège passager avant et faites vérifier le véhicule dès que possible. Il est recommandé de vous rendre chez un concessionnaire NISSAN ou un atelier qualifié pour procéder à cet entretien.

2. Si le témoin <PASSENGER AIR BAG ON>  est allumé et qu'un dispositif de retenue pour enfant se trouve sur le siège passager avant.

Ceci peut être dû aux conditions suivantes qui peuvent interférer avec le capteur de classification de l'occupant :

- Le dispositif de retenue pour enfant n'est pas installé correctement, de la manière décrite. (Reportez-vous à "Dispositifs de retenue pour enfant" (P.33).)
- Un dispositif de retenue pour enfant ou un autre objet s'appuie sur l'arrière du dossier de siège.
- Un passager arrière appuie ou tire sur l'arrière du siège passager avant.
- Le siège ou le dossier de siège avant est poussé contre un objet se trouvant sur le siège ou le plancher derrière celui-ci.
- Un objet est placé sous le siège passager avant.
- Un objet est placé entre le coussin de siège et la console centrale, ou entre le coussin de siège et la portière.
- Le siège est mouillé ou humide.
- Un appareil électrique, tel qu'un smartphone ou une tablette, est placé sur le siège.
- L'appuie-tête du siège passager avant touche le toit.

Si le véhicule se déplace, arrêtez-vous lorsqu'il est sûr de le faire. Vérifiez et corrigez les conditions ci-dessus. Redémarrez le véhicule.

NOTE :

Une vérification du système est effectuée, durant laquelle le témoin d'état de l'airbag passager avant reste allumé initialement pendant environ 7 secondes.

Si le témoin <PASSENGER AIR BAG ON>  est toujours allumé après cela, le dispositif de retenue pour enfant doit être repositionné sur le siège arrière et il est recommandé de faire vérifier le véhicule par un concessionnaire NISSAN ou un atelier qualifié dès que possible.

3. Si le témoin <PASSENGER AIR BAG ON>  est allumé après cela, alors qu'aucun passager ou objet ne se trouve sur le siège passager avant, le véhicule doit être inspecté dès que possible. Il est recommandé de vous rendre chez un concessionnaire NISSAN ou un atelier qualifié pour procéder à cet entretien.

Système d'airbag latéral

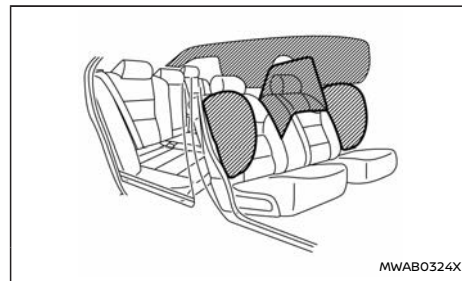

L'airbag latéral est situé sur la partie extérieure des dossiers de sièges avant.

Le système d'airbag latéral est conçu pour se déployer lors de collisions latérales sévères ; il peut néanmoins se déployer si d'autres forces similaires à celles engendrées par une collision latérale importante sont subies par le véhicule. Il est également possible qu'il ne se déploie pas lors de certaines collisions latérales. Les dommages sur le véhicule (ou l'absence de dommage) ne fournissent pas toujours d'indication sur le fonctionnement correct du système d'airbag latéral.

Système d'airbag latéral central avant supplémentaire

Le système d'airbag latéral central avant supplémentaire se trouve sur la face intérieure du dossier du siège conducteur.

Le système d'airbag latéral central avant est conçu pour se déployer lors de collisions latérales sévères ; il peut néanmoins se déployer si d'autres forces similaires à celles engendrées par une collision latérale importante sont subies par le véhicule. Il est également possible qu'il ne se déploie pas lors de certaines collisions latérales. Les dommages sur le véhicule (ou l'absence de dommage) ne fournissent pas toujours d'indication sur le fonctionnement correct du système d'airbag latéral.

Système d'airbag de fenêtre

L'airbag de fenêtre est situé dans les traverses latérales de toit.

Le système d'airbag de fenêtre est conçu pour se déployer lors de collisions latérales sévères ; il peut

néanmoins se déployer si d'autres forces similaires à celles engendrées par une collision latérale importante sont subies par le véhicule. Il est également possible qu'il ne se déploie pas lors de certaines collisions latérales. Les dommages sur le véhicule (ou l'absence de dommage) ne fournissent pas toujours d'indication sur le fonctionnement correct du système d'airbag de fenêtre.

SYSTÈME DE CEINTURES DE SÉCURITÉ À PRÉTENSIONNEUR

ATTENTION

- **Les ceintures de sécurité à prétensionneur ne peuvent pas être réutilisées après activation du système. Elles doivent être remplacées avec la boucle et l'enrouleur sous forme d'ensemble.**
- **Si le véhicule fait l'objet d'une collision, mais que le prétensionneur n'est pas activé, veillez à faire contrôler et le cas échéant remplacer le système de prétensionneur par un concessionnaire NISSAN ou un atelier qualifié.**
- **Aucune modification non autorisée ne doit être apportée sur l'un des composants ou câblages du système de ceintures de sécurité à prétensionneur. Ceci afin d'éviter toute activation accidentelle du prétensionneur de ceinture de sécurité et tout endommagement du dispositif de ceinture de sécurité à prétensionneur.**
- **Tout travail sur ou autour des systèmes d'airbag doit être effectué par un concessionnaire NISSAN ou un atelier qualifié. Le câblage des systèmes de retenue supplé-**

mentaires ne doit pas être modifié ni débranché. N'utilisez pas de matériel d'essai ou de sondes électriques non homologué(es) sur le système de ceintures de sécurité à prétensionneur.

- **Si le dispositif de ceinture de sécurité à prétensionneur doit être mis au rebut ou le véhicule mis à la casse, contactez un concessionnaire NISSAN ou un atelier qualifié. Les procédures correctes de mise au rebut des prétensionneurs sont indiquées dans le manuel de réparation NISSAN correspondant. Une mise au rebut incorrecte peut entraîner des blessures.**

Le système de ceinture de sécurité à prétensionneur risque de s'activer en même temps que le système d'airbag, au cours de certains types de collisions.

Associé à l'enrouleur de ceinture de sécurité, il permet de tendre la ceinture de sécurité en retenant les passagers plaqués contre leur siège lorsque le véhicule est impliqué dans certains types de collisions.

Le système de prétensionneur est intégré à l'enrouleur et à l'ancrage de ceintures de sécurité extérieures avant et de deuxième rangée. Ces ceintures de sécurité s'utilisent de la même façon que des ceintures traditionnelles.

Lorsque le prétensionneur de ceinture de sécurité est activé, un bruit sourd est perçu ainsi qu'un dégagement de fumée. Cette fumée n'est pas toxique et n'indique pas la présence d'un incendie. Il est conseillé de ne pas l'inhaler afin d'éviter les

risques d'irritation et de suffocation. Il est recommandé aux personnes ayant des troubles respiratoires chroniques de respirer immédiatement de l'air frais.

PROCÉDURE DE RÉPARATION ET DE REMPLACEMENT

ATTENTION

- **Une fois les airbags déployés, les modules d'airbag ne fonctionnent plus et nécessitent d'être remplacés. Les modules d'airbag doivent être remplacés par un concessionnaire NISSAN ou un atelier qualifié. Les modules d'airbag déployés ne peuvent pas être réparés.**
- **Les systèmes d'airbag doivent être contrôlés par un concessionnaire NISSAN ou un atelier qualifié en cas de dommage à l'avant ou sur la partie latérale du véhicule.**
- **Si les systèmes de retenue supplémentaires doivent être mis au rebut ou le véhicule envoyé à la casse, contactez un concessionnaire NISSAN ou un atelier qualifié. Les procédures correctes de mise au rebut figurent dans le manuel de réparation NISSAN approprié. Une mise au rebut incorrecte peut entraîner des blessures.**
- **En cas d'impact sur votre véhicule, quelle que soit la direction, votre capteur de classification des occupants doit être contrôlé pour vérifier qu'il fonctionne toujours correctement. Il est recommandé de vous rendre chez un concessionnaire NISSAN ou un atelier qualifié pour procéder à cet entretien. Le capteur de classification**

de l'occupant doit être vérifié même si aucun airbag ne se déploie à la suite de l'impact. Le fait de ne pas vérifier le bon fonctionnement du capteur de classification de l'occupant peut entraîner un déploiement incorrect des airbags et provoquer des blessures ou la mort.

Les airbags et prétensionneurs de ceinture de sécurité sont conçus pour être activés une fois uniquement. Comme un rappel, sauf en cas de panne du témoin d'avertissement d'airbag (SRS), ce dernier s'allume et reste activé après tout déploiement. Toute réparation ou tout remplacement des systèmes de retenue supplémentaires doit être effectué par un concessionnaire NISSAN ou un atelier qualifié.

Lors de toute intervention d'entretien sur le véhicule, les informations relatives aux airbags, prétensionneurs de ceinture de sécurité et autres éléments connexes doivent être données à la personne effectuant l'intervention. Le contact d'allumage doit toujours se trouver en position "OFF" lors d'une intervention sous le capot ou dans l'habitacle.

MÉMO

2 Commandes et instruments

Poste de conduite	67	Écran d'informations du véhicule	88
Modèle avec conduite à gauche	67	Modification de la vue de l'écran des compteurs (modèles avec affichage plein écran)	88
Modèle avec conduite à droite	68	Comment utiliser l'écran d'informations du véhicule	88
Tableau de bord	70	Menu de raccourcis	88
Modèle avec conduite à gauche	70	Écran de démarrage	89
Modèle avec conduite à droite	71	[Réglages]	89
Instruments et jauges	72	Avertissements et témoins de l'écran d'informations du véhicule	97
Modèles avec compteur analogique et affichage en couleur	72	Ordinateur de bord	109
Modèles avec affichage plein écran	73	Horloge et température d'air extérieur	113
Compteur de vitesse et compteur kilométrique	74	[Affichage tête haute (HUD)] (selon modèles)	114
Compte-tours	75	Comment utiliser le HUD	115
Jauge de température de liquide de refroidissement moteur	75	Liaison Aides à la conduite/Navigation/Panneau de signalisation/Audio/Téléphone	116
Jauge à carburant	76	Commande de phares et de clignotants	116
Commande de luminosité des instruments	76	Commande de phares	116
Témoin de position de transmission à variation continue (CVT)	77	Lave-phares (selon modèles)	121
Rapport de conduite Eco	77	Commande de réglage des faisceaux de phares	121
Turbo à compression variable	77	Commande de clignotants	125
Témoins d'avertissement, témoins lumineux et témoins sonores de rappel	79	Commande de feux antibrouillard	125
Vérification des témoins	80	Feux antibrouillard avant (selon modèles)	125
Témoins d'avertissement	80	Feu antibrouillard arrière	126
Témoins lumineux	85		
Témoins sonores de rappel	87		

Commande d'essuie-glace et de lave-vitre	126	Boîte à gants	138
Fonctionnement de l'essuie-glace et du lave-vitre du pare-brise	126	Rangement de console	138
Système d'essuie-glace automatique à détecteur de pluie	127	Plateau de rangement inférieur	139
Fonctionnement de l'essuie-glace et du lave-vitre de lunette arrière	128	Espace de rangement pour lunettes de soleil	139
Pare-brise chauffant (selon modèles)	129	Porte-carte	139
Commande de désembuage	129	Porte-vêtements	139
Avertisseur sonore	130	Cache-bagages	140
Commande de volant chauffant (selon modèles)	130	Crochets à bagages	140
Alerte porte arrière (selon modèles)	131	Plancher de coffre réglable (selon modèles)	140
Prises électriques	132	Espace sous le compartiment à bagages	143
Connecteur de charge USB (Universal Serial Bus) (selon modèles)	132	Galerie de toit (selon modèles)	143
Chargeur sans fil (selon modèles)	133	Vitres	144
Système eCall/SOS d'appel aux services d'urgence (selon modèles)	134	Lève-vitres électriques	144
eCall automatique	134	Toit ouvrant (selon modèles)	147
eCall manuel (touche SOS)	135	Toit ouvrant et pare-soleil automatiques	147
Témoin d'état d'activation du système	136	Pare-soleil	149
Modalités d'exercice des droits des personnes concernées	136	Pare-soleil arrière (selon modèles)	149
Espace de rangement	137	Éclairages intérieurs	149
Porte-gobelets	137	Commande d'éclairage intérieur	149
Porte-bouteille souple	138	Spots de lecture	150
		Plafonniers (selon modèles)	150
		Lampes de lecture arrière (selon modèles)	150
		Éclairage de coffre	150
		Eclairages de miroir de courtoisie (selon modèles)	151

POSTE DE CONDUITE

MODÈLE AVEC CONDUITE À GAUCHE

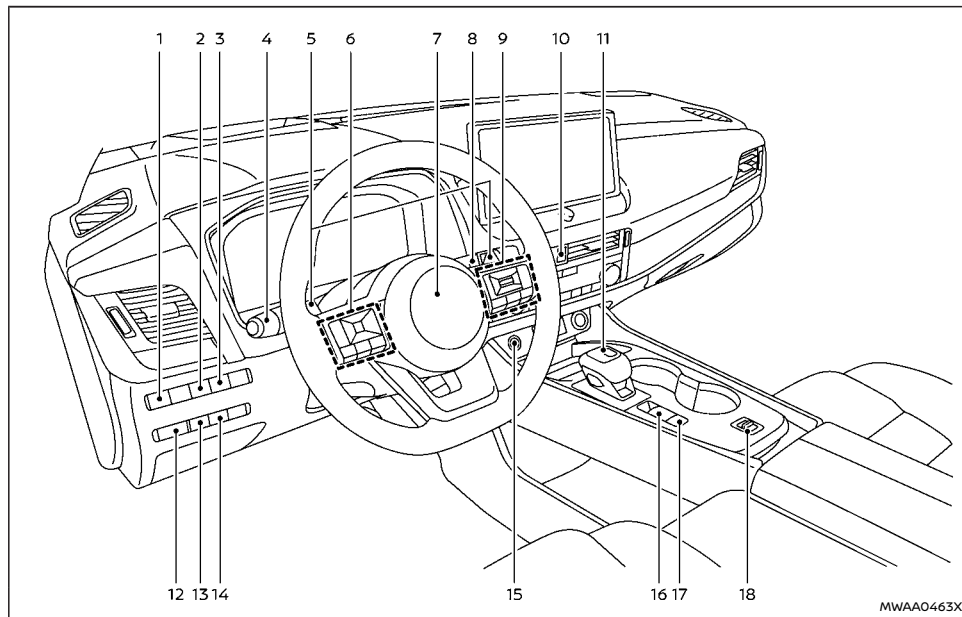

1. Commande de réglage des faisceaux de phares*
2. Commande de conduite assistée* (modèles avec ProPILOT Assist) ou commande d'assistance dynamique de conduite* (modèles sans ProPILOT Assist)

3. Commande d'affichage tête haute (HUD)*
4. Commande des phares et des clignotants/ commande de feux antibrouillards
5. Palettes de changement de vitesses au volant

6. Commandes au volant (côté gauche)
 - Commande audio*
 - Commande d'affichage des informations relatives au véhicule
7. Volant
 - Avertisseur sonore
8. Commande d'essuie-glace et de lave-vitre
9. Commandes au volant (côté droit)
 - Commandes de limiteur de vitesse*
 - Commandes de régulateur de vitesse*
 - Commandes de régulateur de vitesse intelligent (ICC)*
 - Commandes ProPILOT Assist*
 - Commandes du système de téléphone mains-libres Bluetooth®*
 - Commande du système de reconnaissance vocale*
10. Commande de feux de détresse
11. Levier de changement de vitesses
 - Transmission à variation continue (CVT)
12. Commande de luminosité des instruments
13. Commande de désactivation du système Stop/Start
14. Commande de hayon électrique*
15. Contact d'allumage à bouton-poussoir
16. Commande de frein de stationnement
17. Commande de maintien de frein automatique

18. Sélecteur de mode de conduite

*: selon modèles

MODÈLE AVEC CONDUITE À DROITE

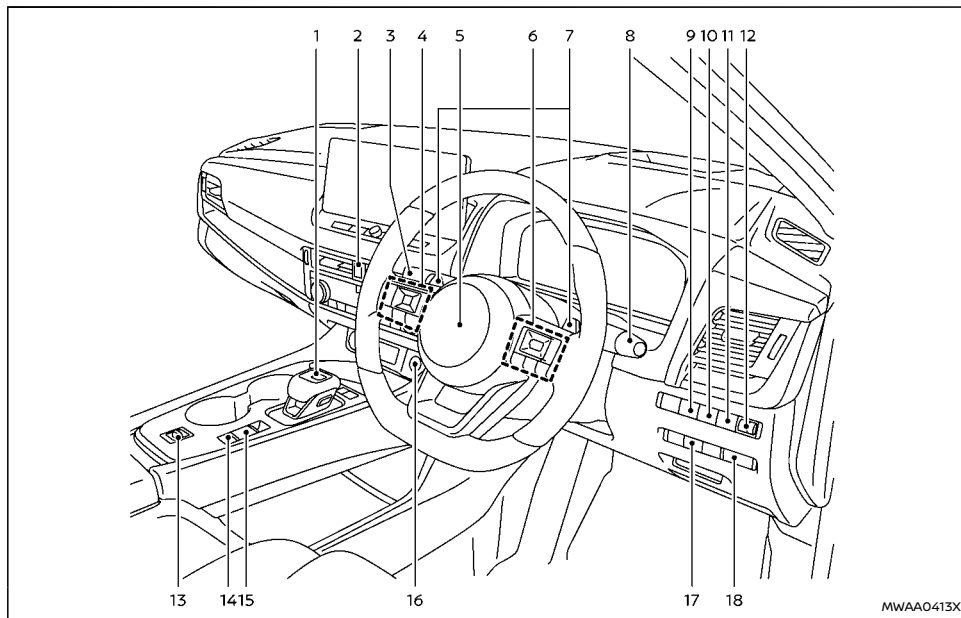

1. Levier de changement de vitesses
– Transmission à variation continue (CVT)

2. Commande de feux de détresse
3. Commande des phares et des clignotants/
commande de feux antibrouillards

4. Commandes au volant (côté gauche)
– Commande audio*
– Commande d'affichage des informations relatives au véhicule
5. Volant
– Avertisseur sonore
6. Commandes au volant (côté droit)
– Commandes de limiteur de vitesse*
– Commandes de régulateur de vitesse*
– Commandes de régulateur de vitesse intelligent (ICC)*
– Commandes ProPILOT Assist*
– Commandes du système de téléphone mains-libres Bluetooth®*
– Commande du système de reconnaissance vocale*
7. Palettes de changement de vitesses au volant
8. Commande d'essuie-glace et de lave-vitre
9. Commande d'affichage tête haute (HUD)*
10. Commande de conduite assistée* (modèles avec ProPILOT Assist) ou commande d'assistance dynamique de conduite* (modèles sans ProPILOT Assist)
11. Commande de désactivation du système Stop/Start
12. Commande de réglage des faisceaux de phares*
13. Sélecteur de mode de conduite

14. Commande de maintien de frein automatique
 15. Commande de frein de stationnement
 16. Contact d'allumage à bouton-poussoir
 17. Commande de hayon électrique*
 18. Commande de luminosité des instruments
- * : selon modèles

TABLEAU DE BORD

MODÈLE AVEC CONDUITE À GAUCHE

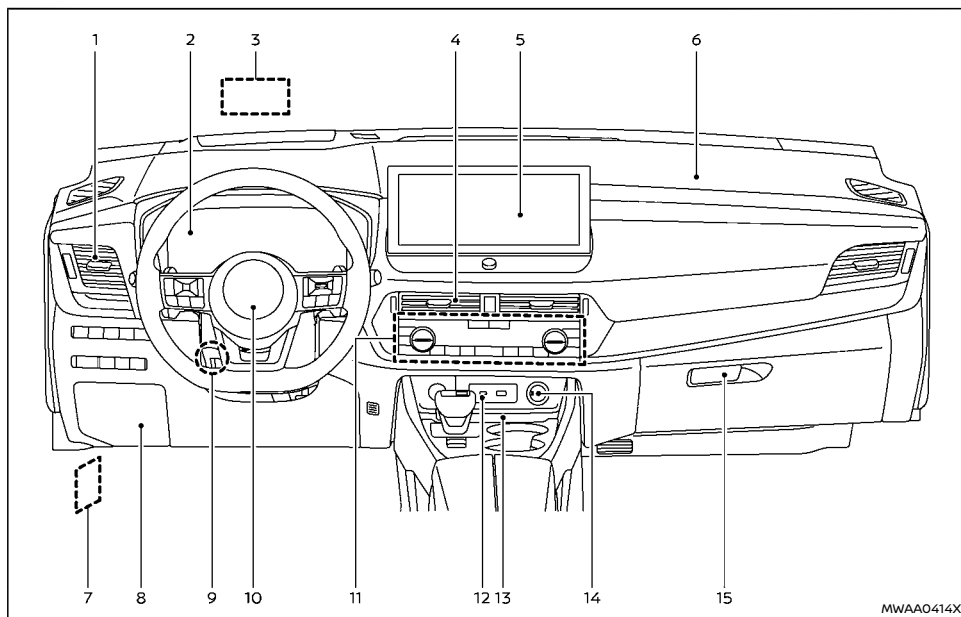

1. Bouche d'aération latérale
2. Jauges et instruments/Montre
3. Affichage tête haute (HUD)*
4. Bouche d'aération centrale

5. Système Audio* ou système de navigation*
 - Moniteur de vue arrière*
 - Intelligent Around View Monitor (Nissan AVM - Vision intelligente à 360°)*
 - Système de téléphone mains-libres Bluetooth®*

- Horloge*
6. Airbag côté passager avant
 7. Levier d'ouverture de capot
 8. Couvercle de boîte à fusibles
 9. Levier de verrouillage de direction télescopique et inclinable
 10. Airbag avant côté conducteur
 11. Commandes de chauffage et de climatisation
 - Commande de désembuage
 - Commandes de siège chauffant*
 - Commande de volant chauffant*
 - Pare-brise chauffant*
 12. Port(s) de connexion USB (bus série universel)*
 13. Chargeur sans fil*
 14. Prise électrique
 15. Boîte à gants
- * : selon modèles

MODÈLE AVEC CONDUITE À DROITE

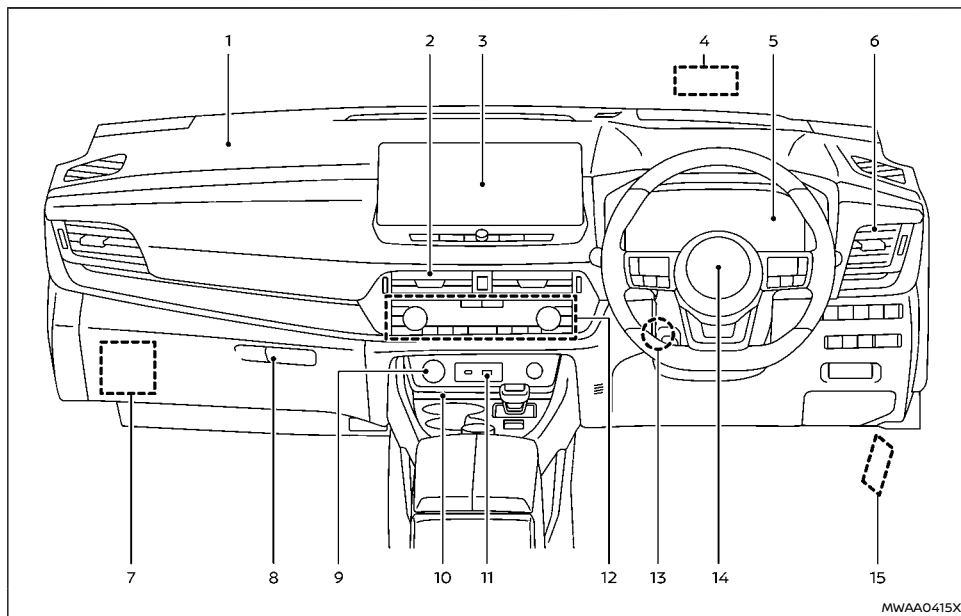

- | | |
|---|--|
| <ol style="list-style-type: none"> 1. Airbag côté passager avant 2. Bouche d'aération centrale 3. Système Audio* ou système de navigation* <ul style="list-style-type: none"> – Moniteur de vue arrière* – Intelligent Around View Monitor (Nissan AVM - Vision intelligente à 360°)* | <ul style="list-style-type: none"> – Système de téléphone mains-libres Bluetooth®* – Horloge* <ol style="list-style-type: none"> 4. Affichage tête haute (HUD)* |
|---|--|

5. Jauges et instruments/Montre
 6. Bouche d'aération latérale
 7. Couvercle de boîte à fusibles
 8. Boîte à gants
 9. Prise électrique
 10. Chargeur sans fil*
 11. Port(s) de connexion USB (bus série universel)*
 12. Commandes de chauffage et de climatisation
 - Commande de désembuage
 - Commandes de siège chauffant*
 - Commande de volant chauffant*
 - Pare-brise chauffant*
 13. Levier de verrouillage de direction télescopique et inclinable
 14. Airbag avant côté conducteur
 15. Levier d'ouverture de capot
- * : selon modèles

INSTRUMENTS ET JAUGES

MODÈLES AVEC COMPTEUR ANALOGIQUE ET AFFICHAGE EN COULEUR

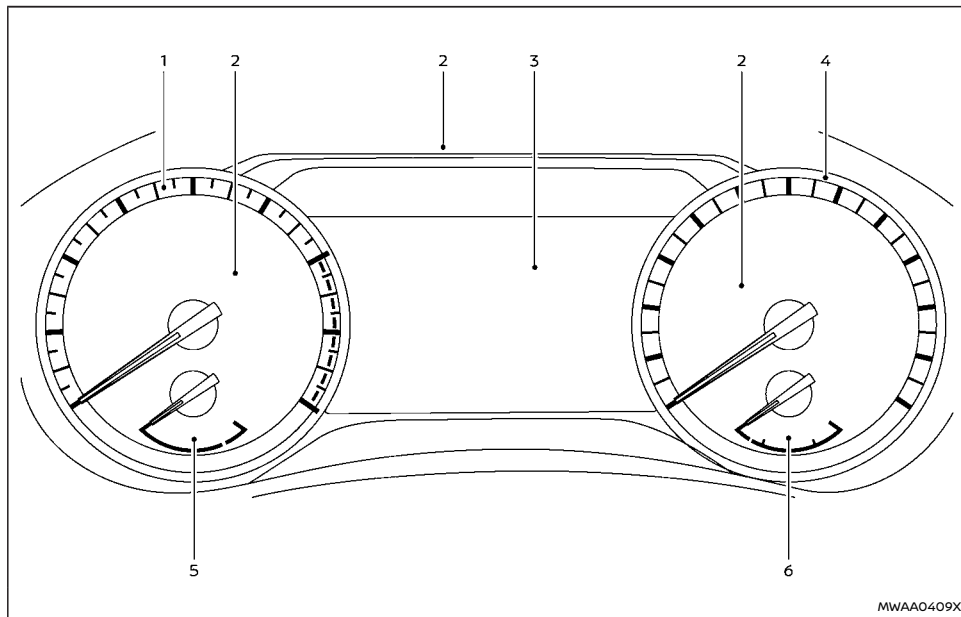

Exemple

- | | |
|--|--|
| 1. Compte-tours | 4. Compteur de vitesse |
| 2. Témoins lumineux et d'avertissement | 5. Jauge de température de liquide de refroidissement moteur |
| 3. Écran d'informations du véhicule
– Compteur kilométrique | 6. Jauge à carburant |

PRÉCAUTION

- Pour le nettoyage, utilisez un chiffon doux légèrement humidifié. N'utilisez jamais de chiffon rugueux, d'alcool, d'essence, de diluant, de solvant ou de serviettes en papier imprégnées d'agents nettoyants chimiques. Ces éléments risqueraient de rayer ou de décolorer la lentille.
- N'aspergez pas de liquides tels que de l'eau sur la lentille des instruments. Toute aspersion de liquide provoquerait un dysfonctionnement du système.

MODÈLES AVEC AFFICHAGE PLEIN ÉCRAN

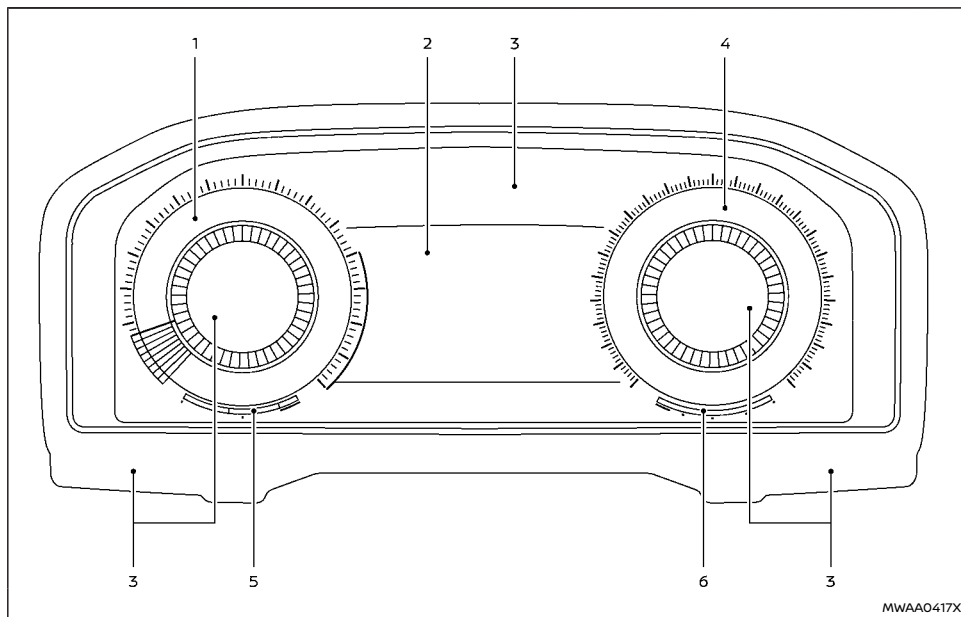

- | | |
|--|--|
| 1. Compte-tours | 4. Compteur de vitesse |
| 2. Écran d'informations du véhicule
— Compteur kilométrique | 5. Jauge de température de liquide de refroidissement moteur |
| 3. Témoins lumineux et d'avertissement | 6. Jauge à carburant |

PRÉCAUTION

- Pour le nettoyage, utilisez un chiffon doux légèrement humidifié. N'utilisez jamais de chiffon rugueux, d'alcool, d'essence, de diluant, de solvant ou de serviettes en papier imprégnées d'agents nettoyants chimiques. Ces éléments risqueraient de rayer ou de décolorer la lentille.
- N'aspergez pas de liquides tels que de l'eau sur la lentille des instruments. Toute aspersion de liquide provoquerait un dysfonctionnement du système.

Modification de la vue de l'écran des compteurs (modèles avec affichage plein écran)

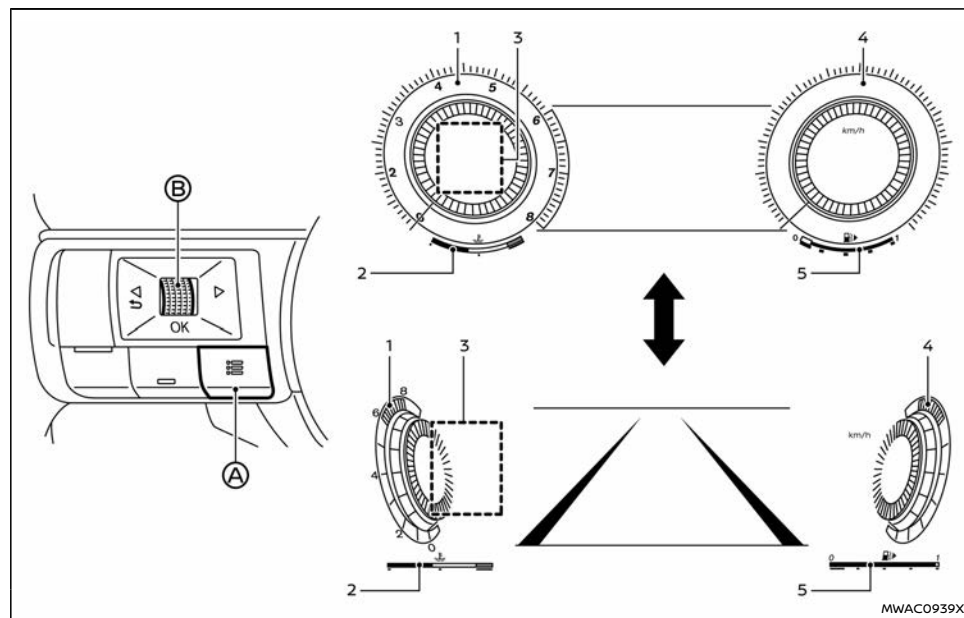

Exemple

- | | |
|--|------------------------|
| 1. Compte-tours | 4. Compteur de vitesse |
| 2. Jauge de température de liquide de refroidissement moteur | 5. Jauge à carburant |
| 3. Affichage personnel | |

Pour les modèles avec affichage plein écran, la vue de l'écran des compteurs peut être modifiée afin d'étendre la zone d'affichage des informations relatives au véhicule.

Pour modifier la vue de l'écran des compteurs :

1. Appuyez sur le bouton du menu de raccourcis **A** sur le côté gauche du volant.

[Menu de raccourcis] apparaît dans la zone d'affichage des informations relatives au véhicule.

2. Sélectionnez [Changer mode d'affichage] en faisant tourner et en appuyant sur la commande de défilement **B** pour modifier la vue.

COMPTEUR DE VITESSE ET COMPTEUR KILOMÉTRIQUE

Compteur de vitesse

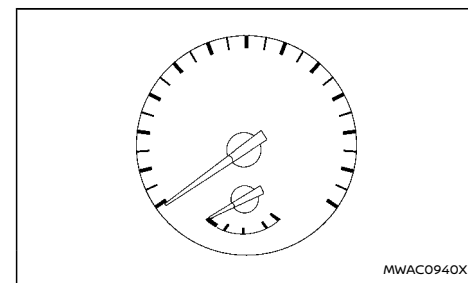

Exemple

Le compteur de vitesse indique la vitesse du véhicule (km/h ou MPH (selon modèles)).

Distance pouvant être parcourue avant réservoir vide (dte)/Compteur kilométrique

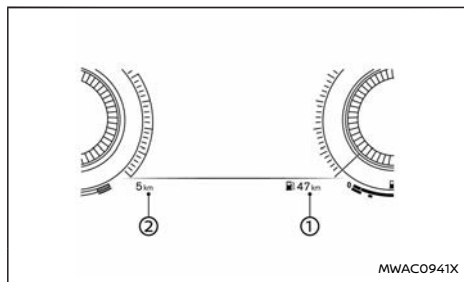

Exemple

Distance pouvant être parcourue avant réservoir vide (dte):

La distance pouvant être parcourue avant réservoir vide ① fournit une estimation de la distance pouvant encore être parcourue avant de devoir se réapprovisionner en carburant. La distance pouvant être parcourue avant que le réservoir ne soit vide (dte) est constamment recalculée en fonction de la quantité de carburant restant dans le réservoir et de la consommation de carburant réelle du véhicule.

L'affichage est actualisé toutes les 30 secondes.

Le mode relatif à la distance pouvant être parcourue avant réservoir vide (dte) inclut une fonction d'avertissement de niveau bas. Si le niveau de carburant est bas, un avertissement s'affiche sur l'écran.

Si le niveau de carburant continue à baisser,

l'affichage pouvant être parcourue avant que le réservoir ne soit vide passe à [—].

- Si la quantité de carburant ajoutée est faible, il est possible que les informations affichées juste avant la mise sur arrêt du contact d'allumage restent affichées.
- En cas de conduite en montée, en descente ou sur route sinueuse, le carburant se déplace dans le réservoir ce qui provoque des variations de l'affichage.

Compteur kilométrique:

Le compteur kilométrique ② est affiché sur l'écran d'informations du véhicule pour indiquer la distance totale parcourue par le véhicule.

COMPTE-TOURS

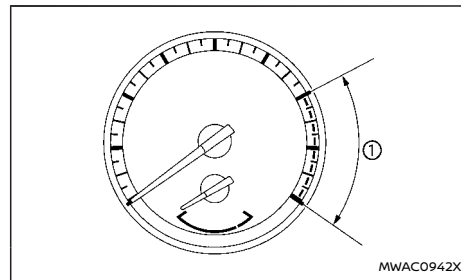

Exemple

Le compte-tours indique le régime moteur en tours par minute (tr/mn). **N'emballez pas le moteur dans la zone rouge ①.**

PRÉCAUTION

Lorsque l'indicateur du régime moteur approche de la zone rouge, passez au rapport supérieur ou réduisez le régime moteur. Le fonctionnement du moteur dans la zone rouge du compte-tours peut provoquer de sérieux dommages.

JAUGE DE TEMPÉRATURE DE LIQUIDE DE REFROIDISSEMENT MOTEUR

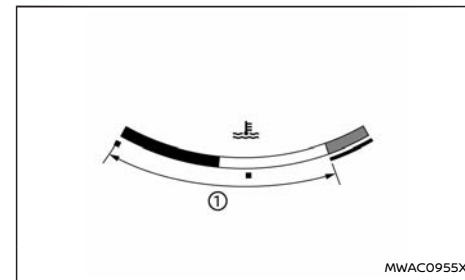

Modèle avec plein écran

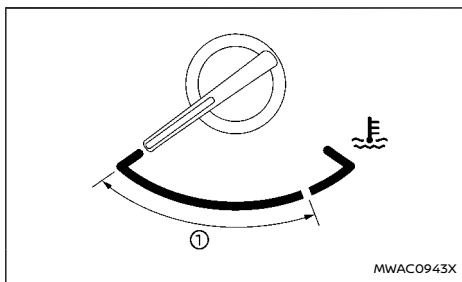

MWAC0943X

Modèle analogique

La jauge de température de liquide de refroidissement moteur indique la température du liquide de refroidissement moteur.

La température du liquide de refroidissement moteur est normale lorsque l'aiguille de la jauge se trouve dans la zone ① indiquée sur l'illustration.

La température du liquide de refroidissement moteur peut varier en fonction de la température ambiante et des conditions de conduite.

PRÉCAUTION

- Si la jauge indique une température de liquide de refroidissement moteur proche de l'extrémité de la plage de température élevée (H), réduisez la vitesse du véhicule pour faire baisser la température.
- Si l'aiguille de la jauge se trouve au-delà de la plage normale, arrêtez le véhicule dès que les conditions de sécurité le permettent et laissez tourner le moteur au ralenti.
- La conduite prolongée du véhicule en cas

de surchauffe du moteur risque d'endommager sérieusement ce dernier. (Reportez-vous à "Si votre véhicule surchauffe" (P.452) une intervention immédiate est nécessaire.)

JAUGE À CARBURANT

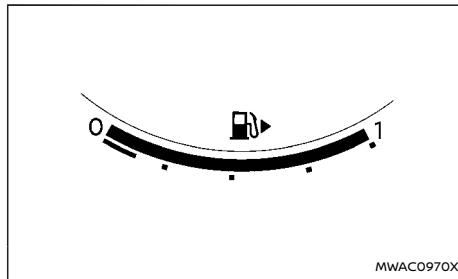

MWAC0970X

Modèle avec plein écran

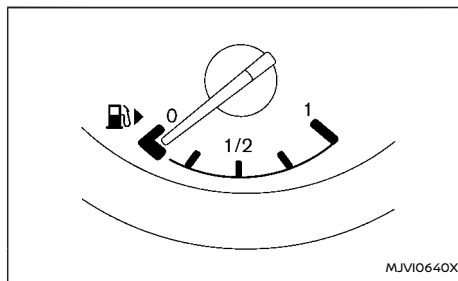

MJV10640X

Modèle analogique

La jauge à carburant indique le niveau approxima-

tif de carburant dans le réservoir lorsque le contact d'allumage est positionné sur ON.

L'aiguille de la jauge peut se déplacer légèrement lors du freinage, d'un virage, d'une accélération, en côte ou en descente en raison du mouvement du carburant dans le réservoir.

L'avertissement de niveau bas de carburant  apparaît sur l'écran d'informations du véhicule lorsque le niveau de carburant dans le réservoir devient trop faible. Rétablissez le niveau de carburant dès que possible, de préférence avant que la jauge n'indique 0 (vide).

La flèche  indique que la trappe de réservoir à carburant est située sur le côté droit du véhicule.

PRÉCAUTION

Faites l'appoint en carburant avant que la jauge n'indique la position de réservoir vide (0).

COMMANDE DE LUMINOSITÉ DES INSTRUMENTS

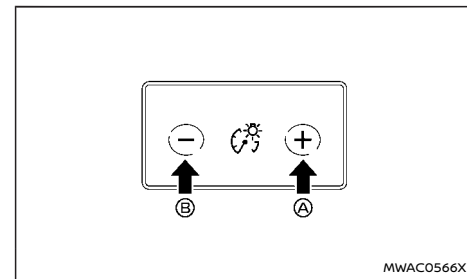

MWAC0566X

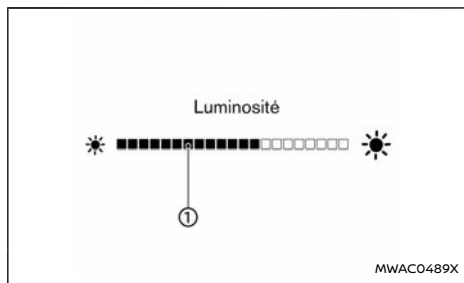

La commande de réglage de la luminosité des instruments peut être actionnée lorsque le contact d'allumage est placé sur ON. Lorsque la commande est actionnée, l'écran d'informations du véhicule passe au mode de réglage de la luminosité.

Appuyez sur le côté + de la commande **A** pour intensifier les éclairages des instruments. La barre **1** se déplace vers la droite.

Appuyez sur le côté - de la commande **B** pour baisser l'intensité des éclairages. La barre **1** se déplace vers la gauche.

L'écran d'informations du véhicule revient à l'affichage normal lorsque la commande de réglage de la luminosité des instruments n'est pas actionnée pendant plus de 5 secondes.

TÉMOIN DE POSITION DE TRANSMISSION À VARIATION CONTINUE (CVT)

Le témoin de position de transmission à variation continue (CVT) indique la position du levier de changement de vitesses lorsque le contact d'allumage est positionné sur ON. (Reportez-vous à "17. Témoin de position de transmission à variation continue (CVT)" (P.102).)

RAPPORT DE CONDUITE ECO

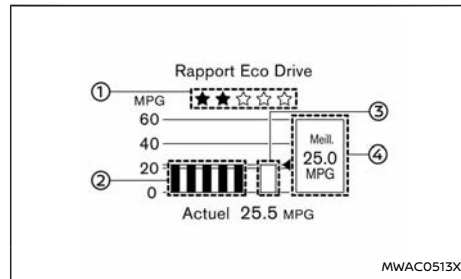

Exemple

Le Rapport de conduite Eco s'affiche lorsque le contact est mis ou coupé.

- ① Evaluation ECO
- ② 5 fois précédentes (historique)
- ③ Consommation actuelle de carburant
- ④ Meilleure économie de carburant

Le résultat de l'évaluation ECO s'affiche lorsque le véhicule est conduit pendant au moins 10 minutes environ.

① : Plus votre conduite est économique, plus le nombre de ★ augmente.

② : L'économie moyenne d'énergie lors des 5 trajets précédents s'affiche.

③ : L'économie moyenne de carburant depuis la dernière remise à zéro s'affiche.

④ : La meilleure économie de carburant de l'historique s'affiche.

Lorsque le message [Conseil ECO Ajustez la pression des pneus] apparaît dans le Rapport ECO Drive, l'affichage peut passer sur Pressions des pneus en appuyant sur la commande de défilement au volant pour afficher un message supplémentaire.

TURBO À COMPRESSION VARIABLE

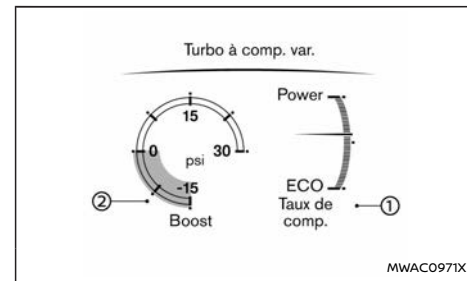

Exemple

Votre moteur est équipé d'un système à taux de compression variable appelé "Turbo à compression variable". Ce système peut faire varier le taux de compression du moteur en continu.

En fonction des conditions de conduite, le système applique automatiquement un taux de compression optimal pour obtenir un rendement et une économie de carburant élevés.

Ce n'est pas une jauge physique. Il s'agit d'une option d'affichage de l'écran d'informations du véhicule qui peut être sélectionnée. (Reportez-vous à "Écran d'informations du véhicule" (P.88).)

① Affichage de l'état du taux de compression

Affiche l'état du taux de compression contrôlé par le turbo à compression variable. Le taux de compression le plus bas (8:1) et le plus élevé (14:1) sont indiqués respectivement par "Power" et "Eco".

② Manomètre de suralimentation du turbocompresseur

Affiche la pression du turbocompresseur. L'unité de la jauge peut être modifiée dans le menu [Réglages]. (Reportez-vous à "[Unité/Langue]" (P.97).)





























NOTE :

Dans certaines conditions, le taux de compression peut ne pas changer. Il ne s'agit pas d'un dysfonctionnement du système.

PRÉCAUTION

Si le turbocompresseur à compression variable ne fonctionne pas correctement, le témoin d'anomalie (MIL) peut s'allumer. Pour plus de détails, reportez-vous à "Témoin lumineux de défaut" (P.85).

TÉMOINS D'AVERTISSEMENT, TÉMOINS LUMINEUX ET TÉMOINS SONORES DE RAPPEL

	Témoin d'avertissement du système anti-blocage des roues (ABS)		Témoin d'avertissement principal		Témoin lumineux de feux de croisement*
	Témoin d'avertissement de frein (rouge)		Témoin d'avertissement de désactivation du système de freinage automatique arrière (RAB)*		Témoin lumineux de défaut
	Témoin d'avertissement de charge		Témoin d'avertissement et témoin sonore de ceinture de sécurité		Témoin lumineux de feu antibrouillard arrière
	Témoin d'avertissement du système de frein de stationnement électronique		Témoin d'avertissement d'airbag du système de retenue supplémentaire (SRS)		Témoin lumineux de patinage
	Témoin d'avertissement de frein de stationnement électronique		Témoin lumineux de phares LED adaptatifs*		Témoin lumineux de feux de position avant, d'éclairage de tableau de bord, de feux arrière et d'éclairage de plaque d'immatriculation
	Témoin d'avertissement de direction assistée électrique		Témoin lumineux de maintien de frein automatique (blanc)		Témoins lumineux de clignotants/feux de détresse
	Témoin d'avertissement du système de commande de passage électrique des vitesses		Témoin lumineux de maintien de frein automatique (vert)		Témoin lumineux de désactivation du programme électronique de stabilité (ESP)
	Témoin d'avertissement de pression d'huile moteur		Témoin lumineux de feux antibrouillard avant*	* : selon modèles	
	Témoin d'avertissement de conduite mains libres*		Témoin lumineux d'assistance de feux de route*		
	Témoin d'avertissement de désactivation du système Intelligent Emergency Braking (Freinage d'urgence intelligent (AEB)) avec fonction de détection des piétons		Témoin lumineux de feux de route		
	Témoin d'avertissement de pression de pneu basse		Témoin du système d'aide au démarrage en côte		

VÉRIFICATION DES TÉMOINS

Toutes portières fermées, serrez le frein de stationnement, attachez les ceintures de sécurité et positionnez le contact d'allumage sur ON sans démarrer le moteur. Les témoins suivants (selon modèles) s'allument :

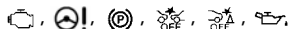

Les témoins suivants (selon modèles) s'allument brièvement, puis s'éteignent :



Si l'un des témoins ne s'allume pas ou s'active d'une manière autre de celle décrite, cela peut indiquer qu'une ampoule est grillée et/ou qu'un système est défectueux. Faites immédiatement vérifier et, si nécessaire, réparer le système par un concessionnaire NISSAN ou un atelier qualifié.

TÉMOINS D'AVERTISSEMENT

Témoin d'avertissement du système antiblocage des roues (ABS)

Lorsque le contact d'allumage est positionné sur ON, le témoin d'avertissement du système antiblocage des roues (ABS) s'allume puis s'éteint. Cela indique que le système ABS est opérationnel.

Si le témoin d'avertissement ABS s'allume pendant que le moteur tourne ou lors de la conduite, cela peut indiquer que le système ABS ne fonctionne pas correctement. Faites immédiatement vérifier le système par un concessionnaire NISSAN ou dans un atelier qualifié.

Si un dysfonctionnement se produit au niveau du système ABS, la fonction d'antiblocage des roues est désactivée. Le système de freinage fonctionne alors normalement, mais sans l'assistance antiblocage. (Reportez-vous à "Système de freinage" (P.428).)

Témoin d'avertissement de frein

ATTENTION

- **Si le niveau du liquide de frein est en dessous du repère MIN du réservoir, n'utilisez pas le véhicule avant que le système de freinage n'ait été vérifié par un concessionnaire NISSAN ou un atelier qualifié.**
 - **Même si vous le jugez sûr, faites remonter votre véhicule car il pourrait s'avérer dangereux de le conduire.**
 - **Le fait d'appuyer sur la pédale de frein lorsque le moteur ne tourne pas et/ou lorsque le niveau de liquide de frein est bas, peut entraîner une augmentation de la distance de freinage, de la course de la pédale de frein et de l'effort nécessaire pour actionner la pédale.**
- Le témoin d'avertissement de frein indique un niveau bas du liquide de frein dans le système de freinage et un dysfonctionnement du système anti-blocage des roues (ABS).**

Témoin d'avertissement de niveau bas de liquide de frein:

Lorsque le contact est mis, le témoin d'avertissement de frein s'allume, puis s'éteint.

Si le témoin d'avertissement de frein s'allume alors que le moteur tourne, ou lors de la conduite, et que le frein de stationnement est relâché, il est possible que le niveau de liquide de frein soit insuffisant.

Si le témoin d'avertissement de frein s'allume lors de la conduite, arrêtez le véhicule dès que les conditions de sécurité le permettent. Arrêtez le moteur et vérifiez le niveau de liquide de frein. Si le niveau de liquide de frein se situe au niveau du repère minimum, ajoutez la quantité de liquide nécessaire. (Reportez-vous à "Liquide de frein" (P.478).)

Témoin d'avertissement du système antiblocage des roues (ABS):

Si le témoin d'avertissement de frein et le témoin d'avertissement de système antiblocage des roues (ABS) s'allument alors que le frein de stationnement est relâché et que le niveau de liquide de frein est suffisant, il est possible que l'ABS ne fonctionne pas correctement. Faites immédiatement vérifier et, si nécessaire, réparer le système de freinage par un concessionnaire NISSAN ou dans un atelier qualifié. (Reportez-vous à "Témoin d'avertissement du système antiblocage des roues (ABS)" (P.80).)

Témoin d'avertissement de charge

Lorsque le contact est mis, le témoin d'avertissement de charge s'allume, puis s'éteint. Ceci indique que le système de charge est opérationnel.

Si le témoin d'avertissement de charge s'allume alors que le moteur tourne ou lors de la conduite, ceci peut indiquer que le système de charge ne

fonctionne pas correctement ou nécessite un entretien.

Si le témoin d'avertissement de charge s'allume lors de la conduite, arrêtez le véhicule dès que les conditions de sécurité le permettent. Arrêtez le moteur et vérifiez la courroie du générateur de démarreur. Si la courroie du générateur du démarreur est détendue, coupée ou manquante, le système de charge doit être réparé. (Reportez-vous à "Courroie d'entraînement" (P.475).)

Si la courroie de générateur de démarreur semble fonctionner correctement mais que le témoin d'avertissement de charge reste allumé, faites rapidement vérifier le système de charge par un concessionnaire NISSAN ou un atelier qualifié.

PRÉCAUTION

Ne continuez pas à rouler si la courroie du générateur de démarreur est détendue, coupée ou manquante.

Témoin d'avertissement du système de frein de stationnement électronique

Lorsque le contact est mis, le témoin d'avertissement du système de frein de stationnement électronique s'allume, puis s'éteint.

Le témoin d'avertissement du système de frein de stationnement électronique indique l'état du système de frein de stationnement électronique. L'allumage du témoin d'avertissement peut indiquer que le système de frein de stationnement électronique ne fonctionne pas correctement. Faites immédiatement vérifier et, si nécessaire,

réparer le système de freinage par un concessionnaire NISSAN ou dans un atelier qualifié.

Témoin d'avertissement de frein de stationnement électronique

Le témoin d'avertissement de frein de stationnement électronique indique que le système de frein de stationnement électronique est activé.

Lors de la mise sur ON du contact d'allumage, le témoin d'avertissement de frein de stationnement électronique s'allume. Lors du démarrage du moteur et du relâchement du frein de stationnement, le témoin d'avertissement s'éteint.

Si le frein de stationnement n'est pas relâché, le témoin d'avertissement de frein de stationnement électronique reste allumé. Assurez-vous que le témoin d'avertissement de frein de stationnement électronique est éteint avant de conduire. (Reportez-vous à "Frein de stationnement" (P.186).)

Si le témoin d'avertissement de frein de stationnement électronique s'allume ou clignote pendant que le témoin d'avertissement du système de frein de stationnement électronique  s'allume, cela peut indiquer que le système de frein de stationnement électronique ne fonctionne pas correctement. Faites immédiatement vérifier et, si nécessaire, réparer le système de frein de stationnement par un concessionnaire NISSAN ou dans un atelier qualifié.

Témoin d'avertissement de direction assistée électrique

Lorsque le contact d'allumage est positionné sur ON, le témoin d'avertissement de direction assistée électrique s'allume. Après démarrage du moteur, le témoin d'avertissement de direction assistée électrique s'éteint. Ceci indique que la direction assistée électrique est opérationnelle.

Si le témoin d'avertissement de direction assistée électrique s'allume lorsque le moteur tourne, il est possible que la direction assistée électrique ne fonctionne pas correctement, et qu'il nécessite un entretien. Faites vérifier la direction assistée électrique par un concessionnaire NISSAN ou par un atelier qualifié.

Lorsque le témoin d'avertissement de direction assistée électrique s'allume alors que le moteur tourne, l'assistance de la direction arrête de fonctionner mais vous conservez la maîtrise du véhicule. Des efforts de manœuvrabilité plus importants sont alors nécessaires afin d'actionner le volant, surtout lors de virages serrés et à vitesse lente.

(Reportez-vous à "Direction assistée électrique" (P.428).)

Témoin d'avertissement du système de commande de passage électrique des vitesses

Lorsque l'allumage est sur la position ON, le témoin d'avertissement du système de commande de passage électrique des vitesses s'allume puis s'éteint. Ceci indique que le système de commande

de passage électrique des vitesses est opérationnel.

Le témoin d'avertissement du système de commande de passage électrique des vitesses s'allume lorsqu'un dysfonctionnement se produit dans le système de commande de passage électrique des vitesses. Lorsque le témoin d'avertissement principal s'allume, le signal sonore retentit et le message suivant s'affiche sur l'écran d'informations du véhicule : [Veuillez serrer le frein de stationnement].

Lorsque le contact est coupé, le témoin sonore retentit de manière continue. Assurez-vous que le frein de stationnement est serré.

Faites vérifier le système par un concessionnaire NISSAN ou dans un atelier qualifié.



Témoin d'avertissement de pression d'huile moteur

Ce témoin s'allume en cas de pression d'huile moteur basse. Lorsque le contact d'allumage est positionné sur ON, le témoin d'avertissement de pression d'huile moteur s'allume. Après démarrage du moteur, le témoin d'avertissement de pression d'huile moteur s'éteint. Ceci indique que les capteurs de pression d'huile situés dans le moteur fonctionnent.

Si le témoin d'avertissement de pression d'huile moteur s'allume ou clignote alors que le moteur tourne, il est possible que la pression d'huile moteur soit basse.

Arrêtez le véhicule dès que les conditions de sécurité le permettent. Arrêtez immédiatement le

moteur et contactez un concessionnaire NISSAN ou un atelier qualifié.

PRÉCAUTION

- **Le fonctionnement du moteur lorsque le témoin d'avertissement de pression d'huile moteur est activé risque de provoquer de sérieux dommages au niveau du moteur.**
- **Le témoin d'avertissement de pression d'huile moteur n'est pas conçu pour indiquer que le niveau d'huile est bas. Le niveau d'huile doit être vérifié à l'aide de la jauge. (Reportez-vous à "Huile moteur" (P.473).)**



Témoin d'avertissement de conduite mains hors du volant (selon modèles)

Lorsque la conduite assistée est activée, elle contrôle les mouvements du volant effectués par le conducteur. Si le volant n'est pas actionné ou que le conducteur retire les mains du volant pendant un certain temps, le témoin d'avertissement s'allume. Si le conducteur n'actionne pas le volant après l'affichage du témoin d'avertissement, un signal sonore retentit et l'avertissement clignote sur l'écran d'informations du véhicule. Les freins sont ensuite brièvement appliqués afin de signifier au conducteur qu'il doit reprendre le contrôle du véhicule. En l'absence de réponse de la part du conducteur, le véhicule allume automatiquement les feux de détresse et ralentit jusqu'à l'arrêt complet. (Reportez-vous à "Conduite assistée" (P.386).)



Témoin d'avertissement de désactivation du système Intelligent Emergency Braking (Freinage d'urgence intelligent (AEB)) avec fonction de détection des piétons

Lorsque le contact est mis, le témoin d'avertissement de désactivation du système Intelligent Emergency Braking (Freinage d'urgence intelligent) avec détection des piétons s'allume. Une fois le moteur démarré, le témoin d'avertissement de désactivation du système Intelligent Emergency Braking (Freinage d'urgence intelligent) avec détection des piétons s'éteint.

Ce témoin s'allume lorsque le système Intelligent Emergency Braking (Freinage d'urgence intelligent (AEB)) avec fonction de détection des piétons est réglé sur OFF (désactivé) sur l'écran d'informations du véhicule.

Si le témoin s'allume ou clignote lorsque le système Intelligent Emergency Braking (Freinage d'urgence intelligent (AEB)) avec fonction de détection des piétons est activé, cela peut indiquer que le système n'est pas disponible. Reportez-vous à "Système Intelligent Emergency Braking (Freinage d'urgence intelligent (AEB)) avec fonction de détection des piétons" (P.395) ou "Intelligent Forward Collision Warning (Avis de collision frontale intelligent)" (P.406).



Témoin d'avertissement de pression de pneu basse

Votre véhicule est équipé d'un système de contrôle de pression des pneus (TPMS) qui contrôle la pression de tous les pneus.

Le témoin d'avertissement de pression de pneu basse signale une pression de pneu basse ou indique que le système TPMS ne fonctionne pas correctement.

Après avoir positionné le contact d'allumage sur ON, ce témoin s'allume pendant environ 1 seconde et s'éteint.

Avertissement de pression de pneu basse:

Si vous conduisez le véhicule alors que la pression de pneu est basse, le témoin d'avertissement s'allume. L'avertissement [Pression de pneu basse] apparaît également sur l'écran d'informations du véhicule.

Lorsque le témoin d'avertissement de pression de pneu basse s'allume, vous devez vous arrêter et régler la pression des pneus conformément à la pression de pneu À FROID recommandée, telle qu'indiquée sur l'étiquette des pneus. Le témoin d'avertissement de pression de pneu basse ne s'éteint pas automatiquement après le réglage de la pression des pneus. Une fois le pneu gonflé à la pression recommandée, réinitialisez les pressions de pneus enregistrées dans votre véhicule et conduisez le véhicule à une vitesse supérieure à 25 km/h (16 MPH). Ces opérations sont nécessaires à l'activation du système TPMS et à la désactivation du témoin d'avertissement de pression de pneu basse. Utilisez un manomètre pour pneus pour vérifier la pression des pneus.

L'avertissement de [Pression de pneu basse] est actif tant que le témoin d'avertissement de pression de pneus basse reste allumé.

Le TPMS doit être réinitialisé après le remplace-

ment d'un pneu ou d'une roue, ou en cas de permutation des roues.

En fonction des variations de la température extérieure, le témoin d'avertissement de pression de pneu basse risque de s'allumer même si la pression des pneus a été ajustée correctement. Ajustez la pression des pneus à nouveau, en fonction de la pression À FROID recommandée, lorsque les pneus sont froids et réinitialisez le système TPMS.

Si le témoin d'avertissement de pression de pneu basse reste allumé après la réinitialisation, cela peut indiquer que le système TPMS ne fonctionne pas correctement. Faites vérifier le système par un concessionnaire NISSAN ou dans un atelier qualifié.

Pour plus de détails, reportez-vous à "Écran d'informations du véhicule" (P.88), "Système de contrôle de pression des pneus (TPMS)" (P.258) et "Système de contrôle de pression des pneus (TPMS)" (P.445).

Dysfonctionnement du système TPMS:

Si le système TPMS ne fonctionne pas correctement, le témoin d'avertissement de pression de pneu basse clignote pendant environ 1 minute lorsque le contact d'allumage est positionné sur ON. Le témoin reste allumé après 1 minute. Faites vérifier le système par un concessionnaire NISSAN ou dans un atelier qualifié. L'avertissement [Pression de pneu basse] n'apparaît pas si le témoin d'avertissement de pression de pneu basse s'allume pour indiquer un dysfonctionnement du TPMS.

Pour plus de détails, reportez-vous à "Système de contrôle de pression des pneus (TPMS)" (P.258).

⚠ ATTENTION

- **Si le témoin ne s'allume pas lorsque le contact d'allumage est positionné sur ON, faites vérifier le véhicule par un concessionnaire NISSAN ou un atelier qualifié dès que possible.**
- **Si le témoin s'allume lors de la conduite, évitez les manœuvres de braquage soudaines ou un freinage trop brusque, réduisez la vitesse du véhicule, quittez la route, dirigez-vous vers un endroit sûr et arrêtez le véhicule dès que possible. Le fait de conduire avec des pneus dégonflés risque d'endommager les pneus de façon permanente et d'accroître la probabilité d'une défaillance des pneus. Le véhicule peut être sérieusement endommagé, ce qui risque de provoquer un accident et d'entraîner des blessures graves. Vérifiez la pression des quatre pneus. Réglez la pression des pneus conformément à la pression de pneu À FROID recommandée, indiquée sur l'étiquette des pneus pour désactiver le témoin d'avertissement de pression de pneu insuffisante. Si le témoin s'allume toujours lorsque vous conduisez après avoir réglé la pression des pneus, il est possible qu'un pneu soit crevé ou que le système TPMS soit défectueux. En cas de crevaison, réparez le pneu à l'aide du kit de réparation d'urgence en cas de crevaison dès que possible. Si aucun pneu n'est crevé et que tous les pneus sont gonflés à la bonne pression, faites vérifier le véhicule**

par un concessionnaire NISSAN ou un atelier qualifié.

- Après avoir ajusté la pression des pneus, assurez-vous de réinitialiser le système TPMS. Dans le cas contraire, le système TPMS ne vous avertira pas en cas de pression de pneu basse.
- L'utilisation de pneus autres que ceux spécifiés à l'origine par NISSAN pourrait affecter le fonctionnement du système TPMS.

PRÉCAUTION

- Le système TPMS ne remplace pas une vérification régulière de la pression des pneus. Vérifiez la pression des pneus régulièrement.
- Si vous conduisez à une vitesse inférieure à 25 km/h (16 MPH), le système TPMS risque de ne pas fonctionner correctement.
- Assurez-vous de bien poser des pneus de la taille spécifiée sur les quatre roues.



Témoin d'avertissement principal

Lorsque le contact est mis, le témoin principal s'allume si un message d'avertissement apparaît sur l'écran d'informations du véhicule.

Reportez-vous à "Écran d'informations du véhicule" (P.88).



Témoin d'avertissement de désactivation du système de freinage automatique arrière (RAB)* (selon modèles)

Ce témoin s'allume lorsque le contact est mis. Il s'éteint dès que le moteur a démarré.

Ce témoin s'allume lorsque le système RAB est désactivé avec le levier de vitesses en position R (marche arrière) dans l'écran d'informations du véhicule.

Si le témoin s'allume lorsque le système RAB est activé, cela peut indiquer que le système n'est pas disponible. Pour plus de détails, reportez-vous à "Freinage automatique arrière (RAB) (selon modèles)" (P.415).



Témoin d'avertissement et témoin sonore de ceinture de sécurité

Le témoin d'avertissement de ceinture de sécurité vous rappelle d'attacher vos ceintures de sécurité.

Le témoin s'allume chaque fois que le contact est mis et reste allumé jusqu'à ce que les ceintures de sécurité soient attachées.

Le témoin d'avertissement de ceinture de sécurité passager avant s'allume si la ceinture de sécurité n'est pas attachée lorsque le siège passager avant est occupé.

Lorsque la vitesse du véhicule dépasse 15 km/h (10 MPH), le témoin lumineux continue à clignoter et le témoin sonore retentit pendant environ 95 secondes jusqu'à ce que la ceinture de sécurité du conducteur soit correctement attachée.

Lorsque la vitesse du véhicule dépasse 15 km/h (10 MPH), si le siège passager avant ou le siège arrière est occupé, le témoin lumineux continue à clignoter et le témoin sonore retentit pendant environ 95 secondes jusqu'à ce que la ceinture de sécurité du passager avant ou la ceinture de sécurité arrière soit correctement attachée.

(Reportez-vous à "Ceintures de sécurité" (P.28).)



Témoin d'avertissement d'airbag du système de retenue supplémentaire (SRS)

Lorsque le contact d'allumage est positionné sur ON, le témoin d'avertissement d'airbag du système de retenue supplémentaire (SRS) s'allume pendant environ 7 secondes, puis s'éteint. Ceci indique que le système d'airbag du SRS est opérationnel.

Si l'une des conditions suivantes se présente, le système d'airbag du SRS et la ceinture de sécurité à prétensionneur nécessitent un entretien. Faites immédiatement vérifier et, si nécessaire, réparer le système par un concessionnaire NISSAN ou un atelier qualifié.

- Le témoin d'avertissement d'airbag SRS reste allumé après 7 secondes environ.
- Le témoin d'avertissement d'airbag (SRS) ne s'allume pas.

A moins d'être vérifié et réparé, le système d'airbag du SRS et/ou le prétensionneur de ceinture de sécurité risquent de ne pas fonctionner correctement. (Reportez-vous à "Systèmes de retenue supplémentaires (SRS)" (P.50).)

TÉMOINS LUMINEUX

Témoign lumineux de phares LED adaptatifs (selon modèles)

Le témoin lumineux de phares LED adaptatifs s'allume quand le système de phares LED adaptatifs est activé et opérationnel. (Reportez-vous à "Phare LED adaptatif (selon modèles)" (P.119).)

Témoign lumineux de maintien de frein automatique (blanc)

Le témoin de maintien de frein automatique (blanc) s'allume lorsque le système de maintien de frein automatique est en veille. (Reportez-vous à "Maintien de frein automatique" (P.188).)

Témoign lumineux de maintien de frein automatique (vert)

Le témoin de maintien de frein automatique (vert) s'allume lorsque le système de maintien de frein automatique est actif. (Reportez-vous à "Maintien de frein automatique" (P.188).)

Témoign lumineux des feux anti-brouillards avant (selon modèles)

Le témoin lumineux de feux antibrouillards avant s'allume lorsque les feux antibrouillards avant sont activés. (Reportez-vous à "Commande de feux antibrouillard" (P.125).)

Témoign lumineux d'assistance de feux route (selon modèles)

Le témoin lumineux d'assistance de feux de route s'allume quand le système d'assistance de feux de route est activé et opérationnel. (Reportez-vous à "Assistance de feux de route (selon modèles)" (P.117).)

Témoign lumineux de feux de route

Le témoin lumineux de feux de route s'allume lorsque les feux de route sont activés. Le témoin s'éteint lorsque les feux de croisement sont sélectionnés. (Reportez-vous à "Commande de phares et de clignotants" (P.116).)

Témoign du système d'aide au démarrage en côte

Lorsque le contact est mis, le témoin du système d'aide au démarrage en côte s'allume puis s'éteint. Ce témoin s'allume lorsque le système d'aide au démarrage en pente fonctionne.

Reportez-vous à "Système d'aide au démarrage en côte" (P.434).

Témoign lumineux de feux de croisement

Le témoin lumineux de feux de croisement s'allume lorsque les feux de croisement sont activés. Le témoin s'éteint lorsque les feux de route sont sélectionnés. (Reportez-vous à "Commande de phares et de clignotants" (P.116).)

Témoign lumineux de défaut

PRÉCAUTION

- Continuer à utiliser le véhicule sans une révision correcte du système de contrôle des émissions et/ou du système CVT pourrait diminuer la souplesse de conduite, augmenter la consommation de carburant et endommager le système de contrôle des émissions, ce qui risque d'affecter la couverture de la garantie du véhicule.
- Si le réglage du système de contrôle des émissions est incorrect, le véhicule risque de ne pas être en conformité avec la législation et la réglementation locales et nationales relatives aux émissions polluantes.

Lorsque le contact d'allumage est positionné sur ON, le témoin lumineux de défaut s'allume. Après démarrage du moteur, le témoin lumineux de défaut s'éteint. Ceci indique que le système de gestion moteur fonctionne.

Lorsque le contact d'allumage est positionné sur ON, il est possible que le témoin d'avertissement de défaut s'allume pendant 20 secondes puis clignote pendant 10 secondes alors que le moteur n'est pas en marche. Cela est dû à la fonction de contrôle du système de contrôle des émissions et ne constitue pas un dysfonctionnement. Au bout d'un certain nombre de cycles de conduite normale, cette fonction ne s'active plus et le témoin d'avertissement de défaut reste allumé lorsque le contact d'allumage est positionné sur ON.

Si le MIL s'allume alors que le moteur tourne, cela peut indiquer que le système de gestion moteur et/ou le système CVT ne fonctionnent pas correctement et nécessitent un entretien. Faites immédiatement vérifier et, si nécessaire, réparer le véhicule par un concessionnaire NISSAN ou un atelier qualifié.

Si le MIL clignote alors que le moteur tourne, cela peut indiquer un dysfonctionnement du système de gestion moteur et/ou du système CVT. Dans ce cas, le système de gestion moteur et/ou le système CVT peuvent ne pas fonctionner correctement et nécessiter un entretien. Faites immédiatement vérifier et, si nécessaire, réparer le système par un concessionnaire NISSAN ou un atelier qualifié.

Précautions:

Afin de réduire ou d'éviter d'éventuels dommages au système de gestion moteur et/ou au système CVT lorsque le MIL clignote :

- Évitez de rouler à une vitesse supérieure à 70 km/h (43 MPH).
- Évitez les accélérations ou décélérations brusques.
- Évitez la montée ou la descente de pentes raides.
- Évitez le transport ou le remorquage de charges inutiles.

Témoign lumineux de feu antibrouillard arrière

Le témoin lumineux de feu antibrouillard arrière s'allume lorsque le feu antibrouillard arrière est

activé. (Reportez-vous à "Commande de feux anti-brouillard" (P.125).)



Témoign lumineux de patinage

Lorsque le contact d'allumage est positionné sur ON, le témoin lumineux de patinage s'allume, puis s'éteint.

Le témoin clignote lorsque le programme électronique de stabilité (ESP) ou le système de contrôle de traction fonctionne, afin d'alerter le conducteur du fait que le véhicule approche de ses limites de traction. La surface de la route peut être glissante.

Si le témoin s'allume et que le système ESP est activé, ce témoin avertit le conducteur du fait que le mode de sécurité du système ESP est activé et que, par exemple, le système ESP risque de ne pas fonctionner correctement. Faites immédiatement vérifier et, si nécessaire, réparer le système par un concessionnaire NISSAN ou un atelier qualifié. Si un dysfonctionnement se produit au niveau du système, la fonction ESP est annulée mais la conduite du véhicule reste possible. Pour plus de détails, reportez-vous à "Programme électronique de stabilité (ESP)" (P.430) de ce manuel.

Témoign lumineux de feux de position avant, d'éclairage de tableau de bord, de feux arrière et d'éclairage de plaque d'immatriculation

Ce témoin s'allume quand la commande de phares est placée sur la position "AUTO",  ou  et que les feux de gabarit avant, les feux arrière, les éclairages de plaque d'immatriculation ou les

phares sont allumés. Le témoin s'éteint lorsque ces éclairages sont éteints.

Témoign lumineux de clignotants/feux de détresse

Les témoins lumineux de clignotants/de feux de détresse clignotent lorsque le levier de commande de clignotants ou la commande de feux de détresse est actionnée. (Reportez-vous à "Commande de phares et de clignotants" (P.116) ou "Commande de feux de détresse" (P.444).)

Témoign lumineux de désactivation du programme électronique de stabilité (ESP)

Ce témoin s'allume quand l'ESP est désactivé. Ceci indique que le système ESP et le système de contrôle de traction ne fonctionnent pas.

Activez le système ESP à l'aide de l'écran d'informations du véhicule, ou redémarrez le moteur et le système fonctionnera normalement. (Reportez-vous à "Programme électronique de stabilité (ESP)" (P.430).)

Le témoin s'allume également lorsque le contact est mis. Le témoin s'éteint au bout de 2 secondes environ, si le système est opérationnel. Si le témoin reste allumé ou s'allume en même temps que le témoin  lorsque vous conduisez, faites vérifier le système par un concessionnaire NISSAN ou par un atelier qualifié.

ATTENTION

L'ESP doit rester activé à moins de dégager un véhicule de la boue ou de la neige.

Lorsque le système ESP fonctionne, vous pouvez ressentir une légère vibration ou entendre le système fonctionner au démarrage du véhicule ou à l'accélération, mais il ne s'agit pas d'un dysfonctionnement.

TÉMOINS SONORES DE RAPPEL

Témoin d'avertissement d'usure de plaquette de frein

Les plaquettes de frein sont équipées d'avertisseurs sonores d'usure. Lorsqu'une plaquette de frein nécessite un remplacement, elle produit un bruit strident, lorsque le véhicule est en mouvement. Ce bruit se produit uniquement lorsque la pédale de frein est enfoncée. Lorsque l'usure de la plaquette de frein augmente, le bruit est également audible lorsque la pédale de frein n'est pas enfoncée. Faites vérifier les plaquettes au plus tôt en cas d'apparition de ce bruit.



Témoin sonore de rappel du système Stop/Start

Le témoin sonore de rappel du système Stop/Start se déclenche si le capot moteur est ouvert alors que le système Stop/Start est activé. (Reportez-vous à "Système Stop/Start" (P.275).)

NOTE :

Veillez à bien fermer le capot moteur. Lorsque le capot moteur est ouvert, le moteur se trouve en mode d'arrêt normal. Dans ce cas, redémarrez le moteur au moyen du contact d'allumage.

Témoin sonore de rappel d'éclairage

Le témoin sonore de rappel d'éclairage retentit lorsque la commande de phares est placée en position  ou  après l'arrêt du moteur, et que la porte du conducteur est ouverte avec l'éclairage allumé.

Mettez la commande de phare en position "AUTO" lorsque vous quittez le véhicule.

Témoin sonore d'avertissement de verrouillage de portières

Lorsque le témoin sonore retentit, vérifiez le véhicule et l'Intelligent Key. Reportez-vous à "Guide des pannes" (P.165).

Témoins sonores des aides à la conduite (selon modèles)

Une alerte audible/un témoin sonore peut se faire entendre si l'un des systèmes suivants (selon modèles) est actif :

- Avertissement de franchissement de ligne (LDW)
- Intelligent Lane Intervention (Prévention de franchissement de ligne intelligente)
- Maintien de voie (ELA)
- Surveillance d'angle mort (BSW)
- Intelligent Blind Spot Intervention (Contrôle d'angle mort intelligent)
- Alerte de trafic transversal arrière (RCTA)
- Régulateur de vitesse intelligent (ICC)
- ProPILOT Assist
- Intelligent Emergency Braking (Freinage d'urgence intelligent (AEB)) avec fonction de détection des piétons

- Intelligent Forward Collision Warning (Avis de collision frontale intelligent)
- Intelligent Driver Alertness (Veille Conducteur intelligent)
- Freinage automatique arrière (RAB)
- Système de capteur d'aide au stationnement (sonar)

Pour en savoir plus, reportez-vous à "5. Démarrage et conduite" de ce manuel.

ÉCRAN D'INFORMATIONS DU VÉHICULE

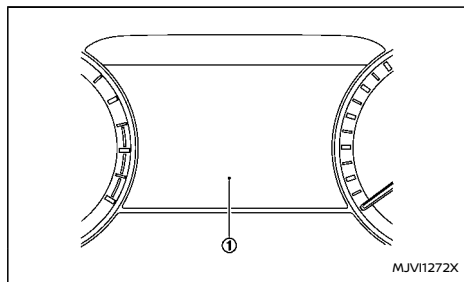

Exemple

L'écran d'informations du véhicule ① se situe comme indiqué ci-dessus et affiche les avertissements et les informations. Les éléments suivants s'affichent également si le véhicule en est équipé :

- Réglage du véhicule
- Informations de l'ordinateur de bord
- Aide au conducteur
- Informations du système de régulateur de vitesse
- ProPILOT Assist
- Informations relatives au fonctionnement de l'Intelligent Key
- Informations audio
- Navigation - pas à pas
- Témoins et avertissements
- Informations relatives à la pression des pneus
- Autres informations

Veuillez noter que la mention affichée sur l'écran des informations du véhicule de ce manuel est rédigée en anglais britannique. Les informations

pour la version en anglais britannique diffèrent parfois de celles pour la version en anglais américain.

Pour le réglage de la langue, reportez-vous à "[Unité/Langue]" (P.97).

MODIFICATION DE LA VUE DE L'ÉCRAN DES COMPTEURS (modèles avec affichage plein écran)

Pour le modèle avec affichage plein écran, l'écran des compteurs peut passer de la Vue classique à la Vue élargie afin d'optimiser la zone d'affichage des informations relatives au véhicule. Reportez-vous à "Modification de la vue de l'écran des compteurs (modèles avec affichage plein écran)" (P.74) pour savoir comment changer de vue.

COMMENT UTILISER L'ÉCRAN D'INFORMATIONS DU VÉHICULE

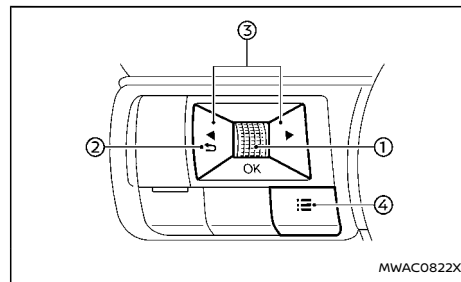

L'écran d'informations du véhicule peut être modifié au moyen de la commande de défilement ①, ➔ ②, et ◀ ▶ ③ située au volant.

① Commande de défilement - permet de naviguer parmi les éléments et de modifier ou sélectionner un élément sur l'écran d'informations du véhicule

Cette commande de défilement permet de faire défiler la navigation vers le haut/bas et la sélection s'effectue en appuyant sur la commande

② ➔ - permet de retourner au menu précédent

③ ◀ ▶ - permet de passer d'un écran à l'autre (par ex., Parcours, Économie de carburant)

④ ≡ - permet d'afficher l'écran [Menu de raccourcis]

MENU DE RACCOURCIS

Quand vous appuyez sur la touche ≡ ④, l'écran [Menu de raccourcis] apparaît dans l'écran des informations du véhicule. Sélectionnez le menu en faisant tourner la commande de défilement ① et appuyez dessus.

Les menus suivants sont disponibles :

- [Assist. chang. voie] (selon modèles)
Permet à l'utilisateur d'activer ou de désactiver le système de maintien de voie (ELA).
- [Changer mode d'affichage] (selon modèles)
Permet à l'utilisateur de changer la vue de l'écran des compteurs. (Reportez-vous à "Modification de la vue de l'écran des compteurs (modèles avec affichage plein écran)" (P.74).)
- [Source audio] (selon modèles)
Permet à l'utilisateur de sélectionner la source

audio disponible. Reportez-vous au guide d'utilisation de Nissan Connect fourni séparément pour le système audio.

- [Aide au conducteur] (selon modèles)
Permet à l'utilisateur de modifier certaines fonctions dans les réglages [Aide au conducteur]. (Reportez-vous à "[Aide au conducteur]" (P.89).)
- [Affichage personnel] (selon modèles)
Permet à l'utilisateur de modifier des réglages [Affichage personnel]. (Reportez-vous à "[Affichage personnel]" (selon modèles)" (P.91).)

ÉCRAN DE DÉMARRAGE

Lorsque le contact est mis, l'écran d'informations du véhicule peut afficher les écrans suivants si le véhicule en est équipé :

- [Accueil]
- [Vide]
- [Vitesse]
- [Ordinateur de conduite]
- [Consommation carburant]
- [Guide de pédale ÉCO]
- [Pression des pneus]
- [Arrêt/marche]
- [Turbo à compression variable]
- [Navigation]
- [Boussole]
- [Audio]
- [Assistance]
- [Régulateur de vitesse intelligent] (ICC)

- [ProPILOT Assist]
- [Indication vitesse]
- [Avertissements]
- [Réglages]

Les avertissements s'affichent uniquement en cas d'avertissements. Pour de plus amples informations sur les avertissements et témoins, reportez-vous à "Avertissements et témoins de l'écran d'informations du véhicule" (P.97).

Pour contrôler les paramètres affichés sur l'écran d'informations du véhicule, reportez-vous à "[Réglages]" (P.89).

[RÉGLAGES]

Le mode de réglage permet à l'utilisateur de modifier les informations affichées sur l'écran d'informations du véhicule et certains réglages :

- [Réglage ESP]
- [Aide au conducteur]
- [Affichage personnel] (selon modèles)
- [Affichage tête haute] (selon modèles)
- [Réglages ECO]
- [Pression des pneus]
- [Horloge]
- [Réglages véhicule]
- [Entretien]
- [Param affichage]
- [Unité/Langue]
- [Lien I-key] (selon modèles)
- [Réinitialisation usine]

[Réglage ESP]

Pour modifier le réglage, utilisez la commande de défilement  pour effectuer une sélection, puis appuyez sur la commande de défilement.

- **Système**
Permet à l'utilisateur d'activer ou de désactiver le système de programme électronique de stabilité (ESP). Le système ESP est activé par défaut. Si le système ESP est désactivé, le témoin ESP OFF s'allume.

NOTE :

Le système ESP doit être activé dans la plupart des conditions de conduite. (Reportez-vous à "Programme électronique de stabilité (ESP)" (P.430).)

[Aide au conducteur]

Pour modifier l'état ou les avertissements ou pour activer/désactiver des systèmes/avertissements affichés dans le menu [Aide au conducteur], utilisez la commande de défilement  pour sélectionner et modifier un paramètre du menu :

- [Assistance de direction] (selon modèles)
- [Voie] (selon modèles)
- [Angle mort] (selon modèles)
- [Freinage d'urgence] (selon modèles)
- [Indication vitesse] (selon modèles)
- [Régulateur lien Navi] (selon modèles)
- [Coupl limite vit] (selon modèles)
- [Marge coupl vit] (selon modèles)

- [Aide au stationnement] (selon modèles)
- [Trafic transvers arr] (selon modèles)
- [Alerte vigilance cond.] (selon modèles)
- [Alerte conducteur]
- [Alerte Temp. Basse]
- [Direction assistée]

[Assistance de direction] (selon modèles):

Permet à l'utilisateur d'activer/de désactiver la Direction assistée. (Reportez-vous à "ProPILOT Assist (selon modèles)" (P.361).)

[Voie] (selon modèles):

- [Avertissement]

Permet à l'utilisateur d'activer ou de désactiver le système d'avertissement de franchissement de ligne (LDW).
- [Intervention]

Permet à l'utilisateur d'activer ou de désactiver le système Intelligent Lane Intervention (Prévention de franchissement de ligne intelligente).
- [Maintien de voie] (selon modèles)

Permet à l'utilisateur d'activer ou de désactiver le système de maintien de voie (ELA).
- [Sensibilité voie] (selon modèles)

Cette option vous permet de sélectionner un élément ci-dessous.

 - [Fort]
 - [Normal]
 - [Faible]
- [Niveau de vibration]

Cette option vous permet de sélectionner un élément ci-dessous.

- [Fort]
- [mi-chemin]
- [Bas]

(Reportez-vous à "Système d'avertissement de franchissement de ligne (LDW) (selon modèles)" (P.299), "Intelligent Lane Intervention (Prévention de franchissement de ligne intelligente) (selon modèles)" (P.303) et "Système de maintien de voie (ELA) (selon modèles)" (P.310).)

[Angle mort] (selon modèles):

- [Avertissement]

Permet à l'utilisateur d'activer ou de désactiver le système Surveillance d'angle mort (BSW).
- [Intervention] (selon modèles)

Permet à l'utilisateur d'activer ou de désactiver le système Intelligent Blind Spot Intervention (Contrôle d'angle mort intelligent).

(Reportez-vous à "Surveillance d'angle mort (BSW) (selon modèles)" (P.317) et "Intelligent Blind Spot Intervention (Contrôle d'angle mort intelligent) (selon modèles)" (P.324).)

[Freinage d'urgence] (selon modèles):

Modèles sans Système de freinage automatique arrière (RAB) :

Permet à l'utilisateur d'activer/désactiver le système Intelligent Emergency Braking (Freinage d'urgence intelligent (AEB)) avec fonction de détection des piétons et le système Intelligent Forward Collision Warning (Avis de collision frontale intelligent).

Modèles avec Système de freinage automatique arrière (RAB) :

- [Avant]

Permet à l'utilisateur d'activer/désactiver le système Intelligent Emergency Braking (Freinage d'urgence intelligent (AEB)) avec fonction de détection des piétons et le système Intelligent Forward Collision Warning (Avis de collision frontale intelligent).
- [Arrière]

Permet à l'utilisateur d'activer ou de désactiver le système de freinage automatique arrière (RAB).

(Reportez-vous à "Système Intelligent Emergency Braking (Freinage d'urgence intelligent (AEB)) avec fonction de détection des piétons" (P.395), "Intelligent Forward Collision Warning (Avis de collision frontale intelligent)" (P.406) et "Freinage automatique arrière (RAB) (selon modèles)" (P.415).)

[Indication vitesse] (selon modèles):

Permet à l'utilisateur d'activer ou de désactiver la reconnaissance des panneaux de signalisation (TSR). (Reportez-vous à "Reconnaissance des panneaux de signalisation (TSR)" (P.295).)

[Régulateur lien Navi] (selon modèles):

Permet à l'utilisateur d'activer/désactiver la fonction Régulateur lien Navi.

[Coupl limite vit] (selon modèles):

Modèles sans ProPILOT Assist avec Navi-link :

Permet à l'utilisateur d'activer/désactiver la fonction Lien limite vitesse.

Modèles avec ProPILOT Assist avec Navi-link :

Permet à l'utilisateur de personnaliser la fonction Lien limite vitesse.

- [Désactivée]
- [Invite]
- [Auto]

[Marge coupl vit] (selon modèles):

Permet à l'utilisateur de définir si la limite de vitesse utilisée par la fonction Lien limite vitesse sera acceptée exactement ou avec une certaine tolérance.

[Aides stationn]:

Pour modifier l'état ou pour activer/désactiver les systèmes affichés dans le menu [Aides stationn], utilisez la commande de défilement ① pour sélectionner et modifier un paramètre du menu :

- [Objets en mouv.] (selon modèles)
Permet à l'utilisateur d'activer ou de désactiver la détection d'objets en mouvement (MOD).
- [Affichage]
Permet à l'utilisateur d'activer/de désactiver l'affichage du système de capteur d'aide au stationnement (sonar).
- [Avant] (selon modèles)
Permet à l'utilisateur d'activer/de désactiver les capteurs avant.
- [Arrière]
Permet à l'utilisateur d'activer/de désactiver les capteurs arrière.
- [Distance]
Permet à l'utilisateur de sélectionner la distance de détection des capteurs (Loin, Moyen ou Proche).

- [Volume]
Permet à l'utilisateur de sélectionner le volume de la tonalité (Fort, Moyen ou Faible).

(Reportez-vous à "Détection d'objets en mouvement (MOD) (selon modèles)" (P.216) et "Système de capteur d'aide au stationnement (sonar)" (P.435).)

[Trafic transvers arr] (selon modèles):

Permet à l'utilisateur d'activer ou de désactiver le système d'alerte de trafic transversal arrière (RCTA). (Reportez-vous à "Système d'alerte de trafic transversal arrière (RCTA) (selon modèles)" (P.335).)

[Alerte vigilance cond.] (selon modèles):

Permet à l'utilisateur d'activer/de désactiver l'Intelligent Driver Alertness (Veille Conducteur intelligent). (Reportez-vous à "Intelligent Driver Alertness (Veille Conducteur intelligent) (selon modèles)" (P.413).)

[Alerte conducteur]:

Permet à l'utilisateur de régler ou de réinitialiser la fonction Alerte minuterie.

- (Heure actuelle)/(Réglage de l'heure)
- [Réinitialiser]

[Alerte Temp. Basse]:

Permet à l'utilisateur d'activer ou de désactiver la fonction d'alerte de température basse.

[Direction assistée]:

Permet à l'utilisateur de régler la direction assistée pour réduire ou augmenter l'effort de braquage.

- [Mode de conduite]

- [Standard]
- [Sport]

[Affichage personnel] (selon modèles)

Pour modifier l'affichage dans le menu [Affichage personnel], utilisez la commande de défilement ① pour sélectionner et modifier un paramètre du menu :

- [Vide]
- [Navigation] (selon modèles)
- [Temps restant] (selon modèles)
- [Consomm. carb.]
 - [Depuis réinitialisation]
 - [Dep départ]
 - [Dep aj carb]
- [Trajet]
 - [Depuis réinitialisation]
 - [Dep départ]
 - [Dep aj carb]
- [Position de rapport]
- [Vitesse moyenne]
 - [Depuis réinitialisation]
 - [Dep départ]
 - [Dep aj carb]

[Affichage tête haute] (selon modèles)

Pour modifier l'état ou pour activer ou désactiver des systèmes affichés dans le menu [Affichage tête haute], utilisez la commande de défilement ① pour sélectionner et modifier un paramètre du menu :

- [Luminosité]
- [Hauteur]
- [Rotation]
- [Infos affichées]
 - [Navigation] (selon modèles)
 - [Assistance]
 - [Indication vitesse]
 - [Audio]
 - [Téléphone]

- [Réinitialiser]

(Reportez-vous à “Affichage tête haute (HUD) (selon modèles)” (P.114).)

[Réglages ECO]

Ce réglage permet à l'utilisateur de modifier les paramètres du système de mode ECO.

Pour modifier l'état ou pour activer ou désactiver les systèmes affichés dans le menu [Réglages ECO], utilisez la commande de défilement ① pour sélectionner et modifier un paramètre du menu :

- [Paramètres mode ECO]
 - [Régul vitesse ECO]
 - [Arrêt/marche]
 - [Climatisation ECO]
- [Réglgs info ECO]
 - [Témoin ECO]
 - [Rapport ECO Drive]

- [Vue historique]

Pour réinitialiser la Vue historique :

- 1) Sélectionnez [Vue historique] au moyen de la commande de défilement ①, puis appuyez dessus.

- 2) Appuyez sur la commande de défilement ①.
- 3) Sélectionnez [Oui] et appuyez sur la commande de défilement ①.

- [Conseil ECO pneus] (selon modèles)
Appuyez sur la commande de défilement ① pour activer ou désactiver le [Conseil ECO pneus].

[Pression des pneus]

Les réglages dans le menu [Pression des pneus] sont tous reliés au système de contrôle de pression des pneus (TPMS). (Reportez-vous à “Système de contrôle de pression des pneus (TPMS)” (P.258) et “Étiquette des pneus” (P.508).)

- [Cible avant]
- [Cible arrière]
- [Unité pression Pneus]
- [Réinitial. pression]

[Cible avant]:

La pression des pneus [Cible avant] correspond à la pression des pneus avant spécifiée sur l'étiquette des pneus.

Utilisez la commande de défilement ① pour sélectionner et modifier la valeur de pression des pneus [Cible avant].

[Cible arrière]:

La pression des pneus [Cible arrière] correspond à la pression des pneus arrière spécifiée sur l'étiquette des pneus.

Utilisez la commande de défilement ① pour

sélectionner et modifier la valeur de pression des pneus [Cible arrière].

[Unité pression Pneus]:

L'unité de pression des pneus affichée sur l'écran d'informations du véhicule peut être sélectionnée sur :

- [psi]
- [bar]
- [kPa]
- [kgf/cm²]

Utilisez la commande de défilement  pour sélectionner et modifier l'unité.

Si nécessaire, reportez-vous au tableau suivant pour convertir les unités.

kPa	200	210	220	230	240	250	260	270	280	290	300	310	320	330	340
psi	29	30	32	33	35	36	38	39	41	42	44	45	46	48	49
bar	2.0	2.1	2.2	2.3	2.4	2.5	2.6	2.7	2.8	2.9	3.0	3.1	3.2	3.3	3.4
kgf/cm ²	2.0	2.1	2.2	2.3	2.4	2.5	2.6	2.7	2.8	2.9	3.0	3.1	3.2	3.3	3.4

MJV10938X

Lorsque l'unité de pression des pneus est modifiée, celle de la jauge de pression de suralimentation change aussi. (Reportez-vous à "Turbo à compression variable" (P.77).)

[Réinitial. pression]:

La pression des pneus est affectée par la température des pneus car la température des pneus augmente lors de la conduite du véhicule. Afin de pouvoir contrôler de manière précise toute fuite d'air éventuelle au niveau des pneus et d'éviter de fausses alertes émises par le TPMS en raison de changements de températures, le système TPMS utilise des capteurs de température dans les pneus afin d'effectuer des calculs compensés de température.

Dans de rares cas, il peut s'avérer nécessaire d'étalonner à nouveau la température de référence du système TPMS. Cette opération doit être effectuée uniquement lorsque la pression des pneus a été ajustée alors que la température ambiante était considérablement différente à la température étalonnée. (Reportez-vous à "Sys-

tème de contrôle de pression des pneus (TPMS)" (P.258).)

Utilisez la commande de défilement  pour démarrer ou annuler la procédure d'étalonnage. (Reportez-vous à "Réinitialisation du système TPMS" (P.260).)

[Horloge]

Permet à l'utilisateur de régler les paramètres et l'heure de l'horloge sur l'écran d'informations du véhicule.

- [Affichage]
- [Mode horloge] (selon modèles)
- [Format heure]
- [Heure d'été] (selon modèles)
- [Fuseau horaire] (selon modèles)
- [Régl. Horl. Man] (selon modèles)

L'horloge peut également être réglée sur l'écran central. Reportez-vous à "Fonctionnement général du système audio" (P.235) (selon modèles) ou le

manuel de l'utilisateur NissanConnect, fourni séparément.

[Réglages véhicule]

Les réglages du véhicule permettent à l'utilisateur de modifier les réglages des menus suivants.

- [Hayon élec] (selon modèles)
- [Éclairage]
- [Réglage clignotant]
- [Verrouillage]
- [Essuie-glace]
- [Système d'alarme] (selon modèles)
- [Position de conduite] (selon modèles)
- [Alerte porte arr] (selon modèles)
- [Rétroviseurs]

Les réglages du véhicule peuvent être modifiés au moyen de la commande de défilement ①.

[Hayon élec] (selon modèles):

Permet à l'utilisateur d'activer ou de désactiver le hayon électrique.

[Éclairage]:

Le menu [Éclairage] dispose des options suivantes :

- [Lumière de bienvenue]
L'éclairage de bienvenue peut être activé ou désactivé. Utilisez la commande de défilement ① pour activer ou désactiver cette fonction.
- [Plafonnier auto]
L'éclairage intérieur peut être activé ou désactivé. Utilisez la commande de défilement ① pour activer ou désactiver cette fonction.

- [Éclairage ambiance] (selon modèles)
La luminosité de l'éclairage d'ambiance peut être ajustée. Utilisez la commande de défilement ① pour sélectionner la luminosité.

[Réglage clignotant] (selon modèles):

La fonction de dépassement [3 clign. ch. Voie] peut être activée ou désactivée. Dans le menu [Réglage clignotant], sélectionnez [3 clign. ch. Voie]. Utilisez la commande de défilement ① pour activer ou désactiver cette fonction.

[Verrouillage]:

Le menu [Verrouillage] dispose des options suivantes :

- [Verr porte par I-Key] (selon modèles)
Lorsque cet élément est activé, les capteurs de verrouillage ou de déverrouillage capacitif (sur les poignées des portes avant) et le contact extérieur sont activés. Utilisez la commande de défilement ① pour activer ou désactiver cette fonction.
- [Déverr. Selectif]
Lorsque cet élément est activé, seule la portière correspondante est déverrouillée en utilisant le capteur de déverrouillage capacitif sur les poignées des portières ou le contact extérieur (selon modèles). Il est possible de déverrouiller toutes les portières si le capteur de verrouillage est actionné dans les 5 secondes qui suivent l'utilisation du capteur de déverrouillage capacitif ou si vous appuyez à nouveau sur le contact extérieur dans les 5 secondes. Lorsque cet élément est désactivé, toutes les portes sont déverrouillées lorsqu'on

utilise une fois le capteur de déverrouillage capacitif ou le contact extérieur. Utilisez la commande de défilement ① pour activer ou désactiver cette fonction.

[Essuie-glace]:

Le menu [Essuie-glace] dispose des options suivantes :

- [A vitesse adaptable]
La fonction [A vitesse adaptable] peut être activée ou désactivée. Utilisez la commande de défilement ① pour activer ou désactiver cette fonction.
- [Balayage Auto.]
La fonction de balayage automatique des essuie-glaces en cas de pluie est activée ou désactivée. Utilisez la commande de défilement ① pour activer ou désactiver cette fonction.
- [Ess. Arr. Auto.]
La fonction d'essuie-glace [Auto en marche arrière] peut être activée ou désactivée. Utilisez la commande de défilement ① pour activer ou désactiver cette fonction.

[Système d'alarme] (selon modèles):

Le menu [Système d'alarme] dispose des options suivantes :

- [Toujours activé]
Lorsque cet élément est sélectionné, le capteur à ultrasons s'active chaque fois que l'alarme est réglée.
- [Demande en sortant]
Lorsque cet élément est sélectionné, le sys-

tème d'alarme offre la possibilité de désactiver les capteurs de mouvement dans l'habitacle une fois le contact coupé.

- [Désactiver une fois]

Lorsque cet élément est sélectionné, le capteur à ultrasons sera désactivé jusqu'au prochain désarmement du système d'alarme.

[Position de conduite] (selon modèles):

- [Coulissage siège sortie]

Permet à l'utilisateur d'activer ou de désactiver cette fonction. (Reportez-vous à "Dispositif de réglage automatique de la position de conduite (selon modèles)" (P.184).)

[Alerte porte arr] (selon modèles):

Cette option vous permet de sélectionner un élément ci-dessous.

- [Klaxon & Alerte]
- [Alerte uniquement]
- [OFF]

[Rétroviseurs]:

Cette option vous permet de sélectionner un élément ci-dessous.

- [Rabattre Auto. off]
- [Ouvrir au contact]
- [Ouvrir au déverr.]

[Entretien]

Le mode d'entretien permet à l'utilisateur de vérifier la distance à parcourir jusqu'à la prochaine vidange d'huile ou de régler des alertes de rappel d'intervalles d'entretien. Pour modifier un paramètre :

Sélectionnez [Entretien] à l'aide de la commande de défilement ①, puis appuyez dessus.

- [Entretien]
- [Filtre à air]
- [Pneu]
- [Autre]

[Entretien]:

L'alerte Entretien (Syst. contrôle huile) informe de la distance restante jusqu'à la prochaine vidange d'huile. Ne dépassez jamais un an ou 15 000 km (9 000 miles) entre les fréquences des vidanges.

Affichage lorsque le contact est mis	Délai d'affichage	Action requise
Huile moteur Entretien requis dans xxx km (miles)	La durée de vie restante de l'huile est inférieure à 1 500 km (940 miles), 1 000 km (625 miles), 500 km (312,5 miles), 400 km (250 miles), 300 km (187,5 miles), 200 km (125 miles), 100 km (62,5 miles).	Prévoyez de faire entretenir votre véhicule.
Huile moteur Entretien requis dans	La durée de vie restante de l'huile est de 0 km (0 mile).	Faites entretenir votre véhicule dans les deux semaines ou avant d'avoir parcouru 800 km (500 miles).

L'intervalle de distance jusqu'à la prochaine vidange d'huile ne peut pas être réglée manuellement.

La distance restant à parcourir jusqu'à la prochaine vidange d'huile est calculée en fonction des conditions de conduite et elle est paramétrée automatiquement par le système de contrôle de l'huile. Un rappel s'affiche à l'approche de la fin de l'intervalle d'entretien.

Lorsque l'option [Réinitialisation usine] est sélectionnée dans l'écran d'informations du véhicule, le système de contrôle de l'huile sera également réinitialisé à sa valeur initiale. Veuillez changer l'huile moteur lorsque [Réinitialisation usine] est sélectionné.

PRÉCAUTION

Si le témoin de remplacement de l'huile s'affiche, changez l'huile moteur dans les deux semaines ou avant d'avoir parcouru 800 km (500 miles).

Utiliser le véhicule avec de l'huile usagée pourrait endommager le moteur.

Pour réinitialiser le système de contrôle de l'huile :

1. Placez le contact d'allumage sur la position ON.
2. Appuyez sur les touches ◀ et ▶ au volant jusqu'à l'affichage de [Réglages] sur l'écran d'informations du véhicule. Utilisez la commande de défilement ① pour sélectionner [Entretien]. Appuyez ensuite sur la commande de défilement ①.

3. Sélectionnez [Entretien] et appuyez sur la commande de défilement ①.
4. Appuyez sur la commande de défilement ① selon les instructions de réinitialisation affichées dans le bas de l'écran de maintenance [Entretien].

Lorsque l'utilisateur définit une alerte pour la vidange de l'huile moteur dans un autre menu, réinitialisez à la fois [Entretien] et le menu après la vidange de l'huile moteur.

[Filtre à air]:

Ce témoin s'affiche lorsque la distance préréglée par l'utilisateur avant le remplacement du filtre à air est écoulee. Vous pouvez régler ou réinitialiser la distance de vérification ou de remplacement de ces éléments. Pour les éléments et les intervalles d'entretien programmés, reportez-vous au carnet d'entretien fourni séparément.

[Pneu]:

Ce témoin apparaît lorsque la distance préréglée par l'utilisateur avant le remplacement des pneus est écoulee. Il est possible de modifier l'intervalle de temps entre deux remplacements des pneus.

ATTENTION

Le témoin de remplacement des pneus ne se substitue pas aux vérifications régulières des pneus, y compris les vérifications de la pression. (Reportez-vous à "Remplacement des pneus et des roues" (P.495).) De nombreux facteurs, y compris la pression des pneus, l'alignement des roues, les habitudes de conduite et l'état de la route, ont un impact sur l'usure des pneus et sur le moment auquel

ils devraient être remplacés. Régler le témoin de remplacement des pneus sur une certaine distance ne signifie pas que les pneus ne nécessiteront pas de remplacement avant l'activation du témoin. Utilisez le témoin de remplacement des pneus uniquement comme un guide, et effectuez toujours des vérifications régulières des pneus. Ne pas effectuer ces vérifications, y compris celle de la pression des pneus, pourrait conduire à une défaillance des pneus. Le véhicule pourrait subir d'importants dommages et entraîner une collision provoquant des blessures graves ou mortelles.

[Autre]:

Ce témoin s'affiche lorsque la distance préréglée par l'utilisateur avant le contrôle ou le remplacement d'éléments d'entretien autres que l'huile moteur, le filtre à huile et les pneus, est écoulee. Ces autres éléments d'entretien peuvent inclure par exemple la permutation des roues. Vous pouvez régler ou réinitialiser la distance de vérification ou de remplacement des éléments.

[Param affichage]

Les réglages de l'affichage permettent à l'utilisateur de faire un choix parmi les nombreuses sélections d'instruments.

Les réglages de l'affichage peuvent être modifiés au moyen de la commande de défilement ①.

Réglages écran:

Présente les écrans qui peuvent s'afficher dans l'affichage des informations relatives au véhicule.

Guidage d'itinéraire (selon modèles):

Pour modifier le réglage, utilisez la commande de défilement ① pour effectuer une sélection, puis appuyez sur la commande de défilement.

- [Alertes]

[Alertes] permet à l'utilisateur d'activer ou de désactiver les alertes des paramètres de navigation.

[Ecran régulateur AUTO] (selon modèles):

[Ecran régulateur AUTO] permet à l'utilisateur d'activer ou de désactivation la transition de l'écran du régulateur de vitesse.

[Effet bienvenue]:

[Effet bienvenue] affiche le paramètre d'effet de bienvenue disponible.

- [Jauges] (selon modèles)
- [Animation]

Guide d'opération:

[Guide d'opération] affiche les paramètres d'indication de fonctionnement disponibles.

- [Eclairages]
- [Essuie-glace]
 - [Avant]
 - [Arrière]
- [Assist feux route] (selon modèles)
- [Phare LED adaptatif] (selon modèles)
- [Mémoire de siège] (selon modèles)
- [Limiteur vitesse] (selon modèles)
- [Régulateur de vitesse] (selon modèles)

[Unité/Langue]

Les unités ou la langue affichées sur l'écran d'informations du véhicule peuvent être modifiées :

- [Kilométrage]
- [Pression des pneus]
- [Température]
- [Langue]

Utilisez la commande de défilement ① pour sélectionner et modifier les unités de l'écran d'informations du véhicule.

[Kilométrage]:

L'unité de distance affichée sur l'écran d'informations du véhicule peut être modifiée.

- [miles, MPG] (selon modèles)
- [km, l/100km]
- [km, km/l]
- [miles, MPG (UK)] (selon modèles)
- [miles, MPG (US)] (selon modèles)

Utilisez la commande de défilement ① pour sélectionner et modifier l'unité.

[Pression des pneus]:

L'unité de pression des pneus affichée sur l'écran d'informations du véhicule peut être sélectionnée sur :

- [psi]
- [bar]
- [kPa]
- [kgf/cm²]

(Reportez-vous à "[Pression des pneus]" (P.92).)

Lorsque l'unité de pression des pneus est modifiée,

celle de la jauge de pression de suralimentation change aussi. (Reportez-vous à "Turbo à compression variable" (P.77).)

[Température]:

La température affichée sur l'écran d'informations du véhicule peut être sélectionnée sur :

- [°C]
- [°F]

Utilisez la commande de défilement ① pour basculer parmi les sélections.

[Langue]:

La langue de l'écran d'informations du véhicule peut être changée.

Utilisez la commande de défilement ① pour sélectionner et modifier la langue de l'écran d'informations du véhicule.

[Lien I-key] (selon modèles)

Le Lien I-Key peut être activé ou désactivé au moyen de la commande de défilement ①. La clé synchronisée et utilisée dans le véhicule s'affiche.

[Réinitialisation usine]

Les réglages de l'écran d'informations du véhicule peuvent être remis sur les réglages d'usine par défaut. Pour réinitialiser l'écran d'informations du véhicule :







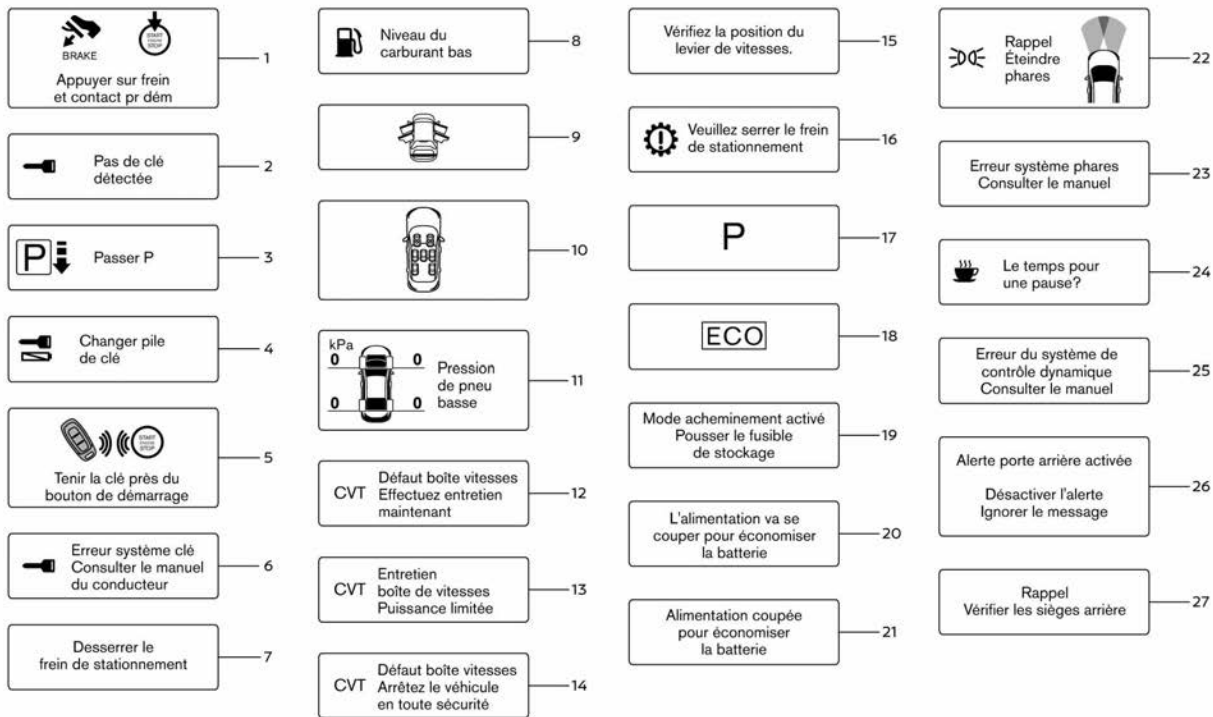









1. Sélectionnez [Réinitialisation usine] au moyen de la commande de défilement ①, puis appuyez dessus.
2. Sélectionnez [Oui] pour rétablir tous les ré-

glages par défaut en appuyant sur la commande de défilement ①.

AVERTISSEMENTS ET TÉMOINS DE L'ÉCRAN D'INFORMATIONS DU VÉHICULE



MWAC0945X

	28	Indisponible Température habitacle élevée	36	 Avertissement		Assistance de direction Non disponible Voie non détectée	50	Maintien frein auto	
	29	Actuellement indisponible	37		43	Tenir le volant		Appuyez sur le frein pour actionner la commande	57
	30	Temporairement désactivé Radar avant obstrué	38	 Avertissement		Indisponible Frein de stationnement serré	51	Maintien frein auto	
	31	Indisponible Radar latéral obstrué	39		44	Arrêt d'urgence	52	Attention Forte pente	58
	32		40	Enfoncer pédale frein	45		53	Maintien frein auto	
	33		41	Indisponible Chaussée glissante	46		54	Forte pente Appuyez pédale de frein	59
	34	 Avertissement	42	Indisponible Ceinture de sécurité non attachée	47		55	Faire une pause?	60
	35		43	Non disponible Mauvaise visibilité	48	Erreur aide au stationnement Consulter manuel	56	Sortie du véhicule au point mort Voir le Manuel du propriétaire	61
Anomalie Consulter le manuel			44	Non disponible Lumière éblouissante	49	Appuyez sur la pédale de frein pour empêcher le roulement		Rapport et frein de stationnement non appliqué Pour annuler, sélectionner un autre rapport	62
						 Déficit capteur Voir Manuel du conducteur		Le mode de maintien au point mort n'était pas activé.	63

MWAC0946XV2

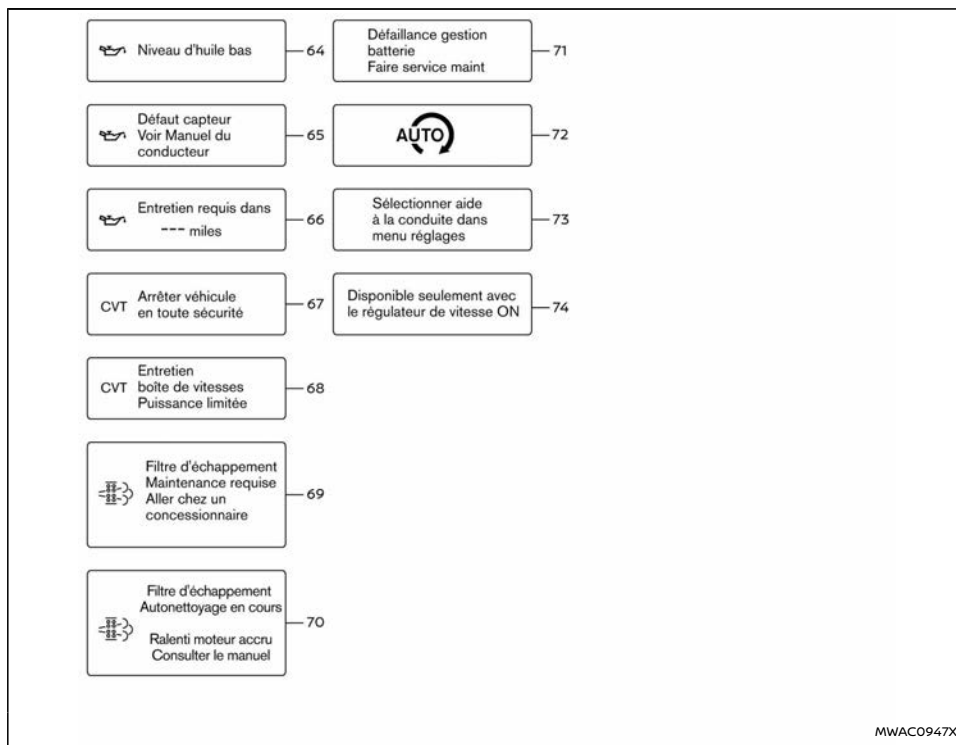

Les images affichées peuvent différer en fonction du modèle.

1. Témoin lumineux [Appuyer sur frein et contact pr dém]

Ce témoin apparaît lorsque le levier de changement de vitesses est placé sur P (stationnement).

Ce témoin indique que le moteur peut démarrer en appuyant sur le contact d'allumage et sur la pédale de frein. Vous pouvez démarrer le moteur directement quelle que soit la position du contact d'allumage.

2. Avertissement [Pas de clé détectée]

Cet avertissement s'affiche lorsque la portière est fermée, que l'Intelligent Key se trouve à l'extérieur du véhicule et que le moteur tourne. Assurez-vous que l'Intelligent Key se trouve à l'intérieur du véhicule.

Reportez-vous à "Système d'Intelligent Key" (P.159) pour plus de détails.

3. Avertissement [Passer P] (selon modèles)

Cet avertissement s'affiche lorsque la porte est ouverte alors que le levier de vitesses est sur une autre position que P (stationnement).

Si cet avertissement apparaît, appuyez sur la touche de stationnement pour engager la position P (stationnement).

Un témoin d'avertissement sonore intérieur retentit également. (Reportez-vous à "Système d'Intelligent Key" (P.159).)

4. Avertissement [Changer pile de clé]

Cet avertissement apparaît lorsque la pile de l'Intelligent Key est presque déchargée.

Si ce témoin apparaît, remplacez la pile par une neuve. Reportez-vous à "Pile de l'Intelligent Key" (P.484).

5. Témoin [Tenir la clé près du bouton de démarrage]

Ce témoin apparaît lorsque la pile de l'Intelligent Key est presque déchargée et lorsque le système d'Intelligent Key et le véhicule ne communiquent pas normalement.

Si ce témoin apparaît, placez l'Intelligent Key contre le contact d'allumage tout en appuyant sur la pédale de frein. (Reportez-vous à "Pile de l'Intelligent Key déchargée" (P.265).)

6. Avertissement [Erreur système clé Consulter le manuel du conducteur]

Cet avertissement apparaît si un dysfonctionnement se produit au niveau du système d'Intelligent Key.

Si cet avertissement apparaît alors que le moteur est arrêté, vous ne pouvez pas démarrer le moteur. Si cet avertissement apparaît alors que le moteur tourne, vous pouvez conduire le véhicule. Cependant, il est recommandé de se rendre chez un concessionnaire NISSAN ou dans un atelier qualifié afin d'effectuer la réparation dès que possible.

7. Avertissement [Desserrer le frein de stationnement]

Cet avertissement s'affiche lorsque la pédale d'accélérateur est enfoncée et que la fonction de relâchement automatique du frein de stationnement électronique ne peut pas être utilisée. Desserrez le frein de stationnement électronique manuellement.

8. Avertissement [Niveau du carburant bas]

Cet avertissement s'affiche lorsque le niveau de carburant dans le réservoir est bas. Effectuez le ravitaillement en carburant dès que possible, de préférence avant que la jauge n'atteigne la position 0 (vide). Il reste une petite réserve de carburant dans le réservoir lorsque l'aiguille de la jauge à carburant atteint 0 (vide).

9. Témoin d'avertissement de portière/hayon ouvert(e)

Ce témoin d'avertissement apparaît si l'une des portières et/ou le hayon est ouvert(e) ou mal fermé(e). L'icône du véhicule indique la portière/le hayon ouvert(e).

10. Avertissement de ceinture de sécurité

Cet avertissement apparaît une fois le contact mis jusqu'à ce que la ceinture de sécurité soit attachée.

Pour le siège du conducteur, si la boucle est attachée, le graphique correspondant apparaît en vert. Si la boucle n'est pas attachée, le graphique correspondant apparaît en rouge. Pour le siège du passager avant et les sièges arrière, si aucun occupant n'est assis sur le siège, le graphique correspondant à la ceinture de sécurité apparaît en gris. Lorsque l'un des sièges est occupé par un

passager, si la boucle est attachée, le graphique de ceinture de sécurité correspondant apparaît en vert. Si la boucle n'est pas attachée ou passe de bouclée à non bouclée, le graphique de ceinture de sécurité correspondant apparaît en rouge. Si cela se produit alors que la vitesse du véhicule est supérieure à 15 km/h (10 MPH), un signal sonore retentit. Lorsque certains objets sont placés sur le siège du passager avant et/ou sur les sièges arrière, ils peuvent provoquer l'activation de l'avertissement.

Pour les précautions relatives à l'utilisation des ceintures de sécurité, reportez-vous à "Ceintures de sécurité" (P.28).

11. Témoin d'avertissement [Pression de pneu basse]

Cet avertissement apparaît lorsque le témoin d'avertissement de pression de pneu basse s'allume sur les instruments et qu'une pression de pneu basse est détectée. Cet avertissement apparaît chaque fois que le contact d'allumage est placé en position ON tant que le témoin d'avertissement de pression de pneu basse reste allumé. Si cet avertissement apparaît, arrêtez le véhicule et ajustez la pression en fonction de la pression A FROID recommandée et indiquée sur l'étiquette de pression des pneus. (Reportez-vous à "Témoin d'avertissement de pression de pneu basse" (P.82) et "Système de contrôle de pression des pneus (TPMS)" (P.258).)

12. Avertissement [Défaut boîte vitesses Effectuez entretien maintenant]

Cet avertissement s'affiche en cas de dysfonctionnement du système CVT. Si cet avertissement s'affiche, faites vérifier le système. Il est recommandé de vous rendre chez un concessionnaire NISSAN ou un atelier qualifié pour procéder à cet entretien.

13. Avertissement [Entretien boîte de vitesses Puissance limitée]

Le CVT bénéficie d'un mode de protection contre les températures de liquide élevées. Si la température du liquide est trop élevée (par exemple lors de la conduite sur une pente raide sous une température élevée avec des charges lourdes), la puissance du moteur et, dans certaines conditions, la vitesse du véhicule, diminuent automatiquement afin de réduire les risques d'endommagement de la boîte de vitesses. La vitesse du véhicule peut être contrôlée à l'aide de la pédale d'accélérateur, mais le régime moteur et la vitesse du véhicule risquent d'être réduits.

14. Avertissement [Défaut boîte vitesses Arrêtez le véhicule en toute sécurité]

Cet avertissement s'affiche en cas de dysfonctionnement du système CVT. Si cet avertissement apparaît, gardez le véhicule dans un endroit sûr. Faites vérifier le système. Il est recommandé de vous rendre chez un concessionnaire NISSAN ou un atelier qualifié pour procéder à cet entretien.

15. Avertissement [Vérifiez la position du levier de vitesses]

Cet avertissement apparaît si le système ne parvient pas à détecter la position du levier de changement de vitesses. Assurez-vous que le véhicule est placé correctement dans une position. Faites vérifier le système. Il est recommandé de contacter un concessionnaire NISSAN ou un atelier qualifié pour procéder à cet entretien.

16. Avertissement [Veuillez serrer le frein de stationnement]

Cet avertissement s'affiche si un dysfonctionnement se produit dans le système de commande de passage électrique des vitesses. Contactez un concessionnaire NISSAN ou un atelier qualifié dès que possible. Lorsque le véhicule est garé, assurez-vous que le frein de stationnement est serré. Si le frein de stationnement n'est pas serré, le contact ne peut pas être coupé.

17. Témoin de position de transmission à variation continue (CVT)

Ce témoin indique la position du rapport de boîte de vitesses CVT.

En mode manuel de changement de vitesses, lorsque la boîte de vitesses ne passe pas au rapport sélectionné en raison d'un mode de protection, le témoin de position de boîte CVT clignote et un témoin sonore retentit.

Reportez-vous à "Transmission à variation continue (CVT)" (P.269) pour plus de détails.

18. Témoin de sélecteur de mode de conduite

Lorsqu'un mode de conduite est sélectionné à l'aide du Sélecteur mode de conduite, le témoin de mode sélectionné s'affiche.

- [SPORT]
- [STANDARD]
- [ECO]

(Reportez-vous à "Sélecteur de mode de conduite" (P.267).)

19. Avertissement [Mode Acheminement Activé Pousser le fusible de stockage] (selon modèles)

Cet avertissement peut apparaître si l'interrupteur de stockage étendu n'est pas enfoncé. Lorsque cet avertissement s'affiche, appuyez sur l'interrupteur de stockage étendu pour désactiver l'avertissement. (Reportez-vous à "Interrupteur de stockage étendu (selon modèles)" (P.488).)

20. Avertissement [L'alimentation va se couper pour économiser la batterie]

Dans certaines conditions, cet avertissement peut s'afficher après que le contact a été mis pendant un certain laps de temps.

21. Avertissement [Alimentation coupée pour économiser la batterie]

Dans certaines conditions, cet avertissement peut s'afficher après que le contact a été automatiquement coupé pour économiser la batterie.

22. Avertissement [Rappel Eteindre phares]

Cet avertissement s'affiche lorsque la portière conducteur est ouverte alors que la commande de phares est encore activée et que le contact est coupé. Placez la commande de phares sur la "AUTO". Pour plus de détails (reportez-vous à "Commande de phares et de clignotants" (P.116).)

23. Avertissement [Erreur système phares Consulter le manuel]

Cet avertissement apparaît si les phares LED sont défectueux. Faites vérifier le système. Il est recommandé de vous rendre chez un concessionnaire NISSAN ou un atelier qualifié pour procéder à cet entretien.

24. Témoin [Le temps pour une pause?]

Ce témoin apparaît lorsque l'alarme programmée s'active. Le laps de temps réglé peut être de 6 heures maximum.

25. Avertissement [Erreur du système de contrôle dynamique Consulter le manuel]

Cet avertissement s'affiche si le module de commande du châssis détecte un dysfonctionnement au niveau du système de commande du châssis. Faites vérifier le système. Il est recommandé de vous rendre chez un concessionnaire NISSAN ou un atelier qualifié pour procéder à cet entretien. (Reportez-vous à "Contrôle dynamique" (P.433).)

26. [Alerte porte arrière activée] (selon modèles)

Lorsque le système est activé, ce message s'affiche quand le système d'alerte de portière arrière est actif et peut rappeler au conducteur de vérifier le siège arrière.

- Le conducteur peut utiliser la commande au volant pour sélectionner [Ignorer le message] afin d'effacer l'affichage pendant un certain temps.
- Le conducteur peut utiliser la commande au volant pour sélectionner [Désactiver l'alerte] afin de désactiver l'alerte sonore et le message pendant le reste du trajet actuel.

Pour plus de détails, reportez-vous à "Alerte porte arrière (selon modèles)" (P.131).

ATTENTION

Sélectionner [Ignorer le message] lors d'un arrêt au cours d'un trajet permet d'annuler temporairement le message correspondant à cet arrêt sans désactiver le système. Des alertes peuvent être émises pour d'autres arrêts durant le trajet. Sélectionner [Désactiver l'alerte] désactive le système d'alerte de portière arrière pendant le reste d'un trajet. Aucune alerte sonore ne sera émise.

NOTE :

Ce système est désactivé jusqu'à ce que le conducteur l'active en utilisant le menu de réglages. Reportez-vous à "[Réglages véhicule]" (P.94).

27. Témoin [Rappel Vérifier les sièges arrière] (selon modèles)

Lorsque le système est activé, ce message s'affiche lorsque le véhicule est à l'arrêt complet, que le levier de changement de vitesses passe de D (conduite) sur P (stationnement) et que le conducteur sort du véhicule. Ce message avertit le conducteur, après un certain laps de temps, de vérifier les paramètres des sièges arrière après l'émission du signal sonore.

NOTE :

Ce système est désactivé jusqu'à ce que le conducteur l'active en utilisant le menu de réglages. Reportez-vous à "[Réglages véhicule]" (P.94).

28. Témoin Avertissement de franchissement de ligne (LDW)/Prévention de franchissement de ligne intelligente/Assistance au changement de voie d'urgence (ELA) (selon modèles)

Ce témoin apparaît lorsque les systèmes suivants (selon modèles) sont engagés.

- Avertissement de franchissement de ligne (LDW)
- Intelligent Lane Intervention (Prévention de franchissement de ligne intelligente)
- Maintien de voie (ELA)

(Reportez-vous à "Système d'avertissement de franchissement de ligne (LDW) (selon modèles)" (P.299), "Intelligent Lane Intervention (Prévention de franchissement de ligne intelligente) (selon modèles)" (P.303) ou "Système de maintien de voie (ELA) (selon modèles)" (P.310).)

29. Témoin [Désactivation d'assistance au changement de voie d'urgence (ELA)] (selon modèles)

Ce témoin apparaît quand le système d'assistance au changement de voie d'urgence (ELA) est désactivé. (Reportez-vous à "Système de maintien de voie (ELA) (selon modèles)" (P.310).)

30. Témoin du système Surveillance d'angle mort (BSW)/système Intelligent Blind Spot Intervention (Contrôle d'angle mort intelligent) (selon modèles)

Ce témoin s'affiche lorsque les systèmes Surveillance d'angle mort (BSW) et/ou Intelligent Blind Spot Intervention (Contrôle d'angle mort intelligent) sont activés.

(Reportez-vous à "Surveillance d'angle mort (BSW) (selon modèles)" (P.317) ou "Intelligent Blind Spot Intervention (Contrôle d'angle mort intelligent) (selon modèles)" (P.324).)

31. Témoin de détection du véhicule qui précède (selon modèles)

Ce témoin indique l'état d'activation des systèmes suivants :

- Intelligent Emergency Braking (Freinage d'urgence intelligent (AEB)) avec fonction de détection des piétons
- Intelligent Forward Collision Warning (Avis de collision frontale intelligent)

(Reportez-vous à "Système Intelligent Emergency Braking (Freinage d'urgence intelligent (AEB)) avec fonction de détection des piétons" (P.395) ou "Intelligent Forward Collision Warning (Avis de collision frontale intelligent)" (P.406).)

32. Témoin de régulateur de vitesse (selon modèles)

Modèles sans régulateur de vitesse intelligent (ICC) :

Ce témoin indique l'état d'activation du régulateur de vitesse. L'état d'activation est indiqué par la couleur.

(Reportez-vous à "Régulateur de vitesse (selon modèles)" (P.342).)

Modèles avec régulateur de vitesse intelligent (ICC) :

Ce témoin indique l'état d'activation du mode de régulateur de vitesse conventionnel (vitesse fixe). L'état d'activation est indiqué par la couleur.

(Reportez-vous à "Mode de régulateur de vitesse conventionnel (vitesse fixe)" (P.358) ou "Mode de régulateur de vitesse conventionnel (vitesse fixe)" (P.392).)

33. Témoin d'état de régulateur de vitesse intelligent (ICC) (selon modèles)

Ce témoin indique l'état du système de régulateur de vitesse intelligent (ICC) (sans système ProPILOT Assist). L'état est indiqué par la couleur et la forme.

(Reportez-vous à "Régulateur de vitesse intelligent (ICC) (selon modèles)" (P.344).)

34. Témoin d'état du régulateur de vitesse/de distance définie/de ligne de marquage selon modèles (selon modèles)

Ce témoin indique l'état du système de régulation de vitesse intelligent (ICC) et la détection des marquages de voie. L'état est indiqué par la

couleur et la forme. (Reportez-vous à "ProPILOT Assist (selon modèles)" (P.361).)

35. Avertissement [Anomalie Consulter le manuel] (selon modèles)

Cet avertissement s'affiche en cas de dysfonctionnement des systèmes suivants (selon modèles).

- Reconnaissance des panneaux de signalisation (TSR)
- Freinage automatique arrière (RAB)
- Alerte de trafic transversal arrière (RCTA)
- Intelligent Emergency Braking (Freinage d'urgence intelligent (AEB)) avec fonction de détection des piétons
- Intelligent Forward Collision Warning (Avis de collision frontale intelligent)
- Avertissement de franchissement de ligne (LDW)
- Intelligent Lane Intervention (Prévention de franchissement de ligne intelligente)
- Maintien de voie (ELA)
- Surveillance d'angle mort (BSW)
- Intelligent Blind Spot Intervention (Contrôle d'angle mort intelligent)
- Régulateur de vitesse intelligent (ICC)
- ProPILOT Assist
- Conduite assistée
- Intelligent Driver Alertness (Veille Conducteur intelligent)

(Reportez-vous à "Reconnaissance des panneaux de signalisation (TSR)" (P.295), "Freinage automatique arrière (RAB) (selon modèles)" (P.415), "Système d'alerte de trafic transversal arrière (RCTA) (selon modèles)" (P.335), "Système Intelligent Emer-

gency Braking (Freinage d'urgence intelligent (AEB)) avec fonction de détection des piétons" (P.395), "Intelligent Forward Collision Warning (Avis de collision frontale intelligente)" (P.406), "Système d'avertissement de franchissement de ligne (LDW) (selon modèles)" (P.299), "Intelligent Lane Intervention (Prévention de franchissement de ligne intelligente) (selon modèles)" (P.303), "Surveillance d'angle mort (BSW) (selon modèles)" (P.317), "Système de maintien de voie (ELA) (selon modèles)" (P.310), "Intelligent Blind Spot Intervention (Contrôle d'angle mort intelligent) (selon modèles)" (P.324), "Régulateur de vitesse intelligent (ICC) (selon modèles)" (P.344), "ProPILOT Assist (selon modèles)" (P.361), "Régulateur de vitesse intelligent (ICC)" (P.372), "Conduite assistée" (P.386) ou "Intelligent Driver Alertness (Veille Conducteur intelligente) (selon modèles)" (P.413).

36. Avertissement [Indisponible Température habitacle élevée] (selon modèles)

Cet avertissement apparaît si la température à l'intérieur du véhicule a atteint un niveau tellement élevé que les capteurs des systèmes suivants (selon modèles) n'est plus à même de fonctionner de manière fiable.

- Avertissement de franchissement de ligne (LDW)
- Intelligent Lane Intervention (Prévention de franchissement de ligne intelligente)
- Intelligent Blind Spot Intervention (Contrôle d'angle mort intelligent)
- Conduite assistée

Une fois la température de l'habitacle revenue à un niveau normal, l'avertissement disparaît.

Si l'avertissement reste affiché, faites vérifier le système. Il est recommandé de vous rendre chez un concessionnaire NISSAN ou un atelier qualifié pour procéder à cet entretien.

Pour plus d'informations, reportez-vous à "Système d'avertissement de franchissement de ligne (LDW) (selon modèles)" (P.299), "Intelligent Lane Intervention (Prévention de franchissement de ligne intelligente) (selon modèles)" (P.303), "Intelligent Blind Spot Intervention (Contrôle d'angle mort intelligent) (selon modèles)" (P.324) ou "Conduite assistée" (P.386).

37. Avertissement [Actuellement indisponible] (selon modèles)

Cet avertissement s'affiche lorsque le système Intelligent Lane Intervention (Prévention de franchissement de ligne intelligente) (selon modèles), l'Intelligent Blind Spot Intervention (Contrôle d'angle mort intelligent) (selon modèles) ou le Régulateur de vitesse intelligent (ICC) (selon modèles) est indisponible parce que le programme électronique de stabilité (ESP) est désactivé.

Pour plus d'informations, reportez-vous à "Intelligent Lane Intervention (Prévention de franchissement de ligne intelligente) (selon modèles)" (P.303), "Intelligent Blind Spot Intervention (Contrôle d'angle mort intelligent) (selon modèles)" (P.324), "Régulateur de vitesse intelligent (ICC) (selon modèles)" (P.344) ou "Régulateur de vitesse intelligent (ICC)" (P.372).

38. Avertissement [Temporairement désactivé Radar avant obstrué] (selon modèles)

Si la surface du capteur radar avant à l'avant du véhicule est couverte de saleté ou est obstruée, rendant la détection d'un véhicule situé devant impossible, les systèmes suivants (selon modèles) sont automatiquement désactivés.

- Système de maintien de voie (ELA)
- Régulateur de vitesse intelligent (ICC)
- ProPILOT Assist
- Intelligent Emergency Braking (Freinage d'urgence intelligent (AEB)) avec fonction de détection des piétons
- Intelligent Forward Collision Warning (Avis de collision frontale intelligent)

Si le message d'avertissement apparaît, gardez le véhicule dans un endroit sûr et arrêtez le moteur.

Vérifiez si la zone du capteur est obstruée. Si la zone du capteur est obstruée, retirez l'objet provoquant l'obstruction. Redémarrez le moteur. Si le message d'avertissement reste affiché, faites vérifier le système. Il est recommandé de vous rendre chez un concessionnaire NISSAN ou un atelier qualifié pour procéder à cet entretien.

Pour plus de détails, reportez-vous à "Système de maintien de voie (ELA) (selon modèles)" (P.310), "Régulateur de vitesse intelligent (ICC) (selon modèles)" (P.344), "ProPILOT Assist (selon modèles)" (P.361), "Système Intelligent Emergency Braking (Freinage d'urgence intelligent (AEB)) avec fonction de détection des piétons" (P.395) ou "Intelligent Forward Collision Warning (Avis de collision frontale intelligente)" (P.406).

39. Avertissement [Indisponible Radar latéral obstrué] (selon modèles)

Ce message s'affiche lorsque les systèmes suivants (selon modèles) sont indisponibles en raison de la détection d'une obstruction de radar.

- Système de maintien de voie (ELA)
 - Surveillance d'angle mort (BSW)
 - Intelligent Blind Spot Intervention (Contrôle d'angle mort intelligent)
 - Alerte de trafic transversal arrière (RCTA)
- (Reportez-vous à "Système de maintien de voie (ELA) (selon modèles)" (P.310), "Surveillance d'angle mort (BSW) (selon modèles)" (P.317), "Intelligent Blind Spot Intervention (Contrôle d'angle mort intelligent) (selon modèles)" (P.324) ou "Système d'alerte de trafic transversal arrière (RCTA) (selon modèles)" (P.335).)

40. Témoin d'état d'activation du système Intelligent Lane Intervention (Prévention de franchissement de ligne intelligente)/Intelligent Blind Spot Intervention (Contrôle d'angle mort intelligent)/ProPILOT Assist (selon modèles)

Ce témoin apparaît lorsque les systèmes suivants (selon modèles) sont activés :

- Intelligent Lane Intervention (Prévention de franchissement de ligne intelligente)
- Intelligent Blind Spot Intervention (Contrôle d'angle mort intelligent)
- ProPILOT Assist

Reportez-vous à "Intelligent Lane Intervention (Prévention de franchissement de ligne intelligente) (selon modèles)" (P.303), "Intelligent Blind

Spot Intervention (Contrôle d'angle mort intelligent) (selon modèles)" (P.324) ou "ProPILOT Assist (selon modèles)" (P.361).

41. Témoin de conduite assistée (selon modèles)

Ce témoin s'affiche lorsque le système de conduite assistée est activé.

Reportez-vous à "ProPILOT Assist (selon modèles)" (P.361).

42-44. Avertissement de détection des mains (selon modèles)

Cet avertissement peut s'afficher lorsque le système de conduite assistée est activé et dans les conditions suivantes :

- Lorsque vous ne tenez pas le volant
 - Lorsqu'il n'y a aucun actionnement du volant
- Tenez le volant immédiatement. Lorsqu'une manœuvre de la direction est détectée, l'avertissement se désactive et la fonction Assistance de direction est automatiquement rétablie. Pour plus d'informations, reportez-vous à "ProPILOT Assist (selon modèles)" (P.361).

45. Témoin [Enfoncer pédale frein] (selon modèles)

Ce message peut s'afficher lorsque le ProPILOT Assist est activé et dans les conditions suivantes :

- Lorsque le véhicule est arrêté par le système ProPILOT Assist, la portière conducteur est ouverte mais le frein de stationnement électronique n'a pas été activé.

Appuyez immédiatement sur la pédale de frein.

46. Avertissement [Indisponible Chaussée glissante] (selon modèles)

Ce message s'affiche lorsque les systèmes suivants (selon modèles) sont indisponibles car la route est glissante.

- Intelligent Lane Intervention (Prévention de franchissement de ligne intelligente)
- Intelligent Blind Spot Intervention (Contrôle d'angle mort intelligent)
- Régulateur de vitesse intelligent (ICC)
- ProPILOT Assist

(Reportez-vous à "Intelligent Lane Intervention (Prévention de franchissement de ligne intelligente) (selon modèles)" (P.303), "Intelligent Blind Spot Intervention (Contrôle d'angle mort intelligent) (selon modèles)" (P.324), "Régulateur de vitesse intelligent (ICC) (selon modèles)" (P.344) ou "Régulateur de vitesse intelligent (ICC)" (P.372).)

47. Indication [Indisponible Ceinture de sécurité non attachée] (selon modèles)

Ce message peut s'afficher lorsque le système ProPILOT Assist est activé.

Dans les conditions suivantes, le système ProPILOT Assist est automatiquement désactivé :

- Lorsque la ceinture de sécurité du conducteur n'est pas attachée.

Le système ProPILOT Assist ne peut pas être utilisé si la ceinture de sécurité du conducteur n'est pas attachée.

48. Témoin [Non disponible Mauvaise visibilité] (selon modèles)

Ce message peut s'afficher lorsque le système de conduite assistée est activé.

Dans les conditions suivantes, le système de conduite assistée est automatiquement désactivé :

- Lorsque les essuies-glaces (HI) sont activés.
- Lorsque les marquages de la voie de circulation ne peuvent pas être correctement détectés pendant un certain temps en raison de la présence d'éléments tels que : trace de neige, reflet de l'éclairage par temps pluvieux ou quelques lignes de marquage peu claires.

Si vous voulez utiliser à nouveau le système de conduite assistée, désactivez le système ProPILOT Assist et réactivez-le lorsque les marquages de voie sont clairement visibles.

49. [Non disponible Lumière éblouissante] (selon modèles)

Ce message peut s'afficher quand le système de conduite assistée et/ou l'Assistance au changement de voie d'urgence (ELA) est activé.

Dans les conditions suivantes, le système de conduite assistée et/ou l'Assistance au changement de voie d'urgence (ELA) est automatiquement désactivé.

- La surface de la caméra du pare-brise est embuée ou couverte de saleté, de gouttes d'eau, de givre, de neige, etc.
- Une lumière forte, par exemple, les rayons du soleil ou les feux de route des véhicules circulant en sens inverse, pénètre dans la caméra avant

50. Témoin [Assistance de direction Non disponible Voie non détectée] (selon modèles)

Ce témoin peut s'afficher lorsque le système de conduite assistée est activé. Le système de conduite assistée est automatiquement désactivé lorsque les marquages de la voie de circulation ne peuvent pas être correctement détectés pendant un certain temps en raison de la présence d'éléments tels que : trace de neige, reflet de l'éclairage par temps pluvieux ou quelques lignes de marquage peu claires.

Si vous voulez utiliser à nouveau le système de conduite assistée, désactivez le système ProPILOT Assist et réactivez-le lorsque les marquages de voie sont clairement visibles.

51. Témoin [Indisponible : frein de stationnement serré] (selon modèles)

Ce message peut s'afficher lorsque le système ProPILOT Assist est activé.

Dans les conditions suivantes, le système ProPILOT Assist est automatiquement désactivé :

- Le frein de stationnement électronique est activé.

Le système ci-dessus ne peut pas être utilisé lorsque le frein de stationnement électronique est activé.

52. Témoin d'avertissement d'Intelligent Emergency Braking (Freinage d'urgence intelligent (AEB))

Ce témoin d'avertissement s'affiche et un avertissement sonore retentit lorsque le système Intelligent Emergency Braking (Freinage d'urgence

intelligent (AEB)) avec fonction de détection de piétons détecte la possibilité d'une collision avant.

Reportez-vous à "Système Intelligent Emergency Braking (Freinage d'urgence intelligent (AEB)) avec fonction de détection des piétons" (P.395).

53. Témoin d'avertissement du système de freinage automatique arrière (RAB) (selon modèles)

Ce témoin d'avertissement apparaît pour indiquer l'état du système de freinage automatique arrière (RAB).

Reportez-vous à "Freinage automatique arrière (RAB) (selon modèles)" (P.415).

54. Témoin du système de capteur de stationnement (sonar) (selon modèles)

Ce témoin apparaît pour indiquer l'état du système de capteurs de stationnement (sonar).

Reportez-vous à "Système de capteur d'aide au stationnement (sonar)" (P.435).

55. Avertissement [Erreur aide au stationnement] (selon modèles)

Cet avertissement s'affiche en cas de dysfonctionnement du système de capteur d'aide au stationnement (sonar). (Reportez-vous à "Système de capteur d'aide au stationnement (sonar)" (P.435).)

56. Avertissement [Appuyez sur la pédale de frein pour empêcher le roulement] / [Défaut capteur Voir manuel du conducteur]

Cet avertissement s'affiche dans les situations suivantes :

- Le conducteur tente de relâcher le frein de stationnement électronique manuellement, sans appuyer sur la pédale de frein.
- En cas d'arrêt du véhicule dans une pente abrupte et s'il risque de se déplacer vers l'arrière, même si le frein de stationnement électronique est serré.
- Cet avertissement s'affiche et un signal sonore retentit en cas de déplacement du véhicule alors que la fonction de maintien de frein automatique est activée. Utilisez la pédale de frein pour immobiliser le véhicule.

57. Témoin [Appuyez sur le frein pour actionner la commande]

Ce témoin s'affiche si vous appuyez sur la commande de maintien de frein automatique sans appuyer sur la pédale de frein pendant que la fonction de maintien de frein automatique est activée. Enfoncez la pédale de frein et appuyez sur la commande pour désactiver la fonction de maintien de frein automatique. (Reportez-vous à "Maintien de frein automatique" (P.188).)

58. Témoin [Attention Forte pente]

Ce témoin s'affiche et un signal sonore retentit lorsque la fonction de maintien de frein automatique est activée pendant que le véhicule se trouve sur une pente raide. Utilisez la pédale de frein pour immobiliser le véhicule. (Reportez-vous à "Maintien de frein automatique" (P.188).)

59. Témoin [Forte pente Appliquez la pédale de frein]

Ce témoin s'allume et un signal sonore retentit si le témoin [Attention Forte pente] s'affiche pendant plus de 3 minutes environ. Ensuite, le frein de stationnement est alors automatiquement serré et la force de freinage du maintien de frein automatique est relâchée, et le véhicule peut se déplacer ou rouler de façon inattendue. Utilisez la pédale de frein pour immobiliser le véhicule. (Reportez-vous à "Maintien de frein automatique" (P.188).)

60. Témoin [Faire une pause?] (selon modèles)

Ce témoin apparaît lorsque le système Intelligent Driver Alertness (Veille Conducteur intelligent) détecte que l'attention du conducteur baisse. (Reportez-vous à "Intelligent Driver Alertness (Veille Conducteur intelligent) (selon modèles)" (P.413).)

61. Témoin de guidage Rapport et frein de stationnement non appliqué (selon modèles)

Ce témoin apparaît lorsque le contact est coupé alors que le levier de changement de vitesses est en position N (Point mort) (le mode de maintien au point mort est disponible). (Reportez-vous à "Fonction de mode de maintien au point mort" (P.272).)

62. Témoin de mode de maintien au point mort activé (selon modèles)

Ce témoin s'affiche lorsque le mode de maintien au point mort est activé. Pour quitter le mode de maintien au point mort, placez le véhicule sur une position autre que N (point mort). (Reportez-vous à

"Fonction de mode de maintien au point mort" (P.272).)

63. Témoin [Le mode de maintien au point mort n'était pas activé] (selon modèles)

Ce témoin s'affiche lorsque le mode de maintien au point mort est indisponible. Pour activer le mode de maintien au point mort, patientez un instant sans changer de vitesse, puis recommencez les opérations. (Reportez-vous à "Fonction de mode de maintien au point mort" (P.272).)

64. Avertissement [Niveau d'huile bas]

Cet avertissement apparaît lorsque le niveau d'huile moteur est bas. Faites chauffer le moteur sur un sol plat. Au moins 10 minutes après l'arrêt du moteur, utilisez la jauge d'huile moteur pour vérifier le niveau d'huile. (Reportez-vous à "Huile moteur" (P.473).) Si le niveau d'huile est bas, ajoutez de l'huile moteur ou changez l'huile moteur.

Si l'avertissement apparaît à nouveau avant d'atteindre l'intervalle de changement d'huile indiqué dans un carnet d'entretien séparé, vérifiez le niveau d'huile. Lorsque l'avertissement apparaît et que le niveau d'huile est bas, faites vérifier le véhicule. Il est recommandé de vous rendre chez un concessionnaire NISSAN ou un atelier qualifié pour procéder à cet entretien.

NOTE :

Si le véhicule ne se trouve pas sur un sol plat, il peut être impossible de mesurer correctement le niveau d'huile. Si le message d'avertissement [Niveau d'huile bas] apparaît, mais que le niveau indiqué par la jauge d'huile est normal, déplacez

le véhicule sur un sol plat et arrêtez le moteur. Après au moins 10 minutes, ouvrez la portière conducteur et mettez le contact. Si le message d'avertissement [Niveau d'huile bas] apparaît à nouveau, ajoutez de l'huile moteur ou remplacez l'huile moteur, conformément aux instructions décrites ci-dessus.

65. Avertissement [Défaut capteur Voir manuel du conducteur]

Cet avertissement apparaît en cas de dysfonctionnement du capteur de niveau d'huile moteur. Il est recommandé de contacter un concessionnaire NISSAN ou un atelier qualifié immédiatement.

66. [Entretien requis dans - - - km]

Cette distance restant à parcourir jusqu'à la prochaine vidange d'huile s'affiche si elle est inférieure à 100 km (62 miles).

67. Avertissement [Arrêter véhicule en toute sécurité] (selon modèles)

Cet avertissement s'affiche lorsque le système CVT estime que le véhicule recule sur une route en montée avec le levier de changement de vitesses sur D (conduite), ou descend sur une pente avec le levier de changement de vitesses sur R (marche arrière). Le moteur peut caler ; dès lors, arrêtez le véhicule en appuyant sur la pédale de frein.

68. Avertissement [Entretien boîte de vitesses Puissance limitée] (selon modèles)

Cet avertissement s'affiche lorsque la puissance du CVT est réduite. Si cet avertissement s'affiche, faites vérifier le système. Il est recommandé de

vous rendre chez un concessionnaire NISSAN ou un atelier qualifié pour procéder à cet entretien.

69-70. Témoin de filtre d'échappement (selon modèles)

Ces messages apparaissent lorsque le filtre à particules d'essence (GPF) est saturé ou obstrué. Dans certaines conditions de conduite, la régénération automatique du filtre peut être difficile à réaliser. Reportez-vous à "Filtre à particules d'essence (PPF) (selon modèles)" (P.257) ou contactez un concessionnaire NISSAN ou un atelier qualifié.

71. Avertissement [Défaillance gestion batterie Faire service maint]

Cet avertissement s'affiche en cas de dysfonctionnement du système de batterie. Faites vérifier le système. Il est recommandé de vous rendre chez un concessionnaire NISSAN ou un atelier qualifié pour procéder à cet entretien.

72. Témoin [Système Stop/Start]

Ce témoin indique l'état d'activation du système Stop/Start. (Reportez-vous à "Système Stop/Start" (P.275).)

73. Témoin [Sélectionner aide à la conduite dans menu réglages] (selon modèles)

Ce témoin s'affiche si ni le système d'Intelligent Lane Intervention (Prévention de franchissement de ligne intelligente) ni le système Intelligent Blind Spot Intervention (Contrôle d'angle mort intelligent) ne sont activés dans le menu des réglages.

74. Témoin [Disponible seulement avec le régulateur de vitesse ON] (selon modèles)

Ce témoin apparaît quand vous appuyez sur la commande de conduite assistée alors que le système de régulateur de vitesse intelligent (ICC) n'est pas activé. (Reportez-vous à "ProPILOT Assist (selon modèles)" (P.361).)

ORDINATEUR DE BORD

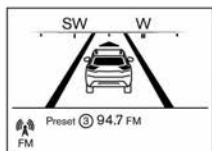

1

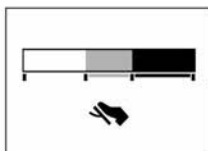

5

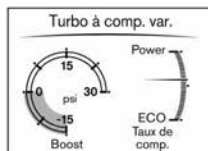

9

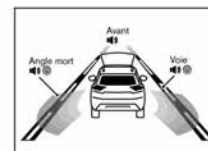

13

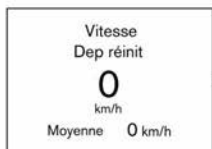

2

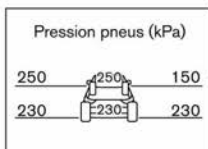

6

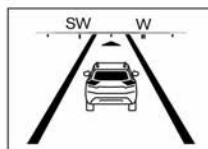

10



14

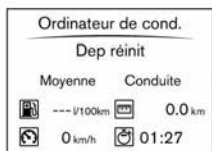

3



7



11

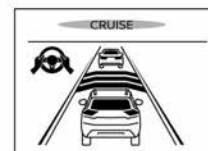

15

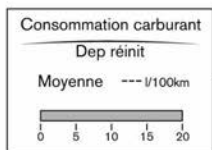

4



8



12

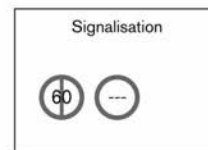

16

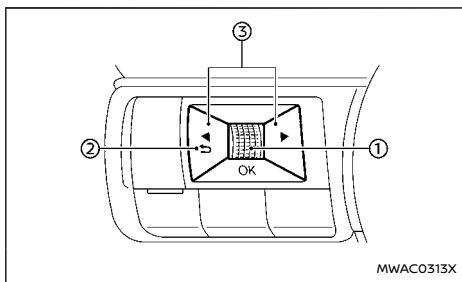

MWAC0948X



Les commandes de l'ordinateur de bord sont situées du côté gauche du volant.

- ① Commande de défilement - permet de naviguer parmi les éléments et de modifier ou sélectionner un élément sur l'écran d'informations du véhicule

Cette commande de défilement permet de faire défiler la navigation vers le haut/bas et la sélection s'effectue en appuyant sur la commande

- ②  - permet de retourner au menu précédent
- ③  - permet de passer d'un écran à l'autre (par ex., Parcours, Économie de carburant)

Les images affichées peuvent différer en fonction du modèle.

1. Accueil

Le mode Accueil affiche les informations suivantes.

- Vitesse du véhicule
- Navigation (selon modèles)
- Audio

2. Vitesse et Vitesse moyenne (selon modèles)

Le mode de vitesse et de vitesse moyenne indique la vitesse actuelle du véhicule et la vitesse moyenne du véhicule depuis la dernière réinitialisation. Le mode Vitesse et Vitesse moyenne possède trois modes de fonctionnement. Vous pouvez choisir entre [Dep réinit], [Dep démar] ou [Dep aj carb] en appuyant sur la commande de défilement ①.

Dep réinit peut être réinitialisé au moyen de la commande de défilement ①.

Dep démar sera réinitialisé automatiquement à chaque démarrage du moteur.

Dep aj carb sera réinitialisé automatiquement à chaque ravitaillement en carburant.

3. [Ordinateur de conduite]

Consommation moyenne de carburant:

La consommation moyenne de carburant indique la consommation moyenne de carburant depuis la dernière remise à zéro.

Vitesse moyenne:

Cette option permet d'afficher la vitesse moyenne du véhicule depuis la dernière réinitialisation.

Compteur journalier:

Le compteur journalier indique la distance totale parcourue par le véhicule depuis la dernière remise à zéro.

Temps total:

Cette option permet d'afficher le temps écoulé depuis la dernière réinitialisation.

Le mode Ordinateur de conduite possède trois modes de fonctionnement. Vous pouvez choisir entre [Dep réinit], [Dep démar] ou [Dep aj carb] en appuyant sur la commande de défilement ①.

Dep réinit peut être réinitialisé au moyen de la commande de défilement ①.

Dep démar sera réinitialisé automatiquement à chaque démarrage du moteur.

Dep aj carb sera réinitialisé automatiquement à chaque ravitaillement en carburant.

4. Affichage la consommation de carburant

Consommation actuelle de carburant:

Le mode d'affichage de consommation de carburant permet d'indiquer la consommation actuelle de carburant.

Consommation moyenne de carburant:

Le mode d'affichage de consommation moyenne de carburant indique la consommation moyenne de carburant depuis la dernière remise à zéro.

Le mode d'affichage d'économie de carburant possède trois modes de fonctionnement. Vous pouvez choisir entre [Dep réinit], [Dep démar] ou [Dep aj carb] en appuyant sur la commande de défilement ①.

Dep réinit peut être réinitialisé au moyen de la commande de défilement ①.

Dep démar sera réinitialisé automatiquement à chaque démarrage du moteur.

Dep aj carb sera réinitialisé automatiquement à chaque ravitaillement en carburant.

5. Guide de pédale ÉCO

Lorsque le mode ÉCO est sélectionné, vous pouvez afficher la fonction Guide de pédale ÉCO pour améliorer l'économie de carburant.

Le mode Guide de pédale ÉCO possède trois modes de fonctionnement. Vous pouvez choisir entre [Dep réinit], [Dep démar] ou [Dep aj carb] en appuyant sur la commande de défilement ①.

Dep réinit peut être réinitialisé au moyen de la commande de défilement ①.

Dep démar sera réinitialisé automatiquement à chaque démarrage du moteur.

Dep aj carb sera réinitialisé automatiquement à chaque ravitaillement en carburant.

(Reportez-vous à "Fonction de guide de pédale ECO" (P.268).)

6. Pression des pneus

Le mode de pression des pneus indique la pression des quatre pneus pendant que le véhicule roule.

Avec la fonction "Conseil ECO pneus" activée, lorsque la pression des pneus devient basse, [Conseil ECO Ajuster la pression des pneus] s'affiche. (Reportez-vous à "[Réglages ECO]" (P.92) et "[Conseil ECO pneus] (selon modèles)" (P.268).)

Lorsque l'avertissement [Pression de pneu basse] apparaît, l'affichage peut basculer sur le mode de pression des pneus en appuyant sur la commande de défilement ① pour afficher des détails supplémentaires sur l'avertissement affiché.

7. [CO2 économisé sur le trajet] et temps d'arrêt du moteur

Le CO2 économisé sur le trajet et le temps d'arrêt du moteur (Système Stop/Start) s'affichent dans les informations du système Stop/Start.

(Reportez-vous à "Système Stop/Start" (P.275).)

8. Économie totale de CO2 et durée totale d'arrêt du moteur

L'économie totale de CO2 et la durée totale d'arrêt du moteur (Système Stop/Start) s'affichent dans les informations du système Stop/Start.

(Reportez-vous à "Système Stop/Start" (P.275).)

9. Turbo à compression variable

Le mode Turbo à compression variable affiche l'état des informations du turbo à compression variable. (Reportez-vous à "Turbo à compression variable" (P.77).)

10. Boussole (selon modèles)

Cet affichage indique la direction dans laquelle le véhicule se déplace.

11. Navigation (selon modèles)

Lorsque le guidage d'itinéraire est paramétré dans le système de navigation, cet élément affiche les informations relatives à l'itinéraire de navigation.

12. Audio

Le mode audio indique l'état d'activation des informations audio.

13. Aide au conducteur (selon modèles)

Le mode d'aide au conducteur indique l'état d'activation des systèmes suivants (selon modèles).

● Avant :

- Intelligent Emergency Braking (Freinage d'urgence intelligent (AEB)) avec fonction de détection des piétons
- Intelligent Forward Collision Warning (Avis de collision frontale intelligent)

● Voie :

- Avertissement de franchissement de ligne (LDW)
- Intelligent Lane Intervention (Prévention de franchissement de ligne intelligente)

● Angle mort :

- Surveillance d'angle mort (BSW)
- Intelligent Blind Spot Intervention (Contrôle d'angle mort intelligent)

Pour plus de détails, reportez-vous à "Système d'avertissement de franchissement de ligne (LDW) (selon modèles)" (P.299), "Intelligent Lane Intervention (Prévention de franchissement de ligne intelligente) (selon modèles)" (P.303), "Surveillance d'angle mort (BSW) (selon modèles)" (P.317), "Intelligent Blind Spot Intervention (Contrôle d'angle mort intelligent) (selon modèles)" (P.324), "Système Intelligent Emergency Braking (Freinage d'urgence intelligent (AEB)) avec fonction de détection des

piétons" (P.395) ou "Intelligent Forward Collision Warning (Avis de collision frontale intelligent)" (P.406).

14. Régulateur de vitesse intelligent (ICC) (selon modèles)

Le mode du régulateur de vitesse intelligent (ICC) affiche l'état de fonctionnement du système ICC.

(Reportez-vous à "Régulateur de vitesse intelligent (ICC) (selon modèles)" (P.344).)

15. ProPILOT Assist (selon modèles)

Le mode ProPILOT Assist indique les l'état d'activation des systèmes suivants :

- Régulateur de vitesse intelligent (ICC)
- Conduite assistée

L'affichage apparaît également lorsque le système ProPILOT Assist est activé. Pour plus de détails, reportez-vous à "ProPILOT Assist (selon modèles)" (P.361).

16. Informations sur la limite de vitesse

Le système de reconnaissance des panneaux de signalisation (TSR) fournit des informations au conducteur concernant la limite de vitesse la plus récemment détectée. Reportez-vous à "Reconnaissance des panneaux de signalisation (TSR)" (P.295) pour plus de détails.

HORLOGE ET TEMPÉRATURE D'AIR EXTÉRIEUR

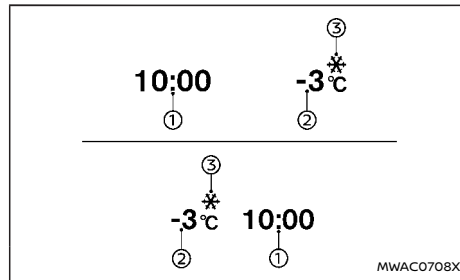

L'horloge ① et la température d'air extérieur ② s'affichent sur la partie supérieure de l'écran d'informations du véhicule.

Horloge

Pour le réglage de la montre, reportez-vous à "[Horloge]" (P.93) ou au manuel de l'utilisateur de NissanConnect (selon modèles), fourni séparément.

Température extérieure (°C ou °F)

La température extérieure est affichée en °C ou °F dans une plage allant de -40 à 60°C (-40 à 140°F).

Le mode de température extérieure comprend une fonction d'avertissement de température basse. Si la température extérieure est inférieure à -3°C (27°F), le témoin ③ s'affiche.

Le capteur de température extérieure est situé à l'avant du radiateur. Le capteur peut être influencé par la chaleur de la route ou du moteur, par le sens

du vent et par d'autres facteurs liés aux conditions de conduite. L'affichage peut donc indiquer une valeur différente de la température extérieure réelle ou de la température affichée sur les panneaux, sur d'autres affichages ou dans les média d'informations.

[AFFICHAGE TÊTE HAUTE (HUD)] (selon modèles)

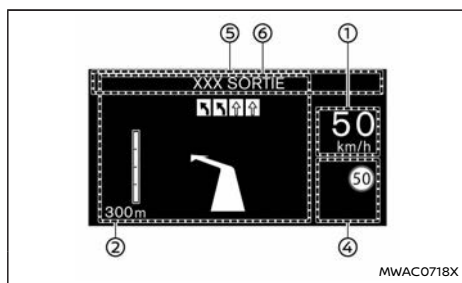
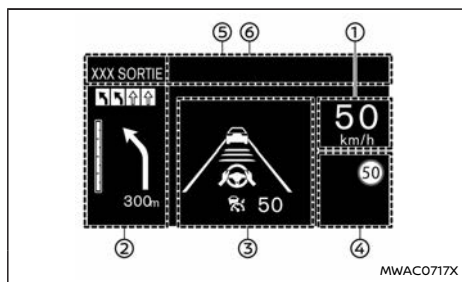

⚠ ATTENTION

- Un mauvais réglage de la luminosité et de la position de l'image affichée peut empêcher le conducteur de voir à travers le pare-brise, ce qui pourrait entraîner un accident et des blessures graves voire mortelles.
- N'utilisez pas l'affichage tête haute (HUD)

pendant de longues période car cela peut vous empêcher de voir les autres véhicules, les piétons ou les objets, ce qui pourrait entraîner un accident et des blessures graves voire mortelles.

[Affichage tête haute (HUD)] peut afficher une ou plusieurs des fonctionnalités suivantes (selon modèles) :

- ① Vitesse du véhicule
- ② [Navigation]
- ③ [Aides à la conduite]
- ④ [Indication vitesse]
- ⑤ [Audio]
- ⑥ TEL/SMS

PRÉCAUTION

- Ne placez aucun type de liquide sur ou à proximité du projecteur. L'équipement risquerait de ne pas fonctionner correctement.

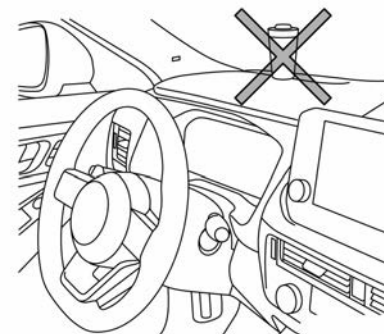

- Ne touchez aucune pièce interne du projecteur. L'équipement risquerait de ne pas fonctionner correctement.
- Pour éviter des éraflures sur le verre du projecteur, ne placez aucun objet tranchant sur ou à proximité de l'ouverture du projecteur.
- Ne placez aucun objet sur le tableau de bord qui pourrait obstruer l'écran du HUD.
- Pour le nettoyage, utilisez un chiffon doux légèrement humidifié. N'utilisez jamais de chiffon rugueux, d'alcool, d'essence, de diluant, de solvant ou de serviettes en papier imprégnées d'agents nettoyants chimiques. Ces éléments risqueraient de rayer ou de décolorer la lentille du projecteur.
- N'aspergez pas de liquides tels que de l'eau sur la lentille du projecteur. Toute asper-

sion de liquide provoquerait un dysfonctionnement du système.

NOTE :

- Si vous portez des lunettes de soleil polarisées, l'affichage devient difficilement lisible. Augmentez la luminosité du HUD sur l'écran d'informations du véhicule ou retirez vos lunettes de soleil.
- En fonction des conditions météorologiques (pluie, neige, plein soleil, etc.), l'affichage peut être difficilement visible.
- Si l'image affichée est déformée, il est recommandé de faire vérifier le système par un concessionnaire NISSAN ou un atelier qualifié.
- Le HUD est équipé d'un pare-brise spécial permettant d'afficher clairement l'image. Si votre pare-brise doit être remplacé, ce remplacement doit être effectué par un concessionnaire NISSAN ou par un atelier qualifié.

COMMENT UTILISER LE HUD

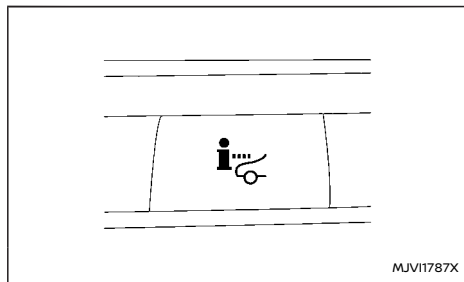

Pour activer le HUD, appuyez sur la commande HUD. Pour désactiver le HUD, appuyez à nouveau sur la commande.

Si le HUD est désactivé, il reste désactivé même si le véhicule est redémarré.

Les réglages suivants peuvent être modifiés dans l'écran d'informations du véhicule :

- [Luminosité]
- [Hauteur]
- [Rotation]
- [Infos affichées]
 - [Navigation] (selon modèles)
 - [Assistance]
 - [Indication vitesse]
 - [Audio]
 - [Téléphone]
- [Réinitialiser]

NOTE :

Des informations d'urgence peuvent s'afficher même si le HUD est désactivé.

Ce produit inclut le logiciel suivant.

- (1) Panasonic Corporation ou logiciel développé pour Panasonic Corporation
- (2) Logiciel tiers fourni par licence à Panasonic Corporation
- (3) Logiciel libre

En ce qui concerne (3) les logiciels libres, il s'agit des logiciels libres (OSS), y compris divers logiciels auxquels s'appliquent les informations relatives aux licences.

Consultez le site Internet de la licence à l'adresse suivante : <http://car.panasonic.jp/oss/i02ln39>

Luminosité de l'affichage

La luminosité de l'affichage peut être contrôlée sur l'écran d'informations du véhicule. La luminosité est également réglée automatiquement en fonction de la luminosité de l'éclairage ambiant extérieur.

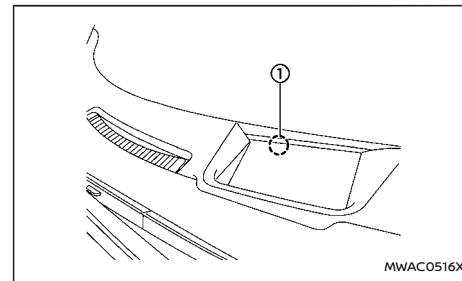

NOTE :

- Le HUD comporte un capteur intégré ① qui contrôle la luminosité de l'image affichée. Si vous bloquez le capteur avec un objet, l'affichage s'obscurcit et devient difficilement visible.
- N'appliquez pas de lumière forte sur le capteur du HUD. Cela risquerait de provoquer un dysfonctionnement.

LIAISON AIDES À LA CONDUITE/NAVIGATION/ PANNEAU DE SIGNALISATION/AUDIO/TÉLÉPHONE

Le HUD affiche des informations relatives aux aides à la conduite et à la navigation (selon modèles).

L'affichage d'Aide au conducteur affiche des situations d'avertissement pour les systèmes suivants (selon modèles) :

- Intelligent Emergency Braking (Freinage d'urgence intelligent (AEB)) avec fonction de détection des piétons
- Intelligent Forward Collision Warning (Avis de collision frontale intelligent)
- Avertissement de franchissement de ligne (LDW)
- Intelligent Lane Intervention (Prévention de franchissement de ligne intelligente)
- Maintien de voie (ELA)
- Avertissement mains libres (pour les véhicules avec ProPILOT Assist)

L'affichage de liaison du système de navigation (selon modèles) affiche les éléments suivants :

- Noms d'intersection
- Flèches indiquant le changement de direction
- Distance jusqu'à la prochaine intersection
- Indicateur de voie recommandée

L'affichage de liaison du système de reconnaissance des panneaux de signalisation (TSR) affiche les éléments suivants :

- Panneau de limitation de vitesse
- Panneau d'interdiction d'accès

L'affichage de liaison du système audio affiche les éléments suivants :

- Chansons
- Stations de radio

L'affichage de liaison du téléphone affiche les éléments suivants :

- Nom ou numéro de téléphone de la personne qui appelle

COMMANDE DE PHARES

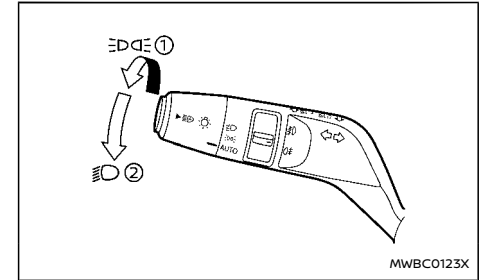

Exemple

NISSAN vous recommande de consulter les réglementations locales relatives à l'utilisation des éclairages.

Position ☾☽

Le témoin ☾☽ permet d'allumer les feux de gabarit avant, les éclairages du tableau de bord, les feux arrière et les éclairages de plaque d'immatriculation.

Position ☾

Le témoin ☾ permet d'allumer les phares en plus des autres éclairages.

Position AUTO

Lorsque le bouton de démarrage est placé sur ON et que la commande de phares est positionnée sur "AUTO", les phares, les feux de gabarit avant, les éclairages du tableau de bord, les feux arrière et les éclairages de plaque d'immatriculation s'allument.

automatiquement en fonction de la luminosité environnante.

Les phares s'allument automatiquement le soir ou si le temps est pluvieux (lorsque l'essuie-glace de pare-brise fonctionne en continu).

Lorsque le contact d'allumage est placé sur arrêt, les phares s'éteignent automatiquement.

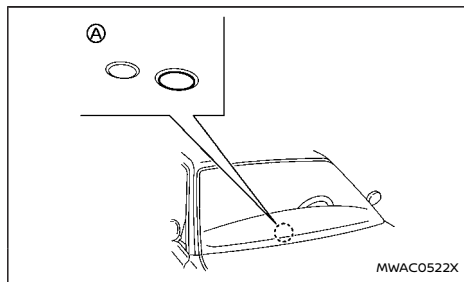

PRÉCAUTION

Ne placez aucun objet sur le capteur (A). Le capteur mesure la luminosité et commande la fonction Intelligent Auto Headlights (Allumage intelligent des phares). Si le capteur est couvert, il agit comme s'il faisait nuit, et les phares s'allument.

La disposition indiquée dans l'illustration concerne les modèles avec conduite à gauche. Sur les modèles avec conduite à droite, le capteur est situé du côté opposé.

Faisceau de phare

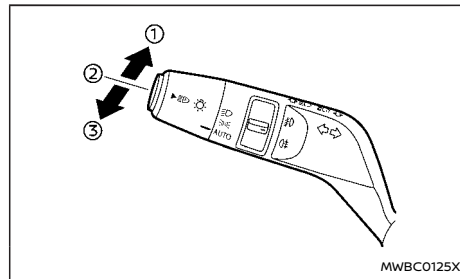

Exemple

- ① Pour sélectionner les feux de route, poussez la commande vers l'avant et relâchez-la. Les feux de route s'allument et le témoin  s'allume.
- ② Tirez le levier vers vous et relâchez-le pour passer en feux de croisement.
- ③ Pour faire clignoter les phares lorsque les feux de route ne sont pas sélectionnés, tirez le levier vers la position arrière. Pour faire clignoter les phares lorsque les feux de route sont sélectionnés, tirez deux fois le levier vers la position arrière.

Lorsque vous tirez le levier vers vous au maximum ③ après avoir coupé le contact, les phares s'allument et restent allumés pendant 30 secondes. La commande peut être actionnée 4 fois, pour une durée d'éclairage de 2 minutes maximum.

Assistance de feux de route (selon modèles)

Le système d'assistance de feux de route fonctionne lorsque le véhicule est conduit à une vitesse supérieure ou égale à 40 km/h (25 MPH) environ. Si un véhicule arrivant en sens inverse ou un véhicule se trouvant devant le vôtre apparaît et que vos feux de route sont allumés, les feux de route passent directement en position de feux de croisement.

Précautions relatives au système d'assistance de feux de route:

ATTENTION

- Le système d'assistance de feux de route est un système de commodité mais il ne remplace en aucun cas une conduite en toute sécurité. Le conducteur doit être attentif en permanence, assurer une conduite sûre et commuter les feux de route et feux de croisement manuellement lorsque cela s'avère nécessaire.
- Les feux de route ou feux de croisement peuvent ne pas commuter automatiquement dans les conditions suivantes. Commutez les feux de route et feux de croisement manuellement.
 - En cas de mauvais temps (pluie, brouillard, neige, vent, etc.).
 - Lorsqu'une source d'éclairage similaire aux phares ou aux feux arrière se trouve à proximité du véhicule.
 - Lorsque les phares d'un véhicule arrivant en sens inverse ou d'un véhicule

se trouvant devant le vôtre sont éteints, lorsque la couleur de l'éclairage est affectée en raison de matériaux étrangers se trouvant sur les éclairages, ou lorsque la commande d'éclairage ne se trouve pas sur la bonne position.

- En cas de changement brusque et continu de la luminosité.
 - Si vous conduisez sur une route vallonnée ou sur une route présentant des différences de niveaux.
 - Si vous conduisez sur une route contenant de nombreux virages.
 - En cas de réflexion intense d'une source d'éclairage vers l'avant du véhicule.
 - Si un conteneur, etc. tracté par un véhicule se trouvant devant le vôtre réfléchit une lumière intense.
 - Si un phare de votre véhicule est endommagé ou sale.
 - Si le véhicule tire d'un côté en raison d'un pneu crevé, d'un remorquage en cours, etc.
- La temporisation des feux de croisement et des feux de route peut changer dans les situations suivantes.
- La luminosité des phares d'un véhicule arrivant en sens inverse ou d'un véhicule se trouvant devant le vôtre.
 - Les mouvements et le sens de circula-

tion d'un véhicule arrivant en sens inverse et d'un véhicule se trouvant devant le vôtre.

- Lorsque seul un éclairage d'un véhicule arrivant en sens inverse ou d'un véhicule se trouvant devant le vôtre est allumé.
- Lorsqu'un véhicule arrivant en sens inverse ou un véhicule se trouvant devant le vôtre est un véhicule à deux roues.
- Conditions de la route (inclinaison, virages, surface de la route, etc.).
- Le nombre de passagers et la quantité de chargement.

Fonctionnement du système d'assistance de feux de route:

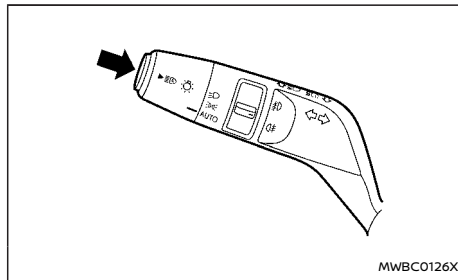

Exemple

Pour activer le système d'assistance de feux de route, appuyez sur la commande comme indiqué sur l'illustration lorsqu'elle se trouve sur la position

"AUTO". Le témoin d'assistance de feux de route s'allume dans les instruments lorsque les phares sont activés.

Le témoin lumineux de feux de route s'allume également lorsque les feux de route sont sélectionnés par le système d'assistance de feux de route.

Si le témoin d'assistance de feux de route ne s'allume pas dans les conditions ci-dessus, cela peut indiquer que le système est défectueux. Il est recommandé de faire vérifier le système par un concessionnaire NISSAN ou par un atelier qualifié.

Lorsque la vitesse du véhicule devient inférieure à 25 km/h (16 MPH) environ, les phares restent en feux de croisement.

Pour désactiver le système d'assistance de feux de route, appuyez à nouveau sur la commande.

Entretien du capteur de lumière ambiante:

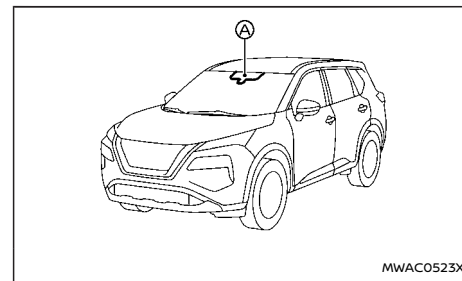





Le capteur de lumière ambiante (A) relatif au système d'assistance de feux de route est situé

devant le rétroviseur intérieur. Afin d'assurer le bon fonctionnement du système d'assistance de feux de route et d'éviter tout dysfonctionnement, observez les recommandations suivantes :

- Assurez-vous que le pare-brise est toujours propre.
- Ne placez pas d'autocollant (même transparent) ni d'accessoires près du capteur de lumière ambiante.
- Ne heurtez pas ou n'endommagez pas les surfaces autour du capteur de lumière ambiante. Ne touchez pas la lentille du capteur située sur le capteur de lumière ambiante.

Si le capteur de lumière ambiante est endommagé suite à un accident, contactez un concessionnaire NISSAN ou un atelier qualifié.

Système d'économiseur de batterie

- Lorsque la commande de phares est en position  ou  position lorsque le contact est mis, les phares s'éteignent automatiquement au bout d'un certain temps après que le contact a été coupé.
- Lorsque la commande de phares reste en position  ou  position une fois les phares automatiquement éteints, les phares s'allument quand le contact est mis.

PRÉCAUTION

- **Lorsque vous activez à nouveau la commande de phares après que les phares se soient éteints automatiquement, les phares ne s'éteignent pas automatiquement. Assurez-vous de positionner la commande de phares sur "AUTO" lorsque**

vous quittez le véhicule pendant une période prolongée afin de ne pas décharger la batterie.

- **Ne laissez jamais la commande de phares activée lorsque le moteur ne tourne pas pendant des périodes prolongées même si les phares s'éteignent automatiquement.**

Phare LED adaptatif (selon modèles)

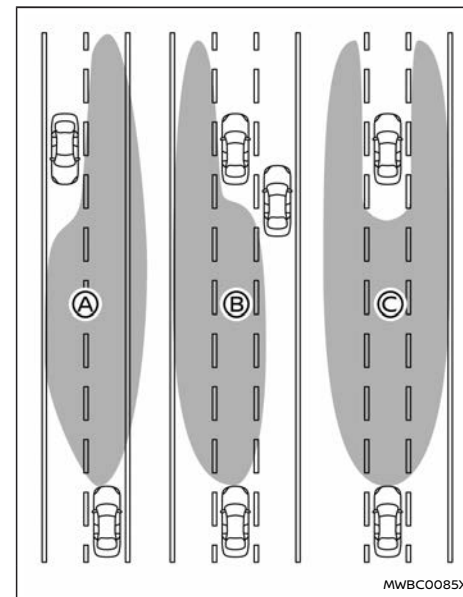

Exemple

Le système de phares LED adaptatifs fonctionne lorsque le véhicule roule à une vitesse supérieure ou égale à 40 km/h (25 MPH) environ. Si un véhicule venant en sens inverse ou un véhicule de tête apparaît devant votre véhicule lorsque les feux de route des phares sont allumés, le système

modifie automatiquement la zone éclairée par les phares.

Exemple :

- Ⓐ Faisceau du côté droit uniquement (pour un véhicule roulant en sens inverse)
- Ⓑ Faisceau du côté gauche uniquement (pour les véhicules roulant devant)
- Ⓒ Faisceau séparé (pour un véhicule roulant devant)

Précautions relatives aux phares LED adaptatifs:

⚠ ATTENTION

- Le système de phares LED adaptatifs est un système de commodité mais il ne remplace en aucun cas une conduite en toute sécurité. Le conducteur doit rester vigilant en permanence, et s'assurer de conduire de manière sûre et de passer des feux de route aux feux de croisement manuellement lorsque cela est nécessaire.
- Les feux de route ou feux de croisement peuvent ne pas commuter automatiquement dans les conditions suivantes. Commutez les feux de route et feux de croisement manuellement.
 - En cas de mauvais temps (pluie, brouillard, neige, vent, etc.).
 - Lorsqu'une source d'éclairage similaire aux phares ou aux feux arrière se trouve à proximité du véhicule.
 - Lorsque les phares d'un véhicule arrivant en sens inverse ou d'un véhicule se trouvant devant le vôtre sont

éteints, lorsque la couleur de l'éclairage est affectée en raison de matériaux étrangers se trouvant sur les éclairages, ou lorsque la commande d'éclairage ne se trouve pas sur la bonne position.

- En cas de changement brusque et continu de la luminosité.
- Si vous conduisez sur une route vallonnée ou sur une route présentant des différences de niveaux.
- Si vous conduisez sur une route contenant de nombreux virages.
- En cas de réflexion intense d'une source d'éclairage vers l'avant du véhicule.
- Si un conteneur, etc. tracté par un véhicule se trouvant devant le vôtre réfléchit une lumière intense.
- Si un phare de votre véhicule est endommagé ou sale.
- Si le véhicule tire d'un côté en raison d'un pneu crevé, d'un remorquage en cours, etc.
- La temporisation des feux de croisement et des feux de route peut changer dans les situations suivantes.
 - La luminosité des phares d'un véhicule arrivant en sens inverse ou d'un véhicule se trouvant devant le vôtre.
 - Les mouvements et le sens de circulation d'un véhicule arrivant en sens

inverse et d'un véhicule se trouvant devant le vôtre.

- Lorsque seul un éclairage d'un véhicule arrivant en sens inverse ou d'un véhicule se trouvant devant le vôtre est allumé.
- Lorsqu'un véhicule arrivant en sens inverse ou un véhicule se trouvant devant le vôtre est un véhicule à deux roues.
- Conditions de la route (inclinaison, virages, surface de la route, etc.).
- Le nombre de passagers et la quantité de bagages.

Fonctionnement des phares LED adaptatifs:

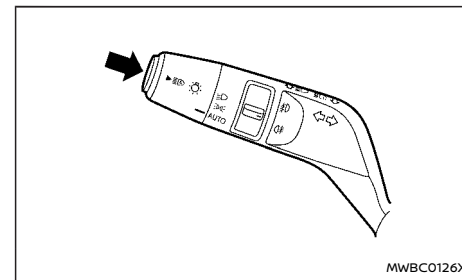

Exemple

Pour activer le système de phares LED adaptatifs, poussez la commande comme illustré avec la commande de phares en position "AUTO". Le

témoin de phares LED adaptatifs s'allume dans les instruments lorsque les phares sont activés.

Le témoin lumineux de feux de route s'allume également lorsque les feux de route sont allumés.

Si le témoin de phares LED adaptatifs ne s'allume pas dans les conditions ci-dessus, cela peut indiquer que le système est défectueux. Faites vérifier le système par un concessionnaire NISSAN ou dans un atelier qualifié.

Lorsque la vitesse du véhicule devient inférieure à 25 km/h (16 MPH) environ, les phares restent en feux de croisement.

Pour désactiver le système de phares LED adaptatifs, appuyez à nouveau sur la commande.

Entretien du capteur de lumière ambiante:

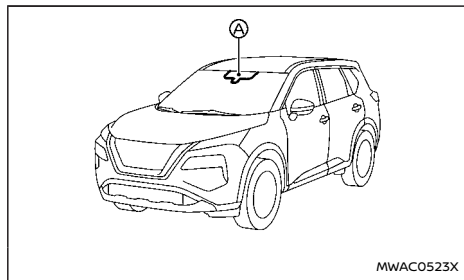

Le capteur de lumière ambiante (A) relatif au système système de phares LED est situé devant le rétroviseur intérieur. Afin d'assurer le bon fonctionnement du système de phares LED adap-



tatifs et d'éviter tout dysfonctionnement, observez les recommandations suivantes :

- Assurez-vous que le pare-brise est toujours propre.
- Ne placez pas d'autocollant (même transparent) ni d'accessoires près du capteur de lumière ambiante.
- Ne heurtez pas ou n'endommagez pas les surfaces autour du capteur de lumière ambiante. Ne touchez pas la lentille du capteur située sur le capteur de lumière ambiante.

Si le capteur de lumière ambiante est endommagé suite à un accident, contactez un concessionnaire NISSAN ou un atelier qualifié.

Système d'éclairage de jour (DRL)

Même si les phares sont éteints, les éclairages de jour s'allument après le démarrage du moteur.

Lorsque la commande de phares est positionnée sur  ou  l'éclairage de jour s'éteint.

LAVE-PHARES (selon modèles)

Le lave-phares fonctionne lorsque les phares sont allumés et que le contact d'allumage est positionné sur ON.

Tirez la commande de lave-vitre de pare-brise vers vous. Le lave-phares fonctionne avec le lave-vitre. Cette activation a lieu une fois chaque fois que le contact est mis ou coupé.

PRÉCAUTION

Ajoutez le liquide de lave-vitres lorsque le niveau de liquide du réservoir est bas.

COMMANDE DE RÉGLAGE DES FAISCEAUX DE PHARES

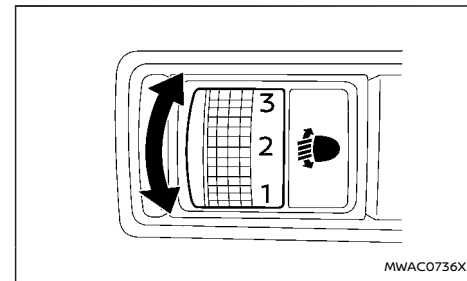

Type manuel (selon modèles)

La commande de réglage des faisceaux de phares fonctionne lorsque le contact d'allumage est placé sur la position ON, et que les phares sont activés, de manière à permettre le réglage de l'axe des faisceaux de phares en fonction des conditions de conduite.

Lorsque vous roulez sans charge lourde/bagage, ou sur une route plane, sélectionnez la position normale "0".

Si le nombre d'occupants et le chargement/la quantité de bagages dans le véhicule change, l'axe des faisceaux de phares peut être plus haut que la normale.

En cas de conduite sur une route vallonnée, les faisceaux des phares sont directement projetés sur les rétroviseurs intérieur et extérieurs du véhicule précédent, ou sur le pare-brise du véhi-

culé arrivant en sens inverse. Ceci risque de diminuer la visibilité des conducteurs.

Tournez la commande de réglage des faisceaux en fonction de la hauteur souhaitée. Plus le numéro sélectionné sur la commande est élevé, plus l'axe de faisceau est bas.

Choisissez la position de la commande en vous reportant aux exemples suivants.

Modèle à deux rangées:

Position de la commande	Nombre d'occupants sur le siège avant	Nombre d'occupants sur le siège arrière	Poids du chargement dans le compartiment à bagages
0	1 ou 2	Aucun passager	A vide
1	2	3	A vide
2	2	3	environ 105 kg (232 lb)
3	1	Aucun passager	environ 350 kg (772 lb)

Modèle à trois rangées:

Position de la commande	Nombre d'occupants sur le siège avant	Nombre d'occupants sur les sièges de deuxième rangée	Nombre d'occupants sur les sièges de troisième rangée	Poids du chargement dans le compartiment à bagages
0	1 ou 2	Aucun passager	Aucun passager	A vide
1	2	Aucun passager ou 3	2	A vide
2	2	3	2	environ 95 kg (209 lb)
3	1	Aucun passager	Aucun passager	environ 445 kg (981 lb)

Type automatique (selon modèles)

Les phares sont équipés d'un système de mise à niveau automatique des faisceaux. L'axe de faisceau de phare est automatiquement réglé.

COMMANDE DE CLIGNOTANTS

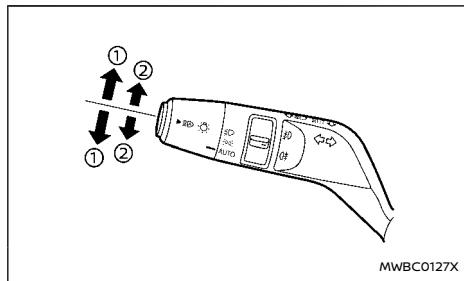

Exemple

① Clignotant

Déplacez la commande vers le haut ou le bas pour indiquer un changement de direction. Une fois le changement de direction terminé, les clignotants sont automatiquement désactivés.

② Signal de changement de voie

Déplacez le levier vers le haut ou le bas jusqu'à ce que le clignotant commence à clignoter, mais le levier ne se verrouille pas, pour signaler un changement de voie. Maintenez le levier jusqu'à ce que le changement de voie soit terminé.

Déplacez le levier vers le haut ou vers le bas jusqu'à ce que le clignotant commence à clignoter, mais le

levier ne se verrouille pas, et relâchez le levier. Le clignotant clignote automatiquement trois fois.

Choisissez la méthode appropriée pour signaler un changement de voie en fonction de l'état de la route et de la circulation.

COMMANDE DE FEUX ANTIBROUILLARD

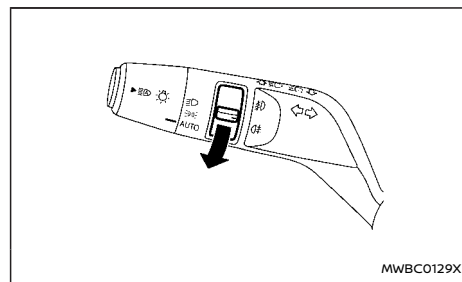
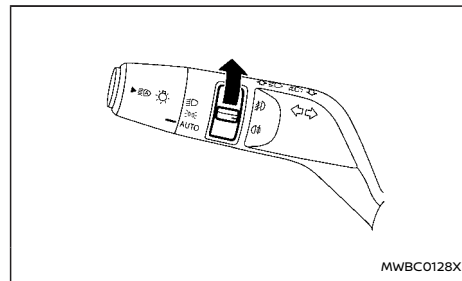

Exemple

FEUX ANTIBROUILLARD AVANT (selon modèles)

Pour activer les feux antibrouillard, placez la commande de phares en position ☀ ou ☾ puis tournez la commande de feu antibrouillard sur la position ☁ .

Pour activer les feux antibrouillard lorsque la commande de phares est sur la position "AUTO", les phares ou les feux de gabarit avant doivent être



COMMANDE D'ESSUIE-GLACE ET DE LAVE-VITRE

activés ; placez ensuite la commande de feu antibrouillard sur la position  . (Une fois que les phares, les feux de gabarit avant et les feux antibrouillard sont allumés avec la commande de phares en position "AUTO", ils restent allumés, même si l'environnement s'éclaircit.

Pour les éteindre, ramenez la commande de feu antibrouillard sur la position OFF.

FEU ANTIBROUILLARD ARRIÈRE

Le feu antibrouillard arrière ne doit être utilisé que si la visibilité est très mauvaise, en général inférieure à 100 m (328 ft).

Pour activer le feu antibrouillard, placez la commande de phare en position  ou allumez les feux antibrouillards avant (selon modèles), puis placez la commande de feu antibrouillard sur la position  .

Pour activer le feu antibrouillard lorsque la commande de phares est sur la position "AUTO", les phares doivent être activés ; placez ensuite la commande de feu antibrouillard sur la position  .

Pour l'éteindre, ramenez la commande de feu antibrouillard sur la position OFF.

FONCTIONNEMENT DE L'ESSUIE-GLACE ET DU LAVE-VITRE DU PARE-BRISE

⚠ ATTENTION

Lorsque la température est proche de zéro, il est possible que le liquide de lave-vitre gèle sur le pare-brise et gêne la visibilité, ce qui peut provoquer un accident. Réchauffez le pare-brise à l'aide du désembuage avant de nettoyer le pare-brise.

PRÉCAUTION

- N'actionnez pas le lave-vitre de manière continue pendant plus de 30 secondes.
- N'actionnez pas le lave-vitre lorsque son réservoir est vide.
- Ne remplissez pas le réservoir de liquide de lave-vitres de concentré de liquide de lave-vitres non dilué. Certains concentrés de liquide de lave-vitres à base de méthanol risquent de tacher la grille de façon permanente si du liquide est renversé lors du remplissage du réservoir.
- Mélangez auparavant le concentré de liquide de lave-vitres avec de l'eau selon les proportions recommandées par le fabricant avant de verser le liquide dans le réservoir de liquide de lave-vitres. N'utilisez pas le réservoir de liquide de lave-vitres pour mélanger le concentré de liquide de lave-vitres et l'eau.
- N'actionnez pas l'essuie-glace lorsque le

bras d'essuie-glace est soulevé. Le bras d'essuie-glace pourrait être endommagé.

Si le fonctionnement de l'essuie-glace est gêné par de la neige ou de la glace, il est possible que l'essuie-glace s'arrête afin d'éviter d'endommager le moteur. Si cela se produit, placez la commande d'essuie-glace sur OFF puis retirez la neige et la glace situées sur et autour des bras d'essuie-glace. Environ 1 minute après cela, activez à nouveau la commande afin de faire fonctionner l'essuie-glace.

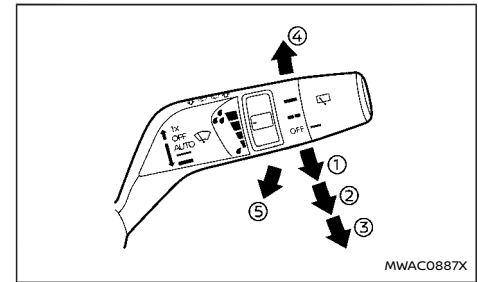

L'essuie-glace et le lave-vitre de pare-brise fonctionnent lorsque le contact d'allumage est sur la position ON.

Poussez le levier vers le bas pour activer les essuie-glaces aux vitesses suivantes :

- ① AUTO — reportez-vous à "Système d'essuie-glace automatique à détecteur de pluie" (P.127).
- ② Lent — balayage continu à vitesse lente

- ③ Rapide — fonctionnement continu à vitesse rapide

Si le contact est coupé alors que l'essuie-glace fonctionne en position haute vitesse, il ne fonctionnera pas la prochaine fois que le contact est mis. Pour actionner l'essuie-glace, placez le levier sur toute position autre que la vitesse élevée.

Poussez le levier vers le haut ④ pour obtenir un balayage unique d'essuie-glace.

Pour activer le lave-vitre, tirez le levier vers vous ⑤. L'essuie-glace effectue également plusieurs balayages.

Le lave-phare (selon modèles) est également activé lorsque le lave-vitre de pare-brise fonctionne. (Reportez-vous à "Lave-phares (selon modèles)" (P.127).)

NOTE :

La fonction A vitesse adaptable peut être désactivée. Pour plus d'informations, reportez-vous à "[Réglages véhicule]" (P.94).

Lave-phares (selon modèles)

Tirez la commande vers l'arrière du véhicule ⑤.

Le lave-phares est activé lorsque le lave-vitre de pare-brise fonctionne.

- Le lave-phares fonctionne avec le lave-vitre. Cette activation a lieu une fois chaque fois que le contact est mis ou coupé.
- Après la première activation, le lave-phares est activé une fois après cinq activations du lave-vitre.

PRÉCAUTION

Ajoutez le liquide de lave-vitres lorsque le niveau de liquide du réservoir est bas.

SYSTÈME D'ESSUIE-GLACE AUTOMATIQUE À DÉTECTEUR DE PLUIE

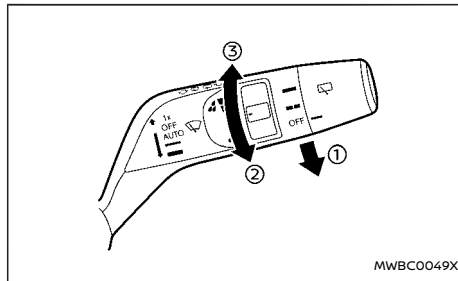

Le système d'essuie-glace automatique à détecteur de pluie peut activer automatiquement l'essuie-glace et régler la vitesse de balayage en fonction de l'intensité de la pluie et de la vitesse du véhicule, grâce au capteur de pluie situé sur la partie supérieure du pare-brise.

Pour régler le système d'essuie-glaces automatiques détecteurs de pluie, poussez le levier vers le bas, sur la position "AUTO" ①. L'essuie-glace effectue un balayage lorsque le contact d'allumage est placé sur la position ON.

Le niveau de sensibilité du capteur de pluie peut être réglé en tournant la commande vers ② (bas) ou ③ (élevé).

- Haut — niveau de sensibilité élevé
- Bas — niveau de sensibilité bas

Pour désactiver le système d'essuie-glaces automatiques détecteurs de pluie, poussez le levier vers le haut, sur la position "OFF", ou baissez le levier sur une autre position.

PRÉCAUTION

Ne touchez pas le capteur de pluie et toute surface proche lorsque la commande d'essuie-glaces est en position "AUTO" et que le contact d'allumage est positionné sur ON. Les essuie-glaces peuvent s'activer de manière inattendue et causer des blessures ou endommager un essuie-glace.

- Les essuie-glaces automatiques à détecteur de pluie sont conçus pour une utilisation par temps pluvieux. Si la commande reste en position "AUTO", les essuie-glaces peuvent s'activer de manière inattendue lorsque de la poussière, des empreintes, un film d'huile ou des insectes se trouvent sur ou autour du capteur. Les essuie-glaces peuvent également s'activer lorsque des gaz d'échappement ou de l'humidité affectent le fonctionnement du détecteur de pluie.
- Lorsque le pare-brise est recouvert de produit hydrofuge, la vitesse de balayage des essuie-glaces automatiques à détecteur de pluie peut être plus rapide, même si la quantité d'eau est faible.
- Assurez-vous de désactiver le système d'essuie-glaces automatiques à détecteur

de pluie lorsque vous vous rendez dans un centre de lavage.

- Les essuie-glaces automatiques à détecteur de pluie risquent de ne pas fonctionner si la pluie ne touche pas le capteur.
- L'utilisation de balais d'essuie-glace d'origine est recommandée pour un fonctionnement optimal du système d'essuie-glaces automatiques détecteurs de pluie. (Reportez-vous à "Balais d'essuie-glaces de pare-brise" (P.480) pour le remplacement des balais d'essuie-glace.)

FONCTIONNEMENT DE L'ESSUIE-GLACE ET DU LAVE-VITRE DE LUNETTE ARRIÈRE

⚠ ATTENTION

Il est possible que le liquide de lave-vitre givre sur la lunette arrière et gêne votre visibilité lorsque la température est inférieure à zéro. Réchauffez la lunette arrière à l'aide du dégivrage avant de nettoyer la lunette arrière.

PRÉCAUTION

- N'actionnez pas le lave-vitre de manière continue pendant plus de 30 secondes.
- N'actionnez pas le lave-vitre lorsque son réservoir est vide.
- Ne remplissez pas le réservoir de liquide de lave-vitres de concentré de liquide de lave-vitres non dilué. Certains concentrés de liquide de lave-vitres à base de méthanol risquent de tacher la grille de façon per-

manente si du liquide est renversé lors du remplissage du réservoir.

- Mélangez auparavant le concentré de liquide de lave-vitres avec de l'eau selon les proportions recommandées par le fabricant avant de verser le liquide dans le réservoir de liquide de lave-vitres. N'utilisez pas le réservoir de liquide de lave-vitres pour mélanger le concentré de liquide de lave-vitres et l'eau.

Si le fonctionnement de l'essuie-glace arrière est gêné par de la neige ou de la glace, il est possible que l'essuie-glace s'arrête afin d'éviter d'endommager le moteur. Si cela se produit, placez la commande d'essuie-glace sur OFF puis retirez la neige et la glace situées sur et autour des bras d'essuie-glace. Environ 1 minute après cela, activez à nouveau la commande afin de faire fonctionner l'essuie-glace.

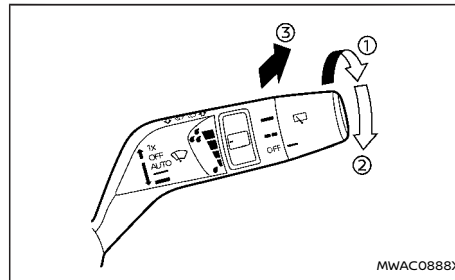

L'essuie-glace et le lave-vitre de lunette arrière fonctionnent lorsque le contact d'allumage est sur la position ON.

Tournez la commande dans le sens des aiguilles d'une montre depuis la position OFF pour actionner l'essuie-glace.

- ① Intermittent (INT) — balayage intermittent (non réglable)
- ② Lent (ON) — fonctionnement continu à vitesse lente

Poussez la commande vers l'avant ③ pour activer le lave-vitre. L'essuie-glace effectuée également plusieurs balayages.

Fonction Auto marche arrière :

Lorsque la commande d'essuie-glace de pare-brise est activée, le passage du levier de changement de vitesses sur la position R (marche arrière) entraîne l'activation de l'essuie-glace de lunette arrière.

NOTE :

La fonction Auto marche arrière peut être désactivée. Pour plus d'informations, reportez-vous à "[Réglages véhicule]" (P.94).

PARE-BRISE CHAUFFANT (selon modèles)

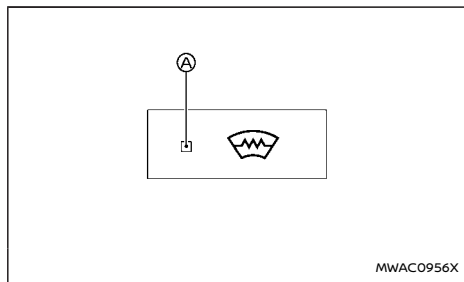

La commande de pare-brise chauffant est située sur le tableau de commande de climatisation avant.

Pour désembuer/dégivrer le pare-brise, démarrez le moteur et appuyez sur la touche du pare-brise chauffant. Le témoin lumineux **A** s'allume.

Appuyez à nouveau sur la touche pour activer le système.

Le système se désactive automatiquement après un certain laps de temps. Si le pare-brise est dégagé avant cela, appuyez à nouveau sur la touche pour désactiver le système.

NOTE :

- Le système ne peut être activé que lorsque le moteur tourne.
- Avant d'activer le système, assurez-vous de retirer les surplus de neige/glace du pare-brise.
- Les conducteurs électriques incrustés dans le pare-brise fournissent la chaleur au pare-brise. Si des dommages se produisent au

niveau du pare-brise, faites vérifier le système par un concessionnaire NISSAN ou un atelier qualifié.

- Des performances réduites ou la désactivation du pare-brise chauffant peuvent se produire afin de préserver la batterie. Il ne s'agit pas d'un dysfonctionnement.
- NISSAN recommande d'utiliser le système pour faciliter le désembuage du pare-brise. Pour de plus amples informations, reportez-vous à "Chauffage et climatisation" (P.220).
- Le système Stop/Start est indisponible lors de l'utilisation du système.

COMMANDE DE DÉSEMBUAGE

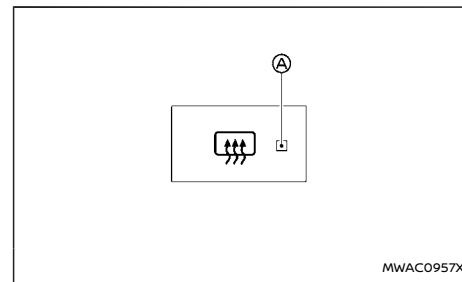

Exemple

La commande de désembuage est située sur le tableau de commande de climatisation avant.

Pour désembuer/dégivrer la lunette arrière et les rétroviseurs extérieurs, démarrez le moteur et appuyez sur l'interrupteur. Le témoin lumineux **A** s'allume. Appuyez à nouveau sur la commande pour arrêter le désembuage.

Le désembuage s'arrête automatiquement au bout de 20 minutes environ.

PRÉCAUTION

- Lorsque vous activez le désembuage de manière continue, assurez-vous de démarrer le moteur. Dans le cas contraire, la batterie risque de se décharger.
- Veillez à ne pas endommager les résistances électriques situées sur la surface de la lunette lors du nettoyage de la surface intérieure de la lunette.

AVERTISSEUR SONORE

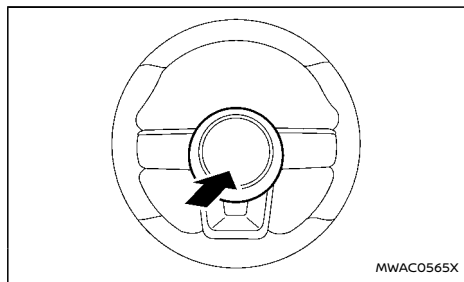

La commande de l'avertisseur sonore  fonctionne quelle que soit la position du contact d'allumage sauf lorsque la batterie est déchargée. L'avertisseur sonore retentit lorsque la commande correspondante est maintenue enfoncée. L'avertisseur sonore cesse de retentir lorsque vous relâchez la commande.

COMMANDE DE VOLANT CHAUFFANT (selon modèles)

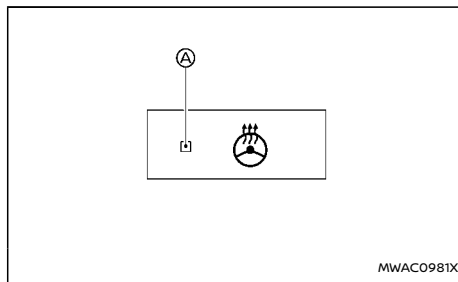

Exemple

La commande de volant chauffant est située sur le tableau de commande de climatisation avant.

Appuyez sur la commande de volant chauffant pour chauffer le volant après avoir mis le contact. Le témoin lumineux  s'allume. Appuyez à nouveau sur la commande pour désactiver le système.

Si la température à la surface du volant est inférieure à 20°C (68°F), le système chauffe le volant, puis il s'active et se désactive de manière intermittente afin de maintenir une température supérieure à 20°C (68°F). Le témoin lumineux reste allumé tant que le système est activé (environ 30 minutes).

Appuyez à nouveau sur la commande pour désactiver le système de volant chauffant manuellement. La couleur de la commande passe de l'orange au blanc lorsque la fonction passe de la position activée à la position désactivée.

NOTE :

Une fois la fonction activée, votre volant chauffant s'active et se désactive automatiquement afin de maintenir une température supérieure à 20°C (68°F).

Si la température du volant est supérieure à 50°C (122°F) lorsque la commande de volant chauffant est activée, le système ne chauffe pas le volant. Il ne s'agit pas d'un dysfonctionnement.

ALERTE PORTE ARRIÈRE (selon modèles)

Le système d'alerte de porte arrière fonctionne dans certaines conditions pour indiquer qu'un objet ou un passager est présent sur les sièges arrière. Vérifiez les sièges avant de quitter le véhicule.

Le système d'alerte de porte arrière est initialement désactivé. Le conducteur peut activer le système à l'aide de l'écran d'informations du véhicule. (Reportez-vous à "[Réglages véhicule]" (P.94).)

Lorsque le système est activé :

- Le système est activé lorsqu'une portière arrière est ouverte et fermée. Lorsque le véhicule est démarré et que le système est activé, un message s'affiche sur l'écran d'informations du véhicule. (Reportez-vous à "26. [Alerte porte arrière activée] (selon modèles)" (P.103).)
- Si une porte arrière est ouverte et fermée mais que le véhicule n'a pas commencé à rouler, le système ne s'active pas. Une porte arrière doit être ouverte et fermée et vous devez conduire la voiture pour que le système s'active.
- L'intervalle de temps pour activer le système entre l'ouverture et la fermeture de la porte arrière et le démarrage du véhicule est d'environ 10 minutes. Un intervalle de temps plus long n'indique pas de dysfonctionnement.

Lorsque le système d'alerte de porte arrière est activé :

- Lorsque le conducteur place le véhicule en position P (stationnement), un message de notification s'affiche sur l'écran d'informations

du véhicule avec les options [Ignorer le message] ou [Désactiver l'alerte] si souhaité.

- Sélectionnez [Désactiver l'alerte] pour désactiver temporairement l'alerte pour cet arrêt.
- Aucune sélection ou [Ignorer le message] permet de garder l'alerte activée pour cet arrêt.
- Si l'alerte est activée lorsque le conducteur quitte le véhicule, un message s'affiche sur l'écran d'informations du véhicule indiquant [Rappel Vérifier les sièges arrière.]

Si le réglage [Klaxon et alerte] est sélectionné :

- Le klaxon retentit après un court instant jusqu'à ce que la porte arrière soit ouverte et fermée dans un court laps de temps pour désactiver l'alerte.
- Si les portières sont verrouillées avant la désactivation de l'alerte par l'ouverture d'une porte arrière, le klaxon retentit.
- Si le hayon est ouvert avant une porte arrière, le klaxon est retardé jusqu'à ce que la porte arrière soit fermée.

NOTE :

Si le réglage [Alerte uniquement] est sélectionné, le message d'alerte reste affiché sur l'écran d'informations du véhicule mais le klaxon ne retentit pas.

ATTENTION

- **Si le conducteur sélectionne [Désactiver l'alerte], aucune alerte sonore ne retentit ou aucun message ne s'affiche quel que**

soit l'état d'ouverture/de fermeture des portes arrière.

- **Il peut arriver qu'un objet ou un passager se trouve sur le(s) siège(s) arrière mais que l'alerte sonore ne se déclenche pas. Cela peut se produire par exemple si des passagers de siège(s) arrière entrent ou sortent du véhicule au cours d'un trajet.**
- **Le système ne détecte pas directement des objets ou des passagers se trouvant dans le(s) siège(s) arrière. Par contre, il peut détecter l'ouverture et la fermeture d'une porte arrière, indiquant que quelque chose peut se trouver dans le(s) siège(s) arrière.**

NOTE :

Il peut arriver que le klaxon retentisse mais qu'aucun objet ni aucun passager ne se trouve sur le(s) siège(s) arrière.

(Reportez-vous à "26. [Alerte porte arrière activée] (selon modèles)" (P.103).)

PRISES ÉLECTRIQUES



Tableau de bord (exemple)



Compartiment à bagages (exemple)

Les prises électriques sont situées dans la partie inférieure du tableau de bord* et dans le compartiment à bagages.

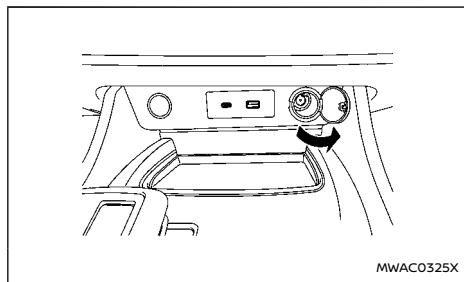
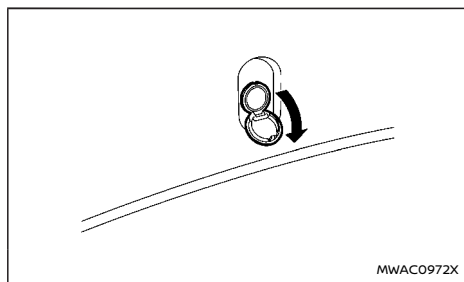
* : La disposition indiquée dans l'illustration concerne les modèles avec conduite à gauche. Sur les modèles avec conduite à droite, la prise est située du côté opposé.

PRÉCAUTION

- La prise électrique peut être chaude au moment de l'utilisation ou juste après.
- N'utilisez pas d'appareils nécessitant une alimentation supérieure à 12 volts, 120W (10A). N'utilisez pas d'adaptateurs doubles ou plus d'un appareil électrique à la fois.
- Utilisez la prise électrique avec le moteur en marche afin d'éviter de décharger la batterie du véhicule.
- Evitez d'utiliser la prise électrique lorsque la climatisation, les phares ou le désembuage de lunette arrière sont en marche.
- Cette prise électrique n'est pas conçue pour être utilisée avec la résistance de l'allume-cigare.
- Enfoncez complètement la prise. Si aucun bon contact n'est établi, la prise peut surchauffer.
- Avant de brancher ou de débrancher une prise, assurez-vous que l'appareil électrique utilisé est sur la position d'arrêt.
- Veillez à bien refermer le capuchon lorsque la prise n'est pas utilisée. Evitez tout contact de la prise avec de l'eau ou d'autres liquides.

CONNECTEUR DE CHARGE USB (Universal Serial Bus) (selon modèles)

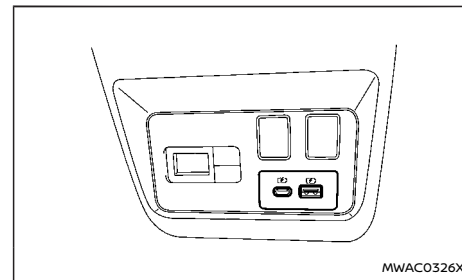

Exemple

Le connecteur de charge USB se trouve à l'arrière du rangement de console centrale.

Le connecteur de charge USB ne peut être utilisé que pour charger un appareil externe.

Branchez un dispositif USB sur le connecteur. Le chargement démarre automatiquement. Pour le connecteur de charge USB (pour USB Type-A), la sortie maximale est de 5 volts, 12 W, 2,4 A. Pour le connecteur de charge USB (pour USB Type-C), la sortie maximale est de 5 volts, 15 W, 3 A.

Le dispositif externe se charge de manière continue lorsque le contact est mis.

Certains dispositifs mobiles ne peuvent pas se charger en fonction de leurs spécifications.

PRÉCAUTION

- **Ne forcez pas pour brancher un dispositif USB sur le connecteur.** Selon le connecteur USB, l'insertion du dispositif USB incliné ou à l'envers peut endommager le connecteur. Assurez-vous que le dispositif USB est correctement branché au connecteur.
- **N'utilisez pas de câble USB réversible.** Un câble USB réversible peut endommager le connecteur.

CHARGEUR SANS FIL (selon modèles)

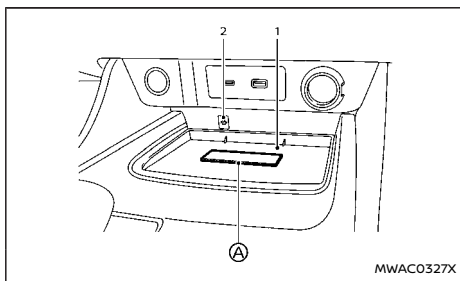

Exemple

1. Base de charge
2. Témoin

Le chargeur sans fil se trouve à l'avant de la console centrale. Placez le smartphone sur la base de charge du chargeur sans fil. Le chargement démarre automatiquement. Le smartphone se charge de manière continue lorsque le contact est mis.

ATTENTION

- **Ne placez jamais de matériaux métalliques entre le chargeur sans fil et un smartphone.**
- **Avant toute utilisation, toute personne portant un pacemaker ou un autre équipement médical doit contacter le fabricant de l'équipement médical électrique afin de connaître les répercussions éventuelles.**
- **Ne placez jamais de tissu sur le smartphone durant le processus de charge.**
- **Ne chargez jamais un smartphone s'il est humide.**
- **Ne placez jamais de matériaux métalliques ou de petits objets tels qu'un allumecigare, une Intelligent Key ou un lecteur mémoire.**

PRÉCAUTION

- **Ne placez jamais de RFID/NFC/carte de crédit entre le chargeur sans fil et un smartphone.** Cela pourrait entraîner une altération des données de la carte.
- **N'utilisez pas le chargeur sans fil si de la poussière ou des saletés se sont accumulées sur la base.**
- **Ne heurtez pas la surface du chargeur sans fil.**
- **Ne répandez pas de liquide (eau, boissons, etc.) sur la base de charge.**
- **N'utilisez pas de graisse, d'huile ou d'alcool pour nettoyer la base de charge.**

Témoin du chargeur sans fil

Le témoin  s'allume en orange lorsque le processus de charge démarre.

Une fois la charge terminée, le témoin s'allume en vert.

Si un dysfonctionnement se produit ou que le processus de charge est interrompu, le témoin clignote en orange pendant 8 secondes puis s'éteint.

Fonctionnement du chargeur sans fil

Pour utiliser le chargeur sans fil, il est nécessaire de placer correctement le smartphone dans la base de charge. Pour optimiser les performances de charge, assurez-vous que le smartphone est bien placé au centre de la base de charge au-dessus du logo "Qi" . Etant donné que l'emplacement du récepteur d'alimentation peut varier en fonction du smartphone, vous devrez essayer de trouver la zone qui convient à votre smartphone.

Certaines coques ou accessoires pour smartphone peuvent gêner la charge. Retirez-les avant de procéder à une charge sans fil.

Désactivez la fonction vibreur du smartphone avant de le charger sans fil.

NOTE :

- **Seul un smartphone compatible Qi peut être utilisé.**
- **Le smartphone ou le chargeur sans fil peut chauffer pendant le processus de charge et la charge peut être interrompue par la fonction de protection du smartphone ou du chargeur sans fil. Il ne s'agit pas d'un**

SYSTÈME ECALL/SOS D'APPEL AUX SERVICES D'URGENCE (selon modèles)

dysfonctionnement. Si cela se produit, recommencez la charge après que le smartphone ou le chargeur sans fil ait refroidi. Le témoin clignote en orange puis s'éteint.

- Le processus de charge sans fil peut être interrompu en raison de l'état du smartphone (température de la batterie, etc.).
- Si un bruit radioélectrique se produit pendant le processus de charge, placez le smartphone au centre (logo "Qi") du chargeur sans fil.
- La charge sans fil s'interrompt pendant le processus de recherche de l'Intelligent Key.
- Le processus de charge sans fil ne démarre pas lorsqu'un câble USB (bus série universel) est connecté au smartphone. Le témoin peut s'allumer en orange ou clignoter si le smartphone est placé sur le chargeur sans fil avec un câble USB connecté. Cependant, la charge n'est pas effectuée.
- Selon le type de smartphone, le témoin peut rester allumé en orange même si le processus de charge sans fil est terminé.

Votre véhicule est équipé d'un système d'appel d'urgence embarqué (eCall) basé sur le numéro 112. En cas d'urgence suite à un grave accident de circulation, un appel automatique peut être effectué à un opérateur des services d'urgence. Le système peut également être utilisé manuellement pour appeler l'opérateur des services d'urgence.

Le service eCall fondé sur le numéro 112 est un service public d'intérêt général accessible gratuitement.

NISSAN est uniquement responsable des performances techniques du système de communication d'urgence en cas d'accident se produisant pendant la période de garantie.

ECALL AUTOMATIQUE

Si le boîtier de commande d'airbag détecte une collision frontale, une collision latérale ou une collision arrière (selon modèles), le système envoie automatiquement un appel d'urgence au centre d'appel d'urgence. Simultanément, les informations sur le véhicule sont également transférées. Dès que le centre d'appel d'urgence reçoit un appel d'urgence, l'opérateur essaie de parler avec l'occupant du véhicule.

NOTE :

- Pendant l'appel d'urgence, le volume de la voix de l'opérateur ne peut pas être réglé.
- Pendant l'appel d'urgence, le volume du système audio du véhicule est mis en sourdine.

Le système eCall est toujours activé par défaut. Il est activé automatiquement au moyen de capteurs embarqués en cas d'accident grave.

Le système eCall n'est pas traçable et ne fait pas l'objet d'une surveillance constante en mode de fonctionnement normal. Les données contenues dans la mémoire du système ne sont pas accessibles en dehors de celui-ci avant le déclenchement d'un appel eCall.

Tout traitement de données à caractère personnel par l'intermédiaire du système eCall embarqué fondé sur le numéro 112 est effectué dans le respect des règles en matière de protection des données à caractère personnel prévues par les directives du Parlement européen et du Conseil 95/46/CE et 2002/58/CE et, en particulier, vise à sauvegarder l'intérêt vital des personnes concernées conformément à l'article 7, point (d), de la directive 95/46/CE.

Le traitement de ces données est strictement limité à la prise en charge de l'appel d'urgence eCall destiné au numéro 112 d'appel d'urgence unique européen.

Les destinataires des données traitées par l'intermédiaire du système eCall embarqué fondé sur le numéro 112 sont les centres de réception des appels d'urgence concernés, qui ont été désignés par les autorités compétentes du pays sur le territoire duquel ils sont situés afin de recevoir en priorité et de prendre en charge les appels eCall destinés au numéro 112 d'appel d'urgence unique européen.

Les informations suivantes seront envoyées au centre d'appel d'urgence par le système d'appel d'urgence si une collision se produit :

- Numéro d'identification du véhicule (VIN)
- Type de véhicule
- Type d'activation (automatique/manuel)
- Type d'appel (test/urgence)
- Position (fiable/confiance faible)
- L'horodatage (le moment où la collision ou l'événement se sont produits)
- Les trois dernières positions du véhicule et la direction suivie
- Vitesse du véhicule
- Nombre de passagers (selon modèles)

Le système eCall embarqué fondé sur le numéro 112 est conçu de manière à garantir que les données contenues dans la mémoire du système ne sont pas accessibles en dehors de celui-ci avant le déclenchement d'un appel eCall.

Les données de localisation du véhicule sont continuellement écrasées dans la mémoire interne du système afin que celui-ci ne conserve en permanence, au maximum, que les trois dernières positions du véhicule, informations nécessaires au fonctionnement normal du système.

L'historique des données d'activité dans le système eCall embarqué fondé sur le numéro 112 n'est pas conservé plus longtemps qu'il n'est nécessaire pour réaliser l'objectif de traiter l'appel d'urgence eCall et, en tout état de cause, pas au-delà de 13 heures à partir du déclenchement d'un appel d'urgence eCall.

PRÉCAUTION

- **L'appel d'urgence intelligent ne peut être déclenché que si le système d'airbags du véhicule est activé pendant la collision.**
- **Si l'appel d'urgence intelligent a été déclenché, veuillez apporter votre véhicule chez un concessionnaire NISSAN ou un atelier qualifié. Ceci est nécessaire car le système d'appel d'urgence intelligent doit être réinitialisé pour éviter tout appel d'urgence eCall involontaire.**
- **Le fournisseur de réseau mobile qui gère la connexion du véhicule au centre d'appel d'urgence est spécifié et contrôlé en dehors du système d'appel d'urgence du véhicule.**
- **Dans la minute suivant un quelconque appel d'urgence, l'opérateur détermine si l'appel est authentique. Si l'opérateur détermine que l'appel n'est pas authentique, l'appel est interrompu, et aucune autre tentative n'est faite pour rappeler le véhicule. Cette action n'empêche pas le(s) occupant(s) du véhicule de passer un autre appel d'urgence manuel.**

La fonction d'appel d'urgence ne peut pas être utilisée dans les conditions suivantes :

- **Le véhicule se trouve en dehors de la zone de réception du service de réseau mobile.**
- **Le véhicule se trouve dans un endroit où la réception du signal est mauvaise, comme dans des tunnels, des parkings souterrains, entre des immeubles ou dans des régions montagneuses.**

rains, entre des immeubles ou dans des régions montagneuses.

- **La TCU (unité de contrôle télématique) ou d'autres systèmes du véhicule ne fonctionnent pas correctement.**
- **Le fournisseur de réseau mobile disponible à l'emplacement du véhicule n'est pas indiqué pour être utilisé pour un appel d'urgence.**
- **La ligne de communication du centre d'appel d'urgence est occupée.**

ECALL MANUEL (touche SOS)

Il est possible d'effectuer manuellement un appel eCall avec le contact mis en appuyant sur le bouton SOS situé à proximité des spots de lecture.

Une fois le contact coupé, le système eCall se désactive si aucun appel d'urgence n'a été effectué.

PRÉCAUTION

- **Garez le véhicule dans un endroit sûr et serrez le frein de stationnement avant d'actionner le bouton SOS.**
- **Utilisez ce service uniquement en cas d'urgence. L'utilisation inappropriée de ce service peut être sanctionnée.**

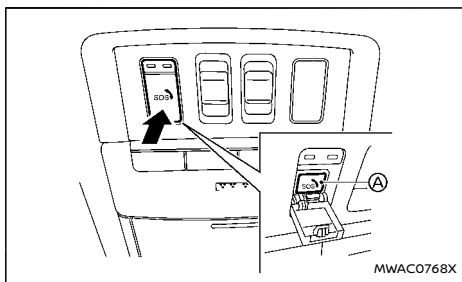

1. Placez le contact d'allumage sur ON.
2. Appuyez pour ouvrir le cache SOS.
3. Appuyez sur le bouton SOS . Un appel d'urgence est envoyé au centre d'appel d'urgence. Simultanément, les informations sur le véhicule sont également transférées.
4. Lorsque l'appel est connecté, vous pouvez parler à l'équipe de soutien d'urgence.

Si vous souhaitez annuler l'appel d'urgence, maintenez le bouton SOS appuyé pendant quelques secondes. L'appel ne peut pas être annulé une fois la connexion établie.

NOTE :

- Pendant l'appel d'urgence, le volume de la voix de l'opérateur ne peut pas être réglé.
- Pendant l'appel d'urgence, le volume du système audio du véhicule est mis en sourdine.
- Après avoir appuyé sur le bouton SOS, cela peut prendre du temps avant que le système

établit une connexion, selon l'environnement technique et si la TCU est utilisée par d'autres services.

- Pour éviter de déconnecter l'appel, n'arrêtez pas le moteur.
- Pendant l'appel d'urgence, la connexion du téléphone mains-libres Bluetooth® est désactivée et l'utilisation du téléphone est uniquement disponible sur le téléphone mobile.
- Si l'appel d'urgence est déconnecté pour une raison quelconque, le centre d'appel d'urgence peut rappeler. Cette action n'empêche pas le(s) occupant(s) du véhicule de passer un autre appel d'urgence manuel.

TÉMOIN D'ÉTAT D'ACTIVATION DU SYSTÈME

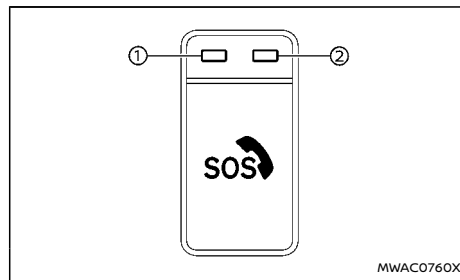

Les témoins lumineux ① et ② situés au-dessus de la touche SOS indiquent l'état d'activation du système d'appel d'urgence du véhicule. Si le témoin est allumé en rouge ou si aucun témoin n'est allumé, l'appel d'urgence risque de ne pas se

connecter au centre d'appel d'urgence lorsque vous appuyez sur la touche SOS. En outre, un appel d'urgence automatique risque de ne pas être envoyé lorsqu'une collision se produit.

- Pendant le démarrage du véhicule, le système effectue un autodiagnostic et le témoin lumineux rouge s'allume pour une durée maximale de 15 secondes.
- A tout autre moment, si le témoin lumineux rouge est allumé, contactez un concessionnaire NISSAN ou un atelier qualifié pour obtenir de l'aide. En cas de dysfonctionnement critique du système qui rendrait inopérant le système eCall embarqué fondé sur le numéro 112, le témoin lumineux rouge est allumé en guise d'avertissement.

NOTE :

Si le témoin s'allume en rouge ou qu'aucun témoin n'est allumé, les services d'urgence (comme la police ou autres organismes) doivent être contactés au moyen d'autres dispositifs de communication habituels (un téléphone par exemple) en cas d'accident.

MODALITÉS D'EXERCICE DES DROITS DES PERSONNES CONCERNÉES

La personne concernée (à savoir le propriétaire du véhicule) dispose d'un droit d'accès aux données et également le droit, si nécessaire, de demander la rectification, l'effacement ou le verrouillage de données la concernant dont le traitement n'est pas conforme aux dispositions de la directive 95/46/CE. Tout tiers auquel les données ont été communiquées doit être notifié de toute rectifica-

ESPACE DE RANGEMENT

tion, de tout effacement ou de tout verrouillage effectué conformément avec ladite directive, sauf si cela s'avère impossible ou suppose un effort disproportionné.

La personne concernée a le droit d'introduire une plainte auprès de l'autorité compétente en matière de protection des données si elle estime que ses droits ont été violés à la suite du traitement de données à caractère personnel la concernant.

PORTE-GOBELETS

PRÉCAUTION

- **Évitez les démarrages ainsi que les freinages brusques lorsque le porte-gobelet est utilisé afin d'éviter de renverser la ou les boissons. Un liquide chaud risque de vous brûler, vous ou l'un de vos passagers.**
- **Utilisez uniquement des gobelets légers avec ce support. Des objets durs pourraient provoquer des blessures en cas d'accident.**

Avant

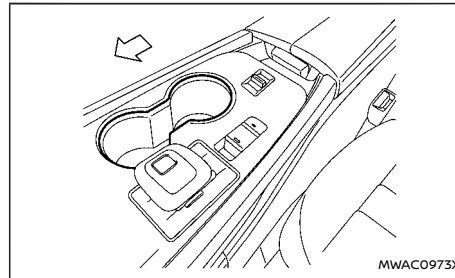

Espace de rangement central

Siège de deuxième rangée

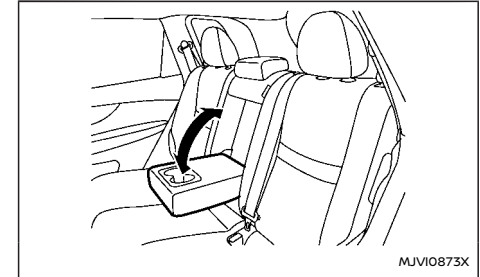

Modèle à deux rangées

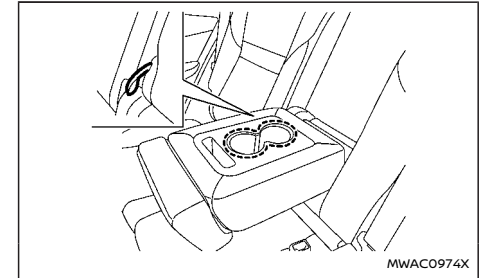

Modèle à trois rangées

Les porte-gobelets se trouvent dans l'accoudoir rabattable.

Siège de troisième rangée (selon modèles)

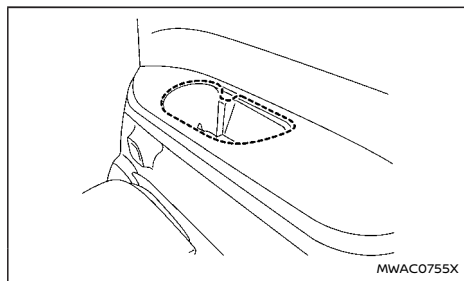

PORTE-BOUEILLE SOUPLE

PRÉCAUTION

- Ne posez aucun autre type d'objets dans le porte-bouteille, car ils pourraient être projetés dans le véhicule et blesser les occupants en cas de freinage brusque ou d'accident.
- Ne déposez pas de récipient ouvert dans le porte-bouteille.

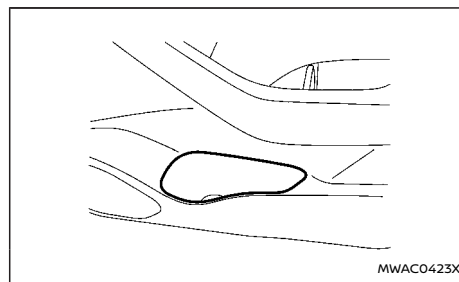

Portière (sièges avant et de deuxième rangée)

BOÎTE À GANTS

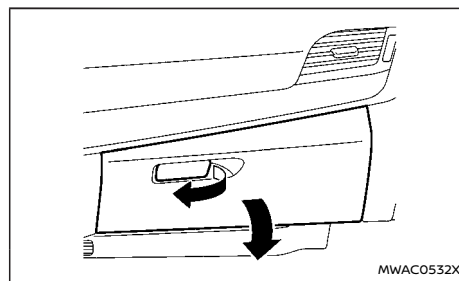

⚠ ATTENTION

Maintenez le couvercle de la boîte à gants fermé pendant la conduite afin d'éviter tout risque de blessures en cas d'accident ou d'arrêt brusque.

Pour ouvrir la boîte à gants, tirez sur la poignée.
Pour la refermer, appuyez sur le couvercle jusqu'à ce qu'il s'enclenche.

L'éclairage de la boîte à gants (selon modèles) s'allume lorsque la commande de phares est activée.

RANGEMENT DE CONSOLE

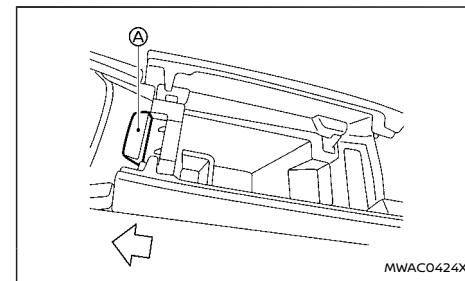

Pour ouvrir les couvercles du rangement de console, appuyez sur le bouton Ⓐ vers l'arrière.

Pour refermer, appuyez sur chaque couvercle jusqu'à ce que le verrouillage s'enclenche.

Si un objet est posé sur l'un ou l'autre des couvercles, il se peut que le couvercle de ce côté ne s'ouvre pas. Retirez l'objet et appuyez à nouveau sur le bouton pour ouvrir le couvercle.

PLATEAU DE RANGEMENT INFÉRIEUR

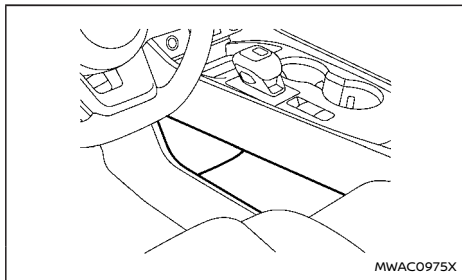

PRÉCAUTION

Ne placez aucun type d'objets dans le plateau de rangement inférieur car ils pourraient être projetés dans le véhicule et entraîner des blessures en cas de freinage brusque ou de collision.

ESPACE DE RANGEMENT POUR LUNETTES DE SOLEIL

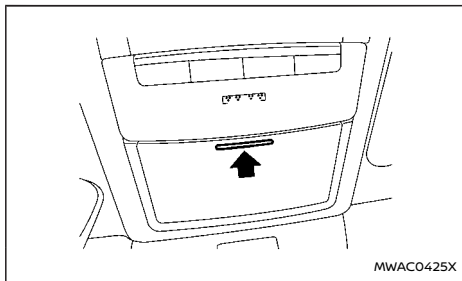

ATTENTION

Maintenez l'espace de rangement pour lunettes de soleil fermé pendant la conduite afin d'éviter d'obstruer le champ de vision du conducteur et contribuer à prévenir tout accident.

PRÉCAUTION

- **Placez uniquement des lunettes de soleil dans cet espace de rangement.**
- **Ne laissez pas les lunettes de soleil dans l'espace de rangement lorsque le véhicule est stationné en plein soleil. La chaleur pourrait endommager les lunettes de soleil.**

Pour ouvrir l'espace de rangement pour lunettes de soleil, appuyez et relâchez. Ne rangez qu'une seule paire de lunettes de soleil dans l'espace de rangement.

PORTE-CARTE

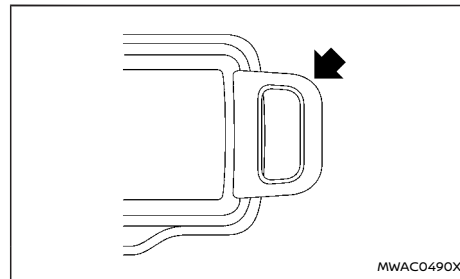

Glissez une carte dans le porte-carte.

PORTE-VÊTEMENTS

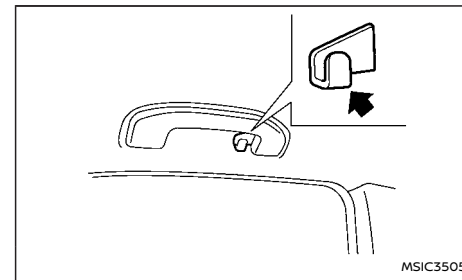

Le porte-vêtements se trouve au-dessus de la vitre arrière.

PRÉCAUTION

N'appliquez pas de charge dont le poids total est supérieur à 1 kg (2 lb) sur le crochet.

CACHE-BAGAGES

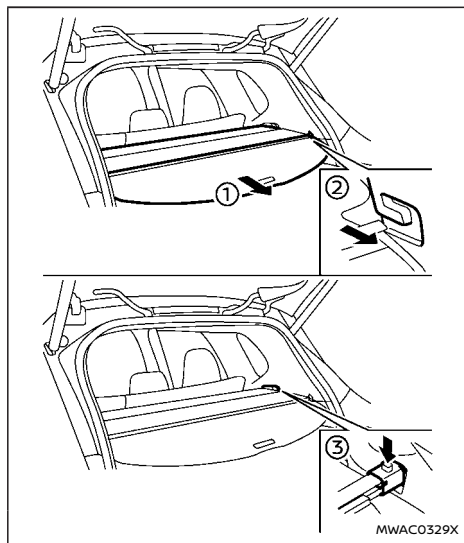

Le cache-bagages permet de masquer le contenu du compartiment à bagages.

Pour utiliser le cache-bagages, sortez-le ① et insérez les deux côtés dans le guide ②.

Pour retirer le cache-bagages, rangez le cache et appuyez sur le bouton ③.

⚠ ATTENTION

- Ne posez rien sur le cache-bagages, pas même des objets de petite taille. Tout objet placé sur le cache-bagages pourrait provoquer des blessures en cas d'accident ou d'arrêt brusque.
- Ne laissez pas le cache-bagages dans le véhicule lorsqu'il est dégagé de son support.
- La lanière supérieure de maintien du dispositif de retenue pour enfant risque d'être endommagée par le frottement du cache-bagages ou d'autres objets situés dans le compartiment à bagages. Retirez le cache-bagages du véhicule ou fixez-le dans le compartiment à bagages. Veillez également à attacher tout objet placé dans le compartiment à bagages. En cas de collision, votre enfant pourrait être gravement, voire mortellement blessé, si la lanière supérieure de maintien est endommagée.

CROCHETS À BAGAGES

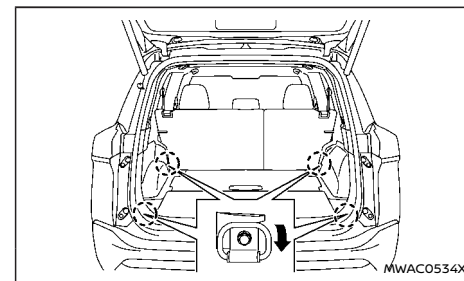

Pour utiliser le crochet, tirez-le vers le bas comme indiqué sur l'illustration.

⚠ ATTENTION

- Assurez-vous toujours que le chargement est correctement fixé. Utilisez les sangles de maintien adéquates et les crochets.
- Un chargement mal fixé peut être dangereux en cas d'accident ou d'arrêt brusque.
- N'appliquez pas de charge supérieure à 3 kg (7 lb) sur un seul crochet.

PLANCHER DE COFFRE RÉGLABLE (selon modèles)

Vous pouvez utiliser le compartiment à bagages de différentes manières à l'aide des planches à bagages réglables.

⚠ ATTENTION

Ne placez pas d'objets pesant plus de 75 kg (165 lb) sur le plancher de chargement lorsqu'il se trouve en position haute.

PRÉCAUTION

- **Ne poussez pas excessivement sur le bord avant du plancher de compartiment à bagages. Vous risqueriez d'incliner le plancher de chargement et de vous blesser.**
- **Ne forcez pas sur le plancher de compartiment à bagages ; vous risqueriez de le déformer.**
- **Lorsque le plancher se trouve en position relevée, n'inclinez pas les dossiers de sièges.**
- **La hauteur du chargement ne doit pas dépasser celle des dossiers de siège. Lors d'une collision ou d'un freinage brusque, des chargements mal arrimés pourraient occasionner des blessures.**

Avant de déplacer le plancher du compartiment à bagages (extérieur) arrière, relâcher le verrouillage des deux côtés du plancher, comme illustré (selon modèles).

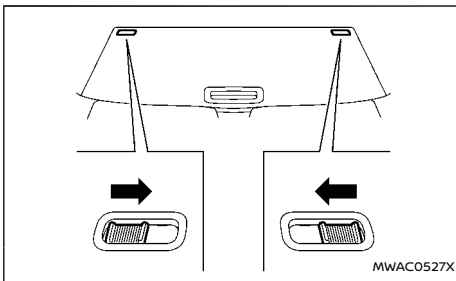

Mode à deux étapes

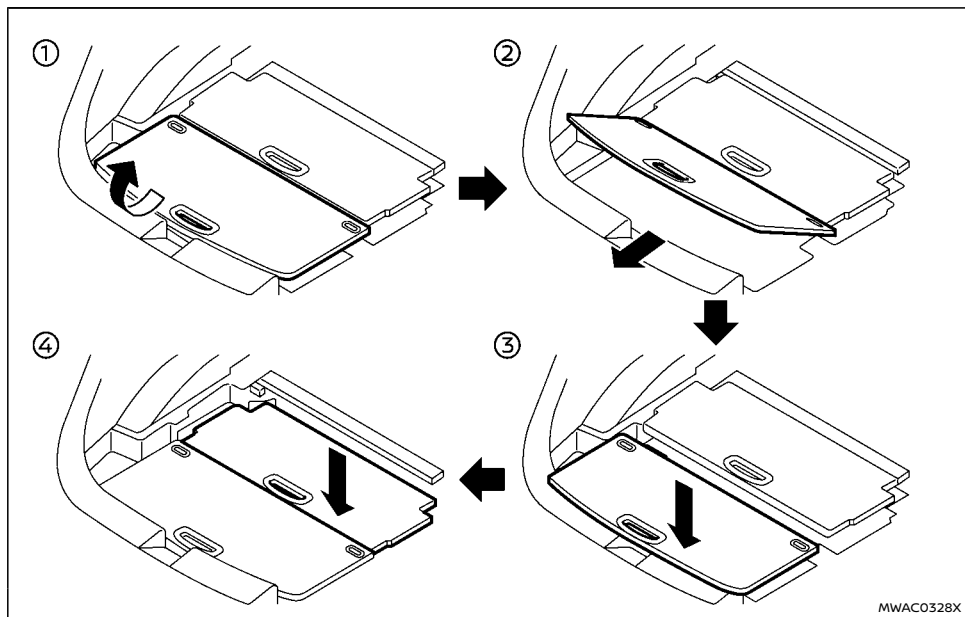

1. Tirez le plancher arrière vers le haut ① à un angle d'environ 30°.
2. Tirez le plancher extérieur vers l'arrière du véhicule ②, puis poussez-le vers le bas de l'espace situé sous le compartiment à bagages ③.
3. Tirez le plancher avant (intérieur) vers le haut puis poussez-le vers le bas de l'espace situé sous le compartiment à bagages de la même manière ④.

Mode vertical

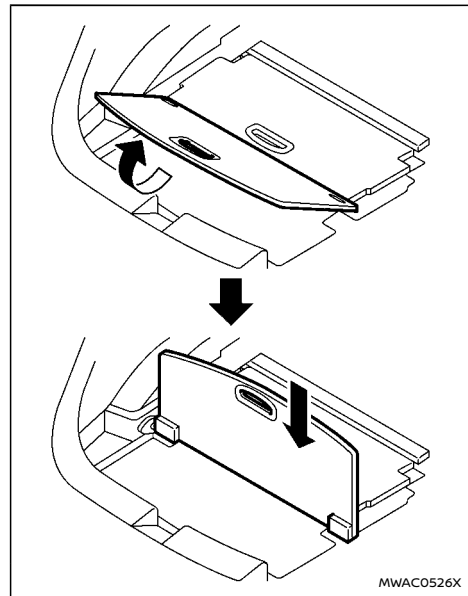

1. Tirez le plancher arrière vers le haut à un angle de 90°.
2. Poussez le plancher vers le bas jusqu'à ce qu'il s'arrête.

GALERIE DE TOIT (selon modèles)

ESPACE SOUS LE COMPARTIMENT À BAGAGES

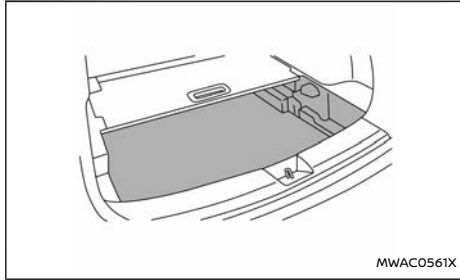

Exemple

Pour utiliser l'espace situé sous le compartiment à bagages, extrayez le plancher.

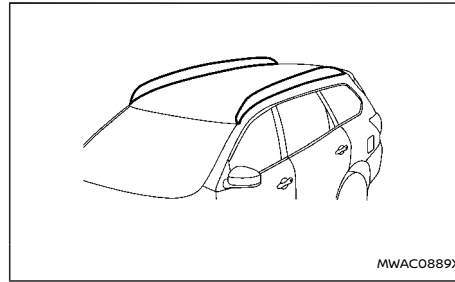

Ne posez aucune charge directement sur les longerons latéraux de toit. Des barres transversales doivent être installées avant de poser une charge/un chargement/des bagages sur le toit du véhicule. Pour plus d'informations, il est recommandé de contacter un concessionnaire NISSAN ou un atelier qualifié.

La charge maximale sur les longerons latéraux de toit est de 100 kg (221 lb) ; toutefois, ne dépassez pas la charge maximale sur les barres transversales.

ATTENTION

- Installez toujours les barres transversales sur les longerons latéraux de toit avant de poser un chargement quelconque. Le fait de poser directement le chargement sur les longerons de toit ou sur le toit du véhicule risque d'endommager le véhicule.
- Conduisez très prudemment lorsque la charge du véhicule est presque égale ou égale à la charge maximale conseillée, en

particulier si l'essentiel du chargement se trouve sur les barres transversales.

- Le fait de transporter des charges lourdes sur les barres transversales diminue la stabilité et la manœuvrabilité du véhicule lors de manœuvres brusques ou inhabituelles.
- Les barres transversales de galerie de toit doivent être réparties uniformément.
- Ne dépassez pas la charge maximale des barres transversales de galerie de toit.
- Assurez-vous que tout chargement est solidement arrimé à l'aide de cordes ou de sangles pour éviter tout basculement ou glissement. Lors d'une collision ou d'un freinage brusque, des chargements mal arrimés pourraient occasionner des blessures.

PRÉCAUTION

Soyez particulièrement prudent lors du chargement ou déchargement d'objets sur la galerie de toit. Si vous n'êtes pas en mesure de soulever avec aisance les objets sur la galerie de toit depuis le sol, aidez-vous d'une échelle ou d'un tabouret.

VITRES

LÈVE-VITRES ÉLECTRIQUES

⚠ ATTENTION

Le conducteur est toujours responsable du fonctionnement de toutes les vitres électriques, y compris celles du passager. Assurez-vous de vous conformer aux avertissements de sécurité suivants.

- Ne permettez jamais à quiconque de sortir une partie de son corps ou des objets hors de l'ouverture des vitres lorsque le véhicule est en mouvement. Sinon, ils risquent d'être sérieusement endommagés en entrant en contact avec des objets situés à l'extérieur du véhicule ou lors d'un freinage brusque.
- Assurez-vous que les passagers ont tous les mains, etc., à l'intérieur du véhicule avant d'actionner les vitres. N'activez pas intentionnellement la fonction d'inversion automatique. Si les mains ou le visage d'une personne se coincent dans les vitres, cela peut provoquer des blessures graves.
- Ne permettez jamais aux enfants d'actionner les vitres électriques. Une utilisation incorrecte par des enfants pourrait provoquer un accident. Appuyez sur l'interrupteur de verrouillage des vitres car des enfants ou d'autres personnes pourraient se coincer dans les lève-vitres électriques, ce qui pourrait causer de graves dommages.
- Lorsque vous utilisez les lève-vitres électriques, faites-le savoir aux enfants et

veillez à ce que leurs mains, bras, etc. ne soient pas placés près des lève-vitres électriques. Sinon, ils risquent de se coincer dans les vitres électriques.

- Assurez-vous que le contact est coupé et ne laissez pas l'Intelligent Key ou des enfants sans surveillance à l'intérieur du véhicule. Ils pourraient activer accidentellement certains interrupteurs ou commandes. Des enfants sans surveillance pourraient occasionner des accidents graves.
- Pour éviter tout risque de blessure ou de mort dû à un fonctionnement involontaire du véhicule et/ou de ses systèmes, y compris le fait d'être pris au piège dans les vitres ou l'activation involontaire du verrouillage des portes, ne laissez pas des enfants, des personnes nécessitant l'aide d'autrui ou des animaux domestiques sans surveillance dans votre véhicule. De plus, la température à l'intérieur d'un véhicule fermé un jour de forte chaleur peut augmenter rapidement et devenir suffisamment élevée pour engendrer un risque important de blessure ou de mort pour les personnes et les animaux domestiques.

Les lève-vitres électriques fonctionnent lorsque le contact d'allumage est positionné sur ON.

Commande de lève-vitre conducteur

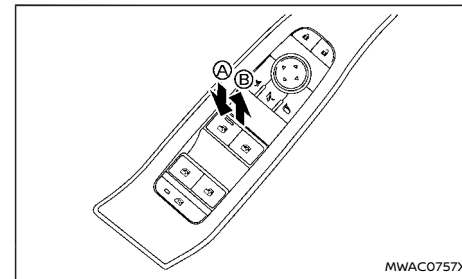

La commande côté conducteur, commande principale, peut commander toutes les vitres.

Pour ouvrir une vitre, appuyez sur (A) sur la commande de lève-vitre électrique.

Pour fermer une vitre, tirez (B) sur la commande de lève-vitre électrique.

Verrouillage des vitres passager:

Lorsque vous appuyez sur le bouton de verrouillage des vitres (le témoin s'allume), les vitres des passagers arrière ne peuvent pas être actionnées au moyen des commandes de lève-vitres électriques des passagers arrière. Les vitres passagers arrière ne peuvent être actionnées qu'au moyen de la commande principale (commandes côté conducteur). Pour annuler la fonction de verrouillage des vitres des passagers, appuyez à nouveau sur le bouton de verrouillage.

Interrupteur de lève-vitre électrique côté passager

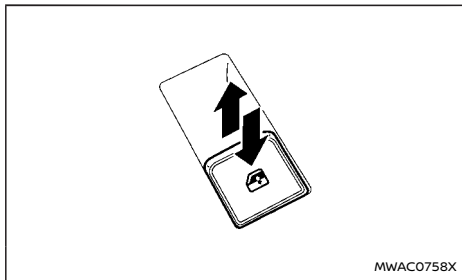

La commande de lève-vitre passager peut commander la vitre correspondante. Lorsque le bouton de verrouillage des vitres sur la commande du conducteur est enfoncé, la commande du passager arrière ne peut pas être actionnée.

Fonctionnement automatique

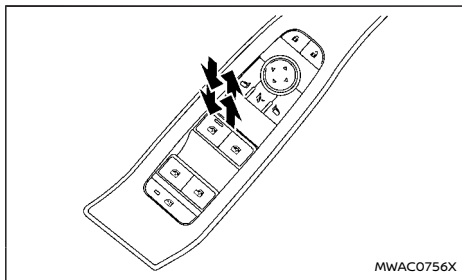

Le fonctionnement automatique permet d'ouvrir ou de fermer complètement une vitre sans qu'il ne soit nécessaire de maintenir la commande enfoncée ou relevée.

Pour ouvrir complètement la vitre, appuyez sur la commande de lève-vitre électrique jusqu'au second cliquet, puis relâchez la commande. Pour fermer complètement la fenêtre, tirez la commande de lève-vitre électrique jusqu'au second cliquet, puis relâchez la commande. Il n'est pas nécessaire de maintenir la commande pendant le fonctionnement de la vitre.

Pour interrompre l'ouverture/la fermeture de la vitre pendant le fonctionnement automatique, activez la commande dans la direction opposée.

Fonction d'inversion automatique:

⚠ ATTENTION

Il existe une courte distance, juste avant la position fermée, au niveau de laquelle aucune détection n'est possible. Assurez-vous que les passagers ont tous les mains, etc., à l'intérieur du véhicule avant de fermer les vitres.

La fonction d'inversion automatique provoque l'inversion automatique du mouvement de la vitre lorsqu'un objet se trouve sur la course de la vitre pendant sa fermeture automatique. Lorsque le boîtier de commande détecte un obstacle, la vitre est immédiatement abaissée.

En fonction de l'environnement ou des conditions de conduite, la fonction d'inversion automatique peut être activée si la vitre côté conducteur subit

un impact ou une charge similaire à celle subie lorsqu'un corps étranger y est coincé.

Temporisateur de lève-vitre:

Le temporisateur de lève-vitre permet d'actionner la commande de lève-vitre brièvement même si le contact est coupé. Le temporisateur de lève-vitre est désactivé lorsque la portière côté conducteur ou côté passager avant est ouverte ou lorsque le temps pré réglé est écoulé.

Activation des vitres à l'aide de l'Intelligent Key

Les vitres peuvent être ouvertes ou fermées en appuyant sur le bouton de déverrouillage ou de verrouillage de l'Intelligent Key. Cette fonction n'est pas disponible lorsque le temporisateur de lève-vitre est activé ou lorsque le lève-vitre doit être initialisé. Pour plus de détails concernant l'utilisation des boutons de l'Intelligent Key, reportez-vous à "Comment utiliser le système de verrouillage à télécommande sans clé" (P.168).

Ouverture:

Pour ouvrir les vitres, appuyez sur le bouton "UNLOCK"  de l'Intelligent Key pendant environ 3 secondes après avoir déverrouillé la portière.

Pour interrompre l'ouverture, relâchez le bouton "UNLOCK" .

Si l'ouverture de vitre est arrêtée en cours de déplacement en appuyant sur le bouton "UNLOCK" , relâchez le bouton et appuyez à nouveau dessus jusqu'à ce que la vitre soit complètement ouverte.

Fermeture:

Pour fermer les vitres, appuyez sur le bouton LOCK  de l'Intelligent Key pendant environ 3 secondes après avoir verrouillé la portière.

Pour interrompre la fermeture, relâchez le bouton de verrouillage .

Si la fermeture de vitre est arrêtée en cours de déplacement en appuyant sur le bouton de verrouillage , relâchez le bouton et appuyez à nouveau dessus jusqu'à ce que la vitre soit complètement fermée.

Lorsque l'interrupteur de lève-vitre électrique ne fonctionne pas

Si la fonction automatique de la commande de lève-vitre électrique ne fonctionne pas correctement, effectuez la procédure suivante afin d'initialiser les fonctions du lève-vitre électrique.

1. Fermez la portière.
2. Placez le contact d'allumage sur la position ON.
3. Tirez sur la commande de lève-vitre électrique et maintenez-la pour fermer complètement la vitre.*1
4. Relâchez la commande de lève-vitre électrique.
5. Tirez sur la commande de lève-vitre électrique et maintenez-la ainsi plus de 5 secondes environ.*2
6. Appuyez sur la commande de vitre électrique et maintenez-la pour ouvrir complètement la vitre.

7. Relâchez la commande de lève-vitre électrique.
8. Appuyez sur la commande de lève-vitre électrique et maintenez-la ainsi plus de 5 secondes environ.*2
9. Tirez sur la commande de lève-vitre électrique et maintenez-la pour fermer complètement la vitre.*1
10. Actionnez la vitre à l'aide de la fonction automatique (ouverture et fermeture des vitres) afin de vous assurer que l'initialisation est terminée.

*1 : Si la vitre s'arrête avant d'atteindre la position complètement fermée, relâchez la commande, puis tirez et maintenez-la à nouveau pour fermer complètement la vitre.

*2 : Après avoir tiré ou poussé la commande de lève-vitre électrique et l'avoir maintenue pendant environ 5 secondes ou plus, la vitre se déplace à nouveau.

Si la vitre ne peut pas être fermée automatiquement depuis l'activation de la fonction d'inversion automatique en raison d'un dysfonctionnement, effectuer la procédure suivante pour annuler la fonction d'inversion automatique.

1. Tirez la commande de lève-vitre électrique vers le haut jusqu'à ce que la fonction d'inversion automatique soit activée, puis la vitre s'inverse automatiquement.
2. Répétez la procédure deux fois.
3. Tirez la commande de lève-vitre électrique et maintenez-la enfoncée pour fermer la vitre et confirmer que l'annulation est terminée.

ATTENTION

Lorsque la fonction d'inversion automatique est annulée, la vitre ne s'inverse pas automatiquement même si l'unité de commande détecte un obstacle. Assurez-vous que les passagers ont tous les mains, etc., à l'intérieur du véhicule avant de fermer les vitres.

Si les fonctions de lève-vitre électrique ne fonctionnent pas correctement après avoir effectué la procédure ci-dessus, faites vérifier votre véhicule par un concessionnaire NISSAN ou un atelier qualifié.

TOIT OUVRANT (selon modèles)

⚠ ATTENTION

- En cas d'accident, vous pourriez être éjecté du véhicule par le toit ouvrant. Utilisez toujours les ceintures de sécurité et les dispositifs de retenue pour enfant.
- Ne laissez personne se tenir debout ou passer une partie du corps par l'ouverture du toit ouvrant lorsque le véhicule se déplace ou lorsque le toit ouvrant se ferme.

PRÉCAUTION

- Enlevez l'eau, la neige, la glace ou le sable du toit ouvrant avant de l'ouvrir.
- Ne placez pas d'objets lourds sur le panneau du toit ouvrant ni à proximité.

TOIT OUVRANT ET PARE-SOLEIL AUTOMATIQUES

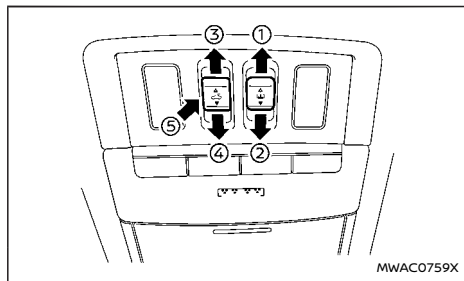

Coulissement du toit ouvrant et du pare-soleil

Lorsque la commande du pare-soleil est poussée en position OPEN ①, le pare-soleil s'ouvre. (Si le pare-soleil commence à s'ouvrir depuis la position située entre fermée et entrouverte, il s'arrête à moitié. Lorsque vous appuyez à nouveau sur la commande, le pare-soleil s'ouvre complètement.) Lorsque la commande du toit ouvrant est poussée en position OPEN ③, le toit ouvrant s'ouvre en position mode confort. (Si le pare-soleil est fermé, le pare-soleil s'ouvre d'abord à moitié. Lorsque vous appuyez à nouveau sur la commande, le toit ouvrant s'ouvre complètement.)

Lorsque vous appuyez sur la position CLOSE ④ de la commande de toit ouvrant, le toit ouvrant se ferme automatiquement. Lorsque la commande du pare-soleil est poussée à la position CLOSE ②, le toit ouvrant se ferme. (Si le pare-soleil commence se fermer depuis la position située entre complètement fermée et entrouverte, il s'arrête à mi-course. Lorsque vous appuyez à nouveau sur la commande, le pare-soleil se ferme complètement. Cependant, si le toit ouvrant est ouvert ou incliné vers le haut, le pare-soleil ne se ferme pas au-delà de la moitié.)

Pour arrêter le pare-soleil ou le toit ouvrant pendant le fonctionnement, pousser la commande du toit ouvrant à l'une des positions OPEN ①, ③, CLOSE ②, ④ ou UP ⑤.

Inclinaison du toit ouvrant

Pour incliner le toit ouvrant vers le haut, placez la commande de toit ouvrant en position de relèvement ⑤.

Pour incliner le toit ouvrant vers le bas, appuyez sur la position CLOSE de la commande ④.

Mode confort

C'est la position utilisée lors de la conduite avec le toit ouvrant ouvert. Lors de la conduite avec le toit ouvrant complètement ouvert, le bruit du vent peut être très fort. Utilisez la position de mode confort lors de la conduite.

Fonction d'inversion automatique

⚠ ATTENTION

Il existe un espace, juste avant la position complètement fermée, dans lequel aucune détection n'est possible. Assurez-vous que tous les passagers ont les mains etc. à l'intérieur du véhicule avant de fermer le toit ouvrant et le pare-soleil.

La fonction d'inversion automatique provoque l'inversion automatique du mouvement du toit ouvrant et du pare-soleil lorsqu'un objet se trouve sur la course du toit ouvrant et du pare-soleil pendant leur fermeture. Lorsque le boîtier de commande détecte un objet, le toit ouvrant et le pare-soleil s'ouvrent immédiatement.

En fonction de l'environnement ou des conditions de conduite, la fonction d'inversion automatique peut s'activer si le toit ouvrant et le pare-soleil

subissent un impact ou une charge similaire à celle subie lorsqu'un objet y est coincé.

Si la fonction d'inversion automatique est activée à plusieurs reprises ou si la batterie est déchargée, le toit ouvrant et le pare-soleil risquent de ne pas se fermer correctement. Dans ce cas, appuyez sur la position CLOSE ④ de la commande et maintenez-la enfoncée pour fermer le toit ouvrant.

En cas de non-fonctionnement du toit ouvrant

Si le toit ouvrant et le pare-soleil ne fonctionnent pas correctement, effectuez la procédure suivante pour réinitialiser le système de fonctionnement.

1. Si le toit ouvrant et le pare-soleil sont ouverts, fermez-les complètement en appuyant de manière répétée sur la position CLOSE ② et ④ de la commande de toit ouvrant.
2. Appuyez sur la position CLOSE ④ de la commande de toit ouvrant et maintenez-la enfoncée pendant 10 secondes.
3. Une fois que le toit ouvrant et le pare-soleil se déplacent légèrement vers la position de fermeture puis reviennent un peu en arrière, relâchez la commande de toit ouvrant.
4. Appuyez sur la position CLOSE ④ de la commande de toit ouvrant, le toit ouvrant et le store se déplacent.
5. Relâchez la commande de toit ouvrant. Le toit ouvrant et le pare-soleil s'ouvrent ensuite complètement puis se ferment complètement.
6. Vérifiez que la commande fonctionne correctement.

ATTENTION

Le conducteur est toujours responsable du bon fonctionnement du toit ouvrant, y compris de son utilisation par tous les passagers. Le non-respect des instructions et avertissements relatifs à l'utilisation correcte du toit ouvrant pourrait entraîner des blessures graves voire mortelles.

- **Ne laissez pas les enfants utiliser le toit ouvrant. Une utilisation incorrecte par des enfants peut provoquer un accident. Si des enfants ou d'autres personnes se retrouvent coincés dans le toit ouvrant, cela peut provoquer des blessures graves.**
- **Pour éviter tout risque de blessure ou de décès dû à un fonctionnement involontaire du toit ouvrant, coupez le contact lorsque vous quittez le véhicule, et ne laissez pas des enfants et l'Intelligent Key à l'intérieur du véhicule.**
- **N'activez pas la fonction d'inversion automatique intentionnellement. Si les mains ou le visage, etc., de quelqu'un se coincent dans le toit ouvrant, cela pourrait causer des blessures graves.**

PRÉCAUTION

- **Ne placez pas d'objets (tels que des journaux, des mouchoirs, etc.) sur le pare-soleil lorsqu'il se déploie ou se rétracte, ce qui pourrait entraîner un mauvais fonctionnement ou endommager le pare-soleil.**
- **Ne poussez pas le bras du pare-soleil avec**

les mains, etc. car cela pourrait le déformer. Un fonctionnement incorrect ou des dommages au pare-soleil pourraient en résulter.

- **Ne pas introduire d'objet dans l'orifice d'entrée du pare-soleil, car cela pourrait entraîner un mauvais fonctionnement ou endommager le pare-soleil.**
- **N'accrochez pas d'objet sur le rail du bras car cela pourrait entraîner un fonctionnement incorrect ou endommager le pare-soleil.**
- **Ne forcez pas pour tirer le pare-soleil. Cela pourrait endommager le pare-soleil. Un fonctionnement incorrect ou des dommages au pare-soleil pourraient en résulter.**

Si le toit ouvrant ne fonctionne pas correctement après avoir effectué la procédure ci-dessus, faites vérifier votre véhicule par un concessionnaire NISSAN ou un atelier qualifié.

PARE-SOLEIL

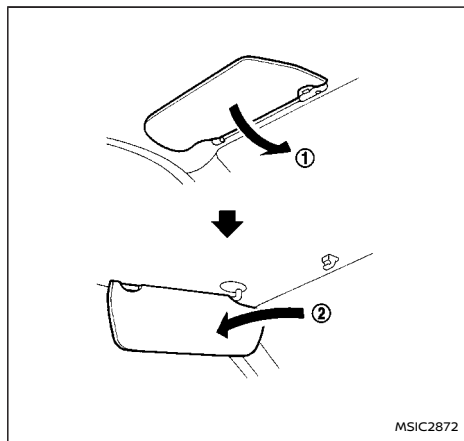

1. Pour éviter les éblouissements frontaux, abaissez le pare-soleil principal ①.
2. Pour éviter les éblouissements latéraux, retirez le pare-soleil principal de la fixation centrale et déplacez-le latéralement ②.

PARE-SOLEIL ARRIÈRE (selon modèles)

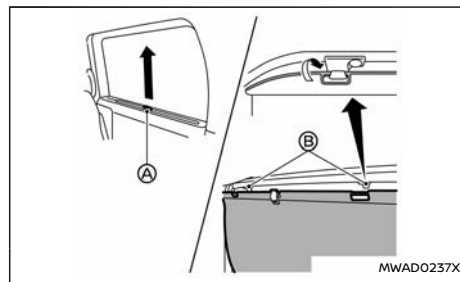

PRÉCAUTION

- Ne relâchez pas le pare-soleil arrière pendant le fonctionnement. Cela pourrait endommager le pare-soleil ou causer des blessures.
- Ne forcez pas pour tirer le pare-soleil. Cela pourrait endommager le pare-soleil. Cela pourrait entraîner un mauvais fonctionnement ou endommager le pare-soleil.
- Ne placez pas d'objets sur ou près du pare-soleil arrière. Cela pourrait entraîner un mauvais fonctionnement ou endommager le pare-soleil.

Les pare-soleil arrière sont installés sur les vitres des sièges arrière.

Pour relever le pare-soleil, tirez le bouton A vers le haut et accrochez le pare-soleil aux crochets B.

Pour ranger le parasol, déposez le pare-soleil des crochets et abaissez-le.

ÉCLAIRAGES INTÉRIEURS

PRÉCAUTION

- Ne laissez pas la commande d'éclairage activée pendant une période prolongée lorsque le moteur est à l'arrêt, afin d'éviter que la batterie ne se décharge.
- Eteignez les éclairages lorsque vous quittez le véhicule.

COMMANDE D'ÉCLAIRAGE INTÉRIEUR

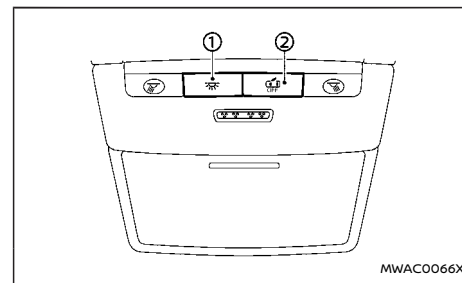

- ① Il est possible d'allumer l'éclairage intérieur, que les portières soient ouvertes ou fermées. L'éclairage s'éteint au bout d'un certain temps, sauf si le contact d'allumage est positionné sur ON et qu'au moins une portière est ouverte.
- ② Il est possible de régler les éclairages intérieurs de sorte qu'ils fonctionnent lorsque les portières sont ouvertes. Pour éteindre les éclairages intérieurs lorsqu'une portière est ouverte, appuyez sur la commande ; les éclairages intérieurs ne s'allumeront pas, que la portière soit ouverte ou fermée. Les

éclairages s'éteignent lorsque le contact d'allumage est positionné sur ON ou lorsque la portière du conducteur est fermée et verrouillée.

SPOTS DE LECTURE

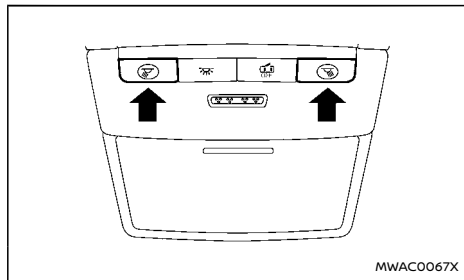

Appuyez sur le bouton pour allumer les spots de lecture. Pour les éteindre, appuyez à nouveau sur le bouton.

Lorsqu'ils sont restés allumés, les éclairages s'éteignent aussi après une certaine période, afin d'éviter que la batterie ne se décharge.

PLAFONNIERS (selon modèles)

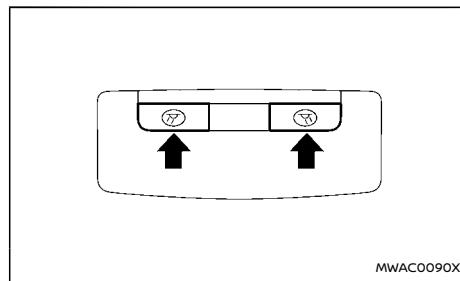

Appuyez sur le bouton pour allumer les plafonniers. Pour les éteindre, appuyez à nouveau sur le bouton.

Lorsqu'ils sont restés allumés, les éclairages s'éteignent aussi après une certaine période, afin d'éviter que la batterie ne se décharge.

LAMPES DE LECTURE ARRIÈRE (selon modèles)

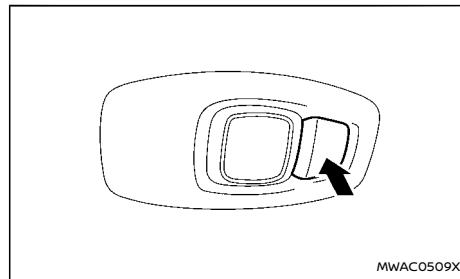

Pour allumer les lampes de lecture arrière, appuyez sur le bouton. Pour les éteindre, appuyez à nouveau sur le bouton.

Lorsqu'ils sont restés allumés, les éclairages s'éteignent aussi après une certaine période, afin d'éviter que la batterie ne se décharge.

ÉCLAIRAGE DE COFFRE

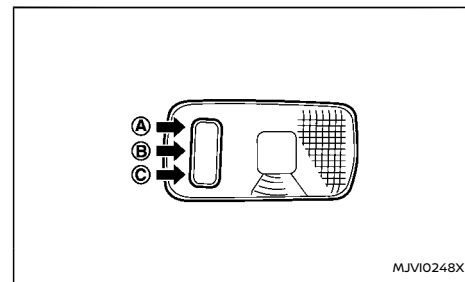

L'éclairage de coffre comprend trois positions.

Position ON

Lorsque la commande de l'éclairage de coffre est sur la position ON (A), l'éclairage de coffre s'allume quelles que soient les conditions.

Position DOOR

Lorsque la commande d'éclairage de coffre est sur la position PORTE (B), l'éclairage de coffre s'allume dès l'ouverture du hayon.

Position OFF

Lorsque la commande de l'éclairage de coffre est

sur la position OFF , l'éclairage de coffre s'allume quelles que soient les conditions.

Lorsqu'il est resté activé, l'éclairage s'éteint automatiquement au bout d'un certain temps, afin d'éviter que la batterie ne se décharge.

ECLAIRAGES DE MIROIR DE COURTOISIE (selon modèles)

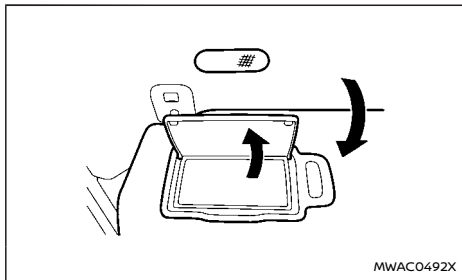

Exemple

L'éclairage du miroir de courtoisie s'allume à l'ouverture du couvercle du miroir de courtoisie.

L'éclairage s'éteint lorsque le couvercle est re-fermé.

MÉMO

3 Vérifications et réglages avant démarrage

Clés	155	Système de sécurité	171
Intelligent Key	155	Système antivol (selon modèles)	171
Portières	156	Système antivol NISSAN (NATS)	172
Dispositif de verrouillage renforcé Superlock (selon modèles)	156	Capot	173
Verrouillage avec la clé	157	Hayon	174
Déverrouillage à l'aide de la poignée intérieure (selon modèles)	158	Fonctionnement manuel du hayon (selon modèles)	174
Verrouillage à l'aide de la commande de verrouillage électrique de portières	158	Fonctionnement électrique du hayon (selon modèles)	174
Verrouillage de sécurité enfant de portières arrière	159	Activation du hayon par mouvement (selon modèles)	176
Système d'Intelligent Key	159	Système de mode garage (selon modèles)	178
Périmètre de fonctionnement de l'Intelligent Key (modèles avec capteur de verrouillage ou contact extérieur)	161	Fermeture automatique (selon modèles)	178
Précautions relatives au verrouillage/déverrouillage des portières (modèles avec capteur de verrouillage ou contact extérieur)	161	Levier d'ouverture de hayon	178
Fonctionnement de l'Intelligent Key (modèles avec capteur de verrouillage ou contact extérieur)	162	Trappe de réservoir à carburant	179
Système d'économiseur de batterie	164	Ouverture de la trappe de réservoir de carburant	179
Guide des pannes	165	Comment faire le plein de carburant	179
Comment utiliser le système de verrouillage à télécommande sans clé	168	Faire le plein à partir d'un jerrycan	180
Fonctionnement des feux de détresse	170	Volant	181
		Inclinaison et réglage télescopique	181
		Rétroviseurs	181
		Rétroviseur intérieur	181
		Rétroviseurs extérieurs	182
		Miroir de courtoisie	183

Dispositif de réglage automatique de la position de conduite (selon modèles)	184	Fonctionnement manuel	187
Fonction de mémorisation	184	Maintien de frein automatique	188
Fonction d'entrée/de sortie	185	Comment activer/désactiver la fonction de maintien de frein automatique	189
Fonctionnement du système	185	Comment utiliser la fonction de maintien de frein automatique	190
Frein de stationnement	186		
Fonctionnement automatique	186		

CLÉS

Votre véhicule peut être conduit uniquement avec les clés spécifiques à votre véhicule. Votre clé est fournie avec une plaque de numéro de clé. Enregistrez le numéro de clé et gardez la plaque de numéro de clé en lieu sûr, pas dans le véhicule, au cas où il serait nécessaire de faire des doubles.

Il est possible de faire des doubles à partir de la clé d'origine ou du numéro de clé d'origine. Le numéro de clé est nécessaire si vous avez perdu toutes les clés et que vous ne possédez pas la clé d'origine pour en faire un double. Si vous perdez la clé ou si vous avez besoin de clés supplémentaires, fournissez une clé d'origine ou le numéro de clé à un concessionnaire NISSAN ou un atelier qualifié.

PRÉCAUTION

Lorsque vous quittez le véhicule, ne laissez pas les clés à l'intérieur.

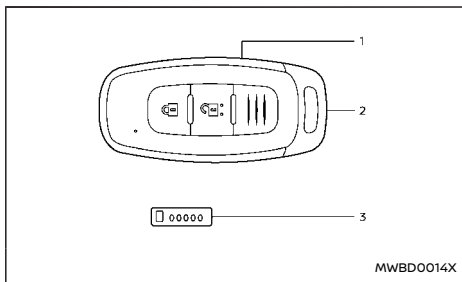

Type A

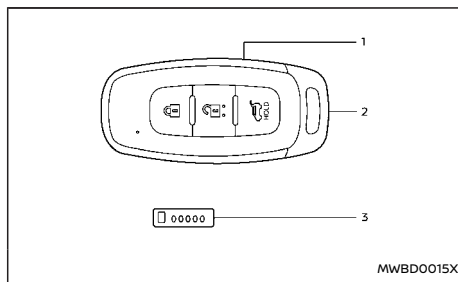

Type B

1. Intelligent Key (2)
2. Clé mécanique (dans l'Intelligent Key) (2)
3. Plaque de numéro de clé (1)

INTELLIGENT KEY

Votre véhicule peut être conduit uniquement avec les Intelligent Keys qui sont enregistrées dans les composants du système d'Intelligent Key et dans les composants du système antivol NISSAN (NATS*). Un maximum de 4 Intelligent Keys peuvent être enregistrées et utilisées avec un véhicule. Les nouvelles clés doivent être enregistrées par un concessionnaire NISSAN ou un atelier qualifié avant d'utiliser le système d'Intelligent Key et le système NATS de votre véhicule. Puisque la procédure d'enregistrement des nouvelles clés nécessite l'effacement des mémoires des composants du système d'Intelligent Key, veillez à apporter toutes les Intelligent Keys en votre possession au concessionnaire NISSAN ou à l'atelier qualifié.

* : Système d'antidémarrage

PRÉCAUTION

- Assurez-vous d'être en possession de l'Intelligent Key. Lorsque vous quittez le véhicule, ne laissez pas l'Intelligent Key à l'intérieur.
- Assurez-vous d'être en possession de l'Intelligent Key lorsque vous conduisez. L'Intelligent Key est un dispositif de grande précision, doté d'un transmetteur intégré. Pour éviter de l'endommager, nous vous recommandons de vous conformer à ce qui suit.
 - L'Intelligent Key est étanche ; l'humidité risque néanmoins de l'endommager. Si l'Intelligent Key est humide, essuyez-la immédiatement jusqu'à ce qu'elle soit complètement sèche.
 - Ne la tordez pas et ne la cognez pas contre un autre objet.
 - Si la température extérieure est inférieure à -10°C (14°F), la pile de l'Intelligent Key risque de ne pas fonctionner correctement.
 - Ne placez pas l'Intelligent Key pendant une période prolongée dans un endroit où les températures dépassent 60°C (140°F).
 - Ne changez pas ou ne modifiez pas l'Intelligent Key.
 - N'utilisez pas de porte-clés muni d'un aimant.
 - Ne placez pas l'Intelligent Key à proximité d'un appareil électrique, tel

qu'une télévision, un ordinateur ou un téléphone mobile.

- Ne laissez pas l'Intelligent Key entrer en contact avec de l'eau ou de l'eau salée et ne la lavez pas dans une machine à laver. Ceci risquerait en effet d'affecter le fonctionnement du système.
- En cas de perte ou de vol d'une Intelligent Key, NISSAN vous recommande d'effacer le code d'identification de cette Intelligent Key. Ceci empêchera que l'Intelligent Key ne soit utilisée illégalement pour déverrouiller le véhicule. Pour de plus amples informations concernant la procédure d'effacement, veuillez contacter un concessionnaire NISSAN ou un atelier qualifié.

Clé mécanique

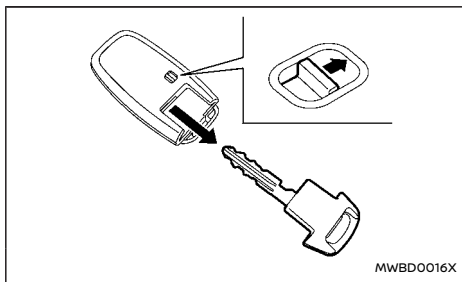

Pour retirer la clé mécanique, relâchez le bouton de verrouillage situé à l'arrière de l'Intelligent Key.

Pour installer la clé mécanique, insérez-la fermement dans l'Intelligent Key jusqu'à ce que le bouton de verrouillage soit à nouveau en position verrouillée.

Utilisez la clé mécanique pour verrouiller ou déverrouiller la portière du conducteur. (Reportez-vous à "Portières" (P.156).)

PRÉCAUTION

Munissez-vous toujours de la clé mécanique située dans l'Intelligent Key.

PORTIÈRES

⚠ ATTENTION

- Avant d'ouvrir une portière, vérifiez toujours que cela ne gêne pas la circulation.
- Pour éviter tout risque de blessure ou de mort dû à un fonctionnement involontaire du véhicule et/ou de ses systèmes, y compris le fait d'être pris au piège dans les vitres ou l'activation involontaire du verrouillage des portes, ne laissez pas des enfants, des personnes nécessitant l'aide d'autrui ou des animaux domestiques sans surveillance dans votre véhicule. De plus, la température à l'intérieur d'un véhicule fermé un jour de forte chaleur peut augmenter rapidement et devenir suffisamment élevée pour engendrer un risque important de blessure ou de mort pour les personnes et les animaux domestiques.

DISPOSITIF DE VERROUILLAGE RENFORCÉ SUPERLOCK (selon modèles)

⚠ ATTENTION

Pour les modèles équipés du système de verrouillage renforcé Superlock, le non-respect des précautions ci-après pourrait conduire à des situations dangereuses. Assurez-vous que l'activation du système de verrouillage renforcé Superlock est toujours effectuée correctement.

- Lorsqu'un occupant se trouve dans le véhicule, ne verrouillez jamais les portières avec l'Intelligent Key. Dans ce cas, les occupants se trouveraient bloqués à l'inté-

rieur du véhicule car le dispositif de verrouillage renforcé Superlock empêche l'ouverture des portières depuis l'intérieur du véhicule.

- **Actionnez le bouton de verrouillage de l'Intelligent Key uniquement lorsque vous avez vue sur le véhicule. Ceci afin d'éviter que quelqu'un ne se trouve enfermé à l'intérieur du véhicule par le biais de l'activation du dispositif de verrouillage renforcé Superlock.**

Le verrouillage des portières avec l'Intelligent Key ou le capteur de verrouillage (sur les poignées de porte avant - selon modèles) verrouille toutes les portières, y compris le hayon, et active le système Super Lock.

Pour activer le système Superlock, appuyez deux fois sur le bouton LOCK  de l'Intelligent Key ou verrouillez les portes en appuyant deux fois sur le capteur de verrouillage. Les feux de détresse clignotent plus longtemps pour indiquer l'activation du dispositif de verrouillage renforcé Superlock.

Cela signifie qu'aucune des portières ne peut être ouverte depuis l'intérieur du véhicule, ce qui permet d'éviter les vols.

Le système se déclenche lorsque la portière est déverrouillée avec l'Intelligent Key ou le capteur de déverrouillage capacitif (sur les poignées des portières avant - selon modèles).

Le système de verrouillage renforcé Superlock n'est pas activé lorsque les portières sont verrouil-

lées à l'aide de la commande de verrouillage électrique de portières.

Situations d'urgence

Si le dispositif de verrouillage renforcé Superlock s'active en raison d'un accident de circulation ou de circonstances imprévisibles lorsque vous vous trouvez dans le véhicule :

- Mettez le contact. Le dispositif de verrouillage renforcé Superlock est alors désactivé et toutes les portières peuvent être déverrouillées à l'aide de la commande de verrouillage électrique de portières. Vous pouvez ouvrir les portières.
- Déverrouillez la portière à l'aide de l'Intelligent Key. Le dispositif de verrouillage renforcé Superlock peut être désactivé et vous pouvez ouvrir la portière.
- Ouvrez ou cassez la vitre de la portière conducteur, puis insérez la clé dans le cylindre de clé de portière extérieur et tournez-la vers l'arrière du véhicule. La portière conducteur est déverrouillée et peut être ouverte depuis l'intérieur du véhicule.

Verrouillage sans activation du dispositif de verrouillage renforcé Superlock

ATTENTION

Lorsque vous quittez le véhicule, ne laissez pas la clé à l'intérieur.

Le verrouillage des portes à l'aide du barillet de la portière, ou par une simple pression sur le bouton LOCK de l'Intelligent Key, ou par une simple

pression sur le capteur de verrouillage (selon modèles) n'activera pas le système Superlock.

VERROUILLAGE AVEC LA CLÉ

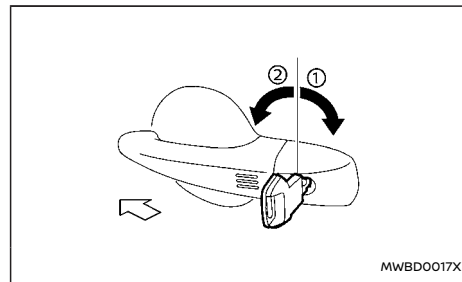

Pour verrouiller la porte du conducteur, tournez le barillet de la clé de la porte du conducteur vers l'arrière du véhicule ①.

Le verrouillage de la portière conducteur verrouille simultanément toutes les portières.

Pour déverrouiller la porte du conducteur, tournez le barillet de la clé de la porte du conducteur vers l'avant du véhicule ②.

Vous pouvez aussi verrouiller ou déverrouiller les autres portes et le hayon à l'aide de la fonction Intelligent Key. (Reportez-vous à "Système d'Intelligent Key" (P.159).)

DÉVERROUILLAGE À L'AIDE DE LA POIGNÉE INTÉRIEURE (selon modèles)

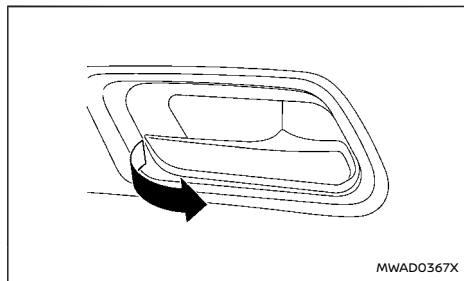

Pour déverrouiller et ouvrir la portière, tirez sur la poignée de portière intérieure, comme indiqué sur l'illustration.

Pour passer d'un mode de déverrouillage de portière à un autre, appuyez sur les boutons de verrouillage et de déverrouillage de l'Intelligent Key ou reportez-vous à "Réglages véhicule" (P.94).

- Mode de déverrouillage sélectif de portière
Seule la portière correspondante se déverrouille.
- Mode de déverrouillage de toutes les portières
 - Poignée intérieure de portière avant :
Toutes les portières sont déverrouillées.
 - Poignée intérieure de portière arrière :
Seule la portière correspondante se déverrouille.

Les portières ne peuvent pas être ouvertes à l'aide de la poignée de portière intérieure lorsque le

dispositif de verrouillage renforcé Superlock (selon modèles) est activé.

VERROUILLAGE À L'AIDE DE LA COMMANDE DE VERROUILLAGE ÉLECTRIQUE DE PORTIÈRES

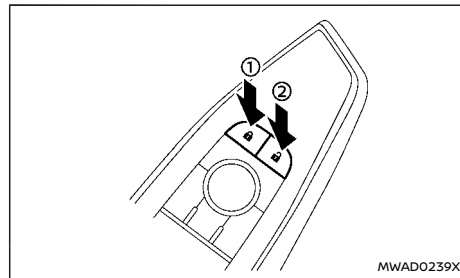

Accoudoir conducteur

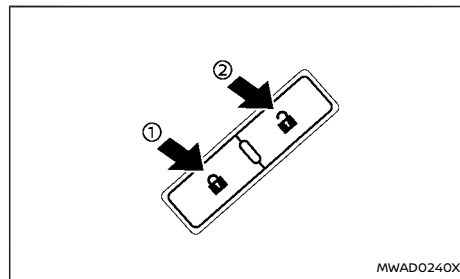

Accoudoir passager avant

Le fait d'actionner la commande de verrouillage électrique de portière (située sur les portières

conducteur et passager avant) verrouille ou déverrouille toutes les portes.

Pour verrouiller les portières, appuyez sur l'interrupteur de verrouillage électrique de portière pour le placer sur la position de verrouillage ①.



Le témoin de verrouillage des portes  sur la console du toit s'allume quand les portières sont verrouillées.

Pour déverrouiller les portières, appuyez sur le côté déverrouillage ② de la commande de verrouillage électrique de portières.

PRÉCAUTION

Lorsque vous quittez le véhicule, ne laissez jamais l'Intelligent Key à l'intérieur.

NOTE :

Modèles sans le système Superlock : Si vous ouvrez une porte manuellement de l'intérieur après avoir appuyé sur le bouton LOCK de l'Intelligent Key  la porte se déverrouille et le témoin de verrouillage de la porte  s'éteint.

Protection anti-verrouillage

La fonction de protection anti-verrouillage permet d'éviter d'enfermer accidentellement les clés à l'intérieur du véhicule.

Lorsque la commande de verrouillage électrique des portières est poussée en position de verrouillage alors qu'une porte est ouverte, toutes les portes ne se verrouillent pas automatiquement et un témoin sonore retentit après la fermeture de la porte.

SYSTÈME D'INTELLIGENT KEY

NOTE :



Les portes peuvent ne pas se verrouiller lorsque l'Intelligent Key se trouve dans la même main que celle qui actionne le capteur de verrouillage (selon modèles) pour verrouiller la porte. Placez l'Intelligent Key dans un porte-monnaie ou une poche, ou tenez-la avec l'autre main.

PRÉCAUTION

La protection anti-verrouillage peut ne pas fonctionner dans les conditions suivantes :

- Lorsque l'Intelligent Key se trouve au-dessus du tableau de bord.
- Lorsque l'Intelligent Key se trouve dans la boîte à gants ou dans un espace de rangement.
- Lorsque l'Intelligent Key se trouve dans les vide-poches.
- Lorsque l'Intelligent Key se trouve dans ou à proximité de matériaux métalliques.

Modèles équipés du dispositif de verrouillage renforcé Superlock (modèles avec conduite à droite)

Si les portes sont verrouillées par une double pression sur le bouton de verrouillage  de l'Intelligent Key ou en appuyant deux fois sur un capteur de verrouillage (selon modèles), le système Super Lock est activé. Le témoin de verrouillage des portes  sur la console de toit s'allume pour indiquer que toutes les portes sont verrouillées, mais il ne sera pas possible d'utiliser le bouton de déverrouillage de la commande de verrouillage électrique des portes pour déverrouiller les portes.

Le verrouillage des portières à l'aide de l'interrupteur de verrouillage électrique de portière n'active pas le dispositif de verrouillage renforcé Superlock.

VERROUILLAGE DE SÉCURITÉ ENFANT DE PORTIÈRES ARRIÈRE

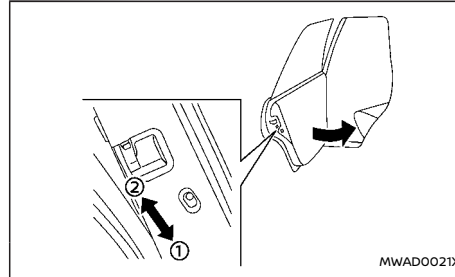

Le système de verrouillage de sécurité enfant de portières arrière empêche l'ouverture accidentelle des portières arrière, en particulier lorsque des enfants en bas âge se trouvent dans le véhicule.

Lorsque les leviers sont en position de verrouillage ①, les portières arrière peuvent être ouvertes uniquement depuis l'extérieur.

Pour désactiver le système, placez les leviers en position de déverrouillage ②.

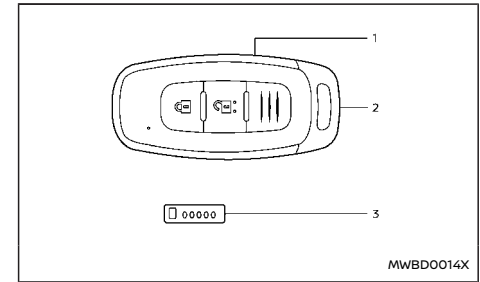

Type A

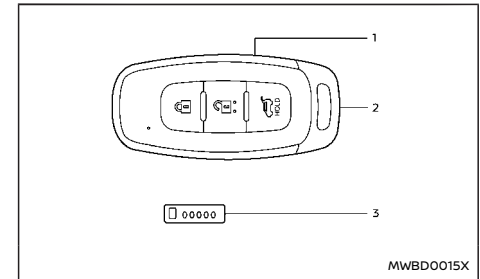

Type B

1. Intelligent Key (2)
2. Clé mécanique (dans l'Intelligent Key) (2)
3. Plaque de numéro de clé (1)

ATTENTION

- Les ondes radio peuvent affecter les équipements médicaux électriques. Avant d'utiliser l'Intelligent Key, toute personne

portant un pacemaker doit contacter le fabricant de l'équipement médical électrique afin de connaître les répercussions éventuelles.

- **L'Intelligent Key transmet des ondes radio lorsque les boutons sont pressés. Les ondes radio risquent d'affecter les systèmes de navigation et de communication des avions. N'actionnez pas l'Intelligent Key lorsque vous vous trouvez à bord d'un avion. Assurez-vous que les boutons ne sont pas activés par accident lorsque la clé est rangée pendant le vol.**

Le système Intelligent Key peut actionner toutes les serrures de porte à l'aide de la fonction de porte-clés intégrée, en touchant le capteur de verrouillage ou de déverrouillage capacitif (selon modèles) ou en appuyant sur le contact extérieur de portière (selon modèles) du véhicule, sans sortir la clé de la poche ou du sac à main. L'environnement et/ou les conditions d'utilisation peuvent altérer le fonctionnement du système d'Intelligent Key.

Veillez à lire ce qui suit avant d'utiliser le système d'Intelligent Key.

PRÉCAUTION

- **Assurez-vous d'être en possession de l'Intelligent Key lorsque vous utilisez votre véhicule.**
- **Lorsque vous quittez le véhicule, ne laissez jamais l'Intelligent Key à l'intérieur.**

L'Intelligent Key est en liaison constante avec le véhicule en raison de la réception d'ondes radio. Le système d'Intelligent Key transmet des ondes radio de faible intensité. Les facteurs environnementaux risquent d'interférer avec le système d'Intelligent Key dans les conditions d'utilisation suivantes.

- En cas d'utilisation à proximité d'un lieu où des ondes radio de forte intensité sont transmises, telles qu'une tour pour antennes de télévision, une centrale électrique et une station de radiodiffusion.
- Si vous êtes en possession d'équipements sans fil tels que téléphone mobile, émetteur-récepteur et radio CB.
- Lorsque l'Intelligent Key est en contact avec des matériaux métalliques ou est couverte par ces derniers.
- Lorsqu'un type de télécommande à ondes radio est utilisé à proximité.
- Lorsque l'Intelligent Key est située près d'un dispositif électrique tel qu'un ordinateur.
- Lorsque le véhicule est garé à proximité d'un parc-mètre.

Dans de tels cas, prenez les mesures nécessaires afin de pouvoir utiliser l'Intelligent Key dans des conditions adéquates ou utilisez la clé mécanique.

La durée de vie de la pile est d'environ 2 ans, mais elle peut varier en fonction des conditions d'utilisation. Si la pile est déchargée, remplacez-la par une pile neuve.

Lorsque la batterie de l'Intelligent Key est faible, un témoin s'allume sur l'écran d'informations du véhicule. (Reportez-vous à "4. Avertissement [Changer pile de clé]" (P.101).)

En raison de la réception constante d'ondes radio par l'Intelligent Key, la durée de vie de la pile peut être réduite si vous laissez la clé à proximité d'un équipement transmettant des ondes radio de forte intensité telles que des signaux provenant d'une télévision ou d'un ordinateur.

Pour plus d'informations concernant le remplacement de la pile, reportez-vous à "Pile de l'Intelligent Key" (P.484).

Un maximum de 4 Intelligent Keys peuvent être enregistrées et utilisées avec un véhicule. Pour obtenir des informations sur l'achat et l'utilisation d'Intelligent Keys supplémentaires, il est recommandé de contacter un concessionnaire NISSAN ou un atelier qualifié.

PRÉCAUTION

- **Ne laissez pas l'Intelligent Key entrer en contact avec de l'eau ou de l'eau salée car elle contient des composants électriques. Ceci risquerait en effet d'affecter le fonctionnement du système.**
- **Ne faites pas tomber l'Intelligent Key.**
- **Ne cognez pas l'Intelligent Key contre un autre objet.**
- **Ne changez pas ou ne modifiez pas l'Intelligent Key.**
- **L'humidité peut endommager l'Intelligent Key. Si l'Intelligent Key est humide, essuyez-la immédiatement jusqu'à ce qu'elle soit complètement sèche.**
- **Si la température extérieure est inférieure à -10°C (14°F), la pile de l'Intelligent Key**

risque de ne pas fonctionner correctement.

- Ne placez pas l'Intelligent Key pendant une période prolongée dans un endroit où les températures dépassent 60°C (140°F).
- N'attachez pas l'Intelligent Key sur un porte-clés muni d'un aimant.
- Ne placez pas l'Intelligent Key à proximité d'équipements produisant un champ magnétique, tels qu'une télévision, un équipement audio, un ordinateur personnel, un téléphone mobile ou un chargeur sans fil.

En cas de perte ou de vol de l'Intelligent Key, NISSAN recommande d'effacer le code d'identification de l'Intelligent Key du véhicule. Ceci afin d'éviter tout démarrage non autorisé du véhicule à l'aide de l'Intelligent Key. Pour de plus amples informations concernant la procédure d'effacement, il est recommandé de contacter un concessionnaire NISSAN ou un atelier qualifié.

Pour les modèles avec capteur de verrouillage : La fonction d'Intelligent Key peut être désactivée. Pour obtenir des informations sur la désactivation de la fonction Intelligent Key, il est recommandé de contacter un concessionnaire NISSAN ou un atelier qualifié.

PÉRIMÈTRE DE FONCTIONNEMENT DE L'INTELLIGENT KEY (modèles avec capteur de verrouillage ou contact extérieur)

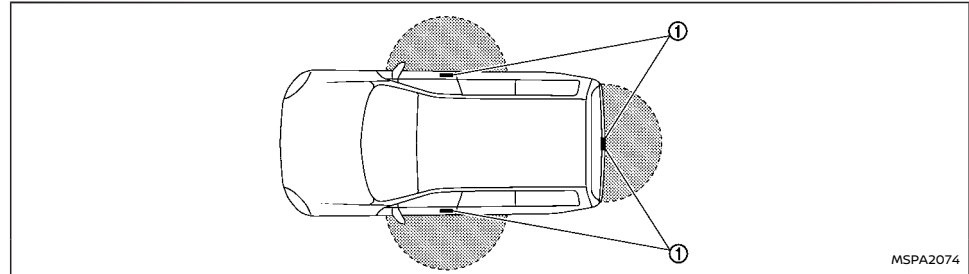

Les fonctions de l'Intelligent Key peuvent être utilisées uniquement lorsque cette dernière se trouve dans le périmètre de fonctionnement spécifié des capteurs de verrouillage ou de déverrouillage capacitif/du contact extérieur ①.

Lorsque la pile de l'Intelligent Key est déchargée ou en présence de fortes ondes radio à proximité, le périmètre de fonctionnement du système d'Intelligent Key rétrécit et cette dernière risque de ne pas fonctionner correctement.

Le périmètre de fonctionnement se trouve dans un rayon de 80 cm (31,50 in) à partir de chaque capteur ou du contact extérieur ①.

Si l'Intelligent Key est trop proche de la vitre, de la poignée ou du pare-chocs arrière, les capteurs ou le contact extérieur peuvent ne pas fonctionner.

Lorsque l'Intelligent Key se trouve dans le périmètre de fonctionnement, toute personne peut utiliser les capteurs de verrouillage ou de déver-

rouillage capacitif ou le contact extérieur pour verrouiller/déverrouiller les portières, y compris le hayon, même si elle ne porte pas l'Intelligent Key sur elle.

PRÉCAUTIONS RELATIVES AU VERROUILLAGE/ DÉVERROUILLAGE DES PORTIÈRES (modèles avec capteur de verrouillage ou contact extérieur)

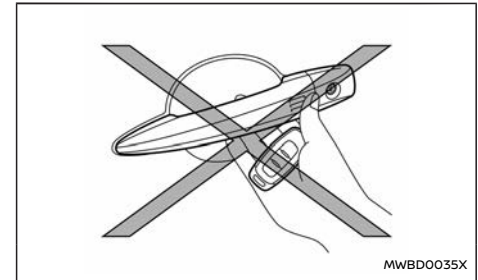

- N'utilisez pas les capteurs de verrouillage ou de déverrouillage capacitif ou le contact extérieur lorsque l'Intelligent Key est tenue dans votre main comme illustré. La proximité de la poignée de portière peut empêcher le système de détecter l'Intelligent Key à l'extérieur du véhicule.
- Après avoir verrouillé avec les capteurs de verrouillage ou le contact extérieur, vérifiez que les portes sont bien verrouillées en les testant.
- Afin d'éviter de laisser l'Intelligent Key à l'intérieur du véhicule, assurez-vous que vous êtes en possession de la clé avant de verrouiller les portières.
- Ne tirez pas la poignée de la porte avant de la déverrouiller à l'aide du capteur de déverrouillage capacitif ou du contact extérieur.

FONCTIONNEMENT DE L'INTELLIGENT KEY (modèles avec capteur de verrouillage ou contact extérieur)

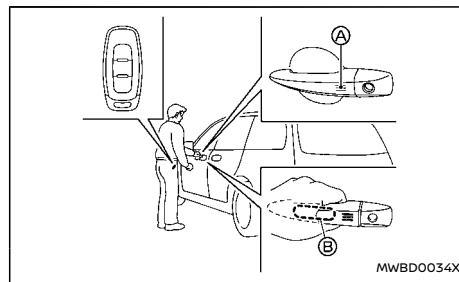
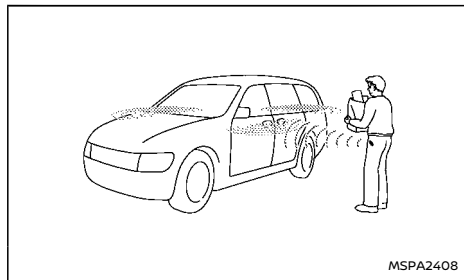

Exemple

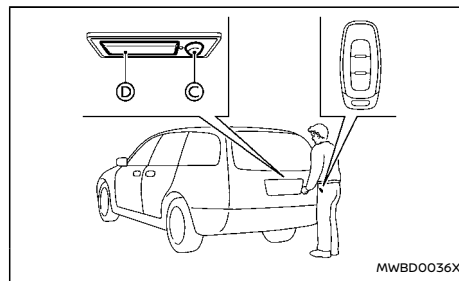

Exemple

Vous pouvez verrouiller ou déverrouiller les portières sans avoir à sortir la clé de votre poche ou de votre sac.

Lorsque vous avez l'Intelligent Key sur vous, vous pouvez verrouiller ou déverrouiller toutes les portières en utilisant le capteur de verrouillage **A** (situé sur les poignées des portes avant) ou le

contact extérieur de hayon **C** dans le périmètre de fonctionnement.

Lorsque vous verrouillez ou que vous déverrouillez les portières, les feux de détresse clignotent en guise de confirmation. Pour plus de détails, reportez-vous à "Fonctionnement des feux de détresse" (P.170).

Eclairage de bienvenue et de sortie de véhicule

Lorsque vous verrouillez ou déverrouillez les portières ou le hayon, les feux de position et les feux arrière s'allument pendant un certain temps. Il est possible de désactiver la fonction d'éclairage de bienvenue et de sortie de véhicule. Pour plus d'informations sur la désactivation de la fonction d'éclairage de bienvenue et de sortie du véhicule, reportez-vous à "[Réglages véhicule]" (P.94).

Verrouillage des portières

1. Appuyez sur le bouton de stationnement pour passer à la position P (stationnement). Placez le contact d'allumage sur la position "OFF" et veillez à vous munir de l'Intelligent Key.
2. Fermez toutes les portières.
3. Munissez-vous de l'Intelligent Key et appuyez sur le capteur de verrouillage **A** ou appuyez sur le contact extérieur du hayon **C**.
4. Toutes les portières et le hayon se verrouillent. Les feux de détresse clignotent une fois.

Pour les modèles équipés du dispositif de verrouillage renforcé Superlock :

Pour activer le dispositif de verrouillage renforcé Superlock, verrouillez les portes en

appuyant deux fois sur le capteur de verrouillage . Les feux de détresse clignotent plus longtemps pour indiquer l'activation du dispositif de verrouillage renforcé Superlock.

NOTE :



- Les capteurs de verrouillage de toutes les portières peuvent être désactivés lorsque Verr porte par I-Key est désactivé dans les réglages du véhicule de l'écran d'informations du véhicule. Pour plus de détails, reportez-vous à "[Réglages véhicule]" (P.94).
- Il est possible de verrouiller les portières à l'aide du capteur de verrouillage ou du contact extérieur de hayon lorsque le contact d'allumage est placé sur la position "OFF".
- Les portières ne se verrouillent pas en appuyant sur le capteur de verrouillage de la portière conducteur quand celle-ci est ouverte. Toutefois, les portières se verrouillent avec la clé mécanique même si une portière est ouverte.
- Les portières ne se verrouillent pas avec le capteur de verrouillage ou le contact extérieur de hayon quand l'Intelligent Key se trouve à l'intérieur du véhicule et qu'un bip retentit pour vous en alerter. Cependant, lorsqu'une Intelligent Key se trouve à l'intérieur du véhicule, les portières peuvent être verrouillées à l'aide d'une autre Intelligent Key.
- Les portières ne se verrouillent pas avec le capteur de verrouillage quand le moteur est en marche.

- Si la poignée de la porte est mouillée alors que l'Intelligent Key se trouve dans le périmètre de fonctionnement, la porte peut se verrouiller et se déverrouiller à plusieurs reprises. Dans ce cas, suivez les procédures de correction suivantes pour laver le véhicule :
 - Placez l'Intelligent Key dans un emplacement situé à 2 m (6 pi) ou plus du véhicule. (Veillez à ce que la clé ne soit pas volée.)
 - Si l'Intelligent Key se trouve à l'intérieur du véhicule et qu'une poignée de porte est mouillée pendant le lavage du véhicule, un avertisseur sonore retentit à l'extérieur du véhicule. Pour désactiver l'alarme, sortez l'Intelligent Key du véhicule.
- Le capteur de verrouillage peut ne pas fonctionner correctement s'il entre en contact avec de la glace, de la neige, de la boue, etc. Nettoyez le capteur de verrouillage et essayez de l'actionner à nouveau.
- Si la poignée de porte est mouillée, par exemple par la pluie, la porte peut retarder ou empêcher le fonctionnement du verrouillage. Dans ce cas, essayez d'appuyer fermement sur le capteur pendant au moins 1 seconde.
- Le capteur de verrouillage peut ne pas réagir immédiatement lorsque la poignée de la portière est mouillée par la pluie, etc. Continuez à toucher le capteur de verrouillage jusqu'à ce que les portes se verrouillent, ou touchez le capteur de verrouillage après avoir saisi la poignée de porte.



PRÉCAUTION

- Après avoir verrouillé les portes à l'aide du capteur de verrouillage ou du contact extérieur de hayon, assurez-vous que les portes sont bien verrouillées en actionnant les poignées de porte ou la commande d'ouverture de hayon.
- Lorsque vous verrouillez les portes à l'aide du capteur de verrouillage ou du contact extérieur de hayon, assurez-vous d'avoir l'Intelligent Key en votre possession avant d'actionner le capteur de verrouillage ou le contact extérieur de hayon afin d'éviter de laisser l'Intelligent Key dans le véhicule.
- Le capteur de verrouillage ou le contact extérieur de hayon est opérationnel uniquement lorsque l'Intelligent Key a été détectée par le système d'Intelligent Key.

Déverrouillage des portières



Pour passer d'un mode de déverrouillage de portière à un autre, appuyez et maintenez enfoncés les boutons de verrouillage  et de déverrouillage  de l'Intelligent Key ou reportez-vous à "[Réglages véhicule]" (P.94).

Mode de déverrouillage sélectif de portière:

1. Munissez-vous de l'Intelligent Key.
2. Enroulez la poignée de la porte du conducteur ou du passager avant (capteur de déverrouillage capacitif)  ou appuyez sur le contact extérieur du hayon .

3. Seule la portière correspondante se déverrouille. Les feux de détresse clignotent deux fois rapidement.
4. Touchez le capteur de verrouillage  dans les 5 secondes après avoir relâché la poignée de la porte.
5. Toutes les portières sont déverrouillées. Les feux de détresse clignotent deux fois lentement.

Mode de déverrouillage de toutes les portières:

1. Munissez-vous de l'Intelligent Key.
2. Enroulez la poignée de la porte avant (capteur de déverrouillage capacitif  ou appuyez sur le contact extérieur du hayon .
3. Toutes les portières sont déverrouillées.
4. Actionnez les poignées pour ouvrir les portières.

PRÉCAUTION

Si une poignée de portière est tirée pendant le déverrouillage des portières, il est possible que la portière en question ne se déverrouille pas. Ramenez la poignée dans sa position d'origine puis déverrouillez la portière. Si la porte ne se déverrouille pas, après avoir retourné la poignée de la porte, touchez le capteur de déverrouillage capacitif ou appuyez sur le contact extérieur pour déverrouiller la porte.

Reverrouillage automatique:

Toutes les portes seront verrouillées automatiquement, sauf si l'une des opérations suivantes est effectuée dans les 30 secondes qui suivent le

contact avec le capteur de déverrouillage capacitif ou l'appui sur le contact extérieur alors que les portes sont verrouillées.

- Ouverture de l'une des portières.
- Activation du contact d'allumage.

Si, durant la période prédéfinie, vous appuyez sur la touche "DEVERROUILLAGE"  de l'Intelligent Key, toutes les portières sont automatiquement verrouillées après 30 secondes supplémentaires.

Ouverture du hayon

1. Munissez-vous de l'Intelligent Key.
2. Appuyez sur la commande d'ouverture de hayon .
3. Le hayon se déverrouille et s'ouvre.

SYSTÈME D'ÉCONOMISEUR DE BATTERIE

Lorsque toutes les conditions suivantes sont réunies pendant un certain temps, le système d'économiseur de batterie coupe l'alimentation électrique afin d'empêcher la batterie de se décharger.

- Le contact d'allumage est placé sur ON. (Reportez-vous à "Positions du contact d'allumage à bouton-poussoir" (P.264).)

Témoins d'avertissement et témoins sonores de rappel

Pour empêcher le véhicule de se déplacer de manière inattendue à cause d'une mauvaise manipulation de l'Intelligent Key, indiquée dans le tableau suivant, ou afin d'empêcher le vol du véhicule, un témoin sonore ou un bip se déclenche à l'intérieur et à l'extérieur du véhicule et un

avertissement apparaît sur l'écran d'informations du véhicule.

Lorsqu'un témoin sonore/un bip retentit ou qu'un avertissement s'affiche, veuillez à vérifier le véhicule et l'Intelligent Key.

Reportez-vous à "Guide des pannes" (P.165) et "Écran d'informations du véhicule" (P.88).

GUIDE DES PANNES

	Symptôme	Cause possible	Action à effectuer
Lors de l'arrêt du moteur	L'avertissement [Placez le levier en position P] s'affiche sur l'écran et le témoin d'avertissement sonore intérieur retentit de manière continue.	Le levier changement de vitesses n'est pas placé sur la position P (stationnement).	Appuyez sur le bouton de stationnement pour passer à la position P (stationnement).
	Le message [Appuyer et maintenir pour arrêter le moteur] s'affiche sur l'écran.	L'Intelligent Key ne se trouve pas dans le véhicule.	Munissez-vous de l'Intelligent Key à l'intérieur du véhicule et appuyez une fois sur le contact pour arrêter le moteur.
		L'Intelligent Key n'est pas présente ou la charge de la pile est faible.	Appuyez rapidement sur le contact 3 fois de suite ou maintenez appuyé le contact pendant plus de 2 secondes pour arrêter le moteur.
Lorsque vous ouvrez la portière conducteur pour sortir du véhicule	L'avertissement de portière/hayon ouvert s'affiche sur l'écran.	Le contact d'allumage est placé sur ON.	Placez le contact d'allumage sur la position d'arrêt.
Lorsque vous fermez la portière après être sorti du véhicule	L'avertissement [Pas de clé détectée] s'affiche sur l'écran, le témoin sonore extérieur retentit trois fois et le témoin sonore d'avertissement intérieur retentit pendant environ 3 secondes.	Le moteur tourne.	Placez le contact d'allumage sur la position d'arrêt.
	Le message d'avertissement Alerte porte arrière (selon modèles) s'affiche sur l'écran, le klaxon retentit trois fois, s'arrête, puis retentit trois fois supplémentaires, ou un avertissement Vérifier les sièges arrière s'affiche sur l'écran.	L'alerte de porte arrière (selon modèles) est activée.	Vérifiez la présence d'objets sur le siège arrière, effacez le message d'avertissement Alerte porte arr en utilisant les commandes au volant.
En touchant le capteur de verrouillage (selon modèles) ou en appuyant sur le contact extérieur de hayon (selon modèles) pour verrouiller les portes	Le témoin sonore extérieur retentit pendant environ 3 secondes.	L'Intelligent Key se trouve à l'intérieur du véhicule.	Munissez-vous de l'Intelligent Key.

Symptôme		Cause possible	Action à effectuer
Lorsque vous appuyez sur le contact d'allumage pour démarrer le moteur	L'avertissement [Changer pile de clé] s'affiche sur l'écran.	La charge de la pile de l'Intelligent Key est basse.	Remplacez la pile usagée par une pile neuve. (Reportez-vous à "Pile de l'Intelligent Key" (P.484).)
Lorsque vous appuyez sur le contact d'allumage	L'avertissement [Erreur système clé] s'affiche sur l'écran.	Il avertit d'un dysfonctionnement du système d'Intelligent Key.	Il est recommandé de contacter un concessionnaire NISSAN ou un atelier qualifié.

Symptôme		Cause possible	Action à effectuer	
Lors de l'arrêt du moteur	L'avertissement [Placez le levier en position P] s'affiche sur l'écran et le témoin d'avertissement sonore intérieur retentit de manière continue.	Le levier changement de vitesses n'est pas placé sur la position P (stationnement).	Appuyez sur le bouton de stationnement pour passer à la position P (stationnement).	
	Le message [Appuyer et maintenir pour arrêter le moteur] s'affiche sur l'écran.	L'Intelligent Key ne se trouve pas dans le véhicule.	Munissez-vous de l'Intelligent Key à l'intérieur du véhicule et appuyez une fois sur le contact pour arrêter le moteur.	
		L'Intelligent Key n'est pas présente ou la charge de la pile est faible.	Appuyez rapidement sur le contact 3 fois de suite ou maintenez appuyé le contact pendant plus de 2 secondes pour arrêter le moteur.	
Lorsque vous ouvrez la portière conducteur pour sortir du véhicule	L'avertissement de portière/hayon ouvert s'affiche sur l'écran.	Le contact d'allumage est placé sur ON.	Placez le contact d'allumage sur la position d'arrêt.	
Lorsque vous fermez la portière après être sorti du véhicule	L'avertissement [Pas de clé détectée] s'affiche sur l'écran, le témoin sonore extérieur retentit trois fois et le témoin sonore d'avertissement intérieur retentit pendant environ 3 secondes.	Le moteur tourne.	Placez le contact d'allumage sur la position d'arrêt.	

Symptôme		Cause possible	Action à effectuer
En touchant le capteur de verrouillage (selon modèles) ou en appuyant sur le contact extérieur de hayon (selon modèles) pour verrouiller les portes	Le témoin sonore extérieur retentit pendant environ 3 secondes.	L'Intelligent Key se trouve à l'intérieur du véhicule.	Munissez-vous de l'Intelligent Key.
Lorsque vous appuyez sur le contact d'allumage pour démarrer le moteur	L'avertissement [Changer pile de clé] s'affiche sur l'écran.	La charge de la pile de l'Intelligent Key est basse.	Remplacez la pile usagée par une pile neuve. (Reportez-vous à "Pile de l'Intelligent Key" (P.484).)
Lorsque vous appuyez sur le contact d'allumage	L'avertissement [Erreur système clé] s'affiche sur l'écran.	Il avertit d'un dysfonctionnement du système d'Intelligent Key.	Il est recommandé de contacter un concessionnaire NISSAN ou un atelier qualifié.

COMMENT UTILISER LE SYSTÈME DE VERROUILLAGE À TÉLÉCOMMANDE SANS CLÉ

⚠ ATTENTION

- Les ondes radio peuvent affecter les équipements médicaux électriques. Avant d'utiliser l'Intelligent Key, toute personne portant un pacemaker doit contacter le fabricant de l'équipement médical électrique afin de connaître les répercussions éventuelles.
- L'Intelligent Key transmet des ondes radio lorsque les boutons sont pressés. Les ondes radio risquent d'affecter les systèmes de navigation et de communication des avions. N'actionnez pas l'Intelligent Key lorsque vous vous trouvez à bord d'un avion. Assurez-vous que les boutons ne sont pas activés par accident lorsque la clé est rangée pendant le vol.

PRÉCAUTION

- Ne laissez pas l'Intelligent Key entrer en contact avec de l'eau ou de l'eau salée car elle contient des composants électriques. Ceci risquerait en effet d'affecter le fonctionnement du système.
- Ne faites pas tomber l'Intelligent Key.
- Ne cognez pas l'Intelligent Key contre un autre objet.
- Ne changez pas ou ne modifiez pas l'Intelligent Key.
- L'humidité peut endommager l'Intelligent

Key. Si l'Intelligent Key est humide, essuyez-la immédiatement jusqu'à ce qu'elle soit complètement sèche.

- Si la température extérieure est inférieure à -10°C (14°F), la pile de l'Intelligent Key risque de ne pas fonctionner correctement.
- Ne placez pas l'Intelligent Key pendant une période prolongée dans un endroit où les températures dépassent 60°C (140°F).
- N'attachez pas l'Intelligent Key sur un porte-clés muni d'un aimant.
- Ne placez pas l'Intelligent Key à proximité d'équipements produisant un champ magnétique, tels qu'une télévision, un équipement audio, un ordinateur personnel, un téléphone mobile ou un chargeur sans fil.

La fonction de verrouillage à télécommande sans clé peut faire fonctionner toutes les serrures de porte à l'aide de la fonction de verrouillage à télécommande sans clé de l'Intelligent Key. La fonction de verrouillage à télécommande sans clé peut fonctionner à une distance d'environ 1 m (3,3 ft) du véhicule. (La distance de fonctionnement dépend des conditions autour du véhicule.)

La fonction de verrouillage à télécommande sans clé n'est pas opérationnelle :

- Lorsque l'Intelligent Key se trouve hors du périmètre de fonctionnement.
- Lorsque la pile de l'Intelligent Key est déchargée.

La fonction de verrouillage à télécommande sans clé peut aussi déclencher l'alarme du véhicule.

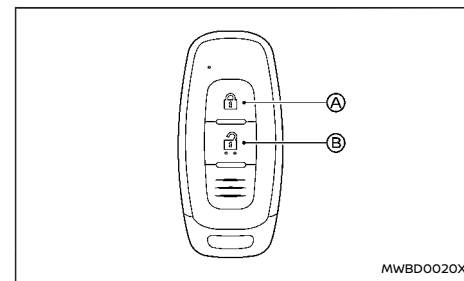

Type A

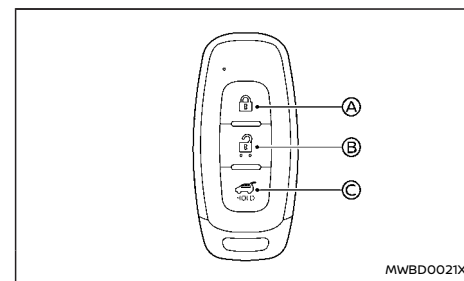



Type B

- Ⓐ Bouton de verrouillage
- Ⓑ Bouton de déverrouillage
- Ⓒ Commande de hayon électrique

Lorsque vous verrouillez ou que vous déverrouillez les portières ou le hayon, les feux de détresse



clignotent en guise de confirmation. Pour plus de détails, reportez-vous à "Fonctionnement des feux de détresse" (P.170).

Verrouillage des portières





1. Placez le contact d'allumage sur la position d'arrêt.
 2. Munissez-vous de l'Intelligent Key.*
 3. Fermez toutes les portières.
 4. Appuyez sur le bouton de verrouillage   de l'Intelligent Key.
 5. Toutes les portières et le hayon se verrouillent.
- *: Les portières se verrouillent à l'aide de l'Intelligent Key lorsque le contact est mis.

Actionnez les poignées de portière pour vérifier que toutes les portières sont correctement verrouillées.

Déverrouillage des portières



Pour passer d'un mode de verrouillage de portière à un autre, appuyez et maintenez enfoncés les boutons de verrouillage  et de déverrouillage  de l'Intelligent Key ou reportez-vous à "Réglages véhicule" (P.94).

Mode de déverrouillage sélectif de portière:



1. Appuyez sur le bouton de déverrouillage   de l'Intelligent Key.
2. La portière conducteur est déverrouillée.
3. Appuyez sur le bouton de déverrouillage   à nouveau dans les 5 secondes.

4. Toutes les portières sont déverrouillées.
5. Actionnez les poignées pour ouvrir les portières.

Mode de déverrouillage de toutes les portières:

1. Appuyez sur le bouton de déverrouillage   de l'Intelligent Key.
2. Toutes les portières sont déverrouillées.
3. Actionnez la poignée de portière pour ouvrir la portière.

Reverrouillage automatique:

Toutes les portières se verrouillent automatiquement à moins que l'une des opérations suivantes ne soit effectuée dans les 30 secondes suivant l'activation du bouton de déverrouillage   quand les portières sont verrouillées.



- Ouverture de l'une des portières (y compris du hayon).
- Activation du contact d'allumage.



Ouverture ou fermeture des vitres



Les vitres peuvent être ouvertes ou fermées à l'aide de l'Intelligent Key. Cette fonction n'est pas disponible lorsque le temporisateur de lève-vitre est activé ou lorsque le lève-vitre doit être initialisé.

Reportez-vous à "Lève-vitres électriques" (P.144).



Ouverture:



Pour ouvrir les vitres, appuyez sur le bouton "UNLOCK"   de l'Intelligent Key pendant **environ 3 secondes** après le déverrouillage de la portière.



Pour interrompre l'ouverture, relâchez le bouton "UNLOCK"  .

Si l'ouverture de vitre est arrêtée en cours de déplacement en appuyant sur le bouton "UNLOCK"  , relâchez le bouton et appuyez à nouveau dessus jusqu'à ce que la vitre soit complètement ouverte.



Fermeture:

Pour fermer les vitres, appuyez sur le bouton LOCK   de l'Intelligent Key pendant **environ 3 secondes** après le verrouillage de la portière.

Pour interrompre la fermeture, relâchez le bouton de verrouillage  .

Si la fermeture de vitre est arrêtée en cours de déplacement en appuyant sur le bouton de verrouillage  , relâchez le bouton et appuyez à nouveau dessus jusqu'à ce que la vitre soit complètement fermée.



Ouverture/fermeture du hayon (selon modèles)

1. Appuyez sur le bouton de hayon électrique   pendant plus d'une seconde.
2. Le hayon s'ouvre automatiquement.

Le témoin sonore extérieur retentit à 3 reprises.

Pour fermer le hayon, appuyez sur le bouton du hayon électrique  pendant plus d'une seconde.

Le hayon se ferme automatiquement.

Si le bouton  est enfoncé pendant l'ouverture ou la fermeture du hayon, celui-ci s'arrête immédiatement. Un nouvel appui sur le bouton  inverse le déplacement du hayon. Toutefois, lorsque le hayon est proche de la position d'ou-

verture complète, il se déplace dans le sens de la fermeture et lorsque le hayon est proche de la position de fermeture complète, il se déplace dans le sens de l'ouverture.

Témoin de fonctionnement de bouton d'Intelligent Key

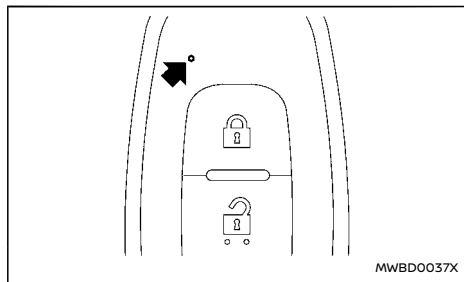



Ce témoin clignote uniquement lorsque vous appuyez sur un des boutons de l'Intelligent Key. L'activation du témoin signifie uniquement que l'Intelligent Key a envoyé un signal. Vous pouvez vérifier visuellement ou auditivement que le véhicule a effectué l'opération prévue. Si le témoin ne clignote pas, la pile risque d'être trop faiblement chargée pour pouvoir communiquer avec le véhicule. Le cas échéant, il est possible que la pile doive être remplacée.

Pour plus d'informations concernant le remplacement de la pile, reportez-vous à "Pile de l'Intelligent Key" (P.484).

FONCTIONNEMENT DES FEUX DE DÉTRESSE

Lorsque vous verrouillez ou déverrouillez les portières à l'aide du capteur de verrouillage ou du capteur de déverrouillage capacitif (selon modèles), du contact extérieur (selon modèles) ou de la fonction de verrouillage à télécommande sans clé, le témoin de feux de détresse clignote en guise de confirmation.

Les descriptions suivantes indiquent comment les feux de détresse s'activent lors du verrouillage ou du déverrouillage des portières.

Fonctionnement	VERROUILLAGE DES PORTIERES	DEVERROUILLAGE DES PORTIERES
Appuyer sur le capteur de verrouillage ou le capteur de déverrouillage capacitif (selon modèles) ou appuyer sur le contact extérieur de hayon (selon modèles)	FEUX DE DETRESSE - une fois	FEUX DE DETRESSE - deux fois
Appuyer sur  ou  touche	FEUX DE DETRESSE - une fois	FEUX DE DETRESSE - deux fois

SYSTÈME DE SÉCURITÉ

Votre véhicule est équipé des systèmes de sécurité suivants :

- Antivol (selon modèles)
- Système antivol NISSAN (NATS)*

(* système d'antidémarrage)

SYSTÈME ANTIVOL (selon modèles)

Le système antivol émet des signaux d'alarme visuels et auditifs si une partie du véhicule est forcée.

Pour les modèles avec capteur à ultrasons

Activation du système:

1. Fermez toutes les vitres et le toit ouvrant (selon modèles).
2. Placez le contact d'allumage sur la position d'arrêt.
3. Munissez-vous de l'Intelligent Key et sortez du véhicule.
4. Assurez-vous que le capot et le hayon sont fermés. Fermez toutes les portières puis verrouillez-les à l'aide de l'Intelligent Key, du capteur de verrouillage (sur les poignées des portières avant) (selon modèles) ou du contact extérieur (selon modèles).

Si le capot est ouvert, le témoin sonore retentit. Le témoin sonore s'arrête lorsque le capot est correctement fermé.

L'alerte sera activée dans 20 secondes environ.

Même si le conducteur et/ou les passagers se trouvent dans le véhicule, le système s'active si

toutes les portières sont verrouillées et que le contact d'allumage est sur la position d'arrêt. Placez le contact d'allumage sur ON pour désactiver le système.

Si le système est défectueux, un bip court retentit 5 fois lorsque le système est activé. Faites vérifier le système par un concessionnaire NISSAN ou dans un atelier qualifié.

Fonctionnement du système antivol:

Le système d'alarme vous prévient de la manière suivante :

- Les feux de détresse clignotent et le témoin sonore retentit par intermittence pendant environ 30 secondes.
- L'alarme est automatiquement désactivée après 30 secondes environ. Toutefois, l'alarme s'active à nouveau si le véhicule est à nouveau forcé.

L'alarme se déclenche lorsque :

- vous actionnez la portière ou le hayon sans utiliser l'Intelligent Key, le capteur de déverrouillage capacitif (sur les poignées des portières avant) (selon modèles) ou le contact extérieur (selon modèles).
- vous ouvrez le capot (selon modèles).
- le système de sensibilité volumétrique (capteurs à ultrasons) est déclenché (s'il est activé).
- l'alimentation électrique est suspendue.

Arrêt de l'alarme:

- L'alarme s'arrête en déverrouillant une portière à l'aide du capteur de déverrouillage capacitif (selon modèles), du contact extérieur (selon

modèles) ou du bouton "UNLOCK"  de l'Intelligent Key.

- L'alarme s'arrête si le contact d'allumage est placé sur la position ON.

Fonctionnement du capteur à ultrasons:

Les capteurs à ultrasons (sensibilité volumétrique), détectent les mouvements dans l'habitacle. Lorsque le système antivol est activé, il active à son tour automatiquement le capteur à ultrasons.

Il est possible de désactiver les ultrasons (par exemple lorsque le véhicule est transporté sur un ferry).

Pour désactiver les ultrasons :

1. Fermez toutes les vitres.
2. Placez le contact d'allumage sur la position d'arrêt.
3. Appuyez sur les touches ◀ ▶ jusqu'à ce que s'affiche [Réglages] sur l'écran d'informations du véhicule, puis appuyez sur la commande de défilement. Utilisez la commande de défilement pour sélectionner [Réglages véhicule]. Appuyez ensuite sur la commande de défilement.
4. Sélectionnez [Système d'alarme]. Appuyez ensuite sur la commande de défilement. Les options suivantes sont disponibles :
 - [Toujours activé]Lorsque cet élément est sélectionné, le capteur à ultrasons s'active chaque fois que l'alarme est réglée.

- [Demande en sortant]

Lorsque cet élément est sélectionné, le système offre la possibilité de désactiver le capteur à ultrasons une fois que le contact est coupé.

- [Désactiver une fois]

Lorsque cet élément est sélectionné, le capteur à ultrasons sera désactivé jusqu'au prochain désarmement du système d'alarme antivol.

Sélectionnez [Désactiver une fois] ou [Désactiver une fois]. Appuyez ensuite sur la commande de défilement.

5. Fermez les portières, le capot et le hayon. Verrouillez-les à l'aide de l'Intelligent Key, du capteur de verrouillage (selon modèles) ou du contact extérieur (selon modèles).

Le capteur à ultrasons est alors exclu du système antivol. Toutes les autres fonctions du système restent actives jusqu'à ce que le système antivol soit désactivé.

Pour les modèles sans capteur à ultrasons

Activation du système:

1. Fermez toutes les vitres et le toit ouvrant (selon modèles).

Le système peut être activé même si les vitres sont ouvertes.

2. Placez le contact d'allumage sur la position d'arrêt.
3. Retirez l'Intelligent Key du véhicule.

4. Fermez toutes les portières, le capot et le hayon. Verrouillez toutes les portières. Les portières peuvent être verrouillées avec l'Intelligent Key, le capteur de verrouillage (sur les poignées des portières avant) (selon modèles), le contact extérieur (selon modèles), la commande de verrouillage électrique des portières ou la clé mécanique.

Même lorsque le conducteur et/ou les passagers se trouvent dans le véhicule, le système s'active lorsque toutes les portières, le capot et le hayon sont verrouillés avec le contact coupé. Lorsque le contact est mis, le système est libéré.

Fonctionnement du système antivol:

Le système de sécurité du véhicule vous prévient de la manière suivante :

- Les feux de détresse clignotent et l'avertisseur sonore retentit de manière intermittente.
- L'alarme s'arrête automatiquement après 27 secondes environ. Toutefois, l'alarme s'active à nouveau si le véhicule est à nouveau forcé.

L'alarme se déclenche lorsque :

- Déverrouiller la portière ou ouvrir le hayon sans utiliser le bouton de l'Intelligent Key, le capteur de déverrouillage capacitif (sur les poignées des portières avant) (selon modèles), le contact extérieur (selon modèles) ou la clé mécanique. (Même si la portière est ouverte en relâchant le bouton de verrouillage intérieur de portière, l'alarme s'active.)
- Vous ouvrez le capot.

Arrêt de l'alarme:

- L'alarme s'arrête en déverrouillant une portière à l'aide du capteur de déverrouillage capacitif (selon modèles), du contact extérieur (selon modèles) ou du bouton "UNLOCK"  de l'Intelligent Key.
- L'alarme s'arrête si le contact d'allumage est placé sur la position ON.

SYSTÈME ANTIVOL NISSAN (NATS)

Le système antivol NISSAN (NATS) empêche le démarrage du moteur si la clé enregistrée n'est pas utilisée.

Si le moteur ne démarre pas avec l'Intelligent Key enregistrée, cela peut être dû à une interférence provoquée par :

- une autre Intelligent Key.
- un dispositif automatique pour péage.
- un dispositif de paiement automatique.
- d'autres dispositifs similaires.

Démarrez le moteur en respectant les procédures suivantes :

1. Eloignez de l'Intelligent Key tous les éléments susceptibles de provoquer une interférence.
2. Redémarrez le moteur.

Si cette procédure permet de démarrer le moteur, NISSAN recommande de placer l'Intelligent Key enregistrée à l'écart d'autres dispositifs afin d'éviter toute interférence.

CAPOT

ATTENTION

- Assurez-vous que le capot est complètement fermé et verrouillé avant de conduire le véhicule. Le non-respect de ces normes pourrait entraîner l'ouverture du capot et provoquer un accident.
- N'ouvrez jamais le capot si de la vapeur ou de la fumée s'échappe du compartiment moteur, vous risqueriez d'être blessé.

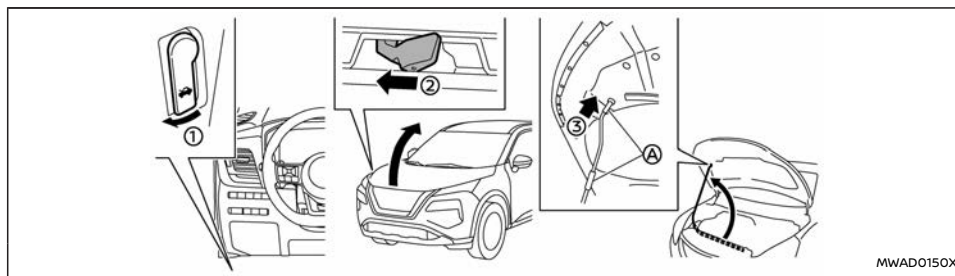

MWADO150X

1. Tirez le levier d'ouverture du capot ① situé sous le tableau de bord du côté conducteur ; le capot se soulève légèrement.
 2. Du bout des doigts, poussez latéralement le levier ② situé sous l'avant du capot, comme indiqué sur l'illustration.
 3. Soulevez le capot.
 4. Insérez la tige de support dans la fente ③.
3. Assurez-vous qu'il est correctement verrouillé.

Maintenez la tige de support par ses parties recouvertes  lors de sa manipulation. Évitez tout contact direct avec des pièces métalliques ; ces dernières risquent d'être chaudes juste après l'arrêt du moteur.

Lors de la fermeture du capot :

1. Tout en soutenant le capot, remplacez la tige de support dans sa position d'origine.
2. Abaissez lentement le capot à une hauteur d'environ 20 à 30 cm (8 à 12 in) au-dessus du verrouillage du capot, puis laissez-le retomber.

⚠ ATTENTION

- **Assurez-vous toujours que le hayon est bien fermé et ne risquez pas de s'ouvrir lors de la conduite.**
- **Ne roulez pas avec le hayon ouvert. Des gaz d'échappement toxiques risqueraient de s'introduire dans le véhicule. Pour plus d'informations, reportez-vous à "Gaz d'échappement (monoxyde de carbone)" (P.256).**
- **Pour éviter tout risque de blessure ou de mort dû à un fonctionnement involontaire du véhicule et/ou de ses systèmes, y compris le fait d'être pris au piège dans les vitres ou l'activation involontaire du verrouillage des portes, ne laissez pas des enfants, des personnes nécessitant l'aide d'autrui ou des animaux domestiques sans surveillance dans votre véhicule. De plus, la température à l'intérieur d'un véhicule fermé un jour de forte chaleur peut augmenter rapidement et devenir suffisamment élevée pour engendrer un risque important de blessure ou de mort pour les personnes et les animaux domestiques.**
- **Afin d'éviter toute blessure, assurez-vous de ne jamais laisser les mains ou les pieds dans le cadre du hayon avant de le fermer.**

PRÉCAUTION

N'utilisez pas de supports d'accessoires pour fixer le hayon. Ceci endommagerait le véhicule.

FUNCTIONNEMENT MANUEL DU HAYON (selon modèles)

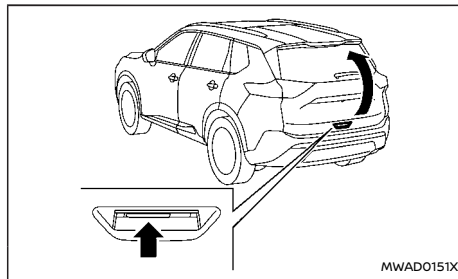

Pour ouvrir le hayon, déverrouillez-le. Ouvrez le hayon en le tirant vers le haut.

Le hayon peut être déverrouillé en :

- appuyant sur le bouton de déverrouillage  de l'Intelligent Key.
- appuyant sur le contact extérieur de hayon (selon modèles).
- appuyant sur le capteur de déverrouillage capacitif (selon modèles).

Pour fermer le hayon, baissez-le jusqu'à ce qu'il se verrouille correctement.

FUNCTIONNEMENT ÉLECTRIQUE DU HAYON (selon modèles)

Pour actionner le hayon électrique, le véhicule doit être sur la position P (stationnement).

Le hayon électrique ne fonctionne pas si la tension de la batterie est faible.

Si le hayon est ouvert à environ 150 mm (5,9 in) ou moins de la position complètement fermée, le

hayon électrique ne peut être déplacé par aucune opération de la commande. Pour actionner le hayon électrique, fermez-le à la main.

Vous pouvez activer ou désactiver le fonctionnement du hayon électrique sur l'écran d'informations du véhicule. (Reportez-vous à "[Réglages véhicule]" (P.94).)

NOTE :

- **Pour les modèles avec activation du hayon par mouvement : Lorsque vous nettoyez votre véhicule, que vous le lustrez ou que vous l'entretenez, que vous mettez en place ou remplacez la housse de protection ou que vous projetez de l'eau dans la zone autour du capteur de mouvement de pied, désactivez le hayon électrique.**
- **En cas d'ouverture/de fermeture consécutives, le mode de sécurité s'active et l'opération ne peut être effectuée pendant un certain temps. Dans ce cas, patientez, puis effectuez l'opération.**

Ouverture électrique (à l'aide des commandes)

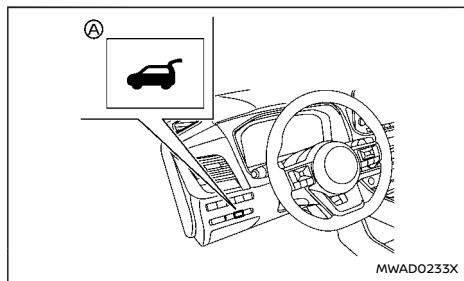

Commande de hayon électrique – Tableau de bord

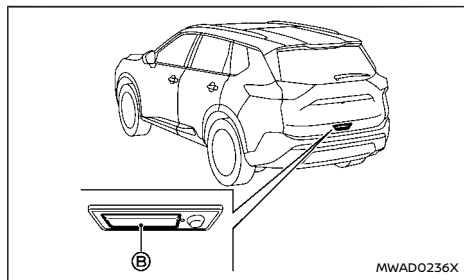

Commande d'ouverture de hayon

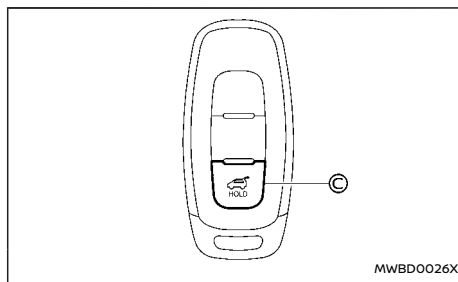

Bouton de hayon électrique - Clé (exemple)

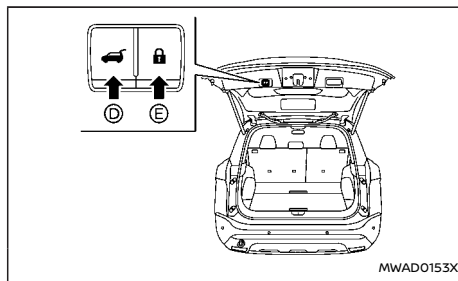

Commandes de fermeture et de verrouillage de hayon électrique – Hayon

Lorsque le hayon est complètement fermé, il est possible de l'ouvrir entièrement et automatiquement en :

- appuyant sur la commande de hayon électrique (A) située sur le tableau de bord pendant plus d'une seconde

- appuyant sur la commande d'ouverture de hayon (B)
- appuyant sur le bouton de hayon électrique (C) de la clé pendant plus d'une seconde

Le témoin sonore extérieur retentit lorsque le hayon commence à s'ouvrir.

NOTE :

Le hayon peut être ouvert au moyen de la commande de hayon électrique (A) ou le bouton de hayon électrique (C) même s'il est verrouillé. Il est possible de déverrouiller et d'ouvrir le hayon indépendamment des autres portières, même si elles sont verrouillées. Le hayon doit être déverrouillé (ou l'Intelligent Key doit se trouver à portée) pour pouvoir l'ouvrir au moyen de la commande d'ouverture de hayon (B).

Fermeture électrique (à l'aide des commandes)

Lorsque le hayon est complètement ouvert, il est possible de le fermer entièrement et automatiquement en :

- appuyant sur la commande de hayon électrique (A) située sur le tableau de bord pendant plus d'une seconde
- appuyant sur le bouton de hayon électrique (C) de la clé pendant plus d'une seconde
- appuyant sur la commande de fermeture du hayon électrique (D) sur la partie inférieure du hayon

Le témoin sonore extérieur retentit lorsque le hayon commence à se fermer.

Fermeture et verrouillage électriques

Lorsque le hayon est complètement ouvert et que vous portez l'Intelligent Key à proximité du hayon, toutes les portes et le hayon se verrouillent et le hayon se ferme complètement automatiquement en appuyant sur la commande de verrouillage électrique du hayon ⑤ située au bas du hayon.

Le témoin sonore extérieur retentit lorsque le hayon commence à se fermer.

Fonction d'arrêt et d'inversion (selon modèles)

Le mouvement du hayon électrique s'interrompt immédiatement si l'une des actions suivantes est effectuée pendant l'ouverture ou la fermeture électrique.

- pression sur la commande de hayon électrique ①
- appuyant sur la commande d'ouverture de hayon ②
- appuyant sur la commande de fermeture du hayon électrique ③ sur la partie inférieure du hayon
- pression sur le bouton de hayon électrique ④ situé sur la clé

Le hayon électrique entame ensuite un mouvement dans le sens inverse si l'une des actions ci-dessus est à nouveau effectuée.

Le témoin sonore extérieur retentit lorsque le mouvement du hayon s'inverse.

Fonction d'inversion automatique

La fonction d'inversion automatique permet d'inverser automatiquement le mouvement du hayon lorsqu'un objet se trouve sur sa course, pendant son ouverture ou sa fermeture. Lorsque le boîtier de commande détecte un obstacle, le mouvement du hayon s'inverse et s'arrête.

Si un deuxième obstacle est détecté, le hayon s'immobilise.

Un capteur anti-pincement est installé des deux côtés du hayon. Si un objet est détecté par le capteur anti-pincement pendant la fermeture électrique, le mouvement du hayon s'inverse et s'arrête.

NOTE :

Si le capteur anti-pincement est endommagé ou retiré du véhicule, la fonction de fermeture électrique ne fonctionne pas.

⚠ ATTENTION

Il existe une courte distance, juste avant la position de fermeture, au niveau de laquelle aucune détection n'est possible. Assurez-vous que les passagers ne posent pas les mains, etc., sur l'ouverture du hayon avant que celui-ci ne soit fermé.

Mode manuel

Si le fonctionnement électrique n'est pas opérationnel, le hayon peut être actionné manuellement. Le fonctionnement électrique peut ne pas être disponible si la tension de la batterie est faible ou si le hayon est ouvert d'environ 150 mm (5,9 in) ou

moins par rapport à la position complètement fermée. Lorsque le hayon électrique est désactivé, le hayon peut être ouvert manuellement en appuyant sur la commande d'ouverture de hayon. Si la commande d'ouverture de hayon électrique est actionnée pendant l'ouverture ou la fermeture électrique, le fonctionnement électrique est désactivé et le hayon peut être actionné manuellement. Cela permet la reprise des fonctions électriques normales.

ACTIVATION DU HAYON PAR MOUVEMENT (selon modèles)

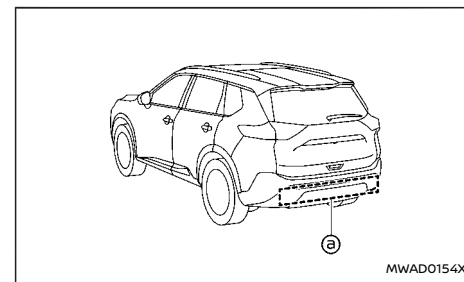

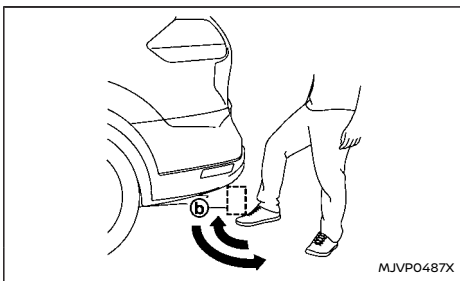

Il est possible d'actionner le hayon au moyen d'un mouvement de coup de pied rapide sous le centre du pare-chocs arrière.

Le capteur de mouvement de pied ③ est situé à l'arrière du pare-chocs arrière. Lorsque vous approchez votre pied puis que vous l'éloignez du périmètre de fonctionnement ④ comme si vous donniez un coup de pied en portant l'Intelligent Key sur vous, le hayon s'ouvre ou se ferme automatiquement.

Technique d'utilisation appropriée

- A l'arrière du véhicule, commencez à faire un mouvement rapide de coup de pied vers l'avant.
- Soulevez votre pied à la verticale sous le centre du pare-chocs arrière, puis ramenez immédiatement votre pied au sol dans un mouvement continu.
- Vous n'avez pas besoin de tenir votre pied sous le pare-chocs ou de le déplacer latérale-

ment. Ramenez immédiatement votre pied au sol.

- Le coup de pied doit être droit, régulier et constant.
- Une fois le coup de pied effectué, reculez et laissez le hayon s'ouvrir ou se fermer.
- Trois bips sonores retentissent et le hayon commence à bouger dans les deux secondes qui suivent le coup de pied.

⚠ ATTENTION

Empêchez l'ouverture/la fermeture involontaire du hayon. Il peut y avoir des conditions dans lesquelles l'ouverture/la fermeture du hayon n'est pas souhaitée. Gardez l'Intelligent Key hors de portée du hayon (2 m (7 ft) ou plus) ou à l'intérieur du véhicule, lorsque vous lavez ou travaillez à l'arrière du véhicule.

NOTE :

- **Le capteur de mouvement de pied risque de ne pas fonctionner dans les conditions suivantes :**
 - En cas d'utilisation à proximité d'un lieu où des ondes radio de forte intensité sont transmises, comme une tour pour antennes de télévision, une centrale électrique ou une station de radiodiffusion.
 - Lorsque le véhicule est garé à proximité d'un parc-mètre.
- **Le hayon électrique risque de ne pas fonctionner si votre pied reste dans le périmètre de fonctionnement ④.**

PRÉCAUTION

- **Lorsque vous portez l'Intelligent Key sur vous et que vous vous trouvez à proximité du hayon, une personne ne portant pas l'Intelligent Key peut ouvrir ou fermer le hayon en effectuant un mouvement de coup de pied.**
- **N'effectuez pas de mouvement de coup de pied à proximité des composants du système d'échappement lorsqu'ils sont chauds. Vous vous exposeriez à des risques de brûlures graves.**
- **N'effectuez pas de mouvement de coup de pied sur une surface instable (par exemple, en pente, dans la boue, etc.).**

Fonction d'ouverture et de fermeture électrique

L'utilisation du capteur de mouvement de pied entraîne l'ouverture automatique complète du hayon.

1. Munissez-vous de l'Intelligent Key.
2. Approchez votre pied puis éloignez-le du pare-chocs arrière comme si vous donniez un coup de pied dans le périmètre de fonctionnement du capteur de mouvement de pied.
3. Le hayon s'ouvre ou se ferme automatiquement.

Fonction d'arrêt et d'inversion

Le mouvement du hayon électrique s'interrompt immédiatement si vous effectuez un mouvement de coup de pied pendant l'ouverture ou la ferme-

ture électrique. Il est possible d'immobiliser le hayon même sans porter l'Intelligent Key sur soi.

Le hayon électrique entame ensuite un mouvement dans le sens inverse si vous effectuez à nouveau un mouvement de coup de pied. Il est possible d'inverser le mouvement du hayon lorsque l'on porte l'Intelligent Key sur soi.

SYSTÈME DE MODE GARAGE (selon modèles)

Il est possible de régler le hayon afin qu'il s'ouvre jusqu'à une hauteur spécifique en effectuant la procédure suivante :

1. Ouvrez le hayon.
2. Baissez le hayon jusqu'à la position souhaitée, puis maintenez-le (il offre une certaine résistance lorsqu'il est réglé manuellement).
3. Tout en maintenant le hayon en position, appuyez sur la commande de fermeture de hayon électrique  située sur le hayon pendant environ 3 secondes, ou jusqu'à ce que 2 bips soient émis.

Le hayon s'ouvre alors à la position réglée. Pour modifier la position du hayon, répétez les étapes 1 à 3 de réglage de la position du hayon.

PRÉCAUTION

Ne réglez pas la hauteur d'ouverture du hayon en dessous d'environ 1/3 de la distance au sol en mode garage. Même si vous réglez une hauteur d'ouverture inférieure à environ 1/3 de la distance au sol, la hauteur sera automatiquement réglée à environ 1/3 de la distance au sol.

FERMETURE AUTOMATIQUE (selon modèles)

Lorsque le hayon atteint la position secondaire, le moteur de fermeture s'enclenche et tire le hayon vers sa position de verrouillage primaire.

N'appliquez pas de force excessive lors de la fermeture automatique. Appliquer une force excessive risque de provoquer un défaut de fonctionnement du mécanisme.

PRÉCAUTION

- **Le hayon se ferme automatiquement depuis la position secondaire. Pour éviter les pincements, veillez à ne pas placer les mains et les doigts sur l'ouverture du hayon.**
- **Ne permettez pas aux enfants d'actionner le hayon.**

LEVIER D'OUVERTURE DE HAYON

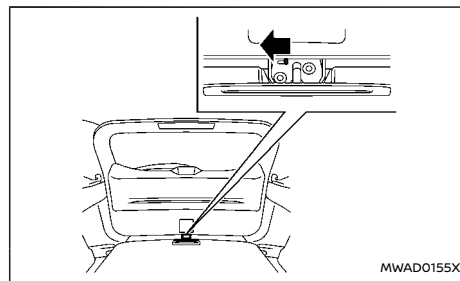

Si le hayon ne peut pas être ouvert car la batterie est déchargée, suivez ces étapes.

1. Rabattez les sièges arrière. (Reportez-vous à "Sièges" (P.16).)
2. Insérez un outil adéquat dans la fente d'accès. Bougez le levier d'ouverture vers la gauche. Le hayon est déverrouillé.
3. Poussez le hayon vers le haut pour l'ouvrir.

Contactez un concessionnaire NISSAN ou un atelier qualifié dès que possible pour effectuer les réparations.

TRAPPE DE RÉSERVOIR À CARBURANT

PRÉCAUTION

- Évitez toute application directe d'eau sous pression, par exemple d'un jet haute pression, sur ou autour de la trappe de réservoir à carburant.
- Veillez à fermer la trappe de réservoir à carburant avant d'utiliser une station de lavage automatique ou un dispositif de nettoyage haute pression.
- N'utilisez jamais d'additifs pour carburant. Les additifs peuvent endommager le moteur (pour l'Europe).

OUVERTURE DE LA TRAPPE DE RÉSERVOIR DE CARBURANT

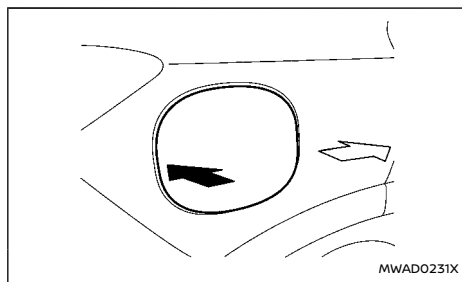

Pour ouvrir la trappe de réservoir de carburant, appuyez sur la partie intermédiaire gauche de la trappe.

COMMENT FAIRE LE PLEIN DE CARBURANT

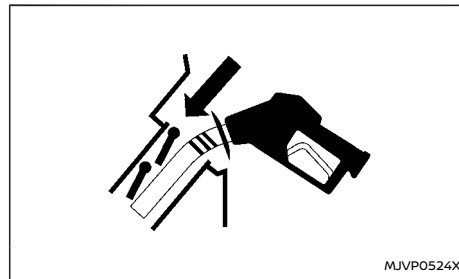

Le réservoir à carburant n'est pas équipé d'un bouchon de remplissage de carburant. Après l'ouverture de la trappe de réservoir de carburant, insérez le gicleur de la pompe à carburant directement dans l'orifice de remplissage de carburant. Lorsque vous retirez le gicleur de la pompe à carburant, l'orifice de remplissage de carburant est scellé.

Pour faire le plein de carburant :

Assurez-vous d'insérer le gicleur de la pompe à carburant dans l'orifice de remplissage de carburant en un seul mouvement et aussi loin que possible avant le ravitaillement.

Ne déplacez jamais le gicleur durant le ravitaillement.

Retirez le gicleur de pompe à carburant environ 5 secondes après sa coupure automatique (coupure initiale).

Fermez la trappe de réservoir à carburant après avoir fait le plein.

Si vous devez faire le plein à partir d'un jerricane, utilisez l'entonnoir fourni avec votre véhicule. (Reportez-vous à "Faire le plein à partir d'un jerricane" (P.180).)

PRÉCAUTION

- N'essayez pas d'ouvrir les volets de l'orifice de remplissage de carburant avec un outil autre que le gicleur de pompe à carburant.
- Cet orifice de remplissage de carburant n'est conforme qu'aux gicleurs de pompe à carburant normaux des stations-service. L'utilisation d'un gicleur de petit diamètre peut endommager l'orifice et le système de carburant.
- Si du carburant gicle sur la carrosserie, rincez immédiatement à l'eau afin d'éviter d'endommager la peinture.

ATTENTION

- Le carburant est un produit hautement inflammable et explosif dans certaines conditions. Vous risquez de vous brûler ou de vous blesser gravement en cas d'utilisation inappropriée. Lorsque vous faites le plein de carburant, arrêtez toujours le moteur, ne fumez pas et n'approchez jamais de flammes vives ou d'étincelles du véhicule.
- N'essayez pas de poursuivre le remplissage du réservoir après la fermeture automatique du gicleur de pompe à carburant.

Le réservoir pourrait déborder, provoquant une projection de carburant et éventuellement un incendie.

- Ne versez jamais de carburant dans le corps du papillon afin d'essayer de démarrer le moteur.
- Ne versez pas le carburant d'un jerricane directement dans le véhicule. L'électricité statique pourrait y provoquer l'explosion de liquides, vapeurs ou gaz inflammables dans un véhicule. Pour réduire le risque de blessures graves ou mortelles lors du remplissage de jerricanes :
 - Placez toujours le jerricane sur le sol lors du remplissage.
 - N'utilisez pas de dispositifs électroniques lors du remplissage.
 - Maintenez le gicleur de la pompe contre le jerricane lors du remplissage.
 - Utilisez uniquement des jerricanes homologués pour liquides inflammables.

FAIRE LE PLEIN À PARTIR D'UN JERRICANE

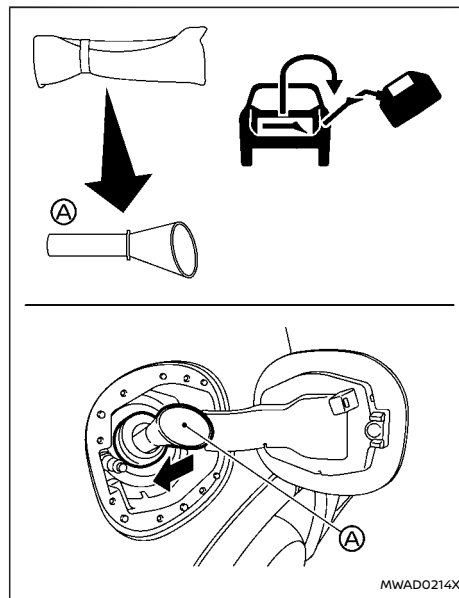

Si vous devez faire le plein à partir d'un jerricane, utilisez l'entonnoir (A) rangé dans la trousse à outils (située sous la planche de compartiment à bagages).

Veillez à introduire l'entonnoir lentement et entièrement dans l'orifice de remplissage de carburant. Introduisez le bec verseur du jerricane dans l'orifice

de long de l'entonnoir et remplissez le réservoir à carburant.

Après avoir fait le plein, retirez l'entonnoir de l'orifice de remplissage de carburant. Essayez l'entonnoir et replacez-le dans la trousse à outils.

PRÉCAUTION

- N'introduisez pas le bec verseur du jerricane directement dans l'orifice de remplissage de carburant. Cela pourrait endommager l'orifice et le système de carburant.
- Utilisez uniquement l'entonnoir fourni avec votre véhicule. Sinon, l'orifice de remplissage et le système de carburant risquent d'être endommagés.

VOLANT

⚠ ATTENTION

- Ne réglez pas la position du volant pendant la conduite. Vous pourriez perdre le contrôle du véhicule et provoquer un accident.
- Afin d'optimiser le fonctionnement de la direction et le confort de conduite, ne réglez pas le volant trop près de vous. L'airbag conducteur se déploie avec une force considérable. Si vous n'avez pas attaché votre ceinture, si vous êtes penché en avant, tourné sur le côté ou assis de manière incorrecte, les risques de blessures ou de décès sont accrus en cas d'accident. Des blessures graves voire mortelles peuvent également être provoquées par l'airbag si vous êtes appuyé contre celui-ci au moment de son déploiement. Les passagers et le conducteur doivent être assis en position droite aussi loin que possible du volant. Attachez toujours votre ceinture de sécurité.

INCLINAISON ET RÉGLAGE TÉLESCOPIQUE

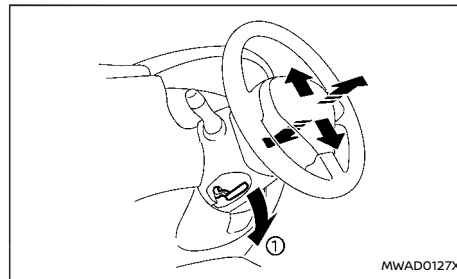

Tirez le levier de blocage ① vers le bas pour régler le volant vers le haut, vers le bas, vers l'avant ou vers l'arrière, jusqu'à la position souhaitée. Poussez le levier de blocage vers le haut pour fixer correctement le volant dans la position souhaitée.

RÉTROVISEURS

RÉTROVISEUR INTÉRIEUR

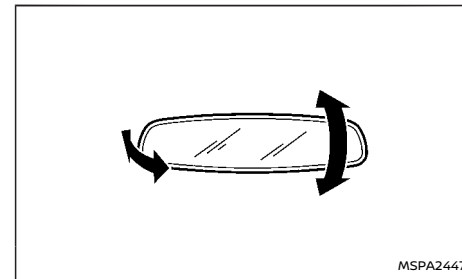

Réglez l'angle du rétroviseur intérieur selon la position souhaitée.

Type manuel anti-éblouissement (selon modèles)

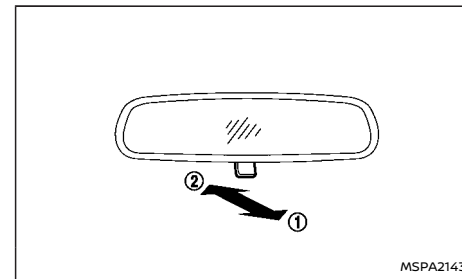

La position de nuit ① réduit l'éblouissement provoqué par les phares des véhicules qui vous suivent.

Utilisez la position jour ② pour la conduite de jour.

⚠ ATTENTION

N'utilisez la position "nuit" que si cela est nécessaire, car elle réduit la clarté de la vision arrière.

Type automatique anti-éblouissement (selon modèles)

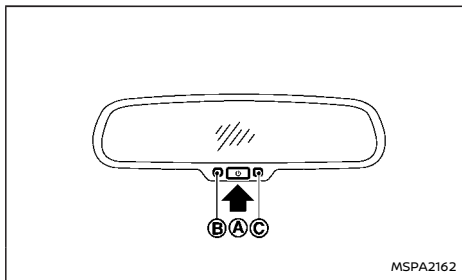

Le rétroviseur intérieur est conçu de façon à changer automatiquement le reflet en fonction de l'intensité des phares du véhicule qui suit.

Le système anti-reflets est automatiquement activé lorsque le contact est mis.

Lorsque le système antireflet est activé, le témoin lumineux (B) s'allume et tout éblouissement excessif provenant des phares du véhicule qui suit est réduit.

Appuyez sur les touches ⏻ (A) pour faire en sorte que le rétroviseur intérieur fonctionne normalement. Le témoin s'éteint. Appuyez sur les touches ⏻ à nouveau pour activer le système.

N'accrochez aucun objet au rétroviseur et n'appliquez aucun produit de nettoyage pour vitres. La sensibilité du capteur (C) en serait réduite, ce qui altérerait le fonctionnement.

RÉTROVISEURS EXTÉRIEURS

⚠ ATTENTION

- **Ne touchez jamais les rétroviseurs extérieurs lorsqu'ils sont en mouvement. Vous pourriez vous pincer les doigts ou endommager le rétroviseur.**
- **Ne roulez jamais alors que le rétroviseur extérieur est replié. Cela réduit votre visibilité arrière, ce qui pourrait entraîner un accident.**
- **Les objets qui apparaissent dans le rétroviseur extérieur sont plus proches qu'ils ne le semblent (selon modèles).**
- **Lorsque vous regardez dans le rétroviseur, la taille des objets et les distances ne sont pas réelles.**

Réglage

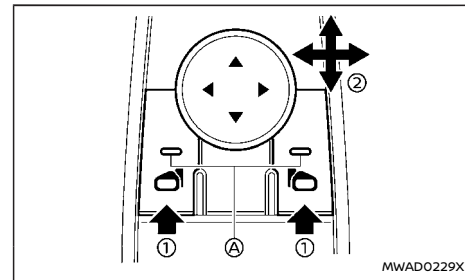

La commande de rétroviseur extérieur est située sur l'accoudoir conducteur.

Le rétroviseur extérieur fonctionne uniquement lorsque le contact est mis.

Poussez la commande droite ou gauche pour sélectionner le rétroviseur latéral droit ou gauche ① (le témoin (A) de la commande de rétroviseur sélectionnée s'allume), puis réglez ② à l'aide de la commande de contrôle.

Désembuage

Les rétroviseurs extérieurs sont chauffés lorsque la commande de désembuage de lunette arrière est activée. (Reportez-vous à "Commande de désembuage" (P.129).)

Rabattement

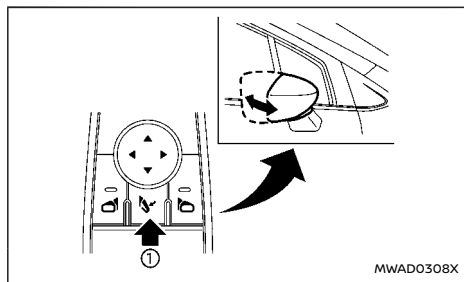

La commande à distance des rétroviseurs extérieurs fonctionne lorsque le contact d'allumage est placé sur ON.

Les rétroviseurs extérieurs se rabattent automatiquement lorsque vous appuyez sur la commande de rabattement de rétroviseur extérieur ①. Pour les déployer, appuyez sur la commande à nouveau.

PRÉCAUTION

- **L'activation de la fonction de rabattement/déploiement de rétroviseur extérieur de manière répétée peut rendre la commande inopérante.**
- **Ne touchez pas les rétroviseurs pendant qu'ils sont en mouvement. Vous risqueriez de vous coincer les doigts et d'endommager le rétroviseur.**
- **Ne conduisez pas avec les rétroviseurs rabattus. Vous seriez incapable de visualiser ce qui passe derrière le véhicule.**

- **Si les rétroviseurs sont rabattus ou dépliés manuellement, il est possible que le rétroviseur bouge vers l'avant ou vers l'arrière lors de la conduite. Si les rétroviseurs sont rabattus ou dépliés manuellement, assurez-vous de les régler électriquement à nouveau avant de conduire le véhicule.**

Rabattement automatique :

Les rétroviseurs extérieurs se rabattent automatiquement lorsque les portières sont verrouillées à l'aide de l'Intelligent Key, des capteurs de verrouillage (selon modèles) ou du contact extérieur (selon modèles). Les rétroviseurs se déplient lorsque les portières sont déverrouillées à l'aide de l'Intelligent Key, des capteurs de déverrouillage capacitifs (selon modèles) ou du contact extérieur (selon modèles), ou lorsque le contact est mis.

Fonction d'inclinaison vers le bas en marche arrière (selon modèles)

Lors d'une marche arrière, le rétroviseur extérieur droit ou gauche s'incline automatiquement vers le bas afin de permettre une meilleure visibilité arrière.

1. Placez le contact d'allumage sur ON.
2. Placez le levier de vitesses sur la position "R" (marche arrière).
3. Choisissez le rétroviseur extérieur gauche ou droit en activant la commande de rétroviseur extérieur.
4. La surface du rétroviseur extérieur sélectionné s'incline vers le bas.

Lorsqu'une des conditions suivantes se produit, la surface du rétroviseur extérieur revient à sa position d'origine.

- Le levier de changement de vitesses est déplacé de la position "R" (marche arrière).
- La vitesse du véhicule est supérieure à 8 km/h (5 MPH).
- Le rétroviseur extérieur sélectionné est désélectionné à l'aide de la commande de rétroviseurs extérieurs.
- Le contact est coupé.
- Le moteur est arrêté.

MIROIR DE COURTOISIE

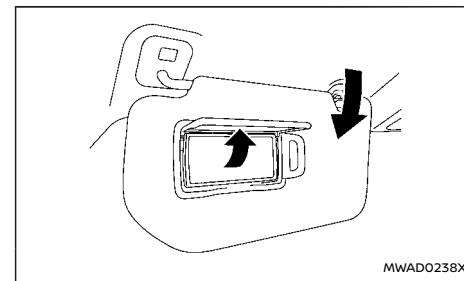

Pour utiliser le miroir de courtoisie, abaissez le pare-soleil et soulevez le rabat.

DISPOSITIF DE RÉGLAGE AUTOMATIQUE DE LA POSITION DE CONDUITE (selon modèles)

Le dispositif de réglage automatique de la position de conduite a les caractéristiques suivantes :

- Fonction de mémorisation
- Fonction d'entrée/de sortie

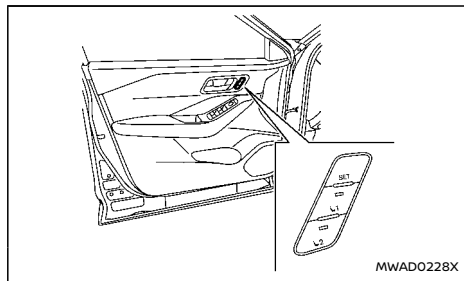

Commande de dispositif de réglage automatique de la position de conduite (côté conducteur illustré ; côté passager similaire)

FONCTION DE MÉMORISATION

La commande de réglage automatique de la position de conduite permet de mémoriser deux positions pour le siège conducteur, le siège passager avant (selon modèles) et les rétroviseurs extérieurs (selon modèles). Suivez ces procédures pour utiliser le système de mémoire.

1. Réglez le siège conducteur et les rétroviseurs extérieurs (selon modèles) sur les positions souhaitées en actionnant manuellement chaque commande de réglage. Pour plus d'informations, reportez-vous à "Sièges" (P.16) et "Rétroviseurs extérieurs" (P.182).

2. Appuyez sur la commande <SET> et, dans les 5 secondes, appuyez sur la commande de réglage automatique de la position de conduite (1 ou 2).
3. Le témoin lumineux correspondant à la commande de réglage automatique de la position de conduite enfoncée s'allume pendant environ 5 secondes.
4. Le témoin sonore retentit si la mémorisation est effectuée.

NOTE :

Si une nouvelle position de mémoire est enregistrée dans la même commande de réglage automatique de la position de conduite, la position de mémoire précédente sera écrasée par la nouvelle position enregistrée.

Confirmation du stockage mémoire

Appuyez sur la touche <SET>. Si une position de mémoire n'a pas été enregistrée dans la commande (1 ou 2), le témoin lumineux de la commande correspondante reste allumé pendant environ 0,5 seconde. Si une position de mémoire a été enregistrée dans la commande (1 ou 2), le témoin lumineux de la commande correspondante reste allumé pendant environ 5 secondes.

Rappel des positions de mémoire des commandes

Pour rappeler les positions enregistrées manuellement, appuyez sur la commande de réglage automatique de la position de conduite (1 ou 2). Le siège conducteur et les rétroviseurs extérieurs (selon modèles) se déplaceront aux positions enregis-

trées dans la commande de réglage automatique de la position de conduite.

Associer la fonction de connexion à une position enregistrée (modèles avec système de navigation)

La fonction de connexion peut être associée à une position enregistrée grâce à la procédure suivante.

1. Mettez le contact tout en portant l'Intelligent Key enregistrée pour le véhicule avec la fonction de connexion.

NOTE :



Assurez-vous que l'Intelligent Key ne se trouve pas à proximité. Sinon, le véhicule peut détecter l'Intelligent Key non appropriée.

2. Ajustez la position du siège conducteur et des rétroviseurs extérieurs (selon modèles). (Reportez-vous à "Sièges" (P.16) et "Rétroviseurs extérieurs" (P.182).)
3. Placez le contact d'allumage sur OFF.

La prochaine fois que vous vous connectez (en sélectionnant l'utilisateur sur l'affichage) après avoir mis le contact tout en portant l'Intelligent Key, le système ajustera automatiquement la position de conduite mémorisée. (Reportez-vous au manuel d'utilisation NissanConnect.)

Liaison d'une Intelligent Key à une mémoire de position enregistrée (modèles sans système de navigation)

Chaque Intelligent Key peut être associée à une mémoire de position enregistrée (commande de dispositif de réglage automatique de la position de conduite 1 ou 2) grâce à la procédure suivante.

1. Suivez les étapes 1-3 dans la "Fonction de mémorisation" (P.184) pour l'enregistrement de la mémoire de position.
2. Le témoin lumineux de la commande de dispositif de réglage automatique de la position de conduite enfoncée s'allume. Pendant que le témoin lumineux est allumé pendant 5 secondes, appuyez sur le bouton  et le bouton  de l'Intelligent Key. Le témoin lumineux de la commande de dispositif de réglage automatique de la position de conduite associée clignote. Une fois le témoin lumineux éteint, l'Intelligent Key est associée aux paramètres de cette mémoire.

Une fois associée, lorsque le contact est coupé, une pression sur le bouton  de l'Intelligent Key déplace le siège conducteur et les rétroviseurs extérieurs (selon modèles) à la position de la commande de dispositif de réglage automatique de la position de conduite.

NOTE :

Si une nouvelle mémoire de position est enregistrée dans la commande de dispositif de réglage automatique de la position de conduite associée, l'Intelligent Key associe alors la nouvelle position et remplace la position précédente.

FONCTION D'ENTRÉE/DE SORTIE

Ce système est conçu afin que le siège conducteur se déplace automatiquement lorsque le levier de changement de vitesses est placé sur la position "P" (stationnement). Ceci permet au conducteur d'accéder à son siège et de le quitter plus facilement.

Le siège conducteur coulisse vers l'arrière :

- Lorsque la porte du conducteur est ouverte avec le contact coupé.
- Lorsque le contact est mis puis coupé avec la porte du conducteur ouverte.

Le siège conducteur revient à sa position précédente :

- Lorsque le contact est mis alors que le levier de changement de vitesses est sur la position "P" (stationnement).

La fonction d'entrée/de sortie peut être annulée par [Réglage véhicule] sur l'écran d'informations du véhicule en procédant comme suit :

- Faites passer la commande [Coulissage siège sortie] de la position de marche à la position d'arrêt. Pour plus d'informations, reportez-vous à "[Réglages véhicule]" (P.94).

FONCTIONNEMENT DU SYSTÈME

Le dispositif de réglage automatique de la position de conduite ne fonctionne pas ou arrête de fonctionner dans les conditions suivantes :

- Lorsque le véhicule se déplace. (La fonction de retour du siège du conducteur peut être utilisée si la vitesse du véhicule est inférieure à 3 km/h (2 MPH).)

- Lorsqu'une des commandes de réglage automatique de la position de conduite est activée alors que le système de dispositif de réglage automatique de la position de conduite fonctionne.
- Lorsque la commande du siège conducteur est enfoncée alors que le système de dispositif de réglage de position de conduite automatique fonctionne.
- Lorsque le siège a déjà été placé sur la position mémorisée.
- Lorsqu'aucune position de siège n'est enregistrée dans la commande de dispositif de réglage automatique de la position de conduite.
- Lorsque le levier de vitesses est déplacé de "P" (stationnement) sur une autre position.

FREIN DE STATIONNEMENT

⚠ ATTENTION

- Ne conduisez jamais le véhicule lorsque le frein de stationnement est serré. Le frein risque de surchauffer et de ne plus fonctionner, ce qui peut entraîner un accident.
- Ne desserrez pas le frein de stationnement depuis l'extérieur du véhicule. Si le véhicule bouge, il est impossible d'enfoncer la pédale de frein, ce qui peut entraîner un accident.
- N'utilisez jamais le levier de changement de vitesses à la place du frein de stationnement. Lors d'un stationnement, assurez-vous de serrer complètement le frein de stationnement.
- Pour éviter tout risque de blessure ou de mort dû à un fonctionnement involontaire du véhicule et/ou de ses systèmes, ne laissez pas des enfants, des personnes nécessitant l'aide d'autrui ou des animaux domestiques sans surveillance dans votre véhicule. De plus, la température à l'intérieur d'un véhicule fermé un jour de forte chaleur peut augmenter rapidement et devenir suffisamment élevée pour engendrer un risque important de blessure ou de mort pour les personnes et les animaux domestiques.

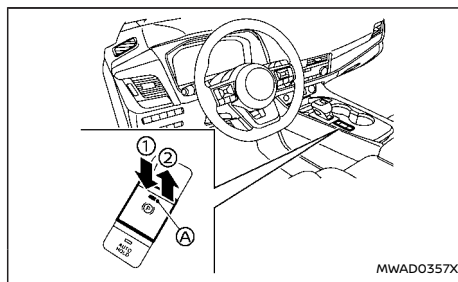

- ① Déverrouillage
- ② Application
- Ⓐ Témoin lumineux

Le frein de stationnement électronique peut être serré ou relâché automatiquement ou en actionnant la commande de frein de stationnement.

FUNCTIONNEMENT AUTOMATIQUE

Le frein de stationnement électronique s'applique automatiquement dans l'une des conditions suivantes, tandis que la force de freinage est maintenue par la fonction de maintien automatique du frein :

- Lorsque le contact est coupé.
- Lorsque le levier de vitesses est placé sur la position P (stationnement).
- Lorsque la portière du conducteur est ouverte.
- Lorsque la ceinture de sécurité du conducteur est détachée.

- Lorsque la force de freinage est appliquée par la fonction de maintien de frein automatique pendant au moins 3 minutes.
- Lorsque le frein de stationnement électronique est serré manuellement.
- Lorsqu'un dysfonctionnement se produit au niveau de la fonction de maintien de frein automatique.

Le frein de stationnement électronique se relâche automatiquement dès que le véhicule démarre lorsque la pédale d'accélérateur est enfoncée dans les conditions suivantes.

- Lorsque le moteur tourne.
- Lorsque le levier de vitesses est en position D (conduite) ou R (marche arrière).
- Lorsque la portière du conducteur est fermée.

Le frein de stationnement électronique se desserre automatiquement dans les 5 secondes qui suivent le passage du levier de vitesses en position D (conduite) ou R (marche arrière), même si la porte du conducteur est ouverte. Veillez à fermer la porte avant de démarrer le véhicule.

⚠ ATTENTION

- Lorsque la fonction de maintien de frein automatique est activée, le frein de stationnement électronique ne sera pas automatiquement appliqué lorsque le moteur est arrêté sans utiliser le contact (par exemple, par le calage du moteur).

Si le véhicule est en mouvement, le frein de stationnement électronique ne se serre pas automatiquement lorsque le moteur est éteint au moyen du contact d'allumage.

- Avant de quitter le véhicule, placez le levier de vitesses en position P (stationnement) et vérifiez que le témoin du frein de stationnement électronique est allumé pour confirmer que le frein de stationnement électronique est appliqué. Le témoin d'avertissement de frein de stationnement électronique reste allumé pendant un certain temps une fois la portière conducteur verrouillée.

PRÉCAUTION

En cas de stationnement dans une zone où la température extérieure est inférieure à 0°C (32°F), le frein de stationnement électronique, s'il est serré, risque de geler et il peut s'avérer difficile de le desserrer.

Pour un stationnement en toute sécurité, il est recommandé de placer le levier de changement de vitesses sur la position P (stationnement) et de caler correctement les roues.

NOTE :

- Pour maintenir le frein de stationnement électronique relâché après l'arrêt du moteur, coupez le contact, appuyez sur la pédale de frein, puis appuyez sur la commande de frein de stationnement avant d'ouvrir la portière du conducteur.
- En cas de dysfonctionnement du système de frein de stationnement électronique (par exemple, à cause d'une batterie déchargée), il est recommandé de contacter un concessionnaire NISSAN ou un atelier qualifié.

- Dans les conditions suivantes, le frein de stationnement électronique s'applique automatiquement et la force de freinage du maintien de frein automatique se relâche.
 - La force de freinage est appliquée par la fonction de maintien de frein automatique pendant au moins 3 minutes.
 - Le véhicule est placé sur P (stationnement).
 - Le frein de stationnement électronique est serré manuellement.
 - La ceinture de sécurité du conducteur est détachée.
 - La porte conducteur est ouverte.
 - Le contact d'allumage est placé sur la position d'arrêt.
 - Un dysfonctionnement se produit au niveau de la fonction de maintien de frein automatique.
- Assurez-vous que le témoin du système de frein de stationnement électronique est désactivé avant de démarrer le véhicule.

FONCTIONNEMENT MANUEL

Pour serrer : Lorsque le véhicule est arrêté, tirez la commande de frein de stationnement ② vers le haut. (Le frein de stationnement électronique s'engage même si le contact est coupé.) Le témoin lumineux Ⓐ de la commande et de témoin d'avertissement de frein de stationnement électronique Ⓣ (rouge) s'allument.

Pour désactiver : Avec le contact mis, enfoncez la pédale de frein et appuyez sur la commande de frein de stationnement vers le bas ①. Le témoin

lumineux Ⓐ et le témoin d'avertissement de frein de stationnement électronique (rouge) s'éteignent.

Avant de prendre la route, assurez-vous que le témoin d'avertissement de frein de stationnement électronique (rouge) s'éteint. Pour plus de détails, reportez-vous à "Témoins d'avertissement, témoins lumineux et témoins sonores de rappel" (P.79).

NOTE :

- Lorsque le frein de stationnement électronique est serré ou desserré, un bruit de fonctionnement est émis, provenant de la partie inférieure du siège arrière. Ceci est normal, il ne s'agit en aucun cas d'un dysfonctionnement.
- Lorsque le frein de stationnement électronique est fréquemment serré et desserré dans un court laps de temps, le témoin d'avertissement du système de frein de stationnement électronique peut clignoter et le frein de stationnement électronique peut ne pas fonctionner afin d'éviter une surchauffe du système de frein de stationnement électronique. Dans ce cas, actionnez la commande de frein de stationnement à nouveau après avoir attendu environ 1 minute.
- Si le frein de stationnement électronique doit être serré pendant la conduite, en cas d'urgence, tirez et maintenez la commande. Le frein de stationnement se desserre lorsque vous relâchez la commande de frein de stationnement électronique.

MAINTIEN DE FREIN AUTOMATIQUE

- Lorsque vous tirez la commande de frein de stationnement vers le haut pendant la conduite, le frein de stationnement électronique se serre et un témoin sonore retentit. Le témoin d'avertissement de frein de stationnement électronique (rouge) et le témoin lumineux de la commande de frein de stationnement s'allument. Ceci n'indique pas de dysfonctionnement. Le témoin d'avertissement de frein de stationnement électronique (rouge) et le témoin lumineux de la commande de frein de stationnement s'éteignent quand le frein de stationnement électronique est relâché.
- Si vous tirez la commande de frein de stationnement vers le haut alors que le contact est coupé, son témoin lumineux reste allumé un court moment.

Lors de l'attelage d'une remorque

En fonction du poids du véhicule et de la remorque et de la déclivité de la pente, le véhicule peut avoir tendance à se déplacer vers l'arrière lors des démarrages à partir d'une position arrêtée. Le cas échéant, vous pouvez utiliser la commande de frein de stationnement de la même manière que pour un frein de stationnement à levier conventionnel.

Avant de démarrer en pente lorsque vous tractez une remorque, veillez à lire ce qui suit afin d'empêcher le véhicule de se déplacer accidentellement vers l'arrière.

- Relâchez la commande de frein de stationnement dès que le moteur fournit suffisamment de puissance aux roues.

La fonction de maintien de frein automatique maintient la force de freinage sans que le conducteur n'appuie sur la pédale de frein lorsque le véhicule est immobile à un feu rouge ou une intersection. Dès que le conducteur appuie à nouveau sur la pédale d'accélérateur, la fonction de maintien de frein automatique se désactive et la force de freinage se relâche. L'état de fonctionnement du maintien de frein automatique peut s'afficher.

ATTENTION

- La fonction de maintien de frein automatique n'est pas conçue pour retenir le véhicule sur une pente à forte déclivité ou sur une chaussée glissante. N'utilisez jamais la fonction de maintien de frein automatique lorsque le véhicule est arrêté en pente ou sur une chaussée glissante. A défaut, le véhicule risquerait de se déplacer.
- Des avertissements peuvent s'afficher pour demander au conducteur de reprendre le contrôle en appuyant sur la pédale de frein.
- Lorsque la fonction de maintien de frein automatique est activée mais qu'elle ne permet pas de maintenir le véhicule immobile, appuyez sur la pédale de frein pour immobiliser le véhicule. Si le véhicule bouge de manière inattendue en raison de conditions extérieures, le témoin sonore peut retentir et des avertissements peuvent s'afficher.
- Veillez à désactiver la fonction de maintien

de frein automatique avant le passage dans une station de lavage ou le remorquage du véhicule.

- Assurez-vous que le véhicule est en position P (stationnement) et serrez le frein de stationnement électronique lorsque vous garez votre véhicule, lorsque vous montez ou descendez du véhicule, ou lorsque vous chargez ou déchargez des bagages. Le non-respect de ces recommandations pourrait provoquer le déplacement intempestif du véhicule et causer des blessures graves ou des dommages matériels.
- Si l'une des conditions suivantes se présente, la fonction de maintien de frein automatique risque de ne pas fonctionner. Faites immédiatement vérifier le système. Il est recommandé de vous rendre chez un concessionnaire NISSAN ou un atelier qualifié pour procéder à cet entretien.
 - Un message d'avertissement s'affiche.
 - Le témoin lumineux de la commande de maintien de frein automatique ne s'allume pas lorsque l'on appuie sur la commande.

Ne pas tenir compte de ces limites pendant la conduite du véhicule pourrait provoquer le déplacement intempestif du véhicule et causer des blessures graves ou des dommages matériels

- La fonction de maintien de frein automatique ne s'active pas si le témoin lumineux de patinage, le témoin

d'avertissement de frein de stationnement électronique, le témoin d'avertissement du système de frein de stationnement électronique ou le témoin d'avertissement principal s'allument et que le message d'avertissement du système de contrôle du châssis apparaît.

- Pour maintenir la force de freinage nécessaire à l'immobilisation du véhicule, un bruit peut être perçu. Il ne s'agit pas d'un dysfonctionnement.
- La fonction de maintien de frein automatique est activée en appliquant une force de freinage suffisante pour maintenir le véhicule en place ; il y a donc des cas où cette fonction de maintien est maintenue même si la pédale d'accélérateur est enfoncée. Dans ce cas, il est conseillé d'enfoncer d'abord la pédale de frein, puis de désactiver la commande de maintien de frein automatique. Cette action désactive la fonction de maintien.

COMMENT ACTIVER/DÉSACTIVER LA FONCTION DE MAINTIEN DE FREIN AUTOMATIQUE

Comment activer la fonction de maintien de frein automatique

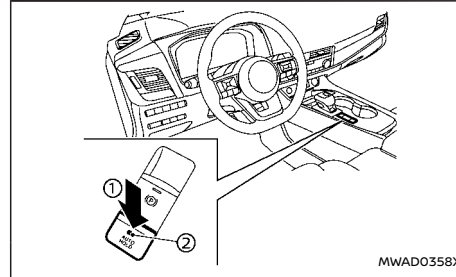

1. Le contact étant mis, appuyez sur la commande de maintien de frein automatique ①. Le témoin lumineux de la commande de maintien de frein automatique ② s'allume.
2. Lorsque la fonction de maintien de frein automatique passe en veille, le témoin de maintien de frein automatique (blanc) s'allume.

Les conditions suivantes doivent être remplies pour utiliser la fonction de maintien de frein automatique.

- La ceinture de sécurité du conducteur est attachée.
- Le frein de stationnement électronique est relâché.
- Le véhicule n'est pas sur la position P (stationnement).

- Le véhicule n'est pas stationné sur un terrain à forte déclivité.

NOTE :

La fonction de maintien de frein automatique reste dans son dernier état jusqu'à ce que le conducteur modifie l'option même si le contact est coupé.

Comment désactiver la fonction de maintien de frein automatique

Lorsque la fonction de maintien de frein automatique est activée, appuyez sur la commande de maintien de frein automatique afin d'éteindre le témoin lumineux de maintien de frein automatique et de désactiver la fonction de maintien de frein automatique alors que la force de freinage était maintenue par la fonction de maintien de frein automatique, enfoncez la pédale de frein et appuyez sur la commande de maintien de frein automatique.

ATTENTION

Veillez à maintenir la pédale de frein bien enfoncée lorsque vous désactivez la fonction de maintien de frein automatique alors que la force de freinage est appliquée. Lorsque la fonction de maintien de frein automatique se désactive, la force de freinage se relâche. Ceci peut provoquer un déplacement inattendu du véhicule.

Le fait de ne pas empêcher le véhicule de se déplacer peut causer des blessures graves ou des dommages matériels.

COMMENT UTILISER LA FONCTION DE MAINTIEN DE FREIN AUTOMATIQUE

Maintien automatique de la force de freinage

Lorsque la fonction de maintien de frein automatique est activée et que le témoin lumineux de maintien de frein automatique (blanc) est allumé, appuyez sur la pédale de frein pour immobiliser le véhicule, alors le témoin (vert) s'allume. La force de freinage s'applique automatiquement sans que vous n'appuyiez sur la pédale de frein. Lorsque la force de freinage est maintenue, le témoin lumineux de maintien de frein automatique (vert) s'allume.

Le témoin lumineux de maintien de frein automatique (vert) ne s'allume pas si la pédale de frein n'est pas enfoncée avec une force suffisante pour maintenir le véhicule ou si elle est relâchée trop rapidement lorsque le véhicule est à l'arrêt.

Vérifiez que le témoin lumineux de maintien de frein automatique (vert) est allumé avant de retirer votre pied de la pédale de frein.

Démarrage du véhicule à partir d'une position arrêtée

Le véhicule étant sur une position autre que P (stationnement) ou N (point mort), enfoncez la pédale d'accélérateur pendant que la force de freinage est maintenue. La force de freinage se relâche automatiquement afin de redémarrer le véhicule. Le témoin de maintien de frein automatique (blanc) s'allume lorsque la fonction de maintien de frein automatique se remet en veille.

Stationnement

Lorsque le véhicule est positionné sur P (stationnement) avec la force de freinage maintenue par la fonction de maintien de frein automatique, le frein de stationnement électronique s'applique automatiquement et la force de freinage du maintien de frein automatique se relâche. Le témoin lumineux de maintien de frein automatique s'éteint. Lorsque le frein de stationnement électronique est serré alors que la force de freinage est maintenue par la fonction de maintien de frein automatique, la force de freinage du maintien de frein automatique se relâche. Le témoin lumineux de maintien de frein automatique s'éteint.

NOTE :

- **Dans les conditions suivantes, le frein de stationnement électronique s'applique automatiquement et la force de freinage du maintien de frein automatique se relâche. Le témoin lumineux de maintien de frein automatique s'éteint.**
 - La force de freinage est appliquée par la fonction de maintien de frein automatique pendant au moins 3 minutes.
 - Le véhicule est placé sur P (stationnement).
 - Le frein de stationnement électronique est serré manuellement.
 - La ceinture de sécurité du conducteur est détachée.
 - La portière conducteur est ouverte.
 - Le contact d'allumage est placé sur la position d'arrêt.

– Un dysfonctionnement se produit au niveau de la fonction de maintien de frein automatique.

- Lorsque le véhicule s'immobilise mais que la force de freinage ne s'applique pas automatiquement, appuyez fermement sur la pédale de frein jusqu'à l'allumage du témoin lumineux de maintien de frein automatique (vert).
- Lorsque le véhicule s'immobilise sur une pente, appuyez fermement sur la pédale de frein jusqu'à l'allumage du témoin lumineux de maintien de frein automatique (vert).

4 Ecran Chauffage, climatisation, systèmes audio et de téléphone

Apple CarPlay et Android Auto (selon modèles)	193	Limites du système de moniteur de vue arrière	204
Manuel de l'utilisateur de NissanConnect (selon modèles)	193	Entretien du système	205
INFORMATIONS RELATIVES À LA SÉCURITÉ	194	Intelligent Around View Monitor (Nissan AVM - Vision intelligente à 360°) (selon modèles)	206
NAVIGATION (selon modèles)	196	Fonctionnement du système Intelligent Around View Monitor (Nissan AVM - Vision intelligente à 360°)	207
PRÉCAUTIONS CONCERNANT LE FONCTIONNEMENT DU SYSTÈME AUDIO	196	Différence entre les distances indiquées par les lignes et les distances réelles	210
COMMENT METTRE À JOUR LES DONNÉES CARTOGRAPHIQUES (selon modèles)	196	Comment garer le véhicule à l'aide des lignes de manœuvre conseillée	211
MISE À JOUR DU LOGICIEL DU SYSTÈME (selon modèles)	196	Modification de l'affichage	212
INFORMATIONS RELATIVES À LA RÉGLEMENTATION	197	Réglage de l'écran	213
MARQUES	198	Limites du système Intelligent Around View Monitor (Nissan AVM - Vision intelligente à 360°)	213
LICENCES	199	Entretien du système	215
Précautions relatives à la sécurité	199	Détection d'objets en mouvement (MOD) (selon modèles)	216
Moniteur de vue arrière (selon modèles)	200	Fonctionnement du système MOD	216
Fonctionnement du système de moniteur de vue arrière	201	Activation et désactivation du MOD	218
Interprétation des lignes à l'écran	201	Limites du système MOD	218
Différence entre les distances indiquées par les lignes et les distances réelles	201	Entretien du système	218
Comment garer le véhicule à l'aide des lignes de manœuvre conseillée	203	Bouches d'aération	219
Réglages du moniteur de vue arrière	204	Bouches d'aération centrales	219
		Bouches d'aération latérales	219
		Bouches d'aération arrière	220

Chauffage et climatisation	220	Port de connexion USB (bus série universel)	242
Conseils d'utilisation (pour climatisation automatique)	220	Commandes au volant pour système audio	242
Chauffage et climatisation manuels	222	Entretien du dispositif USB	243
Climatisation automatique (modèles sans commande arrière)	225	Antenne radio	243
Climatisation automatique (modèles avec commande arrière)	227	Téléphone de voiture ou radio CB	244
Entretien de la climatisation	229	Système de téléphonie mains-libres Bluetooth® (selon modèles)	244
Système audio (selon modèles)	229	Informations relatives à la réglementation	245
Précautions relatives au fonctionnement du système audio	229	Touches de commande et microphone	245
Radio FM-AM avec port de connexion USB (bus série universel)	235	Réglages Bluetooth®	245
		Utilisation du système	247

Apple CarPlay ET Android Auto (selon modèles)

ATTENTION

- Arrêtez votre véhicule dans un endroit sûr et serrez le frein de stationnement avant de connecter votre téléphone portable au véhicule ou d'utiliser votre téléphone portable connecté pour la configuration.
- Des lois, dans certains pays, peuvent limiter l'utilisation de certaines applications et fonctions, telles que les réseaux sociaux et les messages texte. Vérifiez les exigences liées à la réglementation locale.
- Si vous ne pouvez pas accorder toute votre attention à la conduite du véhicule pendant l'utilisation de votre appareil mobile, quittez la route jusqu'à un endroit sûr et arrêtez votre véhicule.

Apple CarPlay :

Avec Apple CarPlay, votre système embarqué peut être utilisé comme affichage et commande pour certaines fonctions de l'iPhone. Apple CarPlay comprend Siri qui permet de réaliser des opérations via des commandes vocales. Apple CarPlay sans fil (selon modèles) est également disponible pour certains modèles d'iPhone. Reportez-vous au manuel d'utilisation NissanConnect et consultez le site web d'Apple pour obtenir des informations concernant les fonctions disponibles et autres détails.

NOTE :

Pour garantir un chargement sans fil efficace (selon modèles), n'utilisez pas Apple CarPlay sans fil et le chargement sans fil simultanément

pendant une période prolongée. Dans ces circonstances, utilisez une connexion USB.

Android Auto :

Avec Android Auto, le système embarqué de votre véhicule peut être utilisé comme affichage et commande pour certaines fonctions du téléphone Android. Android Auto supporte Talk to Google qui permet d'effectuer des opérations via des commandes vocales. Reportez-vous au manuel d'utilisation NissanConnect et consultez le site web d'Android Auto pour obtenir des informations concernant les fonctions disponibles et autres détails.

MANUEL DE L'UTILISATEUR DE NISSANCONNECT (selon modèles)

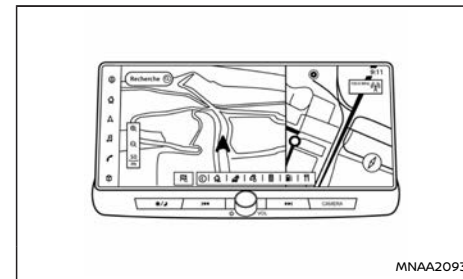

Type A

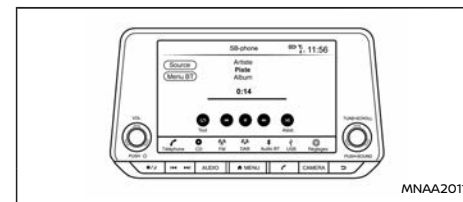

Type B

Pour en savoir plus, consultez le manuel d'utilisation de NissanConnect.

- En ligne :
 - **TYPE A**
Rendez-vous sur : <https://uqr.to/16962>
Ou scannez le code QR



WAE0858X

— **TYPE B**

Rendez-vous sur : <https://uqr.to/169ba>
Ou scannez le code QR



WAE0858X

- Version sur papier : Veuillez contacter un concessionnaire NISSAN ou un atelier qualifié.

INFORMATIONS RELATIVES À LA SÉCURITÉ

Ce système est d'abord conçu pour vous aider à rendre votre conduite la plus agréable possible, tel que décrit dans ce manuel. Cependant, en tant que conducteur, vous vous devez d'utiliser ce système correctement et en respectant les règles de sécurité. Les informations relatives aux services et à leur disponibilité risquent de ne pas toujours être à jour. Notez que ce système ne remplace pas une conduite prudente, adéquate et respectueuse du code de la route.

Avant d'utiliser le système, nous vous invitons à lire les informations suivantes relatives à la sécurité. Utilisez toujours le système tel que précisé dans ce manuel.

ATTENTION

- Avant d'utiliser le système, garez le véhicule dans un endroit sûr et serrez le frein de stationnement. Le fait de faire fonctionner le système lors de la conduite peut distraire le conducteur et être à l'origine d'accidents graves.
- Restez extrêmement vigilant de manière à être complètement attentif à la conduite du véhicule. Si le système ne répond pas immédiatement, soyez patient et ne détournez pas vos yeux de la route. Le manque d'attention lors de la conduite peut être à l'origine d'une collision pouvant entraîner des blessures graves voire mortelles.
- Ne vous fiez pas uniquement au guidage d'itinéraire (selon modèles). Assurez-vous

toujours que les manœuvres de conduite sont autorisées et sûres afin d'éviter les risques d'accident.

- Ne démontez ou ne modifiez pas ce système. Dans le cas contraire, vous risqueriez de provoquer un accident, un incendie ou une décharge électrique.
- Si vous remarquez la présence de particules étrangères dans le matériel du système, que vous renversez du liquide dans le système ou que de la fumée ou une odeur suspecte s'en dégage, cessez d'utiliser immédiatement le système. Nous vous recommandons également de contacter un concessionnaire NISSAN ou un atelier qualifié. Si vous ne tenez pas compte de ces recommandations, vous risquez de provoquer un accident, un incendie ou une décharge électrique.

PRÉCAUTION

- Certaines juridictions peuvent imposer des lois limitant l'utilisation d'écrans vidéo pendant la conduite. Utilisez ce système uniquement lorsque la réglementation le permet.
- Des températures extrêmes [inférieures à -20°C (-4°F) ou supérieures à 70°C (158°F)] risquent d'affecter les performances du système.
- L'écran d'affichage risque de se casser s'il est cogné contre un objet dur ou pointu. Si

l'écran d'affichage se casse, ne le touchez pas. Vous risqueriez de vous blesser.

NOTE :

Désactivez le système lorsque le moteur est arrêté. La batterie du véhicule risquerait de se décharger (batterie de 12V). Laissez toujours le moteur tourner lorsque vous utilisez le système.

Modèles avec Services NissanConnect :

Les Services NissanConnect peuvent ne pas être disponibles dans certaines régions. L'inscription aux Services NissanConnect est nécessaire pour utiliser les fonctions liées à NissanConnect Services.

Commande de téléphone mains-libres

⚠ ATTENTION

- Utilisez votre téléphone après avoir garé le véhicule dans un endroit sûr. Si vous devez utiliser votre téléphone pendant la conduite, restez extrêmement vigilant de manière à être complètement attentif à la conduite du véhicule.
- S'il vous est impossible de garder toute votre attention sur la conduite lorsque vous parlez au téléphone, gardez votre véhicule à l'écart de la circulation, dans un endroit sûr, avant de répondre.

PRÉCAUTION

Pour éviter de décharger la batterie du véhicule (batterie de 12 V), utilisez un téléphone uniquement après avoir démarré le moteur.

Assistant de messagerie texte mains-libres

⚠ ATTENTION

- Utilisez la fonction de messagerie texte après avoir garé votre véhicule dans un endroit sûr. Si vous devez utiliser cette fonction pendant la conduite, restez extrêmement vigilant de manière à accorder toute votre attention à la conduite du véhicule.
- Des lois, dans certains pays, peuvent limiter l'utilisation de la "conversion de texte par synthèse vocale". Vérifiez les réglementations avant d'utiliser cette fonction.
- Des lois, dans certains pays, peuvent limiter l'utilisation de certaines applications et fonctions, telles que les réseaux sociaux et les messages texte. Vérifiez les exigences liées à la réglementation locale.
- Si vous ne pouvez pas accorder toute votre attention à la conduite du véhicule pendant l'utilisation de la fonction de messagerie texte, quittez la route jusqu'à un endroit sûr et arrêtez votre véhicule.

PRÉCAUTION

Cette fonction est désactivée si le dispositif connecté ne la prend pas en charge. Reportez-vous au manuel d'utilisation du téléphone pour plus de détails et pour les instructions.

Affichage à cristaux liquides

L'affichage sur cette unité est à cristaux liquides et doit être manipulé avec soin.

⚠ ATTENTION

Ne démontez jamais l'écran. Certaines pièces sont sous haute tension. Tout contact pourrait causer des blessures corporelles.

Entretien de l'écran :

Pour nettoyer l'écran, utilisez un chiffon sec et doux. Si un nettoyage plus important est nécessaire, utilisez un chiffon doux imprégné d'une petite quantité de détergent neutre. Ne vaporisez jamais d'eau ou de détergent sur l'écran. Humidifiez un chiffon, puis essuyez l'écran.

PRÉCAUTION

- Pour nettoyer l'écran, n'utilisez jamais de chiffon rugueux, d'alcool, d'essence, de diluant, de solvant ou de serviettes en papier imbibées d'agents nettoyants chimiques. Ces éléments risqueraient de rayer ou de détériorer le dispositif.
- N'aspergez les écrans d'aucun liquide, tel que de l'eau ou du parfum d'ambiance.

Tout contact avec un liquide provoquerait un dysfonctionnement du système.

NAVIGATION (selon modèles)

Le système de navigation est d'abord conçu pour vous aider à atteindre votre destination. Cependant, en tant que conducteur, vous devez utiliser ce système correctement et en respectant les règles de sécurité. Les informations les plus récentes concernant l'état de la route, la signalisation routière et la disponibilité de services risquent de ne pas être toujours disponibles. Notez que ce système ne remplace pas une conduite prudente, adéquate et respectueuse du code de la route.

ATTENTION

- Ne vous fiez pas uniquement au guidage d'itinéraire. Assurez-vous toujours que les manœuvres de conduite sont autorisées et sûres afin d'éviter les risques d'accident.
- Arrêtez toujours le véhicule dans un endroit sûr avant de modifier les paramètres d'itinéraire. Le fait de modifier les paramètres d'itinéraire lors de la conduite pourrait créer un accident.
- Les guidages vocal et visuel du système de navigation sont proposés uniquement à titre de référence. Le contenu du guidage peut se révéler inadéquat dans certaines situations.
- Suivez toutes les réglementations routiè-

res lorsque vous suivez l'itinéraire suggéré (circulation à sens unique par exemple).

PRÉCAUTIONS CONCERNANT LE FONCTIONNEMENT DU SYSTÈME AUDIO

PRÉCAUTION

- **Actionnez le système audio uniquement lorsque le moteur du véhicule tourne. L'utilisation du système audio pendant de longues périodes lorsque le moteur est à l'arrêt risque de décharger la batterie du véhicule (batterie de 12V).**
- **Protégez le lecteur de l'humidité. Une humidité excessive provenant par exemple de liquides renversés peut entraîner un dysfonctionnement du système.**

COMMENT METTRE À JOUR LES DONNÉES CARTOGRAPHIQUES (selon modèles)

ATTENTION

AFIN D'ÉVITER TOUT RISQUE DE DÉCÈS OU DE BLESSURES GRAVES LORS DE LA MISE À JOUR DU LOGICIEL CARTOGRAPHIQUE :

Si vous choisissez de garer le véhicule à portée d'une connexion Wi-Fi (selon modèles) ou d'une TCU (unité de contrôle télématique) (selon modèles), gardez-le dans un endroit sécurisé, sûr, bien ventilé et à l'air libre. Si vous choisissez de garer le véhicule pendant le processus de mise à jour, votre véhicule doit être placé dans un endroit bien aéré afin d'éviter toute exposition au monoxyde de

carbone. N'inhalez pas les gaz d'échappement car ils contiennent du monoxyde de carbone, gaz incolore et inodore. Le monoxyde de carbone est dangereux. Il risque de provoquer une perte de connaissance ou la mort.

MISE À JOUR DU LOGICIEL DU SYSTÈME (selon modèles)

ATTENTION

AFIN D'ÉVITER TOUT RISQUE DE DÉCÈS OU DE BLESSURES GRAVES LORS DE LA MISE À JOUR DU LOGICIEL DU SYSTÈME :

Si vous choisissez de garer le véhicule à portée d'une connexion Wi-Fi (selon modèles), gardez-le dans un endroit sécurisé, sûr, bien ventilé et à l'air libre. Si vous choisissez de garer le véhicule pendant le processus de mise à jour, votre véhicule doit être placé dans un endroit bien aéré afin d'éviter toute exposition au monoxyde de carbone. N'inhalez pas les gaz d'échappement car ils contiennent du monoxyde de carbone, gaz incolore et inodore. Le monoxyde de carbone est dangereux. Il risque de provoquer une perte de connaissance ou la mort.

Comment effectuer une mise à jour via le menu du système

ATTENTION

Pour mettre le logiciel du système à jour, gardez-vous d'abord dans un lieu sûr.

INFORMATIONS RELATIVES À LA RÉGLEMENTATION

Informations relatives au numéro d'homologation radio

Pour l'Europe :

Type A :

Par la présente, Robert Bosch GmbH déclare que l'équipement radio de type AIVI2SBXM est conforme à la directive 2014/53/EU.

Le texte complet de la déclaration de conformité avec la directive européenne est disponible à l'adresse internet :

<https://eu-doc.bosch.com>



Par la présente, Robert Bosch GmbH déclare que l'équipement radio de type AIVI2SBXM est conforme à la réglementation sur les équipements radio de 2017.



Bande de fréquence

2 400 MHz - 2 480 MHz

5 490 MHz - 5 600 MHz

5 650 MHz - 5 710 MHz ≤ 100 mW

5 735 MHz - 5 835 MHz ≤ 25 mW

Puissance rayonnée [IRP]

Bluetooth < 10 mW

WLAN < 100 mW

Conseils/Restriction

Antenne interne

Antenne interne non accessible à l'utilisateur. Tout changement effectué par l'utilisateur enfreint l'homologation légale de ce produit.

Type B :

Par la présente, Robert Bosch GmbH déclare que l'équipement radio de type AIVIP33A0 est conforme à la directive 2014/53/EU.

Le texte complet de la déclaration de conformité avec la directive européenne est disponible à l'adresse internet :

<https://eu-doc.bosch.com>



Par la présente, Robert Bosch GmbH déclare que l'équipement radio de type AIVIP33A0 est conforme à la réglementation sur les équipements radio de 2017.



Bande de fréquence

2 400 MHz - 2 480 MHz

Puissance rayonnée [IRP]

Bluetooth < 10 mW

WLAN < 100 mW

Conseils/Restriction

Antenne interne

Antenne interne non accessible à l'utilisateur. Tout changement effectué par l'utilisateur enfreint l'homologation légale de ce produit.

Pour l'Ukraine :

Type A :

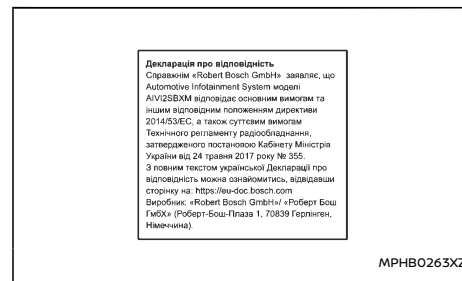

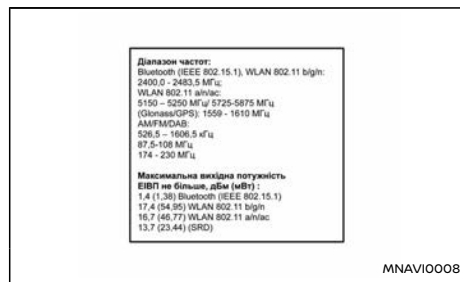

l'utilisation de ce produit avec un iPhone ou un iPod peut affecter les performances sans fil.



Bluetooth® est une marque déposée par Bluetooth SIG, Inc. dont la licence est détenue par Robert Bosch GmbH.

Type B :

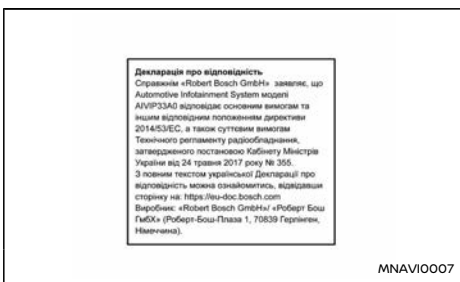

MARQUES



La technologie de reconnaissance musicale et les données qui s'y rapportent sont fournies par Gracenote®. Gracenote est l'industrie de référence en matière de technologie de reconnaissance musicale et dans l'apport des contenus qui s'y rapportent. Pour plus d'informations, rendez-vous sur le site www.gracenote.com. Données musicales de Gracenote, Inc. - copyright © 2000-à nos jours Gracenote. Logiciel Gracenote, copyright © 2000 à aujourd'hui Gracenote.

Un ou plusieurs brevets détenus par Gracenote



PRÉCAUTIONS RELATIVES À LA SÉCURITÉ

s'appliquent à ce produit et à ce service. Consultez la liste non-exhaustive des brevets Gracernote applicables sur le site Internet de Gracernote. Gracernote, le logo Gracernote et le logotype sont soit une marque déposée ou une marque commerciale de Gracernote, Inc. aux États-Unis et/ou dans d'autres pays.

App Store

Apple et le logo d'Apple sont des marques d'Apple Inc., déposées aux États-Unis et dans d'autres pays. App Store est une marque de service d'Apple Inc.

Siri

Siri est une marque déposée par Apple Inc. et est enregistrée aux États-Unis et dans d'autres pays.

Google/Android/Google Play/Android Auto

Google, Android, Google Play, Android Auto et d'autres marques sont des marques commerciales de Google LLC.

LICENCES

LICENCES DE LOGICIELS

Licences de logiciel ouvert

<http://oss.bosch-cm.com/nissan.html>

Unité de contrôle télématique (TCU) (selon modèles)

<http://opensourceautomotive.com/IC/tZ7T3eE6Aiv4>

ou

<https://www.oss-valeo.com/nissan/default.html>

ATTENTION

- **Ne procédez pas au réglage de l'écran, du chauffage, de la climatisation ou du système audio lors de la conduite, toute l'attention doit porter sur la conduite.**
- **Si vous constatez la présence de corps étrangers dans le système, renversez du liquide sur celui-ci ou remarquez la présence de fumée ou d'émanations se dégageant du système ou tout autre dysfonctionnement, arrêtez d'utiliser le système immédiatement et contactez le concessionnaire NISSAN ou l'atelier qualifié le plus proche. Un accident, un incendie ou une décharge électrique risque de se produire si vous ne tenez pas compte de ces conditions.**
- **Ne démontez ou ne modifiez pas ce système. Si vous ne respectez pas cette précaution, vous risquez de provoquer un incendie, une décharge électrique, voire un accident.**
- **Garez le véhicule dans un endroit sûr et serrez le frein de stationnement avant de regarder l'écran central avant.**

PRÉCAUTION

N'utilisez pas le système pendant des périodes prolongées lorsque le moteur est à l'arrêt, afin d'éviter que la batterie ne se décharge.

MONITEUR DE VUE ARRIÈRE (selon modèles)

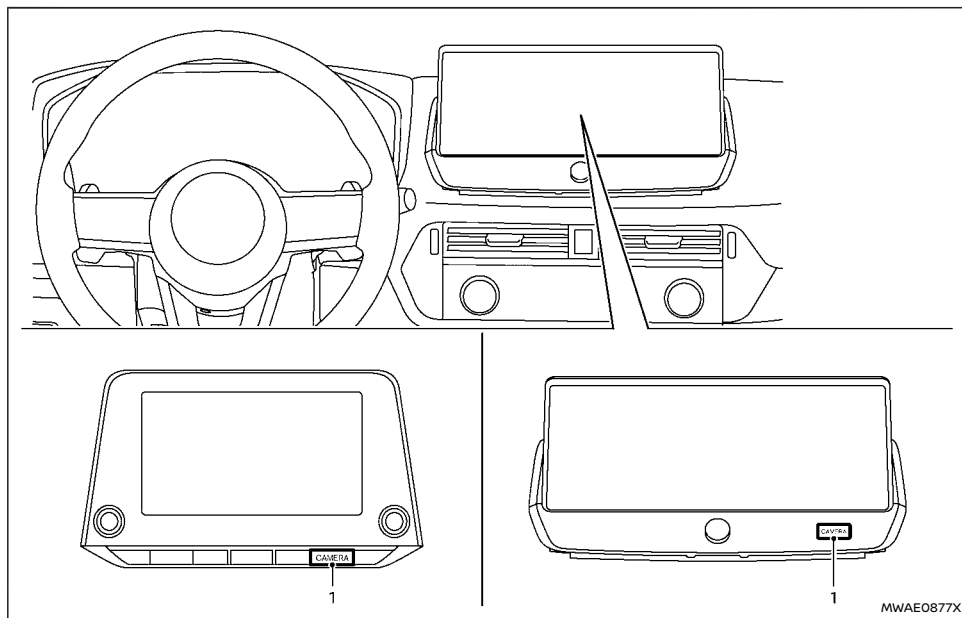

1. Touche <CAMERA>

ATTENTION

- Le non-respect de ces instructions et avertissements, relatifs à l'utilisation correcte du moniteur de vue arrière, pourrait entraîner des blessures graves ou mortelles.

- Le moniteur de vue arrière offre une fonction de confort mais il ne remplace pas une marche arrière appropriée. Retournez-vous toujours, regardez par les vitres et dans les rétroviseurs afin de vous assurer que la manœuvre du véhicule peut être effectuée en toute sécurité. Roulez

toujours lentement lorsque vous effectuez une marche arrière.

- Le système est conçu comme une aide au conducteur, permettant de détecter les objets de grande taille et immobiles, situés directement derrière le véhicule, afin d'éviter d'endommager le véhicule.
- La ligne de guidage de la distance et la ligne de largeur du véhicule doivent être utilisées comme référence uniquement lorsque le véhicule se trouve sur une surface plane pavée. La distance indiquée sur le moniteur constitue uniquement une référence et peut être différente de la distance réelle entre le véhicule et les objets affichés.

PRÉCAUTION

L'optique de la caméra est recouverte d'un cache transparent. Ne rayez pas le cache lorsque vous retirez la poussière ou la neige de ce dernier.

Le système de moniteur de vue arrière indique automatiquement la vue arrière du véhicule lorsque le levier de changement de vitesses est placé sur "R" (marche arrière).

Vous pouvez continuer à écouter la radio lorsque le moniteur de vue arrière est activé.

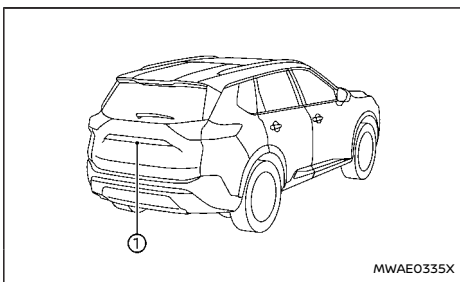

Pour afficher la vue arrière, le système de moniteur de vue arrière utilise une caméra ① située juste au-dessus de la plaque d'immatriculation du véhicule.

FONCTIONNEMENT DU SYSTÈME DE MONITEUR DE VUE ARRIÈRE

Lorsque le contact est mis, placez le levier de vitesses sur la position "R" (marche arrière) pour faire fonctionner le moniteur de vue arrière.

INTERPRÉTATION DES LIGNES À L'ÉCRAN

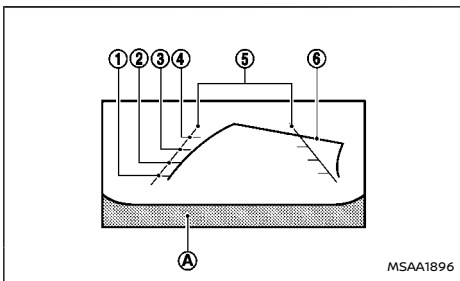

Les lignes de guidage, qui indiquent la largeur du véhicule et la distance des objets par rapport aux lignes de pare-chocs du véhicule (A) sont affichées sur le moniteur.

Lignes de distance :

Indiquent les distances par rapport à la carrosserie du véhicule.

- Ligne rouge ① : environ 0,5 m (1,5 ft)
- Ligne jaune ② : environ 1 m (3 ft)
- Ligne verte ③ : environ 2 m (7 ft)
- Ligne verte ④ : environ 3 m (10 ft)

Lignes de largeur du véhicule ⑤ :

Indiquent la largeur du véhicule lorsqu'une marche arrière est effectuée.

Lignes de manœuvre conseillée ⑥ :

Indiquent la manœuvre conseillée lors d'une marche arrière. Les lignes de manœuvre conseillée s'affichent sur le moniteur lorsque le levier de changement de vitesses est placé sur la position "R" (marche arrière) et que le volant est tourné. Les lignes de manœuvre conseillée se déplacent en fonction de la rotation du volant, et ne sont pas affichées lorsque ce dernier est en position neutre.

La largeur du véhicule, indiquée par les lignes, et l'espace entre les lignes de manœuvre conseillée sont plus importants qu'en réalité.

DIFFÉRENCE ENTRE LES DISTANCES INDIQUÉES PAR LES LIGNES ET LES DISTANCES RÉELLES

Les lignes de guidage affichées et leur emplacement sur le sol sont approximatifs et doivent être utilisés en guise de référence uniquement. Les objets situés sur des surfaces en montée ou en descente ou les objets proéminents se trouvent à des distances différentes de celles indiquées sur le moniteur, par rapport aux lignes de guidage (reportez-vous aux illustrations). En cas de doute, retournez-vous afin de voir les objets lorsque vous reculez ou garez-vous et descendez du véhicule pour observer la position des objets derrière le véhicule.

Effectuer une marche arrière en pente raide

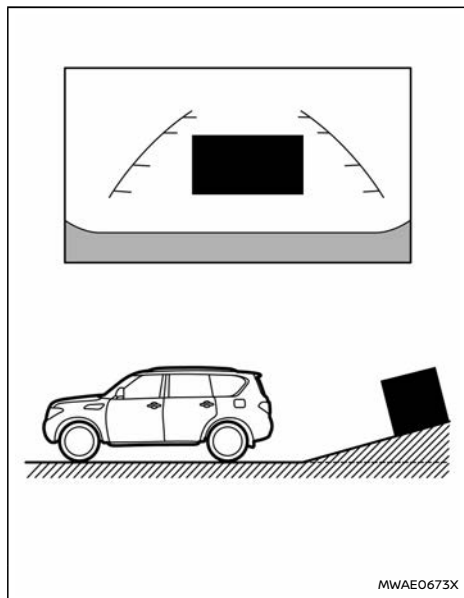

Lorsque vous effectuez une marche arrière en montée, les lignes de distance et les lignes de largeur du véhicule semblent plus proches qu'elles ne le sont en réalité. Notez que tout objet situé sur la côte est plus éloigné qu'il n'apparaît sur l'écran.

Effectuer une marche arrière en descente raide

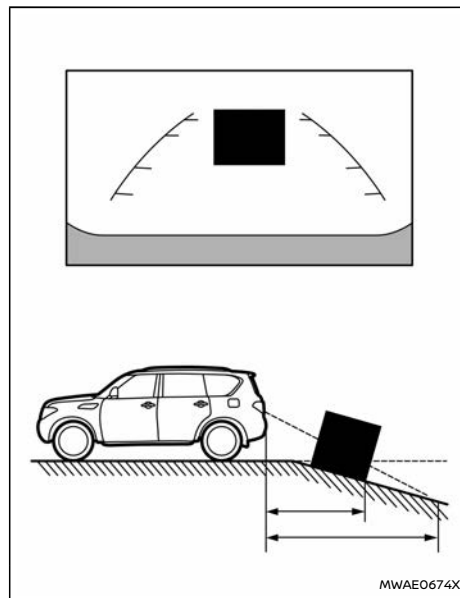

Lorsque vous effectuez une marche arrière en descente, les lignes de distance et les lignes de largeur du véhicule semblent plus éloignées qu'elles ne le sont en réalité. Notez que tout objet situé dans la descente est plus proche qu'il n'apparaît sur l'écran.

Effectuer une marche arrière à proximité d'un objet proéminent

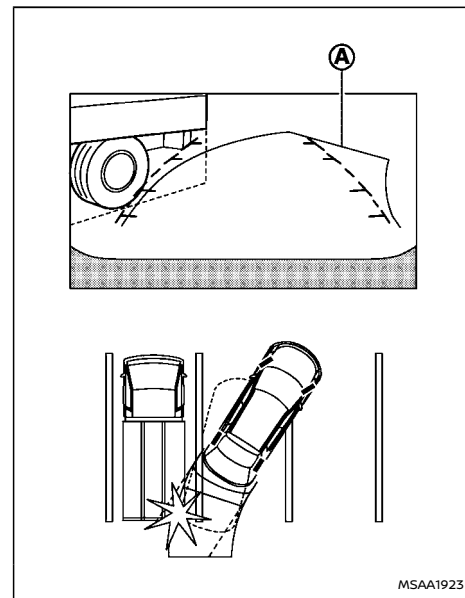

Sur l'écran, les lignes de manœuvre conseillée **A** ne touchent pas l'objet. Cependant, le véhicule risque de heurter l'objet si la partie proéminente entre dans la course de manœuvre réelle du véhicule.

Effectuer une marche arrière derrière un objet proéminent

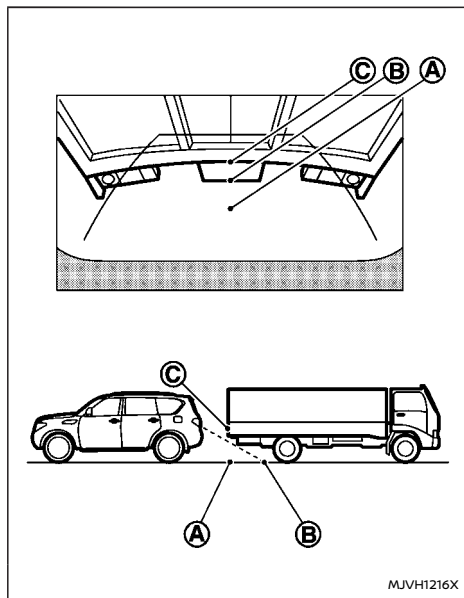

Sur l'écran, le point © paraît plus éloigné que le point ©. Le point © se situe cependant à la même distance que le point ©. Il est possible que le véhicule heurte l'objet lors d'une marche arrière en direction du point © si l'objet dépasse sur la trajectoire réelle de la marche arrière.

COMMENT GARER LE VÉHICULE À L'AIDE DES LIGNES DE MANŒUVRE CONSEILLÉE

⚠ ATTENTION

- Si les pneus sont remplacés par des pneus de taille différente, les lignes de manœuvre conseillée risquent de ne pas s'afficher correctement.
- Sur route enneigée ou glissante, il peut y avoir une différence entre les lignes de manœuvre conseillée et le mouvement réel du véhicule.
- Si la batterie est débranchée ou déchargée, les lignes de manœuvre conseillée peuvent ne pas s'afficher correctement. Si cela se produit, effectuez la procédure suivante :
 - Tournez le volant d'une position de verrouillage à l'autre lorsque le moteur tourne.
 - Conduisez le véhicule sur une route en ligne droite pendant plus de 5 minutes.
- Les lignes de manœuvre conseillée peuvent ne pas s'afficher correctement lorsque le volant est tourné avec le contact mis.

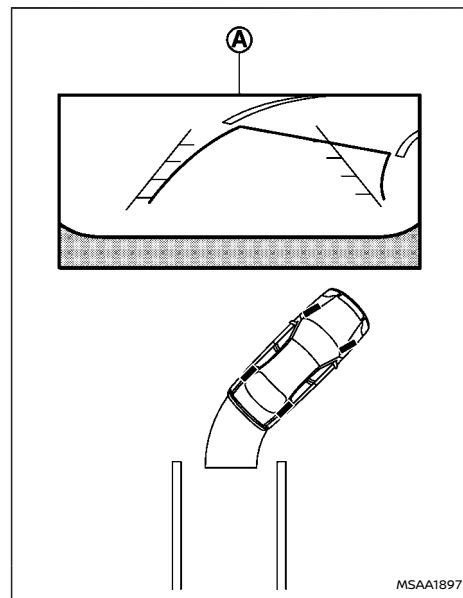

1. Assurez-vous visuellement que le stationnement peut être effectué en toute sécurité avant de manœuvrer le véhicule.
2. La vue arrière du véhicule est affichée sur l'écran ©, lorsque le levier de changement de vitesses est placé sur la position "R" (marche arrière).

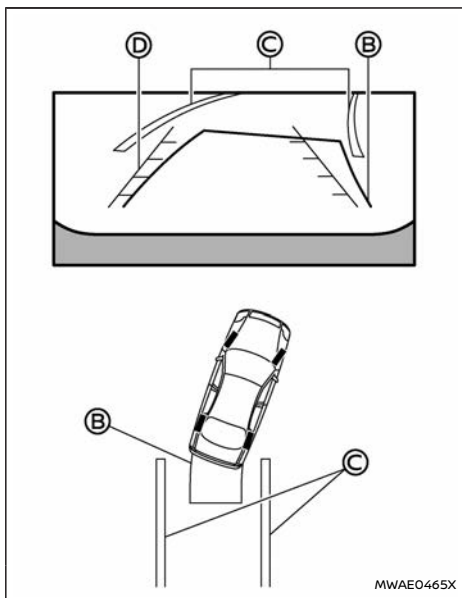

- Reculez lentement et tournez le volant afin que les lignes de manœuvre conseillée ② entrent dans l'espace de stationnement ③.
- Tournez le volant afin que les lignes de largeur du véhicule ④ soient parallèles à l'espace de stationnement ③, tout en vous reportant aux lignes de manœuvre conseillée.

- Lorsque le véhicule est correctement positionné dans l'espace de stationnement, placez le levier de changement de vitesses sur la position "P" (stationnement) et serrez le frein de stationnement.

RÉGLAGES DU MONITEUR DE VUE ARRIÈRE

Pour configurer le moniteur de vue arrière, appuyez sur la touche <CAMERA> lorsque le levier de changement de vitesses ne se trouve pas sur la position "R" (marche arrière) afin d'afficher l'écran de réglages de la caméra.

Données de réglage disponibles :

- [Ligne de manœuvre conseillée]
Les lignes de manœuvre conseillée peuvent être activées/désactivées.
- [Réglage de l'affichage]
Le niveau de luminosité, de contraste, de teinte, de couleur et de noir peut être ajusté.

NOTE :

Ne réglez aucun des paramètres du moniteur de vue arrière pendant que le véhicule se déplace. Assurez-vous que le frein de stationnement est fermement serré.

Les lignes de manœuvre conseillée peuvent également être activées et désactivées en appuyant sur la touche <CAMERA> lorsque le levier de changement de vitesses est placé sur la position "R" (marche arrière).

LIMITES DU SYSTÈME DE MONITEUR DE VUE ARRIÈRE

⚠ ATTENTION

Les limites du système de moniteur de vue arrière sont indiquées ci-dessous. Ne pas tenir compte de ces limites pendant la conduite du véhicule pourrait entraîner de graves blessures ou la mort.

- Le système ne permet pas d'éliminer complètement les angles morts et risque de ne pas indiquer tous les objets.
- Le dessous et les angles du pare-chocs n'apparaissent pas sur l'écran de vue arrière en raison de la limitation du champ de vision. Le système n'indique pas les objets de petite taille situés sous le pare-chocs et risque de ne pas indiquer les objets proches du pare-chocs ou sur le sol.
- L'éloignement des objets visualisés sur l'écran de vue arrière diffère de la réalité en raison de l'utilisation d'un objectif grand angle.
- Les objets affichés sur le moniteur de vue arrière apparaissent de manière inversée par rapport à la vue dans les rétroviseurs intérieur ou extérieurs.
- Utilisez les lignes à l'écran comme référence. Les lignes varient grandement selon le nombre de passagers, le niveau de carburant, la position du véhicule et l'état et le nivellement de la route.
- Assurez-vous que le hayon est fermé

correctement lorsque vous effectuez une marche arrière.

- Ne placez rien sur la caméra de vue arrière. La caméra de vue arrière est installée au-dessus de la plaque d'immatriculation.
- Lors du lavage du véhicule à l'eau sous haute pression, assurez-vous de ne pas diriger le jet autour de la caméra. De l'eau pourrait s'introduire dans le boîtier de la caméra, provoquant de la condensation sur la lentille, un dysfonctionnement, un incendie ou une électrocution.
- Ne cognez pas la caméra. Il s'agit d'un instrument de précision. Elle risque de ne pas fonctionner correctement ou de causer des dommages pouvant entraîner un incendie ou une électrocution.

Les descriptions suivantes constituent des limites de fonctionnement et n'indiquent pas de dysfonctionnement du système :

- Lorsque la température est extrêmement élevée ou extrêmement basse, l'écran risque de ne pas afficher clairement les objets.
- Lorsqu'une lumière forte est directement orientée vers la caméra, les objets peuvent ne pas s'afficher correctement.
- Des lignes verticales peuvent apparaître sur les objets affichés à l'écran. Cela est dû à la forte lumière qui se réfléchit sur le pare-chocs.
- L'écran peut clignoter sous l'effet d'une lumière intense.

- La couleur des objets affichés sur le moniteur de vue arrière peut différer légèrement de la couleur des objets réels.
- Les objets risquent de ne pas apparaître clairement sur le moniteur dans un endroit sombre.
- Un retard peut être constaté lors du passage d'une vue à l'autre.
- Si de la saleté, de la pluie ou de la neige s'accumulent sur la caméra, le moniteur de vue arrière peut ne pas afficher les objets correctement. Nettoyez la caméra.
- N'utilisez pas de cire sur l'objectif de la caméra. Essuyez toute trace de cire à l'aide d'un chiffon propre humidifié d'une solution nettoyante douce diluée, puis séchez à l'aide d'un chiffon sec.

ENTRETIEN DU SYSTÈME

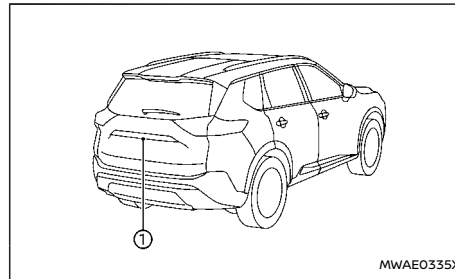

PRÉCAUTION

- N'utilisez pas d'alcool, de benzine ou de diluant pour nettoyer la caméra. Ceci pourrait provoquer une décoloration.
- N'endommagez pas la caméra car cela risque d'affecter l'écran de contrôle.

Si de la saleté, de la pluie ou de la neige s'accumulent sur la caméra ①, le moniteur de vue arrière peut ne pas afficher les objets correctement. Nettoyez la caméra en l'essuyant avec un chiffon imprégné d'un produit de nettoyage doux dilué, puis avec un chiffon sec.

INTELLIGENT AROUND VIEW MONITOR (Nissan AVM - Vision intelligente à 360°) (selon modèles)

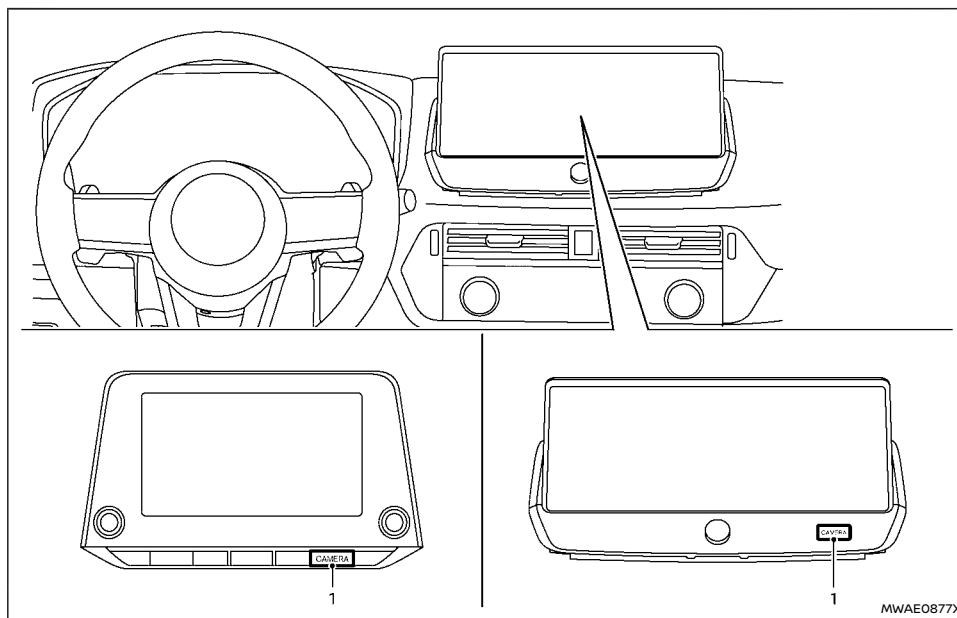

1. Touche <CAMERA>

ATTENTION

- Le non respect de ces instructions et avertissements, relatifs à l'utilisation correcte de l'Intelligent Around View Monitor (Nissan AVM - Vision intelligente à 360°) (IAVM), pourrait entraîner des blessures graves ou mortelles.

- L'Intelligent Around View Monitor (Nissan AVM - Vision intelligente à 360°) est un dispositif de confort et ne remplace pas un maniement correct du véhicule. En effet, il existe des zones dans lesquelles les objets ne peuvent pas être visualisés. Les quatre angles du véhicule sont des zones dans lesquelles les objets n'apparaissent pas

toujours en vue avant, arrière et à vol d'oiseau. Vérifiez toujours les environs pour vous assurer que la manœuvre peut être effectuée en toute sécurité avant de déplacer le véhicule. Manœuvrez toujours le véhicule lentement.

- Le conducteur est toujours responsable de la sécurité lors d'un stationnement et d'autres manœuvres.

PRÉCAUTION

Ne rayez pas la lentille lorsque vous retirez la poussière ou la neige de l'avant de la caméra.

L'Intelligent Around View Monitor (Nissan AVM - Vision intelligente à 360°) est conçu pour aider le conducteur dans des situations telles que le stationnement sur une place de parking ou le stationnement en créneau.

Le moniteur affiche plusieurs vues de la position du véhicule, sous forme d'écran divisé. Toutes les vues ne sont pas disponibles à tout moment.

Vues disponibles :

- Vue avant
Une vue de l'avant du véhicule
- Vue arrière
Une vue de l'arrière du véhicule
- Vue à vol d'oiseau
La vue du périmètre autour du véhicule, depuis le haut
- Vue latérale avant
La vue autour et en face des roues côté passager avant

- Vue avant élargie
Une vue plus large de la vue avant
- Vue arrière élargie
Une vue plus large de la vue arrière

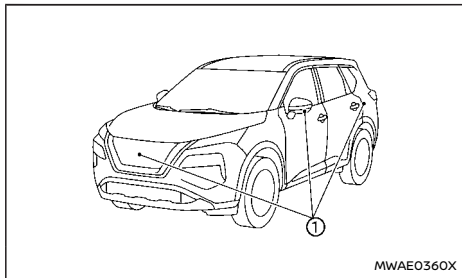

Pour afficher les multiples vues, l'Intelligent Around View Monitor (Nissan AVM - Vision intelligente à 360°) utilise des caméras ① situées sur la calandre avant, sur les rétroviseurs extérieurs et juste au-dessus de la plaque d'immatriculation arrière.

FUNCTIONNEMENT DU SYSTÈME INTELLIGENT AROUND VIEW MONITOR (Nissan AVM - Vision intelligente à 360°)

Lorsque le contact est mis, appuyez sur la touche <CAMERA> du tableau de bord ou placez le levier de vitesses sur la position "R" (marche arrière) pour actionner l'Intelligent Around View Monitor (Nissan AVM - Vision intelligente à 360°).

L'écran affiché sur l'Intelligent Around View Monitor (Nissan AVM - Vision intelligente à 360°) revient automatiquement à l'écran précédent 3 minutes après avoir appuyé sur la touche <CAMERA>.

lorsque le levier de vitesses est placé sur une position autre que "R" (marche arrière).

Vues disponibles

⚠ ATTENTION

- Les lignes de distance et les lignes de largeur du véhicule doivent être utilisées comme référence uniquement lorsque le véhicule se trouve sur une surface plane bitumée. La distance apparente indiquée sur le moniteur peut être différente de la distance réelle entre le véhicule et les objets affichés.
- Utilisez les lignes affichées à l'écran et la vue à vol d'oiseau à titre de référence. Les lignes et la vue à vol d'oiseau varient beaucoup en fonction du nombre d'occupants, du niveau de carburant, de la position du véhicule et de l'état et du nivellement de la route.
- Si les pneus sont remplacés par des pneus de taille différente, les lignes de manœuvre conseillée et la vue à vol d'oiseau peuvent être affichées de manière incorrecte.
- En montée, les objets affichés par le moniteur sont plus éloignés qu'ils ne le semblent. En descente, les objets affichés par le moniteur sont plus proches qu'ils ne le semblent.
- Les objets affichés sur la vue arrière apparaissent de manière inversée par rapport à la vue apparaissant dans le

rétroviseur intérieur ou dans les rétroviseurs extérieurs.

- Utilisez les rétroviseurs ou regardez en vision directe afin d'apprécier correctement les distances par rapport aux objets.
- La distance entre les objets affichés en vue arrière diffère de la distance réelle en raison de l'utilisation d'un objectif grand angle.
- Sur route enneigée ou glissante, il peut y avoir une différence entre les lignes de manœuvre conseillée et le mouvement réel du véhicule.
- Les lignes de largeur du véhicule et les lignes de manœuvre conseillée sont plus larges qu'en réalité.

Vue avant et arrière:

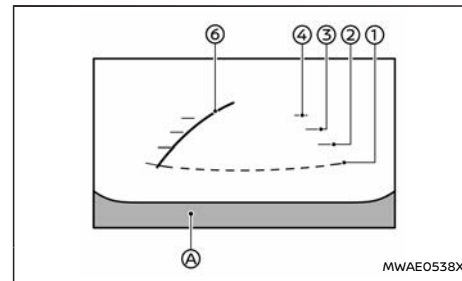

Vue avant

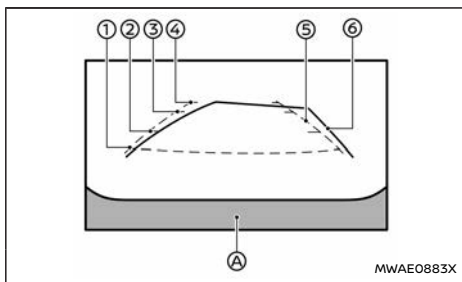

Vue arrière (exemple)

Les lignes de guidage, qui indiquent la largeur approximative du véhicule et la distance des objets par rapport aux lignes de la carrosserie du véhicule (A), sont affichées sur le moniteur.

Lignes de distance :

Indiquent les distances par rapport à la carrosserie du véhicule.

- Ligne rouge ① : environ 0,5 m (1,5 ft)
- Ligne jaune ② : environ 1 m (3 ft)
- Ligne verte ③ : environ 2 m (7 ft)
- Ligne verte ④ : environ 3 m (10 ft)

Lignes de largeur du véhicule ⑤ :

Indiquent la largeur du véhicule.

Lignes de manœuvre conseillée ⑥ :

Indiquent la manœuvre conseillée lors du déplacement du véhicule. Les lignes de manœuvre conseillée se déplacent en fonction du degré de rotation du volant. Les lignes de manœuvre conseillée dans la vue arrière ne s'affichent pas lorsque le volant est en position droite.

La vue avant n'est pas affichée lorsque la vitesse du véhicule est supérieure à 10 km/h (6 MPH).

NOTE :

Lorsque le moniteur affiche la vue avant et que le volant est tourné de 90 degrés ou moins par rapport à la position droite, les lignes de manœuvre conseillée droite et gauche ⑥ sont affichées. Lorsque le volant est tourné de 90 degrés ou plus, la ligne de manœuvre conseillée s'affiche uniquement du côté opposé au sens de rotation.

Vue à vol d'oiseau:

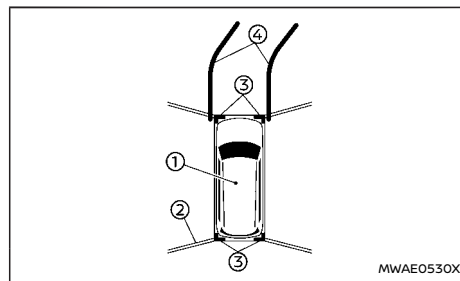

La vue à vol d'oiseau offre une vision du dessus du véhicule, ce qui permet de confirmer la position du véhicule et la manœuvre conseillée par rapport à un espace de stationnement.

Le symbole du véhicule ① indique la position du véhicule. Notez que la distance entre les objets affichés par la vue à vol d'oiseau peut ne pas correspondre à la distance réelle.

Les zones situées entre les vues de la caméra ② (selon modèles) sont indiquées en noir.

Une fois le contact mis, la zone qui n'est pas visible ② (selon modèles) apparaît en surbrillance jaune pendant quelques secondes après l'affichage de la vue à vol d'oiseau.

Les indicateurs de couleur ambre ③ s'affichent lorsque le capteur d'aide au stationnement (sonar) est désactivé ou lorsque le capteur d'aide au stationnement (sonar) n'est pas disponible au niveau des angles.

Les lignes de manœuvre conseillée ④ indiquent la manœuvre conseillée lors du déplacement du véhicule.

⚠ ATTENTION

- Les objets visualisés sur la vue à vol d'oiseau semblent plus éloignés qu'ils ne le sont en réalité.
- Les grands objets, comme un trottoir ou un autre véhicule, peuvent ne pas être correctement alignés ou ne pas apparaître au niveau de la limite des vues données par les caméras.
- Les objets qui se trouvent au-dessus de la caméra ne peuvent pas être affichés.
- Des défauts d'alignement peuvent être constatés en vue à vol d'oiseau lorsque la caméra est mal positionnée.
- Une ligne sur le sol peut ne pas être correctement alignée. Elle peut également ne pas être droite au niveau de la limite des vues données par la caméra. Plus les

lignes s'éloignent du véhicule, plus ces défauts d'alignement augmentent.

Vue latérale avant:

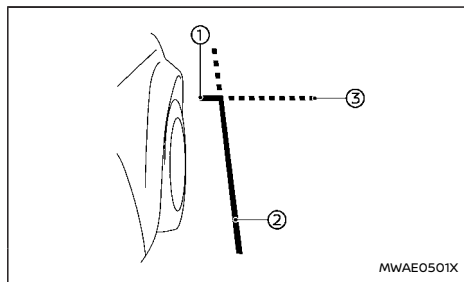

La disposition d'écran indiquée dans l'illustration concerne les modèles avec conduite à gauche. Pour les modèles avec conduite à droite, la disposition de l'écran est inversée.

Lignes de guidage :

Des lignes de guidage indiquant la largeur approximative et l'extrémité avant du véhicule sont affichées sur le moniteur.

La ligne avant ① représente l'avant du véhicule.

La ligne latérale au véhicule ② indique la largeur du véhicule, rétroviseurs extérieurs compris.

Les prolongements ③ des lignes avant ① et latérales ② sont indiqués par une ligne en pointillés bleus.

PRÉCAUTION

Le clignotant peut ressembler à la ligne sur le côté du véhicule. Il ne s'agit pas d'un dysfonctionnement.

Vue avant/arrière élargie:

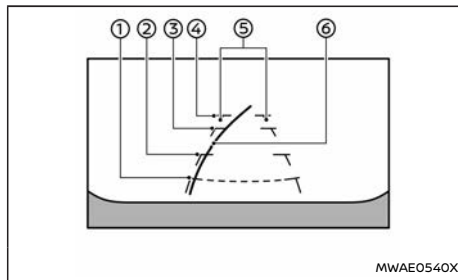

Vue avant élargie

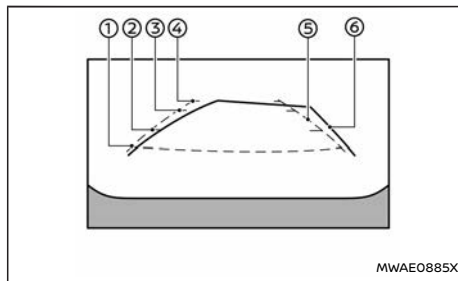

Vue arrière élargie

Lorsque la vue avant/arrière affiche une vue normale sur les écrans divisés, la vue avant/arrière

élargie affiche une zone plus large sur la totalité de l'écran et permet de vérifier les angles morts des côtés droit et gauche.

Lignes de distance ① - ④ :

Indiquent les distances par rapport à la carrosserie du véhicule.

- Ligne rouge ① : environ 0,5 m (1,5 ft)
- Ligne jaune ② : environ 1 m (3 ft)
- Ligne verte ③ : environ 2 m (7 ft)
- Ligne verte ④ : environ 3 m (10 ft)

Lignes de largeur du véhicule ⑤ :

Indiquent la largeur approximative du véhicule.

Lignes de manœuvre conseillée ⑥ :

Indiquent la manœuvre conseillée lors du déplacement du véhicule. Les lignes de manœuvre conseillée se déplacent en fonction du degré de rotation du volant. Les lignes de manœuvre conseillée dans la vue arrière élargie ne s'affichent pas lorsque le volant est en position droite.

La vue avant élargie n'est pas affichée lorsque la vitesse du véhicule est supérieure à 10 km/h (6 MPH).

NOTE :

Lorsque le moniteur affiche la vue avant élargie et que le volant est tourné de 90 degrés ou moins par rapport à la position droite, les lignes de manœuvre conseillée droite et gauche ⑥ sont affichées. Lorsque le volant est tourné de 90 degrés ou plus, la ligne de manœuvre conseillée s'affiche uniquement du côté opposé au sens de rotation.

DIFFÉRENCE ENTRE LES DISTANCES INDIQUÉES PAR LES LIGNES ET LES DISTANCES RÉELLES

Les lignes de guidage affichées et leur emplacement sur le sol sont approximatifs et doivent être utilisés en guise de référence uniquement. Les objets situés sur des surfaces en montée ou en descente ou les objets proéminents se trouvent à des distances différentes de celles indiquées sur le moniteur, par rapport aux lignes de guidage (reportez-vous aux illustrations). En cas de doute, retournez-vous afin de voir les objets lorsque vous reculez ou gardez-vous et descendez du véhicule pour observer la position des objets derrière le véhicule.

Effectuer une marche arrière en pente raide

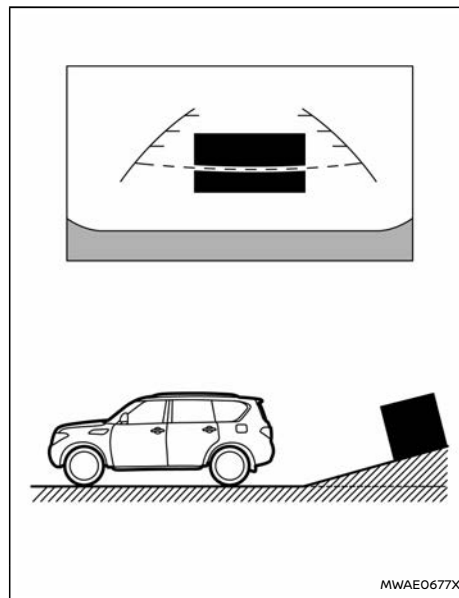

Lorsque vous effectuez une marche arrière en montée, les lignes de distance et les lignes de largeur du véhicule semblent plus proches qu'elles ne le sont en réalité. Notez que tout objet situé sur la côte est plus éloigné qu'il n'apparaît sur l'écran.

Effectuer une marche arrière en descente raide

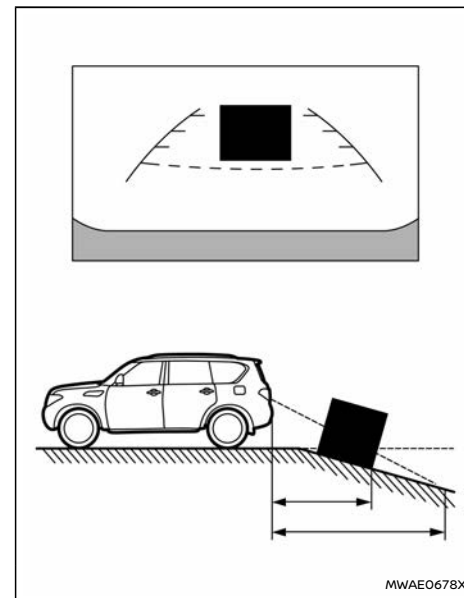

Lorsque vous effectuez une marche arrière en descente, les lignes de distance et les lignes de largeur du véhicule semblent plus éloignées qu'elles ne le sont en réalité. Notez que tout objet situé dans la descente est plus proche qu'il n'apparaît sur l'écran.

Effectuer une marche arrière à proximité d'un objet proéminent

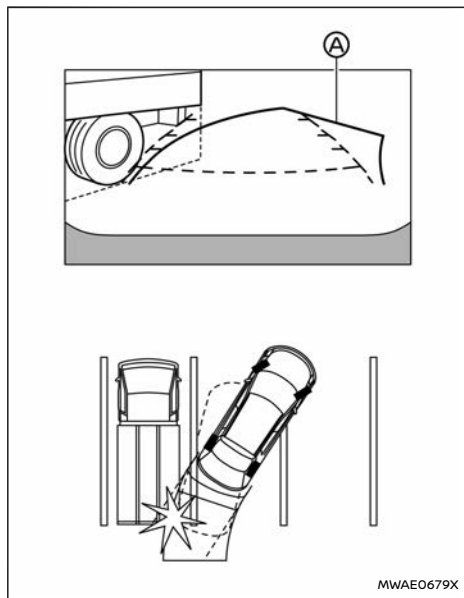

Sur l'écran, les lignes de manœuvre conseillée ① ne touchent pas l'objet. Cependant, le véhicule risque de heurter l'objet si la partie proéminente entre dans la course de manœuvre réelle du véhicule.

Effectuer une marche arrière derrière un objet proéminent

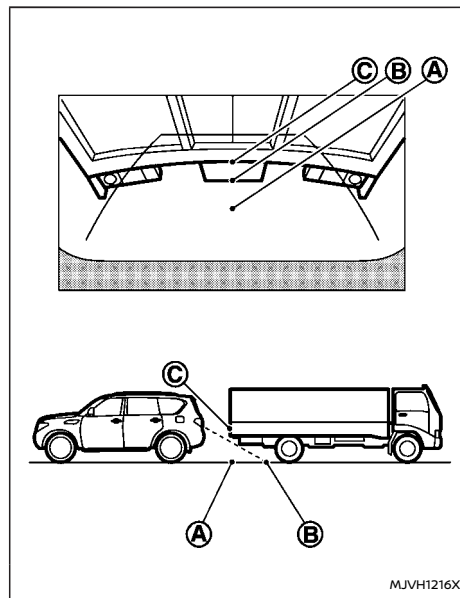

Sur l'écran, le point ③ paraît plus éloigné que le point ②. Le point ③ se situe cependant à la même distance que le point ①. Il est possible que le véhicule heurte l'objet lors d'une marche arrière en direction du point ① si l'objet dépasse sur la trajectoire de déplacement réelle du véhicule.

COMMENT GARER LE VÉHICULE À L'AIDE DES LIGNES DE MANŒUVRE CONSEILLÉE

⚠ ATTENTION

- Si les pneus sont remplacés par des pneus de taille différente, les lignes de manœuvre conseillée risquent de ne pas s'afficher correctement.
- Sur route enneigée ou glissante, il peut y avoir une différence entre les lignes de manœuvre conseillée et le mouvement réel du véhicule.
- Si la batterie est débranchée ou déchargée, les lignes de manœuvre conseillée peuvent ne pas s'afficher correctement. Si cela se produit, effectuez la procédure suivante :
 - Tournez le volant d'une position de verrouillage à l'autre lorsque le moteur tourne.
 - Conduisez le véhicule sur une route en ligne droite pendant plus de 5 minutes.
- Les lignes de manœuvre conseillée peuvent ne pas s'afficher correctement lorsque le volant est tourné avec le contact mis.

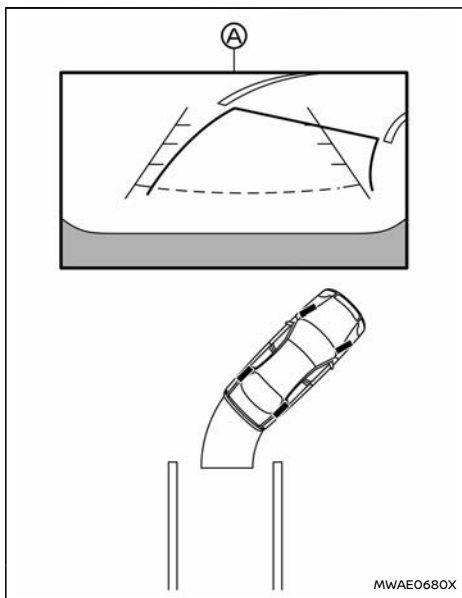

1. Assurez-vous visuellement que le stationnement peut être effectué en toute sécurité avant de manœuvrer le véhicule.
2. La vue arrière du véhicule est affichée sur l'écran **A**, lorsque le levier de changement de vitesses est placé sur la position "R" (marche arrière).

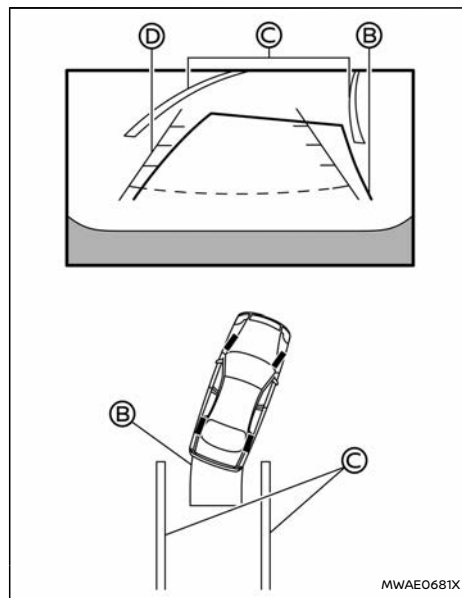

3. Reculez lentement et tournez le volant afin que les lignes de manœuvre conseillée **B** entrent dans l'espace de stationnement **C**.
4. Tournez le volant afin que les lignes de largeur du véhicule **D** soient parallèles à l'espace de stationnement **C**, tout en vous reportant aux lignes de manœuvre conseillée.

5. Lorsque le véhicule est correctement positionné dans l'espace de stationnement, placez le levier de changement de vitesses sur la position "P" (stationnement) et serrez le frein de stationnement.

MODIFICATION DE L'AFFICHAGE

Le contact étant mis, appuyez sur la touche <CAMERA> ou placez le levier de vitesses sur la position "R" (marche arrière) pour actionner l'Intelligent Around View Monitor (Nissan AVM - Vision intelligente à 360°).

L'Intelligent Around View Monitor (Nissan AVM - Vision intelligente à 360°) affiche différentes vues d'écrans divisés en fonction de la position du levier de vitesses. Appuyez sur la touche <CAMERA> pour basculer parmi les vues disponibles.

Si le levier de changement de vitesses se trouve sur la position "R" (marche arrière), les vues disponibles sont les suivantes :

- Ecran divisé de vue arrière/vue à vol d'oiseau
- Ecran divisé de vue arrière/vue latérale avant
- Vue arrière élargie

Si le levier de vitesses ne se trouve pas sur la position "R" (marche arrière), les vues disponibles sont les suivantes :

- Ecran divisé de vue avant/vue à vol d'oiseau
- Ecran divisé de vue avant/vue latérale avant
- Vue avant élargie



L'affichage quitte l'écran de l'Intelligent Around View Monitor (Nissan AVM - Vision intelligente à 360°) lorsque :

- Le levier de changement de vitesses est placé sur la position "D" (conduite) et que la vitesse du véhicule devient supérieure à environ 10 km/h (6 MPH).
- Un écran différent est sélectionné.

RÉGLAGE DE L'ÉCRAN

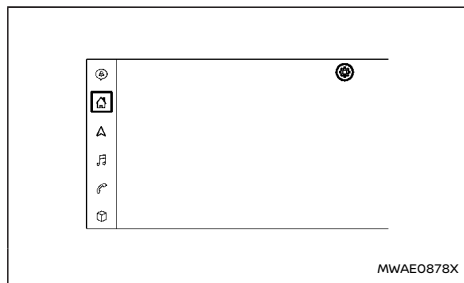
Type A :



1. Appuyez sur la touche .
2. Appuyez sur la touche .
3. Appuyez sur [Caméra].
4. Appuyez sur [Réglage de l'affichage].
5. Appuyez sur la touche [+] ou [-] de l'élément souhaité sur l'écran tactile. Vous pouvez modifier la luminosité, le contraste, la teinte, la couleur et le niveau de noir.

Type B :

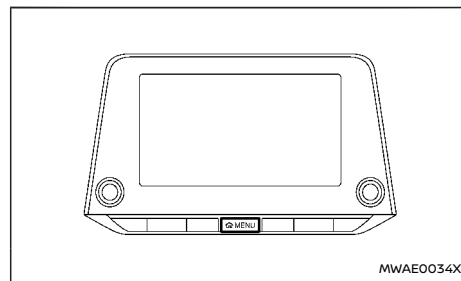

1. Appuyez sur la touche <MENU>.
2. Appuyez sur la touche [Réglages] puis sur la touche [Caméra].
3. Appuyez sur [Réglage de l'affichage].
4. Appuyez sur [Luminosité], [Contraste], [Teinte], [Couleur] ou [Niveau de noir].
5. Ajustez le paramètre en appuyant sur la touche [+] ou [-] sur l'écran tactile.

NOTE :

Ne réglez aucun des paramètres de l'Intelligent Around View Monitor (Nissan AVM - Vision intelligente à 360°) lorsque le véhicule se déplace. Assurez-vous que le frein de stationnement est fermement serré.

LIMITES DU SYSTÈME INTELLIGENT AROUND VIEW MONITOR (Nissan AVM - Vision intelligente à 360°)

ATTENTION

Les limites du système Intelligent Around View Monitor (Nissan AVM - Vision intelligente à 360°) sont indiquées ci-dessous. Ne pas tenir compte de ces limites pendant la conduite du véhicule pourrait entraîner de graves blessures ou la mort.

- N'utilisez pas l'Intelligent Around View Monitor (Nissan AVM - Vision intelligente à 360°) lorsque les rétroviseurs extérieurs sont en position rangée, et assurez-vous que le hayon est correctement fermé lorsque vous manœuvrez le véhicule en utilisant l'Intelligent Around View Monitor (Nissan AVM - Vision intelligente à 360°).
- La distance apparente entre les objets affichés par l'Intelligent Around View Monitor (Nissan AVM - Vision intelligente à 360°) ne correspond pas à la distance réelle.
- Les caméras sont installées sur la calandre avant, les rétroviseurs extérieurs et au-dessus de la plaque d'immatriculation arrière. Ne posez rien sur les caméras.
- Lorsque vous lavez votre véhicule à l'eau sous haute pression, assurez-vous de ne pas diriger le jet autour des caméras. De l'eau pourrait s'introduire dans le boîtier de la caméra, provoquant de la condensation sur la lentille, un dysfonctionnement, un incendie ou une électrocution.

- **Ne cognez pas les caméras. Ce sont des instruments de précision. Un choc pourrait entraîner un dysfonctionnement ou endommager les caméras et provoquer un incendie ou une décharge électrique.**

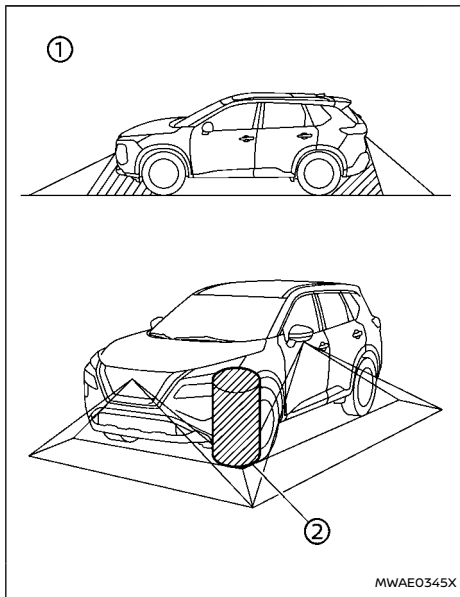

Les objets se trouvant dans certaines zones ne peuvent pas être affichés par le système, et le système n'avertit pas de la présence d'objets en

mouvement. En vue avant ou arrière, un objet situé sous le pare-chocs ou sur le sol peut ne pas être affiché ①. En vue à vol d'oiseau, un objet de grande taille, situé à proximité de la limite ② de la zone d'affichage de la caméra n'apparaîtra pas sur le moniteur.

Les descriptions suivantes constituent des limites de fonctionnement et n'indiquent pas de dysfonctionnement du système :

- Un retard peut être constaté lors du passage d'une vue à l'autre.
- Lorsque la température est extrêmement élevée ou extrêmement basse, les objets risquent de ne pas s'afficher correctement sur l'écran.
- Lorsqu'une lumière forte est directement orientée vers la caméra, les objets peuvent ne pas s'afficher correctement.
- L'écran peut clignoter sous l'effet d'une lumière intense.
- La couleur des objets affichés sur l'Intelligent Around View Monitor (Nissan AVM - Vision intelligente à 360°) peut différer légèrement de leur couleur réelle.
- Les objets risquent de ne pas apparaître clairement sur l'Intelligent Around View Monitor (Nissan AVM - Vision intelligente à 360°) et leur couleur peut varier lorsqu'ils se trouvent dans un environnement sombre.
- En vue à vol d'oiseau, des différences de netteté peuvent être observées entre les vues des différentes caméras.

- N'utilisez pas de cire sur l'objectif de la caméra. Essayez toute trace de cire à l'aide d'un chiffon propre humidifié d'une solution nettoyante douce diluée, puis séchez à l'aide d'un chiffon sec.

Système provisoirement indisponible

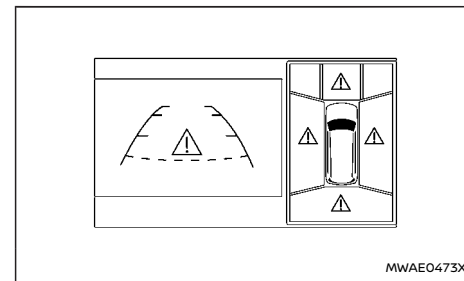

Quand l'icône "▲" sur l'écran indique des conditions anormales au niveau de l'Intelligent Around View Monitor (Nissan AVM - Vision intelligente à 360°). Ceci n'empêche pas une conduite normale du véhicule mais le système doit être vérifié. Il est recommandé de vous rendre chez un concessionnaire NISSAN ou un atelier qualifié.

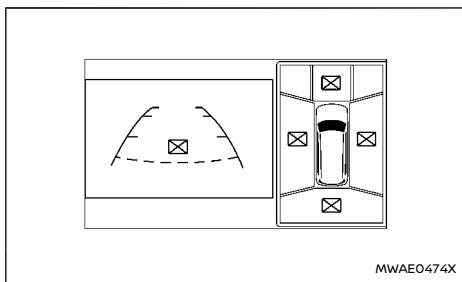

Quand l'icône "X" s'affiche sur l'écran, l'image de la caméra peut subir des perturbations électroniques temporaires provenant de dispositifs situés à proximité. Ceci n'empêche pas une conduite normale du véhicule mais le système doit être vérifié. Il est recommandé de vous rendre chez un concessionnaire NISSAN ou un atelier qualifié.

La disposition d'écran indiquée dans l'illustration concerne les modèles avec conduite à gauche. Pour les modèles avec conduite à droite, la disposition de l'écran est inversée.

ENTRETIEN DU SYSTÈME

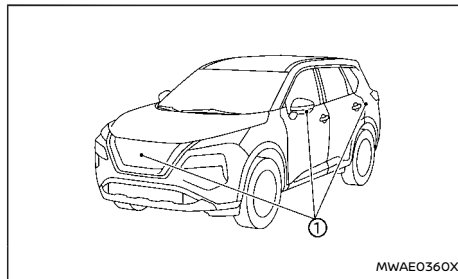

PRÉCAUTION

- **N'utilisez pas d'alcool, de benzine ou de diluant pour nettoyer la caméra. Ceci pourrait provoquer une décoloration.**
- **N'endommagez pas la caméra car cela risque d'affecter l'écran de contrôle.**

Si de la saleté, de la pluie ou de la neige s'accumulent sur l'une des caméras ①, l'Intelligent Around View Monitor (Nissan AVM - Vision intelligente à 360°) peut ne pas afficher les objets correctement. Nettoyez la caméra en l'essuyant avec un chiffon imprégné d'un produit de nettoyage doux dilué, puis avec un chiffon sec.

DÉTECTION D'OBJETS EN MOUVEMENT (MOD) (selon modèles)

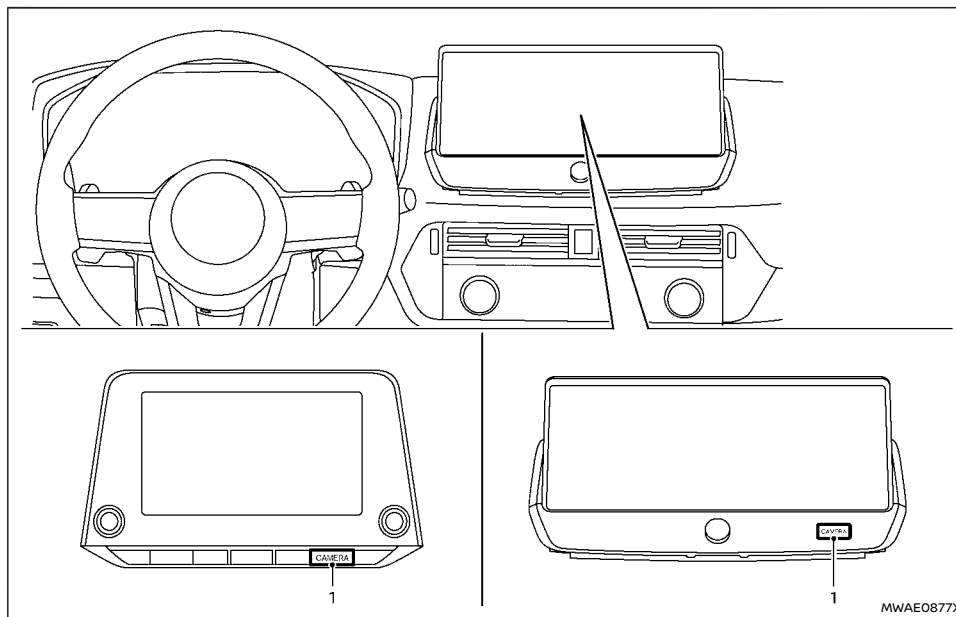

1. Touche <CAMERA>

ATTENTION

- Le non respect des instructions et avertissements relatifs à l'utilisation correcte du système de détection d'objets en mouvement pourrait entraîner des blessures graves ou mortelles.

- Le système MOD ne remplace pas l'utilisation correcte du véhicule et n'est pas conçu pour éviter le contact avec des objets se trouvant autour du véhicule. Pour effectuer des manœuvres, utilisez toujours le rétroviseur extérieur et le rétroviseur intérieur et tournez-vous pour vérifier au-

tour du véhicule que la manœuvre peut être effectuée en toute sécurité.

- Le système est désactivé lorsque la vitesse est supérieure à 8 km/h (5 MPH). Il est réactivé à des vitesses moins élevées.
- Le système MOD n'est pas conçu pour détecter les objets immobiles se trouvant à proximité du véhicule.

Le système MOD peut informer le conducteur de la présence d'objets en mouvement à proximité du véhicule à la sortie d'un garage, lors de manœuvres sur des aires de stationnement et dans d'autres situations.

Le système MOD détecte les objets en mouvement en utilisant la technologie de traitement de l'image affichée sur l'écran.

FONCTIONNEMENT DU SYSTÈME MOD

Le système MOD s'active automatiquement dans les conditions suivantes :

- Lorsque le levier de changement de vitesses est placé sur la position "R" (marche arrière).
- Lorsque vous appuyez sur la touche <CAMERA> pour afficher l'Intelligent Around View Monitor (Nissan AVM - Vision intelligente à 360°) (IAVM) sur l'écran.
- Lorsque la vitesse du véhicule est inférieure à environ 8 km/h (5 MPH).

Le système MOD fonctionne dans les conditions suivantes lorsque la vue de la caméra est affichée :

- Lorsque le levier de changement de vitesses est placé sur la position "P" (stationnement)

ou "N" (point mort) et que le véhicule est à l'arrêt, le système MOD détecte les objets en mouvement en vue à vol d'oiseau. Le système MOD ne fonctionne pas si une des portières est ouverte. Le système MOD risque de ne pas fonctionner correctement si les rétroviseurs extérieurs sont rabattus.

- Lorsque le levier de changement de vitesses est placé sur la position "D" (conduite) et que la vitesse du véhicule est inférieure à environ 8 km/h (5 MPH), le système MOD détecte les objets en mouvement en vue avant ou en vue avant élargie.
- Lorsque le levier de changement de vitesses est placé sur la position "R" (marche arrière) et que la vitesse du véhicule est inférieure à environ 8 km/h (5 MPH), le système MOD détecte les objets en mouvement en vue arrière ou en vue arrière élargie. Le système MOD ne fonctionne pas si le hayon est ouvert.

Le système MOD ne détecte pas les objets en mouvement en vue latérale avant. L'icône MOD n'apparaît pas sur l'écran lorsque cette vue est affichée.

Lorsque le système MOD détecte un objet en mouvement à proximité du véhicule, le cadre jaune s'affiche sur la vue sur laquelle l'objet est détecté et un témoin sonore retentit une fois. Tant que le système MOD détecte des objets en mouvement, le cadre jaune reste affiché.

NOTE :

Tant que le témoin sonore du système RCTA (selon modèles) émet des bips, le système MOD ne déclenche pas de signal sonore.

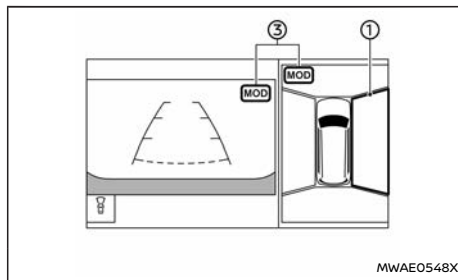

Vue avant et vue à vol d'oiseau

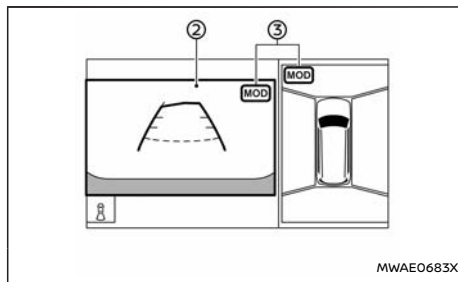

Vue arrière et vue à vol d'oiseau

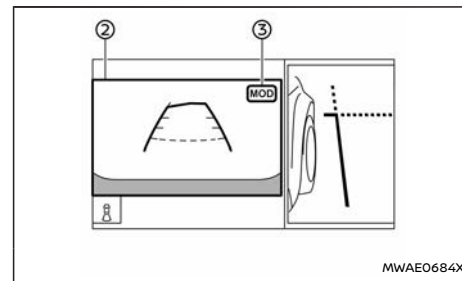

Vue arrière et de vue avant

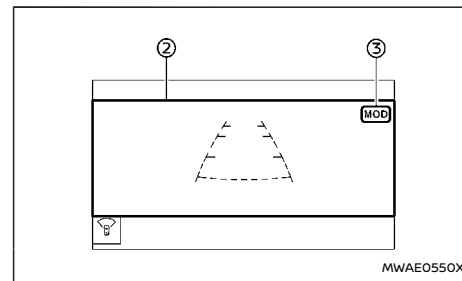

Vue avant élargie / vue arrière élargie

La disposition d'écran indiquée dans l'illustration concerne les modèles avec conduite à gauche. Pour les modèles avec conduite à droite, la disposition de l'écran est inversée.

Sur la vue à vol d'oiseau, le cadre jaune ① s'affiche sur chaque image de la caméra (avant, arrière, droite, gauche), en fonction de l'emplacement où les objets en mouvement sont détectés.

Le cadre jaune ② est affiché sur la vue avant, la vue arrière, la vue avant élargie et la vue arrière élargie.

Une icône MOD verte ③ s'affiche sur la vue lorsque le système MOD est opérationnel. Une icône MOD grise s'affiche sur la vue où le système MOD n'est pas opérationnel.

Si le système MOD est désactivé, l'icône MOD ③ ne s'affiche pas.

ACTIVATION ET DÉSACTIVATION DU MOD

Il est possible d'activer et de désactiver le système MOD via l'écran d'informations du véhicule. (Reportez-vous à "[Aide au conducteur]" (P.89).)

LIMITES DU SYSTÈME MOD

ATTENTION

Les limites du système MOD sont indiquées ci-dessous. Ne pas tenir compte de ces limites pendant la conduite du véhicule pourrait entraîner de graves blessures ou la mort.

- N'utilisez pas le système MOD lorsque vous tractez une remorque. Le système risque de ne pas fonctionner correctement.
- Tout bruit excessif (par exemple : le volume du système audio ou une vitre ouverte) peut interférer avec le son du témoin sonore et le rendre inaudible.
- Les performances du système MOD sont limitées selon les conditions de conduite et les objets autour du véhicule, par exemple :
 - Lorsque le contraste est faible entre

l'arrière-plan et les objets en mouvement.

- Lorsqu'une source lumineuse clignote.
 - En présence d'une source de lumière intense telle que les phares d'un autre véhicule ou les rayons du soleil.
 - Lorsque l'orientation de la caméra est différente de la position habituelle, lorsque le rétroviseur extérieur est rabattu par exemple.
 - Lorsque l'objectif de la caméra est couvert de poussière, de gouttes d'eau ou de neige.
 - Lorsque la position des objets en mouvement sur l'affichage reste inchangée.
- Il est possible que le système MOD détecte des gouttes d'eau s'écoulant sur l'objectif de la caméra, de la fumée blanche sortant de l'échappement, des ombres en mouvement, etc.
 - Le système MOD risque de ne pas fonctionner correctement selon la vitesse, le sens, la distance ou la forme des objets en mouvement.
 - Si votre véhicule subit des dommages au niveau des pièces où la caméra est installée, et que celle-ci n'est plus alignée ou est pliée, la zone de détection peut être modifiée et le système MOD risque de ne pas détecter les objets correctement.
 - Lorsque la température est extrêmement élevée ou extrêmement basse, les objets

risquent de ne pas s'afficher correctement sur l'écran. Il ne s'agit pas d'un dysfonctionnement.

NOTE :

L'icône MOD verte passe à l'orange si l'une des situations suivantes se présente.

- Le système ne fonctionne pas correctement.
- La température du composant atteint un niveau élevé.
- Lorsque la caméra de vue arrière détecte un blocage.

Si l'icône est toujours allumée en orange, faites vérifier le système MOD. Il est recommandé de vous rendre chez un concessionnaire NISSAN ou un atelier qualifié pour procéder à cet entretien.

ENTRETIEN DU SYSTÈME

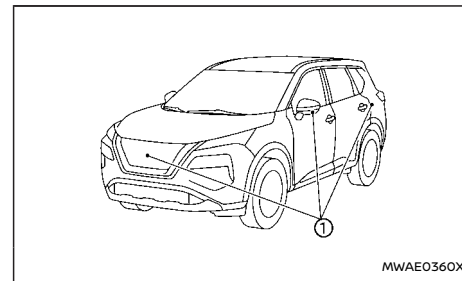

BOUCHES D'AÉRATION

PRÉCAUTION

- N'utilisez pas d'alcool, de benzine ou de diluant pour nettoyer la caméra. Ceci pourrait provoquer une décoloration.
- N'endommagez pas la caméra car cela risque d'affecter l'écran de contrôle.

Si de la saleté, de la pluie ou de la neige s'accumulent sur l'une des caméras ①, le système MOD risque de ne pas fonctionner correctement. Nettoyez la caméra en l'essuyant avec un chiffon imprégné d'un produit de nettoyage doux dilué, puis avec un chiffon sec.

BOUCHES D'AÉRATION CENTRALES

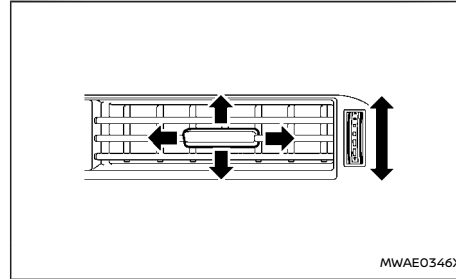

Il est possible d'ouvrir/de fermer les bouches d'aération en déplaçant la commande dans la direction souhaitée.

Il est possible de régler l'orientation du débit d'air des bouches d'aération en déplaçant la commande centrale (vers le haut/bas, vers la gauche/droite) jusqu'à atteindre la position souhaitée.

BOUCHES D'AÉRATION LATÉRALES

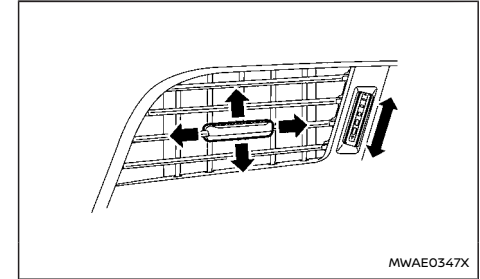

Côté droit

Il est possible d'ouvrir/de fermer les bouches d'aération en déplaçant la commande dans la direction souhaitée.



Il est possible de régler l'orientation du débit d'air des bouches d'aération en déplaçant la commande centrale (vers le haut/bas, vers la gauche/droite) jusqu'à atteindre la position souhaitée.

CHAUFFAGE ET CLIMATISATION

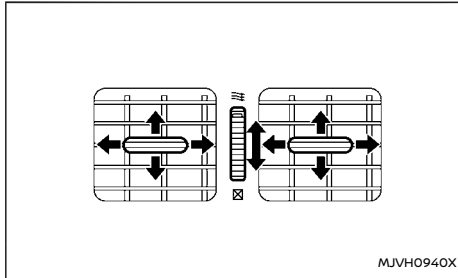
BOUCHES D'AÉRATION ARRIÈRE



Il est possible d'ouvrir/de fermer les bouches d'aération en déplaçant la commande dans la direction souhaitée.

-  : Ce symbole indique que les bouches d'aération sont ouvertes. Déplacer la commande latérale dans cette direction permet d'ouvrir les bouches d'aération.
-  : Ce symbole indique que les bouches d'aération sont fermées. Déplacer la commande latérale dans cette direction permet de fermer les bouches d'aération.

Il est possible de régler l'orientation du débit d'air des bouches d'aération en déplaçant la commande centrale (vers le haut/bas, vers la gauche/droite) jusqu'à atteindre la position souhaitée.

ATTENTION

- Le chauffage et la climatisation ne fonctionnent que si le moteur est en marche.
- Ne laissez jamais des enfants ou des adultes nécessitant généralement l'aide d'autrui seuls dans le véhicule. D'autre part il est préférable de ne pas laisser les animaux domestiques sans surveillance. Ils pourraient sans le savoir activer des interrupteurs ou des commandes, occasionner un accident grave et se blesser. Par temps chaud et ensoleillé, la température à l'intérieur d'un véhicule fermé peut rapidement s'élever et entraîner des blessures graves voire mortelles, pour les personnes ou les animaux.
- **N'activez pas le mode de recyclage d'air pendant une période prolongée car l'air de l'habitacle risque d'être confiné et les vitres de s'embuer.**
- **Ne réglez pas les commandes du chauffage et de la climatisation en conduisant, de façon à consacrer toute votre attention à la conduite.**

Le chauffage et la climatisation ne fonctionnent lorsque le moteur est en marche. La soufflerie fonctionne même si le moteur est éteint et le contact mis.

NOTE :

- **Des odeurs présentes à l'intérieur et à l'extérieur du véhicule peuvent s'accumuler dans l'unité de climatisation. Ces odeurs**

risquent de pénétrer dans l'habitacle par les bouches d'aération.

- **Pendant le stationnement, désactivez le mode de recyclage d'air pour permettre la circulation d'air frais dans l'habitacle. Ceci doit permettre de réduire les odeurs à l'intérieur du véhicule.**

Lorsque le moteur est arrêté par le système Stop/Start, l'activation du dispositif de désembuage avant entraîne le redémarrage automatique du moteur.

Lorsque le moteur tourne, l'activation du désembuage avant empêche le système Stop/Start d'arrêter automatiquement le moteur.

Lorsque le moteur est arrêté par le système Stop/Start, les performances du système de chauffage et de climatisation risquent d'être réduites. Afin de conserver les performances des systèmes de chauffage et de climatisation, redémarrez le moteur en appuyant sur la commande de désactivation du système Stop/Start. (Reportez-vous à "Système Stop/Start" (P.275).)

CONSEILS D'UTILISATION (pour climatisation automatique)

Lorsque la température du liquide de refroidissement moteur et la température extérieure sont basses, le débit d'air provenant des sorties de plancher peut être limité en mode automatique. Cependant, il ne s'agit pas d'un dysfonctionnement. Une fois que la température du liquide de refroidissement augmente, le débit d'air provenant des sorties de plancher fonctionne normalement.

Pour la commande de réglage de température arrière (selon modèles) :

- Le but de la commande de réglage de température arrière est de faire varier la température du débit d'air arrière.
- La quantité du débit d'air vers les bouches d'aération arrière est principalement contrôlée par les réglages de la soufflerie du passager avant et de mode.
- La quantité du débit d'air vers les bouches d'aération arrière est également affectée par le réglage de la température arrière. Les réglages de température arrière plus élevés ont un débit d'air plus faible que les réglages de température plus froids. Cette condition assure un meilleur confort pour la zone de la tête et du visage, tandis que le chauffage principal des sièges passager arrière est fourni par les sorties de plancher.

Capteurs :

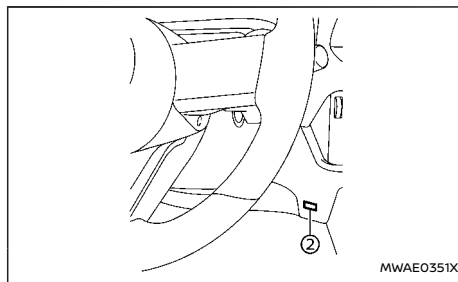
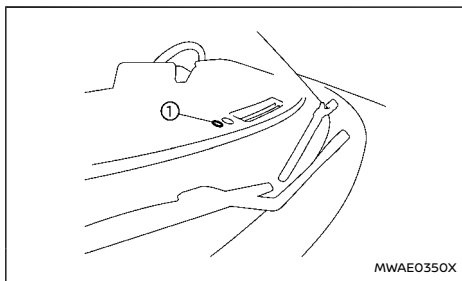

Les capteurs ① et ②, situés sur le tableau de bord, permettent de maintenir une température constante. Ne placez rien sur ou autour des capteurs.



La disposition indiquée dans l'illustration concerne les modèles avec conduite à gauche. Sur les modèles avec conduite à droite, les capteurs ① et ② sont situés du côté opposé.

est activée, le témoin situé sur la commande A/C s'allume.

Fonctionnement du chauffage



Chauffage:

Ce mode est utilisé pour diffuser l'air chaud provenant des sorties de plancher. De l'air circule également par les bouches du désembueur et les bouches d'aération latérales.

1. Pour un chauffage normal, appuyez sur le  bouton pour éteindre le témoin de sélection de la circulation d'air extérieur.
2. Appuyez sur les touches . (Le témoin s'allume.)
3. Tournez le bouton  à la position désirée.
4. Placez la commande de réglage de vitesse de ventilation sur la position souhaitée entre la position intermédiaire et la position "chaud" (droite).



Ventilation:

Ce mode permet de diffuser de l'air extérieur par les bouches d'aération centrales et latérales.

1. Appuyez sur les touches  pour éteindre le témoin de sélection du recyclage de l'air extérieur.
2. Appuyez sur les touches . (Le témoin s'allume.)
3. Tournez le bouton  à la position désirée.
4. Positionnez la commande de réglage de température sur la vitesse souhaitée.

Dégivrage ou désembuage:

Ce mode dirige l'air vers les sorties de dégivrage afin de dégivrer/désembuer les vitres.

1. Appuyez sur les touches  pour éteindre le témoin de sélection du recyclage de l'air extérieur.
2. Appuyez sur les touches . (Le témoin s'allume.)
3. Tournez le bouton  à la position désirée.
4. Placez la commande de réglage de vitesse de ventilation sur la position souhaitée entre la position intermédiaire et la position "chaud" (droite).
5. Orientez les bouches d'aération latérales vers les vitres latérales pour les dégivrer ou les désembuer et avoir une bonne visibilité dans les rétroviseurs extérieurs.

Pour dégivrer le pare-brise rapidement, placez la commande de réglage de température sur la position chaud maximum (à droite) et la  commande à la position maximale.



S'il s'avère difficile de désembuer le pare-brise, appuyez sur la touche <A/C> (climatisation). (Le témoin s'allume.)

Lorsque le mode de désembuage avant est sélectionné, le climatiseur s'allume automatiquement si la température extérieure est supérieure à un peu plus de zéro. Ceci permet de déshumidifier l'air et de désembuer le pare-brise. Le témoin lumineux de recyclage d'air s'éteint automatiquement, laissant ainsi l'air extérieur pénétrer dans l'habitacle pour améliorer davantage les performances de désem-

buage. Le mode de recyclage ne peut pas être activé en mode de désembuage avant.

Chauffage et désembuage:

Ce mode permet de chauffer l'habitacle et de désembuer les vitres.

1. Appuyez sur les touches  pour éteindre le témoin de sélection du recyclage de l'air extérieur.
2. Appuyez sur les touches . (Le témoin s'allume.)
3. Tournez le bouton  à la position désirée.
4. Placez la commande de réglage de température sur la position "chaud" (droite) maximum.
5. Orientez les bouches d'aération latérales vers les vitres latérales pour les dégivrer ou les désembuer et avoir une bonne visibilité dans les rétroviseurs extérieurs.

Quand vous appuyez sur la touche , la climatisation s'allume automatiquement si la température extérieure est légèrement supérieure à zéro. Ceci permet de déshumidifier l'air et de désembuer le pare-brise. Le témoin lumineux de recyclage d'air s'éteint automatiquement, laissant ainsi l'air extérieur pénétrer dans l'habitacle pour améliorer davantage les performances de désembuage.

NOTE :



Enlevez le givre ou la neige collés sur les balais d'essuie-glaces et sur les orifices d'admission d'air du pare-brise. Ceci améliore le fonctionnement du dispositif de chauffage.

Fonctionnement de la climatisation

Démarrez le moteur, tournez le bouton  à la position désirée, et appuyez sur le bouton <A/C> pour activer la climatisation. Lorsque la climatisation fonctionne, les fonctions de refroidissement et de déshumidification s'ajoutent au fonctionnement du dispositif de chauffage. La fonction de refroidissement d'air de la climatisation fonctionne uniquement lorsque le moteur tourne.

Refroidissement:



Ce mode est utilisé pour refroidir et déshumidifier l'air.

1. Appuyez sur les touches  pour éteindre le témoin de sélection du recyclage de l'air extérieur.
2. Appuyez sur les touches . (Le témoin s'allume.)
3. Tournez le bouton  à la position désirée.
4. Appuyez sur la commande <A/C>. (Le témoin s'allume.)
5. Placez la commande de réglage de vitesse de ventilation sur la position souhaitée entre la position intermédiaire et la position "froid" (gauche).

Chauffage et déshumidification:



Ce mode est utilisé pour chauffer et déshumidifier l'air.

1. Appuyez sur les touches  pour éteindre le témoin de sélection du recyclage de l'air extérieur.

2. Appuyez sur les touches . (Le témoin s'allume.)
3. Tournez le bouton  à la position désirée.
4. Appuyez sur la touche <A/C> pour activer le système. (Le témoin s'allume.)
5. Placez la commande de réglage de vitesse de ventilation sur la position souhaitée entre la position intermédiaire et la position "chaud" (droite).

Désembuage et déshumidification:

Ce mode est utilisé pour désembuer les vitres et déshumidifier l'air.

1. Appuyez sur les touches  pour éteindre le témoin de sélection du recyclage de l'air extérieur.
2. Appuyez sur les touches . (Le témoin s'allume.)
3. Tournez le bouton  à la position désirée.
4. Appuyez sur la commande <A/C>. (Le témoin s'allume.)
5. Positionnez la commande de réglage de température sur la vitesse souhaitée.

Quand vous appuyez sur la touche  le mode est sélectionné, la climatisation s'active automatiquement si la température extérieure est légèrement supérieure à zéro. Ceci permet de déshumidifier l'air et de désembuer le pare-brise. Le mode de recyclage d'air se désactive automatiquement, laissant ainsi l'air extérieur s'introduire dans l'habitacle pour améliorer davantage les performances de désembuage.

NOTE :

- **Activez la climatisation une fois par mois minimum pendant 10 minutes environ. Ceci permet d'éviter que le système de climatisation ne soit endommagé à cause d'un manque de lubrification.**
- **Dans des conditions climatiques chaudes et humides, vous risquez de voir de la buée sortir des bouches d'aération car l'air est refroidi rapidement. Ceci n'indique pas de dysfonctionnement.**
- **Si la température du liquide de refroidissement du moteur devient trop élevée, le mode de recyclage de l'air est activé et le témoin s'allume automatiquement.**
- **Si la jauge de température de liquide de refroidissement moteur indique une température supérieure à la plage normale, coupez la climatisation. (Reportez-vous à "Si votre véhicule surchauffe" (P.452).)**

CLIMATISATION AUTOMATIQUE (modèles sans commande arrière)

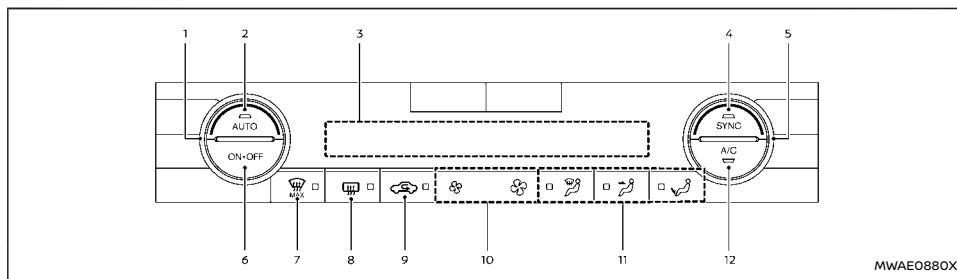

Exemple (modèles avec conduite à gauche (LHD))

1. Commande de réglage de la température (côté conducteur)
2. Commande <AUTO> (automatique)
3. Ecran d'affichage
4. Commande <SYNC> (synchroniser)
5. Commande de réglage de la température (côté passager)
6. Touche <ON-OFF>
7. Commande (désembuage MAX avant)
8. (désembuage de lunette arrière) (Reportez-vous à "Commande de désembuage" (P.129).)
9. Commande (recyclage d'air)
10. Commandes (réglage de la vitesse de ventilation)
11. Commandes de réglage de la répartition d'air

12. Commande <A/C> (climatisation)

La configuration des commandes peut varier en fonction des modèles et des spécifications.

Fonctionnement automatique

Refroidissement et/ou chauffage avec déshumidification de l'air (mode AUTO):

Ce mode peut normalement être utilisé toute l'année car le système est automatiquement réglé de façon à maintenir une température constante. La répartition d'air et la vitesse de ventilation sont également contrôlées automatiquement.

1. Activez la commande <AUTO>. (Le témoin situé sur la commande s'allume.)
2. Positionnez la commande de réglage de la température du côté correspondant sur la température souhaitée.

- Vous pouvez régler individuellement les températures du côté conducteur et du côté passager avant lorsque le témoin lumineux de la touche <SYNC> n'est pas allumé.

Dans des conditions climatiques chaudes et humides, vous risquez de voir de la buée sortir des bouches d'aération car l'air est refroidi rapidement. Ceci n'indique pas de dysfonctionnement.

Chauffage (climatisation désactivée):

La climatisation ne s'active pas dans ce mode. Utilisez ce mode lorsque vous ne souhaitez que la fonction de chauffage.

1. Activez la commande <AUTO>. (Le témoin situé sur la commande s'allume.)
2. Appuyez sur la commande <A/C>. (Le témoin lumineux s'éteint.)
3. Positionnez la commande de réglage de la température du côté correspondant sur la température souhaitée.
 - Vous pouvez régler individuellement les températures du côté conducteur et du côté passager avant lorsque le témoin lumineux de la touche <SYNC> n'est pas allumé.
 - La température de l'habitacle est maintenue automatiquement. La répartition d'air et la vitesse de ventilation sont également contrôlées automatiquement.

NOTE :

- **Ne réglez pas la température sur une température plus basse que la température sinon le système risque de ne pas fonctionner correctement.**
- **Non recommandé si les vitres s'embuent.**

Désembuage/Dégivrage maximum:

Appuyez sur les touches  pour activer le mode de désembuage/dégivrage maximum et désembuer/dégivrer rapidement le pare-brise. Lorsque ce mode est activé, le ventilateur fonctionne à sa vitesse maximum, le témoin lumineux de climatisation s'allume, et la circulation d'air est réglée sur le mode de circulation d'air extérieur.

Ne réglez pas une température trop basse lorsque le mode de désembuage avant est activé (le témoin lumineux de la touche  s'allume) car le pare-brise risque de s'embuer.

Fonctionnement manuel

Réglage de la vitesse de ventilation:

Appuyez sur les touches  pour contrôler manuellement la vitesse de ventilation.

Commande d'admission d'air:



Le mode de commande d'admission d'air change chaque fois que la touche  est enfoncée.

- Lorsque le témoin lumineux est activé, l'air circule à nouveau dans l'habitacle.
- Lorsque le témoin lumineux est éteint, l'air insufflé dans l'habitacle provient de l'extérieur du véhicule.

- Pour passer au mode de commande automatique, appuyez et maintenez enfoncée la touche  pendant 2 secondes environ. Le témoin lumineux clignote et l'admission d'air est ensuite contrôlée automatiquement.

Commande de réglage de répartition d'air:

Appuyez sur l'une des commandes de réglage de répartition d'air pour sélectionner les sorties d'air.

-  — L'air est principalement diffusé par les bouches d'aération centrales et latérales.
-  — L'air est principalement diffusé par la sortie de plancher, et partiellement par le désembueur.
-  — L'air est essentiellement diffusé par le désembueur.

Synchroniser les réglages de la température:

Appuyez sur la touche <SYNC> pour activer le mode SYNC. (Le témoin lumineux sur la touche s'allume.)

Quand le mode SYNC est actif, la commande de réglage de la température du côté conducteur contrôle les températures des côtés conducteur et passager avant.

Pour quitter le mode SYNC, modifiez la température du côté passager à l'aide de la commande de réglage de température du côté du passager avant. (Le témoin lumineux situé sur la touche <SYNC> s'éteint.)

Pour désactiver le système

Appuyez sur la touche <ON-OFF>.

CLIMATISATION AUTOMATIQUE (modèles avec commande arrière)

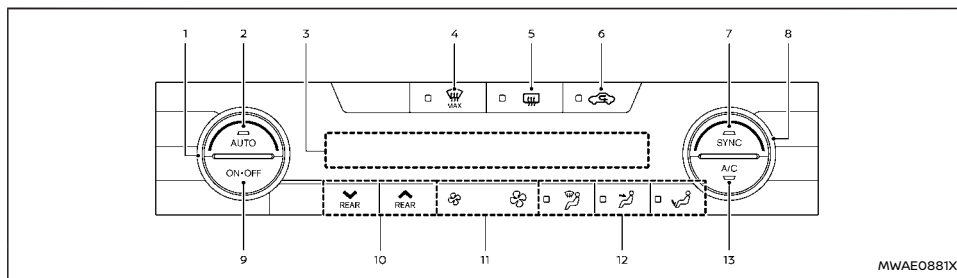

Exemple (modèles avec conduite à gauche (LHD))

- | | |
|--|---|
| <ol style="list-style-type: none"> 1. Commande de réglage de la température (côté conducteur) 2. Commande <AUTO> (automatique) 3. Ecran d'affichage 4. Commande (désembuage MAX avant) 5. (désembuage de lunette arrière)
(Reportez-vous à "Commande de désembuage" (P.129).) 6. Commande (recyclage d'air) 7. Commande <SYNC> (synchroniser) 8. Commande de réglage de la température (côté passager) 9. Touche <ON-OFF> 10. Commandes de réglage de la température arrière 11. Commandes (réglage de la vitesse de ventilation) | <ol style="list-style-type: none"> 12. Commandes de réglage de la répartition d'air 13. Commande <A/C> (climatisation) <p>La configuration des commandes peut varier en fonction des modèles et des spécifications.</p> <h3>Fonctionnement automatique</h3> <p>Refroidissement et/ou chauffage avec déshumidification de l'air (mode AUTO):</p> <p>Ce mode peut normalement être utilisé toute l'année car le système est automatiquement réglé de façon à maintenir une température constante. La répartition d'air et la vitesse de ventilation sont également contrôlées automatiquement.</p> <ol style="list-style-type: none"> 1. Activez la commande <AUTO>. (Le témoin situé sur la commande s'allume.) 2. Positionnez la commande de réglage de la température du côté correspondant sur la température souhaitée. |
|--|---|

- Vous pouvez régler individuellement les températures du côté conducteur et du côté passager avant lorsque le témoin lumineux de la touche <SYNC> n'est pas allumé.

Dans des conditions climatiques chaudes et humides, vous risquez de voir de la buée sortir des bouches d'aération car l'air est refroidi rapidement. Ceci n'indique pas de dysfonctionnement.

Chauffage (climatisation désactivée):

La climatisation ne s'active pas dans ce mode. Utilisez ce mode lorsque vous ne souhaitez que la fonction de chauffage.

1. Activez la commande <AUTO>. (Le témoin situé sur la commande s'allume.)
 2. Appuyez sur la commande <A/C>. (Le témoin lumineux s'éteint.)
 3. Positionnez la commande de réglage de la température du côté correspondant sur la température souhaitée.
- Vous pouvez régler individuellement les températures du côté conducteur et du côté passager avant lorsque le témoin lumineux de la touche <SYNC> n'est pas allumé.
 - La température de l'habitacle est maintenue automatiquement. La répartition d'air et la vitesse de ventilation sont également contrôlées automatiquement.

NOTE :

- **Ne réglez pas la température sur une température plus basse que la température sinon le système risque de ne pas fonctionner correctement.**
- **Non recommandé si les vitres s'embuent.**

Désembuage/Dégivrage maximum:

Appuyez sur les touches  pour activer le mode de désembuage/dégivrage maximum et désembuer/dégivrer rapidement le pare-brise. Lorsque ce mode est activé, le ventilateur fonctionne à sa vitesse maximum, le témoin lumineux de climatisation s'allume, et la circulation d'air est réglée sur le mode de circulation d'air extérieur.

Ne réglez pas une température trop basse lorsque le mode de désembuage avant est activé (le témoin lumineux de la touche  s'allume) car le pare-brise risque de s'embuer.

Fonctionnement manuel

Réglage de la vitesse de ventilation:

Appuyez sur les touches  pour contrôler manuellement la vitesse de ventilation.

Commande d'admission d'air:



Le mode de commande d'admission d'air change chaque fois que la touche  est enfoncée.

- Lorsque le témoin lumineux est activé, l'air circule à nouveau dans l'habitacle.
- Lorsque le témoin lumineux est éteint, l'air insufflé dans l'habitacle provient de l'extérieur du véhicule.

- Pour passer au mode de commande automatique, appuyez et maintenez enfoncée la touche  pendant 2 secondes environ. Le témoin lumineux clignote et l'admission d'air est ensuite contrôlée automatiquement.

Commande de réglage de répartition d'air:

Appuyez sur l'une des commandes de réglage de répartition d'air pour sélectionner les sorties d'air.

-  — L'air est principalement diffusé par les bouches d'aération centrales et latérales.
-  — L'air est principalement diffusé par la sortie de plancher, et partiellement par le désembueur.
-  — L'air est essentiellement diffusé par le désembueur.

Synchroniser les réglages de la température:

Appuyez sur la touche <SYNC> pour activer le mode SYNC. (Le témoin lumineux sur la touche s'allume.)

Quand le mode SYNC est actif, la commande de réglage de température du côté conducteur contrôle les températures du côté conducteur et passager avant et à l'arrière.

Quand la commande de réglage de température du côté passager ou les touches de réglage de la température arrière sont actionnées, le mode SYNC de la zone individuelle est désactivé. (Le témoin lumineux sur la touche <SYNC> reste allumé.)

L'actionnement de la commande de réglage de température du côté passager et des touches de réglage de la température arrière désactive le

mode SYNC. (Le témoin lumineux situé sur la touche <SYNC> s'éteint.) (Reportez-vous à "Réglage de la température arrière" (P.228).)

Pour désactiver le système

Appuyez sur la touche <ON-OFF>.

Réglage de la température arrière

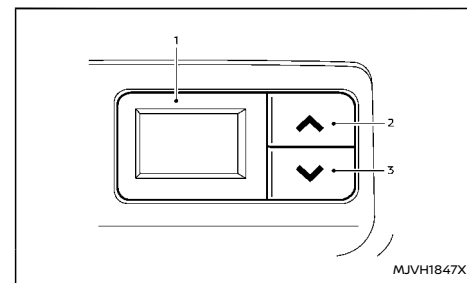

1. Affichage de la température arrière
2. " ^ " Touche d'augmentation de la température arrière
3. " v " Touche de diminution de la température arrière

Vous pouvez régler la température pour les passagers de siège arrière à l'aide des touches situées au dos de la console centrale.

ENTRETIEN DE LA CLIMATISATION

ATTENTION

Le système de climatisation contient du réfrigérant sous haute pression. Afin d'éviter de vous blesser, toute opération d'entretien sur le système de climatisation doit être réalisée par un technicien expérimenté, avec un équipement approprié.

Le système de climatisation de votre véhicule fonctionne avec un réfrigérant respectant l'environnement.

Ce réfrigérant n'affecte pas la couche d'ozone. Il est cependant possible qu'il contribue dans une moindre mesure au réchauffement de l'atmosphère.

Un équipement de charge et un lubrifiant spécifiques sont nécessaires pour l'entretien de la climatisation de votre véhicule. L'utilisation de réfrigérants ou de lubrifiants inadaptés risque d'endommager sérieusement le système de climatisation. (Reportez-vous à "Réfrigérant et lubrifiant de système de climatisation" (P.505).)

Les concessionnaires NISSAN ou les ateliers qualifiés sont en mesure de réviser votre système de climatisation sans danger pour l'environnement.

Filtre de climatisation

Le système de climatisation est équipé d'un filtre de climatisation. Pour s'assurer que les dispositifs de chauffage, de désembuage et de ventilation du système de climatisation fonctionnent efficacement, remplacez le filtre en vous conformant aux

intervalles d'entretien spécifiés dans le carnet d'entretien fourni séparément. Il est recommandé de vous rendre chez un concessionnaire NISSAN ou dans un atelier qualifié pour remplacer le filtre.

Le filtre doit être remplacé si le débit d'air diminue considérablement ou si les vitres s'embuent facilement lorsque le chauffage ou la climatisation est en marche.

Modèles avec système NissanConnect :

Reportez-vous au guide d'utilisation de NissanConnect fourni séparément

PRÉCAUTIONS RELATIVES AU FONCTIONNEMENT DU SYSTÈME AUDIO

ATTENTION

Ne réglez pas le système audio en roulant, de façon à consacrer toute votre attention à la conduite.

Le système audio fonctionne lorsque le contact est mis. Ne l'utilisez pas pendant une période prolongée lorsque le moteur est à l'arrêt.

Radio

- La qualité de réception varie en fonction de la puissance du signal de la station, de la distance à laquelle est situé l'émetteur, de la présence éventuelle de bâtiments, de ponts, de montagnes et d'autres facteurs externes. Les variations intermittentes de qualité de réception sont généralement provoquées par des facteurs externes.
- L'utilisation d'un téléphone mobile à l'intérieur ou à proximité du véhicule risque d'influencer la qualité de réception des stations radio.
- Certains téléphones mobiles ou d'autres dispositifs risquent de provoquer des interférences ou des bourdonnements au niveau des haut-parleurs du système audio. Le fait de ranger le dispositif dans un endroit différent peut réduire ou éliminer ces bruits.

- Utilisez l'antenne pour obtenir la meilleure réception possible.

Port de connexion USB (bus série universel)

ATTENTION

Ne branchez pas, ne débranchez pas et n'utilisez pas le dispositif USB pendant la conduite. Cela pourrait vous distraire. Toute distraction risquerait de vous faire perdre le contrôle du véhicule et de provoquer un accident ou de graves blessures.

PRÉCAUTION

- **Ne forcez pas l'introduction du dispositif USB dans le port de connexion USB. Le port de connexion USB risque d'être endommagé si le dispositif USB y est inséré de travers ou à l'envers. Assurez-vous que le dispositif USB est correctement branché au port de connexion USB. (Certains dispositifs USB portent une marque  à titre de repère. Assurez-vous que ce repère est orienté dans le bon sens avant d'insérer le dispositif.)**
- **Ne tenez pas le cache du port de connexion USB (selon modèles) lorsque vous retirez le dispositif USB du port de connexion USB. Ceci pourrait endommager le port de connexion USB et le cache.**
- **Ne laissez pas le câble USB dans un endroit où il pourrait être arraché involontairement. Si le câble est arraché, le port de connexion USB peut être endommagé.**

Aucun dispositif USB n'est fourni avec le véhicule.

Les dispositifs USB doivent être achetés séparément si nécessaire.

Ce système ne peut pas être utilisé pour formater des dispositifs USB. Pour formater un dispositif USB, utilisez un ordinateur.

Dans certains pays, les dispositifs USB pour les sièges avant diffusent uniquement le son sans image en raison de la réglementation, même si le véhicule est en stationnement.

Ce système est compatible avec plusieurs types de dispositifs USB, de disques durs USB et de lecteurs iPod. Certains dispositifs USB risquent de ne pas être compatibles avec ce système.

- Les dispositifs USB partitionnés peuvent ne pas être lus correctement.
- Certains caractères utilisés dans d'autres langues (arabe, japonais, etc.) ne peuvent pas être affichés correctement sur l'écran. Il est recommandé d'utiliser les caractères de la langue française avec le dispositif USB.

Remarques générales sur l'utilisation d'un dispositif USB :

Pour de plus amples informations sur l'utilisation et l'entretien du dispositif, reportez-vous à la notice d'utilisation du fabricant.

Remarques sur l'utilisation de l'iPod :

"Made for iPod", "Made for iPhone", et "Made for iPad" signifient qu'un accessoire électronique a été conçu pour être raccordé spécifiquement à un iPod, un iPhone, ou un iPad, respectivement, et a été certifié par son concepteur étant conforme aux normes de performance d'Apple.

Apple n'est pas responsable du fonctionnement de

ce dispositif ou de sa conformité aux normes de sécurité et de réglementation.

Veillez noter que l'utilisation de cet accessoire avec un iPod, un iPhone ou un iPad peut affecter les performances sans fil.

iPad, iPhone, iPod, iPod classic, iPod nano, iPod shuffle, et iPod touch sont des marques d'Apple Inc., déposées aux Etats-Unis et dans d'autres pays. Lightning est une marque déposée d'Apple Inc.

- Le système audio Nissan prend uniquement en charge les accessoires certifiés par Apple et portant le logo "Made for iPod/iPhone/iPad".
- Un mauvais branchement de l'iPod peut entraîner le clignotement d'un témoin de vérification sur l'écran. Assurez-vous toujours que l'iPod est branché correctement.
- Il est possible qu'un iPod nano (1ère génération) continue l'avance ou le retour rapide en cas de connexion lors d'une recherche. Dans ce cas, veuillez réinitialiser manuellement l'iPod.
- Un iPod nano (2ème génération) continue l'avance ou le retour rapide en cas de débranchement lors d'une recherche.
- Le titre du morceau risque d'être incorrect lorsque le mode de lecture est modifié avec un iPod nano (2ème génération).
- Les livres audio peuvent être lus dans un ordre différent de celui affiché sur l'iPod.

Lecteur audio Bluetooth®

- Le système LAN sans fil (Wi-Fi) et les fonctions Bluetooth® utilisent la même bande de fréquence (2,4 GHz). L'utilisation simultanée des fonctions Bluetooth® et LAN sans fil risque de ralentir ou d'interrompre la communication et de provoquer des bruits indésirables. Il est recommandé de désactiver le système LAN sans fil (Wi-Fi) lorsque vous souhaitez utiliser les fonctions Bluetooth®.
- Certains dispositifs audio Bluetooth® risquent de ne pas pouvoir être utilisés avec ce système. Pour des informations détaillées sur les dispositifs audio Bluetooth® compatibles avec ce système, contactez un concessionnaire NISSAN ou un atelier qualifié.
- Avant d'utiliser un système audio Bluetooth®, il est nécessaire d'effectuer la procédure d'enregistrement du dispositif audio.
- Le fonctionnement du système audio Bluetooth® peut varier en fonction du dispositif audio connecté. Vérifiez la procédure de fonctionnement avant utilisation.
- La lecture audio Bluetooth® est mise sur pause dans les conditions suivantes. La lecture reprend une fois que les opérations suivantes sont terminées.
 - Utilisation d'un téléphone avec système mains-libres
 - Lors de la vérification d'un branchement avec un téléphone mobile
- L'antenne située dans le véhicule pour la communication Bluetooth® est intégrée au système. Ne laissez pas le dispositif audio

Bluetooth® dans un endroit entouré de matières métalliques, loin du système ou dans un espace étroit où il se trouverait proche de la carrosserie ou du siège, afin de ne pas en altérer la qualité sonore et de ne pas provoquer d'interférence au niveau du branchement.

- Lorsque le dispositif audio est connecté au réseau sans fil Bluetooth®, la batterie du dispositif peut se décharger plus rapidement qu'habituellement.
- Ce système est compatible avec le profil AV Bluetooth® (A2DP et AVRCP).



Bluetooth® est une marque déposée par Bluetooth SIG, Inc. dont la licence est détenue par Visteon Corporation.

Dispositif USB avec MP3/WMA/AAC

Glossaire:

- MP3 — MP3 est l'abréviation de Moving Pictures Experts Group Audio Layer 3. MP3 est le format de fichier audio numérique compressé le plus connu. Ce format permet d'obtenir une qualité sonore quasiment équivalente à celle d'un CD, sur un espace extrêmement réduit par rapport à celui des fichiers audio traditionnels. La conversion en un fichier MP3 d'une piste audio extraite d'un CD permet de réduire la taille du fichier de 10:1 environ (échantillonnage : 44,1 kHz, débit binaire : 128 kbps) sans aucune perte de qualité perceptible à l'oreille. La compression MP3 permet l'élimination de

tous les éléments superflus du signal sonore, que l'oreille humaine ne perçoit pas.

- WMA — Windows Media Audio (WMA) est un format audio compressé, créé par Microsoft comme alternative au MP3. Le codec WMA possède une capacité de compression des fichiers plus importante que le codec MP3, permettant la mémorisation d'une plus grande quantité de pistes audio numériques sur le même espace, par rapport aux pistes MP3, pour une qualité équivalente.

Ce produit est protégé par certains droits de propriété intellectuelle de Microsoft Corporation et de tiers. L'utilisation ou la distribution d'une telle technologie en dehors de ce produit est interdite sans une licence de Microsoft ou d'une filiale agréée de Microsoft et de tiers.

- AAC — Le codage audio avancé (AAC) est un format audio compressé. L'AAC fournit une compression de fichier supérieure au MP3 et permet la création et l'enregistrement de fichiers audio avec la même qualité que le format MP3.
- Débit binaire — Le débit binaire donne le nombre de bits par seconde utilisés par les fichiers audio numériques. La taille et la qualité d'un fichier audio numérique compressé sont déterminées par le débit binaire utilisé lors de l'encodage du fichier.
- Fréquence d'échantillonnage — La fréquence d'échantillonnage donne le nombre d'échantillons d'un signal utilisés chaque seconde, lorsqu'un fichier analogique est converti en un fichier numérique (conversion analogique/numérique).

- Multisession — La multisession est l'une des méthodes utilisées pour écrire des données sur un support. Lorsque les données sont écrites sur le support en une seule fois, on parle de monosession ; lorsqu'elles sont écrites en plusieurs fois, on parle de multisession.
- Balise ID3/WMA — La balise ID3/WMA représente la partie du fichier MP3 ou WMA encodé, contenant les informations relatives au fichier audio numérique, telles que le titre du morceau, l'artiste, le titre de l'album, la vitesse de débit, la durée du morceau, etc. Les informations concernant la balise ID3 apparaissent sur l'écran, dans la zone d'affichage du titre de l'album ou du morceau, du nom de l'artiste, etc.

* Windows® et Windows Media® sont des marques déposées et/ou des marques de Microsoft Corporation aux Etats-Unis et/ou d'autres pays.

Ordre de lecture:

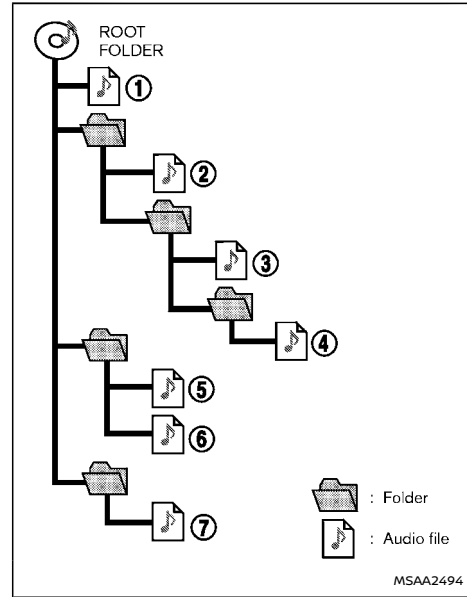

- L'ordre de lecture dépend de l'ordre dans lequel les fichiers ont été écrits sur le support ; les fichiers risquent donc de ne pas être lus dans l'ordre souhaité.

L'ordre de lecture d'un dispositif USB avec fichiers MP3/WMA/AAC est tel qu'indiqué ci-dessus.

- Le nom des dossiers ne contenant aucun fichier MP3/WMA/AAC ne s'affiche pas à l'écran.
- S'il y a un fichier à la base de l'arborescence du dispositif, Dossier racine s'affiche.

Tableau de spécifications:

Médias supportés		USB2.0	
Systèmes de fichiers supportés		ISO9660 NIVEAU1, ISO9660 NIVEAU2, Romeo, Joliet * ISO9660 Niveau 3 (écriture par paquets) n'est pas supporté. * Les fichiers sauvegardés à l'aide du Live File System Component (avec un ordinateur équipé de Windows Vista) ne sont pas supportés.	
Versions supportées*1	MP3	Version	MPEG1, MPEG2
		Fréquence d'échantillonnage	8 kHz - 48 kHz
		Débit binaire	32 kbps - 448 kbps, VBR*4
	WMA*3	Version	WMA7, WMA8, WMA9, WMA9 Pro (sauf WMA9 Lossless, WMA9 Voice)
		Fréquence d'échantillonnage	8 kHz - 48 kHz
		Débit binaire	5 kbps - 320 kbps, VBR*4
	AAC	Version	MPEG4 - AAC
		Fréquence d'échantillonnage	8 kHz - 48 kHz
		Débit binaire	32 kbps - 192 kbps, VBR*4
Informations concernant le label (Titre de la chanson et nom de l'artiste)		Balise ID3 VER1.0, VER1.1, VER2.2, VER2.3, VER2.4 (MP3 uniquement)	
		Balise WMA (WMA uniquement)	
Niveaux de dossier		Niveaux de dossier : 8, dossiers : 2500 (dossier racine compris), Fichiers : 32000	
Codes de caractères pouvant être affichés*2		01 : ASCII, 02 : ISO-8859-1, 03 : UNICODE (UTF-16 BOM Big Endian), 04 : UNICODE (UTF-16 Non-BOM Big Endian), 05 : UNICODE (UTF-8), 06 : UNICODE (Non-UTF-16 BOM Little Endian)	

*1 Les fichiers créés en combinant un taux d'échantillonnage de 48 kHz avec un débit binaire de 64 kbps ne peuvent pas être lus.

*2 Les codes disponibles dépendent du type de media, des versions et des informations qui vont être affichés.

*3 Les fichiers WMA protégés (DRM) ne peuvent pas être lus.

*4 Lorsque des fichiers à débit binaire variable sont lus, le temps de lecture du morceau peut ne pas être affiché correctement. Les formats WMA7 et WMA8 sont inadaptés au débit binaire variable.

Guide des pannes:

Symptôme	Cause et contre-mesure
Lecture impossible	Le dispositif USB a été inséré incorrectement.
	Assurez-vous qu'il n'y a pas de condensation à l'intérieur du lecteur. S'il y en a, attendez qu'elle ait disparu (environ 1 heure) avant d'utiliser le lecteur.
	En cas de mélange de fichiers musicaux et de fichiers audio compressés sur un dispositif USB, seuls les fichiers musicaux sont lus.
	Les fichiers dont l'extension est différente de ".MP3", ".WMA", ".M4A", ".mp3", ".wma" ou ".m4a" ne peuvent pas être lus. En outre, les codes de caractère et le nombre de caractères pour les noms de dossiers et les noms de fichiers doivent être conformes aux spécifications.
	Vérifiez si le dispositif USB est protégé par des droits d'auteur.
La lecture est relativement longue à démarrer.	S'il y a plusieurs dossiers ou niveaux de fichiers sur les fichiers MP3/WMA/AAC, il est possible qu'il faille patienter un certain temps avant le début de la lecture.
	S'il y a plusieurs dossiers ou niveaux de fichiers sur le dispositif USB, il est possible qu'il faille patienter un certain temps avant le début de la lecture.
Coups ou sauts lors de la lecture	Il est possible que le logiciel d'écriture et le matériel ne soient pas compatibles ou que la vitesse d'écriture, la profondeur d'écriture, la largeur d'écriture, etc. ne correspondent pas aux spécifications du système. Essayez d'utiliser la vitesse d'écriture la plus basse.
Saut de piste avec fichiers à débit binaire élevé	Des sauts de piste peuvent se produire en cas de quantités importantes de données telles que les données à débit binaire élevé.
Passage immédiat au morceau suivant lors de la lecture.	Lorsqu'une extension ".MP3", ".WMA", ".M4A", ".mp3", ".wma" ou ".m4a" a été appliquée à un fichier dont le format est différent de MP3/WMA/AAC lorsque la lecture est protégée par des droits d'auteur, le lecteur passe directement au morceau suivant.
Les morceaux ne sont pas lus dans l'ordre souhaité.	L'ordre de lecture dépend de l'ordre dans lequel les fichiers ont été écrits sur le support ; les fichiers risquent donc de ne pas être lus dans l'ordre souhaité.
	La lecture aléatoire peut être activée sur le système audio ou sur un dispositif USB.

RADIO FM-AM AVEC PORT DE CONNEXION USB (bus série universel)

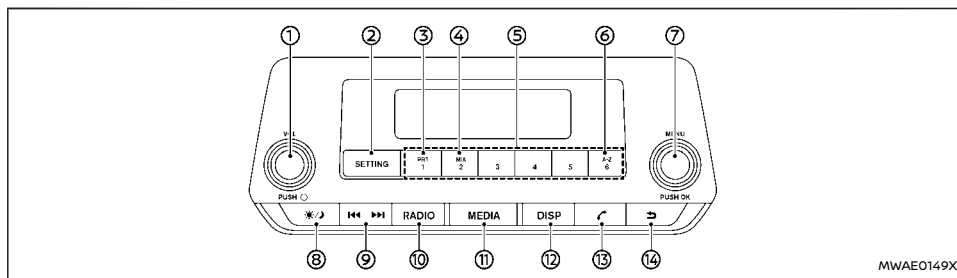

1. Commande d'alimentation/VOL (volume)
2. Touche <SETTING>
3. Touche <RPT> (répétition)
4. Touche <MIX>
5. Touches de mémorisation de station
6. Touche <A-Z>
7. Commande OK/MENU
8. Touche jour/nuit
9. Touche de recherche/piste
10. Touche <RADIO>
11. Touche <MEDIA>
12. Touche <DISP> (affichage)
13. Touche de téléphone
14. Touche retour

Fonctionnement général du système audio

Le système audio fonctionne lorsque le contact d'allumage est placé sur la position ON ou ACC.



Commande d'alimentation/VOL (volume): Alimentation (ON/OFF)

Pour activer le système audio, appuyez sur la commande d'alimentation/VOL.

Le mode qui était actif immédiatement avant la mise hors tension du système se réactive.

Pour désactiver le système audio, appuyez sur la commande d'alimentation/VOL.

Commande de volume

Pour régler le volume, tournez la commande d'alimentation/VOL.

Tournez la commande d'alimentation/VOL dans le sens des aiguilles d'une montre pour augmenter le volume.

Tournez la commande d'alimentation/VOL dans le sens inverse des aiguilles d'une montre pour diminuer le volume.



Touche retour:

Permet de revenir à l'écran précédent.

Touche <SETTING>:

Pour paramétrer les réglages [Audio], [Horloge], [Radio] ou [Langue], effectuez la procédure suivante :

1. Appuyez sur la touche <SETTING>.
2. Tournez la commande OK/MENU dans le sens des aiguilles d'une montre dans le sens inverse. L'affichage change dans l'ordre suivant :
[Audio] ⇔ [Horloge] ⇔ [Radio] ⇔ [Langue]
3. Appuyez sur la commande OK/MENU pour sélectionner l'élément.

Après avoir effectué le réglage des paramètres, appuyez sur la touche Retour à plusieurs reprises ou appuyez sur la touche <SETTING>.

Paramétrages audio:

Appuyez sur la touche <SETTING> pour afficher l'écran du menu de configuration. Tournez la commande OK/MENU pour mettre la touche [Audio] en surbrillance, puis appuyez sur la commande OK/MENU.

Le mode peut être modifié comme suit en tournant la commande OK/MENU :

[Son] ⇔ [Volume Km/h] ⇔ [Bass Boost] ⇔ [Audio Reset]

Appuyez sur la commande OK/MENU pour sélectionner le menu en surbrillance.

Tournez la commande OK/MENU dans le sens des aiguilles d'une montre ou dans le sens inverse pour régler les éléments suivants, puis appuyez sur la commande OK/MENU pour confirmer.

Menu Son

Grave :

Ce mode permet d'accroître ou de réduire la réponse des graves.

Aigüe :

Ce mode permet d'augmenter ou de réduire la réponse des aigus.

Bal. :

Ce mode permet de régler la balance du volume entre les haut-parleurs gauche et droit.

Fader :

Cette commande permet de régler la balance du volume entre les haut-parleurs avant et arrière.

Menu Volume Km/h

Ce mode permet de régler le volume sonore des haut-parleurs automatiquement, en fonction de la vitesse du véhicule.

Si ce paramètre est réglé sur OFF, le réglage du volume en fonction de la vitesse est désactivé.

Menu Bass Boost

Activez ou désactivez la fonction Bass Boost qui accentue les fréquences audio les plus graves.

Paramétrage de la montre:

Appuyez sur la touche <SETTING> pour afficher l'écran du menu de configuration. Tournez la commande OK/MENU pour mettre en surbrillance la touche [Horloge], puis appuyez sur la commande OK/MENU.

Tournez la commande OK/MENU et le mode change comme suit :

[Réglage de l'heure] ⇔ [ON/OFF] ⇔ [Format]

Réglage

Sélectionnez [Réglage], puis réglez l'heure comme suit :

L'affichage des heures clignote. Tournez la commande OK/MENU pour régler les heures et appuyez sur la commande OK/MENU. L'affichage des minutes clignote. Tournez la commande OK/MENU pour régler les minutes et appuyez sur la commande OK/MENU pour finaliser le réglage de l'horloge.

ON/OFF

Le réglage de l'affichage de l'horloge peut être activé ou désactivé. Lorsque le réglage est activé, l'horloge s'affiche. (L'horloge reste affichée même après avoir éteint le système audio.) Lorsque le réglage est désactivé, l'horloge ne s'affiche pas.

Format

Faites basculer l'affichage de l'horloge entre le mode horloge 24 heures et le mode horloge 12 heures.

L'horloge peut également être réglée sur l'écran d'informations du véhicule. Reportez-vous à "[Horloge]" (P.93).

Réglage de la radio:

Appuyez sur la touche <SETTING> pour afficher l'écran du menu de configuration. Tournez la commande OK/MENU pour mettre en surbrillance la touche [Radio], puis appuyez sur la commande OK/MENU. Appuyez sur la commande OK/MENU pour sélectionner un mode.

[TA]

Utilisez cette commande pour activer ou désactiver les Informations routières lors du démarrage du système.

Tournez la commande OK/MENU dans le sens des aiguilles d'une montre ou dans le sens inverse pour sélectionner puis appuyez sur la commande OK/MENU pour confirmer.

Interruption DAB (selon modèles)

Permet d'activer ou de désactiver des interruptions numériques spécifiques répertoriées. Lorsque cette option est sélectionnée, les stations de radio de diffusion audio numérique (DAB) sont interrompues si un message spécifique est disponible.

Tournez la commande OK/MENU dans le sens des aiguilles d'une montre ou dans le sens inverse pour régler puis appuyez sur la commande OK/MENU pour sélectionner.

[Màj liste DAB] (selon modèles)

Sélectionnez ce mode pour mettre à jour manuellement la liste des stations DAB.

Appuyez sur la commande OK/MENU pour démarer la recherche des stations. Un message de confirmation s'affiche. Dans un court laps de

temps les stations sont mises à jour et la diffusion de la dernière station (si possible) démarre.

[Màj liste FM]

Sélectionnez ce mode pour rafraîchir la liste des stations FM.

[EPG] (selon modèles)

Le guide électronique des programmes (EPG) pour DAB est conçu pour offrir à l'utilisateur des fonctionnalités similaires à celles de l'EPG pour la télévision, mais pour la radio et les services de données associés, par exemple :

- affichage de plannings incluant des programmes et des événements
- recherche dans les listes de programmes en cours et à venir

Intellitext (selon modèles)

Les messages Intellitext sont des messages sous un format DL (Dynamic Label) spécial, qui transmettent des données telles que des informations sportives ou des actualités.

Réglage de la langue:

Appuyez sur la touche <SETTING> pour afficher l'écran du menu de configuration. Tournez la commande OK/MENU pour mettre en surbrillance la touche [Langue], puis appuyez sur la commande OK/MENU.

Sélectionnez la langue appropriée et appuyez sur la commande OK/MENU. Une fois le réglage effectué, l'écran s'adapte automatiquement à la langue réglée.



Touche jour/nuit:

Appuyez sur la touche jour/nuit pour faire basculer la luminosité de l'affichage entre les modes jour et nuit.

Les touches du système audio s'allument également en mode nuit.



Touche <MEDIA>:

Appuyez sur la touche <MEDIA> pour utiliser un dispositif compatible lorsqu'il est connecté.

A chaque pression sur la touche <MEDIA>, la source audio change comme suit :

[USB/iPod] → [Audio BT] → [USB/iPod]

Les sources non disponibles sont ignorées.



Touche de téléphone:

Reportez-vous à "Système de téléphonie mains-libres Bluetooth® (selon modèles)" (P.244).

Fonctionnement de la radio

Le système audio fonctionne lorsque le contact d'allumage est placé sur la position ON ou ACC.

Changement de gamme et de pas de fréquence:

Pour changer les caractéristiques de gamme et de pas de fréquence de la radio, effectuez les opérations suivantes.

1. Activez le système audio.
2. Appuyez sur la touche <RADIO>, puis sélectionnez le mode AM ou FM.

3. Maintenez appuyée la touche <SETTING> pendant plus de 3 secondes.
4. Au bout de 3 secondes, maintenez la touche <SETTING> enfoncée, et tournez la commande OK/MENU dans le sens inverse des aiguilles d'une montre jusqu'à ce que vous entendiez 3 clics, dans le sens des aiguilles d'une montre jusqu'à ce que vous entendiez 3 clics, puis dans le sens inverse des aiguilles d'une montre jusqu'à ce que vous entendiez 3 clics.
5. Tournez la commande OK/MENU jusqu'à ce que [Région] soit surligné, puis appuyez sur la commande OK/MENU.
6. Sélectionnez une région appropriée et appuyez sur la commande OK/MENU.
7. Pour appliquer le réglage, désactivez le système audio et placez le contact d'allumage sur la position "OFF". Ensuite, ouvrez et fermez une fois la portière conducteur, et en gardant la portière fermée, attendez plus de 2 minutes. Après cela, ouvrez et fermez la portière, et placez le contact d'allumage sur la position "ON".

Si les caractéristiques de gamme et de pas de fréquence ne peuvent pas être modifiées, il est recommandé de contacter un concessionnaire NISSAN ou un atelier qualifié.



Touche <RADIO>:

Lorsque la touche <RADIO> est enfoncée alors qu'une autre source audio est en cours de lecture, l'autre source audio se désactive et la radio s'active.

Pour changer de bande radio, appuyez sur la touche <RADIO> jusqu'à ce que la bande souhaitée s'affiche.

Pour les modèles avec DAB :

FM 1 → FM 2 → DAB1 → DAB2 → AM → FM 1

Pour les modèles sans DAB :

FM 1 → FM 2 → AM → FM 1

Maintenez appuyée la touche RADIO pour mettre à jour la liste des stations.

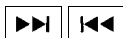

Touche de recherche/piste:

Appuyez brièvement sur la touche de recherche/piste pour changer manuellement de fréquence.

Pour régler automatiquement la fréquence de la radio souhaitée, maintenez la touche de recherche/piste enfoncée. Le système s'arrête à la première station émettrice détectée.

Mode FM :

Appuyez sur la touche de recherche/piste pour démarrer le mode de recherche. Une pression courte sur la touche permet d'augmenter ou de diminuer la fréquence d'un seul palier. Une pression plus longue sur la touche permet d'activer le mode de recherche. La recherche commence à partir des fréquences basses vers les fréquences hautes ou inversement et s'arrête dès qu'une station est détectée. En mode de recherche, la sortie audio est interrompue. Si aucune station de radiodiffusion ne peut être trouvée après un balayage complet de la bande, elle revient automatiquement à la fréquence initiale.

Mode DAB :

Appuyez sur la touche de recherche/piste pour sélectionner la station suivante ou précédente. Une pression longue déclenche la recherche par ensemble.

Touches de mémorisation de station 1 2 3

4 5 6.

Lors de la réception de la radio, une pression de moins de 2 secondes sur la touche de mémorisation de station permet de sélectionner la station de radio préréglée.

Pour les modèles avec DAB

Le système audio peut mémoriser jusqu'à 12 fréquences de station FM (6 stations FM 1 et 6 stations FM 2), 6 fréquences de station AM et 12 fréquences de station DAB (6 stations DAB 1 et 6 stations DAB 2).

Pour les modèles sans DAB

Le système audio peut mémoriser jusqu'à 12 fréquences de station FM (6 stations FM 1 et 6 stations FM 2) et 6 fréquences de station AM.

Pour mémoriser la fréquence des stations manuellement :

1. Réglez la radio sur la fréquence de la station souhaitée.
2. Appuyez sur l'une des touches de mémorisation de station 1 - 6 et maintenez-la enfoncée jusqu'au bip.
3. Le numéro de la station mémorisée s'affiche, indiquant que la mémorisation a été effectuée correctement.

4. Répétez les étapes 1 - 3 pour les autres touches de mémoire.

Fonctionnement du système de données radio (RDS) (selon modèles):

Le RDS est un système à travers lequel des informations numériques codées sont transmises par les stations de radio FM, en plus de l'émission normale de la radio FM. Le système RDS fournit des informations utiles telles que le nom de la station, ou des informations liées à la circulation ou à l'actualité.

Diffusion audio numérique (selon modèles):

DAB (diffusion audio numérique) est un système standardisé de radiodiffusion numérique.

Plusieurs informations sélectionnées par le conducteur (voyage, avertissement, actualités, météo, sport, etc.) peuvent être reçues et transmises au conducteur.

Parfois, dans des zones où le signal DAB est faible, il est possible que le nom de la station soit déformé dans la liste DAB et sur l'écran principal DAB. Dans ce cas, vous pouvez parfois écouter la station radio en cause à une qualité sonore moindre, mais cela n'est pas toujours possible.

NOTE :

- **En mode DAB, son fonctionnement est semblable au mode FM mais peut différer légèrement.**
- **Ces services peuvent ne pas être disponibles dans certains pays ou régions.**

Mode de fréquences alternatives (AF) :

Le mode AF est disponible en mode FM (radio).

- Le mode AF fonctionne en mode FM (radio) et continue de fonctionner en arrière-plan si l'une des sources média est sélectionnée.
- La fonction AF compare la puissance des signaux puis sélectionne et active la station présentant les meilleures conditions de réception.

Fonction Service de programme (PS) (fonction d'affichage du nom de la station):

- FM :
Lorsqu'une station RDS est réglée de façon manuelle ou automatique, son nom PS est affiché après réception des données RDS.
- DAB :
Lorsqu'une station est réglée de façon manuelle ou automatique, son nom PS est affiché après réception des données.

TA (informations routières):

Cette fonction peut être sélectionnée en mode FM/DAB (Radio). Cette fonction est toujours activée en arrière-plan si l'une des sources média est sélectionnée.

Fonction d'interruption pour diffusion d'informations routières :

Lorsqu'un bulletin d'informations routières est reçu, la diffusion de ce bulletin est activée et un message s'affiche avec le nom de la station de radio. Une fois la diffusion du bulletin d'informations routières terminée, la source précédemment active avant le bulletin est rétablie.

Si la touche de retour est enfoncée lors de la diffusion d'un bulletin d'informations routières, le mode d'interruption pour diffusion de bulletin

d'informations routières est annulé. Le mode TA repasse en veille et le système audio revient à la source précédente.

Port de connexion USB (bus série universel)

Fonctionnement général du dispositif USB:

Le port de connexion USB se trouve sur la partie inférieure du tableau de bord. Reportez-vous à "Port de connexion USB (bus série universel)" (P.242). Branchez un dispositif USB au port de connexion USB. Le dispositif USB s'active automatiquement.

Pour de plus amples informations sur l'utilisation et l'entretien du dispositif, reportez-vous à la notice d'utilisation du fabricant.

Si le système est désactivé alors que le dispositif USB est en cours de lecture, une pression sur la commande d'alimentation/VOL active le dispositif USB.

Touche <MEDIA>:

Pour actionner le dispositif USB, appuyez plusieurs fois sur la touche <MEDIA> jusqu'à la sélection du mode USB.

Visualisation de la liste:

Pendant la lecture d'une piste, appuyez sur la touche OK/MENU pour afficher les pistes disponibles dans le mode de visualisation de liste. Pour sélectionner une piste dans la liste, tournez la commande OK/MENU puis appuyez dessus.

Recherche rapide:

En mode de visualisation de la liste, une recherche

rapide peut être effectuée afin de localiser la piste que vous souhaitez écouter. Appuyez sur la touche <A-Z>, tournez la molette OK/MENU jusqu'à la première lettre de l'alphabet du titre du morceau puis appuyez sur OK/MENU. Une fois trouvé(e), une liste des morceaux disponibles s'affiche. Sélectionnez la piste souhaitée et appuyez sur la commande OK/MENU pour lire la piste.

Touche de recherche/piste:

Maintenez la touche de recherche/piste enfoncée pour effectuer une avance ou un retour rapide sur la piste. Lorsque la touche est relâchée, la piste est lue à vitesse normale.

Piste suivante/précédente :

Appuyez une fois sur la touche de recherche/piste pour passer à la piste suivante ou pour revenir au début de la piste en cours de lecture. Appuyez plusieurs fois sur la touche de recherche/piste pour sauter des pistes.

Recherche dans les dossiers:

Pour sélectionner le dossier souhaité :

1. Appuyez sur la commande OK/MENU puis appuyez sur la touche de retour pour afficher une liste des dossiers.
2. Tournez la commande OK/MENU pour mettre en surbrillance le dossier souhaité.
3. Appuyez sur la commande OK/MENU pour accéder au dossier.
4. Appuyez une nouvelle fois sur la commande OK/MENU pour commencer à lire la première piste du dossier sélectionné. Pour sélectionner

une autre piste dans le dossier, tournez la commande OK/MENU jusqu'à ce que la piste souhaitée soit mise en surbrillance, puis appuyez sur la commande OK/MENU.

Si le dossier actuellement sélectionné contient des sous-dossiers, appuyez sur la commande OK/MENU. Un nouvel écran comportant une liste de sous-dossiers s'affiche. Tournez la commande OK/MENU puis appuyez sur la commande OK/MENU pour sélectionner un sous-dossier. Sélectionnez le dossier racine lorsque des morceaux supplémentaires y ont été enregistrés.

Pour revenir à l'écran du dossier précédent, appuyez sur la touche BACK.

RPT Touche <RPT>:

Appuyez sur la touche <RPT> pour lire la piste en cours de manière continue.

MIX Touche <MIX>:

Appuyez sur la touche <MIX> pour lire tous les morceaux dans un ordre aléatoire.

DISP Touche <DISP>:

Lorsqu'une piste comportant des repères informatifs relatifs à la musique enregistrée (repères ID3) est en cours de lecture, le titre de la piste s'affiche. Lorsque vous appuyez sur la touche <DISP> à plusieurs reprises, de plus amples informations relatives à la piste peuvent être affichées de la même manière que le titre de la piste, comme suit :

[Durée de la piste] → [Artiste] → [Album] → [Durée de la piste]

Détails concernant la piste :

Maintenez la touche <DISP> enfoncée pour afficher une vue d'ensemble détaillée sur l'écran. Appuyez sur la touche BACK pour revenir au mode d'affichage principal.

Fonctionnement du lecteur iPod

Connexion de l'iPod:

Le port de connexion USB se trouve sur la partie inférieure du tableau de bord. Reportez-vous à "Port de connexion USB (bus série universel)" (P.242).

Lorsque l'iPod est connecté au véhicule, la bibliothèque musicale de l'iPod peut être utilisée via les commandes audio du véhicule.

Si votre iPod peut être chargé via une connexion USB, sa batterie se charge lorsqu'il est branché sur le véhicule avec le contact mis.

Compatibilité:

Le système devrait être compatible avec tous les dispositifs (passés et futurs) prenant en charge le protocole Apple Accessory par liaison USB.

Il inclut (et n'est pas limité à) :

- iPod touch 5th (iOS 9.3.5)
- iPhone 7 Plus (iOS 10.1.1, 11.0.3, 11.1.2)
- iPhone 8 (iOS 11.2)
- iPhone 8 Plus (iOS 11.2.5)
- iPhone X (iOS 11.2, 12.0.1)

NOTE :

Ce système audio ne permet pas de charger des iPad.

MEDIA Touche <MEDIA>:

Pour utiliser l'iPod, appuyez à plusieurs reprises sur la touche <MEDIA>, jusqu'à la sélection du mode USB/iPod, puis appuyez sur la touche OK/MENU.

Visualisation de la liste:

Pendant la lecture d'une piste, appuyez sur la commande OK/MENU pour afficher le menu de l'iPod.

Fonctionnement général de l'iPod:

Interface :

L'interface pour le fonctionnement de l'iPod indiquée sur l'affichage du système audio est identique à l'interface de l'iPod. Utilisez la commande OK/MENU pour lire une piste de l'iPod.

Les éléments suivants peuvent être sélectionnés à partir de l'écran de menu.

- [Playlists]
- [Artistes]
- [Albums]
- [Chansons]
- [Autres...]

Pour plus de détails concernant chaque élément, reportez-vous au manuel d'utilisation de l'iPod.

Recherche rapide:

En mode de visualisation de la liste, une recherche rapide peut être effectuée afin de localiser la piste que vous souhaitez écouter. Appuyez sur la touche

<A-Z>, tournez la molette OK/MENU jusqu'à la première lettre de l'alphabet du titre du morceau puis appuyez sur OK/MENU. Une fois trouvé(e), une liste des morceaux disponibles s'affiche. Sélectionnez la piste souhaitée et appuyez sur la commande OK/MENU pour lire la piste.

Touche de recherche/piste:

Maintenez la touche de recherche/piste enfoncée pour effectuer une avance ou un retour rapide sur la piste. Lorsque la touche est relâchée, la piste est lue à vitesse normale.

Piste suivante/précédente :

Appuyez une fois sur la touche de recherche/piste pour passer à la piste suivante ou pour revenir au début de la piste en cours de lecture. Appuyez plusieurs fois sur la touche de recherche/piste pour sauter des pistes.

Touche <RPT>:

Appuyez sur la touche <RPT> pour lire le morceau/le dossier en cours de manière continue.

Touche <MIX>:

Appuyez sur la touche <MIX> pour lire tous les morceaux de liste sélectionnée dans un ordre aléatoire.

Touche <DISP>:

Lorsqu'une piste comportant des repères informatifs relatifs à la musique enregistrée (repères ID3) est en cours de lecture, le titre de la piste s'affiche.

Lorsque vous appuyez sur la touche <DISP> à plusieurs reprises, de plus amples informations relatives à la piste peuvent être affichées de la même manière que le titre de la piste, comme suit :

[Durée de la piste] → [Artiste] → [Album] → [Durée de la piste]

Détails concernant la piste :

Maintenez la touche <DISP> enfoncée pour afficher une vue d'ensemble détaillée sur l'écran. Pour revenir à l'écran principal, appuyez sur la touche BACK.

Fonctionnement du lecteur audio Bluetooth®

Informations relatives à la réglementation:



Bluetooth® est une marque déposée par Bluetooth SIG, Inc. dont la licence est détenue par Visteon Corporation.

NOTE :

Le système audio supporte uniquement les dispositifs Bluetooth® AVRCP (profil de télécommande multimédia audio/vidéo) version 1.3, 1.0 ou plus anciennes.

Fonctionnement général du lecteur audio Bluetooth®:

Pour lire un dispositif audio Bluetooth®, ce dernier doit être couplé au système du véhicule. Reportez-vous à "Paramètres de réglage" (P.246).

Touche <MEDIA>:

Pour actionner la transmission audio Bluetooth®,

appuyez sur la touche <MEDIA> plusieurs fois jusqu'à ce que [Audio BT] s'affiche.

Le type d'affichage indiqué sur le système audio peut varier en fonction de la version Bluetooth® du dispositif.

Touche de recherche/piste:

Maintenez la touche de recherche/piste enfoncée pour effectuer une avance ou un retour rapide sur la piste. Lorsque la touche est relâchée, la piste est lue à vitesse normale.

Piste suivante/précédente :

Appuyez une fois sur la touche de recherche/piste pour passer à la piste suivante ou pour revenir au début de la piste en cours de lecture. Appuyez plusieurs fois sur la touche de recherche/piste pour sauter des pistes.

Touche <RPT>:

Appuyez sur la touche <RPT> pour lire le morceau/le dossier en cours de manière continue.

Touche <MIX>:

Appuyez sur la touche <MIX> pour lire tous les morceaux de liste sélectionnée dans un ordre aléatoire.

Touche <DISP>:

Lorsqu'une piste comportant des repères informatifs relatifs à la musique enregistrée (repères ID3) est en cours de lecture, le titre de la piste s'affiche.

Lorsque vous appuyez sur la touche <DISP> à plusieurs reprises, de plus amples informations relatives au morceau peuvent être affichées avec le titre du morceau.

Détails concernant la piste :

Maintenez la touche <DISP> enfoncée pour afficher une vue d'ensemble détaillée sur l'écran. Pour revenir à l'écran principal, appuyez sur la touche BACK.

Commande OK/MENU:

Lorsque la commande OK/MENU est enfoncée pendant le fonctionnement du système audio Bluetooth®, les menus suivants sont disponibles. (Les menus disponibles peuvent varier selon le dispositif connecté.) Utilisez la commande OK/MENU pour mettre en surbrillance et sélectionner le menu souhaité.

[Playlists]

Une interface identique à celle de l'iPod connecté s'affiche.

[Radio]

Ce menu s'affiche uniquement lorsque l'iPhone est connecté. Les stations de radio téléchargées sur l'iPhone via l'application de musique s'affichent.

PORT DE CONNEXION USB (bus série universel)

⚠ ATTENTION

Ne branchez pas, ne débranchez pas et n'utilisez pas le dispositif USB pendant la conduite. Cela pourrait vous distraire. Toute distraction risquerait de vous faire perdre le contrôle du

véhicule et de provoquer un accident ou de graves blessures.

PRÉCAUTION

- **Ne forcez pas l'introduction du dispositif USB dans le port de connexion USB. Le port de connexion USB risque d'être endommagé si le dispositif USB y est inséré de travers ou à l'envers. Assurez-vous que le dispositif USB est correctement branché au port de connexion USB.**
- **Ne tenez pas le cache du port de connexion USB (selon modèles) lorsque vous retirez le dispositif USB du port de connexion USB. Vous risqueriez d'endommager le port de connexion USB et le cache du port de connexion USB (selon modèles).**
- **Ne laissez pas le câble USB dans un endroit où il pourrait être arraché involontairement. Si le câble est arraché, le port de connexion USB peut être endommagé.**

Pour de plus amples informations sur l'utilisation et l'entretien du dispositif, reportez-vous à la notice d'utilisation du fabricant.

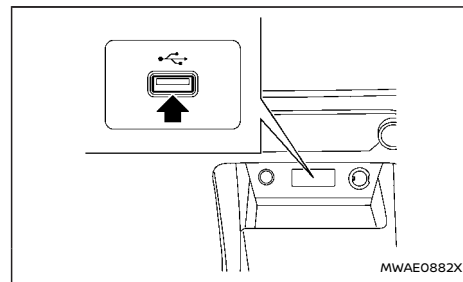

Le port de connexion USB se trouve sur la partie inférieure du tableau de bord. Insérez les dispositifs USB ou les connecteurs d'iPod dans ce port.

COMMANDES AU VOLANT POUR SYSTÈME AUDIO

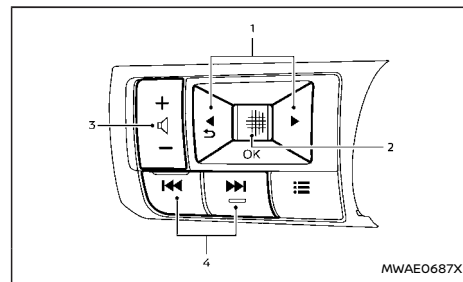

1. Touches de commande de menu
2. Commande de défilement

ANTENNE RADIO

3. Touche de réglage du volume
4. Touches de recherche/piste

Le système audio peut être contrôlé à partir de la commande située au niveau du volant. Il se peut que certaines fonctions ne soient pas disponibles en fonction du dispositif audio connecté et d'autres conditions.

Touches de commande/commande de défilement de menu

Appuyez sur les touches ◀ / ▶ et faites passer l'écran d'informations du véhicule en mode audio. Appuyez sur la commande de défilement pour afficher les menus de sources audio disponibles.

Faites défiler la commande pour mettre en surbrillance une source audio souhaitée, puis appuyez dessus pour sélectionner la source audio.

Touche de réglage du volume

Appuyez sur le côté + ou - de la touche pour augmenter ou baisser le volume.

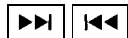

Touches de recherche/piste

● RADIO

- Appuyer sur ▶▶ / ◀◀ brièvement
Station suivante ou précédente
- Appuyer sur ▶▶ / ◀◀ plus longuement
Station pré-réglée suivante ou précédente disponible

● Dispositif USB, iPod ou audio Bluetooth®

- Appuyer sur ▶▶ / ◀◀ brièvement
Permet de passer à la piste suivante ou de revenir au début de la piste en cours de lecture (à la piste précédente si la touche

est enfoncée immédiatement après le début de la piste en cours de lecture)

- Appuyer sur ▶▶ / ◀◀ plus longuement
Avance ou retour

ENTRETIEN DU DISPOSITIF USB

- Ne touchez pas la borne du dispositif USB.
- Ne posez aucun objet lourd sur le dispositif USB.
- Ne rangez pas le dispositif USB dans des endroits très humides.
- N'exposez pas le dispositif USB aux rayons directs du soleil.
- Ne renversez pas de liquide sur le dispositif USB.

Reportez-vous au manuel d'utilisation du dispositif USB pour plus de détails.

L'antenne est située sur la partie arrière du toit du véhicule.

PRÉCAUTION

- Une accumulation de glace sur l'antenne peut affecter les performances radio. Retirez la glace pour rétablir la réception radio.
- Lorsque vous retirez de la neige du toit, n'appliquez pas une force élevée sur l'antenne. Cela pourrait causer la casse de l'antenne et une bosse sur le panneau de toit.
- Lorsque vous utilisez une station de lavage à haute pression, tenez la buse à haute pression éloignée de l'antenne. Son joint pourrait être déformé ou endommagé.
- Les performances de la radio peuvent être affectées si un chargement transporté sur le toit bloque le signal radio. Si possible, ne placez aucun chargement près de l'antenne.

TÉLÉPHONE DE VOITURE OU RADIO CB

Lors de l'installation d'un téléphone de voiture ou d'une radio CB dans votre véhicule, veillez à respecter les précautions suivantes afin d'éviter que le nouvel équipement n'affecte les modules de commande électronique et le faisceau du système de commande électronique.

ATTENTION

- Il est recommandé de ne pas utiliser de téléphone mobile lorsque vous conduisez pour quelque raison que ce soit ; vous devez être complètement attentif à la conduite du véhicule. Certaines lois interdisent l'utilisation de téléphones mobiles en conduisant.
- Si vous devez effectuer un appel lors de la conduite, l'utilisation du mode mains-libres (selon modèles) du téléphone mobile est fortement recommandée. Restez extrêmement vigilant de manière à être complètement attentif à la conduite du véhicule.
- Si vous devez prendre des notes pendant la conduite, garez d'abord le véhicule à l'écart de la circulation.

PRÉCAUTION

- Maintenez l'antenne aussi éloignée que possible des boîtiers de commande électroniques.
- Maintenez le câble de l'antenne à plus de 20 cm (8 in) du faisceau du système de commande électronique. Ne faites pas

passer le câble d'antenne à proximité d'un faisceau de câblage.

- Réglez le rapport d'onde stationnaire de l'antenne conformément aux recommandations du fabricant.
- Raccordez le câble de masse du châssis de la radio CB à la carrosserie.
- Pour plus de détails, il est recommandé de vous rendre chez un concessionnaire NISSAN ou dans un atelier qualifié.

SYSTÈME DE TÉLÉPHONIE MAINS-LIBRES Bluetooth® (selon modèles)

Modèles avec système NissanConnect :

Reportez-vous au guide d'utilisation de NissanConnect fourni séparément

ATTENTION

- Utilisez votre téléphone après avoir garé le véhicule dans un endroit sûr. Si vous devez utiliser votre téléphone pendant la conduite, restez extrêmement vigilant de manière à être complètement attentif à la conduite du véhicule.
- S'il vous est impossible de garder toute votre attention sur la conduite lorsque vous utilisez le téléphone, garez votre véhicule à l'écart de la circulation, dans un endroit sûr, avant de l'utiliser.

PRÉCAUTION

Pour éviter de décharger la batterie du véhicule, utilisez le téléphone après avoir démarré le moteur.

Bluetooth® est une norme de communication radio sans fil. Le système est équipé d'un dispositif mains-libres pour votre téléphone mobile afin d'améliorer le confort de conduite.

Vous devez paramétrer votre téléphone mobile avant d'utiliser le système de téléphone mains libres Bluetooth®. Reportez-vous à "Réglages Bluetooth®" (P.245). Une fois réglé, le mode mains-libres est activé automatiquement sur le téléphone mobile enregistré (au moyen du système Bluetooth®), lorsqu'il se trouve dans la plage de fonctionnement.

Si le téléphone est connecté, un message de notification apparaît sur l'affichage audio lors de la réception ou de l'émission d'un appel.

Lorsqu'un appel est en cours, le système audio, le microphone et les commandes au volant permettent une communication mains libres.

Si le système audio est en cours d'utilisation, le son de la radio, de l'iPod, de l'audio USB ou de l'audio Bluetooth® est désactivé jusqu'à la fin de l'appel en cours.

Le système Bluetooth® risque de ne pas pouvoir être connecté avec votre téléphone mobile pour les raisons suivantes :

- Le téléphone mobile est trop éloigné du véhicule.
- Le mode Bluetooth® de votre téléphone mobile n'est pas activé.
- Votre téléphone mobile n'est pas connecté au système Bluetooth® du système audio.
- Le téléphone mobile n'est pas compatible avec la technologie Bluetooth®.

NOTE :

- **Pour plus d'informations, reportez-vous au manuel d'utilisation de votre téléphone mobile.**
- **Si vous souhaitez de l'aide pour l'adaptation de votre téléphone mobile, rendez-vous chez un concessionnaire NISSAN ou dans un atelier qualifié.**

INFORMATIONS RELATIVES À LA RÉGLEMENTATION

Marque déposée Bluetooth®



Bluetooth® est une marque déposée par Bluetooth SIG, Inc. dont la licence est détenue par Visteon Corporation.

NOTE :

Le système supporte uniquement les dispositifs Bluetooth® AVRCP (profil de télécommande multimédia audio/vidéo) versions 1.3, 1.0 ou plus anciennes.

TOUCHES DE COMMANDE ET MICROPHONE

Tableau de bord :

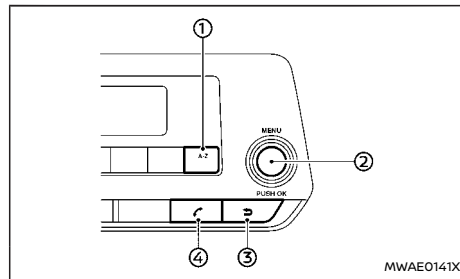

- ① Touche <A-Z>
- ② Commande OK/MENU
- ③ Retour touche

④ Téléphone touche

Commandes au volant :

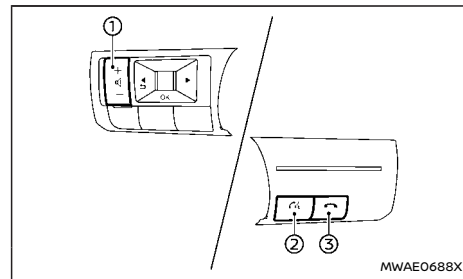

Exemple

- ① Touche de réglage du volume
- ② ENVOI DU TELEPHONE touche
- ③ FIN D'APPEL touche

Microphone :



Le microphone est situé près du spot de lecture.

RÉGLAGES Bluetooth®

Couplage du dispositif

Accédez au menu de paramétrage du téléphone au moyen de la touche sur le tableau de bord, sélectionnez la touche [Bluetooth], puis vérifiez si le Bluetooth® est activé. (Utilisez la commande OK/MENU pour l'activer.)

Suivez la procédure ci-dessous pour paramétrer le système Bluetooth® afin de coupler (connecter ou enregistrer) le téléphone mobile de votre choix.

1. Pour coupler un dispositif, utilisez la touche [Chercher dispositifs] ou la touche [Appairer tél] à l'écran. Reportez-vous à "Paramètres de réglage" (P.246).
 2. Un message de notification s'affiche une fois le téléphone couplé avec succès.
 3. Une fois la connexion effectuée, l'écran revient au statut de source audio en cours.
- Lorsque la connexion Bluetooth® est active, les icônes suivantes s'affichent à l'écran.
 -  Indicateur de puissance de signal
 -  Témoin d'état de batterie*
 -  : Témoin d'activation de connexion Bluetooth®
- * : En cas d'indication de batterie faible, le dispositif Bluetooth® doit être rechargé dans de brefs délais.
- Vous pouvez connecter jusqu'à 5 dispositifs Bluetooth® différents. Toutefois, vous ne pouvez utiliser qu'un seul dispositif à la fois. Si 5 dispositifs Bluetooth® différents sont enregistrés, un nouveau dispositif peut seulement remplacer l'un des 5 dispositifs couplés existants.
 - La procédure de jumelage et le fonctionnement risquent de varier en fonction du type du dispositif et de la compatibilité. Reportez-vous au manuel d'utilisation du dispositif Bluetooth® pour de plus amples détails.

Paramètres de réglage

Pour configurer le système Bluetooth® avec un dispositif, appuyez sur la touche  au tableau de bord. Le menu du téléphone s'affiche.

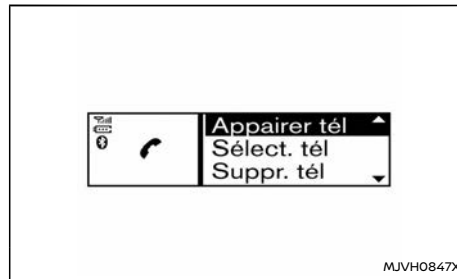

Paramètres disponibles :

- [Chercher tél]
Une liste de dispositifs Bluetooth® détectés s'affiche.
- [Appairer tél]
Les dispositifs Bluetooth® peuvent être jumelés avec le système. 5 dispositifs Bluetooth® maximum peuvent être enregistrés.
- [Sélect. tél]
Les dispositifs Bluetooth® jumelés sont listés et peuvent être sélectionnés pour une éventuelle connexion.
- [Suppr. tél]
Un dispositif Bluetooth® enregistré peut être effacé.

- [Réglages]

Les menus de réglage du téléphone sont disponibles. Reportez-vous à "Paramètres généraux" (P.250).

- [Bluetooth]

Si ce réglage est désactivé, la connexion entre les dispositifs Bluetooth® et le module Bluetooth® du véhicule est annulée.

[Chercher tél]:

1. Appuyez sur les touches  au tableau de bord. Sélectionnez la touche [Chercher dispositifs]. Le système audio recherche les dispositifs Bluetooth® et affiche tous les dispositifs détectés.

Assurez-vous que le dispositif Bluetooth® est disponible à cet instant.

2. Sélectionnez le dispositif à jumeler à l'aide de la commande OK/MENU.
3. La procédure de jumelage dépend du dispositif que vous souhaitez connecter :

a. Dispositif sans code PIN :

La connexion Bluetooth® est effectuée automatiquement, aucune autre opération n'est nécessaire.

b. Dispositif avec code PIN :

Il existe deux procédures de couplage différentes, en fonction du dispositif :

- Type A :

Les messages [Pour jumeler] et [Entrez le code 0000] s'affichent.

Validez le code PIN sur le dispositif. La connexion Bluetooth® est établie.

• Type B :

Les messages [Demande de jumelage] et [Confirmez le mot de passe] ainsi qu'un code à 6 chiffres s'affichent. Le code unique et identique doit être affiché sur le dispositif. Si le code est identique, validez-le sur le dispositif.

La connexion Bluetooth® est établie.

[Appairer tél]:

1. Activez Bluetooth® sur le système audio. Reportez-vous à "[Bluetooth]" (P.247).

2. Utilisez le système audio pour le couplage :

Appuyez sur les touches  au tableau de bord. Sélectionnez [Appairer tél].

La procédure de couplage dépend du dispositif Bluetooth® que vous souhaitez connecter :

a. Dispositif sans code PIN :

La connexion Bluetooth® est effectuée automatiquement, aucune autre opération n'est nécessaire.

b. Dispositif avec code PIN :

Il existe deux procédures de couplage différentes, en fonction du dispositif. Reportez-vous à "[Chercher tél]" (P.246).

3. Utilisez le dispositif audio/de téléphonie mobile Bluetooth® pour procéder au jumelage :

a. Activez le mode de recherche des dispositifs Bluetooth®.

Si le mode de recherche permet de détecter le système audio, il s'affiche à l'écran de l'appareil.

b. Sélectionnez le dispositif audio désigné par [My Car].

c. Si nécessaire, entrez le code indiqué sur le dispositif correspondant à l'aide du clavier du dispositif, puis appuyez sur la touche de confirmation du dispositif Bluetooth®.



L'opération peut varier selon les dispositifs Bluetooth®.

Reportez-vous au manuel d'utilisation du dispositif Bluetooth® correspondant pour de plus amples détails.

[Sélect. tél]:

La liste des dispositifs couplés indique quels dispositifs audio ou téléphones mobiles Bluetooth® ont été couplés ou enregistrés dans le système. Sélectionnez le dispositif approprié à coupler avec le système.

Les symboles suivants (selon modèles) indiquent la capacité du dispositif enregistré :

-  : Adaptation du téléphone mobile
-  : Transmission audio (A2DP – profil de distribution audio avancée)

[Suppr. tél]:

Un dispositif enregistré peut être supprimé de l'enregistrement du système Bluetooth®. Sélectionnez un dispositif enregistré, puis appuyez sur la commande OK/MENU pour confirmer la suppression.

[Bluetooth]:

Le réglage Bluetooth® peut être activé et désactivé à l'aide de la commande OK/MENU.

UTILISATION DU SYSTÈME

Le mode mains-libres peut être activé à l'aide de la touche  au tableau de bord.

Réception d'un appel

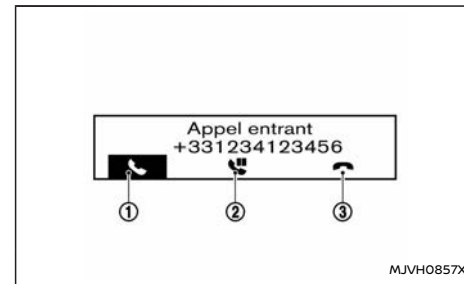





Lors de la réception d'un appel entrant, l'affichage du système audio affiche le numéro de téléphone de votre correspondant (ou un message de notification indiquant que le numéro du correspondant ne peut être affiché), ainsi que des icônes de fonctionnement comme illustré. Pour mettre les différents icônes en surbrillance, tournez la commande OK/MENU. Appuyez sur la commande OK/MENU pour sélectionner l'icône en surbrillance.



① Répondre à un appel et opérations pouvant être effectuées pendant un appel:

Répondre à l'appel en sélectionnant "".



Les icônes suivants sont disponibles pendant l'appel :

-  : Sélectionnez cet icône pour mettre fin à l'appel.
-  : Sélectionnez cet icône pour mettre l'appel en attente.
-  : Sélectionnez cet icône pour transférer l'appel du système de téléphone mains libres vers votre téléphone mobile.
-  : Sélectionnez cet icône pour retransférer l'appel vers le téléphone mains libres depuis votre téléphone mobile.
- #123 : Sélectionnez cette option pour entrer des numéros pendant un appel. Par exemple, utilisez cette fonction lorsque vous êtes en communication avec un système téléphonique automatisé vous demandant de composer un numéro d'extension.

② Mettre un appel en attente:

Pour mettre un appel en attente, sélectionnez "  ". Appuyez une nouvelle fois sur la commande OK/MENU pour prendre l'appel. Pour refuser l'appel, sélectionnez la touche  au volant.

③ Refuser un appel:

Pour refuser un appel entrant, sélectionnez "  " ou appuyez sur la touche  au volant.

Réalisation d'un appel

ATTENTION

Garez le véhicule dans un lieu sûr, et serrez le frein de stationnement avant d'effectuer un appel.

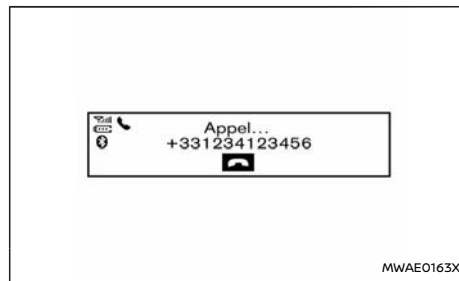

Un appel peut être émis à l'aide de l'une des méthodes suivantes :

- Passer un appel à partir du répertoire
- Composition manuelle du numéro de téléphone
- Recomposition
- En utilisant l'historique des appels
 - [Emission]
 - [Réception]
 - [Manqués]

Passer un appel à partir du répertoire:

Une fois la connexion Bluetooth® établie entre le téléphone mobile enregistré et le système de

téléphone mains libres, les données du répertoire sont automatiquement transférées vers le système de téléphone mains libres. Le transfert peut prendre un certain temps.



NOTE :

Les données du répertoire sont effacées lorsque :

- Vous utilisez un autre téléphone mobile enregistré.
- Le téléphone mobile est déconnecté.
- Le téléphone mobile enregistré est effacé du système audio.

1. Appuyez sur les touches  au tableau de bord.
2. Tournez la commande OK/MENU pour mettre [Répertoire] en surbrillance, puis appuyez sur la commande OK/MENU.
3. Faites défiler la liste, sélectionnez le nom du contact souhaité (en surbrillance), puis appuyez sur la commande OK/MENU.
4. L'écran affiche le numéro à composer. Appuyez sur la commande OK/MENU pour composer le numéro.

Si plusieurs numéros sont enregistrés, sélectionnez l'icône appropriée.

-  : Accueil
-  : Téléphone mobile
-  : Bureau

Recherche rapide dans le répertoire téléphonique

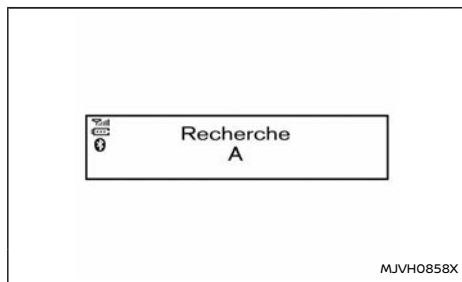

Le mode de recherche rapide peut être utilisé comme suit :

1. Appuyez sur la touche <A-Z>.
2. Tournez la commande OK/MENU jusqu'à la première lettre ou jusqu'au premier chiffre du nom du contact. Une fois en surbrillance, appuyez sur la commande OK/MENU pour sélectionner le caractère.
3. Le(s) nom(s) du contact correspondant s'affiche(nt). Si nécessaire, utilisez la commande OK/MENU pour faire défiler la liste jusqu'au nom du contact que vous souhaitez appeler.
4. L'écran affiche le numéro à composer. Appuyez sur la commande OK/MENU pour composer le numéro.

Composition manuelle du numéro de téléphone:

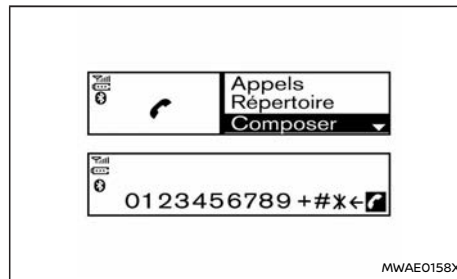

Pour composer manuellement un numéro de téléphone, suivez la procédure suivante :

1. Appuyez sur les touches au tableau de bord, et tournez la commande OK/MENU afin de mettre [Composer le numéro] en surbrillance.
2. Appuyez sur la commande OK/MENU pour sélectionner [Composer le numéro].
3. Tournez la commande OK/MENU pour faire défiler la liste et sélectionner chaque chiffre du numéro de téléphone. Appuyez sur la commande OK/MENU pour sélectionner le chiffre en surbrillance.

Pour effacer le dernier chiffre entré, faites défiler la liste jusqu'au symbole "←" (retour), puis appuyez sur la commande OK/MENU une fois qu'il est en surbrillance. Le dernier numéro est effacé. Appuyer sur la commande OK/MENU à plusieurs reprises permet d'effacer les chiffres suivants.

4. Après avoir entré le dernier numéro, faites défiler jusqu'au symbole "" et appuyez sur la commande OK/MENU pour composer le numéro.

Recomposition:

Pour recomposer ou appeler le dernier numéro composé, appuyez et maintenez enfoncée la touche au tableau de bord ou la touche au volant pendant 2 secondes au moins.

En utilisant l'historique des appels:

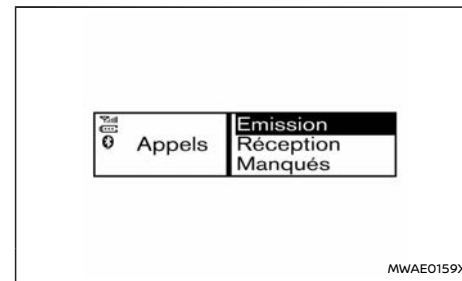

Il est également possible d'utiliser la liste des numéros déjà composés, celle des appels reçus ou celle des appels manqués pour effectuer un appel.

1. Appuyez sur les touches au tableau de bord et sélectionnez [Historique des appels] sur l'écran.
2. Tournez la commande OK/MENU et faites défiler la liste jusqu'à l'option souhaitée, puis

appuyez sur la commande OK/MENU pour sélectionner l'option.

Éléments disponibles

- [Emission]

Utilisez le mode de numéros composés pour effectuer un appel basé sur la liste des appels émis (composés).

- [Réception]

Utilisez le mode d'appels reçus pour effectuer un appel basé sur la liste des appels reçus.

- [Manqués]

Utilisez le mode d'appels manqués pour effectuer un appel basé sur la liste des appels manqués.

3. Faites défiler la liste jusqu'au numéro de téléphone souhaité puis appuyez sur la commande OK/MENU ou sur la touche  au tableau de bord.

Deuxième appel entrant

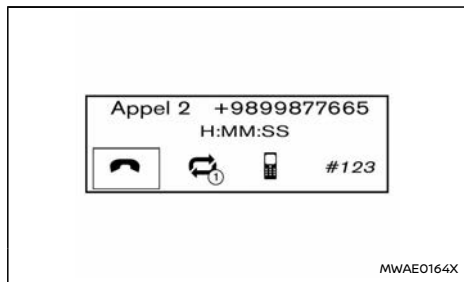

À chaque deuxième appel entrant, des icônes de fonctionnement pour le deuxième appel entrant s'affichent sur l'écran. Si vous sélectionnez , l'appel est accepté et l'appel en cours est mis en attente.

La sélection de  à l'aide de la commande OK/MENU entraîne le rejet du deuxième appel entrant. Lorsque cette opération est effectuée en cours de conversation, elle met fin à l'appel.

La sélection de  à l'aide de la commande OK/MENU permet de commuter entre le premier et le deuxième appel en ligne.

Paramètres généraux

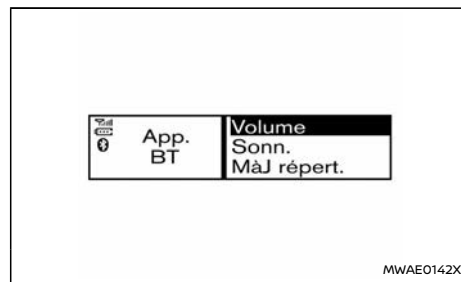

À l'aide de la commande OK/MENU, sélectionnez [Réglage] depuis le menu du téléphone.

Le réglage du volume et le téléchargement manuel du répertoire téléphonique peuvent être effectués au moyen de ce menu.

Utilisation du menu:

Tournez la commande OK/MENU pour modifier l'option mise en surbrillance et les réglages de volume.

Appuyez sur la commande OK/MENU pour sélectionner l'option mise en surbrillance et appliquer le réglage.

Options de menu:

- [Volume]
 - [Sonneries]
Permet de régler le volume de la sonnerie du téléphone.
 - [Appeler]
Permet de régler le volume de la conversation d'un appel.
- [Sonneries]
 - [Véhicule]
Fait commuter la sonnerie vers le véhicule ou le téléphone mobile.
 - [Téléphone]
Permet d'activer ou de désactiver le volume de la sonnerie du téléphone.
- [MàJ répert.]
Permet de télécharger manuellement le répertoire du dispositif mobile sur le système audio.

5 Démarrage et conduite

Période de rodage	255	Positions du contact d'allumage	
Avant de démarrer le moteur	255	à bouton-poussoir	264
Précautions à prendre lors du démarrage et de la conduite	255	Arrêt d'urgence du moteur	265
Gaz d'échappement (monoxyde de carbone)	256	Pile de l'Intelligent Key déchargée	265
Catalyseur à trois voies	256	Démarrage du moteur	266
Filtre à particules d'essence (PPF) (selon modèles)	257	Sélecteur de mode de conduite	267
Système de turbocompresseur	258	Mode SPORT	268
Système de contrôle de pression des pneus (TPMS)	258	Mode STANDARD	268
Précautions à prendre lors de la conduite sur route et en tout terrain	261	Mode ECO	268
Dégagement tout-terrain	261	Conduite du véhicule	269
Mesures de sécurité à observer lors de la conduite	262	Transmission à variation continue (CVT)	269
Précautions lors de la conduite	263	Système Stop/Start	275
Démarrage du moteur à froid	263	Fonction de commande de mouvement de rétrogradation	278
Chargement des bagages	263	Affichage du système Stop/Start	278
Conduite par temps humide	263	Commande de désactivation du système Stop/Start	281
Conduite par temps hivernal	263	Systèmes d'assistance à la conduite	281
Contact d'allumage à bouton-poussoir	264	Comment activer/désactiver les systèmes	286
Précautions relatives au fonctionnement du contact d'allumage à bouton-poussoir	264	Guide de dépannage commun	289
Système d'Intelligent Key	264	Reconnaissance des panneaux de signalisation (TSR)	295
Périmètre de fonctionnement	264	Fonctionnement du système	295
		Comment activer/désactiver le système TSR	298
		Système provisoirement indisponible	298
		Dysfonctionnement du système	298

Entretien du système	299	Surveillance d'angle mort (BSW) (selon modèles)	317
Système d'avertissement de franchissement de ligne (LDW) (selon modèles)	299	Fonctionnement du système BSW	318
Fonctionnement du système LDW	300	Comment activer/désactiver le système BSW	319
Comment activer/désactiver le système LDW	301	Limites du système BSW	320
Limites du système LDW	301	Situations de conduite du système BSW	321
Système provisoirement indisponible	302	Système provisoirement indisponible	322
Dysfonctionnement du système	303	Dysfonctionnement du système	322
Entretien du système	303	Entretien du système	323
Intelligent Lane Intervention (Prévention de franchissement de ligne intelligente) (selon modèles)	303	Intelligent Blind Spot Intervention (Contrôle d'angle mort intelligent) (selon modèles)	324
Fonctionnement du système Intelligent Lane Intervention (Prévention de franchissement de ligne intelligente)	305	Fonctionnement du système Intelligent Blind Spot Intervention (Contrôle d'angle mort intelligent)	326
Comment activer/désactiver le système Intelligent Lane Intervention (Prévention de franchissement de ligne intelligente)	306	Comment activer/désactiver le système Intelligent Blind Spot Intervention (Contrôle d'angle mort intelligent)	328
Limitations du système Intelligent Lane Intervention (Prévention de franchissement de ligne intelligente)	307	Restrictions du système Intelligent Blind Spot Intervention (Contrôle d'angle mort intelligent)	329
Système provisoirement indisponible	308	Situations de conduite avec Intelligent Blind Spot Intervention (Contrôle d'angle mort intelligent)	330
Dysfonctionnement du système	309	Système provisoirement indisponible	333
Entretien du système	309	Dysfonctionnement du système	334
Système de maintien de voie (ELA) (selon modèles)	310	Entretien du système	334
Fonctionnement du système ELA	311	Système d'alerte de trafic transversal arrière (RCTA) (selon modèles)	335
Comment activer/désactiver le système ELA	312	Fonctionnement du système RCTA	335
Limites du système ELA	313	Comment activer/désactiver le système RCTA	337
Système provisoirement indisponible	315	Limites du système RCTA	338
Dysfonctionnement du système	316	Système provisoirement indisponible	339
Entretien du système	316	Dysfonctionnement du système	339
		Entretien du système	340

Limiteur de vitesse (selon modèles)	340	Fonctionnement du système Intelligent Emergency Braking (Freinage d'urgence intelligent (AEB)) avec fonction de détection des piétons	396
Fonctions du limiteur de vitesse	340	Activation/désactivation du système Intelligent Emergency Braking (Freinage d'urgence intelligent (AEB)) avec fonction de détection des piétons	398
Régulateur de vitesse (selon modèles)	342	Limites du système Intelligent Emergency Braking (Freinage d'urgence intelligent (AEB)) avec fonction de détection des piétons	399
Précautions concernant le régulateur de vitesse	343	Système provisoirement indisponible	403
Fonctions du régulateur de vitesse	343	Dysfonctionnement du système	405
Régulateur de vitesse intelligent (ICC) (selon modèles)	344	Entretien du système	405
Comment sélectionner les modes du régulateur de vitesse	346	Intelligent Forward Collision Warning (Avis de collision frontale intelligent)	406
Mode de contrôle de distance de véhicule à véhicule	346	Fonctionnement du système Intelligent Forward Collision Warning (Avis de collision frontale intelligent)	407
Mode de régulateur de vitesse conventionnel (vitesse fixe)	358	Activation/désactivation du système Intelligent Forward Collision Warning (Avis de collision frontale intelligent)	408
ProPILOT Assist (selon modèles)	361	Limitations du système Intelligent Forward Collision Warning (Avis de collision frontale intelligent)	409
Fonctionnement du système ProPILOT Assist	363	Système provisoirement indisponible	411
Commandes du système ProPILOT Assist	364	Dysfonctionnement du système	412
Écran et témoins du système ProPILOT Assist	365	Entretien du système	412
Activation du mode de régulateur de vitesse conventionnel (vitesse fixe)	367	Intelligent Driver Alertness (Veille Conducteur intelligent) (selon modèles)	413
Utilisation de ProPILOT Assist	367	Fonctionnement du système Intelligent Driver Alertness (Veille Conducteur intelligent)	413
Comment activer/désactiver la conduite assistée	370	Comment activer/désactiver le système Intelligent Driver Alertness (Veille Conducteur intelligent)	414
Désactivation du système ProPILOT Assist	372	Limitations du système Intelligent Driver Alertness (Veille Conducteur intelligent)	414
Régulateur de vitesse intelligent (ICC)	372		
Conduite assistée	386		
Mode de régulateur de vitesse conventionnel (vitesse fixe)	392		
Système Intelligent Emergency Braking (Freinage d'urgence intelligent (AEB)) avec fonction de détection des piétons	395		

Dysfonctionnement du système	415	Répartition de la force de freinage	432
Freinage automatique arrière (RAB)		Contrôle dynamique	433
(selon modèles)	415	Intelligent Trace Control	433
Fonctionnement du système RAB	416	Intelligent Ride Control	433
Activation/désactivation du système RAB	417	Système d'aide au démarrage en côte	434
Limites du système RAB	418	Système de capteur d'aide au	
Dysfonctionnement du système	419	stationnement (sonar)	435
Entretien du système	419	Fonctionnement du système	436
Conseils pour une conduite économique	420	Activation et désactivation de la fonction de capteur	
Réduction de la consommation de carburant et réduction		d'aide au stationnement (sonar)	437
des émissions de dioxyde de carbone	421	Limites du système de capteur d'aide au	
Système hybride simple intelligent	422	stationnement (sonar)	438
Régénération	422	Système provisoirement indisponible	439
Fonction d'assistance de couple	422	Entretien du système	439
Stationnement	423	Conduite par temps froid	440
Attelage d'une remorque	425	Dégivrage d'une serrure de portière	440
Précautions relatives au fonctionnement	425	Antigel	440
Pression des pneus	425	Batterie	440
Chaînes de sécurité	425	Vidange du liquide de refroidissement	440
Freins de remorque	426	Équipement des pneus	441
Détection de remorque (selon modèles)	426	Équipement spécial pour l'hiver	441
Système anti-louvoiement de la remorque	426	Conduite sur neige ou sur glace	441
Installation du dispositif d'attelage		Réduction active du bruit/Amélioration active	
(pour l'Europe)	427	du son	442
Direction assistée électrique	428	Réduction active du bruit	442
Système de freinage	428	Amélioration active du son	442
Précautions relatives au freinage	428		
Assistance au freinage	429		
Système antiblocage des roues (ABS)	429		
Programme électronique de stabilité (ESP)	430		
Comment désactiver le système ESP	431		

PÉRIODE DE RODAGE

PRÉCAUTION

Pendant les 2 000 premiers kilomètres (1 200 miles), suivez ces recommandations afin d'optimiser le rendement de votre moteur et la fiabilité de votre véhicule ainsi que ses performances en matière de consommation de carburant. Le non-respect de ces recommandations risque de réduire la durée de vie et le rendement de votre moteur.

- Évitez de conduire à vitesse constante rapide ou lente pendant des périodes prolongées. Ne faites pas monter le régime moteur à plus de 4 000 tr/mn.
- N'accélérez à plein gaz sous aucun rapport.
- Évitez les démarrages rapides.
- Dans la mesure du possible, évitez les freinages brusques.
- Ne tractez pas de remorque au cours des 800 premiers kilomètres (500 miles) au moins.

AVANT DE DÉMARRER LE MOTEUR

ATTENTION

La présence et la répartition d'une charge supplémentaire, de même que l'utilisation d'un équipement additionnel (galerie de toit, etc.), risquent de modifier considérablement les caractéristiques de conduite de votre véhicule. Il est donc nécessaire d'adapter votre style de conduite et la vitesse du véhicule à la situation. Réduisez notamment votre vitesse en cas de transport d'une charge lourde.

- Assurez-vous que l'espace est dégagé autour du véhicule.
- Inspectez visuellement l'aspect et l'état des pneus. Mesurez la pression des pneus et vérifiez qu'elle est correcte.
- Assurez-vous que toutes les vitres et les optiques d'éclairage sont propres.
- Réglez la position du siège et de l'appui-tête.
- Réglez les rétroviseurs intérieur et extérieurs.
- Attachez votre ceinture de sécurité et demandez à tous les passagers de faire de même.
- Vérifiez que toutes les portières sont fermées.
- Vérifiez le fonctionnement des témoins d'avertissement lorsque le contact d'allumage est placé sur ON.
- Les éléments d'entretien figurant dans le chapitre "8. Entretien et interventions à effectuer soi-même" doivent être vérifiés périodiquement.

PRÉCAUTIONS À PRENDRE LORS DU DÉMARRAGE ET DE LA CONDUITE

ATTENTION

- Ne laissez ni enfants ni adultes nécessitant l'aide d'autrui seuls dans le véhicule. D'autre part il est préférable de ne pas laisser les animaux domestiques sans surveillance. Ils risqueraient de se blesser ou de blesser des tiers en activant accidentellement des commandes du véhicule. Par temps chaud et ensoleillé, la température à l'intérieur d'un véhicule fermé peut rapidement s'élever et entraîner des blessures graves, voire mortelles, pour les personnes ou les animaux.
- Assurez-vous que tout chargement est solidement arrimé à l'aide de cordes ou de sangles pour éviter tout basculement ou glissement. La hauteur du chargement ne doit pas dépasser celle des dossiers de siège. Lors d'une collision ou d'un freinage brusque, des chargements mal arrimés pourraient occasionner des blessures.

NOTE :

Lors des premiers mois suivant l'achat du véhicule, si vous détectez de fortes odeurs de composés organiques volatils (COV) dans le véhicule, aérez soigneusement l'habitacle. Baissez toutes les vitres avant de pénétrer dans le véhicule ou pendant que vous vous trouvez dans le véhicule. En outre, si la température dans l'habitacle augmente, ou si le véhicule est stationné sous la lumière directe du soleil pendant un certain temps, désactivez le mode de recyclage d'air de la climatisation et/ou

baissez les vitres pour laisser suffisamment d'air frais s'introduire dans l'habitacle.

GAZ D'ÉCHAPPEMENT (monoxyde de carbone)

ATTENTION

- N'inhalez pas les gaz d'échappement ; ils contiennent du monoxyde de carbone, un gaz incolore et inodore. Le monoxyde de carbone est dangereux. Il risque de provoquer une perte de connaissance ou la mort.
- Si vous soupçonnez une infiltration de gaz d'échappement dans l'habitacle, roulez avec toutes les vitres complètement ouvertes et faites vérifier le véhicule immédiatement.
- Ne faites pas fonctionner le moteur dans un local clos, tel qu'un garage.
- Après avoir garé votre véhicule, ne laissez pas tourner le moteur pendant une période prolongée.
- Maintenez le hayon fermé pendant la conduite. A défaut, les gaz d'échappement risqueraient de pénétrer dans l'habitacle. Si vous devez rouler en laissant le hayon ouvert, conformez-vous à ces précautions :
 - Ouvrez toutes les vitres.
 - Désactivez le mode de recyclage d'air et positionnez la commande de vitesse de ventilation sur la vitesse la plus élevée afin de faire circuler l'air.
- Si un nouvel élément de carrosserie ou d'autres équipements à usage récréatif (ou

autre) sont montés sur le véhicule, suivez les recommandations du fabricant, afin d'éviter toute infiltration de monoxyde de carbone dans l'habitacle. (Certains équipements à usage récréatif, tels que réfrigérateurs, dispositifs de chauffage, etc. peuvent également générer des émanations de monoxyde de carbone.)

- Si des câbles électriques ou d'autres connexions doivent être raccordés à une remorque par le joint de hayon ou de la carrosserie, suivez les recommandations du fabricant afin d'éviter toute pénétration de monoxyde de carbone dans l'habitacle.
- Faites examiner le système d'échappement et la carrosserie par un mécanicien qualifié chaque fois que :
 - Votre véhicule est soulevé en vue de l'entretien.
 - Vous soupçonnez que les gaz d'échappement s'infiltrent dans l'habitacle.
 - Vous remarquez une modification du bruit du système d'échappement.
 - Vous avez eu un accident impliquant un endommagement du système d'échappement, du dessous de caisse ou de l'arrière du véhicule.

CATALYSEUR À TROIS VOIES

Le catalyseur à trois voies est un dispositif anti-pollution intégré au circuit d'échappement. Dans le convertisseur catalytique à trois voies, les gaz d'échappement sont brûlés à température élevée de façon à réduire les émissions polluantes.

ATTENTION

- Les gaz et le système d'échappement sont très chauds. Tenez toute personne, animal et matériau inflammable à l'écart des composants du système d'échappement.
- N'arrêtez pas ou ne garez pas votre véhicule sur des matières inflammables telles que de l'herbe sèche, des papiers usagers ou des chiffons. Ils pourraient s'enflammer et provoquer un incendie.

PRÉCAUTION

- N'utilisez pas d'essence au plomb. Les dépôts laissés par l'essence au plomb affecteraient sérieusement la capacité à réduire les éléments polluants du catalyseur à trois voies.
- Maintenez votre moteur bien réglé. Des défauts de fonctionnement des systèmes d'allumage, d'injection de carburant ou des systèmes électriques peuvent provoquer un flux de carburant trop riche dans le catalyseur à trois voies et le faire surchauffer. Arrêtez de conduire si le moteur présente des ratés ou en cas de baisse évidente des performances ou de fonctionnement inhabituel. Faites inspecter le

véhicule. Il est recommandé de vous rendre chez un concessionnaire NISSAN ou un atelier qualifié pour procéder à cet entretien.

- Évitez de conduire avec un niveau de carburant très bas dans le réservoir. Une panne sèche peut provoquer des ratés d'allumage du moteur et endommager le catalyseur à trois voies.
- Évitez d'emballer le moteur pendant sa montée en température.
- Ne faites pas démarrer le moteur par poussée ou remorquage du véhicule.

FILTRE À PARTICULES D'ESSENCE (PPF) (selon modèles)

Votre véhicule est équipé d'un filtre à particules d'essence (PPF) qui fait partie du système de contrôle des émissions.

Le PPF filtre les particules de carbone contenues dans les gaz d'échappement afin de réduire les émissions de carbone dans l'environnement.

Dans des conditions de conduite normales, les particules de charbon accumulées dans le PPF sont régulièrement brûlées, ce qui permet de vider le filtre des particules de charbon. De cette manière, le PPF est "régénéré" et à nouveau complètement opérationnel pour filtrer les particules de carbone des gaz d'échappement comme prévu.

PRÉCAUTION

- Dans certaines conditions de conduite, le PPF risque d'être saturé/de se boucher car ces conditions de conduite empêchent la régénération automatique du filtre. Dans ce cas, un message s'affiche sur l'écran d'informations du véhicule.

Filtre d'échappement
Autonettoyage en cours
 Ralenti moteur accru
Consulter le manuel"

- Lorsque le message [Filtre d'échappement/ Auto-nettoyage en cours] s'affiche à l'écran d'informations du véhicule, à condition que les conditions de sécurité et la législation l'autorisent, vous devez conduire le véhicule à une vitesse supérieure à 60 km/h (37 MPH) jusqu'à ce que le message ne soit plus affiché.
- Pendant le processus de régénération, le régime moteur peut augmenter et la mania-bilité peut changer. Vous pouvez remarquer un changement au niveau du bruit émis par le système d'échappement. Cependant, il

s'agit d'un comportement normal du moteur pendant la régénération et n'indique pas un dysfonctionnement.

- Lorsque le message [Filtre d'échappement/ Auto-nettoyage en cours] s'affiche, les systèmes Stop/Start, de régulateur de vitesse (selon modèles), de régulateur de vitesse intelligent (selon modèles) et ProPILOT Assist (selon modèles) seront désactivés.

Si le véhicule continue à rouler avec le message [Filtre d'échappement/Auto-nettoyage en cours] affiché, le GPF peut se saturer et le message affiché peut passer à [Filtre d'échappement/Entretien requis maintenant].

Filtre d'échappement
 Maintenance requise
Aller chez un
concessionnaire

MWAF1290X

- Lorsque le message [Filtre d'échappement/ Entretien nécessaire Effectuez entretien maintenant] s'affiche sur l'écran d'information du véhicule, rendez-vous toujours le plus tôt possible chez le concessionnaire NISSAN le plus proche ou dans un atelier qualifié. Le témoin lumineux de défaut (MIL) peut également s'allumer. Si vous continuez

à rouler avec le message affiché et/ou le témoin lumineux de défaut allumé, le système de filtre d'échappement risque d'être endommagé.

- Lorsque le message [Filtre d'échappement/Entretien requis maintenant] s'affiche sur l'écran d'information du véhicule, les systèmes de régulateur de vitesse (selon modèles), de régulateur de vitesse intelligent (selon modèles) et ProPILOT Assist (selon modèles) seront désactivés.

Ce que vous pouvez faire pour éviter que le GPF ne devienne saturé/ne se bouche :

- Évitez les trajets courts et répétés où le moteur n'atteint pas sa température normale de fonctionnement.
- Conduisez le véhicule à une vitesse supérieure à 60 km/h (37 MPH) pendant une période prolongée (plus de 30 minutes).

SYSTÈME DE TURBOCOMPRESSEUR

Le système de turbocompresseur assure la lubrification et le refroidissement de ses composants rotatifs à l'aide d'huile moteur. La turbine du turbocompresseur tourne à très grande vitesse et sa température peut donc être très élevée. Une quantité suffisante d'huile propre doit circuler dans le système de turbocompresseur. Une interruption soudaine du débit d'huile pourrait entraîner un dysfonctionnement du turbocompresseur.

Pour optimiser la durée de fonctionnement et les performances du turbocompresseur, conformez-vous aux procédures d'entretien suivantes.

PRÉCAUTION

- Changez l'huile moteur en respectant les intervalles indiqués dans le carnet d'entretien séparé.
- Utilisez uniquement l'huile moteur recommandée. (Reportez-vous à "Contenances et liquides/lubrifiants recommandés" (P.502).)
- Si le moteur a fonctionné à haut régime pendant une période prolongée, laissez-le tourner au ralenti pendant quelques minutes avant de l'arrêter.
- N'accélérez pas à régime élevé juste après la mise en marche du moteur.

SYSTÈME DE CONTRÔLE DE PRESSION DES PNEUS (TPMS)

Chaque pneu doit être vérifié à froid tous les mois et gonflé en fonction de la pression recommandée par le fabricant, sur l'étiquette du véhicule ou l'étiquette de pression des pneus. (Si votre véhicule est équipé de pneus de taille différente de celle indiquée sur l'étiquette du véhicule ou l'étiquette de pression des pneus, déterminez vous-même la pression requise pour ces pneus.)

Pour une plus grande sécurité, votre véhicule est équipé d'un système de contrôle de pression des pneus (TPMS), qui allume un témoin de pression de pneu basse lorsqu'un ou plusieurs pneus est (sont) largement sous-gonflé(s). Lorsque le témoin de pression de pneus basse s'allume, vous devez donc arrêter le véhicule, vérifier les pneus dès que possible, et les gonfler en fonction de la pression requise. Conduire avec des pneus largement sous-

gonflés provoque une surchauffe des pneus et peut entraîner des défaillances. Un sous-gonflage augmente également la consommation de carburant, réduit la durée de vie des pneus, et risque d'altérer la manœuvrabilité et les capacités de freinage du véhicule.

Notez que le système TPMS ne remplace pas un entretien correct des pneus. Il est de la responsabilité du conducteur de s'assurer que les pneus sont correctement gonflés, même si le sous-gonflage n'est pas assez important pour que le témoin de pression de pneus basse du système TPMS s'allume.

Votre véhicule est également équipé d'un témoin de défaut du système TPMS, vous indiquant que le système est défectueux. Le témoin de défaut du système TPMS est combiné au témoin de pression de pneus basse. Lorsque le système détecte un dysfonctionnement, le témoin clignote pendant environ une minute, puis reste allumé de manière continue. Ceci se produit à chaque démarrage du véhicule, tant que le dysfonctionnement existe. Lorsque le témoin de défaut est allumé, le système risque de ne pas détecter ou signaler une pression de pneus basse comme il le devrait. Des dysfonctionnements du système TPMS peuvent se produire pour de multiples raisons, y compris en cas d'interventions empêchant le fonctionnement correct du système TPMS, comme lors du remplacement des pneus. Vérifiez toujours le témoin de défaut du système TPMS après avoir remplacé un (e) ou plusieurs pneu(s)/roue(s), pour vous assurer que les pneus/roues de remplacement n'empêchent pas le fonctionnement correct du système TPMS.

Informations complémentaires

- Le système TPMS s'active uniquement lorsque le véhicule roule à une vitesse supérieure à 25 km/h (16 MPH). De plus, ce système risque de ne pas détecter une chute soudaine de la pression des pneus (par exemple, lorsque vous conduisez avec un pneu crevé).
- Le témoin d'avertissement de pression de pneu basse ne s'éteint pas automatiquement après le réglage de la pression des pneus. Une fois le pneu gonflé à la pression recommandée, réinitialisez les pressions de pneus enregistrées et conduisez le véhicule à des vitesses supérieures à 25 km/h (16 MPH) pour activer le système TPMS et désactiver le témoin d'avertissement de pression de pneu basse. Utilisez un manomètre pour pneus pour vérifier la pression des pneus.
- L'avertissement [Pression de pneu basse] s'affiche sur l'écran d'informations du véhicule lorsque le témoin d'avertissement de pression de pneu basse s'allume et qu'une pression de pneu basse est détectée. L'avertissement [Pression de pneu basse] s'éteint lorsque le témoin d'avertissement de pression de pneu basse s'éteint.
L'avertissement [Pression de pneu basse] n'apparaît pas si le témoin d'avertissement de pression de pneu basse s'allume pour indiquer un dysfonctionnement du TPMS.
- La pression des pneus augmente ou diminue en fonction de la chaleur causée par le fonctionnement du véhicule et de la température extérieure. Ne faites pas baisser la pres-

sion des pneus après avoir conduit car la pression des pneus augmente après que le véhicule a roulé. Une température extérieure basse risque de faire baisser la température de l'air à l'intérieur des pneus, et d'en diminuer la pression. Cela risque d'entraîner l'activation du témoin d'avertissement de pression de pneus basse. Si le témoin d'avertissement s'allume lorsque la température extérieure est basse, vérifiez la pression des quatre pneus.

- En fonction des variations de la température extérieure, le témoin d'avertissement de pression de pneu basse risque de s'allumer même si la pression des pneus a été ajustée correctement. Ajustez la pression des pneus à nouveau, en fonction de la pression À FROID recommandée, lorsque les pneus sont froids et réinitialisez le système TPMS.
- Vous pouvez aussi contrôler la pression de tous les pneus sur l'écran d'informations du véhicule. (Reportez-vous à "Ordinateur de bord" (P.109).)

Pour plus de détails, reportez-vous à "Témoin d'avertissement de pression de pneu basse" (P.82) et "Système de contrôle de pression des pneus (TPMS)" (P.445).

ATTENTION

- **Si le témoin d'avertissement de pression de pneu basse s'allume lors de la conduite, évitez les manœuvres de braquage soudaines ou un freinage trop brusque, réduisez la vitesse du véhicule, quittez la route, dirigez-vous vers un endroit sûr et arrêtez le véhicule dès que possible. Le fait de**

conduire avec des pneus dégonflés risque d'endommager les pneus de façon permanente et d'accroître la probabilité d'une défaillance des pneus. Le véhicule peut être sérieusement endommagé, ce qui risque de provoquer un accident et d'entraîner des blessures graves. Vérifiez la pression des quatre pneus. Réglez la pression des pneus conformément à la pression de pneu À FROID recommandée, indiquée sur l'étiquette des pneus pour désactiver le témoin d'avertissement de pression de pneu insuffisante. En cas de crevaison, réparez le pneu à l'aide du kit de réparation d'urgence en cas de crevaison dès que possible. (Reportez-vous à "Pneu à plat" (P.445) pour la procédure de réparation d'un pneu crevé.)

- **Après avoir ajusté la pression des pneus, assurez-vous de réinitialiser le système TPMS. Dans le cas contraire, le système TPMS ne vous avertira pas en cas de pression de pneu basse.**
- **L'utilisation de pneus autres que ceux spécifiés à l'origine par NISSAN pourrait affecter le fonctionnement du système TPMS.**
- **NISSAN recommande d'utiliser uniquement le produit d'étanchéité d'urgence pour pneus d'origine NISSAN fourni avec votre véhicule. D'autres produits d'étanchéité pour pneus risquent d'endommager le joint de tige de soupape, ce qui peut entraîner une perte de pression d'air au**

niveau des pneus. Rendez-vous chez un concessionnaire NISSAN ou dans un atelier qualifié dès que possible après avoir utilisé le produit d'étanchéité pour réparation des pneus.

PRÉCAUTION

- Le système TPMS risque de ne pas fonctionner correctement lorsque des chaînes sont montées sur les roues ou que ces dernières sont enlissées dans la neige.
- Ne placez pas de film métallisé ni de pièces métalliques (antenne, etc.) sur les vitres. Cela pourrait affecter la réception des signaux des capteurs de pression de pneus, et le système TPMS pourrait ne pas fonctionner correctement.

Certains équipements et transmetteurs risquent d'interférer temporairement avec le fonctionnement du système TPMS, et de causer une activation du témoin d'avertissement de pression de pneu basse. Par exemple :

- Des installations ou équipements électriques utilisant des fréquences radio similaires se trouvent à proximité du véhicule.
- Un transmetteur réglé à la même fréquence est en cours d'utilisation à l'intérieur ou à proximité du véhicule.
- Un ordinateur (ou un équipement similaire) ou un convertisseur CC/CA est en cours d'utilisation à l'intérieur ou à proximité du véhicule.

Le témoin d'avertissement de pression de pneu basse s'allume dans les cas suivants.

- Si le véhicule est équipé d'une roue et d'un pneu non pourvus du TPMS.
- Si le TPMS a été remplacé et que le code d'identification n'a pas été enregistré.
- Si la roue installée n'est pas conforme aux spécifications indiquées par NISSAN.

Réinitialisation du système TPMS

Pour que le système TPMS fonctionne correctement, une réinitialisation doit être effectuée dans les cas suivants.

- en cas d'ajustement de la pression des pneus
- en cas de remplacement d'un pneu ou d'une roue
- en cas de permutation des roues

Effectuez les procédures suivantes pour réinitialiser le système TPMS.

1. Garez le véhicule dans un endroit sûr, sur un sol plat.
2. Serrez le frein de stationnement et appuyez sur la touche stationnement pour passer sur la position P (stationnement).
3. Ajustez la pression des pneus sur les quatre roues selon la pression À FROID recommandée, indiquée sur l'étiquette des pneus. Utilisez un manomètre pour pneus pour vérifier la pression des pneus.
4. Placez le contact d'allumage sur la position ON.

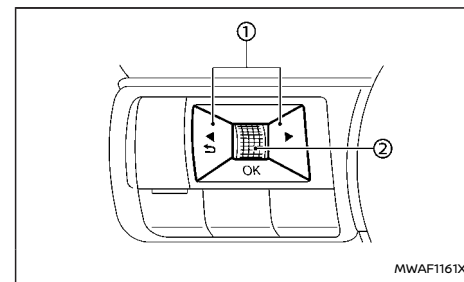

5. Appuyez sur la touche ◀ ▶ ① jusqu'à l'affichage de [Réglages] puis appuyez sur la commande de défilement ②.
6. Utilisez la commande de défilement ② jusqu'à ce que [Pression des pneus] soit sélectionné, puis appuyez sur la commande de défilement ②.
7. Utilisez la commande de défilement ② jusqu'à ce que [Réinitial. pression] soit sélectionné, puis appuyez sur la commande de défilement ②.
8. Utilisez la commande de défilement ② jusqu'à ce que [Oui] soit sélectionné, puis appuyez sur la commande de défilement ② pour réinitialiser le TPMS.
9. Après avoir réinitialisé le système TPMS, conduisez le véhicule pendant plusieurs minutes à une vitesse supérieure à 25 km/h (16 MPH).

Si le témoin d'avertissement de pression de pneu basse s'allume après la réinitialisation, cela peut

PRÉCAUTIONS À PRENDRE LORS DE LA CONDUITE SUR ROUTE ET EN TOUT TERRAIN

indiquer que le système TPMS ne fonctionne pas correctement. Faites vérifier le système par un concessionnaire NISSAN ou dans un atelier qualifié.

Pour de plus amples informations concernant le témoin d'avertissement de pression de pneu basse, reportez-vous à "Témoin d'avertissement de pression de pneu basse" (P.82).

Les véhicules utilitaires ont un centre de gravité significativement plus haut que celui d'autres types de véhicules.

Ils sont dotés d'une garde au sol supérieure à celle des voitures particulières, permettant ainsi une diversité d'utilisation tout terrain et sur route. Leur centre de gravité est ainsi plus élevé que celui des véhicules ordinaires. La garde au sol supérieure a notamment pour avantage une visibilité accrue de la route, ce qui vous permet d'anticiper les problèmes. Toutefois, ils ne sont pas conçus pour effectuer des virages aux mêmes vitesses que les véhicules de tourisme classiques, pas plus que les voitures de sport surbaissées ne sont conçues pour accomplir des performances satisfaisantes en conduite tout-terrain. Dans la mesure du possible, évitez les virages serrés ou les manœuvres brusques, en particulier à vitesse élevée. Comme pour les autres véhicules de ce type, l'utilisation incorrecte de ce véhicule peut entraîner une perte de contrôle, voire un basculement du véhicule.

Lisez attentivement la section. "Mesures de sécurité à observer lors de la conduite" (P.262).

DÉGAGEMENT TOUT-TERRAIN

Si les roues du côté droit ou du côté gauche quittent la chaussée, gardez le contrôle du véhicule en procédant comme suit. Veuillez noter que cette procédure est uniquement mentionnée à titre de guide général. Vous devez conduire le véhicule de manière appropriée en vous basant sur l'état du véhicule, de la route et de la circulation.

1. Restez calme et ne réagissez pas de manière excessive.
2. Ne freinez pas.
3. Tenez fermement le volant avec les deux mains et tentez de maintenir une trajectoire rectiligne.
4. Le cas échéant, relâchez lentement la pédale d'accélérateur pour ralentir progressivement.
5. Si aucun obstacle ne se trouve sur votre trajectoire, dirigez le véhicule de manière à ce qu'il suive la route pendant que le véhicule ralentit. Ne tentez pas de conduire à nouveau sur la route tant que la vitesse du véhicule n'est pas réduite.
6. Une fois la vitesse diminuée, tournez progressivement le volant jusqu'à ce que les deux roues reviennent sur la route. Lorsque toutes les roues sont sur la route, dirigez le véhicule de manière à ce qu'il demeure sur la voie de conduite appropriée.
 - Si vous décidez que les conditions de sécurité ne permettent pas de conduire à nouveau sur la route compte tenu de l'état du véhicule, de la route ou des conditions de circulation, ralentissez progressivement puis arrêtez le véhicule dans un endroit sécurisé hors de la route.

MESURES DE SÉCURITÉ À OBSERVER LORS DE LA CONDUITE

Votre véhicule est conçu pour une conduite normale aussi bien que pour une conduite tout terrain. Toutefois, évitez de conduire dans des eaux profondes ou dans de la boue car votre véhicule est conçu pour un usage récréatif, contrairement à un véhicule tout-terrain classique.

Souvenez-vous que les modèles à deux roues motrices (4x2) sont moins performants en conduite sur routes accidentées et plus difficiles à dégager de la neige ou de la boue, etc., que les modèles à quatre roues motrices (4x4).

Veillez à observer les précautions suivantes :

ATTENTION

- **Conduisez prudemment en tout-terrain et évitez les zones dangereuses.** Toute personne voyageant dans le véhicule doit attacher sa ceinture de sécurité. Les occupants sont ainsi correctement maintenus en cas de conduite sur terrain accidenté.
- **Ne roulez pas en travers de pentes abruptes.** Au contraire, montez ou descendez les déclivités parallèlement à la pente. Les véhicules tout terrain peuvent basculer sur le côté beaucoup plus facilement que vers l'avant ou l'arrière.
- **Certaines pentes sont trop raides,** quel que soit le véhicule utilisé. En montée, votre véhicule risque de caler. En descente, il peut être impossible de contrôler la vitesse du véhicule. Si vous conduisez en travers de la pente, votre véhicule risque de se renverser.

- **Ne changez pas de rapport lorsque vous descendez une côte car vous pourriez perdre le contrôle de votre véhicule.**
- **Restez vigilant lorsque vous gravissez une colline. Le sommet peut en effet masquer un danger (précipice, etc.) susceptible de provoquer un accident.**
- **Si le moteur cale ou si vous ne parvenez pas à atteindre le sommet d'une pente raide, n'essayez jamais de faire un demi-tour. Le véhicule risquerait de se renverser. Descendez toujours en marche arrière (R) dans le sens de la pente. Ne descendez jamais en reculant au point mort (N) en n'utilisant que le frein, car cela pourrait provoquer une perte de contrôle du véhicule.**
- **Un freinage soutenu en descente risquerait de provoquer une surchauffe des freins et une réduction de leur efficacité, ce qui pourrait entraîner une perte de contrôle du véhicule et un accident. Freinez légèrement et utilisez un rapport bas pour contrôler votre vitesse.**
- **Un chargement mal fixé pourrait être projeté en cas de conduite sur terrain accidenté. Attachez solidement tout chargement pour éviter qu'il ne soit projeté vers l'avant et ne blesse les occupants du véhicule.**
- **Pour éviter de relever excessivement le centre de gravité, ne dépassez pas la capacité nominale de la galerie de toit (selon modèles) et répartissez uniformé-**

ment la charge. Attachez solidement les charges lourdes dans la partie chargement le plus à l'avant et le plus bas possible. N'équipez pas le véhicule de pneus plus larges qu'il n'est spécifié dans ce manuel. Votre véhicule pourrait faire un tonneau.

- **En cas de conduite en tout-terrain, ne placez pas vos mains sur la partie intérieure ou sur les branches du volant. Le volant pourrait tourner brusquement et vous blesser les mains. Conduisez en plaçant vos doigts sur l'extérieur du volant.**
- **Avant de déplacer le véhicule, assurez-vous que tous les occupants (conducteur et passagers) ont attaché leur ceinture de sécurité.**
- **Veillez à ce que les tapis de plancher soient toujours en place pendant la conduite car le plancher peut devenir très chaud.**
- **Ralentissez en cas de vents latéraux violents. En raison de son centre de gravité plus élevé, votre véhicule est plus affecté par les vents latéraux violents. Il est plus aisé de maîtriser le véhicule à faible vitesse.**
- **Une accélération, un freinage ou des coups de volant brusques risqueraient de provoquer une perte de contrôle du véhicule.**
- **Dans la mesure du possible, évitez les manœuvres brusques dans les virages, particulièrement à vitesse élevée. Le centre de gravité de votre véhicule est plus élevé que celui d'un véhicule de tourisme conventionnel. Votre véhicule n'est pas**

PRÉCAUTIONS LORS DE LA CONDUITE

conçu pour effectuer des virages à la même vitesse que les véhicules de tourisme conventionnels. Une utilisation incorrecte de ce véhicule pourrait provoquer une perte de contrôle et/ou un accident (renversement).

- Utilisez toujours des pneus de même type, taille, marque, construction (type diagonal, diagonal-ceinturé ou radial), et de même sculpture de bande de roulement sur les quatre roues. Installez des dispositifs de traction sur les roues avant en cas de conduite sur des routes glissantes et conduisez prudemment.
- Vérifiez les freins immédiatement après avoir conduit dans de la boue ou de l'eau. Reportez-vous à "Système de freinage" (P.428) pour freins humides.
- Évitez de garer votre véhicule dans des pentes abruptes. Vous risqueriez d'être blessé si vous sortez du véhicule et qu'il se déplace vers l'avant, l'arrière ou sur le côté.
- Une fréquence d'entretien plus élevée est nécessaire en cas de conduite hors-route dans du sable, de la boue ou de l'eau arrivant au niveau des moyeux de roues. Reportez-vous aux informations relatives à l'entretien du carnet d'entretien fourni séparément.

Votre sécurité et votre confort dépendent de votre conduite. En tant que conducteur, vous seul savez comment adapter au mieux votre conduite aux circonstances environnantes.

DÉMARRAGE DU MOTEUR À FROID

En raison du régime élevé lorsque le moteur est froid, une attention toute particulière doit être portée au passage des vitesses, durant la période de montée en température du moteur.

CHARGEMENT DES BAGAGES

Les charges, la façon dont elles sont réparties et les moyens de fixation (dispositifs d'attelage, galerie de toit, etc.) ont une grande incidence sur le comportement et la tenue de route du véhicule. Il est donc nécessaire d'adapter votre style de conduite et la vitesse du véhicule à la situation.

CONDUITE PAR TEMPS HUMIDE

- Évitez les accélérations et les arrêts brusques.
- Évitez les virages serrés et les changements de voie brusques.
- Respectez les distances de sécurité par rapport au véhicule qui vous précède.

Lorsque des flaques ou des coulées d'eau, etc. recouvrent la route, réduisez la vitesse du véhicule afin d'éviter les phénomènes d'aquaplaning qui pourraient entraîner des dérapages et une perte de contrôle du véhicule. Des pneus usés augmentent ce risque.

CONDUITE PAR TEMPS HIVERNAL

- Roulez prudemment.
- Évitez les accélérations et les arrêts brusques.
- Évitez les virages serrés et les changements de voie brusques.
- Évitez les changements de direction brusques.
- Respectez les distances de sécurité par rapport au véhicule qui vous précède.

CONTACT D'ALLUMAGE À BOUTON-POUSOIR

PRÉCAUTIONS RELATIVES AU FONCTIONNEMENT DU CONTACT D'ALLUMAGE À BOUTON-POUSOIR

⚠ ATTENTION

N'actionnez pas le contact d'allumage à bouton-poussoir pendant la conduite, sauf en cas d'urgence. (Le moteur s'arrête lorsque le contact est enfoncé 3 fois successives ou qu'il est maintenu enfoncé pendant plus de 2 secondes.) Si le moteur s'arrête pendant la conduite du véhicule, cela peut entraîner un accident et des blessures graves.

Avant d'actionner le contact à bouton-poussoir, veillez à appuyer sur le bouton de stationnement pour passer en position P (stationnement).

SYSTÈME D'INTELLIGENT KEY

Le système d'Intelligent Key permet d'actionner le contact d'allumage même si la clé se trouve dans votre poche ou dans votre sac. L'environnement et/ou les conditions d'utilisation peuvent altérer le fonctionnement du système d'Intelligent Key. Certains témoins et avertissements relatifs au fonctionnement s'affichent sur l'écran d'informations du véhicule. (Reportez-vous à "Avertissements et témoins de l'écran d'informations du véhicule" (P.97).)

PRÉCAUTION

- **Assurez-vous d'être en possession de l'Intelligent Key lorsque vous utilisez votre véhicule.**

- **Lorsque vous quittez le véhicule, ne laissez jamais l'Intelligent Key à l'intérieur.**

PÉRIMÈTRE DE FONCTIONNEMENT

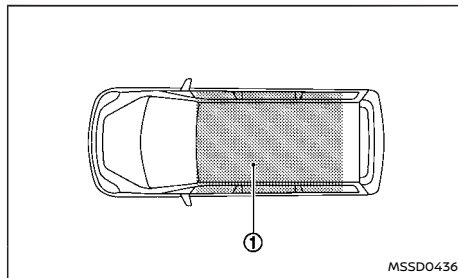

L'Intelligent Key ne permet le démarrage du moteur que si elle se trouve dans le périmètre de fonctionnement spécifié ①.

Lorsque la pile de l'Intelligent Key est presque déchargée ou en présence de fortes ondes radio, le périmètre de fonctionnement du système d'Intelligent Key rétrécit et l'Intelligent Key risque de ne pas fonctionner correctement.

Si l'Intelligent Key se trouve dans le périmètre de fonctionnement, toute personne peut actionner le contact d'allumage et démarrer le moteur, même si elle ne porte pas l'Intelligent Key sur elle.

- Le compartiment à bagages n'est pas inclus dans le périmètre de fonctionnement, mais si l'Intelligent Key s'y trouve, elle peut tout de même fonctionner.

- Si l'Intelligent Key se trouve sur le tableau de bord, dans la boîte à gants ou le vide-poches, elle peut ne pas fonctionner.
- Si l'Intelligent Key se trouve à proximité de la portière ou de la vitre, à l'extérieur du véhicule, elle peut fonctionner.

Si la pile de l'Intelligent Key est déchargée, reportez-vous à "Pile de l'Intelligent Key déchargée" (P.265).

POSITIONS DU CONTACT D'ALLUMAGE À BOUTON-POUSOIR

⚠ ATTENTION

Ne placez jamais le contact d'allumage sur le position d'arrêt pendant la conduite. Le volant pourrait se bloquer et le conducteur perdre le contrôle du véhicule, ce qui pourrait endommager gravement le véhicule et entraîner des blessures.

PRÉCAUTION

- **Ne laissez pas le contact d'allumage sur ON pendant une période prolongée lorsque le moteur est à l'arrêt. La batterie risque de se décharger.**
- **Utilisez les accessoires électriques lorsque le moteur tourne afin d'éviter que la batterie du véhicule ne se décharge. Si vous devez utiliser des accessoires alors que le moteur ne tourne pas, ne les utilisez pas pendant de longues périodes et n'utilisez pas plusieurs accessoires électriques simultanément.**

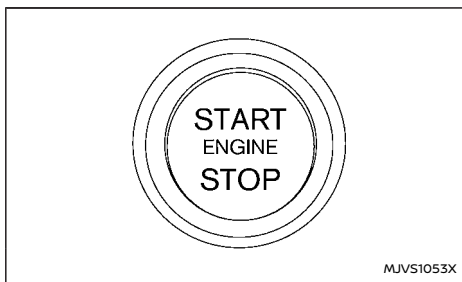

Lorsque vous appuyez sur le contact sans enfoncer la pédale de frein, le contact s'allume.

Appuyez sur le centre du contact d'allumage :

- une fois pour passer sur ON.
- deux fois pour passer sur "OFF".

Lorsque le contact ne peut pas être coupé, procédez comme suit :

1. Appuyez sur le bouton de stationnement pour passer à la position P (stationnement).
2. Appuyez sur le contact d'allumage. Le contact d'allumage est alors placé sur ON.
3. Appuyez à nouveau sur le contact d'allumage pour le placer sur arrêt.

Le levier de changement de vitesses peut être placé sur une position autre que P (stationnement) si le contact est mis et que la pédale de frein est enfoncée.

ON (position normale de fonctionnement)

Le système d'allumage et l'alimentation électrique des accessoires sont activés sans que le moteur ne soit mis en marche.

La position ON présente une fonction d'économie de batterie, qui coupe le contact si le véhicule ne roule pas pendant un certain temps, dans les conditions suivantes :

- le contact est mis.
- le moteur est arrêté.

La fonction d'économie de batterie est désactivée dans les cas suivants :

- le contact est coupé.
- le moteur tourne.

Position d'arrêt

Le moteur est arrêté sur cette position.

Position Auto ACC

Lorsque le véhicule se trouve sur la position P (stationnement), que vous êtes en possession de l'Intelligent Key et que le contact est coupé puis remis, vous pouvez continuer d'utiliser la radio pendant un certain temps, ou jusqu'à ce que la portière conducteur soit ouverte. Au bout d'un certain temps, les fonctions telles que la radio, le système de navigation (selon modèles) et le système le téléphone mains libres Bluetooth® peuvent être réactivées en allumant le système audio (reportez-vous à "Système audio (selon modèles)" (P.229) ou au manuel de l'utilisateur NissanConnect fourni séparément), ou en ap-

puyant sur le bouton UNLOCK de l'Intelligent Key jusqu'à un total de 30 minutes.

ARRÊT D'URGENCE DU MOTEUR

Pour arrêter le moteur en cas d'urgence pendant la conduite ou lorsque la batterie de l'Intelligent Key est déchargée, effectuez la procédure suivante :

- Appuyez rapidement sur le contact d'allumage à bouton-poussoir 3 fois consécutives en moins de 1,5 seconde, ou
- Maintenez le contact d'allumage à bouton-poussoir appuyé pendant plus de 2 secondes.

Après l'arrêt du moteur, ouvrez la porte pour revenir à l'état normal.

PILE DE L'INTELLIGENT KEY DÉCHARGÉE

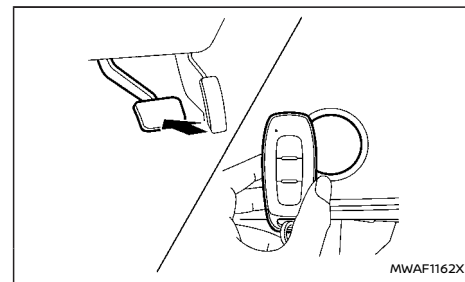

Si la pile de l'Intelligent Key est déchargée, ou si les conditions environnementales perturbent le fonctionnement de l'Intelligent Key, démarrez le moteur en vous reportant à la procédure suivante :

DÉMARRAGE DU MOTEUR

1. Appuyez sur le bouton de stationnement pour passer à la position P (stationnement).
2. Appuyez fermement sur la pédale de frein.
3. Placez l'Intelligent Key contre le contact d'allumage tel qu'indiqué sur l'illustration. (Un témoin sonore retentit.)
4. Appuyez sur le contact d'allumage tout en appuyant sur la pédale de frein dans les 10 secondes suivant le retentissement du témoin sonore. Le moteur démarre.

Après avoir effectué l'étape 3, lorsque vous appuyez sur le contact d'allumage sans appuyer sur la pédale de frein, le contact d'allumage passe sur la position ON.

NOTE :

- **Lorsque le contact est mis ou que le moteur est démarré suivant la procédure ci-dessus, l'avertissement [Changer pile de clé] s'affiche sur l'écran d'informations du véhicule même si l'Intelligent Key se trouve à l'intérieur du véhicule. Il ne s'agit pas d'un dysfonctionnement. Pour désactiver l'avertissement, placez à nouveau l'Intelligent Key contre le contact d'allumage.**
- **Si l'avertissement [Changer pile de clé] apparaît, remplacez la pile dès que possible. (Reportez-vous à "Pile de l'Intelligent Key" (P.484).)**

1. Serrez le frein de stationnement.
2. Assurez-vous que le véhicule est réglé sur la position P (stationnement).

Le conducteur doit être en possession de l'Intelligent Key lorsqu'il actionne le contact d'allumage.

3. Placez le contact d'allumage sur la position ON. Enfoncez la pédale de frein et appuyez sur le contact d'allumage pour démarrer le moteur.

Pour démarrer le moteur immédiatement, appuyez sur le contact d'allumage et relâchez-le tout en enfonçant la pédale de frein, quelle que soit la position du contact d'allumage.

- Si le moteur est très difficile à démarrer par temps très froid ou lorsque vous redémarrez, appuyez légèrement sur la pédale d'accélérateur (à environ 1/3 du plancher), maintenez-la enfoncée puis faites démarrer le moteur. Relâchez la pédale d'accélérateur lorsque le moteur démarre.
- Si le moteur est très difficile à démarrer parce qu'il est noyé, enfoncez complètement la pédale d'accélérateur et maintenez-la ainsi. Mettez le contact pour démarrer le moteur. Au bout de 5 ou 6 secondes, arrêtez le démarrage en coupant le contact. Après avoir démarré le moteur, relâchez la pédale d'accélérateur. Démarrez le moteur **avec le pied sur la pédale d'accélérateur** tout en appuyant sur la pédale de frein et en appuyant sur le bouton-poussoir d'allumage pour démarrer

le moteur. Si le moteur démarre mais cale, répétez la procédure précédente.

PRÉCAUTION

- **Dès que le moteur a démarré, relâchez immédiatement le contact d'allumage.**
- **N'actionnez pas le démarreur pendant plus de 15 secondes successives. Si le moteur ne démarre pas, positionnez le contact d'allumage sur la position d'arrêt et attendez 10 secondes avant de faire une nouvelle tentative. Ne pas procéder de la sorte pourrait endommager le démarreur.**
- **S'il s'avère nécessaire de démarrer le moteur à l'aide d'une batterie de secours et de câbles de raccordement, les instructions et précautions indiquées dans le chapitre "6. En cas d'urgence" doivent être soigneusement suivies.**

4. Montée en température

Laissez le moteur tourner au ralenti pendant au moins 30 secondes après démarrage. Évitez d'emballer le moteur pendant sa montée en température. Conduisez à vitesse modérée pendant les premiers kilomètres, en particulier par temps froid. Par temps froid, laissez le moteur tourner pendant au moins 2 à 3 minutes avant de l'arrêter. Le démarrage puis l'arrêt du moteur sur une courte période peut rendre plus difficile le démarrage du véhicule.

Lorsque le moteur s'emballé sans charge et à

SÉLECTEUR DE MODE DE CONDUITE

froid, le régime moteur est limité à environ 3 000 tr/min.

5. Pour arrêter le moteur, appuyez sur le bouton de stationnement pour passer en position P (stationnement), puis coupez le contact.

NOTE :

Vous devez éviter les situations susceptibles d'entraîner une décharge de la batterie et des conditions rendant le démarrage impossible, par exemple :

1. Installation ou utilisation prolongée d'accessoires électroniques consommant l'énergie de la batterie lorsque le moteur ne tourne pas (chargeurs de téléphone, GPS, lecteurs DVD, etc.).
2. Le véhicule n'est pas conduit régulièrement et/ou n'est conduit que sur de courtes distances.

En pareil cas, il peut être nécessaire de charger la batterie afin de préserver la durée de vie de la batterie.

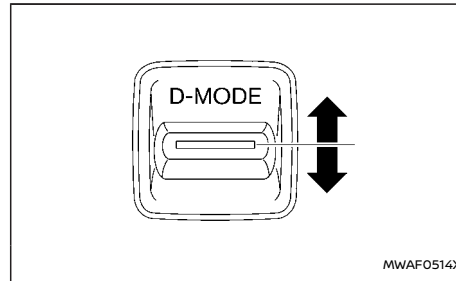

Sélecteur de mode de conduite

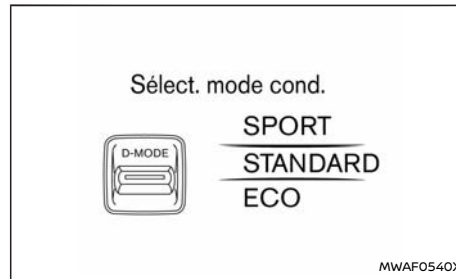

Écran d'informations du véhicule

Vous pouvez sélectionner plusieurs modes de conduite en utilisant le sélecteur de mode de conduite ([SPORT], [STANDARD] et [ECO]).

Pour changer de mode, appuyez sur le haut ou le bas du sélecteur de mode de conduite.

NOTE :

Lorsque le sélecteur de mode de conduite sélectionne un mode, le mode peut ne pas commuter immédiatement. Il ne s'agit pas d'un dysfonctionnement.

Le mode en cours s'affiche sur l'écran d'informations du véhicule. La liste de modes s'affiche sur l'écran d'informations du véhicule et le mode peut être sélectionné.

NOTE :

La liste de modes s'éteint environ 5 secondes après la sélection du mode.

Vous pouvez également effacer le message en appuyant sur la commande de défilement au volant.

Si le mode de conduite ne peut pas être changé à l'aide du sélecteur de mode de conduite lorsque le contact est mis, faites vérifier le système. Il est recommandé de vous rendre chez un concessionnaire NISSAN ou un atelier qualifié pour procéder à cet entretien.

Le mode [STANDARD] est sélectionné en premier chaque fois que le contact est mis.

ATTENTION

Ne regardez pas le sélecteur de mode de conduite ou l'affichage pendant la conduite de façon à porter toute votre attention sur la route.

MODE SPORT

- Permet de régler le moteur et les points de transmission afin d'améliorer les performances.
- Le réglage du système de direction est ajusté afin d'augmenter légèrement l'effort sur le volant pour une sensation sportive.

NOTE :

En mode SPORT, l'économie de carburant peut être moins importante.

MODE STANDARD

Il s'agit du mode standard le plus adapté à une conduite normale.

MODE ECO

Permet d'assister le conducteur quant à la conduite ECO. Le moteur et les points de transmission sont ajustés afin de réduire la consommation de carburant, fournissant des caractéristiques de conduite tels des démarrages souples ou une vitesse de croisière constante.

NOTE :

- **La sélection du mode [ECO] ne réduit pas forcément la consommation de carburant car plusieurs facteurs de conduite influencent son efficacité.**
- **Il est recommandé de sélectionner un autre mode que [ECO] lorsqu'il est nécessaire d'accélérer, par exemple lorsque :**
 - vous conduisez en transportant une charge lourde (passagers ou chargement) dans le véhicule

– vous conduisez sur une pente raide

Fonctionnement

Sélectionnez le mode [ECO] à l'aide du Sélecteur de mode de conduite. Le témoin ECO s'allume.

Mode de conduite ECO

Lorsque le mode ECO du "Régulateur de vitesse ECO", de "l'arrêt au ralenti" et/ou de la "Climatisation ECO" est activé en plus du contrôle conventionnel de la transmission, une économie de carburant plus réelle est obtenue en donnant la priorité au rendement du carburant. Elle peut être paramétrée lorsque le mode ECO est sélectionné. Pour activer ou désactiver cette fonction, reportez-vous à "[Réglages ECO]" (P.92).

- [Régulateur de vitesse ECO] (selon modèles)
Lorsque le réglage est activé, le rendement du carburant en croisière est amélioré en abaissant la cible d'accélération par rapport au mode normal (réglage désactivé).
- [Arrêt/marche]
Lorsque le réglage est activé, le temps de Stop/Start est prolongé plus que le mode normal lors de l'utilisation du climatiseur.
- [Climatisation ECO]
Lorsque le réglage est activé, le rendement du carburant est amélioré en réduisant la performance du système de climatisation.

NOTE :

Lorsque la vitesse du véhicule est réduite (par exemple, lorsque le véhicule roule sur une pente à partir d'une route plate), il faudra plus de

temps pour revenir à la vitesse précédemment paramétrée qu'en mode normal.

[Conseil ECO pneus] (selon modèles)

[Conseil ECO pneus] est une fonction qui permet d'afficher un message de conseil ECO sur l'écran d'information du véhicule lorsqu'une pression de pneu basse est détectée. Pour activer ou désactiver cette fonction, reportez-vous à "[Réglages ECO]" (P.92).

Quand ce réglage est activé, le rapport de conduite ECO indique [Conseil ECO Ajuster les pressions des pneus]. Vous pouvez passer l'affichage aux Pressions des pneus en appuyant sur le bouton ◀ ▶ au volant.

Fonction de guide de pédale ECO

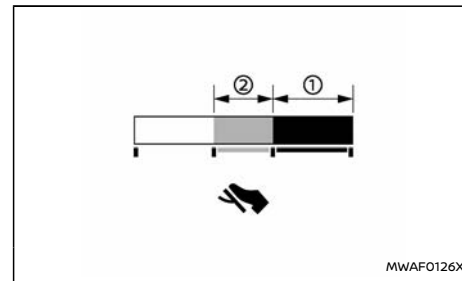

L'affichage Guide de pédale ECO peut être sélectionné sur l'écran d'informations du véhicule dans le mode ECO. (Reportez-vous à "5. Guide de pédale ECO" (P.112).) La fonction de guide de pédale ECO

CONDUITE DU VÉHICULE

permet d'optimiser la consommation de carburant.

Lorsque la barre de Guide de Pédale ECO est dans la plage verte ①, le véhicule est conduit dans la plage de conduite super économique.

Lorsque la barre de Guide de Pédale ECO est dans la plage vert clair ②, le véhicule est conduit dans la plage de conduite économique.

Lorsque la barre de Guide de Pédale ECO est hors de la plage verte ① et ②, la pression exercée sur la pédale d'accélérateur sort des limites de la plage de conduite économique.

La barre de guide de pédale ECO ne s'affiche pas lorsque :

- La vitesse du véhicule est inférieure à 4 km/h (2 MPH) environ.
- Le levier de changement de vitesses est positionné sur P (stationnement), N (point mort) ou R (marche arrière).

TRANSMISSION À VARIATION CONTINUE (CVT)

Le CVT de votre véhicule est commandé de manière électronique afin d'obtenir une puissance maximale et un fonctionnement fluide.

Les procédures de fonctionnement recommandées, relatives à la boîte de vitesses, sont indiquées au cours des pages suivantes. Suivez ces procédures pour des performances maximales et une conduite confortable.

La puissance du moteur risque d'être automatiquement réduite pour protéger la boîte CVT si le régime moteur augmente rapidement, lors de conduite sur routes glissantes ou lors de tests sur certains dynamomètres.

ATTENTION

- **N'appuyez pas sur la pédale d'accélérateur pendant le passage du mode P (stationnement) ou N (point-mort) à R (marche arrière), D (conduite) ou M (mode de passage manuel des vitesses). Maintenez toujours la pédale de frein appuyée jusqu'à ce que le changement de rapport soit effectué. Ne pas suivre cette précaution pourrait causer une perte de contrôle du véhicule et entraîner un accident.**
- **Le régime de ralenti d'un moteur froid est très élevé. Par conséquent, faites très attention lors du passage en marche avant ou en marche arrière avant la montée en température du moteur.**
- **Évitez toute rétrogradation brutale sur route glissante. Vous pourriez perdre le contrôle de votre véhicule.**

- **Ne placez jamais le levier de changement de vitesses sur la position P (stationnement) ou R (marche arrière) lorsque le véhicule avance, et sur la position P (stationnement) ou D (conduite) lorsque le véhicule recule. Cela pourrait causer un accident ou endommager la transmission.**
- **Sauf en cas d'urgence, ne passez pas à la position N (point mort) pendant la conduite. Conduire alors que la boîte de vitesses est placée sur N (point mort) risquerait d'endommager gravement la boîte de vitesses.**

PRÉCAUTION

- **Pour éviter d'endommager le véhicule, en cas d'arrêt en côte, ne maintenez pas le véhicule en appuyant sur la pédale d'accélérateur. Dans une telle situation, il convient d'utiliser la pédale de frein.**
- **Ne suspendez aucun objet au levier de changement de vitesses. Ceci pourrait entraîner un accident suite à un démarrage soudain.**

Démarrage du véhicule

1. Après avoir démarré le moteur, enfoncez la pédale de frein au maximum avant de placer le levier de changement de vitesses sur une autre position que P (stationnement). **Cette boîte CVT est conçue pour que la pédale de frein doive être enfoncée avant de changer la position du levier de vitesse de P (parking) vers n'importe quelle position de conduite**

lorsque le contact est mis. Le levier de changement de vitesses ne peut pas être déplacé de la position P (stationnement) vers une autre position lorsque le contact est coupé.

2. Laissez la pédale de frein enfoncée et placez le levier de changement de vitesses sur une position de conduite.
3. Desserrez le frein de stationnement, relâchez la pédale de frein et déplacez progressivement le véhicule.

PRÉCAUTION

- **APPUYEZ SUR LA PÉDALE DE FREIN** - Le passage du levier de changement de vitesses sur D (conduite), "Ds" (Conduite sport), R (marche arrière) ou en mode de passage manuel des vitesses sans appuyer sur la pédale de frein provoque le déplacement lent du véhicule lorsque le moteur tourne. Avant de déplacer le levier de changement de vitesses, enfoncez la pédale de frein au maximum et assurez-vous que le véhicule est à l'arrêt.
- **ASSUREZ-VOUS DE LA POSITION DU LEVIER DE VITESSES** - Assurez-vous que le levier de vitesses est à la position souhaitée sur l'écran d'informations du véhicule. D (conduite), "Ds" (conduite Sport) et le mode de passage manuel des vitesses sont utilisés pour avancer et R (marche arrière) pour reculer.
- **FAITES CHAUFFER LE MOTEUR** - Le régime de ralenti étant plus élevé lorsque le

moteur est froid, soyez particulièrement vigilant lorsque vous placez le levier de changement de vitesses sur une position de conduite immédiatement après le démarrage du moteur.

Changement de vitesses

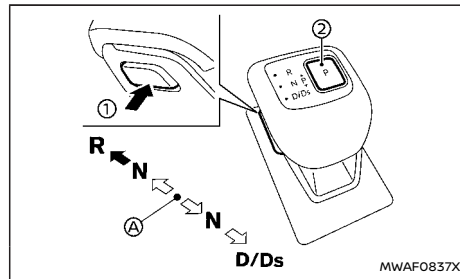

Modèle avec conduite à gauche

Ⓐ Position d'accueil (position centrale)

Pour déplacer le levier de changement de vitesses,

- ➡: Appuyez sur le bouton ① pour changer de vitesses.
- ↔: Changez de rapport sans pression sur le bouton ①.

Appuyez sur le bouton de stationnement ② pour passer à la position P (stationnement).

Une fois le moteur démarré, enfoncez la pédale de frein au maximum, appuyez sur le bouton du levier de changement de vitesses ① et placez ce dernier sur une position autre que P (stationnement) ②.

Assurez-vous que le véhicule se trouve sur la position souhaitée en vérifiant le témoin de passage situé à proximité du levier de changement de vitesses ou sur l'écran d'informations du véhicule.

⚠ ATTENTION

Serrez le frein de stationnement électronique lorsque le moteur est à l'arrêt, quelle que soit la position du levier de changement de vitesses. Le non-respect de ces recommandations pourrait provoquer un déplacement inattendu du véhicule et causer des blessures graves ou des dommages matériels.

PRÉCAUTION

- **Passer sur la position P (stationnement), R (marche arrière) ou D (conduite) uniquement lorsque le véhicule est complètement immobilisé.**
- **Lorsque vous passez à la position souhaitée en actionnant le levier de changement de vitesses, vérifiez que ce dernier revient à la position centrale lorsque vous le relâchez. Maintenir le levier de changement de vitesses sur une position intermédiaire risquerait également d'endommager le système de commande de passage des vitesses.**
- **N'actionnez pas le levier de changement de vitesses lorsque la pédale d'accélérateur est enfoncée. Ceci pourrait provoquer un démarrage brutal et entraîner un accident.**

- Les opérations suivantes ne sont pas autorisées car une force excessive serait appliquée sur la boîte de vitesses, ce qui risque d'endommager le véhicule :

- Placement du levier de changement de vitesses sur la position R (marche arrière) pendant la conduite en marche avant
- Placement du levier de changement de vitesses sur D (conduite) lors de la marche arrière

Si vous tentez de réaliser ces opérations, un témoin sonore retentit et le véhicule passe à la position N (point mort).

P (stationnement):

PRÉCAUTION

- Pour éviter d'endommager la boîte de vitesses, utilisez la position P (stationnement) uniquement lorsque le véhicule est complètement arrêté.
- Ne faites pas coulisser le levier de changement de vitesses lorsque vous appuyez sur le bouton de stationnement. Cela pourrait endommager le système de commande de passage des vitesses.

Utilisez cette position lorsque le véhicule est immobilisé ou pour démarrer le moteur. Assurez-vous toujours que le véhicule est complètement arrêté avant d'appuyer sur le bouton de stationnement pour engager la position P (stationnement). Pour une sécurité maximale, la pédale de

frein doit être enfoncée avant de passer sur la position P (stationnement). Serrez le frein de stationnement électronique lorsque la boîte de vitesses est sur cette position. Lors d'un stationnement en pente, appuyez d'abord sur la pédale de frein, serrez le frein de stationnement électronique, puis passez sur la position P (stationnement). Le verrouillage de stationnement ne doit pas être utilisé comme un frein pendant le stationnement. Pour bloquer le véhicule, activez toujours le frein de stationnement électronique en plus du verrouillage de stationnement.

En cas de dysfonctionnement électronique du véhicule, la boîte de vitesses risque de se bloquer en position P (stationnement). Faites vérifier immédiatement le système électronique du véhicule. Il est recommandé de vous rendre chez un concessionnaire NISSAN ou un atelier qualifié pour procéder à cet entretien.

La position P (stationnement) est automatiquement engagée si :

- Le contact d'allumage est désactivé
- La ceinture de sécurité du conducteur est détachée et la portière conducteur est ouverte lorsque le véhicule est immobilisé ou se déplace très lentement et que la boîte de vitesses est à la position D (conduite), R (marche arrière) ou N (point mort) jusqu'à ce que le mode de maintien au point mort soit engagé.

PRÉCAUTION

Pour éviter tout dysfonctionnement de la boîte de vitesses CVT, il est recommandé de placer manuellement la boîte de vitesses sur la position P (stationnement) dans les conditions ci-dessus.

R (marche arrière):

PRÉCAUTION

Pour éviter d'endommager la boîte de vitesses, utilisez la position R (marche arrière) uniquement lorsque le véhicule est complètement arrêté.

Utilisez la position R (marche arrière) pour reculer. Assurez-vous que le véhicule est à l'arrêt complet avant de sélectionner la position R (marche arrière). **La pédale de frein et le bouton du levier de changement de vitesses doivent être enfoncés pour pouvoir déplacer le levier de la position d'accueil à R (marche arrière). Si le véhicule est placé sur R (marche arrière) pendant une marche avant, le témoin sonore retentit et le véhicule passe en position N (point mort).**

N (point mort):

Aucun rapport de marche avant ni de marche arrière n'est engagé. Le moteur peut être démarré sur cette position. Si le moteur cale alors que le véhicule est en mouvement, il est possible de le redémarrer en passant sur la position N (point mort).

Vous pouvez sélectionner cette position en y

maintenant le levier de changement de vitesses pendant 0,5 seconde.

D (conduite):

Utilisez cette position pour la conduite en marche avant normale du véhicule. La boîte de vitesses CVT change de rapport automatiquement. Tous les rapports de marche avant sont disponibles. **Si le rapport est sur D (conduite) pendant une marche arrière, le témoin sonore retentit et le véhicule passe en position N (point mort).**

Ds (conduite sport):

Si le levier de changement de vitesses est placé de nouveau en position D (conduite) avec le véhicule sur le rapport D (conduite) lors de la conduite, la boîte de vitesses passe en mode Ds (conduite sport). Placer le levier de changement de vitesses sur "Ds" (conduite sport) vous permet de profiter d'un passage de vitesses plus "sportif" sur les routes sinueuses, et d'accélération et de décélération plus douces sur des routes vallonnées en enclenchant automatiquement un rapport inférieur. Lors de la désactivation du mode Ds (conduite sport), replacez le levier de changement de vitesses sur D (conduite). La boîte de vitesses revient à la position D (conduite).

NOTE :

- **Le mode Ds (conduite sport) n'est pas uniquement destiné à une conduite sportive, il peut également être utilisé lors d'un dépassement, par exemple.**
- **Lorsque les conditions de conduite changent, désactivez le mode Ds (conduite sport).**

- **Le mode Ds (conduite sport) augmente la consommation de carburant.**

Fonction de mode de maintien au point mort

Cette fonction vous permet d'arrêter le moteur avec le véhicule sur la position N (point mort). Lorsque cette fonction est activée, le véhicule peut être déplacé en le poussant à la main même si le contact est coupé. Lorsque vous utilisez cette fonction, desserrez le frein de stationnement électronique.

⚠ ATTENTION

- **Utilisez cette fonction uniquement sur une surface plane. Si tel n'est pas le cas, le véhicule pourrait se déplacer accidentellement, risquant de provoquer un accident ou des blessures corporelles graves.**
- **Lorsque le contact est mis après avoir activé cette fonction, enfoncez la pédale de frein pour arrêter le véhicule parce que le levier de vitesses est placé sur N (point mort).**
- **Si cette fonction n'est pas activée malgré une utilisation correcte, la boîte de vitesses risquerait de ne pas fonctionner correctement. Il est recommandé de vous rendre chez un concessionnaire NISSAN ou un atelier qualifié pour procéder à cet entretien.**

Pour activer le mode de maintien au point mort, effectuez les opérations suivantes.

1. Appuyez sur le contact d'allumage pour démarrer le moteur.
2. Relâchez les fonctions de frein de stationnement électronique et de maintien de frein automatique.
3. Maintenez la pédale de frein enfoncée. Faites coulisser le levier de changement de vitesses pour déplacer la boîte de vitesses de la position "P" (stationnement).
4. Appuyez sur le bouton de stationnement.
5. Faites coulisser et maintenez le levier de changement de vitesses sur la position N (point mort) pendant 0,5 seconde environ jusqu'à ce que N apparaisse sur l'écran d'informations du véhicule, puis replacez le levier sur la position centrale.
6. Glissez de nouveau le levier de changement de vitesses sur N (point mort) pendant 0,5 seconde environ jusqu'à ce que le message "Rapport et frein de stationnement non appliqué" s'affiche sur l'écran d'informations du véhicule. (Reportez-vous à "62. Témoin de mode de maintien au point mort activé (selon modèles)" (P.108).)
7. Placez le contact d'allumage sur la position d'arrêt. Le moteur s'arrête tout en maintenant la position N (point mort).

Pour quitter le mode de maintien au point mort, placez le véhicule sur une position autre que N (point mort).

NOTE :

- Il est nécessaire d'effectuer les étapes 4 à 6 dans les 5 secondes environ et les étapes 5 et 6 en 0,5 seconde environ afin d'éviter un fonctionnement incorrect.
- Lorsque le contact est coupé alors que le levier de vitesses est sur N (point mort), un message s'affiche sur l'écran d'informations du véhicule. (Reportez-vous à "61. Témoin de guidage Rapport et frein de stationnement non appliqué (selon modèles)" (P.108).)
- Si le mode de maintien au point mort est indisponible, un message s'affiche sur l'écran d'informations du véhicule. (Reportez-vous à "63. Témoin [Le mode de maintien au point mort n'était pas activé] (selon modèles)" (P.108).) Pour activer le mode de maintien au point mort, patientez un instant sans changer de vitesse, puis recommencez les opérations.

Mode de passage manuel des vitesses

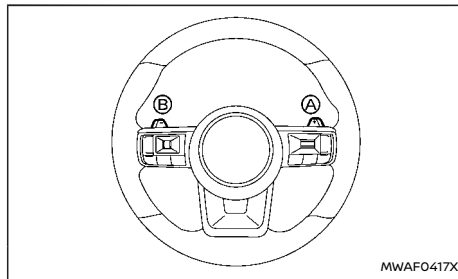

Palettes de changement de vitesses au volant

Lorsque vous utilisez les palettes de changement de vitesses en mode "Ds" (conduite sport), la boîte de vitesses passe en mode de passage manuel des vitesses. La plage de changement de vitesses peut être sélectionnée manuellement à l'aide des palettes de changement de vitesses au volant.

Pour passer au rapport supérieur, tirez sur la palette de changement de vitesses droite (+) **A**. La boîte de vitesses passe à la plage supérieure.

Pour rétrograder, tirez sur la palette de changement de vitesses gauche (-) **B**. La boîte de vitesses passe à la plage inférieure.

Lors de la désactivation du mode de passage manuel des vitesses, replacez le levier de changement de vitesses sur D (conduite). La boîte de vitesses revient à la position D (conduite). Pour revenir manuellement en Mode "Ds" (conduite sport), tirez sur la palette de changement de

vitesses et maintenez-la pendant environ 1,5 seconde.

En position D (conduite), lorsque vous tirez la palette de changement de vitesses, la boîte de vitesses passe temporairement à la plage supérieure ou inférieure. La boîte de vitesses revient automatiquement à la position D (conduite) après un court moment. Pour revenir à la position D (conduite) manuellement, tirez la palette de changement de vitesses et maintenez-la pendant environ 1,5 seconde.

En mode de passage manuel des vitesses, la plage de changement de vitesses apparaît sur l'écran d'informations du véhicule.

Le passage est effectué plage par plage, comme suit :

1^M → 2^M → 3^M → 4^M → 5^M → 6^M → 7^M → 8^M
← ← ← ← ← ← ← ←

8^M (8e) :

Utilisez cette position pour la conduite normale en marche avant, à vitesse élevée.

7^M (7e), 6^M (6e) et 5^M (5e) :

Utilisez ces positions en cas de conduite prolongée en montée ou pour bénéficier du frein moteur en pente raide.

4^M (4e), 3^M (3e) et 2^M (2e) :

Utilisez ces positions en montée et pour bénéficier du frein moteur en descente.

1^M (1e) :

Utilisez cette position pour monter lentement des côtes à forte déclivité, pour conduire lentement

dans de la neige profonde ou pour bénéficier au maximum du frein moteur dans les descentes raides.

- Veillez à ne pas conduire à vitesse élevée pendant une période prolongée, en utilisant un rapport inférieur au 8e rapport. Ceci augmenterait la consommation de carburant.
- Le fait de tirer la même palette de changement de vitesses deux fois provoque un passage successif des plages. Toutefois, si le mouvement est trop rapide, le rapport supérieur peut ne pas être engagé correctement.
- **En mode de changement manuel de vitesses, il est possible que la transmission ne passe pas au rapport sélectionné. Ceci permet de maintenir les performances de conduite et de réduire les risques d'endommagement du véhicule et de perte de contrôle.**
- **Dans cette situation, le témoin de position de transmission à variation continue (CVT) clignote et le signal sonore retentit.**
- **En mode de passage manuel des vitesses, la boîte de vitesses pourrait passer automatiquement à une plage supérieure à celle sélectionnée si le régime moteur est trop élevé. Lorsque la vitesse du véhicule diminue, la boîte de vitesses passe automatiquement au rapport inférieur et engage le 1er rapport avant que le véhicule ne s'arrête.**
- Le fonctionnement du CVT est limité au mode de conduite automatique lorsque la température du liquide de CVT est extrêmement basse même si le mode de passage manuel des

vitesses est sélectionné. Il ne s'agit pas d'un dysfonctionnement. Le mode de passage manuel des vitesses peut être sélectionné lorsque la température du liquide de CVT augmente.

- Lorsque la température du liquide de transmission à variation continue est élevée, la plage de passage au rapport supérieur peut se situer à un régime inférieur à la normale. Il ne s'agit pas d'un dysfonctionnement.

Témoin de passage de boîte de vitesses (selon modèles)

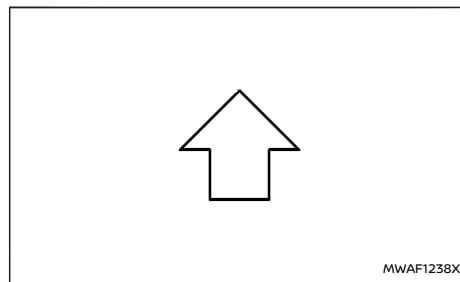

Le témoin de passage de boîte de vitesses s'affiche dans le témoin de position de boîte de vitesses lorsque le conducteur doit passer à un rapport supérieur comme indiqué par la flèche vers le haut.

L'utilisation du témoin de passage de boîte de vitesses permet de réduire la consommation de carburant.

Lorsque la flèche affichée est orientée vers le haut, il est recommandé de passer au rapport supérieur.

Les recommandations données par le témoin de passage de boîte de vitesses risquent de ne pas être disponibles, selon les conditions.

PRÉCAUTION

Le témoin de passage de boîte de vitesses permet de réduire la consommation de carburant. Il ne recommande pas le rapport le plus approprié pour toutes les situations de conduite. Dans certaines situations, seul le conducteur peut sélectionner le rapport correct (par exemple lors d'un dépassement, lorsque vous conduisez sur une route en dénivelé ou lorsque vous tractez une remorque).

Décélération - en position D (conduite) -

Pour un dépassement ou pour gravir une côte à forte déclivité, appuyez au maximum sur la pédale d'accélérateur. Ceci entraîne le passage à un rapport inférieur de la boîte de vitesses, en fonction de la vitesse du véhicule.

Mode de protection contre les températures élevées du liquide de boîte de vitesses

Cette transmission bénéficie d'un mode de protection contre les températures élevées du liquide de boîte de vitesses. Si la température du liquide est trop élevée (par exemple, lors de la conduite en pente raide sous une température élevée avec des charges lourdes), la puissance du moteur et, dans certaines conditions, la vitesse du véhicule, sont diminuées automatiquement afin de réduire les risques d'endommagement de la transmission. La

vitesse du véhicule peut être contrôlée à l'aide de la pédale d'accélérateur, mais le régime moteur et la vitesse du véhicule risquent d'être limités.

Mode sans échec

Lors du passage en mode sans échec, la transmission à variation continue n'est pas placée sur la position de conduite sélectionnée.

Si le véhicule est utilisé dans des conditions extrêmes (patinage excessif des roues ou freinages brutaux consécutifs) le mode de sécurité intégrée peut être activé. Le témoin lumineux de défaut (MIL) peut s'allumer pour indiquer l'activation du mode sans échec. Pour plus d'informations, reportez-vous à "Témoin lumineux de défaut" (P.85). Ceci peut se produire même si tous les circuits électriques fonctionnent correctement. Dans ce cas, placez le contact d'allumage sur la position d'arrêt et attendez 10 secondes. Puis placez le contact d'allumage sur ON à nouveau. Le véhicule devrait retrouver des conditions normales de fonctionnement. (Le MIL peut s'allumer même lorsque le véhicule est revenu à son état de fonctionnement normal.) Si elle ne revient pas à son état de fonctionnement normal, faites vérifier et réparer la transmission, si nécessaire, par un concessionnaire NISSAN ou un atelier qualifié.

ATTENTION

Lors du passage en mode de protection contre les températures élevées du liquide de boîte de vitesses ou en mode sans échec, la vitesse du véhicule peut réduire graduellement. La vitesse du véhicule risque d'être inférieure à la

vitesse de circulation des autres véhicules, ce qui augmente les risques de collision. Soyez particulièrement vigilant pendant la conduite. Déplacez éventuellement le véhicule sur le côté de la route, sur un emplacement sûr, pour permettre à la boîte de vitesses de repasser à un fonctionnement normal ou faites-la réparer si nécessaire.

SYSTÈME STOP/START

Le système Stop/Start est conçu pour éviter toute consommation de carburant, émission de gaz d'échappement et production de bruit inutiles pendant un trajet.

Le système Stop/Start dispose de deux fonctions : le système Stop/Start normal et le système Stop/Start avant l'arrêt du véhicule.

- Lorsque vous arrêtez le véhicule avec la pédale de frein enfoncée, le moteur est automatiquement arrêté. (Système Stop/Start)
- Lorsque le véhicule ralentit jusqu'à environ 18 km/h (11 MPH) avec la pédale de frein enfoncée, le moteur est arrêté automatiquement. (Système Stop/Start avant l'arrêt du véhicule)
- Lorsque vous relâchez la pédale de frein, le moteur démarre automatiquement.

PRÉCAUTION

- Le moteur peut redémarrer automatiquement si requis par le système Stop/Start.
- Coupez le contact avant d'ouvrir le capot ou de réaliser une opération d'entretien quelconque. Ne pas suivre cette recommandation pourrait entraîner des blessures corporelles graves en raison du redémarrage automatique du moteur.
- Coupez toujours le contact avant de quitter votre véhicule, car le système peut avoir arrêté le moteur, mais l'allumage est encore activé et un redémarrage automatique peut se produire.

La batterie risque de se décharger si vous ne respectez pas cette recommandation.

NOTE :

Pour le modèle équipé du système Stop/Start, utilisez la batterie spéciale, dont les capacités de charge-décharge ont été améliorées et la durée de vie allongée. Évitez d'utiliser une batterie standard avec le système Stop/Start. La batterie pourrait se détériorer prématurément ou entraîner des dysfonctionnements du système Stop/Start. Pour la batterie, il est recommandé d'utiliser des pièces NISSAN d'origine. Pour de plus amples informations, contactez un concessionnaire NISSAN ou un atelier qualifié.

NOTE :

Le Système Stop/Start ou le Système Stop/Start avant l'arrêt du véhicule ne s'active pas dans les conditions suivantes :

- lorsque le moteur est maintenu au ralenti sans conduire après allumage du moteur.
- lorsque la température du liquide de refroidissement moteur est basse.
- lorsque la charge de la batterie est faible.
- lorsque la température de la batterie est basse.
- en cas de baisse de la dépression dans les freins assistés.
- lorsque le capot moteur est ouvert alors que le moteur tourne.
- lorsque le moteur est allumé alors que le capot moteur est ouvert.
- lorsque la ceinture de sécurité du conducteur n'est pas attachée.
- lorsque la portière du conducteur est ouverte.

- lorsque le témoin du système Stop/Start clignote.
- lorsque la commande de vitesse de ventilation est sur une position autre que OFF alors que la commande de réglage de répartition d'air est en position de désembuage avant.
- lorsque la commande de désembuage avant est activée.
- lorsque la température est trop élevée à l'intérieur du véhicule. (Lorsque la climatisation est désactivée, le système Stop/Start fonctionne.)
- lorsque la température est trop basse à l'intérieur du véhicule. (Lorsque la commande de vitesse de ventilation est désactivée, le système Stop/Start fonctionne.)
- lorsque la commande de désactivation Stop/Start est activée.
- lorsque l'altitude est élevée.
- lorsque la consommation d'énergie est importante.
- lorsque la pédale d'accélérateur est appuyée.
- lorsque le levier de changement de vitesses est placé sur la position R (marche arrière).
- lorsque la pédale de frein n'est pas appuyée fermement.

NOTE :

Le système Stop/Start ou le Système Stop/Start avant l'arrêt du véhicule peut ne pas s'activer lorsque l'Intelligent Key ne se trouve pas dans le véhicule et à l'ouverture/fermeture d'une porte.

NOTE :

Le système Stop/Start n'active uniquement dans les conditions suivantes :

- lorsque le véhicule est déplacé.
- lorsque le véhicule est arrêté sur des routes en pente raide.

NOTE :

Le Système Stop/Start avant l'arrêt du véhicule ne s'active pas dans les conditions suivantes :

- lorsque la vitesse du véhicule est supérieure à 18 km/h (11 MPH)
- lorsque le levier de changement de vitesses n'est pas sur la position D (conduite).
- lorsque vous conduisez sur des routes accidentées.
- lorsque le système ProPILOT Assist (selon modèles) est activé.

NOTE :

Le moteur ne redémarre pas même si la pédale de frein est relâchée alors que le système Stop/Start est activé dans les conditions suivantes (le moteur peut redémarrer en fonction d'autres conditions) :

- lorsque le levier de changement de vitesses est placé sur la position P (stationnement).
- lorsque le levier de changement de vitesses est placé sur N (point mort) et que le frein de stationnement est serré.
- lorsque le capot moteur est ouvert.
- lorsque le maintien de frein automatique est activé.

- lorsque le système ProPILOT Assist (selon modèles) est activé.

NOTE :

L'activation du système Stop/Start ou du système Stop/Start avant l'arrêt du véhicule peut prendre un certain temps dans les conditions suivantes :

- lorsque la batterie est déchargée.
- lorsque la température extérieure est basse ou élevée.
- après le remplacement de la batterie de 12 volts (principale) ou après le débranchement de la cosse de la batterie de 12 volts (principale) pendant une période prolongée.

NOTE :

Lorsque le système Stop/Start ou le système Stop/Start avant l'arrêt du véhicule s'active, le moteur redémarre automatiquement lorsque l'une des conditions suivantes au moins est remplie :

- la ceinture de sécurité du conducteur est détachée ou la portière conducteur est ouverte.
- la tension de la batterie devient faible (en raison de la charge électrique d'autres systèmes du véhicule tels que les phares, les chauffages, etc., ou de dispositifs auxiliaires connectés à la prise 12 volts à l'intérieur du véhicule).
- la vitesse du véhicule est supérieure à 2 km/h (1 MPH).

- lorsque le désembuage avant est actionné.
- lorsque la température est trop élevée à l'intérieur du véhicule. (Lorsque la climatisation est désactivée, le système Stop/Start fonctionne.)
- lorsque la température est trop basse à l'intérieur du véhicule. (Lorsque la commande de vitesse de ventilation est désactivée, le système Stop/Start fonctionne.)
- lorsque le désembuage avant est activé.
- lorsque plus de 3 minutes se sont écoulées depuis l'arrêt du moteur.
- lorsque la pédale d'accélérateur est appuyée.
- lorsque la charge de la batterie est faible.
- lorsque la consommation d'énergie est élevée.
- lorsque la commande de désactivation Stop/Start est activée.
- lorsque le système ProPILOT Assist est paramétré pour s'activer (le moteur peut ne pas démarrer en fonction du degré d'enfoncement de la pédale de frein) (selon modèles).
- lorsque le système ProPILOT Assist est activé et que le conducteur utilise le système pour démarrer le véhicule (selon modèles).
- lorsque le système ProPILOT Assist est activé et que le véhicule devant le vôtre a démarré (selon modèles).
- lorsque la pression négative du système de freinage n'est pas suffisamment appliquée

en appuyant plusieurs fois sur la pédale de frein.

NOTE :

Lorsque le système Stop/Start ou le système Stop/Start avant l'arrêt du véhicule s'active, le moteur peut redémarrer si l'Intelligent Key ne se trouve pas dans le véhicule et à l'ouverture/fermeture d'une porte.

NOTE :

Le moteur peut redémarrer lorsque le Système Stop/Start s'active dans les conditions suivantes :

- lorsque le véhicule commence à se déplacer sur la pente alors que la force de freinage est relâchée.
- lorsque le levier de changement de vitesses est positionné sur R (marche arrière).
- lorsque la pédale de frein est relâchée alors que le levier de changement de vitesses est en position "Ds" (conduite sport), D (conduite) ou N (point mort).
- lorsque le levier de changement de vitesses est placé sur "Ds" (conduite sport) ou D (conduite) depuis la position N (point mort) ou P (stationnement).
- la pédale de frein est relâchée alors que le levier de changement de vitesses est en position D (conduite) ou N (point mort) et que le frein de stationnement n'est pas appliqué.
- le frein de stationnement est relâché lorsque le levier de changement de vitesses

est placé sur N (point mort) et que la pédale de frein n'est pas enfoncée.

- lorsque la palette de changement de vitesses au volant est actionnée avec le levier de vitesses sur D (conduite) ou "Ds" (conduite sport).

NOTE :

Les conditions suivantes empêchent le système Stop/Start de redémarrer automatiquement le moteur. Démarrer le moteur à l'aide du contact d'allumage est alors nécessaire :

- le capot est ouvert.

NOTE :

Le moteur peut redémarrer lorsque le Système Stop/Start avant l'arrêt du véhicule s'active dans les conditions suivantes :

- lorsque la vitesse du véhicule est d'environ 18 km/h (11 MPH).
- lorsque le levier de changement de vitesses n'est pas sur la position D (conduite).
- lorsque l'ouverture du capot est détectée.
- lorsque la palette de changement de vitesses au volant est actionnée avec le levier de vitesses sur D (conduite).

NOTE :

Si le système de Freinage d'urgence intelligent avec détection des piétons s'active lorsque le Système Stop/Start avant l'arrêt du véhicule est activé, le moteur ne redémarre pas lors du trajet. Le moteur redémarre après l'arrêt du véhicule.

NOTE :

lorsque le volant est actionné alors que le système Stop/Start s'active, l'action sur le volant peut devenir difficile. Cependant, il ne s'agit pas d'un dysfonctionnement.

Utilisez ce système lorsque vous attendez à un feu de circulation, etc. Lorsque le véhicule est à l'arrêt pendant une période prolongée, arrêtez le moteur.

Lorsque le moteur est arrêté par le système Stop/Start, les fonctions de chauffage, de refroidissement et de déshumidification sont désactivées. Pour éviter la désactivation de la climatisation, désactivez le mode Stop/Start en appuyant sur la commande de désactivation du système Stop/Start.

FONCTION DE COMMANDE DE MOUVEMENT DE RÉTROGRADATION

- Ce système est conçu pour réduire le mouvement de rétrogradation se produisant lorsque, pendant la conduite, le conducteur appuie tour à tour sur la pédale de frein et la pédale d'accélérateur, lorsque le système Stop/Start est activé sur une route vallonnée.
- Comme cet équipement utilise le contrôle de frein par le système de programme électronique de stabilité (ESP), le système ne s'active pas lorsque le témoin lumineux de patinage du tableau de bord s'allume.

AFFICHAGE DU SYSTÈME STOP/START

L'état du système Stop/Start peut être vérifié sur l'écran d'informations du véhicule.

Témoin du système Stop/Start



Ce témoin est affiché lorsque le système Stop/Start est activé.

Le témoin clignote lorsque le système Stop/Start est défectueux.

NOTE :

Lorsque le témoin clignote, faites vérifier le système et, si nécessaire le faire réparer rapidement par un concessionnaire NISSAN ou un atelier qualifié.

Activation ou désactivation du système Stop/Start

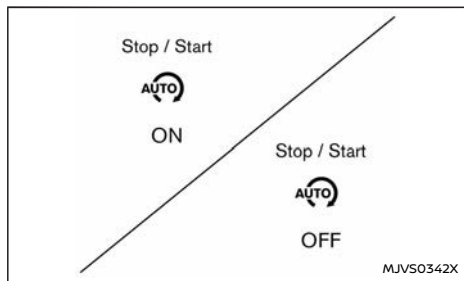

Exemple

Si le système Stop/Start est activé ou désactivé au moyen de la commande de désactivation du système Stop/Start, le message s'affiche.

Si le système Stop/Start est désactivé au moyen de sa commande de désactivation, son icône s'affiche sur l'écran d'informations du véhicule (selon modèles).

CO² économisé et temps d'arrêt du moteur

Il existe deux compteurs de CO₂, l'un est permanent et l'autre peut être réinitialisé.

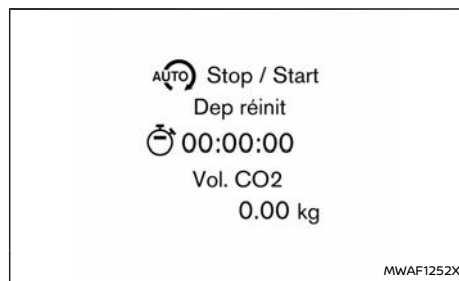

Le CO₂ économisé et le temps d'arrêt du moteur affichent :

- Le CO₂ économisé affiche la quantité estimée des émissions de CO₂ d'échappement qui ont été évitées par le système Stop/Start chaque fois que le moteur est arrêté automatiquement ou depuis la dernière réinitialisation, ou pendant la durée de vie du véhicule.

- Le temps d'arrêt du moteur indique la durée pendant laquelle le moteur a été arrêté par le système Stop/Start depuis la dernière réinitialisation ou durant la vie du véhicule.

Désactivation du démarrage automatique

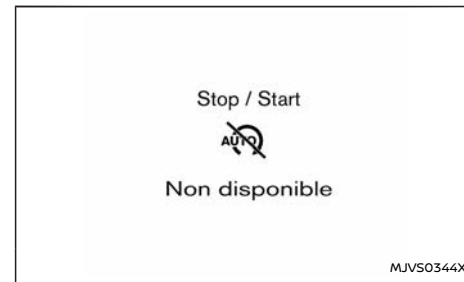

Exemple

Si le moteur s'arrête lorsque le système Stop/Start est activé, et ne redémarre pas automatiquement, le message s'affiche.

Dysfonctionnement du système



Exemple

Ce message s'affiche lorsque le système Stop/Start est défectueux.

Faites vérifier le système par un concessionnaire NISSAN ou dans un atelier qualifié.

Inhibition Stop/Start

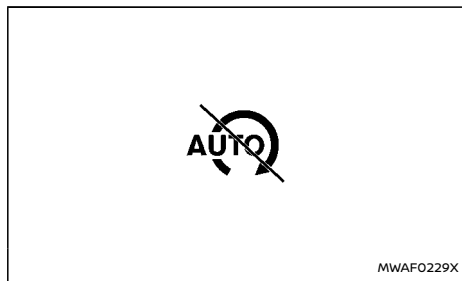

Ce témoin s'affiche lorsque le véhicule est arrêté si le système Stop/Start empêche le moteur de s'arrêter automatiquement en raison de conditions d'inhibition. Reportez-vous à "Système Stop/Start" (P.275).

Ce témoin est également affiché dans les conditions suivantes :

- Lorsque le capot moteur est ouvert alors que le moteur tourne au ralenti.
- Lorsque le système Stop/Start n'est pas activé lorsque le véhicule s'arrête.

Écran de guidage Stop/Start (continuer d'enfoncer la pédale de frein)



Lorsque le véhicule est à l'arrêt, le guidage s'affiche si le système Stop/Start est désactivé car la pédale de frein n'a pas été suffisamment enfoncée.

Si vous souhaitez activer le système Stop/Start, enfoncez davantage la pédale de frein. Reportez-vous à "Système Stop/Start" (P.275).

L'affichage disparaît dans les conditions suivantes :

- Le système Stop/Start est activé.
- Le véhicule commence à se déplacer.

Écran de guidage Stop/Start (mettre la priorité sur la climatisation)

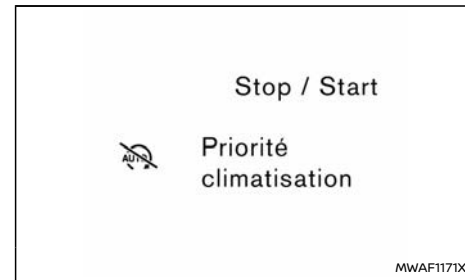

Lorsque le véhicule est à l'arrêt, le guidage est affiché si le système Stop/Start est désactivé car la climatisation (fonctions de refroidissement, de chauffage ou de déshumidification) a la priorité.

Le système Stop/Start est désactivé car la climatisation a la priorité. Reportez-vous à "Système Stop/Start" (P.275).

L'affichage disparaît dans les conditions suivantes :

- Le système Stop/Start est activé.
- Le véhicule commence à se déplacer.

COMMANDE DE DÉSACTIVATION DU SYSTÈME STOP/START

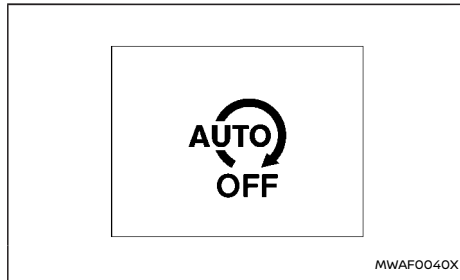









NOTE :









Le message d'activation ou de désactivation du système Stop/Start s'affiche quelques secondes sur l'écran d'informations du véhicule lorsque la commande de désactivation du système Stop/Start est enfoncée. Reportez-vous à "Activation ou désactivation du système Stop/Start" (P.279).





Le système peut être provisoirement désactivé en appuyant sur la commande de désactivation du système Stop/Start. Le fait d'appuyer sur la commande à nouveau ou redémarrer le moteur à l'aide du contact d'allumage permet de réactiver le système Stop/Start.

- Lorsque le système Stop/Start est désactivé alors que le moteur tourne, le moteur ne peut pas s'arrêter automatiquement.
- Lorsque le système Stop/Start est désactivé après un arrêt automatique du moteur par le système Stop/Start, le moteur redémarre immédiatement si les conditions nécessaires sont réunies. Il est alors impossible d'arrêter le moteur automatiquement lors du même trajet.

Chaque système d'assistance à la conduite est conçu pour aider le conducteur de différentes manières pendant qu'il conduit. Les systèmes suivants d'assistance à la conduite (selon modèles) sont présents sur ce véhicule :

Catégorie	Système	Symbole	Description du système (voir la page spécifiée pour des informations détaillées.)	Page
Aides à la conduite à l'avant	Intelligent Emergency Braking (Freinage d'urgence intelligent (AEB)) avec fonction de détection des piétons		Aide le conducteur par un avertissement et/ou un freinage en cas de risque d'une collision avant avec le véhicule qui précède dans la voie de circulation ou avec un piéton ou un cycliste.	395
	Intelligent Forward Collision Warning (Avis de collision frontale intelligent)		Permet d'alerter le conducteur en cas de freinage brusque d'un deuxième véhicule circulant devant le véhicule qui précède le vôtre dans la même voie de circulation.	406
	Régulateur de vitesse intelligent (ICC) (modèles avec système ProPILOT Assist)		Régulateur de vitesse intelligent (ICC) <ul style="list-style-type: none"> ● Aide le conducteur à maintenir une distance sélectionnée par rapport au véhicule qui le précède et peut réduire sa vitesse pour s'adapter à un véhicule plus lent. ● Décélère le véhicule jusqu'à l'arrêt lorsqu'un véhicule précédent ralentit jusqu'à immobilisation. 	372
			Mode de régulateur de vitesse conventionnel (vitesse fixe) <ul style="list-style-type: none"> ● Permet au conducteur de conduire le véhicule à une vitesse fixe sans garder le pied sur la pédale d'accélérateur. 	392
	Régulateur de vitesse intelligent (ICC) (modèles sans système ProPILOT Assist)		Régulateur de vitesse intelligent (ICC) <ul style="list-style-type: none"> ● Aide le conducteur à maintenir une distance sélectionnée par rapport au véhicule qui le précède et peut réduire sa vitesse pour s'adapter à un véhicule plus lent. ● Décélère le véhicule jusqu'à l'arrêt lorsqu'un véhicule précédent ralentit jusqu'à immobilisation. 	344
			Mode de régulateur de vitesse conventionnel (vitesse fixe) <ul style="list-style-type: none"> ● Permet au conducteur de conduire le véhicule à une vitesse fixe sans garder le pied sur la pédale d'accélérateur. 	358
	Régulateur de vitesse (modèles sans système ProPILOT Assist ou ICC)		Permet au conducteur de conduire le véhicule à une vitesse fixe sans garder le pied sur la pédale d'accélérateur.	342
	Limiteur de vitesse		Permet au conducteur de définir la limite de vitesse souhaitée.	340

Catégorie	Système	Symbole	Description du système (voir la page spécifiée pour des informations détaillées.)	Page
Aides à la conduite sur les côtés (Avertissement de franchissement de ligne et Surveillance d'angle mort)	Avertissement de franchissement de ligne (LDW)		Avertit le conducteur que le véhicule est sur le point de franchir une ligne de démarcation avec un témoin et une vibration du volant.	299
	Intelligent Lane Intervention (Prévention de franchissement de ligne intelligente)		<ul style="list-style-type: none"> ● Avertit le conducteur que le véhicule est sur le point de franchir une ligne de démarcation avec un témoin et une vibration du volant. ● Aide le conducteur à ramener le véhicule au centre de la voie de circulation. 	303
	Maintien de voie (ELA)		<ul style="list-style-type: none"> ● Avertit le conducteur lorsque le véhicule s'approche du bord de la route ou de la ligne blanche continue par un témoin et une vibration du volant. ● Aide le conducteur à remettre le véhicule sur la chaussée. 	310
	Surveillance d'angle mort (BSW)		Avertit le conducteur de la présence d'un véhicule sur une voie adjacente lors d'un changement de voie à l'aide d'un témoin.	317
	Intelligent Blind Spot Intervention (Contrôle d'angle mort intelligent)		<ul style="list-style-type: none"> ● Avertit le conducteur de la présence d'un véhicule sur une voie adjacente lors d'un changement de voie. ● Aide le conducteur à ramener le véhicule au centre de la voie de circulation. 	324
	Conduite assistée		Aide le conducteur à maintenir le véhicule au centre de la voie de circulation (ce système est intégré au système ProPILOT Assist).	386
Aides à la conduite à l'arrière	Alerte de trafic transversal arrière (RCTA)		Aide le conducteur lorsqu'il recule d'une place de stationnement en détectant les autres véhicules qui s'approchent à droite ou à gauche du sien.	335
	Freinage automatique arrière (RAB)		Aide le conducteur lorsque le véhicule fait marche arrière et s'approche d'objets stationnaires situés directement derrière le véhicule en émettant un avertissement et en freinant automatiquement si nécessaire.	415

Catégorie	Système	Symbole	Description du système (voir la page spécifiée pour des informations détaillées.)	Page
Aides au stationnement	Moniteur de vue arrière	-	Indique automatiquement la vue arrière du véhicule lorsque le levier de changement de vitesses est placé sur R (marche arrière).	200
	Intelligent Around View Monitor (Nissan AVM - Vision intelligente à 360°)	-	Aide le conducteur dans les situations de stationnement en montrant différentes vues de la position du véhicule dans un format d'écran partagé.	206
	Détection d'objets en mouvement (MOD)	-	Indique au conducteur la présence d'objets en mouvement à proximité du véhicule dans les situations de stationnement.	216
	Système de capteur d'aide au stationnement (sonar)	-	Informe le conducteur par une alerte visuelle et sonore des obstacles stationnaires à proximité des pare-chocs.	435
ProPILOT Assist	ProPILOT Assist		Constitué du régulateur de vitesse intelligent (ICC) et de la conduite assistée.	361
Autres aides à la conduite	Assistance de feux de route		Fait passer les phares en feux de croisement automatiquement lorsqu'un véhicule venant en sens inverse ou un véhicule roulant devant vous apparaît devant votre véhicule.	117
	Phare à LED adaptatif		Modifie automatiquement la zone éclairée par les phares lorsqu'un véhicule venant en sens inverse ou un véhicule roulant devant vous apparaît devant votre véhicule.	119
	Reconnaissance des panneaux de signalisation (TSR)		Fournit des informations au conducteur concernant la limitation de vitesse la plus récemment détectée.	295
	Intelligent Driver Alertness (Veille Conducteur intelligent)		Permet d'alerter le conducteur lorsqu'un manque d'attention ou une fatigue au volant est détecté.	413
	Aide au démarrage en côte	-	Contribue à empêcher le véhicule de reculer pendant le temps nécessaire au conducteur pour relâcher la pédale de frein et actionner la pédale d'accélérateur lorsque le véhicule est arrêté en côte.	434

COMMENT ACTIVER/DÉSACTIVER LES SYSTÈMES

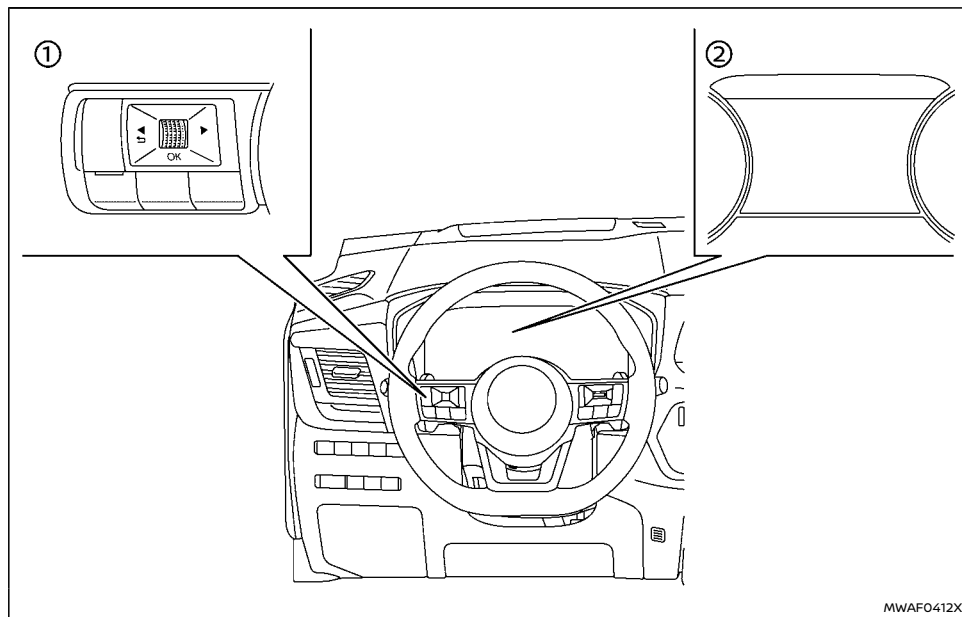

MWAF0412X

- ① Commandes au volant (côté gauche)
- ② Écran d'informations du véhicule

Les systèmes suivants (selon modèles) peuvent être activés ou désactivés à l'aide du menu de réglages de l'écran d'informations du véhicule. Sélectionnez chaque option de réglage à l'aide de

la commande de défilement des commandes au volant.

- Intelligent Emergency Braking (Freinage d'urgence intelligent (AEB)) avec fonction de détection des piétons

- Intelligent Forward Collision Warning (Avis de collision frontale intelligent)
- Avertissement de franchissement de ligne (LDW)
- Intelligent Lane Intervention (Prévention de franchissement de ligne intelligente)*
- Système de maintien de voie (ELA)
- Surveillance d'angle mort (BSW)
- Intelligent Blind Spot Intervention (Contrôle d'angle mort intelligent)*
- Speed Limit Link
- CRUISE Navi Link
- Conduite assistée
- Alerte de trafic transversal arrière (RCTA)
- Freinage automatique arrière (RAB)
- Détection d'objets en mouvement (MOD)
- Système de capteur d'aide au stationnement (sonar)
- Reconnaissance des panneaux de signalisation (TSR)
- Intelligent Driver Alertness (Veille Conducteur intelligent)

* : Pour commander les systèmes Intelligent Lane Intervention (Prévention de franchissement de ligne intelligente) et Intelligent Blind Spot Intervention (Contrôle d'angle mort intelligent), vous devez appuyer sur la commande ProPILOT Assist ou la commande d'assistance dynamique de conduite après avoir activé chaque système dans le menu des réglages.

Écran d'assistance à la conduite

L'écran de l'assistance au conducteur apparaît sur l'écran d'information du véhicule lorsqu'il est sélectionné à l'aide de la commande de défilement, ou pendant une courte période de temps lorsque la commande ProPILOT Assist (selon modèles) est enfoncé.

L'état des systèmes suivants (selon modèles) peut s'afficher dans chaque zone de l'écran.

Zone	Aide à la conduite
Avant	Intelligent Emergency Braking (Freinage d'urgence intelligent (AEB)) avec fonction de détection des piétons
	Intelligent Forward Collision Warning (Avis de collision frontale intelligent)
Voie	Avertissement de franchissement de ligne (LDW)
	Intelligent Lane Intervention (Prévention de franchissement de ligne intelligente)
Angle mort	Surveillance d'angle mort (BSW)
	Intelligent Blind Spot Intervention (Contrôle d'angle mort intelligent)

- Quand l'un des systèmes d'"Avertissement" est activé, le symbole "🔊" s'affiche dans chaque zone.
- Quand l'un des systèmes d'"Intervention" sont activés, le symbole "🚗" s'affiche dans chaque zone.

- Quand aucun système n'est activé, "OFF" s'affiche dans chaque zone.

L'affichage change comme dans les exemples suivants :

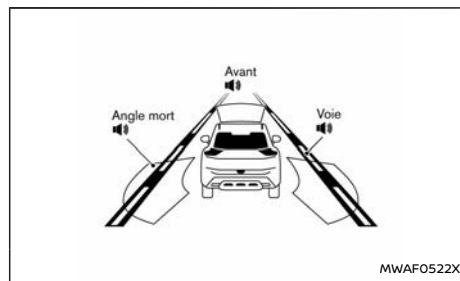

Zone	Aide à la conduite	Statut
Avant	Intelligent Emergency Braking (Freinage d'urgence intelligent (AEB)) avec fonction de détection des piétons	Désactivé (tracé)
	Intelligent Forward Collision Warning (Avis de collision frontale intelligent)	
Voie	Avertissement de franchissement de ligne (LDW)	Désactivé (tracé)
	Intelligent Lane Intervention (Prévention de franchissement de ligne intelligente)	Désactivé

Angle mort	Surveillance d'angle mort (BSW)	Désactivé (tracé)
	Intelligent Blind Spot Intervention (Contrôle d'angle mort intelligent)	Désactivé

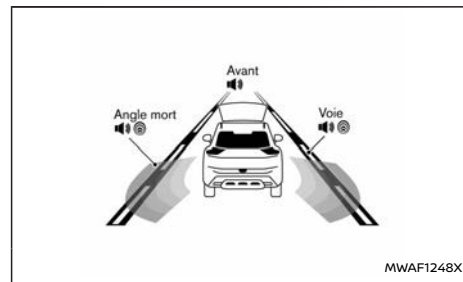

Zone	Aide à la conduite	Statut
Avant	Intelligent Emergency Braking (Freinage d'urgence intelligent (AEB)) avec fonction de détection des piétons	Désactivé (tracé)
	Intelligent Forward Collision Warning (Avis de collision frontale intelligent)	



Voie	Avertissement de franchissement de ligne (LDW)	Activé
	Intelligent Lane Intervention (Prévention de franchissement de ligne intelligente)	Désactivé (ombré)
Angle mort	Surveillance d'angle mort (BSW)	Activé
	Intelligent Blind Spot Intervention (Contrôle d'angle mort intelligent)	Désactivé (ombré)

GUIDE DE DÉPANNAGE COMMUN

Certains des systèmes d'assistance à la conduite utilisent les pièces communes (caméra, radar, etc.) pour fonctionner. Si un message d'avertissement apparaît sur l'écran d'information du véhicule ou si le témoin d'avertissement clignote ou s'allume, vérifiez l'état du système. Pour plus de détails, reportez-vous aux sections [Système provisoirement indisponible] et [Dysfonctionnement du système] de ce manuel du conducteur pour chaque système concerné.

Pour une obstruction temporaire d'une caméra et d'un radar



Message d'avertissement/Témoin d'avertissement	Symptôme	Cause possible	Système concerné	Action à effectuer
[Indisponible Température habitacle élevée]	Température de caméra élevée	Lumière directe du soleil/ Température élevée dans l'habitacle	TSR, LDW, Intelligent Lane Intervention (Prévention de franchissement de ligne intelligente), Intelligent Blind Spot Intervention (Contrôle d'angle mort intelligent) et Steering Assist (Conduite assistée)	Quand la température de l'habitacle est réduite, le système se réactive automatiquement. (Appuyez sur la commande ProPILOT Assist ou sur la commande d'assistance dynamique au conducteur pour réactiver les systèmes Intelligent Lane Intervention (Prévention de franchissement de ligne intelligente) et Intelligent Blind Spot Intervention (Contrôle d'angle mort intelligent).)
 Clignotement			Intelligent Emergency Braking (Freinage d'urgence intelligent (AEB)) avec fonction de détection des piétons et Intelligent Forward Collision Warning (Avis de collision frontale intelligent)	

Message d'avertissement/Témoin d'avertissement	Symptôme	Cause possible	Système concerné	Action à effectuer
[Indisponible Faible visibilité] ou  Clignotement	Mauvaise visibilité de la caméra	Lumière directe du soleil	ELA, Steering Assist (Conduite assistée) et Intelligent Emergency Braking (Freinage d'urgence intelligent (AEB)) avec fonction de détection des piétons	Lorsque la condition a disparu, le fonctionnement du système reprend automatiquement.
	Caméra obstruée	Pare-brise embué, gelé ou couvert de saleté		Nettoyez le pare-brise dans la zone du pare-brise. Utilisez les essuie-glaces et le désembueur pour aider à dégager le verre du pare-brise.
[Non disponible Mauvaise visibilité]	Mauvaise visibilité/Détection des marqueurs de voie impossible	Mauvaises conditions météo	Conduite assistée	Lorsque la condition n'existe plus, appuyez sur la commande ProPILOT Assist pour éteindre le système ProPILOT Assist et appuyez de nouveau sur la commande pour remettre le système en marche.
[Temporairement désactivé Radar avant obstrué] et  Clignotement (Intelligent Emergency Braking (Freinage d'urgence intelligent (AEB)) uniquement)	Obstruction du radar avant	Mauvais temps (pluie, brouillard, neige, etc.)	ELA, ICC, ProPILOT Assist, Intelligent Emergency Braking (Freinage d'urgence intelligent (AEB)) avec fonction de détection des piétons et Intelligent Forward Collision Warning (Avis de collision frontale intelligent)	Lorsque la condition a disparu, le fonctionnement du système reprend automatiquement. (Appuyez sur la commande ProPILOT Assist ou la commande marche/arrêt (ON/OFF) du régulateur de vitesse pour réactiver le système ICC.)
		Capteur couvert de saleté ou obstrué		Nettoyez la zone du capteur radar avant à l'avant du véhicule.
		Routes avec peu de structures routières ou de bâtiments		Lorsque la condition a disparu, le fonctionnement du système reprend automatiquement. (Appuyez sur la commande ProPILOT Assist ou la commande marche/arrêt (ON/OFF) du régulateur de vitesse pour réactiver le système ICC.)

Message d'avertissement/Témoin d'avertissement	Symptôme	Cause possible	Système concerné	Action à effectuer
 Clignotement (Intelligent Emergency Braking (Freinage d'urgence intelligent (AEB)) uniquement)	Coupure du radar avant	Interférence provenant d'une autre source radar	ICC, ProPILOT Assist, Intelligent Emergency Braking (Freinage d'urgence intelligent (AEB)) avec fonction de détection des piétons et Intelligent Forward Collision Warning (Avis de collision frontale intelligent)	Lorsque la condition a disparu, le fonctionnement du système reprend automatiquement. (Appuyez sur la commande ProPILOT Assist ou la commande marche/arrêt (ON/OFF) du régulateur de vitesse pour réactiver le système ICC.)
[Indisponible Radar latéral obstrué]	Obstruction du radar latéral	Radar obstrué	ELA, BSW, Intelligent Blind Spot Intervention (Contrôle d'angle mort intelligent) et RCTA	Nettoyez la zone du radar arrière latéral à l'arrière du véhicule. Lorsque la condition a disparu, le fonctionnement du système reprend automatiquement. (Appuyez sur la commande ProPILOT Assist ou sur la commande d'assistance dynamique au conducteur pour réactiver l'Intelligent Blind Spot Intervention (Contrôle d'angle mort intelligent).)
[Indisponible Chaussée glissante]	Mauvais état de la chaussée	Route glissante	Intelligent Lane Intervention (Prévention de franchissement de ligne intelligente), Intelligent Blind Spot Intervention (Contrôle d'angle mort intelligent), ICC et ProPILOT Assist	Lorsque la situation n'existe plus, appuyez sur la commande ProPILOT Assist ou sur la commande d'assistance dynamique au conducteur ou sur la commande marche/arrêt (ON/OFF) du régulateur de vitesse pour réactiver chaque système.
[Indisponible Frein de stationnement serré]	Annulation du système	Engagement du frein de stationnement électronique	ProPILOT Assist	Lorsque la condition n'existe plus, appuyez sur la commande ProPILOT Assist pour éteindre le système ICC et appuyez de nouveau sur la commande pour remettre le système ICC en marche.

Message d'avertissement/Témoin d'avertissement	Symptôme	Cause possible	Système concerné	Action à effectuer
[Enfoncer pédale frein]	Pas d'engagement du frein de stationnement électronique	Portière conducteur ouverte (véhicule à l'arrêt)	ProPILOT Assist	Appuyez immédiatement sur la pédale de frein.

Pour un système provisoirement indisponible

Témoin d'avertissement/Mes- sage d'avertissement	Cause possible	Système à vérifier	Action à effectuer
 allumé	ESP désactivé	Intelligent Emergency Braking (Freinage d'urgence intelligent (AEB)) avec fonction de détection des piétons	Activez l'ESP.
 allumé	ESP désactivé	RAB	Activez l'ESP.
[Actuellement indisponible]	ESP désactivé	Intelligent Lane Intervention (Prévention de franchissement de ligne intelligente), Intelligent Blind Spot Intervention (Contrôle d'angle mort intelligent), ICC et ProPILOT Assist	Activez l'ESP.

Pour un dysfonctionnement du système

Témoin d'avertissement/ Message d'avertissement	Symptôme	Système à vérifier	Action à effectuer
[Anomalie Consulter le manuel du conducteur] et  allumé	Dysfonctionnement du système	Intelligent Emergency Braking (Freinage d'urgence intelligent (AEB)) avec fonction de détection des piétons et Intelligent Forward Collision Warning (Avis de collision frontale intelligent)	Arrêtez le véhicule en lieu sûr. Arrêtez le moteur, puis redémarrez-le. Si le témoin/message d'avertissement perdue, faites vérifier le système. Il est recommandé de vous rendre chez un concessionnaire NISSAN ou un atelier qualifié pour procéder à cet entretien.
[Anomalie Consulter manuel]		TSR, RAB, LDW, Intelligent Lane Intervention (Prévention de franchissement de ligne intelligente), ELA, BSW, Intelligent Blind Spot Intervention (Contrôle d'angle mort intelligent), RCTA, ICC, Conduite assistée et Intelligent Driver Alertness (Veille Conducteur intelligent)	
[Erreur système de capteur d'aide au stationnement Consulter manuel]		Système de capteur d'aide au stationnement (sonar)	

Emplacements des caméras, des capteurs radar et des capteurs sonar

La caméra, des capteurs radar et des capteurs de stationnement utilisés par chaque système d'aide au conducteur se trouvent à l'avant et à l'arrière du véhicule. Concernant l'entretien de chaque composant, reportez-vous à la section "Entretien du système" de ce manuel de l'utilisateur pour chaque système d'application.

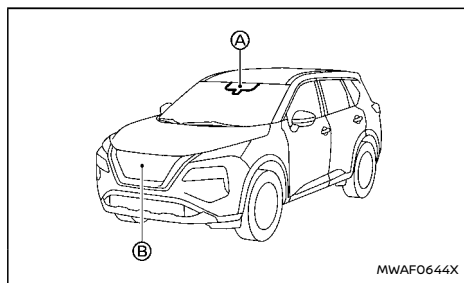

Avant du véhicule

- Ⓐ Unité de caméra avant
 - Intelligent Emergency Braking (Freinage d'urgence intelligent (AEB)) avec fonction de détection des piétons
 - Avertissement de franchissement de ligne (LDW)
 - Prévention de franchissement de ligne intelligent
 - Intelligent Blind Spot Intervention (Con-

trôle d'angle mort intelligent)

- Conduite assistée
- Assistance au changement de voie d'urgence (ELA)
- Assistance de feux de route
- Phare LED adaptatif
- Reconnaissance des panneaux de signalisation (TSR)

Ⓑ Capteur radar avant

- Intelligent Emergency Braking (Freinage d'urgence intelligent (AEB)) avec fonction de détection des piétons
- Intelligent Forward Collision Warning (Avis de collision frontale intelligent)
- Régulateur de vitesse intelligent (ICC)
- Assistance au changement de voie d'urgence (ELA)

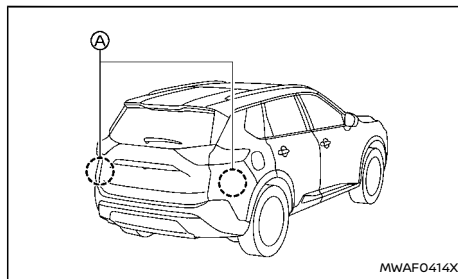

Arrière du véhicule

- Ⓐ Capteur radar latéral
 - Surveillance d'angle mort (BSW)
 - Intelligent Blind Spot Intervention (Contrôle d'angle mort intelligent)
 - Alerte de trafic transversal arrière (RCTA)
 - Assistance au changement de voie d'urgence (ELA)

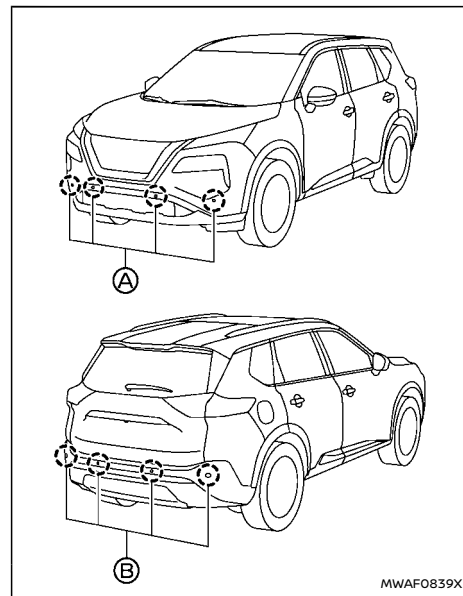

RECONNAISSANCE DES PANNEAUX DE SIGNALISATION (TSR)

Capteurs d'aide au stationnement

- Ⓐ Capteurs de stationnement avant (selon modèles)
 - Système de capteur d'aide au stationnement (sonar)
- Ⓑ Capteurs de stationnement arrière
 - Freinage automatique arrière (RAB)
 - Système de capteur d'aide au stationnement (sonar)

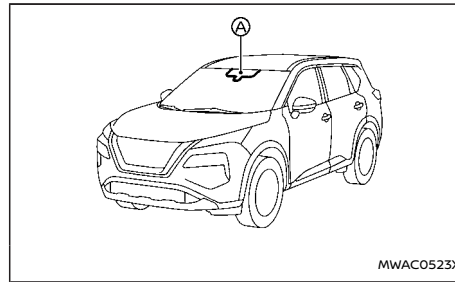

Le système de reconnaissance des panneaux de signalisation (TSR) fournit des informations au conducteur concernant la limite de vitesse la plus récemment détectée. Le système saisit les informations de signalisation routière avec la caméra avant multisensorielle Ⓐ située sur le pare-brise, devant le rétroviseur intérieur, et affiche les signalisations détectées sur l'écran d'informations du véhicule. Pour les véhicules équipés d'un système de navigation, la limite de vitesse affichée est établie en combinant les données du système de navigation et la reconnaissance en temps réel effectuée par la caméra. Les informations TSR sont affichées sur l'écran d'informations du véhicule et sur l'affichage tête haute (HUD) (selon modèles). (Reportez-vous à "[Affichage tête haute (HUD)] (selon modèles)" (P.114).)

⚠ ATTENTION

Le système TSR est un système uniquement conçu pour fournir des informations au conducteur. Il ne peut pas remplacer l'attention du conducteur quant aux conditions de

circulation ni sa responsabilité dans le fait de conduire prudemment. Il ne peut pas éviter des accidents en cas de manque d'attention. Il est de la responsabilité du conducteur de rester vigilant et de toujours faire acte de prudence.

FONCTIONNEMENT DU SYSTÈME

Le système TSR affiche les types suivants de signalisation routière :

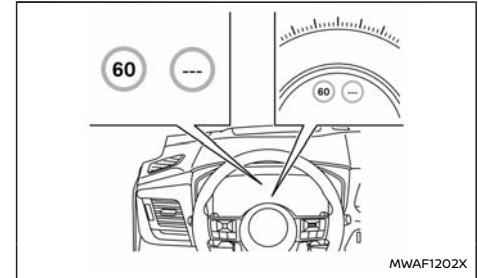

Exemple

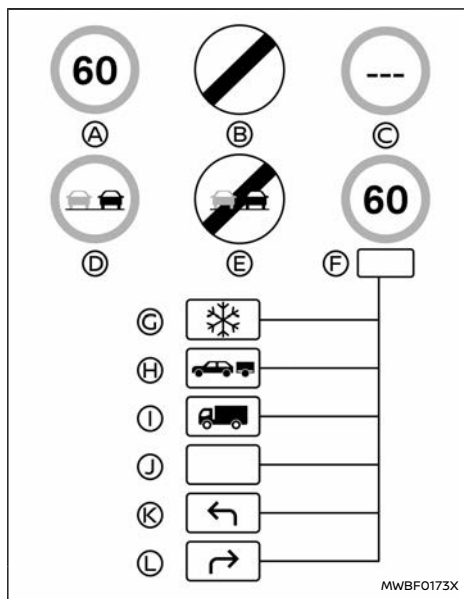

Signalisations routières disponibles

- A Dernière limitation de vitesse détectée
- B Limite de vitesse nationale
- C Aucune information relative à une limitation de vitesse
- D Zone de dépassement non autorisé
- E Fin de zone de dépassement non autorisé

- F Limitation de vitesse conditionnelle, dans les conditions suivantes disponibles :
- G Neige
- H Remorquage
- I Véhicules affectés au transport de marchandises
- J Générique
- K Virage à gauche autorisé
- L Virage à droite autorisé

PRÉCAUTION

- Le système TSR est destiné à aider le conducteur pour une conduite prudente. Il est de la responsabilité du conducteur de rester attentif, de conduire de manière sûre et de respecter toutes les réglementations routières en vigueur, y compris la visualisation des signalisations routières.
- Le système de TSR peut ne pas fonctionner correctement dans toutes les conditions. En voici quelques exemples :
 - Si de la pluie, de la neige ou de la saleté adhère au pare-brise devant le boîtier de la caméra avant multisensorielle.
 - Lorsque les phares n'éclairent pas suffisamment car les optiques sont sales ou lorsque les faisceaux sont mal réglés.
 - Lorsque le boîtier de caméra est traversé par une lumière puissante. (Par exemple si la lumière est orientée directement vers l'avant du véhicule,

pendant un lever ou un coucher de soleil.)

- Lorsque l'intensité lumineuse change brutalement. (Par exemple lorsque le véhicule entre dans un tunnel ou en ressort, ou qu'il passe sous un pont.)
- Lorsque la visibilité est mauvaise. (Par exemple, éclairage insuffisant de la route, de mauvaises conditions météorologiques, pluie, neige ou brouillard, ou de fortes projections d'eau.)
- Lorsque les panneaux de signalisation sont endommagés ou non conformes aux normes. (Par exemple, taille, hauteur, direction ou luminosité incorrectes, ou cassés ou pliés.)
- Lorsque les panneaux de signalisation sont difficiles à détecter. (Par exemple, elles sont recouvertes de saleté ou de neige, ou d'un éclairage insuffisant.)
- Quand les panneaux de signalisation sont ambigus. (Par exemple, les panneaux de signalisation sur les chantiers de construction, dans les voies adjacentes ou la voie de sortie.)
- Lorsqu'il y a un objet similaire aux panneaux de signalisation. (Par exemple, des panneaux, une plaque ou une structure similaires).
- Lors du passage de panneaux de signalisation en dehors du champ de vision de la caméra. (Par exemple,

après un virage serré ou situé trop loin).

- Lorsque les panneaux de signalisation électriques sont difficiles à détecter. (Par exemple, faible contraste, emplacement trop éloigné, 3 chiffres.)
 - Dans les zones non couvertes par le système de navigation (selon modèles).
 - En cas de déviations par rapport au système de navigation (selon modèles), par exemple en raison de modifications du tracé de la route.
 - Lorsque vous dépassez des bus ou des camions sur lesquels se trouvent des étiquettes de limitation de vitesse.
 - Lorsque les données du système de navigation (selon modèles) ne sont pas à jour ou ne sont pas disponibles.
- Le système TSR peut afficher un panneau de signalisation, même s'il n'y ait pas de panneau de signalisation devant le véhicule. Il peut afficher une limite de vitesse différente de celle d'un véhicule de tourisme. (Le panneau de limitation de vitesse maximale peut afficher un chiffre supérieur ou inférieur à la vitesse maximale réelle, par exemple, lors de la détection d'un panneau de limitation de vitesse pour les camions, d'une limitation de vitesse différente selon l'heure du jour ou le jour de la semaine, ou d'un panneau de limitation de vitesse écrit dans une unité différente près d'une frontière, en cas de

détection d'un panneau de signalisation électrique avec ou sans indication de limite de vitesse, lors de la détection d'une limite de vitesse non pertinente passant par une sortie d'autoroute ou une jonction, etc.)

COMMENT ACTIVER/DÉSACTIVER LE SYSTÈME TSR

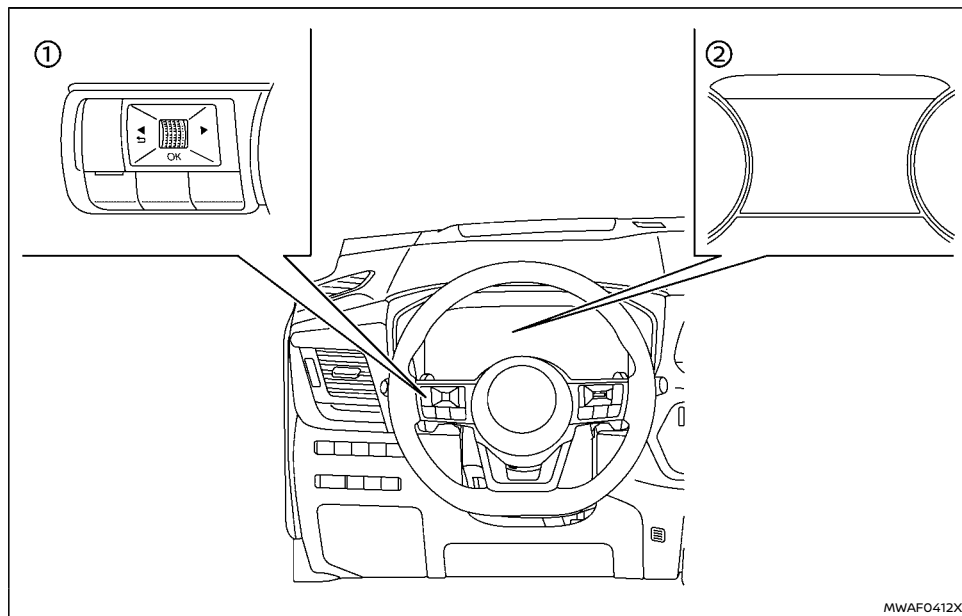

① Commandes au volant (côté gauche)

② Écran d'informations du véhicule

Suivez les étapes ci-après pour activer ou désactiver le système TSR :

1. Appuyez sur les touches ◀ ▶ jusqu'à ce que s'affiche [Réglages] sur l'écran d'informa-

tions du véhicule, puis appuyez sur la commande de défilement. Utilisez la commande de défilement pour sélectionner [Aide au conducteur]. Appuyez ensuite sur la commande de défilement.

2. Sélectionnez [Signalisation] et appuyez sur la commande de défilement pour activer ou désactiver le système.

SYSTÈME PROVISOIREMENT INDISPONIBLE

Si le véhicule est garé dans une zone directement exposée aux rayons du soleil et que la température est élevée (plus de 40°C (104°F) environ) puis que le moteur est démarré, le système TSR risque d'être désactivé automatiquement.

Action à effectuer :

Lorsque la température intérieure diminue, le système TSR fonctionne à nouveau automatiquement.

DYSFONCTIONNEMENT DU SYSTÈME

Si le système TSR présente un dysfonctionnement, il est désactivé automatiquement et le message d'avertissement [Anomalie Consulter le manuel du conducteur] s'affiche sur l'écran d'informations du véhicule.

Action à effectuer

Si ce message d'avertissement s'affiche, éloignez le véhicule à l'écart de la circulation et stationnez-vous en lieu sûr. Arrêtez le moteur, puis redémarrez-le. Si le message d'avertissement continue de s'afficher, faites vérifier le système par un concessionnaire NISSAN ou un atelier qualifié.

SYSTÈME D'AVERTISSEMENT DE FRANCHISSEMENT DE LIGNE (LDW) (selon modèles)

ENTRETIEN DU SYSTÈME

Le système TSR utilise la même caméra avant multisensorielle que celle utilisée par le système d'avertissement de franchissement de ligne (LDW), située devant le rétroviseur intérieur. En ce qui concerne l'entretien de la caméra, reportez-vous à "Entretien du système" (P.303).

⚠ ATTENTION

Le non-respect des instructions et avertissements relatifs à l'utilisation correcte du système LDW pourrait entraîner des blessures graves voire mortelles.

- **Ce système est uniquement un dispositif d'avertissement ayant pour but d'informer le conducteur d'un potentiel franchissement de ligne involontaire. Il ne dirige pas le véhicule et ne permet pas d'éviter les pertes de contrôle. Il est de la responsabilité du conducteur de rester vigilant, de conduire prudemment, de faire en sorte que le véhicule reste dans sa voie de circulation et de toujours garder le contrôle du véhicule.**

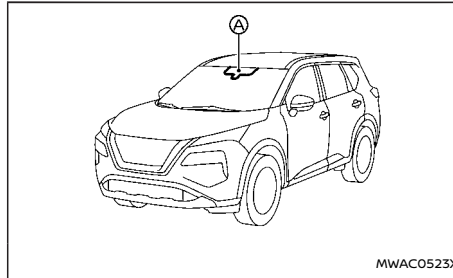

Le système LDW fonctionne lorsque la vitesse du véhicule est supérieure ou égale à 60 km/h (37 MPH) environ, et lorsque le marquage des voies est clairement visible sur la route.

Le système LDW contrôle le marquage sur la voie de circulation au moyen du boîtier de caméra Ⓐ situé au-dessus du rétroviseur intérieur.

Le système LDW avertit le conducteur que le véhicule commence à quitter la voie de circulation par un indicateur et une vibration du volant. (Reportez-vous à "Fonctionnement du système LDW" (P.300).)

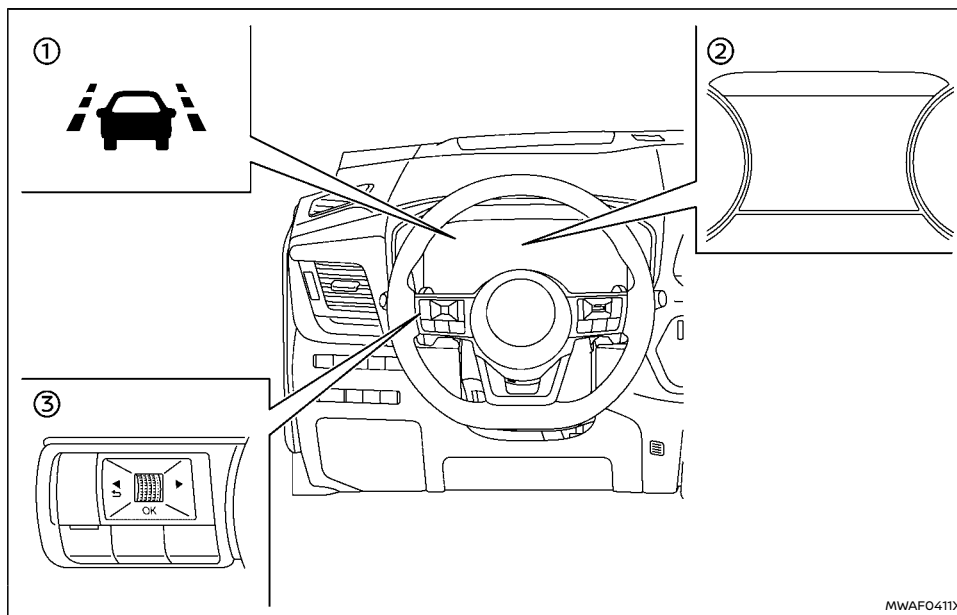

sur l'écran d'informations du véhicule pour alerter le conducteur.

La fonction d'avertissement est interrompue lorsque le véhicule circule à nouveau entre les lignes de marquage.

L'intensité de la vibration du volant peut être modifiée dans le menu des réglages de l'écran d'informations du véhicule. (Reportez-vous à "[Aide au conducteur]" (P.89).)

- ① Témoin LDW (sur l'écran d'informations du véhicule)
- ② Écran d'informations du véhicule
- ③ Commandes au volant (côté gauche)

FUNCTIONNEMENT DU SYSTÈME LDW

Le système LDW possède une fonction d'avertissement de franchissement de ligne lorsque la vitesse du véhicule est supérieure ou égale à environ 60 km/h (37 MPH) et que le marquage des voies est clair. Lorsque le véhicule s'approche du côté gauche ou du côté droit de la voie de circulation, le volant se met à vibrer et le témoin LDW clignote

COMMENT ACTIVER/DÉSACTIVER LE SYSTÈME LDW

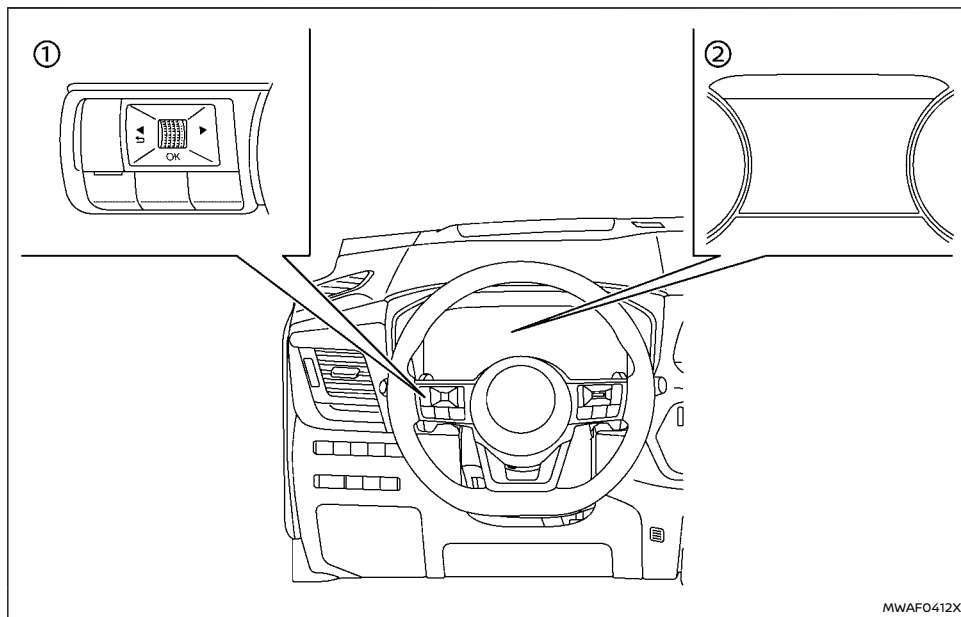

① Commandes au volant (côté gauche)

② Écran d'informations du véhicule

Suivez les étapes ci-après pour activer ou désactiver le système LDW.

1. Appuyez sur les touches ◀ ▶ jusqu'à ce que s'affiche [Réglages] sur l'écran d'informa-

tions du véhicule, puis appuyez sur la commande de défilement. Utilisez la commande de défilement pour sélectionner [Aide au conducteur]. Appuyez ensuite sur la commande de défilement.

2. Sélectionnez [Voie] et appuyez sur la commande de défilement.
3. Sélectionnez [Avertissement] et appuyez sur la commande de défilement.

NOTE :

Si vous désactivez le système LDW, il restera désactivé la prochaine fois que vous démarrerez le moteur.

LIMITES DU SYSTÈME LDW

⚠ ATTENTION

Les limites du système LDW sont indiquées ci-dessous. Le non-respect des instructions et avertissements relatifs à l'utilisation correcte du système LDW pourrait entraîner des blessures graves voire mortelles.

- Le système ne fonctionne pas lorsque la vitesse du véhicule est inférieure à 60 km/h (37 MPH) environ, ou s'il ne parvient pas à détecter le marquage des voies de circulation.
- N'utilisez pas le système LDW dans les conditions suivantes car il risque de ne pas fonctionner correctement :
 - Par mauvais temps (pluie, brouillard, neige, etc.).
 - En cas de conduite sur une surface glissante, comme le verglas ou la neige.
 - En cas de conduite ou de virage sur des routes accidentées.

- Lorsque l'une des voies de circulation est fermée pour travaux.
- En cas de conduite sur une voie sommairement aménagée ou temporaire.
- En cas de conduite sur une route dont les voies de circulation sont étroites.
- En cas de conduite alors que l'état des pneus ne correspond pas aux spécificités normales (par exemple en cas d'usure des pneus, de pression basse, d'utilisation de chaînes à neige ou des roues non standard).
- Lorsque le véhicule est équipé de pièces liées au système de freinage ou à la suspension qui ne sont pas d'origine.
- En cas d'attelage d'une remorque ou de remorquage d'un autre véhicule.
- Il est possible que le système ne fonctionne pas correctement dans les conditions suivantes :
 - Sur les routes où de multiples marquages parallèles sont tracés ; si le marquage des voies s'est effacé ou a été mal peint ; si les lignes de marquages sont jaunes ; si les lignes ne correspondent pas au marquage standard ; si les lignes de marquage sont recouvertes d'eau, de saletés, de neige, etc.
 - Sur les routes où des lignes discontinues sont toujours visibles.

- Sur les routes sinueuses.
- Sur les routes présentant des contrastes importants provoqués par des ombres, de la neige, de l'eau, des traces de pneus ou des marques résultant de travaux sur la chaussée. (Le système LDW peut prendre ces éléments pour des lignes de marquage.)
- Sur les routes où des voies de circulation se rejoignent ou se séparent.
- Lorsque le sens de circulation du véhicule n'est pas parallèle aux lignes de marquage.
- Lorsque le véhicule est proche du véhicule qui le précède. La plage de détection du boîtier de caméra de voie de circulation est alors obstruée.
- Si de la pluie, de la neige, de la saleté ou des particules adhèrent au pare-brise, devant le boîtier de caméra de voie de circulation.
- Lorsque les phares n'éclairent pas suffisamment car les optiques sont sales ou lorsque les faisceaux sont mal réglés.
- Lorsque le boîtier de caméra de voie de circulation est traversé par une lumière puissante. (Par exemple si la lumière est orientée directement vers l'avant du véhicule, pendant un lever ou un coucher de soleil.)
- Lorsque l'intensité lumineuse change

brutalement. (Par exemple lorsque le véhicule entre dans un tunnel ou en ressort, ou qu'il passe sous un pont.)

SYSTÈME PROVISOIREMENT INDISPONIBLE

Condition A :

Si le véhicule est garé dans une zone directement exposée aux rayons du soleil et que la température est élevée (plus de 40°C (104°F) environ) puis que le système LDW peut se désactiver automatiquement et le message suivant s'affiche sur l'écran d'informations du véhicule.

- [Indisponible Température habitacle élevée]
- Lorsque la température intérieure diminue, le système LDW fonctionne à nouveau automatiquement.

Condition B :

La fonction d'avertissement du système LDW n'est pas conçue pour fonctionner dans les conditions suivantes :

- Lorsque vous activez le signal de changement de voie et que vous passez dans la voie de circulation indiquée par le signal. (Le système LDW devient à nouveau opérationnel 2 secondes environ après la désactivation du signal de changement de voie.)
- Lorsque la vitesse du véhicule devient inférieure à 60 km/h (37 MPH) environ.

Action à effectuer :

Lorsque les conditions ci-dessus ont disparu et que les conditions nécessaires au fonctionnement sont satisfaites, le système LDW se réactive.

DYSFONCTIONNEMENT DU SYSTÈME

Si le système LDW présente un dysfonctionnement, il est annulé automatiquement et le message d'avertissement [Anomalie système Consulter le manuel du conducteur] s'affiche sur l'écran d'informations du véhicule. Si ce message d'avertissement s'affiche, éloignez le véhicule à l'écart de la circulation et stationnez-vous en lieu sûr. Mettez le contact sur la position d'arrêt puis redémarrez le moteur. Si le message d'avertissement reste affiché, faites vérifier le système. Il est recommandé de vous rendre chez un concessionnaire NISSAN ou un atelier qualifié pour procéder à cet entretien.

ENTRETIEN DU SYSTÈME

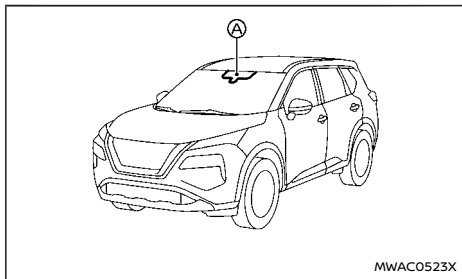

Le boîtier de caméra de voie de circulation (A) du système LDW est situé au-dessus du rétroviseur intérieur.

Pour maintenir le fonctionnement correct du système LDW et éviter un dysfonctionnement du système, veillez à respecter ce qui suit :

- Assurez-vous que le pare-brise est toujours propre.
- Ne placez pas d'autocollant (même transparent) ni d'accessoires à proximité du boîtier de caméra.
- Ne placez pas de matériaux réfléchissants, comme du papier blanc ou un miroir, sur le tableau de bord. Les reflets du soleil pourraient diminuer la capacité du boîtier de caméra à détecter les lignes de marquage.
- Ne cognez pas et n'endommagez pas les zones entourant le boîtier de caméra. Ne touchez pas la lentille de la caméra et ne retirez pas la vis située sur le boîtier de caméra. Si le boîtier de caméra est endommagé suite à un accident, il est recommandé de vous rendre chez un concessionnaire NISSAN ou dans un atelier qualifié.

INTELLIGENT LANE INTERVENTION (Prévention de franchissement de ligne intelligente) (selon modèles)

⚠ ATTENTION

Le non-respect des instructions et avertissements relatifs à l'utilisation correcte du système Intelligent Lane Intervention (Prévention de franchissement de ligne intelligente) pourrait entraîner des blessures graves ou mortelles.

- Le système Intelligent Lane Intervention (Prévention de franchissement de ligne intelligente) ne dirige pas le véhicule et ne permet pas d'éviter les pertes de contrôle. Il est de la responsabilité du conducteur de rester vigilant, de conduire prudemment, de faire en sorte que le véhicule reste dans sa voie de circulation et de toujours garder le contrôle du véhicule.
- Le système Intelligent Lane Intervention (Prévention de franchissement de ligne intelligente) a d'abord été conçu pour une utilisation sur des autoroutes modernes et bien entretenues. Il risque de ne pas détecter les lignes de marquage sur certaines routes, et en fonction des conditions météorologiques et de conduite.

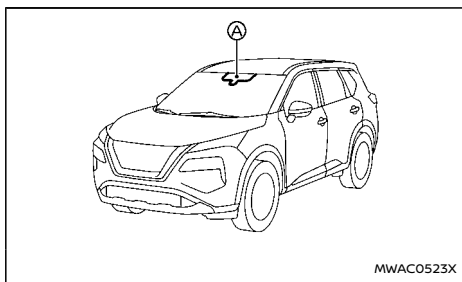

MWAC0523X

Le système Intelligent Lane Intervention (Prévention de franchissement de ligne intelligente) doit être activé à l'aide du commutateur ProPILOT Assist (selon modèles) ou de la commande d'assistance dynamique au conducteur (selon modèles) au volant, chaque fois que le contact d'allumage est placé en position ON.

Le système Intelligent Lane Intervention (Prévention de franchissement de ligne intelligente) fonctionne lorsque la vitesse du véhicule est supérieure ou égale à 60 km/h (37 MPH) environ, et seulement lorsque le marquage des voies est clairement visible sur la route. Le système Intelligent Lane Intervention (Prévention de franchissement de ligne intelligente) avertit le conducteur lorsque le véhicule a quitté le centre de la voie de circulation au moyen d'un témoin et de vibrations au niveau du volant. Le système aide le conducteur à ramener le véhicule au centre de la voie de circulation en actionnant les freins sur les roues gauche ou droite de manière individuelle (pour une courte période de temps).

Le système Intelligent Lane Intervention (Prévention de franchissement de ligne intelligente) contrôle le marquage sur la voie de circulation au moyen du boîtier de caméra A situé au-dessus du rétroviseur intérieur.

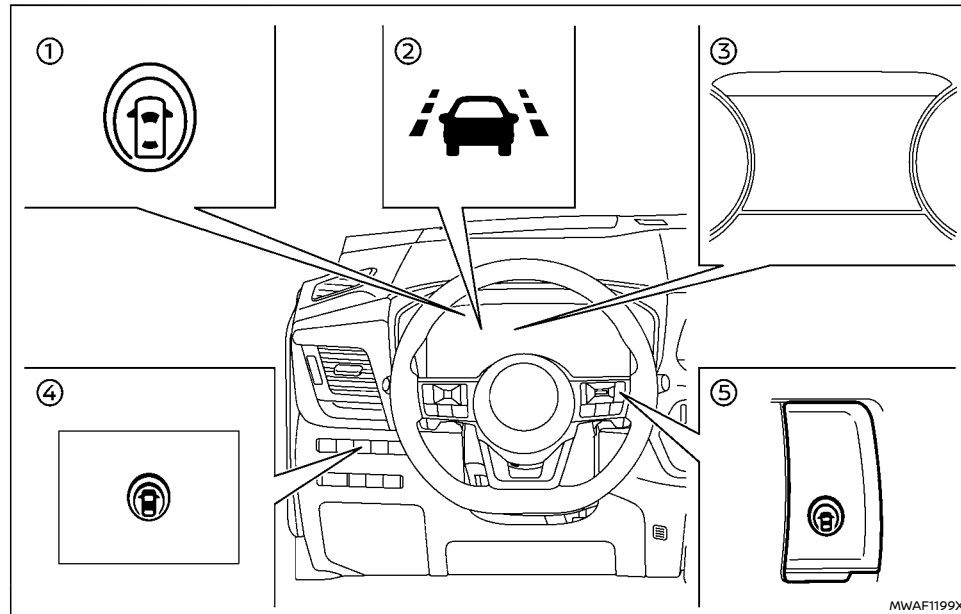

MWAF1199X

- ① Témoin d'Intelligent Lane Intervention (Prévention de franchissement de ligne intelligente) activé (sur l'écran d'informations du véhicule)
- ② Témoin d'Intelligent Lane Intervention (Prévention de franchissement de ligne intelligente) (sur l'écran d'informations du véhicule)

- ③ Écran d'informations du véhicule
- ④ Commande d'assistance dynamique de conduite (modèles sans système ProPILOT Assist)
- ⑤ Commande ProPILOT Assist (modèles avec système ProPILOT Assist)

FOCTIONNEMENT DU SYSTÈME INTELLIGENT LANE INTERVENTION (Prévention de franchissement de ligne intelligente)

Le système Intelligent Lane Intervention (Prévention de franchissement de ligne intelligente) fonctionne à une vitesse supérieure à environ 60 km/h (37 MPH), et lorsque le marquage des voies est clairement visible. Lorsque le véhicule s'approche du côté gauche ou du côté droit de la voie de circulation, le volant vibre et le témoin Intelligent Lane Intervention (Prévention de franchissement de ligne intelligente) (jaune) clignote sur l'écran d'informations du véhicule pour alerter le conducteur. Puis, le système Intelligent Lane Intervention (Prévention de franchissement de ligne intelligente) applique automatiquement les freins pendant une courte période afin d'aider le conducteur à replacer le véhicule au centre de la voie de circulation.

Pour activer le système d'Intelligent Lane Intervention (Prévention de franchissement de ligne intelligente), appuyez sur la commande ProPILOT Assist au volant (selon modèles) ou sur la commande d'assistance dynamique de conduite sur le tableau de bord côté conducteur (selon modèles) après avoir démarré le moteur. Le témoin d'activation du système Intelligent Lane Intervention (Prévention de franchissement de ligne intelligente) s'allume sur l'écran d'informations du

véhicule. Appuyez de nouveau sur la commande ProPILOT Assist (selon modèles) ou sur la commande d'assistance dynamique de conduite (selon modèles) pour activer ou désactiver le système Intelligent Lane Intervention (Prévention de franchissement de ligne intelligente). Le témoin d'activation du système Intelligent Lane Intervention (Prévention de franchissement de ligne intelligente) s'éteint.

L'intensité de la vibration du volant peut être modifiée dans le menu des réglages de l'écran d'informations du véhicule. (Reportez-vous à "[Aide au conducteur]" (P.89).)

COMMENT ACTIVER/DÉSACTIVER LE SYSTÈME INTELLIGENT LANE INTERVENTION (Prévention de franchissement de ligne intelligente)

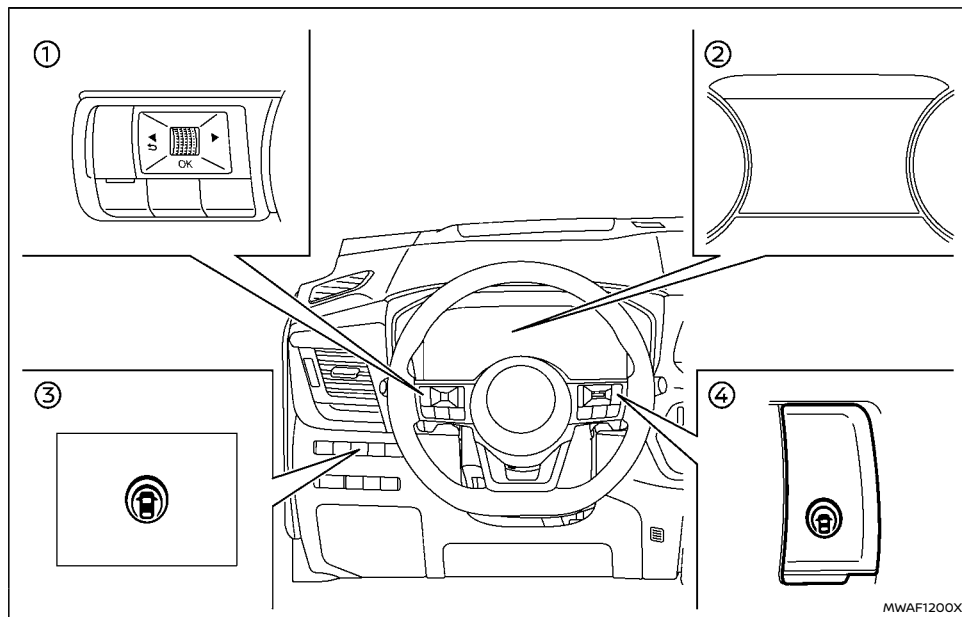

- ① Commande au volant (côté gauche)
- ② Écran d'informations du véhicule
- ③ Commande d'assistance dynamique de conduite (modèles sans système ProPILOT Assist)

- ④ Commande ProPILOT Assist (modèles avec système ProPILOT Assist)

Réalisez les étapes suivantes pour activer ou désactiver le système Intelligent Lane Intervention (Prévention de franchissement de ligne intelligente).

1. Appuyez sur la touche ◀ ▶ jusqu'à ce que s'affiche [Réglages] sur l'écran d'informations du véhicule, puis appuyez sur la commande de défilement. Utilisez la commande de défilement pour sélectionner [Aide au conducteur]. Appuyez ensuite sur la commande de défilement.
2. Sélectionnez [Voie] et appuyez sur la commande de défilement.
3. Sélectionnez [Intervention] et appuyez sur la commande de défilement.
4. Appuyez sur la commande ProPILOT Assist (selon modèles) ou sur la commande d'assistance dynamique de conduite (selon modèles) pour activer ou désactiver le système.

NOTE :

- La mise en marche du système ProPILOT Assist (selon modèles) active en même temps les systèmes Intelligent Lane Intervention (Prévention de franchissement de ligne intelligente) et Intelligent Blind Spot Intervention (Contrôle d'angle mort intelligent) (selon modèles). Si le système Intelligent Lane Intervention (Prévention de franchissement de ligne intelligente) est désactivé dans le menu Réglages, la prévention de franchissement de ligne intelligente s'active automatiquement lorsque le système de conduite assistée est actif. (Reportez-vous à "ProPILOT Assist (selon modèles)" (P.361).)
- Pour les modèles avec système ProPILOT Assist : Lorsque le système Intelligent Lane Intervention (Prévention de franchissement

de ligne intelligente) est activé dans le menu Réglages, il peut être activé ou désactivé en appuyant sur la commande PRINCIPALE de limiteur de vitesse (S) (selon modèles).

LIMITATIONS DU SYSTÈME INTELLIGENT LANE INTERVENTION (Prévention de franchissement de ligne intelligente)

ATTENTION

Les limites du système Intelligent Lane Intervention (Prévention de franchissement de ligne intelligente) sont indiquées ci-dessous. Le non-respect des instructions et avertissements relatifs à l'utilisation correcte du système Intelligent Lane Intervention (Prévention de franchissement de ligne intelligente) pourrait entraîner des blessures graves ou mortelles.

- Le système Intelligent Lane Intervention (Prévention de franchissement de ligne intelligente) peut s'activer si vous changez de voie sans activer auparavant votre clignotant ou, par exemple, si une zone de construction amène la circulation à traverser une ligne de marquage existante. Si cela se produit, vous devrez peut-être corriger la direction pour effectuer le changement de voie.
- Etant donné que le système Intelligent Lane Intervention (Prévention de franchissement de ligne intelligente) peut ne pas s'activer dans les conditions de circulation, météorologiques et de marquage de voie, décrites dans cette section, il peut ne pas s'activer à chaque fois que votre véhicule

commence à sortir de sa voie de circulation et vous devrez corriger la direction.

- Le système Intelligent Lane Intervention (Prévention de franchissement de ligne intelligente) ne fonctionne pas lorsque la vitesse du véhicule est inférieure à 60 km/h (37 MPH) environ, ou s'il ne parvient pas à détecter les lignes de marquage.
- Lorsque le système Intelligent Lane Intervention (Prévention de franchissement de ligne intelligente) est activé, évitez toute manœuvre de braquage excessive ou brutale. Vous pourriez perdre le contrôle du véhicule.
- N'utilisez pas le système Intelligent Lane Intervention (Prévention de franchissement de ligne intelligente) dans les conditions suivantes car il risque de ne pas fonctionner correctement :
 - Par mauvais temps (pluie, brouillard, neige, etc.).
 - En cas de conduite sur une surface glissante, comme le verglas ou la neige.
 - En cas de conduite ou de virage sur des routes accidentées.
 - Lorsque l'une des voies de circulation est fermée pour travaux.
 - En cas de conduite sur une voie sommairement aménagée ou temporaire.
 - En cas de conduite sur une route dont les voies de circulation sont étroites.

- En cas de conduite alors que l'état des pneus ne correspond pas aux spécifications normales (par exemple en cas d'usure des pneus, de pression basse, d'utilisation de chaînes à neige ou des roues non standard).
- Lorsque le véhicule est équipé de pièces liées au système de freinage ou à la suspension qui ne sont pas d'origine.
- En cas d'attelage d'une remorque ou de remorquage d'un autre véhicule.
- Sur les routes où de multiples marquages parallèles sont tracés ; si le marquage des voies s'est effacé ou a été mal peint ; si les lignes de marquage sont jaunes ; si les lignes ne correspondent pas au marquage standard ; si les lignes de marquage sont recouvertes d'eau, de saletés, de neige, etc.
- Sur les routes où des lignes discontinues sont toujours visibles.
- Sur les routes sinueuses.
- Sur les routes présentant des contrastes importants provoqués par des ombres, de la neige, de l'eau, des traces de pneus ou des marques résultant de travaux sur la chaussée. (Le système Intelligent Lane Intervention (Prévention de franchissement de ligne intelligente) peut prendre ces éléments pour des lignes de marquage.)

- Sur les routes où des voies de circulation se rejoignent ou se séparent.
- Lorsque le sens de circulation du véhicule n'est pas parallèle aux lignes de marquage.
- Lorsque le véhicule est proche du véhicule qui le précède. La plage de détection du boîtier de caméra de voie de circulation est alors obstruée.
- Si de la pluie, de la neige ou de la saleté adhère au pare-brise, au niveau du boîtier de la caméra de voie de circulation.
- Lorsque les phares n'éclairent pas suffisamment car les optiques sont sales ou lorsque les faisceaux sont mal réglés.
- Lorsque le boîtier de caméra de voie de circulation est traversé par une lumière puissante. (Par exemple si la lumière est orientée directement vers l'avant du véhicule, pendant un lever ou un coucher de soleil.)
- Lorsque l'intensité lumineuse change brutalement. (Par exemple lorsque le véhicule entre dans un tunnel ou en ressort, ou qu'il passe sous un pont.)

Lorsque le système Intelligent Lane Intervention (Prévention de franchissement de ligne intelligente) est activé, vous risquez d'entendre un bruit provoqué par le fonctionnement des freins. Ceci est normal et indique que l'Intelligent Lane Inter-

vention (Prévention de franchissement de ligne intelligente) fonctionne correctement.

SYSTÈME PROVISOIREMENT INDISPONIBLE

Condition A :

Les fonctions d'avertissement et d'assistance du système Intelligent Lane Intervention (Prévention de franchissement de ligne intelligente) ne sont pas conçues pour fonctionner dans les conditions suivantes :

- Lorsque vous activez le signal de changement de voie et que vous passez dans la voie de circulation indiquée par le signal. (Le système Intelligent Lane Intervention (Prévention de franchissement de ligne intelligente) est désactivé pendant environ 2 secondes après la désactivation du signal de changement de voie.)
- Lorsque la vitesse du véhicule devient inférieure à 60 km/h (37 MPH) environ.

Action à effectuer :

Lorsque les conditions ci-dessus ont disparu et que les conditions nécessaires au fonctionnement sont satisfaites, les fonctions d'avertissement et d'assistance sont réactivées.

Condition B :

La fonction d'assistance du système Intelligent Lane Intervention (Prévention de franchissement de ligne intelligente) n'est pas conçue pour fonctionner dans les conditions suivantes (l'avertissement reste opérationnel) :

- Lorsque la pédale de frein est enfoncée.

- Lorsque le volant est tourné autant que nécessaire pour effectuer un changement de voie.
- Lorsque le véhicule accélère pendant le fonctionnement du système Intelligent Lane Intervention (Prévention de franchissement de ligne intelligente).
- Lorsque les feux de détresse sont activés.
- En cas de virage à vitesse élevée.

Action à effectuer :

Lorsque les conditions ci-dessus ont disparu et que les conditions nécessaires au fonctionnement sont satisfaites, la fonction d'actionnement des freins du système Intelligent Lane Intervention (Prévention de franchissement de ligne intelligente) est réactivée.

Condition C :

Si le message suivant s'affiche sur l'écran d'informations du véhicule, un témoin sonore retentit et le système Intelligent Lane Intervention (Prévention de franchissement de ligne intelligente) est automatiquement désactivé.

- [Indisponible Chaussée glissante] :
 - Lorsque le système ESP (à l'exception de la fonction du système de contrôle de traction (TCS)) ou l'ABS est activé.
- [Non Disponible Actuellement] :
 - Lorsque le système ESP est désactivé.

Action à effectuer :

Lorsque les conditions ci-dessus ont disparu, désactivez le système Intelligent Lane Intervention (Prévention de franchissement de ligne intelligente). Appuyez de nouveau sur la commande

ProPILOT Assist (selon modèles) ou sur la commande d'assistance dynamique de conduite (selon modèles) pour réactiver le système Intelligent Lane Intervention (Prévention de franchissement de ligne intelligente).

Désactivation temporaire en cas de température élevée :

Si le véhicule est garé dans une zone directement exposée aux rayons du soleil et que la température est élevée (plus de 40°C (104°F) environ) puis que le système Intelligent Lane Intervention (Prévention de franchissement de ligne intelligente) est activé, il risque d'être désactivé automatiquement et un témoin sonore retentit et le message suivant peut s'afficher sur l'écran d'informations du véhicule :

- [Indisponible Température habitacle élevée]

Lorsque la température baisse dans l'habitacle, désactivez le système Intelligent Lane Intervention (Prévention de franchissement de ligne intelligente). Appuyez de nouveau sur la commande ProPILOT Assist (selon modèles) ou sur la commande d'assistance dynamique de conduite (selon modèles) pour réactiver le système.

DYSFONCTIONNEMENT DU SYSTÈME

En cas de panne du système Intelligent Lane Intervention (Prévention de franchissement de ligne intelligente), il est automatiquement désactivé. Le témoin Intelligent Lane Intervention (Prévention de franchissement de ligne intelligente) (jaune) s'allume, un témoin sonore retentit et le message d'avertissement [Anomalie Consulter le manuel du conducteur] s'affiche sur l'écran d'informations du véhicule.

Si ce message d'avertissement s'affiche, éloignez le véhicule à l'écart de la circulation dans un lieu sûr. Arrêtez le moteur, puis redémarrez-le. Si le message d'avertissement reste affiché, faites vérifier le système Intelligent Lane Intervention (Prévention de franchissement de ligne intelligente). Il est recommandé de vous rendre chez un concessionnaire NISSAN ou un atelier qualifié pour procéder à cet entretien.

ENTRETIEN DU SYSTÈME

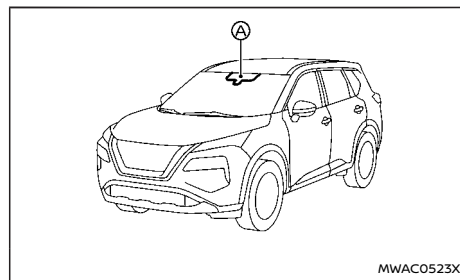

Le boîtier de caméra de voie de circulation (A) du système Intelligent Lane Intervention (Prévention de franchissement de ligne intelligente) est situé au-dessus du rétroviseur intérieur. Pour assurer le fonctionnement normal du système Intelligent Lane Intervention (Prévention de franchissement de ligne intelligente) et éviter un dysfonctionnement du système, assurez-vous de respecter ce qui suit :

- Assurez-vous que le pare-brise est toujours propre.
- Ne placez pas d'autocollant (même transparent) ni d'accessoires à proximité du boîtier de caméra.
- Ne placez pas de matériaux réfléchissants, comme du papier blanc ou un miroir, sur le tableau de bord. Les reflets du soleil pourraient diminuer la capacité du boîtier de caméra à détecter les lignes de marquage.
- Ne cognez pas et n'endommagez pas les zones entourant le boîtier de caméra. Ne touchez pas la lentille de la caméra et ne retirez pas la vis située sur le boîtier de caméra. Si le boîtier de caméra est endommagé suite à un accident, il est recommandé de vous rendre chez un concessionnaire NISSAN ou dans un atelier qualifié.

SYSTÈME DE MAINTIEN DE VOIE (ELA) (selon modèles)

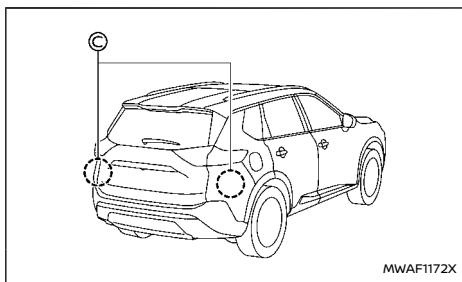
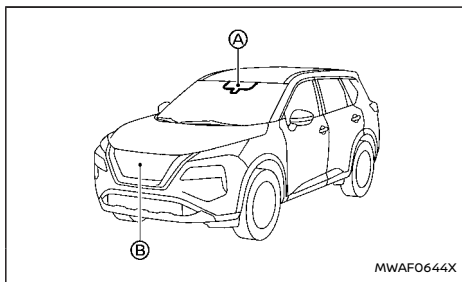

⚠ ATTENTION

Le non-respect des instructions et avertissements relatifs à l'utilisation correcte du système ELA pourrait entraîner des blessures graves voire mortelles.

- **Le système ELA ne dirige pas le véhicule et ne permet pas d'éviter les pertes de contrôle. Il est de la responsabilité du**

conducteur de rester vigilant, de conduire prudemment, de faire en sorte que le véhicule reste dans sa voie de circulation et de toujours garder le contrôle du véhicule.

- **Le système ELA est conçu pour fonctionner sur toutes les routes comportant des marquages ou des bords de route bien définis, mais il risque de ne pas détecter le bord de route ou les marquages de voie dans certaines conditions routières, météorologiques ou de conduite.**
- **La capacité de détection des radars et de la caméra est limitée. Tous les objets ou véhicules en mouvement ne seront pas détectés. Comptez toujours sur vos manœuvres afin d'éviter tout risque d'accident.**

Le système ELA est automatiquement activé chaque fois que le moteur est redémarré.

La sensibilité du système ELA peut être réglée. Ce réglage est mémorisé jusqu'à ce qu'il soit modifié par le conducteur.

Le système ELA utilise une caméra avant à détection multiple (A) située au-dessus du rétroviseur intérieur pour surveiller les marquages sur la voie de circulation et détecter d'autres véhicules. Pour détecter d'autres véhicules, le système ELA utilise également des capteurs radars (B) situés à l'avant du véhicule et (C) à proximité du pare-chocs arrière.

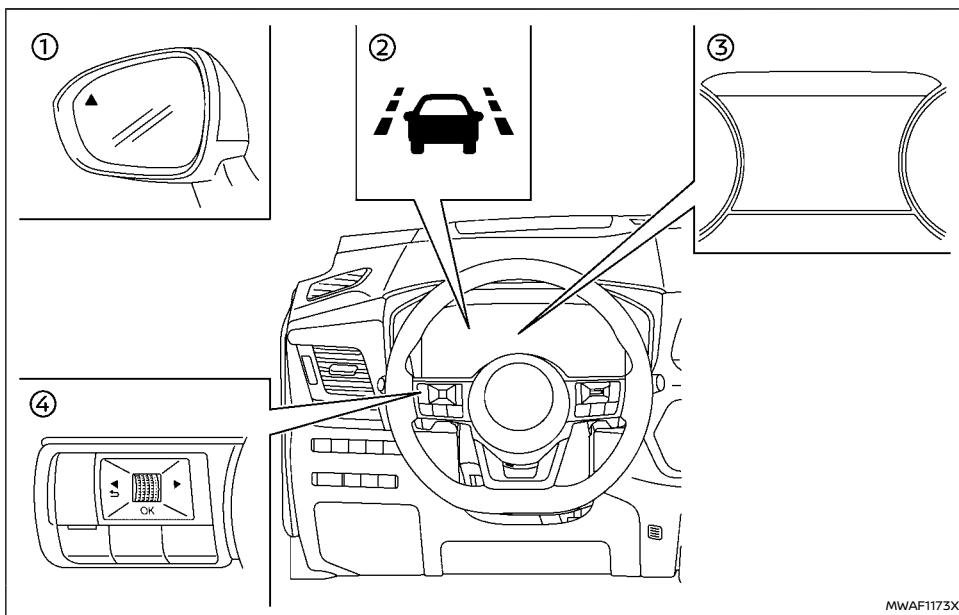

- ① Témoin lumineux latéral
- ② Témoin ELA (sur l'écran d'informations du véhicule)
- ③ Écran d'informations du véhicule
- ④ Commandes au volant (côté gauche)

FONCTIONNEMENT DU SYSTÈME ELA

Le système ELA fonctionne lorsque la vitesse du véhicule est supérieure ou égale à 60 km/h (37 MPH) environ, et seulement lorsque le marquage des voies ou le bord de la route est clairement visible sur la route.

Le système ELA avertit le conducteur lorsque le véhicule s'approche du bord de la route ou de la

ligne blanche continue au moyen d'un témoin sur l'écran d'informations du véhicule et de vibrations au niveau du volant. Le système aide le conducteur à ramener le véhicule au centre de la chaussée en appliquant les freins au niveau des roues gauche ou droite de manière individuelle (pour une courte période de temps) dans les circonstances suivantes :

- Par exemple, le véhicule s'approche du bord de la route, vers de l'herbe ou du gravier, ou d'une bordure.
- Le véhicule s'approche d'une ligne continue sur un marquage de voie unique.
- Véhicules roulant en sens inverse sur les voies adjacentes.
- Dépassement de véhicules sur les voies adjacentes. Le témoin lumineux latéral clignote également.
- L'Intelligent Lane Intervention (Prévention de franchissement de ligne intelligente) peut être activé pour fournir une assistance sur des voies d'autoroute ou des chaussées à deux voies.

L'intensité de la vibration du volant peut être modifiée dans le menu des réglages de l'écran d'informations du véhicule. (Reportez-vous à "[Aide au conducteur]" (P.89).)

COMMENT ACTIVER/DÉSACTIVER LE SYSTÈME ELA

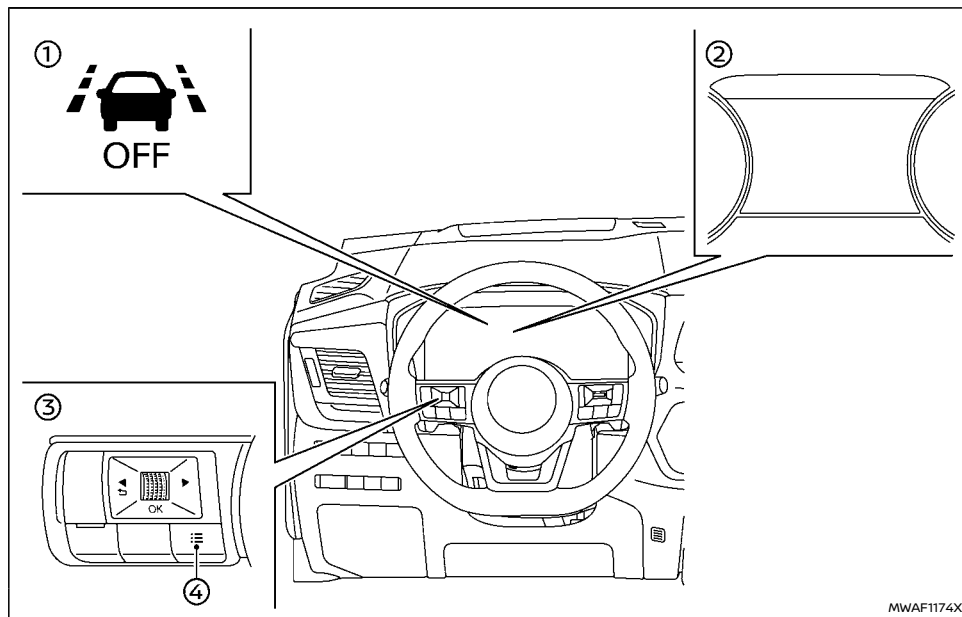

MWAF1174X

- ① Témoin de désactivation du système ELA (sur l'écran d'informations du véhicule)
- ② Écran d'informations du véhicule
- ③ Commandes au volant (côté gauche)
- ④ Bouton de raccourci

Effectuez l'une des étapes suivantes pour activer ou désactiver le système ELA.

Menu de raccourcis

1. Appuyez sur le bouton de raccourci ④ au volant pour afficher [Menu de raccourcis].

2. Sélectionnez [Assist. chgt voie] et appuyez sur la commande de défilement pour activer ou désactiver le système.

Paramètres

1. Appuyez sur les touches ◀ ▶ jusqu'à ce que s'affiche [Réglages] sur l'écran d'informations du véhicule, puis appuyez sur la commande de défilement pour sélectionner [Aide au conducteur]. Appuyez ensuite sur la commande de défilement.
2. Sélectionnez [Voie] et appuyez sur la commande de défilement.
3. Sélectionnez [Assist. chgt voie] et appuyez sur la commande de défilement pour activer ou désactiver le système.

Lorsque le système ELA est désactivé, le témoin de désactivation du système ELA s'affiche.

Pour plus de détails, reportez-vous à "Écran d'informations du véhicule" (P.88).

NOTE :

- Le système ELA est automatiquement activé chaque fois que le moteur est redémarré.
- L'Intelligent Lane Intervention (Prévention de franchissement de ligne intelligente) est une aide supplémentaire qui peut être activée en plus du système ELA si nécessaire. Pour plus de détails, reportez-vous à "Intelligent Lane Intervention (Prévention de franchissement de ligne intelligente) (selon modèles)" (P.303).

Réglage de sensibilité de la voie

Vous pouvez régler la sensibilité de la voie à l'aide du menu [Réglages] sur l'écran d'informations du véhicule.

1. Appuyez sur les touches ◀ ▶ jusqu'à ce que s'affiche [Réglages] sur l'écran d'informations du véhicule, puis appuyez sur la commande de défilement. Utilisez la commande de défilement pour sélectionner [Aide au conducteur]. Appuyez ensuite sur la commande de défilement.
2. Sélectionnez [Voie] et appuyez sur la commande de défilement.
3. Sélectionnez [Sensibilité voie].
 - [Fort]
 - [Normal]
 - [Faible]

NOTE :

Le réglage de sensibilité sera retenu même si vous redémarrez le moteur. Ce réglage s'applique aussi aux systèmes Lane Departure Warning (Avertissement de franchissement de ligne (LDW)) et Intelligent Lane Intervention (Prévention de franchissement de ligne intelligente).

Même si le système ELA est désactivé dans le menu [Réglages], le système ELA s'active automatiquement lorsque le système Intelligent Lane Intervention (Prévention de franchissement de ligne intelligente) est actif.

LIMITES DU SYSTÈME ELA

⚠ ATTENTION

Les limites du système ELA sont indiquées ci-dessous. Ne pas tenir compte de ces limites pendant la conduite du véhicule pourrait entraîner de graves blessures ou la mort.

- Le système ELA peut s'activer si vous franchissez une ligne de marquage continue sans activer auparavant votre clignotant ou, par exemple, si une zone de construction amène la circulation à traverser une ligne de marquage existante. Si cela se produit, vous devrez peut-être corriger la direction pour effectuer le changement de voie.
- Etant donné que le système ELA peut ne pas s'activer dans les conditions de circulation, météorologiques et de marquage de voie, décrites dans cette section, il peut ne pas s'activer à chaque fois que votre véhicule commence à sortir de sa voie de circulation et vous devrez corriger la direction.
- Le système ELA ne fonctionne pas lorsque la vitesse du véhicule est inférieure à 60 km/h (37 MPH) environ, ou s'il ne parvient pas à détecter les lignes de marquage.
- Lorsque le système ELA détecte des véhicules roulant en sens inverse sur les voies adjacentes, le système ne fonctionne pas à des vitesses supérieures à 120 km/h (74 MPH) environ.
- N'UTILISEZ PAS le système ELA dans les

conditions suivantes, car cela pourrait avoir de graves conséquences sur la sécurité du véhicule et entraîner un risque d'accident, de blessures, voire la mort.

- En cas de conduite alors que l'état des pneus ne correspond pas aux spécificités normales (par exemple en cas d'usure des pneus, de pression basse, d'utilisation de chaînes à neige ou des roues non standard). Reportez-vous à "Pneus et roues" (P.493).
- Lorsque le véhicule est équipé de pièces liées au système de freinage ou à la suspension qui ne sont pas d'origine.
- En cas d'attelage d'une remorque ou de remorquage d'un autre véhicule.
- Il est possible que le système ELA ne fonctionne pas correctement dans les conditions suivantes
 - Par mauvais temps (pluie, brouillard, neige, etc.).
 - En cas de conduite sur une surface glissante, comme le verglas ou la neige.
 - En cas de conduite ou de virage sur des routes accidentées.
 - Lorsque l'une des voies de circulation est fermée pour travaux.
 - En cas de conduite sur une voie sommairement aménagée ou temporaire.

- En cas de conduite sur une route dont les voies de circulation sont étroites.
- Sur les routes où de multiples marquages parallèles sont tracés ; si le marquage des voies s'est effacé ou a été mal peint ; si les lignes de marquages sont jaunes ; si les lignes ne correspondent pas au marquage standard ; si les lignes de marquage sont recouvertes d'eau, de saletés, de neige, etc.
- Sur des routes dont les bords ne sont pas clairement visibles.
- Sur les routes où des lignes discontinues sont toujours visibles.
- Sur les routes sinueuses.
- Sur les routes présentant des contrastes importants provoqués par des ombres, de la neige, de l'eau, des traces de pneus ou des marques résultant de travaux sur la chaussée. (Le système ELA peut prendre ces éléments pour des lignes de marquage.)
- Sur les routes où des voies de circulation se rejoignent ou se séparent.
- Lorsque le sens de circulation du véhicule n'est pas parallèle aux lignes de marquage.
- Lorsque le véhicule est proche du véhicule qui le précède. La plage de détection du boîtier de caméra de voie de circulation est alors obstruée.

- Si de la pluie, de la neige, de la saleté ou des particules adhèrent au pare-brise, devant le boîtier de caméra de voie de circulation.
- Lorsque les phares n'éclairent pas suffisamment car les optiques sont sales ou lorsque les faisceaux sont mal réglés.
- Lorsque le boîtier de caméra de voie de circulation est traversé par une lumière puissante. (Par exemple si la lumière est orientée directement vers l'avant du véhicule, pendant un lever ou un coucher de soleil.)
- Lorsque l'intensité lumineuse change brutalement. (Par exemple lorsque le véhicule entre dans un tunnel ou en ressort, ou qu'il passe sous un pont.)

Les limites des fonctions de détection de dépassement du système ELA sont indiquées ci-dessous. Ne pas tenir compte de ces limites pendant la conduite du véhicule pourrait entraîner de graves blessures ou la mort.

- Le système ELA ne peut pas détecter le dépassement de tous les véhicules, dans toutes les conditions.
- Les capteurs radar risquent de ne pas pouvoir effectuer la détection et activer le système ELA en présence de certains éléments tels que :
 - Les piétons, bicyclettes, animaux.
 - Les véhicules tels que des motos, des

véhicules bas ou des véhicules dotés d'une garde au sol haute.

- Les véhicules restant dans le périmètre de détection lorsque vous accélérerez à partir d'une position arrêtée.
- Un véhicule s'engageant dans une voie adjacente à une vitesse presque identique à celle de votre véhicule.
- Un véhicule s'approchant rapidement depuis l'arrière.
- Un véhicule que vous dépassez rapidement.
- Un véhicule qui traverse le périmètre de détection rapidement.
- Le périmètre de détection du capteur radar est fixé en fonction de la largeur de voie standard. Lorsque vous conduisez sur une voie plus large, les capteurs radar risquent de ne pas détecter les véhicules se trouvant dans une voie adjacente. Lorsque vous conduisez sur une voie étroite, les capteurs radar peuvent détecter les véhicules se trouvant deux voies plus loin.
- Les capteurs radar sont conçus pour ignorer les objets immobiles, toutefois des objets tels que des barrières de sécurité, des parois, des feuillages et des véhicules garés peuvent être détectés occasionnellement. Cela est normal.
- Les conditions suivantes peuvent réduire la capacité du radar à détecter d'autres véhicules :
 - Mauvais temps

- Eclaboussures provenant de la chaussée
- Glace/givre/saletés accumulées sur le véhicule
- Ne collez pas d'autocollants (même s'ils sont transparents), n'installez aucun accessoire et n'appliquez pas de peinture près des capteurs radar. Ces conditions risquent de réduire la capacité du radar à détecter d'autres véhicules.

Les limites des fonctions de détection de circulation en sens inverse du système ELA sont indiquées ci-dessous. Ne pas tenir compte de ces limites pendant la conduite du véhicule pourrait entraîner de graves blessures ou la mort.

- Le système ELA ne peut pas détecter tous les véhicules roulant en sens inverse, dans toutes les conditions.
- Les éléments suivants ne sont pas détectés comme des véhicules arrivant en sens inverse :
 - Les piétons, bicyclettes, animaux.
 - Les véhicules tels que des motos, des véhicules bas ou des véhicules dotés d'une garde au sol haute.
 - Les véhicules en stationnement ou les véhicules roulant à petite vitesse.
 - Les véhicules arrivant en sens inverse sur la même voie.
- Le système ELA peut ne pas fonctionner correctement ou ne pas détecter un véhi-

cule arrivant en sens inverse dans les conditions suivantes :

- Dans des conditions de mauvaise visibilité (comme la pluie, la neige, le brouillard, les tempêtes de poussière, les tempêtes de sable, la fumée et les éclaboussures provenant d'autres véhicules).
- Si de la saleté, du givre, de la neige, du brouillard ou d'autres matériaux recouvrent la surface du capteur radar ou la surface de la caméra du pare-brise.
- Si une lumière intense (par exemple, la lumière du soleil ou des feux de route) pénètre dans la caméra avant ou si un changement soudain de luminosité se produit (par exemple, en entrant dans un tunnel ou en conduisant sous l'effet de la foudre).
- Dans l'obscurité ou en cas de faible luminosité, comme la nuit ou dans les tunnels, y compris lorsque les phares de votre véhicule sont éteints ou que les feux arrière du véhicule devant vous sont éteints.
- Lorsque la direction de la caméra est mal orientée.
- Lorsque vous conduisez sur une pente raide, sur des routes aux virages serrés, et/ou sur des routes cahoteuses ou en terre.

- En cas d'interférence provenant d'autres sources radar.
- Lorsque la position ou le mouvement de votre véhicule change rapidement ou de manière significative (par exemple, changement de voie, véhicule qui tourne, direction brusque, accélération ou décélération soudaine).
- Si le véhicule qui précède a une forme unique ou inhabituelle, des hauteurs de dégagement extrêmement basses ou élevées, ou un chargement inhabituel ou est étroit (par exemple, une moto).

NOTE :

Lorsque le système ELA est activé, vous risquez d'entendre un bruit provoqué par le fonctionnement des freins. Ceci est normal et indique que le système ELA fonctionne correctement.

SYSTÈME PROVISOIREMENT INDISPONIBLE

Condition A :

Les fonctions d'avertissement et d'assistance du système ELA ne sont pas conçues pour fonctionner dans les conditions suivantes :

- Lorsque vous activez le signal de changement de voie et que vous passez dans la voie de circulation indiquée par le signal. (Le système ELA est désactivé pendant environ 2 secondes après la désactivation du signal de changement de voie). Ceci ne s'applique pas si un dépassement de véhicule est détecté.

- Lorsque la vitesse du véhicule devient inférieure à 60 km/h (37 MPH) environ.
- Lorsqu'un véhicule arrivant en sens inverse est détecté et que la vitesse du véhicule est supérieure à 120 km/h (74 MPH) environ.

Lorsque les conditions ci-dessus ont disparu et que les conditions nécessaires au fonctionnement sont satisfaites, les fonctions d'avertissement et d'assistance sont réactivées.

Condition B :

La fonction d'assistance du système ELA n'est pas conçue pour fonctionner dans les conditions suivantes (l'avertissement reste opérationnel) :

- Lorsque la pédale de frein est enfoncée.
- Lorsque le volant est tourné autant que nécessaire pour effectuer un changement de voie.
- Lorsque le véhicule accélère alors que le système ELA fonctionne.
- Lorsque l'avertissement d'approche du régulateur de vitesse intelligent (ICC) s'active (selon modèles).
- Lorsque les feux de détresse sont activés.
- En cas de virage à vitesse élevée.

Lorsque les conditions ci-dessus ont disparu et que les conditions nécessaires au fonctionnement sont satisfaites, la fonction d'actionnement des freins du système ELA est réactivée.

Condition C :

Si le système ESP est désactivé, le témoin de désactivation du système ELA apparaît et le système ELA est désactivé automatiquement.

Lorsque le système ESP se réactive et que les conditions nécessaires au fonctionnement sont satisfaites, la fonction d'actionnement des freins du système ELA est réactivée.

Condition D :

Si l'un des messages suivants apparaît dans l'affichage des informations relatives au véhicule et que le témoin ELA clignote dans l'affichage des informations relatives au véhicule, le système ELA se désactive automatiquement :

- [Indisponible Radar latéral obstrué] : Lorsque le radar arrière est obstrué. La zone autour des capteurs radar doit toujours rester propre.
- [Temporairement désactivé Radar avant obstrué] : Lorsque le radar avant est obstrué. La zone autour des capteurs radar doit toujours rester propre.
- [Non disponible Lumière éblouissante] : Lorsque la caméra avant est obstruée. La zone autour de la caméra avant doit toujours rester propre.
- Si le véhicule est garé dans une zone directement exposée aux rayons du soleil et que la température est élevée (plus de 40°C (104°F) environ) puis que le système ELA est activé, il risque d'être désactivé automatiquement et le témoin du système ELA clignote.

DYSFONCTIONNEMENT DU SYSTÈME

En cas de panne du système ELA, il est automatiquement désactivé. Le témoin ELA (jaune) apparaît, un témoin sonore retentit et le message [Anomalie Consulter le manuel du conducteur] s'affiche sur l'écran d'informations du véhicule. Si ce message d'avertissement apparaît, quittez la route dans un endroit sûr, arrêtez et redémarrez le moteur. Si le message continue de s'afficher, faites vérifier le système ELA par un concessionnaire NISSAN ou un atelier qualifié.

ENTRETIEN DU SYSTÈME

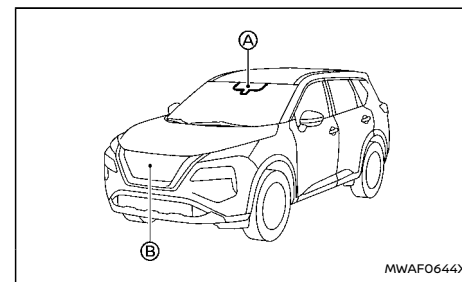

MWAF0644X

SURVEILLANCE D'ANGLE MORT (BSW) (selon modèles)

⚠ ATTENTION

Le non-respect des instructions et avertissements relatifs à l'utilisation correcte du système BSW pourrait entraîner des blessures graves ou mortelles.

- Le système BSW ne peut remplacer une conduite responsable et n'est pas conçu pour éviter le contact avec d'autres véhicules ou des objets. Lorsque vous changez de voie, utilisez toujours les rétroviseurs extérieurs et intérieur et tournez-vous pour regarder vers le côté où vous souhaitez vous engager afin de vous assurer que la voie est libre. Ne vous fiez jamais exclusivement au système BSW.

Lors de changements de voie, le système BSW permet d'avertir le conducteur de la présence d'autres véhicules dans les voies adjacentes.

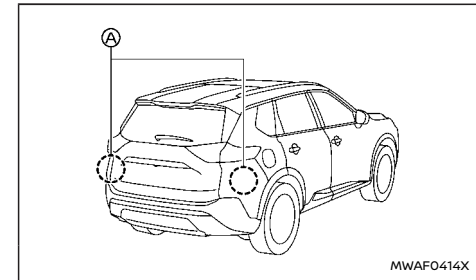

Le système Surveillance d'angle mort (BSW) utilise des capteurs radar (A) situés près du pare-chocs

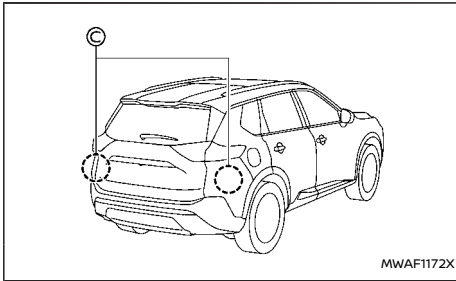

Le capteur radar avant (B) est situé à l'avant du véhicule. La caméra (A) est située sur la partie supérieure du pare-brise. Pour que le système ELA fonctionne correctement, observez toujours les points suivants :

- Veillez à ce que la surface du capteur situé à l'avant du véhicule et le pare-brise soient toujours propres.
- Ne heurtez pas ni n'endommagez les surfaces autour des capteurs (pare-chocs, pare-brise).
- Ne couvrez pas l'avant du véhicule à proximité de la zone du capteur et n'y placez pas d'autocollants ni d'objets similaires. Ceci risquerait d'entraîner des pannes ou dysfonctionnements.
- Ne fixez pas d'objets métalliques près de la surface des capteurs (pare-broussaille, etc.). Ceci risquerait d'entraîner des pannes ou dysfonctionnements.
- Ne placez pas de matériaux réfléchissants, comme du papier blanc ou un miroir, sur le

tableau de bord. La réflexion des rayons du soleil peut altérer la capacité de détection du boîtier de la caméra.

- L'avant du véhicule à proximité de la zone du capteur ne peut être modifiée, démontée ou peinte. Avant de personnaliser ou de restaurer la zone du capteur, il est recommandé de vous rendre chez un concessionnaire NISSAN ou dans un atelier qualifié.

Les deux capteurs radar arrière (C) du système ELA sont situés à proximité du pare-chocs arrière. La zone autour des capteurs radar doit toujours rester propre.

Les capteurs radar peuvent être bloqués par certaines conditions temporaires telles que des éclaboussures d'eau, de la buée ou du brouillard. Le blocage peut également être causé par de la glace, du gel ou de la saleté recouvrant les capteurs radar.

Vérifiez la zone entourant les capteurs radar et retirez tout corps étranger.

Ne collez pas d'autocollants (même s'ils sont transparents), n'installez aucun accessoire et n'appliquez pas de peinture près des capteurs radar.

Ne cognez pas et n'endommagez pas la zone périphérique des capteurs radar.

Il est conseillé de consulter un concessionnaire NISSAN ou un atelier qualifié si la zone périphérique des capteurs radar est endommagée suite à une collision.

arrière pour détecter d'autres véhicules dans une voie adjacente.

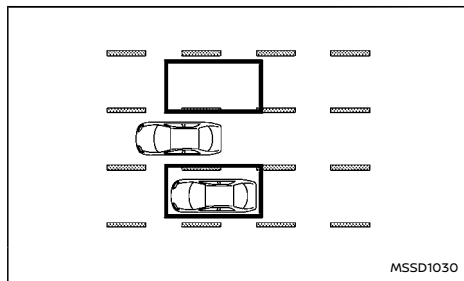

Périmètre de détection

Les capteurs radar peuvent détecter les véhicules situés de chaque côté du vôtre dans le périmètre de détection, tel qu'indiqué sur l'illustration. Ce périmètre de détection commence à partir du rétroviseur extérieur de votre véhicule et s'étend jusqu'à environ 3,0 m (10 ft) derrière le pare-chocs arrière ; sa portée latérale étant d'environ 3,0 m (10 ft).

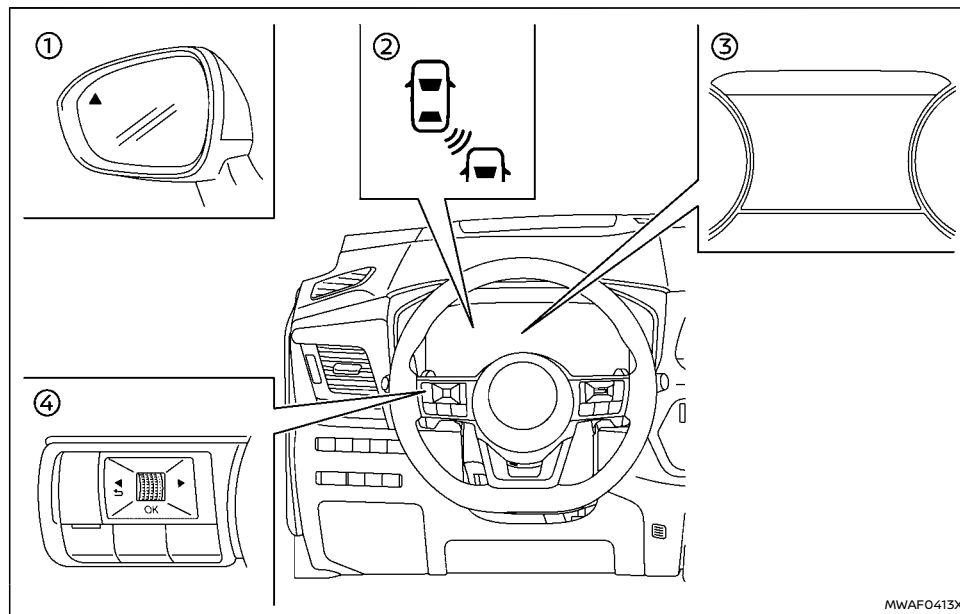

- ① Témoin lumineux latéral
- ② Témoin BSW (sur l'écran d'informations du véhicule)
- ③ Écran d'informations du véhicule
- ④ Commandes au volant (côté gauche)

FONCTIONNEMENT DU SYSTÈME BSW

Le système BSW fonctionne lorsque la vitesse du véhicule est supérieure à 32 km/h (20 MPH) environ.

Si les capteurs radar détectent un véhicule dans le périmètre de détection, le témoin lumineux latéral s'allume.

Si le clignotant est ensuite activé, le système émet

un signal sonore (deux fois) et le témoin de clignotant et le témoin BSW clignotent. Le témoin lumineux de clignotant et le témoin lumineux BSW continuent de clignoter jusqu'à ce que les véhicules détectés sortent du périmètre de détection.

Le témoin lumineux latéral s'allume pendant quelques secondes lorsque le contact d'allumage est placé sur la position ON.

La luminosité des témoins lumineux latéraux se règle automatiquement en fonction de la luminosité ambiante.

COMMENT ACTIVER/DÉSACTIVER LE SYSTÈME BSW

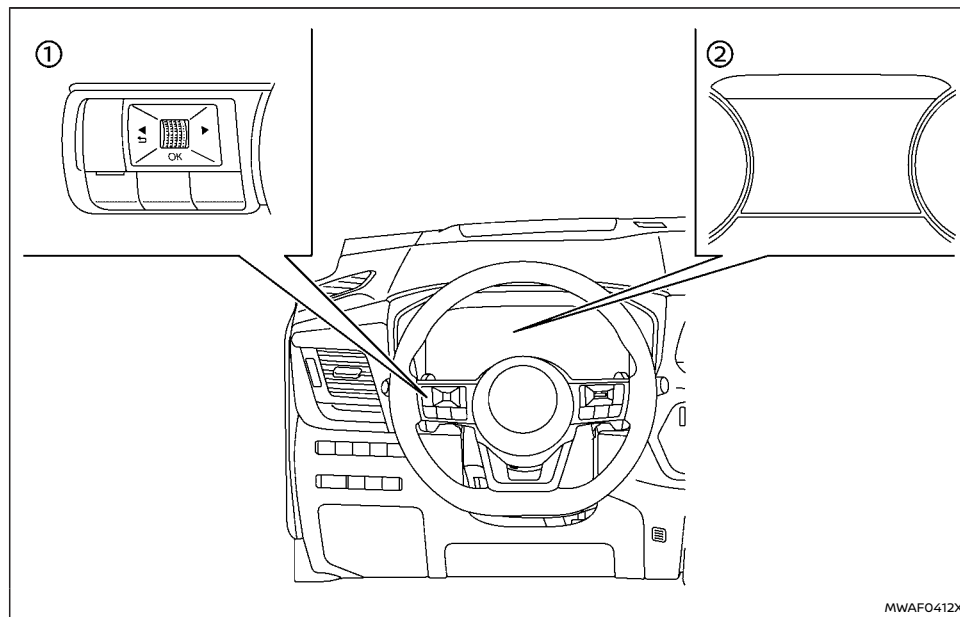

- ① Commandes au volant (côté gauche)
- ② Écran d'informations du véhicule

Suivez les étapes ci-après pour activer ou désactiver le système BSW.

1. Appuyez sur les touches ◀ ▶ jusqu'à ce que s'affiche [Réglages] sur l'écran d'informa-

tions du véhicule, puis appuyez sur la commande de défilement. Utilisez la commande de défilement pour sélectionner [Aide au conducteur]. Appuyez ensuite sur la commande de défilement.

2. Sélectionnez [Angle mort] et appuyez sur la commande de défilement.
3. Sélectionnez [Avertissement] et appuyez sur la commande de défilement.

NOTE :

Le système conserve les réglages actuels dans l'écran d'informations du véhicule même en cas de redémarrage du moteur.

LIMITES DU SYSTÈME BSW

ATTENTION

Les limites du système BSW sont indiquées ci-dessous. Ne pas tenir compte de ces limites pendant la conduite du véhicule pourrait entraîner de graves blessures ou la mort.

- Le système BSW ne peut pas détecter tous les véhicules, dans toutes les conditions.
- Les capteurs radar risquent de ne pas pouvoir effectuer la détection et activer le système BSW en présence de certains éléments tels que :
 - Les piétons, bicyclettes, animaux.
 - Les véhicules tels que des motos, des véhicules bas ou des véhicules dotés d'une garde au sol haute.
 - Les véhicules roulant en sens inverse.
 - Les véhicules restant dans le périmètre de détection lorsque vous accélérez à partir d'une position arrêtée.
 - Un véhicule s'engageant dans une voie

adjacente à une vitesse presque identique à celle de votre véhicule.

- Un véhicule s'approchant rapidement depuis l'arrière.
- Un véhicule que vous dépassez rapidement.
- Un véhicule qui traverse le périmètre de détection rapidement.
- Lorsque vous dépassez plusieurs véhicules à la fois, les véhicules se trouvant après le premier véhicule peuvent ne pas être détectés s'ils sont proches les uns des autres.
- Le périmètre de détection du capteur radar est fixé en fonction de la largeur de voie standard. Lorsque vous conduisez sur une voie plus large, les capteurs radar risquent de ne pas détecter les véhicules se trouvant dans une voie adjacente. Lorsque vous conduisez sur une voie étroite, les capteurs radar peuvent détecter les véhicules se trouvant deux voies plus loin.
- Les capteurs radar sont conçus pour ignorer les objets immobiles, toutefois des objets tels que des barrières de sécurité, des parois, des feuillages et des véhicules garés peuvent être détectés occasionnellement. Cela est normal.
- Les conditions suivantes peuvent réduire la capacité du radar à détecter d'autres véhicules :
 - Mauvais temps

– Eclaboussures provenant de la chaussée

– Glace/givre/saletés accumulées sur le véhicule

- Ne collez pas d'autocollants (même s'ils sont transparents), n'installez aucun accessoire et n'appliquez pas de peinture près des capteurs radar. Ces conditions risquent de réduire la capacité du radar à détecter d'autres véhicules.
- N'utilisez pas le système Surveillance d'angle mort (BSW) lorsque vous tractez une remorque ou de remorquage d'un autre véhicule. Le système risque de ne pas fonctionner correctement.
- Tout bruit excessif (par exemple : le volume du système audio, une vitre ouverte) peut couvrir le bruit du témoin sonore et rendre ce dernier inaudible.

SITUATIONS DE CONDUITE DU SYSTÈME BSW

Témoin allumé



Témoin éteint



Témoin clignotant



Un autre véhicule s'approche par l'arrière

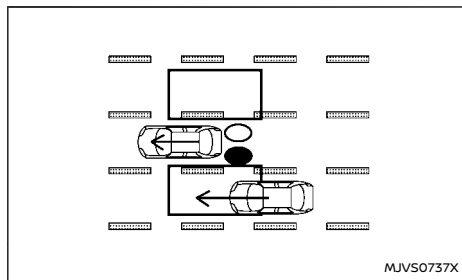

Illustration 1 - Approchant par l'arrière

Illustration 1 : L'indicateur latéral s'active si un véhicule entre dans la zone arrière du périmètre de détection dans une voie adjacente.

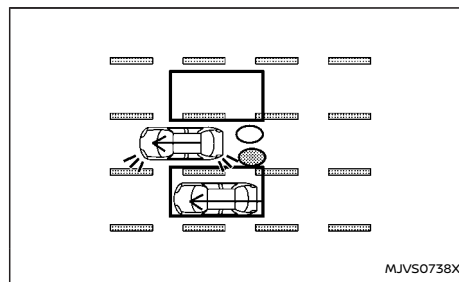

Illustration 2 - Approchant par l'arrière

Illustration 2 : Si le conducteur active le clignotant pendant qu'un autre véhicule se trouve dans le périmètre de détection, le système déclenche un témoin sonore (deux fois) et le témoin lumineux de clignotants et le témoin BSW clignotent.

NOTE :

Les capteurs radars risquent de ne pas détecter les véhicules s'approchant rapidement par l'arrière.

Dépassement d'un véhicule

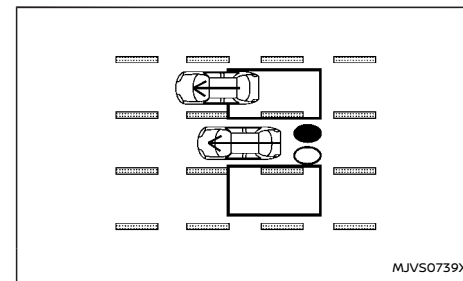

Illustration 3 - Dépassement d'un autre véhicule

Illustration 3 : L'indicateur latéral s'allume si vous dépassez un véhicule et que le véhicule reste dans le périmètre de détection pendant environ 2 secondes.

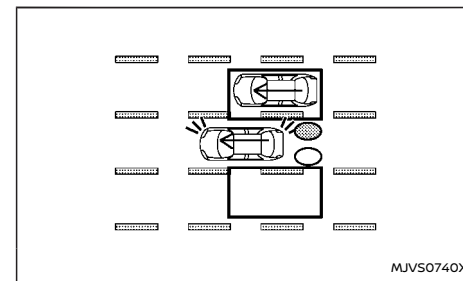

Illustration 4 - Dépassement d'un véhicule

Illustration 4 : Si le conducteur active le clignotant pendant qu'un autre véhicule se trouve dans le périmètre de détection, le système déclenche un

témoin sonore (deux fois) et le témoin lumineux de clignotants et le témoin BSW clignotent.

NOTE :

- Lorsque vous dépassez plusieurs véhicules à la fois, les véhicules se trouvant après le premier véhicule peuvent ne pas être détectés s'ils sont proches les uns des autres.
- Les capteurs radar peuvent ne pas détecter des véhicules roulant plus lentement si vous les dépassez rapidement.
- Si le conducteur active le clignotant avant qu'un véhicule n'entre dans le périmètre de détection, le témoin lumineux de clignotant et le témoin lumineux BSW clignotent lorsque l'autre véhicule est détecté, sans témoin sonore.

Entrée latérale dans le périmètre de détection

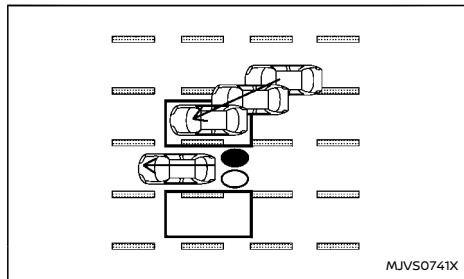

Illustration 5 – Entrée latérale dans le périmètre de détection

Illustration 5 : L'indicateur latéral s'active si un

véhicule entre dans le périmètre de détection, quel que soit le côté.

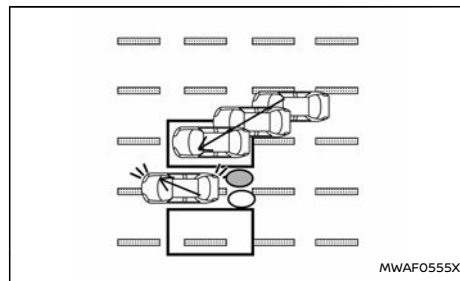

Illustration 6 – Entrée latérale dans le périmètre de détection

Illustration 6 : Si le conducteur active le clignotant pendant qu'un autre véhicule se trouve dans le périmètre de détection, le système déclenche un témoin sonore (deux fois) et le témoin lumineux de clignotants et le témoin BSW clignotent.

NOTE :

- Les capteurs radar risquent de ne pas détecter un véhicule roulant à la même vitesse environ que votre véhicule lorsqu'il entre dans le périmètre de détection.

SYSTÈME PROVISOIREMENT INDISPONIBLE

Lorsqu'un blocage au niveau du radar est détecté, le système Surveillance d'angle mort (BSW) se désactive automatiquement et le message d'avertissement [Indisponible Radar latéral obstrué] s'affiche sur l'écran d'informations du véhicule.

Le système reste indisponible jusqu'à ce que la condition disparaisse.

Les capteurs radar peuvent être bloqués par certaines conditions temporaires telles que des éclaboussures d'eau, de la buée ou du brouillard. Le blocage peut également être causé par de la glace, du gel ou de la saleté recouvrant les capteurs radar.

NOTE :

Si le système BSW cesse de fonctionner, les systèmes Intelligent Blind Spot Intervention (Contrôle d'angle mort intelligent) (selon modèles) et Alerte de trafic transversal arrière (RCTA) cessent également de fonctionner.

Action à effectuer :

Lorsque les conditions ci-dessus ont disparu, le fonctionnement du système reprend automatiquement.

DYSFONCTIONNEMENT DU SYSTÈME

Si le système BSW est défectueux, il est désactivé automatiquement et le message d'avertissement [Anomalie système Consulter le manuel du conducteur] s'affiche sur l'écran d'informations du véhicule.

NOTE :

Si le système BSW cesse de fonctionner, les systèmes Intelligent Blind Spot Intervention (Contrôle d'angle mort intelligent) (selon modèles) et Alerte de trafic transversal arrière (RCTA) cessent également de fonctionner.

Action à effectuer :

Arrêtez le véhicule dans un endroit sûr, éteignez le moteur et redémarrez le moteur. Si le message reste affiché, faites vérifier le système Surveillance d'angle mort (BSW). Il est recommandé de vous rendre chez un concessionnaire NISSAN ou un atelier qualifié pour procéder à cet entretien.

ENTRETIEN DU SYSTÈME

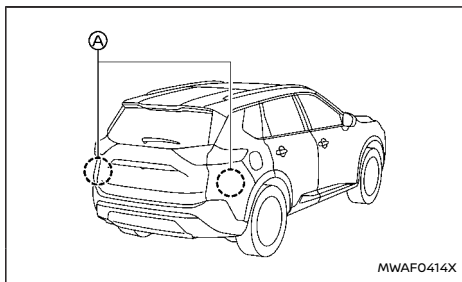

Les deux capteurs radar (A) du système Surveillance d'angle mort (BSW) sont situés à proximité du pare-chocs arrière. La zone autour des capteurs radar doit toujours rester propre.

Les capteurs radar peuvent être bloqués par

certaines conditions temporaires telles que des éclaboussures d'eau, de la buée ou du brouillard.

Le blocage peut également être causé par de la glace, du gel ou de la saleté recouvrant les capteurs radar.

Vérifiez la zone entourant les capteurs radar et retirez tout corps étranger.

Ne collez pas d'autocollants (même s'ils sont transparents), n'installez aucun accessoire et n'appliquez pas de peinture près des capteurs radar.

Ne cognez pas et n'endommagez pas la zone périphérique des capteurs radar.

Contactez un concessionnaire NISSAN, un atelier qualifié ou un autre atelier de réparation autorisé si la zone périphérique des capteurs radar est endommagée suite à une collision.

Précautions relatives à la réparation du pare-chocs

En cas de réparation du pare-chocs, faites attention car il sert de support à des capteurs radar.

Mécanisme du capteur radar:

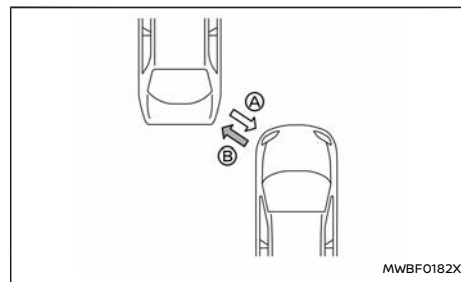

(A) Signal radar

(B) Signal réfléchi

Le capteur radar détecte des objets en émettant un signal radar puis en mesurant son réfléchissement.

INTELLIGENT BLIND SPOT INTERVENTION (Contrôle d'angle mort intelligent) (selon modèles)

Réparation du pare-chocs:

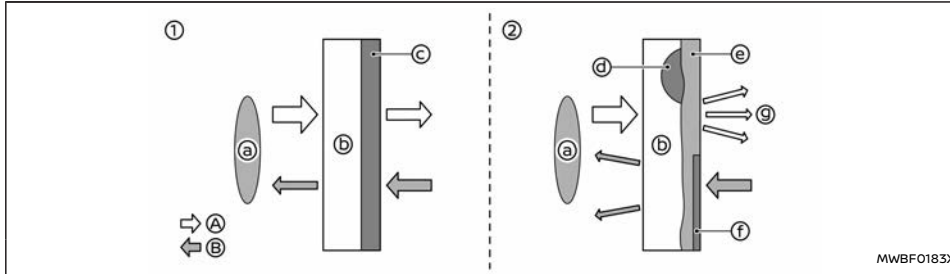

- ① Etat normal (avant réparation)
② Mauvais état (après une réparation incorrecte)
- Ⓐ Signal radar
 - Ⓑ Signal réfléchi
 - Ⓐ Capteur radar
 - Ⓑ Pare-chocs du véhicule
 - Ⓒ Couche de film
 - Ⓓ Mastic
 - Ⓔ Couche de retouche
 - Ⓕ Repeinture
 - Ⓖ Diffusion du signal radar

Si une réparation inadéquate est effectuée sur le pare-chocs (par exemple, l'application de mastic composé de matériaux différents, une nouvelle peinture, etc.), le signal radar pourrait être affaibli ou ne pas fonctionner correctement. Cela pourrait empêcher le capteur radar de détecter correctement les objets.

⚠ ATTENTION

Le non-respect des instructions et avertissements relatifs à l'utilisation correcte du système Intelligent Blind Spot Intervention (Contrôle d'angle mort intelligent) pourrait entraîner des blessures graves ou mortelles.

- Le système Intelligent Blind Spot Intervention (Contrôle d'angle mort intelligent) ne se substitue pas au conducteur et n'est pas conçu pour éviter les accrochages avec d'autres véhicules ou objets. Lorsque vous changez de voie, utilisez toujours les rétroviseurs extérieurs et intérieurs et tournez-vous pour regarder vers le côté où vous souhaitez vous engager afin de vous assurer que la voie est libre. Ne vous fiez jamais uniquement au système Intelligent Blind Spot Intervention (Contrôle d'angle mort intelligent).
- La capacité de détection du radar est limitée. Tous les objets ou véhicules en mouvement ne seront pas détectés. Le fonctionnement du système Intelligent Blind Spot Intervention (Contrôle d'angle mort intelligent) peut être anormal en fonction de la route, de la chaussée, des lignes de marquage, des conditions de circulation ou de la météo. Comptez toujours sur vos manœuvres afin d'éviter tout risque d'accident.

Le système Intelligent Blind Spot Intervention (Contrôle d'angle mort intelligent) alerte le conducteur de la présence d'autres véhicules dans les

voies adjacentes lorsque vous changez de voie et aide le conducteur à ramener le véhicule au centre de la voie de circulation

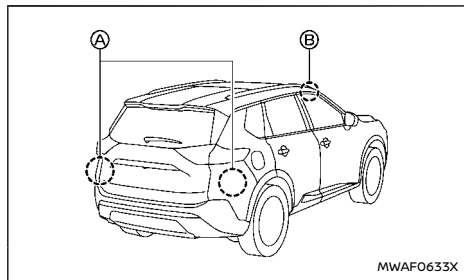

Le système Intelligent Blind Spot Intervention (Contrôle d'angle mort intelligent) utilise des capteurs radar (A) situés près du pare-chocs arrière pour détecter d'autres véhicules dans une voie adjacente. En plus des capteurs radar, le système Intelligent Blind Spot Intervention (Contrôle d'angle mort intelligent) utilise une caméra (B) située derrière le pare-brise pour contrôler les lignes de marquage de votre voie de circulation.

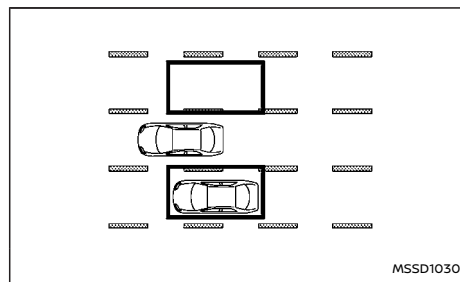

Périmètre de détection

Les capteurs radar peuvent détecter les véhicules situés de chaque côté du vôtre dans le périmètre de détection, tel qu'indiqué sur l'illustration.

Ce périmètre de détection commence à partir du rétroviseur extérieur de votre véhicule et s'étend jusqu'à environ 3 m (10 ft) derrière le pare-chocs arrière ; sa portée latérale étant d'environ 3 m (10 ft).

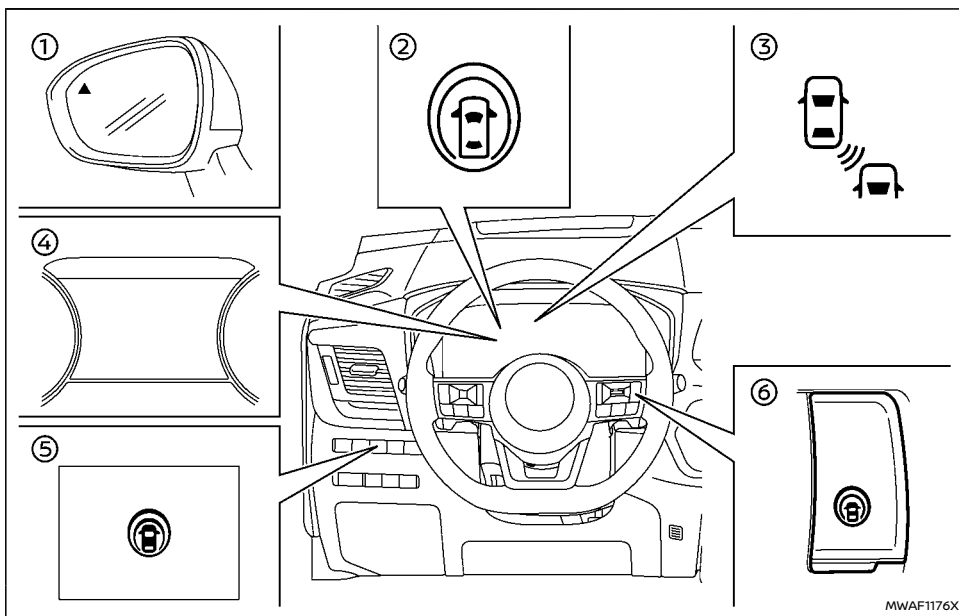

- | | | | |
|---|--|---|--|
| ① | Témoins lumineux latéraux | ④ | Écran d'informations du véhicule |
| ② | Témoins d'Intelligent Blind Spot Intervention (Contrôle d'angle mort intelligent) activés (sur l'écran d'informations du véhicule) | ⑤ | Commande d'assistance dynamique de conduite (modèles sans système ProPILOT Assist) |
| ③ | Témoins d'Intelligent Blind Spot Intervention (Contrôle d'angle mort intelligent) (sur l'écran d'informations du véhicule) | ⑥ | Commande ProPILOT Assist (modèles avec système ProPILOT Assist) |

FUNCTIONNEMENT DU SYSTÈME INTELLIGENT BLIND SPOT INTERVENTION (Contrôle d'angle mort intelligent)

Le système Intelligent Blind Spot Intervention (Contrôle d'angle mort intelligent) fonctionne au-dessus de 60 km/h (37 MPH) environ.

Si les capteurs radar détectent un véhicule dans le périmètre de détection, le témoin lumineux latéral s'allume.

Si le clignotant est ensuite activé, le système émet un carillon (deux fois) et le témoin de clignotant et le témoin Intelligent Blind Spot Intervention (Contrôle d'angle mort intelligent) clignotent. Le témoin lumineux de clignotant et le témoin lumineux Intelligent Blind Spot Intervention (Contrôle d'angle mort intelligent) continuent de clignoter jusqu'à ce que les véhicules détectés sortent du périmètre de détection.

Si le système Intelligent Blind Spot Intervention (Contrôle d'angle mort intelligent) est activé et que votre véhicule s'approche d'une ligne de marquage alors qu'un autre véhicule se trouve dans le périmètre de détection, le système active un témoin sonore (trois fois) et le témoin de clignotant et le témoin Intelligent Blind Spot Intervention (Contrôle d'angle mort intelligent) clignotent. Le système Intelligent Blind Spot Intervention (Contrôle d'angle mort intelligent) actionne ensuite les freins sur un côté du véhicule pendant un court laps de temps pour permettre au conducteur de redresser la trajectoire vers le milieu de la voie de circulation. Le système Intelligent Blind Spot Intervention (Contrôle d'angle mort intelligent) fonctionne, que les clignotants soient activés ou non.

Pour activer le système Intelligent Blind Spot Intervention (Contrôle d'angle mort intelligent), appuyez sur la commande ProPILOT Assist au volant (selon modèles) ou sur la commande d'assistance dynamique de conduite sur le tableau de bord côté conducteur (selon modèles) après avoir démarré le moteur. Le témoin d'activation du Intelligent Blind Spot Intervention (Contrôle d'angle mort intelligent) s'allume sur l'écran d'informations du véhicule. Appuyez de nouveau sur la commande ProPILOT Assist (selon modèles) ou sur la commande d'assistance dynamique de conduite (selon modèles) pour activer ou désactiver le système Intelligent Blind Spot Intervention (Contrôle d'angle mort intelligent).

NOTE :

- **L'avertissement et l'application du système Intelligent Blind Spot Intervention (Contrôle d'angle mort intelligent) ne seront activés que si le témoin lumineux latéral est déjà allumé lorsque votre véhicule s'approche d'une ligne de marquage. Si un autre véhicule entre dans la zone de détection après que votre véhicule a franchi une ligne de marquage, aucun avertissement ou application du système Intelligent Blind Spot Intervention (Contrôle d'angle mort intelligent) ne sera activé. (Pour plus de détails, reportez-vous à "Situations de conduite avec Intelligent Blind Spot Intervention (Contrôle d'angle mort intelligent)" (P.330).)**
- **Le système Intelligent Blind Spot Intervention (Contrôle d'angle mort intelligent) est généralement activé avant le système Intelligent Lane Intervention (Prévention de**

franchissement de ligne intelligente) lorsque votre véhicule s'approche d'une ligne de marquage.

COMMENT ACTIVER/DÉSACTIVER LE SYSTÈME INTELLIGENT BLIND SPOT INTERVENTION (Contrôle d'angle mort intelligent)

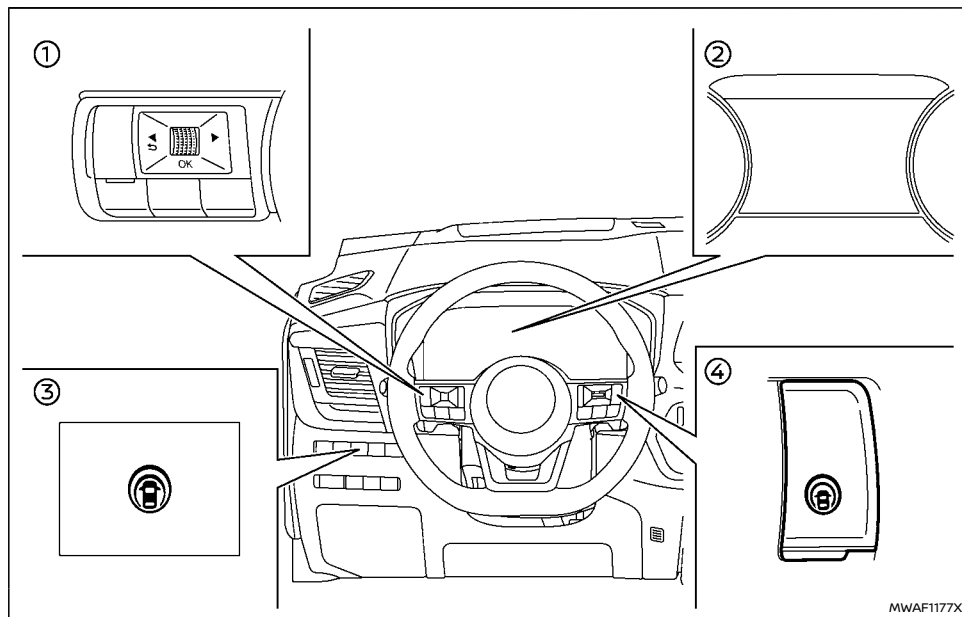

① Commande au volant (côté gauche)

② Écran d'informations du véhicule

③ Commande d'assistance dynamique de conduite (modèles sans système ProPILOT Assist)

④ Commande ProPILOT Assist (modèles avec système ProPILOT Assist)

1. Appuyez sur la touche ◀ ▶ jusqu'à ce que s'affiche [Réglages] sur l'écran d'informations du véhicule, puis appuyez sur la commande de défilement. Utilisez la commande de défilement pour sélectionner [Aide au conducteur].

Appuyez ensuite sur la commande de défilement.

2. Sélectionnez [Angle mort] et appuyez sur la commande de défilement.

3. Sélectionnez [Intervention] et appuyez sur la commande de défilement.

4. Appuyez sur la commande ProPILOT Assist (selon modèles) ou sur la commande d'assistance dynamique de conduite (selon modèles) pour activer ou désactiver le système.

NOTE :

- La mise en marche du système ProPILOT Assist (selon modèles) active en même temps les systèmes Intelligent Blind Spot Intervention (Contrôle d'angle mort intelligent) et Intelligent Lane Intervention (Prévention de franchissement de ligne intelligente). Pour plus de détails, reportez-vous à "Intelligent Lane Intervention (Prévention de franchissement de ligne intelligente) (selon modèles)" (P.303).
- Pour les modèles avec système ProPILOT Assist : Lorsque le système Intelligent Blind Spot Intervention (Contrôle d'angle mort intelligent) est activé dans le menu Réglages, il peut être activé ou désactivé en appuyant sur la commande PRINCIPALE de limiteur de vitesse (Ⓢ) (selon modèles).
- La désactivation du système Surveillance d'angle mort (BSW) désactive en même temps le système Intelligent Blind Spot Intervention (Contrôle d'angle mort intelligent).

RESTRICTIONS DU SYSTÈME INTELLIGENT BLIND SPOT INTERVENTION (Contrôle d'angle mort intelligent)

ATTENTION

Les limites du système Intelligent Blind Spot Intervention (Contrôle d'angle mort intelligent) sont indiquées ci-après. Ne pas tenir compte de ces limites pendant la conduite du véhicule pourrait entraîner de graves blessures ou la mort.

- Le système Intelligent Blind Spot Intervention (Contrôle d'angle mort intelligent) ne peut pas détecter tous les véhicules dans toutes les conditions.
- Les capteurs radar risquent de ne pas pouvoir détecter la présence de certains éléments et de ne pas activer le système Intelligent Blind Spot Intervention (Contrôle d'angle mort intelligent), par exemple :
 - Les piétons, bicyclettes, animaux.
 - Les véhicules tels que des motos, des véhicules bas ou des véhicules dotés d'une garde au sol haute.
 - Les véhicules restant dans le périmètre de détection lorsque vous accélérez à partir d'une position arrêtée.
 - Les véhicules roulant en sens inverse.
 - Un véhicule s'engageant dans une voie adjacente à une vitesse presque identique à celle de votre véhicule.

- Un véhicule s'approchant rapidement depuis l'arrière.
- Un véhicule que vous dépassez rapidement.
- Un véhicule qui traverse le périmètre de détection rapidement.
- Le périmètre de détection du capteur radar est fixé en fonction de la largeur de voie standard. Lorsque vous conduisez sur une voie plus large, les capteurs radar risquent de ne pas détecter les véhicules se trouvant dans une voie adjacente. Lorsque vous conduisez sur une voie étroite, les capteurs radar peuvent détecter les véhicules se trouvant deux voies plus loin.
- Les capteurs radar sont conçus pour ignorer les objets immobiles, toutefois des objets tels que des barrières de sécurité, des parois, des feuillages et des véhicules garés peuvent être détectés occasionnellement. Cela est normal.
- Les conditions suivantes peuvent réduire la capacité du radar à détecter d'autres véhicules :
 - Mauvais temps
 - Eclaboussures provenant de la chaussée
 - Glace/givre/saletés accumulés sur le véhicule
- Ne collez pas d'autocollants (même s'ils sont transparents), n'installez aucun accessoire et n'appliquez pas de peinture près des capteurs radar. Ces conditions

risquent de réduire la capacité du radar à détecter d'autres véhicules.

- La caméra risque de ne pas détecter les lignes de marquage dans les situations suivantes et le système Intelligent Blind Spot Intervention (Contrôle d'angle mort intelligent) pourrait ne pas fonctionner normalement.
 - Sur les routes où de multiples marquages parallèles sont tracés ; si le marquage des voies s'est effacé ou a été mal peint ; si les lignes de marquage sont jaunes ; si les lignes ne correspondent pas au marquage standard ; si les lignes de marquage sont recouvertes d'eau, de saletés, de neige, etc.
 - Sur les routes où des lignes discontinues sont toujours visibles.
 - Sur les routes sinueuses.
 - Sur les routes présentant des contrastes importants provoqués par des ombres, de la neige, de l'eau, des traces de pneus ou des marques résultant de travaux sur la chaussée.
 - Sur les routes où des voies de circulation se rejoignent ou se séparent.
 - Lorsque le sens de circulation du véhicule n'est pas parallèle aux lignes de marquage.
 - Lorsque le véhicule est proche du véhicule qui le précède. La plage de

détection du boîtier de caméra de voie de circulation est alors obstruée.

- Si de la pluie, de la neige ou de la saleté adhère au pare-brise, au niveau du boîtier de la caméra de voie de circulation.
 - Lorsque les phares n'éclairent pas suffisamment car les optiques sont sales ou lorsque les faisceaux sont mal réglés.
 - Lorsque le boîtier de caméra de voie de circulation est traversé par une lumière puissante. (Par exemple si la lumière est orientée directement vers l'avant du véhicule, pendant un lever ou un coucher de soleil.)
 - Lorsque l'intensité lumineuse change brutalement. (Par exemple lorsque le véhicule entre dans un tunnel ou en ressort, ou qu'il passe sous un pont.)
- N'utilisez pas le système Intelligent Blind Spot Intervention (Contrôle d'angle mort intelligent) dans les conditions suivantes, car il risque de ne pas fonctionner correctement.
- Par mauvais temps. (Par exemple en cas de pluie, brouillard, neige, etc.)
 - En cas de conduite sur une surface glissante, comme le verglas ou la neige, etc.
 - En cas de conduite ou de virage sur des routes accidentées.

- Lorsque l'une des voies de circulation est fermée pour travaux.
 - En cas de conduite sur une voie sommairement aménagée ou temporaire.
 - En cas de conduite sur une route dont les voies de circulation sont étroites.
 - Lorsque vous conduisez avec une roue dont le pneu est en mauvais état (par exemple en cas d'usure, de pression faible, de chaînes à neige, de roue non standard).
 - Lorsque le véhicule est équipé de pièces liées au système de freinage ou à la suspension qui ne sont pas d'origine.
 - En cas d'attelage d'une remorque ou de remorquage d'un autre véhicule.
- Tout bruit excessif (par exemple : le volume du système audio, une vitre ouverte) peut couvrir le bruit du témoin sonore et rendre ce dernier inaudible.

SITUATIONS DE CONDUITE AVEC INTELLIGENT BLIND SPOT INTERVENTION (Contrôle d'angle mort intelligent)

Témoin allumé



Témoin éteint



Témoin clignotant



Un autre véhicule s'approche par l'arrière

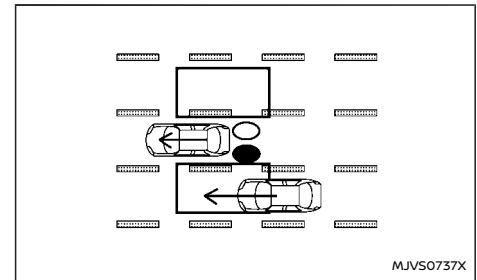

Illustration 1 – Approchant par l'arrière

Illustration 1 : L'indicateur latéral s'active si un véhicule entre dans la zone arrière du périmètre de détection dans une voie adjacente.

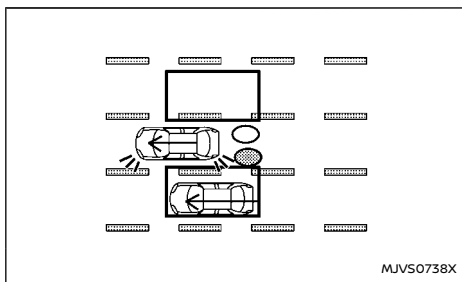

Illustration 2 - Approchant par l'arrière

Illustration 2 : Si le conducteur actionne le clignotant, le système émet un signal sonore (deux fois) et le témoin de clignotant latéral et le témoin Intelligent Blind Spot Intervention (Contrôle d'angle mort intelligent) clignotent.

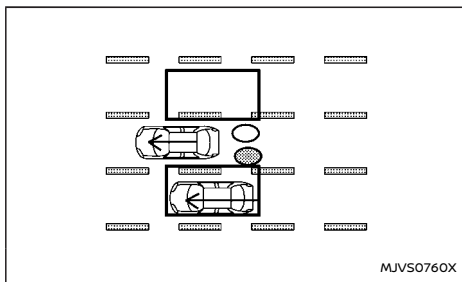

Illustration 3 - Approche par l'arrière

Illustration 3 : Si le système Intelligent Blind Spot Intervention (Contrôle d'angle mort intelligent) est activé et que votre véhicule s'approche d'une ligne

de marquage alors qu'un autre véhicule se trouve dans le périmètre de détection, le système active un témoin sonore (trois fois) et le témoin de clignotant et le témoin Intelligent Blind Spot Intervention (Contrôle d'angle mort intelligent) clignotent. Le système Intelligent Blind Spot Intervention (Contrôle d'angle mort intelligent) actionne ensuite les freins sur un côté du véhicule pendant un court laps de temps pour permettre au conducteur de redresser la trajectoire vers le milieu de la voie de circulation.

NOTE :

Les capteurs radars risquent de ne pas détecter les véhicules s'approchant rapidement par l'arrière.

Dépassement d'un véhicule

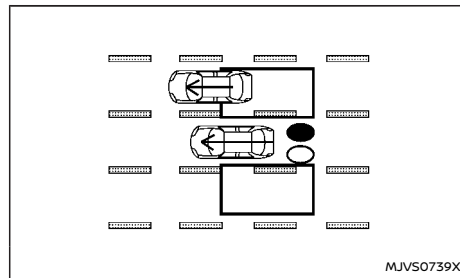

Illustration 4 - Dépassement d'un autre véhicule

Illustration 4 : L'indicateur latéral s'allume si vous dépassez un véhicule et que le véhicule reste dans le périmètre de détection pendant environ 3 secondes.

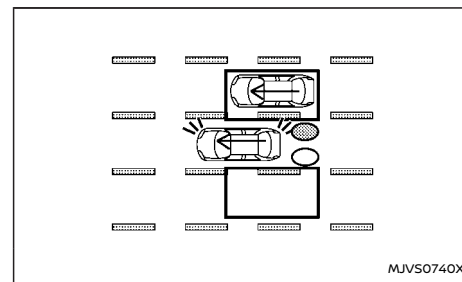

Illustration 5 - Dépassement d'un autre véhicule

Illustration 5 : Si le conducteur active le clignotant pendant qu'un autre véhicule se trouve dans le périmètre de détection, le système déclenche un témoin sonore (deux fois) et le témoin lumineux de clignotants et le témoin Intelligent Blind Spot Intervention (Contrôle d'angle mort intelligent) clignotent.

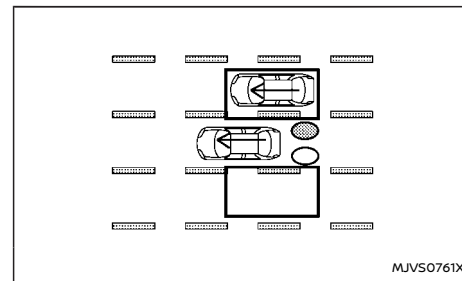

Illustration 6 - Dépassement d'un autre véhicule

Illustration 6 : Si le système Intelligent Blind Spot

Intervention (Contrôle d'angle mort intelligent) est activé et que votre véhicule s'approche d'une ligne de marquage alors qu'un autre véhicule se trouve dans le périmètre de détection, le système active un témoin sonore (trois fois) et le témoin de clignotant et le témoin Intelligent Blind Spot Intervention (Contrôle d'angle mort intelligent) clignotent. Le système Intelligent Blind Spot Intervention (Contrôle d'angle mort intelligent) actionne ensuite les freins sur un côté du véhicule pendant un court laps de temps pour permettre au conducteur de redresser la trajectoire vers le milieu de la voie de circulation.

NOTE :

- **Lorsque vous dépassez plusieurs véhicules à la fois, les véhicules se trouvant après le premier véhicule peuvent ne pas être détectés s'ils sont proches les uns des autres.**
- **Les capteurs radar peuvent ne pas détecter des véhicules roulant plus lentement si vous les dépassez rapidement.**

Entrée latérale dans le périmètre de détection

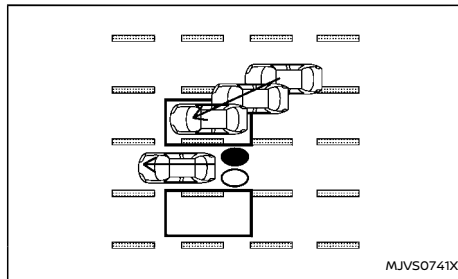

Illustration 7 - Entrée latérale dans le périmètre de détection

Illustration 7 : L'indicateur latéral s'active si un véhicule entre dans le périmètre de détection, quel que soit le côté.

NOTE :

Les capteurs radar risquent de ne pas détecter un véhicule roulant à la même vitesse environ que votre véhicule lorsqu'il entre dans le périmètre de détection.

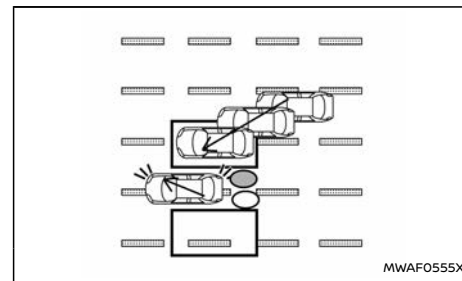

Illustration 8 - Entrée latérale dans le périmètre de détection

Illustration 8 : Si le conducteur active le clignotant pendant qu'un autre véhicule se trouve dans le périmètre de détection, le témoin de clignotant et le témoin Intelligent Blind Spot Intervention (Contrôle d'angle mort intelligent) clignotent et un témoin sonore retentit deux fois.

NOTE :

Si le conducteur active le clignotant avant qu'un véhicule n'entre dans le périmètre de détection, le témoin de clignotant et le témoin Intelligent Blind Spot Intervention (Contrôle d'angle mort intelligent) clignotent lorsqu'un autre véhicule est détecté, mais aucun témoin sonore ne retentit.

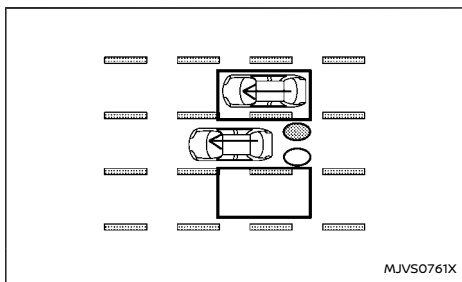

Illustration 9 - Entrée latérale dans le périmètre de détection

Illustration 9 : Si le système Intelligent Blind Spot Intervention (Contrôle d'angle mort intelligent) est activé et que votre véhicule s'approche d'une ligne de marquage alors qu'un autre véhicule se trouve dans le périmètre de détection, le système active un témoin sonore (trois fois) et le témoin de clignotant et le témoin Intelligent Blind Spot Intervention (Contrôle d'angle mort intelligent) clignotent. Le système Intelligent Blind Spot Intervention (Contrôle d'angle mort intelligent) actionne ensuite les freins sur un côté du véhicule pendant un court laps de temps pour permettre au conducteur de redresser la trajectoire vers le milieu de la voie de circulation.

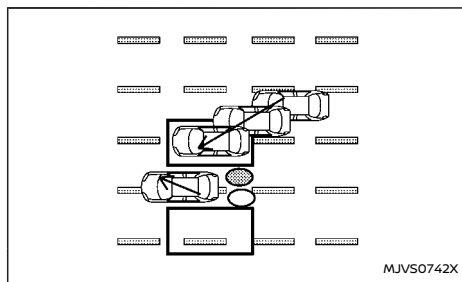

Illustration 10 - Entrée latérale dans le périmètre de détection

Illustration 10 : Le système de contrôle d'angle mort intelligent ne fonctionne pas si votre véhicule se trouve sur une ligne de marquage lorsqu'un autre véhicule entre dans le périmètre de détection. Dans ce cas, seul le système BSW fonctionne.

NOTE :

- **Les capteurs radar risquent de ne pas détecter un véhicule roulant à la même vitesse environ que votre véhicule lorsqu'il entre dans le périmètre de détection.**
- **Le système Intelligent Blind Spot Intervention (Contrôle d'angle mort intelligent) ne fonctionne pas ou s'arrête de fonctionner et seul le témoin d'avertissement sonore retentit dans les conditions suivantes.**
 - Lorsque la pédale de frein est enfoncée.
 - Lorsque le véhicule accélère pendant le fonctionnement du système Intelligent Blind Spot Intervention (Contrôle d'angle mort intelligent)

- Lors d'un braquage brusque
- Lorsque les avertissements sonores des systèmes ICC, Intelligent Forward Collision Warning (Avis de collision frontale intelligent) ou Intelligent Emergency Braking (Freinage d'urgence intelligent) avec fonction de détection des piétons retentissent.
- Lorsque les feux de détresse sont activés.
- En cas de virage à vitesse élevée.
- Lorsque le système d'avertissement d'angle mort est désactivé.

SYSTÈME PROVISOIREMENT INDISPONIBLE

Lorsque l'un des messages suivants s'affiche sur l'écran d'informations du véhicule, un témoin sonore retentit et le système Intelligent Blind Spot Intervention (Contrôle d'angle mort intelligent) est automatiquement désactivé.

- [Indisponible Chaussée glissante] : Lorsque le système ESP (à l'exception de la fonction du système de contrôle de traction) ou l'ABS est activé.
- [Non Disponible Actuellement] :
 - Lorsque le système ESP est désactivé.
- [Indisponible Température habitacle élevée] : Si le véhicule est stationné sous la lumière directe du soleil et que la température est élevée (supérieure à 40°C (104°F) environ).
- [Indisponible Radar latéral obstrué] : Lorsque un blocage du radar latéral est détecté. Désactivez le système Intelligent Blind Spot Intervention (Contrôle d'angle mort intelligent) et

activez-le à nouveau lorsque les conditions décrites ci-dessus changent.

DYSFONCTIONNEMENT DU SYSTÈME

En cas de dysfonctionnement du système Intelligent Blind Spot Intervention (Contrôle d'angle mort intelligent), celui-ci se désactive automatiquement, le témoin Intelligent Blind Spot Intervention (Contrôle d'angle mort intelligent) s'allume et un témoin sonore retentit, et le message d'avertissement [Anomalie système Consulter le manuel du conducteur] s'affiche sur l'écran d'informations du véhicule.

Action à effectuer :

Arrêtez le véhicule dans un endroit sûr et appuyez sur le bouton stationnement pour engager la position "P" (stationnement). Arrêtez le moteur, puis redémarrez-le. Si le message d'avertissement reste affiché, il est recommandé de vous rendre chez un concessionnaire NISSAN ou dans un atelier qualifié pour procéder à cette intervention.

ENTRETIEN DU SYSTÈME

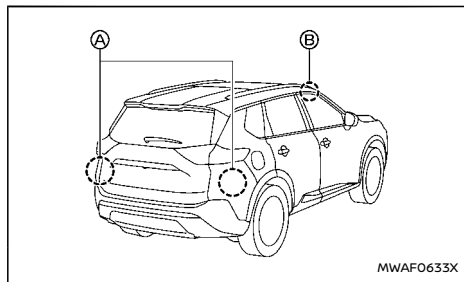

Les deux capteurs radar (A) du système Intelligent Blind Spot Intervention (Contrôle d'angle mort intelligent) sont situés à proximité du pare-chocs arrière. La zone autour des capteurs radar doit toujours rester propre.

Les capteurs radar peuvent être bloqués par certaines conditions temporaires telles que des éclaboussures d'eau, de la buée ou du brouillard.

Le blocage peut également être causé par de la glace, du gel ou de la saleté recouvrant les capteurs radar.

Vérifiez la zone entourant les capteurs radar et retirez tout corps étranger.

Ne collez pas d'autocollants (même s'ils sont transparents), n'installez aucun accessoire et n'appliquez pas de peinture près des capteurs radar.

Ne cognez pas et n'endommagez pas la zone périphérique des capteurs radar.

Il est conseillé de consulter un concessionnaire NISSAN ou un atelier qualifié si la zone périphérique des capteurs radar est endommagée suite à une collision.

La caméra de voie de circulation (B) du système Intelligent Blind Spot Intervention (Contrôle d'angle mort intelligent) est située au-dessus du rétroviseur intérieur. Pour assurer le fonctionnement normal du système Intelligent Blind Spot Intervention (Contrôle d'angle mort intelligent) et éviter un dysfonctionnement du système, assurez-vous de respecter ce qui suit :

- Assurez-vous que le pare-brise est toujours propre.

- Ne placez pas d'autocollant (même transparent) ni d'accessoires à proximité du boîtier de caméra.
- Ne placez pas de matériaux réfléchissants, comme du papier blanc ou un miroir, sur le tableau de bord. Les reflets du soleil pourraient diminuer la capacité du boîtier de caméra à détecter les lignes de marquage.
- Ne cognez pas et n'endommagez pas les zones entourant le boîtier de caméra. Ne touchez pas la lentille de la caméra et ne retirez pas la vis située sur le boîtier de caméra. Il est recommandé de contacter un concessionnaire NISSAN ou un atelier qualifié si la caméra est endommagée à la suite d'un accident.

Précautions relatives à la réparation du pare-chocs

En cas de réparation du pare-chocs, faites attention car il sert de support à des capteurs radar. Pour plus de détails, reportez-vous à "Précautions relatives à la réparation du pare-chocs" (P.323).

SYSTÈME D'ALERTE DE TRAFIC TRANSVERSAL ARRIÈRE (RCTA) (selon modèles)

⚠ ATTENTION

Le non-respect des instructions et avertissements relatifs à l'utilisation correcte du système RCTA peut entraîner des blessures graves voire mortelles.

- Le système RCTA ne peut remplacer une conduite responsable et n'est pas conçu pour éviter le contact avec d'autres véhicules ou des objets. Lorsque vous sortez d'un espace de stationnement en marche arrière, utilisez toujours les rétroviseurs intérieur et extérieurs et tournez-vous afin de regarder dans la direction dans laquelle vous déplacez le véhicule. Ne vous fiez jamais exclusivement au système RCTA.

Le système RCTA vous fournit une assistance lorsque vous quittez une place de stationnement en marche arrière. Ce système est conçu pour détecter les autres véhicules s'approchant par la droite ou par la gauche lorsque votre véhicule se déplace en marche arrière. Si le système détecte une circulation croisée, il vous avertit.

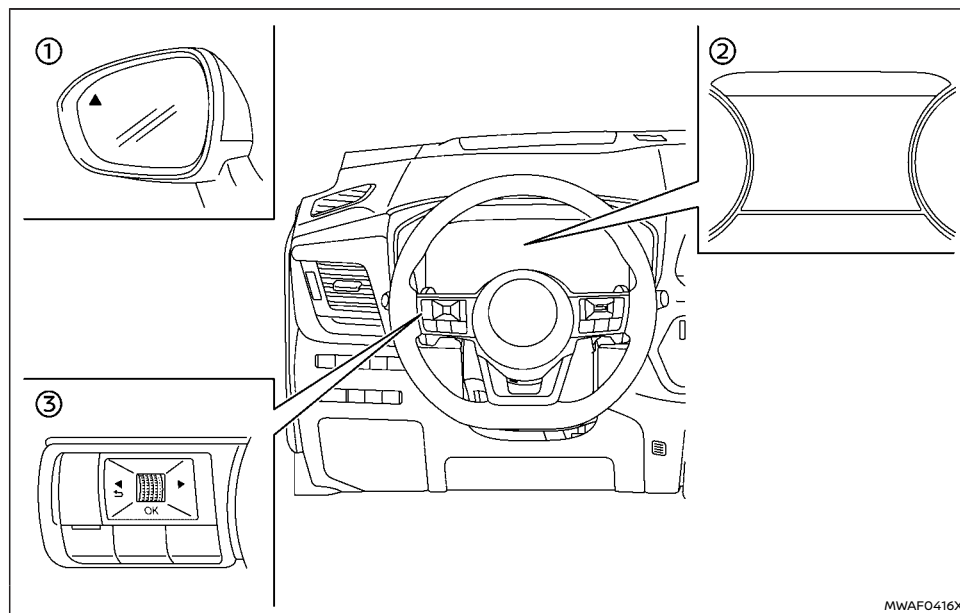

MWAFO416X

- ① Témoin lumineux latéral
- ② Écran d'informations du véhicule
- ③ Commandes au volant (côté gauche)

FONCTIONNEMENT DU SYSTÈME RCTA

Le système RCTA avertit le conducteur qu'un véhicule s'approche lorsqu'il sort d'un espace de stationnement en marche arrière.

Le système RCTA fonctionne lorsque le levier de changement de vitesses est positionné sur R (marche arrière) et que la vitesse du véhicule est inférieure à environ 8 km/h (5 MPH).

Si le radar détecte un véhicule à l'approche par la droite ou par la gauche, le système émet un signal sonore (une fois) et le témoin lumineux latéral clignote du côté par lequel le véhicule s'approche.

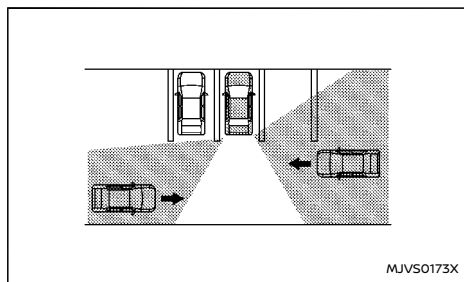

Les capteurs radar peuvent détecter les véhicules à l'approche dans un rayon d'environ 20 m (66 ft).

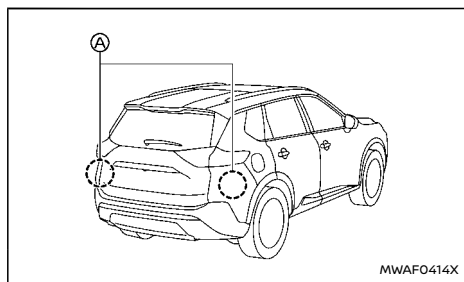

Le système RCTA utilise des capteurs radar ^A situés sur les deux côtés à proximité du pare-chocs arrière afin de détecter les véhicules à l'approche.

COMMENT ACTIVER/DÉSACTIVER LE SYSTÈME RCTA

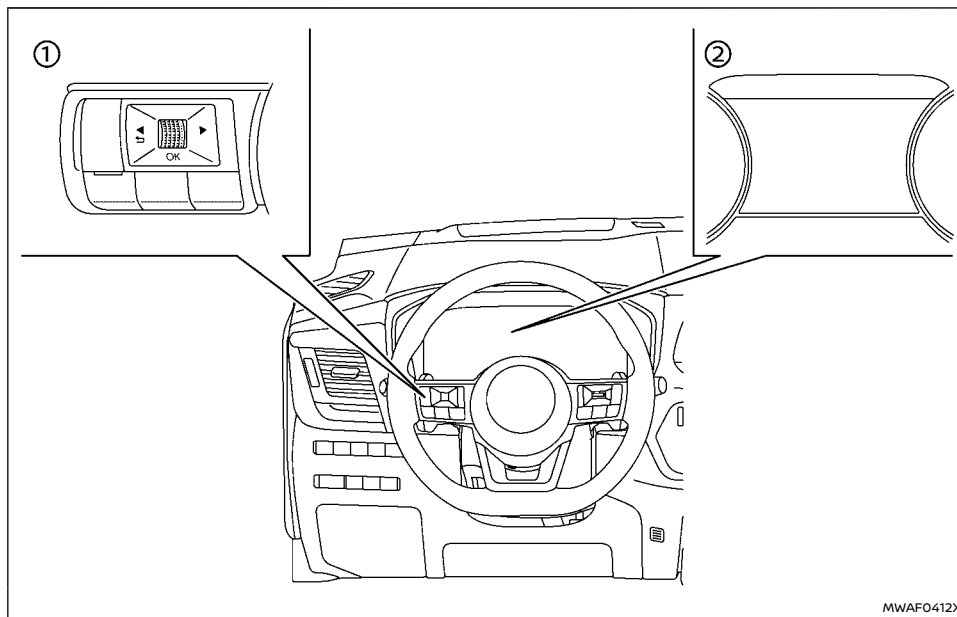

- ① Commandes au volant (côté gauche)
- ② Écran d'informations du véhicule

Suivez les étapes ci-après pour activer ou désactiver le système RCTA.

1. Appuyez sur les touches ◀ ▶ jusqu'à ce que s'affiche [Réglages] sur l'écran d'informa-

tions du véhicule, puis appuyez sur la commande de défilement. Utilisez la commande de défilement pour sélectionner [Aide au conducteur]. Appuyez ensuite sur la commande de défilement.

2. Sélectionnez [Trafic transvers arr] et appuyez sur la commande de défilement pour activer ou désactiver le système.

NOTE :

Le réglage du système sera conservé même si vous redémarrez le moteur.

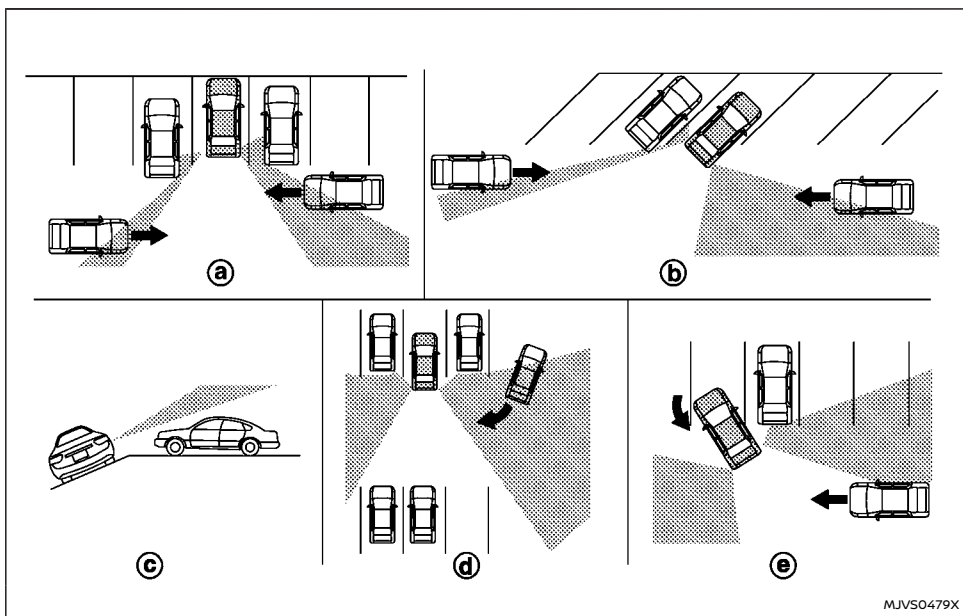

LIMITES DU SYSTÈME RCTA

⚠ ATTENTION

Les limites du système RCTA sont indiquées ci-dessous. Ne pas tenir compte de ces limites pendant la conduite du véhicule pourrait entraîner de graves blessures ou la mort.

- Vérifiez toujours les environs et tournez-

vous pour vérifier que rien ne se trouve derrière le véhicule lorsque vous effectuez une marche arrière. Les capteurs radar détectent les véhicules en approche (en mouvement). Certains éléments ne sont pas détectés par les capteurs radar :

- Les piétons, bicyclettes, motos, ani-

maux ou véhicules télécommandés pour enfants

- Les véhicules passant à une vitesse supérieure à environ 30 km/h (19 MPH)
- Les véhicules passant à une vitesse inférieure à environ 8 km/h (5 MPH)
- Les capteurs radar peuvent ne pas détecter des véhicules en approche dans certaines situations :
 - Illustration ⓐ : Lorsqu'un véhicule garé près du vôtre gêne le faisceau du capteur radar.
 - Illustration ⓑ : Lorsque le véhicule est garé en épi.
 - Illustration ⓒ : Lorsque le véhicule est garé sur un sol incliné.
 - Illustration ⓓ : Lorsqu'un véhicule en approche tourne dans le même espace de stationnement que votre véhicule.
 - Illustration ⓔ : Lorsque l'angle formé par votre véhicule et un véhicule en approche est trop faible
- Les conditions suivantes peuvent réduire la capacité du radar à détecter d'autres véhicules :
 - Mauvais temps
 - Eclaboussures provenant de la chaussée
 - Glace/givre/saletés accumulées sur le véhicule

- Ne collez pas d'autocollants (même s'ils sont transparents), n'installez aucun accessoire et n'appliquez pas de peinture près des capteurs radar. Ces conditions risquent de réduire la capacité du radar à détecter d'autres véhicules
- En cas d'attelage d'une remorque ou de remorquage d'un autre véhicule, désactivez le système RTCA pour éviter un accident résultant d'un fonctionnement soudain du système.
- Tout bruit excessif (par exemple le volume du système audio, une vitre ouverte) peut couvrir le bruit du témoin sonore et rendre ce dernier inaudible.

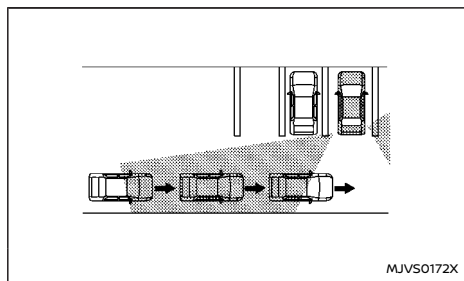

Illustration 1

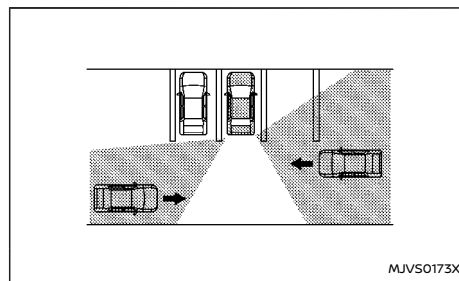

Illustration 2

NOTE :

Au cas où plusieurs véhicules s'approchent l'un derrière l'autre (illustration 1) ou en sens contraire (illustration 2), il est possible qu'aucun signal sonore ne soit émis par le système RCTA après que le premier véhicule a passé les capteurs.

SYSTÈME PROVISOIREMENT INDISPONIBLE

Lorsqu'une obstruction du radar est détectée, le système est automatiquement désactivé. Le message d'avertissement [Indisponible Radar latéral obstrué] s'affiche sur l'écran d'informations du véhicule.

Les systèmes restent indisponibles jusqu'à ce que la condition disparaisse.

Les capteurs radar peuvent être bloqués par certaines conditions temporaires telles que des éclaboussures d'eau, de la buée ou du brouillard.

Le blocage peut également être causé par de la

glace, du gel ou de la saleté recouvrant les capteurs radar.

NOTE :

Si le système Surveillance d'angle mort (BSW) cesse de fonctionner, les systèmes RCTA et Intelligent Blind Spot Intervention (Contrôle d'angle mort intelligent) (selon modèles) s'arrêtent aussi.

Action à effectuer :

Lorsque les conditions ci-dessus ont disparu, le fonctionnement du système reprend automatiquement.

DYSFONCTIONNEMENT DU SYSTÈME

Si le système RCTA est défectueux, il est automatiquement désactivé. Le message d'avertissement [Anomalie Consulter le manuel du conducteur] s'affiche sur l'écran d'informations du véhicule.

NOTE :

Si le système Surveillance d'angle mort (BSW) cesse de fonctionner, les systèmes RCTA et Intelligent Blind Spot Intervention (Contrôle d'angle mort intelligent) (selon modèles) s'arrêtent aussi.

Action à effectuer :

Arrêtez le véhicule dans un endroit sûr, éteignez le moteur et redémarrez le moteur. Si le message reste affiché, faites vérifier le système. Il est recommandé de vous rendre chez un concessionnaire NISSAN ou un atelier qualifié pour procéder à cet entretien.

ENTRETIEN DU SYSTÈME

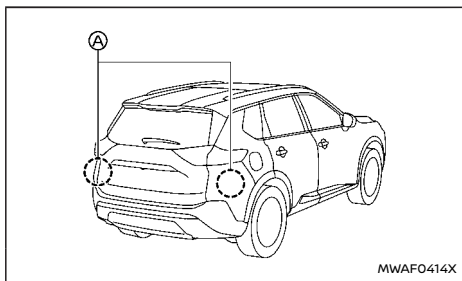

Les deux capteurs radar **A** du système RCTA sont situés à proximité du pare-chocs arrière. La zone autour des capteurs radar doit toujours rester propre.

Les capteurs radar peuvent être bloqués par certaines conditions temporaires telles que des éclaboussures d'eau, de la buée ou du brouillard.

Le blocage peut également être causé par de la glace, du gel ou de la saleté recouvrant les capteurs radar.

Vérifiez la zone entourant les capteurs radar et retirez tout corps étranger.

Ne collez pas d'autocollants (même s'ils sont transparents), n'installez aucun accessoire et n'appliquez pas de peinture près des capteurs radar.

Ne cognez pas et n'endommagez pas la zone périphérique des capteurs radar. Il est conseillé de consulter un concessionnaire NISSAN ou un atelier

qualifié si la zone périphérique des capteurs radar est endommagée suite à une collision.

Précautions relatives à la réparation du pare-chocs

En cas de réparation du pare-chocs, faites attention car il sert de support à des capteurs radar. Pour plus de détails, reportez-vous à "Précautions relatives à la réparation du pare-chocs" (P.323).

LIMITEUR DE VITESSE (selon modèles)

Le limiteur de vitesse vous permet de régler la limite de vitesse du véhicule souhaitée. Lorsque le limiteur de vitesse est activé, le conducteur peut freiner et accélérer normalement, mais le véhicule ne peut pas dépasser la vitesse définie.

ATTENTION

- **Respectez toujours les limitations de vitesse indiquées. Ne réglez jamais la vitesse au-delà de celles-ci.**
- **Vérifiez toujours le réglage du limiteur de vitesse sur l'écran d'informations du véhicule.**

Lorsque le limiteur de vitesse est activé, il n'est pas possible d'actionner le système de régulateur de vitesse (selon modèles).

FONCTIONS DU LIMITEUR DE VITESSE

Le limiteur de vitesse peut être réglé sur une vitesse comprise dans les plages suivantes.

- de 30 à 200 km/h (20 à 125 MPH)

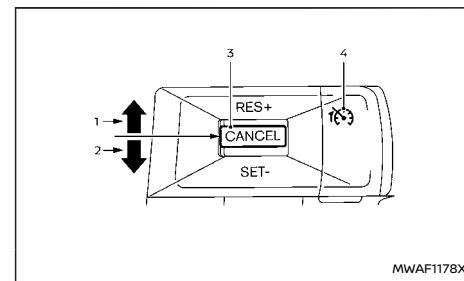

Les commandes de réglage du limiteur de vitesse sont situées sur le volant.

1. Commande <RES+>
2. Commande <SET->
3. Commande <CANCEL>
4. Commande principale de limiteur de vitesse (Lorsque vous appuyez sur cette commande, le limiteur de vitesse passe en mode de veille. Si le régulateur de vitesse (selon modèles) ou le système ICC (selon modèles) est activé, le système se désactive et le limiteur de vitesse passe en mode de veille.)

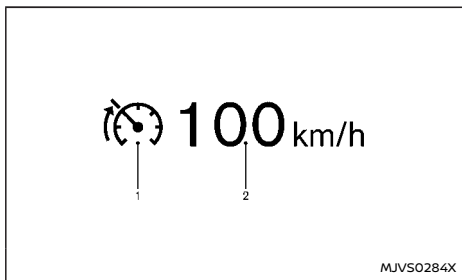

L'état de fonctionnement du limiteur de vitesse est indiqué sur l'écran d'informations du véhicule.

1. Témoin de limiteur de vitesse
2. Témoin de vitesse définie

L'unité de vitesse peut être changée de [km/h] à [MPH]. (Reportez-vous à "[Unité/Langue]" (P.97).)

Lorsque la vitesse du véhicule dépasse la limite de vitesse définie, le témoin de vitesse définie clignote

et la pédale d'accélérateur ne peut pas être actionnée jusqu'à ce que le véhicule ralentisse et atteigne la limite de vitesse définie.

Le limiteur de vitesse ne réduit pas automatiquement la vitesse du véhicule jusqu'à la vitesse définie.

Activation du limiteur de vitesse

Appuyez sur la commande principale de limiteur de vitesse. Les témoins du limiteur de vitesse et de la vitesse programmée s'allument sur l'écran d'informations du véhicule (le message [LIMITE ON Appuyez sur SET- pour activer] apparaît sur l'écran).

Réglage de la vitesse limite

1. Appuyez sur la commande <SET->.
 - Lorsque le véhicule est à l'arrêt, la vitesse se règle sur 30 km/h ou 20 MPH.
 - Lors de la conduite, la limite de vitesse est réglée sur la vitesse actuelle.

NOTE :

Si vous appuyez sur la commande <RES+> et que vous la relâchez alors qu'aucune vitesse n'est réglée pour le véhicule, le véhicule se comportera de la même manière que lorsque vous appuyez sur la commande <SET->.

2. Lorsqu'une limite de vitesse a été paramétrée, le témoin de limiteur de vitesse et le témoin de vitesse définie s'allument sur l'écran d'informations du véhicule (le message [+/- Chg vitesse programmée] apparaît sur l'écran).

Modification de la limite de vitesse définie:

Utilisez les méthodes suivantes pour modifier la limite de vitesse.

- Maintenez la commande <RES+> ou <SET-> enfoncée. La vitesse définie augmente ou diminue de 5 km/h ou 5 MPH environ.
- Appuyez sur la commande <RES+> ou <SET->, puis relâchez-la rapidement. A chaque fois que vous procédez de la sorte, la vitesse définie augmente ou diminue d'environ 1 km/h ou 1 MPH.

La nouvelle limite de vitesse paramétrée s'affiche sur l'écran d'informations du véhicule.

Lorsque la vitesse réelle du véhicule dépasse la vitesse paramétrée, un avertissement sonore est émis peu de temps après que la vitesse paramétrée ait été dépassée si aucune intervention du conducteur n'est détectée.

Annulation de la limite de vitesse

Pour désactiver le limiteur de vitesse, appuyez sur la touche <CANCEL>. Le témoin du limiteur de vitesse et le témoin de la vitesse programmée sur l'écran d'informations du véhicule s'éteignent (le message [En pause Presser RES+ pour réactiver] apparaît sur l'écran).

Il est également possible de désactiver le limiteur de vitesse en enfonçant complètement la pédale d'accélérateur, au-delà du point de résistance.

ATTENTION

- **Le véhicule risque d'accélérer lorsque le limiteur de vitesse se désactive.**
- **Lorsque des tapis de plancher supplémen-**

taires sont utilisés, assurez-vous de les fixer correctement de manière à ce qu'il ne gêne pas l'utilisation de la pédale d'accélérateur. L'utilisation de tapis non adaptés au véhicule peut empêcher le bon fonctionnement du limiteur de vitesse.

Enfoncez la pédale d'accélérateur complètement, au-delà du point de résistance. Le limiteur de vitesse est désactivé temporairement afin de vous permettre de conduire au-dessus de la vitesse paramétrée. Le témoin de vitesse définie clignote. Le limiteur de vitesse se réactive automatiquement lorsque la vitesse du véhicule baisse au-dessous de la limite de vitesse paramétrée.

Reprise d'une vitesse paramétrée précédente

Si la limite de vitesse paramétrée a été désactivée, la vitesse paramétrée est enregistrée dans la mémoire du limiteur de vitesse.

Cette limite de vitesse peut être réactivée en poussant la touche <RES+> vers le haut (le message [Réactivé] apparaît à l'écran).

Si la vitesse actuelle du véhicule est supérieure à la vitesse définie précédente, la pédale d'accélérateur ne fonctionne pas et le témoin de vitesse définie clignote jusqu'à ce que la vitesse du véhicule soit inférieure à la limite de vitesse définie.

Lorsque la vitesse réelle du véhicule dépasse la vitesse paramétrée, un avertissement sonore est émis peu de temps après que la vitesse paramétrée ait été dépassée, si aucune intervention du conducteur n'est détectée.

Désactivation du limiteur de vitesse

Le système de limiteur de vitesse est désactivé lorsque l'une des opérations suivantes est effectuée :

- Appuyez sur la commande principale de limiteur de vitesse. Le témoin de limiteur de vitesse et le témoin de vitesse définie s'éteignent sur l'écran d'informations du véhicule.
- Appuyez sur la commande d'activation/désactivation (ON/OFF) de régulateur de vitesse. Les informations relatives au limiteur de vitesse affichées sur l'écran d'informations du véhicule sont remplacées par les informations relatives au régulateur de vitesse. Pour plus de détails, reportez-vous à "Régulateur de vitesse (selon modèles)" (P.342).
- Lorsque vous arrêtez le véhicule et que le contact est coupé.

Lorsque le limiteur de vitesse est désactivé, sa mémoire est effacée.

Dysfonctionnement du limiteur de vitesse

En cas de dysfonctionnement du limiteur de vitesse, le limiteur de vitesse clignote sur l'écran d'informations du véhicule (Le message [LIMITE Indisponible] apparaît à l'écran).

Désactivez la commande principale de limiteur de vitesse et faites vérifier le système par un concessionnaire NISSAN ou un atelier qualifié.

RÉGULATEUR DE VITESSE (selon modèles)

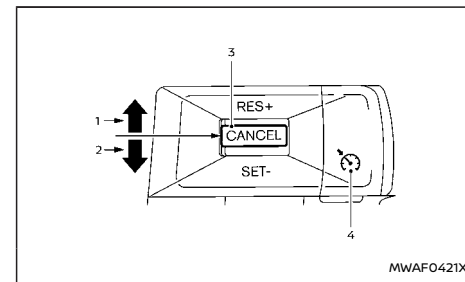

1. Commande <RES+>
2. Commande <SET->
3. Commande <CANCEL>
4. Commande marche/arrêt (ON/OFF) de régulateur de vitesse

Pour les modèles avec système ProPILOT Assist, reportez-vous à "Mode de régulateur de vitesse conventionnel (vitesse fixe)" (P.392).

Pour les modèles avec système de régulateur de vitesse intelligent (ICC) (sans système ProPILOT Assist), reportez-vous à "Mode de régulateur de vitesse conventionnel (vitesse fixe)" (P.358).

ATTENTION

- **Respectez toujours les limitations de vitesse indiquées et ne réglez jamais la vitesse au-delà de celles-ci.**
- **N'utilisez pas le régulateur de vitesse dans les conditions de conduite suivantes. Vous risqueriez de perdre le contrôle de votre véhicule et de provoquer un accident.**

- Lorsqu'il est impossible de maintenir la vitesse constante
- En cas de circulation dense
- Lorsque la circulation vous empêche de maintenir une vitesse constante
- Lorsque vous conduisez dans des régions venteuses
- Lorsque vous conduisez sur des routes sinueuses ou vallonnées
- Lorsque vous conduisez sur des routes glissantes (pluie, neige, verglas, etc.)

PRÉCAUTIONS CONCERNANT LE RÉGULATEUR DE VITESSE

- Le système de régulation de vitesse est automatiquement désactivé en cas de détection d'un dysfonctionnement. Le témoin de régulateur de vitesse situé sur l'écran d'informations du véhicule clignote alors pour avertir le conducteur.
- Si le témoin de régulateur de vitesse clignote et que le message [Indisponible: Défaut régulateur de vitesse] apparaît à l'écran, mettez la commande marche/arrêt (ON/OFF) de régulateur de vitesse sur OFF et faites vérifier le système. Il est recommandé de vous rendre chez un concessionnaire NISSAN ou un atelier qualifié pour procéder à cet entretien.
- Le témoin du régulateur de vitesse peut clignoter lorsque la commande ON/OFF du régulateur de vitesse est activée tout en poussant vers le haut le bouton <RES+>, en poussant vers le bas le bouton <SET->, ou en appuyant sur le bouton <CANCEL>. Pour régler

correctement le système de régulation de vitesse, conformez-vous à la procédure suivante.

FONCTIONS DU RÉGULATEUR DE VITESSE

Le régulateur de vitesse permet de conduire à une vitesse supérieure à 30 km/h (20 MPH) sans avoir à appuyer sur la pédale d'accélérateur.

Le régulateur de vitesse est automatiquement désactivé si le véhicule passe à une vitesse inférieure à 13 km/h (8 MPH) environ par rapport à la vitesse définie pour le véhicule. (Le message [Indisponible Vitesse trop élevée/faible] s'affiche à l'écran.)

Le fait de placer le levier sélecteur sur N (point mort) désactive le régulateur de vitesse.

Activation du régulateur de vitesse

Appuyez sur la commande d'activation/de désactivation (ON/OFF) de régulateur de vitesse. Le témoin de régulateur de vitesse et le message [RÉGULATEUR ACTIVÉ SET- pr activer] s'affiche dans l'écran d'informations du véhicule.

Réglage de la vitesse de croisière

1. Accélérez jusqu'à la vitesse souhaitée.
2. Poussez la commande <SET-> vers le bas ou la commande <RES+> vers le haut et relâchez-la.
3. Retirez le pied de la pédale d'accélérateur.

Le véhicule se maintient à la vitesse définie. (Le message [+ /- Changer vitesse programmée] s'affiche à l'écran.)

NOTE :

Si vous appuyez sur la commande <RES+> et que vous la relâchez alors qu'il n'y a pas de vitesse définie pour le véhicule, la vitesse définie est fixée à la vitesse actuelle du véhicule.

Dépassement d'un véhicule:

Appuyez sur la pédale d'accélérateur pour accélérer. Après avoir relâché la pédale d'accélérateur, le véhicule reprend la vitesse qui avait été définie précédemment.

Le véhicule peut ne pas maintenir la vitesse définie lors de la montée ou de la descente de pentes raides. Dans de telles situations, conduisez sans le régulateur de vitesse.

Préréglage d'une vitesse moins élevée:

Utilisez l'une des méthodes suivantes pour préréglage une vitesse moins élevée.

- Appuyez légèrement sur la pédale de frein. Lorsque le véhicule atteint la vitesse souhaitée, enfoncez sur la commande <SET-> et relâchez-la.
- Maintenez la commande <SET-> enfoncée. Ceci permet de réduire la vitesse du véhicule par paliers de 5 km/h ou 5 MPH. Lorsque le véhicule atteint la vitesse souhaitée, relâchez la commande <SET->.
- Appuyez sur la touche <SET-> vers le bas brièvement et relâchez-la. Ceci permet de réduire la vitesse du véhicule par paliers de 1 km/h ou 1 MPH.

Préréglage d'une vitesse plus élevée:

Utilisez l'une des méthodes suivantes pour préréglage une vitesse plus élevée.

RÉGULATEUR DE VITESSE INTELLIGENT (ICC) (selon modèles)

- Appuyez sur la pédale d'accélérateur. Lorsque le véhicule atteint la vitesse souhaitée, enfoncez sur la commande <SET-> et relâchez-la.
- Maintenez la commande <RES+> appuyée vers le haut. Ceci permet d'augmenter la vitesse du véhicule par paliers de 5 km/h ou 5 MPH. Lorsque le véhicule atteint la vitesse souhaitée, relâchez la commande <RES+>.
- Appuyez sur la commande <RES+> vers le haut brièvement et relâchez-la. Ceci permet d'augmenter la vitesse du véhicule par paliers de 1 km/h ou 1 MPH.

Reprise de la vitesse définie:

Appuyez sur la commande <RES+> vers le haut et relâchez-la.

Le véhicule rétablit la dernière vitesse de croisière définie lorsque la vitesse du véhicule est supérieure à 30 km/h (20 MPH). (Le message [Réactivé] s'affiche sur l'écran.)

Désactivation du régulateur de vitesse

Utilisez l'une des méthodes suivantes pour désactiver la limite de vitesse définie du véhicule. (Message [En pause Presser RES+ pour réactiver] affiché à l'écran.)

- Appuyez sur la touche <CANCEL>.
- Appuyez sur la pédale de frein.
- Appuyez sur la commande d'activation/désactivation (ON/OFF) de régulateur de vitesse. Le témoin de régulateur de vitesse s'éteint.

Pour les modèles avec système ProPILOT Assist, reportez-vous à "Régulateur de vitesse intelligent (ICC)" (P.372).

ATTENTION

Le non-respect des instructions et avertissements relatifs à l'utilisation correcte du système ICC pourrait entraîner des blessures graves ou mortelles.

- **Le système ICC n'est pas un dispositif d'évitement ou d'avertissement de collision. Il est destiné à être utilisé sur autoroute uniquement et non pour une conduite dans des zones encombrées ou en ville. Ne pas appliquer les freins pourrait entraîner un accident.**
- **Le système ICC est seulement une aide pour assister le conducteur, pas un système d'alerte ou d'évitement de collision. Il est de la responsabilité du conducteur de rester vigilant, de conduire prudemment et de toujours garder le contrôle du véhicule.**
- **Respectez toujours les limitations de vitesse indiquées et ne réglez jamais la vitesse au-delà de celles-ci.**
- **Conduisez toujours de manière prudente et attentive lorsque vous utilisez l'un des modes de régulateur de vitesse. Lisez attentivement le manuel du conducteur avant d'utiliser le régulateur de vitesse. Afin d'éviter toute blessure grave ou mortelle, le système ne doit pas être considéré comme un moyen d'éviter les accidents ou de contrôler la vitesse du véhicule dans**

des situations d'urgence. N'utilisez pas le régulateur de vitesse, sauf lorsque les conditions de circulation le permettent.

- **Dans le mode de régulateur de vitesse conventionnel (vitesse fixe), aucun témoin d'avertissement sonore ne retentit pour vous prévenir que vous êtes trop près du véhicule qui vous précède. Soyez particulièrement attentif à la distance qui sépare votre véhicule de celui qui le précède afin d'éviter toute collision.**

Le système ICC maintient une vitesse paramétrée constante ou maintient une distance paramétrée avec le véhicule situé devant le vôtre sans dépasser la vitesse paramétrée.

Le véhicule roule à la vitesse définie lorsque la route devant est dégagée.

Le système ICC peut être réglé sur l'un des deux modes de régulateur de vitesse.

- **Mode de contrôle de distance de véhicule à véhicule :**
Pour maintenir une distance sélectionnée entre votre véhicule et le véhicule qui vous précède sans dépasser la vitesse prédéfinie.
 - **Mode de régulateur de vitesse conventionnel (vitesse fixe) :**
Pour rouler en régime de croisière à une vitesse présélectionnée.
- Le système ICC ne peut pas être actionné si le limiteur de vitesse est activé. (Reportez-vous à "Limiteur de vitesse (selon modèles)" (P.340).)

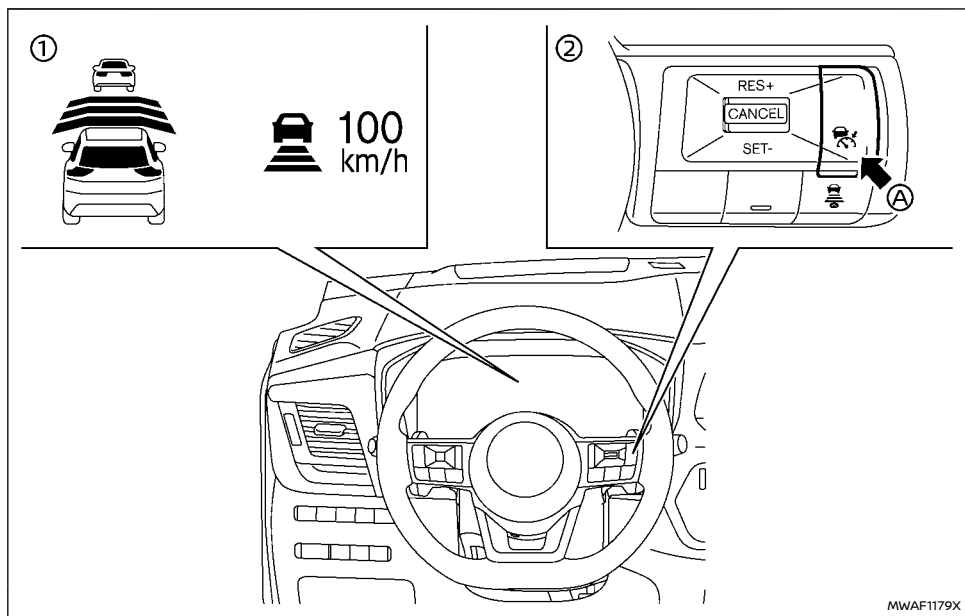

Exemple

- ① Affichages et témoins
- ② Commandes ICC
- Ⓐ Commande marche/arrêt (ON/OFF) de régulateur de vitesse

Appuyez sur la commande marche/arrêt du régulateur de vitesse Ⓐ pour sélectionner le mode de régulateur de vitesse : mode de contrôle de

distance de véhicule à véhicule et mode de régulateur de vitesse conventionnel (vitesse fixe) .

Lorsqu'un mode de contrôle est activé, il ne peut pas être remplacé par l'autre mode de régulateur de vitesse. Pour changer de mode, appuyez une fois sur la commande marche/arrêt du régulateur de vitesse Ⓐ pour désactiver le système. Appuyez une nouvelle fois sur la commande marche/arrêt

du régulateur de vitesse Ⓐ pour activer le système à nouveau et sélectionner le mode de régulateur de vitesse souhaité.

Vérifiez toujours le réglage sur l'écran du système ICC.

Pour le mode de contrôle de distance de véhicule à véhicule, reportez-vous à "Mode de contrôle de distance de véhicule à véhicule" (P.346).

Pour le mode de régulateur de vitesse conventionnel (vitesse fixe), reportez-vous à "Mode de régulateur de vitesse conventionnel (vitesse fixe)" (P.358).

COMMENT SÉLECTIONNER LES MODES DU RÉGULATEUR DE VITESSE

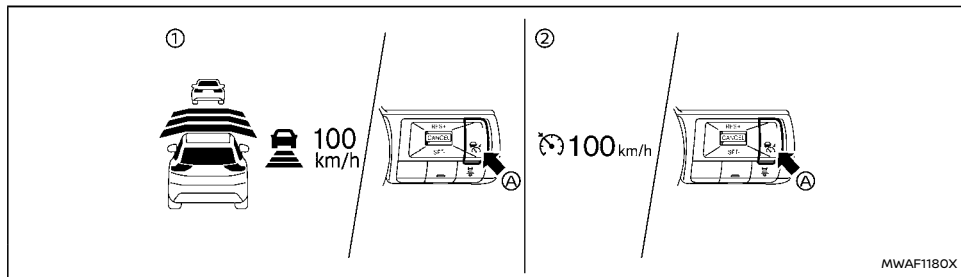

Exemple

Sélection du mode de contrôle de distance de véhicule à véhicule

Pour sélectionner le mode de contrôle de distance de véhicule à véhicule ①, appuyez brièvement sur la commande marche/arrêt du régulateur de vitesse (A) et relâchez-la.

Sélection du mode de régulateur de vitesse conventionnel (vitesse fixe)

Pour sélectionner le mode de régulateur de vitesse conventionnel (vitesse fixe) ②, appuyez sur la commande marche-arrêt (ON/OFF) de régulateur de vitesse (A) et maintenez-la appuyée plus de 1,5 seconde environ. Reportez-vous à "Mode de régulateur de vitesse conventionnel (vitesse fixe)" (P.358).

MODE DE CONTRÔLE DE DISTANCE DE VÉHICULE À VÉHICULE

Dans le mode de contrôle de distance de véhicule à véhicule, le système ICC maintient automatiquement une distance déterminée entre votre véhicule et le véhicule qui le précède, en fonction de la vitesse de celui-ci (sans dépasser la vitesse définie), ou maintient le véhicule à la vitesse définie lorsque la route devant est dégagée.

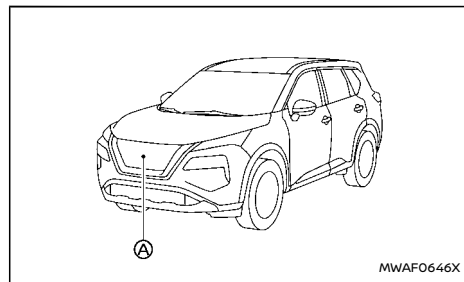

Le système est conçu pour optimiser la conduite du véhicule lorsque vous suivez un véhicule roulant sur la même voie et dans la même direction.

Si le capteur radar (A) détecte que le véhicule qui vous précède roule plus lentement, le système réduit la vitesse de votre véhicule afin de maintenir la distance sélectionnée avec le véhicule qui précède.

Le système contrôle automatiquement le papillon des gaz et commande le freinage (jusqu'à 40% environ de la puissance de freinage du véhicule) si nécessaire.

Fonctionnement du mode de contrôle de distance de véhicule à véhicule

Le mode de contrôle de distance de véhicule à véhicule est conçu pour maintenir une distance sélectionnée et réduire la vitesse afin de l'adapter à celle du véhicule le plus lent qui précède. Le système diminue la vitesse du véhicule autant que nécessaire. Cependant, le système ICC ne peut utiliser plus de 40% environ de la puissance de freinage totale du véhicule. Ce système doit uniquement être utilisé lorsque les conditions de circulation permettent aux véhicules de maintenir une vitesse relativement constante ou lorsque leur vitesse change progressivement. Si un véhicule s'insère dans la voie de circulation devant votre véhicule ou si un véhicule qui précède ralentit rapidement, la distance séparant les véhicules peut diminuer car le système ICC ne peut pas réduire la vitesse du véhicule assez rapidement. Si ceci se produit, le système ICC émet un bip sonore

d'avertissement et l'écran du système clignote pour permettre au conducteur de réagir en conséquence.

Le système se désactive et un témoin d'avertissement sonore retentit si la vitesse est inférieure à 25 km/h (15 MPH) environ et qu'aucun véhicule n'est détecté devant.

Les éléments suivants sont vérifiés dans le mode de contrôle de distance de véhicule à véhicule :

- Lorsqu'aucun véhicule ne vous précède, le mode de contrôle de distance de véhicule à véhicule maintient la vitesse définie par le conducteur. La plage de vitesses définie est la suivante.
— Entre 30 et 180 km/h (20 à 112 MPH)
- Lorsqu'un véhicule vous précède, le mode de contrôle de distance de véhicule à véhicule ajuste la vitesse pour maintenir la distance sélectionnée par le conducteur par rapport au véhicule qui précède. La plage de vitesses définie se situe entre 30 km/h (20 MPH) environ et la vitesse maximale réglée.
- Lorsque le véhicule qui précède sort de sa voie de circulation, le mode de contrôle de distance de véhicule à véhicule augmente et maintient la vitesse sans dépasser la vitesse définie.

Le système ICC ne contrôle pas la vitesse et ne vous avertit pas lorsque vous vous approchez de véhicules en stationnement ou se déplaçant lentement. Assurez-vous de maintenir une distance convenable par rapport aux véhicules qui précèdent lorsque vous approchez de péages ou en cas d'embouteillages.

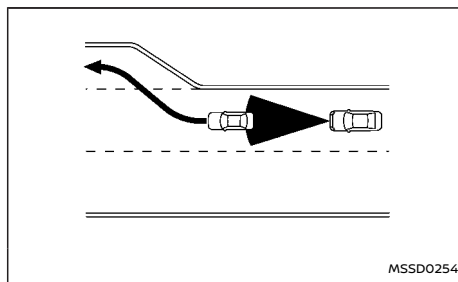

Lorsque vous roulez sur l'autoroute à une vitesse définie et que vous approchez d'un véhicule qui roule plus lentement, le système ICC ajuste la vitesse afin de maintenir la distance de sécurité définie, par rapport au véhicule qui précède. Si le véhicule qui précède change de voie ou sort de l'autoroute, le système ICC augmente la vitesse et la maintient, sans dépasser la vitesse définie. Soyez attentif lors de la conduite afin de garder le contrôle du véhicule lorsqu'il accélère jusqu'à la vitesse définie.

Le véhicule peut ne pas maintenir la vitesse définie sur des routes sinueuses ou vallonnées. Si cela se produit, vous devrez contrôler manuellement la vitesse du véhicule.

Habituellement, lors du contrôle de la distance vous séparant du véhicule qui précède, le système augmente ou diminue automatiquement la vitesse de votre véhicule en fonction de la vitesse du véhicule qui précède. Appuyez sur la pédale d'accélérateur afin d'augmenter la vitesse du véhicule autant que nécessaire lors d'un change-

ment de voie. Appuyez sur la pédale de frein lorsqu'il est nécessaire de ralentir pour maintenir une distance de sécurité par rapport au véhicule qui précède, lorsque celui-ci freine de manière inattendue ou qu'un véhicule s'intercale. Soyez toujours vigilant lorsque vous utilisez le système ICC.

Commandes du mode de contrôle de distance de véhicule à véhicule

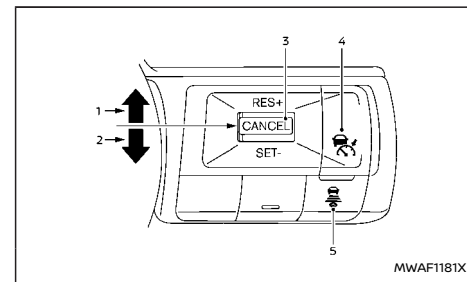

Le système est commandé par la commande d'activation/désactivation du régulateur de vitesse et quatre autres commandes de réglage, toutes situées sur le volant.

1. Touche <RES+> :
Permet de reprendre la vitesse définie ou d'augmenter la vitesse par palier.
2. Touche <SET-> :
Permet de régler la vitesse de croisière souhaitée ou de réduire la vitesse par palier.

3. Commande <CANCEL> :
Permet de désactiver le système sans effacer la vitesse définie.
4. Commande marche/arrêt (ON/OFF) de régulateur de vitesse :
Permet d'activer le système
5. Commande de DISTANCE :
Permet de modifier la distance de sécurité du véhicule :
 - [Loin]
 - [Intermédiaire]
 - [Courte]

Affichage et témoins du mode de contrôle de distance de véhicule à véhicule

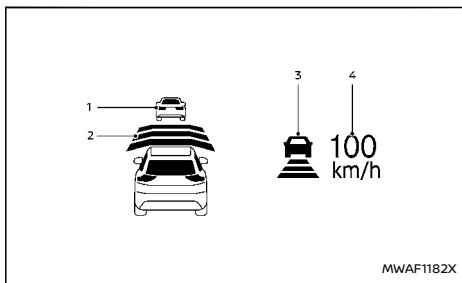

Exemple

L'affichage est situé du côté gauche du compteur de vitesse.

1. Témoin de détection du véhicule qui précède :
Indique si un véhicule est détecté devant le vôtre (uniquement lorsque le système ICC est actif).
2. Témoin de la distance définie :
Affiche la distance de sécurité entre les véhicules sélectionnée à l'aide de la commande de DISTANCE.
3. Ce témoin indique l'état d'activation du système ICC à l'aide d'une couleur.
 - Témoin du système ICC activé (gris) :
ICC en veille.
 - Témoin du système ICC activé (vert) :
Indique que le système ICC est activé et en cours de fonctionnement.
Indique que la vitesse de croisière est définie.
 - Icône de véhicule verte affichée : Véhicule détecté devant.
 - Aucune icône de véhicule affichée : Aucun véhicule détecté devant. (Votre véhicule maintient la vitesse réglée sélectionnée par le conducteur.)
 - Avertissement du système ICC (jaune) :
Indique la présence d'un dysfonctionnement au niveau du système ICC.
4. Témoin de vitesse du véhicule définie :
Indique la vitesse du véhicule définie.
 - Indicateur vert : ICC actif

- Gris : ICC en veille
(L'unité de vitesse peut être passée en "km/h" ou en "MPH". Reportez-vous à "[Unité/Langue]" (P.97).)

Fonctionnement du mode de contrôle de distance de véhicule à véhicule

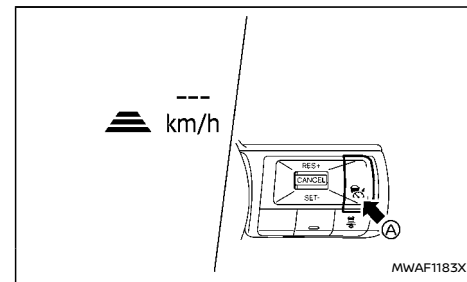

Pour activer le régulateur de vitesse, appuyez rapidement la commande marche/arrêt (ON/OFF) de régulateur de vitesse (A) et relâchez-la. Le témoin d'activation du système ICC (gris), le témoin de distance définie et le témoin de vitesse du véhicule définie s'allument et restent en mode de veille.

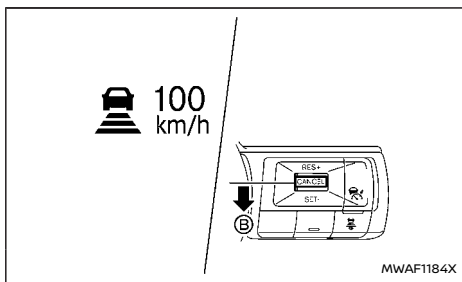

Pour régler la vitesse du régulateur de vitesse, accélérez jusqu'à atteindre la vitesse souhaitée, appuyez sur la touche <SET-> et relâchez-la. (Le témoin de système ICC activé (vert), le témoin de distance définie et le témoin de vitesse du véhicule définie s'allument.) Retirez le pied de la pédale d'accélérateur. Le véhicule se maintient à la vitesse définie.

Lorsque la commande <SET-> ② est enfoncée dans les conditions suivantes, le système ne peut pas être réglé et le témoin de vitesse définie pour le véhicule clignote pendant 2 secondes environ :

- Lorsque la vitesse du véhicule est inférieure à 30 km/h (20 MPH) et que le véhicule qui précède n'est pas détecté
- Lorsque le levier de changement de vitesses n'est pas sur la position D (conduite)
- Lorsque le frein de stationnement est serré
- Lorsque les freins sont actionnés par le conducteur

Lorsque la commande <SET-> ② est enfoncée

dans les conditions suivantes, le système ne peut pas être réglé et un message contextuel apparaît.

- Lorsque le système ESP est désactivé. (Pour utiliser le système ICC, activez le système ESP. Appuyez sur la commande marche/arrêt (ON/OFF) de régulateur de vitesse pour désactiver le système ICC et réinitialisez-le en appuyant à nouveau sur la commande marche/arrêt (ON/OFF) de régulateur de vitesse.)

Pour plus d'informations sur le système ESP, reportez-vous à "Programme électronique de stabilité (ESP)" (P.430).

- Lorsque le système ESP (y compris le système de contrôle de traction) fonctionne.
- Lorsque l'une des roues dérape. (Pour utiliser le système ICC, assurez-vous que les roues ne patinent plus.)
- Lorsque le radar avant est altéré en raison de saletés ou d'autres obstructions qui bloquent le capteur radar.

Le conducteur règle la vitesse souhaitée en fonction des conditions de circulation. Le système ICC maintient la vitesse définie, tout comme le régulateur de vitesse standard, tant qu'aucun véhicule n'est détecté devant dans la voie.

Le système ICC affiche la vitesse définie.

Véhicule détecté devant:

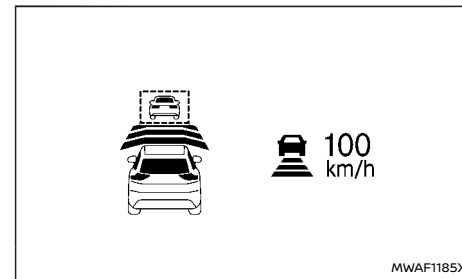

Exemple

Lorsqu'un véhicule est détecté devant dans la voie, le système ICC diminue la vitesse du véhicule en contrôlant le papillon des gaz et en commandant le freinage afin d'adapter la vitesse à celle d'un véhicule plus lent. Le système contrôle alors la vitesse du véhicule en se basant sur la vitesse du véhicule qui précède afin de maintenir la distance sélectionnée par le conducteur.

NOTE :

- **Les feux de stop du véhicule s'allument lorsque le freinage est commandé par le système ICC.**
- **Lorsque les freins sont actionnés, un bruit peut se produire. Il ne s'agit pas d'un dysfonctionnement.**

Lorsqu'un véhicule est détecté devant le vôtre, le témoin de détection du véhicule qui précède s'allume. Le système ICC affiche également la vitesse définie et la distance sélectionnée.

Aucun véhicule détecté devant:

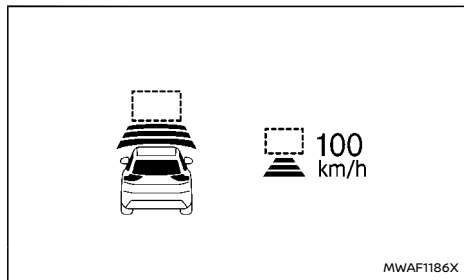

Exemple

Lorsqu'il n'y a plus de véhicule détecté devant le vôtre, le système ICC relance petit à petit votre véhicule pour atteindre à nouveau la vitesse définie précédemment. Le système ICC maintient ensuite cette vitesse.

Lorsqu'un véhicule n'est plus détecté, le témoin de détection du véhicule qui précède s'éteint.

Le système contrôle la distance entre votre véhicule et celui qui vous précède si un véhicule apparaît devant pendant l'accélération jusqu'à la vitesse définie et que le système ICC est activé.

Lorsqu'un véhicule n'est plus détecté à une vitesse inférieure à environ 25 km/h (15 MPH), le système est désactivé.

Lors du dépassement d'un véhicule:

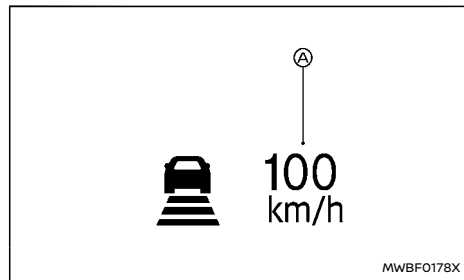

Le conducteur peut neutraliser le système ICC en appuyant sur la pédale d'accélérateur. Le témoin de vitesse définie (A) clignote lorsque la vitesse du véhicule dépasse la vitesse définie. Le témoin de détection de véhicule s'éteint lorsque la zone devant le véhicule est dégagée. Lorsque la pédale est relâchée, le véhicule reprend la vitesse qui avait été définie précédemment.

Bien que la vitesse de votre véhicule soit réglée dans le système ICC, vous pouvez appuyer sur la pédale d'accélérateur lorsque vous devez accélérer rapidement.

Comment désactiver le système ICC

Désactivez complètement le système ICC en plaçant la commande ON/OFF du régulateur de vitesse sur OFF. Les témoins ICC s'éteignent.

Comment modifier la vitesse définie du véhicule

Pour annuler la vitesse réglée, utilisez l'une de ces méthodes :

- Appuyez sur la touche <CANCEL>. Le témoin de vitesse réglée et le témoin de régulateur de vitesse deviennent gris.
- Appuyez sur la pédale de frein. Le témoin de vitesse réglée et le témoin de régulateur de vitesse deviennent gris.
- Désactivez la commande principale marche-arrêt (ON/OFF) du régulateur de vitesse. Les témoins ICC s'éteignent.

Pour réinitialiser à une vitesse de croisière supérieure, utilisez l'une des méthodes suivantes :

- Appuyez sur la pédale d'accélérateur. Lorsque le véhicule atteint la vitesse souhaitée, appuyez sur la touche <SET-> et relâchez-la.
- Maintenez la commande <RES+> enfoncée. La vitesse réglée augmente par incréments de 10 km/h ou 5 MPH.
- Appuyez ensuite sur la touche <RES+>, puis relâchez-la rapidement. A chaque fois que vous procédez de la sorte, la vitesse définie augmente d'environ 1 km/h (1 MPH).

Pour réinitialiser à une vitesse de croisière inférieure, utilisez l'une des méthodes suivantes :

- Appuyez légèrement sur la pédale de frein. Lorsque le véhicule atteint la vitesse souhaitée, appuyez sur la touche <SET-> et relâchez-la.
- Maintenez la commande <SET-> enfoncée. La vitesse réglée diminue par incréments de 10 km/h ou 5 MPH.

- Appuyez ensuite sur la touche <SET->, puis relâchez-la rapidement. A chaque fois que vous procédez de la sorte, la vitesse définie diminue d'environ 1 km/h (1 MPH).

Pour reprendre de la vitesse de croisière à la vitesse prérégulée, appuyez sur la commande <RES +>, puis relâchez-la. Le véhicule rétablit la dernière vitesse de croisière définie lorsque la vitesse du véhicule est supérieure à 30km/h (20 MPH).

Comment modifier la distance définie par rapport au véhicule qui précède

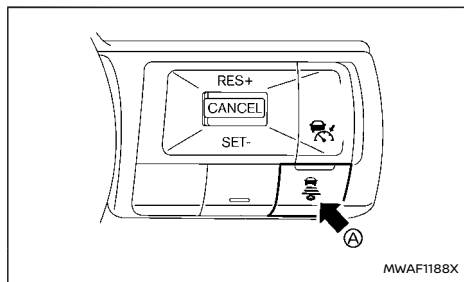

La distance par rapport au véhicule qui précède peut être sélectionnée à tout moment, que l'ICC soit en veille ou actif.

A chaque fois que la commande de DISTANCE **A** est appuyée, la distance définie passe de longue à moyenne puis courte, et revient à longue en suivant cet ordre.

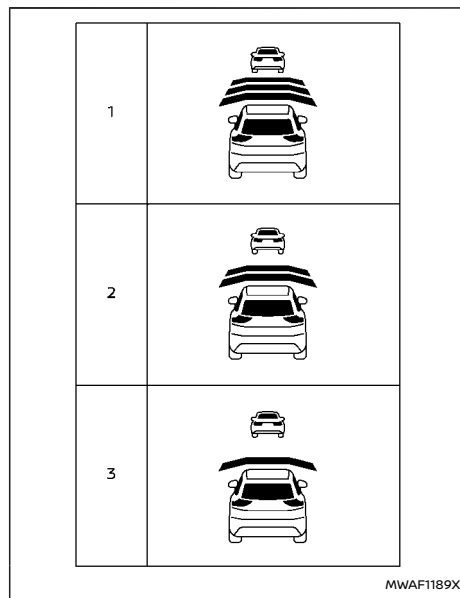

Exemple

Distance — Distance approximative à environ 100 km/h (60 MPH)

1. Longue - 60 m (200 ft)
 2. Moyenne - 45 m (150 ft)
 3. Courte - 30 m (100 ft)
- La distance par rapport au véhicule qui précède change en fonction de la vitesse du

véhicule. Plus la vitesse du véhicule est élevée, plus la distance est longue.

- Le réglage de la distance reste identique même si le moteur est redémarré.

Avertissement d'approche

Si votre véhicule se rapproche du véhicule qui précède en raison d'une soudaine décélération de celui-ci ou si un autre véhicule s'intercale, le système avertit le conducteur à l'aide d'un témoin sonore et de l'affichage du système ICC. Ralentissez en appuyant sur la pédale de frein afin de maintenir une distance de sécurité convenable si :

- Le témoin sonore retentit.
- Le témoin de détection du véhicule qui précède clignote.

Il est possible que le témoin sonore d'avertissement ne se déclenche pas dans certains cas si la distance séparant les véhicules est courte. Par exemple :

- Lorsque les véhicules roulent à la même vitesse et que la distance entre les véhicules ne change pas.
- Lorsque le véhicule qui précède roule plus vite et que la distance entre les véhicules augmente.
- Lorsqu'un véhicule s'intercale près de votre véhicule.

Le témoin sonore d'avertissement ne retentit pas lorsque :

- Votre véhicule s'approche de véhicules en stationnement ou se déplaçant lentement.

- La pédale d'accélérateur est appuyée, désactivant le système.

NOTE :

Le témoin sonore d'avertissement d'approche peut retentir et l'affichage du système peut clignoter lorsque le capteur radar détecte des objets sur le côté du véhicule ou sur le côté de la route. Il est possible que le système ICC diminue ou augmente la vitesse du véhicule. Le capteur radar peut détecter ces objets lors de la conduite sur des routes sinueuses, étroites, vallonnées ou à l'entrée ou à la sortie d'un virage. Dans de telles situations, vous devez contrôler manuellement la distance convenable par rapport au véhicule qui précède.

La sensibilité du capteur peut également être affectée par le déplacement du véhicule (manœuvre de direction ou position de conduite sur la voie), la circulation ou l'état du véhicule (par exemple, lors de la conduite d'un véhicule endommagé).

Accélération lors d'un dépassement (selon modèles)

Dépassement du côté gauche (pour les pays où la circulation s'effectue du côté droit de la route):

Lorsque le système ICC est activé sur une vitesse paramétrée supérieure à 70 km/h (45 MPH), que vous suivez un véhicule qui roule plus lentement (à une vitesse inférieure à celle paramétrée dans le système ICC) et que le clignotant gauche est activé, le système ICC augmente automatiquement la vitesse du véhicule pour faciliter le dépassement sur la gauche et commence à réduire la distance avec le véhicule situé directe-

ment devant le vôtre. Seul le clignotant gauche permet d'utiliser cette fonction. Au fur et à mesure que le conducteur tourne le volant et passe dans la voie de dépassement, le système ICC continue d'augmenter la vitesse du véhicule jusqu'à la vitesse paramétrée dans le système ICC si aucun véhicule n'est détecté devant le vôtre. Si un autre véhicule est détecté devant le vôtre alors votre véhicule accélère jusqu'à atteindre la vitesse de véhicule situé devant le vôtre. Si le véhicule n'est pas amené dans la voie de dépassement gauche, l'accélération s'arrête après un laps de temps court et se réadapte à la distance de sécurité paramétrée. L'accélération peut être interrompue à tout moment en appuyant sur la pédale de frein ou sur la touche <CANCEL> au volant.

Dépassement du côté droit (pour les pays où la circulation s'effectue du côté gauche de la route):

Lorsque le système ICC est activé sur une vitesse paramétrée supérieure à 70 km/h (45 MPH), que vous suivez un véhicule qui roule plus lentement (à une vitesse inférieure à celle paramétrée dans le système ICC) et que le clignotant droit est activé, le système ICC augmente automatiquement la vitesse du véhicule pour faciliter le dépassement sur la droite et commence à réduire la distance avec le véhicule situé directement devant le vôtre. Seul le clignotant droit permet d'utiliser cette fonction. Au fur et à mesure que le conducteur tourne le volant et passe dans la voie de dépassement, le système ICC continue d'augmenter la vitesse du véhicule jusqu'à la vitesse paramétrée dans le système ICC si aucun véhicule n'est détecté devant le vôtre. Si un autre véhicule est détecté devant le vôtre alors

votre véhicule accélère jusqu'à atteindre la vitesse de véhicule situé devant le vôtre. Si le véhicule n'est pas amené dans la voie de dépassement droite, l'accélération s'arrête après un laps de temps court et se réadapte à la distance de sécurité paramétrée. L'accélération peut être interrompue à tout moment en appuyant sur la pédale de frein ou sur la touche <CANCEL> au volant.

⚠ ATTENTION

Afin de réduire tout risque de collision susceptible d'entraîner des blessures graves voire mortelles, respectez les précautions suivantes :

- **Cette fonction s'active uniquement avec le clignotant gauche ou droit et augmente la vitesse du véhicule de manière brève même vous n'avez pas commencé le changement de voie. Cela peut inclure des situations de non dépassement telles que des sorties latérales sur la droite ou sur la gauche.**
- **Lorsque vous vous apprêtez à dépasser un véhicule, assurez-vous qu'aucun véhicule ne se trouve dans la voie adjacente avant de commencer le dépassement. Lors d'un dépassement, des changements de circulation soudains peuvent se produire à tout instant. Manœuvrez ou freinez toujours vous-même selon les besoins. Ne vous en remettez jamais uniquement au système.**

Speed Limit Link (selon modèles)

⚠ ATTENTION

Les limites du système Speed Limit Link sont indiquées ci-dessous. Ne pas tenir compte de ces limites pendant la conduite du véhicule pourrait entraîner de graves blessures ou la mort :

- Il est de la responsabilité du conducteur de sélectionner la vitesse appropriée, de suivre toutes les réglementations de circulation et de respecter les autres usagers de la route.
- Le système Speed Limit Link peut ne pas fonctionner correctement et la limitation de vitesse réelle peut ne pas être appliquée à la vitesse définie pour le véhicule dans toutes les conditions. Le conducteur doit contrôler manuellement la vitesse du véhicule.

En voici quelques exemples :

- Lorsque le système de reconnaissance des panneaux de signalisation (TSR) ne fonctionne pas correctement ou est désactivé. (Reportez-vous à "Reconnaissance des panneaux de signalisation (TSR)" (P.295).)
- Lorsque vous conduisez dans une zone avec des routes parallèles à proximité (par exemple, une voie rapide avec une voie de service parallèle).
- Lorsque vous conduisez dans une

zone où chaque voie comporte un panneau de limitation de vitesse différent.

- Lorsque vous conduisez sur une route en construction ou dans une zone de construction.
- Lorsqu'un panneau de fin de limitation de vitesse est indiqué.
- Lorsque l'unité de vitesse sélectionnée sur l'écran d'informations du véhicule est différente de l'unité du panneau de limitation de vitesse.

Lorsque le système ICC est actif et détecte un changement dans la limitation de la vitesse, la nouvelle limitation de vitesse est indiquée et peut être appliquée manuellement à la vitesse définie pour le véhicule.

Le système Speed Limit Link fonctionne :

- Lorsque la limitation de vitesse détectée est égale ou supérieure à 30 km/h (20 MPH).
- [Coupl limite vit] est activé dans le menu de réglages de l'écran d'informations du véhicule.

NOTE :

- Dans les situations suivantes, le système Speed Limit Link ne fonctionne pas :
 - Lorsqu'une augmentation de la limitation de vitesse indiquée est détectée, mais que la vitesse définie pour le véhicule est déjà supérieure à la nouvelle limitation de vitesse.

- Lorsqu'une diminution de la limitation de vitesse indiquée est détectée, mais que la vitesse définie pour le véhicule est déjà inférieure la nouvelle limitation de vitesse.

Écran et témoins du système:

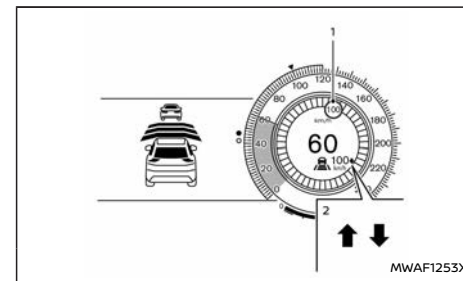

Exemple

1. Témoin de limitation de vitesse détectée
Affiche la limitation de vitesse détectée actuellement. Pour plus de détails, reportez-vous à "Reconnaissance des panneaux de signalisation (TSR)" (P.295).
Témoin de limitation de vitesse appliquée (cadre vert)
Indique que la limitation de vitesse détectée peut être appliquée à la vitesse définie pour le véhicule.
2. Témoin du système Speed Limit Link
Indique le fonctionnement du système.
" ↑ " : Le mode manuel est activé et une

nouvelle limitation de vitesse (valeur de vitesse plus rapide) est indiquée.

" ↓ " : Le mode manuel est activé et une nouvelle limitation de vitesse (valeur de vitesse plus lente) est indiquée.

Fonctionnement du système:

Lorsque le système détecte une limitation de vitesse différente, la nouvelle valeur de vitesse est indiquée. La vitesse définie pour le véhicule peut être modifiée manuellement pour être appliquée à la limitation de vitesse indiquée.

- Pour accepter la nouvelle limitation de vitesse indiquée, utilisez la commande <RES+> (en cas de limitation de vitesse supérieure) ou la commande <SET-> (en cas de limitation de vitesse inférieure).
- Le témoin du système Speed Limit Link (↑ ou ↓) s'éteint après 15 secondes environ si la commande <RES+> ou <SET-> n'est pas utilisée. (Le témoin du système Speed Limit Link peut être éteint immédiatement en actionnant la commande opposée à la direction indiquée par le témoin du système Speed Limit Link.)

Le système ne s'active pas si un changement de limitation de vitesse n'est pas détecté.

Comment activer ou désactiver le système:

1. Appuyez sur la touche ◀ ▶ au volant jusqu'à l'affichage de [Réglages] sur l'écran d'informations du véhicule, puis appuyez sur la commande de défilement.
2. Utilisez la commande de défilement pour

sélectionner [Aide au conducteur]. Appuyez ensuite sur la commande de défilement.

3. Sélectionnez [Coupl limite vit] et appuyez sur la commande de défilement pour activer ou désactiver le système.

NOTE :

Le système conserve les réglages actuels dans l'écran d'informations du véhicule même en cas de redémarrage du moteur.

Sélection de l'écart de lien vitesse:

Il est possible de définir si la limitation de vitesse doit être acceptée telle quelle ou avec une tolérance de -10 km/h (-5 MPH) à +10 km/h (+5 MPH).

1. Appuyez sur la touche ◀ ▶ au volant jusqu'à l'affichage de [Réglages] sur l'écran d'informations du véhicule, puis appuyez sur la commande de défilement.
2. Utilisez la commande de défilement pour sélectionner [Aide au conducteur]. Appuyez ensuite sur la commande de défilement.
3. Sélectionnez [Ecart lien vitesse] et appuyez sur la commande de défilement pour sélectionner la valeur de tolérance. (Sélectionnez "OFF" pour désactiver la fonction.)

NOTE :

La fonction conserve les réglages actuels dans l'écran d'informations du véhicule même en cas de redémarrage du moteur.

Désactivation automatique

Le témoin sonore retentit dans les conditions suivantes et la commande est automatiquement désactivée.

- Lorsque le véhicule qui précède n'est pas détecté et que votre véhicule roule à une vitesse inférieure à 25 km/h (15 MPH)
- Lorsque le système estime que le véhicule est à l'arrêt
- Lorsque le levier de changement de vitesses n'est pas sur la position D (conduite)
- Lorsque le frein de stationnement est serré
- Lorsque le système ESP est désactivé
- Lorsque le système ESP (y compris le système de contrôle de traction) fonctionne
- Lorsque la mesure de la distance est altérée si des saletés adhèrent au capteur ou s'il est couvert
- Lorsqu'une roue patine
- Lorsque le signal du radar est provisoirement interrompu
- Sur des routes vallonnées

Limites du mode de contrôle de distance de véhicule à véhicule

ATTENTION

Les limites du système ICC sont indiquées ci-dessous. Ne pas tenir compte de ces limites pendant la conduite du véhicule pourrait entraîner de graves blessures ou la mort.

- **Le système est avant tout conçu pour une utilisation sur des routes droites, sèches lorsque la circulation est fluide. Il n'est pas**

conseillé d'utiliser le système en circulation urbaine ou dense.

- Ce système ne s'adapte pas automatiquement aux conditions de conduite. Le système doit être utilisé dans des conditions de circulation régulière et fluide. N'utilisez pas ce système sur des routes très sinueuses, en montée ou en descente, sur des routes verglacées ou en cas de forte pluie ou de brouillard.
- La fonction de contrôle de la distance présente des limites. Ne vous fiez donc jamais uniquement au système ICC. Ce système ne peut pas corriger une conduite dangereuse, inattentive ou distraite, palier à de mauvaises conditions météorologiques ou à une mauvaise visibilité en cas de pluie ou de brouillard. Réduisez la vitesse du véhicule en appuyant sur la pédale de frein, en fonction de la distance vous séparant du véhicule de devant et des circonstances environnantes afin de maintenir une distance de sécurité entre les véhicules.
- Faites toujours attention au fonctionnement du véhicule et soyez prêt à contrôler manuellement la distance de sécurité convenable. Le mode de contrôle de distance de véhicule à véhicule du système ICC peut ne pas être capable de maintenir la distance sélectionnée entre les véhicules (distance de sécurité) ou la vitesse sélectionnée dans certaines circonstances.
- Le système risque de ne pas détecter le

véhicule qui vous précède sur certaines routes et dans certaines conditions météorologiques. Afin d'éviter tout accident, n'utilisez jamais le système ICC dans les conditions suivantes :

- Sur des routes très sinueuses et où la circulation est dense
 - Sur des routes glissantes, recouvertes de verglas, de neige, etc.
 - Par mauvais temps (pluie, brouillard, neige, etc.)
 - Lorsque le capteur du système est recouvert d'eau, de neige ou de saleté
 - Dans une descente en pente raide (le véhicule risque de dépasser la vitesse définie et des freinages fréquents risquent d'entraîner une surchauffe des freins)
 - Sur des routes vallonnées
 - Lorsque les conditions de circulation permettent difficilement de maintenir la distance convenable entre les véhicules en raison des accélérations et décélérations fréquentes
 - En cas d'interférences causées par d'autres sources radar
- Selon l'état de la route et les conditions de circulation, un véhicule ou un objet peut apparaître de manière inattendue dans la zone de détection du capteur et provoquer un freinage automatique. Il est possible que vous ayez à contrôler la distance vous séparant des autres véhicules à l'aide de la

pédale d'accélérateur. Restez toujours vigilant et évitez d'utiliser le système ICC lorsque cela n'est pas recommandé dans cette section.

- N'utilisez pas le système ICC si vous tractez une remorque ou un autre véhicule. Le système risque de ne pas détecter un véhicule qui précède.

Le capteur radar ne détecte pas les objets suivants :

- Les véhicules se déplaçant doucement et en stationnement
- Les piétons ou les objets sur la chaussée
- Les véhicules arrivant en sens inverse sur la même voie
- Les motos roulant en décalage dans la voie de circulation

Le capteur détecte généralement les signaux renvoyés par le véhicule qui précède. Par conséquent, si le capteur ne peut pas détecter les signaux réfléchis par le véhicule qui précède, il est possible que le système ICC ne maintienne pas la distance sélectionnée.

Le capteur ne peut pas détecter les signaux dans certaines des conditions suivantes :

- Lorsque de la neige ou des éclaboussures projetées par les véhicules qui circulent réduisent la visibilité du capteur
- Lorsque des bagages excessivement lourds sont placés sur le siège arrière ou dans le compartiment à bagages de votre véhicule

- Lorsque votre véhicule tracte une remorque, etc.

Le système ICC est conçu pour vérifier automatiquement le fonctionnement du capteur, dans la limite des capacités du système. Lorsque le capteur est couvert de saletés ou obstrué, le système est automatiquement désactivé. Lorsque le capteur est couvert de glace, d'un sac plastique transparent ou translucide, etc., il est possible que le système ICC ne les détecte pas. Dans de tels cas, il est possible que le mode de contrôle de distance de véhicule à véhicule ne se désactive pas et ne soit pas capable de maintenir la distance de sécurité sélectionnée par rapport au véhicule qui précède. Veuillez à vérifier et à nettoyer le capteur régulièrement.

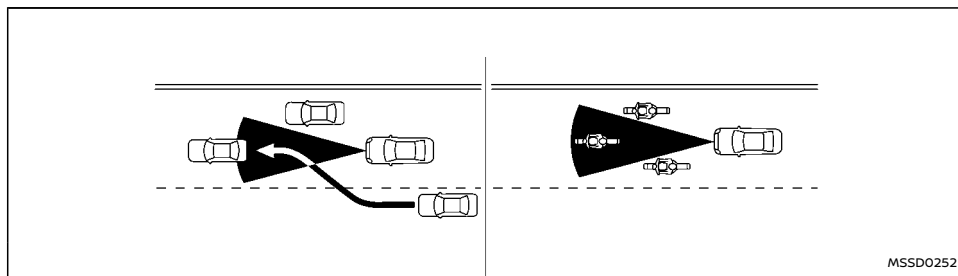

La zone de détection du capteur radar est limitée. Un véhicule qui précède doit se trouver dans la zone de détection pour que le mode de contrôle de distance de véhicule à véhicule maintienne la distance sélectionnée par rapport à celui-ci.

Le véhicule qui précède peut sortir de la zone de détection en raison de sa position sur la même voie de circulation. Lorsque vous suivez des motos circulant dans la même voie, il est possible qu'elles ne soient pas détectées si elles ne circulent pas au centre de la voie. Il est possible qu'un véhicule s'insérant devant vous dans la voie ne soit pas détecté tant qu'il ne se trouve pas complètement à l'intérieur de la voie. **Si cela se produit, le système ICC peut vous avertir en faisant clignoter le témoin du système et en faisant retentir le témoin sonore. Le conducteur peut être amené à contrôler lui-même la distance de sécurité convenable par rapport au véhicule qui précède.**

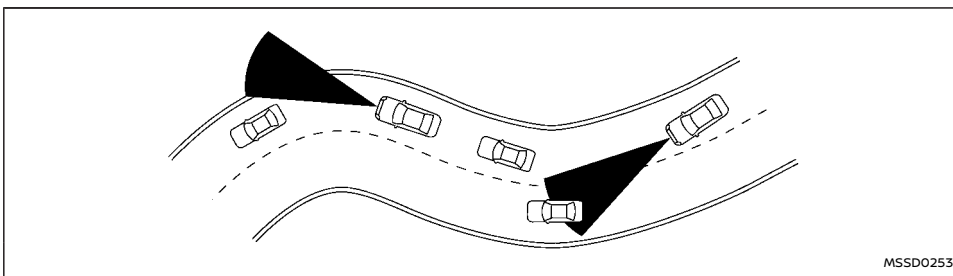

Lors de la conduite sur routes sinueuses, vallonnées, en lacets, étroites ou en travaux, il est possible que le capteur radar détecte des véhicules circulant dans une autre voie, ou qu'il ne détecte pas temporairement un véhicule qui précède. Il est possible que le système ICC diminue ou augmente la vitesse du véhicule.

Le déplacement (manœuvre de direction ou position de circulation dans la voie, etc.) ou l'état du véhicule peuvent également affecter la détection des véhicules. **Si cela se produit, le système ICC peut vous avertir en faisant clignoter le témoin du système et en faisant retentir le témoin sonore de manière inattendue. Vous devrez contrôler vous-même la distance de sécurité convenable par rapport au véhicule qui précède.**

Système provisoirement indisponible

Le système ICC risque d'être temporairement indisponible dans les conditions suivantes. Dans de tels cas, il est possible que le système ICC ne se désactive pas et ne soit pas capable de maintenir

la distance de sécurité sélectionnée par rapport au véhicule qui précède.

Condition A:

Dans les conditions suivantes, le système ICC est automatiquement désactivé. Un témoin sonore retentit et le système ne peut pas être réglé :

- Lorsque l'ESP est désactivé
- Lorsque le système ESP (y compris le système de contrôle de traction) fonctionne
- Lorsqu'un véhicule situé devant le vôtre n'est pas détecté et que votre véhicule roule à une vitesse inférieure à 25 km/h (15 MPH)
- Lorsque le système estime que le véhicule est à l'arrêt
- Lorsque le levier de changement de vitesses n'est pas sur la position D (conduite)
- Lorsque le frein de stationnement est serré
- Lorsqu'un pneu dérape
- Lorsque le signal du radar est provisoirement interrompu

- Lorsque l'une des portières est ouverte
- Sur des routes vallonnées

Action à effectuer :

Lorsque les conditions énumérées ci-dessus ne sont plus remplies, activez à nouveau le système ICC pour utiliser le système.

Condition B:

Le témoin sonore retentit et le message d'avertissement [Temporairement désactivé Radar avant obstrué] apparaît sur l'écran d'informations du véhicule.

- Lorsque la surface du capteur radar est couverte de saleté ou est obstruée, ou que le radar avant est altéré à cause de saletés ou d'une autre obstruction bloquant le capteur radar, rendant la détection d'un véhicule situé devant impossible, le système ICC est automatiquement désactivé.

Action à effectuer :

Si le message d'avertissement apparaît, arrêtez le véhicule dans un endroit sûr, appuyez sur la touche de stationnement pour engager la position P (stationnement) et coupez le moteur. Lorsque le signal du radar est provisoirement interrompu, nettoyez la zone du capteur et redémarrez le moteur. Si le message d'avertissement [Temporairement désactivé Radar avant obstrué] s'affiche à nouveau, faites contrôler le système ICC par un concessionnaire NISSAN ou un atelier qualifié.

- Lorsque vous conduisez sur des routes présentant des infrastructures routières limitées ou des immeubles (par exemple, longs ponts, déserts, champs enneigés, conduite le long de

longs murs), le système peut afficher le message d'avertissement [Temporairement désactivé Radar avant obstrué] sur l'écran d'informations du véhicule.

Action à effectuer :

Lorsque les conditions énumérées ci-dessus ne sont plus remplies, activez à nouveau le système ICC pour utiliser le système.

Dysfonctionnement du système

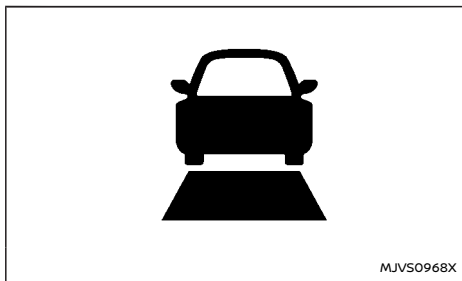

Lorsque le système ICC ne fonctionne pas correctement, le témoin sonore retentit et le témoin d'avertissement de système ICC (jaune) s'allume et le message d'avertissement [Anomalie Consulter le manuel du conducteur] s'affiche.

Action à effectuer :

Si l'avertissement s'affiche, appuyez sur la commande de stationnement pour passer à la position P (stationnement), arrêtez le moteur et redémarrez-le, reprenez la conduite et réglez à nouveau le système ICC.

S'il n'est pas possible d'activer le système ou si l'avertissement reste allumé, le système ICC est peut-être défectueux. Bien que le véhicule puisse toujours être conduit dans des conditions normales, faites vérifier le véhicule. Contactez un concessionnaire NISSAN ou un atelier qualifié pour cet entretien.

Entretien du système

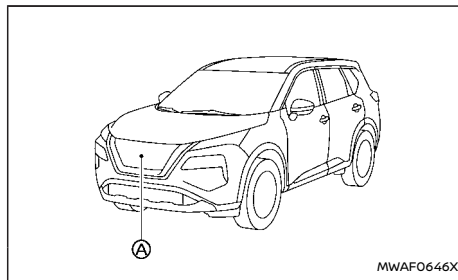

Le capteur du système ICC (A) est situé à l'avant du véhicule.

Pour que le système ICC fonctionne correctement, observez toujours les points suivants :

- Maintenez toujours la zone du capteur propre.
- Ne heurtez pas et n'endommagez pas les surfaces autour du capteur.
- Ne couvrez pas et ne placez pas d'autocollants ou d'objets similaires près de la zone du capteur. Ceci risquerait d'entraîner des pannes ou dysfonctionnements.

- Ne fixez pas d'objets métalliques près de la zone du capteur (pare-broussaille, etc.). Ceci risquerait d'entraîner des pannes ou dysfonctionnements.
- Ne modifiez pas, ne retirez pas ou ne peignez pas le pare-chocs avant. Contactez un concessionnaire NISSAN ou un atelier qualifié avant de personnaliser ou de restaurer le pare-chocs avant.

Pour les numéros d'homologation de la radio et des informations supplémentaires, reportez-vous à "Informations relatives au numéro d'homologation radio" (P.511).

MODE DE RÉGULATEUR DE VITESSE CONVENTIONNEL (vitesse fixe)

Ce mode permet de conduire à une vitesse comprise entre 30 et 180 km/h (20 et 112 MPH) sans avoir à appuyer sur la pédale d'accélérateur.

ATTENTION

- Dans le mode de régulateur de vitesse conventionnel (vitesse fixe), aucun témoin sonore d'avertissement ne retentit pour vous prévenir que vous roulez trop près du véhicule qui précède, et la présence du véhicule qui précède ainsi que la distance de véhicule à véhicule ne sont pas non plus détectées.
- Soyez particulièrement attentif à la distance qui sépare votre véhicule de celui qui le précède afin d'éviter toute collision.
- Vérifiez toujours le réglage sur l'écran du système ICC.
- N'utilisez pas le mode de régulateur de

vitesse conventionnel (vitesse fixe) dans les conditions de conduite suivantes :

- Lorsqu'il est impossible de maintenir le véhicule à une vitesse définie
- En cas de circulation dense ou dans une circulation dont la vitesse varie
- Sur des routes sinueuses ou vallonnées
- Sur des routes glissantes (pluie, neige, verglas, etc.)
- En cas de vent violent

- Vous risqueriez de perdre le contrôle de votre véhicule et de provoquer un accident.

Commandes de régulateur de vitesse conventionnel (vitesse fixe)

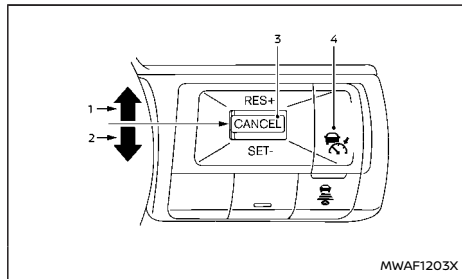

1. Touche <RES+> :

Permet de rétablir la vitesse définie du véhicule ou d'augmenter la vitesse par palier

2. Touche <SET-> :

Permet de régler la vitesse de croisière souhaitée ou de réduire la vitesse par palier

3. Commande <CANCEL> :

Permet de désactiver le système sans effacer la vitesse définie du véhicule

4. Commande marche/arrêt (ON/OFF) de régulateur de vitesse :

Commande principale d'activation ou de désactivation du système

Ecran et témoins du mode de régulateur de vitesse conventionnel (vitesse fixe)

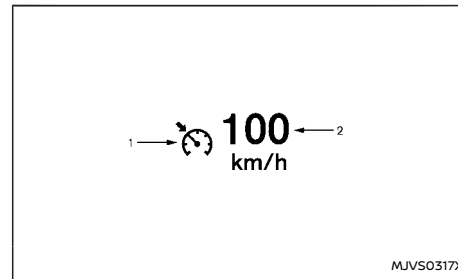

L'affichage est situé sur l'écran d'informations du véhicule.

1. Témoin de régulateur de vitesse :

Ce témoin indique l'état du mode de régulateur de vitesse conventionnel (vitesse fixe) du système ICC en fonction de la couleur.

- Témoin d'activation de régulateur de vitesse (gris) : Indique que la commande marche/arrêt du régulateur de vitesse est activée

- Témoin SET de régulateur de vitesse (vert) : Indique que la vitesse de croisière est définie

- Avertissement du régulateur de vitesse (jaune) : Indique un dysfonctionnement du mode de régulateur de vitesse conventionnel (vitesse fixe) du système ICC

2. Témoin de vitesse réglée du véhicule :

Ce témoin indique la vitesse du véhicule réglée.

- Indicateur vert : Régulateur de vitesse actif
- Gris : Régulateur de vitesse en veille

(L'unité de vitesse peut être passée en "km/h" ou en "MPH". Reportez-vous à "[Unité/Langue]" (P.97).)

Fonctionnement du mode de régulateur de vitesse conventionnel (vitesse fixe)

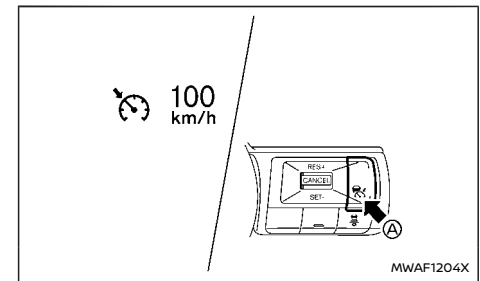

Pour activer le mode de régulateur de vitesse conventionnel (vitesse fixe), appuyez sur la commande marche/arrêt (ON/OFF) du régulateur de vitesse **A** et maintenez-la appuyée plus de 1,5 seconde environ.

Lorsque vous activez la commande marche/arrêt (ON/OFF) du régulateur de vitesse, l'affichage du mode de régulateur de vitesse conventionnel (vitesse fixe) ainsi que les témoins s'affichent sur l'écran d'informations du véhicule. Après avoir maintenu la commande marche/arrêt (ON/OFF) du régulateur de vitesse pendant plus de 1,5 seconde environ, l'écran du système ICC s'éteint. Le témoin de régulateur de vitesse apparaît. Vous pouvez à présent régler la vitesse de croisière souhaitée. Si vous appuyez à nouveau sur la commande marche/arrêt (ON/OFF) du régulateur de vitesse, le système se désactive complètement. Lorsque le contact d'allumage est positionné sur arrêt, le système est également désactivé automatiquement.

Pour utiliser le système ICC à nouveau, appuyez brièvement sur la commande marche/arrêt (ON/OFF) du régulateur de vitesse (mode de contrôle de distance de véhicule à véhicule) et relâchez-la ou appuyez sur la commande (mode de régulateur de vitesse conventionnel) et maintenez-la à nouveau pour l'activer.

⚠ ATTENTION

Pour éviter toute activation accidentelle du régulateur de vitesse, assurez-vous de désactiver la commande marche/arrêt (ON/OFF) du régulateur de vitesse lorsque vous n'utilisez pas le système ICC.

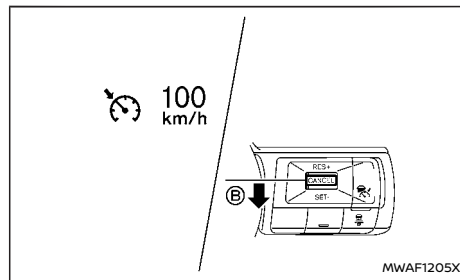

Pour régler la vitesse de croisière, accélérez jusqu'à la vitesse souhaitée, appuyez sur la commande <SET-> **B** et relâchez-la. (La couleur du témoin de régulateur de vitesse devient verte et le témoin de vitesse définie pour le véhicule s'allume.) Retirez le pied de la pédale d'accélérateur. Le véhicule se maintient à la vitesse définie.

- Pour dépasser un autre véhicule, appuyez sur la pédale d'accélérateur. Lorsque la pédale est relâchée, le véhicule revient à la vitesse précédemment définie.
- Le véhicule peut ne pas maintenir la vitesse définie lors de la montée ou de la descente de pentes raides. Si cela se produit, maintenez manuellement la vitesse du véhicule.

Pour annuler la vitesse prédéfinie du véhicule, utilisez l'une des méthodes suivantes :

- Appuyez sur la touche <CANCEL>. Le témoin de vitesse du véhicule définie et le témoin de régulateur de vitesse deviennent gris.

- Appuyez sur la pédale de frein. Le témoin de vitesse du véhicule définie et le témoin de régulateur de vitesse deviennent gris.
- Désactivez la commande principale marche-arrêt (ON/OFF) du régulateur de vitesse. Le témoin de régulateur de vitesse et le témoin de vitesse du véhicule paramétrée s'éteignent.

Pour régler une vitesse de croisière, procédez selon l'une des trois méthodes suivantes :

- Appuyez sur la pédale d'accélérateur. Lorsque le véhicule atteint la vitesse souhaitée, enfoncez sur la commande <SET-> et relâchez-la.
- Maintenez la commande <RES+> appuyée vers le haut. Lorsque le véhicule atteint la vitesse souhaitée, relâchez la commande.
- Poussez ensuite la touche <RES+> vers le haut, puis relâchez-la rapidement. Chaque fois que cette étape est répétée, la vitesse du véhicule définie augmente d'environ 1 km/h (1 MPH).

Pour réinitialiser à une vitesse de croisière plus lente, utilisez l'une des trois méthodes suivantes :

- Appuyez légèrement sur la pédale de frein. Lorsque le véhicule atteint la vitesse souhaitée, enfoncez la commande <SET-> et relâchez-la.
- Maintenez la commande <SET-> enfoncée. Relâchez-la lorsque le véhicule atteint la vitesse souhaitée.
- Appuyez ensuite sur la commande <SET->, puis relâchez-la rapidement. Chaque fois que cette étape est répétée, la vitesse du véhicule définie diminue d'environ 1 km/h (1 MPH).

Pour revenir à la vitesse prédéfinie du véhicule, appuyez sur la commande <RES+> et relâchez-la. Le véhicule rétablit la dernière vitesse de croisière

définie lorsque la vitesse du véhicule est supérieure à 30 km/h (20 MPH).

Système provisoirement indisponible

Le témoin sonore retentit dans les conditions suivantes et la commande est automatiquement désactivée.

- Lorsque le levier de changement de vitesses n'est pas sur la position D (conduite)
- Lorsque le frein de stationnement est serré
- Lorsque le système ESP (y compris le système de contrôle de traction) fonctionne
- Lorsque le système ESP est désactivé
- Lorsqu'une roue patine

Avertissement

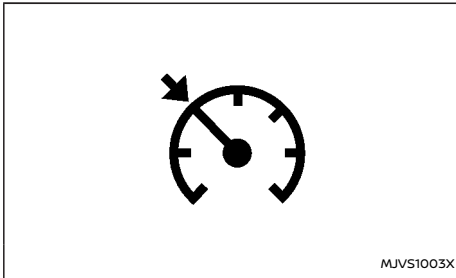

Lorsque le système ne fonctionne pas correctement, le témoin sonore retentit et la couleur du témoin de régulateur de vitesse devient jaune.

Action à effectuer :

Si la couleur du régulateur de vitesse devient jaune,

garez le véhicule dans un endroit sûr. Arrêtez le moteur, redémarrez-le, reprenez la conduite et effectuez à nouveau le réglage.

S'il n'est pas possible d'activer le système ou si le témoin reste allumé, le système est peut-être défectueux. Bien que le véhicule puisse toujours être conduit dans des conditions normales, faites vérifier le système. Il est recommandé de vous rendre chez un concessionnaire NISSAN ou un atelier qualifié pour procéder à cet entretien.

⚠ ATTENTION

Le non-respect des instructions et avertissements relatifs à l'utilisation correcte du ProPILOT Assist pourrait entraîner des blessures graves voire mortelles.

- Le système ProPILOT Assist n'est pas un système de conduite autonome. Dans la limite des capacités du système (indiquée dans ce manuel), une aide est fournie au conducteur au cours de certaines activités liées à la conduite.
- Le système ProPILOT Assist ne peut remplacer une conduite responsable et n'est pas conçu pour palier à un comportement dangereux, à un manque d'attention ou à une attitude distraite. ProPILOT Assist ne va pas toujours braquer les roues afin de maintenir le véhicule dans sa voie de circulation. Le système ProPILOT Assist n'est pas conçu pour éviter une éventuelle perte de contrôle. Il est de la responsabilité du conducteur de rester vigilant, de conduire prudemment, de faire en sorte que le véhicule reste dans sa voie de circulation et de toujours garder le contrôle du véhicule.
- Les capacités du système ProPILOT Assist présentent certaines limites. En fonction des conditions de conduite, de circulation, météorologiques et routières, le système ProPILOT Assist peut ne pas fonctionner. Il est de la responsabilité du conducteur de rester vigilant, de conduire prudemment, de faire en sorte que le véhicule reste dans

sa voie de circulation et de toujours garder le contrôle du véhicule.

- Le système ProPILOT Assist est seulement une aide pour assister le conducteur, pas un système d'alerte ou d'évitement de collision.
- Le système ProPILOT Assist est destiné à être utilisé uniquement sur les autoroutes sur lesquelles les véhicules circulant en sens inverse sont séparés par une barrière. Il n'est pas conçu pour une conduite en ville. Le fait de ne pas appliquer les freins ou de ne pas diriger le véhicule lorsque cela est nécessaire peut entraîner un accident grave.
- Respectez toujours les limitations de vitesse indiquées et ne réglez jamais la vitesse au-delà de celles-ci.
- Ne retirez jamais les mains du volant pendant la conduite. Laissez toujours les mains sur le volant et conduisez le véhicule prudemment.
- Ne détachez jamais votre ceinture de sécurité lorsque vous utilisez le système ProPILOT Assist. Cela annulerait automatiquement le système ProPILOT Assist.
- Le système ProPILOT Assist ne réagit pas à l'approche de véhicules à l'arrêt ou en mouvement lent.
- Conduisez toujours de manière prudente et attentive lorsque vous utilisez le système ProPILOT Assist. Lisez attentivement le manuel du conducteur avant d'utiliser le

système ProPILOT Assist. Afin d'éviter toute blessure grave ou mortelle, le système ne doit pas être considéré comme un moyen d'éviter les accidents ou de contrôler la vitesse du véhicule dans des situations d'urgence. N'utilisez pas le système ProPILOT Assist si l'état de la route et les conditions de circulation ne le permettent pas.

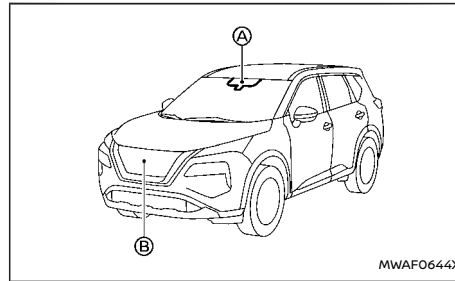

Le système ProPILOT Assist est conçu pour optimiser la conduite du véhicule lorsque vous suivez un véhicule circulant dans la même voie et dans la même direction.

Le système ProPILOT Assist utilise une caméra frontale multisensorielle (A) installée derrière le pare-brise pour surveiller les balises de la voie et un capteur radar (B) situé à l'avant du véhicule pour mesurer la distance avec le véhicule qui le précède dans la même voie. Si le système détecte que le véhicule qui vous précède roule plus lentement, le système réduit la vitesse de votre véhicule afin de

maintenir la distance sélectionnée par rapport au véhicule qui précède. Le système vous aide également à maintenir le véhicule au centre de la voie de circulation lorsqu'un marquage clair des voies est détecté.

NOTE :

Il est important de s'assurer que la caméra avant et les capteurs radar sont dégagés à tout moment. (Reportez-vous à "Entretien du capteur ICC" (P.386) et "Entretien de la conduite assistée" (P.391) pour plus de détails.)

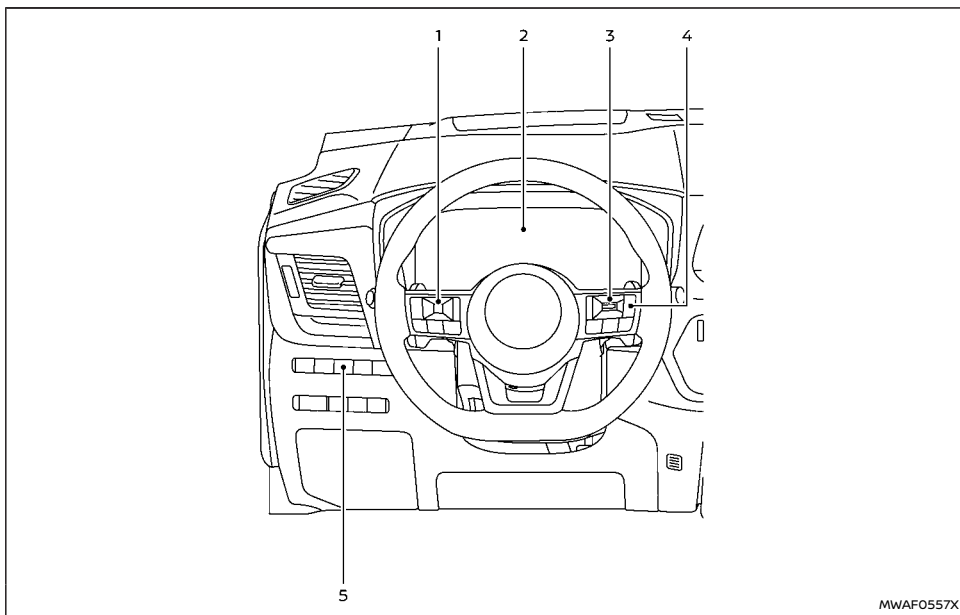

- ① Commande au volant (côté gauche)
- ② Écran d'informations du véhicule
- ③ Commande au volant (côté droit)
- ④ Commande ProPILOT Assist
- ⑤ Commande de conduite assistée

FONCTIONNEMENT DU SYSTÈME PROPILOT ASSIST

Le système ProPILOT Assist dispose les deux fonctions suivantes :

1. Régulateur de vitesse intelligent (ICC)

Le système ICC peut être réglé sur l'un des deux modes de régulateur de vitesse :

- Mode de régulateur de vitesse conventionnel (vitesse fixe) :

Pour rouler en régime de croisière à une vitesse présélectionnée

Pour plus de détails, reportez-vous à "Activation du mode de régulateur de vitesse conventionnel (vitesse fixe)" (P.367).

NOTE :

La conduite assistée n'est pas disponible en mode de régulateur de vitesse conventionnel (vitesse fixe).

- Mode de contrôle de distance de véhicule à véhicule :

Le système ICC maintient une distance déterminée entre votre véhicule et celui qui le précède dans une plage de vitesses comprises de 0 km/h (0 mph) jusqu'à la vitesse définie pour le véhicule. Le conducteur peut régler une vitesse à partir de 30 km/h (20 MPH) environ. Lorsque le véhicule qui précède ralentit avant de s'arrêter, votre véhicule ralentit progressivement jusqu'à l'arrêt complet. Lorsque le véhicule est à l'arrêt, le système ICC maintient la force de freinage afin que votre véhicule reste immobile.

- Lorsque votre véhicule est à l'arrêt pendant moins de 3 secondes environ et que le véhicule qui le précède commence à se déplacer, votre véhicule commence automatiquement à se déplacer à nouveau. Si votre véhicule est à l'arrêt pendant plus de 3 minutes environ, le système ICC est désactivé et le frein de stationnement électronique s'enclenche.

- Lorsque le véhicule qui précède le vôtre commence à avancer, appuyez sur la commande <RES+> sur le volant ou appuyez légèrement sur la pédale d'accélérateur pour relâcher le frein. Le système ICC est réactivé afin de maintenir la distance sélectionnée par rapport au véhicule devant le vôtre.
- Vérifiez toujours les environs avant de redémarrer le véhicule.
- Si le véhicule est à l'arrêt et qu'aucun véhicule n'est détecté devant le vôtre, le système ICC ne fonctionne pas. La pédale d'accélérateur doit être utilisée pour commander la vitesse du véhicule.

NOTE :

Même si le conducteur désactive le Freinage d'urgence intelligent à l'aide du menu [Réglages] de l'écran d'informations du véhicule, ce système s'active automatiquement lorsque le système ICC est utilisé.

2. Conduite assistée

La fonction de conduite assistée contrôle le système de direction afin de vous aider à maintenir votre véhicule dans la voie de circulation.

Lorsqu'aucun véhicule ne se trouve devant le vôtre, la conduite assistée n'est pas disponible à des vitesses inférieures à 60 km/h (37 MPH).

COMMANDES DU SYSTÈME PROPILOT ASSIST

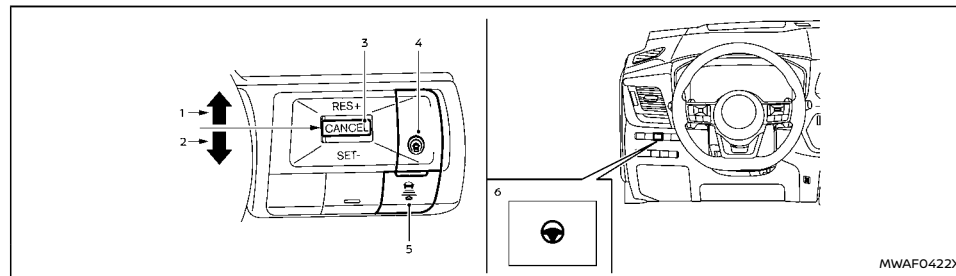

- | | |
|---|---|
| <ol style="list-style-type: none"> 1. Touche <RES+> :
Permet de rétablir la vitesse définie du véhicule ou d'augmenter la vitesse par palier 2. Touche <SET-> :
Permet de régler la vitesse de croisière souhaitée ou de réduire la vitesse par palier 3. Commande <CANCEL> :
Désactive le système ProPILOT Assist sans effacer la vitesse définie 4. Commande ProPILOT Assist :
Permet d'activer ou de désactiver le système ProPILOT Assist 5. Commande de DISTANCE : <ul style="list-style-type: none"> • [Loin] • [Intermédiaire] • [Courte] | <ol style="list-style-type: none"> 6. Commande de conduite assistée :
Permet d'activer ou de désactiver la fonction de conduite assistée |
|---|---|

ÉCRAN ET TÉMOINS DU SYSTÈME PROPILOT ASSIST

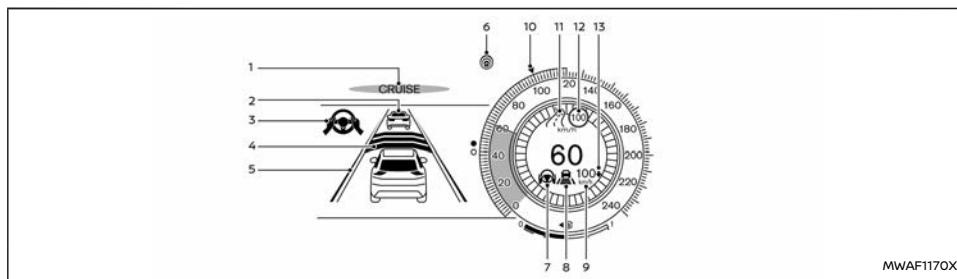

Modèles avec affichage plein écran

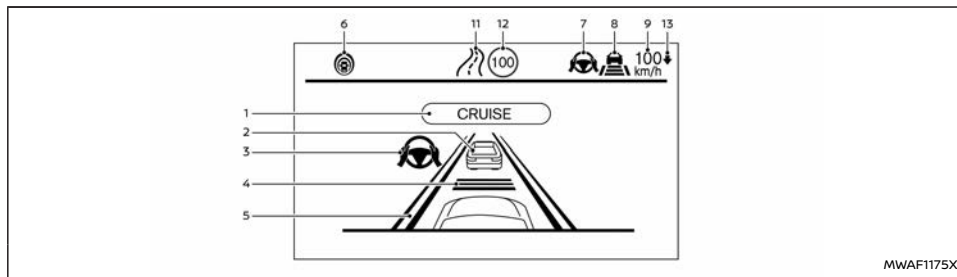

Modèles avec compteur analogique et affichage en couleur

1. Activation de ProPILOT Assist

S'affiche une fois que le système ProPILOT Assist est activé

2. Témoin de détection du véhicule qui précède

Indique si le système détecte un véhicule

devant le vôtre (uniquement lorsque le système ICC est actif)

3. Témoin de conduite assistée

Indique l'état de la fonction de conduite assistée selon la couleur du témoin

- Témoin de conduite assistée (gris) : Conduite assistée en veille
- Témoin de conduite assistée (vert) : Conduite assistée active

4. Témoin de distance définie

Indique la distance sélectionnée

5. Témoin de ligne de marquage

Indique si le système détecte des lignes de marquage

- Aucune ligne de marquage affichée : Conduite assistée désactivée
- Témoin de ligne de marquage (gris) : Aucune ligne de marquage détectée
- Témoin de ligne de marquage (vert) : Ligne de marquage détectée, conduite assistée active
- Témoin de ligne de marquage (jaune) : Une sortie de la voie est détectée

6. Témoin d'état de ProPILOT Assist ()

Indique l'état du système ProPILOT Assist selon la couleur du témoin

- Témoin d'état de ProPILOT Assist (blanc) : Le système ProPILOT Assist est activé mais en veille
- Témoin d'état de ProPILOT Assist (bleu) : ProPILOT Assist actif

7. Témoin/avertissement d'état de la conduite assistée (,)

Affiche l'état de la fonction de conduite assistée selon la couleur du témoin/de l'avertissement

- Aucun témoin d'état de la conduite assistée affiché : Conduite assistée désactivée
- Témoin d'état de la conduite assistée (gris) : Conduite assistée en veille
- Témoin d'état de la conduite assistée (vert) : Conduite assistée active
- Témoin d'état de la conduite assistée (jaune) : Dysfonctionnement de la conduite assistée
- Témoin d'état de la conduite assistée (rouge) : Détection de l'absence des mains sur le volant

8. **Témoin d'état du régulateur de vitesse/témoin de la distance définie/témoin de ligne de marquage** ()

Affiche l'état du régulateur de vitesse par la couleur de l'indicateur, et affiche la distance sélectionnée par le nombre de barres horizontales affichées

- Témoin d'état du régulateur de vitesse (blanc) : ICC en veille
- Témoin d'état du régulateur de vitesse (vert) : ICC (mode de contrôle de distance) actif
 - Icône de véhicule verte affichée : Véhicule détecté devant
 - Aucune icône de véhicule affichée : Aucun véhicule détecté à l'avant (votre véhicule maintient la vitesse réglée sélectionnée par le conducteur.)
- Témoin d'état du régulateur de vitesse

(jaune) : Indique un dysfonctionnement du système ICC

Pour le témoin de ligne de marquage, reportez-vous à "Écran et témoins de la conduite assistée" (P.388).

9. **Témoin de vitesse réglée du véhicule**

Indique la vitesse réglée du véhicule



- Indicateur vert : ICC actif
- Gris : ICC en veille

(L'unité de vitesse peut être changée de [km/h] à [MPH]. Reportez-vous à "[Unité/ Langue]" (P.97).)

10. **Témoin de vitesse cible (selon modèles)**

Indique la vitesse cible du véhicule

- Triangle blanc : Vitesse cible du régulateur de vitesse ou du limiteur de vitesse (selon modèles)
- Triangle vert : Vitesse cible de l'ICC

11. **Indicateur d'informations routières (selon modèles)** ( ,  , )

Indique les informations routières détectées

12. **Témoin de signalisation routière détectée (limitation de vitesse) (selon modèles)** ()

Indique la limitation de vitesse détectée actuellement

13. **Témoin du système Speed Limit Link (selon modèles)** (A ,  ,  /  , )

Indique le mode d'activation du système Speed Limit Link ou le fonctionnement du système

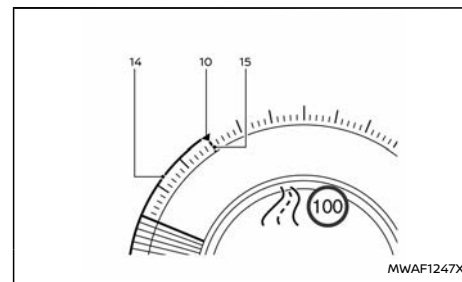

14. **Ligne verte (selon modèles)**

Indique un écart entre la vitesse actuelle et la vitesse cible ICC

15. **Ligne rouge (selon modèles)**

Indique la signalisation de limitation de vitesse de la reconnaissance des panneaux de signalisation (TSR)

NOTE :

- Certains des éléments énumérés ci-dessus ne sont disponibles qu'en vue classique (modèles avec affichage plein écran), comme le montre l'illustration ci-dessus. (Reportez-vous à "Modification de la vue de l'écran des compteurs (modèles avec affichage plein écran)" (P.74).)
- Lorsque le système ProPILOT Assist est activé, l'écran passe automatiquement à l'affichage du système ProPILOT Assist. Pour désactiver cette fonction, désactivez [Écran régulateur AUTO] sous l'option [Param affichage] du menu des réglages.

L'affichage du ProPILOT Assist apparaît également dans l'affichage tête haute (HUD) (selon modèles). (Reportez-vous à "[Affichage tête haute (HUD)] (selon modèles)" (P.114).)

ACTIVATION DU MODE DE RÉGULATEUR DE VITESSE CONVENTIONNEL (vitesse fixe)

NOTE :

ProPILOT Assist ne fournit ni avertissement d'approche, ni freinage automatique, ni conduite assistée en mode de régulateur de vitesse conventionnel (vitesse fixe).

Pour choisir le mode de régulateur de vitesse conventionnel (vitesse fixe), maintenez la touche ProPILOT Assist enfoncée pendant plus de 1,5 seconde environ. Pour plus de détails, reportez-vous à "Mode de régulateur de vitesse conventionnel (vitesse fixe)" (P.392).

UTILISATION DE PROPILOT ASSIST

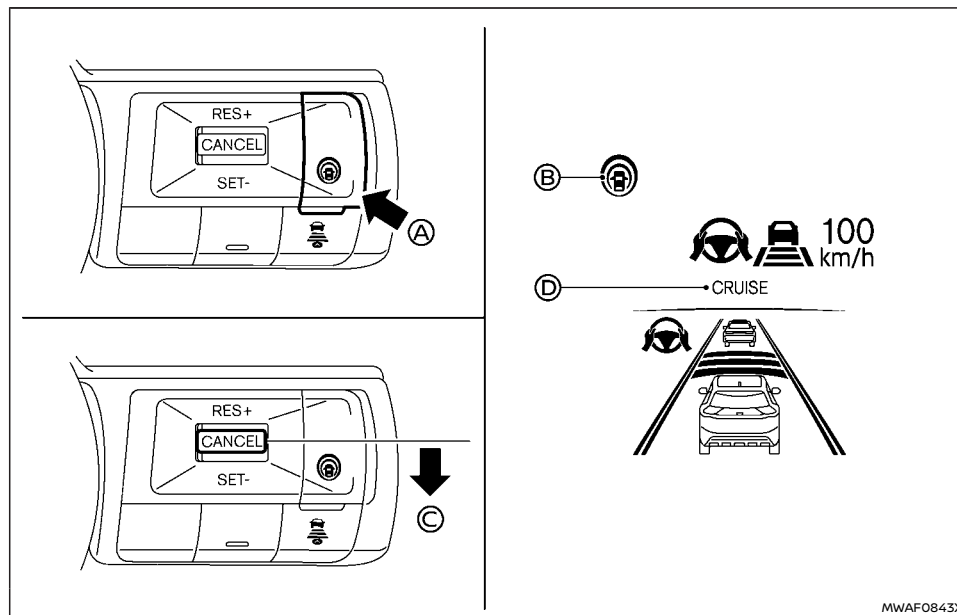

Exemple

1. Appuyez sur la commande ProPILOT Assist **A**. Ceci active le système ProPILOT Assist.
 - Le témoin d'état du système ProPILOT Assist **B** s'allume en blanc.
- Un écran s'affiche pendant un certain temps et indique l'état des fonctions d'aide à la conduite.

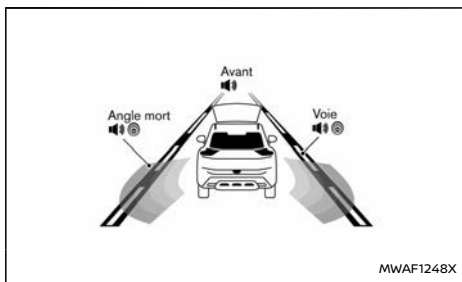

Exemple (tout activé)

Quand les aides à la conduite sont activées :

Zone	Aide à la conduite
Avant	Intelligent Emergency Braking (Freinage d'urgence intelligent (AEB)) avec fonction de détection des piétons
	Intelligent Forward Collision Warning (Avis de collision frontale intelligent)
Voie	Avertissement de franchissement de ligne (LDW)
	Intelligent Lane Intervention (Prévention de franchissement de ligne intelligente)
Angle mort	Surveillance d'angle mort (BSW)
	Intelligent Blind Spot Intervention (Contrôle d'angle mort intelligent) (selon modèles)

- Quand l'un des systèmes "d'avertissement" est activé, le symbole "🔊" s'affiche dans chaque zone.
- Quand l'un des systèmes d'"Intervention" sont activés, le symbole "🛑" s'affiche dans chaque zone.
- Quand aucun système n'est activé, "OFF" s'affiche dans chaque zone.

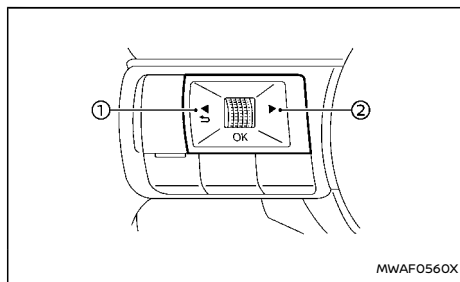

Pour modifier l'état des aides à la conduite, utilisez la commande de défilement ① ou ② pour naviguer dans l'écran des paramètres. Pour plus de détails, reportez-vous à "Comment utiliser l'écran d'informations du véhicule" (P.88).

2. Accélérez ou décélérez votre véhicule jusqu'à la vitesse souhaitée et appuyez sur la commande <SET-> ③.

Le système ProPILOT Assist maintient ensuite automatiquement la vitesse réglée pour le véhicule. Le témoin d'activation ProPILOT Assist ④ et le témoin d'état de ProPILOT Assist ⑤

s'allument en bleu. Lorsqu'un véhicule précédant le vôtre est détecté et roule à une vitesse de 30 km/h (20 MPH) ou moins et que la commande <SET-> est enfoncée, la vitesse programmée du véhicule est de 30 km/h (20 MPH).

NOTE :

Lorsque le système d'Intelligent Lane Intervention (Prévention de franchissement de ligne intelligente) et le système Intelligent Blind Spot Intervention (Contrôle d'angle mort intelligent) (selon modèles) sont activés dans le menu des paramètres de l'écran d'informations du véhicule, la mise en marche du système ProPILOT Assist activera ces systèmes en même temps. Si le système Intelligent Lane Intervention (Prévention de franchissement de ligne intelligente) est désactivé dans le menu des paramètres, il s'active automatiquement lorsque le système de conduite assistée est actif. Pour plus de détails, reportez-vous à "Intelligent Lane Intervention (Prévention de franchissement de ligne intelligente) (selon modèles)" (P.303), "Intelligent Lane Intervention (Prévention de franchissement de ligne intelligente)" (P.388) et "Intelligent Blind Spot Intervention (Contrôle d'angle mort intelligent) (selon modèles)" (P.324).

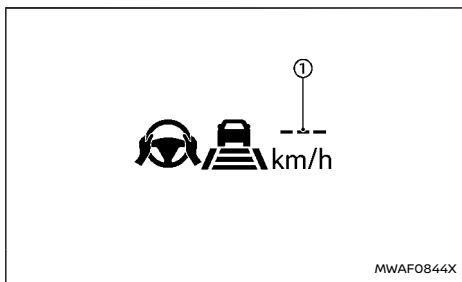

MWAF0844X

Quand vous enfoncez la commande <SET-> dans les conditions suivantes, le système ProPILOT Assist ne peut pas être réglé et le témoin de vitesse définie du véhicule ① clignote pendant environ 2 secondes :

- Lorsque la vitesse du véhicule est inférieure à 30 km/h (20 MPH) et que le véhicule qui précède n'est pas détecté
- Lorsque le levier de vitesses est déplacé hors de la position D (conduite) ou en mode de passage manuel des vitesses.
- Lorsque le frein de stationnement est serré
- Lorsque les freins sont actionnés par le conducteur
- Lorsque le système ESP est désactivé. Pour plus de détails, reportez-vous à "Programme électronique de stabilité (ESP)" (P.430).
- Lorsque le système ESP (y compris le système de contrôle de traction) est activé
- Lorsque l'une des roues dérape

- Lorsque l'une des portières est ouverte
- Lorsque la ceinture de sécurité du conducteur n'est pas attachée

Comment modifier la vitesse du véhicule définie

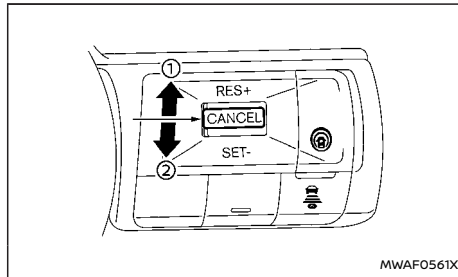

MWAF0561X

La vitesse définie pour le véhicule peut être ajustée.

Pour passer à une vitesse de croisière plus élevée :

- Poussez la touche <RES+> ① vers le haut et maintenez-la ainsi. La vitesse programmée du véhicule augmente par paliers de 10 km/h ou 5 MPH.
- Poussez la touche <RES+> ① vers le haut et relâchez-la rapidement. La vitesse définie pour le véhicule augmente de 1 km/h (1 MPH) à chaque fois que vous effectuez cette opération.

Pour passer à une vitesse de croisière plus basse :

- Maintenez la commande <SET-> ② enfoncée. La vitesse programmée du véhicule diminue par paliers de 10 km/h ou 5 MPH.

- Appuyez ensuite sur la commande <SET-> ②, puis relâchez-la rapidement. La vitesse définie pour le véhicule diminue de 1 km/h (1 MPH) à chaque fois que vous effectuez cette opération.

Obtenir une accélération ou un ralentissement ponctuels

- Appuyez sur la pédale d'accélérateur lorsqu'une accélération est nécessaire. Relâchez la pédale d'accélérateur pour rétablir la vitesse précédemment définie pour le véhicule.
- Appuyez sur la pédale de frein lorsqu'un ralentissement est nécessaire. Le contrôle assuré par le système ProPILOT Assist est désactivé. Appuyez vers le haut sur la commande <RES+> pour rétablir la vitesse précédemment définie pour le véhicule.

⚠ ATTENTION

Lorsque la pédale d'accélérateur est enfoncée et que le véhicule s'approche du véhicule qui le précède, le système ICC ne contrôle pas les freins et n'avertit pas le conducteur à l'aide des témoins sonore et visuel. Le conducteur doit contrôler manuellement la vitesse du véhicule afin de pouvoir maintenir une distance sûre par rapport au véhicule qui précède. Ne pas se conformer à cette consigne pourrait entraîner des blessures graves ou mortelles.

NOTE :

Lorsque vous accélérez en appuyant sur la pédale d'accélérateur ou que vous ralentissez en appuyant sur la commande <SET-> et que la vitesse du véhicule est supérieure à celle définie

par le conducteur, le témoin de vitesse définie pour le véhicule clignote.

Comment modifier la distance définie par rapport au véhicule qui précède

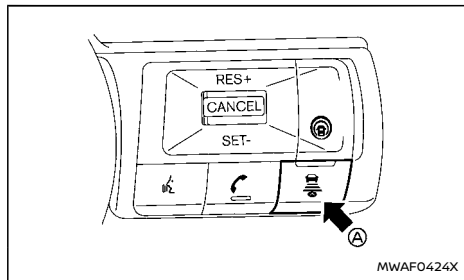

Exemple

La distance par rapport au véhicule qui précède peut être sélectionnée à tout moment, que l'ICC soit en veille ou actif.

A chaque fois que la commande de DISTANCE **A** est appuyée, la distance définie passe de "longue" à "moyenne" puis "courte", et revient à "longue" dans cet ordre.

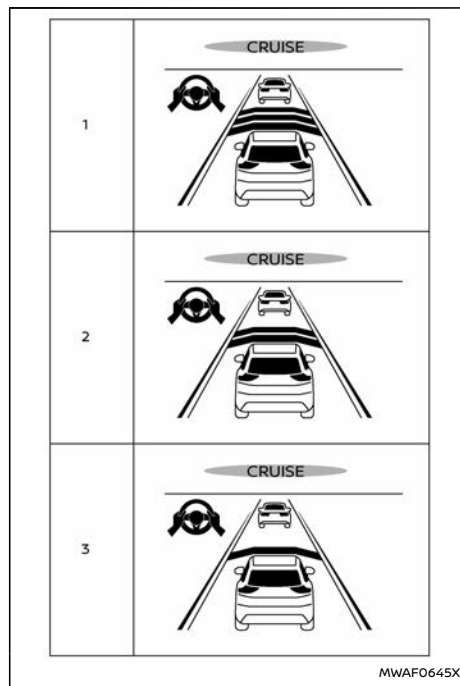

Exemple

Distance — Distance approximative à environ 100 km/h (60 MPH)

1. Longue – 60 m (200 ft)

2. Moyenne – 45 m (150 ft)
3. Courte – 30 m (90 ft)

- La distance actuelle par rapport au véhicule qui précède s'ajuste automatiquement en fonction de la vitesse du véhicule. Plus la vitesse du véhicule est élevée, plus la distance est longue.

- Le réglage de la distance reste identique même si le moteur est redémarré.

COMMENT ACTIVER/DÉSACTIVER LA CONDUITE ASSISTÉE

Utilisez les méthodes suivantes pour activer ou désactiver la conduite assistée.

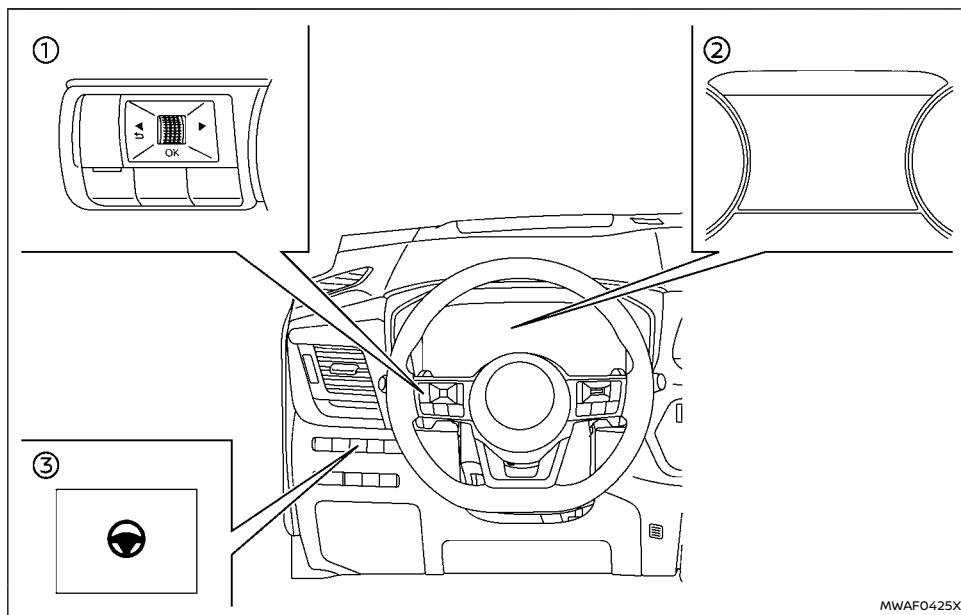

- ① Commande au volant (côté gauche)
- ② Écran d'informations du véhicule
- ③ Commande de conduite assistée

Commande de conduite assistée :

Pour activer ou désactiver la conduite assistée, appuyez sur la commande de conduite assistée ③ sur le tableau de bord.

NOTE :

- Lorsque vous utilisez la commande de conduite assistée pour activer ou désactiver le système, celui-ci mémorise ce réglage même si le contact est coupé puis remis. La commande doit être enfoncée à nouveau pour activer ou désactiver le système.

- La commande d'assistance au braquage change l'état du paramètre [Direction assistée] dans [Réglages], sur l'écran d'informations du véhicule.

Réglage sur l'écran d'informations du véhicule :

1. Appuyez sur la touche ◀ ▶ au volant ① jusqu'à l'affichage de [Réglages] sur l'écran d'informations du véhicule ②, puis appuyez sur la commande de défilement.
2. Utilisez la commande de défilement pour sélectionner [Aide au conducteur]. Appuyez ensuite sur la commande de défilement.
3. Sélectionnez [Assistance de direction] et appuyez sur la commande de défilement pour activer ou désactiver la conduite assistée.

NOTE :

- Lorsque l'écran ProPILOT Assist est affiché sur l'écran d'informations du véhicule, appuyez sur la commande de défilement sur le volant pour accéder au réglage [Aide au conducteur].
- Lorsque le système est activé/désactivé par le biais de l'écran d'informations du véhicule, le système mémorise les réglages en cours même si le moteur est redémarré.

DÉSACTIVATION DU SYSTÈME PROPILOT ASSIST

Pour désactiver le système ProPILOT Assist, utilisez l'une des méthodes suivantes :

- Appuyez sur la touche <CANCEL>.
- Appuyez brièvement sur la pédale de frein (sauf à l'arrêt).
- Appuyez sur la commande ProPILOT Assist pour désactiver le système. Le témoin d'état du système ProPILOT Assist s'éteint.

Lorsque le système ProPILOT Assist est désactivé alors que le véhicule est à l'arrêt, le frein de stationnement électronique est automatiquement activé.

ATTENTION

Pour éviter que le véhicule ne se déplace ou ne roule de façon inattendue, ce qui pourrait entraîner des blessures graves ou des dégâts matériels, avant de sortir du véhicule, veillez à appuyer sur la commande ProPILOT Assist pour désactiver le système, à appuyer sur le bouton de stationnement pour passer en position P (stationnement) et à couper le moteur.

RÉGULATEUR DE VITESSE INTELLIGENT (ICC)

- Le régulateur de vitesse intelligent (ICC) fait partie du système ProPILOT Assist. Pour choisir le système ICC sans la conduite assistée, activez ProPILOT Assist puis désactivez la conduite assistée avec la commande ou dans le menu de réglages. Pour plus de détails, reportez-vous à "Utilisation de ProPILOT Assist" (P.367) et "Comment activer/désactiver la conduite assistée" (P.370).
- Pour choisir le mode de régulateur de vitesse conventionnel (vitesse fixe), maintenez la touche ProPILOT Assist enfoncée pendant plus de 1,5 seconde environ. Pour plus de détails, reportez-vous à "Mode de régulateur de vitesse conventionnel (vitesse fixe)" (P.392).

ATTENTION

Le non-respect des instructions et avertissements relatifs à l'utilisation correcte du système ICC pourrait entraîner des blessures graves ou mortelles.

- **Le système ICC est seulement une aide pour assister le conducteur, pas un système d'alerte ou d'évitement de collision. Il est recommandé sur autoroute uniquement et n'est pas conçu pour une conduite dans les zones encombrées ou en ville. Il est de la responsabilité du conducteur de rester vigilant, de conduire prudemment et de toujours garder le contrôle du véhicule.**
- **Les capacités du système ICC présentent certaines limites. En fonction des conditions de conduite, de circulation, météoro-**

logiques et routières, le système ICC peut ne pas fonctionner. Il est de la responsabilité du conducteur de rester vigilant, de conduire prudemment, de faire en sorte que le véhicule reste dans sa voie de circulation et de toujours garder le contrôle du véhicule.

- **Respectez toujours les limitations de vitesse indiquées et ne réglez jamais la vitesse au-delà de celles-ci.**
- **Le système ICC ne détecte pas les véhicules immobiles ou se déplaçant lentement.**
- **Conduisez toujours de manière prudente et attentive lorsque vous utilisez le système ICC. Lisez attentivement le manuel du conducteur avant d'utiliser le système ICC. Afin d'éviter toute blessure grave ou mortelle, le système ne doit pas être considéré comme un moyen d'éviter les accidents ou de contrôler la vitesse du véhicule dans des situations d'urgence. N'utilisez pas le système ICC si l'état de la route et les conditions de circulation ne sont pas appropriés.**

Fonctionnement du système ICC

Le système ICC est conçu pour maintenir la distance déterminée entre votre véhicule et le véhicule qui le précède. Il peut également réduire la vitesse de votre véhicule si le véhicule de devant roule plus lentement. Le système décélère autant que nécessaire et si le véhicule qui précède s'arrête, le véhicule ralentit jusqu'à l'arrêt. Cependant, le système ICC ne peut utiliser plus de 40%

environ de la puissance de freinage totale du véhicule.

Ce système doit uniquement être utilisé lorsque les conditions de circulation permettent aux véhicules de maintenir une vitesse relativement constante ou lorsque leur vitesse change progressivement. Si un véhicule s'insère dans la voie de circulation devant votre véhicule ou si un véhicule qui précède ralentit rapidement, la distance séparant les véhicules peut diminuer car le système ICC ne peut pas réduire la vitesse du véhicule assez rapidement. Si ceci se produit, le système ICC émet un bip sonore d'avertissement et l'écran du système clignote pour permettre au conducteur de réagir en conséquence.

Le système ICC se désactive et un témoin d'avertissement sonore retentit si la vitesse est inférieure à 25 km/h (15 MPH) environ et qu'aucun véhicule n'est détecté devant. Le système ICC se désactive et un avertissement sonore retentit si votre véhicule reste immobile plus de 3 secondes environ et qu'aucun véhicule n'est détecté devant.

Le système ICC fonctionne comme suit :

- Lorsqu'aucun véhicule ne précède le vôtre, le système ICC maintient la vitesse réglée par le conducteur. La plage de vitesses paramétrée du véhicule est supérieure à environ 30 km/h (20 MPH).
- Lorsqu'un véhicule vous précède, le système ICC ajuste la vitesse pour maintenir la distance sélectionnée par le conducteur par rapport au véhicule qui précède. Si le véhicule qui précède s'arrête, votre véhicule ralentit également jusqu'à l'arrêt complet. Une fois votre véhicule

à l'arrêt, le système ICC le maintient dans cet état.

- Lorsque votre véhicule est immobile pendant plus de 3 secondes et que le véhicule qui précède commence à accélérer, poussez la commande <RES+> vers le haut ou enfoncez légèrement la pédale d'accélérateur. Grâce au système ICC, le véhicule commence à suivre le véhicule qui précède. Si votre véhicule est à l'arrêt pendant plus de 3 minutes environ, le système ICC est désactivé et le frein de stationnement électronique s'enclenche.
- Lorsque le véhicule circulant devant le vôtre change de voie et que la vitesse du véhicule est supérieure à 30 km/h (20 MPH), le système ICC augmente la vitesse de votre véhicule et la maintient au niveau défini.
- Lorsque le véhicule circulant devant le vôtre change de voie et que la vitesse du véhicule est supérieure à 30 km/h (20 MPH), le système ICC se désactive et un signal d'avertissement sonore retentit.

Le système ICC ne contrôle pas la vitesse et ne vous avertit pas lorsque vous vous approchez de véhicules en stationnement ou se déplaçant lentement. Assurez-vous de maintenir une distance convenable par rapport aux véhicules qui précèdent lorsque vous approchez de péages ou en cas d'embouteillages.

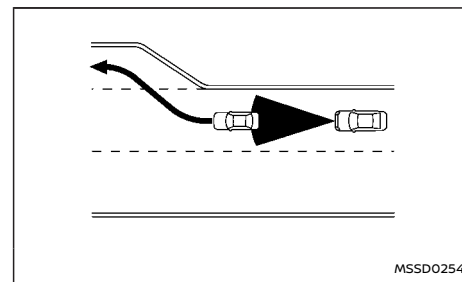

Lorsque vous roulez sur l'autoroute à une vitesse définie et que votre véhicule s'approche d'un véhicule roulant plus lentement, le système ICC ajuste la vitesse définie afin de maintenir la distance de sécurité par rapport au véhicule qui précède. Si le véhicule qui roule devant vous change de voie ou sort de l'autoroute, le système ICC accélère et maintient la vitesse programmée du véhicule. Soyez attentif lors de la conduite afin de garder le contrôle du véhicule lorsqu'il accélère jusqu'à la vitesse définie.

Le véhicule peut ne pas maintenir la vitesse définie sur des routes sinueuses ou vallonnées. Si cela se produit, vous devrez contrôler manuellement la vitesse du véhicule.

Habituellement, lors du contrôle de la distance vous séparant du véhicule qui précède, le système augmente ou diminue automatiquement la vitesse de votre véhicule en fonction de la vitesse du véhicule qui précède.

Appuyez sur la pédale d'accélérateur afin d'aug-

menter la vitesse du véhicule autant que nécessaire lors d'un changement de voie. Appuyez sur la pédale de frein lorsqu'il est nécessaire de ralentir pour maintenir une distance de sécurité par rapport au véhicule qui précède, lorsque celui-ci freine de manière inattendue ou qu'un véhicule s'intercale. Soyez toujours vigilant lorsque vous utilisez le système ICC.

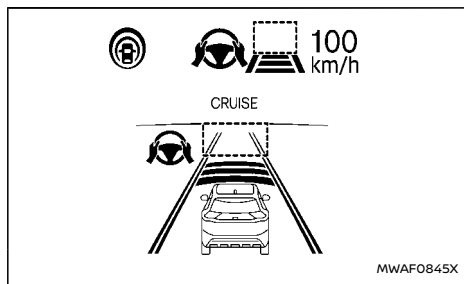

Ecran du système – aucun véhicule détecté devant*

Aucun véhicule détecté devant:

Le conducteur règle la vitesse souhaitée en fonction des conditions de circulation. Le système ICC maintient la vitesse définie pour le véhicule, tout comme le régulateur de vitesse standard, tant qu'aucun véhicule n'est détecté devant dans la voie. Le système ICC affiche la vitesse définie du véhicule.

* : La conception de l'écran peut différer selon le modèle.

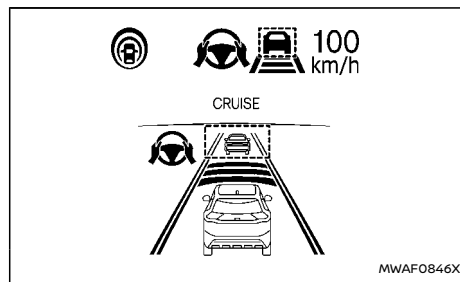

Ecran du système – véhicule devant*

Véhicule détecté devant:

Lorsqu'un véhicule est détecté devant dans la voie, le système ICC diminue la vitesse du véhicule en contrôlant le papillon des gaz et en commandant le freinage afin d'adapter la vitesse à celle d'un véhicule plus lent. Le système ICC ajuste alors la vitesse du véhicule en se basant sur la vitesse du véhicule qui précède, afin de maintenir la distance sélectionnée par le conducteur.

NOTE :

- **Les feux de stop du véhicule s'allument lorsque le freinage est commandé par le système ICC.**
- **Lorsque les freins sont actionnés par le système, un bruit peut être perçu. Il ne s'agit pas d'un dysfonctionnement.**

Lorsque le système ICC détecte un véhicule devant le vôtre, le témoin de détection de véhicule à l'avant apparaît et le témoin d'état du régulateur de vitesse  s'allume en vert.

* : La conception de l'écran peut différer selon le modèle.

Le véhicule qui précède s'arrête:

Lorsqu'un véhicule qui vous précède est détecté et qu'il décélère progressivement pour s'arrêter, votre véhicule ralentit jusqu'à l'arrêt complet. Lorsque votre véhicule est immobile, le message [(RES+) Appuyer pr redémarrer] est affiché sur l'écran d'informations du véhicule.

NOTE :

Lorsque votre véhicule s'arrête pendant moins de 3 secondes, il suit automatiquement le véhicule situé devant lorsqu'il accélère après un arrêt. Si votre véhicule est à l'arrêt pendant plus de 3 minutes environ, le système ICC est désactivé et le frein de stationnement électronique s'enclenche.

Le véhicule qui précède accélère:

- Lorsque votre véhicule est à l'arrêt et que le véhicule qui précède commence à accélérer, appuyez sur la commande <RES+> ou enfoncez légèrement la pédale d'accélérateur. Grâce au système ICC, le véhicule commence à suivre le véhicule qui précède.
- Vérifiez toujours les environs avant de redémarrer le véhicule.

Aucun véhicule détecté devant:

Lorsqu'il n'y a plus de véhicule détecté devant le vôtre, le système ICC relance petit à petit votre véhicule pour atteindre à nouveau la vitesse définie précédemment. Le système ICC maintient ensuite cette vitesse.

Lorsqu'un véhicule n'est plus détecté, le témoin de détection de véhicule à l'avant s'éteint et le témoin d'état du contrôle de la vitesse (maintien du mode de contrôle de la vitesse) s'éteint également.

Le système ICC accélère progressivement le véhicule jusqu'à la vitesse définie. Vous pouvez toutefois appuyer sur la pédale d'accélérateur pour accélérer rapidement. Lorsqu'un véhicule n'est plus détecté et que votre véhicule circule à une vitesse inférieure à environ 25 km/h (15 MPH), le système ICC est automatiquement désactivé.

Le système ICC se désactive et un témoin sonore retentit si votre véhicule reste immobile plus de 3 secondes environ et qu'aucun véhicule n'est détecté devant.

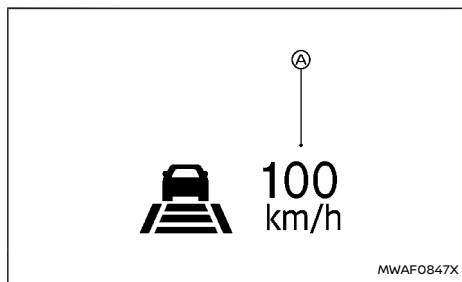

Lorsque vous croisez un autre véhicule, le témoin de vitesse définie du véhicule  clignote lorsque la vitesse du véhicule dépasse la vitesse définie. Le témoin de détection de véhicule qui précède s'éteint lorsque la zone devant le véhicule est dégagée. Lorsque la pédale est relâchée, le véhi-

cule reprend la vitesse précédemment définie. Bien que la vitesse de votre véhicule soit réglée dans le système ICC, vous pouvez appuyer sur la pédale d'accélérateur lorsque vous devez accélérer rapidement.

Avertissement d'approche

Si votre véhicule se rapproche du véhicule qui précède en raison d'une soudaine décélération de celui-ci ou si un autre véhicule s'intercale, le système avertit le conducteur à l'aide d'un témoin sonore et de l'affichage du système ICC. Ralentissez en appuyant sur la pédale de frein afin de maintenir une distance de sécurité convenable si :

- Le témoin sonore retentit.
- Le témoin de détection du véhicule qui précède clignote.
- Vous estimez qu'une distance de sécurité doit être maintenue.

Il est possible que le témoin sonore d'avertissement ne se déclenche pas dans certains cas si la distance séparant les véhicules est courte. Par exemple :

- Lorsque les véhicules roulent à la même vitesse et que la distance entre les véhicules ne change pas.
- Lorsque le véhicule qui précède roule plus vite et que la distance entre les véhicules augmente.
- Lorsqu'un véhicule s'intercale près de votre véhicule.

Le témoin sonore d'avertissement ne retentit pas lorsque :

- Votre véhicule s'approche de véhicules en stationnement ou se déplaçant lentement.
- La pédale d'accélérateur est appuyée, désactivant le système.

NOTE :

Le témoin sonore d'avertissement d'approche peut retentir et l'affichage du système peut clignoter lorsque le capteur radar détecte des objets sur le côté du véhicule ou sur le côté de la route. Il est possible que le système ICC diminue ou augmente la vitesse du véhicule. Le capteur radar peut détecter ces objets lors de la conduite sur des routes sinueuses, étroites ou vallonnées ou à l'entrée et à la sortie d'un virage. Dans de telles situations, vous devez contrôler manuellement la distance convenable par rapport au véhicule qui précède.

La sensibilité du capteur peut également être affectée par le déplacement du véhicule (manœuvre de direction ou position de conduite dans la voie), la circulation ou l'état du véhicule (par exemple, lors de la conduite d'un véhicule endommagé).

Accélération lors d'un dépassement (selon modèles)

Dépassement du côté gauche (pour les pays où la circulation s'effectue du côté droit de la route):

Lorsque le système ICC est activé sur une vitesse paramétrée supérieure à 70 km/h (44 MPH), que vous suivez un véhicule qui roule plus lentement (à une vitesse inférieure à celle paramétrée dans le système ICC) et que le clignotant gauche est activé, le système ICC augmente automatiquement la vitesse du véhicule pour faciliter le

dépassement sur la gauche et commence à réduire la distance avec le véhicule situé directement devant le vôtre. Seul le clignotant gauche permet d'utiliser cette fonction. Lorsque le conducteur dirige le véhicule et s'engage sur la voie de dépassement, si aucun véhicule n'est détecté devant, le système ICC continue d'accélérer jusqu'à la vitesse définie pour le véhicule. Si un autre véhicule est détecté devant le vôtre alors votre véhicule accélère jusqu'à atteindre la vitesse de véhicule situé devant le vôtre. Si le véhicule n'est pas amené dans la voie de dépassement gauche, l'accélération s'arrête après un laps de temps court et se réadapte à la distance de sécurité paramétrée. L'accélération peut être interrompue à tout moment en appuyant sur la pédale de frein ou sur la touche <CANCEL> au volant.

Dépassement du côté droit (pour les pays où la circulation s'effectue du côté gauche de la route):

Lorsque le système ICC est activé sur une vitesse paramétrée supérieure à 70 km/h (44 MPH), que vous suivez un véhicule qui roule plus lentement (à une vitesse inférieure à celle paramétrée dans le système ICC) et que le clignotant droit est activé, le système ICC augmente automatiquement la vitesse du véhicule pour faciliter le dépassement sur la droite et commence à réduire la distance avec le véhicule situé directement devant le vôtre. Seul le clignotant droit permet d'utiliser cette fonction. Lorsque le conducteur dirige le véhicule et s'engage sur la voie de dépassement, si aucun véhicule n'est détecté devant, le système ICC continue d'accélérer jusqu'à la vitesse définie pour le véhicule. Si un autre véhicule est détecté devant le

vôtre alors votre véhicule accélère jusqu'à atteindre la vitesse de véhicule situé devant le vôtre. Si le véhicule n'est pas amené dans la voie de dépassement droite, l'accélération s'arrête après un laps de temps court et se réadapte à la distance de sécurité paramétrée. L'accélération peut être interrompue à tout moment en appuyant sur la pédale de frein ou sur la touche <CANCEL> au volant.

⚠ ATTENTION

Afin de réduire tout risque de collision susceptible d'entraîner des blessures graves voire mortelles, respectez les précautions suivantes :

- **Cette fonction s'active uniquement avec le clignotant gauche ou droit et augmente la vitesse du véhicule de manière brève même vous n'avez pas commencé le changement de voie. Cela peut inclure des situations de non dépassement telles que des sorties latérales sur la droite ou sur la gauche.**
- **Lorsque vous vous apprêtez à dépasser un véhicule, assurez-vous qu'aucun véhicule ne se trouve dans la voie adjacente avant de commencer le dépassement. Lors d'un dépassement, des changements de circulation soudains peuvent se produire à tout instant. Manœuvrez ou freinez toujours vous-même selon les besoins. Ne vous en remettez jamais uniquement au système.**

Speed Limit Link (selon modèles)

⚠ ATTENTION

Les limites du système Speed Limit Link sont indiquées ci-dessous. Ne pas tenir compte de ces limites pendant la conduite du véhicule pourrait entraîner de graves blessures ou la mort :

- **Il est de la responsabilité du conducteur de sélectionner la vitesse appropriée, de suivre toutes les réglementations de circulation et de respecter les autres usagers de la route.**
- **Le système Speed Limit Link peut ne pas fonctionner correctement et la limitation de vitesse réelle peut ne pas être appliquée à la vitesse définie pour le véhicule dans toutes les conditions. Le conducteur doit contrôler manuellement la vitesse du véhicule.**

En voici quelques exemples :

- **Lorsque le système de reconnaissance des panneaux de signalisation (TSR) ne fonctionne pas correctement ou est désactivé. (Reportez-vous à "Reconnaissance des panneaux de signalisation (TSR)" (P.295).)**
- **Lorsque vous conduisez dans une zone avec des routes parallèles à proximité (par exemple, une voie rapide avec une voie de service parallèle).**
- **Lorsque vous conduisez dans une**

zone où chaque voie comporte un panneau de limitation de vitesse différente.

- Lorsque vous conduisez sur une route en construction ou dans une zone de construction.
- Lorsqu'un panneau de fin de limitation de vitesse est indiqué.

- Lorsque l'unité de vitesse sélectionnée sur l'écran d'informations du véhicule est différente de l'unité du panneau de limitation de vitesse.

Lorsque le système ICC est actif et détecte un changement dans la limitation de la vitesse, la nouvelle limitation de vitesse est indiquée et peut être appliquée manuellement à la vitesse définie pour le véhicule.

Le système Speed Limit Link fonctionne :

- Lorsque la limitation de vitesse détectée est égale ou supérieure à 30 km/h (20 MPH).
- [Coupl limite vit] est activé dans le menu de réglages de l'écran d'informations du véhicule.

NOTE :

- Dans les situations suivantes, le système Speed Limit Link ne fonctionne pas :
 - Lorsqu'une augmentation de la limitation de vitesse indiquée est détectée, mais que la vitesse définie pour le véhicule est déjà supérieure à la nouvelle limitation de vitesse.

- Lorsqu'une diminution de la limitation de vitesse indiquée est détectée, mais que la vitesse définie pour le véhicule est déjà inférieure la nouvelle limitation de vitesse.

Écran et témoins du système:

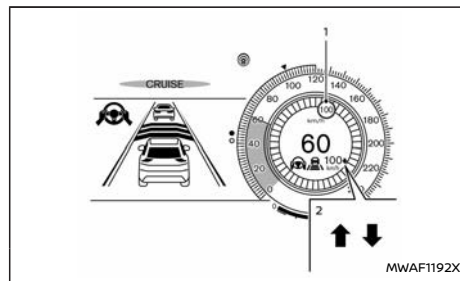

Exemple

1. Témoin de limitation de vitesse détectée
Affiche la limitation de vitesse détectée actuellement. Pour plus de détails, reportez-vous à "Reconnaissance des panneaux de signalisation (TSR)" (P.295).
Témoin de limitation de vitesse appliquée (cadre vert)
Indique que la limitation de vitesse détectée peut être appliquée à la vitesse définie pour le véhicule.
2. Témoin du système Speed Limit Link
Indique le fonctionnement du système.
" ↑ " : Le mode manuel est activé et une

nouvelle limitation de vitesse (valeur de vitesse plus rapide) est indiquée.

" ↓ " : Le mode manuel est activé et une nouvelle limitation de vitesse (valeur de vitesse plus lente) est indiquée.

Fonctionnement du système:

Lorsque le système détecte une limitation de vitesse différente, la nouvelle valeur de vitesse est indiquée. La vitesse définie pour le véhicule peut être modifiée manuellement pour être appliquée à la limitation de vitesse indiquée.

- Pour accepter la nouvelle limitation de vitesse indiquée, utilisez la commande <RES+> (en cas de limitation de vitesse supérieure) ou la commande <SET-> (en cas de limitation de vitesse inférieure).

- Le témoin du système Speed Limit Link (↑ ou ↓) s'éteint après 15 secondes environ si la commande <RES+> ou <SET-> n'est pas utilisée. (Le témoin du système Speed Limit Link peut être éteint immédiatement en actionnant la commande opposée à la direction indiquée par le témoin du système Speed Limit Link.)

Le système ne s'active pas si un changement de limitation de vitesse n'est pas détecté.

Comment activer ou désactiver le système:

1. Appuyez sur la touche ◀ ▶ au volant jusqu'à l'affichage de [Réglages] sur l'écran d'informations du véhicule, puis appuyez sur la commande de défilement.
2. Utilisez la commande de défilement pour

sélectionner [Aide au conducteur]. Appuyez ensuite sur la commande de défilement.

3. Sélectionnez [Coupl limite vit] et appuyez sur la commande de défilement pour activer ou désactiver le système.

NOTE :

Le système conserve les réglages actuels dans l'écran d'informations du véhicule même en cas de redémarrage du moteur.

Sélection de l'écart de lien vitesse:

Il est possible de définir si la limitation de vitesse doit être acceptée telle quelle ou avec une tolérance de -10 km/h (-5 MPH) à +10 km/h (+5 MPH).

1. Appuyez sur la touche ◀ ▶ au volant jusqu'à l'affichage de [Réglages] sur l'écran d'informations du véhicule, puis appuyez sur la commande de défilement.
2. Utilisez la commande de défilement pour sélectionner [Aide au conducteur]. Appuyez ensuite sur la commande de défilement.
3. Sélectionnez [Ecart lien vitesse] et appuyez sur la commande de défilement pour sélectionner la valeur de tolérance. (Sélectionnez [OFF] pour désactiver la fonction.)

NOTE :

La fonction conserve les réglages actuels dans l'écran d'informations du véhicule même en cas de redémarrage du moteur.

Speed Limit Link - une fonctionnalité de ProPILOT Assist avec Navi-link (selon modèles)

⚠ ATTENTION

Les limites du système Speed Limit Link sont indiquées ci-dessous. Ne pas tenir compte de ces limites pendant la conduite du véhicule pourrait entraîner de graves blessures ou la mort :

- Il est de la responsabilité du conducteur de sélectionner la vitesse appropriée, de suivre toutes les réglementations de circulation et de respecter les autres usagers de la route.
- Le système Speed Limit Link peut ne pas fonctionner correctement et la limitation de vitesse réelle peut ne pas être appliquée à la vitesse définie pour le véhicule dans toutes les conditions. Le conducteur doit contrôler manuellement la vitesse du véhicule.

En voici quelques exemples :

- Lorsque le système de reconnaissance des panneaux de signalisation (TSR) ne fonctionne pas correctement ou est désactivé. (Reportez-vous à "Reconnaissance des panneaux de signalisation (TSR)" (P.295).)
- Lorsque vous conduisez dans des pays ou des zones non couvertes par le système de navigation.
- Lorsque vous franchissez des frontières nationales.

- Lorsque vous empruntez la sortie d'une voie rapide à accès limité telle qu'identifiée par les données cartographiques de la navigation.
- Lorsque vous conduisez dans une zone avec des routes parallèles à proximité (par exemple, une voie rapide avec une voie de service parallèle).
- Lorsque vous conduisez dans une zone où chaque voie comporte un panneau de limitation de vitesse différent.
- Lorsque vous conduisez sur une route en construction ou dans une zone de construction.
- Lorsque les données du système de navigation ne sont pas à jour ou ne sont pas disponibles.

Lorsque ProPILOT Assist avec Navi Link est actif et détecte un changement dans la limitation de la vitesse, la nouvelle limitation de vitesse est indiquée et peut être appliquée automatiquement ou manuellement à la vitesse définie pour le véhicule.

Le système Speed Limit Link fonctionne :

- Lorsque la limitation de vitesse détectée est égale ou supérieure à 30 km/h (20 MPH).
- [Coupl limite vit] est activé dans le menu de réglages de l'écran d'informations du véhicule.

NOTE :

- Lorsque la pédale d'accélérateur est actionnée avec le mode AUTO sélectionné, le système Speed Limit Link fonctionne (réglage automatique de la vitesse définie pour le véhicule) uniquement lorsque la limitation de vitesse détectée est plus rapide que la vitesse définie pour le véhicule.
- Dans les situations suivantes, le système Speed Limit Link ne fonctionne pas :
 - Lorsqu'une augmentation de la limitation de vitesse indiquée est détectée, mais que la vitesse définie pour le véhicule est déjà supérieure à la nouvelle limitation de vitesse.
 - Lorsqu'une diminution de la limitation de vitesse indiquée est détectée, mais que la vitesse définie pour le véhicule est déjà inférieure la nouvelle limitation de vitesse.

Pour l'Allemagne (aucun réglage de vitesse limite) :

Lorsque vous allumez le moteur et que vous vous engagez ensuite sur une autoroute sans limite de vitesse, le système règle initialement la vitesse à 130 km/h (81 MPH). Ensuite, la dernière vitesse mémorisée par le conducteur sur autoroute sans limitation de vitesse est appliquée.

NOTE :

Cette fonction ne s'applique que pour l'Allemagne.

Écran et témoins du système:

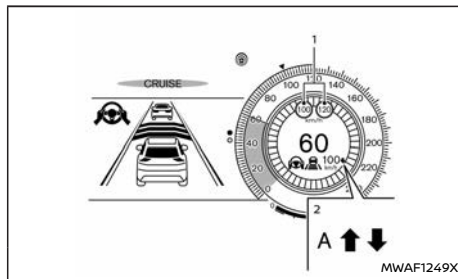

Exemple

1. Témoin de limitation de vitesse détectée

Côté gauche :

Affiche la limitation de vitesse imminente ou anticipée détectée. Cette limite de vitesse ne sera indiquée que lorsqu'une nouvelle limite de vitesse (valeur de vitesse inférieure) est détectée en mode Manuel.

Côté droit :

Affiche la limitation de vitesse détectée actuellement. Pour plus de détails, reportez-vous à "Reconnaissance des panneaux de signalisation (TSR)" (P.295).

Témoin de limitation de vitesse appliquée (cadre vert)

Indique que la limitation de vitesse détectée peut être appliquée à la vitesse définie pour le véhicule.

2. Témoin du système Speed Limit Link

Indique le mode d'activation du système ou le fonctionnement du système.

"↑" : Le mode manuel est activé et une nouvelle limitation de vitesse (valeur de vitesse plus rapide) est indiquée.

"↓" : Le mode manuel est activé et une nouvelle limitation de vitesse (valeur de vitesse plus lente) est indiquée.

"A" : Le mode Auto est activé.

Fonctionnement du système:

Lorsque le système détecte une limitation de vitesse différente, la nouvelle valeur de vitesse est indiquée. La vitesse définie pour le véhicule peut être modifiée automatiquement ou manuellement pour être appliquée à la limitation de vitesse indiquée.

Lorsque le mode Manuel est sélectionné dans le menu de réglages (réglage d'usine par défaut) :

- Pour accepter la nouvelle limitation de vitesse indiquée, utilisez la commande <RES+> (en cas de limitation de vitesse supérieure) ou la commande <SET-> (en cas de limitation de vitesse inférieure).
- Le témoin du système Speed Limit Link (↑ ou ↓) s'éteint après 15 secondes environ si la commande <RES+> ou <SET-> n'est pas utilisée. (Le témoin du système Speed Limit Link peut être éteint immédiatement en actionnant la commande opposée à la direction indiquée par le témoin du système Speed Limit Link.)

Le système ne s'active pas si un changement de limitation de vitesse n'est pas détecté.

Lorsque le mode Auto est sélectionné dans le menu de réglages :

- La limite de vitesse indiquée est appliquée automatiquement à la vitesse définie pour le véhicule lorsqu'il roule sur une voie rapide à accès limité telle qu'identifiée dans les données cartographiques de navigation. De plus, si le système ProPILOT Assist avec Navi Link est activé mais non paramétré (actif), et qu'une nouvelle limitation de vitesse est identifiée, la vitesse définie pour le véhicule est automatiquement actualisée.
- Le mode Auto peut ne pas être disponible dans certaines régions ou sur des routes autres que des voies rapides à accès limités. Dans ce cas le système fonctionne en mode Manuel.

Comment activer ou désactiver le système:

1. Appuyez sur la touche ◀ ▶ au volant jusqu'à l'affichage de [Réglages] sur l'écran d'informations du véhicule, puis appuyez sur la commande de défilement.
2. Utilisez la commande de défilement pour sélectionner [Aide au conducteur]. Appuyez ensuite sur la commande de défilement.
3. Sélectionnez [Coupl limite vit] et appuyez sur la commande de défilement pour sélectionner [Auto] ou [Invite] afin d'activer (ne pas activer) le système.

Pour désactiver le système, sélectionnez [OFF].

NOTE :

Le système conserve les réglages actuels dans l'écran d'informations du véhicule même en cas de redémarrage du moteur.

Sélection de l'écart de lien vitesse:

Il est possible de définir si la limitation de vitesse doit être acceptée telle quelle ou avec une tolérance de -10 km/h (-5 MPH) à +10 km/h (+5 MPH).

1. Appuyez sur la touche ◀ ▶ au volant jusqu'à l'affichage de [Réglages] sur l'écran d'informations du véhicule, puis appuyez sur la commande de défilement.
2. Utilisez la commande de défilement pour sélectionner [Aide au conducteur]. Appuyez ensuite sur la commande de défilement.
3. Sélectionnez [Ecart lien vitesse] et appuyez sur la commande de défilement pour sélectionner la valeur de tolérance. (Sélectionnez [OFF] pour désactiver la fonction.)

NOTE :

La fonction conserve les réglages actuels dans l'écran d'informations du véhicule même en cas de redémarrage du moteur.

CRUISE Navi Link - une fonctionnalité de ProPILOT Assist avec Navi link (selon modèles)

ATTENTION

Les limitations du système CRUISE Navi Link sont indiquées ci-dessous. Ne pas tenir compte de ces limites pendant la conduite du

véhicule pourrait entraîner de graves blessures ou la mort :

- Les capacités du système CRUISE Navi Link présentent certaines limites. En fonction des conditions de conduite, de circulation, météorologiques et routières, le système peut ne pas fonctionner. Il est de la responsabilité du conducteur de rester vigilant, de conduire prudemment et de toujours garder le contrôle du véhicule.
- Le système CRUISE Navi Link ne freine pas le véhicule jusqu'à ce qu'il s'arrête. Chaque fois que c'est nécessaire, le conducteur doit appliquer un freinage approprié.
- Il est de la responsabilité du conducteur de sélectionner la vitesse appropriée, de suivre toutes les réglementations de circulation et de respecter les autres usagers de la route.
- Le système CRUISE Navi Link est disponible dans certains pays. Elle n'est pas disponible par exemple en Islande, à Malte ou à Chypre. La qualité des données de carte ne répond pas aux exigences du système. Si le système détecte que le véhicule se trouve dans ces pays sur la base des informations GPS, le système interdit l'activation de la fonction CRUISE Navi Link.
- Le système CRUISE Navi Link peut ne pas fonctionner correctement sur certaines routes ou dans certaines conditions de circulation et peut changer de vitesse de manière inattendue. Le conducteur doit

contrôler manuellement la vitesse du véhicule.

En voici quelques exemples :

- Lorsque vous conduisez dans des pays ou des zones non couvertes par le système de navigation.
- Lorsque les données du système de navigation ne sont pas à jour ou ne sont pas disponibles.
- Lorsque vous ne roulez pas sur l'itinéraire suggéré par le système de navigation.
- Lorsque le système de navigation recalcule l'itinéraire.
- Lorsque vous conduisez dans des pays ou des zones non couvertes par le système de navigation.
- Lorsque vous conduisez sur une route en construction ou une route nouvellement construite.
- Lorsque vous conduisez à proximité d'un embranchement ou d'une jonction de route.
- Lorsque vous conduisez par mauvais temps ou dans de mauvaises conditions routières.

Lorsque le système ProPILOT Assist avec Navi Link est actif sur une voie rapide à accès limité (telle qu'identifiée par les données cartographiques de navigation), le système CRUISE Navi Link utilise les informations routières fournies par le système de

navigation et peut ajuster la vitesse du véhicule en fonction des courbes, jonctions et sorties..

Le système CRUISE Navi Link utilise les informations routières fournies par le système de navigation et peut ajuster la vitesse du véhicule en fonction des ronds-points (tels qu'identifiés par les données cartographiques de navigation).

Il se peut que le système ne réduise pas toujours la vitesse à chaque courbe, jonction, rond-point ou sortie et que le conducteur doive appliquer un freinage supplémentaire à tout moment.

Lorsque le véhicule franchit la courbe, le rond-point ou la jonction, il accélère à nouveau pour atteindre la vitesse paramétrée. En sortant de la voie rapide à accès limité, le conducteur devra freiner à la fin de la sortie.

NOTE :

- Le système ne fonctionne pas lorsque la pédale d'accélérateur est enfoncée.
- Le système peut ne pas fonctionner en fonction de la distance définie par rapport au véhicule qui précède et aux véhicules détectés à l'avant.

Écran et témoins du système:

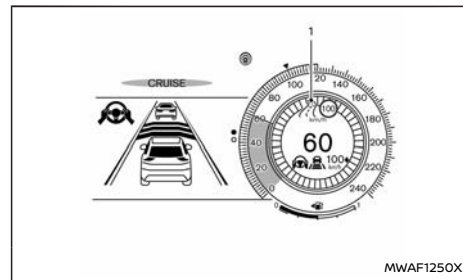

Exemple

1. Témoin d'informations routières

S'affiche lorsque le système ajuste la vitesse en fonction des virages ou des sorties.

	Courbes et jonctions
	Sorties
	Ronds-points

Comment activer ou désactiver le système:

1. Appuyez sur la touche ◀ ▶ au volant jusqu'à l'affichage de [Réglages] sur l'écran d'informations du véhicule, puis appuyez sur la commande de défilement.
2. Utilisez la commande de défilement pour sélectionner [Aide au conducteur]. Appuyez ensuite sur la commande de défilement.
3. Sélectionnez [Régulateur lien Navi] et appuyez sur la commande de défilement pour activer ou désactiver le système.

NOTE :

Le système conserve les réglages actuels dans l'écran d'informations du véhicule même en cas de redémarrage du moteur.

Limites du système ICC

ATTENTION

Les limites du système ICC sont indiquées ci-dessous. Ne pas tenir compte de ces limites pendant la conduite du véhicule pourrait entraîner de graves blessures ou la mort :

- Le système ICC est avant tout conçu pour une utilisation sur des routes droites, sèches et dégagées lorsque la circulation est modérée. Il n'est pas conseillé d'utiliser le système ICC en circulation urbaine ou dense.
- Le système ICC ne s'adapte pas automatiquement aux conditions extérieures. Le système doit être utilisé dans des conditions de circulation régulière et fluide. N'utilisez pas ce système sur des routes très sinueuses ou verglacées ou en cas de forte pluie ou de brouillard.
- La fonction de contrôle de la distance présente des limites. Ne vous fiez donc jamais uniquement au système ICC. Ce système ne permet pas de palier à une conduite dangereuse, inattentive ou distraite, à de mauvaises conditions météorologiques ou à une mauvaise visibilité en cas de pluie ou de brouillard. Réduisez la vitesse du véhicule en appuyant sur la pédale de frein, en fonction de la distance

vous séparant du véhicule de devant et des circonstances environnantes afin de maintenir une distance de sécurité entre les véhicules.

- Lorsque le système ICC arrête automatiquement votre véhicule, ce dernier peut accélérer automatiquement s'il a été arrêté pendant moins de 3 secondes environ. Soyez prêt à arrêter votre véhicule si nécessaire.
- Vérifiez toujours les environs avant de redémarrer le véhicule.
- Faites toujours attention au fonctionnement du véhicule et soyez prêt à contrôler manuellement la distance de sécurité convenable. En fonction des circonstances, le système ICC peut ne pas être capable de maintenir la distance définie entre les véhicules (distance de sécurité) ou la vitesse définie.
- Le système ICC ne détecte pas les objets suivants :
 - Les véhicules se déplaçant doucement ou en stationnement (quand votre véhicule s'en approche)
 - Les piétons ou les objets sur la chaussée
 - Les véhicules arrivant en sens inverse sur la même voie
 - Les motos roulant en décalage dans la voie de circulation
- Le système ICC peut ne pas détecter le véhicule qui roule devant vous dans cer-

taines conditions météorologiques, de route et de conduite. Afin d'éviter tout accident, n'utilisez jamais le système ICC dans les conditions suivantes :

- Lorsque la circulation est dense et rapide ou sur les routes très sinueuses
- Sur des routes glissantes, recouvertes de verglas, de neige, etc.
- Sur une route cahoteuse, par exemple un chemin de terre irrégulier
- Dans une descente en pente raide (le véhicule risque de dépasser la vitesse définie et des freinages fréquents risquent d'entraîner une surchauffe des freins)
- Sur des routes vallonnées
- Par mauvais temps (pluie, brouillard, neige, etc.)
- Lorsque le niveau de détection du capteur est réduit (pluie, neige, brouillard, tempêtes de poussière, tempêtes de sable et éclaboussures provoquées par d'autres véhicules)
- Lorsque de la saleté, du givre, de la neige ou tout autre matériau adhère à la surface du capteur radar
- Lorsque les conditions de circulation permettent difficilement de maintenir la distance convenable entre les véhicules en raison des accélérations et décélérations fréquentes
- Lorsqu'un véhicule de forme complexe

tel qu'une remorque porte-voiture ou un camion/une remorque à plateau se trouve à proximité du véhicule de devant.

- En cas d'interférence d'autres sources radar
- Lorsque des bagages excessivement lourds sont placés sur le siège arrière ou dans la zone de chargement de votre véhicule
- **N'utilisez pas le système ICC si vous tractez une remorque ou un autre véhicule. Le système risque de ne pas détecter un véhicule qui précède.**
- **Selon l'état de la route et les conditions de circulation, un véhicule ou un objet peut apparaître de manière inattendue dans la zone de détection du capteur et provoquer un freinage automatique. Restez toujours vigilant et évitez l'utilisation du système ICC lorsqu'elle n'est pas recommandée dans cette section d'avertissement.**
- **Le système ICC utilise une caméra avant multisensorielle. Dans les conditions suivantes, entre autres, la caméra risque de ne pas détecter correctement un véhicule ou de détecter le véhicule qui précède trop tard :**
 - **Mauvaise visibilité (pluie, neige, brouillard, tempêtes de poussière, tempêtes de sable, et éclaboussures projetées par d'autres véhicules)**
 - **La surface de la caméra du pare-brise**

est embuée ou couverte de saleté, de gouttes d'eau, de givre, de neige, etc.

- **Une lumière forte (par exemple, les rayons du soleil ou les feux de route des véhicules circulant en sens inverse) pénètre dans la caméra avant**
- **Un changement soudain du niveau de luminosité se produit (par exemple, lorsque le véhicule entre ou sort d'un tunnel ou d'une zone ombragée ou que des éclairs se produisent)**

Le système ICC est conçu pour vérifier automatiquement le fonctionnement du capteur radar, dans la limite des capacités du système

La zone de détection du capteur radar est limitée. Le véhicule qui précède doit se trouver dans la zone de détection pour que le système ICC maintienne la distance sélectionnée par rapport à celui-ci. Le véhicule qui précède peut sortir de la zone de détection en raison de sa position sur la même voie de circulation. Lorsque vous suivez des motos circulant dans la même voie, il est possible qu'elles ne soient pas détectées si elles ne circulent pas au centre de la voie. Il est possible qu'un véhicule s'insérant devant vous dans la voie ne soit pas détecté tant qu'il ne se trouve pas complètement à l'intérieur de la voie.

Si cela se produit, le système ICC peut vous avertir en faisant clignoter le témoin du système et en faisant retentir le témoin sonore. Le conducteur peut être amené à déterminer lui-même la distance de sécurité convenable par rapport au véhicule qui précède.

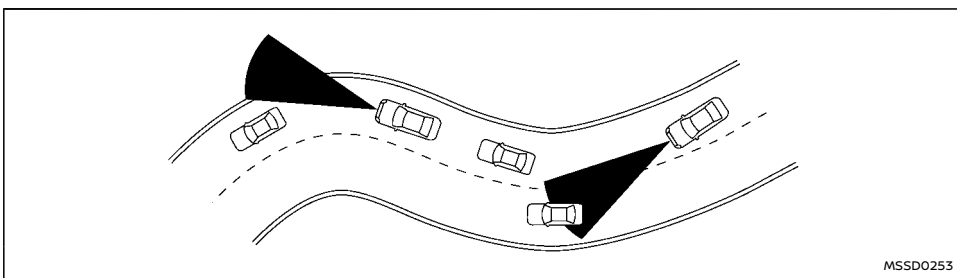
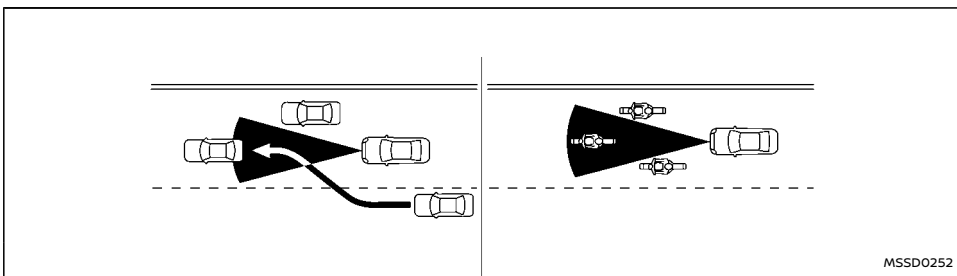

Lors de la conduite sur routes sinueuses, vallonnées, en lacets, étroites ou en travaux, il est possible que le capteur radar détecte des véhicules circulant dans une autre voie, ou qu'il ne détecte pas temporairement un véhicule qui précède. Il est possible que le système ICC diminue ou augmente la vitesse du véhicule.

Le déplacement (manœuvre de direction ou position de circulation dans la voie, etc.) ou l'état du

véhicule peuvent également affecter la détection des véhicules.

Si cela se produit, le système ICC peut vous avertir en faisant clignoter le témoin du système et en faisant retentir le témoin sonore de manière inattendue. Vous devrez contrôler vous-même la distance de sécurité convenable par rapport au véhicule qui précède.

Système ICC temporairement indisponible

Le système ICC risque d'être temporairement indisponible dans les conditions suivantes. Dans de tels cas, il est possible que le système ICC ne se désactive pas et ne soit pas capable de maintenir la distance de sécurité sélectionnée par rapport au véhicule qui précède.

Condition A:

Dans les conditions suivantes, le système ICC est automatiquement désactivé. Un témoin sonore retentit et le système ne peut pas être réglé :

- Une portière est ouverte.
- La ceinture de sécurité du conducteur est détachée.
- Le véhicule situé devant le vôtre n'est pas détecté et votre véhicule roule à une vitesse inférieure à 25 km/h (15 MPH). Le système ICC se désactive et un avertissement sonore retentit si votre véhicule reste immobile plus de 3 secondes environ et qu'aucun véhicule n'est détecté devant.
- Le système ICC a arrêté votre véhicule pendant environ 3 minutes ou plus.
- Le levier de vitesses est déplacé hors de la position D (conduite) ou en mode de passage manuel des vitesses.
- Le frein de stationnement électronique est activé.
- Le système ESP est désactivé.
- Le système Intelligent Emergency Braking (Freinage d'urgence intelligent) applique les freins plus fort.

- Le système ESP (y compris le système de contrôle de traction) fonctionne.
- Une roue dérape.
- Lorsque le radar avant est altéré en raison de saletés ou d'autres obstructions qui bloquent le capteur radar.
- Lorsque le signal du radar est provisoirement interrompu.

Action à effectuer :

Lorsque les conditions énumérées ci-dessus ne sont plus remplies, désactivez le système à l'aide de la commande principale ProPILOT Assist. Réactivez le système ProPILOT Assist pour pouvoir l'utiliser.

NOTE :

Lorsque le système ICC est désactivé dans l'une des conditions suivantes alors que le véhicule est à l'arrêt, le frein de stationnement électronique est automatiquement activé :

- Une portière est ouverte.
- La ceinture de sécurité du conducteur est détachée.
- Le système ICC a arrêté votre véhicule pendant environ 3 minutes ou plus.
- Le levier de vitesses est déplacé hors de la position D (conduite) ou en mode de passage manuel des vitesses.
- Le système ESP est désactivé.
- Lorsque le radar avant est altéré en raison de saletés ou d'autres obstructions qui bloquent le capteur radar.

● Lorsque le signal du radar est provisoirement interrompu.

Condition B:

Par mauvais temps (pluie, brouillard, neige, etc.) masquant le capteur radar avant, le système ICC s'annule automatiquement, le témoin sonore retentit et le message d'avertissement [Temporairement désactivé Radar avant obstrué] s'affiche dans l'écran d'informations du véhicule.

Action à effectuer :

Lorsque la condition ci-dessus n'est plus présente, le message d'avertissement ne sera plus disponible sur l'écran d'informations du véhicule et le système fonctionnera normalement. Si le message d'avertissement reste affiché, faites vérifier le système. Il est recommandé de vous rendre chez un concessionnaire NISSAN ou un atelier qualifié pour procéder à cet entretien.

Condition C:

Lorsque de la saleté adhère au capteur radar à l'avant du véhicule ou que ce capteur est recouvert, le système ICC est automatiquement désactivé.

Le témoin sonore retentit et le message d'avertissement [Temporairement désactivé Radar avant obstrué] apparaît sur l'écran d'informations du véhicule.

Action à effectuer :

Si le message d'avertissement apparaît, arrêtez le véhicule dans un endroit sûr, appuyez sur la touche de stationnement pour engager la position P (stationnement) et coupez le moteur. Lorsque le signal du radar est provisoirement interrompu,

nettoyez la zone du capteur et redémarrez le moteur. Si le message d'avertissement reste affiché, faites vérifier le système. Il est recommandé de vous rendre chez un concessionnaire NISSAN ou un atelier qualifié pour procéder à cet entretien.

Condition D:

Lorsque vous conduisez sur des routes présentant des infrastructures routières limitées ou des immeubles (par exemple, longs ponts, déserts, champs enneigés, conduite le long de longs murs), le système peut afficher le message [Temporairement désactivé Radar avant obstrué].

Action à effectuer :

Lorsque les conditions de conduite ci-dessus ont disparu, réactivez le système.

Dysfonctionnement du système ICC

En cas de dysfonctionnement du système ICC, le système ICC est automatiquement désactivé, le message d'avertissement [Anomalie Consulter le manuel du conducteur] s'affiche, un témoin sonore retentit et l'avertissement d'état d'activation du contrôle de la vitesse (jaune) s'allume.

Action à effectuer :

Si cet avertissement apparaît, arrêtez le véhicule en lieu sûr. Coupez le moteur, redémarrez-le puis activez à nouveau le système ICC. S'il n'est pas possible de paramétrer le système ICC ou si l'avertissement reste actif, un dysfonctionnement peut être présent. La conduite peut se poursuivre dans des conditions normales. Le système ICC doit toutefois être inspecté. Il est recommandé de vous

rendre chez un concessionnaire NISSAN ou un atelier qualifié pour procéder à cet entretien.

NOTE :

Si le système ICC est temporairement indisponible, le mode de régulation de vitesse conventionnel peut toujours être utilisé. Pour plus de détails, reportez-vous à "Mode de régulateur de vitesse conventionnel (vitesse fixe)" (P.392).

Entretien du capteur ICC

Le capteur radar se trouve à l'avant du véhicule.

Pour que le système ICC fonctionne correctement, observez toujours les points suivants :

- Maintenez toujours la zone du capteur propre.
- Ne heurtez pas et n'endommagez pas les surfaces autour du capteur.
- Ne placez pas d'autocollant (même transparent) ni d'accessoires près du capteur. Ceci risquerait d'entraîner des pannes ou dysfonctionnements.
- Ne fixez pas d'objets métalliques près de la zone du capteur (pare-broussaille, etc.). Ceci risquerait d'entraîner des pannes ou dysfonctionnements.
- Ne modifiez pas, ne retirez pas ou ne peignez pas le pare-chocs avant.

Avant de personnaliser ou de restaurer le pare-chocs avant, il est recommandé de vous rendre chez un concessionnaire NISSAN ou dans un atelier qualifié.

Pour les numéros d'homologation de la radio et des informations supplémentaires, reportez-vous

à "Informations relatives au numéro d'homologation radio" (P.511).

Le capteur de la caméra est situé au-dessus du rétroviseur intérieur.

Afin d'assurer le bon fonctionnement des systèmes et d'éviter tout dysfonctionnement, observez les recommandations suivantes :

- Assurez-vous que le pare-brise est toujours propre.
- Ne placez pas d'autocollant (même transparent) ni d'accessoires à proximité du boîtier de caméra.
- Ne placez pas de matériaux réfléchissants, comme du papier blanc ou un miroir, sur le tableau de bord. Les reflets du soleil pourraient diminuer la capacité du boîtier de caméra à détecter les lignes de marquage.
- Ne cognez pas et n'endommagez pas les zones entourant le boîtier de caméra. Ne touchez pas la lentille de la caméra et ne retirez pas la vis située sur le boîtier de caméra.

Si le boîtier de caméra est endommagé suite à un accident, il est recommandé de vous rendre chez un concessionnaire NISSAN ou dans un atelier qualifié.

Pour plus de détails, reportez-vous à "Guide de dépannage commun" (P.289).

CONDUITE ASSISTÉE

ATTENTION

Le non-respect des instructions et avertissements relatifs à l'utilisation correcte de la conduite assistée pourrait entraîner des blessures graves voire mortelles.

- **La conduite assistée ne peut remplacer une conduite responsable et n'est pas conçue pour pallier à un comportement dangereux, à un manque d'attention ou à une attitude distraite. La conduite assistée ne va pas toujours braquer les roues afin de maintenir le véhicule dans sa voie de circulation. Il n'est pas conçu pour éviter une éventuelle perte de contrôle. Il est de la responsabilité du conducteur de rester vigilant, de conduire prudemment, de faire en sorte que le véhicule reste dans sa voie de circulation et de toujours garder le contrôle du véhicule.**
- **Les performances du système de conduite assistée présentent certaines limites. Ne vous fiez donc jamais exclusivement à ce système. En fonction des conditions de conduite, de circulation, météorologiques et routières, la conduite assistée peut ne pas fonctionner. Conduisez toujours prudemment, soyez attentif au fonctionnement du véhicule et contrôlez activement ce dernier, comme il est approprié de le faire.**
- **La conduite assistée a été conçue pour être utilisée sur des voies rapides et des auto-**

routes modernes, comportant des virages modérés, sur lesquelles les véhicules circulant en sens inverse sont séparés par une barrière. Pour éviter tout accident, n'utilisez pas ce système sur des routes régionales ou autres que les autoroutes ou des voies rapides non urbaines.

- La conduite assistée dirige le véhicule uniquement afin de le maintenir au centre de la voie. La trajectoire du véhicule ne sera pas modifiée pour éviter des obstacles sur la route devant vous ou pour éviter un véhicule s'intercalant dans votre voie.
- Il est de la responsabilité du conducteur de rester vigilant, de conduire prudemment, de faire en sorte que le véhicule reste dans sa voie de circulation et de toujours garder le contrôle du véhicule. Ne retirez jamais les mains du volant pendant la conduite. Laissez toujours les mains sur le volant et conduisez le véhicule prudemment.
- Conduisez toujours de manière prudente et attentive lorsque vous utilisez le système de conduite assistée. Lisez attentivement le manuel du conducteur avant d'utiliser le système de conduite assistée. Afin d'éviter toute blessure grave ou mortelle, le système ne doit pas être considéré comme un moyen d'éviter les accidents ou de contrôler la vitesse du véhicule dans des situations d'urgence. N'utilisez pas le système de conduite assistée si l'état de la route et les conditions de circulation ne le permettent pas.

Commande de conduite assistée

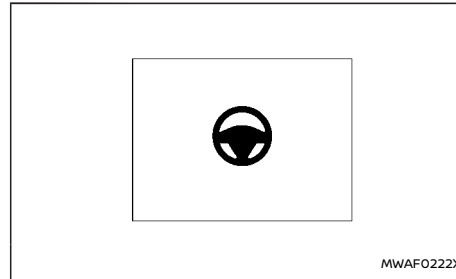

La commande de conduite assistée permet d'activer et désactiver temporairement le système de conduite assistée.

Vous pouvez aussi utiliser le menu [Aide au conducteur] dans l'affichage des informations relatives au véhicule pour activer et désactiver le système Assistance de direction. (Reportez-vous à "Comment activer/désactiver la conduite assistée" (P.370).)

Le système de conduite assistée contrôle le système de direction afin de vous aider à maintenir votre véhicule au centre de la voie de circulation pendant la conduite. (Reportez-vous à "ProPILOT Assist (selon modèles)" (P.361).)

Fonctionnement de la conduite assistée

La conduite assistée aide le conducteur à maintenir le véhicule près du centre de la voie lorsque des marqueurs de voie à droite et à gauche sont détectés. La conduite assistée ne fonctionne en

association avec le système de régulateur de vitesse intelligent (ICC). Pour plus de détails, reportez-vous à "Régulateur de vitesse intelligent (ICC)" (P.372).

La conduite assistée peut être activée lorsque les conditions suivantes sont remplies :

- Le système ICC est activé.
- Les lignes de marquage des deux côtés sont clairement détectées.
- Votre véhicule roule à plus de 60 km/h (37 MPH), ou un véhicule est détecté devant le vôtre alors que vous roulez à moins de 60 km/h (37 MPH).
- Le conducteur actionne le volant.
- Le véhicule roule au centre de la voie.
- Les clignotants ne sont pas actionnés.
- L'essuie-glace ne fonctionne pas en position haute vitesse (la fonction de conduite assistée est désactivée après que l'essuie-glace ait fonctionné pendant environ 10 secondes en position haute vitesse).

Pour activer ou désactiver la conduite assistée, reportez-vous à "Comment activer/désactiver la conduite assistée" (P.370).

Écran et témoins de la conduite assistée

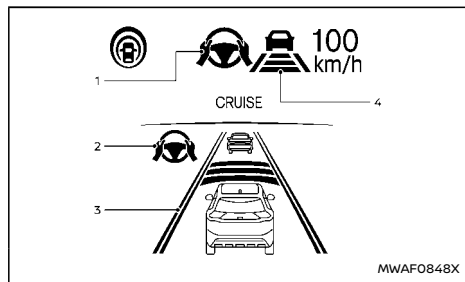

Exemple

1. Témoin/avertissement d'état de la conduite assistée

Affiche l'état de la fonction de conduite assistée selon la couleur du témoin/de l'avertissement

- Témoin d'état de la conduite assistée (gris) : Conduite assistée en veille
- Témoin d'état de la conduite assistée (vert) : Conduite assistée active
- Témoin d'état de la conduite assistée (jaune) : Dysfonctionnement de la conduite assistée
- Témoin d'état de la conduite assistée (rouge) : Détection de l'absence des mains sur le volant

2. Témoin de conduite assistée

Indique l'état de la conduite assistée selon la couleur du témoin

- Témoin de conduite assistée (gris) : Conduite assistée en veille
- Témoin de conduite assistée (vert) : Conduite assistée active

3. Témoin de ligne de marquage

Indique si le système détecte la ligne de marquage

- Témoin de ligne de marquage (gris) : Aucune ligne de marquage n'est détectée
- Témoin de ligne de marquage (vert) : Des lignes de marquage sont détectées
- Témoin de ligne de marquage (jaune) : Une sortie de la voie est détectée

4. Témoin de ligne de marquage/témoin d'état du contrôle de vitesse/témoin de distance définie

Affiche l'état de la conduite assistée selon la couleur du témoin de ligne de marquage.

Témoin de ligne de marquage (aucune ligne) : Conduite assistée désactivée

- Témoin de ligne de marquage (gris) : Conduite assistée en veille
- Témoin de ligne de marquage (vert) : Conduite assistée active

Concernant le témoin d'état de contrôle de la vitesse et le témoin de distance définie, reportez-vous à "Écran et témoins du système ProPILOT Assist" (P.365).

Lorsque le système de conduite assistée fonctionne, le témoin d'état de conduite assistée ①, le témoin de conduite assistée ② et le témoin de

ligne de marquage ③ et ④ deviennent verts sur l'écran d'informations du véhicule.

Lorsque la conduite assistée est désactivée, le témoin d'état correspondant ①, le témoin de conduite assistée ② et le témoin de ligne de marquage ③ et ④ deviennent gris sur l'écran d'informations du véhicule et un témoin sonore retentit deux fois.

Intelligent Lane Intervention (Prévention de franchissement de ligne intelligente)

Lorsque la conduite assistée est active, si un virage ou un vent latéral fort dépasse les capacités du système et que votre véhicule s'approche du côté gauche ou du côté droit de la voie de circulation, le système Intelligent Lane Intervention (Prévention de franchissement de ligne intelligente) fait clignoter son témoin sur l'écran d'informations du véhicule et fait vibrer le volant pour alerter le conducteur. Le témoin d'avertissement sonore retentit également. Puis, le système Intelligent Lane Intervention (Prévention de franchissement de ligne intelligente) applique automatiquement les freins pendant une courte période afin d'aider le conducteur à replacer le véhicule au centre de la voie de circulation. Cette action s'ajoute à toutes les autres actions effectuées par le système de conduite assistée et les avertissements ne peuvent pas être désactivés. Pour de plus amples informations, reportez-vous à "Intelligent Lane Intervention (Prévention de franchissement de ligne intelligente) (selon modèles)" (P.303).

Détection des mains

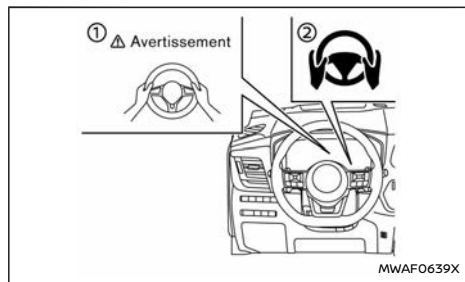

Lorsque la conduite assistée est activée, elle contrôle les mouvements du volant effectués par le conducteur.

Si le volant n'est pas actionné ou si le conducteur retire ses mains du volant pendant un certain temps, l'avertissement ① s'affiche sur l'écran d'information du véhicule et le témoin de mains hors du volant ② s'allume.

Si le conducteur ne manœuvre pas le volant après l'affichage de l'avertissement et l'allumage du témoin d'avertissement, un avertissement sonore retentit et l'avertissement et le témoin clignotent. Si le conducteur n'actionne toujours pas le volant, le système applique un freinage temporaire pour inciter le conducteur à reprendre le contrôle du véhicule.

En l'absence d'une réponse de la part du conducteur, le système active les feux de détresse et ralentit le véhicule jusqu'à son arrêt complet.

Le conducteur peut interrompre cette décélération à tout moment en actionnant le volant, en freinant, en accélérant ou en actionnant la commande ProPILOT Assist.

⚠ ATTENTION

La conduite assistée n'est pas un système de conduite mains-libres. Laissez toujours les mains sur le volant et conduisez le véhicule prudemment. Ne pas se conformer à cette consigne pourrait entraîner une collision et des blessures graves ou mortelles.

NOTE :

Les capteurs peuvent ne pas détecter les mains du conducteur sur le volant dans les situations suivantes et une séquence d'avertissements peut se produire :

- Conduite avec des gants.
- Revêtement protecteur sur le volant.
- Saisie de la partie du volant sans capteurs, y compris les jointures en cuir et les branches.

Limites de la conduite assistée

⚠ ATTENTION

- Dans les situations suivantes, la caméra risque de ne pas détecter correctement les lignes de marquage ou de détecter ces lignes de manière incorrecte, ce qui aura pour conséquence un fonctionnement incorrect de la conduite assistée :
 - En cas de conduite sur des routes où de multiples marquages parallèles

sont tracés ; si le marquage des voies s'est effacé ou a été mal peint ; si les lignes ne correspondent pas au marquage standard ; si les lignes de marquage sont recouvertes d'eau, de saletés, de neige, etc.

- En cas de conduite sur des routes dont les lignes de marquage sont discontinues
 - En cas de conduite sur des routes dont la largeur des voies augmente ou diminue
 - En cas de conduite sur des routes comportant plusieurs voies ou dont le marquage des voies est rendu peu clair par la présence de travaux sur la chaussée
 - En cas de conduite sur des routes présentant des contrastes importants provoqués par des ombres, de la neige, de l'eau, des traces de pneus ou des marques résultant de travaux sur la chaussée (la conduite assistée pourrait détecter ces éléments et les assimiler à des lignes de marquage)
 - En cas de conduite sur des routes où des voies de circulation se rejoignent ou se séparent
- N'utilisez pas le système de conduite assistée dans les conditions suivantes car il risque de ne pas détecter correctement les lignes de marquage. Vous risqueriez de perdre le contrôle de votre véhicule et de provoquer un accident.

- En cas de mauvais temps (pluie, brouillard, neige, vent entraînant la présence de poussière, etc.)
- Lorsque de l'eau, de la neige, du sable, etc., sont projetés par les roues d'autres véhicules
- Lorsque de la saleté, de l'huile, du givre, de la neige, de l'eau ou toute autre substance adhère à la caméra
- Lorsque l'objectif de la caméra est embué
- Lorsqu'une lumière forte (par exemple, les rayons du soleil ou les feux de route des véhicules circulant en sens inverse) est projetée sur la caméra
- Lorsque les phares n'éclairent pas suffisamment car les optiques sont sales ou lorsque les faisceaux sont éteints dans les tunnels ou l'obscurité
- Lors d'un changement soudain du niveau de luminosité (par exemple lorsque le véhicule entre ou sort d'un tunnel ou passe sous un pont)
- En cas de conduite sur des routes dont les voies de circulation se rejoignent ou se séparent ou comportant des lignes de marquage temporaires à cause de travaux sur la chaussée
- Lorsque l'une des voies de circulation est fermée pour travaux
- En cas de conduite sur une route cahoteuse, par exemple un chemin de terre irrégulier

- En cas de conduite sur des routes sinueuses ou présentant des virages serrés
- En cas de conduite sur des routes vallonnées
- N'utilisez pas le système de conduite assistée dans les conditions suivantes car il ne fonctionnerait pas correctement :
 - Lorsque vous conduisez avec une roue dont le pneu présente un état inhabituel (par exemple en cas d'usure, de pression anormale, d'utilisation de la roue de secours ou de chaînes, en présence de roues non standard)
 - Lorsque le véhicule est équipé de pièces liées au système de freinage ou à la suspension n'étant pas d'origine
 - Lorsqu'un autocollant ou le chargement du véhicule obstrue le champ de vision de la caméra
 - Lorsque des bagages excessivement lourds sont placés sur le siège arrière ou dans la zone de chargement de votre véhicule
 - Lorsque la capacité de charge du véhicule est dépassée
 - En cas d'attelage d'une remorque ou de remorquage d'un autre véhicule
- Un bruit excessif peut vous empêcher d'entendre le témoin d'avertissement sonore.

- Pour que le système ProPILOT Assist fonctionne correctement, le pare-brise devant la caméra doit être propre. Remplacement des balais d'essuie-glaces usés. Des balais d'essuie-glace de taille correcte doivent être utilisés afin de vous assurer que le pare-brise reste propre. Utilisez uniquement des balais d'essuie-glace NISSAN d'origine ou des balais équivalents spécifiquement conçus pour le modèle de votre véhicule et conformes à son année modèle. Nous vous recommandons de vous rendre chez votre concessionnaire NISSAN ou un atelier qualifié pour obtenir les pièces conformes à votre véhicule.

Conduite assistée temporairement en veille

Mise en veille automatique à cause des conditions de conduite :

Lorsque le conducteur active le clignotant, la conduite assistée est temporairement placée en mode de veille. (La conduite assistée est automatiquement réactivée lorsque les conditions de fonctionnement sont remplies à nouveau.)

Mise en veille automatique :

Dans les cas suivants, un double témoin sonore retentit et la conduite assistée est placée en mode de veille temporaire. (La conduite assistée est automatiquement réactivée lorsque les conditions de fonctionnement sont remplies à nouveau.)

- Lorsque la voie de circulation dans laquelle se trouve le véhicule est trop étroite pour que le système puisse fonctionner

- Lorsqu'un virage est trop serré et que le véhicule ne peut pas rester dans la voie de circulation
- Lorsque les lignes de marquage des deux côtés ne sont plus détectées
- Lorsque le véhicule devant le vôtre n'est plus détecté à une vitesse inférieure à environ 60 km/h (37 MPH)
- Lorsqu'une luminosité intense frappe le boîtier de caméra (par exemple, la lumière qui éclaire directement l'avant du véhicule au lever ou au coucher du soleil).
- Lorsque la température de la caméra est trop élevée

NOTE :

Pour les véhicules équipés du système ProPILOT Assist avec Navi Link sur une autoroute à accès limité comme indiqué dans les données cartographiques de navigation, la Conduite assistée peut continuer de fonctionner avec les marqueurs de voie visibles des deux côtés même si le véhicule roule à moins de 60 km/h (37 MPH) et qu'aucun véhicule n'est détecté devant.

Désactivation de la conduite assistée

Dans les conditions suivantes, la conduite assistée est désactivée, le témoin sonore retentit deux fois, le message d'avertissement apparaît et les témoins de conduite assistée et d'état de conduite assistée se désactivent :

- Lorsque des lignes de marquage inhabituelles apparaissent dans la voie de circulation ou que les lignes de marquage ne peuvent pas être correctement détectées pendant un cer-

tain temps à cause de conditions diverses (par exemple trace de neige, reflet de l'éclairage par temps pluvieux, lignes de marquage peu claires)

- Lorsque l'essuie-glace de pare-brise est actionné à vitesse élevée (la fonction de conduite assistée est désactivée lorsque l'essuie-glace fonctionne pendant plus de 10 secondes environ)

Action à effectuer :

Lorsque les conditions indiquées ci-avant ont disparu, réactivez la conduite assistée à l'aide de la touche de conduite assistée.

Dysfonctionnement de la conduite assistée

En cas de dysfonctionnement du système, il est automatiquement désactivé. L'avertissement d'état de conduite assistée (jaune) s'allume et le message d'avertissement [Anomalie Consulter le manuel du conducteur] s'affiche sur l'écran d'informations du véhicule. Un témoin sonore peut retentir en fonction de la situation.

Action à effectuer :

Arrêtez le véhicule en lieu sûr, appuyez sur le bouton de stationnement pour passer en position P (stationnement), coupez le moteur et redémarrez-le, reprenez la conduite et réglez à nouveau le système ICC. Si l'avertissement (jaune) reste allumé, la conduite assistée est défectueuse. Bien que le véhicule puisse toujours être conduit dans des conditions normales, faites vérifier le système. Il est recommandé de vous rendre chez un concessionnaire NISSAN ou un atelier qualifié pour procéder à cet entretien.

Entretien de la conduite assistée

La caméra est située au-dessus du rétroviseur intérieur.

Afin d'assurer le bon fonctionnement du système et d'éviter tout dysfonctionnement, observez les recommandations suivantes :

- Assurez-vous que le pare-brise est toujours propre.
- Ne placez pas d'autocollant (même transparent) ni d'accessoires à proximité du boîtier de caméra.
- Ne placez pas de matériaux réfléchissants, comme du papier blanc ou un miroir, sur le tableau de bord. Les reflets du soleil pourraient diminuer la capacité du boîtier de caméra à détecter les lignes de marquage.
- Ne cognez pas et n'endommagez pas les zones entourant le boîtier de caméra. Ne touchez pas la lentille de la caméra et ne retirez pas la vis située sur le boîtier de caméra.

Si le boîtier de caméra est endommagé suite à un accident, il est recommandé de vous rendre chez un concessionnaire NISSAN ou dans un atelier qualifié.

Pour plus de détails, reportez-vous à "Guide de dépannage commun" (P.289).

MODE DE RÉGULATEUR DE VITESSE CONVENTIONNEL (vitesse fixe)

NOTE :

ProPILOT Assist ne fournit ni avertissement d'approche, ni freinage automatique, ni conduite assistée en mode de régulateur de vitesse conventionnel (vitesse fixe).

Ce mode permet une conduite à une vitesse supérieure à 30 km/h (20 MPH) environ, sans avoir à appuyer sur la pédale d'accélérateur.

⚠ ATTENTION

- Dans le mode de régulateur de vitesse conventionnel (vitesse fixe), aucun témoin sonore d'avertissement ne retentit pour vous prévenir que vous roulez trop près du véhicule qui précède, et la présence du véhicule qui précède ainsi que la distance de véhicule à véhicule ne sont pas non plus détectées.
- Soyez particulièrement attentif à la distance qui sépare votre véhicule de celui qui le précède afin d'éviter toute collision.
- Vérifiez toujours le réglage sur l'écran du système ICC.
- N'utilisez pas le mode de régulateur de vitesse conventionnel (vitesse fixe) dans les conditions de conduite suivantes :
 - Lorsqu'il est impossible de maintenir le véhicule à une vitesse définie
 - En cas de circulation dense ou dans une circulation dont la vitesse varie

- Sur des routes sinueuses ou vallonnées
 - Sur des routes glissantes (pluie, neige, verglas, etc.)
 - En cas de vent violent
- Vous risqueriez de perdre le contrôle de votre véhicule et de provoquer un accident.

Commandes de régulateur de vitesse conventionnel (vitesse fixe)

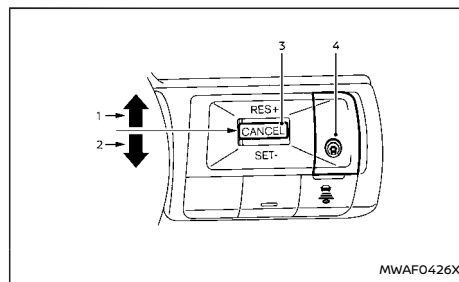

1. Touche <RES+> : Permet de rétablir la vitesse définie du véhicule ou d'augmenter la vitesse par palier
2. Touche <SET-> : Permet de régler la vitesse de croisière souhaitée ou de réduire la vitesse par palier
3. Commande <CANCEL> : Permet de désactiver le système sans effacer la vitesse définie du véhicule

4. Commande ProPILOT Assist : Active ou désactive le système

Écran et témoins du mode de régulateur de vitesse conventionnel (vitesse fixe)

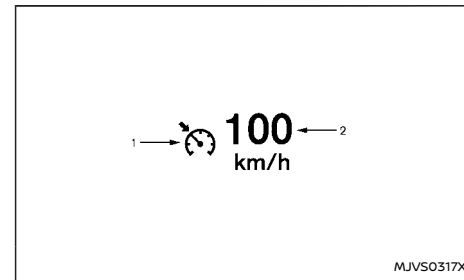

L'affichage est situé sur l'écran d'informations du véhicule.

1. Témoin de régulateur de vitesse : Ce témoin indique l'état d'activation du système ICC en fonction d'une couleur.
 - Témoin d'activation de régulateur de vitesse (gris) : Indique que la commande ProPILOT Assist est activée
 - Témoin SET de régulateur de vitesse (vert) : Indique que la vitesse de croisière est définie
 - Avertissement du régulateur de vitesse (jaune) : Indique la présence d'un dysfonctionnement au niveau du système ICC

2. Témoin de vitesse réglée du véhicule :

Ce témoin indique la vitesse du véhicule réglée.

- Indicateur vert : Régulateur de vitesse actif
- Gris : Régulateur de vitesse en veille

(L'unité de vitesse disponible peut être convertie en "km/h" et "MPH". Reportez-vous à "[Unité/Langue]" (P.97).)

Fonctionnement du mode de régulateur de vitesse conventionnel (vitesse fixe)

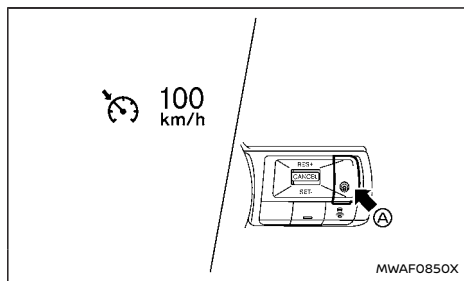

Pour activer le mode de régulateur de vitesse conventionnel (vitesse fixe), maintenez la commande ProPILOT Assist  appuyée pendant plus de 1,5 seconde environ.

Lorsque vous activez la commande ProPILOT Assist, l'affichage du mode de régulateur de vitesse conventionnel (vitesse fixe) ainsi que les témoins s'affichent sur l'écran d'informations du véhicule. Après avoir maintenu la commande ProPILOT

Assist enfoncée pendant plus de 1,5 seconde environ, l'écran du système ICC s'éteint. Le témoin de régulateur de vitesse apparaît. Vous pouvez à présent régler la vitesse de croisière souhaitée. Si vous appuyez à nouveau sur la commande ProPILOT Assist, le système se désactive complètement. Lorsque le contact d'allumage est positionné sur arrêt, le système est également désactivé automatiquement.

Pour utiliser le système ICC à nouveau, appuyez brièvement sur la commande ProPILOT Assist (mode de contrôle de distance de véhicule à véhicule) et relâchez-la ou appuyez sur la commande (mode de régulateur de vitesse conventionnel) et maintenez-la à nouveau pour l'activer.

ATTENTION

Pour éviter toute activation accidentelle du régulateur de vitesse, assurez-vous de désactiver ProPILOT Assist lorsque vous n'utilisez pas le système ICC.

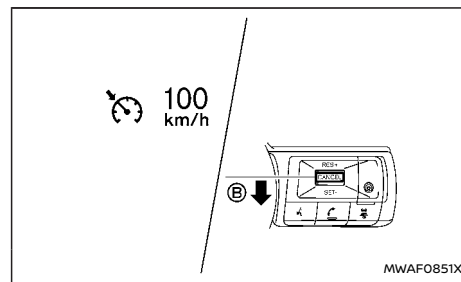

Exemple

Pour régler la vitesse de croisière, accélérez jusqu'à la vitesse souhaitée, appuyez sur la commande <SET->  et relâchez-la. (La couleur du témoin de régulateur de vitesse devient verte et le témoin de vitesse définie pour le véhicule s'allume.) Retirez le pied de la pédale d'accélérateur. Le véhicule se maintient à la vitesse définie.

- Pour dépasser un autre véhicule, appuyez sur la pédale d'accélérateur. Lorsque la pédale est relâchée, le véhicule revient à la vitesse précédemment définie.
- Le véhicule peut ne pas maintenir la vitesse définie lors de la montée ou de la descente de pentes raides. Si cela se produit, maintenez manuellement la vitesse du véhicule.

Pour annuler la vitesse prédéfinie du véhicule, utilisez l'une des méthodes suivantes :

- Appuyez sur la touche <CANCEL>. Le témoin de vitesse du véhicule définie et le témoin de régulateur de vitesse deviennent gris.

- Appuyez sur la pédale de frein. Le témoin de vitesse du véhicule définie et le témoin de régulateur de vitesse deviennent gris.
- Désactivez la commande ProPILOT Assist. Le témoin de régulateur de vitesse et le témoin de vitesse du véhicule paramétrée s'éteignent.

Pour régler une vitesse de croisière, procédez selon l'une des trois méthodes suivantes :

- Appuyez sur la pédale d'accélérateur. Lorsque le véhicule atteint la vitesse souhaitée, enfoncez sur la commande <SET-> et relâchez-la.
- Maintenez la commande <RES+> appuyée vers le haut. Lorsque le véhicule atteint la vitesse souhaitée, relâchez la commande.
- Poussez ensuite la touche <RES+> vers le haut, puis relâchez-la rapidement. Chaque fois que cette étape est répétée, la vitesse du véhicule définie augmente d'environ 1 km/h (1 MPH).

Pour réinitialiser à une vitesse de croisière plus lente, utilisez l'une des trois méthodes suivantes :

- Appuyez légèrement sur la pédale de frein. Lorsque le véhicule atteint la vitesse souhaitée, enfoncez la commande <SET-> et relâchez-la.
- Maintenez la commande <SET-> enfoncée. Relâchez-la lorsque le véhicule atteint la vitesse souhaitée.
- Appuyez ensuite sur la commande <SET->, puis relâchez-la rapidement. Chaque fois que cette étape est répétée, la vitesse du véhicule définie diminue d'environ 1 km/h (1 MPH).

Pour revenir à la vitesse prédéfinie du véhicule, appuyez sur la commande <RES+> et relâchez-la. Le véhicule rétablit la dernière vitesse de croisière

définie lorsque la vitesse du véhicule est supérieure à 30 km/h (20 MPH).

Système provisoirement indisponible

Le témoin sonore retentit dans les conditions suivantes et la commande est automatiquement désactivée.

- Lorsque le levier de changement de vitesses n'est pas sur la position D (conduite)
- Lorsque le frein de stationnement est serré
- Lorsque le système ESP (y compris le système de contrôle de traction) fonctionne
- Lorsque le système ESP est désactivé
- Lorsqu'une roue patine

Avertissement

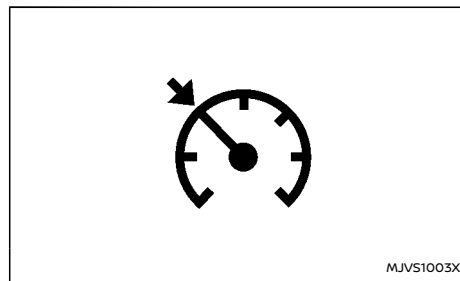

Lorsque le système ne fonctionne pas correctement, le témoin sonore retentit et la couleur du témoin de régulateur de vitesse devient jaune.

Action à effectuer :

Si la couleur du régulateur de vitesse devient jaune

(avertissement du régulateur de vitesse), gardez le véhicule dans un endroit sûr. Arrêtez le moteur, redémarrez-le, reprenez la conduite et effectuez à nouveau le réglage.

S'il n'est pas possible d'activer le système ou si le témoin reste allumé, le système est peut-être défectueux. Bien que le véhicule puisse toujours être conduit dans des conditions normales, faites vérifier le véhicule. Il est recommandé de vous rendre chez un concessionnaire NISSAN ou un atelier qualifié pour procéder à cet entretien.

SYSTÈME INTELLIGENT EMERGENCY BRAKING (Freinage d'urgence intelligent (AEB)) AVEC FONCTION DE DÉTECTION DES PIÉTONS

⚠ ATTENTION

Le non-respect des instructions et avertissements relatifs à l'utilisation correcte du système Intelligent Emergency Braking (Freinage d'urgence intelligent (AEB)) avec fonction de détection des piétons pourrait entraîner des blessures graves ou mortelles.

- Le système Intelligent Emergency Braking (Freinage d'urgence intelligent (AEB)) avec fonction de détection des piétons apporte une aide supplémentaire au conducteur. Il ne peut pas remplacer l'attention du conducteur quant aux conditions de circulation ni sa responsabilité dans le fait de conduire prudemment. Il ne permet pas d'éviter les accidents causés par un manque d'attention ou une conduite dangereuse.
- Le système Intelligent Emergency Braking (Freinage d'urgence intelligent (AEB)) avec fonction de détection des piétons ne fonctionne pas dans toutes les conditions de conduite, de circulation, météorologiques et routières.

Le système Intelligent Emergency Braking (Freinage d'urgence intelligent (AEB)) avec fonction de détection des piétons permet d'aider le conducteur en cas de risque de collision avant avec :

- un véhicule situé devant dans la voie de circulation
- un piéton situé devant dans la voie de circulation

- un cycliste situé devant dans la voie de circulation (selon modèles)

L'aide à l'intersection (selon modèles) permet d'aider le conducteur en cas de risque de collision avant

- Lorsque vous tournez à droite ou à gauche et que vous croisez la trajectoire d'un véhicule roulant en sens inverse.
- Lorsque vous tournez à droite ou à gauche, qu'un piéton est détecté vers l'avant et est censé entrer dans la trajectoire de votre véhicule.

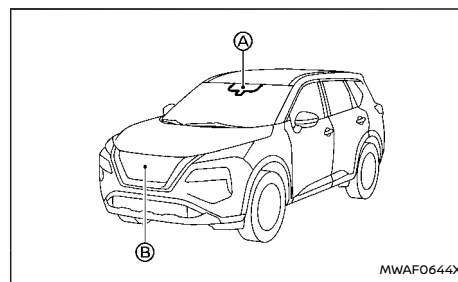

Le système Intelligent Emergency Braking (Freinage d'urgence intelligent (AEB)) avec fonction de détection des piétons utilise un capteur radar (B) situé à l'avant du véhicule pour mesurer la distance par rapport au véhicule qui précède dans la voie.

Pour les piétons et les cyclistes, le système Intelligent Emergency Braking (Freinage d'urgence intelligent (AEB)) utilise une caméra (A) installée derrière le pare-brise en plus du capteur radar.

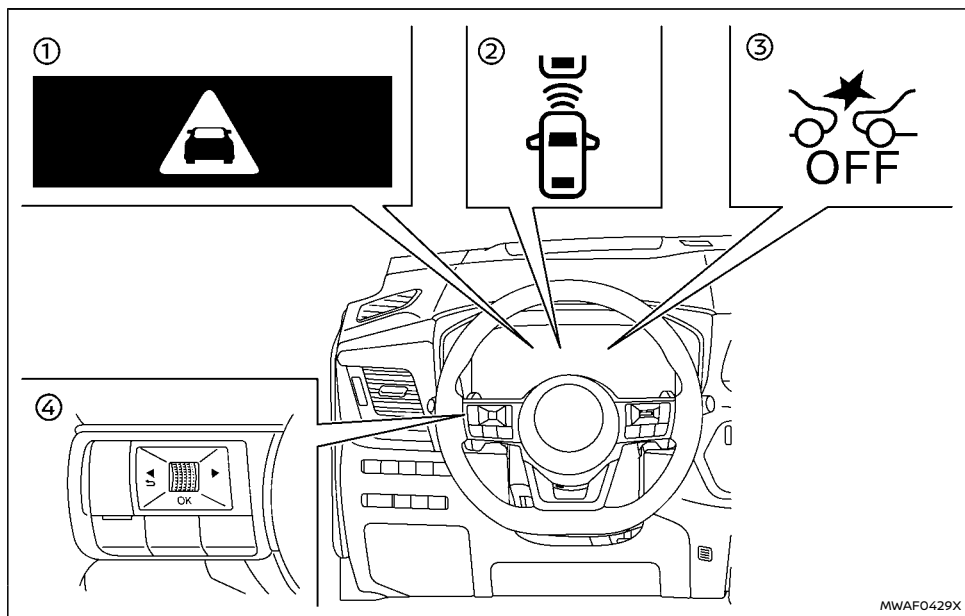

- ① Témoin d'avertissement d'Intelligent Emergency Braking (Freinage d'urgence intelligent (AEB))
- ② Témoin de détection de véhicule qui précède (sur l'écran d'informations du véhicule)
- ③ Témoin d'avertissement de désactivation d'Intelligent Emergency Braking (Freinage d'urgence intelligent (AEB)) (sur le tableau de bord)
- ④ Commandes au volant (côté gauche)

FONCTIONNEMENT DU SYSTÈME INTELLIGENT EMERGENCY BRAKING (Freinage d'urgence intelligent (AEB)) AVEC FONCTION DE DÉTECTION DES PIÉTONS

En cas de détection d'un risque de collision à l'avant, le système Intelligent Emergency Braking (Freinage d'urgence intelligent (AEB)) avec fonction de détection des piétons fournit tout d'abord un avertissement au conducteur en faisant clignoter le témoin (jaune) de détection du véhicule qui précède sur l'écran d'informations du véhicule puis en faisant retentir une alerte sonore, et en provoquant une impulsion du système de freinage (serrage partiel rapide). En outre, le système actionne un freinage partiel.

Si le conducteur actionne rapidement et énergiquement les freins, mais que le système détecte qu'une collision avant peut encore se produire, alors le système augmente automatiquement la force de freinage.

Si le conducteur ne réagit pas, le système Intelligent Emergency Braking (Freinage d'urgence intelligent (AEB)) avec fonction de détection des piétons émet un deuxième avertissement visuel (clignotement rouge et blanc) et un avertissement sonore. Puis le système applique un freinage partiel lorsque les conditions l'autorisent.

Si le risque de collision devient imminent, le système Intelligent Emergency Braking (Freinage d'urgence intelligent (AEB)) avec fonction de détection des piétons effectue automatiquement un freinage plus vigoureux.

Le système Intelligent Emergency Braking (Freinage d'urgence intelligent (AEB)) avec fonction de

détection des piétons est actif lorsque votre véhicule roule à des vitesses supérieures à environ 5 km/h (3 MPH).

Pour la fonction de détection des piétons et des cyclistes (selon modèles), le système Intelligent Emergency Braking (Freinage d'urgence intelligent (AEB)) avec fonction de détection de piétons fonctionne à des vitesses comprises entre 10 et 80 km/h (6 et 50 MPH).

L'aide à l'intersection (selon modèles) fonctionne à des vitesses comprises entre 10 et 25 km/h (6 et 16 MPH).

Lors d'un virage à gauche ou à droite, le clignotant doit être actionné pour s'assurer que les véhicules roulant en sens inverse puissent être détectés par l'aide à l'intersection.

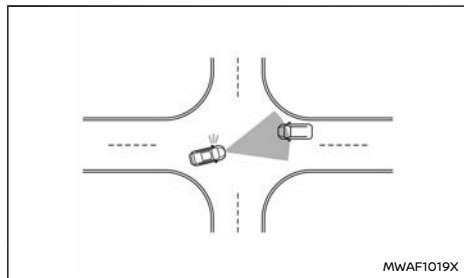

Aide à l'intersection pour un véhicule roulant en sens inverse

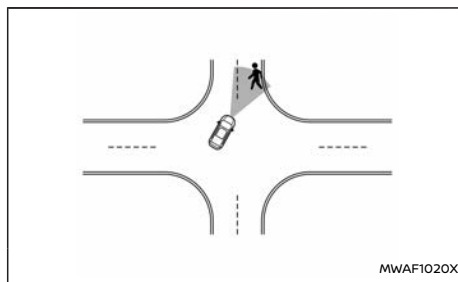

Aide à l'intersection pour un piéton

NOTE :

- Les feux de stop du véhicule s'allument lorsque le freinage est effectué par le système Intelligent Emergency Braking (Freinage d'urgence intelligent (AEB)) avec fonction de détection des piétons.
- Lorsque le système Intelligent Emergency Braking (Freinage d'urgence intelligent (AEB)) avec fonction de détection des piétons détecte un obstacle sur la trajectoire du véhicule et affiche un avertissement Intelligent Emergency Braking (Freinage d'urgence intelligent (AEB)), un bruit peut être perçu en provenance du compartiment moteur car le véhicule amorce les freins pour optimiser le temps de réaction.

En fonction de la vitesse du véhicule et de la distance par rapport au véhicule, au piéton ou au cycliste situé devant, ainsi que des conditions de conduite et routières, le système peut aider le conducteur à éviter une collision avant ou à en

atténuer les conséquences si la collision est inévitable.

Si le conducteur est en train de tourner le volant, d'accélérer ou de freiner, le système Emergency Braking (Freinage d'urgence intelligent (AEB)) avec fonction de détection des piétons fonctionnera plus tard ou ne fonctionnera pas.

Le freinage automatique est interrompu dans les conditions suivantes :

- Lorsque le volant est tourné autant que nécessaire pour éviter une collision.
- Lorsque la pédale d'accélérateur est appuyée.
- Lorsque plus aucun véhicule ou piéton n'est détecté devant.

Si le système Intelligent Emergency Braking (Freinage d'urgence intelligent (AEB)) avec fonction de détection des piétons a entraîné l'arrêt du véhicule, ce dernier reste immobilisé pendant 2 secondes environ avant que les freins ne soient relâchés.

Si la pédale de frein est enfoncée alors que les freins sont appliqués par le système, vous risquez de sentir que la pression appliquée sur la pédale change, d'entendre un bruit et de ressentir une vibration. Ceci est normal, il ne s'agit en aucun cas d'un dysfonctionnement. En outre, la force de freinage peut être augmentée en augmentant la pression appliquée sur la pédale.

ACTIVATION/DÉSACTIVATION DU SYSTÈME INTELLIGENT EMERGENCY BRAKING (Freinage d'urgence intelligent (AEB)) AVEC FONCTION DE DÉTECTION DES PIÉTONS

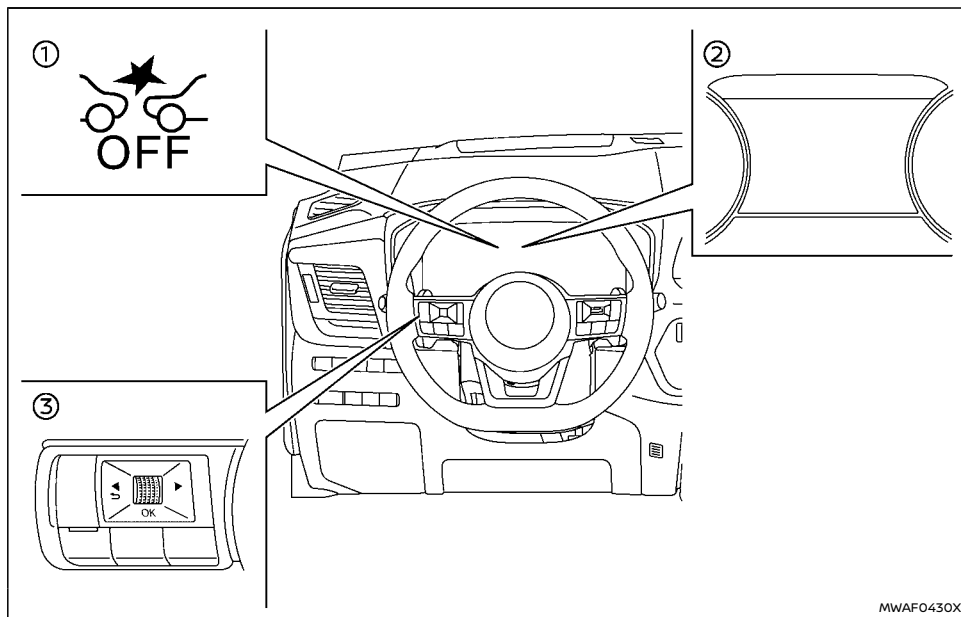

① Témoin d'avertissement de désactivation d'Intelligent Emergency Braking (Freinage d'urgence intelligent (AEB)) (sur le tableau de bord)

② Écran d'informations du véhicule

③ Commandes au volant (côté gauche)

Suivez les étapes ci-après pour activer ou désactiver le système Intelligent Emergency Braking

(Freinage d'urgence intelligent (AEB)) avec fonction de détection des piétons.

1. Appuyez sur la touche ◀ ▶ jusqu'à ce que s'affiche [Réglages] sur l'écran d'informations du véhicule, puis appuyez sur la commande de défilement. Utilisez la commande de défilement pour sélectionner [Aide au conducteur]. Appuyez ensuite sur la commande de défilement.

2. Type A :

Sélectionnez [Freinage d'urgence] et appuyez sur la commande de défilement. Sélectionnez ensuite [Avant] et appuyez sur la commande de défilement pour activer ou désactiver le système.

Type B :

Sélectionnez [Freinage d'urgence] et appuyez sur la commande de défilement pour activer ou désactiver le système.

Quand le système Intelligent Emergency Braking (Freinage d'urgence intelligent (AEB)) avec fonction de détection des piétons est désactivée, son témoin de désactivation s'allume.

NOTE :

- Si vous désactivez le système de programme électronique de stabilité (ESP), le système Intelligent Emergency Braking (Freinage d'urgence intelligent (AEB)) avec fonction de détection des piétons devient indisponible quels que soient les réglages sélectionnés sur l'écran d'informations du véhicule.

- Le système de freinage d'urgence avec détection des piétons est automatiquement activé lorsque le moteur est redémarré.
- Le système Intelligent Forward Collision Warning (Avis de collision frontale intelligent) est intégré au système Intelligent Emergency Braking (Freinage d'urgence intelligent (AEB)). Il n'y a pas de sélection séparée pour le système Intelligent Forward Collision Warning (Avis de collision frontale intelligent). Lorsque le système Intelligent Emergency Braking (Freinage d'urgence intelligent (AEB)) avec fonction de détection est désactivé, le système Intelligent Forward Collision Warning (Avis de collision frontale intelligent) l'est également.

LIMITES DU SYSTÈME INTELLIGENT EMERGENCY BRAKING (Freinage d'urgence intelligent (AEB)) AVEC FONCTION DE DÉTECTION DES PIÉTONS

⚠ ATTENTION

Les limites du système Intelligent Emergency Braking (Freinage d'urgence intelligent (AEB)) avec fonction de détection des piétons sont indiquées ci-dessous. Ne pas tenir compte de ces limites pendant la conduite du véhicule pourrait entraîner de graves blessures ou la mort.

- Le système Intelligent Emergency Braking (Freinage d'urgence intelligent (AEB)) avec fonction de détection des piétons ne peut pas détecter tous les véhicules, cyclistes ou piétons dans toutes les conditions.

- Le système Intelligent Emergency Braking (Freinage d'urgence intelligent (AEB)) avec fonction de détection des piétons ne détecte pas les éléments suivants :
 - Les piétons de petite taille (y compris les petits enfants) et les animaux.
 - Les piétons en fauteuil roulant ou utilisant un moyen de transport mobile comme les scooters, les jouets actionnés par des enfants, ou les skateboards.
 - Les piétons qui sont assis ou qui ne sont pas dans une position debout complètement verticale ou qui sont en train de marcher.
 - Les véhicules qui traversent.
 - Les obstacles au bord de la route.
 - Véhicules en stationnement.
- L'aide à l'intersection (selon modèles) ne détecte pas ce qui suit :
 - Un véhicule roulant en sens inverse devant votre véhicule.

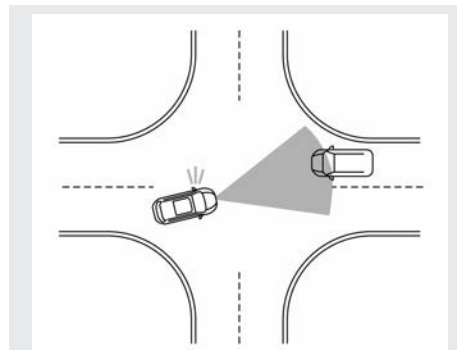

- Les performances du système Intelligent Emergency Braking (Freinage d'urgence intelligent (AEB)) avec fonction de détection des piétons sont quelque peu limitées.
 - Si un véhicule est à l'arrêt sur la trajectoire du véhicule, le système Intelligent Emergency Braking (Freinage d'urgence intelligent (AEB)) avec fonction de détection des piétons ne fonctionne pas lorsque le véhicule roule à une vitesse supérieure à environ 100 km/h (62 MPH).
- Le système Intelligent Emergency Braking (Freinage d'urgence intelligent (AEB)) avec fonction de détection des piétons ne fonctionne pas pour les piétons et les cyclistes (modèles avec fonction de détection de cyclistes) se trouvant dans l'obscurité ou dans des tunnels, même si la zone dispose d'un éclairage public.

- Le système Intelligent Emergency Braking (Freinage d'urgence intelligent (AEB)) avec fonction de détection des piétons peut ne pas fonctionner si le véhicule qui précède est étroit (une moto, par exemple).
- Le système Intelligent Emergency Braking (Freinage d'urgence intelligent (AEB)) avec fonction de détection des piétons peut ne pas fonctionner si la différence de vitesse entre les deux véhicules est trop faible.
- Le système Intelligent Emergency Braking (Freinage d'urgence intelligent (AEB)) avec fonction de détection des piétons peut ne pas freiner quand la vitesse du véhicule est haute dans la plage de fonctionnement.
- En présence de piétons, le système Intelligent Emergency Braking (Freinage d'urgence intelligent (AEB)) avec fonction de détection des piétons peut ne pas émettre le premier avertissement.
- Le système Intelligent Emergency Braking (Freinage d'urgence intelligent (AEB)) avec fonction de détection des piétons peut ne pas fonctionner correctement ou ne pas détecter un véhicule, un piéton ou un cycliste (modèles avec fonction de détection des cyclistes) situé devant dans les conditions suivantes :
 - Dans l'obscurité ou en cas de faible luminosité, comme la nuit ou dans les tunnels, y compris lorsque les phares de votre véhicule sont éteints ou que les feux arrière du véhicule devant vous sont éteints.

- Lorsque la direction de la caméra est mal orientée.
- Mauvaise visibilité (pluie, neige, brouillard, tempêtes de poussière, tempêtes de sable, et éclaboussures projetées par d'autres véhicules).
- Conduite en descente sur une pente raide ou sur des routes très sinueuses.
- Conduite sur une route cahoteuse, comme un chemin de terre irrégulier.
- Si de la saleté, du givre, de la neige ou tout autre matériau recouvre la surface du capteur radar.
- En cas d'interférences causées par d'autres sources radar.
- La surface de la caméra du pare-brise est embuée ou couverte de saleté, de gouttes d'eau, de givre, de neige, etc.
- Une lumière forte (par exemple, les rayons du soleil ou les feux de route des véhicules circulant en sens inverse) pénètre dans la caméra avant. Une lumière forte provoque un obscurcissement de la zone autour du piéton ou cycliste, qui devient difficilement visible.
- Un changement soudain de luminosité se produit. (Par exemple, lorsque le véhicule entre ou sort d'un tunnel ou d'une zone ombragée ou que des éclairs se produisent.)
- Le faible contraste d'une personne par rapport à l'arrière-plan, par exemple, si

la couleur ou le motif des vêtements sont semblables à l'arrière-plan.

- Le profil du piéton est partiellement obscurci ou non identifiable ; par exemple, parce qu'il transporte des bagages, pousse une poussette, porte des vêtements ou des accessoires encombrants ou très amples, ou se trouve dans une posture particulière (les mains levées par exemple).
- Lorsque la position ou le mouvement de votre véhicule change rapidement ou de manière significative (par exemple, changement de voie, véhicule qui tourne, direction brusque, accélération ou décélération soudaine).
- Lorsque votre véhicule ou le véhicule, le piéton ou le cycliste qui vous précède se déplace rapidement ou de manière significative, de sorte que le système ne peut pas le détecter et réagir à temps (par exemple, un piéton se rapprochant rapidement du véhicule à courte distance, un véhicule qui s'engage, un changement de voie, un virage, une direction brusque, une accélération ou une décélération soudaine).
- Lorsque le véhicule, le piéton ou le cycliste est décalé de la trajectoire avant du véhicule.
- Si la différence de vitesse entre les deux véhicules est faible.

- Pendant environ 15 secondes après le démarrage du moteur.
- Si le véhicule qui précède ou roulant en sens inverse a une forme unique ou inhabituelle, des hauteurs de dégagement extrêmement basses ou élevées, ou un chargement inhabituel ou est étroit (par exemple, une moto).
- Lorsque le véhicule, le piéton ou le cycliste se trouve à proximité d'un panneau de signalisation, d'une zone réfléchissante (par exemple, de l'eau sur la route), ou est dans l'ombre.
- Lorsque plusieurs piétons ou cyclistes sont regroupés.
- Lorsque la vue du piéton ou du cycliste est masquée par un véhicule ou un autre objet.
- En cas d'attelage d'une remorque ou de remorquage d'un autre véhicule.
- L'aide à l'intersection (selon modèles) risque de ne pas fonctionner correctement ou de ne pas détecter un véhicule roulant en sens inverse ou un piéton dans les conditions suivantes :
 - Lorsque vous conduisez dans une voie de circulation séparée par plus de 2 voies des véhicules roulant en sens inverse lors d'un virage à droite ou à gauche
 - Lorsque vous ne vous dirigez pas directement vers un véhicule roulant

en sens inverse lors d'un virage à droite ou à gauche.

- Lorsque vous franchissez une voie de circulation en sens inverse et qu'un véhicule roulant en sens inverse s'approche.

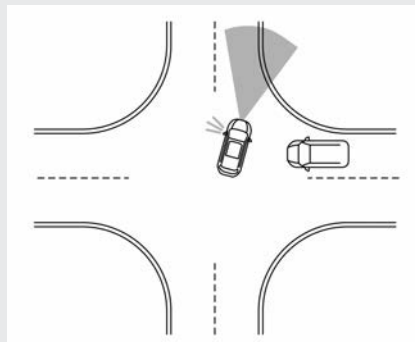

- Lors d'un virage serré ou dans un virage très large.
- Lorsque la ligne centrale n'est pas reconnue par le système.
- Lorsque plusieurs véhicules roulant en sens inverse se suivent en ligne.

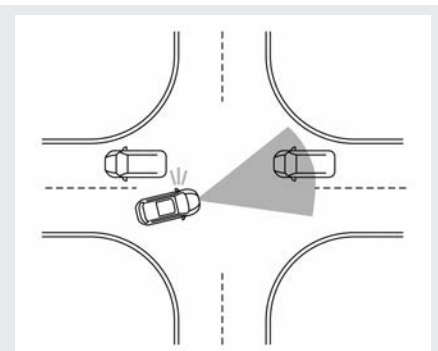

- Lorsque la voie est plus large ou plus étroite que la normale.
- Lorsque la ligne centrale est située à proximité d'une signalisation routière.
- Les performances du système peuvent se détériorer dans les conditions suivantes :
 - Le véhicule roule sur une route glissante.
 - Le véhicule roule sur une pente.
 - Des bagages excessivement lourds sont chargés sur le siège arrière ou dans le compartiment à bagages de votre véhicule.
 - Lorsque le système Stop/Start est actif.
- Le système est conçu pour vérifier automatiquement le fonctionnement des capteurs (radar et de caméra), dans certaines limites. Le système peut ne pas détecter

que la surface des capteurs est obstruée par du givre, de la neige ou des autocollants, par exemple. Dans ce cas, le système risque de ne pas avertir le conducteur correctement. Veillez à vérifier, nettoyer et dégager régulièrement la surface des capteurs.

- En fonction de l'état de la route et des conditions de circulation, le système Intelligent Emergency Braking (Freinage d'urgence intelligent (AEB)) avec fonction de détection des piétons peut actionner partiellement les freins de manière inattendue. Lorsqu'une accélération est nécessaire, appuyez sur la pédale d'accélérateur pour neutraliser le système.
- Un bruit excessif peut interférer avec le témoin d'avertissement sonore. Il est possible que vous n'entendiez pas le témoin sonore.
- Les distances de freinage augmentent sur les surfaces glissantes.
- Le système Intelligent Emergency Braking (Freinage d'urgence intelligent (AEB)) avec fonction de détection des piétons peut s'activer lorsque les éléments suivants sont similaires aux contours des piétons ou cyclistes, ou s'ils ont la même taille et la même position que les feux arrière d'un véhicule ou d'une moto.
 - De la peinture, une ombre ou des motifs sur la route, sur le bord de la route ou sur un mur (marquages

routiers ternis ou inhabituels y compris).

- La forme d'une structure routière située devant (tels des tunnels, des viaducs, des panneaux de signalisation, des réflecteurs installés sur les côtés d'un véhicule, des bandes réfléchives et des rails de sécurité), des objets en bordure de route (arbres, immeubles) et des sources d'éclairage.
- Une forme formée par des objets situés au bord de la route, tels que des arbres, des éclairages, des ombres ou des immeubles.
- Le système Intelligent Emergency Braking (Freinage d'urgence intelligent (AEB)) avec fonction de détection des piétons peut continuer à fonctionner lorsque le véhicule qui précède tourne à droite ou à gauche.
- Ce système peut fonctionner lorsque votre véhicule s'approche et dépasse un véhicule devant vous.
- En fonction de la forme de la route (route en courbe, entrée et sortie de courbe, route sinueuse, régulation des voies, en construction, etc.), le système peut fonctionner temporairement pour le véhicule venant en sens inverse devant votre véhicule.
- Le système Intelligent Emergency Braking (Freinage d'urgence intelligent (AEB)) avec système de détection des piétons peut réagir face à des :

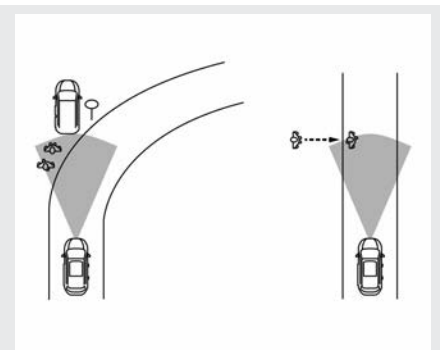

- objets sur le bord de la route (panneau de signalisation, rail de sécurité, piéton ou cycliste, véhicule, etc.).
- objets situés au-dessus de la route (pont bas, panneau de signalisation, etc.).
- Objets sur le revêtement de la route (voie ferrée, grille, plaque d'acier, etc.).
- objets dans un parking couvert (poutre, pilier, etc.).
- piétons ou cyclistes ou motos s'approchant de la voie de circulation.
- Piétons et cyclistes lorsque le véhicule roule dans les allées étroites, par exemple.
- Piétons et cyclistes qui apparaissent brièvement dans la voie de circulation ou qui s'en approchent pour éviter les obstacles sur l'accotement.

- Objets sur la route tels que des arbres par exemple.
- Véhicules, piétons, cyclistes, motos ou objets dans la voie adjacente ou à proximité du véhicule.
- piétons ou cyclistes en approche.
- L'aide à l'intersection (selon modèles) peut réagir à ce qui suit lors d'un virage à droite ou à gauche :
 - Lorsqu'un véhicule roulant en sens inverse ou un piéton qui traverse a déjà quitté la trajectoire de votre véhicule.
 - Si vous vous trouvez juste devant un véhicule roulant en sens inverse ou un piéton qui traverse.
 - Lorsqu'un véhicule roulant en sens inverse ou un piéton qui traverse s'arrête de s'engager dans la trajectoire de votre véhicule.
 - Lorsqu'un véhicule roulant en sens inverse tourne à droite ou à gauche devant votre véhicule.
- L'aide à l'intersection (selon modèles) peut également réagir à ce qui suit :
 - Lorsque le mouvement d'un véhicule roulant en sens inverse ne peut pas être prédit en raison de virages soudains à gauche ou à droite, ou lorsqu'il freine.
- Les distances de freinage augmentent sur les surfaces glissantes.

- Un bruit excessif peut interférer avec le témoin sonore. Il est possible que vous n'entendiez pas le témoin sonore.

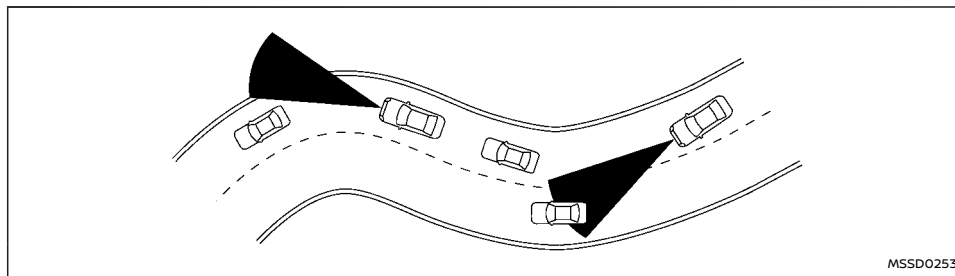

MSSD0253

En cas de conduite sur routes sinueuses, vallonées, en lacets, étroites ou en travaux ou lorsque vous conduisez sur une pente, il est possible que le capteur détecte des véhicules circulant dans une autre voie, ou qu'il ne détecte provisoirement pas un véhicule qui précède. Ceci peut entraîner un mauvais fonctionnement du système.

Le déplacement (manœuvre de direction ou position de circulation dans la voie, etc.) ou l'état du véhicule peuvent également affecter la détection des véhicules. **Si cela se produit, le système peut vous avertir en faisant clignoter le témoin du système et en déclenchant le témoin sonore de manière inattendue. Vous devrez contrôler vous-même la distance de sécurité convenable par rapport au véhicule qui précède.**

SYSTÈME PROVISOIREMENT INDISPONIBLE

Condition A

Dans les conditions suivantes, le témoin d'avertissement de désactivation du système Intelligent Emergency Braking (Freinage d'urgence intelligent (AEB)) clignote et le système se désactive automatiquement.

- La surface de la caméra du pare-brise est couverte de buée ou de givre.
- La surface de la caméra du pare-brise est couverte en permanence de saleté, etc.

Action à effectuer :

Vérifiez que le pare-brise est propre et que la surface devant la caméra n'est pas couverte de givre/buée. Si nécessaire, activez la fonction de désembuage/dégivrage Max ou de pare-brise

chauffant (selon modèles) pour dégager le pare-brise. Cela peut prendre plusieurs minutes.

Lorsque les conditions ci-dessus ont disparu, le fonctionnement du système Intelligent Emergency Braking (Freinage d'urgence intelligent (AEB)) avec fonction de détection des piétons reprend automatiquement.

Condition B

Dans les conditions suivantes, le témoin d'avertissement de désactivation du système Intelligent Emergency Braking (Freinage d'urgence intelligent (AEB)) clignote, sans message d'accompagnement sur l'écran d'informations du véhicule.

- Une lumière intense brille sur l'avant du véhicule.
- La température de l'habitacle est supérieure à environ 40 °C (104 °F) en plein soleil.
- Le capteur radar peut subir des interférences d'autres sources radar et recevoir des reflets excessifs d'autres véhicules (par exemple, lors du passage de véhicules dans un embouteillage).
- Le boîtier de caméra détecte un alignement incorrect.

Action à effectuer :

Aucune. Lorsque les conditions ci-dessus ont disparu, le fonctionnement du système Intelligent Emergency Braking (Freinage d'urgence intelligent (AEB)) avec fonction de détection des piétons reprend automatiquement.

NOTE :

Si la face interne du pare-brise devant la caméra est couverte de buée ou de givre, cela prend un certain temps pour les dégager, après l'activation de la climatisation. Si de la saleté apparaît dans cette zone, il est recommandé de vous rendre chez un concessionnaire NISSAN ou dans un atelier qualifié.

Condition C

Dans la condition suivante, le témoin de désactivation du système Intelligent Emergency Braking (Freinage d'urgence intelligent (AEB)) s'allume et le message d'avertissement [Temporairement désactivé Radar avant obstrué] s'affiche sur l'écran d'informations du véhicule.

- La surface du capteur situé à l'avant du véhicule est couverte de saleté ou est obstruée

Action à effectuer :

Si le témoin d'avertissement s'allume, garez le véhicule dans un endroit sûr et arrêtez le moteur. Vérifiez la zone du capteur se trouve à l'avant du véhicule, et retirez le matériau qui l'obstrue. Redémarrez le moteur. Si le témoin d'avertissement reste allumé après avoir roulé pendant quelques minutes, faites contrôler le système Intelligent Emergency Braking (Freinage d'urgence intelligent (AEB)) avec fonction de détection des piétons. Il est recommandé de vous rendre chez un concessionnaire NISSAN ou un atelier qualifié pour procéder à cet entretien.

Condition D

Dans la condition suivante, le témoin de désactivation du système Intelligent Emergency Braking (Freinage d'urgence intelligent (AEB)) s'allume et le message d'avertissement [Temporairement désactivé Radar avant obstrué] s'affiche sur l'écran d'informations du véhicule.

- Lorsque vous conduisez sur des routes présentant des infrastructures routières limitées ou des immeubles (par exemple, longs ponts, déserts, champs enneigés, conduite le long de longs murs).

Action à effectuer :

Lorsque les conditions ci-dessus ont disparu, le fonctionnement du système Intelligent Emergency Braking (Freinage d'urgence intelligent (AEB)) avec fonction de détection des piétons reprend automatiquement.

Condition E

Lorsque le programme électronique de stabilité (ESP) est désactivé, le système de freinage Intelligent Emergency Braking (Freinage d'urgence intelligent (AEB)) ne fonctionne pas. Dans ce cas, seuls les avertissements visuels et sonores fonctionnent. Le témoin d'avertissement du système Intelligent Emergency Braking (Freinage d'urgence intelligent (AEB)) s'allume.

Action à effectuer

Lorsque le système ESP est activé, le système Intelligent Emergency Braking (Freinage d'urgence

intelligent (AEB)) avec fonction de détection des piétons se réactive automatiquement.

DYSFONCTIONNEMENT DU SYSTÈME

En cas de dysfonctionnement, le système Intelligent Emergency Braking (Freinage d'urgence intelligent (AEB)) avec fonction de détection des piétons se désactive automatiquement, un témoin sonore retentit, le témoin de désactivation du système Intelligent Emergency Braking (Freinage d'urgence intelligent (AEB)) (jaune) s'allume, et le message d'avertissement [Anomalie Consulter le manuel du conducteur] s'affiche sur l'écran d'informations du véhicule.

Action à effectuer :

Si le témoin d'avertissement (jaune) s'allume, arrêtez le véhicule dans un endroit sûr. Arrêtez le moteur, puis redémarrez-le. Si le témoin d'avertissement reste allumé, faites contrôler le système système Intelligent Emergency Braking (Freinage d'urgence intelligent (AEB)) avec fonction de détection des piétons. Il est recommandé de vous rendre chez un concessionnaire NISSAN ou un atelier qualifié pour procéder à cet entretien.

ENTRETIEN DU SYSTÈME

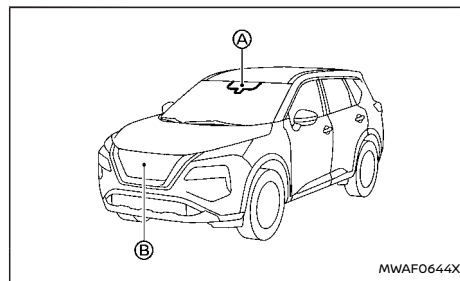

Le capteur radar est situé à l'avant du véhicule (B). La caméra (A) est située sur la partie supérieure du pare-brise.

Pour que le système Intelligent Emergency Braking (Freinage d'urgence intelligent (AEB)) avec fonction de détection des piétons fonctionne correctement, observez toujours les points suivants :

- Veillez à ce que la surface du capteur situé à l'avant du véhicule et le pare-brise soient toujours propres.
- Ne heurtez pas ni n'endommagez les surfaces autour des capteurs (ex. pare-chocs, pare-brise).
- Ne couvrez pas l'avant du véhicule à proximité de la zone du capteur et n'y placez pas d'autocollants ni d'objets similaires. Ceci risquerait d'entraîner des pannes ou dysfonctionnements.

- Ne fixez pas d'objets métalliques près de la surface des capteurs (pare-broussaille, etc.). Ceci risquerait d'entraîner des pannes ou dysfonctionnements.
- Ne placez pas de matériaux réfléchissants, comme du papier blanc ou un miroir, sur le tableau de bord. La réflexion des rayons du soleil peut altérer la capacité de détection du boîtier de la caméra.
- L'avant du véhicule à proximité de la zone du capteur ne peut être modifiée, démontée ou peinte. Avant de personnaliser ou de restaurer la zone du capteur, il est recommandé de vous rendre chez un concessionnaire NISSAN ou dans un atelier qualifié.

INTELLIGENT FORWARD COLLISION WARNING (Avis de collision frontale intelligent)

⚠ ATTENTION

Le non-respect des instructions et avertissements relatifs à l'utilisation correcte du système Intelligent Forward Collision Warning (Avis de collision frontale intelligent) pourrait entraîner des blessures graves ou mortelles.

- Le système Intelligent Forward Collision Warning (Avis de collision frontale intelligent) alerte le conducteur avant une collision mais ne permet pas d'éviter la collision. Il est de la responsabilité du conducteur de rester vigilant, de conduire prudemment et de toujours garder le contrôle du véhicule.

Le système Intelligent Forward Collision Warning (Avis de collision frontale intelligent) peut alerter le conducteur en cas de freinage brusque d'un deuxième véhicule circulant devant le véhicule qui précède le vôtre dans la même voie de circulation.

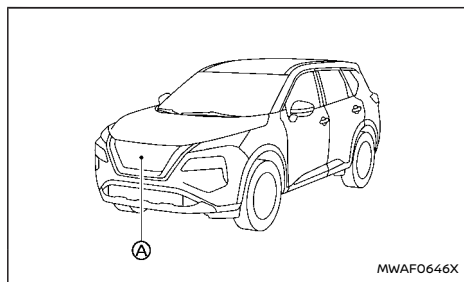

Le système Intelligent Forward Collision Warning (Avis de collision frontale intelligent) utilise un capteur radar (A) situé à l'avant du véhicule pour mesurer la distance par rapport au second véhicule qui précède dans la voie.

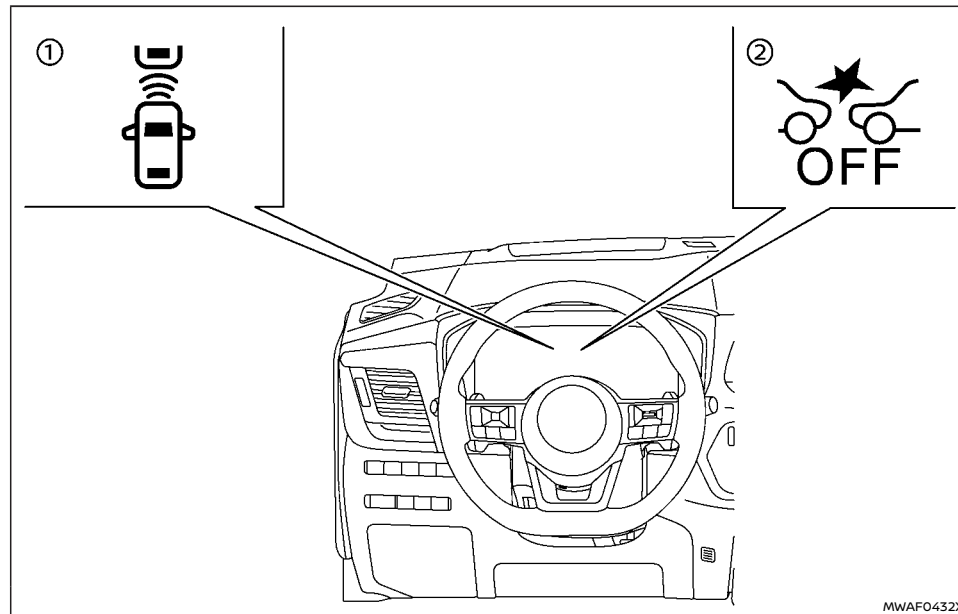

- ① Témoin de détection de véhicule qui précède (sur l'écran d'informations du véhicule)
- ② Témoin d'avertissement de désactivation d'Intelligent Emergency Braking (Freinage d'urgence intelligent (AEB)) (sur le tableau de bord)

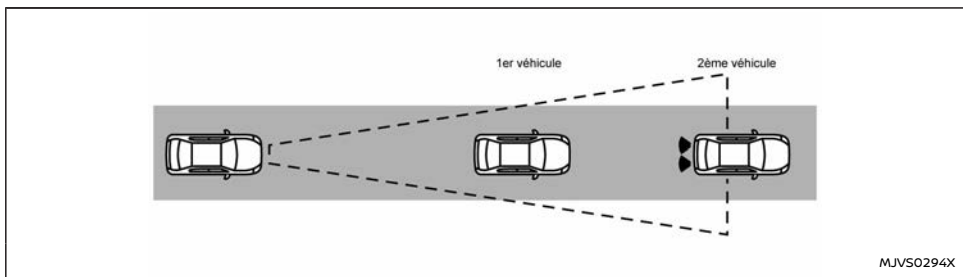

FONCTIONNEMENT DU SYSTÈME INTELLIGENT FORWARD COLLISION WARNING (Avis de collision frontale intelligent)

Le système Intelligent Forward Collision Warning (Avis de collision frontale intelligent) s'active à des vitesses supérieures à environ 5 km/h (3 MPH).

En cas de risque potentiel de collision avant, le système Intelligent Forward Collision Warning (Avis de collision frontale intelligent) avertit le conducteur en faisant clignoter le témoin de détection de véhicule situé devant, et fait également retentir un avertissement sonore.

ACTIVATION/DÉSACTIVATION DU SYSTÈME INTELLIGENT FORWARD COLLISION WARNING (Avis de collision frontale intelligent)

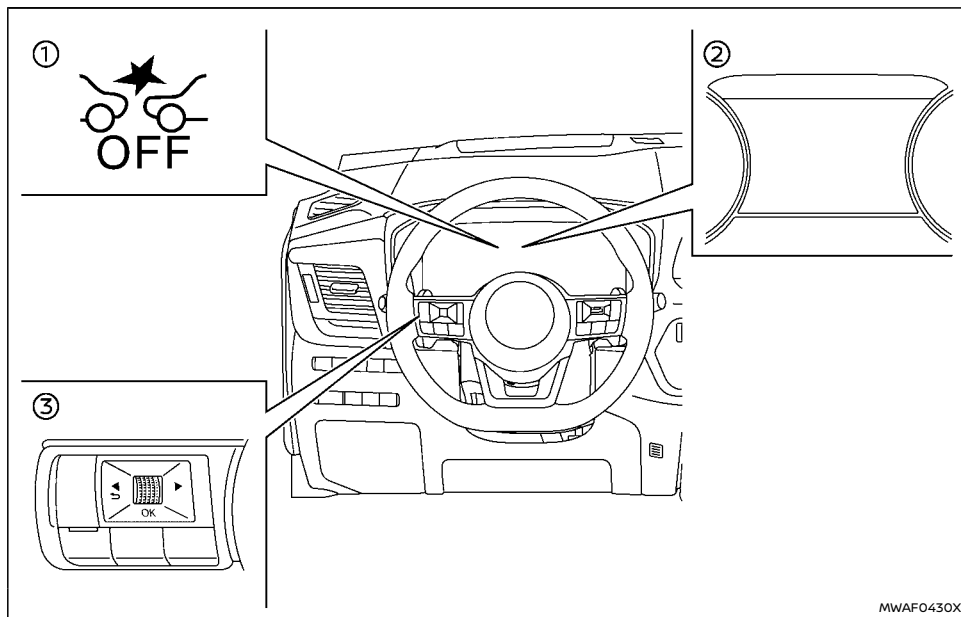

- ① Témoin d'avertissement de désactivation d'Intelligent Emergency Braking (Freinage d'urgence intelligent (AEB)) (sur le tableau de bord)
- ② Écran d'informations du véhicule

- ③ Commandes au volant (côté gauche)

Suivez les étapes ci-après pour activer ou désactiver le système Intelligent Forward Collision Warning (Avis de collision frontale intelligent).

1. Appuyez sur les touches ◀ ▶ jusqu'à ce que s'affiche [Réglages] sur l'écran d'informa-

tions du véhicule, puis appuyez sur la commande de défilement. Utilisez la commande de défilement pour sélectionner [Aide au conducteur]. Appuyez ensuite sur la commande de défilement.

2. Type A :

Sélectionnez [Freinage d'urgence] et appuyez sur la commande de défilement. Sélectionnez ensuite [Avant] et appuyez sur la commande de défilement pour activer ou désactiver le système.

- Type B :

Sélectionnez [Freinage d'urgence] et appuyez sur la commande de défilement pour activer ou désactiver le système.

Lorsque le système Intelligent Forward Collision Warning (Avis de collision frontale intelligent) est désactivé, le témoin d'avertissement de désactivation du système Intelligent Emergency Braking (Freinage d'urgence intelligent (AEB)) (jaune) s'allume.

NOTE :

- Le système Intelligent Forward Collision Warning (Avis de collision frontale intelligent) est automatiquement activé au redémarrage du moteur.
- Le système Intelligent Forward Collision Warning (Avis de collision frontale intelligent) est intégré au système Intelligent Emergency Braking (Freinage d'urgence intelligent (AEB)). Il n'y a pas de sélection séparée pour le système Intelligent Forward Collision Warning (Avis de collision frontale

intelligent). Lorsque le système Intelligent Emergency Braking (Freinage d'urgence intelligent (AEB)) est désactivé, le système Intelligent Forward Collision Warning (Avis de collision frontale intelligent) l'est également.

LIMITATIONS DU SYSTÈME INTELLIGENT FORWARD COLLISION WARNING (Avis de collision frontale intelligent)

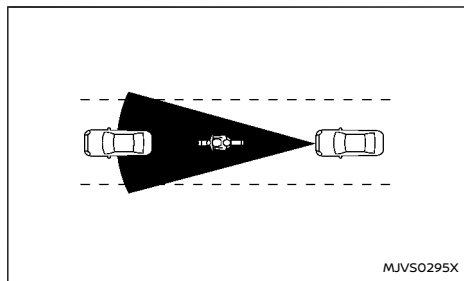

Illustration A

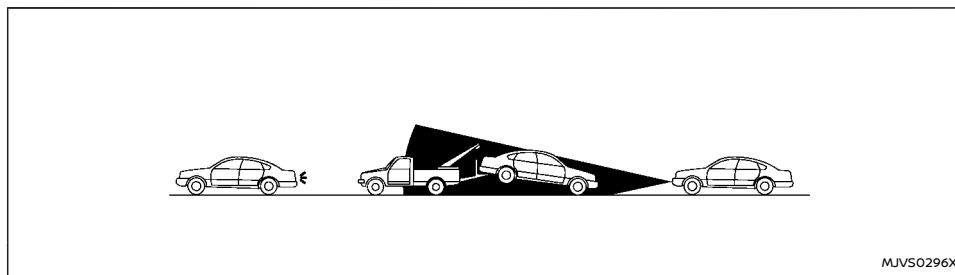

Illustration B

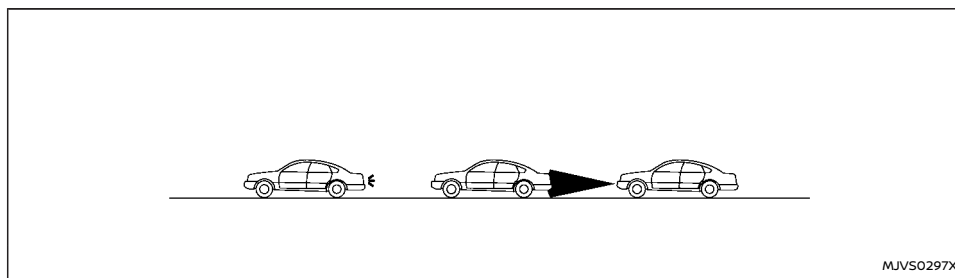

Illustration C

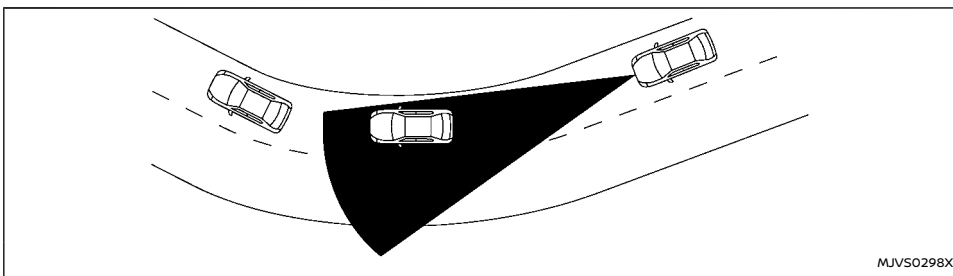

Illustration D

⚠ ATTENTION

Les limites du système Intelligent Forward Collision Warning (Avis de collision frontale intelligent) sont indiquées ci-dessous. Ne pas tenir compte de ces limites pendant la conduite du véhicule pourrait entraîner de graves blessures ou la mort.

- Le système Intelligent Forward Collision Warning (Avis de collision frontale intelligent) ne peut pas détecter tous les véhicules dans toutes les conditions.
- Le capteur radar ne détecte pas les éléments tels que :
 - Les piétons, les animaux ou les obstacles sur la chaussée
 - Véhicules roulant en sens inverse
 - Véhicules qui traversent
- (Illustration A) Le système Intelligent Forward Collision Warning (Avis de collision frontale intelligent) ne fonctionne pas

lorsqu'un véhicule situé devant est un véhicule étroit, telle qu'une moto.

- Le capteur radar peut ne pas détecter un véhicule situé devant dans les conditions suivantes :
 - En cas de neige ou de pluie intense
 - Lorsque le capteur radar est couvert de saletés, de glace, de neige ou d'autres matériaux
 - En cas d'interférences causées par d'autres sources radar
 - Lorsque de la neige ou des éclaboussures de la route est/sont projetée(s) par les autres véhicules.
 - Si vous conduisez dans un tunnel
 - Attelage d'une remorque
- (Illustration B) En cas de remorquage du véhicule situé devant le vôtre.
- (Illustration C) Lorsque la distance par

rapport au véhicule situé devant est trop proche, le faisceau du capteur radar est gêné.

- (Illustration D) Si vous descendez une pente raide ou circulez sur des routes sinueuses.
- Le système est conçu pour vérifier automatiquement le fonctionnement du capteur, dans certaines limites. Le système risque de ne pas détecter certaines formes d'obstructions au niveau de la zone du capteur telles que du givre, de la neige ou des autocollants par exemple. Dans ce cas, le système risque de ne pas avertir le conducteur correctement. Veillez à vérifier, nettoyer et dégager régulièrement la zone du capteur.
- Un bruit excessif peut interférer avec le témoin d'avertissement sonore. Il est possible que vous n'entendiez pas le témoin sonore.

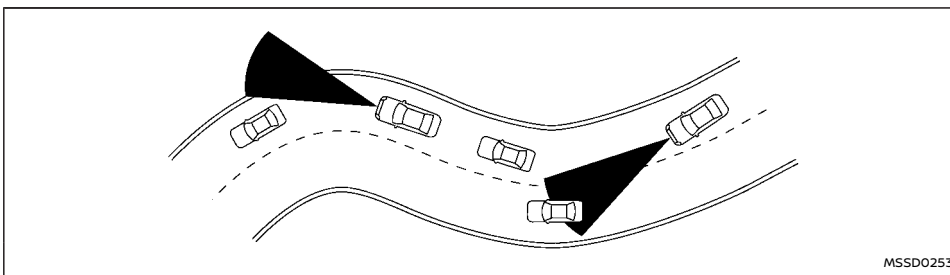

Lors de la conduite sur routes sinueuses, vallonnées, en lacets, étroites ou en travaux, il est possible que le capteur radar détecte des véhicules circulant dans une autre voie, ou qu'il ne détecte pas temporairement un véhicule qui précède. Ceci peut causer un mauvais fonctionnement du système Intelligent Forward Collision Warning (Avis de collision frontale intelligent).

Le déplacement (manœuvre de direction ou position de circulation dans la voie, etc.) ou l'état du véhicule peuvent également affecter la détection des véhicules. **Si cela se produit, le système peut vous avertir en faisant clignoter le témoin de détection de véhicule qui précède et en déclenchant le témoin sonore de manière inattendue. Vous devrez contrôler vous-même la distance de sécurité convenable par rapport au véhicule qui précède.**

SYSTÈME PROVISOIREMENT INDISPONIBLE

Condition A

Lorsque le capteur radar subit des interférences provenant d'une autre source radar, rendant impossible la détection d'un véhicule situé devant, le système Intelligent Forward Collision Warning (Avis de collision frontale intelligent) est automatiquement désactivé. Le témoin d'avertissement de désactivation du système Intelligent Emergency Braking (Freinage d'urgence intelligent (AEB)) (jaune) clignote.

Action à effectuer :

Lorsque les conditions ci-dessus ont disparu, le fonctionnement du système Intelligent Forward Collision Warning (Avis de collision frontale intelligent) reprend automatiquement.

Condition B

Dans les conditions suivantes, rendant impossible la détection de tout véhicule situé devant, le système Intelligent Forward Collision Warning (Avis de collision frontale intelligent) est automatiquement désactivé.

Le témoin d'avertissement de désactivation du système Intelligent Emergency Braking (Freinage d'urgence intelligent (AEB)) (jaune) clignote et le message d'avertissement [Temporairement désactivé Radar avant obstrué] s'affiche sur l'écran d'informations du véhicule.

- Lorsque la surface du capteur situé à l'avant du véhicule est couverte de saleté ou est obstruée

Action à effectuer :

Si le témoin d'avertissement (jaune) clignote, arrêtez le véhicule dans un endroit sûr, appuyez sur la touche de stationnement pour engager la position P (stationnement) et arrêtez le moteur. Nettoyez le cache du radar situé à l'avant du véhicule à l'aide d'un chiffon doux, puis redémarrez le moteur. Si le témoin d'avertissement reste allumé, faites contrôler le système Intelligent Forward Collision Warning (Avis de collision frontale intelligent). Il est recommandé de vous rendre chez un concessionnaire NISSAN ou un atelier qualifié pour procéder à cet entretien.

- Lorsque vous conduisez sur des routes présentant des infrastructures routières limitées ou des immeubles (par exemple, longs ponts, déserts, champs enneigés, conduite le long de longs murs)

Action à effectuer :

Lorsque les conditions ci-dessus ont disparu, le fonctionnement du système Intelligent Forward Collision Warning (Avis de collision frontale intelligent) reprend automatiquement.

DYSFONCTIONNEMENT DU SYSTÈME

En cas de dysfonctionnement, le système Intelligent Forward Collision Warning (Avis de collision frontale intelligent) avec fonction de détection des piétons se désactive automatiquement, un témoin sonore retentit, le témoin de désactivation du système Intelligent Emergency Braking (Freinage d'urgence intelligent (AEB)) (jaune) s'allume, et le message d'avertissement [Anomalie Consulter le manuel du conducteur] s'affiche sur l'écran d'informations du véhicule.

Action à effectuer :

Si le témoin d'avertissement (jaune) s'allume, arrêtez le véhicule dans un endroit sûr. Arrêtez le moteur, puis redémarrez-le. Si le témoin d'avertissement reste allumé, faites contrôler le système Intelligent Forward Collision Warning (Avis de collision frontale intelligent). Il est recommandé de vous rendre chez un concessionnaire NISSAN ou un atelier qualifié pour procéder à cet entretien.

ENTRETIEN DU SYSTÈME

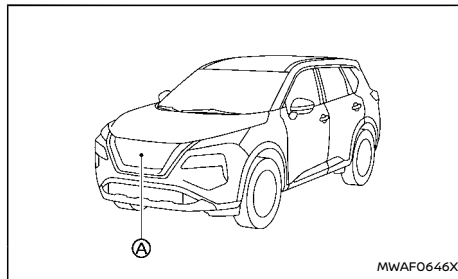

Le capteur radar (A) est situé à l'avant du véhicule.

Pour que le système fonctionne correctement, respectez toujours les points suivants :

- Veillez à ce que la surface du capteur situé à l'avant du véhicule soit toujours propre.
- Ne heurtez pas et n'endommagez pas les surfaces autour du capteur.
- Ne couvrez pas et ne placez pas d'autocollants ou d'objets similaires sur le pare-chocs avant près de la zone du capteur. Ceci risquerait d'entraîner des pannes ou dysfonctionnements.
- Ne fixez pas d'objets métalliques près de la zone du capteur (pare-broussaille, etc.). Ceci risquerait d'entraîner des pannes ou dysfonctionnements.
- Ne modifiez pas, ne retirez pas ou ne peignez pas le pare-chocs avant. Il est recommandé de contacter un concessionnaire NISSAN ou un

atelier qualifié avant de personnaliser ou de restaurer le pare-chocs avant.

INTELLIGENT DRIVER ALERTNESS (Veille Conducteur intelligent) (selon modèles)

ATTENTION

Le non-respect des instructions et avertissements relatifs à l'utilisation correcte du système Intelligent Driver Alertness (Veille Conducteur intelligent) pourrait entraîner des blessures graves ou mortelles.

- Le système Intelligent Driver Alertness (Veille Conducteur intelligent) est uniquement un avertissement visant à informer le conducteur d'un manque éventuel d'attention ou de somnolence. Il ne dirige pas le véhicule et ne permet pas d'éviter les pertes de contrôle.
- Le système Intelligent Driver Alertness (Veille Conducteur intelligent) ne détecte pas le manque d'attention ou la fatigue du conducteur ni ne fournit une alerte dans toutes les situations.
- Il est de la responsabilité du conducteur de :
 - rester vigilant.
 - conduire prudemment.
 - maintenir le véhicule dans la voie de circulation.
 - garder le contrôle du véhicule à chaque instant.
 - éviter de conduire en cas de fatigue.
 - éviter les distractions (envoi de messages, etc).

Le système Intelligent Driver Alertness (Veille Conducteur intelligent) permet d'alerter le conduc-

teur si le système détecte un manque d'attention ou de la fatigue.

Le système contrôle le style de conduite et le comportement de la direction pendant un certain temps, et détecte les changements par rapport au schéma normal. Si le système détecte une baisse de l'attention du conducteur pendant un certain temps, il envoie des avertissements sonores et visuels pour lui suggérer de faire une pause.

FONCTIONNEMENT DU SYSTÈME INTELLIGENT DRIVER ALERTNESS (Veille Conducteur intelligent)



Exemple

Si le système détecte une fatigue ou une baisse d'attention du conducteur, le message [Faire une pause?] s'affiche sur l'écran d'informations du véhicule, et un témoin sonore retentit lorsque la vitesse du véhicule devient supérieure à 60 km/h (37 MPH).

Le système surveille en permanence l'attention du conducteur et peut fournir plusieurs avertissements par trajet.

Le système se réinitialise et fournit à nouveau une assistance relative au style de conduite et au comportement de la direction lorsque le contact est passé successivement de contact mis à contact coupé puis de nouveau contact mis.

Le système ne fonctionne pas lorsque le système de conduite assistée (selon modèles) est activé.

COMMENT ACTIVER/DÉSACTIVER LE SYSTÈME INTELLIGENT DRIVER ALERTNESS (Veille Conducteur intelligent)

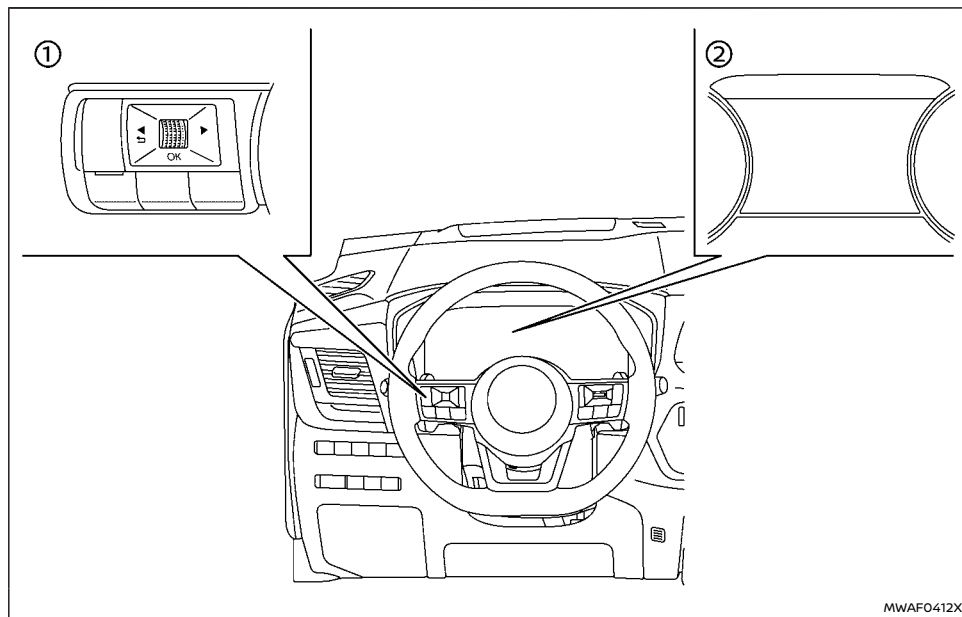

① Commande au volant (côté gauche)

② Écran d'informations du véhicule

Réalisez les étapes suivantes pour activer ou désactiver le système Intelligent Driver Alertness (Veille Conducteur intelligent).

1. Appuyez sur les touches ◀ ▶ jusqu'à ce que s'affiche [Réglages] sur l'écran d'informations du véhicule, puis appuyez sur la commande de défilement. Utilisez la commande de défilement pour sélectionner [Aide au conducteur]. Appuyez ensuite sur la commande de défilement.

2. Sélectionnez [Alerte Vigilance cond.] et appuyez sur la commande de défilement.

NOTE :

- Le système Intelligent Driver Alertness (Veille Conducteur intelligent) est automatiquement activé lorsque le moteur est redémarré.
- Tant que la conduite assistée (selon modèles) est activée, le système Intelligent Driver Alertness (Veille Conducteur intelligent) est désactivé.

Le fait de désactiver la conduite assistée réactive le système Intelligent Driver Alertness (Veille Conducteur intelligent).

LIMITATIONS DU SYSTÈME INTELLIGENT DRIVER ALERTNESS (Veille Conducteur intelligent)

⚠ ATTENTION

Les limites du système Intelligent Driver Alertness (Veille Conducteur intelligent) sont indiquées ci-dessous. Ne pas tenir compte de ces limites pendant la conduite du véhicule pourrait entraîner de graves blessures ou la mort.

- Le système Intelligent Driver Alertness (Veille Conducteur intelligent) peut ne pas fonctionner correctement et ne pas fournir d'alerte dans les conditions suivantes :
 - Route en mauvais état, par exemple inégalité de la chaussée ou nids de poule.
 - Vent fort latéral.
 - Si vous adoptez un style de conduite

FREINAGE AUTOMATIQUE ARRIÈRE (RAB) (selon modèles)

sportif avec prises de virages à vitesses élevées ou accélérations poussées.

- Changements fréquents de voie ou de la vitesse du véhicule.
- Le système Intelligent Driver Alertness (Veille Conducteur intelligent) ne fournit pas d'alerte dans les conditions suivantes :
 - Des vitesses inférieures à 60 km/h (37 MPH).
 - Courts relâchements de l'attention.
 - Distractions soudaines comme la chute d'un objet.
 - Lorsque la conduite assistée (selon modèles) est activée.

DYSFONCTIONNEMENT DU SYSTÈME

En cas de dysfonctionnement du système Intelligent Driver Alertness (Veille Conducteur intelligent), le message d'avertissement [Anomalie Consulter le manuel du conducteur] s'affiche sur l'écran d'informations du véhicule et la fonction se désactive automatiquement.

Action à effectuer

Arrêtez le véhicule dans un endroit sûr, placez le véhicule sur P (stationnement), puis coupez et redémarrez le moteur. Si le message d'avertissement reste affiché, faites vérifier le système. Il est recommandé de vous rendre chez un concessionnaire NISSAN ou un atelier qualifié pour procéder à cet entretien.

⚠ ATTENTION

Le non-respect des instructions et avertissements relatifs à l'utilisation correcte du système RAB pourrait entraîner des blessures graves voire mortelles.

- Le système RAB est un système conçu pour aider le conducteur. Il ne remplace pas les procédures de conduite prudente. Utilisez toujours les rétroviseurs extérieurs et intérieur et regardez dans la direction que vous souhaitez suivre avant et pendant l'exécution d'une marche arrière. Ne vous fiez jamais exclusivement au système RAB. Il est de la responsabilité du conducteur de rester vigilant, de conduire prudemment et de toujours garder le contrôle du véhicule.
- Les capacités du système RAB présentent une limite. Le système RAB n'est pas efficace dans toutes les situations.

Le système RAB permet d'aider le conducteur lorsque le véhicule recule et s'approche d'objets situés directement derrière le véhicule.

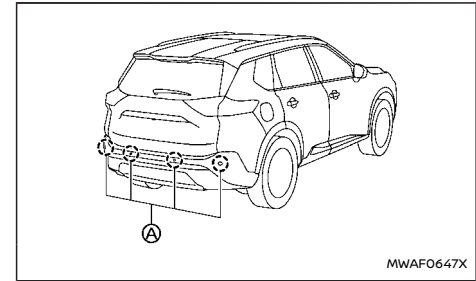

Le système RAB détecte les obstacles situés derrière le véhicule au moyen des capteurs de stationnement (A) situés sur le pare-chocs arrière.

NOTE :

Vous pouvez annuler temporairement la fonction de capteur et le système RAB du véhicule. Pour plus de détails, reportez-vous à "Système de capteur d'aide au stationnement (sonar)" (P.435).

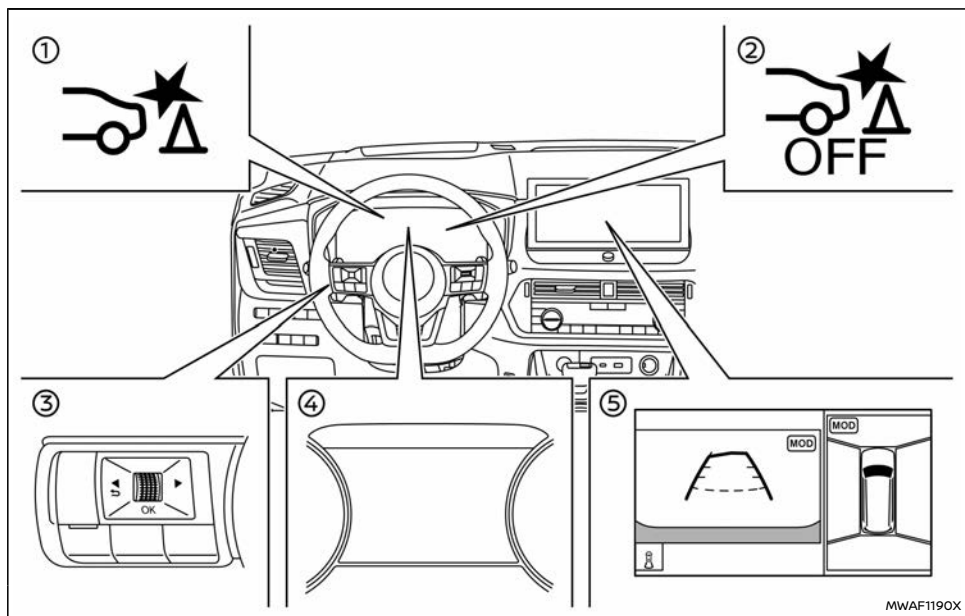

MWAF1190X

Exemple

- ① Témoin d'avertissement du système RAB (sur l'écran d'informations du véhicule)
- ② Témoin d'avertissement de désactivation du système RAB (sur le combiné d'instruments)
- ③ Commandes au volant (côté gauche)
- ④ Écran d'informations du véhicule
- ⑤ Affichage central (selon modèles)

FUNCTIONNEMENT DU SYSTÈME RAB

Lorsque le levier de vitesses est sur la position R (marche arrière) et que la vitesse du véhicule se situe entre 3 km/h (2 MPH) et 15 km/h (9 MPH) environ, le système RAB fonctionne.

Si un risque de collision avec un obstacle est détecté lorsque votre véhicule effectue une marche arrière, le témoin d'avertissement du système

RAB clignote sur l'écran d'informations du véhicule, un cadre rouge apparaît sur l'affichage central (modèles équipés du système Intelligent Around View Monitor (Nissan AVM - Vision intelligente à 360°)), et un témoin sonore retentit à trois reprises. Le système actionne alors automatiquement les freins. Une fois l'actionnement automatique des freins effectué, le conducteur doit enfoncer la pédale de frein pour maintenir la pression de freinage.

NOTE :

- Les feux de stop du véhicule s'allument lorsque le freinage est commandé par le système RAB.
- Lorsque les freins sont actionnés, un bruit peut se produire. Il ne s'agit pas d'un dysfonctionnement.

ACTIVATION/DÉSACTIVATION DU SYSTÈME RAB

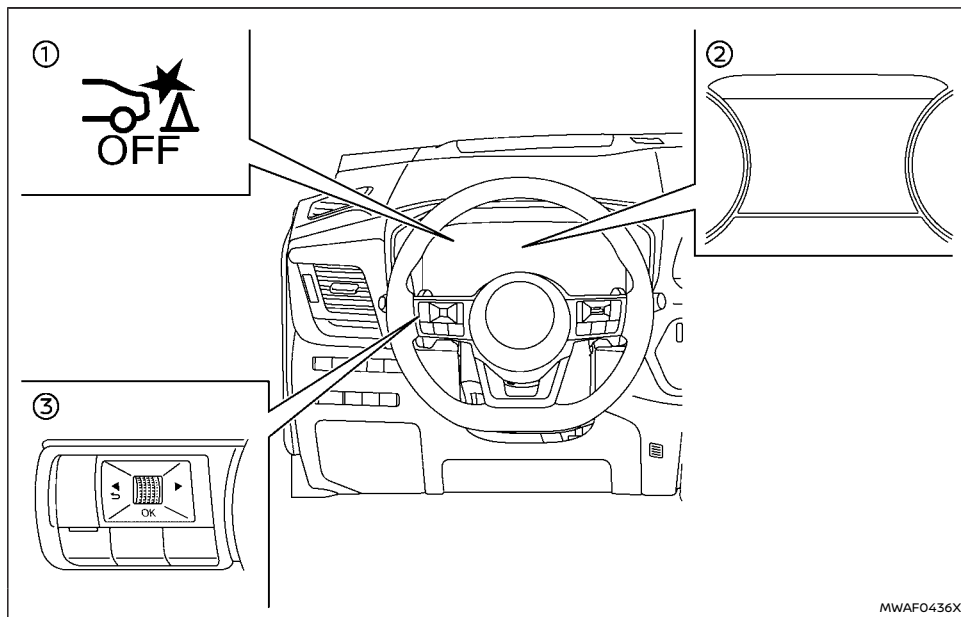

- ① Témoin d'avertissement de désactivation du système RAB
- ② Écran d'informations du véhicule
- ③ Commande au volant (côté gauche)

Effectuez les étapes suivantes pour activer ou désactiver le système RAB.

1. Appuyez sur les touches ◀ ▶ jusqu'à ce que s'affiche [Réglages] sur l'écran d'informations du véhicule, puis appuyez sur la commande de défilement pour sélectionner [Aide au conducteur]. Appuyez ensuite sur la commande de défilement.

2. Sélectionnez [Freinage d'urgence] et appuyez sur la commande de défilement.
3. Sélectionnez [Arrière] et utilisez la commande de défilement pour activer ou désactiver le système.

Lorsque le système RAB est désactivé, le témoin de désactivation du système RAB s'allume lorsque le levier de changement de vitesses est en position "R" (marche arrière).

Le témoin d'avertissement de désactivation du système RAB s'allume également quand le levier de vitesses est sur R (marche arrière) et le système RAB est activé si les capteurs (sonar) d'aide au stationnement ont été temporairement désactivés à l'aide du réglage [Aides stationn].

NOTE :

- Le système RAB est automatiquement activé lorsque le moteur est redémarré.

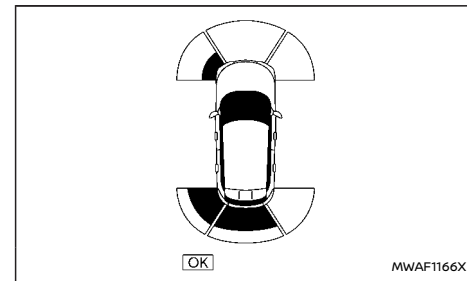

Exemple

- Lorsque le levier de changement de vitesses est en position "R" (marche arrière) et que

l'écran d'aide au stationnement est affiché sur l'écran d'informations du véhicule, le système de capteur de stationnement (sonar) peut être temporairement désactivé en appuyant sur la commande de défilement du volant.

LIMITES DU SYSTÈME RAB

ATTENTION

Les limites du système RAB sont indiquées ci-dessous. Le non-respect des instructions et avertissements relatifs à l'utilisation correcte du système RAB pourrait entraîner des blessures graves voire mortelles.

- Lorsque le véhicule s'approche d'un obstacle alors que la pédale d'accélérateur ou la pédale de frein est enfoncée, la fonction risque de ne pas être opérationnelle ou le début du fonctionnement risque d'être retardé. Le système RAB risque de ne pas fonctionner ou ses performances risquent d'être insuffisantes à cause de l'état du véhicule, des conditions de conduite, de la circulation, des conditions météorologiques, de l'état de la route, etc. N'attendez pas que le système fonctionne. Appuyez vous-même sur la pédale de frein à chaque fois que c'est nécessaire.
- Si le fonctionnement du système RAB doit être contourné, appuyez fortement sur la pédale d'accélérateur.
- Vérifiez toujours les environs et tournez-vous pour vérifier que rien ne se trouve derrière le véhicule lorsque vous effectuez

une marche arrière. Le système RAB détecte les objets immobiles situés derrière le véhicule. Le système RAB ne détecte pas les objets suivants :

- Les objets en mouvement
- Les objets bas
- Les objets étroits
- Les objets cunéiformes
- Les objets de forme complexe
- Plusieurs objets à proximité
- Les objets proches du pare-chocs (se trouvant à moins de 30 cm [1 ft] environ)
- Les objets qui apparaissent soudainement
- Les objets fins tels qu'une corde, un câble, une chaîne, etc.
- Le système RAB peut ne pas fonctionner pour les piétons ou les animaux.
- Le système RAB peut ne pas fonctionner en présence des obstacles suivants :
 - Les obstacles surélevés du sol
 - Les obstacles décalés par rapport à votre véhicule
 - Certains obstacles, tels que des matériaux spongieux ou de la neige, dont la surface extérieure est molle peut facilement absorber les ondes sonores
- Le système RAB peut ne pas fonctionner dans les conditions suivantes :

- Lorsque de la pluie, de la neige, du givre, de la saleté, etc. adhèrent au capteurs de stationnement.
- Lorsqu'un bruit fort retentit dans la zone autour du véhicule.
- Lorsque la surface de l'obstacle forme une diagonale par rapport à l'arrière du véhicule.
- Lorsque les capteurs de stationnement ou la zone autour d'eux est extrêmement chaude ou froide.
- Le système RAB peut être activé accidentellement dans les conditions suivantes :
 - Lorsque la zone autour du véhicule est envahie de hautes herbes.
 - Lorsqu'une structure (un mur, un poste de péage, un tunnel étroit ou le portique d'un parking) est proche de la partie latérale du véhicule.
 - Lorsqu'il y a des bosses, des saillies ou des plaques d'égout sur le revêtement routier.
 - Lorsque le véhicule traverse un tissu ou un rideau drapé.
 - Lorsque le véhicule roule sur une pente raide.
 - Lorsqu'il y a une accumulation de neige ou de glace derrière le véhicule.
 - Lorsqu'une source d'ondes ultrasonores, telle que le capteur d'aide au stationnement d'un autre véhicule, se trouve à proximité du véhicule.

- Après avoir fonctionné, la commande de freinage automatique ne fonctionne plus si le véhicule s'approche du même obstacle.
- La commande de freinage automatique ne peut fonctionner que pendant un court laps de temps. Dès lors, le conducteur doit appuyer sur la pédale de frein.
- Dans les conditions suivantes, le système RAB risque de ne pas fonctionner correctement ou ses performances risquent d'être insuffisantes :
 - Lorsque le véhicule roule par mauvais temps (pluie, neige, brouillard, etc.).
 - Lorsque le véhicule roule sur une pente raide.
 - Lorsque la position du véhicule change (en cas de passage sur une bosse, par ex.).
 - Le véhicule roule sur une route glissante.
 - Lorsque le véhicule tourne brusquement suite à une rotation complète du volant.
 - Lorsque des chaînes à neige sont utilisées.
 - Lorsque des roues ou des pneus autres que ceux recommandés par NISSAN sont utilisés.
 - Lorsque les freins sont froids à température ambiante basse ou immédiatement après le démarrage.
 - Lorsque la force de freinage est faible

parce que les freins sont mouillés après avoir traversé une flaque d'eau ou avoir lavé le véhicule.

- Désactivez le système RAB dans les conditions suivantes pour éviter tout accident résultant d'un fonctionnement soudain du système :
 - Lorsque le véhicule est remorqué.
 - Lorsque le véhicule est transporté sur un camion à plateforme.
 - Lorsque le véhicule se trouve sur un banc dynamométrique.
 - Lorsque le véhicule roule sur une route accidentée.
 - Lorsque des pièces de suspension autres que celles désignées comme pièces d'origine sont utilisées. (Si la hauteur du véhicule ou l'inclinaison de la carrosserie du véhicule change, le système peut ne pas détecter un obstacle correctement.)
- En cas d'attelage d'une remorque ou de remorquage d'un autre véhicule, désactivez le système RAB pour éviter un accident résultant d'un fonctionnement soudain du système. (Reportez-vous à "Fonctionnement du système RAB" (P.416).)
- Tout bruit excessif (par exemple le volume du système audio, une vitre ouverte) peut couvrir le bruit du témoin sonore et rendre ce dernier inaudible.

DYSFONCTIONNEMENT DU SYSTÈME

En cas de dysfonctionnement du système RAB, celui-ci se désactive automatiquement, le témoin d'avertissement de désactivation du système RAB s'allume et le message d'avertissement [Anomalie Consulter le manuel du conducteur] s'affiche sur l'écran d'informations du véhicule.

Action à effectuer

Si le témoin d'avertissement s'allume, gardez le véhicule dans un endroit sûr, arrêtez le moteur puis redémarrez-le. Si le témoin d'avertissement reste allumé, faites vérifier le système RAB. Il est recommandé de vous rendre chez un concessionnaire NISSAN ou un atelier qualifié pour procéder à cet entretien.

NOTE :

Si le système RAB est temporairement indisponible, le témoin d'avertissement de désactivation du système RAB s'allume.

ENTRETIEN DU SYSTÈME

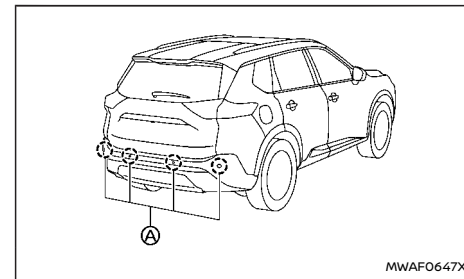

Les capteurs de stationnement  sont situés sur le pare-chocs arrière. Conformez-vous aux points suivants pour vous assurer du fonctionnement correct du système :

- Maintenez toujours les capteurs propres.
- Si les capteurs sont sales, essuyez-les avec un chiffon doux en faisant attention à ne pas les endommager.
- Les capteurs peuvent être bloqués par certaines conditions temporaires telles que des éclaboussures d'eau, de la buée ou du brouillard. Le blocage peut également être causé par de la glace, du gel ou de la saleté recouvrant les capteurs. Vérifiez la zone entourant les capteurs et retirez tout corps étranger.
- Ne soumettez pas la zone autour des capteurs de stationnement à des chocs violents. De même, ne retirez pas et ne démontez pas les capteurs. Si les capteurs et les zones périphériques sont déformés suite à un accident, etc., faites vérifier les capteurs. Il est recommandé de vous rendre chez un concessionnaire NISSAN ou un atelier qualifié pour procéder à cet entretien.
- Ne collez pas d'autocollants (y compris des matériaux transparents), n'installez pas d'accessoires et n'appliquez pas de peinture supplémentaire sur les capteurs et leurs zones périphériques. Cela pourrait entraîner un dysfonctionnement ou un mauvais fonctionnement.
- Lorsque vous lavez le véhicule à l'aide d'un nettoyeur haute pression, n'appliquez pas de

pression directe sur les capteurs. Cela pourrait entraîner un dysfonctionnement des capteurs.

Suivez ces conseils de conduite économique simples afin de réaliser une meilleure économie de carburant au niveau de votre véhicule.

1. Appuyez sur la pédale d'accélérateur et de frein en douceur.
 - Evitez les démarrages et les arrêts rapides.
 - Accélérez et freinez doucement et sans à-coups dans la mesure du possible.
 - Maintenez une vitesse constante lorsque vous effectuez un trajet régulier et avancez en roue libre dans la mesure du possible.
2. Maintenez une vitesse constante.
 - Regardez en avant pour essayer d'anticiper et minimiser les arrêts.
 - Le fait de synchroniser votre vitesse avec les feux de circulation vous permet de réduire votre nombre d'arrêts.
 - Le fait de maintenir une vitesse constante peut minimiser les arrêts aux feux rouge et améliorer le rendement du carburant.
3. Utilisez la climatisation (A/C) à des vitesses plus élevées.
 - À moins de 64 km/h (40 MPH), il est plus efficace d'ouvrir les glaces pour refroidir le véhicule en raison de la charge réduite du moteur.
 - Au-dessus de 64 km/h (40 MPH), il est plus efficace d'utiliser la climatisation pour refroidir le véhicule en raison de la traînée aérodynamique accrue.
 - Le recyclage de l'air frais dans l'habitacle

- lorsque la climatisation est en charge de refroidissement réduite.
4. Conduisez à des vitesses et sur des distances économiques.
 - Le fait de respecter la limite de vitesse et de ne pas dépasser 97 km/h (60 MPH) (lorsque la législation l'autorise) peut améliorer le rendement du carburant en raison d'une résistance aérodynamique réduite.
 - Le fait de maintenir une distance de sécurité derrière les autres véhicules réduit les freinages inutiles.
 - Le fait de surveiller en toute sécurité la circulation afin d'anticiper les changements de vitesse permet une réduction des freinages et des changements d'accélération sans à-coups.
 - Enclenchez le rapport le mieux approprié à l'état de la route.
 5. Utilisez le régulateur de vitesse.
 - L'utilisation du régulateur de vitesse pendant la conduite sur autoroute permet de maintenir une vitesse constante.
 - Le régulateur de vitesse est particulièrement efficace pour économiser du carburant lors de la conduite sur terrain plat.
 6. Planifiez l'itinéraire le plus court.
 - Utilisez une carte ou le système de navigation (selon modèles) pour déterminer le meilleur itinéraire et économiser du temps.
 7. Évitez de laisser tourner le moteur au ralenti.
- Le fait d'arrêter le moteur lorsque cela ne présente pas de risque pour des arrêts supérieurs à 30-60 secondes permet d'économiser du carburant et de réduire les émissions.
8. Achetez une carte électronique de télépéage.
 - Les cartes électroniques permettent aux conducteurs d'utiliser des voies spéciales pour maintenir une vitesse de croisière lors du passage au péage et éviter de s'arrêter et de démarrer.
 9. Préchauffage pendant l'hiver.
 - Limitez le temps de ralenti afin de minimiser l'impact sur l'économie de carburant.
 - Les véhicules, normalement, ne nécessitent pas plus de 30 secondes de ralenti au démarrage pour faire circuler de manière efficace l'huile moteur avant la conduite.
 - Votre véhicule atteint sa température de fonctionnement idéale plus rapidement en conduisant en fonction du ralenti.
 10. Maintien de la fraîcheur dans votre véhicule.
 - Garez votre véhicule dans une zone de stationnement couverte ou à l'ombre dans la mesure du possible.
 - Lorsque vous entrez dans un véhicule chaud, le fait d'ouvrir les vitres vous permet de réduire la température intérieure plus rapidement, ce qui permet de moins solliciter le système de climatisation.

RÉDUCTION DE LA CONSOMMATION DE CARBURANT ET RÉDUCTION DES ÉMISSIONS DE DIOXYDE DE CARBONE

- Maintenez votre moteur bien réglé.
- Respectez le programme d'entretien recommandé.
- Veillez à ce que les pneus du véhicule soient toujours correctement gonflés. L'usure des pneus et la consommation de carburant augmentent lorsque les pneus ne sont pas suffisamment gonflés.
- Veillez à conserver un parallélisme correct des roues. Un mauvais parallélisme des roues augmente l'usure des pneus et la consommation de carburant.
- Utilisez une huile moteur d'un indice de viscosité recommandé. (Reportez-vous à "Contenances et liquides/lubrifiants recommandés" (P.502).)

SYSTÈME HYBRIDE SIMPLE INTELLIGENT

Le système hybride simple intelligent contribue à améliorer l'économie de carburant en contrôlant le système Stop/Start, la fonction d'assistance au couple et la charge de la batterie par le moteur électrique (régénération).

Le véhicule est équipé de deux batteries, une batterie principale (12 V) et une batterie auxiliaire (Lithium-ion), spécialement conçues pour le système hybride simple intelligent. (Reportez-vous à "Batterie" (P.481) pour plus de détails.)

PRÉCAUTION

Ne conduisez pas le véhicule si l'une des bornes de la batterie est débranchée. Cela pourrait entraîner un dysfonctionnement du système et provoquer un accident.

NOTE :

- Utilisez la batterie 12 volt spéciale (batterie principale), dont les capacités de charge-décharge ont été améliorées et la durée de vie allongée. Évitez d'utiliser une batterie standard car cela pourrait la détériorer prématurément ou provoquer un dysfonctionnement du système Stop/Start et de la fonction d'assistance de couple.
- Pour la batterie de 12 volts (batterie principale), il est recommandé d'utiliser des pièces d'origine NISSAN. Pour de plus amples informations, contactez un concessionnaire NISSAN ou un atelier qualifié.
- Pour la batterie auxiliaire (Lithium-ion), il est recommandé d'utiliser des pièces d'origine NISSAN. Pour de plus amples informations,

contactez un concessionnaire NISSAN ou un atelier qualifié.

RÉGÉNÉRATION

- Lorsque le véhicule roule en roue libre (la pédale d'accélérateur est relâchée) ou décélère (la pédale de frein est enfoncée) et que certaines conditions sont remplies, les batteries peuvent être chargées par le moteur électrique.
- L'énergie régénérée (énergie électrique), stockée dans la batterie au lithium-ion (Li-ion) haute efficacité (batterie auxiliaire), est utilisée pour la conduite.

FONCTION D'ASSISTANCE DE COUPLE

- Lorsque les batteries sont suffisamment chargées, lors du redémarrage du véhicule après un Stop/Start, le moteur électrique assiste le couple d'accélération pendant environ 20 secondes.
- Lorsque le véhicule accélère, le fonctionnement du moteur électrique (assistance au couple) contribue à réduire la consommation de carburant.
- Le moteur électrique est actionné par l'énergie régénérée qui a été chargée pendant la décélération.

NOTE :

La fonction d'assistance de couple ne s'active pas dans les conditions suivantes. (Il peut y avoir d'autres situations que celles énumérées ci-dessous lorsque la fonction d'assistance au couple ne s'active pas.)

- Démarrage ou accélération brusque.
- La pédale de frein est enfoncée.
- La pédale d'accélérateur est relâchée.
- Les systèmes de freinage antiblocage (ABS) et/ou de contrôle électronique de stabilité (ESP) sont en fonction.
- Les batteries ne sont pas suffisamment chargées.
- La température extérieure est basse et la fonction de batterie doit être protégée.

⚠ ATTENTION

Ne conduisez pas le véhicule si l'une des bornes de la batterie est débranchée. Chaque système du véhicule peut provoquer un dysfonctionnement entraînant un accident inattendu.

STATIONNEMENT

ATTENTION

- N'arrêtez pas ou ne garez pas votre véhicule sur des matières inflammables telles que de l'herbe sèche, des papiers usagers ou des chiffons. Ils pourraient s'enflammer et provoquer un incendie.
- Ne laissez jamais tourner le moteur lorsque le véhicule est sans surveillance.
- Lors d'un stationnement prolongé avec le système Stop/Start activé, le moteur redémarre automatiquement. Ne quittez jamais le véhicule en laissant le contact d'allumage sur ON.
- Ne laissez pas d'enfants sans surveillance à l'intérieur du véhicule. Ils pourraient activer accidentellement certains interrupteurs ou commandes. Des enfants sans surveillance pourraient occasionner des accidents graves.
- Pour éviter tout risque de blessure ou de mort dû à un fonctionnement involontaire du véhicule et/ou de ses systèmes, ne laissez pas des enfants, des personnes nécessitant l'aide d'autrui ou des animaux domestiques sans surveillance dans votre véhicule. De plus, la température à l'intérieur d'un véhicule fermé un jour de forte chaleur peut augmenter rapidement et devenir suffisamment élevée pour engendrer un risque important de blessure ou de mort pour les personnes et les animaux domestiques.
- Pour que le stationnement du véhicule soit

conforme aux normes de sécurité, le frein de stationnement doit être serré et la boîte de vitesses doit être placée sur P (stationnement). Le non-respect de ces normes pourrait provoquer un déplacement inopiné du véhicule et causer un accident.

- Assurez-vous que le levier de changement de vitesses ne peut pas être déplacé sans enfoncer la pédale de frein.

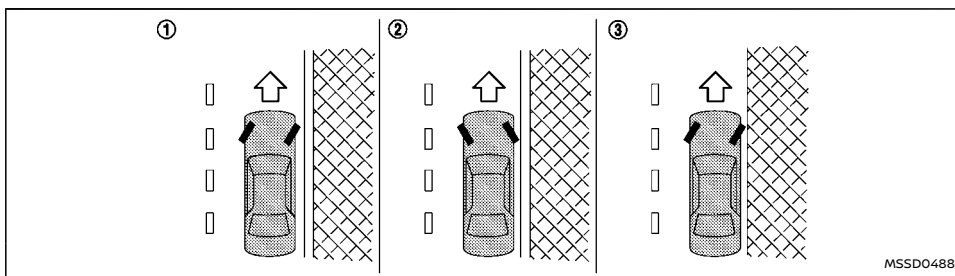

Modèle avec conduite à gauche

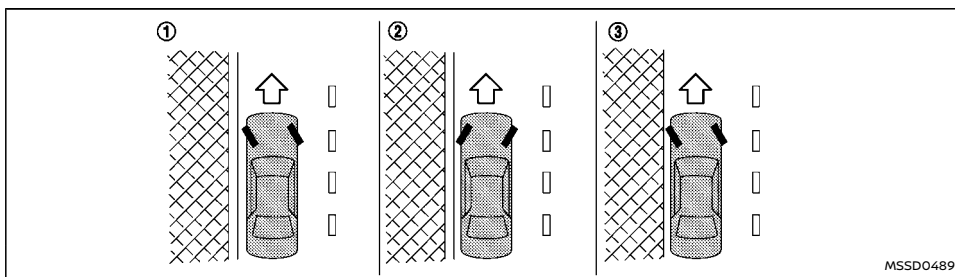

Modèle avec conduite à droite

1. Serrez le frein de stationnement.
2. Appuyez sur le bouton de stationnement pour passer à la position P (stationnement).
3. Pour éviter le déplacement inopiné du véhicule sur la route pendant un stationnement en pente, il est conseillé de braquer les roues comme illustré.

- EN DESCENTE AVEC TROTTOIR : ①
Tournez les roues vers le trottoir et laissez le véhicule avancer jusqu'à ce que la roue touche légèrement le trottoir.
- EN MONTEE AVEC TROTTOIR : ②
Tournez les roues du côté opposé au trottoir et faites reculer le véhicule jusqu'à

ce que la roue côté trottoir touche légèrement ce dernier.

- EN MONTEE OU EN DESCENTE, SANS TROTTOIR : ③

Tournez les roues vers l'accotement de la route de sorte que le véhicule s'éloigne du centre de la chaussée s'il venait à se déplacer accidentellement.

4. Placez le contact d'allumage sur la position d'arrêt.

NOTE :

Utilisez le système Stop/Start lorsque le véhicule est à l'arrêt pendant un certain temps, par exemple lors de l'arrêt à un feu de circulation. Arrêtez le moteur au moyen du contact d'allumage lors d'un stationnement, etc. pendant une période prolongée.

ATTELAGE D'UNE REMORQUE

Votre nouveau véhicule est conçu principalement pour le transport de passagers et de bagages.

L'attelage d'une remorque constitue une charge supplémentaire pour le moteur, la transmission, la direction, les freins et d'autres systèmes. Le remorquage amplifie certains phénomènes extérieurs, tels que les écarts provoqués par les vents latéraux, les routes accidentées ou les dépassements de camions.

Il est donc nécessaire d'adapter votre style de conduite et la vitesse du véhicule à la situation. Avant d'atteler une remorque, contactez un concessionnaire NISSAN ou un atelier qualifié afin d'en savoir plus sur l'utilisation correcte de l'équipement de remorquage.

PRÉCAUTIONS RELATIVES AU FONCTIONNEMENT

- Évitez de remorquer en période de rodage.
- Avant de prendre la route, vérifiez que le système d'éclairage de la remorque fonctionne correctement.
- Respectez les limites de vitesse légales pour le remorquage.
Ne dépassez pas 100 km/h (62 MPH) (pour l'Europe).
- Évitez les démarrages, accélérations et arrêts brusques.
- Évitez les virages serrés et les changements de voie brusques.
- Conduisez toujours votre véhicule à vitesse modérée.
- N'utilisez pas les systèmes suivants (selon modèles) lorsque vous tractez une remorque :

- Système d'avertissement de franchissement de ligne (LDW)
- Système d'Intelligent Lane Intervention (Prévention de franchissement de ligne intelligente)
- Système de maintien de voie (ELA)
- Système Surveillance d'angle mort (BSW)
- Système Intelligent Blind Spot Intervention (Contrôle d'angle mort intelligent)
- Système d'alerte de trafic transversal arrière (RCTA)
- Système de régulateur de vitesse intelligent (ICC)
- Système ProPILOT Assist
- Système Intelligent Emergency Braking (Freinage d'urgence intelligent (AEB)) avec fonction de détection des piétons
- Système Intelligent Forward Collision Warning (Avis de collision frontale intelligent)
- Système de freinage automatique arrière (RAB)
- Conformez-vous aux instructions du fabricant de la remorque.
- Choisissez le dispositif d'attelage (attelage d'une remorque, chaîne de sécurité, galerie de toit, etc.) le plus adapté au véhicule et à la remorque. Ces équipements sont disponibles auprès des concessionnaires NISSAN et des ateliers qualifiés, qui sont également en mesure de vous donner des informations détaillées concernant l'attelage de remorque.
- Ne laissez jamais la charge de remorquage totale (poids de la remorque et poids du

chargement) dépasser la limite maximum définie pour le véhicule et le dispositif d'attelage de remorque. Contactez un concessionnaire NISSAN ou un atelier qualifié pour plus d'informations.

- Les objets lourds doivent être chargés de façon à se trouver au-dessus des essieux. La charge verticale maximum autorisée sur le dispositif de remorquage ne doit pas être dépassée.
- Faites contrôler votre véhicule plus fréquemment qu'indiqué dans le Carnet d'entretien fourni séparément.
- L'attelage d'une remorque accroît la consommation d'énergie en raison d'une augmentation considérable de la résistance et de la puissance de traction.

PRESSION DES PNEUS

Lors de l'attelage d'une remorque, gonflez les pneus du véhicule à la pression maximale A FROID recommandée (pour une charge totale) indiquée sur l'étiquette des pneus.

CHAÎNES DE SÉCURITÉ

Utilisez toujours une chaîne appropriée entre le véhicule et la remorque. La chaîne doit être croisée et fixée au dispositif d'attelage de la remorque, pas au pare-chocs ou à l'essieu du véhicule. Veillez à laisser suffisamment de jeu à la chaîne pour les virages.

FREINS DE REMORQUE

Assurez-vous que les freins de la remorque sont installés conformément aux réglementations locales. Veillez également à ce que tout autre équipement soit conforme aux réglementations locales.

Bloquez toujours les roues du véhicule et de la remorque lors d'un stationnement. Serrez le frein de stationnement de la remorque, selon modèles. Il est déconseillé de stationner en pente raide.

Si vous êtes obligé de garer votre véhicule dans une pente raide, placez le levier sélecteur sur la position P (stationnement), et tournez les roues avant vers le trottoir.

DÉTECTION DE REMORQUE (selon modèles)

Lorsqu'une remorque est attelée à l'aide du kit électrique de barre de remorquage NISSAN d'origine, et que la commande de clignotants est utilisée, le dispositif électrique du véhicule détecte une charge électrique supplémentaire au niveau de l'éclairage de la remorque. Par conséquent, le signal sonore du clignotant est différent.

SYSTÈME ANTI-LOUVOIEMENT DE LA REMORQUE

Pour minimiser le louvoiement de la remorque, votre véhicule peut freiner certaines roues en fonction des indications des capteurs de votre véhicule et de votre vitesse. Trailer Sway Control (Système anti-louvoiement de la remorque) est une fonction du programme électronique de stabilité (ESP), il est actif quand la fonction ESP est activée.

PRÉCAUTION

Si le système ESP est désactivé, le Trailer Sway Control (Système anti-louvoiement de la remorque) l'est aussi.

Quand le Trailer Sway Control (Système anti-louvoiement de la remorque) est actif, le témoin lumineux de patinage clignote. Une fois que le contrôle du véhicule a été récupéré, le témoin lumineux de patinage s'éteint.

Pour plus d'informations sur le système ESP, reportez-vous à "Programme électronique de stabilité (ESP)" (P.430).

En cas d'activation du système anti-louvoiement de la remorque

1. Retirez votre pied de la pédale d'accélérateur pour permettre au véhicule de rouler en roue libre et dirigez-vous aussi droit que l'état de la route le permet. Cette combinaison vous aidera à stabiliser le véhicule.

PRÉCAUTION

N'essayez pas de corriger le louvoiement de la remorque en braquant ou en appliquant les freins.

2. Lorsque le louvoiement de la remorque s'arrête, freinez doucement et rangez-vous sur le côté de la route dans un endroit sûr.
3. Essayez de réorganiser la charge de la remorque pour qu'elle soit équilibrée.

NOTE :

La commande de louvoiement de la remorque ne peut pas réduire le balancement de la remorque dans toutes les situations.

INSTALLATION DU DISPOSITIF D'ATTELAGE (pour l'Europe)

Suivez toutes les instructions de montage et d'utilisation du dispositif d'attelage fournies par le fabricant.

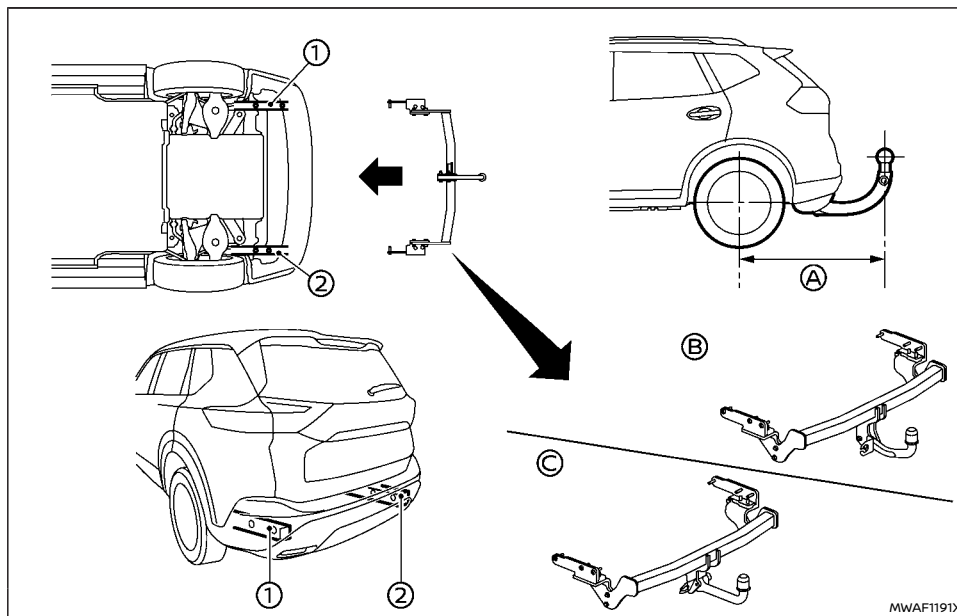

NISSAN recommande d'installer le dispositif d'attelage de remorque comme suit :

- Charge verticale maximum admissible sur le dispositif d'attelage : 981 N (100 kg, 221 lb)
- Le dispositif d'attelage, les points de fixation et

les pièces de montage sont disposés de la manière indiquée sur l'illustration.

- Porte-à-faux arrière du dispositif d'attelage :
 - Ⓐ 1 120 mm (44,1 in)
 - Ⓑ Barre de remorquage fixe
 - Ⓒ Barre de remorquage détachable

DIRECTION ASSISTÉE ÉLECTRIQUE

ATTENTION

- **Si le moteur est à l'arrêt ou est coupé lors de la conduite, la direction assistée électrique ne fonctionne pas. Des efforts plus importants sont nécessaires pour actionner le volant.**
- **Lorsque le système de direction assistée électrique se désactive, le témoin d'avertissement de direction assistée électrique s'allume, quand le moteur est en marche. Vous maîtriserez toujours le véhicule, mais des efforts plus importants seront nécessaires pour actionner le volant.**

La direction assistée électrique est conçue pour fournir une assistance électrique lors de la conduite et rendre la manœuvrabilité du volant plus aisée.

Quand le mode SPORT est sélectionné, l'effort au volant augmente modérément pour vous offrir des sensations plus sportives. (Reportez-vous à "Mode SPORT" (P.268).)

Lorsque le volant est utilisé de manière répétée ou continue, lorsque vous gardez le véhicule ou si vous conduisez à une vitesse très basse, l'efficacité de la direction assistée diminue. Ceci empêche une surchauffe de la direction assistée électrique et prévient un éventuel endommagement du système. Lorsque l'efficacité de la direction assistée diminue, le volant devient alors plus difficile à manœuvrer. Si vous continuez à actionner le volant, la direction assistée électrique peut s'arrêter et le témoin d'avertissement de direction assistée électrique  s'allume. Dans un endroit

sûr, arrêtez le moteur et coupez le contact. Lorsque la température de la direction assistée électrique redescend, celui-ci retrouve une efficacité normale. Évitez donc une manipulation excessive du volant, cela pourraient provoquer une surchauffe de la direction assistée électrique.

Vous risquez d'entendre du bruit si vous tournez le volant rapidement. Cependant, il ne s'agit pas d'un dysfonctionnement.

Si le témoin d'avertissement de direction assistée électrique s'allume lorsque le moteur tourne, il est possible que la direction assistée électrique ne fonctionne pas correctement, et qu'il nécessite un entretien. Faites vérifier la direction assistée électrique. Il est recommandé de vous rendre chez un concessionnaire NISSAN ou un atelier qualifié pour procéder à cet entretien. (Reportez-vous à "Témoin d'avertissement de direction assistée électrique" (P.81).)

Lorsque le système de direction assistée électrique se désactive, le témoin d'avertissement de direction assistée électrique s'allume, quand le moteur est en marche. Vous gardez le contrôle du véhicule. Il sera toutefois plus difficile de tourner le volant, en particulier dans les virages serrés et à vitesse réduite.

SYSTÈME DE FREINAGE

PRÉCAUTIONS RELATIVES AU FREINAGE

Le système de freinage se compose de deux circuits hydrauliques distincts. Si un dysfonctionnement survient sur l'un des deux circuits, la capacité de freinage demeure sur les deux autres roues.

Freins assistés par dépression

L'assistance de freinage facilite le freinage à l'aide de la dépression du moteur. En cas de calage du moteur, il est possible d'arrêter le véhicule en appuyant sur la pédale de frein. Cependant, une pression plus importante doit être exercée sur la pédale de frein pour arrêter le véhicule et la distance de freinage est plus longue.

Utilisation des freins

Ne gardez pas le pied sur la pédale de frein pendant la conduite. Ceci entraînerait une surchauffe des freins, une usure plus rapide des plaquettes de freins et augmente la consommation de carburant.

Pour diminuer l'usure des freins et éviter leur surchauffe, réduisez la vitesse du véhicule et rétrogradez à un rapport inférieur avant d'entreprendre une longue descente. Une surchauffe des freins entraînerait une baisse des performances de freinage, ce qui pourrait causer une perte de contrôle du véhicule.

ATTENTION

- **Lors d'une conduite sur chaussée glissante, soyez particulièrement prudent avant de freiner, d'accélérer ou de rétro-**

grader. Un freinage brusque ou une accélération soudaine peut faire patiner les roues et provoquer un accident.

- Si le moteur ne tourne pas ou est arrêté lors de la conduite, le système d'assistance de freinage ne fonctionne pas. Le freinage sera plus difficile.

Freins humides

Lorsque le véhicule vient d'être lavé ou traverse une flaque d'eau, les freins risquent d'être mouillés. Les distances de freinage sont alors plus longues et le véhicule risque de dévier d'un côté ou de l'autre pendant le freinage.

Pour sécher les freins, conduisez votre véhicule à vitesse raisonnable tout en appuyant légèrement sur la pédale de frein pour les faire chauffer. Procédez de cette manière jusqu'à ce que le freinage redevienne normal. Évitez de conduire à vitesse élevée tant que les freins ne fonctionnent pas correctement.

Rodage du frein de stationnement

Effectuez le rodage des plaquettes de frein de stationnement lorsque sa capacité de blocage est diminuée ou en cas de remplacement des plaquettes et/ou des étriers/disques du frein, afin d'assurer des performances de freinage optimales.

Cette procédure est décrite dans le manuel d'entretien du véhicule. Il est recommandé de vous rendre chez un concessionnaire NISSAN ou un atelier qualifié pour procéder à cet entretien.

ASSISTANCE AU FREINAGE

Lorsque la force appliquée à la pédale de frein est supérieure à un certain niveau, le système d'assistance au freinage s'active. La force de freinage est alors plus importante que dans le cas d'amplificateurs de freinage conventionnels, même lorsque la pression sur la pédale est faible.

ATTENTION

Le système d'assistance au freinage constitue seulement une aide au freinage. Il ne joue pas le rôle d'avertisseur anti-collision et ne permet pas d'éviter les accidents. Il est de la responsabilité du conducteur de rester vigilant, de conduire prudemment et de toujours garder le contrôle du véhicule.

SYSTÈME ANTIBLOPAGE DES ROUES (ABS)

ATTENTION

- **Le système antiblocage de roues (ABS) est un équipement sophistiqué, mais il ne peut pas prévenir les accidents dus à l'imprudence et à des styles de conduite dangereux. Il peut faciliter le maintien du contrôle du véhicule en cas de freinage sur une surface glissante. N'oubliez pas que même avec le système ABS, les distances d'arrêt sont plus longues sur des surfaces glissantes que sur des surfaces normales. Les distances d'arrêt peuvent être allongées sur des sols inégaux, caillouteux ou couverts de neige, ainsi que lors de l'utilisation de chaînes de roue. Mainte-**

nez toujours une distance de sécurité entre vous et le véhicule qui vous précède. En définitive, le conducteur est le premier responsable de la sécurité.

- **Le type et l'état des pneus peuvent également réduire l'efficacité du freinage.**
 - **Lors du remplacement des pneus, montez des pneus de la taille spécifiée sur les quatre roues.**
 - **Pour de plus amples informations, reportez-vous à "Pneus et roues" (P.493).**

Le système antiblocage des roues (ABS) assure le contrôle des freins de façon à prévenir le blocage des roues en cas de freinage appuyé ou de freinage sur une surface glissante. Le système détecte la vitesse de rotation de chaque roue et régule convenablement la pression du liquide de frein afin d'éviter que les roues ne se bloquent ou patinent. En évitant le blocage de chaque roue, ce système permet au conducteur de mieux contrôler la direction et de réduire les embardées du véhicule et le patinage des roues sur route glissante.

Utilisation du système

Enfoncez la pédale de frein et maintenez-la ainsi. Enfoncez la pédale de frein fermement sans pomper. Le système ABS fonctionne de manière à prévenir le blocage des roues. Dirigez le véhicule de manière à éviter les obstacles.

ATTENTION

Ne pompez pas avec la pédale de frein. Ceci peut entraîner une augmentation de la distance de freinage.

Fonction d'essai automatique

Le système antiblocage des roues comprend des capteurs électroniques, des pompes électriques, des électrovannes hydrauliques et un ordinateur. Cet ordinateur comprend une fonction d'essai automatique intégrée qui teste le système chaque fois que le moteur est mis en route et que le véhicule avance ou recule à basse vitesse. Pendant la réalisation de l'essai automatique, vous risquez d'entendre un bruit sourd et/ou de ressentir une pulsation au niveau de la pédale de frein. Ceci est normal, il ne s'agit en aucun cas d'un dysfonctionnement. Si l'ordinateur détecte un dysfonctionnement, il désactive le système antiblocage des roues et active le témoin d'avertissement ABS sur le tableau de bord. Le système de freinage fonctionne alors normalement, mais sans l'assistance antiblocage.

Si le témoin d'avertissement ABS s'allume pendant le test automatique ou en cours de conduite, faites vérifier votre véhicule. Il est recommandé de vous rendre chez un concessionnaire NISSAN ou un atelier qualifié pour procéder à cet entretien.

Fonctionnement normal

Le système ABS fonctionne lorsque la vitesse du véhicule est supérieure à 5 à 10 km/h (3 à 6 MPH). Cette vitesse varie en fonction de l'état de la route.

Lorsque le système antiblocage des roues détecte le blocage d'une ou de plusieurs roues, l'actionneur applique et relâche rapidement la pression hydraulique. Ceci correspond à un phénomène de pompage rapide. Il est possible que vous ressentiez une pulsation au niveau de la pédale de frein et entendiez un bruit provenant du dessous du capot ; vous pouvez également ressentir des vibrations provenant de l'actionneur lors de son fonctionnement. Ceci est normal et indique que le système ABS fonctionne correctement. Les pulsations peuvent cependant indiquer des conditions de conduite dangereuses, auquel cas une prudence accrue est nécessaire pendant la conduite.

Le programme électronique de stabilité (ESP) utilise plusieurs capteurs permettant d'évaluer les manœuvres du conducteur et le déplacement du véhicule. Dans certaines conditions de conduite, le système ESP active les fonctions suivantes.

- Contrôle de la pression des freins afin de réduire le patinage au niveau d'une roue motrice, en transmettant la force d'entraînement sur une roue motrice ne patinant pas, sur le même essieu.
- Contrôle de la pression des freins et du rendement du moteur afin de réduire le patinage des roues motrices en fonction de la vitesse du véhicule (système antipatinage).
- Contrôle de la pression des freins sur chaque roue et du rendement du moteur afin d'aider le conducteur à garder le contrôle du véhicule dans les conditions suivantes :
 - Sous-virage (le véhicule ne suit pas l'angle de braquage même si la rotation du volant est plus importante)
 - Survirage (le véhicule a tendance à tourner, à cause de l'état de la route ou des conditions de conduite).

Le système ESP aide le conducteur à garder une certaine maîtrise du véhicule, mais il ne permet pas d'éviter les pertes de contrôle dans toutes les conditions de conduite.



Quand le système ESP est actif, le témoin lumineux de faible adhérence  du tableau de bord clignote. Ainsi, notez ce qui suit :

- La route risque d'être glissante ou le système peut déterminer que certaines actions sont

nécessaires afin que le véhicule ne dévie pas de l'angle de braquage souhaité.

- Vous risquez de sentir une pulsation au niveau de la pédale de frein et d'entendre du bruit ou des vibrations sous le capot. Ceci est normal et indique que le système ESP fonctionne correctement.
- Ajustez votre vitesse et votre conduite en fonction de l'état de la route.

Si un défaut de fonctionnement se produit dans le système, le témoin de faible adhérence  s'allume sur le tableau de bord. Le système ESP se désactive automatiquement.



L'écran d'informations du véhicule est utilisé pour désactiver le système ESP. Le témoin de désactivation de l'ESP  s'allume pour indiquer que le système ESP est arrêté. Lorsque le système ESP est désactivé, le système ESP reste opérationnel pour éviter le patinage d'une roue motrice en transférant la puissance à une roue non motrice qui ne patine pas. Le témoin lumineux de patinage  clignote dans ce cas. Toutes les autres fonctions ESP sont désactivées et le témoin de patinage  ne clignote pas. Le système ESP est automatiquement réinitialisé et activé lorsque le contact d'allumage est placé sur arrêt puis sur ON.

Reportez-vous à "Témoin lumineux de patinage" (P.86) et "Témoin lumineux de désactivation du programme électronique de stabilité (ESP)" (P.86).



L'ordinateur dispose d'une fonction de diagnostic intégrée qui permet de tester le système chaque fois que vous démarrez le moteur et déplacez le véhicule vers l'avant ou vers l'arrière à vitesse réduite. Pendant la réalisation de l'essai auto-

matique, vous risquez d'entendre un bruit sourd et/ou de ressentir une pulsation au niveau de la pédale de frein. Ceci est un phénomène normal qui n'indique en rien un dysfonctionnement.

ATTENTION

- **Le système ESP est conçu pour améliorer la stabilité de conduite mais il n'évite pas les accidents dus à un coup de volant brusque à des vitesses élevées ou à des modes de conduite inconscients ou dangereux. Réduisez la vitesse du véhicule et soyez particulièrement prudent lorsque vous conduisez et tournez sur des surfaces glissantes.**
- **Ne modifiez pas la suspension du véhicule. Si les pièces liées à la suspension, comme les amortisseurs, les renforts, les ressorts, les barres stabilisatrices, les paliers et les roues ne sont pas recommandées pour votre véhicule par NISSAN ou sont extrêmement détériorées, le système ESP risque de ne pas fonctionner correctement. Ceci peut affecter la tenue de route du véhicule, et le témoin de patinage  peut s'allumer.**
- **Si les pièces liées aux freins, comme les plaquettes, les rotors et les étriers, ne sont pas recommandées par NISSAN ou sont extrêmement détériorées, le système ESP risque de ne pas fonctionner correctement et le témoin de patinage  peut s'allumer.**
- **Si des pièces liées au contrôle du moteur ne sont pas recommandées par NISSAN ou**

sont extrêmement détériorées, le témoin lumineux de patinage  peut s'allumer.

- **Lors de la conduite sur des surfaces extrêmement inclinées, telles que des virages relevés, il est possible que le système ESP ne fonctionne pas correctement, et que le témoin lumineux de patinage  peut s'allumer. Ne conduisez pas sur ces types de routes.**
- **Lorsque vous conduisez sur des surfaces instables telles qu'une plate-forme tournoyante, un ferry, un système d'élévation ou une rampe, le témoin lumineux de patinage  peut s'allumer. Il ne s'agit pas d'un dysfonctionnement. Redémarrez le moteur après avoir conduit le véhicule sur une surface stable.**
- **Si des roues et des pneus autres que ceux recommandés par NISSAN sont utilisés, le système ESP risque de ne pas fonctionner correctement et le témoin lumineux de patinage  peut s'allumer.**
- **Le système ESP ne remplace pas les pneus neige ou les chaînes sur les routes enneigées.**

COMMENT DÉSACTIVER LE SYSTÈME ESP

Le programme électronique de stabilité (ESP) doit être activé dans la plupart des conditions de conduite.

Lorsque le véhicule est enlisé dans la boue ou la neige, le système ESP réduit la puissance moteur afin d'atténuer le patinage des roues. Le régime

moteur est diminué même lorsque la pédale d'accélérateur est enfoncée au maximum. Si le dégivrage du véhicule requiert une puissance motrice maximum, désactivez le système ESP.

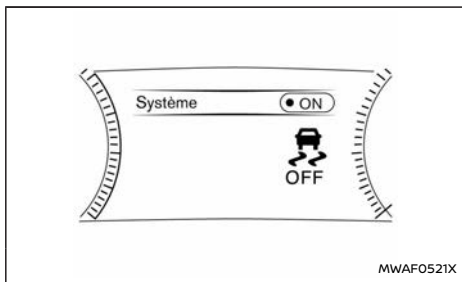

Exemple

Pour désactiver le système ESP, effectuez les étapes suivantes sur l'écran d'information du véhicule.



1. Appuyez sur la touche ◀ ▶ au volant jusqu'à l'affichage de [Réglages] sur l'écran d'informations du véhicule, puis appuyez sur la commande de défilement.
2. Utilisez la commande de défilement pour sélectionner [Réglage ESP] et appuyez dessus.
3. Sélectionnez [Système] et appuyez sur la commande de défilement. La fonction  s'allume.

Revenez à [Réglage ESP] sur l'écran d'informations du véhicule ou redémarrez le moteur pour activer le système ESP.











RÉPARTITION DE LA FORCE DE FREINAGE

Lorsque vous freinez alors que vous vous trouvez dans un virage, le système optimise la répartition de la force de freinage sur chacune des quatre roues en fonction du rayon du virage.

⚠ ATTENTION

- Le système ESP est conçu pour améliorer la stabilité du véhicule pendant la conduite, mais il n'évite pas les accidents dus à des coups de volant brusques à vitesse élevée ou à une conduite imprudente ou dangereuse. Réduisez la vitesse du véhicule et soyez particulièrement prudent lorsque vous conduisez et tournez sur des surfaces glissantes.
- Ne modifiez pas la suspension du véhicule. Si les pièces liées à la suspension, comme les amortisseurs, les renforts, les ressorts, les barres stabilisatrices, les paliers et les roues ne sont pas recommandées pour votre véhicule par NISSAN ou sont extrêmement détériorées, le système ESP risque de ne pas fonctionner correctement. Ceci peut affecter la tenue de route du véhicule, et le témoin  peut clignoter ou les témoins lumineux  et  peuvent s'allumer.
- Si les pièces relatives aux freins, telles que les plaquettes, les rotors et les étriers, ne sont pas recommandées par NISSAN ou sont extrêmement détériorées, le système ESP peut ne pas fonctionner correctement

et les témoins  et  peuvent s'allumer.

- Si des pièces liées au contrôle du moteur ne sont pas recommandées par NISSAN ou sont extrêmement détériorées, les témoins  et  peuvent s'allumer.
- En cas de conduite sur des surfaces extrêmement inclinées, telles que des virages relevés, il est possible que le système ESP ne fonctionne pas correctement, et que le témoin  peut clignoter ou les témoins lumineux  et  peuvent s'allumer. Ne conduisez pas sur ces types de routes.
- Lorsque vous conduisez sur des surfaces instables telles qu'une plate-forme tournante, un ferry, un système d'élévation ou une rampe, le témoin lumineux  peut clignoter ou les témoins lumineux  et  peuvent s'allumer. Il ne s'agit pas d'un dysfonctionnement. Redémarrez le moteur après avoir conduit le véhicule sur une surface stable.
- Si des roues ou des pneus autres que ceux recommandés par NISSAN sont utilisés, le système ESP risque de ne pas fonctionner correctement et le véhicule peut être endommagé.  peut clignoter ou les témoins lumineux  et  peuvent s'allumer.
- Le système ESP ne remplace pas les pneus neige ou les chaînes sur les routes enneigées.

CONTRÔLE DYNAMIQUE

Le contrôle de châssis est un module de contrôle électrique qui comprend les fonctions suivantes :

- Intelligent Trace Control
- Intelligent Ride Control

INTELLIGENT TRACE CONTROL

Ce système détecte la conduite en fonction des schémas de braquage, d'accélération et de freinage du conducteur, et contrôle la pression des freins au niveau de chaque roue afin de faciliter la trajectoire dans les virages et d'assouplir la réponse du véhicule.

Lorsque le système ESP est désactivé, le système Intelligent Trace Control est également désactivé. Le degré de contrôle des freins est modifié en fonction du mode sélectionné par le Sélecteur de mode de conduite.

Lorsque le système Intelligent Trace Control ne fonctionne pas correctement, le témoin d'avertissement principal s'allume et un message d'avertissement [Anomalie du système de contrôle dynamique] s'affiche également sur l'écran d'informations du véhicule.

L'affichage du message d'avertissement de contrôle dynamique sur l'écran d'informations du véhicule peut indiquer que l'Intelligent Trace Control ne fonctionne pas correctement. Faites vérifier le système dès que possible. Il est recommandé de vous rendre chez un concessionnaire NISSAN ou un atelier qualifié pour procéder à cet entretien. (Reportez-vous à "Avertissements et témoins de l'écran d'informations du véhicule" (p.97).)

ATTENTION

Il est possible que l'Intelligent Trace Control ne soit pas efficace, en fonction des conditions de conduite. Conduisez toujours de manière prudente et attentive.

Lorsque l'Intelligent Trace Control fonctionne, il est possible que vous ressentiez une pulsation au niveau de la pédale de frein, que vous détectiez une légère décélération ou que vous entendiez un bruit. Ceci est normal et indique que l'Intelligent Trace Control fonctionne correctement. Vous pouvez également ressentir une décélération lorsque l'Intelligent Trace Control est en cours de fonctionnement. Cependant, il ne s'agit pas d'un dysfonctionnement.

INTELLIGENT RIDE CONTROL

Ce système détecte le mouvement de la partie supérieure de la carrosserie et contrôle la pression de freinage au niveau des quatre roues. Il augmente le confort de conduite afin de limiter les mouvements inconfortables de la partie supérieure de la carrosserie lors de la conduite sur des revêtements routiers onduleux. Lorsque le système ESP est désactivé, le système Intelligent Ride Control est également désactivé.

L'affichage du message d'avertissement de contrôle dynamique sur l'écran d'informations du véhicule peut indiquer que l'Intelligent Ride Control ne fonctionne pas correctement. Faites vérifier le système dès que possible. Il est recommandé de vous rendre chez un concessionnaire NISSAN ou un atelier qualifié pour procéder à cet entretien.

ATTENTION

L'Intelligent Ride Control peut ne pas être efficace en fonction des conditions de conduite. Conduisez toujours de manière prudente et attentive.

Lorsque l'Intelligent Ride Control fonctionne, il est possible que vous ressentiez une pulsation au niveau de la pédale de frein, que vous détectiez une légère décélération ou que vous entendiez un bruit. Ceci est normal et indique que l'Intelligent Ride Control fonctionne correctement. Vous pouvez également ressentir une décélération lorsque l'Intelligent Ride Control est en cours de fonctionnement. Cependant, il ne s'agit pas d'un dysfonctionnement.

SYSTÈME D'AIDE AU DÉMARRAGE EN CÔTE

ATTENTION

- **Ne comptez jamais exclusivement sur le système d'aide au démarrage en côte pour éviter que le véhicule ne recule lorsqu'il doit gravir une côte. Conduisez toujours de manière prudente et attentive. Enfoncez la pédale de frein lorsque le véhicule est arrêté en côte. Soyez particulièrement attentif lorsque le véhicule est arrêté en côte sur des routes verglacées ou boueuses. Le véhicule pourrait devenir incontrôlable s'il venait à reculer, et causer des blessures graves, voire mortelles.**
- **Le système d'aide au démarrage en côte n'est pas conçu pour maintenir le véhicule arrêté en côte. Enfoncez la pédale de frein lorsque le véhicule est arrêté en côte. Si tel n'est pas le cas, le véhicule pourrait se mettre à reculer, risquant de provoquer un accident ou des blessures corporelles graves.**
- **Le système d'aide au démarrage en côte peut ne pas éviter que le véhicule recule, en fonction de la charge transportée ou de l'état de la route. Soyez toujours prêt à appuyer sur la pédale de frein pour éviter que le véhicule ne recule. Ne pas suivre cette recommandation pourrait entraîner une collision et des blessures corporelles graves.**

Le système d'aide au démarrage en côte maintient automatiquement les freins serrés afin d'empêcher le véhicule de reculer pendant le temps nécessaire au conducteur pour relâcher la pédale

de frein et actionner la pédale d'accélérateur lorsque le véhicule est arrêté en côte.

Le système d'aide au démarrage en côte s'active automatiquement dans les conditions suivantes :

- La boîte de vitesses est placée sur un rapport de marche avant ou arrière.
- Le véhicule est complètement arrêté en côte et le frein de stationnement est serré.

Le temps maximum du maintien de freinage est de 2 secondes. Une fois les 2 secondes écoulées, le véhicule se met à reculer et le système d'aide au démarrage en côte se désactive complètement.

Le système d'aide au démarrage en côte ne fonctionne pas lorsque la boîte de vitesses est placée sur N (point mort) ou P (stationnement), ou lorsque le véhicule se trouve sur une route plane.

Lorsque le témoin lumineux de patinage s'allume sur les instruments, le système d'aide au démarrage en côte ne fonctionne pas. (Reportez-vous à "Témoin lumineux de patinage" (P.86).)

SYSTÈME DE CAPTEUR D'AIDE AU STATIONNEMENT (sonar)

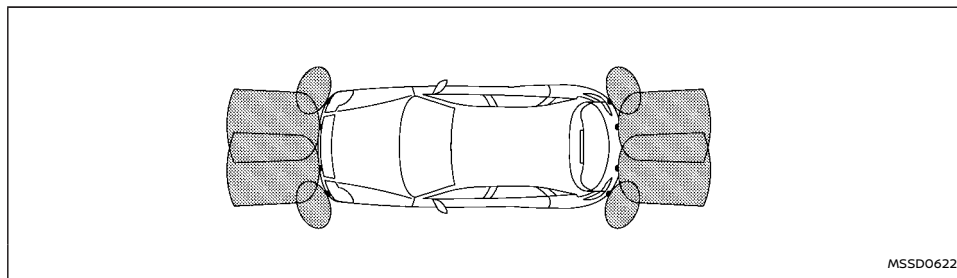

Type A

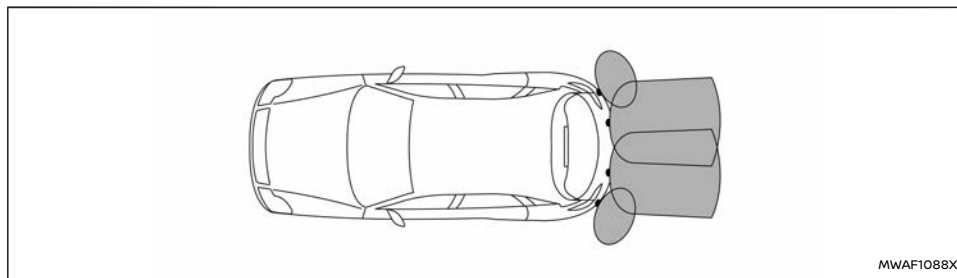

Type B

Le système de capteur d'aide au stationnement (sonar) émet un signal sonore pour avertir le conducteur de la présence d'obstacles à proximité du pare-chocs.

Lorsque le système de capteur d'aide au stationnement (sonar) est activé, la vue du capteur de stationnement (sonar) apparaît automatiquement sur l'écran d'informations du véhicule.

ATTENTION

- Le système de capteur d'aide au stationnement (sonar) est un dispositif de commodité, mais il ne peut en aucun cas remplacer le conducteur lors du stationnement du véhicule.
- Le conducteur est toujours responsable de la sécurité lors d'un stationnement et

d'autres manœuvres. Avant de garer le véhicule, regardez toujours autour du véhicule et vérifiez que la manœuvre peut être effectuée en toute sécurité.

- En cas de doutes concernant la zone située autour de l'espace de stationnement et/ou si la zone de stationnement elle-même présente des obstacles, arrêtez immédiatement le véhicule et vérifiez les environs.
- Lisez attentivement les informations relatives aux limites du système de capteur d'aide au stationnement (sonar) données dans ce chapitre. Les couleurs du témoin de capteur d'aide au stationnement et les lignes de distance en vue avant (selon modèles)/arrière indiquent différentes distances par rapport à l'objet.
- Le mauvais temps ou des sources ultrasonores telles qu'une station de lavage automatique, les freins à air comprimé d'un camion ou une perceuse pneumatique peuvent affecter le fonctionnement du système ; ceci peut inclure une baisse des performances ou une activation inappropriée.
- Le système de capteur d'aide au stationnement (sonar) est conçu pour aider le conducteur à détecter les gros objets immobiles afin d'éviter d'endommager le véhicule.
- Le système de capteur d'aide au stationnement (sonar) n'est pas conçu pour éviter les objets de taille réduite ou se déplaçant. Manœuvrez toujours le véhicule lente-

ment. Le système ne détecte pas les objets de petite taille sous le pare-chocs et peut ne pas détecter des objets proches du pare-chocs ou sur le sol.

- Le système de capteur de stationnement (sonar) peut ne pas détecter les objets suivants : objets pelucheux tels que neige, tissu, coton, laine de verre, etc., objets fins tels que corde, fil métallique et chaîne, etc. ; ou des objets taillés en biseau.

Si la garniture du pare-chocs de votre véhicule est endommagée, qu'elle est mal alignée ou pliée, la zone entourant les capteurs peut être abîmée, ce qui risque de rendre les mesures par rapport aux obstacles imprécises ou de déclencher de fausses alertes.

PRÉCAUTION

- **Tout bruit excessif (tel que le volume du système audio ou une vitre du véhicule ouverte) peut interférer avec le signal sonore et le rendre inaudible.**
- **Les capteurs d'aide au stationnement avant (selon modèles) et arrière (sonar) détectent la distance entre le véhicule et l'objet en détectant l'onde sonore réfléchie par la surface d'un objet. Lorsqu'un son comme un klaxon ou une source d'ultrasons (comme les capteurs sonar d'autres véhicules) est émis autour du véhicule, le capteur (sonar) peut ne pas détecter correctement les objets.**
- **Dans certaines conditions (par exemple, après un lavage de voiture ou une pluie),**

l'eau peut s'accumuler autour des capteurs de stationnement (sonar), ce qui peut réduire les performances du système ou provoquer une fausse activation. L'eau accumulée s'évacue automatiquement pendant la conduite et le système peut à nouveau fonctionner normalement.

- **Veillez à ne pas laisser la neige, la glace et la saleté s'accumuler sur les capteurs de stationnement (situés sur la garniture de pare-chocs). Ne nettoyez pas le sonar avec des objets tranchants. Si les capteurs sont couverts, le capteur de stationnement (sonar) fonctionnera de manière moins précise.**

FONCTIONNEMENT DU SYSTÈME

Le système utilise une alerte visuelle et sonore pour informer de :

- la présence d'obstacles situés à l'avant lorsque le levier de vitesses est sur la position D (conduite) (selon modèles)
- la présence d'obstacles situés à l'avant (selon modèles) et à l'arrière lorsque le levier de vitesses est placé sur la position R (marche arrière).

Le système est désactivé lorsque la vitesse est supérieure à 10 km/h (6 MPH). Il est réactivé à des vitesses moins élevées.

Le signal sonore s'arrête lorsque l'obstacle s'éloigne du véhicule.

Lorsque l'objet est détecté, le témoin (vert) apparaît et se met à clignoter, et le signal sonore

retentit par intermittence. Lorsque le véhicule se rapproche de l'objet, le témoin devient jaune et la fréquence du clignotement augmente. Lorsque le véhicule est très proche de l'objet, le témoin arrête de clignoter et devient rouge, et le signal sonore est continu.

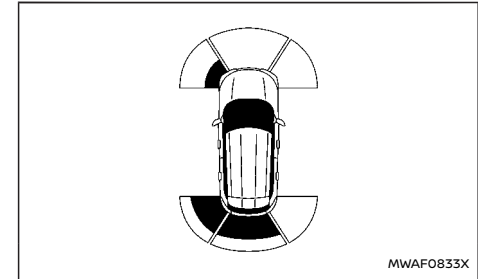

Exemple

Lorsque le véhicule se rapproche d'un obstacle, le témoin de capteur de stationnement (zone de détection) apparaît sur l'écran d'informations du véhicule.

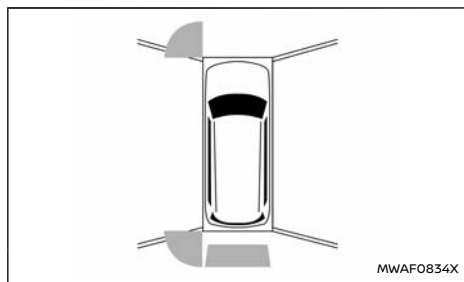

Exemple

Le témoin de capteur de stationnement apparaît également sur la vue de caméra de l'écran central (selon modèles).

ACTIVATION ET DÉSACTIVATION DE LA FONCTION DE CAPTEUR D'AIDE AU STATIONNEMENT (sonar)

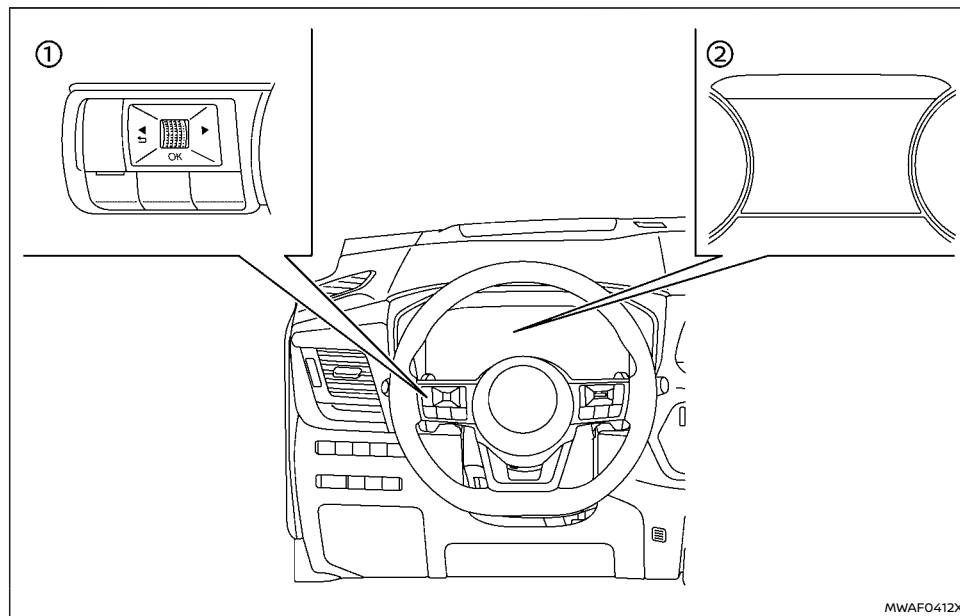

- ① Commande au volant (côté gauche)
- ② Écran d'informations du véhicule

Le système est automatiquement activé lorsque le contact est mis et que le levier de changement de vitesses est en position D (conduite) (modèles avec capteurs avant) ou R (marche arrière).

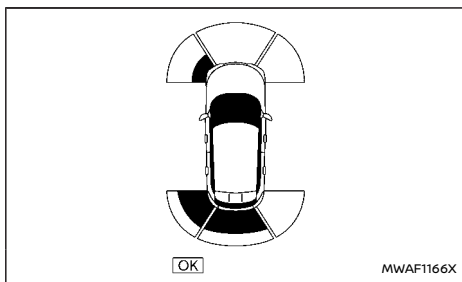

Exemple

NOTE :

Lorsque le levier de changement de vitesses est en position R (marche arrière) et que l'écran d'aide au stationnement est affiché sur l'écran d'informations du véhicule, le système de capteur de stationnement (sonar) peut être temporairement désactivé en appuyant sur la commande de défilement du volant.

Effectuez les étapes suivantes pour régler le fonctionnement du capteur d'aide au stationnement (sonar).

1. Appuyez sur les touches ◀ ▶ jusqu'à ce que s'affiche [Réglages] sur l'écran d'informations du véhicule, puis appuyez sur la commande de défilement. Utilisez la commande de défilement pour sélectionner [Aide au conducteur]. Appuyez ensuite sur la commande de défilement.
2. Sélectionnez [Aides stationn] et appuyez sur la commande de défilement.

3. Utilisez la commande de défilement pour naviguer dans le menu et sélectionner ou modifier un élément :

- [Objets en mouv.] (selon modèles)
 - Active/désactive la Détection d'objets en mouvement (MOD) (reportez-vous à "Détection d'objets en mouvement (MOD) (selon modèles)" (P.216).)
- [Affichage]
 - Affiche l'écran du capteur d'aide au stationnement dans l'écran d'informations du véhicule lorsque le système de capteur d'aide au stationnement (sonar) est activé
- [Avant] (selon modèles)
 - Active/désactive les capteurs avant
- [Arrière]
 - Active/désactive les capteurs arrière
- [Distance]
 - Modifie la distance de détection des capteurs sur [Loin], [Moyen] ou [Proche]
- [Volume]
 - Modifie le volume de la tonalité de l'avertissement sonore sur [Fort], [Moyen] ou [Faible]

LIMITES DU SYSTÈME DE CAPTEUR D'AIDE AU STATIONNEMENT (sonar)

⚠ ATTENTION

Les limites du système de capteurs de stationnement (sonar) sont indiquées ci-dessous. Ne pas tenir compte de ces limites pendant la conduite du véhicule pourrait entraîner de graves blessures ou la mort.

- Lisez attentivement les informations relatives aux limites du système de capteur d'aide au stationnement (sonar) données dans ce chapitre. Le mauvais temps peut altérer le fonctionnement du système de sonar, et entraîner une baisse des performances ou une activation inappropriée.
- Le système de capteur d'aide au stationnement (sonar) est désactivé lorsque la vitesse est supérieure à 10 km/h (6 MPH). Il est réactivé à des vitesses moins élevées.
- Les intempéries ou les sources d'ultrasons telles qu'une station de lavage automatique, les freins à air comprimé d'un camion ou une perceuse pneumatique peuvent affecter le fonctionnement du système de capteur de stationnement (sonar) ; cela peut inclure des performances réduites ou une fausse activation.
- Le système de capteur d'aide au stationnement (sonar) n'est pas conçu pour éviter les objets de taille réduite ou se déplaçant. Manœuvrez toujours le véhicule lentement. Le système ne détectera pas les

petits objets sous le pare-chocs ou sur le sol.

- Le système de capteur de stationnement (sonar) peut ne pas détecter les objets suivants : objets pelucheux tels que neige, tissu, coton, laine de verre, etc., objets fins tels que corde, fil métallique et chaîne, etc. ; ou des objets taillés en biseau, objets de forme complexe ou plusieurs objets à proximité.
- Le système de capteur de stationnement (sonar) peut ne pas détecter les objets à une vitesse supérieure à 5 km/h (3 MPH) et peut ne pas détecter certains objets anguleux ou en mouvement.
- Le système de capteur de stationnement (sonar) peut ne pas détecter les objets suivants :
 - Piétons s'approchant des parties latérales du véhicule
 - Objets placés à côté du véhicule
- Le système de capteur de stationnement (sonar) peut ne pas fonctionner dans les conditions suivantes :
 - Lorsque la pluie, la neige, le givre, la saleté, etc. adhèrent au capteur de stationnement.
 - Lorsqu'un bruit fort est entendu dans la zone autour du véhicule.
 - Lorsque la surface de l'obstacle est en diagonale par rapport à l'avant ou à l'arrière du véhicule.

– Lorsqu'un capteur de stationnement ou la zone autour du capteur est extrêmement chaude ou froide.

- Le système de capteur de stationnement (sonar) peut fonctionner involontairement dans les conditions suivantes :
 - Lorsque la zone autour du véhicule est envahie de hautes herbes.
 - Lorsqu'une surface (un mur, un poste de péage, un tunnel étroit ou le portique d'un parking) est proche de la partie latérale du véhicule.
 - Lorsqu'il y a des bosses, des saillies ou des plaques d'égout sur la chaussée.
 - Lorsque le véhicule traverse un drapeau drapé ou un rideau.
 - Lorsqu'il y a une accumulation de neige ou de glace derrière le véhicule.
 - Lorsque le véhicule roule sur une pente raide.

SYSTÈME PROVISOIREMENT INDISPONIBLE

Lorsqu'un blocage du capteur de stationnement est détecté, le système est automatiquement désactivé.

Le système reste indisponible jusqu'à ce que la condition disparaisse.

Les capteurs de stationnement peuvent être bloqués par certaines conditions ambiantes temporaires telles que des éclaboussures d'eau, de la buée ou du brouillard. Le blocage peut également

être causé par de la glace, du gel ou de la saleté recouvrant les capteurs de stationnement.

Action à effectuer :

Lorsque les conditions ci-dessus ont disparu, le fonctionnement du système reprend automatiquement.

ENTRETIEN DU SYSTÈME

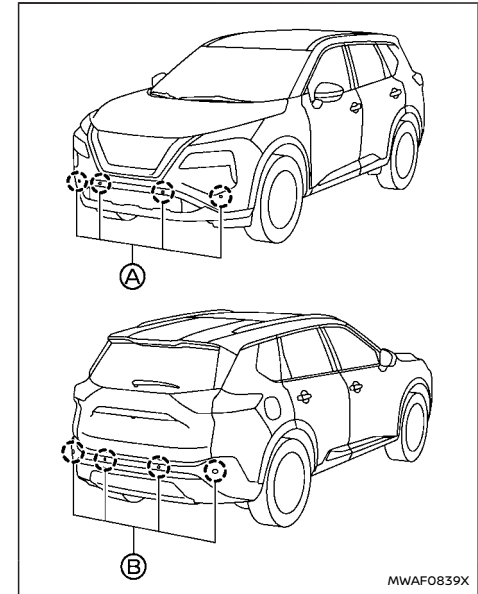

Les capteurs de stationnement (A) (selon modèles) et (B) sont situés sur les pare-chocs.

- La zone autour des capteurs doit toujours rester propre.
- Si les capteurs sont sales, essuyez-les avec un chiffon doux en faisant attention à ne pas les endommager.
- Les capteurs peuvent être bloqués par certaines conditions temporaires telles que des éclaboussures d'eau, de la buée ou du brouillard. Le blocage peut également être causé par de la glace, du gel ou de la saleté recouvrant les capteurs. Vérifiez la zone entourant les capteurs et retirez tout corps étranger.
- Ne soumettez pas la zone autour des capteurs de stationnement à des chocs violents. De même, ne retirez pas et ne démontez pas les capteurs. Si les capteurs et les zones périphériques sont déformés suite à un accident, etc., faites vérifier les capteurs. Il est recommandé de vous rendre chez un concessionnaire NISSAN ou un atelier qualifié pour procéder à cet entretien.
- Ne collez pas d'autocollants (y compris des matériaux transparents), n'installez pas d'accessoires et n'appliquez pas de peinture supplémentaire sur les capteurs et leurs zones périphériques. Cela pourrait entraîner un dysfonctionnement ou un mauvais fonctionnement.
- Lorsque vous lavez le véhicule à l'aide d'un nettoyeur haute pression, n'appliquez pas de

pression directe sur les capteurs. Cela pourrait entraîner un dysfonctionnement des capteurs.

CONDUITE PAR TEMPS FROID

DÉGIVRAGE D'UNE SERRURE DE PORTIÈRE

Pour éviter qu'une serrure de portière ne gèle, appliquez un produit dégivrant dans l'orifice de clé. Si la serrure gèle, chauffez la clé avant de l'insérer dans l'orifice de clé ou utilisez le système d'Intelligent Key.

ANTIGEL

Pour les hivers où l'on prévoit que les températures extérieures seront inférieures à 0°C (32°F), vérifiez l'antigel pour vous assurer d'une protection correcte en hiver. Pour plus de détails, reportez-vous à "Circuit de refroidissement du moteur" (P.470) ou "Système de refroidissement de refroidisseur intermédiaire" (P.471).

BATTERIE

Si la batterie n'est pas suffisamment chargée par temps très froid, l'électrolyte risque de geler et de l'endommager. Vérifiez régulièrement la batterie pour assurer des performances optimales. Pour plus de détails, reportez-vous à "Batterie" (P.481).

VIDANGE DU LIQUIDE DE REFOUDDISEMENT

Si le véhicule doit être garé à l'extérieur sans antigel, vidangez le circuit de refroidissement, y compris le bloc-moteur. Remplissez le circuit avant de conduire le véhicule à nouveau. Pour plus de détails, reportez-vous à "Circuit de refroidissement du moteur" (P.470).

ÉQUIPEMENT DES PNEUS

1. Si vous avez monté des pneus neige sur les roues avant/arrière de votre véhicule, ces pneus doivent être de taille, de gamme de charge, de construction et de type (diagonal, diagonal-ceinturé ou radial) identiques à ceux des pneus avant/arrière.
2. Si le véhicule doit rouler dans des conditions hivernales rigoureuses, il est recommandé d'installer des pneus neige sur les quatre roues.
3. Pour optimiser l'adhérence sur routes verglacées, vous pouvez utiliser des pneus cloutés. Cependant, certains pays, provinces et états en interdisent l'usage. Vérifiez les réglementations locales, régionales et nationales en vigueur avant de monter des pneus cloutés.

Sur des surfaces sèches ou humides, l'adhérence des pneus neige cloutés peut être inférieure à celle des pneus neige non cloutés, et les risques de dérapage sont accrus.

4. Utilisez des chaînes antidérapantes si nécessaire. Assurez-vous que leur taille est adaptée à celles des pneus de votre véhicule et qu'elles sont posées conformément aux instructions du fabricant de chaînes. Utilisez des tendeurs de chaîne si leur utilisation est recommandée par le fabricant de façon à assurer une fixation correcte. Les maillons de l'extrémité libre des chaînes de pneus doivent être fixés ou retirés afin d'éviter tout risque de frottement pouvant endommager les ailes ou le dessous de caisse. Conduisez en outre à vitesse réduite, car le

véhicule risque d'être endommagé et/ou ses performances et sa tenue de route réduites.

ÉQUIPEMENT SPÉCIAL POUR L'HIVER

Il est recommandé de garder les équipements suivants dans le véhicule pendant l'hiver :

- Un grattoir ou une brosse dure pour enlever la glace et la neige des vitres et des balais d'essuie-glace.
- Une planche solide à placer sous le cric et faisant fonction de support ferme si le véhicule doit être levé.
- Une pelle pour dégager le véhicule en cas d'enlèvement dans la neige.
- Une réserve de liquide de lave-vitres pour pouvoir remplir le réservoir.

CONDUITE SUR NEIGE OU SUR GLACE

ATTENTION

- **La glace fondue (0°C, 32°F et la pluie verglaçante), la neige très froide et le verglas sont particulièrement glissants, et il est difficile de conduire dans ces conditions. La capacité de traction et l'adhérence du véhicule sont fortement réduites dans ces conditions. Évitez d'emprunter les routes couvertes de neige fondue avant que du sel ou du sable n'y soit répandu.**
- **Quelles que soient les conditions, conduisez avec précaution. Accélérez et ralentissez avec prudence. Des accélérations ou débrayages trop rapides risquent de faire**

patiner les roues et d'amoinrir leur force motrice.

- **Gardez une plus grande distance de freinage dans de telles conditions. Commencez le freinage plus tôt que sur une route sèche.**
- **Augmentez la distance entre votre véhicule et les véhicules qui vous précèdent lorsque la route est glissante.**
- **Faites attention aux plaques de verglas (verglas éblouissant). Elles risquent de se former sur les parties ombragées de la route. Si vous apercevez une plaque de verglas, freinez avant de l'atteindre. Évitez les manœuvres de braquage trop brusques ainsi qu'un freinage trop brutal lorsque vous conduisez sur du verglas.**
- **N'utilisez pas le régulateur de vitesse lorsque la route est glissante.**
- **La neige peut entraîner la présence de gaz d'échappement dangereux sous le véhicule. Retirez la neige se trouvant au niveau du tuyau d'échappement et autour du véhicule.**

RÉDUCTION ACTIVE DU BRUIT/AMÉLIORATION ACTIVE DU SON

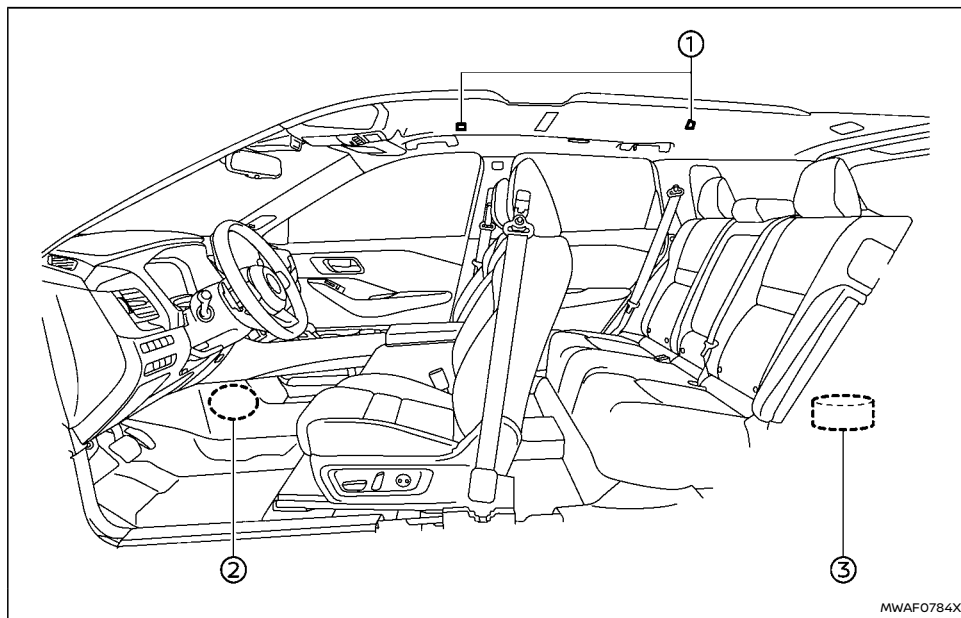

Exemple

NOTE :

Pour activer correctement la commande de réduction active du bruit et la commande d'amélioration active du son :

- Ne couvrez pas les haut-parleurs ou le woofer.
- Ne couvrez pas les microphones.
- Ne changez pas et ne modifiez pas les haut-parleurs, woofer y compris, ainsi que tous les composants correspondants tels que l'amplificateur.
- N'effectuez aucune modification autour des microphones, haut-parleurs ou woofer et

n'utilisez aucun dispositif d'amortissement sonore.

RÉDUCTION ACTIVE DU BRUIT

La réduction active du bruit utilise des microphones ① situés à l'intérieur du véhicule afin de détecter les bruits d'explosion du moteur. Le système émet ensuite automatiquement un son permettant d'atténuer le bruit d'explosion du moteur à travers les haut-parleurs ② et le woofer ③.

Si vous tapez légèrement sur les microphones ① ou sur la zone autour du microphone, un bruit anormal risque d'être émis par le haut-parleur.

AMÉLIORATION ACTIVE DU SON

L'amélioration active du son émet des sons à travers les haut-parleurs ② et le woofer ③ en fonction du régime moteur et des modes de conduite, afin d'améliorer la qualité du son du moteur.

6 En cas d'urgence

Commande de feux de détresse	444	Démarrage à l'aide d'une batterie de secours	449
Signal d'arrêt d'urgence	444	Démarrage par poussée	451
Arrêt d'urgence du moteur	445	Si votre véhicule surchauffe	452
Pneu à plat	445	Remorquage du véhicule	453
Système de contrôle de pression des pneus (TPMS)	445	Remorquage recommandé par NISSAN	453
Réparation d'un pneu à plat	446		

COMMANDE DE FEUX DE DÉTRESSE

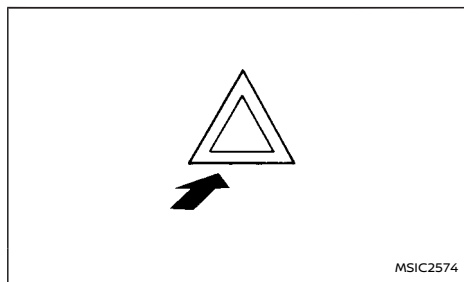

La commande de feux de détresse fonctionne quelle que soit la position du contact d'allumage, sauf si la batterie est déchargée.

Les feux de détresse sont utilisés pour avertir les autres conducteurs que vous êtes dans l'obligation de vous arrêter ou de vous garer d'urgence.

Lorsque vous appuyez sur la commande de feux de détresse, tous les clignotants fonctionnent simultanément. Pour désactiver les feux de détresse, appuyez à nouveau sur la commande de feux de détresse.

Lorsqu'un choc susceptible d'activer les airbags est détecté, les feux de détresse clignotent automatiquement.

ATTENTION

Ne désactivez pas la commande de feux de détresse avant d'être certain qu'il n'y a aucun risque. En fonction de la force du choc, il est possible que les feux de détresse ne clignotent pas.

SIGNAL D'ARRÊT D'URGENCE

Le signal d'arrêt d'urgence fait clignoter les feux de stop et le feu de stop surélevé pour éviter toute collision arrière lorsqu'un freinage brusque est détecté.

Le signal d'arrêt d'urgence fonctionne dans les conditions suivantes :

- Lorsque la vitesse du véhicule est supérieure à 60 km/h (37 MPH)
- Lorsque le système détecte un freinage brusque pendant que la pédale de frein est actionnée

Le signal d'arrêt d'urgence ne fonctionne pas dans les conditions suivantes :

- Lorsque les feux de détresse sont activés
- Lorsque le système ne détecte pas de freinage brusque

ARRÊT D'URGENCE DU MOTEUR PNEU À PLAT

Pour arrêter le moteur pendant que vous conduisez et qu'une situation d'urgence se présente, effectuez la procédure suivante :

- Appuyez rapidement sur le contact d'allumage à bouton-poussoir 3 fois consécutives en moins de 1,5 seconde, ou
- Maintenez le contact d'allumage à bouton-poussoir appuyé pendant plus de 2 secondes.

SYSTÈME DE CONTRÔLE DE PRESSION DES PNEUS (TPMS)

Ce véhicule est équipé du système de contrôle de pression des pneus (TPMS). Il contrôle la pression de tous les pneus. Lorsque le témoin d'avertissement de pression de pneu basse s'allume et que le message d'avertissement [Pression de pneu basse] s'affiche sur l'écran d'informations du véhicule, cela signifie qu'un ou plusieurs pneus sont considérablement dégonflés. Si vous conduisez alors que la pression des pneus est insuffisante, le système TPMS s'active et vous avertit à l'aide du témoin d'avertissement de pression de pneu insuffisante. Ce système s'active uniquement lorsque le véhicule roule à une vitesse supérieure à 25 km/h (16 MPH). Pour plus de détails, reportez-vous à "Témoins d'avertissement, témoins lumineux et témoins sonores de rappel" (P.79) et "Système de contrôle de pression des pneus (TPMS)" (P.258).

ATTENTION

- Si le témoin d'avertissement de pression de pneu basse s'allume lors de la conduite, évitez les manœuvres de braquage soudaines ou un freinage trop brusque, réduisez la vitesse du véhicule, quittez la route, dirigez-vous vers un endroit sûr et arrêtez le véhicule dès que possible. Le fait de conduire avec des pneus dégonflés risque d'endommager les pneus de façon permanente et d'accroître la probabilité d'une défaillance des pneus. Le véhicule peut être sérieusement endommagé, ce qui risque de provoquer un accident et d'entraîner des blessures graves. Vérifiez la pression des quatre pneus. Réglez la pres-

sion des pneus conformément à la pression de pneu À FROID recommandée, indiquée sur l'étiquette des pneus pour désactiver le témoin d'avertissement de pression de pneu insuffisante. Si le témoin s'allume toujours lorsque vous conduisez après avoir réglé la pression des pneus, il est possible qu'un pneu soit crevé. En cas de crevaison, réparez le pneu à l'aide du kit de réparation d'urgence en cas de crevaison dès que possible.

- L'utilisation de pneus autres que ceux spécifiés à l'origine par NISSAN pourrait affecter le fonctionnement du système TPMS.
- NISSAN recommande d'utiliser uniquement le produit d'étanchéité d'urgence pour pneus d'origine NISSAN fourni avec votre véhicule. D'autres produits d'étanchéité pour pneus risquent d'endommager le joint de tige de soupape, ce qui peut entraîner une perte de pression d'air au niveau des pneus. Rendez-vous chez un concessionnaire NISSAN ou dans un atelier qualifié dès que possible après avoir utilisé le produit d'étanchéité pour réparation des pneus.

RÉPARATION D'UN PNEU À PLAT

Le kit de réparation d'urgence en cas de crevaison est fourni avec le véhicule en remplacement d'une roue de secours. Ce kit de réparation doit être utilisé pour réparer provisoirement une perforation peu importante du pneu. Après utilisation du kit de réparation, contactez un concessionnaire NISSAN ou un atelier qualifié dès que possible afin de faire vérifier le pneu et de le faire réparer/remplacer.

PRÉCAUTION

- **NISSAN recommande d'utiliser uniquement le produit d'étanchéité d'urgence pour pneus d'origine NISSAN fourni avec votre véhicule. D'autres produits d'étanchéité pour pneus risquent d'endommager le joint de tige de soupape, ce qui peut entraîner une perte de pression d'air au niveau des pneus.**
- **N'utilisez pas le kit de réparation d'urgence en cas de crevaison fourni avec votre véhicule sur d'autres véhicules.**
- **N'utilisez pas le kit de réparation d'urgence en cas de crevaison à d'autres fins que de gonfler les pneus et d'en vérifier la pression.**
- **Utilisez le kit de réparation d'urgence en cas de crevaison uniquement sur un courant continu de 12V.**
- **Ne laissez pas d'eau ou de poussière entrer en contact avec le kit de réparation d'urgence en cas de crevaison.**

- **Ne démontez/modifiez pas le kit de réparation d'urgence en cas de crevaison.**
- **Ne galvanisez pas le kit de réparation d'urgence en cas de crevaison.**
- **N'utilisez pas le kit de réparation d'urgence en cas de crevaison dans les conditions suivantes. Contactez un concessionnaire NISSAN, un atelier qualifié ou un service d'assistance routière.**

— Lorsque la date d'expiration du produit d'étanchéité (indiquée sur l'étiquette apposée sur la bouteille) est dépassée

— Lorsque la coupure ou la perforation mesure environ 6 mm (0,25 in) ou plus

— Lorsque la partie latérale du pneu est endommagée

— Lorsque le véhicule a été utilisé avec une perte considérable d'air au niveau du pneu

— Lorsque le pneu a beaucoup bougé à l'intérieur ou à l'extérieur de la jante.

— Lorsque la jante de la roue est endommagée

— Lorsque deux pneus ou plus sont crevés

- **Ne réparez jamais les pneus lorsque le véhicule est arrêté en pente, sur de la glace ou un terrain glissant. Ceci est dangereux.**
- **Ne réparez jamais une roue lorsque le véhicule est exposé aux dangers de la circulation. Faites appel au service d'assistance routière.**

1. Ralentissez prudemment et écartez le véhicule de la circulation.
2. Allumez les feux de détresse.
3. Garez le véhicule sur une surface plane.
4. Serrez le frein de stationnement.
5. Appuyez sur le bouton de stationnement pour passer à la position P (stationnement).
6. Placez le contact d'allumage sur la position d'arrêt.
7. Ouvrez le capot et placez le triangle d'avertissement (selon modèles) pour :
 - Pour avertir les autres conducteurs.
 - Pour indiquer au service d'assistance routière que vous avez besoin d'aide.
8. Faites sortir tous les passagers du véhicule et restez dans un lieu sûr, loin de la circulation et du véhicule.

Immobilisation du véhicule

ATTENTION

- **Assurez-vous que le frein de stationnement est bien serré et que le véhicule est placé en position P (stationnement).**

Accéder au kit de réparation d'urgence en cas de crevaison

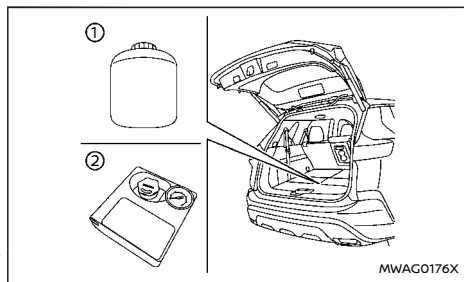

Exemple

Sortez le kit de réparation d'urgence de crevaison de l'espace de rangement situé sous le plancher du compartiment à bagages. Le kit de réparation se compose des éléments suivants :

- ① Bouteille de produit d'étanchéité pour pneu
- ② Compresseur d'air*

* : La forme du compresseur peut différer en fonction des modèles.

Avant d'utiliser le kit de réparation d'urgence en cas de crevaison

- Si un corps étranger (par exemple, une vis ou un clou) est enfoncé dans le pneu, ne le retirez pas.
- Vérifiez la date d'expiration du produit d'étanchéité (indiquée sur l'étiquette apposée sur la bouteille). N'utilisez jamais un produit d'étanchéité dont la date d'expiration est dépassée.

Réparation du pneu

⚠ ATTENTION

Observez les précautions suivantes lors de l'utilisation du kit de réparation d'urgence en cas de crevaison.

- Il est dangereux d'avaler le produit. Buvez immédiatement le plus d'eau possible et recherchez une assistance médicale rapide.
- Rincez avec beaucoup d'eau si le contenu entre en contact avec la peau ou les yeux. Si l'irritation persiste, consultez rapidement un médecin.
- Conservez le produit de réparation hors de portée des enfants.

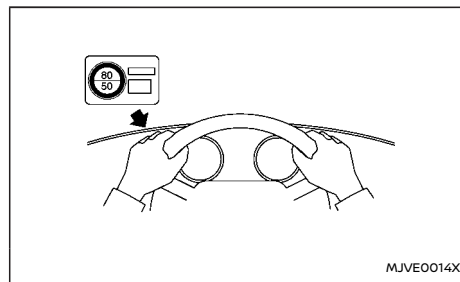

1. Retirez l'autocollant de limitation de vitesse du compresseur d'air* puis placez-le à un emplacement visible par le conducteur lors de la conduite .

* : La forme du compresseur peut différer en fonction des modèles.

PRÉCAUTION

Ne le placez pas sur la partie rembourrée du volant, le compteur de vitesse ou à l'emplacement des témoins d'avertissement.

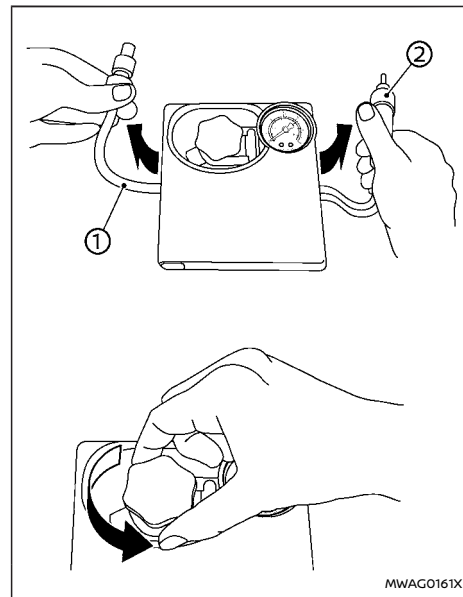

- Retirez le flexible ① et la prise d'alimentation ② du compresseur d'air. Retirez le bouchon du porte-bouteille du compresseur d'air.

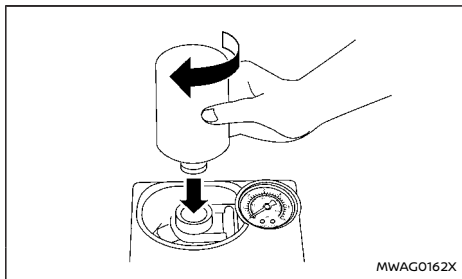

- Retirez le bouchon de la bouteille de produit d'étanchéité pour pneu, et vissez la bouteille dans le sens des aiguilles d'une montre sur le porte-bouteille. (Conservez l'opercule de la bouteille intact. Visser la bouteille sur le porte-bouteille permet d'en percer l'opercule.)
- Retirez le cache de la valve du pneu à plat.

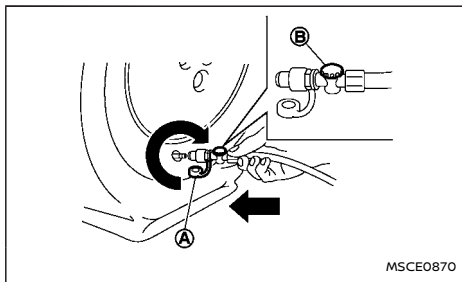

- Retirez le bouchon de protection ④ du flexible et vissez correctement ce dernier sur la valve du pneu. Assurez-vous que la valve de décharge ③ est correctement serrée. Assurez-vous que la commande de compresseur d'air est placée sur arrêt (○), puis insérez sa prise d'alimentation dans la prise électrique du véhicule.

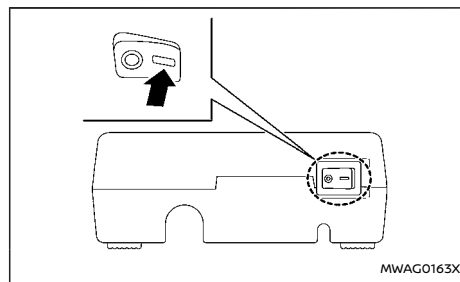

- Placez le contact d'allumage sur la position ON. Activez ensuite la commande de compresseur (-) et gonflez le pneu jusqu'à atteindre, si possible, la pression spécifiée sur l'étiquette apposée au niveau du montant central côté conducteur, ou 180 kPa (26 psi) minimum. Désactivez le compresseur d'air brièvement afin de vérifier la pression des pneus à l'aide du manomètre.

Si le pneu est surgonflé, ajustez la pression en laissant de l'air s'échapper à l'aide de la valve de décharge. La pression des pneus à froid est indiquée sur l'étiquette des pneus située sur le montant central, côté conducteur.

PRÉCAUTION

- Un mauvais branchement du flexible et de la valve de pneu risque d'entraîner des fuites d'air et le produit d'étanchéité pourrait se répandre.
- Ne vous tenez pas à proximité du pneu endommagé pendant son gonflage, car il existe un risque d'éclatement. En cas de présence de fentes ou de bosses, désactivez immédiatement le compresseur.
- Il est possible que la pression atteigne 600 kPa (87 psi) lorsque le pneu est en cours de gonflage. Ceci est un phénomène normal. En général, la pression chute en 30 secondes environ.
- N'actionnez pas le compresseur pendant plus de 10 minutes.

Si la pression des pneus n'augmente pas à **180 kPa (26 psi) dans les 10 minutes**, le pneu est peut-être gravement endommagé et **le pneu ne peut pas être réparé avec ce kit de réparation en cas de crevaison**. Contactez un concessionnaire NISSAN ou un atelier qualifié.

- Lorsque la pression du pneu correspond aux spécifications ou qu'elle a atteint le minimum de 180 kPa (26 psi), désactivez le compresseur d'air. Sortez la prise d'alimentation de la prise électrique et retirez rapidement le flexible de la valve du pneu. Attachez le bouchon de protection et le bouchon de valve.

PRÉCAUTION

Laissez la bouteille de produit d'étanchéité pour pneu sur le porte-bouteille afin d'éviter que le produit ne se répande.

- Conduisez immédiatement le véhicule pendant 10 minutes ou sur 3 km (2 miles) à une vitesse de 80 km/h (50 MPH) maximum.
- Après avoir conduit le véhicule, assurez-vous que la commande de compresseur d'air est désactivée (), puis vissez correctement le flexible sur la valve du pneu. Vérifiez la pression du pneu à l'aide du manomètre.

Si la pression des pneus devient inférieure à 130 kPa (19 psi):

Le pneu ne peut pas être réparé avec ce kit de réparation en cas de crevaison. Contactez un concessionnaire NISSAN ou un atelier qualifié.

Si la pression des pneus est égale ou supérieure à 130 kPa (19 psi) ou inférieure à la pression spécifiée:

Placez la commande de compresseur sur la position ON (→) et gonflez le pneu jusqu'à la pression spécifiée. Puis répétez les étapes à partir de 8.

Si la pression rechute, **le pneu ne peut pas être réparé avec ce kit de réparation en cas de crevaison.** Contactez un concessionnaire NISSAN ou un atelier qualifié.

Lorsque la pression des pneus correspond à la pression spécifiée:

La réparation temporaire est terminée.

Contactez un concessionnaire NISSAN ou un

atelier qualifié dès que possible, pour la réparation/le remplacement du pneu.

PRÉCAUTION

Ne réutilisez pas la bouteille de produit d'étanchéité pour pneu ou le flexible.

Pour obtenir une nouvelle bouteille de produit d'étanchéité ou un flexible neuf, contactez un concessionnaire NISSAN ou un atelier qualifié.

Après réparation du pneu

Contactez un concessionnaire NISSAN ou un atelier qualifié dès que possible, pour la réparation/le remplacement du pneu.

Pour démarrer le moteur avec une batterie de secours, suivez les instructions et les précautions suivantes.

⚠ ATTENTION

- Si le démarrage à l'aide d'une batterie de secours est réalisé de manière incorrecte, la batterie risque d'exploser, entraînant des blessures graves ou mortelles. Cela pourrait également endommager votre véhicule.
- Du gaz hydrogène explosif se trouve généralement à proximité de la batterie. Éloignez toute flamme et étincelle de la batterie.
- Évitez tout contact entre le liquide de batterie et les yeux, la peau, les vêtements ou les surfaces peintes. Le liquide de batterie est un acide sulfurique corrosif pouvant provoquer des brûlures graves. En cas de contact, rincez immédiatement la zone touchée à grande eau.
- Conservez la batterie hors de portée des enfants.
- La puissance de la batterie de secours doit être de 12 volts. L'utilisation d'une batterie de puissance incorrecte peut endommager votre véhicule.
- Lorsque vous travaillez sur ou à proximité de la batterie, protégez toujours vos yeux de manière adéquate (portez par exemple des lunettes de protection) et retirez bagues, accessoires en métal et bijoux. Ne vous penchez jamais au-dessus de la

batterie pendant un démarrage à l'aide d'une batterie de secours.

- Ne tentez jamais de faire démarrer une batterie gelée à l'aide d'une batterie de secours. Elle risquerait en effet d'exploser et d'occasionner des blessures graves.
- Votre véhicule est équipé d'un ventilateur de refroidissement du moteur automatique. Il pourrait se mettre en marche à n'importe quel moment. Veillez à ne pas poser vos mains ou un quelconque objet à proximité.

Ce véhicule est équipé de 2 batteries, une batterie de 12 V (principale) et une batterie Lithium-ion (auxiliaire). Le moteur ne peut pas démarrer si la batterie principale est déchargée. Appliquez la procédure suivante sur la batterie principale pour démarrer le moteur à l'aide de câbles.

Lors du branchement des câbles volants, il est nécessaire d'utiliser le véhicule d'appoint équipé d'une batterie de 12 V. Si les câbles sont branchés à la batterie d'une tension supérieure à 12 V, le véhicule risque d'être endommagé si les câbles ne sont pas branchés correctement.

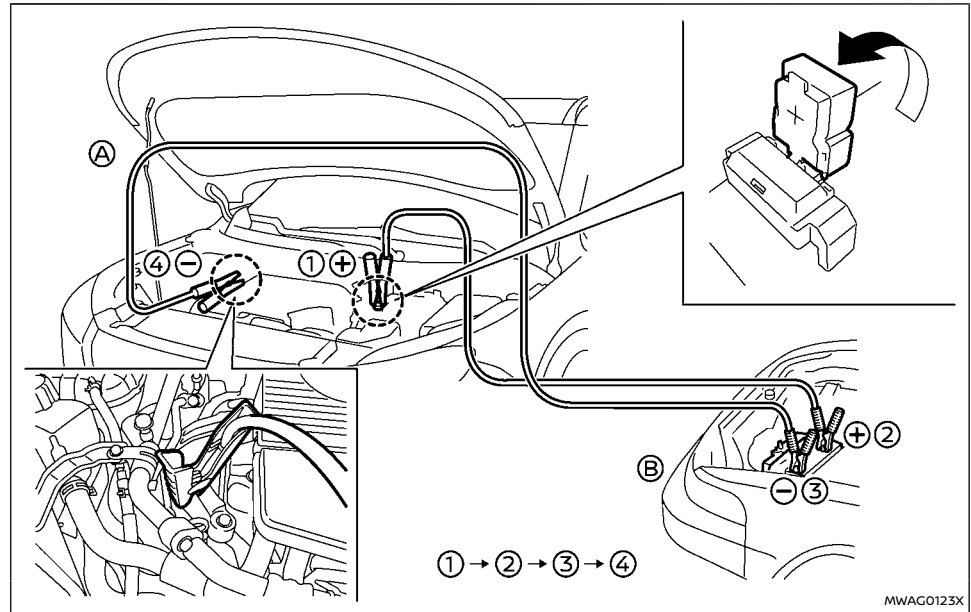

⚠ ATTENTION

Suivez toujours les instructions indiquées ci-dessous. Dans le cas contraire, le système de charge pourrait être endommagé et vous risqueriez de vous blesser.

1. Si la batterie de secours se trouve dans un autre véhicule Ⓑ, placez les deux véhicules Ⓐ

et Ⓑ de telle façon que leurs batteries soient proches l'une de l'autre.

Veillez à ce que les deux véhicules ne se touchent pas.

2. Serrez le frein de stationnement.
3. Appuyez sur le bouton de stationnement pour passer à la position P (stationnement).

- Désactivez tous les systèmes électriques inutilisés (phares, chauffage, climatisation, etc.).
- Branchez les câbles de connexion de batteries dans l'ordre indiqué sur l'illustration (① → ② → ③ → ④).

PRÉCAUTION

- Branchez toujours la borne positive (+) à la borne positive (+) et la borne négative (-) à la masse de carrosserie (par exemple comme sur l'illustration) et non à la batterie.
- Assurez-vous que les câbles de connexion de batteries n'entrent pas en contact avec des pièces mobiles dans le compartiment moteur et que les pinces des câbles ne touchent aucune pièce métallique.

- Démarrez le moteur du véhicule de secours ⑥ et laissez-le tourner pendant quelques minutes.
- Maintenez le régime du moteur du véhicule de secours à environ 2 000 tr/min, puis démarrez le moteur du véhicule ④ dont la batterie est déchargée.

PRÉCAUTION

N'activez pas le démarreur pendant plus de 10 secondes. Si le moteur ne démarre pas immédiatement, coupez le contact et attendez au moins 10 secondes avant d'essayer à nouveau.

- Une fois le moteur démarré, débranchez prudemment le câble négatif puis le câble positif (④ → ③ → ② → ①).

NOTE :

Utilisez la batterie 12 volt spéciale (batterie principale), dont les capacités de charge-décharge ont été améliorées et la durée de vie allongée. Évitez d'utiliser une batterie standard sur ce véhicule car elle pourrait se détériorer prématurément et provoquer un dysfonctionnement des systèmes Stop/Start et hybride simple intelligent. Pour la batterie, il est recommandé d'utiliser des pièces NISSAN d'origine. Pour de plus amples informations, contactez un concessionnaire NISSAN ou un atelier qualifié.

DÉMARRAGE PAR POUSSÉE

Ne tentez pas de démarrer le moteur par poussée.

PRÉCAUTION

- Les modèles avec transmission à variation continue (CVT) ne peuvent pas être démarrés par poussée ou par remorquage. Ceci risque d'endommager la boîte de vitesses.
- Les véhicules équipés d'un catalyseur à trois voies ne doivent pas être démarrés par poussée car le catalyseur à trois voies serait endommagé.
- N'essayez jamais de démarrer le moteur en remorquant le véhicule ; lorsque le moteur démarre, les soubresauts du véhicule pourraient provoquer une collision avec le véhicule remorqueur.

SI VOTRE VÉHICULE SURCHAUFFE

ATTENTION

- Ne continuez jamais à conduire le véhicule en cas de surchauffe. Le cas échéant, un incendie risquerait de se produire.
- N'ouvrez jamais le capot lorsque de la vapeur s'échappe du compartiment moteur.
- Ne retirez jamais le bouchon du radiateur ou du réservoir de liquide de refroidissement lorsque le moteur est chaud. Si le bouchon du radiateur ou du réservoir est retiré lorsque le moteur est chaud, de l'eau chaude sous pression jaillit risquant de provoquer des blessures (brûlures ou autres) plus ou moins graves.
- Si de la vapeur ou du liquide de refroidissement s'échappe du moteur, tenez-vous à l'écart du véhicule afin de ne pas vous brûler.
- Le ventilateur de refroidissement moteur s'active dès que la température du liquide de refroidissement atteint une certaine température.
- Veillez à éviter tout contact entre vos mains, cheveux, bijoux et vêtements, et le ventilateur de refroidissement ou les courroies d'entraînement.

En cas de surchauffe du moteur (la mesure de la jauge de température est à un niveau très élevé), de puissance moteur insuffisante, d'apparition d'un bruit inhabituel, etc., effectuez la procédure suivante.

1. Écartez prudemment le véhicule de la route et serrez le frein de stationnement.
2. Appuyez sur le bouton de stationnement pour passer à la position P (stationnement).

N'arrêtez pas le moteur.

3. Désactivez la climatisation. Ouvrez toutes les vitres, mettez la commande de température du chauffage ou de climatisation sur la position "chaud maxi" et réglez la commande du ventilateur sur la vitesse la plus rapide.
4. Sortez du véhicule. Avant d'ouvrir le capot, effectuez une inspection visuelle et auditive afin de détecter un éventuel échappement de liquide de refroidissement ou de vapeur au niveau du radiateur ou du réservoir de liquide de refroidissement. (Si de la vapeur ou du liquide de refroidissement s'échappe, coupez le moteur.) N'ouvrez pas davantage le capot jusqu'à ce qu'aucune vapeur ou aucun liquide de refroidissement ne soit visible.
5. Ouvrez le capot.

ATTENTION

Si de la vapeur ou de l'eau s'échappent du moteur, tenez-vous à l'écart pour éviter tout risque de brûlure.

6. Vérifiez visuellement que la courroie d'entraînement n'est ni endommagée ni détendue. Assurez-vous également que le ventilateur de refroidissement fonctionne. Les flexibles du radiateur et le radiateur ne doivent pas fuir. Si le liquide de refroidissement fuit ou si le

ventilateur de refroidissement ne fonctionne pas, arrêtez le moteur.

ATTENTION

Veillez à éviter tout contact entre vos mains, cheveux, bijoux ou vêtements et les courroies ou le ventilateur de refroidissement du moteur. Le ventilateur de refroidissement du moteur peut se mettre en marche à n'importe quel moment.

7. Une fois que le moteur est froid, vérifiez le niveau de liquide de refroidissement dans le réservoir lorsque le moteur tourne. Ajoutez du liquide de refroidissement dans le réservoir si nécessaire. Faites réparer votre véhicule par un concessionnaire NISSAN ou un atelier qualifié.

REMORQUAGE DU VÉHICULE

Respectez la réglementation locale lors du remorquage du véhicule. Un équipement de remorquage inadapté risque d'endommager le véhicule. Pour assurer un remorquage approprié du véhicule et éviter tout endommagement accidentel de votre véhicule, NISSAN recommande de faire appel au service d'assistance routière. Il est conseillé de demander au personnel du service d'assistance routière de lire attentivement les précautions suivantes.

ATTENTION

- Ne voyagez jamais dans un véhicule lors du remorquage.
- Ne vous glissez jamais sous le véhicule une fois qu'il est soulevé par une dépanneuse.

PRÉCAUTION

- Lors du remorquage, assurez-vous que la boîte de vitesses, les essieux, la direction et la transmission sont en bon état. Si l'une de ces conditions s'applique, l'utilisation d'un chariot ou d'une plate-forme de remorquage s'avère nécessaire.
- Attachez toujours les chaînes de sécurité avec soin avant le remorquage.

NOTE :

Si la batterie est complètement déchargée, la transmission ne pourra pas passer manuellement aux autres positions. Pour engager d'autres positions, chargez la batterie ou alimentez-la en suivant la procédure de démarrage. Appuyez sur le bouton de stationnement pour

passer à la position P (stationnement) avant d'engager d'autres positions.

REMORQUAGE RECOMMANDÉ PAR NISSAN

Modèles à deux roues motrices (4x2)

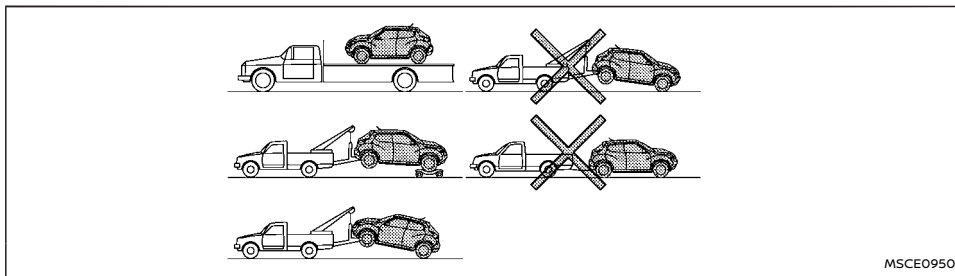

NISSAN recommande de remorquer le véhicule avec les roues motrices (avant) soulevées ou de le placer sur un camion à plate-forme comme indiqué sur l'illustration.

NOTE :

Si le frein de stationnement électronique est desserré, les roues arrière peuvent être mises à la terre pendant le remorquage. Si le frein de stationnement électronique n'est pas desserré, il faut utiliser des chariots de remorquage. Pour plus d'informations, reportez-vous à "Frein de stationnement" (P.186).

PRÉCAUTION

Ne remorquez jamais un véhicule équipé d'une boîte CVT avec les roues avant au sol ni avec les quatre roues au sol (vers l'avant ou vers l'arrière), car cela peut endommager sérieusement la boîte de vitesses et occasionner des frais importants. S'il est nécessaire de remor-

quer le véhicule avec les roues arrière surélevées, placez toujours un chariot de remorquage sous les roues avant.

Dégagement d'un véhicule coincé

⚠ ATTENTION

- Ne laissez jamais personne se tenir à proximité du câble de remorquage pendant l'opération de remorquage.
- Ne faites jamais tourner les roues à vitesse élevée. Ceci pourrait provoquer leur éclatement et causer de graves blessures. Certaines pièces du véhicule risqueraient également de surchauffer et d'être endommagées.

Si votre véhicule se trouve bloqué dans du sable, de la neige ou de la boue et qu'il est impossible de

le dégager sans le tracter, utilisez les crochets de remorquage.

- Utilisez uniquement le crochet de remorquage. Ne fixez pas le dispositif de remorquage sur une partie autre que la carrosserie du véhicule. Cela risquerait d'endommager la carrosserie.
- Utilisez le crochet de remorquage uniquement pour dégager un véhicule.
- Le crochet de remorquage est soumis à une force extrêmement importante lorsqu'il est utilisé pour dégager un véhicule. Tirez toujours le dispositif de remorquage de manière rectiligne par rapport au véhicule. Ne tirez jamais sur le crochet de remorquage de biais.

PRÉCAUTION

Deux crochets sont situés dans l'espace de rangement. Utilisez le crochet plus long pour l'avant et le crochet plus court pour l'arrière. Si vous utilisez un autre crochet, le véhicule et le crochet risquent d'être endommagés.

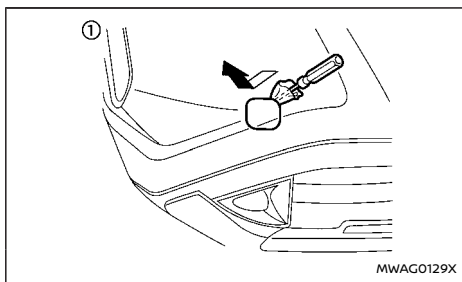

Avant

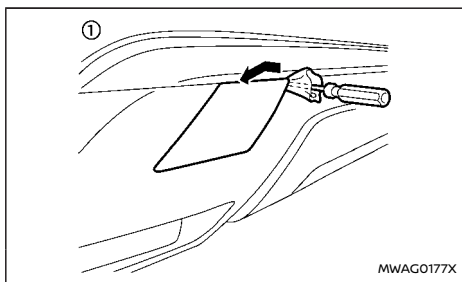
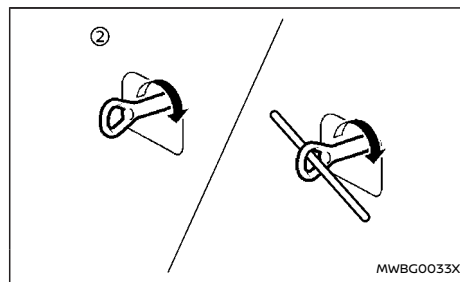

Arrière

- ① Retirez le cache du crochet du pare-chocs à l'aide d'un outil approprié.
- ② Installez correctement le crochet de remorquage, tel qu'indiqué sur l'illustration. (Le crochet se trouve dans l'espace de rangement situé sous le plancher du compartiment à bagages.)

Assurez-vous que le crochet de remorquage est correctement fixé dans son espace de rangement après utilisation.

MÉMO

7 Soins extérieurs et intérieurs

Nettoyage extérieur	458	Tapis de sol	460
Lavage	458	Vitres	461
Élimination des taches	458	Ceintures de sécurité	461
Lustrage	458	Protection contre la corrosion	461
Vitres	459	Facteurs de corrosion les plus courants	461
Dessous de caisse	459	Les facteurs environnementaux influencent le taux de corrosion	461
Roues	459	Protection du véhicule contre la corrosion	462
Jantes en aluminium	459		
Chromes	459		
Nettoyage intérieur	460		
Désodorisants	460		

NETTOYAGE EXTÉRIEUR

Afin de préserver l'aspect extérieur du véhicule, il est important de l'entretenir correctement.

Autant que possible, gardez votre véhicule dans un garage ou sur une aire couverte afin de réduire les risques d'endommagement des surfaces peintes.

Si votre véhicule doit être garé à l'extérieur, gardez-le dans une zone ombragée ou protégez-le à l'aide d'une housse. **Veillez à ne pas rayer la surface peinte lorsque vous placez ou retirez la housse de protection.**

LAVAGE

Il est conseillé de laver le véhicule aussi rapidement que possible dans les cas suivants, afin de protéger les surfaces peintes :

- Après la pluie, afin d'éviter que les pluies acides n'endommagent la peinture de votre véhicule.
 - Après avoir roulé sur une route côtière, afin d'éviter que l'air marin ne rouille votre véhicule.
 - En cas de salissure des surfaces peintes par de la suie, de la fiente d'oiseau, de la sève d'arbre, des particules métalliques ou des insectes.
 - En cas de formation d'une couche de poussière ou de boue sur les surfaces peintes.
1. Lavez le véhicule à grande eau, avec une éponge.
 2. Nettoyez soigneusement et complètement les surfaces du véhicule à l'aide d'un mélange d'eau propre tiède (jamais chaude) et de savon doux, de savon spécialement adapté au nettoyage des voitures ou de liquide vaisselle.

PRÉCAUTION

- **Ne nettoyez pas le véhicule à l'aide de produits ménagers ou de détergents chimiques forts, d'essence ou de solvants.**
- **Ne nettoyez pas le véhicule en plein soleil ou lorsque la carrosserie est chaude, pour éviter que l'eau ne laisse des traces.**
- **Évitez l'utilisation de chiffons trop rêches ou rugueux, tels que des maniques. Un soin particulier doit être apporté au nettoyage des salissures et corps étrangers durcis, de façon à ne pas rayer ou endommager la peinture.**
- **Ne lavez pas le compartiment moteur. Cela pourrait provoquer une défaillance du démarrage du moteur ou un dysfonctionnement. Si de l'eau se répand sur les pièces électriques, cela peut entraîner un court-circuit et provoquer un incendie.**

3. Rincez abondamment le véhicule à l'eau claire.
4. Utilisez une peau de chamois humide pour sécher les surfaces peintes et éviter que l'eau ne laisse des traces.

Lors du nettoyage du véhicule, portez une attention particulière aux points suivants :

- Les pliures et les articulations des portières, du hayon et du capot sont particulièrement affectées par le sel. Par conséquent, ils doivent être nettoyés régulièrement.
- Assurez-vous que les orifices d'écoulement situés à la base des portières ne sont pas obstrués.

- Lavez le dessous de caisse et l'intérieur des ailes au jet d'eau afin de décoller les accumulations de boue et/ou de sel.

ÉLIMINATION DES TACHES

Éliminez aussi rapidement que possible les taches provoquées par l'huile et le goudron, les poussières industrielles, les insectes et la sève de la surface de la peinture, de façon à éviter les marques ou taches indélébiles. Des produits de nettoyage spécifiques sont disponibles chez les concessionnaires NISSAN, dans les ateliers qualifiés ou tout autre magasin d'accessoires automobiles.

LUSTRAGE

Un entretien régulier à l'aide de cire protège les surfaces peintes et permet de conserver l'aspect neuf du véhicule.

Après le cirage, il est recommandé de polir la carrosserie pour éviter les marques et les accumulations de cire.

Les concessionnaires NISSAN ou ateliers qualifiés sont en mesure de vous aider dans le choix du produit approprié.

PRÉCAUTION

- **Nettoyez complètement votre véhicule avant d'appliquer de la cire sur les surfaces peintes.**
- **Suivez toujours les instructions du fabricant de la cire.**
- **N'utilisez ni cire contenant des produits abrasifs ni produit de nettoyage caustique**

pour ne pas endommager la finition du véhicule.

L'utilisation d'une lustreuse ou un polissage trop agressif sur un apprêt ou une couche de peinture à finition transparente risque de ternir la finition ou de laisser des traces.

VITRES

Utilisez un produit de nettoyage pour vitres pour supprimer les pellicules de fumée et de poussière des surfaces vitrées. Il est normal que les vitres du véhicule se recouvrent de cette pellicule lorsque le véhicule a été garé au soleil. Un produit de nettoyage pour vitres et un chiffon doux permettent de la supprimer facilement.

DESSOUS DE CAISSE

Dans les régions où le sel est utilisé pendant l'hiver, il est indispensable de nettoyer régulièrement le dessous de caisse du véhicule pour éviter les accumulations de boue et de sel, ainsi que les risques de corrosion du dessous de caisse et des suspensions.

Avant l'hiver et au printemps, le dessous de caisse du véhicule doit être vérifié et le traitement anti-rouille renouvelé si nécessaire.

ROUES

- Lors du lavage du véhicule, lavez également les roues afin de conserver leur aspect.
- Nettoyez la face intérieure des roues en cas de remplacement de ces dernières ou lorsque vous lavez le dessous du véhicule.
- N'utilisez pas de nettoyeurs abrasifs pour laver les roues.
- Examinez régulièrement les jantes afin de détecter d'éventuelles traces de choc ou de corrosion. Ces dernières peuvent en effet provoquer une perte de pression ou endommager le talon du pneu.
- NISSAN recommande de lustrer les roues afin de les protéger du sel dans les régions où il est utilisé en hiver.

JANTES EN ALUMINIUM

Lavez régulièrement les jantes à l'aide d'une éponge imprégnée d'une solution savonneuse douce, notamment pendant les mois d'hiver dans les régions où le sel est utilisé. Les résidus de sel provenant de sel peuvent provoquer une décoloration des roues, si elles ne sont pas nettoyées régulièrement.

PRÉCAUTION

Suivez les instructions ci-dessous afin d'éviter de tacher ou de décolorer les jantes :

- **N'utilisez pas de nettoyeur à forte teneur en acide ou alcalin pour le nettoyage des jantes.**
- **N'appliquez pas de nettoyeur pour jantes**

lorsque celles-ci sont chaudes. La température des jantes doit correspondre à la température ambiante.

- **Rincez les jantes afin d'éliminer complètement le nettoyeur dans un laps de temps de 15 minutes après son application.**

CHROMES

Nettoyez régulièrement tous les chromes à l'aide d'un produit spécialement conçu de façon à en préserver l'aspect.

NETTOYAGE INTÉRIEUR

Nettoyez de temps à autre l'habitacle du véhicule, les pièces en plastique et les sièges à l'aide d'un aspirateur ou d'une brosse à poils doux. Nettoyez les surfaces en vinyle et en cuir avec un linge propre et doux imprégné d'une solution savonneuse douce, puis essuyez avec un chiffon doux et sec.

Un entretien ainsi qu'un nettoyage réguliers sont nécessaires afin de maintenir l'aspect du cuir.

Avant d'utiliser un produit d'entretien pour textile, lisez attentivement les recommandations du fabricant. Certains de ces produits contiennent des composants chimiques qui risquent de tacher ou de décolorer les tissus.

Utilisez un chiffon doux imbibé uniquement d'eau pour nettoyer les optiques du combiné d'instruments et des jauges.

⚠ ATTENTION

N'utilisez pas d'eau ni de produits de nettoyage acides (nettoyeurs vapeur) sur le siège. Cela risquerait d'endommager le capteur de siège ou le capteur d'évaluation du poids de l'occupant. Ceci peut également affecter le fonctionnement du système d'airbag et causer des blessures corporelles graves.

PRÉCAUTION

- N'utilisez jamais de benzine, de diluant ou de produits similaires.
- Les petites particules de poussière peuvent être abrasives et endommager les surfaces en cuir ; elles doivent être retirées aussi rapidement que possible. N'utilisez

pas de savon de sellerie, de cires pour automobile, de cirages, d'huiles, de liquides de nettoyage, de solvants, de détergents ni de produits nettoyants à base d'ammoniac car ils endommagent la finition naturelle du cuir.

- N'utilisez jamais de produits d'entretien pour textile, à moins que cette utilisation ne soit recommandée par le constructeur.
- N'utilisez pas de produit nettoyant pour vitres ou surfaces en plastique pour nettoyer les optiques des instruments et des jauges. Cela peut les endommager.
- Lorsque vous manipulez des désodorisants, des agents aromatiques, des cosmétiques, des écrans solaires, etc., n'en renversez pas sur les surfaces intérieures ou entrer en contact avec elles. Ces produits peuvent provoquer une décoloration permanente, des taches, des fissures, un décollement de la peinture, etc. selon les ingrédients. S'ils entrent en contact avec la surface intérieure, essuyez-les immédiatement à l'aide d'un chiffon doux.
- N'utilisez pas de liquide de nettoyage à base de chlore, comme le dioxyde de chlore et l'acide hypochloreux, qui peuvent provoquer l'écaillage de la peinture, la corrosion, etc. S'il est inévitable de nettoyer ou de stériliser les surfaces intérieures, utilisez moins de 75 % d'éthanol. Essuyez les parties intérieures avec un chiffon sec imbibé d'éthanol. Essuyez complètement l'éthanol. Si vous ne le

faites pas, il peut provoquer un écaillage de la peinture, une décoloration, etc. L'éthanol étant inflammable, faites attention au risque d'incendie.

DÉSODORISANTS

La plupart des désodorisants contiennent des solvants, et risquent d'endommager l'intérieur du véhicule. Si vous souhaitez utiliser un désodorisant, prenez les précautions suivantes :

- Les désodorisants à suspendre risquent de décolorer de manière permanente les surfaces avec lesquelles ils sont en contact à l'intérieur du véhicule. Suspendez le désodorisant afin qu'il n'entre pas en contact avec une surface à l'intérieur du véhicule.
- En général, les désodorisants liquides se fixent sur les bouches d'aération. Ces produits risquent de provoquer des dommages immédiats et de décolorer les surfaces intérieures s'ils sont renversés.

Lisez attentivement et suivez les instructions du fabricant avant d'utiliser un désodorisant.

TAPIS DE SOL

L'utilisation de tapis de sol NISSAN d'origine (selon modèles) peut augmenter la longévité de la moquette du véhicule et faciliter le nettoyage intérieur. Quels que soient les tapis utilisés, assurez-vous qu'ils sont adaptés à votre véhicule et qu'ils sont posés sur le plancher de façon à ne pas gêner l'utilisation des pédales. Les tapis de sol doivent être nettoyés régulièrement et remplacés en cas d'usure excessive.

Aide pour le positionnement du tapis de sol

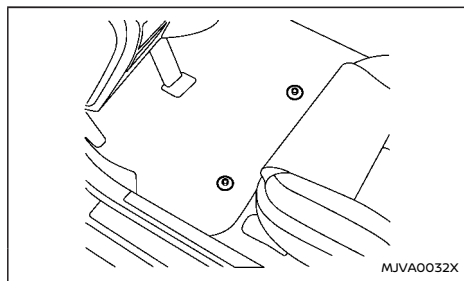

Le véhicule comprend des supports pour tapis de sol avant permettant de faciliter leur positionnement. Les tapis de sol NISSAN sont conçus spécialement pour votre véhicule.

Positionnez le tapis en passant le(s) crochet(s) du support de tapis de sol dans l'orifice de l'œillet tout en centrant le tapis dans la zone prévue à cet effet.

Enfoncez l'orifice de l'œillet fermement dans le crochet et fixez-le.

Vérifiez régulièrement que les tapis sont positionnés correctement.

VITRES

Utilisez un produit de nettoyage pour vitres pour supprimer les pellicules de fumée et de poussière des surfaces vitrées. Il est normal que les vitres du véhicule se recouvrent de cette pellicule lorsque le véhicule a été garé au soleil. Un produit de nettoyage pour vitres et un chiffon doux permettent de la supprimer facilement.

PRÉCAUTION

Lors du nettoyage de la surface intérieure des vitres, n'utilisez pas d'outils tranchants, de nettoyants abrasifs ou de désinfectants à base de chlore. Ils pourraient endommager les conducteurs électriques, tels que les éléments de désenbuage de la lunette arrière.

CEINTURES DE SÉCURITÉ

⚠ ATTENTION

- **Ne laissez jamais des ceintures humides s'enrouler dans les enrouleurs.**
- **N'utilisez jamais de produit javellisant, de teinture ou de produit chimique sur les sangles des ceintures, car de tels produits en affecteraient la résistance.**

Les ceintures de sécurité peuvent être nettoyées à l'aide d'une éponge imprégnée d'une solution savonneuse douce.

Laissez les ceintures sécher complètement à l'ombre avant de les utiliser. (Reportez-vous à "Ceintures de sécurité" (P.28).)

PROTECTION CONTRE LA CORROSION

FACTEURS DE CORROSION LES PLUS COURANTS

- Accumulation de poussière humide et de débris au niveau des panneaux de carrosserie, des orifices et des autres parties du véhicule.
- Endommagement des surfaces peintes et enduits protecteurs, provoqué par les graviers ou de légers accrochages.

LES FACTEURS ENVIRONNEMENTAUX INFLUENT LE TAUX DE CORROSION

Humidité

L'accumulation de sable, de saleté et d'eau sur le plancher du véhicule risque d'accélérer la corrosion. Les tapis/revêtements de sol ne sèchent pas complètement à l'intérieur du véhicule. Retirez-les et laissez-les sécher complètement afin de protéger le plancher de la corrosion.

Humidité relative

La corrosion est accélérée dans les régions où l'humidité relative est élevée.

Température

Les températures élevées accélèrent la corrosion des pièces qui ne sont pas correctement ventilées.

La corrosion est également accélérée dans les régions où les températures se maintiennent au-dessus de zéro degré.

Pollution atmosphérique

La pollution industrielle, l'air salin des régions côtières et le salage fréquent des routes accélèrent le processus de corrosion. Le sel accélère également la dégradation des surfaces peintes.

PROTECTION DU VÉHICULE CONTRE LA CORROSION

- Lavez et lustrez le véhicule aussi souvent que possible afin de le maintenir propre.
- Assurez-vous toujours que les surfaces peintes ne présentent pas de détériorations, même mineures. Dans le cas contraire, effectuez les réparations nécessaires dès que possible.
- Assurez-vous que les orifices d'écoulement situés à la base des portières ne sont pas obstrués, afin d'éviter toute accumulation d'eau.
- Vérifiez que le dessous de caisse n'est pas recouvert de sable, de poussière ou de sel. Dans le cas contraire, lavez-le à l'eau dès que possible.

PRÉCAUTION

- **Ne retirez jamais la poussière, le sable ou les autres débris situés dans l'habitacle avec un jet d'eau. Nettoyez à l'aide d'un aspirateur ou d'une brosse.**
- **Évitez tout contact entre les pièces électroniques internes du véhicule et les liquides (eau ou autre). Elles pourraient être endommagées.**

Les produits chimiques utilisés pour dégivrer les routes peuvent être extrêmement corrosifs. Ils

accélèrent la corrosion et la détérioration des éléments du dessous de caisse, tels que le système d'échappement, les conduites de carburant et de frein, les câbles de frein, le bac de plancher et les ailes.

En hiver, le dessous de caisse du véhicule doit être nettoyé régulièrement.

Pour une protection supplémentaire contre la rouille et la corrosion, qui peut être nécessaire dans certaines régions, adressez-vous à un concessionnaire NISSAN ou à un atelier qualifié.

8 Entretien et interventions à effectuer soi-même

Programme d'entretien	465	Courroie d'entraînement	475
Entretien général	465	Bougies d'allumage	476
Entretien périodique	465	Remplacement des bougies d'allumage	476
Où faire réviser votre véhicule ?	465	Freins	477
Entretien général	465	Vérification du frein de stationnement	477
Présentation des éléments		Vérification du frein de service	477
d'entretien général	465	Liquide de frein	478
Précautions d'entretien	467	Liquide de transmission à variation continue (CVT)	478
Emplacements des points de vérification dans le		Filtre à air	479
compartiment moteur	469	Balais d'essuie-glaces	480
Modèle avec moteur KR15DDT	469	Balais d'essuie-glaces de pare-brise	480
Circuit de refroidissement du moteur	470	Balai d'essuie-glace de lunette arrière	480
Vérification du niveau de liquide de		Liquide de lave-vitres	481
refroidissement moteur	470	Batterie	481
Remplacement du liquide de		Batterie du véhicule	481
refroidissement moteur	471	Démarrage à l'aide d'une batterie de secours	483
Système de refroidissement de		Pile de l'Intelligent Key	484
refroidisseur intermédiaire	471	Système de contrôle de tension variable	485
Vérification du niveau de liquide de		Fusibles	485
refroidisseur intermédiaire	472	Compartiment moteur	485
Changement du liquide de refroidissement du		Habitacle	486
refroidisseur intermédiaire	472	Éclairages	489
Huile moteur	473	Phares	490
Vérification du niveau d'huile moteur	473	Éclairage intérieur et extérieur	490
Remplacement de l'huile moteur et du filtre	473		

Prescription légale relative au réglage des faisceaux	491	Usure et endommagement des pneus	494
Pneus et roues	493	Vieillessement des pneus	495
Système de contrôle de pression des pneus (TPMS)	493	Remplacement des pneus et des roues	495
Pression des pneus	493	Équilibrage des roues	496
Types de pneus	493	Levage du véhicule et remplacement des roues	496
Chaînes de pneus	494	Kit de réparation d'urgence en cas de crevaison	499
Permutation des roues	494		

PROGRAMME D'ENTRETIEN

Certains entretiens quotidiens et réguliers sont nécessaires pour préserver le bon état mécanique de votre véhicule, ainsi que les performances de son système d'échappement et de son moteur.

Il est de la responsabilité du propriétaire de veiller à ce que l'entretien périodique et l'entretien général soient effectués.

En tant que propriétaire du véhicule, vous êtes le seul à pouvoir garantir qu'il est soumis à un entretien correct.

ENTRETIEN GÉNÉRAL

Les petites vérifications pratiques font partie intégrante de l'entretien général. Elles sont indispensables pour assurer le fonctionnement correct du véhicule. Il est de votre responsabilité d'effectuer ces procédures régulièrement, comme indiqué dans ce manuel.

La mise en œuvre de ces vérifications d'entretien général requiert un minimum de connaissances mécaniques et uniquement quelques outils automobiles généraux.

Vous pouvez effectuer ces vérifications et inspections vous-même ou les confier à un technicien qualifié, à un concessionnaire NISSAN ou un atelier qualifié, selon votre convenance.

ENTRETIEN PÉRIODIQUE

Afin de vous faciliter la tâche, les éléments d'entretien périodique requis sont décrits dans le Carnet d'entretien et de garantie, fourni séparément. Veuillez consulter ce carnet afin de vous assurer que les opérations d'entretien nécessaires sont effectuées sur votre véhicule à intervalles réguliers.

OÙ FAIRE RÉVISER VOTRE VÉHICULE ?

Si votre véhicule a besoin d'un entretien ou en cas de dysfonctionnement, confiez la vérification et le réglage des systèmes à un concessionnaire NISSAN ou à un atelier qualifié.

ENTRETIEN GÉNÉRAL

Pendant l'utilisation normale de votre véhicule, les opérations d'entretien général doivent être effectuées régulièrement, conformément aux instructions figurant dans ce chapitre. Si vous détectez des bruits, des vibrations ou des odeurs inhabituelles, veillez à en rechercher la cause ou demandez à un concessionnaire NISSAN ou à un atelier qualifié de le faire sans délai. En outre, vous devez le signaler à un concessionnaire NISSAN ou à un atelier qualifié, si vous pensez que des réparations doivent être effectuées.

Lorsque vous effectuez des vérifications ou des travaux d'entretien, suivez scrupuleusement "Précautions d'entretien" (P.467).

PRÉSENTATION DES ÉLÉMENTS D'ENTRETIEN GÉNÉRAL

Des informations complémentaires concernant les éléments accompagnés d'un astérisque "*" se trouvent plus loin dans ce chapitre.

Extérieur du véhicule

Sauf indication contraire, les points d'entretien énumérés ci-après doivent être vérifiés de temps à autre.

Portières et capot:

Vérifiez que toutes les portières, le capot, la portière arrière, le couvercle de coffre et le hayon fonctionnent librement. Vérifiez également le verrouillage de toutes les serrures. Lubrifiez si nécessaire. Vérifiez que le verrouillage secondaire empêche l'ouverture du capot lorsque le verrouillage primaire est désactivé. En cas de conduite sur des routes traitées avec des produits de salage ou

d'autres produits corrosifs, vérifiez la lubrification fréquemment.

Eclairages*:

Nettoyez les phares régulièrement. Vérifiez le bon fonctionnement et la fixation des phares, des feux de stop, des feux arrière, des clignotants et des autres feux. Vérifiez également le réglage des faisceaux.

Pneus*:

Vérifiez régulièrement la pression des pneus (systématiquement avant de longs trajets), à l'aide d'un manomètre. Ajustez la pression de tous les pneus, y compris de celui de la roue de secours, à la pression spécifiée.

Vérifiez l'absence de dommages, de coupures et de traces d'usure excessive.

Permutation des roues*:

Dans le cas d'un modèle à deux roues motrices (4x2), si les pneus avant et arrière sont de la même taille : les roues doivent être permutées tous les 10 000 km (6 000 miles). Les roues comportant des repères directionnels peuvent uniquement être permutées entre l'avant et l'arrière. Une fois la permutation effectuée, assurez-vous que les repères directionnels sont orientés dans le sens de rotation des roues.

Dans le cas d'un modèle à quatre roues motrices ou à transmission intégrale (4x4/transmission intégrale), si les pneus avant et arrière sont de la même taille : les roues doivent être permutées tous les 5 000 km (3 000 miles). Les roues comportant des repères directionnels peuvent uniquement être permutées entre l'avant et l'arrière. Une fois

la permutation effectuée, assurez-vous que les repères directionnels sont orientés dans le sens de rotation des roues.

Si les pneus avant et arrière sont de taille différente, les roues ne peuvent pas être permutées.

La fréquence de permutation peut varier en fonction de vos habitudes de conduite et de l'état de la route.

Composants du transmetteur du système de contrôle de la pression des pneus (TPMS) (selon modèles):

Remplacez le joint de l'œillet du transmetteur du TPMS et l'obus et le capuchon de la valve si les pneus sont remplacés pour cause d'usure ou de vieillissement.

Parallélisme et équilibrage des roues:

Si le véhicule se balance d'un côté ou de l'autre en cas de conduite sur route droite et plane ou si vous remarquez une usure irrégulière ou anormale des pneus, il peut être nécessaire de corriger le parallélisme des roues. Si le volant ou les sièges vibrent lors d'une conduite à vitesse normale sur autoroute, il peut être nécessaire de corriger l'équilibrage des roues.

Pare-brise:

Nettoyez le pare-brise régulièrement. Vérifiez au moins tous les six mois que le pare-brise ne présente pas de craquelures ou d'autres dommages. Réparez si nécessaire.

Balais d'essuie-glace*:

Vérifiez l'absence de craquelures ou de traces

d'usure en cas de fonctionnement incorrect. Remplacez si nécessaire.

Intérieur du véhicule

Les points d'entretien énumérés ci-après doivent être régulièrement vérifiés, par exemple lors de l'entretien périodique, du nettoyage du véhicule, etc.

Pédale d'accélérateur:

Vérifiez que la pédale fonctionne sans à-coups et que sa course est fluide. Assurez-vous que les tapis de plancher ne gênent pas le fonctionnement de la pédale.

Pédale de frein*:

Assurez-vous que la pédale fonctionne sans à-coups et que la distance qui la sépare du tapis de plancher est correcte lorsqu'elle est complètement enfoncée. Vérifiez le fonctionnement de l'amplificateur de freinage. Assurez-vous que les tapis de plancher ne gênent pas la course de la pédale.

Frein de stationnement*:

Vérifiez régulièrement le fonctionnement du frein de stationnement. Vérifiez que la course du levier (selon modèles) ou de la pédale (selon modèles) est normale. Assurez-vous également que le véhicule est correctement maintenu lorsqu'il se trouve sur une surface en pente raide et que seul le frein de stationnement est serré.

Ceintures de sécurité:

Vérifiez que tous les composants du système de ceintures de sécurité (boucles, ancrages, dispositifs de réglage et enrouleurs, etc.) fonctionnent correctement et librement, et qu'ils sont bien fixés.

Vérifiez les sangles afin de détecter toute trace de coupure, d'effilochage, d'usure ou d'endommagement.

Volant:

Vérifiez le système de direction : assurez-vous que le jeu n'est pas trop grand, que la direction n'est pas dure, qu'aucun bruit inhabituel ne se produit, etc.

Témoins d'avertissement visuels et sonores:

Vérifiez le fonctionnement de tous les témoins d'avertissement visuels et sonores.

Désembuage de pare-brise:

Vérifiez que l'air sort correctement des sorties de désembuage lorsque vous activez le système de chauffage ou la climatisation.

Essuie-glace et lave-vitre de pare-brise*:

Vérifiez que les systèmes d'essuie-glaces et de lave-vitres fonctionnent correctement et que les essuie-glaces ne laissent pas de stries sur le pare-brise.

Sous le capot et sous le véhicule

Les éléments énumérés ci-après doivent être vérifiés à intervalles réguliers (par exemple à chaque vérification du niveau d'huile moteur ou approvisionnement en carburant).

Batterie (sauf batteries sans entretien)*:

Vérifiez le niveau de liquide de chaque élément. Il doit se trouver entre les repères SUPERIEUR et INFÉRIEUR. Les véhicules utilisés à des températures élevées ou dans des conditions difficiles

exigent un contrôle fréquent du niveau de liquide de batterie.

Niveau(x) de liquide de frein (et d'embrayage)*:

Pour les modèles avec boîte de vitesses manuelle : assurez-vous que les niveaux de liquide de frein et d'embrayage se situent entre les repères MAX et MIN des réservoirs.

Sauf pour les modèles avec boîte de vitesses manuelle : assurez-vous que le niveau de liquide de frein se situe entre les repères MAX et MIN du réservoir.

Niveau de liquide de refroidissement moteur*:

Vérifiez le niveau du liquide de refroidissement lorsque le moteur est froid. Assurez-vous que le niveau de liquide de refroidissement moteur se situe entre les repères MAX et MIN du réservoir.

Niveau du liquide de refroidissement du refroidisseur intermédiaire*:

Vérifiez le niveau du liquide de refroidissement lorsque le moteur est froid. Assurez-vous que le niveau de liquide de refroidissement moteur se situe entre les repères MAX et MIN du réservoir.

Courroie(s) d'entraînement du moteur*:

Assurez-vous que les courroies ne sont pas effilochées, usées, fendues ou tachées d'huile.

Niveau d'huile moteur*:

Vérifiez le niveau après avoir garé le véhicule (sur une surface plane) et arrêté le moteur.

Fuites de liquide:

Assurez-vous de l'absence de fuite de carburant, d'huile, d'eau ou d'autres liquides sous le véhicule,

lorsque celui-ci est garé depuis un moment. Il est normal que des gouttes d'eau s'écoulent du système de climatisation après l'avoir utilisé. Si vous remarquez une fuite ou la présence de vapeurs d'essence, veillez à en contrôler l'origine et contactez un professionnel immédiatement.

Liquide de lave-vitres*:

Vérifiez que le réservoir est rempli avec le liquide approprié.

PRÉCAUTIONS D'ENTRETIEN

Lorsque vous réalisez une opération d'inspection ou d'entretien sur le véhicule, prenez toujours les précautions nécessaires pour éviter de vous blesser ou d'endommager accidentellement le véhicule. Les précautions générales énoncées ci-après doivent être scrupuleusement observées.

⚠ ATTENTION

- **Garez le véhicule sur une surface plane, serrez correctement le frein de stationnement et calez les roues de façon à empêcher tout déplacement du véhicule. Appuyez sur le bouton de stationnement pour passer à la position P (stationnement).**
- **Assurez-vous que le contact est coupé lors du remplacement ou de la réparation d'une pièce.**
- **Si vous devez travailler avec le moteur en marche, gardez vos mains, vêtements, cheveux et outils éloignés des ventilateurs, courroies et de toute autre pièce susceptible de se mettre en mouvement.**

- Il est conseillé d'attacher ou d'enlever tout vêtement ample et de retirer tous vos bijoux tels que bagues, montres, etc. avant toute intervention sur le véhicule.
- Portez toujours des lunettes de protection lorsque vous travaillez sur le véhicule.
- Si vous devez faire fonctionner le moteur dans un local fermé tel qu'un garage, vérifiez que celui-ci dispose d'un système de ventilation suffisant pour l'évacuation des gaz d'échappement.
- Ne vous glissez jamais sous un véhicule soutenu uniquement par un cric. Si vous devez travailler sous le véhicule, faites-le reposer sur des chandelles de sécurité.
- N'approchez jamais de matériaux incandescents, de flammes ou d'étincelles du carburant et de la batterie.
- Sur les modèles avec moteur à essence équipé du système à injection multipoint de carburant (MFI), le filtre à carburant et les conduites d'alimentation devraient être révisés par un concessionnaire NISSAN ou un atelier qualifié, car le circuit d'alimentation reste sous forte pression même lorsque le moteur est à l'arrêt.
- Votre véhicule est équipé d'un ventilateur de refroidissement automatique du moteur. Il peut s'activer à tout moment de façon inattendue, même lorsque le contact d'allumage est placé sur arrêt et que le moteur ne tourne pas. Pour éviter toute blessure, débranchez toujours le câble

négatif de la batterie avant de travailler à proximité du ventilateur.

PRÉCAUTION

- Ne travaillez pas sous le capot tant que le moteur est chaud. Arrêtez le moteur et attendez qu'il refroidisse.
- Évitez tout contact direct avec de l'huile moteur ou du liquide de refroidissement usagé(e). Une mauvaise mise au rebut de l'huile moteur, du liquide de refroidissement ou de tout autre liquide provenant du véhicule, peut nuire à l'environnement. Suivez toujours les réglementations locales relatives à la mise au rebut des liquides provenant d'un véhicule.
- Ne laissez jamais les faisceaux du moteur et des composants liés au CVT débranchés lorsque le contact est mis.
- Ne branchez ou ne débranchez jamais la batterie ou tout autre composant fonctionnant avec un transistor, lorsque le contact d'allumage est positionné sur ON.

La section "8. Entretien et interventions à effectuer soi-même" contient uniquement des instructions relatives aux interventions d'entretien courant, relativement faciles à effectuer par le propriétaire du véhicule.

N'oubliez pas qu'un entretien incomplet ou incorrect risque d'entraîner des problèmes de fonctionnement ou des émissions excessives et qu'il pourrait affecter la couverture de la garantie. **En**

cas de doute, contactez un concessionnaire NISSAN ou un atelier qualifié.

EMPLACEMENTS DES POINTS DE VÉRIFICATION DANS LE COMPARTIMENT MOTEUR

MODÈLE AVEC MOTEUR KR15DDT

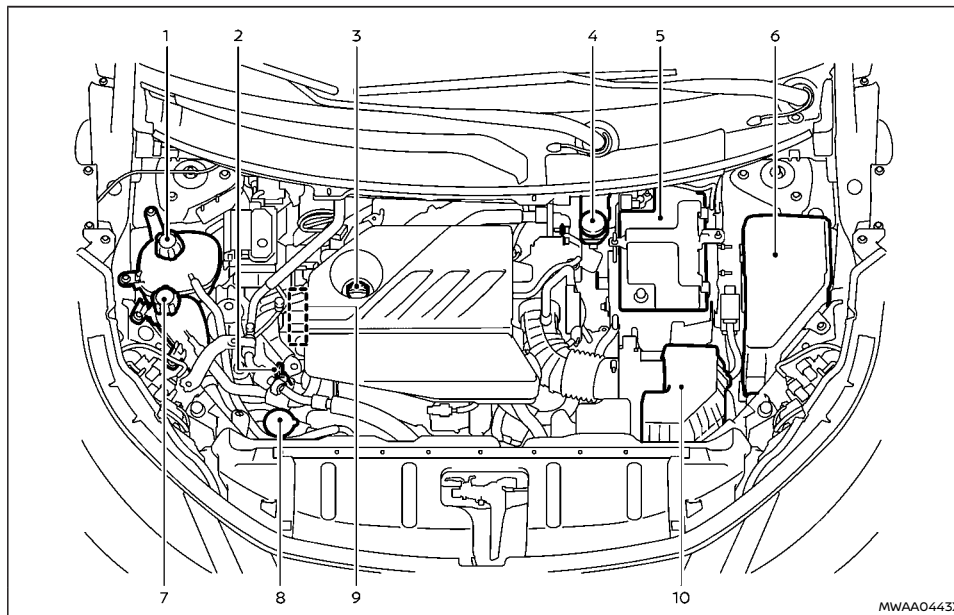

- | | |
|---|---|
| 1. Réservoir de liquide de refroidissement moteur | 4. Réservoir de liquide de frein* |
| 2. Jauge d'huile moteur | 5. Batterie |
| 3. Bouchon de réservoir d'huile moteur | 6. Boîte de fusibles/de raccords à fusibles |
| | 7. Réservoir de liquide de refroidissement du refroidisseur intermédiaire |

- 8. Réservoir de liquide de lave-vitres
- 9. Courroie d'entraînement
- 10. Filtre à air

* : La disposition indiquée sur l'illustration correspond à celle des modèles avec conduite à gauche. Sur les modèles avec conduite à droite, le réservoir de liquide de frein est situé du côté opposé.

CIRCUIT DE REFROIDISSEMENT DU MOTEUR

⚠ ATTENTION

- Ne retirez jamais le bouchon du radiateur ou du réservoir de liquide de refroidissement lorsque le moteur est chaud. Du liquide sous haute pression s'échappant du radiateur peut entraîner de graves brûlures. Attendez le refroidissement du moteur et du radiateur.
- Le liquide de refroidissement moteur est un produit toxique. Il est donc nécessaire de le conserver dans un bidon étiqueté hors de portée des enfants.

Le circuit de refroidissement du moteur est rempli en usine avec un liquide de refroidissement antigel, toute saison et de haute qualité. La solution antigel contient des agents antirouille et anticorrosion, par conséquent, l'ajout d'additifs dans le circuit de refroidissement n'est pas nécessaire.

PRÉCAUTION

- Ne placez jamais d'additifs, comme du produit d'étanchéité pour radiateur, dans le circuit de refroidissement. Les additifs risqueraient d'obstruer le circuit de refroidissement et d'entraîner un endommagement du moteur, de la boîte de vitesses et/ou du circuit de refroidissement.
- Lors du remplissage ou du remplacement du liquide de refroidissement, assurez-vous de n'utiliser que du liquide de refroidissement moteur d'origine NISSAN ou un équivalent en terme de qualité, avec la même richesse de mélange. Des exemples de dosage de mélange de liquide de

refroidissement et d'eau sont indiqués dans le tableau suivant :

Température extérieure jusqu'à		Liquide de refroidissement moteur (concentré)	Eau déminéralisée ou distillée
°C	°F		
-15	5	30%	70%
-35	-30	50%	50%

Utilisez le liquide de refroidissement moteur NISSAN d'origine ou un équivalent en termes de qualité. Le liquide de refroidissement moteur NISSAN d'origine est de type prémélangé (rapport de mélange 50%).

L'utilisation d'autres types de produits de refroidissement risque d'endommager le circuit de refroidissement du moteur.

Le radiateur est équipé d'un bouchon à soupape de pression. Afin d'éviter d'endommager le moteur, utilisez uniquement un bouchon de radiateur NISSAN d'origine (ou un équivalent) lorsqu'un remplacement est nécessaire.

VÉRIFICATION DU NIVEAU DE LIQUIDE DE REFROIDISSEMENT MOTEUR

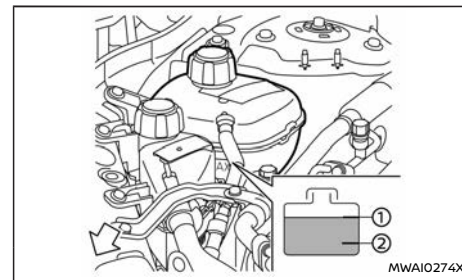

Vérifiez le niveau du liquide de refroidissement **Dans le réservoir, lorsque le moteur est froid.** Si le niveau de liquide de refroidissement est inférieur au repère MIN (2), ouvrez le bouchon du réservoir et ajoutez du liquide de refroidissement jusqu'au repère MAX (1).

Serrez le bouchon correctement après avoir ajouté le liquide de refroidissement moteur.

Si le circuit de refroidissement nécessite l'ajout fréquent de liquide de refroidissement, faites-le vérifier. Il est recommandé de vous rendre chez un concessionnaire NISSAN ou un atelier qualifié pour procéder à cet entretien.

SYSTÈME DE REFROIDISSEMENT DE REFROIDISSEUR INTERMÉDIAIRE

REPLACEMENT DU LIQUIDE DE REFROIDISSEMENT MOTEUR

Contactez un concessionnaire NISSAN ou un atelier qualifié pour changer le liquide de refroidissement moteur. La procédure d'entretien est décrite dans le manuel de réparation NISSAN.

Des réparations incorrectes peuvent altérer le rendement du dispositif de chauffage et provoquer une surchauffe du moteur.

ATTENTION

- Pour éviter tout risque de brûlures, ne vidangez jamais le liquide de refroidissement lorsque le moteur est chaud.
- Ne retirez jamais le bouchon du radiateur ou du réservoir de liquide de refroidissement lorsque le moteur est chaud. De graves brûlures pourraient être occasionnées par le liquide sous haute pression s'échappant du réservoir de liquide de refroidissement.
- Évitez tout contact du liquide de refroidissement usagé avec la peau. En cas de contact, lavez soigneusement avec du savon ou une solution nettoyante pour les mains dès que possible.
- Gardez le liquide de refroidissement hors de portée des enfants et des animaux.

Le liquide de refroidissement moteur doit être mis au rebut de manière appropriée. Vérifiez les réglementations locales en vigueur.

ATTENTION

- Ne retirez jamais le bouchon du radiateur ou du réservoir de liquide de refroidissement lorsque le moteur est chaud. Attendez que le moteur refroidisse. De graves brûlures peuvent être provoquées par le liquide sous haute pression s'échappant du radiateur ou du réservoir de liquide de refroidissement.
- Le réservoir de liquide de refroidissement est équipé d'un bouchon de réservoir de liquide de refroidissement de type à pression. Pour éviter d'endommager le moteur et le refroidisseur intermédiaire, utilisez uniquement un bouchon de réservoir de liquide de refroidissement d'origine NISSAN.

Le système de refroidissement du refroidisseur intermédiaire est rempli en usine avec un liquide de refroidissement antigel, toute saison de haute qualité. La solution antigel contient des agents antirouille et anticorrosion, par conséquent, l'ajout d'additifs dans le circuit de refroidissement n'est pas nécessaire.

PRÉCAUTION

- Ne placez jamais d'additifs dans le circuit de refroidissement, comme du produit d'étanchéité pour radiateur. Cela pourrait endommager le refroidisseur intermédiaire.
- Lors du remplissage ou du remplacement du liquide de refroidissement, assurez-vous de n'utiliser que du liquide de refroidissement

dissement moteur d'origine NISSAN ou un équivalent en terme de qualité, avec la même richesse de mélange. Des exemples de dosage de mélange de liquide de refroidissement et d'eau sont indiqués dans les tableaux suivants :

Extérieur Température jusqu'à		Liquide de re- froidissement (concentré)	Eau déminérali- sée ou distillée
°C	°F		
-15	5	30%	70%
-35	-30	50%	50%

L'utilisation d'autres types de produits de refroidissement risque d'endommager le circuit de refroidissement du refroidisseur intermédiaire.

Le réservoir du refroidisseur intermédiaire est équipé d'un bouchon à pression. Afin d'éviter d'endommager le moteur, utilisez uniquement un bouchon de réservoir de refroidisseur intermédiaire NISSAN d'origine (ou un équivalent) lorsqu'un remplacement est nécessaire.

VÉRIFICATION DU NIVEAU DE LIQUIDE DE REFROIDISSEMENT DU REFROIDISSEUR INTERMÉDIAIRE

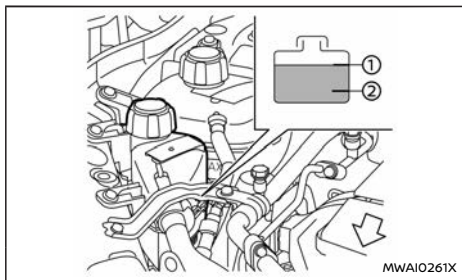

Vérifiez le niveau de liquide de refroidissement dans le réservoir lorsque le moteur est froid. Si le niveau du liquide de refroidissement est en dessous du repère MIN ②, faites l'appoint en liquide de refroidissement jusqu'au repère MAX ①.

Serrez correctement le bouchon après avoir ajouté du liquide de refroidissement de refroidisseur intermédiaire.

Si le système de refroidissement du refroidisseur intermédiaire nécessite un appoint fréquent de liquide de refroidissement, faites-le vérifier. Il est recommandé de vous rendre chez un concessionnaire NISSAN ou un atelier qualifié pour procéder à cet entretien.

CHANGEMENT DU LIQUIDE DE REFROIDISSEMENT DU REFROIDISSEUR INTERMÉDIAIRE

Le liquide de refroidissement du refroidisseur intermédiaire ne nécessite pas d'entretien.

Si un remplacement est requis, il est recommandé de vous rendre chez un concessionnaire NISSAN ou dans un atelier qualifié pour procéder à cet entretien.

Un entretien incorrect pourrait entraîner une surchauffe du refroidisseur intermédiaire.

⚠ ATTENTION

- **Pour éviter tout risque de brûlures, ne vidangez jamais le liquide de refroidissement lorsque le moteur est chaud.**
- **Ne retirez jamais le bouchon du radiateur ou du réservoir de liquide de refroidissement lorsque le moteur est chaud. De graves brûlures peuvent être provoquées par le liquide sous haute pression s'échappant du radiateur ou du réservoir de liquide de refroidissement.**
- **Évitez tout contact du liquide de refroidissement usagé avec la peau. En cas de contact, lavez soigneusement avec du savon ou une solution nettoyante pour les mains dès que possible.**
- **Gardez le liquide de refroidissement hors de portée des enfants et des animaux.**

Le liquide de refroidissement de refroidisseur intermédiaire doit être mis au rebut de manière appropriée. Vérifiez les réglementations locales en vigueur.

HUILE MOTEUR

VÉRIFICATION DU NIVEAU D'HUILE MOTEUR

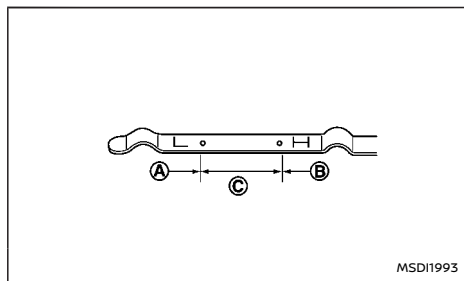

1. Garez le véhicule sur une surface plane et serrez le frein de stationnement.
2. Laissez le moteur tourner jusqu'à ce qu'il atteigne sa température normale de fonctionnement.
3. Arrêtez le moteur. **Attendez au minimum 10 minutes afin que l'huile retourne dans le carter.**
4. Retirez la jauge puis essuyez-la. Introduisez-la à nouveau complètement.
5. Retirez à nouveau la jauge et vérifiez le niveau d'huile. Il doit se trouver dans la plage ©. Si le niveau d'huile est en dessous du repère Ⓐ, enlevez le bouchon de réservoir d'huile et versez l'huile recommandée par l'ouverture. **Ne remplissez pas excessivement Ⓑ.**
6. Vérifiez à nouveau le niveau d'huile à l'aide de la jauge.

Il est normal de rajouter de l'huile entre les

vidanges ou pendant la période de rodage. Ceci dépend des conditions de conduite et des sollicitations.

PRÉCAUTION

Le niveau d'huile doit être vérifié régulièrement. L'utilisation du véhicule avec une quantité d'huile insuffisante risque d'endommager le moteur, ce qui n'est pas couvert par la garantie.

REMPACEMENT DE L'HUILE MOTEUR ET DU FILTRE

⚠ ATTENTION

- L'huile usagée doit être mise au rebut de manière appropriée. Ne déversez jamais l'huile sur le sol, dans les égouts, dans les cours d'eau, etc. Elle doit être jetée dans des lieux appropriés. NISSAN recommande de confier l'opération de vidange d'huile à un concessionnaire NISSAN ou à un atelier qualifié.
- Soyez vigilant, de façon à ne pas vous brûler avec l'huile moteur chaude.
- Tout contact prolongé et répété avec de l'huile moteur usagée peut entraîner des cancers de la peau.
- Évitez tout contact de l'huile usagée avec la peau. En cas de contact, lavez soigneusement et dès que possible avec du savon ou un nettoyant pour les mains et beaucoup d'eau.
- Veillez à conserver l'huile usagée dans des

réipients étiquetés hors de portée des enfants.

Préparation du véhicule

1. Garez le véhicule sur une surface plane et serrez le frein de stationnement.
2. Laissez le moteur tourner jusqu'à ce qu'il atteigne une température de fonctionnement.
3. Arrêtez le moteur et attendez au minimum 10 minutes.
4. Soulevez le véhicule à l'aide d'un cric rouleur approprié, et bloquez-le à l'aide des cales de sécurité associées au cric.
 - Placez les cales de sécurité sous le véhicule au niveau des points de levage.
 - Un adaptateur approprié doit être fixé sur le dispositif amortisseur de support de cric.
5. Retirez le sous-couvercle du moteur.
 - Retirez les clips autour du sous-couvercle.
 - Retirer ensuite les autres boulons qui maintiennent le sous-couvercle en place.

PRÉCAUTION

Pour éviter d'endommager le véhicule, assurez-vous d'utiliser les points de levage et de support corrects.

Huile moteur et filtre

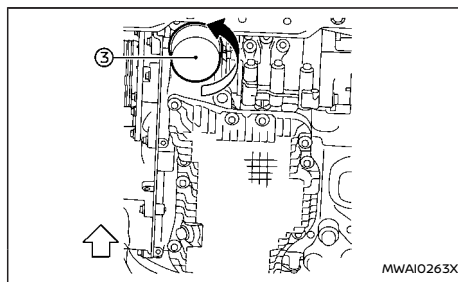
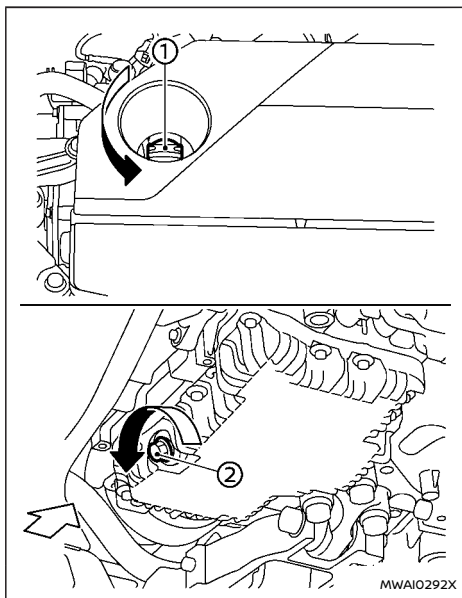

- ① Bouchon de remplissage d'huile
- ② Bouchon de vidange d'huile
- ③ Filtre à huile

1. Placez un grand bac de récupération sous le bouchon de vidange.
2. Enlevez le bouchon de réservoir d'huile.
3. Retirez le bouchon de vidange à l'aide d'une clé et vidangez complètement l'huile.

PRÉCAUTION

Soyez vigilant, de façon à ne pas vous brûler avec l'huile moteur chaude.

⚠ ATTENTION

- Tout contact prolongé et répété avec de l'huile moteur usagée peut entraîner des cancers de la peau.
- Dans la mesure du possible, évitez tout contact direct entre la peau et l'huile usagée. En cas de contact, lavez soigneu-

sement avec du savon ou une solution nettoyante pour les mains dès que possible.

- Gardez l'huile hors de portée des enfants.

- L'huile usagée doit être mise au rebut de manière appropriée.
- Vérifiez les réglementations locales en vigueur.

(Effectuez les étapes 4 à 7 uniquement lorsque le filtre à huile moteur doit être changé.)

4. Desserrez le filtre à huile avec une clé à filtre. Dévissez ensuite le filtre à huile à la main.
5. Essuyez la surface de fixation du filtre à huile moteur avec un chiffon propre.

PRÉCAUTION

Veillez à retirer toute trace de joint usagé adhérent à la surface de fixation du moteur. Dans le cas contraire, le moteur risque d'être endommagé.

6. Enduisez le joint en caoutchouc du filtre neuf d'huile moteur propre.
7. Vissez le filtre à huile dans le sens des aiguilles d'une montre jusqu'à ce qu'une légère résistance soit ressentie, puis serrez de 2/3 de tour supplémentaire.

Couple de serrage du filtre à huile :
15,0 à 21,0 N·m
(1,5 à 2,1 kg·m ; 11 à 15 ft·lb)

COURROIE D'ENTRAÎNEMENT

8. Nettoyez et reposez le bouchon de vidange avec une nouvelle rondelle. Serrez fermement le bouchon de vidange à l'aide d'une clé.

Couple de serrage du bouchon de vidange : 30,0 à 37,0 N·m (3,1 à 3,8 kg·m ; 22 à 27 ft·lb)

Ne serrez pas excessivement.

9. Remplissez le moteur avec l'huile recommandée par le goulot de remplissage d'huile et replacez correctement le bouchon de remplissage d'huile.

Reportez-vous à "Contenances et liquides/lubrifiants recommandés" (P.502) pour les quantités appropriées (vidange et remplissage). Les quantités appropriées (vidange et remplissage) dépendent de la température de l'huile et du moment de la vidange. N'utilisez ces spécifications qu'à titre de référence. Utilisez toujours la jauge pour déterminer la quantité adéquate d'huile qui se trouve dans le moteur.

10. Faites démarrer le moteur et vérifiez qu'il n'y a aucune fuite au niveau du bouchon de vidange et du filtre à huile. Corrigez le problème, si nécessaire.
11. Arrêtez le moteur et attendez au minimum 10 minutes. Vérifiez le niveau d'huile à l'aide de la jauge. Ajoutez de l'huile moteur si nécessaire.

Après l'opération

1. Remontez le sous-couvercle dans le sens inverse du démontage.
2. Reposez prudemment le véhicule sur le sol.
3. Réinitialisez le système de contrôle d'huile et le rappel d'entretien de l'huile et du filtre. (Reportez-vous à "[Entretien]" (P.95).)

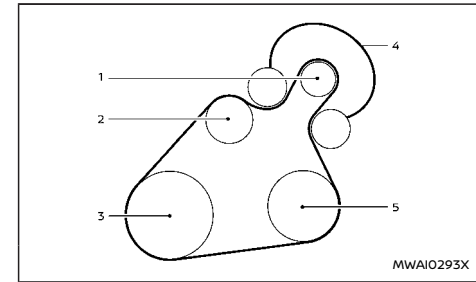

1. Générateur du démarreur
2. Pompe à eau
3. Poulie de vilebrequin
4. Tendeur automatique de courroie d'entraînement
5. Compresseur de climatisation

ATTENTION

Assurez-vous que le contact est coupé avant de procéder à l'entretien des courroies d'entraînement. Le moteur pourrait se mettre en marche de manière inattendue.

1. Examinez visuellement la courroie de façon à déceler toute trace d'usure inhabituelle, de coupures ou d'effilochage. Si la courroie est en mauvais état, faites-la remplacer. Il est recommandé de vous rendre chez un concessionnaire NISSAN ou un atelier qualifié pour procéder à cet entretien.

BOUGIES D'ALLUMAGE

2. Faites vérifier l'état de la courroie régulièrement.

⚠ ATTENTION

Assurez-vous que le moteur ne tourne pas, que le contact d'allumage est sur arrêt et que le frein de stationnement est serré.

PRÉCAUTION

Utilisez toujours une douille adaptée pour démonter les bougies d'allumage. L'utilisation d'une douille incorrecte risque d'endommager les bougies d'allumage.

REPLACEMENT DES BOUGIES D'ALLUMAGE

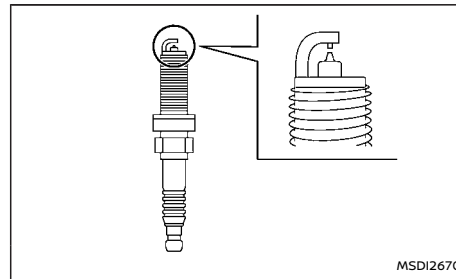

Si un remplacement est requis, il est recommandé de vous rendre chez un concessionnaire NISSAN ou dans un atelier qualifié pour procéder à cet entretien.

Bougies d'allumage à électrodes iridium platine

Il n'est pas nécessaire de remplacer les bougies d'allumage à électrodes iridium platine aussi fréquemment que les bougies d'allumage conventionnelles car leur durée de vie est beaucoup plus longue. Suivez le programme d'entretien indiqué dans un carnet d'entretien séparé. Ne réutilisez pas les bougies d'allumage à électrodes iridium platine en les nettoyant ou en réglant l'écartement des électrodes.

Remplacez toujours les bougies d'allumage par des bougies du type recommandé ou équivalent.

FREINS

VÉRIFICATION DU FREIN DE STATIONNEMENT

Vérifiez régulièrement la capacité d'immobilisation du frein de stationnement en garant le véhicule dans une rue en pente et en essayant de le maintenir immobilisé en utilisant uniquement le frein de stationnement. Si le véhicule a tendance à se déplacer, faites appel à un concessionnaire NISSAN ou à un atelier qualifié.

VÉRIFICATION DU FREIN DE SERVICE

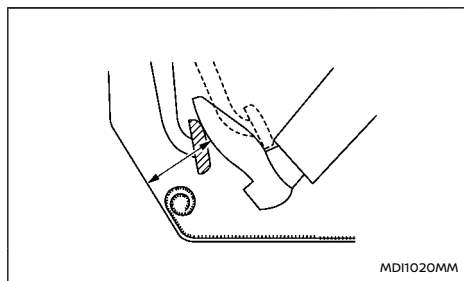

ATTENTION

Contactez un concessionnaire NISSAN ou un atelier qualifié pour une vérification du système de freinage, si la hauteur de pédale de frein ne revient pas à la normale.

Lorsque le moteur tourne, vérifiez la distance entre la surface supérieure de la pédale et le plancher métallique. Si elle se trouve en dehors de la plage indiquée, contactez un concessionnaire NISSAN ou un atelier qualifié.

Force de pression 490 N (50 kg, 110 lb)

Modèle avec conduite à gauche	Modèle avec conduite à droite
75 mm (3,0 in) ou plus	90 mm (3,5 in) ou plus

Freins à rattrapage automatique d'usure

Votre véhicule est équipé de freins à rattrapage automatique d'usure.

Les freins à disque s'auto-ajustent à chaque fois que la pédale de frein est sollicitée.

ATTENTION

Faites vérifier votre système de freinage si la hauteur de la pédale de frein ne revient pas à la normale. Il est recommandé de vous rendre chez un concessionnaire NISSAN ou un atelier qualifié pour procéder à cet entretien.

Témoin d'avertissement d'usure de plaquette de frein

Les plaquettes de frein sont équipées d'avertisseurs sonores d'usure. Lorsqu'une plaquette de frein nécessite un remplacement, elle produit un bruit strident, lorsque le véhicule est en mouvement. Ce bruit se produit uniquement lorsque la pédale de frein est enfoncée. Lorsque l'usure de la plaquette de frein augmente, le bruit est également audible lorsque la pédale de frein n'est pas enfoncée. Faites vérifier les freins au plus vite si le témoin d'avertissement d'usure retentit.

Dans certaines conditions de conduite ou atmosphériques, des crissements, des grincements ou

d'autres bruits occasionnels provenant des freins peuvent se faire entendre. Des bruits occasionnels provenant des freins lors de freinages légers à modérés, sont normaux et n'affectent pas le fonctionnement ni les performances du système de freinage.

Suivez correctement les intervalles d'inspection des freins. Pour de plus amples informations, reportez-vous au carnet d'entretien fourni séparément.

LIQUIDE DE FREIN

⚠ ATTENTION

- Utilisez uniquement du liquide non usagé provenant d'un récipient hermétique. Les liquides usagés, contaminés ou de qualité inférieure peuvent endommager les circuits de freinage et d'embrayage. L'utilisation de liquides inappropriés peut provoquer l'endommagement du système de freinage et réduire les capacités de freinage du véhicule.
- Nettoyez le bouchon de remplissage avant de le retirer.
- Le liquide de frein est un produit toxique. Il est donc nécessaire de le conserver dans un bidon étiqueté hors de portée des enfants.

PRÉCAUTION

Évitez de renverser du liquide sur les surfaces peintes. La peinture pourrait être endommagée. Si vous renversez du liquide, nettoyez immédiatement avec beaucoup d'eau.

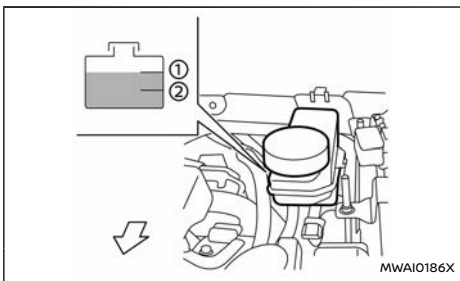

Vérifiez le niveau de liquide dans le réservoir. Si le niveau de liquide est inférieur au repère MIN (2), le témoin d'avertissement de frein s'allume. Ajoutez du liquide jusqu'au repère MAX (1). (Reportez-vous à "Contenances et liquides/lubrifiants recommandés" (P.502) pour plus de détails sur les types de liquides recommandés.)

Si un appoint fréquent en liquide s'avère nécessaire, faites vérifier minutieusement le système par un concessionnaire NISSAN ou un atelier qualifié.

Remplacez le liquide de frein en fonction du tableau d'entretien indiqué dans le carnet d'entretien fourni séparément.

LIQUIDE DE TRANSMISSION À VARIATION CONTINUE (CVT)

Contactez un concessionnaire NISSAN ou un atelier qualifié si une vérification ou un remplacement est nécessaire.

PRÉCAUTION

- Utilisez uniquement du liquide de boîte CVT NS-3 d'origine NISSAN. Ne faites pas de mélange avec d'autres liquides.
- L'utilisation d'un liquide de transmission autre que le liquide CVT NS-3 d'origine NISSAN risque d'endommager la boîte CVT, ce qui n'est pas couvert par la garantie.

FILTRE À AIR

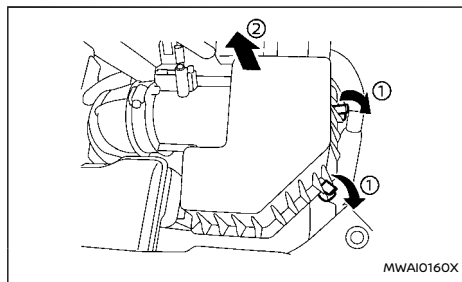

Pour déposer le filtre, libérez les goupilles d'arrêt ① et tirez le boîtier vers le haut ②.

L'élément du filtre de type à papier sec peut être nettoyé et réutilisé. Remplacez le filtre à air en fonction du programme d'entretien indiqué dans le carnet d'entretien fourni séparément. Lors du remplacement du filtre, nettoyez l'intérieur du boîtier de filtre et du couvercle avec un chiffon humide.

⚠ ATTENTION

- **Faire tourner le moteur sans filtre à air peut provoquer des brûlures. Le filtre à air permet non seulement de purifier l'air d'admission, mais joue également le rôle de pare-étincelles en cas de retour de flamme du moteur. Si le filtre à air n'est pas installé et que le moteur connaît des retours de flamme, vous risquez d'être brûlé. Ne roulez jamais lorsque le filtre à air a été retiré du véhicule. Soyez prudent**

en cas d'intervention sur le moteur lorsque le filtre à air a été retiré.

- **Ne versez jamais de carburant sur le corps de papillon et n'essayez pas de démarrer le moteur lorsque le filtre à air est déposé. Vous risqueriez de vous blesser gravement.**

BALAIS D'ESSUIE-GLACES

BALAIS D'ESSUIE-GLACES DE PARE-BRISE

Nettoyage

Si votre pare-brise n'est pas propre après avoir utilisé le lave-vitre ou si le balai crisse durant sa course, de la cire ou un autre matériau adhère peut-être au balai ou au pare-brise.

Nettoyez la surface extérieure du pare-brise à l'aide d'une solution d'eau et de liquide pour lave-vitres ou de détergent doux. Le pare-brise est propre lorsqu'aucune gouttelette d'eau ne se forme à la surface si vous le rincez à l'eau claire.

Nettoyez chaque lame du balai en l'essuyant avec un chiffon imprégné d'une solution nettoyante ou d'un détergent doux. Rincez ensuite le balai à l'eau claire. Si votre pare-brise n'est toujours pas propre lorsque vous actionnez les essuie-glaces après avoir nettoyé les balais, remplacez les balais.

PRÉCAUTION

Des balais d'essuie-glaces de pare-brise usés peuvent endommager le pare-brise ou altérer la visibilité du conducteur.

Lorsqu'un gicleur de lave-vitre est bouché:

Il est recommandé de consulter un concessionnaire NISSAN ou un atelier qualifié si un gicleur de lave-vitre est bouché ou en cas de dysfonctionnement. N'essayez pas de nettoyer le gicleur à l'aide d'une aiguille ou d'une épingle. Vous risqueriez d'endommager le gicleur.

Remplacement

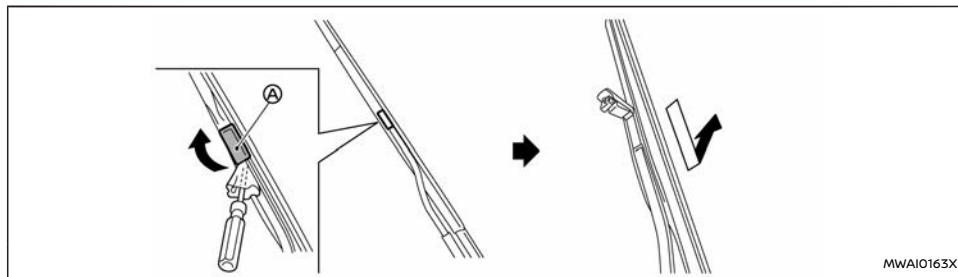

Remplacez les balais d'essuie-glaces s'ils sont usés.

1. Ecartez le bras d'essuie-glace du pare-brise. **Lorsque vous levez le bras de l'essuie-glace, levez d'abord le côté conducteur, puis le côté passager. Dans le cas contraire, les balais d'essuie-glace risquent d'être éraflés ou d'occasionner des dommages.**
2. Ouvrez **A** à l'aide d'un outil approprié, puis déplacer le balai d'essuie-glace vers le bas, comme illustré, afin de le retirer.
3. Engagez le balai neuf sur le bras et poussez-le jusqu'à ce qu'un clic se produise.
4. Fermez **A**.

PRÉCAUTION

- **Après avoir remplacé les balais d'essuie-glaces, repositionnez-les dans leur position d'origine afin de ne pas les endommager en cas d'ouverture éventuelle du capot.**

- **Assurez-vous que les balais d'essuie-glaces sont en contact avec la vitre. A défaut, le bras risque d'être endommagé à cause de la pression d'air.**

BALAI D'ESSUIE-GLACE DE LUNETTE ARRIÈRE

Il est recommandé de contacter un concessionnaire NISSAN ou un atelier qualifié si une vérification ou un remplacement est nécessaire.

LIQUIDE DE LAVE-VITRES

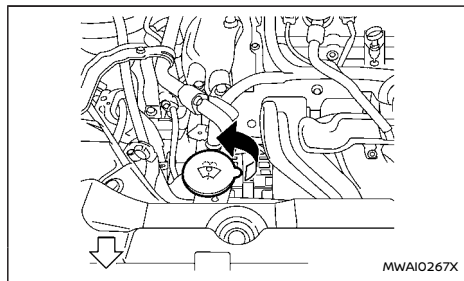

Vérifiez le niveau de liquide dans le réservoir de lave-vitres. Si le niveau de liquide est bas, ajoutez du liquide de lave-vitres.

Ajoutez un solvant au lave-vitres pour un meilleur nettoyage. En hiver, ajoutez de l'antigel pour lave-vitres. Respectez les instructions du fabricant pour la richesse du mélange.

Remplissez le réservoir de liquide de lave-vitres régulièrement.

Faites l'appoint plus fréquemment lorsque les conditions de conduite nécessitent une consommation plus importante de liquide de lave-vitres.

PRÉCAUTION







- Ne substituez pas l'antigel de circuit de refroidissement à l'antigel de lave-vitres. La peinture risquerait d'être endommagée.
- Ne remplissez pas le réservoir de liquide de lave-vitres de concentré de liquide de lave-vitres non dilué. Certains concentrés de liquide de lave-vitres à base de méthanol

BATTERIE

BATTERIE DU VÉHICULE

risquent de tacher la grille de façon permanente si du liquide est renversé lors du remplissage du réservoir.

- Mélangez auparavant le concentré de liquide de lave-vitres avec de l'eau selon les proportions recommandées par le fabricant avant de verser le liquide dans le réservoir de liquide de lave-vitres. N'utilisez pas le réservoir de liquide de lave-vitres pour mélanger le concentré de liquide de lave-vitres et l'eau.

Symboles de précaution pour la batterie			 ATTENTION
①		Interdit de fumer Pas de flammes nues Pas d'étincelles	Ne fumez jamais à proximité de la batterie. N'exposez jamais la batterie à des flammes vives ou à des étincelles électriques.
②		Se protéger les yeux	Manipulez la batterie avec précaution. Portez toujours des lunettes de protection afin de vous protéger en cas d'explosion ou d'éclaboussure d'acide de batterie.
③		Tenir hors de portée des enfants	Ne permettez jamais aux enfants de manipuler la batterie. Gardez la batterie hors de portée des enfants.
④		Acide de batterie	Évitez le contact de l'électrolyte avec la peau, les yeux, les vêtements ou les surfaces peintes. Après avoir manipulé la batterie ou le bouchon de batterie, lavez-vous immédiatement et abondamment les mains. En cas de contact de l'électrolyte de batterie avec la peau, les vêtements ou les yeux, rincez immédiatement et abondamment pendant au moins 15 minutes et consultez un médecin. Le liquide de batterie est acide. Si le liquide de batterie entre en contact avec vos yeux ou votre peau, vous risquez de perdre la vue ou de vous brûler.
⑤		Prendre note des instructions de fonctionnement	Avant de manipuler la batterie, lisez ces instructions avec soin afin de la manipuler correctement et en toute sécurité.
⑥		Gaz explosif	Le gaz hydrogène produit par la batterie est explosif.

Batterie principale (batterie 12 volt)

Reportez-vous à "Emplacements des points de vérification dans le compartiment moteur" (P.469) en ce qui concerne l'emplacement de la batterie.

- Si la batterie est étiquetée "ne pas ouvrir", elle ne nécessite aucun entretien et le liquide de batterie ne doit pas être vérifié. Il est recommandé de vous rendre chez un concessionnaire NISSAN ou un atelier qualifié ou dans un atelier spécialiste qualifié pour confirmer les performances de la batterie.
- Maintenez la surface de la batterie propre et sèche. Nettoyez la batterie avec un mélange d'eau et de bicarbonate de soude.
- Veillez à ce que les connexions des bornes soient propres et correctement serrées.
- Si le véhicule n'est pas utilisé pendant 30 jours ou plus, débranchez le câble de la borne négative (-) de la batterie pour éviter qu'elle ne se décharge.

NOTE :

Vous devez éviter les situations susceptibles d'entraîner une décharge de la batterie et des conditions rendant le démarrage impossible, par exemple :

1. **Installation ou utilisation prolongée d'accessoires électroniques consommant l'énergie de la batterie lorsque le moteur ne tourne pas (chargeurs de téléphone, GPS, lecteurs DVD, etc.).**
2. **Le véhicule n'est pas conduit régulièrement et/ou n'est conduit que sur de courtes distances.**

En pareil cas, il peut être nécessaire de charger la batterie afin de préserver la durée de vie de la batterie.

ATTENTION

- N'exposez pas la batterie à des flammes ou à des étincelles. Le gaz hydrogène généré par la batterie est explosif. Évitez le contact de l'électrolyte avec la peau, les yeux, les vêtements ou les surfaces peintes. Après avoir touché une batterie ou un capuchon de batterie, ne vous touchez ou ne vous frottez pas les yeux. Lavez-vous abondamment les mains. En cas de contact de l'acide avec les yeux, la peau ou les vêtements, rincez immédiatement et abondamment pendant au moins 15 minutes puis consultez un médecin.
- Lorsque vous travaillez sur ou près d'une batterie, portez toujours des lunettes de protection adéquates et retirez tous vos bijoux.
- Les bornes ainsi que tous les accessoires de la batterie contiennent du plomb ou des composants au plomb. Lavez-vous les mains après toute manipulation.
- Conservez la batterie hors de portée des enfants.
- N'inclinez pas la batterie.

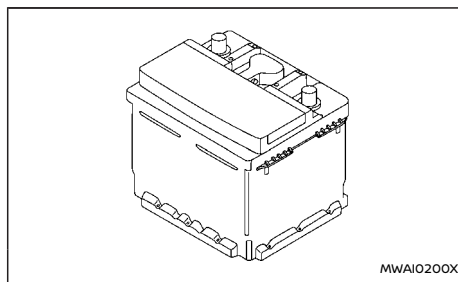

Exemple

NOTE :

N'essayez pas d'ouvrir la batterie.

Cette batterie n'est pas équipée de bouchons d'aération amovibles.

Batterie auxiliaire (batterie Lithium ion)

La batterie Lithium ion (Li-ion) est située sous le siège du passager avant.

Précautions relatives à la batterie Li-ion:

ATTENTION

- Ne laissez pas la batterie Li-ion se mouiller.
- Ne retirez pas ni ne démontez la batterie Li-ion.
- Ne faites pas subir de chocs à la batterie Li-ion.
- Ne retirez pas la borne de la batterie Li-ion et ne branchez aucun équipement électrique à la borne.

- N'allumez pas de feu à proximité de la batterie Li-ion.

PRÉCAUTION

Ne placez pas d'objets lourds sous les sièges avant ou ne frappez pas le plancher autour car la batterie Li-ion est située sous le siège passager avant.

Lors du démarrage ou de l'arrêt du moteur, un bruit peut se faire entendre sous le siège du passager avant. Il s'agit d'un bruit de fonctionnement de la batterie Li-ion qui n'indique pas un dysfonctionnement.

DÉMARRAGE À L'AIDE D'UNE BATTERIE DE SECOURS

Si le démarrage à l'aide d'une batterie de secours s'avère nécessaire, reportez-vous à "Démarrage à l'aide d'une batterie de secours" (P.449). Si le moteur ne démarre pas de cette façon, il est possible que la batterie doive être remplacée. Il est recommandé de vous rendre chez un concessionnaire NISSAN ou un atelier qualifié pour procéder à cet entretien.

PILE DE L'INTELLIGENT KEY

⚠ ATTENTION

Ne pas ingérer la pile, risque de brûlure chimique

Ce produit contient une pile bouton. Si la pile bouton est avalée, elle peut causer de graves brûlures internes en seulement 2 heures et entraîner la mort.

Tenez les piles neuves et usagées hors de portée des enfants. Si le compartiment de la pile ne se ferme pas correctement, cessez d'utiliser le produit et tenez-le hors de portée des enfants.

Si vous pensez que des piles ont pu être avalées ou placées à l'intérieur d'une partie du corps, consultez immédiatement un médecin.

PRÉCAUTION

- Danger d'explosion si la pile est remplacée de manière incorrecte. Remplacez uniquement par une pile identique ou par une pile de type équivalent.
- Ne l'exposez pas à des sources de chaleur intense comme le soleil, le feu ou tout autre équivalent.
- N'écrasez pas ou ne coupez pas mécaniquement une batterie.
- Ne la soumettez pas à une pression d'air extrêmement basse à haute altitude.



Ce symbole est destiné à attirer l'attention de l'utilisateur sur la présence d'importantes instructions d'utilisation et de maintenance (entretien) dans la documentation accompagnant l'appareil.

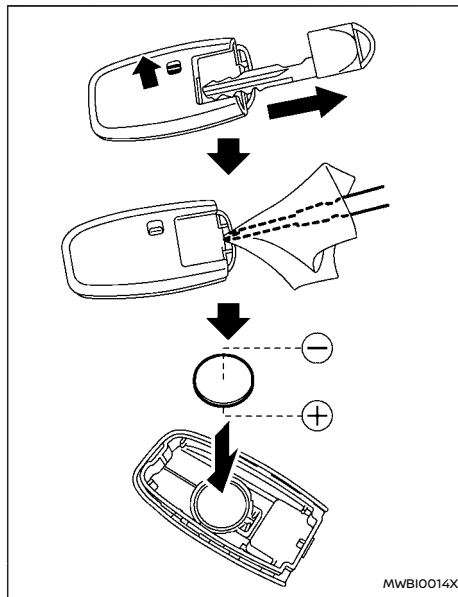

Remplacez la pile de l'Intelligent Key comme suit :

1. Retirez la clé mécanique de l'Intelligent Key.

2. Insérez un petit tournevis dans la fente de l'angle et tournez-le afin de séparer la partie supérieure de la partie inférieure. Utilisez un chiffon afin de protéger le boîtier.

3. Remplacez la pile usagée par une pile neuve.

Pile recommandée :

CR2032 ou équivalent

- Ne touchez pas le circuit interne et les bornes électriques, vous pourriez provoquer un dysfonctionnement.
- Tenez la pile par les bords. Le fait de toucher les points de contact de la pile réduit de manière significative sa capacité à maintenir sa charge.
- Assurez-vous d'orienter le côté ⊕ de la pile vers le fond du logement.

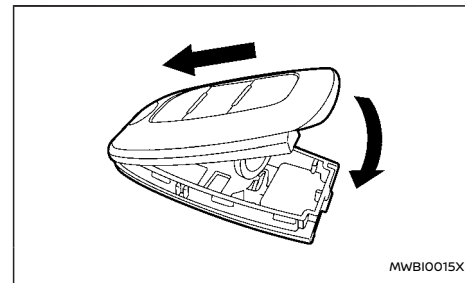

4. Superposez les parties supérieure et inférieure, puis appuyez pour fermer correctement le boîtier.

SYSTÈME DE CONTRÔLE DE TENSION VARIABLE

5. Utilisez les boutons afin d'en vérifier le bon fonctionnement.

Si vous avez besoin d'aide pour ce remplacement, il est recommandé de vous rendre chez un concessionnaire NISSAN ou un atelier qualifié pour procéder à cette intervention.

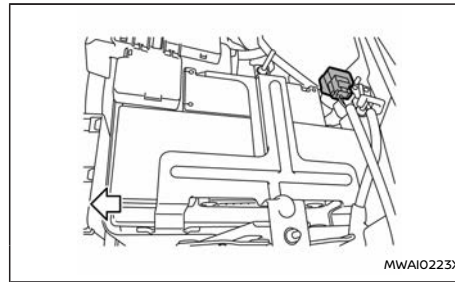

PRÉCAUTION

- Ne branchez pas les accessoires directement à la borne de la batterie. Le système de contrôle de pression variable ne serait donc pas utilisé et la batterie risquerait de ne pas se charger complètement.
- Utilisez les accessoires électriques lorsque le moteur tourne afin d'éviter que la batterie du véhicule ne se décharge.

Le système de contrôle de tension variable mesure la décharge électrique provenant de la batterie et contrôle la tension générée par le générateur.

FUSIBLES

COMPARTIMENT MOTEUR

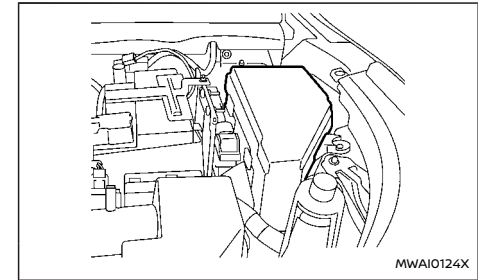

ATTENTION

N'utilisez jamais de fusible à ampérage supérieur ou inférieur à la valeur indiquée sur le couvercle de la boîte à fusibles. Ceci risquerait d'endommager le circuit électrique ou les boîtiers de commande électronique et de provoquer un incendie.

Si l'un des équipements électriques du véhicule ne fonctionne pas, vérifiez la présence éventuelle d'un fusible grillé.

1. Assurez-vous que le contact est coupé et que les phares sont éteints.
2. Ouvrez le capot.
3. Retirez le couvercle de la boîte à fusibles/de raccords à fusibles à l'aide d'un outil adéquat en appuyant sur la languette.

- Localisez le fusible qui doit être remplacé.
- Retirez le fusible à l'aide de l'extracteur de fusible qui se trouve dans la boîte à fusibles située dans l'habitacle.

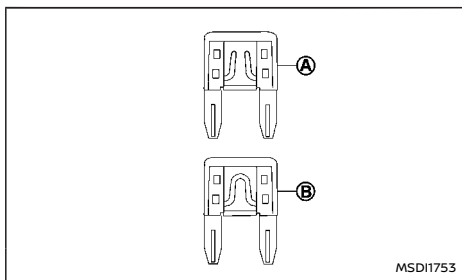

- Si le fusible est grillé (A), remplacez-le par un fusible neuf (B).
- Si le fusible neuf grille à nouveau, faites contrôler et réparer le circuit électrique. Il est recommandé de vous rendre chez un concessionnaire NISSAN ou un atelier qualifié pour procéder à cet entretien.

Raccords à fusibles

Si un équipement électrique quelconque ne fonctionne pas et que les fusibles sont en bon état, vérifiez les raccords à fusibles. Si l'un de ces raccords à fusibles est fondu, remplacez-le uniquement avec des pièces d'origine NISSAN.

Pour la vérification et le remplacement des raccords à fusibles, il est recommandé de vous rendre

chez un concessionnaire NISSAN ou dans un atelier qualifié.

HABITACLE

ATTENTION

N'utilisez jamais de fusible à ampérage supérieur ou inférieur à la valeur indiquée sur le couvercle de la boîte à fusibles. Ceci risquerait d'endommager le circuit électrique ou les boîtiers de commande électronique et de provoquer un incendie.

Si l'un des équipements électriques du véhicule ne fonctionne pas, vérifiez la présence éventuelle d'un fusible grillé.

Modèle avec conduite à gauche

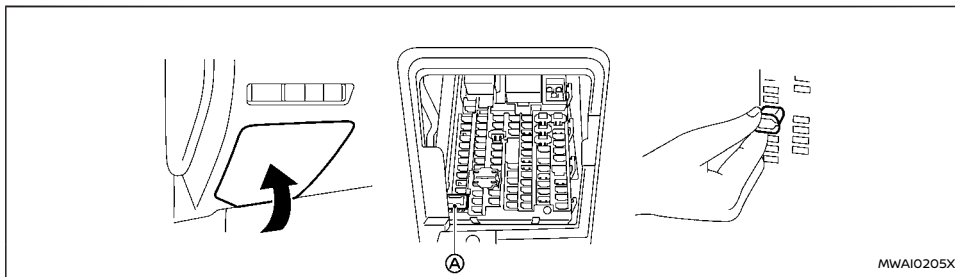

1. Assurez-vous que le contact est coupé et que les phares sont éteints.
2. Retirez le couvercle de la boîte à fusibles.
3. Retirez le fusible à l'aide de l'extracteur à fusibles **A**.

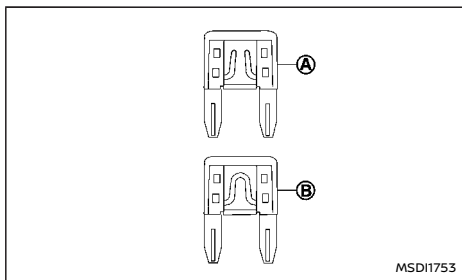

4. Si le fusible est grillé **A**, remplacez-le par un fusible neuf **B**.
5. Si le fusible neuf grille à nouveau, faites contrôler et réparer le circuit électrique. Il est recommandé de vous rendre chez un concessionnaire NISSAN ou un atelier qualifié pour procéder à cet entretien.

Modèle avec conduite à droite

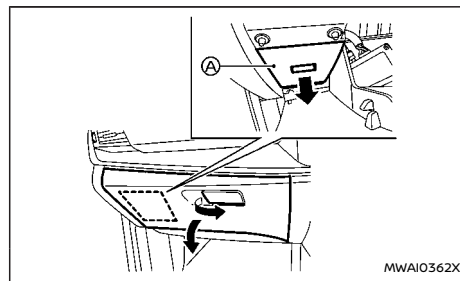

1. Assurez-vous que le contact est coupé et que les phares sont éteints.
2. Ouvrez la boîte à gants et retirez le couvercle de la boîte de fusibles **A** à l'intérieur de la boîte à gants.
3. Retirez le fusible à l'aide de l'extracteur à fusibles. (Pour les modèles avec conduite à gauche, l'extracteur à fusibles est situé comme indiqué sur l'illustration.)

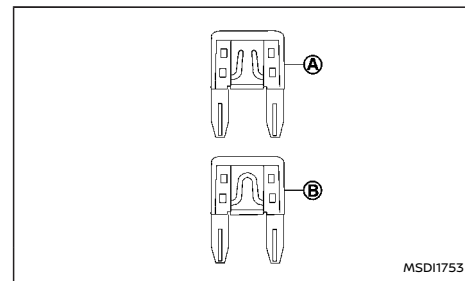

4. Si le fusible est grillé **A**, remplacez-le par un fusible neuf **B**.
5. Si le fusible neuf grille à nouveau, faites contrôler et réparer le circuit électrique. Il est recommandé de vous rendre chez un concessionnaire NISSAN ou un atelier qualifié pour procéder à cet entretien.

Interrupteur de stockage étendu (selon modèles)

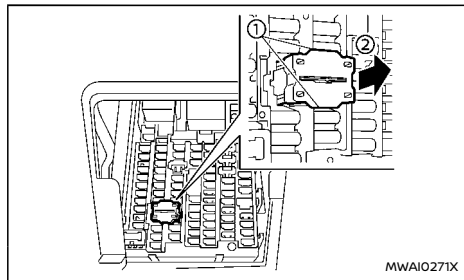

5. Retirez l'interrupteur de stockage étendu de la boîte à fusibles ② en le tenant droit.

L'interrupteur de stockage étendu est utilisé lors de l'expédition du véhicule. Il est situé dans le panneau de fusibles. En cas de dysfonctionnement d'un équipement électrique, assurez-vous que l'interrupteur de stockage étendu est complètement inséré en place.

Pour inspecter l'interrupteur de stockage étendu, assurez-vous que le contact est coupé et que les phares sont éteints.

Comment retirer l'interrupteur de stockage étendu:

1. Pour retirer l'interrupteur de stockage étendu, assurez-vous que le contact est coupé.
2. Assurez-vous que les phares sont éteints.
3. Retirez le couvercle de la boîte à fusibles.
4. Pincez les pattes de blocage ① sur le haut et le bas de l'interrupteur de stockage étendu.

ÉCLAIRAGES

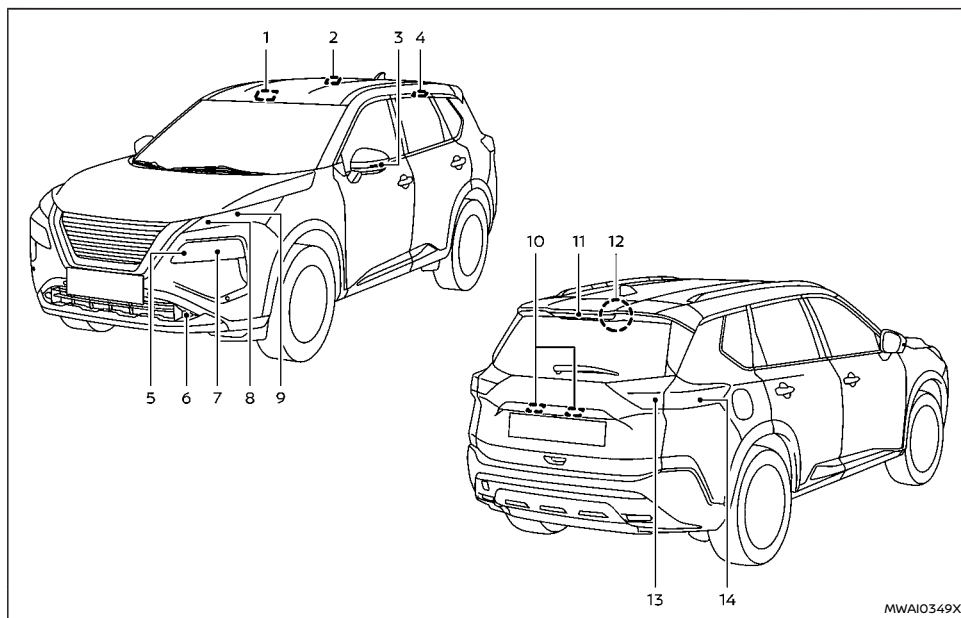

1. Spot de lecture avant
2. Plafonnier (selon modèles)
3. Clignotant latéral
4. Lampe de lecture arrière (selon modèles)
5. Phare (feu de route)
6. Feu antibrouillard avant (selon modèles)

7. Phare (feu de croisement)
8. Feu de gabarit avant/Eclairage de jour/Clignotant avant (type LED)
9. Clignotant avant (type à ampoule)
10. Eclairage de plaque d'immatriculation
11. Feu de stop surélevé

12. Éclairage de coffre
13. Feu de recul/Feu arrière/Feu antibrouillard arrière*
14. Clignotant arrière/Feu de stop/Feu arrière

* : Côté conducteur uniquement

PHARES

De la buée peut se former temporairement à l'intérieur des optiques des éclairages extérieurs en cas de pluie ou de passage dans un centre de lavage. Une différence de température entre l'intérieur et l'extérieur de l'optique provoque la formation de la buée. Il ne s'agit pas d'un dysfonctionnement. Si de grosses gouttes d'eau s'accumulent à l'intérieur de la lentille, il est recommandé de vous rendre chez un concessionnaire NISSAN ou dans un atelier qualifié pour procéder à un entretien.

Remplacement

Si vous devez remplacer un phare LED, il est recommandé de vous rendre chez un concessionnaire NISSAN ou dans un atelier qualifié pour procéder à cet entretien.

ÉCLAIRAGE INTÉRIEUR ET EXTÉRIEUR

Élément	Puissance (W)
Feux de route/croisement*	LED
Clignotant avant*	21 ou LED
Feu de gabarit avant*	LED
Feux antibrouillards avant (selon modèles)*	LED
Clignotant latéral*	LED
Éclairage de jour*	LED
Bloc optique arrière*	
Clignotant	21
Feu de stop	LED
Feu arrière	LED
Feu de recul	16
Feu antibrouillard arrière*	LED
Éclairage de plaque d'immatriculation*	5 (ensemble)
Spot de lecture*	16
Lampe de lecture arrière (selon modèles)*	10
Feu de stop surélevé*	LED
Plafonnier (selon modèles)*	16
Éclairage de coffre	5
Éclairage de console*	1,4 ou LED
Éclairage central inférieur*	1,4 ou LED

Élément	Puissance (W)
Éclairage de boîte à gants*	1,4

* : Il est recommandé de vous rendre chez un concessionnaire NISSAN ou un atelier qualifié pour procéder à ce remplacement.

Méthodes de remplacement

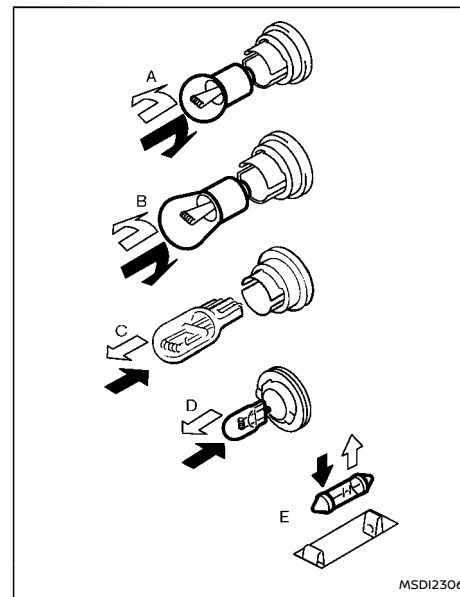

MSD12306

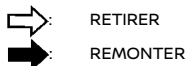

RETIRER

REMONTER

Toutes les autres ampoules sont de type A, B, C, D ou E. Pour remplacer une ampoule, enlevez d'abord l'optique et/ou le couvercle.

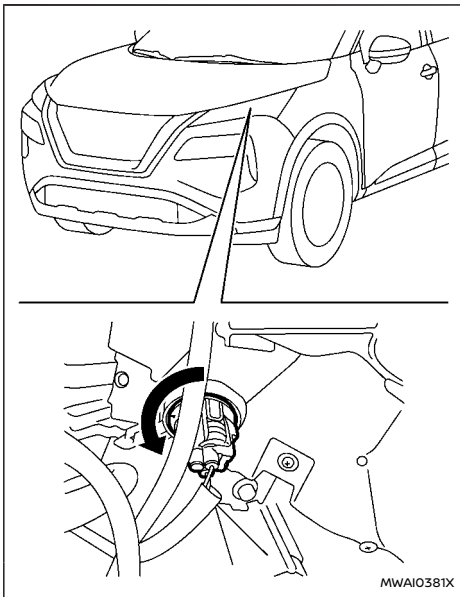

MWAI0381X

Clignotant avant (type à ampoule)

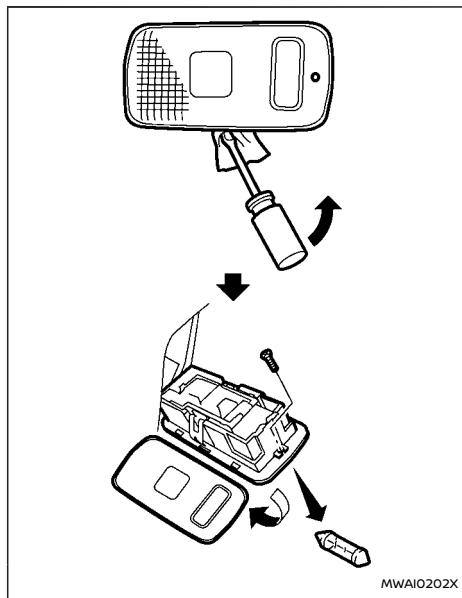

MWAI0202X

Éclairage de coffre

PRESCRIPTION LÉGALE RELATIVE AU RÉGLAGE DES FAISCEAUX

Si vous conduisez le véhicule dans un pays où les voies de circulation sont différentes de celles de votre pays d'origine, placez des autocollants opaques sur les phares.

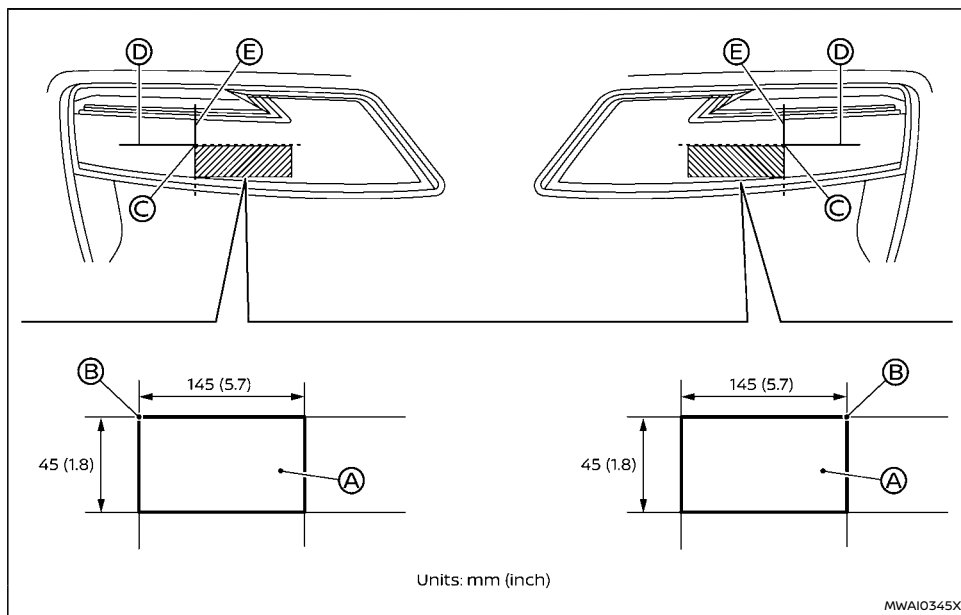

Collez l'autocollant tel qu'indiqué sur l'illustration, en alignant le repère © avec les lignes Ⓣ et ⓔ.

NOTE :

Alignez le repère © avec le repère central ○ du phare LED.

1. Coupez le contact puis attendez que les phares refroidissent.
2. Préparez les autocollants en vous reportant à l'illustration. Réalisez les autocollants Ⓐ qui seront collés sur la surface du phare droit et du phare gauche.

NOTE :

- Utilisez un matériau opaque, ne laissant pas passer la lumière.
- Notez que les matériaux transparents sont inefficaces.

3. Collez l'autocollant en alignant le coin Ⓑ de l'autocollant avec le repère © situé sur la surface du phare vue depuis l'avant.

PNEUS ET ROUES

En cas de crevaison, reportez-vous à “Pneu à plat” (P.445).

SYSTÈME DE CONTRÔLE DE PRESSION DES PNEUS (TPMS)

Le système de contrôle de pression des pneus (TPMS) contrôle la pression de tous les pneus. Lorsque le témoin de pression de pneu insuffisante s'allume, cela signifie qu'un ou plusieurs pneus sont considérablement dégonflés.

Le système TPMS s'active uniquement lorsque le véhicule roule à une vitesse supérieure à 25 km/h (16 MPH). De plus, ce système risque de ne pas détecter une chute soudaine de la pression des pneus (par exemple, lorsque vous conduisez avec un pneu crevé).

Pour plus de détails, reportez-vous à “Témoin d'avertissement de pression de pneu basse” (P.82), “Système de contrôle de pression des pneus (TPMS)” (P.258) et “Système de contrôle de pression des pneus (TPMS)” (P.445).

PRESSION DES PNEUS

Vérifiez régulièrement la pression des pneus. Une pression incorrecte peut affecter la durée de vie du pneu et nuire à la tenue de route. La pression des pneus doit être vérifiée lorsque les pneus sont FROIDS. Les pneus sont considérés FROIDS si le véhicule est resté au moins 3 heures à l'arrêt ou s'il a roulé pendant moins de 1,6 km (1 mile). La pression des pneus à FROID est indiquée sur l'étiquette des pneus.

Si la pression est insuffisante, les pneus risquent de surchauffer et de subir des dommages internes. A

vitesse élevée, les bandes de roulement risquent alors de se décoller ou les pneus d'éclater.

TYPES DE PNEUS

PRÉCAUTION

Lors du changement ou du remplacement des pneus, veillez à ce que les quatre pneus soient du même type (c'est-à-dire été, toute saison ou neige) et de la même structure. Un concessionnaire NISSAN ou un atelier qualifié est à même de vous aider pour toute information concernant le type de pneu, la taille, l'indice de vitesse, et la disponibilité.

Les pneus de rechange peuvent présenter un indice de vitesse inférieur à celui des pneus équipés en usine, et peuvent ne pas correspondre à la vitesse maximale potentielle. Ne dépassez jamais l'indice de vitesse maximal du pneu.

Pneus toute saison

NISSAN précise toute saison sur certains modèles de pneus offrant de bonnes performances toute l'année, y compris par temps de neige et sur routes verglacées. Les pneus toute saison comportent la marque ALL SEASON et/ou M&S au niveau du flanc. Les pneus neige présentent une meilleure adhérence à la neige que les pneus toute saison et sont plus adaptés à certaines régions.

Pneus été

NISSAN recommande les pneus été afin de bénéficier de bonnes performances sur les routes sèches. La performance des pneus été est consi-

dérablement diminuée sur les routes enneigées ou gelées. Les pneus été n'ont pas d'indication de traction M&S sur la paroi latérale.

Si vous avez l'intention d'utiliser le véhicule sur des routes enneigées ou verglacées, NISSAN recommande l'utilisation de pneus neige ou toute saison sur les quatre roues.

Pneus neige

Si des pneus neige sont requis, il est nécessaire de choisir des pneus de dimensions et d'indice de charge équivalents aux pneus équipés initialement. À défaut, votre sécurité et la tenue de route du véhicule peuvent être sérieusement affectées.

En général, les pneus neige présentent un indice de vitesse inférieur à celui des pneus équipés en usine, et peuvent ne pas correspondre à la vitesse maximale potentielle du véhicule. Ne dépassez jamais l'indice de vitesse maximal du pneu. Les pneus neige doivent être de la même taille, marque, fabrication et sculpture de bande de roulement aux quatre roues.

Pour optimiser l'adhérence sur routes verglacées, vous pouvez utiliser des pneus cloutés. Cependant certains états et provinces en interdisent l'usage. Vérifiez les réglementations locales, régionales et nationales en vigueur avant de monter des pneus cloutés. Sur des surfaces sèches ou humides, l'adhérence des pneus neige cloutés peut être inférieure à celle des pneus neige non cloutés, et les risques de dérapage sont accrus.

CHAÎNES DE PNEUS

PRÉCAUTION

- **Les chaînes/câbles de pneus ne doivent pas être installés sur des pneus 255/45 R20. Ceci endommagerait le véhicule.**
- **Si vous avez l'intention d'utiliser des chaînes/câbles de pneus, vous devez monter des pneus de taille 235/60 R18 ou 235/55 R19 sur votre véhicule.**

Certaines régions ou pays interdisent l'utilisation des chaînes. Avant d'équiper les roues de chaînes, vérifiez la réglementation locale en vigueur. Si les chaînes sont autorisées, vérifiez qu'elles sont adaptées aux roues de votre véhicule et posez-les en suivant les instructions du fabricant. Les espaces minimums sont déterminés à partir de la taille de pneus équipés en usine. D'autres types de pneus risquent d'endommager le véhicule. Utilisez des tendeurs de chaîne si leur utilisation est recommandée par le fabricant de façon à assurer une fixation correcte. Les maillons de l'extrémité libre de la chaîne de pneu doivent être fixés ou retirés afin d'éviter tout risque de frottement pouvant endommager les ailes ou le dessous de caisse. Dans la mesure du possible, évitez de charger votre véhicule au maximum lors de l'utilisation de chaînes de pneus. En outre, conduisez à vitesse réduite. A défaut, le véhicule risque d'être endommagé et/ou ses performances et sa tenue de route réduites.

Les chaînes se posent uniquement sur les roues avant et non sur les roues arrière.

N'utilisez pas de chaînes sur route sèche. Conduire avec des chaînes à neige dans de telles conditions pourrait endommager les différents mécanismes du véhicule, en raison d'efforts excessifs.

PERMUTATION DES ROUES

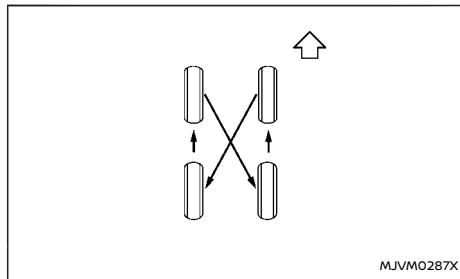

NISSAN recommande de permuter les roues tous les 10 000 km (6 000 miles). Cependant, la fréquence de permutation peut varier en fonction de vos habitudes de conduite et de l'état de la route. (Reportez-vous à "Levage du véhicule et remplacement des roues" (P.496) pour le remplacement des pneus.)

Dès que possible, serrez les écrous de roue au couple spécifié à l'aide d'une clé dynamométrique.

⚠ ATTENTION

- **Après avoir permuté les roues, réglez la pression.**
- **Serrez à nouveau les écrous de roue après**

avoir effectué 1 000 km (600 miles) (également en cas de pneu à plat, etc.).

- **Un choix, un montage, un soin ou un entretien incorrect des pneus peuvent affecter la sécurité du véhicule et augmenter les risques d'accident et de blessure. En cas de doute, contactez un concessionnaire NISSAN ou un atelier qualifié ou le fabricant de pneus.**

Après une permutation des roues, le système TPMS doit être réinitialisé. (Reportez-vous à "Système de contrôle de pression des pneus (TPMS)" (P.258) pour de plus amples détails sur la procédure de réinitialisation.)

USURE ET ENDOMMAGEMENT DES PNEUS

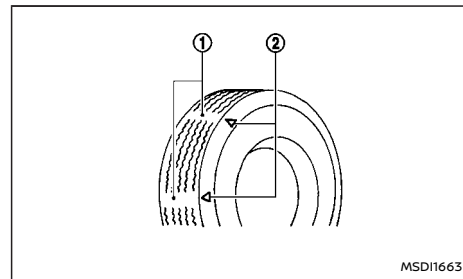

- ① Indicateur d'usure
- ② Repères d'emplacement de l'indicateur d'usure. Les emplacements sont indiqués par "Δ", "TWI", etc. selon les types de pneus.

Les pneus doivent être vérifiés régulièrement afin

de déterminer le degré d'usure et de détecter la présence de fissures, de ballonnements ou d'objets coincés dans les bandes de roulement. En cas de détection d'une usure excessive, de fissures, de ballonnements ou d'entailles profondes, remplacez le pneu immédiatement.

Les pneus d'origine comportent un indicateur d'usure de bandes de roulement. Lorsque cet indicateur d'usure est visible, les pneus doivent être remplacés.

VIEILLISSEMENT DES PNEUS

N'utilisez jamais un pneu de plus de six ans, qu'il ait servi ou non.

Les pneus se dégradent au fil du temps et avec l'utilisation qui est faite du véhicule. Faites vérifier et équilibrer fréquemment les pneus de votre véhicule dans un atelier de réparation ou contactez un concessionnaire NISSAN ou un atelier qualifié.

REPLACEMENT DES PNEUS ET DES ROUES

ATTENTION

Ne remontez jamais une roue ou un pneu déformé(e), même après réparation. Des roues ou des pneus déformés peuvent présenter des défauts de structure et se montrer défectueux de façon inattendue.

Remplacez toujours un pneu par un autre de dimension, d'indice de vitesse et de capacité de charge identiques à ceux du pneu d'origine. (Reportez-vous à "Pneus et roues" (P.493) pour les types et les tailles de roues et de pneus recom-

mandés.) L'utilisation de pneus autres que ceux recommandés ou l'utilisation combinée de pneus de marque, de structure (type diagonal, diagonal-ceinturé ou radial) ou de sculpture de bande de roulement différentes, peut affecter la conduite, le freinage, la tenue de route, la garde au sol, le jeu entre les pneus et la carrosserie, le jeu des chaînes à neige, le système de contrôle de pression des pneus (TPMS), l'étalonnage du compteur de vitesse, le réglage des faisceaux de phares et la hauteur des pare-chocs. Certains de ces effets peuvent être à l'origine d'accidents et de blessures graves.

Si les roues doivent être changées pour une raison quelconque, remplacez-les toujours par des roues de déport identique. Des roues de déport différent provoquent l'usure prématurée des pneus, affectent la tenue de route du véhicule et/ou ont une incidence sur les disques/tambours de freins. Ce dernier phénomène se traduit par une perte d'efficacité de freinage et/ou une usure prématurée des plaquettes/garnitures de freins.

Vérifiez ce qui suit concernant le système TPMS.

ATTENTION

- Si votre véhicule était équipé à l'origine de 4 pneus de même taille et que vous ne remplacez que 2 des 4 pneus, installez les nouveaux pneus sur l'essieu arrière. Le fait d'installer des pneus neufs sur l'essieu avant peut entraîner une perte de contrôle du véhicule dans certaines situations de conduite et provoquer un accident et des blessures.
- Après le remplacement d'un pneu ou d'une

roue, le système TPMS doit être réinitialisé. (Reportez-vous à "Système de contrôle de pression des pneus (TPMS)" (P.258) pour de plus amples détails sur la procédure de réinitialisation.)

- L'utilisation de pneus autres que ceux spécifiés à l'origine par NISSAN pourrait affecter le fonctionnement du système TPMS.
- Le capteur TPMS risque d'être endommagé en cas de mauvaise manipulation. Soyez prudent lorsque vous manipulez le capteur TPMS.
- Lors du remplacement du TPMS, il est possible que l'enregistrement du code d'identification soit requis. Contactez un concessionnaire NISSAN ou un atelier qualifié pour l'enregistrement du code d'identification.
- N'utilisez pas de bouchon de tige de valve si celui-ci n'est pas spécifié par NISSAN. Le bouchon de tige de valve peut se coincer.
- Veillez à ce que les bouchons de tige de valve soit installés correctement. Sinon des saletés risquent de boucher la soupape et d'entraîner un dysfonctionnement ou une perte de pression.
- Ne remontez jamais une roue ou un pneu déformé(e) ou endommagé(e), même après réparation. Des roues ou des pneus déformés peuvent présenter des défauts de structure et se montrer défectueux de façon inattendue.

- L'utilisation de pneus rechapés n'est pas recommandée.

ÉQUILIBRAGE DES ROUES

Un équilibrage incorrect des roues peut affecter la tenue de route du véhicule et la durée de vie des pneus. L'équilibrage des roues peut se dérégler même lors d'une utilisation normale du véhicule. Il est, par conséquent, recommandé de procéder à leur équilibrage selon les besoins.

LEVAGE DU VÉHICULE ET REMPLACEMENT DES ROUES

Cette section fournit des informations relatives à la procédure de levage du véhicule et de remplacement des roues.

Vous pouvez réparer temporairement une crevaison mineure à l'aide du kit de réparation d'urgence en cas de crevaison. (Reportez-vous à "Réparation d'un pneu à plat" (P.446).)

⚠ ATTENTION

- Assurez-vous que le frein de stationnement est bien serré.
- Veillez à appuyer sur la touche stationnement pour engager le rapport P (stationnement).
- Ne changez jamais la roue lorsque le véhicule est arrêté en pente, sur de la glace ou sur un terrain glissant. Ceci est dangereux.
- Ne changez jamais la roue lorsque le véhicule est proche de la voie de circula-

tion. Faites appel au service d'assistance routière.

Préparation des outils

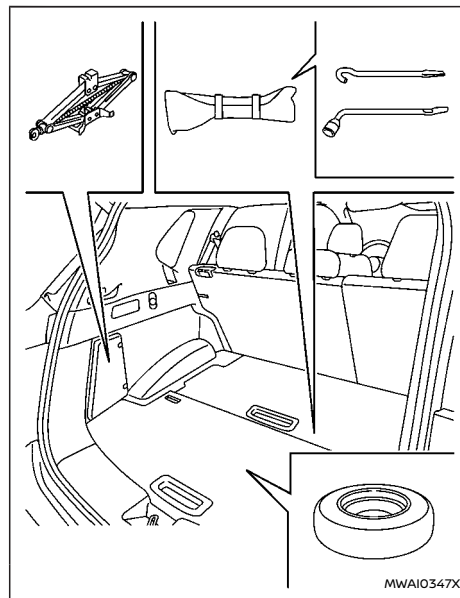

Modèle avec plancher de coffre réglable

Ouvrez le hayon. Relevez la plaque de plancher de compartiment à bagages. Retirez les outils de levage.

Le cric, la tige de cric et la clé pour écrous de roue ne sont pas des équipements de série de ce véhicule. Contactez un concessionnaire NISSAN ou un atelier qualifié pour acquérir ces outils.

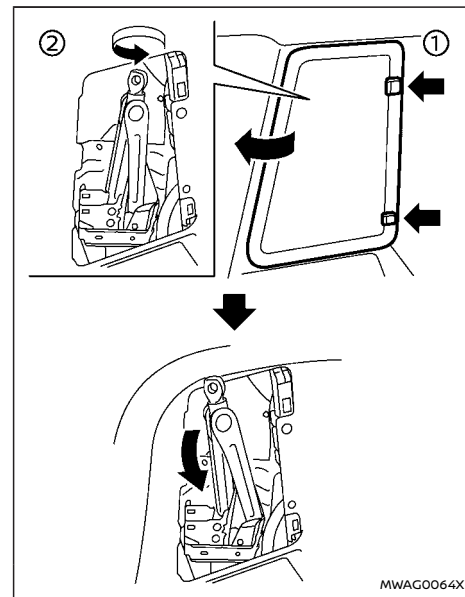

Modèle à deux rangées

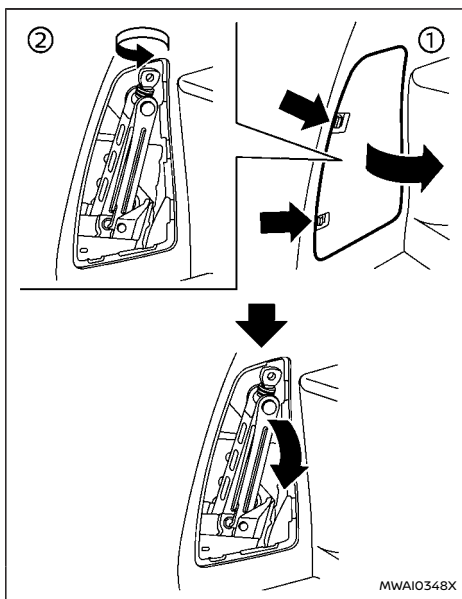

Modèle à trois rangées

MWAI0348X

Pour retirer le cric :

1. Ouvrez la trappe de rangement en appuyant sur les deux languettes de déverrouillage simultanément.
2. Tournez le levier du cric dans le sens inverse des aiguilles d'une montre, puis retirez lentement le cric.

Lorsque vous rangez le cric, reculez-le lentement,

puis tournez le levier du cric dans le sens des aiguilles d'une montre jusqu'à ce que le cric soit bien fixé.

PRÉCAUTION

- Ne touchez pas directement le métal du plancher. Vous risqueriez de vous brûler.
- Lorsque vous retirez le cric, veillez à ne pas vous cogner les mains contre le véhicule. A défaut, vous risqueriez de vous blesser.

NOTE :

- Lorsque vous rangez le cric, ne serrez pas son levier excessivement en utilisant un tournevis. Ceci déformerait la zone d'installation du cric.
- Évitez tout contact du cric avec les pièces internes. Ceci risquerait d'endommager le véhicule.

Calage des roues

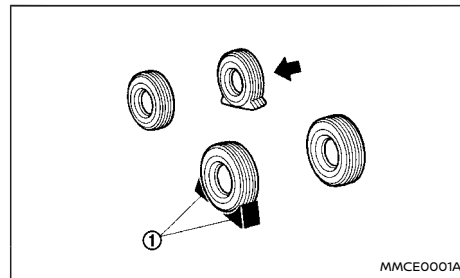

MMCE0001A

⚠ ATTENTION

Veillez à bloquer la roue appropriée pour éviter le déplacement du véhicule et les blessures qui risqueraient de s'ensuivre.

Placez des cales appropriées ① à l'avant et à l'arrière de la roue diagonalement opposée au pneu à plat ← de façon à empêcher tout déplacement du véhicule lorsqu'il est sur cric.

Retrait de la roue

Levage du véhicule:

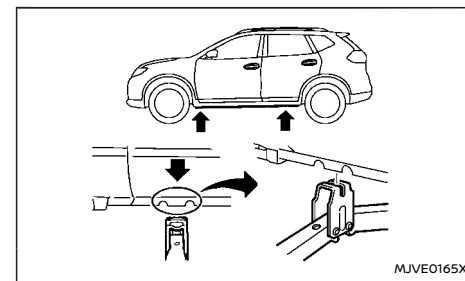

Points de levage

MJVE0165X

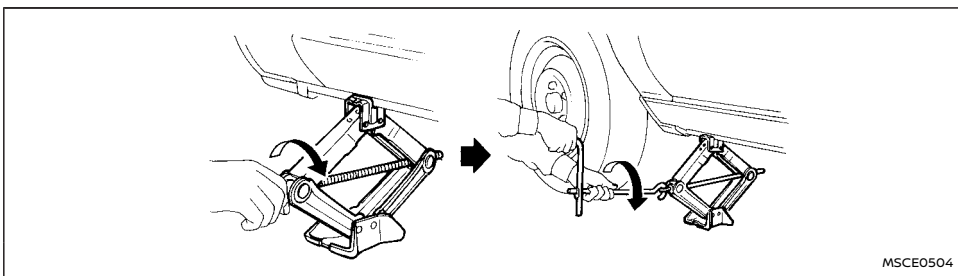

MSCE0504

⚠ ATTENTION

- Lisez attentivement et respectez les instructions figurant dans ce chapitre.
- **NE VOUS PLACEZ PAS SOUS LE VEHICULE LORSQU'IL EST SUPPORTE PAR UN CRIC.**
- N'utilisez jamais un cric qui n'était pas fourni avec votre véhicule.
- Le cric, fourni avec votre véhicule, est conçu uniquement pour soulever votre véhicule lors d'un changement de roue. N'utilisez pas le cric fourni avec votre véhicule sur d'autres véhicules.
- Ne soulevez jamais le véhicule à partir d'un point de levage autre que celui spécifié.
- Ne soulevez jamais le véhicule plus que nécessaire.
- Ne posez jamais de cales sur ou sous le cric.
- Ne faites jamais démarrer le moteur

lorsque le véhicule est sur le cric. Le véhicule risque en effet de se déplacer de manière inattendue et de provoquer un accident.

- N'autorisez jamais un passager à rester dans le véhicule lorsque la roue ne touche pas le sol.
- Lisez toujours avec attention l'étiquette d'avertissement située sur le corps du cric avant de l'utiliser.
- Lorsque vous mettez le véhicule sur cric, veillez à appliquer le frein de stationnement.

1. Posez le cric directement sous le point de levage comme indiqué sur l'illustration, de telle façon que le haut du cric touche le point de levage du véhicule.

Posez le cric sur un sol plat et dur.

2. Alignez la tête de cric entre les deux encoches

situées au niveau du point de levage de la partie avant ou arrière.

3. Fixez la rainure de la tête de cric entre les encoches, tel qu'indiqué.
 4. Desserrez tous les écrous de la roue d'un ou deux tours, dans le sens inverse des aiguilles d'une montre, à l'aide de la clé pour écrous de roue.
- Ne retirez pas les écrous tant que la roue touche le sol.**
5. Levez prudemment le véhicule jusqu'à ce que le jeu entre la roue et le sol soit suffisant.
 6. Pour soulever le véhicule, tenez bien le levier et la tige de cric des deux mains et tournez le levier.

Retrait de la roue:

1. Retirez les écrous de roue.
2. Retirez la roue endommagée.

PRÉCAUTION

La roue est lourde. Pour éviter toute blessure, veillez à garder vos pieds à l'écart de la roue, et utilisez des gants si nécessaire.

Montage de la roue

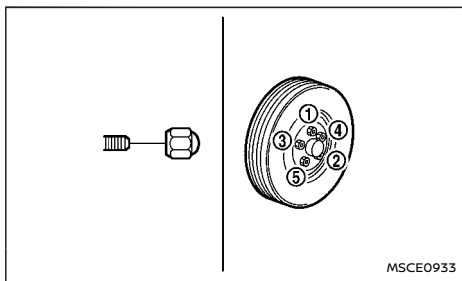

ATTENTION

- Utilisez uniquement les écrous de roue fournis avec votre véhicule. L'utilisation d'écrous de roue incorrects ou un mauvais serrage des écrous de roue pourrait provoquer le desserrage, voire la désolidarisation de la roue. Ceci pourrait causer un accident.
- Ne lubrifiez jamais (à l'aide d'huile ou de graisse) les écrous de roue ni les goujons. Les écrous de roue risqueraient de se desserrer.

1. Enlevez la boue et les saletés des surfaces de contact entre la roue et le moyeu.
2. Placez avec précaution la roue sur le moyeu et vissez les écrous à la main. Vérifiez que tous les écrous de roue sont en contact de manière horizontale avec la surface de la roue.

3. Serrez les écrous de roue successivement et uniformément, de plus de 2 tours, dans l'ordre indiqué sur l'illustration (de ① à ⑤), à l'aide de la clé pour écrous de roue, jusqu'à ce qu'ils soient serrés.
4. Abaissez le véhicule lentement jusqu'à ce que la roue touche le sol.
5. Serrez correctement les écrous de roue, à l'aide de la clé pour écrous de roue, dans l'ordre indiqué sur l'illustration.
6. Baissez le véhicule complètement.

Serrez les écrous de roue au couple spécifié à l'aide d'une clé dynamométrique dès que possible.

**Couple de serrage des écrous de roue :
108 Nm (11 kg-m, 80 ft-lb)**

Les écrous de roue doivent être serrés en permanence au couple spécifié. Il est recommandé de serrer les écrous de roue au couple spécifié à chaque opération de lubrification.

- Après avoir ajusté la pression des pneus, le TPMS doit être réinitialisé. (Reportez-vous à "Système de contrôle de pression des pneus (TPMS)" (P.258) pour de plus amples détails sur la procédure de réinitialisation.)
- Après avoir réglé la pression des pneus en fonction de la pression A FROID, l'affichage des pressions des pneus risque d'indiquer une pression supérieure à la pression A FROID, après que le véhicule ait roulé plus de 1,6 km (1 mile). Ceci est dû à la pressurisation du pneu lorsque sa température augmente. Ceci n'indique pas de dysfonctionnement du système.

Rangement de la roue endommagée et des outils

ATTENTION

Assurez-vous que la roue, le cric et les outils utilisés sont correctement rangés après utilisation. Ils risquent en effet de se transformer en projectiles dangereux en cas d'accident ou de freinage brusque.

1. Rangez correctement la roue endommagée, le cric et les outils dans l'espace de rangement.
2. Remettez en place la plaque de plancher de coffre.
3. Fermez le hayon.

KIT DE RÉPARATION D'URGENCE EN CAS DE CREVAISON

Le kit de réparation d'urgence en cas de crevaison est fourni avec le véhicule en remplacement d'une roue de secours. Le kit doit être utilisé pour réparer provisoirement une perforation peu importante du pneu. Après utilisation du kit de réparation, contactez un concessionnaire NISSAN ou un atelier qualifié dès que possible afin de faire vérifier le pneu et de le faire réparer/remplacer.

Reportez-vous à "Pneu à plat" (P.445) pour plus de détails.

MÉMO

9 Données techniques

Contenances et liquides/lubrifiants recommandés	502	Numéro de série du moteur	508
Informations relatives au carburant	504	Étiquette des pneus	508
Indice de viscosité SAE recommandé	504	Étiquette signalétique de la climatisation	509
Réfrigérant et lubrifiant de système de climatisation	505	Installation d'un émetteur RF	509
Moteur	506	Enregistrement de données supplémentaires (sur les véhicules équipés de ProPILOT Assist en option)	509
Pneus et roues	507	Informations relatives au numéro d'homologation radio	511
Dimensions	507	Pour l'Europe	511
En cas de déplacement ou de transfert d'immatriculation dans un autre pays	508	Pour l'Ukraine	514
Identification du véhicule	508	Pour le Royaume-Uni	516
Étiquette d'identification du véhicule	508	Pour la Turquie	519
Numéro d'identification du véhicule (VIN)	508		

CONTENANCES ET LIQUIDES/LUBRIFIANTS RECOMMANDÉS

Les valeurs suivantes correspondent à des contenances approximatives. Les quantités exactes de remplissage peuvent différer légèrement. Pour le remplissage, suivez la procédure décrite dans le chapitre "8. Entretien et interventions à effectuer soi-même" pour déterminer les contenances appropriées.

Type de liquide		Contenance (approximative)			Liquides/lubrifiants recommandés
		Métrique Mesure	US Mesure	Impériale Mesure	
Carburant		55 L	14-1/2 gal	12-1/8 gal	· Reportez-vous à "Informations relatives au carburant" (P.504).
Huile moteur ¹ Vidange et remplissage ¹ : Pour plus de détails, reportez-vous à "Remplacement de l'huile moteur et du filtre" (P.473).	Avec filtre à huile	4,7 L	5 qt	4-1/8 qt	<ul style="list-style-type: none"> · L'huile moteur "NISSAN Motor Oil 0W-20 DPF" d'origine est recommandée. · Si l'huile moteur "NISSAN Motor Oil 0W-20 DPF" n'est pas disponible, l'huile "NISSAN Motor Oil 0W-20 SN" est également recommandée. · Si l'huile moteur mentionnée ci-dessus n'est pas disponible, utilisez une huile moteur "NISSAN Motor Oil" ou une huile équivalente correspondant aux catégories et viscosité suivantes. <ul style="list-style-type: none"> · Catégorie d'huile : <ul style="list-style-type: none"> – API : SN ou SP, ILSAC GF-5 ou GF-6 · Viscosité SAE : Reportez-vous à "Indice de viscosité SAE recommandé" (P.504).
	Sans filtre à huile	4,6 L	4-7/8 qt	4 qt	
Liquide de refroidissement moteur	Avec réservoir	8,5 L	9 qt	7-1/2 qt	Pour l'Europe · Liquide de refroidissement moteur d'origine NISSAN ou de qualité équivalente ² Sauf pour l'Europe
	Réservoir	0,8 L	7/8 qt	3/4 qt	
Liquide de refroidissement de refroidisseur intermédiaire	Avec réservoir	3,0 L	3-1/8 qt	2-5/8 qt	· Liquide de refroidissement moteur d'origine NISSAN (bleu) ou équivalent ² ² : Utilisez le liquide de refroidissement moteur NISSAN d'origine ou un équivalent de même qualité, afin d'éviter la corrosion possible de l'aluminium dans le circuit de liquide de refroidissement moteur. Toutes les réparations du circuit de refroidissement du moteur résultant de l'utilisation d'un liquide de refroidissement moteur qui n'est pas d'origine risquent de ne pas être couvertes par la garantie, même si les incidents se produisent pendant la période de garantie.
	Réservoir	0,5 L	1/2 qt	1/2 qt	
Liquide de transmission à variation continue (CVT)		–	–	–	· Liquide d'origine NISSAN pour boîte CVT NS-3 · Utilisez uniquement du liquide de boîte CVT NS-3 d'origine NISSAN. L'utilisation d'un liquide de transmission autre que le liquide CVT NS-3 d'origine NISSAN risque d'endommager la boîte CVT, ce qui n'est pas couvert par la garantie.

Type de liquide	Contenance (approximative)			Liquides/lubrifiants recommandés
	Métrique Mesure	US Mesure	Impériale Mesure	
Liquide de frein	Versez du liquide jusqu'au niveau approprié, conformément aux indications figurant dans le chapitre "8. Entretien et interventions à effectuer soi-même".			<ul style="list-style-type: none"> · Liquide de frein d'origine NISSAN ou équivalent DOT3 ou DOT4 · Ne mélangez jamais différents types de liquides (DOT3 et DOT4).
Graisse multiusages	–	–	–	· NLGI N°2 (à base de savon au lithium)
Réfrigérant de système de climatisation	–	–	–	· HFO-1234yf (R-1234yf)
Lubrifiants de système de climatisation	–	–	–	· Huile du système de climatisation VC100yf ou équivalent

INFORMATIONS RELATIVES AU CARBURANT



Moteur à essence

PRÉCAUTION

- **N'utilisez pas d'essence au plomb.** L'emploi d'essence au plomb risque d'endommager le catalyseur à trois voies.
- **N'utilisez jamais d'additifs pour carburant.** Les additifs peuvent endommager le moteur.

Carburants compatibles pour moteurs à essence (Pour l'Europe)

Les moteurs à essence sont compatibles avec les normes européennes en vigueur et à venir concernant les biocarburants.

	Essence conforme à EN228 et mélangé avec du biocarburant conforme à EN15376.
	

Utilisez du SUPERCARBURANT SANS PLOMB avec un indice d'octane d'au moins 95 (RON).

Si vous n'utilisez pas de supercarburant sans plomb, vous pouvez utiliser de l'ESSENCE ORDINAIRE SANS PLOMB avec un indice d'octane d'au moins 91 (RON) à un niveau de performance légèrement réduit. Cependant, pour un niveau de performance maximum et un confort de conduite optimal, l'utilisation du supercarburant sans plomb est recommandée.

INDICE DE VISCOSITÉ SAE RECOMMANDÉ

Huile pour moteur à essence

L'huile 0W-20 est recommandée.

Si l'huile 0W-20 n'est pas disponible, sélectionnez la viscosité appropriée dans le tableau ci-dessous, en fonction de la température extérieure.

Plage de températures extérieures prévues avant la vidange suivante
--

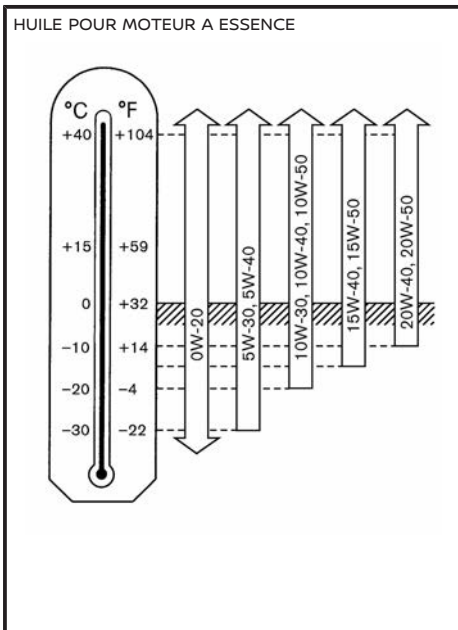

Laisser du réfrigérant s'échapper à l'air libre est interdit dans de nombreux pays et régions. Le réfrigérant de votre véhicule ne nuit pas à la couche d'ozone. Il est toutefois possible qu'il contribue dans une moindre mesure au réchauffement de l'atmosphère. NISSAN recommande de récupérer et de recycler correctement le réfrigérant. Contactez un concessionnaire NISSAN ou un atelier qualifié pour toute intervention sur le système de climatisation.

RÉFRIGÉRANT ET LUBRIFIANT DE SYSTÈME DE CLIMATISATION

Le système de climatisation de votre véhicule doit être chargé avec le réfrigérant HFO-1234yf (R-1234yf) et le lubrifiant Huile pour système de climatisation VC100yf ou équivalent. L'utilisation d'autres réfrigérants ou lubrifiants entraînerait de graves dommages, et vous pourriez être contraint de faire remplacer l'ensemble du système de climatisation de votre véhicule.

MOTEUR

Modèle de moteur		KR15DDT	
Type	A essence, 4 temps, deux arbres à cames en tête		
Disposition des cylindres	3 cylindres en ligne		
Alésage x course	lorsque le rapport de compression = 8	mm (in)	84,0 × 90,1 (3,307 × 3,547)
	lorsque le rapport de compression = 14	mm (in)	84,0 × 88,9 (3,307 × 3,500)
Cylindrée	lorsque le rapport de compression = 8	cm ³ (cu in)	1 497 (91,4)
	lorsque le rapport de compression = 14	cm ³ (cu in)	1 477 (90,1)
Régime de ralenti	tr/mn	800±50	
Calage de l'allumage (avant PMH)	degré au ralenti	- 6° à 9°	
Bougies d'allumage			
	Type	Standard	ILMAR8G8GS
	Ecartement	mm (in)	0,8 (0,031)
Fonctionnement de l'arbre à cames			Chaîne de distribution

PNEUS ET ROUES

Standard		Roue de secours	
Dimension des pneus	235/60 R18		
	235/55 R19		- (*)
	255/45 R20		

		Taille	Déport mm (in)
Roue	Aluminium	18 x 7,5J	40 (1,57)
		19 x 7,5J	40 (1,57)
		20 x 8J	45 (1,77)
Roue de secours	- (*)	- (*)	- (*)

* : Le kit de réparation d'urgence en cas de crevaison est fourni.

DIMENSIONS

Unité : mm (in)	
Longueur hors tout	4 680 (184,3)
Largeur hors tout	1 840 (72,4)
Hauteur hors tout	1 725 (67,9)
Voie avant	1 585 (62,4)*1
	1 575 (62,0)*2
Voie arrière	1 590 (62,6)*1
	1 580 (62,2)*2
Empattement	2 705 (106,5)

*1 : Sauf pour modèles avec roues de 20 pouces

*2 : Pour modèles avec roues de 20 pouces

EN CAS DE DÉPLACEMENT OU DE TRANSFERT D'IMMATRICULATION DANS UN AUTRE PAYS

Si vous envisagez de voyager dans un autre pays ou région, vérifiez si le carburant requis pour votre véhicule est disponible dans ce pays ou cette région. L'utilisation d'un carburant ayant un indice de cétane bas peut endommager le moteur. Par conséquent, assurez-vous que le carburant requis est disponible où que vous alliez. Pour plus d'informations concernant le carburant recommandé, reportez-vous aux indications précédentes dans cette section.

Lorsque vous transférez l'immatriculation de votre véhicule dans un autre pays, état, province ou département, contactez les autorités compétentes pour vous être sûr que le véhicule est conforme aux exigences légales locales. Dans certains cas, il peut être impossible d'adapter un véhicule aux normes légales, et il doit subir des modifications afin d'être conforme aux lois et réglementations locales. De plus, il est possible qu'un véhicule ne puisse pas être adapté dans certaines régions.

Les lois et les réglementations relatives aux dispositifs antipollution et aux normes de sécurité des véhicules automobiles diffèrent selon les pays, les états, les provinces ou les départements. Par conséquent, les caractéristiques du véhicule peuvent être différentes.

Lorsqu'un véhicule doit être exporté et immatriculé dans un autre pays, un autre état, une autre province ou un autre département, les frais liés aux modifications, au transport, à l'immatriculation et autres frais qui en découlent, sont à la charge de l'utilisateur. NISSAN n'est responsable d'aucun inconvénient pouvant résulter de ces démarches.

IDENTIFICATION DU VÉHICULE

Il est interdit de couvrir, peindre, souder, couper, percer, modifier ou retirer le numéro d'identification du véhicule (VIN).

ÉTIQUETTE D'IDENTIFICATION DU VÉHICULE

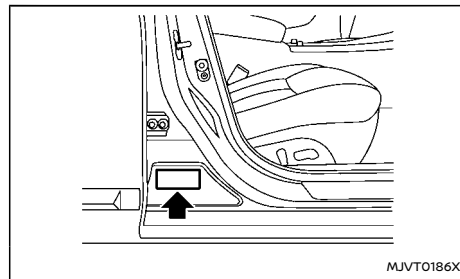

La plaque d'identification du véhicule est fixée comme indiqué sur l'illustration.

NUMÉRO D'IDENTIFICATION DU VÉHICULE (VIN)

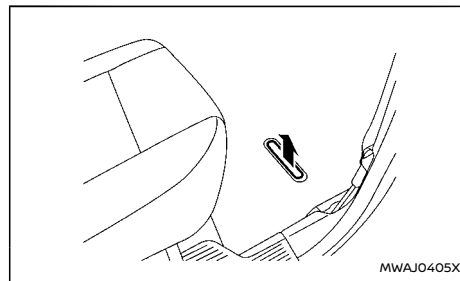

Le numéro d'identification du véhicule est situé à l'emplacement indiqué sur l'illustration.

La surface est peinte une fois la gravure effectuée afin d'éviter tout risque de corrosion.

NUMÉRO DE SÉRIE DU MOTEUR

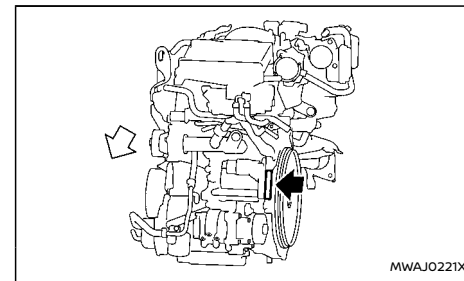

Les numéros de série du moteur sont situés comme indiqué.

ÉTIQUETTE DES PNEUS

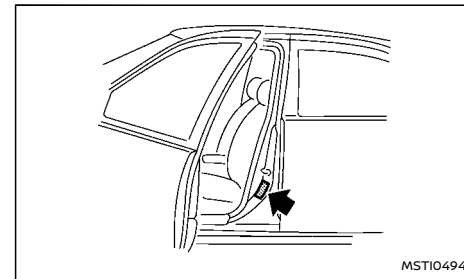

INSTALLATION D'UN ÉMETTEUR RF

La pression des pneus à froid est indiquée sur l'étiquette des pneus située sur le montant central, côté conducteur.

ÉTIQUETTE SIGNALÉTIQUE DE LA CLIMATISATION

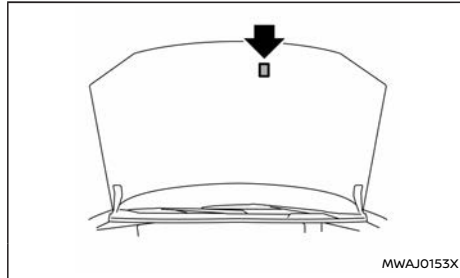

L'étiquette signalétique de la climatisation est située sous le capot, comme indiqué sur l'illustration.

Pour les pays se conformant au règlement n°10 des Nations Unies ou équivalent :

L'installation d'un émetteur RF dans votre véhicule pourrait affecter les systèmes d'équipements électriques. Veuillez à vérifier auprès de votre concessionnaire NISSAN ou d'un atelier qualifié l'existence de mesures de précaution ou d'instructions spéciales concernant l'installation. Votre concessionnaire NISSAN ou un atelier qualifié peut vous fournir sur demande les informations détaillées (bande de fréquences, puissance, position de l'antenne, guide d'installation, etc.) concernant l'installation.

ENREGISTREMENT DE DONNÉES SUPPLÉMENTAIRES (sur les véhicules équipés de ProPILOT Assist en option)

Si votre véhicule est équipé du système ProPILOT Assist en option, il est également équipé d'une fonction d'enregistrement de données supplémentaires dont le but est de vous aider à comprendre le fonctionnement de ProPILOT Assist dans certaines situations de collision significative ou de quasi-collision. L'enregistrement supplémentaire est en particulier conçu pour collecter les données suivantes :

- État d'actionnement de l'accélérateur, des freins, de la direction, etc., par le conducteur.
- État de détection d'un véhicule situé devant le vôtre et des marquages de voie
- Informations relatives au véhicule comprenant la distance par rapport au véhicule situé devant le vôtre et la position latérale
- Informations sur le fonctionnement du système ProPILOT Assist et autres dispositifs d'évitement de collisions.
- Informations de diagnostic des dysfonctionnements de ProPILOT Assist
- Images externes provenant de la caméra avant multisensorielle (disponibles uniquement lorsque le système d'airbag du SRS ou Intelligent Emergency Braking (Freinage d'urgence intelligent (AEB)) est activé)

Le système ProPILOT Assist n'enregistre pas les conversations, les bruits ou les images de l'intérieur du véhicule.

La lecture des données supplémentaires nécessite un équipement spécial ainsi qu'un accès au véhicule ou à l'unité d'enregistrement. Les données supplémentaires ne peuvent être exploitées qu'avec le consentement du propriétaire ou du loca-

taire du véhicule, ou si la loi l'exige ou l'autorise. Si elles ont été téléchargées, NISSAN et des tiers délégués par NISSAN peuvent utiliser les données téléchargées dans le but d'améliorer les performances du véhicule en matière de sécurité.

NISSAN et les tiers délégués par NISSAN ne divulguera/communiquera pas les données enregistrées à un tiers, sauf :

- Avec l'accord du propriétaire du véhicule ou du locataire
- En réponse à une demande officielle des services de police, d'une décision de justice, d'une agence gouvernementale, ou toute autre demande légalement exécutoire
- A des fins de recherche, suite à une modification des données de telle sorte qu'elles ne sont plus liées à un véhicule ou un propriétaire de véhicule en particulier (anonymement)

INFORMATIONS RELATIVES AU NUMÉRO D'HOMOLOGATION RADIO

POUR L'EUROPE

Homologation des fréquences radio

Tous les dispositifs à fréquence radio utilisés pour la gamme de véhicules pendant la production sont conformes aux exigences de la directive 2014/53/EU concernant les équipements radioélectriques (RED).

Les pays couverts par cette directive ou ceux qui l'acceptent sont les suivants : Albanie, Allemagne, Autriche, Belgique, Bosnie-Herzégovine, Bulgarie, Croatie, Chypre, Espagne, Danemark, Estonie, Finlande, France, Géorgie, Grèce, Guadeloupe, Guyane française, Hongrie, Irlande, Islande, Italie, Kosovo, Lettonie, Liechtenstein, Lituanie, Luxembourg, Macédoine, Malte, Martinique, Mayotte, Monaco, Monténégro, Pays-Bas, Norvège, Pologne, Portugal, République Tchèque, Réunion, Roumanie, Royaume-Uni, Saint Pierre et Miquelon, San Marin, Slovaquie, Slovénie, Suède, Suisse, Turquie, Tuvalu.

FONCTIONS RADIO DU VEHICULE		
Plage de fréquences	Technologie	Puissance / Champ magnétique
125 kHz (119 – 135 kHz)	Bague de transpondeur de système de verrouillage à télécommande sans clé	≤ 42 dBμA/m à 10m
433 MHz (433,05 – 434,79 MHz)	Contrôle de pression des pneus	≤ 10 mW e.r.p.
433,92 MHz (433,05 – 434,79 MHz)	Verrouillage à télécommande sans clé	≤ 10 mW e.r.p.
20 kHz (9 – 90 kHz)	Système de démarrage sans clé	≤ 72 dBμA/m à 10m
2,4 GHz (2400 – 2483,5 MHz)	Bluetooth®, Wi-Fi	≤ 100 mW p.i.r.e.
824 – 894 MHz	GSM 850 (2G)	≤ 39 dBm p.i.r.e.
880 – 960 MHz	GSM 900 (2G)	≤ 39 dBm p.i.r.e.
1710 – 1880 MHz	GSM 1800 (2G)	≤ 36 dBm p.i.r.e.
1850 – 1890 MHz	GSM 1900 (2G)	≤ 33 dBm p.i.r.e.
1922 – 2168 MHz	W-CDMA Band I (3G)	≤ 24 dBm p.i.r.e.
24,05 – 24,25 GHz	24 GHz ISM Radar	≤ 100 mW p.i.r.e.
24,25 – 26,65 GHz	24 GHz UWB Radar	≤ -41,3 dBm/MHz e.i.r.p. moyen ≤ 0 dBm/50 MHz e.i.r.p. maximum
76 – 77 GHz	77 GHz Radar	≤ 55 dBm p.i.r.e.

Transmetteur du système de contrôle de pression des pneus (TPMS)

Par la présente, Continental déclare que l'équipement radio de type TIS-09DL est conforme à la directive 2014/53/EU.

Le texte complet de la déclaration de conformité avec la directive européenne est disponible à l'adresse internet :

<https://continental-homologation.com/en-gl/Nissan>

- Nom et adresse du fabricant
Continental Automotive GmbH
Siemensstrasse 12, D-93055 Regensburg, Allemagne
- Nom et adresse de l'importateur
NISSAN AUTOMOTIVE EUROPE S.A.S.
8 Rue Jean Pierre Timbaud, 78180 Montigny-le-Bretonneux FRANCE
- Bande de fréquences : 433,92 MHz
- Puissance maximale de l'émetteur : -17 dBm

Capteur radar avant (selon modèles)

Déclaration européenne simplifiée de conformité

Par la présente, Robert Bosch GmbH déclare que l'équipement radio de type FR5CPEC/F5CP32 est conforme à la directive 2014/53/EU. Le texte complet de la déclaration de conformité avec la directive européenne est disponible à l'adresse internet :

<http://eu-doc.bosch.com>



Capteur radar latéral (selon modèles)

Déclaration européenne simplifiée de conformité	<p>Par la présente, Aptiv Services Deutschland GmbH déclare que l'équipement radio de type RN5TR/2R5TR est conforme aux exigences essentielles et aux autres dispositions applicables de la Directive 2014/53/UE (RED).</p> <p>La déclaration de conformité initiale est accessible à l'adresse Internet suivante : www.aptiv.com/automotive-homologation</p>
	<p>Le texte complet de la déclaration de conformité avec la directive européenne est disponible à l'adresse internet : https://continental-homologation.com/en-gl/Nissan</p> <p>76-77 GHz</p>
	<p>Puissance de fréquence radio maximum transmise dans la(les) bande(s) de fréquence de fonctionnement de la radio : 30 dBm (1 W)</p>



Intelligent Key

Par la présente, Continental déclare que l'équipement radio de type TXPZ1 est conforme à la directive 2014/53/UE et à l'exigence UKCA. Le texte complet de la déclaration de conformité avec les directives européenne et UKCA est disponible à l'adresse internet suivante :

<https://continental-homologation.com/en-gl/Nissan>

Usage prévu : Télécommande

Fabricant :

Continental Automotive GmbH

Siemensstrasse 12

93055 Regensburg

Allemagne

Bande de fréquences : 433,92 MHz

Puissance maximale de l'émetteur : -12 dBm



Module mains-libres (selon modèles)

Par la présente, Continental déclare que l'équipement radio de type HFM401 est conforme à la directive 2014/53/UE et à l'exigence UKCA. Le texte complet de la déclaration de conformité avec les

directives européenne et UKCA est disponible à l'adresse internet suivante :

<https://continental-homologation.com/en-gl/Nissan>

Fabricant :

Continental Automotive GmbH

Siemensstrasse 12

93055 Regensburg

Allemagne

- Bande de fréquences de fonctionnement : 433,92 MHz.

BCM (module de contrôle de la carrosserie)

Par la présente, Continental déclare que l'équipement radio de type 40406557 est conforme à la directive 2014/53/UE et UKCA. Le texte complet de la déclaration de conformité avec les directives européenne et UKCA est disponible à l'adresse internet suivante :

<https://continental-homologation.com/en-gl/Nissan>

Fabricant :

Continental Automotive GmbH

Siemensstrasse 12

93055 Regensburg

Allemagne

Système audio (selon modèles)

Déclaration européenne simplifiée de conformité	<p>Par la présente, Visteon Automotive Electronics Co., Ltd. déclare que ce système est conforme à la directive 2014/53/UE.</p> <p>Bande(s) de fréquence de fonctionnement de la radio : 2400 – 2483,5 MHz</p> <p>Puissance de fréquence radio maximum transmise dans la(les) bande(s) de fréquence de fonctionnement de la radio : Bluetooth <10 mW (EIRP)</p>
---	--

Par la présente, Visteon Automotive Electronics Co., Ltd. déclare que ce système est conforme à la directive 2014/53/UE.

- Nom et adresse de l'importateur :
NISSAN AUTOMOTIVE EUROPE S.A.S.
8 Rue Jean Pierre Timbaud, 78180 Montigny-le-Bretonneux FRANCE
- Plage de fréquences de fonctionnement :
2400 – 2483,5 MHz
- Puissance maximale : <10 mW e.i.r.p.



POUR L'UKRAINE

Transmetteur du système de contrôle de pression des pneus (TPMS)

Справжнім Continental Automotive GmbH заявляє, що тип радіообладнання TIS-09DL відповідає Технічному регламенту радіотехнічного обладнання; Повний текст декларації про відповідність доступний на веб-сайті за такою адресою:

<https://continental-homologation.com/en-gb/Nissan>

Частотний діапазон: [433.92 MHz]
Максимальна потужність передавача: [<10 mW]

Continental Automotive GmbH
Siemensstrasse 12
93055 Regensburg
Germany



MWAJ0445X

Capteur radar avant (selon modèles)



UA RF: 1BOSC0001

MWAJ0414X



UA RF: 1BOSC0012

MWAJ0584X

справжнім (Robert Bosch GmbH) заявляє, що тип радіообладнання (FR5CP32) відповідає Технічному регламенту радіообладнання; повний текст декларації про відповідність доступний на веб-сайті за такою адресою: <http://ita.bosch.com/radar>

English translation of the above Ukrainian text:
The present (Robert Bosch GmbH) states that the type of radio equipment (FR5CP32) corresponds to the Technical regulations of the radio equipment;
The full text of the declaration of conformity is available on the website at the following address:
<http://ita.bosch.com/radar>

MWAJ0415X

справжнім (Robert Bosch GmbH) заявляє, що тип радіообладнання (F5CP32) відповідає Технічному регламенту радіообладнання; повний текст декларації про відповідність доступний на веб-сайті за такою адресою: <http://ita.bosch.com/radar>

English translation of the above Ukrainian text:
The present (Robert Bosch GmbH) states that the type of radio equipment (F5CP32) corresponds to the Technical regulations of the radio equipment;
The full text of the declaration of conformity is available on the website at the following address:
<http://ita.bosch.com/radar>

MWAJ0586X

Capteur radar latéral (selon modèles)



UA RF: 1APTVRN5T

MWAJ0416X



UA.TR.109.R.0246-22

MWAJ0608X

UA RF: 1APTIV RN5TR

оправжінні (найменування виробника APTIV, 42367 Wuppertal) заявляє, що тип радіобладнання (позначення типу радіобладнання RN5TR) відповідає Технічному регламенту радіобладнання; зареєстровано в протоколі СОВ за № UA.TR.109 повний текст декларації про відповідність доступний на веб-сайті за такою адресою:
www.aptiv.com/automotive-homologation

RED:

СПРОЩЕНА ДЕКЛАРАЦІЯ ЄС ПРО ВІДПОВІДНІСТЬ
Цим APTIV, 42367 Wuppertal заявляє, що радіобладнання типу RN5TR відповідає вимогам Директиви 2014/53/EU. Повний текст декларації ЄС про відповідність доступний за наступною адресою в мережі Інтернет:
www.aptiv.com/automotivehomologation

Частотний діапазон (-и), в якому працює радіобладнання:
76-77 ГГц

Максимальна потужність радіочастотного сигналу, що передається у частотному діапазоні (-ах), в якому працює радіобладнання:

1 Вт (30 дБм середньоквадратична ефективна потужність випромінювання)*

MWAJO417X

UA TR.109.R.0246-22

оправжінні (найменування виробника APTIV, 42367 Wuppertal) заявляє, що тип радіобладнання (позначення типу радіобладнання 2R5TR) відповідає Технічному регламенту радіобладнання; зареєстровано в протоколі СОВ за № UA.TR.109 повний текст декларації про відповідність доступний на веб-сайті за такою адресою:
www.aptiv.com/automotive-homologation

RED:

СПРОЩЕНА ДЕКЛАРАЦІЯ ЄС ПРО ВІДПОВІДНІСТЬ
Цим APTIV, 42367 Wuppertal заявляє, що радіобладнання типу 2R5TR відповідає вимогам Директиви 2014/53/EU. Повний текст декларації ЄС про відповідність доступний за наступною адресою в мережі Інтернет:
www.aptiv.com/automotivehomologation

Частотний діапазон (-и), в якому працює радіобладнання:
76-77 ГГц

Максимальна потужність радіочастотного сигналу, що передається у частотному діапазоні (-ах), в якому працює радіобладнання:

1 Вт (30 дБм середньоквадратична ефективна потужність випромінювання)*

MWAJO610X

POUR LE ROYAUME-UNI

UK
CA

Systeme audio (selon modèles)



MJVT0276X

Description	Fournisseur	Adresse du fournisseur	UKCA N° de certificat	Lien vers le certificat	Importateur	Adresse de l'importateur :
Intelligent Key Modèle TXPZ1	Continental Automotive GmbH	Siemensstrasse 12, D-93055 Regensburg, Allemagne	Reportez-vous au lien	https://continental-homologation.com/en-gl/ Nissan	Nissan Motors Great Britain (NMGGB)	Rivers Office Park Denham Way Rickmansworth WD3 9YS
Module mains-libres modèle HFM401	Continental Automotive GmbH	Siemensstrasse 12, D-93055 Regensburg, Allemagne	Reportez-vous au lien	https://continental-homologation.com/en-gl/ Nissan		
Unité de contrôle télématique (TCU) modèle A-IVCEU- 01	VALEO Telematik und Akustik GmbH	Max-Planck-Strasse 28-32, 61381 Friedrichsdorf/Ts Allemagne	Reportez-vous au lien	https://www.valeo.com/declaration-of-conformity		
Module de contrôle de carrosserie (BCM) modèle 40406557	Continental Automotive GmbH	Siemensstrasse 12, D-93055 Regensburg, Allemagne	Reportez-vous au lien	https://continental-homologation.com/en-gl/ Nissan		
Capteur du système de contrôle de pression des pneus (TPMS) modèle TIS-09DL	Continental Automotive GmbH	Siemensstrasse 12, D-93055 Regensburg, Allemagne	Reportez-vous au lien	https://continental-homologation.com/en-gl/ Nissan		
Capteur radar avant modèle FR5CPEC/F5CP32	Robert Bosch GmbH	Boîte postale 1661 71226, Leonberg	Reportez-vous au lien	https://ita.bosch.com		
Capteur radar latéral modèle RN5TR/2R5TR	Aptiv Services Deutschland GmbH	Am Technologiepark 1 D-42119 Wuppertal Allemagne	Reportez-vous au lien	https://www.aptiv.com/en/automotive-homologation		
AIVI modèle AIVIP33A0	Robert Bosch GmbH	Postfach 31132 Hildesheim Allemagne	Reportez-vous au lien	https://doc-ita.bosch.com/search.html?r=GB&p=0&q=AIVI-P33A0		
AIVI modèle AIVI2SBXM	Robert Bosch GmbH	Postfach 31132 Hildesheim Allemagne	Reportez-vous au lien	https://gb-doc.bosch.com		

Description	Fournisseur	Adresse du fournisseur	UKCA N° de certificat	DECLARATION DE CONFORMITE	Importateur	Adresse de l'importateur :
Système audio	Yanfeng Visteon Automotive Elec- tronics Co., Ltd.	No.300,Minolta Road, Songjiang District, Shanghai 201600, R.P de Chine	TUVS19- UK/17 SEP 2021/Rev A	Identifiant de certification :TUVS19-UK/ 17 SEP 2021/Rev A	Nissan Motors Great Britain (NMGB)	Rivers Office Park Denham Way Rick- mansworth WD3 9YS
				Satisfait à toutes les réglementations techniques applicables au produit dans le cadre des réglementations britanniques sur les équipements radio (SI 2017/1206) ; des réglementations britanniques sur les équipements électriques (sécurité) (SI 2016/1101) ; et des réglementations britanniques sur la compatibilité électromagnétique (SI 2016/1091) et déclare que la même requête n'a pas été introduite auprès d'un autre organisme agréé britan- nique.		
				Bande(s) de fréquence Bluetooth de fonctionnement de l'équipement ra- dio : 2402-2480 MHz		
				Puissance de fréquence radio maxi- mum transmise dans la(les) bande(s) de fréquence de fonctionnement de la radio : Bluetooth < 5,86 dBm (EIRP)		

POUR LA TURQUIE

Capteur radar avant (selon modèles)

Fabricant :

Robert Bosch GmbH

Postfach 1661

71226 Leonberg, Allemagne

MÉMO

10 Informations relatives à la réglementation

Informations environnementales	522	ÉTIQUETTE D'AIRBAG (selon modèles)	524
Préoccupations environnementales	522		
Conformité à chaque étape	522		
Le recyclage est présent à notre esprit lorsque nous construisons nos véhicules	522		
Informations relatives à la sécurité du consommateur et de l'utilisateur (REACH)	522		
Protégez l'environnement pendant la conduite	523		

INFORMATIONS ENVIRONNEMENTALES

PRÉOCCUPATIONS ENVIRONNEMENTALES

Aujourd'hui, les efforts fournis par NISSAN pour faire face à ses responsabilités en matière de protection et de préservation de l'environnement sont très importants. Au sein de l'entreprise NISSAN, l'emploi des méthodes les plus avancées, dans chaque région et dans tous les domaines de la production, est encouragé.

CONFORMITÉ À CHAQUE ÉTAPE

NISSAN tient à s'assurer que les composants des véhicules hors d'usage sont réutilisés, recyclés ou récupérés, et garantit une conformité avec la législation européenne (directive concernant les véhicules hors d'usage).

LE RECYCLAGE EST PRÉSENT À NOTRE ESPRIT LORSQUE NOUS CONSTRUISONS NOS VÉHICULES

La réduction des émissions et des déchets envoyés en décharge, la préservation des ressources naturelles et l'extension des activités de recyclage sont des éléments mis en avant quotidiennement, au cours de la construction des véhicules, de leur commercialisation, de leur entretien et de la mise au rebut des véhicules hors d'usage (VHU).

Phase de conception

Afin de réduire son impact environnemental, votre véhicule NISSAN a été développé de façon à être recyclable à 95%. Nous plaçons des repères sur les composants pour faciliter le démontage et le recyclage, et pour éviter que des substances dangereuses ne se répandent. Nous vérifions soigneusement ces substances et en avons une

totale maîtrise. Nous avons déjà réduit au minimum les quantités de cadmium, de mercure et de plomb présentes dans votre véhicule NISSAN. NISSAN inclut des matériaux recyclés dans ses véhicules, et étudie les solutions qui permettraient d'augmenter le pourcentage de matériaux recyclés utilisés.

Phase de construction

Les usines NISSAN basées au Royaume-Uni ont déjà atteint un taux de recyclage de plus de 90%, et étudient les possibilités d'améliorer ce chiffre. L'usine située au Royaume-Uni dispose de 10 éoliennes permettant une diminution des émissions de dioxyde de carbone de ses centrales électriques de plus de 3 000 tonnes par an.

Phase de production et de distribution

L'objectif est d'utiliser les ressources de manière efficace afin de réduire la quantité de déchets générés lors des phases de production et de distribution. NISSAN encourage, lorsque cela est possible, les activités basées sur la réduction des matériaux, leur réutilisation et leur recyclage. L'objectif de NISSAN est d'atteindre un taux de recyclage de 100% pour les opérations effectuées au Japon et dans le monde.

Phase d'utilisation et d'entretien

Les concessionnaires NISSAN représentent un point de référence pour vous, notre client. Afin de répondre à vos attentes, ils fournissent des services de grande qualité et sont conscients de leur responsabilité en matière de protection de l'environnement. NISSAN encourage le recyclage des

déchets générés par l'activité des centres d'entretien.

Phase de mise au rebut

Recyclez votre véhicule hors d'usage ou ses composants. Lorsque votre véhicule NISSAN est en passe d'être hors d'usage et n'est plus utile dans le cadre d'une utilisation quotidienne, il conserve une valeur. Vous pouvez éviter que des déchets ne polluent l'environnement en faisant recycler votre véhicule NISSAN dans les réseaux de collecte de votre région. Nos réseaux de collecte garantissent la gratuité du retraitement de votre VHU. Pour de plus amples informations concernant la manière dont vous pouvez mettre votre VHU au rebut, et les lieux appropriés pour le faire, contactez le concessionnaire NISSAN le plus proche ou consultez le site : www.nissan-europe.com.

INFORMATIONS RELATIVES À LA SÉCURITÉ DU CONSOMMATEUR ET DE L'UTILISATEUR (REACH)

REACH est un règlement européen sur l'enregistrement, l'évaluation, l'autorisation et les restrictions de produits chimiques fabriqués ou importés dans l'espace économique européen.

Nissan respecte les obligations issues de REACH et soutient totalement ses objectifs fondamentaux : protéger la santé humaine et l'environnement des risques posés par les produits chimiques.

Pour plus d'informations, rendez-vous sur www.nissan-safetysheets.com

Ce site internet fournit des informations sur les substances présentes dans le(s) produit(s) Nissan

que vous achetez, ainsi que les recommandations pour les utiliser en toute sécurité.

PROTÉGEZ L'ENVIRONNEMENT PENDANT LA CONDUITE

Votre comportement pendant la conduite a un impact important sur les économies de carburant réalisées, et sur l'environnement. Suivez les conseils ci-dessous pour une plus grande économie de carburant, de meilleures habitudes de conduite et pour respecter l'environnement en réduisant les émissions :

Conduite économique

Anticiper les conditions de circulation et agir en conséquence permet de réduire la consommation de carburant, et de protéger notre environnement naturel. Retirez votre pied de la pédale d'accélérateur lorsque vous approchez de feux de circulation et évitez de freiner brutalement lorsque le feu passe au rouge.

Évitez de rouler à vitesse élevée et d'accélérer et freiner fortement. Le gain de temps ne compense pas la pollution de l'environnement. Essayez de maintenir votre vitesse lors de conduite en montée afin de réduire la consommation de carburant et la pollution. Maintenez une vitesse constante ou ralentissez lorsque la circulation le permet.

Fermez les vitres en conduisant

Conduire avec une vitre ouverte à 100 km/h (62 MPH) augmente la consommation de carburant jusqu'à 4%. Conduire avec les vitres fermées permet une plus grande économie de carburant.

Utilisez la galerie de toit seulement lorsque cela est nécessaire

N'installez la galerie de toit qu'en cas de réelle nécessité. Rangez-la dans votre véhicule ou votre garage lorsque vous ne l'utilisez pas. Ne conduisez pas avec une galerie de toit/un support à kayak/un porte-skis vide. Vous réduirez ainsi la résistance aérodynamique de manière significative.

Optimisez l'utilisation de la climatisation

Le système de climatisation a un effet positif sur la conduite et la sécurité, grâce au confort apporté par ses fonctions de rafraîchissement et de déshumidification. Le conducteur reste vigilant et bénéficie d'une meilleure visibilité grâce à la fonction de désembuage des vitres. Toutefois, l'utilisation du système de climatisation augmente la consommation de carburant significativement, en environnement urbain. Optimisez l'utilisation de la climatisation en utilisant les bouches d'aération au maximum.

Utilisez le frein de stationnement en pente

Utilisez le frein de stationnement pour maintenir votre véhicule en pente. Évitez d'utiliser la pédale d'accélérateur pour maintenir votre véhicule : ceci entraîne une consommation de carburant et une usure inutiles.

Maintenez une distance de sécurité

Anticipez les conditions de circulation pour une conduite plus souple et pour assurer confort et sécurité pendant le trajet. Conduisez en maintenant une distance de sécurité par rapport aux autres véhicules. Ceci permet de réduire la

consommation de carburant, puisque les freinages seront moins nombreux.

Vérifiez la pression des pneus

Une pression de pneu basse augmente la consommation de carburant, de même que l'utilisation de pneus non recommandés. Corriger la pression des pneus maximisera l'adhérence de votre véhicule et rendra la consommation de carburant optimale.

Faites vérifier votre véhicule régulièrement

Un entretien régulier vous permet de conduire votre véhicule dans les meilleures conditions, avec une consommation de carburant optimale. Faites entretenir votre véhicule par un concessionnaire NISSAN ou dans un atelier qualifié, pour vous assurer qu'il soit maintenu à son niveau d'origine.

ÉTIQUETTE D'AIRBAG (selon modèles)



NEVER use a rearward facing child restraint on a seat protected by an ACTIVE AIRBAG in front of it, DEATH or SERIOUS INJURY to the CHILD can occur.

NE JAMAIS utiliser un dispositif de retenue pour enfant de type dos à la route sur un siège protégé par un AIRBAG ACTIF placé devant lui. Cela peut entraîner la MORT de l'ENFANT ou des BLESSURES GRAVES.

Installieren Sie niemals ein entgegen der Fahrtrichtung angeordnetes Kinderrückhaltesystem auf einem Sitz mit aktiviertem Frontairbag. Es könnte zum Tod oder schweren Verletzungen des Kindes führen.

No instalar nunca los sistemas de retención para niños (sillitas de niño) de espaldas al sentido de la marcha en el asiento del pasajero protegido por un AIRBAG frontal ACTIVO. Esto puede provocar la MUERTE del niño o DAÑARLE SERIAMENTE.

«NON INSTALLARE MAI un seggiolino per bambini rivolto con verso opposto al senso di marcia su un sedile protetto da un AIRBAG frontale ATTIVO. In caso di incidente questo potrebbe risultare molto pericoloso per l'incolumità del bambino.»

Plaats nooit een kinderzitje achterstevoren op de passagiersstoel voorin als de airbags van de voorpassagier niet zijn uitgeschakeld. Dit kan ernstige of zelfs dodelijke verwondingen van het kind veroorzaken.

NUNCA utilize um sistema de retenção de criança virado para a traseira num banco protegido por um AIRBAG ACTIVO à sua frente, porque pode ocorrer MORTE ou FERIMENTOS GRAVES na CRIANÇA.

W żadnym przypadku NIE NALEŻY stosować fotelików dla dzieci skierowanych twarzą do tyłu przed siedzeniami chronionymi AKTYWNA PODUSZKA POWIETRZNA. Może to doprowadzić do POWAŻNYCH OBRAŻEŃ lub nawet ŚMIERCI DZIECKA.

NIKDY nepoužívejte dětskou sedačku směřující dozadu na sedadle s AKTIVNÍM čelním AIRBAGEM, mohlo by dojít k USMRCENÍ nebo VÁŽNĚMU ZRANĚNÍ DĚTĚ.

Önünde AKTIF BİR HAVA YASTIĞI ile korununan bir koltuğa hiç bir zaman yüzü geriye bakan bir çocuk koltuğu KOYMAYIN, bu ÇOCUĞUN ÖLÜMÜNE veya CİDDİ ŞEKİLDE YARALANMASINA neden olabilir.

Nu folosiți NICIODATĂ un scaun pentru copil cu spatele la direcția de deplasare pe un scaun protejat de un AIRBAG ACTIV amplasat în fața sa, deoarece există riscul de DECES sau RĂNIRE GRAVĂ a copilului.

SOHA ne használnjon hátrafelé néző gyermekülést olyan ülésen, amelyet előlről AKTÍV LÉGZSÁK véd, mert az a GYERMEK HALÁLÁT vagy SÚLYOS SÉRÜLÉSÉT okozhatja.

“ΑΠΑΓΟΡΕΥΕΤΑΙ η τοποθέτηση παιδικού καθίσματος, με την πλάτη προς το εμπρόσθιο μέρος του αυτοκινήτου, στο κάθισμα του συνοδηγού, επειδή μπροστά του υπάρχει ΕΝΕΡΓΟΣ ΜΕΤΩΠΙΚΟΣ ΑΕΡΟΣΑΚΟΣ. Μπορεί να επέλθει, ΘΑΝΑΤΟΣ ή ΣΟΒΑΡΟΣ ΤΡΑΥΜΑΤΙΣΜΟΣ του ΠΑΙΔΙΟΥ”.

Använd ALDRIG en bakåtvänd barnstol på ett säte som skyddas av en AKTIVERAD AIRBAG framför det; LIVSFARA eller risk för ALLVARLIGA SKADOR.

ÄLÄ KOSKAAN käyttää kasvot taaksepäin suunnattua lastenistuinta istuimella, jossa on KÄYTÖSSÄ OLEVA TURVATYNNY. Seurauksena voi olla KUOLEMA tai LAPSEN VAKAVA LOUKKAANTUMINEN.

Brug ALDRIG et bagudvendt barnesæde på et sæde, der er beskyttet af en AKTIV AIRBAG foran det. Det kan resultere i DØD eller ALVORLIG PERSONSKADE på BARNET.

MNSY1042



NEMOJTE upotrebljavati sjedalicu za djecu okrenutu prema natrag na sjedalu ispred kojega se nalazi zaštićeni AKTIVNI ZRAČNI JASTUK, može doći do SMRTONOSNIH ili OZBILJNIH OZLJEDA za DIJETE.

NIKOLI ne namestite otroškoga sedeaža, obrnjenoga v nasprotni smeri smeri vožnje, v primeru VKLOPLJENE varnostne blazine. To lahko povzroči OTROKOVO SMRT ali HUDE TELESNE POŠKODBE.

Никога не устанавливайте обраценое назад детское удерживающее сиденье на переднем пассажирском сиденье при неотключенной подушке безопасности. Это может привести к смерти ребенка или к тяжелым повреждениям.

NIKDY nepoužívajte detskú sedačku smerujúcu dozadu na sedadle s AKTÍVNYM čelným AIRBAGOM, mohlo by prísť k USMRTENIU alebo VÁŽNEMU ZRANENIU DIEŤAŤA.

ÄRGE kasutage seljaga sõidusuunas laste turvatooli istmel, mille ees on AKTIIVNE TURVAPADI. LAPS võib saada TÕSISE KEHAVIGASTUSE või HUKKUDA.

NEIEVIETOJĪET ar skatu pretēji braukšanas virzienam vērstu bērnu sēdekļi šajā sēdekļi, ja tā priekšā uzstādītais GAISA SPILVENS ir AKTIVIZĒTS, – tas BĒRNAM var radīt NOPIETNAS TRAUMAS vai pat izraisīt BĒRNA NĀVI.

NUNCA utilize uma cadeirinha protetora para crianças voltada para a traseira em um assento que seja protegido por um AIR BAG ATIVO na frente do assento. Podem ocorrer MORTE ou FERIME NTOS GRAVES para a CRIANÇA.

NIEKADA nevežkite vaiku prie automobīlio sēdynēs atvirkščiai judējimo kryptīai pritvirtintoje specialioje kėdutėje, jeigu ši sėdynė apsaugota VEIKIANČIA SAUGOS PAGALVE, nes VAIKUI kyla MIRTINAS ar SUNKAUS SUŽEIDIMO pavojus.

Ніколи не встановлюйте дитяче крісло спинкою вперед на сидінні, передня ПОДУШКА БЕЗПЕКИ якого не заблокована. Ризик ЗАГИБЕЛІ або ТЯЖКИХ ТРАВМ дитини.

„Никога на използвайте детско столче за автомобил, монтирано с гръб към движението, на седалка оборудвана с предпазна въздушна възглавница пред нея. Съществува риск за живота или сериозно нараняване на детето!“

يحذر نهائياً تثبيت مقعد الطفل بشكل عكسي على القعد المحمي بوسادة هوائية نشطة أمام مقعد الطفل، فمن الممكن أن يتسبب ذلك في وفاة الطفل أو إصابته بجروح خطيرة

ALDREI má nota festingar sem snúa afturábak á sæti sem varið er með ACTIVE AIRBAG að framan. Það getur valdið DAUÐA eða ALVARLEGUM MEIÐSLUM á BARNINU.

Na sedež, ki je spredaj zaščiten z ZRAČNO BLAZINO, NIKOLI ne namestite otroškega sedeža tako, da otrok gleda nazaj; nevarnost SMRTI ali RESNE TELESNE POŠKODBE OTROKA

هرگز از کمربند کودک رو به پشت در روبروی صندلی حفاظت شده توسط ACTIVE AIRBAG (کیسه هوای فعال) استفاده نکنید. این کار ممکن است باعث مرگ یا جراحت شدید در کودک شود.

절대로 능동형 에어백이 전면에 설치된 좌석에 후향식 어린이 보호시트를 사용하지 마십시오. 어린이에게 심각한 상해를 입히거나 사망에 이르게 할 수 있습니다.

前部に作動可能なエアバッグが装着されているシートに、後ろ向きのチャイルドシートを絶対に使用しないでください。お子様に死や大けがを招く恐れがあります。

禁止在座椅前部安全气囊激活的情况下，在该座椅上使用后向儿童安全座椅，可能造成儿童严重受伤甚至死亡。

MNSY1043

MÉMO

11 Index

A

ABS (système antiblocage des roues)	429
Accoudoir	24
Affichage	
- Affichage tête haute (HUD)	114
- Écran d'informations du véhicule	88
Affichage tête haute (HUD)	114
Aides à la conduite à l'arrière	281
Aides à la conduite à l'avant	281
Aides à la conduite sur les côtés	281
Aides au stationnement	281
Alerte	
- Alerte porte arrière	131
Alerte de trafic transversal arrière (RCTA)	335
Alerte porte arrière	131
Amélioration active du son	442
Antivol (NATS (Système antivol NISSAN)), démar- rage du moteur	172
Appui-tête	25
Assistance de feux de route	117
Attelage d'une remorque	425
Avant de démarrer le moteur	255
Avertissement	
- Alerte porte arrière	131
- Avertissement de franchissement de ligne (LDW)	299
- Avertissement de pression de pneu basse	101
- Commande de feux de détresse	444
- Éclairages	80

- Écran d'informations du véhicule	88
- Guide de dépannage des systèmes d'assistance à la conduite	289
- Intelligent Forward Collision Warning (Avis de collision frontale intelligent)	406
- Surveillance d'angle mort (BSW)	317
- Système de contrôle de pression des pneus (TPMS)	258, 445
- Témoins d'avertissement, témoins lumineux et témoins sonores de rappel	79
Avertissement de franchissement de ligne (LDW)	299
Avertissement de pression de pneu basse (Pres- sion de pneu basse)	101
Avertisseur sonore	130

B

Bagages	
- Plancher de coffre réglable	140
Batterie	467, 481
- Remplacement de la pile, Intelligent Key	484
- Système d'économiseur de batterie	119
- Système de contrôle de tension variable	485
Boîte à gants	138
Boîte de vitesses	
- Conduite avec CVT (Transmission à variation continue)	269
Bouches d'aération	219
Bougies d'allumage	476

Bouton SOS (Reportez-vous à Système eCall/SOS d'appel aux services d'urgence)	134
--	-----

C

Cache, cache-bagages	140
Cache-bagages	140
Calage des roues	497
Carburant	
- Consommation de carburant	421
- Indice d'octane du carburant	504
- Informations relatives au carburant	504
- Jauge	76
- Trappe de réservoir à carburant	179
Catalyseur à trois voies	256
Ceinture(s) de sécurité	
- Ceintures de sécurité	28
- Crochets de ceinture de sécurité	32
- Entretien des ceintures de sécurité	33
- Femmes enceintes	30
- Nettoyage des ceintures de sécurité	461
- Personnes blessées	31
- Précautions relatives à l'utilisation des ceintu- res de sécurité	28
- Réglage de la hauteur de la ceinture-baudrier	32
- Sécurité enfant	30
- Système de ceintures de sécurité à prétensionneur	54, 62
- Témoin d'avertissement et témoin sonore de ceinture de sécurité	84
Chaînes de sécurité	425

Changement de vitesses			
- CVT (Transmission à variation continue)	269	- Commande de clignotants	125
Changement du liquide de refroidissement du refroidisseur intermédiaire	472	- Commande de conduite assistée	387
Chargeur		- Commande de désembuage	129
- Chargeur sans fil	133	- Commande de dispositif de réglage automatique de la position de conduite	184
- Connecteur de charge USB (bus série universel)	132	- Commande de feux antibrouillard	125
Chargeur sans fil	133	- Commande de feux de détresse	444
Chauffage		- Commande de phares	116
- Chauffage et climatisation automatiques	225, 227	- Commande de verrouillage électrique de portière	158
- Chauffage et climatisation manuels	222	- Sélecteur de mode de conduite	267
- Fonctionnement du chauffage et de la climatisation	220	- Système eCall/SOS d'appel aux services d'urgence	134
Chauffage et climatisation automatiques	225, 227	Commande audio au volant	242
Chauffage et climatisation manuels	222	Commande d'éclairage intérieur	149
Clé		Commande d'essuie-glace et de lave-vitre	126
- Positions du contact d'allumage	264	Commande d'essuie-glace et de lave-vitre de lunette arrière	128
Clé mécanique (système d'Intelligent Key)	156	Commande de clignotants	125
Clés	155	Commande de conduite assistée	387
- Pour le système Intelligent Key	159	Commande de désembuage	129
Climatisation		Commande de feux antibrouillard	125
- Entretien de la climatisation	229	Commande de feux de détresse	444
- Étiquette signalétique de la climatisation	509	Commande de lave-vitre	
- Fonctionnement de la climatisation	220	- Commande d'essuie-glace et de lave-vitre	126
- Recommandations concernant le réfrigérant et le lubrifiant du système de climatisation	229	- Fonctionnement de l'essuie-glace et du lave-vitre de lunette arrière	128
Commande		Commande de luminosité	
- Commande audio au volant	242	- Tableau de bord	76
- Commande d'essuie-glace et de lave-vitre	126	Commande de luminosité des instruments	76
		Commande de réglage des faisceaux de phares	121
		Commande de volant chauffant	130
		Compte-tours	75
		Compteur de vitesse	74
		Compteur journalier	111
		Compteur kilométrique	74
		Conduite	
		- Conduite avec CVT (Transmission à variation continue)	269
		- Conduite par temps froid	440
		- Conduite par temps hivernal	263
		- Conduite par temps humide	263
		- Conduite sur route et en tout terrain	261
		- Précautions à prendre lors du démarrage et de la conduite	255
		- Précautions lors de la conduite	263
		- Précautions relatives à la sécurité	262
		- Sélecteur de mode de conduite	267
		Conduite assistée	386
		Conduite par temps froid	440
		Connecteur de charge USB (bus série universel)	132
		Conseils pour une conduite économique	420
		Consommation moyenne de carburant	111
		Consommation, Carburant	421
		Contact d'allumage	264
		Contact d'allumage à bouton-poussoir	264
		Contenances et liquides/lubrifiants recommandés	502
		Contrôle dynamique	433
		Convertisseur catalytique, Catalyseur à trois voies	256
		Courroie d'entraînement	475
		Crochet	
		- Crochet à bagages	140
		- Porte-vêtements	139
		Crochets à bagages	140

CRUISE Navi Link (ProPILOT Assist avec Navi-link)	380
CVT, Conduite avec CVT (Transmission à variation continue)	269

D

Dégagement tout-terrain	261
Démarrage	
- Démarrage à l'aide d'une batterie de secours	449
- Démarrage du moteur	266
- Démarrage par poussée	451
- Précautions à prendre lors du démarrage et de la conduite	255
Démarrage à l'aide d'une batterie de secours	449
Démarrage du moteur à froid	263
Démarrage par poussée	451
Détection d'objets en mouvement (MOD)	216
Détection de remorque	426
Déverrouillage à l'aide de la poignée intérieure	158
Déverrouillage du capot	173
Dimensions	507
Direction	
- Commande audio au volant	242
- Direction assistée électrique	428
- Volant	181
Direction assistée électrique	428
Disjoncteur, Raccord à fusibles	486
Dispositif de réglage automatique de la position de conduite	184
Dispositif de verrouillage renforcé Superlock	156
Dispositif ISOFIX de retenue pour enfant	40

Dispositifs de retenue pour enfant	33
--	----

E

Éclairage

- Commande de feux antibrouillard	125
- Commande de phares	116
- Éclairage de coffre	150
- Éclairages individuels arrière	150
- Éclairages intérieurs	149
- Plafonniers	150
- Remplacement	466
- Remplacement d'une ampoule de phare	490
- Remplacement de l'ampoule	466, 489
- Spots de lecture	150
- Témoins d'avertissement, témoins lumineux et témoins sonores de rappel	80
- Témoins lumineux	85
Éclairage de coffre	150
Eclairages de miroir de courtoisie	151
Éclairages individuels arrière	150
Éclairages intérieurs	149
Éclairages, Remplacement des éclairages intérieur et extérieur	490
Écran d'informations du véhicule	88
- Avertissements et témoins de l'écran d'informations du véhicule	97
- Paramètres	89
Électrique	
- Direction assistée électrique	428
- Lève-vitres électriques	144
- Prise électrique	132
- Verrouillage électrique de portière	156
Entretien	
- Batterie	467, 481

- Entretien des ceintures de sécurité	33
- Entretien général	465
- Précautions d'entretien	467
- Programme d'entretien	465
Entretien de la climatisation	229
Entretien général	465
Entretien périodique	465
Équilibrage des roues	496
Espace de rangement	137
Espace de rangement pour lunettes de soleil	139
Essuie-glace	
- Balai d'essuie-glace de lunette arrière	480
- Balais d'essuie-glaces	480
- Commande d'essuie-glace et de lave-vitre	126
Étiquettes	
- Étiquette d'identification du véhicule	508
- Étiquette des pneus	508
- Étiquette signalétique de la climatisation	509
- Numéro d'identification du véhicule (VIN)	508
- Numéro de série du moteur	508

F

Feux de détresse (Reportez-vous à Interrupteur de feux de détresse)	444
Filter	
- Filtre du boîtier de filtre à air	479
- Remplacement de l'huile moteur et du filtre	473
Filtre à particules d'essence (GPF)	257
Filtre d'échappement, Filtre à particules d'essence (GPF)	257

Filtre du boîtier de filtre à air	479
Frein	
- Frein de stationnement	186
- Liquide de frein	478
- Système antiblocage des roues (ABS)	429
- Système de freinage	428
- Témoin d'avertissement	80
- Témoin d'avertissement du système de frein de stationnement électronique	81
Frein de stationnement	
- Témoin d'avertissement de frein de stationnement électronique	81
Freinage automatique arrière (RAB)	415
Freins de remorque	426
Fusibles	485

G

Galerie de toit	143
Gaz d'échappement (monoxyde de carbone)	256
Guide des pannes	
- Systèmes d'assistance à la conduite	289

H

Hayon	174
- Actionnez le hayon manuellement	174
- Fermeture automatique	178
- Levier d'ouverture de hayon	178
- Utilisation du hayon électrique	174
Horloge	113
Huile	
- Huile moteur	473
- Remplacement de l'huile moteur et du filtre	473

- Vérification du niveau d'huile moteur	473
Hybride simple intelligent	
- Fonction d'assistance de couple	422
- Régénération	422

I

Immobilisation du véhicule	446
Indice de viscosité SAE recommandé	504
Installation du dispositif d'attelage	427
Instruments et jauges	72
- Commande de luminosité des instruments	76
Intelligent Around View Monitor (Nissan AVM - Vision intelligente à 360°)	206
Intelligent Blind Spot Intervention (Contrôle d'angle mort intelligent)	324
Intelligent Driver Alertness (Veille Conducteur intelligent)	413
Intelligent Forward Collision Warning (Avis de collision frontale intelligent)	406
Intelligent Lane Intervention (Prévention de franchissement de ligne intelligente)	303
Intelligent Ride Control	433
Intelligent Trace Control	433

J

Jauge	72
- Compte-tours	75
- Compteur de vitesse	74
- Compteur kilométrique	74
- Jauge à carburant	76
- Jauge de température de liquide de refroidissement moteur	75
Jauge de température, jauge de température de liquide de refroidissement moteur	75

K

Kit de réparation d'urgence en cas de crevaison	446, 499
---	----------

L

Lavage	458
Levage du véhicule	496
Limiteur de vitesse	340
Liquide	
- Huile moteur	473
- Liquide de frein	478
- Liquide de lave-vitres	467, 481
- Liquide de refroidissement de refroidisseur intermédiaire	471
- Liquide de refroidissement moteur	470
- Liquide de transmission à variation continue (CVT)	478
Liquide de lave-vitres	467, 481
Liquide de refroidissement	
- Remplacement du liquide de refroidissement moteur	471
- Vérification du niveau de liquide de refroidissement moteur	470
Liquide de transmission à variation continue	478
Lustrage	458

M

Maintien de frein automatique	188
Manuel de l'utilisateur NissanConnect	193
Miroir de courtoisie	183
Mode AUTO	268

Mode de maintien au point mort	272
Mode du régulateur de vitesse conventionnel (vitesse fixe) (avec ProPILOT Assist)	392
Mode du régulateur de vitesse conventionnel (vitesse fixe) (sans ProPILOT Assist)	358
Mode ECO	268
Mode SPORT	268
Mode STANDARD	268
Modèle avec moteur KR15DDT	469
Moniteur de vue arrière	200
Montage de la roue	499
Moteur	
- Arrêt d'urgence du moteur	265, 445
- Caractéristiques du moteur	506
- Circuit de refroidissement du moteur	470
- Démarrage du moteur	266
- Emplacements des points de vérification dans le compartiment moteur	469
- Huile moteur	473
- Jauge de température de liquide de refroidissement	75
- Numéro de série du moteur	508
- Période de rodage	255
- Remplacement de l'huile moteur et du filtre	473
- Remplacement du liquide de refroidissement moteur	471
- Si votre véhicule surchauffe	452
- Témoin de démarrage du moteur	100
- Vérification du niveau d'huile moteur	473
- Vérification du niveau de liquide de refroidissement moteur	470

N

Nettoyage du dessous de caisse	459
Nettoyage du tapis de sol	460
Numéros d'homologation des fréquences	511

O

Ordinateur de bord	109
Ordinateur de conduite	111
Où faire réviser votre véhicule ?	465

P

Paramètres audio	235
Pare-brise chauffant	129
Pare-soleil	149
Pare-soleil (arrière)	149
Pare-soleil arrière	149
Période de rodage	255
Phare LED adaptatif	119
Phares	
- Commande de phares	116
- Remplacement de l'ampoule	490
Plafonniers	150
Plancher de coffre réglable	140
Plateau de rangement inférieur	139
Pneu	
- Kit de réparation d'urgence en cas de crevaison	446
- Montage de la roue	499
- Préparation des outils	496
- Rangement de la roue endommagée et des outils	499
- Réparation d'un pneu à plat	446
- Retrait de la roue	497
Pneu à plat	445

Pneumatiques

- Chaînes de pneus	494
- Équipement des pneus	441
- Étiquette des pneus	508
- Permutation des roues	494
- Pneu à plat	445
- Pneus et roues	493, 507
- Pression des pneus	425, 493
- Système d'avertissement de pression de pneu basse	258
- Système de contrôle de pression des pneus (TPMS)	258, 445
- Types de pneus	493
- Usure et endommagement des pneus	494
- Vieillesse des pneus	495
Pneus et roues	493
Port de connexion USB (bus série universel)	242
Porte-bouteille souple	138
Porte-carte	139
Porte-gobelets	137
Porte-vêtements	139
Positions du contact d'allumage	264
Précautions	
- Conduite sur route et en tout terrain	261
- Entretien	467
- Fonctionnement du système audio	229
- Lors du démarrage et de la conduite	255
- Précautions relatives au freinage	428
- Précautions relatives aux systèmes de retenue supplémentaires	50
- Sécurité lors de la conduite	262
- Utilisation des ceintures de sécurité	28
Précautions lors de la conduite	263
Précautions relatives au fonctionnement	425

Précautions relatives au fonctionnement du système audio	229
Préparation des outils	496
Prescription légale relative au réglage des faisceaux	491
Présentation des éléments d'entretien général	465
Pression des pneus, témoin d'avertissement de pression de pneu basse	82
Programme électronique de stabilité (ESP)	430
ProPILOT Assist	361
ProPILOT Assist avec Navi-link	
- CRUISE Navi Link	380
- Speed Limit Link	378
Protection contre la corrosion	461

R

Raccords à fusibles	486
Radio FM-AM avec port de connexion USB (bus série universel)	235
Rangement de console	138
Rangement de la roue endommagée et des outils	499
Reconnaissance des panneaux de signalisation (TSR)	295
Réduction active du bruit	442
Réglage de la hauteur de la ceinture-baudrier, pour les sièges avant	32
Réglage de siège, Sièges avant	16
Régulateur de vitesse	
- Mode de régulateur de vitesse conventionnel (vitesse fixe)	358, 392
- Régulateur de vitesse (avec ProPILOT Assist) (Voir Mode de régulateur de vitesse conventionnel (vitesse fixe))	392

- Régulateur de vitesse (sans ProPILOT Assist)	342
- Régulateur de vitesse (sans ProPILOT Assist) (Voir Mode de régulateur de vitesse conventionnel (vitesse fixe))	358
- Régulateur de vitesse intelligent (ICC)	344, 372
Régulateur de vitesse intelligent (ICC)	344, 372
Réinitialisation du système TPMS	260
Remorquage	
- Remorquage par une dépanneuse	453
Remplacement de l'ampoule	466, 489
Remplacement de l'éclairage intérieur	490
Remplacement des pneus	496
Remplacement des pneus et des roues	495
Réparation d'un pneu à plat	446
Retrait de la roue	497
Rétroviseur	
- Miroir de courtoisie	183
- Rétroviseur intérieur	181
- Rétroviseurs extérieurs	182
Rétroviseur intérieur	181
Rétroviseurs extérieurs	182
Rodage de nouveau véhicule	255
Roues et pneus	
- Entretien des roues	459
- Nettoyage des jantes en alliage d'aluminium	459
- Pneus et roues	507

S

Sécurité enfant	30
Sécurité, Ceintures de sécurité pour enfant	30
Sélecteur de mode de conduite	267
Siège avant, Réglage de siège avant	16

Siège(s)	
- Dispositif de réglage automatique de la position de conduite	184
- Sièges	16
- Sièges chauffants	19, 22
Sièges chauffants	19, 22
Sièges de deuxième rangée	20
Sièges de troisième rangée	23
Signal d'arrêt d'urgence	444
Soins extérieurs et intérieurs	458, 460
- Soins de l'esthétique de l'extérieur	458
- Soins de l'esthétique de l'habitacle	460
Sonar	
- Freinage automatique arrière (RAB)	415
- Système de capteur d'aide au stationnement (sonar)	435
Speed Limit Link	
- Modèles avec système ProPILOT Assist (avec Navi-link)	378
- Modèles avec système ProPILOT Assist (sans Navi-link)	376
- Modèles sans système ProPILOT Assist	353
Spots de lecture	150
Stationnement	423
- Frein de stationnement	186
- Rodage des freins	429
Surchauffe, Si votre véhicule surchauffe	452
Surveillance d'angle mort (BSW)	317
Système antiblocage des roues (ABS)	429
Système antivol NISSAN (NATS)	172
Système audio	229
Système d'aide au démarrage en côte	434
Système d'airbag	
- Étiquettes d'avertissement d'airbag	54
- Système d'airbag avant	50, 56

- Système d'airbag de fenêtre	50, 62	Système du mode ECO	
- Système d'airbag latéral	50, 61	- Rapport de conduite Eco	77
- Système d'airbag latéral central avant supplémentaire	50, 62	Système eCall/SOS d'appel aux services d'urgence	134
- Témoin d'avertissement d'airbag	54	Système hybride simple intelligent	422
Système d'airbag avant	50, 56, 56	Système Intelligent Emergency Braking (Freinage d'urgence intelligent (AEB)) avec fonction de dé- tection des piétons	395
Système d'airbag de fenêtre	50, 62	Système RAB	415
Système d'airbag latéral	50, 61	Système Stop/Start	275
Système d'airbag latéral central avant supplémentaire	50, 62	Système Stop/Start avant l'arrêt du véhicule	275
Système d'airbag supplémentaire		Systèmes d'assistance à la conduite	281
- Système d'airbag de fenêtre	62	- Guide de dépannage commun	289
- Système d'airbag latéral	61	Systèmes de retenue supplémentaires (SRS)	50
Système d'antidémarrage	172		
Système d'avertissement de pression de pneu basse (TPMS) (Reportez-vous à Système de contrôle de pression des pneus (TPMS))	258	T	
Système d'éclairages de jour (DRL)	121	Tableau de bord	70
Système d'Intelligent Key	159	Téléphone de voiture ou radio CB	244
- Fonctionnement de la télécommande	168	Téléphone mains-libres	244
- Périmètre de fonctionnement de la clé	161	Témoin	
Système de ceintures de sécurité		- Éclairages	85
à prétensionneur	54, 62	- Écran d'informations du véhicule	88
Système de contrôle de tension variable	485	Témoin d'avertissement	
Système de maintien de voie (ELA)	310	- Témoin d'avertissement d'airbag	84
Système de mode garage	178	- Témoin d'avertissement de direction assistée électrique	81
Système de refroidissement de refroidisseur intermédiaire	471	- Témoin d'avertissement de frein	80
Système de sécurité (NATS (système antivol NISSAN)), démarrage du moteur	172	- Témoin d'avertissement de pression de pneu basse	82
Système de sécurité, système antivol	171	- Témoin d'avertissement du système antiblo- cage des roues (ABS)	80
Système de téléphone		- Témoin d'avertissement du système de commande de passage électrique des vitesses	81
mains-libres Bluetooth®	244		
Système de turbocompresseur	258		
Système de verrouillage à télécommande sans clé, pour le système Intelligent Key	168		

- Témoin d'avertissement du système de frein de stationnement électronique	81
- Témoin d'avertissement et témoin sonore de ceinture de sécurité	84
Témoin d'avertissement d'airbag	84
Témoin d'avertissement d'airbag du système de retenue supplémentaire (SRS)	84
Témoin d'avertissement de désactivation du sys- tème de freinage automatique arrière (RAB)	84
Témoin d'avertissement de désactivation du sys- tème Intelligent Emergency Braking (Freinage d'urgence intelligent (AEB)) avec fonction de dé- tection des piétons	92
Témoin d'avertissement de direction assistée électrique	81
Témoin d'avertissement de pression de pneu basse	82
Témoin d'avertissement du système antiblocage des roues (ABS)	80
Témoin d'avertissement du système de commande de passage électrique des vitesses	81
Témoin d'avertissement principal	84
Témoin de feux de détresse et témoin sonore extérieur	170
Témoin de fonctionnement de bouton d'Intelligent Key	170
Témoin de passage de boîte de vitesses	274
Témoin de position de transmission à variation continue (CVT)	77
Témoin lumineux de défaut	85
Témoins sonores	
- Témoin d'avertissement et témoin sonore de ceinture de sécurité	84

Témoins sonores de rappel	87	Verrouillages de portière arrière, verrouillage de sécurité enfant de portières arrière	159
Témoins sonores, témoins sonores de rappel	87	Vitesse et Vitesse moyenne	111
Température extérieure	113	Vitesse moyenne	111
Temps total	111	Vitres(s)	
Toit ouvrant	147	- Lève-vitres électriques	144
Toit ouvrant et pare-soleil automatiques	147	- Nettoyage	459, 461
TPMS, système d'avertissement de pression des pneus	445	Volant	181
TPMS, Système de contrôle de pression des pneus	258		
Transmetteur, avec système Intelligent Key (voir Système Intelligent Key)	168		
Turbo à compression variable	77		

V

Véhicule

- Dimensions	507
- Numéro d'identification (VIN)	508
- Programme électronique de stabilité (ESP)	430
- Système de sécurité	171
Vérification de l'ampoule/tableau de bord	80
Vérification du frein de stationnement	477
Vérification du niveau de liquide de refroidisseur intermédiaire	472
Verrouillage	
- Serrures de portières	156
- Verrouillage électrique de portière	156
Verrouillage à télécommande sans clé	
- Avec système d'Intelligent Key (voir Système d'Intelligent Key)	168
Verrouillage de sécurité enfant de portières arrière	159

INFORMATIONS STATION-SERVICE

INFORMATIONS RELATIVES AU CARBURANT :

Moteur à essence (modèle avec catalyseur à trois voies)

PRÉCAUTION

N'utilisez pas d'essence au plomb. L'emploi d'essence au plomb risque d'endommager le catalyseur à trois voies.

Carburants compatibles pour moteurs à essence (Pour l'Europe)

Les moteurs à essence sont compatibles avec les normes européennes en vigueur et à venir concernant les biocarburants.



Essence conforme à EN228 et mélangé avec du biocarburant conforme à EN15376.

Utilisez du SUPERCARBURANT SANS PLOMB avec un indice d'octane d'au moins 95 (RON).

INDEX RAPIDE

- En cas d'urgence ... 443
(crevaison, impossibilité de démarrer, surchauffe, remorquage)
- Comment démarrer le moteur... 251
- Commandes et instruments ... 65
- Entretien et interventions à effectuer soi-même ... 463
- Données techniques ... 501

Si vous n'utilisez pas de supercarburant sans plomb, vous pouvez utiliser de l'ESSENCE ORDINAIRE SANS PLOMB avec un indice d'octane d'au moins 91 (RON) à un niveau de performance légèrement réduit. Cependant, pour un niveau de performance maximum et un confort de conduite optimal, l'utilisation du supercarburant sans plomb est recommandée.

HUILE MOTEUR RECOMMANDÉE

Reportez-vous à "Contenances et liquides/lubrifiants recommandés" (P.502).

PRESSION DES PNEUS À FROID

Reportez-vous à l'étiquette des pneus située sur le montant central, côté conducteur.

INFORMATIONS CONCERNANT LA SECURITE

En tant que propriétaire de ce véhicule, vous avez reçu un certain nombre de codes importants qui s'avèreront nécessaires pour le concessionnaire NISSAN en cas de duplication de clés ou de réparation de la radio.

Veuillez indiquer ces codes dans les cases prévues à cet effet ou coller là ou les étiquettes (le cas échéant). Retirez cette page et gardez-la en lieu sûr, **pas dans le véhicule**.

Il est recommandé en cas de revente de véhicule de fournir cette page à l'acheteur.

INFORMATIONS CONCERNANT LA SECURITE

Code de sécurité de la
radio (selon modèles)

--	--	--	--

Numéro de clé

--	--	--	--	--

Code de clé pour écrou
antivol de roue (selon
modèles)

--	--	--	--	--	--	--	--

Retirez cette page du manuel et gardez-la en lieu sûr, **pas dans le véhicule**.

Il est recommandé en cas de revente de véhicule de fournir cette page à l'acheteur.

