

# CORSA

Manuel d'utilisation





---

# Sommaire

Introduction .....	2
Clés, portes et vitres .....	6
Sièges, systèmes de sécurité .....	27
Rangement .....	48
Instruments et commandes .....	55
Éclairage .....	91
Climatisation .....	101
Conduite et utilisation .....	112
Soins du véhicule .....	206
Service et maintenance .....	250
Caractéristiques techniques .....	255
Informations au client .....	263
Index alphabétique .....	272

## Introduction

Carburants

Désignation

Huile moteur

Qualité

Viscosité

Pression de gonflage des pneus

Monte

avant

arrière

Pneus été

Pneus d'hiver

Poids

Poids total autorisé

- Poids à vide du modèle de base

= Chargement

## Caractéristiques spécifiques du véhicule

Veillez inscrire les données de votre véhicule à la page précédente afin de les garder facilement accessibles.

Veillez vous reporter aux sections « Service et maintenance » et « Caractéristiques techniques » ainsi qu'à la plaquette d'identification du véhicule et aux documents nationaux d'immatriculation.

## Introduction

Votre véhicule associe technologie avancée, sécurité, écologie et économie.

Le présent Manuel d'utilisation contient toutes les informations qui vous seront nécessaires pour conduire votre véhicule efficacement et en toute sécurité.

Certaines fonctions ne sont opérationnelles que lorsque le contact est mis, lorsque le moteur thermique est en marche ou lorsque le moteur électrique est prêt.

Informez les occupants du véhicule des risques éventuels d'accident et de blessure dus à une mauvaise utilisation.

Vous devez toujours vous conformer aux lois et réglementations en vigueur dans le pays dans lequel vous vous trouvez. Ces lois peuvent différer des informations contenues dans ce Manuel d'utilisation.

Ignorer la description donnée dans ce manuel peut affecter votre garantie.

Quand il est indiqué de prendre contact avec un atelier, nous vous recommandons de chercher un réparateur agréé Opel.

Les réparateurs agréés Opel offrent un service de première qualité à des prix raisonnables. Le personnel expérimenté formé par Opel travaille selon les prescriptions spécifiques d'Opel.

La documentation destinée au client doit toujours être conservée à portée de main, dans le véhicule.

## Utilisation de ce manuel

- Le présent manuel décrit toutes les options et fonctions disponibles pour ce modèle. **Certaines descriptions, notamment celles des fonctions de menu et d'affichage, peuvent ne pas s'appliquer à votre véhicule en raison des variantes de modèle, de spécifications propres à votre pays, à des accessoires ou des équipements spéciaux.**
- Le sommaire situé au début de ce manuel et à chaque chapitre indique où se trouvent les informations.
- L'index vous permet de rechercher des informations spécifiques.
- Le manuel d'utilisation utilise l'appellation du moteur. Les désignations de vente et le code technique correspondants se trouvent dans le chapitre « Caractéristiques techniques ».

- Les indications de direction, telles que à gauche, à droite ou vers l'avant et vers l'arrière, sont toujours données par rapport au sens de la marche.
- Les affichages peuvent ne pas prendre en charge une langue spécifique.
- Les messages affichés et l'étiquetage intérieur sont écrits en caractères **gras**.

## Danger, attention et avertissement

### **Danger**

Les paragraphes accompagnés de la mention ** Danger** fournissent des informations concernant un risque de blessure mortelle. Ignorer ces informations peut entraîner un danger de mort.



### **Attention**

Les paragraphes accompagnés de la mention ** Attention** fournissent des informations concernant un risque d'accident ou de blessure. Ignorer ces informations peut entraîner des blessures.

### **Avertissement**

Les paragraphes accompagnés de la mention **Avertissement** fournissent des informations concernant un risque de dégradation du véhicule. Ignorer cette information peut entraîner une dégradation du véhicule.

## Symboles

Les références à une page sont marquées d'un symbole .  signifie « voir page ».

Les références des pages et les entrées d'index se rapportent aux titres des rubriques donnés dans la table des matières.

Bonne route !  
Votre équipe Opel



## Clés, portes et vitres

<b>Clés, serrures</b> .....	<b>6</b>
Clés .....	6
Télécommande radio .....	7
Système à clé électronique .....	8
Verrouillage central .....	10
Verrouillage automatique .....	15
Sécurité enfants .....	15
<b>Portes</b> .....	<b>17</b>
Coffre .....	17
<b>Sécurité du véhicule</b> .....	<b>18</b>
Dispositif antivol .....	18
Alarme antivol .....	18
Blocage du démarrage .....	20
<b>Rétroviseurs extérieurs</b> .....	<b>20</b>
Forme convexe .....	20
Réglage électrique .....	20
Rabattement .....	21
Rétroviseurs chauffés .....	21
<b>Rétroviseur intérieur</b> .....	<b>22</b>
Rétroviseurs intérieurs .....	22
Position nuit manuelle .....	22
Position nuit automatique .....	23
<b>Vitres</b> .....	<b>23</b>
Pare-brise .....	23

Lève-vitres électriques .....	23
Lunette arrière chauffante .....	25
Pare-soleil .....	25
<b>Toit</b> .....	<b>26</b>
Panneau vitré .....	26

## Clés, serrures

### Clés

#### Avertissement

Ne pas fixer d'éléments lourds ou volumineux à la clé de contact.

#### ⚠ Danger

Ne jamais retirer la clé du contacteur d'allumage en roulant, car ceci provoquerait un blocage du volant de direction.

### Clés de rechange

Le numéro de clé est mentionné sur une étiquette détachable.

Le numéro de clé doit être communiqué lors de la commande des clés de rechange car il s'agit d'un composant du système de blocage du démarrage.

Serrures ⇨ 246.

Verrouillage centralisé ⇨ 10.

Démarrage du moteur ⇨ 116.

Télécommande radio ⇨ 7.

Clé électronique ⇨ 8.

Le numéro de code de l'adaptateur pour écrous de blocage de roue est précisé sur une carte. Il doit être mentionné lors de toute commande d'un adaptateur de recharge.

Changement de roue ⇨ 237.



### Clé avec panneton rabattable



Appuyer sur le bouton pour l'ouvrir. Pour replier la clé, appuyer d'abord sur le bouton.

### Télécommande radio



-  : déverrouille le véhicule
-  : verrouille le véhicule
-  : une pression prolongée déverrouille et ouvre le hayon

Active les fonctions suivantes par l'utilisation des boutons de télécommande :

- verrouillage central ⇨ 10
- dispositif antivol ⇨ 18
- alarme antivol ⇨ 18
- déverrouillage du hayon
- lève-vitres électriques ⇨ 23

- rabattement des rétroviseurs ⇨ 21
- éclairage de localisation du véhicule ⇨ 100

La commande à distance a une portée pouvant atteindre 50 m, mais pouvant être bien inférieure en raison d'influences extérieures. Les feux de détresse confirmer l'activation.

Manipuler la télécommande avec précaution, la protéger de l'humidité et des températures élevées, éviter tout actionnement inutile.

### Remplacement de la pile de la télécommande radio

Remplacer la pile dès que le système ne fonctionne plus correctement ou que la portée est réduite.

Dans le cas d'une batterie déchargée,  s'allume dans le combiné d'instruments et un message d'avertissement est affiché sur le centre d'informations du conducteur.

Centre d'informations du conducteur ⇨ 87.



Les piles ne doivent pas être jetées avec les ordures ménagères. Elles doivent être recyclées par les centres de collecte appropriés.

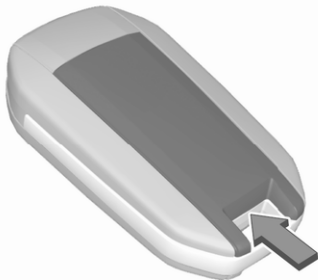

1. Extraire le couvercle au dos du boîtier de commande à distance.
2. Extraire la pile déchargée de son emplacement.

3. Remplacer la pile par une pile du même type. Veiller à la position lors de la repose.
4. Clipser en place le couvercle au dos du boîtier.

### Défaillance

Si il n'est pas possible d'actionner le verrouillage central à l'aide de la télécommande radio, cela peut être dû à l'une des causes suivantes :

- Défaillance de la télécommande radio.
- La tension de pile est trop basse.
- Surcharge du verrouillage central suite à des manœuvres trop fréquentes, ce qui interrompt l'alimentation électrique pendant quelques instants.
- Recouvrement des ondes radio par des installations radioélectriques externes plus puissantes.

Déverrouillage manuel ⇨ 10.

### Système à clé électronique



Permet une utilisation sans la clé des fonctions suivantes :

- verrouillage central ⇨ 10
- mise en fonction de l'allumage et démarrage du moteur ⇨ 116

Il suffit que le conducteur porte la clé électronique sur lui.

Pour des raisons de sécurité, la clé électronique peut être équipée d'un capteur de mouvements. Si tel est le cas, le démarrage du véhicule n'est pas possible quand la clé électronique n'a pas été déplacée pendant un certain temps. Lorsque l'on tente de

faire démarrer le véhicule, un message correspondant s'affiche sur le centre d'informations du conducteur. Déplacer la clé électronique et essayer à nouveau de faire démarrer le véhicule.

En outre, la clé électronique inclut la fonction de télécommande radio ⇨ 7. Manipuler la télécommande avec précaution, la protéger de l'humidité et des températures élevées, éviter tout actionnement inutile.

### Remplacement de la pile de la clé électronique

Remplacer la pile dès que le système ne fonctionne plus correctement ou que la portée est réduite.

Dans le cas d'une batterie déchargée,  s'allume dans le combiné d'instruments et un message d'avertissement est affiché sur le centre d'informations du conducteur.

Centre d'informations du conducteur ⇨ 87.



Les piles ne doivent pas être jetées avec les ordures ménagères. Elles doivent être recyclées par les centres de collecte appropriés.



1. Extraire le couvercle du dos.
2. Extraire la pile déchargée de son emplacement.

3. Remplacer la pile par une pile du même type. Veiller à la position lors de la pose.
4. Clipser en place le couvercle au dos du boîtier.

### Défaillance

S'il n'est pas possible d'actionner le verrouillage central ou de démarrer le moteur, cela peut être dû aux causes suivantes :

- Défaillance de la clé électronique.
- La clé électronique se trouve en dehors de la zone de réception.
- La tension de pile est trop basse.
- Surcharge du verrouillage central suite à des manœuvres trop fréquentes, ce qui interrompt l'alimentation électrique pendant quelques instants.
- Recouvrement des ondes radio par des installations radioélectriques externes plus puissantes.

La solution à la défaillance consiste à modifier la position de la clé électronique.

Déverrouillage manuel ⇨ 10.

## Verrouillage central

Il déverrouille et verrouille les portes, le coffre et la trappe à carburant.

Une traction sur la poignée intérieure d'une porte permet d'ouvrir la porte correspondante.

### Remarque

En cas d'accident avec déploiement d'airbags ou déclenchement des rétracteurs, le véhicule est automatiquement déverrouillé.

## Fonctionnement de la télécommande

### Déverrouillage





Appuyer sur .

### Remarque

Peu de temps après le déverrouillage du véhicule avec la commande à distance, les portes se verrouillent automatiquement si aucune porte n'a été ouverte.

Le mode déverrouillage peut être paramétré dans le menu de personnalisation du véhicule, dans l'affichage d'informations. Les réglages suivants sont disponibles :

- Toutes les portes, le coffre et la trappe de remplissage de carburant seront déverrouillés en appuyant une fois sur .
- Seules la porte du conducteur et la trappe de remplissage de carburant sont déverrouillées en appuyant une fois sur . Pour déverrouiller également toutes les portes et le coffre, appuyer deux fois sur .

Sélectionner le réglage concerné dans la personnalisation du véhicule.

Personnalisation du véhicule ⇨ 88.

### Verrouillage

Fermer les portes, le coffre et la trappe à carburant.



Appuyer sur .

Si le véhicule n'est pas bien fermé, le verrouillage central ne fonctionnera pas.



Le fonctionnement du verrouillage central est confirmé par les feux de détresse.

### Coffre



Appuyer sur  et le maintenir enfoncé pour déverrouiller.

Les paramètres de déverrouillage du coffre peuvent être réglés dans la personnalisation du véhicule :

- Seul le coffre est déverrouillé en appuyant une fois sur .
- Toutes les portes, le coffre et la trappe de remplissage de carburant seront déverrouillés en appuyant une fois sur .

Selon le réglage choisi dans la personnalisation du véhicule, le coffre peut être verrouillé :

- en fermant simplement le hayon ouvert.
- en appuyant une fois sur  sur la commande à distance avec le hayon fermé.

Sélectionner le réglage correspondant dans la personnalisation du véhicule.

Personnalisation du véhicule ⇨ 88.

Déverrouillage du hayon ⇨ 17.

### Confirmation

Le fonctionnement du verrouillage central est confirmé par les feux de détresse.

### Fonctionnement du système à clé électronique

La clé électronique doit se trouver à l'extérieur du véhicule dans un rayon d'environ 1 m du côté de la porte concernée.

Ce système permet le verrouillage et le déverrouillage automatiques du véhicule simplement par la détection

de la clé électronique. La clé électronique doit se trouver à l'extérieur du véhicule.

### Remarque



Si le véhicule n'est pas correctement fermé ou si la clé électronique est restée dans le véhicule, le verrouillage n'est pas autorisé. Si le véhicule est équipé d'un système d'alarme antivol, un signal sonore est émis après quelques secondes.

### Remarque

La clé électronique peut ne pas fonctionner si elle est placée près d'appareils électroniques tels que des téléphones ou des ordinateurs portables.

- Zone 1 : verrouillage automatique en quittant le véhicule
- Zone 2 : déverrouillage automatique en approchant du véhicule



### Remarque

Si la clé électronique reste plus de 15 minutes dans la zone 1, le déverrouillage automatique est désactivé. Déverrouiller le véhicule en appuyant sur  ou sur  de la commande à distance ou toucher le capteur sur la poignée de la porte du conducteur pour déverrouiller le véhicule. Le verrouillage et le déverrouillage automatiques sont réactivés.



### Remarque

Peu de temps après le déverrouillage automatique, le véhicule se reverrouille si aucune porte n'a été ouverte.

### Remarque

Si le contact est coupé pendant plus de 9 jours ou si la batterie du véhicule n'est pas suffisamment chargée, la fonction automatique est désactivée. Appuyer sur  ou sur  de la commande à

distance ou toucher le capteur sur la poignée de la porte du conducteur pour déverrouiller le véhicule.

Si le contact est coupé pendant plus de 21 jours, la seule façon de déverrouiller le véhicule est d'appuyer sur  ou sur  de la commande à distance.

### Déverrouillage / verrouillage

Le mode déverrouillage / verrouillage peut être paramétré dans le menu de personnalisation du véhicule, dans l'affichage d'informations. Les réglages suivants sont disponibles :

- Seules la porte du conducteur et la trappe de remplissage de carburant sont déverrouillées / verrouillées.
- Toutes les portes, le coffre et la trappe de remplissage de carburant seront déverrouillés / verrouillés.
- Seul le coffre est déverrouillé / verrouillé.

Personnalisation du véhicule ⇨ 88.

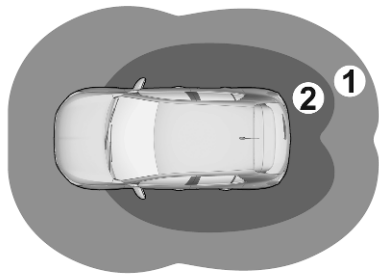

Coffre ⇨ 17.



### Utilisation avec les boutons de la clé électronique



Le verrouillage central peut également être actionné avec les boutons de la clé électronique.

Appuyer sur  ou sur  pour déverrouiller.

Appuyer sur  pour verrouiller.

Utilisation de la télécommande ↗ 10.

### Poignée de porte du conducteur

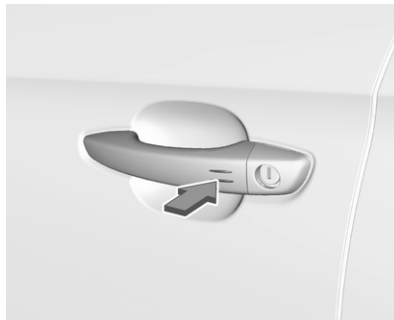

Le verrouillage central peut également être actionné en touchant le capteur de la poignée de porte du conducteur.

Toucher le capteur de la poignée de porte du conducteur pour déverrouiller ou pour verrouiller.

### Confirmation

Le fonctionnement du système de verrouillage centralisé est confirmé par les feux de détresse.

### Accès intelligent

L'accès intelligent permet d'utiliser un smartphone comme clé électronique. Il est commandé grâce à une application sur le smartphone.

En approchant du véhicule, confirmer le message du smartphone pour ouvrir le véhicule.

### Bouton de verrouillage central

Verrouille ou déverrouille toutes les portes, le coffre et la trappe à carburant depuis l'intérieur de l'habitacle.



Appuyer sur  pour verrouiller. La LED du bouton s'allume.

Appuyer à nouveau sur  pour déverrouiller. La LED du bouton s'éteint.

### Utilisation avec la clé en cas de défaillance du verrouillage central

En cas de défaillance, par exemple si la batterie du véhicule ou la pile de la commande à distance / clé électronique est déchargée, la porte avant peut être verrouillée ou déverrouillée avec la clé mécanique.

### Déverrouillage manuel



Clé électronique : pousser le loquet pour extraire la clé intégrée.

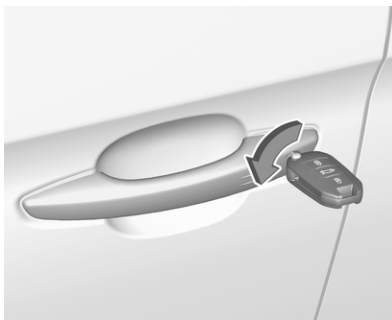

Déverrouiller manuellement la porte avant en introduisant et en tournant la clé dans le barillet de la serrure.

Les autres portes peuvent être ouvertes en tirant la poignée intérieure. Le coffre et la trappe de remplissage de carburant peuvent ne pas se déverrouiller.

Le dispositif antivol se désactive en mettant le contact.

### Verrouillage manuel

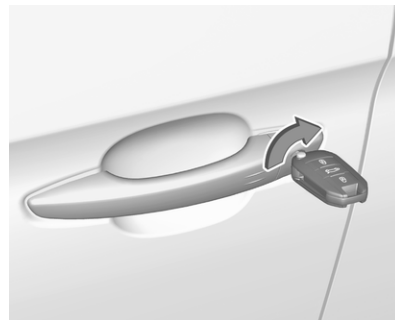

Verrouiller manuellement la porte avant en introduisant et en tournant la clé dans le barillet de la serrure.



Pour verrouiller les autres portes, extraire l'obturateur noir à l'aide d'une clé.

Insérer la clé délicatement et la déplacer vers le côté intérieur de la porte sans tourner la clé.

Ensuite, déposer la clé et replacer le couvercle noir.

Fermer les portes.

La trappe de remplissage de carburant et le hayon ne sont probablement pas verrouillés.

## Verrouillage automatique

### Verrouillage automatique après avoir pris la route

Ce système permet le verrouillage automatique des portes et du hayon dès que la vitesse du véhicule dépasse une certaine vitesse.

Si l'une des portes ou le hayon est ouvert(e), le verrouillage automatique centralisé ne fonctionne pas. Ceci est signalé par un son de rebond des serrures,  s'allume au combiné

d'instruments, accompagné d'un signal sonore et de l'affichage d'un message d'alerte.

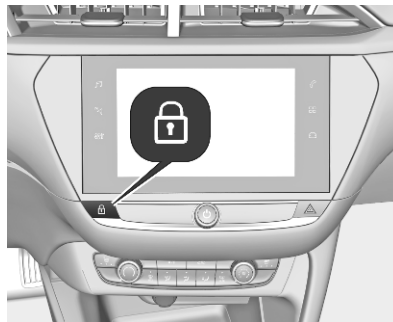

Cette fonction peut être activée ou désactivée à tout moment. Contact mis, appuyer sur  jusqu'au signal sonore et à l'affichage d'un message correspondant.

L'état du système reste mémorisé après avoir coupé le contact.

### Verrouillage automatique après déverrouillage

Cette fonction verrouille à nouveau automatiquement le véhicule peu de temps après son déverrouillage à

l'aide de la commande à distance ou de la clé électronique, à condition que le véhicule n'ait pas été ouvert.

## Sécurité enfants

### Attention

Utiliser les sécurités enfants quand les places arrière sont occupées par des enfants.

## Sécurité enfants mécanique

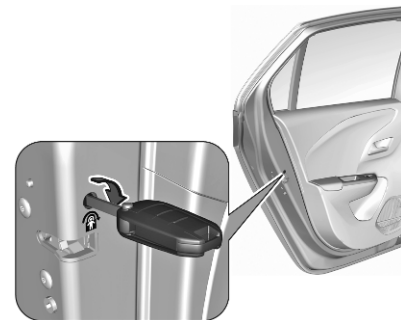

Faire tourner la sécurité enfants rouge vers l'intérieur de la porte arrière en position horizontale en utilisant une clé. La porte ne peut pas être ouverte depuis l'intérieur.

Pour désactiver, tourner la sécurité enfants en position verticale.

### Sécurité enfants électrique

Système commandé à distance pour éviter l'ouverture des portes arrière au moyen des manettes intérieures de porte et l'utilisation des lève-vitres électriques arrière.

Deux versions sont disponibles .

### Mise en marche



Appuyer sur . La LED du bouton s'allume, accompagnée d'un message de confirmation. Cette LED reste allumée jusqu'à ce que la sécurité enfants soit de nouveau désactivée.

Ou



Appuyer sur .

### Désactivation

Appuyer à nouveau sur . La LED du bouton s'éteint, accompagnée d'un message de confirmation.

Ou

Appuyer à nouveau sur .

Lève-vitres électriques ⇨ 23.

## Portes

## Coffre

## Hayon

## Ouverture

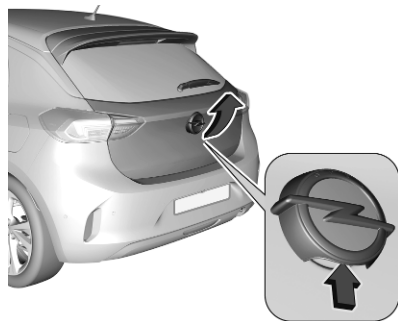

Appuyer sur le bouton du hayon sous l'emblème de la marque ou appuyer longuement sur  de la télécommande radio et ouvrir le hayon.

## Fermeture



Utiliser la poignée intérieure.

Ne pas appuyer sur le pavé tactile lors de la fermeture du hayon, car ceci l'ouvrirait à nouveau.

Verrouillage central ⇨ 10.

## Remarques générales sur la manœuvre du hayon

### Danger

Ne pas rouler avec le hayon ouvert ou entrouvert, par exemple lorsque vous transportez des objets

encombrants, car des gaz d'échappement toxiques, invisibles et inodores, pourraient pénétrer dans le véhicule. Ceux-ci peuvent rendre inconscients et sont mortels.

### Avertissement

Avant d'ouvrir le hayon, vérifier l'absence d'obstacles en hauteur, par exemple une porte de garage, pour éviter d'endommager le hayon. Toujours vérifier la zone de mouvement au-dessus et derrière le hayon.

### Remarque

La pose de certains accessoires lourds sur le hayon peut empêcher qu'il ne reste ouvert.

### Remarque

Le hayon peut ne pas s'ouvrir de lui-même lors de températures extérieures basses. Dans ce cas, il faut soulever le hayon manuellement jusqu'à sa position finale normale.

## Sécurité du véhicule

### Dispositif antivol

#### ⚠ Attention

Ne pas mettre le dispositif antivol en marche quand des personnes sont dans le véhicule ! Le déverrouillage de l'intérieur est impossible.

Le système condamne toutes les portes. Toutes les portes doivent être fermées pour pouvoir activer le système.

Un déverrouillage du véhicule désactive le dispositif antivol mécanique. Cela n'est pas possible avec le bouton de verrouillage central.

### Activation



Appuyer sur  sur la télécommande radio ou toucher deux fois le capteur sur la poignée de la porte du conducteur en 3 secondes.

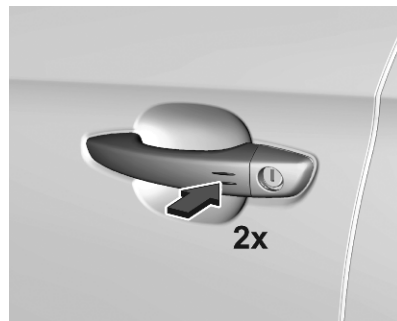

### Alarme antivol

L'alarme antivol est combinée avec le dispositif antivol.

Elle surveille :

- portes, hayon et capot
- habitacle y compris coffre
- inclinaison du véhicule, par exemple s'il est soulevé
- allumage

### Activation

Toutes les portes, le coffre et le compartiment moteur doivent être fermés.

La clé électronique ne doit pas rester dans le véhicule.

Le système est activé automatiquement 45 secondes après le verrouillage du véhicule.

Si une porte, le hayon ou le capot n'est pas correctement fermé, le véhicule n'est pas verrouillé. Cependant, l'alarme antivol est auto-activée après 45 secondes.

#### Remarque

La fonction de verrouillage automatique du véhicule n'active pas le système antivol.

Pour activer le système antivol, verrouiller le véhicule à l'aide de la télécommande radio ou en touchant le capteur sur la poignée de la porte du conducteur.

Verrouillage central ⇨ 10.



#### Remarque

Toute modification de l'environnement intérieur du véhicule telle que usage de housses de siège et vitres ouvertes risque de perturber la fonction de surveillance de l'habitacle.

### Activation sans surveillance de l'habitacle et de l'inclinaison du véhicule



Désactiver la surveillance de l'habitacle et de l'inclinaison du véhicule quand des animaux sont laissés dans le véhicule, en raison de la grande quantité de signaux ultrasoniques ou de leurs mouvements déclenchant l'alarme. Le désactiver également quand le véhicule est à bord d'un ferry ou d'un train.

1. Fermer le hayon, le capot, les vitres.
2. Couper le contact et appuyer sur  dans les 10 secondes, jusqu'à ce que la LED du bouton  s'allume.
3. Quitter le véhicule et fermer les portes.
4. Activer l'alarme antivol.

#### Indication

La LED du bouton  clignote si le système antivol est activé. Les feux de détresse s'allument pendant quelques secondes.

#### Désactivation

Le déverrouillage du véhicule désactive l'alarme antivol.

Le système n'est pas désactivé en déverrouillant la porte avant avec la clé ou au moyen du bouton de verrouillage centralisé de l'habitacle.

## Alarme

Une fois déclenchée, la sirène de l'alarme retentit tandis que les feux de détresse clignotent. Le nombre et la durée des signaux d'alarme sont spécifiés par la législation.

L'alarme antivol peut être désactivée en appuyant sur  ou en mettant le contact.

Une alarme déclenchée, qui n'a pas été interrompue par le conducteur, sera signalée par la LED du bouton . La LED clignotera rapidement la prochaine fois que le véhicule sera déverrouillé.

Si la batterie du véhicule a été rebranchée (par ex. après un travail d'entretien), attendre 10 minutes avant de faire redémarrer le moteur.

## Défaillance

Si, en mettant le contact, la LED du bouton  s'allume de manière permanente, demander l'aide d'un atelier.

## Verrouillage du véhicule sans activation de l'antivol

Verrouiller le véhicule en verrouillant la porte avant avec la clé.

## Blocage du démarrage

Le système fait partie du contact d'allumage et vérifie si le véhicule peut être démarré avec la clé utilisée.

Le blocage du démarrage est activé automatiquement.

### Remarque

Les étiquettes d'identification de fréquence radio (RFID) peuvent provoquer des interférences avec la clé. Ne les placez pas près de la clé en démarrant le véhicule.

### Remarque

Le blocage du démarrage ne verrouille pas les portes. Toujours verrouiller le véhicule après l'avoir quitté ↪ 10.

Mettre l'alarme antivol sous tension ↪ 18.

Utilisation d'urgence de la clé électronique ↪ 115.

## Rétroviseurs extérieurs

### Forme convexe

La forme du miroir diminue la taille des objets, ce qui rend plus difficile l'estimation des distances.

Alerte d'angle mort latéral ↪ 176.

### Réglage électrique

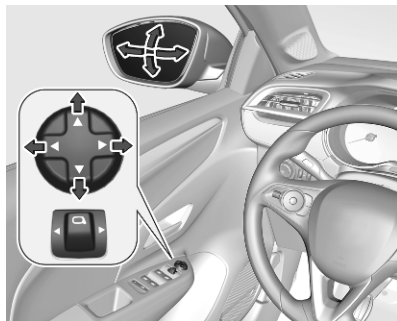

Sélectionner le rétroviseur extérieur concerné en appuyant sur  vers la gauche ou la droite.

Puis pivoter le bouton de commande pour régler le rétroviseur.

## Rabatement



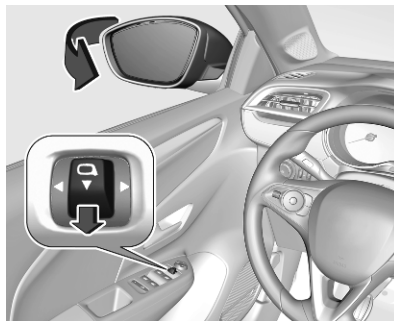

Pour la sécurité des piétons, les rétroviseurs extérieurs se rabattent s'ils sont violemment heurtés. Repositionner le rétroviseur en appuyant légèrement sur son boîtier.

## Rabatement électrique manuel



Placer  en position centrale.

Tirer  vers l'arrière. Les deux rétroviseurs extérieurs sont rabattus.

Tirer à nouveau  vers l'arrière. Les deux rétroviseurs extérieurs reviennent en position initiale.

Si un rétroviseur rabattu électriquement est déplié manuellement en tirant  vers l'arrière, seul l'autre rétroviseur est déplié électriquement.

## Rabatement électrique automatique

Lorsque le véhicule est déverrouillé, les rétroviseurs basculent à la position normale de montage. Lorsque le véhicule est verrouillé, les rétroviseurs se rabattent.

Pour activer ou désactiver le rabatement automatique des rétroviseurs extérieurs, consulter un atelier.

## Rétroviseurs chauffés



Pour les mettre en marche, appuyer sur  REAR.

Le chauffage est automatiquement coupé après un court moment.

Lunette arrière chauffante ↪ 25.

## Rétroviseur intérieur

### Rétroviseurs intérieurs

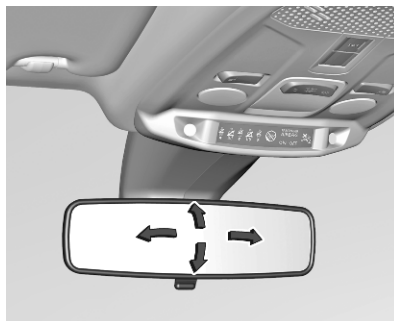

Pour régler le rétroviseur, déplacer le boîtier du rétroviseur dans la direction désirée.

## Position nuit manuelle



Pour réduire l'éblouissement, ajuster le levier sous le boîtier du rétroviseur.

## Position nuit automatique



L'éblouissement causé par les véhicules qui vous suivent est automatiquement réduit lorsque vous conduisez de nuit.

## Vitres

### Pare-brise

#### Autocollants sur le pare-brise

Ne pas fixer d'autocollants sur le pare-brise comme des autocollants de péage ou tout autre élément identique dans la zone du rétroviseur intérieur du pare-brise. Sinon, la zone de détection du capteur et la zone de vision de la caméra dans le boîtier du rétroviseur peuvent être restreintes.

#### Remplacement du pare-brise

##### Avertissement

Si le véhicule est doté d'un capteur de caméra orienté vers l'avant pour les systèmes d'assistance au conducteur, il est très important que tout remplacement de pare-brise soit effectué précisément et conformément aux spécifications d'Opel. Faute de quoi ces systèmes peuvent ne pas fonctionner correctement et il existe un risque

de comportement et / ou de messages inattendus de ces systèmes.

## Lève-vitres électriques

### ⚠ Attention

Manipuler les lève-vitres électroniques avec prudence. Risque de blessure, en particulier pour les enfants.

Si des enfants se trouvent sur les sièges arrière, enclencher la sécurité enfants du lève-vitre électronique.

Fermer les vitres en observant bien la zone de fermeture. S'assurer que rien ne puisse être coincé.

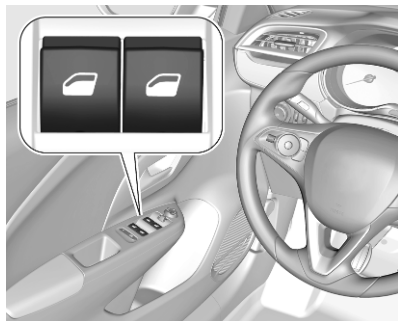

Manipuler le commutateur de la vitre correspondante en l'enfonçant pour ouvrir ou en le relevant pour fermer.

En enfonçant ou en relevant le commutateur doucement (jusqu'au premier cran) : la vitre monte ou descend tant que le commutateur est actionné.



En enfonçant ou en relevant fermement jusqu'au deuxième cran, puis en le relâchant : la vitre monte ou descend automatiquement avec la fonction de protection activée. Pour mettre fin au mouvement, actionner à nouveau le commutateur dans la même direction.

### Fonction de protection

Si la vitre rencontre une résistance en cas de fermeture automatique, elle est immédiatement stoppée et abaissée.

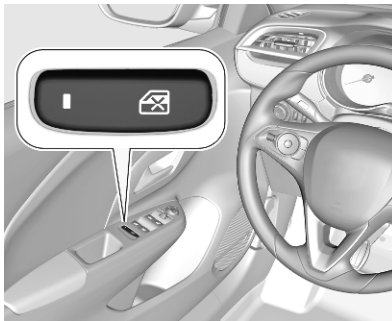
### Sécurité enfants pour les vitres arrière





Appuyer sur  pour désactiver les lève-vitres électriques des portes arrière. La LED s'allume. Pour l'activation, appuyer à nouveau sur .

Selon la version, fonctionnement supplémentaire de sécurité enfants électrique ↪ 15.

### Fermeture des vitres depuis l'extérieur

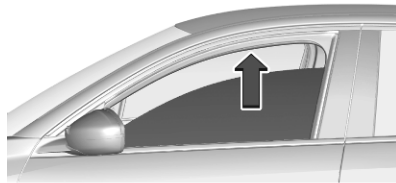
Les vitres peuvent être fermées à distance depuis l'extérieur du véhicule.



Enfoncer et maintenir  pour fermer les vitres.

Si les vitres sont complètement fermées, les feux de détresse clignoteront deux fois.

## Surcharge

Si les vitres sont manœuvrées fréquemment à de courts intervalles, la commande des vitres est désactivée un certain temps.

## Initialisation des lève-vitres électriques

Activer l'électronique des vitres comme suit :

1. Fermer les portes.
2. Mettre le contact.
3. Ouvrir complètement la vitre à l'aide du commutateur.
4. Tirer le commutateur plusieurs fois jusqu'à ce que la vitre soit complètement fermée et continuer à tirer pendant 1 seconde supplémentaire. Noter que la vitre se ferme uniquement sur quelques centimètres après chaque traction du commutateur.
5. Effectuer cette opération pour chaque vitre.

## Lunette arrière chauffante

Commandée en appuyant sur  ensemble avec les rétroviseurs extérieurs chauffants.

Le chauffage est automatiquement coupé après un court moment.

Selon le système de climatisation,  se trouve à une position différente.



Rétroviseurs chauffants ↗ 21.

## Pare-soleil

Les pare-soleil peuvent être abaissés et pivotés latéralement pour éviter les éblouissements.

Si les pare-soleil sont équipés de miroirs de courtoisie, les caches de ces derniers doivent être fermés en roulant.

Un porte-billet se trouve sur la face arrière du pare-soleil.

## Toit

### Panneau vitré

#### Store

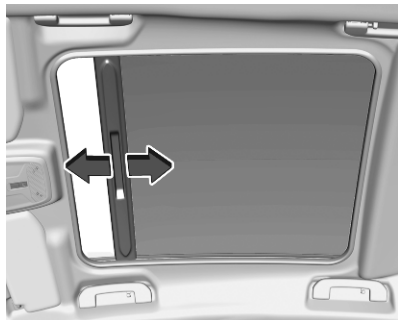

Le store est commandé manuellement.

Faire coulisser le pare-soleil dans la position voulue.

## Sièges, systèmes de sécurité

<b>Appuis-tête</b> .....	<b>27</b>
<b>Sièges avant</b> .....	<b>28</b>
Position de siège .....	28
Réglage manuel des sièges .....	29
Réglage électrique des sièges ..	30
Accoudoir .....	31
Chauffage .....	32
Massage .....	32
<b>Ceintures de sécurité</b> .....	<b>32</b>
Ceinture de sécurité à trois points .....	33
<b>Système d'airbag</b> .....	<b>35</b>
Système d'airbag frontal .....	38
Système d'airbag latéral .....	39
Système d'airbag rideau .....	39
Désactivation d'airbag .....	40
<b>Systèmes de sécurité pour enfant</b> .....	<b>41</b>
Emplacements de montage d'un système de sécurité pour enfant .....	44

## Appuis-tête

### Position

#### ⚠ Attention

Ne rouler que si l'appui-tête est correctement réglé.

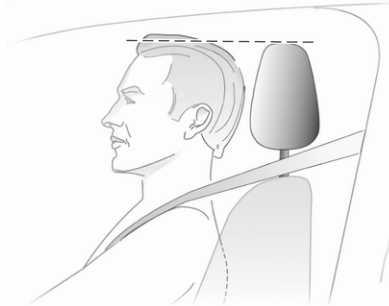

Le bord supérieur de l'appui-tête doit toujours être au niveau du haut de la tête. Si cela s'avérait impossible pour des personnes de très grande taille, l'appui-tête doit être réglé sur la posi-

tion la plus haute. Pour des personnes de très petite taille, régler l'appui-tête sur la position la plus basse.

### Réglage de hauteur

#### Appuis-tête des sièges avant

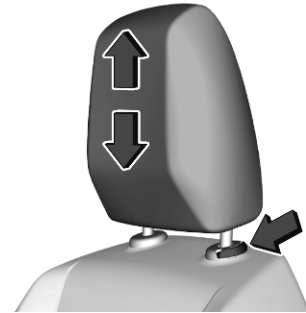

Tirer l'appui-tête vers le haut ou appuyer sur le loquet pour le déverrouiller et abaisser l'appui-tête.

## Appuis-tête des sièges arrière

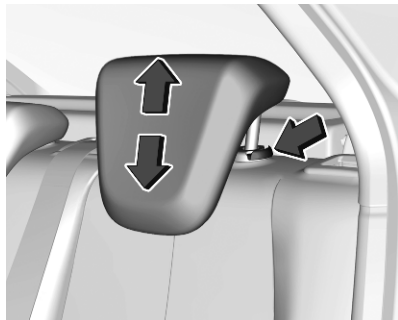

Tirer l'appui-tête vers le haut ou appuyer sur le loquet pour le déverrouiller et abaisser l'appui-tête.

## Démontage

Appuyer sur le loquet, tirer l'appui-tête correspondant vers le haut et l'extraire.

## Sièges avant

## Position de siège

## ⚠ Attention

Ne conduire que si le siège est correctement réglé.

## ⚠ Attention

Ne jamais régler les sièges en roulant. Ils pourraient se déplacer de manière incontrôlée.

## ⚠ Danger

Ne pas s'asseoir à moins de 25 cm du volant afin de permettre le déploiement de l'airbag en toute sécurité.

## ⚠ Attention

Ne jamais ranger d'objets sous les sièges.



- S'asseoir avec les fesses aussi près que possible du dossier. Ajuster la distance entre le siège et les pédales de sorte que les jambes soient légèrement fléchies en enfonçant les pédales. Reculer au maximum le siège du passager avant.
- Régler la hauteur de siège suffisamment haut que pour disposer d'un champ de vision claire de tous les côtés et de tous les instruments. Respecter un écartement d'au moins une main entre la tête et le cadre du toit.

Vos cuisses doivent reposer légèrement sur le siège sans s'y enfoncer.

- Régler l'appui-tête de façon à ce que son bord supérieur soit au niveau du haut de la tête.
- S'asseoir avec les épaules aussi près que possible du dossier. Régler l'inclinaison du dossier de sorte qu'il soit possible d'atteindre le volant avec les bras légèrement fléchis. En tournant le volant, le contact entre les épaules et le dossier doit être maintenu. Ne pas trop incliner le dossier vers l'arrière. Angle d'inclinaison maximal recommandé d'environ 25°.
- Ajuster le siège et le volant de sorte que le poignet repose sur le dessus du volant avec le bras entièrement déplié et les épaules sur le dossier.
- Régler le soutien lombaire de manière à épouser la forme naturelle de la colonne vertébrale.

Réglage des appuis-tête ⇨ 27.

Réglage du volant ⇨ 59.

## Réglage manuel des sièges

Conduire uniquement le véhicule si les sièges et les dossiers sont correctement encliquetés.

### Réglage longitudinal



Tirer la poignée, déplacer le siège et relâcher la poignée. Essayer de déplacer le siège vers l'arrière et l'avant pour s'assurer que le siège est verrouillé en place.

### Inclinaison du dossier



Tourner la molette. Ne pas s'appuyer sur le dossier pendant le réglage.

### Hauteur de siège



Mouvement de pompage du levier  
vers le haut : relever le siège  
vers le bas : abaisser le siège

### Réglage électrique des sièges

#### ⚠ Attention

Être prudent lors de la manœuvre des sièges à réglage électrique. Risque de blessures, en particulier pour les enfants. Des objets peuvent être coincés.

Bien observer les sièges durant leur réglage. Informer les passagers des risques potentiels.

### Réglage longitudinal



Déplacer le commutateur vers l'avant / l'arrière.

### Inclinaison du dossier



Tourner le commutateur vers l'avant / l'arrière.

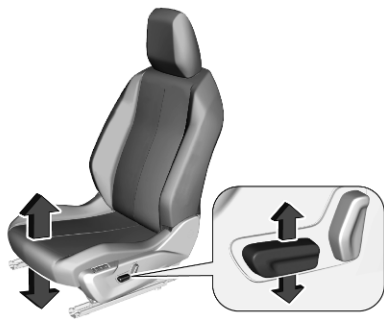

### Hauteur et inclinaison du siège



Déplacer le commutateur vers le haut / le bas.

### Soutien lombaire



Appuyez sur  ou .

 : plus de soutien lombaire

 : moins de soutien lombaire

### Accoudoir



L'accoudoir peut être réglé.  
Espace de rangement  49.

## Chauffage



Selon le chauffage voulu, appuyer une ou plusieurs fois sur  du siège correspondant. Le témoin du bouton indique le réglage sélectionné.

Une utilisation prolongée au réglage maximum n'est pas recommandée pour les personnes à peau sensible.  
Système d'arrêt-démarrage ⇨ 118.

## Massage



Activer la fonction de massage du dos en appuyant sur . L'activation est signalée par l'éclairage de la LED du bouton.

La fonction de massage est activée pendant une période de 1 heure. Pendant ce temps, un massage est effectué en six cycles entrecoupés de pauses.

Appuyer sur  à nouveau désactive la fonction de massage. La LED s'éteint.

Système d'arrêt-démarrage ⇨ 118.

## Ceintures de sécurité



Les ceintures de sécurité sont bloquées lors d'accélération ou de décélération fortes du véhicule, ce qui assure le maintien des occupants en position assise. Le risque de blessure est ainsi sensiblement réduit.

Les ceintures de sécurité sont conçues pour n'être utilisées que par une seule personne à la fois.

Système de sécurité pour enfants ⇨ 41.

Vérifier régulièrement toutes les parties du système de ceinture pour s'assurer qu'elles fonctionnent bien, qu'elles ne sont pas endommagées ou ne présentent pas de saleté.

Faire remplacer les pièces endommagées. Après un accident, faire remplacer par un atelier les ceintures de sécurité et les rétracteurs de ceinture déclenchés.

#### Remarque

S'assurer que les ceintures ne sont pas coincées ni endommagées par des chaussures ou des objets tranchants. Empêcher que des saletés ne pénètrent dans les rétracteurs de ceinture.

#### Rappel de ceinture de sécurité

Chaque siège est équipé d'un rappel de ceinture de sécurité indiqué par un témoin  pour le siège concerné dans la console suspendue ⇨ 74.

#### Limiteurs d'effort

Ils réduisent la charge sur le corps grâce à un relâchement progressif de la ceinture pendant une collision.

#### Rétracteurs de ceinture de sécurité

En cas de collision avant, arrière ou latérale d'une certaine gravité, les ceintures de sécurité des sièges avant et latéraux arrière sont tendues.

#### Attention

Une manipulation incorrecte (p. ex. la dépose ou la pose des ceintures) peut déclencher les rétracteurs de ceinture.

Le déclenchement des rétracteurs de ceinture est indiqué par un témoin  qui est allumé continuellement ⇨ 75.

Faire remplacer les rétracteurs de ceinture déclenchés par un atelier. Les rétracteurs de ceinture ne se déclenchent qu'une seule fois.

#### Remarque

Ne pas fixer ou installer d'accessoires ou d'autres objets qui peuvent interférer avec le fonctionnement des rétracteurs de ceinture. Ne pas

apporter de changement aux composants des prétensionneurs de ceinture car cela annulerait l'homologation d'usage du véhicule.

#### Ceinture de sécurité à trois points

##### Boucler

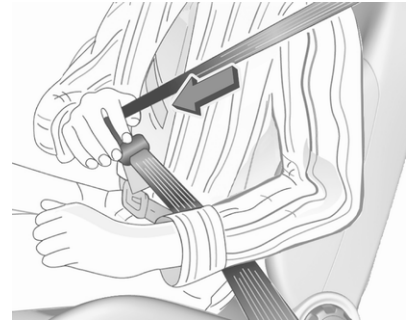

Tirer la ceinture hors de l'enrouleur, la guider sur le corps sans la vriller et insérer le verrou plat dans la serrure. S'assurer que la sangle soit bien serrée sur le corps pendant la conduite.

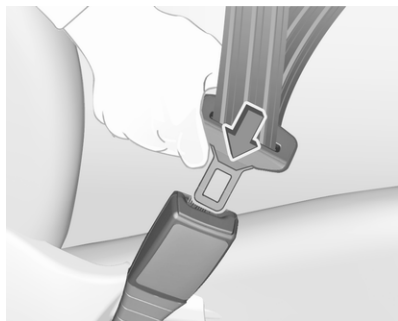

Le port de vêtement larges ou épais gêne la position serrée de la ceinture. Ne pas placer d'objets, comme un sac à main ou un téléphone portable, entre la ceinture et le corps.

### ⚠ Attention

Ne pas faire passer la ceinture sur des objets durs ou fragiles dans les poches des vêtements.

Rappel de ceinture de sécurité   
⇨ 74.

### Détacher

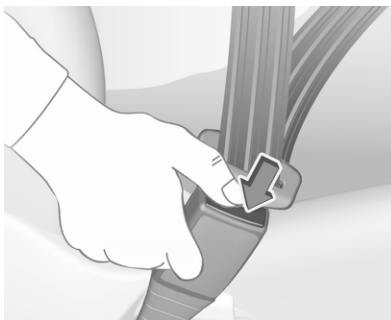

Pour détacher la ceinture, appuyer sur le bouton rouge de la serrure.

### Utilisation des ceintures de sécurité pendant la grossesse



### ⚠ Attention

La sangle abdominale doit passer le plus bas possible sur le bassin pour éviter la pression sur le bas-ventre.

## Système d'airbag

Le système d'airbags se compose de plusieurs éléments.

Une fois déclenchés, les airbags se déploient en quelques millisecondes. Il se dégonfle si rapidement que cela passe souvent inaperçu pendant la collision.

### ⚠ Attention

Le système d'airbag se déploie de manière explosive et les réparations doivent être effectuées uniquement par du personnel qualifié.

### ⚠ Attention

L'ajout d'accessoires modifiant la configuration d'origine du châssis du véhicule, du système de pare-chocs, de leur hauteur, de la tôle de l'extrémité avant ou latérale, peut empêcher le système d'airbag de fonctionner correctement. Le fonctionnement du système

d'airbag peut également être affecté par la modification de toute pièce des sièges avant, des ceintures de sécurité, du module de détection et de diagnostic d'airbag, du volant, du tableau de bord, des joints d'étanchéité de porte intérieurs y compris les haut-parleurs, de l'un des modules d'airbag, de garniture de plafonnier ou de montant, des capteurs avant, des capteurs d'impact latéral ou du câblage d'airbag.

### ⚠ Attention

Ne placer aucune partie du corps ni objet dans la zone de déploiement de l'airbag.



### Remarque

Dans la zone de la console centrale se trouve l'électronique de commande du système d'airbags et de rétracteurs de ceinture. Ne ranger aucun objet magnétique à cet endroit.

Ne relier aucun objet aux recouvrements des airbags et ne pas les recouvrir d'autres matériaux. Faire remplacer les recouvrements endommagés dans un atelier.

Chaque airbag ne peut être déclenché qu'une seule fois. Faire remplacer les airbags par un atelier. En outre, il peut être nécessaire de faire remplacer le volant, le tableau de bord, des pièces de garnissage, les joints de portes, les poignées et les sièges.

Ne pas apporter de changement au système d'airbag, car cela annulerait l'homologation d'usage du véhicule.

Témoin  des systèmes d'airbags  
 75.

### Systèmes de sécurité pour enfant sur le siège passager avant avec systèmes d'airbag

Avertissement selon la réglementation ECE R94.02 :



**EN:** NEVER use a rearward-facing child restraint on a seat protected by an ACTIVE AIRBAG in front of it; DEATH or SERIOUS INJURY to the CHILD can occur.

**DE:** Nach hinten gerichtete Kindersitze NIEMALS auf einem Sitz verwenden, der durch einen davor befindlichen AKTIVEN AIRBAG geschützt ist, da dies den TOD oder SCHWERE VERLETZUNGEN DES KINDES zur Folge haben kann.

**FR:** NE JAMAIS utiliser un siège d'enfant orienté vers l'arrière sur un siège protégé par un COUSSIN GONFLABLE ACTIF placé devant lui, sous

peine d'infliger des BLESSURES GRAVES, voire MORTELLES à l'ENFANT.

**ES:** NUNCA utilice un sistema de retención infantil orientado hacia atrás en un asiento protegido por un AIRBAG FRONTAL ACTIVO. Peligro de MUERTE o LESIONES GRAVES para el NIÑO.

**RU:** ЗАПРЕЩАЕТСЯ устанавливать детское удерживающее устройство лицом назад на сиденье автомобиля, оборудованном фронтальной подушкой безопасности, если ПОДУШКА НЕ ОТКЛЮЧЕНА! Это может привести к СМЕРТИ или СЕРЬЕЗНЫМ ТРАВМАМ РЕБЕНКА.

**NL:** Gebruik NOOIT een achterwaarts gericht kinderzitje op een stoel met een ACTIEVE AIRBAG ervoor, om DODELIJK of ERNSTIG LETSEL van het KIND te voorkomen.

**DA:** Brug ALDRIG en bagudvendt autostol på et forsæde med AKTIV AIRBAG, BARNET kan komme i LIVSFARE eller komme ALVORLIGT TIL SKADE.

**SV:** Använd ALDRIG en bakåtvänd barnstol på ett säte som skyddas med en framförvarande AKTIV AIRBAG. DÖDSFALL eller ALLVARLIGA SKADOR kan drabba BARNET.

**FI:** ÄLÄ KOSKAAN sijoita taaksepäin suunnattua lasten turvaistuinta istuimelle, jonka edessä on AKTIIVINEN TURVATYYNYY, LAPSI VOI KUOLLA tai VAMMAUTUA VAKAVASTI.

**NO:** Bakovervendt barnesikringsutstyr må ALDRI brukes på et sete med AKTIV KOLLISJONSPUTE foran, da det kan føre til at BARNET utsettes for LIVSFARE og fare for ALVORLIGE SKADER.

**PT:** NUNCA use um sistema de retenção para crianças voltado para trás num banco protegido com um AIRBAG ACTIVO na frente do mesmo, poderá ocorrer a PERDA DE VIDA ou FERIMENTOS GRAVES na CRIANÇA.

**IT:** Non usare mai un sistema di sicurezza per bambini rivolto all'indietro su un sedile protetto da AIRBAG ATTIVO di fronte ad esso: pericolo di MORTE o LESIONI GRAVI per il BAMBINO!

**EL:** ΠΟΤΕ μη χρησιμοποιείτε παιδικό κάθισμα ασφαλείας με φορά προς τα πίσω σε κάθισμα που προστατεύεται από μετωπικό ΕΝΕΡΓΟ ΑΕΡΟΣΑΚΟ, διότι το παιδί μπορεί να υποστεί ΘΑΝΑΣΙΜΟ ή ΣΟΒΑΡΟ ΤΡΑΥΜΑΤΙΣΜΟ.

**PL:** NIE WOLNO montować fotelika dziecięcego zwróconego tyłem do kierunku jazdy na fotelu, przed którym znajduje się WŁĄCZONA PODUSZKA POWIETRZNA. Niezas-tosowanie się do tego zalecenia może być przyczyną ŚMIERCI lub POWAŻNYCH OBRAŻEŃ u DZIECKA.

**TR:** Arkaya bakan bir çocuk emniyet sistemini KESİNLİKLE önünde bir AKTİF HAVA YASTIĞI ile korun-makta olan bir koltukta kullanmayınız. ÇOCUK ÖLEBİLİR veya AĞIR ŞEKİLDE YARALANABİLİR.

**UK:** НИКОЛИ не використовуйте систему безпеки для дітей, що встановлюється обличчям назад, на сидінні з УВІМКНЕНОЮ ПОДУШКОЮ БЕЗПЕКИ, інакше це

може призвести до СМЕРТІ чи СЕРІОЗНОГО ТРАВМУВАННЯ ДИТИНИ.

**HU:** SOHA ne használjon hátrafelé néző biztonsági gyerekülést előlről AKTÍV LÉGZSÁKKAL védett ülésen, mert a GYERMEK HALÁLÁT vagy KOMOLY SÉRÜLÉSÉT okozhatja.

**HR:** NIKADA nemojte koristiti sustav zadržavanja za djecu okrenut prema natrag na sjedalu s AKTIVNIM ZRAČ-NIM JASTUKOM ispred njega, to bi moglo dovesti do SMRTI ili OZBILJN-JIH OZLJEDA za DIJETE.

**SL:** NIKOLI ne nameščajte otroškega varnostnega sedeža, obrnjenega v nasprotni smeri vožnje, na sedež z AKTIVNO ČELNO ZRAČNO BLAZINO, saj pri tem obstaja nevar-nost RESNIH ali SMRTNIH POŠKODB za OTROKA.

**SR:** NIKADA ne koristiti bezbednosni sistem za decu u kome su deca okre-nuta unazad na sedištu sa AKTIVNIM VAZDUŠNIM JASTUKOM ispred sedišta zato što DETE može da NASTRADA ili da se TEŠKO POVREDI.

**MK:** НИКОГАШ не користете детско седиште свртено наназад на седиште заштитено со АКТИВНО ВОЗДУШНО ПЕРНИЧЕ пред него, затоа што детето може ДА ЗАГИНЕ или да биде ТЕШКО ПОВРЕДЕНО.

**BG:** НИКОГА не използвайте детска седалка, гледаща назад, върху седалка, която е защитена чрез АКТИВНА ВЪЗДУШНА ВЪЗГЛАВНИЦА пред нея - може да се стигне до СМЪРТ или СЕРИОЗНО НАРАНЯВАНЕ на ДЕТЕТО.

**RO:** Nu utilizați NICIODATĂ un scaun pentru copil îndreptat spre partea din spate a mașinii pe un scaun protejat de un AIRBAG ACTIV în fața sa; acest lucru poate duce la DECESUL sau VĂTĂMAREA GRAVĂ a COPI-LULUI.

**CS:** NIKDY nepoužívejte dětský zádržný systém instalovaný proti směru jízdy na sedadle, které je chrá-něno před sedadlem AKTIVNÍM AIRBAGEM. Mohlo by dojít k VÁŽNĚMU PORANĚNÍ nebo ÚMRTÍ DÍTĚTE.

**SK:** NIKDY nepoužívajte detskú sedačku otočenú vzad na sedadle chránenom AKTÍVNYM AIRBAGOM, pretože môže dôjsť k SMRTI alebo VÁŽNYM ZRANENIAM DIEŤAŤA.

**LT:** JOKIU BŪDU nemontuokite atgal atgręžtos vaiko tvirtinimo sistemas sėdynėje, prieš kurią įrengta AKTYVI ORO PAGALVĖ, nes VAIKAS GALI ŽŪTI arba RIMTAI SUSIŽALOTI.

**LV:** NEKĀDĀ GADĪJUMĀ neizmantojiet uz aizmuguri vērstu bērnu sēdekļīti sēdvietā, kas tiek aizsargāta ar tās priekšā uzstādītu AKTĪVU DROŠĪBAS SPILVENU, jo pretējā gadījumā BĒRNS var gūt SMAGAS TRAUMAS vai IET BOJĀ.

**ET:** ÄRGE kasutage tahapoole suunatud lapseturvaistet istmel, mille ees on AKTIIVSE TURVAPADJAGA kaitstud iste, sest see võib põhjustada LAPSE SURMA või TÕSISE VIGASTUSE.

**MT:** QATT tuża trażżin għat-tfal li jħares lejn in-naħa ta' wara fuq sit protett b'AIRBAG ATTIV quddiemu; dan jista' jikkawża l-MEWT jew GRIEHI SERJI lit-TFAL.

**GA:** Ná húsáid srian sábháilteachta linbh cúil RIAMH ar shuíochán a bhfuil mála aeir ag feidhmiú os a chomhair. Tá baol BÁIS nó GORTÚ DONA don PHÁISTE ag baint leis.

Au-delà de l'avertissement requis par la réglementation ECE R94.02, et pour des raisons de sécurité, vous ne devez utiliser un système de sécurité pour enfant face à la route que conformément aux instructions et restrictions du tableau ↗ 44.

L'étiquette d'airbag se trouve des deux côtés du pare-soleil du passager avant.

Désactivation d'airbag ↗ 40.

## Système d'airbag frontal

Le système d'airbags avant se compose de deux airbags, un dans le volant et un autre dans le tableau de bord en face du passager avant. Ils sont reconnaissables à l'inscription **AIRBAG**.

Le système d'airbag avant se déclenche en cas de collision frontale d'une certaine gravité. Le contact doit être mis.

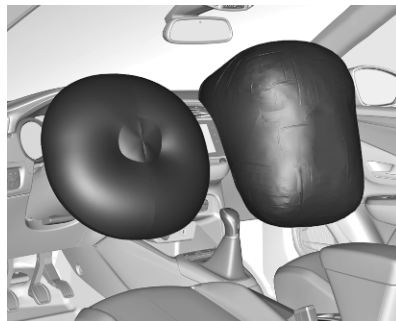

Les airbags gonflés amortissent l'impact, réduisant dès lors considérablement le risque de blessure du tronc et de la tête des occupants avant.

### ⚠ Attention

Une protection optimale n'est assurée que si le siège se trouve dans la position correcte.

Position de siège ↗ 28.

Fixer correctement la ceinture de sécurité et l'enclencher fermement. C'est indispensable pour que la protection de l'airbag soit efficace.

## Système d'airbag latéral



Le système d'airbags latéraux se compose d'un airbag dans chacun des dossiers de siège avant. Ils sont reconnaissables à l'inscription **AIRBAG**.

Le système d'airbag latéral se déclenche en cas de collision latérale d'une certaine gravité. Le contact doit être mis.



Les airbags gonflés amortissent l'impact, réduisant dès lors considérablement le risque de blessure du tronc et du bassin en cas de collision latérale.

### Remarque

N'utiliser que des housses de protection de siège qui sont homologuées pour le véhicule. Ne pas couvrir les airbags.

## Système d'airbag rideau

Le système d'airbags rideaux se compose d'un airbag de cadre de toit, de chaque côté du véhicule. Il est reconnaissable à la mention **AIRBAG** sur les montants de toit.

Le système d'airbag rideau se déclenche en cas de collision latérale d'une certaine gravité. Le contact doit être mis.

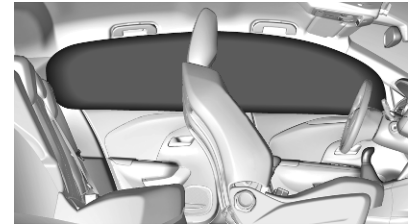

Les airbags gonflés amortissent l'impact, réduisant dès lors considérablement le risque de blessure de la tête en cas de choc latéral.

### ⚠ Attention

Les crochets dans les poignées de cadre de toit peuvent uniquement servir à suspendre des vêtements légers, sans cintre. Ne pas garder d'objets dans ces vêtements.

## Désactivation d'airbag



Le système d'airbag du passager avant doit être désactivé pour les systèmes de sécurité pour enfant placés sur le siège passager, conformément aux instructions du tableau ↗ 44.

Les systèmes d'airbags rideau et latéral, les rétracteurs de ceinture et tous les systèmes d'airbags du conducteur restent actifs.



Le système d'airbag du passager avant peut être désactivé via un commutateur à clé dans la boîte à gants.

Utiliser la clé de contact pour choisir la position :

- OFF  : le coussin gonflable de passager avant est désactivé et ne se gonfle pas en cas de collision. Le témoin OFF  (arrêt) s'allume en permanence dans la console centrale.
- ON  : l'airbag de passager avant est activé.

### Remarque

Après avoir mis le commutateur à clé en position OFF , continuer à tourner vers cette position jusqu'à ce que la clé soit retirée.

### Danger

Ne désactiver l'airbag passager que dans le cas de l'utilisation d'un système de sécurité pour enfant soumis aux instructions et restrictions du tableau ↗ 44.

Dans le cas contraire, il existe un risque de blessure mortelle pour la personne occupant un siège quand l'airbag pour passager avant est désactivé.



Si le témoin  s'allume pendant environ 60 secondes après avoir mis le contact, le système d'airbags de passager avant se déploiera en cas de collision.

Si le témoin  s'allume après avoir mis le contact, le système d'airbag du passager avant est désactivé. Il reste allumé tant que l'airbag est désactivé.

Si les deux témoins sont allumés en même temps, le système présente une défaillance. Le statut du système est indéterminé et personne n'est autorisé à occuper le siège de passager avant. Prendre immédiatement contact avec un atelier.

Prendre immédiatement contact avec un atelier si aucun des deux témoins n'est allumé.

Ne changer de mode que si le véhicule est à l'arrêt avec le contact coupé.

L'état reste le même jusqu'au prochain changement.

Témoin de désactivation d'airbag  
⇨ 75.

## Systèmes de sécurité pour enfant

### ⚠ Danger

Si vous utilisez un système de sécurité pour enfant dos à la route sur le siège passager avant, le système d'airbag du siège passager avant doit être désactivé. Cette instruction s'applique également à certains systèmes de sécurité pour enfant face à la route, comme indiqué dans les tableaux ⇨ 44.

Désactivation d'airbag ⇨ 40.

Étiquette d'airbag ⇨ 35.

Nous conseillons un système de retenue enfants spécialement adapté au véhicule. Pour de plus amples informations, consulter l'atelier.

Avant de fixer un siège enfant, régler l'appuie-tête ⇨ 27.

Quand un système de sécurité pour enfant est employé, faire attention aux instructions de montage et d'uti-

lisation qui suivent ainsi qu'à celles fournies avec le système de sécurité pour enfant.

Toujours se plier aux réglementations locales ou nationales. Dans certains pays, l'utilisation de systèmes de sécurité pour enfant est interdite sur certains sièges.

Les systèmes de sécurité pour enfant peuvent être fixés avec :

- Ceinture de sécurité à trois points
- Supports ISOFIX
- Un top-tether

### Ceinture de sécurité à trois points

Les systèmes de sécurité pour enfant peuvent être fixés à l'aide d'une ceinture de sécurité à trois points. Après avoir assujéti le système de sécurité pour enfant, la ceinture de sécurité doit être serrée.

## Supports ISOFIX



Fixer les systèmes de sécurité pour enfant ISOFIX homologués pour le véhicule aux supports ISOFIX. Les positions des systèmes de sécurité pour enfant ISOFIX spécifiques au véhicule sont indiquées dans le tableau ISOFIX ⇨ 44.

Les supports ISOFIX sont signalés par une étiquette sur le dossier. Pour accéder aux supports ISOFIX, ouvrir d'abord la fermeture éclair.

Un système de sécurité pour enfant i-Size est un système ISOFIX universel selon la réglementation n° 129 des Nations-Unies.

Tous les systèmes de sécurité pour enfant i-Size peuvent être utilisés sur un siège de véhicule convenant au tableau i-Size, i-Size ⇨ 44.

Une sangle de fixation supérieure ou une jambe d'appui doit être utilisée en plus des supports ISOFIX.



Les sièges pour enfant i-Size et sièges du véhicule homologués i-Size sont identifiés par le symbole i-Size, voir l'illustration.

## Ancrages d'attache supérieure

Les ancrages de l'attache supérieure sont marqués du symbole  d'un siège pour enfant.



En plus des supports ISOFIX, attacher la sangle du Top-tether, attacher la sangle du Top-tether aux ancrages du Top-tether.

Les positions des systèmes de sécurité pour enfant ISOFIX de catégorie universelle sont indiquées dans le tableau par IUF ⇨ 44.

## Sélection du système adéquat

Les sièges arrière constituent l'emplacement idéal pour fixer le système de sécurité pour enfant.

Les enfants devraient voyager aussi longtemps que possible avec le dos à la route. En cas d'accident, ceci

assure que moins de contraintes sollicitent la colonne vertébrale de l'enfant, toujours très fragile.

Les systèmes de sécurité pour enfant adaptés sont tous ceux conformes aux réglementations UN ECE en vigueur. Vérifier les lois et réglementations locales concernant l'utilisation obligatoire de systèmes de sécurité pour enfant.

Les systèmes de sécurité pour enfant suivants sont recommandés pour les classes de poids suivantes :

- **Groupe 0, groupe 0+** : Maxi Cosi Cabriofix avec ou sans base ISOFIX pour enfants jusqu'à 13 kg
- **Groupe I** : Duo Plus avec ISOFIX et ancrage supérieur pour enfants de 9 kg à 18 kg
- **Groupe II, groupe III** : Kidfix XP avec ou sans ISOFIX pour enfants de 15 kg à 36 kg

S'assurer que le système de sécurité pour enfant à installer est compatible avec le type de véhicule.

S'assurer que la position de montage du système de sécurité pour enfant dans le véhicule est correcte. Voir les tableaux suivants.

Ne laisser les enfants monter et descendre du véhicule que du côté opposé au trafic.

Quand le système de sécurité pour enfant n'est pas employé, attacher le siège avec une ceinture de sécurité ou l'enlever du véhicule.

#### **Remarque**

Ne pas relier d'objets aux systèmes de sécurité pour enfant et ne pas les recouvrir d'autres matériaux.

Il faut remplacer les systèmes de sécurité pour enfant qui ont subi des contraintes dans un accident.

## Emplacements de montage d'un système de sécurité pour enfant

Options admissibles pour la fixation d'un système de sécurité pour enfant avec une ceinture de sécurité à trois points

Catégorie de poids	Sur le siège du passager avant		Sur les sièges arrière extérieurs	Sur le siège arrière central
	airbag activé	airbag désactivé		
<b>Groupe 0 : jusqu'à 10 kg</b>	X	U/L <sup>1,2</sup>	U/L <sup>3</sup>	U/L <sup>3</sup>
<b>Groupe 0+ : jusqu'à 13 kg</b>	X	U/L <sup>1,2</sup>	U/L <sup>3</sup>	U/L <sup>3</sup>
<b>Groupe I : de 9 à 18 kg</b>	X	U/L <sup>1,2</sup>	U/L <sup>3,4</sup>	U/L <sup>3,4</sup>
<b>Groupe II : 15 à 25 kg</b>	U/L <sup>1,2</sup>	X	U/L <sup>3,4</sup>	U/L <sup>3,4</sup>
<b>Groupe III : 22 à 36 kg</b>	U/L <sup>1,2</sup>	X	U/L <sup>3,4</sup>	U/L <sup>3,4</sup>

U : valable universellement en combinaison avec ceinture de sécurité à trois points

L : convient pour les systèmes de sécurité pour enfants des catégories « Spécifique au véhicule », « Usage restreint » ou « Semi-universel ». Le système de sécurité pour enfant doit être homologué pour un type de véhicule spécifique (se reporter à la liste de types de véhicules pour le système de sécurité pour enfant)

X : pas de système de sécurité pour enfant autorisé dans cette catégorie de poids

<sup>1</sup> : déplacer le siège vers l'avant aussi loin que cela est nécessaire et régler l'inclinaison du dossier de siège aussi loin que cela est nécessaire par rapport à la position verticale afin d'assurer le passage correct de la ceinture de sécurité depuis le point d'ancrage supérieur

<sup>2</sup> : déplacer le réglage en hauteur du siège vers le haut aussi loin que cela est nécessaire et régler l'inclinaison du dossier de siège aussi loin que cela est nécessaire par rapport à la position verticale afin d'assurer que la ceinture de sécurité est correctement tendue du côté de la boucle

<sup>3</sup> : déplacer le siège avant concerné à l'avant du système de sécurité pour enfant vers l'avant aussi loin que cela est nécessaire

<sup>4</sup> : régler chaque appuie-tête au besoin ou le retirer si nécessaire

### Possibilités autorisées de fixation de système de sécurité pour enfant ISOFIX avec des supports ISOFIX

Catégorie de poids	Catégorie de taille	Fixation	Sur le siège du passager avant		Sur les sièges arrière extérieurs	Sur le siège arrière central
			airbag activé	airbag désactivé		
Groupe 0 : jusqu'à 10 kg	G	ISO/L2	X	X	X	X
	F	ISO/L1	X	X	X	X
	E	ISO/R1	X	IL	IL <sup>1</sup>	X
Groupe 0+ : jusqu'à 13 kg	E	ISO/R1	X	IL	IL <sup>1</sup>	X
	D	ISO/R2	X	IL	IL <sup>1</sup>	X
	C	ISO/R3	X	IL	IL <sup>1</sup>	X
Groupe I : de 9 à 18 kg	D	ISO/R2	X	IL	IL <sup>1,2</sup>	X
	C	ISO/R3	X	IL	IL <sup>1,2</sup>	X
	B	ISO/F2	X	IL	IL, IUF <sup>1,2</sup>	X
	B1	ISO/F2X	X	IL	IL, IUF <sup>1,2</sup>	X
	A	ISO/F3	X	IL	IL, IUF <sup>1,2</sup>	X

Catégorie de poids	Catégorie de taille	Sur le siège du passager avant			Sur les sièges arrière extérieurs	Sur le siège arrière central
		Fixation	airbag activé	airbag désactivé		
Groupe II : 15 à 25 kg			IL	X	IL <sup>1,2</sup>	X
Groupe III : 22 à 36 kg			IL	X	IL <sup>1,2</sup>	X

IL : convient pour les systèmes de sécurité ISOFIX des catégories « Spécifique au véhicule », « Usage restreint » ou « Semi-universel ». Le système de sécurité ISOFIX doit être homologué pour un type de véhicule spécifique (se reporter à la liste de types de véhicules pour le système de sécurité pour enfant)

IUF : convient aux systèmes de sécurité ISOFIX pour enfant face à la route de la catégorie universelle homologuée pour une utilisation dans cette catégorie de poids

X : aucun système de sécurité ISOFIX pour enfant homologué dans cette catégorie de poids

<sup>1</sup> : déplacer le siège avant concerné à l'avant du système de sécurité pour enfant vers l'avant aussi loin que cela est nécessaire

<sup>2</sup> : régler chaque appui-tête au besoin ou le retirer si nécessaire

#### Catégorie de taille ISOFIX et siège pour info

A - ISO/F3 : système de sécurité pour enfant face à la route pour des enfants de taille maximale dans la catégorie de poids de 9 à 18 kg

B - ISO/F2 : système de sécurité pour enfant face à la route pour des enfants plus petits dans la catégorie de poids de 9 à 18kg

B1 - ISO/F2X : système de sécurité pour enfant face à la route pour des enfants plus petits dans la catégorie de poids de 9 à 18kg

C - ISO/R3 : système de sécurité pour enfant dos à la route pour des enfants de taille maximale dans la catégorie de poids jusqu'à 18 kg

D -ISO/R2 : système de sécurité pour enfant dos à la route pour des enfants plus petits dans la catégorie de poids jusqu'à 18 kg

- E - ISO/R1 : système de sécurité pour enfant dos à la route pour de jeunes enfants dans la catégorie de poids jusqu'à 13 kg
- F- ISO/L1 : système de sécurité pour enfant face au côté gauche (nacelle)
- G - ISO/L2 : système de sécurité pour enfant face au côté droit (nacelle)

### Possibilités autorisées de fixation de système de sécurité pour enfant i-Size avec des supports ISOFIX

#### Sur le siège du passager avant

#### airbag activé    airbag désactivé    Sur les sièges arrière extérieurs    Sur le siège arrière central

#### Systèmes de sécurité pour enfant i-Size

	airbag activé	airbag désactivé	Sur les sièges arrière extérieurs	Sur le siège arrière central
Systèmes de sécurité pour enfant i-Size	X	i - U	i - U	X

i - U : convient pour les systèmes de sécurité pour enfant « universels » i-Size face à la route et dos à la route

X : position d'assise non adaptée aux systèmes de sécurité pour enfant « universels » i-Size.

# Rangement

<b>Espaces de rangement</b> .....	<b>48</b>
Boîte à gants .....	48
Porte-gobelets .....	48
Rangement dans le panneau de porte .....	49
Rangement dans la console centrale .....	49
<b>Coffre</b> .....	<b>50</b>
Cache-bagages .....	51
Recouvrement des rangements dans le plancher arrière .....	51
Anneaux d'arrimage .....	52
<b>Galerie de toit</b> .....	<b>52</b>
<b>Informations sur le chargement</b> ...	<b>53</b>

## Espaces de rangement

### ⚠ Attention

Ne pas entreposer d'objets lourds ou tranchants dans les espaces de rangement.

## Boîte à gants



Tirer sur le levier pour ouvrir la boîte à gants.

En roulant, la boîte à gants doit rester fermée.

## Porte-gobelets

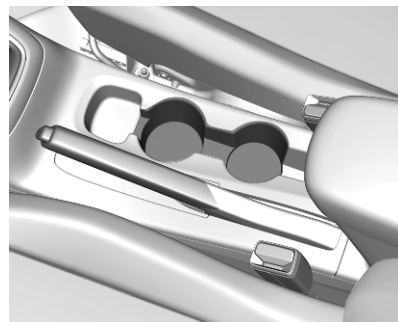

Les porte-gobelets se trouvent dans la console centrale.

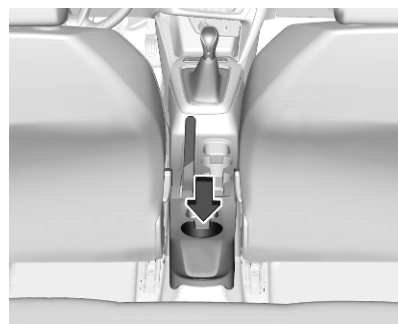

Selon la version, un porte-gobelet supplémentaire se trouve dans la console centrale.

## Rangement dans le panneau de porte

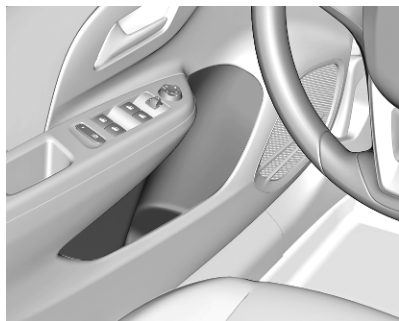

Un espace de rangement se trouve dans les panneaux de porte avant et arrière.

## Rangement dans la console centrale

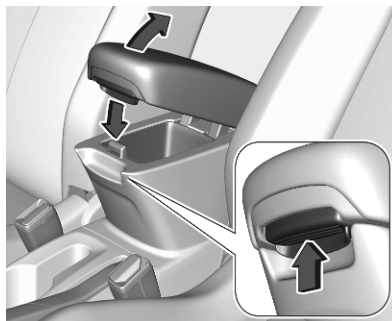

Faire coulisser l'accoudoir vers l'arrière, appuyer sur le bouton et soulever. Un espace de rangement se trouve sous l'accoudoir.

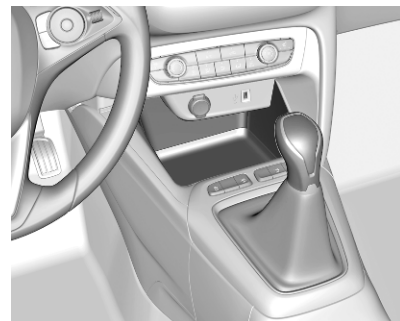

Un espace de rangement se trouve dans la console centrale.

## Coffre

Le dossier de sièges arrière est divisé en parties 2/3 à 1/3. Les deux parties peuvent être rabattues individuellement pour augmenter le volume du coffre.

Avant de rabattre le dossier de siège arrière, effectuer les opérations suivantes si nécessaire :

- Déplacer les sièges avant vers l'avant si nécessaire.
- Enlever le cache-bagages  
↗ 51.
- Enfoncer et maintenir le loquet pour abaisser les appuis-tête  
↗ 27.

### Abaissement/levage des dossiers de siège arrière

- Vérifier que les ceintures de sécurité ne sont pas engagées dans les boucles de ceinture de sécurité, de manière à ce que les dossiers puissent être déplacés.



- Tirer la manette de déverrouillage d'un ou des deux côtés extérieurs, et rabattre les dossiers sur l'assise.
- Pour relever les dossiers, les soulever et les guider jusqu'en position verticale jusqu'à ce qu'ils se verrouillent de manière audible. S'assurer que les ceintures sont correctement placées et restent dégagées de l'espace de rabattement.

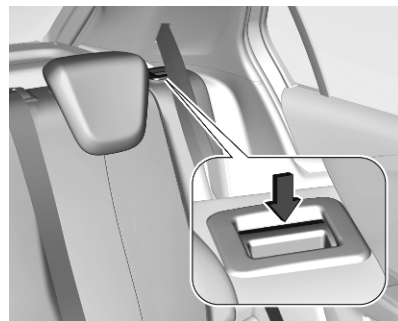

Les dossiers arrière ne sont verrouillés que si les repères rouges près des poignées de déverrouillage ne sont plus visibles.

#### **⚠ Attention**

Lors du rabattement, vérifier que les dossiers sont correctement verrouillés en position avant de conduire le véhicule. Ne pas effectuer cette vérification peut causer des blessures ou des dégâts au chargement ou au véhicule en cas de freinage brusque ou de collision.



La ceinture de sécurité du siège central pourrait coincée lorsque le dossier est soulevé trop rapidement. Pour débloquer l'enrouleur, rentrer la ceinture de sécurité ou la sortir d'environ 20 mm, puis relâcher.

## Cache-bagages

Ne pas poser d'objets sur le cache-bagages.

## Dépose



Décrocher les sangles de retenue du hayon.

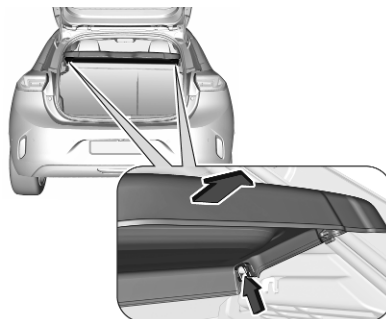

Soulever le cache à l'avant et le pousser vers le haut à l'arrière.

Enlever le cache.

## Pose

Engager le cache-bagages dans les guides latéraux et le rabattre. Attacher les sangles de fixation au hayon.

## Recouvrement des rangements dans le plancher arrière

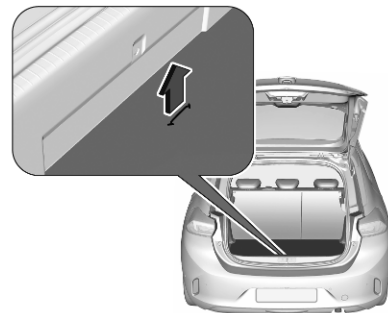

Le recouvrement de plancher arrière peut être soulevé et déposé. Utiliser l'ouverture pour soulever le recouvrement de plancher arrière, puis l'enlever.

### Anneaux d'arrimage



Les anneaux d'arrimage servent à sécuriser les objets pour éviter qu'ils ne glissent, par exemple avec des sangles de serrage ou le filet à bagages.

### Galerie de toit

Pour des raisons de sécurité et pour éviter d'endommager le toit, nous vous recommandons d'utiliser le système de galerie de toit homologué pour votre véhicule. Pour de plus amples informations, consulter l'atelier.



Ouvrir toutes les portes.

Les points de fixation se situent dans chacun des cadres de porte de la carrosserie.

Fixer la galerie de toit conformément aux instructions d'installation fournies avec la galerie.

Retirer la galerie de toit quand on ne l'utilise pas.

## Informations sur le chargement

### ⚠ Attention

Veiller à ce que le chargement à bord du véhicule soit solidement arrimé. Sans quoi, des objets pourraient se trouver projetés dans l'habitacle, provoquant des blessures ou des dégâts au chargement ou au véhicule.



- Placer les objets lourds dans le coffre contre les dossiers. S'assurer que les dossiers sont

correctement encliquetés. Dans le cas d'objets empilés, placer les plus lourds en bas.

- Éviter le glissement des objets non fixés en les fixant au moyen des sangles fixées aux anneaux d'arrimage ↪ 52.
- Le chargement ne doit pas dépasser le bord supérieur des dossiers.
- Ne placer aucun objet sur le cache-bagage, ni sur le tableau de bord et ne pas recouvrir le capteur sur le haut du tableau de bord.
- Le chargement ne doit pas gêner l'utilisation des pédales, du frein de stationnement et du levier de vitesses et ne doit pas gêner le conducteur dans ses mouvements. Ne pas laisser des objets non arrimés dans l'habitacle.
- Ne pas conduire avec le coffre ouvert.
- La charge utile est la différence entre le poids total autorisé en charge (voir plaquette signaléti-

que ↪ 255) et le poids à vide selon norme CE.

Pour calculer le poids à vide, saisir les données de votre véhicule indiquées dans le tableau des poids au début de ce manuel.

Le poids en ordre de marche CE inclut le poids du conducteur (68 kg), des bagages (7 kg) et tous les liquides (réservoir de carburant rempli à 90 %).

Les équipements et accessoires en option augmentent le poids à vide.

- La charge sur le toit augmente la sensibilité au vent latéral du véhicule et altère la tenue de route du fait de l'élévation du centre de gravité du véhicule. Répartir la charge de manière uniforme et l'arrimer fermement avec des sangles afin qu'elle ne glisse pas. Adapter la pression des pneus et la vitesse du véhicule à l'état de charge. Contrôler régulièrement les fixations et les resserrer.

Ne pas dépasser 120 km/h.

La charge admissible sur le toit est de 70 kg. Ne pas dépasser une hauteur de chargement de 40 cm. La masse sur le toit est la somme des masses de la galerie de toit et de la charge.

# Instruments et commandes

## Vue d'ensemble du tableau de bord

Aperçu du tableau de bord ..... 57

## Commandes ..... 59

Réglage du volant ..... 59

Commandes au volant ..... 59

Volant chauffé ..... 59

Avertisseur sonore ..... 60

Alerte de sécurité pour piétons .. 60

Essuie-glace et lave-glace

avant ..... 60

Essuie-glace et lave-glace de

lunette arrière ..... 62

Température extérieure ..... 63

Horloge ..... 63

Prises de courant ..... 63

Chargement inductif ..... 64

## Témoins et cadrans ..... 66

Combiné d'instruments ..... 66

Compteur de vitesse ..... 68

Compteur kilométrique ..... 68

Compteur kilométrique

journalier ..... 69

Compte-tours ..... 70

Jauge à carburant ..... 70

Indicateur de batterie haute

tension ..... 70

Indicateur d'alimentation ..... 71

Jauge de température de liquide

de refroidissement du moteur . . 72

Surveillance du niveau d'huile

moteur ..... 72

Affichage de service ..... 72

Témoins ..... 73

Feux de direction ..... 74

Rappel de ceinture de sécurité .. 74

Airbags et rétracteurs de

ceinture ..... 75

Désactivation d'airbag ..... 75

Système de charge ..... 75

Témoin de dysfonctionnement . . 75

Prochain entretien du véhicule . . 76

Arrêter le moteur ..... 76

Contrôle du système ..... 76

Système de freinage et

d'embrayage ..... 76

Frein de stationnement ..... 76

Défaillance du frein de

stationnement électrique ..... 77

Fonctionnement automatique

du frein de stationnement

désactivé ..... 77

Antiblocage de sécurité (ABS) . . 77

Changement de rapport ..... 77

Assistance au maintien de

trajectoire ..... 77

Assistance au maintien de

trajectoire avancée ..... 78

Electronic Stability Control et

système antipatinage ..... 78

Température de liquide de

refroidissement du moteur ..... 78

Préchauffage ..... 78

Filtre d'échappement ..... 79

AdBlue ..... 79

Système de détection de

dégonflage ..... 79

Pression d'huile moteur ..... 79

Niveau bas de carburant ..... 80

Câble de chargement branché . . 80

Véhicule prêt ..... 80

Puissance réduite du moteur .... 80

Arrêt automatique ..... 80

Éclairage extérieur ..... 80

Feux de croisement ..... 80

Feux de route ..... 80

Feux de route automatiques .... 80

Phares antibrouillard ..... 81

Feu antibrouillard arrière ..... 81

Détecteur de pluie ..... 81

Défaillance d'alerte de sécurité

pour piétons ..... 81

Freinage d'urgence actif ..... 81

Porte ouverte ..... 81

<b>Écrans</b> .....	<b>82</b>
Centre d'informations du conducteur .....	82
Affichage d'informations .....	84
<b>Messages du véhicule</b> .....	<b>87</b>
Signaux sonores .....	87
<b>Personnalisation du véhicule</b> .....	<b>88</b>
<b>Services télématiques</b> .....	<b>89</b>
Opel Connect .....	89

## Vue d'ensemble du tableau de bord

### Aperçu du tableau de bord

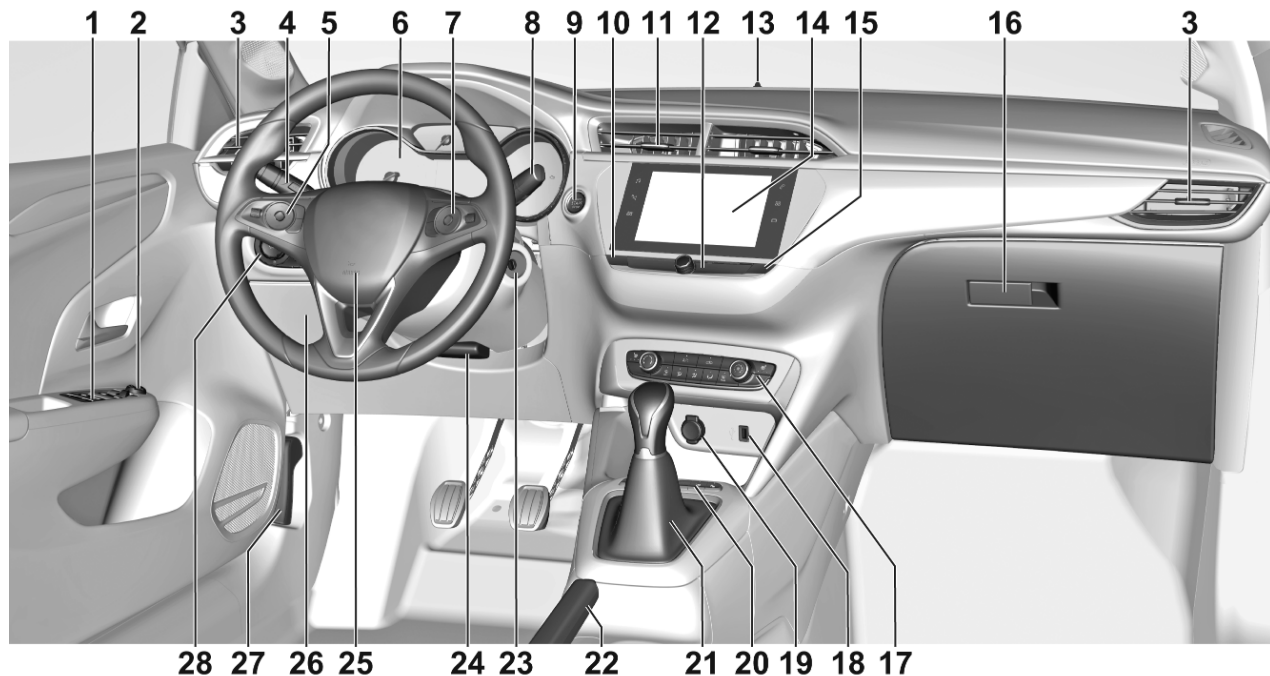

1	Lève-vitres électroniques .....	23	10	Verrouillage central .....	10	25	Avertisseur sonore .....	60
2	Rétroviseurs extérieurs .....	20	11	Bouches d'aération centrales .....	110	26	Boîte à fusibles .....	225
3	Bouches d'aération latérales .....	110	12	Commandes de fonctionnement de l'affichage d'informations .....	84	27	Poignée de déverrouillage du capot moteur .....	210
4	Clignotants, appel de phares, feux de croisement / feux de route ....	96	13	LED de statut d'alarme antivol .....	18	28	Commutateur d'éclairage ....	91
	Feux de stationnement .....	97	14	Affichage d'informations .....	84		Réglage de la portée des phares .....	93
	Boutons pour le centre d'informations du conducteur .....	82	15	Feux de détresse .....	96		Phares antibrouillard .....	97
5	Régulateur de vitesse .....	140	16	Boîte à gants .....	48		Feu antibrouillard arrière .....	97
	Limiteur de vitesse .....	142	17	Systèmes de climatisation . .	101		Éclairage du tableau de bord .....	98
	Régulateur de vitesse adaptatif .....	145	18	Port USB .....	63			
	Volant chauffé .....	59	19	Prise de courant .....	63			
6	Instruments .....	68	20	Electronic Stability Control et antipatinage .....	138			
	Centre d'informations du conducteur .....	82		Aide au stationnement .....	158			
7	Commandes Infotainment			Assistance au maintien de trajectoire .....	183			
8	Essuie-glace et lave-glace de pare-brise, essuie- glace et lave-glace arrière ...	60		Système d'arrêt-démarrage	118			
9	Bouton d'alimentation .....	115	21	Levier sélecteur .....	128			
			22	Frein de stationnement .....	134			
			23	Commutateur d'allumage ....	114			
			24	Réglage du volant .....	59			

## Commandes

### Réglage du volant

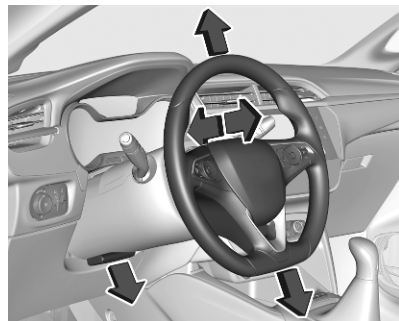

Débloquer le levier, régler le volant puis bloquer le levier et vérifier qu'il est bien verrouillé.

Ne régler le volant que lorsque le véhicule est arrêté et la direction débloquée.

### Commandes au volant

Certains systèmes d'assistance au conducteur, l'Infotainment System et un téléphone mobile connecté peuvent être commandés au volant.



D'autres informations figurent dans le manuel de l'Infotainment.

Régulateur de vitesse ↻ 140.

Limiteur de vitesse ↻ 142.

Régulateur de vitesse adaptatif ↻ 145.

### Volant chauffé



Activer le chauffage en appuyant sur . L'activation est signalée par la LED du bouton.

Système d'arrêt-démarrage ↻ 118.

## Avertisseur sonore

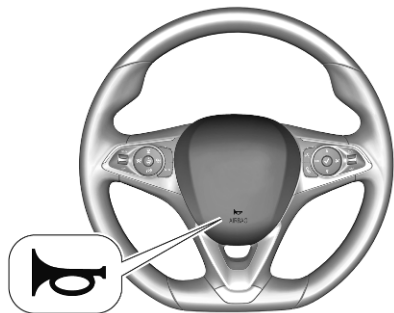

Appuyer sur .

## Alerte de sécurité pour piétons

L'alerte de sécurité pour piétons produit un son pour signaler la présence du véhicule aux piétons. Elle est active jusqu'à 30 km/h.

## Essuie-glace et lave-glace avant

### Essuie-glace avant avec intervalle de balayage réglable

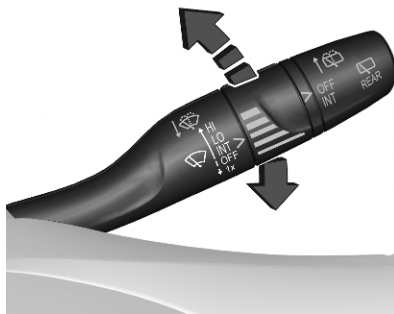

- HI** : rapide
- LO** : lent
- INT** : balayage intermittent
- OFF** : désactivé
- 1x** : balayage simple

Ne pas mettre en marche lorsque les vitres sont gelées.

Ne pas enclencher les essuie-glace ou les lave-glaces dans les stations de lavage de voiture.

Pour activer le mode balayage intermittent lorsque le contact est remis, pousser le levier vers le bas en position **OFF** puis revenir en position **INT**.

### Intervalle de balayage réglable

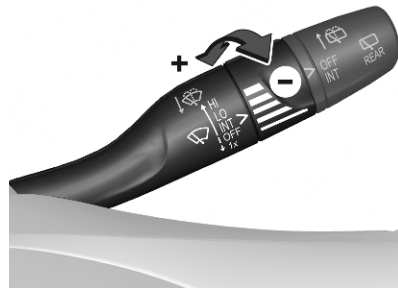

Manette d'essuie-glace en position **INT**.

Tourner la molette pour régler l'intervalle de balayage souhaité.

## Essuie-glace avant avec détecteur de pluie

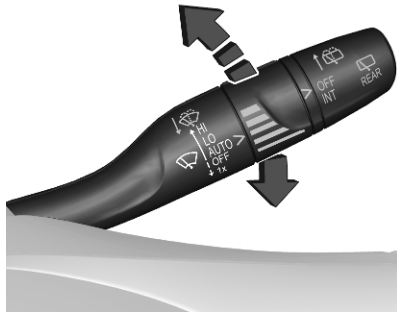

- HI** : rapide
- LO** : lent
- AUTO** : balayage automatique avec détecteur de pluie
- OFF** : désactivé
- 1x** : balayage simple

En position **AUTO**, le détecteur de pluie détecte la quantité d'eau sur le pare-brise et règle automatiquement la vitesse de l'essuie-glace avant. Si le contact est coupé pendant plus d'une minute, le mode automatique de l'essuie-glace est désactivé. Pour activer le mode balayage automati-

que lorsque le contact est remis, pousser le levier vers le bas en position **OFF** puis revenir en position **AUTO**.

Ne pas mettre en marche lorsque les vitres sont gelées.

Ne pas utiliser dans les stations de lavage de voiture.

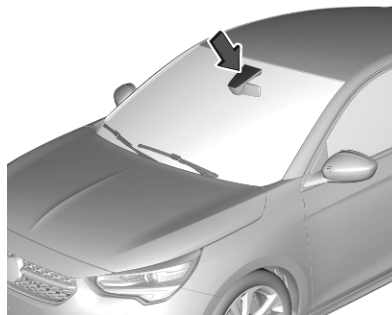

Le champ du capteur de pluie doit rester propre, c'est-à-dire sans poussière, saletés, ni givre.

Témoin  60.

## Sensibilité réglable du détecteur de pluie

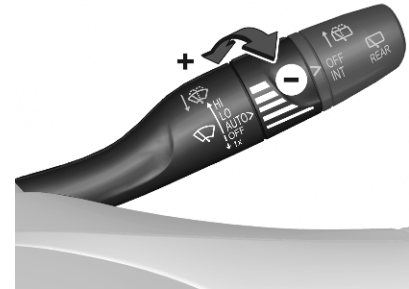

Tourner la molette pour régler la sensibilité.

### Lave-glace avant



Tirer la manette. Le produit de lave-glace est pulvérisé sur le pare-brise et l'essuie-glace exécute quelques balayages.

Produit de lave-glace ↻ 213.

### Essuie-glace et lave-glace de lunette arrière

#### Essuie-glace de lunette arrière



**OFF** : arrêt

**INT** : fonctionnement intermittent

Ne pas mettre en marche lorsque la lunette arrière est gelée.

Ne pas enclencher les essuie-glace ou les lave-glaces dans les stations de lavage de voiture.

L'essuie-glace de lunette arrière s'enclenche automatiquement si l'essuie-glace avant est en marche et que la marche arrière est engagée.

L'activation ou la désactivation de cette fonction est modifiable au menu de personnalisation du véhicule ↻ 88.

#### Lave-glace de lunette arrière

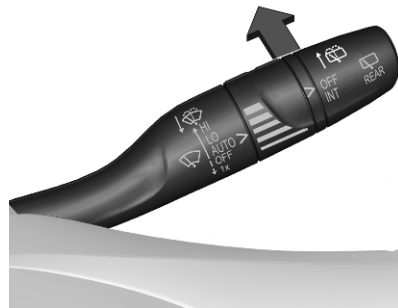

Pousser la manette.

Le produit de lave-glace est pulvérisé sur la lunette arrière et l'essuie-glace exécute quelques balayages.

Produit de lave-glace ↻ 213.

## Température extérieure

Une chute de la température est affichée immédiatement, une hausse de la température est indiquée après un certain délai.

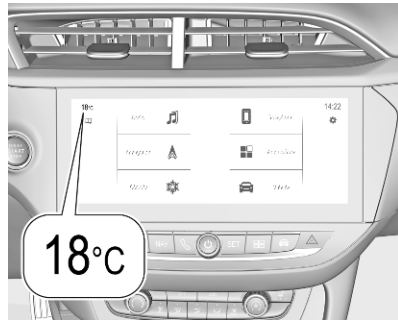

L'illustration donne un exemple.

Si la température extérieure chute à une certaine température, un message d'avertissement s'affiche au centre d'informations du conducteur.

### ⚠ Attention

Lorsque l'affichage indique une température de quelques degrés au-dessus de 0 °C, il se peut que la chaussée soit déjà verglacée.

## Horloge

L'heure et la date sont indiquées sur l'affichage d'informations.

La procédure de réglage de la date et de l'heure est décrite dans le guide de l'Infotainment.

## Prises de courant



La puissance maximale absorbée ne doit pas dépasser 120 W.

La prise de courant 12 V est désactivée si la tension de la batterie du véhicule est faible.

Les accessoires électriques branchés doivent répondre à la norme DIN VDE 40 839 en matière de compatibilité électromagnétique.

Ne pas y raccorder d'accessoires fournissant du courant, tels que chargeurs ou batteries.

Ne pas endommager la prise en utilisant des fiches inadaptées.

Système d'arrêt-démarrage ⇨ 118.

## Ports USB



Le port USB fournit 5 V.



L'emplacement dépend de l'Infotainment System.

## Remarque

Les prises doivent toujours rester propres et sèches.

## Ports USB arrière

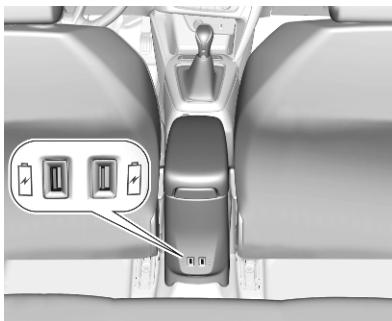

L'emplacement sous les ports USB à l'arrière de la boîte de rangement est destiné à la fixation d'un accessoire porte-gobelets.

## Chargement inductif

**⚠ Attention**

Le chargement inductif peut affecter le fonctionnement des stimulateurs cardiaques ou des autres dispositifs implantés électroniques médicaux. Le cas échéant, demander un avis médical avant d'utiliser un chargeur inductif.

**⚠ Attention**

Éliminer tous les objets métalliques du chargeur avant de charger un appareil mobile, car ils peuvent devenir très chauds.

Pour charger un appareil portable :

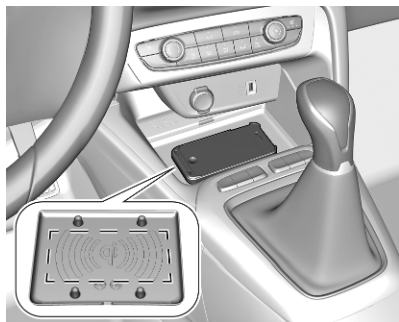

1. Enlever tous les objets du chargeur.
2. Placer l'appareil mobile avec l'écran faisant face vers le haut sur l'espace de chargement. Noter que l'appareil mobile doit être placé entre les dispositifs d'aide au positionnement.

Les appareils portables compatibles Qi peuvent être chargés de manière inductive.

Sur certains appareils mobiles, un couvercle arrière avec bobine intégrée ou une pochette peut être nécessaire pour le chargement inductif.

Le couvercle de protection de l'appareil mobile pourrait avoir une incidence sur le fonctionnement du chargement inductif.

Dans le cas où l'appareil portable ne se charge pas correctement, le faire pivoter de 180° et le replacer sur le dispositif de chargement.

### LED d'état



La LED signale l'état actuel du chargement.

### S'allume en vert

L'appareil mobile est en cours de chargement.

### Clignote en jaune

L'appareil mobile n'a pas été centré correctement dans la zone de chargement ou un objet inconnu a été détecté dans la zone de chargement.

### Allumé en jaune

Un problème de batterie de l'appareil mobile ou une défaillance du chargeur inductif se sont produits.

Si le problème persiste, contacter un atelier.

## Témoins et cadrans

### Combiné d'instruments

Selon la version, deux combinés d'instruments sont disponibles.

### Combiné d'instruments de niveau médian



### Combiné d'instruments de niveau supérieur

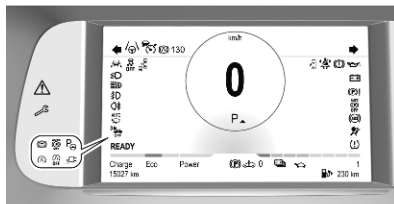







































### Vue d'ensemble

Les numéros dans le tableau récapitulatif indiquent ce qu'il faut faire lorsqu'un témoin s'allume ou clignote.

- 1 : uniquement pour information
- 2 : information et avertissement
- 3 : demander l'assistance d'un atelier
- 4 : arrêter le moteur et demander l'assistance d'un atelier

- 5 : faire immédiatement réparer la cause de la défaillance par un atelier
- 6 : arrêter le véhicule, ne pas poursuivre le voyage et demander l'assistance d'un atelier

-  1 Clignotants ⇨ 74
-  2 Rappel de ceinture de sécurité ⇨ 74
-  5 Airbags et rétracteurs de ceinture ⇨ 75
-  1 Désactivation d'airbag ⇨ 75
-  4 Système de charge ⇨ 75
-  5 Témoin de dysfonctionnement ⇨ 75
-  5 Prochain entretien du véhicule ⇨ 76
-  4 Arrêter le moteur ⇨ 76
-  4 Vérification de système ⇨ 76

	6	Système de freinage et d'embrayage ↻ 76		4	Température de liquide de refroidissement du moteur élevée ↻ 78		1	Phares antibrouillard ↻ 81
	1 / 5	Frein de stationnement ↻ 76		1	Préchauffage ↻ 78		1	Feu antibrouillard arrière ↻ 81
	2	Fonctionnement automatique du frein de stationnement électrique désactivé ↻ 77		2 / 3	Filtre d'échappement ↻ 79		1	Détecteur de pluie ↻ 81
	5	Défaillance du frein de stationnement électrique ↻ 77		1	AdBlue ↻ 79		2 / 3	Freinage d'urgence actif ↻ 81
	2	Antiblocage de sécurité (ABS) ↻ 77		2 / 3	Système de détection de dégonflage des pneus ↻ 79		2	Porte ouverte ↻ 81
	1	Changement de rapport ↻ 77		4	Pression de l'huile moteur ↻ 79		5	Prochain entretien du véhicule ↻ 76
	2	Assistance au maintien de trajectoire ↻ 77		2	Niveau bas de carburant ↻ 80		2	Câble de charge raccordé ↻ 80
	2	Assistance au maintien de trajectoire avancée ↻ 78		1	Autostop ↻ 80	<b>READY</b>	1	Véhicule prêt ↻ 80
	2 / 5	Electronic Stability Control et système anti-patinage ↻ 78		1	Éclairage extérieur ↻ 80		2	Puissance réduite du moteur ↻ 80
				1	Feux de croisement ↻ 80		3	Défaillance de l'alerte de sécurité pour piétons ↻ 81
				1	Feux de route ↻ 80			
				1	Feux de route automatiques ↻ 80			

## Compteur de vitesse

Combiné d'instruments de niveau médian



Combiné d'instruments de niveau supérieur

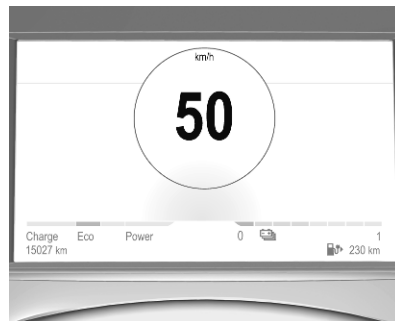

Affiche la vitesse du véhicule.

## Compteur kilométrique

La distance totale enregistrée est affichée en km.

Combiné d'instruments de niveau médian

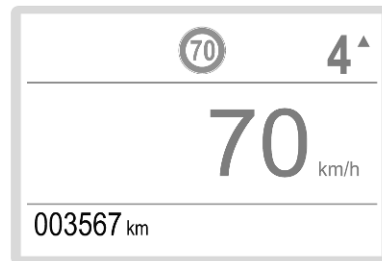

Combiné d'instruments de niveau supérieur



## Compteur kilométrique journalier

Combiné d'instruments de niveau médian

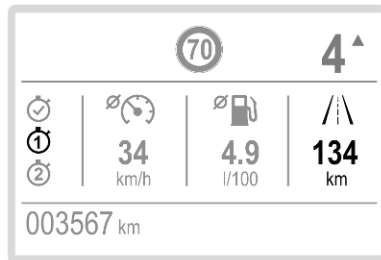

## Combiné d'instruments de niveau supérieur



La distance enregistrée depuis la dernière réinitialisation est affichée.

Deux pages de compteur kilométrique journalier peuvent être sélectionnées au module d'informations trajet / carburant pour différents trajets.

Le compteur kilométrique journalier compte jusqu'à 9 999 km.

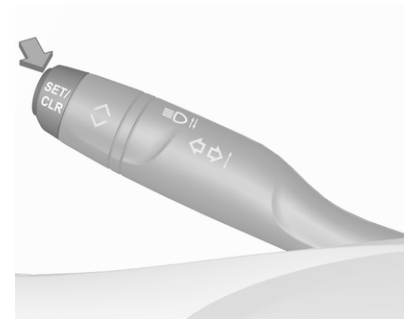

Appuyer sur **SET / CLR** pendant 2 secondes pour remettre à zéro le compteur kilométrique journalier.

Centre d'informations du conducteur  
 ↪ 82.

## Compte-tours

Combiné d'instruments de niveau médian

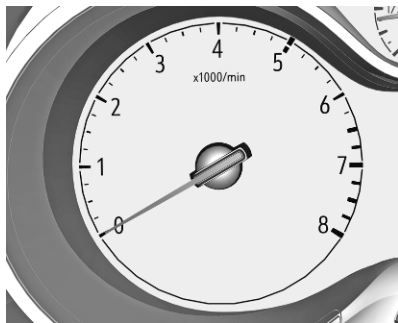

Affiche le régime du moteur.

Si possible, conduire dans la plage de régime inférieure sur chaque rapport.

Un repère rouge indique le début de la zone d'avertissement de régime excessif. Pour les moteurs diesel, la zone d'avertissement commence à 5000 tours par minute. Pour les moteurs à essence, la zone d'avertissement commence à 6500 tours par minute.

### Avertissement

Le régime maximal autorisé est dépassé si l'aiguille atteint la zone d'avertissement rouge. Danger pour le moteur.

## Jauge à carburant

Combiné d'instruments de niveau médian



Le témoin ● s'allume si le niveau de carburant est bas.

Ne jamais rouler jusqu'à ce que le réservoir de carburant soit vide.

La quantité d'appoint peut être inférieure à la capacité spécifiée du réservoir de carburant, du fait du carburant restant dans le réservoir.

## Indicateur de batterie haute tension

Combiné d'instruments de niveau médian

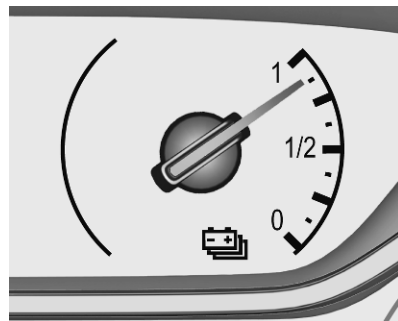

### Combiné d'instruments de niveau supérieur

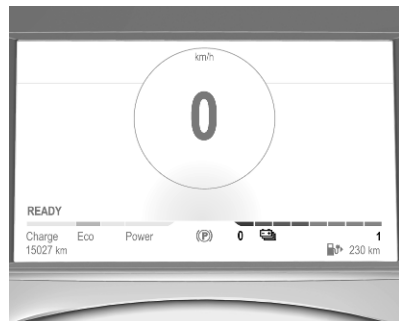

Affiche l'état de chargement de la batterie haute tension.

### Indicateur d'alimentation Combiné d'instruments de niveau médian

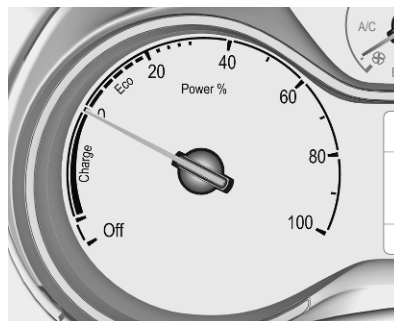

### Combiné d'instruments de niveau supérieur

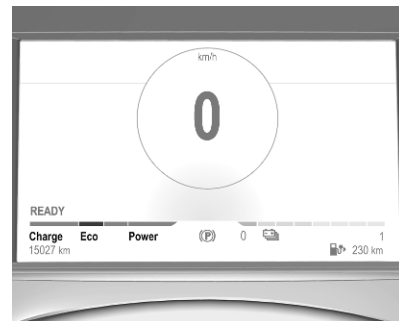

L'indicateur d'alimentation informe sur la situation actuelle d'énergie du véhicule.

- Charge** : La batterie est en charge avec l'énergie résultant du freinage ou de la décélération du véhicule
- Éco** : Une énergie optimale est accessible dans tous les modes de conduite
- Power** : Le véhicule est conduit avec un style de conduite dynamique axé sur les performances

## Jauge de température de liquide de refroidissement du moteur

Combiné d'instruments de niveau médian

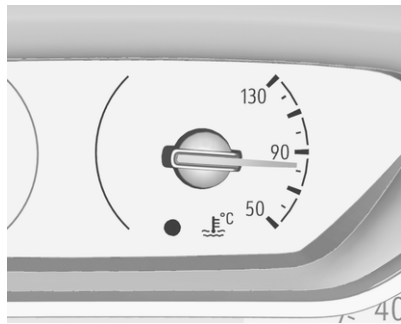

Affiche la température du liquide de refroidissement.

- 50 : le moteur n'a pas encore atteint sa température de fonctionnement
- 90 : température de fonctionnement normale
- 130 : température trop élevée

Le témoin ● s'allume si la température de liquide de refroidissement est trop élevée.



### Avertissement

Si la température de liquide de refroidissement du moteur est trop élevée, arrêter le véhicule, couper le moteur. Danger pour le moteur. Vérifier le niveau de liquide de refroidissement.

## Surveillance du niveau d'huile moteur

L'état du niveau d'huile moteur s'affiche dans le centre d'informations du conducteur pendant les quelques secondes qui suivent les informations sur l'entretien après avoir mis le contact.

Un état correct du niveau d'huile moteur est indiqué par un message.

Si le niveau d'huile moteur est bas,  clignote et un message est indiqué, accompagné du témoin .

Vérifier le niveau d'huile moteur à l'aide de la jauge et faire l'appoint d'huile moteur en conséquence.

Huile moteur ⇨ 211.

Un défaut de mesure est indiqué par un message. Vérifier le niveau d'huile moteur manuellement à l'aide de la jauge.

## Affichage de service

Le système de service informe lorsque le remplacement de l'huile moteur et du filtre ou un entretien du véhicule est nécessaire. Selon les conditions de conduite, l'intervalle de vidange de l'huile moteur et de remplacement de filtre requis peut fortement varier.

Informations sur le service ⇨ 250.

Un entretien nécessaire s'affiche dans le centre d'informations du conducteur pendant plusieurs secondes lorsque le contact est mis.

Si aucun entretien n'est requis pour les prochains 3000 km ou plus aucune information d'entretien ne s'affiche.

Si un entretien est nécessaire dans les prochains 3000 km, la distance restante avant le prochain entretien, la distance parcourue depuis le dernier entretien ou la période qui reste jusqu'au prochain entretien est indiquée pendant quelques secondes. Simultanément, le symbole  s'allume temporairement en guise de rappel.

Si un entretien est nécessaire dans moins de 1000 km, la distance restante avant le prochain entretien, la distance parcourue depuis le dernier entretien ou la période qui reste jusqu'au prochain entretien est indiquée pendant quelques secondes. Simultanément,  s'allume en permanence en guise de rappel.

Une échéance dépassée d'entretien est indiquée par un message dans le centre d'informations du conducteur, avec la distance dépassée.  clignote puis s'allume en permanence jusqu'à l'entretien.

### Réinitialisation de l'intervalle d'entretien

Après chaque service, le témoin d'entretien doit être réinitialisé pour fonctionner correctement. Il est recommandé de demander l'aide d'un atelier.

Si vous réalisez l'entretien vous-même, agir comme suit :

- couper le contact



- enfoncer et maintenir **SET / CLR**

- mettre le contact, l'indication de distance commence un décompte
- lorsque l'affichage indique =0, relâcher **SET / CLR**

Le symbole  disparaît.

### Récupération de l'information d'entretien

Le statut des informations sur l'entretien peut être retrouvé à tout moment, via l'affichage d'informations. Appuyer sur **Vérifier** dans le menu des réglages du véhicule. L'information d'entretien s'affiche pendant quelques secondes.

Affichage d'informations ⇨ 84.

Informations sur le service ⇨ 250.

### Témoins

Les témoins décrits ne se retrouvent pas sur tous les véhicules. La description s'applique à toutes les versions d'instruments. Selon l'équipement, la position des témoins peut varier. Lors de la mise du contact, la

plupart des témoins s'allument brièvement pour effectuer un test de fonctionnement.

Signification des couleurs des témoins :

rouge : danger, rappel important

jaune : avertissement, instruction, défaillance

vert : confirmation de mise en marche

bleu : confirmation de mise en marche

blanc : confirmation de mise en marche

gris : système mis en pause, au moins une limite du système a été détectée

Examiner tous les témoins des différents combinés d'instruments ↷ 66.

## Feux de direction

↷ ↷ s'allume ou clignote en vert.

## S'allume brièvement

Les feux de stationnement sont allumés.

## Clignotement

Les clignotants ou les feux de détresse sont activés.

Clignotement rapide : défaillance d'un feu de direction ou du fusible associé.

Remplacement des ampoules  
↷ 217.

Feux de direction ↷ 96.

## Rappel de ceinture de sécurité

### Rappel de ceinture de sécurité de tous les sièges

☹ s'allume ou clignote en rouge sur le combiné d'instruments conjointement avec l'indication de chaque ceinture de sécurité sur le vide-poches de pavillon.

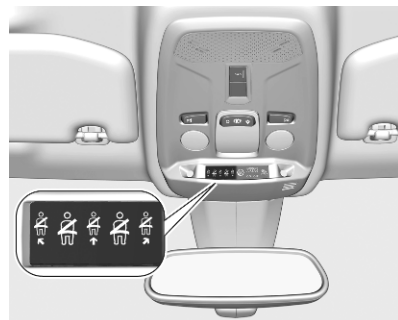

- Lorsque le contact est mis, ☹ dans le combiné d'instruments et le symbole correspondant au siège sur le vide-poches de pavillon s'allument, si une ceinture de sécurité n'est pas bouclée. Le siège du passager avant s'affiche uniquement lorsqu'il est occupé.
- Après le départ, ☹ dans le combiné d'instruments et le symbole du siège correspondant clignotent pendant un certain temps sur le vide-poches de pavillon avec un carillon. Après un certain temps de conduite, ☹ reste allumé jusqu'à ce que la ceinture de sécurité du siège

correspondant ait été bouclée ou si un passager a débouclé sa ceinture de sécurité.

Ceintures de sécurité ↗ 32.

## Airbags et rétracteurs de ceinture

🚗 s'allume en rouge.

Lorsque le contact est mis, le témoin de commande s'allume pendant quelques secondes. S'il ne s'allume pas, s'il ne s'éteint pas après quelques secondes ou s'il s'allume en roulant, le système d'airbags présente une défaillance. Prendre contact avec un atelier. Les airbags et les rétracteurs de ceinture peuvent ne pas se déclencher en cas d'accident.

Des rétracteurs de ceinture ou airbags déclenchés sont signalés par le témoin 🚗 qui reste allumé.

### ⚠ Attention

Faire immédiatement remédier à la cause de la défaillance par un atelier.

Rétracteurs de ceinture de sécurité ↗ 32.

Système d'airbag ↗ 35.

## Désactivation d'airbag



🚗 s'allume en jaune.

L'airbag de passager avant est activé.

🚗 s'allume en jaune.

L'airbag de passager avant est désactivé.

Désactivation d'airbag ↗ 40.

## Système de charge

🔌 s'allume en rouge.

S'allume lorsque le contact est mis et s'éteint peu après la mise en marche du moteur.

## S'il s'allume lorsque le moteur tourne

S'arrêter, couper le moteur. La batterie de véhicule ne se charge pas. Le refroidissement du moteur peut être interrompu. L'unité de servofrein peut cesser de fonctionner. Prendre contact avec un atelier.

## Témoin de dysfonctionnement

🚗 s'allume ou clignote en jaune.

S'allume lorsque le contact est mis et s'éteint peu après la mise en marche du moteur.

## S'il s'allume lorsque le moteur tourne

Défaillance dans le système d'épuration des gaz d'échappement. Les valeurs des gaz d'échappement autorisées peuvent être dépassées. Prendre immédiatement contact avec un atelier.

## Il clignote lorsque le moteur tourne

Défaillance pouvant endommager le catalyseur. Relâcher l'accélérateur jusqu'à ce que le témoin cesse de clignoter. Prendre immédiatement contact avec un atelier.

## Prochain entretien du véhicule

 /  s'allume en jaune.



S'allume brièvement quand le contact est mis.

Le témoin peut s'éclairer avec d'autres témoins et un message correspondant peut s'afficher au centre d'informations du conducteur.

Prendre immédiatement contact avec un atelier.



S'allume en permanence quand le contact est mis.

Une défaillance du moteur électrique ou la batterie haute tension a été détectée.

Prendre immédiatement contact avec un atelier.

## Arrêter le moteur

 s'allume en rouge.

S'allume brièvement quand le contact est mis.

S'allume avec d'autres témoins, et avec une sonnerie d'avertissement ainsi qu'un message correspondant au centre d'informations du conducteur.

Arrêter immédiatement le moteur et prendre contact avec un atelier.

## Contrôle du système

 s'allume en jaune ou rouge.

### Allumé en jaune

Une défaillance mineure du moteur a été détectée.

### Allumé en rouge

Une défaillance majeure du moteur a été détectée.

Arrêter le moteur dès que possible et demander l'aide d'un atelier.

## Système de freinage et d'embrayage

 s'allume en rouge.

Le niveau de liquide de frein et d'embrayage est trop bas.

### ⚠ Attention

S'arrêter. Interrompre immédiatement le trajet. Prendre contact avec un atelier.

Liquide de freins ⇨ 213.

## Frein de stationnement

 s'allume ou clignote en rouge.

### Allumé

Le frein de stationnement est serré ⇨ 134.

## Clignotement

Le frein de stationnement électrique n'est pas serré automatiquement. L'application ou le relâchement sont défectueux.

### ⚠ Attention

Faire immédiatement remédier à la cause de la défaillance par un atelier.

## Défaillance du frein de stationnement électrique

(P)! s'allume en jaune.

### Allumé

Le frein de stationnement électrique a une défaillance ↪ 134.

### ⚠ Attention

Faire immédiatement remédier à la cause de la défaillance par un atelier.

## Fonctionnement automatique du frein de stationnement désactivé

 s'allume en jaune.

### Allumé

Le fonctionnement automatique est désactivé ou défectueux. En cas de défaillance,  s'allume avec d'autres témoins ou il est accompagné d'un message correspondant dans le centre d'informations du conducteur.

Activer à nouveau le fonctionnement automatique ou faire réparer la cause par un atelier en cas de défaillance.

Fonctionnement automatique ↪ 134.

## Antiblocage de sécurité (ABS)

 s'allume en jaune.

Il s'allume pendant quelques secondes après avoir mis le contact. Le système est opérationnel dès que le témoin s'éteint.

Si le témoin ne s'éteint pas au bout de quelques secondes ou s'il s'allume en cours de route, l'ABS présente un défaut. Le dispositif de freinage continue à fonctionner, mais sans régulation ABS.

Antiblocage de sécurité ↪ 133.

## Changement de rapport

Lorsqu'il est recommandé de passer un rapport supérieur ou de rétrograder pour des raisons d'économie de carburant, ▲ ou ▼ est affiché avec le chiffre du rapport supérieur ou inférieur.

Sur les véhicules équipés d'une boîte automatique, le système n'est actif qu'en mode manuel.

Mode manuel ↪ 129.

## Assistance au maintien de trajectoire

 s'allume ou clignote en jaune.

### Allumé en jaune

Une défaillance a été détectée.

### Clignote en jaune

Le système corrige le changement de voie inattendu.

Assistance au maintien de trajectoire  
 ⇨ 183.

### Assistance au maintien de trajectoire avancée

Le  s'allume en gris, vert ou jaune.

### Allumé en gris

Le système est en pause. Au moins une limite du système a été détectée.

### S'allume en vert

Le système est actif et prêt à fonctionner.

### Allumé en jaune

Le système présente une défaillance. Assistance au maintien de trajectoire avancée ⇨ 185.



### Electronic Stability Control et système antipatinage

 s'allume ou clignote en jaune.

#### Allumé

Présence d'une défaillance dans le système. Il est possible de poursuivre la route. La stabilité de conduite peut toutefois être dégradée suivant l'état de la chaussée.

Faire remédier à la cause du problème par un atelier.

Après avoir rebranché la batterie du véhicule, (p. ex. après intervention de maintenance),  s'allume pendant plusieurs secondes. Après cette période,  s'éteint. Ceci est une procédure normale. Le véhicule n'a pas besoin d'assistance.

#### Clignotement

Le système est enclenché activement. La puissance du moteur peut être réduite et le véhicule peut être légèrement freiné automatiquement.

Electronic Stability Control et système antipatinage ⇨ 138.

### Température de liquide de refroidissement du moteur

 s'allume en rouge.

#### S'il s'allume lorsque le moteur tourne

S'arrêter, couper le moteur.

#### Avertissement

La température de liquide de refroidissement est trop élevée.

Vérifier immédiatement le niveau de liquide de refroidissement ⇨ 212.

S'il y a suffisamment de liquide de refroidissement, prendre contact avec un atelier.

### Préchauffage

 s'allume en jaune.

Le préchauffage du moteur diesel est activé. Il s'enclenche uniquement lorsque la température extérieure est basse. Démarrer le moteur lorsque le témoin s'éteint.

Démarrage du moteur ⇨ 116.

## Filter d'échappement

 s'allume en jaune.

Le filtre d'échappement exige un nettoyage.

Continuer à rouler jusqu'à l'extinction du témoin.

## S'allume temporairement

Début de la saturation du filtre d'échappement. Lancer le processus de nettoyage dès que possible en roulant à une vitesse de véhicule d'au moins 60 km/h.

## S'allume en permanence

Indication d'un bas niveau d'additif. Prendre contact avec un atelier.

Filter d'échappement ⇨ 122.

## AdBlue

 clignote ou s'allume en jaune.

## Allumé en jaune

L'autonomie restante est comprise entre 800 km et 2400 km.

## Clignote en jaune

L'autonomie restante est comprise entre 0 et 800 km.

Le niveau d'AdBlue est bas. Faire rapidement l'appoint d'AdBlue pour éviter l'interdiction de démarrage du moteur.

AdBlue ⇨ 123.

## Système de détection de dégonflage

 s'allume ou clignote en jaune.

## Allumé

Un ou plusieurs pneus dégonflés. S'arrêter immédiatement et vérifier la pression de gonflage.

## Clignotement

Défaillance dans le système. Prendre contact avec un atelier.

Système de détection de dégonflage des pneus ⇨ 231.

## Pression d'huile moteur

 s'allume en rouge.

S'allume lorsque le contact est mis et s'éteint peu après la mise en marche du moteur.

## S'il s'allume lorsque le moteur tourne

### Avertissement

La lubrification du moteur peut être interrompue. Cela peut entraîner des dégâts au moteur et / ou un blocage des roues motrices.

1. Sélectionner la vitesse neutre.
2. Quitter le trafic le plus rapidement possible sans gêner les autres véhicules.
3. Couper le contact.

**⚠ Attention**

Quand le moteur est arrêté, il faut exercer des efforts plus importants pour freiner et manœuvrer le volant. Au cours d'un Autostop, le servofrein reste opérationnel.

Ne pas ôter la clé tant que le véhicule n'est pas à l'arrêt, afin d'éviter tout enclenchement inopiné de l'antivol de direction.

Garder le moteur éteint et faire remorquer le véhicule jusqu'à un atelier.

**Niveau bas de carburant**

● s'allume en jaune.

Le niveau dans le réservoir à carburant est trop bas.

Faire le plein ⇨ 202.

Purge d'air du circuit de gazole (diesel) ⇨ 216.

**Câble de chargement branché**

☞ s'allume en rouge.

La fiche côté véhicule du câble de chargement est toujours branchée au port de chargement. Le véhicule ne peut pas démarrer.

Débrancher la fiche côté véhicule du port de chargement et refermer le volet du port de chargement.

Chargement ⇨ 192.

**Véhicule prêt**

**READY** s'allume en vert. Le véhicule peut rouler.

**Puissance réduite du moteur**

↩ s'allume en jaune.

Le niveau de charge de la batterie haute tension est bas. Seule la puissance réduite du moteur est disponible.

**Arrêt automatique**

(A) s'allume ou clignote en vert.

**S'allume en vert**

Le moteur est en Autostop.

**Clignote en vert**

L'arrêt automatique est momentanément indisponible, ou le mode Arrêt automatique est sollicité automatiquement.

Système d'arrêt-démarrage ⇨ 118.

**Éclairage extérieur**

☞ s'allume en vert.

Les feux extérieurs sont allumés ⇨ 91.

**Feux de croisement**

☞ s'allume en vert.

Allumé lorsque les feux de croisement fonctionnent.

**Feux de route**

☞ s'allume en bleu.

S'allume quand les feux de route sont allumés ou lors d'un appel de phares ⇨ 92.

**Feux de route automatiques**

☞ s'allume en vert.

Les feux de route automatiques sont activés ⇨ 92.

## Phares antibrouillard

 s'allume en vert.

Les phares antibrouillard sont allumés ⇨ 97.

## Feu antibrouillard arrière

 s'allume en jaune.

Le feu antibrouillard arrière est allumé ⇨ 97.

## Détecteur de pluie

 s'allume en vert.

Éclairé lorsque la position du détecteur de pluie du levier d'essuie-glace est sélectionnée.

Essuie-glace et lave-glace avant ⇨ 60.

## Défaillance d'alerte de sécurité pour piétons

 s'allume en jaune.

L'alerte de sécurité pour piétons ne fonctionne pas.

## Freinage d'urgence actif

 s'allume ou clignote en jaune.

### Allumé

Le système a été désactivé ou une défaillance a été détectée.

De plus, un message d'avertissement est affiché au centre d'informations du conducteur.

Vérifier la raison de la désactivation ⇨ 153 et en cas de défaillance système, demander l'aide d'un atelier.

### Remarque

 s'allume également si les ceintures de sécurité des passagers avant ne sont pas bouclées. Dans ce cas, le freinage d'urgence actif est désactivé.

### Clignotement

Le système est actionné et freine automatiquement le véhicule.

Freinage d'urgence actif ⇨ 153.

Alerte de collision avant ⇨ 155.  
Protection des piétons à l'avant ⇨ 157.

## Porte ouverte

 s'allume en rouge.

Une des portes ou le hayon est ouvert.

## Écrans

### Centre d'informations du conducteur

Le centre d'informations du conducteur se trouve dans le combiné d'instruments.

Le centre d'informations du conducteur indique :

- le totalisateur ou le compteur kilométrique journalier
- la vitesse sous forme numérique
- menu d'informations sur le trajet / l'autonomie
- indication de rapport de vitesse
- informations sur l'entretien
- les messages de véhicule et d'avertissement
- des messages d'aide au conducteur
- des messages instantanés

### Sélection des menus et des fonctions

Les menus et les fonctions peuvent être sélectionnés via les boutons du levier de clignotants.



Tourner la molette de réglage pour sélectionner une page dans le menu d'informations sur le trajet/l'autonomie.

Appuyer sur **SET / CLR** pour confirmer ou réinitialiser une fonction.

Les messages de véhicule et d'entretien sont affichés au centre d'informations du conducteur en cas de besoin. Faire défiler les messages en faisant

tourner la molette de réglage. Confirmer les messages en appuyant sur **SET / CLR**.

Messages du véhicule ⇨ 87.

### Menu d'informations sur le trajet / l'autonomie

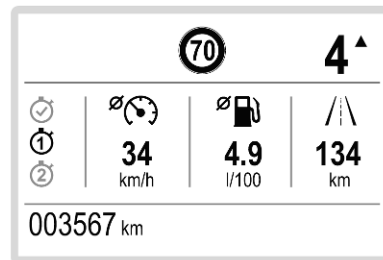

Niveau médian



Niveau supérieur

Différentes pages avec l'information combinée peuvent être sélectionnées.

Faire tourner la molette de réglage pour sélectionner une page.

### Page d'information : Autonomie en carburant

L'autonomie est calculée à partir du niveau actuel de carburant et de la consommation actuelle. L'affichage donne des valeurs moyennes.

Après avoir rajouté du carburant, l'autonomie est automatiquement mise à jour après un bref instant.

Lorsque le niveau de carburant est bas, un message s'affiche et le témoin ● de la jauge à carburant s'allume ↻ 80.

### Consommation instantanée de carburant

Affichage de la consommation instantanée.

### Autonomie électrique

L'autonomie électrique est calculée à partir du l'état de chargement actuel de la batterie haute tension et de la consommation actuelle. L'affichage donne des valeurs moyennes.

Après avoir rechargé, l'autonomie est automatiquement mise à jour après un court instant.

Indicateur de batterie haute tension ↻ 80.

### Consommation moyenne d'énergie électrique

Affichage de la consommation moyenne. La mesure peut être réinitialisée à tout moment et démarrée avec une valeur par défaut.

### Page 1 de trajet : Vitesse moyenne

Affichage de la vitesse moyenne. La mesure peut être redémarrée à tout moment.

### Consommation moyenne de carburant

Affichage de la consommation moyenne. La mesure peut être réinitialisée à tout moment et démarrée avec une valeur par défaut.

### Consommation moyenne d'énergie électrique

Affichage de la consommation moyenne. La mesure peut être réinitialisée à tout moment et démarrée avec une valeur par défaut.

### Distance parcourue

Affiche la distance actuelle du trajet 1 depuis la réinitialisation.

Les valeurs de la page de trajet 1 peuvent être réinitialisées en appuyant sur **SET / CLR** pendant quelques secondes.

### Page de trajet 2 : Vitesse moyenne

Affichage de la vitesse moyenne. La mesure peut être redémarrée à tout moment.

### Consommation moyenne de carburant

Affichage de la consommation moyenne. La mesure peut être réinitialisée à tout moment et démarrée avec une valeur par défaut.

### Distance parcourue

Affichage la distance actuelle pour le trajet 2 depuis une certaine réinitialisation.

Les valeurs de la page de trajet 2 peuvent être réinitialisées en appuyant sur **SET / CLR** pendant quelques secondes.

### Page d'indication numérique de vitesse

Affichage numérique de la vitesse instantanée.

### Compteur horaire d'arrêt automatique

Un compteur horaire calcule le temps passé en arrêt automatique pendant un voyage. Il se remet à zéro chaque fois que le contact est mis.

### Page d'assistant de détection des panneaux routiers

Affiche les panneaux routiers reconnus.

### Page de débits

Affiche le flux d'énergie actuel dans le système électrique.

### Page de boussole

Affiche la direction géographique du trajet.

### Page vide

Aucune information de trajet / carburant ne s'affiche.

## Affichage d'informations

L'affichage d'informations peut indiquer :

- l'heure ↻ 63
- la température extérieure ↻ 63
- la date ↻ 63
- Infotainment System, voir la description dans le Guide de l'Infotainment
- indication de caméra arrière ↻ 179

- indication du système de vision panoramique ↻ 180
- navigation, voir la description dans le Guide de l'Infotainment
- messages de véhicule et de système ↻ 87
- les réglages de personnalisation du véhicule ↻ 88
- autonomie AdBlue ↻ 123

## Radio (Infotainment System)



Appuyer sur  pour allumer l'écran.

Toucher  pour sélectionner les réglages système (unités, langue, heure et date).

Toucher  pour sélectionner les réglages de véhicule ou les fonctions de conduite.

Confirmer une fonction ou une sélection la touchant.

Toucher  à l'écran pour retourner à la page précédente.

### Multimedia / Multimedia Navi / Multimedia Navi Pro



Les illustrations montrent différentes variantes de l'Infotainment System.



#### Sélection des menus et des réglages

Il existe trois possibilités d'utilisation de l'affichage :

- via des boutons à côté de l'écran
- en touchant l'écran tactile du doigt
- via la reconnaissance vocale

#### Fonctionnement des boutons et de l'écran tactile

Appuyer sur  pour allumer l'écran.

Appuyer sur  pour sélectionner les réglages système (unités, langue, heure et date).

Appuyer sur  pour sélectionner les réglages de véhicule ou les fonctions de conduite.

Toucher avec le doigt l'icône d'affichage de menu désirée ou une fonction.

Confirmer une fonction ou une sélection la touchant.

Toucher  ou  à l'écran pour quitter un menu sans changer de réglage.

Pour de plus amples informations, consulter le Guide de l'Infotainment.

#### Reconnaissance vocale

Consulter le Guide de l'Infotainment pour la description.

#### Flux

##### Remarque

Sur les véhicules équipés de l'Infotainment System **Multimedia**, ce menu ne peut être utilisé que via la MyOpel App.

Ce menu affiche le flux d'énergie actuel dans le système électrique.



1. Appuyer sur .
2. Sélectionner **Flux**.

Différentes couleurs indiquent le flux d'énergie.

- vert : moteur électrique en marche
- bleu : régénération de l'énergie

### Consommation moyenne

#### Remarque

Sur les véhicules équipés de l'Infotainment System **Multimedia**, ce menu ne peut être utilisé que via la MyOpel App.

Ce menu affiche la consommation moyenne de puissance pendant le trajet actuel.

- vert : énergie électrique consommée
- bleu : énergie électrique générée lors des phases de freinage et de décélération du véhicule utilisée pour recharger la batterie

Le trajet actuel est divisé en tranches temporelles. Pour chaque tranche temporelle, la consommation moyenne est affichée. Les tranches temporelles peuvent être modifiées.



1. Appuyer sur .
2. Sélectionner **Statistiques**.
3. Appuyer sur + et - pour modifier les tranches temporelles.

Personnalisation du véhicule  88.

## Messages du véhicule

Les messages apparaissent dans le centre d'informations du conducteur. Dans certains cas, ils s'accompagnent d'un signal sonore d'avertissement.



Appuyer sur **SET / CLR** pour confirmer un message.

## Messages de véhicule et d'entretien

Les messages du véhicule sont affichés sous forme de textes. Suivre les instructions données dans les messages.

## Messages dans l'affichage d'informations

Certains messages importants peuvent également s'afficher à l'Affichage d'informations. Certains messages n'apparaissent que pendant quelques secondes.

## Signaux sonores

Le signal sonore indiquant des ceintures de sécurité non bouclées aura la priorité sur tout autre signal sonore.

## Lors du démarrage du moteur ou en roulant

Un signal sonore retentit lorsque

- une ceinture de sécurité n'est pas attachée
- une porte ou le hayon n'est pas correctement fermé
- une vitesse donnée est dépassée alors que le frein de stationnement est serré
- le régulateur de vitesse se désactive automatiquement

- une vitesse programmée ou une limitation de vitesse est dépassée
- un message d'avertissement s'affiche au centre d'informations du conducteur
- la clé électronique n'est pas dans l'habitacle
- l'aide au stationnement détecte un objet
- un changement de file inattendu se produit
- la conduite main-libres est reconnue
- le filtre d'échappement a atteint son niveau de remplissage maximal

Un seul signal sonore peut représenter plusieurs avertissements simultanés.

## Quand le véhicule est à l'arrêt et / ou que la porte du conducteur est ouverte

- Avec l'éclairage extérieur allumé.

### Pendant un Autostop

- Lorsque la porte du conducteur est ouverte.
- Si l'une des conditions de redémarrage du moteur du véhicule n'est pas remplie.

## Personnalisation du véhicule

Le comportement du véhicule peut être personnalisé en modifiant les réglages dans l'affichage d'informations.

Certaines fonctions sont uniquement affichées ou activées quand le moteur tourne.

### Radio (Infotainment System)



Toucher  pour afficher le menu de personnalisation du véhicule.

Les réglages de stationnement, d'éclairage, de confort et de sécurité peuvent être modifiés.

### Multimedia / Multimedia Navi / Multimedia Navi Pro



Les illustrations montrent différentes variantes de l'Infotainment System.



Toucher  pour afficher le menu de personnalisation du véhicule.

Les réglages d'éclairage, de confort et de sécurité peuvent être modifiés.

## Services télématiques

### Opel Connect

Opel Connect comprend divers services connectés accessibles via une application, en ligne ou dans le véhicule.

#### Remarque

Opel Connect n'est pas disponible sur tous les marchés. Pour de plus amples informations, consulter l'atelier.

#### Remarque

La fonctionnalité intégrale de Opel Connect est assujettie à un enregistrement et à une activation correcte.

Les services connectés peuvent inclure les données de navigation en direct, telles que les informations en ligne sur la circulation et l'état du véhicule, ainsi que des informations telles que les alertes de rappel d'entretien.

Les services accessibles à bord du véhicule comprennent également l'appel d'urgence et l'appel en cas de

panne. Ces fonctions sont activées automatiquement. Les termes et conditions s'appliquent.

La fonction d'appel d'urgence et la fonction d'appel en cas de panne sont actionnées par les boutons sur le vide-poches de pavillon.

### La LED d'état dans le vide-poches de pavillon

S'allume en vert et en rouge et s'éteint après un court instant, lorsque le contact est mis : le système fonctionne correctement.

S'allume en rouge : défaillance du système. Prendre contact avec un atelier.

Clignote en rouge : la pile de secours doit être remplacée. Prendre contact avec un atelier.

### Appel d'urgence

La fonction d'appel d'urgence établit une connexion avec le centre d'appel de sécurité publique (PSAP) le plus proche. Un ensemble minimal de données, y compris les informations

sur le véhicule et l'emplacement, sera envoyé au centre d'appel de sécurité publique (PSAP).

#### Remarque

Le passage d'un appel d'urgence peut ne pas être possible dans les zones dont la disponibilité réseau n'est pas suffisante ou lorsque le matériel a été endommagé suite à un accident.

En cas d'urgence, appuyer sur le bouton rouge **SOS** pendant plus de 2 secondes. La LED clignote en vert pour confirmer qu'une connexion avec le centre d'appel de sécurité publique (PSAP) le plus proche est en cours d'établissement. La LED s'allume en permanence tant que l'appel est actif.

En appuyant sur le bouton **SOS** immédiatement une seconde fois, l'appel est interrompu. La LED s'éteint.

#### Notification automatique d'accident

En cas d'accident avec déploiement des airbags, un appel d'urgence automatique est établi et une notification automatique d'accident est transmise au prochain PSAP.

#### Appel en cas de panne

Appuyer sur le bouton  pendant plus de 2 secondes permet d'entrer en contact avec un fournisseur de services d'assistance routière.

Pour plus d'informations sur la couverture et l'étendue des services de l'assistance routière, prière de consulter le carnet d'entretien et de garantie.

#### Paramètres de confidentialité

Les paramètres de confidentialité d'Opel Connect peuvent être configurés à bord du véhicule. Cela aura une incidence sur l'ensemble des données envoyées, par ex., dans le cas où un appel en cas de panne est déclenché. Cela n'aura aucune incidence sur la fonction d'appel d'urgence.

En fonction de la version, les paramètres de confidentialité peuvent être modifiés en appuyant simultanément sur  et **SOS** dans le vide-poches de pavillon ou via le menu de réglages du système, dans l'affichage d'informations.

## Éclairage

<b>Feux extérieurs</b> .....	<b>91</b>
Commutateur d'éclairage .....	91
Commande automatique des feux .....	92
Feux de route .....	92
Feux de route automatiques .....	92
Appel de phares .....	93
Réglage de la portée des phares .....	93
Phares pour conduite à l'étranger .....	94
Feux de jour .....	94
Phares à DEL-matrice .....	94
Feux de détresse .....	96
Clignotants .....	96
Phares antibrouillard .....	97
Feu antibrouillard arrière .....	97
Feux de stationnement .....	97
Feux de recul .....	98
Lentilles de feu embuées .....	98
<b>Éclairage intérieur</b> .....	<b>98</b>
Commande d'éclairage du tableau de bord .....	98
Lampes de lecture .....	99

<b>Fonctions spéciales d'éclairage</b> ...	<b>99</b>
Éclairage pour entrer dans le véhicule .....	99
Éclairage pour quitter le véhicule .....	99
Éclairage de localisation du véhicule .....	100
Protection contre la décharge de la batterie .....	100

## Feux extérieurs

### Commutateur d'éclairage



Tourner le commutateur d'éclairage :

**AUTO** : la commande automatique des feux passe automatiquement des feux de jour aux phares

☞☞ : feux de position

☞☞☞ : phares

Témoin ☞☞☞ 80.

## Commande automatique des feux



Quand la fonction de commande automatique des feux est activée, le système bascule automatiquement entre les feux de jour et les phares, en fonction des conditions d'éclairage extérieur et des informations communiquées par le système d'essuie-glaces.

Feux de jour ⇨ 94.

## Allumage automatique des phares

En cas de mauvaises conditions d'éclairage, les phares s'allument automatiquement.

En outre, les phares sont allumés si les essuie-glaces de pare-brise ont effectué plusieurs balayages.

## Détection de tunnel

Quand le véhicule pénètre dans un tunnel, les phares sont allumés immédiatement.

## Feux de route



Pousser pour passer des feux de croisement aux feux de route.

Pousser à nouveau pour désactiver les feux de route.

## Feux de route automatiques

Le système bascule entre feux de croisement et feux de route et vice-versa pour éviter l'éblouissement. Une fois activés, les feux de route automatiques restent actifs et s'allument et s'éteignent selon les conditions environnantes. Le dernier réglage des feux de route automatique restera actif lorsque le contact sera remis.

Feux de route non éblouissants pour phares à matrice LED ⇨ 94.



## Activation

L'assistance aux feux de route peut être activée via le menu des réglages du véhicule, dans l'affichage d'informations.

Sur les véhicules équipés de l'Infotainment System Radio, il n'est pas possible de modifier les réglages des feux de route automatiques.

Affichage d'informations ↪ 84.

Les feux de route s'allument automatiquement dans l'obscurité à une vitesse supérieure à 45 km/h. Les feux de route s'éteignent à une vitesse inférieure à 35 km/h, mais les feux de route automatiques restent actifs.

Le témoin vert  s'allume en permanence quand les feux de route automatiques sont activés ; le témoin bleu  s'allume quand les feux de route sont allumés.

Témoin  ↪ 80,  ↪ 80.

Les feux de route automatiques passent automatiquement en feux de croisement lorsque :

- Le véhicule se trouve en zone urbaine.
- La caméra détecte un brouillard épais.
- Le feu antibrouillard arrière est activé.
- La caméra détecte des véhicules qui viennent en sens inverse ou qui précèdent.

Si ces conditions ne sont plus remplies, le système repasse en feux de route.

### Désactivation

Le système peut être désactivé via le menu des réglages du véhicule, dans l'affichage d'informations.

Sur les véhicules équipés de l'Infotainment System Radio, il n'est pas possible de modifier les réglages des feux de route automatiques.

Affichage d'informations ↪ 84.

### Appel de phares

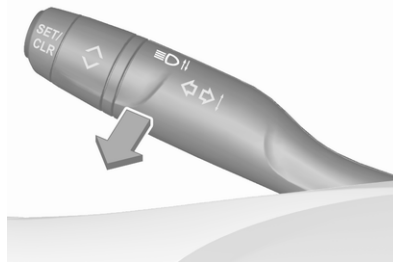

Tirer pour faire un appel de phares.

### Réglage de la portée des phares



Pour adapter la portée des phares en fonction du chargement du véhicule afin d'éviter l'éblouissement : tourner la molette  dans la position désirée.

#### Véhicule non électrique

- 0 : Sièges avant occupés
- 1 : Tous les sièges occupés
- 2 : Tous les sièges occupés et charge dans le coffre
- 3 : Siège du conducteur occupé et coffre chargé

### Véhicule électrique

- 0 : Sièges avant occupés
- 1 : Tous les sièges occupés avec ou sans charge dans le coffre
- 2 : Sièges du conducteur occupé et coffre chargé
- 3 : non utilisé

### Phares pour conduite à l'étranger

En cas de circulation dans un pays où la conduite se fait du côté opposé de la route, il n'est pas utile de régler les phares.

### Feux de jour

Les feux de jour augmentent la visibilité du véhicule pendant la journée.

Commande automatique des feux  
⇨ 92.

### Phares à DEL-matrice

Le système de phares Matrix-LED contient plusieurs LED particulières dans chaque phare, qui activent la commande des fonctions d'éclairage directionnel adaptatif.

La répartition et l'intensité de la lumière sont déclenchées de façon variable selon les conditions d'éclairage, le type de route et les conditions de conduite. Le véhicule adapte automatiquement les phares à la situation pour donner les meilleures performances d'éclairage au conducteur.

Les fonctions d'éclairage directionnel adaptatif et de phares Matrix-LED peuvent être désactivées ou désactivées dans le menu de personnalisation du véhicule.

Personnalisation du véhicule ⇨ 88.

Affichage d'informations ⇨ 84.

La fonction anti-éblouissement des feux de route des phares Matrix-LED est disponible uniquement avec le commutateur d'éclairage en position **AUTO**.

### Feux de campagne

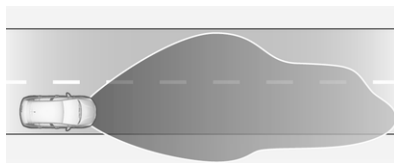

Activé automatiquement à une vitesse supérieure à 50 km/h en conduisant dans des zones rurales. L'éclairage de la voie et du bas-côté est adapté. Les véhicules qui arrivent et qui précèdent ne sont pas éblouis.

### Feux de ville

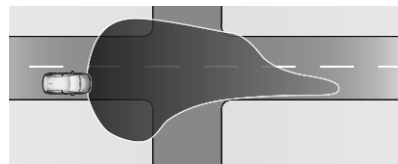

Activé automatiquement à une vitesse maximale d'environ 50 km/h. Le faisceau lumineux est large et symétrique.

### Feu de changement de direction

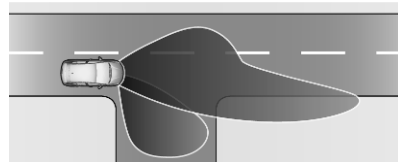

Activé à une vitesse jusqu'à 40 km/h lors de la mise hors tension. L'éclairage se compose de diodes particulières qui éclairent dans le sens du trajet. Ces diodes sont déclenchées en fonction de l'angle du volant ou de l'activation des feux de direction.

### Éclairage en virage

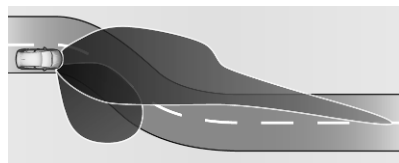

Des LED particulières, basées sur l'angle de braquage et la vitesse, sont en plus déclenchées pour améliorer l'éclairage dans les virages. Cette fonction est activée à des vitesses comprises entre 40 km/h et 70 km/h.

### Feux de route anti-éblouissement

#### ⚠ Attention

La fonction anti-éblouissement des feux de route peut éblouir les autres usagers de la route lorsque le véhicule est conduit dans des pays où la circulation se déplace dans le sens opposé. Par exemple, lorsque le véhicule a été conçu pour la conduite à gauche et qu'il est conduit dans un pays avec circulation à droite.

Arrêter la fonction anti-éblouissement des feux de route si vous roulez dans les pays mentionnés plus haut.

Le système active des feux de route anti-éblouissement lorsque l'environnement de conduite est sombre.



Chaque LED du côté droit ou gauche est déclenchée ou diminuée de façon particulière selon la circulation. La répartition de l'éclairage est ainsi optimale, sans éblouir les autres usagers de la route.

Les feux de route anti-éblouissement s'allument automatiquement à une vitesse supérieure à 50 km/h. Ils sont éteints à une vitesse inférieure à 35 km/h, mais le système reste actif.

### Mode Autoroute

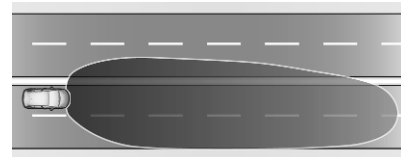

Activé automatiquement à une vitesse supérieure à 105 km/h. L'éclairage est adapté à la vitesse de conduite plus élevée sur autoroutes. Si aucun véhicule ne circule en sens inverse, la visibilité latérale du véhicule est augmentée. Lorsque vous suivez des véhicules en avant ou de passage, l'éblouissement pour ces véhicules est réduit.

## Défaillance dans le système de phares à LED

Lorsque le système détecte une défaillance dans le système de phares à LED, il sélectionne une position prédéfinie pour éviter d'éblouir la circulation en sens inverse. Un avertissement est affiché dans le centre d'informations du conducteur.

## Feux de détresse

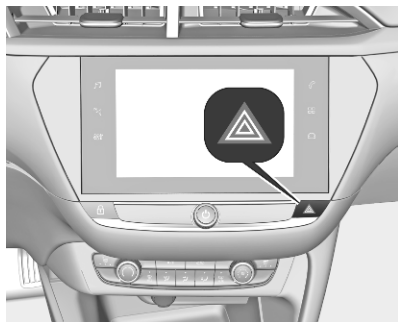

Pour les enclencher, appuyer sur .

En cas de freinage dans une situation d'urgence, les feux de détresse s'allument automatiquement en fonction

de l'intensité de la décélération. Ils s'éteignent automatiquement dès que le véhicule accélère à nouveau.

## Clignotants

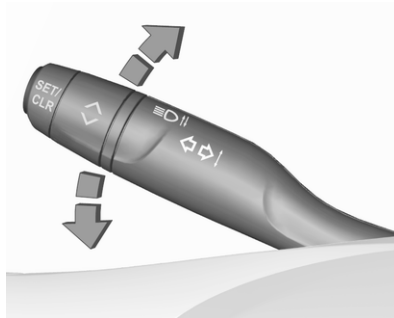

vers le haut : clignotant droit  
vers le bas : clignotant gauche

Un point de résistance peut être ressenti lors du déplacement du levier des clignotants.

Un clignotement continu débute lorsque le levier des clignotants est déplacé au-delà du point de résistance. Il s'arrête lorsque le volant est tourné dans la direction opposée ou

lorsque le levier des clignotants est replacé manuellement en position neutre.

Après 20 secondes, le volume du signal sonore augmente si la vitesse est supérieure à 80 km/h.

Activer un clignotement temporaire en maintenant le levier des clignotants juste avant le point de résistance. Les clignotants resteront actifs jusqu'à ce que le levier des clignotants soit relâché.

Pour activer trois clignotements, appuyer brièvement sur le levier des clignotants sans passer le point de résistance.

## Phares antibrouillard



Pour les enclencher, appuyer sur  $\text{D}$ .  
Commutateur d'éclairage en position **AUTO** : l'enclenchement des phares antibrouillard fera automatiquement s'allumer les phares.

## Feu antibrouillard arrière



Pour les enclencher, appuyer sur  $\text{D}$ .  
Commutateur d'éclairage en position **AUTO** : l'enclenchement du feu antibrouillard arrière fera automatiquement s'allumer les phares.  
Commutateur d'éclairage en position  $\text{D}$  : les feux antibrouillard arrière peuvent uniquement être allumés avec les phares antibrouillard.  
Le feu antibrouillard arrière du véhicule est désactivé lors du remorquage d'une remorque ou une fiche est branchée à la prise, par exemple lorsqu'on utilise un porte-vélo.

## Feux de stationnement

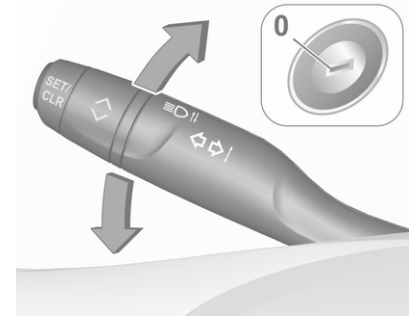

Quand le véhicule est stationné, les feux de stationnement peuvent être allumés d'un côté :

1. Couper le contact.
2. Relever à fond le levier (feux de stationnement de droite) ou l'abaisser à fond (feux de stationnement de gauche).

Confirmation par signal sonore et via le témoin du clignotant correspondant.

## Feux de recul

Le feu de recul s'allume lorsque la marche arrière est enclenchée.

## Lentilles de feu embuées

L'intérieur du boîtier de feu peut s'embuer brièvement si le temps est humide, s'il pleut fortement ou après un lavage de voiture. La buée disparaît rapidement d'elle-même. Pour accélérer le processus, allumer les phares.

## Éclairage intérieur

### Commande d'éclairage du tableau de bord



La luminosité des lampes suivantes peut être réglée quand les feux extérieurs sont allumés :

- éclairage du tableau de bord
- Affichage d'informations
- commutateurs et éléments de commande éclairés

Tourner la molette ☀ et la maintenir jusqu'à ce que la luminosité souhaitée soit atteinte.

## Éclairage intérieur

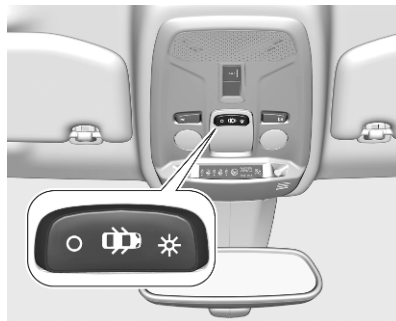

Actionner le commutateur à bascule :

- ☀ : allumage et extinction automatique
- appuyer sur ☀ : activé
- appuyer sur ● : désactivé

### Remarque

En cas d'accident avec déploiement d'airbag, les plafonniers sont automatiquement allumés.

## Lampes de lecture

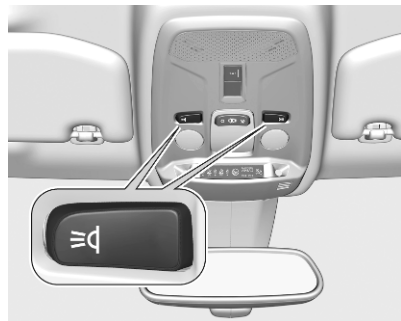

Pour les enclencher, appuyer sur ≡☞.

## Fonctions spéciales d'éclairage

### Éclairage pour entrer dans le véhicule

#### Éclairage d'accueil

Une ou plusieurs des lampes suivantes sont allumées pendant un court instant lors du déverrouillage du véhicule avec la télécommande radio :

- phares
- éclairage intérieur

Le nombre de lampes allumées dépend de l'éclairage environnant.

Les éclairages s'éteignent dès que le contact est en position de marche.

Prendre la route ⇨ 114.

Cette fonction peut être activée ou désactivée dans la personnalisation du véhicule.

Personnalisation du véhicule ⇨ 88.

Les lampes suivantes s'allument en plus quand la porte du conducteur est ouverte :

- éclairage de quelques commutateurs
- Centre d'informations du conducteur
- les lampes de vide-poches de porte

### Éclairage pour quitter le véhicule

Les éclairages suivants sont allumés lorsque le contact est coupé :

- Phares
- éclairage intérieur
- éclairage de la console centrale

Ils s'éteignent automatiquement après un certain temps. Cette fonction n'est active que dans le noir.

## **Éclairage de localisation du véhicule**

Cette fonction permet de localiser le véhicule dans la pénombre en utilisant la commande à distance. Les phares et les feux de direction clignent pendant 10 secondes.

Appuyer sur  la commande à distance.

## **Protection contre la décharge de la batterie**

Pour éviter la décharge de la batterie du véhicule quand le contact est coupé, certaines lampes intérieures sont automatiquement arrêtées après un certain temps.

## Climatisation

<b>Systèmes de climatisation</b> .....	101
Chauffage et ventilation .....	101
Climatisation .....	102
Climatisation électronique .....	104
Chauffage auxiliaire .....	108
Préconditionnement de la température .....	109
<b>Bouches d'aération</b> .....	110
Bouches d'aération réglables ..	110
Bouches d'aération fixes .....	111
<b>Maintenance</b> .....	111
Prise d'air .....	111
Fonctionnement normal de la climatisation .....	111
Service .....	111

## Systèmes de climatisation

### Chauffage et ventilation



Commandes pour :

- température ( / \ )
- répartition de l'air ( 🌀, 🌀, and 🌀 )
- régime du ventilateur ( 🌀 )
- désembuage et dégivrage ( 🌨 MAX )
- lunette arrière chauffante et rétroviseurs extérieurs ( 🚗 REAR )
- chauffage des sièges ( 🪑 )

Lunette arrière chauffante ⇨ 25.

Rétroviseurs extérieurs chauffants ⇨ 21.

Sièges chauffants ⇨ 32.

### Température

Ajuster la température en tournant ( / \ ) sur la température souhaitée.

zone rouge : plus chaud  
zone bleue : plus froid

Le chauffage n'est vraiment efficace que lorsque le moteur a atteint sa température normale de fonctionnement.

### Répartition de l'air

- 🌀 : vers le pare-brise et les vitres latérales avant
- 🌀 : vers la tête via les bouches d'aération réglables
- 🌀 : vers les pieds et le pare-brise

Toutes les combinaisons sont possibles.





### Régime du ventilateur

Régler le débit d'air en tournant 🌀 sur la vitesse souhaitée.

dans le sens : augmentation horaire  
dans le sens : diminution antihoraire

## Désembuage et dégivrage











- Appuyer sur  : l'air est dirigé vers le pare-brise.
- Régler le commutateur de température  sur le niveau le plus chaud.
- Régler le régime du ventilateur  au maximum.
- Activer la lunette arrière chauffante  REAR.
- Ouvrir les bouches d'aération latérales selon les besoins et les diriger vers les vitres latérales.

## Climatisation



Commandes pour :

- température 
- répartition de l'air ,  et 
- régime du ventilateur 
- désembuage et dégivrage  MAX
- refroidissement A/C
- recyclage d'air 
- lunette arrière chauffante et rétroviseurs extérieurs  REAR
- chauffage des sièges 

Lunette arrière chauffante ⇨ 25.

Rétroviseurs extérieurs chauffants ⇨ 21.

Sièges chauffants ⇨ 32.

Certains changements de réglage sont indiqués brièvement dans l'affichage d'informations. Les LED des boutons correspondants s'allument pour indiquer les fonctions activées.

## Température

Ajuster la température en tournant  \ sur la température souhaitée.

zone rouge : plus chaud  
zone bleue : plus froid

Le chauffage n'est vraiment efficace que lorsque le moteur a atteint sa température normale de fonctionnement.

## Répartition de l'air

 : vers le pare-brise et les vitres latérales avant

 : vers la tête via les bouches d'aération réglables

 : vers les pieds et le pare-brise

Toutes les combinaisons sont possibles.

## Régime du ventilateur

Régler le débit d'air en tournant  sur le régime souhaité.

dans le sens  : augmentation  
horaire

dans le sens  : diminution  
antihoraire

## Refroidissement A/C



Appuyer sur **A/C** pour mettre le refroidissement en marche. La LED du bouton s'allume pour signaler l'activation. Le refroidissement ne fonctionne que lorsque le moteur est en marche et le ventilateur aussi.

Appuyer de nouveau sur **A/C** pour arrêter le refroidissement.

Le système de climatisation refroidit et déshumidifie l'air dès que la température extérieure est légèrement supérieure au point de gel. Par conséquent, de la condensation peut se former et les condensats s'écoulent alors sous le véhicule.

Si aucun refroidissement ou déshumidification n'est requis, désactiver le système de refroidissement pour économiser le carburant.

Activer le refroidissement peut inhiber les arrêts automatiques.

Système d'arrêt-démarrage  118.

## Recyclage d'air



Appuyer sur  pour activer le mode de recyclage de l'air. La LED du bouton s'allume pour signaler l'activation.

Appuyer sur  de nouveau pour désactiver le mode de recyclage d'air.

### Attention

Le système de recyclage d'air réduit le renouvellement de l'air intérieur. En utilisation sans refroidissement, l'humidité de l'air augmente et les vitres peuvent se

recouvrir de buée. On observe une baisse de la qualité de l'air, ce qui peut se traduire par des signes de fatigue chez les passagers.



Dans des conditions d'air ambiant chaud et très humide, le pare-brise peut s'embuer de l'extérieur quand il reçoit de l'air froid. Si le pare-brise s'embue depuis l'extérieur, enclencher l'essuie-glace avant et désactiver .

### Refroidissement maximal



Ouvrir brièvement les vitres pour évacuer rapidement l'air chaud.

- Enclencher le refroidissement **A/C**.
- Appuyer sur  pour activer le système de recyclage de l'air.



- Appuyer sur  pour la répartition d'air.
- Placer le commutateur de température  sur le niveau le plus froid.
- Régler le régime du ventilateur  au maximum.
- Ouvrir toutes les bouches d'aération.

Lunette arrière chauffante ⇨ 25.

Rétroviseurs extérieurs chauffants ⇨ 21.



### Désembuage et dégivrage des vitres



- Appuyer sur  : l'air est dirigé vers le pare-brise.
- Régler le commutateur de température  sur le niveau le plus chaud.

- Mettre en fonction le refroidissement **A/C**, si nécessaire.
- Activer la lunette arrière chauffante .
- Ouvrir les bouches d'aération latérales selon les besoins et les diriger vers les vitres latérales.

### Remarque

Une pression sur , quand le moteur est en marche, empêche tout arrêt automatique jusqu'à ce que le bouton  soit pressé à nouveau.





Si  est pressé pendant un arrêt automatique du moteur, le moteur redémarre automatiquement.

Système d'arrêt-démarrage ⇨ 118.

### Climatisation électronique



Commandes pour :

- température ( / \ )
- **MENU** accède au menu des paramètres de la climatisation sur l'affichage d'informations
- régime du ventilateur 
- mode automatique **AUTO**
- refroidissement **A/C**
- recyclage d'air manuel 
- désembuage et dégivrage  MAX
- lunette arrière chauffante et rétroviseurs extérieurs  REAR
- chauffage des sièges 

Lunette arrière chauffante ⇨ 25.

Rétroviseurs extérieurs chauffants ⇨ 21.

Sièges chauffants ⇨ 32.

En mode automatique, la température, le régime du ventilateur et la répartition de l'air sont réglés automatiquement.



Les LED des boutons correspondant aux commandes s'allument, indiquant quelles fonctions sont activées.

Le système de climatisation électronique fonctionne uniquement avec le moteur en marche.

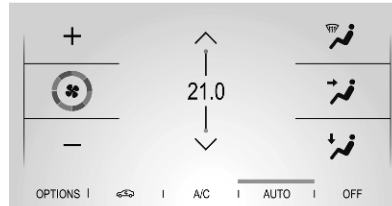
### Menu des réglages de climatisation



Appuyer sur **MENU** pour régler manuellement les fonctions suivantes de climatisation :

- répartition de l'air  et 
- régime du ventilateur 
- température ( / \ )
- refroidissement **A/C**
- mode automatique **AUTO**

Le menu des paramètres de la climatisation est également affiché dans l'affichage d'informations.

Affichage d'informations ⇨ 84.

### Mode Automatique AUTO



Réglage de base pour un confort maximum :

- Appuyer sur le bouton **AUTO**, la répartition de l'air et le régime du ventilateur seront réglés automatiquement.
- Ouvrir toutes les bouches d'aération pour permettre une meilleure répartition d'air en mode automatique.

- La climatisation doit être activée pour un fonctionnement optimal du refroidissement et du désembuage. Appuyer sur **A/C** pour activer la climatisation. La LED du bouton signale l'activation.
- Régler la température présélectionnée à l'aide de la molette rotative à gauche ou à droite. La température recommandée est de 22 °C.

### Réglages manuels

Les réglages du système de climatisation peuvent être modifiés en activant les fonctions suivantes :

#### Régime du ventilateur

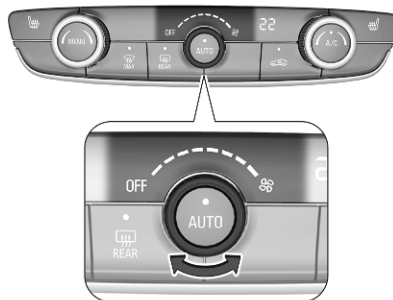

Régler le débit d'air en tournant le bouton rotatif sur la vitesse souhaitée. Le régime du ventilateur peut également être modifié au menu des réglages de climatisation. Appuyer sur **MENU** pour accéder au menu.

Tourner complètement la molette rotative dans le sens antihoraire : le ventilateur et le refroidissement sont désactivés.

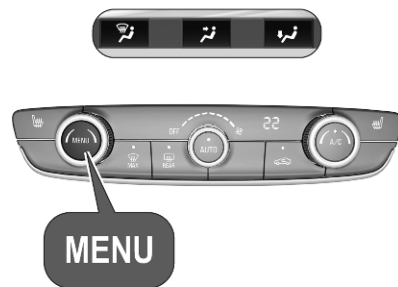

Pour revenir au mode automatique, appuyer sur **AUTO**.

#### Répartition de l'air



Appuyer sur **MENU** pour accéder au menu.

Toucher dans l'affichage d'informations :

-  : vers le pare-brise et les vitres latérales avant
-  : vers la tête et les sièges arrière via les bouches d'aération réglables
-  : vers les espaces pour les pieds, avant et arrière, et vers le pare-brise

Pour revenir à une répartition automatique de l'air, appuyer sur **AUTO**.

## Présélection de la température ( / \ )



Régler la température présélectionnée à la valeur désirée à l'aide de la molette rotative à gauche ou à droite. La température recommandée est de 22 °C. La température est indiquée dans l'affichage et dans le menu des paramètres de climatisation.

Si la température minimale **Lo** est réglée, le système de climatisation fonctionne à sa capacité maximale de refroidissement, si le refroidissement **A/C** est activé.

Si la température maximale **Hi** est réglée, le système de climatisation fonctionne à sa capacité maximale de chauffage.

### Remarque

Si **A/C** est activé, la réduction de la température réglée de l'habitacle peut provoquer le redémarrage du

moteur à combustion à partir d'un arrêt automatique ou le blocage d'un arrêt automatique.

Système d'arrêt-démarrage → 118.

## Climatisation A/C



Appuyer sur **A/C** pour mettre le refroidissement en marche. La LED du bouton s'allume, signalant l'activation. Le refroidissement ne fonctionne que lorsque le moteur est en marche et que le ventilateur de climatisation est en marche.

Appuyer de nouveau sur **A/C** pour arrêter le refroidissement.

Le système de climatisation refroidit et déshumidifie (assèche) l'air à partir d'une certaine température extérieure. Par conséquent, de la condensation peut se former et les condensats s'écoulent alors sous le véhicule.

Si aucun refroidissement ou déshumidification n'est requis, désactiver le système de refroidissement pour économiser le carburant.

## Mode de recyclage d'air manuel



Appuyer sur  pour activer le mode de recyclage de l'air. La LED du bouton s'allume pour signaler l'activation.

Appuyer de nouveau sur  pour désactiver le mode de recyclage.



### ⚠ Attention

Le système de recyclage d'air réduit le renouvellement de l'air intérieur. En utilisation sans refroidissement, l'humidité de l'air augmente et les vitres peuvent se recouvrir de buée. On observe une baisse de la qualité de l'air, ce qui peut provoquer une somnolence des occupants.

Dans des conditions d'air ambiant chaud et très humide, le pare-brise peut s'embuer de l'extérieur lorsqu'il reçoit de l'air froid. Si le pare-brise s'embue depuis l'extérieur, enclencher l'essuie-glace avant et désactiver .

### Désembuage et dégivrage des vitres





- Appuyer sur . La LED du bouton s'allume pour signaler l'activation.
- La température et la répartition d'air se règlent automatiquement et le ventilateur fonctionne à grande vitesse.
- Activer la climatisation en appuyant sur **A/C**, si nécessaire.
- Activer la lunette arrière chauffante .
- Pour revenir au mode précédent, appuyer à nouveau sur . Pour revenir en mode automatique, appuyer sur **AUTO**.

Lunette arrière chauffante ⇨ 25.

Rétroviseurs extérieurs chauffants ⇨ 21.

### Remarque

Une pression sur , quand le moteur est en marche, empêche tout arrêt automatique jusqu'à ce que le bouton  soit pressé à nouveau.

Si  est pressé pendant un arrêt automatique du moteur, le moteur redémarre automatiquement.

Système d'arrêt-démarrage ⇨ 118.

### Désactivation de la climatisation électronique

Le refroidissement, le ventilateur et le mode automatique peuvent être désactivés en faisant tourner l'une des molettes rotatives dans le sens antihoraire.

Activation par mise en fonction du ventilateur ou pression sur **AUTO**.

### Chauffage auxiliaire

#### Chauffage d'appoint

Quickheat est un chauffage électrique d'appoint qui chauffe automatiquement l'habitacle plus rapidement.

## Préconditionnement de la température

Le préconditionnement de la température permet de chauffer ou de ventiler l'habitacle avec l'air ambiant.

Le préconditionnement de la température peut être programmé via l'affichage d'informations ou la MyOpel App.

### Remarque

Sur les véhicules équipés de l'Infotainment System **Multimedia**, le préconditionnement de la température ne peut être utilisé que via la MyOpel App.

### Remarque

Le préconditionnement de la température n'est activé que si le contact est coupé et que le véhicule est verrouillé.

Si le niveau de charge de la batterie haute tension est inférieur à 50 %, le préconditionnement de la température n'est pas activé.

Si un chauffage / une ventilation récurrent est programmé et que deux procédures de chauffage /

ventilation sont effectuées sans faire marcher le véhicule, la programmation est désactivée.

## Réglage de la minuterie

### Remarque

Plusieurs temporisateurs peuvent être programmés et enregistrés. Il est recommandé de programmer le préconditionnement de la température avec le véhicule branché, afin d'optimiser les performances à long terme de la batterie haute tension.



Appuyer sur **MENU**.  
Toucher **OPTIONS**.

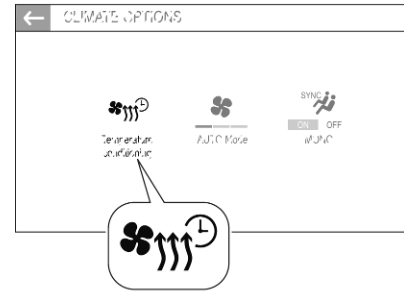

Sélectionner .

Toucher **+** pour modifier les réglages de minuterie.

Toucher **-** pour modifier.

Saisir l'heure et le jour.

Appuyer sur  pour confirmer les réglages.

Appuyer sur **ON** pour activer la minuterie.

Pour supprimer une minuterie, appuyer sur  en haut de l'affichage d'informations et supprimer la minuterie indésirable.

Le système vous demande si vous voulez vraiment effacer les données. Validez.

La procédure de chauffage / ventilation commence environ 45 minutes avant l'heure programmée et elle est maintenue ensuite pendant dix minutes.

## Bouches d'aération

### Bouches d'aération réglables

#### Bouches centrales d'aération du tableau de bord

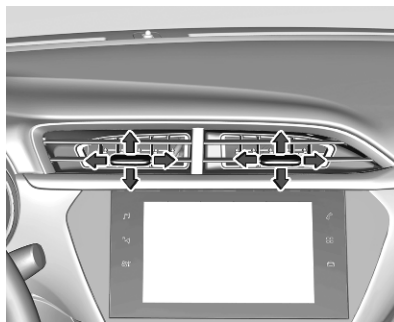

Régler la direction du flux d'air en faisant basculer et pivoter les lamelles.

Pour fermer la bouche d'aération, faire pivoter les lamelles vers l'intérieur.

#### Bouches extérieures d'aération du tableau de bord

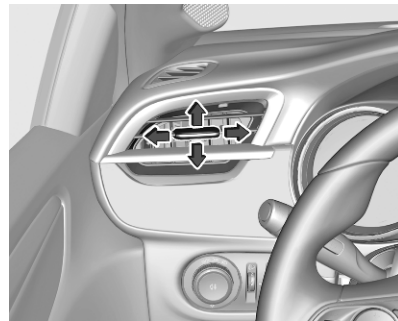

Régler la direction du flux d'air en faisant basculer et pivoter les lamelles.

Pour fermer la bouche d'aération, faire pivoter les lamelles vers l'extérieur.

Au moins deux bouches d'aération doivent être ouvertes pendant que le refroidissement fonctionne.

**⚠ Attention**

Ne pas attacher d'objet aux lamelles des bouches d'aération.  
Risque de dommage et de blessure en cas d'accident.

**Bouches d'aération fixes**

D'autres bouches d'aération se trouvent sous le pare-brise et les vitres latérales ainsi que dans les espaces pour les pieds.

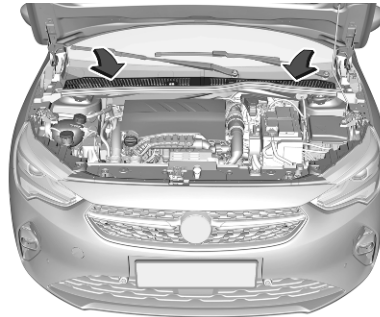
**Maintenance****Prise d'air**

La prise d'air dans le compartiment moteur, à l'extérieur devant le pare-brise, ne doit pas être encombrée. Le cas échéant, enlever les feuilles, les saletés ou la neige.

**Fonctionnement normal de la climatisation**

Pour assurer un fonctionnement parfait et constant, faire fonctionner le système de refroidissement une fois par mois pendant quelques minutes, quel que soit le temps ou la saison. Le refroidissement n'est pas possible quand la température extérieure est trop basse.

**Service**

Pour une performance optimale du refroidissement, il est recommandé de vérifier annuellement, à partir de la troisième année de mise en circulation du véhicule, le système de climatisation, y compris :

- test de fonctionnement et de pression
- fonctionnement du chauffage
- vérification de l'étanchéité
- contrôle des courroies d'entraînement
- nettoyage du condenseur et purge de l'évaporateur
- contrôle des performances

# Conduite et utilisation

<b>Conseils de conduite</b> .....	<b>113</b>
Contrôle du véhicule .....	113
Direction .....	113
Urgences .....	113
<b>Démarrage et utilisation</b> .....	<b>114</b>
Rodage d'un véhicule neuf .....	114
Positions de la serrure de contact .....	114
Bouton d'alimentation .....	115
Démarrage du moteur .....	116
Coupeure d'alimentation en décélération .....	118
Système d'arrêt-démarrage .....	118
Stationnement .....	120
<b>Gaz d'échappement</b> .....	<b>122</b>
Filtre d'échappement .....	122
Catalyseur .....	122
AdBlue .....	123
<b>Unité d'entraînement électrique</b> ..	<b>126</b>
Fonctionnement .....	126
<b>Boîte automatique</b> .....	<b>128</b>
Affichage de la transmission ...	128
Sélection de rapport .....	128

Mode manuel .....	129
Programmes de conduite électronique .....	130
Défaillance .....	131
Coupeure de courant .....	131
<b>Boîte manuelle</b> .....	<b>131</b>
<b>Systèmes d'entraînement</b> .....	<b>132</b>
Modes d'entraînement .....	132
<b>Freins</b> .....	<b>133</b>
Antiblocage de sécurité .....	133
Frein de stationnement .....	134
Assistance au freinage .....	137
Aide au démarrage en côte .....	137
Freinage régénératif .....	137
<b>Systèmes de contrôle de conduite</b> .....	<b>138</b>
Electronic Stability Control et système antipatinage .....	138
Mode Sport .....	139
<b>Systèmes d'assistance au conducteur</b> .....	<b>140</b>
Régulateur de vitesse .....	140
Limiteur de vitesse .....	142
Régulateur de vitesse adaptatif .....	145
Freinage d'urgence actif .....	153
Alerte de collision avant .....	155
Protection des piétons à l'avant .....	157

Aide au stationnement .....	158
Système avancé d'assistance au stationnement .....	162
Aide au stationnement automatique .....	168
Alerte d'angle mort latéral .....	176
Caméra arrière .....	179
Système de vue panoramique ..	180
Assistant pour les panneaux de signalisation .....	183
Assistance au maintien de trajectoire .....	183
Assistance au maintien de trajectoire avancée .....	168
Alerte du conducteur .....	188
<b>Chargement</b> .....	<b>190</b>
Remarques générales .....	190
Types de chargement .....	191
Câble de chargement .....	192
Chargement programmable ...	198
État de chargement .....	200
<b>Carburant</b> .....	<b>200</b>
Carburant pour moteurs à essence .....	200
Carburant pour moteurs diesel	201
Faire le plein .....	202
<b>Attelage de remorque</b> .....	<b>204</b>
Informations générales .....	204

Caractéristiques de conduite et  
conseils pour le remorquage .. 204  
Emploi d'une remorque ..... 204

## Conseils de conduite

### Contrôle du véhicule

#### **Ne jamais rouler avec le moteur arrêté**

De nombreux systèmes ne fonctionneront plus dans ce cas (p. ex. le servofrein, la direction assistée). Conduire de cette façon constitue un danger pour vous et pour les autres.

Tous les systèmes fonctionnent pendant un Autostop.

Système d'arrêt-démarrage ⇨ 118.

#### **Pédales**

Afin d'empêcher le blocage de la pédale, la zone sous les pédales ne doit pas être recouverte d'un tapis.

Utiliser uniquement des tapis de sol, correctement posés et fixés par des dispositifs de maintien sur le côté conducteur.

## Direction

Si la direction assistée est perdue parce que le moteur s'arrête ou en raison d'un dysfonctionnement du système, le véhicule peut être dirigé mais demande un effort plus important.

## Urgences

### **⚠ Attention**

Les dommages causés à la batterie ou au système haute tension peuvent présenter un risque de choc électrique, de surchauffe ou d'incendie.

Si le véhicule a été endommagé ou affecté par un accident moyen à grave, il doit être inspecté dès que possible par du personnel qualifié. Tant que le contrôle technique n'a pas été effectué, le véhicule doit être rangé à l'extérieur, à au moins 5 mètres de toute structure ou d'autres objets inflammables.

Si le véhicule a été endommagé ou touché par une inondation ou un incendie, il ne doit pas être déplacé du tout et doit être inspecté par du personnel qualifié dès que possible.

## Démarrage et utilisation

### Rodage d'un véhicule neuf

Pendant les premiers déplacements, ne pas freiner brusquement si cela n'est pas nécessaire.

Au cours du premier trajet, de la fumée peut se former en raison de la cire et de l'huile qui s'évaporent du système d'échappement. Stationner le véhicule à l'air libre un moment après le premier trajet et éviter de respirer les vapeurs.

Pendant la période de rodage, la consommation de carburant et d'huile moteur peut être supérieure.

En outre, le processus de nettoyage du filtre d'échappement peut avoir lieu plus souvent.

Filtre d'échappement ⇨ 122.

### Positions de la serrure de contact

Faire tourner la clé :

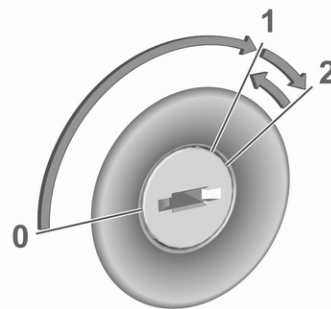

- 0 : contact coupé : certaines fonctions restent actives jusqu'à ce que la clé soit retirée ou que la porte du conducteur soit ouverte, pour autant que le contact ait été mis précédemment.
- 1 : allumage en mode alimentation : le contact est mis, le moteur diesel est préchauffé, des témoins s'allument et la plupart des fonctions électriques sont disponibles.
- 2 : démarrage du moteur du véhicule : relâcher la clé une fois que le moteur a été démarré.

## Maintenance du blocage de direction

Retirer la clé du contact et faire tourner le volant jusqu'à ce qu'il s'engage.

### **⚠ Danger**

Ne jamais retirer la clé du contacteur d'allumage en roulant, car ceci provoquerait un blocage du volant de direction.

## Bouton d'alimentation



La clé électronique ou le dispositif d'accès intelligent doit se trouver dans le véhicule.

## Démarrage du moteur

Actionner la pédale d'embrayage (boîte manuelle), la pédale de frein et presser **Start/Stop**.

### Contact mis, mode alimentation sans démarrage du moteur du véhicule

Appuyer sur **Start/Stop** sans utiliser ni la pédale d'embrayage ni la pédale de frein. Les témoins s'allument et la plupart des fonctions électriques sont opérationnelles.

### Moteur du véhicule et contact coupé

Appuyer brièvement sur **Start/Stop** dans chaque mode, ou lorsque le moteur tourne et que le véhicule est immobile. Certaines fonctions restent actives jusqu'à l'ouverture de la porte du conducteur, à condition que le contact ait été mis précédemment.

### Arrêt d'urgence pendant la conduite

Appuyer sur **Start/Stop** pendant 5 secondes ⇨ 116. Le volant de direction se bloque dès que le véhicule est arrêté.

## Blocage de direction

Le blocage du volant s'active automatiquement lorsque :

- le véhicule est à l'arrêt.
- le contact a été coupé.

Pour débloquer la direction, ouvrir et fermer la porte du conducteur, mettre le contact en mode alimentation ou faire démarrer directement le moteur du véhicule.

### **⚠ Attention**

Le véhicule ne peut pas être remorqué lorsque la batterie est déchargée et ne peut pas démarrer en le poussant ou en le remorquant car le blocage du volant ne peut pas être libéré.

## Accès intelligent

Cette fonction active le démarrage du véhicule à l'aide d'un appareil mobile. Le véhicule est contrôlé via une application.

Après être rentré dans le véhicule et avoir confirmé un message, il reste 10 secondes pour démarrer le véhicule.

En l'absence de message instantané, placer le smartphone dans la zone désignée.

### Fonctionnement en cas de panne

Si la clé électronique est défectueuse ou si la pile de la clé électronique est faible, un message peut s'afficher au centre d'informations du conducteur.

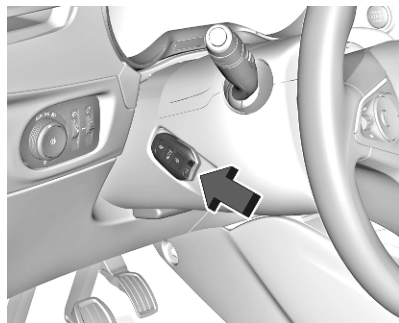

Maintenir la clé électronique à la marque sur le capot de colonne de direction comme illustré.

Sur les véhicules avec boîte manuelle, sélectionner le point mort, actionner la pédale d'embrayage, la pédale de frein et appuyer sur **Start/Stop**.

Sur les véhicules équipés d'une boîte automatique, placer le levier sélecteur sur la position **P**, actionner la pédale de frein et appuyer sur **Start/Stop**.

Cette possibilité n'est prévue que pour les cas d'urgence. Remplacer dès que possible la pile de la clé électronique ⇨ 8.

Pour le déverrouillage et le verrouillage des portes, se reporter à la description de la défaillance dans l'unité de télécommande radio ou le système à clé électronique ⇨ 10.

## Démarrage du moteur

### Véhicules avec commutateur d'allumage

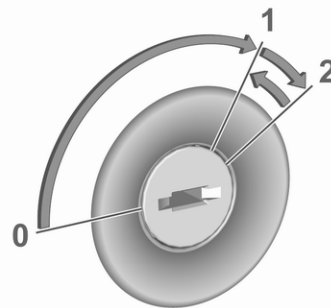

Tourner la clé en position 1 pour déverrouiller le volant.

Boîte manuelle : actionner la pédale d'embrayage et de frein.

Boîte automatique : enfoncer la pédale de frein et déplacer le levier sélecteur sur **P** ou **N**.

Ne pas actionner la pédale d'accélérateur.

Moteurs diesel : attendre que le témoin  s'éteigne.

Tourner brièvement la clé sur la position **2** et la relâcher une fois que le moteur a démarré.

Boîte manuelle : pendant un arrêt automatique, enfoncer la pédale d'embrayage pour démarrer le moteur ↻ 118.

Boîte automatique : pendant un arrêt automatique, relâcher la pédale de frein pour démarrer le moteur ↻ 118.

### Véhicules avec bouton d'alimentation



- Boîte manuelle : sélectionner le point mort, actionner les pédales d'embrayage et de frein.
- Boîte automatique : enfoncer la pédale de frein et déplacer le levier sélecteur sur **P** ou **N**.
- Ne pas actionner la pédale d'accélérateur.
- Appuyer sur le bouton **Start/Stop**.
- Relâcher le bouton après le début du démarrage. Le moteur diesel démarre après l'extinction du témoin de préchauffage .
- Avant un redémarrage ou pour couper le moteur lorsque le véhicule est à l'arrêt, appuyer brièvement une fois sur **Start/Stop**.

Pour faire démarrer le moteur du véhicule pendant un arrêt automatique :

- Boîte manuelle : pendant un arrêt automatique, enfoncer la pédale d'embrayage pour démarrer le moteur ↻ 118.
- Boîte automatique : pendant un arrêt automatique, relâcher la pédale de frein pour démarrer le moteur ↻ 118.

### Arrêt d'urgence en cours de route

Si le moteur du véhicule doit être arrêté en roulant en situation d'urgence, appuyer sur **Start/Stop** pendant 5 secondes.

#### Danger

La coupure du moteur en roulant peut causer une perte d'assistance pour les systèmes de freinage et de direction. Les systèmes d'assistance et les systèmes d'airbag sont désactivés. L'éclairage et les feux stop s'éteindront.

Ne couper par conséquent le moteur et l'allumage en roulant qu'en cas d'urgence.

### Démarrage du véhicule à basses températures

Le démarrage du moteur sans chauffage auxiliaire est possible jusqu'à -25 °C pour les moteurs diesel et -30 °C pour les moteurs essence. Il faut juste choisir une huile moteur de viscosité adaptée, le carburant correct, effectuer les entretiens prescrits et avoir une batterie du véhicule suffisamment chargée. À des températures inférieures à -30 °C, la boîte automatique a besoin d'un temps de chauffage d'environ 5 minutes. Le levier sélecteur doit se trouver en position **P**.

### Réchauffement du moteur turbo

Après le lancement, le couple moteur disponible peut être réduit pendant quelques instants, notamment lorsque le moteur est froid. Cette limitation vise à permettre au système de lubrification d'assurer la protection totale du moteur.

### Coupure d'alimentation en décélération

L'alimentation en carburant est automatiquement coupée en décélération, c'est-à-dire quand le véhicule roule et qu'un rapport est engagé, mais que la pédale d'accélérateur est relâchée.

En fonction des conditions de conduite, la coupure d'alimentation en décélération peut être désactivée.



### Système d'arrêt-démarrage

Le système d'arrêt-démarrage permet d'économiser du carburant et de réduire les émissions à l'échappement. Lorsque les conditions le permettent, il coupe le moteur dès que le véhicule roule lentement ou est à l'arrêt, par exemple, devant un feu rouge ou dans un bouchon.

#### Activation

Le système d'arrêt-démarrage est disponible dès que le moteur démarre, le véhicule prend la route et que les conditions décrites dans cette section sont remplies.



Le système est prêt à fonctionner lorsque la LED du bouton  n'est pas allumée. Pour activer le système lorsqu'il est désactivé, appuyer sur .

Si le système d'arrêt-démarrage n'est temporairement pas disponible et que le bouton  est enfoncé, la LED du bouton clignote.

#### Désactivation

Pour désactiver le système Stop/Start manuellement, appuyer sur . La désactivation est indiquée lorsque la LED dans le bouton s'allume.

## Autostop

### Véhicules avec boîte manuelle

Activer un arrêt automatique de la manière suivante :

- Placer le levier sélecteur au point mort.
- Relâcher la pédale d'embrayage.

Le moteur sera coupé pendant que le contact reste mis.

### Véhicules avec boîte automatique

Si le véhicule est immobile avec la pédale de frein enfoncée, Autostop est automatiquement activé.

Le moteur sera coupé pendant que le contact reste mis.

Le système d'arrêt-démarrage est désactivé sur des fortes pentes.

### Indication



Un Autostop est signalé par le témoin (A).

Lors d'un Autostop, les performances de freinage et du chauffage sont conservées.

### Conditions pour un Autostop

Le système d'arrêt-démarrage vérifie si toutes les conditions suivantes sont remplies.

- Le système d'arrêt-démarrage n'est pas désactivé manuellement.
- La porte du conducteur est fermée ou la ceinture de sécurité du conducteur est bouclée.
- La batterie du véhicule est suffisamment chargée et en bon état.
- Le moteur est chaud.
- La température de liquide de refroidissement du moteur n'est pas trop élevée.
- La température de gaz d'échappement n'est pas trop élevée, par exemple après avoir conduit le véhicule avec une charge de moteur élevée.

- La température ambiante n'est pas trop basse ni trop élevée.
- Le système de commande de climatisation permet un Autostop.
- La dépression de frein est suffisante.
- La fonction d'auto-nettoyage du filtre d'échappement n'est pas activée.
- Le véhicule a été conduit au moins à une vitesse de marche à pied depuis le dernier Autostop.

Sinon, l'Autostop sera inhibé.

### Remarque

L'arrêt automatique peut être inhibé pendant plusieurs heures après le remplacement ou le rebranchement d'une batterie.

Certains réglages du système de climatisation peuvent empêcher un Autostop.

Commande de climatisation ⇨ 102.

Immédiatement après avoir roulé à une vitesse plus élevée, un arrêt automatique peut être inhibé.

Rodage d'un véhicule neuf ⇨ 114.

**Protection contre le déchargement de la batterie du véhicule**

Pour assurer le redémarrage fiable du moteur, le système d'arrêt-démarrage intègre plusieurs fonctions de protection contre la décharge de la batterie du véhicule.

**Mesures d'économie d'énergie**

Pendant un Autostop, plusieurs équipements électriques tels que le chauffage électrique d'appoint ou le chauffage de lunette arrière sont désactivés ou commutés en mode d'économie d'énergie. La vitesse de soufflerie du système de climatisation est réduite pour économiser de l'énergie.

**Redémarrage du moteur par le conducteur****Véhicules avec boîte manuelle**

Enfoncer la pédale d'embrayage sans enfoncer la pédale de frein pour redémarrer le moteur.

**Véhicules avec boîte automatique**

Le moteur redémarre dans les cas suivants :

- pédale de frein relâchée pendant que le levier sélecteur est en position **D** ou **M**
- pédale de frein relâchée ou levier sélecteur en position **N** lorsque le levier sélecteur est déplacé en position **D** ou **M**
- levier sélecteur déplacé en position **R**

**Redémarrage du moteur par le système d'arrêt-démarrage**

Véhicules avec boîte manuelle : Le levier sélecteur doit être en position neutre pour qu'un redémarrage automatique soit possible.

Si l'une des conditions suivantes se produit pendant un Autostop, le système d'arrêt-démarrage redémarrera automatiquement le moteur :

- système d'arrêt-démarrage désactivé manuellement
- ceinture de sécurité du conducteur détachée et porte du conducteur ouverte

- température du moteur trop basse
- niveau de charge de la batterie du véhicule inférieur à un niveau défini
- dépression de frein insuffisante
- le véhicule est déplacé ou roule au moins à la vitesse d'un piéton
- le système de climatisation demande le démarrage du moteur
- climatisation activée manuellement

Si un accessoire électrique, un lecteur CD portable par ex., est branché sur la prise de courant, une brève chute de tension au redémarrage peut être perçue.

**Stationnement****⚠ Attention**

- Ne pas stationner le véhicule sur une surface aisément inflammable. La température

élevée du système d'échappement pourrait enflammer la surface.

- Toujours serrer le frein de stationnement.
- Lorsque le véhicule est sur une route plane ou en côte, engager la première ou mettre le levier sélecteur sur la position **P**. Dans une côte, diriger les roues avant à l'opposé de la bordure du trottoir.

En descente, engager la marche arrière ou mettre le levier sélecteur sur la position **P**. Diriger les roues avant vers la bordure du trottoir.

- Fermer les vitres.
- Arrêter le moteur.
- Retirez la clé de contact du contacteur d'allumage ou coupez le contact sur les véhicules équipés d'un bouton d'alimentation. Tourner le volant jusqu'à ce que le blocage de la direction s'enclenche (antivol).

- Verrouiller le véhicule.
- Activer l'alarme antivol.
- Le ventilateur de refroidissement du moteur peut se mettre en marche même si le moteur est arrêté ↪ 209.

### Avertissement

À la suite de régimes élevés ou d'une charge élevée du moteur, il convient, pour ménager le turbo-compresseur, de faire fonctionner brièvement le moteur à faible charge avant de l'arrêter ou de le faire tourner au ralenti pendant environ 30 secondes.

### Remarque

En cas d'accident avec déploiement d'airbag, le moteur est automatiquement éteint si le véhicule s'arrête dans un temps prédéterminé.

Dans les pays où les températures sont extrêmement basses, il peut être nécessaire de stationner le véhicule sans serrer le frein de stationnement. Veiller à garer le véhicule sur une surface plane.

Frein de stationnement ↪ 134.

## Gaz d'échappement

### Danger

Les gaz d'échappement contiennent du monoxyde de carbone incolore et inodore mais néanmoins nocif. Danger de mort en cas d'inhalation.



Si des gaz d'échappement pénètrent dans l'habitacle, ouvrir les vitres. Faire remédier à la cause de la défaillance par un atelier.

Éviter de rouler avec le coffre ouvert car des gaz d'échappement pourraient pénétrer dans le véhicule.

## Filtere d'échappement

### Processus de nettoyage automatique

Le système de filtre d'échappement filtre les particules de suie dans les gaz d'échappement du moteur.



Le début de saturation du filtre d'échappement est indiqué par l'éclairage temporaire de  ou , avec l'affichage d'un message au centre d'informations du conducteur.

Dès que la circulation le permet, régénérer le filtre en roulant à une vitesse de véhicule d'au moins 60 km/h jusqu'à ce que le témoin s'éteigne.

### Remarque

Sur un véhicule neuf, la première régénération du filtre d'échappement peut s'accompagner d'une odeur de brûlé, ce qui est normal. Après le fonctionnement prolongé du véhicule à très petite vitesse ou au ralenti, de la vapeur d'eau peut être émise à l'échappement en accélération. Ceci n'affecte ni le comportement du véhicule ni l'environnement.

### Processus de nettoyage impossible

Si  ou  reste allumé, avec un signal sonore et un message, ceci indique que le niveau d'additif du filtre d'échappement est trop bas.

Du produit doit être immédiatement ajouté au réservoir. Prendre contact avec un atelier.

## Catalyseur

Le catalyseur réduit la quantité de substances nocives dans les gaz d'échappement.

### Avertissement

Des qualités de carburant autres que celles mentionnées aux pages ↗ 200, ↗ 259 pourraient endommager le catalyseur ou les composants électroniques.

L'essence non brûlée surchauffe et endommage le catalyseur. Il faut donc éviter d'utiliser excessivement le démarreur, de rouler jusqu'à ce que le réservoir soit vide et de démarrer le moteur en poussant le véhicule ou en le remorquant.

En cas de ratés, de fonctionnement irrégulier du moteur, de réduction des performances du moteur ou d'autres problèmes inhabituels, faire remédier

à la cause de la défaillance dès que possible. En cas d'urgence, il est possible de continuer à rouler pendant une brève période, à faible régime et à vitesse réduite.

## AdBlue

### Informations générales

La méthode de réduction catalytique sélective (BlueInjection) consiste à réduire considérablement les oxydes d'azote dans les émissions de gaz d'échappement. Cette méthode est atteinte en injectant un fluide d'échappement diesel (DEF) dans le système d'échappement. L'ammoniac dégagé par le fluide réagit avec les gaz nitreux (NO<sub>x</sub>) d'échappement et les transforme en azote et en eau.

La désignation de ce fluide est AdBlue®. Il s'agit d'un fluide non toxique, ininflammable, incolore et inodore composé de 32 % d'urée et de 68 % d'eau.

### ⚠ Attention

Éviter tout contact d'AdBlue avec les yeux ou la peau.

En cas de contact avec les yeux ou la peau, rincer à l'eau.

### Avertissement

Éviter tout contact de la peinture avec l'AdBlue.

En cas de contact, rincer à l'eau.

AdBlue gèle à une température d'environ -11 °C. Étant donné que le véhicule est équipé d'un système de préchauffage d'AdBlue, la réduction des émissions à basses températures est assurée. Le système de préchauffage d'AdBlue fonctionne automatiquement.

### Remarque

L'AdBlue gelé et à nouveau liquéfié est utilisable sans perte de qualité.

La consommation habituelle d'AdBlue est d'environ 0,85 l aux 1000 km, mais peut aussi être plus

importante selon le mode de conduite (par ex. avec de lourdes charges ou en remorquage).

### Avertissements de niveau

Selon l'autonomie calculée d'AdBlue, différents messages s'affichent sur le centre d'informations du conducteur. Les messages et les interdictions sont des obligations légales.

1. Le premier niveau d'avertissement se produit lorsque l'autonomie AdBlue estimée est comprise entre 2400 km et 800 km.

Lors de la mise du contact, cet avertissement s'affiche brièvement une fois avec l'autonomie calculée. De surcroît, le témoin  s'allume et un carillon retentit. La conduite est possible sans restrictions.

2. Le niveau d'avertissement suivant se produit lorsque l'autonomie AdBlue estimée est inférieure à 800 km. Le message avec l'autonomie actuelle est toujours affiché lorsque le contact est mis. De surcroît, le témoin  clignote et

un carillon retentit. Faire l'appoint d'AdBlue avant d'entrer le niveau d'avertissement suivant.



3. Le niveau d'avertissement suivant est entré avec une autonomie inférieure à 100 km. Le message avec l'autonomie actuelle est toujours affiché lorsque le contact est mis. De surcroît, le témoin  clignote et un carillon retentit. Remplir d'AdBlue dès que possible avant que le réservoir d'AdBlue ne soit complètement vide. Sinon, le moteur ne pourra plus démarrer.
4. Le dernier niveau d'avertissement est entré lorsque le réservoir d'AdBlue est vide. Il est impossible de redémarrer le moteur.

Un message s'affiche au centre d'informations du conducteur. De surcroît, le témoin  clignote et un carillon retentit.

Remplir le réservoir d'au moins 5 l d'AdBlue, sinon le moteur ne peut redémarrer.

### **Avertissements concernant un niveau d'émissions élevé**

En cas de défaillance du système de contrôle des émissions, différents messages sont affichés dans le centre d'informations du conducteur.

Les messages et les interdictions sont des obligations légales. Les messages d'avertissement sont accompagnés des témoins de commande ,  et . Un signal sonore sera également émis.

Suivre les instructions des messages d'avertissement. Si le moteur ne démarre pas, prendre contact avec un atelier.

### **Remplissage d'AdBlue**

#### **Avertissement**

N'utiliser que l'AdBlue conforme aux normes européennes DIN 70 070 et ISO 22241-1.

Ne pas utiliser d'additifs.

Ne pas diluer l'AdBlue.

Autrement, le système de réduction catalytique sélective pourrait être endommagé.

#### **Remarque**

Lorsqu'une pompe de remplissage avec un embout pour les voitures de passagers n'est pas disponible dans une station-service, utiliser uniquement des bouteilles ou des bidons AdBlue avec un adaptateur de remplissage étanche pour le remplissage, pour empêcher les éclaboussures et les débordements et afin de s'assurer que les vapeurs du réservoir sont capturées et ne sortent pas. De l'AdBlue en bouteilles ou bidon est disponible dans de nombreuses stations-service et peut être acheté par exemple chez les concessionnaires Opel ou d'autres points de vente.

Étant donné qu'AdBlue a une longévité limitée, vérifier la date d'expiration avant l'appoint.

**Remarque**

Ajouter au réservoir au moins 5 l pour assurer que le nouveau niveau d'AdBlue est détecté.

Si un remplissage d'AdBlue n'est pas correctement détecté :

1. Rouler sans arrêt pendant 10 min en veillant à ce que la vitesse du véhicule soit toujours supérieure à 20 km/h.
2. Si le remplissage d'AdBlue est correctement détecté, les avertissements ou limitations générés par l'alimentation en d'AdBlue disparaîtront.

Si le remplissage d'AdBlue n'est toujours pas détecté, prendre contact avec un atelier.

Si l'AdBlue doit être rempli à des températures inférieures à -11 °C, l'appoint d'AdBlue peut ne pas être détecté par le système. Dans ce cas, garer le véhicule dans un espace où la température ambiante est plus élevée, jusqu'à ce que l'AdBlue soit liquéfié.

**Remarque**

Lors du dévissage du capuchon de protection du goulot de remplissage, des vapeurs d'ammoniac peuvent s'échapper. Ne pas inhaler car les vapeurs ont une odeur âcre. Les vapeurs ne sont pas nocives par inhalation.

Le réservoir d'AdBlue doit être rempli entièrement. Ceci doit être effectué si le message d'avertissement concernant la prévention d'un redémarrage du moteur est déjà affiché.

Quantité de remplissage d'AdBlue ↷ 260.

Le véhicule doit être garé sur une surface plane.

Le goulot de remplissage d'AdBlue est situé derrière la trappe à carburant.

La trappe de réservoir ne peut être ouverte que si le véhicule est déverrouillé.

1. Couper le contact.
2. Fermer toutes les portes pour empêcher les vapeurs d'ammoniac d'entrer dans le véhicule.

3. Ouvrir la trappe à carburant en la poussant ↷ 202.

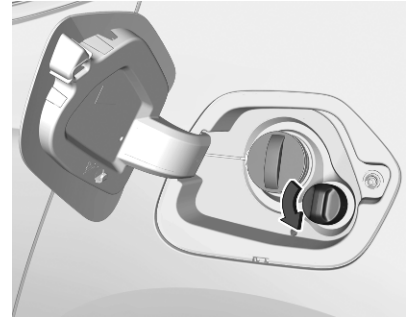

4. Dévisser le bouchon du goulot de remplissage.
5. Ouvrir réservoir d'AdBlue.
6. Monter une extrémité du flexible sur réservoir et visser l'autre extrémité sur le goulot de remplissage.
7. Soulever le filtre à charbon jusqu'à ce qu'il soit vide, ou jusqu'à l'arrêt de l'écoulement du filtre à charbon.
8. Placer le filtre à charbon sur le sol pour vider le flexible, attendre 15 secondes.

9. Dévisser le flexible du goulot de remplissage.
10. Monter le capuchon protection et le tourner dans le sens des aiguilles d'une montre jusqu'à ce qu'il s'enclenche.

**Remarque**

Mettre le réservoir d'AdBlue au rebut conformément aux exigences environnementales. Le flexible peut être réutilisé après vidange à l'eau claire et avant que l'AdBlue ne s'évapore totalement.

## Unité d'entraînement électrique

### Fonctionnement

Le véhicule utilise l'unité d'entraînement électrique avec une transmission à 1 vitesse.

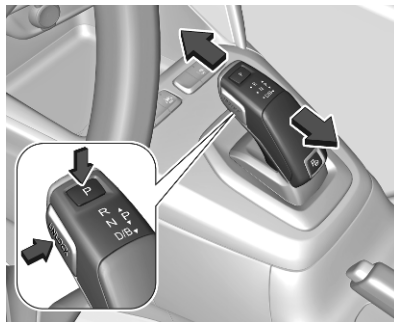

- P** : position de stationnement, roues bloquées, engager uniquement lorsque le véhicule n'est pas en mouvement
- R** : marche arrière, à n'engager que si le véhicule est immobile
- N** : neutre (point mort)

**D** : mode conduite, récupération basse

**B** : freinage régénératif

Le levier sélecteur démarre toujours d'une position centrale. Le rapport sélectionné est indiqué au combiné d'instruments. Après avoir relâché le levier sélecteur, le levier retourne à la position centrale.

**P** : cette position bloque les roues avant. Il s'agit de la position recommandée lors du démarrage du système de propulsion, car le véhicule ne peut se déplacer facilement.

### **⚠ Attention**

Il est dangereux de quitter le véhicule si le levier sélecteur n'est pas complètement en **P** avec le frein de stationnement fermement appliqué. Le véhicule peut rouler.

Ne pas quitter le véhicule lorsque le système de propulsion est en fonctionnement ; le véhicule peut brusquement se déplacer. Le conducteur ou des tiers peuvent

être blessés. Pour être sûr que le véhicule ne se déplace pas, serrer toujours le frein de stationnement et placer le levier sélecteur sur **P**, même sur un sol relativement plat.

Le bouton **UNLOCK** est conçu pour éviter de sortir accidentellement de la position **P** tant que le véhicule n'a pas démarré, que la pédale de frein est enfoncée et que le bouton de déverrouillage est enfoncé.

Lorsque le véhicule est arrêté, appuyer sur **START/STOP** pour éteindre le véhicule. L'unité d'entraînement électrique passe automatiquement à la position **P**.

Le véhicule ne passe pas à la position **P** si son déplacement est trop rapide. Arrêter le véhicule et sélectionner la position **P**.

Pour passer en **P**, appuyer sur le bouton **P** du levier sélecteur.

Pour quitter la position **P** :

1. Enfoncer la pédale de frein et appuyer sur le bouton **UNLOCK**.
2. Sélectionner le rapport désiré.

**R** : utiliser ce rapport pour la marche arrière.

Pour passer en position **R** et en sortir :

1. Arrêter complètement le véhicule.
2. Pour passer en **R**, appuyer sur le bouton de déverrouillage et déplacer le levier sélecteur vers l'avant.

Pour sortir de **R**, passer le rapport désiré.

### Avertissement

Passer en **R** lorsque le véhicule se déplace en marche avant peut endommager l'unité d'entraînement électrique. Passer uniquement en **R** après l'arrêt du véhicule.

**N** : à cette position, le système de propulsion ne transfère pas le couple aux roues. Pour relancer le système de propulsion lorsque le véhicule se déplace encore, utiliser uniquement **D**.

Le véhicule n'est pas conçu pour rester en **N** pendant longtemps. Il passe automatiquement en **P**.

**D** : cette position est celle de la conduite normale.

### Avertissement

Si le véhicule semble accélérer lentement ou ne réagit pas lorsque vous tentez d'accélérer, ne pas poursuivre le trajet. L'unité d'entraînement électrique risquerait des dégâts. Se rendre chez un garagiste le plus rapidement possible.

### Remarque

Sur sols glissants, faire fonctionner le véhicule en **D** pour améliorer le comportement du véhicule.

**B** : cette position réduit la vitesse du véhicule sans utilisation des freins. Utiliser **B** dans les fortes pentes, dans la boue ou dans une circulation avec des arrêts/démarrages.

### ⚠ Attention

En cas de températures extrêmes ou si la batterie haute tension est presque complètement chargée,

la force du freinage régénératif peut être momentanément réduite. Si la force de freinage n'est pas suffisante, le conducteur doit être prêt à utiliser la pédale de frein.

Freinage régénératif ↪ 137.

### Avertissement

Faire patiner les pneus ou maintenir le véhicule sur place en côte en utilisant uniquement la pédale d'accélérateur peut endommager l'unité d'entraînement électrique. Si le véhicule est calé, ne pas faire patiner les pneus. En cas d'arrêt en côte, utiliser les freins pour maintenir le véhicule en place.

## Boîte automatique

La boîte automatique permet un passage de vitesse automatique (mode automatique) ou un passage de vitesse manuel (mode manuel).

Mode manuel ↪ 129.

## Affichage de la transmission

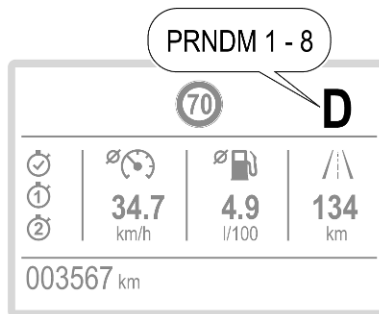

Le mode ou le rapport sélectionné est indiqué sur le centre d'informations du conducteur.

En mode automatique, le programme de conduite est indiqué par **D**.

En mode manuel, **M** et le chiffre du rapport de vitesse sont indiqués.

**R** signale la marche arrière.

La position de point mort est signalée par **N**.

La position de stationnement est signalée par **P**.

## Sélection de rapport

Deux boîtes de vitesses automatiques différentes sont disponibles avec 6 ou 8 rapports, chacune ayant un type différent de levier sélecteur.

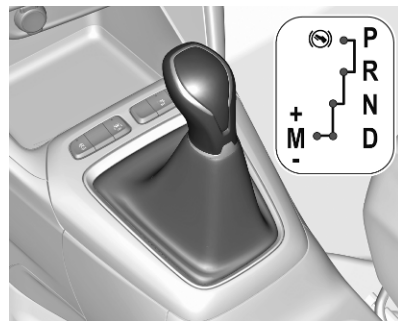

Boîte de vitesses automatique à 6 rapports

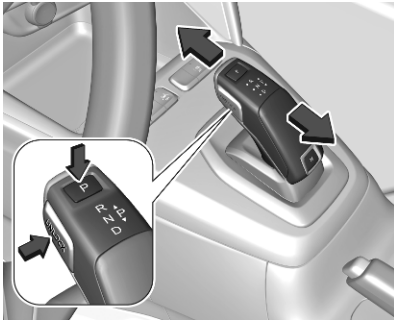

Boîte de vitesses automatique à 8 rapports

Déplacer le levier sélecteur ou appuyer sur les boutons correspondants.

- P** : position de stationnement, les roues avant sont bloquées, à n'engager que si le véhicule est à l'arrêt et que le frein de stationnement est serré
- R** : marche arrière, à n'engager que si le véhicule est à l'arrêt
- N** : neutre (point mort)
- D** : mode automatique
- M** : mode manuel

Le levier sélecteur est bloqué en position **P**. Avant de le déverrouiller, s'assurer que le contact est mis. Enfoncer la pédale de frein, appuyer sur **UNLOCK** si nécessaire et déplacer le levier sélecteur sur le mode désiré.

Le moteur ne peut démarrer que si le levier sélecteur est sur **P** ou **N**. Quand la position **N** est sélectionnée, enfoncer la pédale de frein ou serrer le frein de stationnement avant de démarrer.

Avant d'enclencher la marche arrière, s'arrêter complètement. Enfoncer la pédale de frein, appuyer sur **UNLOCK** si nécessaire et déplacer le levier sélecteur sur **R**.

Ne pas accélérer pendant le changement de vitesse. Ne jamais actionner en même temps la pédale d'accélérateur et la pédale de frein.

Lorsqu'un rapport est sélectionné, le véhicule démarre lentement quand le frein est desserré.

### Frein moteur

Pour utiliser l'effet du frein moteur, rétrograder à temps en cas de conduite en pente.

Mode manuel ↪ 129.

### Désenlèvement du véhicule

L'alternance marche avant / marche arrière est uniquement autorisée si le véhicule est enlisé dans du sable, de la boue ou de la neige. Déplacer le levier sélecteur entre les positions **D** et **R** de manière répétée. Ne pas emballer le moteur et éviter toute accélération brusque.

### Stationnement

Serrer le frein de stationnement et appuyer sur **P**.

### Mode manuel

Le mode manuel **M** peut être activé depuis la position **D** dans toutes les situations de conduite et à toutes les vitesses.

Le rapport sélectionné s'indique au combiné d'instruments.

Si un rapport supérieur est engagé à trop faible régime ou un rapport inférieur à trop haut régime, aucun changement de vitesse n'a lieu. Ceci entraîne l'affichage d'un message au centre d'informations du conducteur.

En mode manuel, la boîte de vitesses ne passe pas automatiquement à un rapport supérieur à régime moteur élevé.

### Boîte de vitesses automatique à 6 rapports

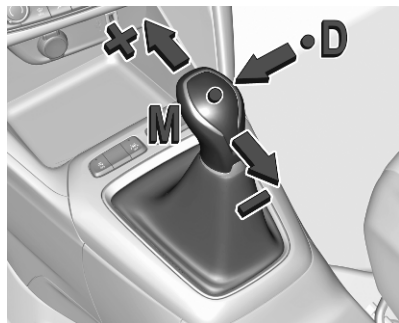

Déplacer le levier sélecteur de la position **D** vers la gauche, en position **M**.

Déplacer le levier sélecteur vers l'avant **+** pour sélectionner un rapport supérieur.

Déplacer le levier sélecteur vers l'arrière **-** pour sélectionner un rapport inférieur.

### Boîte de vitesses automatique à 8 rapports

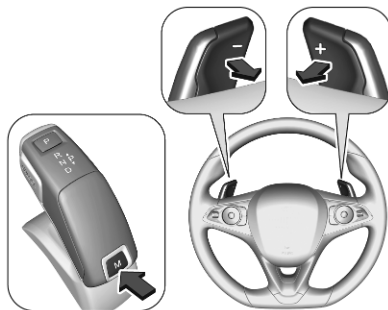

Appuyer sur le bouton **M**.

Utiliser les palettes de changement de vitesse au volant pour passer les rapports manuellement.

Appuyer sur la palette droite **+** pour engager le rapport supérieur.

Appuyer sur la palette gauche - pour engager le rapport inférieur.

Des pressions multiples permettent de sauter des rapports.

### Indication de rapport de vitesse

Le symbole ▲ ou ▼ avec un nombre à côté, indique à quel moment un changement de rapport est recommandé pour des raisons d'économie de carburant.

L'indication de rapport de vitesse ne s'affiche qu'en mode manuel.

### Programmes de conduite électronique

Après un démarrage à froid, le programme de température de service amène rapidement le catalyseur à la température nécessaire en augmentant le régime moteur.

Des programmes spéciaux adaptent automatiquement les points de changement de vitesse en cas de montées ou de descentes.

En conditions de neige ou de glace ou sur d'autres surfaces glissantes, la commande de transmission électronique permet au conducteur de sélectionner manuellement la première, la deuxième ou la troisième vitesse pour prendre la route.

### Kickdown

Une pression sur la pédale d'accélérateur au-delà du cran de rétrogradation donne une accélération maximale, indépendamment du mode de conduite sélectionné. La boîte de vitesses passe à un rapport inférieur en fonction du régime moteur.

### Défaillance

En cas de défaillance,  éclaire un message qui s'affiche au centre d'informations du conducteur.

Messages du véhicule ⇨ 87.

La commande électronique de transmission n'active que la troisième vitesse. La boîte de vitesses ne change plus automatiquement.

Ne pas dépasser 100 km/h.

Faire remédier à la cause du problème par un atelier.

### Coupure de courant

En cas de coupure de courant, le levier sélecteur ne peut pas être déplacé hors de la position **P**.

Remorquage du véhicule ⇨ 244.

Si la batterie du véhicule est déchargée, effectuer le démarrage par câble ⇨ 242.

Si la batterie du véhicule n'est pas à l'origine de la défaillance, adressez-vous à atelier.

### Boîte manuelle

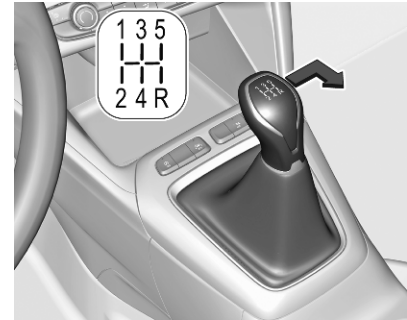

Pour sélectionner la marche arrière d'une boîte de vitesses à 5 rapports, enfoncer la pédale d'embrayage et déplacer le levier sélecteur vers la droite et l'arrière.



Pour engager la marche arrière d'une boîte de vitesses à 6 rapports, enfoncer la pédale d'embrayage, tirer sur l'anneau sous le levier sélecteur et déplacer le levier sélecteur complètement vers la gauche et l'avant.

Si le rapport ne s'engage pas, amener le levier sélecteur au point mort, relâcher la pédale d'embrayage puis débrayer à nouveau. Ensuite, répéter la sélection de rapport.

Ne pas laisser patiner l'embrayage inutilement.

Lors de la manœuvre, enfoncer la pédale d'embrayage à fond. Ne pas utiliser la pédale comme repose-pied.

Lorsqu'un glissement de l'embrayage est détecté pendant une durée spécifique, la puissance du moteur est réduite. Un avertissement est affiché dans le centre d'informations du conducteur. Relâcher l'embrayage.

#### Avertissement

Il n'est pas recommandé de conduire en gardant la main sur le levier sélecteur.

Indication de rapport de vitesse ↻ 77.

Système d'arrêt-démarrage ↻ 118.

## Systèmes d'entraînement

### Modes d'entraînement

Les modes d'entraînement suivants peuvent être sélectionnés :

- Mode normal
- Mode Sport
- Mode Eco

Chaque mode de conduite correspond à un réglage différent du véhicule.

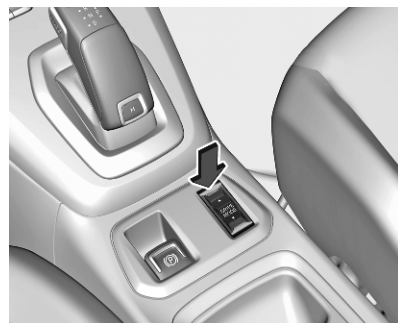

Pour sélectionner le mode de conduite correspondant, utiliser le commutateur à bascule indiqué.

### Mode normal

Dans ce mode, les paramètres sont réglés par défaut. Chaque fois que le contact est mis, ce mode est sélectionné.

Véhicule électrique : Pour optimiser l'autonomie, la puissance du moteur électrique est réduite.

### Mode Sport

Ce mode permet une conduite plus dynamique. Les paramètres dynamiques du véhicule peuvent s'afficher au centre d'informations du conducteur.

Véhicule électrique : Ce mode donne un maximum de puissance du moteur électrique.

### Mode Eco

Réduit la consommation de carburant en optimisant le fonctionnement du chauffage et la climatisation et, en fonction de la version, de la pédale

d'accélérateur, de la boîte de vitesses automatique et du témoin de changement de rapport.

Lorsque le véhicule est en roue libre, le moteur est au ralenti avec le frein moteur réduit.

Véhicule électrique : Pour optimiser l'autonomie, la puissance du moteur électrique est réduite et le chauffage est coupé.

## Freins

### Antiblocage de sécurité

L'antiblocage de sécurité (ABS) empêche que les roues ne se bloquent.

Dès qu'une roue a tendance à bloquer, l'ABS module la pression de freinage de la roue incriminée. Le véhicule puisse toujours être dirigé, même en cas de freinage d'urgence.

La régulation ABS est identifiable à la pulsation de la pédale de frein et au bruit du processus de régulation.

Afin d'obtenir un freinage optimal, enfoncer la pédale de frein à fond pendant toute la durée du freinage malgré la pulsation de la pédale de frein. Ne pas réduire la pression sur la pédale.

En cas de freinage dans une situation d'urgence, les feux de détresse s'allument automatiquement en fonction de l'intensité de la décélération. Ils s'éteignent automatiquement à la première accélération.

Après le démarrage, le système procède à un autotest éventuellement audible.



Témoin (ABS) ⇨ 77.

### Défaillance

#### ⚠ Attention

En cas de défaillance de l'ABS, les roues peuvent avoir tendance à se bloquer en cas de freinage brutal. Les avantages de l'ABS ne sont plus disponibles. Lors d'un freinage brutal, le véhicule ne peut plus être dirigé et peut déraiper.

Faire remédier à la cause du problème par un atelier.

### Frein de stationnement

#### ⚠ Attention

Avant de quitter le véhicule, vérifiez l'état du frein de stationnement. Le témoin (P) s'allume en permanence lorsque le frein de stationnement électrique est serré.

### Frein de stationnement manuel

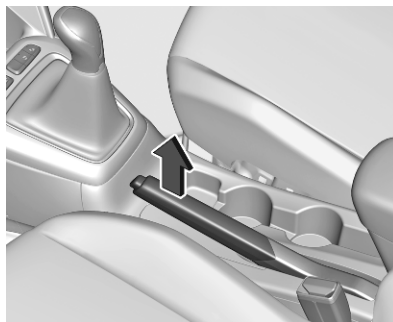

#### ⚠ Attention

Serrer toujours le frein de stationnement sans actionner le bouton de déverrouillage. Dans une pente ou dans une côte, le serrer aussi fort que possible.

Pour desserrer le frein de stationnement, soulever un peu le levier, appuyer sur le bouton de déverrouillage et abaisser complètement le levier.

Pour réduire les efforts d'actionnement du frein de stationnement, enfoncer en même temps la pédale de frein.

Témoin (P) ⇨ 76.

## Frein de stationnement électrique



### Serrage quand le véhicule est à l'arrêt

#### ⚠ Attention

Tirer le commutateur (P) pendant 1 seconde au minimum, jusqu'à ce que le témoin de commande (P) s'allume en continu et que le frein de stationnement électrique soit appliqué. Le frein de stationnement électrique fonctionne automatiquement avec une force appropriée.

Avant de quitter le véhicule, vérifiez l'état du frein de stationnement électrique.

Témoin de commande (P) ↗ 76.

Le frein de stationnement électrique peut toujours être actionné, même avec le contact coupé.

Ne pas actionner le frein de stationnement électrique trop souvent sans faire tourner le moteur, car cela déchargera la batterie du véhicule.

#### Desserrage

Mettre le contact. Garder la pédale de frein enfoncée, puis pousser le commutateur (P).

#### Aide au démarrage

Véhicules avec boîte manuelle : En enfonçant la pédale d'embrayage, puis en la relâchant légèrement et en enfonçant légèrement la pédale d'accélérateur, le frein de stationnement électrique se desserre alors automatiquement. Ceci est uniquement possible si le fonctionnement automatique du frein électrique de



stationnement est activé. Ceci n'est pas possible lorsque l'on tire simultanément sur le commutateur (P).

Véhicules avec boîte automatique : L'engagement de **R**, **D** ou **M** et l'enfoncement de la pédale d'accélérateur relâchent automatiquement le frein de stationnement. Ceci est uniquement possible si le fonctionnement automatique du frein électrique de stationnement est activé. Ceci n'est pas possible lorsque l'on tire simultanément sur le commutateur (P).

#### Freinage en roulant

Quand le véhicule roule et que le commutateur (P) est gardé tiré, le frein de stationnement électrique décélérera le véhicule. Dès que le commutateur (P) est relâché, le freinage s'arrête.

Le système antiblocage de sécurité et la fonction Electronic Stability Control (commande électronique de stabilité) stabilisent le véhicule pendant que le commutateur (P) reste tiré. En cas d'erreur de frein électrique de stationnement, un message d'avertissement

s'affiche au centre d'informations du conducteur. Si le système antiblo-cage de sécurité et la fonction Electronic Stability Control (commande électronique de stabilité) échouent, un ou deux des indicateurs  et  s'allument au combiné d'instruments. Dans ce cas, la stabilité pendant la décélération du véhicule ne peut être maintenue que grâce à de courtes tractions répétées du commutateur jusqu'à ce que le véhicule soit immobilisé.

### Fonctionnement automatique

Le fonctionnement automatique comprend l'application automatique et le relâchement automatique du frein de stationnement électrique.

Le frein de stationnement électrique peut également être appliqué ou relâché manuellement à l'aide du commutateur .

Application automatique :

- Le frein de stationnement électrique est appliqué automatiquement lorsque le véhicule est immobile et avec le contact coupé.
-  s'allume sur le combiné d'instruments et un message s'affiche pour confirmer l'application.





Déverrouillage automatique:

#### Remarque

Le relâchement automatique du frein de stationnement électrique est interrompu jusqu'à ce que la porte du conducteur soit ouverte.

- Le frein de stationnement est relâché automatiquement au démarrage.
-  s'éteint sur le combiné d'instruments et un message s'affiche pour confirmer le relâchement.

### Désactivation du fonctionnement automatique

1. Démarrer le moteur.
2. Si le frein de stationnement est relâché, appliquer le frein de stationnement en tirant le commutateur .
3. Retirer le pied de la pédale de frein.
4. Appuyer sur le commutateur  pendant au moins 10 secondes et 15 secondes au maximum.
5. Relâcher le commutateur .
6. Maintenir la pédale de frein enfoncée.
7. Tirer le commutateur  pendant 2 secondes.

La désactivation du fonctionnement automatique du frein de stationnement électrique est confirmée par l'éclairage du  sur le combiné d'instruments ↪ 77. Le frein de stationnement électrique ne peut s'appliquer et se relâcher que manuellement.

Pour réactiver le fonctionnement automatique, répéter les étapes décrites plus haut.

### Défaillance

Le mode de défaillance du frein de stationnement électrique est signalé par un témoin (P)! et par un message affiché sur le centre d'informations du conducteur.

Messages du véhicule ⇨ 87.

Le témoin (P) clignote : le frein de stationnement électrique n'est pas totalement serré ou desserré. En cas de clignotement permanent, desserrer le frein de stationnement électrique, puis essayer à nouveau de le serrer.

### Assistance au freinage

Si la pédale de frein est enfoncée rapidement et avec force, l'effort de freinage maximal sera automatiquement appliqué.

Le fonctionnement de l'assistance au freinage peut se faire ressentir par une impulsion dans la pédale de frein et une résistance plus importante à l'enfoncement de la pédale de frein.

Maintenir une pression constante sur la pédale de frein tant qu'un freinage maximal est nécessaire. La force de

freinage maximale se réduit automatiquement quand la pédale de frein est relâchée.

### Aide au démarrage en côte

Le système aide à empêcher tout mouvement involontaire lors du démarrage en côte.

Lorsque la pédale de frein est relâchée à l'arrêt dans une pente, les freins restent serrés pendant 2 secondes supplémentaires. Les freins sont automatiquement relâchés dès que le véhicule commence à accélérer.

### Freinage régénératif

#### ⚠ Attention

Lorsque le freinage régénératif est utilisé, les feux stop ne s'allument pas. Pour avertir les véhicules qui suivent, appuyer sur la pédale de frein.

Le freinage régénératif produit de l'énergie électrique à partir du freinage du moteur pour charger la batterie haute tension. La puissance régénérative peut être limitée lorsque la batterie haute tension est complètement chargée.

Si le levier sélecteur est sur **B**, l'énergie est régénérée lorsque la pédale d'accélérateur est relâchée.

**B** peut uniquement être activé si le levier sélecteur est sur **D**.



Pour passer en **B**, pousser le levier sélecteur de la position **D** vers l'arrière.

Pour quitter la position **B**, pousser le levier sélecteur de la position **D** à nouveau vers l'arrière.

Unité d'entraînement électrique  
 ⇨ 126.

## Systèmes de contrôle de conduite

### Electronic Stability Control et système antipatinage

L'Electronic Stability Control améliore la stabilité de la conduite lorsque c'est nécessaire, quel que soit le type de surface de la route ou l'adhérence des pneus.

Dès que le véhicule menace de déraiper (sous-virage, survirage), la puissance du moteur est réduite et les roues sont freinées individuellement.

L'Electronic Stability Control fonctionne en combinaison avec le système antipatinage. Il empêche les roues entraînées de patiner.

Le système antipatinage est un composant de l'Electronic Stability Control.

Le système antipatinage améliore la stabilité de conduite lorsque c'est nécessaire, quels que soient le type de surface de la route ou l'adhérence des pneus, empêchant ainsi les roues entraînées de patiner.

Dès que les roues entraînées commencent à patiner, la puissance délivrée par le moteur est réduite et la roue qui patine le plus est freinée individuellement. Ainsi, même sur chaussée glissante, la stabilité du véhicule est considérablement améliorée.



L'Electronic Stability Control et le système antipatinage sont opérationnels après chaque démarrage du moteur, dès que le témoin  s'éteint.

Lorsque l'Electronic Stability Control ou le système antipatinage fonctionnent,  clignote.

Dans certaines conditions, p. ex. après avoir débranché la batterie du véhicule, le témoin  peut s'allumer pendant quelques secondes, avec un message au centre d'informations du conducteur. Ceci peut être dû à la réinitialisation du capteur d'angle de braquage.

**⚠ Attention**

Ce dispositif de sécurité particulier ne doit pas vous pousser à adopter un style de conduite dangereux.

Adapter la vitesse aux conditions de circulation.

Témoin  ↗ 78.

**Désactivation**

Le système antipatinage peut être désactivé dans l'affichage d'informations.

Affichage d'informations ↗ 84.

La désactivation est confirmée par un message affiché au centre d'informations du conducteur.

L'Electronic Stability Control et le système antipatinage sont réactivés chaque fois que le contact est remis, ou lorsque la vitesse du véhicule dépasse 50 km/h. Il peut également être réactivé via l'affichage d'informations.

 s'éteint lorsque l'Electronic Stability Control et le système antipatinage sont réactivés.

**Défaillance**

En cas de défaillance du système, le témoin  s'allume en continu, un message s'affiche au centre d'informations du conducteur, accompagné d'un signal sonore. Le système n'est pas opérationnel.

Demander à un atelier de remédier à la cause de la défaillance.

**Mode Sport**

Le mode sport adapte les réglages de certains systèmes du véhicule à un style de conduite plus sportive:

- Le moteur réagit plus rapidement aux variations de la pédale d'accélérateur.
- L'assistance de la direction est plus sportive.

**Activation**

Appuyer sur **SPORT** lorsque le moteur tourne.

La LED du bouton s'allume lorsque le mode sport est activé.

**Désactivation**

Appuyer brièvement sur **SPORT**. La LED du bouton s'éteint lorsque le mode sport est désactivé.

## Systèmes d'assistance au conducteur

### ⚠ Attention

Les systèmes d'assistance au conducteur ont été conçus pour aider le conducteur et ne remplacent absolument pas sa vigilance.

Le conducteur assume la pleine responsabilité de sa conduite.

En cas d'emploi des systèmes d'assistance au conducteur, toujours rester attentif aux conditions de circulation actuelles.

### ⚠ Attention

Ne pas utiliser de support de plaque minéralogique sur le pare-chocs avant pour que l'unité radar fonctionne correctement.

## Régulateur de vitesse

Le régulateur de vitesse peut mémoriser et maintenir des vitesses supérieures à 40 km/h. Sur certaines

boîtes manuelles, la troisième vitesse au moins doit également être engagée. Sur une boîte de vitesses automatique, la position **D** ou la seconde, ou un rapport plus élevé en position **M** doit être sélectionné(e).

Descentes et montées peuvent provoquer des écarts par rapport à la vitesse mémorisée.

Le système maintient la vitesse du véhicule à la vitesse présélectionnée par le conducteur sans aucune action sur la pédale d'accélérateur.

La vitesse présélectionnée peut être dépassée temporairement en appuyant fermement sur la pédale d'accélérateur.

L'état et la vitesse présélectionnée s'affichent au centre d'informations du conducteur.

Ne pas activer le régulateur de vitesse lorsqu'une vitesse constante n'est pas conseillée.

## Activation du système

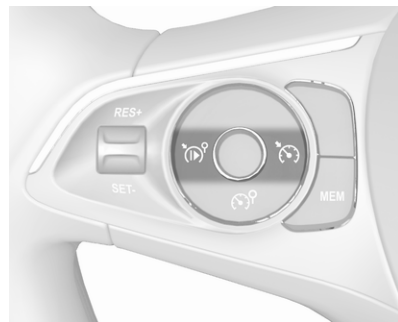

Appuyer sur .

Le symbole  et un message s'affichent au centre d'informations du conducteur. Le système est toujours inactif.

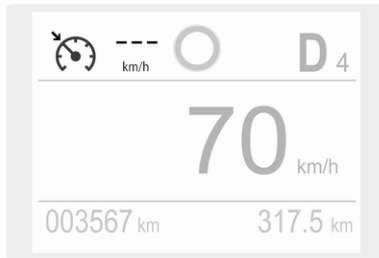

## Activation

### Réglage de la vitesse par le conducteur

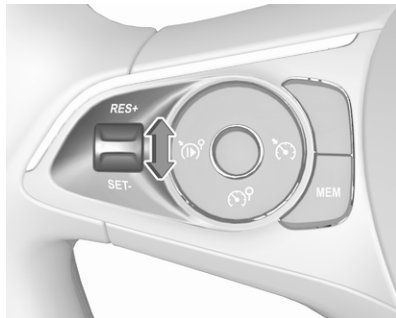

Accélérer jusqu'à la vitesse désirée et déplacer la molette une fois brièvement vers **SET/-**. La vitesse en cours est mémorisée et maintenue. La pédale d'accélérateur peut être relâchée.

La vitesse présélectionnée peut ensuite être modifiée en déplaçant la molette vers **RES/+** pour l'augmenter ou vers **SET/-** pour la diminuer. Déplacer la molette plusieurs fois pour modifier la vitesse peu à peu, et la déplacer et la maintenir pour la modifier plus rapidement.

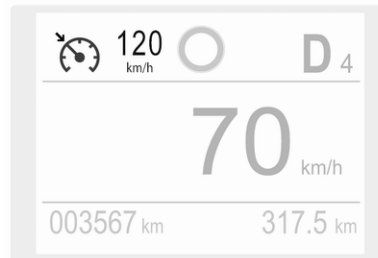

La valeur de vitesse est indiquée au centre d'informations du conducteur.

### Adaptation de la vitesse par reconnaissance de la limite de vitesse

L'adaptation de vitesse intelligente informe le conducteur lorsqu'une limite de vitesse est détectée par reconnaissance de limite de vitesse. La limite de vitesse détectée peut être utilisée comme nouvelle valeur de consigne du régulateur de vitesse.

À l'aide de la caméra montée en haut du pare-brise, ce système détecte et lit les panneaux de limite de vitesse et de fin de limite de vitesse.

Avec le régulateur de vitesse actif, la limite de vitesse reconnue s'affiche au centre d'informations du conducteur et **MEM** s'allume si la différence entre la vitesse sélectionnée et la limite de vitesse dépasse 9 km/h.

Appuyer sur **MEM** au volant pour demander de mémoriser la vitesse suggérée.

Appuyer sur **MEM** au volant une fois de plus pour confirmer et mémoriser la nouvelle valeur de vitesse.

Cette vitesse est la nouvelle valeur du régulateur de vitesse.

La fonction peut être désactivée ou activée dans la personnalisation du véhicule ➔ 88.

### Dépassement de la vitesse sélectionnée

Il est possible d'augmenter la vitesse en enfonçant la pédale d'accélérateur. Après relâchement de la pédale d'accélérateur, la vitesse mémorisée est rétablie.

### Désactivation

Presser , le régulateur de vitesse est en mode pause et un message s'affiche. Le véhicule est conduit sans régulateur de vitesse.

Le régulateur de vitesse est désactivé, mais n'est pas coupé. La dernière vitesse enregistrée reste en mémoire pour être reprise automatiquement ultérieurement.

Le régulateur de vitesse est désactivé automatiquement dans les cas suivants :

- La pédale de frein est actionnée.
- La vitesse du véhicule est inférieure à 40 km/h.

- Le système antipatinage ou la fonction Electronic Stability Control sont entrés en fonctionnement.
- Le levier sélecteur est en **N** (boîte automatique) ou en première ou en seconde (sur certaines boîtes manuelles).
- La pédale d'embrayage a été enfoncée pendant quelques secondes (selon la boîte manuelle).

### Reprise de la vitesse mémorisée

Déplacer la molette sur **RES/+** à une vitesse supérieure à 40 km/h. La vitesse mémorisée sera atteinte.

### Désactivation du système

Appuyer sur  : le mode régulateur de vitesse est désélectionné et l'indication de régulateur de vitesse s'éteint au centre d'informations du conducteur.

Une pression sur  pour activer le limiteur de vitesse désactive le régulateur de vitesse.

La coupure du contact annule la valeur de vitesse programmée.

### Défaillance

En cas de défaillance de régulateur de vitesse, la vitesse est effacée résultant dans un clignotement de tirets.

La reconnaissance de limite de vitesse peut ne pas fonctionner correctement si des panneaux de circulation ne sont pas conformes à la Convention de Vienne sur les panneaux et signaux routiers.

### Limiteur de vitesse

Le limiteur de vitesse empêche le véhicule de dépasser une vitesse maximale prédéfinie.

La vitesse maximale peut être réglée à des vitesses supérieures à 30 km/h.

Le conducteur peut accélérer jusqu'à la vitesse présélectionnée. Les écarts par rapport à la vitesse limite peuvent se produire lors de la conduite du véhicule en descendant une pente.

La vitesse présélectionnée peut être dépassée temporairement en appuyant fermement sur la pédale d'accélérateur.

L'état et la limite de vitesse présélectionnée sont affichés au centre d'informations du conducteur.

### Activation du système

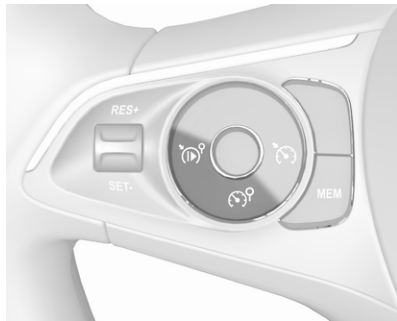

Appuyer sur .

 et un message s'affichent au centre d'informations du conducteur. Le système est toujours inactif.

### Activation

#### Réglage de la vitesse par le conducteur

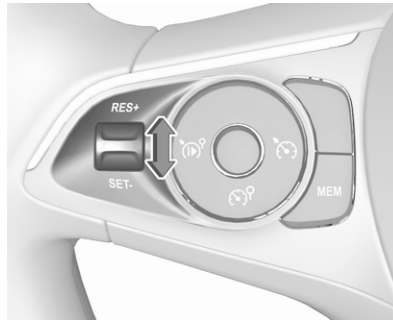

La vitesse maximale présélectionnée peut être réglée en appuyant sur la molette vers **RES/+** pour l'augmenter ou vers **SET/-** pour la diminuer. Déplacer la molette plusieurs fois pour modifier la vitesse peu à peu, et la déplacer et la maintenir pour la modifier plus rapidement.

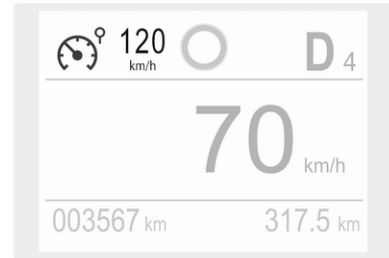

La valeur de vitesse est indiquée au centre d'informations du conducteur.

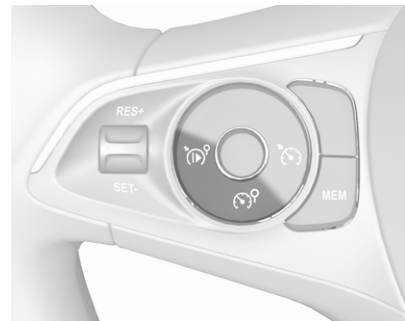

Appuyer sur  pour activer le limiteur de vitesse.

### Adaptation de la vitesse par reconnaissance de la limite de vitesse

L'adaptation de vitesse intelligente informe le conducteur lorsqu'une limite de vitesse est détectée par reconnaissance de limite de vitesse. La limite de vitesse détectée peut être utilisée comme nouvelle valeur de consigne du limiteur de vitesse.

À l'aide de la caméra montée en haut du pare-brise, ce système détecte et lit les panneaux de limite de vitesse et de fin de limite de vitesse.

Si le limiteur de vitesse est actif, la limite de vitesse reconnue s'affiche au centre d'informations du conducteur et **MEM** s'allume si la différence entre vitesse de consigne et limite de vitesse dépasse 9 km/h.

Appuyer sur **MEM** au volant pour demander la sauvegarde de la limite de vitesse suggérée.

Appuyer sur **MEM** au volant une fois de plus pour confirmer et sauvegarder le nouveau réglage de vitesse.

Cette vitesse est la nouvelle valeur de limiteur de vitesse.

La fonction peut être activée ou désactivée dans la personnalisation du véhicule ⇨ 88.

### Dépassement de la limite de vitesse

En cas d'urgence, il est possible de dépasser la limite de vitesse en enfonçant fermement la pédale d'accélérateur jusqu'au bout. Dans ce cas, la valeur de consigne de vitesse clignote.

Relâcher la pédale d'accélérateur et le limiteur de vitesse est réactivé dès que la vitesse redevient inférieure à la vitesse limite.

### Désactivation

Appuyer sur  : le limiteur de vitesse est en mode pause et un message s'affiche. Le véhicule est conduit sans limiteur de vitesse.

Le limiteur de vitesse est désactivé, mais n'est pas coupé. La dernière vitesse enregistrée reste en mémoire pour être reprise automatiquement ultérieurement.

### Reprise de la vitesse limite

Appuyer sur  : la limite de vitesse enregistrée est récupérée.

### Désactivation du système

Appuyer sur  : le mode limiteur de vitesse est désactivé et l'indication de limite de vitesse s'éteint au centre d'informations du conducteur.

Une pression sur  pour activer le régulateur de vitesse désactive le limiteur de vitesse.

La vitesse présélectionnée reste en mémoire après coupure du contact.

### Défaillance

En cas de défaillance du limiteur de vitesse, la vitesse est effacée et des tirets clignotent.

La reconnaissance de limite de vitesse peut ne pas fonctionner correctement si des panneaux de circulation ne sont pas conformes à la Convention de Vienne sur les panneaux et signaux routiers.

## Régulateur de vitesse adaptatif

Le régulateur de vitesse adaptatif est une amélioration du régulateur de vitesse avec une fonction supplémentaire permettant de maintenir une certaine distance de suivi par rapport au véhicule qui précède.



Il utilise des capteurs de radar et de caméra pour détecter le véhicule à l'avant. Si aucun véhicule n'est détecté sur la trajectoire, le régulateur de vitesse adaptatif se comportera comme un régulateur de vitesse conventionnel.

Le régulateur de vitesse adaptatif ralentit automatiquement le véhicule lorsqu'il approche un véhicule se déplaçant plus lentement. Il règle alors la vitesse du véhicule pour suivre le véhicule précédent, en respectant la distance vers l'avant

sélectionnée. La vitesse du véhicule augmente ou diminue pour suivre le véhicule à l'avant, mais ne dépassera pas la vitesse définie. Il peut appliquer un freinage limité avec les feux stop activés.

Si le véhicule précédent accélère ou change de voie, le régulateur de vitesse adaptatif accélère progressivement le véhicule pour revenir à la vitesse enregistrée. Si le conducteur actionne les clignotants pour dépasser un véhicule plus lent, le régulateur de vitesse adaptatif permet au véhicule d'approcher temporairement le véhicule à l'avant pour le dépassement. Cependant, la vitesse réglée n'est jamais dépassée.

Le régulateur de vitesse adaptatif peut enregistrer des vitesses supérieures à 40 km/h pour une boîte manuelle. Si le véhicule qui précède se déplace trop lentement et si la distance de suivi sélectionnée ne peut être maintenue davantage, un signal sonore est émis et un message s'affiche au centre d'informations du conducteur. Le message invite le conducteur à reprendre le contrôle du

véhicule. En cas de boîte automatique, le système peut freiner le véhicule jusqu'à l'arrêt complet.

### ⚠ Attention

L'attention complète du conducteur est exigée à tout moment pendant la conduite du véhicule avec le régulateur de vitesse adaptatif. Le conducteur doit garder le contrôle constant du véhicule, car la pédale de frein, la pédale de l'accélérateur et le bouton  ont la priorité sur toute opération du régulateur de vitesse adaptatif.

## Activation du système

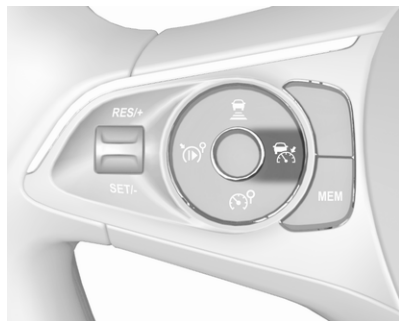

Appuyer sur .

 est indiqué au centre d'informations du conducteur. Le système est encore inactif.



### Activation

#### Réglage de la vitesse par le conducteur

L'activation du régulateur de vitesse adaptatif doit être manuelle à une vitesse comprise entre 40 et 180 km/h. Pour les véhicules équipés d'une boîte automatique, le levier sélecteur de boîte automatique doit être en position **D** ou **M**.

Accélérer jusqu'à la vitesse désirée et déplacer la molette vers **SET/-**. La vitesse en cours est mémorisée et maintenue.

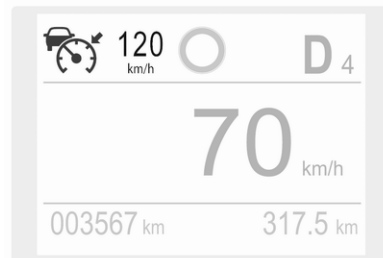

La valeur de vitesse est indiquée au centre d'informations du conducteur.

La vitesse présélectionnée peut ensuite être modifiée en déplaçant la molette vers **RES/+** pour l'augmenter ou vers **SET/-** pour la diminuer. Déplacer la molette plusieurs fois pour modifier la vitesse peu à peu, et la déplacer en la maintenant pour la modifier plus rapidement.

Lorsque le régulateur de vitesse adaptatif fonctionne, le système d'arrêt-démarrage est désactivé automatiquement.

### Adaptation de la vitesse par reconnaissance de la limite de vitesse

L'adaptation de vitesse intelligente informe le conducteur lorsqu'une limite de vitesse est détectée par reconnaissance de limite de vitesse. La limite de vitesse détectée peut être adoptée comme nouvelle vitesse de consigne pour le régulateur de vitesse adaptatif.

À l'aide de la caméra montée en haut du pare-brise, ce système détecte et lit les panneaux de limite de vitesse et de fin de limite de vitesse.

Si le régulateur de vitesse adaptatif est actif, la limite de vitesse reconnue s'affiche au centre d'informations du conducteur et **MEM** s'allume si la différence entre vitesse de consigne et limite de vitesse dépasse 9 km/h.

Appuyer sur **MEM** au volant pour demander de mémoriser la vitesse suggérée.

Appuyer sur **MEM** au volant une fois de plus pour confirmer et mémoriser la nouvelle valeur de vitesse.

Cette limite de vitesse est à présent la nouvelle vitesse de consigne du régulateur de vitesse adaptatif.

La fonction peut être activée ou désactivée dans la personnalisation du véhicule ↪ 88.

### Annulation de la vitesse de consigne

Il est toujours possible de conduire à des vitesses plus élevées que la vitesse de consigne sélectionnée en appuyant sur la pédale de l'accélérateur. Lorsque la pédale d'accélérateur est relâchée, le véhicule reprend la vitesse mémorisée. Si le véhicule qui précède se déplace plus lentement, la distance de suivi sélectionnée par le conducteur est restaurée.

Si la vitesse de consigne sélectionnée est dépassée, l'indication de vitesse disparaît et un message d'avertissement s'affiche.

### ⚠ Attention

Une accélération de la part du conducteur désactive le freinage automatique par le système. Ceci est indiqué par un avertissement apparaissant dans le Centre d'informations du conducteur.

### Reprise de la vitesse mémorisée

Déplacer la molette vers **RES/+** à une vitesse supérieure à 40 km/h. Le régulateur de vitesse adaptatif est activé avec la vitesse de consigne sélectionnée.

### Régulateur de vitesse adaptatif sur les véhicules équipés d'une boîte automatique

Pour les véhicules équipés d'une boîte automatique, le régulateur de vitesse adaptatif permet de maintenir la distance sélectionnée derrière un véhicule qui freine jusqu'à l'arrêt complet.

Si le système a arrêté votre véhicule derrière un autre véhicule, la vitesse de consigne est ensuite remplacée

par un témoin vert (A). Ce symbole signale que le véhicule est maintenu automatiquement à l'arrêt.

Lorsque le véhicule à l'avant se met en mouvement dans les quelques secondes et que les conditions de circulation permettent un redémarrage du véhicule, le régulateur de vitesse actif reprend automatiquement.

Si le véhicule devant a été arrêté plus longtemps et commence à avancer, le témoin de commande vert (A) clignote et un signal sonore est émis pour rappeler de vérifier la circulation avant de reprendre la conduite.

Lorsque le véhicule qui précède s'éloigne, enfoncer la pédale d'accélérateur ou appuyer sur  pour reprendre le régulateur de vitesse adaptatif.

Si le véhicule reste arrêté pendant plus de 5 minutes ou si la porte du conducteur est ouverte et que la ceinture de sécurité du conducteur est déboutée, le frein de stationnement électrique est automatiquement serré pour maintenir le véhicule à l'arrêt. Le

témoin (P) s'allume. Pour relâcher le frein de stationnement électrique, appuyer sur la pédale d'accélérateur.

Frein de stationnement électrique  
 134.

### Attention

Avec le système désactivé ou annulé, le véhicule n'est plus maintenu immobile et peut commencer à se déplacer. Toujours être prêt à serrer manuellement le frein pour maintenir le véhicule immobile.

Ne pas laisser le véhicule sans surveillance s'il est maintenu immobile par le régulateur de vitesse adaptatif. Toujours déplacer le levier sélecteur à la position Stationnement P et couper le contact avant de quitter le véhicule.

### Réglage de distance vers l'avant

Lorsque le régulateur de vitesse adaptatif détecte un véhicule se déplaçant plus lentement dans la

voie, il réglera la vitesse du véhicule pour maintenir la distance vers l'avant sélectionnée par le conducteur.

La distance de suivi peut être réglée sur proche (1 bar), normale (2 bars) ou lointaine (3 bars).

Si le moteur tourne et que le régulateur de vitesse adaptatif est activé (gris) ou actif (vert), le paramètre de distance de suivi peut être modifié :

Appuyer sur . La valeur actuelle s'affiche au centre d'informations du conducteur.

Appuyer de nouveau sur  pour changer la distance de suivi : Le nouveau réglage s'affiche au centre d'informations du conducteur.



La distance vers l'avant sélectionnée est indiquée par des barres entières sur la page du régulateur de vitesse adaptatif.

### Attention

Le conducteur endosse la pleine responsabilité de la distance de suivi en se basant sur les conditions de visibilité, météorologiques

et de circulation. La distance de suivi doit être réglée ou le système doit être désactivé selon les besoins en fonction des conditions existantes.

### Détection d'un véhicule à l'avant

Si le système détecte un véhicule sur la trajectoire, le symbole de régulateur de vitesse adaptatif affiché au centre d'informations du conducteur passe de  à .

### Désactivation

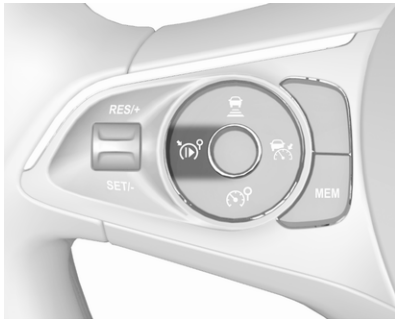

Appuyer sur  : le régulateur de vitesse adaptatif est en mode pause et un message s'affiche. Le véhicule est conduit sans régulateur de vitesse adaptatif.

Le régulateur de vitesse adaptatif est désactivé mais n'est pas mis hors fonction. La dernière vitesse de consigne mémorisée reste enregistrée pour usage ultérieur.

Le régulateur de vitesse adaptatif est désactivé automatiquement dans les cas suivants :

- La pédale de frein est actionnée.
- Le véhicule accélère à une vitesse supérieure à 180 km/h (boîte de vitesses manuelle et automatique) ou ralentit à une vitesse inférieure à 40 km/h (boîte manuelle).
- Le frein de stationnement électrique est serré.
- Le système antipatinage ou l'Electronic Stability Control sont désactivés ou fonctionnent.
- Le levier sélecteur des boîtes automatiques n'occupe ni la position **D** ni la position **M**.

- Une défaillance est détectée dans l'Electronic Stability Control ou le système de radar.
- Immédiatement après avoir enfoncé la pédale d'embrayage ou quelques secondes après avoir enfoncé la pédale d'embrayage (en fonction de la boîte manuelle).

### Désactivation du système

Appuyer sur  : le mode régulateur de vitesse adaptatif est désactivé et le voyant correspondant s'éteint au centre d'informations du conducteur.

Une pression sur  pour activer le limiteur de vitesse désactive le régulateur de vitesse adaptatif.

Couper le contact efface la vitesse de consigne mémorisée.

### Attention du conducteur

- Utiliser le régulateur de vitesse adaptatif avec précaution sur les routes de montagne ou les routes sinueuses, car il peut perdre le

véhicule à l'avant et a besoin de temps pour le détecter à nouveau.

- Ne pas utiliser le système sur des routes glissantes, car il peut créer des changements rapides d'adhérence de pneu (patinage) et le conducteur peut alors perdre le contrôle du véhicule.
- Ne pas utiliser le régulateur de vitesse adaptatif lorsqu'il pleut, neige ou dans des conditions extrêmement poussiéreuses, car le capteur de radar peut être recouvert par un film d'eau, de poussières, gel ou neige. Dans ces conditions, la visibilité peut être réduite ou nulle. Si le capteur est obstrué, nettoyer son couvercle.
- Ne pas utiliser le système avec la roue de secours montée.

### Limites du système

#### ⚠ Attention

La force de freinage automatique du système peut ne pas permettre un freinage assez fort et une manœuvre suffisante pour éviter une collision.

- Après un changement de file inattendu, le système a besoin d'un certain temps pour détecter le véhicule suivant en avant. Donc si un nouveau véhicule à l'avant est détecté, le système peut accélérer au lieu de ralentir.
- Le régulateur de vitesse adaptatif ignore la circulation roulant en sens inverse.
- Le régulateur de vitesse adaptatif ne prend pas en compte les piétons et les animaux pour contrôler le freinage et la conduite.
- Le régulateur de vitesse adaptatif ne prend en compte les véhicules à l'arrêt qu'à faible vitesse.

- Ne pas utiliser le régulateur de vitesse adaptatif avec une remorque tractée.
- Ne pas utiliser le régulateur de vitesse adaptatif sur les routes dont la pente est supérieure à 10 %.

Sachant que le champ de détection du radar est assez étroit, il est possible que le système ne détecte pas :

- véhicules de faible largeur (par exemple des motos, des scooters)
- véhicules ne circulant pas au centre de la voie
- véhicules entrant dans un virage
- véhicules démarrant brusquement

### Virages

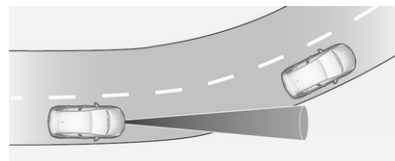

Le régulateur de vitesse adaptatif calcule une trajectoire prévue, sur la base de la force centrifuge. Cette trajectoire prévue considère la caractéristique du virage en cours, mais pas celle du prochain. Le système peut perdre le véhicule actuellement à l'avant ou considérer un véhicule qui n'est pas dans la voie actuelle. Ceci peut se produire à l'entrée ou à la sortie d'un virage, ou si le virage devient plus serré ou moins serré. Si le système ne détecte plus aucun véhicule à l'avant,  s'éteint.

Si la force centrifuge est trop importante dans le virage, le système ralentit légèrement le véhicule. Ce niveau de freinage n'est pas calculé pour éviter le patinage en sortie de virage. Le conducteur est responsable de la réduction de la vitesse sélectionnée avant d'entrer dans le virage et en général pour adapter la vitesse au type de route et aux limitations de vitesse existantes.

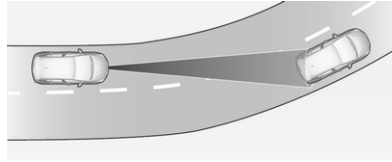

### Autoroutes

Sur autoroutes, adapter la vitesse de consigne à la situation et aux conditions météorologiques. Il faut toujours tenir compte de la limite de champ de vision du régulateur de vitesse adaptatif, de la limite du niveau de freinage et du temps de réaction requis pour vérifier l'éventuelle présence d'un véhicule sur la trajectoire. Le régulateur de vitesse adaptatif peut ne pas être capable de freiner le véhicule à temps pour éviter une collision avec un véhicule beaucoup plus lent ou après un changement de file. Ceci est tout particulièrement vrai lorsque le véhicule est conduit à une vitesse élevée ou si la visibilité est réduite en raison des conditions météorologiques.

À l'entrée ou à la sortie d'une autoroute, le régulateur de vitesse adaptatif peut perdre le véhicule se trou-

vant à l'avant et accélérer jusqu'à la vitesse de consigne. C'est pourquoi il faut diminuer la vitesse de consigne avant de quitter ou de prendre l'autoroute.

### Changements de file de véhicule

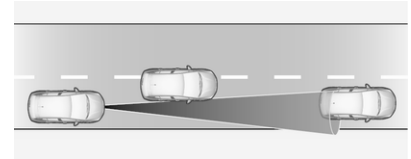

Si un autre véhicule entre dans la même voie de circulation, le régulateur de vitesse adaptatif considérera le véhicule lorsqu'il est complètement sur cette voie. Il faut être prêt à agir et à enfoncer la pédale de frein si un freinage plus rapide est nécessaire.

### En montagne

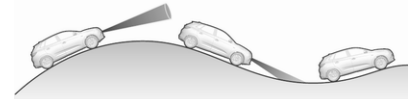

**⚠ Attention**

Ne pas utiliser de régulateur de vitesse adaptatif sur les routes de montagne escarpées.

La performance du système sur route vallonnée est fonction de la vitesse du véhicule et de sa charge, des conditions de circulation et de la pente de la route. Il peut ne pas détecter un véhicule dans la même voie lors de la conduite sur route vallonnée. Sur des côtes raides, il faudra peut-être utiliser l'accélérateur pour maintenir la vitesse du véhicule. En descente, il sera peut-être nécessaire de freiner pour maintenir ou réduire la vitesse.

Bien noter que l'application des freins désactive le système.

**Radar**

Le radar est situé au centre du pare-chocs avant.

**⚠ Attention**

L'unité de radar a été aligné avec précision en usine. Par conséquent, en cas de choc avant, ne pas utiliser le système. Le pare-chocs avant peut sembler intact, mais le capteur derrière le pare-chocs peut être affecté et ne pas réagir correctement. Après un

accident, se rendre dans un atelier pour vérifier et régler la position du radar.

**⚠ Attention**

Ne pas utiliser de support de plaque minéralogique sur le pare-chocs avant pour que l'unité radar fonctionne correctement.

**Défaillance**

En cas de défaillance du régulateur de vitesse adaptatif, un témoin d'avertissement s'allume sur le combiné d'instruments et un message d'avertissement s'affiche sur le centre d'informations du conducteur, accompagné d'un signal sonore.

Le régulateur de vitesse adaptatif peut ne pas fonctionner correctement si des signaux de circulation ne sont pas conformes à la convention de Vienne au sujet des panneaux et signaux routiers.

Faire contrôler le système par un concessionnaire ou un réparateur agréé.

Par mesure de sécurité, ne pas utiliser le système si les feux stop sont défectueux. Ne pas utiliser le système si le pare-chocs avant est endommagé.

## Freinage d'urgence actif

Le freinage d'urgence actif peut aider à réduire les dommages matériels et corporels lors d'une collision directe avant avec des véhicules et des piétons, lorsque le conducteur n'agit pas par freinage manuel ou braquage. Avant que le freinage d'urgence actif ne soit appliqué, le conducteur est averti par une alerte de collision avant.

Alerte de collision avant ⇨ 155.

Protection des piétons à l'avant ⇨ 157.

Le freinage d'urgence actif peut être désactivé dans la personnalisation du véhicule ⇨ 88. S'il est désactivé, (Ⓢ)

s'allume sur le combiné d'instruments. Lorsque le contact est remis, le système est activé par défaut.

La fonction utilise diverses entrées (par ex. capteur de caméra, capteur radar) pour calculer la probabilité d'une collision frontale.

### ⚠ Attention

Ce système n'est pas destiné à remplacer la responsabilité du conducteur pour la conduite du véhicule et l'observation de la route. Sa fonction est limitée à une utilisation complémentaire afin de réduire la vitesse du véhicule avant une collision.

Le système peut ne pas détecter des animaux. Après un changement de file inattendu, le système a besoin d'un certain temps pour détecter le véhicule suivant en avant.

Le conducteur doit toujours être prêt à agir et à freiner et braquer afin d'éviter les collisions.

## Fonctionnement

Selon la configuration du véhicule et les objets détectés, il existe plusieurs plages de vitesse opérationnelle.

Sur les véhicules équipés d'une caméra avant, le freinage actif d'urgence fonctionne de 5 km/h à 80 km/h lorsqu'un véhicule a été détecté.

Sur les véhicules équipés d'un capteur de radar et d'une caméra avant, le freinage actif d'urgence fonctionne de 5 km/h à 140 km/h lorsqu'un véhicule a été détecté.

Le freinage d'urgence actif fonctionne uniquement lorsque les ceintures de sécurité des passagers avant sont bouclées.

Le système se compose :

- du système de préparation au freinage
- du freinage automatique d'urgence
- de l'assistance au freinage intelligente

- de l'alerte de collision avant
- de la protection des piétons à l'avant

### Système de préparation au freinage

Lorsque l'approche d'un véhicule ou d'un piéton se trouvant devant est tellement rapide qu'une collision est presque inévitable, le système de préparation de frein pressurise légèrement les freins. Ceci réduit le temps de réaction lorsqu'il faut freiner.

### Freinage automatique d'urgence

Après l'activation du système de préparation au freinage et juste avant la collision imminente, cette fonction applique automatiquement un freinage pour réduire la vitesse de l'impact de la collision ou empêcher une collision.

Si le freinage d'urgence actif est appliqué, (Ⓜ) clignote au combiné d'instruments.

Le freinage automatique d'urgence est conçu pour réagir si des véhicules, des piétons ou un cycliste sont détectés à l'avant.

Alerte de collision avant ⇨ 155.

Protection des piétons à l'avant ⇨ 157.

À une vitesse inférieure à 30 km/h, le freinage automatique d'urgence peut ralentir le véhicule jusqu'à l'arrêt complet. Si la vitesse est supérieure à 30 km/h, le freinage automatique d'urgence réduit la vitesse. Cependant, le conducteur doit freiner pour pouvoir s'arrêter complètement.

- Boîte automatique : Si le véhicule s'arrête complètement, le freinage automatique est maintenu pendant un certain temps. Maintenir la pédale de frein enfoncée pour éviter un nouveau déplacement du véhicule.
- Boîte manuelle : Si le véhicule s'arrête complètement, le moteur peut caler.

Le régulateur de vitesse et le régulateur de vitesse adaptatif est désactivé lorsqu'un freinage automatique d'urgence se produit.

#### Attention

Ne pas compter sur le système pour freiner le véhicule. Le freinage automatique d'urgence ne freinera pas en dehors de sa plage de vitesses de fonctionnement et répond uniquement aux véhicules et aux piétons détectés.

### Assistance au freinage intelligente

Si le conducteur freine, mais pas suffisamment pour éviter une collision, ce système renforce le freinage. Cette assistance n'est possible que si le conducteur appuie sur la pédale de frein.

L'assistance au freinage intelligente se désactive automatiquement lorsque la pédale de frein est relâchée.

Alerte de collision avant ⇨ 155.

Protection des piétons à l'avant  
⇨ 157.

### Limitations du système

Dans des cas très rares, le système de freinage d'urgence actif peut fournir un freinage automatique lorsque cela ne semble pas nécessaire, par exemple dans les parkings, en raison de la variété des objets tels que les panneaux routiers ou les véhicules sur l'autre voie. Enfoncer fermement la pédale d'accélérateur pour annuler le freinage automatique lorsque la situation et l'environnement le permettent.

Dans les cas suivants, les performances du freinage d'urgence actif peuvent être limitées :

- conduite sur route sinueuse ou vallonnée
- détection de véhicules avec remorque, de tracteurs, de véhicules boueux, etc.
- détection de véhicule lorsque le temps limite la visibilité, par exemple en cas de brouillard, de pluie ou de neige

- conduite de nuit
- le capteur intégré au pare-brise ou le radar derrière le pare-chocs avant est obstrué par de la neige, de la glace, de la boue, de la saleté ou des objets étrangers, comme des autocollants
- le pare-brise est endommagé
- le pare-chocs est endommagé

Une grande vigilance est toujours nécessaire en conduisant et il faut être prêt à intervenir pour éviter une collision.

Nous recommandons de désactiver le système dans la personnalisation du véhicule dans les cas suivants :

- si tractage de remorque ou de caravane
- si transport de longs objets sur des barres ou une galerie de toit
- lorsque le véhicule est remorqué avec le moteur qui tourne
- lorsque le véhicule est équipé de chaînes à neige
- lorsqu'une roue de secours plus petite que les autres roues est placée

- avant d'utiliser une station de lavage automatique avec le moteur qui tourne
- avant de placer le véhicule sur un tapis roulant d'atelier
- si le pare-brise a été endommagé près de la caméra
- si le pare-chocs avant a été endommagé
- si les feux stop ne fonctionnent pas

### Défaillance

Si le système doit être réparé, un message est affiché au centre d'informations du conducteur.

Si le système fonctionne mal, les messages du véhicule sont affichés au centre d'informations du conducteur.

Messages du véhicule ⇨ 87.

### Alerte de collision avant

L'alerte de collision avant peut aider à éviter ou réduire les dommages causés par des collisions frontales.

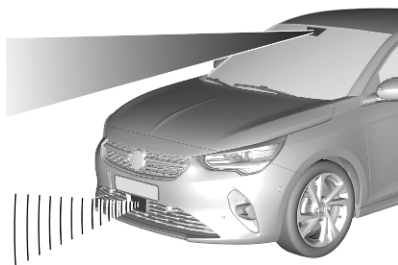

L'alerte de collision avant utilise la caméra avant du pare-brise et, selon la configuration du véhicule, un radar placé derrière le pare-chocs avant pour détecter un véhicule directement à l'avant, sur la trajectoire.

Si le véhicule s'approche trop rapidement du véhicule qui le précède, un signal sonore est émis et un message s'affiche au centre d'informations du conducteur.

### ⚠ Attention

Une alerte de collision avant est simplement un système d'avertissement et n'applique pas les freins. Lors de l'approche trop rapide d'un autre véhicule, il se peut qu'il n'y ait pas assez de temps pour éviter une collision.

Le conducteur endosse la pleine responsabilité de la distance de suivi en se basant sur les conditions de visibilité, météorologiques et de circulation.

L'attention complète du conducteur est exigée à tout moment pendant la conduite du véhicule. Le conducteur devra toujours s'être prêt à agir et appliquer les freins.

### Activation

L'alerte de collision avant fonctionne entre 5 km/h et la vitesse maximale du véhicule.

### Alerter le conducteur

Le conducteur est averti par les alertes suivantes :

- Un message d'avertissement s'affiche sur le centre d'informations du conducteur, lorsque la distance par rapport au véhicule précédent devient trop courte.
- Un message d'avertissement s'affiche sur le centre d'informations du conducteur et un signal sonore retentit lorsqu'une collision est imminente et qu'une action immédiate du conducteur est requise.
- Dans certains cas, le système effectue un bref freinage, lorsqu'une collision est imminente et qu'une action immédiate du conducteur est requise.

### Sélection de la sensibilité de l'alerte

Trois sensibilités d'alerte peuvent être sélectionnées dans les paramètres de freinage d'urgence actif de la personnalisation du véhicule ↪ 88.

Le réglage choisi est mémorisé lorsque le contact est coupé. La temporisation d'alerte varie en fonction du réglage d'alerte sélectionné.

### Désactivation

Le système ne peut être désactivé qu'en désactivant le freinage d'urgence actif dans la personnalisation du véhicule ↪ 88. Lorsque le contact est mis la fois suivante, le système est activé.

### Limitations du système

L'alerte de collision avant sert à signaler des véhicules, des piétons et des cyclistes, mais peut réagir aussi à d'autres objets.

Dans les cas suivants, l'alerte de collision avant peut ne pas détecter un véhicule à l'avant ou la performance du capteur est limitée :

- la conduite a lieu sur route sinueuse ou vallonnée
- conduite de nuit
- les conditions météorologiques, telles que le brouillard, la pluie ou la neige, limitent la visibilité

- le capteur intégré au pare-brise ou au radar derrière le pare-chocs avant est obstrué par de la neige, glace, boue, gadoue, saleté, etc.
- le pare-brise est endommagé ou la visibilité est affectée par des objets étrangers, par ex. des autocollants
- le pare-chocs est endommagé ou affecté par des corps étrangers, tels qu'un support de plaque d'immatriculation

### Protection des piétons à l'avant

La protection des piétons à l'avant peut éviter ou réduire les blessures causées aux piétons par une collision frontale lorsque le véhicule roule en avant.

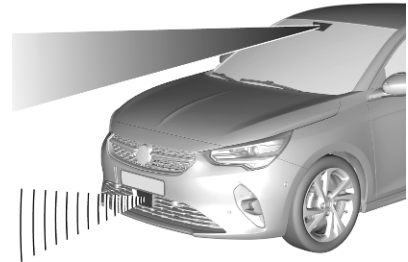

Le système fait appel à la caméra avant du pare-brise et, selon la configuration du véhicule, à un radar monté dans le pare-chocs avant du véhicule pour détecter un piéton se trouvant directement à l'avant, sur la trajectoire.

#### **⚠ Attention**

Ne pas utiliser de support de plaque minéralogique sur le pare-chocs avant pour que l'unité radar fonctionne correctement.

La protection des piétons à l'avant peut détecter et prévenir de la présence de piétons lorsque le véhicule avance à une vitesse comprise entre 5 km/h et 60 km/h. En outre, elle peut freiner automatiquement le véhicule.

La performance du système est limitée par conduite de nuit.

### Danger

Le freinage en cas de piéton à l'avant n'affiche pas d'alerte et ne freine pas automatiquement, à moins d'avoir détecté un piéton.

Le système peut ne pas détecter des piétons, notamment des enfants, lorsque le piéton n'est pas directement devant, n'est pas complètement visible, n'est pas debout ou fait partie d'un groupe.

Le système ne peut être désactivé qu'en désactivant le freinage d'urgence actif dans la personnalisation du véhicule ⇨ 88. Lorsque le contact est remis, le système est activé.

### Alerte de sécurité pour piétons

Lors d'une approche trop rapide d'un piéton détecté, un message d'avertissement s'affiche au centre d'informations du conducteur. Un signal sonore est activé.

Le régulateur de vitesse ou le régulateur de vitesse adaptatif peuvent se désactiver lorsqu'une alerte de sécurité pour piétons est déclenchée.

### Limitations du système

Dans les cas suivants, la protection des piétons à l'avant peut ne pas détecter un piéton ou la performance du capteur est limitée :

- la conduite a lieu sur route sinueuse ou vallonnée
- conduite dans l'obscurité
- les conditions météorologiques, telles que le brouillard, la pluie ou la neige, limitent la visibilité
- le capteur intégré au pare-brise ou le radar derrière le pare-chocs avant est obstrué par de la neige, de la glace, de la boue, de la saleté ou des objets étrangers, comme des autocollants

- le pare-brise est endommagé
- le pare-chocs est endommagé

## Aide au stationnement

### Informations générales

Lorsqu'une remorque ou un porte-vélos est fixé à l'attelage de remorque, l'aide au stationnement est désactivée.

### Attention

Le conducteur est pleinement responsable de la manœuvre de stationnement.

Toujours vérifier les environs lors de l'utilisation du système d'aide au stationnement lorsque vous conduisez vers l'avant ou vers l'arrière.

### Aide au stationnement arrière

Le système utilise des signaux sonores et une indication d'affichage pour avertir le conducteur de la présence

d'obstacles potentiellement dangereux derrière le véhicule pendant que la marche arrière est engagée.



Le système fonctionne avec des capteurs ultrasoniques de stationnement dans le pare-chocs arrière.

### Activation



Le système est prêt à fonctionner lorsque la LED du bouton d'aide au stationnement  $P_{\text{OFF}}$  est éteinte. L'état du système est mémorisé lorsque le contact est coupé.

Une fois activée, l'aide au stationnement arrière est prête à fonctionner lorsque la marche arrière est enclenchée.

### Indication

Selon le côté du véhicule le plus proche d'un obstacle, vous entendrez les signaux d'avertissement sonores dans le véhicule sur le côté correspondant. L'intervalle entre les

signaux sonores se réduit au fur et à mesure que le véhicule se rapproche de cet obstacle. Lorsque la distance est inférieure à environ 30 cm, le signal sonore est continu.

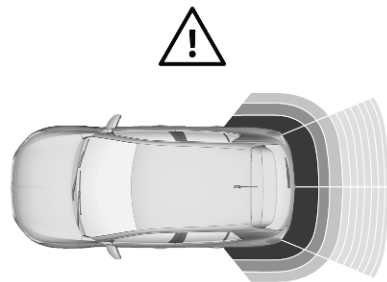

De plus, la distance aux obstacles situés à l'arrière est indiquée par la modifications des lignes de distance dans l'affichage d'informations ↗ 84. Lorsque l'obstacle est très proche,  $\triangle$  pour danger s'affiche.

**Désactivation**

Le système est désactivé lorsque la marche arrière est désengagée. Appuyer sur  $P_{OFF}$  pour désactiver manuellement le système. La LED du bouton s'allume lorsque le système est désactivé. Si le système a été désactivé manuellement, il n'est pas réactivé automatiquement lorsque le contact est remis.

**Aide au stationnement avant-arrière**

L'aide au stationnement avant-arrière mesure la distance entre le véhicule et les obstacles présents devant et

derrière le véhicule. Il informe et avertit le conducteur par des signaux sonores et une indication sur l'affichage.

Il utilise deux signaux d'avertissement sonores différents pour les zones de contrôle avant et arrière, chacune ayant sa propre fréquence.

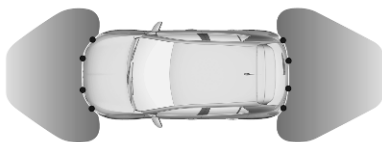

Le système possède des capteurs de stationnement à ultrasons dans les pare-chocs arrière et avant.

**Activation**

Outre l'aide au stationnement arrière, l'aide au stationnement avant est déclenchée lorsqu'un obstacle est détecté à l'avant et que la vitesse du véhicule est inférieure à 10 km/h.



Le système est prêt à fonctionner lorsque la LED du bouton d'aide au stationnement  $P_{OFF}$  est éteinte. L'état du système est mémorisé lorsque le contact est coupé.

**Indication**

Le système avertit le conducteur au moyen de signaux sonores de la présence d'obstacles potentiellement dangereux à l'avant et à l'arrière du véhicule.

Selon le côté du véhicule le plus proche d'un obstacle, vous entendez les signaux d'avertissement sonores dans le véhicule sur le côté correspondant. L'intervalle entre les

signaux sonores se réduit au fur et à mesure que le véhicule se rapproche de cet obstacle. Lorsque la distance est inférieure à environ 30 cm, le signal sonore est continu.

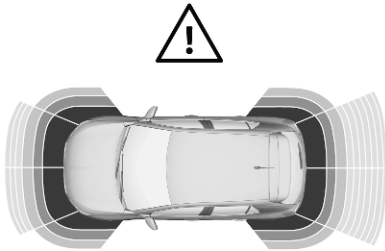

En outre, la distance jusqu'aux obstacles avant et arrière est affichée par les lignes de distance qui changent dans l'affichage d'informations  $\rightarrow$  84.

Si le véhicule s'arrête pendant plus de 3 secondes avec un rapport de marche avant engagé, alors que la boîte automatique est en position **P** ou qu'aucun autre obstacle n'est détecté, aucun signal sonore d'avertissement n'est émis.

### Désactivation

Le système se désactive automatiquement lorsque la vitesse du véhicule dépasse 10 km/h, en serrant le frein de stationnement électrique ou en appuyant sur le bouton d'aide au stationnement  $P_{OFF}$ .

Lorsque le système est désactivé manuellement, la LED du bouton s'allume.

Si le système a été désactivé manuellement, il n'est pas réactivé automatiquement lorsque contact est remis.

### Limitations du système

En cas de défaillance ou d'interruption momentanée du système, par ex. en cas de niveau de bruit externe élevé ou d'autres interférences,  $\rightarrow$  s'allume au combiné d'instruments. Un message s'affiche au centre d'informations du conducteur et un signal sonore est émis.

### Remarque

S'assurer que la plaque d'immatriculation avant est montée correctement et centrée à l'horizontale comme à la verticale, et que les

capteurs sont bien en place. Les performances de l'aide au stationnement seront réduites si la plaque d'immatriculation est pliée ou si elle est montée sur un support.

### ⚠ Attention

Différentes surfaces réfléchissantes d'objets ou de vêtements ainsi que des sources externes de parasites peuvent, dans des conditions particulières, empêcher le système de reconnaître des obstacles.

Une attention particulière doit être accordée aux obstacles bas qui peuvent endommager la partie inférieure du pare-chocs.

### Avertissement

Les performances du système peuvent être dégradées par la présence de glace ou de neige, par ex., sur le capteur.

Les performances du système d'aide au stationnement peuvent être réduites en raison de la charge élevée.

Des conditions spécifiques s'appliquent si des véhicules de plus grande taille sont à proximité (p. ex. véhicules tout terrain, fourgonnette, camionnette). L'identification d'objet et l'indication de distance correcte dans la partie supérieure de ces véhicules ne peuvent pas être garanties.

Des objets offrant une section transversale de réflexion fort étroite, des objets étroits ou des matériaux souples par exemple, peuvent ne pas être détectés par le système.

Les systèmes d'aide au stationnement ne détectent pas les objets situés en dehors de leur portée de détection.

### Système avancé d'assistance au stationnement

#### ⚠ Attention

Le conducteur est pleinement responsable de l'acceptation de l'emplacement de parking suggéré par le système et de la manœuvre de stationnement.

Toujours vérifier les environs dans toutes les directions lors de l'utilisation du système avancé d'assistance au stationnement.

Le système avancé d'assistance au stationnement mesure une place de stationnement adaptée en passant, calcule la trajectoire et dirige automatiquement le véhicule en stationnement.

Le système avancé d'assistance au stationnement apporte de l'aide pour les manœuvres suivantes :

- entrée dans une place de stationnement parallèle
- entrée dans une place de stationnement perpendiculaire
- sortie d'une place de stationnement parallèle

Le conducteur doit contrôler l'accélération, le freinage et le changement de vitesse, tandis que la direction est automatique. Le conducteur peut prendre le contrôle à tout moment en saisissant le volant de direction.

Il peut s'avérer nécessaire de se déplacer d'avant en arrière plus d'une fois.

Des instructions sont données sur l'affichage d'informations ↻ 84.

Le système avancé d'assistance au stationnement ne peut être activé qu'en marche avant.

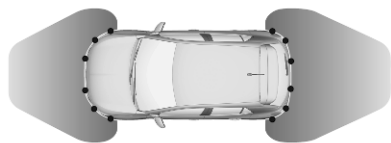

Le système avancé d'assistance au stationnement est toujours associé à l'aide au stationnement avant-arrière.

Le système possède six capteurs de stationnement à ultrasons, dans chacun des pare-chocs avant et arrière.

### Entrée dans une place de stationnement parallèle

#### Activation

Ralentir jusqu'à moins de 30 km/h.



Appuyer sur P ou activer le système via l'affichage d'informations.

Affichage d'informations ↗ 84.

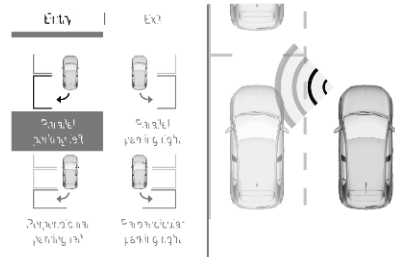

Sélectionner le menu place de stationnement en parallèle. La P s'allume au combiné d'instruments pour confirmer l'activation du système.

La distance parallèle autorisée entre le véhicule et une rangée de voitures stationnées est comprise entre 0,5 m et 1,5 m.

Le système n'identifie pas les places qui sont clairement trop petites ou trop grandes pour le véhicule.

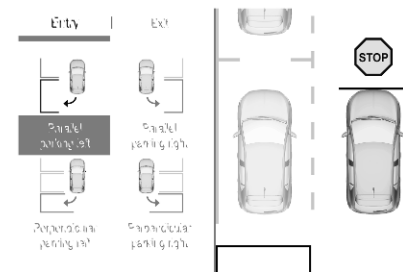

Lorsqu'une place libre est détectée, une information visuelle apparaît sur l'affichage d'informations et un premier signal sonore est émis.

Rouler lentement en avant. Lorsque le second signal sonore retentit, arrêter le véhicule, sélectionner la marche arrière, lâcher le volant de direction et commencer à se déplacer doucement. Une rétroaction visuelle est transmise dans l'affichage d'informations.

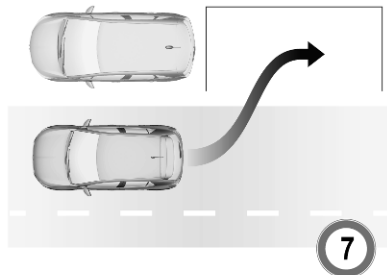

Se déplacer d'avant en arrière tout en observant les avertissements de l'aide au stationnement jusqu'à ce que la fin de la manœuvre soit indiquée.

## Entrée dans une place de stationnement perpendiculaire

### Activation

Ralentir jusqu'à moins de 30 km/h.



Appuyer sur **P** ou activer le système via l'affichage d'informations.

Affichage d'informations ↗ 84.

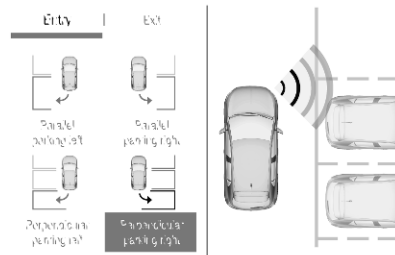

Sélectionner le menu place de stationnement en perpendiculaire. La **P** s'allume au combiné d'instruments pour confirmer l'activation du système.

La distance parallèle autorisée entre le véhicule et une rangée de voitures stationnées est comprise entre 0,5 m et 1,5 m.

Lorsque plusieurs emplacements successifs sont trouvés, le véhicule est dirigé vers le dernier.

Le système n'identifie pas les places qui sont clairement trop petites ou trop grandes pour le véhicule.

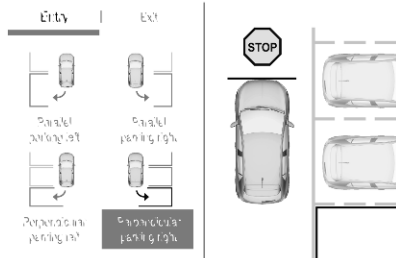

Lorsqu'un emplacement libre est détecté, une information visuelle en retour apparaît sur l'affichage d'informations et un signal sonore est émis. Arrêter le véhicule, sélectionner la marche arrière, lâcher le volant de direction et commencer à se déplacer sans dépasser 7 km/h.

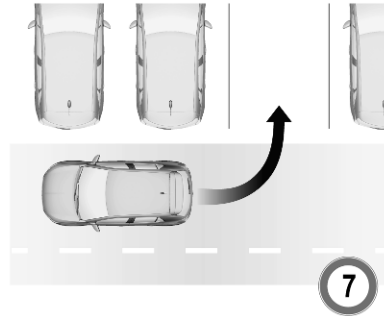

Se déplacer d'avant en arrière comme demandé en observant les avertissements de l'aide au stationnement et en prêtant attention aux signaux sonores jusqu'à ce que la fin de la manœuvre soit indiquée.

Pendant la manœuvre de stationnement, le système est automatiquement désactivé une fois que l'arrière du véhicule se trouve à 50 cm d'un obstacle.

## Sortie d'une place de stationnement parallèle

### Activation



Appuyer sur P ou activer le système via l'affichage d'informations.  
Affichage d'informations ↗ 84.

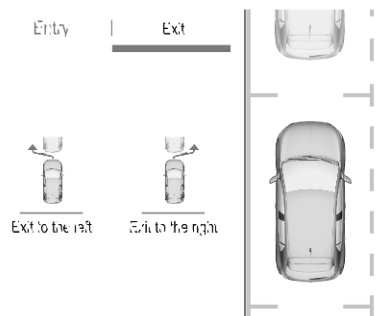

Sélectionner le côté de sortie dans le menu. La  $P_{\text{P}}$  s'allume au combiné d'instruments pour confirmer l'activation du système.

Engager la marche arrière ou un rapport avant, lâcher le volant et commencer à se déplacer sans dépasser 5 km/h.

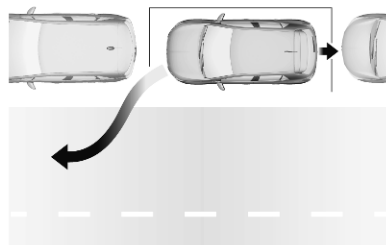

Se déplacer d'avant en arrière tout en observant les avertissements de l'aide au stationnement jusqu'à ce que la fin de la manœuvre soit indiquée.

La manœuvre est terminée lorsque les roues avant du véhicule sont hors de l'emplacement de stationnement.

Après la désactivation, vérifier la commande par-dessus le véhicule.

## Indication sur l'affichage

Les instructions à l'écran contiennent les éléments suivants :

- des remarques générales et des messages d'avertissement
- la demande d'arrêter le véhicule quand un emplacement de parking a été détecté
- le sens de la conduite pendant la manœuvre de stationnement
- la demande de passage en marche arrière ou en premier rapport
- la demande d'arrêt ou de conduite lente
- la réussite de la manœuvre de stationnement indiquée par un symbole en surimpression et un signal sonore
- l'annulation d'une manœuvre de stationnement

## Désactivation

La manœuvre actuelle d'aide au stationnement est annulée au moyen du bouton pour retourner à l'écran

précèdent de l'affichage d'informations. Pour désactiver complètement le système, presser **P** dans la console centrale.

Le système est désactivé automatiquement :

- si le contact est coupé
- si le moteur cale
- si aucune manœuvre n'est lancée dans les 5 minutes de la sélection du type de manœuvre
- après un arrêt prolongé du véhicule pendant une manœuvre
- en activant les feux de direction sur le côté opposé à celui de la manœuvre
- si la fonction Electronic Stability Control est déclenchée
- si la vitesse du véhicule dépasse la limite fixée
- lorsque le conducteur arrête de tourner le volant de direction
- après dix manœuvres pour entrer ou sortir d'une place de stationnement en parallèle ou après

sept manœuvres pour entrer dans une place de stationnement perpendiculaire

- en ouvrant la porte du conducteur
- si l'une des roues avant rencontre un obstacle
- en terminant avec succès la manœuvre de stationnement

La désactivation par le conducteur ou par le système pendant la manœuvre s'affiche. De plus, un signal sonore est émis.

Le système est désactivé automatiquement si le véhicule tracte une remorque connectée électriquement, un porte-vélo, etc.

S'adresser à votre concessionnaire pour désactiver le système pour une longue période.

### Défaillance

En cas de défaillance, un message s'affiche dans l'affichage d'informations en couleurs, accompagné d'un signal sonore.

En cas de défaillance de direction assistée,  s'allume et un message est affiché au centre d'informations du conducteur.

### Attention

Différentes surfaces réfléchissantes d'objets ou de vêtements ainsi que des sources externes de parasites peuvent, dans des conditions particulières, empêcher le système de reconnaître des obstacles.

Une attention particulière doit être accordée aux obstacles bas qui peuvent endommager la partie inférieure du pare-chocs.

### Avertissement

Les performances du système peuvent être dégradées par la présence de glace ou de neige, par ex., sur le capteur.

Les performances du système d'aide au stationnement peuvent être réduites en raison de la charge élevée.

Des conditions spécifiques s'appliquent si des véhicules de plus grande taille sont à proximité (p. ex. véhicules tout terrain, fourgonnette, camionnette). L'identification d'objet et l'indication de distance correcte dans la partie supérieure de ces véhicules ne peuvent pas être garanties.

Des objets offrant une section transversale de réflexion fort étroite, des objets étroits ou des matériaux souples par exemple, peuvent ne pas être détectés par le système.

Les systèmes d'aide au stationnement ne détectent pas les objets situés en dehors de leur portée de détection.

### Remarque

Il se peut que le capteur détecte un objet qui n'existe pas en raison d'une gêne d'écho causée par un mauvais alignement mécanique ou un bruit acoustique externe (de faux avertissements sporadiques sont possibles).

S'assurer que la plaque d'immatriculation avant est correctement fixée (non pliée et sans décalage par rapport au pare-chocs sur la gauche ou la droite) et que les capteurs sont bien en place.

Le système avancé d'assistance au stationnement peut ne pas répondre aux changements de l'espace de stationnement disponible une fois la manœuvre de stationnement commencée. Le système peut reconnaître une entrée, un passage, une cour, voire un croisement en tant qu'emplacement de stationnement. Une fois la marche arrière

enclenchée, le système démarrera une manœuvre de stationnement. S'assurer de vérifier la disponibilité de l'emplacement de stationnement suggéré.

Les surfaces irrégulières, par exemple dans les zones de construction, ne sont pas détectées par le système. Le conducteur en accepte la responsabilité.

### Aide au stationnement automatique

#### Attention

L'attention complète du conducteur est exigée à tout moment pendant l'utilisation de l'aide au stationnement automatique.

Le conducteur est pleinement responsable de l'acceptation de la place de parking suggérée par le système et de la manœuvre de stationnement.

Toujours vérifier les environs dans toutes les directions lors de l'utilisation de l'aide au stationnement automatique.

### ⚠ Attention

L'aide au stationnement automatique ne peut pas être utilisée dans les conditions suivantes :

- À côté d'un accotement (fossé), d'un quai ou sur le bord d'un talus.
- Lorsque la chaussée est glissante, par ex. à cause de la pluie, de la glace ou de la neige.
- Si un pneu est sous-gonflé.
- Si l'un des pare-chocs est endommagé.
- Si l'une des caméras est défectueuse.
- Si les feux stop ne fonctionnent pas.

- En cas du transport d'un objet qui dépasse du véhicule (échelle sur les barres de toit, support de vélo sur le hayon, etc.).
- Avec un attelage à boule non autorisé.
- Avec des chaînes à neige.
- En roulant avec une roue de secours de petit diamètre ou de type « économie d'espace ».
- Lorsque des roues d'une taille différente de celles d'origine sont montées.
- Après avoir modifié un ou les deux pare-chocs (protection ajoutée).
- Si les capteurs ont été repeints de façon inappropriée.
- Lorsque des capteurs non homologués pour le véhicule sont utilisés.

### Remarque

Relâcher le bouton  $P_{\text{A}}$  pendant la manœuvre freine automatiquement le véhicule.

L'aide au stationnement automatique mesure la taille d'une place de stationnement adaptée en passant, calcule la trajectoire et manœuvre automatiquement le véhicule pour son stationnement.

L'aide au stationnement automatique assiste les manœuvres suivantes :

- entrée dans une place de stationnement parallèle
- entrée dans une place de stationnement perpendiculaire
- sortie d'une place de stationnement parallèle

Le système commande la direction, le sens, l'accélération et le freinage.

Des instructions sont données sur l'affichage d'informations ↷ 84.

L'aide au stationnement automatique ne peut être activée qu'en marche avant.

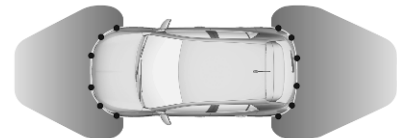

L'aide au stationnement automatique est toujours associée à l'aide au stationnement avant-arrière et au système de vue panoramique.

Le système possède six capteurs de stationnement à ultrasons, dans chacun des pare-chocs avant et arrière.

### Entrée dans une place de stationnement parallèle

#### Activation

Ralentir jusqu'à moins de 30 km/h.



Appuyer sur ou activer le système via l'affichage d'informations.

#### Affichage d'informations ↪ 84.

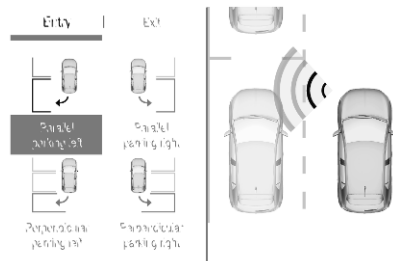

Sélectionner le menu place de stationnement en parallèle. La s'allume au combiné d'instruments pour confirmer l'activation du système.

La distance parallèle autorisée entre le véhicule et une rangée de voitures stationnées est comprise entre 0,5 m et 1,5 m.

Le système n'identifie pas les places qui sont clairement trop petites ou trop grandes pour le véhicule.

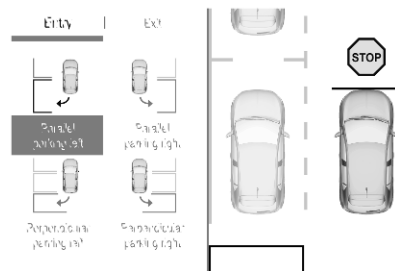

Lorsqu'une place libre est détectée, une information visuelle apparaît sur l'affichage d'informations et un premier signal sonore est émis.

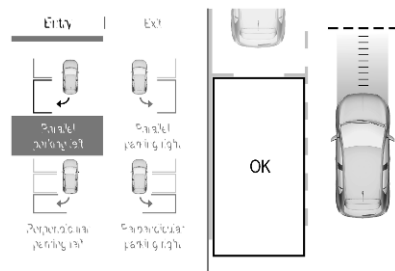

Rouler lentement en avant. Lorsque le deuxième signal sonore retentit, arrêter le véhicule. Lorsque le véhicule est arrêté, une liste d'instructions apparaît sur l'affichage d'informations.

Suivre toutes les instructions mentionnées, pour activer la manœuvre automatique.

✓ confirme le succès de l'exécution de l'instruction correspondante.

Une fois toutes les instructions exécutées avec succès par le conducteur, le système peut entreprendre la manœuvre.



Pour cela, appuyer et maintenir enfoncé  $P_{\text{steering}}$  tout en appuyant sur la pédale de frein.

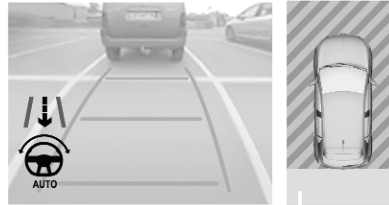

Une fois que le système est prêt à effectuer la manœuvre, le système de vue panoramique apparaît sur l'affichage d'informations.

Relâcher la pédale de frein avec précaution en maintenant  $P_{\text{steering}}$  enfoncé pendant toute la manœuvre.

Le système prend automatiquement le contrôle du véhicule. Respecter les avertissements de l'aide au stationnement automatique jusqu'à ce que la fin de la manœuvre soit indiquée.

## Entrée dans une place de stationnement perpendiculaire

### Activation

Ralentir jusqu'à moins de 30 km/h.



Appuyer sur  $P_{\text{steering}}$  ou activer le système via l'affichage d'informations.

Affichage d'informations ↗ 84.

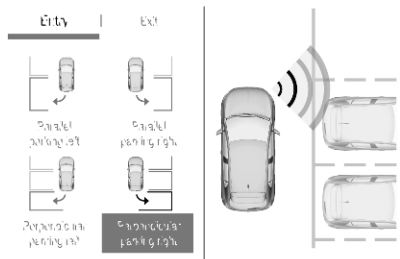

Sélectionner le menu place de stationnement en perpendiculaire. La  s'allume au combiné d'instruments pour confirmer l'activation du système.

La distance parallèle autorisée entre le véhicule et une rangée de voitures stationnées est comprise entre 0,5 m et 1,5 m.

Le système n'identifie pas les places qui sont clairement trop petites ou trop grandes pour le véhicule.

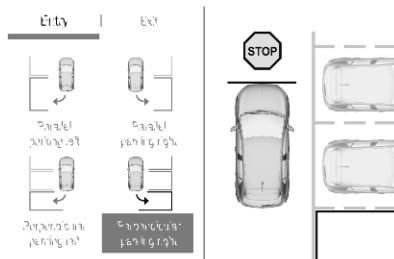

Lorsqu'une place libre est détectée, une information visuelle apparaît sur l'affichage d'informations et un premier signal sonore est émis.

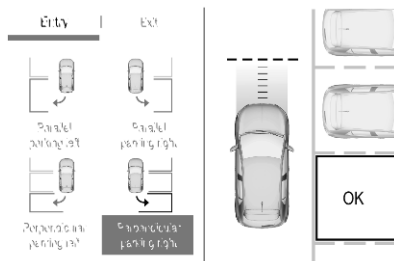

Rouler lentement en avant. Lorsque le deuxième signal sonore retentit, arrêter le véhicule. Lorsque le véhicule est arrêté, une liste d'instructions apparaît sur l'affichage d'informations.

Suivre toutes les instructions mentionnées, pour activer la manœuvre automatique.

✓ confirme le succès de l'exécution de l'instruction correspondante.

Une fois toutes les instructions exécutées avec succès par le conducteur, le système peut entreprendre la manœuvre.



Pour cela, appuyer et maintenir enfoncé **P** tout en appuyant sur la pédale de frein.



Une fois que le système est prêt à effectuer la manœuvre, le système de vue panoramique apparaît sur l'affichage d'informations.

Relâcher la pédale de frein avec précaution en maintenant **P** enfoncé pendant toute la manœuvre.

Le système prend automatiquement le contrôle du véhicule. Respecter les avertissements de l'aide au stationnement automatique jusqu'à ce que la fin de la manœuvre soit indiquée.

## Sortie d'une place de stationnement parallèle

### Activation



Appuyer sur **P** ou activer le système via l'affichage d'informations.

Affichage d'informations ↪ 84.

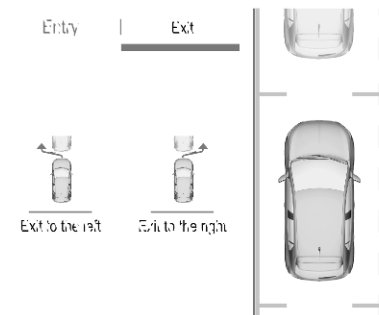

Sélectionner le côté de sortie dans le menu. La **P** s'allume au combiné d'instruments pour confirmer l'activation du système.

Une liste d'instructions apparaît sur l'affichage d'informations.

Suivre toutes les instructions mentionnées, pour activer la manœuvre automatique.

✓ confirme le succès de l'exécution de l'instruction correspondante.

Une fois toutes les instructions exécutées avec succès par le conducteur, le système peut entreprendre la manœuvre.



Pour cela, appuyer et maintenir enfoncé  $P_{\text{steering}}$  tout en appuyant sur la pédale de frein.

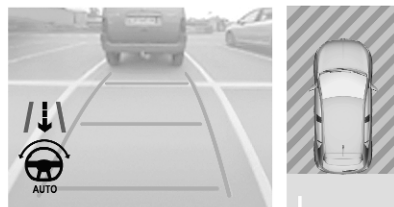

Une fois que le système est prêt à effectuer la manœuvre, le système de vue panoramique apparaît dans l'affichage d'informations, accompagné d'un signal sonore.

Relâcher la pédale de frein avec précaution en maintenant  $P_{\text{steering}}$  enfoncé pendant toute la manœuvre.

Le système prend automatiquement le contrôle du véhicule. Respecter les avertissements de l'aide au stationnement automatique jusqu'à ce que la fin de la manœuvre soit indiquée.

### Indication sur l'affichage

Les instructions à l'écran contiennent les éléments suivants :

- des remarques générales et des messages d'avertissement
- la demande d'arrêt du véhicule quand une place de stationnement a été détectée
- la demande d'avancer quand une place de stationnement a été détectée
- une liste d'instructions à suivre par le conducteur

- la demande d'appuyer sur la pédale de frein tout en maintenant  $P_{\text{steering}}$  enfoncé
- le sens de la conduite pendant la manœuvre de stationnement
- le succès de la manœuvre de stationnement indiquée
- l'annulation d'une manœuvre de stationnement

### Suspension / reprise de la manœuvre

La manœuvre d'aide au stationnement en cours peut être interrompue à tout moment par le système ou par le conducteur.

Le système est interrompu lorsque :

- le bouton  $P_{\text{steering}}$  est relâché
- la pédale de frein est enfoncée
- le conducteur arrête de tourner le volant
- l'une des roues avant rencontre un obstacle
- le levier sélecteur est déplacé de la position **N** ou **P**

L'interruption de la manœuvre sera indiquée sur l'affichage. De plus, un signal sonore est émis.

La manœuvre peut être reprise après avoir résolu le problème correspondant.

## Désactivation

Le système est désactivé lorsque :

- aucune intervention du conducteur n'est détectée pendant 30 secondes après la suspension de la manœuvre
- le levier sélecteur est déplacé vers **P**
- la ceinture de sécurité du conducteur a été détachée
- une porte ou le hayon a été ouvert.
- le clignotant du côté opposé à celui de la manœuvre a été activé
- une roue du véhicule heurte un trottoir ou un obstacle bas
- la fonction Electronic Stability Control (commande de stabilité électronique) est déclenchée
- le moteur a calé

- le contact a été coupé
- plus de dix manœuvres sont nécessaires pour entrer ou sortir d'une place de stationnement en parallèle ou plus de sept manœuvres pour entrer dans une place de stationnement perpendiculaire
- un dysfonctionnement du système pendant la manœuvre a été détecté.
- la manœuvre de stationnement est terminée avec succès.

La désactivation par le conducteur ou par le système pendant la manœuvre sera indiquée à l'écran.  $P_{\odot}$  s'éteint au combiné d'instruments et un signal sonore est émis.

Le système est désactivé automatiquement si le véhicule tracte une remorque connectée électriquement, un porte-vélo, etc.

S'adresser à votre concessionnaire pour désactiver le système pour une longue période.

## Défaillance

En cas de défaillance,  $P_{\odot}$  clignote sur le combiné d'instruments et un message apparaît sur l'affichage d'informations, accompagné d'un signal sonore.

En cas de défaillance de direction assistée,  s'allume et un message est affiché au centre d'informations du conducteur.

Prendre contact avec un atelier.

### Attention

Différentes surfaces réfléchissantes d'objets ou de vêtements ainsi que des sources externes de parasites peuvent, dans des conditions particulières, empêcher le système de reconnaître des obstacles.

Une attention particulière doit être accordée aux obstacles bas qui peuvent endommager la partie inférieure du pare-chocs.

### Avertissement

Les performances du système peuvent être dégradées par la présence de glace ou de neige, par ex., sur le capteur.

Les performances du système d'aide au stationnement peuvent être réduites en raison de la charge élevée.

Des conditions spécifiques s'appliquent si des véhicules de plus grande taille sont à proximité (p. ex. véhicules tout terrain, fourgonnette, camionnette). L'identification d'objet et l'indication de distance correcte dans la partie supérieure de ces véhicules ne peuvent pas être garanties.

Des objets offrant une section transversale de réflexion fort étroite, des objets étroits ou des matériaux souples par exemple, peuvent ne pas être détectés par le système.

Les systèmes d'aide au stationnement ne détectent pas les objets situés en dehors de leur portée de détection.

### Remarque

Il se peut que le capteur détecte un objet qui n'existe pas à cause d'un écho parasite dû à un mauvais alignement mécanique ou à un bruit acoustique externe (de tels faux avertissements sont possibles de temps à autre).

S'assurer que la plaque d'immatriculation avant est correctement montée (qu'elle n'est pas pliée ni décalée par rapport au pare-chocs sur la gauche ou la droite) et que les capteurs sont bien en place. Ne pas utiliser de support de plaque d'immatriculation.

Le système d'aide au stationnement automatique peut ne pas réagir à des changements de l'espace de stationnement disponible une fois la manœuvre de stationnement commencée. Le système peut reconnaître une entrée, un passage, une cour, voire un croisement

comme une place de stationnement. S'assurer de vérifier la disponibilité de la place de stationnement suggérée.

Les surfaces irrégulières, par exemple dans un chantier de construction, ne sont pas détectées par le système. Le conducteur en accepte la responsabilité.

### Alerte d'angle mort latéral

L'alerte d'angle mort latéral permet d'éviter des accidents dus à des changements de trajectoire involontaires lorsqu'un objet est détecté dans une zone qualifiée d'angle mort.

Le système affiche une alerte visuelle dans chaque rétroviseur extérieur en cas de détection d'objets qui pourraient ne pas être visibles dans les rétroviseurs intérieurs et extérieurs.

L'alerte d'angle mort latéral utilise certains des capteurs du système avancé d'assistance au stationnement, situés sur les pare-chocs avant et arrière, des deux côtés du véhicule.

### ⚠ Attention

L'alerte d'angle mort latéral est uniquement une aide au changement de voie et ne remplace pas l'attention visuelle du conducteur.

L'alerte d'angle mort latéral ne détecte pas :

- Les véhicules hors de la zone d'angle mort qui approchent rapidement.
- Les piétons, ni les animaux.
- Les objets fixes tels que les véhicules arrêtés, les lampadaires urbains, les panneaux routiers, etc.

Changer de voie sans faire convenablement attention risque d'endommager le véhicule ou de provoquer un accident corporel éventuellement fatal. Toujours vérifier les rétroviseurs extérieurs et intérieur, regarder par-dessus l'épaule et utiliser le clignotant avant de changer de voie.

### Activation

Le système peut être activé via le menu des réglages du véhicule, dans l'affichage d'informations.

Affichage d'informations ↗ 84.

### Fonctionnement

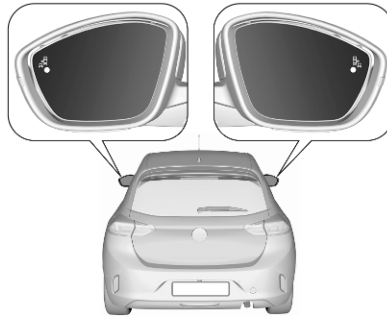

Lorsque le système détecte un véhicule dans la zone d'angle mort en marche avant, une LED s'allume dans le rétroviseur concerné.

La LED s'allume immédiatement pendant que votre véhicule est dépassé.

La LED s'allume avec un délai lorsque votre véhicule dépasse lentement un autre véhicule.

### Conditions de fonctionnement

Le fonctionnement exige les conditions suivantes :

- tous les véhicules se déplacent dans le même sens et dans des voies adjacentes
- selon la configuration du véhicule, la vitesse de votre véhicule est comprise entre 12 ou 33 et 140 km/h
- dépassement d'un véhicule avec une différence de vitesse de moins de 10 km/h
- un autre véhicule dépasse avec une différence de vitesse inférieure à 25 km/h
- la circulation est normale
- conduite en ligne droite ou dans de grandes courbes
- le véhicule ne tracte pas de remorque

- les capteurs ne sont pas couverts de boue, de glace ou de neige
- les zones d'avertissement des rétroviseurs extérieurs ou les zones de détection de pare-chocs avant et arrière ne sont pas couverts d'étiquettes adhésives ou d'autres objets

Aucune alerte n'est déclenchée dans les situations suivantes :

- en présence d'objets immobiles (par exemple des véhicules arrêtés, des barrières, l'éclairage public, des panneaux routiers)
- dans le cas d'une circulation très dense, quand les véhicules en mouvement peuvent être confondus avec un objet immobile
- si des véhicules se déplacent dans le sens opposé
- sur une route sinueuse ou à angle droit
- en dépassant ou en étant dépassé par un très long véhicule (par exemple camion, autocar) qui est détecté simulta-

nément à l'arrière dans la zone d'angle mort et dans le champ de vision du conducteur

- en dépassant trop rapidement

### Désactivation

Le système peut être activé via le menu des réglages du véhicule, dans l'affichage d'informations.

Affichage d'informations ⇨ 84.

L'état du système est mémorisé après avoir coupé le contact.

Le système est automatiquement désactivé si le véhicule tracte une remorque connectée électriquement.

En présence de conditions météorologiques défavorables telles que de fortes pluies, de fausses détections peuvent survenir.

### Défaillance

En cas de défaillance,  s'allume au tableau de bord, avec un message. S'adresser à un concessionnaire ou à un atelier qualifié pour faire vérifier le système.

### Détection active d'angle mort latéral

En plus de l'alerte normale d'angle mort latéral, l'alerte active d'angle mort latéral corrige la trajectoire du véhicule en faisant tourner le volant doucement si un objet est détecté dans la zone qualifiée d'angle mort. Le système n'est actif que lorsque l'alerte d'angle mort latéral et l'assistance au maintien de trajectoire sont activées.

Assistance au maintien de trajectoire ⇨ 183.

La détection active d'angle mort latéral fonctionne lorsque la vitesse du véhicule est comprise entre 65 et 140 km/h.

### Fonctionnement

Lorsque le conducteur essaye de se diriger vers le véhicule détecté, il constate un mouvement de rotation du volant vers le côté opposé. Tourner le volant dans le même sens si le système ne le fait pas suffisamment.

Le système intervient même si les feux de direction ont été activés.

## Caméra arrière

La caméra arrière aide le conducteur à reculer en affichant une vue de la zone derrière le véhicule.

La vue de la caméra s'affiche dans l'affichage d'informations.

### ⚠ Attention

La caméra arrière ne remplace pas la vision conducteur. Il est à noter que les objets se trouvant à l'extérieur du champ de vision de la caméra et des capteurs du système d'assistance au stationnement, par ex. sous le pare-chocs ou sous le véhicule ne sont pas affichés.

Ne pas reculer ou stationner le véhicule en s'aidant uniquement de la caméra arrière.

Vérifier toujours la zone aux alentours du véhicule avant de conduire.

### Activation

La caméra arrière est activée lorsque la marche arrière est enclenchée.

## Fonctionnement

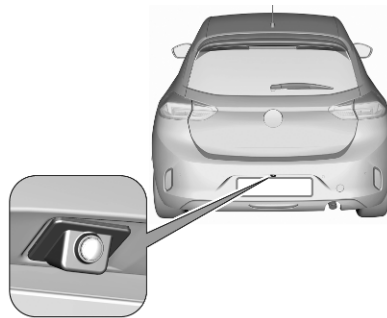

La caméra est montée dans le pare-chocs arrière au-dessus de la plaque d'immatriculation.

La zone affichée par la caméra est limitée. La distance affichée à l'écran est différente de la distance réelle.

### Lignes de guidage

La première ligne horizontale représente une distance au bord du pare-chocs arrière du véhicule d'environ 30 cm. Les lignes horizontales supérieures représentent des distances d'environ 1 m et 2 m.

La trajectoire du véhicule est affichée en fonction de l'angle de braquage.

## Désactivation

La caméra est désactivée :

- en cas de tractage d'une remorque connectée électriquement, d'un porte-vélo, etc.
- si une vitesse de marche avant définie est dépassée ou si la marche arrière n'est pas engagée pendant 7 secondes
- en appuyant sur l'icône ☒ dans le coin supérieur gauche de l'écran tactile

## Limitations du système

### Avertissement

Pour un fonctionnement optimal du système, il est important de veiller à la propreté de la caméra située dans le hayon, entre les

lampes éclairant la plaque minéralogique. Rincer les objectifs à l'eau et les essuyer avec un chiffon doux.

Ne pas nettoyer les objectifs avec un jet de vapeur ou d'eau sous haute pression.

La caméra arrière peut ne pas fonctionner correctement si :

- les alentours sont dans l'obscurité
- le soleil ou le faisceau des phares se reflètent directement sur l'objectif de la caméra
- les conditions météorologiques, telles que le brouillard, la pluie ou la neige, limitent la visibilité
- l'objectif de la caméra est obstrué par de la neige, de la glace, de la neige fondue, de la boue, de la saleté nettoyer l'objectif, le rincer à l'eau et l'essuyer avec un chiffon doux
- le véhicule tracte une remorque connectée électriquement, un porte-vélo, etc.

- l'arrière du véhicule est accidenté
- la température varie de façon extrême

## Système de vue panoramique

Ce système permet d'afficher les abords du véhicule sur l'affichage d'informations, à presque 180°, comme dans une vue de dessus.

Le système utilise :

- la caméra arrière, installée dans le pare-chocs arrière
- des capteurs ultrasoniques de stationnement dans le pare-chocs arrière

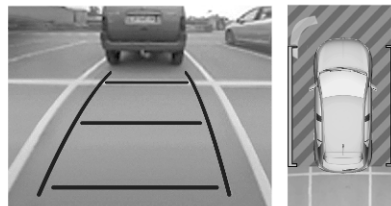

L'écran d'affichage est divisé en deux parties. Celle de droite affiche une vue depuis le haut du véhicule et celle de gauche, une vue depuis l'arrière. Les capteurs de stationnement complètent l'information sur la vue depuis le haut du véhicule.

### Activation

Le système de vue panoramique est activé si la marche arrière est enclenchée.

### Fonctionnement

Différentes vues peuvent être sélectionnées dans la partie gauche de l'affichage. Le type de vue peut être

modifié à tout moment pendant une manœuvre en appuyant sur le champ tactile dans la zone inférieure gauche de l'écran et en sélectionnant dans le menu l'une des vues suivantes :

- Vue normale
- Mode automatique
- Vue avec zoom
- Vue à 180°

L'affichage est immédiatement mis à jour avec le type de vue sélectionné.

Le mode automatique est activé par défaut. Dans ce mode, le système sélectionne la meilleure vue, normale ou zoom, selon les informations provenant des capteurs de stationnement.

L'état du système n'est pas mémorisé à la coupure du contact.

### Vue normale



La zone derrière le véhicule s'affiche à l'écran. Les lignes verticales représentent la largeur du véhicule avec les rétroviseurs dépliés. La direction des lignes change avec la position du volant de direction.

La première ligne horizontale représente une distance au bord du pare-chocs arrière du véhicule d'environ 30 cm. Les lignes horizontales supérieures représentent des distances d'environ 1 m et 2 m.

Cette vue est disponible en mode automatique ou au menu de sélection de vue.

### Mode automatique

Ce mode est activé par défaut. En utilisant les capteurs de pare-chocs arrière ou de pare-chocs avant, la vue automatique passe d'une vue arrière ou avant à une vue de dessus, lors de l'approche d'un obstacle pendant une manœuvre.

### Vue avec zoom



La caméra enregistre les abords du véhicule pendant la manœuvre pour reconstituer une vue depuis le haut de l'arrière ou de l'avant du véhicule dans son environnement proche. Le véhicule peut alors être manœuvré en évitant les obstacles à proximité.

Cette vue est disponible avec le mode automatique ou dans le menu de sélection de vue.

### Vue à 180°

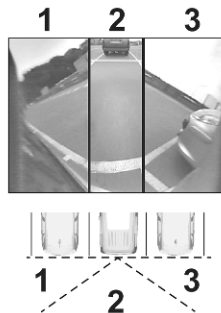

La vue à 180° facilite le recul hors d'un emplacement de stationnement, rendant visibles les véhicules, les piétons et les cyclistes qui s'approchent. Cette vue n'est pas recommandée pour une manœuvre complète. Elle est constituée de trois zones : gauche 1, centre 2 et droite 3. Cette vue est disponible uniquement depuis le menu de sélection de vue.

### Désactivation

Le système de vue panoramique est désactivé dans les cas suivants :

- en cas de tractage d'une remorque connectée électriquement, d'un porte-vélo, etc.
- si une vitesse de marche avant définie est dépassée ou si la marche arrière n'est pas engagée pendant 7 secondes
- en appuyant sur l'icône ☒ dans le coin supérieur gauche de l'écran tactile

### Informations générales

#### ⚠ Attention

Le système de vue panoramique ne remplace pas la vision du conducteur. Il n'affiche pas les enfants, les piétons, les cyclistes, la circulation transversale, les animaux ou tout autre objet se trouvant hors de vue de la caméra, par ex. en dessous du pare-chocs ou sous le véhicule.

Ne pas conduire ou stationner le véhicule en s'aidant uniquement du système de vue panoramique.

Vérifier toujours la zone aux alentours du véhicule avant de conduire.

Les images affichées peuvent être plus éloignées ou plus proches qu'elles n'y paraissent. La zone affichée est limitée et les objets proches de l'un des bords du pare-chocs ou sous le pare-chocs ne sont pas affichés à l'écran.

### Limitations du système

#### Avertissement

Pour un fonctionnement optimal du système, il est important de veiller à la propreté de la caméra située dans le hayon, entre les

lampes éclairant la plaque minéralogique. Rincer les objectifs à l'eau et les essuyer avec un chiffon doux.

Ne pas nettoyer les objectifs avec un jet de vapeur ou d'eau sous haute pression.

Le système de vue panoramique peut ne pas fonctionner correctement si :

- les alentours sont dans l'obscurité
- le soleil ou le faisceau des phares se reflètent directement sur l'objectif de la caméra
- les conditions météorologiques, telles que le brouillard, la pluie ou la neige, limitent la visibilité
- l'objectif de la caméra est obstrué par de la neige, de la glace, de la neige fondue, de la boue, de la saleté. nettoyer l'objectif, le rincer à l'eau et l'essuyer avec un chiffon doux.
- le véhicule tracte une remorque connectée électriquement, un porte-vélo, etc.

- l'arrière du véhicule est accidenté
- la température varie de façon extrême

## Assistant pour les panneaux de signalisation

L'assistant de détection des panneaux routiers est une extension de la reconnaissance de limite de vitesse pour le limiteur de vitesse, le régulateur de vitesse et le régulateur de vitesse adaptatif.



Le système reconnaît les panneaux routiers mentionnés plus haut et les affiche au centre d'informations du conducteur.

## ⚠ Attention

Le panneau routier réel a toujours priorité sur le panneau routier affiché au centre d'informations du conducteur.

Limiteur de vitesse ⇨ 142.

Régulateur de vitesse ⇨ 140.

Régulateur de vitesse adaptatif ⇨ 145.

Centre d'informations du conducteur ⇨ 82.

## Assistance au maintien de trajectoire

L'assistance au maintien de trajectoire aide le conducteur à éviter une sortie de voie accidentelle. Le caméra avant observe les bords de la chaussée, ainsi que les marquages de voie entre lesquels le véhicule circule. Si le véhicule approche d'un bord de la chaussée ou d'un marquage de voie, le volant tourne doucement pour remettre le véhicule dans la voie. Le

conducteur ressent alors un mouvement de contre-braquage du volant. Tourner le volant dans le même sens, si le système ne le fait pas suffisamment. Tourner doucement le volant dans la direction opposée, si vous souhaitez changer de voie.

Lorsque le système dirige pour corriger la trajectoire du véhicule,  clignote en jaune au combiné d'instruments.

Une sortie de voie accidentelle n'est pas supposée par le système lorsque les feux de direction sont actionnés et pendant les quelques secondes suivant la désactivation des feux de direction.

Si le système détecte que le volant n'est pas tenu de façon permanente, il interrompt la correction. Un message d'avertissement au centre d'informations du conducteur, accompagné d'un signal sonore, alerte le conducteur lorsqu'il doit agir immédiatement.

Si le véhicule est équipé d'une détection active d'angle mort latéral, l'interruption de la correction de voie peut être annulée.

Alerte d'angle mort latéral ⇨ 176.

### Remarque

Le système peut être désactivé s'il détecte des voies trop étroites, trop larges ou trop courbées.



Les conditions préalables suivantes doivent être satisfaites :

- la vitesse du véhicule doit être comprise entre 65 et 180 km/h.
- le conducteur doit tenir le volant de direction.
- les feux de direction ne sont pas activés.
- la fonction Electronic Stability Control est activée et ne fonctionne pas.
- le véhicule n'est pas connecté à une remorque ou à un porte-vélo.
- comportement normal de conduite (le système détecte un style de conduite dynamique, c'est-à-dire une pression sur la pédale de frein ou d'accélérateur).
- des chaussées avec des marquages de voie visibles.

- aucune roue de secours n'est utilisée.
- le véhicule n'est pas dans un virage serré.

### Activation





Si le système est activé, la LED du bouton  ne s'allume pas. Pour activer le système lorsqu'il est désactivé, appuyer sur .

### Désactivation

Pour désactiver le système, appuyer sur . La désactivation du système est confirmée par la LED qui s'allume sur le bouton.

## Défaillance

En cas de défaillance,  et  s'affichent au tableau de bord, avec un message et un signal sonore. Prendre contact avec un atelier.

## Limitations du système

Les performances du système peuvent être affectées par :

- un pare-brise sale ou embué ou si la visibilité est affectée par des corps étrangers tels que des autocollants
- véhicules proches à l'avant
- routes inclinées
- routes sinueuses ou vallonnées
- bords de routes
- changements d'éclairage brusques
- conditions d'environnement défavorables, comme une forte pluie ou de la neige
- modifications sur le véhicule, par exemple les pneus

Désactiver le système, si le système est rendu défectueux par des traces de goudron, des ombres, des fissures de la chaussée, des marquages de voies temporaires ou en chantier, ou d'autres imperfections de la route.

### ⚠ Attention

Gardez toujours votre attention sur la route et maintenez votre véhicule en bonne position sur la voie, sinon vous risquez des dégâts sur le véhicule, des blessures ou la mort.

L'assistance au maintien de trajectoire ne dirige pas en permanence le véhicule.

Le système peut ne pas maintenir le véhicule dans la voie ou produire une alerte, même si un marquage au sol est détecté.

La manœuvre de l'assistance au maintien de trajectoire peut ne pas suffire pour éviter une sortie de voie.

Le système peut ne pas détecter un lâché de volant à cause d'influences externes telles que l'état de la route ou du revêtement et de la météo. Le conducteur est pleinement responsable du contrôle de son véhicule et doit toujours conserver les mains sur le volant en roulant.

L'utilisation du système en tractant une remorque ou sur des routes glissantes peut faire perdre le contrôle du véhicule et provoquer un accident. Désactivez le système.

## Assistance au maintien de trajectoire avancée

### ⚠ Attention

Le système aide le conducteur à gérer la direction, l'accélération et le freinage dans les limites des lois de la physique et des capacités du véhicule. Certains éléments d'infrastructure routière ou des véhicules présents sur la route

peuvent ne pas être vus correctement ou être mal interprétés par la caméra et le radar, ce qui peut entraîner un changement imprévu de direction, un manque de correction de la direction ou une gestion inadéquate de l'accélération ou du freinage.

L'assistance au maintien de trajectoire avancée est une amélioration du système d'assistance au maintien de trajectoire.



Le système activé repère les marques de la voie à l'aide de la caméra placée en haut du pare-brise. Il dirige

le véhicule à l'intérieur de la voie détectée. Le conducteur remarque un mouvement de rotation du volant.

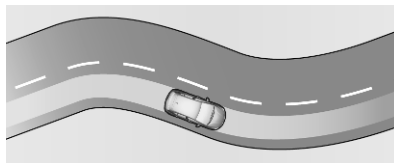

La position actuelle du véhicule dans la voie est ainsi maintenue. Cette position n'est pas nécessairement au centre de la voie.

Lorsque le véhicule se déplace à sur le bord extérieur de la voie, le système corrige en douceur la trajectoire vers le centre de la voie actuelle lorsqu'une vitesse déterminée a été dépassée. Le conducteur remarque à nouveau un mouvement de rotation du volant.

Lorsque le véhicule est dirigé par le système,  s'allume en vert au combiné d'instruments.

Toutefois, le contrôle du véhicule peut être repris à tout moment par le conducteur. Le conducteur doit donc exercer une force supplémentaire pour tourner le volant.

Si le système détecte que le conducteur ne tient pas assez fermement le volant, il déclenche une série d'alertes progressives. Si l'interruption prend trop de temps, le système est désactivé.  s'éteint au combiné d'instruments. Le système doit être réactivé par le conducteur.

L'assistance au maintien de trajectoire fonctionne uniquement avec le régulateur de vitesse adaptatif.

Régulateur de vitesse adaptatif  
 145.



### Conditions préalables requises

- Le régulateur de vitesse adaptatif doit être activé.
- Le conducteur doit tenir le volant de direction.
- Les feux de direction ne sont pas activés.



- La fonction Electronic Stability Control est activée et ne fonctionne pas.
- Le véhicule n'est pas connecté à une remorque ou à un porte-vélo.
- Une conduite normale est requise (le système détecte un style de conduite dynamique, c'est-à-dire une pression sur la pédale de frein ou d'accélérateur).
- Des routes avec un bon marquage de voies sont nécessaires.
- Aucune roue de secours n'est utilisée.
- Le véhicule ne roule pas dans un virage serré.

### Activation



Appuyer sur  pour activer le système. La LED du bouton est allumée et  s'allume en vert au combiné d'instruments pour confirmer l'activation du système.

### Désactivation



Pour désactiver le système, appuyer sur . La LED du bouton et  dans le panneau d'instruments sont éteints pour confirmer la désactivation du système.

### Mise en pause / suspension du système

L'assistance au maintien de trajectoire avancée peut être mise en pause ou suspendue dans les situations suivantes :

- La Electronic Stability Control est en fonctionnement ou a été désactivée.
- Au moins un des marquages de voie n'est pas détecté par le système pendant plusieurs secondes. Le système se réactive lorsque les conditions de fonctionnement sont rétablies.
- Les feux de direction sont activés.
- En conduisant hors des limites de la voie.
- Le volant est tenu trop serré ou tourné trop de manière dynamique.
- La pédale de frein ou la pédale d'accélérateur est enfoncée.
- Le régulateur de vitesse adaptatif est mis en pause.

## Défaillance

En cas de défaillance,  et  s'affichent au tableau de bord, avec un message et un signal sonore. Prendre contact avec un atelier.

## Limitations du système

Les performances du système peuvent être affectées par :

- un pare-brise sale ou embué ou si la visibilité est affectée par des corps étrangers tels que des autocollants
- véhicules proches à l'avant
- routes inclinées
- des routes sinueuses ou vallonnées
- des bords de routes
- des changements d'éclairage brusques
- des conditions d'environnement défavorables, comme une forte pluie ou de la neige
- des modifications sur le véhicule, par exemple les pneus

Un message d'avertissement peut s'afficher lorsque le véhicule roule sur une longue ligne droite sur une chaussée lisse, même si le conducteur tient le volant correctement.

Désactiver le système s'il est perturbé par des traces de goudron, des ombres, des fissures sur la chaussée, des marquages de voie temporaires ou de chantier, ou d'autres imperfections de la route.

### Attention

Toujours maintenir son attention sur la route et son véhicule en bonne position sur la voie, pour éviter tout dommage matériel au véhicule ou des accidents corporels graves ou mortels.

Le système peut ne pas maintenir le véhicule dans la voie ou produire une alerte, même si un marquage au sol est détecté.

La manœuvre de l'assistance avancée au maintien de trajectoire peut ne pas suffire à éviter une sortie de voie.

Le système peut ne pas détecter que le volant a été lâché pour des causes externes (état de la route ou du revêtement, conditions météorologiques, etc.). Le conducteur est pleinement responsable du contrôle de son véhicule et doit toujours garder ses mains sur le volant en roulant.

L'utilisation du système en tractant une remorque ou sur des routes glissantes peut faire perdre le contrôle du véhicule et provoquer un accident. Désactiver le système.

## Alerte du conducteur

Le système d'alerte du conducteur surveille le temps de conduite et la vigilance du conducteur. La surveillance de la vigilance du conducteur consiste à analyser les écarts de trajectoire du véhicule par rapport aux marquages de voie.

Le système ne peut pas se substituer à la vigilance dont doit faire preuve le conducteur. Il est recommandé de faire une pause dès que la fatigue se

fait sentir ou au moins toutes les 2 heures. Ne pas conduire si l'on se sent fatigué.

### Activation ou désactivation

Le système peut être activé ou désactivé dans la personnalisation du véhicule ↗ 88.

L'état du système reste mémorisé lorsque le contact est coupé.

### Alerte de durée de conduite

Le conducteur est avisé par un symbole de rappel instantané  dans le centre d'informations du conducteur et simultanément par une alerte acoustique si le conducteur n'a pas fait une pause après 2 heures de conduite à une vitesse supérieure à 65 km/h. L'alerte se répète toutes les heures jusqu'à l'arrêt du véhicule, quelle que soit l'évolution de la vitesse du véhicule.

Le décompte d'alerte de durée de conduite est réinitialisé lorsque le contact a été coupé pendant quelques minutes.

### Détection de somnolence du conducteur

Le système surveille le degré de vigilance du conducteur à des vitesses supérieures à 65 km/h. Une caméra placée en haut du pare-brise détecte les variations de la trajectoire par rapport aux marquages de voie.

Si la trajectoire du véhicule laisse supposer un certain niveau de somnolence ou d'inattention du conducteur, le système déclenche le premier niveau d'alerte. Le conducteur est avisé par un message et un signal sonore retentit.

Après trois alertes de premier niveau, le système déclenche une nouvelle alerte associée à un message, accompagnée d'un signal sonore plus accentué.

Dans certaines conditions routières (revêtement de chaussée dégradé ou vents forts), le système peut déclencher des alertes indépendamment du niveau de vigilance du conducteur.

La détection de somnolence du conducteur est réinitialisée lorsque le contact a été coupé pendant quel-

ques minutes ou lorsque la vitesse demeure inférieure à 65 km/h pendant quelques minutes.

### Limitations du système

Le système peut ne pas fonctionner correctement, voire ne pas fonctionner du tout dans les situations suivantes :

- faible visibilité consécutive à un éclairage insuffisant de la chaussée, des chutes de neige, de fortes pluies, du brouillard dense, etc.
- éblouissement provoqué par les phares des véhicules approchant en sens inverse, lever/coucher de soleil, réflexions lumineuses les routes humides, sortie de tunnel, alternances d'ombre et de lumière, etc.
- zone du pare-brise face à la caméra masquée par de la saleté, de la neige, des autocollants etc.
- aucun marquage de voie détecté ou marquages de voie trop nombreux en raison de travaux routiers

- véhicules proches à l'avant
- routes sinueuses ou routes étroites

## Chargement

### Remarques générales

#### ⚠ Attention

Les personnes avec un stimulateur cardiaque doivent consulter un médecin par précaution.

Le chargement de la batterie haute tension du véhicule dépend de plusieurs facteurs :

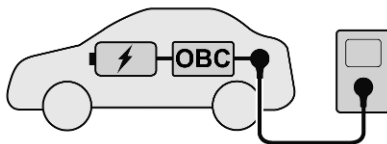

- batterie haute tension du véhicule
- chargeur embarqué interne (OBC)
- dispositif de chargement externe
- câble de chargement

Le câble de chargement permet de raccorder la batterie haute tension du véhicule à un chargeur externe fournissant une alimentation électrique. Ce peut être une prise électrique domestique, une prise Green'Up, un coffret mural ou une station publique de chargement.

La batterie haute tension peut être chargée uniquement en courant continu (c.c.). Pour charger sur une prise électrique domestique, un coffret mural ou une station de chargement en courant alternatif (c.a.), le c.a. doit être converti en c.c. Ceci est effectué par le chargeur embarqué du véhicule. Le chargeur embarqué est disponible en 7,4 kW (monophasé) et 11 kW (triphase).

Si le véhicule est chargé dans une station de chargement publique en c.c., la conversion en c.c. n'est pas nécessaire. La batterie haute tension peut être directement chargée avec du c.c. fourni par la station de chargement en c.c.

La vitesse de chargement de la batterie haute tension du véhicule dépend de l'élément le plus faible de la chaîne

de chargement. Pour obtenir la vitesse maximale de chargement, un câble de chargement et un chargeur doivent être coordonnés.

### Remarque

S'assurer que le câble de chargement utilisé correspond au chargeur embarqué du véhicule.

Types de chargement ⇨ 191.

Câble de chargement ⇨ 200.

## Types de chargement

Il existe différents types de chargement de la batterie haute tension du véhicule.

### Chargement sur des coffrets



Un coffret est une unité de chargement pour foyers privés. Il contient un câble de chargement qui doit être connecté au port de chargement du

véhicule. Certains coffrets ne disposent pas de câble de chargement. Dans ce cas, un câble de chargement est nécessaire et doit être connecté au coffret et au port de chargement du véhicule.

Le temps de chargement peut être d'environ 5 heures avec une puissance de chargement de 11 kW et 15 heures avec une puissance de chargement de 3,7 kW.

### Chargement sur des stations de chargement

Des stations de chargement peuvent du courant alternatif (c.a.) ou du courant continu (c.c.). Le temps de chargement peut varier selon la station de chargement, les stations de chargement en c.c. permettent le chargement le plus rapide. Pour charger la batterie du véhicule, le câble de chargement de la station doit être connecté au port de chargement du véhicule.



- Station de chargement en c.a. : Le temps de chargement peut être d'environ 5 heures avec une puissance de chargement de 11 kW et 7,5 heures avec une puissance de chargement de 7,4 kW.



- Station de chargement en c.c. : La batterie peut être chargée jusqu'à environ 80 % de sa capacité en environ 30 minutes, à une puissance de chargement de 100 kW.

## Chargement sur des prises électriques domestiques



La batterie haute tension du véhicule peut être chargée sur une prise électrique domestique. Brancher le câble de chargement au port de chargement du véhicule et à la prise électrique domestique.

Le temps de chargement peut prendre environ 30 heures avec une puissance de chargement de 1,8 kW.

## Câble de chargement

En fonction du type de chargement, différents câbles de chargement sont utilisés.

### ⚠ Attention

Une utilisation incorrecte des câbles de chargement portatifs peut provoquer un incendie, un choc électrique ou des brûlures, pouvant entraîner des dommages matériels, des blessures graves ou la mort.

- Ne pas utiliser de câbles de rallonge, de multi-prises, de répartiteurs, d'adaptateurs de mise à la masse, de protections contre les surcharges ou d'autres dispositifs similaires.
- Ne pas utiliser une prise de courant usée ou endommagée, ou une prise qui ne maintient pas fermement la fiche en place.
- Ne pas immerger le câble de chargement dans un liquide.

- Ne pas utiliser une prise électrique qui n'est pas correctement mise à la masse.
- Ne pas utiliser une prise électrique reliée à un circuit supportant d'autres charges électriques.

### ⚠ Attention

Lire tous les avertissements de sécurité et les consignes avant d'utiliser ce produit. Ne pas respecter les avertissements et les consignes expose au risque de choc électrique, d'incendie ou de blessure grave.

Ne jamais laisser les enfants sans surveillance près du véhicule pendant qu'il est en charge et ne jamais les laisser jouer avec le câble de chargement.

Si la fiche fournie ne correspond pas à la prise électrique, ne pas la modifier. Demander à un électricien qualifié d'examiner la prise électrique.

Ne pas placer les doigts dans le connecteur du véhicule électrique.

### **⚠ Danger**

Il existe un risque de choc électrique pouvant provoquer des accidents corporels ou la mort.

Ne pas utiliser le câble de chargement s'il est endommagé, même en partie.

Ne pas ouvrir ou retirer le cache du câble de chargement.

Ne faire réparer que par un personnel qualifié. Connecter le câble de chargement à une prise correctement reliée à la terre avec des câbles en bon état.

### **Câble domestique de base (mode 2) / câble domestique amélioré (mode 2)**

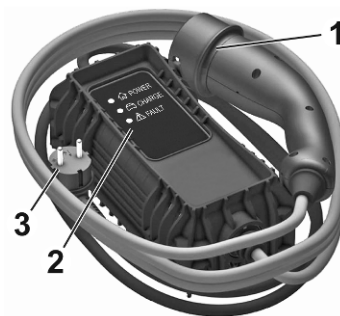

1. Fiche véhicule
2. Témoins d'état
3. Fiche murale

Les câbles domestiques de base (mode 2) sont utilisés pour le chargement sur des prises électriques domestiques. Un câble domestique de base (mode 2) se compose d'une fiche côté véhicule, d'un boîtier de commande et d'une fiche pour la prise électrique domestique. Le boîtier de

commande possède un contrôleur de charge intégré et plusieurs diodes indiquant l'état de chargement.

Les câbles domestiques améliorés (mode 2) sont similaires aux câbles domestiques de base (mode 2). Toutefois, les performances de chargement des câbles domestiques améliorés (chargement en mode 2) sont meilleures que celles des câbles domestiques de base (mode 2). Les câbles domestiques améliorés (mode 2) sont utilisés sur des prises Green'Up qui doivent être installées par un électricien certifié chez le client.

### **Indicateurs d'état du câble de charge**

Après avoir branché le câble de chargement, un auto-diagnostic rapide est réalisé et tous les indicateurs d'état s'allument pendant un moment. Pour les fonctions des indicateurs d'état, se reporter au manuel du fabricant du câble de chargement.

### Information importante relative au chargement du véhicule électrique avec câbles portatifs

- Le chargement d'un véhicule électrique peut imposer une charge plus importante qu'une application domestique conventionnelle au système électrique d'un bâtiment.
- Avant tout branchement à une prise électrique, demander à un électricien qualifié de procéder à une inspection et de vérifier si le circuit électrique (prise électrique, câblage, jonctions et dispositifs de protection) peut supporter un service intensif à une charge continue de 10 A.
- Les prises électriques peuvent s'user en cas d'utilisation normale ou se détériorer au fil du temps, ce qui les rend inadaptes au chargement d'un véhicule électrique.
- Contrôler la prise/fiche électrique lors du chargement et interrompre leur utilisation si la prise/fiche

électrique est chaude, puis faire réparer la prise électrique par un électricien qualifié.

- À l'extérieur, effectuer le branchement à une prise électrique étanche.
- Monter le câble de charge de manière à réduire les tensions sur la prise / fiche.

### Câble de chargement en mode 3



1. Fiche véhicule
2. Fiche pour coffret mural / station de chargement en c.a.

Les câbles de chargement en mode 3 sont utilisés pour le chargement sur des coffrets muraux et sur les stations de chargement en c.a. Un câble de chargement en mode 3 dispose d'une fiche côté véhicule et d'une fiche côté coffret mural / station de chargement en c.a. Les coffrets muraux / stations de chargement en c.a. peuvent disposer d'un câble de chargement en mode 3 intégré. Pour d'autres informations sur le câble de chargement en mode 3, se reporter au manuel du fabricant du câble de chargement.

### Câble de chargement en mode 4

#### Remarque

Utiliser uniquement des câbles de chargement en c.c. d'une longueur inférieure à 30 mètres.

Les câbles de chargement en mode 4 sont utilisés pour le chargement en c.c. Si des câbles de chargement en mode 4 sont intégrés aux stations de chargement en c.c., ils ne présentent qu'une fiche côté véhicule.

## Chargement

Cette section décrit les étapes de chargement d'un véhicule électrique. Les étapes diffèrent selon le type de chargement correspondant.

### Chargement sur des coffrets muraux

1. Sélectionner **P** et couper le contact.



2. Appuyer sur le volet du port de chargement pour le dégager.
3. Sortir le câble de chargement en mode 3 du coffre.

4. Brancher la fiche pour coffret mural du câble de chargement en mode 3 dans le port correspondant du coffret mural.

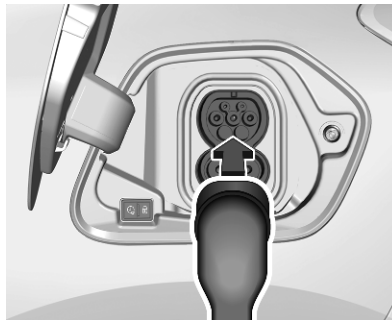

5. Brancher la fiche côté véhicule du câble de chargement en mode 3 dans le port de chargement du véhicule.

État du chargement ↻ 200.



Le début du chargement est indiqué par le clignotement en vert de l'indicateur d'état au niveau du port de chargement.



Pendant le chargement, la fiche du véhicule est verrouillée sur le port de chargement et ne peut être débranchée en cours de chargement. L'indicateur  s'allume.

Types de chargement ⇨ 191.

### **Chargement sur des stations de chargement en c.a. publiques / stations de chargement en c.c. publiques**

Pour charger sur une station de chargement publique en c.a. / station de chargement publique en c.c., suivre les instructions d'utilisation de la station de chargement correspondante. Les stations de chargement publiques en c.a. risquent de ne pas disposer d'un câble de chargement intégré. Dans ce cas, un câble de chargement en mode 3 portable est nécessaire.

Types de chargement ⇨ 191.

### **Chargement sur des prises électriques domestiques / prises Green'Up**

#### **⚠ Attention**

Utiliser uniquement une prise électrique domestique correctement raccordée à la terre et protégée par un commutateur différentiel de 30 mA.

Utiliser uniquement une prise électrique domestique protégée par un disjoncteur adapté à l'ampérage du circuit électrique.

Faire vérifier par un électricien qualifié l'installation électrique à utiliser. L'installation doit être conforme aux normes nationales et doit être compatible avec le véhicule.

Pour utiliser une prise électrique domestique spécifique, la faire installer par un électricien qualifié.

S'assurer que la prise électrique, la fiche et le câble ne supportent pas le poids du boîtier de commande.

Un câble de chargement destiné à charger la batterie haute tension du véhicule est rangé sous le recouvrement des rangements dans le plancher arrière du coffre.

1. Sélectionner **P** et couper le contact.



2. Appuyer sur le volet du port de chargement pour le dégager.
3. Sortir le câble de chargement du coffre.
4. Brancher le câble de chargement dans la prise électrique domestique / prise Green'Up.  
Vérifier l'état du câble de chargement.

Câble de chargement ↗ 200.

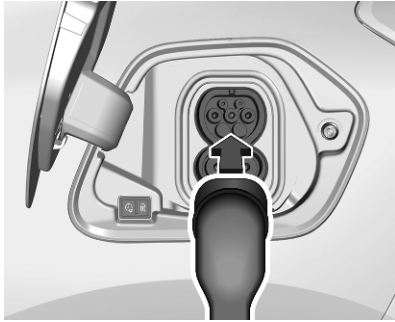

5. Brancher la fiche côté véhicule du câble de chargement dans le port de chargement du véhicule.

État du chargement ↗ 198.



Le début du chargement est indiqué par le clignotement en vert de l'indicateur d'état sur le port de chargement et sur son boîtier de commande.



Pendant le chargement, la fiche du véhicule est verrouillée sur le port de chargement et ne peut être débranchée en cours de chargement. L'indicateur  s'allume.

### Annulation du processus de chargement

#### Remarque

Dans les stations de chargement publiques, l'annulation et la reprise du processus de chargement peuvent entraîner des coûts supplémentaires.

Une fois le processus de chargement commencé, seule la porte du conducteur peut être déverrouillée sans annuler le processus de chargement. Par conséquent, il faut activer la fonction porte du conducteur uniquement dans la personnalisation du véhicule.

Appuyer sur  de la commande à distance pour annuler le processus de chargement à tout moment.

Appuyer sur  à deux reprises pour annuler le processus de chargement à tout moment si la fonction **porte conducteur uniquement** est activée dans la personnalisation du véhicule.

Verrouillage central ⇨ 10.

Personnalisation du véhicule ⇨ 88.

## Arrêt du chargement

### Attention

Après la fin du chargement :

- Débrancher le câble de chargement du port de chargement du véhicule.
- S'assurer que le volet du port de chargement est fermé.
- Toujours débrancher le câble de chargement de la prise électrique domestique.
- Éviter de laisser entrer du liquide dans le port de chargement du véhicule, la fiche côté véhicule du câble de chargement et la prise électrique domestique.

La batterie haute tension est complètement chargée si l'indicateur d'état sur le port de chargement s'allume de façon permanente en vert.

1. Déverrouiller le véhicule avant de retirer la fiche du véhicule du port de chargement.

Si le véhicule est déjà déverrouillé, le verrouiller et le déverrouiller à nouveau.

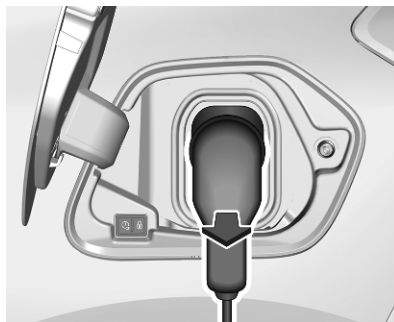

2. Débrancher du port de chargement la fiche côté véhicule du câble de chargement dans les 30 secondes suivant le déverrouillage.

3. Fermer le volet du port de chargement en appuyant fermement au centre pour le verrouiller correctement.
4. En cas de chargement sur un coffret mural / une station de chargement publique en c.a., débrancher le câble de chargement du coffret mural / de la station de chargement publique en c.a. En cas de chargement à partir d'une prise électrique domestique / prise Green'Up, débrancher le câble de chargement de la prise électrique domestique / prise Green'Up.

Lorsque le câble de chargement est branché dans le véhicule, il est impossible de conduire le véhicule.

## Chargement programmable

Par défaut, le chargement commence dès que le câble de chargement est raccordé au port de chargement du véhicule. Il est également possible de programmer un chargement à l'aide de l'affichage d'informations.

Le chargement programmable n'est possible qu'en chargeant sur une prise électrique domestique / prise Green'Up ou sur un coffret mural.

Le chargement programmable est également disponible via la MyOpel App.

### Remarque

Sur les véhicules équipés de l'Infotainment System **Multimedia**, le chargement programmable ne peut être utilisé que via la MyOpel App.



1. Appuyer sur .
2. Sélectionner **Charge**.



3. Appuyer sur .
4. Définir le nombre d'heures et de minutes après lesquelles le processus de charge débute.
5. Appuyer sur **OK**.
6. Brancher le véhicule.

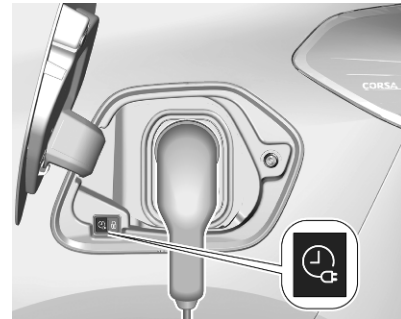

7. En moins de 1 minute, appuyer sur  pour activer le chargement programmable.

L'indicateur d'état s'allume en bleu pour indiquer que la programmation de chargement est active.

Chargement ⇨ 195.

État du chargement ⇨ 200.

## État de chargement

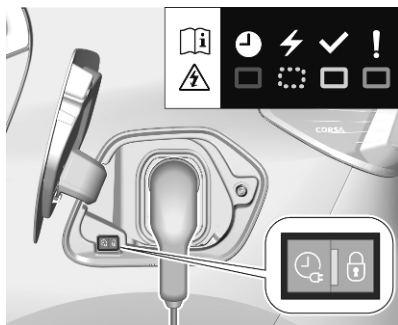

Si le véhicule est branché et que le contact est coupé, l'indicateur d'état de charge se présente comme suit :

- S'allume en blanc : éclairage d'accueil quand le volet du port de charge est ouvert
- S'allume en vert : chargement terminé
- Clignote en vert : chargement en cours
- S'allume en rouge : défaillance de chargement
- S'allume en bleu : programmation de chargement active

Une défaillance de chargement s'est produite si le véhicule est branché et que l'indicateur d'état de chargement est éteint.

D'autres indicateurs d'état de chargement se trouvent sur le boîtier de commande du câble domestique de base (mode 2) / câble domestique amélioré (mode 2).

Câble de chargement ↗ 192.

Chargement programmable ↗ 198.

## Carburant

### Carburant pour moteurs à essence



N'utiliser que des carburants se confirmant à la norme européenne EN 228 ou E DIN 51626-1 ou toute autre norme équivalente.

Le moteur est capable de tourner avec du carburant contenant jusqu'à 10 % d'éthanol (par exemple du E10).

Utiliser du carburant avec l'indice d'octane recommandé. Un indice d'octane inférieur peut réduire la puissance du moteur et le couple et diminuer légèrement la consommation de carburant.

**Avertissement**

Ne pas utiliser de carburant ou d'additifs pour carburant contenant des composés métalliques tels que des additifs à base de manganèse. Ceci peut endommager le moteur.

**Avertissement**

L'utilisation d'un carburant à l'indice d'octane inférieur à l'indice le plus bas possible peut provoquer une combustion non contrôlée et des dégâts au moteur.

Les exigences spécifiques au moteur relatives à l'indice d'octane sont indiquées dans la vue d'ensemble sur les données de moteur ↗ 259. Une étiquette spécifique au pays apposée sur la trappe à carburant peut annuler et remplacer l'exigence. Dans certains pays, l'utilisation d'un carburant particulier, par ex. avec une teneur spécifique en octane, peut être nécessaire pour garantir le bon fonctionnement du moteur.

**Carburant pour moteurs diesel**

Les moteurs diesel sont compatibles avec les biocarburants conformes aux normes européennes actuelles et futures, disponibles dans les stations-services :

**B7**

Carburant diesel conforme à la norme EN590 mélangé à un biocarburant conforme à la norme EN14214 (pouvant contenir jusqu'à 7 % d'ester méthylique d'acide gras).

**B10**

Carburant diesel conforme à la norme EN16734 mélangé à un biocarburant conforme à la norme EN14214 (pouvant contenir jusqu'à 10 % d'ester méthylique d'acide gras).

**XTL**

Carburant diesel paraffiné conforme à la norme EN15940 mélangé à un biocarburant conforme à la norme EN14214 (pouvant contenir jusqu'à 7 % d'ester méthylique d'acide gras).

**B20****B30**

L'utilisation d'un carburant B20 ou B30 conforme à la norme EN16709 est possible dans nos moteurs diesel. Toutefois, cette utilisation, même occasionnelle, exige une application

stricte des conditions d'entretien spéciales décrites comme « conditions difficiles ».

Pour plus d'informations, contacter un concessionnaire ou un atelier qualifié.

### Avertissement

L'utilisation de tout autre type de (bio)carburant (huiles végétales ou animales, pur ou dilué, carburant domestique, etc.) est strictement interdite (risque de dommages pour le moteur et le circuit d'alimentation).

### Remarque

Les seuls additifs diesel autorisés sont ceux respectant la norme B715000.

### Fonctionnement à basse température

À des températures inférieures à 0 °C, certains produits diesel avec des mélanges de biodiesel peuvent se colmater, geler ou se gélifier, ce qui peut nuire au circuit d'alimentation

en carburant. Le démarrage et le fonctionnement du moteur peuvent ne pas être corrects. Veiller à utiliser du carburant diesel d'hiver à des températures ambiantes inférieures à 0 °C.

Du carburant diesel de qualité arctique peut être utilisé pour des températures extrêmement basses, inférieures à -20 °C. L'utilisation de cette qualité de carburant par temps chaud ou pour des climats chauds n'est pas recommandée et peut faire caler le moteur, rendre le démarrage difficile ou endommager le circuit d'injection du carburant.

### Faire le plein

#### ⚠ Danger

Avant de faire le plein, couper le contact ainsi que les chauffages externes avec chambres de combustion.

Lors du remplissage du réservoir, respecter les prescriptions d'utilisation et de sécurité de la station-service.

#### ⚠ Danger

Le carburant est inflammable et explosif. Ne pas fumer. Pas de flamme nue ou de formation d'étincelles.

Si une odeur de carburant se dégage dans le véhicule, faire immédiatement remédier au problème par un atelier.

Une étiquette comportant des symboles de la trappe de remplissage de carburant indique les carburants autorisés. En Europe, les pistolets des pompes de remplissage sont marqués au moyen de ces symboles. N'utiliser que le type de carburant autorisé.

### Avertissement

En cas d'erreur de carburant, ne pas mettre le contact.

La trappe à carburant se trouve sur le côté arrière gauche du véhicule.



La trappe de réservoir ne peut être ouverte que si le véhicule est déverrouillé. Ouvrir la trappe à carburant en la poussant.

### Appoint d'essence et de gazole

Pour ouvrir, tourner lentement le capuchon dans le sens inverse des aiguilles d'une montre.

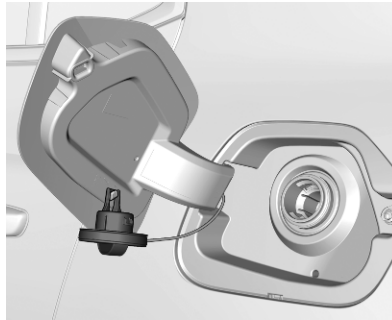

Le bouchon de remplissage de carburant peut être fixé au crochet sur la trappe à carburant.

Placer l'absorbeur en position verticale sur le goulot de remplissage et presser légèrement pour l'insérer.

Pour l'appoint, mettre en marche le pistolet de la pompe.

Après une coupure automatique, l'appoint peut être fait en opérant la buse de pompe deux fois de plus au maximum.

### Avertissement

Nettoyer aussitôt le carburant qui a débordé.

Pour fermer, tourner le bouchon de remplissage dans le sens horaire jusqu'au déclic.

Fermer la trappe et laisser s'engager.

### Bouchon de remplissage

Utiliser uniquement des bouchons de remplissage d'origine.

Les véhicules avec moteur diesel sont équipés d'un bouchon de remplissage spécifique.

## Attelage de remorque

### Informations générales

Utiliser uniquement un dispositif d'attelage homologué pour le véhicule.

Nous vous recommandons de confier tout montage ultérieur à un atelier. Faire effectuer toute modification du véhicule qui concerne le système de refroidissement, les plaques de protection thermiques ou d'autres organes du véhicule.

La fonction de détection d'ampoule grillée pour les feux stop de la remorque ne détecte pas une indisponibilité partielle des ampoules, par ex., avec quatre ampoules de 5 W chacune, la fonction détecte uniquement l'ampoule grillée si une seule ampoule 5 W fonctionne ou si aucune ne fonctionne.

Les remorques équipées de feux à LED ne sont pas compatibles avec le faisceau de câblage de cet attelage de remorque.

La pose d'un dispositif d'attelage peut cacher l'ouverture de l'œillet de remorquage. Dans ce cas, utiliser la

barre d'attelage pour le remorquage. Toujours conserver dans le véhicule la barre à boule d'accouplement pour pouvoir en disposer au besoin.

### Caractéristiques de conduite et conseils pour le remorquage

Avant d'accrocher une remorque, lubrifier la boule d'attelage. Toutefois, il ne faut pas la lubrifier si un stabilisateur qui agit sur la boule est utilisé pour réduire les mouvements de lacet.

En cas d'emploi d'une remorque, ne pas dépasser la vitesse de 80 km/h. Une vitesse maximale de 100 km/h ne convient que si vous utilisez un amortisseur d'oscillation et que le poids autorisé en charge de la remorque ne dépasse pas le poids à vide du véhicule.

Pour les remorques de faible stabilité et les caravanes, il est fortement recommandé d'utiliser un amortisseur d'oscillation.

Si la remorque commence à balancer, ralentir, ne pas contre-braquer, freiner à fond si nécessaire.

En descente, engager le même rapport que pour monter la pente et rouler à plus ou moins la même vitesse.

Régler la pression de gonflage à la valeur pour pleine charge ⇨ 262.

## Emploi d'une remorque

### Charges remorquables

Les charges admissibles remorquables sont des valeurs maximales qui dépendent du moteur et qui ne doivent pas être dépassées. La charge remorquable réelle est la différence entre le poids total en charge réel de la remorque et le poids à la flèche réel avec la remorque accrochée.

Les charges remorquables admissibles sont spécifiées dans les papiers du véhicule. En général, ces valeurs sont valides pour des pentes jusqu'à 12 %.

La charge autorisée pour les remorques s'applique à la pente spécifiée et au niveau de la mer. Comme la puissance du moteur décroît quand l'altitude augmente en raison de la raréfaction de l'air, les performances en montagne sont réduites ; le poids total roulant autorisé est également réduit de 10 % par 1 000 m d'altitude. Le poids total roulant ne doit pas être réduit quand le véhicule roule sur des routes à faible déclivité (moins de 8 %, par exemple des autoroutes).

Le poids total roulant autorisé ne doit pas être dépassé. Ce poids est mentionné sur la plaquette signalétique ↻ 255.

### **Charge verticale à l'attelage**

La charge verticale à l'attelage est la charge exercée par la remorque sur la boule d'attelage. Elle peut varier en modifiant la répartition du poids lors du chargement de la remorque.

La charge verticale à l'attelage maximale admissible (55 kg) est spécifiée sur la plaquette signalétique du dispositif d'attelage et dans les papiers du véhicule.

Toujours essayer d'être proche de la charge maximale d'accouplement vertical, en particulier dans le cas de lourdes remorques. La charge verticale à l'attelage ne doit jamais descendre sous 25 kg.

### **Charge sur l'essieu arrière**

Quand la remorque est accrochée et que le véhicule tracteur est chargé au maximum, la charge admissible sur l'essieu arrière (voir plaquette d'identification ou papiers du véhicule) peut être dépassée de 60 kg, le poids total autorisé en charge ne doit pas être dépassé. Si la charge admissible sur l'essieu arrière est dépassée, la vitesse maximale est de 100 km/h.

## Soins du véhicule

### Informations générales ..... 207

Accessoires et modifications du véhicule .....	207
Stockage du véhicule .....	207
Reprise des véhicules hors d'usage .....	209

### Contrôles du véhicule ..... 209

Exécution du travail .....	209
Capot .....	210
Huile moteur .....	211
Liquide de refroidissement du moteur .....	212
Liquide de lave-glace .....	213
Freins .....	213
Liquide de frein .....	213
Batterie du véhicule .....	214
Purge du système d'alimentation en carburant diesel .....	216
Remplacement des balais d'essuie-glace .....	216

### Remplacement des ampoules ... 217

Phares halogènes .....	217
Phares à LED .....	219
Phares antibrouillard .....	219

Clignotants avant .....	219
Feux arrière .....	220
Éclairage de plaque d'immatriculation .....	222
Éclairage intérieur .....	222

### Circuit électrique ..... 222

Fusibles .....	222
Boîte à fusibles du compartiment moteur .....	223
Boîte à fusibles du tableau de bord .....	225

### Outillage du véhicule ..... 228

Outillage .....	228
-----------------	-----

### Jantes et pneus ..... 229

Pneus d'hiver .....	229
Désignations des pneus .....	229
Pression des pneus .....	229
Système de détection de dégonflage des pneus .....	231
Profondeur de sculptures .....	232
Changement de taille de pneus et de jantes .....	232
Enjoliveurs .....	232
Chaînes à neige .....	233
Kit de réparation des pneus ...	233
Changement d'une roue .....	237
Roue de secours .....	238

### Démarrage par câbles auxiliaires ..... 242

### Remorquage ..... 244

Remorquage du véhicule .....	244
Remorquage d'un autre véhicule .....	245

### Soins extérieurs et intérieurs ..... 246

Entretien extérieur .....	246
Entretien intérieur .....	248
Tapis de sol .....	248

## Informations générales

### Accessoires et modifications du véhicule

Nous vous recommandons d'utiliser les pièces et accessoires d'origine et les pièces homologuées par l'usine correspondant spécifiquement à votre type de véhicule. Nous ne pouvons porter aucun jugement sur la fiabilité d'autres pièces, même si un agrément officiel ou autre devait exister, et nous ne pouvons pas non plus en répondre.

Toute modification, conversion ou autres changements apportés aux spécifications standard du véhicule (y compris, mais sans s'y limiter, des modifications de logiciel, des modifications des unités de commande électroniques) peuvent invalider la garantie proposée par Opel. En outre, de telles modifications peuvent avoir un impact sur les systèmes d'assistance au conducteur, la consommation de carburant, les émissions de CO<sub>2</sub> et les autres émissions du véhicule, ce qui peut rendre le

véhicule non conforme à l'homologation et remettre en question la validité de l'enregistrement du véhicule.

#### Avertissement

Les bavettes garde-boue peuvent être endommagées lors du transport du véhicule sur un train ou sur une dépanneuse.

## Stockage du véhicule

### Stockage pendant une période prolongée

Si le véhicule doit être stocké pendant plusieurs mois :

- Laver et lustrer le véhicule.
- Faire vérifier la protection à la cire dans le compartiment moteur et sur le soubassement.
- Nettoyer et protéger les joints d'étanchéité en caoutchouc.
- Faire le plein de carburant.
- Remplacer l'huile moteur.
- Vider le réservoir de liquide de lave-glace.

- Vérifier la protection antigel et anticorrosion du liquide de refroidissement.
- Régler la pression de gonflage des pneus à la valeur de pleine charge.
- Garer le véhicule dans un local sec et bien ventilé. Engager la 1<sup>ère</sup> ou la marche arrière ou placer le levier sélecteur sur **P**. Empêcher tout déplacement du véhicule grâce à des cales.
- Ne pas serrer le frein de stationnement.
- Ouvrir le capot, fermer toutes les portes et verrouiller le véhicule.

### Entreposage pendant une période prolongée (véhicule électrique)

Si le véhicule doit être stocké pendant plusieurs mois :

- Laver et lustrer le véhicule.
- Faire vérifier la protection à la cire dans le compartiment moteur et sur le soubassement.

- Nettoyer et protéger les joints d'étanchéité en caoutchouc.
- Vider le réservoir de liquide de lave-glace.
- Vérifier la protection antigel et anticorrosion du liquide de refroidissement.
- Régler la pression de gonflage des pneus à la valeur de pleine charge.
- Garer le véhicule dans un local sec et bien ventilé. Engager la 1<sup>ère</sup> ou la marche arrière ou placer le levier sélecteur sur **P**. Empêcher tout déplacement du véhicule grâce à des cales.
- Ne pas serrer le frein de stationnement.
- Ouvrir le capot, fermer toutes les portes et verrouiller le véhicule.

#### Jusqu'à quatre semaines

Brancher le câble de chargement.

#### Quatre semaines à douze mois

- Décharger la batterie haute tension jusqu'à ce qu'il reste 30% sur le témoin d'autonomie de batterie (symbole de batterie) du combiné d'instruments.

- Ne pas brancher le câble de chargement.
- Toujours entreposer le véhicule dans un endroit où la température se situe entre  $-10\text{ °C}$  et  $30\text{ °C}$ .
- Le stockage du véhicule par des températures extrêmes peut endommager la batterie haute tension.
- Déposer le câble noir négatif (-) de la batterie 12 V du véhicule et fixer un chargeur aux cosses de la batterie du véhicule ou bien garder les câbles de la batterie 12 V du véhicule connectés et charger depuis les cosses positive (+) et négative (-) dans le compartiment moteur.
- Tous les trois mois, vérifier l'état de chargement de la batterie. Si l'état de chargement est inférieur à 30 pour cent, recharger la batterie à 30 pour cent.

#### Remise en service

Quand le véhicule est remis en circulation :

- Rebrancher la borne négative de la batterie. Initialiser les lave-vitres électriques ↗ 23.
- Vérifier la pression des pneus.
- Remplir le réservoir de lave-glace.
- Vérifier le niveau d'huile du moteur.
- Contrôler le niveau de liquide de refroidissement.
- Le cas échéant, poser la plaque d'immatriculation.

#### Remise en service (véhicule électrique)

Quand le véhicule est remis en circulation :

- Rebrancher la borne négative de la batterie. Initialiser les lave-vitres électriques ↗ 23.
- Vérifier la pression des pneus.
- Remplir le réservoir de lave-glace.

- Contrôler le niveau de liquide de refroidissement.
- Le cas échéant, poser la plaque d'immatriculation.

## Reprise des véhicules hors d'usage

Vous trouverez des informations sur les centres de reprise des véhicules hors d'usage et leur recyclage sur notre site Web, selon les exigences légales. Ne confier ce travail qu'à un centre de recyclage agréé.

## Contrôles du véhicule

### Exécution du travail

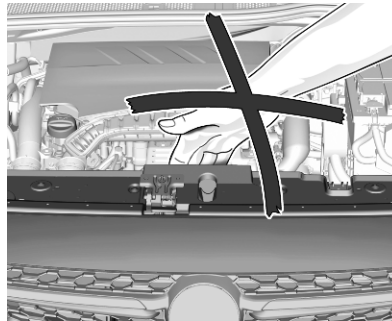

#### ⚠ Attention

N'effectuer des contrôles dans le compartiment moteur que lorsque le contact est coupé.

Le ventilateur de refroidissement peut également fonctionner lorsque le contact est coupé.

#### ⚠ Danger

Le système d'allumage utilise une tension extrêmement élevée. Ne pas toucher.



#### ⚠ Danger

Versions électriques ou hybrides :  
Ne jamais tenter d'effectuer soi-même la maintenance de composants sous haute tension. Ceci pourrait provoquer des blessures ou endommager le véhicule. L'entretien et la réparation de ces composants sous haute tension ne doivent être exécutés que par un technicien formé, possédant les connaissances nécessaires et les outils adéquats. L'exposition à une haute tension peut causer un

choc électrique, des brûlures, voire la mort. Les composants haute tension du véhicule ne peuvent être entretenus que par des techniciens ayant suivi une formation spéciale.

Les composants haute tension sont identifiés par des étiquettes. Ne pas déposer, ouvrir, séparer ou modifier ces composants. Les câbles et fils haute tension sont recouverts de gaines orange. Ne pas mesurer, altérer, couper ou modifier le câblage haute tension.

### **⚠ Attention**

Versions électriques ou hybrides : N'effectuer des contrôles dans le compartiment moteur que lorsque le contact est coupé.

Le ventilateur de refroidissement peut se mettre à fonctionner, même lorsque le contact est coupé.

### **Avertissement**

Versions électriques ou hybrides : Même une contamination de faible importance des liquides peut endommager les systèmes du véhicule. Ne pas laisser des contaminants entrer en contact avec les liquides, les bouchons de réservoir ou les jauges.

## **Capot**

### **Ouverture**

Ouvrir la porte du conducteur.

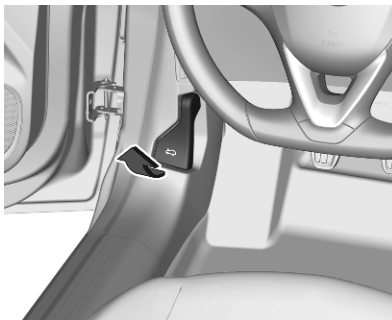

Tirer le levier de déverrouillage et le ramener dans sa position de départ.

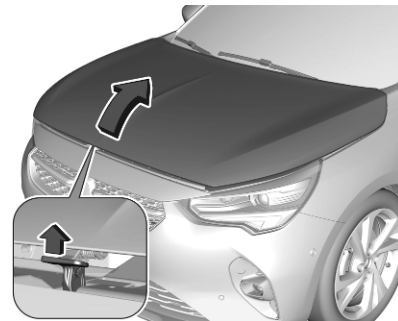

Pousser le verrou de sécurité vers le haut et ouvrir le capot moteur.

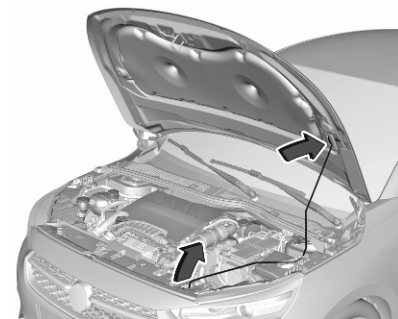

Fixer la béquille de capot.

## Fermeture

Avant de refermer le capot, enfoncer la béquille dans son support.

Abaisser le capot et le laisser tomber dans le verrou depuis une faible hauteur (20-25 cm). Vérifier le verrouillage.

### Avertissement

Ne pas enfoncer le capot dans la serrure pour éviter les bosses.

## Huile moteur

Contrôler régulièrement le niveau d'huile moteur pour le protéger contre toute détérioration. Veiller à ce que les spécifications de l'huile moteur utilisée soient correctes.

Fluides et lubrifiants recommandés  
 ⇨ 253.

La consommation maximale d'huile moteur est de 0,6 l par 1 000 km.

Contrôle à effectuer avec le véhicule sur une surface plane. Le moteur doit avoir atteint sa température de fonctionnement et être arrêté depuis au moins 5 min.

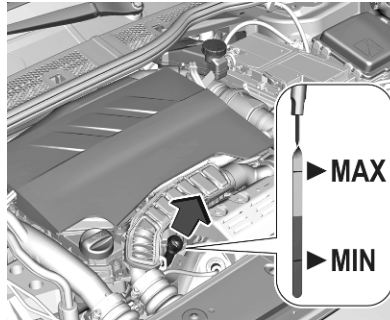

En fonction du moteur, différentes jauges d'huile sont utilisées.

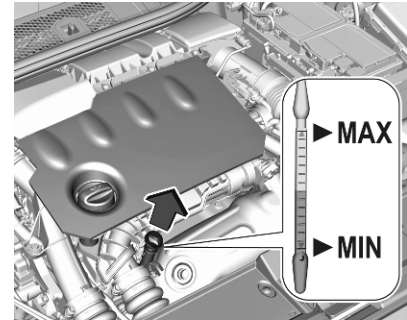

Retirer la jauge d'huile, la nettoyer, la réinsérer entièrement, la retirer et lire le niveau d'huile moteur.

Lorsque le niveau d'huile moteur est descendu sous le repère **MIN**, faire l'appoint d'huile moteur.

Nous vous recommandons d'utiliser la même qualité d'huile moteur que celle utilisée lors de la dernière vidange.

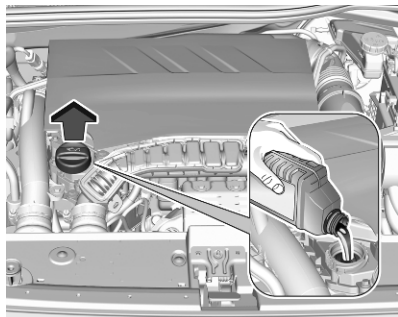

Le niveau d'huile moteur ne doit pas dépasser le repère **MAX** de la jauge.

### Avertissement

Un excès d'huile moteur doit être vidangé ou aspiré. Si l'huile dépasse le niveau maximum, ne pas faire démarrer le véhicule et s'adresser à un atelier.

Capacités de remplissage ↻ 260.  
Remettre le bouchon droit et le serrer.

## Liquide de refroidissement du moteur

Le liquide de refroidissement rempli à l'usine offre une protection contre le gel allant jusqu'à environ  $-37^{\circ}\text{C}$ .

### Avertissement

N'employer que du produit antigel homologué.

Liquide de refroidissement et antigel ↻ 253.

## Niveau de liquide de refroidissement

### Avertissement

Un niveau insuffisant de liquide de refroidissement peut provoquer des dommages au moteur.

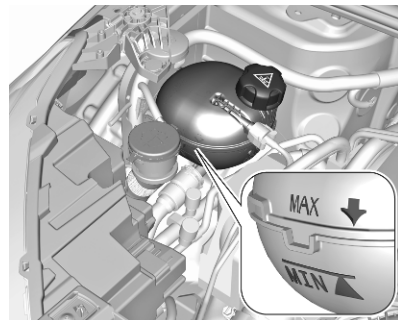

Si le système de refroidissement est froid, le niveau de liquide de refroidissement doit se trouver au-dessus du repère **MIN**. Faire l'appoint si le niveau est bas.

### ⚠ Attention

Laisser refroidir le moteur avant d'ouvrir le bouchon. Ouvrir le bouchon avec précaution, en laissant la pression s'évacuer lentement.

Pour faire l'appoint, utiliser un mélange 1:1 de concentré de liquide de refroidissement recommandé et

d'eau de ville propre. Si du concentré de liquide de refroidissement n'est pas disponible, utiliser de l'eau de ville propre. Serrer fermement le bouchon. Faire contrôler la concentration de liquide de refroidissement et faire remédier à la cause de la perte de liquide de refroidissement par un atelier.

## Liquide de lave-glace

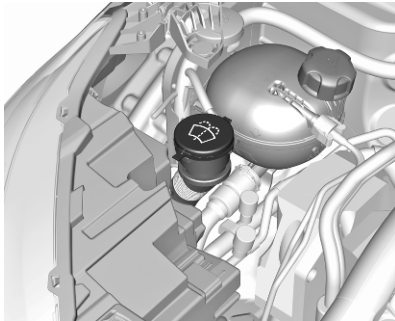

Remplir d'eau propre mélangée à une quantité adéquate de produit de lave-glace agréé contenant de l'antigel.

### Avertissement

Seule une concentration d'antigel adéquate dans le produit de lave-glace garantit la protection nécessaire à basses températures ou en cas de baisses soudaines de température.

Produit de lave-glace ↷ 253.

## Freins

Selon le style de conduite, l'usure des freins peut varier de façon importante. L'usure des freins peut augmenter lorsque le véhicule parcourt de petites distances, par exemple en ville.

Il peut être nécessaire de faire vérifier l'état des freins, même entre les entretiens du véhicule.

À moins qu'il y ait une fuite dans le circuit, une baisse du niveau de liquide de frein indique que les plaquettes de frein sont usées.

Une fois que des garnitures de frein neuves ont été montées, ne pas effectuer de freinage d'urgence inutile pendant les premiers déplacements.

## Liquide de frein

### ⚠ Attention

Le liquide de frein est nocif et corrosif. Éviter les contacts avec les yeux, la peau, les tissus et les surfaces peintes.

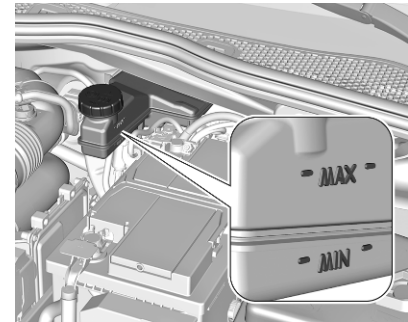

Le niveau de liquide de frein doit se situer entre les repères **MIN** et **MAX**.

Si le niveau de liquide est en dessous du niveau **MIN**, contacter un atelier.

Liquide de frein/d'embrayage ⇨ 253.

### Batterie du véhicule

La batterie du véhicule est sans maintenance pour autant que le profil de conduite permet un rechargement suffisant de la batterie. Des trajets sur courtes distances et des démarrages fréquents du moteur peuvent décharger la batterie. Éviter l'utilisation de consommateurs électriques non nécessaires.



Les piles ne doivent pas être jetées avec les ordures ménagères. Elles doivent être recyclées via les centres de collecte appropriés.

Si le véhicule n'est pas utilisé pendant plus de quatre semaines, la batterie peut se décharger. Débrancher la cosse de la borne négative de la batterie du véhicule.

Ne brancher et débrancher la batterie que quand le contact est coupé.

Protection contre la décharge de la batterie ⇨ 100.

### Remplacement de la batterie du véhicule

#### Remarque

Toute dérogation aux instructions données dans cette section peut entraîner une désactivation ou une perturbation du système d'arrêt/démarrage.

Quand la batterie du véhicule est remplacée, s'assurer qu'il n'y a pas de trous de ventilation ouverts à proximité de la borne positive. Si un trou de ventilation est ouvert dans cette zone, il doit être obturé par un capuchon borgne et la ventilation à proximité de la borne négative doit être ouverte.

Veiller à ce que la batterie soit toujours remplacée par le même type de batterie.

La batterie du véhicule doit être remplacée par un atelier.

Système d'arrêt-démarrage ⇨ 118.

### Charge de la batterie du véhicule

#### ⚠ Attention

Sur les véhicules dotés du système d'arrêt-démarrage, s'assurer que le potentiel de charge ne dépasse pas 14,6 V si un chargeur de batterie est utilisé. Dans le cas contraire, la batterie du véhicule peut être endommagée.

Démarrage par câbles auxiliaires ⇨ 242.

### Protection contre le déchargement

#### Tension de batterie

Lorsque la tension de la batterie du véhicule est faible, un message d'avertissement s'affiche sur le centre d'informations du conducteur.

Pendant le trajet, la fonction de réduction de charge désactive temporairement certaines fonctions telles que la climatisation, la lunette arrière chauffée, le volant chauffé, etc.

Les fonctions désactivées sont réactivées automatiquement dès que la situation le permet.

### Augmentation du ralenti

Si un chargement de batterie du véhicule est nécessaire en raison de la condition de la batterie, la puissance délivrée par l'alternateur doit être augmentée. Ceci est effectué par une augmentation du ralenti qui peut être entendue.

Un message s'affiche au centre d'informations du conducteur.

### Prise de courant

Les prises de courant sont désactivées si la tension de la batterie du véhicule est faible.

### Étiquette d'avertissement



Signification des symboles :

- Pas d'étincelle ou de flamme nue, interdit de fumer.
- Toujours protéger les yeux. Les gaz explosifs peuvent causer une cécité ou des blessures.
- La batterie du véhicule contient de l'acide sulfurique qui peut rendre aveugle ou causer de graves brûlures.
- Conserver la batterie du véhicule hors de portée des enfants.

- Consulter le manuel d'utilisation pour de plus amples informations.
- Du gaz explosif peut être présent aux alentours de la batterie du véhicule.

### Mode économie d'énergie

Ce mode désactive les consommateurs électriques afin d'éviter une décharge excessive de la batterie du véhicule. Ces consommateurs, comme l'Infotainment System, les essuie-glace, les feux de croisement, les lampes de courtoisie, etc., peuvent être utilisés pour une durée maximale totale d'environ 40 minutes une fois le contact coupé.

### Passage en mode économie d'énergie

Lorsque le mode économie d'énergie est activé, un message apparaît sur le centre d'informations du conducteur.

Un appel téléphonique actif à l'aide de l'option mains libres sera maintenu pendant 10 minutes supplémentaires.

### Désactivation du mode économie d'énergie

Le mode économie d'énergie est désactivé automatiquement lorsque le moteur est redémarré. Faire tourner le moteur pour disposer d'une charge suffisante :

- pendant moins de 10 minutes afin d'utiliser les consommateurs pendant environ 5 minutes ;
- pendant plus de 10 minutes afin d'utiliser les consommateurs pendant un maximum de 30 minutes.

### Fonctionnalités de réchauffage

#### Remarque

Les fonctionnalités de chauffage individuelles, telles que les sièges chauffants ou le volant chauffé, peuvent être temporairement indisponibles en cas d'insuffisance de charge électrique. Les fonctionnalités sont alors rétablies après quelques minutes.

### Purge du système d'alimentation en carburant diesel

Si le réservoir a été vidé, le circuit de carburant diesel doit être purgé de son air. Ajouter au moins cinq litres de carburant diesel. Mettre le contact pendant environ 60 secondes et couper le contact. Ensuite, lancer le moteur du véhicule. Si le moteur ne démarre pas directement, répéter cette procédure quelques fois. Si le moteur ne démarre toujours pas, prendre contact avec un atelier.

### Remplacement des balais d'essuie-glace

#### Pare-brise

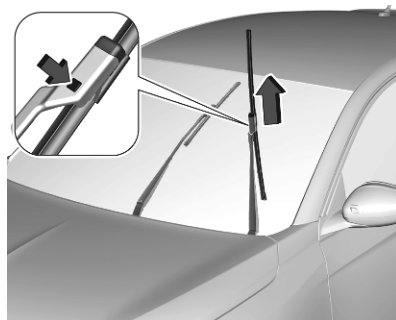

Couper le contact.

Moins d'une minute après avoir coupé le contact, actionner la manette d'essuie-glace afin de positionner les balais d'essuie-glace à la verticale sur le pare-brise.

Soulever le bras d'essuie-glace jusqu'il reste en position soulevée, enfoncer le bouton pour libérer le balai d'essuie-glace et l'enlever.

Fixer le balai d'essuie-glace neuf sur le bras de l'essuie-glace et le pousser jusqu'à ce qu'il s'encliquette.

Abaisser le bras d'essuie-glace avec précaution.

Pour replacer les bras d'essuie-glace à leur position d'origine, mettre le contact et faire fonctionner le levier d'essuie-glace.

### Lunette arrière



Soulever le bras d'essuie-glace. Dégager le balai d'essuie-glace comme illustré et l'enlever.

Fixer le balai de l'essuie-glace légèrement à un angle par rapport au bras de l'essuie-glace jusqu'à ce qu'il s'enclique.

Abaisser le bras d'essuie-glace avec précaution.

## Remplacement des ampoules

Avant de remplacer une ampoule, s'assurer que tout l'éclairage extérieur et intérieur est coupé ainsi que le contact.

Maintenir une ampoule uniquement par son culot. Ne pas toucher le verre de l'ampoule avec les doigts nus.

Ne remplacer les ampoules que par des ampoules du même type.

Remplacer les ampoules de phare depuis l'intérieur du compartiment moteur.

### Vérification d'ampoule

Après le remplacement d'une ampoule, mettre le contact, opérer et vérifier les feux.

### Phares halogènes

Phares halogènes avec ampoules séparées pour les feux de route et les feux de croisement / les feux de jour

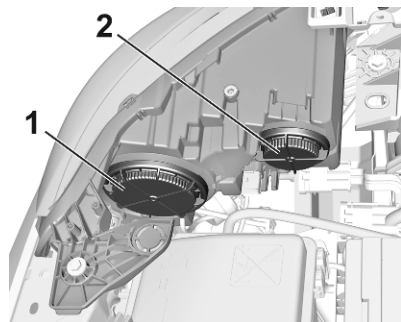

Ampoule extérieure de feu de croisement (1).

Ampoule intérieure de feux de route / feux de jour (2)

### Feux de croisement (1)

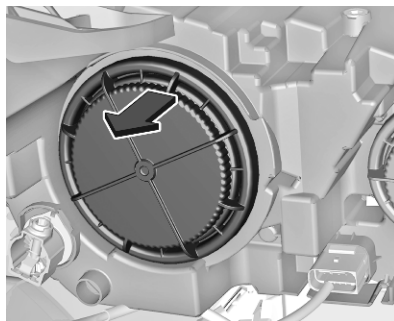

1. Extraire le cache de protection en le tirant.



2. Retirer la douille de l'ampoule du boîtier de réflecteur.

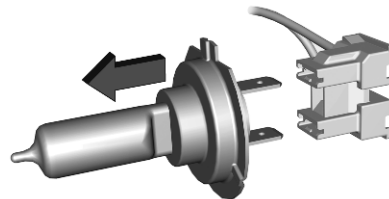

3. Séparer l'ampoule de la douille d'ampoule et remplacer l'ampoule.

4. Introduire la douille d'ampoule dans le boîtier du réflecteur.

5. Remettre le couvercle de protection.

## Feux de route / feux de jour (2)

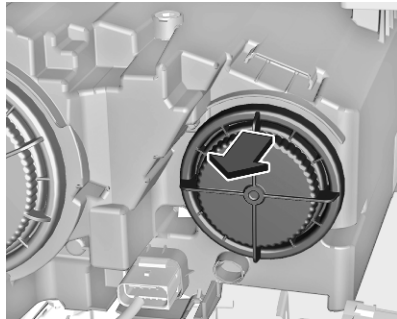

1. Extraire le cache de protection en le tirant.

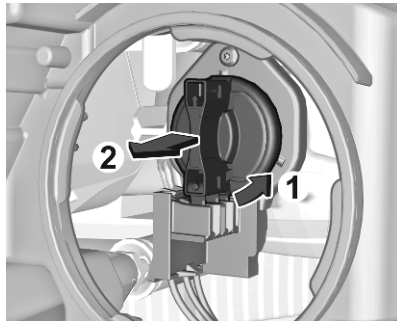

2. Faire tourner la douille dans le sens anti-horaire pour la dégager et la retirer du réflecteur.
3. Introduire la douille d'ampoule neuve dans le boîtier du réflecteur.
4. Remettre le couvercle de protection.

## Phares à LED

Les phares pour les feux de croisement et de route, les feux de jour et les clignotants sont conçus de façon que les LED ne peuvent pas être changées.

En cas de défaillance, faire réparer les éclairages par un atelier.

## Phares antibrouillard

En cas de défaillance, faire réparer les éclairages par un atelier.

## Clignotants avant

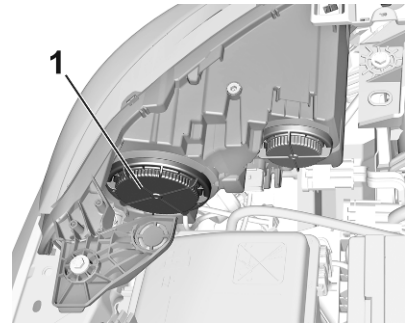

1. Faire tourner l'ampoule extérieure du feu (1).

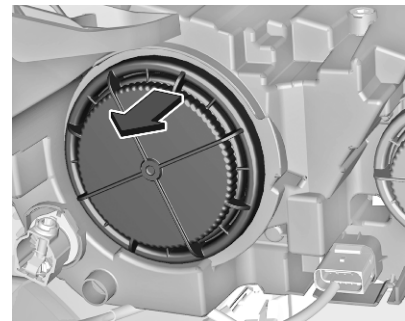

1. Extraire le cache de protection en le tirant.

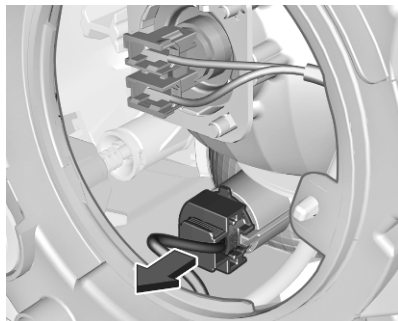

2. Retirer la douille de l'ampoule du boîtier de réflecteur.

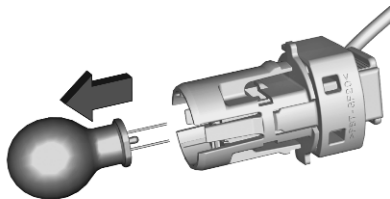

3. Séparer l'ampoule de la douille d'ampoule et remplacer l'ampoule.
4. Introduire la douille d'ampoule dans le boîtier du réflecteur.
5. Remettre le couvercle de protection.

## Feux arrière

### Feux arrière à LED

En cas de défaillance, faire réparer les éclairages par un atelier.

### Bloc optique dans la carrosserie



1. Ouvrir le hayon puis déposer le couvercle d'accès du côté correspondant.

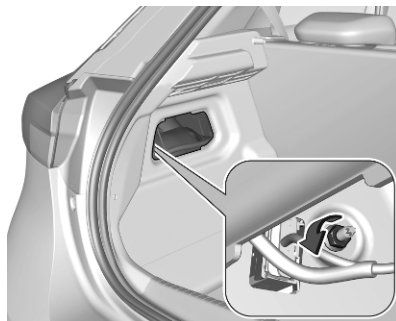

2. Desserrer l'écrou de fixation du bloc optique à l'aide d'une clé à douille ou d'une douille.  
Pour éviter de perdre l'écrou s'il tombait dans la garniture d'aile, placer d'abord un chiffon sous l'écrou.
3. Dévisser manuellement et extraire l'écrou de fixation du bloc optique.

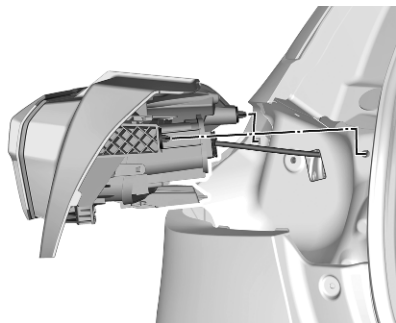

4. Retirer avec précaution l'ensemble feu arrière du renforcement et le déposer.
5. Détacher le câble du support.

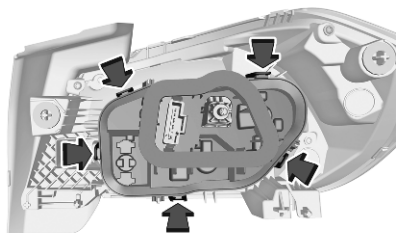

6. Presser les cinq pattes de retenue et déposer le support d'ampoule de l'ensemble de feu.

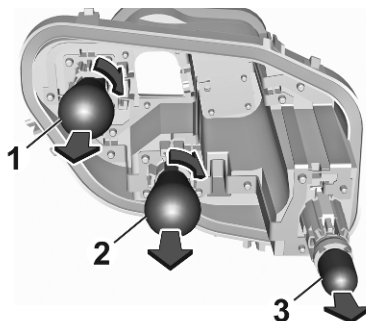

7. Enlever et remplacer les ampoules :  
 Feu arrière/feu stop (1)  
 Feu de direction (2)  
 Feu de recul (3)
8. Insérer le support d'ampoule dans l'ensemble de feu. Brancher la fiche à l'ensemble de feu. Monter le bloc optique dans l'évidement et serrer l'écrou de fixation du bloc optique depuis l'intérieur. Fixer le couvercle.

### Feu antibrouillard arrière

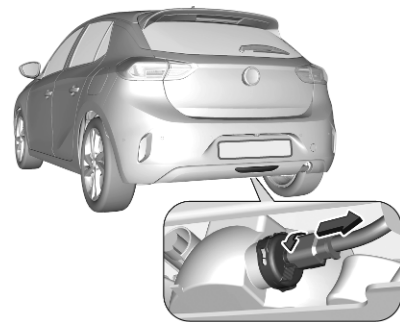

1. Tourner le support d'ampoule dans le sens antihoraire et l'enlever du boîtier du réflecteur.

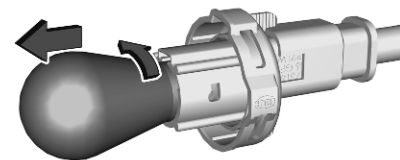

2. Enfoncer légèrement l'ampoule, la faire tourner dans le sens anti-horaire et la retirer de la douille.
3. Remplacer et insérer la nouvelle ampoule dans la douille en tournant dans le sens horaire.
4. Introduire la douille dans le réflecteur et la tourner dans le sens horaire.

### Troisième feu stop

En cas de défaillance, faire réparer les éclairages par un atelier.

### Vérification d'ampoule

Mettre le contact, faire fonctionner et vérifier tous les feux.

### Éclairage de plaque d'immatriculation

En cas de défaillance, faire réparer les éclairages par un atelier.

### Éclairage intérieur

Faire remplacer les ampoules suivantes par un atelier :

- éclairage de courtoisie, spots de lecture
- éclairage du coffre
- éclairage du tableau de bord

### Circuit électrique

#### Fusibles

Les inscriptions sur le fusible neuf doivent correspondre aux inscriptions sur le fusible défectueux.

Les trois boîtiers à fusibles se trouvent à l'intérieur du :

- compartiment moteur
- tableau de bord

Avant de remplacer un fusible, mettre le commutateur correspondant en position Off et couper le contact.

Un fusible défectueux se reconnaît à son filament brûlé.

<b>Avertissement</b>
----------------------

Ne pas remplacer le fusible tant que le défaut n'a pas été résolu.
--

Certaines fonctions sont protégées par plusieurs fusibles.

Des fusibles peuvent aussi être enfilés même si la fonction n'est pas présente.

## Pince à fusibles

Un extracteur de fusible peut être présent dans le couvercle du côté gauche du tableau de bord. L'extracteur comporte deux côtés. Chaque côté est conçu pour un type de fusible différent.

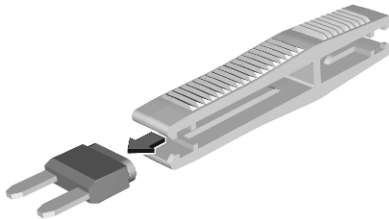

Attraper le fusible à l'aide de la pince à fusibles et retirer le fusible.

## Boîte à fusibles du compartiment moteur

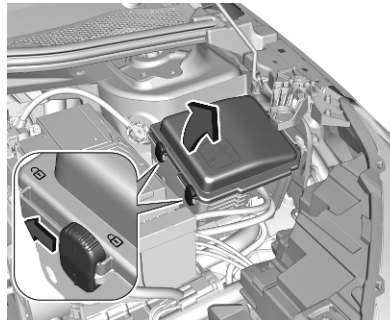

La boîte à fusibles se trouve à l'avant gauche du compartiment moteur. Dégager le couvercle et l'enlever.

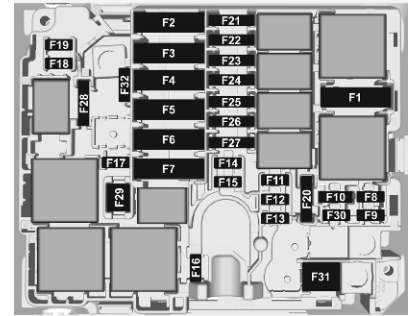

Après avoir remplacé des fusibles défectueux, refermer le couvercle de boîte à fusibles et le verrouiller.

Si le couvercle de boîte à fusibles n'est pas correctement fermé, un dysfonctionnement peut survenir.

## Véhicule non électrique

### N° Circuit électrique

- 1 Système de climatisation
- 2 Système de freinage
- 3 Boîte à fusibles (côté droit du tableau de bord)

**N° Circuit électrique**

---

- 4 Système de freinage
- 5 Module de commande de carrosserie
- 6 Ventilateur de refroidissement
- 7 Module de commande de carrosserie
- 8 Module de commande du moteur / Pompe à carburant
- 9 Capteur de NOX / capteur d'eau dans le carburant diesel
- 10 Module de commande du moteur
- 11 Module de commande du moteur
- 12 Connecteur de liaison de diagnostic
- 13 Module de commande de carrosserie
- 14 Capteur de batterie
- 15 Module de commande de remorque
- 16 Phares droits

**N° Circuit électrique**

---

- 17 Module de commande du moteur / Capteur de NOX
- 18 Feu de route droit
- 19 Feu de route gauche
- 20 Module de commande du moteur / Pompe à carburant / chauffage diesel
- 21 Démarreur
- 22 Boîte de vitesses automatique
- 25 Boîte à fusibles (remorque)
- 27 Module de commande de carrosserie
- 28 Système de réduction catalytique sélective
- 29 Essuie-glace avant
- 31 Système de climatisation
- 32 Volant

**Véhicule électrique****N° Circuit électrique**

---

- 1 Système de climatisation
- 2 Système de freinage
- 3 Boîte à fusibles (côté droit du tableau de bord)
- 4 Système de freinage
- 6 Ventilateur de refroidissement
- 7 Module de commande de carrosserie
- 8 Commande de climatisation à vanne
- 9 Unité de commande du véhicule électrique
- 10 Unité de commande du véhicule électrique (compresseur de climatiseur)
- 11 Unité de commande du véhicule électrique
- 12 Connecteur de liaison de diagnostic

**N° Circuit électrique**

- 13 Module de commande de carrosserie / Système de climatisation
- 15 Fiche E-service
- 16 Phares droits
- 18 Feu de route droit
- 19 Feu de route gauche
- 20 Unité de commande du véhicule électrique
- 22 Relais du compartiment moteur
- 23 Transformateur AC/CC / transformateur CC/CC
- 25 Interface de batterie haute tension
- 26 Contrôleur du moteur (moteur électrique et onduleur)
- 27 Module de commande de carrosserie
- 29 Essuie-glace avant
- 30 Module de commande de carrosserie

**N° Circuit électrique**

- 31 Module de commande de carrosserie
- 32 Volant

**Boîte à fusibles du tableau de bord****Boîte à fusibles sur le côté gauche du tableau de bord**

Dans les véhicules avec direction à gauche, la boîte à fusibles se trouve derrière un cache du tableau de bord. Dégager le cache sur le côté inférieur et le déposer.

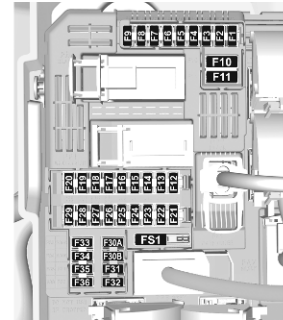
**Véhicule non électrique****N° Circuit électrique**

- 1 Radar / rétroviseur intérieur
- 3 Chargement inductif
- 4 Avertisseur sonore
- 5 Lave-glace avant
- 6 Lave-glace avant

**N° Circuit électrique**

---

- 7 USB
- 8 Essuie-glace arrière
- 10 Verrouillage central
- 11 Verrouillage central
- 12 Module de connecteur de diagnostic
- 13 Système de climatisation
- 14 Alarme / Opel Connect
- 17 Combiné d'instruments
- 21 Bouton d'alimentation / système de verrouillage antivol
- 22 Détecteur de pluie / capteur de lumière / caméra
- 23 Rappel de ceinture de sécurité
- 24 Infotainment / aide au stationnement / caméra arrière
- 25 Airbag
- 27 Alarme antivol
- 29 Infotainment

**N° Circuit électrique**

---

- 31 Allume-cigares / prise de courant 12 V
- 32 Volant chauffé
- 33 Système de climatisation / Boîte automatique
- 34 Aide au stationnement / réglage des rétroviseurs extérieurs

**Véhicule électrique****N° Circuit électrique**

---

- 1 Radar / rétroviseur intérieur
- 3 Chargement inductif
- 4 Avertisseur sonore
- 5 Lave-glace avant
- 6 Lave-glace avant
- 7 USB
- 8 Essuie-glace arrière
- 10 Verrouillage central
- 11 Verrouillage central

**N° Circuit électrique**

---

- 12 Module de connecteur de diagnostic
- 13 Module de commande de climatisation / façade de radio
- 14 Alarme / Opel Connect
- 15 Module de sélecteur électronique / unité de commande de phares
- 16 Dispositif de séparation du réseau basse tension
- 17 Combiné d'instruments
- 18 Réserve pour les équipements après-vente
- 19 Commande de colonne de direction / commandes au volant
- 21 Bouton d'alimentation
- 22 Détecteur de pluie / capteur de lumière / caméra
- 23 Rappel de ceinture de sécurité

## N° Circuit électrique

---

- 24 Infotainment / aide au stationnement / caméra arrière
- 25 Airbag
- 27 Alarme antivol
- 29 Infotainment
- 31 Allume-cigares / prise de courant 12 V
- 32 Volant chauffé
- 33 Phare avant droit
- 34 Aide au stationnement / réglage des rétroviseurs extérieurs

## Boîte à fusibles sur le côté droit du tableau de bord

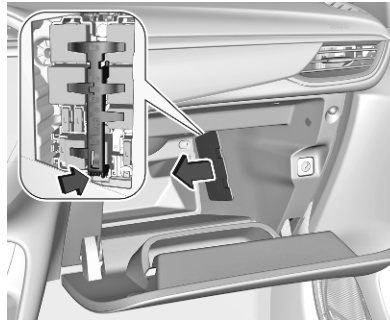

Dans les véhicules avec direction à gauche, la boîte à fusibles se trouve derrière un cache dans la boîte à gants. Ouvrir la boîte à gants et retirer le couvercle. Déposer le support.

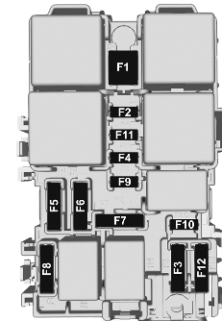

## N° Circuit électrique

---

- 1 Lunette arrière chauffante
- 2 Rétroviseurs extérieurs chauffants
- 3 Lève-vitres électriques avant
- 4 Réglage de rétroviseur extérieur / rétroviseurs rabattables
- 5 Lève-vitres électriques arrière
- 8 Boîte à fusibles (côté droit du tableau de bord)

N° Circuit électrique

10 Sièges avant chauffés

11 Fonction de massage du siège

## Outillage du véhicule

### Outillage

#### Véhicules avec roue de secours

Ouvrir le coffre.

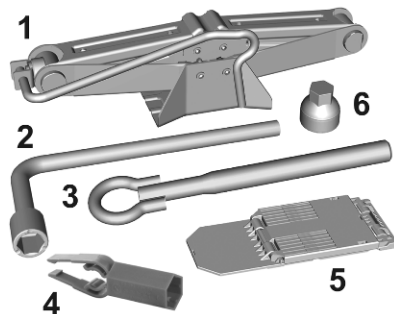

Les outils se trouvent dans le sac à outils :

- Cric (1)
- Clé de roue (2)
- Œillet de remorquage (3)
- Outil de dépose de cache de boulon de roue (4)

- Cale (5)
- Adaptateur pour écrous de blocage de roue (6)

#### Véhicules sans roue de secours

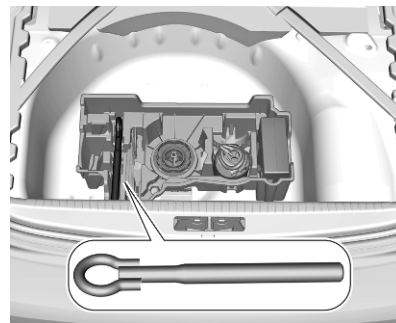

L'œillet de remorquage se trouve dans une boîte, sous le couvercle du plancher du coffre.

Kit de réparation des pneus ↗ 233.

## Jantes et pneus

### État des pneus, état des jantes

Franchir les arêtes vives lentement et si possible à angle droit. Rouler sur des arêtes vives peut endommager les pneus et les jantes. Ne pas écraser un pneu contre une bordure de trottoir lors du stationnement.

Contrôler régulièrement l'état des pneus. En cas de dégâts ou d'usure anormale, prendre contact avec un atelier.

### Pneus d'hiver

Les pneus d'hiver améliorent la sécurité de conduite à des températures inférieures à 7 °C et devraient donc être montés sur toutes les roues.

Disposer l'autocollant de vitesse dans le champ de vision du conducteur selon la réglementation du pays.

Toutes les tailles de pneus sont permises comme pneus d'hiver  
↳ 262.

### Désignations des pneus

Par exemple **225/55 R 18 98 V**

- 225** : largeur des pneus, mm
- 55** : rapport de la section (hauteur du pneu sur largeur du pneu), en %
- R** : type de carcasse : Radiale
- RF** : type : RunFlat
- 18** : diamètre des jantes, en pouces
- 98** : indice de capacité de charge par exemple : 98 correspond à 750 kg
- V** : indicatif de vitesse

Indicatif de vitesse :

- Q** : jusqu'à 160 km/h
- S** : jusqu'à 180 km/h
- T** : jusqu'à 190 km/h
- H** : jusqu'à 210 km/h
- V** : jusqu'à 240 km/h
- W** : jusqu'à 270 km/h

Choisir un pneu approprié à la vitesse maximale du véhicule.

La vitesse maximale peut être atteinte avec le poids à vide avec conducteur (75 kg) plus une charge

utile de 125 kg. Des équipements optionnels peuvent réduire la vitesse maximale du véhicule.

### Pneus à sens de roulement imposé

Les pneus directionnels doivent être montés de telle sorte qu'ils tournent dans le bon sens de rotation. Le sens de rotation correct est reconnaissable au symbole (p.ex. une flèche) placé sur le flanc du pneu.

### Pression des pneus

Vérifier la pression des pneus (à froid) au moins tous les 14 jours et avant chaque long voyage. Ne pas oublier la roue de secours. Ceci s'applique également aux véhicules équipés du système de détection de dégonflage des pneus.



Pression des pneus ⇨ 262.

L'étiquette d'informations de pression des pneus sur le cadre de porte de droite indique l'équipement pneumatique d'origine du véhicule et les pressions de gonflage correspondantes.

Les données de pression de gonflage se rapportent aux pneus froids. Elles s'appliquent tant aux pneus d'été qu'aux pneus d'hiver.

Toujours gonfler la roue de secours à la pression de gonflage pour pleine charge.

Le surgonflage ou le sous-gonflage des pneus par rapport aux pressions prescrites influence défavorablement

la sécurité, la tenue de route, le confort routier et la consommation et augmente l'usure des pneus.

La pression des pneus change selon les différentes options. Pour obtenir une valeur de pression des pneus correcte, appliquer la procédure ci-après :

1. Identifier l'appellation du moteur.

Caractéristiques du moteur

⇨ 259.

2. Identifier les pneus correspondants.

Les tableaux de pression des pneus indiquent toutes les combinaisons de pneus possibles ⇨ 262.

Pour les pneus homologués pour votre véhicule, consulter le certificat de conformité CEE fourni avec votre véhicule et les autres documents d'enregistrement nationaux.

Le conducteur est responsable du bon réglage de la pression des pneus.

### ⚠ Attention

Un gonflage insuffisant peut provoquer un échauffement considérable du pneu ainsi que des dommages internes entraînant le décollement de la bande de roulement et même l'éclatement du pneu à grande vitesse.

### ⚠ Attention

En cas de pneus spécifiques, la pression des pneus recommandée indiquée sur le tableau de pression des pneus peut dépasser la pression des pneus maximale indiquée sur le pneu. Ne jamais dépasser la pression des pneus indiquée sur le pneu.

### Importance de la température

La pression des pneus dépend de la température du pneu. Pendant la conduite, la pression et la température des pneus augmentent. Les valeurs de pression des pneus

données sur l'étiquette d'informations et dans le tableau de pression des pneus sont valables pour les pneus à froid, c'est-à-dire à 20 °C.

La pression augmente de près de 10 kPa pour une augmentation de température de 10 °C. Cet élément doit être pris en compte lors de la vérification de pneus chauds.

## Système de détection de dégonflage des pneus

Le système de détection de dégonflage des pneus vérifie en permanence le régime de rotation des quatre roues et avertit en cas de basse pression de pneu pendant le trajet. Ceci s'obtient en comparant la circonférence de roulement du pneu à des valeurs de référence et des signaux ultérieurs.

Si un pneu perd de la pression, le témoin (L) s'allume et un message d'avertissement s'affiche au centre d'informations du conducteur.

Témoin (L) ⇨ 79.

Dans ce cas, réduire la vitesse, éviter les virages serrés et un freinage brutal. Arrêter dès que possible et vérifier la pression des pneus.

Après avoir réglé la pression des pneus, initialiser le système pour éteindre le témoin et relancer le système.

Si une défaillance continue à s'afficher, consulter un atelier. Le système ne fonctionne pas en cas de défaillance de l'ABS ou de l'Electronic Stability Control (contrôle de stabilité électronique), ou d'utilisation d'une roue de secours temporaire. Une fois le pneu remis en place, vérifier la pression de pneu à froid et initialiser le système.

### Avertissement

Le système de détection de dégonflage des pneus se contente d'avertir au sujet de l'état de pression des pneus et ne remplace pas l'entretien régulier des pneus par le conducteur.

## Initialisation du système

Après la correction de la pression de pneu ou le changement de roue, le système doit être initialisé pour apprendre les nouvelles valeurs de référence de circonférence :

1. Toujours confirmer que les quatre pneus présentent la pression correcte ⇨ 262.
2. Serrer le frein de stationnement.
3. Initialiser le système via l'affichage d'informations ⇨ 84.
4. La réinitialisation est confirmée par une indication instantanée.

Après l'initialisation, le système s'établit automatiquement pour les nouvelles pressions de pneu en roulant. Ensuite le système adopte et surveille les nouvelles pressions.

Les pneus doivent être froids pour vérifier leur pression.

Le système doit être réinitialisé dans les cas suivants :

- La pression des pneus a été modifiée
- La condition de charge a été modifié
- Les roues ont été permutées ou échangées

Le système n'avertit pas instantanément en cas d'éclatement ou de dégonflage rapide de pneu. Ceci est dû à la durée du calcul.

### Profondeur de sculptures

Contrôler régulièrement la profondeur des sculptures.

Pour des raisons de sécurité, les pneus doivent être remplacés à partir d'une profondeur de 2-3 mm (4 mm pour les pneus d'hiver).

Pour des raisons de sécurité, il est recommandé de ne pas dépasser un écart de plus de 2 mm entre les profondeurs de sculpture de pneu d'un même essieu.



La profondeur minimale de sculpture légalement autorisée (1,6 mm) est atteinte lorsque le profil est usé jusqu'au repère d'usure (TWI = Tread Wear Indicator). La position des repères d'usure est indiquée par des marques sur les flancs du pneu.

Si l'usure est plus importante à l'avant qu'à l'arrière, permuter régulièrement les roues avant avec les roues arrière. S'assurer que le sens de rotation des roues reste le même.

Les pneus vieillissent même s'ils ne roulent pas. Nous recommandons de remplacer les pneus tous les 6 ans.

### Changement de taille de pneus et de jantes

En cas d'utilisation d'une taille de pneus autre que celle montée d'origine, il faut, le cas échéant, reprogrammer le système de détection de dégonflage des pneus et procéder à d'autres modifications du véhicule.

Système de détection de dégonflage des pneus ⇨ 231.

Faire remplacer l'étiquette d'indication de pression des pneus.

#### **⚠ Attention**

L'utilisation de pneus ou de jantes non adaptés peut donner lieu à des accidents et entraîner la perte de l'homologation d'usage du véhicule.

### Enjoliveurs

Utiliser des enjoliveurs et des pneus homologués en usine pour le véhicule correspondant afin de répondre à toutes les exigences concernant chaque combinaison roue et pneu.

Si des enjoliveurs ou des pneus non homologués en usine sont utilisés, les pneus ne peuvent pas présenter de bourrelet de protection de jante.

Les enjoliveurs ne doivent pas entraver le refroidissement des freins.

### ⚠ Attention

Des pneus ou des enjoliveurs non adéquats peuvent conduire à un dégonflage soudain des pneus et donc à des accidents.

Véhicules avec roues en acier : Si des écrous de blocage de roue sont utilisés, ne pas poser d'enjoliveurs.

## Chaînes à neige

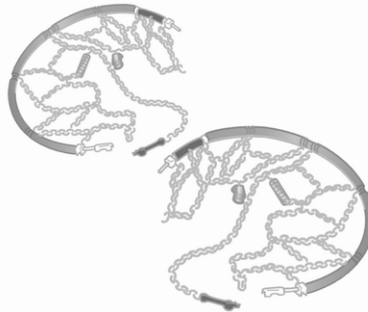

Des chaînes à neige ne sont autorisées que sur les roues avant.

Utiliser des chaînes à neige à mailles fines qui ne dépassent pas la bande de roulement et les flancs intérieurs des pneus de plus de 9 mm, fermoir de chaîne compris.

### ⚠ Attention

Un pneu endommagé est un pneu qui peut éclater.

Les chaînes à neige sont autorisées sur les pneus de taille 185/65R15 et 195/55R16.

### Roue de dépannage temporaire

L'utilisation de chaînes à neige sur la roue de dépannage n'est pas autorisée.

### Kit de réparation des pneus

De petits dégâts sur la bande de roulement peuvent être réparés avec le kit de réparation de pneus.

Ne pas enlever les corps étrangers du pneu.

Les dégâts au pneu d'une taille supérieure à 4 mm ou se situant dans le flanc du pneu ne peuvent pas être réparés à l'aide du kit de réparation des pneus.

**⚠ Attention**

Ne pas dépasser 80 km/h.

Ne pas utiliser pendant une longue période.

Cela risque d'affecter la direction et la manœuvrabilité.

En cas de pneu à plat :

Serrer le frein de stationnement, engager la 1<sup>ère</sup>, la marche arrière ou placer le levier sélecteur sur **P**.

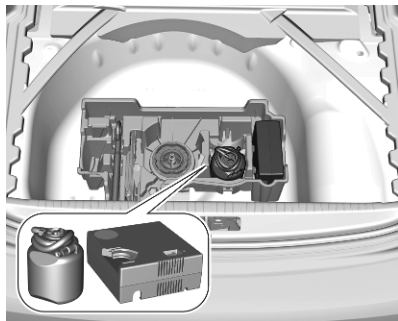

Le kit de réparation des pneus se trouve dans le coffre sous le couvercle de plancher.

1. Déposer le flacon de produit d'étanchéité et le compresseur.
2. Extraire l'étiquette de limite de vitesse du flacon de produit d'étanchéité et le placer dans le champ de vision du conducteur.

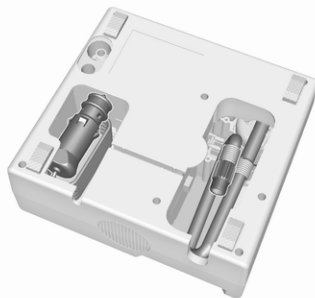

3. Enlever le câble de raccordement électrique et le flexible d'air de leur espace de rangement sur la face inférieure du compresseur.

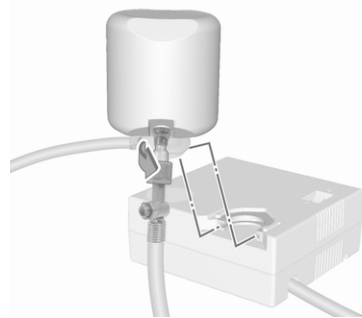

4. Visser le flexible d'air du compresseur sur le raccord sur la bouteille de produit d'étanchéité.
5. Placer le flacon de produit d'étanchéité dans le support du compresseur.

Placer le compresseur près du pneu, de sorte que la bouteille de produit d'étanchéité soit verticale.

6. Dévisser le capuchon de valve de la roue défectueuse.

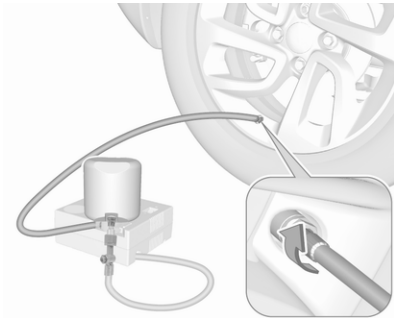

7. Visser le flexible de remplissage sur la valve de pneu.
8. Le commutateur du compresseur doit être placé sur O.
9. Brancher la fiche du compresseur sur la prise pour accessoires ou sur la prise d'allume-cigares ↻ 63.  
Nous vous recommandons de laisser le moteur tourner afin d'éviter un déchargement de la batterie.

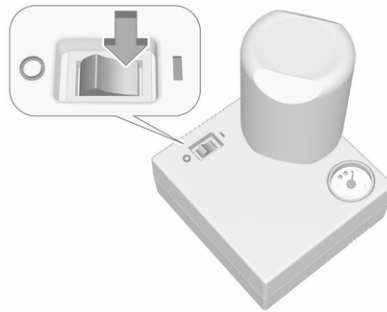

10. Placer le commutateur à bascule du compresseur sur I. Le pneu est rempli de produit d'étanchéité.
11. Le manomètre du compresseur indique brièvement une pression jusqu'à 600 kPa (6 bars) pendant que la bouteille de produit d'étanchéité se vide (environ 30 secondes). Puis la pression commence à chuter.
12. Le produit d'étanchéité a été complètement pompé dans le pneu. Le pneu est gonflé.
13. La pression de gonflage prescrite devrait être atteinte dans les 10 minutes.

Pression des pneus ↻ 262.

Quand la pression correcte est atteinte, éteindre le compresseur.

Si la pression de pneu prescrite n'est pas atteinte dans les 10 minutes, démonter le kit de réparation de pneus. Avancer ou reculer le véhicule d'un tour de roue. Brancher à nouveau le kit de réparation de pneus et poursuivre la procédure de remplissage pendant 10 minutes. Si la pression de gonflage prescrite n'est toujours pas atteinte, c'est que le pneu est trop fortement endommagé. Prendre contact avec un atelier.

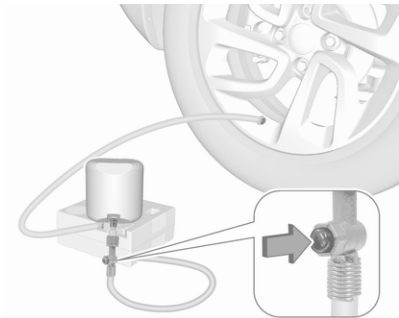

Réduire l'excédent de pression de pneu au moyen du bouton du flexible pneumatique.

Ne pas faire fonctionner le compresseur pendant plus de 10 minutes.

14. Détacher le kit de réparation des pneus. Déposer le flacon de produit d'étanchéité du support. Visser le flexible de remplissage sur le raccord libre du flacon de produit d'étanchéité. Ceci empêche que le produit d'étanchéité ne s'échappe pas. Ranger le kit de réparation des pneus dans le coffre.
15. Essuyer avec un chiffon le produit d'étanchéité excédentaire.

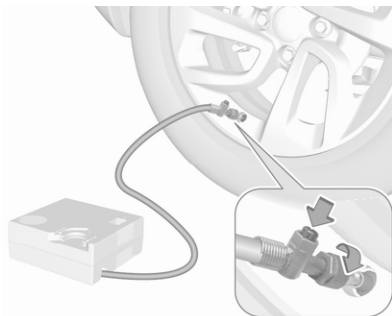

16. Reprendre la route sans délai afin que le produit d'étanchéité se répartisse uniformément dans le pneu. Conduire entre 20 km/h et 60 km/h. Après un trajet d'environ 5 km mais pas plus de 10 minutes, s'arrêter et contrôler la pression du pneu. À cet effet, visser directement le flexible d'air sur la valve du pneu. Remplir le pneu comme décrit plus haut. Réduire l'excédent de pression de pneu au moyen du bouton du flexible pneumatique.

Si la pression des pneus n'est pas tombée en dessous de 200 kPa (2 bar), la régler à la

valeur correcte ⇨ 262. Sinon, le véhicule ne peut être utilisé. Prendre contact avec un atelier.

Répéter la vérification une fois de plus après avoir roulé 10 km mais pas plus de 10 minutes pour vérifier que la pression n'a plus baissé.

Si la pression des pneus est descendue au-dessous de 200 kPa (2 bar), il ne faut plus utiliser le véhicule. Prendre contact avec un atelier.

17. Ranger le kit de réparation des pneus dans le coffre.

#### Remarque

Les caractéristiques de conduite du pneu réparé sont fortement dégradées, c'est pourquoi il convient de remplacer ce pneu.

En cas de bruits anormaux ou de fort échauffement du compresseur, l'arrêter pendant au moins 30 min.

La valve de sécurité intégrée s'ouvre à une pression de 700 kPa (7 bars).

Être attentif à la date d'expiration du kit. Au-delà de cette date, sa capacité d'étanchéité n'est plus garantie.

Tenir compte des consignes de stockage mentionnées sur la bouteille du produit d'étanchéité.

Remplacer le flacon de produit de colmatage. Mettre la bouteille au rebut conformément aux prescriptions légales.

Le compresseur et le produit d'étanchéité peuvent être utilisés jusqu'à environ -30 °C.

## Changement d'une roue

Effectuer les préparatifs suivants et suivre les conseils ci-après :

- Garer le véhicule sur un sol ferme, plat et non glissant. Mettre les roues avant en position droite.
- Si nécessaire, placer une cale sous la roue diagonalement opposée à la roue à changer.
- Serrer le frein de stationnement, engager la 1<sup>ère</sup>, la marche arrière ou placer le levier sélecteur sur **P**.

- Si le sol n'est pas ferme, placer une planche solide d'une épaisseur maximale de 1 cm sous le cric.
- Sortir les objets lourds du véhicule avant de le monter sur cric.
- Aucune personne ni aucun animal ne doivent se trouver à l'intérieur du véhicule soulevé par un cric.
- Ne pas se glisser sous un véhicule soulevé par un cric.
- Ne pas démarrer un véhicule soulevé par un cric.
- Avant de serrer les vis de roue, les nettoyer.

### ⚠ Attention

Ne pas graisser les vis de roue.

## Couples de serrage

### Avertissement

Si le véhicule est équipé de jantes en alliage, serrer les vis de roue à la main pour les cinq premiers tours au minimum.

Selon le matériau des jantes, deux boulons différents avec des couples de serrage différents sont disponibles.

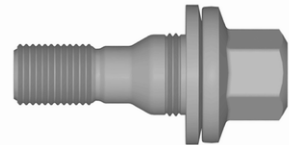

Le couple de serrage des roues en alliage est 115 Nm.



Le couple de serrage des roues en acier est de :

- 100 Nm pour les roues en acier de 15 po.
- 115 Nm pour les roues en acier de 16 po.

Utiliser les boulons de roue adaptés aux roues.

### Positions de mise sur cric

Les positions de mise sur cric affichées concernent l'utilisation de bras de levage et de crics accessoires utilisés pour remplacer des pneus hiver / été.

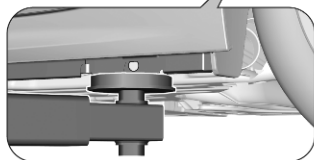

Position de centrage du bras porteur arrière du pont élévateur sous le point de levage du véhicule.

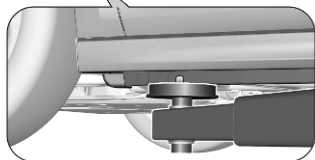

Position de centrage du bras porteur avant du pont élévateur sous le point de levage du véhicule.

### Roue de secours

La roue de secours peut être qualifiée de roue de dépannage en raison de sa taille par rapport aux autres roues du véhicule et selon les réglementations nationales. Dans ce cas, la vitesse est limitée même en l'absence d'étiquette à ce sujet sur la roue de secours.

Ne monter qu'une seule roue de dépannage temporaire. Ne pas dépasser 80 km/h. Prendre les virages à vitesse modérée. Ne pas utiliser pendant une période prolongée.

### Avertissement

L'utilisation d'une roue de secours plus petite que les autres roues ou conjointement avec des pneus d'hiver peut altérer la tenue de route. Faire remplacer le pneu défectueux dès que possible.

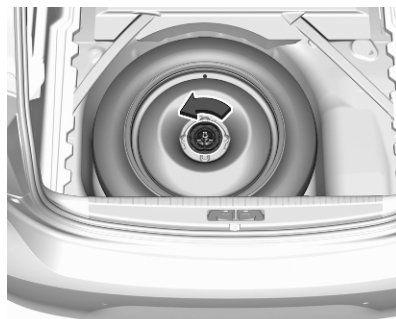

La roue de secours se trouve dans le coffre, sous le recouvrement de plancher.

Pour la retirer :

1. Ouvrir le tapis de sol ⇨ 51.
2. La roue de secours temporaire est fixée avec un écrou papillon.  
Dévisser l'écrou pour sortir la roue de secours.
3. Si après le changement de roue, aucune roue n'est placée dans le cuvelage de roue de secours, resserrer l'écrou papillon et fermer le recouvrement de plancher.
4. Après avoir remonté la roue de taille normale, placer la roue de secours temporaire dans le cuvelage de roue avec l'extérieur de jante vers le haut et la fixer avec l'écrou papillon.

Ne monter qu'une seule roue de dépannage temporaire. La vitesse maximale autorisée sur l'étiquette de la roue de dépannage temporaire est uniquement valable pour la taille de pneu posé en usine.

## Placer la roue de secours

Effectuer les préparatifs suivants et suivre les conseils ci-après :

- Garer le véhicule sur un sol ferme, plat et non glissant. Mettre les roues avant en position droite.
- Si nécessaire, placer une cale sous la roue diagonalement opposée à la roue à changer.
- Serrer le frein de stationnement, engager la 1ère, la marche arrière ou placer le levier sélecteur sur **P**.
- Sortir la roue de secours.
- Ne jamais changer simultanément plusieurs roues.
- N'utiliser le cric que pour remplacer les pneus crevés, pas pour monter des pneus d'hiver ou d'été au changement de saison.
- Le cric ne nécessite aucune maintenance.
- Si le sol n'est pas ferme, placer une planche solide d'une épaisseur maximale de 1 cm sous le cric.

- Sortir les objets lourds du véhicule avant de le monter sur cric.
- Aucune personne ni aucun animal ne doivent se trouver à l'intérieur du véhicule soulevé par un cric.
- Ne pas se glisser sous un véhicule soulevé par un cric.
- Ne pas démarrer un véhicule soulevé par un cric.
- Avant de serrer les vis de roue, les nettoyer.

### Attention

Ne pas graisser les vis de roue.

### Attention

Veiller à toujours utiliser les vis de fixation de roue adéquates lors des changements de roues. Lors du montage de la roue de secours, les vis pour jantes en alliage peuvent également être utilisées.

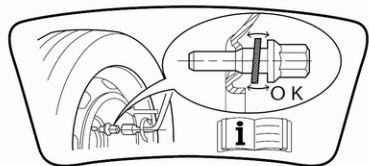

- Si des vis de roue pour jantes en alliage sont utilisées, noter que le serrage de la roue de secours est assuré par le contact conique de chaque tête de vis sur la jante. Dans ce cas, les rondelles ne viennent pas en contact avec la jante de roue de secours.

1. Extraire les caches vis de roue à l'aide de l'extracteur de caches vis de roue.

Outillage de bord ↗ 228.

Roues en acier avec enjoliveur :  
Sortir l'enjoliveur.



2. Placer la clé de roue et desserrer chaque boulon de roue d'un demi-tour.

Il se peut que les roues soient protégées par des écrous de blocage. Pour desserrer ces écrous spécifiques, commencer par placer l'adaptateur sur la tête de l'écrou avant de poser la clé de roue. L'adaptateur se trouve dans le sac d'outils. ↗ 228.



3. Vérifier que le cric est bien positionné sous le point de levage adéquat.

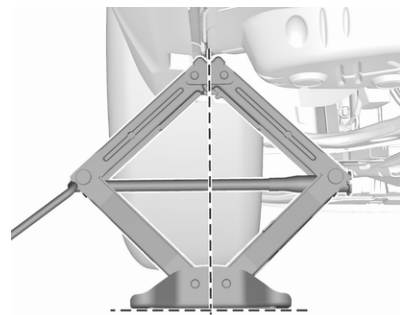

4. Régler le cric à la hauteur requise. Le positionner directement sous

le point de levage de manière telle qu'il ne glisse pas.

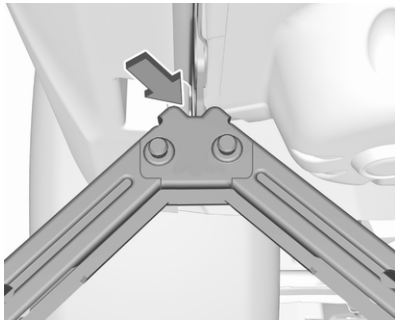

S'assurer que le bord de la carrosserie soit adapté à l'encoche dans le cric.



Quand le cric est bien aligné, faire tourner la clé de roue pour dégager la roue du sol.

5. Dévisser les écrous de roue.
6. Changer la roue.
7. Visser les écrous de roue.
8. Abaisser le véhicule et retirer le cric.
9. Poser la clé de roue en s'assurant qu'elle est bien logée sur la tête de vis et serrer chaque vis en quinconce.

Le couple de serrage pour 15 po est 100 Nm et 115 Nm pour 16 po.

Si le véhicule est équipé de jantes en alliage, noter que les vis de roue peuvent également être utilisées pour la jante de roue de secours en acier. Dans ce cas, le serrage de la roue de secours est assuré par le contact conique de chaque tête de vis.

10. Véhicules avec enjoliveur :  
Aligner le trou de valve de l'enjoliveur avec la valve de pneu avant de l'installer.

Placer les capuchons des écrous de roue.

11. Ranger la roue remplacée, l'outil-lage du véhicule et l'adaptateur des écrous de blocage des roues ↗ 228.
12. Vérifier la pression de gonflage du pneu et le couple de serrage des écrous de roue dès que possible.

### Rangement d'une roue endommagée dans le coffre

La roue endommagée peut être rangée dans le cuvelage de roue de secours. Pour fixer la roue :

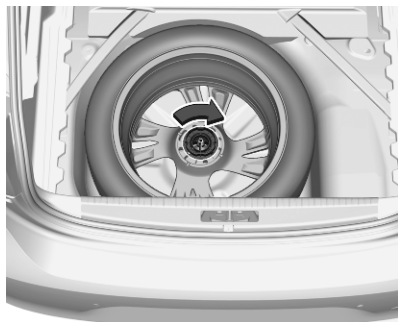

1. Déposer le capuchon central portant l'emblème la marque en appuyant depuis l'intérieur.
2. Placer la roue face externe vers le bas dans le cuvelage de roue.
3. Fixer la roue défectueuse avec la vis papillon.
4. Selon la taille de pneu, le tapis de sol peut être posé sur la roue en saillie.

## Démarrage par câbles auxiliaires

Ne jamais démarrer à l'aide d'un chargeur rapide.

Lorsque la batterie d'un véhicule est déchargée, démarrer le moteur à l'aide de câbles auxiliaires de démarrage et de la batterie d'un autre véhicule.

### Avertissement

Ne jamais faire démarrer un autre véhicule par câbles auxiliaires avec un véhicule électrique.

### ⚠ Attention

Le démarrage avec des câbles auxiliaires de démarrage doit être effectué avec la plus grande prudence. Tout non-respect des instructions suivantes peut entraîner des accidents ou des dégâts par explosion des batteries, ainsi que des dommages aux circuits électriques des deux véhicules.

### ⚠ Attention

Éviter les contacts avec les yeux, la peau, les tissus et les surfaces peintes. Le liquide de batterie contient de l'acide sulfurique qui peut provoquer des blessures et des dégâts en cas de contact direct.

- Pas de flamme nue ni d'étincelles à proximité de la batterie du véhicule.
- Une batterie déchargée peut commencer à geler à une température de 0 °C. Dégeler la batterie gelée avant de raccorder les câbles de démarrage.
- Pour travailler à proximité de la batterie, porter des lunettes et des vêtements de protection.
- Utiliser une batterie de démarrage de même tension (12 V). Sa capacité (Ah) ne peut pas être trop inférieure à celle de la batterie déchargée.

- Utiliser des câbles auxiliaires de démarrage avec pinces-crocodiles isolées et présentant une section d'au moins 16 mm<sup>2</sup> et de 25 mm<sup>2</sup> pour les moteurs diesel.
- Ne pas débrancher la batterie déchargée du véhicule.
- Arrêter les appareils électriques non indispensables.
- Pendant le démarrage par câbles auxiliaires, ne pas se pencher sur la batterie du véhicule.
- Veiller à ce que les pinces-crocodiles des câbles auxiliaires de démarrage ne se touchent pas.
- Les véhicules ne doivent pas se toucher pendant le démarrage à l'aide des câbles auxiliaires.
- Serrer le frein de stationnement, placer la boîte manuelle au point mort ou la boîte automatique en position **P**.

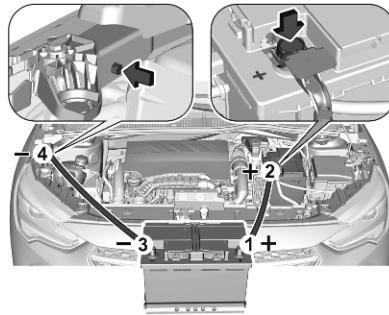

Séquence de raccordement des câbles :

1. Raccorder le câble rouge à la borne positive de la batterie de démarrage.
2. Raccorder l'autre extrémité du câble rouge à la borne positive de la batterie déchargée.
3. Raccorder le câble noir à la borne négative de la batterie de démarrage.
4. Brancher l'autre extrémité du câble noir au point de masse de votre véhicule dans le compartiment moteur.

Placer les câbles de sorte qu'ils ne puissent pas être happés par des pièces en mouvement dans le compartiment moteur.

Démarrage du moteur :

1. Mettre en marche le moteur du véhicule procurant le courant.
2. Au bout de 5 minutes, démarrer l'autre moteur. Les tentatives de démarrages ne doivent pas dépasser 15 secondes avec un intervalle de 1 minute entre elles.
3. Faire tourner les deux moteurs pendant environ 3 minutes au ralenti avec les câbles branchés.
4. Activer des appareils consommateurs d'électricité, par ex. les phares, la lunette arrière chauffante.
5. Le retrait des câbles se fait exactement dans l'ordre inverse de l'installation.

## Remorquage

### Remorquage du véhicule



Enlever le bouchon.

L'œillet de remorquage se trouve dans l'outillage du véhicule ↗ 228.

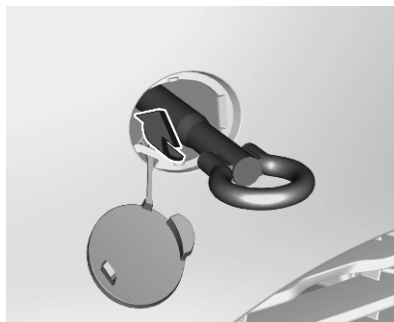

Visser l'œillet de remorquage au maximum et jusqu'à ce qu'il soit en position horizontale.

Fixer la barre de remorquage à l'œillet de remorquage.

L'œillet de remorquage ne doit être utilisé que pour le remorquage et non pour récupérer le véhicule enlisé.

Mettre le contact afin de pouvoir débloquer le volant et actionner les feux stop, l'avertisseur sonore et l'essuie-glace avant.

### Avertissement

Désactiver les systèmes d'assistance au conducteur comme le freinage d'urgence actif ↗ 153, sans quoi le véhicule est susceptible de freiner automatiquement pendant le remorquage.

Déplacer le levier sélecteur sur le point mort.

Desserrer le frein de stationnement.

### Avertissement

Démarrer lentement. Ne pas conduire par à-coups. Des forces de traction trop importantes peuvent endommager les véhicules.

Quand le moteur est arrêté, le freinage et la direction nécessitent beaucoup plus efforts.

Mettre en marche le système de recyclage de l'air et fermer les fenêtres pour éviter que des gaz d'échappement du véhicule tracteur entrent dans l'habitacle.

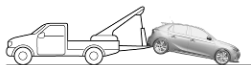
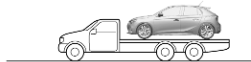
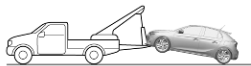

Lors du remorquage d'un véhicule électrique ou à boîte automatique, transporter le véhicule sur un plateau ou le remorquer avec les roues avant soulevées.

Prendre contact avec un atelier.

Après le remorquage, dévisser l'œillet de remorquage.

Introduire le capuchon avec le bord dans la rainure et le fixer en poussant.

## Remorquage d'un autre véhicule

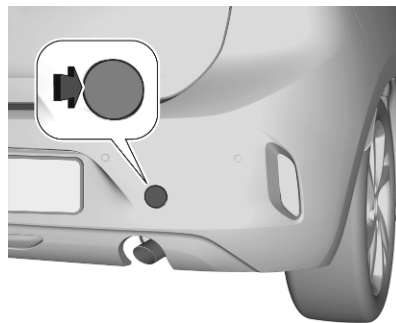

Enlever le bouchon.

L'œillet de remorquage se trouve dans l'outillage du véhicule ↪ 228.



Visser l'œillet de remorquage au maximum et jusqu'à ce qu'il soit en position horizontale.

Fixer un câble de remorquage ou mieux une barre de remorquage à l'œillet de remorquage.

L'œillet de remorquage ne doit être utilisé que pour le remorquage et non pour récupérer un véhicule enlisé.

**Avertissement**

Démarrer lentement. Ne pas conduire par à-coups. Des forces de traction trop importantes peuvent endommager les véhicules.

Après le remorquage, dévisser l'œillet de remorquage.

Introduire le capuchon avec le bord supérieur dans la rainure et fixer le capuchon en poussant.

## Soins extérieurs et intérieurs

### Entretien extérieur

#### Serrures

Les serrures sont lubrifiées en usine en utilisant une graisse pour barilletts de haute qualité. N'utiliser des produits dégivrants que si cela est absolument nécessaire car leur effet dégraissant entrave le fonctionnement des barilletts. Après avoir utilisé un produit dégivrant, faire regraisser les barilletts par un atelier.

#### Lavage

La peinture du véhicule est soumise à des agressions extérieures.

Éliminer immédiatement les fientes, les insectes morts, les résines, le pollen, etc. car ils contiennent des composants corrosifs qui peuvent endommager la peinture.

En cas de passage à la station de lavage, suivre les instructions du fabricant. Les essuie-glaces avant et

arrière doivent être arrêtés. Enlever l'antenne et les accessoires externes tels que galerie de toit, etc.

En cas de lavage à la main, rincer abondamment les parties intérieures des passages de roue.

Nettoyer à fond les rebords et replis intérieurs des portes, le capot ainsi que les parties de la carrosserie qu'ils recouvrent.

Nettoyer les moulures en métal brillant avec une solution de nettoyage homologuée pour l'aluminium afin d'éviter tout dommage.

**Avertissement**

Toujours utiliser un produit de nettoyage dont le pH est compris entre 4 et 9.

Ne pas utiliser de produits de nettoyage sur des surfaces brûlantes.

Ne pas nettoyer le compartiment moteur avec un jet de vapeur ou haute pression.

Rincer abondamment le véhicule et l'essuyer à la peau de chamois. Rincer la peau de chamois. Utiliser des peaux de chamois différentes pour les surfaces peintes et pour les surfaces vitrées : des résidus de cire sur les vitres altèrent la vision.

Faire graisser les charnières de toutes les portes par un atelier.

Ne pas éliminer les taches de goudron avec des objets durs. Utiliser un spray éliminant le goudron sur les surfaces peintes.

### Éclairage extérieur

Les lentilles des phares et des autres lampes sont en plastique. Ne pas utiliser de produits abrasifs ou corrosifs ni de grattoirs et ne pas effectuer de nettoyage à sec.

### Polissage et lustrage

Un polissage n'est rendu nécessaire que lorsque la peinture est souillée par des substances solides ou a pris un aspect mat et perdu son éclat.

Les parties de la carrosserie en plastique ne doivent pas être traitées avec des produits de lustrage ou de polissage.

### Vitres et balais d'essuie-glace

Arrêter l'essuie-glace avant d'intervenir dans leurs zones.

Nettoyer à l'aide d'un chiffon doux non pelucheux ou d'une peau de chamois avec du produit de nettoyage pour vitres et du produit d'élimination des insectes.

Lors du nettoyage de la vitre arrière depuis l'intérieur, toujours passer le chiffon parallèlement à l'élément de chauffage pour éviter tout dommage.

Utiliser un grattoir à arêtes vives pour éliminer le givre (la glace) de façon mécanique. Appuyer le grattoir fermement sur la vitre afin que la crasse ne puisse pas passer en dessous et rayer ainsi la vitre.

Nettoyer les balais d'essuie-glaces gras avec un chiffon doux et un produit de nettoyage pour vitres. S'assurer également de bien retirer tous les résidus de cire, insectes et autres de la vitre.

Les résidus de glace, la pollution et les balayages répétés sur des vitres sèches peuvent endommager, voire casser les balais d'essuie-glace.

### Roues et pneus

Ne pas utiliser de nettoyeurs à haute pression.

Nettoyer des jantes avec un nettoyant pour jantes à pH neutre.

Les jantes sont peintes et peuvent être nettoyées avec les mêmes produits que la carrosserie.

### Dégâts à la peinture

Corriger les petits dégâts de peinture avec un crayon de retouche avant que la rouille ne se forme. Les grands dégâts de peinture ou la rouille doivent être réparés par un atelier.

### Soubassement

Le soubassement est partiellement revêtu de PVC ou d'une couche de cire de protection permanente dans les zones les plus critiques.

Vérifier le soubassement après son lavage et le faire cirer le cas échéant.

Les matériaux en bitume caoutchouc peuvent abîmer la couche de PVC. Faire effectuer les travaux au soubassement par un atelier.

De préférence, laver le soubassement au début et à la fin de l'hiver et faire vérifier la couche de cire de protection.

### Dispositif d'attelage

Ne pas nettoyer la barre d'attelage avec un jet de vapeur ou haute pression.

## Entretien intérieur

### Intérieur et garnitures

Ne nettoyer l'habitacle, y compris le revêtement de tableau de bord et les revêtements qu'à l'aide d'un chiffon sec ou de produit de nettoyage intérieur.

Nettoyer les garnitures en cuir à l'eau propre et avec un chiffon doux. Pour les taches tenaces, utiliser un produit d'entretien pour cuir.

Nettoyer le combiné d'instruments et les afficheurs uniquement avec un chiffon doux humide. Le cas échéant, utiliser une solution savonneuse douce.

Les garnitures en tissu se nettoient le mieux à l'aspirateur et à la brosse. Pour éliminer les taches, utiliser un produit de nettoyage pour tissu.

Il se peut que les tissus ne soient pas grand teint. Cela peut provoquer des décolorations visibles, notamment sur les garnitures de couleur claire. Éliminer les taches et les décolorations dès que possible.

Nettoyer les ceintures de sécurité à l'eau tiède ou avec un produit de nettoyage pour intérieur.

### Avertissement

Attacher les fermetures Velcro des vêtements car elles peuvent abîmer le garnissage du siège si elles restent ouvertes.

La même chose s'applique aux vêtements avec des objets aux bords tranchants, tels que fermetures éclair, ceintures ou jeans cloutés.

### Éléments en matière plastique et en caoutchouc

Les pièces en plastique et en caoutchouc peuvent être entretenues avec les mêmes produits que la carrosserie. Le cas échéant, utiliser un produit de nettoyage pour intérieur. Ne pas utiliser d'autres produits. Éviter notamment les solvants et l'essence. Ne pas utiliser de nettoyeurs à haute pression.

### Tapis de sol

#### Attention

Si un tapis de sol n'est pas de la bonne taille ou n'est pas positionné correctement, il peut interférer avec la pédale d'accélérateur et/ou de frein, ce qui peut entraîner une accélération non désirée

et/ou un allongement de la distance de freinage qui peut causer une collision et des blessures.

Se baser sur les recommandations suivantes pour une utilisation correcte des tapis de sol.

- Les tapis de sol d'origine ont été conçus pour votre véhicule. Si les tapis de sol doivent être remplacés, il est recommandé d'acheter des tapis de sol certifiés. Toujours veiller à ce que les tapis de sol n'interfèrent pas avec les pédales.
- Utiliser le tapis de sol en l'orientant du bon côté. Ne pas le retourner.
- Ne rien placer sur le tapis de sol du côté du conducteur.
- N'utiliser qu'un seul tapis de sol du côté du conducteur.

### Pose et dépose des tapis de sol

Le tapis de sol du côté du conducteur est maintenu en place par deux fixations.

Pour poser le tapis de sol :

1. Déplacer le siège vers l'arrière aussi loin que possible.

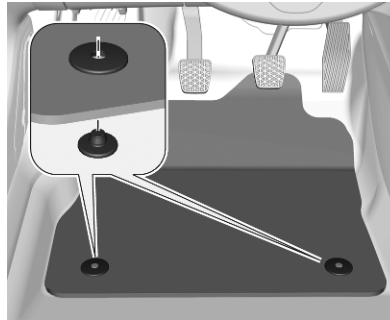

2. Aligner les fentes dans le tapis avec les fixations comme indiqué.
3. Pousser le tapis sur le sol.

### Dépose

1. Déplacer le siège vers l'arrière aussi loin que possible.
2. Retirer le tapis.

## Service et maintenance

<b>Informations générales</b> .....	<b>250</b>
Informations sur l'entretien .....	250
<b>Fluides, lubrifiants et pièces recommandés</b> .....	<b>253</b>
Fluides et lubrifiants recommandés .....	253

## Informations générales

### Informations sur l'entretien

Il est important pour la sécurité, la fiabilité ainsi que pour le maintien de la valeur de votre véhicule que tous les travaux d'entretien soient effectués aux intervalles prévus.

Le dernier plan d'entretien détaillé pour votre véhicule est disponible auprès de votre atelier.

Les conditions de fonctionnement sont considérées comme extrêmes si l'une ou plusieurs des circonstances suivantes se produisent fréquemment : Démarrage à froid, arrêts / démarrages fréquents, comme pour les taxis et véhicules de police, remorquage, conduite en montagne, conduite sur des surfaces routières en mauvais état et sableuses, pollution de l'air accrue, présence de sable dans l'air et haute teneur en poussières, conduite à haute altitude et variations importantes de température.

Dans ces conditions d'utilisation extrêmes, il peut être nécessaire d'augmenter la fréquence de certai-

nes interventions d'entretien par rapport aux intervalles normaux indiqués dans l'affichage de service. Contacter un atelier pour établir un plan d'entretien personnalisé.

Affichage de service ⇨ 72.

## Intervalles d'entretien

Code du moteur	EB2FAD, EB2FAMD	EB2ADTD, EB2ADTS, EB2ADTSM	DV5RD, DV5RCf	Véhicule électrique
Groupe 1 de pays	20 000 km / 1 an	20 000 km / 1 an	30 000 km / 1 an <sup>1)</sup>	25 000 km / 2 ans <sup>2)</sup>
Groupe 2 de pays	20 000 km / 1 an	15 000 km / 1 an	30 000 km / 1 an <sup>1)</sup>	25 000 km / 2 ans <sup>2)</sup>
Groupe 3 de pays	20 000 km / 1 an	15 000 km / 1 an	15 000 km / 1 an	25 000 km / 2 ans <sup>2)</sup>
Groupe 4 de pays	15 000 km / 1 an	15 000 km / 1 an	15 000 km / 1 an	25 000 km / 1 an
Groupe 5 de pays	10 000 km / 1 an	10 000 km / 1 an	10 000 km / 1 an	25 000 km / 1 an

1) Sauf indication contraire dans l'affichage de service.

2) Le premier intervalle d'entretien est de 12 500 km / 1 an

**Groupe 1 de pays :**

Andorre, Autriche, Belgique, Chypre, Danemark, Finlande, France, Allemagne, Grèce, Islande, République d'Irlande, Italie, Liechtenstein, Luxembourg, Malte, Monaco, Pays-Bas, Norvège, Portugal, Saint-Marin, Espagne, Suède, Suisse, Grande-Bretagne.

**Groupe 2 de pays :**

Bosnie-Herzégovine, Bulgarie, Croatie, République tchèque, Estonie, Macédoine du nord, Hongrie, Lettonie, Lituanie, Pologne, Roumanie, Slovaquie, Slovénie.

**Groupe 3 de pays :**

Albanie, Monténégro, Serbie.

**Groupe 4 de pays :**

Israël, Afrique du Sud, Turquie, Lesotho, Swaziland.

### **Groupe 5 de pays :**

Tous les autres pays qui ne figurent pas dans les groupes de pays susmentionnés.

### **Confirmations**

La confirmation de réalisation de l'entretien est enregistrée dans le carnet d'entretien et de garantie. La date et le kilométrage sont ajoutés ainsi que la signature et le cachet de l'atelier ayant effectué l'entretien.

S'assurer que le carnet d'entretien et de garantie est correctement rempli car la preuve d'un entretien suivi est essentielle en cas de recours à la garantie ou de demande de geste commercial. C'est également un bon argument au moment de la revente éventuelle du véhicule.

## Fluides, lubrifiants et pièces recommandés

### Fluides et lubrifiants recommandés

Utiliser uniquement les produits conformes aux spécifications recommandées.

#### ⚠ Attention

Les produits nécessaires au fonctionnement du véhicule sont dangereux et peuvent être nocifs. Manipuler avec prudence. Respecter les consignes figurant sur les récipients.

### Huile moteur

L'huile moteur est identifiée par sa qualité et sa viscosité. Lors du choix de l'huile moteur à utiliser, la qualité est plus importante que la viscosité. La qualité de l'huile garantit par exemple la propreté du moteur, la protection contre l'usure et le contrôle du vieillissement de l'huile, tandis que

le degré de viscosité indique la fluidité de l'huile sur une plage de température donnée.

Choisir l'huile moteur correcte en se basant sur sa qualité et sa température ambiante minimale ↗ 257.

### Appoint d'huile moteur

#### Avertissement

Si de l'huile se répand, l'éponger et la mettre au rebut correctement.

Les huiles moteur de différentes marques et différents producteurs peuvent être mélangées pour autant que vous respectiez les critères d'huile moteur spécifiés qualité et viscosité.

L'utilisation d'huiles moteur classées uniquement ECA pour tous les moteurs à essence est interdite, car le moteur risquerait d'être endommagé dans certaines conditions de fonctionnement.

Choisir l'huile moteur correcte en se basant sur sa qualité et sa température ambiante minimale ↗ 257.

### Additifs d'huile moteur supplémentaires

L'utilisation d'additifs d'huile moteur supplémentaires peut entraîner des dégâts et rendre la garantie caduque.

### Degrés de viscosité d'huile moteur

Le degré de viscosité SAE indique la fluidité de l'huile.

L'huile multigrade est représentée par deux chiffres, par ex.

SAE 5W-30. Le premier chiffre, suivi d'un W, indique la viscosité à basse température et le second chiffre, la viscosité à haute température.

Sélectionner le degré de viscosité adapté en fonction de la température ambiante minimale ↗ 257.

Toutes les classes de viscosité recommandées sont adaptées pour une utilisation à des températures ambiantes élevées.

### Liquide de refroidissement et antigel

Utiliser uniquement de l'antigel Lobrid approuvé pour le véhicule. Prendre contact avec un atelier.

Le système est rempli en usine par un liquide de refroidissement conçu pour offrir une excellente protection contre la corrosion ainsi que le gel à des températures allant approximativement jusqu'à -28 °C. Dans les régions froides à très basses températures, le liquide de refroidissement rempli en usine offre une protection contre le gel à des températures allant jusqu'à -37 °C. Cette concentration doit être maintenue toute l'année. L'utilisation d'additif pour liquide de refroidissement dont le but est de procurer une protection supplémentaire contre la corrosion ou d'assurer l'étanchéité en cas de petites fuites peut provoquer des problèmes de fonctionnement. Nous déclinons toute responsabilité quant aux conséquences liées à l'utilisation d'additifs pour liquide de refroidissement.

### **Liquide de lave-glace**

Utiliser uniquement du liquide de lave-glace agréé pour le véhicule pour éviter d'endommager les balais d'essuie-glace, la peinture, les pièces en plastique et en caoutchouc. Prendre contact avec un atelier.

### **Liquide de frein/ d'embrayage**

Au fil du temps, le liquide de frein absorbe l'humidité, ce qui réduit l'efficacité du freinage. Le liquide de frein doit donc être remplacé à l'intervalle spécifié.

Utiliser uniquement du liquide de frein approuvé pour le véhicule. Prendre contact avec un atelier.

### **AdBlue**

Utiliser uniquement AdBlue pour réduire les oxydes d'azote dans les émissions de gaz d'échappement  
⇨ 123.

## Caractéristiques techniques

<b>Identification du véhicule</b> .....	<b>255</b>
Numéro d'identification du véhicule .....	255
Plaquette d'identification .....	255
Identification du moteur .....	256
<b>Données du véhicule</b> .....	<b>257</b>
Liquides et lubrifiants recommandés .....	257
Données du moteur .....	259
Dimensions du véhicule .....	260
Capacités .....	261
Pressions des pneus .....	262

### Identification du véhicule

#### Numéro d'identification du véhicule

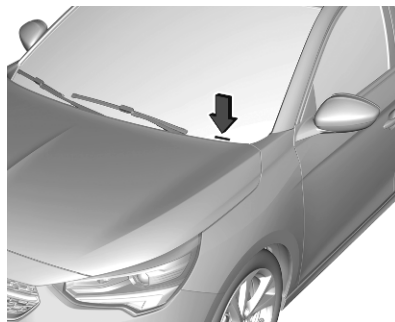

Le numéro d'identification du véhicule peut être estampé sur le tableau de bord, visible à travers le pare-brise ou dans le compartiment moteur sur le panneau de carrosserie de droite.

### Plaquette d'identification

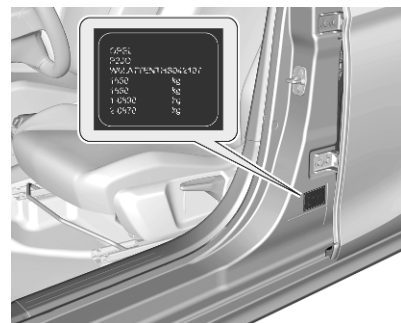

La plaque signalétique se trouve sur l'encadrement de la porte avant gauche ou droite.

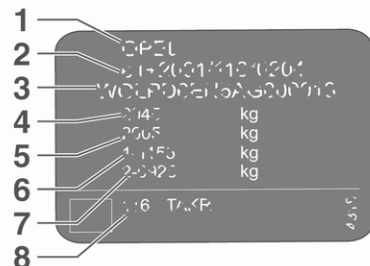

Données de la plaquette signalétique :

- 1 : constructeur
- 2 : numéro d'homologation
- 3 : numéro d'identification du véhicule
- 4 : poids nominal brut autorisé du véhicule en kg
- 5 : poids total roulant autorisé en kg
- 6 : charge maximale autorisée sur l'essieu avant en kg
- 7 : charge maximale autorisée sur l'essieu arrière en kg
- 8 : données spécifiques au véhicule ou au pays

La charge sur essieu avant et la charge sur essieu arrière ne doivent pas dépasser ensemble le poids total autorisé en charge.

Le poids en ordre de marche du véhicule dépend des caractéristiques du véhicule, par ex. des équipements et accessoires en option. Voir le certificat de conformité CEE fourni avec votre véhicule et les autres documents d'enregistrement nationaux.

Les caractéristiques techniques ont été établies selon les normes de la Communauté Européenne. Tous

droits de modification réservés. Les indications figurant sur les papiers du véhicule ont toujours priorité sur celles du présent manuel.

### Identification du moteur

Les tableaux de caractéristiques techniques présentent l'appellation du moteur.

Caractéristiques du moteur ⇨ 259.

Pour identifier le moteur adéquat, voir la puissance du moteur dans le certificat de conformité CEE fourni avec votre véhicule et les autres documents d'enregistrement nationaux.

## Données du véhicule

### Liquides et lubrifiants recommandés

#### Qualité de l'huile moteur recommandée

Groupes de pays ⇨ 250

#### Pays des groupes de pays 1 à 3

EB2FA	
EB2ADT	EP6FDTM
EB2ADTD	EB2DT
EB2ADTS	EC5F
EP6FADTXD	DW10FC
DV5RC	DV6D
DV5RD	DV6FD
DV5RE	DV6FE

---

#### Huile moteur Opel d'origine

B71 2010 / B71 2312

B71 2312

---

Moteur EC5F : B71 2290, B71 2296 ou B71 300 peuvent également être utilisés.

#### Pays inclus dans le groupe de pays 4

**tous moteurs**

---

#### Huile moteur Opel d'origine

B71 2302 / B71 2297

---

Moteur EC5F : B71 2296 ou B71 300 peuvent également être utilisés.

## 258 Caractéristiques techniques

---

Pays inclus dans le groupe de pays 5

tous moteurs

---

Huile moteur Opel d'origine

B71 2297

---

Degrés de viscosité d'huile moteur

	B71 2010	B71 2312	B71 2302	B71 2297
Classe de viscosité d'huile moteur	SAE 0W-20	SAE 0W-30	SAE 0W-30	SAE 5W-30

---

## Données du moteur

Code du moteur	EB2FAD, EB2FAMD	EB2ADTD	EB2ADTS, EB2ADTSM	DV5RCf, DV5RD	Véhicule électrique
Désignation de vente	1.2	1.2 T	1.2 T	1.5 D	–
Cylindrée [cm <sup>3</sup> ]	1199	1199	1199	1499	–
Puissance du moteur [kW]	55	74	96	74	97 / 100
à un régime de	5750	5500	5500	3500	–
Couple [Nm]	110 / 116	205	230	240 / 250	260
à un régime de	2750	1750	1750	1750	–
Type de carburant	Essence	Essence	Essence	Gazole (carburant diesel)	–
Indice d'octane RON <sup>1)2)</sup>					
recommandé	95	95	95	–	–
autorisé	98	98	98	–	–
autorisé	91	91	91	–	–
Type de carburant supplémentaire	–	–	–	–	–

1) Une étiquette spécifique au pays apposée sur la trappe à carburant peut annuler et remplacer l'exigence spécifique au moteur.

2) Dans certains pays, l'utilisation d'un carburant particulier, par ex. avec une teneur spécifique en octane, peut être nécessaire pour garantir le bon fonctionnement du moteur.

**Dimensions du véhicule**

Longueur [mm]	4060
Largeur sans rétroviseurs [mm]	1745
Largeur, les deux rétroviseurs extérieurs rabattus [mm]	1791
Largeur, les deux rétroviseurs compris [mm]	1960
Hauteur (sans antenne) [mm]	1432
Longueur du coffre au niveau du plancher [mm]	680
Longueur du coffre avec les sièges de seconde rangée rabattus [mm]	1385
Largeur du coffre entre les passages de roue [mm]	1018
Largeur du coffre à la hauteur de la ceinture de sécurité [mm]	833
Empattement [mm]	2538
Diamètre de braquage [m]	10,32

---

## Capacités

### Huile moteur

Moteur	EB2FAD, EB2FAMD	EB2ADTD	EB2ADTS, EB2ADTSM,	DV5RD, DV5RCf
filtre inclus [l]	3,25	3,5	3,5	4,0
entre MIN et MAX [l]	1,0	1,0	1,0	1,5

### Réservoir de carburant

Essence, quantité de remplissage [l]	44
Diesel, quantité de remplissage [l]	41

### Réservoir d'AdBlue

AdBlue, quantité de remplissage [l]	13
-------------------------------------	----

### Batterie haute tension

Capacité de batterie [kWh]	50
----------------------------	----

**Pressions des pneus**

Moteur	Pneus	Véhicule avec jusqu'à 3 personnes À pleine charge			
		avant [kPa/bar] ([psi])	arrière [kPa/bar] ([psi])	avant [kPa/bar] ([psi])	arrière [kPa/bar] ([psi])
EB2FAD, EB2FAMD	185/65 R15, 195/55 R16,	220/2,2 (32)	210/2,1 (30)	270/2,7 (39)	290/2,9 (42)
EB2ADTD, EB2ADTS, EB2ADTSM, DV5RD, DV5RCf	195/55 R16, 205/45 R17	220/2,2 (32)	210/2,1 (30)	270/2,7 (39)	290/2,9 (42)
Véhicule électrique	195/55 R16, 205/45 R17	250/2,5 (36)	250/2,5 (36)	250/2,5 (36)	300/3,0 (45)
Tous	Roue de secours temporaire 115/70 R15	420/4,2 (60)	420/4,2 (60)	420/4,2 (60)	420/4,2 (60)

## Informations au client

<b>Informations au client</b> .....	<b>263</b>
Déclaration de conformité .....	263
REACH .....	265
Mise à jour logicielle .....	265
Marques commerciales déposées .....	266
<b>Enregistrement des données du véhicule et vie privée</b> .....	<b>266</b>
Enregistrements des données d'événements .....	266
Identification de fréquence radio (RFID) .....	270

## Informations au client

### Déclaration de conformité

#### Systèmes de transmission radio

Ce véhicule possède des systèmes qui transmettent et/ou reçoivent des ondes radio soumises à la directive 2014/53/EU. Les fabricants des systèmes mentionnés plus loin déclarent la conformité avec la directive 2014/53/EU. Le texte complet de la déclaration de conformité UE pour chaque système est disponible à l'adresse Internet suivante : [www.opel.com/conformity](http://www.opel.com/conformity).

L'importateur est  
Opel / Vauxhall, Bahnhofplatz,  
65423 Ruesselsheim am Main,  
Germany.

#### Infotainment System Multimedia Navi Pro / Multimedia Navi

Continental Automotive Czech Republic s.r.o

Prumyslová 1851, 250 01 Brandys nad Labem, Czech Republic

	Fréquence de fonctionnement (MHz)	Puissance maximale (dBm)
--	-----------------------------------	--------------------------

BT	2402,0 - 2480,0	4,1
Wi-Fi	2412,0 - 2462,0	16,7

#### Radio de l'Infotainment System

Hangsheng France Front Office  
Cœur Défense, 110 Espl. du Général de Gaulle, Paris 9231 La Défense, France

Fréquence d'utilisation :  
2402,0 - 2480,0 MHz

Puissance maximale : 4 dBm

#### Infotainment System Multimedia

Robert Bosch Car Multimedia GmbH  
Robert-Bosch-Strasse 200, 31139  
Hildesheim, Germany

Fréquence d'utilisation :  
2400,0 - 2483,5 MHz

Puissance maximale : 4 dBm

#### Infotainment System Multimedia

Robert Bosch Car Multimedia GmbH

Robert-Bosch-Strasse 200, 31139  
Hildesheim, Germany

Fréquence d'utilisation :  
2400,0 - 2483,5 MHz

Puissance maximale : 4 dBm

**Chargeur sans fil**

Continental Automotive GmbH

Siemensstrasse 12, 93055 Regens-  
burg, Germany

Fréquence de fonctionnement :  
90,0 - 119,0 kHz

Puissance maximale :  
39,24 dBμA/m à 3 m

**Module d'antenne**

Hirschmann Car Communication  
GmbH

Stuttgarter Strasse 45-51, 72654  
Neckartenzlingen, Germany

Fréquence de fonctionnement : s.o.

Puissance maximale : s.o.

ASK Industrie SpA

C.P. 110 c / o U.P. RE2, 42121  
Reggio Emilia, Italie

Fréquence de fonctionnement : s.o.

Puissance maximale : s.o.

Fiamm France - RCA Spa  
12 rue Augustin Fresnel, 78420  
Aubergenville, France

Fréquence de fonctionnement : s.o.

Puissance maximale : s.o.

**Émetteur de clé électronique**

Valeo Comfort and Driving Assis-  
tance

76, rue Auguste Perret 94046 Créteil  
- CEDEX France

Fréquence d'utilisation :  
433,05 – 434,79 MHz

Puissance maximale : -6,85 dBm

**Récepteur de clé électronique**

Valeo Comfort and Driving Assis-  
tance

76, rue Auguste Perret 94046 Créteil  
- CEDEX France

	Fréquence d'uti- lisation	Puissance maximale (dBm)
BT	2402,0 - 2480,0	5,0
Radio	125 kHz	- 7,3

**Transmetteur de la télécommande radio**

Huf Hülsbeck & Fürst GmbH & Co.  
KG

Steeper Str. 17, 42551 Velbert,  
Germany

Fréquence d'utilisation :  
433,05 – 434,79 MHz

Puissance maximale de sortie :  
-14 dBm

**Récepteur de la télécommande radio**

Aptiv Services France SAS

22 Avenue des Nations ZAC Paris  
Nord II 93420 Villepinte France

Fréquence de fonctionnement :  
125 kHz

Puissance maximale :  
66 dBμA/m à 10m

**Blocage du démarrage**

Kostal Bulgaria Automotive Pazardz-  
hik

ul. "Sinitevska" 4, 4400 Southern  
Industrial Zone, Bulgaria

Fréquence de fonctionnement :  
119 - 134 kHz

Puissance maximale :  
72 dB $\mu$ A/m à 10 m

### Radar

ZF TRW Autocruise SAS

Secteur de la Pointe du Diable,  
Avenue du technopôle, 29280 Plou-  
zane, France

Fréquence de fonctionnement :  
76,0 - 77,0 GHz

Puissance maximale : 28 dBm

### Module BTA

Marelli S.p.A.

Viale A. Borletti 61/63, 20011  
Corbetta, Italy

	Fréquence de fonctionne- ment (MHz)	Puis- sance maximale (dBm)
GSM 900	880 -960	33
GSM 1800	1710 - 1880	30
UMTS	880 -960	24
	1920 - 2170	24

### Numéros d'homologation de type de l'ICASA

Liste de tous les numéros d'homolo-  
gation de type de l'Independent  
Communications Authority of South  
Africa (ICASA) :

TA-2018/5025, TA-2018/5031,  
TA-2017/2387, TA-2018/1848,  
TA-2018/208, TA-2017/1106,  
TA-2017/3180

### REACH

Registration, Evaluation, Authorisa-  
tion and Restriction of Chemicals  
(REACH) est un règlement de l'Union  
européenne adopté pour améliorer la  
protection de la santé humaine et de  
l'environnement contre les risques  
liés aux substances chimiques. Visi-  
ter le site [www.opel.com](http://www.opel.com) pour de plus  
amples renseignements et pour accé-  
der aux informations communiquées  
en application de l'article 33.

### Mise à jour logicielle

L'Infotainment System peut téléchar-  
ger et installer des mises à jour logi-  
cielles sélectionnées grâce à une  
connexion sans fil.

#### Remarque

La disponibilité de ces mises à jour  
logicielles sans fil pour le véhicule  
dépend du véhicule et du pays. Pour  
plus d'informations, voir la page  
d'accueil.

### Connexion Internet

Le téléchargement sans fil de mises  
à jour logicielles pour le véhicule  
requiert une connexion Internet,  
accessible via un point d'accès Wi-Fi  
protégé par mot de passe, par exem-  
ple un téléphone portable.

Une connexion Internet peut être  
établie via l'affichage d'informations.

Affichage d'informations ⇨ 84.

## Mises à jour

Le système vous invite à télécharger et installer certaines mises à jour. Une option permet également de rechercher ces mises à jour manuellement.

Les mises à jour peuvent être vérifiées manuellement via l'affichage d'informations. Suivre les invites à l'écran dans le menu correspondant.

Affichage d'informations ⇨ 84.

### Remarque

Les étapes de téléchargement et d'installation des mises à jour varient en fonction du véhicule.

### Remarque

Pendant le processus d'installation, le véhicule peut ne pas fonctionner correctement.

## Marques commerciales déposées

### Apple Inc.

Apple CarPlay™ est une marque commerciale d'Apple Inc.

App Store® et iTunes Store® sont des marques déposées d'Apple inc.

iPhone®, iPod®, iPod touch®, iPod nano®, iPad® et Siri® sont des marques déposées d'Apple inc.

### Bluetooth SIG, Inc.

Bluetooth® est une marque commerciale déposée de Bluetooth SIG, Inc.

### DivX, LLC

DivX® et DivX Certified® sont des marques déposées de DivX, LLC.

### Google Inc.

Android™ et Google Play™ Store sont des marques déposées de Google Inc.

### Velcro Companies

Velcro® est une marque commerciale déposée de Velcro Companies.

### Verband der Automobilindustrie e.V.

AdBlue® est une marque commerciale déposée de VDA.

## Enregistrement des données du véhicule et vie privée

### Enregistrements des données d'événements

Des unités de commande électronique sont installées dans votre véhicule. Les unités de commande traitent les données qui sont reçues par les capteurs du véhicule, par exemple, ou qui sont générées d'elles-mêmes ou encore qui s'échangent entre les unités. Certaines commandes sont nécessaires au bon fonctionnement de votre véhicule, d'autres vous assistent en conduisant (Systèmes d'assistance au conducteur), d'autres encore assurent des fonctions de confort ou de l'Infotainment System.

Ce qui suit contient des informations générales au sujet du traitement des données dans le véhicule. Vous trouverez des informations supplémentaires sur les données spécifiques qui sont téléchargées, stockées et transmises à des tiers et à quelles fins

dans votre véhicule sous le mot-clé Protection des données, étroitement liées aux références des caractéristiques fonctionnelles concernées dans le manuel du propriétaire concerné ou dans les conditions générales de vente. Elles sont également disponibles en ligne.

### Données de fonctionnement dans le véhicule

Les unités de commande traitent les données de fonctionnement du véhicule.

Ces données incluent par exemple :

- l'information sur l'état du véhicule (par exemple la vitesse, le délai de déplacement, l'accélération latérale, le taux de rotation de roue, l'affichage de bouclage de ceinture de sécurité)
- conditions ambiantes (par exemple la température, le capteur de pluie, le capteur de distance)

En règle générale, ces données sont temporaires et ne sont pas stockées plus longtemps qu'un cycle opéra-

tionnel et ne sont traitées qu'à bord du véhicule lui-même. Les unités de commande incluent souvent l'enregistrement des données (dont la clé du véhicule). Cette fonction permet de documenter temporairement ou en permanence les informations relatives à l'état du véhicule, aux contraintes des composants, aux exigences d'entretien ainsi qu'aux événements et erreurs techniques.

Selon les niveaux de l'équipement technique, les données stockées sont les suivantes :

- État de fonctionnement de composants de système (par exemple niveau de remplissage, pression des pneus, état de la batterie)
- défaillances et défauts dans d'importants composants de système (par exemple les feux, les freins)
- réactions de système dans des situations de conduite spéciales (par exemple le déclenchement d'un coussin gonflable, la commande des systèmes de commande de stabilité)

- information sur des événements qui endommagent le véhicule
- pour les véhicules électriques, la quantité de charge de la batterie haute tension, d'autonomie estimée

Dans des cas particuliers (par exemple si le véhicule a détecté un dysfonctionnement), il peut s'avérer nécessaire d'enregistrer des données qui seraient autrement simplement volatiles.

Lorsque vous utilisez des services (par ex. réparations, maintenance), les données d'exploitation sauvegardées peuvent être lues avec le numéro d'identification du véhicule et utilisées si nécessaire. Le personnel travaillant pour le réseau de service (par exemple les garages, les fabricants) ou des tiers (par exemple un service de dépannage) peut lire les données du véhicule. Ceci s'applique également au travail sous garantie et aux mesures d'assurance de qualité.

Les données sont généralement lues via le port OBD (On-Board Diagnostics) prescrit par la loi dans le véhicule. L'exploitation document

l'état technique du véhicule ou de ses composants et facilite le diagnostic des défauts, le respect des obligations de garantie et l'amélioration de la qualité. Ces données, en particulier les informations relatives à la contrainte des composants, aux événements techniques, aux erreurs de l'opérateur et à d'autres défauts, sont transmises au constructeur, le cas échéant, avec le numéro d'identification du véhicule. La responsabilité du fabricant est également engagée. Le fabricant peut également utiliser les données d'exploitation provenant des véhicules pour les rappels de produits. Ces données peuvent également être utilisées pour vérifier la garantie du client et les demandes sous garantie.

Les mémoires de défauts dans le véhicule peuvent être mises à zéro par une entreprise de service après-vente lors d'un entretien ou d'une réparation ou à votre demande.

### Fonctions de confort et de l'Infotainment System

Les réglages de confort et les réglages personnalisés peuvent être enregistrés dans le véhicule et modifiés ou réinitialisés à tout moment.

Selon le niveau d'équipement du véhicule, ceci peut inclure :

- réglages de position de siège et de volant
- réglages de châssis et de climatisation
- réglages personnalisés tels que l'éclairage intérieur

Vous pouvez saisir vos propres données dans les fonctions de l'Infotainment System pour votre véhicule dans le cadre des caractéristiques sélectionnées.

Selon le niveau d'équipement du véhicule, ceci peut inclure :

- données multimédia telles que la musique, les vidéos ou les photos à lire dans un système multimédia intégré

- données du carnet d'adresses à utiliser avec un système mains libres intégré ou un système de navigation intégré
- saisie des destinations
- données sur l'utilisation des services en ligne

Ces données pour les fonctions de confort et de l'Infotainment System peuvent être mémorisées localement dans le véhicule ou conservées sur un appareil que vous avez connecté au véhicule (par exemple un smartphone, une clé USB ou un lecteur MP3). Les données que vous avez saisies vous-même peuvent être supprimées à tout moment.

Ces données peuvent également être transmises hors du véhicule à votre demande, particulièrement en utilisant des services en ligne en accord avec les réglages que vous avez sélectionnés.

## **Intégration smartphone, par exemple Android Auto ou Apple CarPlay**

Si votre véhicule est équipé en conséquence, vous pouvez connecter votre smartphone ou un autre appareil mobile au véhicule afin de pouvoir le contrôler via les commandes intégrées au véhicule. L'image et le son du smartphone peuvent être émis via le système multimédia. Simultanément, une information spécifique est transmise à votre smartphone. Selon le type d'intégration, ceci inclut des données telles que les données de position, le mode jour/nuit et d'autres informations générales au sujet du véhicule. Pour plus d'information, veuillez consulter les consignes d'utilisation du véhicule ou de l'Infotainment System.

L'intégration permet aux applications smartphone sélectionnées d'être utilisées, telles que la navigation ou la lecture de musique. Aucune autre intégration n'est possible entre le smartphone et le véhicule, en particulier l'accès actif aux données du véhicule. La nature du traitement ulté-

rieur des données est déterminée par le fournisseur de l'application utilisée. Si vous pouvez définir des paramètres et si oui lesquels, dépend de l'application en question et du système d'exploitation de votre smartphone.

### **Services en ligne**

Si votre véhicule est relié à un réseau radio, cela permet l'échange de données entre votre véhicule et d'autres systèmes. La connexion réseau radio est rendue possible grâce à un émetteur dans votre véhicule ou à un appareil mobile que vous fournissez (par exemple un smartphone). Les fonctions en ligne peuvent être utilisées via cette connexion au réseau radio. Il s'agit notamment des services et applications / apps en ligne qui vous sont fournies par le fabricant ou d'autres fournisseurs.

### **Services exclusifs**

Dans le cas des services en ligne du fabricant, les fonctions correspondantes sont décrites par le fabricant dans un lieu adéquat (par exemple le manuel d'utilisation, le site web du

fabricant) et les informations relatives à la protection des données sont fournies. Les données personnelles peuvent être utilisées pour les services en ligne. L'échange de données à cet effet s'effectue via une connexion sécurisée, par exemple à l'aide des systèmes informatiques du fabricant prévus à cet effet. La collecte, le traitement et l'utilisation des données à caractère personnel aux fins de l'élaboration des services sont effectués uniquement sur la base d'une autorisation légale, par exemple dans le cas du système de communication d'urgence légal ou d'un accord contractuel ou encore en vertu du consentement.

Vous pouvez activer ou désactiver les services et fonctions (qui sont facturés dans une certaine mesure) et dans certains cas, l'ensemble de la connexion au réseau radio du véhicule. Ceci n'inclut pas les fonctions statutaires et services telles que le système de communication d'urgence.

### Services tiers

Si vous utilisez des services en ligne d'autres fournisseurs (tiers), ces services sont soumis à la responsabilité, à la protection des données et aux conditions d'utilisation du fournisseur en question. Le fabricant n'a souvent aucune influence sur le contenu échangé à cet égard.

Veillez donc noter la nature, l'étendue et le but de la collecte et de l'utilisation des données personnelles dans le cadre des services tiers fournis par le prestataire de services en question.

### Identification de fréquence radio (RFID)

La technologie RFID est utilisée sur certains véhicules pour des fonctions telles que la surveillance de la pression des pneus et le blocage de démarrage. Il est également utilisé en association avec des fonctions de confort comme les télécommandes radio pour le verrouillage/déverrouillage des portes et le démarrage. La technologie RFID des véhicules Opel n'utilise pas et n'enregistre pas d'informations personnelles, pas plus qu'elle n'établit de liens vers d'autres systèmes Opel contenant des informations personnelles.



## Index alphabétique

### A

Accès intelligent.....	10, 115
Accessoires et modifications du véhicule .....	207
Accoudoir.....	31
AdBlue.....	79, 123
Affichage d'informations.....	84
Affichage de la transmission .....	128
Affichage de service .....	72
Aide au démarrage en côte .....	137
Aide au stationnement .....	158
Aide au stationnement à ultrasons.....	158
Aide au stationnement automatique.....	168
Airbags et rétracteurs de ceinture	75
Alarme antivol .....	18
Alerte d'angle mort latéral.....	176
Alerte de collision avant.....	155
Alerte de sécurité pour piétons.....	60
Alerte du conducteur.....	188
Anneaux d'arrimage .....	52
Antiblocage de sécurité .....	133
Antiblocage de sécurité (ABS) ...	77
Aperçu du tableau de bord .....	57
Appel d'urgence.....	89
Appel de phares .....	93
Appuis-tête .....	27
Arrêt automatique.....	80
Arrêter le moteur.....	76

Assistance au freinage .....	137
Assistance au maintien de trajectoire.....	77, 183
Assistance au maintien de trajectoire avancée.....	78, 185
Assistance routière.....	89
Assistant pour les panneaux de signalisation.....	183
Attelage d'une remorque.....	204
Autostop.....	118
Avertisseur sonore .....	60

### B

Barre de remorquage.....	204
Batterie du véhicule .....	214
Blocage du démarrage .....	20
BlueInjection.....	123
Boîte à fusibles du compartiment moteur .....	223
Boîte à fusibles du tableau de bord .....	225
Boîte à gants .....	48
Boîte automatique .....	128
Boîte manuelle .....	131
Bouches d'aération.....	110
Bouches d'aération fixes .....	111
Bouches d'aération réglables ....	110
Bouton d'alimentation.....	115

- C**
- Cache-bagages ..... 51
  - Câble de chargement..... 192
  - Câble de chargement branché..... 80
  - Caméra arrière ..... 179
  - Capacités ..... 261
  - Capot ..... 210
  - Caractéristiques de conduite et conseils pour le remorquage .. 204
  - Caractéristiques du véhicule..... 257
  - Caractéristiques spécifiques du véhicule ..... 3
  - Carburant..... 200
  - Carburant pour moteurs à essence ..... 200
  - Carburant pour moteurs diesel .. 201
  - Catalyseur ..... 122
  - Ceinture de sécurité à trois points 33
  - Ceintures de sécurité ..... 32
  - Centre d'informations du conducteur..... 82
  - Chaînes à neige ..... 233
  - Changement d'une roue ..... 237
  - Changement de rapport..... 77
  - Changement de taille de pneus et de jantes ..... 232
  - Charge au toit..... 53
  - Chargement..... 195
  - Chargement inductif..... 64
  - Chargement programmable..... 198
- Chauffage** ..... 32
- Chauffage auxiliaire..... 108
  - Chauffage de siège..... 32
  - Chauffage et ventilation ..... 101
  - Clés ..... 6
  - Clés, serrures..... 6
  - Clignotants..... 73, 96
  - Clignotants avant ..... 219
  - Climatisation ..... 102
  - Climatisation électronique ..... 104
  - Coffre ..... 17, 50
  - Combiné d'instruments ..... 66
  - Commande automatique des feux 92
  - Commande d'éclairage du tableau de bord ..... 98
  - Commandes au volant ..... 59
  - Commutateur d'éclairage ..... 91
  - Compte-tours ..... 70
  - Compteur de vitesse ..... 68
  - Compteur kilométrique ..... 68
  - Compteur kilométrique journalier . 69
  - Contrôle du système..... 76
  - Contrôle du véhicule ..... 113
  - Contrôles du véhicule..... 209
  - Coupure d'alimentation en décélération ..... 118
  - Coupure de courant ..... 131
  - Crevaillon..... 238
  - Cric de véhicule..... 228
- D**
- Danger, attention et avertissement 4
  - Déclaration de conformité..... 263
  - DEF..... 123
  - Défaillance ..... 131
  - Défaillance d'alerte de sécurité pour piétons..... 81
  - Défaillance du frein de stationnement électrique..... 77
  - Démarrage du moteur ..... 116
  - Démarrage et utilisation..... 114
  - Démarrage par câbles auxiliaires ..... 242
  - Désactivation d'airbag ..... 40, 75
  - Désignations des pneus ..... 229
  - Détecteur de pluie..... 81
  - Dimensions du véhicule ..... 260
  - Direction..... 113
  - Dispositif antivol ..... 18
  - Données du moteur ..... 259
- E**
- Éclairage de localisation du véhicule..... 100
  - Éclairage de plaque d'immatriculation ..... 222
  - Éclairage en virage..... 94
  - Éclairage extérieur ..... 80, 91
  - Éclairage intérieur..... 98, 222

Éclairage pour entrer dans le véhicule .....	99
Éclairage pour quitter le véhicule .....	99
Electronic Stability Control et système antipatinage.....	78, 138
Éléments de commande.....	59
Emplacements de montage d'un système de sécurité pour enfant .....	44
Emploi d'une remorque .....	204
En cas de panne.....	244
Enjoliveurs .....	232
Enregistrement des données du véhicule et vie privée.....	266
Enregistrements des données d'événements.....	266
Entretien.....	250
Entretien extérieur .....	246
Entretien intérieur .....	248
Équipement électrique.....	222
Espaces de rangement.....	48
Essuie-glace et lave-glace avant ..	60
Essuie-glace et lave-glace de lunette arrière .....	62
État de chargement.....	200
Étiquette d'airbag.....	35
Exécution du travail .....	209
<b>F</b>	
Faire le plein .....	202
Feu antibrouillard arrière .....	81, 97, 220

Feux arrière .....	220
Feux de croisement.....	80
Feux de détresse.....	73, 96
Feux de direction .....	74
Feux de jour .....	94
Feux de position.....	91
Feux de recul .....	98
Feux de route .....	80, 92
Feux de route automatiques... ..	80, 92
Feux de stationnement .....	97
Filtre à particules.....	122
Filtre d'échappement.....	79, 122
Fluide d'échappement diesel.....	123
Fluides et lubrifiants recommandés .....	253
Fonctionnement.....	126
Fonctionnement automatique du frein de stationnement désactivé.....	77
Fonctionnement normal de la climatisation .....	111
Forme convexe .....	20
Frein à main.....	134
Freinage d'urgence actif.....	81, 153
Freinage régénératif.....	137
Frein de stationnement.....	76, 134
Frein de stationnement électrique.....	134
Freins.....	213
Fusibles .....	222

**G**

Galerie de toit .....	52
Garnitures.....	248
Gaz d'échappement .....	122

**H**

Hayon.....	17
Horloge.....	63
Huile moteur .....	211, 253, 257

**I**

Identification de fréquence radio (RFID).....	270
Identification du moteur.....	256
Indicateur d'alimentation.....	71
Indicateur de batterie haute tension.....	70
Informations générales .....	204
Informations sur l'entretien .....	250
Informations sur le chargement ...	53
Introduction .....	3

**J**

Jantes et pneus .....	229
Jauge à carburant .....	70
Jauge de température de liquide de refroidissement du moteur ..	72
Jauges et cadrans.....	68

**K**

Kit de réparation des pneus .....	233
-----------------------------------	-----

<b>L</b>		<b>N</b>		Position nuit manuelle ..... 22
Lampes de lecture ..... 99		Niveau bas de carburant ..... 80		Positions de la serrure de contact ..... 114
Lentilles de feu embuées ..... 98		Notification automatique d'accident (ACN)..... 89		Préchauffage ..... 78
Lève-vitres électriques ..... 23		Numéro d'identification du véhicule ..... 255		Préconditionnement de la température..... 109
Levier sélecteur..... 128		<b>O</b>		Pression d'huile moteur ..... 79
Limiteur de vitesse..... 142		Opel Connect..... 89		Pression des pneus ..... 229
Liquide de frein ..... 213		Outillage ..... 228		Pressions des pneus ..... 262
Liquide de frein/ d'embrayage... 253		Outillage de bord..... 228		Prise d'air ..... 111
Liquide de lave-glace ..... 213		<b>P</b>		Prises de courant ..... 63
Liquide de refroidissement du moteur ..... 212		Panneau vitré ..... 26		Prochain entretien du véhicule .... 76
Liquide de refroidissement et antigel..... 253		Pare-brise..... 23		Profondeur de sculptures ..... 232
Liquides et lubrifiants recommandés..... 257		Pare-soleil ..... 25		Programmes de conduite électronique ..... 130
Lunette arrière chauffante ..... 25		Personnalisation du véhicule ..... 88		Protection contre la décharge de la batterie ..... 100
<b>M</b>		Phares..... 91		Protection des piétons à l'avant.. 157
Marques commerciales déposées..... 266		Phares à DEL-matrice..... 94		Puissance réduite du moteur..... 80
Massage..... 32		Phares à LED..... 219		Purge du système d'alimentation en carburant diesel ..... 216
Messages du véhicule ..... 87		Phares antibrouillard .... 81, 97, 219		<b>Q</b>
Mise à jour logicielle..... 265		Phares halogènes ..... 217		Quickheat..... 108
Mode manuel ..... 129		Phares pour conduite à l'étranger 94		<b>R</b>
Modes d'entraînement..... 132		Plaquette d'identification ..... 255		Rabattement ..... 21
Mode Sport ..... 139		Pneus d'hiver ..... 229		Rangement..... 48
Mode station de lavage..... 126		Porte-gobelets ..... 48		Rangement dans la console centrale ..... 49
		Porte ouverte ..... 81		
		Portes..... 17		
		Port USB..... 63		
		Position de siège ..... 28		
		Position nuit automatique ..... 23		

Rangement dans le panneau de porte.....	49
Rappel de ceinture de sécurité ....	74
REACH.....	265
Recommandations pour la conduite.....	113
Reconnaissance des limitations de vitesse.....	140, 142, 145
Recouvrement des rangements dans le plancher arrière .....	51
Réduction catalytique sélective..	123
Réglage de la portée des phares	93
Réglage du volant .....	59
Réglage électrique .....	20
Réglage électrique des sièges ....	30
Réglage manuel des sièges.....	29
Régulateur de vitesse .....	140
Régulateur de vitesse adaptatif .	145
Remarques générales.....	190
Remorquage.....	204, 244
Remorquage d'un autre véhicule	245
Remorquage du véhicule .....	244
Remplacement des ampoules ...	217
Remplacement des balais d'essuie-glace .....	216
Reprise des véhicules hors d'usage .....	209
Rétroviseur intérieur.....	22
Rétroviseurs chauffés .....	21
Rétroviseurs extérieurs.....	20

Rétroviseurs intérieurs.....	22
Rodage d'un véhicule neuf .....	114
Roue de secours .....	238

## S

Sécurité du véhicule.....	18
Sécurité enfants .....	15
Sélection de rapport .....	128
Service .....	111
Sièges avant.....	28
Signaux sonores .....	87
Soin à la carrosserie.....	246
SOS.....	89
Stationnement .....	120
Stockage du véhicule.....	207
Surveillance du niveau d'huile moteur.....	72
Symboles .....	4
Système à clé électronique.....	8
Système avancé d'assistance au stationnement.....	162
Système d'airbag .....	35
Système d'airbag frontal .....	38
Système d'airbag latéral .....	39
Système d'airbag rideau .....	39
Système d'arrêt-démarrage.....	118
Système de charge .....	75
Système de détection de dégonflage.....	79

Système de détection de dégonflage des pneus .....	231
Système de freinage et d'embrayage .....	76
Système de vue panoramique....	180
Systèmes d'assistance au conducteur.....	140
Systèmes de climatisation.....	101
Systèmes de contrôle de conduite.....	138
Systèmes de détection d'objets..	158
Systèmes de sécurité pour enfant	41

## T

Tapis de sol.....	248
Télécommande radio .....	7
Témoin de dysfonctionnement ....	75
Témoins.....	73
Température de liquide de refroidissement du moteur .....	78
Température extérieure .....	63
Toit.....	26
Toit panoramique.....	26
Types de chargement.....	191

## U

Unité d'entraînement électrique..	126
Urgences.....	113
Utilisation de ce manuel .....	3

**V**

Véhicule prêt.....	80
Ventilation.....	101
Verrouillage automatique .....	15
Verrouillage central .....	10
Vide-poches.....	48
Vitres.....	23
Volant chauffé .....	59



[www.opel.com](http://www.opel.com)

Copyright by Opel Automobile GmbH, Rüsselsheim, Germany.

Les données mentionnées dans cette publication correspondent à la situation indiquée. Opel Automobile GmbH se réserve le droit d'apporter des modifications techniques, de l'équipement et de la forme du véhicule par rapport aux indications reprises dans cette publication ainsi que des modifications de cette publication proprement dite.

Situation : juillet 2020, Opel Automobile GmbH, Rüsselsheim.

Imprimé sur papier blanchi sans chlore.

**ID-OCRFOLSE2007-fr**

