

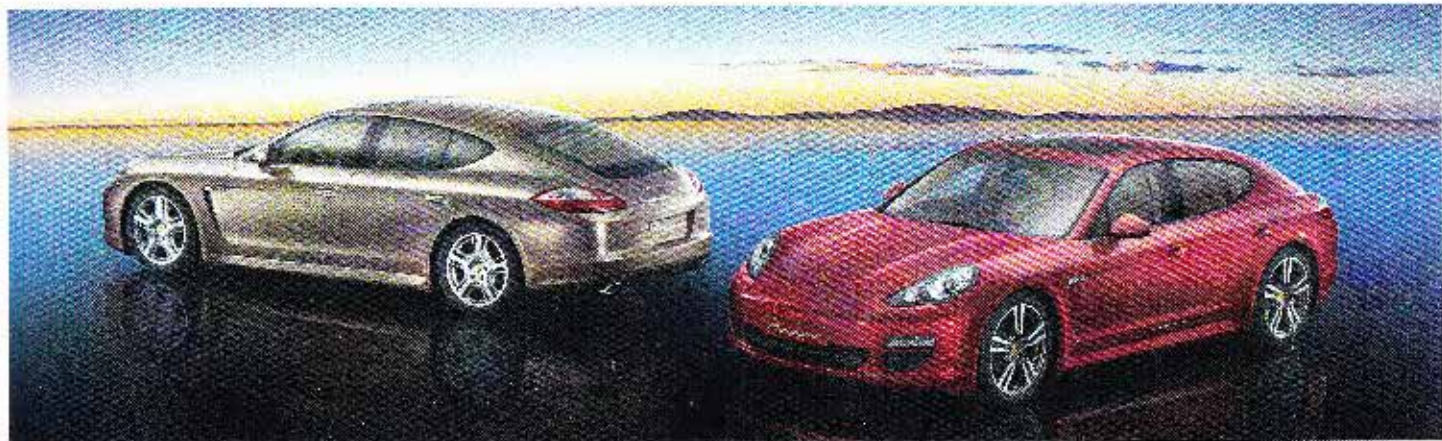

PORSCHE



Panamera

Manuel Technique

Table des matières

Illustrations d'ensemble.....	4	Réglage de la colonne de direction.....	49	Feux de détresse.....	84
Poste du conducteur.....	5	Volant multifonction.....	50	Éclairage intérieur.....	85
Volant et combiné d'instruments.....	6	Pare-soleil.....	51	Récapitulatif – Essuie-glaces.....	87
Tableau de bord.....	7	Miroir de courtoisie.....	51	Commutateur d'essuie-glaces / Lave-glace.....	88
Console centrale avant.....	8	Stores pare-soleil des vitres arrière.....	52	Combiné d'instruments	
Unité de commande du toit.....	9	Store pare-soleil de lunette arrière.....	53	et écran multifonction.....	91
Partie arrière.....	10	Climatisation.....	54	Combiné d'instruments.....	92
Ouverture et fermeture.....	11	Récapitulatif – Panneau de commande		Affichages dans le combiné d'instruments.....	93
Récapitulatif – Ouverture et fermeture		avant.....	55	Batterie / Alternateur.....	96
de l'extérieur.....	12	Récapitulatif – Panneau de commande		Check Engine	
Ouverture et fermeture de l'extérieur.....	13	arrière (climatisation 4 zones).....	56	(contrôle des gaz d'échappement).....	96
Hayon arrière automatique.....	17	Vue d'ensemble de la climatisation.....	57	Signaux sonores.....	97
Ouverture et fermeture de l'intérieur.....	21	Fonctions générales.....	58	Utilisation de l'écran multifonction	
Ouverture et fermeture du capot moteur.....	23	Climatisation à régulation automatique.....	62	du combiné d'instruments.....	97
Anomalies d'ouverture et de fermeture.....	24	Buses d'air.....	67	Menu Véhicule.....	101
Remarques relatives à la clé		Boîte à gants réfrigérée.....	68	Menu Audio.....	104
et au verrouillage centralisé.....	26	Réglages de la climatisation sur l'écran		Menu Navigation.....	105
Sièges, rétroviseurs, volant		multifonction.....	68	Menu Carte.....	105
et protections pare-soleil.....	28	Dégivrage de lunette arrière /		Menu Téléphone.....	106
Sièges avant.....	29	Rétroviseurs extérieurs.....	69	Menu Parcours.....	106
Mémorisation des réglages du véhicule.....	30	Chauffage additionnel.....	69	Menu Pression pneus (système de contrôle	
Fonction d'aide à l'entrée Confort.....	32	Vitres et toit ouvrant.....	72	de la pression des pneumatiques, RDK).....	107
Réglage des sièges arrière.....	32	Lève-vitres électriques.....	73	Menu Sport Chrono (chronomètre).....	114
Réglage du siège passager depuis l'arrière.....	33	Toit ouvrant.....	76	Menu ACC.....	116
Chauffage des sièges avant et arrière.....	33	Éclairage, clignotants		Réglage du véhicule	
Ventilation des sièges avant et arrière.....	34	et essuie-glaces.....	79	dans l'écran multifonction.....	116
Ceintures de sécurité.....	34	Commutateur d'éclairage.....	80	Récapitulatif des messages	
Systèmes airbag.....	36	Assistant d'éclairage automatique		d'avertissement.....	128
Dispositifs de retenue pour enfants.....	39	et système d'éclairage adaptatif.....	80	Conduite et sécurité.....	137
Système de fixation de siège enfant ISOFIX.....	44	Éclairage des instruments.....	83	Avant de prendre la route.....	138
Rétroviseurs extérieurs.....	45	Combiné feux clignotants, feux de route,		Remarques concernant la période	
Volant.....	48	appels de phares.....	83	de rodage.....	138
Volant chauffant.....	49			Modifications techniques.....	138

Conduite sur circuit (par exemple, écoles de pilotage, compétitions de clubs sport)	139
Trajets à l'étranger	139
Sorties d'échappement	140
Recyclage	140
Contacteur d'allumage, verrouillage de direction	140
Démarrage et arrêt du moteur	142
Fonction Stop-Start	143
Frein de parking électrique	146
Pédale de frein	147
Porsche Ceramic Composite Brake (PCCB) ...	148
Tempostat	148
Régulateur de vitesse adaptatif	150
Téléphones mobiles et CB	160
Systèmes de communication Porsche PCM et CDR	160
USB / iPod® et AUX	160
Commande vocale	161
Transpondeur de péage	161
Boîte de vitesses mécanique, embrayage	162
Boîte de vitesses Porsche Doppelkupplung (PDK)	163
Position du levier sélecteur boîte de vitesses Porsche Doppelkupplung (PDK)	165
Programme de conduite restreint	169
Déverrouillage d'urgence du levier sélecteur PDK	170
Systèmes de transmission et de réglage du châssis	171
Porsche Traction Management (PTM)	172
Porsche Stability Management (PSM)	172
Fonction HOLD : assistance au démarrage en côte, gestion de position arrêtée	176
Système de freinage ABS (système antiblocage)	178
Porsche Active Suspension Management (PASM)	179

Porsche Active Suspension Management (PASM) avec suspension pneumatique et régulation de la hauteur de caisse	180
Porsche Dynamic Chassis Control (PDCC) et PTV Plus (Porsche Torque Vectoring Plus)	182
Modes « Sport » et « Sport Plus »	183
Aileron télescopique	186

Rangements, coffre à bagages et système de transport sur toit..... 188

Rangements	189
Porte-boissons / Porte-gobelet	192
Cendrier	195
Allume-cigares	195
Compartiment réfrigéré à l'arrière Rabattement et redressement des sièges arrière	196
Coffre à bagages	197
Fixation de la charge	198
Couvre-bagages du coffre	199
Couvre-bagages rigide	201
Housse à skis	202
Système de transport sur toit	202

Dispositif d'attelage 207

Traction d'une remorque	208
Dispositif d'attelage de remorque à crochet rétractable électriquement	210

Stationnement 213

Assistance parking	214
Caméra de recul	216
Pivotement du rétroviseur vers le bas pour le stationnement	217
Commande d'ouverture de porte de garage	218

Système d'alarme et système antivol 221

Système d'alarme	222
Système antidémarrage	224
Verrouillage de la colonne de direction	224
Prévention des vols	224

Maintenance et entretien 225

Remarques concernant la maintenance	226
Contrôle du niveau d'huile moteur	227
Appoint d'huile moteur	228
Contrôle du niveau et appoint du liquide de refroidissement	229
Liquide de frein	231
Liquide lave-glace	231
Direction assistée	232
Remplacement du filtre à air	232
Remplacement du filtre antipoussières	232
Raclettes d'essuie-glace	233
Système d'épuration des gaz d'échappement	233
Jerrican de réserve	234
Ravitaillement en carburant	234
Remarques concernant l'entretien	236

Assistance en cas de panne..... 243

Remarques concernant l'assistance en cas de panne	244
Pneumatiques et jantes	246
Vis de roue	254
Crevaillon	255
Élargisseurs de voie	257
Protection des piétons / Capot avant actif	259
Installation électrique	260
Batterie	266
Alimentation en courant extérieur, assistance au démarrage	269

Remplacement de la pile de la clé du véhicule (télécommande).....	271
Remplacement de la pile dans la télécommande du chauffage auxiliaire	272
Remplacement des ampoules	272
Phares	272
Clignotants latéraux	277
Éclairage de la plaque d'immatriculation	278
Remplacement des diodes lumineuses et des ampoules longue durée.....	278
Réglage des phares	278
Modification du réglage des phares pour une circulation à gauche ou à droite	278
Remorquage	280
Extincteur.....	283

Pression des pneumatiques et caractéristiques techniques 285

Identification du véhicule.....	286
Caractéristiques moteur	287
Consommation de carburant et émission de gaz d'échappement	288
Pneumatiques, jantes	289
Pression de gonflage sur des pneumatiques froids (20 °C)	290
Poids	293
Contenances	294
Dimensions	295

Index alphabétique 296

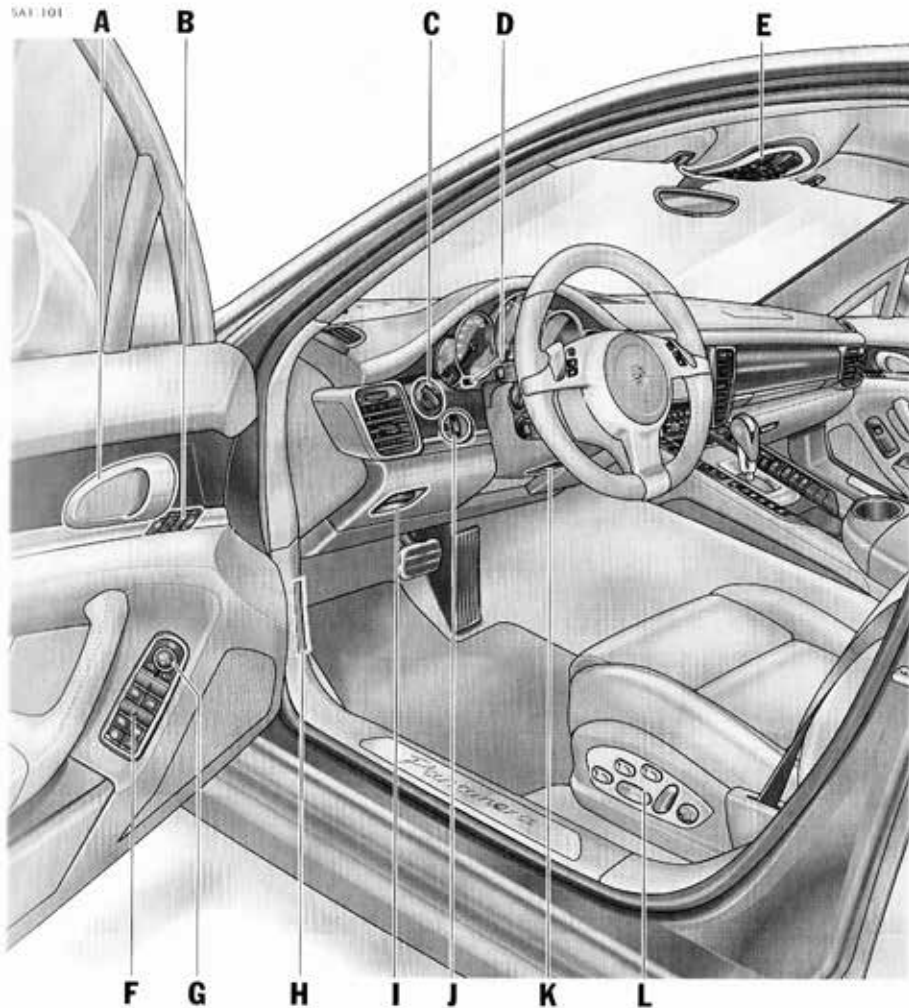

Poste du conducteur

- A** Poignée de porte
Voir page 23.
- B** Touches de mémorisation des réglages du véhicule
Voir page 30.
- C** Commutateur d'éclairage
Voir page 80.
- D** Réglage de luminosité de l'éclairage des instruments
Voir page 83.
- E** Unité de commande du toit
Voir page 9.
- F** Lève-vitres
Voir page 73.
- G** Réglage des rétroviseurs extérieurs
Voir page 45.
- H** Déverrouillage du capot moteur
Voir page 23.
- I** Frein de parking électrique
Voir page 146.
- J** Contacteur d'allumage, verrouillage de direction
Voir page 140.
- K** Réglage de la colonne de direction
Voir page 49.
- L** Réglage des sièges
Voir page 29.

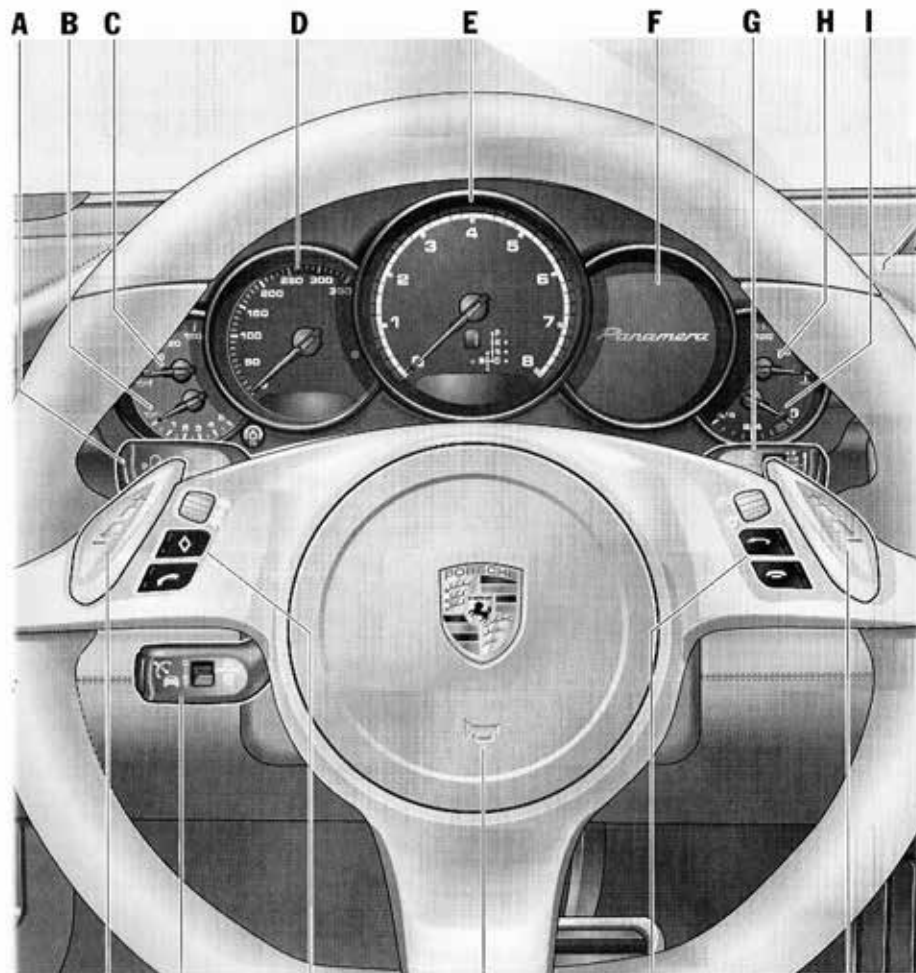

Volant et combiné d'instruments

- A** Clignotants
Voir page 83.
- B** Affichage de la pression de l'huile moteur
Voir page 94.
- C** Affichage de la température de l'huile moteur
Voir page 93.
- D** Compteur de vitesse
Voir page 93.
- E** Compte-tours
Voir page 93.
- F** Écran multifonction
Voir page 93.
- G** Essuie-glaces
Voir page 87.
- H** Affichage de la température du liquide de refroidissement
Voir page 93.
- I** Affichage du niveau de carburant
Voir page 95.
- J** Touches de passage de rapport PDK
Voir page 48.
- K** Tempostat, régulateur de vitesse adaptatif
Voir page 148.
- L** Éléments de commande du téléphone, écran multifonction
Voir page 98.
- M** Avertisseur sonore
Voir page 48.

SA1-193

J

K

L

M

L

J



Tableau de bord

- A** Horloge Sport Chrono
Voir page 114.
- B** Système de communication Porsche
Voir page 160.
- C** Buses d'air
Voir page 67.
- D** Boîte à gants
Voir page 189.
- E** Porte-boissons / Porte-gobelet
Voir page 192.
- F** Console centrale avant
Voir page 8.
- G** Cendrier, allume-cigares
Voir page 195.
- H** Porte-boissons / Porte-gobelet
Voir page 192.
- I** Accoudoir, coffret de rangement
Voir page 190.

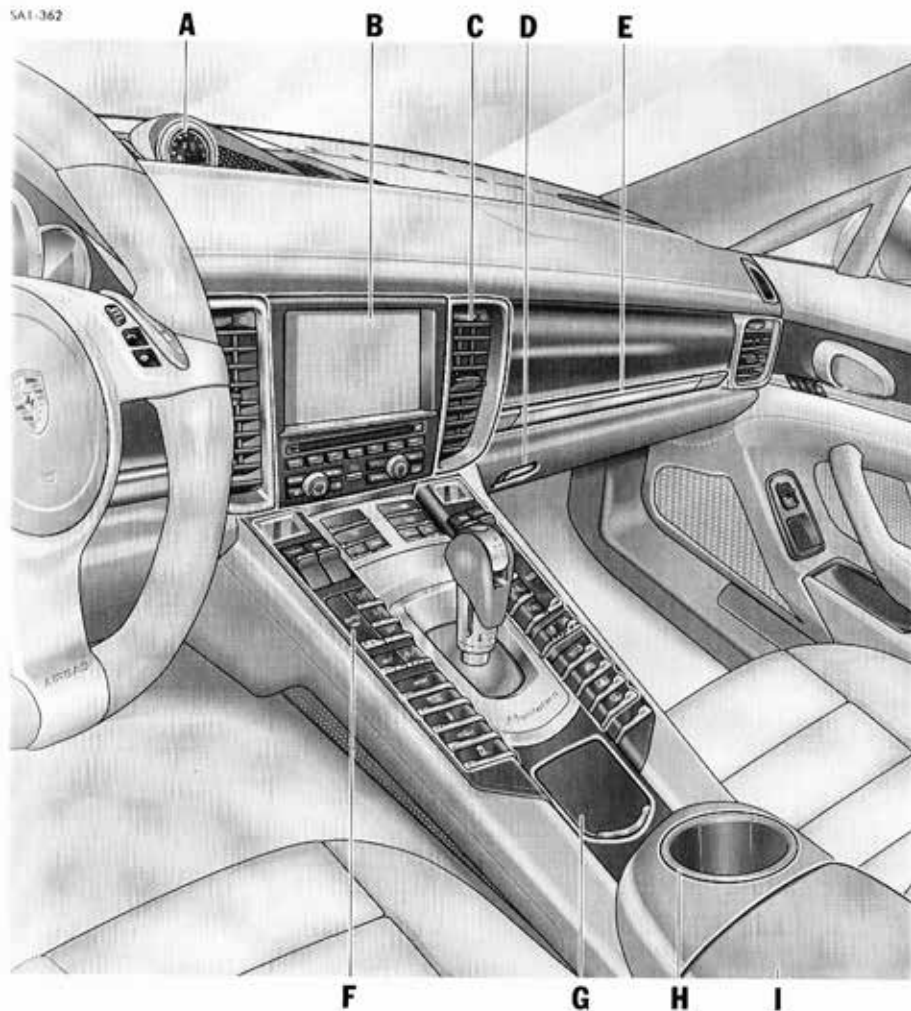
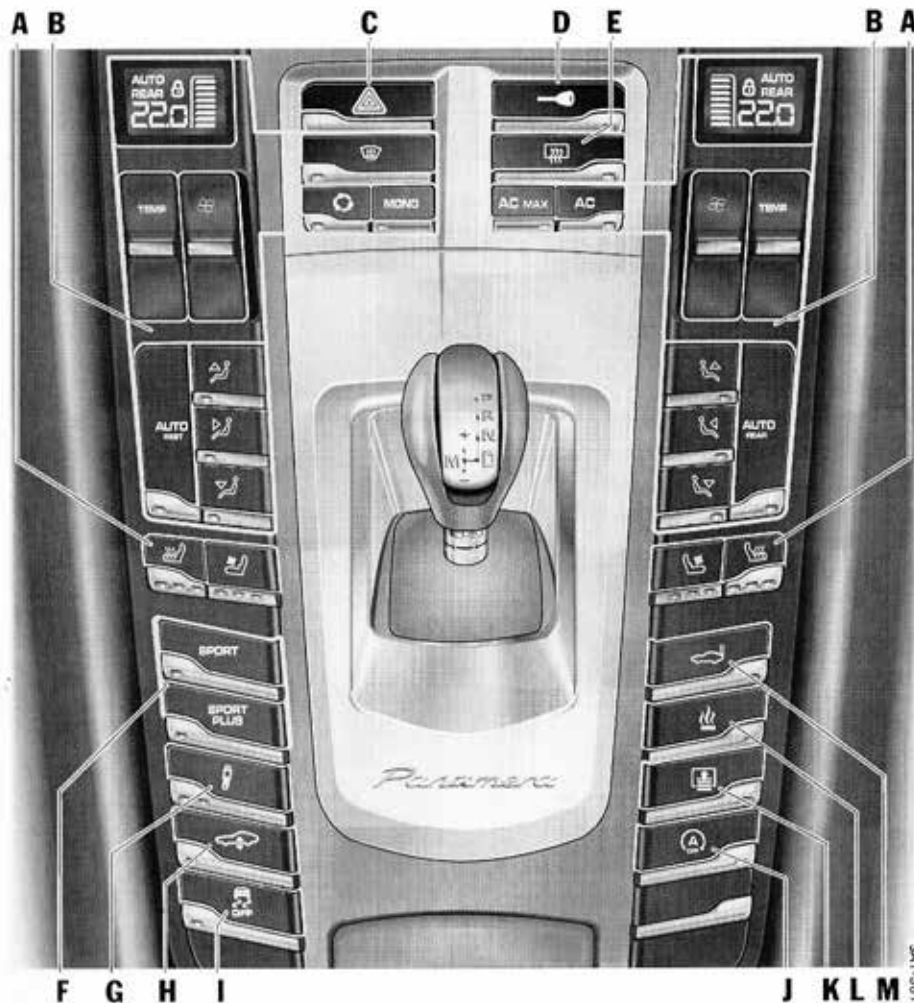

B A Console centrale avant

- A** Chauffage / ventilation de siège
Voir page 33.
- B** Climatisation
Voir page 57.
- C** Feux de détresse
Voir page 84.
- D** Verrouillage centralisé
Voir page 21.
- E** Dégivrage de lunette arrière /
Rétroviseurs extérieurs
Voir page 69.
- F** Modes « Sport » / « Sport Plus »
Voir page 183.
- G** Porsche Active Suspension Management
(PASM)
Voir page 179.
- H** Niveau surélevé
Voir page 181.
- I** Désactivation du Porsche Stability
Management (PSM)
Voir page 172.
- J** Désactivation de la fonction Stop-Start
Voir page 143.
- K** Store pare-soleil de lunette arrière /
Vitres arrière
Voir page 52.
- L** Chauffage auxiliaire
Voir page 69.
- M** Aileron télescopique
Voir page 186.

SA1-361

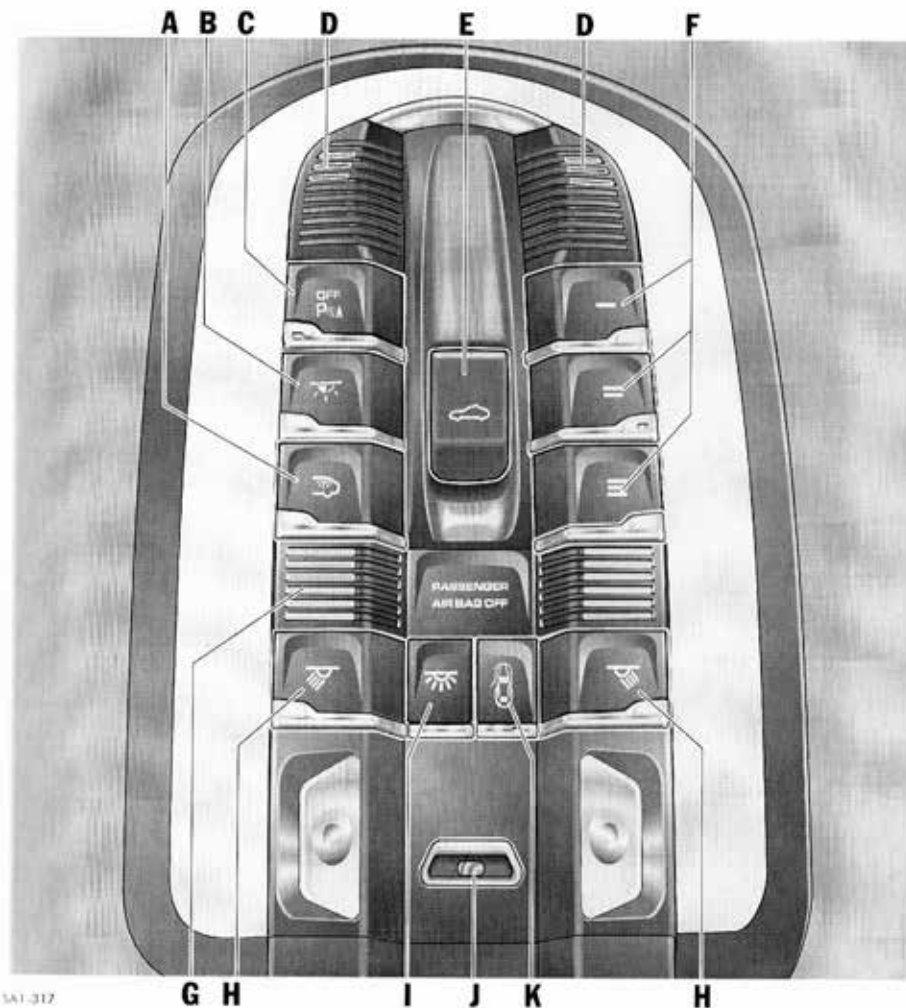

Unité de commande du toit

- A** Éclairage intérieur arrière
Voir page 85.
- B** Réglage de la luminosité de l'éclairage d'ambiance
Voir page 86.
- C** Désactivation de l'Assistance parking
Voir page 216.
- D** Capteurs de surveillance de l'habitacle
Voir page 222.
- E** Toit ouvrant
Voir page 76.
- F** Commande d'ouverture de garage / HomeLink®
Voir page 218.
- G** Microphone mains libres
- H** Lampe de lecture avant
Voir page 85.
- I** Éclairage intérieur avant
Voir page 85.
- J** Éclairage d'orientation
Voir page 86.
- K** Éclairage intérieur en cas d'ouverture de porte
Voir page 86.

Partie arrière

- A** Éclairage intérieur / Spot de lecture
Voir page 85.
- B** Poignée de porte
Voir page 23.
- C** Buses d'air
Voir page 67.
- D** Réglage des sièges
Voir page 32.
- E** Verrouillage centralisé
Voir page 21.
- F** Climatisation
Voir page 56.
- G** Porte-boissons / Porte-gobelet
Voir page 194.
- H** Cendrier
Voir page 195.
- I** Lève-vitres / store pare-soleil de vitre
arrière latérale
Voir page 73.

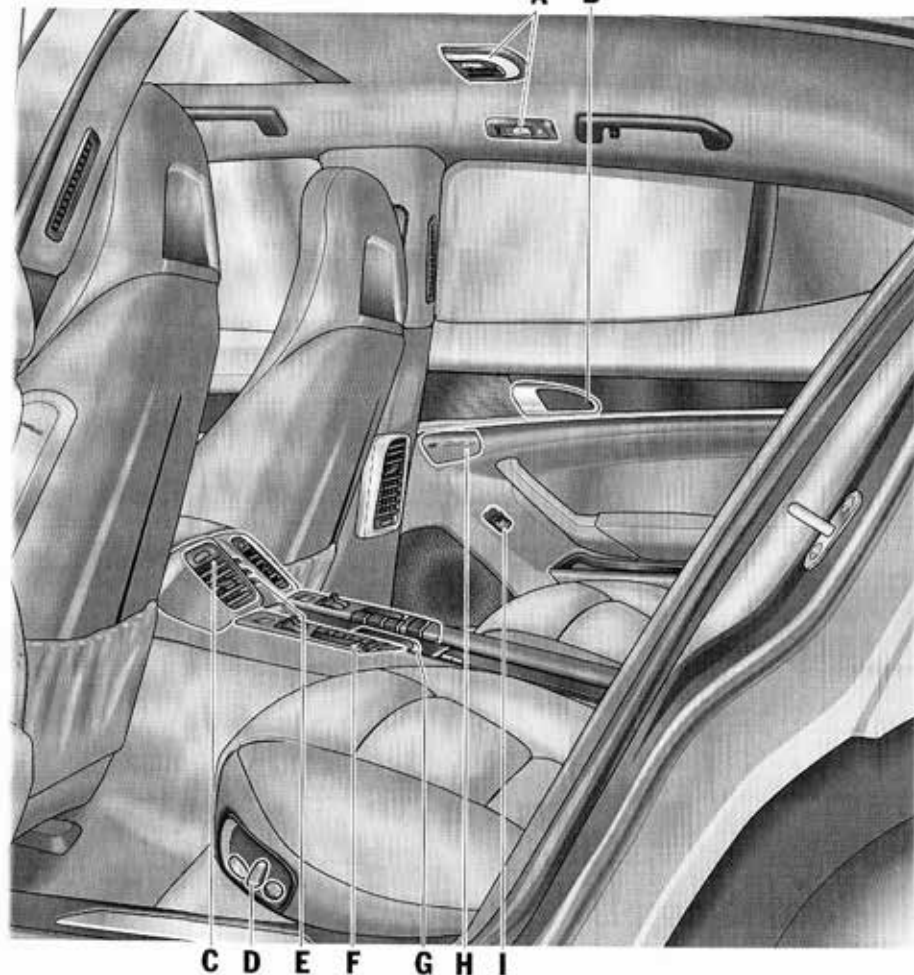

Récapitulatif – Ouverture et fermeture de l'extérieur

L'option Porsche Entry & Drive est reconnaissable aux touches **A** dans les poignées des portes.

Ce récapitulatif ne se substitue pas aux descriptions que vous trouverez au chapitre « OUVERTURE ET FERMETURE DE L'EXTÉRIEUR ».

En particulier, il ne remplace pas les mises en garde qui y figurent.



Clés

591-195

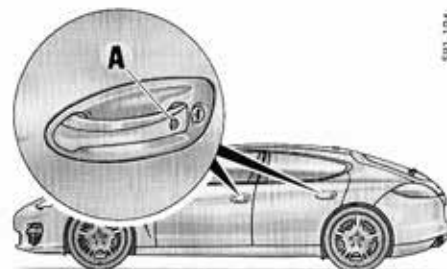

591-194

Porsche Entry & Drive

Ce que je veux

Déverrouillage

Verrouiller

Verrouillage, quand des personnes / animaux restent dans le véhicule

(désactivation de la surveillance de l'habitacle du système d'alarme)

Désactivation du signal d'alarme

Ce que je dois faire

Avec la clé :
Appuyez sur la touche  de la clé.
Avec Porsche Entry & Drive :
Saisissez la poignée de la porte.

Avec la clé :
Appuyez sur la touche  de la clé.
Avec Porsche Entry & Drive :
Appuyez sur la touche **A** dans la poignée de la porte.

Avec la clé :
Appuyez 2 fois sur la touche  de la clé (en l'espace de 2 secondes).
Avec Porsche Entry & Drive :
Appuyez 2 fois sur la touche **A** dans la poignée de la porte (en l'espace de 2 secondes).

Appuyez sur la touche  de la clé.

Le résultat

Les feux de détresse clignotent 1 fois.
Les portes peuvent être ouvertes.

Les feux de détresse clignotent 2 fois.
Les portes sont verrouillées.

Les feux de détresse clignotent 1 fois de manière prolongée.
Les portes sont verrouillées mais peuvent être ouvertes de l'intérieur en tirant sur la poignée intérieure.



Ouverture et fermeture de l'extérieur

En fonction de l'équipement de votre véhicule, vous avez la possibilité d'ouvrir et de refermer votre véhicule avec la clé, ou sans clé grâce au système Porsche Entry & Drive.

Avec la clé

Pour ouvrir et fermer le véhicule, utilisez les touches intégrées à la clé.



Avec Porsche Entry & Drive

Pour les véhicules équipés du Porsche Entry & Drive, vous pouvez ouvrir, fermer et démarrer votre véhicule sans sortir la clé de votre poche. Il vous suffit d'avoir la clé sur vous, par exemple dans la poche de votre pantalon.

- ▷ N'exposez pas la clé du véhicule à des rayons électromagnétiques intenses. Ceci risque en effet de provoquer un dysfonctionnement du système Porsche Entry & Drive.

i Information

Ce chapitre décrit les réglages usine du véhicule. L'écran multifonction du combiné d'instruments vous permet de modifier ces réglages et de les mémoriser sur la clé voulue (pour les véhicules équipés du pack Mémoire Confort).

Pour plus d'informations sur l'adaptation des réglages d'ouverture et de verrouillage :

- ▷ Reportez-vous au chapitre « RÉGLAGES DU VERROUILLAGE » à la page 122.



Déverrouillage et ouverture des portes

Déverrouillage avec la clé

1. Appuyez sur la touche .
Les feux de détresse clignotent une fois.
Les portes sont déverrouillées.
2. Tirez sur la poignée de la porte.



Déverrouillage avec Porsche Entry & Drive (sans clé)

Vous avez la possibilité de déverrouiller la porte correspondante si vous vous trouvez à proximité du véhicule (côté conducteur ou passager) que vous souhaitez ouvrir avec la clé.

1. Posez la main sur la poignée de la porte.
Les feux de détresse clignotent une fois.
Les portes sont déverrouillées.
2. Tirez sur la poignée de la porte.

Information

Le véhicule est verrouillé automatiquement 30 secondes après avoir été déverrouillé si vous n'avez pas ouvert le hayon arrière ni aucune porte. Le système d'alarme n'est pas activé.



Si la surveillance de l'habitacle et le capteur d'inclinaison sont désactivés (fonctionnement restreint du système antivol), ils le restent après le reverrouillage automatique du véhicule. Les portes peuvent ainsi être ouvertes de l'intérieur en tirant sur la poignée de porte.

▷ Informez les personnes restées à l'intérieur du véhicule que l'ouverture de la porte déclenche l'alarme.

La surveillance de l'habitacle et le capteur d'inclinaison se réactivent quand vous reverrouillez le véhicule.

Verrouillage des portes

Verrouillage avec la clé

1. Fermez la porte.
 2. Appuyez une fois sur la touche .
Les feux de détresse clignotent deux fois.
Les portes ne peuvent être ouvertes ni de l'intérieur, ni de l'extérieur.
- ou**
- Si des personnes ou des animaux restent à l'intérieur du véhicule, appuyez deux fois sur la touche .
- Les feux de détresse clignotent une fois de manière prolongée.
- Les portes peuvent être ouvertes de l'intérieur en tirant sur la poignée de porte.
3. Informez les personnes restées à l'intérieur du véhicule que l'ouverture de la porte déclenche l'alarme.

Information

Si la porte côté conducteur n'est pas correctement fermée, vous ne pouvez pas verrouiller le véhicule.
Les feux de détresse signalent que l'opération de verrouillage a réussi uniquement lorsque toutes les portes, le capot moteur et le hayon arrière sont fermés.

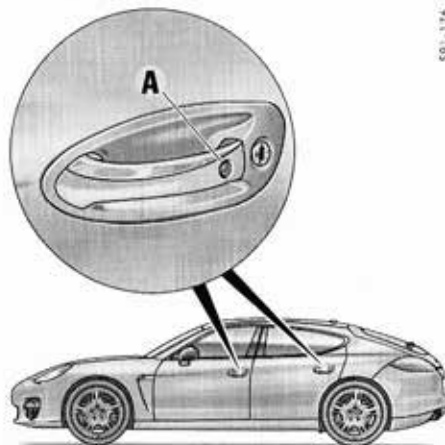

Verrouillage avec Porsche Entry & Drive (sans clé)

Vous devez avoir la clé du véhicule sur vous.

1. Fermez la porte.
 2. Appuyez sur le bouton de verrouillage centralisé **A** dans la poignée de la porte.
Les feux de détresse clignotent deux fois.
Les portes ne peuvent être ouvertes ni de l'intérieur, ni de l'extérieur.
- ou**
- Si des personnes ou des animaux restent à l'intérieur du véhicule, appuyez deux fois sur le bouton de verrouillage centralisé **A** dans la poignée de la porte.
Les feux de détresse clignotent une fois de manière prolongée.
Les portes peuvent être ouvertes de l'intérieur en tirant sur la poignée de porte.

591-176

3. Informez les personnes restées à l'intérieur du véhicule que l'ouverture de la porte déclenche l'alarme.

Information

Si une porte ou le hayon arrière n'est pas correctement fermé, le véhicule ne peut pas être verrouillé.

Un signal sonore est émis dans l'habitacle et un message d'avertissement apparaît à l'écran multifonction.

La clé doit être en dehors du véhicule lors du verrouillage des portes, sinon elles ne seront pas verrouillées.

Si la clé se trouve hors de portée, il devient impossible d'ouvrir les portes après leur verrouillage.

Déverrouillage et ouverture du hayon arrière

Les portes du véhicule sont également déverrouillées après le déverrouillage du hayon arrière.

Le véhicule se reverrouille automatiquement 30 secondes après avoir été déverrouillé si vous n'avez pas ouvert le hayon arrière ni aucune porte.

Risque de blessures graves, voire mortelles dues à l'inhalation de gaz toxiques.

Des gaz d'échappement toxiques peuvent pénétrer dans l'habitacle si le hayon arrière est ouvert et que le moteur tourne.

- ▷ Maintenez toujours le hayon arrière fermé quand le moteur tourne.



Déverrouillage avec la clé

1. Appuyez sur la touche .
2. Appuyez sur la poignée de déverrouillage (**flèche**) sur le hayon arrière et ouvrez le hayon.

501-348



591-150

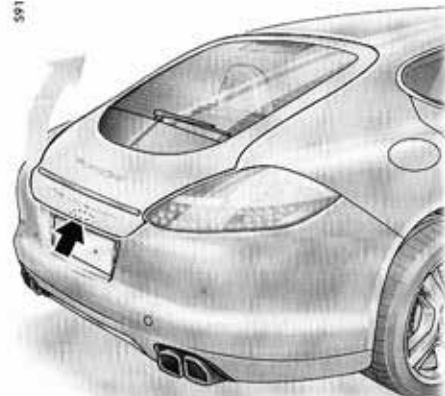

Déverrouillage avec Porsche Entry & Drive (sans clé)

Si vous vous trouvez à l'arrière du véhicule, le hayon arrière est déverrouillé lorsque vous appuyez sur la poignée de déverrouillage.

- ▷ Appuyez sur la poignée de déverrouillage (**flèche**) sur le hayon arrière et ouvrez le hayon.

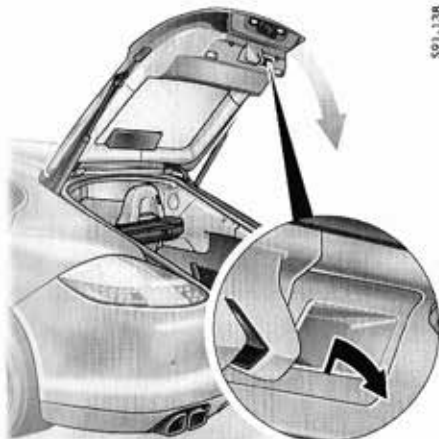

S91-128

⚠ ATTENTION

Risque de coincement dû à l'enclenchement automatique du hayon.

Après son abaissement, le hayon s'enclenche automatiquement dans la serrure.

- ▷ Attention à ne pas mettre les doigts sous le hayon.
- ▷ Attention à ne pas mettre des objets ou des parties du corps au niveau des pièces mobiles (gâche) du système de fermeture électrique.
- ▷ Ne laissez pas d'enfants sans surveillance dans le véhicule.



Information

Sur les véhicules équipés du Porsche Entry & Drive, il devient impossible d'ouvrir le hayon arrière quand la clé du véhicule est en hors de portée de la télécommande.

Fermeture du hayon

Le hayon arrière est équipé d'une fermeture électrique.

1. Rabattez le hayon arrière à l'aide de la poignée (**flèche**) et appuyez dessus légèrement pour l'enclencher dans la serrure. Le hayon arrière s'enclenche automatiquement.
2. Appuyez brièvement une fois sur la touche  de la clé. Le véhicule est verrouillé.

Hayon arrière automatique

Ouverture et fermeture automatiques du hayon arrière

⚠ DANGER

Risque de blessures graves, voire mortelles dues à l'inhalation de gaz toxiques.

Des gaz d'échappement toxiques peuvent pénétrer dans l'habitacle si le hayon arrière est ouvert et que le moteur tourne.

- ▷ Maintenez toujours le hayon arrière fermé quand le moteur tourne.

⚠ AVERTISSEMENT

Risque de blessures par coincement, écrasement ou dû à un choc avec le hayon.

Lors de l'actionnement du hayon automatique, des personnes ou des animaux peuvent se trouver dans la zone de déplacement du hayon.

- ▷ N'ouvrez et ne fermez le hayon arrière que lorsque le véhicule est à l'arrêt.
- ▷ N'ouvrez et ne fermez le hayon arrière que lorsqu'il ne se trouve aucune personne ni aucun animal dans sa zone de déplacement.
- ▷ Observez toujours le processus d'ouverture ou de fermeture afin de pouvoir intervenir à tout moment en cas de danger.

Pour plus d'informations sur l'interruption du processus d'ouverture et de fermeture :

- ▷ Reportez-vous au chapitre « INTERRUPTION DU PROCESSUS D'OUVERTURE OU DE FERMETURE EN CAS DE DANGER » à la page 20.

AVIS

Risque de dommages dû à l'ouverture ou à la fermeture non contrôlée du hayon arrière.

Lors de l'ouverture ou de la fermeture, le hayon risque de buter contre le plafond du garage ou contre un chargement ressortant du système de transport sur toit ou du coffre.

- ▷ Veillez à conserver un espace libre suffisant derrière et au-dessus du véhicule (par ex. systèmes de transport sur toit, plafond de garage).
- ▷ Ne pas faire dépasser le chargement au-dessus ou en-dehors du coffre.

AVIS

Risque de dommages au niveau du hayon dû à la poursuite non contrôlée de l'ouverture du hayon lorsque le couvre-bagages n'est pas accroché.

Si le couvre-bagages n'est pas accroché au hayon arrière, celui-ci continue de monter lentement, même après l'arrêt automatique, risquant de buter contre le plafond du garage ou contre un système de transport monté sur le toit.

- ▷ Utilisez le hayon automatique uniquement si le couvre-bagages y est accroché.

991-150



Ouverture automatique du hayon arrière

Il existe **trois** variantes d'ouverture du hayon arrière :

Variante 1

- ▷ Actionnez la poignée de déverrouillage (**flèche**) sur le hayon arrière. Dans ce cas, le véhicule doit être déverrouillé. Pour les véhicules avec l'option Porsche Entry & Drive, le véhicule ne doit pas être déverrouillé. Il vous suffit d'avoir la clé sur vous, par exemple dans la poche de votre pantalon.



S91-198

Variante 2

- ↳ Lorsque le contact est coupé, appuyez pendant environ 1 seconde sur la touche de la clé.

Si le véhicule est verrouillé, la porte du conducteur ou l'ensemble du véhicule se déverrouille, selon les réglages réalisés à l'écran multifonction.

Pour plus d'informations sur les réglages du verrouillage et du déverrouillage à l'écran multifonction :

- ↳ Reportez-vous au chapitre « RÉGLAGES DU VERROUILLAGE » à la page 122.



S91-014

Variante 3

- ↳ Le contact étant mis, tirez le bouton à l'intérieur de la porte du conducteur et maintenez-le ainsi jusqu'à ce que le hayon arrière soit complètement ouvert. Le processus d'ouverture s'interrompt si vous relâchez le bouton trop tôt.

i Information

Lorsque vous tractez une remorque, vous ne pouvez ouvrir le hayon arrière qu'au moyen de la touche de déverrouillage du hayon arrière.



S91-137

A - Fermeture du hayon arrière sans Porsche Entry & Drive

A et B - Fermeture et verrouillage automatiques du hayon arrière avec Porsche Entry & Drive

Fermeture automatique du hayon arrière

- ↳ Actionnez le bouton **A** dans la garniture du hayon arrière. Le hayon arrière est fermé.
- ↳ Veillez à ce que votre chargement ne dépasse pas du hayon arrière lorsque vous fermez celui-ci, car sinon le processus est interrompu et le hayon arrière s'ouvre de nouveau.

Fermeture et verrouillage automatiques du hayon arrière avec Porsche Entry & Drive

- ▷ Actionnez le bouton **B** dans la garniture du hayon arrière.
Le hayon arrière est fermé et le véhicule est verrouillé.

Pour la fermeture automatique du hayon arrière et le verrouillage du véhicule, la clé doit :

- se trouver à l'arrière **et**
- en dehors du véhicule.



Si ces conditions ne sont pas remplies, un message d'avertissement s'affiche à l'écran multifonction du combiné d'instruments.

Pour plus d'informations sur les messages d'avertissement de l'écran multifonction :

- ▷ Reportez-vous au chapitre « RÉCAPITULATIF DES MESSAGES D'AVERTISSEMENT » à la page 128.

Interruption du processus d'ouverture ou de fermeture en cas de danger



Le processus d'ouverture ou de fermeture s'interrompt immédiatement si vous actionnez l'un des boutons suivants :

- ▷ Appuyez sur la touche  de la clé
ou
relâchez le bouton  dans la porte du conducteur
ou
exercez une impulsion sur le bouton **A** ou **B** dans la garniture du hayon arrière
ou
appuyez brièvement sur le bouton de déverrouillage au niveau du hayon arrière.

Vous pouvez relancer le processus automatique à tout moment en actionnant le bouton correspondant.

Détection d'obstacle lors de l'ouverture

Si l'ouverture du hayon arrière est entravée par un obstacle, il s'arrête. Un signal sonore retentit. Une fois l'obstacle retiré, il est possible de reprendre le processus d'ouverture en actionnant l'un des boutons suivants :

- ▷ Appuyez sur la touche  de la clé
ou
appuyez sur le bouton  dans la porte du conducteur
ou
appuyez sur le bouton de déverrouillage au niveau du hayon arrière.

Détection d'obstacle lors de la fermeture

Si la fermeture du hayon arrière est entravée par un obstacle, le processus s'arrête.

Un signal sonore retentit et le hayon arrière se rouvre de nouveau.

Une fois l'obstacle retiré, vous pouvez actionner le bouton dans la garniture pour fermer le hayon arrière.

Arrêt automatique en cas de mouvement involontaire du hayon arrière

En cas d'actionnement manuel trop rapide du hayon arrière ou en cas d'abaissement du hayon de lui-même directement après le processus d'ouverture, par exemple en raison du poids généré par une couche de neige, le hayon arrière est freiné électriquement et de brefs signaux sonores sont émis tant que le hayon est en mouvement.

- ▷ Maintenez le hayon arrière immobile pendant env. 1 seconde.
La fonction de freinage est désactivée.

Réglage de la hauteur d'ouverture du hayon arrière

Vous pouvez régler individuellement la hauteur d'ouverture du hayon arrière afin, par exemple, qu'il ne heurte pas le plafond de votre garage. Pour les véhicules avec régulation de la hauteur de caisse, la hauteur du véhicule varie en fonction du réglage.

- ▷ Sur les véhicules équipés de la régulation de la hauteur de caisse et réglés au niveau le plus haut, réglez toujours le hayon arrière afin qu'il ne puisse pas entrer en contact avec le plafond du garage par exemple, suite à une inadvertance de votre part.

Risque de dommages au niveau du hayon dû à la poursuite non contrôlée de l'ouverture de ce dernier.

Si le couvre-bagages n'est pas accroché au hayon arrière, celui-ci continue de monter lentement, même après l'arrêt automatique, risquant de buter contre le plafond du garage ou contre un système de transport monté sur le toit.

↳ Utilisez le hayon automatique uniquement si le couvre-bagages y est accroché.

1. Placez-vous derrière le véhicule et ouvrez le hayon arrière.
2. Avec la touche  de la clé, arrêtez le processus d'ouverture automatique aux 2/3 environ de la hauteur d'ouverture.
3. Remontez le hayon arrière à la main de manière à obtenir la hauteur d'ouverture souhaitée. Veillez à conserver une distance suffisante avec un éventuel obstacle.
4. Appuyez sur le bouton **A** de la garniture de hayon arrière pendant environ 3 secondes. Un signal sonore de confirmation retentit. La hauteur d'ouverture du hayon arrière est maintenant programmée. Vous pouvez maintenant fermer le hayon arrière en appuyant sur le bouton.

Ce réglage ne peut pas être supprimé. Si vous avez besoin de rerégler la hauteur, recommencez les points 1 à 4 de cette procédure.

Dysfonctionnement de l'entraînement du hayon arrière

La fonction automatique n'est pas active si la tension de la batterie du véhicule est trop faible. Lorsque vous actionnez un bouton, la serrure du hayon arrière se déverrouille et trois signaux sonores brefs retentissent. Le hayon arrière peut alors être ouvert entièrement à la main.

▷ Rechargez la batterie du véhicule.

Actionnement de secours du hayon arrière

Si le processus d'ouverture / de fermeture automatique est interrompu en raison d'une défaillance :

▷ Fermez ou ouvrez le hayon arrière à la main.

Protection contre les surcharges

Si une sollicitation trop importante est détectée au niveau de l'entraînement du hayon arrière, trois brefs signaux d'avertissement retentissent.

La fonction automatique du hayon arrière est indisponible pendant env. 30 secondes.

Ouverture et fermeture de l'intérieur

Ce chapitre décrit les réglages usine du véhicule. L'écran multifonction du combiné d'instruments vous permet de modifier ces réglages et de les mémoriser sur la clé voulue (pour les véhicules équipés du pack Mémoire Confort).

Pour plus d'informations sur l'adaptation des réglages d'ouverture et de verrouillage :

▷ Reportez-vous au chapitre « RÉGLAGES DU VERROUILLAGE » à la page 122.



S01-094

Bouton de verrouillage centralisé avant

Verrouillage des portes

- ▷ Appuyez sur le bouton de verrouillage centralisé à l'avant ou à l'arrière. Lorsque le contact est mis, le voyant de contrôle s'allume dans la touche.
- Toutes** les portes du véhicule se verrouillent. Vous pouvez ouvrir les portes en tirant sur la poignée intérieure.

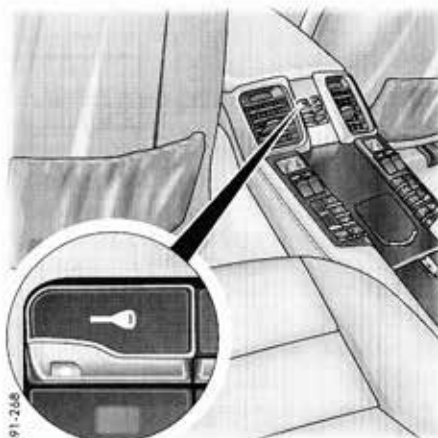

S91-268

Bouton de verrouillage centralisé arrière

Automatique avec Auto Lock

- Lorsque votre vitesse dépasse env. 5 km/h, le véhicule se verrouille automatiquement si cette fonction est activée.
- Pour plus d'informations sur l'adaptation des réglages d'ouverture et de verrouillage :
- ▷ Reportez-vous au chapitre « RÉGLAGES DU VERROUILLAGE » à la page 122.

Déverrouillage des portes

- ▷ Appuyez sur le bouton de verrouillage centralisé à l'avant ou à l'arrière. Le voyant de contrôle du bouton s'éteint. **Toutes** les portes du véhicule se déverrouillent.

Automatique avec Auto Unlock

Lorsque vous retirez la clé, le véhicule se déverrouille automatiquement.

Information

Il n'est pas possible de déverrouiller le véhicule à l'aide du bouton de verrouillage centralisé si vous l'avez verrouillé à l'aide de la clé du véhicule ou de la clé de secours.



Ouverture des portes

► Tirez sur la poignée de la porte (**flèche**).
Il devient impossible d'ouvrir les portes de l'intérieur lorsque vous avez verrouillé le véhicule en appuyant une fois sur la touche située sur la clé de contact ou, sur les véhicules équipés du Porsche Entry & Drive, sur la poignée de porte.



Sécurisation des portes arrière

Vous pouvez bloquer les portes arrière pour éviter l'ouverture de l'intérieur en cas d'actionnement involontaire de la poignée de porte.

Activation et désactivation de la sécurité enfants

La sécurité enfants se trouve au niveau de la serrure des portes arrière.
Quand la sécurité enfants est activée, les portes ne peuvent pas être ouvertes de l'intérieur.

- Pour **verrouiller** : tournez la sécurité enfants à l'aide de la clé de secours dans le sens de déplacement du véhicule.
- Pour **déverrouiller** : tournez la sécurité enfants à l'aide de la clé de secours dans le sens opposé au déplacement du véhicule.

Ouverture et fermeture du capot moteur

Ouverture

AVIS

Risque de détérioration du capot moteur ou des essuie-glaces.

- Vérifiez si les essuie-glaces ne sont pas rabattus vers l'avant lorsque vous ouvrez le capot moteur.
- Avant d'ouvrir le capot moteur, désactivez toujours les essuie-glaces (position 0).

Pour plus d'informations sur les essuie-glaces :

- Reportez-vous au chapitre « ESSUIE-GLACES AVANT ET LAVE-PROJECTEURS » à la page 88.

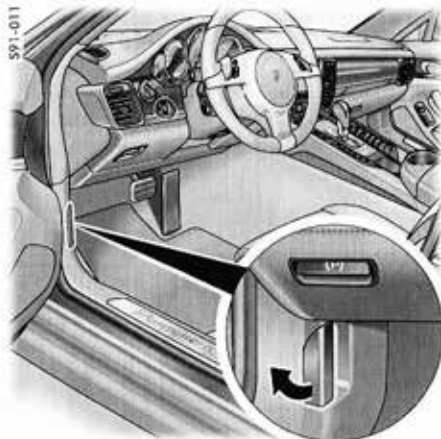

1. Ouvrez la porte côté conducteur.
2. Tirez sur le levier de déverrouillage (flèche).
Le capot moteur est déverrouillé.



3. Actionnez la poignée de déverrouillage (flèche).
4. Ouvrez entièrement le capot moteur.

Fermeture

1. Abaissez le capot et laissez-le retomber dans la serrure en l'accompagnant. Si nécessaire, appuyez sur le capot, dans la zone de la serrure, avec la paume de la main.
2. Vérifiez si le capot est correctement enclenché dans la serrure et si le levier de déverrouillage a retrouvé sa position initiale.

Si le capot n'est pas bien fermé, un message s'affiche à l'écran multifonction du combiné d'instruments lorsque le véhicule roule.

Anomalies d'ouverture et de fermeture

Actionnement de secours du hayon arrière

Si vous ne pouvez pas ouvrir le hayon à l'aide de la clé du véhicule (par ex. quand la pile de la télécommande est déchargée), vous devez procéder à un actionnement de secours :

1. Déverrouillez et ouvrez la porte du conducteur à l'aide de la clé de secours.
2. Mettez le contact dans les 10 secondes qui suivent, de manière à ne pas déclencher l'alarme.
3. Actionnez la touche de verrouillage centralisé de la console centrale avant ou arrière.
Le hayon arrière est déverrouillé et peut être ouvert à l'aide de la poignée.

Pour plus d'informations sur la clé de secours :

- ▷ Reportez-vous au chapitre « CLÉ DE SECOURS » à la page 27.

Une seule porte se déverrouille

Le réglage du verrouillage et du déverrouillage des portes et du hayon arrière a été modifié dans l'écran multifonction du combiné d'instruments. Vous pouvez ouvrir toutes les portes indépendamment de ce réglage.

- ▷ Appuyez sur la touche  de la clé deux fois en l'espace de 2 secondes.

Impossible de déverrouiller le véhicule

Il est possible que la télécommande de la clé soit entravée dans son fonctionnement pas des ondes radio (ainsi que le contact radio entre la télécommande et le véhicule pour Porsche Entry & Drive),

- soit en panne suite à un défaut,
 - contienne une pile de clé déchargée.
1. Déverrouillez et ouvrez la porte du conducteur à l'aide de la clé de secours.
 2. Mettez le contact dans les 10 secondes qui suivent, de manière à ne pas déclencher l'alarme.

Pour plus d'informations sur la clé de secours :

- ↳ Reportez-vous au chapitre « CLÉ DE SECOURS » à la page 27.

Impossible de verrouiller le véhicule

Reconnaissable à l'absence de clignotement des feux de détresse et du bruit spécifique du verrouillage.

Il est possible que la télécommande de la clé soit entravée dans son fonctionnement pas des ondes radio (ainsi que le contact radio entre la télécommande et le véhicule pour Porsche Entry & Drive),

- soit en panne suite à un défaut,
 - contienne une pile de clé déchargée.
- ↳ Verrouillez le véhicule à l'aide de la clé de secours au niveau de la serrure.

En cas de défaut du verrouillage centralisé, tous les éléments de fermeture centrale encore opérationnels sont verrouillés lorsque vous actionnez le barillet de la serrure de la porte côté conducteur.

Pour la fermeture des portes avec l'actionnement de secours :

- ▷ Reportez-vous au chapitre « TOUTES LES PORTES NE SE VERROUILLENT PAS » à la page 25.
- ▷ Faites réparer les défauts du verrouillage centralisé. Consultez un atelier spécialisé. Nous vous recommandons de faire exécuter ces opérations par un concessionnaire Porsche, car celui-ci dispose du personnel d'atelier formé tout spécialement ainsi que des pièces détachées et outils nécessaires.

Désactivation de la fonction de veille (pour les véhicules avec Porsche Entry & Drive)

Le système Porsche Entry & Drive se désactive au bout de 96 heures pour la porte côté conducteur et de 36 heures pour les portes des passagers, si le véhicule n'est pas déverrouillé pendant cet intervalle.

1. Tirez **une fois** sur la poignée de la porte pour réactiver le système.
2. Tirez **de nouveau** sur la poignée pour ouvrir la porte.



Toutes les portes ne se verrouillent pas

Le verrouillage centralisé est en panne. Vous devez verrouiller les portes en appliquant la procédure de secours.

1. Ouvrez la porte passager.
2. Déclipsez le cache à l'aide d'un tournevis et retirez-le.

i Information

Le retrait du cache nécessite une force importante. Il existe donc un risque d'endommagement du cache.



3. Tournez la sécurité vers l'extérieur, à l'aide de la clé de secours.
4. Remettez le cache en place.
5. Renouvelez l'opération pour les portes arrière.
6. Fermez toutes les portes.



7. Verrouillez la porte du conducteur à l'aide de la clé de secours au niveau de la serrure. Les portes peuvent être ouvertes de l'intérieur en tirant sur la poignée de porte. Pour plus d'informations sur la clé de secours :
 - ▷ Reportez-vous au chapitre « CLÉ DE SECOURS » à la page 27.

Remarques relatives à la clé et au verrouillage centralisé

Clés

Deux clés principales à clé de secours intégrée vous sont remises avec le véhicule. Ces clés permettent d'ouvrir toutes les serrures de votre véhicule.

- ▷ Prenez soin de vos clés et ne les prêtez que dans des cas exceptionnels.
- ▷ Assurez-vous, même en quittant le véhicule pour une courte durée, que la clé de contact est retirée et que vous l'avez avec vous. N'oubliez pas la clé de contact à l'intérieur du véhicule.
- ▷ Informez votre assurance de la perte ou du vol de vos clés de véhicule et / ou de la fabrication de clés supplémentaires ou de substitution.
- ▷ Des tiers risquent en effet d'essayer d'ouvrir les serrures mécaniques à l'aide de clés perdues.

Information

Selon les équipements du véhicule, de nombreux réglages sont mémorisés sur la clé utilisée lorsque vous verrouillez le véhicule.



Clé de secours

Retrait de la clé de secours

1. Poussez le bouton de déverrouillage sur le côté.
2. Retirez la clé par l'arrière.

Insertion de la clé de secours

1. Insérez la clé jusqu'à ce que le bouton de déverrouillage s'enclenche de manière audible.

Clés de substitution

Les clés du véhicule ne peuvent être obtenues que par l'intermédiaire d'un concessionnaire Porsche. L'obtention de nouvelles clés peut, dans certains cas, exiger une période d'attente assez longue. Vous devez donc toujours avoir une clé en réserve. Conservez-la en lieu sûr, mais jamais dans ou sur le véhicule.

Les codes des nouvelles clés devront être « signalés » au calculateur du véhicule par un concessionnaire Porsche. Vous devez pour ce faire réenregistrer toutes les clés appartenant au véhicule.

Verrouillage centralisé

Votre véhicule est équipé d'un verrouillage centralisé. Le déverrouillage ou le verrouillage concerne à la fois :

- les portes,
- coffre arrière,
- la trappe du réservoir de carburant.

Lorsque vous déverrouillez et verrouillez le véhicule, le verrouillage centralisé est toujours opérationnel.

L'écran multifonction du combiné d'instruments vous permet de régler différentes variantes de verrouillage et de déverrouillage des portes et du hayon arrière. Vous pouvez ouvrir toutes les portes indépendamment de ce réglage.

- ▷ Appuyez sur la touche  de la clé deux fois en l'espace de 2 secondes.

Sièges, rétroviseurs, volant et protections pare-soleil

Sièges avant	29
Mémorisation des réglages du véhicule	30
Fonction d'aide à l'entrée Confort	32
Réglage des sièges arrière	32
Réglage du siège passager depuis l'arrière	33
Chauffage des sièges avant et arrière	33
Ventilation des sièges avant et arrière	34
Ceintures de sécurité	34
Systèmes airbag	36
Dispositifs de retenue pour enfants	39
Système de fixation de siège enfant ISOFIX	44
Rétroviseurs extérieurs	45
Volant	48
Volant chauffant	49
Réglage de la colonne de direction	49
Volant multifonction	50
Pare-soleil	51
Miroir de courtoisie	51
Stores pare-soleil des vitres arrière	52
Store pare-soleil de lunette arrière	53

Sièges avant

Position des sièges

Pour conduire en toute sécurité et sans fatigue, il est important d'adopter une bonne position assise. Pour déterminer la position qui vous convient le mieux, nous vous conseillons de procéder comme suit :

1. Réglez la hauteur de l'assise de sorte que l'espace au-dessus de votre tête soit suffisant et que vous ayez une bonne vue d'ensemble de votre véhicule.
2. Réglez l'approche du siège de sorte que, lorsque vous appuyez sur la pédale d'accélérateur, votre jambe ne soit pas tout à fait tendue et que votre pied repose encore à plat sur la pédale.
3. Posez les mains sur la partie supérieure du volant. Réglez l'inclinaison du dossier et la position du volant de façon à ce que vos bras soient presque tendus. Les épaules doivent cependant encore s'appuyer au dossier.
4. Corrigez si nécessaire le réglage du siège en approche.

Réglage du siège

▲ AVERTISSEMENT

Risque d'accident dû à la perte de contrôle du véhicule en raison d'un dérèglement involontaire du siège pendant la conduite.

Si vous réglez le siège en conduisant, celui-ci peut reculer plus que souhaité. Ceci peut conduire à la perte de contrôle du véhicule.

▷ Ne réglez jamais le siège en conduisant.

▲ ATTENTION

Risque de blessures par coincement ou écrasement pendant le réglage des sièges.

Si des personnes ou des animaux se trouvent dans la zone de déplacement du siège pendant le réglage, des parties du corps peuvent être coincées ou écrasées.

▷ Choisissez un réglage de siège ne mettant personne en danger.



- A Réglage de l'inclinaison du siège.
B Réglage de la hauteur de l'assise.



- C** Réglage de la profondeur du coussin du siège.
 - D** Réglage des bandes latérales de l'assise.
 - E** Réglage des bandes latérales du dossier.
 - F** Réglage de l'approche du siège.
 - G** Réglage de l'inclinaison du dossier.
 - H** Réglage du soutien lombaire (voûte du dossier pour le soutien du bassin et de la colonne vertébrale).
- ▷ Actionnez l'élément de commande correspondant dans le **sens des flèches** jusqu'à atteindre le réglage souhaité.

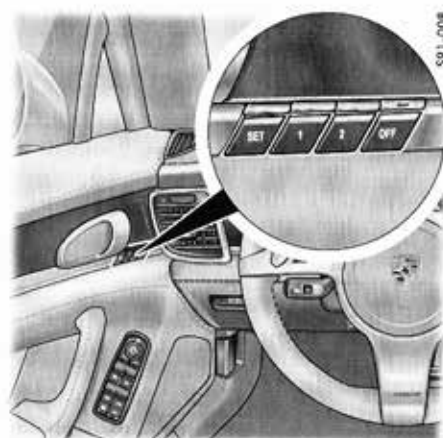

Touches de mémorisation porte conducteur (pack Mémoire Confort ou Conducteur)

Mémorisation des réglages du véhicule

Pack Mémoire Conducteur

Lors du verrouillage du véhicule, les réglages en cours pour les sièges et les rétroviseurs extérieurs sont automatiquement mémorisés sur la clé du véhicule.

Les réglages alternatifs peuvent en outre être mémorisés indépendamment de la clé sur les touches personnelles **1** et **2** dans la porte côté conducteur et sont accessibles à tout moment avec ces touches.

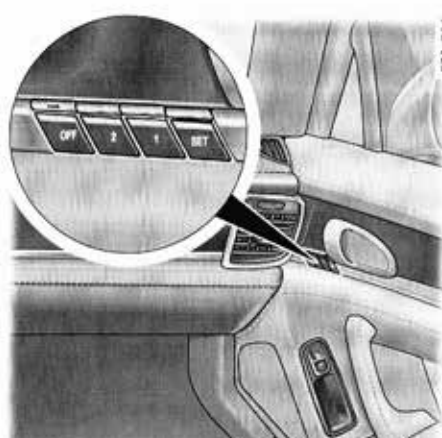

Touches de mémorisation porte passager (pack Mémoire Confort)

Pack Mémoire Confort

Sur les véhicules équipés du pack Mémoire Confort, de nombreux autres réglages du véhicule, tels que ceux de l'écran multifonction, sont automatiquement mémorisés, en plus des réglages du pack Mémoire Conducteur, sur la clé du véhicule dans la porte côté conducteur.

En outre, ces réglages peuvent être mémorisés indépendamment de la clé sur les touches personnelles **1** et **2** dans la porte côté conducteur.

Les réglages individuels du siège passager peuvent être mémorisés sur les touches personnelles **1** et **2** dans la porte côté passager. Les réglages du siège passager ne sont pas mémorisés sur la clé du véhicule.

▲ AVERTISSEMENT

Risque de blessures par coincement ou écrasement pendant le réglage automatique des sièges et du volant.

Des parties du corps peuvent être coincées ou écrasées en cas de rappel incontrôlé des réglages en mémoire.

- ▷ Interrompez le réglage automatique en actionnant n'importe quelle touche de réglage du siège.
- ▷ Ne laissez pas d'enfants sans surveillance dans le véhicule.

Inhibition de la mémorisation automatique sur la clé du véhicule

Désactivation de la mémorisation automatique

- ▷ Avant de quitter le véhicule, appuyez sur le bouton **OFF**.
Le voyant de contrôle du bouton s'allume.
Les réglages en cours sont mémorisés sur la clé du véhicule.

Aucune autre modification apportée aux réglages tandis que la fonction **OFF** est activée n'est mémorisée sur la clé du véhicule.

Activation de la mémorisation automatique

- ▷ Appuyez brièvement sur le bouton **OFF**,
ou
Maintenez le bouton **OFF** enfoncé jusqu'à ce que les derniers réglages mémorisés sur la clé du véhicule soient rétablis.
Le voyant de contrôle du bouton s'éteint.
La mémorisation automatique est activée.

Mémorisation des réglages sur les touches personnelles 1 et 2

Mémorisation des réglages

1. Appuyez sur le bouton de mémorisation **SET**.
Le voyant de contrôle du bouton s'allume.
2. Dans les 10 secondes qui suivent, appuyez sur l'une des touches personnelles **1** ou **2**.
Le voyant de contrôle du bouton de mémorisation **OFF** s'éteint et un signal sonore de confirmation retentit.
Les réglages sont désormais mémorisés sous la touche personnelle souhaitée.

Appel des réglages avec la clé du véhicule ou sur des véhicules équipés de Porsche Entry & Drive

- ▷ Ouvrez la porte côté conducteur.
Les derniers réglages effectués sont automatiquement rétablis.

Interruption du réglage

Vous pouvez interrompre les réglages automatiques en appuyant sur le bouton **OFF** ou  sur la clé du véhicule.

En outre, le réglage automatique peut être immédiatement interrompu en actionnant un bouton de réglage (siège, rétroviseur, colonne de direction).

Appel des réglages avec les touches personnelles 1 et 2

Côté conducteur

1. Ouvrez la porte.
2. Appuyez sur la touche personnelle **1** ou **2**,
ou
Lorsque la porte est fermée et la clé de contact insérée ou le contact mis (sur des véhicules équipés du Porsche Entry & Drive), maintenez la touche personnelle **1** ou **2** enfoncée jusqu'à ce que les positions mémorisées soient atteintes.

Côté passager

- ▷ Maintenez la touche personnelle **1** ou **2** du côté passager enfoncée jusqu'à ce que les positions mémorisées soient atteintes.

Interruption du réglage

Vous pouvez interrompre les réglages automatiques en relâchant la touche personnelle **1** ou **2** ou bien en appuyant sur le bouton **OFF**. En outre, le réglage automatique peut être immédiatement interrompu en actionnant un bouton de réglage (siège, rétroviseur, colonne de direction).

Fonction d'aide à l'entrée Confort

La fonction d'aide à l'entrée Confort vous facilite la montée et la descente du véhicule.

⚠ AVERTISSEMENT

Risque de blessures par coincement ou écrasement pendant le réglage automatique des sièges.

Les personnes assises derrière le siège conducteur peuvent être coincées lors du réglage automatique vers l'arrière de ce dernier.

- ▷ Désactivez la fonction d'aide à l'entrée Confort en présence de passagers situés derrière le siège conducteur.

AVIS

Risque de détérioration si la banquette arrière est rabattue lors du rappel des réglages en mémoire.

- ▷ Désactivez la fonction d'aide à l'entrée Confort lorsque la banquette arrière est rabattue.

Condition

- La fonction doit être activée dans l'écran multifonction.

Pour plus d'informations sur l'activation et la désactivation de la fonction d'aide à l'entrée Confort :

- ▷ Reportez-vous au chapitre « ACTIVATION ET DÉSACTIVATION DE LA FONCTION D'AIDE À L'ENTRÉE DANS LE VÉHICULE » à la page 122.

Entrée dans le véhicule

En fonction de la position des sièges et du volant lorsque vous avez quitté le véhicule, le volant se déplace vers le haut et le siège conducteur vers l'arrière lorsque vous ouvrez la porte côté conducteur.

Dès que vous fermez la porte côté conducteur et introduisez la clé de contact ou que vous mettez le contact sur un véhicule équipé du Porsche Entry & Drive, le siège et le volant se placent dans la position mémorisée.

Descente

Le volant se déplace vers le haut :

- dès que vous retirez la clé de contact **ou**
- dès que vous coupez le contact **et** que vous ouvrez la porte côté conducteur sur les véhicules équipés du Porsche Entry & Drive.

Le siège du conducteur recule :

- une fois que vous avez ouvert la porte côté conducteur.

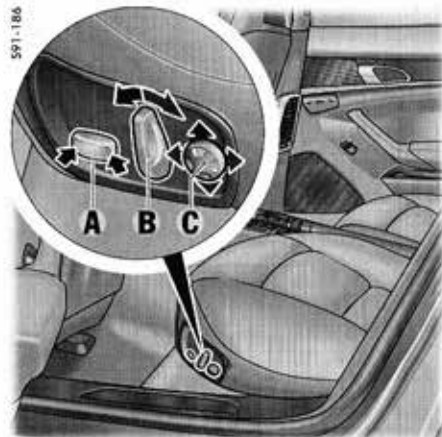

Réglage des sièges arrière

- A** Réglage de la profondeur du coussin du siège.
 - B** Réglage de l'inclinaison du dossier.
 - C** Réglage du soutien lombaire (voûte du dossier pour le soutien du bassin et de la colonne vertébrale).
- ▷ Actionnez l'élément de commande correspondant dans le **sens des flèches** jusqu'à atteindre le réglage souhaité.

Risque de détérioration au niveau du siège passager et de la ceinture de sécurité lors du réglage du siège si un dispositif de retenue pour enfants est monté.

Si vous utilisez des dispositifs de retenue pour enfants sur le siège passager, le réglage de ce siège risque d'entraîner des dommages sur celui-ci ou sur la ceinture de sécurité.

- ▷ Si un dispositif de retenue pour enfants est monté sur le siège passager, ne réglez pas ce siège.

Pour plus d'informations sur l'utilisation des dispositifs de retenue pour enfants :

- ▷ Reportez-vous au chapitre « DISPOSITIFS DE RETENUE POUR ENFANTS » à la page 39.



Chauffage des sièges avant et arrière

Le chauffage des sièges est opérationnel lorsque le moteur tourne. Vous pouvez régler la puissance de chauffage sur trois niveaux en appuyant plusieurs fois sur le bouton de chauffage du siège A.

Marche

- ▷ Appuyez sur le bouton de chauffage du siège A (plusieurs fois).

Le niveau de chauffage sélectionné est indiqué par le nombre de voyants de contrôle allumés.

Arrêt

- ▷ Appuyez (plusieurs fois) sur le bouton de chauffage du siège A jusqu'à ce que tous les voyants de contrôle soient éteints.



Réglage du siège passager depuis l'arrière

- D Réglage de l'inclinaison du dossier vers l'avant
- E Réglage de l'inclinaison du dossier vers l'arrière
- F Réglage du siège vers l'avant et vers le haut
- G Réglage du siège vers l'arrière et vers le bas
- F Appuyez sur le bouton jusqu'à atteindre le réglage souhaité.

Vous pouvez interrompre le réglage du siège passager depuis le panneau de commande arrière à tout moment, en actionnant un des boutons de réglage au niveau du siège passager.



591.07A

Ventilation des sièges avant et arrière

La ventilation des sièges est opérationnelle lorsque le moteur tourne. Vous pouvez régler la ventilation des sièges sur trois niveaux en appuyant plusieurs fois sur le bouton de ventilation du siège **B**.

Marche

- ▷ Appuyez sur le bouton de ventilation du siège **B** (plusieurs fois). Le niveau de ventilation sélectionné est indiqué grâce au nombre de voyants de contrôle allumés.

Arrêt

- ▷ Appuyez (plusieurs fois) sur le bouton de ventilation du siège **B** jusqu'à ce que tous les voyants de contrôle soient éteints.

i Information

Lorsque la température de l'habitacle est élevée, le chauffage de siège n'est pas opérationnel. Lorsque la température de l'habitacle est basse, la ventilation des sièges n'est pas opérationnelle.

Ceintures de sécurité

Les ceintures de sécurité ne sont pas adaptées aux personnes d'une taille inférieure à 150 m. Dans ce cas, il convient d'utiliser des dispositifs de retenue appropriés.

⚠ DANGER

Risque de blessures graves, voire mortelles dû à des ceintures de sécurité non enclenchées ou utilisées de manière inappropriée.

En cas d'accident, les ceintures de sécurité non enclenchées n'offrent aucune protection. En cas d'accident, les ceintures de sécurité enclenchées de manière inappropriée augmentent le risque de blessures.

- ▷ Pour leur sécurité, tous les passagers doivent attacher leur ceinture pour chaque trajet. Informez également les passagers des instructions de ce chapitre.
- ▷ N'utilisez jamais **une seule et même** ceinture de sécurité pour maintenir deux personnes à la fois.
- ▷ Ôtez les vêtements amples et enveloppants, car ils empêchent l'ajustement optimal des ceintures ainsi que votre liberté de mouvement.

- ▷ Ne faites pas passer la ceinture sur des objets rigides ou fragiles (lunettes, stylos, pipes, etc.). Ces objets peuvent en effet constituer un risque de blessures supplémentaire.
- ▷ Les sangles ne doivent pas être entortillées ou lâches.

⚠ DANGER

Risque de blessures graves, voire mortelles dû à des ceintures de sécurité endommagées.

Des ceintures de sécurité endommagées, fortement sollicitées ou usées n'offrent pas une protection suffisante en cas d'accident. Les systèmes prétensionneurs qui se sont déclenchés doivent être remplacés.

- ▷ Contrôlez régulièrement que toutes les ceintures sont en bon état, que leur toile n'est pas endommagée et que les serrures et les points de fixation fonctionnent bien.
- ▷ Les ceintures endommagées ou ayant subi de très fortes tensions lors d'un accident doivent être remplacées sans délai. Ceci s'applique également aux systèmes prétensionneurs s'ils se sont déclenchés.

Vous devez par ailleurs contrôler les points d'ancrage des ceintures. Consultez un atelier spécialisé. Nous vous recommandons de faire exécuter ces opérations par un concessionnaire Porsche, car celui-ci dispose du personnel d'atelier formé tout spécialement ainsi que des pièces détachées et outils nécessaires.



Ventilation des sièges avant et arrière

La ventilation des sièges est opérationnelle lorsque le moteur tourne. Vous pouvez régler la ventilation des sièges sur trois niveaux en appuyant plusieurs fois sur le bouton de ventilation du siège **B**.

Marche

- ▷ Appuyez sur le bouton de ventilation du siège **B** (plusieurs fois). Le niveau de ventilation sélectionné est indiqué grâce au nombre de voyants de contrôle allumés.

Arrêt

- ▷ Appuyez (plusieurs fois) sur le bouton de ventilation du siège **B** jusqu'à ce que tous les voyants de contrôle soient éteints.

i Information

Lorsque la température de l'habitacle est élevée, le chauffage de siège n'est pas opérationnel. Lorsque la température de l'habitacle est basse, la ventilation des sièges n'est pas opérationnelle.

Ceintures de sécurité

Les ceintures de sécurité ne sont pas adaptées aux personnes d'une taille inférieure à 150 m. Dans ce cas, il convient d'utiliser des dispositifs de retenue appropriés.

▲ DANGER

Risque de blessures graves, voire mortelles dû à des ceintures de sécurité non enclenchées ou utilisées de manière inappropriée.

- En cas d'accident, les ceintures de sécurité non enclenchées n'offrent aucune protection. En cas d'accident, les ceintures de sécurité enclenchées de manière inappropriée augmentent le risque de blessures.
- ▷ Pour leur sécurité, tous les passagers doivent attacher leur ceinture pour chaque trajet. Informez également les passagers des instructions de ce chapitre.
 - ▷ N'utilisez jamais **une seule et même** ceinture de sécurité pour maintenir deux personnes à la fois.
 - ▷ Ôtez les vêtements amples et enveloppants, car ils empêchent l'ajustement optimal des ceintures ainsi que votre liberté de mouvement.

- ▷ Ne faites pas passer la ceinture sur des objets rigides ou fragiles (lunettes, stylos, pipes, etc.). Ces objets peuvent en effet constituer un risque de blessures supplémentaire.
- ▷ Les sangles ne doivent pas être entortillées ou lâches.

▲ DANGER

Risque de blessures graves, voire mortelles dû à des ceintures de sécurité endommagées.

Des ceintures de sécurité endommagées, fortement sollicitées ou usées n'offrent pas une protection suffisante en cas d'accident. Les systèmes prétensionneurs qui se sont déclenchés doivent être remplacés.

- ▷ Contrôlez régulièrement que toutes les ceintures sont en bon état, que leur toile n'est pas endommagée et que les serrures et les points de fixation fonctionnent bien.
- ▷ Les ceintures endommagées ou ayant subi de très fortes tensions lors d'un accident doivent être remplacées sans délai. Ceci s'applique également aux systèmes prétensionneurs s'ils se sont déclenchés. Vous devez par ailleurs contrôler les points d'ancrage des ceintures. Consultez un atelier spécialisé. Nous vous recommandons de faire exécuter ces opérations par un concessionnaire Porsche, car celui-ci dispose du personnel d'atelier formé tout spécialement ainsi que des pièces détachées et outils nécessaires.

- Veillez à ce que les ceintures soient toujours intégralement enroulées lorsqu'elles ne sont pas utilisées, de manière à éviter qu'elles ne se salissent ou ne se détériorent.

A Voyant de contrôle et message d'avertissement

Pour vous rappeler que vous devez attacher votre ceinture de sécurité jusqu'à ce que la languette de la ceinture conducteur soit introduite dans sa serrure :

- le voyant de contrôle du combiné d'instruments s'allume une fois le contact mis,
- un message d'avertissement s'affiche à l'écran multifonction du combiné d'instruments,
- un signal d'avertissement sonore (gong) retentit pendant environ 90 secondes dès que la vitesse dépasse 24 km/h.

Prétensionneurs

En cas d'accident, toutes les ceintures de sécurité subissent une prétension en fonction de l'intensité de la collision.

- Les prétensionneurs se déclenchent en cas de :
- Collisions frontales et arrière
 - Collisions latérales
 - Retournement du véhicule

i Information

Le système prétensionneur ne peut se déclencher qu'une seule fois, il doit être remplacé dès le premier déclenchement.

Les travaux sur le système prétensionneur ne doivent être réalisés que par un atelier spécialisé. Nous vous recommandons de faire exécuter ces opérations par un concessionnaire Porsche, car celui-ci dispose du personnel d'atelier formé tout spécialement ainsi que des pièces détachées et outils nécessaires.

Le déclenchement des prétensionneurs provoque un dégagement de fumée. Cette fumée n'est pas le signe d'un incendie à bord du véhicule.



Mise en place de la ceinture de sécurité

1. Adoptez la position assise dans laquelle vous vous sentez le mieux.
2. Réglez le dossier des sièges de sorte que le brin supérieur de la ceinture soit toujours contre le buste et passe au milieu de l'épaule.
3. Prenez la ceinture par la languette de verrouillage et tirez lentement et régulièrement celle-ci par-dessus la poitrine et la hanche.



Information

La ceinture peut se bloquer lorsque le véhicule est incliné ou lorsqu'elle est déroulée par saccades. La ceinture à enrouler est bloquée lors d'accélération ou de freinages, de conduite en virage ou dans les côtes.

4. Introduisez ensuite la languette dans la serrure correspondante, du côté intérieur du siège, jusqu'à ce que vous entendiez un déclic.
5. Veillez à ce que les ceintures ne soient pas coincées ou entortillées et qu'elles ne frottent pas contre des arêtes vives.
6. La sangle inférieure de la ceinture doit toujours s'appliquer étroitement sur le bassin. Pour cela, tirez la sangle supérieure vers le haut une fois la ceinture attachée.

Pour les femmes enceintes, la sangle inférieure de la ceinture doit être placée le plus bas possible sur le bassin et ne doit pas exercer de pression sur le bas-ventre.

7. Pendant le trajet, assurez-vous aussi que la sangle inférieure reste bien plaquée contre le bassin en tirant sur le brin supérieur de la ceinture.

Ouverture de la ceinture de sécurité

1. Maintenez la languette de verrouillage.
2. Appuyez sur la touche rouge (flèche).
3. Guidez la languette jusqu'à l'enrouleur.

501 056



Réglage en hauteur de la ceinture

Les points de renvoi des ceintures des sièges avant sont réglables en hauteur.

- ▷ Réglez la hauteur de la ceinture pour que la sangle passe par le centre de l'épaule et qu'elle ne prenne pas la gorge.

Réglage de la hauteur de la ceinture

- ▷ Vers le haut – déplacez le point de renvoi de la ceinture vers le haut.
- ▷ Vers le bas – appuyez sur la touche de verrouillage **A** et déplacez le point de renvoi.

Systèmes airbag

Consignes générales de sécurité



Risque de blessures graves, voire mortelles dû à une position des sièges inappropriée ou à un chargement mal arrimé.

Les systèmes airbag peuvent remplir leur fonction de protection uniquement lorsque tous les occupants sont attachés et que la position des sièges est correcte. Les objets et les bagages doivent être fixés de manière sûre.

- ▷ **Le port de la ceinture est impératif dans tous les cas** car le déclenchement du système airbag dépend de l'intensité du choc et de l'angle de collision.
- ▷ Veillez à ce qu'aucune personne, aucun animal ni aucun objet ne se trouve entre le conducteur ou les passagers et le champ d'action des airbags.
- ▷ Saisissez toujours le volant par sa couronne.
- ▷ Pour exercer efficacement son rôle de protection, une certaine distance doit être maintenue entre l'airbag et le conducteur ou les passagers. Choisissez donc une position assise à une distance suffisante des airbags. Ne vous appuyez pas contre la face interne des portes (airbags latéraux).

- ❗ Aucun objet ne doit dépasser du vide-poches. Le vide-poches doit rester fermé lorsque le véhicule roule.
 - ❗ Ne transportez pas d'objets lourds sur et devant les sièges.
 - ❗ Ne déposez aucun objet sur le tableau de bord.
 - ❗ Informez également vos passagers des instructions de ce chapitre.
 - ❗ Posez toujours les pieds sur le plancher lorsque le véhicule roule. Ne posez pas les pieds sur le tableau de bord ou sur les sièges.
-

 DANGER

Risque de blessures graves, voire mortelles dû à des dysfonctionnements en cas de systèmes airbag manipulés.

Les systèmes airbag manipulés n'offrent aucune protection. Ils risquent de ne pas se déclencher ou de se déclencher de manière non contrôlée. Un déclenchement non contrôlé peut entraîner de graves blessures.

- Aucune modification ne doit être apportée au câblage ni aux éléments du système airbag.
 - N'apposez aucun autocollant ni habillage supplémentaire sur le volant ou dans la zone de l'airbag passager, des airbags latéraux et rideaux.
N'utilisez pas de housses de siège.
 - Ne posez aucun câble électrique pour équipements supplémentaires à proximité des faisceaux de câbles d'airbag.
 - Ne démontez pas les composants de l'airbag (par ex. volant, sièges avant, habillages de toit).
 - Si vous revendez votre Porsche, pensez à informer l'acheteur que le véhicule est équipé d'un « système airbag » et renvoyez-le au chapitre « Systèmes airbag » de ce Manuel Technique.
-

 DANGER

Risque de blessures graves, voire mortelles dû à la non-activation de systèmes airbag déclenchés.

Les systèmes airbag ne peuvent être déclenchés qu'une seule fois.

- Faites remplacer immédiatement les systèmes airbag qui se sont déclenchés.
-
- Consultez un atelier spécialisé pour tout défaut au niveau du système airbag.

Fonctionnement

Les airbags, associés à la ceinture de sécurité, représentent le système de sécurité offrant aux occupants la meilleure protection possible contre les blessures susceptibles de se produire en cas d'accident.

Les airbags protègent la tête, le bassin et la partie supérieure du corps, tout en amortissant la projection du conducteur et des passagers dans le sens du choc, qu'il soit frontal ou latéral.

Les **airbags frontaux** se trouvent, côté conducteur, sous la plaque rembourrée du volant et, côté passager, dans le tableau de bord et au niveau des genoux côté conducteur et côté passager.

Les **airbags latéraux** des sièges avant sont montés latéralement dans les dossiers des sièges. Les airbags latéraux des sièges arrière (en fonction de l'équipement spécifique) sont intégrés aux revêtements latéraux.

Les **airbags rideaux** sont montés dans l'encadrement de toit latéral.

Les différents airbags peuvent se déclencher en fonction de l'angle et de la violence de la collision. Après amorçage, les airbags frontaux se vident si rapidement que le risque de perturbation visuelle est insignifiant. De même, la détonation d'amorçage en cas d'accident se perd dans le bruit de la collision.

Voyant de contrôle

Les dysfonctionnements sont signalés par le voyant de contrôle dans le compte-tours.

- ▷ Faites-les contrôler par un atelier spécialisé dans les cas suivants :
 - si le voyant de contrôle ne s'allume pas lorsque vous mettez le contact **ou**
 - si le voyant de contrôle ne s'éteint pas lorsque le moteur tourne **ou**
 - si le voyant de contrôle s'allume pendant que vous roulez.



Voyant de contrôle PASSENGER AIR BAG OFF

Pour plus d'informations sur le mode de fonctionnement du voyant de contrôle PASSENGER AIR BAG OFF :

- ▷ Reportez-vous au chapitre « DÉSACTIVATION ET ACTIVATION DE L'AIRBAG PASSAGER » à la page 43.

DANGER

Risque de blessures graves, voire mortelles dû à une anomalie ou à une panne de l'airbag passager.

Si le voyant de contrôle de l'airbag PASSENGER AIR BAG OFF ne s'allume pas une fois le contact mis et le commutateur Airbag OFF désactivé, il peut s'agir d'un défaut du système.

- ▷ Ne montez pas de dispositif de retenue pour enfants sur le siège passager.
- ▷ Faites réparer le défaut sans tarder.

DANGER

Risque de blessures graves, voire mortelles pour le passager dû à l'airbag passager désactivé.

Si vous laissez l'airbag passager désactivé après le démontage du siège enfant, il ne se déclencherà pas en cas d'accident.

- ▷ Réactivez impérativement l'airbag passager après le démontage du siège enfant.

Mise au rebut

Les générateurs de gaz intacts, les véhicules complets ou les systèmes avec unité airbag ne doivent pas être mis au rebus en tant que ferraille, déchets « normaux » ou dans d'autres lieux de stockage pour substances dangereuses. Votre concessionnaire Porsche vous fournira toutes les informations sur ce sujet.

Dispositifs de retenue pour enfants

En principe, les enfants doivent être transportés et sécurisés sur les sièges arrière, dans des dispositifs de retenue adéquats pour enfants.

- ↳ Coupez systématiquement le chauffage des sièges, lorsque des dispositifs de retenue pour enfants sont montés.

DANGER

Risque de blessures graves, voire mortelles dû à l'airbag passager pour les personnes de très petite taille ou de faible poids.

L'airbag passager remplit sa fonction de protection uniquement pour les personnes d'une taille et d'un poids minimum définis. Pour les personnes plus petites ou d'un poids inférieur, le déclenchement de l'airbag peut entraîner des blessures graves, voire mortelles.

- ↳ En cas d'installation de dispositifs de retenue pour enfants sur le siège passager, l'airbag passager doit obligatoirement être désactivé.

Pour désactiver l'airbag passager :

- ▷ Reportez-vous au chapitre « DÉSACTIVATION ET ACTIVATION DE L'AIRBAG PASSAGER » à la page 43.

Enfants de la tranche de poids 0 et 0+ : jusqu'à 13 kg

Les enfants appartenant à cette tranche de poids sont placés dans des dispositifs de retenue installés **dos à la route**.

- ▷ En cas d'utilisation sur le siège passager, l'airbag passager doit être désactivé.

Enfants de la tranche de poids I : de 9 à 18 kg

Les enfants appartenant à cette tranche de poids doivent être placés dans des dispositifs de retenue installés **dans le sens de la marche**. Ces dispositifs de retenue pour enfants doivent, dans la mesure du possible, être installés sur les sièges arrière.

- ▷ En cas d'utilisation sur le siège passager, l'airbag passager doit être désactivé.

Enfants de la tranche de poids II : de 15 à 25 kg

Les enfants appartenant à cette tranche de poids doivent être placés dans des dispositifs de retenue installés **dans le sens de la marche**. Ces dispositifs de retenue pour enfants doivent, dans la mesure du possible, être installés sur les sièges arrière.

- ▷ En cas d'utilisation sur le siège passager, l'airbag passager doit être désactivé.

Enfants de la tranche de poids III : de 22 à 36 kg

Les enfants appartenant à cette tranche de poids doivent être placés dans des dispositifs de retenue installés **dans le sens de la marche**. Ces dispositifs de retenue pour enfants doivent, dans la mesure du possible, être installés sur les sièges arrière.

- ▷ En cas d'utilisation sur le siège passager, le siège doit être réglé dans sa position la plus basse et reculée possible.

Dispositifs de retenue pour enfants recommandés

Catégories de poids et indications concernant l'âge	Fabricant	Type	Número d'homologation	N° de référence Porsche	Montage sur siège passager	Montage sur siège arrière
Catégorie 0 et 0+ : jusqu'à 13 kg jusqu'à env. 18 mois	Britax-Römer	Porsche Babyseat ISOFIX G0+	E1 04301146	955.044.802.86	Uniquement avec l'airbag passager désactivé. Réglez le siège passager dans sa position arrière la plus basse.	autorisé
Catégorie I : de 9 à 18 kg entre 8 mois et 4 ans environ	Britax-Römer	Porsche Junior Seat ISOFIX G1	E1 04301199	955.044.802.92	Uniquement avec l'airbag passager désactivé. Réglez le siège passager dans sa position arrière la plus basse.	autorisé
Catégorie II : de 15 à 25 kg entre 3,5 et 6 ans environ	Britax-Römer	Porsche Junior Plus G2 + G3	E1 04301169	955.044.802.90	Uniquement avec l'airbag passager désactivé. Réglez le siège passager dans sa position arrière la plus basse.	autorisé
Catégorie III : de 22 à 36 kg entre 6 et 12 ans environ	Britax-Römer	Porsche Junior Plus G2 + G3	E1 04301169	955.044.802.90	Réglez le siège passager dans sa position arrière la plus basse.	autorisé

Emplacement adapté pour les dispositifs de retenue pour enfants

Catégories de poids et indications concernant l'âge	Dispositif de retenue pour enfants sur le siège passager	Dispositif de retenue pour enfants sur le siège arrière
Catégorie 0+ : jusqu'à 13 kg jusqu'à env. 18 mois	conformément aux recommandations ^{1, 2}	universel
Catégorie I : de 9 à 18 kg entre 8 mois et 4 ans environ	universel ²	universel
Catégorie II / III : de 15 à 36 kg entre 3,5 et 12 ans environ	universel ²	universel

¹ Uniquement en association avec la désactivation de l'airbag passager

² Réglage de l'assise du siège en position haute

Positions de siège adaptées pour dispositifs de retenue pour enfants

Catégories de poids et indications concernant l'âge	Dispositifs de retenue pour enfants sur le siège passager	Dispositifs de retenue pour enfants sur le siège arrière
Catégorie 0 : jusqu'à 10 kg	U ¹ : convient aux dispositifs de retenue pour enfants de la catégorie « Universel » autorisés pour l'utilisation dans cette tranche de poids.	U
Catégorie 0+ : jusqu'à 13 kg	U ¹ : convient aux dispositifs de retenue pour enfants de la catégorie « Universel » autorisés pour l'utilisation dans cette tranche de poids.	U
Catégorie I : de 9 à 18 kg	UF : convient aux dispositifs de retenue pour enfants orientés dans le sens de la marche de la catégorie « Universel » autorisés pour l'utilisation dans cette tranche de poids. Réglez le siège passager en position reculée et placez le réglage en hauteur de la ceinture en position basse. Conformément aux recommandations, voir le tableau « Dispositifs de retenue pour enfants recommandés ».	UF
Catégorie II : de 15 à 25 kg	UF : convient aux dispositifs de retenue pour enfants orientés dans le sens de la marche de la catégorie « Universel » autorisés pour l'utilisation dans cette tranche de poids. Réglez le siège passager en position reculée et placez le réglage en hauteur de la ceinture en position basse. Conformément aux recommandations, voir le tableau « Dispositifs de retenue pour enfants recommandés ».	UF
Catégorie III : de 22 à 36 kg	UF : convient aux dispositifs de retenue pour enfants orientés dans le sens de la marche de la catégorie « Universel » autorisés pour l'utilisation dans cette tranche de poids. Réglez le siège passager en position reculée et placez le réglage en hauteur de la ceinture en position basse. Conformément aux recommandations, voir le tableau « Dispositifs de retenue pour enfants recommandés ».	UF

Positions de siège adaptées pour dispositifs de retenue pour enfants

L'utilisation des dispositifs de retenue pour enfants ISOFIX suivants est autorisée.

Les catégories correspondantes, représentées par des lettres ou des données ISO, sont indiquées sur les sièges enfant.

Catégories de poids et indications concernant l'âge	Catégorie de tailles	Dispositif	Points de fixation ISOFIX dans le véhicule	
			Avant, passager	Arrière, extérieur
Porte-bébé	F	ISO / L1	X	X
	G	ISO / L2 (1)	X	X
Catégorie 0 : jusqu'à 10 kg	E	ISO / R1 (1)	IL	IL
Catégorie 0+ : jusqu'à 13 kg	E	ISO / R1	IL	IL
	D	ISO / R2	IL	IL
	C	ISO / R3 (1)	IL	IL
Catégorie I : de 9 à 18 kg	D	ISO / R2	IL	IL
	C	ISO / R3	IL	IL
	B	ISO / F2	IUF	IUF
	B1	ISO / F2X	IUF	IUF
	A	ISO / F3 (1)	IUF	IUF
Catégorie II : de 15 à 25 kg		(1)		
Catégorie III : de 22 à 36 kg		(1)		

X : cette position ne convient pas.

IL : conformément aux recommandations, voir le tableau « Dispositifs de retenue pour enfants recommandés ».

IUF : convient aux dispositifs de retenue pour enfants orientés dans le sens de la marche de la catégorie Universel autorisés pour l'utilisation dans cette catégorie de poids.



591-0278

Désactivation et activation de l'airbag passager

1. Ouvrez la boîte à gants.
 2. Désactivez **OFF** ou activez **ON** l'airbag passager à l'aide de la clé de secours.
- Pour plus d'informations sur la clé de secours :
- ↳ Reportez-vous au chapitre « CLÉ DE SECOURS » à la page 27.

⚠ DANGER

Risque de blessures graves, voire mortelles pour le passager si vous laissez l'airbag passager désactivé après le démontage du siège enfant.

Si vous laissez l'airbag passager désactivé après le démontage du siège enfant, il ne se déclenchera pas en cas d'accident.

- ▷ Réactivez impérativement l'airbag passager après le démontage du siège enfant.



Information

Le commutateur à clé de désactivation de l'airbag passager et la fixation ISOFIX sur le siège passager ne sont pas montés de série.



591-023

Voyant de contrôle PASSENGER AIR BAG OFF

Si l'airbag passager est désactivé, le voyant de contrôle **PASSENGER AIR BAG OFF** reste allumé dans l'unité de commande du toit, une fois le contact mis.

⚠ DANGER

Risque de blessures graves, voire mortelles dû à une anomalie ou à une panne de l'airbag passager.

Si le voyant de contrôle de l'airbag **PASSENGER AIR BAG OFF** ne s'allume pas une fois le contact mis et le commutateur Airbag OFF désactivé, il peut s'agir d'un défaut du système.

- ▷ Ne montez pas de dispositif de retenue pour enfants sur le siège passager.

- ▷ Faites réparer le défaut sans tarder. Consultez un atelier spécialisé. Nous vous recommandons de faire exécuter ces opérations par un concessionnaire Porsche, car celui-ci dispose du personnel d'atelier formé tout spécialement ainsi que des pièces détachées et outils nécessaires.

Vous trouverez d'autres informations importantes sur le thème AIRBAG dans le chapitre correspondant :

- ▷ Reportez-vous au chapitre « SYSTÈMES AIRBAG » à la page 36.

Système de fixation de siège enfant ISOFIX

N'utilisez que des dispositifs de retenue pour enfants avec système ISOFIX recommandés par Porsche. Ces systèmes ont été testés en relation avec l'habitacle de votre Porsche et les catégories de poids correspondantes des enfants. Les autres systèmes n'ont pas été testés et peuvent constituer des risques de blessures importants. Vous pouvez vous procurer des sièges enfant avec système ISOFIX chez votre concessionnaire Porsche.

- ▷ Observez impérativement les instructions du manuel de montage séparé du siège enfant.



Information

Le commutateur à clé de désactivation de l'airbag passager et la fixation ISOFIX sur le siège passager ne sont pas montés de série.

⚠ DANGER

Risque de blessures graves, voire mortelles dû à une utilisation non conforme du siège enfant.

Les sièges enfant non adaptés au type du véhicule ou installés de manière non conforme dans le véhicule n'offrent pas une protection suffisante en cas d'accident.

- ▷ Observez impérativement les instructions du manuel de montage séparé du siège enfant.
- ▷ Respectez impérativement les législations en vigueur dans les différents pays concernant l'utilisation de dispositifs de retenue pour enfants.
- ▷ N'utilisez que des dispositifs de retenue pour enfants recommandés par Porsche. Ces systèmes ont été testés en relation avec l'habitacle de votre Porsche et les catégories de poids correspondantes des enfants. Les autres systèmes n'ont pas été testés et peuvent constituer des risques de blessures importants.
- ▷ Ces dispositifs de retenue pour enfants doivent, en principe, être installés sur les sièges arrière.

- ▷ Faites-vous conseiller par votre concessionnaire Porsche sur les possibilités d'installation des dispositifs de retenue pour enfants Porsche.

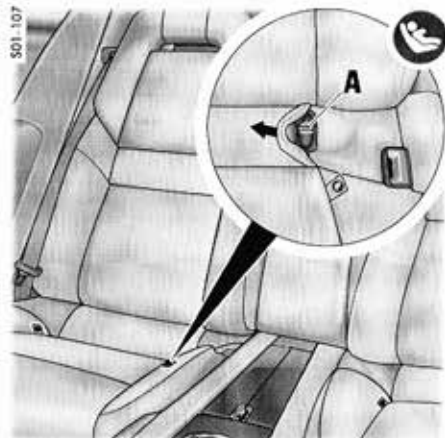

Montage d'un siège enfant avec système-ISOFIX

Les assises du siège passager (en fonction de l'équipement spécifique) et des sièges arrière présentent des repères à droite et à gauche pour les fixations-ISOFIX.

Les œillets de retenue **A** de la fixation-ISOFIX se trouvent au-dessus des repères.

1. Fixez le siège enfant aux œillets de retenue **A**, conformément au manuel d'utilisation du siège enfant.
2. Tirez sur le siège enfant pour vérifier si les deux fixations sont bien enclenchées.

⚠ DANGER

Risque de blessures graves, voire mortelles pour le passager si vous laissez l'airbag passager désactivé après le démontage du siège enfant.

Si vous laissez l'airbag passager désactivé après le démontage du siège enfant, il ne se déclenchera pas en cas d'accident.

▶ Réactivez impérativement l'airbag passager après le démontage du siège enfant.

Rétroviseurs extérieurs

Le rétroviseur bombé vers l'extérieur (convexe) côté passager et le rétroviseur asphérique côté conducteur offrent un champ de vision élargi.

⚠ AVERTISSEMENT

Risque d'accident dû à une mauvaise évaluation des conditions de circulation en raison de la représentation déformée de l'environnement dans les rétroviseurs extérieurs.

Les rétroviseurs bombés font paraître les véhicules ou objets plus petits et plus éloignés qu'ils ne le sont en réalité.

- ▶ Tenez compte de cette distorsion lorsque vous évaluez la distance qui vous sépare des véhicules roulant derrière vous et lorsque vous effectuez un stationnement.
- ▶ Utilisez également le rétroviseur intérieur pour évaluer la distance.

AVIS

Risque de détérioration des rétroviseurs extérieurs lors du lavage du véhicule dans des installations de lavage automatique.

- ▶ Rabattez les rétroviseurs extérieurs avant d'utiliser l'installation de lavage automatique.



591-012

- A** - Sélection du rétroviseur extérieur côté conducteur
- B** - Sélection du rétroviseur extérieur côté passager
- C** - Réglage des rétroviseurs extérieurs
- D** - Rabattement des rétroviseurs extérieurs

Réglage des rétroviseurs extérieurs

Le réglage électrique des rétroviseurs extérieurs est opérationnel :

- Lorsque le contact est mis.
- Lorsque le contact est coupé jusqu'à la première ouverture de la porte du conducteur ou du passager, mais au maximum pendant 10 minutes.



SP1-013

1. Choisissez le bouton de sélection **A** pour le côté conducteur ou le bouton de sélection **B** pour le côté passager. Le voyant de contrôle du bouton sélectionné s'allume.
2. Modifiez le réglage des rétroviseurs extérieurs en appuyant sur le bouton de réglage **C** dans la direction voulue.

En cas de panne du réglage électrique

- ▷ Réglez le rétroviseur en appuyant sur la surface du miroir.

Rabattement et déploiement des rétroviseurs extérieurs

- ▷ Appuyez sur le bouton **D**. Les deux rétroviseurs extérieurs se rabattent ou se déploient automatiquement.

En cas de panne du réglage électrique

- ▷ Rabattez ou déployez manuellement les rétroviseurs.

Rabattement / Déploiement automatique des rétroviseurs extérieurs

Lorsque vous avez verrouillé le véhicule, les rétroviseurs extérieurs peuvent être rabattus automatiquement.

Rabattement automatique des rétroviseurs extérieurs

- ▷ Maintenez la touche  sur la clé du véhicule enfoncée pendant au moins 1 seconde.
ou
Sur les véhicules équipés du Porsche Entry & Drive, maintenez la touche de verrouillage au niveau de la poignée de porte côté conducteur enfoncée pendant au moins 1 seconde. Les rétroviseurs extérieurs se rabattent.

Déploiement automatique des rétroviseurs extérieurs

- ▷ Mettez le contact. Les rétroviseurs extérieurs se déploient.

Information

Lorsque vous mettez le contact, les rétroviseurs extérieurs ne se déploient pas automatiquement si vous les avez rabattus manuellement à l'aide du bouton **D**.

En cas de panne du réglage électrique

- ▷ Déployez manuellement les rétroviseurs.

Mémorisation des réglages des rétroviseurs extérieurs

Sur les véhicules équipés d'un pack Mémoire Conducteur ou Confort, il est possible de mémoriser les réglages individuels des rétroviseurs extérieurs sur les touches personnelles du côté conducteur et sur la clé du véhicule.

Pour plus d'informations sur la mémorisation et l'appel des réglages du véhicule :

- ▷ Reportez-vous au chapitre « MÉMORISATION DES RÉGLAGES DU VÉHICULE » à la page 30.

Chauffage des rétroviseurs extérieurs

Lorsque le moteur tourne, le dégivrage des rétroviseurs extérieurs est activé automatiquement dès que vous activez le dégivrage de la lunette arrière.

Pour plus d'informations sur l'activation du dégivrage de la lunette arrière :

- ▷ Reportez-vous au chapitre « DÉGIVRAGE DE LUNETTE ARRIÈRE / RÉTROVISEURS EXTÉRIEURS » à la page 69.

Pivotement du rétroviseur vers le bas pour le stationnement

Lorsque vous enclenchez la marche arrière, le rétroviseur **côté passager** pivote légèrement vers le bas afin que le rebord du trottoir vienne se placer dans votre champ visuel.

- ▷ Reportez-vous au chapitre « PIVOTEMENT DU RÉTROVISEUR VERS LE BAS POUR LE STATIONNEMENT » à la page 217.

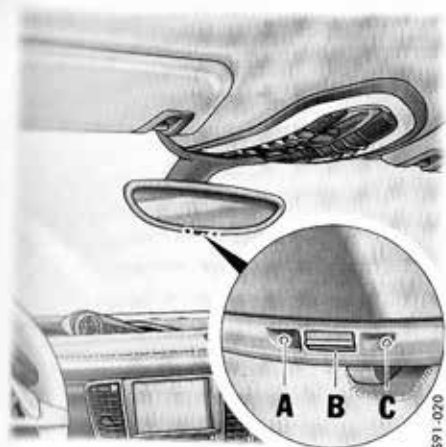

Rétroviseur anti-éblouissement intérieur

Des capteurs placés sur la face avant et arrière du rétroviseur intérieur mesurent l'incidence lumineuse. Selon l'intensité lumineuse, les rétroviseurs passent automatiquement en mode anti-éblouissement.

i Information

L'incidence lumineuse ne doit pas être modifiée dans la zone de détection du capteur de luminosité **C** (par exemple, par l'apposition d'autocollants sur la lunette arrière ou par des bagages dans le coffre ou sur le couvre-bagages).

Désactivation du réglage automatique anti-éblouissement

- ▷ Appuyez sur le bouton **B**.
Le voyant de contrôle **A** s'éteint.

i Information

Le réglage anti-éblouissement se désactive automatiquement quand :

- la marche arrière est enclenchée ou
- l'éclairage intérieur est allumé.

Activation du réglage automatique anti-éblouissement

- ▷ Appuyez sur le bouton **B**.
Le voyant de contrôle **A** s'allume.

⚠ ATTENTION

Risque de blessures dues à l'électrolyte nocif pour la santé.

De l'électrolyte peut s'échapper du miroir d'un rétroviseur si celui-ci est cassé. Ce liquide irrite la peau et les yeux.

- ▷ En cas de contact de l'électrolyte avec la peau ou les yeux, lavez immédiatement à l'eau claire.
Le cas échéant, consultez un médecin.

AVIS

Risque de détérioration de la peinture, des éléments en cuir et en plastique et des vêtements.

L'électrolyte ne peut être nettoyé que s'il est encore humide.

- ▷ Nettoyez les éléments concernés à l'eau.

Rétroviseur extérieur à réglage automatique anti-éblouissement

Le réglage anti-éblouissement des rétroviseurs extérieurs est automatiquement activé avec celui du rétroviseur intérieur.

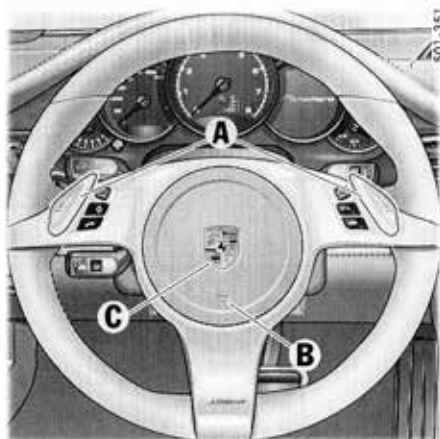

Volant avec touche de passage de rapport

- A - Touches de passage de rapport
- B - Avertisseur sonore
- C - Unité d'airbag

Volant

Touches / Palettes de passage de rapport PDK

La boîte de vitesses Porsche Doppelkupplung (PDK) est une boîte à sept rapports dotée d'un mode « automatique » et d'un mode « manuel ». Les touches ou palettes de passage de rapport A au niveau du volant vous permettent de passer temporairement du mode automatique au mode manuel.

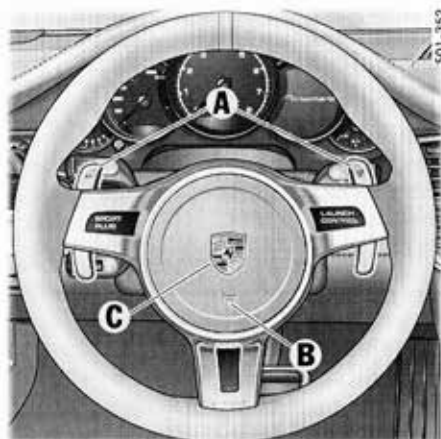

Volant avec palettes de passage de rapport

- A - Palettes de passage de rapport
- B - Avertisseur sonore
- C - Unité d'airbag

Pour plus d'informations sur le passage de rapport avec la boîte Porsche Doppelkupplung (PDK) :

- ▷ Reportez-vous au chapitre « BOÎTE DE VITESSES PORSCHE DOPPELKUPPLUNG (PDK) » à la page 163.

Avertisseur sonore

- ▷ Appuyez sur la touche B pour actionner l'avertisseur sonore.

Unité de l'airbag

L'unité de l'airbag C se trouve derrière la plaque rembourrée du volant.

L'airbag, associé à la ceinture de sécurité, représente le système de sécurité offrant au conducteur la meilleure protection possible contre les blessures susceptibles de se produire en cas d'accident.

Pour plus d'informations sur système d'airbag :

- ▷ Reportez-vous au chapitre « SYSTÈMES AIRBAG » à la page 36.



Volant chauffant

Vous pouvez mettre en marche et arrêter le chauffage du volant à l'aide du bouton situé au dos du volant lorsque le moteur tourne.

Activation et désactivation du chauffage du volant

↳ Appuyez sur le bouton.

Sur l'écran multifonction, le message « Volant chauffant activé » ou « Volant chauffant désactivé » s'affiche pendant 2 secondes.

Réglage de la colonne de direction

En fonction de l'équipement du véhicule, vous pouvez régler le volant manuellement ou électriquement dans quatre directions.

⚠ AVERTISSEMENT

Risque d'accident dû à la perte de contrôle du véhicule en raison d'un dérèglage involontaire du volant pendant la conduite.

Si vous réglez le volant en conduisant, celui-ci peut reculer plus que souhaité. Ceci peut conduire à la perte de contrôle du véhicule.

▷ Ne réglez jamais le volant pendant que vous conduisez.

⚠ AVERTISSEMENT

Risque de blessures en cas de rappel incontrôlé des réglages de la mémoire.

Des parties du corps peuvent être coincées ou écrasées en cas d'actionnement involontaire des touches personnelles à l'arrêt.

▷ Ne laissez pas d'enfants sans surveillance dans le véhicule.



Réglage manuel de la colonne de direction

Réglage manuel du volant

1. Insérez la clé de contact entièrement dans le contacteur d'allumage.
2. Pivotez le levier de verrouillage vers le bas.
3. Adaptez le réglage de la colonne de direction à l'inclinaison de votre dossier et à la position de votre siège, en déplaçant la colonne de direction en hauteur et en profondeur.
4. Rebasculez le levier de verrouillage en position initiale et laissez un cran s'encliqueter distinctement.

Si nécessaire, déplacez légèrement la colonne de direction dans le sens longitudinal.

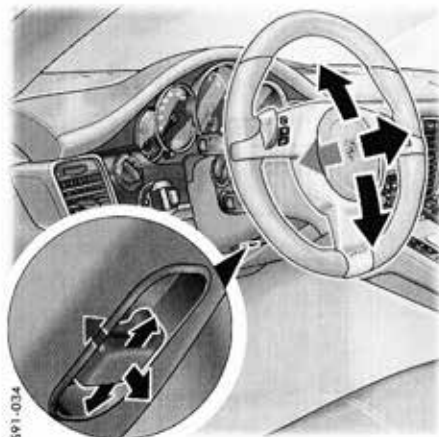

591-034

Réglage électrique de la colonne de direction

Réglage électrique du volant

- ▷ Appuyez sur le commutateur de commande situé sous la colonne de direction dans la direction voulue et jusqu'au réglage souhaité.

Le réglage de la colonne de direction est mémorisé avec les réglages du véhicule.

Pour plus d'informations sur la mémorisation et l'appel du réglage de la colonne de direction :

- ▷ Reportez-vous au chapitre « MÉMORISATION DES RÉGLAGES DU VÉHICULE » à la page 30.

Volant multifonction

▲ AVERTISSEMENT

Risque d'accident dû à la perte de contrôle du véhicule si vous réglez et utilisez l'écran multifonction, l'autoradio, le système de navigation, le téléphone, etc. en conduisant.

Vous risquez de ne plus être attentif aux événements extérieurs. Ceci peut conduire à la perte de contrôle du véhicule.

- ▷ Quand vous conduisez, n'utilisez ces composants que lorsque les conditions de circulation le permettent.
- ▷ Entrenez les commandes et les réglages importants uniquement lorsque le véhicule est à l'arrêt.

Les touches de fonction du volant vous permettent d'utiliser les systèmes de communication Porsche suivants selon l'équipement de votre véhicule :

- Téléphone
- PCM
- CDR-31
- Écran multifonction du combiné d'instruments



501-286

Fonctionnement du volant multifonction

- Lorsque le contact est mis.
- ▷ Avant d'actionner les touches de fonction, veuillez consulter la notice fournie avec les systèmes de communication Porsche.

i Information

Il n'est pas possible d'activer et de désactiver les systèmes de communication Porsche à l'aide du volant multifonction.

Touches de fonction du volant multifonction

Les sélecteurs supérieurs gauche et droit du volant possèdent également une fonction de bouton poussoir.

-  **Tourner le bouton de réglage du volume**
Vers le haut – plus fort.
Vers le bas – moins fort.
Appuyer sur le bouton de réglage du volume
Activer et désactiver le son / la sourdine.
-  **Tourner le bouton rotatif**
Sélectionner / marquer un menu principal ou une option de menu dans l'écran multifonction. Tourner pour cela le bouton rotatif vers le haut ou le bas.
Appuyer sur le bouton rotatif
Accéder directement au sous-menu ou à la fonction sélectionnée.
-  **Appuyer sur la touche multifonction**
Appeler la fonction mémorisée.
Vous pouvez affecter la fonction désirée à cette touche dans l'écran multifonction du combiné d'instruments.
-  **Appuyer sur la touche Retour**
Retour dans le menu.
-  **Appuyer sur la touche Décrocher**
Prendre une communication.
-  **Appuyer sur la touche Raccrocher**
Raccrocher ou rejeter un appel.



Pare-soleil

- ▷ Le basculement du pare-soleil vers le bas permet d'éviter d'être ébloui lorsque le soleil est de face.
- ▷ Si le soleil est de côté, déclipsez le pare-soleil de sa fixation intérieure et placez-le contre la glace latérale en le pivotant.

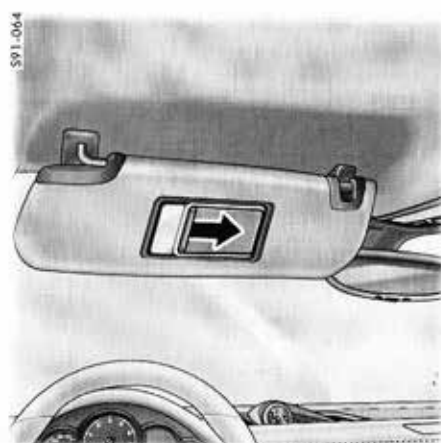

Miroir de courtoisie

Le miroir de courtoisie qui se trouve au dos du pare-soleil est doté d'un cache coulissant.

▲ ATTENTION

Risque de blessures dû aux éclats de verre.
En cas d'accident, la vitre du miroir peut se briser et se répandre dans l'habitacle lorsque le cache coulissant est ouvert.

- ▷ Maintenez le cache coulissant fermé lorsque le véhicule roule.

L'éclairage du miroir de courtoisie s'allume lorsque vous ouvrez le cache coulissant (**flèche**).

Stores pare-soleil des vitres arrière

i Information

Les stores pare-soleil des vitres latérales arrière peuvent être relevés ou abaissés uniquement lorsque les vitres sont fermées.

Si la sécurité antieju est activée, les stores pare-soleil des vitres latérales arrière peuvent être commandés uniquement à l'aide du bouton du store dans la console centrale avant ou des commutateurs de lève-vitres dans la porte conducteur.

Pour plus d'informations sur la sécurité antieju :

- ▷ Reportez-vous au chapitre « DÉSACTIVATION DES TOUCHES DE COMMANDE À L'ARRIÈRE » à la page 75.

Pour plus d'informations sur le bouton du store pare-soleil :

- ▷ Reportez-vous au chapitre « FERMETURE / OUVERTURE DE STORE PARE-SOLEIL POUR LUNETTE ARRIÈRE » à la page 53.



Bouton du lève-vitres / du store pare-soleil arrière

Relèvement des stores pare-soleil des vitres latérales arrière

- ▷ Tirez le bouton de lève-vitre correspondant vers le haut dans la porte à l'arrière ou dans la porte conducteur.

ou

Lorsque le store arrière est abaissé, appuyez sur le bouton du store pare-soleil dans la console centrale avant ou arrière pendant env. 1 seconde.

Le voyant de contrôle du bouton s'allume. Les stores pare-soleil de la lunette arrière et des vitres latérales arrière se lèvent.



Bouton du lève-vitres / du store pare-soleil de la porte conducteur

Fermeture des stores pare-soleil des vitres latérales arrière

- ▷ Abaissez le bouton de lève-vitre correspondant dans la porte arrière ou dans la porte conducteur.

ou

Lorsque le store arrière est relevé, appuyez sur le bouton du store pare-soleil dans la console centrale avant ou arrière pendant env. 1 seconde.

Le voyant de contrôle du bouton s'allume. Les stores pare-soleil de la lunette arrière et des vitres latérales arrière s'abaissent.



Bouton avant de store pare-soleil

Store pare-soleil de lunette arrière

Fermeture / Ouverture de store pare-soleil pour lunette arrière

Lorsque le contact est mis, il est possible de relever ou d'abaisser le store pare-soleil associé au couvre-bagages du coffre.

▷ Appuyez sur le bouton de store pare-soleil à l'avant ou à l'arrière.

Le voyant de contrôle du bouton s'allume.
Le store pare-soleil se lève ou s'abaisse.



Bouton arrière de store pare-soleil

Information

Si la sécurité antieau est activée, le store pare-soleil de la lunette arrière ne peut être commandé qu'à l'aide du bouton de store pare-soleil dans la console centrale avant.

Pour plus d'informations sur la sécurité antieau :
▷ Reportez-vous au chapitre « DÉSACTIVATION DES TOUCHES DE COMMANDE À L'ARRIÈRE » à la page 75.

Abaissement automatique du store pare-soleil de la lunette arrière lors du passage de la marche arrière

Si vous engagez la marche arrière lorsque le store pare-soleil est relevé, ce dernier s'abaisse automatiquement.

Dès que vous repartez en marche avant, le store pare-soleil se relève.

Conditions

- Le contact doit être mis.
- La fonction doit être activée dans l'écran multifonction.

Pour plus d'informations sur le réglage de l'abaissement automatique :

- ▷ Reportez-vous au chapitre « RÉGLAGE DES OPTIONS DE MARCHÉ ARRIÈRE » à la page 121.

Climatisation

Récapitulatif – Panneau de commande	
avant	55
Récapitulatif – Panneau de commande	
arrière (climatisation 4 zones).....	56
Vue d'ensemble de la climatisation	57
Fonctions générales.....	58
Climatisation à régulation automatique	62
Buses d'air	67
Boîte à gants réfrigérée	68
Réglages de la climatisation sur l'écran multifonction	68
Dégivrage de lunette arrière /	
Rétroviseurs extérieurs	69
Chauffage additionnel.....	69

Récapitulatif – Panneau de commande avant

Ce récapitulatif ne se substitue pas aux descriptions que vous trouverez au chapitre « CLIMATISATION À RÉGULATION AUTOMATIQUE ».

En particulier, il ne remplace pas les mises en garde qui y figurent.

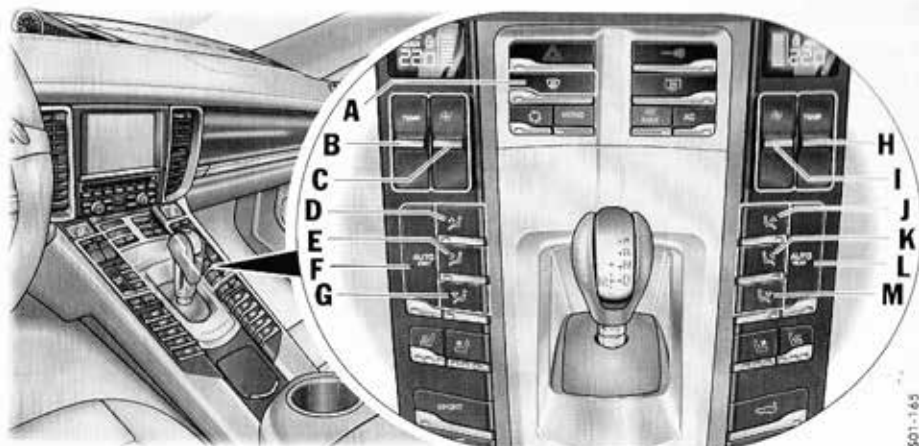

Ce que je veux

Activer la climatisation automatique

Réglage de la température

Régler manuellement le débit d'air

Réglage manuel de la répartition de l'air

Dégivrage du pare-brise

Ce que je dois faire

Appuyez sur le bouton **F** pour le côté gauche ou sur le bouton **L** pour le côté droit.

Côté gauche du véhicule : actionnez le bouton **B** vers le haut (chaud) ou le bas (froid).

Côté droit du véhicule : actionnez le bouton **H** vers le haut (chaud) ou le bas (froid).

Côté gauche du véhicule : actionnez le bouton **C** vers le haut (plus) ou le bas (moins).

Côté droit du véhicule : actionnez le bouton **I** vers le haut (plus) ou le bas (moins).

Air dirigé vers le pare-brise pour le côté gauche ou droit : appuyez sur le bouton **D** ou **J**.

Air dirigé vers les buses centrales et latérales pour le côté gauche ou droit :

appuyez sur le bouton **E** ou **K**.

Air dirigé vers le plancher pour le côté gauche ou droit : appuyez sur le bouton **G** ou **M**.

Appuyez sur le bouton **A**.

Récapitulatif – Panneau de commande arrière (climatisation 4 zones)

Ce récapitulatif ne se substitue pas aux descriptions que vous trouverez au chapitre « CLIMATISATION À RÉGULATION AUTOMATIQUE ».

En particulier, il ne remplace pas les mises en garde qui y figurent.

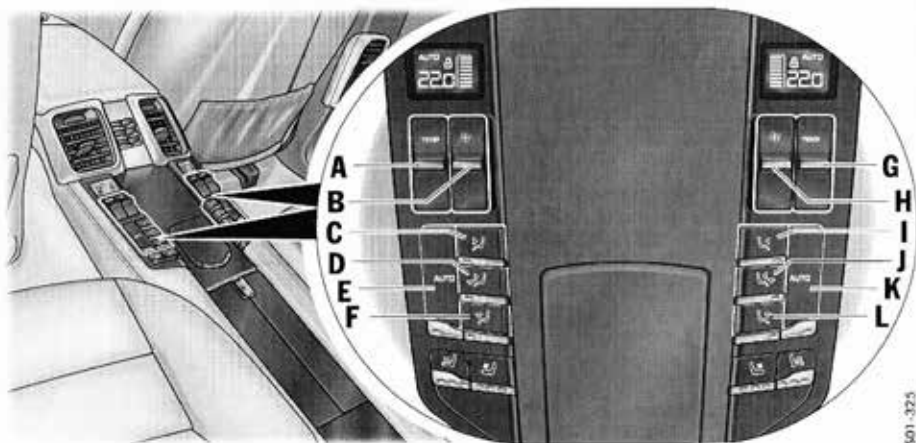

501-325

Ce que je veux

Activer la climatisation automatique

Réglage de la température

Régler manuellement le débit d'air

Réglage manuel de la répartition de l'air

Ce que je dois faire

Appuyez sur le bouton **E** pour le côté gauche ou sur le bouton **K** pour le côté droit.

Pour le côté gauche : actionnez le bouton **A** vers le haut (chaud) ou le bas (froid).
Pour le côté droit : actionnez le bouton **G** vers le haut (chaud) ou le bas (froid).

Pour le côté gauche : actionnez le bouton **B** vers le haut (plus) ou le bas (moins).
Pour le côté droit : actionnez le bouton **H** vers le haut (plus) ou le bas (moins).

Air dirigé vers les buses de portes et centrale pour le côté gauche ou droit : appuyez sur le bouton **C** ou **I**.
Air dirigé vers les buses de portes et centrale et vers le plancher pour le côté gauche ou droit : appuyez sur le bouton **D** ou **J**.
Air dirigé vers les buses de portes et vers le plancher pour le côté gauche ou droit : appuyez sur le bouton **F** ou **L**.



591-301

Panneau de commande de climatisation avant

Vue d'ensemble de la climatisation

Selon l'équipement de votre véhicule, il peut être doté des types de climatisation suivants :

Climatisation 2 zones à régulation automatique

La climatisation régule automatiquement la température de l'habitacle en fonction de la valeur présélectionnée.

Vous pouvez régler individuellement la température, le débit et la répartition de l'air pour les zones de climatisation **gauche** et **droite**.



591-299

Panneau de commande de climatisation arrière (climatisation 4 zones)

Climatisation 4 zones à régulation automatique

La climatisation régule automatiquement la température de l'habitacle en fonction de la valeur présélectionnée.

Vous pouvez régler individuellement la température, le débit d'air et la répartition de l'air pour les zones de climatisation **avant gauche**, **avant droite**, **arrière gauche** et **arrière droite**.

Sur les véhicules équipés d'une climatisation 4 zones, vous trouverez un panneau de commande supplémentaire dans la console centrale arrière.

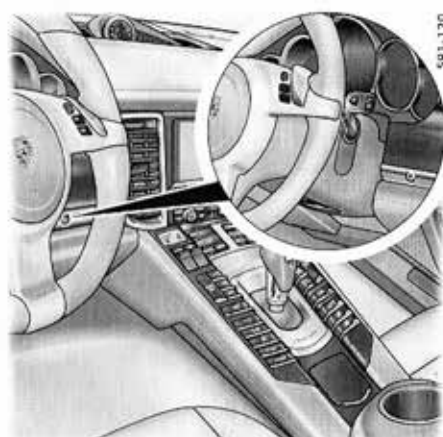

591-120

Capteur de température de l'habitacle

Capteurs

Pour ne pas entraver le fonctionnement de la climatisation :

- ▷ Ne recouvrez pas le capteur de température de l'habitacle de la climatisation et ne collez rien dessus.

Fonctions générales

i Information

L'écran multifonction du combiné d'instruments permet d'effectuer des réglages supplémentaires concernant le style de climatisation souhaité et la zone de ventilation élargie :

- ▷ Reportez-vous au chapitre « RÉGLAGES DE LA CLIMATISATION SUR L'ÉCRAN MULTIFONCTION » à la page 68.
- ▷ Reportez-vous au chapitre « RÉGLAGE DE LA CLIMATISATION » à la page 123.

Sur les véhicules équipés du pack Mémoire Confort, tous les réglages de la climatisation sont mémorisés sur la clé utilisée lorsque vous verrouillez le véhicule.

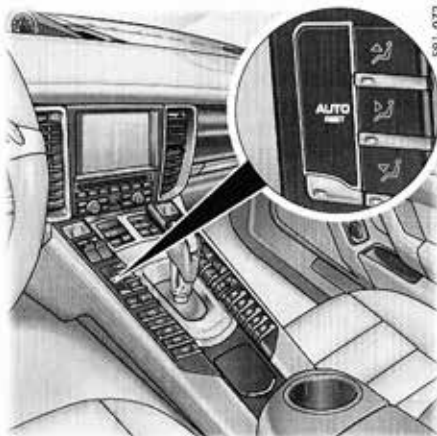

Désactivation de la fonction

- ▷ Appuyez sur le bouton **AUTO REST** du panneau de commande avant.
Le voyant de contrôle du bouton s'éteint.
ou
mettez le contact.
Le voyant de contrôle de la touche indique l'état réglé précédemment.

i Information

Si la tension de la batterie est trop faible, le mode REST est, dans un premier temps, restreint puis désactivé.

Mode REST

Utilisation de la chaleur résiduelle du moteur

La chaleur résiduelle du moteur peut être utilisée pendant 20 minutes au maximum après l'arrêt du moteur pour chauffer l'habitacle.

- ▷ Quand le contact est coupé, appuyez sur le bouton **AUTO REST** du panneau de commande avant.
Le voyant de contrôle du bouton s'allume.
En mode REST, vous ne pouvez pas modifier le réglage de la climatisation.



Mode AC

En mode automatique, le mode AC est activé par défaut.

La puissance du compresseur de climatisation est réglée de manière entièrement automatique en fonction des besoins.

Pour des températures extérieures inférieures à 3 °C environ, le compresseur de climatisation est automatiquement désactivé.

Pour plus d'informations sur l'activation et la désactivation du mode automatique :

- ▷ Reportez-vous au chapitre « ACTIVATION ET DÉSACTIVATION DU MODE AUTOMATIQUE DE LA CLIMATISATION » à la page 63.

Activation du mode AC

Pour refroidir l'habitacle de telle sorte que la température intérieure soit inférieure à la température extérieure, le mode AC doit être activé.

- ▷ Appuyez sur le bouton **AC**.
Le voyant de contrôle du bouton s'allume.
Le compresseur de climatisation est en marche.

ou

Appuyez sur le bouton **AUTO** de la zone de climatisation gauche ou droite.

Désactivation du mode AC

Vous pouvez arrêter manuellement le mode AC, par exemple, pour économiser du carburant.

- ▷ Appuyez sur le bouton **AC**.
Le voyant de contrôle du bouton s'éteint.
Le compresseur de climatisation est arrêté.
La fonction de refroidissement est désactivée.



Mode AC MAX

En mode AC MAX, l'habitacle du véhicule est refroidi avec le refroidissement maximum. Aucune régulation automatique de la température de l'habitacle n'est réalisée.

Activation du mode AC MAX

- ▷ Appuyez sur le bouton **AC MAX**.
Le voyant de contrôle du bouton s'allume.

Désactivation du mode AC MAX.

- ▷ Appuyez sur le bouton **AC MAX**.
Le voyant de contrôle du bouton s'éteint.
- ou**
- Appuyez sur le bouton **AUTO** de la zone de climatisation gauche ou droite.

Refroidissement accru en mode AC MAX pour la climatisation 4 zones

Avec la climatisation automatique 4 zones, vous disposez d'un refroidissement encore accru pour les zones de climatisation avant en mode AC MAX. Les zones de climatisation à l'arrière sont pour cela désactivées automatiquement. Le message **OFF** est affiché sur les écrans de l'unité de commande pour les zones de climatisation arrière.

Remarques concernant le compresseur de climatisation

Le compresseur de climatisation

- Peut s'arrêter temporairement en cas de surcharge extrême du moteur, afin que le moteur puisse refroidir suffisamment.
- S'arrête automatiquement à des températures inférieures à env. 3 °C et ne peut pas être réactivé, même manuellement.
- Offre une efficacité maximale vitres fermées. Si le véhicule est resté longtemps exposé au soleil, il est conseillé d'aérer brièvement l'habitacle, glaces ouvertes.
- En fonction de la température extérieure et de l'humidité ambiante, de l'eau condensée peut s'écouler du condenseur et former une flaque d'eau sous le véhicule. Ceci est normal et ne constitue pas un indice d'un défaut d'étanchéité.



Information

Climatisation 2 zones

L'efficacité maximale du dégivrage du pare-brise est atteinte lorsque les buses d'air à l'arrière sont fermées.

Pour plus d'informations sur les buses d'air :
▷ Reportez-vous au chapitre « BUSES D'AIR » à la page 67.

Climatisation 4 zones

Pour attendre l'efficacité maximale de dégivrage, l'admission d'air à l'arrière est automatiquement désactivée en mode dégivrage. L'air est dirigé vers le pare-brise et les vitres latérales avant.

Le message **OFF** et un symbole de cadenas sont affichés sur les écrans de l'unité de commande pour les zones de climatisation arrière. Les réglages de climatisation ne sont pas possibles.

Dégivrage du pare-brise

Activation du dégivrage

- ▷ Appuyez sur le bouton .
Le voyant de contrôle du bouton s'allume. L'air est dirigé vers le pare-brise et les vitres latérales avant. Le pare-brise est désembué ou dégivré le plus rapidement possible.

Désactivation du dégivrage

- ▷ Appuyez sur le bouton .
Le voyant de contrôle du bouton s'éteint.
ou
Appuyez sur le bouton **AUTO** de la zone de climatisation gauche ou droite.



Reprise des réglages du côté conducteur pour l'ensemble du véhicule

La fonction « MONO » vous permet d'appliquer les réglages de climatisation du côté conducteur pour l'ensemble du véhicule.

Activation du mode MONO

- Appuyez sur le bouton **MONO**.
Le voyant de contrôle du bouton s'allume.
Les écrans pour les autres zones affichent les mêmes valeurs que celles du conducteur.

Désactivation du mode MONO

- Appuyez sur le bouton **MONO**.
Le voyant de contrôle du bouton s'éteint.
ou
Modifiez les réglages de l'une des autres zones de climatisation.



Recyclage de l'air

Activation du recyclage de l'air

- Appuyez sur le bouton .
Le voyant de contrôle du bouton s'allume.
L'admission d'air extérieur est interrompue et seul l'air de l'habitacle recircule.

Désactivation du recyclage de l'air

- Appuyez sur le bouton .
Le voyant de contrôle du bouton s'éteint.

Information

En cas de désactivation manuelle ou automatique du compresseur de climatisation, le recyclage de l'air s'arrête au bout de 3 minutes environ.

Réglage du recyclage automatique de l'air

En mode recyclage automatique de l'air, l'admission d'air frais est réglée automatiquement selon la qualité de l'air.

Vous pouvez activer et désactiver le mode recyclage automatique de l'air à l'écran multifonction.

Lorsque la température extérieure est inférieure à env. 10 °C, le mode recyclage automatique de l'air est automatiquement désactivé afin d'éviter que les vitres ne s'embuent.

Pour plus d'informations sur le réglage du mode recyclage automatique de l'air dans l'écran multifonction :

- Reportez-vous au chapitre « RÉGLAGE DE LA CLIMATISATION » à la page 123.

Information

Le mode de fonctionnement recommandé est le recyclage automatique de l'air (réglage par défaut).

Remarques concernant la coupure automatique des consommateurs électriques

Lorsque l'état de charge de la batterie est critique, les fonctions de climatisation et de chauffage suivantes sont, dans un premier temps, restreintes puis désactivées.

- Chauffage des sièges
- Dégivrage de lunette arrière / Rétroviseurs extérieurs
- Buse d'air extérieur
- Compresseur de climatisation

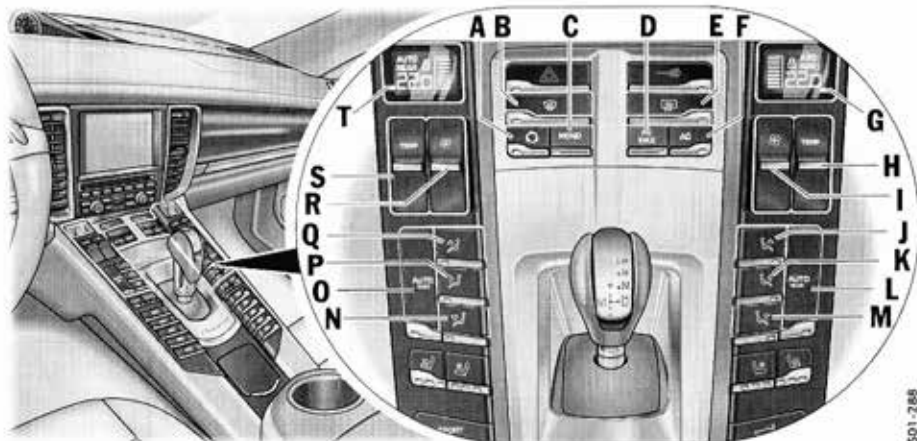

Panneau de commande avant (climatisation 2 et 4 zones)

Climatisation à régulation automatique

La climatisation régule automatiquement la température, la répartition et le débit d'air présélectionnés pour l'habitacle en fonction des différents facteurs d'influence (par ex., rayons du soleil, qualité de l'air, présence de buée sur les vitres).

Lorsque vous effectuez les réglages manuellement, le mode automatique est désactivé. Dans ce cas, la régulation automatique de la climatisation reste opérationnelle pour les fonctions de climatisation que vous n'avez pas modifiées manuellement.

Veuillez respecter les informations relatives au :

- **Mode REST**, voir page 58.
- **Mode AC**, voir page 59.
- **Mode AC MAX**, voir page 59.
- **Mode MONO**, voir page 61.
- **Dégivrage du pare-brise**, voir page 60.
- **Recyclage de l'air**, voir page 61.
- **Compresseur de climatisation**, voir page 60.

Panneau de commande avant, zone de climatisation gauche

- T** - Écran de la climatisation côté gauche
- O** - Mode AUTO côté gauche (fonctionnement automatique) / mode REST (utilisation de la chaleur résiduelle du moteur)
- S** - Température côté gauche
- R** - Débit d'air côté gauche
- Q** - Air dirigé vers le pare-brise côté gauche
- P** - Air dirigé vers les buses centrales et latérales, côté gauche
- N** - Air dirigé vers le plancher côté gauche

Panneau de commande avant, zone de climatisation droite

- G** - Écran de la climatisation côté droit
- L** - Mode AUTO côté droit (fonctionnement automatique) / mode REAR (réglage des zones de climatisation arrière avec le panneau de commande avant) (climatisation 4 zones)
- H** - Température côté droit
- I** - Débit d'air côté droit
- J** - Air dirigé vers le pare-brise côté droit
- K** - Air dirigé vers les buses centrales et latérales, côté droit
- M** - Air dirigé vers le plancher côté droit

Panneau de commande avant, fonctions générales

- F** - Mode AC (marche / arrêt du compresseur de climatisation)
- D** - Mode AC MAX (refroidissement maximal)
- A** - Mode recyclage de l'air
- C** - Mode MONO (reprenre les réglages de climatisation du conducteur pour toutes les zones de climatisation)
- B** - Dégivrage de lunette
- E** - Dégivrage de lunette arrière / rétroviseurs extérieurs

501-288

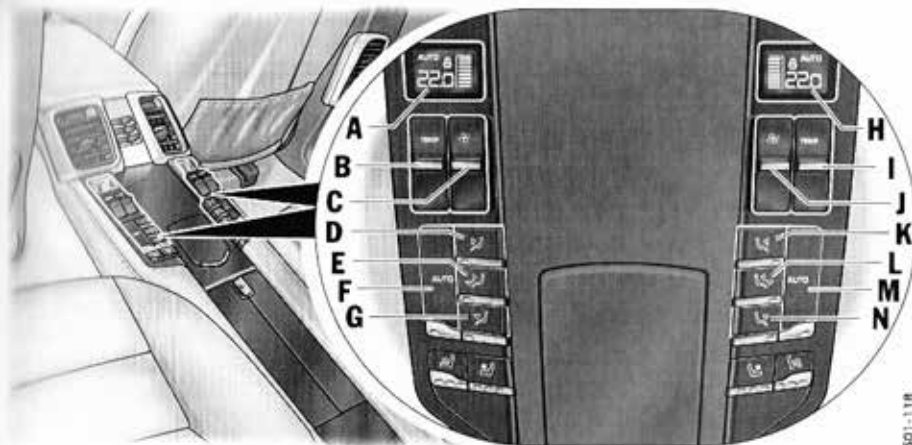

Panneau de commande arrière (climatisation 4 zones)

Activation et désactivation du mode automatique de la climatisation

Vous pouvez passer en mode automatique indépendamment pour les zones de climatisation avant et arrière.

- Appuyez sur la touche **AUTO** de la zone de climatisation correspondante du panneau de commande avant ou arrière.

Le voyant de contrôle du bouton s'allume et le symbole **AUTO** apparaît sur l'écran de la climatisation.

La température, le débit et la répartition de l'air sont automatiquement réglés pour la zone de climatisation correspondante.

Information

En cas de besoin, vous pouvez régler manuellement le dispositif automatique. Le réglage manuel est maintenu jusqu'à ce que vous appuyiez de nouveau sur la touche de fonction correspondante ou sur le bouton **AUTO**.

Panneau de commande arrière zone de climatisation gauche

- A** - Écran de la climatisation côté gauche
- F** - Mode **AUTO** côté gauche (fonctionnement automatique)
- B** - Température côté gauche
- C** - Débit d'air côté gauche
- D** - Air dirigé vers les buses de portes et centrale côté gauche
- E** - Air dirigé vers les buses de portes et centrale et vers le plancher côté gauche
- G** - Air dirigé vers les buses de portes et vers le plancher côté gauche

Panneau de commande arrière zone de climatisation droite

- H** - Écran de la climatisation côté droit
- M** - Mode **AUTO** côté droit (fonctionnement automatique)
- I** - Température côté droit
- J** - Débit d'air côté droit
- K** - Air dirigé vers les buses de portes et centrale côté droit
- L** - Air dirigé vers les buses de portes et centrale et vers le plancher côté droit
- N** - Air dirigé vers le plancher côté droit

501-118



SP1-071

Température et débit d'air, panneau de commande avant

Réglage de la température

La température de l'habitacle peut être réglée entre 16 °C et 29,5 °C, selon votre confort personnel. Température conseillée : 22 °C.

La température sélectionnée s'affiche sur l'écran au-dessus du bouton **TEMP**.

Augmentation de la température

- ▷ Poussez le bouton **TEMP** de la zone de climatisation correspondante vers le haut. La température réglée s'affiche sur l'écran de la climatisation.

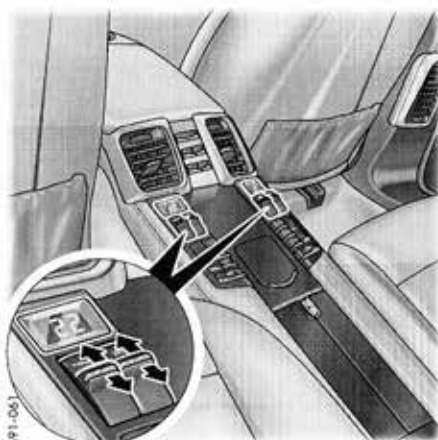

SP1-061

Température et débit d'air panneau de commande arrière (climatisation 4 zones)

Réduction de la température

- ▷ Tirez le bouton **TEMP** de la zone de climatisation correspondante vers le bas. La température réglée s'affiche sur l'écran de la climatisation.

Si **LO** ou **HI** s'affiche à l'écran, cela signifie que le système travaille à la puissance de refroidissement ou de chauffage maximale. Le mode automatique est désactivé.

i Information

Si vous réglez une zone de climatisation sur **LO** ou **HI**, les autres zones de climatisation sont également réglées sur **LO** ou **HI**. Appuyez sur le bouton **AUTO** de la zone de climatisation correspondante pour régler la température sélectionnée auparavant.

i Information

Le refroidissement ou le chauffage de l'habitacle à la température sélectionnée s'effectue toujours avec la puissance maximale de refroidissement ou de chauffage de la climatisation. La température souhaitée ne sera **pas** atteinte plus rapidement si vous réglez momentanément la température sur une valeur plus élevée ou plus basse.

Réglage du débit d'air

Le débit d'air sélectionné est représenté sur l'écran au-dessus du bouton **⌘** sous la forme d'un affichage à barres. Plus le nombre de barres augmente, plus le débit d'air est élevé dans l'habitacle.

Augmentation du débit d'air

- ▷ Poussez la touche **⌘** du débit d'air de la zone de climatisation correspondante vers le haut.

Réduction du débit d'air

- Tirez la touche  du débit d'air de la zone de climatisation correspondante du panneau de commande vers le bas.

Appuyez sur la touche **AUTO** de la zone de climatisation correspondante pour revenir en mode automatique.

Si vous tournez le bouton du débit d'air jusqu'à ce que la mention **OFF** s'affiche sur l'écran de la climatisation, l'admission d'air extérieur s'interrompt.

AVERTISSEMENT

Risque d'accident par gêne visuelle due à des vitres embuées.



Les vitres peuvent s'embuer quand le débit d'air est en position **OFF**.

- Poussez le bouton  des côtés droit et gauche du véhicule sur le panneau de commande avant vers le haut (augmentation du débit d'air).



Répartition d'air, panneau de commande avant

Réglage manuel de la répartition de l'air Panneau de commande avant

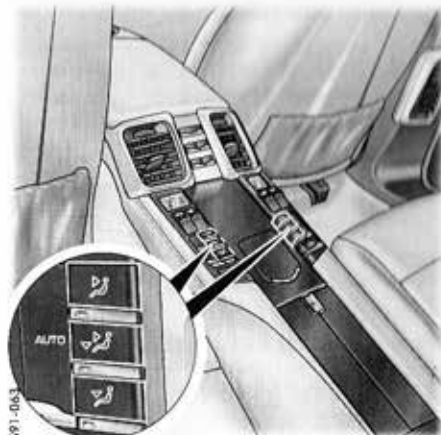

- Appuyez sur le bouton .
L'air est dirigé vers le pare-brise et les vitres latérales.
- Appuyez sur le bouton .
L'air sort des buses centrales et latérales.
Les buses d'air doivent être ouvertes.
- Appuyez sur le bouton .
L'air est dirigé vers le plancher.

Le voyant de contrôle du bouton s'allume.



Répartition d'air, panneau de commande arrière
(climatisation 4 zones)

Panneau de commande arrière (climatisation 4 zones)

- Appuyez sur le bouton .
L'air sort des buses d'air centrales et des buses situées dans les montants de porte.
Les buses d'air doivent être ouvertes.
- Appuyez sur le bouton .
L'air sort des buses d'air centrales, au niveau du plancher, et des buses situées dans les montants de porte.
- Appuyez sur le bouton .
L'air sort au niveau du plancher et des buses situées dans les montants de porte.

Le voyant de contrôle du bouton s'allume.

Annulation manuelle de la répartition de l'air



- ▷ Appuyez de nouveau sur la touche de répartition d'air correspondante. Le voyant de contrôle du bouton s'éteint.

ou

Appuyez sur le bouton **AUTO** de la zone de climatisation correspondante.

Le voyant de contrôle du bouton s'allume. Le débit et la répartition de l'air sont automatiquement régulés et les variations de température extérieure compensées.

Répartition d'air des zones de climatisation arrière avec mode **MONO** ou **REAR** activé (climatisation 4 zones)

Si vous avez appuyé sur la touche  ou sur la touche  du panneau de commande avant, l'air est diffusé à l'arrière par les buses d'air centrales et latérales.

Si vous avez appuyé sur la touche  du panneau de commande avant, l'air est diffusé à l'arrière au niveau du plancher.

Pour plus d'informations sur le mode **MONO** :

- ▷ Reportez-vous au chapitre « REPRISE DES RÉGLAGES DU CÔTÉ CONDUCTEUR POUR L'ENSEMBLE DU VÉHICULE » à la page 61.

Pour plus d'informations sur le mode **REAR** :

- ▷ Reportez-vous au chapitre « RÉGLAGE DES ZONES DE CLIMATISATION ARRIÈRE AVEC LE PANNEAU DE COMMANDE AVANT – MODE **REAR** (CLIMATISATION 4 ZONES) » à la page 66.



Désactivation du panneau de commande pour les zones de climatisation arrière (climatisation 4 zones)

Le bouton de sécurité situé dans l'unité de commande de la porte côté conducteur permet de désactiver les boutons de lave-vitres des portes arrière ainsi que le panneau de commande de la console centrale arrière, à l'exception du bouton de verrouillage centralisé.

Activation / Désactivation de la sécurité antijeux

- ▷ Actionnez le bouton de sécurité . Le voyant de contrôle du bouton s'allume. Un symbole de cadenas apparaît sur les écrans de l'unité de commande pour les zones de climatisation arrière.



Réglage des zones de climatisation arrière avec le panneau de commande avant – Mode **REAR** (climatisation 4 zones)

Dans la climatisation 4 zones, les zones de climatisation arrière peuvent se régler au moyen des panneaux de commande avant correspondants de la climatisation.

Activation du mode **REAR**

- ▷ Appuyez sur le bouton **AUTO REAR** pendant environ **2 secondes**. Le message **REAR** apparaît sur l'écran de la climatisation. Vous pouvez régler les zones de climatisation arrière depuis le panneau de commande avant.



Information

- La fonction se désactive automatiquement dans les 4 secondes environ qui suivent les derniers réglages.
La mention **REAR** disparaît à l'écran.

Désactivation du mode REAR

- Appuyez sur le bouton **AUTO REAR** pendant environ 2 secondes.
La mention **REAR** disparaît à l'écran.

Réglages de climatisation recommandés pour un conducteur seul

Pour un confort optimal dans l'habitacle, il est recommandé d'activer le mode MONO.

Pour plus d'informations sur l'activation du mode MONO :

- Reportez-vous au chapitre « REPRISE DES RÉGLAGES DU CÔTÉ CONDUCTEUR POUR L'ENSEMBLE DU VÉHICULE » à la page 61.

La réduction du débit d'air pour les zones de climatisation arrière n'apporte aucun avantage au confort de climatisation au niveau des zones avant (uniquement pour les climatisations 4 zones).

Pour plus d'informations sur le réglage du débit d'air :

- Reportez-vous au chapitre « RÉGLAGE DU DÉBIT D'AIR » à la page 64.

Zone de ventilation élargie

L'écran multifonction du combiné d'instruments vous permet d'activer ou de désactiver séparément la zone de ventilation élargie sur la partie supérieure du tableau de bord. L'afflux d'air dans l'habitacle du véhicule est plus diffus et moins direct.

Le système automatique de la climatisation règle le débit d'air soufflé.

Pour plus d'informations sur l'activation de la zone de ventilation élargie :

- Reportez-vous au chapitre « RÉGLAGE DE LA CLIMATISATION » à la page 123.

Buses d'air

Des buses d'air à ouverture et fermeture manuelles sont situées sur le tableau de bord à l'avant et sur la console centrale arrière. En outre, il est possible de régler la direction du flux d'air.

○ Ouverture des buses d'air

- ▶ Tournez la molette sur les buses d'aération vers la droite.

● Fermeture des buses d'air

- ▶ Tournez la molette sur les buses d'aération vers la gauche.

Changement de la direction du flux d'air

- ▶ Pivotez les lamelles des buses d'air dans la direction souhaitée.

Buse d'air extérieur

Pour faciliter l'entrée d'air :

- ▶ La buse d'air extérieur entre le pare-brise et le capot moteur doit être exempte de neige, glace et feuilles.

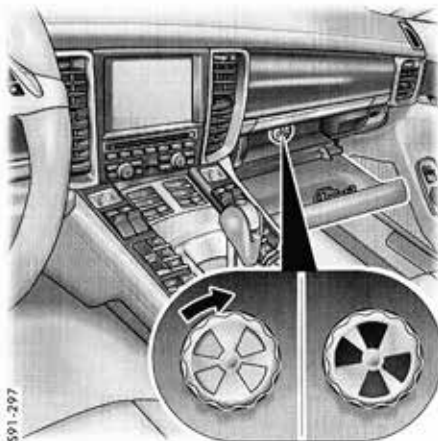

591-297

Buses d'air de la boîte à gants

Boîte à gants réfrigérée

De l'air refroidi arrive dans la boîte à gants par le biais d'une buse d'air séparée. Cette buse d'air peut être ouverte ou fermée manuellement.



Information

De l'air froid peut pénétrer dans l'habitacle à travers le couvercle de la boîte à gants.

- ▷ Lorsque la température extérieure est basse, fermez la buse d'air de la boîte à gants pour ne pas perturber le fonctionnement du chauffage de l'habitacle.

Réglages de la climatisation sur l'écran multifonction

L'écran multifonction du combiné d'instruments permet d'effectuer des réglages supplémentaires pour la climatisation du véhicule.

Pour plus d'informations sur les réglages de la climatisation à l'écran multifonction :

- ▷ Reportez-vous au chapitre « RÉGLAGE DE LA CLIMATISATION » à la page 123.

Circulation d'air

La circulation d'air en mode automatique peut être réglée sur trois niveaux :

- « Douce » :
Recommandé pour les personnes sensibles aux courants d'air souhaitant une climatisation des plus discrètes.
- « Normale » :
Réglage par défaut.
- « Intense » :
Aération plus forte de l'habitacle.
L'afflux d'air est nettement perceptible.

Buse centrale

La température de l'air expulsé par les deux buses d'air centrales est réduite sans modification du réglage de la température d'habitacle. Ce réglage est recommandé pour les personnes souhaitant en général plus de fraîcheur, notamment au niveau du visage et du buste.

Zone de ventilation élargie

Pour plus d'informations sur la zone de ventilation élargie :

- ▷ Reportez-vous au chapitre « ZONE DE VENTILATION ÉLARGIE » à la page 67.

Recyclage automatique de l'air

Pour plus d'informations sur le mode de recyclage automatique de l'air :

- ▷ Reportez-vous au chapitre « RECYCLAGE DE L'AIR » à la page 61.



Dégivrage de lunette arrière / Rétroviseurs extérieurs

Le dégivrage de lunette arrière / des rétroviseurs extérieurs est opérationnel lorsque le moteur tourne.

Marche

- 1 Appuyez sur le bouton .

Le voyant de contrôle du bouton s'allume.

Selon la température extérieure, le dégivrage se désactive automatiquement au bout d'environ 5 à 20 minutes.

- 2 Appuyez de nouveau sur le bouton pour réactiver le dégivrage.

Arrêt

- 1 Appuyez sur le bouton .

Le voyant de contrôle du bouton s'éteint.

Information

Sur les véhicules équipés de vitrage thermo-isolé et insonorisant, des déformations optiques peuvent se produire du fait de la position à plat de la lunette arrière. Ces déformations s'intensifient lorsque le dégivrage de la lunette arrière est activé.

Chauffage additionnel

Le chauffage auxiliaire permet de chauffer l'habitacle du véhicule et de dégivrer le pare-brise sans que le moteur tourne.

DANGER

Risque de blessures graves, voire mortelles dues à l'inhalation de gaz toxiques.

Le chauffage auxiliaire activé consomme du carburant. Des gaz d'échappement toxiques sont alors émis et dirigés sous le plancher.

- ▷ Ne faites pas fonctionner le chauffage auxiliaire dans des espaces fermés (par ex. un garage).

AVERTISSEMENT

Risque d'incendie et de brûlures dû aux gaz d'échappement brûlants.

Les gaz d'échappement émis lorsque le chauffage auxiliaire fonctionne sont très chauds.

- ▷ Avant de faire le plein, coupez le chauffage auxiliaire.
- ▷ Garez le véhicule de telle sorte que les gaz d'échappement chauds puissent s'échapper sans problème au niveau de la partie inférieure de la carrosserie et n'entrent pas en contact avec des matériaux facilement inflammables, tels que des feuilles mortes ou de l'herbe.

Fonctionnement

Le chauffage auxiliaire est prêt à fonctionner quelle que soit la position de la clé de contact :

- Lorsque le moteur tourne.
- À des températures extérieures inférieures à env. 15 °C.
- Avec une quantité de carburant suffisante (réserve non atteinte).
- Avec un niveau de charge de la batterie suffisant.

Information

Si la chaleur résiduelle disponible au niveau du moteur est suffisante, le brûleur du chauffage auxiliaire est fermé dans un premier temps lorsque la chaleur résiduelle est utilisée.

Commande du chauffage auxiliaire

Activation et désactivation manuelle du chauffage auxiliaire

La commande du chauffage auxiliaire s'effectue à l'aide du bouton de commande situé dans la console centrale ou via le menu « **Chauffage auxiliaire** » sur l'écran multifonction.

Pour plus d'informations sur l'activation et la désactivation du chauffage auxiliaire dans l'écran multifonction du combiné d'instruments :

- ▷ Reportez-vous au chapitre « UTILISATION DU CHAUFFAGE AUXILIAIRE SUR L'ÉCRAN MULTIFONCTION » à la page 104.

En option, le chauffage auxiliaire peut également être commandé à l'aide d'une télécommande.

Lorsque le contact est coupé, le chauffage auxiliaire garantit l'absence de givre et de buée sur le pare-brise et règle automatiquement, quels que soient les réglages de la climatisation, une température d'habitacle agréable.

Lorsque le contact est mis, il est possible de régler individuellement le débit d'air, la répartition de l'air et la température lorsque le chauffage auxiliaire fonctionne.

Le chauffage auxiliaire s'arrête automatiquement lorsque le moteur démarre ou, au plus tard, après 30 minutes.

Programmation du chauffage auxiliaire / Timer

Vous pouvez programmer, à l'aide de l'écran multifonction du combiné d'instruments, une heure d'activation automatique du chauffage auxiliaire.

Pour plus d'informations sur la programmation du chauffage auxiliaire :

- ▷ Reportez-vous au chapitre « PROGRAMMATION DU CHAUFFAGE AUXILIAIRE / TIMER » à la page 104.



Activation et désactivation du chauffage auxiliaire à l'aide du panneau de commande dans la console centrale

Marche

- ▷ Appuyez sur le bouton . Lorsque le chauffage auxiliaire est activé, le voyant de contrôle s'allume dans la touche.

Information

Lorsque le chauffage auxiliaire est activé, il peut arriver que la température de l'habitacle augmente après seulement plusieurs minutes.

Arrêt

- ▷ Appuyez sur le bouton . Le voyant de contrôle du bouton s'éteint.



501-356

Activation et désactivation du chauffage auxiliaire à l'aide de la télécommande

Marche

- ▷ Appuyez sur le bouton **A** de la télécommande. Le voyant de contrôle de la télécommande s'allume en vert.

Arrêt

- ▷ Appuyez sur le bouton **B** de la télécommande. Le voyant de contrôle de la télécommande s'allume en rouge.

La télécommande du chauffage auxiliaire a une portée maximale de 500 m. Cette portée peut diminuer en fonction des conditions géographiques et des constructions environnantes.

Voyant de contrôle d'émission

La couleur et le rythme de clignotement du voyant de contrôle sur la télécommande indiquent si un ordre d'émission a été correctement émis.

Si le voyant de contrôle s'allume en vert lorsque le contact est mis et clignote ensuite en vert, cela signifie que la procédure d'émission a réussi. Lorsque le contrôle de fonctionnement a été effectué avec succès, le chauffage auxiliaire s'allume.

Si le voyant de contrôle s'allume en vert, puis clignote ensuite en rouge,

- cela signifie que le véhicule est hors de portée **ou**
- que le chauffage auxiliaire n'est pas en ordre de marche (quantité de carburant insuffisante, niveau de charge de la batterie insuffisant) **ou**
- qu'il existe un dysfonctionnement.
- ▷ Faites réparer ce défaut par un atelier spécialisé. Nous vous recommandons de faire exécuter ces opérations par un concessionnaire Porsche, car celui-ci dispose du personnel d'atelier formé tout spécialement ainsi que des pièces détachées et outils nécessaires.

Si le voyant de contrôle s'allume en rouge lorsque le contact est coupé et clignote ensuite en rouge, cela signifie que la procédure d'émission a réussi. Le chauffage auxiliaire est désactivé.

Si le voyant de contrôle de la télécommande ne s'allume pas, la capacité de la pile de la télécommande est insuffisante.

Pour plus d'informations sur le remplacement de la pile :

- ▷ Reportez-vous au chapitre « REMPLACEMENT DE LA PILE DANS LA TÉLÉCOMMANDE DU CHAUFFAGE AUXILIAIRE » à la page 272.

i Information

Lors de la première activation du chauffage auxiliaire après un arrêt prolongé, par exemple, après l'été, il peut, dans de rares cas, être nécessaire de procéder à une deuxième tentative d'enclenchement si le chauffage auxiliaire n'a pas démarré lors de la première tentative.

Lève-vitres électriques

⚠ AVERTISSEMENT

Risque de blessures par coincement ou écrasement lors de l'ouverture et de la fermeture des glaces.

Lors de l'ouverture ou de la fermeture des glaces, notamment avec la fonction automatique, des parties du corps peuvent venir à se trouver entre la glace en mouvement et les parties immobiles du véhicule.

- ⓘ Veillez à ne blesser personne lors de l'ouverture et de la fermeture des glaces.
- ⓘ Retirez toujours la clé de contact en quittant le véhicule ou sur les véhicules équipés du système Porsche Entry & Drive, coupez le contact. Gardez la clé de contact sur vous lorsque vous quittez le véhicule. Des passagers ne connaissant pas le système peuvent se blesser en actionnant le lève-vitre.
- ⓘ En cas de danger, relâchez immédiatement le bouton sur la clé de contact ou le bouton de la poignée sur les véhicules équipés du Porsche Entry & Drive.
- ⓘ Ne laissez pas d'enfants sans surveillance dans le véhicule.

Fonctionnement des lève-vitres

Les lève-vitres sont opérationnels :

- Lorsque le contact est mis.
- Lorsque le contact est coupé jusqu'à la première ouverture de la porte du conducteur ou du passager, mais au maximum pendant 10 minutes.

La fonction de fermeture automatique des vitres n'est disponible que si le contact est mis.

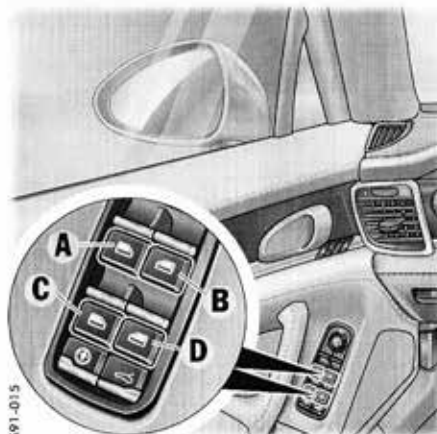

- A - Lève-vitre côté conducteur
- B - Lève-vitre côté passager avant
- C - Lève-vitre de la porte arrière gauche
- D - Lève-vitre de la porte arrière droite

Ouverture / Fermeture des vitres

Ouverture de la glace avec le commutateur

- ▷ Appuyez sur le commutateur de la vitre correspondante jusqu'à ce qu'elle ait atteint la position souhaitée.

Fermeture de la glace avec le commutateur

- ▷ Tirez le commutateur de la vitre correspondante jusqu'à ce qu'elle ait atteint la position souhaitée.



Lève-vitre de la porte côté passager

i Information

Les commutateurs comportent une fonction à deux crans. Les deux crans se ressentent nettement lorsque vous actionnez le bouton.

- Premier cran - Commande manuelle

Si vous actionnez le commutateur jusqu'au premier cran, la vitre s'ouvre ou se ferme manuellement.

Le processus s'arrête lorsque vous relâchez le commutateur.

- **Deuxième cran – Fonction automatique**

Si vous actionnez le commutateur correspondant un court instant jusqu'au deuxième cran, la vitre s'ouvre ou se ferme automatiquement.

Vous pouvez l'arrêter à la position souhaitée en actionnant à nouveau le commutateur.



Lève-vitres à l'arrière

i **Information**

Si une vitre se bloque en se fermant, elle s'arrête et s'ouvre à nouveau de quelques centimètres.

Si la vitre se bloque une deuxième fois dans les 10 secondes, la fonction automatique est désactivée pour cette vitre.

La vitre peut être fermée manuellement. Elle se referme alors avec la force de fermeture intégrale.

La fonction automatique est à nouveau activée une fois que vous avez fermé la vitre complètement une fois manuellement.

▲ AVERTISSEMENT

Risque de blessures par coincement ou écrasement lors de la fermeture de la glace.

Si la fonction automatique a été désactivée après le blocage de la vitre, celle-ci se referme avec la force de fermeture intégrale.

▷ Veuillez à ne blesser personne lors de la fermeture des glaces.



Désactivation des touches de commande à l'arrière

Le bouton de sécurité situé dans l'unité de commande de la porte côté conducteur permet de désactiver les boutons de lève-vitres des portes arrière ainsi que le panneau de commande de la console centrale arrière, à l'exception du bouton de verrouillage centralisé.

Activation / Désactivation de la sécurité antieju

- ▷ Actionnez le bouton de sécurité . Si la sécurité antieju est active, le voyant de contrôle correspondant est allumé dans le bouton de sécurité.



Véhicules sans Porsche Entry & Drive

Ouverture / Fermeture des vitres avec la clé du véhicule

- ▷ Appuyez sur la touche d'ouverture ou de fermeture du véhicule sur la clé du véhicule jusqu'à ce que les vitres aient atteint la position souhaitée.

Information

Les vitres arrière ne peuvent pas être ouvertes si les stores pare-soleil des vitres latérales arrière sont fermés.



Véhicules avec Porsche Entry & Drive

Fermeture des vitres à l'aide de la touche intégrée à la poignée de porte (véhicules avec Porsche Entry & Drive)

- ▷ Lorsque vous verrouillez le véhicule, appuyez sur la touche de la poignée de porte jusqu'à ce que les vitres aient atteint la position souhaitée.

Après le rebranchement de la batterie du véhicule – mémorisation de la position finale des vitres

Après le débranchement / rebranchement de la batterie, les positions finales des vitres des portes sont perdues. La fonction automatique des vitres est hors service.

Procédez de la façon suivante pour toutes les vitres :

1. Fermez complètement la vitre en tirant **une seule fois** sur le commutateur.
2. Si la vitre est complètement fermée, tirez une nouvelle fois brièvement le commutateur.
3. Ouvrez complètement la vitre en appuyant **une seule fois** sur le commutateur.

Toit ouvrant

Le toit ouvrant électrique est constitué d'un verre de sécurité trempé et teinté. Il est muni d'un store à réglage manuel en continu pour vous protéger contre les rayons directs du soleil.

Vous pouvez ouvrir le toit ouvrant en le faisant coulisser ou en le relevant à l'arrière.

⚠ AVERTISSEMENT

Risque de blessures par coincement ou écrasement lors de l'ouverture et de la fermeture du toit ouvrant.

Lors de l'ouverture ou de la fermeture du toit ouvrant, notamment avec la fonction automatique, des parties du corps peuvent venir à se trouver entre le toit en mouvement et les parties immobiles du véhicule.

- ▷ Veillez à ne blesser personne lorsque vous actionnez le toit ouvrant.
- ▷ Retirez toujours la clé de contact en quittant le véhicule ou sur les véhicules équipés du système Porsche Entry & Drive, coupez le contact. Gardez la clé de contact sur vous lorsque vous quittez le véhicule. Des passagers ne connaissant pas le système (par ex. des enfants) peuvent se blesser en actionnant le toit ouvrant.
- ▷ En cas de danger, actionnez le bouton du toit ouvrant dans la direction opposée ou, en cas d'utilisation de la fonction de confort, relâchez immédiatement la touche de la clé du véhicule.



501-022

Fonctionnement du toit ouvrant

Le toit ouvrant est opérationnel :

- Lorsque le contact est mis.
- Lorsque le contact est coupé jusqu'à la première ouverture de la porte du conducteur ou du passager, mais au maximum pendant 10 minutes.

i Information

Le toit ouvrant est équipé d'un limiteur d'effort. Si la fermeture du toit ouvrant est entravée par un obstacle, il se rouvre aussitôt.

Actionnement du toit ouvrant

Le toit ouvrant est activé à l'aide du bouton  situé dans l'unité de commande du toit.

Information

Le bouton du toit ouvrant est muni d'une fonction à deux crans pour toutes les directions de mouvement. Les deux crans se ressentent nettement lorsque vous actionnez le bouton.

Premier cran – Commande manuelle

Si vous actionnez le bouton jusqu'au premier cran d'une direction de mouvement, le toit ouvrant se déplace manuellement dans la direction correspondante.

Le réglage s'arrête lorsque vous relâchez le bouton.

Deuxième cran – Fonction automatique

Si vous actionnez le bouton jusqu'au deuxième cran, le toit ouvrant s'ouvre ou se ferme automatiquement.

Vous pouvez arrêter le toit ouvrant dans la position souhaitée en actionnant à nouveau le bouton dans la direction souhaitée.

Position d'ouverture la plus silencieuse

Le toit ouvrant s'ouvre en coulissant en mode manuel et en mode automatique jusqu'à ce qu'il ait atteint une position finale provoquant le moins de bruit possible.

Ouverture complète du toit ouvrant

Vous pouvez ouvrir le toit ouvrant intégralement en actionnant à nouveau le bouton  dans le sens d'ouverture.

Lorsque le toit ouvrant est complètement ouvert, il est possible que des bruits aérodynamiques se fassent sentir en fonction de votre vitesse.

Ouverture / Fermeture du toit ouvrant avec la clé du véhicule

Ouverture du toit ouvrant

▷ Appuyez sur la touche  d'ouverture du véhicule sur la clé du véhicule jusqu'à ce que le toit ouvrant ait atteint la position souhaitée.

Fermeture du toit ouvrant

▷ Appuyez sur la touche  de fermeture du véhicule sur la clé du véhicule jusqu'à ce que le toit ouvrant ait atteint la position souhaitée.

Fermeture du toit ouvrant à l'aide de la touche intégrée à la poignée de porte (véhicules avec Porsche Entry & Drive)

Sur les véhicules avec Porsche Entry & Drive, le toit ouvrant peut également être fermé à l'aide de la touche intégrée à la poignée de porte.

▷ Appuyez sur la touche de verrouillage du véhicule dans la poignée de porte jusqu'à ce que le toit ouvrant ait atteint la position souhaitée.

Mémorisation de la position finale du toit ouvrant

Après un débranchement / rebranchement, une décharge de la batterie ou suite à un démarrage avec une batterie auxiliaire, un actionnement de secours ou après le changement du fusible du toit ouvrant, les positions finales du toit ouvrant sont perdues.

AVERTISSEMENT

Risque de blessures par coincement ou écrasement lors de la mémorisation de la position finale.

Lors de la mémorisation de la position finale, le toit ouvrant se ferme avec la force maximum.

▷ Veillez à ne blesser personne lorsque vous fermez le toit ouvrant.

Le véhicule doit être à l'arrêt pour que la position finale du toit ouvrant soit mémorisée.

1. Mettez le contact.
2. Poussez le bouton  vers l'avant dans le sens de fermeture et maintenez-le ainsi. La mémorisation de la position finale débute au bout d'environ 10 secondes. Appuyez sur le bouton jusqu'à ce que le toit soit complètement immobilisé. La procédure dure 20 secondes maximum. Répétez le processus de mémorisation si vous relâchez le bouton avant que le toit soit entièrement immobilisé.

Actionnement de secours du toit ouvrant

Fermeture de secours après déclenchement répété du limiteur d'effort

Si le processus de fermeture du toit ouvrant est perturbé par un obstacle, vous pouvez fermer le toit manuellement en exerçant une force accrue.

AVERTISSEMENT

Risque de blessures par coincement ou écrasement lors de la fermeture de secours du toit ouvrant.

Lors de la fermeture de secours du toit ouvrant, la force de fermeture augmente automatiquement, si nécessaire, de manière progressive.

- ▷ Veillez à ne blesser personne lorsque vous actionnez le toit ouvrant.

Pour la fermeture de secours :

1. Retirez l'obstacle.
2. Appuyez sur le bouton du toit ouvrant  autant de fois que nécessaire dans le sens de fermeture, ou maintenez-le enfoncé jusqu'à ce que le toit s'immobilise en position fermée.

Actionnement de secours en cas de défaut de l'entraînement du toit ouvrant

S'il présente un défaut, vous pouvez fermer ou ouvrir manuellement le toit ouvrant à l'aide de la clé Allen fournie dans l'outillage de bord.

- ▷ Avant d'effectuer l'actionnement de secours, assurez vous que le fusible électrique n'est pas défectueux.



1. Appuyez légèrement sur le cache, au niveau de la pointe, du capteur de surveillance de l'habitacle gauche situé à l'avant. Le côté opposé du cache se soulève.

2. Déclipsez le cache.
 - ▷ Prenez la clé Allen dans l'outillage de bord placé dans le coffre à bagages.

Pour plus d'informations sur l'outillage de bord :

- ▷ Reportez-vous au chapitre « OUTILLAGE DE BORD » à la page 245.



3. Introduisez la clé Allen jusqu'en butée dans l'ouverture.

4. Maintenez la clé dans cette position et tournez-la.

5. Retirez la clé.
 - Rangez la clé dans l'outillage de bord.

6. Clipsez le cache.

- ▷ Faites réparer ce défaut. Consultez un atelier spécialisé. Nous vous recommandons de faire exécuter ces opérations par un concessionnaire Porsche, car celui-ci dispose du personnel d'atelier formé tout spécialement ainsi que des pièces détachées et outils nécessaires.

Éclairage, clignotants et essuie-glaces

Commutateur d'éclairage.....	80
Assistant d'éclairage automatique et système d'éclairage adaptatif.....	80
Éclairage des instruments.....	83
Combiné feux clignotants, feux de route, appels de phares	83
Feux de détresse	84
Éclairage intérieur	85
Récapitulatif – Essuie-glaces.....	87
Commutateur d'essuie-glaces / Lave-glace.....	88



Commutateur d'éclairage



Éclairage coupé

Lorsque le contact est mis, les projecteurs de jour sont allumés dans la mesure où le symbole correspondant est activé à l'écran multifonction du combiné d'instruments.

Pour plus d'informations concernant l'activation / la désactivation des projecteurs de jour :

- ▷ Reportez-vous au chapitre « ACTIVATION ET DÉSACTIVATION DES PROJECTEURS DE JOUR AUTOMATIQUES » à la page 119.



Assistant d'éclairage automatique



Feux de position

Éclairage de la plaque d'immatriculation, éclairage des instruments, projecteurs de jour éteints.



Feux de croisement / Projecteurs

Uniquement lorsque le contact est mis.



Feu arrière antibrouillard

Tirez le commutateur lorsqu'il est en position Feux de croisement. Le voyant de contrôle s'allume.



Information

Si la clé de contact est retirée et la porte ouverte alors que des feux sont allumés, un signal sonore (gong) signale la décharge possible de la batterie.

- ▷ Des divergences entre divers États, dues à des différences de législation, sont possibles.

Assistance en cas de brouillard

Lorsque le feu arrière antibrouillard est allumé et que la vitesse est inférieure à env. 60 km/h, la répartition de la lumière des projecteurs est modifiée.

Le cône de lumière est élargi et les effets d'éblouissement sont réduits.

Assistant d'éclairage automatique et système d'éclairage adaptatif

L'assistant d'éclairage automatique est une fonction de confort. Les feux de croisement de votre Porsche s'allument et s'éteignent automatiquement en fonction de l'intensité lumineuse environnante.

En outre, l'assistant d'éclairage automatique commande les projecteurs de jour, la fonction Coming Home et l'éclairage en courbe dynamique.

L'assistant d'éclairage automatique est activé lorsque le commutateur d'éclairage est en position **AUTO**.

Malgré l'aide apportée par l'assistant d'éclairage, il appartient au conducteur d'allumer les feux de croisement à l'aide du commutateur traditionnel, conformément aux directives spécifiques des différents pays.

L'activation des phares par l'assistant d'éclairage ne dispense donc pas le conducteur de sa responsabilité d'allumer ou d'éteindre ses feux au moment opportun.



AVERTISSEMENT

Risque d'accident dû à une conduite sans éclairage.

En cas de conduite sans éclairage, la vision, ainsi que la détection du véhicule par les autres usagers sont fortement limitées.

- ▷ Surveillez toujours attentivement la commande d'éclairage automatique.



Information

En cas de défaut de l'assistant d'éclairage automatique / du système d'éclairage adaptatif, le voyant de contrôle du système d'éclairage adaptatif s'allume dans le combiné d'instruments et un message d'avertissement apparaît à l'écran multifonction du combiné d'instruments.

Pour plus d'informations sur les voyants de contrôle et d'avertissement du combiné d'instruments :

► Reportez-vous au chapitre « COMBINÉ D'INSTRUMENTS » à la page 92.

Pour plus d'informations sur les messages d'avertissement de l'écran multifonction :

► Reportez-vous au chapitre « RÉCAPITULATIF DES MESSAGES D'AVERTISSEMENT » à la page 128.



Information

Le brouillard n'est pas détecté.

► Par temps de brouillard, vous devez allumer vos feux manuellement.

Fonction « autoroute » de jour

À une vitesse supérieure à 140 km/h, les feux s'allument automatiquement lorsqu'il fait jour et que les projecteurs de jour sont éteints.

À une vitesse inférieure à env. 65 km/h, les feux de croisement s'éteignent au bout d'environ 4 minutes, si la luminosité extérieure l'autorise.

Fonction « autoroute » de nuit

Lorsque la vitesse est supérieure à env. 130 km/h, la répartition de la lumière des projecteurs est modifiée dans l'obscurité. Le cône de lumière est allongé et votre visibilité est ainsi accrue.

Fonction « pluie »

Les feux s'allument automatiquement après 5 secondes de balayage continu des essuie-glaces.

Les feux s'éteignent après une pause de balayage d'environ 4 minutes.

Réglage automatique de la portée des phares

Lorsque le contact est mis et les feux de croisement allumés, la portée des phares s'adapte automatiquement à la charge du véhicule. La portée des phares reste constante automatiquement lors de l'accélération et du freinage.



Information

Le réglage automatique de la portée des phares est disponible également lorsque le commutateur d'éclairage est en position  (feux de croisement / projecteurs).

Projecteurs de jour

Dans la position  du commutateur d'éclairage (éclairage coupé), les projecteurs de jour s'allument automatiquement lorsque vous mettez le contact.

Dans la position **AUTO** du commutateur d'éclairage, les projecteurs de jour s'allument automatiquement lorsqu'il fait jour et que le contact est mis.

Dans la position  (feux de croisement / feux de jour), les projecteurs de jour ne sont pas allumés.

L'écran multifonction du combiné d'instruments vous permet d'allumer et d'éteindre les projecteurs de jour.

L'utilisation des projecteurs de jour peut varier en fonction des législations nationales.

Pour plus d'informations sur le réglage des projecteurs de jour :

► Reportez-vous au chapitre « ACTIVATION ET DÉSACTIVATION DES PROJECTEURS DE JOUR AUTOMATIQUES » à la page 119.

Feux de croisement / Projecteurs

Les feux de croisement s'allument automatiquement lorsque le commutateur d'éclairage est en position **AUTO** dans les conditions suivantes :

- crépuscule,
- obscurité,
- traversée de tunnels,
- pluie,
- sur autoroute (lorsque les projecteurs de jour sont désactivés).

Lorsque les feux de croisement sont allumés, le voyant de contrôle s'allume au niveau du compteur de vitesse.

Éclairage en courbe statique / Feu de virage

À des vitesses inférieures à env. 40 km/h, l'éclairage en courbe statique s'active lorsque vous actionnez le clignotant ou que vous tournez très fortement le volant.

Lorsque la vitesse dépasse env. 40 km/h, l'éclairage en courbe statique est activé lorsque vous tournez très fortement le volant.

Information

- ▷ L'éclairage en courbe statique est disponible également lorsque le commutateur d'éclairage est en position  (feux de croisement / projecteurs).

Éclairage en courbe dynamique

Dès que la vitesse atteint 8 km/h, les feux de croisement sont orientés dans le sens de la courbe pour un meilleur éclairage de la route en fonction de la vitesse et de l'amplitude de braquage du volant.

En cas de défaut de l'éclairage en courbe dynamique, le voyant de contrôle du système d'éclairage adaptatif clignote dans le combiné d'instruments et un message d'avertissement apparaît à l'écran multifonction du combiné d'instruments.

Fonction Coming Home (fonction Coming Home / Fonction d'aide à l'entrée)

Activation de la fonction Home

▷ Placez le commutateur d'éclairage sur **AUTO**. Afin d'améliorer la visibilité et la sécurité lorsque vous quittez votre véhicule ou montez dedans dans l'obscurité, les feux suivants du véhicule s'allument pendant une durée prédéfinie :

- projecteurs de jour,
- éclairage d'orientation dans les rétroviseurs extérieurs, (sur les véhicules équipés du pack Mémoire Confort),
- feux de position avant et arrière,
- éclairage de la plaque d'immatriculation.

Fonction Coming Home (temporisation d'éclairage)

Les feux restent allumés lors du verrouillage du véhicule pour la durée de temporisation de l'éclairage prédéfinie dans l'écran multifonction. Pour plus d'informations sur le réglage de la temporisation de l'éclairage extérieur dans l'écran multifonction :

- ▷ Reportez-vous au chapitre « RÉGLAGE DE L'ÉCLAIRAGE EXTÉRIEUR » à la page 119.

Fonction d'aide à l'entrée

Les alentours du véhicule restent éclairés après le déverrouillage du véhicule pour la durée de temporisation de l'éclairage prédéfinie dans l'écran multifonction.

Les feux s'éteignent lorsque vous mettez le contact ou lorsque le commutateur d'éclairage n'est plus en position **AUTO**.

Pour plus d'informations sur le réglage de la temporisation de l'éclairage extérieur dans l'écran multifonction :

- ▷ Reportez-vous au chapitre « RÉGLAGE DE L'ÉCLAIRAGE EXTÉRIEUR » à la page 119.

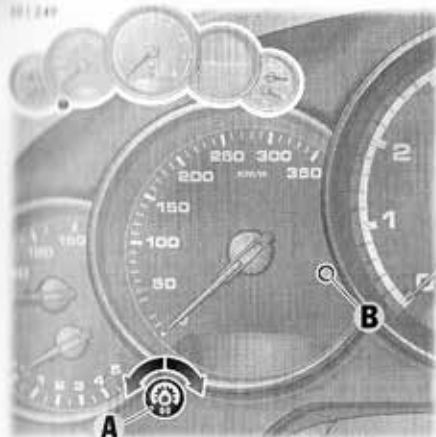

Éclairage des instruments

L'éclairage est automatiquement adapté à l'intensité lumineuse environnante par le capteur de luminosité **B**.

Éclairage du véhicule allumé, il est également possible de régler manuellement l'intensité lumineuse des instruments et des commutateurs.

- ↳ Tournez le bouton de réglage **A** dans la direction voulue jusqu'à atteindre le niveau de luminosité souhaité.

⚠ AVERTISSEMENT

Risque d'accident dû à la perte de contrôle du véhicule.

Si vous réglez la luminosité en conduisant, vous risquez de perdre le contrôle du véhicule.

- ▷ Ne passez pas la main entre les branches du volant lorsque vous roulez.



Combiné feux clignotants, feux de route, appels de phares

Les feux clignotants, feux de croisement et feux de route sont opérationnels une fois le contact mis.

1 - Clignotant gauche

2 - Clignotant droit

Pression sur le levier au point de résistance vers le haut ou vers le bas – les clignotants clignotent trois fois

3 - Feux de route

4 - Appel de phares

Levier en position centrale – Feux de croisement

Le voyant bleu dans le compteur de vitesse s'allume lorsque le véhicule est en feux de route ou si vous faites un appel de phares.

Feux de stationnement

Les feux de stationnement ne peuvent être allumés qu'avec le moteur coupé.

- ▷ Poussez le levier vers le haut ou le bas pour allumer le feu de stationnement droit ou gauche.

Lorsque le feu de stationnement est allumé, le message « Feux de stationnement allumés » s'affiche à l'écran multifonction du combiné d'instruments lorsque vous coupez le contact.

Pour plus d'informations sur les messages d'avertissement de l'écran multifonction :

- ▷ Reportez-vous au chapitre « RÉCAPITULATIF DES MESSAGES D'AVERTISSEMENT » à la page 128.

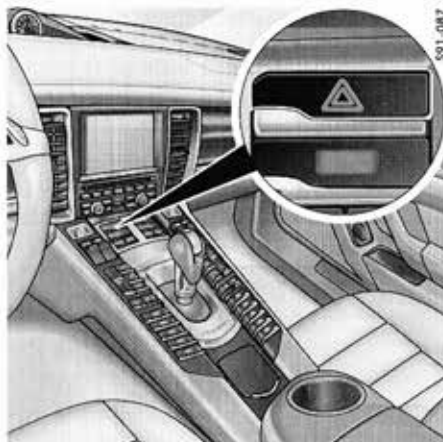

⚠ Feux de détresse

L'activation des feux de détresse est indépendante de la position de la clé de contact.

Allumage / Extinction

- ▷ Appuyez sur le bouton de feux de détresse dans la console centrale.

Lorsque le bouton est actionné, tous les clignotants et le voyant de contrôle du bouton clignent.

Si les feux de détresse restent allumés pendant une période prolongée, la phase d'éclairage dans l'intervalle de clignotement est réduite pour préserver les feux.

Allumage automatique des feux de détresse en cas de freinage d'urgence

Lorsque vous freinez à fond à une vitesse supérieure à env. 70 km/h jusqu'à l'immobilisation du véhicule, par exemple, lorsque vous arrivez soudainement à hauteur des derniers véhicules d'un bouchon, les feux de détresse s'allument automatiquement.

- ▷ Pour éteindre les feux de détresse, appuyez sur le bouton de feux de détresse de la console centrale.

Lorsque le véhicule redémarre, les feux de détresse s'éteignent également.

Allumage automatique des feux de détresse en cas d'accident

En cas d'accident, les feux de détresse s'allument automatiquement.

- ▷ Pour éteindre les feux de détresse, coupez puis remettez le contact.

Pour plus d'informations sur la manière de mettre et de couper le contact :

- ▷ Reportez-vous au chapitre « CONTACTEUR D'ALLUMAGE, VERROUILLAGE DE DIRECTION » à la page 140.

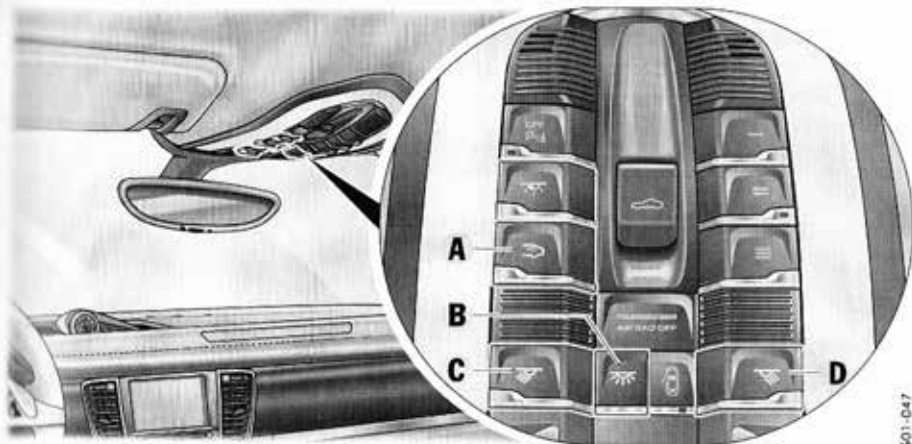

- A - Bouton pour le plafonnier arrière
 B - Bouton pour les plafonniers avant
 C, D - Bouton des lampes de lecture avant

Éclairage intérieur

Plafonniers

Allumage et extinction du plafonnier avant

- ▷ Appuyez sur le bouton **B**.

Allumage et extinction du plafonnier arrière

- ▷ Appuyez sur le bouton **A** dans l'unité de commande du toit à l'avant **ou** sur le bouton **E** au-dessus de la porte concernée.

Régulateur de luminosité

- ▷ Appuyez sur le bouton **B** du plafonnier avant **ou** sur le bouton **E** du plafonnier correspondant pendant au moins 1 seconde et maintenez-le enfoncé jusqu'à ce que la luminosité souhaitée soit atteinte.

Lampes de lecture

Allumage et extinction des lampes de lecture avant

- ▷ Appuyez sur le bouton **C** ou **D**.

Allumage et extinction des lampes de lecture arrière

- ▷ Appuyez sur le bouton **E** au-dessus de la porte correspondante.



- E - Bouton pour plafonnier et lampes de lecture arrière

Régulateur de luminosité

- ▷ Appuyez sur le bouton **C** ou **D** de la lampe de lecture avant **ou** sur le bouton **E** de la lampe de lecture arrière correspondant pendant au moins 1 seconde et maintenez-le enfoncé jusqu'à ce que la luminosité souhaitée soit atteinte.

Extinction de l'éclairage de l'habitacle pour ménager la batterie

Dans l'obscurité, l'éclairage de l'habitacle s'éteint au bout de 16 minutes lorsque le moteur est arrêté pour éviter de décharger la batterie du véhicule.

De jour, les éclairages de l'habitacle allumés manuellement s'éteignent automatiquement après 1 minute.



591-025

Allumage et extinction automatiques de l'éclairage intérieur

▷ Appuyez sur le bouton **A**.

Lorsque l'éclairage intérieur automatique est désactivé, le voyant de contrôle s'allume dans la touche.

Dans l'obscurité, lorsque l'éclairage intérieur automatique est activé, l'éclairage intérieur

- **s'allume** lorsque vous déverrouillez ou ouvrez une porte ou lorsque vous retirez la clé du contacteur d'allumage, ou encore, sur les véhicules équipés du Porsche Entry & Drive, lors du verrouillage du volant.

- **s'éteint** avec une temporisation de 120 secondes environ après la fermeture de la porte. Cette temporisation d'éclairage peut être réglée dans l'écran multifonction. Dès que vous mettez le contact ou que vous verrouillez le véhicule, l'éclairage intérieur s'éteint.

Pour plus d'informations sur le réglage de la temporisation de l'éclairage intérieur :

- ▷ Reportez-vous au chapitre « RÉGLAGE DE LA TEMPORISATION DE L'ÉCLAIRAGE INTÉRIEUR » à la page 120.

Éclairage d'orientation

Les éclairages au niveau de l'unité de commande de toit à l'avant, des poignées intérieures de porte, des casiers de rangement, ainsi que des unités d'éclairage à l'arrière vous permettent de mieux vous orienter dans l'obscurité et de trouver les éléments de commande importants dans l'habitacle. Cet éclairage s'active lorsque le véhicule est déverrouillé et se désactive lorsqu'il est verrouillé.

Régulateur de luminosité

La luminosité de l'éclairage d'orientation se règle à l'écran multifonction.

Pour plus d'informations sur le réglage de la luminosité de l'éclairage d'orientation :

- ▷ Reportez-vous au chapitre « RÉGLAGE DE LA LUMINOSITÉ DE L'ÉCLAIRAGE D'ORIENTATION » à la page 120.

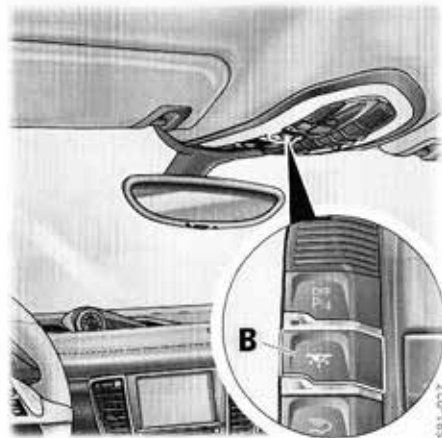

591-027

Éclairage d'ambiance

Dans l'obscurité, l'habitacle du véhicule est légèrement éclairé par une lumière diffuse pendant que vous conduisez. Lorsque vous avez verrouillé le véhicule, l'éclairage d'ambiance s'éteint automatiquement.

Allumage et extinction de l'éclairage d'ambiance

- ▷ Appuyez sur le bouton **B**.

Régulateur de luminosité

- ▷ Appuyez sur le bouton **B** de réglage de la luminosité de l'éclairage d'ambiance pendant au moins 1 seconde et maintenez-le enfoncé jusqu'à ce que la luminosité souhaitée soit atteinte.

Récapitulatif – Essuie-glaces

Ce récapitulatif ne se substitue pas aux descriptions que vous trouverez au chapitre « COMMUNICATEUR D'ESSUIE-GLACES / DE LAVE-GLACE ».

En particulier, il ne remplace pas les mises en garde qui y figurent.

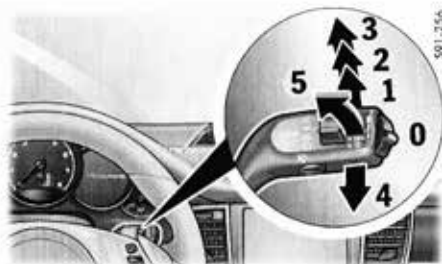

Levier d'essuie-glaces

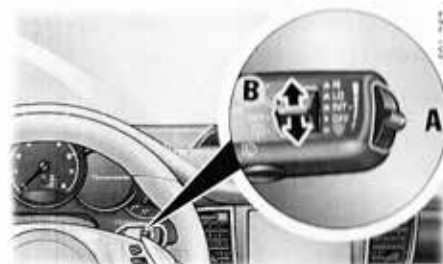

Temporisateur d'essuie-glaces (A) et essuie-glace arrière (B)

Ce que je veux

Activer le balayage automatique du pare-brise (capteur de pluie / mode intermittent)

Régler la fréquence de balayage / du capteur de pluie

Balayer le pare-brise

Activer le lave-glace et les essuie-glaces avant

Balayer la lunette arrière (balayage intermittent)

Balayer la lunette arrière (un seul balayage)

Ce que je dois faire

Pousser le levier en position 1.

Tourner le bouton A à droite du levier vers le haut (augmentation de la fréquence de balayage) ou vers le bas (diminution de la fréquence de balayage).

Vitesse lente : pousser le levier en position 2.

Vitesse rapide : pousser le levier en position 3.

Balayage unique : pousser brièvement le levier en position 4 (maintenir le levier en position 4 pour un balayage plus rapide).

Tirer le levier vers le volant en position 5 et le maintenir ainsi.

Pousser le bouton B vers le haut en position INT de manière à l'enclencher.

Pousser le bouton B complètement vers le haut ou le bas.

Commutateur d'essuie-glaces / Lave-glace

ATTENTION

Risque de blessures en cas de fonctionnement involontaire des essuie-glaces.

Lorsque le capteur de pluie fonctionne, les essuie-glaces s'activent automatiquement dès lors que le capteur détecte que le pare-brise est mouillé.

- ▷ Avant de nettoyer le pare-brise, désactivez toujours les essuie-glaces afin qu'ils ne se mettent pas en marche involontairement (fonctionnement du capteur de pluie).
- ▷ Maintenez toujours le bras d'essuie-glace lorsque vous changez les raclettes.

AVIS

Risque de détérioration du capot moteur, du pare-brise et des essuie-glaces.

- ▷ Avant d'actionner les essuie-glaces, assurez-vous que le pare-brise est suffisamment humide pour ne pas le rayer.
- ▷ Décollez les raclettes d'essuie-glaces du pare-brise avant le départ si elles sont gelées.
- ▷ N'utilisez pas les lave-projecteurs s'ils sont gelés.
- ▷ Dans les installations de lavage, désactivez toujours les essuie-glaces afin qu'ils ne se mettent pas en marche involontairement (fonctionnement du capteur de pluie).
- ▷ N'utilisez pas les lave-projecteurs dans les installations de lavage.
- ▷ Avant d'ouvrir le capot moteur, désactivez toujours les essuie-glaces (position 0).

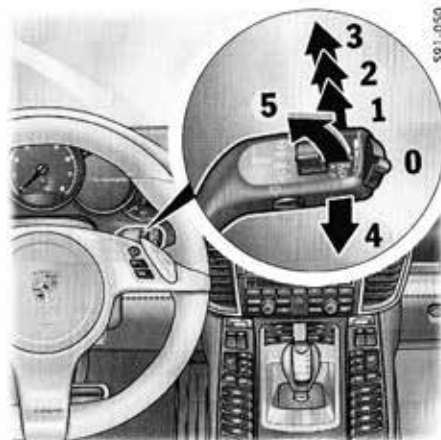

Essuie-glaces avant et lave-projecteurs

0 - Essuie-glaces à l'arrêt

Lorsque vous désactivez les essuie-glaces, ceux-ci remontent légèrement de leur position d'arrêt de telle sorte que les lèvres des essuie-glaces soient en position optimale.

1 - Fonctionnement du capteur de pluie Essuie-glaces avant

Relevez le levier d'essuie-glaces jusqu'au premier cran.

2 - Balayage lent des essuie-glaces avant

Relevez le levier d'essuie-glaces jusqu'au deuxième cran.

3 - Balayage rapide des essuie-glaces avant

Relevez le levier d'essuie-glaces jusqu'au troisième cran.

4 - Fonction à impulsions Essuie-glaces avant

Abaissez le levier d'essuie-glaces. Les essuie-glaces avant exécutent un cycle de balayage.

5 - Essuie-glaces du pare-brise et lave-glace

Tirez le levier d'essuie-glaces vers le volant. Le lave-glace pulvérise et balaie tant que vous tirez le levier vers le volant. Une fois le levier relâché, les essuie-glaces effectuent plusieurs passages pour sécher le pare-brise. Les projecteurs sont automatiquement lavés après 10 lavages du pare-brise.



Information

- ▷ Répétez l'opération si la glace est fortement encrassée.
 - ▷ Les salissures tenaces (par ex. insectes collés) doivent être éliminées régulièrement.
- Pour plus d'informations sur l'entretien du véhicule :
- ▷ Reportez-vous au chapitre « REMARQUES CONCERNANT L'ENTRETIEN » à la page 236.
- Pour éviter que les **buses de lave-glace du pare-brise** ne gèlent, elles sont chauffées lorsque le contact est mis. Cela ne vous dispense pas d'utiliser un produit antigel.

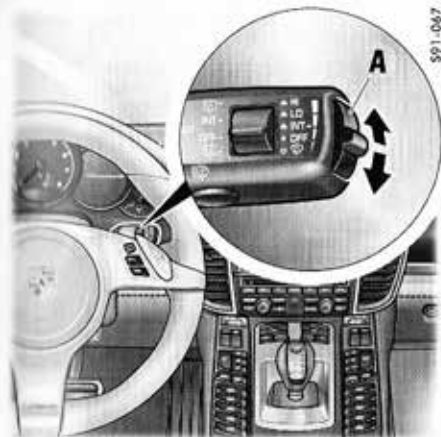

Fonctionnement du capteur de pluie – essuie-glaces avant

Lorsque le capteur de pluie fonctionne, la quantité de pluie est mesurée sur le pare-brise. La vitesse de balayage des essuie-glaces se règle automatiquement en conséquence.

À une vitesse inférieure à 4 km/h environ, le mode capteur de pluie s'active automatiquement lorsque l'essuie-glace fonctionne. Si la vitesse dépasse 8 km/h environ, les essuie-glaces passent au niveau présélectionné.

Si le levier d'essuie-glaces est déjà en position **1** lorsque vous mettez le contact, le capteur de pluie reste désactivé.

Pour réactiver le capteur de pluie :

- ▷ Mettez le levier d'essuie-glaces en position **0**, puis à nouveau en position **1**. La mise en marche est confirmée par un balayage des essuie-glaces.
- ou**
- Actionnez le lave-glace **5**. La mise en marche est confirmée par trois balayages des essuie-glaces.
- ou**
- Modifiez la sensibilité du capteur de pluie à l'aide du commutateur **A**.

i Information

Vous pouvez définir sur l'écran multifonction du combiné d'instruments que le capteur de pluie est activé lorsque le contact est mis et que le levier d'essuie-glaces est en position **1**.

Pour plus d'informations sur l'activation du capteur de pluie lorsque le contact est mis :

- Reportez-vous au chapitre « RÉGLAGE DE L'ACTIVATION DU CAPTEUR DE PLUIE » à la page 121.

Réglage de la sensibilité du capteur de pluie

- ▷ Poussez le commutateur **A** vers le **haut** – **sensibilité élevée**.
Le réglage est confirmé par un balayage des essuie-glaces.
- ▷ Poussez le commutateur **A** vers le **bas** – **sensibilité réduite**.

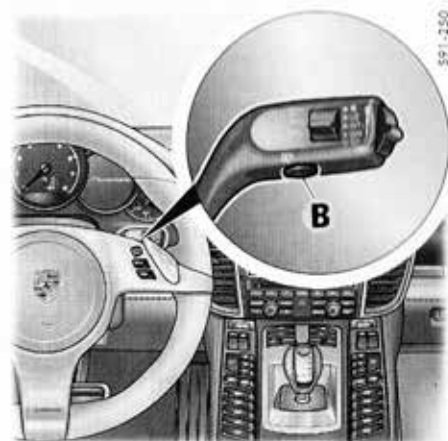

Lave-phares

Le système fonctionne uniquement lorsque les feux de croisement ou de route sont allumés.

- ▷ Appuyez sur le bouton **B** au-dessous du levier d'essuie-glaces.

Les projecteurs sont automatiquement lavés après 10 lavages du pare-brise. Lorsque vous éteignez les feux de croisement, le décompte repart de zéro.

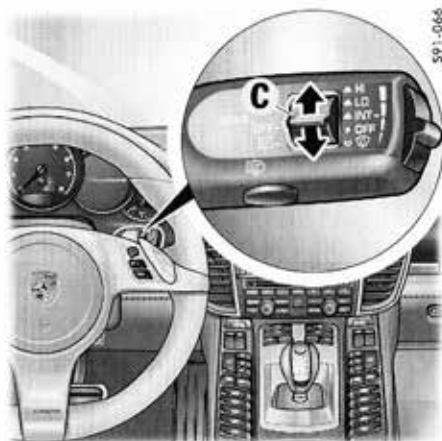

591-066

Activation de l'essuie-glace arrière lors du passage de la marche arrière

Vous pouvez indiquer sur l'écran multifonction que l'essuie-glace arrière doit effectuer automatiquement quelques balayages en cas de pluie ou d'utilisation des essuie-glaces avant lors du passage de la marche arrière.

Pour plus d'informations sur le réglage de la fonction automatique de l'essuie-glace arrière lors du passage de la marche arrière :

- ▷ Reportez-vous au chapitre « RÉGLAGE DE L'ACTIVATION DE L'ESSUIE-GLACE ARRIÈRE LORS DU PASSAGE DE LA MARCHÉ ARRIÈRE » à la page 121.

Essuie-glace arrière

Activation du fonctionnement intermittent de l'essuie-glace arrière

- ▷ Poussez le bouton **C** jusqu'en position **INT** vers le haut.

Désactivation du fonctionnement intermittent de l'essuie-glace arrière

- ▷ Poussez le bouton **C** jusqu'en position **OFF** vers le bas.

Balayage manuel

- ▷ Appuyez sur le bouton **C** du levier d'essuie-glaces depuis la position **OFF** vers le bas ou depuis la position **INT** vers le haut.
Le lave-glace balaie tant que vous actionnez le bouton.

i Information

- ▷ Nettoyez régulièrement les raclettes d'essuie-glace avec un nettoyeur pour vitres, en particulier après un lavage dans une installation automatique.

Nous vous recommandons le nettoyeur pour vitres Porsche. En cas d'encrassement important (par ex. restes d'insectes), vous pouvez utiliser une éponge ou un chiffon.

Des raclettes d'essuie-glace qui broutent ou grincent peuvent avoir pour origine les causes suivantes :

- Lorsque vous lavez le véhicule dans des installations automatiques, des dépôts de cire peuvent rester sur le pare-brise. Ces dépôts de cire ne peuvent être éliminés qu'avec un concentré de nettoyage pour vitres.
- ▷ Reportez-vous au chapitre « LIQUIDE LAVE-GLACE » à la page 231.

Vous obtiendrez de plus amples informations auprès de votre concessionnaire Porsche.

- Les raclettes des essuie-glaces peuvent être endommagées ou usées.
- ▷ Remplacez immédiatement les raclettes d'essuie-glace endommagées.

Combiné d'instruments et écran multifonction

Combiné d'instruments	92
Affichages dans le combiné d'instruments	93
Batterie / Alternateur	96
Check Engine (contrôle des gaz d'échappement)	96
Signaux sonores	97
Utilisation de l'écran multifonction du combiné d'instruments	97
Menu Véhicule	101
Menu Audio	104
Menu Navigation	105
Menu Carte	105
Menu Téléphone	106
Menu Parcours	106
Menu Pression pneus (système de contrôle de la pression des pneumatiques, RDK)	107
Menu Sport Chrono (chronomètre)	114
Menu ACC	116
Réglage du véhicule dans l'écran multifonction	116
Récapitulatif des messages d'avertissement	128

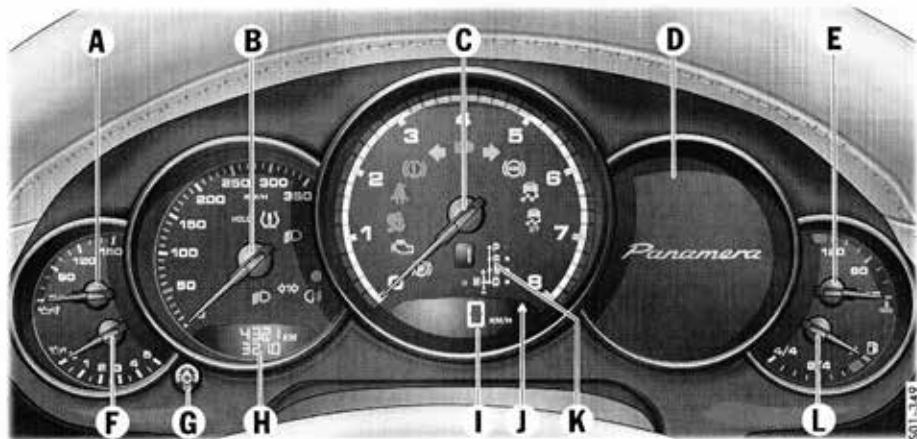











Combiné d'instruments







- A Affichage de la température de l'huile moteur
- B Compteur de vitesse
- C Compte-tours
- D Écran multifonction
- E Affichage de la température du liquide de refroidissement

- F Affichage de la pression de l'huile moteur
- G Touche de remise à zéro du compteur journalier / réglage de luminosité de l'éclairage des instruments
- H Compteur kilométrique
- I Compteur de vitesse numérique
- J Affichage de recommandation de passage au rapport supérieur
- K Affichage de la position du levier sélecteur PDK / du rapport engagé
- L Affichage du niveau de carburant

Voyants de contrôle et d'avertissement dans le compte-tours

-  Voyant de contrôle des gaz d'échappement (Check Engine)
-  Voyant de contrôle du système airbag
-  Voyant de contrôle de la ceinture de sécurité
-  Voyant de contrôle du PSM
-  Voyant de contrôle PSM OFF
-  Voyant de contrôle de l'ABS
-  Clignotant gauche
-  Clignotant droit
-  Voyant de contrôle des freins
-  Voyant de contrôle des feux de route
-  Voyant de contrôle du frein de parking électrique

Voyants de contrôle et d'avertissement dans le compteur de vitesse

-  Voyant de contrôle du feu arrière antibrouillard
-  Voyant de contrôle de la fonction HOLD
-  Indicateur de direction de remorque, voyant de contrôle
-  Voyant de contrôle des feux de croisement
-  Voyant de contrôle du système d'éclairage adaptatif
-  Voyant de contrôle de pression des pneumatiques

Affichages dans le combiné d'instruments

A – Affichage de la température de l'huile moteur

Si la température de l'huile moteur est trop élevée, un message d'avertissement s'affiche à l'écran multifonction du combiné d'instruments.

- Réduisez immédiatement le régime et la sollicitation du moteur quand vous atteignez la zone rouge.

Pour plus d'informations sur les messages d'avertissement de l'écran multifonction :

- Reportez-vous au chapitre « RÉCAPITULATIF DES MESSAGES D'AVERTISSEMENT » à la page 128.

B – Compteur de vitesse

Le compteur analogique **B** se situe à gauche du compte-tours dans le combiné d'instruments.

C – Compte-tours

La zone rouge dans les graduations du compte-tours est un avertissement visuel qui vous indique le régime maximum admissible.

À l'accélération, l'alimentation en carburant est interrompue à l'approche de la zone rouge afin de ménager le moteur.

D – Écran multifonction

Pour plus d'informations sur l'écran multifonction :

- Reportez-vous au chapitre « UTILISATION DE L'ÉCRAN MULTIFONCTION DU COMBINÉ D'INSTRUMENTS » à la page 97.

E – Affichage de la température du liquide de refroidissement

Consultez un atelier spécialisé pour tout défaut au niveau du système de refroidissement. Nous vous recommandons de faire exécuter ces opérations

par un concessionnaire Porsche, car celui-ci dispose du personnel d'atelier formé tout spécialement ainsi que des pièces détachées et outils nécessaires.

Aiguille dans la plage inférieure – moteur froid

- Évitez les régimes élevés et une sollicitation importante du moteur.

Aiguille dans la plage centrale – température de fonctionnement normale

L'aiguille peut atteindre la zone rouge en cas de charge moteur élevée et de températures extérieures élevées.

Avertissement – température du liquide de refroidissement

Si la température du liquide de refroidissement est trop élevée, le voyant de contrôle de l'affichage de la température s'allume.

En outre, le message d'avertissement « Température moteur trop élevée » s'affiche à l'écran multifonction du combiné d'instruments.

- Arrêtez le moteur et laissez-le refroidir.
- Vérifiez s'il y a des corps étrangers sur les radiateurs et dans les canaux d'air de refroidissement à l'avant du véhicule.
- Contrôlez le niveau de liquide de refroidissement.
Si nécessaire, faites l'appoint de liquide de refroidissement.
- Faites réparer le défaut.
- Reportez-vous au chapitre « CONTRÔLE DU NIVEAU ET APOINT DU LIQUIDE DE REFROIDISSEMENT » à la page 229.
- Reportez-vous au chapitre « RÉCAPITULATIF DES MESSAGES D'AVERTISSEMENT » à la page 128.



Information

Afin d'éviter des températures anormalement élevées, les conduits d'air de refroidissement ne doivent pas être recouverts de caches (par ex. films, jupes anti gravillonnage).

Avertissement – Niveau du liquide de refroidissement

Si le niveau du liquide de refroidissement est trop bas, le voyant de contrôle de l'affichage de la température clignote.

En outre, le message d'avertissement « Contrôler niveau liquide de refroidissement » apparaît à l'écran multifonction du combiné d'instruments.

- Arrêtez le moteur et laissez-le refroidir.
- Faites l'appoint de liquide de refroidissement si nécessaire.

Lorsque le niveau de liquide de refroidissement est bas, il peut arriver que les témoins s'allument, en cas de très forte inclinaison du véhicule (par ex., descente en forte déclivité) ou dans les virages prolongés avec une forte accélération transversale (par ex. circulation dans un rond-point). Si les témoins ne s'éteignent pas lorsque les conditions de service redeviennent « normales », contrôlez le niveau de liquide de refroidissement.

- Reportez-vous au chapitre « CONTRÔLE DU NIVEAU ET APOINT DU LIQUIDE DE REFROIDISSEMENT » à la page 229.
- Reportez-vous au chapitre « RÉCAPITULATIF DES MESSAGES D'AVERTISSEMENT » à la page 128.

Risque d'endommagement du moteur.

- ▷ Arrêtez-vous si l'avertissement reste affiché malgré un niveau de liquide de refroidissement correct.
- ▷ Faites réparer le défaut.

F – Affichage de la pression de l'huile moteur

La pression d'huile est régulée en fonction des besoins et doit s'élever à 2,0 bars au moins pour un régime de 3 000 tr/min et à 3,0 bars au moins pour un régime de 5 000 tr/min.

La pression d'huile moteur varie en fonction du régime moteur, de la température et de la charge du moteur.

Si la pression d'huile baisse soudainement, alors que le moteur tourne ou que vous roulez, et qu'un message d'avertissement s'affiche à l'écran multifonction :

- ▷ Arrêtez-vous immédiatement à un emplacement approprié.
- ▷ Arrêtez le moteur.
- ▷ Recherchez une éventuelle fuite d'huile importante sur ou sous le véhicule.
- ▷ Ouvrez le menu « Niveau d'huile » de l'écran multifonction.
- ▷ Reportez-vous au chapitre « AFFICHAGE ET MESURE DU NIVEAU D'HUILE MOTEUR » à la page 102.
- ▷ Si nécessaire, faites l'appoint d'huile moteur.

Risque d'endommagement du moteur.

- ▷ Arrêtez-vous si vous détectez une fuite d'huile importante.
- ▷ Arrêtez-vous si le message d'avertissement apparaît malgré un niveau d'huile correct.
- ▷ Faites réparer le défaut.
Consultez un atelier spécialisé. Nous vous recommandons de faire exécuter ces opérations par un concessionnaire Porsche, car celui-ci dispose du personnel d'atelier formé tout spécialement ainsi que des pièces détachées et outils nécessaires.

G – Touche de remise à zéro du compteur journalier / Réglage de luminosité de l'éclairage des instruments**Remise à zéro du compteur journalier**

- ▷ Appuyez sur le bouton rotatif **K** pendant environ 1 seconde.
Le compteur journalier est remis à « 0 ».

Réglage de la luminosité de l'éclairage des instruments

Pour plus d'informations sur le réglage de la luminosité de l'éclairage des instruments :

- ▷ Reportez-vous au chapitre « ÉCLAIRAGE INTÉRIEUR » à la page 85.

H – Compteur kilométrique

Les indicateurs de kilométrage total et de kilométrage partiel sont intégrés au compteur de vitesse du combiné d'instruments.

L'affichage supérieur indique le kilométrage total et l'affichage inférieur le kilométrage partiel.

Le totalisateur partiel revient à 0 après avoir dépassé 9 999 kilomètres ou 6 213 miles.

I – Compteur de vitesse numérique

Le compteur de vitesse numérique **H** est intégré au compte-tours du combiné d'instruments.

J – Affichage de recommandation de passage au rapport supérieur

Le voyant de passage au rapport supérieur intégré au compte-tour, à côté du compteur de vitesse numérique, vous permet de conduire de manière plus économique.

En fonction du rapport choisi, du régime moteur et de la position de l'accélérateur, le voyant de passage au rapport supérieur recommande de changer de rapport.

Le voyant de passage au rapport supérieur n'est actif que lorsque le mode « Sport / Sport Plus » n'est pas activé.

Pour les véhicules équipés de la boîte de vitesses PDK, les recommandations de passage au rapport supérieur ne sont fournies qu'en mode manuel.

- ▷ Passez le rapport immédiatement supérieur lorsque le voyant de passage au rapport supérieur s'allume.

K – Affichage de la position du levier sélecteur PDK / du rapport engagé

Lorsque le moteur tourne, la position de levier sélecteur et le rapport de marche avant engagé apparaissent dans les voies **D** ou **M**.

Messages d'avertissement

Si le levier sélecteur se trouve entre deux positions

Conséquences :

- ▷ La position de levier sélecteur correspondante dans le combiné d'instruments clignote et l'écran multifonction affiche le message « Levier sélecteur non enclenché ».

Mesure à prendre :

- ▷ Actionnez la pédale de frein et engagez correctement le levier sélecteur.

En cas d'anomalie de la boîte de vitesses

L'écran multifonction affiche, selon la priorité, l'avertissement « Anomalie boîte de vitesses » en jaune ou en rouge ou l'avertissement « Température de boîte de vitesses trop élevée ». Avertissement « Anomalie boîte de vitesses » en **jaune**

Conséquences :

- Réduction du confort de passage de rapport.
- Défaillance de la marche arrière.

Mesure à prendre :

- ▷ Faites réparer ce défaut sans tarder. Consultez un atelier spécialisé. Nous vous recommandons de faire exécuter ces opérations par un concessionnaire Porsche, car celui-ci dispose du personnel d'atelier formé tout spécialement ainsi que des pièces détachées et outils nécessaires.

Avertissement « Anomalie boîte de vitesses » en **rouge**

Conséquence :

- Vous ne pouvez conduire le véhicule que jusqu'à son immobilisation totale.

Mesure à prendre :

- ▷ Vous ne pouvez pas repartir. Arrêtez immédiatement le véhicule à un emplacement approprié. Faites remorquer le véhicule vers un atelier spécialisé.

Avertissement « Température de boîte de vitesses trop élevée »

Conséquences :

- Lorsque vous prenez la route, un « broutage d'avertissement » se fait sentir et les performances du moteur peuvent être réduites.

Mesures à prendre :

- ▷ Ne maintenez pas le véhicule en appuyant sur la pédale d'accélérateur, par ex. en côte. Immobilisez le véhicule avec la pédale de frein. Réduisez la charge du moteur. Si possible, arrêtez le véhicule à un emplacement approprié. Faites tourner le moteur en position de levier sélecteur **P** ou **N** jusqu'à ce que l'avertissement disparaisse.
- ▷ Reportez-vous au chapitre « PROGRAMME DE CONDUITE RESTREINT » à la page 169.

L – Affichage du niveau de carburant

L'affichage du niveau de carburant indique le contenu du réservoir lorsque le contact est mis. Pour plus d'informations sur la qualité des carburants et les contenances :

- ▷ Reportez-vous au chapitre « CONTENANCES » à la page 294.

Pour plus d'informations sur le carburant et le ravitaillement :

- ▷ Reportez-vous au chapitre « RAVITAILLEMENT EN CARBURANT » à la page 234.

Des inclinaisons différentes du véhicule (par ex. descente ou montée de côtes) peuvent conduire à de légères différences d'affichage.

Avertissement – Carburant en réserve

Lorsque la quantité de carburant restante devient inférieure à env. 15 litres, le voyant d'avertissement sur l'écran multifonction du combiné d'instruments s'allume lorsque le moteur tourne ou que le contact est mis.

- ▷ Faites le plein à la prochaine occasion.

AVIS

Risque de détérioration du système d'épuration des gaz d'échappement si la quantité de carburant devient insuffisante.

- ▷ Ne roulez jamais jusqu'à épuisement du carburant.
- ▷ Évitez de rouler vite dans les virages si les voyants de contrôle sont allumés.

Pour plus d'informations sur le système d'épuration des gaz d'échappement :

- ▷ Reportez-vous au chapitre « SYSTÈME D'ÉPURATION DES GAZ D'ÉCHAPPEMENT » à la page 233.

Batterie / Alternateur

Message d'avertissement

Si la tension électrique au niveau du tableau de bord diminue sensiblement, le message d'avertissement « Anomalie alternateur » s'affiche à l'écran multifonction du combiné d'instruments.

- ▷ Arrêtez-vous à un emplacement sûr et coupez le moteur.

Pour plus d'informations sur les messages d'avertissement de l'écran multifonction :

- ▷ Reportez-vous au chapitre « RÉCAPITULATIF DES MESSAGES D'AVERTISSEMENT » à la page 128.

Causes possibles

- Dispositif de charge de la batterie défectueux
- Courroie d'entraînement cassée

AVERTISSEMENT

Risque d'accident dû aux efforts de direction accrus liés à la défaillance de l'assistance de direction.

Une courroie d'entraînement cassée entraîne la perte de l'assistance de direction. Le braquage nécessite un effort plus important.

- ▷ Ne continuez pas à rouler.
- ▷ Faites réparer le défaut.
- ▷ Consultez un atelier spécialisé. Nous vous recommandons de faire exécuter ces opérations par un concessionnaire Porsche, car celui-ci dispose du personnel d'atelier formé tout spécialement ainsi que des pièces détachées et outils nécessaires.

AVIS

Risque d'endommagement du moteur.

Le refroidissement moteur devient inexistant lorsqu'une courroie d'entraînement est cassée.

- ▷ Ne continuez pas à rouler.
- ▷ Faites réparer le défaut.
- ▷ Consultez un atelier spécialisé. Nous vous recommandons de faire exécuter ces opérations par un concessionnaire Porsche, car celui-ci dispose du personnel d'atelier formé tout spécialement ainsi que des pièces détachées et outils nécessaires.

Check Engine (contrôle des gaz d'échappement)

Voyant de contrôle

Le contrôle des gaz d'échappement détecte rapidement les erreurs de fonctionnement qui peuvent entraîner par ex. le dégagement important de substances nocives ou des dégâts. Le voyant de contrôle du combiné d'instruments indique les défauts en restant allumé ou en clignotant.

Ces défauts sont stockés dans la mémoire de défauts du calculateur.

Le voyant de contrôle du combiné d'instruments s'allume contact mis et s'éteint 1 seconde environ après le démarrage du moteur, ce qui permet de contrôler les ampoules.

Le voyant de contrôle du combiné d'instruments indique par un clignotement les conditions de service (par ex. ratés du moteur) pouvant entraîner des dégâts pour les pièces du système d'épuration des gaz d'échappement.

- ▷ Vous devez dans ce cas réduire immédiatement la charge du moteur en relâchant la pédale d'accélérateur.

Afin d'éviter d'endommager le moteur ou le système d'épuration des gaz d'échappement (par ex. catalyseur) :

- ▷ Consultez un atelier spécialisé. Nous vous recommandons de faire exécuter ces opérations par un concessionnaire Porsche, car celui-ci dispose du personnel d'atelier formé tout spécialement ainsi que des pièces détachées et outils nécessaires.

Risque de détérioration du système d'épuration des gaz d'échappement.

Le système d'épuration des gaz d'échappement peut présenter une surchauffe si le voyant de contrôle du combiné d'instruments continue de clignoter après que vous avez relâché la pédale d'accélérateur.

- ▶ Arrêtez-vous immédiatement à un emplacement sûr.

Des matériaux inflammables, des feuilles mortes ou de l'herbe sèche, par exemple, ne doivent pas entrer en contact avec le système d'échappement brûlant.

- ▶ Arrêtez le moteur.
- ▶ Faites réparer le défaut.

Signaux sonores

Les signaux sonores sont émis par un haut-parleur intégré au combiné d'instruments.

En cas de défaut du haut-parleur, le message d'avertissement « Anomalie sonore instr. de bord / assistance parking » s'affiche à l'écran multifonction du combiné d'instruments.

Aucun signal sonore ne peut être émis.

- ▶ Reportez-vous au chapitre « RÉCAPITULATIF DES MESSAGES D'AVERTISSEMENT » à la page 128.

Utilisation de l'écran multifonction du combiné d'instruments

Dans l'écran multifonction du combiné d'instruments, et en fonction des équipements de votre véhicule, vous pouvez afficher par ex., des informations sur le véhicule, gérer la source audio (autoradio, CD, iPod, etc.), mesurer le niveau d'huile, contrôler la pression des pneumatiques, utiliser le chronomètre ou le système de navigation.

De plus, vous pouvez modifier de nombreux réglages du véhicule dans le menu « Véhicule ». Il n'est pas possible, dans le cadre du présent Manuel Technique, de décrire toutes les fonctions de façon approfondie. Le principe de fonctionnement se déduit rapidement à partir des exemples, de même que la structure des menus.

▲ AVERTISSEMENT

Risque d'accident dû à la perte de contrôle du véhicule.

Vous risquez de ne plus être attentif aux événements extérieurs si vous réglez et utilisez l'écran multifonction, l'autoradio, le système de navigation, le téléphone, etc. en conduisant. Ceci peut conduire à la perte de contrôle du véhicule.

- ▶ Quand vous conduisez, n'utilisez ces composants que lorsque les conditions de circulation le permettent.
- ▶ Entrenez les commandes et les réglages importants uniquement lorsque le véhicule est à l'arrêt.

591.044



Écran multifonction



Information

L'écran multifonction ne peut fonctionner que lorsque le contact est mis.

Vous ne pouvez appeler certains menus que lorsque le véhicule est à l'arrêt, par ex., le menu de réglage du système de contrôle de la pression des pneumatiques.

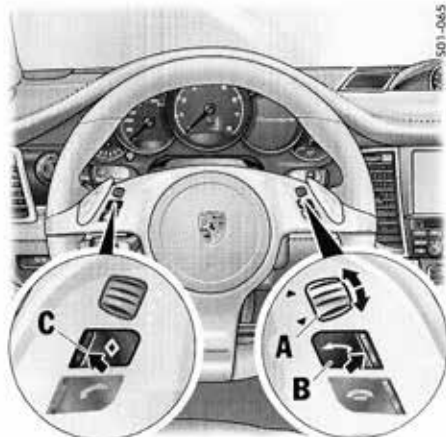

50-065

◆ Affectation personnalisée de la touche multifonction

À l'aide de l'écran multifonction du combiné d'instruments, vous pouvez affecter des fonctions du Porsche Communication Management (PCM), du CDR ou de l'écran multifonction à la touche multifonction. La sélection de la source audio est réglée par défaut.

Pour plus d'informations sur l'affectation personnalisée de la touche multifonction :

- ▷ Reportez-vous au chapitre « RÉGLAGE DE L'AFFECTATION DES TOUCHES AU NIVEAU DU VOLANT MULTIFONCTION » à la page 127.

Pour plus d'informations sur le Porsche Communication Management (PCM) et sur le CDR :

- ▷ Veuillez vous reporter à la notice séparée.

Principe d'utilisation pour les véhicules équipés du volant multifonction

Vous pouvez contrôler l'écran multifonction à l'aide du bouton rotatif **A**, de la touche Retour **B** et de la touche multifonction personnalisable **C**.

Sélection du menu, de la fonction et de l'option de réglage

- ▷ Tournez le bouton rotatif **A** vers le haut ou le bas.

Confirmation de la sélection (Entrée)

- ▷ Appuyez sur le bouton rotatif **A**.

Retour à une étape ou plusieurs étapes de sélection précédentes

- ▷ Appuyez sur la touche **B** (touche Retour).

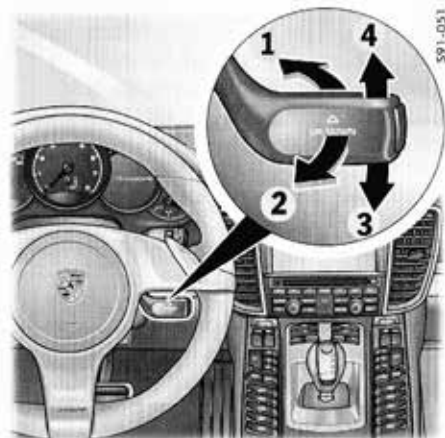

591-051

Principe d'utilisation des véhicules sans volant multifonction

L'écran multifonction s'utilise à l'aide du levier inférieur droit au niveau de la colonne de direction.

Sélection du menu, de la fonction et de l'option de réglage

- ▷ Poussez le levier vers le bas (position **3**) ou vers le haut (position **4**).

Confirmation de la sélection (Entrée)

- ▷ Poussez le levier vers l'avant (position **1**).

Retour à une étape ou plusieurs étapes de sélection précédentes

- ▷ Tirez le levier une ou plusieurs fois vers le volant (position **2**).

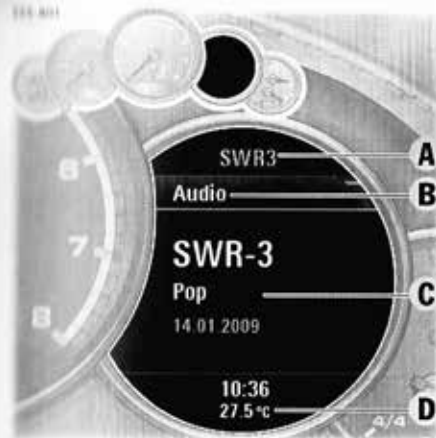

- A Zone d'état supérieure
- B Zone de titre avec indication du menu
- C Zone d'information
- D Zone d'état inférieure

Zones de l'écran multifonction

Zones d'état supérieure / inférieure

Dans les zones d'état supérieure **A** et inférieure **D**, les informations de base sont affichées en permanence, par ex., la station sélectionnée, l'heure et la température, ou l'autonomie restante.

Vous pouvez modifier les contenus affichés dans les zones d'état supérieure et inférieure.

Pour plus d'informations sur le réglage de l'écran multifonction :

- ▷ Reportez-vous au chapitre « ADAPTATION DE LA PRÉSENTATION DE L'ÉCRAN MULTIFONCTION » à la page 117.

Zone de titre avec indication du menu

Le menu sélectionné est affiché dans la zone de titre.

L'indicateur de menu à droite indique la position de l'option de menu actuelle dans le menu général et le nombre d'options de menu disponibles pour ce menu.

Plus l'indicateur de menu est large, moins le menu actuel contient d'options de menu.

Zone d'information

Dans la zone d'information **C**, vous pouvez voir les options de menu disponibles actuellement ou les informations relatives à l'option de menu sélectionnée, ou encore les autres options possibles.

Appel des fonctions, des sous-menus ou des options de réglage des menus principaux

Appuyez sur le bouton rotatif **A** ou poussez le levier inférieur droit au niveau du volant vers l'avant (position **1**) pour appeler des sous-menus, des fonctions ou des options de réglage supplémentaires en fonction du menu principal.

1. Sélectionnez le menu principal puis validez.
2. Sélectionnez la fonction, le sous-menu ou l'option de réglage puis validez.

Déroulement de longues listes

Sur les véhicules équipés du PCM, dans les longues listes des fonctions téléphone et audio, vous pouvez directement accéder à la première lettre de l'entrée de liste recherchée.

- ▷ Actionnez rapidement le bouton rotatif **A** ou maintenez le levier de commande en position **3** ou **4**.

Une sélection de lettres s'affiche.

Sélectionnez la première lettre souhaitée, puis validez.

L'affichage passe à la première entrée de liste avec la première lettre sélectionnée.



Info
Niveau d'huile
Limites
Chauff. autonome
Réglages

Station / Titre

Saisie de destinations
Démarrer / Arrêter le guidage

Zoom manuel
Zoom auto.
Carte 3D
Orient. Nord
Aff. localité dest. / act.

Décrocher / Refuser / Raccrocher
Répertoire téléphonique
Derniers numéros
Appels reçus

depuis
en continu
jusqu'à destination

Info gonflage
Info type de pneu
Chargement
Pression confort
Réglages

Dép.
Arrêt
Tour
T. int

Messages
Intervalle entr.
Niveau
Conso. moyenne

Lim. 1 / Lim. 2

Activat./Désactivation imméd.
Minuterie 1/Minut. 2/Minut. 3

Affichage
Eclair. / Visibilité
Verrouillage
Climatisation
Date / heure
Unités
Langue
Volume sonore
Volant
Régl.usine

Dernières destinations
Mémoire des destinations
Destinations spéciales

Repr.
Reset

Vitesse actuelle
Réglage de la vitesse
Détails du menu
Audio
Menu Véhicule
Ligne du haut
Affichage PCM
Ligne du bas
Chgt rapport
Luminosité aff.
Lumière ext.
Lumière int.
Essuie-glace
Options de recul
Déverr. portes
Verr. portes
Aide à l'entrée
Circulation d'air
Zone de ventil.
Buse centrale
Recyclage auto
Heure
Date
Heure d'été
Heure chrono
Compteur de vit.
Température
Pression pneus
Pression suralim.
Consommation
Deutsch / Français ...
ParkAssistent
Signaux sonores
Touche multifon.

Menu Véhicule

De nombreuses informations sur le véhicule sont accessibles dans le menu principal « Véhicule ». En outre, vous pouvez activer, désactiver et programmer le chauffage auxiliaire, et effectuer de nombreux réglages.

1. Sélectionnez le menu principal « Véhicule »

Vous pouvez adapter individuellement l'affichage des informations sur le véhicule.

Pour plus d'informations sur l'adaptation du menu Véhicule :

- Reportez-vous au chapitre « ADAPTATION DU CONTENU DE LA ZONE D'INFORMATION DU VEHICULE » à la page 117.

Affichage des informations sur le véhicule

Dans le sous-menu « Info » du menu principal « Véhicule », vous pouvez accéder aux messages d'avertissement présents, aux indications concernant les périodicités d'entretien prévues, à la hauteur de châssis actuellement réglée et à la consommation moyenne.

1. Sélectionnez le menu principal « Véhicule » > « Info » puis validez

595-011



Affichage des messages

Vous pouvez consulter tous les messages d'avertissement actuels ou tous les messages concernant le véhicule sur l'écran multifonction. Le symbole d'avertissement dans la zone d'état inférieure indique le nombre de messages d'avertissement présents.

Si plusieurs messages d'avertissement sont présents, vous pouvez en parcourir la liste.

1. Sélectionnez le menu principal « Véhicule » < « Info »
2. « Messages » puis validez

Affichage de la périodicité d'entretien

Le compteur kilométrique interne indique à tout moment l'échéance du prochain entretien du véhicule.

1. Sélectionnez le menu principal « Véhicule » > « Info »
2. « Intervalle entr. » puis validez
3. Sélectionnez la périodicité d'entretien souhaitée puis validez

Affichages de périodicité d'entretien disponibles :

- « Révision complète »
- « Révision interm. »
- « Vidange d'huile »

Affichage de la hauteur de châssis sélectionnée

Vous pouvez afficher la hauteur de châssis actuellement réglée.

1. Sélectionnez le menu principal « Véhicule » > « Info »
2. « Niveau » puis validez

Affichage et remise à zéro de la consommation moyenne

Vous avez la possibilité de consulter la consommation moyenne et, si nécessaire, de la remettre à zéro.

1. Sélectionnez le menu principal « Véhicule »
> « Info »
> « Conso. moyenne »
puis validez

Affichage de la consommation moyenne

1. Sélectionnez le menu principal « Véhicule »
> « Info »
> « Conso. moyenne »
2. Sélectionnez « Consommation »
puis validez

Remise à zéro de la consommation moyenne

1. Sélectionnez le menu principal « Véhicule »
> « Info »
> « Conso. moyenne »
2. « Reset »
puis validez

i Information

La remise à zéro de l'affichage de la consommation moyenne entraîne également la remise à zéro de l'affichage des données de conduite « en continu » dans le menu « Parcours ».

Pour plus d'informations sur l'affichage des données de conduite :

- ▷ Reportez-vous au chapitre « MENU PARCOURS » à la page 106.

Affichage et mesure du niveau d'huile moteur

AVIS

Risque d'endommagement du moteur dû à une lubrification insuffisante.

- ▷ Affichez régulièrement le niveau d'huile avant tout ravitaillement en carburant.
- ▷ Ne laissez jamais le niveau d'huile descendre en dessous du repère minimum.

Conditions pour l'affichage du niveau d'huile :

- Le contact est mis.
- Après avoir ouvert le capot moteur, vous devrez parcourir au moins 10 km pour pouvoir mesurer le niveau d'huile.

1. Sélectionnez le menu principal « Véhicule »
> « Niveau d'huile »
puis validez

- ▷ Reportez-vous au chapitre « RÉCAPITULATIF DES MESSAGES D'AVERTISSEMENT » à la page 128.

A



B



C



D



Exemples d'affichage du niveau d'huile

- A - Niveau d'huile maximum atteint
- B - Niveau d'huile minimum atteint
- C - Niveau d'huile minimum non atteint
- D - Niveau d'huile maximum dépassé

Niveau d'huile mesuré

Dans le menu « Niveau d'huile », le niveau d'huile moteur mesuré s'affiche dans l'écran à segments. Des segments remplis en vert jusqu'à la ligne supérieure signifient que le niveau d'huile a atteint le repère maximum (A).

▷ Ne faites en aucun cas l'appoint d'huile moteur. Si le segment inférieur est rempli en jaune (B), le niveau d'huile a atteint le repère minimum.

Le message « Niveau d'huile minimum non atteint » s'affiche sur l'écran multifonction.

- ▷ Rajoutez immédiatement de l'huile moteur.

Si le segment inférieur est affiché en rouge (C), le niveau d'huile est passé en dessous du repère minimum.

Le message « Niveau d'huile minimum non atteint » s'affiche sur l'écran multifonction.

➤ Rajoutez immédiatement de l'huile moteur.

Quantité d'appoint

La différence entre les repères Mini. et Maxi. correspond à environ 1 litre.

Un segment d'affichage correspond à env. 0,25 litre de quantité d'appoint.

➤ Ne dépassez en aucun cas le repère Maxi.

Des segments remplis en jaune jusqu'à la bordure supérieure (D) signifient que le niveau maximum de remplissage du moteur a été dépassé. Ceci peut entraîner, en fonction du trop-plein et de la situation de service, la formation de fumée bleue et, à long terme, endommager les catalyseurs.

Si vous avez ajouté trop d'huile moteur, le message « Niveau d'huile maximum dépassé » s'affiche sur l'écran multifonction.

➤ Faites corriger la quantité d'huile à la prochaine occasion.

Consultez un atelier spécialisé. Nous vous recommandons de faire exécuter ces opérations par un concessionnaire Porsche, car celui-ci dispose du personnel d'atelier formé tout spécialement ainsi que des pièces détachées et outils nécessaires.

Mesure du niveau d'huile lorsque l'appoint a été effectué ou que le capot moteur a été ouvert

Après avoir ouvert le capot moteur, vous devrez parcourir au moins 10 km pour pouvoir mesurer le niveau d'huile.

Le message « Affichage disponible uniquement après un court trajet » s'affiche sur l'écran multifonction.

Pannes

Un défaut de l'affichage du niveau d'huile est indiqué par le message « Panne de mesure du niveau d'huile » sur l'écran multifonction.

Réglage des limites de vitesse

Si vous avez défini et activé une limite de vitesse sur l'écran multifonction, un message d'avertissement s'affiche si vous la dépassez. Vous pouvez, par exemple, utiliser une limite de vitesse pour vous rappeler la vitesse maximale autorisée d'un type de pneumatiques installé.

1. Sélectionnez le menu principal « **Véhicule** » > « **Limites** » puis validez

Activation de la limite de vitesse

1. Sélectionnez le menu principal « **Véhicule** » > « **Limites** »
2. « **Lim. 1 : ---** » ou « **Lim. 2 : ---** » puis validez
3. Sélectionnez « **Vitesse actuelle** » ou « **---** » puis validez

Votre vitesse actuelle est alors automatiquement reprise comme limite ou bien vous pouvez définir une autre vitesse comme limite.

Activation et désactivation de la limite de vitesse

1. Sélectionnez le menu principal « **Véhicule** » > « **Limites** »
2. « **Lim. 1 : ---** » ou « **Lim. 2 : ---** » puis validez
3. Sélectionnez « **Activé** »
4. Confirmez votre choix
 La limite est activée
 La limite n'est pas activée

Utilisation du chauffage auxiliaire sur l'écran multifonction

Activation et désactivation immédiate du chauffage auxiliaire

Vous pouvez mettre en marche et arrêter le chauffage auxiliaire sur l'écran multifonction lorsque le contact est mis.

1. Sélectionnez le menu principal « **Véhicule** » > « **Chauffage auxiliaire** »
2. « **Activation immédiate** » ou « **Désactivation immédiate** » puis validez

Lorsque le chauffage auxiliaire est activé, le voyant de contrôle s'allume durablement dans la touche du chauffage auxiliaire  sur la console centrale.

Programmation du chauffage auxiliaire / Timer

Vous pouvez programmer, à l'aide de l'écran multifonction du combiné d'instruments, trois heures d'activation du chauffage auxiliaire lorsque le contact est mis.

Réglage du Timer

1. Sélectionnez le menu principal « **Véhicule** » > « **Chauffage auxiliaire** »
2. « **Minuterie 1** » ou « **Minuterie 2** » ou « **Minuterie 3** »
3. « **Réglage** » puis validez
4. Réglez la date et l'heure souhaitée puis validez

Information

L'heure d'activation programmée ne doit pas être passée.

Activation du Timer

1. Sélectionnez le menu principal « **Véhicule** » > « **Chauffage auxiliaire** »
2. « **Minuterie 1** » ou « **Minuterie 2** » ou « **Minuterie 3** »
3. Sélectionnez « **Activation** » puis validez

Si un Timer est activé, le voyant de contrôle sur la touche du chauffage auxiliaire  située sur la console centrale clignote pendant 30 secondes lorsque le contact est coupé, mais au maximum jusqu'à ce que le véhicule soit verrouillé.

Information

Il ne peut y avoir qu'un Timer actif à la fois.

Suppression du Timer

1. Sélectionnez le menu principal « **Véhicule** » > « **Chauffage auxiliaire** »
2. « **Minuterie 1** » ou « **Minuterie 2** » ou « **Minuterie 3** »
3. « **Supprimer** » puis validez

Information

Après la suppression d'un Timer, plus aucune heure ni aucune date n'est affichée. Le premier groupe de chiffres représente l'heure, le second la date.

Procéder aux réglages du véhicule

Le sous-menu « **Véhicule** » vous permet d'effectuer de nombreux réglages. Pour plus d'informations sur l'adaptation des réglages du véhicule :

- ▷ Reportez-vous au chapitre « **RÉGLAGE DU VÉHICULE DANS L'ÉCRAN MULTIFONCTION** » à la page 116.

Menu Audio

Dans le menu principal « **Audio** », vous pouvez sélectionner une station radio en fonction des réglages à partir de la liste de stations ou de la liste de stations mémorisées ou un titre de la source audio active (par ex. CD).

1. Sélectionnez le menu principal « **Audio** » puis validez
2. Sélectionnez la station radio ou le titre souhaité puis validez

Pour plus d'informations sur le réglage du menu Audio

- Reportez-vous au chapitre « ADAPTATION DU CONTENU DU MENU PRINCIPAL AUDIO » à la page 117.

Menu Navigation

Dans le menu principal « **Navigation** », vous pouvez saisir une destination de navigation, démarrer le guidage et appeler les indications du système de navigation d'un guidage activé.

1. Sélectionnez le menu principal « **Navigation** » puis validez

Saisie de la destination de navigation

Vous pouvez saisir une destination de navigation dans l'écran multifonction.

Vous pouvez sélectionner uniquement les destinations de navigation à partir de la liste des dernières destinations ou à partir de la liste prédéfinie des destinations spéciales ou des destinations mémorisées.

1. Sélectionnez le menu principal « **Navigation** » > « **Saisie de destinations** »
2. « **Dernières destinations** » ou « **Mémoire des destinations** » ou « **Destinations spéciales** » puis validez
3. Sélectionnez la destination de navigation souhaitée puis validez

Démarrage du guidage

Si vous avez saisi une destination de navigation et que vous n'avez pas activé le guidage, vous pouvez le démarrer.

1. Sélectionnez le menu principal « **Navigation** »
2. « **Démarrer le guidage** » puis validez

Interruption du guidage

Il est possible d'arrêter un guidage activé.

1. Sélectionnez le menu principal « **Navigation** »
2. « **Arrêter le guidage** » puis validez

Menu Carte

Dans le menu principal « **Carte** », vous pouvez définir l'affichage des cartes du système de navigation et l'adapter de manière individuelle.

1. Sélectionnez le menu principal « **Carte** »

Adaptation de l'affichage des cartes

1. Sélectionnez le menu principal « **Carte** » puis validez
2. Sélectionnez l'option d'affichage, puis validez
3. Confirmez votre choix
 La fonction est activée
 La fonction n'est pas activée

Options d'affichage disponibles :

- « **Zoom auto.** »
L'échelle de la carte se règle automatiquement entre la position actuelle du véhicule et le prochain point de manœuvre de la navigation.
- « **Carte 3D** »
Affichage de la carte en trois dimensions.
- « **Orient. Nord** »
La carte est toujours orientée vers le Nord.

Agrandissement et réduction de l'affichage des cartes

Vous pouvez adapter individuellement le coefficient d'agrandissement de l'affichage des cartes.

1. Sélectionnez le menu principal « **Carte** » > « **Zoom manuel** » puis validez
2. Sélectionnez le niveau de zoom souhaité puis validez

Affichage de la position actuelle ou de la destination

Vous pouvez sélectionner la destination de navigation ou la position actuelle du véhicule comme zone de carte.

1. Sélectionnez le menu principal « **Carte** »
2. « **Aff. localité dest.** » ou « **Aff. localité act.** » puis validez

Menu Téléphone

Dans le menu principal « **Téléphone** », vous pouvez appeler les numéros de téléphone mémorisés dans le répertoire ou présents dans les listes des derniers appels passés ou reçus.

1. Sélectionnez le menu principal « **Téléphone** » puis validez

Sélection du numéro à appeler

1. Sélectionnez le menu principal « **Téléphone** »
2. « **Répertoire téléphonique** » ou « **Derniers numéros** » ou « **Appels reçus** » puis validez
3. Sélectionnez le numéro souhaité puis validez

Acceptation d'un appel

1. Sélectionnez le menu principal « **Téléphone** »
2. « **Accepter** » puis validez

Refus d'un appel

1. Sélectionnez le menu principal « **Téléphone** »
2. « **Refuser** » puis validez

Fin d'un appel

1. Sélectionnez le menu principal « **Téléphone** »
2. « **Raccrocher** » puis validez

Établissement de plusieurs appels simultanés

Au cours d'une conversation téléphonique, vous pouvez établir une autre conversation. Vous pouvez alors suivre une conversation séparée avec cet interlocuteur ou bien inclure ce dernier dans une conférence téléphonique avec l'interlocuteur appelé en premier.

Appel d'autres interlocuteurs

Au cours d'une conversation téléphonique :

1. Sélectionnez le menu principal « **Téléphone** »
2. « **Nouvel appel** » puis validez

Changement d'interlocuteur

1. Sélectionnez le menu principal « **Téléphone** »
2. « **Commuter** » puis validez

Réunion des interlocuteurs pour une conférence téléphonique

1. Sélectionnez le menu principal « **Téléphone** »
2. « **Conférence** » puis validez

S95-819



Menu Parcours

Dans le menu principal « **Parcours** », vous pouvez appeler les données de conduite et les remettre à zéro.

1. Sélectionnez le menu principal « **Parcours** »

Affichage des données de conduite

Trois affichages des données de conduite sont disponibles.

1. Sélectionnez le menu principal « **Parcours** »
2. « **1 - depuis** » ou « **2 - en continu** » ou « **3 - jusqu'à destination** » puis validez

Données de conduite disponibles :

• **depuis** •

Données de conduite depuis le dernier démarrage du véhicule.

Les données de conduite sont automatiquement remises à zéro après 2 heures d'immobilisation du véhicule (clé de contact retirée).

• **en continu** •

Données de conduite cumulées.

Les données de conduite se cumulent en continu jusqu'à leur remise à zéro.

Elles restent disponibles même après le retrait de la clé de contact.

• **jusqu'à destination** •

Données de conduite jusqu'à la destination de navigation.

Lorsque vous avez activé un guidage, les données de conduite sont calculées et affichées jusqu'à la destination de navigation.

Remise à zéro des données de conduite

L'affichage des données de conduite sélectionné peut être remis à zéro.

1. Sélectionnez le menu principal « **Parcours** »
2. Sélectionnez les données de conduite souhaitées puis validez
3. Sélectionnez « **reset** » puis validez

Menu Pression pneus (système de contrôle de la pression des pneumatiques, RDK)

Le système de contrôle de la pression des pneumatiques surveille en permanence la pression et la température des quatre pneumatiques et avertit le conducteur que la pression est insuffisante par le biais de l'écran multifonction du combiné d'instruments.

Vous devez toutefois régler manuellement la pression des pneumatiques au niveau des roues.

- ▷ Reportez-vous au chapitre « **PRESSION DE GONFLAGE SUR DES PNEUMATIQUES FROIDS (20 °C)** » à la page 290.

⚠ AVERTISSEMENT

Risque d'accident dû à une pression incorrecte des pneumatiques.

Une pression incorrecte des pneumatiques peut réduire la sécurité routière. Malgré les avantages du système de contrôle de la pression des pneumatiques, il appartient au conducteur d'actualiser les réglages au niveau de l'écran multifonction et des pneus.

- ▷ Assurez-vous que les pneumatiques sont gonflés à la pression appropriée. Pour cela, tenez compte de l'état de charge du véhicule.
- ▷ Veillez à ce que les réglages du système de contrôle de la pression des pneumatiques (RDK) sur l'écran multifonction correspondent aux pneumatiques montés sur le véhicule et à l'état de charge de ce dernier.

⚠ AVERTISSEMENT

Risque d'accident dû à des dommages soudains sur les pneumatiques.

Le système de contrôle de la pression des pneumatiques avertit aussi bien des dommages résultant d'une perte de pression naturelle des pneus que d'une perte lente de pression due à des corps étrangers. Il ne peut pas vous avertir de dommages soudains (p. ex. un éclatement du pneu dû à un corps étranger).

⚠ AVERTISSEMENT

Risque d'accident dû à une pression insuffisante des pneumatiques.

Une pression insuffisante réduit la sécurité routière du véhicule et détériore le pneu et la roue.

- ▷ Arrêtez-vous immédiatement à un emplacement approprié après l'affichage d'un avertissement rouge relatif à la pression des pneumatiques et vérifiez l'état des pneumatiques. Réparez si nécessaire le dégât à l'aide de produit anticrevaion.
- ▷ Ne reprenez en aucun cas la route avec des pneus défectueux.
- ▷ La réparation d'un pneumatique avec le produit anticrevaion est uniquement une réparation d'urgence permettant de poursuivre la route jusqu'au prochain atelier de réparation. La vitesse maximale autorisée est de **80 km/h**.

▷ Ne roulez pas avec des pneus dont la pression diminue à vue d'œil. En cas de doute, faites contrôler les pneumatiques par un atelier spécialisé.

▷ Vous devez immédiatement faire changer des pneumatiques défectueux par un atelier spécialisé.

La réparation des pneumatiques est strictement interdite.

▷ Si une défaillance survient au niveau du système de contrôle de la pression des pneumatiques (par ex. émetteur défectueux), consultez immédiatement un atelier spécialisé et faites réparer le dégât.

La pression des pneumatiques n'est pas surveillée, ou seulement en partie, si le système de contrôle est défectueux.

▷ Des données incomplètes ou un choix de pneu incorrect dans l'écran multifonction auront des répercussions sur l'exactitude des avertissements et des remarques. Après un changement de roue ou un changement de charge du véhicule, actualisez les données du menu Pression pneus.

▷ Utilisez exclusivement les différences de pression indiquées dans « **Info gonflage** » du menu principal « **Pression pneus** » ou dans les avertissements correspondants pour corriger la pression de gonflage des pneumatiques.

▷ Les pneumatiques peuvent se dégonfler au fil du temps sans présenter pour autant un défaut. Un avertissement relatif à la pression des pneus s'affiche alors sur l'écran multifonction.

Contrôlez la pression de gonflage à la prochaine occasion.

Aperçu des fonctions du système de contrôle de la pression des pneumatiques

Le système de contrôle de la pression des pneus offre les fonctionnalités suivantes :

- Affichage de la pression effective des pneumatiques (pression réelle) pendant la conduite.
- Affichage « **Info gonflage** » : affichage de l'écart par rapport à la pression théorique (regonfler) à l'arrêt.
- Affichage « **Info type de pneu** » : affichage des réglages actuels (lorsque le véhicule est à l'arrêt).
- Avertissements à deux niveaux concernant la pression des pneumatiques (avertissements jaunes et rouges).

Appel de la fonction « Pression pneus » sur l'écran multifonction

1. Sélectionnez le menu principal « **Pression pneus** » puis validez

595-810

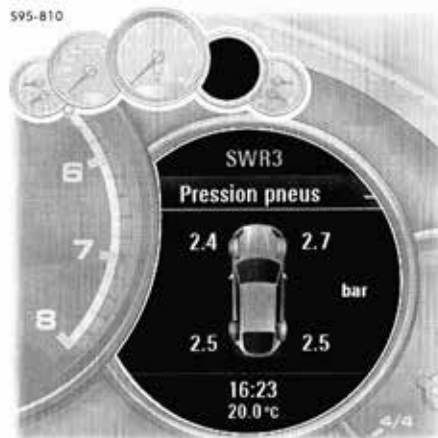

Affichage de la pression des pneumatiques à l'écran multifonction

La fonction « **Pression pneus** » indique la pression des pneumatiques (pressions réelles) au niveau des quatre roues en fonction de la température.

Lorsque vous conduisez, vous pouvez voir la pression augmenter au fur et à mesure de l'échauffement des pneumatiques.

i Information

Cet affichage n'est fourni qu'à titre d'information.

▷ Ne modifiez en aucun cas la pression des pneus en raison de cet affichage.



Consultation de l'info gonflage dans le menu Pression des pneus (uniquement lorsque le véhicule est à l'arrêt)

Vous pouvez lire la pression des pneumatiques à corriger sur cet écran.

1. Sélectionnez le menu principal
« **Pression pneus** »
2. « **Info gonflage** »
puis validez

La pression des pneumatiques à corriger (pression à ajouter) est indiquée sur la roue affichée.

Exemple : si l'écran affiche « -0,1 bar » pour le pneu arrière droit, vous devez regonfler le pneu de 0,1 bar.

La température des pneumatiques est déjà prise en compte pour les pressions affichées.

- Utilisez exclusivement les indications de pression figurant dans l'affichage « **Info gonflage** » du menu principal « **Pression pneus** » ou dans les avertissements correspondants pour corriger la pression de gonflage des pneumatiques.



Information

Après avoir mis le contact, il peut s'écouler jusqu'à env. 1 minute avant que la pression de tous les pneumatiques s'affiche. Les valeurs de pression manquantes sont alors remplacées par des tirets (-.).



Accès à Info type de pneu dans le menu Pression pneus

Les réglages actuels du système de contrôle de la pression des pneumatiques s'affichent à l'écran.

1. Sélectionnez le menu principal
« **Pression pneus** »
2. « **Info type de pneu** »
puis validez

Sélection de Charge dans le menu Pression pneus

1. Sélectionnez le menu principal
« **Pression pneus** »
2. « **Chargement** »
puis validez
3. Sélectionnez le type de charge
puis validez

Options de réglage disponibles :

- « **Chgt. partiel** »
 - « **Chgt. complet** »
- ▷ Adaptez les pressions des pneumatiques au type de charge sélectionné.
Voir « **Info gonflage** » dans le menu principal
« **Pression pneus** ».

Si ce menu n'apparaît pas, les pressions de pneumatiques préconisées sont valables pour toutes les charges du véhicule.

595-807



Sélection de Pression confort dans le menu Pression pneus

Pour des vitesses inférieures à 270 km/h ou 160 km/h, les pressions des pneumatiques peuvent être abaissées pour plus de confort. La vitesse s'appliquant à votre véhicule (270 km/h ou 160 km/h) dépend de la classification nationale et peut être consultée sous « **Pression confort** » dans le menu principal « **Pression pneus** ».

Le système de contrôle de la pression des pneumatiques doit être réglé sur la pression des pneumatiques utilisée (pression confort ou pression standard).

Si vous sélectionnez « **Confort** », le système RDK utilise automatiquement des pressions théoriques plus basses pour le contrôle de la pression des pneumatiques.

1. Sélectionnez le menu principal
« **Pression pneus** »
2. « **Pression confort** »
puis validez
3. Sélectionnez le type de pression des pneumatiques souhaité
puis validez

Options de réglage disponibles :

- « **Confort** »
- « **Standard** »

Vous trouverez les pressions de pneumatiques confort dans les Caractéristiques techniques.
ou

Dans « **Info gonflage** » du menu principal « **Pression pneus** », vous pouvez afficher les différences de pression par rapport aux pressions confort.

Pour les pneumatiques n'ayant pas encore fait l'objet d'un paramétrage, les nouvelles pressions théoriques sont affichées au lieu des pressions réelles.

Pour plus d'informations sur le paramétrage des pneus :

- ▷ Reportez-vous au chapitre « CONFIGURATION DU SYSTÈME » à la page 112.

Les pneumatiques sont gonflés en usine à la pression de gonflage confort, qui n'est pas adaptée pour les trajets à des vitesses très élevées.



Avertissement relatif à la vitesse « Pression confort »

Si la vitesse maximale pour la pression confort réglée est dépassée, un message d'avertissement s'affiche sur l'écran multifonction.

▲ AVERTISSEMENT

Risque d'accident dû à une pression insuffisante des pneumatiques.

Une vitesse trop élevée pour la pression confort réglée provoque une détérioration des pneumatiques.

- ▷ Réduisez votre vitesse en la faisant passer en dessous de la vitesse maximale affichée.
- ▷ Pour des vitesses plus élevées, gonflez impérativement les pneumatiques à la pression standard.

Sélection des réglages dans le menu Pression pneus (type et dimensions de pneumatiques montés)

Même si le nouveau jeu de roues correspond aux réglages du précédent, vous devez sélectionner le type et les dimensions des pneumatiques.

1. Sélectionnez le menu principal « **Pression pneus** »
2. « **Réglages** » puis validez
3. Sélectionnez « **Pneus été** » ou « **Pneus hiver** » ou « **Pneus mixtes** » puis validez
4. Sélectionnez la taille des pneumatiques puis validez

Options de réglage disponibles :

- « **18 pouces** »
- « **19 pouces** »
- « **20 pouces** »

La sélection des pneumatiques n'est terminée que lorsque le message suivant s'affiche à l'écran multifonction :

« Pneus été 19 pouces Réglage OK ! Pas de contrôle. Système en cours de configuration »

- ▷ Reportez-vous au chapitre « **CHANGEMENT DE ROUE ET REMPLACEMENT DE PNEUMATIQUE** » à la page 113.

i Information

Si vous arrêtez la procédure de réglage avant la fin, le message « Opération interrompue ! » s'affiche. Toutes les données entrées jusque là sont perdues et les réglages d'origine demeurent valides.

Avant de monter des pneus présentant des dimensions non encore en mémoire, faites ajouter l'information au préalable dans l'écran multifonction par votre concessionnaire Porsche.

- ▷ Consultez un atelier spécialisé. Nous vous recommandons de faire exécuter ces opérations par un concessionnaire Porsche, car celui-ci dispose du personnel d'atelier formé tout spécialement ainsi que des pièces détachées et outils nécessaires.
- ▷ Utilisez exclusivement les pneumatiques préconisés par Porsche.

Les possibilités de sélection dans le menu Pression pneus dépendent du type de modèle. Il se peut donc que toutes les possibilités de sélection mentionnées ici ne soient pas disponibles dans l'affichage de votre écran multifonction.

Configuration du système

Après le changement d'une roue, le remplacement des capteurs ou la mise à jour des paramètres de réglage, le système de contrôle de pression se « reconfigure » en fonction des nouveaux pneumatiques. Le système de contrôle de la pression des pneumatiques identifie alors les pneumatiques et leur position de montage. Le message « Pas de contrôle. Système en cours de configuration » (exemple) s'affiche sur l'écran multifonction.

Les roues sont paramétrées exclusivement lorsque vous roulez (vitesse supérieure à 25 km/h).

Il faut un certain temps au système de contrôle de la pression pour paramétrer les roues. Pendant ce temps, aucune pression actuelle des pneumatiques n'est disponible sur l'écran multifonction :

- Le voyant de contrôle de pression des pneumatiques reste allumé jusqu'à la fin de la configuration de toutes les roues.
- Des traits (-) sont affichés sur l'écran de la fonction « **Pression pneus** ».
- Les pressions théoriques préconisées à froid (20 °C) s'affichent dans « **Info gonflage** » du menu principal « **Pression pneus** ».

Les indications de position et de pression s'affichent dès que le système de contrôle de pression a réussi à attribuer une position correcte à chacune des roues du véhicule.

- ▷ Vérifiez la pression des pneumatiques dans « **Info gonflage** » pour toutes les roues.
- ▷ Rétablissez la valeur de consigne de pression en cas de besoin.

595-812

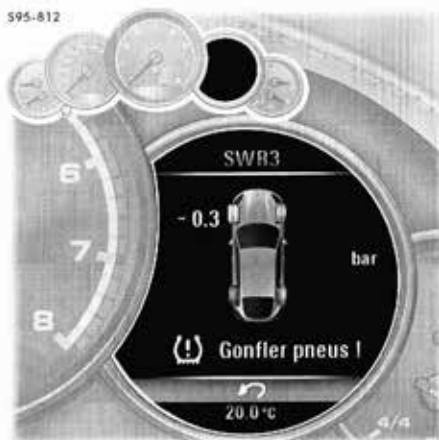

Avertissement jaune – Gonfler pneus !

Avertissements relatifs à la pression des pneumatiques

Le voyant de contrôle de pression des pneumatiques du combiné d'instruments et un message correspondant sur l'écran multifonction signalent une perte de pression selon deux niveaux (jaune et rouge), en fonction de l'ampleur de la perte de pression.

Avertissement jaune – Gonfler pneus !

La pression du pneu est trop faible **de plus de 0,3 à 0,5 bar**. La roue concernée avec la pression à ajouter est indiquée dans l'avertissement relatif à la pression des pneus.

- ▷ Ajoutez de la pression à la prochaine occasion.

Cet avertissement relatif à la pression des pneumatiques s'affiche

- pendant 10 secondes environ lorsque le véhicule est à l'arrêt et le contact coupé **ou**
- lorsque vous remettez le contact.

Vous pouvez valider le message d'avertissement quand le contact est mis.

Le voyant de contrôle de la pression des pneumatiques dans le combiné d'instruments ne s'éteint que si la pression de gonflage des pneumatiques a été ramenée à la pression théorique.



Avertissement rouge – Crevaision !

Avertissement rouge – Crevaision !

À des vitesses **inférieures à 160 km/h** :

- La pression du pneu a diminué de **plus de 0,5 bar**. Cette perte de pression considérable constitue un danger pour la sécurité routière.

À des vitesses **supérieures à 160 km/h** :

- La pression du pneu a diminué de **plus de 0,4 bar**. Cette perte de pression considérable constitue un danger pour la sécurité routière.

- ▷ Après l'apparition de l'avertissement, arrêtez-vous immédiatement à un emplacement approprié. Vérifiez l'état du pneumatique indiqué. Si nécessaire, appliquez du produit anticrevaision et réglez la pression correcte des pneumatiques.

Cet avertissement relatif à la pression des pneus apparaît également pendant la conduite. Il est possible de le valider.

Le voyant de contrôle de la pression des pneumatiques dans le combiné d'instruments ne s'éteint que si la pression de gonflage des pneumatiques a été ramenée à la pression théorique.

Pour plus d'informations sur le produit anticrevaision :

- ▷ Reportez-vous au chapitre « REMPLISSAGE DU PRODUIT ANTICREVAISON » à la page 255.

Le voyant de contrôle

Le voyant de contrôle du combiné d'instruments s'allume :

- si une perte de pression est détectée.
- en cas de défaillance du système de contrôle de pression des pneumatiques ou d'anomalie temporaire.
- lors de la configuration de roues / capteurs neufs, tant que les roues du véhicule ne sont pas détectées.

Un message d'avertissement s'affiche en outre sur l'écran multifonction du combiné d'instruments.

- ▷ Reportez-vous au chapitre « RÉCAPITULATIF DES MESSAGES D'AVERTISSEMENT » à la page 128.

Le voyant de contrôle de la pression des pneus ne s'éteint dans le combiné d'instruments que si la cause du défaut a été éliminée.

Changement de roue et remplacement de pneumatique

- ▷ Les nouvelles roues doivent disposer de capteurs pour le système de contrôle de la pression des pneumatiques. Avant de procéder au changement d'une roue, contrôlez l'état de charge de la batterie des capteurs. Consultez un atelier spécialisé. Nous vous recommandons de faire exécuter ces opérations par un concessionnaire Porsche, car celui-ci dispose du personnel d'atelier formé tout spécialement ainsi que des pièces détachées et outils nécessaires.

- ▷ Coupez le contact avant de changer la roue. Actualisez les valeurs de réglage des pneumatiques sur l'écran multifonction après le changement d'une roue.

Si vous ne le faites pas, le message « Changement de roue ? Faire une nouvelle sélection ! » s'affiche sur l'écran multifonction.

- ▷ Actualisez les réglages sur l'écran multifonction lors de votre prochain arrêt.

Augmentation de pression en fonction de la température

La pression de gonflage des pneumatiques varie en fonction de la température, suivant les lois de la physique.

Elle augmente ou diminue de 0,1 bar environ pour une variation de température de 10 °C.

Contrôle partiel

En cas de défaut au niveau d'un ou de deux capteurs de roue, la surveillance des autres roues se poursuit.

- Le voyant de contrôle de pression des pneumatiques s'allume.
- Le message « Contrôle partiel » s'affiche sur l'écran multifonction.
- L'écran multifonction n'affiche pas les pressions de pneumatiques pour les roues dont le capteur de pression est défectueux.

Pas de contrôle

En cas d'anomalies, le système de contrôle de pression ne peut plus surveiller la pression des pneumatiques.

Le voyant de contrôle s'allume dans le combiné d'instruments et un message correspondant apparaît sur l'écran multifonction.

Le contrôle n'est pas actif :

- En cas de défaillance du système de contrôle de pression.
 - En cas d'absence de capteurs pour le système de contrôle de pression.
 - Dans la phase de configuration suivant l'actualisation des paramètres de réglage.
 - Après un changement de roue sans actualisation des valeurs de réglage.
 - Si plus de quatre capteurs de roue sont détectés.
 - En présence de signaux provenant d'autres systèmes radio, par ex. des écouteurs sans fil.
 - Quand les températures de pneumatiques sont trop élevées.
- ▷ Reportez-vous au chapitre « RÉCAPITULATIF DES MESSAGES D'AVERTISSEMENT » à la page 128.

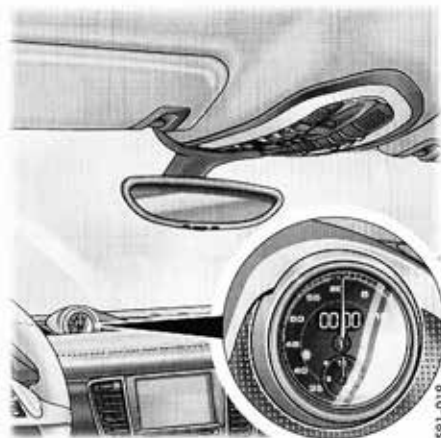

Menu Sport Chrono (chronomètre)

Le chronomètre permet d'enregistrer n'importe quels temps, par ex. sur un circuit ou sur le trajet pour se rendre au travail. Sur les véhicules équipés de Porsche Communication Management (PCM), il est possible d'enregistrer et d'analyser les temps chronométrés.

- ▷ Reportez-vous au chapitre « AFFICHAGE SPORT » dans la notice séparée du PCM.

Chronomètre sur le tableau de bord

Le chronomètre possède un affichage analogique et un affichage numérique.

La grande aiguille de l'affichage analogique décompte les secondes. Les deux petites aiguilles décomptent les heures et les minutes. L'affichage revient à zéro au bout de 12 heures. L'affichage numérique indique les secondes, les dixièmes de seconde et les centièmes de seconde.

L'affichage numérique et l'écran multifonction peuvent indiquer jusqu'à 99 heures et 59 minutes.

Affichages du temps chronométré

Le temps chronométré est affiché à plusieurs emplacements sur le tableau de bord :

- sur le chronomètre sur le tableau de bord.
- dans le menu « Chrono » de l'écran multifonction du combiné d'instruments.
- dans le PCM, dans le menu principal « CAR ».

Affichage de l'heure dans le chronomètre

Vous pouvez régler, à l'aide de l'écran multifonction du combiné d'instruments, le chronomètre dans le tableau de bord de telle sorte qu'il indique l'heure.

Pour plus d'informations sur l'affichage de l'heure dans le chronomètre :

- ▷ Reportez-vous au chapitre « AFFICHAGE DE L'HEURE SUR LE CHRONOMÈTRE SUR LE TABLEAU DE BORD » à la page 125.

Sport Chrono sur l'écran multifonction

Tous les affichages du chronomètre sont lancés et arrêtés dans le menu « Chrono » de l'écran multifonction.

Pour plus d'informations sur l'utilisation de l'écran multifonction :

► Reportez-vous au chapitre « UTILISATION DE L'ÉCRAN MULTIFONCTION DU COMBINÉ D'INSTRUMENTS » à la page 97.

1. Sélectionnez le menu principal « Chrono » puis validez



Information

Si vous quittez le menu « Chrono » alors que le chronomètre tourne, l'enregistrement du temps se poursuit.

Le chronomètre s'arrête dès que vous coupez le contact. Il repart si vous remettez le contact dans les 4 minutes qui suivent environ.

Le chronomètre ne peut être remis à zéro que dans le menu « Chrono » grâce à la commande « Reset ».

Pour plus d'informations sur la remise à zéro du chronomètre :

► Reportez-vous au chapitre « REMISE À ZÉRO DU TEMPS CHRONOMÉTRÉ » à la page 116.

S05-809



- A - Nombre de tours de piste chronométrés
- B - Temps chronométré actuel
- C - Temps de référence (tour de piste le plus rapide)
- D - Diagramme circulaire : comparaison du temps de tour de piste actuel avec le temps de référence

Lancement du chronométrage

1. Sélectionnez le menu principal « Chrono »
2. « Dép. » puis validez

Le temps chronométré **B** défile simultanément dans tous les écrans du chronomètre du véhicule.

Fin d'un tour de piste / Démarrage d'un nouveau tour de piste

Lorsque le chronomètre tourne, vous pouvez mémoriser le temps chronométré actuel comme temps de tour de piste.

1. Sélectionnez le menu principal « Chrono »
2. « Tour » puis validez

Le compteur de tours **A** est incrémenté de un. Le temps du tour de piste le plus rapide est enregistré temporairement comme temps de référence **C**.

Le temps chronométré **B** et le diagramme circulaire **D** indiquent par des couleurs si le tour de piste en cours est plus rapide, aussi rapide ou moins rapide que le tour le plus rapide.

- Vert : le tour de piste en cours est plus rapide.
- Jaune : le tour de piste en cours est aussi rapide.
- Rouge : le tour de piste en cours est moins rapide.



Information

Si aucun temps de référence n'est encore disponible, aucun temps de référence n'est affiché en **C**.

L'affichage par segments n'est pas colorisé.

Vous pouvez mémoriser jusqu'à 63 tours de piste par enregistrement.

Prise du temps intermédiaire

Lorsque le chronomètre tourne, vous pouvez prendre un temps intermédiaire.

1. Sélectionnez le menu principal « **Chrono** »
2. « **T. int** »
puis validez

Le temps intermédiaire s'affiche temporairement sur l'écran multifonction. Il n'est pas mémorisé. Le chronométrage continue en arrière-plan.

Arrêt du chronométrage

Un chronométrage en cours peut être interrompu.

1. Sélectionnez le menu principal « **Chrono** »
2. « **Arrêt** »
puis validez

Le chronométrage **B** est interrompu.

Reprise du chronométrage

Un chronométrage interrompu peut être repris.

1. Sélectionnez le menu principal « **Chrono** »
> « **Arrêt** »
2. « **Repr.** »
puis validez

Le chronométrage **B** est poursuivi.

Remise à zéro du temps chronométré

L'écran de chronométrage peut être remis à zéro.

1. Sélectionnez le menu principal « **Chrono** »
> « **Arrêt** »
2. « **Reset** »
puis validez

Tous les affichages de chronométrage sont remis à zéro.

Menu ACC

Pour plus d'informations sur le régulateur de vitesse adaptatif / ACC :

- ▷ Reportez-vous au chapitre « RÉGULATEUR DE VITESSE ADAPTATIF » à la page 150.

Réglage du véhicule dans l'écran multifonction

Vous pouvez effectuer différents réglages sur l'écran multifonction du combiné d'instruments en fonction de l'équipement du véhicule.

Sur les véhicules équipés d'un pack Mémoire Confort, les réglages peuvent être mémorisés sur la clé du véhicule ou sur les touches personnelles dans la porte conducteur.

Pour plus d'informations sur le pack Mémoire Confort :

- ▷ Reportez-vous au chapitre « PACK MÉMOIRE CONFORT » à la page 30.

Sélectionnez le menu Réglages

1. Sélectionnez le menu principal « **Véhicule** »
> « **Réglages** »
puis validez

Sélection de l'option de réglage ou activation de la fonction du véhicule

Le symbole placé devant indique si une option de réglage a été sélectionnée ou si une fonction du véhicule est activée.

Sélection d'une option parmi plusieurs

- L'option est sélectionnée.
- L'option n'est pas sélectionnée.

Activation et désactivation de la fonction

- La fonction est activée.
- La fonction est désactivée.

Rétablissement des réglages usine

Tous les réglages effectués sur l'écran multifonction du combiné d'instruments peuvent être annulés pour retrouver les réglages usine.

Information

La restauration des réglages usine efface tous vos précédents réglages personnels.

1. Sélectionnez le menu principal « **Véhicule** »
> « **Réglages** »
2. « **Régl.usine** »
puis validez
3. Sélectionnez « **Oui** »
puis validez

Adaptation de la présentation de l'écran multifonction

Vous pouvez adapter individuellement le contenu et la présentation de l'écran multifonction.

1. Sélectionnez le menu principal « **Véhicule** »
> « **Réglages** »
> « **Affichage** »
puis validez

Sélection du contenu du menu principal

Les options du menu principal peuvent être affichées ou masquées individuellement.

Vous pouvez afficher ou masquer les options des menus principaux « **Audio** », « **Navigation** », « **Carte** », « **Téléphone** », « **Parcours** », « **Pression pneus** » et « **Chrono** ».

Vous ne pouvez pas masquer l'option de menu « **Réglages** ».

1. Sélectionnez le menu principal « **Véhicule** »
> « **Réglages** »
> « **Affichage** »
2. « **Détails du menu** »
puis validez
3. Sélectionnez l'option de menu principal souhaitée
4. Confirmez votre choix.
 L'option de menu s'affiche
 L'option de menu disparaît

Adaptation du contenu du menu principal Audio

Dans le menu principal Audio, vous pouvez afficher la liste de toutes les stations pouvant être captées ou la liste de toutes les stations mémorisées.

1. Sélectionnez le menu principal « **Véhicule** »
> « **Réglages** »
> « **Affichage** »
2. « **Audio** »
puis validez
3. Sélectionnez le contenu d'affichage souhaité
puis validez

Contenus d'affichage disponibles :

- « **Liste stations** »
Liste des stations pouvant actuellement être captées.
- « **Liste prédéfinie** »
Liste des stations mémorisées.

595-805

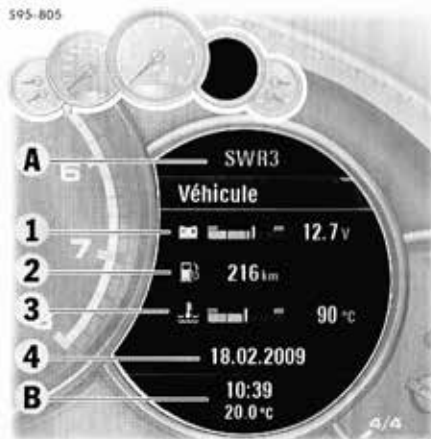

Exemple de configuration de l'écran multifonction

Adaptation du contenu de la zone d'information du véhicule

Parmi les nombreuses informations concernant le véhicule, vous pouvez en sélectionner quatre pour l'affichage dans le menu « **Véhicule** » et les affecter aux zones d'affichage **1**, **2**, **3** et **4**.

1. Sélectionnez le menu principal « **Véhicule** »
> « **Réglages** »
> « **Affichage** »

2. « **Menu Véhicule** »
puis validez

3. Sélectionnez « **Zone 1 :** » ou
« **Zone 2 :** » ou
« **Zone 3 :** » ou
« **Zone 4 :** »
puis validez

4. Sélectionnez le contenu d'affichage souhaité
puis validez

Contenus d'affichage disponibles :

- « **T° liqu. refroid.** » – température du liquide de refroidissement
- « **Boussole** »
- « **T° huile** »
- « **Pression huile** »
- « **Autonom. rest.** »
- « **Station / titre** » – station actuelle / titre en cours
- « **Tension** »
- « **Etape : durée** » – durée de conduite jusqu'à destination intermédiaire
- « **Etape : arrivée** » – heure d'arrivée à la destination intermédiaire
- « **Dest. : durée** » – durée de conduite jusqu'à destination
- « **Dest. : arrivée** » – heure d'arrivée à destination
- Sélectionnez « **Date** ».
- « **Info tél.** » – qualité de réception / nom du réseau
- « **Pas d'aff.** » – la zone reste vide



Information

Vous ne pouvez pas affecter une information à plusieurs zones ou à une zone **et** à la « **Ligne du haut** ».

Adaptation de la zone d'état supérieure

Vous pouvez affecter différentes informations à la zone d'état supérieure **A** dans l'écran multifonction.

1. Sélectionnez le menu principal « **Véhicule** »
> « **Réglages** »
> « **Affichage** »

2. « **Ligne du haut** »
puis validez

3. Sélectionnez le contenu d'affichage souhaité
puis validez

Contenus d'affichage disponibles :

- « **Nom station** »
- « **Autonom. rest.** »
- « **Boussole** »
- « **Pas d'aff.** »

Aucune information n'apparaît dans la zone d'état supérieure **A**.

Affichage des informations PCM sur l'écran multifonction

Vous pouvez décider d'afficher temporairement différentes informations du Porsche Communication Management (PCM) sur l'écran multifonction.

1. Sélectionnez le menu principal « **Véhicule** »
> « **Réglages** »
> « **Affichage** »

2. « **Affichage PCM** »
puis validez

3. Sélectionnez l'information PCM souhaitée

4. Confirmez votre choix

L'information s'affiche

L'information ne s'affiche pas

Informations PCM disponibles :

- « **Zoom croismt** »
Affichage automatique de la carte lorsqu'une indication est donnée par le système de navigation.
- « **Info tél.** »
Affichage des appels entrants et sortants.
- « **Cde vocale** »
Affichage de textes d'aide lorsque vous avez actionné la touche de commande vocale.
- « **Chgt direction** »
Affichage automatique de la flèche de navigation lorsqu'une indication est donnée par le système de navigation.

• Limite vit. »

Affichage des limitations de vitesse signalées sur les cartes du système de navigation.

Adaptation de la zone d'état inférieure

Vous pouvez affecter l'heure et la température extérieure actuelles à la zone d'état inférieure B de l'écran multifonction.

1. Sélectionnez le menu principal « **Véhicule** »
> « **Réglages** »
> « **Affichage** »

2. « **Ligne du bas** »
puis validez

3. Sélectionnez le contenu d'affichage souhaité
puis validez

Contenus d'affichage disponibles :

- « **Heure** »
- « **Température** »
- « **Heure & temp.** »

Affichage et masquage des indications de passage de rapport

Dans le compteur de vitesse numérique intégré au compte-tours, il est possible d'afficher une indication relative au passage des rapports qui permet, sur les véhicules équipés d'une boîte mécanique ou de la sélection manuelle des rapports avec la boîte de vitesses Porsche Doppelkupplung (PDK), d'indiquer le point de passage optimal pour une conduite visant à réduire la consommation de carburant.

1. Sélectionnez le menu principal « **Véhicule** »
> « **Réglages** »
> « **Affichage** »

2. « **Chgt rapport** ».

3. Confirmez votre choix
 L'indication de passage de rapport s'affiche
 L'indication de passage de rapport disparaît

Réglage de la luminosité de l'écran

Vous pouvez adapter la luminosité de l'écran multifonction à vos besoins personnels.

1. Sélectionnez le menu principal « **Véhicule** »
> « **Réglages** »
> « **Affichage** »

2. « **Luminosité aff.** »
puis validez

3. Réglez la luminosité souhaitée pour l'écran
puis validez

Réglages Eclair. / Visibilité

Vous pouvez adapter individuellement l'éclairage extérieur et l'éclairage intérieur du véhicule, ainsi que les équipements d'assistance à la conduite en marche arrière.

1. Sélectionnez le menu principal « **Véhicule** »
> « **Réglages** »
> « **Eclair. / Visibilité** »
puis validez

Réglage de l'éclairage extérieur

Dans le menu « **Lumière ext.** », vous pouvez adapter les fonctions d'éclairage extérieur du véhicule, tels que le fonctionnement des projecteurs de jour et les temporisations pour les fonctions Coming Home et d'aide à l'entrée.

1. Sélectionnez le menu principal « **Véhicule** »
> « **Réglages** »
> « **Eclair. / Visibilité** »
> « **Lumière ext.** »
puis validez

Activation et désactivation des projecteurs de jour automatiques

Il est possible d'activer et de désactiver les projecteurs de jour.

1. Sélectionnez le menu principal « **Véhicule** »
> « **Réglages** »
> « **Eclair. / Visibilité** »
> « **Lumière ext.** »

2. « **Feux de jour** ».

3. Confirmez votre choix
 Les projecteurs de jour sont activés
 Les projecteurs de jour sont désactivés

Réglage de la temporisation d'éclairage des fonctions Coming Home et d'aide à l'entrée

Vous pouvez adapter individuellement la temporisation des fonctions Coming Home et d'aide à l'entrée.

1. Sélectionnez le menu principal « **Véhicule** »
> « **Réglages** »
> « **Eclair. / Visibilité** »
> « **Lumière ext.** »
2. « **Eclair. nuit** »
puis validez
3. Réglez la temporisation souhaitée pour l'éclairage puis validez

Réglage des phares pour une circulation à gauche ou à droite (système d'éclairage adaptatif)

Sur les véhicules équipés du système d'éclairage adaptatif, les projecteurs peuvent être réglés pour une circulation à gauche ou à droite.

Information

Le réglage des projecteurs pour une circulation à gauche ou à droite ne peut être effectué que lorsque le véhicule est à l'arrêt.

1. Sélectionnez le menu principal « **Véhicule** »
> « **Réglages** »
> « **Eclair. / Visibilité** »
> « **Lumière ext.** »
2. « **Circul. à G/D** »
puis validez
3. Sélectionnez le réglage souhaité
puis validez

Options de réglage disponibles :

- « **Standard** »
Réglage optimal des projecteurs pour une circulation à droite (pour les véhicules avec direction à gauche).
- « **Inverse** »
Réglage optimal des projecteurs pour une circulation à gauche (pour les véhicules avec direction à gauche).

Information

Tant que le réglage des projecteurs est défini sur « **Inverse** », l'écran multifonction affiche le message « Projecteurs inversés circulation à droite / à gauche » chaque fois que vous mettez le contact.

Pour plus d'informations sur les messages d'avertissement de l'écran multifonction :

- ▷ Reportez-vous au chapitre « RÉCAPITULATIF DES MESSAGES D'AVERTISSEMENT » à la page 128.

Réglage de l'éclairage intérieur

Dans le menu « **Lumière int.** », vous pouvez adapter les fonctions d'éclairage intérieur du véhicule.

1. Sélectionnez le menu principal « **Véhicule** »
> « **Réglages** »
> « **Eclair. / Visibilité** »
> « **Lumière int.** »
puis validez

Réglage de la luminosité de l'éclairage d'orientation

Vous pouvez adapter individuellement la luminosité de l'éclairage d'orientation.

1. Sélectionnez le menu principal « **Véhicule** »
> « **Réglages** »
> « **Eclair. / Visibilité** »
> « **Lumière int.** »
2. « **Ecl. orient.** »
puis validez
3. Réglez la luminosité souhaitée
puis validez

Réglage de la temporisation de l'éclairage intérieur

Vous pouvez adapter individuellement la temporisation de l'éclairage intérieur après la fermeture des portes du véhicule.

1. Sélectionnez le menu principal « **Véhicule** »
> « **Réglages** »
> « **Eclair. / Visibilité** »
> « **Lumière int.** »
2. « **Eclair. nuit** »
puis validez
3. Réglez la temporisation souhaitée pour l'éclairage puis validez

Réglage du fonctionnement des essuie-glaces

Vous pouvez régler le mode d'activation du capteur de pluie et de l'essuie-glace arrière.

1. Sélectionnez le menu principal « **Véhicule** »
 - > « **Réglages** »
 - > « **Eclair. / Visibilité** »
 - > « **Essuie-glace** »puis validez

Réglage de l'activation du capteur de pluie

Vous pouvez régler l'activation du capteur de pluie des essuie-glaces avant en plaçant le levier d'essuie-glaces en position **1**.

Pour plus d'informations sur les essuie-glaces avant :

1. Reportez-vous au chapitre « ESSUIE-GLACES AVANT ET LAVE-PROJECTEURS » à la page 88.

1. Sélectionnez le menu principal « **Véhicule** »
 - > « **Réglages** »
 - > « **Eclair. / Visibilité** »
 - > « **Essuie-glace** »
2. « **Capteur de pluie** »
puis validez
3. Sélectionnez le réglage souhaité
puis validez

Options de réglage disponibles :

- « **Automatique** »

Si le levier d'essuie-glaces est en position **1** lorsque le contact est mis, le capteur de pluie s'active automatiquement.

- « **Manuel** »

Si le levier d'essuie-glaces est en position **1** lorsque le contact est mis, le capteur de pluie reste hors fonction.

Réglage de l'activation de l'essuie-glace arrière lors du passage de la marche arrière

Vous pouvez indiquer si l'essuie-glace arrière doit effectuer automatiquement quelques balayages lorsque vous passez la marche arrière par temps de pluie.

1. Sélectionnez le menu principal « **Véhicule** »
 - > « **Réglages** »
 - > « **Eclair. / Visibilité** »
 - > « **Essuie-glace** »
2. « **Essuie-glace AR** »
puis validez
3. Sélectionnez le réglage souhaité
puis validez

Options de réglage disponibles :

- « **Automatique** »

L'essuie-glace arrière effectue quelques balayages lorsque vous passez la marche arrière.

- « **Manuel** »

L'essuie-glace arrière n'est pas activé lors du passage de la marche arrière.

Réglage des options de marche arrière

Vous pouvez indiquer si le rétroviseur extérieur et le store arrière doivent automatiquement être abaissés lorsque vous passez la marche arrière.

1. Sélectionnez le menu principal « **Véhicule** »
 - > « **Réglages** »
 - > « **Eclair. / Visibilité** »
 - > « **Options de recul** »puis validez

Abaissement du rétroviseur côté passager pour les manœuvres de stationnement

Vous pouvez indiquer si le rétroviseur extérieur côté passager doit automatiquement pivoter vers le bas lorsque vous passez la marche arrière afin d'améliorer votre perception de la bordure du trottoir.

1. Sélectionnez le menu principal « **Véhicule** »
 - > « **Réglages** »
 - > « **Eclair. / Visibilité** »
 - > « **Options de recul** »puis validez

2. « **Baisser rétrov.** »

3. Confirmez votre choix.

- Le rétroviseur extérieur est abaissé
- Le rétroviseur extérieur n'est pas abaissé

Abaissement du store arrière lors des manœuvres de stationnement

Vous pouvez indiquer si le store arrière s'abaisse automatiquement lorsque vous passez la marche arrière.

1. Sélectionnez le menu principal « **Véhicule** »
> « **Réglages** »
> « **Eclair. / Visibilité** »
> « **Options de recul** »
puis validez

2. Sélectionnez « **Lever store AR** ».

3. Confirmez votre choix

- Le store arrière doit s'abaisser
- Le store arrière ne doit pas s'abaisser

Réglages du verrouillage

Vous pouvez adapter les réglages de verrouillage et de déverrouillage du véhicule.

Vous pouvez activer ou désactiver la fonction d'aide à l'entrée Confort.

1. Sélectionnez le menu principal « **Véhicule** »
> « **Réglages** »
> « **Verrouillage** »
puis validez

Réglage du déverrouillage des portes

Vous pouvez déterminer quelles portes du véhicule sont déverrouillées lors de l'ouverture du véhicule.

1. Sélectionnez le menu principal « **Véhicule** »
> « **Réglages** »
> « **Verrouillage** »
2. « **Déverr. portes** »
puis validez
3. Effectuez le réglage souhaité
puis validez

Options de réglage disponibles :

- « **Toutes portes** »
Lorsque vous ouvrez le véhicule, toutes les portes et le hayon arrière sont déverrouillés.
- « **Porte conduct.** »
Lorsque vous ouvrez le véhicule, la porte côté conducteur et le hayon arrière sont déverrouillés.

Réglage du verrouillage des portes

Vous pouvez indiquer si les portes sont automatiquement verrouillées une fois que vous êtes monté dans le véhicule et à quel moment ce verrouillage est effectué.

1. Sélectionnez le menu principal « **Véhicule** »
> « **Réglages** »
> « **Verrouillage** »
2. « **Verr. portes** »
puis validez
3. Effectuez le réglage souhaité
puis validez

Options de réglage disponibles :

- « **Désactivé** »
Les portes ne se verrouillent pas automatiquement lorsque vous êtes monté dans le véhicule.
- « **À l'allumage** »
Les portes sont automatiquement verrouillées lorsque vous mettez le contact.
- « **Au démarrage** »
Les portes sont automatiquement verrouillées lorsque le véhicule démarre.

Activation et désactivation de la fonction d'aide à l'entrée dans le véhicule

Vous pouvez indiquer si le siège conducteur et le volant reculent automatiquement pour faciliter la montée et la descente du véhicule.

1. Sélectionnez le menu principal « **Véhicule** »
> « **Réglages** »
> « **Verrouillage** »
2. Sélectionnez « **Aide à l'entrée** »
3. Confirmez votre choix
 - La fonction d'aide à l'entrée dans le véhicule est activée
 - La fonction d'aide à l'entrée dans le véhicule est désactivée

Réglage de la climatisation

Vous pouvez adapter individuellement la régulation automatique de la climatisation.

1. Sélectionnez le menu principal « **Véhicule** »
> « **Réglages** »
> « **Climatisation** »
puis validez

Réglage du débit d'air

Vous pouvez adapter la puissance du flux d'air et le niveau du débit d'air.

1. Sélectionnez le menu principal « **Véhicule** »
> « **Réglages** »
> « **Climatisation** »
2. « **Circulation d'air** »
puis validez
3. Effectuez le réglage souhaité
puis validez

Options de réglage disponibles :

- Douce »
- Normale »
- Intense »

Activation et désactivation de la zone de ventilation élargie

Vous pouvez définir si la zone de ventilation élargie sur la partie supérieure du tableau de bord doit être activée ou désactivée.

1. Sélectionnez le menu principal « **Véhicule** »
> « **Réglages** »
> « **Climatisation** »
2. « **Zone de ventil.** »
3. Confirmez votre choix



La zone de ventilation est activée



La zone de ventilation est désactivée

Réglage plus froid des buses d'air centrales

La température de l'air expulsé par les deux buses d'air centrales peut être réglée un peu plus froide. La température de l'habitacle réglée n'en est pas modifiée.

1. Sélectionnez le menu principal « **Véhicule** »
> « **Réglages** »
> « **Climatisation** »
 2. Sélectionnez « **Buse centrale** »
 3. Confirmez votre choix
- La fonction est activée
- La fonction est désactivée

Activation et désactivation du mode de recyclage automatique de l'air

Vous pouvez définir qu'en mode recyclage automatique de l'air, l'admission d'air frais est réglée automatiquement selon la qualité de l'air.

1. Sélectionnez le menu principal « **Véhicule** »
> « **Réglages** »
> « **Climatisation** »
 2. « **Recyclage auto** »
 3. Confirmez votre choix
- Le mode recyclage automatique de l'air est activé
- Le mode recyclage automatique de l'air est désactivé

Réglage de la date et de l'heure

Vous pouvez adapter individuellement l'affichage de la date et de l'heure du véhicule.



Information

Sur les véhicules équipés de Porsche Communication Management (PCM), la date et l'heure sont automatiquement réglées à partir du signal de navigation par satellite (GPS). En fonction de la réception du signal satellite, certaines options de réglage peuvent être temporairement indisponibles.

1. Sélectionnez le menu principal « **Véhicule** »
> « **Réglages** »
> « **Date/heure** »
puis validez

Réglage de l'heure

Dans le menu « **Heure** », vous pouvez régler l'heure, le format de l'heure, ainsi que le fuseau horaire.

1. Sélectionnez le menu principal « **Véhicule** »
 - > « **Réglages** »
 - > « **Date/heure** »
 - > « **Heure** »puis validez

Réglage du format de l'heure

L'heure peut être affichée au format 12 heures ou 24 heures.

1. Sélectionnez le menu principal « **Véhicule** »
 - > « **Réglages** »
 - > « **Date/heure** »
 - > « **Heure** »
2. Sélectionnez « **Format** »
puis validez
3. Sélectionnez le réglage souhaité
puis validez

Options de réglage disponibles :

- « **12h** »
- « **24h** »

Réglage de l'heure actuelle

Sur les véhicules non équipés de Porsche Communication Management (PCM), il est possible de régler l'heure et les minutes séparément.

1. Sélectionnez le menu principal « **Véhicule** »
 - > « **Réglages** »
 - > « **Date/heure** »
 - > « **Heure** »
2. Sélectionnez « **Heures/minutes** »
3. Réglez l'heure souhaitée
puis validez

Réglage du fuseau horaire

Sur les véhicules équipés de Porsche Communication Management (PCM), il est possible d'adapter individuellement le fuseau horaire de l'horloge du véhicule.

1. Sélectionnez le menu principal « **Véhicule** »
 - > « **Réglages** »
 - > « **Date/heure** »
 - > « **Heure** »
2. « **Zone** »
puis validez
3. Sélectionnez le fuseau horaire souhaité
puis validez

Réglage de la date

Dans le menu « **Date** », vous pouvez régler la date et le format de la date.

1. Sélectionnez le menu principal « **Véhicule** »
 - > « **Réglages** »
 - > « **Date/heure** »
 - > « **Date** »puis validez

Réglage du format de la date

Vous pouvez adapter l'affichage de la date.

1. Sélectionnez le menu principal « **Véhicule** »
 - > « **Réglages** »
 - > « **Date/heure** »
 - > « **Date** »
2. Sélectionnez « **Format** »
puis validez
3. Sélectionnez le réglage souhaité
puis validez

Options de réglage disponibles :

- « **JJ.MM.AAAA** »
- « **MM/JJ/AAAA** »
- « **AAAA/MM/JJ** »

Réglage de la date actuelle

Pour les véhicules ne possédant pas de module de navigation, vous pouvez régler la date en réglant le jour, le mois et l'année de manière séparée.

1. Sélectionnez le menu principal « **Véhicule** »
> « **Réglages** »
> « **Date/heure** »
> « **Date** »
puis validez

2. Sélectionnez « **Date** »

3. Date souhaitée
puis validez

Réglage de l'heure d'été

Vous pouvez indiquer si l'horloge du véhicule tient compte de l'heure d'été.

1. Sélectionnez le menu principal « **Véhicule** »
> « **Réglages** »
> « **Date/heure** »

2. « **Heure d'été** »

3. Confirmez votre choix

- L'heure d'été est activée
 L'heure d'été est désactivée

Affichage de l'heure sur le chronomètre sur le tableau de bord

Vous pouvez régler le chronomètre dans le tableau de bord de telle sorte qu'il indique l'heure.

1. Sélectionnez le menu principal « **Véhicule** »
> « **Réglages** »
> « **Date/heure** »

2. Sélectionnez « **Heure chrono** »

3. Confirmez votre choix

- L'heure s'affiche
 L'heure ne s'affiche pas

Réglage des unités

Vous pouvez régler les unités pour les affichages du véhicule, par ex., l'affichage de la vitesse dans le compteur de vitesse numérique du combiné d'instruments, l'affichage de la température dans les écrans de la climatisation et l'affichage de la pression des pneumatiques au niveau de l'écran multifonction.

1. Sélectionnez le menu principal « **Véhicule** »
> « **Réglages** »
> « **Unités** »
puis validez

Réglage des unités du compteur de vitesse

Les unités de vitesse et de distance du compteur de vitesse peuvent être réglées.

1. Sélectionnez le menu principal « **Véhicule** »
> « **Réglages** »
> « **Unités** »

2. « **Compteur de vit.** »

3. Sélectionnez le réglage souhaité
puis validez

Options de réglage disponibles :

- « **Kilom. / km/h** »
- « **Miles / mph** »

Réglage de l'unité d'affichage de la température

Vous pouvez régler l'unité d'affichage de la température.

1. Sélectionnez le menu principal « **Véhicule** »
> « **Réglages** »
> « **Unités** »

2. « **Température** »

3. Sélectionnez le réglage souhaité
puis validez

Options de réglage disponibles :

- « **°C** »
- « **°F** »

Réglage de l'affichage de contrôle de la pression des pneumatiques

Vous pouvez régler l'affichage de contrôle de la pression des pneumatiques.

1. Sélectionnez le menu principal « **Véhicule** »
> « **Réglages** »
> « **Unités** »
2. « **Pression pneus** »
3. Sélectionnez le réglage souhaité puis validez

Options de réglage disponibles :

- « **bar** »
- « **psi** »

Réglage de l'unité d'affichage de la pression de suralimentation

Sur les véhicules équipés d'un moteur turbocompressé, vous pouvez régler l'unité d'affichage de la pression de suralimentation.

1. Sélectionnez le menu principal « **Véhicule** »
> « **Réglages** »
> « **Unités** »
2. « **Pression suralim.** »
3. Sélectionnez le réglage souhaité puis validez

Options de réglage disponibles :

- « **bar** »
- « **psi** »

Réglage de l'unité d'affichage de la consommation

Vous pouvez régler l'unité de l'affichage de la consommation.

1. Sélectionnez le menu principal « **Véhicule** »
> « **Réglages** »
> « **Unités** »
2. Sélectionnez « **Consommation** »
3. Sélectionnez le réglage souhaité puis validez

Options de réglage disponibles :

- « **l/100 km** »
- « **MPG (USA)** »
- « **MPG (GB)** »
- « **km/l** »

Réglage de la langue

La langue de l'écran multifonction peut être réglée.

1. Sélectionnez le menu principal « **Véhicule** »
> « **Réglages** »
> « **Langue** »
2. Sélectionnez la langue voulue puis validez

Réglage du volume des signaux d'avertissement et d'indication

Vous pouvez adapter le volume sonore des signaux d'avertissement et d'indication du système Assistance parking.

1. Sélectionnez le menu principal « **Véhicule** »
> « **Réglages** »
> « **Volume sonore** »
puis validez

Réglage du volume de l'Assistance parking

Vous pouvez adapter le volume sonore des signaux d'indication du système Assistance parking.

1. Sélectionnez le menu principal « **Véhicule** »
> « **Réglages** »
> « **Volume sonore** »

2. « **ParkAssistent** »

3. Sélectionnez le réglage souhaité puis validez

Options de réglage disponibles :

- « **Forts** »
- « **Moyens** »
- « **Bas** »

Réglage du volume des signaux d'avertissement

Vous pouvez adapter le volume sonore des signaux d'avertissement.

1. Sélectionnez le menu principal « **Véhicule** »
> « **Réglages** »
> « **Volume sonore** »
2. « **Signaux sonores** »
3. Sélectionnez le réglage souhaité puis validez

Options de réglage disponibles :

- **Forts** »
- **Moyens** »
- **Bas** »

Réglage de l'affectation des touches au niveau du volant multifonction

Vous pouvez adapter individuellement l'affectation de la touche multifonction.

Les fonctions de l'écran multifonction ou du PCM / CDR peuvent être affectées à la touche multifonction.

1. Sélectionnez le menu principal « **Véhicule** »
> « **Réglages** »
> « **Volant** »
2. Sélectionnez « **Touche multifon.** » puis validez
3. Sélectionnez « **Fonction PCM** » ou « **Fonc. instr. bord** » puis validez
4. Sélectionnez l'affectation de fonction souhaitée puis validez

Fonctions PCM disponibles :

- « **Source audio** »
Changement de source audio.
- « **Cde vocale** »
Activation de la commande vocale.
- « **Guidage (rép.)** »
Répétition des indications vocales du système de navigation.
- « **Station/piste <** »
Station / titre précédent.
- « **Station/piste >** »
Station / titre suivant.
- « **Carte** »
Affichage de la carte de navigation au PCM.
- « **Chgt de menu** »
Changement de la zone de menu principal.

Fonctions du combiné disponibles :

- « **Chrono on/off** »
Démarrage / arrêt du chronométrage.
- « **Menu Véhicule** »
Affichage du menu du véhicule.
- « **Menu Parcours** »
Affichage du menu Parcours.
- « **Menu RDK** »
Affichage du menu RDK.
- « **Menu Chrono** »
Affichage du menu de chronométrage.
- « **Menu ACC** »
Affichage du menu ACC.
- « **Menu Audio** »
Affichage du menu audio.
- « **Menu Téléph.** »
Affichage du menu du téléphone.
- « **Menu Navig.** »
Affichage du menu de navigation.
- « **Menu Carte** »
Affichage de la carte de navigation sur l'écran multifonction.

Récapitulatif des messages d'avertissement

Si vous recevez un message d'avertissement, reportez-vous toujours aux chapitres correspondants du présent Manuel Technique. Les messages d'avertissement ne peuvent être affichés que si toutes les conditions de mesure sont remplies. Contrôlez donc régulièrement tous les niveaux de liquides – en particulier le niveau d'huile moteur avant chaque ravitaillement en carburant.

Catégories des messages d'avertissement

Avertissement rouge : avertissement en cas de panne du système









▷ Recherchez et consultez immédiatement un atelier spécialisé*.











Avertissement jaune : avertissement en cas d'anomalie ou de défaut du système

















▷ Recherchez un atelier spécialisé à la prochaine occasion*.



















Avertissement jaune : message d'information

















▷ Recherchez un atelier spécialisé* à la prochaine occasion ou réparez vous-même.















Voyants dans le combiné d'instruments	Message d'avertissement sur l'écran multifonction	Signification / mesures
	Pression d'huile trop basse	Arrêtez-vous immédiatement à un emplacement approprié et coupez le moteur. Ne continuez pas à rouler. Ouvrez le menu « Niveau d'huile » à l'écran multifonction. Si nécessaire, faites l'appoint d'huile moteur. Arrêtez-vous si le voyant de contrôle s'allume malgré un niveau d'huile correct. Faites réparer ce défaut par un atelier spécialisé.*
	Contrôle de pression d'huile défectueux	Faites réparer ce défaut par un atelier spécialisé.*
	Température d'huile trop élevée	Arrêtez le moteur et laissez-le refroidir. Contrôlez le niveau d'huile, faites l'appoint si nécessaire.
	Affichage température d'huile défectueux	Faites réparer ce défaut par un atelier spécialisé.*
	Panne de mesure du niveau huile	Faites réparer ce défaut par un atelier spécialisé.*
	Niveau d'huile minimum atteint	Rajoutez de l'huile moteur sans tarder.
	Niveau d'huile minimum non atteint	Rajoutez de l'huile moteur sans tarder.
	Niveau d'huile maximum dépassé	Rendez-vous dans un atelier spécialisé à la prochaine occasion pour faire corriger la quantité d'huile.*















Voyants dans le combiné d'instruments	Message d'avertissement sur l'écran multifonction	Signification / mesures
Le voyant de contrôle de l'affichage de la température du liquide de refroidissement s'allume.		Température moteur ou liquide de refroidissement trop élevée. Arrêtez le moteur et laissez-le refroidir. Contrôlez le niveau de liquide de refroidissement et d'huile moteur. Si nécessaire, complétez les niveaux.
Le voyant de contrôle de l'affichage de la température du liquide de refroidissement clignote.		Arrêtez le moteur et laissez-le refroidir. Contrôlez le niveau de liquide de refroidissement. Si nécessaire, faites l'appoint.
Le voyant de contrôle de l'affichage de la température du liquide de refroidissement clignote.		Aff. température liquide de refroid. défectueux. Faites réparer ce défaut par un atelier spécialisé.*
	Anomalie alternateur	Arrêtez-vous immédiatement à un emplacement approprié et coupez le moteur. Ne continuez pas à rouler. Faites réparer ce défaut par un atelier spécialisé.*
	Puissance moteur réduite	Consultez un atelier spécialisé.*
	Anomalie gestion moteur	Faites réparer ce défaut par un atelier spécialisé.*
	Anomalie gestion moteur	Faites réparer ce défaut par un atelier spécialisé.*
	Protection batterie Mise hors tension des consommateurs	Pour prévenir toute décharge de la batterie, différents consommateurs de confort sont désactivés.
	Démarrer manuellement	Démarez le moteur manuellement à l'aide du contacteur d'allumage.
	Fonction Start / Stop désactivée	Faites réparer ce défaut par un atelier spécialisé.*
L'affichage de la position du levier sélecteur clignote		Boîte de vitesses PDK : Le levier sélecteur est peut-être entre deux positions. Engagez correctement le levier sélecteur.

Voyants dans le combiné d'instruments	Message d'avertissement sur l'écran multifonction	Signification / mesures
	 Placer le levier sélecteur en position P.	Boîte de vitesses PDK : Avant de retirer la clé de contact, amenez le levier sélecteur en position P.
	 Placer le levier sélecteur en position P.	Pour arrêter le moteur et sécuriser le véhicule, amenez le levier sélecteur en position P.
	 Placer le levier sélecteur en position P ou N.	Boîte de vitesses PDK : Le démarrage n'est possible que dans la position P ou N du levier sélecteur.
	 Actionner les freins	Boîte de vitesses PDK : Actionnez le frein pour le démarrage.
L'affichage de la position du levier sélecteur clignote	 Fonctionnement de secours boîte de vitesses	Réduction du confort de passage de rapport, défaillance de la marche arrière. Faites réparer ce défaut sans tarder par un atelier spécialisé.*
L'affichage de la position du levier sélecteur clignote	 Fonctionnement de secours boîte de vitesses	Le combiné d'instruments n'affiche plus la position du levier sélecteur. Vous ne pouvez plus conduire le véhicule que jusqu'à son immobilisation totale. Vous ne pouvez pas repartir. Arrêtez immédiatement le véhicule à un emplacement approprié. Respectez les indications au chapitre « Remorquage ». Faites remorquer le véhicule vers un atelier spécialisé.
	 Anomalie boîte de vitesses	Faites réparer ce défaut par un atelier spécialisé.*
	 Boîte de vitesses trop élevée	Lorsque vous prenez la route, un « broutage d'avertissement » se fait sentir et les performances du moteur peuvent être réduites. Ne maintenez pas le véhicule en appuyant sur la pédale d'accélérateur, par ex. en côte. Immobilisez le véhicule avec la pédale de frein. Réduisez la charge du moteur. Si possible, arrêtez le véhicule à un emplacement approprié. Faites tourner le moteur en position de levier sélecteur P ou N jusqu'à ce que l'avertissement disparaisse.
	 Actionner l'embrayage	Boîte mécanique : Actionnez l'embrayage pour démarrer.
	 Avertissement niveau de liquide de frein	Arrêtez-vous immédiatement à un emplacement approprié. Ne continuez pas à rouler. Faites réparer ce défaut par un atelier spécialisé.*
	 Avertissement répartiteur de freinage	Arrêtez-vous immédiatement à un emplacement approprié. Ne continuez pas à rouler. Faites réparer ce défaut par un atelier spécialisé.*
	 Panne ABS	Faites réparer ce défaut par un atelier spécialisé.*
	 Usure plaquette de frein	Faites remplacer les plaquettes de frein sans tarder. Consultez un atelier spécialisé.*













Voyants dans le combiné d'instruments	Message d'avertissement sur l'écran multifonction	Signification / mesures
 Clignote	 Désactiver le frein de parking	Tirez le commutateur du frein de parking électrique.
 Clignote	Actionner la pédale de frein	Actionnez la pédale de frein en desserrant le frein de parking électrique.
 Clignote	 Anomalie frein de parking	Faites réparer ce défaut par un atelier spécialisé.*
 Clignote	 Frein de parking électrique en fonction de freinage d'urgence.	
 Panne PSM	Panne PSM	Faites réparer ce défaut par un atelier spécialisé.*
 PSM désactivé	PSM désactivé	Le Porsche Stability Management a été désactivé.
 PSM activé	PSM activé	Le Porsche Stability Management a été activé.
 Anomalie transmission intégr. PSM activé	Anomalie transmission intégr. PSM activé	Le système Porsche Traction Management est surchargé. Réduisez la sollicitation. Si le défaut persiste, consultez un atelier spécialisé.*
 Surcharge transmission intégr.	Surcharge transmission intégr.	Le système Porsche Traction Management est surchargé. Réduisez la sollicitation.
 Anomalie transmission intégr.	Anomalie transmission intégr.	Faites réparer ce défaut par un atelier spécialisé.*
 Panne mode Sport	Panne mode Sport	Faites réparer ce défaut par un atelier spécialisé.*
 Mode Sport non disponible	Mode Sport non disponible	Faites réparer ce défaut par un atelier spécialisé.*
 Panne spoiler	Panne spoiler	La stabilité routière est compromise. Adaptez votre mode de conduite. Faites réparer ce défaut par un atelier spécialisé.*
 Toit ouvrant pas complètement fermé	Toit ouvrant pas complètement fermé	Fermez le toit ouvrant.
Voyant de contrôle de l'affichage du niveau de carburant allumé	 Contrôler autonomie rest. SVP	Faites le plein à la prochaine occasion.







Voyants dans le combiné d'instruments	Message d'avertissement sur l'écran multifonction	Signification / mesures
	Anomalie jauge du réservoir	Faites réparer ce défaut par un atelier spécialisé.*
	Contrôler trappe du réservoir	Remettez correctement le bouchon du réservoir jusqu'à sentir son enclenchement.
	Ajouter liquide lave-glace	
	Mettre la ceinture de sécurité	Tous les passagers du véhicule doivent attacher leur ceinture de sécurité.
	Protection piétons déclenchée	Consultez un atelier spécialisé.*
	Anomalie du système protection piétons	Faites réparer ce défaut par un atelier spécialisé.*
	Panne voyant de contrôle airbag	Faites réparer ce défaut par un atelier spécialisé.*
	Direction verrouillée	L'antivol de direction est défectueux. Faites réparer ce défaut par un atelier spécialisé.*
	Délester la direction	Délestez l'antivol de direction en tournant le volant vers la gauche ou vers la droite.
	Volant chauffant activé	Le chauffage du volant est activé.
	Volant chauffant désactivé	Le chauffage du volant est désactivé.
	Contrôler niveau d'huile de direction	Véhicules avec PDCC : Niveau de liquide de la direction assistée trop bas. Consultez un atelier spécialisé.*
	Clé de contact non retirée	
	Anomalie serrure clé de contact	Faites réparer ce défaut par un atelier spécialisé.*
	Clé de contact non reconnue	Assurez-vous d'avoir la clé du véhicule sur vous.
	Serrure clé de contact défectueuse	Faites réparer ce défaut par un atelier spécialisé.*

Voyants dans le combiné d'instruments	Message d'avertissement sur l'écran multifonction	Signification / mesures
	Remplacer pile clé de contact	Remplacez la pile de la clé du véhicule.
	Anomalie système Porsche Entry & Drive	Faites réparer ce défaut par un atelier spécialisé.*
	Plusieurs clés détectées dans le véhicule	Message d'information : Plusieurs clés dans le véhicule, par exemple, sur le passager.
	Pour verrouiller le véhicule, fermer les portes SVP	Avant de procéder au verrouillage du véhicule, fermez les portes et le hayon arrière.
	Anomalie du système de châssis	Le comportement routier du véhicule peut être modifié. Adaptez votre vitesse à ce nouveau comportement. Faites réparer ce défaut par un atelier spécialisé.*
	Panne du système de châssis	Arrêtez-vous immédiatement à un emplacement approprié. Ne continuez pas à rouler. Faites réparer ce défaut par un atelier spécialisé.*
	Régulation activée	La régulation de hauteur de caisse PASM est activée.
	Régulation désactivée	La régulation de hauteur de caisse PASM a été désactivée, par exemple, pour placer le véhicule sur un pont élévateur ou pour lever une roue.
	Non autorisé	Régulation de hauteur de caisse non autorisée, par exemple, à une vitesse supérieure à env. 30 km/h ou si une porte ou le hayon arrière sont ouverts.
	Non autorisé	Régulation de hauteur de caisse impossible, par exemple, lorsque le moteur est coupé, en cas de sollicitation trop importante ou de tension de la batterie trop faible.
	Garde au sol très basse	La hauteur de caisse du véhicule n'est pas suffisante pour repartir. Le système va régler à nouveau la hauteur sélectionnée. Ce processus peut prendre plusieurs minutes. S'il persiste, faites contrôler / réparer ce défaut par un atelier spécialisé.*
	Garde au sol très haute	La hauteur de caisse du véhicule est trop élevée pour repartir. Le système va régler à nouveau la hauteur sélectionnée. S'il persiste, faites contrôler / réparer ce défaut par un atelier spécialisé.*
	Anomalie PDCC	Le comportement routier du véhicule peut être modifié. Adaptez votre vitesse à ce nouveau comportement. Faites réparer ce défaut par un atelier spécialisé.*
	Panne PDCC	Le roulis du véhicule est sensiblement plus important dans les virages. Adaptez votre vitesse et conduisez prudemment jusqu'au prochain atelier spécialisé.*
	Anomalie PDCC PSM activé	Le comportement routier du véhicule peut être modifié. Adaptez votre vitesse à ce nouveau comportement. Faites réparer ce défaut par un atelier spécialisé.*

Voyants dans le combiné d'instruments	Message d'avertissement sur l'écran multifonction	Signification / mesures
	Anomalie différentiel arrière à gliss. limitée	Faites réparer ce défaut par un atelier spécialisé.*
	Pression des pneumatiques	Le système de contrôle de pression des pneumatiques détecte toute perte de pression supérieure à 0,5 bar quand vous roulez à moins de 160 km/h et toute fuite supérieure à 0,4 bar quand vous roulez à plus de 160 km/h. Arrêtez-vous immédiatement à un emplacement approprié et vérifiez si les pneumatiques indiqués sont endommagés. Si nécessaire, appliquez du produit anticrevaillon et réglez la pression correcte des pneumatiques.
	Gonfler pneus !	Le système de contrôle de pression détecte toute perte de pression supérieure à 0,3 bar. Corrigez la pression de gonflage à la prochaine occasion.
	Contrôle partiel	Défaut à 1 ou 2 capteurs de roue. Faites réparer ce défaut par un atelier spécialisé.*
	Pas de contrôle. Système en cours de configuration	Il faut un certain temps au système de contrôle de la pression pour paramétrer les roues. Pendant ce temps, aucune pression actuelle des pneumatiques n'est disponible sur l'écran multifonction.
	Système inactif	Anomalie du système de contrôle de la pression des pneumatiques. La pression des pneumatiques n'est pas surveillée. Faites réparer ce défaut par un atelier spécialisé.*
	Système inactif Anomalie passagère	Anomalie temporaire du système de contrôle de la pression des pneumatiques. La pression des pneumatiques n'est pas surveillée.
	Pression confort Ralentissez.	Limite de vitesse dépassée pour la pression de confort réglée.
	Changem. de roue ? Faire une nouvelle sélection !	Actualisez les paramètres de réglage des pneumatiques sur l'écran multifonction après le changement d'une roue.
	Anomalie contrôle de pression des pneumatiques	Anomalie du système de contrôle de la pression des pneumatiques. La pression des pneumatiques n'est pas surveillée. Faites réparer ce défaut par un atelier spécialisé.*
	Feux de croisement allumés	Feux de croisement / Feux de position allumés.
	Feux de stationnement allumés	Feu de stationnement gauche / droit allumé.
	Exemple : Contrôler clignotant avant gauche	Le feu indiqué est défectueux. Vérifiez l'ampoule correspondante. Faites réparer ce défaut par un atelier spécialisé.*
	Feu dynamique de l'éclairage en courbe défectueux	Faites réparer ce défaut par un atelier spécialisé.*

clignote

Voyants dans le combiné d'instruments	Message d'avertissement sur l'écran multifonction	Signification / mesures
Vallume	 Activation auto. feux de croisement défectueuse	Faites réparer ce défaut par un atelier spécialisé.*
	 Contrôler feu statiq. éclairage en courbe côté gauche / droit	Le feu indiqué est défectueux. Vérifiez l'ampoule correspondante. Faites réparer ce défaut par un atelier spécialisé.*
clignote	 Correcteur de portée des phares défectueux	Adaptez votre mode de conduite et votre vitesse. Faites réparer ce défaut par un atelier spécialisé.*
	 Capteur de pluie / de luminosité défectueux	Activez manuellement les essuie-glaces et les projecteurs. Faites réparer ce défaut par un atelier spécialisé.*
	 Anomalie commande des phares	Faites réparer ce défaut par un atelier spécialisé.*
	 Projecteurs inversés circulation à droite / à gauche	Les phares ont été réglés pour les pays présentant une circulation à gauche ou à droite.
	 Essuie-glace défectueux	Faites réparer ce défaut par un atelier spécialisé.*
	 Coffre arrière	fermez le hayon arrière.
	 Porte ouverte également : Exemple : Porte, capot moteur	Fermez la porte / le hayon / le capot indiqué.
 Attelage de remorque non verrouillé !	Arrêtez-vous immédiatement à un emplacement approprié. Ne continuez pas à rouler. Le crochet d'attelage ne se trouve pas en position finale. Actionnez le bouton de commande jusqu'à atteindre la position finale.	
 Launch Control activé	Le Launch Control est activé.	
 Distance ! Freiner SVP !	La distance avec le véhicule vous précédant est trop réduite.	
 Anomalie ACC	Adaptez votre mode de conduite et votre vitesse. Faites réparer ce défaut au niveau du régulateur de vitesse adaptatif sans tarder par un atelier spécialisé.*	
	Capteur ACC masqué !	Régulateur de vitesse adaptatif : le fonctionnement du capteur installé à l'avant du véhicule peut être perturbé, par ex., par de la saleté, de la neige, de la glace ou de mauvaises conditions météorologiques.

Voyants dans le combiné d'instruments	Message d'avertissement sur l'écran multifonction	Signification / mesures
	 Défaut système	Un ou plusieurs systèmes peuvent présenter une défaillance. Adaptez votre mode de conduite et votre vitesse. Faites réparer ce défaut par un atelier spécialisé.*
	 Anomalie sonore instr. de bord / assistance parking	Les signaux sonores des clignotants et les messages acoustiques d'avertissement et de distance (par ex., pour l'Assistance parking) ne sont pas opérationnels. Veuillez en tenir compte, par exemple, lors des manœuvres de stationnement. Faites réparer ce défaut par un atelier spécialisé.*
	 Anomalie sonore Assistance parking	Les messages acoustiques d'avertissement et de distance ne sont pas opérationnels. Veuillez en tenir compte, par exemple, lors des manœuvres de stationnement. Faites réparer ce défaut par un atelier spécialisé.*
	 Limite 1 / 2 dépassée	Vous avez dépassé la limite de vitesse 1 ou 2 sélectionnée.
Le voyant de contrôle de l'affichage de la température du liquide de refroidissement clignote.	 Anomalie gestion moteur	Faites réparer ce défaut par un atelier spécialisé.*
	 Exemple : Révision comp. dans : XXX km	Indicateur d'entretien. Faites effectuer la prochaine visite d'entretien au plus tard après dépassement du kilométrage / nombre de jours affiché. Conformez-vous néanmoins aux échéances figurant dans la brochure Garantie et Entretien.

* Nous vous recommandons de faire exécuter ces opérations par un concessionnaire Porsche, car celui-ci dispose du personnel d'atelier formé tout spécialement ainsi que des pièces détachées et outils nécessaires.

Avant de prendre la route	138	Porsche Stability Management (PSM)	172
Remarques concernant la période de rodage	138	Fonction HOLD : assistance au démarrage en côte, gestion de position arrêtée	176
Modifications techniques	138	Système de freinage ABS (système antiblocage).....	178
Conduite sur circuit (par exemple, écoles de pilotage, compétitions de clubs sport).....	139	Porsche Active Suspension Management (PASM)	179
Trajets à l'étranger.....	139	Porsche Active Suspension Management (PASM) avec suspension pneumatique et régulation de la hauteur de caisse	180
Sorties d'échappement.....	140	Porsche Dynamic Chassis Control (PDCC) et PTV Plus (Porsche Torque Vectoring Plus).....	182
Recyclage	140	Modes « Sport » et « Sport Plus »	183
Contacteur d'allumage, verrouillage de direction	140	Aileron télescopique	186
Démarrage et arrêt du moteur	142		
Fonction Stop-Start	143		
Frein de parking électrique	146		
Pédale de frein	147		
Porsche Ceramic Composite Brake (PCCB) ...	148		
Tempostat.....	148		
Régulateur de vitesse adaptatif.....	150		
Téléphones mobiles et CB	160		
Systèmes de communication Porsche PCM et CDR	160		
USB / iPod® et AUX	160		
Commande vocale	161		
Transpondeur de péage	161		
Boîte de vitesses mécanique, embrayage	162		
Boîte de vitesses Porsche Doppelkupplung (PDK)	163		
Position du levier sélecteur boîte de vitesses Porsche Doppelkupplung (PDK)	165		
Programme de conduite restreint.....	169		
Déverrouillage d'urgence du levier sélecteur PDK	170		
Systèmes de transmission et de réglage du châssis	171		
Porsche Traction Management (PTM).....	172		

Avant de prendre la route

- ▷ Contrôlez la pression de gonflage, le profil et l'état de tous les pneumatiques.
- ▷ Nettoyez les projecteurs, les feux et les clignotants arrière, les vitres, le capteur radar du régulateur de vitesse adaptatif, ainsi que la lentille de la caméra de recul.
- ▷ Contact mis, vérifiez le bon fonctionnement des projecteurs, des feux stop et des clignotants.
- ▷ Contact mis et moteur à l'arrêt, vérifiez le bon fonctionnement des lampes témoins et des voyants.
- ▷ Veillez à disposer d'une quantité suffisante de carburant.
- ▷ Réglez les rétroviseurs intérieur et extérieurs de façon à avoir une visibilité parfaite vers l'arrière.
- ▷ Bouclez votre ceinture de sécurité – les passagers doivent faire de même.
- ▷ Contrôlez régulièrement le niveau de tous les liquides, même entre les intervalles de maintenance prescrits.

Remarques concernant la période de rodage

Pour votre nouvelle Porsche, il convient de prêter attention aux conseils ci-dessous afin d'atteindre des conditions de marche optimales.

Toute la précision des méthodes de fabrication les plus récentes ne peut complètement éviter que les pièces mobiles doivent « s'adapter les unes aux autres ». Ce processus de rodage se produit essentiellement au cours des 3 000 premiers kilomètres.



Information

Au cours des 3 000 premiers kilomètres, vous devez :

- ▷ Préférer les trajets longs.
- ▷ Éviter le plus possible les départs à froid fréquents sur des trajets courts.
- ▷ Ne pas participer à des compétitions automobiles, à des cours de pilotage, etc. avec votre véhicule.
- ▷ Éviter les régimes élevés, en particulier lorsque le moteur est froid.

Consommation d'huile et de carburant

Les consommations d'huile et de carburant peuvent dépasser quelque peu la valeur normale durant la période de rodage.

Vous trouverez les valeurs de consommation d'huile et de carburant dans les Caractéristiques techniques :

- ▷ Reportez-vous au chapitre « CARACTÉRISTIQUES MOTEUR » à la page 287.
- ▷ Reportez-vous au chapitre « CONSOMMATION DE CARBURANT ET ÉMISSION DE GAZ D'ÉCHAPPEMENT » à la page 288.

Rodage de plaquettes de frein neuves

Les plaquettes et disques de frein neufs doivent « se roder ». Pour cette raison, ils ne présentent leur coefficient de friction maximal qu'après quelques centaines de kilomètres.

Cette efficacité légèrement moindre du freinage doit donc être compensée par un effort plus important sur la pédale. Cela s'applique également aux remplacements des plaquettes et des disques de frein.

Rodage de pneumatiques neufs

- ▷ Tenez compte du fait qu'au début, les pneumatiques neufs ne disposent pas encore de leur pleine capacité d'adhérence. Il est donc recommandé d'adopter une vitesse modérée pendant les 100 à 200 premiers kilomètres avec de nouveaux pneumatiques.

Modifications techniques

- ▷ Vous ne devez apporter des modifications à votre véhicule que sur accord de Porsche. Il est ainsi garanti que la sécurité de fonctionnement et de roulement de votre Porsche sera maintenue et qu'aucun dommage consécutif ne se produira sur votre véhicule. Votre concessionnaire Porsche vous conseillera volontiers.

- Pour votre véhicule, veuillez utiliser exclusivement des pièces Porsche d'origine ou des pièces détachées de qualité équivalente et fabriquées conformément aux spécifications et exigences de production de Porsche. Vous pourrez vous les procurer auprès d'un concessionnaire Porsche ou d'un atelier spécialisé. N'utilisez des accessoires relatifs à la sécurité que s'ils proviennent de la gamme Porsche Tequipment ou s'ils ont été contrôlés et homologués par Porsche. Votre concessionnaire Porsche vous informera et vous conseillera volontiers sur toutes ces questions.

En cas d'utilisation d'autres pièces de rechange ou accessoires, Porsche se voit dans l'obligation de décliner toute responsabilité concernant les dommages ou préjudices que ceux-ci pourraient entraîner. Même lorsqu'un fabricant d'accessoires est globalement homologué, il peut y avoir atteinte à la sécurité du véhicule.

La multiplicité des produits existant sur le marché des accessoires ne permet pas à Porsche de les contrôler tous.

- Ne négligez pas non plus le fait que l'utilisation de pièces et d'accessoires non homologués par Porsche compromet la garantie dont bénéficie votre véhicule.

Risque d'accident dû à l'aérodynamisme modifié.

Si des composants aérodynamiques, tels que spoilers, becquets, aileron ou carénages inférieurs sont endommagés ou absents, le comportement routier du véhicule s'en trouvera affecté.

- Vérifiez régulièrement que votre véhicule n'est pas endommagé.
- Les composants aérodynamiques endommagés ou absents doivent être remplacés sans tarder.

Conduite sur circuit (par exemple, écoles de pilotage, compétitions de clubs sport)

Liquide de frein, plaquettes et de disques de frein

Avec le temps, le liquide de frein absorbe l'humidité de l'air. Cet enrichissement en eau diminue le point d'ébullition et peut, en cas de sollicitation à des températures élevées, telles qu'elles peuvent survenir lors de la conduite sur circuit (école de pilotage, compétitions de clubs sport), influencer l'efficacité du freinage.

Le liquide de frein ne doit de ce fait pas avoir plus de 12 mois si vous roulez sur circuit (école de pilotage, compétitions de clubs sport).

- Veuillez consulter à ce sujet la brochure « Garantie et Entretien ».

L'usure des plaquettes et des disques de frein dépend fortement du mode de conduite et des conditions d'utilisation. En cas de sollicitation à des températures élevées, telles qu'elles peuvent survenir lors de la conduite sur circuit (école de pilotage, compétitions de clubs sport), l'usure des composants de freins augmente.

- Avant d'effectuer un parcours sur circuit (école de pilotage, compétitions de clubs sport), procédez de ce fait à un contrôle visuel afin de vérifier l'usure des plaquettes et des disques de frein.

Trajets à l'étranger

Les modèles Porsche ne sont pas tous distribués dans tous les pays. Il peut donc arriver que certaines pièces de rechange ne soient pas disponibles ou que le concessionnaire Porsche ne puisse pas effectuer tous les travaux de réparation.

- Avant d'effectuer un trajet à l'étranger, veuillez vous informer pour savoir
 - si le véhicule peut être réparé en cas de dommage.
 - si le véhicule doit subir des adaptations techniques.
 - si le carburant disponible est de qualité suffisante.

Pour plus d'informations sur la qualité du carburant :

- Reportez-vous au chapitre « RAVITAILLEMENT EN CARBURANT » à la page 234.

Sorties d'échappement

▲ AVERTISSEMENT

Risque de brûlures dû aux sorties d'échappement brûlantes.

Les sorties d'échappement sont brûlantes lorsque le moteur tourne et pendant un certain temps après l'arrêt de ce dernier.

- ▷ Gardez une certaine distance de sécurité par rapport aux sorties d'échappement lorsque vous vous tenez à l'arrière du véhicule.
- ▷ Veillez à ce que les enfants ne se brûlent pas au niveau des sorties d'échappement.

Recyclage

Uniquement pour les pays de l'Union Européenne : recyclage des véhicules hors d'usage

Porsche AG reprend gratuitement votre véhicule Porsche en fin de vie et le dirige vers une unité de recyclage compatible avec la protection de l'environnement.

- ▷ Adressez-vous à votre concessionnaire Porsche habituel pour la reprise de votre véhicule et pour le certificat de destruction, il vous viendra volontiers en aide pour le recyclage de votre véhicule hors d'usage.



Contacteur d'allumage, verrouillage de direction

La clé de contact s'insère dans le contacteur d'allumage sous la commande d'éclairage à gauche du volant.

Sur les véhicules **équipés de Porsche Entry & Drive**, vous ne devez plus introduire la clé dans le contacteur d'allumage, mais simplement l'avoir avec vous. La clé de contact est remplacée par un module placé dans le contacteur d'allumage et qui y reste en place **en permanence**, sauf en cas de remorquage.

Le contacteur d'allumage présente trois positions pour la clé de contact.



Positions de la clé
0 - Position de base
1 - Contact mis
2 - Démarrage du moteur

i Information

Lorsque la clé de contact est insérée dans le contacteur, la batterie du véhicule se décharge. Si la batterie est déchargée, vous devrez actionner le dispositif de secours pour pouvoir retirer la clé du contacteur d'allumage :

- ▷ Reportez-vous au chapitre « DÉVERROUILLAGE DE SECOURS DE LA CLÉ DE CONTACT / DÉVERROUILLAGE DU MODULE » à la page 141.

Position 0 de la clé de contact – Contact coupé (position de base)

En position 0 de la clé de contact, le moteur est arrêté et le contact est coupé. La clé de contact peut être retirée dans cette position.

Position 1 de la clé de contact – Contact mis

▫ Tournez la clé de contact en position 1.

Tous les consommateurs d'énergie peuvent être mis en marche. Les voyants s'allument dans le combiné d'instruments pour le contrôle des lampes.

▫ Reportez-vous au chapitre « COMBINÉ D'INSTRUMENTS » à la page 92.

Si aucun consommateur électrique n'est activé pendant les 10 minutes qui suivent la mise du contact, vous devez remettre le contact.

Vous devez auparavant tourner la clé de contact dans la position 0 (position de base) du contacteur d'allumage.

La clé de contact ne peut pas être retirée lorsque le contact est mis ou que le moteur est démarré.

Pour retirer la clé de contact :

- Arrêtez le véhicule.
- **Pour les véhicules avec boîte PDK :**
Sélectionnez la position P du levier sélecteur PDK.
- Coupez le contact.
- Retirez la clé de contact.

Position 2 de la clé de contact – Démarrage du moteur

▫ Tournez la clé de contact dans la position 2 du contacteur d'allumage.

La clé du véhicule repasse automatiquement de la position 2 à la position 1 une fois le moteur démarré.

Verrouillage de la colonne de direction

Le retrait de la clé de contact **verrouille automatiquement** la colonne de direction et son insertion dans le contacteur d'allumage la **déverrouille automatiquement**.

Fonctionnement de secours avec Porsche Entry & Drive

Des perturbations radio entre le véhicule et la clé de contact ou une pile déchargée dans la clé de contact peuvent désactiver la fonction confort du Porsche Entry & Drive.

Dans ce cas, vous pouvez retirer le module du contacteur d'allumage et démarrer le véhicule au moyen de la clé de contact.

Pour plus d'informations sur le retrait du module du contacteur d'allumage :

- Reportez-vous au chapitre « DÉVERROUILLAGE DE SECOURS DE LA CLÉ DE CONTACT / DÉVERROUILLAGE DU MODULE » à la page 141.

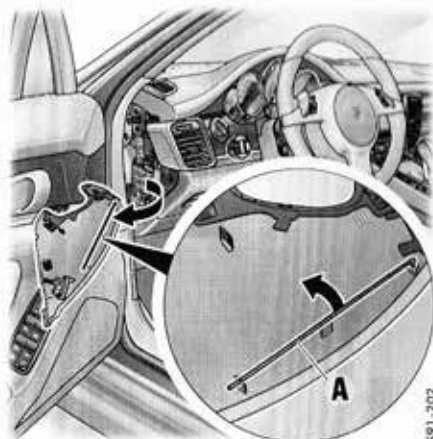

Déverrouillage de secours de la clé de contact / Déverrouillage du module

Si la batterie est déchargée, vous devez actionner le dispositif de secours pour pouvoir retirer la clé de contact.

L'actionnement de secours doit également être effectué lorsque, sur les véhicules équipés de Porsche Entry & Drive, le module doit être retiré du contacteur.

1. Soulevez délicatement le couvercle de la boîte à fusibles côté conducteur avec un tournevis et retirez-le.
2. Déclipsez le crochet métallique A à l'intérieur du couvercle.

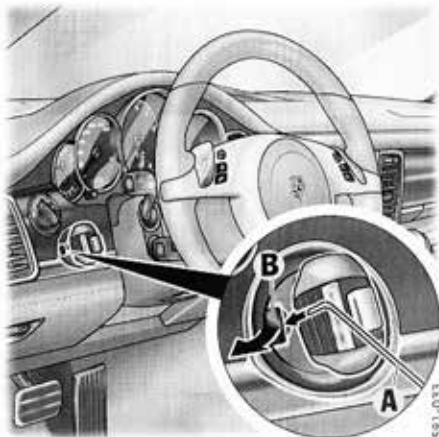

591-023

3. À l'aide du crochet métallique **A**, retirez le couvercle en plastique **B** du contacteur d'allumage.
Prenez garde de ne pas perdre le couvercle en plastique **B**.

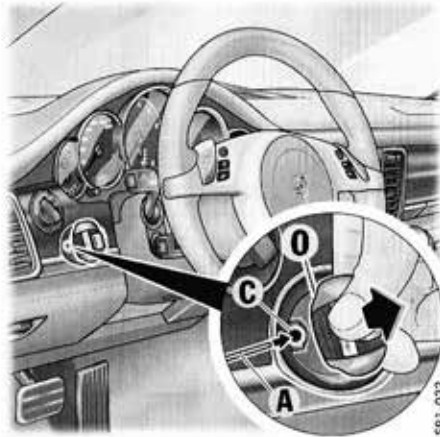

591-032

4. Tournez la clé de contact / le module dans la position **O** (position de base) du contacteur d'allumage.
5. À l'aide du crochet métallique **A**, appuyez dans l'ouverture **C**.
Le déverrouillage doit être audible.
6. Retirez la clé de contact / le module dans la position de base **O**.
7. Remettez le couvercle en plastique **B** en place.

Démarrage et arrêt du moteur

Seule la clé de contact correcte permet de désactiver le système antidémarrage et de démarrer le moteur.

- ▷ Reportez-vous au chapitre « SYSTÈME ANTIDÉMARRAGE » à la page 224.

⚠ DANGER

Risque de blessures graves, voire mortelles dues à l'inhalation de gaz toxiques.

Les gaz d'échappement contiennent du monoxyde de carbone ; ce gaz invisible et inodore provoque des intoxications graves, même à faible concentration.

- ▷ Ne démarrez jamais le moteur et ne le laissez jamais tourner dans un local fermé.

⚠ AVERTISSEMENT

Risque d'incendie et de brûlures dû aux gaz d'échappement et au système d'échappement brûlants.

Les gaz d'échappement et le système d'échappement sont brûlants lorsque le moteur tourne.

- ▷ Ne faites pas tourner le véhicule et ne le gardez pas là où des matériaux inflammables, des feuilles mortes ou de l'herbe sèche, par exemple, sont susceptibles d'entrer en contact avec le système d'échappement brûlant.

Pour plus d'informations sur le système d'épuration des gaz d'échappement :

- ▷ Reportez-vous au chapitre « SYSTÈME D'ÉPURATION DES GAZ D'ÉCHAPPEMENT » à la page 233.

Démarrage du véhicule

- ▷ Appuyez sur la pédale de frein.
- ▷ Enfoncez complètement la pédale d'embrayage et maintenez-la ainsi (véhicule à boîte mécanique).
- ▷ Mettez le levier de vitesses au point mort ou le levier sélecteur PDK en position **P** ou **N**.
- ▷ N'appuyez pas sur la pédale d'accélérateur. Le calculateur de gestion moteur prépare le mélange adéquat lors du démarrage.
- ▷ Tournez la clé de contact ou le module de commande (Porsche Entry & Drive) dans la position **2**.
Le processus commence automatiquement et s'arrête quand la clé de contact est placée en position **2** du contacteur d'allumage (démarrage du moteur).
La clé ou le module revient automatiquement en position **1** (contact mis).

- ▷ N'actionnez pas le démarreur plus de 10 secondes environ. En cas de nécessité, répétez l'opération de démarrage après une pause de 10 secondes environ. Vous devez auparavant tourner la clé de contact dans la position **0** (position de base) du contacteur d'allumage.

Le premier actionnement du démarreur s'interrompt automatiquement après le démarrage du moteur.

Si le moteur ne démarre pas, les processus de démarrage suivants ne seront pas arrêtés automatiquement.

- ▷ Ne faites pas chauffer le moteur du véhicule à l'arrêt. Mettez-vous en route tout de suite. Évitez de rouler à régime élevés ou pleins gaz avant que le moteur n'ait atteint sa température de service.

- ▷ Si la puissance de la batterie est insuffisante, vous pouvez démarrer le moteur au moyen de câbles de démarrage.

Pour plus d'informations sur l'assistance au démarrage :

- ▷ Reportez-vous au chapitre « ALIMENTATION EN COURANT EXTÉRIEUR, ASSISTANCE AU DÉMARRAGE » à la page 269.



Information

Afin de garantir un bon état de charge de la batterie et ainsi la bonne capacité de démarrage du moteur, vous devez arrêter les consommateurs d'énergie qui ne sont pas indispensables lorsque le contact est mis et que le moteur tourne à des régimes faibles (embouteillages, circulation en ville ou files de voitures).

Arrêt du moteur

- ▷ Ne retirez la clé du contacteur d'allumage que quand le véhicule est à l'arrêt.
- ▷ Ne coupez le contact qu'après l'arrêt complet du véhicule, car l'assistance de direction et de freinage se désactive une fois le moteur arrêté.
- ▷ Lorsque vous quittez le véhicule, retirez **toujours** la clé de contact, serrez le frein de parking électrique et placez le levier sélecteur en position **P** (pour les véhicules à boîte PDK) ou engagez la première vitesse ou la marche arrière (pour les véhicules à boîte mécanique).
Sur les véhicules équipés du **Porsche Entry & Drive**, le module reste en place **en permanence** dans le contacteur d'allumage.

Fonction Stop-Start

Lors d'un arrêt, par ex. à un feu de circulation ou dans un embouteillage, le moteur s'arrête automatiquement. De cette façon, la fonction Stop-Start contribue à économiser du carburant. Le contact reste actif même pendant l'arrêt automatique du moteur. Par conséquent, toutes les fonctions de sécurité restent opérationnelles.

Arrêt du moteur

La fonction Stop-Start coupe le moteur dès que le véhicule s'immobilise.

1. Amenez le véhicule à l'arrêt total en appuyant sur la pédale de frein.
2. Continuez d'appuyer sur la pédale de frein.
ou
Sélectionnez la position **P** du levier sélecteur PDK.

Conditions nécessaires à l'arrêt automatique du moteur

- Fonction Stop-Start activée.
- Capot moteur fermé.
- Conducteur détecté : Ceinture de sécurité du conducteur enclenchée et porte côté conducteur fermée.
- Levier sélecteur PDK en position D, N ou P ou rapport de levier de vitesses engagé 1 ou 2.
- Moteur, boîte de vitesses et batterie à température de service.
- Le véhicule a roulé au moins 1,5 secondes à plus de 2 km/h environ depuis l'arrêt automatique précédent.

Démarrage du moteur

La fonction Stop-Start démarre le moteur :

- ▷ En position **D**, **N** du levier sélecteur PDK ou avec le levier de vitesses engagé dans le rapport **1** ou **2**

Relâchez la pédale de frein.

ou

Appuyez sur la pédale d'accélérateur.

ou

- ▷ Sélectionnez la position **R** du levier sélecteur PDK.

Vous pouvez alors prendre la route normalement.



Information

Dans certains cas, le moteur démarre de lui-même, par ex. quand le véhicule roule, en cas de pertes de confort au niveau de la climatisation ou de baisse de la pression des freins.

Démarrage manuel du moteur après avoir quitté le véhicule

Si, après un arrêt automatique du moteur, vous détachez la ceinture de sécurité du conducteur ou vous ouvrez la porte du conducteur, le moteur ne redémarre **pas** automatiquement.

Si vous relâchez la pédale de frein, vous devez également démarrer le moteur manuellement. Le message « Démarrer manuellement » s'affiche à l'écran multifonction du combiné d'instruments.

- ▷ Reportez-vous au chapitre « RÉCAPITULATIF DES MESSAGES D'AVERTISSEMENT » à la page 128.

Conditions d'exception à la fonction Stop-Start

La fonction Stop-Start n'est **pas** disponible, par ex. :

- quand le mode Sport est activé.
- quand le PSM est désactivé.
- en mode de stationnement.
- quand la climatisation est en mode AC MAXI.
- quand la fonction de dégivrage du pare-brise est activée.
- quand le véhicule a détecté une remorque (prise de remorque branchée et remorque détectée).
- à des altitudes supérieures à env. 3 000 mètres.
- pendant le réglage du niveau du châssis véhicule.
- lorsque les feux antibrouillard sont allumés.

La fonction Stop-Start est restreinte, par ex. :

- lorsqu'une forte puissance est demandée au niveau de la climatisation, du chauffage de l'habitacle en raison de températures au sol très basses.
- quand le niveau de charge de la batterie est faible.
- quand le véhicule est dans une montée ou une descente.
- pendant les processus de contrôle internes au véhicule, par ex. le diagnostic automatique du véhicule.



Information

Si l'une de ces situations survient après un arrêt automatique du moteur, il est possible que le moteur redémarre automatiquement.



Information

La fonction Stop-Start n'est pas désactivée automatiquement en mode attelé, si un dispositif d'attelage non homologué par Porsche a été installé à posteriori.

Indicateur de la fonction Stop-Start

Arrêt automatique du moteur et capacité de redémarrage

Si le moteur a été arrêté par la fonction Stop-Start et que la présence du conducteur dans le véhicule est détectée (ceinture de sécurité du conducteur enclenchée et porte côté conducteur fermée), le voyant de contrôle s'allume en vert à l'écran multifonction du combiné d'instruments.

Incapacité d'arrêt du moteur ou de redémarrage

Si le moteur ne peut pas être coupé automatiquement ou si la présence d'un conducteur dans le véhicule n'est pas détectée (ceinture de sécurité du conducteur désenclenchée ou porte côté conducteur ouverte) après un arrêt automatique, le voyant de contrôle s'allume en jaune à l'écran multifonction du combiné d'instruments.

Le système Stop-Start a détecté que :

- au moins une condition à l'arrêt automatique du moteur n'est pas remplie.

ou

- au moins une condition d'exception à la fonction Stop-Start est satisfaite.



Activation et désactivation de la fonction Stop-Start

Désactivation de la fonction Stop-Start

- ▷ Appuyez sur le bouton . Le voyant de contrôle du bouton s'allume. L'arrêt automatique du moteur est alors désactivé.

Activation de la fonction Stop-Start

- ▷ Appuyez sur le bouton . Le voyant de contrôle du bouton s'éteint. Le moteur est coupé automatiquement lorsque le véhicule est immobile.

Pour plus d'informations sur les conditions nécessaires à l'arrêt automatique du moteur :

- ▷ Reportez-vous au chapitre « CONDITIONS NÉCESSAIRES À L'ARRÊT AUTOMATIQUE DU MOTEUR » à la page 143.

Pour plus d'informations sur les conditions d'exception à la fonction Stop-Start :

- ▷ Reportez-vous au chapitre « CONDITIONS D'EXCEPTION À LA FONCTION STOP-START » à la page 144.



Information

Si le voyant de contrôle reste allumé en jaune à l'écran multifonction tandis que le véhicule est à l'arrêt et si vous constatez que, régulièrement, le moteur ne s'arrête pas automatiquement alors que le véhicule est immobile et que les conditions nécessaires à la fonction sont remplies, vous pouvez y voir le signe d'un affaiblissement de la charge de la batterie.

- ▷ Faites vérifier le système Stop-Start lors de votre prochain passage en atelier.

Signalisation des anomalies

En cas de dysfonctionnement, le message d'avertissement « Fonction Start / Stop désactivée » s'affiche à l'écran multifonction du combiné d'instruments.

- ▷ Faites réparer ce défaut dans un atelier spécialisé. Nous vous recommandons de faire exécuter ces opérations par un concessionnaire Porsche, car celui-ci dispose du personnel d'atelier formé tout spécialement ainsi que des pièces détachées et outils nécessaires.

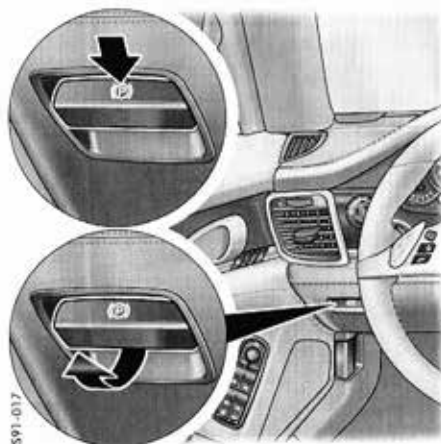

Frein de parking électrique

Le frein de parking électrique agit sur les roues arrière et sert à assurer le véhicule à l'arrêt.

Serrage du frein de stationnement

- ▷ Appuyez sur le commutateur (P).
Le voyant de contrôle des freins s'allume dans le combiné d'instruments.

Pour plus d'informations sur les voyants de contrôle et d'avertissement du combiné d'instruments :

- ▷ Reportez-vous au chapitre « COMBINÉ D'INSTRUMENTS » à la page 92.

Desserrage du frein de stationnement

Vous ne pouvez desserrer le frein de parking électrique qu'après avoir mis le contact.

1. Appuyez sur la pédale de frein.
2. Tirez le commutateur (P).
Le voyant de contrôle des freins s'éteint dans le combiné d'instruments.

Desserrage automatique du frein de parking électrique en cas de détection d'une intention de démarrage

Lorsque le moteur tourne, que la porte côté conducteur est fermée et que la ceinture de sécurité du conducteur est enclenchée, vous pouvez commencer à rouler normalement même si le frein de parking électrique est activé. Le frein de stationnement détecte votre intention de prendre la route et se desserre automatiquement.

Le voyant de contrôle s'éteint dans le combiné d'instruments.

Si la porte côté conducteur n'est pas fermée ou que vous n'avez pas enclenché la ceinture de sécurité du conducteur, le frein de parking électrique ne se desserre pas automatiquement lorsque vous tentez de prendre la route.

Le message « Désactiver le frein de parking » s'affiche à l'écran multifonction du combiné d'instruments. Le voyant de contrôle des freins du combiné d'instruments et celui du commutateur (P) clignotent.

Pour plus d'informations sur les messages d'avertissement de l'écran multifonction :

- ▷ Reportez-vous au chapitre « RÉCAPITULATIF DES MESSAGES D'AVERTISSEMENT » à la page 128.

Fonction freinage d'urgence

En cas de panne de la commande de frein habituelle, le frein de parking électrique peut intervenir pour ralentir très fortement le véhicule et l'immobiliser.

- ▷ Appuyez sur le commutateur (P) et maintenez-le ainsi.
Le voyant de contrôle des freins du combiné d'instruments et celui du commutateur (P) clignotent.
La fonction de freinage d'urgence se désactive lorsque vous relâchez le commutateur.

▲ AVERTISSEMENT

Risque d'accident dû à la perte de contrôle du véhicule ou lié aux autres usagers en raison d'une forte décélération.

Le freinage d'urgence intervient avec une très forte puissance de freinage. Les véhicules qui vous suivent risquent d'être gênés et vous risquez de perdre le contrôle de votre véhicule.

- ▷ N'utilisez la fonction de freinage d'urgence qu'en cas d'extrême nécessité.
- ▷ Ne l'utilisez pas pour freiner le véhicule dans le cadre d'un freinage normal.

① Voyant de contrôle

Il s'avère impossible de serrer complètement le frein de parking électrique alors que le véhicule est à l'arrêt, le voyant de contrôle des freins du combiné d'instruments clignote.

Pour plus d'informations sur les messages d'avertissement de l'écran multifonction :

- ▷ Reportez-vous au chapitre « RÉCAPITULATIF DES MESSAGES D'AVERTISSEMENT » à la page 128.

Pédale de frein

▲ AVERTISSEMENT

Risque d'accident dû à la perte de contrôle du véhicule en raison du blocage de la pédale.

Des tapis de sol ou des objets inappropriés ou mal fixés peuvent réduire la course de la pédale ou gêner l'actionnement de la pédale.

- ▷ La course de la pédale ne doit pas être entravée par le tapis de sol ou par tout autre objet.
Vous trouverez chez votre concessionnaire Porsche des tapis antidérapants de taille appropriée.

▲ AVERTISSEMENT

Risque d'accident dû à l'absence de l'assistance de freinage.

Le servofrein n'est opérationnel que lorsque le moteur tourne. Lorsque le moteur est arrêté ou en cas de dysfonctionnement du servofrein, vous devez exercer un effort beaucoup plus important sur la pédale de frein pour freiner le véhicule.

- ▷ Les véhicules dont les freins sont défectueux ne doivent pas être remorqués.
Pour plus d'informations sur le remorquage :
▷ Reportez-vous au chapitre « REMORQUAGE » à la page 280.

▲ AVERTISSEMENT

Risque d'accident dû à l'efficacité de freinage réduite en raison d'une pellicule d'eau sur le disque de frein.

En présence de fortes pluies, de flaques d'eau importantes ou après le lavage, il se peut que le véhicule réagisse avec un léger retard au freinage, ce qui exige une pression plus prononcée sur la pédale.

- ▷ Prévoyez une distance de sécurité plus importante par rapport au véhicule qui vous précède ou faites « sécher » les freins par intermittence (freinages brefs). Veillez impérativement à ne pas gêner les véhicules qui vous suivent.

▲ AVERTISSEMENT

Risque d'accident dû à l'efficacité de freinage réduite en cas de conduite prolongée sur des routes salées ou après une assez longue immobilisation.

Si vous conduisez de manière prolongée sur des routes salées, une couche peut se former sur les disques et plaquettes de freins, réduisant ainsi considérablement le coefficient de frottement et l'efficacité de freinage.

Après une immobilisation prolongée du véhicule, il est inévitable que les disques de frein présentent un phénomène de corrosion, malgré l'utilisation de fonte grise alliée, et qu'ils aient alors tendance à « brouter ».

Le degré de corrosion et ses répercussions dépendent de la durée d'immobilisation, de l'utilisation plus ou moins intensive des sels d'épandage en hiver ainsi que des détergents utilisés dans les installations de lavage automatiques (sauf pour les véhicules avec freins PCCB).

- ▷ Afin d'éviter la corrosion des disques de frein, faites « sécher » les freins (freinages brefs) avant de garer le véhicule (sauf sur les véhicules équipés de disques de frein en céramique PCCB).
- ▷ Si vous constatez une diminution notable du confort de freinage, nous vous recommandons de faire vérifier vos freins.
Consultez un atelier spécialisé. Nous vous recommandons de faire exécuter ces opérations par un concessionnaire Porsche, car celui-ci dispose du personnel d'atelier formé tout spécialement ainsi que des pièces détachées et outils nécessaires.

- ▷ Rétrogradez en temps voulu (action du frein moteur) dans les descentes afin de ménager le système de freinage. Si l'action du frein moteur s'avère insuffisante dans des descentes importantes, actionnez la pédale de frein par intermittence. Un freinage continu entraîne la surchauffe des freins, ce qui diminue la puissance de freinage.

Pour plus d'informations sur le liquide de frein et le contrôle du niveau de liquide :

- ▷ Reportez-vous au chapitre « LIQUIDE DE FREIN » à la page 231.

Plaquettes et disques de freins

L'usure des plaquettes ou des disques de freins dépend fortement de votre mode de conduite et des conditions d'utilisation et ne peut donc pas être exprimée de façon générale en termes de kilométrage.

Le système de freinage hautes performances offre un freinage optimal quelles que soient la vitesse et la température.

En fonction de la vitesse, de la puissance de freinage et des conditions ambiantes (par ex. température, humidité de l'air), un grincement des freins peut par conséquent se produire.

Message d'avertissement

Si les plaquettes de frein atteignent leur limite d'usure, un message d'avertissement s'affiche à l'écran multifonction du combiné d'instruments.

Pour plus d'informations sur les messages d'avertissement de l'écran multifonction :

- ▷ Reportez-vous au chapitre « RÉCAPITULATIF DES MESSAGES D'AVERTISSEMENT » à la page 128.

- ▷ Faites remplacer les plaquettes de frein sans tarder. Consultez un atelier spécialisé. Nous vous recommandons de faire exécuter ces opérations par un concessionnaire Porsche, car celui-ci dispose du personnel d'atelier formé tout spécialement ainsi que des pièces détachées et outils nécessaires.

Porsche Ceramic Composite Brake (PCCB)

Le système de freinage hautes performances offre un freinage optimal quelles que soient la vitesse et la température.

En fonction de la vitesse, de la puissance de freinage et des conditions ambiantes (par ex. température, humidité de l'air), il est donc possible que vous constatiez un grincement des freins.

L'usure des différents composants du système de freinage, notamment les plaquettes ou les disques, dépend fortement de votre mode de conduite et des conditions d'utilisation et ne peut donc pas être exprimée de façon générale en termes de kilométrage.

Les valeurs communiquées par Porsche se réfèrent à un fonctionnement normal et adapté à la circulation sur route. L'usure augmente sensiblement si vous utilisez le véhicule sur circuit ou en conduite sportive.

Veillez vous renseigner auprès de votre concessionnaire Porsche pour connaître les directives actuellement en vigueur en ce qui concerne l'utilisation de votre véhicule.



- A - Activation / Désactivation du Tempostat
- 1 - Détermination / Augmentation de la vitesse de régulation
- 2 - Réduction de la vitesse de régulation
- 3 - Interruption (OFF)
- 4 - Reprise (RESUME)

Tempostat

Le Tempostat vous permet de garder constante toute vitesse sélectionnée dans la plage de 30 à 240 km/h sans avoir à appuyer sur la pédale d'accélérateur.

Le Tempostat est commandé par le levier situé en bas, à gauche du volant de direction.

Véhicules avec PDK

Des rétrogradages sont opérés afin de mieux respecter la vitesse sélectionnée (en particulier dans les descentes).

Risque d'accident dû à la perte de contrôle du véhicule.

Si la situation ne permet pas de rouler en sécurité en maintenant une distance suffisante et une vitesse constante, l'utilisation du Tempostat risque d'entraîner des accidents.

- ⊛ N'utilisez pas le Tempostat en présence de trafic dense, de virages serrés ou de chaussées en mauvais état (par exemple conditions hivernales, chaussées mouillées, chaussées avec différents revêtements).

Activation du Tempostat

- ⊛ Appuyez sur le bouton **A** du levier de commande.



Activation du Tempostat

Le symbole gris de l'écran multifonction du combiné d'instruments indique que le Tempostat est activé.

Maintien et enregistrement de la vitesse

1. Appuyez sur la pédale d'accélérateur jusqu'à atteindre la vitesse de régulation.
2. Poussez brièvement le levier de commande du volant vers l'avant (position **1**).
Votre vitesse actuelle est alors automatiquement mémorisée comme étant la vitesse à laquelle vous souhaitez rouler.



Vitesse de régulation

La vitesse de régulation mémorisée s'affiche sous le symbole Tempostat, maintenant de couleur orange.

**Accélération
(par ex. pour dépasser un véhicule)**

Variante 1

- ⊛ Augmentez la vitesse de votre véhicule, comme d'habitude en appuyant sur la pédale d'accélérateur.
Dès que vous retirez le pied de l'accélérateur, la valeur enregistrée précédemment est rétablie.

Variante 2

- ⊛ Poussez brièvement le levier de commande du volant vers l'avant (position **1**).
La vitesse de régulation augmente par incréments de 1 km/h.
ou
Poussez longuement le levier de commande du volant vers l'avant (position **1**).
La vitesse de régulation augmente par incréments de 10 km/h.

Cette nouvelle vitesse de régulation est affichée à l'écran multifonction du combiné d'instruments.

Réduction de la vitesse

- ⊛ Tirez brièvement le levier de commande vers le volant (position **2**).
La vitesse de régulation diminue par incréments de 1 km/h.
ou
Tirez longuement le levier de commande vers le volant (position **2**).
La vitesse de régulation diminue par incréments de 10 km/h.

Cette nouvelle vitesse de régulation est affichée à l'écran multifonction du combiné d'instruments.

Véhicules avec PDK

Des rétrogradages sont opérés afin de mieux respecter la vitesse sélectionnée (en particulier dans les descentes).

Interruption du fonctionnement du Tempostat – OFF

La vitesse adoptée avant l'interruption du Tempostat est gardée en mémoire et reprise lorsque vous actionnez le levier de commande.

- ⊛ Reportez-vous au chapitre « REPRISE DE LA VITESSE MÉMORISÉE - RESUME » à la page 150.
- ⊛ Abaissez le levier de commande (position **3**).
ou
Actionnez la pédale de frein ou d'embrayage **ou** mettez le levier sélecteur PDK en position **N**.

Pour plus d'informations sur l'utilisation de la boîte PDK :

- ⊛ Reportez-vous au chapitre « BOÎTE DE VITESSES PORSCHE DOFFELKUPPLUNG (PDK) » à la page 163.

Le fonctionnement du Tempostat s'interrompt automatiquement :

- lorsque vous dépassez la vitesse déterminée d'environ 25 km/h pendant plus de 20 secondes ;
- lorsque vous roulez d'environ 60 km/h (par ex. montées) au-dessous de la vitesse déterminée pendant plus de 60 secondes ;
- lorsque le Porsche Stability Management (PSM) fonctionne en régulation pendant plus de 0,5 seconde .

Reprise de la vitesse mémorisée – RESUME

- ▷ Relevez le levier de commande (position 4). Le Tempostat augmente / diminue la vitesse du véhicule de manière à atteindre la vitesse mémorisée.



Information

Vous ne devez rappeler la vitesse mémorisée que si le trafic routier et l'état de la chaussée le permettent.

Désactivation du Tempostat

- ▷ Appuyez sur le bouton **A** du levier de commande. Le contenu de la mémoire s'efface et le voyant d'activation du Tempostat s'éteint. La vitesse mémorisée s'efface si le contact est coupé après l'arrêt du véhicule.



Information

- Dans les montées ou les descentes, il est possible que la vitesse mémorisée par le Tempostat ne puisse pas toujours être maintenue.
- ▷ Vous devez alors rétrograder pour que l'efficacité du frein moteur reste suffisante et le régime moteur favorable.

Régulateur de vitesse adaptatif

Le régulateur de vitesse adaptatif vous permet de garder constante, lorsque la voie est libre, toute vitesse sélectionnée dans la plage de 30 à 210 km/h sans avoir à appuyer sur la pédale d'accélérateur.

Si un véhicule plus lent est détecté devant vous sur la même voie, le régulateur de vitesse adaptatif établit automatiquement un écart prédéterminé entre vous et ce véhicule. Le régulateur de vitesse adaptatif ralentit votre véhicule lorsque la distance vous séparant du véhicule devant vous devient trop faible et il l'accélère quand cette distance augmente.

▲ AVERTISSEMENT

Risque d'accident dû à une attention insuffisante.

Les équipements de confort accrus du régulateur de vitesse adaptatif ne doivent en aucun cas vous inciter à prendre des risques. En dépit du régulateur de vitesse adaptatif, la responsabilité lors de la conduite, par ex. en ce qui concerne le respect des distances de sécurité, le choix d'une vitesse adaptée, incombe au conducteur. Le système ne peut pas remplacer la vigilance du conducteur.

- ▷ Conduisez avec une prudence particulière.
- ▷ Si la décélération du régulateur de vitesse adaptatif n'est pas suffisante, freinez immédiatement le véhicule à l'aide de la pédale de frein.
- ▷ Assurez-vous que vous pouvez reprendre à tout moment le contrôle du véhicule.

▲ AVERTISSEMENT

Risque d'accident dû à la perte de contrôle du véhicule.

Si la situation ne permet pas de rouler en sécurité en maintenant une distance suffisante et une vitesse constante, l'utilisation du régulateur de vitesse adaptatif risque d'entraîner des accidents.

- ▷ N'utilisez pas le régulateur de vitesse adaptatif en présence de trafic dense, de circulation en ville, de virages serrés ou de chaussées en mauvais état (par exemple conditions hivernales, chaussées mouillées, chaussées avec différents revêtements).

▲ AVERTISSEMENT

Risque d'accident en cas d'absence de détection de véhicules ou d'objets par le régulateur de vitesse adaptatif.

Le système ne détecte pas les véhicules à l'arrêt ou roulant lentement, les piétons, les objets sur la chaussée, les véhicules venant en sens inverse sur la même voie ou perpendiculairement à vous.

- ▷ Intervenez vous-même le cas échéant.
- ▷ Gardez les yeux sur votre sens de circulation.

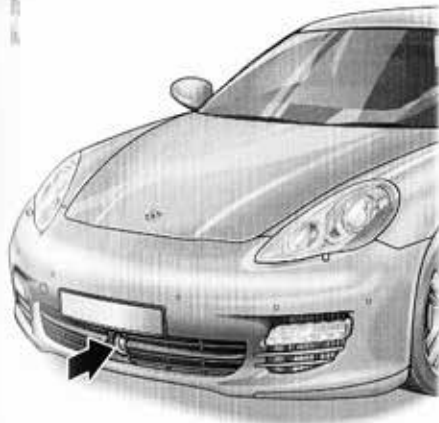

Capteur radar

Le régulateur de vitesse adaptatif utilise un capteur radar situé au centre du bouclier.



Information

- Veillez à ce que le capteur radar soit toujours propre, exempt de glace et de neige, de façon à ce qu'il soit pleinement opérationnel.

Pour des remarques concernant l'entretien :

- Reportez-vous au chapitre « REMARQUES CONCERNANT L'ENTRETIEN » à la page 236.

⚠ AVERTISSEMENT

Risque d'accident dû au champ de vision affecté du capteur radar.

Le champ de vision du capteur radar peut être affecté par la pluie, la neige, la glace ou une forte présence d'embruns. La détection des véhicules devant vous est insuffisante voire nulle.

- N'utilisez pas le régulateur de vitesse adaptatif dans de telles conditions.

Message d'avertissement

Quand le capteur radar est fortement encrassé, givré ou couvert, que les conditions météo sont défavorables (fortes pluies) ou lors de traversées de tunnels, le régulateur de vitesse adaptatif peut se désactiver automatiquement.

Le message « Capteur ACC masqué ! » s'affiche à l'écran multifonction du combiné d'instruments.

Pour plus d'informations sur les messages d'avertissement de l'écran multifonction :

- Reportez-vous au chapitre « RÉCAPITULATIF DES MESSAGES D'AVERTISSEMENT » à la page 128.

Mode de fonctionnement du régulateur de vitesse adaptatif

Pas de détection de véhicule roulant devant – conduite libre

Le régulateur de vitesse adaptatif se comporte comme un régulateur de vitesse. La vitesse de régulation enregistrée est maintenue constante.

Détection d'un véhicule roulant devant – conduite dans une file

Si un véhicule roulant au-dessous de la vitesse sélectionnée est détecté sur la même voie devant vous, le régulateur de vitesse adaptatif établit automatiquement un écart prédéterminé entre vous et ce véhicule.

Si le véhicule devant vous s'arrête, le régulateur de vitesse adaptatif ralentit votre véhicule jusqu'à son immobilisation, dans les limites d'intervention du système de régulation.

Le régulateur de vitesse adaptatif maintient votre véhicule à l'arrêt de manière active.

Si le véhicule devant vous commence à rouler, la régulation automatique de la vitesse et de la distance se réactive.

Dépassement

À une vitesse supérieure à 80 km/h environ, si vous actionnez le clignotant gauche, le régulateur de vitesse adaptatif augmente légèrement la vitesse de votre véhicule pour faciliter le dépassement.

Dépassement avec actionnement de l'accélérateur

Vous pouvez accélérer à tout moment en appuyant sur la pédale d'accélérateur.

Le régulateur de vitesse adaptatif se désactive si vous dépassez la vitesse réglée par celui-ci. Le message « ACC passif » s'affiche à l'écran multifonction du combiné d'instruments. La vitesse de régulation enregistrée reste en mémoire.

Une fois la pédale d'accélérateur relâchée, le régulateur de vitesse adaptatif applique la vitesse de régulation lorsque la voie est libre et régule la distance en cas de conduite dans une file.

Pour plus d'informations sur l'état « ACC passif » :

- ▷ Reportez-vous au chapitre « CONDITIONS DE SERVICE DU RÉGULATEUR DE VITESSE ADAPTATIF » à la page 153.



- R - Activation / Désactivation du régulateur de vitesse adaptatif
- 1 - Détermination / Augmentation de la vitesse de régulation
- 2 - Réduction de la vitesse de régulation
- 3 - Interruption (OFF)
- 4 - Activation / Reprise (RESUME)

Utilisation du régulateur de vitesse adaptatif

Le régulateur de vitesse adaptatif est commandé par le levier situé en bas, à gauche du volant de direction.



Information

Vous pouvez intervenir à tout moment en appuyant sur la pédale de frein ou d'accélérateur.

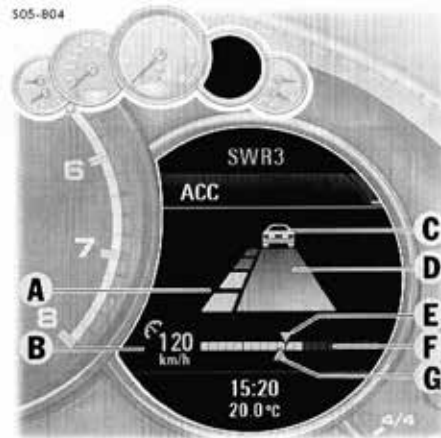

- A - Distance de régulation avec le véhicule vous précédant
- B - Indicateur d'état et vitesse de régulation
- C - Détection d'un véhicule roulant devant
- D - Distance actuelle avec le véhicule vous précédant
- E - Vitesse actuelle du véhicule roulant devant
- F - Affichage à barres de la plage de régulation de la vitesse (0 à 210 km/h)
- G - Vitesse actuelle

Affichage du régulateur de vitesse adaptatif

L'écran multifonction du combiné d'instruments affiche les informations, remarques et avertissements importants de manière exhaustive.

Menu principal « ACC »

Les touches du volant multifonction ou du levier de commande en bas à droite du volant permettent de définir de façon permanente l'affichage du régulateur de vitesse adaptatif à l'écran multifonction.

Pour plus d'informations sur l'utilisation de l'écran multifonction :

- ▷ Reportez-vous au chapitre « UTILISATION DE L'ÉCRAN MULTIFONCTION DU COMBINÉ D'INSTRUMENTS » à la page 97.

1. Sélectionnez le menu principal « ACC ».

Indicateur d'état

Lorsque le régulateur de vitesse adaptatif est activé, l'indicateur d'état **B** apparaît en bas à gauche de l'écran multifonction.

501319



Lorsque la régulation est active, l'indicateur d'état **B** est orange.

Quand elle est inactive, l'indicateur **B** est gris.

Exemples :



Si le régulateur de vitesse adaptatif est en fonction et qu'aucune vitesse de régulation n'a été enregistrée, le symbole Tempostat est affiché avec une entrée de vitesse encore libre.



Si vous avez enregistré une vitesse de régulation mais que le système ne détecte pas de véhicule devant vous, le symbole Tempostat est affiché avec la vitesse de régulation.



Si vous avez enregistré une vitesse de régulation et que le système détecte un véhicule devant vous, un symbole de véhicule et la vitesse de régulation s'affichent.



Si la distance avec le véhicule vous précédant passe au-dessous d'une distance de sécurité dépendant de la distance que vous avez définie, un triangle jaune d'avertissement s'affiche lorsque la régulation n'est pas active.

Activation et désactivation du régulateur de vitesse adaptatif

Activation du régulateur de vitesse adaptatif

- ▷ Appuyez sur le bouton **R** du levier de commande.
L'indicateur d'état gris s'affiche à l'écran multifonction du combiné d'instruments. Le régulateur de vitesse adaptatif est opérationnel.

Désactivation du régulateur de vitesse adaptatif

- ▷ Appuyez sur le bouton **R** du levier de commande.
Le message « ACC désact. » s'affiche à l'écran multifonction du combiné d'instruments. La vitesse de régulation enregistrée est effacée.
La distance de régulation est définie sur la valeur standard.

Conditions de service du régulateur de vitesse adaptatif

Lorsqu'il est activé, le régulateur de vitesse adaptatif offre trois conditions de service :

Régulateur de vitesse adaptatif actif

Le régulateur de vitesse adaptatif ajuste automatiquement la vitesse de votre véhicule et la distance avec celui qui vous précède. L'indicateur d'état **B** est orange.

Régulateur de vitesse adaptatif opérationnel

La régulation de la vitesse et de la distance se désactive si vous actionnez le frein ou si vous interrompez la régulation en abaissant le levier de commande (position **3**, **OFF**).

La vitesse de régulation enregistrée et la distance de régulation choisie restent en mémoire. L'indicateur d'état **B** est gris.

Pour plus d'informations sur l'interruption et la reprise de la régulation de la vitesse et de la distance :

- ▷ Reportez-vous au chapitre « INTERRUPTION DE LA RÉGULATION DE VITESSE ET DE DISTANCE – RESUME » à la page 156.

Régulateur de vitesse adaptatif passif

La régulation de la vitesse et de la distance est inactive après que vous avez actionné la pédale d'accélérateur.

Le message « ACC passif » s'affiche à l'écran multifonction du combiné d'instruments.

La vitesse de régulation enregistrée et la distance de régulation choisie restent en mémoire. L'indicateur d'état **B** est gris.

Le régulateur de vitesse adaptatif se réactive une fois que vous avez relâché la pédale d'accélérateur.

Détermination et modification de la vitesse de régulation

Conditions

- Régulateur de vitesse adaptatif activé.
- Le véhicule roule.
- Aucun objet immobile n'est détecté devant vous.

Détermination de la vitesse de régulation

1. Poussez le levier de commande du volant vers l'avant (position **1**).
Votre vitesse actuelle est alors automatiquement mémorisée comme étant la vitesse à laquelle vous souhaitez rouler (dans la plage de régulation de 30 à 210 km/h) et l'indicateur d'état **B** l'affiche en orange.
Le triangle rouge **G** sous l'affichage à barres de la plage de régulation de vitesse indique la vitesse de votre véhicule.
2. Relâchez la pédale d'accélérateur.
La vitesse de régulation est automatiquement maintenue, dans la mesure où aucun véhicule détecté devant vous ne roule plus lentement.



Information

Quand votre véhicule est à l'arrêt, l'écran multifonction indique « Impossible à l'arrêt » lorsque vous poussez le levier de commande vers l'avant (position **1**).

Si un objet immobile est détecté devant vous, l'écran multifonction indique « Objet immobile ».

Augmentation de la vitesse de régulation

- ▷ Poussez brièvement le levier de commande du volant vers l'avant (position **1**).
La vitesse de régulation augmente par incréments de 1 km/h.
ou
Poussez longuement le levier de commande du volant vers l'avant (position **1**).
La vitesse de régulation augmente par incréments de 10 km/h.
L'indicateur d'état **B** indique la vitesse de régulation modifiée.
Le triangle rouge **G** sous l'affichage à barres de la plage de régulation de vitesse indique la vitesse de votre véhicule.

Réduction de la vitesse de régulation

- ▷ Tirez brièvement le levier de commande vers le volant (position **2**).
La vitesse de régulation diminue par incréments de 1 km/h.
ou
Tirez longuement le levier de commande vers le volant (position **2**).
La vitesse de régulation diminue par incréments de 10 km/h.
L'indicateur d'état **B** indique la vitesse de régulation modifiée.
Le triangle rouge **G** sous l'affichage à barres de la plage de régulation de vitesse indique la vitesse de votre véhicule.



Réglage de la distance de régulation

Quatre niveaux sont disponibles pour régler la distance de régulation par rapport au véhicule qui vous précède.

i Information

Lorsque vous enregistrez la distance de régulation, le menu principal « ACC » du régulateur de vitesse adaptatif s'affiche brièvement à l'écran multifonction.

Si vous actionnez une première fois le bouton-poussoir **Z**, le menu principal « ACC » s'affiche sans que la distance de régulation soit modifiée.

i Information

La distance dépend de la vitesse à laquelle vous roulez. Elle diminue quand vous roulez lentement et augmente selon votre vitesse.

Augmentation de la distance de régulation

- ▷ Poussez brièvement le bouton-poussoir **Z** vers le haut.
La distance de régulation augmente.
Le nombre de segments orange de l'indicateur de distance de régulation **A** s'accroît.

Réduction de la distance de régulation

- ▷ Poussez brièvement le bouton-poussoir **Z** vers le bas.
La distance de régulation diminue.
Le nombre de segments orange de l'indicateur de distance de régulation **A** baisse.

Affichage de la distance par rapport au véhicule vous précédant

Si un véhicule roulant devant vous est détecté, le symbole de véhicule **C** apparaît à l'écran multifonction ou dans l'indicateur d'état **B**.
La zone grise **D** indique la distance actuelle entre vous et le véhicule qui vous précède.

Distances réglables



Convient pour une conduite rapide dans une file de véhicules. L'écart en temps est de 1 seconde. À une vitesse de 120 km/h, il correspond à 33 mètres.



Convient pour une conduite confortable dans une file de véhicules. L'écart en temps est de 1,3 secondes. À une vitesse de 120 km/h, il correspond à 43 mètres.



Distance prédéfinie

Correspond aux recommandations générales du code de la route (« la moitié de la vitesse au compteur »). L'écart en temps est de 1,8 secondes. À une vitesse de 120 km/h, il correspond à 60 mètres.



Convient aux trajets sur routes secondaires. L'écart en temps est de 2,3 secondes. À une vitesse de 90 km/h, il correspond à 58 mètres.

Ralentissement automatique jusqu'à l'arrêt

Si le véhicule devant vous s'arrête et que le régulateur de vitesse adaptatif est actif, votre véhicule est freiné jusqu'à son immobilisation, dans les limites d'intervention du système de régulation.

Le voyant de contrôle  s'allume dans le combiné d'instruments.

Le véhicule est maintenu à l'arrêt activement. Pour plus d'informations sur la fonction HOLD :

- ▷ Reportez-vous au chapitre « FONCTION HOLD : ASSISTANCE AU DÉMARRAGE EN CÔTE, GESTION DE POSITION ARRÊTÉE » à la page 176.

Information

En fonction du trafic, par ex. en cas de trafic irrégulier, le processus d'arrêt débute par une phase d'avancée lente qui se termine par l'immobilisation du véhicule.

AVERTISSEMENT

Risque d'accident dû à la modification des sensations au niveau de la pédale de frein.

En cas d'intervention du régulateur de vitesse adaptatif ou d'activation de la fonction HOLD, vous pourrez peut-être constater un changement de comportement au niveau de la pédale de frein et des bruits hydrauliques.

Ceci est le comportement normal du système. Il ne s'agit en aucun cas d'un dysfonctionnement.

Reprise de la route

En fonction de l'état de fonctionnement du régulateur de vitesse adaptatif, il est possible de reprendre la route après un arrêt du véhicule. La régulation de la vitesse et de la distance est alors de nouveau active.

Régulateur de vitesse adaptatif actif

1. Relevez le levier de commande au niveau du volant (position **4, RESUME**).
2. Appuyez brièvement sur la pédale d'accélérateur.
Votre véhicule reprend automatiquement la route.

Information

Il n'est pas possible de reprendre la route tant que le véhicule détecté devant vous est à l'arrêt.

Régulateur de vitesse adaptatif opérationnel

La régulation automatique de la vitesse et de la distance ne peut se réactiver que si votre véhicule roule.

1. Démarrage normal.
2. Relevez le levier de commande au niveau du volant (position **4, RESUME**).
ou
Déterminez ou modifiez la vitesse de régulation.

Interruption et reprise de la régulation de vitesse et de distance

Interruption de la régulation de vitesse et de distance – OFF

- ▷ Appuyez sur la pédale de frein.
ou
Abaissez le levier de commande au niveau du volant (position **3, OFF**).
Le régulateur de vitesse adaptatif est inactif. La vitesse de régulation enregistrée et la distance de régulation restent en mémoire.

Interruption de la régulation de vitesse et de distance – RESUME

- ▷ Poussez brièvement le levier de commande au niveau du volant vers le haut (position **4, RESUME**).
Le véhicule accélère jusqu'à la vitesse de régulation mémorisée, dans la mesure où le système ne détecte pas de véhicule plus lent devant vous et que la distance avec ce véhicule n'est pas inférieure à la distance de régulation déterminée.
L'indicateur d'état **B** passe du gris à l'orange.
ou
Poussez longuement le levier de commande du volant vers le haut (position **4, RESUME**).
Le véhicule accélère de manière plus sportive jusqu'à atteindre la vitesse de régulation mémorisée.



Information

Si vous interrompez la régulation de vitesse et de distance en plaçant le levier en position **3 (OFF)**, la régulation ne peut reprendre que si le véhicule roule et qu'aucun objet immobile n'est détecté devant vous.

Messages d'avertissement

Avertissement de distance quand la régulation n'est pas active (ACC passif)

Lorsque le mode de régulation n'est pas actif, le régulateur de vitesse adaptatif continue de surveiller votre distance par rapport au véhicule qui vous précède.

Si la distance avec le véhicule devant vous passe au dessous de la dernière distance de régulation enregistrée, un triangle jaune d'avertissement s'affiche à l'écran multifonction.

AVERTISSEMENT

Risque d'accident dû à une conduite trop rapprochée.

Lorsque la régulation n'est pas active (ACC passif), le régulateur de vitesse adaptatif ne freine pas automatiquement.

- ▷ Conduisez avec une prudence particulière.
- ▷ Freinez si nécessaire.

S95-B14



Condition de la reprise quand la régulation est active (ACC actif)

Si le régulateur de vitesse adaptatif a détecté le besoin d'un freinage de la part du conducteur, un signal sonore retentit et l'écran multifonction affiche « Distance ! Freiner SVP ! ».

AVERTISSEMENT

Risque d'accident en cas de puissance de freinage insuffisante lors du freinage automatique par le régulateur de vitesse adaptatif.

La puissance de freinage du régulateur de vitesse adaptatif n'est dans ce cas pas suffisante pour éviter une collision.

- ▷ Freinez immédiatement.

Conditions d'exception du régulateur de vitesse adaptatif

Le régulateur de vitesse adaptatif n'est pas opérationnel :

- quand le contact est coupé.
- quand le PSM est désactivé.
- quand la porte côté conducteur est ouverte et que la ceinture de sécurité du conducteur n'est pas enclenchée.
- lorsque vous tournez très fortement le volant, par ex. pour un stationnement en épi ou en créneau.
- quand le frein de parking électrique est activé.
- quand le levier sélecteur PDK est en position **N, R** et **P**.
- quand le véhicule est dans une montée ou une descente de plus de 20 %.

Si l'une de ces conditions d'exception survient alors que le régulateur de vitesse adaptatif est activé, celui-ci est mis hors fonction.

Le message correspondant s'affiche à l'écran multifonction du combiné d'instruments.

Remarques à l'écran multifonction

Si le régulateur de vitesse adaptatif s'est désactivé automatiquement ou qu'une commande est impossible, l'écran multifonction affiche une indication correspondante en bleu.

- « **ACC non disponible !** »
Le régulateur de vitesse adaptatif n'est pas disponible, par ex. lors d'une manœuvre de stationnement.
- « **Intervention ABS / PSM** »
Le régulateur de vitesse adaptatif a été désactivé suite à une intervention de l'ABS ou du PSM.

- **« Frein de parking électrique ! »**
Le régulateur de vitesse adaptatif a été désactivé suite à l'activation du frein de parking électrique.
- **« Position du levier sélecteur ! »**
Le régulateur de vitesse adaptatif a été désactivé car le levier sélecteur PDK n'est pas en position **D** ou en position manuelle **M**.
- **« Impossible à l'arrêt »**
La commande souhaitée est impossible car le véhicule est à l'arrêt, par ex. l'enregistrement d'une vitesse de régulation.
- **« Régime moteur ! »**
Le régulateur de vitesse adaptatif a été désactivé car le levier sélecteur PDK est en position manuelle **M** et que le moteur a atteint sa limite de régime.
- **« Pente excessive ! »**
La distance ou la vitesse de régulation ne peut pas être enregistrée car la pente de la chaussée est trop importante.
- **« Objet immobile »**
La commande est impossible car un objet immobile a été détecté devant le véhicule.
- **« PSM désactivé ! »**
Le régulateur de vitesse adaptatif n'est pas opérationnel car le PSM est désactivé.

Pour plus d'informations sur le Porsche Stability Management (PSM) :

- ▷ Reportez-vous au chapitre « PORSCHE STABILITY MANAGEMENT (PSM) » à la page 172.

Remarques générales

Modes « Sport » et « Sport Plus »

En mode « Sport » et « Sport Plus », les interventions du régulateur de vitesse adaptatif sont plus dynamiques.

Traction d'une remorque

Le régulateur de vitesse adaptatif est opérationnel même quand une remorque est attelée au véhicule.

La régulation est moins dynamique.

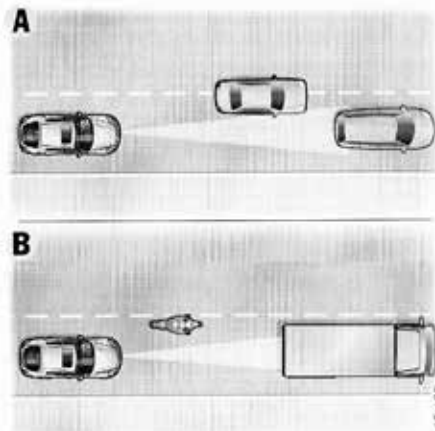

Conditions de circulation dans lesquelles la détection des véhicules n'est pas fiable

- Le capteur radar du régulateur de vitesse adaptatif analyse une étroite zone conique à l'avant de votre véhicule. Selon les conditions de circulation et la taille du véhicule devant vous, la détection peut être restreinte ou instable. Le système peut freiner trop tard ou de manière inattendue. Les véhicules à l'arrêt ne sont pas détectés. Le système ne peut pas réagir face à eux.
- ▷ Conduisez avec une prudence particulière.
 - ▷ Freinez si nécessaire.

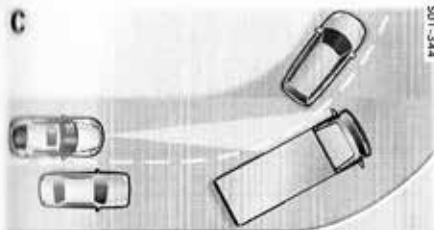

A – Véhicules décalés / Changeant de voie

Lorsqu'un véhicule est décalé ou qu'il change de voie pour venir sur la vôtre, il n'est détecté qu'une fois qu'il se trouve complètement sur la même voie que votre véhicule.

B – Véhicule de faible largeur / Véhicules étroits

La détection des véhicules de faible largeur ou de petite taille est tardive voire nulle.

C – Entrées et sorties de virage

Dans les entrées et les sorties de virage, les véhicules ne sont pas détectés ou ils le sont trop tard, ou bien le système réagit à des véhicules roulant sur la voie adjacente.

D – Véhicule à l'arrêt

Le régulateur de vitesse adaptatif ne détecte pas un véhicule à l'arrêt apparaissant brusquement dans le champ de vision du capteur radar, par ex. suite au déboîtement d'un véhicule roulant devant vous.

▲ AVERTISSEMENT

Risque d'accident en cas d'absence de détection d'un véhicule à l'arrêt.

Les véhicules à l'arrêt ne sont pas détectés par le capteur radar du régulateur de vitesse adaptatif.

- ▷ Conduisez avec une prudence particulière.
- ▷ Freinez si nécessaire.

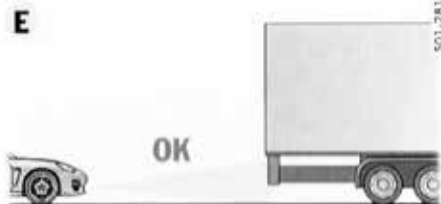

E – Véhicules à fort porte-à-faux

L'extrémité du véhicule n'est pas détectée correctement pour les véhicules présentant un porte-à-faux important, par ex. les transporteurs de bois longs.

▲ AVERTISSEMENT

Risque d'accident dû à l'extrémité du véhicule roulant devant détectée de façon incorrecte.

Dans le cas d'un véhicule roulant devant vous et présentant un porte-à-faux important, l'extrémité du véhicule n'est pas détectée correctement ou est détectée de manière erronée par le capteur radar du régulateur de vitesse adaptatif.

- ▷ Conduisez avec une prudence particulière.
- ▷ Freinez si nécessaire.

Téléphones mobiles et CB

- ▷ Avant la mise en service d'un téléphone, lisez soigneusement la notice d'utilisation fournie par le fabricant de l'appareil.
- ▷ Veuillez respecter les différentes législations nationales relatives à l'utilisation d'un téléphone en conduisant.

▲ AVERTISSEMENT

Risque d'accident dû à la perte de contrôle du véhicule.

- Vous risquez de ne plus être attentif aux événements extérieurs si vous utilisez un téléphone portable en conduisant. Ceci peut conduire à la perte de contrôle du véhicule.
- ▷ Pour des raisons liées à la sécurité routière, téléphonez uniquement avec le dispositif mains libres.

Systèmes de communication Porsche PCM et CDR

- ▷ Veuillez consulter la notice fournie avec les systèmes de communication Porsche avant leur mise en service.

Qualité de réception

Les conditions de réception du système de communication Porsche PCM ou CDR varient constamment lorsque vous roulez. Les perturbations provoquées par les immeubles, les reliefs du paysage et les intempéries sont inévitables. La réception en FM stéréo est particulièrement sujette aux perturbations que provoquent ces variations des conditions de réception.

Il est recommandé de confier l'installation d'accessoires électroniques supplémentaires uniquement à un atelier spécialisé.

Les accessoires non testés et non homologués par Porsche sont susceptibles de perturber la réception radio.

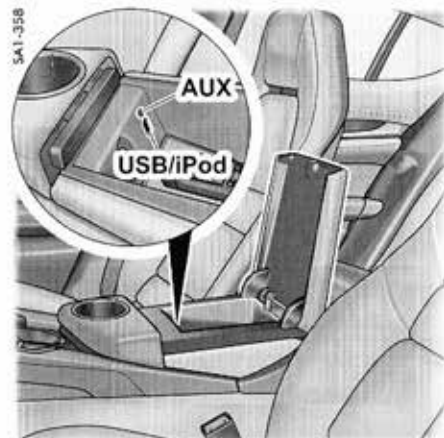

USB / iPod® et AUX

Les interfaces USB / iPod® et AUX sont situées dans le coffre de rangement entre les sièges avant.

- ▷ Reportez-vous au chapitre « SOURCE AUDIO EXTERNE » dans la notice séparée du PCM.

i Information

Ne laissez aucun iPod®, aucune clé USB ni aucune source audio externe pendant une période prolongée à l'intérieur du véhicule car les conditions ambiantes (changements de température, humidité de l'air) peuvent y être extrêmes.



Commande vocale

La commande vocale permet de commander le Porsche Communication Management (PCM) en prononçant des ordres.

- ▷ Reportez-vous au chapitre « COMMANDE VOCALE » dans la notice séparée du PCM.

Activation de la commande vocale

- ▷ Appuyez sur le bouton . Un signal sonore retentit et l'écran multifonction du combiné d'instruments affiche une aide relative aux cinq principales commandes vocales. Vous pouvez dire la commande à exécuter.

Pour plus d'informations sur l'activation et la désactivation des textes d'aide dans l'écran multifonction :

- ▷ Reportez-vous au chapitre « AFFICHAGE DES INFORMATIONS PCM SUR L'ÉCRAN MULTIFONCTION » à la page 118.



Transpondeur de péage

En cas d'utilisation d'un transpondeur de péage fixé sur la partie intérieure du pare-brise, la réception peut être réduite sur les véhicules équipés de vitrage thermo isolé et insonorisant.

- ▷ Fixez le transpondeur de péage au niveau de l'emplacement indiqué (fig.) à gauche ou à droite du rétroviseur intérieur sur le pare-brise afin de garantir une réception optimale.

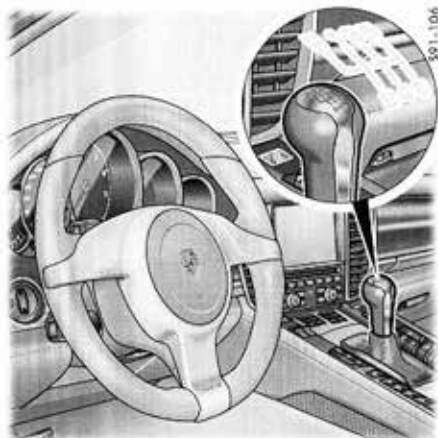

Boîte de vitesses mécanique, embrayage

▲ AVERTISSEMENT

Risque d'accident dû à la perte de contrôle du véhicule en raison du blocage de la pédale.

Des tapis de sol ou des objets inappropriés ou mal fixés peuvent réduire la course de la pédale ou gêner l'actionnement de la pédale.

- ▷ La course de la pédale ne doit pas être entravée par le tapis de sol ou par tout autre objet.
Vous trouverez chez votre concessionnaire Porsche des tapis antidérapants de taille appropriée.

La grille du levier de vitesses vous indique la position des différents rapports.

- ▷ Lorsque vous passez un rapport, veillez toujours à enfoncer à fond la pédale d'embrayage et à bien enclencher le rapport.
- ▷ Vous ne devez passer la marche arrière que lorsque le véhicule est à l'arrêt.
Vous pouvez engager la marche arrière en déplaçant le levier de vitesses vers la gauche et en dépassant le blocage.
- ▷ Engagez toujours le rapport inférieur voulu pour rouler en côte et en descente.
La puissance et le frein moteur sont ainsi exploités au maximum.

Quand le contact est mis, les feux de recul s'allument lorsque vous passez la marche arrière.

591-295



Recommandation de passage au rapport supérieur pour une conduite économique

Le voyant de passage au rapport supérieur **A** intégré au compte-tours, à côté du compteur de vitesse numérique, vous permet de conduire de manière plus économique et de réduire votre consommation de carburant.

En fonction du rapport choisi, du régime moteur et de la position de l'accélérateur, le voyant de passage au rapport supérieur recommande de changer de rapport.

Le voyant de passage au rapport supérieur n'est actif que lorsque le mode « Sport » ou « Sport Plus » n'est pas activé.

- ▷ Passez le rapport immédiatement supérieur lorsque le voyant de passage au rapport supérieur s'allume.

Régime moteur maximum

⚠ Vous devez passer le rapport supérieur ou relâcher l'accélérateur avant d'avoir atteint le repère rouge sur l'échelle graduée du compte-tours.

En accélération, l'alimentation en carburant est coupée lorsque vous atteignez la zone rouge.

AVIS

Risque d'endommagement du moteur (surrégime) en cas de passage au rapport inférieur.

⚠ Attention à ne pas dépasser le régime moteur maximum en rétrogradant.

Boîte de vitesses Porsche Doppelkupplung (PDK)

La boîte de vitesses Porsche Doppelkupplung (PDK) est une boîte à sept rapports dotée d'un mode « automatique » et d'un mode « manuel ».

En **mode automatique** (levier sélecteur en position **D**), le changement de rapport est automatique.

Les touches de passage de rapport au niveau du volant vous permettent de passer temporairement du mode automatique au mode manuel.

En **mode manuel** (levier sélecteur en position **M**), le changement de rapport se fait par l'intermédiaire des touches au niveau du volant ou du levier sélecteur PDK.

Lorsque vous roulez, vous pouvez sans restriction commuter entre les positions **D** et **M**.

▷ Attention à ne pas actionner involontairement les touches de passage de rapport du volant en mode automatique ou manuel et de déclencher ainsi des erreurs de sélection.

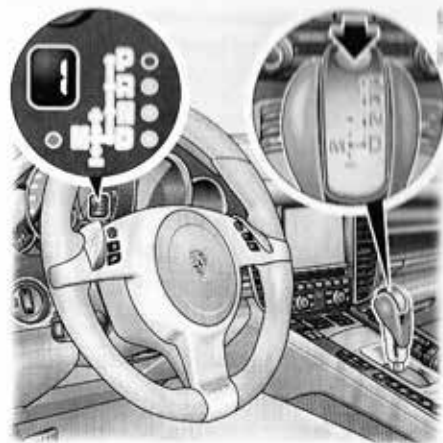

Changement de position du levier sélecteur

Lorsque le contact est coupé, le levier sélecteur est bloqué.

Lorsque le contact est mis, vous ne pouvez déplacer le levier sélecteur depuis les positions **P** et **N** qu'en appuyant sur la touche de déverrouillage et sur la pédale de frein.

Touche de déverrouillage

La touche de déverrouillage sur le levier sélecteur (**flèche**) évite les erreurs de sélection.

Pour engager les positions **R** ou **P**, vous devez appuyer sur la touche de déverrouillage.

Démarrage du moteur

Vous ne pouvez démarrer le moteur avec la clé du véhicule que si vous appuyez sur la pédale de frein et que vous positionnez le levier sélecteur en position **P** ou **N**.

Démarrage du véhicule

- ▷ Pour prendre la route, passez le rapport de boîte voulu (**D**, **M** ou **R**) uniquement quand le moteur tourne au ralenti et actionnez la pédale de frein.
- ▷ Le véhicule ne restant pas immobile lorsqu'un rapport est engagé, ne relâchez la pédale de frein qu'au moment de démarrer.

Démarrage en côte

L'assistance au démarrage en côte vous aide à démarrer dans les montées. Pendant que vous relâchez la pédale de frein pour appuyer sur l'accélérateur, le véhicule est maintenu dans la pente, afin de vous permettre de démarrer directement une fois le frein relâché.

- ▷ Reportez-vous au chapitre « FONCTION HOLD : ASSISTANCE AU DÉMARRAGE EN CÔTE, GESTION DE POSITION ARRÊTÉE » à la page 176.

Arrêts

- ▷ Pour un bref arrêt (par ex. à un feu rouge), le levier sélecteur peut rester en position de conduite, le véhicule étant maintenu à l'arrêt par la pédale de frein.
- ▷ En côte, ne retenez pas le véhicule en appuyant sur l'accélérateur : utilisez la pédale de frein ou le frein de parking électrique.
- ▷ Avant de quitter le véhicule, serrez toujours le frein de parking électrique et placez le levier sélecteur en position **P**.

Manœuvres de stationnement

- ▷ N'accélérez que très peu !
- ▷ Pour vous garer ou faire un créneau dans un espace étroit, dosez la vitesse de manœuvre en utilisant la pédale de frein.

Conduite en hiver

Dans les conditions de circulation hivernales, il est recommandé de rouler en mode de sélection manuel pour graver les rampes assez importantes. Ceci vous permet d'éviter des passages de rapports susceptibles d'entraîner un patinage des roues.

Démarrage par remorquage, remorquage

- ▷ Reportez-vous au chapitre « REMORQUAGE » à la page 280.

S01-040



Affichage de la position du levier sélecteur et du rapport engagé

Lorsque le moteur tourne, la position du levier sélecteur et le rapport engagé s'affichent.

Si le levier sélecteur se trouve entre deux positions

Conséquences :

- La position de levier sélecteur correspondante clignote dans le combiné d'instruments **et** l'écran multifonction affiche le message « Actionner le frein ! » ou « Levier sélecteur non enclenché ».

Mesure à prendre :

- ▷ Actionnez la pédale de frein et engagez correctement le levier sélecteur.

li, par mégarde (en raison d'un défaut ou d'une fausse manœuvre), vous faites passer le levier sélecteur de la position **P** ou **N** vers un rapport sans actionner le frein, ce rapport clignote, et la transmission de puissance n'est pas générée. Pour démarrer, actionnez le frein et faites passer de nouveau le levier sélecteur de la position **P** ou **N** au rapport voulu.

La position de levier sélecteur **R** ou **D** clignote dans le combiné d'instruments

Conséquences :

- Il n'y a pas de transmission de puissance. Vous avez engagé le levier sélecteur sans actionner la pédale de frein ou, le message « Fonctionnement de secours boîte de vitesses » étant affiché, seul le programme de conduite restreint est disponible.

Mesure à prendre :

- 1. Appuyez sur la pédale de frein et faites passer de nouveau le levier sélecteur de la position **P** ou **N** au rapport voulu. En cas de défaillance de la marche arrière :
- 2. Reportez-vous au chapitre « PROGRAMME DE CONDUITE RESTREINT » à la page 169.

Défaillance de l'affichage de levier sélecteur dans le combiné d'instruments

L'avertissement « Fonctionnement de secours boîte de vitesses » s'affiche en rouge à l'écran multifonction.

Conséquence :

- Le combiné d'instruments n'affiche plus la position du levier sélecteur. Vous ne pouvez plus conduire le véhicule que jusqu'à son immobilisation totale.

Mesure à prendre :

- 1. Vous ne pouvez pas repartir. Arrêtez immédiatement le véhicule à un emplacement approprié. Faites remorquer le véhicule vers un atelier spécialisé.
- 2. Reportez-vous au chapitre « REMORQUAGE » à la page 280.

En cas de dysfonctionnement de la boîte de vitesses :

L'écran multifonction affiche l'avertissement

« Fonctionnement de secours boîte de vitesses » en jaune ou en rouge ou l'avertissement

« Température de boîte de vitesses trop élevée ».

- 1. Reportez-vous au chapitre « PROGRAMME DE CONDUITE RESTREINT » à la page 169.

- 2. Faites réparer ce défaut sans tarder.

Consultez un atelier spécialisé. Nous vous recommandons de faire exécuter ces opérations par un concessionnaire Porsche, car celui-ci dispose du personnel d'atelier formé tout spécialement ainsi que des pièces détachées et outils nécessaires.

Position du levier sélecteur boîte de vitesses Porsche Doppelkupplung (PDK)

P – Verrouillage de parking

- 1. N'enclenchez le verrouillage de parking que lorsque le véhicule est à l'arrêt. Si la position de levier sélecteur **P** clignote dans le combiné d'instruments, le verrouillage de parking n'est pas enclenché. Le véhicule risque de rouler. Repassez le levier sélecteur de la position **R** à **P**.
- 2. Enclenchez le verrouillage de parking après avoir activé le frein de parking électrique. Si la position de levier sélecteur **P** clignote dans le combiné d'instruments, le verrouillage de parking n'est pas enclenché. Le véhicule risque de rouler. Repassez le levier sélecteur de la position **R** à **P**.

La **clé de contact** ne peut être retirée que quand le levier sélecteur est en position **P**.

R – Marche arrière

- 1. Ne passez ce rapport que lorsque le véhicule est arrêté et freiné.

N – Neutre (point mort)

La position **N** doit être sélectionnée, par exemple, en cas de remorquage du véhicule ou dans les tunnels de lavage.

- 1. Pour prendre la route, passez le rapport de boîte voulu (**D**, **M** ou **R**) uniquement quand le moteur tourne au ralenti et actionnez la pédale de frein.

D – Mode automatique

Sélectionnez la position **D** pour la conduite « normale ». Le passage des différents rapports s'effectue automatiquement en fonction de la position de la pédale d'accélérateur et de la vitesse.

Selon le type de conduite (économique, confortable à sportif) et la résistance de roulement (par ex. conduite en montagne), le point de passage des rapports se déplace vers un régime plus élevé ou plus faible.

La plage caractéristique de passage de rapport est influencée par la position de la pédale d'accélérateur, la vitesse du véhicule, le régime moteur, les accélérations longitudinales et transversales ainsi que le profil de la route.

Un passage inopiné du rapport supérieur, par exemple avant les virages, est évité si vous relâchez rapidement la pédale d'accélérateur.

Dans les virages, le rapport supérieur n'est passé qu'une fois la limite de régime admissible atteinte, en fonction de l'accélération transversale.

Au cours du freinage, la boîte PDK rétrograde plus tôt en fonction de l'intensité de la décélération.

Si ensuite un virage est à négocier, le rapport approprié est enclenché dès le freinage à l'abord du virage. Le virage est pris avec le rapport approprié. Il n'est pas nécessaire de rétrograder lorsque vous accélérez à la sortie du virage.

En mode de conduite sportive, une simple pression sur la pédale de frein entraîne un rétrogradage. Cela renforce ainsi encore la conduite dynamique.

Si vous appuyez rapidement sur la pédale d'accélérateur, la boîte PDK bascule temporairement dans la plage caractéristique de la conduite sportive, c'est-à-dire que les passages se font aux régimes les plus élevés. La boîte de vitesses rétrograde immédiatement en conséquence d'un ou de deux rapports (rétrogradage actif).

À vitesse élevée, le 7^{ème} rapport n'est plus engagé.

Mode « Sport » activé :

La boîte PDK bascule dans la plage caractéristique de la conduite sportive et raccourcit le temps de passage des rapports. La boîte détecte plus rapidement la conduite sportive et oriente les régimes de passage de rapport sur la performance de manière adaptative.

Les rétrogradages avec freinage ont lieu plus tôt. La boîte rétrograde dès la moindre décélération, même à régime élevé.

Mode « Sport Plus » activé :

En mode « Sport Plus », la boîte PDK bascule vers un programme de passage de rapports conçu pour la conduite sur circuit. Le 7^{ème} rapport n'est alors jamais engagé.

La performance des passages de rapports est encore plus élevée qu'en mode « Sport ».

- ▷ Reportez-vous au chapitre « MODES « SPORT » ET « SPORT PLUS » » à la page 183.

Démarrage avec Launch Control

Grâce au Launch Control, vous obtiendrez l'accélération maximale au démarrage.

⚠ AVERTISSEMENT

Risque d'accident dû à la perte de contrôle du véhicule ou lié aux autres usagers.

En cas de démarrage du véhicule avec le Launch Control activé, le véhicule accélère très fortement. Vous risquez alors de perdre le contrôle de votre véhicule ou les autres usagers risquent d'être mis en danger.

- ▷ Utilisez le Launch Control de préférence sur circuit.
- ▷ Utilisez le Launch Control uniquement lorsque les états de la chaussée et de la circulation le permettent.
- ▷ Ne mettez pas en danger les autres usagers et ne les gênez pas lorsque vous démarrez à l'aide du Launch Control.

i Information

Les sollicitations sur les composants augmentent nettement dans le cas de démarrages effectués avec une accélération maximale par rapport aux démarrages normaux.

Conditions préliminaires :

- utilisez le Launch Control uniquement lorsque le moteur est chaud.
- le mode « Sport Plus » doit être activé (voyant de contrôle du bouton allumé et message SPORT PLUS affiché dans le compteur de vitesse numérique ou sur la branche du volant équipé de palettes de passage de rapport).

1. Appuyez sur la pédale de frein avec votre pied gauche.
2. Appuyez rapidement à fond sur la pédale d'accélérateur (kick-down activé) et maintenez-la ainsi.

Le régime moteur se règle, pour la **Panamera** à environ 4 500 tr/min, **Panamera 4** à environ 5 500 tr/min.

L'écran multifonction indique « Launch Control activé ».

3. Relâchez la pédale de frein dans les secondes qui suivent.

Si le véhicule reste immobile plus longtemps avec le « Launch Control activé », il peut se produire une surcharge de la boîte de vitesses. Pour ménager la boîte de vitesses, la charge du moteur est alors réduite et le processus « Launch Control activé » interrompu.

Passage des rapports au volant

Le passage des rapports au niveau du volant vous permet de passer temporairement du mode automatique **D** au mode manuel **M**.

Exemple :

- Rétrogradage avant un virage ou une agglomération.
- Rétrogradage avant la descente d'un col de montagne (frein moteur).
- Rétrogradage pour de courtes accélérations.

Le mode manuel reste activé :

- Dans les virages (en fonction de l'accélération transversale) et en régime de frein moteur.
- Lorsque le véhicule est à l'arrêt (par exemple à un carrefour).

Le mode manuel est désactivé :

- automatiquement au bout de 8 secondes env. (sauf en virage et en régime de frein moteur),
- après le démarrage du véhicule.

Kick-down

La fonction kick-down est active dans les positions **D** et **M** du levier sélecteur.

- Pour disposer d'une accélération maximale, par exemple au moment d'un dépassement, vous devez appuyer sur la pédale d'accélérateur jusqu'à lui faire dépasser le point de résistance correspondant aux pleins gaz (kick-down).

Selon la vitesse du véhicule et le régime moteur, la boîte de vitesses rétrograde.

Le seuil de passage du rapport supérieur correspond aux régimes les plus élevés.

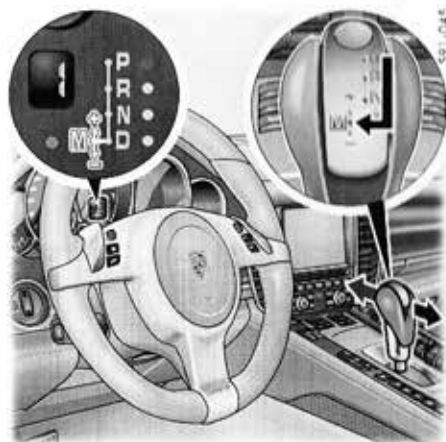

Levier sélecteur PDK

M – Mode manuel

Le rapport engagé est maintenu lors du passage de **D** en **M**.

Lorsque vous passez de la position **M** à **D**, la commande sélectionne la caractéristique de passage de rapport appropriée au mode de conduite et engage le rapport correspondant. Le levier sélecteur et les deux touches de passage de rapport dans les branches supérieures du volant ou les palettes de passage de rapport situées derrière les branches supérieures du volant offrent un passage de rapport sûr et confortable des sept rapports en marche avant.

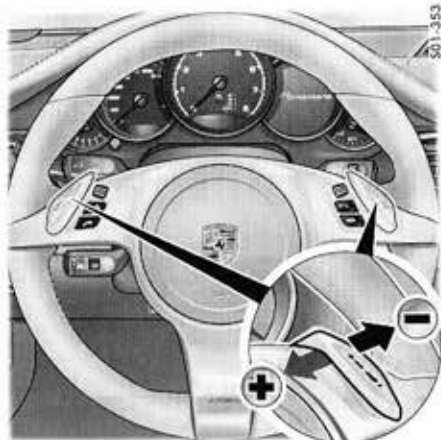

Volant avec touches de passage de rapport

Passage du rapport supérieur à l'aide du levier sélecteur ou des touches de passage de rapport

- ▷ Poussez le levier sélecteur PDK ou la touche de passage de rapport au volant vers l'avant.

Passage du rapport inférieur à l'aide du levier sélecteur ou des touches de passage de rapport

- ▷ Tirez le levier sélecteur PDK en arrière ou actionnez la touche de passage de rapport au volant.

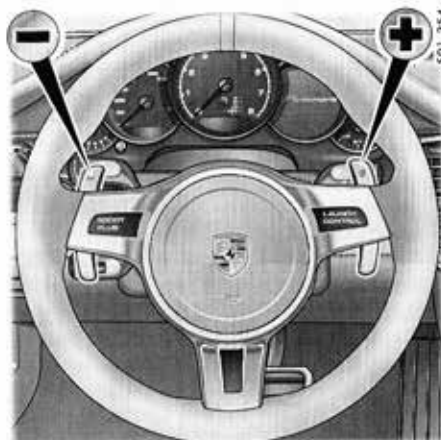

Volant avec palettes de passage de rapport

Passage du rapport supérieur à l'aide du levier sélecteur ou de la palette droite de passage de rapport « + »

- ▷ Poussez le levier sélecteur PDK vers l'avant ou tirez la palette de passage de rapport au volant à droite en arrière.

Passage du rapport inférieur à l'aide du levier sélecteur ou de la palette gauche de passage de rapport « - »

- ▷ Tirez le levier sélecteur PDK ou la palette de passage de rapport au volant à gauche en arrière.

Si vous maintenez une touche ou une palette de passage de rapport ou le levier sélecteur actionné, plusieurs rapports supérieurs ou inférieurs sont engagés à la suite. Selon la vitesse et le régime moteur, vous pouvez à tout instant passer le rapport supérieur ou inférieur.

Les changements de rapport qui dépasseraient le seuil supérieur ou inférieur du régime sont ignorés par le calculateur.

En position de levier sélecteur **M**, les rapports supérieurs ne passent pas automatiquement lorsque le seuil supérieur de régime est atteint. Le blocage du passage au rapport supérieur peut être levé au moyen du kick-down. Si le seuil supérieur de régime est atteint, lors d'un dépassement par exemple, et que le passage automatique à un rapport supérieur n'est pas opéré, la boîte de vitesses passe au rapport supérieur par kick-down.

- ▷ Le rapport inférieur voulu doit être engagé dans les côtes et les descentes. La puissance et le frein moteur sont ainsi exploités au maximum.



Recommandation de passage au rapport supérieur pour une conduite économique

Le voyant de passage au rapport supérieur **A** intégré au compte-tours, à côté du compteur de vitesse numérique, vous permet de conduire de manière plus économique et de réduire votre consommation de carburant.

En fonction du rapport choisi, du régime moteur et de la position de l'accélérateur, le voyant de passage au rapport supérieur recommande de changer de rapport.

Le voyant de passage au rapport supérieur n'est actif que lorsque le mode « Sport » ou « Sport Plus » n'est pas activé.

- ▷ Passez le rapport immédiatement supérieur lorsque le voyant de passage au rapport supérieur s'allume.

En actionnant plusieurs fois rapidement une touche ou une palette de passage de rapport ou le levier sélecteur, vous pouvez passer autant de rapports supérieurs ou inférieurs.

Pour passer automatiquement au rapport supérieur lorsque le seuil supérieur de régime est atteint :

- ▷ Actionnez la pédale d'accélérateur au-delà du point de résistance des pleins gaz (kick-down).

Programme de conduite restreint

En cas d'anomalie de la boîte de vitesses

- L'écran multifonction affiche, selon la priorité, l'avertissement « Fonctionnement de secours boîte de vitesses » en jaune ou en rouge ou l'avertissement « Température de boîte de vitesses trop élevée ».

Avertissement « Fonctionnement de secours boîte de vitesses » en **jaune**

Conséquences :

- Réduction du confort de passage de rapport
- Défaillance possible de la marche arrière

Mesure à prendre :

- ▷ Faites réparer ce défaut sans tarder. Consultez un atelier spécialisé. Nous vous recommandons de faire exécuter ces opérations par un concessionnaire Porsche, car celui-ci dispose du personnel d'atelier formé tout spécialement ainsi que des pièces détachées et outils nécessaires.

Avertissement « Fonctionnement de secours boîte de vitesses » en **rouge**

Conséquence :

- Vous ne pouvez conduire le véhicule que jusqu'à son immobilisation totale.

Mesure à prendre :

- ▷ Vous ne pouvez pas repartir. Arrêtez immédiatement le véhicule à un emplacement approprié. Faites remorquer le véhicule vers un atelier spécialisé.
- ▷ Reportez vous au chapitre « REMORQUAGE » à la page 280.

Avertissement « Température de boîte de vitesses trop élevée »

Conséquences :

- Lorsque vous prenez la route, un « broutage d'avertissement » se fait sentir et les performances du moteur peuvent être réduites.

Mesures à prendre :

- ▷ Ne maintenez pas le véhicule en appuyant sur la pédale d'accélérateur, par ex. en côte. Immobilisez le véhicule avec la pédale de frein. Réduisez la charge du moteur. Si possible, arrêtez le véhicule à un emplacement approprié. Faites tourner le moteur en position de levier sélecteur **P** ou **N** jusqu'à ce que l'avertissement disparaisse.



Déverrouillage d'urgence du levier sélecteur PDK

En cas de panne électronique, vous ne pouvez sortir le levier sélecteur PDK de la position **P** qu'après avoir réalisé un déverrouillage d'urgence du levier.

- ▷ Calez votre véhicule pour l'empêcher de rouler.
- 1. Ouvrez le cendrier.
- 2. Retirez l'insert du cendrier.
- ▷ Basculez le ressort de verrouillage du cendrier d'environ 20° vers la gauche.

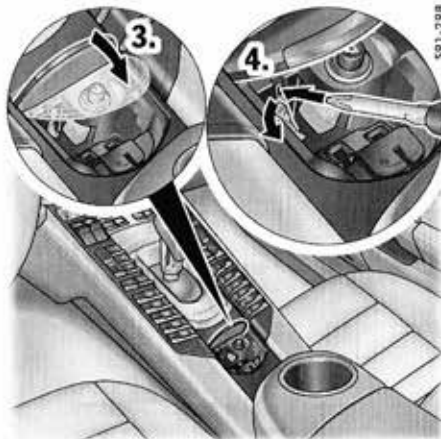

- 3. Refermez le couvercle du cendrier à environ 45° et maintenez-le.
- 4. Une ouverture apparaît à droite du ressort. Insérez-y par ex. un tournevis et enfoncez la touche de déverrouillage du support de levier sélecteur.
- 5. Appuyez sur la touche de déverrouillage du levier sélecteur et déplacez le levier hors de la position **P**. Vous pouvez à présent déplacer le véhicule.
- 6. Pour sécuriser le véhicule, amenez le levier sélecteur en position **P**.

i Information

Si vous avez effectué le déverrouillage d'urgence du levier sélecteur, vous ne devez pas faire remorquer votre véhicule.

- ▷ Reportez-vous au chapitre « REMORQUAGE » à la page 280.

Systèmes de transmission et de réglage du châssis

Votre Porsche bénéficie d'une association complexe de tous les systèmes de réglage qui entrent en jeu dans la transmission et le châssis.

Tous les systèmes de réglage sont reliés entre eux afin de vous offrir la conduite la plus dynamique possible et une sécurité maximale.

Selon l'équipement de votre véhicule, les systèmes en question sont les suivants :

Système / Désignation	Fonctionnalités
PTM Porsche Traction Management	<ul style="list-style-type: none">- Transmission intégrale active avec embrayage multidisques piloté électroniquement
PSM Porsche Stability Management	<ul style="list-style-type: none">- Régulation de stabilité- Système antiblocage (ABS)- Préréplissage du système de freinage- Assistance de freinage (assistance hydraulique au freinage)- Répartiteur de freinage automatique (ABD)- Système antipatinage (ASR)- Régulation du couple moteur (MSR)- Fonction HOLD : assistance au démarrage en côte sur les véhicules avec boîte mécanique, gestion de position arrêtée sur les véhicules équipés d'une boîte PDK- Stabilisation de remorque
Suspension pneumatique avec contrôle d'assiette et régulation de la hauteur de caisse	<ul style="list-style-type: none">- Jambes de suspension à roues indépendantes avec amortisseurs pneumatiques intégrés- Régulation de la hauteur de caisse avec position surbaissée en mode « Sport Plus » et position surélevée pour les manœuvres de stationnement
PASM Porsche Active Suspension Management	<ul style="list-style-type: none">- Système de réglage en continu des amortisseurs en fonction des situations
PDCC Porsche Dynamic Chassis Control et	<ul style="list-style-type: none">- Système actif de contrôle du châssis pour la stabilisation antiroulis de la carrosserie pendant la conduite
PTV Plus Porsche Torque Vectoring Plus	<ul style="list-style-type: none">- Interventions dynamiques longitudinales sur le freinage pour une prise de virage plus agile- Différentiel arrière régulé

Porsche Traction Management (PTM)

Le Porsche Traction Management est un système de régulation actif de la transmission intégrale agissant sur le comportement dynamique longitudinal et transversal du véhicule, étroitement lié au système Porsche Stability Management (PSM).

L'essieu arrière à entraînement permanent confère au véhicule un caractère plus sportif. Selon la situation, la force d'entraînement est répartie sur l'essieu avant de manière entièrement variable.

Associé au PSM, le PTM garantit une répartition des forces sur les quatre roues optimisée dans toutes les situations de conduite. La traction et la stabilité s'en trouvent améliorées, l'agilité et le dynamisme restent intacts.

▲ AVERTISSEMENT

Risque d'accident dû à la perte de contrôle du véhicule.

Malgré les avantages du PTM et de la transmission 4 roues motrices, il n'en reste pas moins que le conducteur doit faire appel à son sens des responsabilités et adapter sa conduite et ses manœuvres à l'état de la chaussée, aux conditions atmosphériques et aux conditions routières. Les équipements de sécurité accrus du véhicule ne doivent en aucun cas vous inciter à prendre des risques plus importants. Les limites de la physique automobile ne peuvent pas être repoussées même avec le PTM et la transmission 4 roues motrices.

Le PTM ou la transmission 4 roues motrices ne diminue pas les risques d'accidents résultant d'une conduite trop rapide.

Avantages du PTM

- Amélioration sensible de la traction, de la stabilité et de la manœuvrabilité du véhicule.
- Amélioration de la capacité de contrôle du véhicule dans les situations de conduite extrêmes.
- Amélioration de la trajectoire et de la stabilité.
- Conception de base plus sportive du véhicule avec une exploitation de tous les avantages offerts par la transmission 4 roues motrices.
- La traction sur toutes les roues est encore améliorée grâce à l'ASR et à l'ABD.

Pour plus d'informations sur l'ASR et l'ABD :

- ▷ Reportez-vous au chapitre « PORSCHE STABILITY MANAGEMENT (PSM) » à la page 172.

Porsche Stability Management (PSM)

Le PSM est un système de régulation actif destiné à stabiliser le véhicule dans les situations dynamiques extrêmes. Il est relié au Porsche Traction Management (PTM), selon l'équipement du véhicule.

Le système PSM agit aussi bien au niveau du répartiteur de freinage automatique (ABD) et du système antipatinage (ASR) qu'au niveau des fonctions connues du système antiblocage (ABS) et du système de régulation du couple moteur (MSR).

▲ AVERTISSEMENT

Risque d'accident dû à la perte de contrôle du véhicule.

Malgré les avantages du PSM, il n'en reste pas moins que le conducteur doit faire appel à son sens des responsabilités et adapter sa conduite et ses manœuvres à l'état de la chaussée, aux conditions atmosphériques et à la densité du trafic.

Les équipements de sécurité accrus du véhicule ne doivent en aucun cas vous inciter à prendre des risques plus importants. Les limites de la physique automobile ne peuvent pas être repoussées même avec le PSM.

Le PSM ne diminue pas les risques d'accidents dus à une conduite trop rapide.

Avantages du PSM

- Traction la plus efficace possible et stabilité de trajectoire dans toutes les situations de conduite – également sur les chaussées avec des revêtements différents du point de vue de l'adhérence.
- Neutralisation des réactions indésirables du véhicule (réactions dues aux alternances de charge) par relâchement de la pédale d'accélérateur ou par freinage en virage jusqu'à l'accélération transversale maximale.
- En cas de manœuvres de conduite dynamiques (par ex. mouvements rapides du volant, changements de voie ou virages successifs), le véhicule est stabilisé activement en cas de besoin.

- Stabilité de freinage améliorée en courbes et sur les revêtements de chaussée différents ou changeants.
- Amélioration du freinage et réduction de la distance de freinage en cas de freinage d'urgence.
- Stabilisation de la remorque par interventions de stabilisation suite à la détection des oscillations de la remorque.

Fonctionnement

Le PSM se met automatiquement en marche après chaque démarrage du moteur.

Fonctionnement

Les capteurs des roues, les freins, la direction et le moteur déterminent en permanence :

- la vitesse,
- le sens de déplacement du véhicule (angle de braquage),
- l'accélération transversale,
- l'accélération longitudinale,
- la vitesse de rotation autour de l'axe vertical.

À partir de ces valeurs, le PSM détermine la direction souhaitée par le conducteur.

Si la direction de mouvement effective diffère du parcours souhaité (position du volant), le PSM intervient pour la corriger.

Il freine chaque roue indépendamment.

La puissance du moteur et, le cas échéant, la courbe caractéristique de passage de la boîte PDK sont également adaptées si nécessaire, pour stabiliser le véhicule.

Vous êtes informé des interventions de régulation du PSM par les événements suivants, qui vous invitent à adapter votre mode de conduite aux caractéristiques de la chaussée :

- Le voyant de contrôle PSM clignote dans le combiné d'instruments.
 - Des bruits hydrauliques se font entendre.
 - Le véhicule décélère et les forces s'exerçant sur la direction changent suite à une intervention sur le freinage.
 - La puissance moteur diminue.
 - Des pulsations de la pédale de frein se font sentir et la position de la pédale change lors du freinage.
- Vous devez augmenter encore l'effort sur la pédale après le début des pulsations pour obtenir une décélération complète du véhicule.

Exemples de régulations PSM

- Si l'essieu avant du véhicule dérive dans une courbe, la puissance du moteur diminue et, en cas de besoin, la roue arrière intérieure au virage est freinée.
- Si l'arrière du véhicule est déporté vers l'extérieur dans une courbe, la roue avant extérieure au virage est freinée.
- Préréplissage du système de freinage : Si vous retirez soudainement et rapidement le pied de la pédale d'accélérateur, le système de freinage se prépare à un potentiel freinage d'urgence. Le système de freinage se préremplit et les plaquettes de frein s'appliquent légèrement contre les disques.

- Assistance de freinage (assistance hydraulique au freinage) :

Si la puissance de la pédale ne suffit pas pendant un freinage d'urgence, une assistance de freinage génère la pression de freinage nécessaire sur les 4 roues pour assurer un freinage maximal.

Combinaison PSM et PTM

Afin de garantir une stabilisation optimale du véhicule, la répartition de couple entre les roues avant et arrière est adaptée et, pour les véhicules dotés du PDCC, le blocage du différentiel arrière s'adapte également lors des interventions du PSM.

En cas de défaillance du PTM, il est impossible de désactiver le PSM.

S'il a été désactivé, le PSM se réactive automatiquement.

Répartiteur de freinage automatique (ABD)

L'ABD régule les essieux avant et arrière indépendamment l'un de l'autre. Si une roue a tendance à patiner sur un essieu, elle est freinée pour diriger le couple moteur sur l'autre roue du même essieu.

L'ABD reconnaît les conditions de conduite et possède des stratégies de réglage appropriées. Si la motricité requise est faible, par exemple au démarrage sur un terrain plat couvert de gravillons, un réglage de la traction s'active dès les régimes moteur les plus faibles. Si la motricité requise est importante, par exemple pour un démarrage en côte ou lors d'une forte accélération, l'ABD s'adapte en conséquence.

Système antipatinage (ASR)

Le système antipatinage empêche le patinage des roues en adaptant la puissance du moteur de manière ciblée et garantit ainsi la bonne tenue de route et la stabilité du véhicule.

Régulation du couple moteur (MSR)

En cas de patinage trop important, le système MSR empêche le blocage de l'ensemble des quatre roues motrices en régime de frein moteur. Ceci vaut également pour le rétrogradage sur chaussée glissante.



Désactivation du PSM

- ▷ Appuyez au moins 1 seconde sur le bouton . Le PSM est désactivé après une courte temporisation. Le voyant de contrôle du bouton et le voyant de contrôle PSM OFF du combiné d'instruments s'allument. Le message « PSM désactivé » s'affiche à l'écran multifonction du combiné d'instruments.

En cas de freinage dans la plage de régulation ABS, le véhicule reste stabilisé même si le PSM est désactivé.

Le patinage d'une des roues est évité même si le PSM est désactivé.

Le PSM devrait toujours être activé en conduite « normale ».

Il peut être cependant avantageux de désactiver provisoirement le PSM dans certaines conditions exceptionnelles :

- sur un sol meuble et sur neige épaisse,
- pour les « manœuvres de dégagement » et
- en cas d'utilisation de chaînes à neige.

Information

L'augmentation de la capacité de freinage grâce au pré-remplissage du système de freinage est maintenue même quand le PSM est coupé.

Lorsque le PSM est désactivé, les interventions sélectives sur le freinage des roues, ainsi que le système antipatinage (ASR) le sont aussi.

Le répartiteur de freinage automatique (ABD) reste activé.

Le régulateur de vitesse adaptatif est désactivé quand le PSM est coupé.

Lorsque le PSM est désactivé, le contrôle du patinage de la boîte PDK l'est également.

Réactivation du PSM

- 1. Appuyez sur le bouton .
Le PSM est actif immédiatement.
Le voyant de contrôle du bouton et le voyant de contrôle PSM OFF du combiné d'instruments s'éteignent.
Le message « PSM activé » s'affiche à l'écran multifonction du combiné d'instruments.

Mode « Sport Plus »

L'activation du mode « Sport Plus » permet d'obtenir une configuration plus sportive du véhicule.

Le PSM intervient plus tardivement qu'en mode normal. Vous pouvez manœuvrer le véhicule avec plus d'agilité dans des situations extrêmes, sans pour autant renoncer au soutien du PSM en cas d'urgence. Vous pouvez donc obtenir des résultats optimaux en tours de piste, notamment sur circuit et sur revêtement sec.

Voyant de contrôle PSM

- Lorsque vous mettez le contact, le voyant de contrôle PSM du combiné d'instruments s'allume pour le contrôle des ampoules.
- Le voyant indique un processus de régulation, y compris lorsque le PSM est désactivé (par ex. régulation du freinage en cas de patinage d'une des roues).
- Le voyant indique un dysfonctionnement, en relation avec un message correspondant sur l'écran multifonction.
Le message « Panne PSM » s'affiche à l'écran multifonction du combiné d'instruments.

Pour plus d'informations sur les messages d'avertissement de l'écran multifonction :

- ▷ Reportez-vous au chapitre « RÉCAPITULATIF DES MESSAGES D'AVERTISSEMENT » à la page 128.
- ▷ Adaptez votre mode de conduite aux nouvelles conditions.
- ▷ Consultez un atelier spécialisé et faites réparer le défaut. Nous vous recommandons de faire exécuter ces opérations par un concessionnaire Porsche, car celui-ci dispose du personnel d'atelier formé tout spécialement ainsi que des pièces détachées et outils nécessaires.

Remorquage

Pour plus d'informations sur le remorquage :

- ▷ Reportez-vous au chapitre « REMORQUAGE » à la page 280.

Stabilisation de remorque

La fonction de stabilisation de remorque fait partie intégrante du Porsche Stability Management (PSM).

Elle détecte les mouvements de balancement de l'ensemble véhicule-remorque.

En cas de détection de situations critiques, la stabilisation de remorque freine le véhicule jusqu'à ce que l'ensemble véhicule-remorque soit stabilisé.

L'ensemble ne peut pas être stabilisé dans toutes les situations, par ex. l'attelage peut décrocher sur chaussée glissante ou sol meuble. Une remorque présentant un centre de gravité haut est susceptible de se renverser.

- ▷ Exécutez vos manœuvres avec précaution lors d'une procédure de régulation.

Pour plus d'informations sur la conduite avec remorque :

- ▷ Reportez-vous au chapitre « CONDUITE EN MODE ATTELÉ » à la page 208.

AVERTISSEMENT

Risque d'accident dû à la perte de contrôle du véhicule.

Malgré les avantages de la stabilisation de remorque, il n'en reste pas moins que le conducteur doit faire appel à son sens des responsabilités et adapter sa conduite et ses manœuvres à l'état de la chaussée, aux conditions atmosphériques et aux conditions de circulation.

Les équipements de sécurité accrus du véhicule ne doivent en aucun cas vous inciter à prendre des risques plus importants. Les limites de la physique automobile ne peuvent pas être repoussées même avec la fonction de stabilisation.

La fonction de stabilisation ne diminue pas les risques d'accidents dus à une conduite trop rapide.

▲ AVERTISSEMENT

Risque d'accident dû aux embardées de la remorque.

La fonction de stabilisation est sans effet en cas d'embardée (par ex. sur chaussée glissante, sol meuble).

- ▷ Adaptez votre mode de conduite aux caractéristiques de la chaussée.

▲ AVERTISSEMENT

Risque d'accident dû au basculement de la remorque.

Une remorque présentant un centre de gravité haut est plus susceptible de se renverser.

- ▷ Adaptez votre mode de conduite.

▲ AVERTISSEMENT

Risque d'accident dû à une vitesse trop élevée.

Avec une remorque, vous devez rouler à une vitesse adaptée aux conditions de la route et de la circulation ainsi qu'au niveau de chargement.

Une vitesse inadaptée aux conditions d'utilisation peut entraîner la perte de contrôle de l'ensemble véhicule-remorque.

- ▷ Respectez la législation spécifique en vigueur dans votre pays en matière de conduite avec remorque.
- ▷ La stabilité routière de l'ensemble véhicule tracteur+remorque se détériore quand la vitesse augmente. Vous devez donc conduire très lentement dans les descentes et si l'état de la chaussée et les conditions météorologiques sont défavorables (par ex. vent).
- ▷ Rétrogradez en descente pour pouvoir exploiter le frein moteur.
- ▷ Ne roulez pas avec un véhicule tracteur vide et une remorque chargée. Si vous ne pouvez pas éviter cette combinaison défavorable, roulez très lentement.
- ▷ Réduisez immédiatement la vitesse si la remorque commence à balancer. Ne contre-braquez pas, freinez en cas de nécessité. N'essayez jamais de redresser l'attelage en accélérant.

Pour des informations sur la charge remorquable autorisée et le poids total roulant autorisé :

- ▷ Reportez-vous au chapitre « POIDS » à la page 293.

Conditions

- La prise de remorque est branchée et la remorque a été détectée.
- Les éclairages de la remorque (éclairage, feux stop, clignotants) fonctionnent correctement.

- Lorsque le clignotant est enclenché, le voyant de contrôle de l'indicateur de direction de la remorque s'allume.
- La remorque est dans un état irréprochable.

Fonctionnement

- La fonction de stabilisation s'active à environ 65 km/h lorsque le PSM est actif.
- ▷ Respectez la législation spécifique en vigueur dans votre pays en matière de conduite avec remorque.

i Information

La désactivation du PSM entraîne également celle de la fonction de stabilisation.

Fonction HOLD : assistance au démarrage en côte, gestion de position arrêtée

En tant que fonction d'assistance, la fonction HOLD vous aide à maintenir le véhicule et à démarrer dans les montées.

Elle empêche automatiquement le véhicule de rouler dans la direction opposée à celle souhaitée. Le voyant de contrôle  est allumé dans le combiné d'instruments lorsque la fonction HOLD est active.

Démarrage à l'aide de l'assistance au démarrage en côte sur les véhicules avec boîte mécanique

1. Immobilisez le véhicule dans la pente avec la pédale de frein.
Le moteur doit tourner.
2. Enfoncez à fond la pédale d'embrayage.
3. Engagez une vitesse correspondant à la montée dans le sens de la pente (1ère ou marche AR).
4. Relâchez la pédale de frein sans débrayer.
Le véhicule est maintenu brièvement dans la pente, afin de vous permettre de démarrer directement une fois le frein relâché, sans reculer.
5. Démarrez de la manière habituelle.

Information

Si votre véhicule est maintenu dans la pente au moyen du frein de parking électrique, vous pouvez démarrer de la manière habituelle.

Le frein de stationnement détecte votre intention de prendre la route et se desserre automatiquement.

Pour plus d'informations sur le frein de parking électrique :

- ▷ Reportez-vous au chapitre « FREIN DE PARKING ÉLECTRIQUE » à la page 146.

Information

L'assistance au démarrage en côte est hors fonction :

- lorsque vous n'actionnez pas l'embrayage,
- lorsque le véhicule n'est pas immobile,
- lorsque le moteur ne tourne pas,
- lorsque la pente est inférieure à 5 %,
- lorsque la pression sur la pédale de frein est trop faible.

Fonction de gestion de position arrêtée pour les véhicules équipés d'une boîte PDK

Cette fonction maintient automatiquement le véhicule à l'arrêt et l'empêche de rouler dans la direction opposée à celle souhaitée sans que vous ayez à actionner le frein.

En cas d'intervention du régulateur de vitesse adaptatif, la fonction HOLD maintient activement le véhicule à l'arrêt après un freinage automatique.

Information

La fonction HOLD n'est pas disponible quand le levier sélecteur PDK est en position **N** (pour les véhicules équipés de cette boîte de vitesses).

Vous désactivez la fonction HOLD si vous déplacez le levier sélecteur PDK alors qu'elle est active.

Quand la fonction HOLD est active, si le conducteur enlève sa ceinture de sécurité et qu'il ouvre sa porte, le frein de parking électrique s'active automatiquement.

Pour plus d'informations sur le frein de parking électrique :

- ▷ Reportez-vous au chapitre « FREIN DE PARKING ÉLECTRIQUE » à la page 146.

AVERTISSEMENT

Risque d'accident si le véhicule recule légèrement dans les côtes.

Si le véhicule s'immobilise dans des pentes importantes sans que le conducteur n'actionne la pédale de frein, la fonction HOLD peut générer une course de recul jusqu'à l'arrêt du véhicule. Il est possible de réduire la course de recul dans cette situation en actionnant la pédale de frein.

- ▷ Aidez à maintenir le véhicule en augmentant la force de freinage à l'aide de la pédale de frein.

AVERTISSEMENT

Risque d'accident dû à la modification des sensations au niveau de la pédale de frein.

En cas d'intervention du régulateur de vitesse adaptatif ou d'activation de la fonction HOLD, vous pourriez peut-être constater un changement de comportement au niveau de la pédale de frein et des bruits hydrauliques.

Ceci est le comportement normal du système. Il ne s'agit en aucun cas d'un dysfonctionnement.

▲ AVERTISSEMENT

Risque d'accident dû à la perte de contrôle du véhicule.

Les limites de la physique automobile ne peuvent pas être repoussées même avec la fonction HOLD. En dépit de la fonction HOLD, le conducteur est responsable de ses manœuvres d'arrêt et de démarrage.

L'assistance apportée par la fonction HOLD n'est pas toujours garantie en cas d'arrêt ou de démarrage sur terrain glissant (par ex. sur du verglas ou sur un sol meuble). Le véhicule est alors susceptible de dérapier.

- ▷ Adaptez toujours votre mode de conduite aux caractéristiques de la chaussée et au chargement du véhicule, actionnez le cas échéant la pédale de frein.

Lorsque l'assistance au démarrage en côte est hors fonction, vous ne bénéficiez plus de cette aide lors du démarrage dans une montée.

- ▷ Immobilisez le véhicule avec la pédale de frein.

Système de freinage ABS (système antiblocage)

▲ AVERTISSEMENT

Risque d'accident dû à la perte de contrôle du véhicule.

Malgré les avantages de l'ABS, il n'en reste pas moins que le conducteur doit faire appel à son sens des responsabilités et adapter sa conduite et ses manœuvres à l'état de la chaussée, aux conditions atmosphériques et aux conditions de circulation.

Les équipements de sécurité accrus du véhicule ne doivent en aucun cas vous inciter à prendre des risques plus importants. Les limites de la physique automobile ne peuvent pas être repoussées, même avec l'ABS.

L'ABS ne diminue pas les risques d'accidents dus à une conduite trop rapide.

L'ABS garantit

- **Une dirigeabilité totale**
Le maintien de la capacité de manœuvre
- **Une bonne stabilité dynamique**
L'absence de dérapage suite au blocage des roues
- **Une distance de freinage optimale**
En règle générale, une diminution de la distance de freinage
- **L'absence de blocage des roues**
L'absence de mêplats sur les pneumatiques

Fonctionnement

L'ABS a pour avantage décisif de conserver au véhicule sa stabilité et sa manœuvrabilité en cas de danger.

En cas de freinage maximal, l'ABS évite le blocage des roues sur presque tous les types de revêtements et ce, jusqu'à l'arrêt quasi total du véhicule.

La régulation ABS commence à intervenir dès qu'une roue tend à se bloquer.

Ce processus de régulation est assimilable à une série de coups de frein à intervalles très rapprochés.

Les pulsations de la pédale de frein, accompagnées d'un bruit très audible, incitent le conducteur à adapter la vitesse du véhicule à l'état de la chaussée.

- ▷ Si vous devez freiner à fond, appuyez complètement sur la pédale de frein pendant tout le processus de freinage, même si vous ressentez des pulsations. Ne relâchez pas la pression sur la pédale de frein.

Voyant de contrôle

Si le voyant de contrôle ABS du combiné d'instruments s'allume alors que le moteur tourne, cela signifie que l'ABS s'est désactivé en raison d'une défaillance.

Le message « Panne ABS » s'affiche à l'écran multifonction du combiné d'instruments.

Pour plus d'informations sur les messages d'avertissement de l'écran multifonction :

- ▷ Reportez-vous au chapitre « RÉCAPITULATIF DES MESSAGES D'AVERTISSEMENT » à la page 128.

Dans ce cas, le système de freinage fonctionne sans **prévention du blocage des roues**, comme sur les véhicules non équipés de l'ABS.

Adaptez votre mode de conduite au nouveau comportement de freinage du véhicule. Faites contrôler sans tarder le système ABS afin d'éviter l'apparition d'autres défauts ultérieurs dont les effets sont imprévisibles. Consultez un atelier spécialisé. Nous vous recommandons de faire exécuter ces opérations par un concessionnaire Porsche, car celui-ci dispose du personnel d'atelier formé tout spécialement ainsi que des pièces détachées et outils nécessaires.

Le calculateur électronique de l'ABS est paramétré pour les dimensions de pneumatiques homologuées.

L'utilisation de pneumatiques dont les dimensions ne seraient pas homologuées peut entraîner une modification de la vitesse de rotation des roues et la désactivation de l'ABS.

Porsche Active Suspension Management (PASM)

Le PASM est un système de réglage actif des amortisseurs. Selon les conditions routières et l'état du trafic, le système d'amortissement variable sélectionne individuellement le tarage d'amortisseur adapté à chaque roue. La sécurité, l'agilité et le confort s'en trouvent optimisés. Vous pouvez sélectionner trois réglages de châssis à l'aide des touches :

- « PASM Confort »
- « PASM Sport »
- « PASM Sport Plus »

En mode Confort, le véhicule est dans une configuration confortable.

La configuration de châssis « PASM Sport » offre un réglage des amortisseurs nettement plus sportif.

Le mode « PASM Sport Plus » offre des caractéristiques d'amortissement particulièrement sportives (par ex. pour une utilisation sur circuit).

Outre la sélection manuelle du mode, le PASM adapte les caractéristiques d'amortissement vers le mode Sport ou Confort selon la situation de conduite.



Sélection du mode PASM

1. Mettez le contact.
2. Appuyez sur le bouton  (plusieurs fois).

Sur le bouton s'allume :

- aucun voyant de contrôle si vous avez choisi « PASM Confort » (réglage standard).
- un voyant si vous avez sélectionné « PASM Sport ».
- deux voyants si vous avez sélectionné « PASM Sport Plus ».

De plus, le réglage du châssis sélectionné s'affiche environ 4 secondes sur l'écran multifonction du combiné d'instruments.

i Information

Le dernier réglage du châssis sélectionné est conservé même lorsque vous coupez le contact.

Message d'avertissement

Le système détecte automatiquement les anomalies du PASM et les affiche à l'écran multifonction du combiné d'instruments.

Pour plus d'informations sur les messages d'avertissement de l'écran multifonction :

- ▷ Reportez-vous au chapitre « RÉCAPITULATIF DES MESSAGES D'AVERTISSEMENT » à la page 128.
- ▷ Adaptez votre mode de conduite aux nouvelles conditions.
- ▷ Consultez un atelier spécialisé et faites réparer le défaut. Nous vous recommandons de faire exécuter ces opérations par un concessionnaire Porsche, car celui-ci dispose du personnel d'atelier formé tout spécialement ainsi que des pièces détachées et outils nécessaires.

Porsche Active Suspension Management (PASM) avec suspension pneumatique et régulation de la hauteur de caisse

Le PASM à suspension pneumatique est un système de réglage actif des amortisseurs et d'adaptation de l'assiette du véhicule. Selon les conditions routières et l'état du trafic, le système d'amortissement variable sélectionne individuellement le tarage d'amortisseur adapté à chaque roue. La régulation de la hauteur de caisse compense automatiquement les changements de charge du véhicule et maintient une hauteur de caisse constante. La sécurité, l'agilité et le confort s'en trouvent optimisés.

Vous pouvez sélectionner trois réglages de châssis à l'aide des touches :

- « PASM Confort »
- « PASM Sport »
- « PASM Sport Plus »

En mode Confort, le véhicule est dans une configuration confortable.

La configuration de châssis « PASM Sport » offre un réglage des amortisseurs nettement plus sportif.

Le mode « PASM Sport Plus » offre des caractéristiques d'amortissement particulièrement sportives (par ex. pour une utilisation sur circuit). En outre, le véhicule est abaissé d'environ 25 mm par rapport à son niveau normal et les amortisseurs sont plus rigides.

Outre la sélection manuelle du mode, le PASM adapte les caractéristiques d'amortissement vers le mode Sport ou Confort selon la situation de conduite.



Sélection du mode PASM

1. Mettez le contact.
2. Démarrez le moteur.
3. Appuyez sur le bouton  (plusieurs fois).

Sur le bouton s'allume :

- aucun voyant de contrôle si vous avez choisi « PASM Confort » (réglage standard).
- un voyant si vous avez sélectionné « PASM Sport ».
- deux voyants si vous avez sélectionné « PASM Sport Plus ».

De plus, le réglage du châssis sélectionné s'affiche environ 4 secondes sur l'écran multifonction du combiné d'instruments.

i Information

Vous ne pouvez pas changer de mode si une porte ou le hayon est ouvert ou si le moteur est arrêté. Après l'arrêt du véhicule, la hauteur de caisse est automatiquement réglée le cas échéant, afin de s'adapter à l'état de chargement.

Niveau surélevé

La régulation de la hauteur de caisse permet de surélever le véhicule d'environ 20 mm par rapport à son niveau normal pendant une manœuvre de stationnement, afin d'éviter les rebords de trottoir et les rampes.

Vous ne pouvez sélectionner le niveau surélevé que manuellement et à des vitesses inférieures à environ 30 km/h.

i Information

Vous ne devez pas rouler en position surélevée sur la voie publique car, à cette hauteur, les catadioptries peuvent se trouver au-dessus des hauteurs réglementaires.



Sélection du niveau surélevé

1. Mettez le contact.
2. Démarrez le moteur.
3. Appuyez sur le bouton .
Lorsque vous avez réglé le niveau surélevé, le voyant de contrôle s'allume dans la touche. L'écran multifonction indique « Niveau surélevé sélectionné ».

i Information

La dernière hauteur de caisse sélectionnée est maintenue même lorsque le contact est coupé. À une vitesse supérieure à environ 30 km/h, le véhicule repasse automatiquement à la hauteur normale.

Désactivation et activation de la régulation de hauteur de caisse

Vous devez désactiver la régulation de hauteur de caisse lorsque vous placez le véhicule sur un pont élévateur ou que vous levez une roue. Pour plus d'informations sur le levage du véhicule :

- ▷ Reportez-vous au chapitre « LEVAGE D'UN VÉHICULE AVEC RÉGULATION DE LA HAUTEUR DE CAISSE » à la page 252.

Désactivation de la régulation

1. Mettez le contact.
2. Appuyez sur le bouton  pendant environ 10 secondes.
Le message « Régulation désactivée » s'affiche à l'écran multifonction du combiné d'instruments.

i Information

La régulation ne peut être désactivée qu'à l'arrêt.

Activation de la régulation

1. Mettez le véhicule sur le sol.
2. Mettez le contact.
3. Appuyez sur le bouton  pendant environ 10 secondes.
Le message « Régulation activée » s'affiche à l'écran multifonction du combiné d'instruments.

i Information

La régulation de hauteur de caisse s'active automatiquement à une vitesse supérieure à environ 7 km/h.

Message d'avertissement

Le système détecte automatiquement les anomalies du PASM et les affiche à l'écran multifonction du combiné d'instruments.

Pour plus d'informations sur les messages d'avertissement de l'écran multifonction :

- ▷ Reportez-vous au chapitre « RÉCAPITULATIF DES MESSAGES D'AVERTISSEMENT » à la page 128.
- ▷ Adaptez votre mode de conduite aux nouvelles conditions.
- ▷ Consultez un atelier spécialisé et faites réparer le défaut. Nous vous recommandons de faire exécuter ces opérations par un concessionnaire Porsche, car celui-ci dispose du personnel d'atelier formé tout spécialement ainsi que des pièces détachées et outils nécessaires.

i Information

Les véhicules dotés d'une suspension pneumatique peuvent présenter un affaissement d'assiette au bout de quelques semaines d'immobilisation. Le système annule cet affaissement automatiquement une fois que vous avez démarré le moteur. Ce processus peut prendre quelques minutes selon l'état de fonctionnement. La garde au sol est réduite pendant cet intervalle.

Porsche Dynamic Chassis Control (PDCC) et PTV Plus (Porsche Torque Vectoring Plus)

Fonctionnement

Le Porsche Dynamic Chassis Control (PDCC) est un système de stabilisation antiroulis de la carrosserie pour les véhicules équipés d'une suspension pneumatique.

Le confort de conduite et la sécurité sont améliorés grâce à l'intervention active des barres antiroulis au niveau de l'essieu avant et de l'essieu arrière. L'équilibre du véhicule et l'agilité s'en trouvent optimisés.

Le PDCC ne possède pas d'éléments de commande séparés.

Grâce à la sélection d'un réglage de châssis dans le Porsche Active Suspension Management (PASM) avec suspension pneumatique et régulation de la hauteur de caisse, le PDCC active automatiquement le programme de conduite sur route voulu.

Pour plus d'informations sur la sélection d'un réglage du châssis :

- ▷ Reportez-vous au chapitre « PORSCHE ACTIVE SUSPENSION MANAGEMENT (PASM) AVEC SUSPENSION PNEUMATIQUE ET RÉGULATION DE LA HAUTEUR DE CAISSE » à la page 180.

Le système PTV Plus est constitué d'un système de régulation pour les interventions dynamiques sur le freinage permettant une répartition du couple d'entraînement variable au niveau de l'essieu arrière et d'un différentiel arrière à régulation électronique.

Grâce à des interventions douces sur le freinage, imperceptibles pour le conducteur, au niveau de la roue arrière intérieure au virage, le système PTV Plus améliore le comportement de tenue de route et la précision de direction. Le véhicule suit l'angle de braquage des roues avant avec encore plus de précision. Les sous-virements dans les conditions extrêmes sont supprimés dans une large mesure. Le potentiel d'accélération transversale est ainsi augmenté. Il est possible d'attendre des vitesses plus élevées dans les virages.

Le différentiel arrière à régulation électronique enregistre en permanence l'état de conduite du véhicule et répartie le couple d'entraînement à l'essieu arrière en fonction des besoins.

⚠ AVERTISSEMENT

Risque d'accident dû à la perte de contrôle du véhicule.

Malgré les avantages du PDCC et du PTV Plus, il n'en reste pas moins que le conducteur doit faire appel à son sens des responsabilités et adapter sa conduite et ses manœuvres à l'état de la chaussée, aux conditions atmosphériques et aux conditions routières.

Les équipements de sécurité accrus du véhicule ne doivent en aucun cas vous inciter à prendre des risques plus importants. Les limites de la physique automobile ne peuvent pas être repoussées même avec les fonctions PDCC et PTV Plus.

Les fonctions PDCC et PTV Plus ne diminuent pas les risques d'accidents dus à une conduite trop rapide.

Message d'avertissement

En cas de défaut du système, le message d'avertissement « Anomalie PDCC » ou « Panne PDCC » s'affiche à l'écran multifonction du combiné d'instruments.

Pour plus d'informations sur les messages d'avertissement de l'écran multifonction :

- ▷ Reportez-vous au chapitre « RÉCAPITULATIF DES MESSAGES D'AVERTISSEMENT » à la page 128.
- ▷ Adaptez votre mode de conduite aux nouvelles conditions.
- ▷ Consultez un atelier spécialisé et faites réparer le défaut. Nous vous recommandons de faire exécuter ces opérations par un concessionnaire Porsche, car celui-ci dispose du personnel d'atelier formé tout spécialement ainsi que des pièces détachées et outils nécessaires.

Contrôle du liquide hydraulique

Le contrôle régulier ou la vidange du liquide hydraulique s'effectue dans le cadre des entretiens.

Pour plus d'informations sur l'entretien :

- ▷ Reportez-vous au chapitre « RÉCAPITULATIF DES MESSAGES D'AVERTISSEMENT » à la page 128.

Modes « Sport » et « Sport Plus »

Fonctionnement

Grâce à sa sélection de réglages du châssis, le véhicule offre un ensemble de modes complet pour obtenir des caractéristiques plus sportives. Si vous sélectionnez le mode « Sport » ou « Sport Plus », tous les systèmes de régulation du véhicule sont volontairement davantage orientés vers l'agilité et le comportement dynamique :

- Le PASM (Porsche Active Suspension Management) passe automatiquement en mode « PASM Sport » ou « PASM Sport Plus », l'amortissement du châssis devient plus ferme.
En mode « PASM Sport Plus », la hauteur de caisse passe au niveau surbaissé.
- ▷ Reportez-vous au chapitre « PORSCHE ACTIVE SUSPENSION MANAGEMENT (PASM) » à la page 179.
- À l'instar du PASM, le PDCC passe en mode « Sport » ou « Sport Plus », les mouvements d'oscillation du véhicule étant alors encore davantage réduits selon le mode sélectionné.
- ▷ Reportez-vous au chapitre « PORSCHE DYNAMIC CHASSIS CONTROL (PDCC) ET PTV PLUS (PORSCHE TORQUE VECTORING PLUS) » à la page 182.

- Lorsque le mode sport est activé, la boîte PDK bascule dans la plage caractéristique de la conduite sportive et raccourcit le temps de passage des rapports. Les passages de rapports ont lieu plus rapidement.
- ▷ Reportez-vous au chapitre « Mode « Sport » activé : LA BOÎTE PDK BASCULE DANS LA PLAGE CARACTÉRISTIQUE DE LA CONDUITE SPORTIVE ET RACCOURCIT LE TEMPS DE PASSAGE DES RAPPORTS. LA BOÎTE DÉTECTE PLUS RAPIDEMENT LA CONDUITE SPORTIVE ET ORIENTE LES RÉGIMES DE PASSAGE DE RAPPORT SUR LA PERFORMANCE DE MANIÈRE ADAPTATIVE. » à la page 166.
- La pédale d'accélérateur électronique réagit plus rapidement, la reprise du moteur est plus spontanée. Cette fonction n'est activée en mode sport et à une vitesse inférieure à 40 km/h qu'après avoir accéléré à fond ou relâché brièvement relâché la pédale d'accélérateur.
- La coupure de régime se fait de manière « plus abrupte », c. à d. qu'elle intervient plus promptement dans des situations extrêmes (sur des véhicules équipés de PDK, uniquement en mode manuel).

- La régulation PSM (Porsche Stability Management) a une vocation de conduite plus sportive en mode « Sport Plus ». Le PSM intervient donc plus tardivement qu'en mode normal. Vous pouvez manœuvrer le véhicule de façon plus agile dans des situations extrêmes, sans devoir renoncer au soutien du PSM en cas d'urgence. Vous pouvez donc bénéficier de performances optimales en tours de piste, notamment sur circuit et sur revêtement sec.
- ▷ Reportez-vous au chapitre « PORSCHE STABILITY MANAGEMENT (PSM) » à la page 172.
- Le régulateur de vitesse adaptatif adapte automatiquement la vitesse de votre véhicule et la distance de manière plus dynamique.
- La fonction Stop-Start est désactivée.
- ▷ Reportez-vous au chapitre « FONCTION STOP-START » à la page 143.
- L'aileron se déploie plus tôt et se rabat plus tard (uniquement en mode « Sport Plus »).
- ▷ Reportez-vous au chapitre « AILERON TÉLESCOPIQUE » à la page 186.
- Le véhicule s'abaisse s'il est en niveau surélevé.
- ▷ Reportez-vous au chapitre « NIVEAU SURÉLEVÉ » à la page 181.



SP1-078

La conduite sportive est détectée plus rapidement et engendre progressivement des régimes de passage de rapport orientés sur la performance. Les rétrogradages avec freinage ont lieu plus tôt. La boîte rétrograde dès la moindre décélération, même à régime élevé.

Activation et désactivation du mode « Sport »

- ▷ Appuyez sur le bouton **SPORT**. Lorsque le mode « Sport » est actif, son voyant de contrôle s'allume dans la touche. Le message **SPORT** apparaît sur le compteur de vitesse numérique ou sur la branche du volant équipé de palettes de passage de rapport.

La boîte PDK bascule dans la plage caractéristique de la conduite sportive et raccourcit le temps de passage des rapports.



Mode « Sport » / « Sport Plus » et « PASM Sport » / « PASM Sport Plus »

Le mode correspondant du PASM (= PASM Sport ou PASM Sport Plus) s'active et se désactive en même temps que le mode « Sport » ou « Sport Plus ».

Si vous souhaitez exploiter les caractéristiques du mode « Sport » ou « Sport Plus », mais conserver un réglage relativement confortable du châssis, vous pouvez adapter manuellement le mode PASM.

- ▷ Appuyez sur le bouton  (plusieurs fois). Le voyant de contrôle du bouton du réglage de châssis sélectionné s'allume. De plus, le réglage de châssis sélectionné s'affiche environ 4 secondes sur l'écran multifonction du combiné d'instruments.

Pour plus d'informations sur le PASM :

- ▷ Reportez-vous au chapitre « PORSCHE ACTIVE SUSPENSION MANAGEMENT (PASM) » à la page 179.

Activation et désactivation du mode « Sport Plus »

- ▷ Appuyez sur le bouton . Lorsque le mode « Sport Plus » est actif, son voyant de contrôle s'allume dans la touche. Le message SPORT PLUS apparaît sur le compteur de vitesse numérique ou sur la branche du volant équipé de palettes de passage de rapport.

En mode « Sport Plus », la boîte PDK bascule vers un programme de passage de rapports conçu pour la conduite sur circuit. Le 7ème rapport n'est alors jamais engagé.

Messages d'avertissement

Le message d'avertissement « Panne mode Sport » signale les anomalies sur l'écran multifonction du combiné d'instruments.

Pour plus d'informations sur les messages d'avertissement de l'écran multifonction :

- ▷ Reportez-vous au chapitre « RÉCAPITULATIF DES MESSAGES D'AVERTISSEMENT » à la page 128.



Information

Le mode sport revient automatiquement en mode normal lorsque vous coupez le contact.

- ▷ Reportez-vous au chapitre « PORSCHE ACTIVE SUSPENSION MANAGEMENT (PASM) » à la page 179.
- ▷ Reportez-vous au chapitre « PORSCHE DYNAMIC CHASSIS CONTROL (PDCC) ET PTV PLUS (PORSCHE TORQUE VECTORING PLUS) » à la page 182.

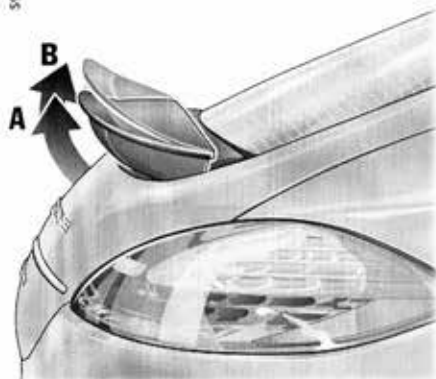

Aileron télescopique

L'aileron améliore la stabilité du véhicule à vitesse élevée et contribue à réduire votre consommation de carburant quand vous roulez à des vitesses faibles.

Mode automatique

Le déploiement et l'escamotage automatiques de l'aileron s'effectuent sous certaines conditions.

Mode « Sport Plus » désactivé

L'aileron se déploie automatiquement :

- à env. 90 km/h jusqu'en position **A**
- à env. 205 km/h jusqu'en position **B**

L'aileron s'escamote automatiquement :

- à env. 180 km/h de la position **B** à la position **A**
- à env. 60 km/h de la position **A** à la position finale

Mode « Sport Plus » activé

L'aileron se déploie directement en position **B** à env. 90 km/h.

L'aileron passe directement de la position **B** à sa position escamotée à env. 60 km/h.

En cas de défaillance de la commande automatique, un message d'avertissement « Panne spoiler » s'affiche sur l'écran multifonction.

Pour plus d'informations sur les messages d'avertissement de l'écran multifonction :

- ▷ Reportez-vous au chapitre « RÉCAPITULATIF DES MESSAGES D'AVERTISSEMENT » à la page 128.

⚠ AVERTISSEMENT

Risque d'accident dû à l'aérodynamisme modifié.

L'apparition du message d'avertissement « Panne spoiler » signale une panne de l'aileron arrière escamotable. À vitesses élevées, la forte portance qui s'exerce sur l'essieu arrière amoindrit la stabilité du véhicule.

- ▷ Adaptez votre mode de conduite et votre vitesse au nouveau comportement du véhicule.

- ▷ Faites réparer ce défaut.

Consultez un atelier spécialisé. Nous vous recommandons de faire exécuter ces opérations par un concessionnaire Porsche, car celui-ci dispose du personnel d'atelier formé tout spécialement ainsi que des pièces détachées et outils nécessaires.



Mode manuel

Lorsque le contact est mis, l'aileton peut être sorti et rentré manuellement à l'aide du bouton situé au niveau de la console centrale.

Le voyant de contrôle du bouton s'allume si l'aileton est en mode manuel.

En mode manuel, l'escamotage automatique intégral de l'aileton est désactivé.

Déploiement manuel

- ▷ Appuyez brièvement sur le bouton . L'aileton sort jusqu'à la position **A**. Le voyant de contrôle du bouton s'allume. L'aileton est en mode manuel.

Escamotage manuel de l'aileton

- ▷ **lorsque le véhicule est à l'arrêt**
Maintenez le bouton  enfoncé jusqu'à ce que l'aileton ait atteint sa position finale. Le voyant de contrôle du bouton s'éteint. L'aileton est en mode automatique.
- ▷ **à des vitesses inférieures à env. 90 km/h**
Appuyez sur le bouton . L'aileton rentre, le voyant de contrôle du bouton s'éteint. L'aileton est en mode automatique.
- ▷ **à des vitesses supérieures à env. 90 km/h**
Appuyez sur le bouton . L'aileton reste déployé, le voyant de contrôle du bouton s'éteint. L'aileton est en mode automatique.

Mode « Sport Plus » désactivé

L'aileton passe automatiquement de la position **A** à la position **B** à env. 205 km/h.

L'aileton passe automatiquement de la position **B** à la position **A** à env. 180 km/h.

Mode « Sport Plus » activé

- ▷ L'aileton passe automatiquement de la position **A** à la position **B** à env. 90 km/h.
- ▷ L'aileton passe automatiquement de la position **B** à la position **A** à env. 60 km/h.

▲ ATTENTION

Risque de blessures par coincement ou écrasement lors de l'escamotage ou du déploiement de l'aileton.

Lors de l'escamotage ou du déploiement manuel de l'aileton lorsque le véhicule est à l'arrêt, des parties du corps peuvent venir à se trouver entre l'aileton en mouvement et les parties immobiles du véhicule.

- ▷ Veillez à ce qu'aucune personne ne se trouve dans le rayon d'action de l'aileton.

AVIS

Risque de détérioration de l'aileton.

- ▷ Ne poussez pas le véhicule au niveau de l'aileton.

Rangements, coffre à bagages et système de transport sur toit

Rangements	189
Porte-boissons / Porte-gobelet.....	192
Cendrier.....	195
Allume-cigares.....	195
Compartiment réfrigéré à l'arrière	196
Rabattement et redressement des sièges arrière.....	196
Coffre à bagages.....	197
Fixation de la charge.....	198
Couvre-bagages du coffre	199
Couvre-bagages rigide	201
Housse à skis.....	202
Système de transport sur toit	202

Rangements

▲ AVERTISSEMENT

Risque de blessures dû à un chargement ou à des objets mal fixés ou mal positionnés.

En cas de freinage, de changement de direction ou d'accident, un chargement mal fixé ou mal positionné risque de glisser et peut présenter un danger pour les occupants.

- ▷ Ne transportez pas de bagages ou d'objets sans les avoir immobilisés dans l'habitacle.
- ▷ Ne transportez pas d'objets lourds dans des casiers de rangement ouverts.
- ▷ Fermez toujours le couvercle des casiers de rangement lorsque le véhicule roule.
- ▷ Protégez toujours l'habitacle en installant le couvre-bagages.

Pour plus d'informations sur le rangement de vos chargements et bagages :

- ▷ Reportez-vous au chapitre « FIXATION DE LA CHARGE » à la page 198.

Possibilités de rangement

Selon l'équipement de votre véhicule, vous disposez de différentes capacités de rangement :

- boîte à gants avec porte-stylo et porte-fiches,
- dans les accoudoirs avant et arrière,
- dans les panneaux de portes,
- dans la console centrale avant et arrière,
- à l'arrière des dossiers avant,
- à la patère au niveau des poignées de maintien arrière,
- sous le plancher du coffre,
- porte-boissons / porte-gobelet avant et arrière.



Boîte à gants

La boîte à gants possède un compartiment pour ranger le carnet de bord et un support permettant de fixer un stylo.

Ouverture

- ▷ Tirez la poignée (**flèche**) et ouvrez le couvercle.

Verrouiller

- ▷ Verrouillez toujours la poignée avec la clé de secours pour conserver le contenu de la boîte à gants à l'abri des intrus.

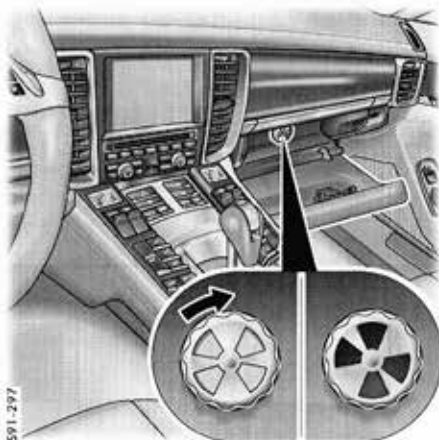

Boîte à gants réfrigérée

Si vous le souhaitez, il est possible de réfrigérer la boîte à gants.

De l'air refroidi arrive dans la boîte à gants par le biais d'une buse d'air séparée.

Pour plus d'informations sur le refroidissement de la boîte à gants :

- ▷ Reportez-vous au chapitre « BOÎTE À GANTS RÉFRIGÉRÉE » à la page 68.



Casier de rangement dans l'accoudoir entre les sièges avant

Ouverture

- ▷ Appuyez sur la touche (**flèche**) de l'accoudoir côté passager.
Le couvercle se relève automatiquement.



Casier de rangement dans la console centrale

Ouverture

- ▷ Ouvrez latéralement le couvercle vers la gauche ou la droite en le saisissant par la poignée.



Casier de rangement dans l'accoudoir arrière

L'accoudoir comporte un casier de rangement.

Ouverture du casier de rangement dans l'accoudoir

1. Abaissez complètement l'accoudoir.
2. Appuyez sur la touche de déverrouillage (flèche) et soulevez le couvercle.



Casier de rangement inférieur dans la grande console centrale

Casiers de rangement dans la grande console centrale arrière

Ouverture du casier de rangement inférieur

- ▷ Appuyez sur la touche de déverrouillage située sur le couvercle et soulevez celui-ci.



Casier de rangement supérieur dans la grande console centrale

Ouverture du casier de rangement supérieur

- ▷ Appuyez sur la touche de déverrouillage (flèche) et rabattez le couvercle.

i Information

Le fond intermédiaire du casier de rangement supérieur peut être relevé pour agrandir l'espace disponible dans le compartiment de rangement.



Compartiment de rangement sous le plancher du coffre

Selon l'équipement du véhicule, vous disposez d'une possibilité de rangement supplémentaire sous le plancher du coffre à bagages.

Ouverture du plancher du coffre

- ▷ Tirez sur la poignée et soulevez le plancher du coffre.

Pour plus d'informations sur le coffre à bagages :

- ▷ Reportez-vous au chapitre « FIXATION DE LA CHARGE » à la page 198.



Porte-boissons / Porte-gobelet

Le Porte-boissons / Porte-gobelet vous permet de déposer des boissons.

⚠ ATTENTION

Risque de brûlures dû à des boissons chaudes renversées.

Des boissons chaudes renversées peuvent entraîner des brûlures.

- ▷ Utilisez uniquement des récipients adaptés.
- ▷ N'installez pas de récipients trop remplis dans le Porte-boissons / Porte-gobelet.
- ▷ N'installez pas de récipients contenant une boisson très chaude.

AVIS

Risque de dommages dû à des boissons renversées.

- ▷ Utilisez uniquement des récipients adaptés.
- ▷ N'installez pas de récipients trop remplis dans le Porte-boissons / Porte-gobelet.

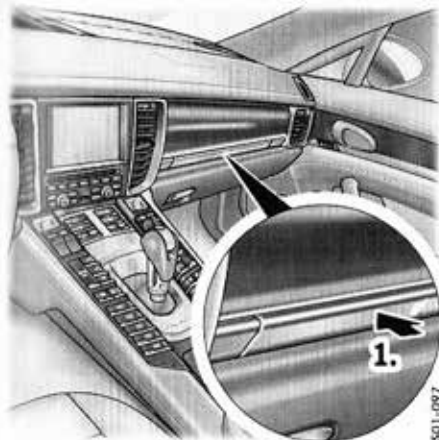

501-097

Ouverture du Porte-boissons / Porte-gobelet avant

Deux Porte-boissons / Porte-gobelets rétractables se trouvent derrière le cache au-dessus de la boîte à gants.

i Information

↳ Gardez le Porte-boissons / Porte-gobelet au-dessus de la boîte à gants fermé lorsque vous roulez.

1. Appuyez sur le cache.
Le cache s'ouvre.

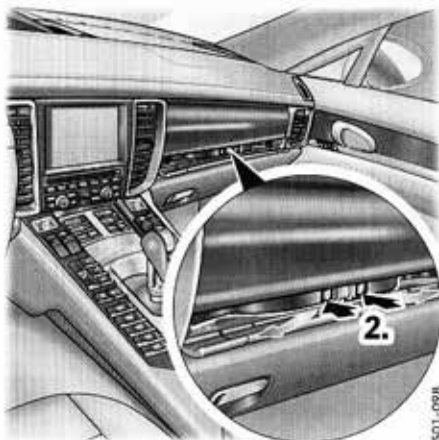

840-105

2. Appuyez sur le symbole du Porte-boissons / Porte-gobelet gauche ou droit.
Le Porte-boissons / Porte-gobelet se déploie.
3. Fermez le cache au centre pour que le Porte-boissons / Porte-gobelet ne bouge pas pendant la conduite.

Vous pouvez agrandir les Porte-boissons / Porte-gobelets pour y placer des récipients plus grands.



591-165

Déploiement des Porte-boissons / Porte-gobelets

1. Sortez le Porte-boissons / Porte-gobelet (flèche).
2. Insérez le récipient.
3. Poussez la retenue avec précaution pour l'adapter à la taille du récipient.

Rangement des Porte-boissons / Porte-gobelets

1. Refermez la retenue du Porte-boissons / Porte-gobelet.
2. Ouvrez le cache par le milieu.
3. Rabattez les Porte-boissons / Porte-gobelets et enclenchez-les.
4. Refermez le cache central.



Ouverture du Porte-boissons / Porte-gobelet arrière

Porte-boissons / Porte-gobelet entre les sièges

Le coffret de rangement de la console centrale située entre les sièges arrière intègre un Porte-boissons / Porte-gobelet.

- ▷ Ouvrez latéralement le couvercle vers la gauche ou la droite en le saisissant par la poignée.
- ▷ Pour les récipients volumineux, vous pouvez relever des supports additionnels.



Porte-boissons / Porte-gobelet dans la console centrale

Vous trouverez un autre Porte-boissons / Porte-gobelet sous le volet situé dans la partie avant de la console centrale.

- ▷ Appuyez brièvement sur le couvercle du Porte-boissons / Porte-gobelet.
Le couvercle s'ouvre de lui-même.



Porte-boissons / Porte-gobelet dans la grande console centrale arrière

Selon l'équipement de votre véhicule, un Porte-boissons / Porte-gobelet est placé à l'avant de la grande console centrale arrière.

- ▷ Appuyez brièvement sur le couvercle du Porte-boissons / Porte-gobelet.
Le couvercle s'ouvre de lui-même.

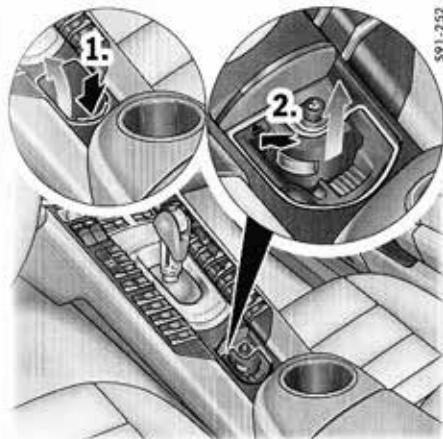

S91-252



S91-116



S91-268

Cendrier

Cendrier avant

Ouverture

1. Appuyez brièvement sur le couvercle du cendrier.
Le couvercle s'ouvre de lui-même.

Vidage

2. Poussez légèrement l'avant de l'insert de cendrier vers l'avant.
L'insert de cendrier ressort, ce qui vous permet de le retirer.
- ▷ Après avoir vidé l'insert, remettez-le en place en appuyant jusqu'à ce qu'il s'enclenche de manière audible.

Cendriers arrière

Ouverture des cendriers dans les portes

- ▷ Appuyez brièvement sur le couvercle du cendrier.

Vidage des cendriers dans les portes

1. Ouvrez le couvercle du cendrier et soulevez-le avec précaution.
L'insert se soulève légèrement.
2. Retirez l'insert et videz-le.

Allume-cigares avant

Allume-cigares

⚠ AVERTISSEMENT

Risque de brûlures dû à l'allume-cigares chaud.

L'extrémité de l'allume-cigares devient très chaude lors de son utilisation.

- ▷ Ne laissez pas d'enfants sans surveillance dans le véhicule.
- ▷ Saisissez l'allume-cigare chaud par le bouton uniquement.



Allume-cigare arrière

Utilisation des allume-cigares avant et arrière

Le fonctionnement de l'allume-cigare est indépendant de la position de la clé de contact.

1. Appuyez brièvement sur le couvercle du cendrier de la console centrale avant ou ouvrez latéralement le couvercle de la console centrale arrière vers la gauche ou la droite en le saisissant par la poignée.
2. Enfoncez l'allume-cigare dans sa douille. Lorsque la spirale est incandescente, il reprend spontanément sa position initiale.



Compartment réfrigéré à l'arrière

Le compartiment réfrigéré arrière se compose d'un compartiment réfrigéré par compresseur placé entre les sièges arrière.

Pour plus d'informations sur le compartiment réfrigéré :

- ▷ Respectez impérativement le manuel d'utilisation fourni séparément pour le compartiment réfrigéré.

Ouverture du compartiment réfrigéré

- ▷ Appuyez sur la touche de déverrouillage (**flèche**) située sur le couvercle du compartiment réfrigéré et abaissez le couvercle.



Rabattement et redressement des sièges arrière

Les sièges arrière sont fractionnables et peuvent être rabattus individuellement afin d'augmenter l'espace de chargement.

En outre, selon l'équipement du véhicule, il est aussi possible de rabattre la trappe entre les sièges arrière.

Rabattement des sièges arrière

Véhicules avec climatisation 4 zones
à régulation automatique :

Avant de rabattre les sièges arrière, actionnez le commutateur de sécurité (⚠) se trouvant dans l'accoudoir de la porte conducteur. Le voyant de contrôle du bouton s'allume. Le panneau de commande de la console centrale arrière et les touches des lève-vitres des portes arrière sont alors hors fonction. Tout actionnement involontaire des touches n'entraîne aucune modification des réglages.

1. Avancez les sièges avant.
2. Tirez la poignée de déverrouillage **A** du dossier et rabattez le dossier vers l'avant.



Redressement des sièges arrière

- ▷ Attention à ne pas coincer la ceinture de sécurité. Redressez le dossier et enclenchez-le (déclat audible). Le bouton de contrôle rouge **B** doit être complètement abaissé.

▲ AVERTISSEMENT

Risque de blessures dû à un chargement mal fixé dans le coffre.

- Si les dossiers des sièges arrière ne sont pas verrouillés, des objets risquent de glisser en cas de freinage ou d'accident et de blesser les occupants.
- ▷ Verrouillez toujours les dossiers de sièges de manière sûre.
 - ▷ Fixez systématiquement le chargement dans le coffre.



Coffre à bagages

Le plancher du coffre à bagages peut supporter une charge maximale de 200 kg. Le poids doit être uniformément réparti sur tout le plancher du coffre.

Pour plus d'informations sur le rangement de vos chargements et bagages :

- ▷ Reportez-vous au chapitre « FIXATION DE LA CHARGE » à la page 198.

Ouverture / Fermeture du plancher du coffre

- ▷ Saisissez la poignée (**flèche**) du plancher de coffre à bagages et soulevez-le ou rabattez-le.



Œillets d'arrimage

Vous pouvez immobiliser votre chargement dans le coffre pour l'empêcher de glisser. À cette fin, une sangle peut être fixée aux œillets d'arrimage.

- ▷ Veillez à répartir la charge uniformément sur les différents œillets.



Information

Les œillets d'arrimage ne sont pas conçus pour maintenir des charges lourdes en cas d'accident.

Fixation de la charge

⚠ DANGER

Risque de blessures graves, voire mortelles dues à l'inhalation de gaz toxiques.

Des gaz d'échappement toxiques peuvent pénétrer dans l'habitacle si le hayon arrière est ouvert et que le moteur tourne.

- ▷ Ne roulez jamais avec le hayon arrière ouvert.

⚠ AVERTISSEMENT

Risque de blessures dû à un chargement mal ou non fixé ou mal positionné.

Un chargement mal ou non fixé ou mal positionné risque de glisser en cas de freinage, de changement de direction ou d'accident et peut présenter un danger pour les occupants.

- ▷ Ne transportez jamais des objets non fixés (accident, freinage, virages).
- ▷ Transportez toujours le chargement dans le coffre et en aucun cas dans l'habitacle (par ex. sur ou devant les sièges).
- ▷ Appuyez dans la mesure du possible le chargement contre les dossiers. Enclenchez toujours les dossiers.
- ▷ Ne transportez les objets lourds qu'en laissant les dossiers de la banquette arrière relevés et enclenchés.
- ▷ Placez dans la mesure du possible le chargement derrière des sièges inoccupés.

- ▷ Rangez les objets lourds le plus en avant possible sur le plancher et les objets légers derrière.
- ▷ La hauteur de chargement ne doit jamais dépasser celle des dossiers.
- ▷ Protégez toujours l'habitacle en installant le couvre-bagages. Ne transportez pas d'objets sur le couvre-bagages.
- ▷ Si les sièges arrière sont inoccupés, vous pouvez protéger aussi les dossiers avec les ceintures de sécurité. Croisez pour cela les ceintures extérieures en introduisant chaque fois la languette dans la boucle opposée.

Fixation du chargement à l'aide des œillets d'arrimage :

- ▷ N'utilisez pas de tendeurs ou de sangles élastiques pour fixer les bagages.
- ▷ Ne faites pas passer les tendeurs et les sangles sur des arêtes vives.
- ▷ Respecter le mode d'utilisation et les informations sur les systèmes d'arrimage.
- ▷ N'utilisez que des sangles ayant une résistance à la déchirure d'au moins 700 kg et une largeur maximale de 25 mm.
- ▷ Croisez les sangles sur la charge.

▲ AVERTISSEMENT

Risque d'accident dû à la perte de contrôle du véhicule en raison de la modification du comportement routier du véhicule.

Le comportement routier du véhicule varie en fonction du chargement.

- ▷ Adaptez votre mode de conduite au comportement du véhicule.
- ▷ Ne dépassez pas le poids total admissible et la charge sur les essieux.

Vous trouverez ces données au chapitre

Caractéristiques techniques de ce manuel :

- ▷ Reportez-vous au chapitre « POIDS » à la page 293.

▲ AVERTISSEMENT

Risque d'accident dû à une pression incorrecte des pneumatiques.

Une pression incorrecte des pneumatiques peut réduire la sécurité routière.

- ▷ Adaptez la pression de gonflage des pneumatiques à la charge.
Après avoir modifié la pression des pneumatiques, vous devez également actualiser le réglage du système de contrôle de la pression des pneumatiques.

Pour plus d'informations sur le réglage du système de contrôle de la pression des pneumatiques dans l'écran multifonction :

- ▷ Reportez-vous au chapitre « MENU PRESSION PNEUS (SYSTÈME DE CONTRÔLE DE LA PRESSION DES PNEUMATIQUES, RDK) » à la page 107.

Vous trouverez les données de pression des pneumatiques pour une charge partielle / pleine charge dans le chapitre Caractéristiques techniques de ce manuel :

- ▷ Reportez-vous au chapitre « PRESSION DE GONFLAGE SUR DES PNEUMATIQUES FROIDS (20 °C) » à la page 290.

AVIS

Risque de détérioration des câbles du chauffage ou des câbles d'antenne au niveau de la lunette arrière.

- ▷ Veillez à ce que le chargement ne détériore pas les câbles du chauffage ou l'antenne TV de la lunette arrière.

Couvre-bagages du coffre

▲ AVERTISSEMENT

Risque de blessures dû à la présence d'objets sur le couvre-bagages du coffre.

Des objets risquent de glisser en cas de freinage, de changement de direction ou d'accident et de blesser les occupants.

- ▷ Ne déposez pas d'objets sur le couvre-bagages souple ou le couvre-bagages rigide.

Couvre-bagages souple

Vous pouvez protéger vos bagages des regards indiscrets avec le couvre-bagages souple.

- ▷ Déroulez toujours le couvre-bagages pour transporter des objets dans le coffre.
Le couvre-bagages souple n'est pas conçu pour supporter des objets.



Déroulement du couvre-bagages souple

1. Tirez le couvre-bagages pour le sortir.
2. Accrochez le couvre-bagages à gauche, au niveau du hayon arrière.
3. Tirez le couvre-bagages vers la droite par les poignées de maintien et accrochez-le. Le couvre-bagages se centre de lui-même.

Enroulement du couvre-bagages souple

- ▷ Débranchez le couvre-bagages souple des guides du hayon arrière et laissez-le s'enrouler délicatement sur l'enrouleur.

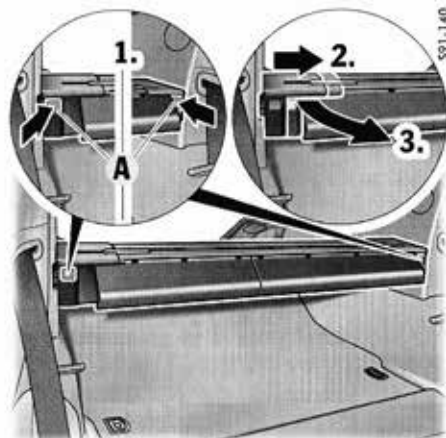

Démontage du support de store avec le store arrière escamotable

- ▷ Abaissez les dossiers de siège arrière.

 1. Appuyez sur les deux boutons de déverrouillage **A**. Les boutons sont accessibles depuis l'habitacle.
 2. Repoussez la glissière côté passager vers le côté droit du véhicule.
 3. Retirez le support de store en le tirant en direction de l'habitacle.

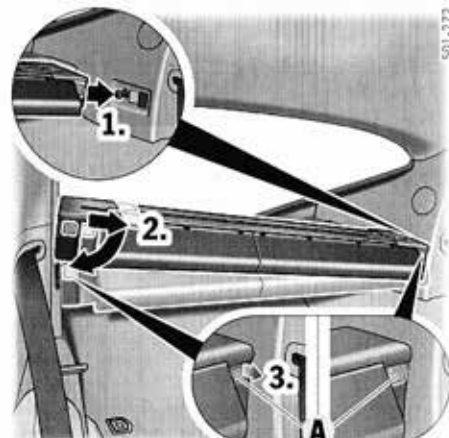

Repose du support de store avec le store arrière escamotable

- ▷ Abaissez les dossiers de siège arrière.

 1. Positionnez le support de store côté gauche du véhicule dans le logement depuis l'habitacle.
 2. Repoussez la glissière vers l'intérieur et placez-la dans le logement à gauche. Les glissières ressortent automatiquement. Les boutons de déverrouillage **A** doivent ressortir de manière sensible et audible.

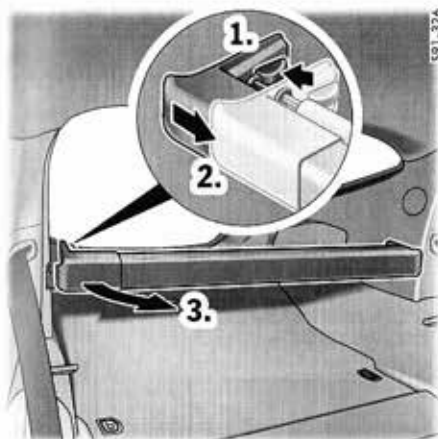

591-326

Démontage du support de store sans le store arrière

- ▷ Abaissez les dossiers de siège arrière.
1. Actionnez le bouton de déverrouillage.
 2. Repoussez la glissière vers l'intérieur.
 3. Retirez le support de store en le tirant en direction de l'habitacle.



591-327

Repose du support de store sans le store arrière

1. Positionnez le support de store dans le logement depuis le côté droit de la banquette arrière.
2. Veillez à actionner le bouton de déverrouillage.
3. Repoussez la glissière vers l'intérieur.
4. Positionnez le support de store à gauche et relâchez la glissière.
Le bouton de déverrouillage s'enclenche automatiquement.

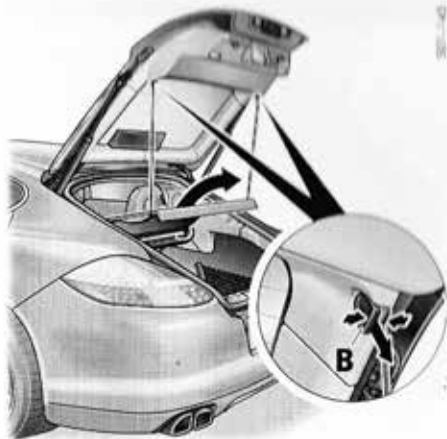

Couvre-bagages rigide

Le couvre-bagages rigide est mobile et s'accroche à droite et à gauche derrière les sièges arrière.
Si nécessaire, vous pouvez le décrocher et le retirer.

Décrochage du couvre-bagages rigide au niveau du hayon arrière

- ▷ Resserrez les agrafes de fixation **B** dans le hayon arrière et tirez-les vers le bas.



Housse à skis

Vous avez la possibilité de transporter des skis proprement et sans détériorer l'habitacle grâce à la housse à skis.

i Information

- ▷ Respectez les notices d'emballage et de montage sur la housse à skis.
- ▷ Après utilisation, ne repliez la housse à skis que si elle est sèche.

Utilisation de la housse à skis

1. Vous pouvez placer une à deux paires de skis (17 kg maxi.) dans la housse avec la pointe des skis vers l'avant.
La fermeture à glissière doit être orientée vers l'arrière du véhicule.
2. Refermez la fermeture à glissière de la housse à skis.
3. Tirez fermement la sangle de serrage de la housse à ski pour la fermer.
Veillez à ce que la sangle serre les skis devant l'attache de ski, vu dans le sens de la marche.
4. Abaissez la trappe entre les sièges arrière ou le dossier du siège arrière droit.
5. Posez la housse à skis avec la pointe des skis vers l'avant dans le sens de la marche, au centre du coffre à bagages.
La fermeture à glissière est dirigée vers l'arrière.
6. Accrochez les mousquetons des sangles de serrages latérales de la housse à skis dans les œillets d'arrimage à gauche et à droite.
7. Serrez fermement les sangles de serrages latérales de la housse à droite et à gauche.

Rangement de la housse à skis

- ▷ Placez la housse à skis dans son sac et rangez-la dans un filet à bagages à gauche ou à droite du coffre.

Système de transport sur toit

Pour transporter des objets encombrants, vous pouvez monter un système de transport sur le toit du véhicule.

Le système de transport sur toit et ses modules accessoires, tels que porte-skis, porte-vélos, porte-planche, malle de toit ou porte-snowboards garantissent un transport de ces objets en toute sécurité.

- ▷ Utilisez exclusivement des systèmes de transport sur toit testés et préconisés par Porsche. Le montage de galeries de toit usuelles n'est **pas** possible.

⚠ AVERTISSEMENT

Risque d'accident dû à une agrafe de sécurité absente ou inappropriée du système de transport sur toit ou de l'un de ses modules.

Un système de transport sur toit non fixé ou mal fixé risque de se décrocher du véhicule lorsque celui-ci roule et peut entraîner des accidents graves.

- ▷ Vérifiez la fixation correcte du système de transport sur toit et de ses modules accessoires avant tout trajet, ainsi qu'avant les longs voyages et régulièrement pendant.
- ▷ Resserrez les différentes vis de fixation.

▲ AVERTISSEMENT**Risque d'accident dû à la perte de contrôle du véhicule en raison de la modification du comportement routier du véhicule.**

Le comportement routier du véhicule change lorsqu'un système de transport sur toit est monté (élévation du centre de gravité et augmentation de la surface exposée au vent).

- ▷ Adaptez votre mode de conduite.
 - ▷ Ne roulez pas à plus de 130 km/h quand le système de transport sur toit est monté et chargé.
 - ▷ Ne roulez pas à plus de 180 km/h quand le système de transport sur toit est monté mais non chargé.
 - ▷ Chargez le système de transport sur toit de sorte que le chargement ne dépasse pas des côtés. Ne dépassez jamais la largeur du véhicule.
 - ▷ Placez le centre de gravité du chargement aussi bas que possible par rapport au système de transport sur toit et répartissez la charge de manière homogène.
-

▲ AVERTISSEMENT**Risque d'accident dû à un chargement mal ou non fixé.**

Un chargement non fixé ou mal fixé risque de se décrocher du système de transport sur toit lorsque le véhicule roule et peut entraîner des accidents graves.

- ▷ Empêchez la charge de se déplacer pendant le trajet.
 - ▷ N'utilisez pas de tendeurs en caoutchouc.
 - ▷ Placez le centre de gravité du chargement aussi bas que possible par rapport au système de transport sur toit et répartissez la charge de manière homogène.
-

AVIS**Dommages sur le véhicule ou le système de transport sur toit suite au nettoyage du véhicule dans une installation de lavage et au non-respect des consignes de hauteur totale de véhicule ou de poids total autorisé.**

- ▷ Avant de nettoyer le véhicule dans une installation de lavage, démontez complètement le système de transport sur toit.
 - ▷ Quand le système de transport sur toit est monté, tenez compte de la hauteur totale du véhicule lorsque vous pénétrez dans un parking, un garage ou un garage sous-terrain, ou un tunnel.
 - ▷ La charge utile, le poids total et les charges aux essieux autorisés ne doivent pas être dépassés.
 - ▷ Pour plus d'informations sur les charges utiles et les poids autorisés :
 - ▷ Reportez-vous au chapitre « POIDS » à la page 293.
 - ▷ Ne dépassez pas la charge autorisée du système de transport sur toit : 70 kg.
 - ▷ Si vous ne l'utilisez pas, démontez totalement le système de transport sur toit pour économiser du carburant et éviter les bruits.
-



- A - Support avant long
- B - Support arrière court
- C - Profils
- D - Clé dynamométrique
- E - Protections de canal de toit
- F - Clés

Montage du système de transport sur toit

Lors du premier montage, vous devez adapter le support avant et le support arrière à la largeur du véhicule.

En outre, au premier montage, vous pouvez fixer des protections de canal de toit sur le véhicule. Elles facilitent le montage et évitent d'endommager les moulures de fixation de la rampe de pavillon.



1. Ouvrez le volet de la rampe de pavillon.
 2. Dévissez les vis en plastique des filetages de fixation.
- ▷ Attention à ne pas perdre les vis en plastique.

i Information

Après avoir démonté le système de transport sur toit, vous pouvez revisser les vis en plastique dans les filetages pour éviter la pénétration d'impuretés.

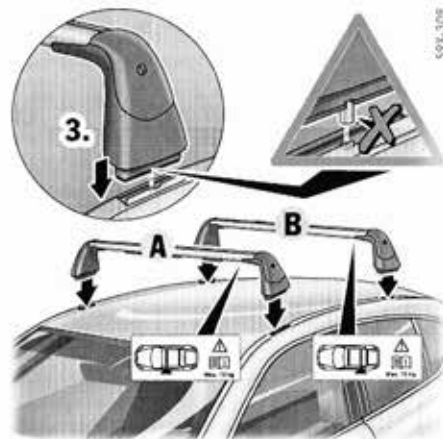

3. Posez le support long A à l'avant et le support court B à l'arrière sur les moulures de fixation, sans les serrer.
- ▷ Veillez à ce que le positionnement des supports correspondent aux données des autocollants sur le dessous du support.

i Information

Les vis de fixation des supports ne doivent pas dépasser pour éviter d'endommager le véhicule.

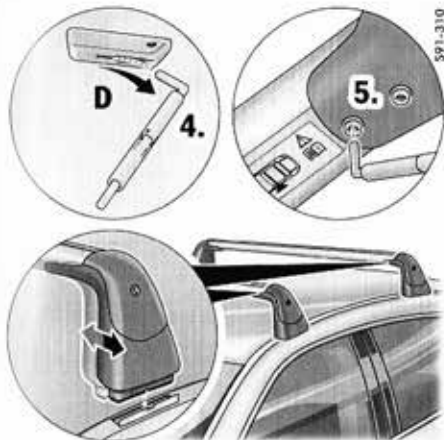

4. Retirez la poignée de la clé dynamométrique **D**.
5. Desserrez les vis sous le support au moyen de l'extrémité courte de la clé dynamométrique. Vous pouvez adapter les supports à la largeur du véhicule.
- ▷ Après avoir adapté la longueur des supports, resserrez les vis sous le support au moyen de l'extrémité courte de la clé dynamométrique.

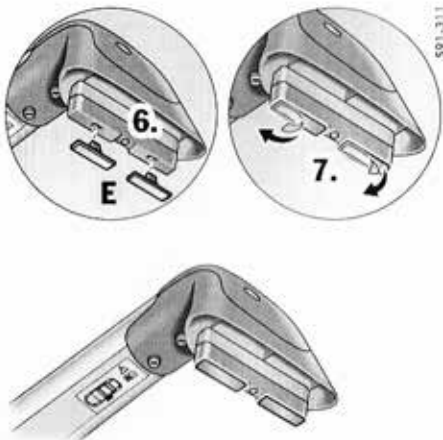

6. Soulevez légèrement le support et insérez les protections de canal de toit **E** dans les logements sur la face inférieure du support.
7. Retirez le film des surfaces autocollantes des protections de canal de toit.
- ▷ Veillez à ce les moulures de fixation de la rampe de pavillon soient exemptes d'impuretés, de poussières et de graisse.



8. Positionnez avec précaution le support dans les moulures de fixation. Les protections de canal de toit **E** restent collées définitivement dans la moulure de fixation. La peinture dans les moulures de fixation est ainsi protégée en cas de montage répété du système de transport sur toit et le montage est plus facile.
9. Déverrouillez le volet avec la clé.
10. Relevez complètement les volets.



- 11.** Serrez les vis de fixation avec la clé dynamométrique **F** jusqu'à ce que les flèches de la clé correspondent parfaitement.



- 12.** Rabattez complètement les volets du support vers le bas et insérez le module accessoire souhaité dans le support.



- 13.** Coupez les profilés **C** et insérez-les par le côté dans les supports ou enfoncez-les par le haut pour protéger les supports de l'humidité et des saletés.

- 14.** Verrouillez les volets.

Répétition du montage du système de transport sur toit

Si vous montez régulièrement le système de transport sur toit sur le même véhicule, il est possible d'éviter les étapes de montage **5** à **7**.

Traction d'une remorque

- ▷ Respectez impérativement le mode d'emploi de la remorque.
- ▷ N'effectuez aucune modification ou réparation sur le dispositif d'attelage.

Raccordement électrique

Votre véhicule est équipé d'une prise à 13 contacts pour le raccordement électrique à la remorque.

- ▷ Si vous voulez tracter une remorque avec une prise à 7 contacts, vous devez utiliser un adaptateur approprié.

Détection de la remorque par le véhicule

Une remorque attelée et détectée a de nombreuses incidences sur le véhicule, par ex. sur la fonction Stop-Start et sur la régulation du PSM.

Vous pouvez vérifier si la remorque a été détectée par le véhicule à l'aide du voyant de contrôle dans le combiné d'instruments. Lorsque vous actionnez le clignotant, le voyant de contrôle doit clignoter.

AVIS

Dommages sur le véhicule ou le dispositif d'attelage de remorque si vous rabattez le dispositif d'attelage alors que l'adaptateur est branché.

- ▷ Retirez l'adaptateur avant de rabattre le dispositif d'attelage.

Définitions

La charge remorquable (le poids total de la remorque) est le total du poids à vide de la remorque, plus la charge utile.

La charge d'appui représente la force exercée par le timon de la remorque sur l'attelage du véhicule.

La charge sur l'essieu arrière est le total du poids à vide sur l'essieu arrière, plus le poids utile de la charge transportée, plus la charge d'appui exercée par la remorque.

Le poids total roulant est le total du poids du véhicule tracteur, plus le poids de la remorque.

- ▷ Ne dépassez en aucun cas les poids individuels autorisés.

Conduite en mode attelé

- ▷ Respectez impérativement les charges remorquables, d'appui et sur l'essieu arrière autorisées.

Vous trouverez ces données au chapitre

« Caractéristiques techniques » de ce manuel :

- ▷ Reportez-vous au chapitre « POIDS » à la page 293.
- ▷ La remorque attelée doit toujours se trouver à l'horizontale derrière le véhicule tracteur. Le cas échéant, utilisez des remorques à timon réglable.

- ▷ En montagne, la puissance du moteur diminue avec l'altitude. Les poids admis indiqués se rapportent au niveau de la mer. Il convient donc de réduire le poids total roulant de 10 % pour chaque tranche supplémentaire de 1 000 mètres. Veuillez tenir compte de ce phénomène en planifiant votre voyage.

Répartition de la charge

- ▷ Répartissez la charge dans la remorque de façon à ce que les objets lourds se trouvent le plus près possible de l'essieu. Vous devez impérativement fixer et arrimer tous les objets pour les empêcher de glisser.
- ▷ En chargeant la remorque, vous pouvez exploiter la charge d'appui maximum autorisée pour l'attelage, mais en aucun cas la dépasser.

Pression des pneumatiques

- ▷ Sélectionnez la pression de gonflage des pneumatiques pour une charge complète lorsque vous tractez une remorque. Pour plus d'informations sur la pression des pneumatiques :
 - ▷ Reportez-vous au chapitre « PRESSION DE GONFLAGE SUR DES PNEUMATIQUES FROIDS (20 °C) » à la page 290.
 - ▷ Réglez la pression des pneumatiques de la remorque selon les spécifications du constructeur.

Rétroviseurs extérieurs

- ▶ Si la largeur de la remorque limite le champ de visibilité arrière, vous devez faire installer des rétroviseurs supplémentaires.

Éclairage

- ▶ Vérifiez si la prise électrique de la remorque est branchée au niveau du véhicule tracteur et si tous les feux fonctionnent.

▲ AVERTISSEMENT

Risque d'accident dû à la modification du comportement routier du véhicule.

Une remorque attelée a une forte incidence sur le comportement routier du véhicule.

- ▶ Soyez prudent lorsque vous conduisez et freinez, pour vous familiariser avec le comportement spécifique de l'ensemble véhicule tracteur+remorque.
- ▶ Tenez compte de la modification du comportement routier et des dimensions du véhicule, par ex. en cas de freinage, de manœuvres de stationnement, dans les virages, lors de dépassements, etc.
- ▶ Évitez les manœuvres de freinage et de conduite brusques et soudaines.
- ▶ Ne roulez pas avec un véhicule tracteur vide et une remorque chargée.
Si vous ne pouvez pas éviter cette combinaison défavorable, roulez très lentement.

▲ AVERTISSEMENT

Risque d'accident dû à une vitesse trop élevée.

Avec une remorque, vous devez rouler à une vitesse adaptée aux conditions de la route et de la circulation ainsi qu'au niveau de chargement. Une vitesse inadaptée aux conditions d'utilisation peut entraîner la perte de contrôle de l'ensemble véhicule-remorque.

Respectez la législation spécifique en vigueur dans votre pays en matière de conduite avec remorque.

- ▶ La stabilité routière de l'ensemble véhicule tracteur+remorque se détériore quand la vitesse augmente. Vous devez donc conduire très lentement dans les descentes et si l'état de la chaussée et les conditions météorologiques sont défavorables (par ex. vent).
- ▶ Rétrogradez en descente pour pouvoir exploiter le frein moteur.
- ▶ Ne roulez pas avec un véhicule tracteur vide et une remorque chargée.
Si vous ne pouvez pas éviter cette combinaison défavorable, roulez très lentement.
- ▶ Réduisez immédiatement la vitesse si la remorque commence à balancer. Ne contrebraquez pas, freinez en cas de nécessité. N'essayez jamais de redresser l'attelage en accélérant.

▲ AVERTISSEMENT

Risque d'accident dû à l'absence d'avertissement de distance en marche arrière.

L'Assistance parking est automatiquement désactivée si une remorque attelée est détectée (prise de remorque branchée).

- ▶ Conduisez avec une prudence particulière.



Information

- ▶ Tenez compte du fait que la traction d'une remorque sollicite beaucoup plus les composants du véhicule. Un contrôle et un entretien compétents après chaque utilisation sont des conditions sine qua non de bon fonctionnement et de sécurité.
- ▶ Des personnes, animaux ou objets ne doivent en aucun cas se trouver entre la remorque et le véhicule tracteur lorsque ce dernier se déplace.

Attelage de la remorque

- ▶ Désactivez toujours le système d'alarme avant d'atteler une remorque. Le capteur d'inclinaison risque de déclencher l'alarme.
Pour plus d'informations sur la désactivation du capteur d'inclinaison :
- ▶ Reportez-vous au chapitre « DÉSACTIVATION DE LA SURVEILLANCE DE L'HABITACLE ET DU CAPTEUR D'INCLINAISON » à la page 222.

Dételage de la remorque

- ▷ Désactivez toujours le système d'alarme avant de dételer la remorque, pour éviter de le déclencher lorsque vous débranchez la prise de la remorque.
- ▷ Ne détélez pas la remorque avec le frein à inertie activé.



Information

Lorsque la prise de remorque est débranchée, la fonction d'alarme ne peut pas se déclencher si l'éclairage de la remorque est assuré entièrement par des diodes lumineuses.

Dispositif d'attelage de remorque à crochet rétractable électriquement

Le dispositif d'attelage est prêt à pivoter, quand le voyant de contrôle correspondant dans le bouton **A** ou **B** est allumé.

⚠ AVERTISSEMENT

Risque de blessures par coincement ou écrasement lors de l'escamotage ou du déploiement de l'attelage de remorque.

Lors de l'escamotage ou du déploiement de l'attelage de remorque, des parties du corps peuvent venir à se trouver entre l'attelage de remorque en mouvement et les parties immobiles du véhicule.

- ▷ Veillez à ce qu'aucune personne ni aucun animal ne se trouve dans le rayon d'action du crochet d'attelage.
- ▷ Pour interrompre le pivotement du crochet d'attelage en cas de danger, appuyez à nouveau sur le bouton **A** ou **B**.

AVIS

Risque de détérioration dû à l'escamotage ou au déploiement du crochet d'attelage.

- ▷ Pour interrompre le pivotement du crochet d'attelage en cas de danger, appuyez à nouveau sur le bouton **A** ou **B**.
- ▷ Ne faites en aucun cas pivoter le crochet d'attelage si une remorque est attelée ou si un porte-vélo, par exemple, est monté ou appuyé sur le crochet.
- ▷ N'utilisez l'attelage de remorque qu'avec le crochet entièrement déployé.
- ▷ N'utilisez jamais d'accessoires ou d'outils pendant le pivotement du crochet d'attelage. Vous pourriez détériorer le mécanisme de verrouillage. La sécurité du fonctionnement de l'attelage de remorque ne serait alors plus garantie.
- ▷ Contrôlez avant chaque voyage que le crochet d'attelage est correctement verrouillé.



Déploiement de l'attelage

Conditions

- Le véhicule doit être arrêté.
- Le hayon arrière doit être ouvert.

Déploiement

- ▷ Actionnez le bouton **A**.
Le crochet d'attelage se met automatiquement dans la position de service.
Le voyant de contrôle clignote dans le bouton pendant le pivotement du crochet.
Lorsqu'il arrive en position de service, le voyant de contrôle du bouton s'allume.

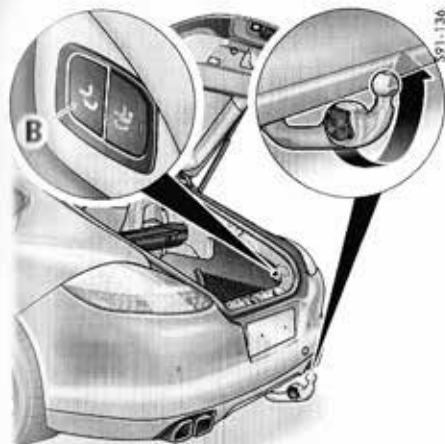

Escamotage de l'attelage

Conditions

- Le véhicule doit être arrêté.
- Le hayon arrière doit être ouvert.
- La remorque doit être dételée.
- La prise (éventuellement l'adaptateur aussi) doit être débranchée.
- Il ne doit pas y avoir d'éléments sur le crochet d'attelage (par ex. capuchon de protection du crochet, porte-vélo, etc.).

Escamotage

- ▷ Actionnez le bouton **B**.
Le crochet d'attelage se met automatiquement dans la position de repos.
Le voyant de contrôle clignote dans le bouton pendant le pivotement du crochet.
Lorsqu'il arrive en position de repos, le voyant de contrôle du bouton s'allume.

i Information

- Lorsque vous ne l'utilisez pas, le crochet d'attelage doit se trouver dans la position de repos.
- Quand vous tractez une remorque, la prise de la remorque, du porte-vélo, etc. doit être branchée.
- Pour interrompre le pivotement du crochet d'attelage en cas de danger, appuyez à nouveau sur le bouton **A** ou **B**. Les voyants de contrôle **A** et **B** du bouton signalent l'interruption par un clignotement intermittent.

L'utilisation de l'attelage de remorque est interdite dans cette position intermédiaire.

En cas de dysfonctionnement du dispositif d'attelage, le message d'avertissement « Attelage de remorque non verrouillé ! » s'affiche à l'écran multifonction.

Pour plus d'informations sur les messages d'avertissement de l'écran multifonction :

- ▷ Reportez-vous au chapitre « RÉCAPITULATIF DES MESSAGES D'AVERTISSEMENT » à la page 128.



Prise de remorque

La prise électrique se trouve à gauche sous le crochet d'attelage lorsque celui-ci est déployé.

Protection contre les surcharges

Le pivotement du crochet d'attelage s'interrompt si une résistance entrave son déplacement. Le crochet d'attelage revient à sa position initiale.

Coupure temporaire de la protection contre les surcharges

- ▷ Appuyez sur le bouton **A** ou **B** jusqu'à ce que le crochet ait atteint sa position de service ou de repos.



Information

Remarque concernant l'entretien

Lorsque vous nettoyez le véhicule avec un nettoyeur haute pression ou un nettoyeur à vapeur, veillez à ne pas diriger le jet d'eau sur le joint du bras pivotant et sur la prise. De l'humidité pourrait y pénétrer.

Mémorisation des positions finales de l'attelage de remorque

Suite à une anomalie (par ex. après débranchement et rebranchement de la batterie), les positions finales de l'attelage de remorque peuvent disparaître de la mémoire électronique. Dans ce cas, les voyants de contrôle du bouton **A** et **B** clignotent en même temps.

Pour reparamétrer les positions finales :

- ▷ Appuyez sur le bouton **A** ou **B** jusqu'à ce que le crochet ait atteint une fois sa position de service puis soit revenu à sa position de repos. Les positions finales sont mémorisées.

Dysfonctionnements

- ▷ En cas de problèmes de mise en place, de situations suspectes ou de défauts, adressez-vous à un atelier spécialisé. Nous vous recommandons de faire exécuter ces opérations par un concessionnaire Porsche, car celui-ci dispose du personnel d'atelier formé tout spécialement ainsi que des pièces détachées et outils nécessaires.

Stationnement

Assistance parking	214
Caméra de recul	216
Pivotement du rétroviseur vers le bas pour le stationnement	217
Commande d'ouverture de porte de garage	218

Assistance parking

Lorsque vous effectuez une manœuvre de stationnement, l'Assistance parking vous indique la distance séparant le véhicule d'un obstacle au moyen d'un signal sonore.

- ▷ Pour plus d'informations sur les indications visuelles de l'Assistance parking et de la caméra de recul, consultez également le chapitre « ASSISTANCE PARKING » du Manuel Technique des systèmes de communication Porsche PCM / CDR.

L'Assistance parking s'active automatiquement une fois que vous avez mis le contact et engagé la marche arrière.

Si votre véhicule est équipé d'une Assistance parking à l'avant, il vous prévient automatiquement quand

- la distance séparant le véhicule d'un obstacle devant lui est inférieure à environ 100 cm. Un signal sonore retentit.
- la distance séparant le véhicule d'un obstacle devant lui est inférieure à environ 80 cm. Les indications visuelles de l'Assistance parking s'affichent sur l'écran central du système de communication Porsche.

L'Assistance parking avant et arrière est **inactive** :

- À des vitesses supérieures à env. 15 km/h.
- Quand le frein de parking électrique est activé.
- Quand le levier sélecteur PDK est en position **P**.

⚠ AVERTISSEMENT

Risque de blessures sur les personnes situées hors du véhicule en raison de l'inattention du conducteur lors des manœuvres de stationnement.

Les équipements de confort accrus de l'Assistance parking ne doivent en aucun cas vous inciter à prendre des risques. En dépit de l'Assistance parking, vous seul êtes responsable des manœuvres de stationnement et de l'estimation de la présence d'un obstacle. Le système ne peut pas remplacer la vigilance du conducteur.

- ▷ Veillez à ce qu'aucune personne, aucun animal, ni aucun obstacle ne se trouve dans la zone de stationnement.

591-144

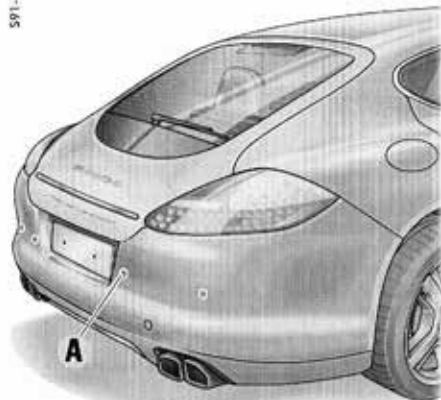

Capteurs à ultrasons arrière

Capteurs

Quatre capteurs à ultrasons **A** situés dans le pare-chocs arrière et six capteurs **B** situés dans le pare-chocs avant (selon l'équipement du véhicule) mesurent la distance séparant le véhicule du prochain obstacle :

- portée derrière le véhicule : environ 180 cm
- portée sur les côtés du véhicule : environ 80 cm
- portée devant le véhicule : environ 120 cm

Les obstacles situés dans les angles morts des capteurs (au-dessus ou au-dessous des capteurs, par ex. objets suspendus ou proches du sol) ne peuvent pas être détectés.

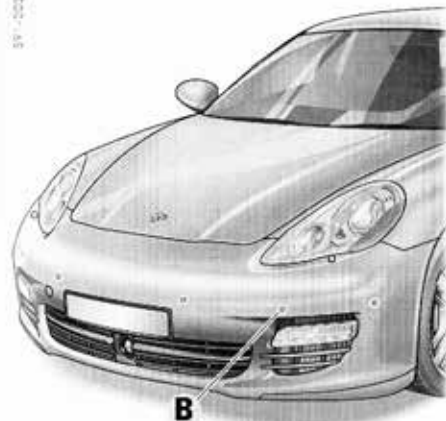

Capteurs à ultrasons avant

Remarques concernant la maintenance

- ▷ Maintenez toujours les capteurs propres, sans glace ni neige, de façon à ce qu'ils soient pleinement opérationnels.
- ▷ N'endommagez pas les capteurs par frottement ou grattage.
- ▷ Respectez une distance suffisante quand vous lavez le véhicule avec un appareil haute pression. Une pression trop élevée détériore les capteurs.

Signaux sonores / Fonction

Lorsque vous enclenchez la marche arrière, un **bref signal sonore** indique que l'Assistance parking est activée.

Si votre véhicule possède une Assistance parking avant, **aucun** signal sonore n'est émis lorsque vous enclenchez la marche arrière.

Au lieu de cela, les indications visuelles de l'Assistance parking s'affichent sur l'écran central du système de communication Porsche.

Un **signal sonore répété** indique la présence d'un obstacle. Plus vous vous rapprochez de l'obstacle, plus les intervalles entre chaque signal se réduisent.

Si la distance séparant le véhicule de l'obstacle est inférieure à environ 35 cm, un **signal sonore continu** retentit.

- ▷ Le volume sonore de l'autoradio ne doit pas dépasser celui du signal sonore.

Vous pouvez adapter individuellement le volume des signaux sonores.

Pour plus d'informations sur le réglage du volume des signaux sonores :

- ▷ Reportez-vous au chapitre « RÉGLAGE DU VOLUME DE L'ASSISTANCE PARKING » à la page 126.

▲ AVERTISSEMENT

Risque de blessures dû au fait de continuer de rouler avec le signal sonore continu.

Si vous continuez de rouler avec le signal sonore continu, une collision avec l'obstacle détecté peut se produire. Les personnes se trouvant dans le véhicule et hors du véhicule peuvent être blessées.

- ▷ Arrêtez de reculer si le signal sonore est continu.

Limites de la mesure ultrasons

- Les obstacles absorbant le son (par ex. en hiver, neige poudreuse),
- les obstacles réfléchissant le son (par ex. surfaces en verre, surfaces planes laquées),
- et les obstacles d'une très faible épaisseur (par ex. poteaux fins) ne peuvent pas être détectés par l'Assistance parking.

La détection des obstacles peut être brouillée par des sources d'ultrasons parasites (par ex. frein à air comprimé d'autres véhicules, marteaux piqueurs).



Désactivation de l'Assistance parking

Sur les véhicules équipés de l'Assistance parking à l'avant et à l'arrière, il est possible de désactiver cette fonction manuellement.

- ▷ Appuyez sur la touche **A** dans l'unité de commande du toit.
Le voyant de contrôle du bouton s'allume.
L'Assistance parking est désactivée.

SP1-026

Message de défaut

Le système peut ne pas fonctionner correctement s'il est soumis à une perturbation passagère (par ex. givre ou fort encrassement des capteurs). L'Assistance parking est de nouveau opérationnelle quand les parasites ont disparu. En cas de **dysfonctionnement durable** de l'Assistance parking, un signal sonore continu retentit durant trois secondes lorsque vous passez la marche arrière.

Causes possibles :

- Les capteurs sont encrassés ou recouverts de neige ou de glace.
- ▷ Nettoyez les capteurs avec précaution.
- Défaut ou défaillance du système.
- ▷ Faites réparer le défaut. Consultez un atelier spécialisé. Nous vous recommandons de faire exécuter ces opérations par un concessionnaire Porsche, car celui-ci dispose du personnel d'atelier formé tout spécialement ainsi que des pièces détachées et outils nécessaires.

Traction d'une remorque

Lorsque le dispositif d'attelage est déployé, un signal sonore continu retentit si la distance séparant le véhicule de l'obstacle est inférieure à environ 40 cm.

Si l'alimentation électrique de la remorque est branchée, la zone de surveillance arrière de l'Assistance parking est désactivée.



SP1-166

Caméra de recul

La caméra de recul se trouve sur la face inférieure du hayon.

- ▷ Reportez-vous au chapitre « Caméra de recul » dans la notice séparée du PCM / CDR.
- ▷ Veillez à ce que la caméra de recul soit toujours propre, exempte de glace et de neige, de façon à ce qu'elle soit pleinement opérationnelle.

Pour des remarques concernant l'entretien :

- ▷ Reportez-vous au chapitre « REMARQUES CONCERNANT L'ENTRETIEN » à la page 236.



Pivotement du rétroviseur vers le bas pour le stationnement

Lorsque vous enclenchez la marche arrière, le rétroviseur **côté passager** pivote légèrement vers le bas afin que le rebord du trottoir vienne se placer dans votre champ visuel.

Conditions

- Le contact doit être mis.
- La fonction doit être activée dans l'écran multifonction.

Pour plus d'informations sur le réglage de l'assistance au stationnement :

- ▷ Reportez-vous au chapitre « RÉGLAGE DES OPTIONS DE MARCHÉ ARRIÈRE » à la page 121.

Pivotement manuel du rétroviseur vers le bas

Si vous avez désactivé la fonction dans l'écran multifonction, vous pouvez également basculer manuellement le rétroviseur extérieur côté passager vers le bas.

1. Engagez la marche arrière.
Le voyant de contrôle du bouton de sélection **A** de réglage de rétroviseur côté conducteur s'allume.
2. Appuyez sur le bouton de sélection **B** de réglage de rétroviseur côté passager.
Le rétroviseur côté passager bascule vers le bas.

Information

Le bouton de réglage **C** vous permet d'adapter séparément la position du rétroviseur qui s'est abaissé automatiquement. Sur les véhicules équipés du pack Mémoire Conducteur ou Confort, ce réglage peut être mémorisé sur la clé du véhicule ou sur les touches personnelles du côté conducteur.

Retour du rétroviseur en position initiale

Le rétroviseur reprend sa position initiale :

- après un court délai, quand vous désenclenchez la marche arrière, **ou**
- immédiatement, quand la vitesse du véhicule dépasse 15 km/h.

Vous pouvez aussi ramener manuellement le rétroviseur extérieur côté passager à sa position initiale.



- ▷ Appuyez sur le bouton de sélection **A** de rétroviseurs côté conducteur.



SP1-284

Commande d'ouverture de porte de garage

La commande d'ouverture de porte de garage de votre Porsche remplace jusqu'à trois émetteurs manuels originaux pour actionner les dispositifs les plus divers (par ex. porte de garage, portail, système d'alarme).

Vous pouvez mémoriser jusqu'à 3 signaux différents sur les boutons ,  et  du pavé de l'unité de commande du toit, à condition que l'émetteur original soit compatible avec le système HomeLink®.

i Information

- ▷ Consultez le manuel d'utilisation de l'émetteur manuel d'origine.

▲ AVERTISSEMENT

Risque de blessures par coincement, écrasement ou dû à un choc avec le dispositif actionné.

Lorsque vous actionnez l'ouverture de porte de garage, des personnes ou des animaux peuvent se trouver dans la zone d'ouverture du dispositif actionné.

- ▷ Veillez à ce qu'aucune personne ni aucun animal ne se trouve dans le rayon d'action de la porte de garage lorsque vous actionnez la commande d'ouverture.
- ▷ Respectez les consignes de sécurité de l'émetteur manuel d'origine.

i Information

- ▷ Lorsque vous appuyez sur une touche, l'émetteur envoie le signal dans le sens de déplacement du véhicule vers l'avant. Orientez toujours le véhicule vers le récepteur. Sinon, il est possible que la portée soit restreinte.
- ▷ Effacez les signaux programmés pour la commande d'ouverture de porte de garage dans le pavé de touches avant de revendre le véhicule.
- ▷ Pour savoir si l'émetteur manuel d'origine possède un code fixe ou variable, reportez-vous à son manuel d'utilisation.

Actionnement de la commande d'ouverture de porte de garage

- ▷ Appuyez sur le bouton correspondant du pavé de l'unité de commande du toit. Le voyant de contrôle **A** est allumé pendant la transmission du signal.

Programmation de la commande d'ouverture de porte de garage : effacement et enregistrement des signaux

Conditions

Pour effacer les signaux mémorisés et enregistrer les signaux de la commande d'ouverture de porte de garage :

- le contact doit être mis,
- les phares antibrouillard doivent être éteints et
- les clignotants éteints.

Lorsque vous utilisez la commande d'ouverture de porte de garage, le véhicule doit se trouver dans le rayon d'action du récepteur.

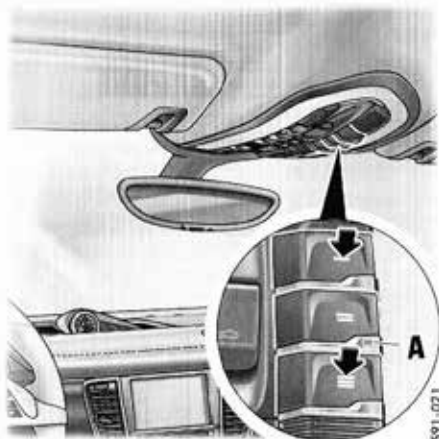



S91-276



Effacement des signaux mémorisés sur les touches

Cette opération efface les codes d'usine réglés par défaut. Ne renouvelez pas cette opération si vous souhaitez programmer d'autres touches.

- ▷ Appuyez sur les deux boutons extérieurs  et  du pavé de l'unité de commande du toit pendant 20 secondes environ, jusqu'à ce que le voyant de contrôle **A** commence à clignoter rapidement dans le bouton .

Mémorisation du signal de la commande d'ouverture de porte de garage sur une touche pour un système à code fixe

1. Avant d'effectuer la **première** mémorisation de signal, effacez les codes standard réglés en usine.
2. Appuyez sur le bouton souhaité du pavé de l'unité de commande du toit jusqu'à ce que le voyant de contrôle **A** du bouton  clignote lentement.
Ce bouton se trouve maintenant en mode d'apprentissage pendant 5 minutes.

3. Placez l'émetteur original à env. 30 cm de l'emplacement marqué (**illustration**) et appuyez sur la touche d'émission jusqu'à ce que les clignotants du véhicule s'allument trois fois ou que le voyant de contrôle **A** clignote rapidement.

Le fait que les clignotants s'allument trois fois et que le voyant de contrôle **A** clignote rapidement confirme que le nouveau signal a été mémorisé correctement.

Il est possible que plusieurs tentatives soient nécessaires, en plaçant l'émetteur à différentes distances du véhicule.

4. Quand les 5 minutes de la durée d'apprentissage sont écoulées, les clignotants clignotent une fois.
Répétez les étapes 2 et 3.
5. Pour mémoriser d'autres signaux sur les boutons, répétez les étapes 2 à 4.

Mémorisation du signal de la commande d'ouverture de porte de garage sur une touche pour un système à code variable

1. Avant d'effectuer la **première** mémorisation de signal, effacez les codes standard réglés en usine.
2. Appuyez sur le bouton souhaité du pavé de l'unité de commande du toit jusqu'à ce que le voyant de contrôle **A** du bouton  clignote lentement.
Ce bouton se trouve maintenant en mode d'apprentissage pendant 5 minutes.

3. Placez l'émetteur original à env. 30 cm de l'emplacement marqué (**illustration**) et appuyez sur la touche d'émission jusqu'à ce que les clignotants du véhicule s'allument trois fois ou que le voyant de contrôle **A** clignote rapidement.

Le fait que les clignotants s'allument trois fois et que le voyant de contrôle **A** clignote rapidement confirme que le nouveau signal a été mémorisé correctement.

Il est possible que plusieurs tentatives soient nécessaires, en plaçant l'émetteur à différentes distances du véhicule.

4. Pour synchroniser le système :

Appuyez sur la touche de programmation sur le récepteur du dispositif de commande de la porte de garage.

En principe, vous avez ensuite environ 30 secondes pour passer à l'étape 5.

5. Appuyez sur le bouton choisi à l'étape 2 du pavé de l'unité de commande du toit (pour certains dispositifs, vous devez appuyer plusieurs fois sur le bouton à programmer afin de terminer le réglage).
6. Pour mémoriser d'autres signaux sur les boutons, répétez les étapes 2 à 5.



Information

- ▷ Adressez-vous à votre concessionnaire Porsche si vous ne parvenez pas à programmer les touches, bien que vous ayez respecté scrupuleusement les instructions de ce chapitre et du manuel d'utilisation de l'émetteur manuel d'origine. Il dispose de tous les signaux de commande d'ouverture de porte de garage qu'il est possible de mémoriser.
- ▷ Assurez-vous que la pile de l'émetteur manuel pour la commande d'ouverture de porte de garage est neuve. Une tension trop faible de la pile peut affecter la transmission du signal. Le système du véhicule paramètre alors un code erroné qui ne peut pas être détecté de manière fiable par le dispositif de commande de la porte de garage.

Nouvelle programmation d'une seule touche du pavé

1. Appuyez sur le bouton à programmer du pavé de l'unité de commande du toit (env. 20 secondes) jusqu'à ce que le voyant de contrôle **A** du bouton  clignote lentement. Ce bouton se trouve maintenant en mode d'apprentissage pendant 5 minutes.

2. Placez l'émetteur original à env. 30 cm de l'emplacement marqué (**fig.**) et appuyez sur la touche d'émission jusqu'à ce que les clignotants du véhicule s'allument trois fois ou que le voyant de contrôle **A** clignote rapidement.

Le fait que les clignotants s'allument trois fois et que le voyant de contrôle **A** clignote rapidement confirme que le nouveau signal a été mémorisé correctement.

Il est possible que plusieurs tentatives soient nécessaires, en plaçant l'émetteur à différentes distances du véhicule.

3. Quand les 5 minutes de la durée d'apprentissage sont écoulées, les clignotants clignotent une fois. Répétez les étapes 1 et 2.
4. Pour mémoriser d'autres signaux sur les boutons, répétez les étapes 1 à 3.

Système d'alarme et système antivol

Système d'alarme	222
Système antidémarrage.....	224
Verrouillage de la colonne de direction.....	224
Prévention des vols	224

Système d'alarme

Le système d'alarme surveille les contacts suivants :

- Contacts d'alarme dans les portes, le hayon arrière, le capot moteur et les phares.
- Surveillance de l'habitacle : mouvements dans l'habitacle, véhicule fermé (par ex. tentative d'effraction par une vitre brisée).
- Capteur d'inclinaison : inclinaison du véhicule (par ex. tentative de vol par remorquage).
- Prise du dispositif d'attelage, par ex. décrochement non autorisé de la remorque.

Si l'un de ces contacts d'alarme est interrompu, l'avertisseur d'alarme retentit durant 30 secondes environ et les feux de détresse clignotent. Après 5 secondes d'interruption, l'alarme se déclenche à nouveau. Ce cycle se répète dix fois.

Marche

- ▷ Le système d'alarme s'active lorsque vous verrouillez le véhicule.

Arrêt

- ▷ Le système d'alarme se désactive lorsque vous déverrouillez le véhicule.

i Information

- ▷ Si vous déverrouillez le véhicule avec la clé de secours dans la serrure, vous devez mettre le contact (position **1** du contacteur d'allumage) dans les 10 secondes qui suivent l'ouverture de la porte de manière à ne pas déclencher l'alarme.

Le véhicule se reverrouille automatiquement au bout de 20 secondes si vous n'ouvrez pas de porte.

Désactivation du système d'alarme en cas de déclenchement de l'alarme

- ▷ Déverrouillez les portes du véhicule avec la télécommande **ou** mettez le contact.

Désactivation de la surveillance de l'habitacle et du capteur d'inclinaison

Lorsque des personnes ou animaux se trouvent dans le véhicule verrouillé ou en cas de transport du véhicule, par exemple, sur un train ou un bateau, la surveillance de l'habitacle ou le capteur d'inclinaison doivent être désactivés temporairement.

- ▷ Informez les personnes restées à l'intérieur du véhicule que l'ouverture de la porte déclenche l'alarme.

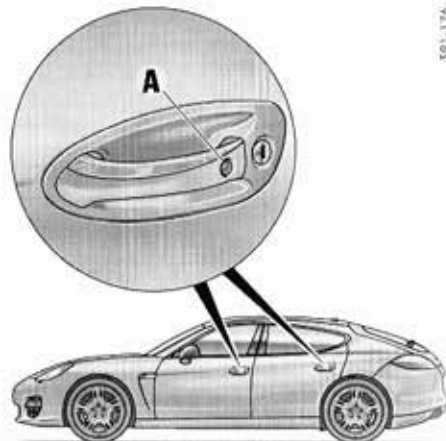

Avec la clé du véhicule

- ▷ Appuyez rapidement **deux fois** sur la touche **A** de la télécommande. Les feux de détresse clignotent une fois de manière prolongée. Les portes sont verrouillées, mais peuvent être ouvertes de l'intérieur.

Véhicules avec Porsche Entry & Drive

- ▷ Actionnez **deux fois** rapidement le bouton **A** de la poignée de porte.
Les feux de détresse clignotent une fois de manière prolongée.
Les portes sont verrouillées, mais peuvent être ouvertes de l'intérieur.

i Information

La surveillance de l'habitacle et le capteur d'inclinaison restent désactivés, si :

- vous les avez désactivés lorsque vous avez verrouillé le véhicule pour la dernière fois
- et**
30 secondes après avoir été déverrouillé, le véhicule s'est verrouillé automatiquement parce que vous n'avez ouvert aucune porte.

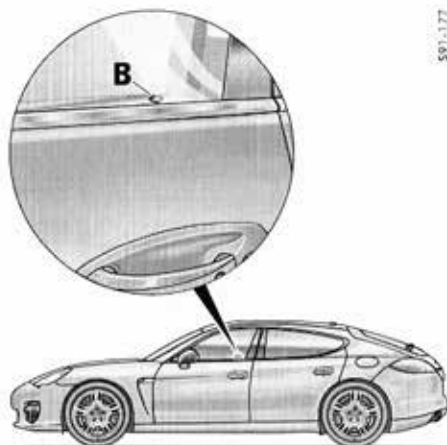

B - Voyant de contrôle du système d'alarme -
Exemple porte du conducteur

Affichage des fonctions

L'état de verrouillage du véhicule est signalé par un clignotement rapide différent des voyants de contrôle **B** dans les portes avant.

Les voyants de contrôle s'éteignent lors du déverrouillage du véhicule.

591-177

Le système d'alarme est activé

- Pendant le verrouillage, les voyants de contrôle clignotent rapidement puis normalement.

Le système d'alarme est activé et le système de surveillance de l'habitacle et le capteur d'inclinaison sont désactivés

- Pendant le verrouillage, les voyants de contrôle s'allument pendant 10 secondes puis clignotent normalement.

Dysfonctionnement du verrouillage centralisé et du système d'alarme

Les voyants de contrôle s'allument pendant 10 secondes, effectuent un clignotement double pendant 20 secondes puis clignotent normalement.

Prévention des fausses alarmes

- ▷ Lorsque des personnes ou animaux se trouvent dans le véhicule verrouillé ou en cas de transport du véhicule, par exemple, sur un train ou un bateau, la surveillance de l'habitacle ou le capteur d'inclinaison doivent être désactivés temporairement.
- ▷ Fermez toujours le toit ouvrant et toutes les vitres des portes.
- ▷ Désactivez toujours le système d'alarme avant d'atteler ou de dételer une remorque. Le système d'alarme risque de déclencher une alarme injustifiée.

Système antidémarrage

Chaque clé comporte un transpondeur (composant électronique) sur lequel est mémorisé un code.

Avant que le contact ne soit mis, le contacteur d'allumage demande le code.

Seule la clé de contact correcte permet de désactiver le système antidémarrage et de démarrer le moteur.

Verrouillage de la colonne de direction

Déverrouillage automatique de la colonne de direction

- ▷ Insérez la clé de contact dans le contacteur d'allumage ou déverrouillez le véhicule et ouvrez la porte du conducteur (véhicules équipés du système Porsche Entry & Drive).

Verrouillage automatique de la colonne de direction

- ▷ Retirez la clé de contact ou coupez le contact et verrouillez le véhicule (véhicules équipés du système Porsche Entry & Drive).

Prévention des vols

Prenez toujours les précautions suivantes avant de quitter votre véhicule :

- ▷ fermez toutes les vitres des portes,
- ▷ fermez le toit ouvrant,
- ▷ retirez la clé de contact (coupez le contact sur les véhicules équipés du système Porsche Entry & Drive),
- ▷ verrouillez la boîte à gants,
- ▷ fermez tous les casiers de rangement,
- ▷ ne laissez pas des objets de valeur, les papiers du véhicule, votre téléphone ou les clés de votre domicile dans le véhicule,
- ▷ recouvrez le coffre au moyen du couvre-bagages souple,
- ▷ fermez le hayon arrière,
- ▷ verrouillez toutes les portes.

Maintenance et entretien

Remarques concernant la maintenance	226
Contrôle du niveau d'huile moteur	227
Appoint d'huile moteur	228
Contrôle du niveau et appoint du liquide de refroidissement	229
Liquide de frein	231
Liquide lave-glace	231
Direction assistée	232
Remplacement du filtre à air	232
Remplacement du filtre antipoussières.....	232
Raclettes d'essuie-glace.....	233
Système d'épuration des gaz d'échappement.....	233
Jerrican de réserve	234
Ravitaillement en carburant	234
Remarques concernant l'entretien.....	236

Remarques concernant la maintenance

Nous vous recommandons de faire exécuter ces opérations par un concessionnaire Porsche. En effet, un personnel d'atelier qualifié, formé par Porsche et bénéficiant des informations les plus récentes, ainsi que des outils et appareils spéciaux sont les conditions préalables à un parfait entretien de votre Porsche.

Si toutefois vous exécutez vous-même des travaux sur votre voiture, notez qu'il faut procéder avec le plus grand soin. Cela seul peut assurer la pleine sécurité de fonctionnement de votre voiture.

Des interventions non effectuées dans les règles de l'art pendant la durée de la garantie peuvent entraîner la perte de vos droits à la garantie.

Mesures sur bancs d'essai

Mesure de puissance

Les mesures de puissance sur bancs à rouleaux ne sont pas autorisées par Porsche.

Contrôles de freinage

Les contrôles sur banc de freinage doivent être réalisés exclusivement sur des bancs d'essai à rouleaux.

Les valeurs limites suivantes ne doivent pas être dépassées sur les bancs d'essai à rouleaux :

- vitesse de contrôle 7,5 km/h
- durée du contrôle 20 secondes

Contrôle du frein de parking électrique

Les contrôles du frein de parking électrique sur banc de freinage doivent être réalisés uniquement avec le contact mis et avec le levier de vitesses au point mort (boîte mécanique) ou le levier sélecteur PDK en position **N** (boîte PDK).

Le véhicule passe automatique au mode banc de freinage permettant de contrôler le frein de parking électrique.

L'écran multifonction du combiné d'instruments affiche un message indiquant que le frein de parking est en mode maintenance.

Équilibrage des roues du véhicule

Lors de l'équilibrage fin des roues, le véhicule entier doit être soulevé et les roues doivent pouvoir tourner librement.



DANGER

Risque de blessures graves, voire mortelles dû à l'inhalation de gaz toxiques.

Les gaz d'échappement contiennent du monoxyde de carbone ; ce gaz invisible et inodore provoque des intoxications graves, même à faible concentration.

- ▷ Les travaux effectués lorsque le moteur tourne doivent être réalisés uniquement en plein air ou avec des dispositifs d'aspiration des gaz d'échappement adaptés.

AVERTISSEMENT

Risque de blessures dû à l'inflammation des liquides du véhicule, à la déflagration des vapeurs de carburant ou à l'explosion du gaz oxydrique.

De nombreux liquides du véhicule sont facilement inflammables, par ex. le carburant, l'huile moteur et l'huile de boîte. Les vapeurs de carburant peuvent générer une déflagration. Lors de la charge des batteries au plomb, du gaz oxydrique hautement explosif peut se dégager.

- ▷ Ne fumez pas, ne manipulez pas de flamme nue à proximité de la batterie ou du système d'alimentation en carburant. Faites également attention aux projections d'étincelles, par ex. en cas de contact entre deux câbles.
- ▷ Ne travaillez sur le véhicule qu'en plein air ou dans des locaux bien aérés.

AVERTISSEMENT

Risque de blessures dû aux liquides d'appoint toxiques.

Les liquides d'appoint tels que huile moteur, liquide de frein ou liquide de refroidissement sont nuisibles à la santé (toxiques, irritants ou corrosifs).

- ▷ Ne travaillez sur le véhicule qu'en plein air ou dans des locaux bien aérés.
- ▷ Conservez ces produits hors de portée des enfants et le cas échéant, mettez-les au rebut de manière réglementaire.

AVERTISSEMENT

Risque de brûlures dû aux pièces du moteur et au liquide de refroidissement brûlants.

Le moteur, ainsi que les composants situés à proximité, le système d'échappement et le liquide de refroidissement deviennent très chauds lorsque le moteur tourne.

Le vase d'expansion est sous pression. Si vous ouvrez le vase d'expansion sans précaution, le liquide de refroidissement chaud risque de jaillir brusquement.

- ▷ Redoublez d'attention si vous travaillez à proximité de pièces du véhicule très chaudes, notamment du moteur, et d'éléments du système d'échappement.
- ▷ Avant d'exécuter des travaux dans le compartiment moteur, arrêtez toujours le moteur et attendez qu'il ait suffisamment refroidi.
- ▷ Ouvrez le bouchon du vase d'expansion avec une extrême prudence lorsque le moteur est chaud.

AVERTISSEMENT

Risque de blessures dû aux ventilateurs de radiateur, à la courroie d'entraînement ou aux autres pièces mobiles dans la zone du moteur.

Les mains ou les doigts, les vêtements (cravates, manches, etc.), des colliers ou des chaînes ou des cheveux longs peuvent être happés par les pièces mobiles, par exemple, le ventilateur du radiateur ou la courroie d'entraînement, lors de travaux dans le compartiment moteur.

Les ventilateurs peuvent se déclencher en fonction de la température, même si le moteur est à l'arrêt et que la clé de contact est retirée.

▷ Effectuez les interventions au niveau du moteur et des ventilateurs avec la plus grande prudence. Les radiateurs et leur ventilateur se trouvent à l'avant du véhicule.

▷ Veillez surtout à ce qu'aucune partie du corps, aucun vêtement ni aucun bijou ne puisse être happé par le ventilateur du radiateur, la courroie d'entraînement ou d'autres pièces mobiles.

AVERTISSEMENT

Risque de blessures dû aux décharges électriques.

Lorsque le contact est mis, les câbles d'allumage sont sous haute tension.

▷ Effectuez les interventions au niveau de l'allumage avec la plus grande prudence.

AVERTISSEMENT

Risque de blessures dû au basculement, au roulement ou à la chute d'un véhicule.

Un véhicule mal ou non immobilisé peut se déplacer de manière involontaire lors des travaux de réparation ou chuter d'un dispositif élévateur, par ex. un cric ou un pont élévateur.

▷ Si vous devez exécuter des travaux pendant que le moteur tourne, serrez toujours le frein de parking électrique **et** mettez le levier sélecteur PDK en position **P**.

▷ Faites toujours reposer le véhicule sur des chandelles stables et solides avant de travailler sous la voiture.

▷ Ne soulevez le véhicule qu'au niveau des emplacements prévus à cet effet situés dans le plancher du véhicule.

▷ Ne démarrez jamais le moteur sur un véhicule en position de levage. Les vibrations du moteur risquent de faire chuter le véhicule.

Contrôle du niveau d'huile moteur

▷ Consultez régulièrement le niveau d'huile à l'écran multifonction, avant chaque ravitaillement en carburant.

▷ Reportez-vous au chapitre « AFFICHAGE ET MESURE DU NIVEAU D'HUILE MOTEUR » à la page 102.

Quantité d'appoint

La différence entre les repères Mini. et Maxi. correspond à environ 1 litre.

Un segment d'affichage correspond à env. 0,25 litre de quantité d'appoint.

▷ Ne dépassez en aucun cas le repère Maxi.



Voyant de contrôle du niveau d'huile

Si le niveau d'huile est trop bas, l'écran multifonction affiche un avertissement relatif au niveau d'huile.

▷ Rectifiez le niveau d'huile au plus tôt.

▷ Reportez-vous au chapitre « RÉCAPITULATIF DES MESSAGES D'AVERTISSEMENT » à la page 128.



Information

Si vous ouvrez le capot moteur sans faire l'appoint d'huile, le message d'avertissement ne réapparaît qu'au bout de 10 km au moins.

⚠ AVERTISSEMENT

Risque de blessures dû au déclenchement soudain des ventilateurs de radiateur.

Les ventilateurs du radiateur peuvent se déclencher en fonction de la température, même si le moteur est à l'arrêt.

- ▷ Effectuez les interventions au niveau du moteur et des ventilateurs avec la plus grande prudence. Les radiateurs et leur ventilateur se trouvent à l'avant du véhicule.
- ▷ Veillez surtout à ce qu'aucune partie du corps, aucun vêtement ni aucun bijou ne puisse être happé par le ventilateur du radiateur, la courroie d'entraînement ou d'autres pièces mobiles.

⚠ AVERTISSEMENT

Risque de brûlures dû aux pièces du moteur brûlantes.

Le moteur, ainsi que les composants situés à proximité, deviennent très chauds lorsque le moteur tourne.

- ▷ Effectuez les interventions au niveau du compartiment moteur avec la plus grande prudence.
- ▷ Avant d'exécuter des travaux dans le compartiment moteur, arrêtez toujours le moteur et attendez qu'il ait suffisamment refroidi.

Appoint d'huile moteur

Porsche recommande **Mobil 1**.

Répond à l'homologation ¹⁾	Grade de viscosité ²⁾
Porsche A40	SAE 0W - 40 ³⁾ SAE 5W - 40 ⁴⁾ SAE 5W - 50 ⁴⁾

¹⁾ En général, les données d'homologation des constructeurs sont également indiquées sur les bidons d'huile ou sur un panneau dans le magasin. Veuillez vous informer sur l'état actuel des homologations auprès de votre concessionnaire Porsche.

²⁾ Grade de viscosité SAE – exemple : SAE 0W - 40 valeur 0W = valeur de viscosité à faibles températures (hiver).

Valeur 40 = valeur de viscosité à températures élevées.

³⁾ Pour toutes les plages de température.

⁴⁾ Pour les températures supérieures à -25 °C.

Observez impérativement les points suivants :

- Utilisez exclusivement les huiles moteur préconisées par Porsche. Vous serez ainsi sûr du fonctionnement optimal et irréprochable de votre véhicule.
- La vidange régulière de l'huile moteur s'effectue dans le cadre des entretiens. Il est important d'effectuer les entretiens en respectant les intervalles recommandés, notamment les intervalles entre deux vidanges d'huile, dans la brochure « Garantie et Entretien ».

- Les huiles préconisées par Porsche peuvent être mélangées entre elles.
- Les moteurs Porsche sont conçus de telle sorte qu'il ne doit pas être ajouté d'additif à l'huile.
- Un autocollant comportant des consignes relatives à l'huile adaptée à votre moteur est apposé dans le compartiment moteur.

Votre concessionnaire Porsche vous conseillera volontiers.

⚠ AVERTISSEMENT

Risque de blessures dû à l'huile moteur brûlante.

L'huile moteur peut s'enflammer si elle entre en contact avec des pièces du moteur brûlantes.

- ▷ Complétez le niveau d'huile moteur uniquement lorsque le moteur est à l'arrêt et le contact coupé.
- ▷ Reportez-vous au chapitre « REMARQUES CONCERNANT LA MAINTENANCE » à la page 226.

AVIS

Risque de détérioration si de l'huile moteur entre en contact avec la courroie d'entraînement.

- ▷ Faites l'appoint d'huile moteur avec la plus grande prudence.
- ▷ Reportez-vous au chapitre « REMARQUES CONCERNANT LA MAINTENANCE » à la page 226.



1. Relevez le niveau d'huile moteur sur l'écran multifonction, avant d'ouvrir le capot moteur. Pour plus d'informations sur la mesure du niveau d'huile :
 - ▷ Reportez-vous au chapitre « AFFICHAGE ET MESURE DU NIVEAU D'HUILE MOTEUR » à la page 102.
2. Ouvrez le capot moteur.
3. Dévissez le bouchon de remplissage d'huile (fig.).
4. Réalisez l'appoint d'huile moteur en suivant les indications de l'écran multifonction. Un segment de l'indicateur du niveau d'huile dans l'écran multifonction correspond à env. 0,25 litre d'appoint d'huile.
5. Revissez soigneusement le bouchon de l'ouverture de remplissage d'huile.

i Information

Après avoir ouvert le capot moteur, vous devrez parcourir au moins 10 km pour pouvoir mesurer le niveau d'huile.

Contrôle du niveau et appoint du liquide de refroidissement

Le liquide de refroidissement permet une protection anticorrosion et antigel jusqu'à -35°C (pays nordiques -40°C) tout au long de l'année.

Observez les points suivants :

- ▷ Utilisez exclusivement les produits antigel préconisés par Porsche.
- ▷ Contrôlez régulièrement le niveau du liquide de refroidissement.

Niveau de liquide de refroidissement

L'indicateur rouge (fig.) doit être situé sous la flèche entre les repères Moins et Plus, le **moteur étant froid** et le véhicule à l'horizontale.

- ▷ Si nécessaire, faites l'appoint.

Si l'indicateur rouge est au-dessous du repère Plus, le niveau est au maximum.

- ▷ Reportez-vous au chapitre « RÉCAPITULATIF DES MESSAGES D'AVERTISSEMENT » à la page 128.
- ▷ Reportez-vous au chapitre « REMARQUES CONCERNANT LA MAINTENANCE » à la page 226.



Contrôle avec le moteur froid

1. Tournez le bouchon avec précaution et laissez s'échapper la surpression. Dévissez ensuite entièrement le bouchon.
2. Relevez le niveau de liquide de refroidissement.
3. Si nécessaire, complétez le niveau. Ne dépassez pas le repère Plus. Versez exclusivement un mélange d'eau et d'antigel à proportions égales.

Proportion d'antigel dans le liquide de refroidissement :
50 %, protection antigel jusqu'à -35°C .
4. Vissez le bouchon du vase d'expansion jusqu'à sentir son enclenchement.

Contrôle du niveau du liquide de refroidissement, si un message d'avertissement apparaît à l'écran multifonction du combiné d'instruments

AVERTISSEMENT

Risque de brûlures par le liquide de refroidissement brûlant.

Le liquide de refroidissement devient très chaud lorsque le moteur tourne. Le vase d'expansion est sous pression. Si vous ouvrez le vase d'expansion sans précaution, le liquide de refroidissement chaud risque de jaillir brusquement.

▷ Ouvrez le bouchon du vase d'expansion avec une extrême prudence lorsque le moteur est chaud.

1. Recouvrez le bouchon du vase d'expansion d'un chiffon si le moteur est chaud. Tournez le bouchon avec précaution et laissez s'échapper la surpression. Dévissez ensuite entièrement le bouchon.
2. Relevez le niveau de liquide de refroidissement.

Si nécessaire, complétez le niveau.

Versez exclusivement un mélange d'eau et d'antigel à proportions égales.

Proportion d'antigel dans le liquide de refroidissement :

50 %, protection antigel jusqu'à -35 °C.

Ne dépassez pas le repère Plus.

3. Vissez le bouchon du vase d'expansion jusqu'à sentir son enclenchement.

4. Faites contrôler le système de refroidissement. Consultez un atelier spécialisé. Nous vous recommandons de faire exécuter ces opérations par un concessionnaire Porsche, car celui-ci dispose du personnel d'atelier formé tout spécialement ainsi que des pièces détachées et outils nécessaires.

Information

Si dans un cas d'urgence, vous avez seulement versé de l'eau dans le réservoir, corrigez le rapport de mélange par la suite.

Une perte significative de liquide de refroidissement est due à un défaut d'étanchéité dans le circuit de refroidissement.

- ▷ La cause du défaut doit être réparée sans tarder. Consultez un atelier spécialisé. Nous vous recommandons de faire exécuter ces opérations par un concessionnaire Porsche, car celui-ci dispose du personnel d'atelier formé tout spécialement ainsi que des pièces détachées et outils nécessaires.

Ventilateurs de radiateur

Les radiateurs et leur ventilateur se trouvent à l'avant du véhicule.

AVERTISSEMENT

Risque de blessures dû au déclenchement soudain des ventilateurs de radiateur.

Les ventilateurs du radiateur peuvent se déclencher en fonction de la température, même si le moteur est à l'arrêt.

- ▷ Effectuez les interventions au niveau du moteur et des ventilateurs avec la plus grande prudence. Les radiateurs et leur ventilateur se trouvent à l'avant du véhicule.
- ▷ Veillez surtout à ce qu'aucune partie du corps, aucun vêtement ni aucun bijou ne puisse être happé par le ventilateur du radiateur, la courroie d'entraînement ou d'autres pièces mobiles.



Liquide de frein

Le liquide de frein est contrôlé régulièrement dans le cadre des travaux d'entretien.

Le niveau du liquide doit toujours se trouver entre les repères MIN et MAXI.

Une petite baisse du niveau, due à l'usure et au rattrapage automatique des freins à disque, est normale.

Si le niveau du liquide baisse sensiblement ou descend en deçà du repère MIN, le circuit de freinage peut présenter une fuite.

- ▷ Faites contrôler le système de freinage sans tarder. Consultez un atelier spécialisé. Nous vous recommandons de faire exécuter ces opérations par un concessionnaire Porsche, car celui-ci dispose du personnel d'atelier formé tout spécialement ainsi que des pièces détachées et outils nécessaires.

Vidange du liquide de frein

Avec le temps, le liquide de frein absorbe l'humidité de l'air. Cet enrichissement en eau peut affecter l'efficacité du freinage.

- ▷ Par conséquent, faites impérativement renouveler le liquide de frein selon les intervalles précisés dans la brochure « Garantie et entretien ».

! Voyant de contrôle et message d'avertissement

Le voyant de contrôle du combiné d'instruments et le message d'avertissement de l'écran multifonction indiquent un niveau de liquide de frein trop faible et, associés une augmentation de la course de la pédale de frein, ils peuvent signaler une panne du circuit de freinage.

i Information

Si le voyant de contrôle s'allume et le message d'avertissement s'affiche pendant que vous roulez :

- ▷ Arrêtez-vous immédiatement à un emplacement approprié.
- ▷ Ne continuez pas à rouler. Consultez un atelier spécialisé. Nous vous recommandons de faire exécuter ces opérations par un concessionnaire Porsche, car celui-ci dispose du personnel d'atelier formé tout spécialement ainsi que des pièces détachées et outils nécessaires.

Pour plus d'informations sur les messages d'avertissement de l'écran multifonction :

- ▷ Reportez-vous au chapitre « RÉCAPITULATIF DES MESSAGES D'AVERTISSEMENT » à la page 128.

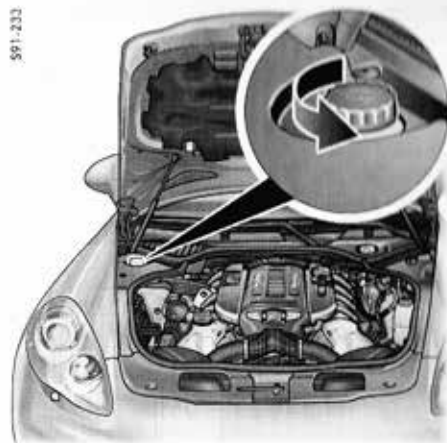

Liquide lave-glace

Observez les points suivants :

- ▷ Mélangez l'eau avec, selon la saison, les additifs correspondants (produit de nettoyage des vitres, antigel), en respectant les proportions préconisées.

Proportion de mélange pour l'été avec eau + concentré de nettoyage pour vitres dans les proportions de mélange indiquées sur le bidon.

Proportion de mélange pour l'hiver avec eau + antigel + concentré de nettoyage pour vitres dans les proportions de mélange indiquées sur le bidon.

Respectez impérativement toutes les instructions figurant sur les bidons des additifs utilisés.

- ▷ Utilisez exclusivement un concentré de nettoyage pour vitres répondant aux exigences suivantes :

- diluabilité 1:100,
- sans phosphates,
- adapté aux projecteurs en plastique.

Nous vous recommandons le concentré de nettoyage pour vitres agréé par Porsche. Votre concessionnaire Porsche vous conseillera volontiers.

Le réservoir de liquide lave-glace pour le pare-brise, la lunette arrière et les phares se trouve dans la partie arrière gauche (bouchon bleu) du compartiment moteur.



Message d'avertissement

Le message d'avertissement de l'écran multifonction indique que le niveau de liquide lave-glace est trop bas.

- ▷ Ajoutez du liquide lave-glace à la prochaine occasion.

Le réservoir contient encore environ 1 litre. Sa capacité maximale est d'env. 5,5 litres.

Faire l'appoint de liquide lave-glace

1. Ouvrez le bouchon du réservoir de liquide lave-glace.
2. Faites l'appoint de liquide lave-glace.
3. Revissez soigneusement le bouchon.

Direction assistée

▲ AVERTISSEMENT

Risque d'accident dû aux efforts de direction accrus liés à la défaillance de l'assistance de direction.

L'assistance de direction n'est plus disponible lorsque le moteur est à l'arrêt (par ex. remorquage) ou en cas de défaillance du système hydraulique.

Le braquage nécessite un effort plus important.

- ▷ Remorquez le véhicule avec la plus grande prudence.
- ▷ Faites réparer ce défaut. Consultez un atelier spécialisé. Nous vous recommandons de faire exécuter ces opérations par un concessionnaire Porsche, car celui-ci dispose du personnel d'atelier formé tout spécialement ainsi que des pièces détachées et outils nécessaires.

Le liquide hydraulique est contrôlé régulièrement dans le cadre des travaux d'entretien.

Les bruits d'écoulement audibles lorsque vous braquez la direction à fond sont liés à la conception du système et ne signifient donc pas que la direction présente un défaut.

Véhicules avec Porsche Dynamic Chassis Control (PDCC)

Si le niveau de liquide est trop bas, l'écran multifonction affiche le message « Contrôler niveau d'huile de direction ».

- ▷ Faites contrôler immédiatement le niveau de liquide.

- ▷ Consultez un atelier spécialisé. Nous vous recommandons de faire exécuter ces opérations par un concessionnaire Porsche, car celui-ci dispose du personnel d'atelier formé tout spécialement ainsi que des pièces détachées et outils nécessaires.

Remplacement du filtre à air

Le changement régulier de l'élément filtrant s'effectue dans le cadre des entretiens.

- ▷ Dans le cas d'un environnement poussiéreux, nettoyez la cartouche plus fréquemment et remplacez-la si nécessaire.
- ▷ Reportez-vous au chapitre « REMARQUES CONCERNANT LA MAINTENANCE » à la page 226.

Remplacement du filtre antipoussières

Le changement régulier du filtre s'effectue dans le cadre des entretiens.

Un filtre antipoussières encrassé peut engendrer un débit d'air réduit, les vitres risquant de s'embuer par ex.

- ▷ Faites remplacer le filtre.
Consultez un atelier spécialisé. Nous vous recommandons de faire exécuter ces opérations par un concessionnaire Porsche, car celui-ci dispose du personnel d'atelier formé tout spécialement ainsi que des pièces détachées et outils nécessaires.



Information

Grâce au filtre antipoussières, l'air frais introduit dans l'habitacle est pratiquement exempt de poussières et de pollens.

- ▷ Lorsque l'air extérieur est vicié par des gaz, appuyez sur la touche de recyclage d'air.

Raclettes d'essuie-glace

Remarques concernant la maintenance

Des raclettes d'essuie-glace en bon état sont indispensables pour garantir une bonne visibilité.

- ▷ Faites changer les raclettes d'essuie-glace une à deux fois par an (avant et après l'hiver) ou lorsque l'efficacité du balayage commence à diminuer ou si elles sont endommagées.
- ▷ Reportez-vous au chapitre « ENTRETIEN DES RACLETTES D'ESSUIE-GLACE » à la page 239.

AVIS

Risque de détérioration en cas de rabattement involontaire du bras d'essuie-glace et de raclettes d'essuie-glace gelés.

- ▷ Maintenez toujours le bras d'essuie-glace lorsque vous changez les raclettes.
- ▷ Faites dégeler les raclettes d'essuie-glace avant de les décoller de la vitre.

- ▷ Nettoyez régulièrement les raclettes d'essuie-glace avec un nettoyant pour vitres, en particulier après un lavage dans une installation automatique.

Nous vous recommandons le nettoyant pour vitres Porsche. En cas d'encrassement important (par ex. restes d'insectes), vous pouvez utiliser une éponge ou un chiffon.

Des raclettes d'essuie-glace qui broient ou grincent peuvent avoir pour origine les causes suivantes :

- Lorsque vous lavez le véhicule dans des installations automatiques, des dépôts de cire peuvent rester sur le pare-brise. Ces dépôts de cire ne peuvent être éliminés qu'avec un concentré de nettoyage pour vitres.
- Les raclettes des essuie-glaces peuvent être endommagées ou usées.
- ▷ Faites remplacer immédiatement les raclettes d'essuie-glace endommagées.
- ▷ Reportez-vous au chapitre « LIQUIDE LAVE-GLACE » à la page 231.

Remplacement des raclettes d'essuie-glace

- ▷ Respectez les instructions de montage séparées des raclettes d'essuie-glace.
- ▷ Nous vous recommandons de faire exécuter le remplacement par votre concessionnaire Porsche.

AVIS

Risque de détérioration dû à des raclettes d'essuie-glace mal fixées.

Les raclettes d'essuie-glace peuvent se détacher pendant la conduite en cas de remplacement non conforme.

- ▷ Vérifiez si les raclettes d'essuie-glace sont correctement fixées.
Les raclettes d'essuie-glace doivent bien s'enclencher dans le bras d'essuie-glace.

Système d'épuration des gaz d'échappement

Pour garantir le bon fonctionnement du système d'épuration des gaz d'échappement (catalyseur trois voies réglé, sonde Lambda et calculateur électronique),

- vous devez respecter les intervalles d'entretien,
- vous ne devez utiliser **que du carburant sans plomb.**



Information

La présence de défauts de fonctionnement au stade de la préparation du mélange peut entraîner la surchauffe et l'endommagement des catalyseurs.

▲ AVERTISSEMENT

Risque de blessures en cas d'incendie au niveau de l'échappement.

Le système d'échappement devient très chaud lorsque le moteur tourne. Les matériaux inflammables peuvent s'enflammer à proximité du système d'échappement.

La couche de protection du soubassement ou anticorrosion supplémentaire au niveau du système d'échappement risque de devenir trop chaude lorsque le véhicule roule et de s'enflammer.

- ▷ Ne faites pas tourner le véhicule et ne le gardez pas là où des matériaux inflammables, des feuilles mortes ou de l'herbe sèche par exemple, sont susceptibles d'entrer en contact avec le système d'échappement brûlant.
- ▷ N'appliquez pas de couche de protection du soubassement ou anticorrosion sur le collecteur d'échappement, les tuyaux d'échappement, les catalyseurs et les boucliers thermiques ni même à proximité de ceux-ci.

AVIS

Risque de détérioration du système d'épuration des gaz d'échappement.

- ▷ Évitez les tentatives de démarrage longues et répétées lorsque vous ne parvenez pas à démarrer le moteur.
- ▷ Si des ratés (reconnaissables aux irrégularités du moteur ou à la perte de puissance) se produisent, l'anomalie doit être supprimée le plus vite possible.
Consultez un atelier spécialisé. Nous vous recommandons de faire exécuter ces opérations par un concessionnaire Porsche,

car celui-ci dispose du personnel d'atelier formé tout spécialement ainsi que des pièces détachées et outils nécessaires.

- ▷ Évitez de rouler vite dans les virages si le voyant de contrôle du niveau de carburant est allumé.
- ▷ Ne roulez jamais jusqu'à épuisement du carburant.
- ▷ Ne démarrez les véhicules à boîte mécanique en les remorquant ou en les poussant que lorsque le moteur est froid.
Le démarrage en remorquant ou en poussant un véhicule équipé d'une boîte PDK n'est pas possible et ne doit pas non plus être tenté au risque d'endommager considérablement la boîte de vitesses.

Jerrican de réserve

▲ AVERTISSEMENT

Risque de blessures dû à l'incendie ou à l'explosion du jerrican de réserve.

Si le jerrican de réserve est endommagé en cas d'accident, du carburant peut s'écouler et s'enflammer.

- ▷ N'emportez pas de jerrican de réserve dans le véhicule.
- ▷ Respectez la législation en vigueur.

▲ AVERTISSEMENT

Risque de blessures dues à l'inhalation de vapeurs de carburant toxiques.

Les vapeurs de carburant provenant du jerrican de réserve sont nocives pour la santé.

- ▷ N'emportez pas de jerrican de réserve dans le véhicule.

Ravitaillement en carburant

Le contenu du réservoir est indiqué dans le combiné d'instruments lorsque le contact est mis.

- ▷ Reportez-vous au chapitre « L – AFFICHAGE DU NIVEAU DE CARBURANT » à la page 95.

▲ AVERTISSEMENT

Risque de blessures dû à l'incendie, la déflagration ou à l'explosion du carburant.

Le carburant est facilement inflammable.

- ▷ Proscrivez feu, flamme et cigarette à proximité lorsque vous manipulez du carburant.
- ▷ Avant de faire le plein, coupez le chauffage auxiliaire.

▲ AVERTISSEMENT

Risque de blessures en cas d'inhalation de vapeurs de carburant toxiques ou de contact du carburant avec la peau.

Le carburant et les vapeurs de carburant sont nocifs pour la santé.

- ▷ N'inhalez pas les vapeurs de carburant.
- ▷ Évitez tout contact avec la peau et les vêtements.

Afin de ne pas perturber de façon persistante le fonctionnement des catalyseurs et des sondes Lambda, **utilisez exclusivement du carburant sans plomb.**

Le moteur a été conçu pour être alimenté avec du **supercarburant sans plomb d'un indice d'octane de RON 98 / MON 88** et offre, dans ces conditions, des performances et une consommation optimales.

Si vous utilisez des carburants sans plomb d'un indice d'octane **inférieur à RON 98 / MON 88**, le calage de l'allumage est automatiquement corrigé par la régulation anticlicquetis du moteur. Porsche recommande des carburants d'un indice **minimal de RON 95 / MON 85.**

▷ Ne roulez jamais jusqu'à épuisement du carburant.

i Information

Vous trouverez normalement les caractéristiques de qualité du carburant sur la pompe de la station service.

Si ce n'est pas le cas, adressez-vous à un employé de la station-service.

Si le carburant préconisé n'est plus disponible, vous pouvez également utiliser un autre carburant sans plomb (RON 91 / MON 82,5) en cas d'absolute nécessité.

Vous pourrez peut-être constater une baisse de performances et une hausse de la consommation.

▷ Évitez de rouler dans les plages de régimes élevées.

Dans certains pays, la qualité de carburant proposée ne répond peut-être pas aux valeurs prescrites pour le véhicule et peut provoquer une cokéfaction dans la zone de la soupape d'admission.

Dans ce cas, vous pouvez mélanger au carburant un additif recommandé et vendu par un concessionnaire Porsche, après concertation avec celui-ci.

Référence Porsche 000 043 206 89.

▷ Respectez les instructions et les proportions de mélange indiquées sur le bidon.

Il est important à ce sujet d'effectuer les entretiens en respectant les intervalles recommandés, notamment les intervalles entre deux vidanges d'huile, dans la brochure « Garantie et Entretien ».

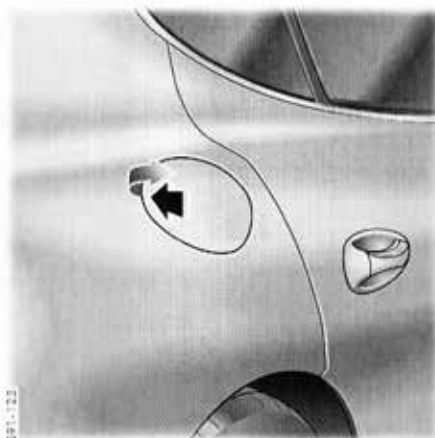

5911722

Ravitaillement en carburant

1. Arrêtez le moteur et coupez le contact.
2. Ouvrez la trappe du réservoir en appuyant sur la partie arrière de la trappe (**flèche**). Le véhicule doit être déverrouillé.

Actionnement de secours de la trappe du réservoir

En cas de défaut du déverrouillage électronique, vous pouvez déverrouiller d'urgence la trappe du réservoir par un accès situé dans l'habillage du coffre à bagages.

1. Ouvrez le hayon.
2. Tirez en arrière la bande de déverrouillage de secours située derrière l'ouverture de l'habillage du coffre à bagages côté droit. La trappe du réservoir s'ouvre.

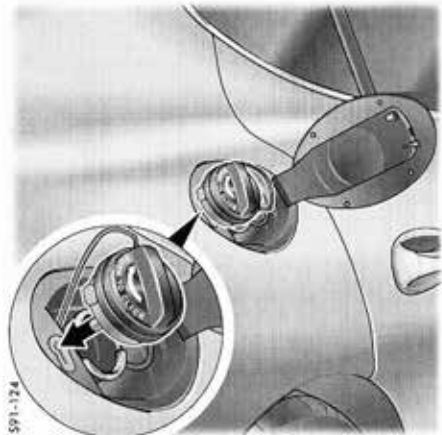

SP1-124

3. Ouvrez le bouchon et retirez-le. Insérez le bouchon dans le logement (**flèche**).
4. Ajoutez le cas échéant l'additif de carburant recommandé par Porsche.
5. Introduisez complètement le pistolet dans la tubulure de remplissage. La poignée du pistolet doit être orientée vers le bas. Capacité d'appoint totale : env. 80 litres. La réserve représente un volume d'environ 15 litres.

6. Actionnez le pistolet et faites le plein du véhicule.
Ne rajoutez pas de carburant après l'arrêt automatique du pistolet distributeur, utilisé selon les prescriptions. Le carburant pourrait refouler ou déborder lorsque la chaleur augmente.
7. Immédiatement après le ravitaillement, remettez soigneusement le bouchon du réservoir en place et vissez-le jusqu'à ce que vous sentiez et entendiez l'enclenchement.
8. Refermez la trappe du réservoir et appuyez sur la partie arrière de la trappe du réservoir, jusqu'à ce qu'elle s'enclenche de manière perceptible.

En cas de perte du bouchon, vous ne devez le remplacer que par une pièce d'origine.

AVIS

Risque de détérioration des autocollants décoratifs.

Les autocollants décoratifs peuvent se détériorer au contact du carburant.

- ▷ Essayez sans tarder le carburant a débordé.

Remarques concernant l'entretien

L'entretien régulier du véhicule dans les règles de l'art lui permet de conserver sa valeur. Il peut être une condition primordiale à la préservation des droits dans le cadre de la garantie.

Vous pouvez vous procurer les produits d'entretien appropriés auprès de votre concessionnaire Porsche, individuellement ou sous forme de kits d'entretien complets.

- ▷ Respectez les directives d'utilisation figurant sur l'emballage des produits d'entretien.
- ▷ Conservez ces produits hors de portée des enfants.
- ▷ Si nécessaire, procédez à leur élimination de manière réglementaire.

Afin de certifier que l'état du véhicule a été contrôlé dans les règles de l'art et pour assurer le maintien du droit à la garantie, chaque concessionnaire Porsche est disposé à contrôler l'état de votre véhicule. Les résultats de ce contrôle sont ensuite consignés par écrit. À cet effet, il rédige un compte-rendu et l'atteste en outre sous la rubrique « Justificatif de l'état du véhicule dans le cadre de la garantie longue durée » de la brochure « Garantie et entretien ».

Appareils de nettoyage à haute pression, nettoyeurs à vapeur

⚠ AVERTISSEMENT

Risque d'accident dû à des pièces du véhicule endommagées à la suite d'un nettoyage inadapté.

Les appareils de nettoyage à haute pression ou les nettoyeurs à vapeur peuvent endommager les éléments suivants :

- pneumatiques,
 - monogrammes, emblèmes,
 - surfaces peintes,
 - alternateur, capuchons des valves,
 - composants et connecteurs électriques dans le compartiment moteur,
 - joints du dispositif d'attelage à escamotage électrique,
 - capteurs de l'Assistance parking,
 - capteur radar du régulateur de vitesse adaptatif,
 - caméra de recul.
- ▷ Tenez compte de la notice du fabricant de l'appareil.
- ▷ Remettez toujours en place le cache du réservoir de liquide de frein pour le nettoyer. Ne dirigez jamais le jet d'eau directement sur ce cache.
- ▷ Si vous utilisez une buse à jet plat ou une « fraise de décrochage », respectez toujours une distance d'au moins 50 cm.

- ▷ N'utilisez jamais d'appareil de nettoyage haute pression ou de nettoyeur à vapeur avec une buse à jet circulaire. Ceux-ci risquent de provoquer des dommages sur votre véhicule. Les pneumatiques sont particulièrement exposés à ce risque.
- ▷ Ne dirigez pas le jet d'eau directement sur les éléments énumérés ci-dessus.

Autocollants décoratifs

AVIS

Risque de dommages suite au décollement des autocollants décoratifs lors d'un nettoyage avec un appareil de nettoyage à haute pression ou un nettoyeur à vapeur.

- ▷ Pour nettoyer les autocollants décoratifs, ne pas utiliser d'appareil de nettoyage à haute pression ou de nettoyeur à vapeur.

Entretien de la serrure de porte

- ▷ Pour empêcher la serrure de porte de geler en hiver, protégez le barillet avec une bande adhésive appropriée afin d'éviter toute infiltration d'eau.

Si toutefois une serrure gèle, employez un produit de dégivrage du commerce. Une clé préalablement chauffée résout également le problème dans bien des cas.

- ▷ N'essayez jamais de forcer.

Lavage du véhicule

Le lavage fréquent de la voiture et l'application de cire sont le meilleur moyen de la protéger des influences et pollutions extérieures.

Plus le sel d'épandage, la poussière de la route, les poussières industrielles, les insectes et les fientes d'oiseaux, les dépôts végétaux (par ex. résine ou pollen des arbres) restent collés longtemps sur le véhicule, plus leur effet est préjudiciable.

Observez les points suivants pour ne pas abîmer la peinture lors du lavage de votre véhicule :

- ▷ Il convient également de laver soigneusement le soubassement du véhicule, au plus tard à la fin de la période d'épandage des routes.
- ▷ Lavez votre véhicule uniquement dans les emplacements de lavage prévus à cet effet, afin d'éviter que de la saie, de la graisse, de l'huile et des métaux lourds ne se répandent dans l'environnement.
- ▷ Les peintures foncées sont plus sensibles aux rayures et nécessitent un soin particulier. Le moindre endommagement de la surface (égratignures) est très perceptible, bien plus que sur les teintes claires.
- ▷ Ne lavez pas votre Porsche en plein soleil ou lorsque la carrosserie est brûlante.
- ▷ Pour le lavage à la main, utilisez un shampooing auto, beaucoup d'eau, une éponge douce ou une brosse à poils souples. Nous vous recommandons le shampooing auto Porsche.

- ▷ Commencez par bien mouiller la peinture et par enlever à l'eau le plus gros de la saleté.
- ▷ Après le lavage, rincez abondamment à l'eau et passez la peau de chamois.
N'utilisez pas la même peau de chamois pour la carrosserie et les glaces.

AVERTISSEMENT

Risque d'accident dû à l'efficacité de freinage réduite en raison d'une pellicule d'eau sur le disque de frein.

Après le lavage, il se peut que le véhicule réagisse avec un léger retard au freinage, ce qui exige une pression plus prononcée sur la pédale.

- ▷ Après le lavage, procédez à un essai de freinage et de direction.
- ▷ Prévoyez une distance de sécurité plus importante par rapport au véhicule qui vous précède ou faites « sécher » les freins par intermittence (freinages brefs). Veillez impérativement à ne pas gêner les véhicules qui vous suivent.

Lavage dans des installations de lavage

Certaines installations de lavage présentent des particularités de conception susceptibles d'endommager les pièces dépassant du contour du véhicule ou les pièces supplémentaires rapportées.

Éléments particulièrement exposés :

- essuie-glaces avant et arrière (toujours les désactiver, commande en position **O**, afin de ne pas déclencher involontairement un fonctionnement intermittent ou par capteur),
 - rétroviseurs extérieurs (toujours les rabattre),
 - antenne extérieure (toujours la dévisser),
 - système de transport sur toit (toujours retirer complètement),
 - spoiler,
 - jantes (plus les jantes sont larges et plus la taille des pneumatiques est basse, plus le risque d'endommagement est grand).
- ▷ Veuillez vous informer auprès du responsable avant l'utilisation d'installations de lavage automatiques.
- ▷ Les endroits que l'installation de lavage automatique ne peut pas atteindre, comme les rebords de porte ou de capot et les marchepieds, doivent être lavés à la main et essuyés avec une peau de chamois.

Entretien de la peinture

Pour protéger de manière optimale la peinture de votre véhicule contre les agressions d'origine mécanique et chimique de l'environnement, il est recommandé de

- lui appliquer régulièrement une protection,
- la lustrer si nécessaire,
- éliminer les taches et
- retoucher rapidement les dommages sur la peinture.

Information

- ▷ N'essayez jamais une voiture poussiéreuse avec un chiffon sec car les grains de poussière abîment la peinture.
- ▷ Les pièces peintes mates ne doivent pas être traitées avec une cire de protection ou un produit de lustrage, sinon l'effet mat est perdu.

Protection

Le revêtement de peinture se ternit au fil du temps, sous les influences climatiques.

- ▷ Appliquez régulièrement une protection sur la peinture.
- ▷ Appliquez un produit de protection de la peinture après avoir lavé la voiture et lustré.

La peinture conserve ainsi son brillant et son élasticité. On évite également que des salissures ne restent collées en surface et que les poussières industrielles ne pénètrent dans la peinture.

Lustrage

Ce n'est que lorsque l'emploi du produit de protection et de la cire ne suffit plus à rendre à la peinture tout son éclat d'origine qu'il convient d'utiliser le produit de lustrage.

Nous vous recommandons le produit de lustrage Porsche.

Nettoyage des taches

- ▷ Éliminez le plus rapidement possible les taches de goudron, les traces d'huile, les insectes, etc. à l'aide d'un produit anti-insectes, car ces taches altèrent la peinture au bout d'un certain temps.
- ▷ Lavez soigneusement les surfaces après le traitement.

Retouches de peinture

- ▷ Dès l'apparition de petits dommages de peinture tels qu'éraflures, rayures ou éclats dus aux gravillons, faites-les réparer au plus vite, et ce **avant** que la corrosion ne commence.
Consultez un atelier spécialisé. Nous vous recommandons de faire exécuter ces opérations par un concessionnaire Porsche, car celui-ci dispose du personnel d'atelier formé tout spécialement ainsi que des pièces détachées et outils nécessaires.

Si toutefois des traces de rouille ont déjà commencé à se former, vous devez les éliminer avec soin. Ensuite, appliquez à ces endroits une couche d'apprêt anticorrosion d'abord, et une peinture de recouvrement ensuite.

Vous trouverez sur le véhicule une plaquette indiquant les références de la peinture.

- ▷ Reportez-vous au chapitre « NUMÉRO D'IDENTIFICATION DU VÉHICULE » à la page 286.

Nettoyage du compartiment moteur

AVIS

Risque de détérioration, par exemple, de l'alternateur, des surfaces peintes et du couvre-culasse.

- ▷ N'utilisez jamais de nettoyeur haute pression avec une buse à jet circulaire.
- ▷ Opérez toujours à une distance minimale de 50 cm.
- ▷ Remettez toujours en place le cache du réservoir de liquide de frein avant l'utilisation d'un nettoyeur haute pression. Ne dirigez jamais le jet d'eau directement sur ce cache.
- ▷ Ne dirigez pas le jet d'eau directement sur les éléments énumérés ci-dessus.



Information

En cas de circulation fréquente sur des routes salées :

- ▷ Faites nettoyer régulièrement le compartiment moteur.

Nettoyage des vitres

- ▷ Nettoyez régulièrement l'intérieur et l'extérieur de l'ensemble des glaces avec un nettoyant pour vitres.
Nous vous recommandons le nettoyant pour vitres Porsche.
- ▷ N'utilisez pas la même peau de chamois pour les vitres et la peinture.
Les dépôts de cire risquent en effet de gêner la visibilité.
- ▷ Enlevez les insectes collés sur le pare-brise en utilisant un produit nettoyant spécifique.



Information

Les vitres latérales avant sont dotées d'un revêtement hydrophobe qui ralentit leur encrassement.

Ce revêtement s'use naturellement et peut être remplacé.

- ▷ Consultez un atelier spécialisé. Nous vous recommandons de faire exécuter ces opérations par un concessionnaire Porsche, car celui-ci dispose du personnel d'atelier formé tout spécialement ainsi que des pièces détachées et outils nécessaires.

Entretien des raclettes d'essuie-glace

Des raclettes d'essuie-glace en bon état sont indispensables pour garantir une bonne visibilité.

- ▷ Reportez-vous au chapitre « RACLETTES D'ESSUIE-GLACE » à la page 233.
- ▷ Faites changer les raclettes d'essuie-glace une à deux fois par an (avant et après l'hiver) ou lorsque l'efficacité du balayage commence à diminuer ou si elles sont endommagées.
- ▷ Nettoyez régulièrement les raclettes d'essuie-glace avec un nettoyant pour vitres, en particulier après un lavage dans une installation automatique.
Nous vous recommandons le nettoyant pour vitres Porsche.
En cas d'encrassement important (par ex. restes d'insectes), vous pouvez utiliser une éponge ou un chiffon.

Des raclettes d'essuie-glace qui broutent ou grincant peuvent avoir pour origine les causes suivantes :

- Lorsque vous lavez le véhicule dans des installations automatiques, des dépôts de cire peuvent rester sur le pare-brise. Ces dépôts de cire ne peuvent être éliminés qu'avec un concentré de nettoyage pour vitres.
- ▷ Reportez-vous au chapitre « LIQUIDE LAVE-GLACE » à la page 231.
- Les raclettes des essuie-glaces peuvent être endommagées ou usées.
- ▷ Faites remplacer immédiatement les raclettes d'essuie-glace endommagées.

Remise en état de la protection du soubassement

Le soubassement du véhicule est protégé de façon durable contre les facteurs mécaniques et chimiques. Une détérioration du revêtement de protection pendant la marche n'est toutefois pas à exclure.

- ▷ Le soubassement du véhicule doit par conséquent être régulièrement contrôlé et remis en état par un atelier spécialisé.

⚠ AVERTISSEMENT

Risque de blessures en cas d'incendie au niveau de l'échappement.

La couche de protection du soubassement ou anticorrosion supplémentaire au niveau du système d'échappement risque de devenir trop chaude lorsque le véhicule roule et de s'enflammer.

- ▷ N'appliquez pas de couche de protection du soubassement ou anticorrosion sur le collecteur d'échappement, les tuyaux d'échappement, les catalyseurs et les boucliers thermiques ni même à proximité de ceux-ci.

Nettoyage des phares, des éclairages, des pièces en plastique intérieures et extérieures, des films plastiques, du capteur radar du régulateur de vitesse adaptatif et de la caméra de recul

Observez les points suivants :

- ▷ Utilisez **uniquement** de l'eau claire et un peu de liquide vaisselle ou de nettoyant pour vitres pour nettoyer les phares, les feux ainsi que les pièces et les surfaces plastiques. Utilisez une éponge douce ou un chiffon doux, ne peluchant pas.

i Information

Vous pouvez aussi utiliser un nettoyant pour vitres intérieures pour nettoyer les surfaces plastiques (observez les instructions de nettoyage figurant sur le bidon !).

Nous vous recommandons le nettoyant pour vitres intérieures Porsche.

- ▷ Nettoyez la surface en frottant par légers mouvements sans exercer de fortes pressions.
- ▷ Ne nettoyez pas à sec.
- ▷ N'utilisez en aucun cas des détergents ou des solvants chimiques.
- ▷ Rincez à l'eau claire les surfaces nettoyées.

Jantes en alliage léger

Les particules de métal (par ex. le laiton ou le cuivre contenus dans la poussière des freins) ne doivent pas rester trop longtemps sur la jante en alliage léger.

Ce contact peut engendrer des points de corrosion.

i Information

Les produits décapants ou au pH non adapté, habituellement utilisés pour les autres métaux, et les appareils ou produits à action mécanique endommagent la couche de protection et ne conviennent donc pas pour l'entretien.

- ▷ **Utilisez exclusivement un produit de nettoyage pour jantes en alliage léger (pH 9,5). Les produits au pH non adapté risquent d'endommager la couche de protection des jantes.**

Nous vous recommandons le nettoyant pour jantes en alliage léger Porsche.

- ▷ Lavez les jantes si possible tous les quinze jours avec une éponge ou une brosse. Un nettoyage hebdomadaire est conseillé en cas d'épandage des routes et dans les régions où la pollution industrielle est agressive.

- ▷ Enduisez les jantes tous les trois mois, après leur nettoyage, de cire ou d'une graisse sans acide (par ex. vaseline).
Frottez vigoureusement avec un chiffon doux pour faire pénétrer.
- ▷ Reportez-vous au chapitre « LAVAGE DANS DES INSTALLATIONS DE LAVAGE » à la page 238.

⚠ AVERTISSEMENT

Risque d'accident dû à l'efficacité de freinage réduite en raison d'une pellicule de produit de nettoyage sur le disque de frein.

Si du produit de nettoyage (par ex. du nettoyant pour jantes) atteint les disques de frein, la pellicule ainsi formée sur le disque de frein peut réduire l'efficacité de freinage.

- ▷ Attention à ne pas pulvériser de nettoyant sur les disques de freins.
- ▷ En cas de pulvérisation de nettoyant sur les disques de freins, nettoyez-les abondamment à l'aide d'un puissant jet d'eau.
- ▷ Faites sécher les freins (freinages brefs) en tenant compte des véhicules roulant derrière vous.

Sorties d'échappement en acier spécial

La saleté, le fort dégagement de chaleur et les résidus de combustion peuvent altérer la couleur des sorties d'échappement en acier spécial. Il est possible de rétablir le brillant d'origine à l'aide d'une pâte à polir ou d'un produit de lustrage spécial métaux du commerce.

Nettoyage des joints de portes, pavillon, capots et glaces

AVIS

Altération de la peinture laquée des joints intérieurs de portes suite à l'utilisation de produits d'entretien et de nettoyage inadaptés.

- ▷ N'utilisez pas de produit de nettoyage chimique ni de solvant.
- ▷ N'utilisez pas de produits d'entretien.
- ▷ Éliminez régulièrement les salissures (telles que particules abrasives, poussière, sel) de tous les joints à l'eau savonneuse chaude.
- ▷ En cas de gel, protégez les joints extérieurs des portes ainsi que ceux des capots et hayons avec un produit d'entretien approprié.

Entretien du cuir

Les caractéristiques originelles que présente la surface des peaux – les marbrures, les cicatrices, les piqûres d'insectes, les irrégularités de grain ainsi que les légères nuances de teinte – confirment, voire soulignent le caractère naturel du cuir.

Suivez les recommandations d'entretien suivantes :

AVIS

Altération du cuir suite à l'utilisation de produits d'entretien et de nettoyage inadaptés et d'un traitement inapproprié.

- ▷ N'utilisez pas de produits de nettoyage puissants et d'objets rigides !
- ▷ Le cuir à perforations ne doit en aucun cas être mouillé au dos.
- ▷ Essayez tous les types de cuir régulièrement avec un chiffon de laine blanc et doux ou un chiffon microfibrés du commerce, humidifié au préalable, afin d'éliminer la poussière fine.
- ▷ En cas de salissures importantes, utilisez un produit de nettoyage spécial cuirs. Veillez à toujours respecter les instructions d'utilisation figurant sur les emballages des produits.
Nous vous recommandons le produit d'entretien spécial cuirs Porsche.
- ▷ Une fois nettoyée, la sellerie ne doit être entretenue qu'avec un produit d'entretien spécial cuirs.
Nous vous recommandons le produit d'entretien spécial cuirs Porsche.

Nettoyage des moquettes et des tapis

- ▷ Pour le nettoyage, utilisez un aspirateur ou une brosse moyenne.
- ▷ En cas de fortes salissures ou de taches, utilisez un détachant.
Nous vous recommandons le détachant Porsche.

Des tapis de sol de taille appropriée et équipés des fixations correspondantes sont proposés dans la gamme d'accessoires Porsche pour protéger les moquettes.

AVERTISSEMENT

Risque d'accident dû à la perte de contrôle du véhicule en raison du blocage de la pédale.

Des tapis de sol inappropriés ou mal fixés peuvent réduire la course de la pédale ou gêner l'actionnement de la pédale.

- ▷ La course de la pédale ne doit pas être entravée par les tapis.
Fixez correctement les tapis – ne les posez pas sans fixation.

Nettoyage des garnitures d'airbags

DANGER

Risque de blessures graves, voire mortelles dues à la détérioration du système airbag suite à un nettoyage inapproprié.

Des nettoyages inappropriés au niveau des airbags peuvent endommager les systèmes airbag.

- ▷ N'apportez aucune modification à des éléments individuels tels que le cache volant, la partie inférieure du tableau de bord, les sièges avant, l'encadrement ou les garnitures du pavillon et les habillages de la partie arrière de l'habitacle, ainsi que dans la zone des dossiers de siège.
- ▷ Confiez à votre concessionnaire Porsche le soin de nettoyer ces composants.

Nettoyage des habillages en tissu

- ▷ Les habillages en tissu des montants latéraux, du ciel de toit, des pare-soleil, etc. ne doivent être nettoyés qu'avec des produits appropriés, c'est-à-dire un shampoing sec et une brosse à poils souples.

Entretien de l'Alcantara

L'Alcantara ne doit pas être nettoyé à l'aide d'un produit d'entretien spécial cuirs.

Pour un entretien régulier, un brossage du revêtement à l'aide d'une brosse à poils souples est suffisant.

Frotter trop fort lors du nettoyage peut entraîner des modifications définitives de l'aspect de la surface.

Nettoyage en cas d'encrassement léger

- ▷ Humidifiez un chiffon doux avec de l'eau ou une solution savonneuse pour nettoyer.

Nettoyage en cas de fort encrassement

- ▷ Humidifiez un chiffon doux avec de l'eau tiède ou de l'alcool dilué, puis tamponnez les salissures de l'extérieur vers l'intérieur.

Nettoyage des ceintures de sécurité

- ▷ Utilisez un produit doux pour nettoyer les ceintures.
- ▷ Évitez de faire sécher les sangles en plein soleil.
- ▷ N'utilisez que des nettoyants appropriés.
- ▷ Ne teignez et ne blanchissez pas les ceintures. Cela pourrait affaiblir la tension du tissu et compromettre ainsi votre sécurité.

Immobilisation du véhicule

Si vous souhaitez immobiliser votre Porsche pour une assez longue période, nous vous recommandons de vous mettre en rapport avec votre concessionnaire Porsche. Il vous conseillera volontiers sur les mesures de protection nécessaires à prendre, telles que protection anticorrosion, entretien, maintenance et mesures pour son immobilisation.

Vous trouverez d'autres informations importantes sur le thème « Immobilisation du véhicule » dans les chapitres suivants.

- ▷ Reportez-vous au chapitre « BATTERIE » à la page 266.

Pour plus d'informations sur le verrouillage du véhicule quand la batterie est débranchée :

- ▷ Reportez-vous au chapitre « TOUTES LES PORTES NE SE VERROUILLENT PAS » à la page 25.

Assistance en cas de panne

Remarques concernant l'assistance en cas de panne	244
Pneumatiques et jantes.....	246
Vis de roue	254
Crevaison	255
Élargisseurs de voie.....	257
Protection des piétons / Capot avant actif ...	259
Installation électrique.....	260
Batterie	266
Alimentation en courant extérieur, assistance au démarrage.....	269
Remplacement de la pile de la clé du véhicule (télécommande).....	271
Remplacement de la pile dans la télécommande du chauffage auxiliaire	272
Remplacement des ampoules	272
Phares	272
Clignotants latéraux.....	277
Éclairage de la plaque d'immatriculation.....	278
Remplacement des diodes lumineuses et des ampoules longue durée	278
Réglage des phares	278
Modification du réglage des phares pour une circulation à gauche ou à droite.....	278
Remorquage.....	280
Extincteur	283

Remarques concernant l'assistance en cas de panne

Nous vous recommandons de faire exécuter ces opérations par votre concessionnaire Porsche. En effet, un personnel d'atelier qualifié, formé par Porsche et bénéficiant des informations les plus récentes, ainsi que des outils et appareils spéciaux sont les conditions préalables à un parfait entretien de votre Porsche.

Si toutefois vous exécutez vous-même des travaux sur votre voiture, notez qu'il faut procéder avec le plus grand soin. Cela seul peut assurer la pleine sécurité de fonctionnement de votre voiture.

Des interventions non effectuées dans les règles de l'art pendant la durée de la garantie peuvent entraîner la perte de vos droits à la garantie.

i Information

L'outillage nécessaire au changement de roue (par ex. cric, clé démonte-roue, auxiliaires de montage) ne fait pas partie de l'équipement de série du véhicule. Votre concessionnaire Porsche vous conseillera volontiers.

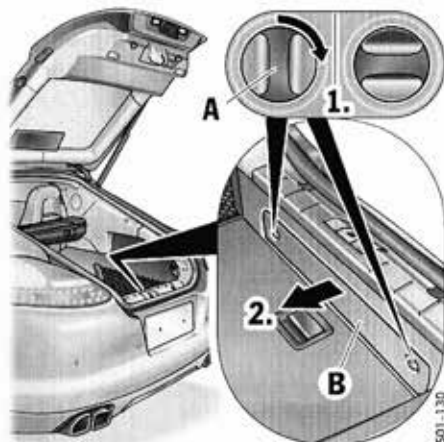

Triangle de présignalisation, trousse de premiers secours

Le triangle de présignalisation est rangé avec la trousse de premiers secours dans le coffre à bagages, dans le logement situé sous l'arête de chargement.

1. Tournez les deux verrouillages demi-tour **A** de 90°.
2. Retirez le cache **B**.

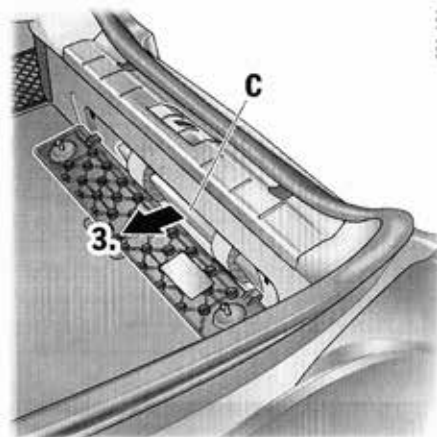

3. Retirez le kit combiné **C** avec la trousse de premiers secours et / ou le triangle de présignalisation.

i Information

Remplacez sans tarder les éléments de soin utilisés et ceux dont la date d'utilisation a expiré.

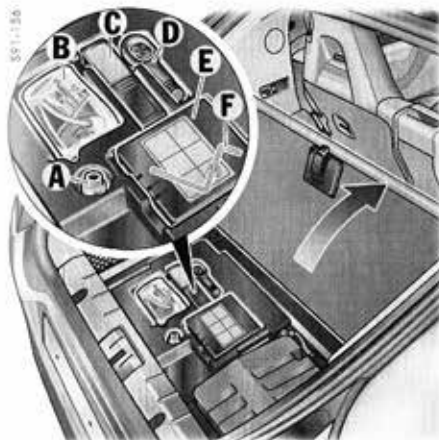

Outillage de bord

L'outillage de bord se trouve sous le plancher du coffre, du côté gauche.

Il contient :

- A Douille intercalaire pour vis de roue antivol
- B Produit anticrevaillon
- C Boîte à outils
- D Œillet de remorquage
- E Compresseur
- F Clé six pans pour l'actionnement de secours du toit ouvrant (sous le compresseur)

i Information

L'outillage nécessaire au changement de roue (par ex. cric, clé démonte-roue, auxiliaires de montage) ne fait pas partie de l'équipement de série du véhicule. Votre concessionnaire Porsche vous conseillera volontiers.

▲ DANGER

Risque de blessures graves, voire mortelles dues à l'inhalation de gaz toxiques.

Les gaz d'échappement contiennent du monoxyde de carbone ; ce gaz invisible et inodore provoque des intoxications graves, même à faible concentration.

- ▷ Les travaux effectués lorsque le moteur tourne doivent être réalisés uniquement en plein air ou avec des dispositifs d'aspiration des gaz d'échappement adaptés.

▲ AVERTISSEMENT

Risque de blessures dû à l'inflammation des liquides du véhicule, à la déflagration des vapeurs de carburant ou à l'explosion du gaz oxydrique.

De nombreux liquides du véhicule sont facilement inflammables, par ex. le carburant, l'huile moteur et l'huile de boîte. Les vapeurs de carburant peuvent générer une déflagration. Lors de la charge des batteries au plomb, du gaz oxydrique hautement explosif peut se dégager.

- ▷ Ne fumez pas, ne manipulez pas de flamme nue à proximité de la batterie ou du système d'alimentation en carburant. Faites également attention aux projections d'étincelles, par ex. en cas de contact entre deux câbles.
- ▷ Ne travaillez sur le véhicule qu'en plein air ou dans des locaux bien aérés.

▲ AVERTISSEMENT

Risque de blessures dû aux liquides d'appoint toxiques.

Les liquides d'appoint tels que huile moteur, liquide de frein ou liquide de refroidissement sont nuisibles à la santé (toxiques, irritants ou corrosifs).

- ▷ Ne travaillez sur le véhicule qu'en plein air ou dans des locaux bien aérés.
- ▷ Conservez ces produits hors de portée des enfants et le cas échéant, mettez-les au rebut de manière réglementaire.

▲ AVERTISSEMENT

Risque de brûlures dû aux pièces du moteur et au liquide de refroidissement brûlants.

Le moteur, ainsi que les composants situés à proximité, le système d'échappement et le liquide de refroidissement deviennent très chauds lorsque le moteur tourne.

Le vase d'expansion est sous pression. Si vous ouvrez le vase d'expansion sans précaution, le liquide de refroidissement chaud risque de jaillir brusquement.

- ▷ Redoublez d'attention si vous travaillez à proximité de pièces du véhicule très chaudes, notamment du moteur, et d'éléments du système d'échappement.
- ▷ Avant d'exécuter des travaux dans le compartiment moteur, arrêtez toujours le moteur et attendez qu'il ait suffisamment refroidi.
- ▷ Ouvrez le bouchon du vase d'expansion avec une extrême prudence lorsque le moteur est chaud.

AVERTISSEMENT

Risque de blessures dû aux ventilateurs de radiateur, à la courroie d'entraînement ou aux autres pièces mobiles dans la zone du moteur.

Les mains ou les doigts, les vêtements (cravates, manches, etc.), des colliers ou des chaînes ou des cheveux longs peuvent être happés par les pièces mobiles, par exemple, le ventilateur du radiateur ou la courroie d'entraînement, lors de travaux dans le compartiment moteur.

Les ventilateurs peuvent se déclencher en fonction de la température, même si le moteur est à l'arrêt et que la clé de contact est retirée.

- ▷ Effectuez les interventions au niveau du moteur et des ventilateurs avec la plus grande prudence. Les radiateurs et leur ventilateur se trouvent à l'avant du véhicule.
- ▷ Veillez surtout à ce qu'aucune partie du corps, aucun vêtement ni aucun bijou ne puisse être happé par le ventilateur du radiateur, la courroie d'entraînement ou d'autres pièces mobiles.

AVERTISSEMENT

Risque de blessures dû aux décharges électriques.

Lorsque le contact est mis, les câbles d'allumage sont sous haute tension.

- ▷ Effectuez les interventions au niveau de l'allumage avec la plus grande prudence.

AVERTISSEMENT

Risque de blessures dû au basculement, au roulement ou à la chute d'un véhicule.

Un véhicule mal ou non immobilisé peut se déplacer de manière involontaire lors des travaux de réparation ou chuter d'un dispositif élévateur, par ex. un cric ou un pont élévateur.

- ▷ Si vous devez exécuter des travaux pendant que le moteur tourne, serrez toujours le frein de parking électrique **et** mettez le levier sélecteur PDK en position **P**.
- ▷ Faites toujours reposer le véhicule sur des chandelles stables et solides avant de travailler sous la voiture.
- ▷ Ne soulevez le véhicule qu'au niveau des emplacements prévus à cet effet situés dans le plancher du véhicule.
- ▷ Ne démarrez jamais le moteur sur un véhicule en position de levage. Les vibrations du moteur risquent de faire chuter le véhicule.

Pneumatiques et jantes

En dehors de la pression de gonflage appropriée des pneumatiques et du réglage correct des roues, la durée de vie des pneumatiques dépend également de votre mode de conduite.

Les accélérations brutales, les vitesses exagérées en virage et les coups de frein brusques accélèrent l'usure des pneumatiques. En outre, l'usure des sculptures est plus importante lorsque les températures extérieures sont élevées et que le revêtement des routes est abrasif.

Tout comme le moteur, les pneumatiques nécessitent toujours des conditions de service correctes. Bien entretenus, les pneumatiques durent longtemps et contribuent à la sécurité de votre véhicule.

Il est indispensable de respecter les règles suivantes pour votre sécurité comme pour celle des autres usagers de la route.

Charge et vitesse

- ▷ Ne surchargez pas le véhicule. Vérifiez la charge sur pavillon.

Causes de danger :

- Surcharge
- Pression de gonflage des pneumatiques insuffisante
- Vitesse élevée
- Température extérieure élevée (par ex. départ en vacances)

Pression des pneumatiques

La pression de gonflage des pneumatiques doit correspondre à la valeur prescrite.



Vous trouverez les données sur la pression de gonflage des pneumatiques :

- sur l'étiquette dans la partie gauche du seuil de porte côté conducteur et au chapitre Caractéristiques techniques :
- ▷ Reportez-vous au chapitre « PRESSION DE GONFLAGE SUR DES PNEUMATIQUES FROIDS (20 °C) » à la page 290.

Cette pression s'applique à des pneumatiques froids (20 °C).

- ▷ Contrôlez la pression de gonflage des pneumatiques au minimum tous les 15 jours. Effectuez toujours le contrôle sur des pneumatiques froids.
- ▷ Reportez-vous au chapitre « MENU PRESSION PNEUS (SYSTÈME DE CONTRÔLE DE LA PRESSION DES PNEUMATIQUES, RDK) » à la page 107.

Lorsque les pneumatiques s'échauffent, leur pression de gonflage augmente.

- ▷ Ne dégonflez jamais un pneumatique chaud. Cela entraînerait une chute de la pression de gonflage du pneumatique en dessous de la valeur prescrite.

Les capuchons protègent les valves de la poussière, de la saleté et donc d'une perte d'étanchéité.

- ▷ Revisez toujours soigneusement ces capuchons.
- ▷ Remplacez immédiatement les capuchons manquants.

Une pression des pneumatiques insuffisante peut causer un échauffement excessif des pneumatiques – même invisible – et les endommager de l'intérieur. Une correction ultérieure de la pression de gonflage ne peut pas remédier à ces dommages invisibles des pneumatiques.

Endommagement des pneumatiques

L'utilisation de nettoyeurs haute pression peut provoquer des dommages sur les pneumatiques.

- ▷ Reportez-vous au chapitre « APPAREILS DE NETTOYAGE À HAUTE PRESSION, NETTOYEURS À VAPEUR » à la page 237.

⚠ AVERTISSEMENT

Risque d'accident dû à des dommages invisibles sur les pneumatiques.

Ceci peut entraîner l'éclatement d'un pneumatique, en particulier à vitesse élevée.

- ▷ Examinez régulièrement vos pneumatiques – ainsi que leur face latérale – pour vérifier qu'aucun corps étranger ne s'est introduit, qu'ils ne présentent ni coupures, ni piqûres, ni fissures, ni bosses.
- ▷ Ne montez sur les trottoirs que très lentement et le plus possible à angle droit. Évitez de monter sur des trottoirs au rebord abrupt.

- ▷ En cas de doute, faites vérifier la roue par un spécialiste, notamment sur l'intérieur.

Pour des raisons de sécurité, faites remplacer le pneumatique dans les cas suivants :

- Pneumatique endommagé pour lequel une déchirure de l'enveloppe textile n'est pas exclue.
- Pneumatique ayant subi des surcharges thermiques ou mécaniques suite à une perte de pression ou suite à des dommages antérieurs quelconques.



Information

La réparation des pneumatiques est strictement interdite.

Stationnement sur les trottoirs

Un choc brutal ou à angle aigu contre un trottoir ou un objet aux arêtes vives (par ex. des pierres) peut entraîner des dommages invisibles aux pneumatiques, qui ne se remarquent que plus tard. Selon la force de l'impact, le rebord de jante peut avoir été également endommagé.

Entreposage des roues

- ▷ Conservez toujours les roues dans un endroit frais, sec et à l'abri de la lumière. Les pneumatiques, sans leur jante, doivent être posés debout.
- ▷ Évitez de les mettre en contact avec de l'essence, de l'huile ou de la graisse.

Les pneumatiques ne doivent en aucun cas avoir plus de 6 ans.

L'idée selon laquelle l'entreposage et le vieillissement des pneumatiques accroissent leur résistance à l'usure n'est pas fondée.

Au contraire, les adjuvants chimiques qui assurent l'élasticité du caoutchouc perdent de leur efficacité au fil du temps et le caoutchouc se fendille.

Le code DOT qui figure sur la face latérale permet de déterminer l'âge du pneumatique.

Exemple : si les quatre derniers chiffres sont 1209, cela signifie : fabrication lors de la 12^{ème} semaine de l'année 2009.

Sculptures

Moins les sculptures sont profondes, plus le danger d'aquaplaning est grand.

- ▷ Pour des raisons de sécurité, remplacez les pneumatiques **avant** que les indicateurs d'usure (témoins de 1,6 mm de hauteur situés dans le creux des sculptures) n'affleurent la bande de roulement.

Les pneumatiques hiver perdent leur efficacité dès que la profondeur des sculptures est inférieure à 4 mm.

- ▷ Contrôlez régulièrement les sculptures, surtout avant et après un long trajet.

Équilibrage

- ▷ Faites équilibrer les roues de façon préventive au printemps (pneumatiques d'été) et avant l'hiver (pneumatiques M+S).

Lors de l'équilibrage, seuls des poids prescrits (masselottes) doivent être utilisés.

Les masselottes d'équilibrage autocollantes ne doivent pas entrer en contact avec des produits d'entretien, sinon elles peuvent se décoller.

Roues avec capteurs pour le système de contrôle de pression (RDK)

- ▷ Avant de changer de roues, assurez-vous que les nouvelles roues sont compatibles avec le système RDK de votre véhicule.
- ▷ Demandez conseil à votre partenaire Porsche.

Changement d'une roue

- ▷ Lors du démontage des roues, repérez leur sens de rotation et leur position.

Exemple :

AVD (avant droit), AVG, ARD et ARG.

- ▷ Les roues doivent toujours être montées selon leur repérage.

Réglage des roues

Une usure irrégulière des sculptures révèle une rotation non correcte des roues. Dans ce cas, faites contrôler le véhicule.

- ▷ Consultez un atelier spécialisé. Nous vous recommandons de faire exécuter ces opérations par un concessionnaire Porsche, car celui-ci dispose du personnel d'atelier formé tout spécialement ainsi que des pièces détachées et outils nécessaires.

⚠ AVERTISSEMENT

Risque d'accident dû à la perte de contrôle du véhicule.

Les détériorations au niveau des pneumatiques ou du véhicule peuvent entraîner, durant la conduite, des instabilités ou des vibrations. Ceci peut conduire à la perte de contrôle du véhicule.

- ▷ Ralentissez immédiatement sans pour autant freiner brusquement.
- ▷ Arrêtez le véhicule et contrôlez les pneumatiques.

Si vous ne trouvez pas la raison de la défaillance, roulez prudemment jusqu'à l'atelier spécialisé le plus proche.

Nous vous recommandons de faire exécuter ces opérations par un concessionnaire Porsche, car celui-ci dispose du personnel d'atelier formé tout spécialement ainsi que des pièces détachées et outils nécessaires.

Remplacement des pneumatiques

- ▷ Avant de faire monter des pneumatiques neufs, veuillez vous informer sur les pneumatiques homologués actuellement pour votre véhicule.
- ▷ Utilisez exclusivement des marques de pneumatiques testées et préconisées par Porsche.

En principe, ne montez que des pneumatiques de même marque et de même indice de spécification (par ex. « NO », « N1 », ...).

Les premiers temps, les pneumatiques neufs ne disposent pas encore de leur pleine adhérence.

▷ Roulez à vitesse modérée pendant les 100 à 200 premiers kilomètres.

Le changement des pneumatiques sur **un** seul essieu crée un écart dans le degré d'usure entre les essieux et cela peut provoquer une modification sensible du comportement routier auquel vous étiez jusqu'alors habitué. Ceci s'applique notamment au changement des pneumatiques sur l'essieu arrière.

Cet effet se réduit cependant au fur et à mesure que le kilométrage des pneumatiques augmente.

▷ Adaptez votre mode de conduite au nouveau comportement du véhicule.

Le montage des pneumatiques doit être exclusivement effectué par un spécialiste.

Lors du remplacement d'un pneumatique endommagé, vérifiez que la différence de profondeur des sculptures sur un même essieu ne dépasse pas 30 %.

▷ Ne montez pas des pneumatiques d'occasion, vous ignorez tout de leurs antécédents !

Valves

▷ Utilisez exclusivement des valves en plastique.

Les valves caoutchouc doivent être remplacées lors de chaque changement de pneumatique.

Dans le cas des valves en métal, respectez les prescriptions de montage et de changement.

Utilisez exclusivement des valves en métal Porsche d'origine ou des valves de qualité équivalente et fabriquées conformément aux spécifications et exigences de production de Porsche.

▷ Empêchez les obus de valves et capuchons de se salir.

Des obus de valves encrassés provoquent une perte d'air.

Pneumatiques hiver

▲ AVERTISSEMENT

Risque d'accident dû à une vitesse trop élevée.

Le dépassement de la vitesse maximale autorisée entraîne la détérioration du pneumatique. Celui-ci peut alors éclater.

▷ Respectez impérativement la vitesse maximale autorisée pour le pneumatique concerné.

▷ L'étiquette autocollante correspondante doit être apposée dans le champ visuel du conducteur.

Respectez la législation spécifique en vigueur dans votre pays.

▷ Montez les pneumatiques hiver sur les deux essieux en temps opportun avant l'hiver.

Votre concessionnaire Porsche vous conseillera volontiers.

▷ Avant de monter des pneumatiques neufs, veuillez vous informer sur les pneumatiques homologués actuellement pour votre véhicule.

▷ Utilisez exclusivement des marques de pneumatiques testées et préconisées par Porsche.



Information

À des températures inférieures à 7 °C, nous recommandons d'équiper le véhicule de pneumatiques hiver car les caractéristiques des pneumatiques été diminuent à faibles températures. Vous devez également vous attendre à ce que la conduite soit moins confortable. Par exemple, lorsque vous vous stationnez ou que vous accélérez en sortie de virage sur chaussée sèche et humide, les pneumatiques peuvent crisser. En cas de température extrêmement basse, des dommages durables sur les pneumatiques été ne sont pas à exclure.

Les pneumatiques hiver perdent leur efficacité dès que la profondeur des sculptures est inférieure à 4 mm.

▷ Notez qu'en dehors des pneus d'hiver, les pneumatiques mixtes appartiennent également à la catégorie M+S.

Changement d'une roue

- ▷ Lors du démontage des roues, repérez leur sens de rotation et leur position.
Exemple : AVD (avant droit), AVG, ARD et ARG.
- ▷ Les roues doivent toujours être montées selon leur repérage.

i Information

En hiver, il peut être utile de vous munir d'une petite balayette et d'un grattoir en plastique pour enlever la neige et la glace ainsi que de sable sec pour démarrer sur les routes de montagne gelées.

Chaînes à neige

Le montage de chaînes à neige n'est possible que sur l'essieu arrière et uniquement dans le cadre des combinaisons pneumatiques / jantes citées dans les caractéristiques techniques.

- ▷ N'utilisez que les chaînes à neige à maillons fins recommandées et homologuées par Porsche afin de garantir un espace libre suffisant entre chaîne et passage de roue.

Pour plus d'informations sur les chaînes à neige homologuées :

- ▷ Reportez-vous au chapitre « PNEUMATIQUES, JANTES » à la page 289.
- ▷ Avant de monter les chaînes, enlevez les couches de neige et de glace qui se trouvent dans les passages de roue.
- ▷ Tenez compte de la vitesse maximale autorisée pour la conduite avec des chaînes à neige, soit **50 km/h**.

Élargisseurs de voie

L'utilisation de chaînes à neige est interdite si vous avez monté des élargisseurs de voie de 5 mm.

AVIS

Risque de détérioration des passages de roue arrière, si vous utilisez des chaînes à neige avec des élargisseurs de voie montés.

- ▷ Démontez toujours les élargisseurs de voie sur l'essieu arrière quand vous montez des chaînes à neige.



- A** - Largeur nominale en mm
- B** - Rapport hauteur / largeur en %
- C** - Lettre code de la structure (carcasse radiale)
- D** - Diamètre de jante en pouces
- E** - Indice de charge
- F** - Lettre code pour la vitesse maximale

Inscription sur le pneumatique

Lettres codes pour la vitesse maximale

La lettre code **F** pour la vitesse maximale indique la vitesse maximale autorisée du pneumatique. Cette lettre figure sur la face latérale du pneumatique.

- T Jusqu'à 190 km/h
 H Jusqu'à 210 km/h
 V Jusqu'à 240 km/h
 W Jusqu'à 270 km/h
 Y Jusqu'à 300 km/h
 (Y) jusqu'à 300 km/h en fonction des pneumatiques Y.
 En outre, il est possible de rouler à plus de 300 km/h avec une capacité de charge sur pneu maximale de 85 % (vérifiez cette capacité à plus de 300 km/h auprès du fabricant de pneumatiques).

i Information

Les pneumatiques présentant une vitesse maximale autorisée inférieure à la vitesse maximale du véhicule ne doivent être montés que s'ils portent sur le flanc la mention M+S. Notez qu'en dehors des pneus hiver, les pneumatiques mixtes présentent également une limite de vitesse et portent cette mention.



- G** - Largeur de jante en pouces
H - Lettre code du rebord de jante
I - Symbole de jante creuse
J - Diamètre de jante en pouces
K - Double hump
L - Déport de jante en mm

Inscription sur les jantes en alliage léger

Ces indications se trouvent sur l'arrière des rayons à proximité de la valve.



Point de logement pour pont élévateur et cric à l'avant

Levage du véhicule sur pont élévateur, cric d'atelier ou cric

- ▷ Ne soulevez le véhicule qu'au niveau des emplacements prévus à cet effet à l'avant et à l'arrière.
- ▷ Avant de placer le véhicule sur un pont élévateur, assurez-vous qu'il existe un espace suffisant entre le pont élévateur et le véhicule.
- ▷ Pour éviter des dommages sérieux, le véhicule ne doit en aucun cas être levé au niveau du moteur, de la boîte de vitesses ou des essieux.



Point de logement pour pont élévateur et cric à l'arrière

Levage d'un véhicule avec régulation de la hauteur de caisse

Avant de placer le véhicule sur un pont élévateur ou de le lever à l'aide d'un pont élévateur, d'un cric d'atelier ou d'un cric, il est impératif de désactiver la régulation automatique de la hauteur de caisse.

Désactivation de la régulation de la hauteur de caisse

Vous ne devez désactiver la régulation de la hauteur de caisse que quand le véhicule est à l'arrêt. Pour augmenter la garde au sol, désactivez la régulation après avoir réglé le véhicule à la hauteur surélevée.

▷ Reportez-vous au chapitre « PORSCHE ACTIVE SUSPENSION MANAGEMENT (PASM) » à la page 179.

1. Mettez le contact.
2. Appuyez sur le bouton  jusqu'à ce que l'écran multifonction affiche le message « Régulation désactivée » (env. 10 secondes).

Activation de la régulation de hauteur de caisse

1. Mettez le véhicule sur le sol.
2. Mettez le contact.
3. Appuyez sur le bouton  jusqu'à ce que l'écran multifonction affiche le message « Régulation activée » (env. 10 secondes).

Information

La régulation de hauteur de caisse s'active automatiquement à une vitesse supérieure à 7 km/h.

Changement d'une roue

AVERTISSEMENT

Risque de blessures dû au basculement ou à la chute d'un véhicule.

Le véhicule peut glisser hors du cric.

- ▷ Veillez à ce que personne ne se trouve dans le véhicule lors du levage du véhicule et du changement de roue.
 - ▷ Ne soulevez le véhicule qu'au niveau des emplacements prévus à cet effet situés dans le plancher du véhicule.
 - ▷ Utilisez le cric uniquement pour lever le véhicule et changer une roue.
 - ▷ Faites toujours reposer le véhicule sur des chandelles stables et solides avant de travailler sous la voiture.
- Le cric n'est pas conçu à cet effet.

Information

L'outillage nécessaire au changement de roue (p. ex. cric, clé démonte-roue, auxiliaires de montage) ne fait pas partie de l'équipement de série du véhicule. Votre concessionnaire Porsche vous conseillera volontiers.

1. Activez le frein de parking électrique et enclenchez la 1ère ou mettez le levier sélecteur PDK en position **P**. Retirez la clé de contact, ou le module sur les véhicules équipés du système Porsche Entry & Drive.
2. Allumez les feux de détresse le cas échéant.
3. Empêchez le véhicule de rouler, par exemple en mettant des cales sous les roues du côté opposé à la roue endommagée. Ceci est particulièrement important en pente.
4. Desserrez légèrement les vis de la roue à changer.
5. Ne soulevez le véhicule qu'au niveau des emplacements prévus à cet effet.
6. Levez le véhicule jusqu'à ce que la roue ne touche plus terre.
- ▷ Reportez-vous au chapitre « LEVAGE DU VÉHICULE SUR PONT ÉLÉVATEUR, CRIC D'ATELIER OU CRIC » à la page 251.
7. Dévissez 1 ou 2 vis de roue (voir figure).



S91-164

Vissage **d'un** accessoire de montage sur les véhicules **sans** PCCB

8. Vissez les accessoires de montage à la place des vis de roue.

AVIS

Risque de détérioration des disques de freins.

- ▷ Lors du changement de roue, vissez impérativement les accessoires de montage.
9. Dévissez les autres vis de la roue.
 10. Déposez la roue et montez la nouvelle roue.
 - ▷ Reportez-vous au chapitre « VIS DE ROUE » à la page 254.
 11. Posez les vis de roue et serrez légèrement.



S91-163

Vissage de **deux** accessoires de montage sur les véhicules **avec** PCCB

12. Retirez les accessoires de montage, vissez les vis de roue restantes. Ne serrez d'abord que légèrement les vis en diagonale, de façon à ce que la roue se centre correctement.
13. Gonflez le pneumatique le cas échéant.
 - ▷ Reportez-vous au chapitre « PRESSION DE GONFLAGE SUR DES PNEUMATIQUES FROIDS (20 °C) » à la page 290.
14. Faites complètement descendre le véhicule et retirez le cric.

15. Bloquez les vis en diagonale.

Après le changement de roue, contrôlez immédiatement le couple de serrage des vis de roue prescrit (160 Nm) avec une clé dynamométrique.

Remarque concernant l'utilisation pour les véhicules équipés du système de contrôle de la pression des pneumatiques

- ▷ Pour les véhicules équipés du système de contrôle de la pression des pneumatiques, les réglages de l'écran multifonction doivent être actualisés après un changement de roue.
- ▷ Reportez-vous au chapitre « MENU PRESSION PNEUS (SYSTÈME DE CONTRÔLE DE LA PRESSION DES PNEUMATIQUES, RDK) » à la page 107.

Vis de roue

- ▷ Nettoyez les vis de roue avant chaque montage.
- ▷ Ne graissez pas les vis de roue.
- ▷ Remplacez les vis de roue endommagées. Utilisez exclusivement les vis de roue Porsche d'origine adaptées spécialement pour ce type de véhicule ou des vis de roue de qualité équivalente et fabriquées conformément aux spécifications et exigences de production de Porsche.

Couple de serrage

Couple de serrage des vis de roue : **160 Nm**.

Vis de roue avec élargisseurs de voie montés

- ▷ Si des élargisseurs de voie sont montés, toutes les roues doivent être fixées avec des vis de roue **longues** (49 mm).

Pour plus d'informations sur les vis de roue avec élargisseurs de voie montés :

- ▷ Reportez-vous au chapitre « ÉLARGISSEURS DE VOIE » à la page 257.

⚠ AVERTISSEMENT

Risque d'accident dû au desserrage des vis de roue lorsque le véhicule roule.

Lorsque des élargisseurs de voie sont montés, la fixation fiable de la roue est assurée uniquement à l'aide des vis de roue longues (49 mm). Si les roues sont fixées à l'aide de vis de roue courtes, les roues peuvent se détacher lorsque le véhicule roule.

- ▷ Après le montage d'élargisseurs de voie sur les quatre roues, utilisez uniquement les vis de roue longues (49 mm).
- ▷ Veillez à ce que les roues avant soient également fixées à l'aide de vis de roue longues afin d'éviter toute interversion de vis de roue de différentes longueurs lors d'un changement de roue.



Vis de roue antivol

L'adaptateur pour les vis de roue antivol (douille intercalaire) se trouve dans la boîte à outils sous le plancher du coffre.

- ▷ Si les roues doivent être démontées en atelier, n'oubliez pas de remettre, en même temps que la clé du véhicule, la douille intercalaire indispensable au déblocage des vis de roue antivol.

- ▷ Pour le desserrage / serrage des vis avec sécurité antivol, l'adaptateur doit être placé entre la vis de roue et la clé.
- ▷ Lors de la mise en place de cette douille, veillez à ce qu'elle s'enclenche complètement dans la denture de la vis.

Crevaïson

1. Arrêtez le véhicule le plus à l'écart possible de la chaussée.
L'emplacement choisi doit présenter un sol stable, horizontal et non dérapant.
2. Allumez les feux de détresse.
3. Activez le frein de stationnement.
4. Enclenchez la 1^{ère} ou mettez le levier sélecteur en position **P**.
5. Mettez les roues en ligne droite.
6. Retirez la clé de contact ou, le module sur les véhicules avec Entry & Drive, afin de verrouiller la direction et d'empêcher le moteur de démarrer.
7. Faites descendre vos passagers.
8. Placez le triangle de présignalisation à distance raisonnable.

Remplissage du produit anticrevaïson

Le produit anticrevaïson et le compresseur avec manomètre se trouvent sous le plancher du coffre.

Le produit anticrevaïson permet de colmater les piqûres, notamment sur la surface de roulement. La réparation d'un pneumatique avec le produit anticrevaïson est uniquement une réparation d'urgence permettant de poursuivre votre route jusqu'au prochain atelier de réparation. Même si le pneumatique semble bien gonflé, il ne peut être utilisé que pour des parcours de courte distance en cas d'urgence.

Le produit anticrevaïson comprend :

- un flacon de gonflage,
- un tuyau de gonflage,
- un outil pour ouvrir les valves,
- un obus de valve de remplacement,
- un autocollant indiquant la vitesse maximale autorisée,
- un compresseur,
- une notice d'utilisation.

⚠ AVERTISSEMENT

Risque d'accident dû à des dommages au niveau des pneumatiques et des jantes.

Le produit anticrevaïson convient uniquement pour les petites détériorations du pneumatique. N'utilisez pas le produit anticrevaïson lorsque la jante est endommagée.

- ▷ N'utilisez le produit anticrevaïson que pour les coupures ou piqûres de 4 mm au maximum.
- ▷ N'utilisez jamais le produit anticrevaïson lorsque la jante est endommagée.

⚠ AVERTISSEMENT

Risque de blessures dues au produit anticrevaïson inflammable et toxique.

Le produit anticrevaïson est facilement inflammable et nocif pour la santé.

- ▷ La manipulation du produit anticrevaïson interdit tout feu, flamme et cigarette à proximité.
- ▷ Évitez tout contact avec la peau, les yeux et les vêtements.
- ▷ Tenez le produit anticrevaïson hors de la portée des enfants.
- ▷ N'inhaliez pas de vapeurs.

En cas de contact avec le produit anticrevaïson :

- ▷ Si le produit anticrevaïson entre en contact avec la peau ou les yeux, rincez immédiatement et abondamment la partie du corps concernée.
- ▷ Changez immédiatement de vêtements.
- ▷ En cas de réaction allergique, consultez un médecin.
- ▷ En cas d'ingestion de produit anticrevaïson, rincez-vous immédiatement et soigneusement la bouche et buvez une grande quantité d'eau. Ne provoquez pas de vomissement. Consultez immédiatement un médecin.

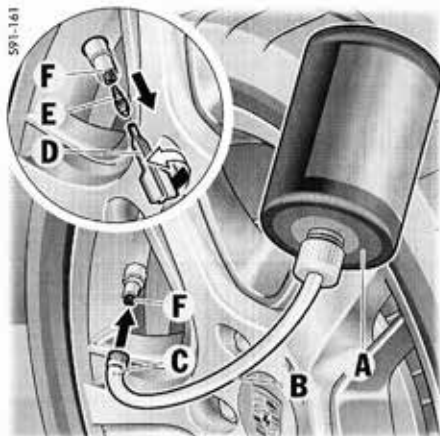

- A** - Flacon de gonflage
B - Tuyau de gonflage
C - Bouchon du tuyau de gonflage
D - Outil pour ouvrir les valves
E - Obus de valve
F - Valve

Remplissage du produit anticrevaion

1. Laissez le corps étranger qui s'est introduit dans le pneumatique.
2. Retirez le produit anticrevaion et l'autocollant du coffre.
3. Placez l'autocollant dans le champ de vision du conducteur.
4. Agitez le flacon de gonflage **A**.

5. Vissez le tuyau de gonflage **B** sur le flacon. Le flacon de gonflage est à présent ouvert.
6. Dévissez le capuchon de la valve **F**.
7. Dévissez l'obus de la valve **E** avec l'outil **D**. Conservez l'obus de la valve dans un endroit propre et sec.
8. Retirez le bouchon **C** du tuyau de gonflage **B**.
9. Placez le tuyau de gonflage sur la valve.
10. Tenez le flacon de gonflage au-dessus de la valve du pneumatique et appuyez fermement jusqu'à ce que tout le contenu du flacon passe dans le pneumatique.
11. Retirez le tuyau de gonflage de la valve.
12. Vissez l'obus **E** dans la valve avec l'outil **D**.
13. Raccordez le compresseur à une prise électrique du véhicule et gonflez le pneumatique à 2,5 bars minimum. Si vous ne pouvez atteindre cette pression de gonflage, c'est que le pneu est trop endommagé. Il est interdit de reprendre la route avec ce pneumatique.
14. Vissez le capuchon sur la valve **F**.

15. Vérifiez la pression de gonflage du pneumatique après avoir roulé 10 minutes environ. Si la pression est inférieure à 1,5 bar, ne continuez pas à rouler. Si la pression indiquée est supérieure à 1,5 bar, corrigez-la le cas échéant de manière à obtenir la valeur prescrite.
 - ▷ Reportez-vous au chapitre « PRESSION DE GONFLAGE SUR DES PNEUMATIQUES FROIDS (20 °C) » à la page 290.
16. Consultez un atelier spécialisé. Nous vous recommandons de faire exécuter ces opérations par un concessionnaire Porsche, car celui-ci dispose du personnel d'atelier formé tout spécialement ainsi que des pièces détachées et outils nécessaires.
 - ▷ Respectez aussi le manuel d'utilisation fourni séparément pour le produit anticrevaion.

Remarque concernant l'utilisation pour les véhicules équipés du système de contrôle de la pression des pneumatiques

- ▷ Une fois que vous avez rempli le pneumatique avec le produit anticrevaion, vous devez actualiser les réglages du système de contrôle de la pression des pneumatiques dans l'écran multifonction.
- ▷ Reportez-vous au chapitre « RÉCAPITULATIF DES MESSAGES D'AVERTISSEMENT » à la page 128.



Information

Vous pouvez retirer le surplus de produit anticrevaision sec comme s'il s'agissait d'un film adhésif.

⚠ AVERTISSEMENT

Risque d'accident dû à des dommages au niveau des pneumatiques.

La réparation d'un pneumatique endommagé avec le produit anticrevaision est uniquement une réparation d'urgence.

- ▷ Le pneumatique doit être immédiatement remplacé par un atelier spécialisé. Informez l'atelier que le pneu contient du produit anticrevaision.
- ▷ Évitez les fortes accélérations et la conduite rapide en virage.
- ▷ Respectez la vitesse maximale autorisée de 80 km/h.
- ▷ Respectez impérativement les consignes de sécurité et d'utilisation figurant dans la notice séparée du produit anticrevaision et sur le compresseur.

Élargisseurs de voie

⚠ AVERTISSEMENT

Risque d'accident dû au montage non autorisé d'élargisseurs de voie.

Les élargisseurs de voie de 5 mm sont autorisés uniquement pour le montage sur l'essieu arrière. En cas de montage sur l'essieu avant, la sécurité routière du véhicule n'est pas garantie.

Les élargisseurs de voie doivent être utilisés uniquement avec les jantes homologuées par Porsche.

- ▷ Utilisez des élargisseurs de voie uniquement sur l'essieu arrière et seulement avec les jantes homologuées par Porsche. Avant de faire monter des élargisseurs de voie, veuillez vous informer sur les élargisseurs homologués actuellement pour votre véhicule.

AVIS

Risque de détérioration des passages de roue arrière, si vous utilisez des chaînes à neige avec des élargisseurs de voie montés.

- ▷ Démontez toujours les élargisseurs de voie sur l'essieu arrière quand vous montez des chaînes à neige.

- ▷ Pour monter et démonter les élargisseurs de voie :
Consultez un atelier spécialisé. Nous vous recommandons de faire exécuter ces opérations par un concessionnaire Porsche, car celui-ci dispose du personnel d'atelier formé tout spécialement ainsi que des pièces détachées et outils nécessaires.

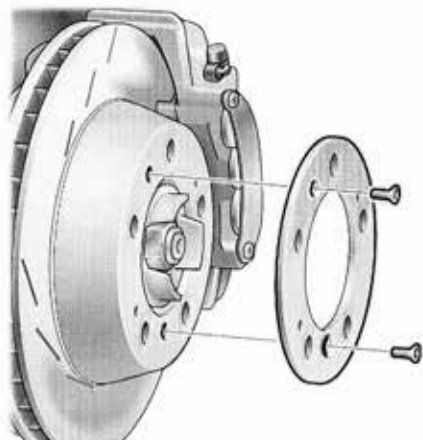

SA1-359

Démontage des élargisseurs de voie

1. Dévissez les deux vis à tête fraisée (M6x16) au niveau du moyeu.
2. Retirez l'élargisseur de voie.
3. Fixez le disque de frein avec les vis à tête fraisée courtes M6x12, (réf. 900.269.106.01).
Couple de serrage **10 Nm**.
4. Montez la roue et vissez-le.
Couple de serrage **160 Nm**.

Pour plus d'informations sur le montage de la roue :

- ▷ Reportez-vous au chapitre « CHANGEMENT D'UNE ROUE » à la page 248.

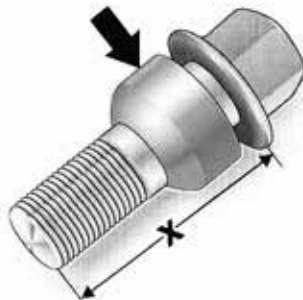

Vis de roue longue avec bague concave rouge

Vis de roue avec élargisseurs de voie montés

- ▷ Si des élargisseurs de voie sont montés, toutes les roues doivent être fixées avec des vis de roue **longues** (49 mm).

Les vis de roue longues possèdent un repère rouge sur la tête de vis, la bague concave tournante est rouge galvanisé (**flèche**).

Couple de serrage des vis de roue : **160 Nm**.

⚠ AVERTISSEMENT

Risque d'accident dû au desserrage des vis de roue lorsque le véhicule roule.

Lorsque des élargisseurs de voie sont montés, la fixation fiable de la roue est assurée uniquement à l'aide des vis de roue longues (49 mm). Si les roues sont fixées à l'aide de vis de roue courtes, les roues peuvent se détacher lorsque le véhicule roule.

- ▷ Après le montage d'élargisseurs de voie sur les quatre roues, utilisez uniquement les vis de roue longues (49 mm).
- ▷ Veillez à ce que les roues avant soient également fixées à l'aide de vis de roue longues afin d'éviter tout échange de vis de roue de différentes longueur lors d'un changement de roue.



591-282

Protection des piétons / Capot avant actif

En cas de collision avec un piéton, la partie arrière du capot moteur se relève d'env. 80 mm. La force du choc sur des composants durs du véhicules, par ex. le moteur, est ainsi amoindrie.

Mode de fonctionnement

La protection de piéton est opérationnelle quand le véhicule dépasse la vitesse de marche. Si les capteurs du pare-chocs avant détectent un choc avec un piéton ou un obstacle similaire, un système pyrotechnique soulève le capot moteur et l'écran multifonction du combiné d'instruments affiche « Protection piétons déclenchée ». Pour plus d'informations sur les messages d'avertissement de l'écran multifonction :

- ▷ Reportez-vous au chapitre « RÉCAPITULATIF DES MESSAGES D'AVERTISSEMENT » à la page 128.

▲ AVERTISSEMENT

Risque de blessures graves pour les piétons si le système de protection des piétons a déjà été déclenché.

Après un déclenchement, le système n'offre plus la protection prévue en cas d'impact avec un piéton.

- ▷ Rendez-vous dans un atelier à la prochaine occasion. Nous vous recommandons de faire exécuter ces opérations par un concessionnaire Porsche, car celui-ci dispose du personnel d'atelier formé tout spécialement ainsi que des pièces détachées et outils nécessaires.

Déclenchement en cas de contact avec d'autres objets

Dans de rares cas, il est possible que la protection des piétons se déclenche également malgré l'absence d'impact avec un piéton, par ex. :

- Choc important suite à un impact avec un objet haut, par ex. bordure de trottoir.
- Choc suite à un passage rapide sur un dos d'âne ou un nid de poule.
- À vitesse élevée, impact du pare-chocs avant avec un objet assimilé à un piéton, par ex. animal, borne de circulation.

Absence de déclenchement

▲ AVERTISSEMENT

Risque de blessures graves pour les piétons dû à l'absence de déclenchement du système de protection des piétons.

En cas de collisions sans déclenchement de la protection des piétons, il peut se produire des dommages sur les différents composants du système qui vont entraver par la suite son bon fonctionnement.

- ▷ Après une collision ou un accident, faites contrôler le système de protection des piétons.
- ▷ Faites réparer ce défaut par un atelier spécialisé. Nous vous recommandons de faire exécuter ces opérations par un concessionnaire Porsche, car celui-ci dispose du personnel d'atelier formé tout spécialement ainsi que des pièces détachées et outils nécessaires.

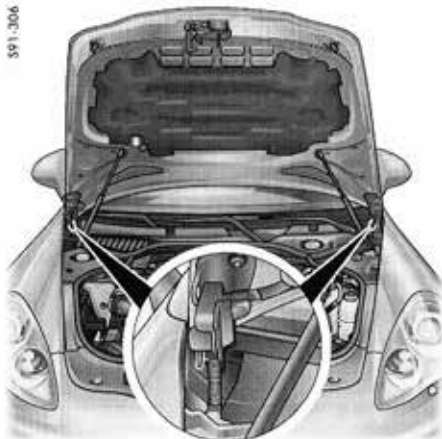

Fermeture du capot moteur après déclenchement

Vous pouvez rabattre le capot moteur dans sa position initiale. Cette opération nécessite beaucoup de force.

1. Appuyez tour à tour sur chaque côté de la partie arrière du capot moteur.
Le système peut engendrer des bruits de grattage ou de frottement. Le capot moteur, les charnières ou la carrosserie ne sont pas endommagés.
2. Assurez-vous que les cliquets des charnières (**illustration**) sont bien enclenchés.
Le cliquet ne doit pas être décroché.
Il doit prendre correctement au niveau de la tôle de charnière.

⚠ AVERTISSEMENT

Risque d'accident par gêne visuelle.

Si vous n'avez pas bien enclenché le capot moteur pour le refermer, il peut se relever brutalement et gêner votre champ de vision.

- ▷ Après avoir rabattu le capot moteur, ne roulez pas à plus de 120 km/h.
- ▷ Rendez-vous dans un atelier spécialisé pour faire remplacer le déclencheur pyrotechnique et examiner l'état du capot moteur et des charnières.
Nous vous recommandons de faire exécuter ces opérations par un concessionnaire Porsche, car celui-ci dispose du personnel d'atelier formé tout spécialement ainsi que des pièces détachées et outils nécessaires.

Dysfonctionnement de la protection des piétons

En cas d'anomalie de la protection des piétons, l'écran multifonction du combiné d'instruments affiche « Anomalie du système protection piétons ».

Pour plus d'informations sur les messages d'avertissement de l'écran multifonction :

- ▷ Reportez-vous au chapitre « RÉCAPITULATIF DES MESSAGES D'AVERTISSEMENT » à la page 128.

⚠ AVERTISSEMENT

Risque de blessures graves pour les piétons dû au capot avant actif défectueux.

Un capot avant actif défectueux ne peut plus assurer la protection prévue en cas d'impact avec un piéton.

- ▷ Si les capteurs de déclenchement du pare-chocs avant sont endommagés, faites vérifier le capot avant actif.
- ▷ Ne réalisez pas d'ajout ou de modification d'équipement dans la zone du capot moteur ou de ses charnières.
- ▷ Ne démontez pas les déclencheurs pyrotechniques ou ne les remplacez pas vous-même.

Installation électrique

Afin d'éviter des dommages ou défaillances des systèmes électriques ou électroniques, l'installation d'accessoires électriques doit s'effectuer auprès d'un atelier spécialisé.

Nous vous recommandons de faire exécuter ces opérations par un concessionnaire Porsche, car celui-ci dispose du personnel d'atelier formé tout spécialement ainsi que des pièces détachées et outils nécessaires.

- ▷ Utilisez exclusivement des accessoires homologués par Porsche.

⚠ AVERTISSEMENT

Risque de blessures dû à un court-circuit ou à un incendie du système électrique.

Des travaux effectués sur le système électrique du véhicule peuvent entraîner un court-circuit. Ce court-circuit peut, lui-même, déclencher un incendie.

- ▷ Débranchez le pôle négatif de la batterie chaque fois que vous effectuez des travaux sur le système électrique.

Relais

Les relais doivent exclusivement être contrôlés ou remplacés par un atelier homologué.



Prise électrique de la boîte à gants

Prises électriques

Des accessoires électriques peuvent être branchés sur les prises de 12 volts. Selon l'équipement du véhicule, les prises électriques se trouvent dans la boîte à gants, dans les consoles centrales avant et arrière et dans le coffre à bagages.



Prise électrique dans le casier de rangement entre les sièges avant

i Information

La charge maximale d'une prise électrique est de 20 ampères à condition qu'aucun autre consommateur ne soit allumé. Si vous utilisez plusieurs consommateurs en même temps, ne dépassez pas une charge de 10 ampères par prise électrique.



Prise électrique dans le casier de rangement entre les sièges arrière

i Information

Les prises et les accessoires électriques qui y sont branchés fonctionnent même quand le moteur est coupé et que la clé de contact est retirée.

La batterie du véhicule se décharge quand le moteur est à l'arrêt et qu'un accessoire est allumé. L'alimentation électrique est interrompue au bout de 30 minutes pour ménager la batterie du véhicule. Si le consommateur électrique doit être réactivé, vous devez remettre le contact.



Prise électrique du coffre à bagages

Prises électriques dans la grande console centrale arrière

Selon l'équipement de votre véhicule, deux autres prises électriques se trouvent dans le casier de rangement de la grande console centrale arrière.

Changement de fusibles

Les divers circuits électriques sont protégés par des fusibles afin d'éviter que des courts-circuits ou des surcharges n'endommagent l'installation électrique.

Une boîte à fusibles se trouve dans le coffre à bagages. Deux autres boîtes à fusibles sont placées à l'extrémité de la planche de bord.

1. Coupez le consommateur électrique dont le fusible est défectueux.
2. Ouvrez le couvercle de la boîte à fusibles.
3. La pince en plastique **D** vous permet de retirer le fusible voulu de son logement pour le contrôler.

Un fusible grillé se reconnaît à son arc de métal fondu.

4. Remplacez exclusivement les fusibles par des pièces de même intensité nominale. Nous vous recommandons de les remplacer par des fusibles Porsche d'origine.

i Information

Si le même fusible grille plusieurs fois de suite :

- Consultez un atelier spécialisé. Nous vous recommandons de faire exécuter ces opérations par un concessionnaire Porsche, car celui-ci dispose du personnel d'atelier formé tout spécialement ainsi que des pièces détachées et outils nécessaires.

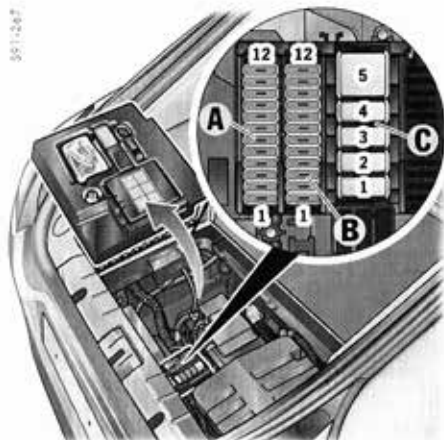

- A - Porte-fusibles
B - Porte-fusibles
C - Porte-relais

Ouverture du couvercle de la boîte à fusibles et de la boîte à relais du coffre à bagages

- ▷ Ouvrez le plancher du coffre et sortez le compartiment à outils.

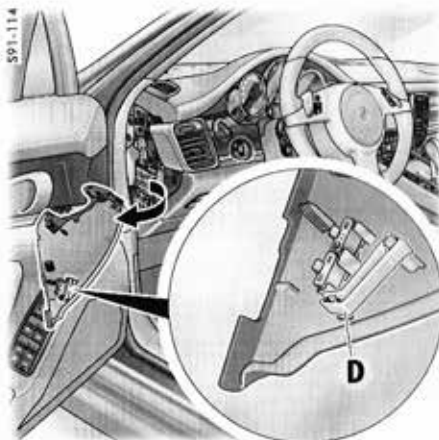

- D - Pince en plastique

Ouverture du couvercle de la boîte à fusibles à gauche et à droite de la planche de bord

1. Soulevez délicatement le cache en plastique avec un tournevis (**flèche**) et retirez-le. Les positions des fusibles sont indiquées sur la face interne du couvercle.
 2. Retirez les fusibles délicatement à l'aide de la pince en plastique **D**.
- ▷ Vous trouverez des fusibles de rechange dans les deux couvercles de boîte à fusibles (gauche : 7,5 et 10 A ; droite : 20 et 25 A).

Boîte à fusibles côté gauche de la planche de bord

N°	Désignation	A
1	Contacteur de colonne de direction	7,5
2	Combiné d'instruments	7,5
3	PCM 3.1 / CDR-31	10
4	Instrument additionnel	5
5	Climatisation avant, arrière	10
6	Caméra de recul	5
7	DàG : bouton du frein de parking électrique	5
8	DàG : verrouillage centralisé porte arrière gauche DàD : verrouillage centralisé portes côté gauche	10
9	DàG : réglage de la colonne de direction	15
10	DàG : Calculateur PDK	25
11	Lève-vitre arrière gauche	25
12	Lève-vitre avant gauche	25
13	Assistance parking	5
14	Phare xénon gauche Projecteur halogène gauche	15 5
15	Rétroviseur intérieur DàG - Prise de diagnostic	5
16	DàG : calculateur boîte PDK, capteur d'embrayage DàD : climatisation, capteur d'ensoleillement	5
20	DàG : calculateur contacteur d'allumage, commutateur d'éclairage DàD : tuner TV	5
21	DàG : verrouillage centralisé porte avant gauche DàD : connecteur de charge de tél. portable	10 5
22	Verrouillage de la colonne de direction	5

N°	Désignation	A
23	Uniquement véhicules avec direction à gauche : Clignotant arrière droit Feu de position avant gauche Feu de croisement droit Feu de route droit Clignotants latéraux avant Éclairage en courbe avant gauche Contacteur d'allumage Avertisseurs sonores PSM Relais de démarreur Voyant des feux de détresse Éclairage du contacteur d'allumage Clignotant avant gauche / droit Éclairage de plancher Blocage de retrait contacteur d'allumage Régulateurs de pression direction assistée	30
24	Uniquement véhicules avec direction à gauche : Clignotant arrière gauche Feu de position avant droit Feu de croisement gauche Feu de route gauche Éclairage en courbe avant droit Caches de commutation côté droit / gauche Ventilation active des freins ouverte / fermée Buses de lave-glace chauffantes Capot moteur Correcteur portée des phares	30
25	Uniquement véhicules avec direction à gauche : Verrouillage de la colonne de direction Trappe du réservoir fermée / ouverte Pompe de lave-glace avant / arrière	15
26	DàG : lave-phares	30
27	Bobines d'allumage	15
29	Indicateur niveau d'huile, capteur arbre à cames	7,5
30	Sondes Lambda en aval du catalyseur	7,5

N°	Désignation	A
31	Moteur de régulateurs électriques	15
32	Calculateur moteur	20
33	Commande de ventilateur, détection de fuite du réservoir	10
34	Soupapes moteur	10
35	Sondes Lambda en amont du catalyseur	10
38	Allume-cigares avant, prise électrique du coffre à bagages	20
39	Réglage électrique de siège avant gauche sans mémoire	30
40	DàD : prises de console centrale, boîte à gants	20
41	Calculateur PSM	10
42	Plafonnier console de pavillon	7,5
47	Toit ouvrant	30
48	Essuie-glaces	30
49	Calculateur moteur	5
51	Réglage électrique de siège avant gauche avec mémoire	30
52	Réglage électrique de siège arrière gauche	20
53	Pompe de recirculation	10
54	Capteur de pluie	5
55	Chauffage auxiliaire	30
57	Soufflante climatisation	40

Boîte à fusibles côté droit de la planche de bord

N°	Désignation	A
1	Calculateur contrôle de pression des pneumatiques	5
3	Chauffage des sièges avant	30
4	Chauffage des sièges arrière	30
5	Réglage électrique de siège arrière droit	20
6	Calculateur de dispositif d'attelage côté gauche	15
7	Calculateur de dispositif d'attelage côté droit	15
8	Réglage électrique de siège avant droit avec mémoire	30
9	DàD : bouton du frein de parking électrique	5
10	DàG : combiné tél., connecteur de charge de tél. portable DàD : réglage de la colonne de direction	5 15
11	DàG : tuner TV DàD : Calculateur PDK	5 25
12	DàG : Téléphone	5
14	Phare xénon droit Projecteur halogène droit	15 5
15	Calculateur de dispositif d'attelage	10
16	DàD : prise de diagnostic	5
17	Calculateur PSM	5
18	DàG : climatisation, capteur d'ensoleillement DàD : calculateur boîte PDK, capteur d'embrayage	5
19	Commande d'ouverture de porte de garage	5
20	Calculateur airbag	7,5
22	Contacteur de colonne de direction	5
23	Régulateur de vitesse adaptatif (ACC)	5
24	Ventilation de sièges avant	7,5
25	Ventilation de sièges arrière	7,5

N°	Désignation	A
27	Prise de la console centrale avant, allume-cigares arrière	20
28	Réglage électrique de siège avant droit sans mémoire	30
29	DàG : prise de la console centrale arrière, prise de la boîte à gants, prise de la console centrale arrière large	20
30	Prise du dispositif d'attelage	15
31	Glacière	15
32	Rear Seat Entertainment	7,5
33	Uniquement véhicules avec direction à droite : Clignotant arrière droit Feu de position avant gauche Feu de croisement droit Feu de route droit Clignotants latéraux avant Éclairage en courbe avant gauche Contacteur d'allumage Avertisseurs sonores PSM Relais de démarreur Voyant des feux de détresse Éclairage du contacteur d'allumage Clignotant avant gauche / droit Éclairage de plancher Blocage de retrait contacteur d'allumage Régulateurs de pression direction assistée	30
34	Uniquement véhicules avec direction à droite : Clignotant arrière gauche Feu de position avant droit Feu de croisement gauche Feu de route gauche Éclairage en courbe avant droit Caches de commutation côté droit / gauche Ventilation active des freins ouverte / fermée Buses de lave-glace chauffantes Capot moteur Correcteur portée des phares	30

N°	Désignation	A
35	Uniquement véhicules avec direction à droite : Verrouillage de la colonne de direction Trappe du réservoir fermée / ouverte Pompe de lave-glace avant / arrière	15
36	DàD : lave-phares	30
38	Récepteur de radiocommande du chauffage auxiliaire	5
39	Calculateur PSM	25
40	DàG : verrouillage centralisé porte avant / arrière droite	10
41	Lève-vitre avant droit	25
42	Lève-vitre arrière droit	25
43	Avertisseur d'alarme	5
44	Vehicle Tracking System VTS	5
47	Calculateur pompe à carburant	25
48	Klaxon (avertisseurs sonores)	15
49	Prise de diagnostic	5
50	DàD : calculateur contacteur d'allumage, commutateur d'éclairage	5
51	DàD : verrouillage centralisé porte avant droite	10
52	DàD : Verrouillage de la colonne de direction	5
57	Calculateur pompe PSM	40

Porte-fusibles et porte-relais dans le coffre à bagages

N°	Porte-fusibles A	A
1	Moteur de pivotement du dispositif d'attelage	30
3	Amplificateur audio (Burmester®) Amplificateur audio (ASK-Sound, Bose)	30 25
4	Calculateur Stop-Start	30
5	Calculateur Stop-Start	30
6	Blocage de différentiel	10
7	Blocage de différentiel	30
8	Subwoofer (Bose, Burmester®)	30
9	Hayon arrière automatique	25
10	Calculateur PASM	25
11	Éclairage du coffre à bagages	5
12	Calculateur PDCC	10
N°	Porte-fusibles B	A
1	Projecteur de jour droit Feu arrière droit Feu de recul droit Feu antibrouillard arrière gauche Feu stop droit 3ème feu stop Store pare-soleil Verrouillage électrique de la colonne de direction Essuie-glaces arrière Dégivrage de la lunette arrière Surveillance de l'habitacle / capteur d'inclinaison PASM Calculateur moteur Éclairages de sécurité / des accès, portes avant Plafonnier / Spot de lecture avant Plafonnier arrière Éclairage d'orientation Éclairage de la plaque d'immatriculation Capteur de régime à effet Hall 1+3 Plafonnier	15

N°	Porte-fusibles B	A
2	Projecteur de jour gauche Feu arrière gauche Feu de recul gauche Feu antibrouillard arrière droit Feu stop gauche Éclairages de sécurité / des accès, portes arrière Commande de volet d'échappement Trappe du réservoir fermée Déploiement / escamotage aileron	15
3	Fermeture électrique du hayon arrière Trappe du réservoir ouverte Déploiement / escamotage aileron Store pare-soleil	30
4	Avertisseur d'alarme	15
5	Calculateur communications	5
6	Dégivrage de la lunette arrière	20
7	Calculateur PASM	5
8	Calculateur communications	5
9	Frein de parking électrique	5
10	Blocage de différentiel	10
11	Calculateur PDCC	10
12	Essuie-glaces arrière	15

N°	Porte-relais C
1	Dégivrage de la lunette arrière
5	Compresseur PASM / Suspension pneumatique

DàG = véhicules avec direction à gauche

DàD = véhicules avec direction à droite



Information

- ▷ Utilisez la pince en plastique pour remplacer les fusibles. Vous la trouverez à l'intérieur du couvercle de boîte à fusibles de la planche de bord.
- ▷ Vous trouverez des fusibles de rechange dans les deux couvercles de boîte à fusibles de la planche de bord (gauche : 7,5 et 10 A ; droite : 20 et 25 A).

Batterie

La batterie se trouve dans le coffre à bagages sous le plancher du coffre et le compartiment à outils.

- ▷ Faites monter et démonter la batterie par un spécialiste uniquement.



AVERTISSEMENT

Risque de blessures dû à une décharge électrique, à un court-circuit ou à un incendie du système électrique.

Tout contact avec des pièces sous tension du véhicule peut entraîner des décharges électriques.

Des travaux effectués sur le système électrique du véhicule peuvent entraîner un court-circuit. Ce court-circuit peut, lui-même, déclencher un incendie.

- ▷ Débranchez le pôle négatif de la batterie chaque fois que vous effectuez des travaux sur le système électrique.
- ▷ Veillez à ce qu'aucun outil ou bijou conducteur (bague, chaîne, bracelet de montre) n'entre en contact avec des éléments sous tension du véhicule.



AVERTISSEMENT

Risque de blessures dû à l'incendie ou à l'explosion du gaz oxyhydrique.

Lors de la charge de la batterie au plomb, du gaz oxyhydrique hautement explosif peut se dégager.

- ▷ Débranchez le pôle négatif de la batterie chaque fois que vous effectuez des travaux sur le système électrique.
- ▷ N'essuyez pas la batterie avec un chiffon sec pour éviter l'électricité statique.
- ▷ Avant de toucher la batterie, éliminez l'électricité statique que vous pourriez porter en touchant le véhicule.
- ▷ Ne fumez pas, ne manipulez pas de flamme nue à proximité de la batterie. Faites également attention aux projections d'étincelles, par ex. en cas de contact entre deux câbles.
- ▷ Ne travaillez sur le véhicule qu'en plein air ou dans des locaux bien aérés.

AVIS

Risque de court-circuit, d'incendie et de dommages au niveau de l'alternateur et des calculateurs.

- ▷ Faites monter et démonter la batterie par un spécialiste uniquement.
- ▷ Débranchez le pôle négatif de la batterie chaque fois que vous effectuez des travaux sur le système électrique.

- ▷ Veillez à ce qu'aucun outil ou bijou conducteur (bague, chaîne, bracelet de montre) n'entre en contact avec des éléments sous tension du véhicule.
- ▷ Ne branchez jamais directement des câbles de charge / d'assistance au démarrage à la batterie. Vous pourriez endommager le capteur de la batterie.
Branchez toujours les câbles de charge / d'assistance au démarrage aux bornes d'assistance au démarrage situés dans le compartiment moteur.

Pour plus d'informations sur la source d'alimentation externe / l'assistance au démarrage :

- ▷ Reportez-vous au chapitre « ALIMENTATION EN COURANT EXTÉRIEUR, ASSISTANCE AU DÉMARRAGE » à la page 269.

Respectez la mise en garde figurant sur la batterie

 Lire le Manuel Technique

 Porter une protection pour les yeux

 Tenir les enfants à distance

 Risque d'explosion

Lors de la charge la batterie, un mélange de gaz hautement explosif se dégage. C'est pourquoi :

 **Feu, étincelles, flamme sont interdits, tout comme fumer**

Évitez toute formation d'étincelles et tout court-circuit lorsque vous manipulez des câbles et des appareils électriques. Sur les batteries à ventilation centrale, les embouchures des tuyaux présentent une concentration de gaz explosifs plus élevée. Le tuyau de ventilation ne doit pas être plié ou obstrué par des impuretés.

 **Risque de brûlures chimiques**

L'acide d'accumulateurs peut brûler très fortement. C'est pourquoi vous devez porter des gants et des lunettes de protection. Ne reversez pas la batterie, car de l'acide peut couler par l'ouverture de la ventilation.

Premiers secours

En cas de contact de l'électrolyte avec les yeux, rincez immédiatement quelques minutes à l'eau claire. Consultez immédiatement un médecin. En cas d'éclaboussures de l'électrolyte sur la peau ou les vêtements, neutralisez immédiatement à l'eau savonneuse et rincez abondamment à l'eau. En cas d'ingestion d'électrolyte par mégarde, consultez immédiatement un médecin.

 **Mise au rebut**

Portez l'ancienne batterie dans un dépôt central.

 Ne jetez jamais l'ancienne batterie avec les ordures ménagères.

Charge

Une batterie correctement chargée évite les problèmes de démarrage et sa durée de vie est plus longue.

La densité du trafic, les réglementations liées au bruit, aux émissions d'échappement et à la consommation font que l'alternateur bénéficie d'un régime moteur moindre et que la puissance qu'il délivre diminue également.

Or, les besoins en alimentation électrique se sont accrus du fait de l'augmentation du nombre de consommateurs.

Pour prévenir toute décharge involontaire de la batterie :

- ▷ Pensez à couper les consommateurs électriques inutiles en ville, lors de trajets courts ou dans une file de voitures.
- ▷ Retirez toujours la clé de contact en quittant le véhicule ou sur les véhicules équipés du système Porsche Entry & Drive, coupez le contact.
- ▷ Évitez d'utiliser les systèmes de communication PCM ou CDR lorsque le moteur est à l'arrêt.
- ▷ Reportez-vous au chapitre « CHARGE DE LA BATTERIE » à la page 271.

Entretien de la batterie

- ▷ La surface supérieure de la batterie doit toujours rester propre et sèche.
- ▷ Vérifiez que les bornes le tuyau de dégazage sont solidement en place.

Hiver

La capacité d'alimentation et de charge de la batterie diminue quand les températures baissent. En outre, la batterie est fortement sollicitée pendant les mois d'hiver : dégivrage de la lunette arrière, usage fréquent de projecteurs supplémentaires, de la soufflante, des essuie-glaces, etc.

- ▷ Faites contrôler la batterie avant le début de l'hiver.



Information

Un bon niveau de charge de la batterie évite qu'elle ne gèle.

Une batterie déchargée peut geler dès -5°C , alors qu'une batterie entièrement chargée ne gèle qu'à -40°C .

- ▷ Dégelez impérativement la batterie avant de brancher les câbles auxiliaires.

Immobilisation du véhicule

Lorsque le véhicule reste assez longtemps au garage ou à l'atelier, les portes, trappes et capots doivent être fermés.

- ▷ Retirez la clé de contact ou, le cas échéant, débranchez la batterie.



Information

- ▷ L'alarme ne fonctionne pas lorsque la batterie est débranchée.

Si le véhicule était verrouillé avant le débranchement de la batterie, le système d'alarme se déclenche lorsque vous la rebranchez.

Pour désactiver le système d'alarme :

- ▷ Verrouillez et déverrouillez le véhicule.

Système d'alarme, verrouillage centralisé

- ▷ Le statut du verrouillage centralisé et du système d'alarme n'est pas modifié par le débranchement de la batterie.



Information

La batterie se décharge même lorsque votre véhicule est immobilisé.

- ▷ Pour garantir le bon fonctionnement de la batterie, rechargez-la toutes les 6 semaines environ ou raccordez-la à un chargeur de batterie.
- ▷ Une batterie démontée doit être conservée à l'abri de la lumière et de la chaleur, où elle ne risque toutefois pas de geler.

Remplacement de la batterie

La durée de vie de la batterie est soumise à l'usure normale ; elle dépend fortement de l'entretien, des conditions climatiques et d'utilisation (trajets, appareils électriques) du véhicule.

Les données figurant sur le couvercle de la batterie ne suffisent pas à la recherche d'une batterie comparable, satisfaisant à toutes les exigences de Porsche.

- ▷ Faites monter et démonter la batterie par un spécialiste uniquement.
- ▷ Ne remplacez la batterie que par une batterie répondant aux exigences spécifiques de votre véhicule.

Votre véhicule nécessite des batteries de la technologie **AGM (Absorbed Glass Mat)**.

Seul ce type de batterie vous garantit le parfait fonctionnement de votre véhicule.

Nous vous recommandons une batterie Porsche d'origine.

- ▷ Après la pose d'une batterie neuve, vous devez l'initialiser dans le calculateur. Consultez un atelier spécialisé. Nous vous recommandons de faire exécuter ces opérations par un concessionnaire Porsche, car celui-ci dispose du personnel d'atelier formé tout spécialement ainsi que des pièces détachées et outils nécessaires.
- ▷ Respectez les consignes d'élimination des batteries.

Mise en route du véhicule

Après avoir rebranché la batterie ou rechargé une batterie **fortement déchargée**, l'allumage du voyant de contrôle du PSM dans le combiné d'instruments et l'apparition d'un message sur l'écran multifonction vous signalent la présence d'une anomalie.

Pour éliminer ce défaut, il vous faudra effectuer les quelques opérations suivantes :

1. Démarrez le moteur.

Pour ce faire, tournez la clé de contact ou le module de commande (sur les véhicules équipés du système Porsche Entry & Drive) **deux fois** dans la position 2.

2. Véhicule à l'arrêt, manœuvrez la direction de gauche à droite à plusieurs reprises, puis roulez en ligne droite jusqu'à ce que le voyant de contrôle du PSM s'éteigne et que le message s'efface de la mémoire de l'écran multifonction.

3. Si les avertissements ne disparaissent **pas** : Conduisez prudemment jusqu'au prochain atelier spécialisé.

Faites réparer le défaut.

4. Après disparition des avertissements : Arrêtez le véhicule à un emplacement approprié.

5. Mémorisez les positions finales des glaces.

Pour plus d'informations sur la mémorisation des positions finales des glaces :

▷ Reportez-vous au chapitre « APRÈS LE REBRANCHEMENT DE LA BATTERIE DU VÉHICULE – MÉMORISATION DE LA POSITION FINALE DES VITRES » à la page 76.

6. Reparamétrez le système de contrôle de la pression des pneumatiques, pour les véhicules qui en sont équipés.

Pour plus d'informations sur la configuration du système de contrôle de la pression des pneumatiques :

▷ Reportez-vous au chapitre « MENU PRESSION PNEUS (SYSTÈME DE CONTRÔLE DE LA PRESSION DES PNEUMATIQUES, RDK) » à la page 107.

7. Mémorisez les positions finales pour les véhicules avec dispositif d'attelage rétractable électriquement.

Pour plus d'informations sur la mémorisation des positions finales du dispositif d'attelage rétractable électriquement :

▷ Reportez-vous au chapitre « MÉMORISATION DES POSITIONS FINALES DE L'ATTELAGE DE REMORQUE » à la page 212.

8. Mémorisez la position finale du toit ouvrant, pour les véhicules qui en sont équipés.

Pour plus d'informations sur la mémorisation de la position finale du toit ouvrant :

▷ Reportez-vous au chapitre « MÉMORISATION DE LA POSITION FINALE DU TOIT OUVRANT » à la page 77.

Alimentation en courant extérieur, assistance au démarrage

Si la batterie est déchargée, vous pouvez utiliser un câble auxiliaire de démarrage branché sur la batterie d'un autre véhicule ou sur une source de courant extérieure.

Les deux batteries doivent avoir une tension de 12 volts. La capacité (Ah) de la batterie auxiliaire ne doit pas être de beaucoup inférieure à celle de la batterie déchargée.

La batterie déchargée doit être correctement reliée au réseau de bord.

⚠ AVERTISSEMENT

Risque de blessures dû aux ventilateurs de radiateur, à la courroie d'entraînement ou aux autres pièces mobiles dans la zone du moteur.

Les mains ou les doigts, les vêtements (cravates, manches, etc.), des colliers ou des chaînes ou des cheveux longs peuvent être happés par les pièces mobiles, par exemple, le ventilateur du radiateur ou la courroie d'entraînement, lors de travaux dans le compartiment moteur.

Les ventilateurs peuvent se déclencher en fonction de la température, même si le moteur est à l'arrêt et que la clé de contact est retirée.

▷ Effectuez les interventions au niveau du moteur et des ventilateurs avec la plus grande prudence. Les radiateurs et leur ventilateur se trouvent à l'avant du véhicule.

▷ Veillez surtout à ce qu'aucune partie du corps, aucun vêtement ni aucun bijou ne puisse être happé par le ventilateur du radiateur, la courroie d'entraînement ou d'autres pièces mobiles.

▷ Positionnez les câbles auxiliaires de sorte qu'ils ne puissent pas être entraînés par la rotation de certains éléments dans le compartiment moteur.

⚠ AVERTISSEMENT

Risque de blessures dû à un court-circuit ou à un incendie du système électrique ou au niveau des câbles de démarrage.

Des câbles de démarrage inappropriés et une exécution incorrecte de l'assistance au démarrage peuvent entraîner un court-circuit. Ce court-circuit peut, lui-même, déclencher un incendie.

- ▷ Seuls sont autorisés les câbles auxiliaires de démarrage standard présentant un diamètre suffisant et dont les pinces sont entièrement isolées. Respectez les indications du fabricant des câbles.
- ▷ Il ne doit y avoir aucun contact entre les deux véhicules, sinon le courant commence à passer dès que les pôles (+) sont reliés.
- ▷ Veillez à ce qu'aucun bijou en matériau conducteur (bague, chaîne, bracelet de montre) n'entre en contact avec des éléments sous tension du véhicule.

▲ AVERTISSEMENT

Risque de blessures dû à l'acide corrosif.

Les batteries au plomb contiennent de l'électrolyte corrosif.

- ▷ Ne vous penchez pas au-dessus de la batterie.

▲ AVERTISSEMENT

Risque de blessures dû à l'incendie ou à l'explosion du gaz oxyhydrique.

Lors de l'assistance au démarrage, du gaz oxyhydrique hautement explosif peut se dégager de la batterie au plomb.

- ▷ N'approchez de la batterie aucun matériau susceptible de provoquer une inflammation, par ex. flamme, cigarette allumée, et évitez la formation d'étincelles entre deux câbles.

AVIS

Risque de dommages dus à un court-circuit.

- ▷ Ne branchez jamais directement des câbles d'assistance au démarrage à la batterie. Vous pourriez endommager le capteur de la batterie. Branchez toujours les câbles d'assistance au démarrage aux bornes d'assistance au démarrage situés dans le compartiment moteur.
- ▷ Dégelez impérativement la batterie avant de brancher les câbles auxiliaires.

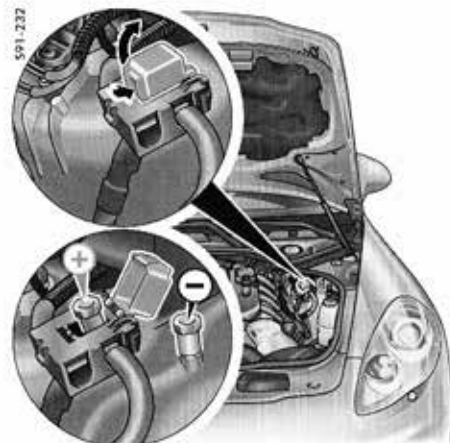

+ = pôle plus pour l'assistance au démarrage
 - = point de masse de l'assistance au démarrage

Alimentation en courant extérieur / Activation de l'assistance au démarrage

Respectez obligatoirement la séquence suivante :

1. Ouvrez le capot de protection au niveau du pôle plus de l'assistance au démarrage (+).
2. Branchez le câble plus d'abord au pôle plus de l'assistance au démarrage (+), puis au pôle plus de la batterie auxiliaire.
3. Branchez le câble moins d'abord au pôle moins de la batterie auxiliaire, puis à la masse pour l'assistance au démarrage (-).
4. Faites tourner le moteur du véhicule auxiliaire à un régime assez élevé.

5. Démarrez le moteur.
Une tentative de démarrage avec câbles auxiliaires ne doit pas durer plus de 15 secondes. Elle doit être suivie d'une pause d'une minute minimum.
6. Débranchez le câble moins d'abord à la masse pour l'assistance au démarrage (-), puis au pôle moins de la batterie auxiliaire.
7. Débranchez le câble plus d'abord au pôle plus de la batterie auxiliaire, puis au pôle plus pour l'assistance au démarrage (+).
8. Fermez le capot au niveau du pôle plus pour l'assistance au démarrage (+).

Charge de la batterie

Votre concessionnaire Porsche est tout disposé à vous conseiller au sujet du chargeur de batterie approprié.

- ▷ Respectez impérativement les instructions du fabricant du chargeur.
 - ▷ Dégelez impérativement la batterie avant de la charger.
 - ▷ Lors de la recharge de la batterie, veillez à ce que l'endroit soit suffisamment aéré.
1. Branchez le chargeur sur les bornes d'assistance au démarrage.
Ne mettez le chargeur en service, en le branchant au secteur ou en actionnant son commutateur, qu'après l'avoir correctement connecté.
 2. Mise en service du chargeur.
 3. Après la charge, commencez par éteindre le chargeur puis débranchez-le.
- ▷ Reportez-vous au chapitre « MISE EN ROUTE DU VÉHICULE » à la page 269.

Remplacement de la pile de la clé du véhicule (télécommande)

Information

- ▷ Veillez à respecter les prescriptions relatives à l'élimination des piles et batteries.

Clés du véhicule

Lorsque la capacité de la pile de la télécommande devient insuffisante, le message « Remplacer pile clé de contact » s'affiche à l'écran multifonction du combiné d'instruments.

Dans ce cas, vous devez changer la pile.



591-003

Remplacement de la pile (CR 2032, 3V)

1. Retirez la clé de secours.
Pour plus d'informations sur la clé de secours :
▷ Reportez-vous au chapitre « CLÉ DE SECOURS » à la page 27.
2. Soulevez le cache à l'arrière de la clé à l'aide d'un petit tournevis.
3. Remplacez la pile (respectez sa polarité).
4. Remplacez le cache et pressez ensemble les deux pièces.
5. Insérez la clé de secours.



Remplacement de la pile dans la télécommande du chauffage auxiliaire

i Information

Veillez à respecter les prescriptions relatives à l'élimination des piles et batteries.

Si le voyant de contrôle de la télécommande ne s'allume pas lorsque vous actionnez les touches de la télécommande, la capacité de la pile de la télécommande est insuffisante.

1. Retirez le couvercle de la pile vers l'arrière.
2. Remplacez la pile.
3. Remplacez le couvercle de la pile.

Remplacement des ampoules

- ▷ Munissez-vous toujours d'ampoules de rechange.
- La législation de certains pays prévoit que l'on dispose toujours d'un coffret d'ampoules de rechange dans le véhicule.

▲ AVERTISSEMENT

Risque de blessures dû aux décharges électriques.

Lorsqu'ils sont montés, les phares sont sous haute tension.

- ▷ Effectuez les interventions au niveau des phares avec la plus grande prudence.
- ▷ Avant de remplacer l'ampoule, éteignez l'éclairage et coupez le contact.

AVIS

Risque de détérioration dû à des ampoules d'une puissance incorrecte.

Des ampoules de puissance plus élevée sont susceptibles d'endommager les douilles.

- ▷ Utilisez exclusivement des ampoules conformes à ce Manuel technique.

AVIS

Risque de dommages dû à un court-circuit.

- ▷ Coupez le consommateur correspondant lors du remplacement d'une ampoule.

i Information

Les ampoules doivent être propres et exemptes de toute trace de gras.

- ▷ Ne touchez jamais les ampoules à mains nues. Utilisez toujours un chiffon ou un papier souple.

Phares

AVIS

Risque de détérioration des phares due aux frottements ou à une augmentation de température.

- ▷ Ne recouvrez pas la zone des phares (p. ex. « jupes antigraillonnage », films).

i Information

De la condensation peut se former à l'intérieur des phares selon la température et le degré d'humidité de l'air.

- ▷ Ne recouvrez pas l'interstice situé entre le phare et la carrosserie afin de garantir une ventilation correcte.

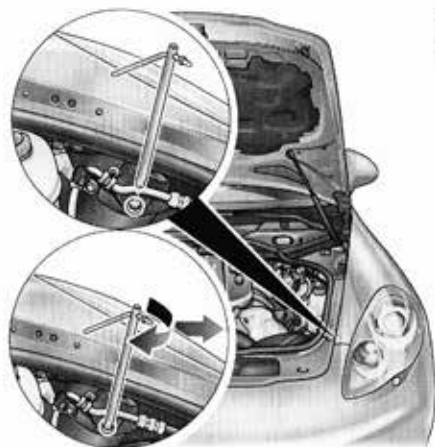

SF1-226

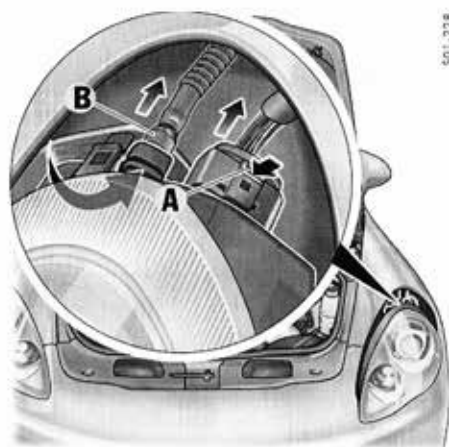

SF1-278

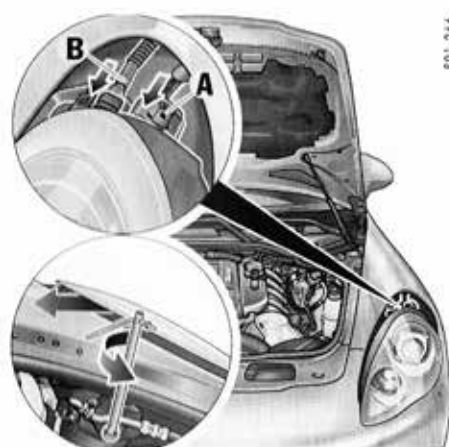

SF1-246

Dépose du projecteur

1. Coupez le contact et retirez la clé de contact. Pour les véhicules équipés du système Porsche Entry & Drive, retirez le module.
2. Ouvrez le capot moteur.
3. Prenez la clé à douille dans l'outillage de bord.
4. Positionnez la clé à douille sur le déverrouillage et tournez-la dans le sens de la flèche jusqu'à ce que le phare se déverrouille de manière perceptible et audible.

5. Sortez le phare d'environ 10 cm par rapport à l'aile.
6. Repoussez en arrière la languette de déverrouillage au niveau du connecteur **A** et débranchez le connecteur.
7. Repoussez le levier de déverrouillage au-dessous du verrouillage rapide de flexible d'aération **B** et retirez-le.
8. Sortez complètement le phare.

Repose du projecteur

1. Positionnez le déverrouillage du projecteur en position de déverrouillage. Insérez le phare dans les glissières de guidage, rebranchez le connecteur **A** et le flexible d'aération **B**, puis replacez entièrement le phare à l'intérieur de l'aile.
2. Poussez le phare vers l'arrière tout en tournant la clé à douille dans le sens de la flèche. Le verrouillage du projecteur doit être perceptible et audible.
3. Vérifiez le positionnement correct du phare.
4. Retirez la clé à douille et rangez-la dans l'outillage de bord.
5. Fermez le capot moteur.

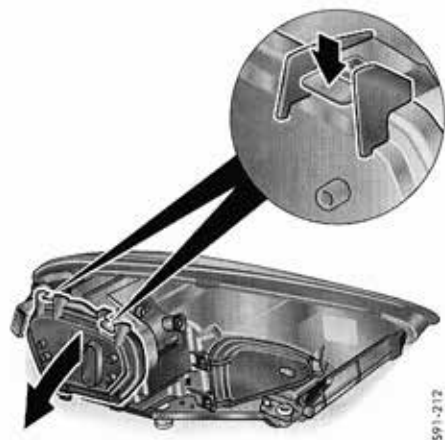

591-212

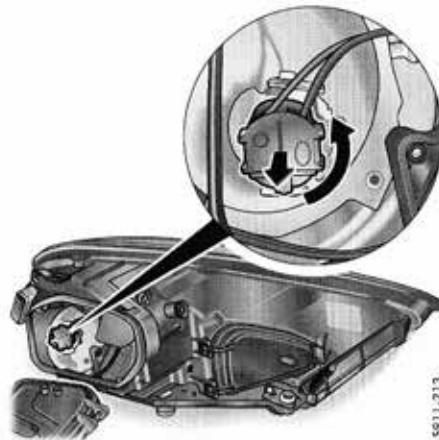

591-213

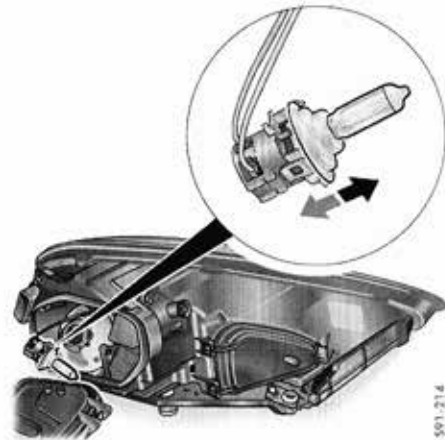

591-214

Remplacement des ampoules de feux de croisement / d'éclairage en courbe statique / de feu de route additionnel

Remplacement de l'ampoule (H7, 55W) de feux de croisement (uniquement phares halogène)

1. Déposez le phare.
 - ▷ Reportez-vous au chapitre « DÉPOSE DU PROJECTEUR » à la page 273.
2. Appuyez sur les deux languettes de déverrouillage et ouvrez le couvercle.

3. Faites tourner la douille d'ampoule dans le sens inverse des aiguilles d'une montre et retirez-la.

4. Ôtez et remplacez l'ampoule défectueuse. Veillez à installer correctement l'ampoule.
5. Refermez le couvercle sur le phare. La languette de déverrouillage doit s'enclencher complètement.
6. Reposez le phare.
 - ▷ Reportez-vous au chapitre « REPOSE DU PROJECTEUR » à la page 273.
7. Contrôlez le bon fonctionnement des ampoules.



S91-216



S91-220

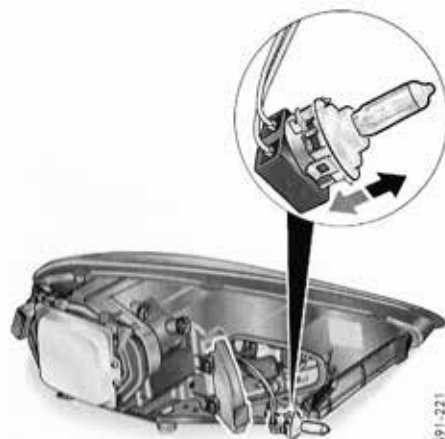

S91-221

Remplacement de l'ampoule (H7, 55W) d'éclairage en courbe statique

1. Déposez le phare.
 - ▷ Reportez-vous au chapitre « DÉPOSE DU PROJECTEUR » à la page 273.
2. Appuyez sur la languette de déverrouillage et ouvrez le couvercle.

3. Faites tourner la douille d'ampoule dans le sens inverse des aiguilles d'une montre et retirez-la.

4. Ôtez et remplacez l'ampoule défectueuse. Veillez à installer correctement l'ampoule.
5. Refermez le couvercle sur le phare. La languette de déverrouillage doit s'enclencher complètement.
6. Reposez le phare.
 - ▷ Reportez vous au chapitre « REPOSE DU PROJECTEUR » à la page 273.
7. Contrôlez le bon fonctionnement des ampoules.



S91-216

Remplacement de l'ampoule (H7, 55W) du feu de route auxiliaire

1. Déposez le phare.
 - ▷ Reportez-vous au chapitre « DÉPOSE DU PROJECTEUR » à la page 273.
2. Enfoncez la languette de déverrouillage vers l'intérieur et ouvrez le couvercle.



S91-218

3. Faites tourner la douille d'ampoule dans le sens inverse des aiguilles d'une montre et retirez-la.

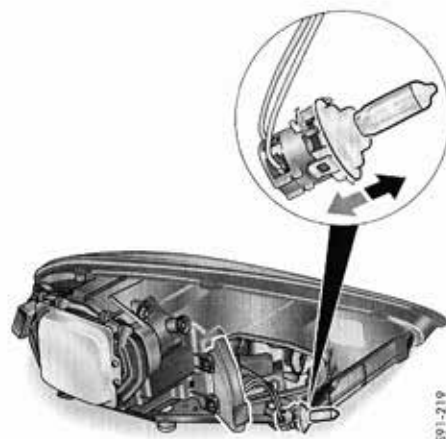

S91-219

4. Ôtez et remplacez l'ampoule défectueuse. Veillez à installer correctement l'ampoule.
5. Refermez le couvercle sur le phare. La languette de déverrouillage doit s'enclencher complètement.
6. Reposez le phare.
 - ▷ Reportez-vous au chapitre « REPOSE DU PROJECTEUR » à la page 273.
7. Contrôlez le bon fonctionnement des ampoules.



Clignotants latéraux

Remplacement de l'ampoule (WY5W)

- ▷ Ouvrez la porte.

⚠ ATTENTION

Risque de blessures par coincement ou écrasement dans la porte.

Si la porte se referme pendant que vous déposez le clignotant, vous risquez de vous coincer la main entre la porte et l'aile.

- ▷ Ne fermez pas la porte lors de la dépose du clignotant.



- ▷ Repoussez du doigt le ressort de fixation du clignotant vers l'intérieur en passant par l'ouverture de l'aile et retirez le clignotant.

1. Faites tourner la douille d'ampoule dans le sens inverse des aiguilles d'une montre et retirez-la.
 2. Ôtez et remplacez l'ampoule défectueuse.
- ▷ Remettez la douille en place et tournez-la dans le sens des aiguilles d'une montre jusqu'en butée.

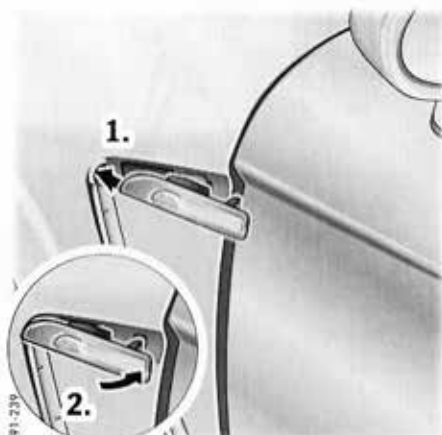

1. Mise en place du clignotant avant
 2. Enfoncez le ressort de fixation jusqu'à ce qu'il s'enclenche de manière perceptible.
- ▷ Contrôlez le bon fonctionnement de l'ampoule.



591-139

Éclairage de la plaque d'immatriculation

Remplacement de l'ampoule (C5W)

1. Ouvrez le hayon.
2. Placez la lame de tournevis à gauche au niveau de cache de feu et retirez le cache en faisant levier.
3. Ôtez et remplacez l'ampoule.
4. Clipsez le cache du feu.
5. Refermez le hayon et vérifiez le fonctionnement de l'ampoule.

Remplacement des diodes lumineuses et des ampoules longue durée

Les projecteurs de jour, les feux de position avant, les clignotants avant, les ampoules à décharge des phares bi-xénon, les feux arrière, le troisième feu stop et les plafonniers sont dotés de diodes lumineuses ou d'ampoules longue durée. Les diodes ne peuvent pas être remplacées individuellement.

Le remplacement des ampoules longue durée nécessite des travaux de montage importants.

- ▷ Faites remplacer les diodes ou ampoules défectueuses dans un atelier spécialisé. Nous vous recommandons de faire exécuter ces opérations par un concessionnaire Porsche, car celui-ci dispose du personnel d'atelier formé tout spécialement ainsi que des pièces détachées et outils nécessaires.

Réglage des phares

Le réglage des phares ne peut se faire que dans un atelier spécialisé, à l'aide de l'appareil de réglage approprié. Il s'effectue avec le véhicule en ordre de marche.

Modification du réglage des phares pour une circulation à gauche ou à droite

Si vous vous rendez avec votre véhicule dans un pays où la conduite a lieu sur la voie opposée, il vous faudra modifier le réglage des phares au moment de passer la frontière. Les feux de croisement éclairent alors de façon symétrique. Ils ne risquent donc plus d'éblouir les usagers venant en sens inverse.



Information

Vous devez adapter les projecteurs à éclairage en courbe dynamique dans l'écran multifonction. Chaque fois que vous mettez le contact, l'écran multifonction affiche « Projecteurs inversés circulation à droite / à gauche ».

N'oubliez pas au retour de remettre les phares dans leur position d'origine.

Pour plus d'informations sur le réglage des projecteurs dans l'écran multifonction :

- ▷ Reportez-vous au chapitre « RÉGLAGE DES PHARES POUR UNE CIRCULATION À GAUCHE OU À DROITE (SYSTÈME D'ÉCLAIRAGE ADAPTATIF) » à la page 120.

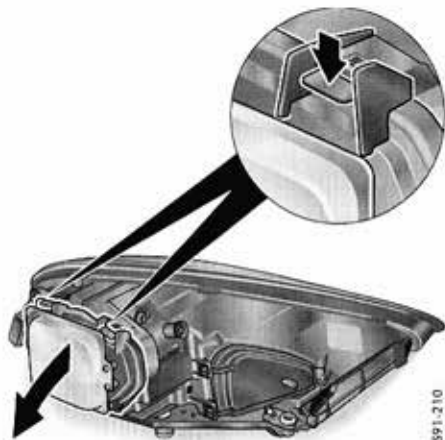

591-210

Réglage des phares sans éclairage en courbe dynamique

1. Déposez le phare.
- ▷ Reportez-vous au chapitre « DÉPOSE DU PROJECTEUR » à la page 273.
2. Repoussez les deux languettes de déverrouillage vers le bas et retirez le couvercle.

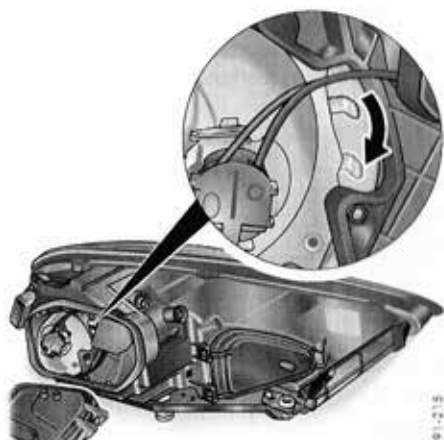

591-215

Projecteurs halogène

3. Tournez le levier vers le bas jusqu'en butée.
4. Remplacez le couvercle sur le phare et fermez-le.
Les deux languettes doivent s'enclencher complètement.

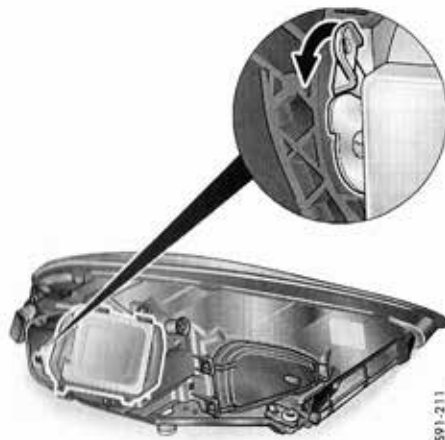

591-211

Phares bi-xénon

5. Remettez le phare.
- ▷ Reportez-vous au chapitre « REPOSE DU PROJECTEUR » à la page 273.
6. Reproduisez la modification du réglage pour l'autre projecteur.

Remorquage

Information

- ▷ Observez toujours les directives réglementant le remorquage sur route ou plate-forme.
- ▷ Remorquez le véhicule avec la plus grande prudence. Les deux conducteurs doivent s'être familiarisés avec les particularités du remorquage avant de prendre la route.

Corde de remorquage

- ▷ Vous trouverez les données et instructions de montage dans la notice séparée du fabricant d'accessoires. Respectez les conseils de sécurité et d'utilisation du fabricant.
- ▷ Vérifiez impérativement la force de traction admise de la corde de remorquage. La corde de remorquage doit être autorisée pour le poids du véhicule. Ne dépassez en aucun cas les valeurs indiquées par le fabricant.
- ▷ Les véhicules dont les freins sont défectueux ne doivent **pas** être remorqués.
- ▷ Pendant le trajet, le câble de remorquage doit toujours être bien tendu. Évitez les saccades ou secousses.

Barre de remorquage

- ▷ Vous trouverez les données et instructions de montage dans la notice séparée du fabricant d'accessoires. Respectez les conseils de sécurité et d'utilisation du fabricant.
- ▷ Vérifiez impérativement la force de traction admise de la barre de remorquage. La barre de remorquage doit être autorisée pour le poids du véhicule. Ne dépassez en aucun cas les valeurs indiquées par le fabricant.
- ▷ N'accrochez **pas** la barre de remorquage en diagonale entre les véhicules.
- ▷ Les véhicules dont les freins sont défectueux ne doivent **pas** être remorqués.

Démarrage par remorquage / poussée

Lorsque la batterie est défaillante ou complètement déchargée, il n'est possible de démarrer le moteur qu'en remplaçant la batterie ou en utilisant des câbles auxiliaires.

- ▷ Reportez-vous au chapitre « BATTERIE » à la page 266.
- ▷ Reportez-vous au chapitre « ALIMENTATION EN COURANT EXTÉRIEUR, ASSISTANCE AU DÉMARRAGE » à la page 269.

Remorquage / Poussée d'un véhicule équipé d'une boîte PDK

- ▷ Le démarrage en remorquant / en poussant le véhicule n'est pas possible et ne doit pas non plus être tenté au risque d'endommager la boîte de vitesses.

Remorquage / Poussée d'un véhicule équipé d'une boîte mécanique

- ▷ Ne remorquez ou ne poussez les véhicules équipés d'un catalyseur pour les démarrer que lorsque le moteur est froid. Lorsque le moteur est chaud, du carburant non brûlé peut engendrer une détérioration du catalyseur.

Remorquage

Si vous devez remorquer un véhicule, celui-ci ne doit pas être plus lourd que votre propre véhicule.

AVERTISSEMENT

Risque d'accident dû aux efforts de direction et de freinage accrus liés à la défaillance de l'assistance de direction.

Les systèmes d'assistance ne fonctionnent pas quand le moteur ne tourne pas sur un véhicule remorqué. Il vous faut donc appliquer des efforts plus importants pour freiner et pour manœuvrer.

- ▷ Remorquez le véhicule avec la plus grande prudence.

Lorsque le moteur est arrêté, la boîte de vitesses n'est pas suffisamment lubrifiée. Respectez les points suivants afin d'éviter tout dommage sur la boîte de vitesses.

Panamera

Remorquer un véhicule avec boîte PDK reposant sur ses quatre roues :

- ▷ Quand la boîte PDK est en fonctionnement de secours (message d'avertissement Fonctionnement de secours boîte de vitesses jaune ou rouge), le véhicule ne doit pas être remorqué. Le véhicule doit être transporté sur un camion ou une plate-forme de remorquage.
- ▷ Si vous avez effectué le déverrouillage d'urgence du levier sélecteur, vous ne devez pas faire remorquer votre véhicule. Le véhicule doit être transporté sur un camion ou une plate-forme de remorquage.
- ▷ Sélectionnez la position **N** du levier sélecteur PDK.
Pour être sûr de pouvoir enclencher en toute sécurité la position **N** au niveau de l'écran multifonction et du levier sélecteur, vous devez démarrer une fois le moteur avant le remorquage.
Dès que le levier sélecteur est en position **N** et que cette position s'affiche à l'écran, vous pouvez remorquer le véhicule.
- ▷ Le véhicule doit toujours se trouver sur ses quatre roues pendant le remorquage.
Mettez le contact, afin que les clignotants et les feux stop fonctionnent et que l'antivol de direction ne puisse pas se bloquer.
- ▷ Ne dépassez pas la vitesse de remorquage de 50 km/h.
Distance de remorquage maximale de 50 km.
Si la distance à parcourir est plus importante, le véhicule doit être transporté sur un camion ou une plate-forme de remorquage.

Panamera

Remorquer un véhicule avec boîte PDK reposant sur un essieu :

- ▷ Quand la boîte PDK est en fonctionnement de secours (message d'avertissement Fonctionnement de secours boîte de vitesses jaune ou rouge), le véhicule ne doit pas être remorqué. Le véhicule doit être transporté sur un camion ou une plate-forme de remorquage.
- ▷ Si vous avez effectué le déverrouillage d'urgence du levier sélecteur, vous ne devez pas faire remorquer votre véhicule. Le véhicule doit être transporté sur un camion ou une plate-forme de remorquage.
- ▷ Sélectionnez la position **N** du levier sélecteur PDK.
Pour être sûr de pouvoir enclencher en toute sécurité la position **N** au niveau de l'écran multifonction et du levier sélecteur, vous devez démarrer une fois le moteur avant le remorquage.
Dès que le levier sélecteur est en position **N** et que cette position s'affiche à l'écran, vous pouvez remorquer le véhicule.
- ▷ Coupez le contact.
La clé de contact doit rester dans le contacteur afin que l'antivol de direction ne se verrouille pas.
Sur les véhicules équipés de Porsche Entry & Drive, il faut retirer le module du contacteur et insérer la clé de contact.

- ▷ Reportez-vous au chapitre « DÉVERROUILLAGE DE SECOURS DE LA CLÉ DE CONTACT / DÉVERROUILLAGE DU MODULE » à la page 141.
- ▷ Veillez à ce que le véhicule soit suffisamment éclairé.
- ▷ Ne dépassez pas la vitesse de remorquage de 50 km/h.
Distance de remorquage maximale de 50 km.
Si la distance à parcourir est plus importante, le véhicule doit être transporté sur un camion ou une plate-forme de remorquage.

Panamera

Remorquer un véhicule avec boîte mécanique reposant sur ses quatre roues :

- ▷ Mettez le levier de vitesses au point mort.
- ▷ Le véhicule doit toujours se trouver sur ses quatre roues pendant le remorquage.
Mettez le contact, afin que les clignotants et les feux stop fonctionnent et que l'antivol de direction ne puisse pas se bloquer.

Panamera

Remorquer un véhicule avec boîte mécanique reposant sur un essieu :

- ▷ Coupez le contact.
La clé de contact doit rester dans le contacteur afin que l'antivol de direction ne se verrouille pas.
Sur les véhicules équipés de Porsche Entry & Drive, il faut retirer le module du contacteur et insérer la clé de contact.
- ▷ Reportez-vous au chapitre « DÉVERROUILLAGE DE SECOURS DE LA CLÉ DE CONTACT / DÉVERROUILLAGE DU MODULE » à la page 141.
- ▷ Mettez le levier de vitesses au point mort.
- ▷ Veillez à ce que le véhicule soit suffisamment éclairé.

Panamera 4

Remorquer un véhicule avec boîte PDK et transmission intégrale :

- ▷ Quand la boîte PDK est en fonctionnement de secours (message d'avertissement Fonctionnement de secours boîte de vitesses jaune ou rouge), le véhicule ne doit pas être remorqué. Le véhicule doit être transporté sur un camion ou une plate-forme de remorquage.
- ▷ Si vous avez effectué le déverrouillage d'urgence du levier sélecteur, vous ne devez pas faire remorquer votre véhicule. Le véhicule doit être transporté sur un camion ou une plate-forme de remorquage.

- ▷ Le véhicule doit reposer sur ses quatre roues pendant le remorquage ou être transporté sur une plate-forme de remorquage.
Le soulèvement d'un essieu n'est pas autorisé, que ce soit à l'avant ou à l'arrière.
- ▷ Sélectionnez la position **N** du levier sélecteur PDK.
Pour être sûr de pouvoir enclencher en toute sécurité la position **N** au niveau de l'écran multifonction et du levier sélecteur, vous devez démarrer une fois le moteur avant le remorquage.
Dès que le levier sélecteur est en position **N** et que cette position s'affiche à l'écran, vous pouvez remorquer le véhicule.
- ▷ Coupez le contact ou laissez tourner le moteur.

La clé de contact doit rester dans le contacteur afin que l'antivol de direction ne se verrouille pas.

Sur les véhicules équipés de Porsche Entry & Drive, il faut retirer le module du contacteur et insérer la clé de contact.

- ▷ Reportez-vous au chapitre « DÉVERROUILLAGE DE SECOURS DE LA CLÉ DE CONTACT / DÉVERROUILLAGE DU MODULE » à la page 141.
- ▷ Veillez à ce que le véhicule soit suffisamment éclairé.

- ▷ Ne dépassez pas la vitesse de remorquage de 50 km/h.
Distance de remorquage maximale de 50 km.
Si la distance à parcourir est plus importante, le véhicule doit être transporté sur un camion ou une plate-forme de remorquage.

Dégagement d'un véhicule enlisé

- ▷ Utilisez toujours de la plus grande prudence lorsque vous dégager un véhicule enlisé.
- ▷ N'essayez pas de dégager le véhicule par saccades ou obliquement.
- ▷ Si possible, dégager le véhicule en le faisant repasser dans les traces qu'il a empruntées.
- ▷ N'essayez pas de dégager le véhicule avec la remorque attelée.

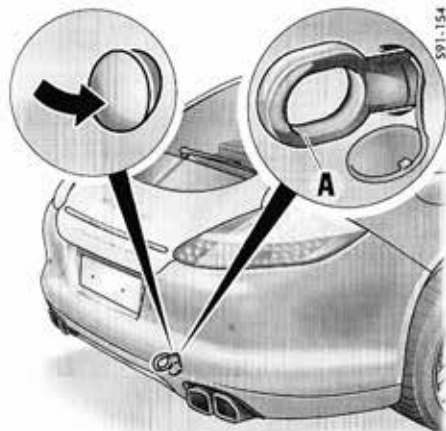

Œillet de remorquage

L'œillet de remorquage se trouve dans le compartiment à outils placé sous le plancher du coffre à bagages.

Montage de l'œillet de remorquage

1. Appuyez sur le cache plastique correspondant dans la bordure inférieure du pare-chocs jusqu'à ce qu'il se décroche.
2. Retirez le cache du pare-chocs et laissez-le pendre au bout du fil de sécurité.
3. Vissez l'œillet de remorquage **A** jusqu'en butée (filetage gauche) et serrez-le à la main.



Démontage de l'œillet de remorquage

1. Dévissez l'œillet de remorquage **A**.
2. Introduisez le cache plastique dans la bordure inférieure de la découpe.
3. Rabattez le cache et enfoncez-le dans la bordure supérieure.

Transport du véhicule sur des trains, bacs et camions

- ▷ Fixez le véhicule exclusivement au niveau des roues.
- ▷ Désactivez la surveillance de l'habitacle et le capteur d'inclinaison.
- ▷ Reportez-vous au chapitre « SYSTÈME D'ALARME » à la page 222.



Extincteur

Pour les véhicules comportant un extincteur, celui-ci se trouve sous le siège passager.

- ▷ Pour retirer l'extincteur en cas d'urgence, saisissez-le d'une main et appuyez de l'autre sur la touche **PRESS** du support (flèche).

Pression des pneumatiques et caractéristiques techniques

Identification du véhicule	286
Caractéristiques moteur	287
Consommation de carburant et émission de gaz d'échappement.....	288
Pneumatiques, jantes	289
Pression de gonflage sur des pneumatiques froids (20 °C).....	290
Poids	293
Contenances.....	294
Dimensions.....	295



Numéro d'identification du véhicule

Identification du véhicule

Pour toute commande de pièces de rechange et pour toute demande de renseignements, nous vous prions de toujours mentionner le numéro d'identification du véhicule.

Numéro d'identification du véhicule

Le numéro d'identification du véhicule se trouve derrière le pare-brise, en bas à gauche, sous le siège du passager avant.

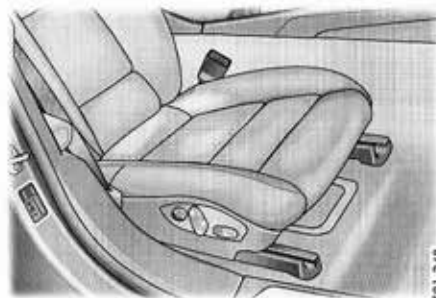

Plaque signalétique

Plaque signalétique

La plaque signalétique se trouve dans la feuillure de la porte côté droit.



Plaque d'indication des pressions de gonflage des pneumatiques

Plaque d'indication des pressions de gonflage des pneumatiques

La plaque se trouve dans la feuillure de la porte côté conducteur.

Plaque d'identification du véhicule

La plaque d'identification du véhicule est insérée dans la brochure « Garantie & entretien ». Sur cette plaque figurent toutes les données importantes de votre véhicule. Cette plaque ne pourra pas être remplacée en cas de perte ou de détérioration.

Caractéristiques moteur

	Panamera / Panamera 4
Nombre de cylindres	6
Cylindrée	3 605 cm ³
Puissance moteur maxi selon 80/1269/CEE	220 kW (300 ch)
au régime de	6 200 tr/min
Couple maxi selon 80/1269/CEE	400 Nm
au régime de	3 750 tr/min
Consommation d'huile moteur	Jusqu'à 1,5 l / 1 000 km
Régime maximal admissible	6 700 tr/min

Consommation de carburant et émission de gaz d'échappement

Procédé de mesure selon Euro 5 : Les caractéristiques ont été déterminées selon le procédé de mesure Euro 5 (692/2008/CE) en NEFZ (nouveau cycle de conduite européen) dans un équipement de série. Les données ne se rapportent pas à un seul véhicule et ne font pas partie intégrante de l'offre, elles permettent seulement d'établir des comparatifs entre les différents types de véhicules. Pour plus d'informations sur les différents types de véhicules, adressez-vous à votre concessionnaire Porsche.

Procédé de mesure selon Euro 4 (valeurs entre parenthèses) : Déterminé selon la dernière norme 80/1268/CEE en vigueur.

Véhicules équipés de pneumatiques optimisés en matière de résistance au roulement

	Type de moteur	Cycle urbain (l/100 km)	Cycle extra-urbain (l/100 km)	Cycle mixte (l/100 km)	Cycle mixte CO ₂ (g/km)
Consommation de carburant avec fonction Stop-Start					
Panamera avec boîte PDK	M 4620	12,8 (12,8)	6,9 (6,9)	9,1 (9,1)	213 (213)
Panamera 4 avec boîte PDK	M 4640	13,2 (13,2)	7,1 (7,1)	9,4 (9,4)	220 (220)
Consommation de carburant sans fonction Stop-Start					
Panamera avec boîte mécanique	M 4620	16,7 (16,7)	7,8 (7,8)	11,1 (11,1)	260 (260)
Panamera avec boîte PDK	M 4620	14,2 (14,2)	6,9 (6,9)	9,6 (9,6)	225 (225)
Panamera 4 avec boîte PDK	M 4640	14,6 (14,6)	7,1 (7,1)	9,9 (9,9)	232 (232)

Véhicules équipés de pneumatiques normaux

	Type de moteur	Cycle urbain (l/100 km)	Cycle extra-urbain (l/100 km)	Cycle mixte (l/100 km)	Cycle mixte CO ₂ (g/km)
Consommation de carburant avec fonction Stop-Start					
Panamera avec boîte PDK	M 4620	13,1 (13,1)	7,1 (7,1)	9,3 (9,3)	218 (218)
Panamera 4 avec boîte PDK	M 4640	13,5 (13,5)	7,3 (7,3)	9,6 (9,6)	225 (225)
Consommation de carburant sans fonction Stop-Start					
Panamera avec boîte mécanique	M 4620	17,1 (17,1)	7,9 (7,9)	11,3 (11,3)	265 (265)
Panamera avec boîte PDK	M 4620	14,5 (14,5)	7,1 (7,1)	9,8 (9,8)	230 (230)
Panamera 4 avec boîte PDK	M 4640	14,9 (14,9)	7,3 (7,3)	10,1 (10,1)	237 (237)

Pneumatiques, jantes

- ▷ L'homologation de dimensions de pneumatiques ou de jantes implique de nombreux tests. Votre concessionnaire Porsche sera heureux de vous informer sur l'état actuel des homologations.

Les pneumatiques homologués par Porsche sont optimaux pour votre véhicule Porsche.

L'indice de charge (par ex. « 105 ») et la lettre code (par ex. « V ») pour la vitesse maximale constituent des exigences minimales.

Lors du remplacement de pneumatiques ou du montage de pneumatiques différents : Reportez-vous au chapitre « PNEUMATIQUES ET JANTES » à la page 246.

- ▷ Les jantes marquées par ¹⁾ ne doivent pas être utilisées avec des élargisseurs de voie.
- ▷ L'espace libre pour le montage de chaînes n'est garanti qu'avec les combinaisons pneumatique / jante marquées par ²⁾ et sans élargisseurs de voie. Montage exclusivement sur les roues arrière. Vitesse maximale de 50 km/h. N'utilisez que des chaînes spéciales à maillons fins et à croisillons homologuées par Porsche.

Panamera, Panamera 4	
Jante 18 pouces essieu AV / essieu AR	8J x18, DJ59 / 9J x18, DJ53
Pneus été essieu AV / essieu AR	245/50 ZR 18 (100Y) / 275/45 ZR 18 (103Y)
Pneus hiver essieu AV / essieu AR	245/50 R 18 100V / 275/45 R 18 103V ²⁾
Jante 19 pouces essieu AV / essieu AR	
	9J x19, DJ60 / 10J x19, DJ61
Pneus été essieu AV / essieu AR	255/45 ZR 19 (100Y) / 285/40 ZR 19 (103Y)
Pneus hiver essieu AV / essieu AR	255/45 R 19 100V / 285/40 R 19 103V ²⁾
Jante 20 pouces essieu AV / essieu AR	
	9,5J x20, DJ65 / 11J x20, DJ68
Pneus été essieu AV / essieu AR	255/40 ZR 20 (101Y) XL / 295/35 ZR 20 (105Y) XL
Jante 20 pouces essieu AV / essieu AR	
	9,5J x20, DJ65 / 11,5J x20, DJ63 ¹⁾
Pneus été essieu AV / essieu AR	255/40 ZR 20 (101Y) XL / 295/35 ZR 20 (105Y) XL
Jante 20 pouces essieu AV / essieu AR	
	9,5J x20, DJ65 / 10,5J x20, DJ65
Pneus hiver essieu AV / essieu AR	255/40 R 20 101V XL / 285/35 R 20 104V XL ²⁾

AV = essieu avant, AR = essieu arrière

Pression de gonflage sur des pneumatiques froids (20 °C)

Ces pressions de gonflage standard et de confort s'appliquent uniquement aux marques et aux types de pneumatiques agréés par Porsche.

Pression standard pour pneumatiques été

- ▷ Vous devez régler l'état de charge du véhicule dans l'écran multifonction. Adaptez la pression de vos pneumatiques à l'état de charge du véhicule. Reportez-vous au chapitre « SÉLECTION DE CHARGE DANS LE MENU PRESSION PNEUS » à la page 110.

	Jantes 18 pouces				Jantes 19 pouces				Jantes 20 pouces			
	Charge partielle		Pleine charge		Charge partielle		Pleine charge		Charge partielle		Pleine charge	
	AV	AR	AV	AR	AV	AR	AV	AR	AV	AR	AV	AR
Panamera, Panamera 4	2,2 bars (32 psi)	2,2 bars (32 psi)	2,2 bars (32 psi)	2,5 bars (37 psi)	2,2 bars (32 psi)	2,2 bars (32 psi)	2,2 bars (32 psi)	2,5 bars (37 psi)	2,2 bars (32 psi)	2,2 bars (32 psi)	2,2 bars (32 psi)	2,5 bars (37 psi)

AV = essieu avant, AR = essieu arrière

Pression standard pour pneumatiques hiver et mixtes jusqu'à 240 km/h

- ▷ Vous devez régler l'état de charge du véhicule dans l'écran multifonction. Adaptez la pression de vos pneumatiques à l'état de charge du véhicule. Reportez-vous au chapitre « SÉLECTION DE CHARGE DANS LE MENU PRESSION PNEUS » à la page 110.

	Jantes 18 pouces				Jantes 19 pouces				Jantes 20 pouces			
	Charge partielle		Pleine charge		Charge partielle		Pleine charge		Charge partielle		Pleine charge	
	AV	AR	AV	AR	AV	AR	AV	AR	AV	AR	AV	AR
Panamera, Panamera 4	2,2 bars (32 psi)	2,2 bars (32 psi)	2,2 bars (32 psi)	2,5 bars (37 psi)	2,2 bars (32 psi)	2,2 bars (32 psi)	2,2 bars (32 psi)	2,5 bars (37 psi)	2,2 bars (32 psi)	2,2 bars (32 psi)	2,3 bars (34 psi)	2,7 bars (40 psi)

AV = essieu avant, AR = essieu arrière

Pression de confort pour pneumatiques été jusqu'à 270 km/h

Le **seuil de vitesse admis pour la pression confort des pneumatiques** de votre véhicule dépend de la classification nationale et figure à l'écran multifonction sous l'option « **Pression confort** » du menu « **Pression pneus** ».

- ▷ Vous devez régler l'état de charge du véhicule dans l'écran multifonction. Adaptez la pression de vos pneumatiques à l'état de charge du véhicule. Reportez-vous au chapitre « SÉLECTION DE CHARGE DANS LE MENU PRESSION PNEUS » à la page 110.

	Jantes 18 pouces				Jantes 19 pouces				Jantes 20 pouces			
	Charge partielle		Pleine charge		Charge partielle		Pleine charge		Charge partielle		Pleine charge	
	AV	AR	AV	AR	AV	AR	AV	AR	AV	AR	AV	AR
Panamera, Panamera 4	2,2 bars (32 psi)	2,2 bars (32 psi)	2,2 bars (32 psi)	2,5 bars (37 psi)	2,2 bars (32 psi)	2,2 bars (32 psi)	2,2 bars (32 psi)	2,5 bars (37 psi)	2,2 bars (32 psi)	2,2 bars (32 psi)	2,2 bars (32 psi)	2,5 bars (37 psi)

AV = essieu avant, AR = essieu arrière

Pression de confort pour pneumatiques été jusqu'à 160 km/h

Le **seuil de vitesse admis pour la pression confort des pneumatiques** de votre véhicule dépend de la classification nationale et figure à l'écran multifonction sous l'option « **Pression confort** » du menu « **Pression pneus** ».

- ▷ Vous devez régler l'état de charge du véhicule dans l'écran multifonction. Adaptez la pression de vos pneumatiques à l'état de charge du véhicule. Reportez-vous au chapitre « SÉLECTION DE CHARGE DANS LE MENU PRESSION PNEUS » à la page 110.

	Jantes 18 pouces				Jantes 19 pouces				Jantes 20 pouces			
	Charge partielle		Pleine charge		Charge partielle		Pleine charge		Charge partielle		Pleine charge	
	AV	AR	AV	AR	AV	AR	AV	AR	AV	AR	AV	AR
Panamera, Panamera 4	2,0 bars (30 psi)	2,0 bars (30 psi)	2,0 bars (30 psi)	2,0 bars (30 psi)	2,0 bars (30 psi)	2,0 bars (30 psi)	2,0 bars (30 psi)	2,0 bars (30 psi)	2,2 bars (32 psi)	2,2 bars (32 psi)	2,2 bars (32 psi)	2,2 bars (32 psi)

AV = essieu avant, AR = essieu arrière

Pression de confort pour pneumatiques hiver et mixtes jusqu'à 160 km/h

Le **seuil de vitesse admis pour la pression confort des pneumatiques** de votre véhicule dépend de la classification nationale et figure à l'écran multifonction sous l'option « **Pression confort** » du menu « **Pression pneus** ».

- ▷ Vous devez régler l'état de charge du véhicule dans l'écran multifonction. Adaptez la pression de vos pneumatiques à l'état de charge du véhicule. Reportez-vous au chapitre « SÉLECTION DE CHARGE DANS LE MENU PRESSION PNEUS » à la page 110.

	Jantes 18 pouces				Jantes 19 pouces				Jantes 20 pouces			
	Charge partielle		Pleine charge		Charge partielle		Pleine charge		Charge partielle		Pleine charge	
	AV	AR	AV	AR	AV	AR	AV	AR	AV	AR	AV	AR
Panamera, Panamera 4	2,2 bars (32 psi)	2,2 bars (32 psi)	2,2 bars (32 psi)	2,2 bars (32 psi)	2,2 bars (32 psi)	2,2 bars (32 psi)	2,2 bars (32 psi)	2,2 bars (32 psi)	2,2 bars (32 psi)	2,2 bars (32 psi)	2,2 bars (32 psi)	2,2 bars (32 psi)

AV = essieu avant, AR = essieu arrière

Poids

	Panamera		Panamera 4
	Boîte mécanique	Boîte de vitesses PDK	Boîte de vitesses PDK
Poids à vide (selon l'équipement)			
selon DIN 70020	1 730 kg à 1 970 kg	1 760 kg à 2 000 kg	1 820 kg à 2 045 kg
selon 70/156/CEE ¹⁾	1 805 kg à 2 045 kg	1 835 kg à 2 075 kg	1 895 kg à 2 120 kg
Charge autorisée sur l'essieu avant ²⁾	1 110 kg	1 135 kg	1 142 kg
Charge autorisée sur l'essieu arrière ²⁾	1 330 kg	1 345 kg	1 345 kg
Poids total autorisé en charge ²⁾	2 335 kg	2 365 kg	2 400 kg
Charge sur pavillon			
Charge autorisée sur pavillon ³⁾	75 kg		
Traction d'une remorque			
Charge remorquable autorisée freinée	2 200 kg		
Charge remorquable autorisée non freinée	750 kg		
Poids total roulant autorisé	4 535 kg	4 565 kg	4 600 kg
Charge d'appui autorisée sur crochet d'attelage	100 kg		
Charge autorisée sur l'essieu arrière avec remorque ⁴⁾	Suspension mécanique : 1 345 kg / Suspension pneumatique : 1 360 kg		

¹⁾ Poids à vide comprenant 75 kg, conducteur et part de bagages.

²⁾ Le poids total et les charges aux essieux autorisés ne doivent en aucun cas être dépassés.

Attention : le montage d'équipements supplémentaires provoque la diminution de la charge utile.

³⁾ Pour votre véhicule, veuillez n'utiliser que des systèmes de transport sur toit issus de la gamme Porsche Equipement ou contrôlés et agréés par Porsche.

⁴⁾ Avec une charge sur essieu correspondante, il est interdit de rouler à plus de 100 km/h avec un attelage.

Contenances

Utilisez exclusivement des liquides et carburants préconisés par Porsche. Votre concessionnaire Porsche vous conseillera volontiers.

Quantité d'huile à vidanger sans / avec le filtre	env. 7,7 litres / env. 8,5 litres
Réservoir de carburant	env. 80 litres, dont env. 15 litres de réserve
Qualité de carburant	Le moteur a été conçu pour être alimenté avec du supercarburant sans plomb d'un indice d'octane de RON 98 / MON 88 et offre, dans ces conditions, des performances et une consommation optimales. Si vous utilisez des carburants sans plomb d'un indice d'octane inférieur à RON 98 / MON 88 , le calage de l'allumage est automatiquement corrigé par la régulation anticliquetis du moteur. Porsche recommande des carburants d'un indice minimal de RON 95 / MON 85 .
Lave-glaces / lave-phares	env. 5,5 litres

Performances

Les données se rapportent à un véhicule à vide selon la norme DIN sans équipement supplémentaire affectant les performances (par ex. pneumatiques spéciaux)

	Vitesse maximale	Accélération 0 à 100 km/h (valeurs entre parenthèses en mode « Sport Plus »)	Vitesse maximale en mode attelé
Panamera avec boîte mécanique	261 km/h	6,8 secondes	Respectez la législation spécifique en vigueur dans votre pays en matière de conduite avec remorque.
Panamera avec boîte PDK	259 km/h	6,3 (6,1) secondes	
Panamera 4 avec boîte PDK	257 km/h	6,1 (5,9) secondes	

Dimensions

	Panamera, Panamera 4
Longueur	4 970 mm
Largeur sans les rétroviseurs extérieurs	1 931 mm
Largeur, rétroviseurs extérieurs compris	2 114 mm
Hauteur à vide selon DIN	1 418 mm
Empattement	2 920 mm
Garde au sol avec poids total autorisé en charge	78 mm
Voies	
Jantes 18 pouces avant / arrière	1 658 mm / 1 661,6 mm
Jantes 19 pouces avant / arrière	1 656 mm / 1 645,8 mm
Jantes 20 pouces avant / arrière	Avant : 1 646 mm Arrière : jante 10,5J x20, 1 637,8 mm Arrière : jante 11J x20, 1 631,8 mm Arrière : jante 11,5J x20, 1 627,8 mm

Index alphabétique

A			
ABD (Répartiteur de freinage automatique)			
Description du fonctionnement	173		
ABS (système antibloqueur)			
Description du fonctionnement	178		
Voyant de contrôle dans le combiné d'instruments	178		
ACC			
Régulateur de vitesse adaptatif	150		
Accoudoir			
Ouverture du casier de rangement arrière	191		
Ouverture du casier de rangement avant	190		
Accoudoir central			
Ouverture du casier de rangement arrière	191		
Ouverture du casier de rangement avant	190		
Actionnement de l'avertisseur sonore	48		
Actionnement de secours			
De la clé de contact / du module dans le contacteur d'allumage	141		
Du hayon arrière	24		
Du toit ouvrant	78		
Activation / Désactivation de la sécurité antieau			
Désactivation du panneau de commande arrière et des lève-vitres	66		
Activation / Désactivation du mode MONO			
Climatisation	61		
Activation / Désactivation du réglage anti-éblouissement du rétroviseur intérieur	47		
Activation des feux de stationnement	84		
Activation du recyclage de l'air			
Climatisation	61		
Affichage de la consommation moyenne	102		
Affichage de la position du levier sélecteur, boîte PDK	164		
Affichage du niveau de carburant	95		
Aide au stationnement			
Assistance parking en cas de traction d'une remorque	216		
Capteurs de l'Assistance parking	214		
Pivotement du rétroviseur vers le bas	46		
Aileron télescopique			
Escamotage et déploiement	187		
Mode de fonctionnement	186		
Aileron, fonctionnement	186		
Airbag			
Consignes de sécurité	36		
Désactivation / Activation de l'airbag passager	43		
Description du fonctionnement	37		
Emplacement	37		
Mise au rebut	38		
Remarques concernant l'entretien	242		
Voyant de contrôle d'airbag dans le compte-tours	38		
Voyant de contrôle de l'airbag passager	43		
Airbag passager			
Activation / Désactivation	43		
Voyant de contrôle dans l'unité de commande du toit	43		
Alcantara, remarques concernant l'entretien	242		
Allumage / Extinction des feux de détresse	84		
Ampoules			
Remplacement de l'éclairage de la plaque d'immatriculation	278		
Remplacement du clignotant latéral	277		
Remplacement du feu de croisement	274		
Remplacement du feu de route auxiliaire	275		
Appareils à jet de vapeur, remarques sur l'utilisation	237		
Appareils de nettoyage à haute pression			
Remarques sur l'utilisation	237		
Arrêt du moteur			
Arrêt automatique du moteur (fonction Stop-Start)	143		
Moteur	143		
ASR (Système antipatinage)			
Description du fonctionnement	174		
Assistance au démarrage en cas de décharge de la batterie	269		
Assistance au démarrage en côte	176		
Assistance au démarrage en montée			
Description du fonctionnement	176		
Assistance en cas de panne			
En cas de crevaison	255		
Remorquage du véhicule	280		
Triangle de présignalisation, emplacement	244		
Trousse de secours, emplacement	244		
Assistance parking			
Avec une remorque	216		
Capteurs	214		
Désactivation	216		
Description du fonctionnement	214		
Assistant d'éclairage			
Activation	80		
Éclairage en courbe dynamique	82		
Éclairage en courbe statique	82		
Feux de croisement	81		
Projecteurs de jour	81		
Réglage automatique de la portée des phares, description du fonctionnement	81		
Système d'éclairage adaptatif	80		
Assistant d'éclairage automatique			
Système d'éclairage adaptatif	80		
AUTO (commutateur d'éclairage)	80		
Assistant d'éclairage	80		
Avant de prendre la route, remarques	138		
B			
Bagages			
Chargement et fixation de la housse à skis	202		
Dérroulement / Enroulement du couvre-bagages souple	199		
Position des œillets d'arrimage	198		
Remarques générales concernant la charge	198		
Bancs d'essai			
Contrôle de freinage	226		
Mesure de puissance	226		
Boîte à gants			
Ouverture	189		
Refroidissement	68		
Verrouillage	189		
Boîte à gants réfrigérée	190		
Boîte automatique (boîte PDK)			
Touches / palettes de passage de rapport au volant	48		
Boîte de vitesses			
Boîte de vitesses Porsche Doppelkupplung (PDK)	163		
Boîte mécanique	162		
Boîte de vitesses automatique	163		
Boîte de vitesses PDK	163		
Conduite en hiver	164		
Dysfonctionnements	165		
Kick-down	167		
Mode sport	166		
Passage des rapports au volant	167		
Positions du levier sélecteur	165		
Programme de conduite restreint	169		
Touches / palettes de passage de rapport au volant	48		
Boîte de vitesses Porsche Doppelkupplung (PDK)	163		
Conduite en hiver	164		
Dysfonctionnements	165		
Kick-down	167		
Launch Control	166		
Mode sport	166		

Passage des rapports au volant.....	167	Mise en place.....	35	Circulation à gauche	
Position du levier sélecteur.....	163	Ouverture de la ceinture de sécurité.....	36	(modification du réglage des phares).....	278
Programme de conduite restreint.....	169	Réglage de la hauteur de la ceinture.....	36	Clé de secours.....	27
Bouton de sécurité dans l'accoudoir		Remarques concernant l'entretien.....	242	Clé du véhicule (télécommande)	
Désactivation du panneau de commande		Voyant de contrôle dans le compte-tours.....	35	Actionnement de secours de la clé /	
arrière et des lève-vitres.....	66	Cendrier		du module dans le contacteur d'allumage.....	141
Buses d'air		Arrière, ouverture.....	195	Déverrouillage de la porte du véhicule.....	14
Ouverture / Fermeture.....	67	Arrière, vidage.....	195	Ouverture / Fermeture des vitres	
Réglage.....	67	Avant, ouverture.....	195	(sans Porsche Entry & Drive).....	75
C		Avant, vidage.....	195	Ouverture / Fermeture du toit ouvrant.....	77
Caméra de recul.....	216	Chânes à neige		Remplacement de la pile.....	271
Capteur à ultrasons, assistance parking.....	214	Remarques générales.....	250	Verrouillage de la porte du véhicule.....	15
Capteur d'inclinaison		Charge		Clés	
Affichage des fonctions.....	223	Chargement et fixation de la housse à skis.....	202	Actionnement de secours	
Désactivation avec la clé du véhicule		Décrochage du couvre-bagages.....	201	du contacteur d'allumage.....	141
(télécommande).....	222	Déroulement / Enroulement du couvre-bagages		Clés de substitution.....	27
Désactivation via le bouton de la poignée		souple.....	199	Déverrouillage de la porte du véhicule.....	14
de porte (Porsche Entry & Drive).....	223	Montage / Démontage du couvre-bagages		Ouverture / Fermeture du toit ouvrant.....	77
Capteur de mouvements (surveillance de l'habitacle)		souple.....	200	Remplacement de la pile.....	271
Désactivation avec la clé du véhicule		Position des œillets d'arrimage.....	198	Retrait de la clé de secours.....	27
(télécommande).....	222	Remarques générales concernant la charge.....	198	Verrouillage de la porte du véhicule.....	15
Désactivation via le bouton de la poignée		Charge d'appui.....	293	Clés de substitution.....	27
de porte (Porsche Entry & Drive).....	223	Charge remorqueable.....	293	Clignotant, remplacement du clignotant latéral.....	277
Capteur de pluie		Charge sur pavillon.....	293	Clignotants latéraux.....	277
Activation.....	88	Chargement		Clignotants, commutateur.....	83
Réglage.....	89	Chargement et fixation de la housse à skis.....	202	Climatisation	
Capteur radar, régulateur de vitesse adaptatif.....	240	Décrochage du couvre-bagages.....	201	Activation / Désactivation du compresseur	
Caractéristiques du véhicule.....	286	Déroulement / Enroulement du couvre-bagages		de climatisation.....	59
Caractéristiques techniques		souple.....	199	Activation / Désactivation du mode AC.....	59
Consommation de carburant.....	288	Montage / Démontage du couvre-bagages		Activation / Désactivation du mode AC MAX.....	59
Moteur.....	287	souple.....	200	Activation / Désactivation du mode automatique.....	63
Performances.....	294	Position des œillets d'arrimage.....	198	Activation / Désactivation du mode MONO.....	61
Pneumatiques, jantes.....	289	Remarques générales.....	198	Activation / Désactivation du mode REAR.....	66
Poids.....	293	Chauffage auxiliaire		Activation / Désactivation du mode REST.....	58
Pression des pneumatiques (bar / psi).....	290	Commande.....	70	Activation / Désactivation du mode recyclage de l'air.....	61
Carburant		Description du fonctionnement.....	69	Capteur de température.....	57
Affichage du niveau de carburant.....	95	Programmation.....	104	Chauffage.....	58
Avertissement - Carburant en réserve.....	95	Télécommande.....	71	Chauffage auxiliaire.....	69
Consommation.....	288	Chauffage des sièges		Coupure automatique des consommateurs	
Indice d'octane.....	234	Activation.....	33	électriques.....	61
Jerrican.....	234	Désactivation.....	33	Dégivrage du pare-brise.....	60
Qualité.....	234	Chauffage, climatisation.....	58	Description du fonctionnement.....	62
Ravitaillement.....	234	Check Engine (contrôle des gaz d'échappement)		Panneau de commande arrière.....	63
Volumes du réservoir.....	294	Description du fonctionnement.....	96	Panneau de commande avant.....	62
Catalyseur		Voyant de contrôle.....	96	Récapitulatif du panneau de commande arrière.....	56
Contrôle des gaz d'échappement (Check Engine).....	96	Chrono.....	114	Récapitulatif du panneau de commande avant.....	55
CB et téléphones mobiles, remarques.....	160	Chronomètre.....	114	Réglage de la répartition de l'air.....	65
Ceintures de sécurité		Circuit.....	139	Réglage de la température.....	64
Description du fonctionnement		Circulation à droite		Réglage du débit d'air.....	64
des prétensionneurs de ceinture.....	35	(modification du réglage des phares).....	278	Réglage du recyclage automatique de l'air.....	61

Remarques concernant le compresseur de climatisation	60	Commutateur d'essuie-glaces / lave-glace	Liquide lave-glace	294
Sécurité enfants	66	Activation du capteur de pluie	Récapitulatif	294
Utilisation de la chaine résiduelle du moteur	58	Activation du fonctionnement intermittent de l'essuie-glace arrière	Récapitulatif consommables	294
Zone de ventilation élargie	67	Balayage de la lunette arrière	Contrôle des gaz d'échappement (Check Engine)	
Cockpit		Balayage lent du pare-brise	Description du fonctionnement	96
Affichage de la température de l'huile moteur	93	Balayage plus lavage du pare-brise	Couple, caractéristiques techniques	287
Affichage de la température du système de refroidissement	93	Balayage rapide du pare-brise	Couvre-bagages	
Affichage du niveau de carburant	95	Balayage unique du pare-brise (fonction à impulsion)	Décrochage	201
Compte-tours	93	Réglage du capteur de pluie	Crochet (attelage de remorque)	
Compteur de vitesse	93	Compartiment de rangement	Déploiement	210
Compteur kilométrique	94	Boîte à gants	Escamotage	211
Réglage de l'éclairage	83	Dans l'accoudoir arrière, ouverture	Prise électrique	211
Voyants de contrôle, vue d'ensemble	92	Dans l'accoudoir avant, ouverture	Cuir, remarques concernant l'entretien	241
Coffre		Dans le coffre à bagages	Cylindrée, caractéristiques techniques	287
Ouverture et fermeture du plancher	197	Ouverture dans la grande console centrale arrière		
Position des œillets d'arrimage	198	Rangements		
Récapitulatif	197	Compresseur		
Coffre à bagages		Compresseur de climatisation		
Fermez le hayon arrière	17	Remarques concernant le compresseur de climatisation		
Ouverture du hayon	15	Compte-tours		
Ouverture et fermeture du plancher	197	Indicateur		
Position des œillets d'arrimage	198	Compteur de vitesse		
Récapitulatif	197	Compteur journalier		
Coffre arrière		Indicateur		
Fermeture	17	Remise à zéro		
Fermeture automatique	19	Compteur kilométrique		
Ouverture	15	Indicateur		
Ouverture automatique	18	Remise à zéro		
Combiné d'instruments		Conduite		
Affichage de la température de l'huile moteur	93	En mode Sport		
Affichage de la température du système de refroidissement	93	Hiver		
Affichage du niveau de carburant	95	Sur circuit		
Compte-tours	93	Console centrale arrière		
Compteur de vitesse	93	Ouverture du compartiment de rangement		
Compteur kilométrique	94	Consommables		
Réglage de l'éclairage	83	Carburant		
Voyants de contrôle, vue d'ensemble	92	Huile moteur		
Commande d'ouverture de porte de garage		Liquide de refroidissement		
Actionnement	218	Liquide lave-glace		
Description du fonctionnement	218	Contacteur d'allumage		
Effacement des signaux mémorisés	219	Actionnement de secours de la clé		
Mémorisation du signal (système à code fixe)	219	Description du fonctionnement		
Mémorisation du signal (système à code variable)	219	Retrait de la clé de contact boîte PDK		
Commande vocale	161	Contenances		
Commutateur d'éclairage		Carburant		
Fonction AUTO	80	Huile moteur		
Récapitulatif	80	Liquide de refroidissement		

D

Défauts de fonctionnement

Actionnement de secours clé dans le contacteur d'allumage	141
Actionnement de secours du hayon arrière	24
Actionnement de secours toit ouvrant	78
Assistance parking	216
Dispositif d'attelage de remorque à crochet rétractable électriquement	212
Hayon arrière automatique	21
Lève-vitres électriques	76
Lors de l'ouverture et de la fermeture	24
Dégivrage de la lunette arrière	
Activation / Désactivation	69
Déformations optiques	69
Dégivrage des rétroviseurs extérieurs	
Activation / Désactivation	69
Dégivrage du pare-brise	60
Climatisation	60
Démarrage	
Moteur	143
Démarrage auxiliaire, alimentation en courant extérieur	269
Démarrage du moteur	
Démarrage automatique du moteur (fonction Stop-Start)	144
Moteur	143
Démarrage du véhicule	
Assistance au démarrage en montée	177
Desserrage automatique du frein de parking au démarrage	146
Launch Control	166
Démarrage par remorquage par ex. batterie déchargée	280

Déverrouillage	Éclairage d'orientation, fonction d'aide à l'entrée	82	Entry & Drive	Desactivation de la surveillance de l'habitacle	
Déverrouillage de la porte du véhicule	Éclairage en courbe		avec Porsche Entry & Drive	223	
avec la clé (télécommande)	Dépose du projecteur	273	Déverrouillage de la porte du véhicule		
Déverrouillage de la porte du véhicule	Dynamique	82	avec Porsche Entry & Drive	14	
avec Porsche Entry & Drive (sans clé)	Repose du projecteur	273	Verrouillage de la porte du véhicule		
Déverrouillage et ouverture du hayon arrière	Statique	82	avec Porsche Entry & Drive	15	
Ouverture d'une porte de l'intérieur	Éclairage en courbe dynamique	82	Essence		
Ouverture de la porte du véhicule de l'intérieur	Écran multifonction		Affichage du niveau de carburant	95	
Dimensions	Appel de fonctions, de menus et d'options	99	Avertissement - Carburant en réserve	95	
Direction assistée	Avertissements relatifs à la pression		Consommation	288	
Contrôle et apport du liquide hydraulique	des pneumatiques	112	Indice d'octane	234	
Dispositif d'attelage	Commande à l'aide du levier situé sur le volant	98	Jerrican	234	
Défauts au niveau du dispositif d'attelage de	Commande à l'aide du volant multifonction	98	Qualité	234	
remorque à crochet rétractable électriquement	Consultation des informations sur le véhicule	101	Ravitaillement	234	
Déploiement	Contrôle du niveau d'huile	102	Volumes du réservoir	294	
Escamotage	Déroulement de longues listes	99	Essuie glace arrière		
Prise électrique	Informations sur les distances parcourues	106	Activation du mode intermittent	90	
Dispositifs de retenue pour enfants	Principe d'utilisation	97	Balayage de la glace	90	
Position de montage prescrite	Récapitulatif des menus	100	Essuie-glaces		
Disques de frein	Sélection de la station radio	104	Activation du capteur de pluie	88	
Douille intercalaire pour vis de roue antiviol	Sport Chrono	115	Activation du fonctionnement intermittent		
Emplacement	Système de contrôle de la pression		de l'essuie-glace arrière	90	
Utilisation	des pneumatiques	107	Balayage de la lunette arrière	90	
Dysfonctionnements	Utilisation du système de navigation	105	Balayage lent du pare-brise	88	
Actionnement de secours de la clé de contact /	Utilisation du téléphone	106	Balayage plus lavage du pare-brise	88	
du module dans le contacteur d'allumage	Zones d'affichage	99	Balayage rapide du pare-brise	88	
Actionnement de secours du hayon arrière	Élargisseurs de voie		Balayage unique du pare-brise		
automatique	Démontage	258	(fonction à impulsion)	88	
Actionnement de secours du toit ouvrant	Remarques générales	257	Commutateur	88	
Assistance parking	Vis de roue longues	258	Récapitulatif	87	
Dispositif d'attelage de remorque	Embrayage		Réglage du capteur de pluie	89	
à crochet rétractable électriquement	Boîte mécanique	162	Remarques concernant l'entretien	239	
Lève-vitres	Émissions de gaz d'échappement	288	Essuie-glaces avant		
Lors de l'ouverture et de la fermeture	Entretien du véhicule		Activation du capteur de pluie	88	
Toit ouvrant	Airbags	242	Balayage lent	88	
	Alcantara	242	Balayage plus lave-glace	88	
	Ceintures de sécurité	242	Balayage rapide	88	
	Cuir	241	Balayage unique (fonction à impulsion)	88	
	Habillage en tissu	242	Réglage de la sensibilité du capteur de pluie	89	
	Immobilisation du véhicule	242	Extincteur, emplacement	283	
	Jantes en alliage léger	240			
	Joints	241			
	Lavage du véhicule, remarques	237			
	Nettoyage du compartiment moteur	239			
	Peinture	238			
	Phares, pièces plastiques, films plastiques	240			
	Protection du soubassement	240			
	Utilisation d'appareils de nettoyage				
	haute pression	237			
	Vis de roue	254			
	Vitres	239			
E			F		
Éclairage			Fermeture		
Activation de l'éclairage d'orientation lorsque			Coffre arrière	17	
vous montez dans le véhicule			Des personnes / animaux restent dans le véhicule	15	
Activation de la fonction Coming Home			Fermeture automatique du hayon arrière	19	
Activation lorsque vous montez dans le véhicule			Fermeture de la porte du véhicule de l'intérieur	21	
Activation lorsque vous quittez le véhicule			Fermeture du toit ouvrant	76	
Allumage / Extinction automatiques			Porte du véhicule avec la clé du véhicule		
des plafonniers			(télécommande)	15	
Allumage / Extinction des lampes					
de lecture avant / arrière					
Appel de phares					
Remarques concernant l'entretien					
Remplacement des ampoules					

Porte de véhicule avec Porsche Entry & Drive (sans clé).....	15
Feu arrière antibrouillard	
Activation.....	80
Adaptation des projecteurs.....	80
Feu de virage	
Éclairage en courbe.....	82
Feux de croisement	
Activation / Désactivation.....	80
Dépose du projecteur.....	273
Remplacement de l'ampoule.....	274
Repose du projecteur.....	273
Feux de position	
Activation.....	80
Dépose du projecteur.....	273
Repose du projecteur.....	273
Feux de route	
Commutateur.....	83
Dépose du projecteur.....	273
Remplacement de l'ampoule (feu de route auxiliaire).....	276
Repose du projecteur.....	273
Feux de route auxiliaires	
Dépose du projecteur.....	273
Remplacement de l'ampoule.....	276
Repose du projecteur.....	273
Films plastiques, remarques concernant l'entretien.....	240
Filtre	
Filtre à air, remarque concernant l'entretien.....	232
Remarque concernant l'entretien du filtre antipoussières.....	232
Filtre à air, remarque concernant l'entretien.....	232
Fonction Coming Home	
Activation.....	82
Fonction d'aide à l'entrée, éclairage d'orientation lorsque vous montez dans le véhicule.....	82
Fonction HOLD	
Description du fonctionnement.....	176
Fonction Home, éclairage d'orientation	
Fonction Coming Home.....	82
Fonction d'aide à l'entrée.....	82
Fonction Stop-Start	
Activation et désactivation.....	145
Arrêt automatique du moteur.....	143
Conditions.....	143
Démarrage automatique du moteur.....	143
Exceptions.....	145
Indicateur.....	145
Mode de fonctionnement.....	143
Frein à main (frein de parking électrique)	
Actionnement.....	146
Desserrage.....	146

Frein de parking électrique	
Actionnement.....	146
Contrôle sur un banc de freinage.....	226
Desserrage.....	146
Desserrage automatique du frein de parking au démarrage.....	146
Fonction freinage d'urgence.....	146
Voyant de contrôle.....	146
Frein de stationnement	
Actionnement.....	146
Contrôle sur un banc de freinage.....	226
Desserrage.....	146
Desserrage automatique du frein de parking au démarrage.....	146
Freins	
Banc d'essai.....	226
Message d'avertissement relatif à l'usure des freins.....	148
Message d'avertissement relatif aux plaquettes de frein.....	148
Pédale de frein.....	147
Rodage de plaquettes neuves.....	138
Serrage / Desserrage du frein de stationnement.....	146
Fusible, remplacement de fusibles électriques.....	262

G

Gestion de position arrêtée	
Description du fonctionnement.....	176

H

Habillage en tissu (remarques concernant l'entretien).....	242
Hayon arrière automatique	
Consignes de sécurité.....	17
Fermeture.....	19
Ouverture.....	18
Hilfholder (assistance au démarrage en côte)	
Description du fonctionnement.....	176
Hiver	
HomeLink (commande d'ouverture de porte de garage)	
Actionnement.....	218
Description du fonctionnement.....	218
Effacement des signaux mémorisés.....	219
Mémorisation du signal (système à code fixe).....	219
Mémorisation du signal (système à code variable).....	219
Housse à skis	
Chargement et fixation.....	202
Rangement.....	202

Huile

Affichage de la température.....	93
Affichage du niveau.....	102

Appoint.....	228
Capacité vidange.....	294
Contrôle du niveau.....	102
Orifice de remplissage.....	228
Pression d'huile.....	128
Remarques générales.....	228
Voyant de contrôle du niveau d'huile sur l'écran multifonction.....	227
Huile moteur	
Affichage de la température.....	93
Appoint.....	228
Capacité vidange.....	294
Consommation.....	287
Orifice de remplissage.....	229
Pression d'huile moteur.....	128
Remarques générales.....	228
Voyant de contrôle du niveau d'huile sur l'écran multifonction.....	227

I

Indicateur de direction, commutateur.....	83
Indice d'octane de l'essence.....	234
Informations sur le véhicule	
Accès sur l'écran multifonction.....	101
Informations sur les distances parcourues.....	106
Interface audio universelle, emplacement.....	160
Interface audio, emplacement.....	160
Interface AUX, emplacement.....	160
Interface iPod, emplacement.....	160
Interface USB, emplacement.....	160

J

Jantes alu	
Inscription.....	251
Remarques concernant l'entretien.....	240
Jantes en alliage léger	
Inscription.....	251
Remarques concernant l'entretien.....	240
Jauge de carburant	
Affichage du niveau de carburant.....	95
Jerrican.....	234
Jerrican de réserve.....	234
Joints, remarques concernant l'entretien.....	241

K

Kick down	
Boîte de vitesses Porsche Doppelkupplung.....	167

L	
Launch Control	166
Lavage du véhicule, remarques	237
Lave-glace	
Capacité	294
Faire l'appoint de liquide lave-glace	231
Protection antigel	231
Lettre code pour la vitesse maximale sur les pneumatiques	250
Lève-vitres	
Défauts de fonctionnement	76
Fermeture des vitres à l'aide de la touche intégrée à la poignée de porte (avec Porsche Entry & Drive)	75
Ouverture / Fermeture des vitres à l'aide du commutateur	73
Ouverture / Fermeture des vitres avec la clé du véhicule (télécommande)	75
Réglage après le rebranchement de la batterie	76
Vue d'ensemble du panneau de commande de la porte côté conducteur	73
Vue d'ensemble du panneau de commande de la porte côté passager	73
Lève-vitres électriques	
Fermeture des vitres à l'aide de la touche intégrée à la poignée de porte (avec Porsche Entry & Drive)	75
Ouverture / Fermeture des vitres à l'aide du commutateur	73
Ouverture / Fermeture des vitres avec la clé du véhicule (télécommande)	75
Réglage après le rebranchement de la batterie	76
Vue d'ensemble du panneau de commande de la porte côté conducteur	73
Vue d'ensemble du panneau de commande de la porte côté passager	73
Lever sélecteur	
Actionnement de secours	170
Lever sélecteur PDK	
Actionnement de secours	170
Liquide de frein	139
Remplacement	231
Voyant de contrôle dans le compteur de vitesse	231
Liquide de refroidissement	
Contrôle du niveau	229
Protection antigel	229
Liquide lave-glace	
Appoint	231
Capacité	294
Produit antigel	232

Lunette arrière	
Déformations optiques	69

M	
Manœuvres d'entrée / de sortie de stationnement	
Assistance parking en cas de traction d'une remorque	216
Capteurs de l'Assistance parking	214
Description du fonctionnement Assistance parking	214
Manœuvres de sortie / d'entrée de stationnement	
Assistance parking en cas de traction d'une remorque	216
Capteurs de l'Assistance parking	214
Description du fonctionnement Assistance parking	214
Manœuvres de stationnement	
Boîte de vitesses PDK	164
Mémorisation	30
Appel des réglages des sièges	31
Appel des réglages du véhicule	31
Mémorisation des réglages des sièges	31
Mémorisation des réglages du véhicule	31
Mémorisation de la position du siège	30
Mesure de puissance sur bancs d'essai à rouleaux	226
Miroir de courtoisie	51
Mode Sport	139
Activation / Désactivation	183
Boîte de vitesses Porsche Doppelkupplung	166
Modifications techniques sur le véhicule, remarques	138
Montage / Démontage du couvre-bagages du coffre	199
Montage / Démontage du couvre-bagages souple	199
Moquette, remarques concernant l'entretien	241
Moteur	
Affichage du niveau d'huile	102
Arrêt automatique (fonction Stop Start)	143
Arrêt du moteur	143
Caractéristiques techniques	287
Contrôle du niveau d'huile	102
Démarrage	143
Démarrage automatique (fonction Stop-Start)	144
Démarrage manuel (fonction Stop-Start)	144
Remarques concernant la période de rodage	138
Système de refroidissement	93
N	
Nettoyage du compartiment moteur	239
Numéro d'identification du véhicule, position	286
Numéro de châssis, position	286

O	
Œillets d'arrimage, points de fixation dans le coffre à bagages	198
Ordinateur de bord	
Écran multifonction	97
Mesure du niveau d'huile	102
Principe d'utilisation	97
Récapitulatif des menus	100
Système de contrôle de la pression des pneumatiques	107
Outils	245
Outils de bord	245
Ouverture du compartiment réfrigéré à l'arrière	196
Ouverture et fermeture	
Capot moteur	23
Déverrouillage de la porte du véhicule avec la clé (télécommande)	14
Déverrouillage de la porte du véhicule avec Porsche Entry & Drive	14
Fermeture automatique du hayon arrière	19
Ouverture automatique du hayon arrière	18
Ouverture et fermeture de la porte du véhicule de l'intérieur	21
Plancher du coffre	197
Récapitulatif	12
Toit ouvrant	76
Verrouillage de la porte du véhicule avec la clé (télécommande)	15
Verrouillage de la porte du véhicule avec Porsche Entry & Drive	15
Ouverture et fermeture du capot moteur	23
P	
Pack Mémoire Conducteur	30
Pack Mémoire Confort	30
Pare-soleil	51
PASM (Porsche Active Suspension Management)	
Description du fonctionnement	179
Message d'avertissement sur l'écran multifonction	180
Récapitulatif	171
Sélection d'un réglage du châssis	179
Passage des rapports	
Boîte de vitesses Porsche Doppelkupplung (PDK)	163
Boîte mécanique	162
PASSENGER AIR BAG OFF	
Voyant de contrôle dans la console de pavillon	43
PCCB (Porsche Ceramic Composite Brake)	
Remarques générales	148

PCM (Porsche Communication Management), remarques.....	160	Remplacement dans la clé du véhicule.....	271	Porsche Dynamic Chassis Control (PDCC)	
PDCC (Porsche Dynamic Chassis Control)		Remplacement dans la télécommande du chauffage auxiliaire.....	272	Description du fonctionnement.....	182
Description du fonctionnement.....	182	Plaque d'identification des caractéristiques du véhicule.....	286	Message d'avertissement sur l'écran multifonction.....	183
Message d'avertissement sur l'écran multifonction.....	183	Plaque d'indication des pressions de gonflage des pneumatiques.....	286	Récapitulatif.....	171
Récapitulatif.....	171	Plaque signalétique, position.....	286	Porsche Entry & Drive	
Pédale de frein		Plaquettes de frein.....	139	Capteur d'inclinaison.....	223
Consignes de sécurité.....	147	Message d'avertissement relatif aux freins.....	148	Déverrouillage du véhicule.....	14
Message d'avertissement relatif à l'usure des freins.....	148	Rodage de plaquettes de frein neuves.....	138	Surveillance de l'habitacle.....	223
Peinture		Pneumatiques		Verrouillage du véhicule.....	15
Lustrage.....	238	Chaînes à neige (remarques générales).....	250	Porsche Stability Management (PSM)	
Nettoyage des taches.....	238	Entreposage.....	247	Activation.....	175
Protection.....	238	Inscription sur le pneumatique.....	250	Désactivation.....	174
Remarques concernant l'entretien.....	238	Plaque d'indication des pressions de gonflage des pneumatiques.....	286	Description du fonctionnement.....	172
Retouches.....	238	Pneumatiques hiver (remarques générales).....	249	Récapitulatif.....	171
Performances, caractéristiques techniques.....	294	Pression des pneumatiques, caractéristiques techniques (bar / psi).....	290	Voyant multifonction dans le compte-tours.....	175
Phares		Produit anticrevaison.....	255	Porsche Torque Vectoring Plus (PTV Plus)	
Actionnement du lave-phares.....	89	Réglage du type et des dimensions des pneumatiques.....	111	Description du fonctionnement.....	182
Démontage.....	273	Remarques générales.....	246	Porsche Traction Management (PTM)	
Montage.....	273	Remplacement.....	253	Description du fonctionnement.....	172
Réglage.....	278	Remplacement des pneumatiques (remarques générales).....	248	Porte	
Réglage pour une circulation à gauche ou à droite.....	278	Réparation en cas de panne.....	255	Activation / Désactivation de la sécurité enfants des portes arrière.....	23
Remarques concernant l'entretien.....	240	Rodage de pneumatiques neufs.....	138	Anomalies d'ouverture et de fermeture.....	24
Remplacement de l'ampoule du feu de croisement.....	274	Pneumatiques été		Dégivrage de la serrure de porte.....	237
Remplacement de l'ampoule de feu de route auxiliaire.....	276	Changement de pneumatiques.....	253	Déverrouillage avec la clé du véhicule (télécommande).....	14
Phares bi-xénon		Entreposage.....	247	Déverrouillage avec Porsche Entry & Drive (sans clé).....	14
Dépose du projecteur.....	273	Pression des pneumatiques.....	208	Ouverture et fermeture de l'intérieur.....	21
Remplacement du feu de route auxiliaire.....	276	Pneumatiques hiver		Verrouillage avec la clé du véhicule (télécommande).....	15
Repose du projecteur.....	273	Changement de pneumatiques.....	253	Verrouillage avec Porsche Entry & Drive (sans clé).....	15
Phares xénon		Entreposage.....	247	Verrouillage, quand des personnes / animaux restent dans le véhicule.....	15
Dépose du projecteur.....	273	Pression des pneumatiques.....	208	Porte du véhicule	
Remplacement du feu de route auxiliaire.....	276	Remarques générales.....	249	Activation / Désactivation de la sécurité enfants des portes arrière.....	23
Repose du projecteur.....	273	Poids total roulant.....	293	Anomalies d'ouverture et de fermeture.....	24
Pièces plastiques, remarques concernant l'entretien.....	240	Poids, caractéristiques techniques.....	293	Déverrouillage avec la clé du véhicule (télécommande).....	14
Pile		Points de fixation dans le coffre à bagages.....	198	Déverrouillage avec Porsche Entry & Drive (sans clé).....	14
Affichage de la tension de bord.....	96	Porsche Active Suspension Management (PASM)		Fermeture de l'intérieur.....	22
Assistance au démarrage.....	269	Description du fonctionnement.....	179	Verrouillage avec la clé du véhicule (télécommande).....	15
Charge.....	271	Message d'avertissement sur l'écran multifonction.....	180	Verrouillage avec Porsche Entry & Drive (sans clé).....	15
Emplacement.....	266	Récapitulatif.....	171	Porte-boissons	
Entretien.....	267	Suspension pneumatique et régulation de la hauteur de caisse.....	180	Arrière.....	194
Hiver.....	268	Porsche Ceramic Composite Brake (PCCB)		Avant.....	193
Mise en garde sur la batterie.....	267	Remarques générales.....	148		
Procédures à suivre après avoir rebranché la batterie.....	269	Porsche Communication Management (PCM), remarques.....	160		
Remarques générales.....	266				
Remplacement.....	268				

Porte-boissons / Porte-gobelet		PTM (Porsche Traction Management)		Réglage du siège passager depuis l'arrière	33
Arrière	194	Description du fonctionnement	172	Réglage du ventilateur	
Avant	193	PTV Plus (Porsche Torque Vectoring Plus)		Climatisation	64
Pression confort		Description du fonctionnement	182	Réglages	
Avertissement relatif à la vitesse	111	Puissance, caractéristiques techniques	287	Définition sur l'écran multifonction	116
Sélection	110	R		Mémorisation des réglages du véhicule	30
Pression de gonflage		Raclettes d'essuie-glace		Réglages du véhicule	
Pneumatiques (bar / psi)	290	Remarques concernant l'entretien	239	Adaptation de l'écran multifonction	117
Pression des pneumatiques		Remplacement	233	Définition sur l'écran multifonction	116
Avertissements	112	Rangements		Réglage de l'affectation des touches au niveau du volant multifonction	127
Configuration du système	112	Boîte à gants	189	Réglage de la date et de l'heure	123
Données (bar / psi)	290	Ouverture du compartiment de rangement dans l'accoudoir arrière	191	Réglage de la langue	126
Informations de gonflage	109	Ouverture du compartiment de rangement dans l'accoudoir avant	190	Réglage des unités	125
Informations sur le type de pneumatiques	109	Ouverture du compartiment de rangement dans la grande console centrale arrière	191	Réglage du volume des signaux d'avertissement et d'indication	126
Plaque d'indication des pressions de gonflage des pneumatiques	286	Possibilités de rangement	189	Réglages de l'éclairage et de la visibilité	119
Pression confort	110	Ravitaillement en carburant	236	Réglages de la climatisation	123
Pression confort, avertissement relatif à la vitesse	111	RDK (système de contrôle de la pression des pneumatiques)	107	Réglages du verrouillage	122
Pression de gonflage (bar / psi)	290	Récapitulatif		Rétablissement des réglages usine	116
Pression des pneumatiques confort		Climatisation, panneau de commande arrière	56	Sélection du menu Réglages	116
Avertissement relatif à la vitesse	111	Climatisation, panneau de commande avant	55	Sur la clé	30
Caractéristiques techniques	291	Essuie-glaces	87	Sur les touches personnelles	30
Prétensionneurs		Ouverture et fermeture du véhicule de l'extérieur	12	Régulateur automatique de vitesse (Tempostat)	
Description du fonctionnement	35	Recommandation de passage au rapport supérieur	94	Accélération	149
Prise de la remorque	211	Recyclage, recyclage des véhicules hors d'usage	140	Activation	149
Attelage électrique	211	Régimes moteur maximum		Désactivation	150
Prise électrique (12 volts)	261	Boîte mécanique	163	Description du fonctionnement	148
Produit anticrevasion / kit de réparation pour pneus crevés	255	Réglage automatique de la portée des phares		Enregistrement de la vitesse	149
Programmation de la touche multifonction	127	Description du fonctionnement	81	Interruption du fonctionnement	149
Programme de conduite restreint, PDK	169	Réglage de l'affectation des touches au niveau du volant multifonction	127	Réduction de la vitesse	149
Projecteurs de jour	81	Réglage de l'heure	123	Régulateur de luminosité	
Protection antigel		Réglage de la date	123	Réglage de la luminosité de l'éclairage des instruments	83
Dans le liquide de refroidissement	229	Réglage de la hauteur d'ouverture du hayon arrière automatique	20	Réglage de la luminosité de l'éclairage intérieur	85
Dans le liquide lave-glace	232	Réglage de la portée des phares (automatique)		Régulateur de vitesse (Tempostat)	
Protection contre le vol par remorquage (capteur d'inclinaison)		Description du fonctionnement	81	Accélération	149
Désactivation avec la clé du véhicule (télécommande)	222	Réglage de la position du siège	29	Activation	149
Désactivation avec Porsche Entry & Drive	223	Réglage de la température		Désactivation	150
Protection du subassement, remarques concernant l'entretien	240	Climatisation	64	Description du fonctionnement	148
PSM (Porsche Stability Management)		Réglage du châssis		Enregistrement de la vitesse	149
Activation	175	Description du fonctionnement	179	Interruption du fonctionnement	149
Désactivation	174	Sélection	179	Réduction de la vitesse	149
Description du fonctionnement	172	Réglage du débit d'air		Régulateur de vitesse adaptatif	150
Récapitulatif	171	Climatisation	64	Activation / Désactivation	153
Voyant de contrôle à l'écran multifonction	269	Réglage du recyclage automatique de l'air		Capteur radar	151
Voyant multifonction dans le compte-tours	175	Climatisation	61	Conditions de service	153

Indications.....	152	Remarque		Rétroiseurs extérieurs supplémentaires	
Interruption / Reprise de la régulation.....	156	Attelage.....	209	en cas de traction d'une remorque, remarques.....	209
Messages d'avertissement.....	157	Conséquence pour l'assistance parking.....	216	Rodage	
Principe d'utilisation.....	152	Définition.....	208	Consommation d'huile et de carburant.....	138
Réglage de la distance de régulation.....	155	Description de la fonction de stabilisation		Garnitures de frein neuves.....	138
Régulation de la hauteur de caisse		de remorque.....	175	Nouveaux pneumatiques.....	138
Message d'avertissement		Dételage.....	210	Remarques concernant la période de rodage.....	138
sur l'écran multifonction.....	182	Fonctionnement, consignes de sécurité.....	208	Roues	
Récapitulatif.....	180	Prise électrique.....	211	Chaînes à neige (remarques générales).....	250
Régulation de la hauteur de caisse,		Remarques concernant la conduite.....	209	Déport.....	289
Porsche Active Suspension Management (PASM)		Remplacement de l'éclairage de la plaque		Dimensions.....	289
Message d'avertissement		d'immatriculation.....	278	Entreposage.....	247
sur l'écran multifonction.....	182	Remplacement de la pile dans la télécommande		Inscription sur le pneumatique.....	250
Récapitulatif.....	180	du chauffage auxiliaire.....	272	Inscriptions sur les jantes en alliage léger.....	251
Régulation du couple moteur (MSR)		Remplacement de la pile de la clé du véhicule		Plaque d'indication des pressions de gonflage	
Description du fonctionnement.....	174	(télécommande).....	271	des pneumatiques.....	286
Relais		Répartiteur de freinage automatique (ABD)		Pneumatiques hiver (remarques générales).....	249
Remplacement.....	261	Description du fonctionnement.....	173	Pression des pneumatiques,	
Remarque concernant l'entretien		Réserve.....	236	caractéristiques techniques (bar / psi).....	290
du filtre antipoussières.....	232	Rétroiseur côté passager		Produit anticraquelage.....	255
Remarques concernant l'entretien		Rabattement.....	46	Récapitulatif.....	289
Airbags.....	242	Réglage.....	45	Remarques générales.....	246
Alcantara.....	242	Réglage pour le stationnement.....	46	Remplacement.....	253
Caméra de recul.....	240	Rétroiseurs extérieurs supplémentaires		Remplacement des pneumatiques	
Capteur radar.....	240	en cas de traction d'une remorque.....	209	(remarques générales).....	248
Capteurs à ultrasons, assistance parking.....	240	Traction d'une remorque.....	209	Réparation en cas de panne.....	255
Ceintures de sécurité.....	242	Rétroiseur intérieur		Vis de roue (remarques concernant l'entretien).....	254
Cuir.....	241	Activation / Désactivation du réglage		Vis de roue antiviol (douille intercalaire).....	254
Habillage en tissu.....	242	anti-éblouissement.....	47	Voies.....	295
Immobilisation du véhicule.....	242	Rétroiseurs			
Jantes en alliage léger.....	240	Activation / Désactivation du réglage			
Joints.....	241	anti-éblouissement du rétroiseur intérieur.....	47		
Lavage du véhicule.....	237	Mémorisation des réglages des rétroiseurs			
Moquette.....	241	externes (mémoire).....	46		
Nettoyage du compartiment moteur.....	239	Miroir de courtoisie.....	51		
Peinture.....	238	Rabattement des rétroiseurs extérieurs.....	46		
Phares, pièces plastiques, films plastiques.....	240	Réglage des rétroiseurs extérieurs.....	45		
Protection du soubassement.....	240	Réglage du rétroiseur extérieur			
Tapis.....	241	pour le stationnement.....	46		
Utilisation d'appareils de nettoyage		Rétroiseurs extérieurs supplémentaires			
haute pression.....	237	en cas de traction d'une remorque.....	209		
Vis de roue.....	254	Rétroiseurs extérieurs			
Vitres.....	239	Mémorisation des réglages (mémoire).....	46		
Remorquage		Rabattement.....	46		
Barre de remorquage.....	280	Réglage.....	45		
Corde de remorquage.....	280	Réglage pour le stationnement.....	46		
Œillet de remorquage dans l'outillage de bord.....	245	Rétroiseurs extérieurs supplémentaires			
Remarques générales.....	280	en cas de traction d'une remorque.....	209		
Vissage de l'œillet de remorquage.....	283	Traction d'une remorque.....	209		
				S	
				Sécurité enfants	
				Activation / Désactivation de l'ouverture	
				des portes de l'intérieur.....	23
				Activation / Désactivation des commutateurs	
				de lève-vitres au niveau des portes arrière.....	75
				Activation / Désactivation du panneau	
				de commande arrière.....	66
				Sécurité, sécurité enfants	
				Activation / Désactivation de l'ouverture	
				des portes de l'intérieur.....	23
				Activation / Désactivation des commutateurs	
				de lève-vitres au niveau des portes arrière.....	75
				Activation / Désactivation du panneau	
				de commande arrière.....	66
				Siège avant	
				Appel des réglages (mémoire).....	31
				Mémorisation des réglages (mémoire).....	31
				Réglage.....	29
				Réglage de la position du siège.....	29

Siège bébé		Suspension pneumatique		T	
Consignes de sécurité.....	44	Message d'avertissement sur l'écran multifonction.....	182	Tapis, remarques concernant l'entretien.....	241
Désactivation / Activation de l'airbag passager.....	43	Récapitulatif.....	180	Télécommande	
Fixation ISOFIX.....	44	Système antiblocage (ABS)		Activation / Désactivation du chauffage auxiliaire.....	71
Montage avec système ISOFIX.....	44	Description du fonctionnement.....	178	Chauffage auxiliaire, remplacement des piles.....	71
Position de montage prescrite.....	39	Système antidémarrage		Déverrouillage de la porte du véhicule.....	14
Sièges enfant recommandés.....	40	Activation / Désactivation.....	224	Ouverture / Fermeture du toit ouvrant.....	77
Siège enfant		Description du fonctionnement.....	224	Remplacement de la pile dans la clé du véhicule.....	271
Consignes de sécurité.....	44	Système antipatinage (ASR)		Remplacement de la pile dans la télécommande du chauffage auxiliaire.....	272
Désactivation / Activation de l'airbag passager.....	43	Description du fonctionnement.....	174	Verrouillage de la porte du véhicule.....	15
Fixation Isofix.....	44	Système d'alarme		Téléphone	
Montage avec système ISOFIX.....	44	Activation.....	222	Remarques générales.....	160
Position de montage prescrite.....	39	Des personnes / animaux restent dans le véhicule verrouillé.....	222	Utilisation via l'écran multifonction.....	106
Sièges enfant recommandés.....	40	Désactivation.....	222	Téléphones mobiles et CB, remarques.....	160
Sièges		Désactivation de la surveillance de l'habitacle et du capteur d'inclinaison.....	222	Temporisation de l'éclairage	
Appel des réglages (mémoire).....	31	Désactivation du signal d'alarme.....	222	Activation.....	82
Mémorisation des réglages (mémoire).....	31	Description du fonctionnement.....	222	Tempostat	
Rabattement des sièges arrière.....	196	Prévention des fausses alarmes.....	223	Accélération.....	149
Réglage de la position du siège.....	29	Système d'éclairage adaptatif, assistant d'éclairage.....	80	Activation.....	149
Réglage du siège avant.....	29	Système d'épuration des gaz d'échappement.....	233	Désactivation.....	150
Sièges enfant recommandés.....	40	Système de contrôle de la pression des pneumatiques (RDK).....	107	Description du fonctionnement.....	148
Système de retenue pour enfants.....	39	Système de navigation		Enregistrement de la vitesse.....	149
Sièges arrière		Utilisation via l'écran multifonction.....	105	Interruption du fonctionnement.....	149
Rabattement.....	197	Système de refroidissement		Réduction de la vitesse.....	149
Sorties d'échappement		Avertissement sur l'écran multifonction.....	93	Toit ouvrant	
Acier spécial, remarques concernant l'entretien.....	241	Système de retenue pour enfants		Actionnement de secours.....	78
Sorties d'échappement en acier spécial.....	140	Consignes de sécurité.....	44	Défauts de fonctionnement.....	78
Remarques concernant l'entretien.....	241	Désactivation / Activation de l'airbag passager.....	43	Description du fonctionnement.....	76
Source audio externe, interface.....	160	Montage avec système ISOFIX.....	44	Outil d'actionnement de secours.....	245
Sport Chrono.....	114	Sièges enfant recommandés.....	40	Ouverture / Fermeture avec la clé du véhicule (télécommande).....	77
Stabilisation antiroulis		Système de transport sur toit.....	202	Touche AC	
Porsche Dynamic Chassis Control (PDCC).....	182	Charge sur pavillon.....	293	Climatisation.....	59
Stabilisation de remorque		Montage du support de base.....	204	Touche AC MAX	
Description du fonctionnement.....	175	Poids.....	293	Climatisation.....	59
Stationnement		Système ISOFIX		Touche Auto	
Serrage du frein de stationnement.....	146	Consignes de sécurité.....	44	Climatisation.....	63
Verrouillage du véhicule.....	15	Désactivation / Activation de l'airbag passager.....	43	Touche de recyclage d'air	
Store.....	52	Fixation.....	44	Climatisation.....	61
Store arrière.....	53	Montage du siège enfant.....	44	Touche MONO	
Store de protection latéral.....	52	Position de montage prescrite du siège enfant.....	39	Climatisation.....	61
Store pare-soleil		Sièges enfant recommandés.....	40	Touche REAR	
Pour lunette arrière, abaissement automatique en marche arrière.....	53	Systèmes de réglage		Climatisation.....	66
Pour lunette arrière, fermeture / ouverture.....	53	Récapitulatif (PTM, PSM, PASM, PDCC).....	171	Touche REST	
Pour vitres latérales arrière, fermeture / ouverture.....	52	Systèmes de réglage du châssis		Climatisation.....	58
Surveillance de l'habitacle		Récapitulatif (PTM, PSM, PASM, PDCC).....	171	Touches de mémorisation.....	31
Désactivation avec la clé du véhicule (télécommande).....	222	Systèmes de transmission et de réglage du châssis		Touches personnelles (mémoire).....	31
Désactivation via le bouton de la poignée de porte (Porsche Entry & Drive).....	223	Récapitulatif (PTM, PSM, PASM, PDCC).....	171	Trajets à l'étranger.....	139

Transmission intégrale	
Description du fonctionnement.....	172
Transpondeur de péage	
Pose au niveau du pare-brise	161
Transport (sur trains, bacs, etc.)	
Arrimage du véhicule.....	283
Désactivation du capteur d'inclinaison	222
Travaux d'entretien	
Appoint d'huile moteur.....	228
Contrôle du niveau d'huile moteur.....	227
Contrôle du niveau et appoint du liquide de refroidissement	229
Faire l'appoint de liquide lave-glace.....	231
Remarques concernant la maintenance.....	226
Remplacement du filtre à air	232
Remplacement du filtre antipoussières.....	232
Triangle de présignalisation, emplacement	244
Trousse de secours, emplacement	244

U

Utilisation de la chaleur résiduelle du moteur	58
Climatisation	58

V

Ventilateurs de radiateur	
Consignes de sécurité.....	230
Emplacement.....	230
Ventilation de siège	34
Activation.....	34
Désactivation.....	34
Verrouillage	
Actionnement de secours en cas d'anomalie.....	25
Coffre arrière.....	17
Des personnes / animaux restent dans le véhicule	15
Fermeture de la porte du véhicule de l'intérieur	22
Fermeture du hayon.....	17
Porte du véhicule avec la clé du véhicule (télécommande).....	15
Porte du véhicule avec Porsche Entry & Drive (sans clé).....	15
Verrouillage de la porte du véhicule avec la clé (télécommande).....	15
Verrouillage de la porte du véhicule avec Porsche Entry & Drive	15
Verrouillage centralisé.....	21
Actionnement de secours en cas d'anomalie.....	25
Description du fonctionnement.....	27
Déverrouillage de la porte du véhicule avec la clé (télécommande).....	14

Déverrouillage de la porte du véhicule avec Porsche Entry & Drive	14
Ouverture et fermeture de la porte du véhicule de l'intérieur	21
Verrouillage de la porte du véhicule avec la clé (télécommande).....	15
Verrouillage de la porte du véhicule avec Porsche Entry & Drive	15
Verrouillage de la colonne de direction	224
Verrouiller	
Coffre arrière.....	17
Fermeture de la porte du véhicule de l'intérieur.....	22
Porte du véhicule avec la clé du véhicule (télécommande).....	15
Porte du véhicule avec Porsche Entry & Drive (sans clé).....	15
Vis de roue	
Vis de roue longues avec élargisseurs de voie montés.....	258
Vitres	
Fermeture à l'aide de la touche intégrée à la poignée de porte (avec Porsche Entry & Drive).....	75
Ouverture / Fermeture à l'aide du commutateur	73
Ouverture / Fermeture avec la clé du véhicule (télécommande).....	75
Réglage après le rebranchement de la batterie.....	76
Remarques concernant l'entretien.....	239
Voies.....	295
Volant	
Actionnement de l'avertisseur sonore	48
Activation / Désactivation du chauffage	49
Activation et désactivation de la fonction d'aide à l'entrée Confort.....	32
Antivol de direction.....	140
Description du fonctionnement du volant multifonction.....	50
Réglage	49
Touches / palettes de passage de rapport boîte PDK	48
Unité de l'airbag.....	48
Volant multifonction avec fonction téléphone	51
Volant multifonction	
Description du fonctionnement	50
Fonction téléphone.....	51
Programmation de la touche multifonction	127
Touche multifonction.....	98
Vue d'ensemble	
Climatisation avant.....	62