

Renault **EASY CONNECT** - Systèmes Multimédia

Systèmes EASY LINK





PRÉCAUTIONS D'UTILISATION (1/2)

Il est impératif de suivre les précautions ci-dessous lors de l'utilisation du système pour des raisons de sécurité ou de risques de dommages matériels. Respectez obligatoirement les lois en vigueur du pays dans lequel vous vous trouvez.



Précautions concernant la manipulation du système

- Manipulez les commandes et consultez les informations à l'écran lorsque les conditions de circulation vous le permettent.
- Réglez le volume sonore à un niveau modéré permettant d'entendre les bruits environnants.

Précautions concernant la navigation

- L'utilisation du système de navigation ne remplace en aucun cas la responsabilité ni la vigilance du conducteur lors de la conduite du véhicule.
- Selon la zone géographique, la carte peut manquer d'informations sur les nouveautés du parcours. Soyez vigilant. Dans tous les cas, le code de la route et les panneaux de signalisation routière sont toujours prioritaires sur les indications du système de navigation.

Précautions matérielles

- Ne procédez à aucun démontage ni à aucune modification du système afin d'éviter tout risque d'endommagement matériel ou d'incendie.
- En cas de dysfonctionnement et pour toute opération de démontage, veuillez contacter un représentant du constructeur.
- N'insérez pas de corps étrangers ni d'appareil endommagé ou de périphérique de stockage externe pollué (clé USB, carte SD, ...) dans le lecteur.
- Utilisez un périphérique de stockage externe (clé USB, prise Jack, ...) adapté à votre système.
- Nettoyez toujours votre écran avec un chiffon microfibre.
- L'emploi de produits à base d'alcool et/ou l'aspersion directe d'un liquide est à proscrire.

L'acceptation préalable des Conditions Générales de Vente est obligatoire avant l'utilisation du système.

La description des modèles déclinés dans cette notice, a été établie à partir des caractéristiques connues à la date de conception de ce document. **La notice regroupe l'ensemble des fonctions existantes pour les modèles décrits. Leur présence dépend du modèle de l'équipement, des options choisies et du pays de commercialisation. De même, des fonctionnalités devant apparaître en cours d'année peuvent être décrites dans ce document. Les écrans présents sur la notice sont non-contractuels.** Selon la marque et le modèle de votre téléphone, certaines fonctions peuvent être partiellement ou totalement incompatibles avec le système multimédia de votre véhicule.

Pour plus d'informations, consultez un Représentant de la marque.

PRÉCAUTIONS D'UTILISATION (2/2)



Protection de vos données personnelles

Les données vous concernant sont collectées par le biais de votre véhicule. Elles sont traitées par le constructeur, en tant que responsable des traitements, conformément à la réglementation en vigueur.

Vos données personnelles peuvent être utilisées afin de :

- améliorer et optimiser l'utilisation de votre véhicule et des services associés ;
- améliorer l'expérience de conduite et de la vie à bord ;
- améliorer les systèmes liés à la sécurité routière et la maintenance prédictive ;
- améliorer l'assistance automatisée à la conduite ;
- vous proposer des services à valeur ajoutée relatifs au véhicule.

Le constructeur prend toutes les précautions nécessaires pour s'assurer que vos données personnelles sont traitées en toute sécurité. Votre système multimédia vous permet de supprimer vos données personnelles.

Pour en savoir plus sur l'utilisation de vos données et sur vos droits, consultez le site <https://easyconnect.renault.com>.

S O M M A I R E

Chapitres

Généralités

1

Navigation

2

Multimédia

3

Téléphone

4

Applications - Easy Connect

5

Véhicule

6

Systeme

7

Index

8

Généralités

Description générale	1.2
Présentation des commandes	1.3
Principes d'utilisation	1.7
Marche/Arrêt	1.10
Ajouter et gérer des widgets	1.11
Utiliser la reconnaissance vocale	1.13
	1.1

DESCRIPTION GÉNÉRALE



Écrans d'accueil

- A** Température extérieure.
- B** Heure.
- C** Profil utilisateur sélectionné. Pour configurer le profil utilisateur, reportez-vous au chapitre « Réglages »
- D** Indicateur de pages : balayez rapidement la zone de contenu pour changer de page.
- E** Accès au menu principal.
- F** Page d'accueil / Accès aux fonctionnalités.
- G** Accès au réglage du volume.

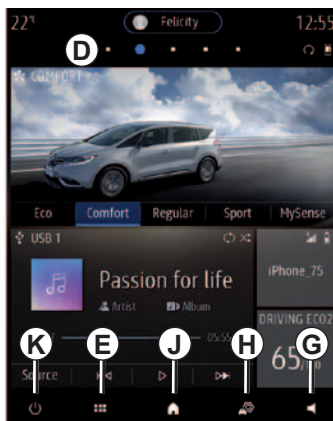

- H** Accès direct au menu « Réglages ».
- J** Accès à l'écran d'accueil :
 - Appui court : Accès à la première page d'accueil ;
 - Appui long : Affichage de toutes les pages d'accueil.
- K** Accès aux fonctions :
 - Appui long : redémarrage du système ;
 - Appui court : Couper la radio / Musique, éteindre l'écran, mettre en veille.

Nota : vous pouvez modifier la configuration de la page d'accueil. Pour plus d'informations reportez-vous au chapitre « Ajouter et gérer des widgets ».

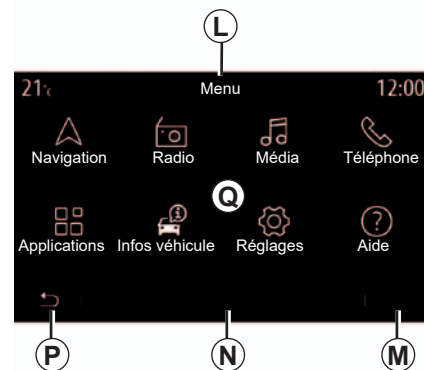

Écran des menus

- L** En fonction des menus, cette zone affiche les accès directs aux fonctionnalités en cours.
- M** Menu contextuel.
- N** En fonction des menus, cette zone affiche de deux à cinq boutons.
- P** Retour page précédente.
- Q** Menu principal.

Pour plus d'informations, consultez la notice d'utilisation disponible depuis le menu contextuel.

PRÉSENTATION DES COMMANDES (1/4)

Commandes écran

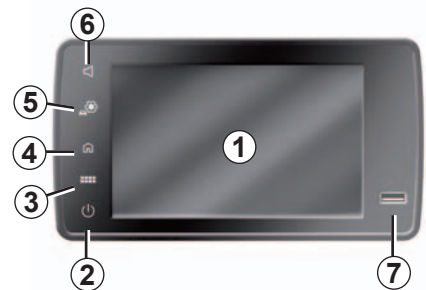

	Fonction
1	Écran multimédia.
2	Appui long (5 secondes environ) : redémarrage du système. Appui court : radio/musique OFF, éteindre l'écran, mettre en veille, marche/arrêt.
3	Accès au menu principal.
4	Accès à la page d'accueil.
5	Accès au menu des réglages.
6	Réglage du volume.
7	Prise USB.

PRÉSENTATION DES COMMANDES (2/4)

Commandes centrale



Commandes satellite



	Fonction
8	Marche/Arrêt. Rotation : – volume de la source en cours d'écoute.
9	Accès au menu principal.
10	Basculement : – naviguer dans la zone sélectionnée ; – haut/bas : se déplacer dans les différentes zones d'un menu (barre supérieure, zone centrale, barre inférieure) ; – gauche/droite : se déplacer dans les différents onglets d'un menu. Rotation : – se déplacer dans les différents éléments d'une zone ; – se déplacer dans une liste ; – modifier la taille de l'échelle de la carte de navigation (mode ZOOM). Appui : – valider.
11	Aller au menu du système MULTI-SENSE ou changer le mode préalablement défini en favori.
12	Retour à l'écran précédent.

PRÉSENTATION DES COMMANDES (3/4)

Commandes sous volant

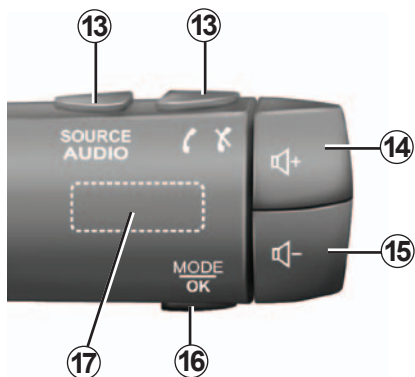
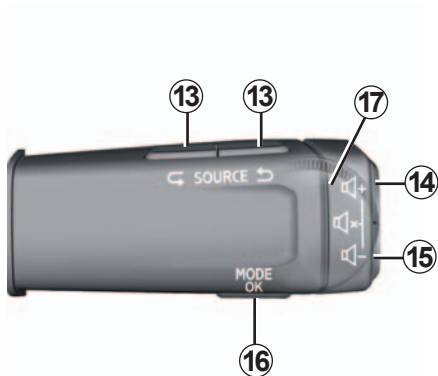

	Fonction
13	Choix la source audio.
14	Augmentation du volume de la source en cours d'écoute.
14 + 15	Couper/remettre le son de la radio. Mettre sur pause/en lecture la piste audio. Interrompre la voix de synthèse de la reconnaissance vocale.
15	Diminution du volume de la source en cours d'écoute.
16	Appui court : – valider une action. Appui long : – revenir à l'écran précédent/au niveau précédent pendant un déplacement dans les menus ; – annuler une action en cours.
17	Naviguer dans les stations radio ou les pistes/répertoires audio. Naviguer dans la liste du téléphone s'il est connecté au système multimédia.

PRÉSENTATION DES COMMANDES (4/4)

Commandes au volant

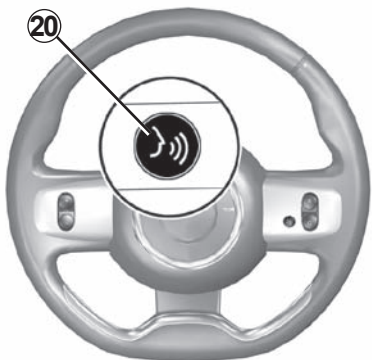
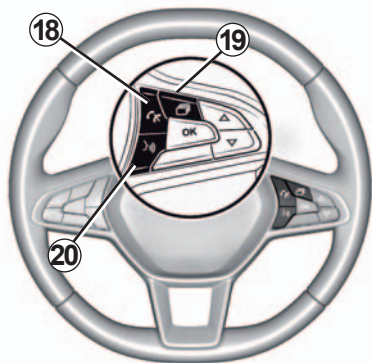

	Fonction
18	Décrocher/Raccrocher un appel.
19	Défiler les informations suivant le style d'affichage (audio, boussole, puissance moteur, ...).
20	Activer/désactiver la reconnaissance vocale du système multimédia.

PRINCIPES D'UTILISATION (1/3)



Ecran multimédia

Se déplacer dans un menu

L'écran multimédia permet d'accéder aux fonctionnalités du système. Touchez l'écran multimédia pour ouvrir un des menus.

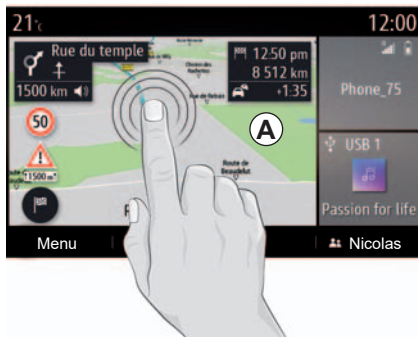

Interaction par les gestes

- Appui court : touchez une partie de l'écran avec votre doigt, puis retirez aussitôt votre doigt.
- Appui long : touchez une partie de l'écran pendant au moins une seconde.



- Panning (mouvement panoramique) : gardez le doigt appuyé sur une partie de l'écran tout en le faisant glisser.
- Balayer rapidement « swipe » : faites glisser rapidement votre doigt de gauche à droite pour passer d'une page d'accueil **A** à une page d'accueil **B**
- Faire glisser et déposer : touchez une partie de l'écran pendant au moins une seconde tout en déplaçant un objet.
- Serrer/desserrer : rapprochez vos deux doigts ou écartez-les sur l'écran.

PRINCIPES D'UTILISATION (2/3)



Présentation des pages d'accueil

Les pages d'accueil sont les écrans par défaut de votre système multimédia. Votre système comporte plusieurs pages d'accueil **1** personnalisables. Le passage d'une page à l'autre s'effectue par un mouvement de glissement (« swipe ») horizontal.

Ces pages d'accueil sont composées d'un certain nombre de widgets conduisant vers des fonctions comme la navigation, la radio...



Ces widgets vous permettent d'accéder directement à l'écran principal de la fonction ou dans certains cas, de les contrôler directement via l'un des écrans principaux (changer de station de radio par exemple).

Pour une description de la page d'accueil, reportez-vous au chapitre « Description générale ».

Nota : vous pouvez modifier la configuration des pages d'accueil. Pour plus d'informations, reportez-vous au chapitre « Ajouter et gérer des widgets ».



Suivant le pays et le sens de lecture, l'ordre des menus des pages d'accueil, l'affichage des fonctions et les informations peuvent-être inversées.

PRINCIPES D'UTILISATION (3/3)



Présentation du menu principal

Pour accéder au menu principal, appuyez sur **2** depuis l'écran ou de la commande centrale.

Le système est composé de plusieurs menus tous accessibles depuis le menu principal :

- « Navigation » : englobe toutes les fonctions de guidage par satellite, les cartes routières et les informations routières ;
- « Radio » : permet de gérer la radio et la lecture des fichiers audio ;

- « Média » : permet de gérer la lecture des fichiers audio ;
- « Téléphone » : permet d'appairer un ou plusieurs téléphones au système et d'utiliser le mode mains libres ;
- « Applications » : permet de gérer vos photos, vidéos et applications ;
- « Infos véhicule » : englobe les informations liées au système multimédia ;
- « Réglages » : permet la gestion de certains équipements du véhicule, tels que le MULTI-SENSE, les aides à la conduite, la caméra de recul, le Driving Eco, régler différents paramètres du système multimédia, tels que l'affichage, la langue... ;
- « Aide » : permet d'accéder à des centres d'appel téléphonique suivant votre besoin (panne moteur, santé, services) ;
- ...



Pour des raisons de sécurité, effectuez ces opérations véhicule à l'arrêt.



Barre de défilement

La barre **3** vous donne une indication sur la position de l'écran actuel dans la page. Balayez l'écran multimédia vers le haut ou vers le bas pour faire défiler la liste et vous déplacer dans la page.

Menu contextuel

Disponible depuis la plupart des menus du système, le menu contextuel **4** permet d'accéder à des sous-menus (supprimer des favoris, modifier l'itinéraire de navigation actuel, réglages...) ainsi qu'à la notice d'utilisation de votre système multimédia.

MARCHE, ARRÊT



1

Marche

Le système multimédia se met en marche :

- au démarrage du véhicule ;
- par appui court sur la commande **1** de la façade multimédia ou de la commande centrale.



1

Arrêt

Le système multimédia s'éteint :

- par appui long sur la commande **1** de la façade multimédia ou de la commande centrale ;
- par appui court sur la commande **1** de la façade multimédia ou de la commande centrale, vous pouvez :
 - Couper la radio / Musique ;
 - Eteindre l'écran ;
 - Mettre en veille.
- au verrouillage des ouvrants de votre véhicule.



Écran heure/température/date

Cet écran s'affiche lorsque vous avez sélectionné la fonction « Mettre en veille ».

AJOUTER ET GÉRER DES WIDGETS (1/2)



Les pages d'accueil sont les écrans par défaut de votre système multimédia. Votre système comporte trois pages personnalisables composées d'un certain nombre de widgets conduisant vers des fonctionnalités comme la navigation, la radio...

Vous pouvez modifier la configuration des pages d'accueil en ajoutant des widgets.

Appuyez sur un des widgets de la page d'accueil pour accéder directement à la fonction ou dans certains cas, contrôlez directement la fonction via l'un des écrans principaux (changer de station de radio par exemple).

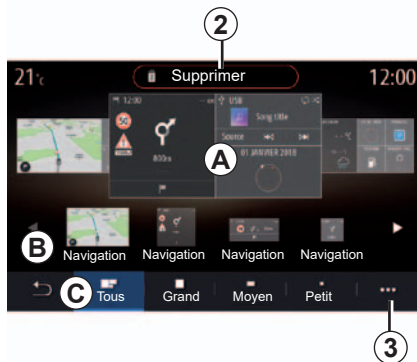

Personnaliser les pages d'accueil

Depuis l'écran d'accueil, effectuez un appui long sur l'écran multimédia 1, pour accéder à la personnalisation des pages d'accueil.

Taille des widgets

Il existe plusieurs tailles de widget. Vous pouvez sélectionner dans la barre C, la taille du widget. Certaines applications ne disposent que d'une seule taille. Le nombre de widgets affichés à l'écran d'accueil peut varier en fonction du format de l'écran multimédia.

Ajouter un widget

Sélectionnez la page d'accueil A que vous souhaitez personnaliser.

Sélectionnez dans la zone C la taille du widget que vous souhaitez afficher.

Sélectionnez dans la zone B la fonction du widget que vous souhaitez afficher.

Faites glisser le widget de la zone B et déposez-le sur l'emplacement souhaité sur la page d'accueil A.

Nota : vous pouvez également déplacer les widgets par simple toucher d'écran (sélectionner / positionner).

Nota : certains widgets peuvent être utilisés une seule fois suivant leur taille.

Nota : un widget de la même fonction ne peut être utilisé qu'une seule fois par page.

La configuration des widgets est liée au profil. Si le profil change, la présentation des widgets change elle aussi.

AJOUTER ET GÉRER DES WIDGETS (2/2)

Supprimer des widgets

Faites glisser le widget que vous souhaitez supprimer et déposez-le vers le bouton « Supprimer » **2** ou glissez le widget dans la zone **B**.

Nota : vous pouvez également supprimer les widgets par simple touche d'écran : sélectionner / « Supprimer » **2**.

Menu contextuel

Le menu contextuel **3** vous permet de :

- supprimer un ou plusieurs widgets des pages d'accueil ;
- restaurer la configuration par défaut de la page d'accueil.

Personnalisation des widgets « Favori »

Appuyez sur le widget « Favori » sur l'écran d'accueil pour ajouter un numéro de votre répertoire téléphonique (uniquement si votre téléphone est connecté au système multimédia) ou une adresse préalablement enregistrée dans votre système multimédia. Vous pourrez ainsi appeler directement ce contact ou vous rendre à l'adresse indiquée pour ce contact à l'aide de ce raccourci.



Personnalisation des widgets « Favori »

Suivant la façade de votre système multimédia, la barre **C** permettant de sélectionner la taille du widget n'est pas nécessaire.

Sélectionnez le widget souhaité, effectuez un serrer/desserrer sur le widget pour l'ajuster suivant vos besoins.



Pour des raisons de sécurité, effectuez ces opérations véhicule à l'arrêt.

UTILISER LA RECONNAISSANCE VOCALE (1/9)

Présentation

Votre système multimédia est doté d'un système de reconnaissance vocale  qui vous permet de piloter certaines fonctions du système multimédia et de votre téléphone à la voix. Cela vous permet d'utiliser le système multimédia ou votre téléphone tout en gardant les mains sur le volant.

Nota : l'emplacement du bouton de reconnaissance vocale peut varier. Pour plus d'informations, reportez-vous à la notice d'utilisation de votre véhicule.

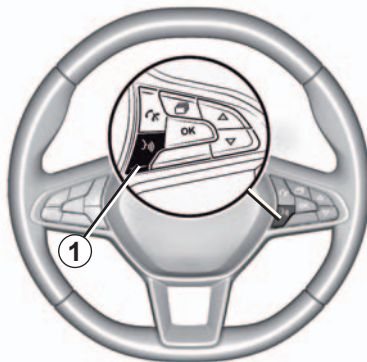

Commande vocale

Vous pouvez utiliser la commande vocale du système pour appeler un contact de votre répertoire, entrer une destination, changer de radio etc., sans action sur l'écran. Appuyez sur la touche **1** et suivez les instructions sonores et visuelles que vous donnent le système et l'écran.

Vous pouvez interrompre la voix de synthèse lorsque vous utilisez la reconnaissance vocale en appuyant sur la touche **1** ou en énonçant directement votre demande. Un signal sonore vous indique que vous pouvez parler.

Activation

Pour activer le système de reconnaissance vocale, appuyez sur le bouton de reconnaissance vocale  de votre véhicule.

Désactivation

Pour désactiver le système de reconnaissance vocale, effectuez un appui long sur le bouton de reconnaissance vocale  de votre véhicule ou, après le signal sonore, dites « Quitter ».



Précautions concernant la navigation

L'utilisation du système de navigation ne remplace en aucun cas la responsabilité ni la vigilance du conducteur lors de la conduite du véhicule.

UTILISER LA RECONNAISSANCE VOCALE (2/9)

Utilisation de la reconnaissance vocale du système multimédia

Principales commandes vocales de votre système multimédia

Le terme « Ecran principal » ou « Retour » permet de retourner à l'écran principal de la reconnaissance vocale.

Le terme « Quitter » : permet de quitter le menu de reconnaissance vocale.

Le terme « Aide » : permet d'obtenir des informations vocales pour chaque écran du système, ainsi que les fonctions disponibles.

Les termes : « Page suivante », « Page précédente », « Première page », « Dernière page », permettent de naviguer dans les listes de la reconnaissance vocale.

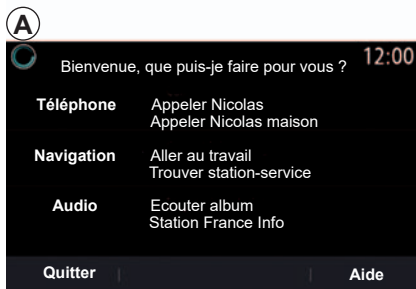

Menu « Reconnaissance vocale »

Depuis le menu principal de commande vocale, vous pouvez commander à la voix les fonctions suivantes :

- « Téléphone » ;
- « Navigation » ;
- « Audio ».

Les fonctions affichées en bleu à l'écran sont des commandes prononçables et comprises par le système multimédia.

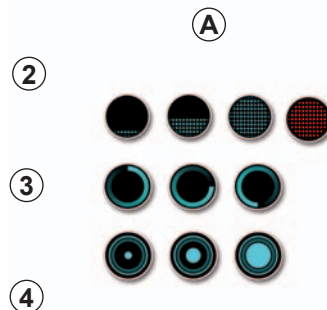

Indicateur de reconnaissance vocale A

L'indicateur de reconnaissance vocale **A** est composé de marqueurs de couleur et d'icônes :

- Icône **2** vous informe que le système multimédia est à l'écoute : la couleur de l'indicateur **A** sert à optimiser la reconnaissance vocale ;
- marqueur bleu bas : reconnaissance vocale moyenne ;

UTILISER LA RECONNAISSANCE VOCALE (3/9)

- marqueur bleu à moitié : reconnaissance vocale correcte ;
 - marqueur bleu plein : reconnaissance vocale optimale ;
 - marqueur couleur rouge : la voix de l'utilisateur est trop forte et le système peut mal interpréter la commande.
- Icône **3** vous informe que le système multimédia analyse votre demande ;
- Icône **4**, le système multimédia est en train de vous répondre.

Les fonctions grisées ne sont pas disponibles ou non connectées. Le système multimédia vous proposera de les connecter, exemple : le téléphone.

Parlez fortement et de manière intelligible. Servez-vous de l'indicateur de reconnaissance vocale pour optimiser la reconnaissance vocale.



Piloter la navigation à l'aide de la reconnaissance vocale

Plusieurs méthodes sont possibles pour entrer une destination à l'aide de la commande vocale  intégrée à votre système multimédia.

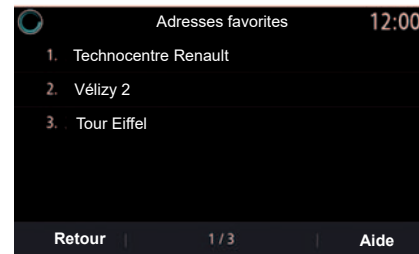

« Destination »

Saisir une adresse complète à l'aide de la commande vocale.

Appuyez sur le bouton de commande vocale  pour afficher le menu principal de commande vocale.

Après le signal sonore, dites « Aller à », puis dictez votre adresse de destination complète (numéro, nom de la rue, ville de destination, quartier...).

Le système vous indique l'adresse saisie, validez votre destination pour commencer le guidage.

UTILISER LA RECONNAISSANCE VOCALE (4/9)

« Historique des destinations »

Rappeler une adresse déjà saisie à l'aide de la commande vocale.

Appuyez sur le bouton de commande vocale  pour afficher le menu principal de commande vocale.

Après le signal sonore, dites « Historique des destinations », puis sélectionnez votre destination.

Le système vous indique l'adresse saisie, validez votre destination pour commencer le guidage.

Nota : lors de l'utilisation de la reconnaissance vocale, attendez toujours qu'un signal sonore retentisse pour parler.

Nota : lorsque vous entrez une adresse, vous pouvez changer le pays à condition que ce dernier soit supporté par la langue du système. Le changement de pays doit se faire avant l'énoncé de l'adresse. Après le second signal sonore, dites « Changer de pays ».

« Domicile »

Rappeler l'adresse de votre domicile à l'aide de la commande vocale.

Appuyez sur le bouton de commande vocale  pour afficher le menu principal de commande vocale.

Après le signal sonore, dites « aller au domicile ».

Le système vous indique l'adresse de votre domicile préalablement enregistrée. Validez votre destination pour commencer le guidage.

« Travail »

Rappeler l'adresse de votre lieu de travail à l'aide de la commande vocale.

Appuyez sur le bouton de commande vocale  pour afficher le menu principal de commande vocale.

Après un le signal sonore, dites « aller au travail ».

Le système vous indique l'adresse de votre lieu de travail préalablement enregistrée. Validez votre destination pour commencer le guidage.

Nota : pour utiliser la fonction vocale « aller au domicile » ou « aller au travail », vous devez enregistrer une adresse.

Si aucune adresse est enregistrée, le système multimédia vous propose de saisir une adresse.

Pour plus d'informations sur l'enregistrement d'une adresse de domicile ou de travail, reportez-vous au chapitre « Réglages de navigation ».

UTILISER LA RECONNAISSANCE VOCALE (5/9)

« Favoris »

Rappeler une adresse enregistrée dans les favoris à l'aide de la commande vocale.

Appuyez sur le bouton de commande vocale  pour afficher le menu principal de commande vocale.

Après le signal sonore, dites « Favoris », puis sélectionnez votre destination.

Le système vous indique l'adresse saisie, validez votre destination pour commencer le guidage.

« Points d'intérêt »

Rechercher un point d'intérêt à l'aide de la commande vocale.

Après le signal sonore, dites « Trouver station-service » ou « Trouver Hôtel ».

Pour plus d'informations sur l'utilisation des points d'intérêt, reportez-vous au chapitre « Entrer une destination ».

Multimodalité

La multimodalité permet de compléter l'utilisation de la commande vocale avec une action sur l'écran multimédia.

Utiliser les favoris à l'aide de la reconnaissance vocale

Les adresses enregistrées peuvent être appelées directement à l'aide de la reconnaissance vocale.

Appuyez sur le bouton de commande vocale  pour afficher le menu principal de commande vocale.

Après le signal sonore, dites « Afficher mes favoris ».

Le système affiche le ou les favoris enregistrés.

Commande « Radio » avec la reconnaissance vocale

Vous pouvez activer le média, la radio ou changer de bande d'écoute à l'aide de la commande vocale intégrée dans votre système multimédia.

Appuyez sur le bouton de commande vocale  pour afficher le menu principal de commande vocale.

Après le signal sonore, dites :

– « Station FM », « Station AM », « Station DR » ;

ou

– « Station X », avec X comme nom de la station de radio ;

ou

– « Station » suivi de la fréquence radio souhaitée. Exemple : Pour « Station 91.8 », dites « Station 91 point 8 ».

UTILISER LA RECONNAISSANCE VOCALE (6/9)

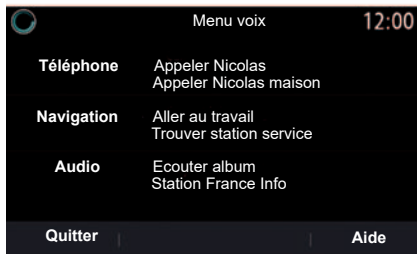

Commande « média » avec la reconnaissance vocale

Vous pouvez lancer un média audio (une piste audio, des playlists...) à l'aide de la commande vocale intégrée à votre système multimédia. Les sources audio auxiliaires possibles sont :

- « USB » (port USB) ;
- « AUX » (prise Jack).

Appuyez sur le bouton de commande vocale  pour afficher le menu principal de commande vocale.

Après le signal sonore, dites, suivant votre choix :

– « Ecouter artiste » suivi du nom d'artiste ;

ou

– « Ecouter chanson » suivi du titre de la chanson ;

ou

– « Ecouter album » suivi du nom de l'album ;

ou

– « Ecouter genre » suivi du genre musicale ;

ou

– « Ecouter playlist » suivi de la playlist.

En fonction de la source choisie, vous pouvez :

– jouer la chanson suivante/précédente ;

ou

– jouer tous les titres/afficher la liste musicale.

« Changer de source audio »

Depuis le menu principal, vous pouvez changer de source audio.

Appuyez sur le bouton de commande vocale  pour afficher le menu principal de commande vocale.

Après le signal sonore, dites « Ecouter » suivi du nom de la source :

– « Ecouter USB » ;

ou

– « Ecouter FM » ;

ou

– « Ecouter Bluetooth ».

UTILISER LA RECONNAISSANCE VOCALE (7/9)

Utiliser un téléphone avec la reconnaissance vocale

Il est possible d'appeler un numéro ou un contact à l'aide de la commande vocale intégrée à votre système multi-média.

Appuyez sur le bouton de commande vocale  pour afficher le menu principal de commande vocale.

Après le signal sonore, dites, suivant votre choix :

- « Appeler » suivi du nom du contact que vous souhaitez appeler ;

ou

- « Composer » suivi du numéro de téléphone que vous souhaitez contacter.

Nota : il est recommandé de dicter les chiffres du numéro un à un ou deux par deux.

Le système affiche le numéro indiqué, dites « Composer » pour appeler le numéro ou « Corriger »/« Retour » pour dicter un autre numéro.

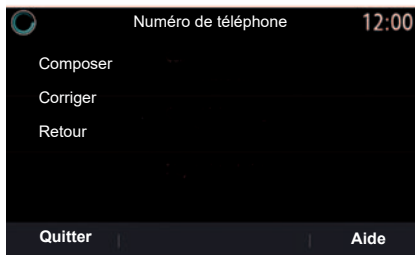

Il est également possible à l'aide de la commande vocale, de consulter l'historique des appels et de lire un « SMS ».

Appuyez sur le bouton de commande vocale  pour afficher le menu principal de commande vocale.

Après le signal sonore, dites, suivant votre choix :

- « Historique des appels » ou « Appels récents » ;

ou

- « Lire SMS » ou « Afficher SMS ».

Nota : seul les « SMS » reçus pendant la conduite peuvent être lus.

« Aide »

Pour en savoir plus sur l'utilisation des fonctionnalités vocales :

- appuyez sur la touche de commande vocale, puis dites « Aide ».

Le système affiche à l'écran plusieurs catégories d'aides.

- Sélectionnez la fonction souhaitée.

La fonction « Aide » est toujours disponible. Par exemple si vous vous trouvez sur l'écran de la fonction « Téléphone » et que vous dites « Aide », la voix de synthèse vous conseillera et vous aidera sur l'utilisation de la fonction.

UTILISER LA RECONNAISSANCE VOCALE (8/9)

Utilisation de la reconnaissance vocale du téléphone avec le système multimédia

Pour utiliser le système de reconnaissance vocale de votre téléphone avec votre système multimédia vous devez :

- connecter votre téléphone au système multimédia (reportez-vous au chapitre « Connecter, déconnecter un téléphone ») ;
- vous assurer que votre téléphone est équipé d'une fonction de reconnaissance vocale compatible avec votre système multimédia.

Nota : si la reconnaissance vocale de votre téléphone est compatible avec le système multimédia, le pictogramme **5** apparaît depuis le menu « Liste des appareils ».

Pour plus d'informations, reportez-vous au chapitre « Connecter, déconnecter un téléphone ».

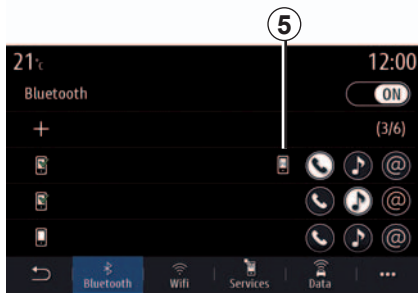



Nota : lorsque vous souhaitez utiliser la reconnaissance vocale de votre téléphone avec le système multimédia, assurez-vous d'être situé dans une zone de couverture réseau.

Pour activer le système de reconnaissance vocale de votre téléphone avec le système multimédia, faites un appui long sur le bouton de reconnaissance vocale  de votre véhicule.

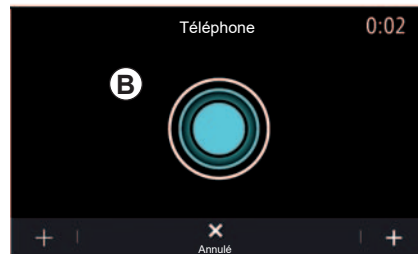
L'écran multimédia affiche le menu principal de contrôle vocal de votre téléphone sur l'écran **B**.



Pour relancer le système de reconnaissance vocale de votre téléphone avec le système multimédia, faites un appui court sur le bouton de reconnaissance vocale  de votre véhicule ou sur l'écran **B**.

Pour désactiver le système de reconnaissance vocale de votre téléphone avec le système multimédia, faites un appui long sur le bouton de reconnaissance vocale  de votre véhicule.

UTILISER LA RECONNAISSANCE VOCALE (9/9)

À partir du menu principal de contrôle vocal, il est possible d'utiliser la commande vocale pour piloter certaines fonctions de votre téléphone.

La reconnaissance vocale est désactivée lors :

- d'une manœuvre en marche arrière de votre véhicule ;
- pendant un appel.

Nota : la session de reconnaissance vocale se désactive automatiquement après plusieurs secondes d'inactivité.

Lorsque vous utilisez la reconnaissance vocale de votre téléphone avec le système multimédia, le transfert de données cellulaires nécessaire à son fonctionnement peut engendrer des coûts supplémentaires non compris dans votre abonnement téléphonique.

Utilisation de la fonction One Shot

La fonction One Shot vous permet de faire une demande orale plus précise et plus directe afin d'éviter les étapes de menu « Téléphone », « Répertoire », « Navigation », « Destination »...

Pour la fonction téléphone, vous pouvez faire votre demande directement :

- « Appeler Manuel » ;
- « Appeler bureau »
- ...

Pour la fonction navigation, vous pouvez faire votre demande directement:

- « Aller à Champs Elysée » ;
- « Aller à domicile » ;
- ...

Pour les fonctions multimédias , vous pouvez faire votre demande directement:

- « Station Classique » ;
- « Ecouter Bluetooth » ;
- ...

Pour utiliser cette fonction appuyez sur le bouton de reconnaissance vocale , attendre le signal sonore et faite votre demande.



Navigation

Carte	2.2
Entrer une destination	2.7
Trafic	2.20
Réglages de navigation	2.22
	2.1

CARTE (1/5)



La carte

Depuis l'écran d'accueil, appuyez sur « Menu » puis « Navigation » pour accéder à la carte.

Vous pouvez également accéder à la carte depuis le widget « Navigation ».

La carte vous informe de votre position actuelle ainsi que différentes informations que vous avez paramétrées (affichage des POI, de la météo, affichage du trafic...).



Pour des raisons de sécurité, effectuez ces opérations véhicule à l'arrêt.

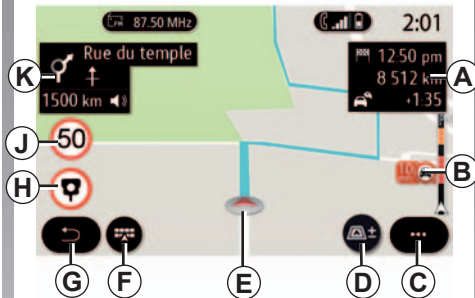

Écran « Carte »

A Informations sur votre trajet telles que l'heure d'arrivée, le délai supplémentaire lié au trafic et la distance totale restante. Appuyez sur la zone **A** pour visualiser la vue de trajet en cours.

B Informations sur l'état du trafic sur les prochains kilomètres. Cliquez sur cette zone pour voir la liste des événements sur le trajet en cours.

C Menu contextuel :

- « Arrêter guidage » ;
- « Voix de guidage » ;
- « Détail itinéraire » ;
- « Réglages ».



D Vues/Zoom :

- appuyez sur le bouton « ± » pour afficher les touches zoom avant et arrière ;
- appuyez sur le bouton « Vues » pour afficher une vue 3D/2D Nord ou « Trafic ».

Nota : suivant l'écran multimédia, ces fonctions peuvent être dissociées :

- **L** zoom « ± » ;
- **M** « Vues ».

E Représentation de la position du véhicule. Elle permet également d'accéder à d'autres options.

F Menu de navigation.

CARTE (2/5)

G Retour à l'écran précédent ou retour au menu de navigation.

H Alerte de zone de contrôle/radar.

J Panneau d'indication de limitation de vitesse.

K Informations des prochains changements de direction et le nom de la prochaine rue.

Touchez le bloc pour afficher la popup de réglage du volume de guidage vocal et répéter la dernière instruction de guidage.

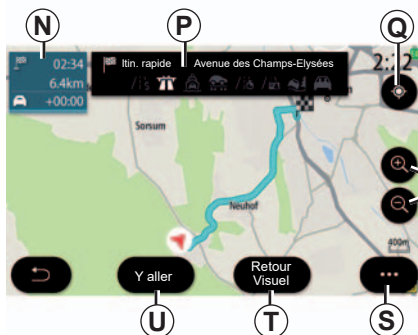

Écran « Calcul de l'itinéraire »

N Informations sur votre trajet telles que l'heure d'arrivée, le délai supplémentaire lié au trafic et la distance.

P Informations sur les lieux de passage du trajet comme les autoroutes, les routes à péage, auto-train, ...

Q Sans un itinéraire en cours, lorsque vous vous déplacez sur la carte, cette fonction vous permet de revenir sur votre position.

Avec un itinéraire en cours, lorsque vous vous déplacez sur la carte, cette fonction vous permet de revenir sur le parcours en cours.

R Zoom : touches zoom avant et arrière.

S Menu contextuel

T Suivant équipement, « Retour Visuel » du point de destination.

U Appuyez sur le bouton « Y aller » pour démarrer le trajet sélectionné.



Pour des raisons de sécurité, effectuez ces opérations véhicule à l'arrêt.

CARTE (3/5)



Ecran « Traffic »

V Vue d'événement trafic sur carte ou liste d'événements trafic.

W Avec un itinéraire en cours, cette fonction permet de visualiser l'ensemble du trajet si vous vous êtes déplacé sur la carte.

X Appuyez sur le bouton « Tout contourner », pour éviter toutes les zones avec un trafic perturbé.

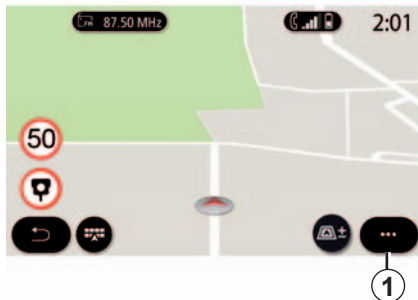

Menu contextuel sans itinéraire en cours

Appuyez sur le menu contextuel **1** pour accéder au menu « Réglages ».

Vous pouvez ensuite accéder aux réglages ci-dessous dans l'onglet itinéraire :

- « Type de parcours » ;
- « Utiliser les déviations » ;
- « Autoriser les routes à péage » ;
- « Autoriser les autoroutes » ;
- « Autoriser les ferrys » ;
- « Autoriser train autos » ;

- « Proposition de guidage automatique » ;
- « Destinations partagées avec d'autres appareils » ;
- « Autoriser routes à contraintes horaires » ;
- « Autoriser les routes à vignette » ;
- « Zone à éviter » ;
- « Autoriser les routes non carrossables ».

Menu contextuel avec un itinéraire en cours

Appuyez sur le menu contextuel **1** pour accéder aux menus suivants :

- « Arrêter guidage » ;
- « Voix de guidage » ;
- « Détail itinéraire » ;
- « Réglages ».

« Arrêter guidage »

Cette fonction permet d'arrêter la navigation en cours.

CARTE (4/5)

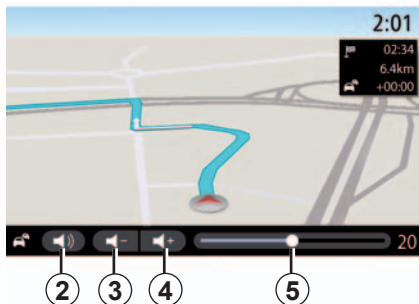

« Voix de guidage »

Depuis le menu contextuel vous pouvez régler l'intensité de la « Voix de guidage » :

- appuyez sur les boutons **3** et **4**, pour diminuer ou augmenter la voie de guidage ;
- appuyez sur le bouton **2** pour activer/désactiver la voix de guidage.

Nota : l'indicateur d'intensité **5** est présent à titre indicatif. Vous ne pouvez pas agir dessus pour régler l'intensité du volume.

Si cette fonction est désactivée, aucune instruction de guidage vocale ne sera émise par le système multimédia.

Vous pouvez également régler l'intensité de la « Voix de guidage » en utilisant, soit la commande centrale à l'aide de la rotation, soit la commande sous volant au même moment ou la « Voix de guidage » s'active.

« Détail itinéraire »

Cette fonction permet de visualiser en détail l'itinéraire en cours.

Dans l'onglet « Résumé » vous pourrez avoir un visuel sur l'adresse de départ et d'arrivée, ainsi que les différentes possibilités de trajet (autoroute, auto-train, ...).

Dans l'onglet « Liste routes » vous pourrez avoir un visuel sur la direction, l'adresse, la distance, le temps et l'heure d'arrivée pour chaque étape de l'itinéraire.

Dans l'onglet « Étapes » vous pourrez avoir un visuel sur la distance totale entre le lieu de départ et le lieu d'arrivée, le temps de trajet et l'heure d'arrivée.



Pour des raisons de sécurité, effectuez ces opérations véhicule à l'arrêt.

CARTE (5/5)

« Réglages »

Depuis l'onglet « Itinéraire », vous pouvez accéder aux réglages suivants :

- « Type de parcours » ;
- « Utiliser les déviations » ;
- « Autoriser les routes à péage » ;
- « Autoriser les autoroutes » ;
- « Autoriser les ferrys » ;
- « Autoriser train autos » ;
- « Proposition de guidage automatique » ;
- « Destinations partagées avec d'autres appareils » ;
- « Autoriser routes à contraintes horaires » ;
- « Autoriser les routes à vignette » ;
- « Zone à éviter » ;
- « Autoriser les routes non carrossables ».

Depuis l'onglet « Carte », vous pouvez accéder aux réglages suivants :

- « Couleur de la carte » ;
- « Affichage de l'heure » ;
- « Vues 3D/2D/2D Nord et « Trafic » ;
- « Afficher le trafic » ;
- « Panneaux de signalisation » ;
- « Zoom auto » ;
- « Ma voiture » ;
- « Vue de l'intersection » ;
- « Affichage des POI » ;
- « Affichage de la météo ».

ENTRER UNE DESTINATION (1/13)



Menu « Navigation »

Depuis l'écran d'accueil, appuyez sur la carte ou appuyez sur « Menu » puis « Navigation ».

Utiliser la reconnaissance vocale pour entrer une adresse

Si vous vous trouvez dans le menu « Navigation », depuis le bouton de la reconnaissance vocale, puis après le signal sonore, vous pouvez énoncer directement une ville, un numéro et/ou un nom de rue, un quartier de destination.

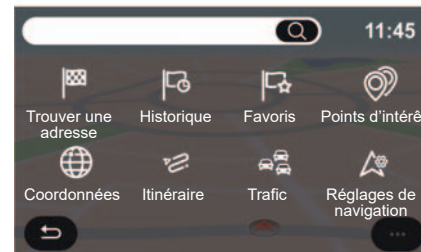

Le menu de navigation **1**, vous permet d'accéder aux fonctions suivantes :

- « Trouver une adresse » ;
- « Historique » ;
- « Favoris » ;
- « Points d'intérêt » ;
- « Coordonnées » ;
- « Itinéraire » ;
- « Trafic » ;
- « Réglages de navigation ».



Précautions concernant la navigation

L'utilisation du système de navigation ne remplace en aucun cas la responsabilité ni la vigilance du conducteur lors de la conduite du véhicule.

ENTRER UNE DESTINATION (2/13)



One Line Search

La fonction One Line Search vous permet de faire une recherche rapide et ciblée.

Dès la saisie des premières lettres dans la zone de recherche 2, le système multimédia vous fait une proposition de nom de rue, de ville, de POI associée.

Vous accédez à la liste complète des propositions depuis le bouton 3.



Exemple avec « Rouen ».

Nota : suivant votre connexion, les informations complémentaires fournies par votre système multimédia peuvent varier.



Vous pouvez afficher les propositions par liste 4 ou sur la carte 5.

L'affichage sur la carte 5 vous permet de mieux visualiser la position géographique de chaque proposition.

ENTRER UNE DESTINATION (3/13)



« Trouver une adresse »

Ce menu permet de saisir une adresse complète ou partielle ; pays, ville, code postal, rue, numéro de rue, croisement. Lors de la première utilisation, le système vous demandera de choisir le pays de destination. Saisissez le nom de la ville recherchée ou son code postal à l'aide du clavier.

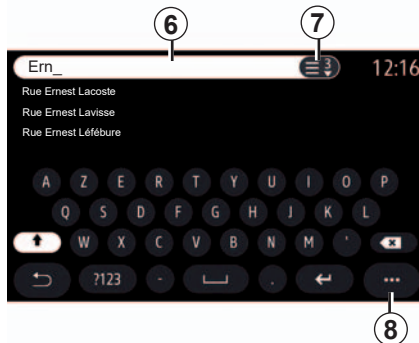

Depuis la zone de recherche **6** vous pouvez saisir un nom de rue.

Dès le début de la saisie, le système vous propose différents noms de villes. Vous pouvez :

- appuyer sur le nom de la ville qui s'affiche pour valider votre choix ;
- accéder à la liste complète **7** correspondantes à votre recherche.

Nota : le système conserve en mémoire les dernières villes saisies.

Nota : seules les adresses connues par le système dans la carte numérique sont admises.

Depuis le menu contextuel **8** vous pouvez :

- enregistrer dans vos favoris l'adresse sélectionnée ;
- saisir les coordonnées de la destination (valeurs de latitude et de longitude).

ENTRER UNE DESTINATION (4/13)

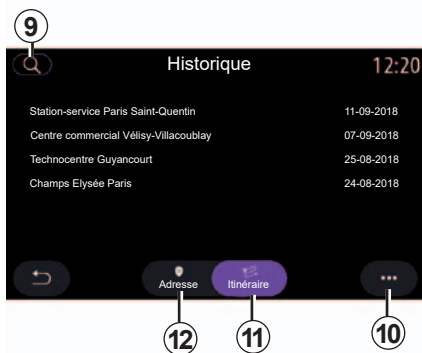

« Historique »

Ce menu vous permet de sélectionner une destination dans la liste des dernières destinations utilisées. Ces mémorisations s'effectuent automatiquement.

Depuis l'onglet « Adresse » **12** vous accédez à l'historique des destinations mémorisées.

Sélectionnez une destination pour démarrer le guidage.

Depuis l'onglet « Itinéraire » **11**, vous accédez à l'historique des itinéraires mémorisés. Sélectionnez un itinéraire pour démarrer le guidage.

Depuis la loupe **9**, vous pouvez chercher une adresse, un itinéraire dans l'historique ou saisir une adresse à l'aide du clavier.

Depuis le menu contextuel **10** dans les onglets « Adresse » **12** et « Itinéraire » **11** vous pouvez :

- « Supprimer » une ou des adresses sélectionnées ;
- « Supprimer tout » ;
- « Trier par date » ;
- « Trier par nom » ;
- « Enregistrer dans Favoris ».

Lors d'un guidage, lorsque vous lancez la recherche d'une nouvelle destination, vous avez le choix entre la définir comme :

- une étape ;
- une nouvelle destination.



Pour des raisons de sécurité, effectuez ces opérations véhicule à l'arrêt.

ENTRER UNE DESTINATION (5/13)



« Favoris »

Depuis l'onglet « Adresse » **17**, vous pouvez :

- « Ajouter une nouvelle adresse » ;
- lancer le guidage vers votre « Domicile » ou votre lieu de « Travail ».

Depuis l'onglet « Itinéraire » **16**, vous pouvez :

- « Ajouter un nouvel itinéraire » ;
- lancer un itinéraire dans la liste des favoris.

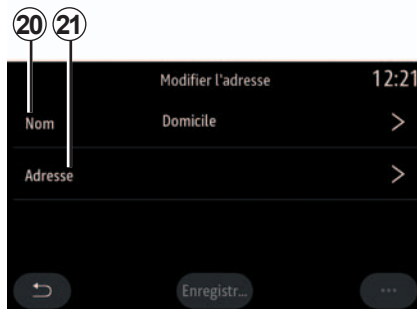

Depuis la loupe **13**, vous pouvez chercher une adresse, un itinéraire dans l'historique ou saisir une adresse à l'aide du clavier.

Lorsque vous sélectionnez « Domicile » **19** ou « Travail » **18** pour la première fois, le système vous demande d'enregistrer une adresse.

Nota : une seule adresse de « Domicile » et de « Travail » peut-être enregistrée par le système multimédia.

Depuis l'onglet « Adresse » **17**, appuyez sur « Ajouter une nouvelle adresse » **14** :

- « Nom » **20**, nommez votre nouvelle destination favorite ;
- « Adresse » **21**, vous accédez aux fonctions suivantes de recherche :
 - « Trouver une adresse » ;
 - « Historique » ;
 - « Points d'intérêt » ;
 - « Coordonnées » ;
 - « Sur la carte ».

Depuis l'onglet « Itinéraire » **16**, appuyez sur « Ajouter un nouvel itinéraire » :

- « Nom », nommez votre nouvel itinéraire favori ;
- « Itinéraire », vous accédez aux fonctions suivantes de recherche :
 - « Ajouter comme une étape » ;
 - « Ajouter comme une destination ».

Vous avez la possibilité de chercher avec les fonctions suivantes :

- « Trouver une adresse » ;
- « Historique » ;
- « Points d'intérêt ».

ENTRER UNE DESTINATION (6/13)

Depuis le menu contextuel **15** vous pouvez :

- « Modifier » :
- « Nom » **20** du favori ;
- « Adresse » **21** ou « Itinéraire » du favori suivant l'onglet choisi ;
- « Supprimer » (sélectionnez une ou des adresses) :
- « Supprimer tout » ;
- « Trier par nom » .

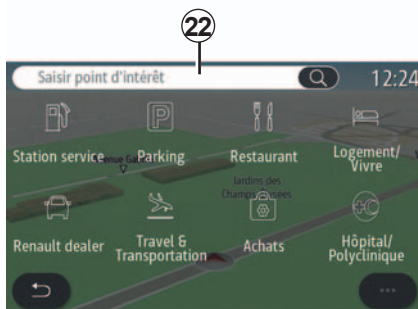

« Points d'intérêt »

Un point d'intérêt (POI) est un service, un établissement ou un lieu touristique situé à proximité d'une localité (le point de départ, la ville de destination, en chemin...).

Les points d'intérêt sont classés par catégories : station-service, parkings, restaurants, logement/vivre...

Sélectionnez le menu « Navigation », puis « Points d'intérêt » pour choisir une destination à partir de points d'intérêt.

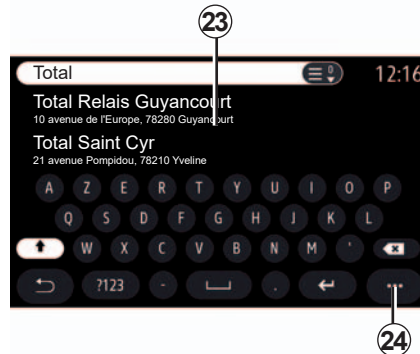

« Recherche par nom »

Depuis la zone de recherche **22**, saisir une catégorie de POI, le nom d'un restaurant, d'un commerce...

Sélectionnez dans la liste de résultat **23** un POI souhaité.

Depuis le menu contextuel **24**, vous pouvez :

- afficher des « Résultats en ligne » ;
- « Réinitialiser » la recherche.



Pour des raisons de sécurité, effectuez ces opérations véhicule à l'arrêt.

ENTRER UNE DESTINATION (7/13)

« Recherche par catégories »

Le système de navigation vous propose plusieurs POI dans la catégorie souhaitée suivant l'onglet sélectionné :

- sans un itinéraire en cours :
 - « Position actuelle » ;
 - « Dans une ville » (saisir le nom de la ville).
- avec un itinéraire en cours :
 - « Sur l'itinéraire » ;
 - « Destination » ;
 - « Position actuelle » ;
 - « Dans une ville » (saisir le nom de la ville).

Depuis le menu contextuel **24**, vous pouvez :

- afficher des « Résultats en ligne » ;
- « Trier par prix » (Suivant POI) ;
- « Trier par dist. ».

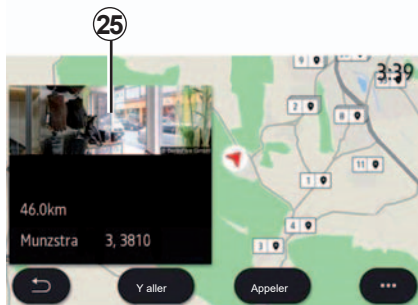

Sélectionnez dans la liste de résultat **23** un POI.

Suivant équipement, système multimédia vous permet de :

- contacter directement certain POI (pour réserver ou avoir un renseignement) en appuyant sur « Appeler » ;
- démarrer le guidage vers le POI souhaité en appuyant sur « Y aller » ;
- avoir un aperçu du lieu de destination depuis le visuel **25**.

Depuis le menu contextuel, vous pouvez ajouter l'adresse dans vos favoris.



Prix des carburants

Le POI « Station-service » vous indique les stations-services autour de votre position ainsi que le prix du carburant associé à votre véhicule.

Le prix du carburant est associé à un indicateur de couleur :

- Vert : les stations-services proposent les prix les plus bas ;
- Orange : les stations-services proposent les prix moyens ;
- Rouge : les stations-services proposent les prix les plus élevés.

ENTRER UNE DESTINATION (8/13)



26



« Coordonnées »

Depuis le menu Navigation, appuyez sur « Coordonnées ».

Ce menu permet de rechercher une destination en entrant ses coordonnées.

Vous pouvez sélectionner les pôles puis saisir les valeurs de « latitude » et de « longitude » à l'aide du clavier.

Une fois les coordonnées rentrées appuyez sur « Y aller » pour aller directement à cette destination ou bien appuyez sur « Carte » pour visualiser les coordonnées sur la carte.

Depuis le menu contextuel **26**, appuyez sur :

- « UTM » pour saisir les coordonnées au format UTM ;
- « Unités et formats » : degrés décimaux ; degrés et minutes décimaux ; ou degrés, minutes et secondes décimaux ;
- « Enregistrer dans Favoris ».



Pour des raisons de sécurité, effectuez ces opérations véhicule à l'arrêt.

ENTRER UNE DESTINATION (9/13)



« Itinéraire »

Cette fonction permet de gérer une destination avec des étapes associées. Depuis le menu principal, appuyez sur « Navigation », sélectionnez le menu navigation, puis appuyez sur « Itinéraire » pour accéder aux menus de l'itinéraire.

Avec un itinéraire en cours :

- « Arrêter guidage » ;
- « Modifier l'itinéraire » ;
- « Zone à éviter » ;
- « Vue d'ensemble » ;
- « Détails de l'itinéraire » ;
- « Simulation de l'itinéraire ».

Sans itinéraire en cours :

- « Créer un itinéraire » ;
- « Zone à éviter ».

« Arrêter guidage »

Cette fonction vous permet d'annuler l'itinéraire actuel.

« Modifier l'itinéraire »

Cette fonction vous permet de modifier votre itinéraire actuel.

Vous pouvez apporter des modifications sur l'itinéraire :

- « Ajouter comme une étape » ;
- « Ajouter comme une destination ».

Sélectionnez ensuite la fonction recherchée :

- « Trouver une adresse » ;
- « Historique » ;
- « Favoris » ;
- « Points d'intérêt » ;
- « Coordonnées » ;
- « Sur la carte ».

ENTRER UNE DESTINATION (10/13)

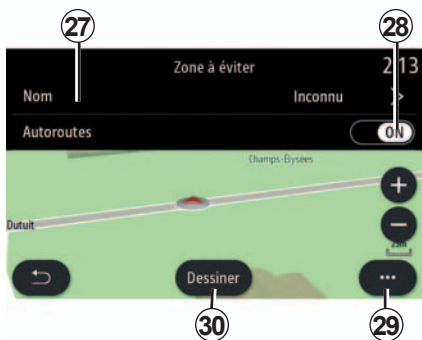

« Zone à éviter »

Cette fonction vous permet d'éviter une zone géographique que vous aurez sélectionnée ou définie.

Depuis le menu « Zone à éviter », appuyez sur « Ajouter une zone à éviter » ou sur les zones à éviter déjà enregistrées. Appuyez sur le « Nom » 27 pour le changer à l'aide du clavier.

Vous pouvez choisir d'éviter les tronçons d'autoroute à l'aide du bouton 28.

Depuis le menu contextuel 29, appuyez sur « Sélectionner une ville », pour saisir manuellement le pays et la ville.



Appuyez sur le bouton « Dessiner » 30 pour créer une « Zone à éviter ».

Faites un appui court sur la carte pour afficher la « Zone à éviter » 31.

Serrer/desserrer pour agrandir ou réduire la zone sélectionnée.

Appuyez sur le bouton « Enregistrer » 32 pour ajouter la zone sélectionnée à la liste des zones à éviter.

Pour modifier une « Zone à éviter », sélectionnez-la dans la liste des zones à éviter et appuyez sur le bouton « Modifier » sur la carte.



Depuis le menu contextuel 34 de la page du menu « Zone à éviter », appuyez sur :

- « Supprimer » (sélectionnez une ou plusieurs zones à éviter) ;
- « Supprimer tout ».

En appuyant sur la loupe 33, vous pourrez rechercher directement les zones à éviter déjà enregistrées.



Pour des raisons de sécurité, effectuez ces opérations véhicule à l'arrêt.

ENTRER UNE DESTINATION (11/13)



« Vue d'ensemble »

Cette fonction permet de visualiser la globalité de votre itinéraire sur la carte.

Pour utiliser cette fonction, lancez une navigation et appuyez sur « Itinéraire » dans le menu de navigation, puis « Vue d'ensemble ».

Le bouton **36** vous permet d'avoir un « Retour Visuel » du lieu de destination.

Nota : disponible suivant équipement.

Appuyez sur le bouton « Annuler » **35** pour annuler le trajet en cours.

Depuis le menu contextuel **37** vous pouvez accéder aux fonctions suivantes :

- « Arrêter guidage » ;
- « Voix de guidage » ;
- « Itinéraires alternatifs » ;
- « Détail itinéraire » ;
- « Réglages ».

« Détails de l'itinéraire »

Cette fonction permet de visualiser en détail toutes les étapes de l'itinéraire suivant plusieurs onglets :

- « Résumé » ;
- « Liste routes » ;
- « Étapes ».

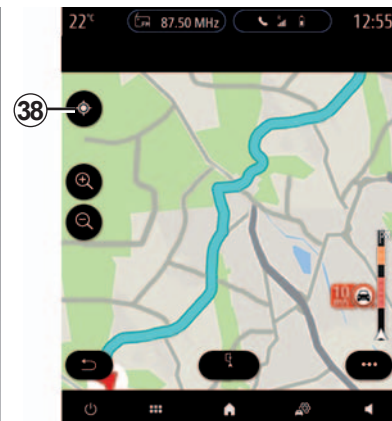

Avec un itinéraire en cours, la commande **38** vous permet de revenir sur la position du curseur lorsque vous vous déplacez sur la carte de guidage.

Sans itinéraire en cours, la commande **38** vous permet de visualiser l'ensemble du trajet lorsque vous êtes déplacé sur la carte.

ENTRER UNE DESTINATION (12/13)

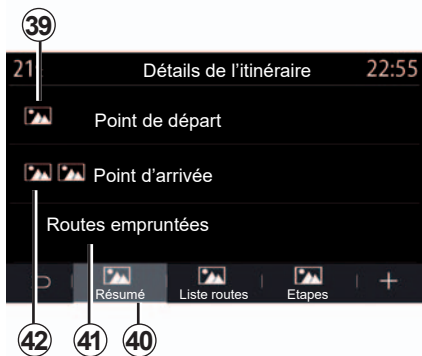

« Détails de l'itinéraire »

Depuis l'onglet « Résumé » **40** vous pourrez visualiser :

- « Point de départ » **39** ;
- « Point d'arrivée » **42** ;
- « Routes empruntées » **41** (auto-route à péage, ferry, auto-train...).



Pour des raisons de sécurité, effectuez ces opérations véhicule à l'arrêt.



Depuis l'onglet « Liste routes » **44**, vous pourrez visualiser l'itinéraire en détail.

« Etapes »

Dans la liste des étapes **43** vous pouvez visualiser les différentes directions, le nom des rues et des avenues, la distance parcourue à chaque étape, ainsi que la durée du trajet.

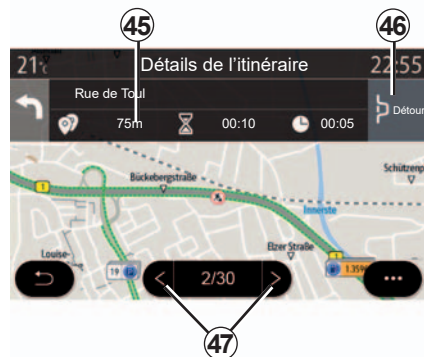

En appuyant sur l'une des étapes **43**, vous pouvez visualiser l'étape sélectionnée sur la carte avec la possibilité de passer ou de revenir aux étapes précédentes ou suivantes à l'aide des flèches **47**.

Dans la barre **45** vous aurez des informations sur chaque étape (distance, temps d'étape et l'heure d'arrivée).

Si des événements perturbent l'une de vos étapes, le système de navigation peut vous suggérer un détour en appuyant sur le bouton « Détour » **46**.

ENTRER UNE DESTINATION (13/13)



Depuis l'onglet « Étapes » **49** vous avez un visuel général sur le trajet (distance, durée du trajet et l'heure d'arrivée).

En appuyant sur l'une des étapes de la liste **48**, vous aurez accès à la photo, au nom, à l'adresse complète, ainsi qu'aux coordonnées géographiques du lieu.

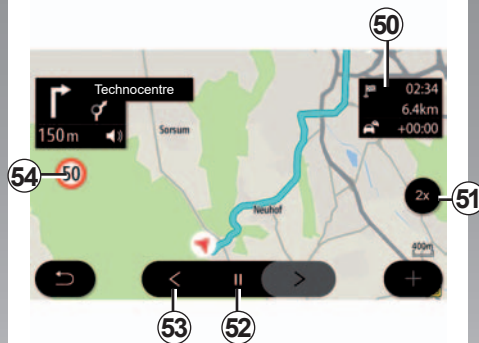

« Simulation de l'itinéraire »

Cette fonction vous permet de simuler le parcours que vous allez effectuer jusqu'à la destination.

Appuyez sur le bouton **52** pour stopper ou pour lancer la simulation.

Appuyez sur le bouton **53** pour revenir au début de la simulation de l'itinéraire.

La vitesse de simulation peut être modifiée en appuyant sur la touche **51**.

Pendant la simulation, vous pouvez avoir un visuel sur la limitation de vitesse **54** ainsi que les informations dans la zone **50** (distance restante, heure d'arrivée et de temps de trajet).

En appuyant sur la zone **50**, la simulation est réalisée en restant sur la vue globale du trajet.

TRAFIC (1/2)

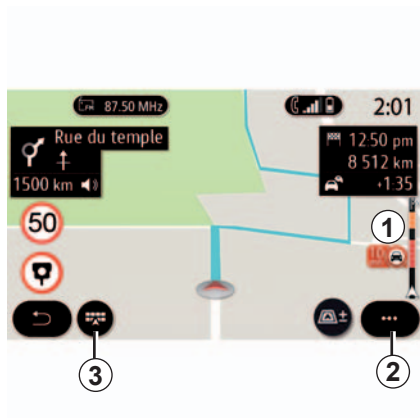

« Trafic »

La fonction « Trafic » utilise les informations en temps réel via le réseau internet.

Depuis l'écran d'accueil, appuyez sur « Menu », « Navigation » puis menu de navigation **3** puis « Trafic » pour accéder aux informations routières actualisées.

La barre d'informations trafic sur votre itinéraire **1** vous informe des événements de circulation sous forme de points sur la carte et couvre les axes principaux.

Depuis le menu contextuel **2** vous aurez accès aux « Réglages de navigation ».

Nota : la disponibilité des services « Trafic » peut varier.



Précautions concernant la navigation

L'utilisation du système de navigation ne remplace en aucun cas la responsabilité ni la vigilance du conducteur lors de la conduite du véhicule.

TRAFIC (2/2)



Ecran « Trafic »

Vue d'événement trafic sur carte **4** ou liste d'événements trafic **5**.

Avec un itinéraire en cours, l'icône **6** permet de recentrer l'itinéraire dans son ensemble.

Sans un itinéraire en cours, l'icône **6** permet de revenir sur la position du curseur lorsque vous vous déplacez sur la carte.

Appuyez sur les touches zoom avant et arrière **7** pour ajuster la carte.



Depuis le menu contextuel **8**, vous pouvez accéder aux différents réglages de navigation, reportez-vous au chapitre « Réglages de navigation ».

Depuis « Tout contourner » **9**, vous pouvez éviter toutes les zones de trafic.

Liste des événements de circulation

Depuis la liste d'événements trafic **5**, vous accédez aux détails des événements présents sur votre itinéraire.

Sélectionnez l'un des événements de la liste **10** pour le visualiser en détail sur la carte.

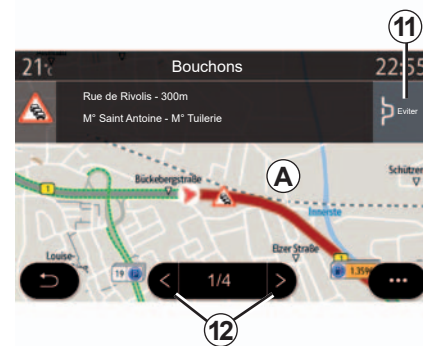

Détails de l'événement de circulation

Appuyez sur l'un des éléments de la liste des événements pour voir les détails et afficher le tronçon de route concerné sur la carte **A**.

Vous pouvez parcourir les événements à l'aide des flèches **12** et demander au système de contourner l'incident sélectionné en appuyant sur le bouton « Eviter » **11**.

RÉGLAGES DE NAVIGATION (1/4)

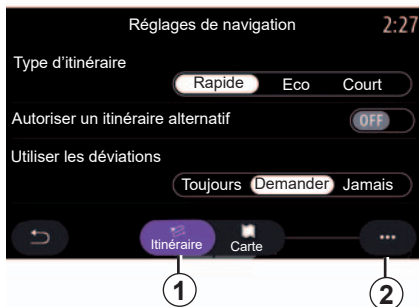

Menu « Réglages de navigation »

Depuis l'écran d'accueil, appuyez sur la carte ou, depuis le menu principal appuyez sur « Navigation ».

Appuyez sur Menu Navigation, puis sur « Réglages de navigation ».



Pour des raisons de sécurité, effectuez ces opérations véhicule à l'arrêt.

« Itinéraire »

Depuis l'onglet « Itinéraire » **1**, vous pouvez accéder aux réglages ci-dessous :

- « Type d'itinéraire » ;
- « Autoriser un itinéraire alternatif » ;
- « Utiliser les déviations » ;
- « Autoriser les routes à péage » ;
- « Autoriser les autoroutes » ;
- « Autoriser les ferrys » ;
- « Autoriser train autos » ;
- « Proposition de guidage automatique » ;
- « Destinations téléchargeables » ;
- « Autoriser routes à contraintes horaires » ;
- « Autoriser les routes à vignette » ;
- « Zone à éviter » ;
- « Autoriser les routes non carrossables ».

« Type d'itinéraire »

Dans ce réglage, vous avez le choix entre un itinéraire « Rapide », « Eco » ou « Court ».

« Autoriser un itinéraire alternatif »

Vous pouvez activer/désactiver l'autorisation d'un itinéraire alternatif en appuyant sur « ON » ou « OFF ».

« Utiliser les déviations »

Vous pouvez utiliser des déviations, et vous avez le choix de le calibrer sur « Toujours », « Demander » ou « Jamais ».

« Autoriser les routes à péage »

Dans ce réglage, vous pouvez utiliser les routes à péages et vous avez le choix de le calibrer sur « Toujours », « Demander » ou « Jamais ».

RÉGLAGES DE NAVIGATION (2/4)

« Autoriser les autoroutes »

Vous pouvez activer/désactiver l'utilisation des autoroutes sur l'itinéraire en appuyant sur « ON » ou « OFF ».

« Autoriser les ferrys »

Vous pouvez activer/désactiver l'utilisation des ferrys sur l'itinéraire en appuyant sur « ON » ou « OFF ».

« Autoriser train autos »

Vous pouvez activer/désactiver l'utilisation des trains autos sur l'itinéraire en appuyant sur « ON » ou « OFF ».

« Proposition de guidage automatique »

Cette fonction d'apprentissage de la navigation permet à l'utilisateur de gérer ses paramètres de confidentialité concernant l'apprentissage des données de navigation.

Le système multimédia analyse vos trajets quotidiens ainsi que les heures de déplacements afin de vous proposer une destination sans avoir à la configurer dès le démarrage du système multimédia. Exemple: domicile, travail...

Vous pouvez accéder aux réglages ci-dessous :

- « autoriser l'apprentissage de navigation » en appuyant sur « ON » ou « OFF » ;
- « Proposition de guidage automatique » en appuyant sur « ON » ou « OFF » ;
- « supprimer l'enregistrement des trajets ».

« Destinations téléchargeables »

Depuis votre téléphone, vous pouvez planifier un trajet puis le partager sur le système multimédia. Pour plus d'informations sur l'application dédiée, reportez-vous au chapitre « MY Renault ».

Au démarrage de votre véhicule, le système multimédia vous informera : « Itinéraire planifié sur votre smartphone ».

Vous aurez le choix entre :

- « Y aller » ;
- « Enregistrer dans les favoris » ;
- « Ignorer ».

Vous pouvez activer/désactiver le partage de destination en appuyant sur « ON » ou « OFF ».

« Autoriser routes à contraintes horaires »

Dans ce réglage, vous pouvez utiliser les routes à contraintes horaires et vous avez le choix de le calibrer sur « Toujours », « Si ouvert » ou « Jamais ».

« Autoriser les routes à vignette »

Vous pouvez activer/désactiver l'utilisation des routes à vignette sur l'itinéraire en appuyant sur « ON » ou « OFF ».

« Zone à éviter »

Vous pouvez activer/désactiver la zone à éviter en appuyant sur « ON » ou « OFF ».

« Autoriser les routes non carrossables »

Vous pouvez activer/désactiver l'utilisation des routes non carrossables sur l'itinéraire en appuyant sur « ON » ou « OFF ».

Menu contextuel

Depuis le menu contextuel **2**, vous pouvez réinitialiser les « Réglages de navigation ».

RÉGLAGES DE NAVIGATION (3/4)



« Carte »

Depuis l'onglet « Carte » 3, vous pouvez accéder aux réglages suivants :

- « Couleur de la carte » ;
- « Affichage de l'heure » ;
- « Afficher le trafic » ;
- « Panneaux de signalisation » ;
- « Zoom auto » ;
- « Ma voiture » ;
- « Vue de l'intersection » ;
- « Affichage des POI » ;
- « Affichage de la météo ».

« Couleur de la carte »

Dans ce réglage, vous pouvez choisir la couleur de la carte entre « Auto », « Jour » ou « Nuit ».

« Affichage de l'heure »

Dans ce réglage, vous pouvez choisir d'afficher l'« Heure d'arrivée à destination » ou d'afficher le « Temps jusqu'à destination ».

« Afficher le trafic »

Vous pouvez activer/désactiver l'affichage du trafic en appuyant sur « ON » ou « OFF ».

« Panneaux de signalisation »

Depuis ce menu, vous pouvez accéder aux fonctions suivantes :

- « Reconnaissance des panneaux » ;
- « Son alerte survitesse » ;
- « Affichage zones à risque » ;
- « Alerte sonore zones à risque ».

Vous pouvez les activer/désactiver en appuyant sur « ON » ou « OFF ».

Appuyez sur le bouton « Réinitialiser » du menu contextuel, pour mettre tous les réglages en position « ON ».

« Zoom auto »

Vous pouvez activer/désactiver le « Zoom auto » en appuyant sur « ON » ou « OFF ».



Pour des raisons de sécurité, effectuez ces opérations véhicule à l'arrêt.

RÉGLAGES DE NAVIGATION (4/4)

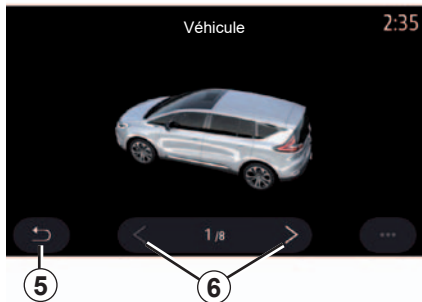

« Ma voiture »

Vous pouvez changer de type de curseur, en appuyant sur les flèches gauche/droite **6** et sélectionnez le modèle souhaité.

Pour valider votre choix, restez sur le modèle souhaité et appuyez sur la flèche retour **5**.

« Vue de l'intersection »

Vous pouvez activer/désactiver la « Vue de l'intersection » en appuyant sur « ON » ou « OFF ».

« Affichage des POI »

Vous pouvez activer/désactiver l'affichage des POI sur la carte :

- « Station-service » ;
- « Parking » ;
- « Restaurant » ;
- « Logement/Vivre » ;
- « Transport & Voyage » ;
- « Achats » ;
- « Hôpital » ;
- ...

Depuis la carte, vous pouvez sélectionner directement le POI. Le système multimédia vous proposera plusieurs choix :

- « Y aller » ;
- « Appeler ».

Pour plus d'information, reportez-vous au paragraphe « Point d'intérêt » dans le chapitre « Entrer une destination ».

« Affichage de la météo »

Vous pouvez activer/désactiver l'affichage de la météo en appuyant sur « ON » ou « OFF ».

Menu contextuel

Depuis le menu contextuel **4**, vous pouvez réinitialiser les « Réglages de navigation ».



Multimédia

Média	3.2
Photo	3.4
Vidéo	3.6
Écouter la radio	3.8
	3.1

MÉDIA (1/2)



Menu « Média »

Depuis le menu principal, appuyez sur « Média », ou appuyez sur le raccourci **A** depuis la plupart des menus pour accéder à la plupart des sources en cours d'écoute.

Ce menu permet d'écouter de la musique provenant d'une source extérieure (USB, AUX...). Sélectionnez une source d'entrée connectée au système dans la liste suivante :

- « USB-1 » (port USB) ;
- « USB-2 » (port USB) ;
- « Bluetooth » ;
- « AUX » (prise Jack).

Nota : les sources musicales décrites ci-dessus peuvent varier selon la configuration.

Nota : seules les sources disponibles peuvent être sélectionnées. Les sources indisponibles n'apparaissent pas à l'écran.



Mode « Lecture »

B Informations sur la piste audio en cours d'écoute (titre de la chanson, nom de l'artiste, titre de l'album et visuel de la pochette si transféré depuis la source).

- 1** Raccourci vers le menu « Navigation ».
- 2** Raccourci vers le menu « Téléphone ».
- 3** Nom de la source en cours de lecture.
- 4** Raccourci vers la liste de lecture audio classée par catégorie.

- 5** Durée de la piste audio en cours d'écoute.
- 6** Accès au menu contextuel
- 7** Activer/désactiver la répétition de la piste ou la liste de lecture audio
- 8** Accès à la liste de lecture en cours.
- 9** Appui court : lire la piste audio suivante.
Appui long : avance rapide.
- 10** Barre de progression de lecture de la piste audio en cours d'écoute.
- 11** Mettre en pause/reprenre la lecture de la piste audio.
- 12** Appui court (moins de 3 secondes) : lire la piste audio précédente.
Appui court (plus de 3 secondes) : retour au début de lecture de la piste audio en cours d'écoute.
Appui long : retour rapide.
- 13** Activer/désactiver la lecture aléatoire des pistes audio.
- 14** Temps de lecture de la piste audio en cours d'écoute.
- 15** Accès aux sources audio.

MÉDIA (2/2)

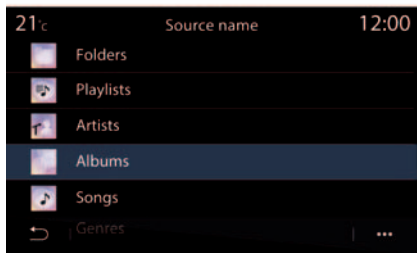

Depuis le menu « Rechercher » vous accédez aux listes de lecture classées par catégorie (« Playlists », « Artistes », « Albums », « Podcasts »...).

Nota : seules les sources disponibles peuvent être sélectionnées. Les sources indisponibles n'apparaissent pas à l'écran.

Vous pouvez changer de média à l'aide du bouton de la commande sous le volant.

Vous avez la possibilité de classer la lecture par catégories (« Playlists », « Artistes », « Albums », « Podcasts »...).

Pendant la lecture d'une piste, vous pouvez :

- accéder à la liste de lecture en cours **8** ;
- accéder à la piste suivante en appuyant sur la touche **9** ou effectuer un appui long pour avancer rapidement sur la piste en cours ;
- mettre sur pause en appuyant sur la touche **11** ;
- accéder à la piste précédente en appuyant sur la touche **12** ou effectuer un appui long pour reculer rapidement sur la piste de lecture en cours ;
- visualiser la barre de défilement **10** et agir sur celle-ci pour certains médias.

Nota : suivant la source d'entrée connectée, l'affichage à l'écran multi-média varie.

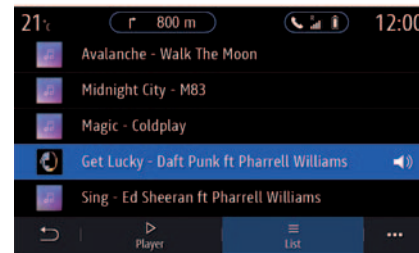

Mode « Liste »

Appuyez sur la touche « Liste » pour accéder à la liste de lecture en cours d'écoute.

Nota : par défaut, le système lit toutes les pistes.

Nota : les listes de lecture décrites ci-dessus varient suivant la source d'entrée connectée.

Menu contextuel 6

Depuis le menu contextuel **6**, puis « réglages audio », vous accédez aux réglages sonores (basses, balance, volume/vitesse...).

PHOTO (1/2)



Menu « Photo »

Depuis le menu principal, appuyez sur « Applications » puis sur l'onglet « Photo ».

Sélectionnez une source d'entrée connectée.

Si plusieurs sources sont connectées, sélectionnez une des sources d'entrée dans la liste suivante pour accéder aux photos :

- « USB-1 » (port USB) ;
- « USB-2 » (port USB).

Nota : certains formats peuvent ne pas être lus par le système.

Nota : la clé USB utilisée doit être formatée au format FAT32 et doit avoir une capacité minimale de 8GB et une capacité maximale de 64GB.

La lecture des photos est possible véhicule à l'arrêt uniquement.

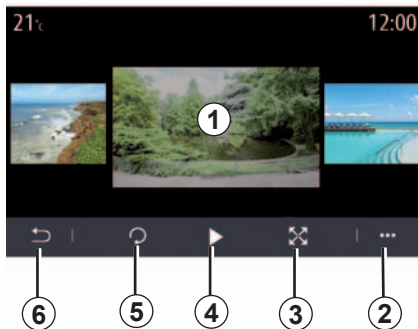

« Lecture »

Vous avez le choix entre la lecture de toutes les photos en diaporama ou la lecture d'une seule photo.

Pendant la lecture d'une photo, vous pouvez :

- accéder à la photo précédente ou à la photo suivante en balayant rapidement la zone de prévisualisation des images **1** ;
- passer du mode normal (ajusté) au mode plein écran en appuyant sur la touche **3** ou en cliquant deux fois sur la zone de prévisualisation des images **1** ;

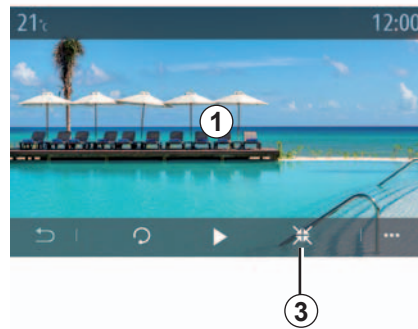

- faire pivoter la photo en appuyant sur la touche **5** ;
- lancer le diaporama en appuyant sur la touche **4** ;
- appuyez sur **6** pour enregistrer vos modifications et retourner à l'écran précédent.

PHOTO (2/2)



« Menu contextuel »

Depuis l'écran d'affichage d'une photo, appuyer sur la touche **2** pour :

- obtenir des informations détaillées sur la photo (titre, type de fichier, date, emplacement...);
- définir comme photo du profil utilisateur ;
- accéder aux réglages.

« Informations »

Depuis ce menu, vous accédez aux informations de la photo (titre, type, chemin d'accès, taille, résolution).

Nota : pour plus d'informations sur les formats de photos compatibles, consultez un Représentant de la marque.

« Sélection du profil »

Depuis ce menu, vous pourrez changer d'image de profil. Validez sur « ok » pour enregistrer vos modifications.

« Réglages »

Depuis ce menu, vous accédez aux paramètres du diaporama :

- modifier le temps d'affichage de chaque photo en diaporama ;
- activer/désactiver l'effet d'animation entre chaque photo du diaporama.

Nota : l'effet d'animation dans le diaporama est activé par défaut.

VIDÉO (1/2)



Menu « Vidéo »

Depuis le menu principal, appuyez sur « Applications » puis sur le menu « Vidéo ».

Sélectionnez une source d'entrée connectée.

Si plusieurs sources sont connectées, sélectionnez une des sources d'entrée dans la liste suivante pour accéder aux vidéos :

- « USB-1 » (port USB) ;
- « USB-2 » (port USB).

Nota : certains formats ou résolutions peuvent ne pas être lus par le système.

Nota : la clé USB utilisée doit être formatée au format FAT32 et doit avoir une capacité minimale de 8GB et une capacité maximale de 64GB.

La lecture des vidéos est uniquement possible véhicule à l'arrêt. En roulage, seule la bande sonore de la vidéo en cours de lecture reste active.



« Vidéo »

Pendant la lecture d'une vidéo, vous pouvez :

- régler la luminosité en appuyant sur la touche 2 ;
- régler la vitesse de lecture en appuyant sur la touche 3 ;
- accéder au menu contextuel 4 ;
- accéder à la vidéo précédente en appuyant sur 7 si le temps n'excède pas 3 secondes de lecture. Au-delà de 3 secondes, la vidéo reprend depuis le début ;
- agir sur la barre de défilement 8 ;

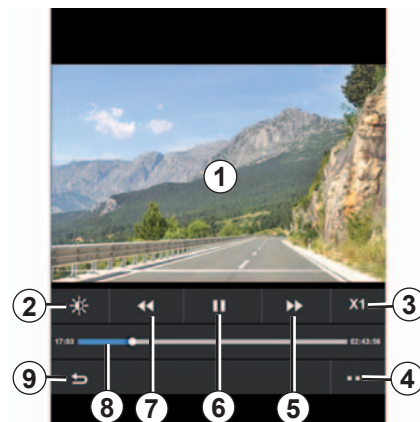

- mettre sur pause en appuyant sur 6 ;
- accéder à la vidéo suivante en appuyant sur 5 ;
- mettre la vidéo en plein écran en cliquant deux fois sur la zone de prévisualisation des images 1 ;
- retourner à l'écran précédent en appuyant sur 9.

Nota : certaines fonctions sont disponibles uniquement en affichage plein écran.

Nota : les commandes de lectures disparaissent automatiquement au bout de 10 secondes lors de la lecture d'une vidéo en plein écran.

VIDÉO (2/2)

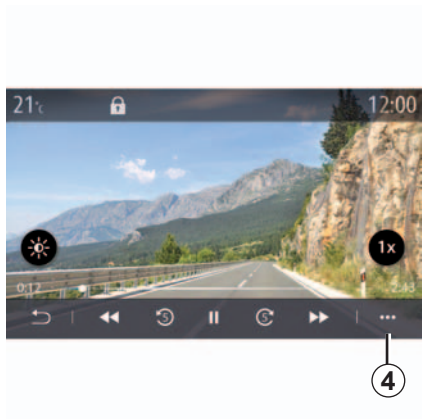

Menu contextuel

À l'aide du menu contextuel **4**, vous pouvez :

- obtenir des informations détaillées sur la vidéo (titre, type de fichier, date, emplacement...);
- accéder aux réglages.

« Informations »

Depuis ce menu, vous accédez aux informations de la vidéo (titre, type, heure, résolution).

Nota : pour plus d'informations sur les formats de vidéos compatibles, consultez un Représentant de la marque.

« Réglages »

Depuis le menu « Réglages », vous pouvez choisir le type d'affichage :

- normal (ajusté) ;
- plein écran.

ÉCOUTER LA RADIO (1/5)



Menu « Radio »

Depuis le menu principal, appuyez sur « Radio ». Si une radio est déjà en cours de lecture, appuyez le raccourci de la zone **A** depuis certaines pages du menu « Navigation » ou « Téléphone ».

Vous pouvez sélectionner une station mémorisée, faire défiler les stations par fréquence ou par liste suivant le mode choisi à l'aide du bouton de commande sous le volant.

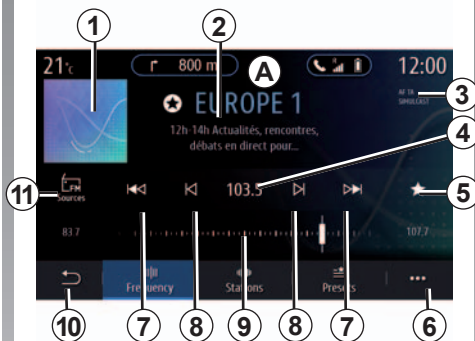

Ecran « Radio »

- 1 Logo de la station de radio en cours d'écoute.
- 2 Nom de la station de radio et de la fréquence en cours d'écoute. Information texte (chanteur, chanson...)
- 3 Indication de l'activation des fonctions de l'info trafic et du suivi de station.
- 4 Accéder à la saisie manuelle en entrant la fréquence souhaitée.
- 5 Mémoriser la station en cours d'écoute dans les « Presets ».

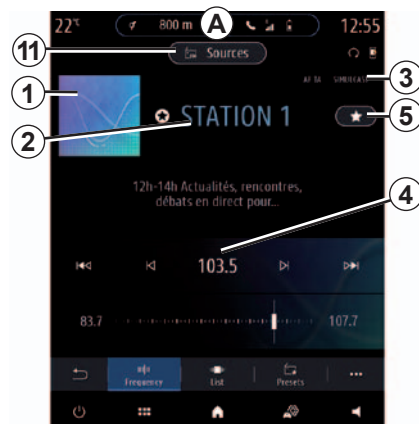

- 6 Accéder au menu contextuel.
- 7 Accéder à la station suivante ou précédente.
- 8 Accéder à la fréquence suivante ou précédente.
- 9 Barre de sélection de fréquence.
- 10 Retour à l'écran précédent
- 11 Accéder au menu des sources audio.

Nota : certaines informations sont disponibles uniquement suivant la station ou la bande radio sélectionnée.

ÉCOUTER LA RADIO (2/5)



Mode « Fréquence »

Ce mode permet de sélectionner des stations radio ou des fréquences dans la bande radio en cours. Pour balayer la plage de fréquence, vous avez deux possibilités :

- recherche par fréquence : balayez les pas de fréquence (par palier de 0.5 Hz) en procédant par appuis successifs sur les touches **8** ou agissez directement sur le curseur de la barre de sélection **9** ;
- recherche par station : avancez ou reculez jusqu'à la prochaine station en appuyant sur les touches **7**.

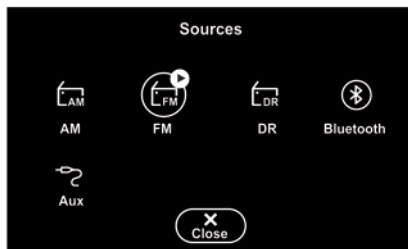

Sélectionner une bande radio

Sélectionnez « FM », « AM » ou « DR » (radio numérique terrestre) en appuyant sur « Sources » **11** sur l'écran multimédia.

Il est aussi possible de choisir une bande radio via le bouton de commande sous le volant.



Mémoriser une station de radio dans les presets

Cette fonction permet de mémoriser la station en cours d'écoute.

Depuis le mode « Fréquence », appuyez sur la touche **5** ou effectuez un appui long sur le logo **1** de la station en cours d'écoute et sélectionnez un emplacement (parmi l'une des trois pages **12**), en effectuant un appui sur l'emplacement jusqu'à l'émission d'un signal sonore.

Il est possible de mémoriser jusqu'à 27 stations radio.

ÉCOUTER LA RADIO (3/5)



Mode « Liste »

Ce mode permet de rechercher une station dont vous connaissez le nom dans une liste classée par ordre alphabétique.

Balayez rapidement la liste pour faire défiler toutes les stations. La station de radio **13** sur laquelle vous vous êtes arrêté s'exécute. Vous pouvez aussi appuyer sur une station de radio de la liste.

Lorsque des stations de radio n'utilisent pas le système RDS ou si le véhicule se trouve dans une zone où la réception radio est mauvaise, le nom et le logo des stations n'apparaissent pas à l'écran. Seule leurs fréquences sont indiquées et classées en début de liste.

Nota : certaines informations sont disponibles uniquement suivant la station ou la bande radio sélectionnée.

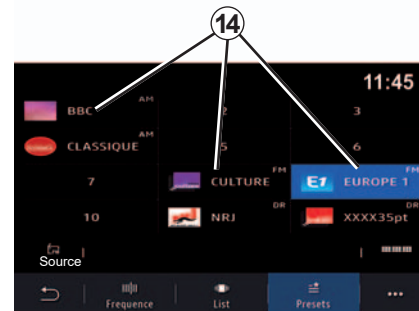

Mode « Presets »

Ce mode permet de rappeler à la demande les stations que vous aurez préalablement mémorisées. Pour plus d'informations, reportez-vous au paragraphe « Enregistrer dans les presets » dans ce chapitre.

Appuyez sur une des touches **14** pour sélectionner la station que vous souhaitez écouter.



Pour des raisons de sécurité, effectuez ces opérations véhicule à l'arrêt.

ÉCOUTER LA RADIO (4/5)



Menu contextuel 6

À l'aide du menu contextuel **6** depuis n'importe quel mode, vous pouvez accéder aux réglages et paramétrer les fonctions suivantes de la radio :

- « Réglages radio » ;
- « Réglages de l'ambiance sonore » ;
- « Réglages son » ;
- Accéder à la notice d'utilisation de votre système multimédia.

Pour plus d'informations, reportez-vous au chapitre « Réglages ».

« Réglages radio »

Depuis les réglages, vous pouvez activer ou désactiver les éléments suivants :

- « Radio texte » ;
- « Région » ;
- « TA/I-Traffic ».

« Radio texte »
(informations textuelles)

Certaines stations de radio FM diffusent des informations textuelles liées au programme en cours d'écoute (par exemple, le titre d'une chanson). Activez cette fonction si vous souhaitez lire ces informations.

Nota : ces informations sont disponibles uniquement pour certaines stations de radio.

« Région »

La fréquence d'une station de radio FM peut changer selon la zone géographique.

Activez cette fonction pour continuer à écouter une même station de radio tout en roulant. Le système audio suivra automatiquement les changements de fréquences sans interruptions.

Lorsque le mode Région est désactivé, en cas de baisse de niveau de signal, la radio basculera sur une nouvelle fréquence qui pourra diffuser un décrochage régional de la station précédemment écoutée.

Nota : il arrive parfois que des stations d'une même région diffusent des programmes différents ou utilisent des noms de programme différents.

« TA/I-Traffic »
(informations routières)

Selon pays, lorsque cette fonction est activée, votre système audio permet l'écoute automatique d'informations routières dès leur diffusion par certaines stations de radio FM.

L'utilisateur doit alors sélectionner la fréquence de la station qui émet les informations routières. S'il écoute une autre source (USB, Bluetooth), celle-ci sera automatiquement interrompue à chaque information routière.

ÉCOUTER LA RADIO (5/5)

« Réglages de l'ambiance sonore »

Depuis les réglages, vous pouvez activer ou désactiver les éléments suivants :

- « Neutre » ;
- « Live » ;
- « Club » ;
- « Lounge » ;
- ...

Nota : La liste des ambiances peut varier suivant équipement.

« Réglages son »

Depuis ce menu, il est possible de paramétrer les éléments suivants :

- « Bass Boost » : cette fonction permet d'augmenter ou de diminuer la valeur des sons graves ;
- « Grave/Médium/Aiguë » : cette fonction permet d'augmenter ou de diminuer la valeur des sons graves, moyens ou aigus ;
- « Contrôle du volume en fonction de la vitesse » : lorsque cette fonction est activée, le volume du système audio varie en fonction de la vitesse du véhicule. Vous pouvez ajuster la sensibilité ou la désactiver.

Pour plus d'informations, reportez-vous au chapitre « Réglages ».



Pour des raisons de sécurité, effectuez ces opérations véhicule à l'arrêt.

Téléphone

Appairer, désappairer un téléphone	4.2
Connecter, déconnecter un téléphone	4.5
Appel téléphonique	4.8
Répertoire téléphonique	4.11
Historique des appels	4.13
Composer un numéro	4.14
SMS	4.15
Réglages téléphone	4.17
Chargeur sans fil	4.19

APPAIRER, DÉSAPPAIRER UN TÉLÉPHONE (1/3)



Menu « Téléphone »

Depuis l'écran d'accueil, appuyez sur « Téléphone » ou (si un téléphone est déjà connecté) appuyez sur le raccourci **A** si le menu « Téléphone » apparaît. Cette fonction permet d'appairer votre téléphone au système multimédia.

Nota : si aucun téléphone n'est connecté au système multimédia, certains menus sont désactivés.



Pour des raisons de sécurité, effectuez ces opérations véhicule à l'arrêt.



Écran « Appairer, connecter »

- 1 Liste des appareils connectés.
- 2 Reconnaissance vocale du téléphone.
- 3 Activer / désactiver la connexion bluetooth.
- 4 Ajouter d'un nouvel appareil.
- 5 Activer / désactiver la connexion internet du téléphone.
- 6 Activer / désactiver la fonction « Média ».
- 7 Activer / désactiver la fonction « Téléphone ».

- 8 Menu contextuel.
- 9 Accès au menu « Données ».
- 10 Accès au menu « Services ».
- 11 Accès au menu « WIFI ».
- 12 Accès au menu « Bluetooth® ».
- 13 Retour à l'écran précédent.

Nota : la disponibilité de la connexion internet du téléphone **5** dépend de l'équipement du véhicule et ne pourra être activée que pour les modèles compatibles.

Pour plus de précisions sur la liste des téléphones compatibles, consultez le site <https://easyconnect.renault.com>.

APPAIRER, DÉAPPAIRER UN TÉLÉPHONE (2/3)

Appairer un téléphone

Pour utiliser votre système mains libres, appairez votre mobile Bluetooth® au système multimédia. Assurez-vous que le Bluetooth® de votre téléphone est activé et réglez son statut sur « visible ».

Pour plus d'informations sur l'activation du statut visible de votre téléphone, reportez-vous à la notice d'utilisation de votre téléphone.

Suivant modèle et si le système le demande, entrez le code Bluetooth® sur votre téléphone pour l'appairer au système multimédia ou validez la demande d'appairage.

Votre téléphone peut vous demander l'autorisation de partager vos contacts, votre journal d'appels, vos médias... Acceptez le partage afin de retrouver ces informations sur le système multimédia.

Pour plus de précisions sur la liste des téléphones compatibles, consultez le site <https://easyconnect.renault.com>.



Depuis le menu principal de votre système multimédia :

- appuyez sur « Téléphone ». Un message s'affiche à l'écran vous proposant l'appairage d'un téléphone ;
- appuyez sur « Oui ». Le système multimédia recherche les téléphones avec le Bluetooth® activé et visite à proximité ;
- sélectionnez votre téléphone dans la liste proposée ;

- sélectionnez les fonctions du téléphone à appairer ;
 - fonction « Téléphone » : accès au répertoire, émettre et recevoir un appel, accès au journal des appels... ;
 - fonction « Média » : accès aux musiques ;
 - fonction « Partage de connexion internet du téléphone » : accès à internet.
- validez sur « OK ».

Nota : l'icône de la fonction vous indique si celle-ci est activée.

Votre téléphone est maintenant appairé au système multimédia.

Nota : le système multimédia peut mémoriser jusqu'à six téléphones.

APPAIRER, DÉAPPAIRER UN TÉLÉPHONE (3/3)

Appairer un nouveau téléphone

Pour appairer un nouveau téléphone au système multimédia :

- activez la connexion Bluetooth® de votre téléphone et réglez son statut sur « visible » ;
- depuis le menu principal, sélectionnez « Téléphone », menu contextuel, « Liste des appareils », « Ajouter un nouvel appareil » ;
- sélectionnez les fonctions du téléphone à connecter ;
- validez en appuyant sur « OK ».

Nota : l'icône de la fonction vous indique que celle-ci est activée.

Votre téléphone est maintenant appairé au système multimédia.

Vous pouvez appairer six téléphones simultanément

Désappairer un téléphone

Pour désappairer un téléphone du système multimédia :

- depuis le menu principal, sélectionnez « Téléphone », menu contextuel puis « Liste des appareils » puis sélectionnez le téléphone à désappairer ;
- depuis le menu principal, sélectionnez « Réglages », « Réglages système », « Appareils » puis sélectionnez le téléphone à désappairer.

Menu contextuel 8

Depuis le menu contextuel **8**, vous pouvez :

- supprimer un appareil appairé ;
- supprimer tous les appareils appairés ;
- accéder aux appareils approuvés (permet d'utiliser des services connectés Renault).



Pour des raisons de sécurité, effectuez ces opérations véhicule à l'arrêt.

CONNECTER, DÉCONNECTER UN TÉLÉPHONE (1/3)

Connecter un téléphone

Aucun téléphone ne peut être connecté au système de téléphonie mains libres s'il n'a pas été au préalable appairé. Pour plus d'informations, reportez-vous au chapitre « Appairer, désappairer un téléphone ».

Votre téléphone doit être connecté au système de téléphonie mains libres pour accéder à toutes ses fonctions.



Pour des raisons de sécurité, effectuez ces opérations véhicule à l'arrêt.

Connexion manuelle

Depuis le menu « Téléphone », puis menu contextuel, « Liste des appareils », une liste des téléphones appairés s'affiche.

Sélectionnez le téléphone que vous souhaitez connecter et assurez-vous que celui-ci a le Bluetooth® activé et qu'il soit réglé sur « visible ».

Nota : si un appel est en cours pendant la connexion du téléphone, il est automatiquement transféré vers les haut-parleurs du véhicule.

Pour plus de précisions sur la liste des téléphones compatibles, consultez le site <https://easyconnect.renault.com>.

Connexion automatique

Dès la mise en marche du système multimédia, le système de téléphonie mains libres recherche les téléphones appairés avec le Bluetooth® activé présents à proximité. Le système télécharge automatiquement les données du dernier téléphone connecté (répertoire, musiques...).

Nota : lors de la connexion automatique de votre téléphone au système multimédia, le téléchargement de données (répertoire, musiques, contacts...) se fait uniquement si vous avez au préalable autorisé le partage de données lors de l'appairage de votre téléphone au système multimédia. Pour plus d'informations, reportez-vous au chapitre « Appairer, désappairer un téléphone ».

CONNECTER, DÉCONNECTER UN TÉLÉPHONE (2/3)



Connecter un téléphone

Pour accéder à votre répertoire téléphonique, aux musiques et à la connexion internet de votre téléphone directement via le système multimédia, vous devez autoriser le partage de données depuis le menu « Téléphone », puis menu contextuel, « Liste des appareils Bluetooth® ».

Vous retrouvez la liste des téléphones connectés.

Sélectionnez votre téléphone dans la liste proposée puis sélectionnez les fonctions du téléphone à connecter :

- « Téléphone » **1** ;
- « Média » **2** ;
- « Connexion internet du téléphone » **3**.

Nota : la disponibilité de la connexion internet du téléphone **3** dépend de l'équipement du véhicule et ne pourra être activée que pour les modèles compatibles.

Nota : l'icône de la fonction vous indique que celle-ci est activée.

Nota : certains téléphones peuvent autoriser le transfert automatique des données.

Nota : certains téléphones n'activent la fonction média que s'ils contiennent au moins un fichier musical.

Changer de téléphone connecté

Depuis le menu « Téléphone », menu contextuel **4** puis « Liste des appareils » :

- désélectionner les fonctions à déconnecter du téléphone en cours d'utilisation ;
- sélectionner les fonctions à connecter sur un autre téléphone déjà appairé et présent dans la liste des appareils.

Depuis le menu « Réglages », « Réglages système », « Appareils » puis sélectionnez le téléphone à connecter

Nota : pour changer de téléphone connecté, vous devez avoir appairé plusieurs téléphones au préalable.

CONNECTER, DÉCONNECTER UN TÉLÉPHONE (3/3)

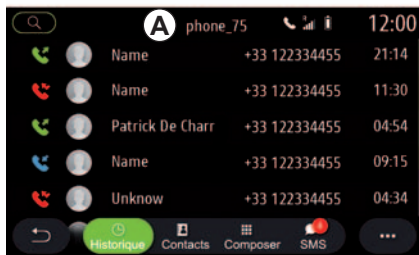

Connecter deux téléphones

Vous pouvez connecter la fonction « Téléphone » **1** sur deux téléphones simultanément en sélectionnant le téléphone en **A**.

Lors de l'activation d'une deuxième fonction « Téléphone » **1**, le système multimédia vous propose d'ajouter en tant que second téléphone.

En ajoutant un second téléphone, vous aurez la possibilité d'accéder à toutes les fonctions du téléphone identifié en **A** et la possibilité de recevoir les appels entrants sur les deux téléphones connectés simultanément.

Déconnecter un téléphone

Depuis le menu « Téléphone », menu contextuel puis « Liste des appareils » :

- désélectionner les fonctions à déconnecter du téléphone en cours d'utilisation ;
- sélectionner les fonctions à connecter sur un autre téléphone déjà appairé et présent dans la liste des appareils.

Les fonctions de votre téléphone sont déconnectées du système multimédia dès que les icônes sont éteintes.

Depuis le menu « Réglages », « Réglages système », « Appareils » puis sélectionnez le téléphone à déconnecter

Nota : si vous êtes en communication au moment de la déconnexion de votre téléphone, celle-ci sera automatiquement transférée sur votre téléphone



Pour des raisons de sécurité, effectuez ces opérations véhicule à l'arrêt.

APPEL TÉLÉPHONIQUE (1/3)



Menu « Téléphone »

Depuis le menu principal, appuyer sur « Téléphone ».

Nota : appuyez sur la zone **A** pour accéder directement au menu « Téléphone » depuis la plupart des menus.

Nota : afin d'émettre un appel, votre téléphone doit être connecté avec votre système multimédia. Pour plus d'informations, reportez-vous au chapitre « Connecter, déconnecter un téléphone ».

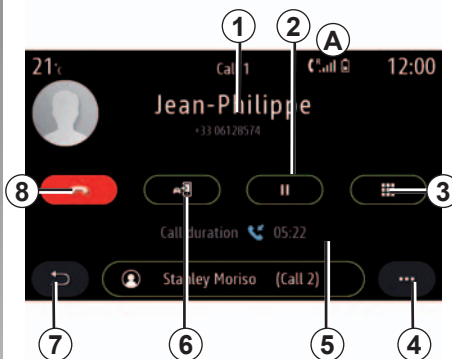

Écran « Appel en cours »

- 1 Nom et numéro du contact.
- 2 Mettre en attente l'appel en cours.
- 3 Accès au clavier pour composer un numéro.
- 4 Menu contextuel.
- 5 Durée de l'appel en cours.
- 6 Transfert de l'appel vers le téléphone.
- 7 Retour au menu précédent.
- 8 Raccrocher.

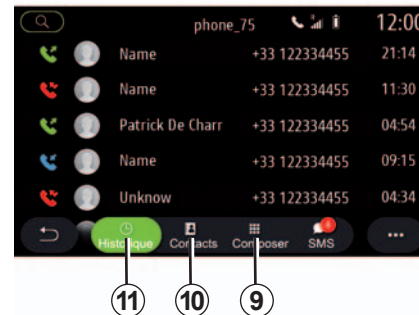

Émettre un appel

Il est possible de passer un appel en sélectionnant :

- un numéro dans l'historique des appels depuis le menu « Historique » **11** ;
- un contact dans le répertoire depuis le menu « Répertoire » **10** ;
- les touches du pavé numérique depuis le menu « Composer » **9**.

APPEL TÉLÉPHONIQUE (2/3)

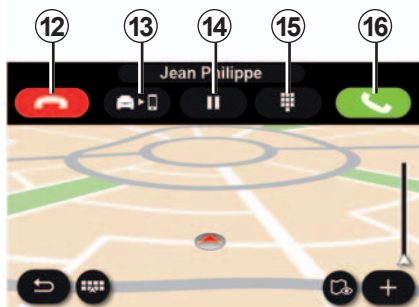

Recevoir un appel

À la réception d'un appel, l'écran de réception d'appel s'affiche avec les informations suivantes :

- le nom du contact (si son numéro est présent dans votre répertoire ou dans la liste des numéros favoris) ;
- le numéro de l'appelant (si le numéro n'est pas présent dans votre répertoire) ;
- « Numéro masqué » (si le numéro ne peut être visualisé).

« Répondre »

Pour prendre un appel, appuyez sur la touche « Répondre » **16**. Appuyez sur la touche « Raccrocher » **12** pour mettre fin à l'appel.

« Refuser » un appel

Pour refuser un appel entrant, appuyez sur la touche « Refuser » **12**. La personne qui vous appelle est alors redirigée vers la messagerie vocale.

« Mettre en attente » l'appel

Appuyez sur la touche « Mettre en attente » **14**. Le système multimédia décrochera et mettra automatiquement en attente les appels entrants. Une voix de synthèse informe vos correspondants que l'appel est en attente.

Transfert d'appel

Appuyez sur la touche « Transférer » **13** Transférez l'appel du véhicule vers le téléphone.

Nota : certains téléphones peuvent se déconnecter du système multimédia lors d'un transfert d'appel.

Pavé numérique

Appuyez sur la touche « Clavier » **15** pour accéder à un pavé numérique.

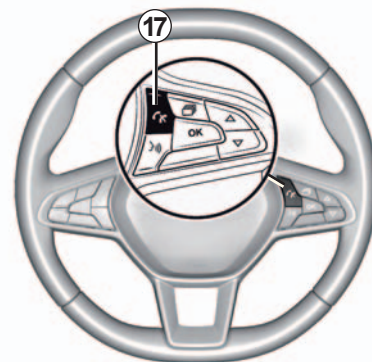

Il est possible de décrocher/raccrocher un appel en appuyant directement sur la commande **17** du volant.



Pour des raisons de sécurité, effectuez ces opérations véhicule à l'arrêt.

APPEL TÉLÉPHONIQUE (3/3)



Pendant la communication

En cours de communication vous pouvez :

- régler le volume en appuyant sur les boutons de commande sous le volant de votre véhicule ou en appuyant sur les boutons volume sur l'écran multimédia ;
- mettre fin à une communication en appuyant sur « Raccrocher » **8** ou en appuyant sur le bouton **17** sur le volant de votre véhicule ;

- mettre un appel en attente en appuyant sur la touche **14**. Pour reprendre un appel mis en attente, appuyez de nouveau sur la touche **14** ;
- transférer l'appel vers le téléphone connecté en appuyant sur la touche « Transférer sur téléphone » **13** ;
- prendre un double appel et basculer entre deux appels en appuyant sur **18** ;

Nota : dès que vous répondez au deuxième appel entrant, le premier appel sera mis en attente automatiquement.

- afficher le clavier numérique en appuyant sur la touche **15** ;
- revenir au menu précédent et aux autres fonctions en appuyant sur **19**.

Une fois votre communication terminée, le système multimédia vous donne la possibilité de rappeler votre interlocuteur.

Nota : pendant une communication, vous pouvez recevoir un deuxième appel mais vous ne pouvez pas émettre un deuxième appel.

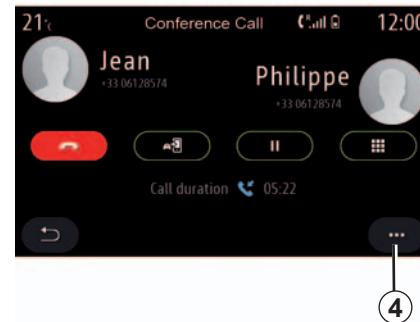

Appel en conférence

En cours de communication vous avez la possibilité d'inviter l'interlocuteur que vous avez mis en attente à la communication.

Depuis le menu contextuel **4**, appuyez sur la touche « Fusionner les appels » pour activer la conférence.

RÉPERTOIRE TÉLÉPHONIQUE (1/2)



Menu « Répertoire »

Depuis le menu principal, appuyez sur « Téléphone » ou appuyez sur le raccourci **A** depuis la plupart des menus, puis « Contact » pour accéder au répertoire de votre téléphone via votre système multimédia.

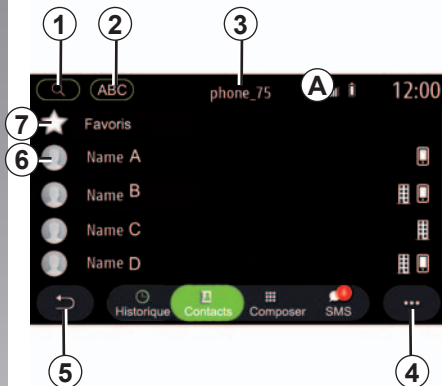

Mode « Répertoire »

- 1 Recherche d'un contact par nom ou par chiffres.
- 2 Recherche d'un contact par ordre alphabétique.
- 3 Téléphone connecté.
- 4 Menu contextuel.
- 5 Retour au menu précédent.
- 6 Liste des contacts du téléphone connecté.
- 7 Contacts enregistrés dans les favoris du téléphone.

Télécharger le répertoire du téléphone

Par défaut, lors de la connexion d'un téléphone, les contacts sont synchronisés automatiquement si la connexion mains libres est activée (pour plus d'informations, reportez-vous au chapitre « Connecter, déconnecter un téléphone »).

Nota : pour accéder au répertoire téléphonique via le système multimédia, il faut autoriser le partage de données sur votre téléphone. Reportez-vous au chapitre « Appairer, désappairer un téléphone » et à la notice d'utilisation de votre téléphone.

Mettre à jour le répertoire

Vous pouvez mettre à jour manuellement les contacts de votre téléphone dans le répertoire du système multimédia via Bluetooth®. Appuyez sur le menu contextuel **4**, puis sur « Mettre à jour la liste ».

RÉPERTOIRE TÉLÉPHONIQUE (2/2)

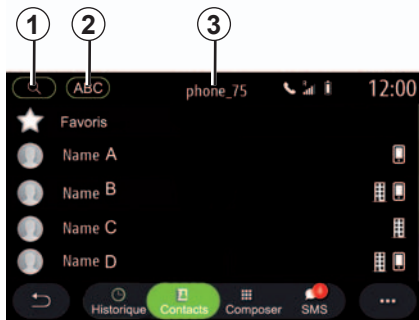

Recherche de contacts

Vous pouvez rechercher un contact en renseignant son nom ou son numéro de téléphone.

Appuyer sur la « Loupe » **1**. Renseignez uniquement quelques chiffres ou lettres du contact recherché.

Appuyer sur « ABC » **2**. Sélectionnez uniquement une lettre. Le répertoire affiche la liste des contacts à partir de la lettre sélectionnée.

Sélectionner le répertoire

Si deux téléphones sont connectés au système multimédia simultanément, vous pouvez sélectionner la liste de contact à afficher.

Sélectionnez le téléphone depuis la barre **3**.

Confidentialité

La liste de contacts de chaque téléphone est conservée en mémoire par le système de téléphonie mains libres.

Pour des raisons de confidentialité, chaque répertoire téléchargé n'est visible que lorsque le téléphone correspondant est connecté.



Pour des raisons de sécurité, effectuez ces opérations véhicule à l'arrêt.

HISTORIQUE DES APPELS



**Menu
« Historique
des appels »**

Accéder à l'historique des appels

Depuis le menu principal, appuyez « Téléphone » ou appuyez sur le raccourci **A** depuis la plupart des menus, puis « Historique » pour accéder à l'historique de tous vos appels.

L'historique des appels est affiché du plus récent au plus ancien.



Mode « Appel en cours »

- 1 Nom des contacts.
- 2 Numéro des contacts.
- 3 Heure / date des appels.
- 4 Menu contextuel.
- 5 Retour menu précédent.
- 6 Appel entrant.
- 7 Appel manqué.
- 8 Appel sortant.

Naviguer dans le journal des appels

Balayer l'écran vers le haut ou vers le bas pour faire défiler la liste des appels.

Mettre à jour le journal des appels

Appuyez sur **4** et sélectionnez « Mettre à jour la liste ». Un message vous informe de la mise à jour des données.

Émettre un appel depuis l'historique des appels

Appuyez sur l'un des contacts ou numéros à appeler. L'appel est lancé automatiquement.

COMPOSER UN NUMÉRO



Menu
« Composer
numéro »

Émettre un appel en composant un numéro

Depuis le menu principal, appuyez sur « Téléphone » ou appuyez sur le raccourci **A** depuis la plupart des menus, puis « Composer » pour accéder au clavier afin de composer un numéro.

Composer un numéro

Composez le numéro souhaité à l'aide du clavier **1**, puis appuyez sur « Appeler » pour lancer l'appel.

Dès la première saisie, le système multimédia vous propose une liste de vos contacts possédant la même suite de chiffre.

Sélectionnez le contact vous souhaitez appeler, puis sur la touche « Téléphone » **5** pour lancer l'appel.



Mode « Composer »

- 1 Pavé numérique.
- 2 Numéro composé.
- 3 Proposition de contacts.
- 4 Menu contextuel.
- 5 Appeler.
- 6 Retour au menu précédent.

Composer un numéro à l'aide de la commande vocale

Il est possible de composer un numéro à l'aide de la commande vocale intégrée à votre système multimédia. Pour cela, appuyez sur le bouton de commande vocale pour afficher le menu principal de commande vocale. après le signal sonore, dites :

- « Appeler » puis dictez le numéro de téléphone que vous souhaitez appeler.
- ou bien, « Appeler » suivi du nom du contact que vous souhaitez appeler.

Le système multimédia affiche et lance l'appel du numéro dicté.

Nota : si votre contact possède plusieurs numéros de téléphone (bureau, domicile, portable...), vous pouvez préciser votre demande. Exemple : « Appeler » - Stéphane - domicile.



Pour des raisons de sécurité, effectuez ces opérations véhicule à l'arrêt.

SMS (1/2)



Menu « SMS »

Depuis le menu principal, appuyez sur « Téléphone » ou appuyez sur le raccourci **A** depuis la plupart des menus, puis « SMS » pour accéder aux SMS de votre téléphone via le système multimédia.

Votre téléphone doit être connecté au système de téléphonie mains libres. Vous devez également autoriser le transfert de message (dans les réglages de votre téléphone, suivant modèle) pour que vous puissiez accéder à toutes ses fonctions.

Nota : seuls les SMS peuvent être lus par le système multimédia. Les autres types de message peuvent ne pas être lus.

Suivant la marque et le modèle de votre téléphone, certaines fonctions peuvent ne pas fonctionner.



Écran « SMS »

- 1 État du message. Lu/Non lu.
- 2 Nom/Numéro de l'émetteur du message.
- 3 Début du message.
- 4 Heure/date de réception.
- 5 Menu contextuel.
- 6 Retour à la page précédente.

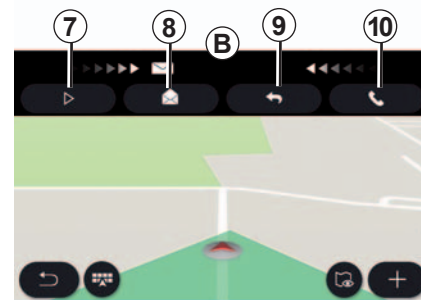

Réception des SMS

Le système multimédia vous informe de la réception d'un nouveau SMS via un message d'alerte en **B** depuis n'importe quel menu en cours.

Par défaut, après l'appairage et la connexion du téléphone, lorsqu'un nouveau message est reçu, il est disponible sur le système multimédia.

Nota : seuls les messages reçus après l'appairage et durant la connexion du téléphone au système multimédia seront disponibles.

SMS (2/2)

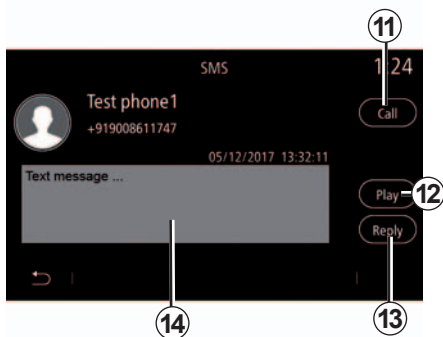

Lecture des SMS

En roulage, vous pouvez faire lire par la voix de synthèse du système multimédia le SMS en appuyant sur la touche « Ecouter » **7** ou rappeler le contact en appuyant sur la touche « Appeler » **10**.

Véhicule à l'arrêt uniquement, le système multimédia vous permet d'ouvrir le SMS en appuyant sur la touche « Message » **8** ou répondre au SMS en appuyant sur la touche « Répondre » **9** et visualiser les détails du SMS.

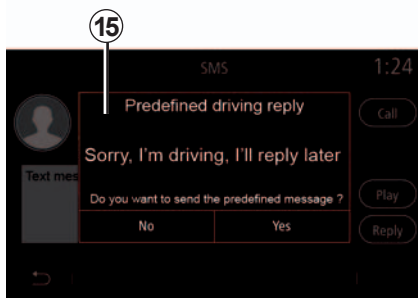

Détails des SMS

Vous pouvez appeler le contact en appuyant sur la touche « Appeler » **11** si ce numéro est répertorié dans la mémoire ou le répertoire de votre téléphone.

Appuyez sur le message que vous souhaitez faire lire par la voix de synthèse du système multimédia en appuyant sur la touche « Ecouter » **12**, lire directement les SMS dans la zone **14** ou répondre en appuyant sur la touche **13**.

Nota : en roulage, le système multimédia vous propose l'envoi d'un message prédéfini **15**.



Pour des raisons de sécurité, effectuez ces opérations véhicule à l'arrêt.

RÉGLAGES TÉLÉPHONE (1/2)



Menu « Réglages »

Téléphone connecté au système, depuis le menu principal appuyez sur « Téléphone » ou appuyez sur le raccourci **A** depuis la plupart des menus, Depuis le menu contextuel, puis « Réglages » pour accéder aux réglages suivants :

- « Réglages messagerie » ;
- « Chargement automatique du répertoire » (« ON »/« OFF ») ;
- « Trier par nom / prénom » ;
- « Attente automatique » (« ON »/« OFF ») ;
- « Sonnerie du téléphone » (« ON »/« OFF ») ;
- « SMS » (« ON »/« OFF ») ;
- « Mode privé » (« ON »/« OFF ») ;
- « Aide smartphone ».

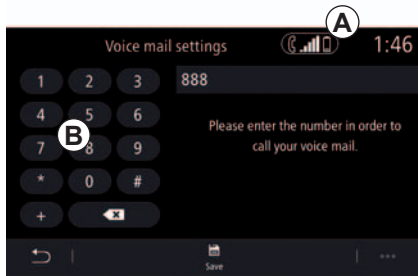

« Réglages messagerie »

Cette option permet de configurer les paramètres du répondeur.

Si la messagerie vocale n'est pas configurée, l'écran de configuration vous permet d'introduire votre numéro de messagerie vocale à l'aide du clavier **B**, puis « Enregistrer ».



Pour des raisons de sécurité, effectuez ces opérations véhicule à l'arrêt.



« Sonnerie du téléphone »

Depuis le menu principal, appuyez sur le menu « Média », menu contextuel de l'onglet « Téléphone » puis « réglages son ».

Cette option permet de régler le niveau sonore de la :

- « Sonnerie du téléphone » ;
- « Communication ».

Pour plus d'informations, reportez-vous au chapitre « Réglages système ».

RÉGLAGES TÉLÉPHONE (2/2)

« SMS »

Vous pouvez activer ou désactiver les SMS.

« Mode privé »

Cette option vous permet de prévenir discrètement par un signal sonore d'un appel entrant ou de la réception d'un message sans aucun affichage sur l'écran multimédia.

« Aide smartphone »

Cette option permet d'accéder à un tutoriel sur l'utilisation de la reconnaissance vocale du téléphone depuis le système multimédia.

Suivant la marque et le modèle de votre téléphone, certaines fonctions peuvent ne pas fonctionner.

CHARGEUR SANS FIL (1/2)

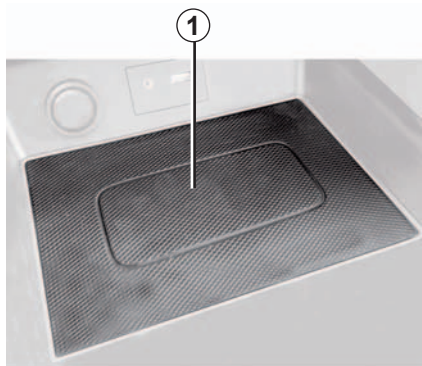

Présentation

La zone de charge d'induction **1** permet de charger un téléphone sans le connecter à un câble de chargement.

Nota : pour plus de précisions sur la liste des téléphones compatibles, veuillez vous adresser à un Représentant de la marque ou consultez le site <https://easyconnect.renault.com>.

Nota : il est préférable de retirer la coque ou l'étui de protection de votre téléphone (s'il en est équipé), afin d'obtenir une efficacité de charge optimale.

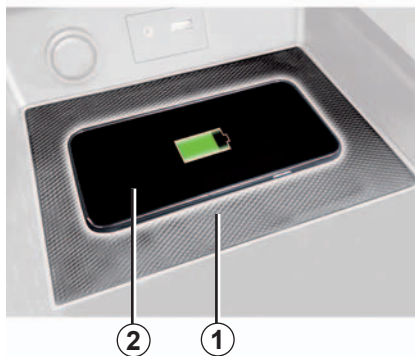

Procédure de chargement

Positionnez votre téléphone **2** dans la zone de charge d'induction **1**.

La procédure de chargement de votre téléphone **2** est interrompue quand la zone de charge d'induction **1** est en surchauffe. Une fois que la température sera redescendue, la procédure de chargement de votre téléphone **2** reprendra au bout de quelques instants.

Nota : le système multimédia vous informe si la procédure de chargement de votre téléphone **2** est interrompue.



Etat d'avancement de la charge

Le système multimédia vous informe de l'état d'avancement de la charge **3** de votre téléphone **2** :

- chargement terminé **4** ;
- chargement en cours **5** ;
- objet détecté dans la zone de charge d'induction/objet en surchauffe/interruption de la procédure de chargement **6**.

CHARGEUR SANS FIL (2/2)

Il est impératif de ne laisser aucun objet (clé USB, carte SD, carte de crédit, bijoux, clé, CD, pièces de monnaies...) dans la zone de charge à induction **1** lors de la charge de votre téléphone. Retirez toutes les cartes magnétiques ou les cartes de crédit de l'étui avant de positionner votre téléphone dans la zone de charge d'induction **1**.

Les objets laissés dans la zone de charge à induction **1** risquent de chauffer. Il est conseillé de les déposer dans les autres zones prévues à cet effet. (vide-poches, pare-soleil, ...)

Applications - Easy Connect

Android Auto™, Carplay™, Yandex.Auto™	5.2
Gestion des applications	5.5
Activation des services	5.7
Mise à jour carte et système	5.9
MY Renault	5.13
Services en ligne	5.15
Prêt et revente du véhicule	5.16

ANDROID AUTO™, CARPLAY™, YANDEX.AUTO™ (1/3)

Présentation

Android Auto™, Yandex.Auto™

« Android Auto™ » et « Yandex.Auto™ » sont des applications téléchargeables depuis votre smartphone vous permettant d'utiliser certaines applications de votre téléphone depuis l'écran de votre système multimédia.

CarPlay™

« CarPlay™ » est un service natif disponible sur votre smartphone vous permettant d'utiliser certaines applications de votre téléphone depuis l'écran de votre système multimédia.

Nota : les applications « Android Auto™ », « Yandex.Auto™ » ou le service « CarPlay™ » fonctionnent uniquement si votre smartphone est branché sur le port USB de votre véhicule.

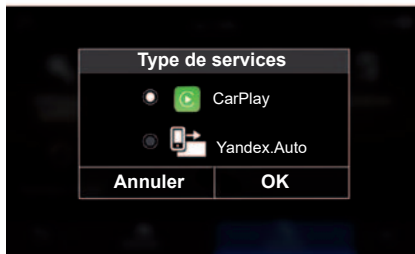

Première utilisation

Le système multimédia vous propose de choisir :

- « Android Auto™ »/« Yandex.Auto™ » ou « CarPlay™ »/« Yandex.Auto™ » suivant pays ;
- la connexion en tant que source audio ;
- un tutoriel sur le fonctionnement de la fonction.



L'application ou le service se lance sur le système multimédia et doit être apparente depuis la page d'accueil dans la zone 1.

Si la manipulation décrite échoue, renouvelez l'opération.

ANDROID AUTO™, CARPLAY™, YANDEX.AUTO™ (2/3)

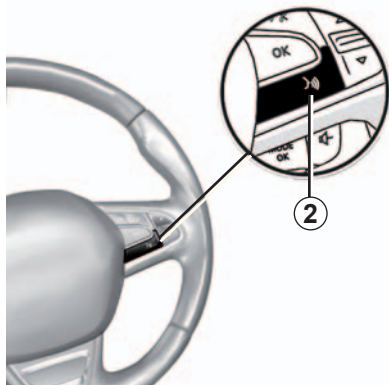

Reconnaissance vocale

Lorsque les applications « Android Auto™ », « Yandex.Auto™ » ou le service « CarPlay™ » sont en fonction avec votre système multimédia, vous pouvez utiliser le bouton de reconnaissance vocale de votre véhicule afin de commander certaines fonctions de votre smartphone à la voix.

Pour cela, effectuez un appui long sur le bouton 2 de la commande au volant (pour plus d'informations, reportez-vous au chapitre « Utiliser la reconnaissance vocale »).

Nota : lorsque vous utilisez « Android Auto™ », « Yandex.Auto™ » ou « CarPlay™ », vous pouvez accéder à des applications de navigation et de musique de votre smartphone.

Ces applications se substitueront aux applications similaires intégrées à votre système multimédia déjà lancées.

Une seule navigation, celle de :

- « Android Auto™ » ;
- « Yandex.Auto™ » ;
- « CarPlay™ » ;
- ou celle intégrée à votre système multimédia peut être utilisée.

Nota : lorsque vous utilisez les applications « Android Auto™ », « Yandex.Auto™ » ou le service « CarPlay™ », certaines fonctions de votre système multimédia continueront à être exécutées en tâche de fond. Par exemple si vous lancez « Android Auto™ », « Yandex.Auto™ » ou « CarPlay™ » et utilisez la navigation de votre smartphone alors que la radio du système multimédia est en cours d'écoute, elle continuera à être diffusée.

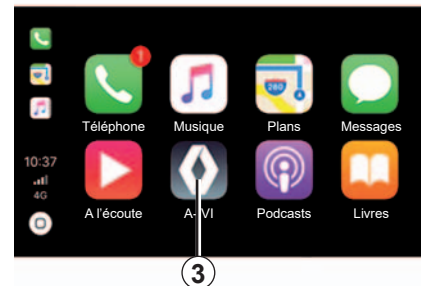

Revenir sur l'interface multimédia

Pour retourner sur l'interface de votre système multimédia :

- appuyez sur le bouton « Page d'accueil » 4 de la façade de votre système multimédia ou de la commande centrale ;

ou

- appuyez sur le bouton 3 sur l'écran du système multimédia.

ANDROID AUTO™, CARPLAY™, YANDEX.AUTO™ (3/3)



CarPlay™



Android Auto™



Yandex.Auto™

Les fonctionnalités de l'application « Android Auto™ », « Yandex.Auto™ » et du service « CarPlay™ » dépendent de la marque et du modèle de votre téléphone. Pour plus d'informations, consultez le site internet du constructeur s'il en dispose.

Lorsque vous utilisez les applications « Android Auto™ », « Yandex.Auto™ » ou le service « CarPlay™ », le transfert de données cellulaires nécessaire à leurs fonctionnements peut engendrer des coûts supplémentaires non compris dans votre abonnement téléphonique.

GESTION DES APPLICATIONS (1/2)



Menu « Applications »

Depuis le menu principal, appuyez sur « Applications » ou « Apps » pour accéder aux éléments suivants :

- les applications installées sur votre système de navigation ;
- « Photo » ;
- « Vidéo ».

Nota : certains services sont accessibles gratuitement pendant une période d'essai. Vous pouvez prolonger votre abonnement depuis votre véhicule ou en ligne via le site www.myrenault.com.

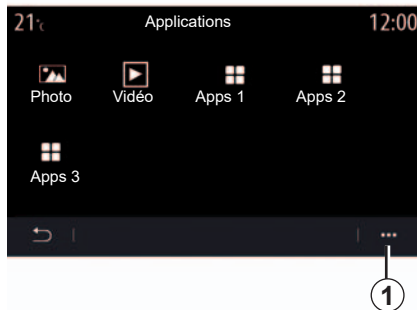

Menu contextuel

Depuis le menu contextuel **1**, vous pouvez :

- trier les applications en effectuant directement par la technique du faire glisser-déposer ;
- supprimer l'application en appuyant sur la touche de suppression « X ». Si l'application ne peut pas être supprimée, la touche de suppression n'apparaît pas ;
- activer les notifications ;
- accéder au « Gestionnaire d'applications ».



« Gestionnaire d'applications »

Le menu « Gestionnaire d'applications » vous permet de visualiser les applications **2** en cours de fonctionnement sur votre système multimédia.

Nota : les applications « Photo » et « Vidéo » ne sont pas prises en compte dans le « Gestionnaire d'applications ».

Nota : les applications en cours de fonctionnement s'arrêtent dès la coupure du système multimédia.

Nota : le nombre d'applications est limité par rapport à l'espace de stockage du système.

GESTION DES APPLICATIONS (2/2)

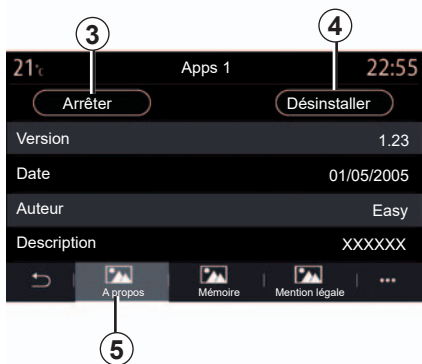

Sélectionnez une des applications **2**. Depuis l'onglet « A propos » **5**, vous accédez aux informations de l'application, (Version, date de création ou de validité, titre...).

Vous pouvez également :

- « arrêter application » **3** ;
- « désinstaller application » **4**.



Depuis l'onglet « Mémoire » **7**, vous accédez aux informations suivantes :

- taille de stockage de l'application ;
- taille des données liées à l'application (musiques, photos...) ;
- taille de stockage totale de l'application.

Depuis le menu contextuel **6**, vous pouvez effacer les données liées à l'application.

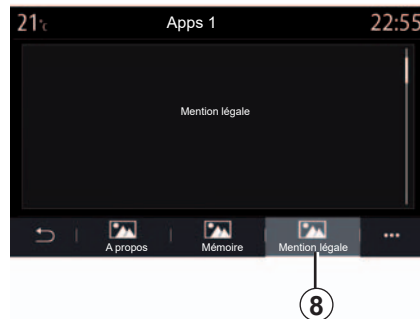

Depuis l'onglet « Mention légale » **8**, vous accédez aux informations relatives aux autorisations, si disponibles.

ACTIVATION DES SERVICES (1/2)

Activation des services

Pour que les services connectés de votre véhicule fonctionnent (info Trafic temps réel, recherche de POI en ligne, contrôle du véhicule à distance par le smartphone...), il est nécessaire de les activer.

L'activation des services donne également accès aux fonctionnalités de mise à jour du système et des cartes. Reportez-vous au chapitre « Mise à jour carte et système ».

Nota : l'activation des services est gratuite pour la durée déterminée depuis l'achat de votre véhicule.

Depuis le système multimédia, un message vous demandera d'activer les services et d'accepter la collecte des données.

Le système multimédia vous informe dans la fenêtre « Sécurité et Confidentialité », que les services sont bien activés.

Collecte des données

Pour assurer le fonctionnement des services, votre véhicule collecte des données relatives à la position du véhicule, et son état de fonctionnement.

Ces données peuvent être partagées avec nos partenaires et fournisseurs des services.

Ces données sont des données à caractère personnel.

Suspension temporaire de la collecte des données

La collecte des données véhicule peut être suspendue temporairement.

Pour cela, il faut, lors du démarrage du véhicule, dans la fenêtre « Sécurité et Confidentialité » qui s'affiche sur l'écran central, de sélectionner « OFF » pour la collecte des données.

Les services ne fonctionneront alors plus, à l'exception des fonctions obligatoires liées à la sécurité de l'appel d'urgence automatique en cas d'accident.

ACTIVATION DES SERVICES (2/2)

Échéance de la durée d'inclusion des services

Les services sont activés pour une durée limitée.

Une fois cette durée écoulée, les services ne fonctionnent plus.

Pour les remettre en fonction, reportez-vous au paragraphe « Achat et renouvellement de services ».

Protection des données

Des données vous concernant sont collectées par le biais du véhicule. Elles sont traitées par le constructeur, en tant que responsable de traitement, conformément à la réglementation applicable.

Vos données personnelles peuvent être utilisées aux fins de :

- amélioration et optimisation du véhicule et des services associés ;
- amélioration de l'expérience de conduite ou de la vie à bord ;
- sécurité routière et maintenance prédictive ;
- assistance automatisée à la conduite ;
- proposer des services à valeur ajoutée relatifs au véhicule.

Le constructeur prend toutes les précautions nécessaires pour s'assurer que vos données personnelles sont traitées en toute sécurité.

Pour en savoir plus sur l'utilisation de vos données et sur vos droits, rendez-vous sur <https://easyconnect.renault.com>.

MISE À JOUR CARTE ET SYSTÈME (1/4)



Menu « Info système »

Depuis le menu « Infos véhicule », sélectionnez l'onglet « Système ».

Ce menu permet de visualiser différentes informations sur le système, mettre à jour le système et les cartes de navigations.

Les mises à jour peuvent être réalisées de façon automatique ou manuelle suivant la connectivité de votre véhicule ou l'application à mettre à jour.

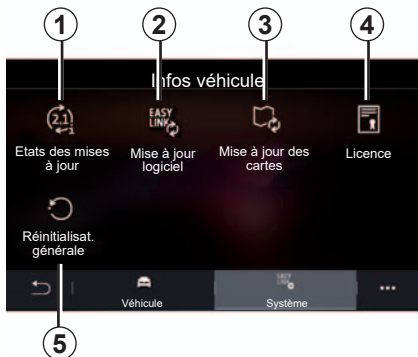

Écran « Infos système »

- 1 « Etats des mises à jour » ;
- 2 « Mise à jour logiciel » ;
- 3 « Mise à jour des cartes » ;
- 4 « Licence » ;
- 5 « Réinitialisation générale ».

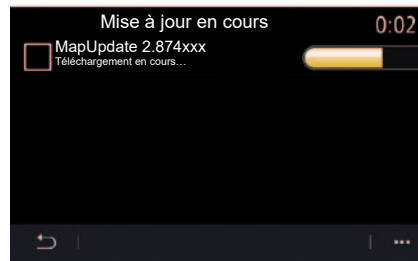

« Etats des mises à jour » 1

Ce menu vous permet d'être informés sur l'avancement des mises à jour de votre système multimédia :

- « Version du logiciel » ;
- « Numéro de série » ;
- « Statut des mises à jours ».

Nota : la commande **1** est disponible lorsqu'une mise à jour est en cours.



Pour des raisons de sécurité, effectuez ces opérations véhicule à l'arrêt.

MISE À JOUR CARTE ET SYSTÈME (2/4)

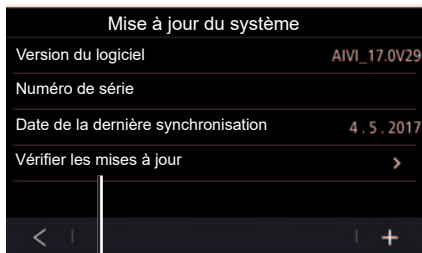

6

« Mise à jour logiciel » 2

Ce menu vous permet de mettre à jour le système multimédia.

Nota : vous pouvez être informé via les « Notifications » si une mise à jour est disponible. Reportez-vous au chapitre « Gestion des notifications ».

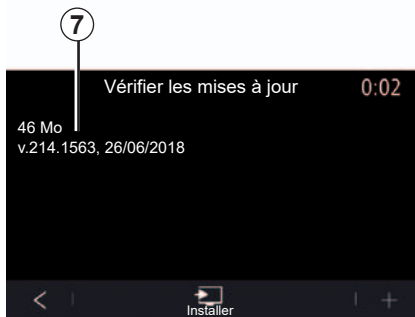

8

Depuis le menu « Vérifier les mises à jour » 6, vous accédez aux informations suivantes :

- taille, nom de la mise à jour 7 ;
- « Installer » 8, lancement de la mise à jour.

Suivant la taille du logiciel, votre système multimédia vous proposera de mettre à jour votre logiciel directement depuis votre système multimédia en appuyant sur « Installer » 8, votre système multimédia se mettra à jour automatiquement.

Nota : la mise à jour automatique du système ne peut s'effectuer que si votre véhicule est positionné dans une zone géographique couverte par un réseau téléphonique.

MISE À JOUR CARTE ET SYSTÈME (3/4)

Mise à jour automatique du système

Si votre véhicule est équipé de services connectés. La mise à jour de votre système se fait de manière automatique lorsque vous quittez le véhicule. Ces mises à jour peuvent faire l'objet de messages d'information dans votre système.

Nota : certaines mises à jour du système pourront nécessiter un rendez-vous avec un Représentant de la marque.

Nota : la mise à jour automatique est offerte pour une période définie suivant la date de commercialisation de votre véhicule. Pour plus de renseignement, rapprochez-vous d'un Représentant de la marque.



« Listes des cartes » 3

Vous pouvez visualiser la liste des pays **9**, installés sur le système de navigation.

Seul le pays enregistré en temps que favoris sera mise à jour automatiquement.

Pour mettre à jour vos cartographies, assurez-vous tout d'abord que les services de votre véhicule ont bien été activés. Reportez-vous au chapitre « activation des services »

Depuis le menu contextuel **10** vous pouvez :

- avoir des informations générales sur la mise à jour de carte ;
- activer/désactiver la mise à jour automatique.

Changement du pays favori

Le changement du pays favori **11** est possible qu'une seule fois via le système multimédia. Si vous souhaitez modifier à nouveau le pays favori **11**, connectez-vous sur le site <https://easyconnect.renault.com> puis téléchargez le logiciel Renault EASY CONNECT Updater.

Une fois le véhicule identifié, le réglage du pays favori sera accessible dans la section du logiciel depuis « Gérer les pays ».

Nota : par défaut, le pays favori qui vous est proposé est aligné au pays dans lequel les services ont été activés.

MISE À JOUR CARTE ET SYSTÈME (4/4)

Mise à jour manuelle des cartes

Pour les véhicules ne disposant pas de services connectés (reportez-vous au chapitre « Réglages système »), la mise à jour manuelle des cartes se fait à l'aide d'une clé USB.

Nota : la clé USB utilisée doit être formatée au format FAT32 et doit avoir une capacité minimale de 8GB et une capacité maximale de 64GB.

Nota : la clé USB n'est pas fournie avec le système.

Depuis votre ordinateur, pour mettre à jour les cartes, connectez-vous sur le site <https://easyconnect.renault.com> puis téléchargez le logiciel Renault EASY CONNECT Updater.

Une fois votre véhicule identifié, dirigez-vous sur la page « Mise à jour », sélectionnez votre véhicule et laissez vous guider.

Depuis votre véhicule, insérez une clé USB dans le port USB de votre véhicule. Le système multimédia crée une empreinte de votre système de navigation sur la clé USB qui permettra au logiciel Renault EASY CONNECT Updater d'identifier les mises à jour disponibles pour votre système de navigation.

Lorsque la procédure d'enregistrement des données est terminée, vous pouvez retirer la clé USB du système multimédia.

Depuis votre ordinateur, insérez la clé USB contenant l'empreinte de votre système multimédia. Le logiciel Renault EASY CONNECT Updater transfère les mises à jour dans la clé USB.

Lorsque la procédure d'enregistrement des données est terminée, vous pouvez retirer la clé USB de votre ordinateur.

Depuis votre véhicule, insérez la clé USB dans le port USB de votre véhicule. Le système multimédia détecte les nouvelles applications et les installe automatiquement.

Nota : une fois la clé USB insérée dans le port de votre véhicule, aucune action ne doit être effectuée sur le système multimédia, ses commandes et tous les périphériques du véhicule (téléphone, audio, média...) au risque d'interrompre la procédure de mise à jour.

MY RENAULT (1/2)

Présentation

« MY Renault » est une application téléchargeable depuis votre smartphone vous permettant d'interagir avec votre véhicule et obtenir des informations telles que :

- l'état de santé de votre véhicule ;
- le lieu de stationnement de votre véhicule ;
- envoyer une destination préalablement définie sur l'application.

Nota : l'application « MY Renault » est en constante évolution. Connectez-vous régulièrement afin d'enrichir votre compte de nouvelles fonctionnalités.

Lorsque vous utilisez l'application « MY Renault », le transfert de données cellulaires nécessaire à son fonctionnement peut engendrer des coûts supplémentaires non compris dans votre abonnement téléphonique.

Services Z.E. connectés dans « MY Renault »

Pour les véhicules électriques

Vous pouvez profiter de services Z.E. connectés dans votre application « MY Renault ». Cette application vous permet de :

- consulter le statut de la charge et du niveau de la batterie ;
- programmer votre charge ;
- lancer le pré-conditionnement ;
- programmer le pré-conditionnement ;
- trouver les bornes de recharge disponibles et à proximité ;
- planifier un itinéraire en identifiant les bornes de recharge tout au long de votre trajet.

Nota : Les fonctionnalités programmation de la charge et pré-conditionnement sont disponibles uniquement sur certains véhicules. Pour plus d'informations, consultez un Représentant de la marque.

Télécharger et installer l'application « MY Renault » sur votre smartphone

Pour télécharger l'application « MY Renault », il vous faut :

- ouvrir la plateforme de téléchargement d'applications sur votre smartphone ;
- rechercher l'application « MY Renault » depuis la barre de recherche de la plateforme de téléchargement d'applications de votre smartphone ;
- cliquer sur le bouton « Télécharger » une fois l'application « MY Renault » trouvée.

Une fois le téléchargement terminé, une nouvelle icône « MY Renault » apparaît sur votre smartphone. L'application « MY Renault » est installée sur votre smartphone.

Nota : si vous n'avez pas de compte « MY Renault », reportez-vous au paragraphe ci-après pour la création de compte.

MY RENAULT (2/2)

Création d'un compte utilisateur avec l'application « MY Renault »

Pour utiliser l'application « MY Renault », il vous faut créer un compte utilisateur. Pour cela :

- ouvrez l'application « MY Renault » sur votre smartphone ;
- sélectionnez « Je m'inscris » depuis le menu principal de l'application ;
- remplissez les champs d'informations nécessaires à la création du compte puis validez en sélectionnant « Je m'inscris » en bas de l'écran.

Un message de confirmation apparaît à l'écran de votre smartphone pour vous confirmer la création de compte et un mail de confirmation vous a été envoyé sur l'adresse mail préalablement renseignée.

Validez et activez votre compte en cliquant sur le lien affiché dans le mail de confirmation de la création de votre compte « MY Renault ».

Nota : si un message d'erreur apparaît à l'écran de votre smartphone, assurez-vous d'avoir rempli correctement les champs d'informations requis.

Synchroniser votre compte « MY Renault » avec votre véhicule

Afin de pouvoir utiliser l'application « MY Renault », et ainsi interagir avec votre véhicule, il vous faut synchroniser l'application « MY Renault » avec votre véhicule.

Nota : les services sur votre véhicule doivent également avoir été préalablement activés. Reportez-vous au paragraphe « activation des services ».

Depuis l'application « MY Renault » :

- connectez-vous avec votre compte ;
- ajoutez votre véhicule dans votre compte en indiquant le VIN et le code d'activation reçus dans la lettre de bienvenue remise lors de la livraison de votre véhicule ;
- appuyez sur la touche « Synchroniser mon véhicule ».

Une fois votre véhicule ajouté, l'application vous propose automatiquement de vous synchroniser à celui-ci. Vous pouvez effectuer cette opération à tout moment.

Laissez-vous ensuite guider par l'application durant les différentes étapes du parcours de synchronisation

Nota : lorsque vous souhaitez synchroniser l'application « MY Renault » avec votre véhicule, vous devez être dans votre véhicule, stationné en zone de couverture réseau et le système multimédia de votre véhicule doit être allumé.

Nota : en l'absence de synchronisation de votre application « MY Renault » à votre véhicule, vous ne pourrez pas accéder à l'ensemble de vos contrats de services.

SERVICES EN LIGNE



Créer un compte sur le site web MY Renault

Pour pouvoir acheter et renouveler vos services via un ordinateur connecté ou votre smartphone, vous devez d'abord créer un compte MY Renault.

Depuis un ordinateur connecté à internet ou depuis votre smartphone, allez sur le site myrenault.com et sélectionnez votre pays.

Cliquez sur « Je m'inscris » et et laissez vous guider pour les étapes suivantes.

Après avoir créé et activé votre compte grâce au mail que vous avez reçu, enregistrez votre véhicule dans votre compte MY Renault. Pour cela, munissez-vous de votre carte grise pour documenter les informations qui permettent de l'identifier.

Renouveler un service

Pour renouveler un de vos services qui arrive à expiration, allez dans l'onglet « Renault EASY CONNECT » puis sélectionnez « Mes services ».

Cliquez ensuite sur « Renouveler » et laissez vous guider pour les étapes suivantes.

PRÊT ET REVENTE DU VÉHICULE

Prêt du véhicule

Information légale

Lorsque vous prêtez votre véhicule, vous avez l'obligation (voir Conditions Générales de vente des services connectés) d'informer la personne à qui vous prêtez votre véhicule que ce véhicule est connecté et collecte des données personnelles telles que la position du véhicule.

Collecte des données

La collecte des données véhicule peut être suspendue temporairement.

Pour cela, il suffit, lors du démarrage du véhicule, dans la fenêtre Sécurité et Confidentialité qui s'affiche sur l'écran central, sélectionner « OFF » pour la collecte des données.

Les services ne fonctionneront alors plus, à l'exception des fonctions obligatoires ou liées à la sécurité tel que l'appel d'urgence automatique en cas d'accident.

Revente du véhicule

Suppression des données personnelles

Lors de la revente de votre véhicule, il est primordial de nettoyer l'ensemble des données enregistrées dans et en dehors de votre véhicule.

Pour ce faire, réinitialisez votre système embarqué et supprimez votre véhicule de votre compte « MY Renault ».

Réinitialisation du système

Pour cela, allumez votre système multimédia embarqué.

Depuis le menu principal, appuyez sur « Infos véhicule » puis sur l'onglet « Système », « Réinitialisation générale ».

Suppression du véhicule de votre compte MY Renault.

Lors de la revente de votre véhicule, il est aussi nécessaire de supprimer votre ancien véhicule de votre compte « MY Renault ».

Pour cela, connectez-vous dans votre compte « MY Renault » et sélectionner la suppression du véhicule.

Véhicule

Aides à la conduite	6.2
Aides au stationnement.	6.5
Caméra de recul	6.7
Caméra 360°	6.8
MULTI-SENSE.	6.10
Ambiance lumineuse	6.17
Qualité de l'air	6.18
Pression des pneumatiques	6.19
Driving Eco	6.20
Programmation démarrage moteur	6.23
Démarrage moteur à distance.	6.26
Assistance technique.	6.29

AIDES À LA CONDUITE (1/3)



Menu « Aides à la conduite »

Depuis le menu principal, appuyez sur « Réglages » puis sur l'onglet « Véhicule ». Ce menu permet de paramétrer les aides à la conduite.

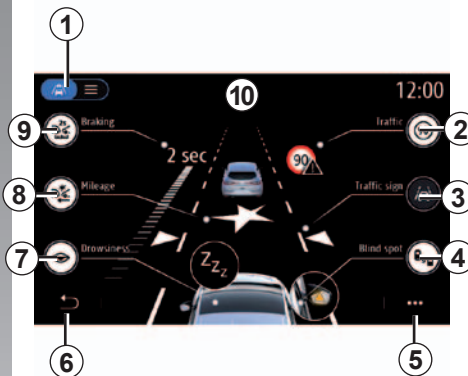

Écran « Aides à la conduite »

- 1 « Mode de vue » ;
- 2 « Signalisation » ;
- 3 « Réglages d'aide au maintien de voie » ;
- 4 « Alerte angle mort » ;
- 5 « Menu contextuel » ;
- 6 « Retour page précédente » ;
- 7 « Fatigue » ;
- 8 « Freinage actif » ;
- 9 « Distance de suivi ».



« Mode de vue »

En sélectionnant un mode de vue **1**, vous avez le choix entre un mode interactif **10** vous permettant de visualiser l'ensemble des « Aides à la conduite » ou un mode par liste **11**.

Sélectionnez le bouton de l'option que vous souhaitez activer ou désactiver.



Pour des raisons de sécurité, effectuez ces opérations véhicule à l'arrêt.

AIDES À LA CONDUITE (2/3)

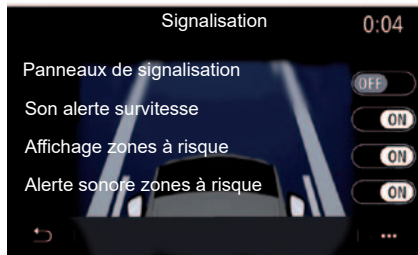

« Signalisation »

Ce système permet d'accompagner le conducteur lors de ses trajets. Sélectionnez les informations que vous souhaitez afficher sur l'écran multimédia. Sélectionnez « ON » pour activer ce système

« Son alerte survitesse »

Ce système détecte tout dépassement de vitesse éventuel et en avertit le conducteur au tableau de bord accompagné par un signal sonore du dépassement de la vitesse autorisée. Sélectionnez « ON » pour activer ce système.

Nota : vous ne pouvez pas activer l'alerte sonore de vitesse si l'alerte de limitation de vitesse est désactivée.

« Alerte sonore zones à risque »

Ce système avertit le conducteur au tableau de bord lorsqu'il entre dans une zone de contrôle de vitesse ou dans une zone à risque. Sélectionnez « ON » pour activer ce système.

Nota : si « Affichage zones à risque » est désactivée, la fonction « Alerte sonore zones à risque » est automatiquement désactivée.

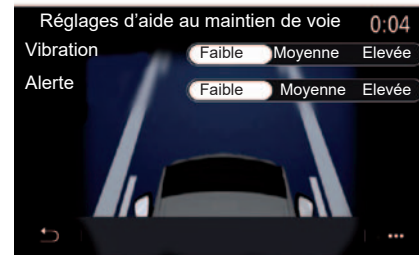

« Régler l'aide au maintien de voie »

Ce système avertit le conducteur en cas de franchissement involontaire d'une ligne continue ou discontinue.

Vous pouvez régler l'intensité des vibrations au volant (ou l'alerte sonore, suivant équipement) ainsi que la sensibilité de l'alerte de sortie de voie.

AIDES À LA CONDUITE (3/3)

« Alerte angle mort »

Ce système avertit le conducteur lorsqu'un autre véhicule se trouve dans un angle mort. Sélectionnez « ON » pour activer ce système. Pour plus d'informations, reportez-vous à la notice d'utilisation de votre véhicule.

« Fatigue »

Ce système détecte toute baisse de réactivité du conducteur. Il prend compte des mouvements brusques et aléatoires du volant, de l'activation successif de l'alerte de maintien de voix ou d'un trajet de plus de deux heures sans arrêt.

Le système avertit le conducteur au tableau de bord et par un signal sonore qu'il est recommandé d'effectuer un arrêt. Sélectionnez « ON » pour activer ce système.

« Freinage actif »

Ce système avertit le conducteur en cas de risque de collision. Sélectionnez « ON » pour activer ce système. Pour plus d'informations, reportez-vous à la notice d'utilisation de votre véhicule.

« Distance de suivi »

Ce système avertit le conducteur lorsqu'il est trop prêt d'un autre véhicule. Sélectionnez « ON » pour activer ce système. Pour plus d'informations, reportez-vous à la notice d'utilisation de votre véhicule.

Nota : si « Alerte de maintien de voie » est sur « OFF », la fonction « Réglages » est grisée et inaccessible.



Menu contextuel

Depuis le menu contextuel **5**, vous pouvez réinitialiser les valeurs par défaut de chaque menu et accéder à la notice d'utilisation de votre système multimédia.



Pour des raisons de sécurité, effectuez ces opérations véhicule à l'arrêt.

AIDES AU PARKING (1/2)



Menu « Aides au parking »

Depuis le menu principal, appuyez sur « Réglages » puis sur l'onglet « Véhicule ». Ce menu permet de paramétrer les aides au parking.

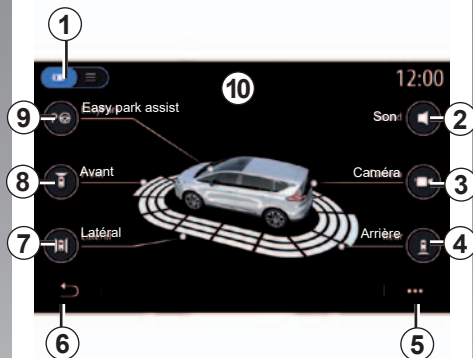

Écran « Aides au parking »

- 1 « Mode de vue ;
- 2 « Son » ;
- 3 « Caméra » ;
- 4 « Détection d'obstacle arrière » ;
- 5 « Menu contextuel » ;
- 6 « Retour menu précédent » ;
- 7 « Détection d'obstacle latéral » ;
- 8 « Détection d'obstacle avant » ;
- 9 « Easy park assist ».

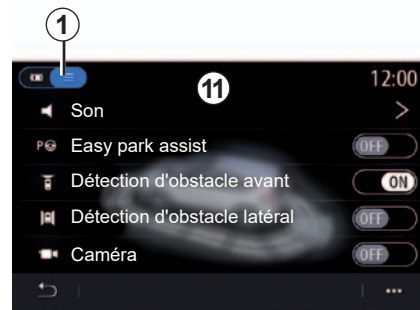

Menu contextuel

Depuis le menu contextuel **5**, vous pouvez réinitialiser les valeurs par défaut de chaque menu et accéder à la notice d'utilisation de votre système multimédia.

En sélectionnant un mode de vue **1**, vous avez le choix entre un mode interactif **10** ou un mode par liste **11** vous permettant de visualiser l'ensemble des aides au stationnement.

Sélectionnez le bouton de l'option que vous souhaitez activer ou désactiver.



Pour des raisons de sécurité, effectuez ces opérations véhicule à l'arrêt.

AIDES AU PARKING (2/2)

« Détection d'obstacle »

Appuyez sur « ON » ou « OFF » pour activer ou désactiver l'aide au parking :

- arrière **4** ;
- latéral **7** ;
- avant **8**.

« Son »

Appuyez sur « ON » ou « OFF » pour activer ou désactiver les alertes sonores d'aides au stationnement.

Vous pouvez modifier les paramètres suivants :

- « Type de son »

Choisissez un type d'alerte sonore parmi les choix proposés.

- « Volume »

Réglez le volume de la détection d'obstacle en appuyant sur « + » ou sur « - ».

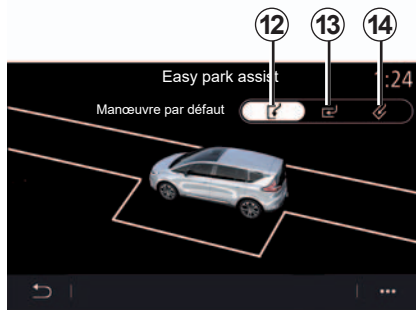

« Easy park assist »

Choisissez l'une des options suivantes pour sélectionner une manœuvre par défaut :

- « créneau » **12** ;
- « bataille » **13** ;
- « épi » **14**.

Pour plus d'informations sur la fonction « Easy park assist », reportez-vous à la notice d'utilisation de votre véhicule sur le stationnement assisté.



Pour des raisons de sécurité, effectuez ces opérations véhicule à l'arrêt.

CAMERA DE RECOL



Menu « Caméra de recul »

Depuis le menu principal, appuyez sur « Réglages » puis sur l'onglet « Véhicule », appuyez sur « Aides au parking ». Ce menu permet de paramétrer la caméra de recul.

Pour plus d'informations sur la caméra de recul, consultez la notice d'utilisation de votre véhicule.



Pour des raisons de sécurité, effectuez ces opérations véhicule à l'arrêt.

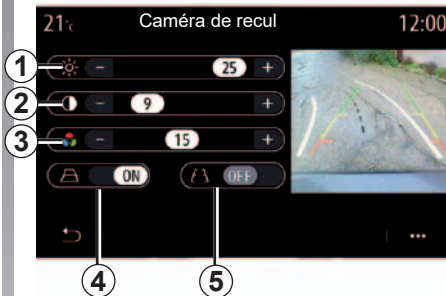

« Gabarits »

Vous pouvez activer ou désactiver ;

- les gabarits fixes **5** indiquant la distance derrière le véhicule ;
- les gabarits mobiles **4** indiquant la trajectoire du véhicule en fonction de la position du volant.

« Réglages de l'image »

Vous pouvez régler les paramètres suivants :

- la luminosité **1** ;
- le contraste **2** ;
- la couleur **3**.

CAMÉRA 360° (1/2)



Menu « Caméra 360° »

Présentation

Le véhicule est équipé de quatre caméras implantées à l'avant, dans les rétroviseurs latéraux et à l'arrière du véhicule vous offrant ainsi une aide supplémentaire lors des manœuvres difficiles.

Pour plus d'informations, reportez-vous au chapitre « caméra 360° » de la notice d'utilisation de votre véhicule.

Nota : veillez à ce que les caméras ne soient pas occultées (saletés, boue, neige...).

Fonctionnement

Le système peut aussi être activé en appuyant sur le bouton d'activation situé dans votre véhicule.

Au passage de la marche arrière (et jusqu'à cinq secondes environ après le passage sur un autre rapport), une vue de l'environnement à l'arrière du véhicule s'affiche sur l'écran du système multimédia accompagnée du gabarit, d'une silhouette du véhicule et de signaux sonores.

Des détecteurs à ultrasons, implantés sur votre véhicule « mesurent » la distance entre le véhicule et un obstacle.

Lorsque la zone rouge est atteinte, aidez-vous de la représentation du bouclier pour vous arrêter précisément.

Réglages

Depuis l'écran d'accueil, appuyez sur « Réglages » puis sur l'onglet « Véhicule », appuyez sur « Aides au parking », « Caméra ». Ce menu permet de paramétrer la caméra 360° :

- Activez ou désactivez l'affichage des gabarits ;
- Appuyez sur « + » ou « - » pour régler le contraste, la luminosité et les couleurs de l'image.

L'écran représente une image inversée.

Le gabarit est une représentation projetée sur sol plat, cette information est à ignorer lorsqu'elle se superpose à un objet vertical ou posé au sol.

Les objets qui apparaissent sur le bord de l'écran peuvent être déformés.

En cas de trop forte luminosité (neige, véhicule au soleil...), la vision de la caméra peut être perturbée.

CAMÉRA 360° (2/2)

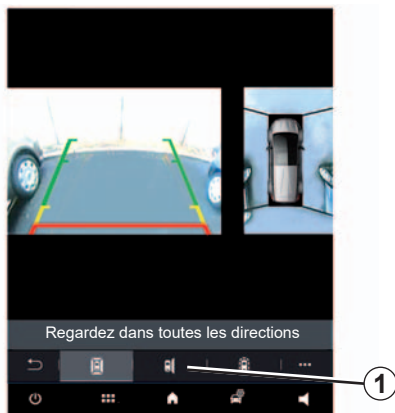

Choix caméra

Vous avez aussi la possibilité de choisir la vue à afficher sur l'écran multimédia en passant en mode manuel et sélectionner une des caméras.

Pour activer la vue caméra souhaitée, sélectionnez la caméra **1** sur l'écran multimédia.



Cette fonction est une aide supplémentaire qui indique qu'un autre véhicule se trouve dans la zone d'angle mort de votre véhicule. Elle ne peut donc, en aucun cas, remplacer la vigilance, ni la responsabilité du conducteur lors de la conduite.

Le conducteur doit toujours être attentif aux événements soudains qui peuvent intervenir durant la conduite : veillez donc toujours à ce qu'il n'y ait pas d'obstacles mobiles, trop petits ou trop fins (tels qu'un enfant, un animal, une poussette, un vélo, une pierre, un piquet...) dans la zone d'angle mort lors de la manœuvre.

MULTI-SENSE (1/7)



Menu

« MULTI-SENSE »

Depuis le menu principal, appuyez sur « Réglages » puis sur l'onglet « Véhicule » pour accéder au « MULTI-SENSE ». Ce menu vous permet de personnaliser le comportement de certains systèmes embarqués.

Choix du mode

Les modes peuvent varier suivant le véhicule et le niveau d'équipement. Depuis le menu « MULTI-SENSE », sélectionnez le mode **1** souhaité :

- « My Sense » ;
- « Sport » ;
- « Comfort » ;
- « Eco ».

Nota : le dernier mode n'est pas mémorisé au redémarrage du véhicule. Par défaut, le véhicule redémarre en mode « My Sense ».

Pour en savoir plus sur chacun de ces modes, reportez-vous à la notice d'utilisation de votre véhicule.

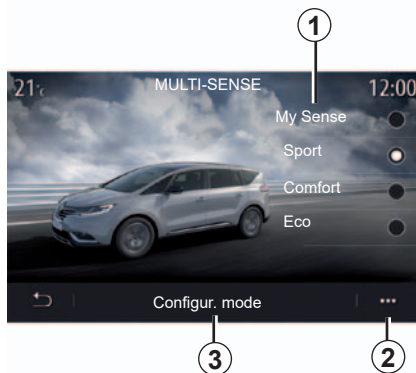

Configuration mode

Appuyez sur « Configuration mode » **3** pour personnaliser les différents paramètres des systèmes embarqués suivants :

- « Direction » ;
- « 4CONTROL » ;
- « Amortisseur » ;
- « Climatisation » ;
- « Affichage » ;
- « Design sonore moteur » ;
- « Ambiance lumineuse » ;
- ...

Nota : les paramètres peuvent varier suivant l'équipement et le modèle du véhicule.

Nota : certains menus de configuration du « MULTI-SENSE » ont une restriction suivant la catégorie et le niveau d'équipement de votre véhicule. Ces menus restent visibles sur l'écran multi-média mais seront indisponibles.

Menu contextuel

Depuis le menu contextuel **2**, vous pouvez réinitialiser les valeurs par défaut du mode en cours.



Pour des raisons de sécurité, effectuez ces opérations véhicule à l'arrêt.

MULTI-SENSE (2/7)



Écran « MULTI-SENSE »

Suivant l'écran multimédia, les différentes configurations du mode « MULTI-SENSE » peuvent être présents soit, sur un seul onglet, écran **A**, soit sur plusieurs onglets, « Conduite » **7** et « Ambiance » **15**, écran **B**.

Nota : les réglages disponibles peuvent varier suivant le niveau d'équipement et le modèle de votre véhicule.

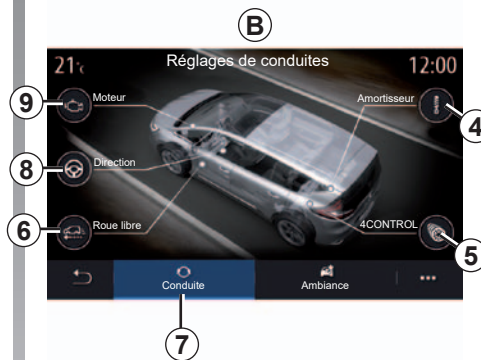

Réglages de conduite

Depuis l'onglet « Conduite » **7**, vous pouvez paramétrer des équipements suivants :

- « Amortisseur » **4** ;
- « 4CONTROL » **5** ;
- « Roue libre » **6** ;
- « Direction » **8** ;
- « Moteur » **9** ;
- « Contrôle de trajectoire » **10** ;
- « Pédale d'accélérateur » **11** ;
- ...

Nota : les réglages disponibles peuvent varier suivant le niveau d'équipement et le modèle de votre véhicule.



Réglages d'ambiance

Depuis l'onglet « Ambiance » **15**, vous pouvez paramétrer des équipements suivants :

- « Ambiance lumineuse » **12** ;
- « Design sonore moteur » **13** ;
- « Climatisation » **14** ;
- « Massage » **16** ;
- « Tableau de bord » **17** ;
- ...

Nota : les réglages disponibles peuvent varier suivant le niveau d'équipement et le modèle de votre véhicule.

MULTI-SENSE (3/7)

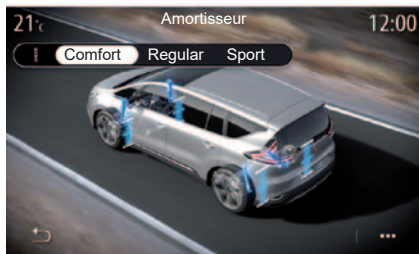

« Amortisseur » 4

Ce menu vous propose trois modes d'amortissement :

- « Comfort » ;
- « Regular » ;
- « Sport ».

Suivant le mode choisi, le débattement et la rigidité des amortisseurs varient afin de vous proposer le meilleur compromis entre confort et sportivité.



« 4CONTROL » 5

Ce menu vous propose trois modes de contrôle de trajectoire :

- « Comfort » ;
- « Regular » ;
- « Sport ».

Suivant le mode choisi, l'angle des roues arrière varie différemment par rapport à l'angle des roues avant afin de vous proposer le meilleur compromis entre confort et sportivité.



« Roue libre » 6

Ce menu vous propose le mode « Roue libre ».

En roulage, lorsque le mode « Roue libre » est activé, si le moteur n'est pas sollicité lors de vos parcours, il se met en roue libre afin de réduire la consommation de carburant et également améliorer vos performances Driving Eco.

Nota : lorsque le mode « Roue libre » est activé, les assistances à la conduite restent activées.

Nota : Réglages disponibles uniquement sur les véhicules équipés d'une boîte de vitesse automatique.

MULTI-SENSE (4/7)



« Direction » 8

Ce menu vous propose trois modes d'agrément de direction :

- « Comfort » ;
- « Regular » ;
- « Sport ».

Suivant le mode choisi, la direction devient plus légère, plus lourde ou plus réactive afin de vous proposer le meilleur compromis entre douceur et précision.

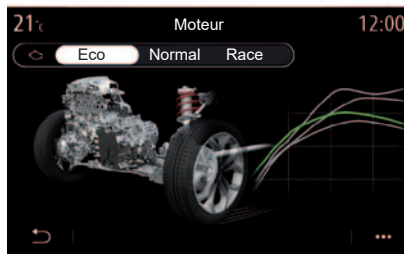

« Moteur » 9

Ce menu vous propose trois modes d'agrément de motorisation :

- « Eco » ;
- « Normal » ;
- « Race ».

Suivant le mode choisi, la puissance et le couple moteur deviennent plus présents et plus réactifs.

Nota : Réglages disponibles uniquement sur les véhicules en version GT ou RS.



« Contrôle de trajectoire » 10

Ce menu vous propose deux modes de contrôle de trajectoire :

- « Normal » ;
- « Sport » ;
- « RS ».

Suivant le mode choisi, le système compare la volonté du conducteur à la trajectoire réelle du véhicule et corrige cette dernière si nécessaire en agissant sur le freinage de certaines roues et/ou sur la puissance du moteur.

MULTI-SENSE (5/7)

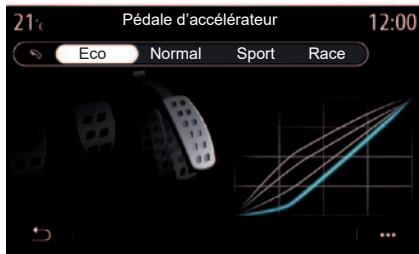

« Pédale d'accélérateur » 11

Ce menu vous propose quatre modes de ressenti de pédale d'accélérateur :

- « Eco » ;
- « Normal » ;
- « Sport » ;
- « Race ».

Suivant le mode choisi, la pédale d'accélérateur devient plus ou moins réactive suivant la pression exercée.

Nota : Réglages disponibles uniquement sur les véhicules en version GT ou RS.

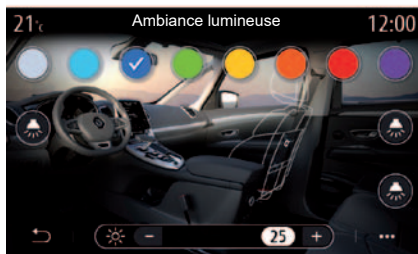

« Ambiance lumineuse » 12

Ce menu permet de paramétrer les ambiances lumineuses. Pour plus d'information, reportez-vous au chapitre « Ambiance lumineuse ».

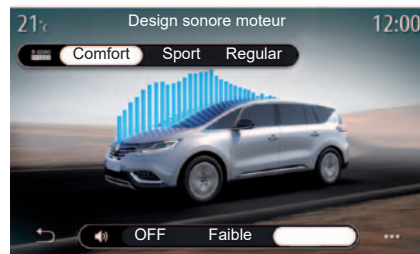

« Design sonore moteur » 13

Ce menu vous propose trois effets sonores moteurs dans l'habitacle :

- « Comfort » ;
- « Sport » ;
- « Regular ».

Vous pouvez choisir deux niveaux sonores « Faible » ou « Elevée ». Pour désactiver l'effet sonore, choisissez le mode « OFF » sur le volume son.

MULTI-SENSE (6/7)

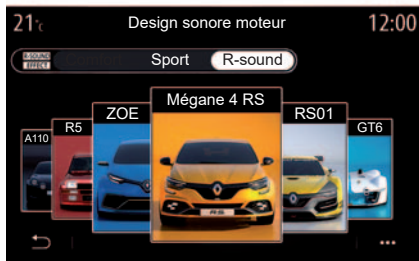

« R-sound »

Depuis l'effet sonore R-sound, le système multimédia vous propose plusieurs effets sonores dérivés :

- « Renault RS01 » ;
- « Mégane 4 RS » ;
- « Nouvelle Alpine A110 » ;
- « Renault R5 GT » ;
- « Alpine GT6 » ;
- « ZOE E-Sport ».

Nota : les effets sonores peuvent varier suivant le véhicule et le niveau d'équipement.

Vous pouvez régler le volume sonore en appuyant sur la touche « + » ou « - ».

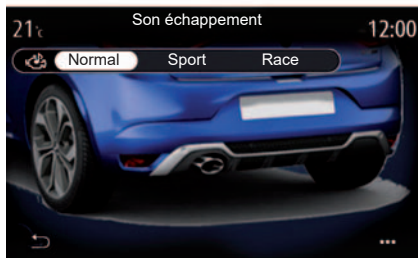

« Son échappement »

Ce menu vous propose trois sonorités à la sortie de l'échappement :

- « Normal » ;
- « Sport » ;
- « Race ».

Suivant pays, la sonorité de l'échappement peut-être soumise à une réglementation. Pour plus d'informations, consultez un Représentant de la marque.

Nota : Réglages disponibles uniquement sur les véhicules en version GT ou RS.



« Climatisation » 14

Ce menu vous propose deux modes de fonctionnement pour la climatisation :

- « Eco » ;
- « Regular ».

Suivant le mode choisi, le confort thermique chauffage et refroidissement est plus ou moins réalisé et vous propose le meilleur compromis entre confort thermique et économie de carburant.

Pour plus d'informations sur les réglages de la climatisation, suivant équipement, reportez-vous au chapitre « Climatisation » de la notice d'utilisation de votre véhicule.

MULTI-SENSE (7/7)

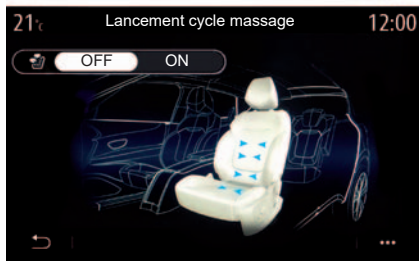

« Massage » 16

Ce menu vous propose un cycle de massage prédéfini par le système multimédia pour le siège conducteur et le siège passager.

Pour plus d'informations sur les programmes de massage, reportez-vous au chapitre « Sièges » de la notice d'utilisation de votre véhicule.

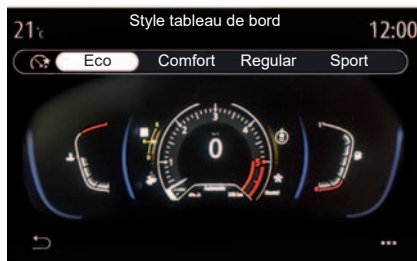

« Style tableau de bord » 17

Ce menu vous propose un choix parmi plusieurs styles d'affichage.

Suivant le style sélectionné, certaines informations s'affichent telles que :

- la source audio en cours ;
- la boussole ;
- la puissance et le couple moteur ;
- la consommation instantanée ;
- l'indication de direction de votre itinéraire.

Menu contextuel

La plupart des menus contextuels vous donnent accès au tutoriel de l'équipement en cours de configuration.

AMBIANCE LUMINEUSE



Menu « Ambiance lumineuse »

Depuis le menu principal, appuyez sur « Réglages » puis sur l'onglet « Véhicule », « MULTI-SENSE ».

Appuyez sur « Configuration véhicule » puis sur l'onglet « Ambiance », appuyez sur « Eclairage ».

Ce menu permet de paramétrer les ambiances lumineuses dans l'habitacle.



Pour des raisons de sécurité, effectuez ces opérations véhicule à l'arrêt.



Choix de la couleur

Pour changer la couleur ambiante de votre véhicule, sélectionnez une des couleurs **1** parmi celles proposées.

« Intensité »

Vous pouvez régler l'intensité de l'ambiance lumineuse. Pour cela, appuyez sur les touches « + » ou « - ».

Zone dans l'habitacle

La couleur et l'intensité sélectionnées peuvent être appliquées aux zones suivantes :

- planche de bord ;
- habitacle avant ;
- habitacle arrière.

Appuyez sur un des « Eclairage » **2** pour activer l'ambiance lumineuse sur la zone sélectionnée.

Nota : pour paramétrer l'affichage et les styles des écrans, reportez-vous au menu « Réglages », onglet « système » puis le chapitre « Ecran ».

Menu contextuel

Pour réinitialiser les paramètres et revenir aux paramètres par défaut, appuyez sur la touche du menu contextuel **3**, puis « Réinitialiser ».

QUALITE DE L'AIR



Menu « Ioniseur »

Depuis le menu principal, appuyez sur « Réglages », puis sur l'onglet « Véhicule », appuyez sur « Ioniseur ». Ce menu permet de créer une atmosphère relaxante et saine à l'intérieur de l'habitacle.



Vous pouvez activer/désactiver la mise en marche automatique en cochant l'option 4.

Depuis le menu contextuel 5, vous pouvez réinitialiser les réglages par défaut.

Activer/désactiver la mise en marche du ioniseur d'air en 3.

L'ioniseur d'air utilise deux modes :

- « Relax » 1 : crée une atmosphère de conduite saine et relaxante par émission d'ions ;
- « Clean » 2 : aide à diminuer les bactéries et les particules allergènes présentes dans l'air.

Une fois le mode sélectionné, celui-ci s'arrêtera automatiquement au bout de trente minutes.

PRESSIION DES PNEUMATIQUES



Menu « Pression des pneus »

Depuis le menu principal, appuyez sur « Infos véhicule » puis sur l'onglet « Véhicule ».

L'afficheur au tableau de bord de votre véhicule vous informe des éventuelles anomalies de gonflages des pneumatiques.



Pour des raisons de sécurité, effectuez ces opérations véhicule à l'arrêt.

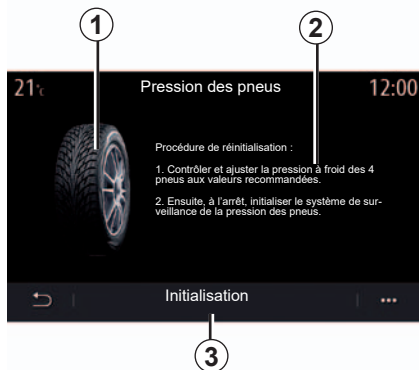

Niveau de pression des pneumatiques

Depuis le système multimédia, vous pouvez contrôler l'état de pression ainsi que la procédure à suivre **2**.

Le graphique **1** vous informe par couleurs, l'état de pressions des pneumatiques :

- vert, la pression des pneumatiques est conforme ou identique depuis la dernière réinitialisation ;
- orange, la pression d'un des pneumatiques est insuffisante ;
- rouge, un des pneumatiques est crevé ou très dégonflé.

Réinitialisation

Cette fonction permet de lancer une réinitialisation en appuyant sur « Initialisation » **3**. Lorsque la réinitialisation est terminée, un message de confirmation s'affiche à l'écran.

Pour plus d'informations sur la pression des pneumatiques, reportez-vous à la notice d'utilisation de votre véhicule.

DRIVING ECO (1/3)



Menu

« Driving Eco »

Depuis le menu principal, appuyez sur « Infos véhicule », puis « Driving Eco » pour accéder aux informations suivantes :

- « Général » ;
- « Détails » ;
- « Conseil ».

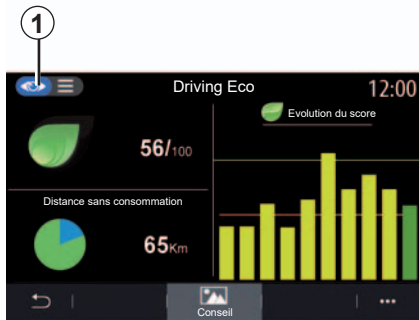

« Général »

Depuis le mode de vue « Général » **1**, vous pouvez visualiser les données de votre trajet actuel :

- « Score général » ;
- « Evolution du score » ;
- « Distance sans consommation » / « Distance sans accélération » (suivant configuration).

« Score général »

Cette donnée vous permet de connaître votre score global.

La feuille est mise à jour en fonction de votre score, de 0 à 100.

« Évolution du score »

Ce diagramme à barres montre l'évolution de votre score.

- score au-dessus de la ligne verte (75%) : conduite Eco ;
- score en dessous de la ligne orange (45%) : conduite non-éco.

« Distance sans consommation » / « Distance sans accélération »

Cette donnée vous permet de connaître la distance parcourue sans consommation de carburant durant votre trajet.

DRIVING ECO (2/3)

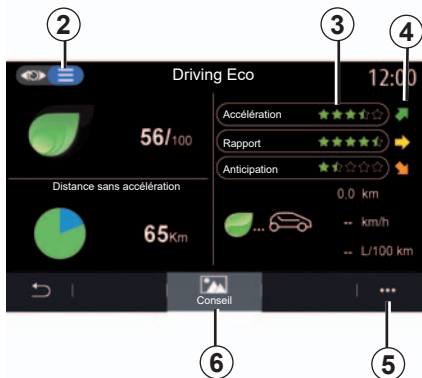

« Détail »

Depuis le mode de vue « Détail » **2**, vous pouvez visualiser les données de votre trajet actuel :

- « Score général » ;
- « Détails des scores » ;
- « Distance sans consommation » / « Distance sans accélération » (suivant configuration) ;
- « Données Eco Trip ».

Données trajet

Les données affichées sont calculées à partir de la dernière réinitialisation du trajet :

- distance parcourue ;
- vitesse moyenne ;
- consommation moyenne.

Calcul des scores **3**

Le calcul du nombre d'étoiles (5 niveaux) attribué se base sur des scores en temps réel selon :

- les accélérations ;
- les changements de rapport ;
- l'anticipation.

Tendance du score **4**

Les positions des flèches relèvent les données en temps réel et s'interprètent comme suit :

- le nouveau score est supérieur au score du dernier trajet mémorisé : la flèche pointe vers le haut ;
- le nouveau score est inférieur au score du dernier trajet mémorisé : la flèche pointe vers le bas ;
- le nouveau score est identique au score du dernier trajet mémorisé : la flèche s'affiche à l'horizontal.

« Conseil »

Ce menu assure le suivi de votre style de conduite et dispense des conseils d'ordre général sur l'éco-conduite pour optimiser votre consommation de carburant ou électrique (actions efficaces et actions consommatrices d'énergie, comment charger son véhicule, quel niveau de pression des pneumatiques, comment prévoir son déplacement...).

Pour accéder à ce menu, appuyez sur « Conseil » **6** et lisez attentivement les conseils.

Faites défiler les pages en appuyant sur « Général », « Accélération », « Changement de Rapport » et sur « Anticipation ».

Nota : « Conseil » est désactivé si la vitesse du véhicule est supérieure au seuil « Conseil ».

La valeur par défaut du seuil « Conseil » est d'environ 12 km/h.

Le contenu de « Conseil » est restreint si la distance parcourue depuis la dernière réinitialisation est insuffisante.

DRIVING ECO (3/3)

Menu contextuel

Depuis le menu contextuel **5**, vous pouvez accéder aux réglages suivants :

- « Nouveau trajet Eco » ;
- « Données sauvées » ;
- « Effacer l'historique » ;
- « Afficher bilan trajet » / « Masquer bilan trajet ».

Démarrer un nouveau trajet

Pour réinitialiser vos trajets, appuyez sur « Nouveau trajet Eco ». Un message vous demande de valider la réinitialisation des données. Appuyez sur « Oui » pour valider ou sur « Non » pour annuler.

Nota : les données des trajets de l'ordinateur de bord sont réinitialisées simultanément.

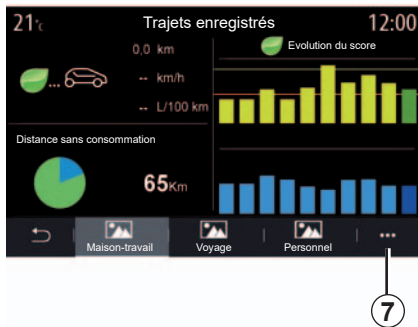

Mes trajets préférés

Pour visualiser les trajets mémorisés, appuyez sur « Données sauvées ».

Depuis le menu contextuel **7**, vous pouvez « Enregistrer » ou « Effacer » vos trajets Eco.

Les différents types de trajet sont classés par catégorie :

- « Maison-travail » ;
- « Voyage » ;
- « Personnel ».

Effacer l'évolution du score

Pour réinitialiser l'évolution de votre score, appuyez sur **3**, puis sur « Effacer l'historique ». Un message de confirmation s'affiche à l'écran. Appuyez sur « Oui » pour effacer l'historique ou sur « Non » pour annuler.

Bilan après trajet

Pour faire afficher le bilan en fin de trajet, appuyez sur « Afficher bilan trajet ». Pour masquer le bilan en fin de trajet, appuyez sur « Masquer bilan trajet ».

PROGRAMMATION DEMARRAGE MOTEUR (1/3)



Menu « Programm. dém. mot. »

Depuis le menu « Réglages », sélectionnez l'onglet « Véhicule ».

Cette fonction permet de programmer le démarrage du moteur à distance afin de chauffer ou ventiler l'habitacle jusqu'à 24h00 heures avant l'utilisation du véhicule.

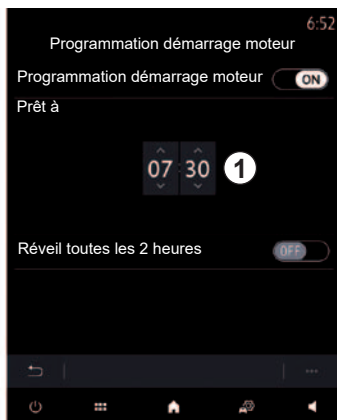

Programmation de l'heure de départ

Activez la fonction puis, définissez l'heure de départ à laquelle vous souhaitez utiliser votre véhicule et partir :

- appuyez sur les flèches « haut » et « bas » pour faire défiler les heures et les minutes jusqu'à l'heure souhaitée ;
- manœuvrez les commandes de réglage de l'air conditionné en fonction de la température souhaitée dans l'habitacle lors du redémarrage moteur, puis sur le mode dégivrage (reportez-vous au chapitre 2 de la notice du véhicule) ;

– coupez le contact.

Au verrouillage de votre véhicule, deux clignotements suivis de l'allumage pendant environ trois secondes des feux de détresse et des répéteurs latéraux vous indiquent que la programmation a bien été prise en compte.

Nota : le repère **1** vous rappelle l'heure de départ du véhicule que vous avez préalablement renseignée.

Pour une activation du démarrage à distance par programmation, vous devez choisir une heure au minimum supérieure de quinze minutes par rapport à l'heure affichée par le système multimédia.

PROGRAMMATION DEMARRAGE MOTEUR (2/3)

Condition de fonctionnement du démarrage moteur à distance

La fonction « Démarrage moteur à distance » fonctionne sous plusieurs conditions :

- le levier est en position neutre (point mort) pour les véhicules à boîte de vitesses manuelle ou robotisée ;
- le levier est en position **P** pour les véhicules à boîte de vitesses automatique ;
- le contact est coupé ;
- tous les ouvrants (capot avant, portes, coffre) sont fermés et verrouillés lorsque vous quittez le véhicule.

Nota : éteignez impérativement votre système multimédia lorsque vous quittez votre véhicule afin que le démarrage du moteur à distance puisse s'effectuer.

« Réveil toutes les 2 heures »

Cette fonction permet à votre véhicule de démarrer automatiquement toutes les deux heures en fonction de la température moteur.

Pour activer cette fonction, appuyez sur la touche « On ».

Nota : le système de ventilation doit être arrêté afin que la fonction « Réveil toutes les 2 heures » puisse s'activer.

Lorsque cette fonction est activée, le système de ventilation ne s'activera pas lors des quatre premiers démarrages s'ils ont lieu.

Par grand froid, le véhicule démarrera automatiquement et restera allumé pendant environ dix minutes puis s'éteindra.

Si la température moteur ne nécessite pas de redémarrage, le véhicule ne démarrera pas automatiquement lors des quatre premiers réveils et se remettra en veille pendant deux heures. Le moteur sera redémarré si la température moteur est trop basse.

Dans tous les cas, le dernier démarrage aura lieu.

Environ quinze minutes avant l'heure programmée, le moteur démarre et reste allumé environ dix minutes.

Selon véhicule, assurez-vous d'avoir désactivé les consommateurs (tels que : essuie-vitres, éclairage extérieur, radio, sièges chauffants, volant chauffant...) et d'avoir débranché tous les accessoires avant de quitter le véhicule.

En conditions extrêmes, le démarrage à distance par programmation peut ne pas fonctionner.



Ne stationnez pas et ne faites pas tourner le moteur dans des endroits où des substances ou des matériaux combustibles tels que l'herbe ou des feuilles peuvent venir en contact avec un système d'échappement chaud.



Responsabilité du conducteur lors du stationnement ou arrêt du véhicule

Ne quittez jamais votre véhicule en y laissant un enfant, un adulte non autonome ou un animal même pour une courte durée. En effet, ceux-ci pourraient se mettre en danger ou mettre en danger d'autres personnes, par exemple en démarrant le moteur, en actionnant des équipements comme les lève-vitres ou encore en verrouillant les portes... De plus, par temps chaud et/ou ensoleillé, sachez que la température intérieure de l'habitacle monte très rapidement.

RISQUE DE MORT OU BLESSURES GRAVES.

Particularité des véhicules équipés de la fonction « Réveil toutes les 2 heures »

Il est impératif de rouler au moins 10 minutes entre chaque utilisation de la fonction. Risque de dégradation de l'huile moteur.



N'utilisez pas la fonction de démarrage du moteur à distance ou sa programmation lorsque :

- le véhicule est dans un garage ou un milieu confiné.

Risque d'intoxication ou d'asphyxie par émissions de gaz d'échappement.

- le véhicule est recouvert d'une housse de protection.

Risque d'incendie.

- le capot moteur est ouvert ou avant son ouverture.

Risque de brûlures et de blessures graves.

Suivant pays, l'utilisation de la fonction démarrage à distance ou de sa programmation peut être interdite par la législation et/ou les réglementations en vigueur.

Avant l'utilisation de cette fonction, vérifier la législation et/ou les réglementations du pays en vigueur.

DÉMARRAGE MOTEUR À DISTANCE (1/3)

Présentation

Lorsque le véhicule en est équipé, cette fonction permet de démarrer votre moteur à distance via votre smartphone afin de chauffer/ventiler l'habitacle ainsi que faire un préchauffage moteur.

Cette fonctionnalité est disponible via l'application « MY Renault », une application téléchargeable depuis votre smartphone vous permettant d'interagir avec votre véhicule et obtenir des informations.

Pour utiliser cette application, votre smartphone doit être appairé à votre système multimédia.

Pour plus d'information, reportez-vous aux chapitres « Appairer, désappairer un téléphone » et « MY Renault ».



En cas d'utilisation de la fonction, assurez-vous d'avoir désactivé les consommateurs (tels que : essuie-vitres, éclairage extérieur, radio, sièges chauffants, volant chauffant...) et d'avoir débranché tous les accessoires avant de quitter le véhicule.

Première utilisation

Lors de chaque demande de démarrage à distance, vous devez rentrer votre code PIN pour déverrouiller le système.

Une fois le moteur démarré, l'application vous indiquera le temps restant jusqu'à la fin du cycle.

Le moteur tournera pendant 10 minutes. Il sera possible de rajouter 10 minutes supplémentaires en appuyant à nouveau sur le bouton de démarrage à distance. Les feux de détresse s'allument fixe pendant 3 secondes pour confirmer la prolongation.

Le nombre de démarrage à distance est limité à 2 entre deux déplacements du véhicule.

Conditions d'utilisation

Le démarrage du moteur à distance fonctionne si :

- le levier est en position neutre (point mort) pour les véhicules à boîte de vitesse manuelle ou robotisée ;
- le levier est en position P pour les véhicules à boîte de vitesse automatique ;
- le capot moteur est fermé ;
- le contact est coupé et aucune carte n'est insérée dans le lecteur de la carte ;
- tous les ouvrants (portes et coffre sont fermés et verrouillés lorsque vous quittez le véhicule) ;
- en conditions climatiques extrêmes, le démarrage du moteur à distance par programmation peut ne pas fonctionner.

Si une des conditions n'est pas respectée, les deux clignotent pendant environ 3 secondes.

DÉMARRAGE MOTEUR À DISTANCE (2/3)

Changement de code PIN

Pour changer votre code PIN, il vous faut suivre les étapes suivantes :

- pour les véhicules équipés d'une clé télécommande, mettre la clé dans le contacteur de démarrage puis tournez la clé jusqu'à la position « ON » ;
- pour les véhicules équipés d'une carte pressez le bouton « démarrage/arrêt » pendant 2 secondes sans appui sur les pédales.

Nota : un démarrage moteur n'est pas nécessaire pour effectuer cette opération.

- sélectionner « Changement de code PIN » dans l'application « MY Renault » ;
- entrez votre nouveau code PIN.
- pour les véhicules équipés d'une clé télécommande, tournez la clé jusqu'à la position « LOCK »/0 ;
- pour les véhicules équipés d'une carte pressez le bouton « démarrage/arrêt » pendant 2 secondes sans appui sur les pédales.

Dans les 60 secondes suivant le changement de code PIN et selon votre véhicule, réalisez les opérations suivantes :

- pour les véhicules équipés d'une clé télécommande, mettre la clé dans le contacteur de démarrage puis tournez la clé jusqu'à la position « ON » ;
- pour les véhicules équipés d'une carte pressez le bouton « démarrage/arrêt » pendant 2 secondes sans appui sur les pédales.

Nota : pour plus d'informations sur le fonctionnement de la clé ou de la carte, reportez-vous au chapitre 1 de votre notice véhicule.

Nota : un e-mail vous sera envoyé après chaque modification de code PIN.

Nota : un démarrage moteur n'est pas nécessaire pour effectuer cette opération.

Erreur de saisie code PIN

Après 3 codes erronés :

- les demandes de démarrage à distance seront refusées jusqu'au moment où le véhicule soit déverrouillé avec la carte/télécommande ;
- le système vous envoie une notification sur votre smartphone pour vous prévenir que le démarrage à distance est désactivé.

Nota : pour réactiver le démarrage à distance, vous devez modifier votre code PIN.

Particularité des véhicules équipés de la fonction.

Il est impératif de rouler au moins 10 minutes entre chaque utilisation de la fonction. Risque de dégradation de l'huile moteur.

DÉMARRAGE MOTEUR À DISTANCE (3/3)



N'utilisez pas la fonction de démarrage du moteur à distance ou sa programmation lorsque :

- le véhicule est dans un garage ou un milieu confiné.

Risque d'intoxication ou d'asphyxie par émissions de gaz d'échappement.

- le véhicule est recouvert d'une housse de protection.

Risque d'incendie.

- le capot moteur est ouvert ou avant son ouverture.

Risque de brûlures et de blessures graves.

Suivant pays, l'utilisation de la fonction démarrage à distance ou de sa programmation peut être interdite par la législation et/ou les réglementations en vigueur.

Avant l'utilisation de cette fonction, vérifiez la législation et/ou les réglementations du pays en vigueur.



Responsabilité du conducteur lors du stationnement ou arrêt du véhicule

Ne quittez jamais votre véhicule en y laissant un enfant, un adulte non autonome ou un animal même pour une courte durée. En effet, ceux-ci pourraient se mettre en danger ou mettre en danger d'autres personnes, par exemple en démarrant le moteur, en actionnant des équipements comme les lève-vitres ou encore en verrouillant les portes... De plus, par temps chaud et/ou ensoleillé, sachez que la température intérieure de l'habitacle monte très rapidement.

RISQUE DE MORT OU BLESSURES GRAVES.

ASSISTANCE TECHNIQUE (1/2)



Menu « Aide »

Depuis le menu principal, sélectionnez « Aide » pour accéder à une assistance dépannage téléphonique.

Nota : certaines applications sont disponibles uniquement si vous souscrivez à un abonnement. Pour plus d'informations, consultez un Représentant de la marque.

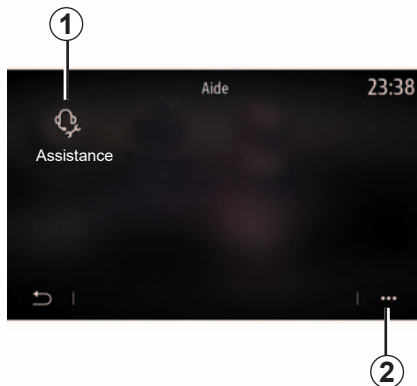

« Assistance »

Le menu « Assistance » **1** vous permet d'accéder à un centre d'appels pour recevoir de l'assistance à la réparation ou à l'entretien de votre véhicule en cas de panne.

Menu contextuel

Depuis le menu contextuel **2**, vous accéder aux astuces et conseils.

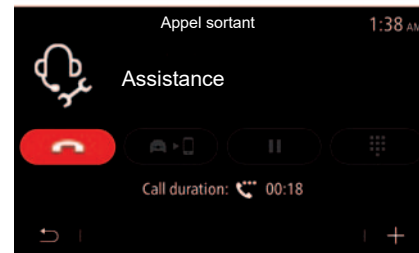

En cours d'appel, certaines fonctions de votre système multimédia ne sont plus accessibles :

- régler le volume des autres sources audio ;
- mettre en attente ;
- transférer l'appel vers votre téléphone ;
- appeler depuis votre téléphone.



Suite à votre appel, l'opérateur vous communiquera une liste de POI (points d'intérêt) correspondant à votre problème technique via le système multimédia, autour de votre point de localisation.

Nota : certains services de dépannage sont payants. Pour plus d'informations, consultez votre assurance ou un Représentant de la marque.

« Appel d'urgence »

La fonction « Appel d'urgence » se déclenche automatiquement en cas d'accident grave ou un déclenchement de l'airbag.

Un appel vers les services de secours est automatiquement émis. Votre véhicule sera localisé via votre GPS afin de diriger les urgences sur les lieux de l'accident.

Vous pouvez lancer manuellement l'appel d'urgence en effectuant un appui long (environ 3 secondes) ou 5 appuis consécutifs (en moins de 10 secondes) sur le bouton SOS de votre véhicule.

Pour plus d'informations sur la position du bouton SOS, reportez-vous à la notice d'utilisation de votre véhicule.

Dès l'appel vers les services de secours, le volume sonore de la source audio en cours d'écoute ou de la radio est coupé.

Réglages

Réglages utilisateur	7.2
Réglages système	7.4
Notifications	7.13
Anomalies de fonctionnement	7.15
	7.1

RÉGLAGES UTILISATEUR (1/2)



Menu « Configuration véhicule »

Depuis le menu « Réglages », sélectionnez l'onglet « Véhicule » puis « Configuration véhicule ».

Ce menu permet d'avoir accès aux onglets suivants :

- « Conduite » ;
- « Accès » ;
- « Essuyage et éclairage » ;
- « Accueil ».

Pour réinitialiser l'ensemble des réglages de contexte, appuyez sur **1**, puis sur « Réinitialiser ».

Nota : les réglages disponibles peuvent varier suivant le niveau d'équipement.



« Conduite »

Ce menu permet d'activer/désactiver les options suivantes :

- « Roue libre en mode éco » ;
- « Son changement de rapport » ;
- « Volume des clignotants » ;
- « Clignotant mode autoroute ».

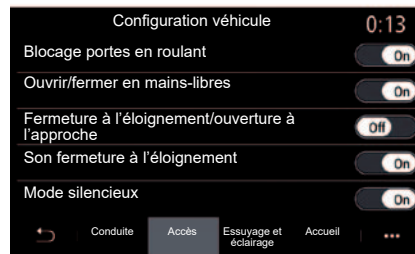

« Accès »

Ce menu permet d'activer/désactiver les options suivantes :

- « Blocage portes en roulant » ;
- « Ouvrir/fermer en mains-libres » : permet d'ouvrir ou de fermer les ouvrants en mode mains libres. Pour plus d'informations sur cette option, reportez-vous à la notice d'utilisation de votre véhicule ;
- « Fermeture à l'éloignement/ouverture à l'approche » ;
- « Son fermeture à l'éloignement » ;
- « Mode silencieux ».

RÉGLAGES UTILISATEUR (2/2)



« Essuyage et éclairage »

Ce menu permet d'activer/désactiver les options suivantes :

- « Faisceau Adaptatif » ;
- « Eclairage d'accompagnement » ;
- « Essuyage arrière en marche arrière » : l'essuie-vitre arrière s'active dès que la marche arrière est enclenchée ;

Nota : cette option fonctionne uniquement si les essuie vitres avant sont activés.

- « Essuyage avant automatique » ;
- « Essuyage après lavage ».



« Accueil »

Ce menu permet d'activer/désactiver les options suivantes :

- « Accueil extérieur » ;
- « Déploiement auto rétroviseurs » ;
- « Son accueil intérieur » ;
- « Plafonnier mode auto ».

RÉGLAGES SYSTÈME (1/9)



Menu « Système »

Depuis l'écran d'accueil, appuyez sur « Réglages » puis l'onglet « Système ». Ce menu permet de paramétrer les réglages suivants :

- « Écran » ;
- « Son » ;
- « Langue » ;
- « Clavier » ;
- « Date et heure » ;
- « Gestionnaire des appareils » ;
- « Page d'accueil » ;
- « Profil utilisateur ».



Pour des raisons de sécurité, effectuez ces opérations véhicule à l'arrêt.



« Écran »

Depuis l'onglet « Luminosité » **1**, vous pouvez régler la luminosité :

- du tableau de bord ;
- de l'écran multimédia ;
- de l'affichage tête haute « HUD ».

Réglez l'intensité en appuyant sur « + » ou « - » ou activer/désactiver les fonctions.



Depuis l'onglet « Thème » **2**, vous pouvez choisir parmi plusieurs styles d'affichage de tableau de bord.

Vous pouvez également paramétrer le fond d'écran de votre système multimédia en sélectionnant une image.

Pour plus d'informations sur le chargement des images, reportez-vous au chapitre « Applications » puis « photo ».

RÉGLAGES SYSTÈME (2/9)

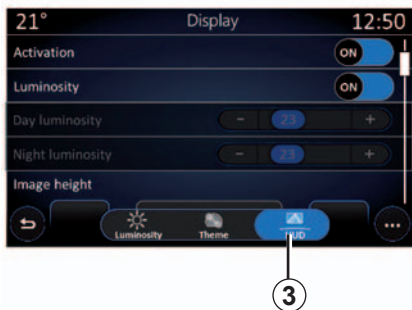

Depuis l'onglet « HUD » **3** (Affichage tête haute), vous pouvez paramétrer les réglages suivants :

- « Affichage tête haute » ;
- « Luminosité automatique » ;
- « Réglage de la luminosité de jour » ;
- « Réglage de la luminosité de nuit » ;
- ...

Nota : les réglages de la fonction « Luminosité de jour » sont désactivés la nuit et les réglages de la fonction « Luminosité de nuit » sont désactivés le jour.

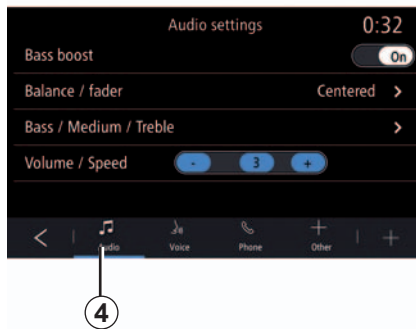

« Son »

Ce menu permet de paramétrer les différentes options sonores.

Depuis l'onglet « Audio » **4**, vous pouvez paramétrer les ambiances suivantes :

- activer/désactiver les basses ;
- régler les « Balance / Fader » ;
- régler les valeurs des sons graves, moyens ou aigus ;
- régler l'intensité du volume suivant la vitesse en appuyant sur « + » ou « - ».

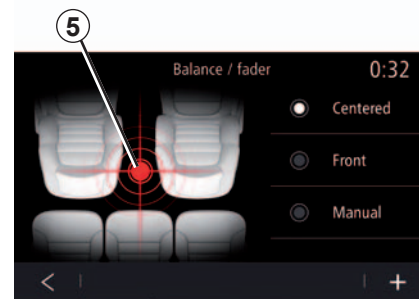

« Balance / Fader »

Cette fonction permet de paramétrer la répartition du son. Appuyez sur « Centré » ou sur « Avant » afin d'optimiser la distribution du son pour tous les occupants du véhicule ou pour le confort des passagers arrière (son coupé à l'arrière et volume modéré à l'avant du véhicule).

Lorsque vous touchez l'écran ou lorsque le mode « Manuel » est sélectionné, vous pouvez procéder au réglage en déplaçant la cible **5**.

RÉGLAGES SYSTÈME (3/9)



Depuis l'onglet « Voix » **6**, vous pouvez paramétrer les options suivantes :

- choisir le type de voix pour les indications de guidage de la navigation ;
- régler le volume de la voix de guidage de la navigation ;
- régler le volume de la voix de la reconnaissance vocale ;
- activer/désactiver les retours sonores des touches ;
- activer/désactiver la commande vocale par la voix (Voice command auto-barge in).

Depuis l'onglet « Téléphone » **7**, vous pouvez paramétrer les options suivantes :

- régler le volume de la sonnerie du téléphone ;
- régler le volume de la communication téléphonique.

Depuis l'onglet « Autre » **8**, vous pouvez paramétrer les options suivantes :

- paramétrer le son de l'aide au parking ;
 - activer/désactiver le son ;
 - choisir le type de son ;
 - régler le volume sonore.
- activer/désactiver les effets sonores des touches.

Depuis le menu contextuel **9**, vous pouvez réinitialiser les paramètres par défaut.

« Langue »

Ce menu permet de choisir une langue à appliquer au véhicule. Sélectionnez la langue souhaitée.

Une indication vous informe de la disponibilité de la commande vocale pour chaque langue.

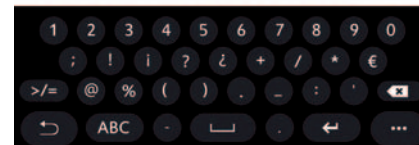
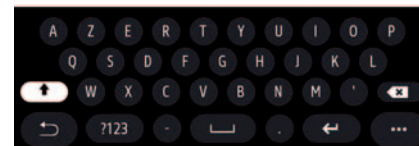

« Clavier »

Ce menu permet de choisir un type de clavier virtuel parmi :

- « Alphabétique » ;
- « Azerty » ;
- « Qwerty » ;
- « Qwertz » ;
- « Cyrillique » ;
- « Grec » ;
- ...

A la saisie de votre texte, le système multimédia peut vous proposer des mots associés.

Vous pouvez choisir le type de clavier depuis son menu contextuel.

RÉGLAGES SYSTÈME (4/9)

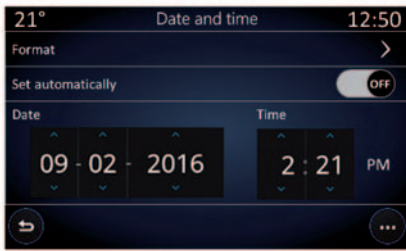

« Date et heure »

Ce menu permet de paramétrer :

- le format d'affichage ;
 - de la date ;
 - de l'heure (12h ou 24h) ;
 - de l'horloge « analogique » ou « digitale » ;
- le réglage automatique ;
- le réglage de l'heure et de la date.

Nota : il est recommandé de rester en réglage automatique.



10 11 12 13

« Gestionnaire des appareils »

Ce menu permet de paramétrer les différentes connexions à votre système multimédia :

- « Bluetooth® » **10** ;
- « Wifi » **11** ;
- « Services » **12** ;
- « Partage de données » **13**.

Depuis l'onglet « Bluetooth® » **10**, vous pouvez appairer votre téléphone au système multimédia. Pour plus d'informations, reportez-vous au chapitre « appairer, désappairer un téléphone ».

Nota : la liste des réglages peut varier suivant équipement.

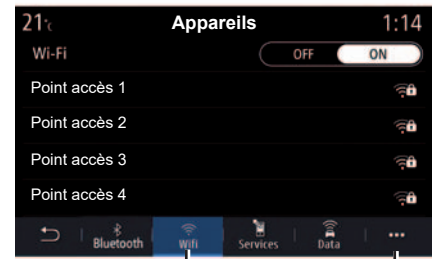

11 14

Depuis l'onglet « Wifi » **11**, vous pouvez utiliser la connexion internet diffusée par un appareil extérieur, (commerces, restaurants, domiciles, téléphones...).

Depuis le menu contextuel **14**, vous pouvez :

- paramétrer les points d'accès ;
- accéder au tutoriel ;
- accéder à la liste des appareils approuvés.

RÉGLAGES SYSTÈME (5/9)

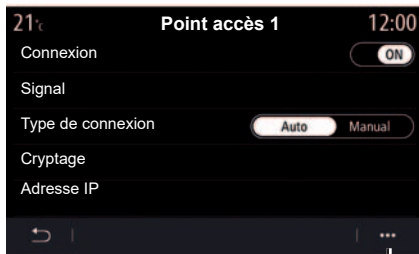

Sélectionnez un des appareils Wifi pour paramétrer sa connexion.

Un mot de passe sera nécessaire à la première connexion du système multimédia.

Depuis le menu contextuel **15**, vous pouvez supprimer les points d'accès.



Depuis le menu contextuel **16**, vous pouvez :

- paramétrer les différentes connexions de chaque appareil approuvé ;
- accéder à l'aide « réplication smartphone » ;
- supprimer un appareil approuvé ;
- supprimer tous les appareils approuvés.

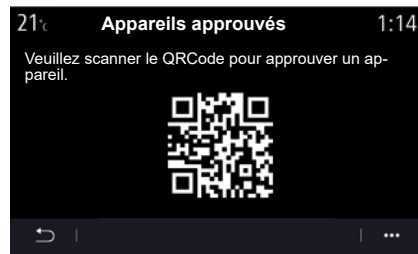

Vous pouvez approuver un nouvel appareil, en scannant le QR Code du système multimédia avec votre téléphone.



Pour des raisons de sécurité, effectuez ces opérations véhicule à l'arrêt.

RÉGLAGES SYSTÈME (6/9)

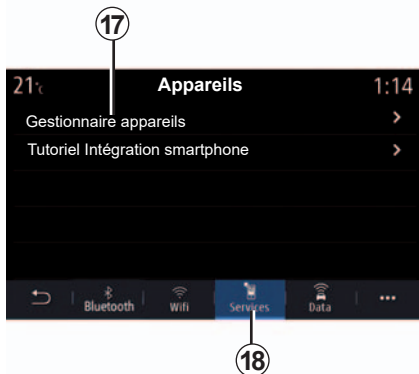

Depuis l'onglet « Services » **18**, vous pouvez paramétrer le « Gestionnaire appareils » **17** et accéder à un tutoriel.

Connectez votre téléphone au système multimédia. Assurez-vous qu'il est équipé de la fonction « Android Auto™ », « Yandex.Auto™ » ou du service « CarPlay™ » compatible avec votre système multimédia. Pour plus d'informations, reportez-vous au chapitre « Connecter, déconnecter un téléphone ».

Nota : la liste des réglages peut varier suivant équipement.

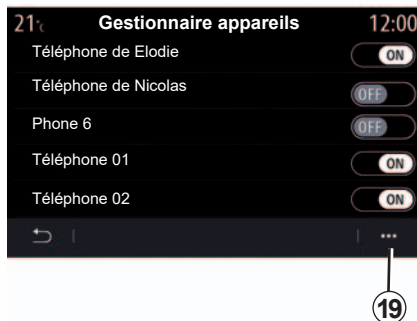

Depuis la fonction « Gestionnaire appareils » **17**, vous pouvez sélectionner les téléphones que vous souhaitez connecter automatiquement à la « réplique smartphone ».

Depuis le menu contextuel **19**, vous pouvez supprimer des appareils.

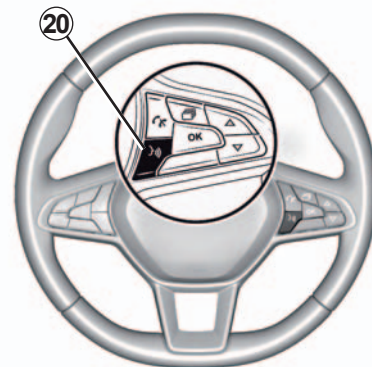

Lorsque l'application « Android Auto™ », « Yandex.Auto™ » ou le service « CarPlay™ » est en fonction avec votre système multimédia, vous pouvez utiliser le bouton de reconnaissance vocale **20** de votre véhicule afin de commander certaines fonctions de votre smartphone à la voix. Pour plus d'informations, reportez-vous au chapitre « Utiliser la reconnaissance vocale ».

RÉGLAGES SYSTÈME (7/9)

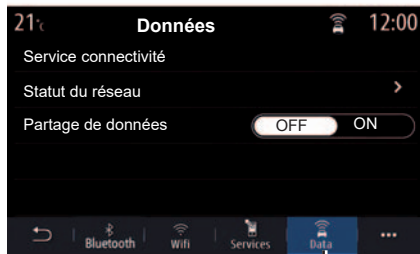

Depuis l'onglet « Données » **21**, vous êtes informés :

- de l'opérateur qui prend en charge la connectivité de votre véhicule ;
- de l'état et des données de connectivité ;
- sur le partage de données.

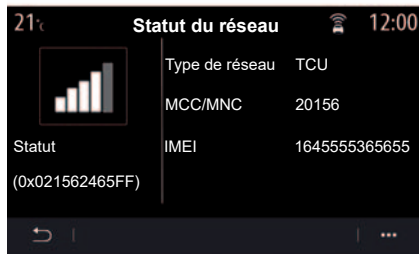

L'état et les données de connectivité vous informent sur le statut, le niveau de réception et les identifiants du système.



Pour des raisons de sécurité, effectuez ces opérations véhicule à l'arrêt.

RÉGLAGES SYSTÈME (8/9)



« Page d'accueil »

Ce menu permet de configurer les pages d'accueil de votre système multimédia.

Vous pouvez modifier la présentation des pages d'accueil en ajoutant des widgets, positionner certain menu à votre guise. Pour plus de précision sur la configuration de la page d'accueil, reportez-vous au chapitre « Ajouter et gérer des widgets ».



« Profil utilisateur »

Ce menu permet de choisir un profil utilisateur à appliquer au système.

Sélectionnez le profil utilisateur souhaité.

Fonctions liées au profil utilisateur

Les paramètres suivants sont enregistrés dans le profil utilisateur :

- langue du système ;
- unité de distance (si disponible) ;
- configuration de la page d'accueil ;
- réglages de l'afficheur ;
- réglages MULTI-SENSE ;
- réglages de l'éclairage d'ambiance ;
- réglages de la position du siège conducteur ;
- réglages des rétroviseurs extérieurs ;
- réglages du massage ;
- presets ;
- réglages de la radio ;
- historique de navigation ;
- favoris de navigation ;
- paramètres de confidentialité.

RÉGLAGES SYSTÈME (9/9)

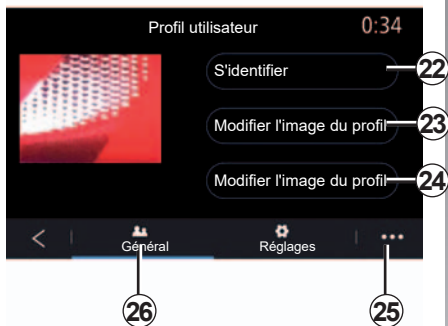

Identifier le profil utilisateur

Depuis l'onglet « Général » **26**, appuyez sur le bouton « S'identifier » **22**, pour enregistrer vos paramètres de réglages.

En vous identifiant, les réglages liés à votre profil seront enregistrés sur votre compte « MY RENAULT ». Vous pourrez ensuite vous identifier sur un autre véhicule de la marque et retrouver ainsi vos réglages véhicules et vos réglages système multimédia.

Nota : une icône Renault est affichée sur la photo de profil après la connexion.

Nota : si vous écrivez un code erroné trois fois de suite, le système multimédia bloque votre profil durant 60 secondes. Vous avez un total de dix tentatives avant que le profil ne soit bloqué.

Pour plus d'informations sur la création d'un compte, reportez-vous au chapitre « MY RENAULT ».

Si un profil connecté n'est pas utilisé pendant plus de 30 jours, le système vous demandera de vous identifier. Le nom d'utilisateur ne pourra pas être modifié.

Depuis le menu contextuel, vous pouvez utiliser un autre compte et supprimer le profil mémorisé.

Modifier la photo du profil utilisateur

Depuis l'onglet « Général » **26**, appuyez sur le bouton « Modifier l'image du profil » **24**, pour sélectionner une image dans la liste des images du système multimédia ou sur un périphérique de stockage externe (clé USB). Pour plus d'informations sur la lecture des photos, reportez-vous au chapitre « Photo ».

Modifier le nom du profil utilisateur

Depuis l'onglet « Général » **26**, appuyez sur le bouton « Modifier l'image du profil » **23**, pour renommer le nom du profil.

Depuis le menu contextuel **25**, vous pouvez :

- verrouiller/déverrouiller le profil ;
- modifier le code de verrouillage ;
- dupliquer le profil ;
- Effacer tous les réglages liés au profil ;
- mettre à jour le profil.

Nota : si vous écrivez un code erroné trois fois de suite, le système multimédia bloque votre profil durant 60 secondes. Vous avez un total de dix tentatives avant que le profil ne soit bloqué.



Pour des raisons de sécurité, effectuez ces opérations véhicule à l'arrêt.

NOTIFICATIONS (1/2)



Notifications

Ce menu permet d'afficher des notifications pendant la conduite.

Chaque notification vous informe d'événements suivant les catégories suivantes :

- « Notifications » ;
- « Navigation » ;
- « Multimédia » ;
- « Téléphone » ;
- « Véhicule » ;
- « Apps » ;
- « Système » ;
- « Autre ».

Pour des raisons de sécurité, effectuez ces opérations véhicule à l'arrêt.

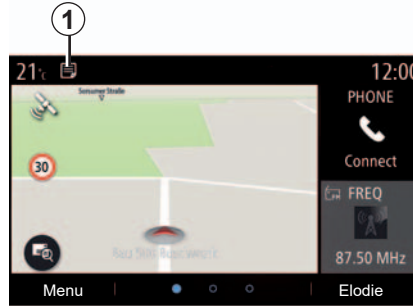

Appuyez sur le menu « Notifications » **1** pour accéder à la liste des notifications reçues.

Vous êtes informé du nombre de notification en cours dans votre centre de notification.

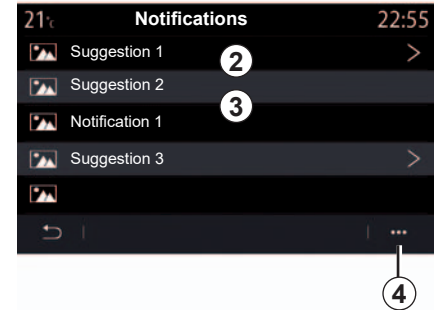

Vous pouvez recevoir deux types d'informations :

- une suggestion **2** : Informations pouvant nécessiter une ou des actions ;
- une notification **3** : Informations simples.

Depuis le menu contextuel **4**, vous pouvez :

- activer/désactiver les notifications suivant les catégories ;
- supprimer les notifications.

NOTIFICATIONS (2/2)

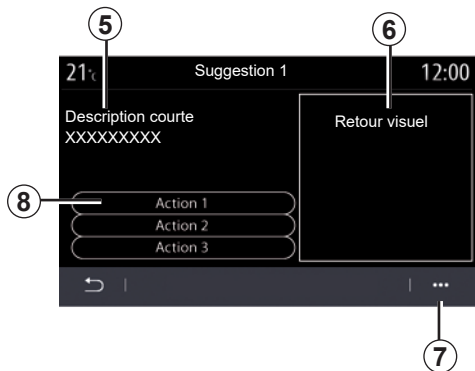

Sélectionnez une des suggestions **2** pour accéder aux détails :

- description simplifiée **5** ;
- visuel **6** en lien avec la suggestion : trafic, système, véhicule, téléphone ;
- action **8** recommandée pour réaliser la suggestion.

Depuis le menu contextuel **7**, vous pouvez supprimer la suggestion.

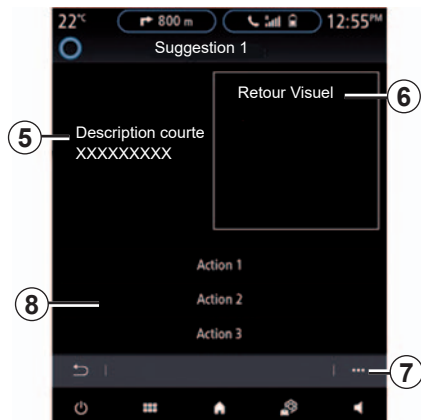

ANOMALIES DE FONCTIONNEMENT (1/3)

Système		
Description	Causes	Solutions
Aucune image ne s'affiche.	L'écran est en veille.	Vérifiez que l'écran n'est pas en veille.
Aucun son n'est audible.	Le volume est au minimum ou sur pause.	Augmentez le volume ou désactivez la pause.
Aucun son n'est émis par le haut-parleur gauche, droit, avant ou arrière.	Le réglage de la balance ou du fader est incorrect.	Réglez correctement la balance ou le fader du son.
L'écran reste figé.	La mémoire du système est saturée.	Redémarrez le système en faisant un appui long sur le bouton marche/arrêt du système multimédia (restez appuyé jusqu'au redémarrage du système).

ANOMALIES DE FONCTIONNEMENT (2/3)

Navigation		
Description	Causes	Solutions
La position du véhicule sur l'écran ne correspond pas à son emplacement réel ou le témoin GPS sur l'écran reste gris ou jaune.	Mauvaise localisation du véhicule due à la réception GPS.	Déplacez le véhicule jusqu'à obtenir une bonne réception des signaux GPS.
Les indications fournies à l'écran ne correspondent pas à la réalité.	La carte est obsolète.	Téléchargez une mise à jour via le site www.myrenault.com .
Les informations relatives à la circulation ne s'affichent pas à l'écran.	Le guidage n'est pas activé.	Vérifiez que le guidage est activé. Sélectionnez une destination et commencez le guidage.
Certaines rubriques du menu ne sont pas disponibles.	En fonction de la commande en cours, certaines rubriques sont indisponibles.	
Le guidage vocal est indisponible.	Le système de navigation ne prend pas en compte l'intersection. Le guidage vocal ou le guidage est désactivé.	Augmentez le volume. Vérifiez que le guidage vocal est activé. Vérifiez que le guidage est activé.
Le guidage vocal ne correspond pas à la réalité.	Les conditions de conduite réelles peuvent impacter l'itinéraire et rendre le guidage erroné.	Conduisez en fonction des conditions réelles.
L'itinéraire proposé ne débute ou ne se termine pas à la destination souhaitée.	La destination n'est pas reconnue par le système.	Entrez une route proche de la destination souhaitée.
Le système calcule un détour automatiquement.	Des priorités de zones à éviter ou une restriction de circulation affectent le calcul d'itinéraire.	Désactivez la fonction « Détour » dans le menu des réglages du trafic.

ANOMALIES DE FONCTIONNEMENT (3/3)

Téléphone		
Description	Causes	Solutions
Aucun son et aucune sonnerie n'est audible.	Le téléphone portable n'est pas branché ou connecté au système. Le volume est au minimum ou sur pause.	Vérifiez que le téléphone portable est branché ou connecté au système. Augmentez le volume ou désactivez la pause.
Impossibilité d'émettre un appel.	Le téléphone portable n'est pas branché ou connecté au système. Le verrouillage du clavier de téléphone est activé.	Vérifiez que le téléphone portable est branché ou connecté au système. Déverrouillez le clavier de téléphone.
La réplication CarPlay ou Android Auto ne se lance pas.	Le téléphone n'est pas connecté ou non compatible au système.	Vérifiez la compatibilité du téléphone à ces applications. Vérifiez que le téléphone est bien connecté au système.

Reconnaissance vocale		
Description	Causes	Solutions
Le système ne reconnaît pas la commande vocale énoncée.	La commande vocale énoncée n'est pas reconnue. Le temps de parole imparti est écoulé. La commande vocale est perturbée par un environnement bruyant.	Vérifiez que la commande vocale indiquée existe bien (reportez-vous au chapitre « Utiliser la commande vocale »). Parlez pendant le temps de parole imparti. Parlez dans un environnement silencieux.



INDEX ALPHABÉTIQUE (1/2)

A

aide au parking.....	6.5 – 6.6
aides à la conduite.....	6.2 → 6.4
alerte de sortie de voie.....	6.2 – 6.3
alerte de survitesse.....	2.22, 6.3
alerte distances de sécurité.....	6.2, 6.4
Android Auto™, CarPlay™.....	5.2 → 5.4
angle mort : avertisseur.....	6.2, 6.4
anomalies de fonctionnement.....	7.15 → 7.17, 7.17
appel d'urgence.....	6.29 – 6.30
appel en attente.....	4.8 → 4.10
arrêt.....	1.10
assistance dépannage d'urgence.....	6.29 – 6.30
associer un téléphone.....	4.2 → 4.4

B

Bluetooth®.....	3.2 – 3.3
boutons.....	1.3 → 1.7

C

caméra de recul.....	6.5 → 6.7
caméra multivues.....	6.8 – 6.9
carte	
affichage.....	2.2 → 2.6
échelle.....	2.2
réglages.....	5.9 → 5.12
symboles cartographiques.....	2.2
clé USB.....	3.2 – 3.3
commande vocale.....	1.13 → 1.21
commandes.....	1.3 → 1.7
composer un numéro.....	4.8 → 4.10, 4.14
connecter un téléphone.....	4.5 → 4.7

D

déconnecter un téléphone.....	4.5 → 4.7
décrocher un appel.....	4.8 → 4.10

démarrage du moteur à distance.....	6.26 → 6.28
démarrage moteur.....	6.23
désappairer un téléphone.....	4.2 → 4.4

E

ECO conduite.....	6.20 → 6.22
économies d'énergie.....	6.20 → 6.22
économies de carburant.....	6.20 → 6.22
écran	
veille.....	1.10
écran multifonctions.....	1.2
environnement.....	6.20 → 6.22

F

façades et commandes au volant.....	1.3 → 1.6
favori	
ajouter.....	1.11 – 1.12, 2.11
supprimer.....	1.11 – 1.12
freinage actif d'urgence.....	6.2, 6.4

G

guidage	
carte.....	2.2 → 2.6

H

historique des appels.....	4.13
----------------------------	------

I

informations routières TMC.....	2.20 – 2.21
infos trafic.....	2.20 – 2.21
ioniseur d'air.....	6.18

L

lecteur MP3.....	3.2 – 3.3
------------------	-----------

M

MENU.....	1.7 → 1.9
-----------	-----------

INDEX ALPHABÉTIQUE (2/2)

menu de destination	2.7 → 2.19
messages vocaux/message vocal	4.14
mise en route	1.10
MP3	3.2 – 3.3
Multi-Sense	6.10 → 6.16

P

point d'intérêt	2.12
précautions d'utilisation	0.1 – 0.2
pression des pneumatiques	6.19
programmation du chauffage, conditionnement d'air	6.23

R

raccrocher un appel	4.8 → 4.10
radio	
choisir une station	3.8 → 3.12
mémorisation automatique des stations	3.8 → 3.12
mode automatique	3.8 → 3.12
mode manuel	3.8 → 3.12
présélection de stations	3.8 → 3.12
recevoir un appel	4.8 → 4.10
reconnaissance vocale	1.13 → 1.21
refuser un appel	4.8 → 4.10
réglages	4.17 – 4.18, 7.4 → 7.12
navigation	2.22 → 2.25
personnalisation	7.4 → 7.12
réglages personnalisés du véhicule	7.2 – 7.3
répertoire téléphone	4.11 – 4.12

S

système	
mise à jour	5.9 → 5.12
système de navigation	0.1 – 0.2, 2.2 → 2.6

T

touches contextuelles	1.2, 1.7 → 1.9
-----------------------------	----------------

Y

Yandex.Auto	5.2 → 5.4
-------------------	-----------

(<https://easyconnect.renault.com>)

