

**RENAULT EASY LINK
SYSTEME MULTIMEDIA
SYSTEME EASY LINK**



Précautions d'utilisation

Il est impératif de suivre les précautions ci-dessous lors de l'utilisation du système pour des raisons de sécurité ou de risques de dommages matériels. Respectez obligatoirement les lois en vigueur du pays dans lequel vous vous trouvez.



Précautions concernant la manipulation du système

- Manipulez les commandes et consultez les informations à l'écran lorsque les conditions de circulation vous le permettent.
- Réglez le volume sonore à un niveau modéré permettant d'entendre les bruits environnants.

Précautions concernant la navigation

- L'utilisation du système de navigation ne remplace en aucun cas la responsabilité ni la vigilance du conducteur lors de la conduite du véhicule.
- Selon la zone géographique, la carte peut manquer d'informations sur les nouveautés du parcours. Soyez vigilant. Dans tous les cas, le Code de la route et les panneaux de signalisation routière sont toujours prioritaires sur les indications du système de navigation.

Précautions matérielles

- Ne procédez à aucun démontage ni à aucune modification du système afin d'éviter tout risque d'endommagement matériel ou d'incendie.
- En cas de dysfonctionnement et pour toute opération de démontage, veuillez contacter un représentant du constructeur.
- N'insérez pas de corps étrangers ni d'appareil endommagé ou de périphérique de stockage externe pollué (clé USB, carte SD...) dans le lecteur.
- Utilisez un périphérique de stockage externe (clé USB, prise Jack...) adapté à votre système.
- Nettoyez toujours votre écran avec un chiffon microfibre.
- L'emploi de produits à base d'alcool et/ou l'aspersion directe d'un liquide est à proscrire.



L'acceptation préalable des Conditions Générales de Vente est obligatoire avant l'utilisation du système. La description des modèles déclinés dans cette notice, a été établie à partir des caractéristiques connues à la date de conception de ce document. Selon la marque et le modèle de votre téléphone, certaines fonctions peuvent être partiellement ou totalement incompatibles avec le système multimédia de votre véhicule. Pour plus d'informations, consultez un Représentant de la marque.



La notice regroupe l'ensemble des fonctions existantes pour les modèles décrits. Leur présence dépend du modèle de l'équipement, des options choisies et du pays de commercialisation. De même, des fonctionnalités devant apparaître en cours d'année peuvent être décrites dans ce document. Les écrans présents sur la notice sont non contractuels.

SOMMAIRE

Généralités	4	My Renault	101
Description générale	4	Prêt et cession du véhicule	103
Présentation des commandes	6	Véhicule	104
Principes d'utilisation	11	Aides à la conduite	104
Nettoyage	15	Aides au stationnement	108
Marche, arrêt	18	Caméra de recul	110
Ajouter et gérer des widgets	19	Caméra 360°	111
Utiliser la reconnaissance vocale	22	Multi-Sense	113
Navigation	30	Ambiance lumineuse	122
Carte	30	Sièges	123
Entrer une destination	36	Pression des pneumatiques	125
Trafic	50	Driving eco	126
Réglages de navigation	52	Programmation démarrage moteur	129
Audio / Multimédia	57	Démarrage moteur à distance	132
Écouter la radio	57	Véhicule électrique	135
Musique	62	Appel d'urgence	140
Photo	65	Appel à renault assistance	141
Vidéo	67	Réglages et mise à jour	142
Téléphone	69	Réglages utilisateur	142
Appairer et connecter téléphone	69	Réglages système	144
Gestion des appels	74	Notifications	154
SMS	80	Anomalies de fonctionnement	156
Réglages téléphone	82	Système	156
Chargeur sans fil	84	Navigation	157
Applications	86	Téléphone	158
Android Auto™, CarPlay™	86	Reconnaissance vocale	159
Gestion des applications	89		
Activation des services	91		
Échéance de la durée d'inclusion des services	94		
Mise à jour limitation de vitesse et système	95		

DESCRIPTION GÉNÉRALE

1

Écrans d'accueil



A. Température extérieure.

B. Heure.

C. Profil utilisateur sélectionné. Pour configurer le profil utilisateur → 142.

D. Indicateur de pages : balayez rapidement la zone de contenu pour changer de page.

E. Accès au menu principal.

F. Page d'accueil/Accès aux fonctionnalités.



G. Augmentation du volume de la source en cours d'écoute.

H. Diminution du volume de la source en cours d'écoute.

J. Accès à la première page de l'écran d'accueil.

K. Accès aux fonctions :

- Appui long : redémarrage du système ;
- Appui court : radio/Musique OFF, affichage minimal, mettre en veille.

Nota : vous pouvez modifier la configuration de la page d'accueil → 19.

 Pour plus d'informations, consultez la notice d'utilisation disponible depuis le menu contextuel.

Écran des menus

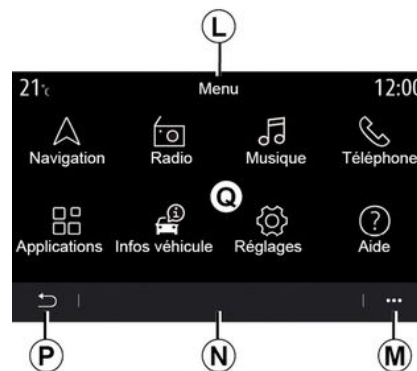

L. En fonction des menus, cette zone affiche les accès directs aux fonctionnalités en cours.

M. Menu contextuel.

N. En fonction des menus, cette zone affiche de deux à cinq boutons.

P. Retour page précédente.

Q. Menu principal.

DESCRIPTION GÉNÉRALE

Nota : selon le niveau d'équipement, seules les fonctionnalités disponibles apparaissent et peuvent être sélectionnées sur l'écran d'accueil.



i Pour plus d'informations, consultez la notice d'utilisation disponible depuis le menu contextuel.

PRÉSENTATION DES COMMANDES

1

Commandes écran

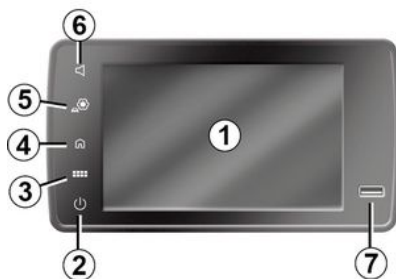

Commande satellite



Commandes centrales



PRÉSENTATION DES COMMANDES

Commandes sous volant

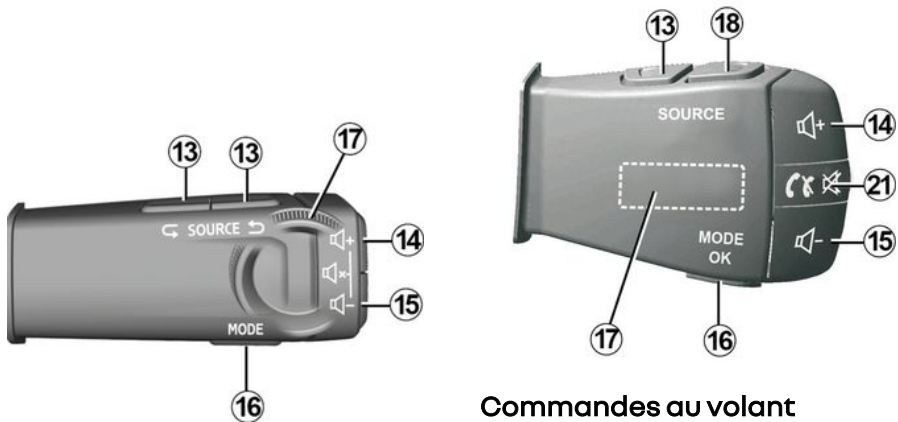

Commandes au volant

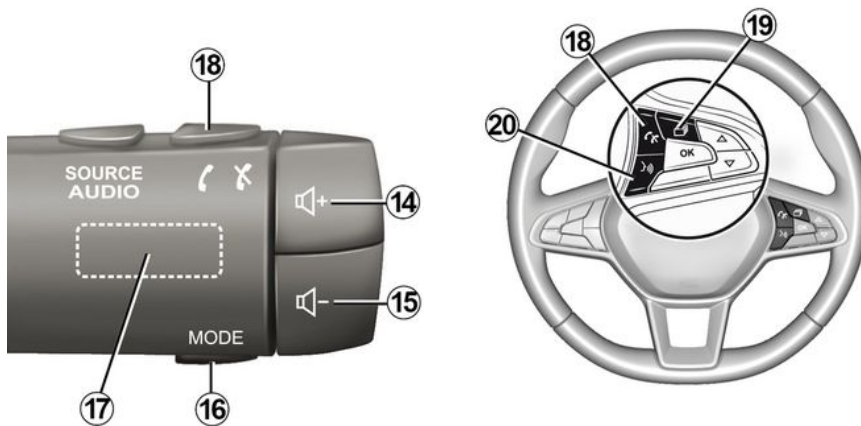

PRÉSENTATION DES COMMANDES

1

Fonctions

	Fonction
1	Écran multimédia.
2	Appui long (5 secondes environ) : redémarrage du système. Appui court : Radio/Musique OFF, affichage minimal, mise en veille.
3	Accès au menu principal.
4	Accès à la page d'accueil.
5	Accès au menu des réglages.
6	Réglage du volume (1 ou 2 boutons suivant écran).
7	Prise USB.

PRÉSENTATION DES COMMANDES

1

8	<p>Appui :</p> <ul style="list-style-type: none">- marche/arrêt. <p>Rotation :</p> <ul style="list-style-type: none">- volume de la source en cours d'écoute.
9	<p>Accès au menu principal.</p>
10	<p>Basculement :</p> <ul style="list-style-type: none">- naviguer dans la zone sélectionnée ;- haut/bas : permet de basculer dans les différentes zones de la page en cours (zone supérieure, centrale et inférieure) ;- gauche/droite : se déplacer dans les différents onglets d'un menu ;- changer de page. <p>Rotation :</p> <ul style="list-style-type: none">- se déplacer dans les différents éléments d'une zone ;- se déplacer dans une liste ;- modifier la taille de l'échelle de la carte de navigation (mode ZOOM). <p>Appui :</p> <ul style="list-style-type: none">- valider.
11	<p>Accès direct au menu MULTI-SENSE.</p>
12	<p>Retour à l'écran précédent.</p>

PRÉSENTATION DES COMMANDES

1

13	Choix la source audio.
14	Augmentation du volume de la source en cours d'écoute.
14 + 15	Couper/remettre le son de la radio. Mettre sur pause ou sur lecture la piste audio. Interrompre la voix de synthèse de la reconnaissance vocale.
15	Diminution du volume de la source en cours d'écoute.
16	Changement du mode de lecture des stations de radio (« Fréq. », « Liste », « Mém »).
17	Navigation dans les stations radio ou les pistes/répertoires audio. Navigation dans la liste du téléphone s'il est connecté au système multimédia.
18	Décrocher/raccrocher un appel.
19	Défilement des informations suivant le style d'affichage (audio, boussole, puissance moteur...).
20	Appui court (suivant équipement) : - activer la reconnaissance vocale de votre système multimédia. Appui long : - activer/désactiver la reconnaissance vocale de votre téléphone s'il est connecté au système multimédia.
21	Décrocher/raccrocher un appel. Couper/remettre le son de la radio.

PRINCIPES D'UTILISATION

Écran multimédia



Se déplacer dans un menu

L'écran multimédia permet d'accéder aux fonctionnalités du système. Touchez l'écran multimédia pour ouvrir un des menus.



Interaction par les gestes

- Appui court : touchez une partie de l'écran avec votre doigt, puis retirez aussitôt votre doigt.
- Appui long : touchez une partie de l'écran pendant au moins une seconde et demie.
- Zoom avant/Zoom arrière : rapprochez vos deux doigts ou écartez-les sur l'écran.



- Balayage rapide « swipe » : faites glisser rapidement votre doigt de gauche à droite pour passer d'une page d'accueil **A** à une page d'accueil **B**.
- Glisser et déposer : touchez l'élément à déplacer pendant au moins une seconde et demie, glissez le jusqu'à l'endroit souhaité, puis retirez votre doigt.

PRINCIPES D'UTILISATION

1 Présentation des pages d'accueil



Votre système comporte plusieurs pages d'accueil **7** personnalisables. Le passage d'une page à l'autre s'effectue par un balayage horizontal rapide « swipe » ou en appuyant directement sur le bouton **1** de la page souhaitée.

Ces pages d'accueil sont composées d'un certain nombre de widgets conduisant vers des fonctions comme la navigation, la radio...



Ces widgets vous permettent d'accéder directement à l'écran principal de la fonction ou dans certains cas, de les contrôler directement via l'un des écrans (changer de station de radio par exemple).

Pour une description de la page d'accueil → **4**.

Nota : vous pouvez modifier la configuration des pages d'accueil → **19**.



Suivant le pays et le sens de lecture, l'ordre des menus des pages d'accueil, l'affichage des fonctions et les informations peuvent être inversés.

PRINCIPES D'UTILISATION

Présentation du menu principal



Pour accéder au menu principal, appuyez sur le bouton **2** de l'écran ou depuis la commande centrale ou de la commande satellite.

Le système est composé de plusieurs menus tous accessibles depuis le menu principal :

- « Navigation » : englobe toutes les fonctions de guidage par satellite, les cartes routières et les informations routières ;
- « Radio » : permet de gérer la radio et la lecture des fichiers audio ;
- « Musique » : permet de gérer la lecture des fichiers audio ;

- « Téléphone » : permet d'appairer un ou plusieurs téléphones au système et d'utiliser le mode mains libres ;
- « Applications » : permet de gérer vos photos, vidéos et applications ;
- « Infos véhicule » : englobe les informations liées au système multimédia ;
- « Aide » : permet d'accéder à des centres d'appel téléphonique suivant votre besoin (panne moteur, santé, services) ;
- « Suggestions & notifications » : permet d'être informé d'événements suivant les catégories : Navigation, Multimédia, Téléphone...

Nota : certains menus sont disponibles suivant équipement.

i Certains réglages doivent être effectués moteur tournant pour être enregistrés par le système multimédia.



Pour des raisons de sécurité, effectuez ces opérations véhicule à l'arrêt.

Barre de défilement

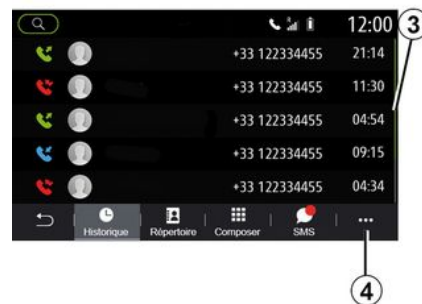

La barre **3** vous donne une indication sur la position de l'écran actuelle dans la page. Balayez l'écran multimédia vers le haut ou vers le bas pour faire défiler la liste et vous déplacer dans la page.

Menu contextuel

Disponible depuis la plupart des menus du système, le menu contextuel **4** permet d'accéder à des sous-me-

PRINCIPES D'UTILISATION

1

nus (supprimer des favoris, modifier l'itinéraire de navigation actuel, réglages...) ainsi qu'à la notice d'utilisation de votre système multi-média.

Fonctions indisponibles

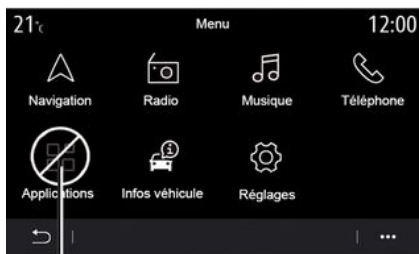

En roulage, des fonctions telles que « Vidéo », « Photo », accès au tutoriel et certains réglages peuvent être indisponibles conformément à la réglementation routière de plusieurs pays.

Les fonctions indisponibles sont identifiables via l'icône 5.

Pour accéder à nouveau aux fonctions indisponibles, arrêtez votre véhicule.

Nota : certains pays exigent que le frein à main soit actionné pour accéder de nouveau aux applications. Pour plus d'informations, consultez un Représentant de la marque.

NETTOYAGE

Recommandations de nettoyage

Dans tous les cas, utilisez un chiffon microfibre propre, non pelucheux et doux pour le nettoyage de l'écran tactile.

Selon le type d'écran, dont votre véhicule est équipé, utilisez le nettoyage associé :

- nettoyage à sec ;
- nettoyage à l'eau savonneuse.

Reportez-vous au paragraphe « Liste des écrans avec les recommandations de nettoyage associées » pour identifier le mode de nettoyage à appliquer pour votre écran multimédia.

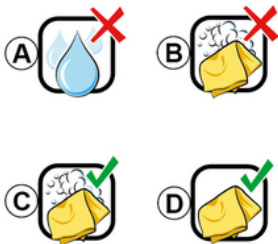

En fonction du type d'écran, respectez les recommandations de nettoyage suivantes :

A. : usage de liquide à base d'alcool à proscrire, l'emploi de produits et/ou l'aspersion directe d'un liquide est à proscrire ;

B. : pas de nettoyage à l'eau savonneuse avec chiffon microfibre légèrement imbibé ;

C. : nettoyage à l'eau savonneuse avec chiffon microfibre légèrement imbibé ;

D. : nettoyage à sec avec chiffon microfibre.



L'emploi de produits à base d'alcool et/ou l'aspersion directe d'un liquide est à proscrire.



Ne pas verser ou pulvériser le produit de nettoyage sur l'écran. N'utiliser ni agent de nettoyage chimique, ni produit ménager. L'appareil ne doit pas entrer en contact avec des fluides quelconques et ne doit pas non plus être exposé à l'humidité. Le cas échéant, les surfaces ou les composants électriques pourraient être atteints ou détériorés.

NETTOYAGE

1 Nettoyage à sec

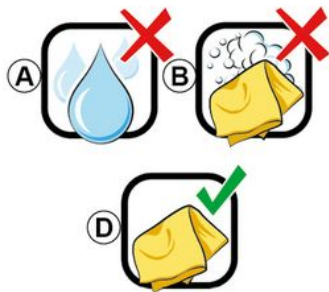

Appliquez uniquement un chiffon microfibre sec propre, non pelucheux et doux pour le nettoyage de l'écran tactile afin ne pas endommager les traitements anti-reflet. Évitez d'exercer une pression trop forte sur l'écran multimédia et n'employez pas de moyens de nettoyage qui risqueraient de rayer l'écran (ex. : brosse, chiffon rugueux...).

Liste des écrans avec les recommandations de nettoyage associées :



L'emploi de produits à base d'alcool et/ou l'aspersion directe d'un liquide est à proscrire.



Ne pas verser ou pulvériser le produit de nettoyage sur l'écran. N'utiliser ni agent de nettoyage chimique, ni produit ménager. L'appareil ne doit pas entrer en contact avec des fluides quelconques et ne doit pas non plus être exposé à l'humidité. Le cas échéant, les surfaces ou les composants électriques pourraient être atteints ou détériorés.

NETTOYAGE

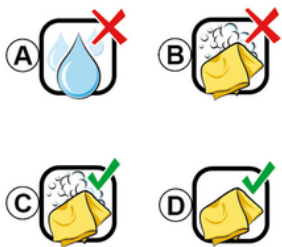

En fonction du type d'écran, respectez les recommandations de nettoyage suivantes :

A. : usage de liquide à proscrire, l'emploi de produits à base d'alcool et/ou l'aspersion directe d'un liquide est à proscrire ;

B. : pas de nettoyage à l'eau savonneuse avec chiffon microfibre légèrement imbibé ;

C. : nettoyage à l'eau savonneuse avec chiffon microfibre légèrement imbibé ;

D. : nettoyage à sec avec chiffon microfibre.

Nettoyage à l'eau savonneuse

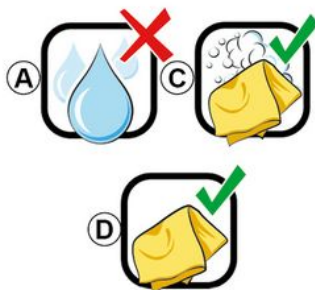

Appliquez délicatement un chiffon microfibre propre, non pelucheux et doux légèrement imbibé d'eau savonneuse sur l'écran.

Pour rincer, utilisez un chiffon microfibre légèrement imbibé d'eau uniquement, puis l'appliquez délicatement sur l'écran.

Terminez en essuyant délicatement à l'aide d'un chiffon microfibre sec.



L'emploi de produits à base d'alcool et/ou l'aspersion directe d'un liquide est à proscrire.



Ne pas verser ou pulvériser le produit de nettoyage sur l'écran. N'utiliser ni agent de nettoyage chimique, ni produit ménager. L'appareil ne doit pas entrer en contact avec des fluides quelconques et ne doit pas non plus être exposé à l'humidité. Le cas échéant, les surfaces ou les composants électriques pourraient être atteints ou détériorés.

MARCHE, ARRÊT

1

Marche



Le système multimédia se met en marche :

- au démarrage du véhicule ;
- par appui court sur la commande 1 de la façade multimédia ou de la commande centrale.

Arrêt



Le système multimédia s'éteint :

- par appui court sur la commande 1 de la façade multimédia ou de la commande centrale, vous pouvez :
 - couper la radio/musique ;
 - éteindre l'écran ;
 - mettre en veille.
- au verrouillage des ouvrants de votre véhicule.

Écran heure/température/ date



Cet écran s'affiche lorsque vous avez sélectionné la fonction « Mettre en veille ».

AJOUTER ET GÉRER DES WIDGETS

Personnaliser les pages d'accueil



Votre système comporte plusieurs pages personnalisables composées d'un certain nombre de widgets conduisant vers des fonctionnalités comme la navigation, la radio, les réglages...

Appuyez sur un des widgets de la page d'accueil pour accéder directement à la fonction ou, dans certains cas, contrôler directement la fonction via l'écran principal (changer de station de radio, accéder au téléphone).

Vous pouvez configurer les pages d'accueil en ajoutant, supprimant ou en modifiant des widgets.

Depuis l'écran d'accueil, effectuez un appui long sur l'écran multimédia **1** pour accéder à la personnalisation des pages d'accueil.

 La configuration des widgets est liée au profil. Si le profil change, la présentation des widgets change aussi.



Pour des raisons de sécurité, effectuez ces opérations véhicule à l'arrêt.



Ajouter un widget

Sélectionnez la page d'accueil **A** que vous souhaitez personnaliser.

Sélectionnez dans la zone **B** le widget que vous souhaitez afficher. Le widget sélectionné change de couleur afin de confirmer la prise en compte.

Faites glisser le widget de la zone **B** et déposez-le sur l'emplacement souhaité sur la page d'accueil **A**.

AJOUTER ET GÉRER DES WIDGETS

1



Personnalisation des widgets

Sélectionnez le widget dans la zone **B** par simple toucher d'écran (sélectionner/positionner) puis sélectionnez sa position finale dans la zone **A**.

Vous pouvez déplacer un widget d'une page à une autre en effectuant un appui long sur la page d'accueil, sélectionnez le widget puis effectuez un glisser/déposer sur la page souhaitée.

Nota : certains widgets ne peuvent être utilisés qu'une seule fois suivant leur taille. Un widget de la même fonction ne peut être utilisé qu'une seule fois par page.



Taille des widgets

Vous pouvez changer la taille en effectuant un serrer/desserrer sur un des bords du widget pour l'ajuster suivant vos besoins. Un cadre rouge apparaît dès que la limite de taille est atteinte.

Suivant équipement, vous pouvez sélectionner dans la barre **C**, la taille du widget. Certaines applications ne disposent que d'une seule taille. Le nombre de widget affiché à l'écran d'accueil peut varier en fonction du format de l'écran multimédia. Effectuez un appui long sur la page d'accueil pour avoir une vue complète de toutes vos pages d'accueil.

Widgets « Adresse » et « Contact »

L'activation des services est nécessaire pour configurer ces deux widgets ➔ 91.

« Adresse »

Le système multimédia vous dirige vers le menu « Navigation ».

Sélectionnez l'adresse que vous souhaitez voir en One Touch parmi vos favoris, votre historique des appels ou par saisie manuelle.

« Contact »

Le système multimédia vous dirige vers la liste des contacts de votre téléphone (uniquement si votre téléphone est connecté au système multimédia).

Sélectionnez le contact que vous souhaitez voir en One Touch parmi la liste des contacts de votre téléphone.

Nota : les données liées à ces deux widgets sont conservées dans le système multimédia même si votre téléphone n'est pas connecté au système multimédia. Elles sont considérées comme non confidentielles.

AJOUTER ET GÉRER DES WIDGETS

Supprimer des widgets



Faites un appui long sur le widget que vous souhaitez supprimer, il change alors de couleur afin de confirmer la prise en compte. Glissez et déposez-le sur le bouton « Supprimer » **2** ou glissez le widget dans la zone **B**.

Nota : privilégiez le sélectionner/positionner pour plus d'efficacité ainsi la suppression des widgets, par simple toucher d'écran : sélectionnez le ou les widgets puis appuyez sur le bouton « Supprimer » **2**.



En mode paysage, vous avez accès à la vue complète de toutes vos pages d'accueil. Pour supprimer des widgets, depuis le menu contextuel **3**, appuyez sur le bouton « Supprimer ».

Sélectionnez, selon votre choix :

- le ou les widgets souhaités puis appuyez sur le bouton « Supprimer » **4** ;
- tous les widgets de toutes les pages puis appuyez sur le bouton « Sélectionner tout » **6** puis « Supprimer » **4**.

Supprimer une des pages d'accueil

Pour supprimer une des pages d'accueil, vous devez supprimer tous les widgets qui composent cette page.

Menu contextuel

Le menu contextuel **3** vous permet de :

- supprimer un ou plusieurs widgets des pages d'accueil ;
- restaurer la configuration par défaut de la page d'accueil.

Enregistrer et quitter

Pour enregistrer et quitter la personnalisation des pages d'accueil, appuyez sur le bouton retour **5**.



Pour des raisons de sécurité, effectuez ces opérations véhicule à l'arrêt.

UTILISER LA RECONNAISSANCE VOCALE

1

Présentation

Votre système multimédia est doté d'un système de reconnaissance vo-

cale  qui vous permet de piloter certaines fonctions du système multimédia et de votre téléphone à la voix. Vous pouvez utiliser le système multimédia ou votre téléphone tout en gardant les mains sur le volant.

Nota : l'emplacement du bouton de reconnaissance vocale peut varier. Pour plus d'informations, reportez-vous à la notice d'utilisation de votre véhicule.

Le système de reconnaissance vocale n'enregistre ni la voix, ni les demandes. Il n'intègre pas l'assistance vocale pouvant interagir avec l'utilisateur ou répondre à des questions du type :

- « Quel temps fait-il sur Paris ? »
- « Y a-t-il des perturbations sur mon trajet ce matin ? »

Commande vocale



(suivant équipement)

Vous pouvez utiliser la commande vocale du système pour appeler un contact de votre répertoire, entrer une destination, changer de radio sans action sur l'écran. Appuyez sur la touche **1** et suivez les instructions sonores et visuelles que vous donnent le système et l'écran.

Activation

Suivant équipement, appuyez sur le bouton de reconnaissance vocale

 de votre véhicule.

Nota : lors de l'utilisation de la reconnaissance vocale, attendez toujours qu'un signal sonore retentisse pour parler.

Désactivation

Pour désactiver le système de reconnaissance vocale, effectuez un appui long sur le bouton de recon-

naissance vocale  de votre véhicule ou, après le signal sonore, dites « Quitter ».



Vous pouvez interrompre la voix de synthèse lorsque vous utilisez la reconnaissance vocale en appuyant sur la touche **1** ou en énonçant directement votre demande. Un signal sonore vous indique que vous pouvez parler.

Utilisation de la reconnaissance vocale du système multimédia

Principales commandes vocales de votre système multimédia

Le terme « Écran principal » ou « Retour » permet de retourner à l'écran

UTILISER LA RECONNAISSANCE VOCALE

principal de la reconnaissance vocale.

Le terme « Quitter » permet de quitter le menu de reconnaissance vocale.

Le terme « Aide » permet d'obtenir des informations vocales pour chaque écran du système, ainsi que les fonctions disponibles.

Les termes « Page suivante », « Page précédente », « Première page », « Dernière page » permettent de naviguer dans les listes de la reconnaissance vocale.

Menu « Reconnaissance vocale »



Depuis le menu principal de commande vocale, vous pouvez commander à la voix les fonctions suivantes :

- « Téléphone » ;
- « Navigation » ;
- « Audio ».

 Les fonctions affichées en bleu à l'écran sont des commandes prononçables et comprises par le système multimédia.

Indicateur de reconnaissance vocale A

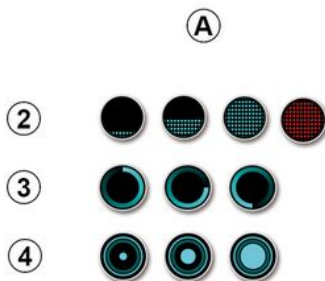

L'indicateur de reconnaissance vocale **A** est composé de marqueurs de couleur et d'icônes :

- icône **2** vous informe que le système multimédia est à l'écoute : la couleur de l'indicateur **A** sert à rendre compte de la performance de reconnaissance vocale :
 - marqueur bleu bas : reconnaissance vocale moyenne ;
 - marqueur à demi bleu : reconnaissance vocale correcte ;
 - marqueur totalement bleu : reconnaissance vocale optimale ;
 - marqueur rouge : la voix de l'utilisateur est trop forte et le système peut mal interpréter la commande.
- Icône **3** vous informe que le système multimédia analyse votre demande ;
- icône **4**, le système multimédia est en train de vous répondre.

 Les fonctions grisées ne sont pas disponibles ou non connectées. Le système multimédia vous proposera de les connecter, exemple : le téléphone.

UTILISER LA RECONNAISSANCE VOCALE

1



Parlez fortement et de manière intelligible. Servez-vous de l'indicateur de reconnaissance vocale pour optimiser la reconnaissance vocale.

Piloter la navigation à l'aide de la reconnaissance vocale



Plusieurs méthodes sont possibles pour entrer une destination à l'aide de la commande vocale  intégrée à votre système multimédia.



« Destination »

Saisir une adresse complète à l'aide de la commande vocale.

Appuyez sur le bouton de com-

mande vocale  pour afficher le menu principal de commande vocale.

Après le signal sonore, dites « Aller à », puis dictez votre adresse de destination complète (numéro, nom de la rue, ville de destination, quartier...).

Le système vous indique l'adresse saisie, validez votre destination pour commencer le guidage.

« Domicile »

Pour rappeler l'adresse de votre domicile à l'aide de la commande vocale.

Appuyez sur le bouton de com-

mande vocale  pour afficher le menu principal de commande vocale.

Après le signal sonore, dites « Aller au domicile ».

Le système vous indique l'adresse de votre domicile préalablement enregistrée. Validez votre destination pour commencer le guidage.

« Travail »

Pour rappeler l'adresse de votre lieu de travail à l'aide de la commande vocale.

Appuyez sur le bouton de com-

mande vocale  pour afficher le menu principal de commande vocale.

Après le signal sonore, dites « Aller au travail ».

Le système vous indique l'adresse de votre lieu de travail préalablement enregistrée. Validez votre destination pour commencer le guidage.

Nota : pour utiliser la fonction vocale « Aller au domicile » ou « Aller au tra-

UTILISER LA RECONNAISSANCE VOCALE

vail », vous devez enregistrer une adresse.

Si aucune adresse n'est enregistrée, le système multimédia vous propose de saisir une adresse.

Pour plus d'informations sur l'enregistrement d'une adresse de domicile ou de travail ➔ 52.

« Favoris »

Pour rappeler une adresse enregistrée dans les favoris à l'aide de la commande vocale.

Appuyez sur le bouton de com-

mande vocale  pour afficher le menu principal de commande vocale.

Après le signal sonore, dites « Favoris », puis sélectionnez votre destination.

Le système vous indique l'adresse saisie. Validez votre destination pour commencer le guidage.

« Historique des destinations »

Pour rappeler une adresse déjà saisie à l'aide de la commande vocale.

Appuyez sur le bouton de com-

mande vocale  pour afficher le menu principal de commande vocale.

Après le signal sonore, dites « Historique des destinations », puis sélectionnez votre destination.

Le système vous indique l'adresse saisie. Validez votre destination pour commencer le guidage.

« Points d'intérêt »

Pour rechercher un point d'intérêt à l'aide de la commande vocale.

Après le signal sonore, dites « Trouver station-service » ou « Trouver Hôtel ».

Le système de navigation vous propose plusieurs POI (points d'intérêts) dans différentes catégories.

Destination dans un pays étranger

Le changement de pays doit se faire avant l'énoncé de l'adresse.

Appuyez sur le bouton de com-

mande vocale  pour afficher le menu principal de commande vocale.

Après le signal sonore, dites « Changer de pays », puis énoncez le pays dans lequel vous souhaitez effectuer votre recherche. Après le second signal sonore, énoncez votre adresse de destination.

Nota : vous pouvez changer le pays à condition que ce dernier soit supporté par la langue du système.

« Points d'intérêt » dans un pays étranger

Lors de vos déplacements à l'étranger, certains termes vocaux de catégories ne sont plus reconnus.

Si vous souhaitez faire une recherche de points d'intérêts, dites : « Points d'intérêt par catégories ». Le système multimédia affiche la liste des catégories de points d'intérêt. Choisissez une des catégories ➔ 36.

Utiliser les favoris à l'aide de la reconnaissance vocale

Les adresses enregistrées peuvent être appelées directement à l'aide de la reconnaissance vocale.

Appuyez sur le bouton de com-

mande vocale  pour afficher le menu principal de commande vocale.

Après le signal sonore, dites « Afficher mes favoris ».

Le système affiche le ou les favoris enregistrés.

UTILISER LA RECONNAISSANCE VOCALE

1

Commande « Radio » avec la reconnaissance vocale

Vous pouvez activer la musique, la radio ou changer de bande d'écoute à l'aide de la commande vocale intégrée dans votre système multimédia.

Appuyez sur le bouton de com-

mande vocale  pour afficher le menu principal de commande vocale.

Après le signal sonore, dites :

– « Station FM », « Station AM », « Station DAB » ;

ou

– « Station X », avec X comme nom de la station de radio ;

ou

– « Station » suivi de la fréquence radio souhaitée. Exemple : pour « Station 91.8 », dites « Station 91.8 ».

Commande « Musique » avec la reconnaissance vocale



Vous pouvez lancer une musique (une piste audio, des playlists...) à l'aide de la commande vocale intégrée à votre système multimédia. Les sources audio auxiliaires possibles sont :

- « USB » (port USB) ;
- « AUX » (prise Jack).

Appuyez sur le bouton de com-

mande vocale  pour afficher le menu principal de commande vocale.

Après le signal sonore, dites, suivant votre choix :

– « Écouter artiste » suivi du nom d'artiste ;

ou

– « Écouter chanson » suivi du titre de la chanson ;

ou

– « Écouter album » suivi du nom de l'album ;

ou

– « Écouter genre » suivi du genre musical ;

ou

– « Écouter playlist » suivi de la playlist.

En fonction de la source choisie, vous pouvez :

– jouer la chanson suivante/précédente ;

ou

– jouer tous les titres/afficher la liste musicale.

« Changer de source audio »

Depuis le menu principal, vous pouvez changer de source audio.

Appuyez sur le bouton de com-

mande vocale  pour afficher le menu principal de commande vocale.

UTILISER LA RECONNAISSANCE VOCALE

Après le signal sonore, dites « Écouter » suivi du nom de la source :

– « Écouter USB » ;

ou

– « Écouter FM » ;

ou

– « Écouter Bluetooth® ».

Utiliser un téléphone avec la reconnaissance vocale

Il est possible d'appeler un numéro ou un contact à l'aide de la commande vocale intégrée à votre système multimédia.

Appuyez sur le bouton de com-

mande vocale  pour afficher le menu principal de commande vocale.

Après le signal sonore, dites, suivant votre choix :

– « Appeler » suivi du nom du contact que vous souhaitez appeler ;

ou

– « Composer » suivi du numéro de téléphone que vous souhaitez contacter.

Nota : il est recommandé de dicter les chiffres du numéro un à un ou deux par deux.

Le système affiche le numéro indiqué, dites « Composer » pour appeler le numéro ou « Corriger »/« Retour » pour dicter un autre numéro.



Il est également possible à l'aide de la commande vocale, de consulter l'historique des appels et de lire un « SMS ».

Appuyez sur le bouton de com-

mande vocale  pour afficher le menu principal de commande vocale.

Après le signal sonore, dites, suivant votre choix :

– « Historique des appels » ou « Appels récents » ;

ou

– « Lire SMS » ou « Afficher SMS ».

Nota : seuls les « SMS » reçus pendant la conduite peuvent être lus.

« Aide »

Pour en savoir plus sur l'utilisation des fonctionnalités vocales, appuyez sur la touche de commande vocale, puis après le signal sonore, dites « Aide ».

La fonction « Aide » est toujours disponible. Par exemple, si vous trouvez sur l'écran de la fonction « Téléphone » et que vous dites « Aide », la voix de synthèse vous conseillera et vous aidera à l'utilisation de la fonction.

Utilisation de la reconnaissance vocale du téléphone avec le système multimédia

Pour utiliser le système de reconnaissance vocale de votre téléphone avec votre système multimédia vous devez :

– connecter votre téléphone au système multimédia ➔ 71 ;

– vous assurer que votre téléphone est équipé d'une fonction de reconnaissance vocale compatible avec votre système multimédia.

UTILISER LA RECONNAISSANCE VOCALE

1

Nota : si la reconnaissance vocale de votre téléphone est compatible avec le système multimédia, le pictogramme **5** apparaît depuis le menu « Liste des appareils » ➔ 71.



Nota : lorsque vous souhaitez utiliser la reconnaissance vocale de votre téléphone avec le système multimédia, assurez-vous d'être situé dans une zone de couverture réseau.

Pour activer/désactiver le système de reconnaissance vocale de votre téléphone avec le système multimédia, faites un appui long sur le bouton

de reconnaissance vocale  de votre véhicule.

Pour activer le système de reconnaissance vocale du système multimédia, faites un appui court sur le bouton de reconnaissance vocale

 de votre véhicule.

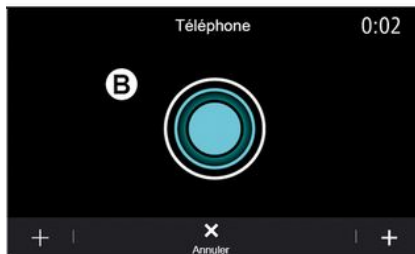

L'écran multimédia affiche le menu principal de contrôle vocal de votre téléphone sur l'écran **B**.

Pour relancer le système de reconnaissance vocale de votre téléphone avec le système multimédia, faites un appui court sur le bouton

de reconnaissance vocale  de votre véhicule ou sur l'écran **B**.

À partir du menu principal de contrôle vocal, il est possible

d'utiliser la commande vocale pour piloter certaines fonctions de votre téléphone.

La reconnaissance vocale est désactivée lors :

- d'une manœuvre en marche arrière de votre véhicule ;
- d'un appel.

Nota : la session de reconnaissance vocale se désactive automatiquement après plusieurs secondes d'inactivité.



Lorsque vous utilisez la reconnaissance vocale de votre téléphone avec le système multimédia, le transfert de données cellulaires nécessaires à son fonctionnement peut engendrer des coûts supplémentaires non compris dans votre abonnement téléphonique.

Utilisation de la fonction One Shot

La fonction One Shot vous permet de faire une demande orale plus précise et plus directe afin d'éviter les étapes de menu « Téléphone », « Ré-

UTILISER LA RECONNAISSANCE VOCALE

pertoire », « Navigation », « Destination »...

Pour la fonction téléphone, vous pouvez formuler votre demande directement :

- « Appeler Didier » ;
- « Appeler bureau » ;
- ...

Pour la fonction navigation, vous pouvez formuler votre demande directement :

- « Aller à Champs-Élysées à Paris » ;
- « Aller à domicile » ;
- ...

Pour les fonctions multimédias, vous pouvez formuler votre demande directement :

- « Station Radio France » ;
- « Écouter Bluetooth® » ;
- ...

Pour utiliser cette fonction appuyez sur le bouton de reconnaissance vo-

cale , puis attendez le signal sonore et faites votre demande.

CARTE

La carte

2 Affichage de la carte

Depuis l'écran d'accueil, appuyez sur « Menu » puis « Navigation » pour accéder à la carte.

Vous pouvez également accéder à la carte depuis le widget « Navigation ».

La carte vous informe de votre position actuelle ainsi que de différentes informations que vous avez paramétrées (affichage des POI, de la météo, affichage du trafic...).

Pour vous déplacer dans la carte de navigation, effectuez un appui long sur la carte, puis faites-la glisser dans la direction souhaitée sur l'écran.

Appuyez sur  pour revenir sur votre position actuelle.



Pour des raisons de sécurité, effectuez ces opérations véhicule à l'arrêt.



Écran « Carte » avec un itinéraire en cours

A. Informations sur votre trajet telles que l'heure d'arrivée, le délai supplémentaire lié au trafic et la distance restante jusqu'à la prochaine étape ou la destination finale (selon le paramétrage).

Nota : en effectuant un appui sur la zone **A**, le système multimédia affiche le détail des étapes du trajet.



B. Informations sur l'état du trafic sur les prochains kilomètres. Cliquez sur cette zone pour voir la liste des événements sur le trajet en cours.

C. Menu contextuel.

D. Vues/Zoom :

- appuyez sur le bouton « ± » pour afficher les touches zoom avant et arrière ;
- appuyez sur le bouton « Vues » pour afficher une vue 2D / 2D Nord, 3D / 3D Inception, « Carte du trafic ».

Nota : suivant l'écran multimédia, ces fonctions peuvent être dissociées :

- **L** zoom « ± » ;
- **M** « Vues ».

CARTE

E. Position et nom de rue dans laquelle vous circulez. Accédez à des fonctions complémentaires en appuyant dessus.

F. Menu de navigation.

G. Retour à l'écran précédent.

H. Alerte de zone de danger.

J. Panneau d'indication de limitation de vitesse.

K. Avec un itinéraire en cours, informations des prochains changements de direction et le nom de la prochaine rue. Un appui sur l'icône haut-parleur active/désactive la voix de guidage tout en répétant la dernière annonce vocale.

N. Informations sur votre trajet telles que l'heure d'arrivée, le délai supplémentaire lié au trafic et la distance. Touchez le bloc pour visualiser les étapes du trajet.

P. Informations sur les types de routes empruntées (autoroutes, routes à péage, auto-train).

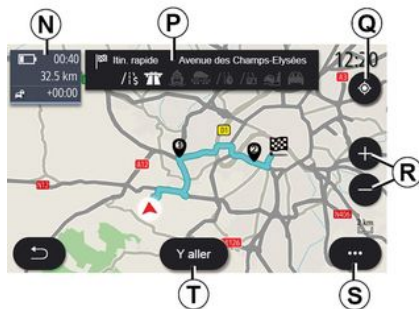

Écran « Calcul de l'itinéraire »

Q. Avec un itinéraire en cours, lorsque vous vous déplacez sur la carte, cette fonction vous permet de revenir sur le parcours en cours.

R. Zoom : touches zoom avant et arrière.

S. Menu contextuel.

T. Appuyez sur le bouton « Y aller » pour démarrer le trajet sélectionné.



Écran « Carte » sans un itinéraire en cours

La fonction **Q** vous permet de revenir sur votre position.



Pour des raisons de sécurité, effectuez ces opérations véhicule à l'arrêt.

CARTE

2



Écran « Carte du trafic »

V. Vue des événements du trafic sur la carte ou par liste d'événements.

W. Appuyez sur le bouton « Tout contourner », lorsque le guidage est en cours, pour éviter toutes les zones avec un trafic perturbé.

Menu contextuel sans un itinéraire en cours

Appuyez sur le menu contextuel pour accéder au menu « Réglages ».

Depuis l'onglet « Itinéraire », vous pouvez accéder aux réglages suivants :

- « Type de parcours » ;
- « Utiliser les déviations » ;
- « Autoriser les routes à péage » ;

- « Autoriser les autoroutes » ;
- « Autoriser les ferrys » ;
- « Autoriser auto-train » ;
- « Proposition automatique de guidage » ;
- « Destinations depuis votre téléphone » ;
- « Autoriser routes à contraintes horaires » ;
- « Autoriser les routes à vignette » ;
- « Zones à éviter » ;
- « Autoriser les routes non carrossables ».

Depuis l'onglet « Carte », vous pouvez accéder aux réglages suivants :

- « Couleur de la carte » ;
- « Affichage de la météo » ;
- « Vues 2D /2D Nord, 3D /3D Inception, « Trafic » ;
- « Afficher le trafic » ;
- « Panneaux de signalisation » ;
- « Zoom auto » ;
- « Ma voiture » ;
- « Vue de l'intersection » ;
- « Affichage des POI » ;
- « Affichage de la météo ».

Menu contextuel avec un itinéraire en cours

Appuyez sur le menu contextuel pour accéder aux menus suivants :

- « Arrêter guidage » ;
- « Voix de guidage » ;
- « Détail itinéraire » ;
- « Réglages ».

« Arrêter guidage »

Permet d'arrêter la navigation en cours.



« Voix de guidage »

Pour activer/désactiver la voix de guidage, appuyez sur le bouton 1.

Nota : si cette fonction est désactivée, aucune instruction de guidage vocale ne sera émise par le système multimédia.

Vous pouvez accéder aux réglages de la « Voix de guidage » :

- depuis le menu contextuel **C** ;
- lors d'une information vocale émise par le système multimédia en appuyant sur les commandes de volume.

CARTE



Nota :

- les commandes de volumes règlent uniquement la source en cours (« Voix de guidage », « Radio », « Téléphone »);
- l'indicateur d'intensité **2** est présent à titre indicatif. Vous ne pouvez pas agir dessus pour régler l'intensité du volume.



Pour des raisons de sécurité, effectuez ces opérations véhicule à l'arrêt.

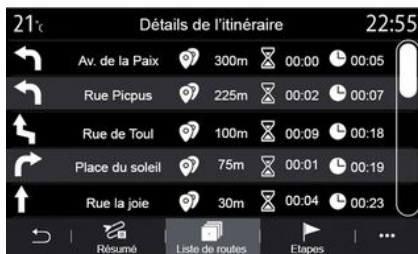

« Détail itinéraire »

Cette fonction permet de visualiser en détail l'itinéraire en cours.

Depuis l'onglet « Résumé » vous pouvez visualiser l'adresse de départ et d'arrivée, ainsi que les différentes routes empruntées.

Depuis l'onglet « Liste routes » vous pouvez visualiser l'itinéraire en détail.

Depuis l'onglet « Étapes » vous pouvez visualiser les différentes étapes, distances et durées entre chaque étape.

Mode de vues



Vous pouvez choisir plusieurs modes de vue en appuyant sur le bouton Vues/Zoom **D**.

Vue itinéraire

La carte affiche l'intégralité de votre parcours.

Vue 2D

La carte affiche votre position actuelle et orientée vers le sens de la marche.

Vue 2D/Nord

La carte affiche votre position actuelle orientée vers le nord.

2

CARTE

2



Vue 3D

La carte affiche votre position actuelle sur un relief tridimensionnel. L'orientation vers le sens de la marche est automatique.



Vue 3D Inception

(suivant équipement)

La carte est légèrement recourbée vers le haut afin de vous donner une visibilité plus lointaine de votre parcours. L'orientation vers le sens de la marche est automatique.

Guidage

Le guidage est activé une fois l'itinéraire calculé. Le système multimédia vous guide tout le long de votre itinéraire en vous informant à chaque intersection de la direction à suivre en plusieurs étapes.

Étape 1 : La préparation

Le système multimédia vous informe, via la voix de guidage, que vous allez devoir effectuer prochainement une manœuvre.

Étape 2 : L'annonce

Le système multimédia vous annonce la manœuvre que vous allez devoir effectuer.

Exemple : « Dans 400 mètres, prenez la prochaine sortie ».

L'écran affiche une représentation détaillée du croisement ou une image en 3D de la manœuvre.

Étape 3 : La manœuvre

Le système multimédia vous annonce la manœuvre à effectuer.

Exemple : « Sortez à droite ».

Une fois la manœuvre effectuée, la carte apparaît en plein écran.

Nota : si vous ne suivez pas les recommandations de conduite ou si vous quittez l'itinéraire calculé, un nouvel itinéraire est automatiquement calculé par le système multimédia.

CARTE



Voie de circulation

L'affichage passe temporairement à une échelle plus détaillée afin de vous guider sur la bonne voie lors de la prochaine manœuvre :

- voie(s) **3** sans flèche(s) de direction : voie ne devant pas être empruntée pour continuer sur l'itinéraire calculé ;
- voie(s) **4** avec flèche(s) de direction : voie que vous devez emprunter pour continuer votre itinéraire.

Nota : d'autres voies de circulation peuvent apparaître pendant la manœuvre.

« Météo »



Depuis le menu contextuel, vous pouvez activer l'affichage de la météo sur la carte.

Le système multimédia vous informe de la météo autour de votre position ou du lieu de destination si un itinéraire est en cours.

Nota : l'activation des services est nécessaire pour afficher la météo

→ 91.

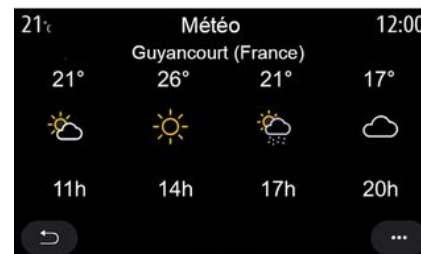

En appuyant sur l'icône de la météo **5**, vous pouvez visualiser une prévision météo sur plusieurs heures.

Ces informations sont également disponibles depuis le widget « Météo ».

ENTRER UNE DESTINATION

Menu « Navigation »

Depuis l'écran d'accueil, appuyez sur la carte ou appuyez sur « Menu » puis « Navigation ».

Utiliser la reconnaissance vocale pour entrer une adresse

Appuyez sur le bouton de com-

mande vocale , puis après le signal sonore, vous pouvez énoncer le nom d'une ville, un numéro et/ou un nom de rue, un quartier de destination ➔ 22.

Nota : l'emplacement du bouton de commande vocale peut varier. Pour plus d'informations, reportez-vous à la notice d'utilisation de votre véhicule.



Précautions concernant la navigation

L'utilisation du système de navigation ne remplace en aucun cas la responsabilité ni la vigilance du conducteur lors de la conduite du véhicule.



Destination dans un pays étranger

Le changement de pays doit se faire avant l'énoncé de l'adresse. Appuyez sur le bouton de commande

vocale  pour afficher le menu principal de commande vocale.

Après le signal sonore, dites « Changer de pays », puis énoncé le pays dans lequel vous souhaitez effectuer votre recherche. Après le second signal sonore, énoncé votre adresse de destination.

Nota : vous pouvez changer le pays à condition que ce dernier soit supporté par la langue du système.



Le menu de navigation 1 vous permet d'accéder aux fonctions suivantes :

- « Trouver une adresse » ;
- « Destinations précédentes » ;
- « Destinations favorites » ;
- « Coordonnées » ;
- « Points d'intérêt » ;
- « Zone atteignable » ;
- « Itinéraire » ;
- « Carte du trafic » ;
- « Réglages » ;
- ...

ENTRER UNE DESTINATION

Online Search

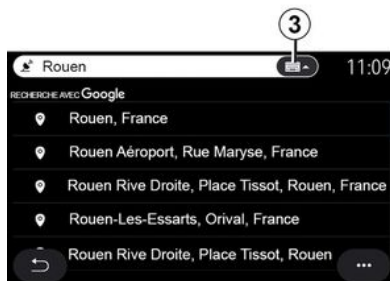

2

La fonction Online Search vous permet de faire une recherche rapide et ciblée.

Dès la saisie des premières lettres dans la zone de recherche **2**, le système multimédia vous fait une proposition de nom de rue, de ville, de POI (point d'intérêt) associée.

Vous accédez à la liste complète des propositions depuis le bouton **3**.

Exemple avec « Rouen ».

Nota : suivant votre connexion, les informations complémentaires fournies par votre système multimédia peuvent varier.

Pour effectuer une recherche de POI (point d'intérêt) par le menu « Navigation », vous pouvez afficher les propositions par liste **5**.

Pour plus d'informations sur les POI, reportez-vous au paragraphe « Points d'intérêt » dans ce chapitre.

L'affichage sur la carte **4** vous permet de mieux visualiser la position géographique de chaque proposition.

ENTRER UNE DESTINATION

2



« Trouver une adresse »

Ce menu permet de saisir une adresse complète ou partielle ; pays, ville, code postal, rue, numéro de rue, croisement. Lors de la première utilisation, le système vous demandera de choisir le pays de destination. Saisissez le nom de la ville recherchée ou son code postal à l'aide du clavier.

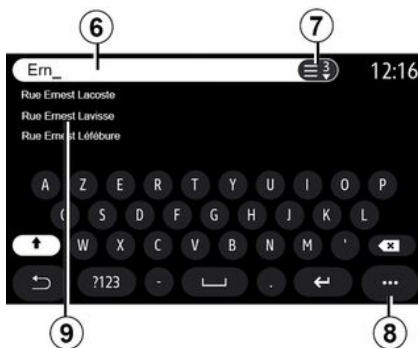

Depuis la zone de recherche 6 vous pouvez saisir un nom de rue.

Dès le début de la saisie, le système vous propose différents noms de rues. Vous pouvez :

- appuyer sur le nom de la rue qui s'affiche pour valider votre choix ;
- appuyer sur le bouton 7 ou balayer la liste 9 des rues proposées qui s'affichent pour accéder à la liste complète correspondant à votre recherche.

Nota :

- le système conserve en mémoire les dernières villes saisies ;
- seules les adresses connues par le système dans la carte numérique sont admises.

Depuis le menu contextuel 8 vous pouvez :

- enregistrer dans vos favoris l'adresse sélectionnée ;
- saisir les coordonnées de la destination (valeurs de latitude et de longitude) ;
- connaître et afficher les POI à proximité ;
- ...



« Destinations précédentes »

Ce menu vous permet de sélectionner une destination dans la liste des dernières destinations utilisées. Ces mémorisations s'effectuent automatiquement.

ENTRER UNE DESTINATION

Depuis l'onglet « Adresse » **13** vous accédez à l'historique des destinations mémorisées.

Sélectionnez une destination pour démarrer le guidage.

Depuis l'onglet « Itinéraire » **12**, vous accédez à l'historique des itinéraires mémorisés. Sélectionnez un itinéraire pour démarrer le guidage.

Depuis la loupe **10**, vous pouvez chercher une adresse, un itinéraire dans l'historique.

Depuis le menu contextuel **11** dans les onglets « Adresse » **13** et « Itinéraire » **12** vous pouvez :

- « Supprimer » une ou des adresses sélectionnées ;
- « Supprimer tout » ;
- « Trier par date » ;
- « Trier par nom » ;
- « Enregistrer dans favoris ».

Lors d'un guidage, lorsque vous lancez la recherche d'une nouvelle destination, vous avez le choix de la définir comme :

- une étape ;
- une nouvelle destination.



Pour des raisons de sécurité, effectuez ces opérations véhicule à l'arrêt.



« Destinations favorites »

Depuis l'onglet « Adresse » **16**, vous pouvez :

- « Ajouter une nouvelle adresse » ;
- lancer le guidage vers votre « Domicile » **18** ou votre lieu de « Travail » **17** ;
- lancer le guidage vers une adresse que vous avez enregistrée dans vos favoris.

Lorsque vous sélectionnez « Domicile » **18** ou « Travail » **17** pour la première fois, le système vous demande d'enregistrer une adresse.

Nota : une seule adresse de « Domicile » et de « Travail » peut être enregistrée par le système multimédia.

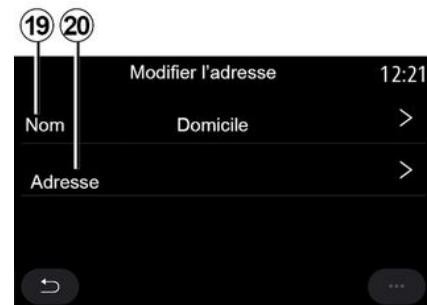

Depuis l'onglet « Ajouter une nouvelle adresse » **14**, vous pouvez :

- « Nom » **19**, nommer votre nouvelle destination favorite ;
- « Adresse » **20**, accéder aux fonctions de recherches suivantes :

- « Trouver une adresse » ;
- « Destinations précédentes » ;
- « Points d'intérêt » ;
- « Coordonnées » ;
- « Sur la carte » ;

ENTRER UNE DESTINATION

- « Position actuelle »;
- « ePOI personnel »;
- « Téléphone »;
- « Type de charge ».

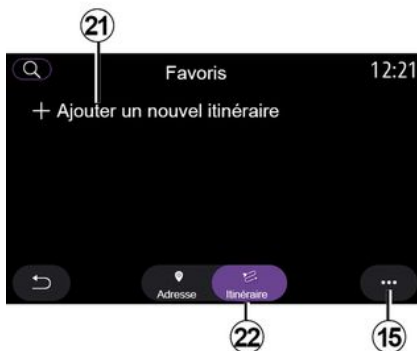

Depuis l'onglet « Itinéraire » **22**, vous pouvez :

- « Ajouter un nouvel itinéraire »;
- lancer un itinéraire que vous avez enregistré dans vos favoris.

Depuis l'onglet « Ajouter un nouvel itinéraire » **21**, vous pouvez :

- « Nom », nommer votre nouvel itinéraire favori;
- « Itinéraire », accéder aux choix des recherches suivantes :
- « Position de départ »;
- « Ajouter comme une étape »;
- « Dernière destination utilisée »;

- « Ajouter comme une destination ».

Suivant les recherches « Ajouter comme une étape » et « Ajouter comme une destination » vous avez la possibilité de sélectionner les choix suivants :

- « Trouver une adresse »;
- « Destinations précédentes »;
- « Points d'intérêt »;
- « Coordonnées »;
- « Sur la carte ».

Depuis le menu contextuel **15**, vous pouvez :

- « Modifier »;
- « Nom » **19** du favori;
- « Adresse » **20** ou « Itinéraire » du favori suivant l'onglet choisi.
- « Supprimer » (sélectionnez une ou des adresses);
- « Supprimer tout »;
- « Trier par nom ».

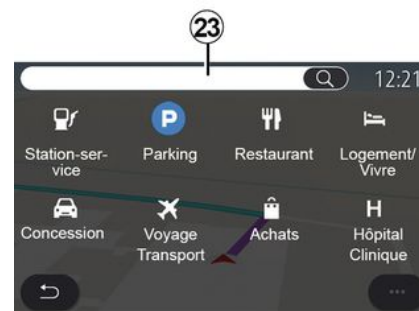

« Points d'intérêt »

Un point d'intérêt (POI) est un service, un établissement ou un lieu touristique situé à proximité d'une localité (le point de départ, la ville de destination, sur l'itinéraire...).

Les points d'intérêt sont classés par catégorie : « Station-service », « Parking », « Logement »...

Sélectionnez le menu « Navigation », puis « Points d'intérêt » pour choisir une destination à partir de points d'intérêt.

ENTRER UNE DESTINATION



« Recherche par nom »

Depuis la zone de recherche **23**, saisir une catégorie de POI (nom d'un restaurant, d'un commerce...).

Sélectionnez dans la liste de résultats **24** un POI souhaité.

Nota : l'activation des services est nécessaire pour afficher la recherche de points d'intérêt en ligne. Reportez-vous au chapitre « Activation des services ».

Depuis le menu contextuel **25**, vous pouvez :

- « Réinitialiser » la recherche ;
- choisir le type de clavier :
 - « Alphabétique » ;
 - « Azerty » ;
 - « Qwerty ».



Pour des raisons de sécurité, effectuez ces opérations véhicule à l'arrêt.

« Recherche par catégories »

Le système de navigation vous propose plusieurs POI dans la catégorie souhaitée suivant l'onglet sélectionné :

- sans un itinéraire en cours :
 - « A proximité » ;
 - « Dans une ville » (saisir le nom de la ville).
- avec un itinéraire en cours :
 - « Sur l'itinéraire » ;
 - « Destination » ;
 - « A proximité » ;
 - « Dans une ville » (saisir le nom de la ville).

Depuis le menu contextuel **25**, vous pouvez :

- afficher des « Résultats hors ligne » ;
- « Trier par distance ».



Sélectionnez dans la liste **24** des résultats un POI.

Suivant équipement, le système multimédia vous permet de :

- contacter directement certains POI (pour réserver ou avoir un renseignement) en appuyant sur « Appeler » ;
- démarrer le guidage vers le POI souhaité en appuyant sur « Y aller » ;
- avoir un aperçu du lieu de destination depuis le visuel **26**.

Depuis le menu contextuel, vous pouvez ajouter l'adresse dans vos favoris.

ENTRER UNE DESTINATION

2



Prix des carburants

Le POI « Station-service » vous indique les stations-service autour de votre position ainsi que le prix du carburant associé à votre véhicule.

Le prix du carburant est associé à un indicateur de couleur :

- Verte : les stations-service proposent les prix les plus bas ;
- Orange : les stations-service proposent les prix moyens ;
- Rouge : les stations-service proposent les prix les plus élevés.

Nota : l'activation des services est nécessaire pour afficher le prix du carburant ➔ 91.



« Coordonnées »

Depuis le menu « Navigation », appuyez sur « Coordonnées ».

Ce menu permet de rechercher une destination en entrant ses coordonnées.

Vous pouvez sélectionner les hémisphères puis saisir les valeurs de « Latitude » et de « Longitude » à l'aide du clavier.

Une fois les coordonnées rentrées, appuyez sur « Y aller » pour aller directement à cette destination ou bien appuyez sur « Carte » pour visualiser les coordonnées sur la carte.

Depuis le menu contextuel 27, appuyez sur :

- « UTM » pour saisir les coordonnées au format UTM ;
- « Unités et formats » : degrés décimaux ; degrés et minutes décimales ; ou degrés, minutes et secondes décimales ;
- « Enregistrer dans favoris ».



Pour des raisons de sécurité, effectuez ces opérations véhicule à l'arrêt.



« Itinéraire »

Cette fonction permet de gérer une destination avec des étapes asso-

ENTRER UNE DESTINATION

ciées. Depuis le menu principal, appuyez sur « Navigation », « Menu », puis appuyez sur « Itinéraire » pour accéder aux menus de l'itinéraire.

Sans itinéraire en cours :

- « Créer itinéraire » ;
- « Zones à éviter ».

Avec un itinéraire en cours :

- « Arrêter guidage » ;
- « Modifier l'itinéraire » ;
- « Zones à éviter » ;
- « Vue d'ensemble » ;
- « Détails de l'itinéraire » ;
- « Simulation de l'itinéraire ».

« Arrêter guidage »

Cette fonction vous permet d'annuler l'itinéraire actuel.

« Modifier l'itinéraire »

Cette fonction vous permet de modifier votre itinéraire actuel :

- « Point de départ » ;
- « Ajouter comme une étape » ;
- « Ajouter comme une destination ».

Depuis les fonctions « Ajouter une étape » et « Ajouter comme une destination » vous accédez aux fonctions suivantes :

- « Trouver une adresse » ;
- « Destinations précédentes » ;
- « Points d'intérêt » ;
- « Coordonnées » ;

- « Sur la carte » ;
- ...

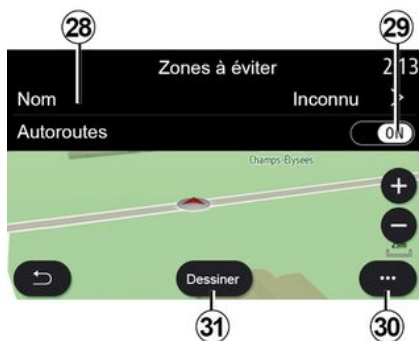

« Zones à éviter »

Cette fonction vous permet d'éviter une zone géographique que vous aurez sélectionnée ou définie.

Depuis le menu « Zones à éviter », appuyez sur « Ajouter une zone à éviter » ou sur les zones à éviter déjà enregistrées. Appuyez sur le « Nom » **28** pour le changer à l'aide du clavier.

Vous pouvez choisir d'éviter les tronçons d'autoroute à l'aide du bouton **29**.

Depuis le menu contextuel **30**, appuyez sur « Sélectionner une ville », pour saisir manuellement le pays et la ville.



Appuyez sur le bouton « Dessiner » **31** pour créer une zone à éviter.

Faites un appui court sur la carte pour afficher les « Zones à éviter » **32**.

Serrer/desserrer pour agrandir ou réduire la zone sélectionnée.

Appuyez sur le bouton « Enregistrer » **33** pour ajouter la zone sélectionnée à la liste des zones à éviter.

Pour modifier une des « Zones à éviter », sélectionnez-la dans la liste des zones à éviter et appuyez sur le bouton « Modifier » sur la carte.

ENTRER UNE DESTINATION

2



Depuis le menu contextuel **35** de la page du menu « Zones à éviter », appuyez sur :

- « Supprimer » (sélectionnez une ou plusieurs zones à éviter) ;
- « Supprimer tout ».

En appuyant sur la loupe **34**, vous pouvez rechercher les zones à éviter enregistrées.



Pour des raisons de sécurité, effectuez ces opérations véhicule à l'arrêt.



« Vue d'ensemble »

Cette fonction permet de visualiser la globalité de votre itinéraire sur la carte.

Pour utiliser cette fonction, lancez une navigation et appuyez sur « Itinéraire » dans le menu de navigation, puis « Vue d'ensemble ».

Appuyez sur le bouton **37** pour annuler l'itinéraire en cours.



Pour explorer la carte de l'itinéraire en cours, déplacez la carte en gardant le doigt appuyé sur une partie de l'écran de l'itinéraire, tout en le faisant glisser.

Appuyez sur les touches zoom avant ou arrière **39** pour ajuster la carte.

Pour recentrer la carte, appuyez sur la commande **38**.

Depuis le menu contextuel **36**, vous pouvez accéder aux fonctions suivantes :

- « Itinéraires alternatifs » ;
- « Détails de l'itinéraire » ;
- « Simuler l'itinéraire » ;
- « Enregistrer dans favoris » ;
- « Réglages » ;
- ...
- « Réglages » ;

ENTRER UNE DESTINATION

- « Détails de l'itinéraire » ;
- « Simuler l'itinéraire » ;
- « Info. sur le pays » ;
- « Enregistrer dans favoris » ;
- ...

Nota : les fonctions proposées dans le menu contextuel varient selon l'activation ou non du guidage.



« Détails de l'itinéraire »

Cette fonction permet de visualiser toutes les informations et les détails de l'itinéraire, suivant plusieurs onglets :

- « Résumé » ;
- « Liste routes » ;
- « Etapes ».

Depuis l'onglet « Résumé » **41**, vous pouvez visualiser votre :

- « Point de départ » **40** ;
- « Point d'arrivée » **43** ;
- « Routes empruntées » **42** (autoroute à péage, ferry, auto-train...).



Depuis l'onglet « Liste routes » **45**, vous pouvez visualiser l'itinéraire détaillé.

Dans la liste **44** des routes à emprunter durant l'itinéraire, vous pouvez visualiser les différentes directions, le nom des rues empruntées, la distance à parcourir et la durée pour chaque étape.

En appuyant sur l'une des routes **44**, vous pouvez la visualiser sur la carte avec la possibilité de passer ou de revenir aux étapes précédentes ou suivantes à l'aide des flèches **48**.



Dans la barre **46** vous aurez des informations sur chaque étape (distance, durée de l'étape et l'heure d'arrivée).

Le système de navigation peut vous suggérer de contourner un événement présent sur l'une de vos étapes.

Appuyez sur le bouton « Détour » **47** afin que le système de navigation calcule un itinéraire de contournement.

ENTRER UNE DESTINATION



Pour des raisons de sécurité, effectuez ces opérations véhicule à l'arrêt.



Menu « Zone atteignable »

Ce menu vous permet de visualiser la zone géographique que vous pouvez atteindre compte tenu du niveau restant de la charge de votre véhicule :

– la zone « Standard » bleue correspond à la zone atteignable avec le mode de conduite en cours ;

– la zone « Eco » verte correspond à la zone atteignable uniquement en mode de conduite « Eco ».



Depuis le bouton « Zone atteignable » **57**, vous pouvez visualiser la zone géographique encore atteignable après être arrivé à votre prochaine étape ou à votre destination finale.

Dans cette zone, vous êtes informé des différents points de charge disponibles pour votre véhicule. Pour paramétrer les réglages de charge, ➔ **52**.

Disponible suivant équipement, le bouton « Charge » **58**, vous permet d'accéder à la liste des points de

charge disponibles dans la zone atteignable.

Le menu contextuel **56** vous permet d'afficher ou masquer les points d'intérêts (POI).

Dernières Stations de Charge

Le système multimédia vous alerte dès que le nombre de prise de charge localisé autour de votre position est inférieur à 3. Vous pouvez désactiver la fonction depuis le menu « Station-service », « Réglages », onglet « Z.E. ».



« Itinéraire »

Depuis le menu « Navigation », appuyez sur « Menu », « Itinéraire », puis « Vue d'ensemble » pour visualiser l'ensemble de votre itinéraire.

ENTRER UNE DESTINATION

Appuyez sur le bouton « Y aller » **61**. Le système multimédia vous informe, suivant la charge de votre véhicule, si votre destination **60** est atteignable (en noir) ou non atteignable (en rouge).

Vous êtes informé dans la zone d'information **59** de la charge restante une fois arrivée à destination.



Pour des raisons de sécurité, effectuez ces opérations véhicule à l'arrêt.

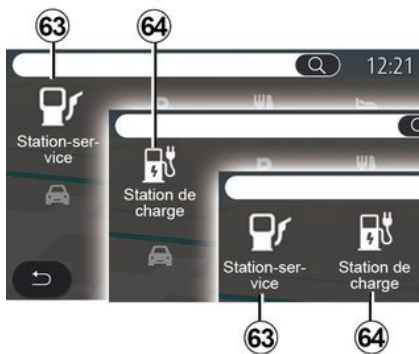

« Points d'intérêt »

Le système multimédia est configuré suivant la motorisation de votre véhicule :

- « Station-service » **63** pour les véhicules thermiques et hybrides (sans prise de charge) ;
- « Station de charge » **64** pour les véhicules électriques ;
- « Station-service » **63** et « Station de charge » **64** pour les véhicules hybrides (avec prise de charge).



Station de charge

Le POI « Station de charge » **64** vous indique les stations de charge autour de votre position, sur votre itinéraire, autour de votre destination ou dans une ville.

Chaque station indique le nombre de prises disponibles et compatibles pour votre véhicule.

Vous êtes informés par un indicateur de couleur de la disponibilité des prises de charge :

- Vert : prise disponible ;
- Rouge : prise indisponible ;
- Gris : état inconnu.

Nota : l'activation des services est nécessaire pour la disponibilité des prises de charge ➔ **91**.

Sélectionnez une des stations de charge pour accéder à plus d'informations :

- la distance et l'adresse de la station ;
- le type de paiement (gratuit, avec abonnement, ...) ;
- le nombre de prises de charge disponible et total ;
- le type de prise de charge ;
- ...

Depuis ce menu, vous pouvez :

- lancer le guidage vers la station ;
- appeler la station ;
- réserver une prise de charge ;
- ...

ENTRER UNE DESTINATION

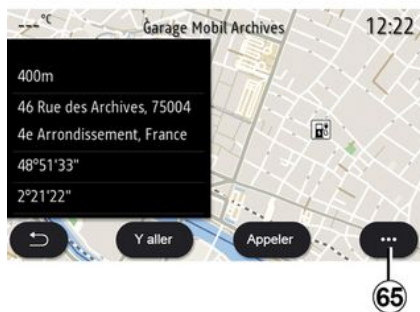

Depuis le menu contextuel **65**, vous pouvez :

- afficher des « Résultats en ligne » ;
- « Réinitialiser » la recherche ;
- enregistrer la station de charge dans « Favoris » ;
- ...



Pour des raisons de sécurité, effectuez ces opérations véhicule à l'arrêt.

TRAFIC

« Carte du trafic »

(Disponible suivant équipement)

La fonction « Carte du trafic » utilise les informations en temps réel via le réseau internet.

Nota : l'activation des services est nécessaire pour afficher l'information trafic en temps réel → 91.

Depuis l'écran d'accueil, appuyez sur « Menu », « Navigation », « Menu navigation » 6, puis « Carte du trafic » pour accéder aux informations routières actualisées.

Depuis le menu contextuel 5, vous aurez accès aux « Réglages ».

Nota : la disponibilité des services « Carte du trafic » peut varier.



Précautions concernant la navigation

L'utilisation du système de navigation ne remplace en aucun cas la responsabilité ni la vigilance du conducteur lors de la conduite du véhicule.

Écran « Carte du trafic »

Vous pouvez visualiser la vue d'événement trafic sur la carte 1 ou sur la liste d'événements trafic 2.

Appuyez sur les touches zoom avant et arrière 4 pour ajuster la carte ou faites un geste « écarter/resserrer » avec vos deux doigts sur l'écran.

Avec un itinéraire en cours, l'icône 3 permet de recentrer l'itinéraire dans son ensemble après avoir déplacé la carte ou agi sur le zoom 4.

Sans un itinéraire en cours, l'icône 3 permet de revenir sur la position du véhicule après avoir déplacé la carte ou agi sur le zoom 4.



Depuis le menu contextuel 8, vous pouvez accéder aux différents réglages de navigation → 52.

Depuis « Tout contourner » 9, vous pouvez éviter toutes les zones de trafic.

Liste des événements de circulation

Depuis la liste d'événements trafic 7, vous accédez aux détails des événements présents sur votre itinéraire.

Sélectionnez l'un des événements de la liste 10 pour le visualiser en détail sur la carte.



Détails de l'événement de circulation

Appuyez sur l'un des éléments de la liste des événements pour voir les

TRAFIC

détails et afficher le tronçon de route concerné sur la carte **A**.

Vous pouvez parcourir les événements à l'aide des flèches **12** et demander au système de contourner l'incident sélectionné en appuyant sur le bouton **11**.



Barre d'informations trafic

La barre d'informations trafic sur votre itinéraire **13** vous informe des événements de circulation sur l'itinéraire en cours.

Appuyez sur la barre d'informations trafic **13** pour afficher la liste détaillée des événements de circulation.

RÉGLAGES DE NAVIGATION

2

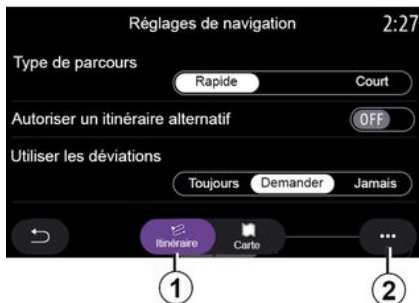

Menu « Réglages »

Depuis l'écran d'accueil, appuyez sur la carte ou, depuis le menu principal, appuyez sur « Navigation ».

Appuyez sur « Menu Navigation », puis sur « Réglages ».



Pour des raisons de sécurité, effectuez ces opérations véhicule à l'arrêt.

« Itinéraire »

Depuis l'onglet « Itinéraire » 1, vous pouvez accéder aux réglages ci-dessous :

- « Type de parcours » ;
- « Autoriser les itinéraires alternatifs » ;
- « Utiliser un détour en cas de trafic » ;
- « Autoriser les routes à péage » ;
- « Autoriser les autoroutes » ;
- « Autoriser les ferrys » ;
- « Autoriser auto-train » ;
- « Navigation apprenante » ;
- « Destinations depuis votre téléphone » ;
- « Autoriser routes à contraintes horaires » ;
- « Autoriser les routes à abonnement » ;
- « Zones à éviter » ;
- « Autoriser les routes non carrossables » ;
- ...

« Type de parcours »

Dans ce réglage, vous avez le choix entre un itinéraire « Rapide », « Eco » ou « Court ».

« Autoriser les itinéraires alternatifs »

Vous pouvez activer/désactiver l'autorisation d'un itinéraire alternatif en appuyant sur « ON » ou « OFF ».

« Utiliser un détour en cas de trafic »

Vous pouvez autoriser des déviations et vous avez le choix de le calibrer sur « Toujours », « Demander » ou « Jamais ».

« Autoriser les routes à péage »

Dans ce réglage, vous pouvez autoriser les routes à péages et vous avez le choix de le calibrer sur « Toujours », « Demander » ou « Jamais ».

« Autoriser les autoroutes »

Vous pouvez activer/désactiver l'autorisation des autoroutes sur l'itinéraire en appuyant sur « ON » ou « OFF ».

« Autoriser les ferrys »

Vous pouvez activer/désactiver l'autorisation des ferrys sur l'itinéraire en appuyant sur « ON » ou « OFF ».

« Autoriser auto-train »

Vous pouvez activer/désactiver l'autorisation des trains autos sur l'itinéraire en appuyant sur « ON » ou « OFF ».

« Navigation apprenante »

Cette fonction d'apprentissage de la navigation permet à l'utilisateur de gérer ses paramètres de confidentialité concernant l'apprentissage des données de navigation.

RÉGLAGES DE NAVIGATION

Le système multimédia analyse vos trajets quotidiens ainsi que les heures de déplacement afin de vous proposer une destination sans avoir à la configurer dès le démarrage du système multimédia. Exemple : domicile, travail...

Vous pouvez accéder aux réglages ci-dessous :

- « Activer l'apprentissage de navigation » en appuyant sur « ON » ou « OFF » ;
- « Proposition de guidage automatique » en appuyant sur « ON » ou « OFF » ;
- « Effacer routes enregistrées ».

« Destinations depuis votre téléphone »

Depuis votre téléphone, vous pouvez planifier un trajet puis le partager sur le système multimédia. Pour plus d'information sur l'application dédiée, ➔ 101.

Au démarrage de votre véhicule, le système multimédia vous informera : « Itinéraire planifié sur votre smartphone ».

Vous aurez le choix entre :

- « Y aller » ;
- « Enregistrer dans favoris » ;
- « Ignorer ».

Vous pouvez activer/désactiver le partage de destination en appuyant sur « ON » ou « OFF ».

« Autoriser routes à contraintes horaires »

Dans ce réglage, vous pouvez emprunter les routes à contraintes horaires et vous avez le choix de le calibrer sur « Toujours », « Si ouvert » ou « Jamais ».

« Autoriser les routes à abonnement »

Vous pouvez activer/désactiver l'autorisation des routes à vignette sur l'itinéraire en appuyant sur « ON » ou « OFF ».

« Zones à éviter »

Vous pouvez activer/désactiver la zone à éviter sur l'itinéraire en appuyant sur « ON » ou « OFF ».

« Autoriser les routes non carrossables »

Vous pouvez activer/désactiver l'utilisation des routes non carrossables sur l'itinéraire en appuyant sur « ON » ou « OFF ».

« Notification de franchissement des frontières »

Vous pouvez activer/désactiver la notification du système multimédia en cas de franchissement de frontière.

Menu contextuel

Depuis le menu contextuel **2**, vous pouvez modifier les « Réglages de navigation ».



« Carte »

Depuis l'onglet « Carte » **3**, vous pouvez accéder aux réglages suivants :

- « Thème de carte » ;
- « Affichage de l'heure » ;
- « Afficher le trafic » ;
- « Signalisation » ;
- « Zoom auto » ;
- « Ma voiture » ;
- « Vue de l'intersection » ;
- « Affichage des POI » ;
- « Affichage de la météo » ;
- « Informations sur le pays ».

« Thème de carte »

RÉGLAGES DE NAVIGATION

Dans ce réglage, vous pouvez choisir la couleur de la carte entre « Auto », « Jour » ou « Nuit ».

« Affichage de l'heure »

Dans ce réglage, vous pouvez choisir d'afficher l'« Heure d'arrivée » ou d'afficher le « Temps jusqu'à destination ».

« Afficher le trafic »

Vous pouvez activer/désactiver l'affichage du trafic en appuyant sur « ON » ou « OFF ».

« Signalisation »

Depuis ce menu, vous pouvez accéder aux fonctions suivantes :

- « Signalisation » ;
- « Son alerte survitesse » ;
- « Affichage zones à risque » ;
- « Alerte sonore zones à risque ».

Vous pouvez les activer/désactiver en appuyant sur « ON » ou « OFF ».

Appuyez sur le bouton « Réinitialiser » du menu contextuel **4**, pour mettre tous les réglages en position « ON ».

« Zoom auto »

Vous pouvez activer/désactiver le « Zoom auto » en appuyant sur « ON » ou « OFF ».



Pour des raisons de sécurité, effectuez ces opérations véhicule à l'arrêt.

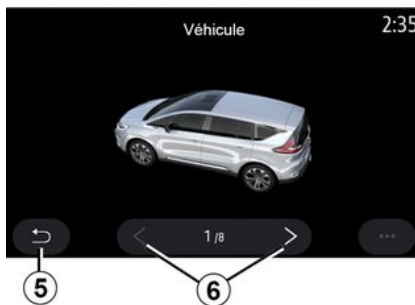

« Ma voiture »

Vous pouvez changer la représentation visuelle du véhicule, en appuyant sur la flèche de gauche ou de droite **6** et en sélectionnant le modèle souhaité.

Pour valider votre choix, restez sur le modèle souhaité et appuyez sur la flèche retour **5**.

« Vue de l'intersection »

Vous pouvez activer/désactiver la « Vue de l'intersection » en appuyant sur « ON » ou « OFF ».

« Affichage des POI »

Vous pouvez activer/désactiver l'affichage des POI sur la carte :

- « Station-service » ;
- « Station de recharge » (pour les véhicules électriques et hybrides) ;
- « Parking » ;
- « Restaurant » ;
- « Logement/Vivre » ;
- « Transport & Voyage » ;
- « Achats » ;
- « Hôpital » ;
- ...

Depuis la carte, vous pouvez sélectionner directement le POI. Le système multimédia vous proposera plusieurs choix :

- « Y aller » ;
- « Appeler ».

Pour plus d'informations, reportez-vous au paragraphe « Points d'intérêt » dans le chapitre « Entrer une destination ».

« Affichage de la météo »

Vous pouvez activer/désactiver l'affichage de la météo en appuyant sur « ON » ou « OFF ».

« Informations sur le pays »

RÉGLAGES DE NAVIGATION

Parmi la liste des pays proposés, vous pouvez consulter les limitations de vitesse en vigueur, le sens de circulation, l'unité de vitesse...

Menu contextuel

Depuis le menu contextuel **4**, vous pouvez réinitialiser les « Réglages de navigation ».

« Mise à jour de carte »

Vous pouvez visualiser la liste des pays, installée sur le système de navigation.

Seul le pays enregistré en tant que favori sera mis à jour automatiquement.

Pour mettre à jour vos cartographies, assurez-vous tout d'abord que les services de votre véhicule ont bien été activés ➔ **91**.

Véhicule électrique

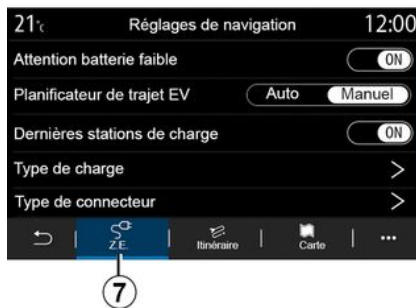

Depuis l'onglet « Z.E. » **7**, vous pouvez paramétrer les réglages et les alertes liés à la charge.

« Attention batterie faible »

Vous alerte dès que le niveau de charge batterie est passé en dessous de 20 %.



Pour des raisons de sécurité, effectuez ces opérations véhicule à l'arrêt.

« Planificateur de trajet EV »

Cette fonction propose deux modes, « Manuel » et « Auto ».

En mode « Auto », le système recherche des stations de charge le long de votre trajet pour vous permettre d'atteindre votre destination.

Les stations de charge sont positionnées pour que le niveau de charge ne descende pas en dessous de 20 %.

En mode « Manuel », lorsque le niveau de batterie est trop faible, le système vous demande de rajouter manuellement les stations de charge accessibles pour atteindre votre destination.

« Type de charge »

Vous permet de sélectionner les stations de charge proposant, suivant votre sélection, une charge appropriée à vos besoins et de les afficher sur la carte.

« Dernières stations de charge »

Cette fonction envoie un message d'alerte lorsque le système détecte très peu de stations de charge autour de votre localisation. L'alerte est envoyée si le système détecte une faible charge de la batterie. Vous pouvez l'activer/désactiver en appuyant sur « ON » ou « OFF ».

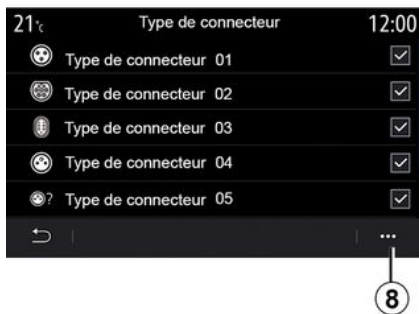

« Type de connecteur »

Vous permet de sélectionner les stations de charge proposant une prise de charge adaptée à votre véhicule et les afficher sur la carte.

Menu contextuel

Depuis le menu contextuel **8**, vous pouvez :

- sélectionner/désélectionner tout :
 - « Type de charge » ;
 - « Type de connecteur ».
- consulter les informations descriptives des différents « Type de connecteur ».

Véhicule hybride



Depuis l'onglet « Hybride » **9**, vous pouvez paramétrer les réglages et les alertes liés aux véhicules hybrides.

« E-Nav »

Cette fonction gère de manière intelligente l'énergie électrique du véhicule hybride en tenant compte des informations liées à votre itinéraire programmé en anticipant les pentes et les embouteillages, elle optimise aussi le roulage E.V en zone urbaine.

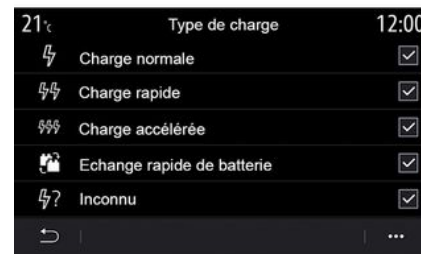

« Type de charge »

Vous permet de sélectionner les stations de charge proposant, suivant votre sélection, une charge appropriée à vos besoins et de les afficher sur la carte.

« Type de connecteur »

Vous permet de sélectionner les stations de charge proposant une prise de charge adaptée à votre véhicule et de les afficher sur la carte.



Pour des raisons de sécurité, effectuez ces opérations véhicule à l'arrêt.

ÉCOUTER LA RADIO

Menu « Radio »

Depuis le menu principal, appuyez sur « Radio ». Si une radio est déjà en cours de lecture, appuyez sur son raccourci dans la zone **A** depuis certaines pages du menu « Navigation » ou « Téléphone ».



Vous pouvez sélectionner une station mémorisée, faire défiler les stations par fréquence ou par liste suivant le mode choisi à l'aide du bouton de commande sous le volant.

Ecran « Radio »



1. Logo de la station de radio en cours d'écoute.
2. Nom de la station de radio et de la fréquence en cours d'écoute. Information texte (chanteur, chanson...).
3. Accéder à la saisie manuelle en entrant la fréquence souhaitée.
4. Indication de l'activation des fonctions de l'info trafic et du suivi de station.
5. HD Radio Live.
6. Mémoriser la station en cours d'écoute dans les « Presets ».



7. Accéder au menu contextuel.
 8. Accéder à la station suivante ou précédente.
 9. Accéder à la fréquence suivante ou précédente.
 10. Barre de sélection de fréquence.
 11. Retour à l'écran précédent.
 12. Accéder au menu des sources audio.
- Nota :** certaines informations sont disponibles uniquement suivant la station ou la bande radio sélectionnée.

ÉCOUTER LA RADIO

Mode « Fréquence »



Ce mode permet de sélectionner des stations radio par fréquence dans la bande radio en cours. Pour balayer la plage de fréquence, vous avez deux possibilités :

- recherche par fréquence : balayez les pas de fréquence en procédant par appuis successifs sur les touches **9** ou agissez directement sur le curseur de la barre de sélection **10** ;
- recherche par station : avancez ou reculez jusqu'à la prochaine station en appuyant sur les touches **8**.

Sélectionner une bande radio



Sélectionnez « FM », « AM » ou « DAB » (radio numérique terrestre) en appuyant sur « Sources » **12** sur l'écran multimédia.

Il est aussi possible de choisir une bande radio via le bouton de commande sous le volant.

Mémoriser une station de radio dans les presets



Cette fonction permet de mémoriser la station en cours d'écoute.

Depuis le mode « Fréquence », appuyez sur la touche **6** ou effectuez un appui long sur le logo **1** de la station en cours d'écoute et sélectionnez un emplacement (parmi l'une des pages **13**), en effectuant un appui sur l'emplacement jusqu'à l'émission d'un signal sonore.

Il est possible de mémoriser jusqu'à 27 stations radio.

ÉCOUTER LA RADIO

Mode « Liste »



Ce mode permet de rechercher une station dont vous connaissez le nom

dans une liste classée par ordre alphabétique.

Balayez rapidement la liste pour faire défiler toutes les stations. La station de radio **14**, sur laquelle vous vous êtes arrêté s'exécute. Vous pouvez aussi appuyer sur une station de radio de la liste pour lancer directement son écoute.

Lorsque des stations de radio n'utilisent pas le système RDS ou si le véhicule se trouve dans une zone où la réception radio est mauvaise, le nom et le logo des stations n'apparaissent pas à l'écran. Seules leurs fréquences sont indiquées et classées en début de liste.

Nota : certaines informations sont disponibles uniquement suivant la station ou la bande radio sélectionnée.

Mode « Presets »

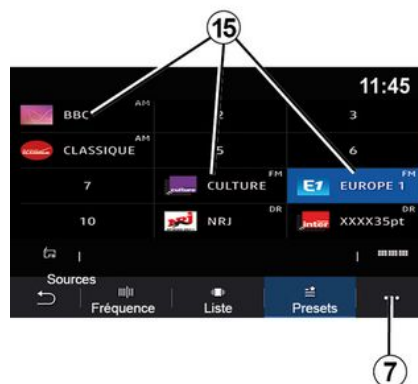

Ce mode permet de rappeler à la demande les stations que vous aurez préalablement mémorisées. Pour plus d'informations, reportez-vous au paragraphe « Enregistrer dans les presets » dans ce chapitre.

Appuyez sur une des touches **15** pour sélectionner la station que vous souhaitez écouter.



Pour des raisons de sécurité, effectuez ces opérations véhicule à l'arrêt.

ÉCOUTER LA RADIO

Menu contextuel 7



À l'aide du menu contextuel **7** depuis n'importe quel mode, vous pouvez accéder aux réglages et paramétrer les fonctions suivantes de la radio :

- « Réglages radio » ;
- « Réglages de l'ambiance sonore » ;
- « Réglages son ».

→ 142.

« Réglages radio »

Depuis les réglages, vous pouvez activer ou désactiver les éléments suivants :

- « AM » ;
- « Radio texte » ;
- « Région » ;

- « TA/i-Traffic » ;
- « Logo » ;
- « HD radio » ;
- ...

« AM »

Vous pouvez activer/désactiver l'affichage de la gamme d'ondes AM dans la liste du menu des sources audio **12** en appuyant sur « ON » ou « OFF ».

« Radio texte »

(informations textuelles)

Certaines stations de radio FM diffusent des informations textuelles liées au programme en cours d'écoute (par exemple, le titre d'une chanson). Activez cette fonction si vous souhaitez lire ces informations.

Nota : ces informations sont disponibles uniquement pour certaines stations de radio.

« Région »

La fréquence d'une station de radio FM peut changer selon la zone géographique. Activez cette fonction pour continuer à écouter une même station de radio tout en changeant de région. Le système audio suivra automatiquement les changements de fréquences sans interruption.

Lorsque le mode « Région » est désactivé, en cas de baisse de ni-

veau de signal, la radio basculera sur une nouvelle fréquence qui pourra diffuser un décrochage régional de la station précédemment écoutée.

Nota :

- il arrive parfois que des stations d'une même région diffusent des programmes différents ou utilisent des noms de station radio différents ;
- certaines radios diffusent des décrochages régionaux, dans ce cas :
 - « Région » activé : le système ne bascule pas sur l'émetteur de la nouvelle région, mais le système basculera normalement entre les émetteurs de la région initiale ;
 - « Région » désactivé : le système basculera sur l'émetteur de la nouvelle région, même si le programme diffusé est différent.

« TA/i-Traffic »

(informations routières)

Suivant pays, lorsque cette fonction est activée, votre système audio permet l'écoute automatique d'informations routières dès leur diffusion par certaines stations de radio FM.

L'utilisateur doit alors sélectionner la fréquence de la station qui émet les informations routières. S'il écoute une autre source (USB, Bluetooth®),

ÉCOUTER LA RADIO

celle-ci sera automatiquement interrompue à chaque information routière.

« Simulcast »

Suivant pays, cette fonction permet de basculer d'une station DAB vers la même station FM lors de la perte du signal numérique.

Si le « Simulcast FM /DAB » est activé, un décalage de quelques secondes est possible lorsque le système bascule en radio analogique FM. Une variation de volume peut survenir.

Le système rebasculera automatiquement en DAB, dès la bonne réception du signal numérique.

Nota : pendant le simulcast, le nom de la station est précédé par « FM> ».

« Priorité DAB »

Suivant pays, cette fonction permet à la sélection d'une station FM (lorsque la radio demandée est également disponible en numérique), de basculer sur la station DAB équivalente pour bénéficier d'une meilleure qualité sonore.

Nota : pendant la priorité DAB, le nom de la station est précédé par « DAB> ».

« Diaporama »

Suivant pays, cette fonction permet d'afficher, à la place du logo de certaines stations de radio DAB en cours d'écoute, des informations sur le programme, la musique, ou encore la météo.

Suivant la station radio numérique écoutée, celle-ci peut envoyer des images contenant des informations visuelles sur ces éléments.

Nota : ces informations sont disponibles uniquement pour certaines stations de radio.

« Réglages de l'ambiance sonore »

Depuis les réglages, vous pouvez activer ou désactiver les éléments suivants :

- « Neutre » ;
- « Live » ;
- « Club » ;
- « Lounge » ;
- ...

Nota : la liste des ambiances peut varier suivant équipement.

« Réglages son »

Depuis ce menu, il est possible de paramétrer les éléments suivants :

- « Bass Boost » : cette fonction permet d'augmenter ou de diminuer la valeur des sons graves ;
- « Grave/Médium/Aiguë » : cette fonction permet d'augmenter ou de

diminuer la valeur des sons graves, moyens ou aigus ;

- « Contrôle du volume en fonction de la vitesse » : lorsque cette fonction est activée, le volume du système audio varie en fonction de la vitesse du véhicule. Vous pouvez ajuster la sensibilité ou la désactiver ;

- ...

Pour plus d'informations sur les réglages disponibles, ➔ 142.



Pour des raisons de sécurité, effectuez ces opérations véhicule à l'arrêt.

MUSIQUE

Menu « Musique »

Depuis le menu principal, appuyez sur « Musique », ou appuyez sur le raccourci dans la zone **A** depuis les autres menus.

Ce menu permet d'écouter de la musique provenant d'une source extérieure (USB, AUX...). Sélectionnez une source d'entrée connectée au système dans la liste suivante :

- « USB1 » (port USB) ;
- « USB2 » (port USB) ;
- « Bluetooth® » ;
- « AUX » (prise Jack).

Les sources musicales décrites ci-dessus peuvent varier selon le niveau d'équipement. Seules les sources disponibles apparaissent et peuvent être sélectionnées sur l'écran multimédia.

Nota :

- certains formats ne sont pas lus par le système ;
- la clé USB utilisée doit être formatée au format FAT32 ou NTFS et doit avoir une capacité minimale de 8 GB et une capacité maximale de 64 GB.

Mode « Lecture »

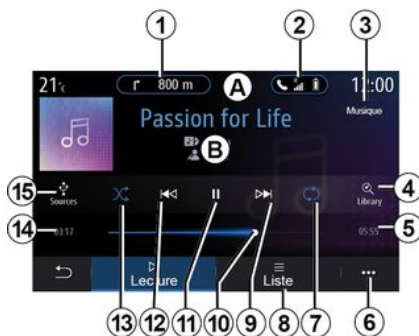

B. Informations sur la piste audio en cours d'écoute (titre de la chanson, nom de l'artiste, titre de l'album et visuel de la pochette si transféré depuis la source).

1. Raccourci vers le menu « Navigation ».
2. Raccourci vers le menu « Téléphone ».
3. Nom de la source en cours de lecture.
4. Raccourci vers la liste de lecture audio classée par catégorie.
5. Durée de la piste audio en cours d'écoute.
6. Accès au menu contextuel.

7. Activer/désactiver la répétition de la piste ou la liste de lecture audio.

8. Accès à la liste de lecture en cours.

9. Appui court : lire la piste audio suivante.

Appui long : avance rapide.

10. Barre de progression de lecture de la piste audio en cours d'écoute.

11. Mettre en pause/reprendre la lecture de la piste audio.

12. Appui court : retour au début de lecture de la piste audio en cours d'écoute.

Deuxième appui court (moins de trois secondes avant le premier appui court) : lire la piste audio précédente.

Appui long : retour rapide.

13. Activer/désactiver la lecture aléatoire des pistes audio.

14. Temps de lecture de la piste audio en cours d'écoute.

15. Accès aux sources audio.

MUSIQUE



Depuis le menu « Rechercher » vous accédez aux listes de lecture classées par catégorie (« Playlists », « Artistes », « Albums », « Podcasts »...).

Nota : seules les sources disponibles peuvent être sélectionnées. Les sources indisponibles n'apparaissent pas à l'écran.



Vous pouvez changer de musique à l'aide du bouton de la commande sous volant.

Vous avez la possibilité de classer la lecture par catégorie (« Playlists »,

« Artistes », « Albums », « Podcasts »...).

Pendant la lecture d'une piste, vous pouvez :

- accéder à la liste de lecture en cours **8** ;
- accéder à la piste suivante en appuyant sur la touche **9** ou effectuer un appui long pour avancer rapidement sur la piste en cours ;
- mettre sur pause en appuyant sur la touche **11** ;
- accéder à la piste précédente en appuyant sur la touche **12** ou effectuer un appui long pour reculer rapidement sur la piste de lecture en cours ;
- visualiser la barre de défilement **10** et agir sur celle-ci pour certaines musiques.

Nota : suivant la source d'entrée connectée, l'affichage à l'écran multimédia varie.

Mode « Liste »

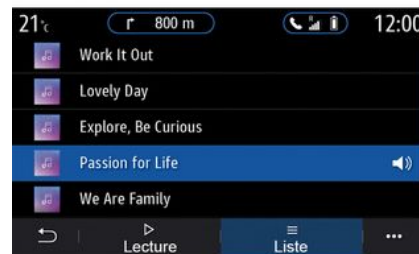

Appuyez sur la touche « Liste » pour accéder à la liste de lecture en cours d'écoute.

Nota :

- par défaut, le système lit toutes les pistes ;
- les listes de lecture décrites ci-dessus varient suivant la source d'entrée connectée et son contenu.

Menu contextuel 6

Depuis le menu contextuel **6**, puis « Réglages audio », vous accédez aux réglages sonores (basses, balance, volume/vitesse...).

MUSIQUE



Toute nouvelle clé USB insérée est analysée et son empreinte enregistrée dans le système multimédia. Suivant la capacité de la clé USB, l'écran multimédia peut se mettre en veille. Patientez quelques instants. Utilisez uniquement des clés USB conformes aux exigences du pays en vigueur.

3

PHOTO

Menu « Photo »

Depuis le menu principal, appuyez sur « Applications » puis sur l'onglet « Photo ».

Sélectionnez une source d'entrée connectée.

Si plusieurs sources sont connectées, sélectionnez une des sources d'entrée dans la liste suivante pour accéder aux photos :

- « USB1 » (port USB) ;
- « USB2 » (port USB).

Nota :

- certains formats ne sont pas lus par le système ;
- la clé USB utilisée doit être formatée au format FAT32 ou NTFS et doit avoir une capacité minimale de 8 GB et une capacité maximale de 64 GB.



La lecture des photos est possible véhicule à l'arrêt uniquement.

« Lecture »

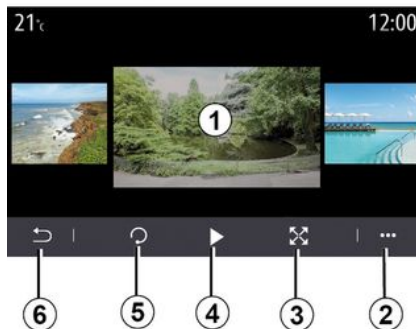

Vous avez le choix entre la lecture de toutes les photos en diaporama ou la lecture d'une seule photo.

Pendant la lecture d'une photo, vous pouvez :

- accéder à la photo précédente ou à la photo suivante en balayant rapidement la zone de prévisualisation des images **1** ;
- passer du mode normal (ajusté) au mode plein écran en appuyant sur la touche **3** ou en cliquant deux fois sur la zone de prévisualisation des images **1** ;



- faire pivoter la photo en appuyant sur la touche **5** ;
- lancer le diaporama en appuyant sur la touche **4** ;
- retourner à l'écran précédent en appuyant sur **6**.

PHOTO

« Menu contextuel »

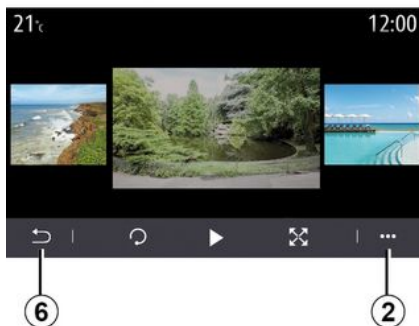

Depuis l'écran d'affichage d'une photo, appuyer sur la touche **2** pour :

- obtenir des informations détaillées sur la photo (titre, type de fichier, date, emplacement...);
- définir comme photo du profil utilisateur et fond d'écran;
- accéder aux réglages.

« Informations »

Depuis ce menu, vous accédez aux informations de la photo (titre, type, chemin d'accès, taille, résolution).

Nota : pour plus d'informations sur les formats de photos compatibles, consultez un Représentant de la marque.

« Sélection du profil »

Depuis ce menu, vous pouvez changer d'image de profil. Validez sur « OK » pour enregistrer vos modifications.

« Réglages »

Depuis ce menu, vous accédez aux paramètres du diaporama :

- modifier le temps d'affichage de chaque photo en diaporama ;
- activer/désactiver l'effet d'animation entre chaque photo du diaporama.

Nota : l'effet d'animation dans le diaporama est activé par défaut.

i Toute nouvelle clé USB insérée est analysée et son empreinte enregistrée dans le système multimédia. Suivant la capacité de la clé USB, l'écran multimédia peut se mettre en veille. Patientez quelques instants. Utilisez uniquement des clés USB conformes aux exigences du pays en vigueur.

VIDÉO

Menu « Vidéo »

Depuis le menu principal, appuyez sur « Applications » puis sur le menu « Vidéo ».

Sélectionnez une source d'entrée connectée.

Si plusieurs sources sont connectées, sélectionnez une des sources d'entrée dans la liste suivante pour accéder aux vidéos :

- « USB1 » (port USB) ;
- « USB2 » (port USB).

Nota :

- certains formats ne sont pas lus par le système ;
- la clé USB utilisée doit être formatée au format FAT32 ou NTFS et doit avoir une capacité minimale de 8 GB et une capacité maximale de 64 GB.



La lecture des vidéos est uniquement possible véhicule à l'arrêt. En roulage, seule la bande sonore de la vidéo en cours de lecture reste active.

« Vidéo »

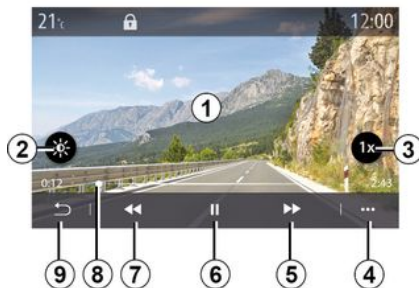

Pendant la lecture d'une vidéo, vous pouvez :

- régler la luminosité en appuyant sur la touche **2** ;
- régler la vitesse de lecture en appuyant sur la touche **3** ;
- accéder au menu contextuel **4** ;
- accéder à la vidéo précédente en appuyant sur **7** si le temps n'excède pas trois secondes de lecture. Au-delà de trois secondes, la vidéo reprend depuis le début ;
- agir sur la barre de défilement **8** ;
- mettre sur pause en appuyant sur **6** ;



- accéder à la vidéo suivante en appuyant sur **5** ;
- mettre la vidéo en plein écran en cliquant deux fois sur la zone de prévisualisation des images **1** ;
- retourner à l'écran précédent en appuyant sur **9**.

Nota :

- certaines fonctions sont disponibles uniquement en affichage plein écran ;
- les commandes de lectures disparaissent automatiquement au bout de 10 secondes lors de la lecture d'une vidéo en plein écran.

VIDÉO

Menu contextuel

3

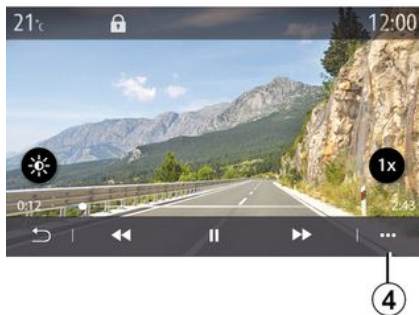

À l'aide du menu contextuel **4**, vous pouvez :

- obtenir des informations détaillées sur la vidéo (titre, type de fichier, date, emplacement...);
- accéder aux réglages.

« Informations »

Depuis ce menu, vous accédez aux informations de la vidéo (titre, type, heure, résolution).

Nota : pour plus d'informations sur les formats de vidéos compatibles, consultez un Représentant de la marque.

« Réglages »

Depuis le menu « Réglages », vous pouvez choisir le type d'affichage :

- « Normal » (ajusté) ;
- « Plein écran ».

i Toute nouvelle clé USB insérée est analysée et son empreinte enregistrée dans le système multimédia. Suivant la capacité de la clé USB, l'écran multimédia peut se mettre en veille. Patientez quelques instants. Utilisez uniquement des clés USB conformes aux exigences du pays en vigueur.

APPAIRER ET CONNECTER TÉLÉPHONE

Appairer, désappairer un téléphone

Menu « Téléphone »

Depuis l'écran d'accueil, appuyez sur « Téléphone » ou (si un téléphone est déjà connecté) appuyez sur le raccourci **A** si le menu « Téléphone » apparaît. Cette fonction permet d'appairer votre téléphone au système multimédia.

Nota : si aucun téléphone n'est connecté au système multimédia, certains menus sont désactivés.

L'appairage de votre téléphone permet au système multimédia d'accéder aux fonctions de votre téléphone. Aucune copie de vos contacts ou de vos données personnelles ne sera enregistrée dans le système multimédia.

Le système multimédia ne gère pas les téléphones équipés du « dual SIM ». Configurez votre téléphone afin que le système multimédia puisse s'appairer correctement.



Écran « Appairer, connecter »

1. Liste des appareils connectés.
2. Reconnaissance vocale du téléphone.
3. Activer/désactiver la connexion Bluetooth®.
4. Ajouter un nouvel appareil.
5. Activer/désactiver le service « Partage de connexion internet du téléphone ».
6. Activer/désactiver le service « Musique ».
7. Activer/désactiver le service « Téléphone ».
8. Menu contextuel.
9. Accès au menu « Données ».

10. Accès au menu « WIFI » (disponible suivant équipement).

11. Accès au menu « Appareils ».

12. Retour à l'écran précédent.

13. Accès au menu « Bluetooth® ».

Nota : la disponibilité de la connexion internet du téléphone **5** dépend de l'équipement du véhicule et ne pourra être activée que pour les modèles compatibles.



Pour plus de précisions sur la liste des téléphones compatibles, consultez le site <https://renault-connect.renault.com>.



Pour des raisons de sécurité, effectuez ces opérations véhicule à l'arrêt.

Appairer un téléphone

Pour utiliser votre système mains libres, appairez votre mobile Bluetooth® au système multimédia. Assurez-vous que le Bluetooth® de votre téléphone est

APPAIRER ET CONNECTER TÉLÉPHONE

activé et réglez son statut sur « visible ».

Pour plus d'informations sur l'activation du statut visible de votre téléphone, reportez-vous à la notice d'utilisation de votre téléphone.

Suivant modèle et si le système le demande, entrez le code Bluetooth® dans votre téléphone pour l'appairer au système multimédia ou validez la demande d'appairage.

Votre téléphone peut vous demander l'autorisation de partager vos contacts, votre journal d'appels, vos musiques... Acceptez le partage si vous souhaitez retrouver ces informations sur le système multimédia.



Pour plus de précisions sur la liste des téléphones compatibles, consultez le site <https://renault-connect.renault.com>.



Depuis le menu principal de votre système multimédia :

- appuyez sur « Téléphone ». Un message s'affiche à l'écran vous proposant l'appairage d'un téléphone ;
- appuyez sur « OK ». Le système multimédia recherche les téléphones avec le Bluetooth® activé et visibles à proximité ;
- sélectionnez votre téléphone dans la liste proposée.



Un message apparaît à l'écran du système multimédia ainsi que sur le téléphone, vous invitant à accepter la demande d'appairage par un code proposé.

Nota : pour accéder depuis le système multimédia au répertoire, à l'historique des appels et SMS de votre téléphone, vous devez autoriser la synchronisation.

- sélectionnez les services du téléphone à appairer ;
 - service « Téléphone » : accès au répertoire, émettre et recevoir un appel, accès au journal des appels... ;
 - service « Musique » : accès aux musiques ;

APPAIRER ET CONNECTER TÉLÉPHONE

- service « Partage de connexion internet du téléphone » : accès à internet.
- validez en appuyant sur « OK ».

Nota : lorsque l'icône du service est en surbrillance, celle-ci vous indique qu'il est activé.

Votre téléphone est maintenant appairé au système multimédia.



Lorsque vous utilisez le service « Partage de connexion internet du téléphone », le transfert de données cellulaires nécessaire à son fonctionnement peut engendrer des coûts supplémentaires non compris dans votre abonnement téléphonique.

Appairer un nouveau téléphone

Pour appairer un nouveau téléphone au système multimédia :

- activez la connexion Bluetooth® de votre téléphone et réglez son statut sur « visible » ;
- depuis le menu principal, sélectionnez « Téléphone », menu contextuel, « Liste des appareils », « Ajouter un nouvel appareil » ;

- sélectionnez les services du téléphone à connecter ;
- validez en appuyant sur « OK ».

Nota : lorsque l'icône du service est en surbrillance, celle-ci vous indique qu'il est activé.

Votre téléphone est maintenant appairé au système multimédia.

Vous pouvez appairer jusqu'à six téléphones.



Pour des raisons de sécurité, effectuez ces opérations véhicule à l'arrêt.

Désappairer un téléphone

Pour désappairer un ou plusieurs téléphones du système multimédia :

- depuis le menu principal, sélectionnez « Téléphone », menu contextuel puis « Liste des appareils » puis dans le menu contextuel **8**, sélectionnez le ou les téléphones à désappairer ;
- depuis le menu principal, sélectionnez « Réglages », « Système », « Gestionnaire des appareils » puis dans le menu contextuel **8**, sélectionnez le ou les téléphones à désappairer.

Menu contextuel 8

Depuis le menu contextuel **8**, vous pouvez :

- supprimer un ou plusieurs appareils appairés ;
- supprimer tous les appareils appairés.

Connecter, déconnecter un téléphone

Connecter un téléphone

Aucun téléphone ne peut être connecté au système de téléphonie mains libres, s'il n'a pas été au préalable appairé ➔ **69**. Votre téléphone doit être connecté au système de téléphonie mains libres pour accéder à toutes ses services.

Nota : si aucun téléphone n'est connecté au système multimédia, certains menus sont désactivés.

La connexion de votre téléphone permet au système multimédia d'accéder aux services de votre téléphone. Aucune copie de vos contacts ou de vos données personnelles sera enregistrée dans le système multimédia.

Le système multimédia ne gère pas les téléphones équipés du « dual SIM ». Configurez votre téléphone

APPAIRER ET CONNECTER TÉLÉPHONE

afin que le système multimédia puisse se connecter correctement.

Connexion manuelle

Depuis le menu « Téléphone », puis menu contextuel, « Liste des appareils », une liste des téléphones appairés s'affiche.

Sélectionnez le téléphone et les services que vous souhaitez connecter et assurez-vous que celui-ci a le Bluetooth® activé et qu'il soit réglé sur « visible ».

Nota : si un appel est en cours pendant la connexion du téléphone, il est automatiquement transféré vers les haut-parleurs du véhicule.



Pour plus de précisions sur la liste des téléphones compatibles, consultez le site <https://renault-connect.renault.com>.

Connexion automatique

Dès la mise en marche du système multimédia, le système de téléphonie mains libres recherche les téléphones appairés avec le Bluetooth® activé présents à proximité. Le système télécharge automatiquement

les données du dernier téléphone connecté (répertoire, musiques...).

Nota : lors de la connexion automatique de votre téléphone au système multimédia, le téléchargement de données (répertoire, musiques, contacts...) se fait uniquement si vous avez au préalable autorisé le partage de données lors de l'appairage de votre téléphone au système multimédia. Pour plus d'informations, ➔ 69.



Pour des raisons de sécurité, effectuez ces opérations véhicule à l'arrêt.

Connecter les services



Pour accéder à votre répertoire téléphonique, aux musiques et à la connexion internet de votre téléphone directement via le système multimédia, vous devez autoriser le partage de données depuis le menu « Téléphone », puis menu contextuel, « Liste des appareils Bluetooth® ».

Vous retrouvez la liste des téléphones connectés.

Sélectionnez votre téléphone dans la liste proposée puis sélectionnez les services du téléphone à connecter :

- « Téléphone » 1 ;
- « Musique » 2 ;

APPAIRER ET CONNECTER TÉLÉPHONE

– « Partage de connexion internet du téléphone » **3**.

Nota :

- la disponibilité de la connexion internet du téléphone **3** dépend de l'équipement du véhicule et ne pourra être activée que pour les modèles compatibles ;
- lorsque l'icône du service est en surbrillance, celle-ci vous indique qu'il est activé ;
- certains téléphones peuvent autoriser le transfert automatique des données ;
- certains téléphones n'activent le service « Musique » que s'ils contiennent au moins un fichier musical.

Changer de téléphone connecté

Depuis le menu « Téléphone », menu contextuel **4** puis « Liste des appareils » :

- désélectionner les services à déconnecter du téléphone en cours d'utilisation ;
- sélectionner les services à connecter sur un autre téléphone déjà appairé et présent dans la liste des appareils.

Depuis le menu « Réglages », accès au menu « Système », « Gestionnaire des appareils », sélectionnez le service du téléphone à connecter.

Nota : pour changer de téléphone connecté, vous devez avoir appairé plusieurs téléphones au préalable.

Connecter deux téléphones

Vous pouvez connecter le service « Téléphone » **1** sur deux téléphones simultanément en sélectionnant le téléphone.

Lors de l'activation d'un deuxième service « Téléphone » **1**, le système multimédia vous propose d'ajouter un second téléphone.

En ajoutant un second téléphone, vous aurez la possibilité d'accéder à toutes les fonctions du téléphone identifié et la possibilité de recevoir les appels entrants sur les deux téléphones connectés simultanément.

Déconnecter un téléphone

Depuis le menu « Téléphone », menu contextuel puis « Liste des appareils » :

- désélectionner les services à déconnecter du téléphone en cours d'utilisation ;
- sélectionner les services à connecter sur un autre téléphone déjà appairé et présent dans la liste des appareils.

Les services de votre téléphone sont déconnectés du système multimédia dès que les icônes sont éteintes.

Depuis le menu « Réglages », accès au menu « Système », « Gestionnaire des appareils », sélectionnez le service du téléphone à déconnecter.

Nota : si vous êtes en communication au moment de la déconnexion de votre téléphone, celle-ci sera automatiquement transférée sur votre téléphone.



Pour des raisons de sécurité, effectuez ces opérations véhicule à l'arrêt.

GESTION DES APPELS

Appel téléphonique

Menu « Téléphone »

Depuis le menu principal, appuyer sur « Téléphone ».

Nota :

- appuyez sur la zone **A** pour accéder directement au menu « Téléphone » depuis la plupart des menus.;
- afin d'émettre un appel, votre téléphone doit être connecté avec votre système multimédia ➔ 69.

Écran « Appel en cours »

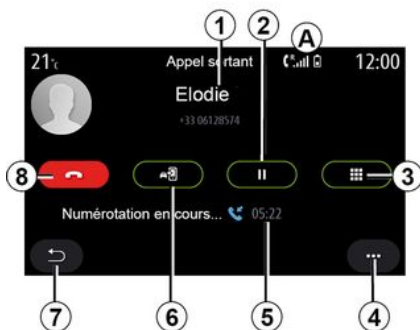

1. Nom et numéro du contact.
2. Mettre en attente l'appel en cours.

3. Accès au clavier pour composer un numéro.

4. Menu contextuel.

5. Durée de l'appel en cours.

6. Transfert de l'appel vers le téléphone.

7. Retour au menu précédent.

8. Raccrocher.

Émettre un appel

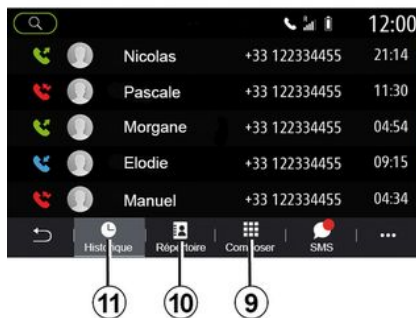

Il est possible de passer un appel en sélectionnant :

- un numéro dans l'historique des appels depuis le menu « Historique » 11 ;

- un contact dans le répertoire depuis le menu « Répertoire » 10 ;
- les touches du pavé numérique depuis le menu « Composer » 9.

Recevoir un appel



À la réception d'un appel, l'écran de réception d'appel s'affiche avec les informations suivantes :

- le nom du contact (si son numéro est présent dans votre répertoire ou dans la liste des numéros favoris) ;
- le numéro de l'appelant (si le numéro n'est pas présent dans votre répertoire) ;
- « Numéro masqué » (si le numéro ne peut être visualisé).

« Répondre »

GESTION DES APPELS

Pour prendre un appel, appuyez sur la touche « Répondre » **16**. Appuyez sur la touche « Raccrocher » **12** pour mettre fin à l'appel.

« Refuser » un appel

Pour refuser un appel entrant, appuyez sur la touche « Refuser » **12**. La personne qui vous appelle est alors redirigée vers la messagerie vocale.

« Mettre en attente » l'appel

Appuyez sur la touche « Mettre en attente » **14**. Le système multimédia décrochera et mettra automatiquement en attente les appels entrants. Une voix de synthèse informe vos correspondants de patienter.

Transfert d'appel

Appuyez sur la touche « Transférer » **13** pour transférer l'appel du véhicule vers le téléphone.

Nota : certains téléphones peuvent se déconnecter du système multimédia lors d'un transfert d'appel.

Pavé numérique

Appuyez sur la touche « Clavier » **15** pour accéder à un pavé numérique.

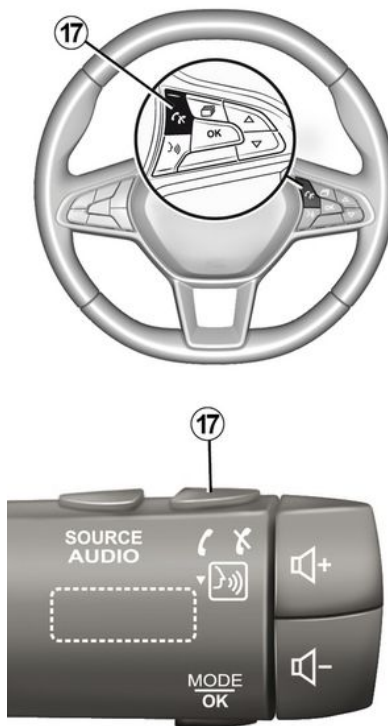

Il est possible de décrocher/raccrocher un appel en appuyant directement sur la commande **17** du volant.



Pour des raisons de sécurité, effectuez ces opérations véhicule à l'arrêt.

Pendant la communication

4



En cours de communication vous pouvez :

- régler le volume en appuyant sur les boutons de commande sous volant de votre véhicule ou en appuyant sur les boutons volume sur l'écran multimédia ;
- mettre fin à une communication en appuyant sur « Raccrocher » **8** ou

GESTION DES APPELS

en appuyant sur le bouton **17** sur le volant de votre véhicule ;

- mettre un appel en attente en appuyant sur la touche **14**. Pour reprendre un appel mis en attente, appuyez de nouveau sur la touche **14** ;
- transférer l'appel vers le téléphone connecté en appuyant sur la touche « Transférer sur téléphone » **13** ;
- prendre un double appel et basculer entre deux appels en appuyant sur **18** ;

Nota : dès que vous répondez au deuxième appel entrant, le premier appel sera mis en attente automatiquement.

- afficher le clavier numérique en appuyant sur la touche **15** ;
- revenir au menu précédent et aux autres fonctions en appuyant sur **19**.

Une fois votre communication terminée, le système multimédia vous donne la possibilité de rappeler votre interlocuteur.

Nota : pendant une communication, vous pouvez recevoir un deuxième appel mais vous ne pouvez pas émettre un deuxième appel.

Appel en conférence



En cours de communication vous avez la possibilité d'inviter l'interlocuteur que vous avez mis en attente à la communication.

Depuis le menu contextuel **4**, appuyez sur la touche « Fusionner les appels » pour activer la conférence.

Répertoire téléphonique

Menu « Répertoire »

Depuis le menu principal, appuyez sur « Téléphone » ou sur le raccourci **A** depuis la plupart des menus, puis « Répertoire » pour accéder au répertoire de votre téléphone via votre système multimédia.

Le système multimédia ne gère pas les téléphones équipés du « dual SIM ». Configurez votre téléphone afin que le système multimédia puisse accéder au bon répertoire de votre téléphone.



Mode « Répertoire »

1. Recherche d'un contact par nom ou par chiffre.
2. Recherche d'un contact par ordre alphabétique.
3. Téléphone connecté.
4. Menu contextuel.
5. Retour au menu précédent.
6. Liste des contacts du téléphone connecté.

GESTION DES APPELS

7. Contacts enregistrés dans les favoris du téléphone.

Télécharger le répertoire du téléphone

Par défaut, lors de la connexion d'un téléphone, les contacts sont synchronisés automatiquement si la connexion mains libres est activée → 71.

Nota : pour accéder au répertoire téléphonique via le système multimédia, il faut autoriser le partage de données sur votre téléphone → 69.

Mettre à jour le répertoire

Vous pouvez mettre à jour manuellement les contacts de votre téléphone dans le répertoire du système multimédia via Bluetooth®. Appuyez sur le menu contextuel 4, puis sur « Mettre à jour la liste ».

Recherche de contacts



Vous pouvez rechercher un contact en renseignant son nom ou son numéro de téléphone.

Appuyer sur la loupe 1. Renseignez uniquement quelques chiffres ou lettres du contact recherché.

Appuyer sur ABC 2. Sélectionnez uniquement une lettre. Le répertoire affiche la liste des contacts à partir de la lettre sélectionnée.

Sélectionner le répertoire

Si deux téléphones sont connectés au système multimédia simultanément, vous pouvez sélectionner la liste de contact à afficher.

Sélectionnez le téléphone depuis la barre 3.

Confidentialité

La liste de contacts de chaque téléphone n'est pas conservée en mémoire par le système de téléphonie mains libres.

Pour des raisons de confidentialité, chaque répertoire téléchargé n'est visible que lorsque le téléphone correspondant est connecté.



Pour des raisons de sécurité, effectuez ces opérations véhicule à l'arrêt.

Historique des appels

Menu « Historique des appels »

Accéder à l'historique des appels

Depuis le menu principal, appuyez « Téléphone » ou appuyez sur le raccourci A depuis la plupart des menus, puis « Historique » pour accéder à l'historique de tous vos appels.

L'historique des appels est affiché du plus récent au plus ancien.

GESTION DES APPELS



Mode « Appel en cours »

1. Nom des contacts.
2. Numéro des contacts.
3. Heure/date des appels.
4. Menu contextuel.
5. Retour menu précédent.
6. Appel entrant.
7. Appel manqué.
8. Appel sortant.

Nota : suivant l'écran multimédia, certaines informations ne sont pas disponibles.

Naviguer dans le journal des appels

Balayer l'écran vers le haut ou vers le bas pour faire défiler la liste des appels.

Mettre à jour le journal des appels

Appuyez sur **4** et sélectionnez « Mettre à jour la liste ». Un message vous informe de la mise à jour des données.

Émettre un appel depuis l'historique des appels

Appuyez sur l'un des contacts ou numéros à appeler. L'appel est lancé automatiquement.

Composer un numéro

Menu « Composer numéro »

Émettre un appel en composant un numéro

Depuis le menu principal, appuyez sur « Téléphone » ou appuyez sur le raccourci **A** depuis la plupart des menus, puis « Composer » pour accéder au clavier afin de composer un numéro.

Composer un numéro

Composez le numéro souhaité à l'aide du clavier **1**, puis appuyez sur « Appeler » pour lancer l'appel.

Dès la première saisie, le système multimédia vous propose une liste de vos contacts possédant la même suite de chiffre.

Sélectionnez le contact vous souhaitez appeler, puis sur la touche « Téléphone » **5** pour lancer l'appel.



Mode « Composer »

1. Pavé numérique.
2. Numéro composé.
3. Proposition de contacts.
4. Menu contextuel.

GESTION DES APPELS

5. Appeler.

6. Retour au menu précédent.

Composer un numéro à l'aide de la commande vocale

Il est possible de composer un numéro à l'aide de la commande vocale intégrée à votre système multimédia. Pour cela, appuyez sur le bouton de commande vocale pour afficher le menu principal de commande vocale. après le signal sonore, dites :

- « Appeler » puis dictez le numéro de téléphone que vous souhaitez appeler.
- ou bien, « Appeler » suivi du nom du contact que vous souhaitez appeler.

Le système multimédia affiche et lance l'appel du numéro dicté.

Nota : si votre contact possède plusieurs numéros de téléphone (bureau, domicile, portable...), vous pouvez préciser votre demande.

Exemple : « Appeler » - Stéphane - domicile.



Pour des raisons de sécurité, effectuez ces opérations véhicule à l'arrêt.

SMS

Menu « SMS »

Depuis le menu principal, appuyez sur « Téléphone » ou appuyez sur le raccourci **A** depuis la plupart des menus, puis « SMS » pour accéder aux SMS de votre téléphone via le système multimédia.

4 Votre téléphone doit être connecté au système de téléphonie mains libres. Vous devez également autoriser le transfert de message (dans les réglages de votre téléphone, suivant modèle) pour que vous puissiez accéder à toutes ses fonctions.

Nota : seuls les SMS peuvent être lus par le système multimédia. Les autres types de message peuvent ne pas être lus.



Suivant la marque et le modèle de votre téléphone, certaines fonctions peuvent ne pas fonctionner.



Écran « SMS »

1. État du message. Lu/Non lu.
2. Nom/Numéro de l'émetteur du message.
3. Début du message.
4. Date de réception.
5. Menu contextuel.
6. Retour à la page précédente.

Réception des SMS

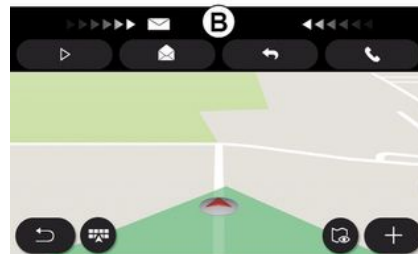

Le système multimédia vous informe de la réception d'un nouveau SMS via un message d'alerte en **B** depuis n'importe quel menu en cours.

Par défaut, après l'appairage et la connexion du téléphone, lorsqu'un nouveau message est reçu, il est disponible sur le système multimédia.

Nota : seuls les messages reçus après l'appairage et durant la connexion du téléphone au système multimédia seront disponibles.

SMS

Lecture des SMS



En roulage, vous pouvez faire lire par la voix de synthèse du système multimédia le SMS en appuyant sur la touche « Lire » **7** ou rappeler le contact en appuyant sur la touche « Appel » **10**.

Véhicule à l'arrêt uniquement, le système multimédia vous permet d'ouvrir le SMS en appuyant sur la touche « Message » **8** ou répondre au SMS en appuyant sur la touche « Répondre » **9** et visualiser les détails du SMS.

Détails des SMS

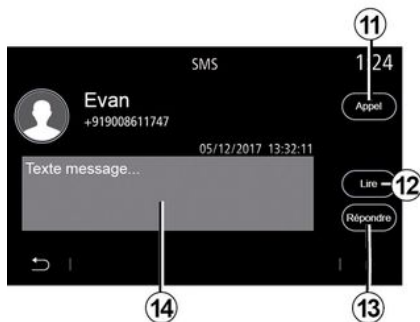

Vous pouvez appeler le contact en appuyant sur la touche « Appel » **11** si ce numéro est répertorié dans la mémoire ou le répertoire de votre téléphone.

Vous pouvez faire lire par la voix de synthèse du système multimédia le message SMS de la zone **14** en appuyant sur la touche « Lire » **12**, ou répondre en appuyant sur la touche **13**.

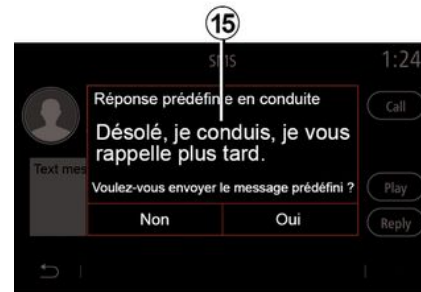

Nota : en roulage, le système multimédia vous propose l'envoi d'un message prédéfini **15**.

RÉGLAGES TÉLÉPHONE

Menu « Réglages »

Téléphone connecté au système, depuis le menu principal, appuyez sur « Téléphone » ou appuyez sur le raccourci **A** depuis la plupart des menus.

Depuis le menu contextuel puis « Réglages », vous accédez aux réglages suivants :

- « Réglages messagerie »;
- « Chargement automatique du répertoire » («ON / OFF»);
- « Trier par nom/Prénom »;
- « Attente automatique » («ON / OFF»);
- « Sonnerie téléphone » («ON / OFF»);
- « SMS » («ON / OFF»);
- « Mode privé » («ON / OFF»);
- « Aide smartphone ».



« Réglages messagerie »

Cette option vous permet de configurer les paramètres du répondeur.

Si la messagerie vocale n'est pas configurée, l'écran de configuration vous permet d'introduire votre numéro de messagerie vocale à l'aide du clavier **B**, puis « Enregistrer ».



Pour des raisons de sécurité, effectuez ces opérations véhicule à l'arrêt.



« Sonnerie du téléphone »

Depuis le menu principal, appuyez sur « Réglages », puis « Son », depuis l'onglet « Téléphone », vous pouvez régler le niveau sonore de la :

- « Sonnerie du téléphone »;
- « Communication ».

Pour plus d'informations, ➔ 144.

« SMS »

Vous pouvez activer ou désactiver les SMS.

« Mode privé »

Cette option vous permet de prévenir discrètement par un signal sonore d'un appel entrant ou de la réception d'un message sans aucun affichage sur l'écran multimédia.

RÉGLAGES TÉLÉPHONE

« Aide smartphone »

Cette option vous permet d'accéder à un tutoriel sur l'utilisation de la reconnaissance vocale du téléphone depuis le système multimédia.



Suivant la marque et le modèle de votre téléphone, certaines fonctions peuvent ne pas fonctionner.

CHARGEUR SANS FIL

Zone de charge à induction

Présentation

La zone de charge à induction **1** permet de charger un téléphone sans le connecter à un câble de chargement.

Lorsque le véhicule en est équipé, la zone de charge est, suivant véhicule, identifiée par :

- un symbole associé ;

et/ou

- l'affichage automatique à l'écran de l'état de charge dès que le téléphone est positionné dans la zone dédiée.

Son emplacement peut varier selon le véhicule. Pour plus d'informations, reportez-vous à la notice d'utilisation de votre véhicule.



Nota :

- pour plus de précisions sur la liste des téléphones compatibles, veuillez vous adresser à un Représentant de la marque ou consultez le site <https://renault-connect.renault.com> ;
- il est préférable de retirer la coque ou l'étui de protection de votre téléphone (s'il en est équipé), afin d'obtenir une efficacité de charge optimale ;
- toute la surface du téléphone doit coïncider avec la surface du tapis de charge pour une charge optimale.

Procédure de chargement

Positionnez votre téléphone **2** dans la zone à induction **1**. La charge se lance automatiquement et l'état d'avancement de la charge **3** s'affiche à l'écran.

La procédure de chargement de votre téléphone **2** est interrompue dans les cas suivants :

- un objet est détecté dans la zone de charge d'induction **1** ;
- la zone de charge d'induction **1** est en surchauffe. Une fois que la température sera redescendue, la procédure de chargement de votre téléphone **2** reprendra au bout de quelques instants.

CHARGEUR SANS FIL

État d'avancement de la charge

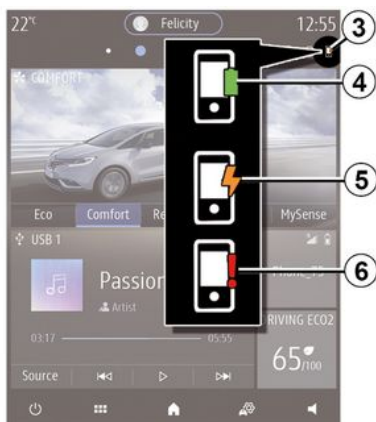

Le système multimédia vous informe de l'état d'avancement de la charge **3** de votre téléphone **2** :

- chargement terminé **4** ;
- chargement en cours **5** ;
- objet détecté dans la zone de charge d'induction/objet en surchauffe/interruption de la procédure de chargement **6**.

Nota : le système multimédia vous informe si la procédure de chargement de votre téléphone **2** est interrompue.

i Il est impératif de ne laisser aucun objet (clé USB, carte SD, carte de crédit, carte de démarrage, bijoux, clé, pièces de monnaies...) dans la zone de charge à induction **1** lors de la charge de votre téléphone. Retirez toutes les cartes magnétiques ou les cartes de crédit de l'étui avant de positionner votre téléphone dans la zone de charge d'induction **1**.

i Les objets laissés dans la zone de charge à induction **1** risquent de chauffer. Il est conseillé de les déposer dans les autres zones prévues à cet effet (vide-poches, pare-soleil...).

Présentation Android Auto™

« Android Auto™ » est une application vous permettant la réplique de votre smartphone sur l'écran de votre système multimédia.

Nota :

- l'application « Android Auto™ » fonctionne uniquement si votre smartphone est branché sur le port USB de votre véhicule ou en sans fil en connectant votre smartphone en Bluetooth® pour que votre système initie automatiquement la connexion WIFI ;
- pour le bon fonctionnement de l'application, le câble USB utilisé doit être référencé par le fabricant de votre smartphone et d'une longueur maximale de 1,50 mètre ;
- pour le bon fonctionnement de l'application en WIFI, votre smartphone doit être appairé au système multimédia.

Pour plus d'informations, reportez-vous au chapitre « Appairer, désappairer un téléphone ».

Première utilisation

Téléchargez et installez l'application « Android Auto™ » depuis la plateforme de téléchargement d'applications de votre smartphone.

Branchez votre smartphone au port USB de votre système multimédia ou connectez-le en Bluetooth® pour débiter la connexion WIFI.

Acceptez les requêtes sur votre smartphone afin de pouvoir utiliser l'application.



L'application se lance sur le système multimédia et doit être apparente depuis la zone 1.

Si la manipulation décrite échoue, renouvelez l'opération.

Présentation CarPlay™

« CarPlay™ » est un service déjà disponible sur votre smartphone vous permettant d'utiliser certaines applications de votre smartphone de-

puis l'écran de votre système multimédia.

Nota :

- le service « CarPlay™ » fonctionne uniquement si le service SIRI est activé et si votre smartphone est branché sur le port USB de votre véhicule ou en sans fil en connectant votre smartphone en Bluetooth® pour que votre système initie automatiquement la connexion WIFI ;
- pour le bon fonctionnement de l'application, le câble USB utilisé doit être référencé par le fabricant de votre smartphone et d'une longueur maximale de 1,50 mètre ;
- pour le bon fonctionnement de l'application en WIFI, votre smartphone doit être appairé au système multimédia.

Pour plus d'informations, reportez-vous au chapitre « Appairer, désappairer un téléphone ».

Première utilisation

Branchez votre smartphone au port USB de votre système multimédia ou connectez-le en Bluetooth® pour débiter la connexion WIFI.

Le système multimédia vous propose :

- d'autoriser la connexion et le partage des données ;

ANDROID AUTO™, CARPLAY™

– de se souvenir de votre choix pour cet appareil.

Acceptez les requêtes sur votre smartphone afin de pouvoir utiliser l'application.



Le service se lance sur le système multimédia et doit être apparent depuis la zone 1.

Si la manipulation décrite échoue, renouvelez l'opération.

Reconnaissance vocale



Lorsque les applications « Android Auto™ » ou le service « CarPlay™ » sont en fonction avec votre système multimédia, vous pouvez utiliser le bouton de reconnaissance vocale 2 de votre véhicule afin de commander certaines fonctions de votre smartphone à la voix en effectuant :

- appui court : activer/désactiver la reconnaissance vocale du système multimédia ;
- appui long : activer/désactiver la reconnaissance vocale de votre téléphone s'il est connecté au système multimédia.

Nota : lorsque vous utilisez « Android Auto™ » ou « CarPlay™ », vous pou-

vez accéder à des applications de navigation et de musique de votre smartphone.

Ces applications se substitueront aux applications similaires intégrées à votre système multimédia déjà lancées.

Une seule navigation peut être utilisée, celle de :

- « Android Auto™ » ;
- « CarPlay™ » ;
- ou celle intégrée à votre système multimédia.

Nota : lorsque vous utilisez les applications « Android Auto™ » ou le service « CarPlay™ », certaines fonctions de votre système multimédia continueront à être exécutées en tâche de fond. Par exemple si vous lancez « Android Auto™ » ou « CarPlay™ » et utilisez la navigation de votre smartphone alors que la radio du système multimédia est en cours d'écoute, elle continuera à être diffusée.

Revenir sur l'interface multimédia

Pour retourner sur l'interface de votre système multimédia :

- appuyez sur le bouton « Page d'accueil » 4 de la façade de votre

ANDROID AUTO™, CARPLAY™

système multimédia ou de la commande centrale ;

ou

– appuyez sur le bouton **3** sur l'écran du système multimédia.

Pour retourner sur l'interface de votre système multimédia, appuyez sur le bouton **3** sur l'écran du système multimédia.



i Lorsque vous utilisez les applications « CarPlay™ » ou le service « CarPlay™ », le transfert de données cellulaires nécessaire à leurs fonctionnements peut engendrer des coûts supplémentaires non compris dans votre abonnement téléphonique.

i Les fonctionnalités de l'application « Android Auto™ » et du service « CarPlay™ » dépendent de la marque et du modèle de votre téléphone. Pour plus d'informations, consultez le site internet du constructeur s'il en dispose.



GESTION DES APPLICATIONS

Menu « Applications »

Depuis le menu principal, appuyez sur « Applications » ou « Apps » pour accéder aux éléments suivants :

- les applications installées sur votre système de navigation ;
- « Photo » ;
- « Vidéo ».

Nota : certains services sont accessibles gratuitement pendant une période d'essai. Vous pouvez prolonger votre abonnement depuis votre véhicule ou en ligne via le site <https://renault-connect.renault.com>.

Nota :

- certains services sont accessibles gratuitement pendant une période d'essai. Vous pouvez prolonger votre abonnement depuis votre véhicule ou en ligne ;
- certaines applications apparaissent sur le menu seulement si le système est connecté aux services connectés.

Menu contextuel

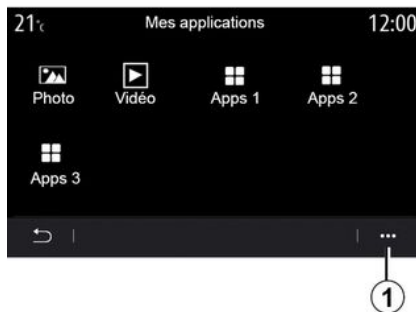

Depuis le menu contextuel **1**, vous pouvez :

- trier les applications en effectuant directement par la technique du glisser-déposer ;
- supprimer l'application en appuyant sur la touche de suppression « X ». Si l'application ne peut pas être supprimée, la touche de suppression n'apparaît pas ;
- activer les notifications ;
- accéder au « Gestionnaire des applications ».



« Gestionnaire des applications »

Le menu « Gestionnaire des applications » vous permet de visualiser les applications **2** en cours de fonctionnement sur votre système multimédia.

Nota :

- les applications « Photo » et « Vidéo » ne sont pas prises en compte dans le « Gestionnaire des applications » ;
- les applications en cours de fonctionnement s'arrêtent dès la coupure du système multimédia ;
- le nombre d'applications est limité par rapport à l'espace de stockage du système.

GESTION DES APPLICATIONS

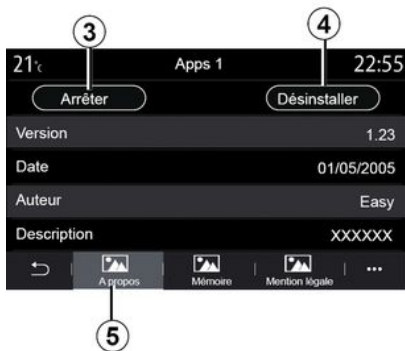

Sélectionnez une des applications **2**.
Depuis l'onglet « A propos » **5**, vous accédez aux informations de l'application (version, date de création ou de validité, titre...).

Vous pouvez également :

- « arrêter application » **3** ;
- « désinstaller application » **4**.



Depuis l'onglet « Mémoire » **7**, vous accédez aux informations suivantes :

- taille de stockage de l'application ;
- taille des données liées à l'application (musiques, photos...) ;
- taille de stockage totale de l'application.

Depuis le menu contextuel **6**, vous pouvez effacer les données liées à l'application.



Depuis l'onglet « Mention légale » **8**, vous accédez aux informations relatives aux autorisations, si disponibles.

ACTIVATION DES SERVICES

Activation des services

Pour que les services connectés de votre véhicule fonctionnent (info Trafic temps réel, recherche de POI en ligne, contrôle du véhicule à distance par le smartphone...), il est nécessaire de les activer.

L'activation des services donne également accès aux fonctionnalités de mise à jour à distance du système et des cartes ➔ 95.

Nota :

- l'activation des services est gratuite pour une durée déterminée depuis la livraison de votre véhicule ;
- l'activation des services dépend du pays de commercialisation.

Pour plus d'informations, consultez un Représentant de la marque.



Le constructeur prend toutes les précautions nécessaires pour s'assurer que vos données personnelles sont traitées en toute sécurité.

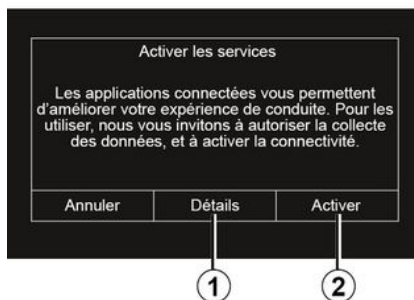

Si les services connectés ne sont pas encore activés, le système multimédia vous propose d'envoyer la demande d'activation au serveur en appuyant sur « Connexion », puis de confirmer cette demande en appuyant sur « Activer » 2.

Pour plus de renseignements, appuyez sur bouton « Détails » 1.

Nota : l'activation des services ne se faisant qu'une seule fois, la commande « Connexion » restera indisponible durant les délais d'activation des services qui peuvent nécessiter jusqu'à 72 heures.

Collecte des données



5

Pour assurer le fonctionnement des services, votre véhicule collecte des données relatives à la position du véhicule, et son état de fonctionnement.

Ces données peuvent être partagées avec nos partenaires et fournisseurs des services.

Ces données sont des données à caractère personnel.

Le système multimédia vous propose d'activer la collecte des données. Appuyez sur « Accepter tout » 3 pour activer ou « Refuser tout » 4 pour désactiver la collecte des données.

ACTIVATION DES SERVICES



5

Une fois votre demande d'activation des services validée, lors du démarrage du système multimédia, il vous sera proposé d'activer ou de désactiver la collecte des données.

Sélectionnez « ON » pour activer ou « OFF » pour désactiver la collecte des données, puis appuyez sur « OK » pour valider.

Suspension temporaire de la collecte des données

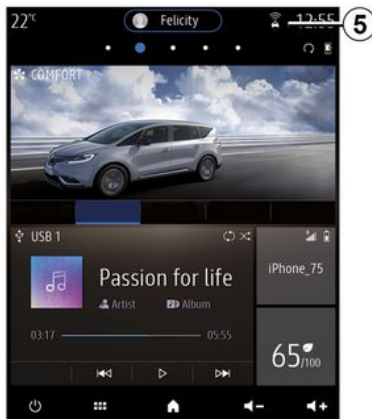

La collecte des données véhicule peut être suspendue temporairement.

Pour cela, lors du démarrage du véhicule, depuis l'écran d'accueil, sélectionnez « OFF » pour la collecte des données.

À tout moment, vous pouvez suspendre la collecte des données depuis le menu « Réglages », onglet « Système », menu « Gestionnaire des appareils » puis l'onglet « Données » ou en appuyant sur l'icône du statut de réception **5** qui mène directement au menu « Données ».

Pour plus d'informations sur l'icône du statut de réception **5**, ➔ 144.

Les services ne fonctionneront alors plus, à l'exception des fonctions obligatoires liées à la sécurité de l'appel d'urgence automatique en cas d'accident.

 Le constructeur prend toutes les précautions nécessaires pour s'assurer que vos données personnelles sont traitées en toute sécurité.

Protection des données

Les données issues de votre véhicule sont traitées par le constructeur, par les distributeurs agréés et les autres entités du groupe du constructeur. Les coordonnées du constructeur sont disponibles sur son site internet et sur la dernière page de la notice d'utilisation.

Conformément à la réglementation qui vous est applicable, notamment si vous êtes situé(e) en Europe, vous pouvez demander à :

- obtenir et vérifier les données que le constructeur détient sur vous ;
- rectifier les informations inexactes ;

ACTIVATION DES SERVICES

- effacer les données vous concernant ;
- emporter une copie de vos données pour les réutiliser ailleurs ;
- vous opposer à tout moment à l'utilisation de vos données ;
- geler l'utilisation de vos données.

Le client bénéficie également du droit de s'opposer au traitement de ses données personnelles, notamment lorsque celles-ci sont utilisées à des fins de prospection commerciale ou de profilage.

Protection de vos données personnelles

Indépendamment de votre choix concernant la suspension du partage, les données d'utilisation du véhicule seront transmises au constructeur et ses partenaires/filiales concernés pour les finalités suivantes :

- permettre le fonctionnement et la maintenance de votre véhicule ;
- améliorer le cycle de vie de votre véhicule.

L'utilisation de ces données n'a pas pour finalité un démarchage commercial mais l'amélioration continue des véhicules du constructeur et la prévention des problèmes pouvant gêner leur fonctionnement au quotidien.

Pour plus d'informations, la politique de protection des données est disponible sur le site du constructeur, dont vous trouverez les coordonnées sur la notice d'utilisation.

ÉCHÉANCE DE LA DURÉE D'INCLUSION DES SERVICES

Les services sont activés pour une durée limitée. Une fois cette durée écoulée, les services ne fonctionnent plus. Pour remettre les services en fonction, reportez-vous au paragraphe « Achat et renouvellement de services ».



Le constructeur prend toutes les précautions nécessaires pour s'assurer que vos données personnelles sont traitées en toute sécurité.

5

MISE À JOUR LIMITATION DE VITESSE ET SYSTÈME

Menu « Infos véhicule »

Depuis le menu « Infos véhicule », sélectionnez l'onglet « Système ».

Ce menu vous permet de visualiser différentes informations et mettre à jour le système multimédia et les cartes de navigation.

Les mises à jour peuvent être proposées par le système automatiquement, vous pouvez également vérifier la présence d'une mise à jour manuellement suivant la connectivité de votre véhicule et l'application à mettre à jour.



Pour des raisons de sécurité, effectuez ces opérations véhicule à l'arrêt.

Écran « Infos système »

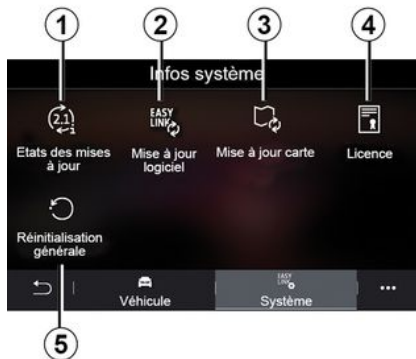

1. « Etats des mises à jour ».
2. « Mise à jour logiciel ».
3. « Mise à jour carte ».
4. « Licence ».
5. « Réinitialisation générale ».



Certaines mises à jour peuvent engendrer une indisponibilité momentanée de certains services de votre véhicule (écrans, radio...), veuillez vous référer aux indications affichées à l'écran le cas échéant.

5

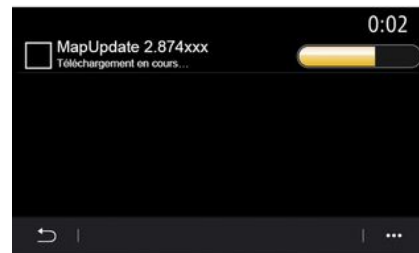

« Etats des mises à jour » 1

Ce menu vous permet d'être informé sur l'avancement des mises à jour du système multimédia et des cartes de navigation :

- Nom de la mise à jour.
- Statut des mises à jour.

MISE À JOUR LIMITATION DE VITESSE ET SYSTÈME

Nota : le menu « Etats des mises à jour » **7** est disponible lorsqu'une mise à jour est en cours.

Mise à jour du système multimédia

« Mise à jour logiciel » **2**

Ce menu vous permet de :

- connaître la version du logiciel actuel et le numéro de série de votre système multimédia ;
- connaître la date de la dernière mise à jour ;
- vérifier si une mise à jour est disponible ;
- mettre à jour les différents systèmes depuis le système multimédia.

Nota :

- vous pouvez être informé via les notifications si une mise à jour est disponible. Reportez-vous au chapitre « Gestion des notifications » ;
- la recherche et le téléchargement d'une mise à jour ne peuvent s'effectuer que si votre véhicule est positionné dans une zone géographique couverte par un réseau mobile. Pour plus d'information, reportez-vous au chapitre « Réglages système ».

Dans le cas de la mise à jour logiciel automatique, si une nouvelle mise à

jour est disponible, une notification apparaît sur l'écran de votre système multimédia pour vous en informer après la coupure moteur.

Suivez les instructions affichées sur l'écran du système multimédia pour procéder à l'installation.



Avant de lancer l'installation, gardez le véhicule de façon à être suffisamment éloigné de la zone de circulation et serrez le frein à main.



6

Vous pouvez également rechercher directement des mises à jour en appuyant sur « Recherche des mises à jour » **6**. Après la recherche du système multimédia, vous accédez à la prochaine mise à jour **7** si disponible.



8

Lancez l'installation de la mise à jour **7** en appuyant sur « Installer » **8**.

Suivez les instructions affichées sur l'écran du système multimédia. Vous pouvez quitter votre véhicule après avoir appuyé sur « OK » pour valider l'installation, sans attendre la fin de la mise à jour.

Mise à jour des cartes de navigation

« Mise à jour de carte » **3**

MISE À JOUR LIMITATION DE VITESSE ET SYSTÈME

Vous pouvez visualiser la liste des pays **9**, installée sur le système de navigation.

Seul le pays enregistré en tant que favori **10** sera mis à jour automatiquement.

Pour mettre à jour vos cartographies, assurez-vous tout d'abord que les services de votre véhicule ont bien été activés. Reportez-vous au chapitre « Activation des services ».

Changement du pays favori

Le changement du pays favori **10** est possible qu'une seule fois via le système multimédia. Le pays favori est définissable une fois les services activés lors de la prise en main du véhicule.



Un message apparaît sur l'écran de votre système multimédia pour vous proposer la géolocalisation de votre véhicule afin de détecter le pays favori.

Si vous souhaitez modifier à nouveau le pays favori **10**, consultez un Représentant de la marque.

Nota : par défaut, le pays favori qui vous est proposé est celui de la géolocalisation de votre véhicule.

Mise à jour à distance des cartes de navigation

Si votre véhicule est équipé de services connectés et que vous avez accepté les mises à jour à distance, le système réalise la mise à jour de la carte correspondant à votre pays favori **10**.

Ces mises à jour peuvent faire l'objet de messages d'information dans votre système.

Nota :

la mise à jour des cartes à distance peut s'effectuer automatiquement si votre véhicule est :

- éligible à la mise à jour ;
- présent dans une zone géographique couverte par un réseau mobile.



La mise à jour à distance est disponible uniquement par abonnement et accessible pendant une période définie. Pour plus de renseignements, consultez un Représentant de la marque.

Mise à jour manuelle des cartes de navigation

Si votre véhicule ne dispose pas de services connectés (reportez-vous au chapitre « Réglages système »), il est nécessaire de mettre à jour régulièrement les cartes. Pour l'ensemble des pays, la mise à jour manuelle des cartes se fait à l'aide d'une clé USB (les véhicules non équipés de navigation sont aussi concernés).

Nota :

- la clé USB utilisée doit être formatée au format FAT32 et doit avoir une capacité minimale de 32 GB et une capacité maximale de 64 GB ;
- la clé USB n'est pas fournie avec le système.

Depuis votre ordinateur, pour mettre à jour les cartes, connectez-vous sur le site <https://renault-connect.renault.com> puis connectez-vous.

MISE À JOUR LIMITATION DE VITESSE ET SYSTÈME

tez-vous à votre compte « My Renault ».

Pour procéder à la mise à jour des cartes, il faut identifier le véhicule. L'identification du véhicule se fait :

- par le VIN (numéro d'identification du véhicule) ;
- par la création d'empreinte du véhicule, à l'aide d'une clé USB.

Mises à jour par le VIN du véhicule

Depuis votre ordinateur, connectez-vous à votre compte « My Renault » et téléchargez le logiciel Alliance CONNECT Toolbox, puis renseignez le VIN du véhicule à mettre à jour.

Le logiciel Alliance CONNECT Toolbox affiche le type de mises à jour possible :

- « Mise à jour complète » ;
- « Mise à jour disponible par pays ».

Nota : seuls les pays dont une mise à jour est disponible sur le véhicule sélectionné sont proposés dans la liste de « Mise à jour disponible par pays ».



Responsabilité de l'utilisateur lors d'une mise à jour.

Il est très important de suivre précisément les instructions lors d'une mise à jour. Le non-respect de ces instructions (éjection de la clé USB...) peut corrompre et occasionner des dommages irréversibles des données.

Sélectionnez les mises à jour que vous souhaitez installer dans le système multimédia, puis téléchargez les mises à jour sur la clé USB.

Lorsque le téléchargement des données vers la clé USB est terminé, vous pouvez retirer la clé USB de votre ordinateur en l'éjectant sans l'arracher, puis allez dans votre véhicule.

Depuis votre véhicule, insérez la clé USB dans le port USB de votre véhicule. Le système multimédia détecte les nouvelles applications et vous propose de les installer. Suivez les instructions affichées sur l'écran du système multimédia.

Cette procédure de mise à jour est à réaliser moteur tournant, pour les véhicules thermiques, et moteur dé-

marré pour les véhicules hybrides et électriques.

Nota : une fois la clé USB insérée dans le port de votre véhicule, aucune action ne doit être effectuée sur le système multimédia, ses commandes et tous les périphériques du véhicule (téléphone, audio, navigation...) au risque d'interrompre la procédure de mise à jour.

Lorsque la procédure de mise à jour est terminée, vous pouvez retirer la clé USB de votre véhicule.



Afin de bénéficier de cartes et de limitations de vitesses à jour, il est recommandé d'installer régulièrement les mises à jour via le site <https://renault-connect.renault.com>.

MISE À JOUR LIMITATION DE VITESSE ET SYSTÈME



Les mises à jour de la cartographie et des limitations de vitesse

s'effectuent en même temps. Pour les véhicules non équipés de navigation, il est également nécessaire d'effectuer les mises à jour pour profiter des indications de limitations de vitesse à jour.

Mises à jour par la création d'empreinte du véhicule, à l'aide d'une clé USB

Depuis votre véhicule, insérez une clé USB au format FAT32 et d'une capacité minimale de 32 GB et une capacité maximale de 64 GB dans le port USB de votre véhicule et patientez 10 secondes (veillez à ce qu'aucune autre clé USB ne soit branchée).

Le système multimédia crée alors une empreinte de votre véhicule sur la clé USB qui permettra au logiciel Alliance CONNECT Toolbox d'identifier les mises à jour disponibles pour votre système de navigation.

Après la prise d'empreinte terminée, retirez la clé USB du port USB de

votre véhicule, puis allez sur votre ordinateur.



Toute nouvelle clé USB insérée est analysée et son empreinte enregistrée dans le système multimédia. Suivant la capacité de la clé USB, l'écran multimédia peut se mettre en veille. Patientez quelques instants. Utilisez uniquement des clés USB conformes aux exigences du pays en vigueur.

Depuis votre ordinateur, connectez-vous à votre compte « My Renault » et téléchargez le logiciel Alliance CONNECT Toolbox, puis insérez la clé USB contenant l'empreinte de votre véhicule.

Le logiciel Alliance CONNECT Toolbox affiche le type de mises à jour possible :

- « Mise à jour complète » ;
- « Mise à jour disponible par pays ».

Nota : seuls les pays dont une mise à jour est disponible sur le véhicule sélectionné sont proposés dans la liste de « Mise à jour disponible par pays ».

Sélectionnez les mises à jour que vous souhaitez installer dans le système multimédia, puis téléchargez les mises à jour sur la clé USB .

Lorsque le téléchargement des données vers la clé USB est terminé, vous pouvez retirer la clé USB de votre ordinateur en l'éjectant sans l'arracher, puis aller dans votre véhicule.

Depuis votre véhicule, insérez la clé USB dans le port USB de votre véhicule. Le système multimédia détecte les nouvelles applications et vous propose de les installer. Suivez les instructions affichées sur l'écran du système multimédia.

Cette procédure de mise à jour est à réaliser moteur tournant, pour les véhicules thermiques, et moteur démarré pour les véhicules hybrides et électriques.

Nota : une fois la clé USB insérée dans le port de votre véhicule, aucune action ne doit être effectuée sur le système multimédia, ses commandes et tous les périphériques du véhicule (téléphone, audio, navigation...) au risque d'interrompre la procédure de mise à jour.

Lorsque la procédure de mise à jour est terminée, vous pouvez retirer la clé USB de votre véhicule.

MISE À JOUR LIMITATION DE VITESSE ET SYSTÈME



Ne stationnez pas et ne faites pas tourner le moteur dans des endroits où des substances ou des matériaux combustibles tels que l'herbe ou des feuilles peuvent venir en contact avec un système d'échappement chaud.



Ne faites pas tourner le moteur dans un local fermé : les gaz d'échappement sont toxiques.

5

MY RENAULT

Présentation

Votre compte client « My Renault » est disponible depuis le site web <https://renault-connect.renault.com> ou depuis votre smartphone en téléchargeant l'application « My Renault ».

Nota :

– l'application « My Renault » est en constante évolution. Connectez-vous régulièrement afin d'enrichir votre compte de nouvelles fonctionnalités ;
– pour plus de précisions sur la liste des téléphones compatibles, veuillez vous adresser à un Représentant de la marque ou consultez le site <https://renault-connect.renault.com> ;



Lorsque vous utilisez l'application « My Renault », vous utilisez la connexion internet de votre téléphone (sous réserve de frais et limitations imposés par votre opérateur mobile).

– pour plus d'informations, consultez un Représentant de la marque ou

consultez l'offre Renault Connect sur le site dédié <https://renault-connect.renault.com>.

Depuis votre compte client « My Renault », vous pouvez interagir avec votre véhicule et obtenir des informations :

- consulter les informations de votre véhicule ;
- accéder à l'historique, au calendrier de vos entretiens et prendre rendez-vous ;
- localiser le lieu de stationnement de votre véhicule ;
- activer à distance les feux et l'avertisseur sonore de votre véhicule ;
- consulter et gérer vos contrats et services ;
- consulter le E-Guide véhicule ;
- localiser un Représentant de la marque autour de vous ;
- créer/modifier votre « Code PIN » « My Renault » ;
- ...

Nota :

- certaines fonctionnalités dépendent de l'équipement du véhicule, de la souscription aux contrats de services et des lois en vigueur du pays ;
- certaines fonctions sont disponibles uniquement depuis votre

smartphone via l'application « My Renault » ;

- l'activation des services est nécessaire pour accéder au contrôle du véhicule à distance ➔ 91 ;
- la création d'un « Code PIN » « My Renault » vous permet d'accéder à des services connectés de manière sécurisée.

Services connectés dans « My Renault »

Pour les véhicules électriques

Vous pouvez profiter de services connectés dans votre application « My Renault » tels que :

- consulter le statut de la charge et du niveau de la batterie ;
- programmer votre charge ;
- lancer/programmer la climatisation ou le chauffage ;
- accéder à « Mobilize charge pass » (moyen de paiement pour station de charge) ;
- trouver les bornes de recharge disponibles et à proximité ;
- planifier un itinéraire en identifiant les bornes de recharge tout au long de votre trajet ;
- ...

Nota : les fonctionnalités de programmation de la charge, de la climatisation et du chauffage sont dis-

MY RENAULT

ponibles uniquement sur certains véhicules. Pour plus d'informations, consultez un Représentant de la marque.

Créer un compte utilisateur « My Renault »

Pour accéder aux fonctions « My Renault », il vous faut créer un compte utilisateur depuis le site ou l'application « My Renault ».

Depuis le site :

- sélectionnez « Créer un compte » depuis la page d'accueil ;
- remplissez les informations nécessaires à la création du compte.

Depuis l'application :

- sélectionnez « S'inscrire » depuis le menu principal de l'application ;
- remplissez les informations nécessaires à la création du compte.

Un mail de confirmation vous sera envoyé sur l'adresse mail préalablement renseignée.

Pour finaliser la création de votre compte « My Renault », cliquez sur le lien affiché dans le mail de confirmation.

Nota : vous pouvez utiliser le même identifiant et le même mot de passe pour vous connecter à votre compte utilisateur web.

Enregistrer votre véhicule dans votre compte « My Renault »

Depuis votre compte « My Renault », cliquez sur « ajouter un véhicule », puis ajoutez le VIN (numéro d'identification du véhicule) ou le numéro d'immatriculation de votre véhicule manuellement ou en le scanant.

Synchroniser votre compte « My Renault » avec votre véhicule

Afin de pouvoir utiliser l'application « My Renault », et ainsi interagir avec votre véhicule, il vous faut synchroniser l'application « My Renault » avec votre véhicule.

Nota :

- lorsque vous souhaitez synchroniser l'application « My Renault » avec votre véhicule, vous devez être dans votre véhicule, stationné en zone de couverture réseau et le système multimédia de votre véhicule doit être allumé ;
- en l'absence de synchronisation de votre application « My Renault » à votre véhicule, vous ne pourrez pas accéder à l'ensemble de vos contrats de services.

Depuis l'application « My Renault » :

- connectez-vous avec votre compte ;
- depuis le menu principal de l'application, appuyez sur la touche « Synchroniser mon véhicule » et validez par un nouvel appui ;
- suivez les instructions affichées sur l'écran du système multimédia.

Une fois votre compte « My Renault » associé au système multimédia, la synchronisation se fera automatiquement.

Renouveler un service

Pour renouveler un de vos services qui arrive à expiration, allez dans l'onglet « Renault CONNECT store » de votre compte « My Renault » puis sélectionnez « Mes services ».

Cliquez ensuite sur « Renouveler » et laissez vous guider pour les étapes suivantes.

PRÊT ET CESSION DU VÉHICULE

Prêt du véhicule

Information légale

Lorsque vous prêtez votre véhicule, vous avez l'obligation (voir Conditions Générales de vente des services connectés) d'informer la personne à qui vous prêtez votre véhicule que ce véhicule est connecté et collecte des données personnelles telles que la position du véhicule.

Collecte des données

La collecte des données véhicule peut être suspendue temporairement.

Pour cela, il suffit, lors du démarrage du véhicule, dans la fenêtre Sécurité et Confidentialité qui s'affiche sur l'écran central, de sélectionner « OFF » pour la collecte des données.

Les services ne fonctionneront alors plus, à l'exception des fonctions obligatoires ou liées à la sécurité telles que l'appel d'urgence automatique en cas d'accident.

Cession du véhicule

Suppression des données personnelles

Lors de la revente de votre véhicule, il est primordial de nettoyer l'ensemble des données enregistrées

trées dans et en dehors de votre véhicule.

Pour ce faire, réinitialisez votre système embarqué et supprimez votre véhicule de votre compte « My Renault ».

Réinitialisation du système

Pour cela, allumez votre système multimédia embarqué.

Depuis le menu principal, appuyez sur « Infos véhicule » puis sur l'onglet « Système », « Réinitialisation générale ».

Nota : la réinitialisation du système est disponible uniquement depuis le profil administrateur.

Nota : la réinitialisation du système est disponible uniquement depuis le profil administrateur. La réinitialisation du système supprime les applications installées.



Pour réinstaller les applications, veuillez contacter un Représentant de la marque.

Suppression du véhicule de votre compte « My Renault »

Lors de la cession de votre véhicule, il est aussi nécessaire de supprimer

votre ancien véhicule de votre compte « My Renault ».

Pour cela, connectez-vous dans votre compte « My Renault » et sélectionnez la suppression du véhicule.

AIDES À LA CONDUITE

Menu « Aides à la conduite »

Depuis le menu principal, appuyez sur « Réglages » puis sur l'onglet « Véhicule ». Ce menu permet de paramétrer les aides à la conduite.

i Certains réglages doivent être effectués moteur tournant pour être enregistrés par le système multimédia.



Pour des raisons de sécurité, effectuez ces opérations véhicule à l'arrêt.

Écran « Aides à la conduite »

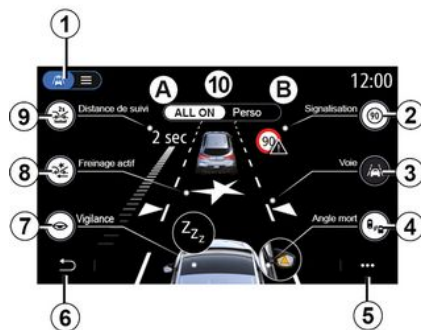

1. « Mode de vue » ;
2. « Signalisation » ;
3. « Voie » ;
4. « Angle mort » ;
5. « Menu contextuel » ;
6. « Retour page précédente » ;
7. « Vigilance » ;
8. « Freinage actif » ou, suivant véhicule, « Sécurité avancée » ;
9. « Distance de suivi » ;
- A. « ALL ON » ;
- B. « Perso ».



« Mode de vue »

En sélectionnant un mode de vue **1**, vous avez le choix entre un mode interactif **10** ou un mode par liste **11** vous permettant de visualiser l'ensemble des « Aides à la conduite ».

Sélectionnez le bouton de l'option que vous souhaitez activer ou désactiver.

*

AIDES À LA CONDUITE



« Signalisation »

Cette fonction vous accompagne lors de vos trajets en vous informant de la vitesse autorisée, des zones à risque et des zones de danger par :

- l’affichage sur l’écran multimédia et sur le tableau de bord ;
- une alerte sonore.

« Son alerte survitesse »

Cette fonction détecte tout dépassement de vitesse éventuel et en avertit le conducteur au tableau de bord accompagné par un signal sonore du dépassement de la vitesse autorisée. Sélectionnez « ON » pour activer cette fonction.

« Notification changement de limitation »

Cette fonction avertit le conducteur d'un changement de limitation de vitesse par une alerte sonore. Sélectionnez ON pour activer cette fonction.

« Affichage zones à risque »

Cette fonction avertit le conducteur au tableau de bord lorsqu’il entre dans une zone de danger ou dans une zone à risque. Sélectionnez « ON » pour activer cette fonction.

Nota : l’activation des services est nécessaire pour afficher les zones à risque → 91.

« Alerte sonore zones à risque »

Cette fonction avertit le conducteur par une alerte sonore lorsqu’il entre dans une zone de danger ou dans une zone à risque.

Sélectionnez « ON » pour activer cette fonction.

Nota : si « Affichage zones à risque » est désactivée, la fonction « Alerte sonore zones à risque » est automatiquement désactivée.

« Vigilance »

Cette fonction détecte toute baisse de réactivité du conducteur. Il prend en compte les mouvements brusques et aléatoires du volant, de l’activation successive de l’alerte

maintien de voie ou si un trajet dure plus de deux heures sans arrêt.

Cette fonction avertit le conducteur par un signal sonore et par l’affichage d’un message d’alerte au tableau de bord indiquant qu’il est recommandé d’effectuer une pause.

Sélectionnez « ON » pour activer ce système. Pour plus d’informations, reportez-vous au chapitre « Alerte détection de fatigue » de la notice d’utilisation de votre véhicule.

« ALL ON »

Lorsque le mode « ALL ON » est activé, toutes vos assistances de sécurité sont activées. Ce mode est actif par défaut à chaque démarrage.

La fonction « ALL ON » peut-être également activé en appuyant une fois sur la commande de votre véhicule.

Nota : lorsque le mode « ALL ON » est activé, aucun réglage n’est disponible. Il faut basculer en mode « Perso », pour accéder aux différents réglages.

« Perso »

Lorsque le mode « Perso » est activé, les assistances de sécurité que vous avez configuré et personnalisé sont activées.

AIDES À LA CONDUITE

La fonction « Perso » peut-être également activée en appuyant deux fois sur la commande de votre véhicule.



« Voie » (Réglages maintien de voie)

Cette fonction avertit le conducteur en cas de franchissement involontaire d'une ligne continue ou discontinue.

Vous pouvez régler l'intensité des vibrations au volant (ou l'alerte sonore, suivant équipement) ainsi que la sensibilité de l'alerte de sortie de voie.

Pour plus d'informations, reportez-vous au chapitre « Aide au maintien de voie » de la notice d'utilisation de votre véhicule.

« Prévention sortie de voie »

Cette fonction avertit le conducteur en cas de franchissement involontaire d'une ligne continue.

« Intervention sur lignes discontinues »

Cette fonction avertit le conducteur en cas de franchissement involontaire d'une ligne discontinue.

Nota : pour l'intervention sur lignes discontinues, la fonction ne peut pas être activée si la prévention de sortie de voie est désactivée.



« Freinage actif »

« Freinage actif » : Cette fonction avertit le conducteur en cas de risque de collision. Sélectionnez « ON » pour activer cette fonction. Vous pouvez choisir la sensibilité de

l'avertissement du « Freinage actif » souhaité :

- « Tôt » ;
- « Standard » ;
- « Tard ».

Pour plus d'informations, reportez-vous à la notice d'utilisation de votre véhicule au chapitre « Freinage actif » ou, suivant véhicule, au chapitre « Sécurité avancée ».

« Sécurité avancée »

(suivant équipement)

Ce système est composé des fonctions suivantes :

- « Freinage actif » ;
- « Aide au maintien de voie d'urgence » : Cette fonction alerte et corrige la trajectoire du véhicule en cas :

- déviation sur un bord de route ;
- risque de collision avec un véhicule venant de la direction opposée sur une voie adjacente ;
- risque de collision avec un véhicule qui se trouve dans la zone d'angle mort (suivant équipement).

Pour plus d'informations, reportez-vous à la notice d'utilisation de votre véhicule au chapitre « Sécurité avancée ».

AIDES À LA CONDUITE



Pour des raisons de sécurité, effectuez ces opérations véhicule à l'arrêt.



Pour des raisons de sécurité, effectuez ces opérations véhicule à l'arrêt.

« Alerte angle mort »

Cette fonction avertit le conducteur lorsqu'un autre véhicule se trouve dans un angle mort. Sélectionnez « ON » pour activer cette fonction. Pour plus d'informations, reportez-vous au chapitre « Avertisseur d'angle mort » de la notice d'utilisation de votre véhicule.

« Distance de suivi »

Cette fonction avertit le conducteur lorsqu'il est trop près d'un autre véhicule. Sélectionnez « ON » pour activer cette fonction. Pour plus d'informations, reportez-vous au chapitre « Alerte distances de sécurité » de la notice d'utilisation de votre véhicule.

Menu contextuel

Depuis le menu contextuel **5**, vous pouvez réinitialiser les valeurs par défaut de chaque menu.

AIDES AU STATIONNEMENT

Menu « Aides au parking »

Depuis le menu principal, appuyez sur « Réglages » puis sur l'onglet « Véhicule ». Ce menu permet de paramétrer les aides au parking. Pour plus d'informations, reportez-vous à la notice d'utilisation de votre véhicule.



Pour des raisons de sécurité, effectuez ces opérations véhicule à l'arrêt.

Écran « Aides au parking »

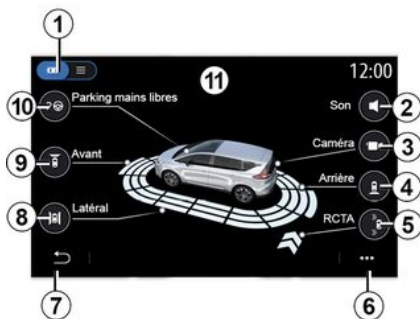

1. « Mode de vue ».

2. « Son ».
3. « Caméra ».
4. « Détection d'obstacle arrière ».
5. « Avertisseur de sortie de stationnement ».
6. « Menu contextuel ».
7. « Retour menu précédent ».
8. « Détection d'obstacle latéral ».
9. « Détection d'obstacle avant ».
10. « Parking mains libres ».



Menu contextuel

Depuis le menu contextuel **6**, vous pouvez réinitialiser les valeurs par défaut de chaque menu et accéder

à la notice d'utilisation de votre système multimédia.

En sélectionnant un mode de vue **1**, vous avez le choix entre un mode interactif **11** ou un mode par liste **12** vous permettant de visualiser l'ensemble des aides au stationnement.

Sélectionnez le bouton de l'option que vous souhaitez activer ou désactiver.

« Détection d'obstacle »

Appuyez sur « ON » ou « OFF » pour activer ou désactiver l'aide au parking :

- arrière **4** ;
- latérale **8** ;
- avant **9**.

« Son »

Appuyez sur « ON » ou « OFF » pour activer ou désactiver les alertes sonores d'aides au stationnement.

Vous pouvez modifier les paramètres suivants :

- « Type de son » : choisissez un type d'alerte sonore parmi les choix proposés ;
- « Volume » : réglez le volume de la détection d'obstacle en appuyant sur « + » ou sur « - ».

AIDES AU STATIONNEMENT



Pour des raisons de sécurité, effectuez ces opérations véhicule à l'arrêt.

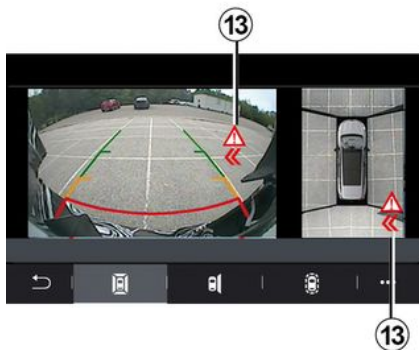

« Avertisseur de sortie de stationnement » 5

L'avertisseur de sortie de stationnement 5 détecte les obstacles arrière en approche latérale de votre véhicule.

Il s'active lorsque la marche arrière est enclenchée, véhicule à l'arrêt ou à faible vitesse.

Vous êtes informé si un obstacle est en approche par une alerte sonore

continue, un retour visuel 13 sur l'écran multimédia et d'un signal lumineux dans le rétroviseur extérieur.

Nota : les obstacles immobiles ne sont pas détectés.

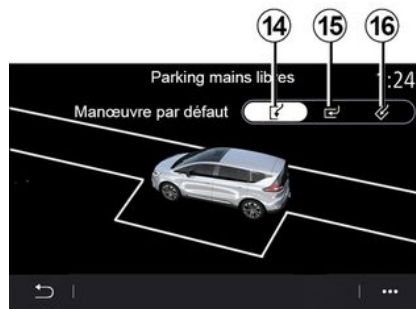

« Parking mains libres » 10

Choisissez l'une des options suivantes pour sélectionner une manœuvre par défaut :

- « créneau » 14 ;
- « bataille » 15 ;
- « épi » 16.

Pour plus d'informations sur la fonction « Parking mains libres », reportez-vous à la notice d'utilisation de votre véhicule sur le stationnement assisté.

CAMÉRA DE REcul

Menu « Caméra de recul »

Depuis le menu principal, appuyez sur « Réglages » puis sur l'onglet « Véhicule », appuyez sur « Aides au parking ». Ce menu permet de paramétrer la caméra de recul.

Pour plus d'informations sur la caméra de recul, consultez la notice d'utilisation de votre véhicule.

Nota :

- veillez à ce que les caméras ne soient pas occultées (saletés, boue, neige...);
- au delà de 10 km/h environ, selon la législation locale, l'affichage de la caméra de recul n'est plus disponible (écran noir). Un message apparaît sur l'écran pour vous prévenir que votre vitesse est trop élevée.



Pour des raisons de sécurité, effectuez ces opérations véhicule à l'arrêt.

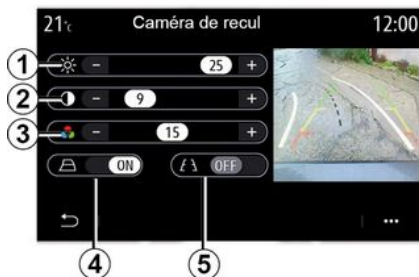

« Gabarits »

Vous pouvez activer ou désactiver :

- les gabarits fixes **5** indiquant la distance derrière le véhicule ;
- les gabarits mobiles **4** indiquant la trajectoire du véhicule en fonction de la position du volant.

« Réglages de l'image »

Vous pouvez régler les paramètres suivants :

- la luminosité **1** ;
- le contraste **2** ;
- la couleur **3**.

CAMÉRA 360°

Menu « Caméra 360° »

Présentation

Le véhicule est équipé de quatre caméras implantées à l'avant, dans les rétroviseurs latéraux et à l'arrière du véhicule vous offrant ainsi une aide supplémentaire lors des manœuvres difficiles.

Pour plus d'informations, reportez-vous au chapitre « caméra 360° » de la notice d'utilisation de votre véhicule.

Nota : veillez à ce que les caméras ne soient pas occultées (saletés, boue, neige...).



L'écran représente une image inversée.

Le gabarit est une représentation projetée sur sol plat, cette information est à ignorer lorsqu'elle se superpose à un objet vertical ou posé au sol. Les objets qui apparaissent sur le bord de l'écran peuvent être déformés.

En cas de trop forte luminosité (neige, véhicule au soleil...), la vision de la caméra peut être perturbée.

Fonctionnement

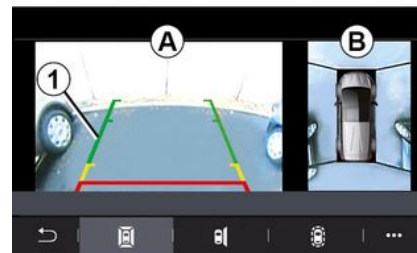

6

Le système peut être activé en appuyant sur le bouton d'activation situé dans votre véhicule ou au passage de la marche arrière (et jusqu'à cinq secondes environ après le passage sur un autre rapport).

Une vue de l'environnement à l'arrière du véhicule s'affiche sur la zone **A** de l'écran du système multimédia accompagnée du gabarit **1**, d'une silhouette du véhicule et de signaux sonores.

Des détecteurs à ultrasons, implantés sur votre véhicule « mesurent » la distance entre le véhicule et un obstacle.

CAMÉRA 360°

Lorsque la zone rouge est atteinte, aidez-vous de la représentation du bouclier pour vous arrêter précisément.

Une vue plongeante du véhicule et de son environnement s'affichant sur la zone **B** de l'écran du système multimédia.

Pour plus d'informations, reportez-vous au chapitre « Caméra 360° » de la notice d'utilisation de votre véhicule.

Réglages

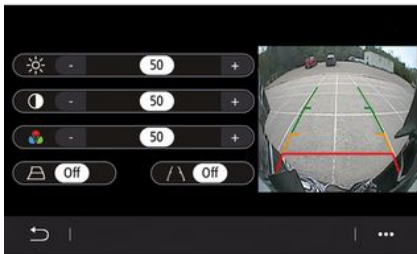

Depuis le menu principal, appuyez sur « Réglages » puis sur l'onglet « Véhicule », appuyez sur « Aides à la

conduite », « Caméra ». Ce menu permet de paramétrer la caméra 360° :

- appuyez sur « ON » ou « OFF » pour activer ou désactiver l'affichage des gabarits ;
- appuyez sur « + » ou « - » pour régler la luminosité, le contraste et les couleurs de l'image.

Choix caméra

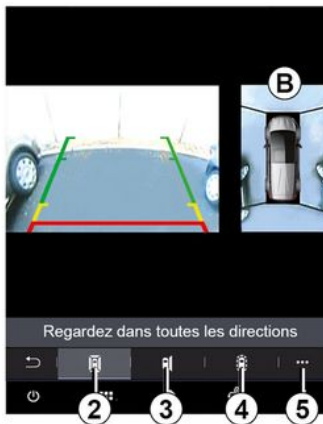

Vous avez aussi la possibilité de choisir une vue dans la zone **B** de l'écran multimédia en sélectionnant un type de vue :

- d'environnement à 360° **2** ;
- latérale coté passager **3** ;
- des détections d'obstacles **4**.

Depuis le menu contextuel **5**, vous pouvez réinitialiser les réglages par défaut.



Cette fonction est une aide supplémentaire qui indique qu'un autre véhicule se trouve dans

la zone d'angle mort de votre véhicule. Elle ne peut donc, en aucun cas, remplacer la vigilance, ni la responsabilité du conducteur lors de la conduite. Le conducteur doit toujours être attentif aux événements soudains qui peuvent intervenir durant la conduite : veillez donc toujours à ce qu'il n'y ait pas d'obstacles mobiles, trop petits ou trop fins (tels qu'un enfant, un animal, une poussette, un vélo, une pierre, un piquet...) dans la zone d'angle mort lors de la manœuvre.

MULTI-SENSE

Menu « MULTI-SENSE »

Depuis le menu principal, appuyez sur « Réglages » puis sur l'onglet « Véhicule » pour accéder au « MULTI-SENSE ». Ce menu vous permet de personnaliser le comportement de certains systèmes embarqués.

Choix du mode

Les modes peuvent varier suivant le véhicule et le niveau d'équipement. Depuis le menu « MULTI-SENSE », sélectionnez le mode **1** souhaité :

- « My Sense » ;
- « Sport » ;
- « Comfort » ;
- « Race » ;
- « Save » ;
- « Eco » ;
- ...

Nota : le dernier mode n'est pas mémorisé au redémarrage du véhicule. Par défaut, le véhicule redémarre en mode « My Sense ». Pour en savoir plus sur chacun de ces modes, reportez-vous à la notice d'utilisation de votre véhicule.

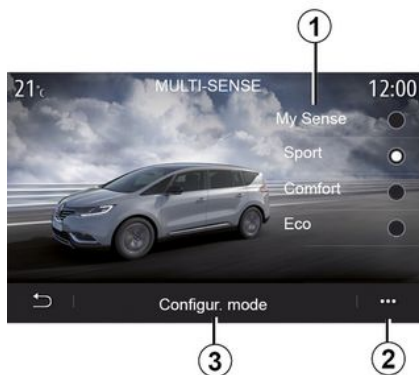

Configuration mode

Appuyez sur « Configuration mode » **3** pour personnaliser les différents paramètres des systèmes embarqués suivants :

- « Direction » ;
- « 4Control » ;
- « Amortisseur » ;
- « Climatisation » ;
- « Affichage » ;
- « Design sonore moteur » ;
- « Ambiance lumineuse » ;
- ...

Nota :

- certains menus de configuration du « MULTI-SENSE » ont une restriction suivant la catégorie et le niveau d'équipement de votre véhicule. Ces

menus restent visibles sur l'écran multimédia mais seront indisponibles ;

- les différents modes sont également accessibles par appuis successifs depuis la commande « MULTI-SENSE » de votre véhicule. Pour plus d'informations, reportez-vous à la notice d'utilisation de votre véhicule.

Menu contextuel

Depuis le menu contextuel **2**, vous pouvez réinitialiser les valeurs par défaut du mode en cours.



Pour des raisons de sécurité, effectuez ces opérations véhicule à l'arrêt.

MULTI-SENSE

Écran « MULTI-SENSE »



Suivant l'écran multimédia, les différentes configurations du mode « MULTI-SENSE » peuvent être présentes soit, sur un seul onglet, écran **A**, soit sur plusieurs onglets, « Conduite » **6** et « Ambiance » **13**, écran **B**.

Nota : les réglages disponibles peuvent varier suivant le niveau d'équipement et le modèle de votre véhicule.

Réglages de conduite

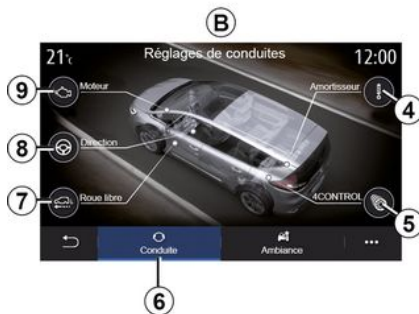

Depuis l'onglet « Conduite » **6**, vous pouvez paramétrer des équipements suivants :

- « Amortisseur » **4** ;
- « 4Control » **5** ;
- « Roue libre » **7** ;
- « Direction » **8** ;
- « Moteur » **9** ;
- « Contrôle de trajectoire » ;
- « » ;
- ...

Nota : les réglages disponibles peuvent varier suivant le niveau d'équipement et le modèle de votre véhicule.

Réglages d'ambiance



Depuis l'onglet « Ambiance » **13**, vous pouvez paramétrer les équipements suivants :

- « Ambiance lumineuse » **10** ;
- « Design sonore moteur » **11** ;
- « Climatisation » **12** ;
- « Massage » **14** ;
- « Tableau de bord » **15** ;
- ...

Nota : les réglages disponibles peuvent varier suivant le niveau d'équipement et le modèle de votre véhicule.

MULTI-SENSE



« Amortisseur » 4

Ce menu vous propose plusieurs modes d'amortissement :

- « Comfort » ;
- « Regular » ;
- « Sport ».

Suivant le mode choisi, le débattement et la rigidité des amortisseurs varient afin de vous proposer le meilleur compromis entre confort et sportivité.



« 4Control » 5

Ce menu vous propose plusieurs modes de contrôle de trajectoire :

- « Comfort » ;
- « Regular » ;
- « Sport ».

Suivant le mode choisi, l'angle des roues arrière varie différemment par rapport à l'angle des roues avant afin de vous proposer le meilleur compromis entre confort et sportivité.



« Roue libre » 7

Ce menu vous propose le mode « Roue libre ».

Pendant le roulage, si le moteur n'est pas sollicité lors de vos parcours, il se met en roue libre afin de réduire la consommation de carburant et améliore également vos performances Driving Eco.

Nota :

- lorsque le mode « Roue libre » est activé, les assistances à la conduite restent activées ;
- réglage disponible uniquement sur les véhicules équipés d'une boîte de vitesses automatique.

MULTI-SENSE



6 « Direction » 8

Ce menu vous propose plusieurs modes d'agrément de direction :

- « Comfort » ;
- « Regular » ;
- « Sport ».

Suivant le mode choisi, la direction devient plus légère, plus lourde ou plus réactive afin de vous proposer le meilleur compromis entre douceur et précision.



« Contrôle de trajectoire »

Ce menu vous propose plusieurs modes de contrôle de trajectoire :

- « Normal » ;
- « Sport ».

Suivant le mode choisi, le système compare la volonté du conducteur à la trajectoire réelle du véhicule et corrige cette dernière si nécessaire en agissant sur le freinage de certaines roues et/ou sur la puissance du moteur.



« Ambiance lumineuse » 10

Ce menu permet de paramétrer les ambiances lumineuses. Pour plus d'informations, reportez-vous au chapitre « Ambiance lumineuse » de la notice d'utilisation de votre véhicule.

MULTI-SENSE



« Design sonore moteur » 11

Ce menu vous propose plusieurs effets sonores moteurs dans l'habitacle :

- « Comfort » ;
- « Sport » ;
- « Regular ».

Vous pouvez choisir deux niveaux sonores « Faible » ou « Elevée ». Pour désactiver l'effet sonore, choisissez le mode « OFF » sur le volume son.



« Climatisation » 12

Ce menu vous propose plusieurs modes de fonctionnement pour la climatisation :

- « Eco » ;
- « Regular ».

Suivant le mode choisi, il vous est proposé le meilleur compromis entre confort thermique et économie de carburant.

Pour plus d'informations sur les réglages de la climatisation, suivant équipement, reportez-vous au chapitre « Climatisation » de la notice d'utilisation de votre véhicule.



« Massage » 14

Ce menu vous propose un cycle de massage prédéfini par le système multimédia pour le siège conducteur et le siège passager.

Pour plus d'informations sur les programmes de massage, reportez-vous au chapitre « Sièges » de la notice d'utilisation de votre véhicule.

MULTI-SENSE



6

« Style tableau de bord » 15

Ce menu vous propose un choix parmi plusieurs styles d'affichage.

Suivant le style sélectionné, certaines informations s'affichent telles que :

- la source audio en cours ;
- la boussole ;
- la puissance et le couple moteur ;
- la consommation instantanée ;
- l'indication de direction de votre itinéraire.

Véhicule sportif



Les véhicules sportifs disposent, depuis le menu « MULTI-SENSE », du mode « Race » qui permet des réglages supplémentaires pour bénéficier d'un comportement encore plus sportif du véhicule.

Nota : le dernier mode n'est pas mémorisé au redémarrage du véhicule. Par défaut, le véhicule redémarre en mode « Regular ». Pour en savoir plus sur chacun de ces modes, reportez-vous à la notice d'utilisation de votre véhicule.

Mode « Regular »

Le mode « Regular » correspond à un compromis entre dynamisme et

confort pour une utilisation quotidienne.

Mode « MySense »

Le mode « MySense » est 100 % personnalisable de l'expérience de conduite. Il permet de gérer les différents réglages d'ambiance, de moteur...



Pour des raisons de sécurité, effectuez ces opérations véhicule à l'arrêt.

Mode « Race »

Le mode « Race » permet d'être en réelle condition de conduite sportive, notamment pour une utilisation sur circuit.

Les temps de passage des rapports de vitesse sont réduits, l'accélérateur et la direction sont plus réactifs, la sonorité de l'échappement accentue la sportivité du véhicule.

Le mode « Race » désactive l'ESC (contrôle de trajectoire) par défaut, ainsi que certaines aides à la conduite, telles que :

- le freinage actif d'urgence ;

MULTI-SENSE

- le limiteur de vitesse ;
- l'aide au maintien de voie ;
- le régulateur de vitesse adaptatif ;
- ...

Configuration mode

Appuyez sur « Configurer le mode » **16** pour personnaliser les différents paramètres des systèmes embarqués suivants :

- « 4Control » ;
- « Contrôle électronique de stabilité » ;
- « Compteurs » ;
- « Climatisation » ;
- « Son échappement » ;
- « Son moteur » ;
- « Pédale d'accélérateur » ;
- ...

Nota :

- les paramètres peuvent varier suivant l'équipement et le modèle du véhicule ;
- certains menus de configuration du « MULTI-SENSE » ont une restriction suivant la catégorie et le niveau d'équipement de votre véhicule. Ces menus restent visibles sur l'écran multimédia mais seront indisponibles.

Menu contextuel

Depuis le menu contextuel **17**, vous pouvez réinitialiser les valeurs par défaut du mode en cours.



Pour des raisons de sécurité, effectuez ces opérations véhicule à l'arrêt.

« 4Control »

Ce menu vous propose plusieurs modes de fonctionnement :

- « Regular » ;
- « Sport » ;
- « Race ».

Suivant le mode choisi, l'angle des roues arrière varie différemment par rapport à l'angle des roues avant afin de vous proposer le meilleur compromis entre accessibilité et performance et la direction devient plus légère, plus lourde ou plus réactive afin de vous proposer le meilleur compromis entre douceur et précision.

« Pédale d'accélérateur »

Ce menu vous propose plusieurs modes de progressivité de la pédale d'accélérateur :

- « Save » ;
- « Regular » ;
- « Sport » ;
- « Race ».

Suivant le mode choisi, la sensibilité de la pédale d'accélérateur change.

« Contrôle de trajectoire »

Ce menu vous propose plusieurs modes de contrôle de trajectoire :

- « Regular » ;
- « Sport » ;
- « OFF ».

En mode « Sport », le système est actif avec des corrections plus tardives afin de privilégier un usage plus sportif du véhicule en agissant sur le freinage de certaines roues et/ou sur la puissance du moteur. En mode « OFF », le système « Contrôle de trajectoire » est désactivé.

« Moteur »

Ce menu vous propose plusieurs modes d'agrément de motorisation :

- « Save » ;
- « Regular » ;
- « Sport » ;
- « Race ».

Suivant le mode choisi, la puissance et le couple moteur deviennent plus présents et plus réactifs.

« Son échappement »

(suivant équipement)

Ce menu vous propose plusieurs sonorités à la sortie de l'échappement :

- « Regular » ;
- « Sport » ;
- « Race ».

MULTI-SENSE

Suivant pays, la sonorité de l'échappement peut-être soumis à une réglementation. Pour plus d'informations, consultez un Représentant de la marque.

« Son moteur »

Ce menu vous propose plusieurs effets sonores moteurs dans l'habitacle :

- « Regular »;
- « Sport »;
- « Race ».

Vous pouvez choisir deux niveaux sonores « Faible » ou « Elevée ». Pour désactiver l'effet sonore, choisissez le mode « OFF » sur le volume son.

Véhicule Hybride et Elec- trique



Les véhicules hybrides et électriques disposent, depuis le menu « MULTI-SENSE », des modes « Pure », « My Sense » (uniquement pour les véhicules hybrides) et « Sport » qui permettent de paramétrer les équipements.

Nota : les réglages disponibles peuvent varier suivant le niveau d'équipement et le modèle de votre véhicule.

Mode « Pure »

Le mode « Pure » est le mode de conduite tout électrique. Ce mode

utilise uniquement le moteur électrique pour le déplacement du véhicule. Lorsque la batterie de traction est vide, le véhicule passe automatiquement en mode « My Sense » et le moteur thermique démarre. La vitesse maximale en mode « Pure » est de 125 km/h environ.

Vous pouvez accéder directement au mode « Pure » depuis le contacteur EV sur votre véhicule.

Mode « My Sense »

Le mode « My Sense » est le mode de conduite hybride. Selon la conduite et le niveau de batterie, ce mode utilise soit le tout électrique, soit une combinaison des deux énergies tout en privilégiant l'usage de la batterie de traction.

Suivant véhicule, le moteur thermique peut aussi démarrer pour maintenir le niveau de charge de la batterie.



Pour des raisons de sécurité, effectuez ces opérations véhicule à l'arrêt.

MULTI-SENSE

Mode « Sport »

Le mode « Sport » autorise une réactivité accrue du moteur. Selon la conduite, la traction électrique et la traction thermique fonctionnent ensemble pour obtenir le plus de performance. La réactivité de la pédale est accrue et la direction est plus ferme.

Maintien de charge de la batterie de traction : « E-save »

Disponible depuis votre écran multi-média de deux manières :

- activation/désactivation depuis le menu « Réglages véhicule »;
- widget positionnable en page d'accueil.

Ce mode permet de maintenir un niveau de charge de la batterie de traction suffisant en anticipation d'une route de type montagne ou une longue pente d'autoroute.

Nota : certaines fonctions ne sont pas disponibles afin d'optimiser les performances du moteur électrique.

AMBIANCE LUMINEUSE

Menu « Ambiance lumineuse »

Depuis le menu principal, appuyez sur « Réglages » puis dans l'onglet « Véhicule » appuyez sur « MULTI-SENSE ».

Appuyez sur « Configurer le mode » puis sur l'onglet « Eclairage ».

Ce menu permet de paramétrer les ambiances lumineuses dans l'habitacle.

6



Pour des raisons de sécurité, effectuez ces opérations véhicule à l'arrêt.



Choix de la couleur

Pour changer la couleur ambiante de votre véhicule, sélectionnez une des couleurs **1** parmi celles proposées.

« Intensité »

Vous pouvez régler l'intensité de l'ambiance lumineuse. Pour cela, appuyez sur les touches « + » ou « - ».

Zone dans l'habitacle

La couleur et l'intensité sélectionnées peuvent être appliquées aux zones suivantes :

- planche de bord ;
- habitacle avant ;
- habitacle arrière.

Appuyez sur un des « Eclairage » **2** pour activer/désactiver l'ambiance lumineuse sur la zone sélectionnée.

Nota : pour paramétrer l'affichage et les styles des écrans → **144**.

Menu contextuel

Pour réinitialiser les paramètres et revenir aux paramètres par défaut, appuyez sur la touche du menu contextuel **3**, puis « Réinitialiser ».

SIÈGES

Menu « Sièges »

Depuis le menu principal, appuyez sur « Réglages » puis « Sièges » pour accéder aux fonctions et réglages des sièges de votre véhicule :

- « Position » ;
- « Massage » ;
- « Modularité One-touch ».



« Position »

Depuis l'onglet « Position », appuyez sur « ON » ou « OFF » pour activer ou désactiver les réglages :

- « Retour visuel » ;
- « Accès facile conducteur » ;
- « Accès facile passager » ;

- « Courtoisie siège passager ».

« Retour visuel »

Quand cette fonction est activée, une fenêtre contextuelle de réglages s'affiche à l'écran lorsque le conducteur ou le passager règle la position de son siège.

« Accès facile conducteur »/« Accès facile passager »

Quand cette fonction est activée, le siège recule automatiquement lorsque le conducteur et/ou le passager quitte le véhicule, et il reprend sa position lorsque le conducteur et/ou le passager monte de nouveau dans le véhicule.

« Courtoisie siège passager »

Quand cette fonction est activée, le conducteur peut régler le siège du passager avec les contacteurs situés du côté siège conducteur. Pour plus d'informations, reportez-vous à la notice d'utilisation de votre véhicule.

« Enregistrer »

Cette fonction permet de mémoriser la position des sièges avant :

- réglez la position pour le siège souhaité à l'aide des contacteurs sur le siège ;

- appuyez sur le contacteur du siège pour accéder directement au menu « Sièges » sur l'écran multimédia ;
- enregistrez la position actuelle.

Nota : suivant véhicule, la position des rétroviseurs extérieurs est mémorisée avec la position des sièges.

Pour plus d'informations, reportez-vous à la notice d'utilisation de votre véhicule.

Rappel d'une position mémorisée

Lorsque le véhicule est à l'arrêt, appuyez sur « Rappeler » pour rappeler la position mémorisée. Un message de confirmation s'affiche à l'écran. Appuyez sur « Oui » pour rappeler la position mémorisée.

« Réinitialiser »

Vous pouvez réinitialiser votre sélection dans le menu contextuel.

SIÈGES

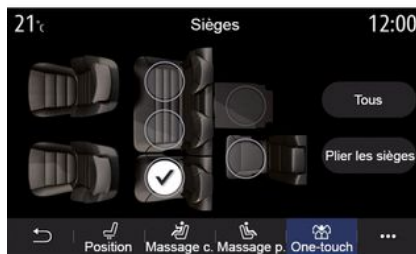

La fonction « Modularité One-touch » est disponible véhicule à l'arrêt uniquement.



Lors des manœuvres des sièges arrière, assurez-vous que rien ne vient gêner les ancrages (parties du corps, animal, gravier, chiffon, jouets...).

6

« Massage »

Depuis les onglets « Conducteur » ou « Passager », vous pouvez sélectionner parmi plusieurs programmes de massage :

- « Tonique » ;
- « Relaxant » ;
- « Lombaires ».

Appuyez sur « + » ou « - » pour régler l'« Intensité » et la « Vitesse » du massage.

Nota : les réglages de massage du siège passager ne peuvent pas être sauvegardés.

« Réinitialiser »

Vous pouvez réinitialiser votre sélection dans le menu contextuel.

« Modularité One-touch »

Depuis l'onglet « One-touch », vous pouvez rabattre les sièges arrière.

Nota : le nombre de sièges peut varier.

Appuyez sur les touches correspondantes aux sièges que vous souhaitez rabattre, puis sur « Plier les sièges ». Validez en appuyant sur « Oui ».

Pour rabattre tous les sièges, appuyez sur « Tous », puis « Plier les sièges ».

PRESSIION DES PNEUMATIQUES

Menu « Pression des pneus »

Depuis le menu principal, appuyez sur « Infos véhicule » puis sur l'onglet « Véhicule ».

L'afficheur au tableau de bord de votre véhicule vous informe des éventuelles anomalies de gonflages des pneumatiques.



Pour des raisons de sécurité, effectuez ces opérations véhicule à l'arrêt.

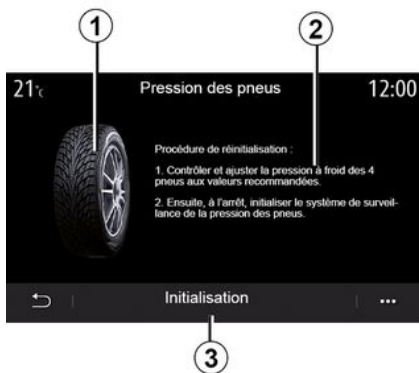

Niveau de pression des pneumatiques

Depuis le système multimédia, vous pouvez contrôler l'état de pression ainsi que la procédure à suivre **2**.

Le graphique **1** vous informe par couleurs, l'état de pressions des pneumatiques :

- vert, la pression des pneumatiques est conforme ou identique depuis la dernière réinitialisation ;
- orange, la pression d'un des pneumatiques est insuffisante ;
- rouge, un des pneumatiques est crevé ou très dégonflé.

Réinitialisation

Cette fonction permet de lancer une réinitialisation en appuyant sur « Initialisation » **3**. Lorsque la réinitialisation est terminée, un message de confirmation s'affiche à l'écran.

Pour plus d'informations sur la pression des pneumatiques, reportez-vous à la notice d'utilisation de votre véhicule.

DRIVING ECO

Menu « Driving Eco »

Depuis le menu principal, appuyez sur « Infos véhicule », puis « Driving Eco » pour accéder aux informations suivantes :

- « Général »;
- « Détails »;
- « Conseil ».

« Général »



Depuis le mode de vue « Général » 1, vous pouvez visualiser les données de votre trajet actuel :

- « Score général »;
- « Evolution du score »;

- « Distance sans consommation » / « Distance sans accélération » (suivant configuration).

« Score général »

Cette donnée vous permet de connaître votre score global.

La feuille est mise à jour en fonction de votre score, de 0 à 100.

« Évolution du score »

Ce diagramme à barres montre l'évolution de votre score.

- score au-dessus de la ligne verte (75 %) : conduite Eco ;
- score en dessous de la ligne orange (45 %) : conduite dynamique.

« Distance sans consommation » / « Distance sans accélération »

Cette donnée vous permet de connaître la distance parcourue sans consommation de carburant durant votre trajet.

« Détail »

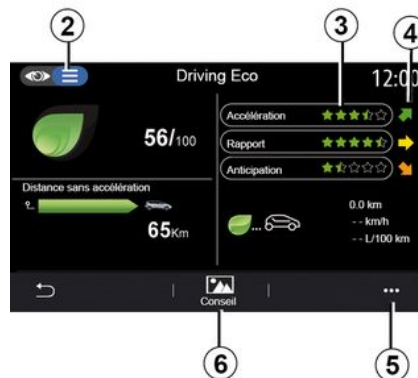

Depuis le mode de vue « Détail » 2, vous pouvez visualiser les données de votre trajet actuel :

- « Score général »;
- « Détails des scores »;
- « Distance sans consommation » / « Distance sans accélération » (suivant configuration) ;
- « Données Eco Trip ».

Données trajet

Les données affichées sont calculées à partir de la dernière réinitialisation du trajet :

- distance parcourue ;
- vitesse moyenne ;
- consommation moyenne.

DRIVING ECO

Calcul des scores 3

Le calcul du nombre d'étoiles (10 niveaux) attribué se base sur des scores en temps réel selon :

- les accélérations ;
- les changements de rapport ;
- l'anticipation.

Tendance du score 4

Les positions des flèches relèvent les données en temps réel et s'interprètent comme suit :

- le nouveau score est supérieur au score du dernier trajet mémorisé : la flèche pointe vers le haut ;
- le nouveau score est inférieur au score du dernier trajet mémorisé : la flèche pointe vers le bas ;
- le nouveau score est identique au score du dernier trajet mémorisé : la flèche s'affiche à l'horizontal.

« Conseil »

Ce menu assure le suivi de votre style de conduite et dispense des conseils d'ordre général sur l'éco-conduite pour optimiser votre consommation de carburant ou d'électricité (actions efficaces et actions consommatrices d'énergie, comment charger son véhicule, quel niveau de pression des pneumatiques, comment prévoir son déplacement...).

Pour accéder à ce menu, appuyez sur « Conseil » 6 et lisez attentivement les conseils.

Faites défiler les pages en appuyant sur « Général », « Accélération », « Changement de Rapport » et sur « Anticipation ».

Nota : « Conseil » est désactivé si la vitesse du véhicule est supérieure au seuil « Conseil ».

La valeur par défaut du seuil « Conseil » est d'environ 12 km/h.

Le contenu de « Conseil » est restreint si la distance parcourue depuis la dernière réinitialisation est insuffisante.

Menu contextuel

Depuis le menu contextuel 5, vous pouvez accéder aux réglages suivants :

- « Nouveau trajet Eco » ;
- « Données sauveées » ;
- « Effacer l'historique » ;
- « Afficher bilan trajet » / « Masquer bilan trajet ».

Démarrer un nouveau trajet

Pour réinitialiser vos trajets, appuyez sur « Nouveau trajet Eco ». Un message vous demande de valider la réinitialisation des données. Appuyez

sur « Oui » pour valider ou sur « Non » pour annuler.

Nota : les données des trajets de l'ordinateur de bord sont réinitialisées simultanément.



7

Mes trajets préférés

Pour visualiser les trajets mémorisés, appuyez sur « Données sauveées ».

Depuis le menu contextuel 7, vous pouvez « Enregistrer » ou « Effacer » vos trajets Eco.

Les différents types de trajet sont classés par catégorie :

- « Maison-travail » ;
- « Voyage » ;
- « Personnel ».

DRIVING ECO

Effacer l'évolution du score

Pour réinitialiser l'évolution de votre score, appuyez sur **7**, puis sur « Effacer l'historique ». Un message de confirmation s'affiche à l'écran. Appuyez sur « Oui » pour effacer l'historique ou sur « Non » pour annuler.

Bilan après trajet

Pour faire afficher le bilan en fin de trajet, appuyez sur « Afficher bilan trajet ». Pour masquer le bilan en fin de trajet, appuyez sur « Masquer bilan trajet ».



- pour un véhicule thermique, le système multimédia vous informe de votre consommation de carburant **9** ;
- pour un véhicule électrique, le système multimédia vous informe de votre consommation d'énergie **10** ;



- 9.** -pour un véhicule hybride, le système multimédia vous informe de votre consommation moyenne de carburant (en couleur foncée) séparément de votre consommation d'énergie **10** (en couleur claire).

Évolution de la consommation

Suivant votre véhicule, les informations fournies par le menu « Driving Eco » varient :

PROGRAMMATION DÉMARRAGE MOTEUR

Menu « Programm. démarr. mot. »

Depuis le menu « Réglages », sélectionnez l'onglet « Véhicule ».

Cette fonction permet de programmer le démarrage du moteur afin de chauffer ou ventiler l'habitacle jusqu'à 24 heures avant l'utilisation du véhicule.



Programmation de l'heure de départ

Activez la fonction puis, définissez l'heure de départ à laquelle vous souhaitez utiliser votre véhicule :

- appuyez sur les flèches « HAUT » et « BAS » pour faire défiler les heures et les minutes jusqu'à l'heure souhaitée ;

- utilisez les commandes de réglage de l'air conditionné en fonction de la température souhaitée (suivant équipement) dans l'habitacle lors du redémarrage moteur, puis sur le mode dégivrage ;
- coupez le contact.

Au verrouillage de votre véhicule, deux clignotements suivis de l'allumage pendant environ trois secondes des feux de détresse et des répétiteurs latéraux vous indiquent que la programmation a bien été prise en compte.

Nota : le repère 1 vous rappelle l'heure de départ du véhicule que vous avez préalablement renseignée.



Pour une activation du démarrage par programmation, vous devez choisir une heure au minimum supérieure de quinze minutes par rapport à l'heure affichée par le système multimédia.

Conditions de fonctionnement du démarrage moteur à distance

La fonction « Démarrage moteur à distance » fonctionne sous plusieurs conditions :

- le levier est en position neutre (point mort) pour les véhicules à boîte de vitesses manuelle ou robotisée ;
- le levier est en position P pour les véhicules à boîte de vitesses automatique ;
- le contact est coupé ;
- tous les ouvrants (capot avant, portes, coffre) sont fermés et verrouillés lorsque vous quittez le véhicule.

Nota : éteignez impérativement votre système multimédia lorsque vous quittez votre véhicule afin que le démarrage du moteur à distance puisse s'effectuer.

« Réveil toutes les 2 heures »

Cette fonction permet à votre véhicule de démarrer automatiquement toutes les deux heures en fonction de la température moteur.

Pour activer cette fonction, appuyez sur la touche « ON ».

Lorsque cette fonction est activée, le système de ventilation ne s'activera pas lors des quatre premiers démarrages s'ils ont lieu.

Par grand froid, le véhicule démarre automatiquement et restera allu-

PROGRAMMATION DÉMARRAGE MOTEUR

mé pendant environ dix minutes puis s'éteindra.

Si la température moteur ne nécessite pas de redémarrage, le véhicule ne démarrera pas automatiquement lors des quatre premiers réveils et se remettra en veille pendant deux heures. Le moteur sera redémarré si la température moteur est trop basse.

Dans tous les cas, le dernier démarrage aura lieu.

Environ quinze minutes avant l'heure programmée, le moteur démarre et reste allumé environ dix minutes.



Selon véhicule, assurez-vous d'avoir désactivé les consommateurs (tels que : essuie-vitres, éclairage extérieur, radio, sièges chauffants, volant chauffant...) et d'avoir débranché tous les accessoires avant de quitter le véhicule.



En conditions extrêmes, le démarrage à distance par programmation peut ne pas fonctionner.



Ne stationnez pas et ne faites pas tourner le moteur dans des endroits où des substances ou des matériaux combustibles tels que l'herbe ou des feuilles peuvent venir en contact avec un système d'échappement chaud.



Responsabilité du conducteur lors du stationnement ou arrêt du véhicule

Ne quittez jamais votre véhicule en y laissant un enfant, un adulte non autonome ou un animal même pour une courte durée. En effet, ceux-ci pourraient se mettre en danger ou mettre en danger d'autres personnes, par exemple en démarrant le moteur, en actionnant des équipements comme les lève-vitres ou encore en verrouillant les portes... De plus, par temps chaud et/ou ensoleillé, sachez que la température intérieure de l'habitacle monte très rapidement.

RISQUE DE MORT OU BLESSURES GRAVES.

PROGRAMMATION DÉMARRAGE MOTEUR



Particularité des véhicules équipés de la fonction « Réveil toutes les 2 heures »

heures »

Il est impératif de rouler au moins 10 minutes entre chaque programmation de la fonction.

Risque de dégradation de l'huile moteur.



N'utilisez pas la fonction de démarrage du moteur à distance ou sa programmation

lorsque :

– le véhicule est dans un garage ou un milieu confiné.

Risque d'intoxication ou d'asphyxie par émissions de gaz d'échappement.

– le véhicule est recouvert d'une housse de protection.

Risque d'incendie.

– le capot moteur est ouvert ou avant son ouverture.

Risque de brûlures et de blessures graves.

Suivant pays, l'utilisation de la fonction démarrage à distance ou de sa programmation peut être interdite par la législation et/ou les réglementations en vigueur.

Avant l'utilisation de cette fonction, vérifier la législation et/ou les réglementations du pays en vigueur.

DÉMARRAGE MOTEUR À DISTANCE

Présentation

Lorsque le véhicule en est équipé, cette fonction permet de démarrer votre moteur à distance via votre smartphone afin de chauffer/ventiler l'habitacle ainsi que de faire un préchauffage moteur.

Cette fonctionnalité est disponible via l'application « My Renault », une application téléchargeable depuis votre smartphone vous permettant d'interagir avec votre véhicule et obtenir des informations.

Pour utiliser cette application, votre smartphone doit être appairé à votre système multimédia.

Pour plus d'information, ➔ 69, ➔ 101.



En cas d'utilisation de la fonction, assurez-vous d'avoir désactivé les consommateurs (tels que : essuie-vitres, éclairage extérieur, radio, sièges chauffants, volant chauffant...) et d'avoir débranché tous les accessoires avant de quitter le véhicule.

Première utilisation

Lors de chaque demande de démarrage à distance, vous devez rentrer votre code PIN reçu à la création de votre compte « My Renault ». Pour plus d'information, ➔ 101.

Une fois le moteur démarré, l'application vous indiquera le temps restant jusqu'à la fin du cycle.

Le moteur tournera pendant 10 minutes.

Conditions d'utilisation

Le démarrage du moteur à distance fonctionne si :

- le levier est en position neutre (point mort) pour les véhicules à boîte de vitesse manuelle ou robotisée ;
- le levier est en position P pour les véhicules à boîte de vitesse automatique ;
- le capot moteur est fermé ;
- le contact est coupé et aucune carte n'est insérée dans le lecteur de la carte ;
- tous les ouvrants (portes et coffre) sont fermés et verrouillés lorsque vous quittez le véhicule ;
- en conditions climatiques extrêmes, le démarrage du moteur à distance par programmation peut ne pas fonctionner.

Changement de code PIN

Pour changer votre code PIN, il vous faut suivre les étapes suivantes :

- pour les véhicules équipés d'une clé télécommande, mettre la clé dans le contacteur de démarrage puis tourner la clé jusqu'à la position « ON » ;
- pour les véhicules équipés d'une carte pressez le bouton « démarrage/arrêt » pendant 2 secondes sans appui sur les pédales.

Nota : un démarrage moteur n'est pas nécessaire pour effectuer cette opération.

- sélectionner « Changement de code PIN » dans l'application « My Renault » ;
- entrez votre nouveau code PIN ;
- pour les véhicules équipés d'une clé télécommande, tournez la clé jusqu'à la position « LOCK » ;
- pour les véhicules équipés d'une carte pressez le bouton « démarrage/arrêt » pendant 2 secondes sans appui sur les pédales.

Dans les 60 secondes suivant le changement de code PIN et selon votre véhicule, réalisez les opérations suivantes :

- pour les véhicules équipés d'une clé télécommande, mettre la clé dans le contacteur de démarrage

DÉMARRAGE MOTEUR À DISTANCE

puis tournez la clé jusqu'à la position « ON »;

- pour les véhicules équipés d'une carte pressez le bouton « démarrage/arrêt » pendant 2 secondes sans appui sur les pédales.

Nota :

- pour plus d'informations sur le fonctionnement de la clé ou de la carte, reportez-vous au chapitre 1 de votre notice véhicule ;
- un e-mail vous sera envoyé après chaque modification de code PIN ;
- un démarrage moteur n'est pas nécessaire pour effectuer cette opération.

Erreur de saisie code PIN

Après 3 codes erronés :

- les demandes de démarrage à distance seront refusées jusqu'au moment où le véhicule est déverrouillé avec la carte/télécommande ;
- le système vous envoie une notification sur votre smartphone pour vous prévenir que le démarrage à distance est désactivé.

Nota : pour réactiver le démarrage à distance, vous devez modifier votre code PIN.



Particularité des véhicules équipés de la fonction.

Il est impératif de rouler au moins 10 minutes entre chaque utilisation de la fonction. Risque de dégradation de l'huile moteur.



N'utilisez pas la fonction de démarrage du moteur à distance ou sa programmation

lorsque :

- le véhicule est dans un garage ou un milieu confiné.

Risque d'intoxication ou d'asphyxie par émissions de gaz d'échappement.

- le véhicule est recouvert d'une housse de protection.

Risque d'incendie.

- le capot moteur est ouvert ou avant son ouverture.

Risque de brûlures et de blessures graves.

Suivant pays, l'utilisation de la fonction démarrage à distance ou de sa programmation peut être interdite par la législation et/ou les réglementations en vigueur.

Avant l'utilisation de cette fonction, vérifiez la législation et/ou les réglementations du pays en vigueur.

DÉMARRAGE MOTEUR À DISTANCE



Responsabilité du conducteur lors du stationnement ou arrêt du véhicule

Ne quittez jamais votre véhicule en y laissant un enfant, un adulte non autonome ou un animal même pour une courte durée. En effet, ceux-ci pourraient se mettre en danger ou mettre en danger d'autres personnes, par exemple en démarrant le moteur, en actionnant des équipements comme les lève-vitres ou encore en verrouillant les portes... De plus, par temps chaud et/ou ensoleillé, sachez que la température intérieure de l'habitacle monte très rapidement.

RISQUE DE MORT OU BLESSURES GRAVES.

6

VÉHICULE ÉLECTRIQUE

Menu « Programmations »

Depuis le menu « Réglages », puis l'onglet « Véhicule », le menu « Programmations » vous permet de paramétrer les charges de votre véhicule depuis l'onglet « Charge » **6**, programmer les températures de confort depuis l'onglet « Confort » **5** et visualiser l'ensemble de vos réglages depuis l'onglet « Calendrier » **4**.

Les zones **A**, **B**, ou **C** vous informent des dates, heures et programmes activés.

Nota : la charge débutera si le moteur est coupé et si le véhicule est branché à une source d'alimentation avec accès autorisé.

Programmation de la charge



« Charge immédiate » 1

Dès que votre véhicule est branché à une source d'alimentation, la charge débute.

La zone **A** vous informe que la fonction « Charge immédiate » est activée.

La charge immédiate démarre dès que l'heure planifiée pour la charge différée est atteinte.

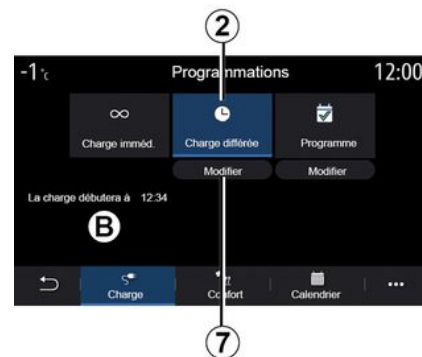

« Charge différée » 2

Bien que votre véhicule soit branché à une source d'alimentation, vous pouvez programmer l'heure de début de charge.

Appuyez sur « Modifier » **7** pour accéder aux paramètres de réglage de l'heure de charge.

Réglez l'heure de début de charge puis appuyez sur « Fermer » pour valider.

La zone **B** vous informe de l'heure programmée de début de charge.

VÉHICULE ÉLECTRIQUE

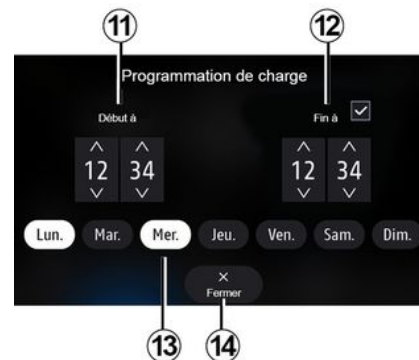
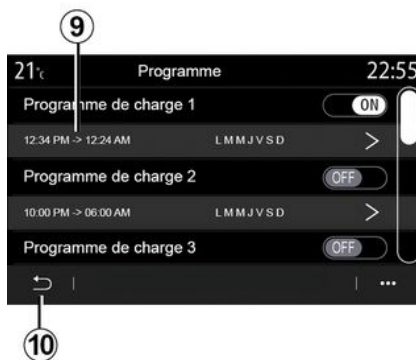

6

« Programme » 3

Vous pouvez enregistrer plusieurs programmes d'heures de charge par semaine.

Les heures programmées sont affichées dans la zone **C**.

Appuyez sur « Modifier » **8** pour accéder aux paramètres de réglage de programme.

Sélectionnez l'heure **9** du programme que vous souhaitez modifier pour accéder aux réglages.

Réglez les heures de début **11** et de fin **12** de charge ainsi que les jours **13** pour lesquels vous souhaitez appliquer ces heures, puis appuyez sur « Fermer » **14**.

Pour valider, appuyez sur la touche retour **10** après vous être assuré que le programme souhaité est sur « ON ».

Pour désactiver un programme appuyez sur « OFF ».

Nota :

- si l'heure de début est identique à l'heure de fin, la durée de charge est de 24 heures ;
- vous ne pouvez pas valider un programme de charge si vous ne sélectionnez pas un jour de la semaine.



Pour des raisons de sécurité, effectuez ces opérations véhicules à l'arrêt.

VÉHICULE ÉLECTRIQUE

Programmation du confort

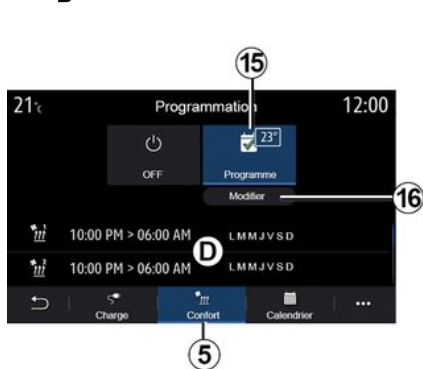

Depuis l'onglet « Confort » **5**, vous pouvez activer/désactiver les « Programmes de confort », régler l'heure et la température de confort.

Les heures programmées sont affichées dans la zone **D**.

Nota : le temps minimum entre chaque programme est de 2 heures. Appuyez sur « Modifier » **16** pour accéder aux paramètres de confort.

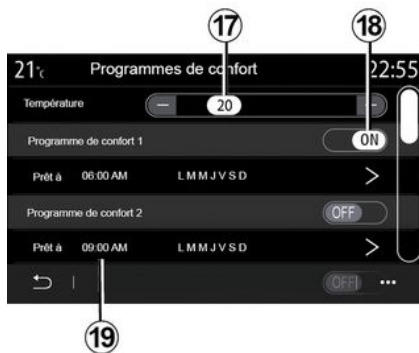

Vous pouvez enregistrer plusieurs « Programmes de confort ».

Depuis ce menu, vous pouvez régler la température **17** (suivant équipement) et activer/désactiver les « Programmes de confort » enregistrés en appuyant sur le bouton **18**.

Sélectionnez l'heure **19** du programme que vous souhaitez modifier pour accéder aux réglages.

Nota : la température sélectionnée est affichée sur le menu **15**.

Calendrier

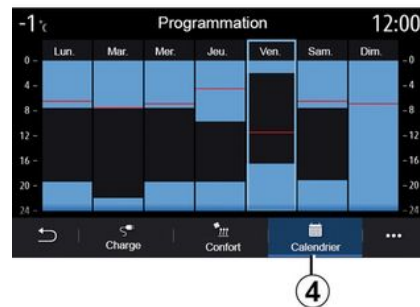

Depuis l'onglet « Calendrier » **4**, vous pouvez visualiser un résumé de tous les programmes de charge et de confort activés.

Si la charge immédiate est activée, l'histogramme sera rempli de la couleur de charge.

Si la charge différée est activée, la couleur de la charge progressive sera affichée à partir de l'heure de début de la charge.

Appuyez sur un jour du calendrier afin de visualiser vos réglages.

VÉHICULE ÉLECTRIQUE

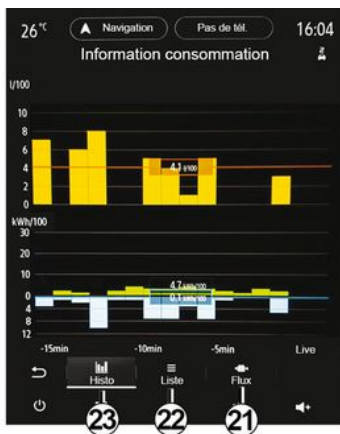
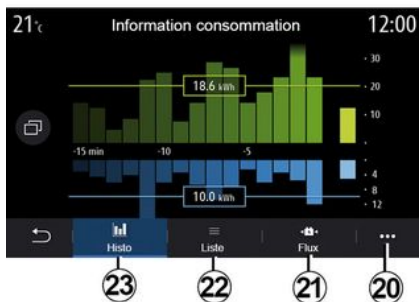

6

Menu « Infos énergie »

Depuis le menu « Infos véhicule », puis l'onglet « Véhicule », le menu « Infos énergie », vous permet de visualiser la consommation d'énergie du véhicule.

Nota : suivant la motorisation de votre véhicule (électrique ou hybride), les informations peuvent varier.

« Histogramme »

Depuis l'onglet « Histo » **23**, vous pouvez visualiser sous la forme d'un graphique la consommation d'énergie du véhicule sur les quinze dernières minutes de roulage :

- les périodes de consommation d'énergie ;
- les périodes de récupération d'énergie pour recharger la batterie de traction.

Nota : suivant l'écran multimédia, des informations complémentaires vous sont présentées sous le graphique.

Appuyez sur le graphique pour visualiser les informations liées à votre consommation d'énergie.

Depuis le menu contextuel **20**, vous accédez à la notice d'utilisation de votre système multimédia.

VÉHICULE ÉLECTRIQUE



« Liste »

Depuis l'onglet « Liste » **22**, le système multimédia vous informe des différentes consommations sur vos trajets depuis la dernière réinitialisation :

- « Distance parcourue en électrique » ;
- « Vitesse moyenne » ;
- « Consommation moyenne électrique » ;
- « Consommation totale » (de carburant et/ou d'électricité) ;
- consommation totale de climatisation ;
- récupération totale d'énergie ;
- ...

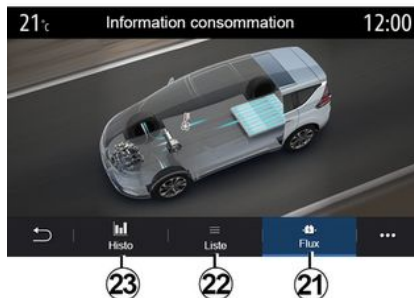

« Flux »

Depuis l'onglet « Flux » **21**, le système multimédia vous permet de visualiser un schéma du véhicule, et indique les moments où le véhicule consomme ou récupère de l'énergie pour recharger la batterie de traction.

APPEL D'URGENCE

Lorsque le véhicule en est équipé, l'appel d'urgence est un système qui permet d'appeler automatiquement ou manuellement les secours en cas d'accident ou de malaise afin de réduire le temps de leur arrivée sur les lieux.

Dès l'appel vers les services de secours, le volume sonore de la source audio en cours d'écoute ou de la radio est coupé.

L'utilisation de la fonction « Appel d'urgence », rend inactif durant près d'une heure plusieurs commandes et menus du système multimédia afin de prioriser les rappels téléphoniques des services d'urgences.

Pour plus d'informations, reportez-vous à la notice d'utilisation du véhicule.

APPEL À RENAULT ASSISTANCE



Depuis le menu principal, sélectionnez « Aide » **1** pour accéder à une assistance de dépannage téléphonique.

Nota : ce service est disponible suivant le pays et est limité dans le temps. Vous avez la possibilité de prolonger le service en souscrivant à un abonnement. Pour plus d'informations, consultez un Représentant de la marque.

« Assistance »

Le menu « Assistance » **2** vous permet d'être mis en relation avec un centre d'appels pour recevoir de l'assistance en cas de panne.

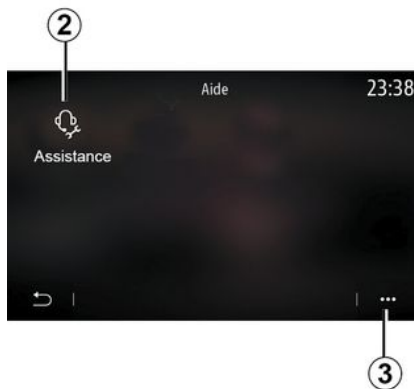

Menu contextuel

Depuis le menu contextuel **3**, vous accédez aux astuces et conseils.

Nota : certains services de dépannage sont payants. Pour plus d'informations, consultez vos conditions générales de ventes ou un Représentant de la marque.

En cours d'appel, certaines fonctions de votre système multimédia ne sont plus accessibles :

- régler le volume des autres sources audio ;
- mettre en attente ;
- transférer l'appel vers votre téléphone ;
- appeler depuis votre téléphone.

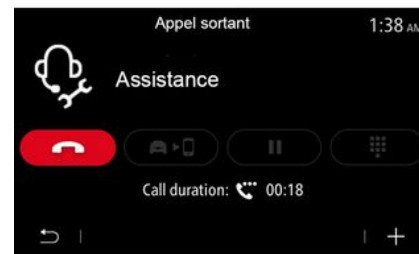

Si votre téléphone est appairé et que vous lancez un nouvel appel, la communication avec le centre d'appels est coupée.

Suite à votre appel, l'opérateur pourra vous communiquer un POI (points d'intérêt) via le système multimédia, autour de votre point de localisation.

Si vous êtes équipé du système de navigation, vous pourrez lancer la navigation vers le POI. Vous pouvez aussi appeler le POI depuis votre système multimédia si votre téléphone est appairé.

RÉGLAGES UTILISATEUR

Menu « Configuration véhicule »

Depuis le menu « Réglages », sélectionnez l'onglet « Véhicule » puis « Configuration véhicule ».

Ce menu permet d'avoir accès aux onglets suivants :

- « Conduite » ;
- « Accès » ;
- « Essuyage et éclairage » ;
- « Accueil ».

Pour réinitialiser l'ensemble des réglages de contexte, appuyez sur **I**, puis sur « Réinitialiser ».

7 Nota : les réglages disponibles peuvent varier suivant le niveau d'équipement.

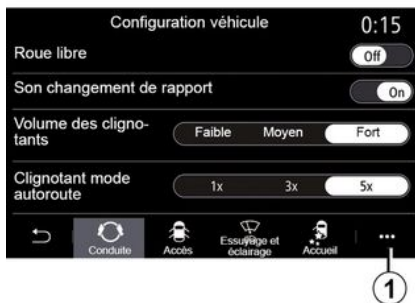

« Conduite »

Ce menu permet d'activer/désactiver les options suivantes :

- « Roue libre » ;
- « Son changement de rapport » ;
- « Volume des clignotants » ;
- « Clignotant mode autoroute » ;
- ...

« Accès »

Ce menu permet d'activer/désactiver les options suivantes :

- « Blocage portes en roulant » ;



- « Ouvrir/fermer en mains libres » ;
- « Fermeture à l'éloignement/ouverture à l'approche » ;
- « Mode silencieux » ;
- « Verrouillage automatique » ;
- « Accès et démarrage par téléphone » ;
- « Déblocage porte conducteur » ;
- ...

Nota :

- certaines options deviennent disponibles si les précédentes sont activées.
- pour plus d'informations, reportez-vous à la notice véhicule.

RÉGLAGES UTILISATEUR



« Essuyage et éclairage »

Ce menu permet d'activer/désactiver les options suivantes :

- « Feux de route automatiques » ;
- « Eclairage d'accompagnement » ;
- « Essuyage arrière en marche arrière » : l'essuie-vitre arrière s'active dès que la marche arrière est enclenchée ;

Nota : cette option fonctionne uniquement si les essuie vitres avant sont activés.

- « Essuyage avant automatique » ;
- « Essuyage après lavage ».



« Accueil »

Ce menu permet d'activer/désactiver les options suivantes :

- « Accueil extérieur » ;
- « Déploiement auto rétroviseurs » ;
- « Accueil intérieur » ;
- « Plafonnier mode auto » ;
- ...

RÉGLAGES SYSTÈME

Menu « Système »

Depuis l'écran d'accueil, appuyez sur « Réglages » puis l'onglet « Système ». Ce menu permet de paramétrer les réglages suivants :

- « Ecrans »;
- « Son »;
- « Langue »;
- « Clavier »;
- « Date et heure »;
- « Gestionnaire des appareils »;
- « Page d'accueil »;
- « Profil utilisateur ».



1

« Ecrans »

Depuis l'onglet « Luminosité » 1, vous pouvez régler la luminosité :

- du tableau de bord ;
- de l'écran multimédia ;
- ...

Réglez l'intensité en appuyant sur « + » ou « - » ou activer/désactiver les fonctions.



2

Depuis l'onglet « Style » 2, vous pouvez choisir parmi plusieurs styles d'affichage de tableau de bord.

Vous pouvez également paramétrer le fond d'écran de veille de votre système multimédia en sélectionnant une image.

Pour plus d'informations sur le chargement des images, reportez-vous au chapitre « Applications » puis « Photo ».



Pour des raisons de sécurité, effectuez ces opérations véhicule à l'arrêt.

RÉGLAGES SYSTÈME



Depuis l'onglet « Affichage tête haute » **3** vous pouvez paramétrer :

- activer/désactiver l'affichage tête haute ;
- la luminosité automatique ;
- le réglage luminosité écran de jour ;
- le réglage luminosité écran de nuit ;
- le réglage position de l'image sur l'affichage tête haute.

Nota : les réglages de la fonction « Écran central : jour » sont désactivés la nuit et les réglages de la fonction « Écran central : nuit » sont désactivés le jour.



« Son »

Ce menu permet de paramétrer les différentes options sonores.

Depuis l'onglet « Audio » **4**, vous pouvez paramétrer les ambiances suivantes :

- activer/désactiver les basses ;
- régler les « Balance / Fader » ;
- régler les valeurs des sons « Grave/Médium/Aiguë » ;
- régler l'intensité du volume suivant la vitesse en appuyant sur « + » ou « - » ;
- ...

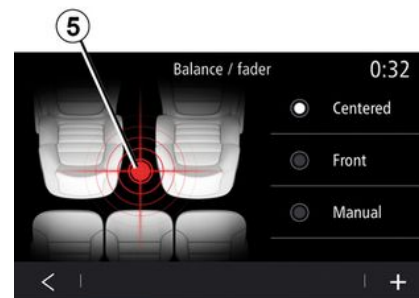

« Balance / Fader »

Cette fonction permet de paramétrer la répartition du son. Appuyez sur « Centré » ou sur « Avant » afin d'optimiser la distribution du son pour tous les occupants du véhicule ou pour le confort des passagers arrière (son coupé à l'arrière et volume modéré à l'avant du véhicule).

Lorsque vous touchez l'écran ou lorsque le mode « Manuel » est sélectionné, vous pouvez procéder au réglage en déplaçant la cible **5**.

RÉGLAGES SYSTÈME



Système audio « Bose™ »

7 Équipé du système audio « Bose™ », l'onglet « Audio » 4, vous permet d'accéder à des réglages complémentaires :

- régler les « Balance / Fader » ;
- régler la tonalité « Grave/Médium/Aiguë » ;
- activer/désactiver l'intensité du volume suivant la vitesse ;

Nota : le système audio « Bose™ » fait automatiquement varier le volume en fonction de la vitesse du véhicule.

- activer/désactiver le « Surround ».

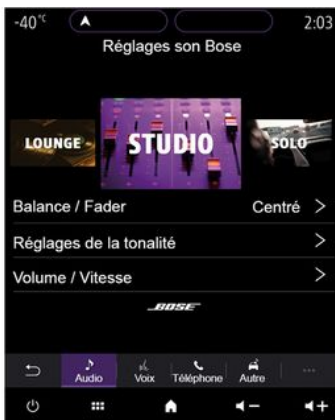

Le mode « Surround » traite différentes sonorités afin d'avoir une sensation d'être au cœur du son diffusé par les enceintes du véhicule.

Suivant équipement, vous pouvez régler une ambiance musicale parmi les ambiances prédéfinies :

- Lounge ;
- Studio ;
- Solo ;
- ...

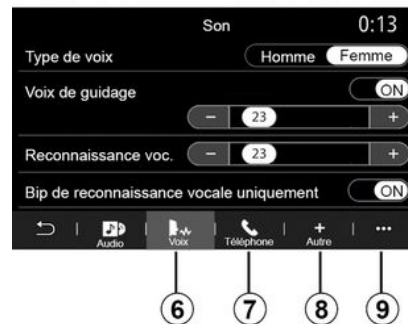

Depuis l'onglet « Voix » 6, vous pouvez paramétrer les options suivantes :

- choisir le type de voix pour les indications de guidage de la navigation ;
- activer/désactiver la voix de guidage de la navigation ;
- régler le volume de la voix de guidage de la navigation ;
- régler le volume de la voix de la reconnaissance vocale ;
- activer/désactiver les retours sonores de la reconnaissance vocale ;
- activer/désactiver la commande vocale par la voix (Voice command auto-barge in) ;
- ...

RÉGLAGES SYSTÈME

Depuis l'onglet « Téléphone » **7**, vous pouvez paramétrer les options suivantes :

- régler le volume de la sonnerie du téléphone ;
- régler le volume de la communication téléphonique.

Depuis l'onglet « Autre » **8**, vous pouvez paramétrer les options suivantes :

- paramétrer le son de l'aide au parking ;
 - activer/désactiver le son ;
 - choisir le type de son ;
 - régler le volume sonore.

- régler l'intensité sonore des cliquotants ;
- activer/désactiver les effets sonores d'accueil intérieur ;
- activer/désactiver les effets sonores des touches.

Depuis le menu contextuel **9**, vous pouvez réinitialiser les paramètres par défaut.

« Langue »

Ce menu permet de choisir une langue à appliquer au véhicule. Sélectionnez la langue souhaitée.

Une indication vous informe de la disponibilité de la commande vocale pour chaque langue.



« Clavier »

Ce menu permet de choisir un type de clavier virtuel parmi les choix suivants :

- « Alphabétique » ;
- « Azerty » ;
- « Qwerty » ;
- « Cyrillique » ;
- « Grec » ;
- ...

À la saisie de votre texte, le système multimédia peut vous proposer des mots associés.

Vous pouvez choisir le type de clavier depuis son menu contextuel.

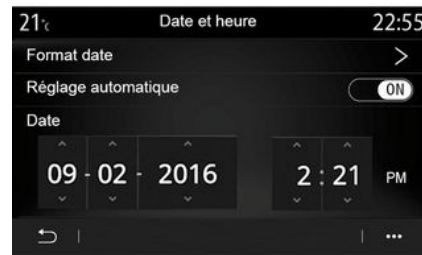

« Date et heure »

Ce menu permet de paramétrer :

- le format d'affichage ;
 - de la date ;
 - de l'heure (12h ou 24h) ;
 - de l'horloge « Analogique » ou « Numérique » ;
- le réglage automatique ;
- le réglage de l'heure et de la date.

Nota : il est recommandé de rester en réglage automatique.

RÉGLAGES SYSTÈME



« Gestionnaire des appareils »

Ce menu permet de paramétrer les différentes connexions à votre système multimédia :

- « Bluetooth® » **10** ;
- « WIFI » **11** ;
- « Services » **12** ;
- « Partage des données » **13**.

Depuis l'onglet « Bluetooth® » **10**, vous pouvez appairer/connecter vos téléphones au système multimédia. Pour plus d'informations, reportez-vous au chapitre « Appairer, désappairer un téléphone ».

Nota : la liste des réglages peut varier suivant équipement.



Depuis l'onglet « WIFI » **11**, vous pouvez utiliser la connexion internet diffusée par un appareil extérieur (hotspot) provenant d'un commerce, d'un restaurant, d'un domicile, d'un téléphone...

Depuis le menu contextuel **14**, vous pouvez :

- supprimer les hotspots ;
- utiliser un hotspot caché ;
- accéder à la procédure de connexion.



Sélectionnez un des appareils WIFI pour paramétrer sa connexion.

Un mot de passe sera nécessaire à la première connexion du système multimédia.

Depuis le menu contextuel **15**, vous pouvez supprimer les points d'accès.

RÉGLAGES SYSTÈME



Lorsque vous utilisez le service « Partage de connexion internet du téléphone », le transfert de données cellulaires nécessaire à son fonctionnement peut engendrer des coûts supplémentaires non compris dans votre abonnement téléphonique.



Depuis le menu contextuel **16**, vous pouvez :

- paramétrer les différentes connexions de chaque appareil approuvé ;

- accéder à l'aide « Réplication smartphone » ;
- supprimer un appareil approuvé ;
- supprimer tous les appareils approuvés.



Vous pouvez approuver un nouvel appareil, en scannant le QR Code du système multimédia avec votre téléphone.



Pour des raisons de sécurité, effectuez ces opérations véhicule à l'arrêt.

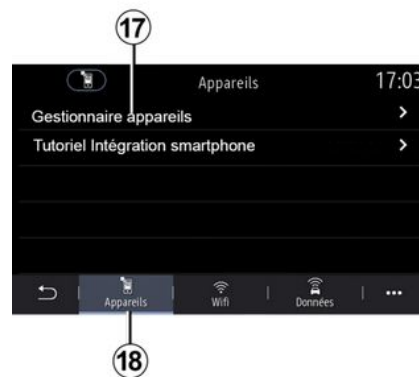

Depuis l'onglet « Appareils » **18**, vous pouvez paramétrer le « Gestionnaire appareils » **17** et accéder au « Tutoriel Intégration smartphone ».

Connectez votre téléphone au système multimédia. Assurez-vous qu'il est équipé de la fonction « Android Auto™ », « Yandex.Auto™ » ou du service « CarPlay™ » compatible avec votre système multimédia. Pour plus d'informations, ➔ **71**.

Nota : la liste des réglages peut varier suivant équipement.

RÉGLAGES SYSTÈME



7 Depuis la fonction « Gestionnaire appareils » **17**, vous pouvez sélectionner les téléphones que vous souhaitez connecter automatiquement à la « Réplication smartphone ».

Depuis le menu contextuel **19**, vous pouvez supprimer des appareils.



Lorsque l'application « Android Auto™ », « Yandex.Auto™ » ou le service « CarPlay™ » est en fonction avec votre système multimédia, vous pouvez utiliser le bouton de reconnaissance vocale **20** de votre véhicule afin de commander certaines fonctions de votre smartphone à la voix. Pour plus d'informations, ➔ **22**.



Depuis l'onglet « Données » **21**, vous êtes informé :

- de l'opérateur qui prend en charge la connectivité de votre véhicule ;
- de l'état et des données de connectivité ;
- du partage de données.

RÉGLAGES SYSTÈME



L'état et les données de connectivité vous informent du statut, du niveau de réception **22** et des identifiants du système.

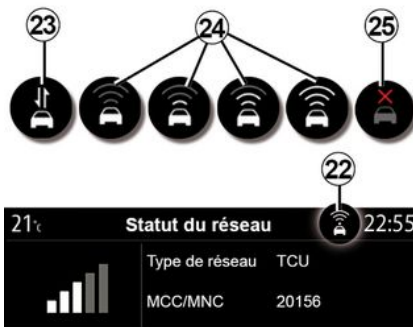

Vous êtes informé du niveau de réception et de l'état du partage de données via l'icône **22** :

- partage de données activé **23** ;
- partage de données désactivé. Niveau de réception **24** ;
- véhicule non connecté ou hors zone de couverture **25**.



Pour des raisons de sécurité, effectuez ces opérations véhicule à l'arrêt.



« Page d'accueil »

Ce menu permet de configurer les pages d'accueil de votre système multimédia.

Les pages d'accueil peuvent être modifiées en ajoutant les widgets de votre choix et en les positionnant à votre guise sur les pages d'accueil. Pour plus de précision sur la configuration de la page d'accueil, ➔ **19**.

Depuis le menu contextuel **26**, vous pouvez :

- supprimer les widgets ;
- réinitialiser pour restaurer la configuration par défaut.

RÉGLAGES SYSTÈME

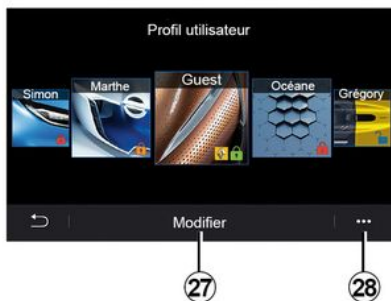

« Profil utilisateur »

Ce menu permet de choisir un profil utilisateur à appliquer au système. Sélectionnez le profil utilisateur souhaité.

Fonctions liées au profil utilisateur

Les paramètres suivants sont enregistrés dans le profil utilisateur :

- langue du système ;
- unité de distance (si disponible) ;
- configuration de la page d'accueil ;
- réglages de l'afficheur ;
- réglages MULTI-SENSE ;
- réglages de l'éclairage d'ambiance ;
- réglages de la position du siège conducteur ;

- réglages des rétroviseurs extérieurs ;
- réglages du massage ;
- presets ;
- réglages de la radio ;
- réglages de navigation ;
- historique de navigation ;
- favoris de navigation ;
- paramètres de confidentialité (verrouillage du profil...) ;
- ...



Pour une meilleure protection de vos données personnelles, il est recommandé de verrouiller votre profil.

Pour plus d'informations sur l'utilisation de vos données personnelles, ➔ 91.

« Profil GUEST »

Le profil GUEST (invité) vous permet d'accéder aux fonctions du menu principal comme un profil utilisateur. L'onglet « Modifier » 27 n'est pas disponible depuis ce profil. Le profil GUEST se réinitialise à chaque redémarrage du système, les réglages ne sont pas mémorisés.

Depuis le menu contextuel 28, vous pouvez :

- réinitialiser le profil ;
- ...

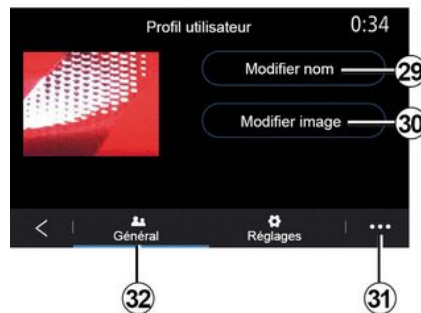

Modifier le nom du profil utilisateur

Depuis l'onglet « Général » 32, appuyez sur le bouton « Modifier nom » 29, pour renommer le nom du profil.

Depuis le menu contextuel 31, vous pouvez :

- verrouiller/déverrouiller le profil ;
- dupliquer le profil ;
- effacer tous les réglages liés au profil ;
- mettre à jour le profil ;
- ...

Modifier la photo du profil utilisateur

RÉGLAGES SYSTÈME

Depuis l'onglet « Général » **32**, appuyez sur le bouton « Modifier image » **30**, pour sélectionner une image dans la liste des images du système multimédia ou sur un périphérique de stockage externe (clé USB). Pour plus d'informations sur la lecture des photos, ➔ **65**.



Pour des raisons de sécurité, effectuez ces opérations véhicule à l'arrêt.

NOTIFICATIONS

Suggestions & notifications

Ce menu permet d'afficher des suggestions et des notifications pendant la conduite.

Chaque notification vous informe d'événements suivant les catégories suivantes :

- « Suggestions & notifications »;
- « Navigation »;
- « Multimédia »;
- « Téléphone »;
- « Véhicule »;
- « Apps »;
- « Système »;
- « Autre ».



Pour des raisons de sécurité, effectuez ces opérations véhicule à l'arrêt.



Appuyez sur le menu « Suggestions & notifications » **1** pour accéder à la liste des notifications reçues.

Vous êtes informés du nombre de notification en cours dans votre centre de notification.



Vous pouvez recevoir deux types d'informations :

- une suggestion **2** : informations pouvant nécessiter une ou des actions ;
- une notification **3** : informations simples.

Depuis le menu contextuel **4**, vous pouvez :

- activer/désactiver les notifications suivant les catégories ;
- supprimer les notifications.

NOTIFICATIONS

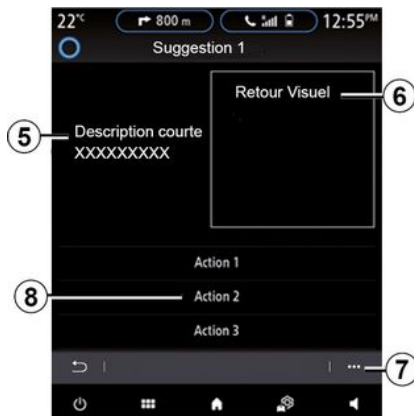
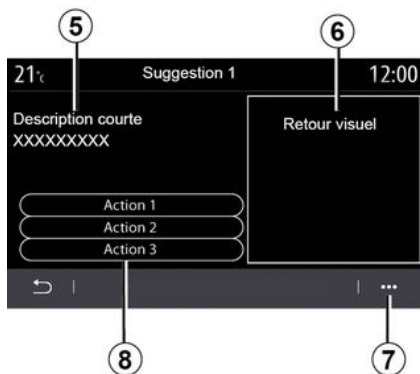

Sélectionnez une des suggestions **2** pour accéder aux détails :

- description simplifiée **5** ;
- visuel **6** en lien avec la suggestion : trafic, système, véhicule, téléphone ;
- action **8** recommandée pour réaliser la suggestion.

Depuis le menu contextuel **7**, vous pouvez supprimer la suggestion.

SYSTÈME

Système		
Description	Causes	Solutions
Aucune image ne s'affiche.	L'écran est en veille.	Vérifiez que l'écran n'est pas en veille.
Aucun son n'est audible.	Le volume est au minimum ou sur pause.	Augmentez le volume ou désactivez la pause.
Aucun son n'est émis par le haut-parleur gauche, droit, avant ou arrière.	Le réglage de la balance ou du fader est incorrect.	Réglez correctement la balance ou le fader du son.
L'écran reste figé.	La mémoire du système est saturée.	Redémarrez le système en faisant un appui long sur le bouton marche/arrêt du système multimédia (restez appuyé jusqu'au redémarrage du système).

NAVIGATION

Navigation		
Description	Causes	Solutions
La position du véhicule sur l'écran ne correspond pas à son emplacement réel ou le témoin GPS sur l'écran reste gris ou jaune.	Mauvaise localisation du véhicule due à la réception GPS.	Déplacez le véhicule jusqu'à obtenir une bonne réception des signaux GPS.
Les indications fournies à l'écran ou le guidage vocal ne correspondent pas à la réalité.	La carte est obsolète.	Téléchargez une mise à jour via le site www.myrenault.com .
Les informations relatives à la circulation ne s'affichent pas à l'écran.	Le guidage n'est pas activé. Le service connecté « Carte du trafic » n'est pas actif.	Vérifiez que le guidage est activé ou si le service connecté est actif. Sélectionnez une destination et commencez le guidage.
Certaines rubriques du menu ne sont pas disponibles.	En fonction de la commande en cours, certaines rubriques sont indisponibles.	
Le guidage vocal est indisponible.	Le système de navigation ne prend pas en compte l'intersection. Le guidage vocal ou le guidage est désactivé.	Augmentez le volume. Vérifiez que le guidage vocal est activé. Vérifiez que le guidage est activé.
L'itinéraire proposé ne débute ou ne se termine pas à la destination souhaitée.	La destination n'est pas reconnue par le système.	Entrez une route proche de la destination souhaitée.
Le système calcule un détour automatiquement.	Des priorités de zones à éviter ou une restriction de circulation affectent le calcul d'itinéraire.	Désactivez la fonction « Détour » dans le menu des réglages du trafic.

TÉLÉPHONE

Téléphone		
Description	Causes	Solutions
Aucun son et aucune sonnerie ne sont audibles.	Le téléphone portable n'est pas branché ou connecté au système. Le volume est au minimum ou sur pause.	Vérifiez que le téléphone portable est branché ou connecté au système. Augmentez le volume ou désactivez la pause.
Impossibilité d'émettre un appel.	Le téléphone portable n'est pas branché ou connecté au système. Le verrouillage du clavier de téléphone est activé.	Vérifiez que le téléphone portable est branché ou connecté au système. Déverrouillez le clavier de téléphone.
La réplique CarPlay™ ou Android Auto™ ne se lance pas.	Le téléphone n'est pas connecté ou non compatible au système.	Vérifiez la compatibilité du téléphone à ces applications. Vérifiez que le téléphone est bien connecté au système.

RECONNAISSANCE VOCALE

Reconnaissance vocale		
Description	Causes	Solutions
Le système ne reconnaît pas la commande vocale énoncée.	La commande vocale énoncée n'est pas reconnue. Le temps de parole imparti est écoulé. La commande vocale est perturbée par un environnement bruyant.	Vérifiez que la commande vocale indiquée existe bien → 22. Parlez pendant le temps de parole imparti. Parlez dans un environnement silencieux.

INDEX ALPHABÉTIQUE

A

Aide au parking, [108](#)
Aides à la conduite, [104](#)
Alerte de sortie de voie, [104](#)
Alerte de survitesse, [52](#), [104](#)
Alerte distances de sécurité, [104](#)
Android Auto™, Carplay™, [86](#)
Angle mort : avertisseur, [104](#)
Anomalies de fonctionnement, [156](#)
Appel en attente, [74](#)
Arrêt, [18](#)
Associer un téléphone, [69](#)
Avertisseur : sortie de stationnement, [108](#), [110](#)

B

Batterie de traction : charge, [52](#)
Bluetooth®, [62](#)
Boussole, [30](#)
Boutons, [6](#), [11](#)

C

Caméra de recul, [108](#), [110](#)
Caméra multivues, [111](#)
Carte : affichage, [30](#)
Carte : échelle, [30](#)
Carte : réglages, [30](#), [95](#)
Carte : symboles cartographiques, [30](#)
Chargeur sans fil, [84](#)

Chargeur sans fil : recharge à induction, [84](#)
Clé USB, [62](#)
Commandes, [6](#), [11](#)
Commande vocale, [22](#)
Composer un numéro, [74](#)
Connecter un téléphone, [71](#)
Consommation de carburant, [126](#)
Consommation d'énergie, [135](#)

D

Déconnecter un téléphone, [71](#)
Décrocher un appel, [74](#)
Démarrage du moteur, [129](#)
Démarrage du moteur à distance, [132](#)
Désappairer un téléphone, [69](#)
Données personnelles : sauvegarder, [69](#), [91](#)

E

ECO conduite, [126](#)
Économies de carburant, [126](#)
Économies d'énergie, [126](#)
Écran : menu, [4](#)
Écran : veille, [18](#)
Écran menu : multimédia, [4](#)
Environnement, [126](#)

F

Façades et commandes au volant, [6](#)

INDEX ALPHABÉTIQUE

Favori : ajouter, [36](#)
Freinage actif d'urgence, [104](#)

G

Guidage : carte, [30](#)

H

Historique des appels, [77](#)

I

Informations routières TMC, [50](#)
Infos trafic, [50](#)

L

Lecteur MP3, [62](#)

M

Menu, [11](#)
Menu : page d'accueil, [19](#)
Menu de destination, [36](#)
Mise en route, [18](#)
Mode 2D/2D : mode 2D Nord, [30](#)
Mode 3D/2D : relief, [30](#)
MP3, [62](#)
Multimédia (équipement), [4](#)
Multi-Sense, [113](#)
My Renault, [101](#)

N

Navigation : menu « itinéraire », [36](#)
Nettoyage => lavage, [11](#)
Nettoyage des écrans, [15](#)
Notifications : suggestions et notifications, [154](#)

P

Parking mains libres, [108](#)
Personnalisation des réglages, [19](#)
Photos : répertoire, [65](#)
Point d'intérêt, [36](#)
Programmation du chauffage, conditionnement d'air, [129](#)

R

Raccrocher un appel, [74](#)
Radio : choisir une station, [57](#)
Radio : mémorisation automatique des stations, [57](#)
Radio : mode automatique, [57](#)
Radio : mode manuel, [57](#)
Radio : présélection de stations, [57](#)
Recevoir un appel, [74](#)
Reconnaissance vocale, [22](#)
Refuser un appel, [74](#)
Réglages, [82](#), [144](#)
Réglages : navigation, [52](#)
Réglages : personnalisation, [144](#)
Réglages des volumes sonores, [82](#)
Réglages personnalisés du véhicule, [142](#)

INDEX ALPHABÉTIQUE

Répertoire téléphone, [76](#)

S

Services connectés, [91](#)

Sièges, [123](#)

SMS, [80](#)

Stationnement : aide au parking, [110](#)

Système : mise à jour, [95](#)

Système de navigation, [30](#)

T

Touches contextuelles, [4](#), [11](#)

V

Véhicule électrique, [36](#), [52](#), [113](#), [135](#)

Véhicule électrique : charge, [36](#), [135](#)

Véhicule électrique : conduite, [113](#)

Ventilation : climatisation, [135](#)

Vidéos, [67](#)

Y

Yandex.Auto, [86](#)



RENAULT S.A.S. SOCIÉTÉ PAR ACTIONS SIMPLIFIÉE / 122-122 BIS, AVENUE DU GENERAL LECLERC 92100 BOULOGNE-BILLANCOURT R.C.S. NANTERRE 780 129 987 — SIRET 780 129 987 03591 / renaultgroup.com

NW 1323-13 – 7711418 936 – 03/2025 – Edition française



7711418936

