



Manuel d'instructions **SEAT Alhambra**



Données du véhicule

Modèle :
Numéro d'immatriculation :
Numéro d'identification du véhicule :
Jour d'immatriculation ou de remise du véhicule :
Partenaire SEAT :
Conseiller service :
Téléphone :

Accusé de réception des documents et des clés du véhicule

Ont été remis avec le véhicule :	OUI	NON
Documentation de bord	<input type="checkbox"/>	<input type="checkbox"/>
Clé principale	<input type="checkbox"/>	<input type="checkbox"/>
Double de clé	<input type="checkbox"/>	<input type="checkbox"/>
Le bon fonctionnement de toutes les clés a été contrôlé	<input type="checkbox"/>	<input type="checkbox"/>
Lieu:		
Date:		
Signature du propriétaire du véhicule :		

Introduction

Vous avez choisi une SEAT, merci de votre confiance !

Votre nouvelle SEAT vous permettra de bénéficier d'un véhicule pourvu d'une technologie avancée et d'équipements d'excellente qualité.

Nous vous recommandons de lire attentivement cette Notice d'utilisation pour vous y familiariser et profiter de toutes ses fonctionnalités lors de vos déplacements quotidiens.

Les informations concernant la conduite du véhicule sont accompagnées des instructions de fonctionnement et d'entretien afin de garantir votre sécurité et le maintien de la valeur de votre SEAT. Nous vous fournissons en outre de précieux conseils pratiques ainsi que des suggestions vous permettant de conduire efficacement en respectant l'environnement.

Nous vous souhaitons beaucoup de plaisir et bonne route au volant de votre SEAT.

SEAT, S.A.

AVERTISSEMENT

Veillez tenir compte des avertissements importants de sécurité concernant l'airbag frontal du passager avant
»» page 83, Indications importantes concernant l'airbag frontal du passager avant.

À propos de ce manuel

Ce manuel décrit les **équipements** du véhicule à la clôture de sa rédaction. Certains des équipements décrits ne seront disponibles qu'ultérieurement ou sont réservés à certains pays.

Certaines fonctions et certains équipements décrits dans cette notice ne sont pas disponibles sur tous les types ou variantes du modèle, et peuvent varier ou être modifiés en fonction des exigences techniques ou du pays, sans que cela ne puisse être en aucun cas être interprété comme de la publicité mensongère.

Certains détails des **illustrations** peuvent différer de votre véhicule et doivent être considérés comme des schémas de principe.

Sauf indication contraire, les **indications de direction** (gauche, droite, avant, arrière) figurant dans cette notice se rapportent au sens de conduite du véhicule.

Le **contenu audiovisuel** est uniquement à disposition afin d'aider les utilisateurs à mieux comprendre certaines fonctionnalités du véhicule. Il ne remplace en aucun cas la notice d'utilisation. Accédez à la notice d'utilisation pour consulter l'ensemble des informations et des avertissements.

***** Les **équipements signalés par un astérisque** sont livrés en série ou en option

uniquement sur certaines versions du modèle, ou ne sont proposés que dans certains pays.

Ⓜ Les **marques déposées** sont signalées par le symbole Ⓜ. L'omission de ce sigle ne signifie pas qu'il ne s'agit pas d'un terme déposé.

>> Indique que la section continue à la page suivante.

⚠ Avertissements importants à la page indiquée.

📖 Détails supplémentaires à la page indiquée.

👉 Informations générales à la page indiquée.

SOS Informations d'urgence à la page indiquée.

Dans cette notice, vous pouvez accéder aux informations par le biais des index suivants :

- Index thématique avec la structure générale de la notice par chapitres.
- Index visuel, indiquant graphiquement la page où vous pouvez trouver les informations « essentielles », lesquelles sont développées dans les chapitres correspondants.
- Index alphabétique comprenant de nombreux termes et synonymes qui facilitent la recherche d'information.

⚠ AVERTISSEMENT

Les textes précédés de ce symbole contiennent des informations destinées à votre sécurité et attirent votre attention sur d'éventuels risques d'accident ou de blessures.

ⓘ ATTENTION

Les textes précédés de ce symbole sont destinés à attirer votre attention sur les dégâts éventuels pouvant être subis par votre véhicule.

🌿 Conseil antipollution

Les textes précédés de ce symbole contiennent des remarques relatives à la protection de l'environnement.

📄 Nota

Les textes précédés de ce symbole contiennent des informations supplémentaires.

Notice d'utilisation papier

La notice d'utilisation papier contient des informations pertinentes concernant l'utilisation du véhicule et du système d'infodivertissement.

La version numérique des notices comprend des informations plus détaillées.

Version numérique de la notice du système d'infodivertissement



La version numérique est disponible sur le site Web officiel de SEAT.

Pour consulter la version numérique de la notice :

- scannez le code QR »» fig. 1
- **OU** saisissez l'adresse suivante dans un navigateur :

<http://www.seat.com/owners/your-seat/manuals-offline.html>

sélectionnez votre véhicule puis cliquez sur l'option « Infodivertissement ».

Vidéos associées



L'utilisation de certaines fonctions du véhicule peut être illustrée sous forme d'instructions vidéo :

- scannez le code QR »» fig. 2
- **OU** saisissez l'adresse suivante dans un navigateur :

<http://www.seat.com/owners/your-seat/manuals-offline.html>

sélectionnez votre véhicule, puis cliquez sur l'option « Multimédia ».

Nota

Les instructions vidéo sont uniquement disponibles dans certaines langues.

Questions fréquentes

Avant de démarrer

Comment régler le siège ? » page 15

Comment régler le volant ? » page 18

Comment régler les rétroviseurs extérieurs ? » page 18

Comment allumer les feux extérieurs ? » page 26

Comment fonctionne le levier sélecteur de la boîte automatique ? » page 37

Comment faire le plein de carburant ? » page 42

Comment actionner les essuie-glaces avant et arrière ? » page 27

Situations d'urgence

Un témoin de contrôle s'allume ou clignote. Que signifie-t-il ? » page 35

Où se trouvent la trousse de secours et le triangle de présignalisation dans le véhicule ? » page 91

Comment ouvrir le capot-moteur ? » page 13

Comment réaliser l'aide au démarrage d'urgence ? » page 57

Comment trouver l'outillage de bord dans le véhicule ? » page 49

Comment réparer un pneu à l'aide du kit anti-crevaisson ? » page 48

Comment changer une roue ? » page 49

Comment remplacer un fusible ? » page 46

Comment remplacer une ampoule ? » page 101

Comment remorquer le véhicule ? » page 55

Conseils utiles

Comment régler l'heure ? » page 114

Quelles sont les échéances d'entretien du véhicule ? » page 116

À quoi servent les touches et les molettes du volant ? » page 119

Comment retirer le cache du coffre à bagages ? » page 189

Comment conduire de manière économique et écologique ? » page 275

Comment contrôler et rétablir le niveau d'huile-moteur ? » page 42

Comment contrôler et faire le plein du liquide de refroidissement du moteur ? » page 43

Comment remplir le liquide lave-glace ? » page 44

Comment contrôler et faire le plein du liquide de freins ? » page 44

Comment contrôler et régler la pression des pneus ? » page 373

Conseils de lavage du véhicule » page 383

Fonctions utiles

Comment fonctionne le système START-STOP ? » page 281

Quels assistants peuvent être utilisés pour se garer ? » page 284, » page 288

Comment fonctionne l'assistant de marche arrière ? » page 293

Comment fonctionne l'assistant de maintien de voie ? » page 310

Comment fonctionne le système de contrôle de la pression des pneus ? » page 324

Comment ouvrir le véhicule sans clé (Keyless Access) ? » page 128

Éclairage intérieur et éclairage d'ambiance » page 151

Sommaire

Points essentiels	7	Ceintures de sécurité	67	Communication et multimédia	119
Vue extérieure	7	Quel est le but des ceintures de sécurité ?	67	Volant multifonction*	119
Vue extérieure	8	Comment ajuster correctement les ceintures de sécurité ?	71	Multimédia	121
Vue intérieure (volant à gauche)	9	Rétracteurs de ceinture	74	Plafonnier de trois touches dans le ciel de pavillon	121
Fonctionnement	10	Système d'airbags	75	Ouverture et fermeture	123
Ouverture et fermeture	10	Brève introduction	75	Jeu de clés du véhicule	123
Avant de démarrer	15	Consignes de sécurité sur les airbags	78	Verrouillage centralisé et système de fermeture	125
Airbags	19	Désactivation des airbags	79	Portes	133
Sièges pour enfant	22	Transport des enfants en toute sécurité	81	Portes coulissantes	134
Démarrage du véhicule	25	Sécurité des enfants	81	Hayon	136
Feux et visibilité	26	Sièges pour enfant	83	Commandes des glaces	140
Système d'information SEAT	28	Siège intégré pour enfant	87	Toit ouvrant panoramique*	142
Régulateur de vitesse	35	Urgences	91	Éclairage et visibilité	144
Témoins lumineux	35	Auto-assistance	91	Feux	144
Levier de vitesses	37	En cas d'urgence	91	Visibilité	152
Climatisation	39	Outillage de bord*	91	Systèmes essuie-glace avant et arrière	153
Contrôle des niveaux	42	Changeement de roue*	93	Rétroviseur	155
Urgences	46	Réparation des pneus	94	Sièges et appui-tête	158
Fusibles	46	Remplacement des balais	97	Réglage des sièges et des appui-tête	158
Ampoules	47	Remorquage et démarrage par remorquage	97	Fonctions des sièges	162
Instructions en cas de crevaison	48	Verrouillage ou ouverture de secours	100	Transport et équipements pratiques	168
Changer une roue	49	Fusibles et ampoules	101	Transport d'objets	168
Chaînes à neige	54	Fusibles	101	Coffre à bagages	170
Remorquage d'urgence du véhicule	55	Remplacement d'ampoules	101	Galerie porte-bagages*	181
Aide au démarrage	57	Commande	111	Rangements	184
Changer les balais	59	Poste de conduite	111	Porte-boissons	190
Sécurité	61	Synoptique	110	Cendrier et allume-cigare*	191
Conduite sûre	61	Instruments	113	Prises de courant	192
Conseils de conduite	61	Témoins	118	Climatisation	195
Position correcte des occupants du véhicule	63			Climatiseur	195
Zone du pédalier	66			Chauffage stationnaire* (chauffage d'appoint)	199

Système d'infodivertissement	204	Assistant de marche arrière* (Rear View Camera)	293	Liquide de refroidissement du moteur	359
Introduction	204	Limiteur de vitesse* (Régulateur de vitesse - GRA)	297	Liquide de freins	362
Consignes de sécurité	204	Système d'assistance au freinage d'urgence (Front Assist)*	298	Réservoir de liquide lave-glace	364
Vue d'ensemble de l'appareil	206	Adaptive Cruise Control ACC (régulateur de vitesse adaptatif)*	302	Batterie du véhicule	365
Indications générales d'utilisation	209	Assistant de maintien de voie (Lane Assist)*	310	Roues et pneus	369
Mode Audio et Médias	214	Assistant d'angle mort (BSD) doté de l'assistant de sortie de stationnement (RCTA)	314	Roues	369
Mode Radio	214	Système de détection de panneaux de signalisation (Sign Assist)*	319	Entretien hivernal	378
Mode Média	215	Détection de la fatigue (recommandation de se reposer)	322	Entretien	380
Images	222	Suspension adaptative (DCC)*	323	Service	380
Full Link*	223	Système de contrôle de la pression des pneus	324	Périodicité d'entretien	380
Navigation*	232	Dispositif d'attelage pour remorque et remorque	327	Offres de service supplémentaires	382
Navigation, introduction et commande	232	Conduite avec une remorque	327	Garantie	383
Système de gestion du téléphone (PHONE)*	243	Conseils pratiques	338	Entretien du véhicule	383
Présentation du système de gestion du téléphone	243	Soin et entretien	338	Entretien et nettoyage	383
Description du système de gestion du téléphone	248	Accessoires, remplacement de pièces et modifications	338	Informations destinées à l'utilisateur	390
Conduite	253	Vérification et appoint de niveaux	344	Informations destinées à l'utilisateur	390
Démarrage et conduite	253	Faire le plein	344	Informations mémorisées par les calculateurs	390
Démarrer et arrêter le moteur	253	Carburant	347	Autres informations utiles	391
Freinage et stationnement	258	Réduction Catalytique Sélective* (AdBlue)	349	Informations concernant la directive 2014/53/UE de l'UE	393
Systèmes de freinage et de stabilisation	264	Préparatifs pour travailler dans le compartiment moteur	352	Données techniques	397
Passage de vitesse	267	Huile moteur	355	Caractéristiques techniques	397
Direction	273			Ce que vous devez savoir	397
Rodage et conduite économique	274			Traction d'une remorque	398
Gestion du moteur et du système d'épuration des gaz d'échappement	278			Roues	399
Recommandations pour la conduite	280			Caractéristiques du moteur	400
Systèmes d'aide à la conduite	281			Données du véhicule	403
Systèmes d'aide au démarrage	281			Index alphabétique	405
Système d'aide au stationnement*	284				
Assistant aux manœuvres de stationnement* (Park Assist)	288				

Vue extérieure



- ① » page 12
- ② » page 42
- ③ » page 10
- ④ » page 42

- ⑤ » page 55
- ⑥ » page 13
- ⑦ » page 48

Vue extérieure

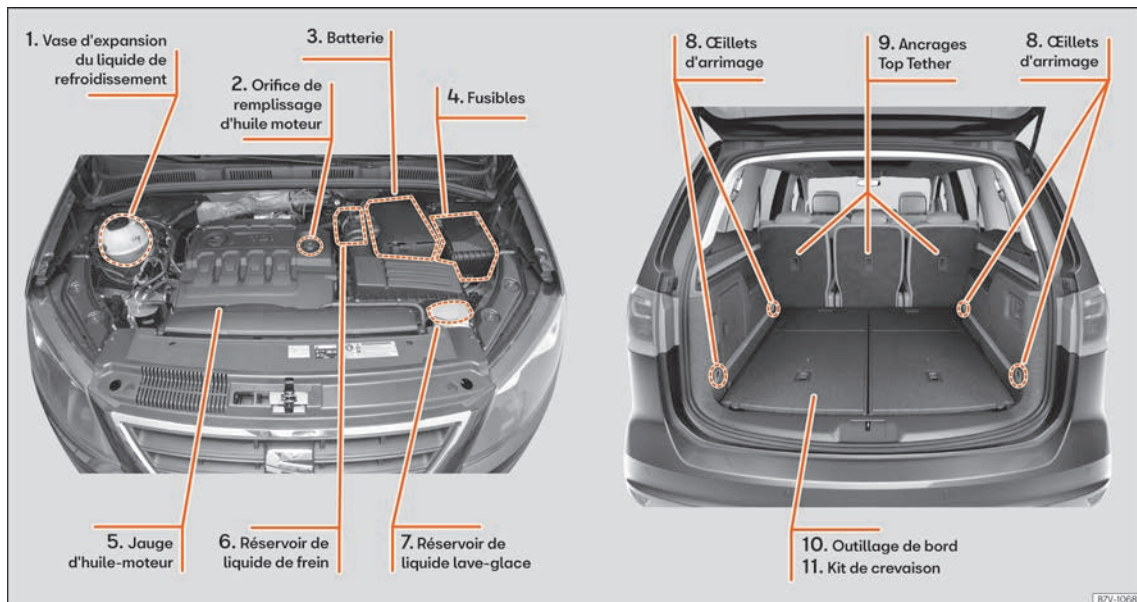

87V-1068

① » page 43

② » page 42

③ » page 45

④ » page 46

⑤ » page 42

⑥ » page 44

⑦ » page 44

⑧ »  page 177

⑨ » page 25

⑩ » page 49

⑪ » page 48

Vue intérieure (volant à gauche)

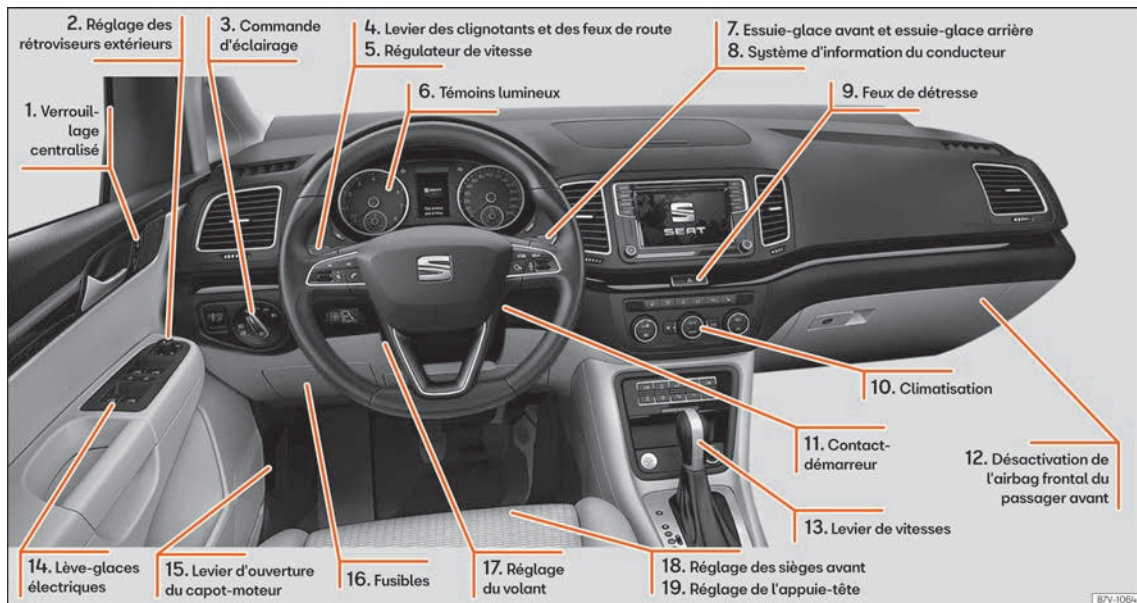

- ① » page 10
- ② » page 18
- ③ » page 26
- ④ » page 26

- ⑤ » page 35
- ⑥ » page 35
- ⑦ » page 27
- ⑧ » page 28

- ⑨ » page 27
- ⑩ » page 39
- ⑪ » page 25
- ⑫ » page 20

- ⑬ » page 37
- ⑭ » page 13
- ⑮ » page 13
- ⑯ » page 16

- ⑰ » page 18
- ⑱ » page 15
- ⑲ » page 17

Fonctionnement

Ouverture et fermeture

Portes



Fig. 3 Clé à radiocommande : touches.



Fig. 4 Sur la porte du conducteur : touche de verrouillage centralisé.

Verrouillage et déverrouillage avec la clé

- Verrouiller : appuyez sur le bouton » » fig. 3.
- Verrouillage du véhicule sans activer le système antivol : appuyez de nouveau sur le bouton » » fig. 3 pendant les 2 secondes suivantes.
- Déverrouiller : appuyez sur le bouton » » fig. 3.
- Déverrouiller le hayon arrière : maintenez enfoncé le bouton » » fig. 3 pendant au moins 1 seconde.

Verrouillage et déverrouillage avec la commande de verrouillage centralisé

- Verrouiller : appuyez sur le bouton » » fig. 4. Aucune porte ne s'ouvre de l'extérieur. Vous pouvez ouvrir chaque porte de l'intérieur en tirant la poignée d'ouverture.

- Déverrouiller : appuyez sur le bouton » » fig. 4.



» » au chapitre Brève introduction à la page 125



» » page 123

SOS

» » page 10, » » page 11

Verrouillage ou déverrouillage de la porte du conducteur

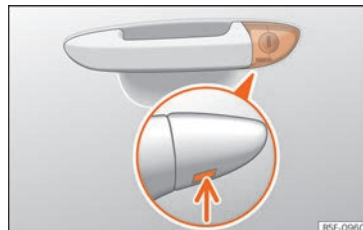





Fig. 5 Poignée de la porte du conducteur : bariillet de serrure caché.

En général, lorsque la porte du conducteur est verrouillée manuellement, toutes les portes sont verrouillées. Lors du déverrouillage

manuel, seule la porte du conducteur est débloquée. Tenir compte des avertissements de l'alarme antivol »»  page 125.

- Dégagez le panneton de la clé »»  page 123.
- Introduisez le panneton dans l'ouverture du cache de la poignée de la porte du conducteur depuis le bas »» **fig. 5** (flèche) et retirez le cache vers le haut.
- Introduisez le panneton dans le barillet de serrure et déverrouillez ou verrouillez le véhicule.

Particularités

- L'alarme antivol reste activée sur les véhicules déverrouillés. Cependant, elle ne se déclenche pas »»  page 125.
- Si la porte du conducteur s'ouvre, l'alarme se déclenche.
- Mettez le contact d'allumage. L'antidémarrage électronique détecte une clé de véhicule valable et désactive l'alarme antivol.



»»  au chapitre Brève introduction à la page 100

Nota

L'alarme antivol ne s'active pas lorsque le véhicule est verrouillé manuellement avec le panneton »»  page 125.

Verrouiller la porte du passager et les portes coulissantes manuellement





Fig. 6 Sur la face avant de la porte coulissante : verrouillage d'urgence, caché par un joint en caoutchouc.



Fig. 7 Verrouillage de secours du véhicule avec la clé de celui-ci.

Les portes du passager et les portes coulissantes peuvent être verrouillées manuelle-

ment. L'alarme antivol n'est pas activée dans ce cas.

- Ouvrez la porte.
- Retirez le joint en caoutchouc sur la partie avant de la porte. Le joint est marqué par le symbole d'un verrou  »» **fig. 6**.
- Dégagez le panneton de la clé du véhicule »»  page 123.
- Introduisez le panneton horizontalement dans l'ouverture et déplacez le petit levier de couleur vers l'avant »» **fig. 7**.
- Refixez le joint en caoutchouc et fermez la porte.
- Vérifiez si la porte est verrouillée.
- Effectuez la même opération sur les autres portes, si nécessaire.
- Faites contrôler immédiatement le véhicule par un atelier spécialisé.



»»  au chapitre Brève introduction à la page 100

Nota

Vous pouvez ouvrir et déverrouiller les portes depuis l'intérieur en tirant sur la poignée d'ouverture. Si nécessaire, tirez deux fois sur la poignée d'ouverture de la porte »»  page 125.

Ouvrir le hayon arrière



Fig. 8 Détail de la console centrale : touche de déverrouillage du hayon arrière.



Fig. 9 Ouverture du hayon arrière depuis l'extérieur.

Avant d'ouvrir le hayon arrière, retirez toujours la charge fixée à son porte-bagages » » ⚠ au chapitre Brève introduction à la page 137.

Ouverture avec la clé de contact

- Appuyez sur la touche  de la clé de contact jusqu'à ce que le hayon arrière s'ouvre automatiquement.

Ouvrir avec la télécommande de la console centrale

- Appuyez sur la touche  de la console centrale » » **fig. 8**. Le hayon arrière s'ouvre automatiquement.
- La touche de la console centrale fonctionne aussi avec le contact d'allumage coupé.

Ouvrir le hayon arrière à l'aide de la touche

- Déverrouillez le véhicule ou bien ouvrez une porte.
- Soulevez et ouvrez le hayon arrière à l'aide de la touche » » **fig. 9** (flèche).



» » ⚠ au chapitre Brève introduction à la page 136

Déverrouillage de secours du hayon arrière



Fig. 10 Dans le coffre à bagages : démontage du cache du hayon arrière.



Fig. 11 Dans le coffre à bagages : déverrouillage d'urgence du hayon arrière.

- Retirez le bagage pour accéder au hayon depuis l'intérieur.
- Retirez le cache carré dans le revêtement intérieur du hayon » » **fig. 10**.

- Poussez le levier de déverrouillage »» fig. 11 Ⓐ dans le sens de la flèche pour déverrouiller le hayon.
- Ouvrez le hayon avec force.



»» ⚠ au chapitre Brève introduction à la page 100

Capot-moteur

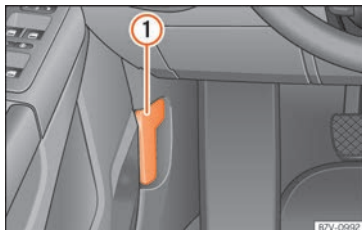

Fig. 12 Levier de déverrouillage sur le plancher, côté conducteur.



Fig. 13 Came sous le capot.

Ouverture du capot-moteur

Le capot-moteur se déverrouille de l'habitacle.

Avant d'ouvrir le capot moteur, assurez-vous que les bras d'essuie-glace reposent bien sur le pare-brise.

- Ouvrez la porte et tirez le levier situé sous le tableau de bord »» fig. 12 ①. Le capot-moteur peut se décrocher de la plaque porte-serrure sous l'action d'un ressort.
- Soulevez le capot-moteur par le levier d'ouverture »» fig. 13 (flèche) et ouvrez-le. Un vérin pneumatique maintient le capot-moteur en position ouverte.

Fermer le capot-moteur

- Exercez une pression sur le capot-moteur jusqu'à faire céder la résistance de l'amortisseur pneumatique.

- Laissez retomber le capot moteur sur l'élément de verrouillage de la serrure. *N'exercez aucune pression supplémentaire.*

Si le capot moteur n'est pas bien fermé, ouvrez-le à nouveau et refermez-le correctement.

Il est correctement fermé lorsqu'il se trouve au même niveau que les parties contiguës de la carrosserie.



»» ⚠ au chapitre Ouverture et fermeture du capot-moteur à la page 355



»» page 352

Commandes des glaces*

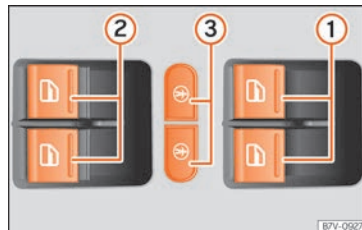

Fig. 14 Détail de la porte du conducteur : commandes pour les glaces, ainsi que touches de la sécurité enfants.

»

Touches sur la porte du conducteur

- ① Pour les glaces des portes avant.
- ② Pour les glaces des portes coulissantes.
- ③ Pour verrouiller les portes coulissantes et les glaces des portes coulissantes.

Ouvrir ou fermer les glaces

Ouverture :	Appuyez sur la touche
Fermeture :	Tirez sur le bouton
Interrompre la marche automatique :	Appuyez ou tirez sur le bouton de la glace correspondante.
	Appuyez sur le bouton de la sécurité enfants pour désactiver les commandes de lève-glaces des portes coulissantes et verrouiller ces portes »» page 134 . Le témoin de la touche s'allume.



»» ⚠ au chapitre Commandes des glaces : fonctions à la page 141



»» page 140

Toit panoramique*

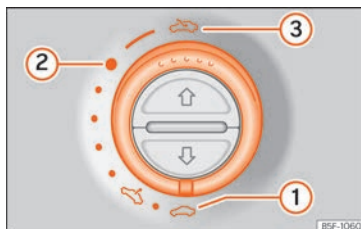

Fig. 15 Dans le ciel de pavillon : tourner la commande pour ouvrir et fermer.

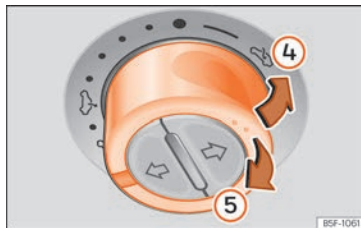

Fig. 16 Dans le ciel de pavillon : appuyer sur la commande et tirez-la pour lever et baisser le toit.

Pour déployer le toit panoramique coulissant, la commande doit être sur la position ①.

- Ouverture : tourner la commande vers la position **»» fig. 15 ③**.

- Position confort : tourner la commande vers la position **»» fig. 15 ②**.
- Fermeture : tourner la commande vers la position **»» fig. 15 ①**.
- Pivotement : poussez la commande en position **»» fig. 16 ④**. Pour obtenir une position intermédiaire, maintenez la commande enfoncée jusqu'à parvenir à la position souhaitée.
- Abaissement : tirez la commande vers la position **»» fig. 16 ⑤**. Pour obtenir une position intermédiaire, maintenez la commande enfoncée jusqu'à parvenir à la position souhaitée.



»» ⚠ au chapitre Toit ouvrant coulissant : fonctionnement à la page 143



»» page 142

SOS

»» page 15

Verrouillage de secours du toit panoramique

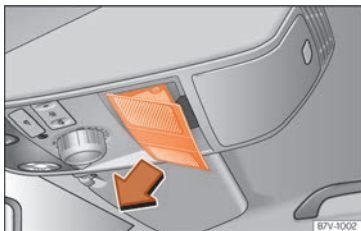

Fig. 17 Dans le ciel de pavillon : retirez le cache.

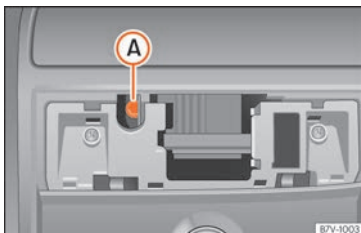

Fig. 18 Vis Allen pour verrouiller le toit coulissant panoramique.

- Retirez le cache dans le sens de la flèche
» **fig. 17.**

- Introduisez une nouvelle clé Allen courante¹⁾ de 4 mm dans la vis Allen » **fig. 18 (A).**
- Tournez la clé Allen pour verrouiller le toit coulissant panoramique.
- Remplacez le revêtement.
- Faites contrôler le toit coulissant panoramique dans un atelier spécialisé, car l'opération de verrouillage de secours risque d'avoir endommagé la fonction ou celle d'anti-pincement du toit coulissant panoramique.



» **⚠ au chapitre Brève introduction à la page 100**

Avant de démarrer

Réglage manuel du siège avant

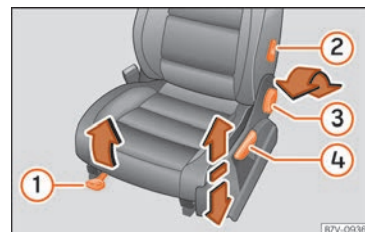

Fig. 19 Commandes du siège avant gauche.

Sur le siège avant droit, les commandes sont disposées de manière symétrique.

Il est possible de combiner sur le siège des commandes de réglage mécanique et électrique.

- ① Déplacer le siège vers l'avant ou vers l'arrière : tirez le levier et déplacez le siège. Le siège doit s'encaster en relâchant le levier !
- ② Réglage de l'appui lombaire* : tournez le levier.
- ③ Régler le dossier du siège : tournez la molette.

»

¹⁾ Elle n'est pas incluse dans l'outillage de bord.

- 4 Régler le siège vers le haut/le bas : déplacez le levier vers le haut ou le bas, si nécessaire à plusieurs reprises.



» au chapitre Réglage manuel des sièges à la page 158

Commandes électriques sur le siège avant*

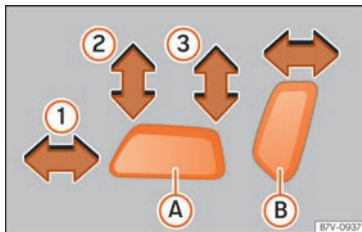

Fig. 20 Réglage du siège avant gauche en position longitudinale, en hauteur et réglage de l'inclinaison de la banquette et du dossier du siège avant.

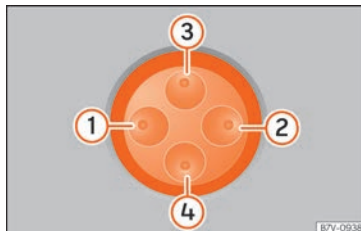

Fig. 21 Régler l'appui lombaire.

Sur le siège avant droit, les commandes sont disposées de manière symétrique.

Il est possible de combiner sur le siège des commandes de réglage mécanique et électrique.

fig. 20 Appuyez sur la commande dans le sens de la flèche :

	1	déplacer le siège vers l'avant ou vers l'arrière.
A	2 et 3	Lever ou abaisser le siège.
	2 ou 3	Régler l'inclinaison de la banquette.
B		Vers l'avant ou l'arrière. : régler l'inclinaison du dossier.

fig. 21 Appuyez sur la zone correspondante du contacteur :

1 ou 2

Régler le bombement de l'appui lombaire.

3 ou 4

Régler la hauteur de l'appui lombaire.



» au chapitre Réglage électrique du siège du conducteur* à la page 159

Réglage de l'appuie-tête

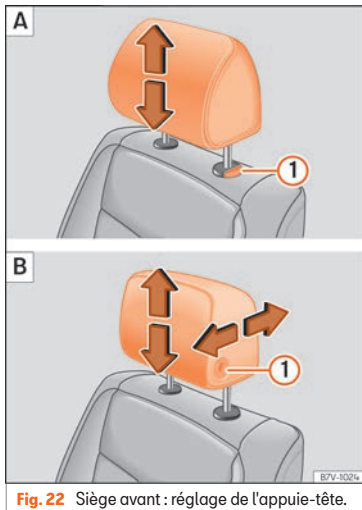

Fig. 22 Siège avant : réglage de l'appuie-tête.

Saisissez l'appuie-tête des deux côtés avec les mains puis poussez-le vers le haut jusqu'à ce qu'il s'enclenche dans la position désirée. Pour le rabaisser, faites de même en appuyant sur le bouton latéral ①.



» » au chapitre Démontez et montez des appuie-tête à la page 162



» » page 63, » » page 160

Réglage de la ceinture de sécurité

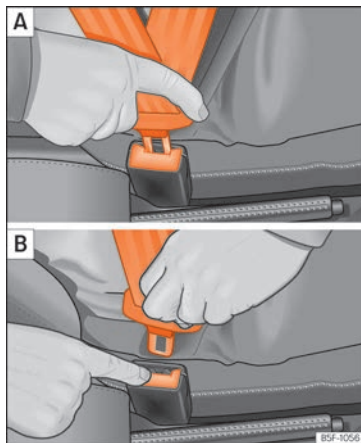

Fig. 23 Placer et retirer le pêne de verrouillage de la ceinture de sécurité.

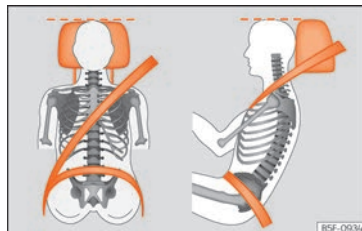

Fig. 24 Sangle de ceinture de sécurité bien ajustée et appuie-tête correctement réglé (vue de face et de côté)

Pour adapter la ceinture à la hauteur de vos épaules, vous pouvez par exemple régler la hauteur des sièges avant ou de la ceinture.

La sangle de la ceinture de sécurité doit passer au milieu de l'épaule, jamais sur le cou. La ceinture de sécurité doit s'appliquer bien à plat sur le buste et l'enserrer fermement.

La sangle sous-abdominale doit passer devant le bassin, jamais sur le ventre. La ceinture de sécurité doit s'appliquer bien à plat sur le bassin et l'enserrer fermement.



» » page 67



» » page 71

Rétracteurs de ceinture

En cas de collision frontale, latérale ou arrière, sur les sièges avant ainsi que les sièges extérieurs de la seconde rangée, les ceintures de sécurité se rétractent automatiquement.

Le rétracteur de ceinture ne peut être activé qu'une seule fois.



» » » **⚠** au chapitre Entretien et mise au rebut des rétracteurs de ceinture à la page 75



» » » page 74

Réglage des rétroviseurs extérieurs

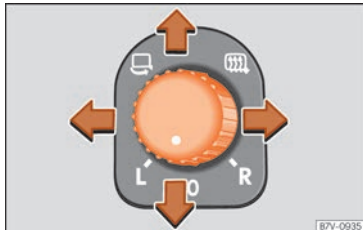

Fig. 25 Sur la porte du conducteur : commande des rétroviseurs extérieurs.

Régler les rétroviseurs extérieurs : tournez la commande vers la position correspondante :

L/R En déplaçant la commande sur la position désirée, réglez les rétroviseurs côté conducteur (L, gauche) et côté passager avant (R, droite) dans la direction souhaitée.



Selon l'équipement, les miroirs des rétroviseurs sont chauffés en fonction de la température extérieure.



Rabattement des rétroviseurs.



» » » **⚠** au chapitre Rétroviseurs extérieurs à la page 157



» » » page 156

Réglage de la position du volant

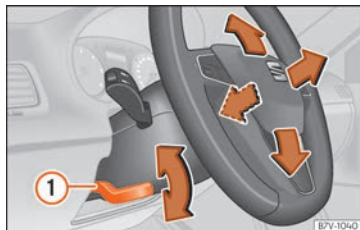

Fig. 26 Réglage mécanique du volant.

Réglez le volant avant le voyage et uniquement lorsque le véhicule est à l'arrêt.

- Abaissez le levier » » » **fig. 26** ①.
- Réglez le volant de manière à pouvoir le saisir des deux mains et avec les bras légèrement fléchis par la partie extérieure (dans la position de 9 heures et 15 heures).
- Poussez fermement le levier vers le haut jusqu'en butée » » » **⚠** au chapitre Régler la position du volant à la page 64.



» » » **⚠** au chapitre Régler la position du volant à la page 64

Airbags

Airbags frontaux

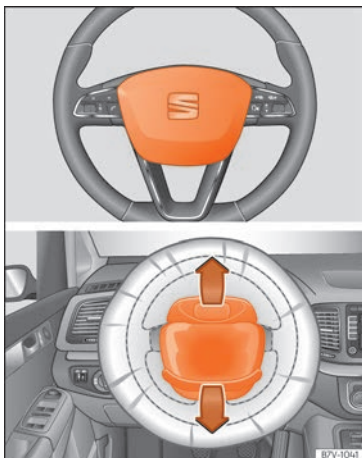

Fig. 27 Emplacement et champ d'action de l'airbag frontal du conducteur.



Fig. 28 Emplacement et champ d'action de l'airbag frontal du passager avant.

Le système d'airbags frontaux offre, en complément des ceintures de sécurité, une protection supplémentaire de la tête et du buste du conducteur et du passager avant lors de collisions frontales correspondant à un accident de gravité supérieure. Il faut toujours garder la plus grande distance possible par rapport à l'airbag frontal. Ainsi, les airbags

frontaux peuvent se déployer entièrement en cas d'accident et offrir une protection maximale.

L'airbag frontal du conducteur est logé dans le volant de direction » **fig. 27** et celui du passager avant se trouve dans la planche de bord » **fig. 28**. Les airbags sont repérés par les monogrammes « AIRBAG ».

Les airbags frontaux une fois déclenchés couvrent toutes les zones marquées en rouge [rayon d'action] » **fig. 27**. C'est pourquoi il ne faut jamais placer ou fixer des objets dans ces zones » **⚠ au chapitre Airbags frontaux à la page 78**. Les accessoires montés par défaut se trouvent en dehors de la portée de l'airbag frontal du conducteur et du passager avant, par exemple, la plaque mobile pour le support du téléphone portable.

Les caches des modules d'airbags se rabattent et restent attachés au volant de direction ou au tableau de bord » **fig. 28** lorsque l'airbag frontal du conducteur et celui du passager avant se déploient respectivement.



» **⚠ au chapitre Airbags frontaux à la page 78**

Désactivation de l'airbag frontal du passager



Fig. 29 Dans la boîte à gants, côté passager : commande à clé pour activer et désactiver l'airbag frontal côté passager.

Désactivation de l'airbag passager avant

- Coupez le contact d'allumage.
- Ouvrez la boîte à gants côté passager.
- Dégagez le panneton de la clé du véhicule »» page 123.
- Introduisez le panneton de la clé dans la rainure prévue à cet effet de la commande de désactivation de l'airbag du côté passager »» fig. 29. Le panneton doit entrer sur 3/4 environ de sa longueur, jusqu'à atteindre la butée.
- Ensuite, tournez doucement la clé pour passer à la position **OFF**. Ne forcez pas si vous ressentez une résistance, et assurez-vous

d'avoir introduit le panneton de la clé jusqu'au bout.

- Fermez la boîte à gants côté passager.
- Le témoin **PASSENGER AIR BAG OFF** du tableau de bord restera allumé tant que le contact sera mis »» page 79.



»» au chapitre Désactivation et activation manuelle de l'airbag frontal du passager à l'aide de la commande à clé à la page 81



»» page 80

Airbags de genoux

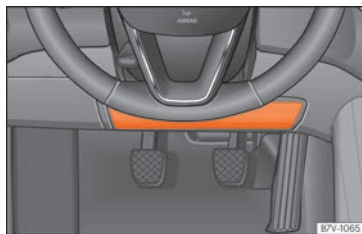

Fig. 30 Côté conducteur : emplacement de l'airbag de genoux.

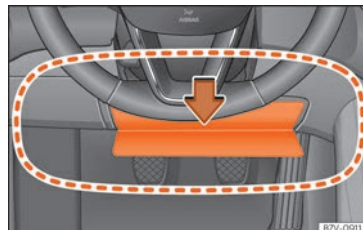

Fig. 31 Côté conducteur : rayon d'action de l'airbag de genoux.

L'airbag de genoux se trouve côté conducteur, dans la zone inférieure de la planche de bord »» fig. 30. Les airbags sont repérés par les monogrammes « AIRBAG ».

La zone encadrée en rouge »» fig. 31 est couverte par l'airbag de genoux lorsque celui-ci se déclenche (champ d'action). C'est pourquoi il ne faut jamais placer ou fixer des objets dans ces zones.



»» au chapitre Airbags de genoux* à la page 78

Airbags latéraux

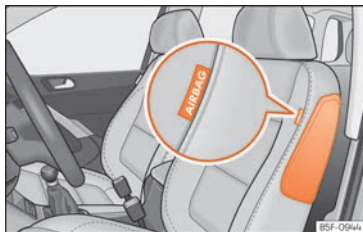

Fig. 32 Sur le côté du siège avant : emplacement de l'airbag latéral.

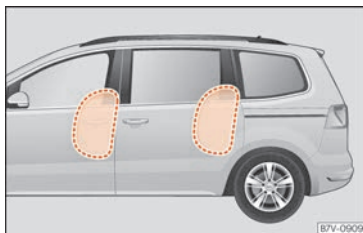

Fig. 33 Domaine d'action des airbags latéraux avant et arrière. Avec 5 et 7 places.

Les airbags latéraux se trouvent dans le revêtement extérieur du dossier des sièges conducteur et passager » » fig. 32. En fonction de l'équipement du modèle, les sièges extérieurs de la seconde rangée peuvent également disposer d'airbags latéraux, situés entre les

dossiers des sièges et la zone d'accès. Les airbags sont repérés par les monogrammes « AIRBAG ». La zone indiquée en rouge (pointillés) » » fig. 33 marque le champ d'action des airbags latéraux.

En cas de collision latérale, les airbags latéraux se déclenchent sur le côté concerné du véhicule et réduisent ainsi le risque de blessures pour les passagers de ce côté.



» » ⚠ au chapitre Airbags latéraux* à la page 79

Airbags de tête

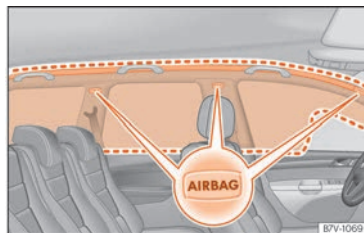

Fig. 34 Sur le côté gauche du véhicule : emplacement et champ d'action de l'airbag de tête.



Fig. 35 Airbags rideaux gonflés.

Il existe un airbag de tête côté conducteur et un côté passager, au-dessus des portes » » fig. 34. Les airbags sont repérés par les monogrammes « AIRBAG ».

La zone encadrée en rouge » » fig. 34 est couverte par l'airbag de tête lorsque celui-ci se déclenche (champ d'action). C'est pourquoi il ne faut jamais placer ou fixer des objets dans ces zones.

En cas de collision latérale, l'airbag de tête du côté concerné se déclenchera. L'airbag couvre les glaces et les montants.

Lors de collisions latérales, les airbags de tête diminuent les risques de blessures des passagers des sièges avant et des sièges arrière extérieurs du côté directement exposé au choc.



» » ⚠ au chapitre Airbags de tête* à la page 79

Sièges pour enfant

Indications importantes concernant l'airbag frontal du passager avant



» » ⚠ au chapitre Brève introduction à la page 82



» » page 83

Un autocollant comprenant des informations importantes quant à l'airbag du passager avant se trouve sur le pare-soleil du passager et/ou sur le cadre arrière de la porte du passager avant.

Différents systèmes de fixation

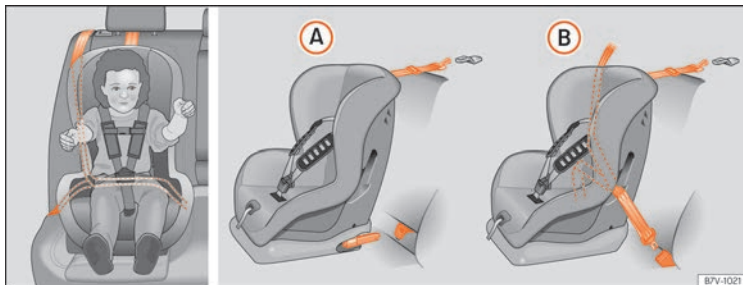

Fig. 38 Sur les sièges arrière : installations possibles d'un siège pour enfants.

Fixez toujours les sièges pour enfants de manière correcte et sûre dans le véhicule, conformément aux instructions de montage du fabricant du siège pour enfants.

Le siège pour enfants, une fois installé, doit être correctement fixé sur le siège du véhicule et ne doit pas pouvoir bouger ou basculer de plus de 2,5 cm (1 pouce).

Les sièges pour enfants prévus pour une fixation avec ceinture Top Tether doivent également être fixés avec la ceinture de fixation Top Tether dans le véhicule » page 25. Fixez la ceinture de fixation uniquement dans les anneaux de retenue prévus à cet effet et identifiés comme Top Tether. Tous les œillets de retenue ne peuvent pas être utilisés avec le système Top Tether. Tendez toujours la ceinture de fixation Top Tether de manière à

ce que le siège pour enfants soit bien fixé au siège correspondant du véhicule.

Systèmes de fixation spécifiques à chaque pays

- A** Europe : anneaux de retenue ISOFIX et ceinture de fixation supérieure » page 24 et » page 25.
- B** Ceinture de sécurité à trois points et ceinture de fixation supérieure » page 23.

Les systèmes incluent la fixation du système de retenue pour enfants par une ceinture de fixation supérieure (Top Tether) et des points d'ancrage inférieurs sur le siège.

Fixation des sièges pour enfant à l'aide de la ceinture de sécurité

Fixer le siège pour enfants avec ceinture de sécurité

- Lisez et suivez les instructions d'utilisation du fabricant de sièges pour enfants.
- Réglez le siège pour enfant sur le siège conformément aux instructions du fabricant.
- Le réglage de la hauteur de la ceinture de sécurité doit être sur la position la plus haute.
- Bouclez la ceinture de sécurité ou passez-la par la structure du siège pour enfants, conformément aux descriptions du manuel d'instructions du fabricant.
- Assurez-vous que la ceinture de sécurité n'est pas tordue.

- Enfoncez le pêne dans le boîtier de verrouillage solidaire du siège jusqu'à ce qu'il s'encliquette de manière audible.
- La sangle supérieure de la ceinture doit serrer complètement le siège pour enfants.
- Tirez sur la ceinture (il ne doit pas être possible de retirer la sangle inférieure de la ceinture)

Démonter le siège pour enfants

Détachez la ceinture de sécurité uniquement lorsque le véhicule est à l'arrêt.

- Appuyez sur la touche rouge sur le boîtier de verrouillage. Le pêne sera expulsé du boîtier de verrouillage.
- Accompagnez la ceinture à la main pour que la sangle s'enroule plus facilement, que la ceinture ne se torde pas et ainsi ne pas endommager la garniture.
- Retirez le siège pour enfants du véhicule.



» » ⚠ au chapitre Indications de sécurité à la page 83

Fixation du siège pour enfant à l'aide des points d'ancrage inférieurs (ISOFIX)

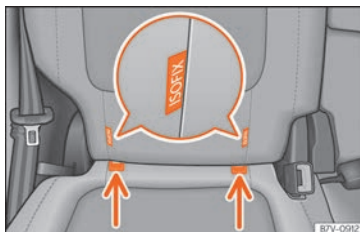

Fig. 39 Version 2 : identification des points d'ancrage du siège pour enfant sur le siège du véhicule.

Chaque place à l'arrière ou, dans certains cas, le siège passager avant disposent de **deux** anneaux de retenue, appelés points d'ancrage inférieurs. Les anneaux de retenue sont fixés sur le cadre du siège.

Sièges pour enfants avec fixation rigide

- Suivez les instructions du fabricant lors du montage et du démontage du siège pour enfants.
- Encastrez le siège pour enfants dans les anneaux de retenue » » **fig. 39**, dans le sens de la flèche. Le siège pour enfants doit s'encastrer de manière sûre et audible.

- Faites le test en tirant sur les deux côtés du siège pour enfants.

Siège pour enfants avec ceintures de fixation réglables

- Suivez les instructions du fabricant lors du montage et du démontage du siège pour enfants.
- Placez le siège pour enfants sur la banquette et fixez les crochets des ceintures de fixation dans les anneaux de retenue » » **fig. 39**.
- Tendez les ceintures de fixation de manière uniforme à l'aide du dispositif de réglage correspondant. Le siège pour enfants doit être serré contre le siège du véhicule.
- Faites le test en tirant sur les deux côtés du siège pour enfants.



» » ⚠ au chapitre Indications de sécurité à la page 83

Fixer un siège pour enfant avec ceinture de fixation Top Tether



Fig. 40 Ceinture de fixation supérieure accrochée dans le coffre.

- Suivez les instructions du fabricant lors du montage et du démontage du siège pour enfants » » **au chapitre Indications de sécurité à la page 83.**
- Levez l'appui-tête situé derrière le siège pour enfants jusqu'à ce qu'il s'encastre.
- Fixez le siège pour enfant aux points d'ancrage inférieurs » » **page 24.**
- Guidez la ceinture supérieure de fixation du siège pour enfants vers l'arrière, vers le dossier du siège arrière, en **dessous** ou des **deux côtés** de l'appui-tête (en fonction du modèle de siège pour enfants).
- Accrochez la ceinture supérieure de fixation à l'envers du dossier du siège arrière dans

l'anneau de retenue correspondant (pour Top Tether) du dossier » » **fig. 40.**

- Déplacez l'appui-tête complètement vers le bas. Veillez lors de cette opération à ne pas gêner le parcours de la ceinture de fixation supérieure.
- Tendez la ceinture pour que le haut du siège pour enfants soit appuyé contre le dossier.



» » **au chapitre Indications de sécurité à la page 83**

Démarrage du véhicule

Contact-démarrreur

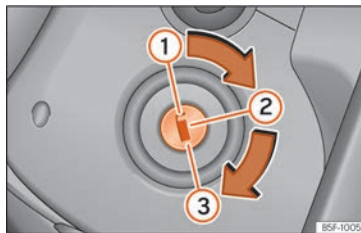



Fig. 41 Positions de la clé du véhicule.

Mettre le contact d'allumage : introduisez la clé dans le contact et démarrez le moteur.

Verrouillage et déverrouillage du volant

- Verrouiller le volant : retirez la clé de contact et tournez le volant jusqu'à ce qu'il se verrouille. Sur les véhicules équipés d'une boîte automatique, placez le levier sélecteur de cette dernière sur la position **P** pour pouvoir retirer la clé. Si nécessaire, appuyez sur la touche de blocage du levier sélecteur puis relâchez-la.
- Déverrouiller le volant : introduisez la clé dans le contact et tournez la clé en même temps que le volant dans le sens de la flèche. Si le volant ne tourne pas, le verrouillage est probablement activé.

Connexion/déconnexion de l'allumage, préchauffage

- Mettre le contact d'allumage : tournez la clé de contact en position **2**.
- Couper le contact d'allumage : tournez la clé de contact en position **1**.
- Véhicules diesel  : lorsque le contact d'allumage est mis, le moteur est préchauffé.

Lancement du moteur

- Boîte mécanique : appuyez à fond sur la pédale d'embrayage et amenez le levier de vitesses en position de point mort.
- Boîte automatique : appuyez sur la pédale de frein et placez le levier sélecteur sur **P** ou **N**.

»

- Tournez la clé de contact en position ③. La clé revient automatiquement en position ②. N'accélérez pas.

Système Start-Stop*

Lorsque vous vous arrêtez puis que vous relâchez l'embrayage, le système Start-Stop* coupe le moteur. Le contact d'allumage reste activé.



» » au chapitre Contact-démarrageur à la page 254



» » page 253

Feux et visibilité

Commande d'éclairage

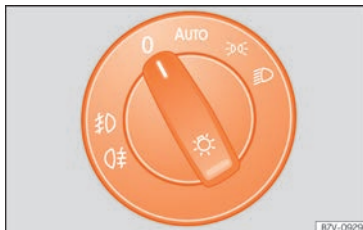

Fig. 42 Planche de bord : commande des feux.

Tournez l'interrupteur dans la position désirée » » fig. 42.

	Lorsque le contact d'allumage est coupé	Lorsque le contact d'allumage est mis
0	Feux antibrouillard, feux de croisement et feux de position éteints.	Feux éteints ou feux de jour allumés.
AUTO	L'éclairage périmétrique peut être allumé.	Contrôle automatique des feux de croisement ou des feux de jour allumés.
☞☞	Feux de position allumés.	
☞☞	Feux de croisement éteints ; si nécessaire, les feux de position peuvent rester allumés pendant un certain temps.	Feux de croisement allumés.

☞☞ **Feux antibrouillard** : tirez la commande jusqu'au premier cran à partir des positions **AUTO**, ☞☞ ou ☞☞.

☞☞ **Feux arrière antibrouillard** : tirez la commande des feux jusqu'en butée, à partir des positions **AUTO**, ☞☞ ou ☞☞.

Déconnecter les feux antibrouillard : poussez la commande ou tournez-la en position 0.



» » au chapitre Activation et désactivation de l'éclairage à la page 145



» » page 144

Levier des clignotants et feux de route

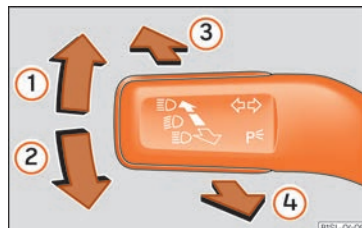

Fig. 43 Levier des clignotants et des feux de route.

Déplacez le levier dans la position souhaitée :

- ① Clignotant droit : feux de stationnement droits (contact d'allumage coupé).
- ② Clignotant gauche : feux de stationnement gauches (contact d'allumage coupé).
- ③ Feux de route allumés : témoin ☞☞ allumé sur le tableau de bord.

- 4 Appel de phares : allumé en appuyant sur le levier. Témoin allumé.

Levier dans la position de base pour désactiver la fonction correspondante.



» » au chapitre Activation et désactivation de l'éclairage à la page 145



» » page 145

Feux de détresse



Fig. 44 Planche de bord : commande des feux de détresse.

Allumés, par exemple :

- Si vous approchez d'un embouteillage
- Vous êtes en situation de détresse

- Le véhicule est à l'arrêt en raison d'une panne
- Vous remorquez un véhicule ou le vôtre est remorqué



» » au chapitre Feux de détresse à la page 149



» » page 149

Éclairage intérieur

Touche / Position : Fonction

0	Éteindre l'éclairage intérieur.
	Allumer l'éclairage intérieur.
	Allumer la commande de contact de la porte (position centrale). L'éclairage intérieur s'active automatiquement lors du déverrouillage du véhicule, de l'ouverture d'une porte ou du retrait de la clé de contact. L'éclairage s'éteint quelques secondes après la fermeture de toutes les portes, lors du verrouillage du véhicule ou de la mise du contact.
	Allumer ou éteindre la lampe de lecture.



» » page 151

Essuie-glace avant et arrière

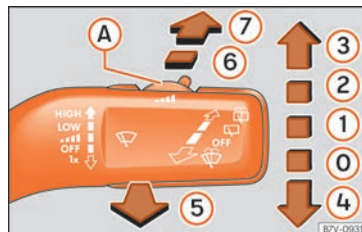

Fig. 45 Utilisation de l'essuie-glace avant et arrière.

Déplacez le levier dans la position souhaitée

0	OFF	Essuie-glace déconnecté.
1		Balayage intermittent de l'essuie-glace. Grâce à la commande » » fig. 45 A réglez les niveaux de balayage (sur les véhicules dépourvus de détecteur de pluie) ou la sensibilité du détecteur de pluie.
2	LOW	Balayage lent.
3	HIGH	Balayage rapide.
4	1x	Balayage bref, nettoyage court. Laissez appuyé le levier vers le bas plus longtemps pour que le balayage soit plus rapide.

»

Déplacez le levier dans la position souhaitée

5		Balayage automatique pour nettoyer le pare-brise en déplaçant le levier vers le haut.
6		Balayage intermittent de la lunette arrière. L'essuie-glace arrière fonctionne toutes les 6 secondes.
7		Balayage automatique pour nettoyer la lunette arrière en appuyant sur le levier.



» » » **!** au chapitre Levier de l'essuie-glace à la page 153



» » page 153

SOS

» » page 59

Système d'information SEAT

Brève introduction

Le contact d'allumage étant mis, vous pouvez consulter les différentes fonctions de l'écran en naviguant dans les menus.

Les véhicules équipés du volant multifonction ne disposent pas de touches sur le levier de l'essuie-glace. L'indicateur multifonction ne

peut alors être utilisé qu'avec les touches du volant multifonction.

En fonction de l'électronique et de l'équipement du véhicule, la quantité des menus affichée sur l'écran du combiné d'instruments varie.

Dans un atelier spécialisé, vous pourrez programmer ou modifier des fonctions supplémentaires en fonction de l'équipement du véhicule. SEAT recommande de vous rendre auprès d'un Service Technique.

Certaines options du menu ne peuvent être consultées qu'avec le véhicule à l'arrêt.

Si une alerte de priorité 1 s'affiche à l'écran, les menus ne pourront pas être affichés. Pour afficher les menus, confirmez l'alerte avec la touche **OK**.

Résumé de la structure des menus

- **Indicateur multifonction (MFA)** » » page 31
 - Durée du trajet
 - Consommation momentanée
 - Consommation moyenne
 - Autonomie restante
 - Distance
 - Vitesse moyenne
 - Indication numérique de la vitesse

- Indicateur numérique de température d'huile moteur
- Avertissement de vitesse
- **Audio** » » page 214
- **Navigation** » » page 232
- **Téléphone** » » page 243
- **Assistants** (activation ou désactivation)
 - Sign Assist
 - Lane Assist
 - Exit Assist
 - Angle mort
 - Détection de la fatigue
 - Front Assist
- **Chauffage stationnaire** » » page 199
 - Activation
 - Programme On/Off
 - Extinction
 - Temporisateur 1-3
 - Jour
 - Heure
 - Minute
 - Activation
 - Durée
 - Mode de fonctionnement
 - Chauffer
 - Ventilateur
 - Jour
 - Réglage usine
- **État du véhicule** » » page 31

▪ Réglages » page 32

- Assistants
 - Sign Assist : (Actif ou Remorque)
 - Lane Assist (Actif)
 - Front Assist (Actif, Alerte préventive, Avertissement de distance)
 - ACC
 - Réglage de base (ECO, Normal, Sport)
 - Distance (Très courte, Courte, Moyenne, Longue, Très longue, Dernière)
- Données de l'indicateur multifonction
 - Durée du trajet
 - Consommation momentanée
 - Consommation moyenne
 - Distance
 - Autonomie restante
 - Vitesse moyenne
 - Indication numérique de la vitesse
 - Avertissement de vitesse
- Boussole
- Confort » page 33
 - Verrouillage centralisé (Verrouillage centr.)
 - Verrouillage automatique (Verr. automatique) On/Off
 - Déverrouillage automatique (Déverrouillage aut.) On/Off

- Déverrouillage des portes (Déverr. portes : Toutes, Une porte, Côté du véhicule, Individuelle)
 - Reculer
- Lève-glaces
 - Off
 - Tous
 - Conducteur
 - Reculer
- Inclinaison des rétroviseurs (Inclin. rétro.) On/Off
- Réglage des rétroviseurs (Régl. rétroviseur)
 - Individuel
 - Synchronisé
 - Reculer
- Réglages d'usine (Réglages usine)
 - Reculer
- Éclairage & visibilité » page 34
 - Coming Home (retour chez soi)
 - Leaving Home (départ de chez soi)
 - Éclairage du plancher
 - Clignotants de confort On/Off
 - Réglage usine
 - Mode de voyage On/Off
 - Heure
 - Pneus d'hiver
 - Langue
 - Unités
 - Deuxième indicateur de vitesse On/Off

- Autohold
- Service
 - Info
 - Reset
- Réglage usine

Utilisation des menus sur le tableau de bord

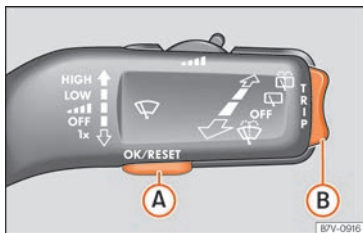

Fig. 46 Levier d'essuie-glace : touches pour utiliser les menus du tableau de bord.

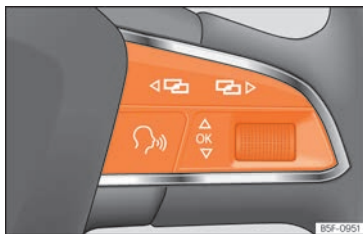

Fig. 47 Volant multifonction : touches pour utiliser les menus du tableau de bord.

Activation du menu principal

- Mettez le contact d'allumage.

- Si un message ou le pictogramme du véhicule est affiché, appuyez sur la touche **OK** (» fig. 46 A) ou » fig. 47).
- Si vous utilisez le levier d'essuie-glace : la liste du menu principal s'affichera.
- Si vous utilisez le volant multifonction : la liste du menu principal ne s'affichera pas. Pour naviguer entre les différentes options du menu principal, appuyez plusieurs fois sur les touches fléchées **◀** ou **▶** » page 31.

Sélection d'un sous-menu

- Appuyez sur la commande à bascule » fig. 46 B) vers le haut ou vers le bas, ou faites tourner la molette du volant multifonction pour sélectionner l'option de menu souhaitée.
- L'option sélectionnée s'affichera entre deux lignes horizontales. Un triangle **◀** s'affichera également à droite.
- Pour sélectionner le sous-menu, appuyez sur la touche **OK**.

Réglages en fonction du menu

- Vous pouvez réaliser les modifications souhaitées à l'aide de la commande à bascule du levier de l'essuie-glace ou la molette du volant multifonction. Pour accélérer le défilement des valeurs, appuyez longuement sur la touche à bascule ou faites tourner la molette plus rapidement (avance ou retour rapide).

- Marquez ou confirmez votre choix à l'aide de la touche **OK**.

Touche des systèmes d'aide à la conduite*

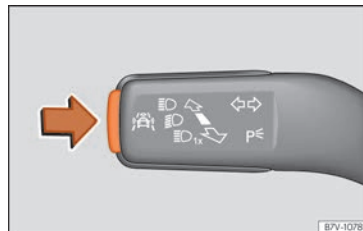

Fig. 48 Sur le levier des clignotants et des feux de route : touche des systèmes d'aide à la conduite.

La touche du levier des clignotants et des feux de route permet d'activer ou désactiver les systèmes d'aide à la conduite affichés dans le menu **Assistants**.

Activation ou désactivation d'un système d'aide à la conduite

- Appuyez brièvement sur la touche » fig. 48 dans le sens de la flèche pour ouvrir le menu **Assistants**.

- Sélectionnez le système d'aide à la conduite et activez-le ou désactivez-le »» page 31. Une marque indique que le système d'aide à la conduite est activé.

Menu principal

Afficheur multifonction (MFA)	Informations et configurations possibles de l'indicateur multifonction »» page 31.
Autoradio	Indication de la station si l'autoradio est allumé. Indication du CD en cours de lecture en mode CD. »» page 214.
Navigation	Lorsque la navigation à destination est active, l'écran affiche les flèches de changement de direction ainsi qu'une barre de proximité. L'affichage emploie des symboles similaires à ceux du système de navigation. Si le guidage est désactivé, l'écran indique le cap de conduite (boussole) et le nom de la rue actuelle. »» page 232.
Téléphone	Informations et possibilités de configuration du prééquipement pour téléphone mobile. »» page 243.

Assistants	Activation ou désactivation des systèmes d'aide à la conduite : Sign Assist, Lane Assist, RCTA (Exit Assist), Angle mort (BSD), détection de la fatigue, Front Assist. »» page 281.
Chauffage stationnaire	Informations et configurations possibles du chauffage stationnaire : activer ou désactiver le chauffage stationnaire. Sélectionnez la durée et le mode de fonctionnement. »» page 199
État du véhicule	Textes actuels d'alerte ou d'information. Cette option apparaît uniquement lorsque certains de ces textes sont disponibles. L'écran affichera le nombre de messages disponibles. Exemple 1/1 ou 2/2. »» page 113
Configuration	Vous pouvez effectuer plusieurs réglages : les menus Confort, Éclairage et Visibilité, ainsi que l'heure, l'alerte de vitesse avec les pneus d'hiver, la langue, les unités de mesure ou les systèmes d'aide à la conduite. »» page 32

Menu Indicateur multifonction (MFA)

L'indicateur multifonction (MFA) dispose de deux mémoires automatiques **1 - Mémoire de**

trajet et 2 - Mémoire de voyage. La mémoire sélectionnée apparaît en haut à droite de l'écran.

Après avoir mis le contact d'allumage, et lorsque la mémoire 1 ou 2 est affichée, appuyez brièvement sur la touche **OK pour passer d'une mémoire à une autre**

1 Mémoire de trajet (pour un seul trajet).	La mémoire stocke les valeurs du trajet parcouru ainsi que la consommation depuis la connexion jusqu'à ce que le contact d'allumage soit coupé. Si vous interrompez le trajet pendant plus de deux heures, la mémoire est effacée automatiquement. Si vous reprenez votre trajet moins de deux heures après avoir coupé le contact d'allumage, les nouvelles données seront ajoutées à celles déjà enregistrées.
2 Mémoire totale (pour tous les trajets).	La mémoire enregistre les valeurs d'un nombre déterminé de trajets, jusqu'à un total de 19 heures et 59 minutes ou 99 heures et 59 minutes, ou alors de 1 999,9 km (milles) ou 9 999 km (milles), en fonction du modèle de tableau de bord. Si vous atteignez l'une de ces valeurs, la mémoire est automatiquement effacée et réinitialisée à 0.

Indications possibles

Durée du trajet	Indique les heures [h] et les minutes [min] qui se sont écoulées depuis que le contact a été mis la dernière fois. »
------------------------	----------------------------------------------------------------------------------------------------------------------

Consommation instantanée de carburant	L'indication de consommation instantanée est réalisée pendant la conduite en l/100 km (ou en milles par gallon, m.p.g.) ; et en l/h (ou gallons par heure) avec le moteur en marche et le véhicule arrêté.
Consommation moyenne	La consommation moyenne (en l/100 km ou en m.p.g.) est affichée après avoir mis le contact d'allumage et parcouru une distance de 100 mètres (328 pieds). Avant cent mètres, l'écran affiche des petits traits. La valeur affichée est mise à jour toutes les 5 secondes environ.
Autonomie restante	Distance approximative en km (ou en milles) qui peut encore être parcourue avec le carburant qui reste dans le réservoir, à condition de conserver le même style de conduite. Le système calcule, entre autres, la consommation instantanée de carburant.
Distance	Distance parcourue après avoir mis le contact d'allumage en km (ou milles).
Vitesse moyenne	La vitesse moyenne est indiquée après avoir mis le contact d'allumage et après avoir parcouru une distance de 100 mètres (ou 328 pieds) environ. Avant cent mètres, l'écran affiche des petits traits. La valeur affichée est mise à jour toutes les 5 secondes environ.

Indication numérique de la vitesse	Vitesse instantanée affichée numériquement.
Indicateur numérique de température d'huile moteur	Indication numérique de la température mise à jour de l'huile moteur.
Alerte de vitesse à --- km/h	Si la vitesse enregistrée est dépassée (entre 30-250 km/h, ou 18-155 mph), le système émet un signal sonore et affiche une alerte visuelle.

Changement de mode d'affichage

- *Sur des véhicules sans volant multifonction* : appuyez sur le levier.
- *Sur des véhicules avec volant multifonction* : appuyez sur la touche Δ ou ∇ .

Mémorisation d'une vitesse pour l'alerte de vitesse

- Sélectionnez l'indication **Alerte de vitesse à --- km/h**.
- Appuyez sur la touche **OK** pour mémoriser la vitesse actuelle et désactiver l'alerte.
- Ajustez également pendant les 5 secondes suivantes la vitesse souhaitée à l'aide de la commande à bascule du levier d'essuie-glace ou à l'aide des touches Δ ou ∇ du volant multifonction. Appuyez ensuite à nouveau sur

OK ou attendez quelques secondes. La vitesse est mémorisée et l'alerte est activée.

- *Pour la désactiver*, appuyez sur **OK**. La vitesse mémorisée est effacée.

Effacement manuel de la mémoire 1 ou 2

- Sélectionnez la mémoire que vous souhaitez effacer.
- Maintenez la touche **OK** enfoncée pendant plus de deux secondes.

Personnalisation des indications

Vous pouvez sélectionner dans le menu **Réglages** les indications disponibles de l'indicateur multifonction que vous souhaitez afficher sur l'écran du tableau de bord. Vous pouvez également modifier les unités de mesure » page 32.

Menu Réglages

Assistants	Sélection des différentes options de configuration des systèmes d'aide à la conduite : Sign Assist, Lane Assist, Front Assist et ACC » page 281.
Données de l'indicateur multifonction	Configuration des données de l'indicateur multifonction que vous souhaitez afficher sur l'écran du tableau de bord » page 31.

Boussole	Réglage de la région magnétique et étalonnage de la boussole. Pour effectuer l'étalonnage, vous devez tenir compte des indications de l'écran du tableau de bord.
Confort	Réglages des fonctions de confort du véhicule » page 33.
Éclairage & visibil.	Configuration de l'éclairage du véhicule » page 34.
Heure	Réglez les heures et les minutes de la montre du tableau de bord et du système de navigation. Ici, vous pouvez régler l'heure et commuter entre l'affichage horaire 12 ou 24 heures. Par ailleurs, le S qui apparaît sur la partie supérieure de l'écran indique que l'heure d'été est activée.
Pneus d'hiver	Réglez les alertes visuelles et acoustiques concernant la vitesse. Utilisez cette fonction uniquement lorsque le véhicule est équipé de pneus d'hiver qui ne sont pas conçus pour que le véhicule roule à sa vitesse maximum.
Langue	Réglez la langue pour les textes de l'écran et du système de navigation.
Unités	Réglez les unités de mesure pour la température, la consommation et la distance.
Deuxième vitesse	Activation ou désactivation du deuxième indicateur de vitesse.
Service	Consultez les notifications du service ou remettez à zéro l'indicateur de maintenance.

Réglage d'usine	Certaines fonctions du menu Conf i - guration seront remises à leur valeur d'usine prédéfinie.
Reculer	Permet de revenir au menu principal.

Sous-menu Confort

Verrouillage centr. » page 125	Verr. automatique (Auto Lock) : verrouillage automatique de toutes les portes et du hayon lorsque la vitesse du véhicule dépasse 15 km/h (10 mph) environ. Pour déverrouiller le véhicule à l'arrêt, appuyez sur la touche de verrouillage centralisé, actionnez la poignée de porte ou retirez la clé de contact si la fonction Déverr. aut. est activée.
	Déverr. aut. (Auto Unlock) : toutes les portes et le hayon se déverrouillent lorsque vous retirez la clé de contact.
	Déverr. portes : lorsque vous déverrouillez le véhicule avec la clé, les portes suivantes se déverrouillent : - Toutes - Une porte : seule la porte du conducteur est déverrouillée. Si vous appuyez de nouveau sur la touche  , toutes les portes et le hayon arrière seront déverrouillés. - Côté véhicule : les portes du côté conducteur se déverrouilleront. Sur les véhicules avec Keyless Access » page 125, il suffira d'actionner la poignée de la porte correspondante pour déverrouiller les portes du côté du véhicule où se trouve la clé. »

Manipulation des glaces	Réglage des lève-glaces : permet d'ouvrir ou de fermer toutes les vitres lors du déverrouillage ou du verrouillage du véhicule, respectivement. La fonction d'ouverture ne peut être activée que depuis la porte du conducteur »» page 140.
Inclinaison du rétroviseur	Incline vers le bas le rétroviseur côté passager lorsque vous passez la marche arrière. Cela permet par exemple de mieux voir le bord du trottoir »» page 155.
Régl. rétroviseur	Si vous sélectionnez le réglage synchronisé , lors du réglage du rétroviseur extérieur côté conducteur, celui côté passager sera également réglé.
Réglage d'usine	Certaines fonctions du sous-menu Confort seront remises à leur valeur d'usine prédéfinie.
Reculer	Permet de revenir au menu Configuration .

Sous-menu Éclairage & visible.

Coming Home (retour chez soi)	Permet de régler la durée d'éclairage des projecteurs après avoir verrouillé ou déverrouillé le véhicule, et de connecter ou déconnecter cette fonction »» page 148.
Leaving Home (départ de chez soi)	
Éclairage du plancher	Permet de régler l'intensité de l'éclairage au niveau du plancher lorsque les portes sont ouvertes, et de connecter ou déconnecter cette fonction.
Clignotants confort	Connectez ou déconnectez les clignotants de confort. Lorsque les clignotants de confort sont connectés, si vous activez le clignotant, ceux-ci clignotent au moins trois fois »» page 144.
Réglage d'usine	Toutes les configurations du sous-menu Éclairage & visible seront remises à leur valeur d'usine prédéfinie.
Mode de voyage	Réglez les projecteurs pour les pays dans lesquels vous circulez de l'autre côté de la chaussée. Lorsque vous activez cette case, les projecteurs d'un véhicule équipé d'un volant à gauche sont réglés pour circuler du côté gauche de la route. Cette fonction ne doit être utilisée que pendant une courte période.

Reculer	Permet de revenir au menu Configuration .
----------------	--------------------------------------------------

Réglages confort personnalisés

Lorsque deux personnes utilisent un véhicule, SEAT recommande à chaque personne de toujours utiliser « sa » propre clé de radio-commande. Lorsque vous coupez l'allumage ou lorsque vous déverrouillez le véhicule, les réglages de confort personnalisés sont mémorisés et automatiquement assignés à la clé du véhicule »» page 28.

Les valeurs de réglages de confort personnalisés des options de menu suivantes seront mémorisées dans la clé du véhicule :

- Menu **Chauffage stationnaire**
- Menu **Configuration**
 - Heure
 - Langue
 - Unités
- Menu **Réglages confort**
 - Ouverture des portes (ouverture individuelle, Auto Lock)
 - Manipulation de confort des glaces
 - Inclinaison du rétroviseur
- Menu **Réglages Éclairage & visible**
 - Coming Home et Leaving Home
 - Éclairage du plancher
 - Clignotants confort

Les réglages mémorisés seront activés automatiquement au plus tard lorsque la clé sera mise dans le contact. Consultez également les informations et les conseils relatifs à la mémoire des sièges »»  page 162.

Régulateur de vitesse

Utilisation du régulateur de vitesse*

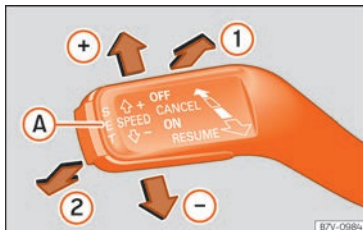

Fig. 49 À gauche de la colonne de direction : contacteur et commandes d'utilisation du GRA.

- Connecter le GRA : placez le levier en position **ON** (1) »» fig. 49. Le système se met en marche mais il n'effectue aucune régulation car aucune vitesse n'a été programmée.
- Activer le GRA : appuyez sur le bouton **SET** (A) »» fig. 49. La vitesse est mémorisée et maintenue.

- Déconnecter le GRA temporairement : placez le levier en position **CANCEL** (2) »» fig. 49 puis relâchez-le ou appuyez sur la pédale de frein ou d'embrayage. Le réglage est désactivé temporairement.

- Reconnecter le GRA : placez le levier en position **RESUME** (1) »» fig. 49 puis relâchez-le. La vitesse mémorisée sera de nouveau enregistrée et régulée.

- Augmenter la vitesse programmée pendant le réglage du GRA : placez brièvement le levier en position **SPEED +** (+) pour augmenter la vitesse par intervalles continus de 10 km/h. Si vous ne le relâchez pas, le véhicule accélérera pour atteindre la vitesse désirée. Lorsque l'on relâche la touche, la vitesse actuelle est enregistrée.

- Réduire la vitesse programmée pendant le réglage du GRA : placez brièvement le levier en position **SPEED -** (-) pour réduire la vitesse par intervalles continus de 10 km/h. Si vous ne le relâchez pas, le véhicule ralentira en relâchant l'accélérateur et sans utiliser les freins. Lorsque l'on relâche la touche, la vitesse actuelle est enregistrée.

- Déconnexion du GRA : déplacez le levier en position **OFF** (2) »» fig. 49. La vitesse mémorisée est effacée et le système est déconnecté.



»»  au chapitre Utilisation du régulateur de vitesse à la page 298



»» page 297

Témoins lumineux

Témoins d'alerte et de contrôle

Témoins rouges

	Frein de stationnement activé OU dysfonctionnement du système de freinage »» page 259.
	Liquide de refroidissement du moteur »» page 359.
	Pression d'huile moteur »» page 356.
	Porte(s) ouverte(s) ou mal fermée(s) »» page 133.
	Hayon ouvert ou mal fermé »» page 137
	Dysfonctionnement de la direction »» page 274.
	Niveau d'Adblue trop faible »» page 350.
	Le conducteur ou le passager n'a pas mis sa ceinture de sécurité »» page 68.
	Appuyez sur la pédale de frein »» page 259, »» page 268, »» page 304.

»»



Dysfonctionnement du générateur » page 366.

Témoins jaunes



Plaquettes de frein avant usées » page 259.



Dysfonctionnement de l'ESC ou désactivation provoquée par le système ; **OU** ESC ou ASR en cours de fonctionnement » page 264.



ASR désactivé manuellement » page 264.



Dysfonctionnement de l'ABS » page 264.



Dysfonctionnement du frein de stationnement électronique » page 259.



Feu antibrouillard arrière allumé » page 144.



Dysfonctionnement de l'éclairage du véhicule » page 144.



Dysfonctionnement du système de contrôle des gaz d'échappement » page 278.



Préchauffage du moteur diesel **OU** dysfonctionnement de la gestion du moteur diesel » page 278.



Dysfonctionnement de gestion du moteur essence » page 278.



Filtre à particules obstrué » page 278.



Dysfonctionnement de la direction » page 274.



Système de contrôle de la pression des pneus » page 325.



Niveau de liquide de lave-glace trop faible » page 153.



Réservoir de carburant pratiquement vide » page 345.



Niveau d'huile-moteur » page 356.



Dysfonctionnement du système d'airbag et de rétracteurs des ceintures » page 79.



Airbag frontal du passager désactivé » page 79.



Faire l'appoint d'AdBlue **OU** dysfonctionnement du système » page 350.



Bouchon de réservoir d'essence ouvert » page 345.



Assistant de maintien de voie (Lane Assist) » page 311.



Régulateur de vitesse » page 297 ; **OU** Régulateur de vitesse adaptatif (ACC) » page 304.



Assistant de maintien de voie (Lane Assist) actif » page 311.



Feux de route allumés ou appels de phares actionnés » page 144.



Assistant de feux de route (Light Assist) » page 144.

SAFE

Antidémarrage électronique actif » page 258.



Indicateur de maintenance » page 116.



Téléphone mobile connecté via Bluetooth » page 243.



État de charge de la batterie du téléphone mobile » page 243.



Avertissement de verglas » page 115.



Système Start-Stop activé » page 281.



Système Start-Stop indisponible » page 281.

Autres témoins lumineux



Clignotants ou feux de détresse allumés » page 144.



Appuyez sur la pédale de frein » page 268.



» au chapitre Témoins d'alerte et de contrôle à la page 118



» page 118

Levier de vitesses

Boîte de vitesses mécanique

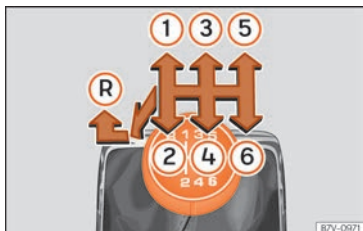

Fig. 50 Grille des vitesses de la boîte mécanique à 6 vitesses.

Les positions des vitesses sont représentées sur le levier de vitesses » **fig. 50**.

- Appuyez à fond sur la pédale d'embrayage.
- Amenez le levier de vitesses sur la position souhaitée.
- Relâchez l'embrayage.

Engager la marche arrière

- Appuyez à fond sur la pédale d'embrayage.
- Au point mort, appuyez sur le levier de vitesses, déplacez-le complètement vers la gauche puis vers l'avant pour passer la marche arrière » **fig. 50 (R)**.
- Relâchez l'embrayage.



» **⚠** au chapitre Boîte manuelle à la page 268



» page 268

Boîte automatique*



Fig. 51 Boîte automatique : positions du levier sélecteur.

- P** Frein de parking
- R** Marche arrière
- N** Position neutre (point mort)
- D/S** Position permanente de marche avant
- +/-** Mode Tiptronic : tirez le levier vers l'avant (+) pour passer la vitesse supérieure ou vers l'arrière (-) pour rétrograder.



» **⚠** au chapitre Boîte automatique* à la page 270



» page 269

SOS

» page 38

Déverrouillage d'urgence du levier sélecteur

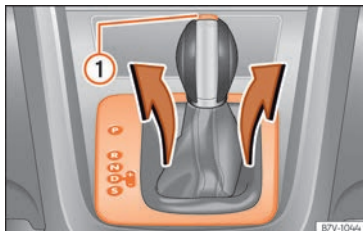

Fig. 52 Démontez le revêtement du champ d'indication des vitesses.

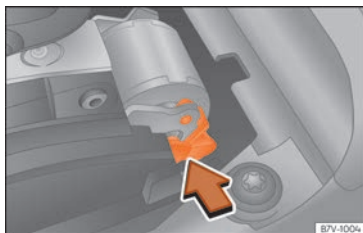

Fig. 53 Déverrouillage de secours du blocage du levier sélecteur.

S'il se produit une défaillance de l'alimentation du véhicule et si celui-ci doit être poussé ou remorqué (par exemple, parce que la batterie est déchargée), le levier sélecteur devra être placé sur **N** à l'aide du déverrouillage d'urgence.

Le déverrouillage de secours se trouve sous le cache du panneau de la boîte de vitesses, à droite dans le sens de la marche. Pour déverrouiller le blocage du levier sélecteur il faut utiliser l'objet approprié (un tournevis, par exemple).

Préparatifs

- Activez le frein de stationnement. Si le frein de stationnement ne s'active pas, vous devrez assujettir le véhicule autrement pour l'empêcher de bouger.
- Coupez le contact d'allumage.

Démontez le cache du panneau de la boîte de vitesses

- Tirez le cache vers le haut au niveau du soufflet du levier sélecteur »» **fig. 52**.
- Retirez le cache en le faisant passer au-dessus du levier sélecteur »» **△**.

Déverrouillage d'urgence du levier sélecteur

- Poussez le levier de déverrouillage »» **fig. 53** dans le sens de la flèche et maintenez-le dans cette position.
- Appuyez sur la touche de blocage »» **fig. 52** **①** sur le pommeau du levier sélecteur et placez le levier sur la position **N**.

△ AVERTISSEMENT

Ne retirez jamais le levier sélecteur de la position **P** alors que le frein électronique de stationnement est désactivé. Sinon, le véhicule pourrait se mettre en mouvement de manière inattendue dans les côtes ou les pentes prononcées, entraînant ainsi des accidents graves.

ⓘ ATTENTION

Si le véhicule roule avec le moteur coupé et le levier sélecteur sur la position **N** pendant un long moment et à grande vitesse (par exemple, lorsqu'il se fait remorquer), la boîte de vitesses automatique risque d'être endommagée.

Climatisation

Comment fonctionne le climatiseur ?

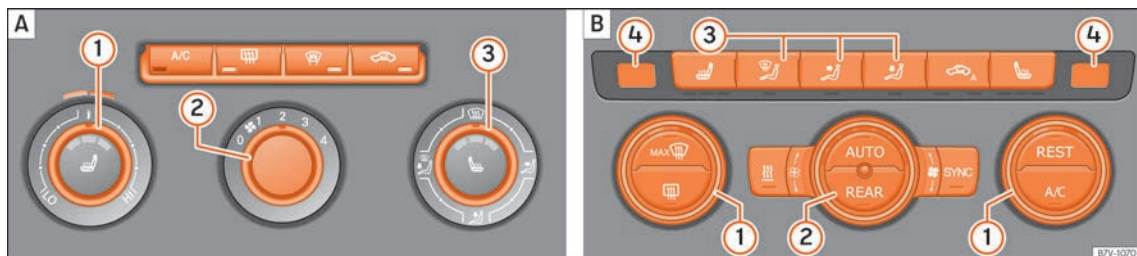















Fig. 54 Détail de la console centrale : **A**) Commandes du climatiseur manuel électrique ; **B**) Commandes du Climatronic.

Touche, régulateur	Climatiseur manuel électrique A) »» fig. 54 ; Climatronic B) »» fig. 54.
① Température	Climatiseur manuel électrique : tournez le bouton pour régler la température en conséquence. Le rendement maximum de refroidissement sera réglé en position A/C MAX . Le mode de recyclage de l'air et le système de refroidissement sont automatiquement connectés. Climatronic : les côtés droit et gauche peuvent être réglés séparément. Tournez le bouton pour régler la température en conséquence.
② Ventilateur 	Climatiseur manuel électrique : niveau 0 : ventilateur et climatiseur [manuel] désactivés, niveau 4 : niveau maximal du ventilateur. Climatronic : la puissance du ventilateur est automatiquement réglée. Tournez le régulateur pour régler également le ventilateur manuellement.
③ Répartition de l'air	Climatiseur manuel électrique : tournez le régulateur continu pour diriger le flux d'air vers la zone désirée. Climatronic : le flux d'air sera automatiquement réglé à un flux confortable. Il peut également être connecté manuellement avec les touches ③.
④	Climatronic : indications à l'écran de la température réglée des côtés gauche et droit. »»

Touche, régulateur	Climatiseur manuel électrique A » » fig. 54 ; Climatronic B » » fig. 54.
	Climatiseur manuel électrique : fonction de dégivrage. Le flux d'air est dirigé vers le pare-brise. Dans cette position, le recyclage de l'air ambiant se désactive automatiquement ou ne s'active pas du tout. Augmentez la puissance du ventilateur pour désembuer le pare-brise dès que possible. Pour déshumidifier l'air, le système de refroidissement sera activé automatiquement.
MAX 	Climatronic : fonction de dégivrage. L'air extérieur aspiré se dirige vers le pare-brise et le recyclage de l'air se désactive automatiquement. Pour dégivrer le pare-brise plus rapidement, l'air se déshumidifie à des températures supérieures à +3°C (+38°F) environ, et le ventilateur fonctionne à plein régime.
	L'air est dirigé vers le thorax par les diffuseurs de la planche de bord.
	Répartition de l'air vers le plancher.
	Climatiseur manuel électrique : répartition de l'air vers le pare-brise et le plancher.
	Climatronic : répartition de l'air vers le haut.
	Dégivrage de la lunette arrière : fonctionne uniquement avec le moteur en marche et se désactive automatiquement après 10 minutes.
	Climatiseur manuel électrique : recyclage de l'air ambiant » » page 198.
	Climatronic : recyclage de l'air manuel et automatique » » page 198
	Touche d'activation immédiate du chauffage stationnaire » » page 199.
	Touches du chauffage de siège » » page 162.
	Climatronic : selon l'équipement du véhicule, le panneau de commande du climatiseur peut être équipé d'une touche de dégivrage du pare-brise. Le dégivrage du pare-brise fonctionne uniquement avec le moteur en marche et se désactive automatiquement après quelques minutes.
A/C	Appuyez sur cette touche pour activer ou désactiver le système de refroidissement.
SYNC	Climatronic : accepter les réglages de température du côté du conducteur pour le côté du passager avant : Lorsque le témoin de la touche SYNC s'allume, les réglages de température du côté du conducteur s'appliquent également au côté du passager avant. Appuyez sur cette touche ou actionnez le régulateur de température pour le côté du passager avant ou pour régler une température différente. Aucun témoin ne s'allume sur la touche.

Touche, régulateur	Climatiseur manuel électrique A » » fig. 54 ; Climatronic B » » fig. 54.
AUTO	Climatronic : réglage automatique de la température, de la ventilation et de la répartition de l'air. Appuyez sur la touche pour activer cette fonction. Le témoin s'allume sur la touche AUTO .
REAR	Climatronic : appuyez sur la touche REAR pour régler la climatisation des sièges arrière à partir des sièges avant. Lorsque cette fonction est activée, le témoin de la touche REAR s'allume. Les réglages pour la banquette arrière apparaîtront. Pour désactiver la fonction, appuyez de nouveau sur le bouton ou ne touchez plus aucune touche pendant 10 secondes environ.
REST	Climatronic : appuyez sur la touche REAR pour utiliser la chaleur émise par le moteur. Lorsque le moteur est chaud et le contact coupé, il est possible de profiter de la chaleur émise par le moteur afin de maintenir l'habitacle chauffé. Lorsque cette fonction est activée, le témoin de la touche REAR s'allume. Cette fonction se désactivera au bout de 30 minutes environ ou si le niveau de la batterie est faible.
OFF ^{a1}	Désactiver. Climatiseur manuel électrique : réglez la commande du ventilateur sur la vitesse 0. Climatronic : appuyez sur la touche OFF ou réglez le ventilateur manuellement sur 0. Une fois que le système sera désactivé, le témoin de la touche OFF s'allumera.

^{a1} En fonction du modèle.



» »  au chapitre Brève introduction à la page 195



» » page 195

Contrôle des niveaux

Capacités de remplissage

Capacité du réservoir de carburant

73 litres. Réserve 8 litres.

Capacité du réservoir de liquide lave-glaces

Versions sans lave-phares 3.5 litres

Versions avec lave-phares 6 litres

Carburant

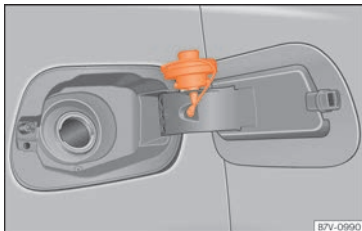



Fig. 55 Trappe à carburant avec bouchon fermé.

Avant de faire le plein de carburant, vous devez éteindre le moteur, couper le contact d'allumage, votre téléphone mobile, le chauff

fage stationnaire et les laisser éteints durant le ravitaillement.

Ouvrir le bouchon du réservoir d'essence

- La trappe à carburant est située sur le côté droit de la partie arrière du véhicule.
- Appuyez sur la partie arrière de la trappe à carburant et ouvrez-le.
- Retirez le bouchon du réservoir en le dévissant vers la gauche et introduisez-le dans l'orifice prévu à cet effet dans la charnière de la trappe à carburant »»  **fig. 286.**

Fermer le bouchon du réservoir de carburant

- Vissez le bouchon du réservoir en tournant vers la droite sur la goulotte de remplissage jusqu'à ce qu'il s'encliquette de façon audible.
- Fermez la trappe à carburant en appuyant sur celle-ci jusqu'à ce qu'elle s'encliquette. La trappe à carburant doit être au ras de la carrosserie.



»» page 344



»» page 346

Huile

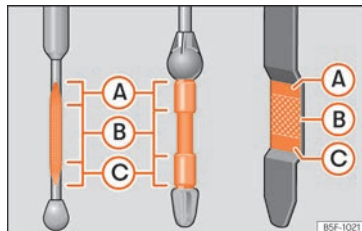



Fig. 56 Jauge d'huile moteur



Fig. 57 Dans le compartiment-moteur : bouchon de l'orifice de remplissage d'huile moteur.

Le niveau peut être mesuré grâce à la jauge située dans le compartiment moteur »»  **page 355.**

L'huile laisse une marque entre les zones **A** et **C**. Le niveau d'huile ne doit jamais dépasser la zone **A**.

- Zone **(A)** : ne pas ajouter d'huile.
- Zone **(B)** : il est possible d'ajouter de l'huile, mais à condition de maintenir le niveau dans cette zone.
- Zone **(C)** : ajoutez de l'huile jusqu'à la zone **(B)**.

Appoint d'huile

- Dévissez le bouchon de remplissage d'huile-moteur.
- Ajoutez lentement de l'huile.
- Vérifiez le niveau d'huile pour éviter d'en ajouter trop.
- Dès que le niveau d'huile atteint la zone **(B)**, revissez soigneusement le bouchon de l'orifice de remplissage.

Additifs à l'huile moteur

Aucun additif ne doit être mélangé à l'huile moteur. Les dommages produits par ces additifs ne sont pas couverts par la garantie.

Spécifications de l'huile moteur

Moteurs Diesel

Avec Service Longue Durée (LongLife)	VW 507 00
Sans Service Longue Durée	VW 507 00

Si le niveau d'huile moteur est trop faible

Votre atelier spécialisé pourra vous indiquer l'huile-moteur adaptée à votre véhicule. Vous disposerez alors de la bonne huile pour faire l'appoint.

Si l'huile-moteur recommandée est indisponible, il est autorisé en **cas d'urgence** de faire l'appoint **une fois** en rajoutant un maximum 0,5 l de l'huile suivante jusqu'à la prochaine vidange :

- *Moteurs à essence* : norme VW 504 00, VW 502 00, VW 508 00, ACEA C3 ou API SN.
- *Moteurs diesel* : norme VW 507 00, VW 505 01, ACEA C3 ou API CK-4.

Faites appel à un atelier spécialisé pour remplacer l'huile.

L'utilisation d'huile moteur conforme à la norme VW 504 00 au lieu de VW 508 00 peut entraîner une augmentation de la consommation de carburant et des émissions de CO₂.

 **EDGE** PROFESSIONAL

Recommandé par SEAT

SEAT recommande d'utiliser l'huile d'origine SEAT pour assurer les meilleures performances des moteurs SEAT.



»  au chapitre Consommation d'huile-moteur à la page 358



» page 355

Liquide de refroidissement



Fig. 58 Compartiment-moteur : bouchon du vase d'expansion du liquide de refroidissement.

Le réservoir de liquide de refroidissement se trouve dans le compartiment moteur
»  page 355.

Moteur froid, remplissez le liquide si son niveau est inférieur à **MIN**.

Spécification du liquide de refroidissement

Le système de refroidissement du moteur est équipé d'usine d'un mélange d'eau spécialement traitée et d'au moins 40 % d'additif **G13** »

(TL-VW 774 J), de couleur violette. Ce mélange offre une protection antigèle jusqu'à -25°C (-13°F) et protège les pièces en alliage léger du système de refroidissement du moteur contre la corrosion. En outre, il empêche l'entartrage et élève nettement le point d'ébullition du liquide de refroidissement.

Pour protéger ce système de refroidissement, le pourcentage d'additif doit toujours être d'au moins 40 %, même lorsque le climat est chaud et que la protection antigèle n'est pas nécessaire.

Si, pour des raisons climatiques, une protection supplémentaire est nécessaire, il est possible d'augmenter la proportion d'additifs, mais seulement jusqu'à 60 % ; au-delà, la protection antigèle diminuerait et cela entraverait le refroidissement.

Pour faire l'appoint du liquide de refroidissement, il est nécessaire d'utiliser un mélange d'eau distillée et d'au moins 40 % d'additif G13 ou G12 plus-plus (TL-VW 774 G) [tous deux de couleur violette] afin d'assurer une protection anticorrosion optimale » » ❶ au chapitre Spécification du liquide de refroidissement à la page 360. Le mélange de G13 avec les liquides de refroidissement du moteur G12 plus (TL-VW 774 F), G12 (couleur rouge) ou G11 (couleur bleu vert) entrave la protection anticorrosion. C'est pourquoi nous vous recommandons de l'éviter » » ❶ au chapitre Spécification du liquide de refroidissement à la page 360.



» » ❶ au chapitre Spécification du liquide de refroidissement à la page 360



» » page 359

Liquide de frein



Fig. 59 Compartiment-moteur : bouchon du réservoir du liquide de frein.

Le réservoir de liquide de frein se trouve dans le compartiment moteur » » ❶ page 355.

Il doit se situer entre les repères **MIN** et **MAX**. S'il descend sous **MIN**, faites appel à un Service Technique.



» » ❶ au chapitre Vérification du niveau de liquide de frein à la page 363



» » page 362

Lave-glace



Fig. 60 Dans le compartiment moteur : bouchon du réservoir de liquide lave-glace.

Le réservoir de liquide lave-glace se trouve dans le compartiment moteur » » ❶ page 355.

Pour remettre à niveau, mélangez de l'eau avec un produit recommandé par SEAT.

En cas de basses températures, ajoutez un antigèle.



» »  au chapitre Vérifier et faire l'ap-
point du réservoir de liquide lave-
glace à la page 364



» » page 364

Batterie

La batterie se trouve dans le compartiment
moteur » »  page 355. Elle ne nécessite
pas d'entretien. Elle est contrôlée dans le ca-
dre de l'inspection.



» »  au chapitre Contrôle du niveau
d'électrolyte de la batterie du véhi-
cule à la page 367



» » page 365

Urgences

Fusibles

Emplacement des fusibles

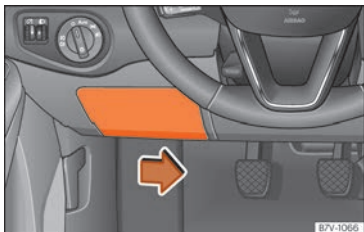

Fig. 61 Sur le tableau de bord côté conducteur : cache du boîtier de fusibles.

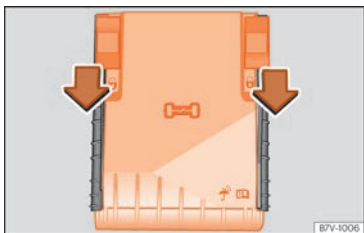

Fig. 62 Dans le compartiment moteur : cache du boîtier de fusibles.

Remplacez les fusibles uniquement par d'autres de même intensité (même couleur et gravure) et taille.

Différenciation des fusibles à l'aide de couleurs

Couleur	Intensité du courant en ampères
Violet	3
Marron clair	5
Brun	7,5
Rouge	10
Bleu	15
Jaune	20
Blanc ou transparent	25
Vert	30
Orange	40

Ouvrir le boîtier de fusibles du tableau de bord

- Pour retirer le couvercle, déplacez vers la droite la manette d'actionnement située dans la partie inférieure de celui-ci »» fig. 61.
- Pour les véhicules avec volant à droite, déplacez la manette vers la gauche.

Ouvrir le boîtier de fusibles du compartiment moteur

- Ouvrez le capot moteur »» »» page 352.
- Déplacez les agrafes de fixation vers l'avant, dans le sens indiqué par la flèche pour déverrouiller le cache du boîtier de fusibles »» fig. 62.
- Retirez le cache vers le haut.
- Pour **monter** le cache, placez-le sur le boîtier de fusibles. Poussez les agrafes vers l'arrière, dans le sens contraire à celui indiqué par la flèche, jusqu'à ce qu'elles s'encastrent de manière audible.

Il est possible qu'il y ait plus de fusibles derrière un cache placé dans la partie inférieure gauche du coffre.



»» page 101

Remplacer un fusible grillé

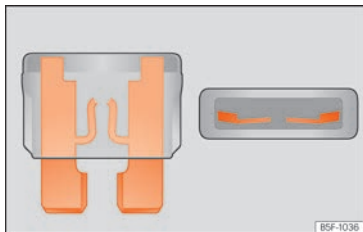

Fig. 63 Représentation d'un fusible grillé.

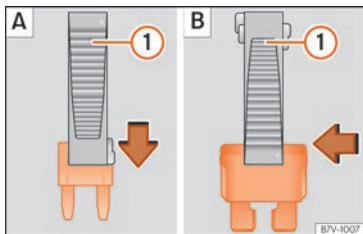

Fig. 64 Retirer ou placer un fusible.

Préparatifs

- Coupez le contact d'allumage, les feux et tous les dispositifs électriques.
- Ouvrez la boîte à fusibles correspondante »» page 46

Reconnaître un fusible grillé

Vous reconnaissez un fusible grillé à sa bande métallique grillée »» fig. 63.

- Éclairez le fusible avec une lampe-torche pour voir s'il est grillé.

Remplacer un fusible

- Si nécessaire, retirez les tenailles en plastique du cache du boîtier de fusibles.
- *Petits fusibles* : encastrez la pince depuis le haut »» fig. 64 A.
- *Grands fusibles* : déplacez la pince latéralement sur le fusible »» fig. 64 B.
- Débranchez le fusible concerné.
- Remplacez le fusible grillé par un nouveau fusible d'intensité et de dimensions *identiques* (couleur et gravure *identiques*).
- Remplacez le cache.

Ampoules

Ampoules (12 V)

Les projecteurs full LED ont été conçus pour durer toute la vie du véhicule et les sources de lumière ne peuvent pas être remplacées. En cas de défaut du projecteur, rendez-vous chez un partenaire SEAT pour le remplacer.

Source lumineuse utilisée pour chaque fonction

Projecteur principal halogène	Type
Feux de croisement	H7 LL
Feux de route/feux de jour (DRL)	H15 (à double filament)
Feux de position	W5W
Feux clignotants	PY21W NA LL

Projecteur principal bi-xénon AFS	Type
Feux de jour (DRL)	P21W SLL
Feux de position	W5W
Feux clignotants	PY21W NA LL
Feux de croisement / feux de route	Ampoule au xénon. Rendez-vous chez un Réparateur agréé pour le faire remplacer.

Projecteur antibrouillard	Type
Feu de brouillard	HB4

Feu arrière à LED	Type
Feux de position/feux stop	LED

»

Feu arrière à LED	Type
Feux clignotants	WY21W
Feux de recul	W16W

Instructions en cas de crevaison

Opérations préliminaires

La SEAT Alhambra est équipée en série de pneus anti-crevaison (Conti-Seal). En cas de crevaison ou de fuite d'air allant jusqu'à 5 mm, le pneu étanche la perte avec une couche de protection située à l'intérieur de la bande de roulement.

En intégrant ce type de technologie, ce véhicule n'est équipé d'aucun type de roue de secours.

- Arrêtez le véhicule sur une surface horizontale dans un lieu sûr, le plus loin possible de la circulation.
- Serrez le frein à main.
- Activez le signal de détresse.
- *Boîte mécanique* : passez la 1ère vitesse.
- *Boîte automatique* : amenez le levier sélecteur en position **P**.

- En cas de traction d'une remorque, détachez la remorque de votre véhicule.
- Laissez à disposition l'outillage de bord*
» » page 91.
- Respectez les dispositions légales de chaque pays (gilet réfléchissant, triangles d'avertissement, etc.).
- Faites descendre tous les passagers du véhicule et maintenez-les éloignés de la zone de danger (par ex. derrière la glissière de sécurité).

⚠ AVERTISSEMENT

- **N'oubliez pas les instructions susmentionnées et protégez-vous, ainsi que les autres usagers de la route.**
- **Si vous changez la roue sur une route en pente, bloquez la roue du côté opposé avec une pierre ou un objet similaire pour éviter que le véhicule ne se déplace.**

Réparer un pneu à l'aide du kit anti-crevaison*

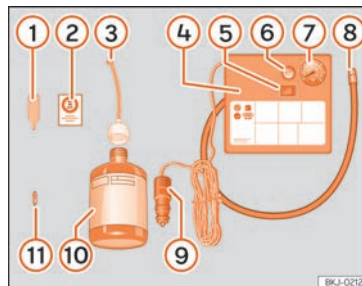

Fig. 65 Représentation standard : contenu du kit anticrevaison.

Vous trouverez le kit anticrevaison dans le coffre à bagages, sous le revêtement du plancher de chargement.

Colmatage du pneu

- Dévissez le capuchon et l'obus de la valve du pneu. Utilisez l'appareil » » fig. 65 ① pour extraire l'obus. Placez-le sur une surface propre.
- Agitez fortement la bouteille de produit de colmatage des pneus » » fig. 65 ⑩.
- Vissez le tuyau de gonflage » » fig. 65 ③ sur la bouteille de produit de colmatage. Le

plombage du goulot de la bouteille est automatiquement percé.

- Retirez le bouchon du tuyau de remplissage » fig. 65 ③, puis vissez l'extrémité ouverte du tuyau sur la valve du pneu.
- Maintenez la bouteille tête en bas et gonflez le pneu avec tout le contenu de la bouteille de produit de colmatage.
- Retirez de la valve la bouteille de produit de colmatage.
- Placez de nouveau l'obus de valve sur la valve du pneu avec l'outil » fig. 65 ①.

Gonflage du pneu

- Vissez le tuyau de gonflage du pneu du compresseur » fig. 65 ⑧ sur la valve du pneu.
- Vérifiez si la vis d'évacuation d'air est serrée » fig. 65 ⑥.
- Démarrez le moteur du véhicule et laissez-le tourner.
- Branchez le connecteur » fig. 65 ⑨ à une prise de courant de 12 volts du véhicule » page 193.
- Raccordez le compresseur d'air au commutateur ON/OFF » fig. 65 ⑤.
- Maintenez le compresseur d'air en marche jusqu'à atteindre une pression de 2,0 à 2,5 bars [29-36 psi/200-250 kPa]. **8 minutes maximum.**
- Débranchez le compresseur d'air.

- S'il est impossible d'atteindre la pression indiquée, dévissez le tuyau de gonflage de la valve du pneu.
- Déplacez le véhicule sur environ 10 mètres afin que le produit de colmatage se répartisse à l'intérieur du pneu.
- Revissez le tuyau de gonflage du pneu du compresseur sur la valve du pneu.
- Répétez le processus de gonflage.
- S'il est toujours impossible d'atteindre la pression, le pneu est très détérioré. Arrêtez-vous et faites appel à du personnel autorisé.
- Débranchez le compresseur d'air. Dévissez le tuyau de gonflage des pneus de la valve du pneu.
- Lorsque la pression de gonflage de 2,0 à 2,5 bars est atteinte, reprenez la route sans dépasser la vitesse maximale de 80 km/h [50 mph].
- Collez l'autocollant » fig. 65 ② sur le tableau de bord, dans le champ de vision du conducteur.
- Contrôlez de nouveau la pression au bout de 10 minutes » page 96.



» au chapitre Kit anticrevaion TMS [Tyre Mobility System]* à la page 94



» page 94

Changer une roue

Outillage de bord*

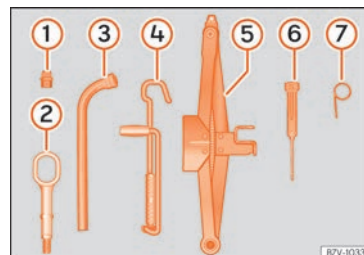

Fig. 66 Dans le coffre à bagages, sous le revêtement du plancher de chargement : outillage de bord.

- Adaptateur du boulon antivol
- Œillet de remorquage à visser
- une clé démonte-roue
- Manivelle du cric
- Un cric
- Tournevis avec six pans creux dans le manche
- Étrier de retrait des enjoliveurs centraux ou des capuchons des boulons de roue. »



» »  au chapitre Emplacement à la page 91



» » page 91

Enjoliveur intégral*

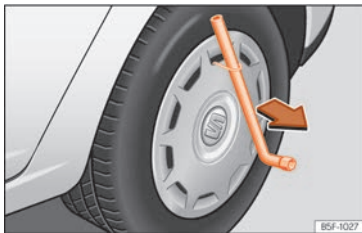



Fig. 67 Démontez l'enjoliveur intégral.

Démontage de l'enjoliveur intégral

- Prenez la clé démonte-roue et le crochet en fil de fer fournis avec l'outillage de bord » »  page 91.
- Accrochez le fil de fer à l'une des cavités de l'enjoliveur.
- Introduisez la clé démonte-roue dans le crochet en fil de fer » » **fig. 67** puis tirez sur l'enjoliveur dans le sens indiqué par la flèche.

Montage de l'enjoliveur

Avant de poser l'enjoliveur intégral, le boulon antivol de la roue doit être vissé dans la position » » **fig. 70** ② ou ③. Sinon vous ne pourrez pas monter l'enjoliveur intégral.

- Pressez l'enjoliveur intégral contre la jante en veillant à ce que le trou de la valve coïncide avec la valve du pneu » » **fig. 70** ①. Assurez-vous que l'enjoliveur soit correctement emboîté sur tout son périmètre.

Capuchons des boulons de la roue

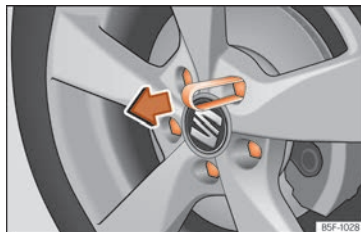

Fig. 68 Pincez pour extraire les capuchons des boulons de la roue.

Retrait

- Encastrez la pince en plastique (outillage de bord) sur le capuchon jusqu'à ce qu'elle s'emboîte » » **fig. 68**.

- Retirer le capuchon avec la pince en plastique.

Les capuchons protègent les boulons de la roue et doivent être remontés après avoir changé la roue.

Le **boulon antivol de la roue** est muni d'un capuchon spécial. Il est uniquement compatible avec des boulons antivol, mais pas avec des boulons conventionnels.

Desserrer les boulons de roue



Fig. 69 Changement de roue : desserrez les boulons de la roue.

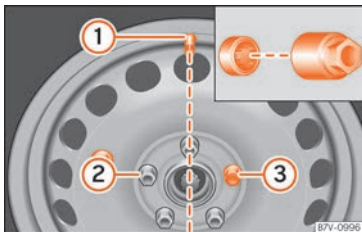

Fig. 70 Changement de roue : valve du pneu ① et emplacement du boulon antivol de la roue ② ou ③.

Utilisez uniquement la clé démonte-roue fournie avec le véhicule pour desserrer les boulons de la roue.

Desserrez seulement d'environ un tour les boulons de roue tant que le véhicule n'est pas soulevé avec le cric.

Si vous ne parvenez pas à desserrer un boulon de roue, vous pouvez appuyer doucement avec le pied sur l'extrémité de la clé démonte-roue. Pendant cette opération, s'appuyer sur le véhicule et veiller à être bien d'aplomb.

Desserage des boulons de roue

- Placez la clé démonte-roue jusqu'en butée sur le boulon de roue »» fig. 69.
- Tenez la clé démonte-roue par son extrémité et faites tourner le boulon d'environ un tour dans le sens contraire à celui des aiguilles d'une montre »» ⚠.

Desserage des boulons antivol de roue

Sur des roues avec enjoliveur intégral, le boulon antivol de la roue doit être vissé dans la position »» fig. 70 ② ou ③. Sinon vous ne pourrez pas monter l'enjoliveur intégral.

- Prenez dans l'outillage de bord l'adaptateur pour boulons antivol de roue.
- Enfoncez l'adaptateur jusqu'en butée sur le boulon antivol de roue.
- Encastrez complètement la clé démonte-roue dans l'adaptateur.
- Tenez la clé démonte-roue par son extrémité et faites tourner le boulon d'environ un tour

dans le sens contraire à celui des aiguilles d'une montre »» ⚠.

Informations importantes sur les boulons de roue

Les jantes et les boulons de roue ont été conçus pour être montés dans la combinaison préparée en usine. C'est pourquoi, lors de tout remplacement de jantes, des boulons correspondants de longueur adéquate et en forme de calotte doivent être utilisés. L'ajustement correct des roues et le bon fonctionnement du système de freinage en dépendent.

Dans certaines circonstances, vous ne pourrez pas utiliser des boulons de véhicules du même modèle.

Couple de serrage des boulons de la roue

Pour les jantes en acier et en alliage léger, le couple de serrage prescrit des boulons de roue est de **140 Nm**. Après avoir changé une roue, faites immédiatement vérifier le couple de serrage des boulons de la roue à l'aide d'une clé dynamométrique fiable.

Si les boulons de la roue sont oxydés et qu'il est difficile de les visser, il faut les remplacer et nettoyer les filetages **avant de vérifier le couple de serrage**.

Ne graissez ni ne lubrifiez jamais les boulons des roues ni les filetages des moyeux de la »»

roue. Même s'ils sont serrés au couple prescrit, ils pourraient se desserrer durant la marche.

⚠ AVERTISSEMENT

Si vous ne mettez pas les boulons de roue correctement, ils pourraient se dévisser complètement durant la conduite et provoquer la perte de contrôle du véhicule et des dommages considérables.

- Utilisez uniquement les boulons de la jante correspondante.
- N'utilisez jamais de boulons de roues différents.
- Les boulons et les filetages doivent être propres, dépourvus d'huile et de graisse et pouvoir être vissés facilement.
- Pour desserrer et serrer les boulons des roues, utilisez toujours et exclusivement la clé démonte-roue fournie en série avec le véhicule.
- Desserrez seulement d'environ un tour les boulons de roue tant que le véhicule n'est pas soulevé avec le cric.
- Ne graissez ni ne lubrifiez jamais les boulons des roues ni les filetages des moyeux de la roue. Même s'ils sont serrés au couple prescrit, ils pourraient se desserrer durant la marche.
- Ne desserrez jamais les raccords vissés des jantes avec anneau vissé.
- Si vous serrez les boulons de roue à un couple inférieur à celui prescrit, les boulons

et les jantes pourraient se desserrer durant la conduite et se détacher. Un couple de serrage fortement majoré peut endommager les boulons de roue ou les filetages.

Lever le véhicule à l'aide d'un cric

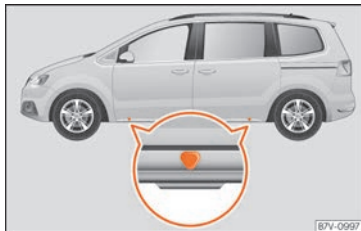

Fig. 71 Points de prise du cric.

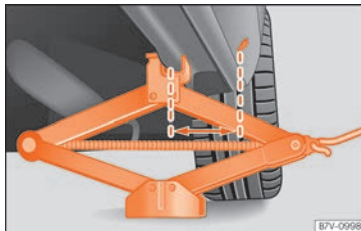



Fig. 72 Cric placé sur la partie arrière gauche du véhicule.

Positionnez le cric uniquement aux points de prise indiqués (marques sur la carrosserie) » fig. 71. La marque indique la position des points de prise **en dessous** du véhicule. Les points de prise se trouvent sur les nervures situées **derrière** les arêtes avant » fig. 72. Utilisez à chaque fois le point de prise correspondant à la roue à changer » ⚠.

Le véhicule ne doit être soulevé que par les points de prise du cric.

Pour votre propre sécurité et celle de vos passagers, tenez compte des instructions suivantes en respectant la séquence indiquée :

1. Sélectionnez une surface plate et ferme pour lever le véhicule.
2. Éteignez le moteur, passez une vitesse (en cas de boîtes de vitesses mécanique) ou positionnez le levier sur le rapport **P** »  page 267 et activez le frein électronique de stationnement »  page 258.
3. Calez la roue du côté opposé avec les cales pliables* ou d'autres objets appropriés.
4. En cas de traction d'une remorque : dételez la remorque du véhicule tracteur et stationnez-la correctement.
5. Desserrez les boulons de la roue que vous allez changer » page 51.

6. Cherchez le point de prise du cric
» fig. 71 le plus proche de la roue à changer.
7. Montez le cric avec la manivelle jusqu'à pouvoir l'introduire sous le point de prise du véhicule.
8. Assurez-vous que le socle du cric soit fermement appuyé sur le sol et qu'il est placé exactement sous le point de prise
» fig. 72.
9. Centrez le cric et continuez à le lever à l'aide de la manivelle jusqu'à ce que la griffe embrasse la nervure située en dessous du véhicule » fig. 72.
10. Continuez à lever le cric en tournant la manivelle jusqu'à ce que la roue ne touche plus le sol.

⚠ AVERTISSEMENT

Si le véhicule n'est pas levé correctement, il pourrait glisser, tomber du cric et provoquer de graves blessures. Pour réduire le risque de blessures, tenez compte des instructions suivantes :

- Utilisez uniquement un cric homologué par SEAT pour votre véhicule. D'autres crics, même homologués pour d'autres modèles de SEAT, pourraient glisser.
- Le sol doit être plat et ferme. Si le terrain est incliné ou meuble, le véhicule pourrait glisser et tomber du cric. Si nécessaire, utilisez une base étendue et solide pour appuyer le cric.

- Si le sol est glissant (un sol en dalles par exemple), placez une base antidérapante sous le cric (un tapis en caoutchouc par exemple) pour éviter que le véhicule ne glisse.
- Placez le cric exclusivement sur les points de prise mentionnés. La griffe du cric doit être bien assurée, et embrasser la nervure de renfort du bas de caisse » fig. 72.
- Ne placez jamais un membre, bras ou jambe par exemple, sous un véhicule levé et maintenu uniquement par un cric.
- Si des travaux doivent être effectués sous le véhicule, il faut le placer en plus, de manière sûre, sur des chandelles appropriées - risque de blessures !
- Ne levez jamais le véhicule s'il est incliné d'un côté, ou avec le moteur en marche.
- Ne démarrez jamais le véhicule lorsqu'il se trouve sur le cric. Il pourrait se décrocher du cric à cause des vibrations du moteur.

Démonter et monter la roue



Fig. 73 Changement de roue : desserrer les boulons de la roue avec le manche du tournevis.

Retrait d'une roue

- Desserrez les boulons de roue » page 51.
- Levez le véhicule » page 52.
- Dévissez entièrement les boulons de roue desserrés à l'aide du six pans creux situé dans le manche du tournevis » fig. 73 et posez-les sur un support propre.
- Démontez la roue.

Montage d'une roue

Tenez également compte du sens de rotation du pneu » page 54.

- Montez la roue.
- Vissez le boulon antivol de la roue avec l'adaptateur en position » fig. 70 ② ou ③ »

dans le sens des aiguilles d'une montre et serrez-le légèrement.

- Vissez les autres boulons de la roue dans le sens des aiguilles d'une montre et serrez-les *un peu* à l'aide du six pans creux du manche du tournevis.
- Descendez le véhicule à l'aide du cric.
- Serrez tous les boulons avec la clé démonte-roue dans le sens des aiguilles d'une montre » . Ne serrez pas les boulons les uns après les autres en suivant leur cercle, mais croisez toujours le serrage en passant au boulon opposé.
- Montez ensuite les capuchons, l'enjoliveur ou l'enjoliveur intégral » **page 50**.

AVERTISSEMENT

Si les boulons de la roue ne sont pas montés correctement, ou s'ils ne sont pas serrés avec le couple approprié, vous pouvez perdre le contrôle du véhicule et provoquer un accident avec de graves conséquences.

- Tous les boulons de la roue et les filetages des moyeux doivent être propres et dépourvus d'huile et de graisse. Vous devez pouvoir visser les boulons de roue facilement et les serrer au couple prescrit.
- Utilisez les six pans creux situé dans le manche du tournevis uniquement pour faire tourner les boulons de roue, pas pour les serrer ou les desserrer.

Pneus à profil unidirectionnel

Les pneus à profil unidirectionnel ont été conçus pour rouler dans une seule direction. Le flanc des pneus à profil unidirectionnel est repéré par des flèches »  **page 377**. Le respect du sens de roulement indiqué sur le pneu garantit des propriétés de roulement optimales quant à l'aquaplanage, l'adhérence, le bruit et l'usure par abrasion.

Si le pneu venait à être monté en sens inverse, il est indispensable de conduire prudemment, car le pneu n'est plus utilisé correctement. Cela s'avère particulièrement important si la chaussée est mouillée. Remplacez le pneu le plus vite possible ou montez-le dans le sens de roulement correct.

Travaux ultérieurs

- *Sur les roues en alliage* : remplacez les capuchons des boulons de roue.
- *Sur les roues en tôle* : remplacez l'enjoliveur intégral de roue.
- Rangez l'outillage de bord à sa place »  **page 91**.
- Contrôlez dès que possible la pression de gonflage de la roue que vous avez installée.
- Sur des véhicules dotés du système de contrôle des pneus, après avoir changé une

roue, il faudra « reprogrammer » le système »  **page 324**.

- Faites contrôler dès que possible le couple de serrage des boulons de roue avec une clé dynamométrique » **page 51**. Jusque-là, conduisez avec précaution.

Chaînes à neige

Utilisation

Si vous utilisez des chaînes, tenez compte des lois locales en vigueur à ce sujet, ainsi que de la vitesse maximale autorisée.

Dans des conditions hivernales les chaînes à neige améliorent non seulement la propulsion mais également le comportement de freinage.

Les chaînes à neige doivent être montées **exclusivement sur les roues avant**, même sur les véhicules équipés de la **transmission intégrale**, et uniquement avec les combinaisons de pneu et de jante suivantes :

Dimensions du pneu	Jante
205/60 R16	6 1/2 J x 16 ET 33

SEAT vous recommande de vous rendre auprès d'un Service Technique pour consulter

les dimensions des jantes, des pneus et des chaînes.

Dans la mesure du possible, utilisez toujours des chaînes à maillons fins qui ne dépassent pas de plus de 15 mm (3/4 de pouce), fermeture de chaîne incluse.

En cas d'utilisation de chaînes à neige, retirez les enjoliveurs de roue centraux et les anneaux enjoliveurs de jante avant le montage » ❗. Dans ce cas, recouvrez les boulons des roues avec des capuchons pour des raisons de sécurité. Ces derniers sont disponibles dans n'importe quel Service Technique.

⚠ AVERTISSEMENT

Utiliser des chaînes inadaptées ou les monter de manière incorrecte peut provoquer des accidents et des dommages considérables.

- Utilisez toujours des chaînes à neige adaptées.
- Tenez compte des indications figurant dans la notice de montage jointe à vos chaînes à neige.
- Si vous circulez avec des chaînes à neige, ne dépassez jamais la vitesse maximale autorisée.

❗ ATTENTION

- Retirez les chaînes à neige sur les routes déneigées. Sinon les chaînes dégradent les

qualités routières, endommagent les pneus et se détériorent rapidement.

- Si les chaînes sont en contact direct avec la jante, elles peuvent la détériorer ou la rayer. SEAT recommande de toujours utiliser des chaînes à neige recouvertes.

📄 Nota

Pour chaque type de véhicule, il existe des chaînes à neige de différentes tailles.

Remorquage d'urgence du véhicule

Remorquage



Fig. 74 Sur la partie droite du pare-chocs avant : visser l'œillet de remorquage.

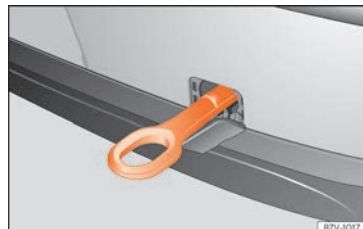

Fig. 75 Sur le pare-chocs arrière, côté droit : œillet de remorquage vissé.

Œillets de remorquage

Montez la barre ou le câble sur les œillets.

Vous trouverez ces derniers parmi l'outillage de bord » 📄 page 91.

Vissez l'œillet de remorquage dans le filetage » fig. 74 ou » fig. 75 et serrez-le à fond avec la clé démonte-roue.

Câble ou barre de remorquage

Pour remorquer, la barre de remorquage est la méthode la plus sûre et respectueuse du véhicule. Vous ne devez utiliser le câble de remorquage qu'en l'absence d'une barre.

Le câble de remorquage doit être élastique afin de ménager les deux véhicules. Utilisez un câble en fibres synthétiques ou un câble fabriqué dans un matériau présentant une élasticité similaire.

Fixez le câble ou la barre uniquement à l'œillet ou au dispositif prévu à cet effet.

Seuls les véhicules dotés d'un **dispositif de remorquage monté d'usine** pourront être remorqués à l'aide d'une barre, spécialement conçue pour être montée sur une rotule
»  page 327.

Remorquage des véhicules à boîte automatique

Tenez compte des indications suivantes pour le véhicule remorqué :

- Placez le levier sélecteur sur **N**.
- Ne circulez pas à plus de 50 km/h (30 mph).
- Ne faites pas remorquer votre véhicule sur plus de 50 km (30 milles).
- Le remorquage avec une dépanneuse ne doit être effectué qu'avec les roues avant soulevées. Tenez compte des indications pour le remorquage de véhicules à transmission intégrale.

Indications pour remorquer des véhicules à transmission intégrale

Les véhicules à transmission intégrale peuvent être remorqués à l'aide d'une barre ou d'un câble de remorquage. Si le véhicule est remorqué et que son essieu avant ou arrière est levé, le moteur devra être coupé afin d'éviter des dégâts sur la transmission.

Sur les véhicules dotés d'une boîte de vitesses à double embrayage DSG®, veuillez également tenir compte des indications pour remorquer des véhicules équipés d'une boîte de vitesses automatique » **page 56**.

Situations dans lesquelles un véhicule ne doit pas être remorqué

Dans les cas suivants, il ne faut pas remorquer un véhicule, mais le transporter sur une remorque ou un véhicule spécial :

- Si la boîte de vitesses du véhicule est dépourvue de lubrifiant du fait d'un défaut.
- Si la batterie du véhicule est déchargée, et qu'il n'est donc pas possible de débloquer la direction ou de désactiver le frein de stationnement électronique, s'il est activé, ou le blocage électronique de la colonne de direction.
- Si le véhicule à remorquer est équipé d'une boîte de vitesses automatique et si le trajet à parcourir est supérieur à 50 km (30 milles).



»  **au chapitre Brève introduction à la page 97**



» **page 97**

Démarrage par remorquage

En règle générale, un véhicule ne doit pas être démarré par remorquage. Il est préfé-

rable d'utiliser à la place les câbles de démarrage. » **page 57.**

Pour des raisons techniques, les véhicules suivants **ne doivent pas** être démarrés par remorquage :

- Véhicules à boîte de vitesses automatique.
- Véhicules avec système de fermeture et de démarrage sans clé Keyless Access, étant donné que le blocage électronique de la colonne de direction risque de ne pas se débloquent.
- Véhicules dotés du frein de stationnement électronique, car le frein risque de ne pas se débloquent.
- Si la batterie du véhicule est déchargée, il est probable que les appareils de commande du moteur ne fonctionnent pas correctement.

S'il est malgré tout nécessaire de démarrer votre véhicule par remorquage (boîte mécanique) :

- Passez la deuxième ou la troisième vitesse.
- Maintenez la pédale d'embrayage enfoncée.
- Mettez le contact et allumez les feux de détresse.
- Relâchez l'embrayage lorsque les deux véhicules se seront mis en mouvement.
- Dès que le moteur a démarré, enfoncez la pédale d'embrayage et passez au point mort

pour éviter d'entrer en collision avec le véhicule tracteur.

Aide au démarrage

Câbles de démarrage

Si le moteur ne démarre pas du fait du déchargement de la batterie du véhicule, vous pouvez utiliser la batterie d'un autre véhicule pour lancer le moteur. Avant de démarrer vérifiez la jauge de la batterie »»  page 365.

Pour l'aide au démarrage vous avez besoin d'un câble de démarrage approprié, par exemple, conforme à la norme DIN 72553 (voir les indications du fabricant du câble). Le câble doit posséder une coupe minimale de 25 mm² (0,038 pouces²) sur les véhicules à moteur essence et de 35 mm² (0,054 pouces²) sur les véhicules à moteur diesel.

Sur les véhicules dont la batterie ne se trouve pas dans le compartiment moteur, vous devez raccorder les câbles de démarrage uniquement aux points d'aide au démarrage du compartiment moteur !

AVERTISSEMENT

Se servir des câbles de démarrage ou démarrer la voiture d'une manière inappropriée risque de provoquer l'explosion de la batterie et donc de graves blessures. Pour

éviter le risque d'explosion de la batterie, veuillez tenir compte des informations suivantes :

- La batterie fournissant le courant doit avoir la même tension (12 V) et environ la même capacité (voir indications figurant sur la batterie) que la batterie déchargée.
- Ne chargez jamais une batterie gelée ou à peine décongelée. Une batterie déchargée peut geler à des températures proches de 0°C (+32°F).
- Si une batterie gèle ou est dégelée, elle devra être remplacée.
- Un mélange de gaz détonant hautement explosif se forme dans la batterie du véhicule lors de l'aide au démarrage. Éloignez toujours la batterie du feu, des étincelles, des flammes et des cigarettes allumées. N'utilisez jamais un téléphone mobile alors que vous placez ou retirez les câbles de démarrage.
- Chargez la batterie uniquement dans des endroits bien aérés, car lorsque vous faites appel à l'aide au démarrage, un mélange de gaz détonant hautement explosif se forme à l'intérieur de la batterie.
- Les câbles de démarrage devront être placés de manière à ne jamais entrer en contact avec les pièces rotatives du compartiment moteur.
- Veillez à ne jamais confondre le pôle positif et le négatif et à ne pas vous tromper en branchant les câbles de démarrage.

- Consultez la notice d'utilisation du fabricant des câbles de démarrage.

ATTENTION

Afin d'éviter des dégâts considérables sur le système électrique du véhicule, veuillez prendre en compte ce qui suit :

- Si les câbles de démarrage ne sont pas correctement branchés, un court-circuit risque de se produire.
- Les deux véhicules ne doivent pas être en contact, sinon le courant pourrait circuler dès le raccordement des bornes positives.

Pôle positif des points d'aide au démarrage

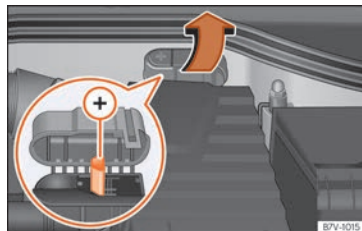

Fig. 76 Dans le compartiment moteur : pôle positif d'aide au démarrage .

Sur certains véhicules il existe un point d'aide au démarrage dans le compartiment moteur, sous un cache peint.

Aide au démarrage : description

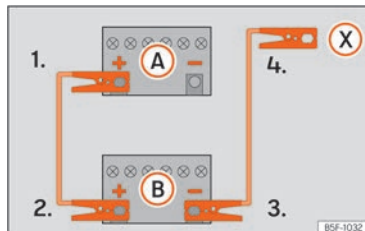

Fig. 77 Schéma de branchement pour les véhicules non équipés du système Start-Stop.

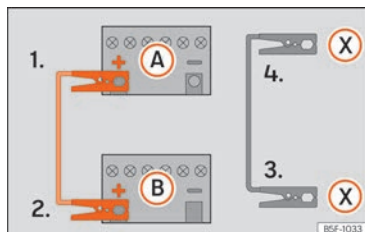



Fig. 78 Schéma de branchement pour les véhicules équipés du système Start-Stop.

Branchement des câbles de démarrage

1. Coupez le contact sur les deux véhicules » » .
2. Raccordez une extrémité du câble de démarrage rouge au pôle positif (+) du véhicule dont la batterie est déchargée **(A)** » » **fig. 77**.
3. Raccordez l'autre extrémité du câble de démarrage rouge à la borne positive (+) du véhicule fournissant le courant **(B)**.
- 4a. *Sur les véhicules sans système Start-Stop* : raccordez une extrémité du câble d'urgence noir à la borne négative (-) du véhicule fournissant le courant **(B)** » » **fig. 77**.
- 4b. *Sur les véhicules avec système Start-Stop* : raccordez une extrémité du câble d'urgence **(X)** à une borne de mise à la terre appropriée, à une pièce métallique massive vissée au bloc-moteur, ou au bloc-moteur lui-même » » **fig. 78**.
5. Branchez l'autre extrémité du câble de démarrage noir **(X)**, dans le véhicule avec la batterie déchargée à une pièce en métal massif vissée au carter-moteur ou directement au carter-moteur mais le plus loin possible de la batterie **(A)**.
6. Disposez les câbles de sorte qu'ils ne puissent pas être happés par les pièces en rotation dans le compartiment-moteur.

Démarrage

7. Lancez le moteur du véhicule fournissant le courant et laissez-le tourner au ralenti.
8. Lancez le moteur du véhicule dont la batterie est déchargée et attendez deux à trois minutes jusqu'à ce qu'il tourne.

Débranchement des câbles de démarrage

9. Si les feux de croisement sont allumés, éteignez-les avant de débrancher les câbles de démarrage.
10. Mettez en marche, sur le véhicule dont la batterie est déchargée, la soufflante de chauffage et le dégivrage de lunette arrière afin d'éliminer les pics de tension qui se forment au moment du débranchement.
11. Les moteurs tournant, débranchez les câbles exactement dans l'ordre inverse de celui décrit ci-dessus.

Veillez à ce que les pinces polaires raccordées aient un contact métallique suffisant.

Si le moteur ne démarre pas au bout de 10 secondes, répétez l'opération environ une minute plus tard.

AVERTISSEMENT

- Respectez les avertissements pour les interventions dans le compartiment-moteur » »  page 352.

- La batterie fournissant le courant doit avoir la même tension (12V) et environ la même capacité (voir indications figurant sur la batterie) que la batterie déchargée. Risque d'explosion !
- N'effectuez jamais un démarrage avec des câbles si l'une des batteries est gelée – risque d'explosion ! Même après le dégel, il subsiste un risque de brûlures corrosives par écoulement d'électrolyte. Remplacez une batterie qui a gelé.
- Maintenez la batterie à l'écart des sources d'ignition (flamme nue, cigarettes allumées, etc.) Risque d'explosion !
- Respectez la notice d'utilisation du fabricant des câbles de démarrage.
- Ne raccordez pas le câble négatif directement à la borne négative de la batterie déchargée de l'autre véhicule. La formation d'étincelles pourrait entraîner l'inflammation du gaz oxyhydrique s'échappant de la batterie – risque d'explosion !
- Ne raccordez pas le câble négatif à des pièces du système d'alimentation en carburant ou aux conduites de frein de l'autre véhicule.
- Les parties non isolées des pinces polaires ne doivent pas se toucher. De plus, le câble raccordé à la borne positive de la batterie ne doit jamais entrer en contact avec des pièces du véhicule conductrices de courant – risque de court-circuit !

- Disposez les câbles de démarrage de manière qu'ils ne puissent pas être happés par des pièces en rotation dans le compartiment-moteur.
- Ne vous penchez pas au-dessus d'une batterie – risques de brûlures par l'électrolyte !

i Nota

Les véhicules ne doivent pas se toucher, sans quoi le courant pourrait circuler dès le raccordement des bornes positives.

Changer les balais

Position d'entretien de l'essuie-glace

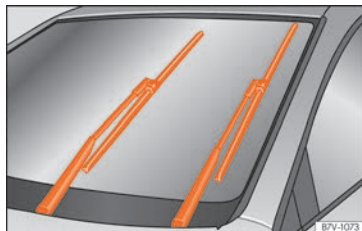

Fig. 79 Essuie-glace en position d'entretien.

Lorsque l'essuie-glace se trouve en position d'entretien, il est possible de lever les bras de celui-ci »» fig. 79.

- Fermez le capot-moteur »» page 352.
- Mettez et coupez le contact.
- Appuyez sur le levier de l'essuie-glace brièvement vers le bas »» page 27 .

Avant de commencer à conduire, il faut abaisser les bras d'essuie-glace. En actionnant le levier de l'essuie-glace, les bras d'essuie-glace reviennent dans leur position initiale.



»» page 97

Remplacement des balais d'essuie-glace

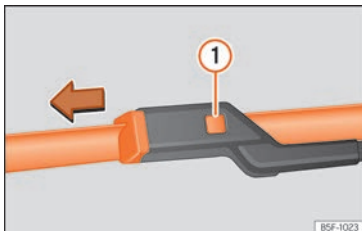

Fig. 80 Remplacement des balais de l'essuie-glace avant.

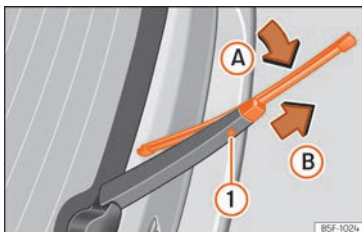

Fig. 81 Remplacement du balai de l'essuie-glace arrière.

Nettoyage des balais d'essuie-glace

- Levez et dépliez des bras porte-balais.
- Éliminez avec soin la poussière et la saleté des balais à l'aide d'un chiffon doux.

- S'ils sont très sales, utilisez une éponge ou un chiffon avec soin » » » **1** au chapitre Remplacement des balais d'essuie-glace avant et arrière à la page 97.

Remplacement des balais d'essuie-glace

- Levez et dépliez des bras porte-balais.
- Maintenez enfoncée la touche de déverrouillage » » » **fig. 80** **1** en tirant légèrement le balai dans le sens de la flèche.
- Placez un balai neuf **de taille et de modèle identiques** sur le bras porte-balais et encastréz-le.
- Remplacez les bras porte-balais contre le pare-brise.

Levage et dépliage des bras d'essuie-glace de la lunette arrière

Il est possible de lever le bras porte-balais **uniquement** en le saisissant par la zone où il est fixé au balai.

Remplacement du balai de l'essuie-glace arrière

- Levez et dépliez le bras porte-balais.
- Repliez le balai par le haut vers le bras de l'essuie-glace » » » **fig. 81** (flèche **A**).
- Maintenez enfoncée la touche de déverrouillage » » » **fig. 81** **1** en tirant le balai dans le sens de la flèche **B**. Vous devrez probablement utiliser la force.

- Insérez sur le bras de l'essuie-glace un balai neuf **de même longueur et de même type** dans le sens contraire de la flèche » » » **fig. 81** **B** et encastréz-le. Pour cela, le balai doit être en position replié (flèche **A**).

- Remplacez le bras porte-balais sur la lunette arrière.



» » » **1** au chapitre Remplacement des balais d'essuie-glace avant et arrière à la page 97



» » » page 97

Sécurité

Conduite sûre

Conseils de conduite

La sécurité avant tout !

Ce chapitre contient des informations, astuces, suggestions et mises en garde importantes que nous vous conseillons de lire et de respecter dans l'intérêt de votre propre sécurité et de celle de vos passagers.

AVERTISSEMENT

- Ce chapitre comporte des informations importantes sur l'utilisation du véhicule à l'attention du conducteur et des passagers. Vous trouverez aussi, dans les autres chapitres de votre Livre de Bord, d'autres informations importantes à connaître concernant votre propre sécurité et celle de vos passagers.
- Veillez systématiquement à ce que le Livre de Bord complet se trouve dans le véhicule. Cette précaution est valable en particulier lorsque vous prêtez le véhicule à un tiers ou lorsque vous le revendez.

Breve introduction

En fonction de l'usage que vous faites de votre véhicule, il peut s'avérer nécessaire de protéger le groupe motopropulseur par en dessous. Un protecteur de bas de caisse peut diminuer les risques d'endommagement de la partie inférieure du véhicule, ainsi que du carter d'huile si vous montez sur un trottoir, si vous circulez sur des chemins d'accès de propriétés agricoles, sur des routes non goudonnées, etc. SEAT recommande de réaliser ce montage chez un Service Technique.

AVERTISSEMENT

Conduire sous l'emprise de l'alcool, de stupéfiants, de médicaments ou de narcotiques peut provoquer de graves accidents qui peuvent entraîner la mort.

- L'alcool, les stupéfiants, les médicaments et les narcotiques peuvent altérer de manière considérable la perception, le temps de réaction et la sécurité durant la conduite, ce qui peut entraîner la perte de contrôle du véhicule.

Avant de démarrer

Pour votre propre sécurité et celle de vos passagers, veuillez respecter les points suivants avant tout déplacement :

- Assurez-vous du bon fonctionnement de l'éclairage et des clignotants du véhicule.
- Contrôlez la pression de gonflage des pneus.
- Assurez-vous que toutes les glaces vous offrent une vue claire et dégagée vers l'extérieur.
- Attachez solidement les bagages embarqués à bord du véhicule » page 168.
- Assurez-vous qu'aucun objet ne vient entraver le fonctionnement des pédales.
- Réglez les rétroviseurs, le siège avant et l'appuie-tête en fonction de votre taille.
- Veillez à ce que les passagers de la banquette arrière aient placé les appuie-tête en position d'utilisation » page 160.
- Donnez à vos passagers les instructions nécessaires pour ajuster les appuie-tête en fonction de leur taille.
- Protégez les enfants en les asseyant dans un siège pour enfant adéquat et en ajustant correctement leur ceinture de sécurité » page 81.
- Adoptez une position assise correcte. Donnez également à vos passagers les instructions nécessaires pour adopter une position assise correcte » page 63.
- Réglez toujours correctement votre ceinture de sécurité avant de prendre la route. »

Donnez également à vos passagers les instructions nécessaires au réglage correct de leur ceinture » page 71.

Facteurs influant sur la sécurité

En tant que conducteur, vous êtes responsable de vous-même et de vos passagers. Lorsque certains facteurs exercent une influence sur votre sécurité, vous mettez en danger votre propre personne ainsi que les autres usagers de la route »  , pour cela :

- Ne laissez pas détourner votre attention de ce qui se passe sur la route, par vos passagers ou par des conversations téléphoniques, par exemple.
- Ne prenez jamais le volant lorsque votre aptitude à conduire est diminuée (par la prise de médicaments, la consommation d'alcool ou de drogues, par exemple).
- Respectez le Code de la route et les limitations de vitesse.
- Adaptez toujours votre vitesse à l'état de la route, ainsi qu'aux conditions météorologiques et de circulation.
- Sur de longs trajets, faites des pauses à intervalles réguliers – au moins toutes les deux heures.
- Évitez si possible de prendre le volant lorsque vous êtes fatigué ou tendu.

AVERTISSEMENT

Si, au cours de la conduite, certains facteurs réduisent la sécurité de conduite, les risques de blessures et d'accident augmentent.

Équipements de sécurité

Ne mettez pas en jeu votre sécurité ni celle des passagers. En cas d'accident, les équipements de sécurité permettent de réduire les risques de blessures. Les points suivants indiquent certains des équipements de sécurité de votre SEAT :

- ceintures de sécurité trois points,
- limiteurs d'effort de ceinture sur les sièges avant et arrière latéraux,
- rétracteurs de ceintures sur les sièges avant,
- airbags frontaux,
- airbags de genoux,
- airbags latéraux dans les dossiers des sièges avant,
- airbags latéraux dans les dossiers de la banquette arrière*,
- airbags rideaux,
- points d'ancrage « ISOFIX » sur les sièges latéraux pour les sièges pour enfant munis du système « ISOFIX ».

- appuie-tête avant réglables en hauteur,
- réglage en hauteur des ceintures sur les sièges avant,
- appuie-tête arrière avec position d'utilisation et de non-utilisation,
- colonne de direction réglable.

Les équipements de sécurité mentionnés se complètent pour vous faire bénéficier, vous et vos passagers, d'une protection maximale en cas d'accident. Ces équipements de sécurité ne vous sont d'aucune utilité si vous ou vos passagers adoptez une position assise incorrecte ou si vous ne réglez ou n'utilisez pas ces équipements correctement.

La sécurité est l'affaire de tous !

Position correcte des occupants du véhicule

Position assise correcte sur le siège

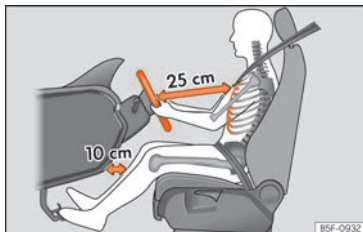

Fig. 82 La distance correcte entre le conducteur et le volant doit être de 25 cm minimum [10 pouces].

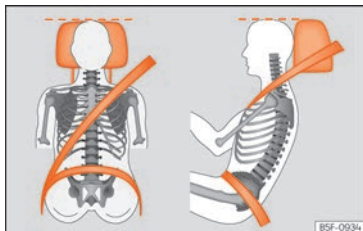

Fig. 83 Sangle bien ajustée et appuie-tête correctement réglé.

Vous trouverez ci-après les positions correctes sur le siège pour le conducteur et les passagers.

Les personnes qui, de par leur constitution physique, ne peuvent pas atteindre la position correcte sur le siège devront s'informer des dispositifs spéciaux disponibles dans un atelier spécialisé. La protection optimale de la ceinture de sécurité et de l'airbag n'est obtenue qu'en adoptant une position correcte. SEAT recommande de vous rendre auprès d'un Service Technique.

Pour votre sécurité et pour éviter des blessures en cas de freinage, de manœuvre brusque ou d'accident, SEAT recommande les positions suivantes :

S'applique à tous les passagers du véhicule :

- Réglez l'appuie-tête de manière à ce que son bord supérieur soit, dans la mesure du possible, à la même hauteur que la partie supérieure de votre tête, et au moins à la hauteur de vos yeux. Gardez la nuque le plus près possible de l'appuie-tête » » fig. 82 et » » fig. 83.
- Les personnes de petite taille devront abaisser complètement l'appuie-tête, même si leur tête se trouve en dessous du bord supérieur de ce dernier.
- Les personnes de grande taille devront lever complètement l'appuie-tête.

- Placez le dossier du siège en position verticale, de sorte que votre dos s'appuie complètement contre le dossier.
- Gardez toujours les pieds au plancher pendant la conduite.
- Réglez toujours correctement votre ceinture de sécurité » » page 71.

S'applique également au conducteur :

- Réglez le volant à une distance d'au moins 25 cm (10 pouces) de votre cage thoracique » » fig. 82 et de sorte à pouvoir saisir des deux mains et avec les bras légèrement fléchis le volant latéralement par la partie extérieure.
- Le volant réglé doit toujours être orienté vers la cage thoracique et non vers le visage.
- Réglez le siège du conducteur dans la longueur de manière à pouvoir actionner à fond les pédales avec les jambes légèrement fléchies tout en maintenant les genoux à au moins 10 cm (4 pouces) de la planche de bord » » fig. 82.
- Réglez la hauteur du siège du conducteur de manière à parvenir facilement au point le plus haut du volant.
- Maintenez toujours vos deux pieds au niveau du plancher, afin de pouvoir garder le contrôle du véhicule dans toutes les situations.

»

S'applique également au passager avant :



- Déplacez le siège du passager vers l'arrière le plus possible afin d'obtenir une protection optimale en cas de déclenchement de l'airbag.

Régler la position du volant

Lisez attentivement les informations complémentaires »»  page 18.

⚠ AVERTISSEMENT

Une utilisation inadaptée du réglage de la position du volant et un réglage incorrect du volant peuvent provoquer des blessures graves, voire mortelles.

- Après avoir réglé la colonne de direction, poussez fermement le levier »»  fig. 26  vers le haut pour que le volant ne change pas de position accidentellement en cours de route.
- Ne réglez jamais le volant en cours de route. En cours de route, si vous sentez qu'il faut régler le volant, arrêtez-vous en toute sécurité et procédez au réglage correct.
- Le volant réglé doit toujours être orienté vers la cage thoracique et non vers le visage, afin de ne pas limiter la protection de l'airbag frontal du conducteur en cas d'accident.
- En cours de route, maintenez toujours le volant des deux mains par la partie exté-

rieure (position de 9 heures et 15 heures) afin de réduire les blessures en cas de déclenchement de l'airbag frontal du conducteur.

- Ne maintenez jamais le volant dans la position de 12 heures ou d'une autre façon, par exemple par le centre. Vous pourriez souffrir de graves blessures aux bras, aux mains et à la tête en cas de déclenchement de l'airbag du conducteur.

Risque de blessures en cas de position assise incorrecte sur le siège**Places assises**

En fonction de l'équipement, le véhicule dispose de **cinq** à **sept** places. Chaque place assise est équipée d'une ceinture de sécurité.

5 places

Places à l'avant	Places sur la seconde rangée de sièges	Places sur la troisième rangée de sièges
2	3	-

7 places

Places à l'avant	Places sur la seconde rangée de sièges	Places sur la troisième rangée de sièges
2	3	2

Ne pas boucler la ceinture de sécurité ou la porter de manière incorrecte augmente le risque de blessures graves ou mortelles. Les ceintures de sécurité ne peuvent vous protéger de façon optimale que si l'ajustement des sangles est correct. Être assis dans une position incorrecte nuit à la fonction protectrice de la ceinture de sécurité. Les conséquences peuvent être des blessures très graves, voire mortelles. Les risques de blessures très graves ou mortelles s'accroissent notamment lorsqu'un airbag qui se déclenche vient percuter le passager ayant adopté une position assise incorrecte. Le conducteur est responsable de tous les passagers qu'il transporte dans le véhicule, en particulier des enfants.

La liste suivante présente une série d'exemples des positions qui peuvent s'avérer dangereuses pour tous les passagers du véhicule.

Lorsque le véhicule circule :

- Ne vous tenez jamais debout dans le véhicule.
- Ne vous tenez jamais debout sur les sièges.

- Ne vous agenouillez jamais sur les sièges.
- N'inclinez jamais le dossier du siège trop en arrière.
- Ne vous appuyez jamais contre la planche de bord.
- Ne vous allongez jamais sur les sièges de l'habitacle.
- Ne vous asseyez jamais uniquement sur la partie avant d'un siège.
- Ne vous asseyez jamais en étant tourné vers le côté.
- Ne vous penchez jamais au dehors.
- Ne faites jamais dépasser les pieds au dehors.
- Ne posez jamais les pieds sur la planche de bord.
- Ne posez jamais les pieds sur l'assise ou le dossier du siège.
- Ne vous installez jamais sur le plancher du véhicule.
- Ne vous asseyez jamais sur les accoudoirs.
- Ne roulez jamais sans avoir bouclé votre ceinture.
- Ne vous installez jamais dans le coffre à bagages.

AVERTISSEMENT

Adopter une position incorrecte sur les sièges du véhicule peut augmenter le risque de blessures graves ou mortelles en cas de

coups de frein ou de manœuvres inattendues, de choc ou d'accident, ou bien encore en cas d'activation de l'airbag.

- Tous les passagers doivent s'asseoir correctement avant de démarrer et garder cette position pendant le voyage. Cela inclut le fait de boucler la ceinture de sécurité.
- Ne jamais transporter plus de personnes qu'il y a de places dotées d'une ceinture de sécurité dans le véhicule.
- Assurez toujours les enfants dans le véhicule avec un système de retenue homologué et adapté à leur taille et à leur poids » page 81.
- Gardez toujours les pieds au plancher pendant la conduite. Ne placez jamais, par exemple, les pieds sur le siège ou sur la planche de bord et ne les passez jamais par la glace. Sinon, l'airbag et la ceinture de sécurité ne pourront pas offrir une protection optimale ; au contraire même, ils pourraient augmenter le risque de blessures en cas d'accident.

AVERTISSEMENT

Avant de commencer tout voyage, réglez le siège, la ceinture de sécurité et les appuie-tête et assurez-vous que tous les passagers aient placé correctement leur ceinture de sécurité.

- Reculez au maximum le siège du passager avant.

- Réglez le siège du conducteur de manière à laisser une distance minimale de 25 cm (10 pouces) entre votre cage thoracique et le centre du volant. Réglez le siège conducteur de manière à pouvoir actionner à fond les pédales en gardant les jambes légèrement fléchies et à ce que la distance par rapport à la planche de bord à la hauteur des genoux soit d'au moins 10 cm (4 pouces). De par votre constitution physique, s'il vous est impossible de respecter ces exigences, contactez sans tarder un atelier spécialisé pour effectuer les modifications nécessaires.
- Ne conduisez jamais avec le dossier trop incliné en arrière. Plus le dossier est incliné en arrière, plus les risques de blessures dues à un mauvais ajustement de la ceinture et à une mauvaise position assise sont élevés !
- Ne conduisez jamais avec le dossier incliné en avant. Si un airbag frontal se déclenche, il pourrait projeter violemment le dossier en arrière et blesser les passagers des sièges arrière.
- Laissez le plus grand espace possible entre vous et le volant ainsi que la planche de bord.
- Asseyez-vous toujours avec le dos droit et bien appuyé contre le dossier, et avec les sièges avant correctement réglés. Ne placez aucun membre du corps au niveau de l'emplacement de l'airbag ou près de celui-ci.

- Le risque de blessures graves augmente pour les passagers des sièges arrière s'ils ne sont pas assis droits, car les ceintures de sécurité ne sont alors pas correctement placées.

AVERTISSEMENT

Un réglage incorrect des sièges peut provoquer des accidents et des blessures graves.

- Réglez les sièges uniquement lorsque le véhicule est à l'arrêt, car sinon les sièges pourraient se déplacer de manière inattendue en cours de route et vous pourriez perdre le contrôle du véhicule. En outre, le réglage du siège suppose l'adoption d'une position incorrecte.
- Réglez le siège en hauteur, son inclinaison et sa position longitudinale uniquement lorsque personne ne se trouve dans la zone de réglage des sièges.
- Aucun objet ne doit obstruer la zone de réglage des sièges.
- Réglez la hauteur, l'inclinaison et la position longitudinale des sièges arrière uniquement lorsque personne ne se trouve dans leur zone de réglage.
- Les zones de réglage et de blocage des sièges doivent être propres.

Zone du pédalier

Pédales

Évitez que les tapis de sol ou d'autres objets n'obstruent le parcours des pédales.

Utilisez uniquement des tapis de sol laissant dégagée la zone des pédales et qui sont correctement fixés sur la zone du plancher.

En cas de dysfonctionnement de l'un des circuits de freinage, pour freiner la voiture vous devrez appuyer sur la pédale de frein plus fort que d'habitude.

AVERTISSEMENT

Les objets situés sur le plancher du côté du conducteur peuvent empêcher l'actionnement des pédales. Ceci pourrait provoquer la perte de contrôle du véhicule, augmentant ainsi le risque d'accident grave.

- Assurez-vous que les pédales peuvent être actionnées à tout moment et vérifiez l'absence d'objets qui pourraient rouler sous ces dernières.
- Fixez toujours le tapis sur le plancher.
- Ne placez jamais d'autres tapis de sol ou moquettes sur celui installé d'usine.
- Assurez-vous qu'aucun objet ne se retrouve sur le plancher du côté du conducteur pendant la conduite.

ATTENTION

Il doit toujours être possible d'actionner les pédales sans obstacle. Par exemple, en cas de dysfonctionnement du circuit de freinage, la pédale de frein devra réaliser un parcours plus long pour arrêter le véhicule. Pour cela, vous devrez appuyer à fond sur la pédale avec plus de force que d'habitude.

Ceintures de sécurité

Quel est le but des ceintures de sécurité ?

Breve introduction

Contrôlez régulièrement l'état de toutes les ceintures de sécurité. Si les fibres textiles de la ceinture, les ancrages, les enrouleurs automatiques ou les boîtiers de verrouillage sont endommagés, la ceinture de sécurité en question doit être remplacée dans un atelier spécialisé » » ⚠. L'atelier spécialisé doit utiliser les pièces de rechange adéquates correspondant au véhicule, à l'équipement et au millésime. SEAT recommande de vous rendre auprès d'un Service Technique.

⚠ AVERTISSEMENT

Les ceintures de sécurité non bouclées ou mal bouclées augmentent le risque de blessures graves, voire mortelles. Elles vous protègent de façon optimale uniquement si vous les bouclez et si vous les utilisez correctement.

- Elles constituent le moyen le plus efficace de réduire le risque de blessures graves ou mortelles en cas d'accident. Afin de protéger le conducteur et tous les passagers, les ceintures de sécurité doivent toujours

être correctement bouclées lorsque le véhicule circule.

- Tous les passagers du véhicule doivent adopter une position correcte sur le siège avant tout voyage, boucler correctement la ceinture de sécurité correspondant à leur place et la laisser bouclée en cours de route. Cela s'applique également à tous les passagers en ville.

- Les enfants doivent voyager en étant protégés par un système de retenue pour enfants adapté à leur poids et à leur taille, et avec les ceintures de sécurité bouclées correctement » » page 81.

- Ne démarrez pas tant que tous les passagers n'ont pas bouclé correctement leur ceinture de sécurité.

- Insérez toujours le pêne dans le boîtier de verrouillage du siège correspondant et assurez-vous qu'il s'encastre. L'utilisation d'un boîtier de verrouillage ne correspondant pas au siège réduit la protection et peut provoquer de graves blessures.

- Évitez que des liquides ou des corps étrangers ne pénètrent dans les boîtiers de verrouillage. Ceci peut altérer le fonctionnement des boîtiers de verrouillage et des ceintures de sécurité.

- Ne détachez jamais votre ceinture de sécurité en cours de route.
- Assurez toujours une seule personne avec la ceinture.

- Ne transportez jamais d'enfants ou de bébés assis sur vos jambes ou maintenus avec la même ceinture.

- Ne voyagez jamais avec des vêtements amples et non attachés, par exemple un manteau sur un sweat-shirt, car ils empêchent le réglage et le fonctionnement corrects de la ceinture de sécurité.

⚠ AVERTISSEMENT

Les ceintures de sécurité endommagées constituent un grand risque et peuvent provoquer des blessures graves, voire mortelles.

- Évitez d'endommager la ceinture de sécurité en la coinçant dans la porte ou dans le mécanisme du siège.
- Si le tissu ou d'autres parties de la ceinture de sécurité sont endommagés, cette dernière pourrait casser en cas d'accident ou de freinage brusque.
- Demandez immédiatement auprès de SEAT le remplacement des ceintures de sécurité par de nouvelles homologuées pour le véhicule en question. Les ceintures de sécurité qui ont été sollicitées au cours d'un accident et sont de ce fait distendues doivent être remplacées dans un atelier spécialisé. Le remplacement peut être nécessaire même si aucun dommage n'est visible. Les ancrages des ceintures de sécurité doivent également être vérifiés.

»

- N'essayez jamais de réparer, de modifier ou de démonter vous-même les ceintures de sécurité. Toutes les réparations sur des ceintures de sécurité, des enrouleurs automatiques et des boîtiers de verrouillage doivent être réalisées dans un atelier spécialisé.

Témoin d'alerte



Fig. 84 Témoin d'avertissement sur le tableau de bord.



Fig. 85 Exemple d'indication de l'état de la ceinture pour les places arrière (dans le cas présent, véhicule à 7 places) sur le tableau de bord, en haut, deuxième rangée ; en bas, troisième rangée de sièges.



S'allume ou clignote en rouge

Ceinture de sécurité du conducteur ou du passager avant non bouclée si le siège passager est occupé. Bouclez les ceintures de sécurité !

Objets sur le siège du passager avant. Retirez les objets du siège du passager avant et rangez-les dans un endroit sûr.

En mettant le contact, certains témoins de contrôle et d'avertissement s'allument brièvement sur le tableau de bord pour vérifier certaines fonctions. Ils s'éteindront après quelques secondes.

Si les ceintures de sécurité ne sont pas bouclées au moment où le véhicule commence à rouler et se déplace à une vitesse supérieure à 25 km/h (15 mph) ou si elles sont détachées

en cours de route, un signal sonore retentit pendant une durée maximale de 90 secondes. En outre, le témoin d'alerte de la ceinture clignotera .

Le témoin de la ceinture  ne s'éteint que lorsque le conducteur et le passager avant ont attaché leur ceinture, le contact étant mis.

Indication de l'état de la ceinture de banquette arrière

L'indication de l'état de la ceinture prévient le conducteur sur l'écran du tableau de bord lorsqu'il met le contact si les éventuels passagers des places arrière ont bouclé leur ceinture de sécurité. Le symbole  indique que le passager de cette place a bouclé « sa » ceinture de sécurité » **fig. 85**.

Lorsque l'on boucle ou détache une ceinture de sécurité sur les places arrière, l'état de la ceinture apparaît pendant 30 secondes environ. Il est possible de cacher cette indication en appuyant sur la touche **[0.0 / SET]**.

En cours de route, si une ceinture de sécurité est détachée sur les places arrière, l'indication de l'état de la ceinture clignote pendant 30 secondes maximum. Si la vitesse est supérieure à 25 km/h (15 mph), un signal sonore retentit également.

Vous pouvez activer ou désactiver l'indication des ceintures arrière chez un Service Technique.

Protection offerte par les ceintures de sécurité



Fig. 86 Les conducteurs qui ont correctement bouclé leur ceinture de sécurité ne seront pas projetés en cas de coups de frein soudains.

Lorsqu'elles sont correctement positionnées, les ceintures de sécurité maintiennent les passagers dans la bonne position assise. Les ceintures de sécurité empêchent aussi les mouvements incontrôlés susceptibles d'entraîner des blessures graves et réduisent le risque d'être projeté hors du véhicule en cas d'accident.

Les occupants du véhicule dont la ceinture de sécurité est correctement ajustée bénéficient dans une large mesure du fait que celle-ci absorbe l'énergie cinétique de manière optimale. La structure avant de la carrosserie, ainsi que d'autres éléments de sécurité passive de votre véhicule, tel le système d'airbags, garantissent également une ab-

sorption de l'énergie cinétique libérée. L'énergie générée est alors plus faible et les risques de blessures sont moindres. Vous devez donc boucler votre ceinture de sécurité avant tout voyage, même pour réaliser un trajet court.

Assurez-vous aussi que vos passagers ont bouclé correctement leur ceinture. Les statistiques sur les accidents de la route ont démontré que le port de la ceinture de sécurité réduit considérablement les risques de blessures graves et augmente les chances de survie en cas d'accident. En outre, lorsqu'elle est bien ajustée, la ceinture de sécurité améliore l'effet de protection des airbags déclenchés en cas d'accident. C'est la raison pour laquelle la législation prescrit dans la plupart des pays le port des ceintures de sécurité.

Bien que votre véhicule soit équipé d'airbags, les occupants doivent boucler correctement leur ceinture de sécurité. Les airbags frontaux, par exemple, ne se déclenchent que dans certains types de collisions frontales. Les airbags frontaux ne se déclenchent pas en cas de collisions frontales ou latérales légères, de collisions par l'arrière, de tonneaux ou d'accidents où la valeur de déclenchement de l'airbag programmée dans le calculateur n'a pas été dépassée.

Vous devez donc toujours boucler votre ceinture de sécurité et veiller à ce que les occupants du véhicule aient correctement bouclé la leur avant de prendre la route !

Collisions frontales et lois physiques



Fig. 87 Le conducteur n'ayant pas bouclé sa ceinture est projeté en avant.



Fig. 88 Le passager arrière n'ayant pas bouclé sa ceinture est projeté en avant et vient heurter le conducteur qui a bouclé sa ceinture.

Le principe physique d'une collision frontale est simple à expliquer : dès que le véhicule se déplace, une énergie est générée tant sur le »

véhicule que sur ses passagers : elle est appelée « énergie cinétique ».

La quantité d'« énergie cinétique » dégagée dépend essentiellement de la vitesse du véhicule, de son poids et de celui de ses passagers. Plus la vitesse du véhicule est élevée et plus le poids est important, plus l'énergie qui doit être « absorbée » en cas d'accident est grande.

La vitesse du véhicule est néanmoins le facteur prépondérant. Par exemple, si la vitesse double, passant de 25 (15 mph) à 50 km/h (30 mph), l'énergie cinétique correspondante est multipliée par quatre.

Comme les occupants du véhicule représentés dans notre exemple ne portent pas de ceinture de sécurité, en cas de collision contre un mur, toute leur énergie cinétique sera uniquement absorbée par cet impact.

Même si vous ne roulez qu'à une vitesse de 30 (19 mph) à 50 km/h (30 mph), les forces exercées sur votre corps en cas d'accident peuvent facilement dépasser une tonne (1 000 kg). Les forces agissant sur votre corps augmentent même davantage à des vitesses plus élevées.

Les passagers qui n'ont pas attaché leur ceinture de sécurité ne sont donc pas « solidaires » du véhicule. En cas de collision frontale, ces personnes continueront à se déplacer à la vitesse à laquelle roulait le véhicule avant le choc. Cet exemple ne s'applique pas

seulement aux collisions frontales ; il vaut aussi pour tous les types d'accidents et de collisions.

Même lors de collisions à vitesse réduite, les forces qui s'exercent sur le corps ne peuvent plus être retenues avec les mains. En cas de collision frontale, les passagers qui n'ont pas bouclé leur ceinture sont projetés en avant et percutent de façon incontrôlée des éléments de l'habitacle tels que le volant de direction, la planche de bord ou le pare-brise » **fig. 87**.

Il est important que les occupants de la banquette arrière bouclent également leur ceinture de sécurité puisqu'ils pourraient être projetés à travers le véhicule en cas d'accident. Si l'un des occupants de la banquette arrière ne porte pas sa ceinture, il met non seulement sa propre vie en danger, mais aussi celle du conducteur et/ou du passager » **fig. 88**.

Utilisation des ceintures de sécurité

Ceinture de sécurité tordue

S'il est difficile de retirer la ceinture de sécurité du guide, il se peut que la ceinture se soit tordue à l'intérieur de la garniture latérale en s'enroulant trop vite lorsque vous l'avez détachée :

- Retirez la ceinture de sécurité entièrement et avec soin en tirant sur le pêne de verrouillage.
- Dépliez la ceinture et enroulez-la de nouveau en l'accompagnant de la main.

Même si vous ne pouvez pas déplier la ceinture, bouclez-la malgré tout. Dans ce cas, la zone tordue ne devra pas se trouver sur une zone en contact direct avec le corps. Rendez-vous sans tarder auprès d'un atelier spécialisé pour qu'il déplie la ceinture.

AVERTISSEMENT

Une utilisation incorrecte des ceintures de sécurité augmente le risque de blessures graves, voire mortelles.

- Vérifiez régulièrement que les ceintures de sécurité et leurs composants se trouvent en parfait état.
- Veillez toujours à la propreté de la ceinture de sécurité.
- Ne coincez, n'endommagez et ne frottez pas la sangle de la ceinture avec des extrémités tranchantes.
- Évitez que des liquides ou des corps étrangers ne pénètrent dans le boîtier de verrouillage et sur le pêne.

Comment ajuster correctement les ceintures de sécurité ?

Verrouiller et déverrouiller une ceinture de sécurité

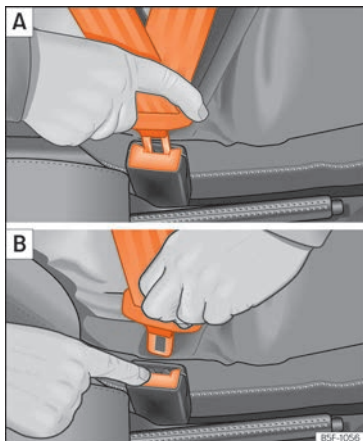

Fig. 89 Insérez le pêne de la ceinture de sécurité dans le boîtier de verrouillage.



Fig. 90 Ajustement recommandé de la sangle de ceinture de sécurité pour les femmes enceintes.

Les ceintures de sécurité portées correctement maintiennent les passagers dans la position qui les protège le plus en cas de freinage brusque ou d'accident » » ⚠.

Boucler la ceinture

Bouclez votre ceinture de sécurité avant chaque voyage.

- Réglez correctement le siège avant et l'appui-tête » » page 63.
- Encastrez le dossier du siège arrière à la verticale » » ⚠.
- Tirez sur le pêne de la ceinture et placez la sangle de manière uniforme sur le buste et devant le bassin. **Ne tordez pas** la ceinture en le faisant » » ⚠.

- Le pêne doit être encastré dans le boîtier de verrouillage du siège auquel il est destiné » » fig. 89 A.
- Tirez sur la ceinture pour vérifier que le pêne est bien encastré dans le boîtier de verrouillage.

Détacher la ceinture de sécurité

Détachez la ceinture de sécurité uniquement lorsque le véhicule est à l'arrêt » » ⚠.

- Appuyez sur la touche rouge sur le boîtier de verrouillage » » fig. 89 B. Le pêne sera expulsé du boîtier de verrouillage.
- Accompagnez la ceinture à la main pour que la sangle s'enroule plus facilement, que la ceinture ne se torde pas et ainsi ne pas endommager la garniture.

Positionnement correct de la ceinture

Les ceintures de sécurité offrent une protection optimale en cas d'accident et réduisent le risque de blessures graves, voire mortelles, uniquement lorsque la sangle est correctement positionnée. En outre, si la sangle est correctement positionnée, la ceinture maintiendra les passagers dans la position optimale pour que l'airbag offre la protection maximale. C'est pourquoi il faut toujours boucler sa ceinture de sécurité et s'assurer que la sangle est correctement positionnée. » »

Une position incorrecte sur le siège peut provoquer des blessures graves, voire mortelles » page 63, Position correcte des occupants du véhicule.

- La sangle baudrier doit toujours passer sur le centre de l'épaule, jamais sur le cou, sur le bras, sous le bras ou derrière le dos.
- La sangle sous-abdominale de la ceinture de sécurité doit toujours passer devant le bassin et jamais sur le ventre.
- Placez toujours la ceinture à plat et près du corps. Si nécessaire, tirez légèrement sur la sangle de la ceinture.

Dans le cas des **femmes enceintes**, la ceinture de sécurité doit passer de manière uniforme sur le buste et à plat le plus bas possible devant le bassin pour ne pas faire pression sur le ventre ; en outre, elle doit être utilisée pendant toute la grossesse » fig. 90.

Adapter le parcours de la sangle de la ceinture à la hauteur

Il est possible d'adapter le parcours de la sangle de la ceinture avec les équipements suivants :

- Dispositif de réglage en hauteur des ceintures sur les sièges avant.
- Réglage en hauteur des sièges avant.

⚠ AVERTISSEMENT

Un mauvais positionnement de la sangle risque de provoquer des blessures graves, voire mortelles, en cas d'accident.

- La ceinture de sécurité n'assurera une protection optimale que lorsque le dossier se trouvera à la verticale et que la ceinture sera placée correctement en fonction de la taille.
- Détacher la ceinture de sécurité en cours de route peut provoquer des blessures graves, voire mortelles, en cas d'accident ou de freinage brusque.
- La ceinture de sécurité du passager même, ou toute autre non attachée, peut provoquer de graves blessures si la ceinture se déplace des zones dures du corps vers celles plus molles (par exemple l'abdomen).
- La sangle baudrier doit passer au milieu de l'épaule, jamais sur le cou ou sous le bras.
- La ceinture de sécurité doit s'appliquer bien à plat et bien serrée sur le buste
- La sangle sous-abdominale de la ceinture de sécurité doit passer devant le bassin, jamais sur le ventre. La ceinture de sécurité doit s'appliquer bien à plat et bien serrée sur le bassin. Si nécessaire, tirez légèrement sur la sangle de la ceinture.
- Dans le cas des femmes enceintes, la sangle sous-abdominale de la ceinture de sécurité doit passer le plus bas possible

devant le bassin, à plat et « en contournant » le ventre » fig. 90.

- Ne tordez pas la sangle de la ceinture tant que vous la portez.
- Une fois la ceinture correctement placée, ne l'éloignez pas du corps avec la main.
- Ne faites pas passer la sangle de la ceinture sur des objets solides ou fragiles, par exemple des lunettes, des crayons ou des clés.
- Ne modifiez jamais le parcours de la sangle avec des pinces pour ceinture, des œillets de retenue ou similaires.

📄 Nota

Les personnes qui, de par leur constitution physique, ne peuvent pas atteindre la position optimale de la sangle de la ceinture devront s'informer, auprès d'un atelier spécialisé, des dispositifs spéciaux disponibles pour obtenir la protection optimale de la ceinture et de l'airbag. SEAT recommande de vous rendre auprès d'un Service Technique.

Boucler ou détacher la ceinture de sécurité avec deux boîtiers de verrouillage

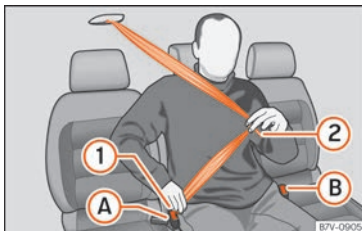

Fig. 91 Boucler la ceinture du siège central dans la seconde rangée.

Les ceintures de sécurité portées correctement maintiennent les passagers dans la position qui les protège le plus en cas de freinage brusque ou d'accident » » ⚠.

Les ceintures de sécurité pour le siège central dans la seconde rangée et pour les sièges de la troisième rangée possèdent deux boîtiers de verrouillage.

Boucler la ceinture

Bouclez votre ceinture de sécurité avant chaque voyage.

- Réglez correctement le siège arrière et l'appui-tête » » page 63.

- Encastrez le dossier du siège arrière à la verticale » » ⚠.
- Tirez sur la sangle de la ceinture vers le bas grâce au pêne » » fig. 91 ①. **Ne tordez pas** la ceinture en la faisant » » ⚠.
- Le pêne ① doit être encastré dans le boîtier de verrouillage du siège auquel il est destiné Ⓐ.
- Passez la sangle de la ceinture devant le bassin du passager en tirant sur le pêne » » fig. 91 ②.
- Le pêne ② doit être encastré dans le boîtier de verrouillage du siège auquel il est destiné Ⓑ.
- Tirez sur la sangle pour vérifier si les **deux** pénes sont correctement encastrés dans les boîtiers de verrouillage.

Détacher la ceinture de sécurité

Détachez la ceinture de sécurité uniquement lorsque le véhicule est à l'arrêt » » ⚠.

- Appuyez sur la touche rouge sur le boîtier de verrouillage » » fig. 91 Ⓐ. Le pêne sera expulsé du boîtier de verrouillage.
- Appuyez sur la touche rouge sur le boîtier de verrouillage » » fig. 91 Ⓑ. Le pêne sera expulsé du boîtier de verrouillage.
- Accompagnez la ceinture à la main pour que la sangle s'enroule plus facilement, que la ceinture ne se torde pas et ainsi ne pas endommager la garniture.

⚠ AVERTISSEMENT

Un mauvais positionnement de la sangle risque de provoquer des blessures graves, voire mortelles, en cas d'accident.

- La ceinture de sécurité n'assurera une protection optimale que lorsque le dossier se trouvera à la verticale et que la ceinture sera placée correctement en fonction de la taille.
- Détacher la ceinture de sécurité en cours de route peut provoquer des blessures graves, voire mortelles, en cas d'accident ou de freinage brusque.

i Nota

Les ceintures de sécurité à deux boîtiers de verrouillage présentent un schéma indiquant comment boucler la ceinture.

Réglage de la hauteur de la ceinture



Fig. 92 Près des sièges avant : dispositif de réglage en hauteur de la ceinture.

Grâce aux dispositifs de réglage en hauteur de la ceinture des sièges avant et des places extérieures de la seconde rangée de sièges, il est possible d'adapter le parcours des ceintures de sécurité baudrier à la taille des passagers pour qu'ils puissent les boucler correctement.

- Maintenez appuyé le dispositif de guidage dans le sens de la flèche » fig. 92.
- Déplacez le dispositif de guidage vers le haut ou vers le bas jusqu'à ce que la ceinture de sécurité passe par le centre de l'épaule » page 71.
- Relâchez le dispositif de guidage.
- Tirez d'un coup sec sur la ceinture pour vérifier que le dispositif est bien encastré.

⚠ AVERTISSEMENT

Ne réglez jamais la hauteur de la ceinture en cours de route.

Rétracteurs de ceinture

Enrouleur automatique de la ceinture, rétracteur de la ceinture, limiteur de tension de la ceinture

Les ceintures de sécurité font partie du concept de sécurité du véhicule et disposent des principales fonctions suivantes :

Enrouleur automatique

Chaque ceinture de sécurité est équipée d'un enrouleur automatique sur sa partie baudrier. Si l'on tire doucement sur la ceinture ou pendant la marche normale, le système offre une totale liberté de mouvement à la sangle baudrier. Cependant, l'enrouleur bloque la ceinture de sécurité si on tire dessus rapidement, en cas de freinages brusques, de tronçons montagneux, dans les virages et lors des accélérations.

Rétracteur des ceintures

Sur les sièges avant ainsi que les sièges extérieurs de la seconde rangée, les ceintures de sécurité sont équipées de rétracteurs.

Les rétracteurs s'activent en cas de collision frontale, latérale ou arrière grâce à des capteurs et ils tendent les ceintures de sécurité dans le sens contraire de l'extraction. Si la ceinture de sécurité est lâche, il l'enroule pour ainsi réduire le mouvement vers l'avant des passagers ou le mouvement dans le sens de l'impact. Le rétracteur de la ceinture travaille conjointement avec le système d'airbags. Le rétracteur ne se déclenche pas en cas de retournement si les airbags latéraux ne se déclenchent pas.

Lorsqu'il se déclenche, une fine poussière peut être libérée. Ce phénomène tout à fait normal n'est pas le signe d'un incendie à bord du véhicule.

Limiteur de tension de la ceinture

Le limiteur de tension de la ceinture réduit la force qu'exerce la ceinture de sécurité sur le corps en cas d'accident.

i Nota

En cas de mise au rebut du véhicule ou de démontage de certaines pièces du système, respectez impérativement les consignes de sécurité s'y rapportant. Les ateliers spécialisés connaissent ces directives » page 75.

Entretien et mise au rebut des rétracteurs de ceinture

En cas de travaux sur le rétracteur de la ceinture, ainsi qu'en cas de démontage et de montage d'autres composants du véhicule dans le cadre d'autres travaux de réparation, il est possible d'endommager la ceinture de sécurité involontairement. En cas d'accident, les rétracteurs pourraient donc ne pas fonctionner correctement ou ne pas s'activer du tout.

Pour ne pas compromettre l'efficacité des rétracteurs de ceintures et empêcher que les composants démontés ne provoquent des blessures ou polluent l'environnement, il faut respecter les directives. Les ateliers spécialisés connaissent ces directives.

AVERTISSEMENT

Une utilisation incorrecte et les réparations effectuées soi-même sur les ceintures de sécurité, les enrouleurs automatiques et les rétracteurs augmentent le risque de blessures graves, voire mortelles. Le rétracteur de la ceinture pourrait ne pas se déclencher au moment nécessaire, ou se déclencher de manière inattendue.

- Ne réparez, ne réglez, ne démontez et ne montez jamais vous-même des composants des ceintures de sécurité ou de leurs rétracteurs ; confiez toujours cette tâche à un atelier spécialisé » page 338.

- Les rétracteurs de ceinture et les enrouleurs automatiques de ceinture ne peuvent pas être réparés, il faut les remplacer.

Conseil antipollution

Les modules de l'airbag et les rétracteurs de ceinture peuvent contenir du perchlorate. Tenez compte des dispositions légales pour les mettre au rebut.

Système d'airbags

Brève introduction

Brève introduction

Le véhicule dispose d'un airbag frontal pour conducteur et passager. Les airbags frontaux aident à mieux protéger la zone thoracique et la tête du conducteur et du passager en cas d'utilisation correcte des sièges, des ceintures de sécurité, des appuie-tête et, dans le cas du conducteur, du volant. Les airbags constituent un équipement de sécurité supplémentaire. Ils ne peuvent pas remplacer la ceinture de sécurité, qui devra toujours être attachée, même lorsque les sièges avant disposent d'airbags frontaux.

AVERTISSEMENT

Ne faites jamais confiance uniquement au système d'airbags comme mesure de protection.

- Même lorsqu'il se déclenche, la protection d'un airbag n'est qu'auxiliaire.
- Le système d'airbags protège de manière optimale lorsque les ceintures de sécurité sont correctement bouclées, réduisant ainsi le risque de blessures » page 71, Comment ajuster correctement les ceintures de sécurité ? »

- Tous les passagers doivent adopter une position correcte sur le siège avant tout voyage, boucler correctement la ceinture de sécurité correspondant à leur place et la laisser bouclée en cours de route. Ce principe s'applique à tous les passagers.

⚠️ AVERTISSEMENT

Si des objets sont présents entre les passagers et le champs d'action des airbags, le risque de blessures en cas de déclenchement des airbags augmente. Cela peut modifier la zone de déploiement de l'airbag ou les objets peuvent être projetés contre le corps.

- Ne portez jamais d'objets dans la main ou sur les jambes en cours de route.
- Ne transportez jamais d'objets sur le siège du passager avant. En cas de freinages et de manœuvres brusques, les objets peuvent finir dans le champ d'action des airbags et être projetés dans l'habitacle en cas de déclenchement de ces derniers.
- Aucune autre personne, aucun animal ni aucun objet ne doit se trouver entre les passagers des sièges avant, ainsi que des places arrière extérieures, et la zone d'action des airbags. Assurez-vous que les enfants et les autres passagers respectent également cette recommandation.

⚠️ AVERTISSEMENT

Le système d'airbags ne protège qu'au cours d'un seul accident. S'ils se déclenchent, il faudra remplacer le système.

- Faites remplacer immédiatement les airbags qui se sont déclenchés, ainsi que les composants du système concernés par des composants neufs homologués par SEAT pour votre véhicule.
- Chargez un atelier spécialisé de réaliser les réparations et modifications sur le véhicule. Les ateliers spécialisés disposent de l'outillage, des équipements de diagnostic, des informations de réparation et du personnel qualifié nécessaires.
- Ne montez jamais sur le véhicule des composants d'airbag recyclés ou provenant de véhicules usagés.
- Ne modifiez jamais les composants du système d'airbags.

⚠️ AVERTISSEMENT

Une fine poussière peut être libérée lors du déclenchement des airbags. Ce phénomène tout à fait normal n'est pas le signe d'un incendie à bord du véhicule.

- Cette fine poussière peut irriter la peau et les muqueuses oculaires, et même provoquer des difficultés respiratoires, en particulier chez des personnes souffrant ou ayant souffert d'asthme ou d'autres maladies de l'appareil respiratoire. Afin de réduire les difficultés respiratoires, sortez du

véhicule et ouvrez les portes et les glaces pour respirer de l'air frais.

- Si vous entrez en contact avec la poussière, lavez-vous les mains et le visage avec un savon doux et de l'eau claire avant le prochain repas.
- Évitez que la poussière n'entre en contact avec les yeux ou les blessures ouvertes.
- Rincez-vous les yeux à l'eau claire en cas de contact avec la poussière.

⚠️ AVERTISSEMENT

Les nettoyants contenant des solvants rendent les surfaces des modules d'airbag poreuses. En cas d'accident avec déclenchement de l'airbag, le décollement de pièces en plastique peut causer de graves blessures.

- Ne nettoyez jamais la planche de bord et la surface des modules d'airbag avec des nettoyants contenant des solvants.

Description du système d'airbags

Le système d'airbags ne remplace en aucun cas les ceintures de sécurité. Le système de sacs gonflables offre, en complément des ceintures de sécurité, une protection supplémentaire du conducteur et du passager.

Les principaux composants du système d'airbags (en fonction de l'équipement du véhicule) sont les suivants :

- Calculateur électronique.
- Airbags frontaux pour le conducteur et le passager avant
- Airbag de genoux du conducteur
- Airbags latéraux
- Airbags rideaux
- Témoin  de l'airbag sur le tableau de bord
- Commande à clé de l'airbag frontal du passager
- Témoin de contrôle d'activation/désactivation de l'airbag frontal.

Le bon fonctionnement du système d'airbags est surveillé par un dispositif électronique. Chaque fois que vous mettez le contact d'allumage, le témoin d'airbags s'allume pendant quelques secondes (autodiagnostic).

Le système est défaillant lorsque le témoin :

- ne s'allume pas au moment où vous mettez le contact d'allumage ;
- ne s'éteint pas environ quatre secondes après que vous ayez mis le contact d'allumage ;
- s'éteint puis se rallume après que vous ayez mis le contact d'allumage ;

- s'allume ou clignote au cours de la conduite.

Le système d'airbags ne se déclenche pas si :

- contact d'allumage coupé ;
- collisions frontales sans gravité ;
- collisions latérales sans gravité ;
- collisions par l'arrière ;
- le véhicule fait un tonneau.

AVERTISSEMENT

- **Seule une parfaite position assise confère aux ceintures de sécurité et au système d'airbags leur pleine efficacité** » page 63.
- **En présence d'une perturbation, faites contrôler au plus vite le système d'airbags dans un atelier spécialisé. Le système d'airbags risquerait sinon de ne pas se déclencher correctement ou de ne pas se déclencher du tout en cas d'accident.**

Activation de l'airbag

Le déploiement de l'airbag se produit en quelques fractions de seconde, à très grande vitesse, afin de garantir une protection supplémentaire en cas d'accident.

Le système d'airbag fonctionne uniquement lorsque le contact d'allumage est mis.

Dans certaines situations particulières en cas d'accident, plusieurs airbags peuvent se déclencher en même temps.

Les airbags **ne s'activent pas** en cas de collisions frontales et latérales légères, de collisions par l'arrière ou de tonneaux.

Facteurs d'activation

Il est impossible de généraliser quant aux conditions qui provoquent l'activation du système d'airbags selon chaque situation. Certains facteurs jouent un rôle important, par exemple les propriétés de l'objet percuté par le véhicule (dur ou souple), l'angle d'impact, la vitesse du véhicule, etc.

La trajectoire de décélération est déterminante pour l'activation des airbags.

Le calculateur analyse la trajectoire de la collision et active le système de retenue correspondant.

Les airbags ne se déclenchent pas lorsque la décélération générée et mesurée se produisant à la suite de la collision demeure en dessous des valeurs de référence programmées dans le calculateur et ce, même si le véhicule est fortement déformé à la suite de l'accident.

En cas de collision frontale grave, les airbags suivants seront activés :

- Airbag frontal du conducteur.



- Airbag frontal du passager.
- Airbag de genoux du conducteur.

En cas de collision latérale grave, les airbags suivants seront activés :

- Airbag latéral avant du côté de l'accident.
- Airbag latéral arrière du côté de l'accident.
- Airbag rideau latéral du côté de l'accident.

En cas d'accident avec déclenchement de l'airbag :

- l'éclairage intérieur s'enclenche automatiquement (si la commande pour l'éclairage intérieur est dans la position du contacteur de porte) ;
- les feux de détresse s'enclenchent automatiquement ;
- toutes les portes seront déverrouillées ;
- l'alimentation en carburant du moteur sera coupée.

Consignes de sécurité sur les airbags

Airbags frontaux



Lisez attentivement les informations complémentaires »»  page 19.

⚠ AVERTISSEMENT

L'airbag se déploie en quelques fractions de seconde.

- Laissez toujours dégagés les champs d'action des airbags frontaux.
- Ne fixez jamais des objets sur les caches, ni dans le champ d'action des modules d'airbag, par exemple des porte-boissons ou des supports pour téléphone.
- Aucune autre personne, aucun animal ni aucun objet ne doit se trouver entre les passagers assis à l'avant et la zone d'action de l'airbag.
- Ne fixez aucun objet sur le pare-brise côté passager au-dessus de l'airbag frontal.
- Ne placez aucun adhésif, ne couvrez et n'altérez en aucun cas la plaque en mousse du volant ni la surface du module d'airbag frontal sur la planche de bord côté passager.

⚠ AVERTISSEMENT

Les airbags frontaux se déploient face au volant »»  fig. 27 et à la planche de bord »»  fig. 28.

- En cours de route, maintenez toujours le volant à deux mains par le bord extérieur : position de 9 heures et de 15 heures.
- Réglez le siège du conducteur de manière à laisser une distance minimale de 25 cm entre votre cage thoracique et le milieu du volant. S'il vous est impossible de respecter

ces exigences, de par votre constitution physique, contactez sans tarder un atelier spécialisé.

- Réglez le siège du passager avant de manière à garder la plus grande distance possible entre le passager et la planche de bord.

Airbags de genoux*

Lisez attentivement les informations complémentaires »»  page 20.

⚠ AVERTISSEMENT

L'airbag se déploie en quelques fractions de seconde.

- L'airbag de genoux se déploie face aux genoux du conducteur. Laissez dégagé à tout moment le champ d'action de l'airbag de genoux.
- Ne fixez jamais d'objets sur le cache ni dans le champ d'action de l'airbag de genoux.
- Réglez le siège du conducteur de manière à obtenir une distance minimale de 10 cm (4 pouces) entre les genoux et l'emplacement de l'airbag de genoux. S'il vous est impossible de respecter ces exigences, de par votre constitution physique, contactez sans tarder un atelier spécialisé.

Airbags latéraux*

Lisez attentivement les informations complémentaires »»  page 21.

⚠ AVERTISSEMENT

L'airbag se déploie en quelques fractions de seconde.

- Laissez dégagé à tout moment le champ d'action des airbags latéraux.
- Aucune autre personne, aucun animal ni aucun objet ne doit se trouver entre les passagers des sièges avant, ainsi que des places arrière extérieures, et la zone d'action des airbags.
- Accrochez uniquement des vêtements légers sur les patères du véhicule. Ne laissez pas d'objets lourds ou aiguisés dans les poches.
- N'installez pas d'accessoires sur les portes.
- Utilisez uniquement des housses homologuées pour les sièges du véhicule. À défaut, en cas d'activation de l'airbag latéral, celui-ci pourrait ne pas se déployer.

⚠ AVERTISSEMENT

Une manipulation incorrecte des sièges conducteur et passager peut perturber le fonctionnement correct de l'airbag latéral et provoquer des blessures graves.

- Ne démontez jamais les sièges avant du véhicule et ne modifiez jamais l'un de leurs composants.
- Si une force excessive est exercée sur les côtés des dossiers, les airbags latéraux pourraient ne pas se déclencher de manière correcte, ne pas se déclencher du tout ou le faire de manière inopinée.
- Tout endommagement des garnitures de sièges d'origine ou de la couture au niveau du module d'airbag latéral doit être réparé sans délai par un atelier spécialisé.

Airbags de tête*

Lisez attentivement les informations complémentaires »»  page 21.

⚠ AVERTISSEMENT

L'airbag se déploie en quelques fractions de seconde.

- Laissez dégagé à tout moment le champ d'action des airbags de tête.
- Ne fixez pas d'objets sur le cache ni dans le champ d'action de l'airbag de tête.
- Aucune autre personne, aucun animal ni aucun objet ne doit se trouver entre les passagers des sièges avant, ainsi que des places arrière extérieures, et la zone d'action des airbags.

- Accrochez uniquement des vêtements légers sur les patères du véhicule. Ne laissez pas d'objets lourds ou aiguisés dans les poches.
- N'installez pas d'accessoires sur les portes.
- Ne fixez pas de stores sur les glaces à moins que ceux-ci ne soient expressément homologués pour une utilisation à l'intérieur du véhicule.
- Tournez les pare-soleils vers les glaces uniquement si aucun objet ne se trouve dedans, par exemple des stylos ou des commandes pour garage fixées sur le pare-soleil.

Désactivation des airbags

Témoins de contrôle

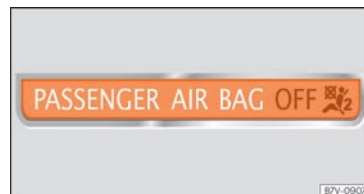

Fig. 93 Témoin de contrôle sur la planche de bord indiquant la désactivation de l'airbag frontal du passager avant.

»

**S'allume sur le combiné d'instruments**

Dysfonctionnement du système d'airbag et de rétracteurs de ceintures.
Faites contrôler immédiatement le système par un atelier spécialisé.



OFF

**S'allume sur la planche de bord**

Dysfonctionnement du système d'airbag.
Faites contrôler immédiatement le système par un atelier spécialisé.

Airbag frontal du passager désactivé.
Vérifiez si l'airbag doit rester désactivé.

En mettant le contact, certains témoins d'avertissement et de contrôle s'allument pendant quelques secondes, lorsqu'un contrôle de la fonction est effectué. Ils s'éteignent après quelques secondes.

Lorsque l'airbag frontal du passager avant est désactivé, si le témoin **PASSENGER AIR BAG OFF** , ne reste pas allumé, ou s'il est allumé avec le témoin de contrôle  du tableau de bord, il est possible qu'il y ait un dysfonctionnement du système d'airbags **»»** .

⚠ AVERTISSEMENT

En cas de dysfonctionnement du système d'airbags, ces derniers pourraient se déclencher difficilement, ne pas se déclencher du tout ou même se déclencher de

manière inattendue, ce qui peut entraîner des blessures graves, voire mortelles.

- Faites immédiatement contrôler le système d'airbags dans un atelier spécialisé.
- Ne montez jamais un siège pour enfants sur le siège du passager avant **»»** page 87, ou retirez le siège pour enfants monté ! En cas d'accident, l'airbag frontal du passager avant risquerait de se déclencher malgré le défaut.

⚠ ATTENTION

Veillez toujours tenir compte des témoins de contrôle allumés et des descriptions et indications correspondantes afin de ne pas endommager le véhicule.

Désactivation et activation manuelle de l'airbag frontal du passager à l'aide de la commande à clé

Fig. 94 Dans la boîte à gants, côté passager : commande à clé pour activer et désactiver l'airbag frontal côté passager.

Lisez attentivement les informations complémentaires **»»**  page 20.

L'airbag frontal du passager avant devra être désactivé lors de l'installation d'un siège pour enfant dos à la route à cette place.



Activation de l'airbag frontal du passager



- Coupez le contact d'allumage.
- Ouvrez la boîte à gants côté passager.
- Introduisez le panneton de la clé dans la rainure prévue à cet effet de la commande de désactivation de l'airbag du côté passager **»»** **fig. 94**. Le panneton doit entrer sur 3/4

environ de sa longueur, jusqu'à atteindre la butée.

- Ensuite, tournez doucement la clé pour passer à la position **ON**. Ne forcez pas si vous ressentez une résistance, et assurez-vous d'avoir introduit le panneton de la clé jusqu'au bout.
- Fermez la boîte à gants côté passager.
- Lorsque le contact d'allumage est mis, vérifiez que le témoin **PASSENGER AIR BAG OFF**  du tableau de bord ne s'allume pas »» page 79.

Comment savoir si l'airbag frontal passager est désactivé

La désactivation de l'airbag frontal du passager avant est indiquée **uniquement** par l'allumage permanent du témoin **PASSENGER AIR BAG OFF**  du tableau de bord (**OFF**  allumé en permanence en jaune) »» page 79.

Si le témoin **PASSENGER AIR BAG OFF**  sur la console centrale **ne reste pas allumé** ou s'il s'allume en même temps que le témoin  du tableau de bord, pour raisons de sécurité, il est impossible d'installer un système de retenue pour enfants sur le siège passager avant. En cas d'accident, l'airbag frontal passager risquerait de se déclencher.

AVERTISSEMENT

L'airbag frontal passager doit être désactivé **uniquement** dans des cas particuliers.

- Désactivez et activez l'airbag frontal passager avec le contact coupé pour éviter d'endommager le système d'airbags.
- Le conducteur assume l'entière responsabilité de la bonne position de la commande à clé.
- Désactivez l'airbag frontal passager uniquement lorsqu'il faut installer un siège pour enfant de manière exceptionnelle.
- Réactivez l'airbag frontal passager dès que vous n'aurez plus besoin d'utiliser le siège pour enfant sur le siège passager.
- Vous ne devez en aucun cas laisser la clé dans la commande de désactivation de l'airbag, car cela risque de l'endommager, ou, pendant la conduite, d'activer ou de désactiver l'airbag.

Transport des enfants en toute sécurité

Sécurité des enfants

Brève introduction

Lisez attentivement les informations complémentaires »»  page 22.

Pour transporter des bébés et des enfants dans un siège pour enfants ou dans un autre système de retenue adapté placé sur le siège passager, il faut d'abord lire attentivement les informations relatives au système d'airbags.

Ces informations sont très importantes pour la sécurité du conducteur et de tous les passagers, en particulier pour celle des bébés et des enfants.

SEAT recommande d'utiliser des sièges pour enfants de la gamme d'accessoires de SEAT. Ces sièges pour enfants ont été conçus et contrôlés pour être utilisés dans les véhicules SEAT. Dans votre Service Technique vous pourrez acquérir des sièges pour enfants avec divers systèmes de fixation.

Utilisation de systèmes de retenue pour enfants avec base ou socle d'appui

Certains systèmes de retenue pour enfants sont fixés au siège à l'aide d'une base ou d'un »

socle d'appui. Pour certains équipements, vous pouvez avoir besoin d'un accessoire supplémentaire (un élément pour le compartiment du plancher par exemple) afin de monter correctement et en toute sécurité le système de retenue pour enfants.

AVERTISSEMENT

Les enfants qui ne sont pas correctement maintenus peuvent subir des blessures graves, voire mortelles, en cours de route.

- En cas d'accident, les risques de blessures graves ou mortelles sont d'autant plus importants pour l'enfant quand le siège pour enfant est monté sur le siège du passager.
- Si l'airbag du passager se déclenche, il risque de percuter le siège pour enfant dos à la route et de le projeter très violemment contre la porte, le ciel de pavillon ou le dossier de siège.
- N'installez jamais un siège pour enfant dos à la route sur le siège du passager si l'airbag frontal n'a pas été préalablement désactivé – danger de mort ! Si, à titre exceptionnel, il était nécessaire de transporter un enfant sur le siège du passager, désactivez toujours l'airbag frontal de ce siège »» page 80. Si le siège du passager peut être réglé en hauteur, le placer dans sa position la plus haute et reculé. Si le siège est fixe, n'installez aucun système de retenue pour enfant à cet emplacement.

- Sur les versions qui ne sont pas équipées d'un interrupteur à clé pour la déconnexion de l'airbag, vous devez vous rendre auprès d'un Service Technique pour réaliser cette déconnexion.
- Les enfants jusqu'à l'âge de douze ans doivent toujours voyager sur les sièges arrière.
- Assurez toujours les enfants dans le véhicule avec un système de retenue homologué et adapté à leur taille et à leur poids.
- Bouclez toujours correctement la ceinture de sécurité des enfants et faites-leur adopter une position correcte.
- Placez le dossier en position vertical si vous comptez utiliser un siège pour enfants sur cette place.
- Évitez que la tête de l'enfant ou toute autre partie de son corps ne se trouve dans le champ d'action des airbags latéraux.
- Assurez-vous que le parcours de la sangle de la ceinture est correct.
- Ne portez jamais des enfants ou des bébés assis sur vos jambes ou dans vos bras.
- Chaque siège pour enfant ne doit transporter qu'un seul enfant.
- Si vous utilisez un siège pour enfants avec base ou socle, vous devrez toujours vous assurer d'installer cette base ou ce socle correctement et de manière sécurisée.

- Si le véhicule dispose d'un compartiment de rangement dans le plancher avant la dernière rangée de sièges, ce compartiment ne pourra pas être utilisé de la manière prévue, au contraire : il devra être rempli avec un accessoire spécial pour que la base ou le socle s'appuie correctement sur le compartiment fermé et que le siège pour enfants soit bien assuré. Si ce compartiment n'est pas assuré de la manière correspondante lors de l'utilisation d'un siège pour enfants avec base ou socle d'appui, il pourrait se casser en cas d'accident et l'enfant pourrait être projeté et subir de graves blessures.
- Lisez et suivez les instructions d'utilisation du fabricant de sièges pour enfants.

AVERTISSEMENT

En cas de freinage ou de manœuvre brusque et d'accident, un siège pour enfants vide et non maintenu pourrait être projeté dans l'habitacle et provoquer des blessures.

- Si vous n'utilisez pas le siège pour enfants en cours de route, fixez-le de manière sûre ou rangez-le dans le coffre.



Nota

Après un accident, remplacez le siège pour enfants il pourrait avoir subi des dégâts invisibles à l'œil nu.

Indications importantes concernant l'airbag frontal du passager avant

Lisez attentivement les informations complémentaires »»  page 22.

Veillez tenir compte des indications de sécurité des chapitres suivants :

- Siège pour enfants et airbag du passager avant »» page 85, Utilisation du siège pour enfant sur le siège passager.
- Distance de sécurité de l'airbag du passager avant »»  au chapitre Brève introduction à la page 75.
- Objets situés entre le passager avant et l'airbag du passager avant »»  au chapitre Airbags frontaux à la page 78.

Sièges pour enfant

Indications de sécurité

Lisez attentivement les informations complémentaires »»  page 22.

AVERTISSEMENT

Les points d'ancrage inférieurs des sièges pour enfants ne sont pas des œillets pour amarrer des charges. Fixez uniquement des

sièges bébés dans les points d'ancrage inférieurs.

AVERTISSEMENT

Les sièges pour enfants avec points d'ancrage inférieurs et ceinture de fixation supérieure doivent être installés conformément aux indications du fabricant. Sinon, risques de blessures graves !

- Fixez toujours *une seule* ceinture de fixation d'un siège pour enfants à l'anneau de retenue (pour Top Tether) du dossier du siège arrière dans le coffre.
- Ne fixez jamais les sièges pour enfants aux œillets de chargement se trouvant dans le coffre.
- Ne fixez jamais les sièges pour enfants à des éléments de fixation mobiles sur des véhicules avec système de rails et éléments de fixation.

AVERTISSEMENT

En général, le siège arrière est toujours l'endroit le plus sûr pour les enfants correctement maintenus en cas d'accident.

- Un siège pour enfant approprié, bien installé et utilisé sur l'un des sièges arrière offre la protection maximale possible aux bébés et aux jeunes enfants dans la plupart des cas d'accident.

AVERTISSEMENT

Détachez la ceinture de sécurité en cours de route peut provoquer des blessures graves, voire mortelles, en cas d'accident ou de freinage brusque.

- Détachez la ceinture de sécurité uniquement lorsque le véhicule est à l'arrêt.

Nota

Pour monter le système de retenue pour enfants avec base ou socle d'appui en conformité avec la réglementation et en toute sécurité, il se peut que vous ayez besoin d'autres accessoires. Adressez-vous à un Service Technique ou à un atelier spécialisé.

Informations générales relatives au transport d'enfants dans le véhicule

Lisez attentivement les informations complémentaires »»  page 23.

La réglementation et les dispositions légales seront toujours prioritaires par rapport aux descriptions de ce manuel d'instructions. Il existe plusieurs normes et dispositions en ce qui concerne l'utilisation de sièges pour enfants et leurs modes de fixation (»» tabl. à la page 84). Dans certains pays, par exemple, »

il peut être interdit d'utiliser des sièges pour enfants sur certaines places du véhicule.

Les lois physiques, les effets sur le véhicule en cas de collision ou d'autres types d'accidents affectent également les enfants » page 71. Cependant, contrairement aux adultes et aux jeunes, les muscles et les os des enfants ne sont pas encore complètement développés. En cas d'accident, les enfants sont plus exposés aux blessures graves que les adultes.

Étant donné que le corps des enfants n'est pas complètement développé, il faut utiliser des systèmes de retenue spécialement adaptés à leur taille, leur poids et leur constitution. Dans beaucoup de pays il existe des lois qui régissent l'utilisation de systèmes homologués de sièges pour transporter des bébés et des enfants.

Utilisez uniquement des sièges pour enfants adaptés au véhicule, autorisés et homologués. En cas de doute, adressez-vous toujours à un Service Technique ou à un atelier spécialisé.

Normes relatives aux sièges pour enfant spécifiques à chaque pays (sélection)

Norme	Information supplémentaire
ECE-R 44 ^{a1}	Service Technique

^{a1} ECE-R : Réglementation Economic Commission for Europe.

Classement des sièges pour enfant selon la norme ECE-R 44

Catégorie de poids	Poids de l'enfant	Installation d'un siège pour enfants
Groupe 0	jusqu'à 10 kg	Dos à la route. Sur les sièges arrière, en option avec le système ISOFIX.
Groupe 0+	jusqu'à 13 kg	
Groupe 1	9 à 18 kg	Face à la route. Sur les sièges arrière, en option avec le système ISOFIX.

Catégorie de poids	Poids de l'enfant	Installation d'un siège pour enfants
Groupe 2	15 à 25 kg	Face à la route. Sur les sièges arrière extérieurs ou sur la place centrale de la seconde rangée de sièges ainsi que sur tous les sièges de la troisième rangée. En option avec le système ISOFIX.
Groupe 3	22 à 36 kg	Face à la route.

Les enfants ne tiennent pas tous dans le siège appartenant à leur groupe de poids. De même le véhicule ne s'adapte pas à tous les sièges. Pour cette raison, vérifiez toujours si l'enfant tient bien dans le siège pour enfants et s'il est possible de fixer le siège de manière sûre dans le véhicule.

Les places arrière conviennent aux sièges pour enfants avec **système ISOFIX** spécialement conçus pour ce type de véhicule selon la réglementation ECE-R 44.

Les sièges pour enfants homologués selon la norme ECE-R 44 portent sur le siège le label d'homologation correspondant. Le label est

un E majuscule dans un cercle et en dessous, le numéro d'identification.

Utilisation du siège pour enfant sur le siège passager¹⁾

Le transport d'enfants sur le siège passager n'est pas autorisé dans tous les pays et tous les sièges pour enfants ne sont pas homologués pour être utilisés sur le siège passager. Votre Service Technique dispose d'une liste actualisée de tous les sièges pour enfants homologués. Utilisez uniquement des sièges pour enfants homologués pour chaque véhicule.

L'airbag frontal activé côté passager représente un très grand danger pour un enfant. Le transport d'un enfant dans un siège pour enfants dos à la route sur le siège côté passager risque de mettre en péril la vie de l'enfant.

Si un siège pour enfants dos à la route est monté sur le siège du passager avant, le siège pour enfants risque d'être percuté très violemment en cas de déclenchement de l'airbag frontal passager, ce qui peut provoquer des blessures extrêmement graves, voire

mortelles » » ⚠. Pour cette raison, lorsque l'airbag frontal du passager avant est activé, **jamais** un siège pour enfants ne doit être installé dos à la route sur le siège passager.

Vous pouvez utiliser un siège pour enfants dos à la route sur le siège passager uniquement si vous êtes sûr que l'airbag frontal passager est désactivé. Vous en aurez la certitude si le témoin jaune du tableau de bord **PASSENGER AIR BAG OFF** ⚠ est allumé » » page 79. **Si vous ne pouvez pas désactiver l'airbag frontal passager et que celui-ci reste actif, il est interdit de transporter des enfants sur le siège passager » » ⚠.**

Points à respecter en cas d'utilisation du siège pour enfants sur le siège passager.

- Si vous utilisez un siège pour enfants dos à la route, l'airbag frontal passager **doit** être désactivé ⚠ » » page 80.
- Le dossier du siège passager doit être en position verticale.
- Le siège passager avant doit être, dans la mesure du possible, réglé en position de fin de course arrière.
- Le siège passager avant réglable en hauteur doit être réglé à la hauteur maximale.

- Le réglage de la hauteur de la ceinture de sécurité doit être sur la position la plus haute.

Sièges appropriés pour enfants

Le siège pour enfants doit être autorisé par le fabricant, en particulier lorsqu'il s'agit de l'utiliser sur le siège passager avant avec airbag frontal et latéral.

Si le siège passager avant est équipé des **anneaux de fixation**, le siège pour enfants peut être fixé avec un système de retenue homologué, à condition qu'il soit homologué pour ce type de véhicule, conformément à la réglementation en vigueur du pays concerné.

Sur le siège passager avant et les trois places arrière, il est possible d'installer des **sièges universels pour enfants** du groupe 0, 0+, 1, 2 ou 3, conformément à la norme ECE-R 44.

⚠ AVERTISSEMENT

En cas d'accident, les risques de blessures graves, voire mortelles, sont d'autant plus importants pour l'enfant quand le siège pour enfants est monté sur le siège du passager avant. N'installez jamais un siège pour enfants dos à la route sur le siège du passager avant lorsque l'airbag frontal »

¹⁾ Il est nécessaire de respecter la législation en vigueur dans chaque pays ainsi que les normes du constructeur pour l'utilisation et l'installation des sièges enfant.

côté passager est activé. Ceci pourrait provoquer la mort de l'enfant en cas de déclenchement de l'airbag frontal, car le siège pour enfants risquerait d'être violemment frappé par l'airbag et projeté contre le dossier.

AVERTISSEMENT

Dans des situations exceptionnelles, si un enfant doit être transporté sur le siège passager avant dos à la route, il faut prendre en compte ce qui suit :

- Désactivez toujours l'airbag frontal passager et laissez-le désactivé.
- Le siège pour enfants doit être homologué par son fabricant qui doit autoriser son utilisation sur le siège du passager avant avec airbag frontal ou latéral.
- Suivez les instructions de montage données par le fabricant du siège pour enfants et respectez les consignes.
- Déplacez le siège passager avant complètement vers l'arrière et réglez-le sur la plus haute position afin de garder la distance maximale possible par rapport à l'airbag frontal.
- Réglez le dossier du siège en position verticale.
- Réglez la hauteur de la ceinture de sécurité sur la position la plus haute.

- Assurez toujours les enfants dans le véhicule avec un système de retenue homologué et adapté à leur taille et à leur poids.

Utilisation du siège pour enfant sur le siège arrière

Si un siège pour enfants est fixé sur le siège arrière, il faut adapter la position du siège avant de manière à ce que l'enfant possède suffisamment d'espace. Par conséquent, adaptez le siège avant à la taille du siège pour enfant et à la taille de celui-ci. Faites attention à la position correcte du passager  **>>> page 63.**

Déplacez complètement vers l'arrière la deuxième et la troisième rangées de sièges et encastrez-les. Placez les dossiers à la verticale et les appuie-tête complètement vers le bas.

Sièges pour enfants ISOFIX homologués pour sièges arrière

Les places arrière conviennent aux sièges pour enfants avec **système ISOFIX** spécialement conçus pour ce type de véhicule selon la réglementation ECE-R 44.

Les sièges pour enfants ISOFIX sont répartis entre les catégories « spécifique au véhicule », « limité » ou « semi-universel ».

Les fabricants de sièges pour enfants accompagnent chaque siège ISOFIX d'une liste de véhicules indiquant les modèles pour lesquels le siège ISOFIX en question est homologué. Si le véhicule est inclus dans la liste du fabricant et si le siège pour enfants ISOFIX appartient à une catégorie de siège figurant dans la liste, il peut être utilisé dans le véhicule. Si nécessaire, adressez-vous au fabricant de siège pour enfants afin de demander une liste actualisée de véhicules.

Groupe (catégorie de poids)	Catégorie ISOFIX du siège pour enfants	Position du siège pour enfants sur les sièges arrière
Groupe 0 : jusqu'à 10 kg	E	IUF ^{a1}
Groupe 0+ : jusqu'à 13 kg	E	IUF ^{a1}
	D	IUF ^{a1}
Groupe 1 : de 9 à 18 kg	C	IUF ^{a1}
	D	IUF ^{a1}
	C	IUF ^{a1}
	B	IUF ^{a1}
	BI	IUF ^{a1}
	A	IUF ^{a1}

^{a1} IUF : approprié pour les sièges pour enfants ISOFIX de la catégorie « universelle » autorisés à être utilisés dans ce groupe.

⚠ AVERTISSEMENT

Si vous avez installé des sièges pour enfants sur tous les sièges de la deuxième rangée, il se peut que les sièges de cette rangée ne puissent pas être rabattus vers l'avant depuis la troisième rangée en cas d'accident. En cas d'urgence, les personnes qui occupent la troisième rangée ne pourraient alors pas sortir du véhicule par leurs propres moyens.

- C'est pourquoi il ne faut jamais installer en même temps des sièges pour enfants sur tous les sièges de la deuxième rangée si d'autres personnes occupent la troisième rangée de sièges.

Siège intégré pour enfant

Breve introduction

Le siège intégré pour enfants ne s'applique qu'aux enfants du groupe 2 (15-25 kg) et du groupe 3 (22-36 kg) conformément à la norme ECE-R 44.

⚠ AVERTISSEMENT

Les enfants n'ayant pas bouclé leur ceinture de sécurité ou n'étant pas maintenus à l'aide d'un système de retenue approprié peuvent subir des blessures mortelles si l'airbag venait à se déclencher.

- Les enfants jusqu'à l'âge de douze ans doivent toujours voyager sur les sièges arrière.
- Désactivez toujours l'airbag frontal du passager avant si, exceptionnellement, vous devez transporter un enfant sur le siège passager à l'aide d'un siège pour enfants dos à la route.

- Assurez toujours les enfants dans le véhicule avec un système de retenue adapté à leur taille et à leur poids.
- Bouclez toujours correctement la ceinture de sécurité des enfants.

⚠ AVERTISSEMENT

En cours de route, les enfants doivent toujours être maintenus sur un siège pour enfants adapté à leur taille et à leur poids.

- Assurez toujours les enfants dans le véhicule avec un système de retenue adapté à leur taille et à leur poids.
- Bouclez toujours correctement la ceinture de sécurité des enfants et faites-leur adopter une position correcte.
- La sangle baudrier doit passer environ au milieu de l'épaule, jamais sur le cou ou le haut du bras.
- La ceinture baudrier doit bien s'appliquer sur le buste.
- La sangle sous-abdominale doit passer sur le bassin, et non sur le ventre, et toujours être correctement positionnée.
- Si nécessaire enroulez la sangle de la ceinture afin que celle-ci serre bien le corps.
- Ne transportez jamais des enfants ou des bébés sur vos jambes.
- Utilisez toujours un siège pour enfants et la ceinture de sécurité pour enfants de moins de 1,50 m de hauteur. La ceinture de

»

sécurité *normale* peut provoquer des blessures sur le ventre et la zone du cou.

- Chaque siège pour enfant ne doit transporter qu'un seul enfant.
- Lisez et respectez les informations et les avertissements du fabricant du siège pour enfants.
- Ne laissez jamais un enfant sans surveillance dans son siège ou seul dans le véhicule.
- Si vous devez faire des modifications sur le siège intégré pour enfants, adressez-vous uniquement à un atelier spécialisé.
- Remplacez le siège pour enfants ou ses composants qui ont été endommagés ou qui ont subi un accident.

⚠ AVERTISSEMENT

En cas de freinage ou de manœuvre brusque et d'accident, les objets non fixés à l'intérieur pourraient être projetés dans l'habitacle et provoquer des blessures.

- Lorsque vous roulez, ne laissez pas de jouets ou d'autres objets durs sur le siège pour enfants ou sur tout autre siège.

Déployer le siège intégré pour enfant

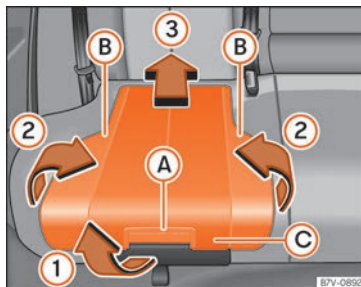

Fig. 95 Siège intégré pour enfants : lever l'assise.

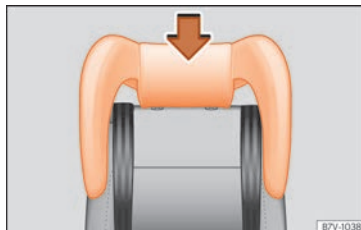

Fig. 96 Siège intégré pour enfants : monter son appuie-tête.

Lever l'assise

- Tirez le coussin de siège vers l'avant avec le levier de déblocage »» fig. 95 A dans le sens de la flèche »» fig. 95 ①.
- Pliez vers le haut les deux côtés »» fig. 95 B, dans le sens de la flèche »» fig. 95 ②.
- Poussez le coussin de siège vers l'arrière »» fig. 95 C dans le sens de la flèche »» fig. 95 ③ jusqu'à ce qu'elle s'encastre.

Monter l'appuie-tête du siège pour enfant

- Déposez l'appuie-tête puis rangez-le soigneusement dans le véhicule »» page 158.
- Veillez à ce que le guide de la ceinture soit placé sur l'appuie-tête du siège pour enfant du côté de la glace »» page 89.
- Montez l'appuie-tête du siège pour enfant sur le guide du dossier correspondant jusqu'à ce qu'il s'encastre »» fig. 96.
- Vérifiez que le siège et le dossier arrière sont bien encastrés en tirant sur chacun d'eux.

Parcours de la sangle de la ceinture avec siège intégré pour enfant

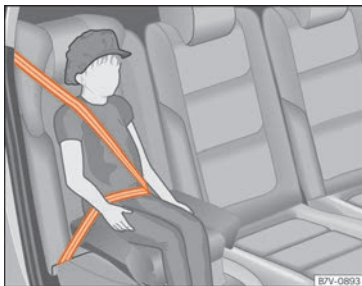

Fig. 97 Siège intégré pour enfants : mise en place de la sangle de la ceinture.



Fig. 98 Siège intégré pour enfants : parcours de la sangle de la ceinture avec poignée de guidage.

À l'aide de la poignée de guidage » fig. 98, placez la ceinture de sécurité de manière à ce que la sangle baudrier passe par le centre de l'épaule de l'enfant.

Poignée de guidage de la ceinture

- Fixez la poignée de guidage de la ceinture sur le cale-nuque côté fenêtre. La poignée de guidage est équipée d'une touche.
- Déverrouillez la touche supérieure de la poignée de guidage de la ceinture et faites passer la sangle de la ceinture sous le cale-nuque et à travers la poignée de guidage.
- Verrouillez la touche.

Mise en place de la sangle de la ceinture

- Guidez la ceinture de sécurité automatique à trois points sous le cale-nuque.
- Tirez sur le pêne de la ceinture et passez lentement la sangle sur le buste et le bassin.
- Enfoncez le pêne dans le boîtier de verrouillage solidaire du siège jusqu'à ce qu'il s'encliquette de manière audible.
- Tirez sur la ceinture pour vérifier que le pêne est lui aussi bien encastré dans le boîtier de verrouillage.

AVERTISSEMENT

La ceinture de sécurité offre une protection optimale contre les blessures graves ou

mortelles uniquement lorsqu'elle est bien placée.

- Bouclez toujours correctement la ceinture de sécurité des enfants et faites-leur adopter une position correcte.
- La sangle baudrier doit passer au milieu de l'épaule.
- Placez toujours la ceinture à plat et près du corps.
- Enroulez la sangle de la ceinture afin que celle-ci serre bien le corps.
- La sangle sous-abdominale de la ceinture doit toujours passer devant le bassin, jamais sur le ventre.
- Chaque siège pour enfant ne doit transporter qu'un seul enfant.

Démonter le siège intégré pour enfant

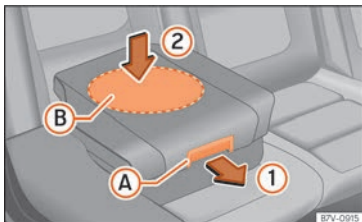

Fig. 99 Siège intégré pour enfants : abaisser l'assise.

Abaisser l'assise

- Tirez sur le coussin de siège vers l'avant avec le levier de déblocage »» fig. 99 (A) dans le sens de la flèche ①.
- Poussez l'assise vers le bas à travers la zone centrale (B) dans le sens de la flèche ② afin qu'elle s'encastre de manière sûre »» ❶. Les supports latéraux se rabattent automatiquement.

Retrait de l'appuie-tête d'un siège pour enfants

- Ouvrez à la main la poignée de guidage de la ceinture pour enrouler la sangle plus facilement et éviter d'endommager les revêtements.

- Relevez l'appuie-tête du siège pour enfants jusqu'en butée.
- Rabattez le dossier du siège arrière vers l'avant »» page 162.
- Démontez l'appuie-tête du siège pour enfants.
- Montez les appuie-tête.

ⓘ ATTENTION

Si vous abaissez le siège intégré pour enfants, appuyez uniquement sur le centre du coussin de siège »» fig. 99 ②. Autrement, l'assise pourrait se tordre et ne pas s'encastrer correctement.

Urgences

Auto-assistance

En cas d'urgence

Trousse de secours, triangle de signalisation, gilets réfléchissants et extincteurs*

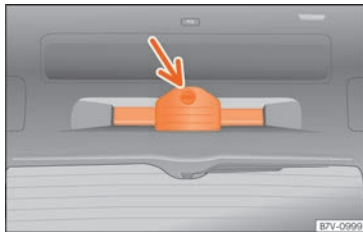

Fig. 100 Dans le hayon arrière : support du triangle de signalisation.

Gilets réfléchissants

Certains véhicules disposent d'un rangement dans la porte du conducteur permettant d'accueillir un gilet réfléchissant » page 110.

Triangle de signalisation

Avec le hayon arrière ouvert, tournez la serrure de 90° » fig. 100. Faites basculer le support vers le bas, puis retirez le triangle de signalisation.

Trousse de secours

Vous trouverez une **trousse de secours** » page 184 dans le rangement arrière gauche du coffre à bagages.

La trousse de secours doit être conforme à la législation en vigueur. Respectez la date de péremption du contenu.

Extincteur

Vous trouverez un **extincteur** sous le siège du passager.

L'extincteur doit être conforme à la législation en vigueur, être prêt à l'emploi et être contrôlé périodiquement. Voir le tampon d'homologation de l'extincteur.

⚠ AVERTISSEMENT

Les objets non fixés à l'intérieur de l'habitacle risquent d'être projetés violemment en cas de manœuvre brusque, de freinages soudains et d'accidents, pouvant provoquer des blessures graves.

- Fixez les extincteurs, la trousse de secours, les gilets réfléchissants et le triangle de signalisation de manière sûre dans leurs supports.

Outillage de bord*

Emplacement

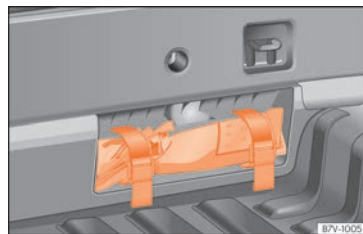

Fig. 101 Dans le coffre, vu depuis l'intérieur du véhicule : outillage de bord dans une cavité située dans la zone du porte-serrure.

Pour assurer le véhicule en cas de pannes, il faut prendre en compte les dispositions légales de chaque pays.

En fonction de la version du modèle, l'outillage du véhicule peut se trouver dans le coffre, dans une cavité de la zone du porte-serrure » fig. 101. Desserrez les courroies de sécurité et retirez l'outillage de bord. Sur les véhicules équipés d'usine de pneus d'hiver, vous trouverez d'autres outils supplémentaires dans une boîte à outils située dans le coffre.

⚠ AVERTISSEMENT

Un outil non fixé à l'intérieur de l'habitacle risque d'être projeté violemment en cas de

»

manœuvres brusques, de freinages soudains et d'accidents, pouvant provoquer des blessures graves.

- Assurez-vous que l'outillage de bord est bien fixé dans le coffre à bagages.

⚠ AVERTISSEMENT

L'outillage de bord inapproprié ou endommagé peut causer des blessures et des accidents.

- Ne travaillez jamais avec des outils inappropriés ou endommagés.

i Nota

Une fois utilisé, remettez le cric dans sa position initiale avec la manivelle afin de pouvoir le ranger de manière sûre.

Composants

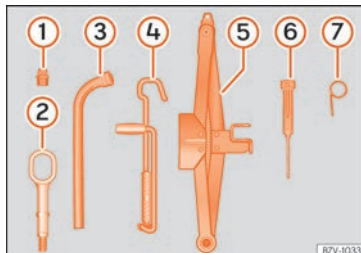

Fig. 102 Composants de l'outillage de bord.

L'ensemble de l'outillage de bord dépend de l'équipement du véhicule. L'équipement maximal est décrit ci-après.

Éléments de l'outillage de bord »» fig. 102

- ① Adaptateur du boulon antivol. SEAT vous recommande de toujours avoir l'adaptateur pour boulons de roue dans le véhicule, parmi l'outillage de bord. Le **code** des boulons antivol de roue est gravé sur la face avant de l'adaptateur. En cas de perte, il est possible d'obtenir un autre adaptateur en indiquant ledit numéro. Notez le code des boulons des roues et rangez-le ailleurs en dehors du véhicule.
- ② Outil de remorquage à visser.
- ③ Clé pour les roues.

- ④ Manivelle du cric. Avant de remettre la manivelle dans la boîte à outils, repliez-la.
- ⑤ Cric. Avant de ranger le cric dans la boîte à outils il faut d'abord replier entièrement son crochet.
- ⑥ Tournevis à six pans creux dans le manche pour visser ou dévisser les boulons de roue desserrés. La lame du tournevis est interchangeable. Le tournevis se trouve, lui, en dessous de la clé pour les roues.
- ⑦ Étrier métallique pour retirer les enjoliveurs des roues, les enjoliveurs intégraux ou les capuchons des boulons de roue.

i Nota

Le cric n'est pas un objet utilisé généralement dans le cadre de la maintenance. Si nécessaire, il devra être graissé à l'aide de graisse universelle.

Cales pliables*

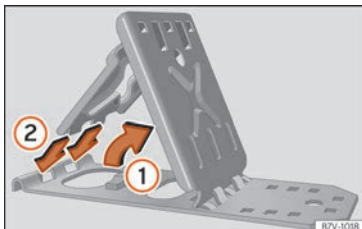

Fig. 103 Déplier les cales pliantes.

Les cales pliables se trouvent avec l'outillage de bord »» fig. 102.

Préparer les cales pliables

- Levez la plaque d'appui »» fig. 103 ①.
- Introduisez les deux « agrafes » de la plaque de fixation dans les orifices allongés de la plaque de base ②.

Utilisation adéquate

Les cales pliables s'utilisent pour bloquer la roue diagonalement opposée à la roue que vous souhaitez changer.

Les cales pliables se placeront directement devant et derrière la roue et ne seront utilisées que sur une chaussée ferme.

⚠ AVERTISSEMENT

Si les cales pliables sont préparées ou utilisées de manière incorrecte, un accident et des blessures graves pourront avoir lieu.

- N'utilisez jamais des cales endommagées.
- N'utilisez jamais de cales pliables pour immobiliser le véhicule en pente.

Changement de roue*

Brève introduction

Lisez attentivement les informations complémentaires »» 📖 page 49

Certaines versions de l'Alhambra ne disposent pas du Kit anticrevaillon TMS (Tyre Mobility System).

Si vous souhaitez changer la roue, les concessionnaires comme les réparateurs disposent des outils nécessaires :

- un cric,
- une clé démonte-roue,
- une pince d'extraction des capuchons de vis de roue.

Le véhicule est muni de pneus anticrevaillon. Ne changez les roues que pour remplacer les

pneus d'été par ceux d'hiver. Se reporter au chapitre »» page 375

Le véhicule ne sera muni de l'outillage de changement de roues que s'il est équipé en usine de pneus d'hiver. Dans le cas contraire, vous devrez vous rendre dans un atelier spécialisé pour remplacer les roues.

Ne remplacez les roues vous-même qu'après avoir stationné le véhicule dans un endroit sûr, et si vous connaissez bien les opérations nécessaires, les normes de sécurité et que vous disposez des outils appropriés ! Sinon, demandez de l'aide à du personnel spécialisé.

⚠ AVERTISSEMENT

Le changement d'une roue peut être dangereux, surtout sur le bord de la route. Pour réduire le risque de blessures graves, tenez compte des instructions suivantes :

- Arrêtez le véhicule de manière sûre dès que possible. Garez votre véhicule à une distance de sécurité du trafic pour changer la roue.
- Lors du changement d'une roue, tous les passagers, et plus particulièrement les enfants, devront se placer à une distance de sécurité de la zone de travail.
- Allumez vos feux de détresse pour alerter les autres usagers de la route. »»

- Assurez-vous que le sol est plat et ferme. Si nécessaire, utilisez une base étendue et solide pour appuyer le cric.
- Si vous réalisez vous-même le changement de la roue, vous devrez connaître les opérations nécessaires. Sinon, demandez de l'aide à du personnel spécialisé.
- Utilisez uniquement des outils appropriés en bon état pour changer une roue.
- Éteignez toujours le moteur, activez le frein électronique de stationnement et positionnez le levier sélecteur de vitesses sur le rapport P - ou passez une vitesse avec le levier de boîte de vitesses mécanique afin de réduire le risque de déplacement imprévu du véhicule.
- Après avoir changé une roue, faites immédiatement vérifier le couple de serrage des boulons de la roue à l'aide d'une clé dynamométrique fiable.

⚠ AVERTISSEMENT

Si les enjoliveurs des roues sont inadaptés ou montés de manière incorrecte, des accidents ou des imperfections importantes peuvent se produire.

- Les enjoliveurs des roues montés de manière incorrecte peuvent se détacher durant la marche et mettre en danger les autres usagers de la route.
- Ne montez pas d'enjoliveurs endommagés sur les roues.

- Assurez-vous toujours que la ventilation et le refroidissement des freins ne soient pas interrompus ni limités. Cela est également valable si les enjoliveurs sont posés ultérieurement. S'il n'y a pas suffisamment d'air à entrer, la distance de freinage peut augmenter considérablement.

ⓘ ATTENTION

Déposez et reposez les enjoliveurs des roues avec précaution pour éviter d'endommager le véhicule.

Réparation des pneus

Kit anticrevaision TMS (Tyre Mobility System) *

Lisez attentivement les informations complémentaires »»  page 48

Grâce au kit anticrevaision* (Tyre Mobility System), il est possible de réparer de manière fiable des dommages sur un pneu dus à des corps étrangers ou des perforations allant jusqu'à environ 4 mm de diamètre. **Ne retirez pas le corps étranger, une vis ou un clou par ex., du pneu.**

Une fois le produit de colmatage introduit dans le pneu, contrôlez absolument la pres-

sion de ce dernier après avoir circulé pendant 10 minutes.

Si plusieurs pneus sont endommagés, faites appel à un spécialiste. Le kit anticrevaision a été uniquement prévu pour remplir un seul pneu.

N'utilisez le kit anticrevaision que si le véhicule a été correctement stationné, si vous connaissez bien les opérations et les mesures nécessaires, et si vous disposez du kit approprié ! Sinon, demandez de l'aide à du personnel spécialisé.

Le produit de colmatage ne doit pas être utilisé dans les cas suivants :

- Lorsque la jante est endommagée.
- La température extérieure est inférieure à -20°C (-4°F).
- Si la coupure ou la crevaision est supérieure à 4 mm de diamètre.
- Si vous avez roulé alors que la pression des pneus est trop faible ou avec un pneu à plat.
- Respectez la date de péremption de la bouteille de produit de colmatage des pneus.

⚠ AVERTISSEMENT

L'utilisation du kit anticrevaision peut être dangereuse, surtout lors du gonflage du pneu en bordure de route. Pour réduire le risque de blessures graves, tenez compte des instructions suivantes :

- Arrêtez le véhicule de manière sûre dès que possible. Stationnez à une distance sécuritaire de la circulation pour gonfler le pneu.
- Assurez-vous que le sol est plat et ferme.
- Lors du changement d'une roue, tous les passagers, et plus particulièrement les enfants, devront se placer à une distance de sécurité de la zone de travail.
- Allumez vos feux de détresse pour alerter les autres usagers de la route.
- Utilisez le kit anticrevaison uniquement si vous connaissez les opérations à suivre. Sinon, demandez de l'aide à du personnel spécialisé.
- Le kit anticrevaison est prévu uniquement pour un cas d'urgence, pour vous permettre de rouler jusqu'à l'atelier le plus proche.
- Remplacez au plus vite le pneu réparé avec le kit de crevaison.
- Le produit de colmatage est nuisible pour la santé et il doit être immédiatement nettoyé en cas de contact avec la peau.
- Maintenez toujours le kit anticrevaison hors de portée des enfants.
- N'utilisez jamais de cric non homologué pour le véhicule.
- Éteignez toujours le moteur, activez le frein électronique de stationnement et positionnez le levier sélecteur de vitesses sur le rapport P ou passez une vitesse avec le levier de boîte de vitesses mécanique afin

de réduire le risque de déplacement imprévu du véhicule.

⚠ AVERTISSEMENT

Un pneu réparé avec du produit de colmatage n'a pas les mêmes qualités routières qu'un pneu conventionnel.

- Ne roulez jamais à une vitesse supérieure à 80 km/h (50 mph) !
- Évitez les accélérations à fond, les freinages brusques et ne prenez pas de virages à vive allure.
- Conduisez uniquement pendant 10 minutes à un maximum de 80 km/h (50 mph) et vérifiez ensuite le pneu.

🌿 Conseil antipollution

Une fois utilisé ou expiré, éliminez le produit de colmatage conformément à la législation.

📄 Nota

- Ces bouteilles de produit de colmatage sont disponibles chez les Concessionnaires SEAT.
- Tenez compte des instructions d'utilisation du fabricant du kit anticrevaison.

Contenu du kit anticrevaison*

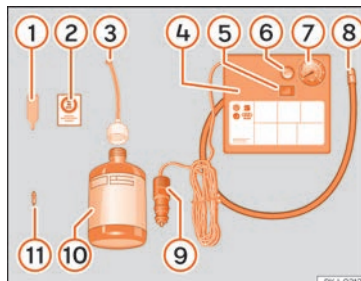

Fig. 104 Représentation standard : contenu du kit anticrevaison.

Le kit anticrevaison se trouve dans le coffre à bagages, sous le revêtement du plancher de chargement. Il inclut les composants suivants » fig. 104 :

- ① Démonte-obus
- ② Autocollant à coller sur le tableau de bord, dans le champ de vision du conducteur, afin de lui rappeler la vitesse maximale conseillée, « max. 80 km/h » ou « max. 50 mph »
- ③ Tuyau de remplissage avec bouchon
- ④ Compresseur d'air
- ⑤ Interrupteur ON/OFF

»

- ⑥ Vis de décharge de pression d'air¹⁾
- ⑦ Indicateur de pression de gonflage des pneus¹⁾
- ⑧ Tuyau de gonflage des pneus
- ⑨ Connecteur 12 volts
- ⑩ Bouteille de produit de colmatage
- ⑪ Obus de valve de rechange

Le **démonte-obus à valve** ① possède à son extrémité inférieure une rainure pour l'obus de valve. L'obus de valve peut uniquement être vissé ou dévissé de cette manière. Il en va de même pour le remplacement de celui-ci ⑪.

⚠ AVERTISSEMENT

Lors du gonflage du pneu, le compresseur d'air et le tuyau de gonflage peuvent chauffer.

- Protégez les mains et la peau des pièces chaudes.
- Ne pas placer le tuyau de gonflage ou le compresseur d'air chauds sur des matériaux inflammables.
- Laissez-les refroidir avant de ranger l'appareil.
- Si la pression d'air comprimé de 2,0 bars (29 psi/200 kPa) ne peut être atteinte, c'est que le pneu est trop endommagé. Le produit de colmatage n'est pas en mesure

de colmater le pneu. Ne continuez pas votre route. Faites appel à un spécialiste en mesure de vous dépanner.

ⓘ ATTENTION

Le compresseur d'air devra être arrêté au bout de 8 minutes au maximum afin d'éviter qu'il surchauffe. Avant de le rallumer, laissez-le refroidir quelques minutes.

Contrôle après 10 minutes de conduite

Revissez le tuyau de gonflage » fig. 104 ⑧ et vérifiez la pression de gonflage du pneu sur l'indicateur ⑦.

Égal ou inférieur à 1,3 bars (19 psi/130 kPa) :

- **Ne continuez pas votre route !** Le kit anti-crevaison n'a pas été en mesure de colmater le pneu.
- Faites appel à un spécialiste en mesure de vous dépanner » ⚠.

Égale ou supérieure à 1,4 bars (20 psi/140 kPa) :

- Ramenez la pression de gonflage du pneu à la valeur correcte » page 369.
- Continuez à circuler avec prudence jusqu'à l'atelier spécialisé le plus proche, à une vitesse maximale de 80 km/h (50 mph).
- Faites remplacer le pneu défectueux par l'atelier.

⚠ AVERTISSEMENT

La conduite avec un pneu non colmaté est dangereuse et peut provoquer des accidents et des blessures graves.

- Si la pression de gonflage du pneu est égale ou inférieure à 1,3 bar (19 psi/130 kPa), ne continuez pas votre route.
- Faites appel à un spécialiste en mesure de vous dépanner.

¹⁾ Il peut également être intégré au tuyau de gonflage.

Remplacement des balais

Remplacement des balais d'essuie-glace avant et arrière

Lisez attentivement les informations complémentaires »»  page 60.

Les balais d'essuie-glace sont équipés de série avec une couche de graphite. Cette couche permet au balayage sur la glace d'être silencieux. Si la couche est endommagée, le bruit augmente lors du balayage de l'eau sur la glace.

Contrôlez régulièrement l'état des balais d'essuie-glace. **Si les balais broutent sur la glace**, il est conseillé de les remplacer s'ils sont endommagés ou de les nettoyer s'ils sont encrassés »» .

Il est conseillé de remplacer immédiatement des balais d'essuie-glace endommagés. Vous pouvez les acheter dans des ateliers spécialisés.

AVERTISSEMENT

Les balais d'essuie-glace usés ou sales réduisent la visibilité et augmentent le risque d'accidents et de blessures graves.

- Remplacez les balais d'essuie-glace dès qu'ils sont endommagés ou usés et qu'ils ne nettoient plus suffisamment le pare-brise.

ATTENTION

- Des balais d'essuie-glace défectueux ou encrassés peuvent rayer le verre.
- Si vous utilisez des nettoyeurs contenant des solvants, des éponges rêches ou des objets pointus pour nettoyer les balais, vous endommagerez la couche de graphite.
- Ne nettoyez jamais les glaces avec du carburant, du dissolvant pour vernis à ongles, du diluant ou des produits similaires.
- En cas de gel, vérifiez si les balais d'essuie-glace ne sont pas gelés avant de mettre en marche l'essuie-glace ! S'il fait froid, il peut être utile de placer l'essuie-glace en position d'entretien lorsque vous gardez le véhicule »»  page 59.
- Pour éviter d'endommager le capot moteur et les bras de l'essuie-glace, abaissez les uniquement en position d'entretien.
- Avant de commencer à conduire, il faut toujours abaisser les bras de l'essuie-glace.

Remorquage et démarrage par remorquage

Brève introduction

Lisez attentivement les informations complémentaires »»  page 55

Lors du remorquage, respecter les réglementations légales.

Pour des raisons techniques, il n'est pas possible de remorquer le véhicule si sa batterie est déchargée.

Si le véhicule est équipé du système Keyless Access, il ne pourra être remorqué que si le contact est enclenché !

Si le véhicule est remorqué avec le moteur arrêté et le contact d'allumage mis, sa batterie se déchargera. En fonction du niveau de charge de la batterie, la chute de tension peut être si importante qu'elle cessera d'alimenter en quelques minutes les appareils électriques du véhicule, tels que les feux de détresse. Sur les véhicules équipés du système Keyless Access, le volant risque d'être verrouillé »» .

AVERTISSEMENT

Un véhicule dont la batterie est déchargée ne doit jamais être remorqué.

- Ne retirez jamais la clé du contact-démarrage. Sinon, le blocage de la direction pourrait se bloquer soudainement. Il ne serait alors plus possible de contrôler le véhicule, et cette situation peut entraîner de graves conséquences.

AVERTISSEMENT

Lors du remorquage d'un véhicule, les propriétés dynamiques et l'efficacité des »»

freins varient considérablement. Afin de réduire le risque d'accident pouvant entraîner de graves conséquences, tenez compte de ce qui suit :

- En tant que conducteur du véhicule tracté :
 - Appuyez fortement sur le frein, car le servofrein ne fonctionne pas. Restez toujours attentif afin d'éviter les collisions avec le véhicule tracteur.
 - Exercez plus de force pour manier le volant du véhicule car la direction assistée ne fonctionne pas avec le moteur arrêté.
- En tant que conducteur du véhicule tracteur :
 - Accélérez doucement et prudemment.
 - Évitez les manœuvres soudaines et les freinages brusques.
 - Freinez avec plus d'anticipation que de coutume et en appuyant doucement sur la pédale de frein.

ⓘ ATTENTION

- Montez et démontez avec soin l'œillet de remorquage et son cache pour éviter d'endommager le véhicule (par exemple, la peinture).
- Lors du remorquage, du carburant non brûlé risque de parvenir dans le catalyseur et de l'endommager.

ⓘ Nota

- Le véhicule ne pourra être remorqué que si le frein de stationnement et le blocage électronique de la colonne de direction sont désactivés. Si le véhicule n'a plus de courant ou si un défaut s'est produit sur son système électrique, le moteur devra être démarré avec les câbles d'urgence afin de désactiver le frein de stationnement électronique et le blocage électronique de la colonne de direction.
- Étant donné que le blocage électronique de la colonne de direction risque de ne pas se débloquer, les véhicules équipés du système de fermeture et de démarrage sans clé Keyless Access devront être remorqués avec le contact enclenché.

Montage de l'œillet de remorquage avant

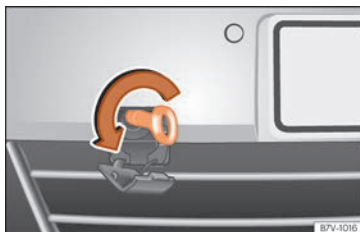



Fig. 105 Sur la partie droite du pare-chocs avant : visser l'œillet de remorquage.

Le logement de l'œillet de remorquage à visser se trouve sur la partie droite du pare-chocs avant » **fig. 105**.

Ayez toujours l'œillet de remorquage à bord. Respecter les indications pour le remorquage »  page 55.

Monter l'œillet de remorquage avant

- Retirez l'œillet de remorquage de l'outillage de bord » page 91.
- Appuyez sur la partie supérieure du cache et retirez-le avec soin vers l'avant. Laissez pendre le cache.
- Vissez l'œillet de remorquage dans son logement **dans le sens inverse des aiguilles d'une montre** autant que possible » **fig. 105**

» ①. Utilisez un objet approprié pour visser fermement l'œillet de remorquage dans son logement.

- Après le remorquage, retirez l'œillet de remorquage en le tournant **dans le sens des aiguilles d'une montre** et remplacez le cache.

ⓘ ATTENTION

L'œillet de remorquage doit toujours être complètement et fermement vissé. Sinon, l'œillet risquerait de sortir de son logement pendant le remorquage ou le démarrage par remorquage.

Monter l'œillet de remorquage arrière



Fig. 106 Sur le pare-chocs arrière, côté droit : œillet de remorquage vissé.

Le logement de l'œillet de remorquage à visser se trouve sur la partie droite du pare-

chocs arrière » **fig. 106**. Sur les véhicules équipés d'un dispositif de remorquage monté d'usine, **aucun** logement pour visser l'œillet de remorquage ne se trouve derrière le cache. Pour remorquer, monter et utiliser la rotule » **page 327**, » ①.

Respecter les indications pour le remorquage »  **page 55**.

Montage de l'œillet de remorquage arrière (véhicules sans dispositif d'attelage monté d'usine)

- Retirez l'œillet de remorquage de l'outillage de bord situé dans le coffre » **page 91**.
- Appuyez sur la partie supérieure du cache et retirez-le avec soin vers l'arrière. Vous devrez probablement utiliser la force. Laissez pendre le cache.
- Vissez l'œillet de remorquage dans son logement **dans le sens inverse des aiguilles d'une montre** autant que possible » ①. Utilisez un objet approprié pour visser fermement l'œillet de remorquage dans son logement.
- Après le remorquage, retirez l'œillet de remorquage en le tournant **dans le sens des aiguilles d'une montre** et remplacez le cache.

ⓘ ATTENTION

• L'œillet de remorquage doit toujours être complètement et fermement vissé. Sinon, l'œillet risquerait de sortir de son logement

pendant le remorquage ou le démarrage par remorquage.

- Seuls les véhicules équipés d'un dispositif d'attelage monté d'usine pourront être remorqués à l'aide d'une barre de remorquage, conçue spécialement pour être montée sur un dispositif d'attelage en forme de boule. Sinon, la rotule ainsi que le véhicule risqueraient d'être endommagés. Il est préférable d'utiliser à la place un câble de remorquage.

Conseils pour la conduite lors du remorquage

Le remorquage requiert un peu d'entraînement et une certaine habitude, surtout lorsque l'on fait appel à un câble de remorquage. Il vaut mieux que les deux conducteurs connaissent les difficultés du remorquage. C'est pourquoi les conducteurs inexpérimentés devraient s'abstenir.

Veillez à éviter de produire des forces de transmission excessives ou des secousses en cours de route. En cas de remorquage en dehors des chaussées bitumées, les éléments de fixation risquent toujours d'être trop sollicités.

Si le véhicule est remorqué avec les feux de détresse allumés et le contact d'allumage mis, vous pouvez allumer les clignotants pour indiquer un changement de direction.

Actionner le levier des clignotants dans la direction souhaitée. Durant cette période, les feux de détresses s'arrêteront. Lorsque vous placez le levier des clignotants en position neutre, les feux de détresse se reconnecteront automatiquement.

Conducteur du véhicule tracté

- Le contact d'allumage doit être mis sur le véhicule tracté pour éviter le blocage du volant de direction et pour qu'il soit possible de désactiver le frein de stationnement électronique et d'activer les clignotants, l'avertisseur sonore, les essuie-glaces et le lave-glace.
- Étant donné que la direction assistée ne fonctionne pas lorsque le moteur est à l'arrêt, vous devrez déployer plus de force pour braquer.
- Appuyez fortement sur le frein, car le servo-frein ne fonctionne pas. Éviter de heurter le véhicule tracteur.
- Respectez les indications et les informations contenues dans la notice d'instructions du véhicule à tracter.

Conducteur du véhicule tracteur

- Accélérez doucement et prudemment. Évitez toute manœuvre brusque.
- Freinez avec plus d'anticipation que de coutume et en appuyant doucement sur la pédale de frein.

- Respectez les indications et les informations contenues dans la notice d'instructions du véhicule tracté.

Verrouillage ou ouverture de secours

Breve introduction

Lisez attentivement les informations complémentaires »»  page 10, »»  page 12, »»  page 15

Les portes, le hayon arrière et le toit coulissant panoramique peuvent être bloqués manuellement et débloqués partiellement, par exemple, si la clé ou le verrouillage centralisé sont abîmés.

AVERTISSEMENT

Effectuer une ouverture ou un verrouillage de secours sans faire attention peut entraîner des blessures graves.

- Si le véhicule est verrouillé de l'extérieur, les portes et les glaces ne pourront pas être ouvertes de l'intérieur !
- Ne laissez jamais seuls à bord des enfants ou des personnes dépendant de l'aide d'autrui. Ils ne seraient pas à même de sortir seuls du véhicule ou de se porter secours à eux-mêmes dans une situation d'urgence.

- Selon l'époque de l'année, l'intérieur d'un véhicule fermé peut atteindre des températures très élevées ou très basses, qui peuvent entraîner de graves blessures et maladies, voire la mort, en particulier chez les jeunes enfants.

AVERTISSEMENT

La zone de fonctionnement des portes, du hayon arrière et du toit coulissant panoramique est dangereuse et peut provoquer des blessures.

- Ouvrez ou fermez les portes, le hayon et le toit coulissant panoramique uniquement lorsque personne ne se trouve dans leur zone de fonctionnement.

ATTENTION

Lorsque vous effectuez un verrouillage ou une ouverture de secours, démontez et remontez soigneusement et de manière correcte les composants afin d'éviter des dégâts dans le véhicule.

Fusibles et ampoules

Fusibles

Fusibles du véhicule

Lisez attentivement les informations complémentaires »» page 46

Lors de l'impression, à cause du développement constant du véhicule, des assignations des fusibles en fonction de l'équipement et du fait d'utiliser un même fusible pour plusieurs dispositifs électriques, il n'est pas possible d'offrir un résumé actualisé des positions des fusibles de la consommation électrique. Pour obtenir des informations plus détaillées sur l'emplacement des fusibles, adressez-vous à un Service Technique.

En principe, un fusible peut être assigné à plusieurs dispositifs. Inversement, il est possible que plusieurs fusibles correspondent à un dispositif.

Remplacez les fusibles uniquement si vous avez trouvé une solution à la cause de l'erreur. Si un fusible neuf grille de nouveau après peu de temps, faites vérifier l'équipement électrique dans un atelier spécialisé.

⚠ AVERTISSEMENT

La haute tension du système électrique peut provoquer des décharges et des brûlures graves, pouvant entraîner la mort !

- Ne touchez jamais au câblage électrique de l'allumage.
- Évitez les courts-circuits dans l'équipement électrique.

⚠ AVERTISSEMENT

Utiliser des fusibles inappropriés, réparer des fusibles et placer en dérivation un circuit de courant sans fusibles, peut provoquer un incendie ainsi que de graves blessures.

- N'utilisez jamais de fusibles d'une valeur supérieure. Remplacez les fusibles uniquement par d'autres sans même intensité (même couleur et gravure) et taille.
- Ne réparez jamais un fusible.
- Ne remplacez jamais les fusibles par une bande métallique, une agrafe ou similaire.

ⓘ ATTENTION

- Afin de ne pas endommager le système électrique du véhicule, avant de remplacer un fusible vous devrez toujours couper l'allumage, les feux ainsi que les autres dispositifs électriques et retirer la clé du contact.
- Si vous remplacez un fusible défectueux par un autre de plus forte intensité, cela ris-

que d'endommager un autre point de l'équipement électrique.

- Veillez à protéger les boîtes à fusibles ouvertes contre la saleté et l'humidité. Cela empêchera qu'elles endommagent le système électrique.
- Démontez les caches des boîtiers de fusibles et remontez-les correctement afin d'éviter des dégâts sur le véhicule.
- Veillez à protéger les boîtiers de fusibles ouverts contre la saleté et l'humidité. La saleté et l'humidité dans les boîtiers de fusibles peuvent provoquer des dommages sur le système électrique.

ⓘ Nota

- Les fusibles sont plus nombreux dans le véhicule que ce qui est indiqué dans ce chapitre. Ils doivent impérativement être remplacés dans un atelier spécialisé.
- Il peut y avoir plusieurs fusibles pour un dispositif.
- Plusieurs dispositifs peuvent être sécurisés par le même fusible.

Remplacement d'ampoules

Brève introduction

Remplacer des ampoules demande une certaine habileté manuelle. Si vous n'êtes pas sûr »

de vous, SEAT vous conseille de vous adresser à un Service Technique ou à défaut de demander l'aide d'un spécialiste. En général un spécialiste est nécessaire si, outre les ampoules, il faut démonter d'autres composants du véhicule ou remplacer des ampoules à décharge de gaz.

Il est recommandé de toujours avoir à disposition dans le véhicule les ampoules de rechange nécessaires à la sécurité routière. Vous pouvez acquérir des ampoules de rechange auprès des Services Techniques. Dans certains pays la loi impose la possession d'ampoules de rechange.

Conduire avec des ampoules d'éclairage extérieur du véhicule défectueuses peut être considéré comme une infraction.

Spécifications supplémentaires des ampoules

Les spécifications de certaines ampoules de projecteurs ou de feux arrière montés d'usine peuvent différer des ampoules conventionnelles. L'appellation figure sur le socle de l'ampoule ou directement sur celle-ci.

AVERTISSEMENT

Si la route n'est pas suffisamment éclairée et si la visibilité du véhicule est mauvaise pour les autres conducteurs, un accident peut survenir.

AVERTISSEMENT

Remplacer les ampoules de manière inappropriée peut provoquer des accidents entraînant de graves conséquences.

- Avant de procéder à des travaux dans le compartiment moteur, lisez et respectez les avertissements » page 352. Sur tous les véhicules, le compartiment moteur est une zone dangereuse qui peut provoquer des blessures graves.
- Les ampoules à décharge de gaz fonctionnent sous haute tension et peuvent causer des blessures graves voire mortelles si elles sont manipulées de manière inappropriée.
- Les ampoules H7 et les ampoules à décharge de gaz sont sous pression et peuvent exploser lorsqu'on essaie de les remplacer.
- Remplacez les ampoules concernées une fois qu'elles seront froides.
- Ne remplacez jamais les ampoules vous-même si vous ne connaissez pas les opérations à suivre. Si vous n'êtes pas certain du mode d'intervention, contactez un atelier spécialisé afin qu'il réalise les travaux nécessaires.
- Ne touchez pas directement le bulbe en verre de l'ampoule avec les doigts. Les traces de doigts s'évaporent avec la chaleur de l'ampoule allumée et « embuent » le réflecteur.

- Les boîtiers du projecteur placés dans le compartiment moteur et du feu arrière contiennent des éléments coupants. Protégez-vous les mains lors du remplacement des ampoules.

ATTENTION

- Après avoir remplacé une ampoule, si vous ne placez pas correctement le cache en caoutchouc sur le boîtier du phare, vous risquez d'endommager l'installation électrique (surtout si de l'eau y pénètre).
- Retirez la clé de contact avant d'effectuer des travaux sur l'équipement électrique. Risque de court-circuit !
- Éteignez l'éclairage et les feux de stationnement avant de remplacer une ampoule.
- Procédez avec précaution afin de ne pas endommager les pièces.

Témoin de contrôle



Témoin allumé

L'ampoule de l'éclairage extérieur du véhicule ne fonctionne pas.
Remplacez l'ampoule défectueuse.

En mettant le contact, certains témoins d'avertissement et de contrôle s'allument pendant quelques secondes, lorsqu'un

contrôle de la fonction est effectué. Ils s'éteignent après quelques secondes.

Contrôle des ampoules de la remorque atelée

Sur les véhicules dotés d'un dispositif de remorquage monté d'usine, il faut également contrôler certaines ampoules de la remorque, et vérifier si la prise de courant de celle-ci est correctement raccordée.

Le défaut d'un clignotant de la remorque apparaît dans le tableau de bord lorsque le témoin clignote deux fois plus vite (↔ ou ↔) » page 144.

- Défaillance générale de tous les clignotants d'un côté.
- Défaillance du feu arrière d'un côté (sur certains modèles, l'éclairage de la plaque d'immatriculation également)
- Défaillance des deux feux de stop.

⚠ AVERTISSEMENT

Lisez et tenez compte des avertissements de sécurité » ⚠ au chapitre Témoins d'alerte et de contrôle à la page 118.

i Nota

Si une diode électroluminescente (DEL) d'un feu arrière est défectueuse, vous n'en serez pas averti. Cependant, si le défaut se

produit sur toutes les diodes, il vous sera indiqué à travers le témoin de contrôle 。

Remplacer les ampoules de projecteurs halogènes

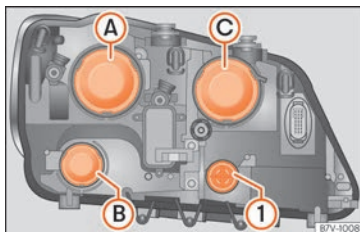

Fig. 107 Dans le compartiment moteur : revêtements dans le phare gauche. **A** feux de croisement, **B** feux de jour et **C** feux de route et feux de position.

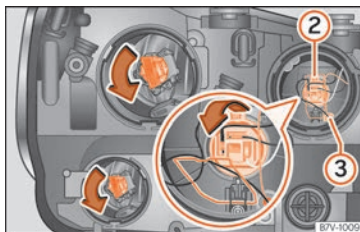

Fig. 108 Phare gauche.

Il n'est pas nécessaire de démonter le projecteur pour remplacer les ampoules.

Réalisez les opérations uniquement dans l'ordre indiqué :

Clignotants [petit porte-ampoule]

1. Ouvrez le capot moteur ⚠ » page 352.
2. Tournez le porte-ampoule ① vers la gauche jusqu'en butée et retirez-le avec l'ampoule en tirant vers l'arrière.
3. En fonction du modèle, l'ampoule est retirée droite du porte-ampoule ou débloquée par rotation afin de la retirer ensuite.
4. Remplacez l'ampoule défectueuse par une autre neuve identique.
5. Placez le porte-ampoule dans le projecteur et tournez-le vers la droite jusqu'en butée.

Feu de croisement **A** et Feu de jour **B**

1. Ouvrez le capot moteur ⚠ » page 352.
2. Retirez le cache en caoutchouc situé au dos du projecteur correspondant.
3. Tournez le porte-ampoule vers la gauche jusqu'en butée et retirez-le avec l'ampoule en tirant vers l'arrière.
4. En fonction du modèle, l'ampoule est retirée droite du porte-ampoule ou débloquée par rotation afin de la retirer ensuite.

»

Feu de croisement (A) et Feu de jour (B)

- Remplacez l'ampoule défectueuse par une autre neuve identique.
- Placez le porte-ampoule dans le projecteur et tournez-le vers la droite jusqu'en butée.
- Remettez le capuchon en caoutchouc en place.

Feux de route (C)

Feux de position (C)

- Ouvrez le capot moteur  » page 352.
- Retirez le cache en caoutchouc situé au dos du projecteur correspondant.
- Appuyez fortement l'étrier métallique vers le bas et retirez le porte-ampoule vers l'arrière (2) avec l'ampoule.

Retirez vers l'arrière le porte-ampoule (3) avec l'ampoule.

- En fonction du modèle, l'ampoule est retirée droite du porte-ampoule ou débloquée par rotation afin de la retirer ensuite.
- Remplacez l'ampoule défectueuse par une autre neuve identique.
- Placez le porte-ampoule dans le projecteur et tirez l'étrier métallique vers le haut jusqu'à ce qu'il s'encastre.

Placez le porte-ampoule dans le projecteur et encastrez-le complètement.

Feux de route (C)

Feux de position (C)

- Remettez le capuchon en caoutchouc en place.

Nota

Les illustrations présentent le projecteur gauche de dos. La structure du projecteur droit est symétrique.

Remplacer les ampoules de projecteurs au xénon

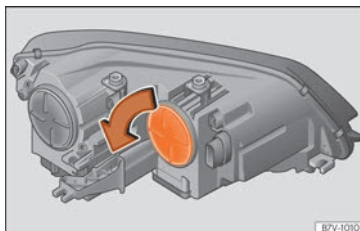

Fig. 109 Dans le compartiment moteur : cache du clignotant.

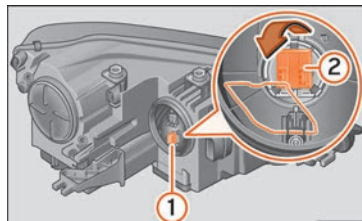



Fig. 110 Porte-ampoule du clignotant (1) et feu de virage (2).

Il n'est pas nécessaire de démonter le projecteur pour remplacer les ampoules.

Réalisez les opérations uniquement dans l'ordre indiqué :

Clignotant (1)

Feu de virage (2)

- Ouvrez le capot moteur  » page 352.
- Tournez le cache » **fig. 109** dans le sens de la flèche et retirez-le.
- Tournez le porte-ampoule (1) » **fig. 110** vers la gauche jusqu'en butée et retirez-le avec l'ampoule en tirant vers l'arrière.

Appuyez fortement l'étrier métallique vers le bas et retirez le porte-ampoule vers l'arrière (2) » fig. 110 avec l'ampoule.

- En fonction du modèle, l'ampoule est retirée droite du porte-ampoule ou débloquée par rotation afin de la retirer ensuite.

	Clignotant ①	Feu de virage ②
5.	Remplacez l'ampoule défectueuse par une autre neuve identique.	
6.	Placez le porte-ampoule dans le projecteur et tournez-le vers la droite jusqu'en butée.	Placez le porte-ampoule dans le projecteur et tirez l'étrier métallique vers le haut jusqu'à ce qu'il s'encastre.
7.	Tournez le cache » fig. 109 jusqu'en butée dans le sens contraire à celui de la flèche.	

Demandez l'aide d'un spécialiste pour remplacer les ampoules des feux de croisement et des feux de route au xénon » **▲** au chapitre Brève introduction à la page 102.

i Nota

Les illustrations présentent le projecteur gauche. La structure du projecteur droit est symétrique.

Remplacer l'ampoule du pare-chocs avant



Fig. 111 Sur la partie droite du pare-chocs avant : démontage des phares.

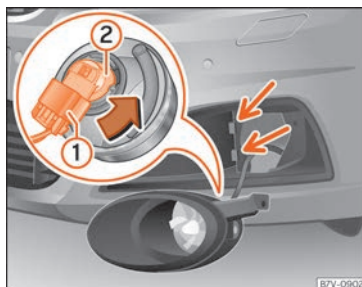

Fig. 112 Remplacement des ampoules des projecteurs.

Réalisez les opérations uniquement dans l'ordre indiqué :

1. Tirez le cache vers l'avant, dans le sens de la flèche » **fig. 111**.
2. Desserrez la vis de fixation » **fig. 111 ①** avec le tournevis inclus dans l'outillage de bord » **page 91**.
3. Inclinez le projecteur légèrement vers l'avant et retirez-le de ses logements latéraux » **fig. 112** (petites flèches).
4. Débloquez la connexion » **fig. 112 ①** et retirez-la.
5. Tournez le porte-ampoule » **fig. 112 ②** vers la gauche jusqu'en butée dans le sens de la flèche et retirez-le avec l'ampoule en tirant vers l'arrière.
6. Remplacez l'ampoule défectueuse par une autre neuve identique.
7. Placez le porte-ampoule dans le projecteur et tournez-le vers la droite jusqu'en butée.
8. Encastrez la connexion » **fig. 112 ①** dans le porte-ampoule **②**. La connexion doit s'encastrer de manière audible.
9. Placez le projecteur dans ses logements » **fig. 112** (petites flèches) et inclinez-le vers l'arrière.
10. Serrez la vis de fixation » **fig. 111 ①** avec le tournevis.
11. Placez le cache sur le pare-chocs » **fig. 111**.

Remplacer les ampoules des feux du hayon

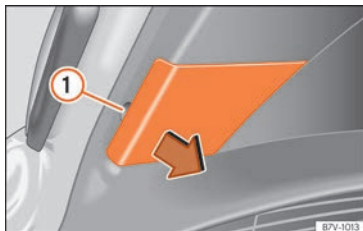

Fig. 113 Dans le hayon arrière : retirer le cache.

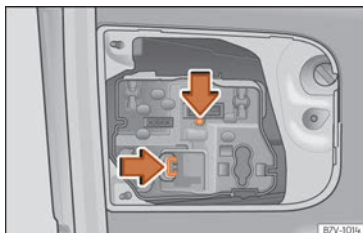

Fig. 114 Dans le hayon arrière : retirer le porte-ampoule.

Réalisez les opérations uniquement dans l'ordre indiqué :

1. Ouvrez le hayon arrière » page 136

2. Retirez le cache avec soin en faisant levier avec la partie plate du tournevis de l'outillage de bord (» fig. 102) au niveau de l'évidement » fig. 113 ①.
3. Débloquez la connexion du porte-ampoule en tirant sur le blocage rouge de celle-ci.
4. Appuyez sur les languettes de fixation dans le sens de la flèche » fig. 114 et retirez le porte-ampoule.
5. Remplacez l'ampoule défectueuse par une autre neuve identique.
6. Remplacez le porte-ampoule. Les languettes de fixation doivent s'engrainer de manière audible.
7. Encastrez le cache. Le cache doit s'engrainer et rester fixé.

Remplacer les ampoules des feux arrière de la carrosserie

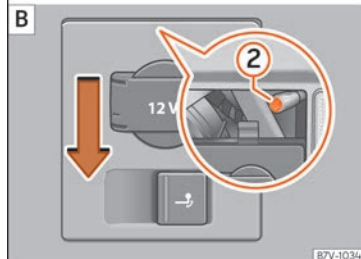

Fig. 115 Sur le côté du coffre : démonter les feux arrière gauche et droit. ① retirer le capuchon ; ② vis de fixation.

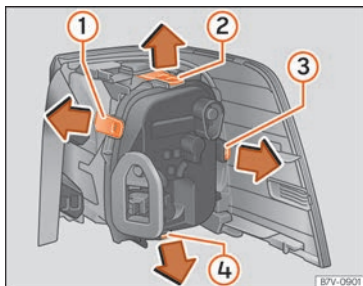

Fig. 116 Feux arrière dans la carrosserie : démonter le support d'ampoules. ① à ④ : languettes de fixation.

Réalisez les opérations uniquement dans l'ordre indiqué.

Démontage des groupes optiques arrière

Réalisez les opérations uniquement dans l'ordre indiqué :

	Feu de recul gauche	Feu de recul droit
1.	Ouvrez le hayon arrière » page 136	
2.	Ouvrez le compartiment de rangement du côté gauche du coffre » page 184.	Déplacez le support de la prise de courant de 12 volts en appuyant légèrement vers le bas » fig. 115 B (flèche).

	Feu de recul gauche	Feu de recul droit
3.	Tournez le capuchon ① de 90° dans le sens de la flèche et retirez-le.	
4.	Desserrez la vis de fixation » fig. 115 ② avec le tournevis inclus dans l'outillage de bord » page 91. La vis restera assurée dans sa position.	
5.	Retirez le projecteur arrière de la carrosserie en tirant avec soin vers l'arrière.	
6.	Tirez vers l'extérieur sur l'étrier de fixation rouge se trouvant sur la connexion et retirez cette dernière.	
7.	Démontez le groupe optique arrière et posez-le sur une surface plane et propre.	

Remplacer l'ampoule

8.	Pour débloquer le porte-ampoule, appuyez sur les languettes de fixation » fig. 116 ① à ④ dans le sens de la flèche.
9.	Retirez le porte-ampoule du groupe optique.
10.	Remplacez l'ampoule défectueuse par une autre neuve identique.
11.	Placez le porte-ampoule dans le groupe optique arrière. Les languettes de fixation doivent s'encaster de manière audible.
12.	Placez la connexion et appuyez sur l'étrier rouge de fixation vers l'intérieur pour l'assurer.

Montage des groupes optiques arrière

Réalisez les opérations uniquement dans l'ordre indiqué :

	Feu de recul gauche	Feu de recul droit
13.	Encastrez le groupe optique arrière avec soin dans l'ouverture de la carrosserie. Pour ce faire, encastrez le guide supérieur du boîtier du projecteur dans l'anneau de retenue.	
14.	Serrez la vis de fixation blanche avec le tournevis inclus dans l'outillage de bord.	
15.	Vérifiez que le groupe optique arrière est correctement monté et bien assuré.	
16.	Placez le capuchon » fig. 115 ① et tournez-le de 90° dans le sens contraire à la flèche.	Déplacez le support de la prise de courant de 12 volts vers le haut en appuyant légèrement jusqu'à ce qu'il soit bien fermé.
17.	Fermez le casier de rangement.	
18.	Fermez le hayon arrière » page 136.	

Remplacer l'ampoule de l'éclairage de la plaque d'immatriculation

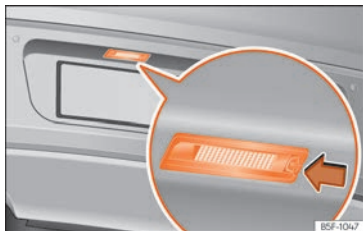

Fig. 117 Sur le pare-chocs arrière : éclairage de la plaque d'immatriculation.

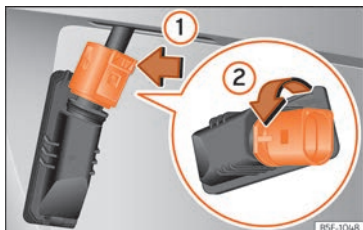

Fig. 118 Feu de plaque d'immatriculation : Démontez le porte-ampoule.

Réalisez les opérations uniquement dans l'ordre indiqué :

	Éclairage de la plaque d'immatriculation vissé	Éclairage de la plaque d'immatriculation vissé	Éclairage de la plaque d'immatriculation vissé	Éclairage de la plaque d'immatriculation vissé
1.	Appuyez avec la partie plate du tournevis inclus dans l'outilage de bord du véhicule (» fig. 102) dans le sens de la flèche, au niveau du logement de l'éclairage de la plaque d'immatriculation » fig. 117.	Dévissez avec le tournevis inclus dans l'outilage de bord (» fig. 102) les vis de l'éclairage de la plaque d'immatriculation.		
2.	Ôtez l'éclairage de la plaque d'immatriculation.			
3.	Appuyez sur le verrouillage de la connexion dans le sens de la flèche » fig. 118 ①	Retirez de l'éclairage de la plaque d'immatriculation les languettes de fixation du panneau arrière en appuyant dessus.		
4.	Tournez le porte-ampoule dans le sens de la flèche » fig. 118 ② et retirez-le avec l'ampoule.	Retirez le porte-ampoule de l'éclairage de la plaque d'immatriculation.		
5.	Remplacez l'ampoule défectueuse par une autre neuve identique.			
6.			Encastrez le porte-ampoule dans l'éclairage de la plaque d'immatriculation et tournez-le jusqu'en butée dans le sens contraire de la flèche » fig. 118 ②.	Encastrez le porte-ampoule dans l'éclairage de la plaque d'immatriculation.
7.			Branchez la connexion au porte-ampoule.	Appuyez sur les languettes de fixation. Le porte-ampoule devra être relié fermement à l'éclairage de la plaque d'immatriculation.
8.			Encastrez l'éclairage de la plaque d'immatriculation avec soin dans la cavité du pare-chocs. Assurez-vous de placer l'éclairage de la plaque d'immatriculation dans la position correcte.	
9.			Introduisez l'éclairage de la plaque d'immatriculation dans le pare-chocs en appuyant dessus jusqu'à ce qu'il s'encastre de manière audible.	Serrez les vis de fixation de l'éclairage de la plaque d'immatriculation avec le tournevis.

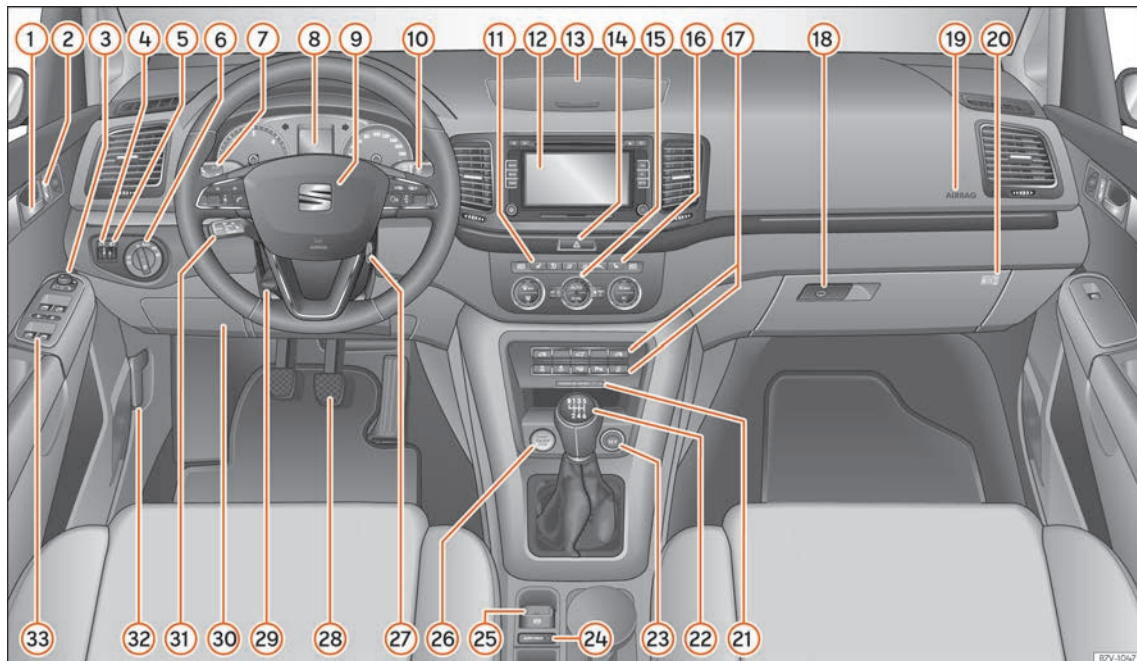































Fig. 119 Planche de bord.

Commande

Poste de conduite

Synoptique

① Poignée intérieure de la porte	133				
② Touche de verrouillage et de déverrouillage centralisés du véhicule  / 	125				
③ Commande de réglage des rétroviseurs extérieurs	155				
– Réglage des rétroviseurs extérieurs					
– Dégivrage des rétroviseurs extérieurs 					
– Rabattement des rétroviseurs extérieurs 					
④ Régulateur de l'intensité lumineuse du tableau de bord et des commandes 	144				
⑤ Réglage de la portée des phares 	144				
⑥ Commande des éclairages 	144				
– Éclairage éteint					
– Allumage automatique des projecteurs					
– Feux de position/de croisement  / 					
		– Feux antibrouillards  			
⑦ Levier pour	144	– Feux de route 			
– Feux de route 		– Appel de phares 			
– Clignotants 		– Feux de stationnement 			
⑧ Combiné d'instruments :					
– Cadrans	113				
– Afficheur	113				
– Témoins d'alerte et de contrôle ...	118				
⑨ Volant avec klaxon et					
– Airbag du conducteur	19				
– Commandes de l'ordinateur de bord	28				
– Touches de commande de l'autoradio, du téléphone, de la navigation et du système à commande vocale	119				
– Palettes Tiptronic (boîte automatique)	270				
⑩ Levier d'essuie-glace/lave-glace ...	153				
– Essuie-glace HIGH-LOW					
– Essuie-glace à intervalles 					
– « Balayage aller-retour » 					
– Essuie-glace 					
– Balayage automatique de lavage/nettoyage de pare-brises 					
– Essuie-glace arrière 					
				– Balayage automatique de lavage/nettoyage de la lunette 	
				– Levier pourvu des boutons d'utilisation du système d'informations SEAT	28
				⑪ Régulateur du chauffage du siège gauche 	162
				⑫ Système d'infodivertissement (installé de série)	204
				⑬ Rangement vide-poches	184
				⑭ Contacteur d'activation et de désactivation des feux de détresse 	149
				⑮ Commandes :	
				– Climatiseur manuel électrique ...	195
				– Climatronic	195
				⑯ Régulateur du chauffage du siège droit 	162
				⑰ Touche pour :	
				– Régulation antipatinage (ASR)  OFF	258
				– Fonctionnement Start-Stop 	281
				– Contrôle de la distance de stationnement (ParkPilot) 	284
				– Assistant aux manœuvres de stationnement (Park Assist) 	288
				– Indicateur de pression des pneus (L) SET	324 »

– Suspension adaptative [DCC]		– Boîte de vitesses mécanique 267	– Régulateur de vitesse (GRA) 297
C I S		– Boîte de vitesses automatique 267	32 Levier de déblocage du capot 352
– Ouverture du hayon arrière  136	23 Prise de courant de 12 volts 192	33 Touches :	
– Ouverture et fermeture des portes coulissantes électriques  134	24 Commutateur de l'Auto Hold AUTO HOLD 281	– Lève-glaces électrique  140	
18 Poignée avec serrure pour ouvrir la boîte à gants 184	25 Contacteur du frein de stationnement électronique  258	– Sécurité enfants  133	
19 Emplacement dans le tableau de bord de l'airbag frontal du passager 19	26 Bouton de démarrage (système de fermeture et démarrage sans clé Keyless Access)		
20 Commande à clé qui se trouve dans la boîte à gants permettant de désactiver l'airbag frontal du passager avant 20	27 Contact-démarrreur 253		
21 Témoin de désactivation de l'airbag frontal côté passager 79	28 Pédales 267		
22 Levier pour :	29 Levier de réglage de la colonne de direction 63		
	30 Revêtement du boîtier de fusibles ... 101		
	31 Levier pour :		

Nota

- Certains des équipements présentés ici ne sont montés que sur certaines versions ou sont disponibles en option.
- Sur les versions avec volant à droite, la disposition des éléments de commande est quelque peu différente, mais les symboles assignés à ces commandes correspondent à ceux des versions avec volant à gauche.

Instruments

Vue du combiné d'instruments



Fig.120 Combiné d'instruments à l'avant.

Explications concernant les cadrans » fig. 120 :

① Bouton de réglage de la montre¹⁾.

- Appuyez sur la touche pour sélectionner l'indicateur de l'heure ou des minutes.
- Pour continuer le réglage, appuyez sur la touche **[0.0 / SET]** » fig. 120 **⑦**. Pour que les nombres défilent rapidement, maintenez la touche appuyée.

② Compte-tours (du moteur en marche, en milliers de tours par minute).

Le compte-tours vous offre, en plus de l'indication des vitesses, la possibilité d'utiliser le moteur de votre véhicule à un régime-moteur approprié. Le début de la zone rouge » fig. 120 du compte-tours représente le régime maximal autorisé du

moteur à sa température normale de fonctionnement. Il est recommandé d'engager la vitesse immédiatement supérieure, de placer le levier sélecteur en position **D** ou de lever le pied de l'accélérateur avant que l'aiguille n'atteigne cette zone » **①**. Il est particulièrement recommandé d'éviter les régimes élevés et de se laisser guider selon les recommandations de l'indicateur du rapport le plus »

¹⁾ En fonction de l'équipement du véhicule, vous pouvez également régler l'heure à l'aide du menu de **réglages** sur l'écran du tableau de bord » page 32.

économique. Pour plus d'informations, consultez » page 272.

- ③ **Témoin de température de refroidissement de l'huile moteur**  » page 359.
- ④ **Indications à l'écran** » page 114.
- ⑤ **Témoin de réserve de carburant** » page 344.
- ⑥ **Tachymètre.**
- ⑦ **Bouton de remise à zéro** du totalisateur partiel (**trip**).
– Appuyez sur le bouton **(0.0 / SET)** pour le remettre à zéro.

AVERTISSEMENT

Toute distraction peut donner lieu à un accident, avec le risque de blessures que cela suppose.

- Ne touchez pas les commandes du combiné d'instruments pendant la conduite.

ATTENTION



Pour ne pas endommager le moteur, l'aiguille du compte-tours ne peut rester dans la zone rouge qu'un bref instant.

Conseil antipollution

Lorsque vous passez une vitesse supérieure avant la zone rouge, vous réduisez la consommation de carburant et les bruits du moteur.

Indications à l'écran

L'écran du tableau de bord » fig. 120  affiche diverses informations en fonction de l'équipement du véhicule :

- Textes d'avertissement et d'informations.
- Kilométrage.
- Heure.
- Température extérieure.
- Boussole.
- Positions du levier sélecteur » page 267.
- Rapport recommandé (boîte de vitesses manuelle) » page 267.
- Indicateur multifonction (MFA) et menus pour différentes options de réglage »  page 28.
- Indicateur de maintenance » page 116.
- Seconde indication de vitesse (menu **Configuration**) »  page 28.
- Témoin d'état pour le fonctionnement Start-Stop » page 115.
- Indications du régulateur de vitesse adaptatif (ACC) » page 304



Textes d'avertissement et d'informations

Au moment où vous mettez le contact d'allumage ou pendant la marche, certaines fonctions et l'état de certains composants du véhicule sont contrôlés. Les défauts de fonctionnement sont affichés à l'écran par des

symboles rouges et jaunes et des messages sur l'écran du combiné d'instruments (» page 118) et, dans certains cas, ils sont également signalés par des avertissements sonores. Selon la version du tableau de bord, leur représentation peut être différente.

Avertissement avec priorité 1 (symboles rouges)

Symbole clignotant ou allumé; en partie, combiné avec des signaux sonores.

 **Arrêtez-vous !** C'est dangereux »  **au chapitre Témoins d'alerte et de contrôle à la page 118!** Vérifiez la fonction défectueuse et tentez de résoudre le problème. Si nécessaire, faites appel à un spécialiste en mesure de vous dépanner.

Avertissement avec priorité 2 (symboles jaunes)

Symbole clignotant ou allumé; en partie, combiné avec des signaux sonores.

Les défauts de certaines fonctions ou les liquides qui se trouvent en dessous de leur niveau de remplissage peuvent endommager le véhicule, voire entraîner une panne »  **au chapitre Témoins d'alerte et de contrôle à la page 118!**

Vérifiez la fonction défectueuse le plus rapidement possible. Si nécessaire, faites appel à un spécialiste en mesure de vous dépanner.

Texte d'informations

Informations relatives aux différents processus du véhicule.

Kilométrage

Le *compteur kilométrique total* enregistre la distance totale parcourue par le véhicule.

Le *totaliseur partiel* (**trip**) indique le nombre de kilomètres parcourus depuis sa dernière remise à zéro. Le dernier chiffre indique les hectomètres ou les dixièmes de mile.

Affichage de la température extérieure

Lorsque la température extérieure est inférieure à +4°C (+39°F), un symbole avec un « flocon de neige » apparaît également (avertissement de verglas). Au début, ce symbole clignote puis il reste allumé tant que la température extérieure ne dépasse pas +6°C (+43°F) » .

Lorsque le véhicule est arrêté, et que le chauffage stationnaire fonctionne (» **page 199**), ou qu'il circule à très basse vitesse, il se peut que la température indiquée soit légèrement supérieure à la température extérieure réelle à cause de la chaleur émise par le moteur.

La plage de mesure de la température s'étend de -40°C à +50°C (de -40°F à +122°F).

Boussole

Lorsque le contact d'allumage est mis et que le système de navigation est allumé, l'écran du tableau de bord affiche le point cardinal

correspondant à la direction du véhicule » **page 116**.

Position du levier sélecteur

La gamme des rapports du levier sélecteur est affichée sur le côté du sélecteur et sur l'écran du tableau de bord. En positions **D** et **S**, ainsi qu'avec le tiptronic, l'écran affiche également le rapport correspondant.

Rapport recommandé (boîte de vitesses manuelle)

Durant la conduite, l'écran du combiné d'instruments affiche le rapport recommandé pour économiser du carburant » **page 267**.

Deuxième indicateur de vitesse (m.p.h. ou km/h)

En plus de l'indication du tachymètre, vous pouvez afficher durant la conduite la vitesse dans une autre unité de mesure (en milles ou en km/heure). Sélectionnez pour cela le menu **Réglages**, l'option **Deuxième vitesse** »  **page 28**.

Véhicules sans indication de menu sur le tableau de bord :

- Mettez le moteur de votre véhicule en marche.
- Appuyez trois fois sur la touche . L'indication du compteur kilométrique total clignote sur l'écran du tableau de bord.

- Appuyez une fois sur la touche **(0.0 / SET)**. Au lieu du kilométrage total, vous verrez s'afficher brièvement « mph » ou « km/h ».

- Cela permet d'activer le deuxième indicateur de vitesse. Pour le désactiver, procédez de la même manière.

Cette option ne peut pas être désactivée sur les modèles destinés aux pays dans lesquels il est obligatoire de toujours visualiser la deuxième vitesse.

Indicateur de fonctionnement du Start-Stop

L'écran du combiné d'instruments affiche des informations mises à jour concernant l'état » **page 281**.

AVERTISSEMENT

Lisez et tenez compte des avertissements de sécurité »  au chapitre **Témoins d'alerte et de contrôle** à la **page 118**.

AVERTISSEMENT

Même si la température extérieure se trouve au-dessus du point de gel, certaines portions de routes ou certains ponts peuvent être gelés.

- À une température extérieure au dessus de +4°C (+39°F), et même si le symbole du « flocon de neige » n'est pas affiché, il peut y avoir des plaques de verglas sur la chaussée. »

- Ne vous fiez pas à l'indicateur de température extérieure !

Nota

- Il existe plusieurs tableaux de bord, c'est pourquoi leurs versions et leurs indications peuvent varier. Sur des écrans sans messages d'avertissement ou d'information, les défauts sont exclusivement indiqués par des témoins.
- Lorsque plusieurs avertissements sont activés, les symboles s'afficheront successivement pendant quelques secondes, et resteront allumés jusqu'à ce que la panne soit résolue.

Boussole*

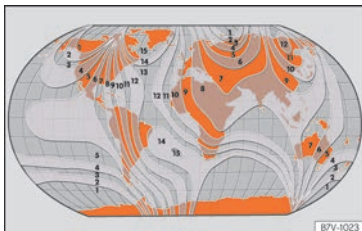

Fig. 121 Zones magnétiques.

Sur des véhicules équipés d'un système de navigation monté en usine, il n'est pas néces-

saire d'étalonner la boussole. L'option **boussole** disparaît.

La boussole de véhicules qui ne sont pas équipés de système de navigation monté en usine est étalonnée en permanence et automatiquement. Si vous installez ultérieurement sur le véhicule des accessoires électroniques ou métalliques (téléphone portable, téléviseur, etc.), il faudra réétalonner la boussole manuellement.

Réglage de la zone magnétique

- Mettez le contact d'allumage.
- Sélectionnez le menu **Réglages** puis l'option **Boussole** et **Zone**.
- Sélectionnez la zone magnétique correspondant à la situation du véhicule »» fig. 121.
- Réglez et confirmez la zone magnétique (1-15).

Calibrage de la boussole

Afin d'étalonner la boussole, vous devez vous trouver dans l'une des zones magnétiques valides et disposer d'un espace suffisant pour pouvoir tracer une circonférence avec le véhicule.

- Mettez le contact d'allumage.
- Sélectionnez le menu **Réglages** puis l'option **Boussole** et **Étalonner**.
- Confirmez le message **Décrire une circonférence complète pour étalonner**

La boussole en sélectionnant **OK** puis tracez une circonférence complète à environ 10 km/h (6 mph).

Lorsque le point cardinal correspondant est affiché à l'écran, cela signifie que l'étalonnage est terminé.

Indication des périodicités d'entretien

L'indicateur de maintenance s'affiche sur l'écran du tableau de bord »» fig. 120 ④.

SEAT distingue l'entretien avec vidange d'huile moteur (Service d'entretien) et l'entretien sans vidange d'huile moteur (Service d'inspection). L'indicateur de maintenance informe uniquement sur les dates d'entretien qui comprennent la vidange de l'huile moteur. Les dates des autres services d'entretien (le prochain Service d'inspection ou de vidange du liquide de freins par exemple) sont indiquées sur l'autocollant situé sur le montant de la porte ou dans le Programme d'entretien.

Sur les véhicules avec **Service relatif au temps ou au kilométrage**, les périodicités d'entretien sont déjà préfixées.

Sur les véhicules avec **Service de longue durée**, les périodicités sont déterminées individuellement. Le progrès technique permet

de réduire considérablement les travaux périodiques d'entretien. Avec le Service Longue Durée (LongLife), SEAT met en œuvre une technologie grâce à laquelle vous n'avez à faire effectuer un Service Périodique qu'au moment où votre véhicule en a besoin. Pour déterminer le Service Périodique (2 ans maximum), sont pris en compte les conditions d'utilisation du véhicule, ainsi que le style personnel de conduite. Le préavis de service apparaît la première fois 20 jours avant la date calculée pour le service correspondant. Les kilomètres restants indiqués sont toujours arrondis à 100 km et le temps au nombre de jours complets. Le message de service actuel ne peut pas être consulté avant que 500 km n'aient été parcourus depuis le dernier service réalisé. Entre les deux, l'indicateur n'affichera que des petits traits.

Rappel d'entretien

Lorsque la date du Service Entretien approche, un **rappel de Service** s'affichera lorsque vous mettez le contact d'allumage.

Sur des *véhicules sans messages de texte*, l'écran du tableau de bord affichera une clé anglaise  et une indication en **km**. Le nombre de kilomètres indiqué est le kilométrage maximum qui peut être parcouru jusqu'au prochain Service Entretien. Le mode d'affichage est modifié après quelques secondes. Le symbole d'une montre apparaît en même

temps que le nombre de jours restants jusqu'au prochain entretien.



Sur des *véhicules avec messages de texte*, l'écran du tableau de bord affichera **Service dans --- km ou --- jours**.

Date d'entretien

Lorsque la **date de service est atteinte**, un signal sonore sera émis lorsque vous mettez le contact et la clé anglaise clignotera à l'écran  durant quelques secondes. Sur des *véhicules avec messages de texte*, l'écran du tableau de bord affichera **Service maintenant**.

Consulter une notification de service

Lorsque le contact est mis et que le moteur ainsi que le véhicule sont arrêtés, vous pouvez consulter la **notification de service** actuelle :

- Appuyez plusieurs fois sur la touche  du tableau de bord jusqu'à ce que le symbole de la clé anglaise soit affiché .
- **OU** : sélectionnez le menu **Réglages**.
- Sélectionnez dans le sous-menu **Service** l'option **Info**.

Une fois la **date de service dépassée**, vous verrez s'afficher le signe moins devant l'indication des kilomètres ou du nombre de jours. Sur les *véhicules avec messages de texte*,

l'écran affichera : **Service depuis --- km ou --- jours**.

Remise à zéro de l'indicateur de maintenance

Si le service n'a pas été réalisé dans un Service Technique, vous pouvez réinitialiser l'indicateur de la manière suivante :

Sur des véhicules avec messages de texte :

Sélectionnez le menu **Réglages**.

Sélectionnez dans le sous-menu **Service** l'option **Réinitialiser** (Reset).

Confirmez avec  lorsque le système vous le demande.

Sur des véhicules sans messages de texte :

Coupez le contact d'allumage.

Appuyez sur la touche **(0.0 / SET)** et maintenez-la enfoncée.

Remettez le contact d'allumage.

Relâchez la touche **(0.0 / SET)** puis appuyez sur la touche  durant les 20 secondes suivantes.

Ne mettez pas à zéro l'indicateur entre deux périodes car, sinon, les indications affichées seront incorrectes. »

Si l'indicateur est remis à zéro manuellement, la prochaine périodicité d'entretien sera indiquée comme pour les véhicules à intervalles d'entretien fixes. Pour cette raison, nous vous recommandons de faire effectuer la remise à zéro de l'indicateur de périodicités d'entretien au sein d'un Réparateur agréé SEAT.



Nota

- Le message de service disparaîtra après quelques secondes, au démarrage du moteur ou en appuyant sur la touche .
- Sur des véhicules avec un service de longue durée dont la batterie est restée déconnectée durant une période prolongée, vous ne pourrez pas calculer la date du prochain service. C'est pourquoi les indications de service peuvent afficher des calculs erronés. Dans ce cas, veuillez observer la périodicité d'entretien maximale autorisée »» page 380.

Témoins

Témoins d'alerte et de contrôle

Lisez attentivement les informations complémentaires »»  page 35

Les témoins d'alerte et de contrôle indiquent des avertissements »» , des anomalies »»  ou certaines fonctions déterminées. Certains

témoins d'avertissement et de contrôle s'allument lorsque vous mettez le contact d'allumage et doivent s'éteindre lorsque le moteur se met en fonctionnement ou lorsque le véhicule se met en marche.

En fonction du modèle, l'écran du combiné d'instruments peut afficher des messages de texte supplémentaires, soit à titre d'informations soit pour vous demander d'effectuer une action spécifique »» page 113, Instruments.

En fonction de l'équipement du véhicule, il se peut qu'au lieu d'avoir un témoin qui s'allume, un symbole s'affiche sur l'écran du combiné d'instruments.

Lorsque certains témoins d'alerte et de contrôle s'allument, ils sont accompagnés d'un signal sonore.

AVERTISSEMENT

Si vous ne prenez pas en compte les témoins d'avertissement ni les messages, le véhicule pourrait s'arrêter au milieu de la circulation ou des accidents et des blessures graves pourraient se produire.

- Il ne faut jamais ignorer les témoins d'avertissement ni les messages de texte.
- Arrêtez le véhicule de manière sûre dès que possible.
- Garez le véhicule à l'écart de la circulation et en évitant qu'il ne se trouve au-dessus de matériaux facilement inflammables

qui pourraient entrer en contact avec le système d'échappement [par exemple : herbe sèche, carburant].

- Un véhicule défectueux représente un risque élevé d'accident pour soi-même et pour les autres utilisateurs de la route. Si nécessaire, allumez les feux de détresse et placez le triangle de signalisation pour attirer l'attention des autres conducteurs.
- Avant d'ouvrir le capot, éteignez le moteur et laissez-le refroidir suffisamment.
- Sur tous les véhicules, le compartiment moteur est une zone dangereuse qui peut provoquer des lésions graves »» page 352.

ATTENTION

Si vous ignorez les témoins d'alerte allumés et les messages de texte, votre véhicule peut tomber en panne.

Communication et multimédia

Volant multifonction*

Utilisation du système audio + téléphone

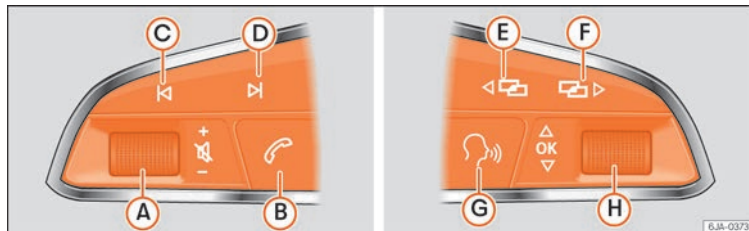

Fig. 122 Commandes au volant.

Le volant comprend des modules multifonction depuis lesquels il est possible de contrôler des fonctions d'audio, de téléphonie, de radionavigation du véhicule sans qu'il ne soit

nécessaire de dévier l'attention de la conduite.

• commande depuis le volant des fonctions d'audio disponibles (autoradio, CD audio, CD MP3, iPod^{®1)}, USB¹⁾, SD¹⁾) et du système Bluetooth.

Touche	Radio	Médias [sauf AUX]	AUX	Téléphone ^{a)}	Navigation ^{a)}
A	<i>Tourner</i> : Augmenter ou diminuer le volume <i>Appuyer sur</i> : Silence	<i>Tourner</i> : Augmenter ou diminuer le volume <i>Appuyer sur</i> : Pause	<i>Tourner</i> : Augmenter ou diminuer le volume <i>Appuyer sur</i> : Silence	<i>Tourner</i> : Augmenter ou diminuer le volume <i>Appuyer sur</i> : Silence	<i>Tourner</i> : Augmenter ou diminuer le volume <i>Appuyer sur</i> : Silence

¹⁾ En fonction de l'équipement du véhicule.

Commande

Touche	Radio	Médias (sauf AUX)	AUX	Téléphone ^{a)}	Navigation ^{a)}
B	<i>Pression brève</i> : accès au menu téléphone sur le combiné d'instruments ^{a)} . <i>Pression longue</i> : rappel ^{a)}	<i>Pression brève</i> : accès au menu téléphone sur le combiné d'instruments ^{a)} . <i>Pression longue</i> : rappel ^{a)}	<i>Pression brève</i> : accès au menu téléphone sur le combiné d'instruments ^{a)} . <i>Pression longue</i> : rappel ^{a)}	<i>Pression brève</i> : décrocher/raccrocher l'appel en cours/ouvrir le menu du téléphone. <i>Pression longue</i> : refuser l'appel entrant/passer en mode privé ou revenir au mode mains libres/rappel	<i>Pression brève</i> : accès au menu téléphone sur le combiné d'instruments ^{a)} . <i>Pression longue</i> : rappel ^{a)}
C, D	Recherche de la station précédente/suivante	<i>Pression brève</i> : passer à la plage précédente/suivante <i>Pression longue</i> : retour/avance rapide	Sans fonction	Sans fonction ^{b)}	Fonction autoradio/média (sauf AUX)
E, F	Changement de menu sur le tableau de bord	Changement de menu sur le tableau de bord	Changement de menu sur le tableau de bord	Changement de menu sur le tableau de bord	Changement de menu sur le tableau de bord
G	Activer/désactiver le contrôle à commande vocale ^{a)}	Activer/désactiver le contrôle à commande vocale ^{a)}	Activer/désactiver le contrôle à commande vocale ^{a)}	Sans fonction ^{b)}	Activer/désactiver le contrôle à commande vocale
H	<i>Tourner</i> : Présélection suivante/précédente ^{c)} <i>Appuyer sur</i> : Modifie le MFA ou confirme l'option menu du combiné d'instruments en fonction de l'option menu	<i>Tourner</i> : Plage suivante/précédente ^{c)} <i>Appuyer sur</i> : Modifie le MFA ou confirme l'option menu du combiné d'instruments en fonction de l'option menu	<i>Tourner</i> : Modifie le menu en cours d'affichage du combiné d'instruments <i>Appuyer sur</i> : Modifie le MFA ou confirme l'option menu du combiné d'instruments en fonction de l'option menu	<i>Tourner</i> : Modifie le menu en cours d'affichage du combiné d'instruments <i>Appuyer sur</i> : Modifie le MFA ou confirme l'option menu du combiné d'instruments en fonction de l'option menu	<i>Tourner</i> : Modifie le menu en cours d'affichage du combiné d'instruments <i>Appuyer sur</i> : Modifie le MFA ou confirme l'option menu du combiné d'instruments en fonction de l'option menu

^{a)} En fonction de l'équipement du véhicule.

^{b)} Si un appel est en cours, sinon fonction radio/média (sauf AUX).

^{c)} Uniquement si le combiné d'instruments est en mode Audio.

Multimédia

Entrée USB/AUX-IN



Fig. 123 Accoudoir central avant : entrée USB/AUX-IN.

En fonction de l'équipement et du pays, le véhicule dispose parfois d'une connexion USB/AUX-IN.

L'entrée USB/AUX-IN se situe dans le compartiment de l'accoudoir central avant

» fig. 123.

La description du fonctionnement se trouve dans » page 215.

Téléphonie de confort



Fig. 124 Accoudoir central avant : compartiment pour la connexion du téléphone mobile à l'antenne extérieure du véhicule.

En fonction de l'équipement et du pays, le véhicule peut disposer du système **Téléphonie de confort** connecté à l'antenne extérieure du véhicule » page 246.

Ce système se trouve dans le compartiment de l'accoudoir central avant.

Plafonnier de trois touches dans le ciel de pavillon

Plafonnier à trois touches*

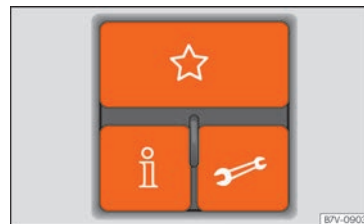

Fig. 125 Plafonnier de trois touches dans le ciel de pavillon : éléments de commande du système de gestion du téléphone

☆	<p><i>Pressez-la brièvement</i> : pour accepter un appel ou le terminer. <i>Maintenez-la enfoncée</i> : pour refuser un appel.</p>
i	<p><i>Pressez-la brièvement</i> : pour commencer ou terminer une commande vocale, par exemple pour effectuer un appel.^{a)}</p> <p><i>Maintenez-la enfoncée pendant plus de 2 secondes</i> : pour obtenir des informations sur la marque SEAT et les services supplémentaires sélectionnés relatifs à la circulation et aux déplacements.</p>

»



Maintenez-la enfoncée pendant plus de 2 secondes : pour obtenir de l'aide en cas de panne grâce au réseau de concessionnaires SEAT.

^{a)} Ces instructions ne sont pas valables si le véhicule est équipé d'un système de navigation avec commande vocale.

Appels informatifs et de dépannage

La communication avec le Service Client SEAT est établie avec les touches **i** et  du plafonnier de trois touches¹⁾. Le système contactera automatiquement le Service de Dépannage du pays en question. Vous ne pourrez effectuer des appels que si le téléphone mobile est allumé et connecté au prééquipement de téléphonie mobile par Bluetooth.

Appel informatif

La touche **Appel informatif i** vous fournit des informations sur la marque SEAT et les services supplémentaires sélectionnés relatifs à la circulation et aux déplacements.

Pour établir la communication, maintenez la touche **i** enfoncée pendant plus de 2 secondes.



Pour les pays ne possédant pas de numéro d'appel informatif, la touche **i** permet d'effectuer un appel de dépannage.

Appel de dépannage

La touche **Appel de dépannage**  vous offre une aide immédiate en cas de panne. Pour cela, le réseau de concessionnaires SEAT est à votre disposition avec leurs unités mobiles.



Pour établir la communication, maintenez la touche  enfoncée pendant plus de 2 secondes.

Nota



- Un appel effectué à l'aide des touches **i** et  a une priorité plus élevée qu'un appel normal. Si vous pressez la touche **i** ou  lors d'une conversation téléphonique normale, celle-ci prend fin et l'appel informatif ou de dépannage est effectué.
- Si vous pressez la touche d'appel de dépannage  lorsqu'un appel informatif est en cours, ce dernier est interrompu et l'appel de dépannage effectué, et vice-versa.
- Pour pouvoir effectuer des appels informatifs et de dépannage, vous devez bénéficier d'une couverture téléphonique mobile. Il est possible que l'un de ces services ne soit pas disponible dans certains pays.

Activation et désactivation du système à commande vocale



Activation du système à commande vocale

- Pressez la touche  du volant multifonction.
- **OU** : sur le plafonnier de trois touches, pressez la touche .
- Attendez le signal sonore.
- Donnez l'ordre.
- Veuillez suivre les indications de la boîte de dialogue (grande boîte de dialogue).

Terminer la commande vocale

- Pressez la touche  du volant multifonction.
- **OU** : sur le plafonnier de trois touches, pressez la touche .

Interruption des indications

- Pendant les indications, pressez la touche  du volant multifonction.
- **OU** : sur le plafonnier de trois touches, pressez la touche .
- Vous pourrez dire un ordre immédiatement ensuite.

¹⁾ Varie selon les pays.

Ouverture et fermeture

Jeu de clés du véhicule

Clé du véhicule



Fig. 126 Clés du véhicule.



Fig. 127 Clé du véhicule pour véhicules à portes coulissantes électriques.

Clés du véhicule

Avec la clé du véhicule » fig. 126 ou » fig. 127 il est possible de verrouiller et déverrouiller le véhicule à distance.

L'émetteur à piles est incorporé à la clé du véhicule. Le récepteur se trouve dans l'habitacle du véhicule. Le rayon de portée de la clé du véhicule avec des piles neuves est de plusieurs mètres autour du véhicule.

Si vous ne parvenez pas à ouvrir ou à fermer le véhicule à l'aide de la radiocommande, vous devez procéder » page 125 à une nouvelle synchronisation de la clé ou en remplacer la pile » page 124.

Vous pouvez utiliser plusieurs clés du véhicule.

Dégagement et rabattement du panneton de la clé

Si vous appuyez sur le bouton (A), le panneton de la clé se déverrouille et se dégage.

Pour le rabattre, appuyez sur le bouton (A) tout en enfonçant le panneton de la clé jusqu'à ce qu'il s'encastre.

Double de la clé

Pour obtenir une clé de rechange ou d'autres clés du véhicule, vous avez besoin du numéro de châssis du véhicule.

Chaque nouvelle clé doit contenir une puce et être codée avec les données de l'antidémarrage électronique du véhicule. Une clé de véhicule ne fonctionne pas si elle ne contient aucune puce ou si elle contient une puce non codée. Cela est également valable pour les clés fraisées pour le véhicule.

Vous pouvez obtenir les clés du véhicule ou les clés de rechange neuves auprès d'un Service Technique, d'un garage spécialisé ou de services de clé autorisés qualifiés pour créer ces clés.

Les clés neuves ou de rechange doivent être synchronisées avant utilisation » page 125.

⚠ AVERTISSEMENT

L'utilisation négligente ou incontrôlée des clés du véhicule peut provoquer des blessures graves et des accidents.

- À chaque fois que vous sortez du véhicule, prenez les clés. Les enfants ou autres personnes non autorisées pourraient verrouiller les portes et le hayon arrière, lancer le moteur ou mettre le contact d'allumage, et ainsi activer n'importe quel composant électrique, par exemple les lave-glaces électriques.

- Ne laissez jamais seuls à bord des enfants ou des personnes dépendant de l'aide d'autrui. Ils ne seraient pas à même de sortir seuls du véhicule ou de se porter secours à eux-mêmes dans une situation d'urgence. Par exemple, selon l'époque de

»

l'année, l'intérieur d'un véhicule fermé peut atteindre des températures très élevées ou très basses, qui peuvent entraîner des blessures et des maladies graves, voire la mort, en particulier sur les jeunes enfants.

- Ne retirez jamais la clé du contact d'allumage tant que le véhicule n'est pas arrêté. La direction risquerait de se verrouiller et il serait impossible de tourner le volant.

ⓘ ATTENTION

Toutes les clés du véhicule contiennent des composants électroniques. Protégez-les contre les dégâts, les chocs importants et l'humidité.

ⓘ Nota

- Appuyez uniquement sur la touche de la clé du véhicule lorsque vous avez vraiment besoin de la fonction correspondante. Si vous appuyez sur le bouton lorsque cela n'est pas nécessaire, vous risquez de déverrouiller le véhicule involontairement ou de déclencher l'alarme. Cela est valable même si vous pensez être hors du rayon d'action.
- Le fonctionnement de la clé du véhicule peut être en grande mesure affecté par le chevauchement d'émissions situées à proximité du véhicule, travaillant sur la même marge de fréquences (par exemple émetteurs radio, téléphones portables).

- Les obstacles situés entre la clé du véhicule et le véhicule, les mauvaises conditions météorologiques et le déchargement progressif des piles diminuent sa portée.

Témoin de contrôle sur la clé du véhicule

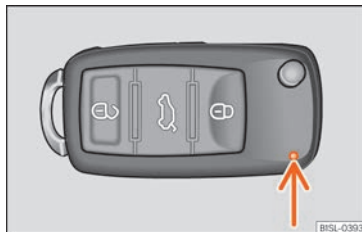

Fig. 128 Témoin de contrôle sur la clé du véhicule.

Lorsque vous appuyez brièvement sur un bouton de la clé du véhicule, le témoin clignote » **fig. 128** (flèche) une fois brièvement. Si vous appuyez sur la touche de manière prolongée, il clignotera plusieurs fois, par exemple lors de l'ouverture confort.

Si le témoin ne s'allume pas lorsque vous pressez le bouton, vous devez remplacer les piles de la clé du véhicule » **page 124**.

Remplacement de la pile

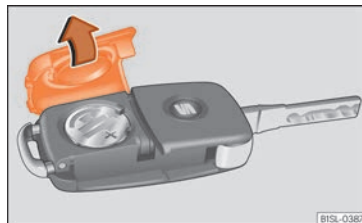

Fig. 129 Clé du véhicule : couvercle du compartiment de la pile.

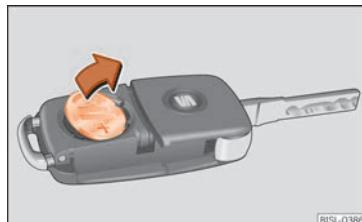

Fig. 130 Clé du véhicule : retirer la pile.

SEAT vous recommande de faire remplacer la pile par un garage spécialisé.

La pile se trouve à l'arrière de la clé du véhicule, sous un couvercle » **fig. 129**.

Lorsque vous remplacez la pile, utilisez une pile du même modèle et placez-la en respectant la polarité »» ❶.

Remplacer la pile

- Dégagez le panneton de la clé du véhicule »» page 123.
- Retirez le couvercle de la partie arrière de la clé du véhicule »» fig. 129 dans le sens de la flèche »» ❶.
- Retirez la pile du compartiment à l'aide d'un objet fin approprié »» fig. 130.
- Placez la pile neuve dans le compartiment, en appuyant comme indiqué »» fig. 130, dans le sens contraire de la flèche »» ❷.
- Placez le couvercle sur le boîtier de la clé du véhicule et appuyez comme indiqué »» fig. 129, dans le sens contraire de la flèche, jusqu'à ce qu'il s'encastre.

❶ ATTENTION

- Si vous ne changez pas la pile correctement, vous pouvez endommager la clé du véhicule.
- L'utilisation de piles inadéquates peut endommager la clé du véhicule. Pour cela, remplacez toujours la pile usée par une autre de taille, tension et spécifications identiques.

❸ Conseil antipollution

- Débarrassez-vous des piles dans le respect de l'environnement.
- La pile de la clé du véhicule peut contenir du perchlorate. Tenez compte des dispositions légales pour les mettre au rebut.

Synchroniser la clé du véhicule

Si vous pressez souvent la touche  hors du rayon d'action, il est possible que le véhicule ne puisse plus être verrouillé ou déverrouillé avec la clé qui lui correspond. Dans ce cas, la clé du véhicule doit être à nouveau synchronisée, comme indiqué ci-dessous :

- Dégagez le panneton de la clé du véhicule »» page 123.
- Retirez le capuchon de la poignée de la porte du conducteur »» page 100.
- Appuyez sur le bouton  de la clé du véhicule. Pour cela, vous devrez rester à côté du véhicule.
- Ouvrez le véhicule dans la minute qui suit, avec le panneton de la clé.
- Mettez le contact d'allumage à l'aide de la clé du véhicule. La synchronisation est terminée.
- Montez le capuchon.

Verrouillage centralisé et système de fermeture

Breve introduction

Lisez attentivement les informations complémentaires »»  page 10

Le verrouillage centralisé fonctionne correctement lorsque toutes les portes et le hayon arrière sont complètement fermés. Si la porte du conducteur est ouverte, le véhicule ne peut pas être verrouillé avec la clé du véhicule.

Si le véhicule est équipé du système de verrouillage et de démarrage sans clé Keyless Access, il ne pourra être verrouillé que si le contact est déconnecté et si la porte du conducteur est fermée.

En cas de stationnement prolongé d'un véhicule (par exemple dans un garage), sa batterie risque de se décharger. Dans ce cas, il est impossible de démarrer le moteur.

⚠ AVERTISSEMENT

L'utilisation incorrecte du verrouillage centralisé peut entraîner des blessures graves.

- Le verrouillage centralisé verrouille toutes les portes. Un véhicule verrouillé de l'intérieur peut empêcher que les personnes non autorisées n'ouvrent les portes depuis l'extérieur et accèdent au véhicule. »»

Cependant, en cas d'urgence ou d'accident, les portes verrouillées compliquent l'accès à l'intérieur du véhicule pour secourir les passagers.

- Ne laissez jamais seuls à l'intérieur du véhicule des enfants ou des personnes dépendant de l'aide d'autrui. La touche de verrouillage centralisé permet de bloquer toutes les portes depuis l'intérieur. De cette manière, les passagers seront enfermés à l'intérieur du véhicule. Les personnes enfermées peuvent être exposées à des températures très élevées ou très basses.
- Selon l'époque de l'année, l'intérieur d'un véhicule fermé peut atteindre des températures très élevées ou très basses, qui peuvent entraîner de graves blessures et maladies, voire la mort, en particulier chez les jeunes enfants.
- Ne laissez jamais personne à l'intérieur d'un véhicule verrouillé. En cas d'urgence, ces personnes pourraient ne pas être en mesure de quitter le véhicule d'elles-mêmes ou de recevoir de l'aide.

Description du verrouillage centralisé

Le verrouillage centralisé permet de verrouiller et de déverrouiller centralement toutes les portes et le hayon :



- De l'extérieur, à l'aide de la clé du véhicule.

- De l'extérieur avec le système Keyless Access »» page 128,
- De l'intérieur, à l'aide de la touche de verrouillage centralisé »» page 127.

Depuis le sous-menu **Confort** du menu **Configuration**, ou bien dans un garage spécialisé, il est possible de connecter ou de déconnecter certaines fonctions spéciales du verrouillage centralisé »»  page 28.

Si la clé du véhicule ou le verrouillage centralisé tombe en panne, les portes et le hayon arrière peuvent être verrouillés et déverrouillés manuellement.

Verrouillage automatique (Auto Lock)

Si nécessaire, le véhicule sera verrouillé automatiquement s'il circule à une vitesse supérieure à environ 15 km/h (10 mph) »»  page 28. Lorsque le véhicule est verrouillé, le témoin intégré  dans la touche de verrouillage centralisé s'allume »» fig. 132.

Déverrouillage automatique (Auto Unlock)

Lors du retrait de la clé du contact-démarrateur, le véhicule déverrouille automatiquement, le cas échéant, toutes les portes et le hayon »»  page 28.

Verrouiller le véhicule suite au déclenchement des airbags

Si les airbags sont déclenchés par un accident, le véhicule se déverrouille complètement. En fonction de l'ampleur des dégâts, le véhicule peut être verrouillé de la manière suivante après l'accident :

Fonction	Comment s'exécute cette fonction
Verrouiller le véhicule avec la touche du verrouillage centralisé :	<ul style="list-style-type: none"> - Coupez le contact d'allumage. - Ouvrez une fois la porte du véhicule puis refermez-la. - Appuyez sur la touche de verrouillage centralisé .
Verrouiller le véhicule à l'aide de la clé du véhicule :	<ul style="list-style-type: none"> - Coupez le contact. - OU ALORS : retirez la clé du contact. - Ouvrez la porte du véhicule une seule fois. - Verrouillez le véhicule à l'aide de la clé.

Nota

Si vous appuyez sur les touches de la clé du véhicule »» fig. 131 ou sur l'une des touches du verrouillage centralisé »» fig. 132 plusieurs fois de suite, le verrouillage centralisé se désactive brièvement comme protection contre les surcharges. Le véhicule demeurera déverrouillé pendant environ 30 secondes. Si vous n'ouvrez aucune

porte ni le hayon pendant ce temps, le véhicule se verrouillera ensuite automatiquement.

Verrouiller ou déverrouiller le véhicule depuis l'extérieur



Fig. 131 Touches sur la clé du véhicule.

Fonction	Utilisation des touches de la clé du véhicule
Déverrouillage du véhicule.	Appuyez sur la touche . Maintenez-la enfoncée pour l'ouverture de confort.

Fonction	Utilisation des touches de la clé du véhicule
Verrouillage du véhicule.	Appuyez sur la touche . Maintenez-la enfoncée pour la fermeture de confort.
Déverrouillage du hayon arrière.	Appuyez sur la touche .
Ouvrez la porte coulissante électrique.	» page 134.

Attention : selon la fonction programmée pour le verrouillage centralisé dans le sous-menu **Confort**, il est possible que vous ayez à appuyer deux fois sur la touche » **page 28** pour déverrouiller les portes et le hayon.

La clé du véhicule verrouille et déverrouille le véhicule uniquement si elle se trouve à quelques mètres du véhicule et si les piles ont suffisamment de puissance. Lorsque le véhicule est verrouillé, tous les clignotants s'allument.

Si la porte du conducteur est ouverte, le véhicule ne peut pas être verrouillé avec la clé du véhicule. Si vous déverrouillez le véhicule et que vous n'ouvrez aucune porte ni le hayon arrière, il sera automatiquement reverrouillé au bout de quelques secondes. Cette fonction permet d'éviter que le véhicule ne reste déverrouillé indéfiniment de façon involontaire.

Ouverture/fermeture confort

- Reportez-vous au chapitre » page 140, Commandes des glaces : fonctions.
- Reportez-vous au chapitre » page 142, Toit ouvrant coulissant : fonctionnement.

Verrouiller et déverrouiller le véhicule depuis l'intérieur



Fig. 132 Sur la porte du conducteur : touche de verrouillage centralisé.

Appuyez sur la touche » fig. 132:

- Déverrouillage du véhicule.
- Verrouillage du véhicule.

La touche de verrouillage centralisé fonctionne aussi bien lorsque le contact d'allumage est coupé que lorsqu'il est allumé. »

La touche de verrouillage centralisé ne fonctionne pas uniquement si le dispositif de sécurité « Safe » est activé » page 258.

Si vous verrouillez votre véhicule à l'aide de la touche de verrouillage centralisé, prenez en compte ce qui suit :

- **N'activez pas** le dispositif de sécurité « Safe » » page 258.
- **N'activez pas** l'alarme antivol.
- Les portes et le hayon arrière ne peuvent pas être ouverts depuis l'extérieur, par exemple à un feu de signalisation.
- Vous pouvez ouvrir et déverrouiller les portes depuis l'intérieur en tirant sur la poignée d'ouverture. Si nécessaire, tirer deux fois sur la poignée d'ouverture de la porte.
- Il est impossible de verrouiller la porte du conducteur lorsqu'elle est ouverte. Cela permet d'éviter que le véhicule ne se retrouve fermé avec le conducteur en dehors et la clé à l'intérieur.

Verrouiller et déverrouiller le véhicule avec Keyless Access

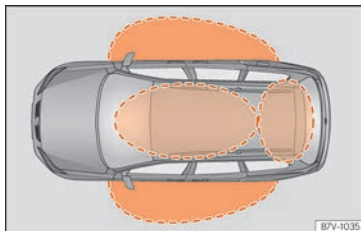

Fig. 133 Système de fermeture et de démarrage sans clé Keyless Access : zones de proximité.

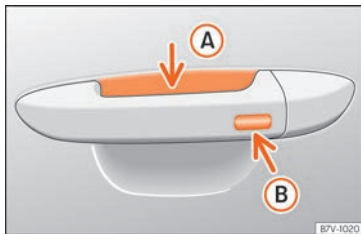

Fig. 134 Système de fermeture et de démarrage sans clé Keyless Access : surface sensible **A** de déverrouillage vers l'intérieur de la poignée de porte, et surface sensible **B** de verrouillage vers l'extérieur de la poignée de porte.

Keyless Access est un système de fermeture et de démarrage sans clé qui permet de déverrouiller ou de verrouiller le véhicule sans utiliser activement sa clé. Pour ce faire, il suffit d'approcher l'une des clés du véhicule d'une zone de proximité » fig. 133 puis de toucher l'une des surfaces sensibles des poignées de porte » fig. 134.

Informations générales

Si une clé valide se trouve dans une zone de proximité » fig. 133, le système de fermeture et de démarrage sans clé Keyless Access accordera à cette clé les droits d'accès dès que vous toucherez l'une des surfaces sensibles des poignées de porte ou que vous actionnez la touche située dans le hayon arrière. Voici les différentes fonctions disponibles sans avoir à utiliser activement la clé du véhicule :

- **Keyless-Entry** : déverrouillage du véhicule via les poignées des quatre portes ou le bouton situé dans le hayon arrière.
- **Keyless-Go** : mise en marche du moteur et conduite. Pour ce faire, une clé valide doit se trouver dans le véhicule et vous devez appuyer sur le bouton de démarrage » page 253.
- **Keyless-Exit** : verrouillage du véhicule via l'une des quatre poignées de porte.

Le verrouillage centralisé et le système de fermeture fonctionnent comme le système de

verrouillage et déverrouillage *courant*. Seules les commandes changent.

Le déverrouillage et le verrouillage du véhicule sont confirmés respectivement par le clignotement *double* et *simple* des clignotants.

Lorsque vous déverrouillez le véhicule et que vous n'ouvrez ni porte ni hayon, le véhicule se verrouille de nouveau automatiquement au bout de quelques secondes.

Déverrouiller et ouvrir les portes (Keyless-Entry)

- Entourez la poignée de porte de votre main. Lorsque vous touchez la surface sensible »» fig. 134 (A) (flèche) de la poignée de porte, le véhicule se déverrouille.
- Ouvrez la porte.

Sur les véhicules non équipés du système de sécurité « Safe » : fermer et verrouiller les portes (Keyless-Exit)

- Coupez le contact d'allumage.
- Fermez la porte du conducteur.
- Appuyez *une fois* sur la surface sensible (B) (flèche) de la poignée de porte. La porte correspondante devra être fermée.

Sur les véhicules équipés du Système de sécurité « Safe » : fermer et verrouiller les portes (Keyless-Exit)

- Coupez le contact d'allumage.

- Fermez la porte du conducteur.
- Appuyez *une fois* sur la surface sensible (B) (flèche) de la poignée de porte. Le véhicule se verrouille avec le dispositif de sécurité « Safe » »» page 258. La porte correspondante devra être fermée.
- Appuyez *deux fois* sur la surface sensible (B) (flèche) de la poignée de porte pour verrouiller le véhicule non équipé du Système de sécurité « Safe » »» page 258.

Déverrouiller et verrouiller le hayon arrière

Lorsque le véhicule est verrouillé, le hayon arrière se déverrouille automatiquement lorsqu'il est ouvert si une clé valide du véhicule se trouve dans la zone de proximité »» fig. 133.

Ouvrez ou fermez le hayon *normalement* »» page 136.

Une fois fermé, le hayon se verrouillera automatiquement. Dans les cas suivants, le hayon **ne se verrouillera pas** automatiquement une fois fermé :

- Si l'ensemble du véhicule est déverrouillé.
- Si la clé utilisée pour la dernière fois se trouve à l'intérieur du véhicule. Tous les clignotants du véhicule clignotent *quatre fois*. Si vous n'ouvrez ni porte ni hayon, le véhicule se verrouille de nouveau automatiquement au bout de quelques secondes.

Verrouiller le véhicule à l'aide d'une seconde clé

Si une clé du véhicule se trouve à l'intérieur de ce dernier et qu'il est verrouillé depuis l'extérieur à l'aide d'une seconde clé, la clé qui se trouve à l'intérieur du véhicule ne pourra plus démarrer le moteur »» page 253. Pour activer le démarrage du moteur, vous devrez appuyer sur la touche  de la clé qui se trouve à l'intérieur du véhicule »» fig. 131.

Désactivation automatique des capteurs

Si le véhicule n'est ni verrouillé ni déverrouillé au cours d'une longue période, le capteur de proximité de la porte du passager avant sera automatiquement désactivé.



Si lorsque le véhicule est verrouillé et que le capteur extérieur d'une poignée de porte est activé à de nombreuses reprises au cours d'une courte période (par exemple par les branches d'un arbuste), tous les capteurs de proximité seront désactivés pendant un moment. Si ce phénomène se produit uniquement avec le capteur extérieur de la porte du conducteur, seul ce capteur sera désactivé.

Les capteurs seront réactivés :

- Au bout d'un certain temps.
- **OU** : si vous déverrouillez le véhicule avec la touche  de la clé.
- **OU** : si le hayon arrière est ouvert. »»

Fonction de désactivation temporaire de Keyless Access*

Vous pouvez désactiver le déverrouillage du véhicule avec Keyless Access (accès sans clé) pour un cycle de verrouillage et de déverrouillage.

- Placez le sélecteur de vitesses en position **P** (pour un véhicule avec boîte automatique). Dans le cas contraire, le véhicule ne peut pas être verrouillé.
- Fermez la porte.
- Appuyez sur le bouton de verrouillage  de la radiocommande puis, dans les 5 secondes, touchez une fois la surface sensible de verrouillage de la poignée de porte du conducteur »» **fig. 134** . Ne saisissez pas la poignée de porte, ou sinon le véhicule ne se verrouillera pas. Il est également possible de procéder à la désactivation si le véhicule est verrouillé via la serrure de la porte du conducteur.
- Pour vérifier que la fonction a été désactivée, patientez au moins 10 secondes avant de saisir et tirer sur la poignée de porte. La porte ne doit pas s'ouvrir.



La fois suivante, le véhicule pourra être déverrouillé uniquement au moyen de la radiocommande ou du barillet. Après le prochain verrouillage ou déverrouillage, l'accès sans clé (Keyless Access) sera réactivé.

Fonctions de confort

Pour **fermer à l'aide de la fonction confort** toutes les vitres électriques, le toit ouvrant coulissant/pivotant panoramique électrique, maintenez appuyé quelques secondes un doigt sur la surface sensible de verrouillage  située sur la partie extérieure de la poignée de porte du conducteur ou du passager avant jusqu'à ce que les vitres et le toit se ferment.

L'**ouverture des portes** en touchant la surface sensible de la poignée aura lieu en fonction des réglages activés dans le menu **Configuration - Confort** »»  page 28.



ATTENTION

Les surfaces sensibles des poignées de porte risquent d'être activées si elles reçoivent un jet d'eau ou de vapeur à haute pression si l'une de clés valides du véhicule se trouve dans la zone de proximité. Si au moins une glace est ouverte et que la surface sensible  d'une des poignées est activée de manière permanente, toutes les glaces seront fermées. Si le jet d'eau ou de vapeur est brièvement éloigné de la surface sensible  de l'une des poignées puis qu'il est à nouveau dirigé à cet endroit, il est probable que toutes les glaces seront ouvertes »» page 130, Fonctions de confort.

Nota

- Si la batterie du véhicule est en partie ou complètement déchargée, ou que la pile de la clé du véhicule est vide ou presque vide, il est possible que le véhicule ne puisse pas être verrouillé ou déverrouillé avec le système Keyless Access. Il est possible de déverrouiller ou de verrouiller manuellement le véhicule »» page 100.
- Si aucune clé valide n'est présente dans le véhicule ou si le système ne la détecte pas, un avertissement s'affiche sur l'écran du combiné d'instruments. Cette situation peut avoir lieu si un autre signal radio interfère avec le signal de la clé (tel qu'un accessoire pour dispositif mobile) ou si la clé est couverte par un autre objet (par exemple une mallette en aluminium).
- Le fonctionnement des capteurs des poignées de porte peut être affecté si les capteurs sont très sales, par exemple s'ils présentent une couche de sel. Dans ce cas, lavez le véhicule »» page 383.
- Si le véhicule est équipé d'une boîte automatique, il ne pourra être verrouillé que si le levier sélecteur est en position P.
- Afin d'améliorer la sécurité du véhicule, la télécommande du système est équipée d'un capteur de position. Si la télécommande ne détecte aucun mouvement pendant un certain temps (par exemple lorsqu'elle reste sur une table pendant la nuit), le système considère que vous ne cherchez pas à ouvrir le véhicule et la désactive.

Système de sécurité « Safe »

Fonction	Opérations nécessaires à effectuer
Verrouillez le véhicule et activez le dispositif de sécurité « Safe ».	Appuyez <i>une fois</i> sur le bouton  de la clé du véhicule.
Verrouillez le véhicule sans activer le dispositif de sécurité « Safe ».	Appuyez <i>deux fois</i> sur le bouton  de la clé du véhicule.
	Touchez <i>deux fois</i> la surface sensible de verrouillage du système de fermeture et de démarrage sans clé Keyless Access situé à l'extérieur de la poignée de porte » page 128.
	Appuyez une fois sur la touche de verrouillage centralisé  située sur la porte du conducteur.

En fonction du véhicule, lorsque vous coupez le contact, l'écran de tableau de bord peut vous indiquer que le dispositif de sécurité « Safe » est activé (**Verrouillage SAFE ou SAFELOCK**).

Désactivation du système de sécurité « Safe »

Le dispositif de sécurité « Safe » peut être désactivé des façons suivantes :

- Appuyez *deux fois* sur le bouton  de la clé du véhicule.
- Touchez *deux fois* la surface sensible de verrouillage du système de fermeture et de démarrage sans clé Keyless Access situé à l'extérieur de la poignée de porte » page 128.
- Mettez le contact d'allumage.
- Appuyez sur le bouton de démarrage du système de fermeture et démarrage sans clé Keyless Access.

Lorsque le dispositif de sécurité « Safe » est désactivé, il faut tenir compte des conséquences suivantes :

- Le véhicule peut être déverrouillé et ouvert depuis l'intérieur à l'aide de la poignée de la porte.
- L'alarme antivol est activée.
- La surveillance de l'habitacle et le système anti-soulèvement sont désactivés.

AVERTISSEMENT

L'utilisation du dispositif de sécurité « Safe » avec négligence ou sans contrôle peut causer de graves blessures.

- **Ne laissez jamais personne à l'intérieur du véhicule s'il est verrouillé avec la clé. Avec le dispositif de sécurité « Safe » activé, les portes ne peuvent pas s'ouvrir de l'intérieur !**

• Avec les portes verrouillées, il sera difficile d'accéder à l'habitacle en cas d'urgence pour aider les passagers. En situation d'urgence, les personnes seraient enfermées et ne pourraient pas déverrouiller les portes pour abandonner le véhicule.

Alarme antivol

L'alarme antivol a pour fonction de rendre plus difficiles les tentatives d'effraction ou de vol du véhicule.

L'alarme antivol est automatiquement activée lorsque le véhicule est fermé à l'aide de la clé.

Quand l'alarme se déclenche-t-elle ?

L'alarme antivol émet des sons acoustiques pendant environ 30 secondes et des signaux d'avertissement optiques pendant cinq minutes lorsque, le véhicule étant verrouillé, les actions suivantes sont réalisées sans autorisation :

- Ouverture d'une porte déverrouillée mécaniquement avec la clé du véhicule sans connecter le contact d'allumage dans les 15 secondes qui suivent.
- Ouverture d'une porte.
- Ouverture du capot.
- Ouverture du hayon arrière.



- Connexion du contact d'allumage avec une clé non autorisée.
- Déconnexion des bornes de la batterie du véhicule.
- Mouvement à l'intérieur du véhicule (dans les véhicules à protection volumétrique).
- Remorquage du véhicule (pour les véhicules à protection anti-soulèvement).
- Élévation du véhicule (pour les véhicules à protection anti-soulèvement).
- Transport du véhicule en transbordeur ou chemin de fer (dans les véhicules à protection anti-soulèvement ou à protection volumétrique).
- Décrochage d'une remorque connectée à l'alarme antivol »» page 327.

Comment déconnecter l'alarme

Déverrouillez le véhicule à l'aide de la touche de déverrouillage de la clé, ou connectez le contact d'allumage avec une clé valable. Sur les véhicules équipés du système Keyless Access, il est également possible de déconnecter l'alarme en saisissant la poignée de porte »» page 128.

Nota

- L'alarme se déclenche à nouveau lorsque, après s'être éteinte, on accède à nouveau à la même zone surveillée ou à une autre zone. Par exemple, si après avoir ou-

vert une porte, on ouvre aussi le hayon arrière.

- L'alarme antivol ne s'active pas si l'on verrouille le véhicule de l'intérieur à l'aide de la touche de verrouillage centralisé .
- Si la porte du conducteur est déverrouillée mécaniquement à l'aide de la clé, seule cette porte sera déverrouillée, et pas l'ensemble du véhicule. Ce n'est qu'après avoir connecté le contact d'allumage que la sécurité des portes sera désactivée (les portes restant verrouillées) et que la touche de verrouillage centralisé s'activera.
- Si la batterie du véhicule est à moitié ou complètement déchargée, l'alarme antivol ne fonctionnera pas correctement.

Protection volumétrique et protection anti-soulèvement*

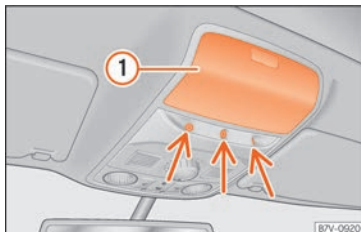



Fig. 135 Sur la console de pavillon : capteurs de protection volumétrique.

La protection volumétrique déclenche l'alarme si le véhicule est verrouillé lorsqu'un mouvement est détecté à l'intérieur du véhicule. Le système anti-soulèvement déclenche l'alarme si le véhicule est verrouillé lorsqu'il détecte une tentative de soulèvement.

Connecter la protection volumétrique et la protection anti-soulèvement

Fermez le compartiment porte-objets »» **fig. 135**  de la console du toit, sans quoi la fonction de surveillance de l'habitacle (flèche) sans restrictions n'est pas garantie.

Verrouillez le véhicule à l'aide de la clé. Si l'alarme antivol est connectée, la protection volumétrique et la protection anti-soulèvement sont aussi activées.

Déconnecter la protection volumétrique et la protection anti-soulèvement

La protection volumétrique est désactivée en appuyant deux fois sur la touche de fermeture  de la radiocommande.

- Verrouillez toutes les portes et le hayon arrière.
- Verrouillez le véhicule à l'aide de la clé. La protection volumétrique et la protection anti-soulèvement sont désactivées jusqu'au prochain verrouillage du véhicule.

Déconnectez la protection volumétrique et la protection anti-soulèvement avant de

verrouiller le véhicule, par exemple dans les situations suivantes :

- S'il y a des animaux à l'intérieur du véhicule  **»» page 125.**
- Lorsque vous allez charger le véhicule.
- Lorsque le véhicule est transporté, par exemple par un transbordeur.
- Lorsque le véhicule doit être remorqué avec l'essieu élevé.

Risque de fausses alarmes

La surveillance de l'habitacle ne fonctionnera correctement que si le véhicule est entièrement fermé. Respectez la législation en vigueur. L'alarme peut se déclencher par erreur dans les cas suivants :

- Lorsqu'une glace est ouverte, totalement ou partiellement.
- Si le compartiment à lunettes de la console du toit est ouvert.
- Lorsque le toit coulissant panoramique est totalement ou partiellement ouvert.
- Lorsqu'il y a des objets, par exemple des objets accrochés au rétroviseur (diffuseurs) ou des papiers volants dans le véhicule.
- Si le filet de séparation accroché bouge (à cause du fonctionnement du chauffage).
- À cause de l'alarme de vibration d'un téléphone portable se trouvant à l'intérieur du véhicule.

Nota

Si une porte quelconque ou le hayon arrière sont ouverts lorsque l'alarme est activée, seule l'alarme antivol sera activée. La protection volumétrique et le système anti-soulèvement seront activés seulement une fois que les portes et le hayon arrière seront fermés.

Portes

Brève introduction

AVERTISSEMENT

Si une porte n'est pas correctement fermée, elle risque de s'ouvrir de façon inattendue pendant la marche, et d'entraîner des blessures graves.

- **Arrêtez-vous immédiatement et fermez la porte.**
- **En fermant la porte, assurez-vous qu'elle est bien fermée. La porte fermée devra être solidaire des parties voisines de la carrosserie.**
- **Ouvrez ou fermez les portes uniquement lorsqu'il n'y a personne sur la course de la porte.**

AVERTISSEMENT

Une porte restée ouverte avec son arrêt de porte peut se fermer d'elle-même s'il y a un vent fort et si elle est en pente, ce qui pourrait entraîner des blessures.

- **Lorsque vous ouvrez et fermez les portes, tenez-les par la poignée.**



Témoin d'alerte

Témoin allumé

Au moins une porte du véhicule est ouverte, ou mal fermée.

 **Ne poursuivez pas votre route !** Ouvrez la porte correspondante du véhicule et fermez-la à nouveau.

En mettant le contact, certains témoins d'avertissement et de contrôle s'allument pendant quelques secondes, lorsqu'un contrôle de la fonction est effectué. Ils s'éteindront après quelques secondes.

Si une porte est ouverte ou mal fermée, le témoin d'alerte  ou  s'allumera sur l'affichage du tableau de bord.

En fonction de l'équipement du véhicule, un symbole remplace parfois le témoin d'alerte sur l'écran du tableau de bord. L'indication reste également visible lorsque le contact est coupé. L'indication disparaît environ 15 secondes après avoir stoppé le véhicule.

Portes coulissantes

Breve introduction

⚠ AVERTISSEMENT

Si une porte coulissante n'est pas correctement fermée, elle risque de s'ouvrir de façon inattendue pendant la marche et d'entraîner des blessures graves.

- Arrêtez-vous immédiatement et fermez la porte.
- Assurez-vous qu'elle est bien fermée. La porte coulissante fermée devra être solidaire des parties voisines de la carrosserie.
- Ouvrez ou fermez les portes coulissantes uniquement lorsqu'il n'y a personne sur la course de la porte.

⚠ AVERTISSEMENT

Si une porte coulissante n'est pas correctement ouverte, elle risque de se fermer de façon inattendue pendant la marche et d'entraîner des blessures graves.

- Ouvrez toujours la porte coulissante au maximum.

⚠ AVERTISSEMENT

Il est dangereux d'ouvrir les portes coulissantes pendant la marche. Ces portes pourraient se fermer ou s'ouvrir en raison de l'accélération ou de la décélération du

véhicule et provoquer ainsi des blessures graves.

- N'ouvrez jamais les portes coulissantes lorsque le véhicule est en mouvement.

Ouvrir et fermer la porte coulissante manuellement

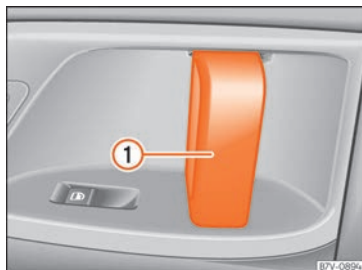

Fig. 136 Sur la porte coulissante : poignée de la porte ①.

Fonction	Opérations nécessaires à effectuer
Ouvrez la porte coulissante depuis l'extérieur.	Lorsque la porte coulissante est déverrouillée, ouvrez-la complètement en tirant sur sa poignée extérieure.

Fonction	Opérations nécessaires à effectuer
Ouvrir la porte coulissante depuis l'intérieur.	Lorsque la porte coulissante est déverrouillée, ouvrez-la complètement en tirant sur sa poignée intérieure »» fig. 136 ①.
Fermer la porte coulissante.	Tirez sur la poignée intérieure ou extérieure de la porte et fermez la porte coulissante en la poussant légèrement. Veillez à ce que la porte coulissante soit correctement fermée.

Ouvrir et fermer la porte coulissante électriquement*

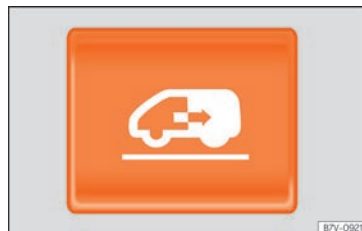

Fig. 137 Sur la planche de bord, sur la clé à radiocommande et sur le revêtement intérieur de la porte coulissante : touche d'ouverture et de fermeture d'une porte coulissante électrique.

Toutes les portes coulissantes électriques peuvent s'ouvrir et se fermer manuellement, avec un peu plus de force.

Fonction	Opérations nécessaires à effectuer
Ouverture électrique de la porte coulissante.	Appuyez sur la touche »» fig. 137 sur la planche de bord, sur la clé à radiocommande et sur le revêtement intérieur de la porte coulissante. La porte coulissante s'ouvre avec l'intervention du dispositif anti-pincement tant que la touche n'est pas pressée à nouveau. Tirez brièvement sur la poignée intérieure ou extérieure de la porte. La porte coulissante s'ouvre automatiquement.
Fermeture électrique de la porte coulissante.	Appuyez sur la touche »» fig. 137 sur la planche de bord, sur la clé à radiocommande et sur le revêtement intérieur de la porte coulissante. La porte coulissante se ferme avec l'intervention du dispositif anti-pincement tant que la touche n'est pas pressée à nouveau. Pendant la fermeture, on entend un signal d'avertissement. Tirez brièvement sur la poignée intérieure ou extérieure de la porte. La porte coulissante se ferme avec l'intervention du dispositif anti-pincement. Pendant la fermeture, on entend un signal d'avertissement.

Nota

- Lorsque la trappe à carburant est ouverte, la porte coulissante électrique droite se verrouille et peut seulement être ouverte manuellement.
- Si la glace d'une porte coulissante est descendue, cette porte ne pourra pas s'ouvrir complètement.

Dispositif anti-pincement des portes coulissantes électriques

Le dispositif anti-pincement des portes coulissantes électriques peut réduire le risque de blessures lors de l'ouverture et de la fermeture des portes coulissantes **»» ⚠**.

Si un objet interfère dans la course de la porte coulissante pendant qu'elle se ferme, elle s'ouvrira à nouveau.

Si un objet interfère dans la course de la porte coulissante pendant qu'elle s'ouvre, la porte s'immobilisera.

- Vérifiez pourquoi la porte ne s'ouvre pas ou ne se ferme pas.
- Essayez à nouveau d'ouvrir ou de fermer la porte.

Fermer la porte coulissante sans l'intervention du dispositif anti-pincement

- Coupez le contact d'allumage et remettez-le.
- Appuyez sur la touche **»» fig. 137** et maintenez-la enfoncée. **La porte coulissante se ferme avec la force maximale !**

AVERTISSEMENT

La fermeture des portes coulissantes électriques sans dispositif anti-pincement peut entraîner des blessures graves.

- Fermez toujours les portes coulissantes électriques avec précaution.
- Personne ne devra s'interposer sur la course des portes coulissantes électriques, notamment lors de leur fermeture sans la fonction anti-pincement.
- Le dispositif anti-pincement n'empêche pas la compression des doigts ou d'autres parties du corps contre le cadre de la glace et les risques de blessures.

Sécurité enfants électrique

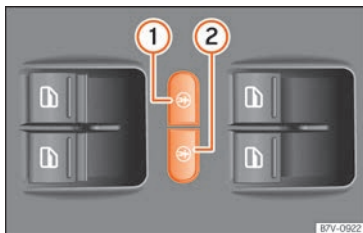

Fig. 138 Sur la porte du conducteur : touches de sécurité enfants électrique.

La sécurité enfants électrique empêche l'ouverture et la fermeture des portes coulissantes et des lève-glaces électriques des portes depuis l'intérieur, pour que les enfants n'ouvrent pas de porte pendant la conduite. La touche de gauche » fig. 138 ① ou de droite ② permet d'activer la sécurité enfant du côté arrière gauche ou droit respectivement.

Connecter ou déconnecter la sécurité enfants électrique

Fonction	Opérations nécessaires à effectuer
Activation :	Appuyez sur la touche » fig. 138 ① ou ②.
Désactivation :	Appuyez de nouveau sur la touche correspondante.

Le témoin jaune ④ s'allume sur la touche correspondante lorsque la fonction est connectée.

⚠ AVERTISSEMENT

Lorsque la sécurité enfants électrique est activée, la porte correspondante ne peut pas être ouverte depuis l'intérieur.

- Ne laissez jamais seuls à l'intérieur du véhicule des enfants ou des personnes dépendant de l'aide d'autrui si vous verrouillez les portes. De cette manière, les passagers seront enfermés à l'intérieur du véhicule. Ils ne seraient pas à même de sortir seuls du véhicule ou de se porter secours à eux-mêmes dans une situation d'urgence. Les personnes enfermées peuvent être exposées à des températures très élevées ou très basses.
- Selon l'époque de l'année, l'intérieur d'un véhicule fermé peut atteindre des températures très élevées ou très basses, qui peuvent entraîner de graves blessures et maladies, voire la mort, en particulier chez les jeunes enfants.

Hayon

Breve introduction

Lisez attentivement les informations complémentaires » 📖 page 12

⚠ AVERTISSEMENT

Verrouiller, ouvrir ou fermer le hayon arrière de manière non appropriée ou incontrôlée peut entraîner des accidents et des blessures graves.

- Ouvrez ou fermez le hayon arrière uniquement lorsqu'il n'y a personne dans sa course.
- Ne fermez jamais le hayon arrière en appuyant sur la lunette arrière avec la main. Celle-ci pourrait se briser et entraîner des blessures.
- Après avoir fermé le coffre arrière, assurez-vous qu'il est bien fermé et verrouillé, afin qu'il ne puisse pas s'ouvrir lorsque le véhicule est en marche. Le hayon arrière fermé devra être solidaire des parties voisines de la carrosserie.
- Maintenez toujours fermé le hayon arrière pendant la marche pour que les gaz toxiques n'entrent pas à l'intérieur de l'habitacle.
- N'ouvrez jamais le hayon arrière lorsqu'il y a une charge, par exemple sur la galerie porte-bagages. De même, le hayon arrière ne peut pas être ouvert lorsqu'une charge y est fixée, par exemple des vélos. Un hayon arrière ouvert peut se fermer de lui-même s'il supporte un poids supplémentaire. Si nécessaire, fixez-le ou retirez la charge au préalable.
- Fermez et verrouillez le hayon arrière et toutes les portes lorsque vous n'utilisez pas

le véhicule. Assurez-vous que personne n'est resté à l'intérieur du véhicule.

- Ne laissez jamais des enfants jouer à l'intérieur ou autour du véhicule sans surveillance, surtout si le hayon arrière est ouvert. Les enfants pourraient accéder au coffre, fermer le hayon et s'y enfermer. Selon l'époque de l'année, l'intérieur d'un véhicule fermé peut atteindre des températures très élevées ou très basses, qui peuvent entraîner de graves blessures et maladies, voire la mort, en particulier chez les jeunes enfants.
- Ne laissez jamais seuls à l'intérieur du véhicule des enfants ou des personnes dépendant de l'aide d'autrui. Avec la clé du véhicule ou la touche de verrouillage centralisé, ils pourraient verrouiller le véhicule et y rester enfermés.

AVERTISSEMENT

Le déverrouillage ou l'ouverture inappropriée ou incontrôlée du hayon arrière peut entraîner des blessures graves.

- Si un porte-bagages est monté sur le hayon arrière, et qu'il est chargé, lorsque le hayon est déverrouillé, il ne sera pas toujours reconnu comme tel. Un hayon arrière déverrouillé peut s'ouvrir de manière inattendue pendant la marche.

ATTENTION

Avant d'ouvrir le hayon arrière, vérifiez qu'il y a assez d'espace pour l'ouvrir et le fermer, par exemple s'il y a une remorque, ou si le véhicule est dans un garage.

Témoin d'alerte

Témoin allumé

Le hayon arrière est ouvert ou n'est pas correctement fermé.

 **Ne poursuivez pas votre route !** Ouvrez le hayon et refermez-le.

En mettant le contact, certains témoins d'avertissement et de contrôle s'allument pendant quelques secondes, lorsqu'un contrôle de la fonction est effectué. Ils s'éteignent après quelques secondes.

Lorsque le hayon arrière est ouvert ou mal fermé, le témoin d'alerte  s'allume sur l'afficheur du tableau de bord.

En fonction de l'équipement du véhicule, un symbole remplace parfois le témoin d'alerte sur l'écran du tableau de bord. L'indication reste également visible lorsque le contact est coupé. L'indication disparaît environ 15 secondes après avoir stoppé le véhicule.

AVERTISSEMENT

Si le hayon n'est pas correctement fermé, il risque de s'ouvrir de façon inattendue pendant la marche et d'entraîner des blessures graves.

- Arrêtez-vous immédiatement et fermez le hayon arrière.
- Après avoir fermé le hayon arrière, vérifiez que l'élément de verrouillage est bien encastré dans le support de serrure.

Nota

À des températures extérieures inférieures à 0°C (+32°F), les amortisseurs à gaz pressurisé ne sont pas toujours capables de lever le hayon automatiquement. Dans ce cas, ouvrez le hayon arrière manuellement.

Fermeture du coffre à bagages



Fig. 139 Hayon arrière ouvert : cavité pour tirer.

Fermeture du coffre à bagages

- Saisissez la cavité du revêtement intérieur du hayon arrière »» fig. 139 (flèche).
- Entraînez le hayon arrière vers le bas jusqu'à ce qu'il s'encastre dans la serrure.
- Vérifiez qu'il est bien encastré en tirant dessus.

Verrouiller le hayon arrière

Si vous déverrouillez le véhicule et que vous n'ouvrez aucune porte ni le hayon arrière, il sera automatiquement reverrouillé au bout d'environ 30 secondes. Cette fonction permet d'éviter que le véhicule ne reste déverrouillé indéfiniment de façon involontaire.

Le verrouillage est possible uniquement si le hayon arrière est bien fermé et encastré.

- Le hayon arrière se verrouille également à l'aide du verrouillage centralisé.
- Lorsque le hayon arrière d'un véhicule verrouillé est déverrouillé à l'aide de la touche  de la clé du véhicule, celui-ci sera à nouveau verrouillé dès qu'il sera refermé.
- Un hayon arrière fermé mais non verrouillé se verrouillera automatiquement à une vitesse de 9 km/h (7 mph).

AVERTISSEMENT

La fermeture non appropriée ou incontrôlée du hayon arrière peut entraîner des blessures graves.

- Ne laissez jamais le véhicule sans surveillance, et ne laissez pas des enfants jouer à l'intérieur ou autour du véhicule, surtout si le hayon arrière est ouvert. Les enfants pourraient accéder au coffre, fermer le hayon et s'y enfermer. Les véhicules fermés peuvent chauffer ou refroidir extrêmement selon l'époque de l'année, et entraîner des blessures ou maladies graves, voire la mort.

Nota

Avant de fermer le hayon, vérifiez que la clé n'est pas restée dans le coffre.

Actionner le hayon électriquement





Fig. 140 Touche avec le hayon arrière ouvert.



Fig. 141 Ouverture du hayon arrière depuis l'extérieur.

Ouverture du coffre à bagages

- Maintenez enfoncée la touche  de la clé du véhicule pendant quelques secondes jusqu'à ce que le hayon s'ouvre automatiquement.

• **OU** : maintenez enfoncée la touche  de la console centrale pendant environ une seconde »»  **fig. 8.**

• **OU** : actionnez la touche »» **fig. 141** (flèche) du hayon arrière.



En cas de difficulté ou d'interférence d'un obstacle, l'ouverture automatique du hayon s'interrompt.

Le hayon arrière actionné électriquement ne peut pas être ouvert si l'attache pour remorque montée en usine est connectée électriquement à la remorque »» **page 327.**

Le hayon arrière peut être ouvert manuellement en exerçant plus d'effort.

Fermeture du coffre à bagages

• Maintenez enfoncée la touche  de la clé du véhicule pendant environ une seconde.

• **OU** : maintenez enfoncée la touche  de la console centrale pendant environ une seconde »»  **fig. 8.**

• **OU** : actionnez la touche »» **fig. 141** (flèche) du hayon arrière.

• **OU** : appuyez sur la touche  du hayon arrière ouvert »» **fig. 140** »» .

• **OU** : déplacez le hayon arrière manuellement pour le fermer.

Le hayon arrière s'abaisse de lui-même jusqu'en position de fin de course et se ferme



automatiquement au moyen d'un dispositif de fermeture assistée »» .

En cas de difficulté ou d'interférence d'un obstacle, la fermeture automatique du hayon s'interrompt et le hayon s'ouvre un peu.

Vérifiez pourquoi le hayon arrière ne ferme pas.

Essayez à nouveau de fermer le hayon arrière.

Interrompre le processus d'ouverture ou de fermeture

Le processus d'ouverture ou de fermeture du hayon arrière peut être interrompu en appuyant sur les touches . À chaque pression de l'une des touches , le hayon arrière effectue un mouvement vers la position initiale.

Il est alors possible de continuer à ouvrir ou fermer le hayon manuellement. Pour cela, on exercera un effort.

Mémoriser l'angle d'ouverture

Le hayon arrière doit être ouvert au moins à la moitié pour mémoriser l'angle d'ouverture.

• Interrompez le processus d'ouverture sur la position d'ouverture souhaitée »» **page 139.**

• Maintenez enfoncée la touche »» **fig. 140** avec le hayon arrière ouvert pendant au moins 3 secondes. L'angle d'ouverture sera mémorisé.

La mémorisation sera confirmée par le clignotement des warnings et un signal acoustique.

Pour rouvrir le hayon arrière entièrement, l'angle d'ouverture doit être à nouveau mémorisé.

• Déverrouillez le hayon arrière et ouvrez-le jusqu'à la hauteur mémorisée.

• Tirez manuellement sur le hayon arrière vers le haut, jusqu'à la butée. Pour cela, on exercera un effort.

• Maintenez enfoncée la touche »» **fig. 140** avec le hayon arrière ouvert pendant au moins 3 secondes.

• L'angle d'ouverture est rétabli à sa valeur fixée en usine.

AVERTISSEMENT

La fermeture non appropriée ou incontrôlée du hayon arrière peut entraîner des blessures graves.

• **Ne laissez jamais le véhicule sans surveillance, et ne laissez pas des enfants jouer à l'intérieur ou autour du véhicule, surtout si le hayon arrière est ouvert. Les enfants pourraient accéder au coffre, fermer le hayon et s'y enfermer. Un véhicule fermé à clé peut, selon la saison, chauffer ou refroidir extrêmement et entraîner des blessures ou des maladies graves, voire la mort.**

»

⚠ AVERTISSEMENT

Il est possible que le hayon arrière ne s'ouvre pas complètement, ou que, s'il est ouvert, il se ferme de lui-même si une grande quantité de neige s'y accumule ou si un porte-bagages y est monté. Dans ce cas, on devra apporter un renfort au hayon.

ⓘ ATTENTION

- Si vous conduisez avec une remorque, assurez-vous qu'il y a suffisamment d'espace libre pour ouvrir et fermer le hayon arrière.
- Avant d'ouvrir le hayon arrière, vous devez démonter et retirer le système de porte-bagages comme, par exemple, un porte-vélos.

ⓘ ATTENTION

Avec une utilisation répétée, le système se déconnecte pour éviter une surchauffe.

- Lorsque le système est refroidi, la fonction peut à nouveau être utilisée. Pendant cette période, le hayon peut s'ouvrir ou se fermer manuellement en exerçant un effort.
- Si vous débranchez la batterie du véhicule ou si le fusible fond avec le hayon arrière ouvert, le système du hayon doit être réinitialisé. Pour cela, vous devrez fermer le hayon arrière.

ⓘ Nota

Avant de fermer le hayon, vérifiez que la clé n'est pas restée dans le coffre.

Hayon du coffre à bagages à capteur de mouvement (Easy Open)



Fig. 142 Hayon du coffre à bagages à ouverture contrôlée par capteur (Easy Open).

Si une clé valide se trouve dans la zone située à proximité du hayon du coffre à bagages, il est possible de déverrouiller et d'ouvrir ce dernier en déplaçant son pied.

- Placez-vous derrière et au centre du pare-choc.
- Approchez rapidement votre pied et le bas de votre jambe du pare-chocs. Approchez le bas de la jambe de la zone du capteur supérieur et le pied de la zone inférieure
»» fig. 142.

- Retirez rapidement le pied et le bas de la jambe des zones du capteur. Le hayon s'ouvre.

Une fois fermé, le hayon du coffre à bagages se verrouillera automatiquement si vous avez préalablement verrouillé le véhicule et qu'aucune clé valide ne se trouve à l'intérieur.

Activer ou désactiver la fonction Easy Open

La fonction Easy Open peut être activée ou désactivée depuis le menu **Réglages du véhicule** du système d'infodivertissement »» page 28.

Commandes des glaces

Commandes des glaces : fonctions

Lisez attentivement les informations complémentaires »» page 13

Après avoir coupé le contact d'allumage, les glaces peuvent être ouvertes et fermées pendant un court instant à l'aide des touches de la porte, à condition que la porte du conducteur ou du passager ne soit pas ouverte. Avec la clé hors du contact d'allumage et la porte du conducteur ouverte, toutes les vitres actionnées électriquement peuvent s'ouvrir et se fermer ensemble, en appuyant sur la touche de la vitre correspondante sur la porte du

conducteur. La fermeture ou l'ouverture de confort commence au bout de quelques secondes »» page 141.

Remontée et abaissement automatique

La remontée et l'abaissement automatiques permettent l'ouverture et la fermeture complètes des glaces. Pour cela, il est nécessaire de maintenir enfoncée la touche correspondante du lève-glace.

Pour la fonction de remontée automatique : tirez sur la touche de la vitre correspondante vers le haut, jusqu'au second niveau.

Pour la fonction d'abaissement automatique : appuyez sur la touche de la vitre correspondante vers le bas, jusqu'au second niveau.

Interrompre la marche automatique : appuyez ou tirez à nouveau sur la touche de la vitre correspondante.

Rétablissement de la fonction remontée/abaissement automatiques

Si l'on débranche et rebranche la batterie, ou si elle est déchargée avec une glace restée ouverte, la fonction remontée/abaissement automatiques est inopérante et doit être rétablie.

- Fermez toutes les portes et les glaces.

- Tirez vers le haut la touche de la glace correspondante et maintenez-la dans cette position pendant au moins une seconde.

- Relâchez la touche et tirez-la à nouveau vers le haut, en la maintenant. La remontée et l'abaissement automatiques fonctionnent alors de nouveau.

Les lève-glaces électriques automatiques peuvent être rétablis individuellement, ou simultanément pour plusieurs glaces.

Ouverture et fermeture confort

Les glaces peuvent s'ouvrir et se fermer depuis l'extérieur avec la clé du véhicule :

- Maintenir enfoncée la touche de déverrouillage ou de verrouillage de la clé du véhicule. Toutes les glaces équipées de lève-glaces électriques s'ouvrent ou se ferment.
- Pour interrompre la fonction, relâchez la touche de déverrouillage ou de verrouillage.

Dans le cas de la fermeture confort, ce sont d'abord les glaces qui se ferment, puis le toit coulissant panoramique.

Depuis le menu **Configuration - Confort**, on peut effectuer différents réglages pour la manipulation des glaces »»  page 28.

AVERTISSEMENT

L'utilisation négligente ou incontrôlée des lève-glaces électriques peut entraîner des blessures graves.

- N'utilisez les lève-glaces électriques pour ouvrir ou fermer les glaces uniquement lorsque personne ne se trouve dans leur course.
- Ne laissez jamais seuls à l'intérieur du véhicule des enfants ou des personnes dépendant de l'aide d'autrui si vous verrouillez le véhicule. Les glaces ne pourront pas être ouvertes en cas d'urgence.
- À chaque fois que vous sortez du véhicule, prenez les clés. Après avoir coupé le contact d'allumage, les glaces peuvent être ouvertes et fermées pendant un court instant à l'aide des touches de la porte, à condition que la porte du conducteur ou du passager ne soit pas ouverte.
- Lorsque vous transportez des enfants sur les sièges arrière, désactivez toujours les lève-glaces arrière à l'aide de la touche de sécurité enfants électrique, pour que les glaces ne puissent ni s'ouvrir ni se fermer.

Nota

En cas de dysfonctionnement des lève-glaces électriques, la fonction de remontée/abaissement automatiques et le dispositif anti-pincement ne fonctionnent pas correctement. Adressez-vous à un atelier spécialisé.

Dispositif anti-pincement des lève-glaces électriques

Le dispositif anti-pincement des lève-glaces électriques peut réduire le risque de blessures lors de l'ouverture et la fermeture des glaces »» ⚠. Si le processus de remontée d'une glace est entravé par un coulissement difficile ou un obstacle, la glace se rabattra immédiatement.

- Vérifiez pourquoi la glace ne s'est pas fermée.
- Essayez de refermer la glace.
- Si vous réessayez dans les 10 secondes qui suivent et la vitre remonte difficilement ou bute contre un obstacle, la fonction de remontée automatique cessera de fonctionner pendant 10 secondes.
- Si la glace ne peut toujours pas se fermer en raison d'un coulissement difficile ou d'un obstacle, elle s'arrêtera sur le point correspondant. Si vous actionnez à nouveau la touche pendant les 10 secondes suivantes, la glace se ferme **sans le dispositif anti-pincement** »» ⚠.

Fermer les glaces sans dispositif anti-pincement

- Réessayez de fermer les glaces pendant les 10 secondes qui suivent, en maintenant la touche enfoncée. **La fermeture s'effectuera**

avec le dispositif anti-pincement désactivé pendant une courte période !

- Si la glace met plus de 10 secondes à se fermer, le dispositif anti-pincement est réactivé. La glace s'arrête à nouveau s'il y a une nouvelle difficulté ou un obstacle.
- Si la glace ne se ferme toujours pas, adressez-vous à un garage spécialisé.

⚠ AVERTISSEMENT

La fermeture des lève-glaces électriques sans dispositif anti-pincement peut entraîner des blessures graves.

- Fermez toujours les lève-glaces électriques avec soin.
- Il ne doit y avoir personne dans la course des lève-glaces électriques, en particulier lorsqu'ils se ferment sans le dispositif anti-pincement.
- Le dispositif anti-pincement n'empêche pas la compression des doigts ou d'autres parties du corps contre le cadre de la glace et les risques de blessures.

i Nota

Le dispositif anti-pincement intervient également en cas de fermeture de confort des glaces avec la clé du véhicule »» page 141.

Toit ouvrant panoramique*

Toit ouvrant coulissant : fonctionnement

Lisez attentivement les informations complémentaires »» 📖 page 14

Le toit ouvrant coulissant fonctionne uniquement lorsque le contact d'allumage est mis. Pendant quelques minutes après la coupure du contact d'allumage, il peut s'ouvrir ou se fermer, tant que la porte du conducteur ou du passager avant n'est pas ouverte.

Ouverture/fermeture confort

Le toit ouvrant coulissant peut s'ouvrir et se fermer depuis l'extérieur avec la clé du véhicule :

- Maintenir enfoncée la touche de déverrouillage ou de verrouillage de la clé du véhicule. Le toit ouvrant coulissant se règle ou se ferme.
- Relâcher la touche de verrouillage ou déverrouillage pour interrompre la fonction.

Avec la fermeture confort, ce sont d'abord les vitres qui se ferment, puis le toit coulissant panoramique.

⚠ AVERTISSEMENT

L'utilisation du toit coulissant panoramique avec négligence ou de manière incontrôlée peut entraîner des blessures graves.

- Ouvrez ou fermez le toit panoramique coulissant et le store uniquement lorsque personne ne se trouve dans leur course.
- À chaque fois que vous sortez du véhicule, prenez les clés.
- Ne laissez pas seuls à bord des enfants ou des personnes dépendant de l'aide d'autrui, en particulier s'ils ont accès à la clé du véhicule. L'utilisation incontrôlée de la clé peut verrouiller le véhicule, démarrer le moteur, mettre le contact d'allumage et actionner le toit panoramique coulissant.
- Peu après la coupure du contact d'allumage, le toit panoramique coulissant peut s'ouvrir ou se fermer, tant que la porte du conducteur ou du passager avant n'est pas ouverte.

i Nota

- En cas d'anomalie du fonctionnement du toit panoramique coulissant, le dispositif anti-coulissant ne fonctionnera pas correctement. Adressez-vous à un garage spécialisé.
- Lors de l'activation de la fermeture confort depuis l'extérieur, la commande rotative du toit ouvrant coulissant reste sur la dernière position sélectionnée et doit être repositionnée avant de reprendre la route.

Ouvrir ou fermer le store

Fig. 143 Dans le ciel de pavillon : touches du store.

Fonction	Opérations nécessaires à effectuer
Ouvrir entièrement (automatiquement) :	Appuyez brièvement sur la touche » fig. 143 ①.
Interrompt le fonctionnement automatique :	Appuyez brièvement sur la touche » fig. 143 ① ou » fig. 143 ②.
Régler la position intermédiaire :	Maintenez enfoncée la touche » fig. 143 ① ou » fig. 143 ② jusqu'à parvenir à la position.
Fermer entièrement (automatiquement) :	Appuyez brièvement sur la touche » fig. 143 ②.

Pendant quelques minutes après la coupure du contact d'allumage, le toit ouvrant coulissant peut s'ouvrir ou se fermer, tant que la

porte du conducteur ou du passager avant n'est pas ouverte.

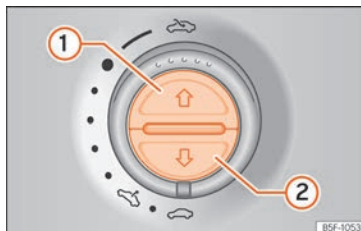
Dispositif anti-pincement du toit panoramique coulissant et du store

Le dispositif anti-pincement peut réduire le risque de blessure lors de l'ouverture et de la fermeture du toit panoramique coulissant et du store » ⚠. Lorsqu'il est gêné par une difficulté ou un obstacle l'empêchant de se fermer, il s'ouvre à nouveau.

- Vérifiez pourquoi le toit panoramique coulissant ou le store ne ferment pas.
- Réessayez de fermer le toit panoramique coulissant ou le store.
- Si le toit panoramique coulissant ou le store ne ferment toujours pas en raison d'une résistance ou d'un obstacle, il s'arrêtera au point correspondant. Fermez-le alors sans le dispositif anti-pincement.

Fermeture sans intervention du dispositif anti-pincement

- La commande » fig. 15 doit être en position « fermée » ①.

»

- **Toit coulissant panoramique** : pendant les 5 secondes après le déclenchement du dispositif anti-pincement, maintenez la commande tirée vers l'arrière »»  **fig. 15** (flèche ⑤) jusqu'à ce que le toit panoramique coulissant soit complètement fermé.
- **Store** : dans les 5 secondes qui suivent le déclenchement du dispositif anti-pincement, appuyez sur la touche »» **fig. 143** ② jusqu'à ce que le store se ferme complètement.
- **Le toit panoramique coulissant ou le store se ferment sans l'intervention du dispositif anti-pincement.**
- Si le toit panoramique coulissant ne se ferme toujours pas, adressez-vous à un garage spécialisé.

AVERTISSEMENT

La fermeture du toit panoramique coulissant ou du store sans l'intervention du dispositif anti-pincement peut entraîner des blessures graves.

- Fermez toujours le toit panoramique coulissant avec soin.
- Il ne doit y avoir personne sur la course du toit panoramique coulissant ou du store, en particulier lors de la fermeture sans l'intervention du dispositif anti-pincement.
- Le dispositif anti-pincement n'empêche pas la compression des doigts ou d'autres parties du corps contre le cadre de la glace et les risques de blessures.

Nota

Le dispositif anti-pincement intervient également dans le cas de la fermeture de confort des glaces et du toit panoramique coulissant avec la clé du véhicule »» page 141.

Éclairage et visibilité

Feux

Témoins de contrôle

Témoin allumé

Feux de jour totalement ou partiellement défectueux. Remplacez l'ampoule correspondante »» page 101. Si toutes les ampoules sont en bon état, faites appel à un atelier spécialisé si nécessaire.

Dysfonctionnement des feux de virage »» page 146.

Clignote

Dysfonctionnement du système d'éclairage adaptatif.

Faites appel à un atelier spécialisé »» page 146.

Témoin allumé

Feu antibrouillard arrière allumé »» page 26.

Témoin allumé

Projecteurs antibrouillard allumés »» page 26.

↔ Témoïn allumé

Clignotant gauche ou droit.
Le témoin de contrôle clignote deux fois plus vite lorsqu'un clignotant du véhicule ou de la remorque est défectueux. Vérifiez l'éclairage du véhicule et de la remorque si nécessaire.

☰ Témoïn allumé

Feux de route allumés ou appels de phares actionnés
» page 145.

☰ Témoïn allumé

Réglage des feux de route (Light Assist) activé » page 147.

En mettant le contact, certains témoins d'avertissement et de contrôle s'allument pendant quelques secondes, lorsqu'un contrôle de la fonction est effectué. Ils s'éteignent après quelques secondes.

⚠ AVERTISSEMENT

Lisez et tenez compte des avertissements de sécurité » ⚠ au chapitre Témoins d'alerte et de contrôle à la page 118.

Activation et désactivation de l'éclairage

Lisez attentivement les informations complémentaires » 📖 page 26

La responsabilité du réglage des projecteurs et du bon éclairage du véhicule en déplacement incombe toujours au conducteur.

Sur les véhicules équipés d'un **dispositif d'attelage** de série : si la remorque est reliée électriquement et dispose de feux arrière antibrouillard, ceux-ci s'éteignent automatiquement sur le véhicule.

Signaux sonores pour avertir que les feux n'ont pas été éteints.

Si la clé du véhicule se trouve à l'extérieur du contact d'allumage et si la porte du conducteur est ouverte, des signaux d'avertissement retentiront dans les cas suivants : cela vous rappellera d'éteindre les feux.

- Lorsque les feux de stationnement seront allumés » page 145.
- Lorsque la commande des feux se trouve sur la position »↵.

⚠ AVERTISSEMENT

Les feux de position ou les feux de jour ne sont pas assez lumineux pour éclairer suffisamment la route et pour que les autres usagers de la route vous voient.

- C'est pourquoi vous devez toujours allumer les feux de croisement s'il pleut ou en cas de mauvaise visibilité.

⚠ AVERTISSEMENT

Si les projecteurs sont réglés trop hauts et en cas d'utilisation inappropriée des feux de route, il est possible de distraire et d'éblouir les autres conducteurs. Cela pourrait entraîner un accident grave.

- Assurez-vous à tout moment que les projecteurs sont réglés correctement.
- N'utilisez jamais les feux de route ou les appels de phares si vous risquez d'éblouir d'autres conducteurs.

📖 Nota

Il faut respecter les dispositions légales propres à chaque pays concernant l'utilisation de l'éclairage du véhicule.

Levier des clignotants et des feux de route

Lisez attentivement les informations complémentaires » 📖 page 26

Clignotants confort

Pour les clignotants confort, mettez le contact puis déplacez le levier jusqu'à la butée vers le haut ou vers le bas et relâchez-le. Les clignotants clignent alors trois fois.

Les clignotants de contrôle s'allument et s'éteignent depuis le menu **Feux &**



Visibilité de l'écran du tableau de bord »»  page 28. Pour les véhicules ne disposant pas du menu **Feux & Visibilité**, la fonction peut être désactivée dans un atelier spécialisé.

Nota

- Si les clignotants confort sont allumés (trois clignotements) et que le clignotant confort du côté opposé s'allume, le côté actif cesse de clignoter et le côté nouvellement sélectionné ne clignote qu'une fois.
- Le clignotant ne fonctionne que lorsque le contact d'allumage est mis. Le signal de détresse fonctionne aussi lorsque le contact d'allumage est coupé »» page 91.
- En cas de panne d'un clignotant du véhicule ou de la remorque, le témoin se met à clignoter deux fois plus vite que la normale.
- Les feux de route ne peuvent être allumés que si les feux de croisement sont allumés.

Éclairage et visibilité : fonctions

Feux de stationnement P

Lorsque les feux de stationnement sont allumés (clignotant droit ou gauche) les feux de position avant et arrière du côté correspon-

dant s'allument également. Les feux de stationnement ne s'allument que si le contact d'allumage est coupé.

Feux de jour

Les projecteurs avant disposent de feux indépendants prévus à cet effet et intégrés dans les projecteurs principaux. Ces feux s'allument lorsque les feux de jour sont activés¹⁾

»» .

Les feux de jour s'allument à chaque fois que le contact d'allumage est mis, si la commande est en position **O** ou **AUTO** en fonction du niveau d'éclairage extérieur.

Lorsque la commande des feux se trouve sur la position **AUTO**, une cellule photo-électrique éteint et allume automatiquement l'éclairage des cadrans et de la commande.

Feux de virage dynamiques (AFS)

Les feux de virage dynamiques fonctionnent uniquement lorsque les feux de croisement sont allumés et à une vitesse supérieure à 10 km/h [6 mph]. Dans les virages, l'éclairage adaptatif éclaire mieux la route automatiquement.

L'éclairage adaptatif dynamique peut être activé ou désactivé depuis le système d'info-divertissement.

Feux de virage statiques

Lorsque l'on tourne lentement pour changer de direction ou dans des courbes très fermées, l'éclairage adaptatif statique intégré s'allume automatiquement. Les feux de virage statiques fonctionnent uniquement à des vitesses inférieures à 40 km/h [25 mph].

L'éclairage adaptatif statique peut être intégré dans les projecteurs ou dans les projecteurs antibrouillard en fonction de l'équipement.

AVERTISSEMENT

Si la voie n'est pas bien éclairée et que d'autres usagers ne voient pas le véhicule ou qu'ils le voient mal, cela peut provoquer des accidents.

- L'allumage automatique des feux de croisement (**AUTO**) active uniquement les feux de croisement lorsqu'il y a des changements de conditions d'éclairage mais pas lorsqu'il y a du brouillard, par exemple.
- Il ne faut jamais circuler avec les feux de jour lorsque la voie n'est pas bien éclairée à cause des conditions climatiques ou

¹⁾ Sur les véhicules équipés de feux arrière à LED, le feu de position arrière s'allume également.

d'éclairage. Les feux de jour ne sont pas assez puissants pour éclairer correctement la voie ou être vu par les autres usagers de la route.

- Sur les véhicules équipés de feux arrière à ampoule, lorsque les feux de jour sont activés, les feux arrière sont désactivés. Un véhicule sans feux arrière allumés peut passer inaperçu pour les autres conducteurs dans l'obscurité, en cas de pluie ou de mauvaises conditions de visibilité.

Allumage automatique des feux de croisement AUTO*

L'allumage automatique des feux de croisement n'est qu'un outil d'assistance et ne peut pas reconnaître toutes les situations de conduite.

Lorsque la commande des feux se trouve sur la position **AUTO**, les feux du véhicule et l'éclairage des codrants et des commandes s'allument et s'éteignent automatiquement dans les cas suivants »  **au chapitre Éclairage et visibilité : fonctions à la page 146 :**

Allumage automatique

La cellule photo-électrique détecte l'obscurité, par exemple, lorsque l'on roule dans un tunnel.

Extinction automatique

Lorsqu'elle détecte un éclairage suffisant.

Allumage automatique

Le détecteur de pluie détecte la pluie et active l'essuie-glace.

Extinction automatique

Lorsque l'essuie-glace n'a pas été activé pendant quelques minutes.

AVERTISSEMENT

Si la voie n'est pas bien éclairée et que d'autres usagers ne voient pas le véhicule ou qu'ils le voient mal, cela peut provoquer des accidents.

- L'allumage automatique des feux de croisement (AUTO) active uniquement les feux de croisement lorsqu'il y a des changements de conditions d'éclairage mais pas lorsqu'il y a du brouillard, par exemple.

Réglage des feux de route

Réglage des feux de route (Light Assist)

Le réglage des feux de route active et désactive automatiquement les feux de route en fonction des conditions ambiantes et de la circulation, ainsi que de la vitesse, dans les limites du système » . Le contrôle est réalisé par un capteur situé à l'intérieur du pare-brise, au-dessus du rétroviseur intérieur.

Le réglage automatique des feux de route active automatiquement les feux de route en fonction des véhicules qui circulent devant et dans l'autre sens, ainsi que d'autres condi-

tions ambiantes et de circulation à partir d'une vitesse d'environ 60 km/h (37 mph) et il les désactive à une vitesse inférieure à environ 30 km/h (18 mph).

Activation et désactivation

	Comment s'exécute cette fonction
Activation :	– Après avoir mis le contact, tournez la commande d'éclairage sur la position AUTO et placez le levier des clignotants et des feux de route sur la position feux de route » page 145 . Lorsque le réglage des feux de route (même automatiques) est activé, le témoin  s'allume sur l'écran du tableau de bord.
Désactivation :	– Coupez le contact. – OU : Tournez la commande d'éclairage sur une position autre que AUTO » page 145 . – OU : placez le levier des clignotants et des feux de route sur la position appels de phares ou feux de route » page 145 .

Dans les cas suivants, il se peut que le réglage des feux de route ne désactive pas les feux de route ou qu'il ne le fasse pas à temps :

- Sur des voies mal éclairées avec des panneaux très réfléchissants.
- Si les autres usagers de la route ne sont pas suffisamment éclairés comme, par exemple, les piétons ou les cyclistes. »

- Dans des virages serrés, lorsque le trafic dans l'autre sens est partiellement caché, dans les montées et les descentes prononcées.
- Sur les voies avec trafic dans l'autre sens et avec protection centrale lorsque le conducteur peut facilement voir au-dessus de cette dernière, comme le conducteur d'un camion par exemple.
- Si la caméra est endommagée ou si l'alimentation électrique est coupée.
- En cas de brouillard, de neige ou de fortes précipitations.
- En cas de tourbillons de poussière ou de sable.
- Si le pare-brise est endommagé par l'impact d'une pierre dans le champ de vision de la caméra.
- Lorsque le champ de vision de la caméra est embué, sale ou recouvert d'un autocollant, de neige ou de glace.

AVERTISSEMENT

Les performances de confort du réglage des feux de route (même automatiques) ne doivent entraîner aucun risque. Le système ne remplace en aucun cas la vigilance du conducteur.

- **Contrôlez toujours vous-même les feux et adaptez-les aux conditions de luminosité, de visibilité et de circulation.**

- **Il est possible que le réglage automatique des feux de route (même automatiques) ne détecte pas correctement toutes les situations et que son fonctionnement soit limité dans certaines situations.**
- **Si le pare-brise est endommagé ou que des modifications sont faites sur l'éclairage du véhicule, cela peut nuire au bon fonctionnement du réglage des feux de route (même automatiques), si des phares additionnels sont montés par exemple.**

Nota

Les appels de phare et les feux de route peuvent être activés et désactivés manuellement à tout moment avec le levier des clignotants et des feux de route »» page 145.

Fonction « Coming home » et « Leaving home » (éclairage péri-métrique)

La fonction « Coming home » doit s'activer manuellement. La fonction « Leaving home », par contre, est contrôlée automatiquement par une cellule photo-électrique.

« Coming home » : opérations nécessaires à effectuer

Activation :	<ul style="list-style-type: none"> – Coupez le contact. – Actionnez les appels de phare <i>environ 1 seconde</i> »» page 145. <p>L'éclairage « Coming home » s'allume lorsque l'on ouvre la porte du conducteur. Le <i>retard d'extinction des phares</i> commence au moment de la fermeture de la dernière porte du véhicule ou du hayon arrière.</p>
Désactivation :	<ul style="list-style-type: none"> – Automatiquement une fois le retard d'extinction des phares achevé. – Automatiquement, lorsqu'une porte du véhicule ou le hayon arrière sont encore ouverts 30 secondes après l'allumage. – Tournez la commande des feux sur la position 0. – Mettez le contact.

« Leaving home » : opérations nécessaires à effectuer

Activation :	<ul style="list-style-type: none"> – Déverrouillez le véhicule lorsque la commande des feux est en position AUTO obscurité.
Désactivation :	<ul style="list-style-type: none"> – Automatiquement, une fois le retard d'extinction des phares achevé. – Verrouillez le véhicule. – Tournez la commande des feux sur la position 0. – Mettez le contact.

Éclairage de l'environnement dans les rétroviseurs extérieurs

L'éclairage de l'environnement dans les rétroviseurs extérieurs éclaire l'environnement immédiat des portes lorsque vous montez et descendez de la voiture. Il s'active lorsque vous débloquez le véhicule, que vous ouvrez une porte ou que vous activez la fonction « Coming home » ou « Leaving home ». Si l'équipement inclut le capteur de luminosité, l'éclairage de l'environnement dans les rétroviseurs extérieurs s'activera uniquement dans l'obscurité.

Nota

- Dans le menu **Feux & Visibilité**, il est possible de régler la durée du retard d'extinction des phares et d'activer ou de désactiver la fonction » » page 28.
- Lorsque la fonction « **Coming home** » est activée, lorsque vous ouvrez la porte du véhicule vous n'entendez aucun signal sonore vous prévenant que les feux sont encore activés.

Feux de détresse



Fig. 144 Au centre de la planche de bord : touche des feux de détresse.

Lisez attentivement les informations complémentaires » » page 27

Respecter les dispositions légales pour protéger un véhicule en panne. Dans de nombreux pays, il est par exemple obligatoire d'allumer les feux de détresse et d'utiliser un gilet réfléchissant » » page 91.

Lors du remorquage et avec les feux de détresse activés, il est possible d'indiquer un changement de direction ou de voie en actionnant le levier du clignotant. Le signal de détresse s'interrompt provisoirement.

Si votre véhicule doit être arrêté :

1. Garez le véhicule à une distance sûre de la circulation et sur une chaussée adaptée » » ⚠.

2. Allumez les feux de détresse grâce à la touche ⚠ » » fig. 144.
3. Actionnez le frein de stationnement électronique » » page 258.
4. Positionnez le levier de vitesses dans la position intermédiaire ou dans la position **P** » » page 267.
5. Arrêtez le moteur et retirez la clé de contact » » page 253.
6. Tous les passagers doivent quitter le véhicule et se placer loin de la circulation, par exemple derrière les glissières de sécurité.
7. Emmenez toutes les clés du véhicule lorsque vous le quittez.
8. Placez le triangle de signalisation pour indiquer la position de votre véhicule au reste des usagers de la route.
9. Laissez suffisamment refroidir le moteur et demandez l'aide d'un spécialiste si nécessaire.

Si les feux de détresse ne fonctionnent pas, prévenez les autres usagers de la route de la présence de votre véhicule d'une autre manière, mais toujours dans le respect des dispositions légales.

⚠ AVERTISSEMENT

Un véhicule défectueux en circulation représente un risque élevé d'accident pour »

soi-même et pour les autres utilisateurs de la route.

- Arrêtez le véhicule de manière sûre dès que possible. Garez le véhicule à une distance sûre de la circulation afin de verrouiller toutes les portes en cas d'urgence. Allumez vos feux de détresse pour alerter les autres usagers de la route.
- Si vous verrouillez toutes les portes, ne laissez jamais des enfants ou des personnes à mobilité réduite seuls à l'intérieur du véhicule. Sinon, ils pourraient rester bloqués dans le véhicule en cas d'urgence. Les personnes enfermées peuvent être exposées à des températures très élevées ou très basses.

⚠ AVERTISSEMENT

Les pièces du système d'échappement atteignent des températures très élevées. Ceci pourrait provoquer un incendie et des dégâts considérables.

- Garez le véhicule de manière à ce qu'aucun composant du système d'échappement ne puisse entrer en contact avec des matières facilement inflammables (par exemple de l'herbe sèche ou du carburant).

i Nota

- La batterie du véhicule se décharge si les feux de détresse restent allumés trop longtemps (même si le contact est coupé).

- Sur certains véhicules, les feux de détresse clignotent lors d'un freinage brusque à une vitesse d'environ 80 km/h (50 mph) afin de prévenir les véhicules qui le suivent. Si vous continuez à freiner, les feux de détresse s'allument automatiquement à une vitesse inférieure à 10 km/h (6 mph) environ. Les feux de stop restent allumés. En accélérant, les feux de détresse s'éteignent automatiquement.

Coller des autocollants sur les projecteurs ou adapter ces derniers

Dans les pays où l'on circule du côté contraire au pays d'origine, les feux de croisement asymétriques peuvent éblouir les véhicules qui circulent en sens contraire.

Il est possible d'adapter la direction des projecteurs sur le tableau de bord, dans le sous-menu **Mode de voyage*** du menu **Configuration > Éclairage et visibilité** »» page 32.

Sur les véhicules dont les projecteurs ne peuvent pas être réglés depuis le menu, il faut couvrir certaines zones de projecteurs avec des autocollants ou les adapter dans un atelier spécialisé. Vous obtiendrez plus d'informations dans un atelier spécialisé. SEAT recommande de vous rendre dans un Service Technique.

i Nota

L'utilisation de l'option Mode de voyage et des autocollants sur les projecteurs n'est autorisée que sur une courte période. Si vous souhaitez modifier l'orientation des projecteurs de manière permanente, adressez-vous à un atelier spécialisé. SEAT recommande de vous rendre dans un Service Technique.

Réglage du site des projecteurs, éclairage des cadrans et des commandes

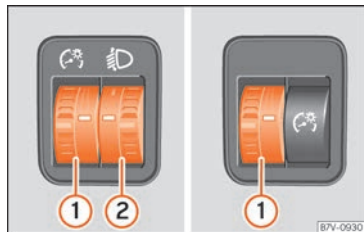

Fig. 145 Côté volant : régulateur d'éclairage des cadrans et des commandes ① et du site des projecteurs ②

① Éclairage des cadrans et des commandes

Lorsque l'éclairage est allumé, l'éclairage des instruments et des commandes peut être

réglé en continu en tournant la molette

» fig. 145 ①.

② Réglage du site des projecteurs

Le réglage de la portée des phares

» fig. 145 ② s'adapte en fonction de la valeur du faisceau lumineux du phare à l'état de charge du véhicule. Le conducteur peut ainsi avoir la meilleure visibilité possible et n'éblouit pas ceux qui circulent en sens contraire » ⚠.

Les projecteurs ne peuvent être réglés que si les feux de croisement sont allumés.

Pour régler, tournez la commande » fig. 145

② :

Valeur	État de charge ^{a)} du véhicule
–	Sièges avant occupés et coffre à bagages vide
1	Toutes les places occupées et le coffre vide
2	Toutes les places occupées et le coffre plein. Avec une remorque avec poids sur flèche minimum
3	Siège conducteur occupé uniquement et coffre plein. Conduite avec une remorque avec poids sur flèche maximum.

^{a)} Si l'état de charge du véhicule ne correspond à aucun de ceux du tableau, vous pouvez également sélectionner des positions intermédiaires.

Réglage dynamique du site des projecteurs

Le régulateur ② disparaît sur les véhicules avec réglage dynamique du site des projecteurs. La portée des phares s'adapte automatiquement à l'état de charge du véhicule lorsque ceux-ci s'allument.

⚠ AVERTISSEMENT

Une charge lourde dans la partie arrière du véhicule peut entraîner l'éblouissement et la distraction des autres conducteurs. Cela pourrait entraîner un accident grave.

- Adaptez la hauteur du faisceau lumineux à l'état de charge du véhicule de manière à ne pas éblouir le reste des conducteurs.

Éclairage intérieur et lampe de lecture

Lisez attentivement les informations complémentaires » 📖 page 27

Éclairage des rangements et du coffre à bagages

Lors de l'ouverture et de la fermeture de la boîte à gants et du coffre, une lumière s'allume et s'éteint automatiquement.

Éclairage d'ambiance

L'éclairage d'ambiance se trouvant dans le revêtement avant du pavillon éclaire les commandes de la console centrale depuis le haut lorsque les feux de position ou les feux de croisement sont allumés.

En outre, il est possible d'éclairer la poignée dans la moulure de la porte.

i Nota

La lampe de lecture s'éteint lors du verrouillage du véhicule, ou quelques minutes après le retrait de la clé de contact. Cela empêche ainsi la batterie du véhicule de se décharger.

Visibilité

Pare-soleil

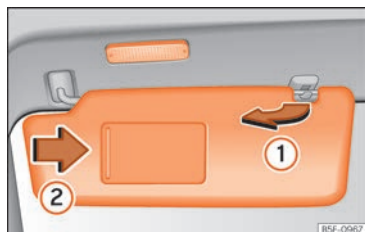

Fig. 146 Pare-soleil.

Possibilités de réglage des pare-soleils pour le conducteur et le passager :

- Baisser le pare-soleil vers le pare-brise.
- Le pare-soleil peut être retiré du support et rabattu contre la porte »» fig. 146 ①.
- Basculez le pare-soleil vers la porte, en longueur vers l'arrière.

Éclairage du miroir de courtoisie

Un miroir de courtoisie, couvert par un volet, se trouve dans le pare-soleil rabattu. Lorsque l'on fait coulisser le volet »» fig. 146 ② une lumière s'active.

La lumière s'éteint lorsque vous fermez le volet du miroir de courtoisie ou lorsque vous rabattez le pare-soleil vers le haut.

⚠ AVERTISSEMENT

Les pare-soleils rabattables et les stores déployés peuvent réduire la visibilité.

- Enroulez toujours les pare-soleils et les stores dans leur fixations si vous n'en avez plus besoin.

i Nota

La lumière qui se trouve au-dessus du pare-soleil s'éteint automatiquement dans certaines conditions après quelques minutes. Cela empêche la batterie du véhicule de se décharger.

Stores des glaces latérales arrière

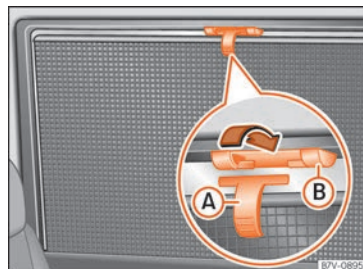

Fig. 147 Dans la fenêtre arrière droite : stores.

Les stores pare-soleil des vitres latérales du compartiment passager sont montés dans le revêtement latéral au niveau des vitres en question.

- Tirez complètement sur le store grâce à la poignée »» fig. 147 (A) vers le haut.
- Accrochez la tige de fixation par les deux œillets dans les logements prévus à cet effet (B). Vérifiez que le store baissé est fixé de manière sûre dans les logements prévus à cet effet (B).
- Pour ranger le store, décrochez-le d'en haut et baissez-le manuellement »» ①.

ⓘ ATTENTION

Ne baissez pas le store de manière « rapide » afin d'éviter des dommages sur le store ou sur le revêtement intérieur.

Systèmes essuie-glace avant et arrière

Témoin de contrôle



Témoin allumé

Niveau de liquide lave-glace trop faible. Remplissez le réservoir de liquide lave-glace dès que possible » page 364.

En mettant le contact, certains témoins d'avertissement et de contrôle s'allument pendant quelques secondes, lorsqu'un contrôle de la fonction est effectué. Ils s'éteignent après quelques secondes.

Levier de l'essuie-glace

Lisez attentivement les informations complémentaires » page 27

⚠ AVERTISSEMENT

L'eau du réservoir peut geler sur le pare-brise si elle ne dispose pas de suffisam-

ment d'antigel, ce qui limitera la visibilité à l'avant.

- En hiver, utilisez le lave-glace uniquement s'il dispose de suffisamment d'antigel.
- Par températures hivernales, n'utilisez pas le lave-glace sans avoir auparavant réchauffé le pare-brise à l'aide du système de ventilation. L'antigel pourrait geler sur le pare-brise et réduire ainsi la visibilité.

⚠ AVERTISSEMENT

Les balais d'essuie-glace usés ou sales réduisent la visibilité et augmentent le risque d'accidents et de blessures graves.

- Remplacez les balais d'essuie-glace dès qu'ils sont endommagés ou usés et qu'ils ne nettoient plus suffisamment le pare-brise.

ⓘ ATTENTION

En cas de gel, vérifiez, avant de mettre en marche l'essuie-glace, si les balais ne sont pas gelés ! S'il fait froid, il peut être utile de placer l'essuie-glace en position d'entretien lorsque vous garez le véhicule » page 59.

ⓘ ATTENTION

Si vous coupez le contact alors que l'essuie-glace fonctionne, il reprendra sa tâche lorsque vous remettrez le contact. Le gel, la neige et d'autres obstacles sur le

pare-brise peuvent endommager l'essuie-glace et son moteur.

i Nota

- L'essuie-glace ne fonctionne que lorsque le contact est mis et que le capot ou le hayon, respectivement, sont fermés.
- Le balayage intermittent de l'essuie-glace intervient en fonction de la vitesse du véhicule. Plus vous conduisez vite, plus le balayage sera rapide.
- L'essuie-glace arrière s'active automatiquement lorsque l'essuie-glace avant est activé et que vous engagez la marche arrière.

Fonctions de l'essuie-glace

Comportement de l'essuie-glace dans diverses situations

Si le véhicule est à l'arrêt	La position activée passe de manière provisoire à la position précédente.
Pendant le balayage automatique	Le climatiseur s'allume pendant 30 secondes environ en mode de recyclage de l'air afin d'éviter l'odeur du liquide lave-glace à l'intérieur du véhicule.
Lors du balayage intermittent	Le balayage dépend de la vitesse. Plus la vitesse est élevée, plus le balayage est rapide.



Dégivrage des gicleurs de lave-glace

Le chauffage dégivre uniquement les gicleurs gelés, il ne supprime pas l'eau dans les flexibles. La puissance calorifique du dégivrage des gicleurs du lave-glace est réglée automatiquement lorsque vous mettez le contact, en fonction de la température ambiante.

Système lave-projecteurs

Le système lave-projecteurs nettoie les projecteurs.

En mettant le contact et en activant l'essuie-glace la première fois, puis tous les cinq cycles, les projecteurs sont également lavés. Pour cela il faut déplacer le levier de l'essuie-glace vers le volant lorsque les feux de croisement ou de route sont allumés. Il faudra nettoyer régulièrement, en faisant le plein par exemple, la saleté qui peut rester incrustée sur les projecteurs (par exemple : restes d'insectes).

Afin de garantir le fonctionnement du système lave-projecteurs en hiver, il faut nettoyer la neige qui peut se trouver sur les supports des gicleurs du pare-chocs. Si nécessaire, retirez le gel grâce à un aérosol antigel.

i Nota

Lorsqu'un obstacle se trouve sur le pare-brise, l'essuie-glace essaie de le balayer sur le côté. Si l'obstacle continue à bloquer l'essuie-glace, ce dernier reste immobile.

Retirez l'obstacle et actionnez à nouveau l'essuie-glace.

Détecteur de pluie*

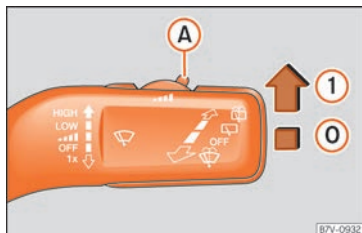

Fig. 148 Levier d'essuie-glace : régler le détecteur de pluie **A**.



Fig. 149 Surface sensible du détecteur de pluie.

Le détecteur de pluie activé contrôle lui-même les intervalles de balayage de l'essuie-glace en fonction de la quantité de pluie **»** **Δ**. Il est possible de régler la sensibilité du détecteur de pluie manuellement. Balayage manuel **»** **page 153**.

Appuyez sur le levier dans la position souhaitée **»** **fig. 148** :

- 0** Détecteur de pluie désactivé.
- 1** Détecteur de pluie activé ; balayage automatique si nécessaire.
- A** Réglage de la sensibilité du capteur de pluie
 - Régler la commande vers la droite : niveau de sensibilité élevé.
 - Régler la commande vers la gauche : niveau de sensibilité bas.

Après avoir coupé le contact et l'avoir remis, le capteur de pluie reste activé et reprend sa tâche lorsque l'essuie-glace se trouve dans la position **1** et que vous circulez à plus de 4 km/h [2 mph].

Comportement modifié du détecteur de pluie

Les causes possibles d'anomalies et d'interprétations erronées dans la zone de la surface sensible **»** **fig. 149** du détecteur de pluie peuvent être :

- Balais endommagés : une pellicule d'eau sur les balais endommagés peut allonger le temps d'activation, réduire les intervalles de lavage ou provoquer un balayage rapide et continu.
- Insectes : la présence d'insectes peut causer l'activation de l'essuie-glace.
- Sel sur les routes : en hiver le sel utilisé sur les routes peut provoquer un balayage exagérément long alors que le pare-brise est presque sec.
- Saleté : la poussière sèche, la cire, le revêtement des glaces (effet lotus) ou les restes de détergent (tunnel de lavage) peuvent réduire l'efficacité du détecteur de pluie, ralentir son temps de réaction ou annuler son fonctionnement.
- Fissure sur le pare-brise : l'impact d'une pierre déclenche un cycle unique de balayage lorsque le détecteur de pluie est activé. Le détecteur de pluie intègre ensuite la réduction de la surface sensible et se règle. En fonction de la taille de l'impact de la pierre, le comportement du détecteur peut varier.

⚠ AVERTISSEMENT

Il est possible que le détecteur de pluie ne capte pas suffisamment cette dernière et qu'il n'active pas l'essuie-glace.

- Si nécessaire, activez l'essuie-glace manuellement lorsque l'eau réduit la visibilité sur le pare-brise.

i Nota

- Nettoyez régulièrement la surface sensible du détecteur de pluie et recherchez d'éventuels dommages sur les balais »» fig. 149 (flèche).
- Pour retirer les cires et les revêtements, nous recommandons d'utiliser un détergent pour vitres contenant de l'alcool.

Rétroviseur

Breve introduction

⚠ AVERTISSEMENT

Le rétroviseur intérieur photosensible contient un liquide électrolytique qui peut s'échapper en cas de rupture du rétroviseur. Ce liquide peut irriter la peau, les yeux et les organes respiratoires.

- Le liquide électrolytique peut irriter la peau, les yeux et les organes respiratoires, en particulier chez des personnes asthmatiques ou souffrant d'autres maladies. Veillez à ce que suffisamment d'air frais entre et sorte du véhicule s'il est impossible d'ouvrir toutes les portes et les glaces.
- En cas de contact entre les yeux ou la peau et le liquide électrolytique, rincez abondamment au moins 15 minutes à l'eau claire et consultez votre médecin.

- En cas de contact entre les chaussures ou les vêtements et le liquide électrolytique, rincez abondamment au moins 15 minutes à l'eau claire. Avant de les réutiliser, lavez les chaussures et les vêtements.
- En cas d'ingestion de liquide électrolytique, rincez-vous abondamment la bouche à l'eau claire pendant au moins 15 minutes. N'essayez pas de vomir sauf sur recommandation du médecin. Demandez une assistance médicale d'urgence.

ⓘ ATTENTION

En cas de rupture d'un rétroviseur intérieur photosensible, du liquide électrolytique peut s'échapper. Ce liquide attaque les surfaces plastiques. C'est pourquoi il faut le nettoyer le plus vite possible avec une éponge humide par exemple.

Rétroviseur intérieur

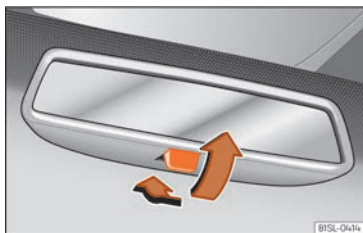

Fig. 150 Rétroviseur intérieur jour/nuit manuel.

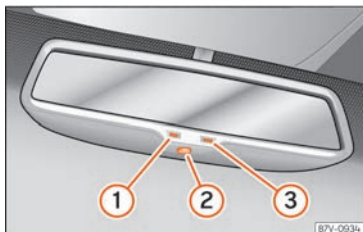

Fig. 151 Rétroviseur intérieur photosensible.

Le conducteur doit toujours régler le rétroviseur intérieur de manière à ce que ce dernier offre une visibilité suffisante vers l'arrière à travers la lunette arrière.

Rétroviseur intérieur jour/nuit manuel

- Position de base : repoussez vers l'avant le levier situé sur le bord inférieur du rétroviseur.
- Pour sélectionner la position nuit, déplacez le levier vers l'arrière »» fig. 150.

Rétroviseur intérieur photosensible

Légende de fig. 151 :

- ① Témoin
- ② Commande
- ③ Capteur permettant de détecter la luminosité venant frapper le rétroviseur

Cette fonction peut être activée et désactivée en appuyant sur le bouton du rétroviseur intérieur »» fig. 151 ②. Une fois activée, le témoin ① s'allumera.

Lorsque le contact est mis, le capteur ③ place *automatiquement* le rétroviseur intérieur en position photosensible en fonction de la luminosité venant frapper le rétroviseur.

La fonction photosensible se désactive lorsque vous passez la marche arrière ou lorsque l'éclairage intérieur ou la lampe de lecture sont allumés.

Nota

Si la luminosité venant frapper le capteur est obstruée ou arrêtée, par exemple avec le store pare-soleil, le rétroviseur intérieur

photosensible ne fonctionne pas à la perfection.

Rétroviseurs extérieurs

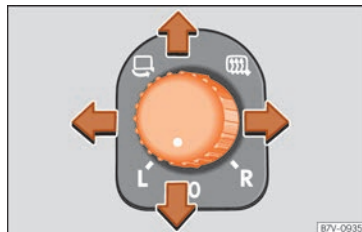

Fig. 152 Sur la porte du conducteur : commande des rétroviseurs extérieurs.

Lisez attentivement les informations complémentaires »»  page 18

Tournez le bouton rotatif dans la position souhaitée :



Rabattement électrique des rétroviseurs extérieurs »» .



Activation du dégivrage des rétroviseurs extérieurs. Ils chauffent uniquement si la température ambiante se trouve en dessous de +20°C [+68°F].

Tournez le bouton rotatif dans la position souhaitée :

L Réglez le rétroviseur extérieur gauche en tournant la commande vers l'avant, l'arrière, la droite ou la gauche.

R Réglez le rétroviseur extérieur droit en tournant la commande vers l'avant, l'arrière, la droite ou la gauche.

0 Position zéro. Rétroviseur extérieur déployé, dégivrage du rétroviseur extérieur désactivé, aucun réglage du rétroviseur extérieur possible.

Réglage synchrone des rétroviseurs

- Dans le menu **Réglages - Confort**, sélectionnez si les rétroviseurs extérieurs doivent être réglés de manière synchrone »  page 28.
- Tournez la commande sur la position **L**.
- Réglez le rétroviseur extérieur gauche. Le rétroviseur droit est alors réglé simultanément (de manière synchrone).
- Si nécessaire, corrigez le réglage du rétroviseur du côté droit : positionnez la commande sur la position **R**.

Rétroviseur extérieur photosensible côté conducteur

Le rétroviseur extérieur photosensible est contrôlé avec le rétroviseur intérieur photosensible » page 156.

Mémoriser les réglages de marche arrière du rétroviseur extérieur du passager

- Sélectionnez la clé du véhicule sur laquelle le réglage doit être mémorisé.
- Déverrouillez le véhicule à l'aide de cette clé.
- Enfoncez à fond la pédale du frein de stationnement automatique.
- Tournez la commande du rétroviseur extérieur sur la position **R** (côté passager).
- Mettez le contact d'allumage.
- Placez la boîte de vitesses au point mort.
- Accédez au menu **Réglages** sur l'écran du combiné d'instruments au moyen des boutons multifonction du volant et sélectionnez **Confort**.
- Sélectionnez la fonction **Inclinaison du rétroviseur** (si elle est déjà sélectionnée, désélectionnez-la et sélectionnez à nouveau l'option).
- Engagez la marche arrière.
- Réglez le rétroviseur extérieur côté passager de manière à pouvoir voir correctement la zone de la bordure du trottoir.
- Le réglage de la position du rétroviseur sera mémorisé automatiquement et sera assigné à la clé du véhicule utilisée pour le déverrouiller. Sur les véhicules équipés de la mémoire des sièges, voir » page 162

Activer les réglages du rétroviseur extérieur du passager

- Tournez la commande du rétroviseur extérieur sur la position **R**.
- Lorsque vous avez mis le contact, passez la marche arrière.
- La position mémorisée du rétroviseur extérieur du passager pour la marche arrière sera effacée lorsque vous circulerez à 15 km/h (9 mph) environ vers l'avant, ou lorsque vous tournerez la commande de la position **R** vers une autre position.

⚠ AVERTISSEMENT

Rabattre et déployer le rétroviseur extérieur sans prendre de précautions peut provoquer des blessures.

- Rabattez ou déployez le rétroviseur extérieur si personne ne se trouve sur le parcours du rétroviseur.
- En déplaçant le rétroviseur, veillez à ne pas vous coincer les doigts entre le miroir et son support.

⚠ AVERTISSEMENT

Mal calculer la distance avec le véhicule qui suit peut provoquer de graves accidents.

- Les rétroviseurs à miroir bombé (convexes ou asphériques) agrandissent le champ de vision et font apparaître les objets plus petits et plus éloignés. »

- L'utilisation de ces rétroviseurs pour évaluer la distance avec le véhicule qui suit lorsque vous changez de voie est inexacte et peut provoquer de graves accidents.
- Utilisez, si possible, le rétroviseur intérieur pour déterminer la distance vous séparant des véhicules qui suivent ou dans n'importe quel autre cas.
- Assurez-vous d'avoir une visibilité suffisante vers l'arrière.

ⓘ ATTENTION

- Dans un tunnel de lavage automatique, rabattez toujours les rétroviseurs extérieurs.
- Les rétroviseurs extérieurs rabattables électriques ne doivent pas être déployés et rabattus mécaniquement car cela peut endommager l'actionnement électrique.

🌿 Conseil antipollution

Il est conseillé de ne laisser le dégivrage des rétroviseurs extérieurs activé que le temps nécessaire. Sinon, vous consommez inutilement du carburant.

ⓘ Nota

- Le dégivrage des rétroviseurs extérieurs chauffe initialement à pleine puissance, puis, après 2 minutes environ, il s'adapte à la température ambiante.

- En cas d'anomalie, les rétroviseurs extérieurs électriques peuvent être réglés manuellement en appuyant sur le bord de la surface du miroir.

Sièges et appuie-tête

Réglage des sièges et des appuie-tête

Réglage manuel des sièges

Lisez attentivement les informations complémentaires »» 📖 page 15

⚠️ AVERTISSEMENT

La section Rouler en toute sécurité contient des informations importantes, des recommandations et des avertissements que vous devez lire et respecter pour votre sécurité et celle des passagers »» page 61.

⚠️ AVERTISSEMENT

- Réglez les sièges avant uniquement lorsque le véhicule est à l'arrêt. S'il n'est pas fermé, il existe des risques d'accident !
- Soyez prudent lors du réglage de l'assise du siège ! Un réglage distrait ou accidentel peut entraîner des contusions – risque de blessures !
- Les dossiers des sièges avant ne doivent pas être trop inclinés lors de la conduite. Sinon, les ceintures de sécurité et le système d'airbags ne peuvent pas assurer leur fonction protectrice, entraînant un risque de lésions graves en cas d'accident.

Réglage électrique du siège du conducteur*

Lisez attentivement les informations complémentaires »» page 16

⚠ AVERTISSEMENT

Utiliser les sièges électriques avant sans faire attention ou de manière incontrôlée peut causer des blessures graves.

- Il est également possible de régler les sièges avant électriquement lorsque le contact est coupé. Ne laissez jamais à bord des enfants ou des personnes dépendant de l'aide d'autrui.
- En cas d'urgence, arrêtez le réglage électrique en appuyant sur une autre touche.

ⓘ ATTENTION

Afin de ne pas endommager les composants électriques des sièges avant, ne vous agenouillez pas sur les sièges et n'appliquez aucune pression concentrée en un seul point sur la banquette ou le dossier.

ⓘ Nota

- Si la batterie du véhicule est très déchargée, il se peut qu'il ne soit pas possible de régler électriquement le siège.
- Lors du démarrage du moteur, le réglage du siège n'est plus possible.

Régler les sièges arrière

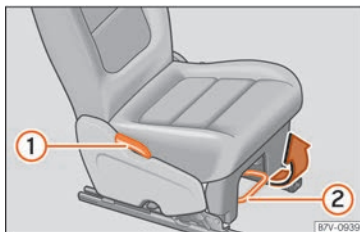

Fig.153 Régler les sièges arrière.

Fonction	Opérations nécessaires à effectuer
<p>1 Régler le dossier du siège.</p>	<p>Tirez sur le levier et réglez le dossier dans la position souhaitée »» ❶. Le dossier doit s'encaster en relâchant le levier ! Une poignée remplace le levier sur la troisième rangée de sièges et sur le siège central de la seconde. Son utilisation est identique à celle du levier.</p>
<p>2 Uniquement sur la seconde rangée de sièges : déplacer le siège vers l'avant ou vers l'arrière.</p>	<p>Tirez le levier et déplacez le siège. Le siège doit s'encaster en relâchant le levier !</p>

ⓘ ATTENTION

- Si vous inclinez complètement en arrière le dossier de la seconde rangée de sièges, vous pouvez endommager la plage arrière. Avant de régler le dossier, démontez la plage arrière.
- En déplaçant de manière longitudinale les sièges arrière, les objets se trouvant dans le coffre à bagages peuvent provoquer des dégâts.

Régler les appuie-tête

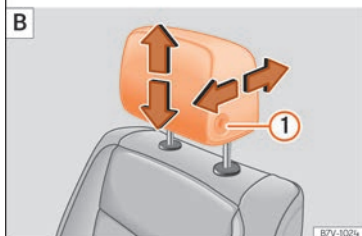
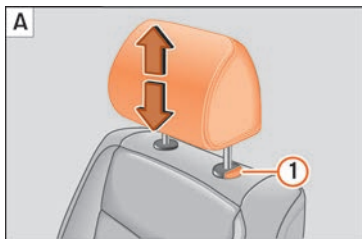

Fig. 154 A : Réglage des appuie-tête sans possibilité de réglage en longueur ; B : Réglage des appuie-tête avec possibilité de réglage en longueur.

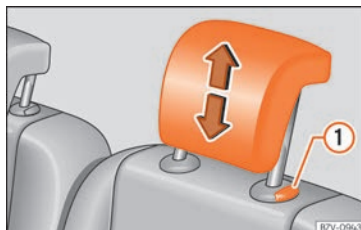



Fig. 155 Réglage de l'appuie-tête de la deuxième ou troisième rangée de sièges.

Lisez attentivement les informations complémentaires »»  page 17

Toutes les places sont équipées d'appuie-tête.

Régler la hauteur des appuie-tête

- Relevez l'appuie-tête dans le sens de la flèche ou abaissez-le »» **fig. 154** ou »» **fig. 155**  en appuyant sur le bouton »»  **au chapitre Démontez et montez des appuie-tête à la page 162.**
- L'appuie-tête doit s'encaster correctement dans une position. Sur la seconde rangée de sièges, trois positions sont possibles ; sur la troisième, seules deux positions sont possibles.

Réglage des appuie-tête avant

- Déplacez l'appuie-tête vers l'avant en suivant le sens de la flèche ou vers l'arrière »» **fig. 154**  **B** en appuyant sur le bouton.
- L'appuie-tête doit s'encaster correctement dans une position.

Réglage correct des appuie-tête

Réglez l'appuie-tête de manière à ce que son bord supérieur soit, dans la mesure du possible, à la même hauteur que la partie supérieure de votre tête, et au moins à la hauteur de vos yeux. Gardez la nuque le plus près possible de l'appuie-tête.

Réglage des appuie-tête pour des personnes de petite taille

Abaissez complètement l'appuie-tête, même si la tête se trouve en dessous du bord supérieur de celui-ci. Avec l'appuie-tête totalement abaissé, il est possible qu'il reste un petit espace entre celui-ci et le dossier.

Réglage des appuie-tête pour des personnes de grande taille

Levez complètement l'appuie-tête.

Démonter et monter des appuie-tête

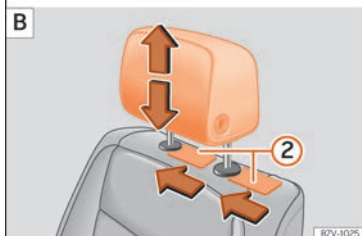
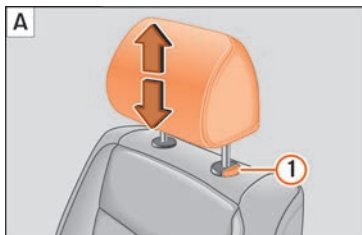

Fig. 156 A : Montage des appuie-tête sans possibilité de réglage en longueur ; B : Montage des appuie-tête avec possibilité de réglage en longueur.

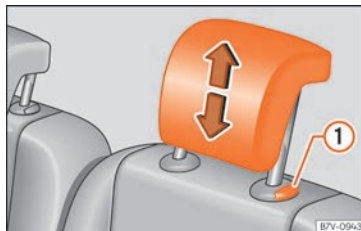

Fig. 157 Montage de l'appuie-tête de la deuxième ou troisième rangée de sièges.

Toutes les places sont équipées d'appuie-tête.

Démontage des appuie-tête avant sur les véhicules sans appuie-tête réglables en longueur

- Si nécessaire, réglez le dossier de sorte que l'appuie-tête puisse être monté.
- Déplacez l'appuie-tête complètement vers le haut »» ⚠.
- Retirez l'appuie-tête en appuyant complètement sur le bouton »» fig. 156 ① A.

Montage des appuie-tête avant sur les véhicules sans appuie-tête réglables en longueur

- Placez l'appuie-tête correctement sur les orifices correspondants sur le dossier et insérez-le à l'intérieur.

- Déplacez l'appuie-tête vers le bas ① A en appuyant complètement sur le bouton.
- Réglez l'appuie-tête selon la position correcte du siège et encastrez-le »» page 160.

Démontage des appuie-tête avant sur les véhicules avec appuie-tête réglables en longueur



- Si nécessaire, réglez le dossier de sorte que l'appuie-tête puisse être monté.
- Déplacez l'appuie-tête complètement vers le haut et vers l'arrière »» ⚠.
- Déplacez un objet plat, tel qu'une carte en plastique ② B, des deux côtés, entre la housse du dossier et l'embout de protection de la barre de retenue de l'appuie-tête, et débloquez les barres de retenue en appuyant légèrement dessus.
- Retirez complètement l'appuie-tête.

Montage des appuie-tête avant sur les véhicules avec appuie-tête réglables en longueur

- Retirez les deux barres de retenue de l'appuie-tête le plus possible.
- Placez l'appuie-tête correctement sur les orifices correspondants sur le dossier et insérez-le à l'intérieur.
- Déplacez l'appuie-tête complètement vers le bas jusqu'à ce que les deux barres de retenue soient encastées. »»

- Réglez l'appuie-tête selon la position correcte du siège et encastrez-le » page 160.

Démonter les appuie-tête de la deuxième et troisième rangée de sièges

- Rabattez le dossier du siège arrière vers l'avant » page 170.
- Déplacez l'appuie-tête complètement vers le haut » .
- Retirez l'appuie-tête » fig. 157  en appuyant sur le bouton.
- Remplacez le dossier du siège arrière vers l'arrière en vous assurant qu'il s'encastre.

Monter les appuie-tête de la deuxième et troisième rangée de sièges

- Rabattez le dossier du siège arrière vers l'avant » page 170.
- Placez l'appuie-tête correctement dans les orifices prévus sur le dossier et encastrez-le.
- Déplacez l'appuie-tête vers le bas tout en appuyant sur le bouton .
- Remplacez le dossier du siège arrière vers l'arrière en vous assurant qu'il s'encastre.
- Réglez l'appuie-tête afin d'obtenir une position correcte sur le siège » page 160.

AVERTISSEMENT

Circuler avec les appuie-tête démontés ou mal réglés augmente le risque de blessures graves ou mortelles en cas d'accident et

de coups de frein ou de manœuvres inattendues.

- Montez et réglez correctement l'appuie-tête dès qu'une personne occupe cette place.
- Remontez immédiatement les appuie-tête démontés pour que les passagers disposent de la protection adéquate.
- Tous les passagers doivent régler correctement l'appuie-tête en fonction de sa taille afin de réduire le risque de blessures cervicales en cas d'accident. Le bord supérieur de l'appuie-tête doit se trouver, dans la mesure du possible, à la même hauteur que la partie supérieure de votre tête, et en aucun cas en dessous de vos yeux. Gardez la nuque le plus près possible de l'appuie-tête.
- Ne réglez jamais l'appuie-tête en cours de route.

ATTENTION

En démontant et en montant l'appuie-tête, assurez-vous qu'il ne heurte pas le pavillon ou le dossier du siège avant. Sinon il pourrait endommager le pavillon et d'autres parties du véhicule.

Fonctions des sièges

Chauffage du siège*





Fig. 158 Détail de la console centrale : commandes pour le chauffage des sièges avant, dans notre cas avec le second niveau de température activé.



Fig. 159 Détail de la console centrale : commandes de chauffage des sièges avant sur les véhicules équipés de Climatronic.

Les banquettes peuvent chauffer électriquement si le contact est mis. Sur certaines versions, le dossier chauffe également.

Déconnectez le chauffage du siège s'il est vide.

Fonction	Action » fig. 158, » fig. 159
Activation	Appuyez sur la touche  . Le chauffage du siège est connecté à son intensité maximale.
Réglage de la puissance de chauffage	Appuyez sur la touche  plusieurs fois jusqu'à l'intensité souhaitée.
Désactivation	Appuyez sur la touche  autant de fois que nécessaire jusqu'à ce que tous les témoins » fig. 158, » fig. 159 s'éteignent.

⚠ AVERTISSEMENT

Une utilisation incorrecte des fonctions des sièges peut entraîner de graves blessures.

- Avant de prendre la route, adoptez une position assise correcte et conservez-la pendant le voyage. Cela s'applique également au reste des passagers.
- Réglez la mémoire du siège uniquement lorsque le véhicule est à l'arrêt.
- Connectez et déconnectez la fonction de massage lombaire uniquement lorsque le véhicule est à l'arrêt.
- Maintenez toujours les mains, doigts, pieds et autres membres éloignés du rayon de fonctionnement et de réglage des sièges.

⚠ AVERTISSEMENT

Les personnes dont la perception de la douleur et de la chaleur est altérée par la prise de certains types de médicaments, ou souffrant de paraplégie ou d'une maladie chronique (par exemple, le diabète) peuvent souffrir de brûlures sur le dos, les fesses et les jambes du fait de l'utilisation du chauffage des sièges. Ces brûlures peuvent supposer un long processus de guérison ou s'avérer partiellement irréversibles. Consultez un médecin en cas de doutes sur votre propre état de santé.

- Les personnes dont la perception de la douleur et de la température est altérée ne doivent jamais utiliser le chauffage du siège.

ⓘ ATTENTION

- Afin de ne pas endommager les éléments chauffants du siège, ne vous agenouillez pas sur les sièges et n'appliquez aucune pression excessive concentrée en un point sur la banquette ou le dossier.
- Les liquides, les objets pointus et les matériaux isolants sur le siège peuvent endommager le chauffage du siège.
- En cas d'odeur, désactivez immédiatement le chauffage du siège et faites-le contrôler dans un atelier spécialisé.

🌿 Conseil antipollution

Laissez le chauffage des sièges allumé pendant le temps nécessaire. Sinon, vous consommez inutilement du carburant.

Fonction massage lombaire*



Fig. 160 Sur le côté du siège avant : touche de fonction du massage lombaire.

Lorsque la fonction de massage est activée, l'appui lombaire se déplace et masse la zone lombaire du dos. Lors de son fonctionnement, il est possible de régler le courbage de l'appui lombaire à l'aide de la commande correspondante en fonction de vos préférences personnelles » page 63.

Allumage

- Appuyez sur la touche  du panneau de commandes du siège.

»

Extinction

- Appuyez de nouveau sur la touche  du panneau de commandes du siège.

Désactivation automatique

- Le massage lombaire se désactive automatiquement au bout d'environ 10 minutes.

Siège à mémoire*

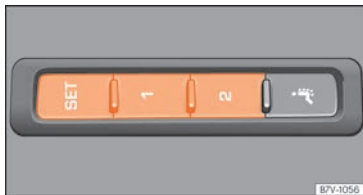

Fig. 161 Touches de mise en mémoire sur la partie extérieure du siège du conducteur.

Touches de présélection

Il est possible d'assigner à chaque touche de mise en mémoire des réglages individuels pour le siège du conducteur et le rétroviseur extérieur.

Mémoriser les réglages du rétroviseur extérieur pour la marche avant

- Enfoncez à fond la pédale du frein de stationnement automatique.

- Placez la boîte de vitesses au point mort.
- Mettez le contact d'allumage.
- Réglez le siège avant et les rétroviseurs extérieurs.
- Maintenez la touche **(SET)** enfoncée pendant plus d'une seconde »» **fig. 161**.
- Appuyez sur la touche de mise en mémoire souhaitée pendant 10 secondes. L'enregistrement sera confirmé par un signal sonore.

Mémoriser les réglages de marche arrière du rétroviseur extérieur du passager

- Enfoncez à fond la pédale du frein de stationnement automatique.
- Placez la boîte de vitesses au point mort.
- Mettez le contact d'allumage.
- Appuyez sur la touche de mise en mémoire correspondante.
- Engagez la marche arrière.
- Réglez le rétroviseur extérieur côté passager de manière à pouvoir voir correctement la zone de la bordure du trottoir.
- Le réglage de la position du rétroviseur sera mémorisé automatiquement et sera assigné à la clé du véhicule utilisée pour le déverrouiller.

Activer les réglages des rétroviseurs extérieurs

- Avec la porte du conducteur ouverte et le contact éteint, appuyez brièvement sur la touche de mise en mémoire de la porte correspondante.
- **OU** : lorsque le contact est mis, maintenez enfoncée la touche de mise en mémoire correspondante jusqu'à ce que vous parveniez à la position mémorisée.

Activer la fonction de mise en mémoire sur la clé du véhicule

Condition : une position quelconque doit avoir été enregistrée.

- Déverrouillez la porte du conducteur.
- Appuyez de manière prolongée sur n'importe quelle touche de mise en mémoire.
- Appuyez ensuite pendant trois secondes sur la touche  de la clé du véhicule pour ouvrir. L'activation sera confirmée par un signal sonore.

Régler les rétroviseurs extérieurs pour la conduite et assigner les réglages du siège du conducteur à une clé du véhicule.

- Activez la fonction de mise en mémoire sur la clé du véhicule.
- Réglez les rétroviseurs extérieurs et le siège.
- Verrouillage du véhicule. Les réglages seront assignés à la clé du véhicule.

Désactiver la fonction de mise en mémoire sur la clé du véhicule

Condition : une position quelconque doit avoir été enregistrée.

- Maintenez la touche **SET** enfoncée.
- Appuyez ensuite pendant dix secondes sur la touche  de la clé du véhicule pour ouvrir. La désactivation sera confirmée par un signal sonore.

Réinitialiser des sièges à mémoire

Si, par exemple, le siège du conducteur a été remplacé, il faut réinitialiser le système de mémorisation des positions.

La réinitialisation efface toutes les mémoires et assignations du siège à mémoire. Il est ensuite possible de reprogrammer les touches de mise en mémoire et de réassigner les clés du véhicule.

- Ouvrez la porte du conducteur mais ne montez pas dans le véhicule.
- Effectuez les réglages des sièges depuis l'extérieur.
- Réglez l'inclinaison du dossier complètement vers l'avant.
- Relâchez la commande de réglage de l'inclinaison et actionnez-la de nouveau jusqu'à ce qu'un signal sonore retentisse.

Nota

Le rétroviseur extérieur du côté passager quitte automatiquement la position mémorisée pour la marche arrière lorsque vous circulez vers l'avant à une vitesse d'au moins 15 km/h (9 mph), ou lorsque vous placez la commande sur une position autre que R.

Aide à l'accès à la troisième rangée de sièges

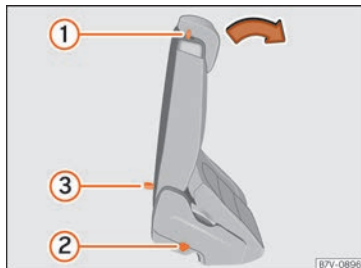

Fig. 162 Seconde rangée de sièges : commandes de l'aide à l'accès.

Afin de faciliter l'entrée et la sortie des places de la troisième rangée de siège, il est possible de rabattre les sièges extérieurs de la deuxième rangée.

Rabattre les sièges de la deuxième rangée vers l'avant

- Si nécessaire, défaites le nœud de la ceinture puis enroulez-la manuellement.
- Si nécessaire, retirez l'appuie-tête latéral du siège pour enfant intégré » page 87.
- Si nécessaire, levez les accoudoirs.
- Retirez les éventuels objets se trouvant sur le plancher de la seconde rangée de sièges » ①.
- Déplacez l'appuie-tête complètement vers le bas » page 63.
- Poussez le levier » fig. 162 ① vers l'avant et rabattez le dossier du siège arrière. Ce siège se rabat complètement vers l'avant » ① et il est également possible de le déplacer plus vers l'avant.
- Entrer dans le véhicule et en sortir prudemment » ①.

Replacer le siège de la deuxième rangée

- Relevez le dossier du siège arrière en position verticale. L'ensemble du siège se redresse vers l'arrière » ①.
- Le siège arrière doit être correctement encastré pour que les ceintures de sécurité des places arrière puissent assurer leur fonction protectrice. Le marquage rouge » fig. 162 ② ne doit pas être visible » ① au chapitre Rabattre les sièges arrière comme plancher de chargement à la page 173. »

Fonction de sortie d'urgence

Si le levier » fig. 162 ① ne fonctionne pas, par exemple, après un accident, il est possible de rabattre vers l'avant les sièges de la deuxième rangée depuis la troisième, afin de faciliter la sortie depuis cette dernière » △.

• Tirez la poignée » fig. 162 ③ vers l'arrière et rabattez le dossier du siège arrière. La banquette complète se rabat vers l'avant » △.

⚠ AVERTISSEMENT

L'utilisation incorrecte ou incontrôlée de l'assistant de l'aide à l'accès peut provoquer des blessures graves et des accidents.

- N'utilisez jamais l'aide à l'accès en cours de route.
- Lorsque vous redressez les sièges arrière, évitez de coincer ou d'endommager la ceinture de sécurité.
- Retirez les mains, les doigts et les pieds ou toute autre partie du corps de la course des charnières et du mécanisme de fermeture du siège lorsque vous le rabattez et le levez.
- Les tapis ou autres objets peuvent rester coincés dans les charnières des dossiers ou du siège arrière. Ceci pourrait empêcher que le dossier ou le siège s'encastrent de manière sûre au moment de les redresser.

- Tous les dossiers doivent s'encastrent correctement pour que les ceintures de sécurité des places arrière puissent être utilisées correctement. Lorsqu'un siège est occupé et que le dossier correspondant n'est pas encastrent correctement, le passager peut être violemment projeté vers l'avant en cas de freinage brusque, de manœuvres soudaines ou d'accident.

- Un marquage rouge sur le côté du siège » fig. 162 ② prévient que le dossier n'est pas encastrent. Lorsque le dossier s'encastre correctement, le marquage est invisible.

- Si le dossier ou le siège sont rabattus ou s'ils ne sont pas correctement encastrents, personne ne devra y prendre place.

- En entrant ou en sortant, ne vous appuyez et ne vous maintenez jamais sur le siège rabattu de la seconde rangée de sièges.

⚠ AVERTISSEMENT

Si vous avez installé des sièges pour enfants sur tous les sièges de la deuxième rangée, il se peut que les sièges de cette rangée ne puissent pas être rabattus vers l'avant depuis la troisième rangée en cas d'accident. En cas d'urgence, les personnes qui occupent la troisième rangée ne pourraient alors pas sortir du véhicule par leurs propres moyens.

- C'est pourquoi il ne faut jamais installer en même temps des sièges pour enfants

sur tous les sièges de la deuxième rangée si d'autres personnes occupent la troisième rangée de sièges.

ⓘ ATTENTION

- Avant de rabattre et de redresser le dossier du siège arrière, il faut régler les sièges avant de sorte que l'appui-tête ou le dossier ne heurte pas ces sièges lors de leur rabattement.

- Les objets se trouvant sur le plancher de la seconde rangée de sièges peuvent être endommagés lorsque vous rabattez le siège arrière. Avant de rabattre le siège, retirez les objets gênants.

Rabattre le dossier du siège du passager avant*

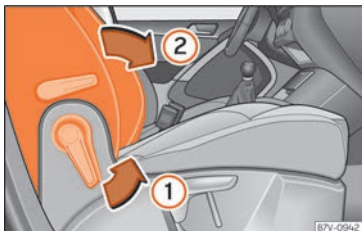



Fig. 163 Rabattre le dossier du siège du passager avant.



Fig. 164 Débloquer le dossier rabattable du siège du passager avant.

Il est possible de rabattre et de bloquer le dossier du siège du passager avant à l'horizontale.

Si vous transportez des objets sur le siège du passager avant rabattu, il faut déconnecter l'airbag frontal du passager »»  page 20.

Rabattre le dossier du siège du passager avant

- Retirez les objets présents sur la banquette du siège du passager avant »» .
- Réglez le siège du passager avant en position inférieure »» page 63.
- Déplacez l'appuie-tête complètement vers le bas »» page 63.
- Débloquez le dossier du siège du passager avant dans le sens de la flèche »» **fig. 163 ①**.
- Rabattez le dossier du siège du passager vers l'avant dans le sens de la flèche »» **fig. 163 ②**, jusqu'à ce qu'il soit à l'horizontale.
- Le dossier du siège du passager avant doit s'encaster de manière sûre dans la position rabattue.

Redresser le dossier du siège du passager avant

- Vérifiez qu'aucun objet ou partie du corps ne s'interpose dans la zone des charnières.
- Pour relever le dossier du siège du passager avant, débloquez-le de nouveau »» **fig. 164**.

• Relevez le dossier du siège du passager avant vers l'arrière jusqu'à ce qu'il soit à la verticale. Le dossier doit s'encaster.

• Le dossier du siège du passager avant à la verticale doit s'encaster de manière sûre.

AVERTISSEMENT

Rabattre ou relever le dossier du siège du passager avant de manière incorrecte ou incontrôlée peut provoquer de graves blessures.

• Rabattez et relevez le dossier du siège du passager avant uniquement lorsque le véhicule est à l'arrêt.

• Tant que le dossier du siège du passager avant est rabattu, l'airbag frontal doit rester déconnecté et le témoin **PASSENGER AIR BAG OFF**  allumé.

• Retirez les mains, les doigts et les pieds ou toute autre partie du corps de la course des charnières et du mécanisme de fermeture du siège lorsque vous le rabattez et le levez.

• Les tapis ou autres objets peuvent rester coincés dans les charnières du dossier du siège du passager avant. Ceci pourrait empêcher le blocage sûr du dossier lorsque vous le placez à la verticale.

• Le dossier du siège du passager avant devra s'encaster lorsque vous le placez à la verticale. Si le dossier du siège du passager avant ne reste pas bloqué, il peut se »»

déplacer soudainement et provoquer de graves blessures.

⚠️ AVERTISSEMENT

Les fixations du siège et les charnières à découvert lorsque le dossier du siège du passager avant est rabattu peuvent provoquer de graves blessures en cas de freinage brusque ou d'accident.

- Ne transportez jamais des personnes ou des enfants sur le siège du passager avant lorsque le dossier est rabattu.
- Lorsque le dossier du siège du passager est rabattu, seule la place extérieure de la seconde rangée de sièges située derrière le conducteur peut être occupée. Cela s'applique également aux enfants assis sur un siège adapté.

Accoudoir central



Fig. 165 Accoudoir central avant.

Pour lever l'accoudoir central, tirez-le vers le haut dans le sens de la flèche » fig. 165, d'une position à l'autre.

Pour abaisser l'accoudoir central, tirez dessus complètement vers le haut. Puis abaissez-le.

⚠️ AVERTISSEMENT

L'accoudoir central peut limiter la liberté de mouvements du bras du conducteur et, donc, provoquer un accident grave.

- Pendant la conduite, laissez toujours les rangements de l'accoudoir central fermés.
- L'accoudoir central n'est pas conçu pour transporter des enfants ! Être assis dans cette position incorrecte peut entraîner de graves blessures.

Transport et équipements pratiques

Transport d'objets

Breve introduction

Transportez toujours les chargements lourds dans le coffre et essayez, dans la mesure du possible, de maintenir les dossiers en position verticale. Utilisez toujours les œillets avec une corde adaptée permettant de bien fixer les objets lourds. Ne surchargez jamais le véhicule. La charge utile ainsi que la distribution de la charge dans le véhicule ont des répercussions sur le comportement du véhicule en marche et sur sa capacité de freinage » ⚠️.

⚠️ AVERTISSEMENT

Les objets non fixés ou mal fixés peuvent provoquer des blessures graves lors d'une manœuvre brusque, un freinage soudain ou en cas d'accident. Cela arrive notamment lorsque les objets sont heurtés par un airbag qui se déclenche et qu'ils sont projetés à l'intérieur du véhicule. Pour réduire ce risque, tenez compte des indications suivantes :

- Rangez tous les objets dans le véhicule en les fixant correctement. Rangez toujours les bagages et les objets lourds dans le coffre.

- Fixez toujours les objets avec des cordes ou des sangles de fixation appropriées pour qu'ils ne puissent pas se déplacer dans la zone des airbags frontaux ou latéraux en cas de freinage soudain ou d'accident.
- Rangez les objets à l'intérieur du véhicule pour qu'ils ne puissent pas se déplacer dans la zone des airbags durant la circulation.
- De même, maintenez toujours les compartiments de rangement fermés.
- Tous les objets doivent être retirés du siège passager lorsque ce dernier est rabattu. Le dossier du passager appuie sur les petits objets légers qui sont alors reconnus par le capteur de poids du siège qui transmet des informations incorrectes au dispositif de contrôle de l'airbag.
- Tant que le dossier du siège du passager avant est rabattu, l'airbag frontal doit rester déconnecté et le témoin **PASSENGER AIR BAG OFF**  allumé.
- Les objets fixés ne doivent jamais obliger les passagers à prendre une position incorrecte.
- Si les objets fixés bloquent un siège, celui-ci ne peut être occupé par rien ni personne.

AVERTISSEMENT

Le transport d'objets lourds et de grand volume modifie le comportement du véhicule

en marche ainsi que sa capacité de freinage.

- Adaptez votre vitesse et style de conduite aux conditions de visibilité, de chaussée, de circulation et de météo.
- Accélérez doucement et prudemment.
- Évitez les manœuvres soudaines et les freinages brusques.
- Freinez avec plus d'anticipation.

Transport du chargement

Rangez tous les objets dans le véhicule en les fixant correctement.

- Distribuez les charges dans le véhicule, sur le pavillon et dans la remorque de la manière la plus uniforme possible.
- Transportez les objets lourds le plus en avant possible dans le coffre à bagages et mettez les dossiers du siège en position verticale.
- Attachez les bagages se trouvant dans le coffre à bagages aux œillets d'arrimage à l'aide de sangles adaptées **»» page 170**.
- Réglez le site des projecteurs **»» page 144**.
- Ajustez la pression de gonflage des pneus en fonction de la charge. Observez pour cela l'autocollant de pression de gonflage des pneus **»» page 369**.

- Réglez le nouvel état de charge sur des véhicules avec indicateur de la pression des pneus **»» page 324**.

ATTENTION

Des objets posés sur la plage arrière peuvent frotter contre la lunette arrière et endommager les fils de dégivrage.

Nota

Tenez comptes des informations concernant la charge d'une remorque **»» page 327** et de la galerie porte-bagages **»» page 181**.

Conduire avec le hayon ouvert

Le fait de conduire avec le hayon arrière ouvert comporte un certain risque. Fixez correctement tous les objets ainsi que le hayon arrière et prenez les mesures appropriées pour réduire au maximum l'entrée des gaz d'échappement toxiques dans le véhicule.

AVERTISSEMENT

Conduire avec le hayon arrière déverrouillé ou ouvert peut provoquer de graves blessures.

- Conduisez toujours avec le hayon arrière fermé. **»»**

- Fixez solidement tous les objets dans le véhicule. Des objets non attachés peuvent tomber du véhicule et blesser les usagers de la route circulant derrière votre véhicule.
- Conduisez en étant particulièrement prudent et prévoyant.
- Évitez des manœuvres et des freinages brusques, car ils peuvent provoquer un mouvement incontrôlé du hayon arrière ouvert.
- Si vous transportez des objets qui dépassent du coffre à bagages, signalez-les de manière appropriée. Respectez la législation en vigueur.
- Si les objets doivent dépasser du coffre à bagages, le hayon arrière ne doit jamais être utilisé pour les « coincer » ni pour les « fixer ».
- Si vous avez un porte-bagages installé sur le hayon, démontez-le ainsi que son chargement si vous devez voyager avec le hayon ouvert.

AVERTISSEMENT

Les gaz toxiques peuvent pénétrer à l'intérieur du véhicule lorsque le hayon arrière est ouvert. Cela peut provoquer la perte de connaissance, l'intoxication par monoxyde de carbone, des blessures graves et des accidents.

- Pour éviter la pénétration de gaz toxiques, conduisez toujours avec le hayon arrière fermé.
- Si vous devez exceptionnellement conduire avec le hayon arrière ouvert, procédez comme suit pour réduire la pénétration de gaz toxiques à l'intérieur du véhicule :
 - Fermez toutes les glaces ainsi que le toit ouvrant coulissant.
 - Désactivez le recyclage d'air du chauffage et la climatisation.
 - Ouvrez tous les diffuseurs d'air sur la planche de bord.
 - Activez la soufflante de chauffage et le chauffage d'appoint au niveau le plus haut.

ATTENTION

Lorsque le hayon arrière est ouvert, la longueur et la hauteur du véhicule sont modifiées.

Conduire avec le véhicule chargé

Pour une bonne dynamique avec le véhicule chargé, tenez compte de ce qui suit :

- Fixez correctement tous les objets » page 169.
- Accélérez doucement et prudemment.

- Évitez les manœuvres soudaines et les freinages brusques.
- Freinez avec plus d'anticipation.
- Si nécessaire, tenez compte des indications de conduite avec une remorque » page 327.
- Si nécessaire, tenez compte des indications pour la galerie porte-bagages » page 181.

AVERTISSEMENT

Une charge qui glisse peut avoir des répercussions considérables sur la stabilité et la sécurité du véhicule et provoquer un accident ayant de graves conséquences.

- Fixez la charge solidement pour qu'elle ne glisse pas.
- Si les objets sont lourds, utilisez des cordes ou des sangles appropriées.
- Mettez les dossiers des sièges en position verticale.

Coffre à bagages

Brève introduction

Transportez toujours les chargements lourds dans le coffre et essayez, dans la mesure du possible, de maintenir les dossiers en position verticale. Utilisez toujours les œillets d'arrimage avec une corde adaptée. Ne surchargez

jamais le véhicule. La charge utile ainsi que la distribution de la charge dans le véhicule ont des répercussions sur le comportement du véhicule en marche et sur sa capacité de freinage »» ⚠.

⚠ AVERTISSEMENT

Si vous n'utilisez pas le véhicule et que vous ne le surveillez pas, fermez toujours les portes et le hayon arrière afin de réduire le risque de blessures graves ou mortelles.

- Ne laissez jamais les enfants sans surveillance, surtout lorsque le hayon arrière est ouvert. Les enfants pourraient accéder au coffre à bagages, fermer le hayon depuis l'intérieur et ils se retrouveraient alors bloqués à l'intérieur. Cela peut provoquer des blessures graves, voire mortelles.
- Ne laissez pas des enfants jouer dans le véhicule ou à proximité du véhicule.
- Ne transportez jamais de personnes dans le coffre à bagages.

⚠ AVERTISSEMENT

Les objets non fixés ou mal fixés peuvent provoquer des blessures graves lors d'une manœuvre brusque, un freinage soudain ou en cas d'accident. Cela arrive notamment lorsque les objets sont heurtés par un air-bag qui se déclenche et qu'ils sont projetés à l'intérieur du véhicule. Pour réduire ce risque, tenez compte des indications suivantes :

- Rangez tous les objets dans le véhicule en les fixant correctement. Rangez toujours les bagages et les objets lourds dans le coffre.
- Fixez toujours les objets avec des cordes ou des sangles de fixation appropriées pour qu'ils ne soient pas projetés dans le véhicule ni déplacés dans la zone des air-bags frontaux ou latéraux en cas de freinage soudain ou d'accident.
- De même, maintenez toujours les compartiments de rangement fermés.
- Ne déposez jamais d'objets durs, lourds ou tranchants dans l'habitacle du véhicule ni dans les vide-poches ouverts, sur la plage arrière ou sur la planche de bord.
- Retirez les objets durs, lourds ou tranchants des vêtements et des poches à l'intérieur du véhicule et rangez-les dans un endroit sûr.

⚠ AVERTISSEMENT

Le transport d'objets lourds modifie les propriétés de circulation du véhicule et augmente la distance de freinage. Les charges lourdes qui n'ont pas été rangées ou fixées correctement peuvent entraîner la perte de contrôle du véhicule et provoquer des blessures graves.

- Le comportement dynamique du véhicule est modifié lorsque vous transportez des objets lourds car son centre de gravité est déplacé.

- Distribuez la charge de la manière la plus uniforme et en la mettant le plus au fond possible du véhicule.
- Rangez les objets lourds dans le coffre à bagages le plus loin possible de l'essieu arrière.

ⓘ ATTENTION

- Les objets posés sur la plage arrière peuvent frotter contre la lunette arrière et endommager les fils de dégivrage ou l'antenne.
- L'antenne des glaces latérales peut être endommagée à cause du frottement des objets.

ⓘ Nota

Pour permettre à l'air vicié de s'échapper du véhicule, la fente d'aération située entre la lunette et la plage arrière doit être dégagée.

Rabattre les sièges arrière comme plancher de chargement

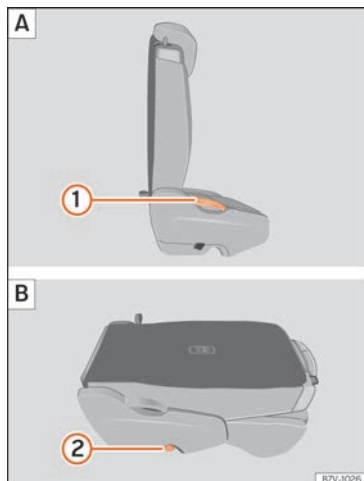

Fig. 166 Seconde rangée de sièges : rabattez le siège arrière A, siège arrière comme plancher de chargement B.

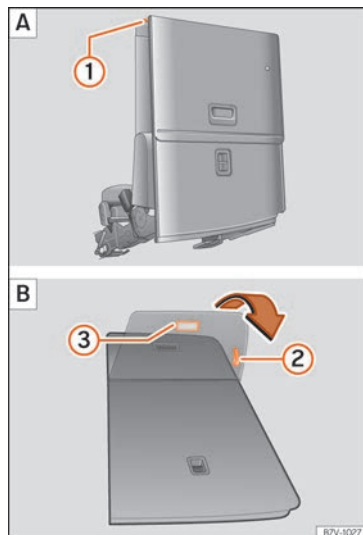

Fig. 167 Troisième rangée de sièges : rabattre le siège arrière pour procéder au chargement A puis le replacer B.

Chaque siège arrière peut se plier individuellement pour agrandir le coffre à bagages.

Rabattement des sièges arrière de la deuxième rangée pour charger

- Si nécessaire, défaites le nœud de la ceinture puis enrroulez-la manuellement.
- Vous pouvez également démonter les appuie-tête des sièges intégrés pour enfants et remonter les sièges intégrés pour enfants »» page 87.
- Si nécessaire, levez les accoudoirs.
- Retirez les objets du plancher devant et derrière le siège arrière »» ❶.
- Reculez le siège arrière au maximum.
- Déplacez l'appuie-tête complètement vers le bas »» page 63.
- Sur le siège du milieu, fermez si besoin le porte-boissons sur la partie arrière de la console centrale.
- Tirez le levier »» fig. 166 ❶ vers le haut et rabattez le dossier entièrement vers l'avant. La banquette complète se rabat vers l'avant »» ❸.
- Baissez le dossier rabattu vers l'avant jusqu'à ce qu'il soit encastré en position de plancher de chargement »» fig. 166 B.
- Si nécessaire, tirez sur le levier »» fig. 167 ❷ pour déplacer la banquette vers la position souhaitée.
- Une fois la banquette rabattue, personne (ni adulte ni enfant) ne pourra voyager à cette place »» ❸.

Rabattement des sièges arrière de la troisième rangée pour charger

- Si nécessaire, défaites le nœud de la ceinture puis enrroulez-la manuellement.
- Ouvrez le hayon.
- Déplacez l'appuie-tête complètement vers le bas »» page 63.
- Retirez les objets du plancher devant et derrière le siège arrière »» ❶.
- Retirez les objets de la cavité en dessous du siège arrière.
- Retirez les éléments de fixation et les supports du filet du système de rails de guidage.
- Tirez le levier »» fig. 167 ❶ vers le haut et rabattez le dossier entièrement vers l'avant. Le siège arrière se rabat vers l'avant »» ⚠ et le coussin d'assise se déplace également vers l'avant.
- Rabattez la plage du siège vers l'avant, au-dessus du siège rabattu.
- Une fois la banquette rabattue, personne (ni adulte ni enfant) ne pourra voyager à cette place »» ⚠.

Remise en place des sièges arrière de la seconde rangée

- Tirez le levier »» fig. 166 ❶ vers le haut et redressez entièrement le dossier. L'ensemble du siège se déplie vers l'arrière.
- Tirez sur le siège et le dossier arrière pour vous assurer qu'ils sont bien encastrés et que

la protection de la ceinture de sécurité est garantie sur les sièges arrière.

Remise en place des sièges arrière de la troisième rangée

- Ouvrez le hayon.
- Tirez sur la poignée »» fig. 167 ❷ pour remettre la plage du siège.
- Tirez sur la poignée »» fig. 167 ❸. L'ensemble du siège se déplie vers l'arrière.
- Plaquez la plage du siège contre le dossier jusqu'à ce qu'elle soit retenue dans sa position par les aimants.
- Ouvrez la porte coulissante.
- Redressez le siège et appuyez fortement vers le bas jusqu'à ce qu'un clic se fasse entendre.
- Tirez sur le siège et le dossier arrière pour vous assurer qu'ils sont bien encastrés et que la protection de la ceinture de sécurité est garantie sur les sièges arrière.

⚠ AVERTISSEMENT

Le fait de rabattre et lever les sièges arrière de manière incontrôlée ou sans faire attention peut provoquer des blessures graves.

- Ne jamais rabattre ni lever les sièges lorsque le véhicule est en marche.
- Veillez à ne pas coincer ou endommager les ceintures de sécurité lorsque vous soulevez le dossier.

- Retirez les mains, les doigts et les pieds ou toute autre partie du corps de la course des charnières et du mécanisme de fermeture du siège lorsque vous le rabattez et le levez.

- Les tapis ou autres objets peuvent rester coincés dans les charnières des dossiers ou du siège arrière. Cela pourrait empêcher le verrouillage correct du siège ou du dossier lorsque vous les levez en position verticale.

- Tous les dossiers doivent s'encaster correctement pour que les ceintures de sécurité des places arrière puissent être utilisées correctement. Lorsqu'un siège est occupé et que le dossier correspondant n'est pas encastré correctement, le passager peut être violemment projeté vers l'avant en cas de freinage brusque, de manœuvres soudaines ou d'accident.

- Si le dossier ou le siège est rabattu ou n'est pas correctement encastré, personne ne devra occuper cette place.

❶ ATTENTION

- Avant de rabattre le dossier du siège arrière, il faudra régler les sièges avant de manière à ce que l'appuie-tête ou le dossier ne les heurte pas pendant la manœuvre.

- Les objets situés sur le plancher devant et derrière les sièges arrière peuvent être endommagés lorsque l'on rabat ou

»»

redresse ces sièges. Avant de rabattre et de redresser le siège, retirez les objets gênants.

- Les objets situés dans la moulure du siège derrière la troisième rangée de sièges peuvent être endommagés lorsque l'on rabat ou redresse cette rangée. Avant de rabattre et de redresser le siège, retirez les objets gênants.
- Les éléments de fixation et les supports du filet placés sur le système de rails de guidage peuvent être endommagés lorsque l'on rabat et redresse la troisième rangée de sièges, les sièges pouvant eux-mêmes être endommagés. Avant de rabattre ou de redresser les sièges, démontez les éléments de fixation et les supports du filet du système de rails de guidage.

Plage arrière*

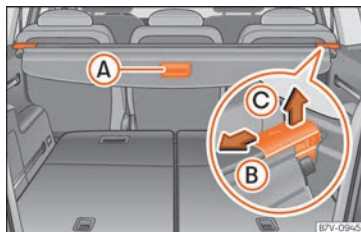

Fig. 168 Dans le coffre à bagages : plage arrière du coffre à bagages.

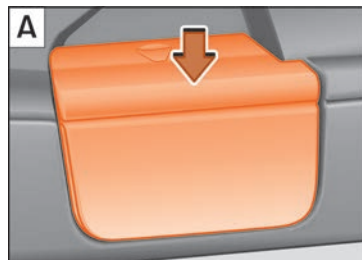

Fig. 169 Retirez les supports de la plage arrière A et rangez-les dans un endroit sûr B.

La plage arrière peut être montée derrière la deuxième ou la troisième rangée de sièges » » ⚠.

Ouverture de la plage arrière

- Tirez légèrement la poignée vers l'arrière sur la plage arrière » » **fig. 168 (A)**.

- Décrochez la plage arrière vers le haut par les supports latéraux et guidez-la vers l'avant.

Fermeture de la plage arrière

- Tirez sur la plage arrière dépliée de manière uniforme, sur les guides et vers l'arrière.
- Accrochez la plage arrière par les supports latéraux à gauche et à droite.

Mise en place de la plage arrière derrière la deuxième rangée de sièges

- Placez la plage arrière dans le logement prévu à cet effet dans le revêtement latéral, en commençant par le côté gauche.
- Déverrouillez la plage arrière dans le sens de la flèche »» fig. 168 (B).
- Encastrez la plage arrière sur le support droit en la pressant vers le bas.

Mise en place de la plage arrière derrière la troisième rangée de sièges

- Retirez la plage arrière du support des revêtements latéraux »» fig. 169 A. Appuyez pour cela sur la plage arrière vers le bas (flèche) et retirez-la.
- Ouvrez le compartiment du revêtement latéral gauche arrière du coffre à bagages »» page 184 et accrochez la plage arrière à la partie arrière du cache du compartiment »» fig. 169 B.

- Fermez le compartiment du revêtement latéral gauche arrière du coffre à bagages.
- Placez la plage arrière dans le logement prévu à cet effet dans le revêtement latéral, en commençant par le côté gauche.
- Appuyez sur la plage arrière dans le sens de la flèche »» fig. 168 (B).
- Encastrez la plage arrière sur le support droit en la pressant vers le bas.

Démontage de la plage arrière

- Déverrouillez la plage arrière dans le sens de la flèche »» fig. 168 (B), puis soulevez-la dans le sens de la flèche (C).
- Retirez la plage du support droit.
- **Par ailleurs, lors du démontage de la plage arrière derrière la troisième rangée de sièges :** couvrez les supports des revêtements latéraux avec leurs caches.
- **Uniquement avec 5 places :** rangez la plage arrière démontée dans le compartiment avant du plancher du coffre à bagages »» page 184.

⚠ AVERTISSEMENT

Si vous posez la plage arrière sur l'un des sièges arrière, cela peut provoquer de graves lésions en cas de freinage brusque ou d'accident.

- Lorsque des personnes occupent les sièges de la troisième rangée, la plage arrière

doit toujours être placée derrière cette rangée.

⚠ AVERTISSEMENT

Des objets non fixés ou mal fixés ou des animaux placés sur la plage arrière du coffre à bagages peuvent provoquer de graves blessures en cas de manœuvre brusque, de freinage soudain ou d'accident.

- Ne posez pas d'objets durs, lourds ou tranchants (libres ou dans des sacs) sur la plage arrière du coffre à bagages.
- Ne transportez jamais d'animaux sur la plage arrière.

Filet de séparation*

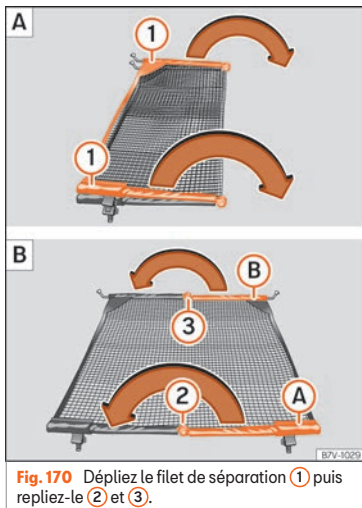

Fig. 170 Dépliez le filet de séparation ① puis repliez-le ② et ③.

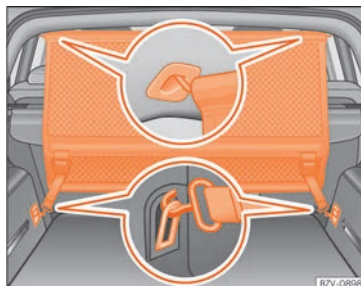

Fig. 171 Dans le coffre à bagages : mettre en place le filet de séparation derrière la deuxième rangée de sièges.

Le filet de séparation empêche les objets qui se trouvent dans le coffre à bagages de glisser dans le compartiment passagers ou dans la cellule du conducteur.

Avant de poser le filet, il faut le sortir du sac et le déplier.

Dépliage du filet de séparation

Dépliez entièrement les barres transversales du filet de séparation » » fig. 170 ① dans le sens de la flèche jusqu'à ce que vous entendiez un « clic ».

Mise en place du filet de séparation derrière la deuxième rangée de sièges

- Accrochez le filet de séparation au support arrière gauche du pavillon » » fig. 171. Veillez pour cela à guider la barre depuis la partie supérieure vers le bas.
- Accrochez le filet de séparation au support arrière droit du pavillon en appuyant sur la barre.
- Fixez les deux crochets du filet de séparation sur les sangles avant du coffre à bagages » » fig. 171 puis tendez les ceintures.

Mise en place du filet de séparation derrière les sièges avant

- Accrochez le filet de séparation au support avant gauche du pavillon » » fig. 171. Veillez pour cela à guider la barre depuis la partie supérieure vers le bas.
- Accrochez le filet de séparation au support avant droit du pavillon en appuyant sur la barre.
- Fixez les deux crochets du filet de séparation aux œillets droit et gauche du plancher de la deuxième rangée de sièges puis tendez les ceintures.

Dépose du filet de séparation

- Desserrez les sangles du filet de séparation.

- Libérez les crochets du filet de séparation des œillets »» fig. 171.
- Décrochez le filet de séparation du support droit du pavillon »» fig. 171 en appuyant sur la barre.
- Décrochez le filet de séparation du support gauche du pavillon.

Pliage du filet de séparation

- Appuyez sur le bouton de déverrouillage »» fig. 170 ② puis pliez la barre A dans le sens de la flèche avec le bouton de déverrouillage enfoncé.
- Appuyez sur le bouton de déverrouillage »» fig. 170 ③ puis pliez la barre B dans le sens de la flèche avec le bouton de déverrouillage enfoncé.
- Rangez le filet de séparation dans un endroit sûr du véhicule.

⚠ AVERTISSEMENT

Les objets non fixés à l'intérieur de l'habitacle risquent d'être projetés violemment en cas de manœuvre brusque, de freinages soudains et d'accidents, pouvant provoquer des blessures graves.

- Vérifiez que les barres sont correctement verrouillées.
- Même si le filet de séparation est correctement installé, il faut bien fixer les objets.

- Lorsque le véhicule est en marche et le filet de séparation installé, personne ne doit s'asseoir derrière le filet.

Œillets d'amarrage*

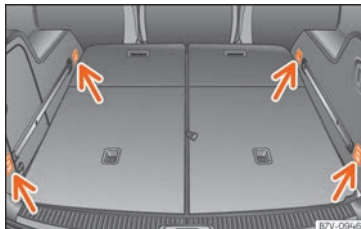

Fig. 172 Dans le coffre à bagages : œillets d'amarrage.

Vous trouverez dans les parties avant et arrière du coffre à bagages des œillets d'amarrage permettant de fixer les bagages »» fig. 172 (flèches). Sur certains modèles, les œillets d'amarrage arrière se trouvent complètement derrière au niveau du porte-serrure.

Vous trouverez deux œillets d'amarrage à gauche et à droite du plancher de la deuxième rangée.

Vous devez lever certains œillets d'amarrage pour pouvoir les utiliser.

⚠ AVERTISSEMENT

Les cordes ou les sangles de fixation inappropriées ou endommagées peuvent causer en cas de freinage brusque ou d'accident. Si cela se produit, les objets pourraient être projetés dans l'habitacle et causer des blessures graves, voire mortelles.

- Utilisez toujours des cordes ou des sangles appropriées et en bon état.
- Fixez les cordes et les sangles de fixation aux œillets d'amarrage.
- Les objets non attachés dans le coffre à bagages peuvent se déplacer brusquement et modifier le comportement du véhicule.
- Fixez également les objets légers et de petite taille.
- Ne fixez jamais aux œillets d'amarrage une charge supérieure à celle qu'ils peuvent supporter.
- Ne fixez jamais un siège pour enfants à l'aide des œillets d'amarrage.

i Nota

- La charge maximale des œillets d'amarrage est d'environ 3,5 kN.
- Vous pouvez acheter des sangles de transport appropriées et des systèmes de fixation de charge dans un garage spécialisé. SEAT recommande de vous rendre auprès d'un Service Technique.

Système de rails avec éléments de fixation*

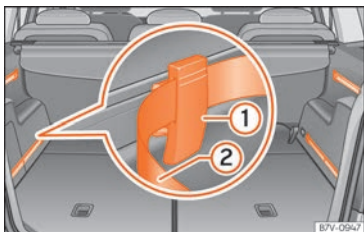

Fig. 173 Dans le coffre à bagages : système avec rails, éléments de fixation réglables (1) et ceinture dotée d'un rétracteur réglable (2).

Le système de rails avec éléments de fixation est doté de quatre rails, d'éléments de fixation mobiles, de ceintures pouvant être fixées aux rails et d'un filet équipé de supports pour entourer le bagage » page 179. Le système de rails avec éléments de fixation sert à fixer des objets plus légers. Si les sièges de la troisième rangée sont censés être occupés par des personnes, aucun élément de fixation ne devra jamais se trouver sur le segment des rails situé dans la zone des sièges » ⚠.

Montage des éléments de fixation

- Placez un élément de fixation avec les roues vers le haut » fig. 173 (1) sur la partie supérieure du guide et appuyez vers le bas.

- Amenez l'élément de fixation à la position souhaitée.
- Assurez-vous que l'élément de fixation s'encastre correctement dans le système de guidage » ⚠.

Démontage des éléments de fixation

- Retirez l'élément de fixation du guide et enlevez-le par le haut.

Fixation de la charge

- Tendez la ceinture à travers l'élément de fixation et assurez la charge » ⚠.

⚠ AVERTISSEMENT

En cas d'accident ou de freinages brusques, les éléments de fixation situés sur le segment des rails de la zone des sièges de la troisième rangée pourraient provoquer des blessures aux passagers du véhicule.

- Lorsque les sièges de la troisième rangée sont occupés, les éléments de fixation des rails doivent être retirés ou entièrement déplacés le long des rails vers l'arrière.

⚠ AVERTISSEMENT

Les éléments de fixation mobiles qui ne sont pas correctement encastrés peuvent se détacher du guide en cas de freinage brusque ou d'accident. Si cela se produit, les objets pourraient être projetés dans

l'habitacle et causer des blessures graves, voire mortelles.

- Assurez-vous toujours que les éléments de fixation mobiles sont bien encastrés dans les guides.

⚠ AVERTISSEMENT

Les cordes ou les sangles de fixation inappropriées ou endommagées peuvent casser en cas de freinage brusque ou d'accident. Si cela se produit, les objets pourraient être projetés dans l'habitacle et causer des blessures graves, voire mortelles.

- Utilisez toujours les sangles de fixation du système de rails avec les éléments de fixation.
- Assurez les sangles de fixation en les accrochant fermement aux éléments de fixation.
- Les objets non attachés dans le coffre à bagages peuvent se déplacer brusquement et modifier le comportement du véhicule.
- Fixez également les objets légers et de petite taille.
- Ne fixez jamais un siège pour enfants sur les éléments de fixation.

ⓘ ATTENTION

- Les éléments de fixation placés sur le système de rails de guidage peuvent être endommagés lorsque l'on rabat et que l'on

redresse la troisième rangée de sièges, les sièges pouvant eux-mêmes être endommagés. Avant de rabattre et de redresser les sièges, il faut retirer les éléments de fixation du système de rails.

Filet à bagages*

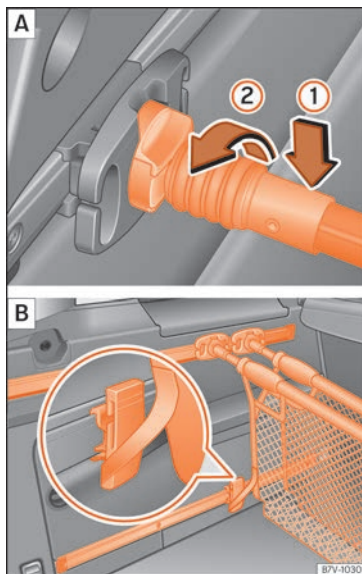

Fig. 174 Accrochez le filet à bagages A et utilisez-le comme un sac B.

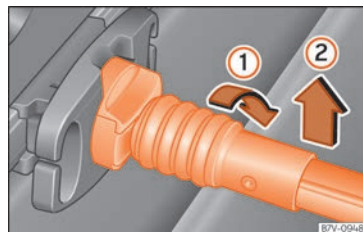

Fig. 175 Décrochez le filet à bagages.

Si les sièges de la troisième rangée sont censés être occupés par des personnes, aucun support pour filet ne devra jamais se trouver sur le segment des rails situé dans la zone de sièges »» ⚠.

Montage des supports du filet à bagages

- Placez le support du filet à bagages dans le rail de guidage et appuyez vers le bas.
- Déplacez le support du filet à bagages à la position voulue.
- Assurez-vous que le support du filet s'encastre correctement dans le système de rails de guidage »» ⚠.

Fixation du filet à bagages sur le support

Placez par le haut la barre de fixation sur le support pour filet à bagages »» **fig. 174** ① et »

tournez-la de 90° vers la gauche ②. La marque rouge de la barre de fixation ne devra pas être visible » » ⚠.

Utilisation du filet à bagages comme sac

- Montez deux supports du filet à bagages sur chacun des rails de guidage supérieurs.
- Montez un élément de fixation mobile sur chacun des rails de guidage inférieurs » » page 178.
- Accrochez le filet à bagages aux supports.
- Accrochez la sangle de fixation du filet à bagages en dessous de l'un des éléments de fixation mobiles » » fig. 174 B.
- Reliez les supports du filet à bagages aux rails supérieurs en appuyant dessus.
- Reliez les deux côtés du filet à bagages en appuyant dessus pour qu'ils soient fixés par le velcro.

Utilisation du filet à bagages pour compartimenter le coffre à bagages

- Montez un support du filet à bagages sur chacun des rails de guidage supérieurs.
- Montez un support du filet à bagages sur chacun des rails de guidage inférieurs.
- Accrochez le filet à bagages aux supports.

Retrait du filet à bagages

- Tournez la barre de fixation de 90° vers la droite » » fig. 175 ① jusqu'à ce que la marque

rouge sur la barre soit visible. Retirez la barre de fixation par le haut ②.

- **Uniquement avec 5 places** : après démontage, rangez le filet à bagages de manière sûre dans le compartiment avant du plancher du coffre » » page 184.

Démontage des supports du filet à bagages

- Retirez le support du filet situé en dessous du rail vers le haut.

⚠ AVERTISSEMENT

En cas d'accident ou de freinages brusques, les supports du filet situés sur le segment des rails de la zone des sièges de la troisième rangée pourraient provoquer des blessures aux passagers du véhicule.

- Lorsque les sièges de la troisième rangée sont occupés, les supports du filet des rails doivent être retirés ou entièrement déplacés le long des rails vers l'arrière.

⚠ AVERTISSEMENT

Les supports du filet à bagages qui ne sont pas correctement encastrés et fixés peuvent se détacher du rail de guidage en cas de freinage brusque ou d'accident. Si cela se produit, les objets pourraient être projetés dans l'habitacle et causer des blessures graves, voire mortelles.

- **Assurez-vous toujours que les supports du filet sont correctement encastrés dans les rails, la marque rouge ne doit pas être visible.**
- **Ne fixez jamais un siège pour enfants à l'aide des supports du filet à bagages.**

ⓘ ATTENTION

- **Les supports du filet à bagages placés sur le système de rails de guidage peuvent être endommagés lorsque l'on rabat et que l'on redresse la troisième rangée de sièges, les sièges pouvant eux-mêmes être endommagés. Avant de rabattre et de redresser les sièges, il faut démonter les supports du filet du système de rails.**

Crochets pour sacs

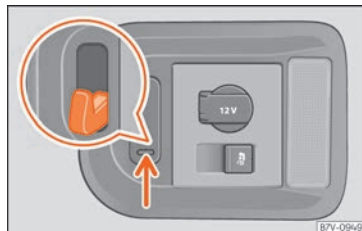

Fig. 176 Dans le coffre à bagages : crochets pour sacs.

Vous trouverez à droite du coffre à bagages des crochets pour sacs basculants »» fig. 176 auxquels vous pouvez suspendre des sacs de courses légers.

- Tirez les crochets pour sacs vers le bas »» fig. 176 (flèche) et rabattez-les.
- Accrochez les sacs.
- Relevez les crochets après leur utilisation.

⚠ AVERTISSEMENT

N'utilisez jamais les crochets pour accrocher des objets. Les crochets peuvent s'arracher en cas de freinage brusque ou d'accident.

① ATTENTION

Ils peuvent supporter un poids maximum de 2,5 kg (5 livres).

Filet à bagages*

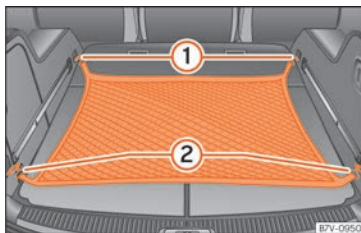

Fig. 177 Dans le coffre à bagages : filet à bagages accroché.

Le filet à bagages empêche que des objets légers ne se déplacent dans le coffre à bagages.

Accrochage du filet à bagages au plancher du coffre à bagages

- Accrochez le filet à bagages aux œillets d'arrimage »» fig. 177 ① et ②.

Démontage du filet à bagages

Le filet à bagages accroché est sous tension »» ⚠.

- Débranchez les crochets du filet à bagages des œillets d'arrimage »» fig. 177 ① avec précaution.

- Débranchez les crochets du filet à bagages des œillets d'arrimage »» fig. 177 ② avec précaution.

⚠ AVERTISSEMENT

Vous devez étirer le filet à bagages élastique lorsque vous fixez les œillets d'arrimage du coffre à bagages. Le filet à bagages accroché est sous tension. Les crochets du filet à bagages peuvent provoquer de graves blessures si le filet est accroché ou décroché de manière incorrecte.

- Vérifiez toujours la fixation des crochets du filet pour qu'ils ne se décrochent pas des œillets lorsqu'ils sont accrochés ou décrochés.
- Protégez-vous les yeux et le visage pour éviter de vous blesser si le crochet se détache lors de son accrochage ou de son décrochage.
- Accrochez toujours les crochets dans l'ordre indiqué. Lorsque l'un des crochets rebondit, le risque de blessures augmente.

Galerie porte-bagages*

Breve introduction

Le pavillon du véhicule a été conçu pour optimiser l'aérodynamique. C'est pourquoi les »

systèmes de galeries porte-bagages conventionnels ne peuvent plus être fixés aux gouttières du toit.

Étant donné que les gouttières sont incorporées au pavillon pour des raisons aérodynamiques, vous ne pouvez utiliser que des supports standard ou des galeries porte-bagages homologués par SEAT.

Quand faut-il démonter la galerie porte-bagages du pavillon ?

- Lorsqu'elle n'est plus utilisée.
- Lors d'un lavage automatique du véhicule.
- Lorsque la hauteur du véhicule dépasse la hauteur de passage autorisée (par exemple, dans un garage).

⚠ AVERTISSEMENT

Lors du transport d'objets lourds ou encombrants sur la galerie porte-bagages, les qualités routières de votre véhicule se modifient en raison du déplacement du centre de gravité et d'une plus grande prise au vent.

- Fixez toujours la charge correctement avec des cordes ou des sangles de fixation appropriées et en bon état.
- Les charges de grande taille, lourdes ou plates ont des répercussions négatives sur l'aérodynamisme du véhicule, sur le centre de gravité et sur le comportement du véhicule en marche.

- Évitez les manœuvres brusques et les freinages soudains.
- Adaptez votre vitesse et style de conduite aux conditions de visibilité, de chaussée, de circulation et de météo.

ⓘ ATTENTION

- Démontez toujours la galerie porte-bagages avant d'entrer dans un tunnel de lavage automatique.
- Le montage d'une galerie porte-bagages et le chargement qui y est fixé modifient la hauteur de votre véhicule. Comparez la hauteur du véhicule avec les hauteurs de passage disponibles, par exemple les passages souterrains ou les portes de garage.
- L'antenne du pavillon, la course du toit ouvrant panoramique et le hayon arrière ne doivent pas être gênés par le système de galerie du pavillon et la charge transportée.
- Veillez à ce que le hayon ne heurte pas les objets placés sur le toit lors de son ouverture.

✿ Conseil antipollution

Lorsque le véhicule est équipé d'une galerie porte-bagages sur son pavillon, sa consommation augmente à cause d'une plus grande résistance à l'air.

Fixation des supports standard et de la galerie porte-bagages

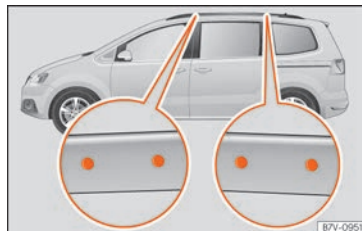

Fig. 178 Points de fixation des supports standard et de la galerie porte-bagages du toit.

Les supports de base constituent le premier élément d'un système de galerie porte-bagages complet. Pour des raisons de sécurité, certaines fixations supplémentaires sont nécessaires pour le transport de bagages, de bicyclettes, de planches de surf, de skis ou d'embarcations, etc. Tous les éléments de ce système sont disponibles auprès d'un Service Technique.

Fixation des supports standard et de la galerie porte-bagages

Les supports standard et la galerie porte-bagages du toit devront toujours être fixés correctement.

Veillez impérativement tenir compte des instructions de montage fournies avec la galerie porte-bagages.

Les orifices de positionnement se trouvent sur le côté intérieur des barres latérales du toit » fig. 178.

⚠ AVERTISSEMENT

La fixation incorrecte des supports standard et de la galerie porte-bagages du pavillon ou son usage incorrect peuvent provoquer le détachement de l'ensemble du système et causer des accidents et des blessures.

- Tenez toujours compte des instructions de montage du fabricant.
- Utilisez uniquement les supports standard et la galerie porte-bagages du pavillon en bon état et posés correctement.
- Le support standard doit être fixé uniquement aux points indiqués sur l'illustration » fig. 178.
- Fixez correctement les supports standards et la galerie porte-bagages.
- Vérifiez les vis et les fixations avant de partir et après un court trajet. Sur les voyages plus longs, vérifiez les fixations à chaque pause.
- Montez toujours correctement les galeries porte-bagages pour roues, skis, planches de surf, etc.

- **Ne modifiez pas les supports standards et la galerie porte-bagages et ne les réparez pas.**

Nota

Lisez et tenez compte des instructions de montage fournies avec le système de galerie porte-bagages du pavillon installé et conservez-les toujours dans le véhicule.

Charger la galerie porte-bagages

Vous ne pouvez fixer la charge en toute sécurité qu'après avoir installé correctement la galerie porte-bagages » ⚠.

Charge maximale autorisée sur le pavillon

La charge maximale autorisée sur le pavillon du véhicule est de **100 kg (220 livres)**. La charge sur le pavillon comprend le poids de la galerie porte-bagages du pavillon et la charge transportée sur celle-ci » ⚠.

Informez-vous toujours du poids de la galerie porte-bagages et de la charge à transporter et pesez-la si nécessaire. Ne dépassez jamais la charge maximale autorisée sur le pavillon.

Si vous utilisez un système de galerie porte-bagages à faible capacité de charge, la charge autorisée sur le pavillon ne peut pas être entièrement exploitée. Dans ce cas, la galerie porte-bagages ne doit être chargée

que jusqu'à la limite de poids indiquée dans la notice de montage.

Distribution de la charge

Distribuez la charge de manière uniforme et fixez-la correctement » ⚠.

Révision des fixations

Après avoir fixé les supports standards et la galerie porte-bagages sur le toit, il faut réviser les fixations après quelques kilomètres et à intervalles réguliers.

⚠ AVERTISSEMENT

Si vous dépassez la charge maximale autorisée sur le pavillon, cela peut provoquer des accidents et des dommages sur le véhicule.

- Ne dépassez jamais le poids maximum autorisé pour le toit, les poids maximum autorisés sur les essieux, et le poids maximal total autorisé pour le véhicule.
- Ne dépassez pas la capacité de volume de la galerie porte-bagages même si vous n'atteignez pas la charge maximale autorisée.
- Fixez toujours les objets lourds à l'avant dans la mesure du possible et répartissez la charge générale de manière uniforme. »

⚠️ AVERTISSEMENT

Les charges qui ne sont pas fixées ou mal fixées peuvent tomber de la galerie porte-bagages et causer des accidents et des blessures.

- Utilisez toujours des cordes ou des sangles appropriées et en bon état.
- Fixez la charge correctement.

Rangements

Brève introduction

Les rangements doivent être utilisés uniquement pour y laisser des objets légers ou de petite taille.

Dans le rangement de l'accoudoir central avant se trouvent les entrées de connexion montées en usine **USB/AUX-IN**.

Dans le rangement gauche du coffre se trouve le **chargeur de CD** installé d'usine.

⚠️ AVERTISSEMENT

En cas de freinages brusques ou de manœuvres soudaines, les objets libres pourraient être projetés dans l'habitacle du véhicule. Ceci pourrait provoquer de graves blessures chez les passagers, et même provoquer la perte de contrôle du véhicule.

- Ne pas transporter d'animaux ni laisser d'objets durs, lourds ou aiguisés à l'intérieur de l'habitacle du véhicule : vide-poches ouverts, planche de bord, plage arrière, vêtements ou sacs.

- De même, maintenez toujours les compartiments de rangement fermés.

⚠️ AVERTISSEMENT

Les objets situés sur le plancher du côté du conducteur peuvent empêcher l'actionnement des pédales. Ceci pourrait provoquer la perte de contrôle du véhicule, augmentant ainsi le risque d'accident grave.

- Assurez-vous que les pédales peuvent être actionnées à tout moment et vérifiez l'absence d'objets qui pourraient rouler sous ces dernières.

- Le tapis de sol devra toujours être fixé.

- Ne placez jamais d'autres tapis de sol ou moquettes sur celui installé d'usine.

- Assurez-vous qu'aucun objet ne peut se retrouver sur le plancher du côté du conducteur pendant la conduite.

⚠️ ATTENTION

- Des objets posés sur la plage arrière peuvent frotter contre la lunette arrière et endommager les fils de dégivrage.

- Ne rangez pas à l'intérieur du véhicule des objets, aliments ou médicaments sensibles à la chaleur. La chaleur et le froid

pourraient les endommager ou les rendre inutilisables.

- Les objets transparents placés à l'intérieur du véhicule, comme des lunettes, des loupes ou des ventouses transparentes sur les glaces peuvent concentrer les rayons du soleil et provoquer des dommages sur le véhicule.

ℹ️ Nota

Pour permettre à l'air vicié de s'échapper du véhicule, la fente d'aération située entre la lunette et la plage arrière doit être dégagée.

Rangement à lunettes dans la console de pavillon



Fig. 179 Sur la console de pavillon : rangement à lunettes.

Pour *ouvrir*, appuyez sur le bouton et relâchez-le »» fig. 179 (flèche).

Pour *fermer*, appuyez sur la trappe vers le haut jusqu'à ce qu'un clic se fasse entendre.

Pour garantir le fonctionnement de la surveillance de l'habitacle, lors du verrouillage du véhicule, l'étui à lunettes doit être fermé »» page 132.

Rangement dans la console de pavillon

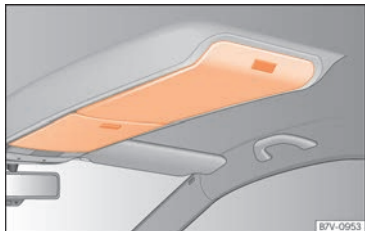

Fig. 180 Sur la console de pavillon : vide-poches.

Pour *ouvrir*, appuyez sur le bouton et relâchez-le »» fig. 180.

Pour *fermer*, appuyez sur le rangement vers le haut jusqu'à ce qu'un clic se fasse entendre.

Pour garantir le fonctionnement de la surveillance de l'habitacle, lors du verrouillage du véhicule, les rangements doivent être fermés »» page 132.

Rangement du tableau de bord*



Fig. 181 Rangement de la planche de bord.

Le rangement du tableau de bord peut être équipé d'une trappe.

Pour *ouvrir*, appuyez sur le bouton de la trappe »» fig. 181 (flèche).

Pour *fermer*, appuyez sur la trappe vers le bas jusqu'à ce qu'un clic se fasse entendre.

Rangement de la console centrale avant

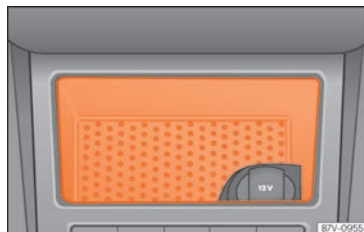

Fig. 182 Rangement de la console centrale avant.

Sur la console centrale avant se trouve un rangement ouvert »» fig. 182 qui peut accueillir une prise de courant de 12 volts »» page 192.

Rangement de l'accoudoir central avant



Fig. 183 Rangement de l'accoudoir central avant.

Pour *ouvrir*, lever complètement l'accoudoir central dans le sens indiqué par la flèche »» **fig. 183**.

Pour *fermer*, baisser l'accoudoir central.

⚠ AVERTISSEMENT

L'accoudoir central peut limiter la liberté de mouvements du bras du conducteur et, donc, provoquer un accident grave.

- Pendant la conduite, laissez toujours les rangements de l'accoudoir central fermés.

⚠ AVERTISSEMENT

L'accoudoir central n'est pas conçu pour transporter des enfants !

Rangement pour cartes*

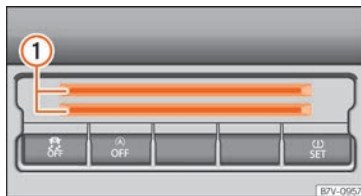

Fig. 184 Partie inférieure de la console centrale : rangement pour cartes.

Dans la partie inférieure de la console centrale se trouve un rangement »» **fig. 184** ① pour de la monnaie, des cartes, des tickets de parking ou autres.

i Nota

Pour éviter tout vol ou utilisation par des tiers, ne pas utiliser le rangement pour y laisser des cartes de crédit ou autres.

Boîte à gants



Fig. 185 Boîte à gants.

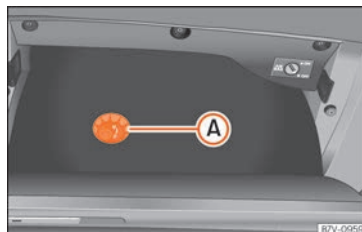

Fig. 186 Boîte à gants ouverte.

Ouverture et fermeture de la boîte à gants

Déverrouiller la boîte à gants si nécessaire. Lorsque la fente de la serrure se trouve en position verticale, la boîte à gants est fermée.

Tirez sur la poignée pour *ouvrir* »» **fig. 185**.

Appuyez sur la trappe vers le haut pour fermer.

Compartment pour le Livre de Bord

La boîte à gants est prévue pour accueillir le Livre de Bord du véhicule.

Le Livre de Bord doit toujours se trouver dans ce compartiment. Introduisez-la perpendiculairement dans la boîte à gants.

Réfrigération de la boîte à gants

Sur le panneau arrière se trouve un diffuseur d'air » fig. 186 A permettant d'introduire dans la boîte à gants de l'air frais provenant du climatiseur (qui doit être connecté). Le diffuseur d'air s'ouvre et se ferme en le tournant.

⚠ AVERTISSEMENT

Lorsque la boîte à gants est ouverte, le risque de blessures graves en cas d'accident ou de freinage et de manœuvre brusque augmente.

- Pendant la conduite, laissez toujours la boîte à gants fermée.

ⓘ ATTENTION

Pour des raisons structurelles, dans certaines versions du modèle, il existe des orifices dans la boîte à gants à travers lesquels des objets de petite taille pourraient tomber derrière le revêtement. Ceci pourrait provoquer des bruits étranges et des dom-

mages sur le véhicule. C'est pourquoi nous vous recommandons de ne pas ranger d'objets trop petits dans la boîte à gants.

Rangements du plancher arrière*

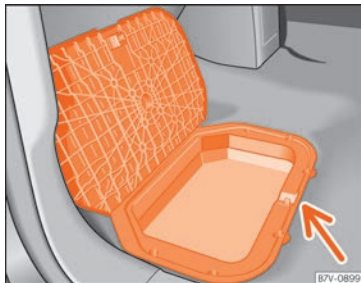

Fig. 187 Rangements dans le plancher de la deuxième rangée de sièges

Retirez le tapis de sol (si nécessaire).

Pour ouvrir, tirer la trappe vers le haut depuis la partie centrale arrière » fig. 187 (flèche).

Pour fermer, appuyer sur la trappe vers le bas.

⚠ AVERTISSEMENT

Les enfants qui ne sont pas correctement maintenus peuvent subir des blessures graves, voire mortelles, en cours de route.

- Si vous utilisez un siège pour enfants avec base ou socle, vous devrez toujours vous assurer d'installer cette base ou ce socle correctement et de manière sécurisée.
- Si le véhicule dispose d'un compartiment de rangement dans le plancher avant la dernière rangée de sièges, ce compartiment ne pourra pas être utilisé de la manière prévue. Au contraire, il devra être rempli avec un accessoire spécial pour que la base ou le socle s'appuie correctement sur le compartiment fermé et que le siège pour enfants soit bien fixé. Si ce compartiment n'est pas assuré de la manière correspondante lors de l'utilisation d'un siège pour enfants avec base ou socle d'appui, il pourrait se casser en cas d'accident et l'enfant pourrait être projeté et subir de graves blessures.
- Lisez et suivez les instructions d'utilisation du fabricant de sièges pour enfants.

Tiroirs*



Fig. 188 Tiroir sous le siège avant.

Il peut y avoir un tiroir sous les sièges avant.

Ouvrir ou fermer le tiroir

Pour *ouvrir*, actionner le bouton sur la poignée du tiroir et tirer dessus.

Pour *fermer*, placer le tiroir sous le siège en le poussant jusqu'à ce qu'un clic se fasse entendre.

⚠ AVERTISSEMENT

Si le tiroir est ouvert, il peut entraver l'actionnement des pédales. Cela pourrait entraîner un accident grave.

- Pendant la conduite, les tiroirs doivent toujours rester fermés. Sinon, le tiroir et les objets qui pourraient en tomber pourraient atteindre le plancher du conducteur et entraver les pédales.

Tablette escamotable*



Fig. 189 Tablette escamotable du siège avant.

Déplier la tablette en tirant dessus vers le haut »» fig. 189 (flèche).

Un porte-boissons est intégré à la tablette escamotable »» page 190.

Pour la *ranger*, appuyer dessus vers le bas sans forcer »» fig. 189.

⚠ AVERTISSEMENT

Pendant la conduite, la tablette escamotable doit toujours être rangée afin d'éviter le risque de blessures.

Poubelle amovible*

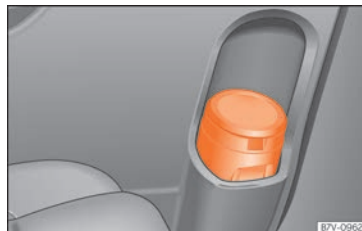

Fig. 190 Revêtement de la porte coulissante gauche : poubelle amovible.

La poubelle amovible peut être encastrée dans le porte-bouteilles du revêtement de la porte coulissante gauche.

⚠ AVERTISSEMENT

Afin d'éviter le risque d'incendie, n'utilisez pas la poubelle amovible comme cendrier.

Autres rangements

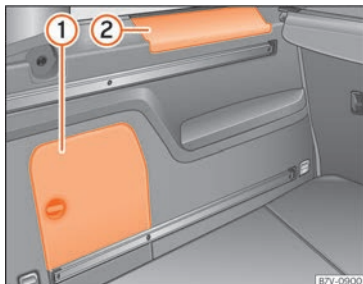

Fig. 191 Dans le coffre à bagages : rangement latéral.

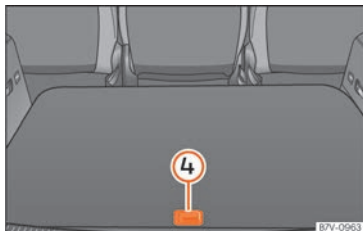

Fig. 192 Autres rangements dans le plancher du coffre.

Rangements latéraux du coffre

Sur le côté du coffre se trouvent d'autres rangements » **fig. 191** (1) et (2). Pour ouvrir le

rangement (1), tournez la serrure dans le sens des aiguilles d'une montre. Pour ouvrir le rangement (2), soulevez le cache. Le rangement (1) peut contenir le **changeur de CD** monté d'usine. Vous pouvez ranger en toute sécurité dans le cache du rangement (1) les caches des supports de la plage arrière.

Rangements dans le plancher du coffre

Il peut y avoir d'autres rangements dans le plancher du coffre

Fonction	Opérations nécessaires à effectuer
Ouvrir le rangement arrière » fig. 192 (4) :	▷ Levez la partie arrière du plancher du coffre grâce à la poignée.
Laisser le rangement arrière ouvert :	▷ Déplier le crochet sur la partie arrière droite du coffre et y accrocher le plancher du coffre » page 170 .
Fermer le rangement :	▷ Ranger le crochet et appuyer vers le bas sur la partie arrière du plancher du coffre (4).

Autres rangements :

- Sur la console centrale, à l'avant et à l'arrière.
- Dans les revêtements des portes à l'avant et à l'arrière.

- **Patères pour les vêtements** sur les montants centraux des portes et sur les poignées arrière du pavillon.

- **Crochet pour sacs** dans le coffre » **page 170**.

⚠ AVERTISSEMENT

Les vêtements suspendus peuvent limiter la visibilité du conducteur et provoquer des accidents graves.

- Suspendez les vêtements aux patères de sorte qu'ils ne limitent pas la visibilité du conducteur.
- Utilisez les patères pour suspendre des vêtements légers uniquement. Ne placez jamais d'objets lourds, durs ou aiguisés dans les poches.

ⓘ ATTENTION

Laissez fermé le rangement contenant le changeur de CD en cours de route, sinon les vibrations pourraient endommager le changeur.

i Nota

Le rangement arrière gauche du coffre accueille la trousse de secours.

Porte-boissons

Brève introduction

Porte-bouteilles

Un porte-bouteilles est présent dans les rangements ouverts des portes du conducteur et du passager, ainsi que dans celui de la porte coulissante.

⚠ AVERTISSEMENT

Tout usage incorrect des porte-boissons peut entraîner des blessures.

- Ne pas placer de récipients contenant des boissons chaudes dans les porte-boissons. Pendant la conduite, en cas de freinage ou de manœuvre brusque, une boisson chaude pourrait se renverser et provoquer des brûlures.
- Pendant la conduite, évitez que des bouteilles ou d'autres objets ne tombent sur le plancher du conducteur, car ils pourraient bloquer les pédales.
- Ne placez jamais de récipients lourds, d'aliments ou d'autres objets lourds dans le porte-boissons. En cas d'accident, ces objets lourds pourraient être « projetés » dans l'habitacle et provoquer des blessures graves.

⚠ AVERTISSEMENT

Les bouteilles fermées à l'intérieur du véhicule pourraient exploser ou se fendre sous l'effet de la chaleur ou du froid.

- Ne laissez jamais une bouteille fermée dans le véhicule s'il se trouve à une température trop élevée ou trop basse.

ⓘ ATTENTION

Durant la circulation, ne laissez pas de récipients ouverts dans les porte-boissons. En freinant, par exemple, ils pourraient se renverser et provoquer des dommages sur le véhicule et sur le système électrique.

ⓘ Nota

Il est possible de retirer les porte-boissons pour les nettoyer.

Porte-boissons de la console centrale avant

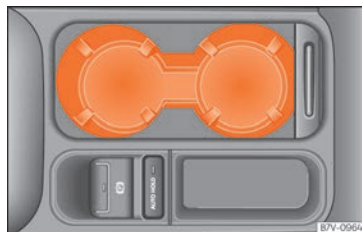

Fig. 193 Console centrale avant : porte-boissons.

- Pour ouvrir, déplacer la trappe vers l'arrière >>> **fig. 193**.
- Pour fermer, déplacer la trappe vers l'avant.

Porte-boissons, arrière*

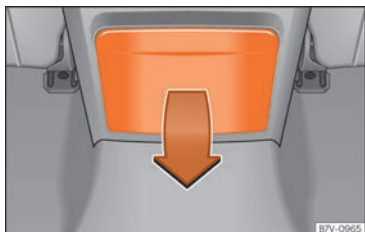

Fig. 194 Partie arrière de la console centrale : déplier les porte-boissons.

Ouvrir et fermer le porte-boissons de la console centrale arrière

- Pour *ouvrir*, déplier le porte-boissons vers le bas, dans le sens indiqué par la flèche »» **fig. 194**.
- Pour *fermer*, relever le porte-boissons.

La troisième rangée de sièges dispose d'un porte-boissons dans le rangement du revêtement latéral arrière gauche.

Cendrier et allume-cigare*

Cendrier

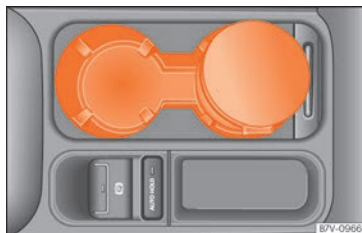

Fig. 195 Console centrale avant : cendrier fermé.

Des cendriers peuvent être présents à l'avant de la console centrale »» **fig. 195** et dans le revêtement latéral de la porte arrière.

Ouverture ou fermeture du cendrier

- Pour *ouvrir*, levez la trappe du cendrier.
- Pour *fermer*, appuyer sur la trappe du cendrier vers le bas.

Vidage du cendrier

- Retirer le cendrier du porte-boissons ou du revêtement de la porte en le tirant vers le haut.

- Après avoir vidé le cendrier, encastrez-le dans le porte-boissons ou dans le revêtement de la porte.

⚠ AVERTISSEMENT

Toute utilisation incorrecte du cendrier peut provoquer un incendie ou entraîner des brûlures et d'autres blessures graves.

- N'introduisez jamais de papier ou d'autres objets inflammables dans le cendrier.

Allume-cigare



Fig. 196 Console centrale avant : allume-cigare.

En fonction de l'équipement, il pourrait y avoir un allume-cigare dans la partie avant de la console centrale »» **fig. 196**, ou dans le rangement de la partie avant de la console centrale. »»

- Enfoncez le bouton de l'allume-cigare lorsque le contact est mis »» fig. 196.
- Attendez que la touche de l'allume-cigare sorte légèrement.
- Retirez l'allume-cigare et approchez la bobine incandescente de la cigarette »» ⚠.
- Remplacez l'allume-cigare dans son support.

⚠ AVERTISSEMENT

Toute utilisation incorrecte de l'allume-cigare peut provoquer un incendie ou entraîner des brûlures et d'autres blessures graves.

- L'allume-cigare doit être utilisé uniquement pour allumer des cigarettes ou autres.
- Ne laissez pas d'enfants sans surveillance dans le véhicule. L'allume-cigare peut être utilisé lorsque le contact est mis.

i Nota

L'allume-cigare peut également être utilisé comme prise de courant de 12 volts »» page 192.

Prises de courant

Breve introduction

Les prises de courant du véhicule peuvent être utilisées pour alimenter des équipements électriques.

Les appareils branchés doivent être en parfait état et ne présenter aucun défaut.

⚠ AVERTISSEMENT

Une utilisation incorrecte des prises de courant ou des équipements électriques peut provoquer un incendie et entraîner des blessures graves.

- Ne laissez pas d'enfants sans surveillance dans le véhicule. Les prises de courant et les équipements qui y sont branchés peuvent être utilisés lorsque le contact est mis.
- Si un équipement électrique branché chauffe trop, éteignez-le immédiatement et débranchez-le.

ⓘ ATTENTION

- Pour éviter d'endommager le système électrique du véhicule, ne branchez jamais sur les prises de courant de 12 volts des équipements générateurs de courant comme, par exemple, des panneaux solaires ou des chargeurs de batterie pour recharger la batterie du véhicule.

• Utilisez uniquement des accessoires dotés d'une compatibilité électromagnétique homologuée, conformément aux réglementations en vigueur.

• Afin d'éviter des dommages causés par des variations de tension, éteignez tous les dispositifs branchés aux prises de 12 V avant de mettre ou de couper le contact, et avant de démarrer.

• Ne branchez jamais à la prise de 12 volts un équipement dont la consommation est supérieure à la puissance indiquée en watts. Tout dépassement de l'absorption maximale de puissance pourrait endommager le système électrique du véhicule.

🌿 Conseil antipollution

Ne laissez pas tourner le moteur avec la voiture à l'arrêt.

i Nota

- Avec le moteur arrêté, le contact mis et les accessoires allumés, la batterie du véhicule se déchargera.
- Les équipements non blindés peuvent produire des interférences sur l'autoradio et sur le système électronique du véhicule.
- L'utilisation d'équipements électriques près de l'antenne de la lunette arrière peut provoquer des interférences sur la réception des stations AM.

Prises de courant du véhicule



Fig. 197 Partie arrière de la console centrale : prise de courant de 12 volts



Fig. 198 Détail de la console centrale arrière : prise de courant européenne de 230 volts.

En fonction de la version de votre véhicule, vous pouvez disposer d'une prise de courant de 12 volts et/ou de 230 volts.

Consommation maximale de puissance

Prise de courant	Consommation maximale de puissance
12 volts	120 watts
230 volts	150 watts (pic de 300 watts)

Il ne faut pas dépasser la capacité maximale de chaque prise de courant. La consommation de puissance de chaque appareil apparaît sur sa plaque d'identification.

Si l'on branche simultanément deux appareils ou plus, la consommation totale de tous les équipements branchés ne devra jamais dépasser 190 watts » ⚠.

prise de courant de 12 volts

La prise de courant de 12 volts fonctionne uniquement lorsque le contact est mis.

Avec le contact mis, le moteur arrêté et les appareils électriques allumés, la batterie du véhicule se décharge. C'est pourquoi les dispositifs électriques branchés à la prise devront être utilisés uniquement lorsque le moteur tourne.

Pour éviter que les variations de tension ne provoquent de dommages, éteignez le consommateur électrique branché à la prise de 12 volts avant de mettre et de couper le contact, ou de démarrer le moteur.

Vous pouvez trouver des prises de 12 volts aux emplacements suivants du véhicule :

- Rangement au centre de la console centrale.
- Rangement de la console centrale avant.
- Rangement de l'accoudoir central avant.
- Console centrale arrière » **fig. 197**.
- Dans le coffre, à l'arrière et à droite.

Prise de courant européenne de 230 volts*

La prise de courant peut être utilisée uniquement lorsque le moteur fonctionne » ⚠.

Brancher un appareil électrique : enfoncer la prise mâle dans la prise de courant femelle jusqu'à la butée afin de déverrouiller la sécurité enfants intégrée. Le courant ne passe que lorsque la sécurité enfants est déverrouillée.

Diode DEL sur la prise de courant » fig. 198

Une diode verte est allumée en permanence :

la sécurité enfants est déverrouillée. Il est possible d'utiliser la prise de courant.

Une diode rouge clignote :

Présence d'un défaut (par exemple, déconnexion du fait d'un excès de courant ou de température).

»

Protection thermique

Le convertisseur de la prise européenne de 230 volts se déconnecte automatiquement dès qu'une température déterminée est dépassée. La déconnexion évite la surchauffe si la consommation de puissance des appareils branchés augmente et en cas de température ambiante trop élevée. Après une phase de refroidissement, l'onduleur se reconnecte automatiquement. Les appareils branchés à la prise et qui sont allumés se réactivent. C'est pourquoi nous vous recommandons d'éteindre les appareils électriques branchés à la prise de courant lorsque le convertisseur de courant se déconnecte pour cause de surchauffe.

AVERTISSEMENT

Haute tension dans l'installation électrique !

- Il ne faut renverser aucun liquide sur la prise de courant.
- Ne brancher aucun adaptateur ou rallonge à la prise européenne de 230 volts. Sinon, la sécurité enfants intégrée se déconnectera et la prise sera alimentée en courant.
- N'introduisez jamais d'objets conducteurs de courant, comme, par exemple, une aiguille à tricoter, dans la prise européenne de 230 volts.

ATTENTION

- Tenez compte de la notice d'utilisation des appareils que vous allez brancher !
- Ne dépassez jamais la consommation de puissance maximale car cela pourrait endommager le système électrique général du véhicule.
- Prise de courant de 12 volts :
 - Utilisez uniquement des accessoires dotés d'une compatibilité électromagnétique homologuée, conformément aux réglementations en vigueur.
 - N'alimentez jamais la prise de courant.
- Prise de courant européenne de 230 volts :
 - Ne pas brancher directement à la prise de courant d'appareils ou de connecteurs trop lourds (par exemple, un transformateur).
 - Ne pas brancher de lampes néon.
 - Brancher à la prise de courant uniquement des appareils dont la tension coïncide avec celle de la prise de courant.
 - La protection contre les surcharges empêche l'allumage des dispositifs au courant de démarrage élevé. Dans ce cas, débranchez l'alimentation du dispositif et essayez de le rebrancher 10 secondes plus tard.

Nota

- Il est possible que certains appareils ne fonctionnent pas correctement sur la prise européenne de 230 volts du fait d'un manque de puissance (watts).
- La prise européenne de 230 volts peut être modifiée pour des appareils de 115 volts et inversement. Rendez-vous dans une boutique spécialisée pour obtenir des conseils sur les accessoires à adapter sur la prise. SEAT recommande de vous rendre auprès d'un Service Technique.

Climatisation

Climatiseur

Breve introduction

Afficher les informations concernant le Climatronic

L'écran du système d'infodivertissement installé de série affiche brièvement les informations concernant le Climatronic.

Les unités de mesure de la température sont consultables sur l'autoradio ou le système d'infodivertissement installé de série et peuvent être réglées, en fonction de l'équipement du véhicule, dans le menu **Configuration** du tableau de bord.

⚠ AVERTISSEMENT

L'absence d'une bonne visibilité à travers les glaces augmente le risque d'accident grave.

- Veillez toujours à ce que les glaces soient dépourvues de gel et de neige, et qu'elles ne soient pas embuées de manière à bien voir ce qui se passe à l'extérieur du véhicule.
- La puissance calorifique maximale et le dégivrage rapide des glaces sont obtenus lorsque le moteur atteint sa température normale de fonctionnement. Ne démarrez

que lorsque vous disposez d'une bonne visibilité.

- Assurez-vous de toujours utiliser correctement le climatiseur et le dégivrage de la lunette arrière afin de bien voir ce qui se passe à l'extérieur.
- Ne laissez jamais le recyclage d'air fonctionner durant une période prolongée. Lorsque le système de refroidissement est désactivé et le mode de recyclage de l'air activé, les glaces peuvent s'embuer très rapidement et limiter considérablement la visibilité.
- Désactivez le mode de recyclage de l'air quand vous n'en avez pas besoin.

⚠ AVERTISSEMENT

L'air vicié augmente la fatigue et la perte de concentration du conducteur, ce qui peut entraîner un accident grave.

- Ne laissez jamais le ventilateur déconnecté pendant longtemps, n'utilisez pas non plus le mode de recyclage durant une période prolongée, puisque l'air de l'habitacle ne sera pas renouvelé.

⚠ ATTENTION

- S'il vous semble que le climatiseur est peut-être endommagé, éteignez-le. Vous éviterez ainsi des dégâts supplémentaires. Faites contrôler le climatiseur dans un atelier spécialisé.

• Les travaux de réparation sur le climatiseur nécessitent des connaissances techniques particulières et des outils spéciaux. SEAT recommande de vous rendre auprès d'un Service Technique.

- Sur les véhicules équipés d'un climatiseur, il est interdit de fumer lorsque le recyclage de l'air est activé. La fumée aspirée peut se déposer sur le vaporisateur du système de refroidissement, ainsi que sur l'insert à charbon actif du filtre à poussière et à pollen, provoquant une odeur désagréable permanente.

ℹ Nota

- Si le système de refroidissement est désactivé, l'air qui entre depuis l'extérieur ne sera pas déshumidifié. Afin d'éviter l'embuage des glaces, SEAT vous recommande de laisser la climatisation de refroidissement [compresseur] activée. Appuyez pour cela sur la touche **A/C**. Le témoin correspondant à la touche s'allumera.
- Lorsque l'humidité et la température de l'air extérieur sont élevées, il est possible que de l'eau de condensation goutte de l'évaporateur du circuit de refroidissement et forme une flaque d'eau sous le véhicule. C'est un phénomène normal et cela ne signifie pas qu'il existe des fuites.

»

- Pour ne pas nuire au bon fonctionnement du chauffage et du refroidissement et éviter l'embuage des glaces, la prise d'air située devant le pare-brise doit être exempte de glace, de neige ou de feuilles.

Commandes

Lisez attentivement les informations complémentaires »» page 39

Appuyez sur l'une des touches pour activer ou désactiver la fonction correspondante. Pour désactiver la fonction, appuyez de nouveau sur la touche.

La DEL de chaque commande s'allume pour indiquer que la fonction correspondante est activée.

Certaines commandes du Climatronic peuvent également se trouver sur le tableau de commande du climatiseur situé sur la console centrale arrière. Ces commandes servent aux réglages respectifs des places arrière.

Nota

- En mode REAR, toutes les touches du Climatronic ne sont pas opérationnelles.
- Pendant le dégivrage, la touche  reste verrouillée.

Commandes arrière

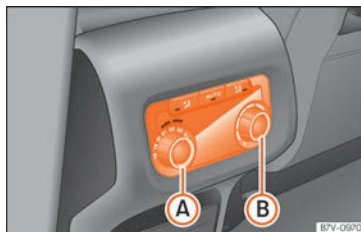

Fig. 199 Console centrale : détail des commandes arrière.

Régulateur »» fig. 199	Description
	Commande de réglage de la température.
	Commande de réglage du débit d'air.

Instructions d'utilisation du climatiseur

Le système de refroidissement de l'habitacle fonctionne uniquement lorsque le moteur est en marche et le ventilateur allumé.

Le climatiseur fonctionne de façon optimale lorsque les glaces et le toit panoramique coulissant sont fermés. Cependant, si l'habi-

tacle a été extrêmement chauffé, le véhicule étant arrêté en plein soleil, vous pouvez accélérer le refroidissement en ouvrant les vitres et le toit ouvrant coulissant électrique pendant une courte durée.

Réglage pour des conditions de visibilité optimales

Lorsque le climatiseur fonctionne, non seulement la température dans l'habitacle se voit réduite, mais également l'humidité. De cette manière, si l'humidité extérieure est élevée, les vitres ne sont pas embuées et le confort des passagers augmente.

Sur le climatiseur manuel électrique

- Désactiver le recyclage de l'air »» page 198.
- Régler le ventilateur au niveau souhaité.
- Placez le bouton de réglage de la température sur la position centrale.
- Ouvrez et orientez tous les diffuseurs d'air de la planche de bord »» page 197.
- Tournez le régulateur de répartition d'air sur la position souhaitée.

Avec Climatronic

- Appuyez sur la touche .
- Réglez la température sur +22°C (+72°F).
- Ouvrez et orientez tous les diffuseurs d'air de la planche de bord »» page 197.

Climatronic : modifier l'unité de température sur l'écran du système d'infodivertissement installé avec les réglages d'usine

Le changement d'indication de la température de degrés Celsius à Fahrenheit sur l'écran du système d'infodivertissement s'effectue via le menu du tableau de bord » page 32.

Activation du système de refroidissement impossible

Si le système de réfrigération ne fonctionne pas, les causes peuvent être les suivantes :

- Le moteur n'est pas démarré.

- Le ventilateur est désactivé.
- Le fusible du climatiseur est grillé.
- La température ambiante est inférieure à +3°C (+38°F) environ.
- Le compresseur du climatiseur s'est désactivé temporairement car le liquide de refroidissement du moteur est trop chaud.
- Le véhicule présente un autre défaut. Faites contrôler le climatiseur dans un atelier spécialisé.

Particularités

En cas d'humidité externe et de température ambiante élevées, l'eau de condensation du

vaporisateur du système de refroidissement peut goutter et créer une flaque d'eau sous le véhicule. Ce phénomène est normal et n'est pas le signe d'un défaut d'étanchéité !

Nota

Après avoir démarré le moteur, l'humidité résiduelle accumulée dans le climatiseur peut embuer le pare-brise. Activez la fonction de dégivrage pour désembuer le pare-brise dès que possible.

Diffuseurs d'air

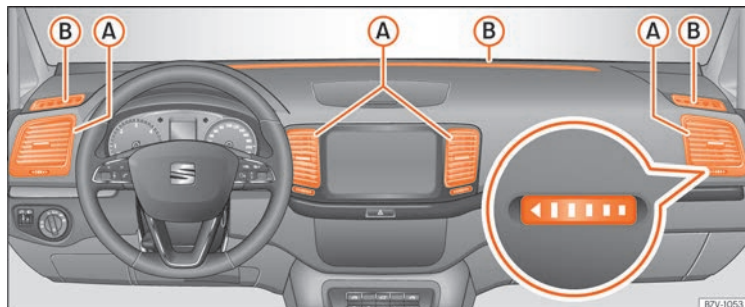

Fig. 200 Diffuseurs d'air sur la planche de bord. »

Diffuseur d'air

Pour garantir le chauffage, le refroidissement et la ventilation à l'intérieur de l'habitacle, ne fermez jamais totalement les diffuseurs d'air » fig. 200 A.

- Pour ouvrir et fermer les diffuseurs d'air, tournez la molette correspondante (loupe) dans la direction souhaitée. Lorsque la molette est sur la position **B**, le diffuseur d'air correspondant est fermé.
- Orientez la direction de l'air à l'aide de la barrette de la grille de ventilation.

Il existe d'autres diffuseurs d'air non réglables sur la planche de bord **B**, le plancher et les zones arrière de l'habitacle.

① ATTENTION

Ne placez jamais d'aliments, de médicaments ou d'autres objets sensibles à la chaleur devant les diffuseurs d'air. Du fait de cette sensibilité, ils pourraient se détériorer ou devenir inutilisables à cause de l'air qui sort par les diffuseurs.

i Nota

L'air qui entre par les diffuseurs et circule à travers tout l'habitacle sort du véhicule par les fentes de sortie d'air situées en dessous de la lunette arrière. Les rainures ne doivent pas être couvertes avec des pièces de vêtements ou d'autres objets.

Recyclage d'air

Le mode de recyclage de l'air ambiant évite que l'habitacle ne se remplisse d'air provenant de l'extérieur du véhicule.

Si la température extérieure est très élevée, il faudra sélectionner le mode de recyclage de l'air ambiant manuel pendant une courte durée afin de rafraîchir l'habitacle plus rapidement.

Pour des raisons de sécurité, le recyclage de l'air est désactivé en appuyant sur la touche **MAX** ou en tournant le diffuseur d'air sur **MAX**.

Activation et désactivation du recyclage de l'air manuel sur le climatiseur (Climatiseur manuel électrique)

Activer : appuyez sur la touche jusqu'à ce que le témoin s'allume sur cette dernière.

Désactiver : appuyez sur la touche jusqu'à ce que le témoin s'éteigne sur cette dernière.

Activation et désactivation du recyclage de l'air manuel sur le Climatronic

Activer : appuyez sur la touche jusqu'à ce que le témoin s'allume sur cette dernière.

Désactiver : appuyez sur la touche jusqu'à ce que le témoin s'éteigne sur cette dernière.

Fonctionnement du recyclage automatique de l'air

En position **MAN**, de l'air frais entre dans l'habitacle du véhicule. Lorsque le système détecte une concentration élevée de substances nocives dans l'air extérieur, le recyclage de l'air ambiant s'active automatiquement. Lorsque le niveau d'impuretés revient dans une gamme normale, le mode de recyclage se désactive.

Le système n'est pas capable de détecter les mauvaises odeurs.

Avec les températures extérieures et les conditions suivantes, le recyclage de l'air ne s'activera **pas** automatiquement :



- Le système de refroidissement est activé (le témoin de la touche **A/C** s'allume) et la température ambiante est inférieure à +3°C (+38°F).
- Le système de refroidissement et l'essuie-glace sont désactivés et la température ambiante est inférieure à +10°C (+50°F).
- Le système de refroidissement est désactivé et la température ambiante est inférieure à +15°C (+59°F). L'essuie-glace est activé.

Activer et désactiver le recyclage automatique de l'air ambiant

Activer : appuyez sur la touche jusqu'à ce que le témoin droit s'allume sur cette dernière.

Désactiver : appuyez sur la touche  jusqu'à ce que le témoin s'éteigne sur cette dernière.

Désactiver temporairement le recyclage automatique de l'air

- Appuyez une fois sur la touche  pour passer temporairement au mode manuel de recyclage de l'air, en cas de mauvaises odeurs provenant de l'extérieur. Le témoin gauche s'allumera.
- Après plus de deux secondes, appuyez de nouveau sur la touche  pour réactiver le recyclage de l'air automatique. Le témoin droit s'allumera.

AVERTISSEMENT

Lisez et tenez compte des avertissements de sécurité »  au chapitre Brève introduction à la page 195.

- Lorsque le système de refroidissement est désactivé et le mode de recyclage de l'air activé, les glaces peuvent s'embuer très rapidement et limiter considérablement la visibilité.
- Désactivez le mode de recyclage de l'air quand vous n'en avez pas besoin.

ATTENTION

Sur les véhicules équipés d'un climatiseur, il est interdit de fumer lorsque le recyclage de l'air est activé. La fumée aspirée peut se

déposer sur le vaporisateur du système de refroidissement, ainsi que sur l'insert à charbon actif du filtre à poussière et à pollen, provoquant une odeur désagréable permanente.

Nota

Climatronic : en enclenchant la marche arrière et lorsque l'essuie-glace automatique fonctionne, le recyclage de l'air s'allume pour éviter que les gaz d'échappement n'entrent dans l'habitacle.

Chauffage stationnaire* (chauffage d'appoint)

Brève introduction

Le chauffage stationnaire est alimenté par le carburant du réservoir du véhicule et peut être utilisé pendant la conduite ou lorsque le véhicule est à l'arrêt. Sur le tableau de bord, sélectionnez le mode d'utilisation souhaité (**chauffer** ou **ventiler**) » page 201.

En hiver, il est possible d'utiliser le chauffage stationnaire en mode **chauffer** avant de démarrer, afin de dégivrer ou de désembuer le pare-brise ou pour retirer de la neige (si la couche est fine).

AVERTISSEMENT

Les gaz du chauffage stationnaire contiennent, entre autres, du monoxyde de carbone, un gaz toxique, incolore et inodore. L'inhalation de monoxyde de carbone peut entraîner des pertes de connaissance, voire la mort.

- N'activez jamais et ne laissez jamais fonctionner le chauffage stationnaire dans des espaces clos ou non ventilés.
- Ne programmez jamais le chauffage stationnaire pour qu'il soit activé et fonctionne dans des endroits fermés ou sans ventilation.

AVERTISSEMENT

Les composants du système d'échappement du chauffage stationnaire se réchauffent beaucoup. Cela peut provoquer des incendies.

- Garez le véhicule de manière à ce qu'aucun composant du système d'échappement ne puisse entrer en contact avec des matières facilement inflammables (par exemple, de l'herbe sèche).

ATTENTION

Ne placez jamais d'aliments, de médicaments ou d'autres objets sensibles à la chaleur devant les diffuseurs d'air. Ils pourraient se détériorer ou devenir inutilisables à cause de l'air qui sort par les diffuseurs.

Activation ou désactivation du chauffage stationnaire

Activer le chauffage stationnaire :

 Manuellement, grâce à la touche d'activation immédiate. » page 196

ON Manuellement, grâce à la radiocommande. » page 200

Automatiquement, grâce à l'heure d'activation programmée et activée. » page 201

Désactiver le chauffage stationnaire :

 Manuellement, grâce à la touche d'activation immédiate du climatiseur. » page 196

OFF Manuellement, grâce à la radiocommande. » page 200

Automatiquement, une fois le temps programmé écoulé. » page 201

Automatiquement, lorsque le témoin  s'allume [réserve de carburant]. » page 344

Automatiquement, lorsque la batterie atteint un niveau très bas. » page 365

Particularité

Après sa désactivation, le chauffage stationnaire continue à fonctionner pendant quelques temps afin de finir de brûler le carburant restant à l'intérieur. En outre, les gaz d'échappement sont conduits en dehors du système.

Radiocommande

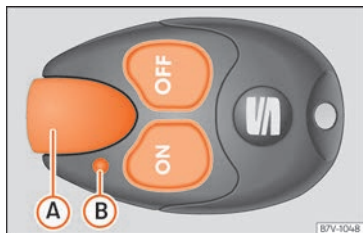

Fig. 201 Chauffage stationnaire : radiocommande.

fig. 201	Légende
ON	Activer le chauffage stationnaire.
OFF	Désactiver le chauffage stationnaire.
A	Antenne.
B	Témoin.

L'actionnement involontaire de l'un des boutons de la radiocommande peut entraîner l'activation accidentelle du chauffage stationnaire. Ceci peut également intervenir en se trouvant en dehors du rayon d'action ou si le témoin clignote.

Témoin de la radiocommande

Le témoin de la radiocommande fournit à l'utilisateur des informations variées en appuyant uniquement sur un bouton :

Témoin de la batterie fig. 201 B	Signification
Il s'allume en vert pendant deux secondes environ.	Le chauffage stationnaire a été activé grâce à la touche ON .
Il s'allume en rouge pendant deux secondes environ.	Le chauffage stationnaire a été désactivé grâce à la touche OFF .
Il clignote lentement en vert pendant deux secondes environ.	Le signal d'activation ⁰¹ n'a pas été reçu.
Il clignote rapidement en vert pendant deux secondes environ.	Le chauffage stationnaire est verrouillé. Causes possibles : le réservoir de carburant est presque vide, la tension de la batterie est très basse ou présence d'un défaut quelconque.

Témoïn de la batterie fig. 201 (B)	Signification
Il clignote en rouge pendant deux secondes environ.	Le signal de désactivation ^{a1} n'a pas été reçu.
Il s'allume en orange pendant deux secondes environ, puis en vert ou en rouge.	La batterie de la radiocommande est presque vide. Cependant, le signal d'activation dans le premier cas ou de désactivation dans le second, a été reçu.
Il s'allume en orange pendant deux secondes environ, puis clignote en vert ou en rouge.	La batterie de la radiocommande est presque vide. Le signal d'activation dans le premier cas ou de désactivation dans le second, n'a pas été reçu.
Il clignote en orange pendant cinq secondes environ.	La batterie de la radiocommande est déchargée. Le signal d'activation dans le premier cas ou de désactivation dans le second, n'a pas été reçu.

^{a1} Il est possible que la radiocommande ne reçoive pas, à la limite de son rayon d'action, le signal envoyé par le récepteur du véhicule. Dans ce cas, la radiocommande enverra un message d'erreur, même si le chauffage stationnaire a été activé ou désactivé. Approchez ensuite légèrement du véhicule et réappuyez sur la touche correspondante de la radiocommande.

Remplacer la batterie de la radiocommande

Lorsque le témoin **» fig. 201 (B)** de la radiocommande ne s'allume pas en appuyant sur le bouton, la batterie de la radiocommande doit être remplacée rapidement.

La batterie se trouve à l'arrière de la radiocommande, sous un couvercle. Tournez la fente vers la gauche à l'aide d'un objet plat et non aiguisé (par exemple, avec une pièce de monnaie). Lorsque vous remplacez la pile, utilisez une pile du même modèle et placez-la en respectant la polarité **» !**.

Portée

Le récepteur se trouve dans l'habitacle du véhicule. Le rayon de portée de la radiocommande est de quelques centaines mètres avec des piles neuves. La portée peut être considérablement réduite par des obstacles situés entre la radiocommande et le véhicule, les mauvaises conditions météorologiques et la décharge des piles.

La portée optimale est obtenue en laissant la radiocommande à la verticale, avec l'antenne **» fig. 201 (A)** vers le haut. Ce faisant, ne pas couvrir l'antenne avec les doigts ou la paume de la main.

Entre la radiocommande et le véhicule, il doit y avoir une distance *minimale* de deux mètres.

! ATTENTION

- La radiocommande contient des composants électroniques. Évitez donc que la radiocommande n'entre en contact avec de l'eau ou ne reçoive des chocs violents et protégez-la de la lumière directe du soleil.
- L'utilisation de piles inappropriées peut endommager la radiocommande. Pour cela, remplacez toujours la pile usée par une autre de taille, tension et spécifications identiques.

🌸 Conseil antipollution

- Pour mettre les piles au rebut, respectez les règlements en vigueur en matière de protection de l'environnement.
- La pile de la radiocommande peut contenir du perchlorate. Tenez compte des dispositions légales pour les mettre au rebut.

Programmation du chauffage stationnaire

Il est possible de programmer le chauffage ou la ventilation de l'habitacle pendant une durée déterminée.

Avant de programmer, vérifiez dans le menu **Chauffage stationnaire - jour de la semaine** que le jour est correctement réglé **» ⚠**.

»

Activer le menu **Chauffage stationnaire** sur le tableau de bord

- Dans le menu principal, sélectionner le sous-menu **Chauffage stationnaire** et appuyer sur la touche (OK) du levier de l'essuie-glace.
- **OU** : appuyer sur les touches fléchées < ou > du volant multifonction plusieurs fois jusqu'à ce qu'apparaisse le menu **Chauffage stationnaire**.

Options du menu	Description
Activer Désactiver	Réglez l'activation automatique du chauffage stationnaire et le moment d'activation si vous le souhaitez. Sélectionnez pour cela une minuterie : - La minuterie apparaîtra marquée d'un ◀. - Vous ne pourrez sélectionner qu'une seule minuterie. Si une minuterie a été sélectionnée, Program. ON apparaîtra à l'écran. Si aucune minuterie n'a été sélectionnée, Program. OFF apparaîtra à l'écran du tableau de bord. - Pour modifier une minuterie programmée, il faudra en sélectionner une autre ou sélectionner l'option Désactiver .

Options du menu	Description
Minuterie 1 Minuterie 2 Minuterie 3	Réglez trois minuteries différentes (hh.mm) que vous pourrez sélectionner ensuite dans l'option Activer . Si vous souhaitez activer le chauffage stationnaire uniquement un jour précis de la semaine, il faudra sélectionner le jour de la semaine en plus de l'heure d'activation.
Durée	Le temps de fonctionnement peut varier de 10 à 60 minutes et peut être réglé par tranches de 5 minutes.
Mode de fonctionnement	Lors de l'activation du chauffage stationnaire, régler s'il faut chauffer ou ventiler l'habitacle.
Jour	Régler le jour actuel de la semaine.
Réglage d'usine	Les fonctions de ce menu verront leurs valeurs d'usine prédéfinies se rétablir.
Reculer	Retour au menu principal.

Vérifier la programmation

Si la **minuterie** a été activée, une fois le contact coupé, le témoin de la touche d'activation immédiate  restera allumé pendant dix secondes environ.

AVERTISSEMENT

Ne programmez jamais le chauffage stationnaire pour qu'il soit activé et fonctionne dans des endroits fermés ou sans ventilation. Les gaz du chauffage stationnaire contiennent, entre autres, du monoxyde de carbone, un gaz toxique, incolore et inodore. L'inhalation de monoxyde de carbone peut entraîner des pertes de connaissance, voire la mort.

Instructions d'utilisation

Le système d'échappement du chauffage stationnaire, situé sous le véhicule, ne doit pas être obstrué par la neige, la boue ou d'autres objets. Les gaz d'échappement doivent pouvoir s'échapper librement. Le fonctionnement du chauffage stationnaire entraîne la formation de gaz qui s'échappent par un tuyau situé dans le soubassement du véhicule.

En chauffant l'habitacle, l'air chaud se dirige d'abord, en fonction de la température ambiante, vers le pare-brise puis vers le reste de l'habitacle à travers les diffuseurs d'air. Si les diffuseurs d'air sont orientés, par exemple, vers les glaces, cela peut influencer le mode de répartition de l'air.

En fonction de la température extérieure, la température de fonctionnement du chauffage stationnaire peut être légèrement supérieure si, avant d'activer le chauffage, le

régulateur de température du chauffage ou du climatiseur est réglé au maximum.

En fonction du moteur, les véhicules équipés du chauffage stationnaire peuvent être dotés d'une seconde batterie dans le coffre, chargée de fournir le courant au chauffage stationnaire.

Dans quels cas le chauffage stationnaire ne s'activera pas ?

- Le chauffage stationnaire a presque autant besoin de courant que les feux de croisement. Si le niveau de la batterie est très bas, le chauffage stationnaire s'éteindra automatiquement, ou ne s'activera tout simplement pas. Cela permet d'éviter des problèmes de démarrage du moteur.
- Le chauffage s'activera toujours en une seule fois. De même, il faudra réactiver la minuterie pour chaque nouvelle utilisation.

Nota

- Des bruits sont émis pendant le fonctionnement du chauffage stationnaire.
- Lorsque l'humidité de l'air est élevée et que la température extérieure est basse, il est possible que le système de chauffage évapore de l'eau condensée provenant du chauffage stationnaire. Dans ce cas, il est possible que de la vapeur sorte du sous-basement du véhicule. Il ne s'agit pas d'un défaut du véhicule !

- Si le chauffage d'appoint fonctionne plusieurs fois pendant une période prolongée, la batterie du véhicule peut se décharger. Pour recharger la batterie, vous devrez conduire sur un long trajet. En règle générale, vous devrez conduire autant de temps qu'elle a fonctionné.

Système d'infodivertissement

Introduction

Consignes de sécurité

Consignes de sécurité relatives au système d'infodivertissement

AVERTISSEMENT

Toute distraction du conducteur peut entraîner un accident et des blessures. Manipuler le système d'infodivertissement peut détourner votre attention de la route.

- Restez toujours attentif et ayez un comportement responsable au volant.
- Réglez le volume sonore de sorte que les signaux sonores extérieurs (par exemple, les sirènes d'ambulances) soient toujours bien audibles.
- Un volume sonore trop élevé peut endommager l'ouïe, même en cas de brève exposition.

AVERTISSEMENT

Lors du changement ou du raccord d'une source audio, des variations subites du volume sonore peuvent survenir.

- Diminuez le volume sonore de base avant de changer de source audio ou d'en raccorder une.

AVERTISSEMENT

Les recommandations de conduite et les panneaux de circulation affichés sur le système de navigation peuvent différer de la situation réelle.

- Les panneaux de signalisation et les prescriptions du code de la route ont toujours priorité sur les recommandations et indications de conduite diffusées par le système de navigation.
- Adaptez la vitesse du véhicule et votre style de conduite aux conditions météorologiques et de visibilité ainsi qu'à l'état de la chaussée et à la circulation.

AVERTISSEMENT

La connexion, l'introduction ou l'extraction d'un support de données durant la conduite peut détourner votre attention de la circulation et entraîner des accidents.

AVERTISSEMENT

Les câbles de raccordement des appareils externes peuvent gêner le conducteur.

- Disposez ces câbles de telle manière qu'ils ne gênent pas le conducteur.

AVERTISSEMENT

Les appareils externes non fixés ou incorrectement fixés peuvent être projetés à travers l'habitacle et causer des dommages ou des blessures en cas de freinage, de manœuvre brusque ou d'accident.

- Ne placez ou ne fixez jamais d'appareils externes sur les portes, le pare-brise, le volant, le tableau de bord, les dossiers de siège, ni à proximité de la zone repérée par la mention « AIRBAG » ou entre ces zones et les occupants. Les appareils externes peuvent provoquer des blessures graves, surtout lors du déclenchement des airbags.

AVERTISSEMENT

L'accoudoir peut entraver la liberté de mouvement des bras du conducteur et provoquer des accidents et des blessures graves.

- Veillez à ce que l'accoudoir soit toujours fermé durant la marche du véhicule.

AVERTISSEMENT

L'ouverture du boîtier d'un lecteur de CD peut entraîner des blessures dues au rayon laser invisible.

- Confiez la réparation du lecteur de CD uniquement à un atelier spécialisé.

ⓘ ATTENTION

L'insertion non correcte ou l'insertion d'un support de données inapproprié peut endommager le système d'infodivertissement.

- Lorsque vous l'insérez, veillez à ce que le support de données se trouve dans la position correcte »» page 215.
- Une pression excessive peut endommager irrémédiablement le verrouillage du lecteur de carte SD.
- Utilisez uniquement des cartes SD adaptées.
- Insérez ou retirez toujours les CD du lecteur de CD perpendiculairement à la façade de l'appareil sans les incliner pour éviter de les rayer »» page 215.
- L'insertion d'un deuxième CD ou DVD lorsqu'un autre est déjà inséré ou est en cours d'éjection peut endommager irrémédiablement le lecteur de DVD. Attendez toujours l'éjection complète du support de données !

ⓘ ATTENTION

Les corps étrangers collés sur le support de données peuvent endommager le lecteur CD, tout comme les supports de données non circulaires.

- Utilisez uniquement des CD standard propres de 12 cm de diamètre !

- N'apposez pas d'autocollants ou autres sur les supports de données. En effet, les autocollants risquent de se décoller et d'endommager le lecteur.
- N'utilisez pas de supports de données imprimables. Les revêtements ainsi que les motifs imprimés risquent en effet de se décoller et d'endommager le lecteur de CD.
- N'insérez pas de CD monoplage de 8 cm de diamètres ni de CD non circulaire (de forme atypique).
- N'insérez pas de DVD Plus, de Dual Disc ni de Flip Disc ; ces disques sont plus épais qu'un CD normal.

ⓘ ATTENTION

Une restitution distordue ou avec un volume sonore trop élevé peut endommager les haut-parleurs du véhicule.

ⓘ Nota

Pour le bon fonctionnement du système d'infodivertissement, il est important que l'heure et la date du véhicule soient réglées correctement.

Vue d'ensemble de l'appareil

Media System Colour

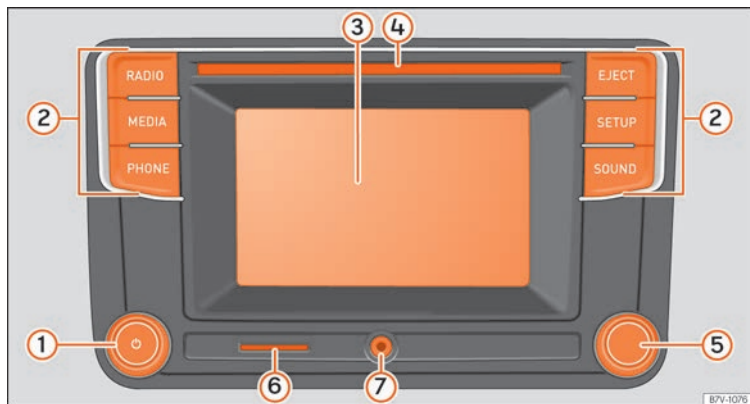

Fig. 202 Vue d'ensemble des éléments de commande Le système d'infodivertissement est décliné en plusieurs versions dont les touches peuvent présenter des inscriptions et des fonctions différentes.

- ① Volume. Éteindre/allumer » page 209
- ② Touches d'infodivertissement :
 - **RADIO** : Mode Radio (changement de gamme de fréquences » page 214.
 - **MÉDIA** : Mode Média (changement de sources audio) » page 215.
 - **EJECT** : Éjection du CD » page 215 :
 - **PHONE** : Mode Téléphone » page 243.
- **MUTE** : Désactivation du son de la source audio » page 209.
- **SETUP** : Réglages des menus et du système.
- **SOUND** : Réglages du son et du volume.
- ③ Touchscreen (écran tactile) » page 209.
- ④ Lecteur de CD » page 215.
- ⑤ Bouton de réglage (recherche et sélection)
- ⑥ Logement de carte SD » page 215
- ⑦ Prise multimédia AUX-IN : » page 215.

Media System Plus/Navi System

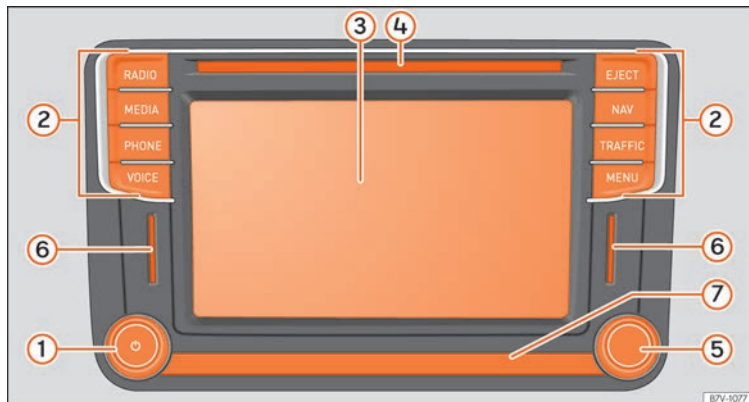



Fig. 203 Vue d'ensemble des éléments de commande Le système d'infodivertissement est décliné en plusieurs versions dont les touches peuvent présenter des inscriptions et des fonctions différentes

- ① Volume. Éteindre/allumer » page 209
- ② Touches d'infodivertissement :
 - **[RADIO]** : Mode Radio (changement de gamme de fréquences) » page 214.
 - **[MÉDIA]** : Mode Média (changement de sources audio) » page 215.
 - **[PHONE]** : Mode Téléphone » page 243.
 - **[VOICE]** : Commande vocale.
 - **[MUTE]** : Désactivation du son de la source audio active.
 - **[EJECT]** : Éjection du CD » page 215.
- **[NAV]** : Mode navigation » page 232.
- **[SETUP]** : Réglages des menus et du système.
- **[TRAFFIC]** : Informations routières » page 240.
- **[SOUND]** : Réglages du son et du volume.
- **[MENU]** : Sélection du menu principal » page 208.
- ③ Touchscreen (écran tactile) » page 209.
- ④ Lecteur de CD » page 215.
- ⑤ Bouton de réglage (recherche et sélection) » page 209.
- ⑥ Emplacement de la carte SD » page 215.
- ⑦ Capteur de proximité : » page 213.

Résumé des menus

Vous pouvez sélectionner les différents menus principaux à partir de l'écran

» » **fig. 203**  du système d'infodivertissement.

Appuyez sur la touche **MENU** du système d'infodivertissement pour ouvrir le résumé des menus.

Zone de fonction : utilisation et effet

Radio	» » page 214, Mode Radio.
Médias	» » page 215, Mode Média.
Téléphone	» » page 243, Système de gestion du téléphone [PHONE]*.
Navigation	» » page 232, Navigation*.
Circulation	» » page 240, Informations routières et guidage dynamique [TRAFFIC].
Full Link	» » page 223, Full Link*.
Images	» » page 223, Menu principal Images..
Son	-
Configuration	-

Indications générales d'utilisation

Brève introduction

En cas de modification des réglages, il est possible que les indications à l'écran varient et que le système d'infodivertissement présente un comportement différent de celui décrit dans cette notice d'utilisation.

Nota

- Une légère pression sur la touche ou un effleurement bref de l'écran tactile suffit pour faire fonctionner le système d'infodivertissement.
- Le logiciel de l'appareil étant spécifique de chaque marché, il est possible que les boutons de fonction et les fonctions mentionnés ne soient pas toutes disponibles. L'absence d'une zone de fonction à l'écran n'est pas imputable à un défaut de l'appareil.
- En raison des dispositions légales nationales, certaines fonctions ne peuvent plus être sélectionnées à l'écran dès que le véhicule dépasse une certaine vitesse.
- L'utilisation d'un téléphone mobile à bord du véhicule peut causer des bruits dans les haut-parleurs.
- Dans certains pays, l'utilisation des dispositifs à technologie Bluetooth® peut être

soumise à des restrictions. De plus amples informations à ce sujet sont disponibles auprès des autorités locales.

Boutons-poussoirs rotatifs et touches du système d'infodivertissement

Boutons-poussoirs rotatifs

Le bouton-poussoir rotatif situé à gauche  » fig. 203 ① se nomme « bouton de réglage du volume sonore » ou « bouton marche/arrêt ».

Le bouton-poussoir rotatif situé à droite  » fig. 203 ⑤ se nomme « bouton de réglage ».

Touches d'infodivertissement

Dans cette notice, les touches du système d'infodivertissement sont repérées par la désignation « Touche du système d'infodivertissement » et par un symbole accompagné d'une étiquette bleue, par exemple la touche  » fig. 203 ② du système d'infodivertissement.

Pour les actionner, appuyez dessus ou maintenez-les enfoncées.

Activation et désactivation

Appuyez brièvement sur le bouton-poussoir rotatif  » fig. 203 ① pour allumer et éteindre manuellement le système d'infodivertissement.

Lors de son activation, le système adopte le volume réglé lors de la dernière utilisation, dès lors que celui-ci ne dépasse pas le volume maximal d'activation pré réglé.

En fonction de l'appareil et du pays, le système d'infodivertissement est automatiquement désactivé dès l'arrêt du moteur ou le retrait de la clé de contact. Si le système d'infodivertissement est remis en marche, il s'arrête automatiquement au bout d'une demi-heure [durée de post-fonctionnement].

Nota

- Le système d'infodivertissement fait partie du véhicule. Il ne peut pas être utilisé sur un autre véhicule.
- Si la batterie a été déconnectée, mettez le contact avant d'activer le système d'infodivertissement.

Modifier le volume de base

Les modifications apportées au volume sonore s'affichent à l'écran sous forme de « barre ». Pendant cette opération, le système »

d'infodivertissement est verrouillé et ne peut pas être commandé.

Certains réglages et certaines adaptations du volume sonore peuvent être pré-réglés.



Augmentation du volume sonore

- Faites tourner le bouton de réglage du volume  dans le sens des aiguilles d'une montre.
- OU** : Faites tourner la molette gauche du volant multifonction vers le haut.

Diminution du volume sonore

- Faites tourner le bouton de réglage du volume sonore  dans le sens inverse des aiguilles d'une montre.
- OU** : Faites tourner la molette gauche du volant multifonction vers le bas.

Coupage du son

- Faites tourner le bouton de réglage du volume sonore  dans le sens inverse des aiguilles d'une montre jusqu'à ce que le symbole  s'affiche.
- OU** : appuyez sur la touche **[MUTE]**¹⁾ du système d'infodivertissement.

Si le son du système d'infodivertissement est coupé, la source média en cours de lecture

est interrompue. Le symbole  s'affiche à l'écran.

Nota

Si le volume sonore de base a été fortement augmenté pour la restitution d'une source audio, baissez le volume sonore avant de changer de source audio.

Utilisation des touches de fonction et des indications à l'écran

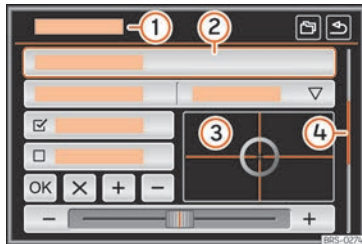



Fig. 204 Vue générale de certaines touches de fonction à l'écran.

Le système d'infodivertissement est équipé d'un écran tactile »» fig. 203 ③.

Les zones actives de l'écran qui permettent d'accéder à une fonction sont appelées « zones de fonction » et sont commandées en *effleurant* brièvement l'écran ou en les *maintenant appuyées*. Dans cette notice, les touches de fonction sont indiquées par la mention « touche de fonction » et le symbole de touche dans un .

Les boutons de fonction permettent d'activer des fonctions ou d'ouvrir des sous-menus. Dans les sous-menus, le menu actuellement sélectionné est indiqué dans la ligne d'en-tête »» fig. 204 ①.

Les boutons de fonction inactifs (gris) ne peuvent pas être sélectionnés.

Augmentation et réduction de la taille des images affichées à l'écran

Vous pouvez par exemple augmenter ou diminuer la taille des photos dans la fonction d'affichage d'images »» page 215 ou de la carte de navigation »» page 232. Pour cela, appuyez 2 doigts sur l'image affichée à l'écran et éloignez-les ou rapprochez-les l'un de l'autre pour l'agrandir ou la rétrécir.

¹⁾ La nature de ces derniers dépend de l'équipement concerné.

Vue d'ensemble des indications et des boutons de fonction

Indications et boutons de fonction : utilisation et effet

① Le menu actuellement sélectionné et, le cas échéant, d'autres boutons de fonction, sont affichés dans la ligne d'en-tête.

② Appuyez dessus pour ouvrir un autre menu.

Réticule flottant : Déplacez le réticule sur l'écran en appuyant légèrement dessus sans retirer le doigt.

OU : Appuyez sur la position de l'écran où vous souhaitez que le réticule se déplace.

③ **Réticule fixe** : Déplacez la zone indiquée sous le réticule sur l'écran en appuyant légèrement dessus sans retirer le doigt.

OU : Appuyez sur la position de l'écran où vous souhaitez que le réticule se centre.

④ La barre flottante s'affiche lorsque les entrées d'une liste ne peuvent pas toutes être affichées sur l'écran » page 211, Ouverture des entrées de liste et recherche dans les listes.

☰ Appuyez dessus dans certaines listes pour pouvoir monter d'un niveau à la fois.

↩ Appuyez dessus depuis les sous-menus pour revenir pas à pas au menu principal ou pour annuler les saisies effectuées.

Indications et boutons de fonction : utilisation et effet

▽ En appuyant dessus, vous ouvrez une fenêtre contextuelle (fenêtre d'options) dans laquelle sont affichées d'autres options de réglages.

☑ / ☐ Certains fonctions ou indications sont accompagnées d'une case à cocher et sont activées ☑ ou désactivées ☐ en appuyant sur cette case.

OK Appuyez dessus pour confirmer une entrée ou une sélection.

x Appuyez dessus pour fermer une fenêtre contextuelle ou un masque de saisie.

+ / - Appuyez dessus pour changer des réglages pas à pas.

☞ Déplacez le curseur de réglage sur l'écran en appuyant légèrement dessus sans retirer votre doigt.

Ouverture des entrées de liste et recherche dans les listes

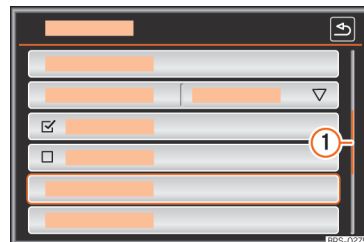

Fig. 205 Possibles entrées d'une liste d'un menu de réglages.

Les entrées des listes peuvent être activées en appuyant directement sur celles-ci à l'écran ou en les sélectionnant avec le bouton de réglage » fig. 203 ⑤.

Sélectionner les entrées d'une liste avec le bouton de réglage pour les ouvrir

- Tournez le bouton de réglage pour sélectionner successivement les entrées de la liste en cochant les cases correspondantes et effectuer une recherche dans la liste de cette manière.
- Appuyez sur le bouton de réglage pour activer l'entrée de la liste sélectionnée. »

Recherche dans les listes (en déplaçant l'écran)

Si plusieurs entrées, outre celles affichées à l'écran, peuvent être sélectionnées dans la liste, une barre de défilement s'affiche à droite de l'image » fig. 205 ①.

- Appuyez brièvement sur l'écran au-dessus ou en dessous du repère de défilement.
- **OU** : Posez votre doigt sur le repère de défilement et déplacez votre doigt sur l'écran *sans le lever*. Éloignez votre doigt de l'écran à la position souhaitée.
- **OU** : Posez votre doigt au centre de l'écran et déplacez votre doigt sur l'écran *sans le lever*. Éloignez votre doigt de l'écran à la position souhaitée.

Masque de saisie avec clavier virtuel



Fig. 206 Saisie de texte dans le masque de saisie.

Les masques de saisie avec clavier virtuel servent, par exemple, à saisir un nom d'enregistrement, à sélectionner une adresse de destination ou à saisir un critère de recherche pour une recherche dans des listes longues.

Les boutons de fonction énumérés ici ne sont pas disponibles dans tous les pays ni pour tous les thèmes.

Seules les fonctions divergeant de ce schéma de principe sont expliquées dans les chapitres suivants.

La ligne de saisie et le curseur se trouvent à gauche de la ligne supérieure de l'écran. Toutes les saisies s'affichent à cet endroit.

Masques de saisie pour l'« entrée libre de texte »

Dans les masques d'entrée de texte libre, il est possible d'introduire des lettres, des chiffres et des caractères spéciaux dans n'importe quel ordre.

Appuyez sur la touche de fonction (OK) pour valider la suite de caractères saisie.



Masques de saisie pour la sélection d'une entrée mémorisée (par ex. sélection d'une adresse de destination)

Lors de la saisie, vous pouvez uniquement sélectionner des lettres, des chiffres et des caractères spéciaux dont la combinaison correspond à une entrée mémorisée.



Une destination enregistrée correspondant à votre saisie est proposée après chaque caractère saisi. Lorsque vous saisissez des noms composés, vous devez également entrer les espaces.

Si moins de 99 entrées sont sélectionnées, le nombre d'entrées restantes est affiché à l'arrière-plan de la ligne de saisie » fig. 206 ③. Les entrées restantes s'affichent dans une liste lorsque vous effleurez cette zone de fonction. La liste s'ouvre automatiquement lorsque moins de six destinations peuvent être sélectionnées.

Vue d'ensemble des boutons de fonction

Zone de fonction : utilisation et effet	
	 ^{a1} : Sélectionnez cette option pour saisir un code postal en mode Navigation.
①	 : sélectionnez cette option pour ouvrir le masque de saisie des chiffres et caractères spéciaux.
	 : Sélectionnez cette option pour retourner au masque de saisie des lettres.
②	Sélectionnez cette option pour changer la langue du clavier. Vous pouvez sélectionner la langue du clavier dans le menu Réglages système .
③	Indique le nombre d'entrées et ouvre la liste des entrées pouvant encore être sélectionnées en fonction des saisies déjà effectuées.
Lettres et chiffres	Appuyez dessus pour les copier dans la ligne de saisie.
Lettres et ▾	Maintenez-les enfoncées pour afficher une fenêtre contextuelle contenant des caractères spéciaux basés sur cette lettre. Sélectionnez le caractère souhaité en l'effleurant. Certains caractères spéciaux peuvent également être transcrits (par exemple « AE » pour « Å »).
↑	Sélectionnez cette option pour basculer entre majuscules et minuscules.
└	Effleurez pour saisir un espace.

Zone de fonction : utilisation et effet

Acceptor	Sélectionnez cette option pour valider la proposition de la ligne de saisie et fermer le masque de saisie.
	Effleurez pour effacer de la droite vers la gauche les caractères dans la ligne de saisie. Maintenez-la enfoncée pour effacer plusieurs caractères.
	Permet de fermer le masque de saisie en l'effleurant.

^{a1} Dépend du pays et de l'équipement en question.

Capteurs de proximité

Le système d'infodivertissement est équipé d'un capteur de proximité intégré

» fig. 203 ⑦.

L'écran passe du mode d'affichage au mode de commande automatiquement lorsque vous approchez votre main. En mode de commande, les boutons de fonction sont mis en évidence pour faciliter leur utilisation.

En fonction de l'appareil, il est possible d'activer ou désactiver les capteurs de proximité dans le menu **Réglages de l'écran**.

Indications supplémentaires et options d'affichage

Les indications à l'écran peuvent varier en fonction des réglages et peuvent être différentes de celles décrites ici.

L'heure et la température extérieure actuelle, entre autres, peuvent être affichées sur la barre d'état de l'écran.

Vous ne pourrez afficher les indications qu'une fois le système d'infodivertissement complètement réinitialisé.

Mode Audio et Médias

Mode Radio

Menu principal RADIO



Fig. 207 Menu principal RADIO

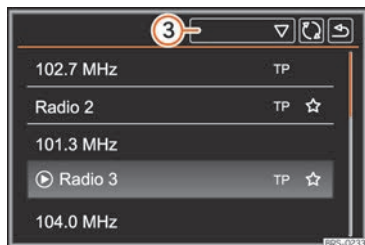

Fig. 208 Mode radio : liste des stations.

Ouverture du menu principal RADIO

Appuyez sur la touche **RADIO** du système d'infodivertissement.

Boutons de fonction du menu principal RADIO

Zone de fonction : effet

- ① Permet de sélectionner la gamme de fréquences souhaitée.
- ② Permet de modifier le groupe de touches de présélection en appuyant sur la touche de fonction.

Classement de la liste des stations FM.

- ③ **Par ordre alphabétique** ▾ : La liste de stations est classée par ordre alphabétique.
- Groupe** ▾ : La liste de stations est classée par groupes de stations.

Stations Permet d'ouvrir la liste des stations pouvant être actuellement captées.

Manuel Permet d'ouvrir l'échelle de la bande de fréquences réglée.

Vue^{a1} Afficher les services supplémentaires. Le bouton de fonction est uniquement disponible en mode DAB.

Configuration Permet d'ouvrir le menu de réglage de la bande de fréquences actuellement sélectionnée.

Zone de fonction : effet

</> Bascule entre stations mémorisées et stations captées.

Réglage des touches à l'aide des flèches dans le menu.

SCAN Cette touche de fonction est uniquement disponible en mode de lecture automatique.

Appuyez sur la touche de réglage **» fig. 203 ④** pour lancer la lecture automatique.

1 à 15 Touches de présélection permettant de mémoriser des stations **» page 215.**

↻ Permet de mettre à jour de la liste des stations [gamme de fréquences **AM** ou **DAB**].

^{a1} Dépend du pays et de l'équipement en question.

Indications et symboles possibles

Affichage : Signification

Indication de la fréquence ou du nom de la station et, le cas échéant, du radiotexte.

A Le nom de la station et le radiotexte s'affichent uniquement si le RDS est disponible et activé.

Le nom de la station affiché peut être figuré.

Affichage : Signification

RDS off^{a)}	Le service de radiotransmission des données (RDS) est désactivé. Le service RDS peut être activé dans le menu Rég lages FM .
TP^{a)}	La fonction TP est activée et peut être captée.
No TP^{a)}	Aucune station de radioguidage disponible.
☆	La station de radio est mémorisée sur une touche de présélection.
📶 ^{a)}	Impossible de capter le DAB.

^{a)} Dépend du pays et de l'équipement en question.

Nota

- **Les parkings couverts, les tunnels, les bâtiments ou montagnes élevés sont susceptibles de perturber la réception du signal radio.**
- **Sur les véhicules équipés d'antennes de glace, la réception risque d'être perturbée si des feuilles de plastique ou des autocollants revêtus d'une surface métallique sont apposés sur les glaces.**

Touches de présélection



Fig. 209 Menu principal RADIO

Le menu principal **RADIO** permet de mémoriser les stations des gammes de fréquences disponibles sur 15 touches de fonction numérotées. Ces touches de fonction sont appelées « touches de présélection ».

Fonctions des touches de présélection

Sélection des stations avec les touches de présélection	Appuyez sur la touche de présélection de la station souhaitée.
	Une station mémorisée peut uniquement être restituée en appuyant sur la touche de présélection correspondante si elle peut encore être captée à l'endroit où vous vous trouvez.

Fonctions des touches de présélection

	Appuyez sur l'une des touches de fonction ►► fig. 209 (1).
Modification du groupe de touches de présélection	OU : Effleurez l'écran de droite à gauche ou inversement. Les touches de présélection s'affichent par groupes de 5 touches de fonction (1 à 5), 6 à 10) y 11) à 15).
Mémorisation des stations sur les touches de présélection	Reportez-vous au chapitre : Mémorisation des stations.
Mémorisation des logos des stations sur les touches de présélection	Un logo de station peut être attribué à chaque touche de présélection des stations mémorisées.

Mode Média

Brève introduction

Par « **sources média** », on entend ci-après les sources audio contenant des fichiers audio sur divers supports de données (CD, carte mémoire, lecteur MP3 externe, etc.). Ces fichiers audio peuvent être lus par le biais des lecteurs correspondants ou des entrées audio du système d'infodivertissement (lecteur ►►

de CD ou de carte SD, prise multimédia AUX-IN, etc.).

Droits d'auteur

Les fichiers audio et vidéo enregistrés sur des supports de données sont généralement sujets aux droits de propriété intellectuelle en vertu des lois nationales et internationales correspondantes. Observez les dispositions légales !

i Nota

- **N'utilisez pas d'adaptateurs pour carte mémoire.**
- **SEAT n'assume aucune responsabilité si des fichiers des supports de données sont endommagés ou perdus.**

Menu principal MÉDIA

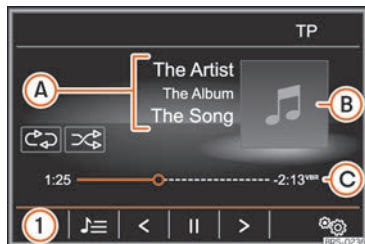

Fig. 210 Menu principal MEDIA

Par le biais du menu principal **MÉDIAS**, vous pouvez sélectionner et restituer diverses sources média.

- Appuyez sur la touche **MÉDIAS** du système d'infodivertissement pour accéder au menu principal **MÉDIAS** » » **fig. 210**.

La lecture de la dernière source média sélectionnée se poursuit au point où elle s'est arrêtée ultérieurement.

La source média en cours de lecture est indiquée en bas à gauche de la touche de fonction **1**.

En l'absence de source média disponible, le menu principal **MÉDIA** s'affiche.

Touches de fonction du menu principal Média

Zone de fonction : effet

Indique la source média en cours de lecture. Appuyez dessus pour sélectionner une autre source média » » **page 217**.

@CD : Lecteur de CD interne » » **page 218**.

Carte SD 1 **Carte SD 2*** : Carte SD » » **page 218**.

1

USB1 et **USB2*** : Support de données externe connecté à un port USB » » **page 219**.

AUX : source audio externe connectée à la prise multimédia AUX-IN » » **page 220**.

Audio BT : Audio Bluetooth » » **page 221**.

Sélection Permet d'ouvrir la liste des plages.

< / > Changement de plage en mode Média.

|| La lecture est interrompue. La zone de fonction **||** passe à **>**.

> La lecture reprend. La zone de fonction **>** passe à **||**.

Zone de fonction : effet

 **Con-
figura-
tion**



Permet d'ouvrir le menu **Réglages médias**.

Sélectionnez ce menu pour faire défiler les modes disponibles.

 : répétition de la plage en cours de lecture.

 : répétition de toutes les plages.

Toutes les plages se trouvant au même niveau de mémoire que la plage en cours de lecture sont répétées. Si la fonction Mix/Repeat, sous-dossiers inclus est activée dans le menu **Réglages médias**, les sous-dossiers sont également pris en compte.

Lecture aléatoire. La touche de fonction  devient .

Toutes les plages se trouvant au même niveau de mémoire que la plage en cours de lecture sont prises en compte. Si la fonction Mix/Repeat, sous-dossiers inclus est activée dans le menu **Réglages médias**, les sous-dossiers sont également pris en compte.



Indications et symboles du menu principal MÉDIA

Affichage : Signification

Affichage des informations de la plage (texte CD , balise ID3 des fichiers MP3).

A

CD audio : Affichage de la **plage** et de son numéro selon l'ordre du support de données.

Fichiers audio : Affichage du **nom de l'interprète**, du **nom de l'album** et du **titre** de la plage, si ces informations sont disponibles.

B

Affichage de la couverture de l'album si elle est disponible sur le support de données.

La barre de progression et la durée de lecture écoulée et restante en minutes et en secondes.

C

VBR : La durée de lecture restante affichée peut différer pour les fichiers audio à débit binaire variable (VBR).

Appuyez sur la barre de progression ou appuyez dessus et déplacez-la pour lire un autre emplacement de la plage.

Changement de source multimédia

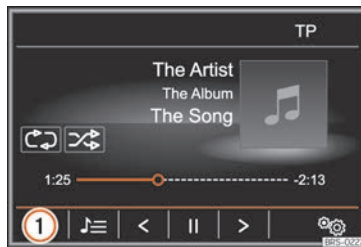

Fig. 211 Menu principal MEDIA

- Dans le menu principal **MÉDIAS**, appuyez plusieurs fois sur la touche **(MÉDIAS)** du système d'infodivertissement pour parcourir l'une après l'autre les sources média disponibles.
- **OU** : Dans le menu principal **MÉDIA**, appuyez sur la touche de fonction **» fig. 211 1** et sélectionnez la source multimédia désirée.

Les sources multimédia non disponibles sont affichées comme inactives (en gris) dans la fenêtre contextuelle.

Si une source multimédia ayant déjà été lue est à nouveau sélectionnée, la lecture reprend à l'endroit lu en dernier lieu. »

Sources multimédia disponibles en option

Zone de fonction : Source média	
CD	Lecteur de CD interne » page 218.
Carte SD 1	Carte SD » page 218.
Carte SD 2*	
USB 1	Support de données externe connecté au port USB » page 219.
USB 2*	
AUX	Source audio externe raccordée par l'intermédiaire de la prise multimédia AUX-IN » page 220.
Audio BT	Audio Bluetooth® » page 221.

Nota

La source multimédia peut être modifiée dans la vue *Liste des pages*.

Insertion et éjection d'un CD

Évitez de manipuler le système d'infodivertissement en cours de conduite. Insérez ou changez le support de données avant de prendre la route !

Le lecteur de CD peut lire les CD audio comme les CD de données audio.

Insertion d'un CD

- Tenez le CD la face imprimée vers le haut.
- Insérez le CD dans le lecteur CD » fig. 203 ④ jusqu'à ce que l'appareil l'avale.
- La lecture est lancée automatiquement suite à l'insertion du CD.

Éjection d'un CD

Sur les véhicules cabriolet, la clé du véhicule doit se trouver dans le contact-démarré avant d'éjecter un CD ou un DVD (protection antivol).

- Appuyez sur la touche **EJECT** » fig. 203 ② du système d'infodivertissement.
- Le CD est éjecté en position de retrait et doit être extrait dans un délai de 10 secondes.

Si le CD n'est pas extrait dans les 10 secondes, il est automatiquement inséré pour des raisons de sécurité sans passer en mode CD.

CD illisible ou défectueux

Si les données d'un CD inséré ne peuvent pas être lues ou si un CD défectueux est inséré, le message correspondant apparaît sur l'écran.

Nota

- Les routes en mauvais état et les fortes vibrations peuvent entraîner des sauts de lecture.
- Si la température interne du système d'infodivertissement est trop élevée, il devient impossible d'insérer ni de lire un CD.
- Si, à la suite de l'insertion de divers CD, une erreur de lecteur CD est affichée, rendez-vous dans un atelier spécialisé.

Insérer ou éjecter une carte SD

Évitez de manipuler le système d'infodivertissement en cours de conduite. Insérez ou changez le support de données avant de prendre la route !

Seuls les fichiers audio compatibles sont affichés. Tous les autres fichiers sont ignorés.

Insertion de la carte SD¹⁾

Emplacement pour carte SD gauche :

¹⁾ Le nombre de lecteurs de carte SD varie en fonction du pays et de l'équipement concerné.

Insérez une carte SD compatible dans le lecteur de carte SD »» fig. 203 ⑥ jusqu'à ce qu'elle s'enclenche en orientant le coin coupé vers le **haut** et l'étiquette vers la gauche (les surfaces de contact vers la droite).

Emplacement pour carte SD droit :

Insérez une carte SD compatible dans l'emplacement pour carte SD »» fig. 203 ⑥ jusqu'à ce qu'elle s'enclenche en orientant le coin coupé vers le **bas** et l'étiquette vers la droite (les surfaces de contact vers la gauche).

S'il est impossible d'insérer une carte SD, contrôlez son sens d'insertion et assurez-vous qu'elle réponde aux conditions requises.

La lecture démarre automatiquement si la carte SD comporte des fichiers audio lisibles.

Éjection de la carte SD¹⁾

Les cartes SD insérées **doivent** être préparées avant d'être éjectées.

- Dans le menu principal **MÉDIA**, appuyez sur la touche de fonction **[Setup ⑥]** pour ouvrir le menu **Réglages médias**.
- **OU** : Appuyez sur la touche **[MENU]** du système d'infodivertissement puis sur **[Setup]** pour ouvrir le menu **Réglages système**.

- Appuyez sur la touche de fonction **[Retirer correctement]** puis **[Carte SD]**. Après avoir correctement expulsé le support de données du système, le bouton de fonction deviendra inactif (grisé).

- Appuyez sur la carte SD insérée. La carte SD est « amenée » en position d'éjection.
- Retirez la carte SD.

Carte SD illisible

S'il est impossible de lire les données d'une carte SD, un avertissement s'affiche à l'écran du système d'infodivertissement.

Le système d'infodivertissement active la dernière source audio sélectionnée.

Nota

La carte SD contenant les données de navigation ne peut pas être utilisée pour stocker d'autres fichiers, car le système d'infodivertissement ne les reconnaîtra pas.

Support de données externe sur le port USB

En fonction de l'équipement et du pays, le véhicule peut disposer d'un ou plusieurs ports USB .

L'emplacement des ports USB  dépend de chaque véhicule »» page 121.

Les fichiers audio d'un support de données externe connecté au port USB  peuvent être lus et gérés par l'intermédiaire du système d'infodivertissement.

Par support de données externe, on entend dans cette notice les périphériques de stockage de masse USB qui contiennent des fichiers pouvant être lus, par exemple, des lecteurs MP3, des iPod™ et des clés USB.

Seuls les fichiers audio compatibles sont affichés. Tous les autres fichiers sont ignorés.

La lecture démarre automatiquement si la carte mémoire comporte des fichiers audio lisibles sur le support de données.

Les commandes du support de données externe [changement de plage, sélection des plages et modes de lecture] s'effectuent selon les indications des chapitres correspondants »» page 215. »

¹⁾ Le nombre de lecteurs de carte SD varie en fonction du pays et de l'équipement concerné.

Indications et restrictions

Le nombre de ports USB et la compatibilité avec les dispositifs Apple™ et les autres lecteurs multimédia dépendent de l'appareil.

Par le biais du port USB, vous disposez d'une tension de 5 volts (tension habituelle pour les appareils USB).

Étant donné le grand nombre de supports de données et de générations d'iPod™, iPad™ et iPhone™, il nous est impossible de garantir l'exécution correcte de l'ensemble des fonctions décrites.

Tenez compte des restrictions et des consignes supplémentaires relatives aux caractéristiques requises pour les sources multimédia.

Mettre fin à la connexion

Le support de données connecté doit être préparé avant sa déconnexion et son retrait.

- Dans le menu principal **MÉDIA**, appuyez sur la touche de fonction **Setup** pour ouvrir le menu **Réglages médias**.
- **OU** : Appuyez sur la touche **MENU** du système d'infodivertissement puis sur **Setup** pour ouvrir le menu **Réglages système**.
- Appuyez sur la touche de fonction **Retirer correctement** puis **USB**. Après avoir correctement expulsé le support de données du système, le bouton de fonction deviendra inactif (grisé).

- Vous pouvez alors déconnecter le support de données.

Support de données illisible

S'il est impossible de lire les données d'un support, un avertissement s'affiche à l'écran du système d'infodivertissement.

Nota

- Si vous connectez un lecteur multimédia externe au système d'infodivertissement simultanément via Bluetooth® et USB, la connexion audio Bluetooth® est automatiquement déconnectée.
- Si le dispositif connecté n'est pas reconnu, déconnectez tous les dispositifs connectés puis reconnectez ce dispositif.
- N'utilisez pas d'adaptateur pour carte SD, de rallonge USB ni de hub (concentrateur) USB !
- Lisez et observez la notice d'utilisation du fabricant du support de données externe.

Source audio externe connectée à la prise multimédia AUX-IN

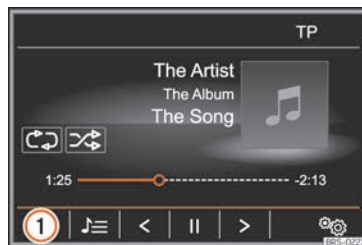

Fig. 212 Menu principal MEDIA



Fig. 213 Mode média : source audio externe connectée à la prise AUX-IN.

En fonction de l'équipement et du pays, le véhicule peut disposer d'une prise AUX-IN.

L'emplacement de la prise AUX-IN dépend de chaque véhicule » page 121.

Pour connecter la source audio externe à la prise AUX-IN, un câble approprié avec une fiche jack de 3,5 mm qui s'insère dans la prise AUX-IN du véhicule est nécessaire.

Une source audio externe connectée est restituée par le biais des haut-parleurs du véhicule et **n'est pas** commandée depuis le système d'infodivertissement.

La connexion d'une source audio externe est indiquée par le message **AUX** à l'écran » » fig. 213.

Raccord d'une source audio externe à une prise multimédia AUX-IN

- Diminuez le volume sonore de base du système d'infodivertissement.
- Raccord d'une source audio externe à la prise multimédia AUX-IN.
- Lancez la restitution sur la source audio externe.
- Dans le menu principal **MÉDIA**, appuyez sur la touche de fonction » » fig. 212 ① puis sur **AUX**.

Le **volume sonore de lecture** de la source audio externe doit être adapté au volume sonore des autres sources audio.

Particularités du fonctionnement d'une source audio externe via la prise multimédia AUX-IN

Légende	Fonction
Sélection d'une autre source audio dans le système d'infodivertissement.	La source audio externe continue à être lue en arrière-plan.
Interruption de la lecture sur la source audio externe.	Le système d'infodivertissement reste dans le menu AUX .

Nota

- **Veillez lire et tenir compte de la notice d'utilisation du fabricant de la source audio externe.**
- **Si la source audio externe est alimentée par la prise de courant à 12 volts du véhicule, cela peut provoquer des bruits parasites.**

Connexion d'une source audio externe via Bluetooth®

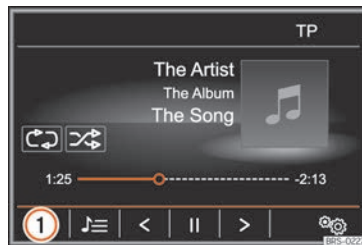

Fig. 214 Menu principal MEDIA

Le mode Audio Bluetooth® permet d'écouter, sur les haut-parleurs du véhicule, les fichiers audio lus depuis une source audio Bluetooth® (par exemple, un téléphone mobile) connectée par Bluetooth® (lecture audio Bluetooth®).

Conditions

- La source audio Bluetooth® doit être compatible avec le profil A2DP Bluetooth®.
- La fonction Audio BT (A2DP/AVRCP) doit être activée dans le menu **Réglages Bluetooth**.

Lancement du transfert audio Bluetooth®

- Activez la visibilité Bluetooth® sur la source audio Bluetooth® externe (par exemple, un téléphone mobile).



- Diminuez le volume sonore de base du système d'infodivertissement.
- Appuyez sur la touche **MÉDIAS** du système d'infodivertissement.
- Appuyez sur la touche de fonction **»» fig. 214 ①** et sélectionnez **⑧ Audio BT**.
- Appuyez sur **Chercher nouvel appareil** pour associer une source audio Bluetooth® externe pour la première fois.
- **OU** : Sélectionnez une source audio Bluetooth® externe dans la liste.
- **OU** : Établissez la connexion depuis le menu **Réglages Bluetooth**.
- Tenez compte des indications affichées sur l'écran du système d'infodivertissement et sur l'écran de la source audio Bluetooth® pour le reste des opérations.

Il est possible que vous deviez encore lancer la lecture manuellement sur la source audio Bluetooth®.

Lorsque la lecture de la source audio Bluetooth® se termine, le système d'infodivertissement reste en mode Audio Bluetooth®.

Contrôle de la lecture

La commande de la source audio Bluetooth® par l'intermédiaire du système d'infodivertissement dépend de la source audio Bluetooth® connectée.

Sur certains lecteurs média supportant le profil Bluetooth® AVRCP, la lecture est automatiquement lancée ou arrêtée sur la source audio Bluetooth® lorsque vous passez au mode Audio Bluetooth® ou à une autre source audio. En outre, il est possible d'afficher la plage ou de la changer depuis le système d'infodivertissement.

i Nota

- **Étant donné le grand nombre de sources audio Bluetooth® existantes, il nous est impossible de garantir l'exécution correcte de l'ensemble des fonctions décrites.**
- **Afin d'éviter les bruits parasites et les dysfonctionnements, il convient de désactiver les sons d'alerte et de service sur une source audio Bluetooth®, par exemple, les sons de touches d'un téléphone mobile.**
- **En fonction de l'appareil, la connexion audio Bluetooth® est automatiquement déconnectée lors de la connexion simultanée d'un lecteur multimédia externe via Bluetooth® et du port USB↔ au système d'infodivertissement.**

Images

Brève introduction

Conditions requises et formats d'images compatibles

Les fichiers image doivent être stockés sur un support de données compatible (par exemple un CD, une carte SD ou un dispositif USB).

Formats d'image compatibles :

BMP [.bmp] jusqu'à 4 mégapixels.

GIF [.gif] jusqu'à 4 mégapixels.

JPEG [.jpg, .jpeg] jusqu'à 64 mégapixels (mode progressif jusqu'à 4 mégapixels).

PNG [.png] jusqu'à 4 mégapixels.

Menu principal Images.



Fig. 215 Menu principal Images.

Dans le menu principal *Images*, vous pouvez afficher les fichiers d'images (par exemple, des photos) séparément ou dans un diaporama.

Valable pour le Discover Media : Les fichiers image associés à des coordonnées complètes peuvent être utilisés pour la navigation en images » page 241, **Navigation en images**.

Ouvrir le menu principal Images

- Appuyez sur la touche (MENU) du système d'infodivertissement.
- Appuyez ensuite sur la touche de fonction (Images).

- Appuyez sur la touche de fonction » fig. 215 ① pour sélectionner la source d'origine des images.

Zone de fonction : effet

	Indication et sélection de la source.
①	Seules les sources contenant des images au format compatible » page 222, Conditions requises et formats d'images compatibles peuvent être sélectionnées.
↻ / ↺	Fait pivoter l'image vers la gauche ou la droite de 90 degrés.
📐	Sert à restaurer la vue de l'image.
☰ Sélection	Ouverture de la liste des fichiers d'images.
< / >	Affiche l'image précédente ou suivante.
⏸	Sert à arrêter la lecture d'un diaporama. La zone de fonction (⏸) passe à (▶).
▶	Sert à poursuivre la lecture d'un diaporama. La zone de fonction (▶) passe à (⏸).
⚙️ Configuration	Réglages des images.

Augmenter, réduire ou rétablir la vue

Pour effectuer un zoom avant ou un zoom arrière de la vue de l'image affichée :

- Tournez le bouton de réglage.
- **OU** : Appuyez 2 doigts sur l'image affichée à l'écran et éloignez-les ou rapprochez-les l'un de l'autre pour agrandir ou rétrécir l'image.

Pour rétablir la vue de l'image affichée :

- Appuyez sur le bouton de fonction (📐).

Full Link*

Informations générales et consignes de sécurité

Le menu de Full Link comprend les interfaces suivantes :

- Apple CarPlay™¹⁾

»

¹⁾ Apple CarPlay™ est une marque certifiée d'Apple Inc.

- Android Auto™¹⁾
- MirrorLink™²⁾

La connexion s'effectue via l'interface correspondant au dispositif mobile utilisé.

Il est ainsi possible d'afficher et d'utiliser les données et les fonctions affichées sur le dispositif mobile à l'écran du système d'infodivertissement.

Pour éviter de distraire le conducteur, seules des applications spécialement adaptées peuvent être utilisées pendant la conduite »» ⚠.

⚠ AVERTISSEMENT

Si un téléphone mobile n'est pas fixé ou mal fixé, il peut être projeté à travers l'habitacle et provoquer des blessures lors d'une manœuvre brusque, d'un freinage subit ou en cas d'accident.

- Pendant la conduite, les téléphones mobiles doivent toujours être correctement fixés, hors des zones de déploiement des airbags, ou rangés dans un lieu sûr.

⚠ AVERTISSEMENT

Les applications qui ne sont pas appropriées ou qui s'exécutent de manière incorrecte peuvent provoquer des dommages sur le véhicule, des accidents et de graves blessures.

- SEAT, S.A. vous recommande d'utiliser uniquement les applications proposées par SEAT, S.A. pour ce véhicule.
- Évitez toute utilisation non conforme du téléphone mobile et de ses applications.
- Ne réalisez jamais de modifications au niveau des applications.
- Veuillez observer les instructions de la notice d'utilisation du terminal mobile.

⚠ AVERTISSEMENT

L'utilisation d'applications pendant la conduite risque de détourner votre attention de la route. Toute distraction du conducteur peut entraîner un accident et des blessures.

- Restez toujours attentif et ayez un comportement responsable au volant.

ⓘ ATTENTION

Dans les lieux soumis à des normes spéciales et lorsque l'utilisation de téléphones mobiles est interdite, le téléphone mobile doit systématiquement être désactivé. Le rayonnement émis par le téléphone mobile allumé peut provoquer des interférences sur des appareils techniques et médicaux sensibles, ce qui peut entraîner un dysfonctionnement ou un endommagement de ces appareils.

ⓘ ATTENTION

SEAT, S.A. n'assume aucune responsabilité quant aux dommages subis par le véhicule suite à l'utilisation d'applications de mauvaise qualité ou défectueuses, la programmation incorrecte des applications, la couverture insuffisante du réseau, la perte de données en cours de transmission ou l'utilisation incorrecte des terminaux mobiles.

ⓘ Nota

- L'utilisation de la technologie Full Link™ peut entraîner une consommation élevée de votre forfait de données 3G/4G.

¹⁾ Android Auto™ est une marque certifiée de Google Inc.

²⁾ MirrorLink™ ainsi que le logo MirrorLink sont des marques certifiées de Car Connectivity Consortium LLC.

- SEAT vous recommande d'utiliser le téléphone raccordé à Full Link™ uniquement si sa batterie est bien chargée.
- SEAT vous recommande de configurer correctement les réglages de « Date et heure » avant d'utiliser Full Link™.
- Les applications de SEAT peuvent communiquer et interagir avec le véhicule via une connexion Full Link™. Leur fonctionnalité dépend donc de la connexion du dispositif mobile connecté au port USB.
- Des informations concernant les caractéristiques techniques requises, les dispositifs compatibles, les applications adaptées et la disponibilité sont disponibles sur www.seat.com ou auprès des concessionnaires SEAT.

Full Link est verrouillé ?

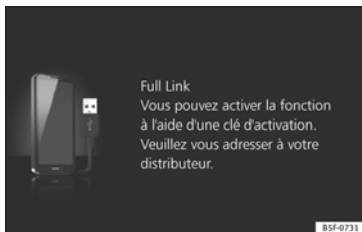

Fig. 216 Affichage sur l'écran du système d'infodivertissement.

Pour déverrouiller cette fonction, il est nécessaire d'acquérir l'accessoire correspondant chez votre concessionnaire SEAT. Dans le cas contraire, un message similaire à celui-ci s'affichera sur l'écran lorsque vous sélectionnez la fonction »» **fig. 216**.

Exigences de Full Link

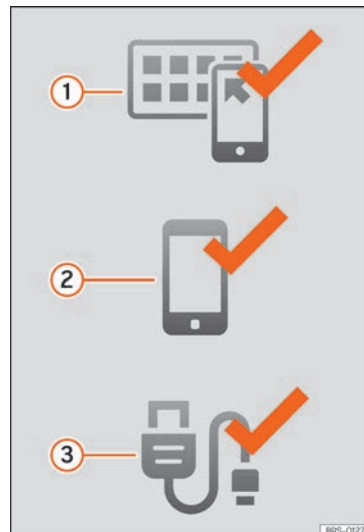

Fig. 217 Exigences de Full Link

- ① **Full Link activé** : Si votre véhicule n'est pas équipé de la fonctionnalité Full Link, consultez votre Réparateur Agréé afin de l'acquérir en tant qu'accessoire.
- ② **Téléphone portable compatible**. Consultez les sites Web de MirrorLink®. »

Android Auto™ ou Apple CarPlay™ pour confirmer que votre téléphone est compatible avec le système.

Mirror Link

- Vérifier la compatibilité des smartphones : www.mirrorlink.com/phones
- MirrorLink® 1.1 ou version supérieure
- L'une des applications certifiées par SEAT ou le CCC doit être installé sur le téléphone.

Android Auto

- Vérifier la compatibilité des smartphones. Android Auto™ : www.android.com/auto/
- Android 5.0 (Lollipop) ou version supérieure
- Installer l'application Android Auto™

Apple CarPlay

- Vérifier la compatibilité des smartphones. Apple CarPlay™ : www.apple.com/ios/carplay/
- iPhone 5 ou version supérieure, iOS 7.1 ou version supérieure

- Activer l'assistant personnel SIRI (dans les réglages du téléphone)

- 3 **Câble USB reliant le téléphone portable à la voiture** : Utiliser le câble USB homologué et fourni par le distributeur officiel du téléphone.

Activation de Full Link



Fig. 218 Accoudoir central avant : entrée USB/AUX-IN.

Pour établir la connexion du smartphone avec Full Link, il n'est pas nécessaire de disposer d'une connexion Wi-Fi ou SIM.

Pour accéder à l'ensemble des fonctionnalités des applications, il sera nécessaire de disposer d'une connexion de données Wi-Fi ou SIM.¹⁾

Pour utiliser Full Link, procéder comme suite :

- Allumer le système d'infodivertissement
- Connecter le smartphone au port USB du véhicule via un câble USB »» fig. 218.
- Dans le menu principal des Réglages Full Link, sélectionner :

- 1 Activer transmission de données pour apps SEAT
- 2 Type de connexion privilégiée : Sélectionner MirrorLink™ ou Android Auto™ uniquement pour les téléphones portables Android™ compatibles avec ces deux technologies. Le système iOS (Apple™) établit automatiquement la connexion si l'appareil est compatible.
- 3 Sélectionner l'appareil.

Enfin, un message expliquant que le transfert de données aura lieu lors de la connexion de l'appareil s'affiche. Appuyer sur **OK**. Une fois

¹⁾ Des frais supplémentaires pourront être facturés si vous utilisez la connexion de données pour transférer les applications du smartphone à Full Link. Veuillez consulter les tarifs auprès de votre opérateur.

sélectionné, il sera possible d'utiliser la technologie compatible sur l'appareil.

i Nota

Certains téléphones portables exigent d'être déverrouillés avant d'établir la connexion.

Que faire si la connexion est impossible ?

Redémarrer l'appareil mobile

Contrôle visuel du câble USB.

Contrôler si le câble USB est endommagé. Vérifier que les deux connexions (USB/micro USB) ne sont pas endommagées ni détériorées.

Contrôle visuel de la connexion des ports USB.

Contrôler si le port USB du véhicule et celui de l'appareil ne sont pas endommagés ni détériorés.

Nettoyer les ports USB (de l'appareil et du véhicule).

Essayer de se connecter avec un autre appareil mobile compatible.

Remplacer le port USB chez un concessionnaire autorisé SEAT.

Réparez ou remplacez l'appareil mobile.

Essayez de vous connecter avec un autre appareil mobile compatible.

Menu principal de Full Link.



Fig. 219 Menu principal Full Link.

- 1 **Liste des dispositifs** : indicateur de dispositif connecté.
- 2 **Désactivation** : désactiver la connexion active.
- 3 **Réglages** : réglages Full Link.

Apple CarPlay™



Fig. 220 Menu principal Apple CarPlay™

Conditions préalables d'Apple CarPlay™

Avant d'utiliser Apple CarPlay™, les conditions préalables suivantes doivent être réunies :

- Le dispositif mobile **doit** prendre en charge la technologie Apple CarPlay™.
- Le dispositif mobile **doit** être connecté au système d'infodivertissement via le port USB.

Établissement de la connexion

Lors de la première connexion du dispositif mobile, suivez les instructions de l'écran du système d'infodivertissement et du dispositif mobile.

- Avant d'utiliser Apple CarPlay™, les conditions préalables suivantes doivent être réunies :

- Appuyez sur la touche **MENU** du système d'infodivertissement.
- Appuyez sur la touche de fonction **Full Link**.
- Appuyez sur la touche de fonction **Liste des dispositifs** »» fig. 219 ① puis choisissez votre dispositif mobile dans la liste des dispositifs.

Mettre fin à la connexion

- À partir du service Apple CarPlay™, appuyez sur la touche de fonction »» fig. 220 ① pour accéder au menu principal de Full Link.
- Appuyez sur la touche de fonction »» fig. 219 ② pour mettre fin à la connexion active.

Particularités

Les particularités suivantes sont observées lors d'une connexion Apple CarPlay™ active :

- Il est **impossible** de connecter d'autres dispositifs mobiles au système d'infodivertissement via Bluetooth.
- Toutes les connexions Bluetooth actives sont automatiquement déconnectées.
- Les fonctions du téléphone sont uniquement accessibles via Apple CarPlay™. Les fonctions du système d'infodivertissement mentionnées dans ces instructions ne sont **pas** disponibles.

- Il est **impossible** d'utiliser le dispositif mobile connecté en tant que dispositif multimédia dans le menu Média.
- Il est **impossible** d'utiliser simultanément la navigation interne et la navigation d'Apple CarPlay™. Le dernier itinéraire utilisé interrompt l'itinéraire précédent.
- L'écran du tableau de bord n'affiche pas les indicateurs de bifurcation, les indications de fonctionnement du téléphone ni les autres moyens de communication.

Système à commande vocale

- Appuyez **brèvement** sur **VOICE** ou sur **Q6** pour activer le système à commande vocale du système d'infodivertissement.
- Appuyez **longuement** sur **VOICE** ou sur **Q6** pour activer le système à commande vocale du dispositif connecté.

i Nota

Les informations concernant les exigences techniques, les appareils compatibles, les applications et la disponibilité du système sont disponibles à l'adresse www.apple.com/ios/carplay et chez les concessionnaires SEAT.

Android Auto™

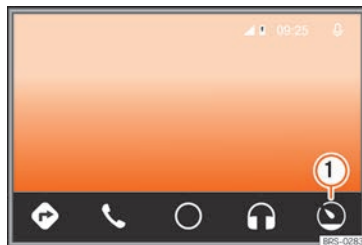

Fig. 221 Menu Android Auto™

Conditions préalables d'Android Auto™

Avant d'utiliser Android Auto™, les conditions préalables suivantes doivent être réunies :

- L'application Android Auto™ **doit** être téléchargée et installée sur le dispositif mobile.
- Le dispositif mobile **doit** prendre en charge la technologie Android Auto™.
- Le dispositif mobile **doit** être connecté au système d'infodivertissement via le port USB.

Établir la connexion

Pour établir la connexion avec le dispositif mobile, il suffit de le raccorder au système d'infodivertissement via le port USB puis de suivre les instructions du dispositif en question.

- L'option Android Auto™ doit être sélectionnée dans les **Réglages Full Link™**.
- La première connexion à Android Auto™ doit être réalisée avec le véhicule arrêté.
- Appuyez sur la touche de fonction (Liste des dispositifs) »» fig. 219 ① puis choisissez votre dispositif mobile dans la liste des dispositifs.
- Si une session a été ouverte à l'aide de la technologie Android Auto™ via USB, le téléphone mobile se connectera automatiquement via Bluetooth™ au téléphone du système d'infodivertissement et il ne sera plus possible de connecter d'autres téléphones mobiles via Bluetooth™.

Mettre fin à la connexion

- À partir du service Android Auto™, appuyez sur la touche de fonction »» fig. 221 ①.
- Sélectionnez la fonction **Return to SEAT** pour accéder au menu principal de Full Link.
- Appuyez sur la touche de fonction »» fig. 219 ② pour mettre fin à la connexion active.

Particularités

Les particularités suivantes sont observées lors d'une connexion Android Auto™ active :

- Il est **impossible** de connecter d'autres dispositifs mobiles au système d'infodivertissement via Bluetooth.

- Les fonctions du téléphone sont uniquement accessibles via Android Auto™. Si un dispositif Android Auto™ est connecté simultanément au système d'infodivertissement via Bluetooth, il est également possible d'utiliser les fonctions du téléphone du système d'infodivertissement.
- Il est **impossible** d'utiliser un dispositif Android Auto™ connecté en tant que dispositif multimédia dans le menu Média.
- Il est **impossible** d'utiliser simultanément la navigation interne et la navigation d'Android Auto™. Le dernier itinéraire utilisé interrompt l'itinéraire précédent.
- L'écran du tableau de bord n'affiche pas les indicateurs de bifurcation, les indications de fonctionnement du téléphone ni les autres moyens de communication.

Système à commande vocale

- Appuyez **brèvement** sur (VOICE) ou sur (Q*) pour activer le système à commande vocale du système d'infodivertissement.
- Appuyez **longuement** sur (VOICE) ou sur (Q*) pour activer le système à commande vocale du dispositif connecté.

Nota

Les informations concernant les exigences techniques, les appareils compatibles, les applications et la disponibilité du système

sont disponibles à l'adresse www.seat.com et chez les concessionnaires SEAT.

MirrorLink™



Fig. 222 Boutons de fonction dans la vue d'ensemble des applications compatibles.

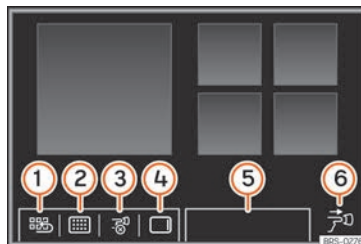

Fig. 223 Autres touches de fonction de MirrorLink™.

»

Conditions préalables de MirrorLink™

Pour utiliser MirrorLink™, les conditions suivantes doivent être satisfaites :



- Le dispositif mobile **doit** être compatible avec MirrorLink™.
- Le dispositif mobile **doit** être raccordé au système d'infodivertissement via le port USB.
- En fonction du dispositif mobile utilisé, une application appropriée doit être installée afin de pouvoir utiliser MirrorLink™ sur le téléphone.

Établissement de la connexion

Les conditions préalables à l'utilisation de MirrorLink™ doivent être satisfaites.

- Appuyez sur la touche **MENU** du système d'infodivertissement.
- Appuyez sur la touche de fonction **Full Link**.
- L'option **MirrorLink™** doit être sélectionnée dans les **Réglages Full Link™**.
- Appuyez sur la touche de fonction **Liste des dispositifs** » » » **fig. 219 ①** puis choisissez votre dispositif mobile dans la liste des dispositifs.

Boutons de fonction et indications possibles

Zone de fonction : effet	
 Désactivation	Mettre fin à la connexion MirrorLink™.
 Fermer les applications	Appuyez dessus pour fermer les applications ouvertes. Appuyez ensuite sur les applications que vous souhaitez fermer ou sur la touche de fonction Tout fermer pour fermer toutes les applications ouvertes.
1:1	Appuyez dessus pour passer à l'écran du dispositif mobile.
 Configuration	Permet d'ouvrir les réglages Full Link™.
①	Sélectionnez cette option pour retourner au menu principal.
②	Sélectionnez cette option pour afficher le clavier du système d'infodivertissement à l'écran.
③	Sélectionnez cette option pour masquer les touches de fonction. OU : Appuyez sur la touche de réglage droit » » » fig. 203 ④ pour afficher ou masquer toutes les touches de fonction.
④	Sélectionnez cette option pour afficher les touches de fonction dans la zone droite de l'écran.

Zone de fonction : effet

	Affichage des autres touches de fonction.
⑤	L'indication d'autres touches de fonction ainsi que le nombre de touches affichées dépendent du dispositif mobile utilisé.
	Le symbole renvoie au bouton de réglage droit » » » fig. 203 ④ .
⑥	Appuyez sur la touche de réglage droite pour afficher ou masquer toutes les touches de fonction.

Questions fréquentes à propos de Full Link

Quelle est la méthode de connexion ?

Câble USB.

Le câble USB est-il fourni avec le véhicule ?

Non. Nous recommandons d'utiliser le câble USB fourni avec l'appareil.

Est-t-il possible de naviguer ?

L'une ou l'autre technologie Full Link vous permet de naviguer si elle est disponible dans votre pays et que vous possédez une application de navigation.

En quoi un navigateur du système Full Link (via le téléphone) diffère-t-il d'un autre navigateur ?

Avantages : Mises à jour quotidiennes.

Inconvénients : consommation de données, dysfonctionnements de réception.

Est-il possible d'envoyer des messages vocaux ?

Certaines applications certifiées permettent d'y répondre, mais pas d'en envoyer.

Quelles applications seront visibles en cours de route ?

En fonction de la technologie :

- pour MirrorLink® : les applications certifiées par SEAT et le CCC,
- pour Android Auto™ : les applications sélectionnées par Google™,
- pour Apple CarPlay™ : les applications sélectionnées par Apple™.

Comment trouver les applications compatibles ?

Les applications compatibles sont indiquées sur les sites Internet suivants :

www.mirrorlink.com/
www.android.com/auto/
www.apple.com/ios/carplay/

Où puis-je télécharger les applications ?

Sur Google Play™ pour Android Auto™ / MirrorLink® et sur l'Apple Store™ pour Apple CarPlay™.

Si Full Link cesse de fonctionner, à qui puis-je m'adresser pour le réparer ?

Si le problème est lié au véhicule, vous devez vous rendre chez un concessionnaire. Si le problème est lié à l'appareil mobile, vous devrez vous adresser à votre fournisseur de téléphonie mobile.

WhatsApp est-il certifié ?

La situation de WhatsApp dépend de la technologie.

MirrorLink® est-il disponible dans mon pays ?

Oui, MirrorLink® est disponible dans l'ensemble des pays et des régions où opère SEAT.

Quelles sont les différences entre MirrorLink®, Android Auto™ et Apple CarPlay™ ?

MirrorLink® n'est pas compatible avec Android Auto™ ni Apple CarPlay™, car il s'agit de technologies différentes. Ces technologies coexistent depuis Full Link. Cependant, Android Auto™ a été conçu pour Android™ et Apple CarPlay™ pour iPhone.

Est-il possible d'installer MirrorLink® sur un ancien modèle SEAT ?

Non, cela est impossible.

Où puis-je obtenir de plus amples informations concernant Full Link ?

En cas de doute, consultez les sections *Innovation/Connectivité* de notre page Web : www.seat.es ou www.seat.com, ou faites parvenir votre question à l'adresse seat-responde@seat.es

Navigation*

Navigation, introduction et commande

Brève introduction

Informations générales

À l'aide des données disponibles, le système d'infodivertissement calcule le chemin idéal à suivre jusqu'à la destination.

Vous pouvez saisir une adresse, une destination spéciale, par ex. une station-service ou un hôtel en tant que destination. Si elles sont disponibles, les informations de trafic sont également prises en compte lors du calcul du chemin [guidage dynamique vers la destination » page 240].

Les instructions de navigation et les représentations graphiques sur le système de navigation ainsi que le combiné d'instruments vous guident jusqu'à votre destination.

ⓘ ATTENTION

Les instructions de navigation diffusées peuvent différer de la situation actuelle (par exemple en raison de données de navigation non mises à jour).

Indications de navigation

Lorsque le système d'infodivertissement ne peut pas capter de données des satellites GPS (sous des arbres très feuillus ou dans un parking souterrain), le guidage reste possible grâce aux capteurs du véhicule.

Restrictions possibles lors de la navigation

Dans les régions qui ne sont pas numérisées, ou qui le sont seulement de manière incomplète, sur le support de données (par exemple, voies à sens unique et catégories de routes enregistrées de manière incomplète), le système d'infodivertissement continue d'essayer de réaliser un guidage jusqu'à la destination.

Zone de navigation et validité des données de navigation

Le tracé des routes subit des modifications permanentes (par exemple, nouvelles routes, modification du nom des rues et des numéros des édifices). Pour cela, si les données de navigation ne sont pas actualisées, des erreurs ou des imprécisions peuvent se produire pendant le guidage jusqu'à la destination.

SEAT S.A. vous recommande de mettre à jour régulièrement les données de navigation. Vous pouvez vous procurer les données de navigation actuelles auprès d'un concessionnaire SEAT, S.A. ou en les téléchargeant à l'adresse www.seat.com.

Actualisation et utilisation des données de navigation d'une carte SD

Pour le système d'infodivertissement, les données valables actuellement pour cet appareil sont nécessaires afin de pouvoir utiliser pleinement toutes les fonctions. Si une version obsolète est utilisée, des erreurs peuvent se produire durant la navigation.

Actualisation des données de navigation

Les données de navigation actuelles peuvent être téléchargées sur Internet à l'adresse www.seat.com ou enregistrées sur une carte SD compatible avec l'appareil.

Vous pouvez vous procurer des cartes SD auprès d'un concessionnaire SEAT, S.A.

La procédure est décrite sur Internet à l'adresse www.seat.com.

Utilisation des données de navigation

- Insérez la carte SD contenant les données de navigation » page 215.
- Ne retirez pas la carte SD pendant le contrôle. Attendez que l'indicateur de contrôle disparaisse.

Si la carte SD insérée contient des données de navigation valides, l'avertissement **La source contient une banque de données de navigation valide** s'affiche.

La navigation peut être lancée.

⚠ ATTENTION

Ne retirez pas la carte SD tant que des données de navigation sont en cours d'utilisation. Vous risqueriez d'endommager irréversiblement la carte SD !

i Nota

- Avant de retirer la carte SD, il est nécessaire de la préparer à son éjection » page 215. La navigation et la réception de bulletins TMC sont impossibles en l'absence de carte SD.
- Ne retirez pas la carte mémoire tant que des données de navigation sont en cours d'utilisation. La carte mémoire pourrait être endommagée !
- La carte SD contenant les données de navigation ne peut pas être utilisée pour stocker d'autres fichiers, car le système d'infodivertissement ne les reconnaîtra pas.
- SEAT, S.A. vous recommande d'utiliser uniquement les cartes SD d'origine SEAT, S.A. pour utiliser les données de navigation. L'utilisation d'autres cartes SD peut entraîner des dysfonctionnements.

Menu principal Navigation

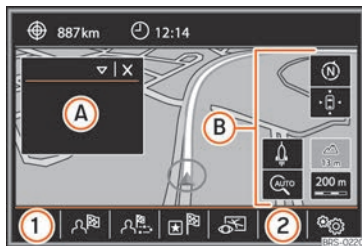

Fig. 224 Menu principal Navigation

Dans le menu principal *Navigation*, vous pouvez sélectionner une nouvelle destination, une destination atteinte ou enregistrée ou rechercher des destinations spéciales.

Accès au menu principal Navigation

- Appuyez sur la touche **NAV** du système d'infodivertissement pour ouvrir le dernier menu utilisé lors de la navigation.

Touches de fonction et indications du menu principal Navigation

Zone de fonction : effet

- A** La fenêtre supplémentaire est affichée » page 239.

Zone de fonction : effet

- B** Indications et boutons de fonction de la représentation de la carte » page 240.
- 1** **Nouvelle destination** : Sert à entrer une nouvelle destination » page 234.
- Itinéraire** : Pendant un guidage en cours » page 236.
- 2** Affichage de la source audio sélectionnée (radio ou Média).
- Mes destinations** Sert à activer ou gérer les destinations mémorisées » page 236.
- Mon itinéraire** Permet de créer ou gérer un itinéraire » page 237.
- Dest. spéc.** Recherche de destinations spéciales (hôtels, stations-service, etc.) dans une zone de recherche définie » page 238.
- Vue** Modification de la représentation de la carte et activation ou désactivation de la fenêtre » **fig. 224 A** » page 239.
- Configuration** Permet d'ouvrir le menu **Régler** **navigation**.

Nouvelle destination (saisie de la destination)

Ouverture du menu Nouvelle destination (saisie de la destination)

• Dans le menu principal *Navigation*, appuyez sur la touche de fonction

Nouvelle destination

• Appuyez sur la touche de fonction

Options et sélectionnez le type de saisie de la destination souhaitée (**Adresse, Dest. spéc.** ou **Sur la carte**).

Direction

Après avoir saisi un pays et une ville, vous pouvez lancer un guidage vers le centre-ville de la ville sélectionnée.

Lors de la délimitation d'une adresse de destination, **veuillez noter** que chaque saisie réduit davantage les sélections possibles. Si, par exemple, la rue recherchée **ne** se trouve pas dans la zone géographique correspondant au code postal saisi précédemment, elle ne pourra également pas être trouvée lors de la recherche ultérieure de la rue.

Zone de fonction : effet

Pays : Sert à sélectionner le pays souhaité.

Localité : Sert à entrer la ville souhaitée ou le code postal.

Zone de fonction : effet

Rue : Sert à entrer la rue souhaitée.

Numéro du domicile : Sert à entrer le numéro de maison souhaité.

Croisem. : Sert à sélectionner le croisement souhaité.

Dernières destinations : Ouvre le menu **Mes destinations** » page 236.

Démarrer : Lance le guidage jusqu'à l'adresse sélectionnée.

Destination spéciale

Lancement du guidage vers une destination spéciale.

Zone de fonction : effet

Zone de recherche : Permet de sélectionner la zone dans laquelle la recherche des destinations spéciales doit être effectuée.

Environs de la position : Le système recherche les destinations spéciales dans les environs de la position.

Environs de la destination^{a)} : Le système recherche les destinations spéciales dans les environs de la destination.

Sur la route^{a)} : Le système recherche les destinations spéciales à proximité de l'itinéraire.

Environs de l'adresse : Le système recherche les destinations spéciales dans les environs de l'adresse entrée.

Zone de fonction : effet

Sélectionner sur la carte : Le système recherche les destinations spéciales dans les environs de la destination sélectionnée sur la carte. Pour sélectionner une destination sur la carte, appuyez sur la touche de fonction **Éditer**.

Chercher catégorie : Sélectionnez la catégorie principale [par exemple **Véhicule et voyages**] et la catégorie [par exemple **Aéroports**] puis l'entrée souhaitée dans la liste.

Sauvegarder : Sert à enregistrer la destination spéciale sélectionnée dans la mémoire de destinations » page 236.

Composer num. : Établit la connexion téléphonique avec le numéro enregistré avec la destination spéciale.

Démarrer : Lance le guidage vers la destination spéciale sélectionnée.

Chercher nom : Permet de rechercher une destination spéciale en saisissant son nom ou des synonymes des catégories [par exemple « Dormir » pour les hôtels et les pensions].

^{a)} Ce bouton de fonction apparaît uniquement lorsqu'un guidage est activé.

Sur la carte

- Sélectionnez la destination sur la carte puis appuyez sur **OK** pour confirmer.
- **OU** : Saisissez les coordonnées géographiques et appuyez sur **OK** pour confirmer.

Zone de fonction : effet

Sauvegarder : Sert à enregistrer la destination spéciale sélectionnée dans la mémoire de destinations » page 236.

Modifier : Sert à éditer la destination ou à entrer une autre destination.

Options de route : Pour régler les options relatives à l'itinéraire, consultez la section **Réglages navigation**.

Démarrer : Lance le guidage vers la destination spéciale sélectionnée.

Après avoir lancé le guidage

Fig. 225 calcul de l'itinéraire

Après le lancement du guidage, le système calcule le chemin vers la première destination.

Le calcul est réalisé en fonction des données sélectionnées dans le menu **Options itinéraire**.

En fonction des réglages sélectionnés, trois **chemins alternatifs** sont proposés après le lancement du guidage » fig. 225. Ces 3 itinéraires correspondent aux options d'itinéraire pouvant être sélectionnées : *Économique, Court et Rapide*.

Critères d'itinéraire : Signification

Chemin de couleur bleue : *Chemin économique*, le système calcule le chemin en tenant compte des aspects économiques.

Chemin de couleur rouge : *Itinéraire rapide* jusqu'à la destination, y compris si une déviation est nécessaire.

Chemin de couleur orange : *Itinéraire court* jusqu'à la destination, même s'il demande plus de temps. Le chemin peut inclure des tronçons peu habituels tels que des routes secondaires.

- Sélectionnez l'itinéraire souhaité en à droite sur la carte.

Dès que l'itinéraire a été calculé, un premier message de navigation est diffusé. Jusqu'à 3 messages de navigation sont diffusés avant un changement de direction.

- Appuyez sur la touche de réglage pour répéter le dernier message sonore de navigation.

Lorsque vous atteignez votre « destination », cela vous est indiqué par un message de navigation correspondant.

Si la destination ne peut pas être exactement atteinte parce qu'elle se trouve dans une zone non numérisée, un message vous indique que vous avez atteint la « zone de destination ».

Durant un **guidage dynamique**, les perturbations de la circulation signalées qui se trouvent sur l'itinéraire sont indiquées. Si le chemin est recalculé, par exemple, en raison d'un embouteillage, un message d'instruction supplémentaire apparaîtra.

Lors de la diffusion d'une indication sonore de conduite, vous pouvez modifier son volume sonore en appuyant sur la touche **Q**.

Pour connaître les autres réglages des indications sonores de conduite, consultez la section **Réglages des instructions de navig.**

Nota

- **Si, durant un guidage, vous manquez une bifurcation et que vous n'avez aucune possibilité de faire demi-tour, poursuivez votre route jusqu'à ce que le système de navigation vous propose un itinéraire alternatif.** »

- La qualité des recommandations de conduite diffusées par le système d'infodivertissement dépend des données de navigation disponibles et des perturbations de la circulation signalées.

Itinéraire

- Dans le menu principal *Navigation* appuyez sur la touche de fonction **Itinéraire**.

La touche de fonction **Itinéraire** s'affiche uniquement lorsqu'un guidage est actif.

Zone de fonction : effet

Arrêter guidage : Le guidage en cours est interrompu.

Destination/nouvelle étape : Sert à entrer une destination ou une nouvelle étape » page 234.

Informations de l'itinéraire : Affichage des informations relatives au chemin suivi.

Mémoriser destination : Permet d'enregistrer la destination sélectionnée dans la mémoire de destinations.

Itinéraire : Appuyez sur cette option pour ouvrir le mode d'itinéraire » page 237.

Embout. devant : Sert à exclure un tronçon (de 0,2 à 10 km de longueur) du chemin suivi pour, par exemple, éviter un embouteillage. Pour annuler l'exclusion, appuyez sur la touche de fonction **Itinéraire** puis sur **Supprimer bouchon devant**.

Mes destinations (mémoire de destination)

Vous pouvez sélectionner les destinations que vous avez enregistrées dans le menu **Mes destinations**.

- Appuyez sur la touche de fonction **Mes destinations** dans le menu principal *Navigation*.
- Sélectionnez la fonction souhaitée : **Mémoriser position**, **Destinations** ou **Adresse domicile**.

Enregistrer la position

- Appuyer sur la touche de fonction **Mémoriser position** permet d'enregistrer la position indiquée comme **Destination repère** dans la **Mémoire de destinations**.
- Sélectionnez la **Destination repère** dans la **Mémoire de destinations**.
- Appuyez sur le bouton de fonction **Mémoriser**.

Le masque de saisie suivant vous permet de modifier le nom. Pour enregistrer la destination, appuyez sur le bouton de fonction **Enregistrer**.

Destinations et contacts

- Sélectionnez la touche de fonction souhaitée.

Zone de fonction : effet

Dernières destinations : Affichage des destinations pour lesquelles un guidage a déjà été lancé.

Mémoire de destinations : Affichage des destinations enregistrées manuellement et des vCards importées » page 241, **Importer vCards** (cartes de visite numériques).

Favoris : Affichage des destinations enregistrées dans les favoris.

Contacts : Affichage des contacts dont l'adresse a été enregistrée (adresse postale).

Adresse domicile

Il n'est possible d'enregistrer qu'une seule adresse ou position en tant qu'adresse de domicile. Vous pouvez modifier ou écraser l'adresse domicile mémorisée.

Si une adresse de domicile a déjà été enregistrée, un guidage jusqu'à l'adresse de domicile mémorisée sera lancé.

Si aucune adresse de domicile n'a encore été enregistrée, vous pouvez définir une adresse comme l'adresse de domicile.

Définition de l'adresse de domicile pour la première fois :

Emplacement actuel : Appuyez dessus pour enregistrer la position actuelle comme adresse de domicile.

Adresse : Appuyez dessus pour saisir manuellement l'adresse de domicile.

Édition de l'adresse de domicile :

L'adresse du domicile peut être modifiée dans le menu **Réglages navigation**.

Mon itinéraire (mode d'itinéraire)

Fig. 226 Détails de l'itinéraire pendant le guidage.

Plusieurs destinations peuvent être définies en mode itinéraire. Un déplacement comprenant plusieurs étapes est nommé « itinéraire ».

Le « point de départ » d'un itinéraire correspond toujours la position du véhicule calculée par le système d'infodivertissement. La « destination » désigne le pont final de l'itinéraire. Les « étapes » sont atteintes avant la destination.

- Dans le menu principal *Navigation*, appuyez sur la touche de fonction **Mon itinéraire**.
- Sélectionnez la touche de fonction souhaitée (**Éditer itinéraire**, **Nouvel itinéraire** ou **Itinéraires en mémoire**).

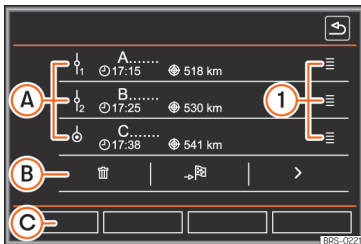
Touches de fonction de la fenêtre contextuelle Mon itinéraire
Zone de fonction : effet

Modifier l'itinéraire^{a)} : Permet de modifier et d'enregistrer l'itinéraire actif.

Nouvel itinéraire : Permet de créer un nouvel itinéraire.

Itinéraires en mémoire : Permet de **Supprimer, Modifier ou Démarrer** les itinéraires enregistrés.

^{a)} Cette touche de fonction s'affiche uniquement lorsqu'un guidage est actif en mode itinéraire.

Touches de fonction et indications du menu Nouvel itinéraire et Modifier itinéraire
Zone de fonction : effet

📍 : Étape.

📍 : Destination.

A 🕒 . . . : Heure estimée d'arrivée à la destination.

📏 . . . : Distance calculée jusqu'à la destination.

Zone de fonction : effet

Appuyez sur la destination pour afficher les boutons de fonction.

🗑️ : Supprimer la destination.

B 📍 : Permet de lancer le guidage direct sélectionné. Les destinations antérieures à la destination sélectionnée sont omises.

> : Permet d'ouvrir la vue détaillée de la destination.

Boutons de fonction disponibles.

Nouv. dest. : Sert à ajouter une nouvelle destination à l'itinéraire.

Destinations : Sert à ajouter une nouvelle destination à l'itinéraire faisant partie de **Mes destinations**.

C **Sauvegarder** : Sert à enregistrer l'itinéraire créé dans la mémoire des itinéraires.

Démarrer : Sert à lancer le guidage.

Calculer^{a)} : Sert à actualiser la distance calculée et l'heure estimée d'arrivée.

Arrêter^{b)} : Sert à arrêter le guidage activé.

1 Sert à déplacer une étape ou la destination vers une autre position dans la liste. Appuyez longuement sur la destination pour la déplacer.

^{a)} Ce bouton de fonction apparaît uniquement lorsqu'un guidage est activé et qu'une destination a été ajoutée à l'itinéraire.

^{b)} Ce bouton de fonction apparaît uniquement lorsqu'un guidage est activé.

Destinations spéciales

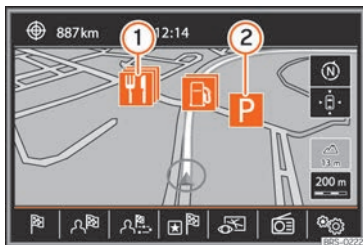

Fig. 227 Destination spéciale sur la carte.

Les destinations spéciales mémorisées dans la mémoire de données de navigation sont réparties en différentes catégories. À chaque catégorie de destination spéciale est attribué un symbole sur la carte.

Si la banque de données de destinations propre au système d'infodivertissement a été importée » page 241, **Importer mes destinations spéciales (POI personnels)**, la catégorie principale

Mes destinations spéciales (POI personnels) est également affichée.

Vous pouvez configurer les catégories de destinations spéciales à afficher sur la carte dans le menu **Réglages carte**. Vous pouvez sélectionner jusqu'à 10 catégories de destinations spéciales.

L'indication des destinations spéciales sur la carte peut être activée ou désactivée en appuyant sur la touche de fonction **(Vue 3D)** » page 239.

Sélection d'une destination spéciale sur la carte

Zone de fonction : effet

- Plusieurs destinations spéciales sont disponibles dans cette zone. Appuyez sur le symbole pour que la liste des destinations spéciales s'ouvre.
- 1
- Une seule destination spéciale dans cette zone.
- 2 Appuyez sur le symbole pour ouvrir la vue détaillée de la destination spéciale.

Recherche d'une destination spéciale

Dans le menu principal de **Navigation** appuyez sur la touche de fonction **(Destinations spéciales 3D)**.

Appuyez sur la touche de fonction **(Autres destinations spéciales)**.

Zone de fonction : effet

(Zone de recherche) : Permet de sélectionner la zone dans laquelle la recherche des destinations spéciales doit être effectuée.

(Environ de la position) : Le système recherche les destinations spéciales dans les environs de la position.

Zone de fonction : effet

(Environ de la destination)^{a1} : Le système recherche les destinations spéciales dans les environs de la destination.

(Sur la route)^{a1} : Le système recherche les destinations spéciales à proximité de l'itinéraire.

(Environ de l'adresse) : Le système recherche les destinations spéciales dans les environs de l'adresse entrée.

(Sélectionner sur la carte) : Le système recherche les destinations spéciales dans les environs de la destination sélectionnée sur la carte. Pour sélectionner une destination sur la carte, appuyez sur la touche de fonction **(Éditer)**.

(Chercher catégorie) : Sélectionnez la catégorie principale [par exemple **Véhicule et voyages**] et la catégorie [par exemple **Aéroports**] puis l'entrée souhaitée dans la liste.

(Sauvegarder) : Sert à enregistrer la destination spéciale sélectionnée dans la mémoire de destinations » page 236.

(Composer numéro) : Établit la connexion téléphonique avec le numéro enregistré avec la destination spéciale.

(Démarrer) : Lance le guidage vers la destination spéciale sélectionnée.

(Chercher nom) : Permet de rechercher une destination spéciale en saisissant son nom ou des synonymes des catégories [par exemple « Dormir » pour les hôtels et les pensions].





^{a1} Ce bouton de fonction apparaît uniquement lorsqu'un guidage est activé.

Vue

Ouverture du menu Vue

- Dans le menu principal *Navigation*, appuyez sur la touche de fonction **Vue**.

Zone de fonction : effet

2D 	Représentation de la carte en deux dimensions (traditionnelle).
3D 	Représentation de la carte en trois dimensions (perspective aérienne ou à vol d'oiseau).
	Sert à afficher le trajet sur la carte.
	Sert à afficher la destination sur la carte.

Autom.

Jour Permet de sélectionner le format d'affichage de la carte.

Nuit

Fenêtre supplémentaire Appuyez dessus pour que la fenêtre supplémentaire apparaisse » page 239.

Zone de fonction : effet

Dest. spéc.

Sélectionnez cette option pour afficher les catégories de destinations spéciales sélectionnées sur la carte. Voir également » page 238, Destinations spéciales.

Vous pouvez configurer les catégories de destinations spéciales à afficher sur la carte dans le menu **Réglages de la navigation de Réglages carte**.

^{a)} Cette touche de fonction s'affiche uniquement lorsqu'un guidage est actif.

Fenêtre supplémentaire



Fig. 228 Fenêtre supplémentaire affichée.

La fenêtre supplémentaire » fig. 228 **A** permet d'afficher des informations supplémentaires.

Activer ou désactiver la fenêtre supplémentaire

- Dans le menu principal *Navigation*, appuyez sur la touche de fonction **Vue**.
- Activez la touche de fonction **Fenêtre supplémentaire** en appuyant sur .
- Appuyez sur la touche de fonction **...** de la fenêtre supplémentaire pour sélectionner une option d'affichage.

Pour masquer la fenêtre supplémentaire, appuyez sur la touche de fonction **X**.

Zone de fonction : effet

Audio : Indication de la source audio sélectionnée.

Boussole : Affiche une boussole avec le sens de marche actuel et avec l'indication de la position actuelle du véhicule (nom de la rue).

Manœuvre^{a)} : La liste des manœuvres s'affiche.

Signal. rout. : En fonction de l'équipement du véhicule, la signalisation routière mémorisée dans les données de navigation ou détectée par le système de détection des panneaux de signalisation s'affiche.

Données du sat. : Permet d'indiquer la position actuelle du véhicule sous forme de coordonnées et le statut GPS (réception satellite).

^{a)} Cette touche de fonction est uniquement active lorsqu'un guidage est actif.

Affichage de la carte



Fig. 229 Indications et boutons de fonction sur la représentation de la carte.

Boutons de fonction et indications sur la représentation de la carte

Pour activer les touches de fonction ① et ②, appuyez sur la touche de fonction ③.

Zone de fonction : effet

- ① Sert à sélectionner l'échelle automatique. Si la fonction est active, le symbole s'affiche en bleu (☁).
 - ② Indication de l'altitude actuelle.
 - ③ Affichage de l'échelle de la carte (← ou →). Faites tourner le bouton de réglage pour modifier l'échelle de la carte.
- Sert à changer l'orientation de la carte (orientation vers le nord ou dans le sens de la marche). Cette fonction est uniquement disponible dans la représentation en 2D.

Zone de fonction : effet

- ☁ Permet de centrer la position du véhicule sur la carte.
- ☁ Permet de centrer la destination sur la carte. La touche de fonction s'affiche uniquement si *Afficher la destination sur la carte* » page 239 est sélectionné.
- ☁ Augmente brièvement l'affichage de la carte (zoom). Au bout de quelques secondes, la dernière échelle sélectionnée est de nouveau affichée automatiquement.

Informations routières et guidage dynamique (TRAFFIC)

Si une station d'informations routières peut être captée dans la position actuelle, alors le système d'infodivertissement reçoit en permanence des informations routières (TMC/TMCpro) en arrière-plan. Il n'est pas nécessaire que la station écoutée soit une station de radioguidage.

Liste des messages routiers disponibles

- Appuyez sur la touche **TRAFFIC** du système d'infodivertissement pour afficher la liste des informations routières actuelles.
- Appuyez sur la touche de fonction **☑** puis sélectionnez **Tous** ou **Itinéraire**.

Zone de fonction : effet

- Toutes** : Toutes les informations routières reçues s'affichent.
- Itinéraire** : Les informations routières reçues concernant l'itinéraire calculé s'affichent.

Guidage dynamique

Pour que le guidage dynamique fonctionne, l'**Itinéraire dynamique** doit être activé dans les options d'itinéraire.

Si au cours du guidage vous recevez une alerte trafic concernant le chemin que vous suivez, le système d'infodivertissement cherchera un chemin alternatif s'il calcule que vous pouvez gagner du temps.

Messages routiers sur la carte (sélection)

Symbole : Signification

- ⚠ : Ralentissement
- ⚠ : Embouteillage
- ⚠ : Accident
- ⚠ : verglas
- ⚠ : chaussée glissante
- ⚠ : Danger

Symbole : Signification

 : Travaux

 : Vent fort

 : Route bloquée

Durant le guidage, les perturbations routières qui **ne concernent pas** le chemin calculé apparaissent en gris.

Importer vCards (cartes de visite numériques)

Importer vCards dans la mémoire de destinations

- Introduisez le support de données contenant les vCards enregistrées ou connectez-le au système d'infodivertissement »» page 215.
- Dans le menu principal *Navigation*, appuyez sur la touche de fonction **Réglages**.
- Appuyez sur le bouton de fonction **Importer destinations** dans le menu **Réglages de navigation**.
- Sélectionnez le support de données avec les vCards enregistrées dans la liste.
- Appuyez sur **Importer toutes les vCards de ce dossier**.

- Confirmez l'avertissement d'importation avec le bouton de fonction **OK**.

Les vCards enregistrées seront maintenant dans la mémoire de destinations »» page 236 et utilisables pour la navigation.

Nota

Seule une adresse peut être importée par vCard. Dans le cas des vCards contenant plusieurs adresses, seule l'adresse principale est importée.

Importer mes destinations spéciales (POI personnels)

Importer mes destinations spéciales (POI personnels) dans une mémoire de destinations spéciales

- Insérez la carte SD contenant les destinations spéciales »» page 215.
- Appuyez sur la touche **MENU** du système d'infodivertissement puis sélectionnez **Réglages**.
- Appuyez sur le bouton de fonction **Informations système** dans le menu **Réglages système**.
- Appuyez sur la touche de fonction **Mettre à jour le logiciel** pour importer les destinations spéciales enregistrées.

Les POI personnels enregistrés se trouvent maintenant dans la mémoire des destinations spéciales »» page 238 et peuvent être utilisés pour la navigation.

Les POI personnels enregistrés peuvent être supprimés dans le menu **Réglages navigation** dans **Administrer mémoire**.

Navigation en images



Fig. 230 Menu principal Images.

Sélection d'une image et lancement du guidage

Tenez compte des caractéristiques requises et des formats d'images compatibles »» page 222.

- Insérez le support de données contenant les images enregistrées ou connectez-le au système d'infodivertissement »» page 215. »

- Appuyez sur la touche **MENU** du système d'infodivertissement puis sélectionnez **Images**.
- Appuyez sur la touche de fonction **»» fig. 230 ①** puis sélectionnez le support de données sur lequel se trouvent les images enregistrées.
- Sélectionnez l'image souhaitée.
- Appuyez sur la touche de fonction **Pa** pour lancer le guidage.

Guidage en mode de démonstration

Si le mode de démonstration est activé dans le menu **Réglages navigation** dans **Réglages avancés**, une fenêtre contextuelle s'ouvre suite au lancement du guidage.

- Lorsque vous effleurez la zone de fonction **Mode démo**, un « guidage virtuel » vers la destination entrée est lancé.
- Lorsque vous effleurez le bouton de fonction **Normal**, un « guidage réel » est démarré.

Système de gestion du téléphone (PHONE)*

Présentation du système de gestion du téléphone

Brève introduction

Les fonctions du téléphone décrites ci-dessous peuvent être utilisées depuis le système d'infodivertissement après y avoir connecté un téléphone mobile allumé, associé et connecté.

Pour que le téléphone mobile puisse être raccordé au système d'infodivertissement, le téléphone doit disposer de la **fonction Bluetooth®**.

Si aucun téléphone mobile n'est connecté au système d'infodivertissement, le système de gestion du téléphone ne sera pas disponible.

Observez les consignes d'utilisation d'un téléphone mobile dans le véhicule non connecté à l'antenne extérieure » page 342.

⚠ AVERTISSEMENT

Veillez toujours observer les dispositions générales obligatoires, légales et spécifiques du pays relatives à l'utilisation des téléphones mobiles à bord du véhicule.

⚠ AVERTISSEMENT

Le fait de parler au téléphone et d'utiliser les commandes du téléphone pendant que vous conduisez peut détourner votre attention de la route et provoquer un accident.

- Restez toujours attentif et ayez un comportement responsable au volant.
- Réglez le volume sonore de sorte que les signaux sonores extérieurs (par exemple, les sirènes d'ambulances) soient toujours bien audibles.
- Dans les régions où le réseau de radio-communication mobile est insuffisant voire inexistant et, dans certains cas, dans les tunnels, garages et passages souterrains, il est possible que la communication téléphonique en cours soit interrompue ou qu'elle ne puisse pas être établie, y compris pour les numéros d'urgence.

⚠ AVERTISSEMENT

Un téléphone mobile non fixé ou incorrectement fixé peut être projeté à travers l'habitacle et causer des dommages ou des blessures en cas de freinage, de manœuvre brusque ou d'accident.

- En cours de conduite, veillez à bien fixer ou ranger votre téléphone mobile, ses accessoires et les autres appareils (support de téléphone, bloc-notes ou système d'infodivertissement portable, etc.) hors des zones de déploiement des airbags.

⚠ AVERTISSEMENT

En cas d'utilisation d'un téléphone mobile ou un appareil de télécommunication non pourvu d'une antenne extérieure, le dépassement éventuel des valeurs limites de rayonnement électromagnétique à l'intérieur du véhicule peut mettre en danger la santé du conducteur et des passagers. Cette observation est également valable si l'antenne extérieure n'a pas été correctement montée.

- Une distance minimale de 20 centimètres devra être maintenue entre les antennes du téléphone mobile et un implant médical actif tel qu'un pacemaker, car les téléphones mobiles peuvent nuire au fonctionnement de ce type de dispositif.
- Ne portez pas de téléphone mobile allumé à proximité ou directement contre un implant médical actif, par exemple dans une poche de poitrine.
- Arrêtez immédiatement le téléphone si vous suspectez qu'il provoque des interférences avec un implant médical actif ou tout autre dispositif médical.

⚠ AVERTISSEMENT

En position ouverte, l'accoudoir central peut entraver la liberté de mouvement des bras du conducteur et provoquer des accidents et des blessures graves.

- Veillez à ce que l'accoudoir soit toujours fermé durant la marche du véhicule.

»

ⓘ ATTENTION

Le fait de rouler à grande vitesse, les mauvaises conditions météorologiques ou de la chaussée ainsi que la qualité du réseau peuvent avoir un impact négatif sur les appels téléphoniques à l'intérieur du véhicule.

Informations générales

Les indications sur l'écran des menus du téléphone dépendent des fonctions du téléphone mobile utilisé. Des différences peuvent exister.

Observez les consignes d'utilisation d'un téléphone mobile dans le véhicule non connecté à l'antenne extérieure »» page 342.

Utilisez uniquement des dispositifs Bluetooth® compatibles. Pour plus d'informations sur les produits Bluetooth® compatibles, consultez votre distributeur SEAT, S.A. ou Internet.

Tenez compte de la notice d'utilisation du téléphone mobile et des accessoires.

Dans les zones non couvertes par le réseau, des problèmes de réception et des interruptions de la communication peuvent survenir.

La plupart des appareils électroniques sont protégés contre les signaux HF (haute fréquence). Dans certains cas, les appareils électroniques ne peuvent cependant pas être protégés contre les signaux HF du système de

gestion du téléphone. Des interférences peuvent alors se produire.

ⓘ Nota

- Dans certains pays, l'utilisation des dispositifs à technologie Bluetooth® peut être soumise à des restrictions. De plus amples informations à ce sujet sont disponibles auprès des autorités locales.
- Si vous souhaitez raccorder le système de gestion du téléphone à un dispositif via la technologie Bluetooth®, consultez les avertissements de sécurité dans sa notice d'utilisation. N'utilisez que des produits compatibles avec la technologie Bluetooth®.

Lieux soumis à des normes spécifiques

Éteignez le téléphone mobile et le prééquipement téléphone mobile dans les lieux présentant un risque d'explosion. Ces lieux sont souvent signalisés, mais pas toujours de manière claire »» ⚠ au chapitre Brève introduction à la page 243. Ces lieux peuvent être par exemple :

- Des zones à proximité de tuyauteries et réservoirs contenant des produits chimiques.
- Les ponts inférieurs de bateaux et ferries.

- Des zones à proximité de véhicules propulsés au gaz liquéfié (propane ou butane, par exemple).

- Des zones où l'air contient des éléments chimiques ou des particules telles que de la farine, de la poussière ou des particules métalliques.

- Tout autre lieu où il est obligatoire de couper le moteur du véhicule.

⚠ AVERTISSEMENT

Éteignez le téléphone mobile dans les lieux comportant un risque d'explosion !

ⓘ ATTENTION

Dans les endroits soumis à des normes spécifiques ou visés par une interdiction d'utilisation du téléphone mobile, celui-ci doit systématiquement être désactivé. Le rayonnement émis par le téléphone mobile allumé peut provoquer des interférences sur les appareils techniques et médicaux sensibles, ce qui peut entraîner un dysfonctionnement ou endommager ces appareils.

Bluetooth®

Bluetooth®

La technologie Bluetooth® permet de connecter un téléphone mobile au système de gestion du téléphone de votre véhicule. Pour

utiliser le système de gestion du téléphone avec un téléphone mobile doté de la technologie Bluetooth®, il est d'abord nécessaire de les associer.

Certains téléphones mobiles Bluetooth® détectent le système et s'y connectent automatiquement lorsque vous allumez le contact si une connexion a déjà été établie auparavant. Pour cela, le téléphone doit être allumé et sa fonction Bluetooth® activée, et aucune autre connexion Bluetooth® avec d'autres dispositifs ne doit être activée. Il est parfois nécessaire de saisir d'autres informations sur le téléphone mobile.

Les connexions Bluetooth® sont gratuites.

Bluetooth® est une marque déposée de Bluetooth® SIG, Inc.

Profils Bluetooth®

Lorsqu'un téléphone mobile est connecté au système de gestion du téléphone, un échange de données s'effectue parfois via l'un des profils Bluetooth® suivants.

La disponibilité des profils Bluetooth® dépend de l'équipement du véhicule et du téléphone mobile.

Profil Bluetooth® : Explication	
	Hands-Free-Profile
HFP	Lorsqu'un téléphone mobile est connecté au système de gestion du téléphone ou par le biais du HFP, il est possible de téléphoner sans fil via le dispositif mains libres.
	Message-Access-Profile
MAP	Lorsque le téléphone mobile connecté au système de gestion du téléphone est compatible MAP, il est possible de recevoir, afficher et envoyer des messages courts (SMS) via la gestion du téléphone ^{a)} .
	Phonebook Access Profile
PBAP	PBAP permet d'accéder au carnet d'adresses (aux contacts) du téléphone mobile connecté.
	Advanced Audio Distribution Profile
A2DP	Profil de transmission des signaux audio en qualité stéréo (lecture de musique).
	Audio Video Remote Control Profile
AVRCP	Profil permettant d'afficher les informations des pages et de contrôler la lecture sur le dispositif mobile.

^{a)} En fonction du téléphone mobile utilisé.

Prééquipement pour téléphone mobile Basic

Lorsqu'un téléphone mobile est connecté au système de gestion du téléphone par le biais du Hands-Free-Profile (HFP) Bluetooth®, il est possible de téléphoner sans fil via le dispositif mains libres.

L'antenne extérieure du véhicule *ne peut pas* être utilisée.

Observez les consignes d'utilisation d'un téléphone mobile dans le véhicule non connecté à l'antenne extérieure »» page 342.

Types de connexion Basic possibles

Les types de connexion dépendent du pays et de l'appareil utilisé.

Pour consulter la signification des abréviations et des termes du tableau, voir »» page 244.

Appareil 1	Appareil 2
HFP (prioritaire) + A2DP/AVRCP	HFP (associé)
HFP (prioritaire)	HFP (associé) + A2DP/AVRCP
HFP (prioritaire)	HFP (associé)
HFP	A2DP/AVRCP »

Appareil 1	Appareil 2
HFP (prioritaire) + A2DP/AVRCP	-
HFP	-

Téléphonie de confort

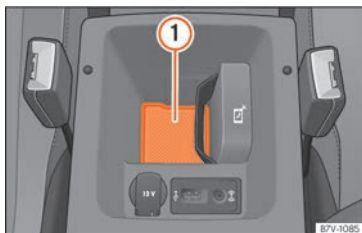

Fig. 231 Compartiment pour la connexion du téléphone mobile à l'antenne extérieure du véhicule situé dans l'accoudoir central avant.

La téléphonie de confort pourvue d'une connexion à l'antenne extérieure du véhicule est compatible avec les normes de téléphonie mobile GSM 900, GSM 1800 et UMTS 2100.

Lorsqu'un téléphone mobile est connecté au système de gestion du téléphone par le biais du Hands-Free-Profile (HFP) Bluetooth® » page 244, il est possible de téléphoner sans fil via le dispositif mains libres.

Pour se connecter à l'antenne extérieure du véhicule, le téléphone mobile doit se trouver à la surface de la base » fig. 231 ①.

Si vous **ne connectez pas** le téléphone mobile à l'antenne extérieure du véhicule, observez les consignes d'utilisation d'un téléphone mobile dans le véhicule non connecté à l'antenne extérieure » page 342.

L'emplacement de la surface de la base de téléphone mobile permettant d'utiliser la téléphonie de confort dépend de chaque véhicule.

Particularités

Pour éviter d'entraver la connexion du téléphone à l'antenne extérieure du véhicule, veuillez observer les points suivants :

- Les dimensions du téléphone mobile utilisé ne doivent pas dépasser 120 x 67 mm.
- Seul un téléphone mobile doit être placé à la surface de la base ①.
- Placez le téléphone mobile sans étui ni coque de protection sur la surface de la base.
- Ne placez pas d'objets métalliques (clés, pièces de monnaie, etc.) sur la surface de la base.

Établissement de la connexion à l'antenne extérieure du véhicule

Veuillez tenir compte des particularités de la connexion à l'antenne extérieure du véhicule.

- Si nécessaire, ouvrez le vide-poches.
- Placez le téléphone mobile sur la surface de la base ① (l'arrière du téléphone mobile doit s'appuyer sur la surface de la base).

Si vous avez correctement placé le téléphone mobile, son antenne se connecte automatiquement à l'antenne extérieure du véhicule.

L'amplificateur supplémentaire de l'antenne garantit une bonne qualité de transmission.

Port USB

En fonction de l'équipement, un port USB peut équiper la surface de la base pour charger des appareils USB (téléphones mobiles, lecteurs multimédia, etc.).

L'intensité de charge **maximale** disponible est de 1,6 A.

En fonction de l'équipement, les appareils USB connectés peuvent également être utilisés comme source audio » page 215.

- Connectez l'appareil USB désiré au moyen d'un câble de charge compatible avec le port USB.

La charge est automatiquement interrompue après avoir coupé le contact ou retiré la clé du contact-démarréur.

Les câbles de charge compatibles sont disponibles auprès des concessionnaires SEAT.

Association et connexion des téléphones mobiles au système d'infodivertissement

Jusqu'à **2** appareils Bluetooth® peuvent être connectés simultanément au système d'infodivertissement.

Afin d'utiliser un téléphone mobile via le système d'infodivertissement, il est d'abord nécessaire de l'y associer **une fois**.

L'association doit être effectuée véhicule arrêté uniquement.

Conditions

- Le contact d'allumage est mis.
- Si nécessaire, déconnectez l'écouteur du téléphone mobile raccordé.
- La **fonction Bluetooth®** et la visibilité du téléphone mobile comme du système d'infodivertissement doit être activée.
- Le **blocage des touches** du téléphone mobile doit être désactivé.

Tenez compte de la notice d'utilisation du téléphone mobile.

Lors de l'association, il est nécessaire de saisir des données au moyen du clavier du téléphone mobile. Pour cela, il est nécessaire de préparer le téléphone mobile.

Lancement de l'association du téléphone mobile

- Appuyez sur la touche **(PHONE)** du système d'infodivertissement.
- Appuyez sur le bouton de fonction **(Chercher téléphone)**.

Une fois la recherche terminée, le nom des dispositifs Bluetooth® détectés s'affiche à l'écran.

- Activez le téléphone mobile à associer dans la liste des dispositifs Bluetooth® détectés.

Le système d'infodivertissement et le téléphone mobile se connectent. Afin de finaliser la connexion entre les deux appareils, il est parfois nécessaire de saisir des informations supplémentaires sur le téléphone mobile et le système d'infodivertissement.

- Si nécessaire, confirmez l'association sur le téléphone mobile.

En fonction du téléphone mobile :

- Sur le téléphone mobile, saisissez et confirmez le code PIN affiché à l'écran du système d'infodivertissement.

OU :

- Comparez le code PIN affiché à l'écran du système d'infodivertissement avec le code PIN affiché sur le téléphone mobile. S'ils cor-

respondent, vous devrez le confirmer sur **les deux** dispositifs.

Une fois l'association effectuée, le système d'infodivertissement charge automatiquement le menu principal *PHONE*, le carnet d'adresses, les listes d'appels et les SMS enregistrés sur le téléphone mobile. Il est parfois nécessaire de confirmer l'opération sur le téléphone mobile.

La durée du téléchargement dépend du volume de données mémorisées sur le téléphone mobile. Suite au téléchargement, les données sont disponibles dans le système d'infodivertissement.

Association et connexion des téléphones mobiles

Plusieurs téléphones mobiles peuvent être associés au système d'infodivertissement, mais seuls **2** dispositifs peuvent y être simultanément connectés.

Lors du démarrage du système d'infodivertissement, la connexion est automatiquement établie avec le téléphone mobile précédemment connecté. Si la connexion à ces téléphones mobiles ne peut pas être établie, le système de gestion du téléphone essaie automatiquement d'établir une connexion avec le téléphone mobile suivant sur la liste des appareils associés.

La portée **maximale** de la connexion Bluetooth® est d'environ **10 mètres (11 yards)**. La »

connexion Bluetooth® activée sera interrompue si cette distance est dépassée. La connexion est rétablie **automatiquement** dès que l'équipement se retrouve à portée du dispositif Bluetooth®.

⚠ AVERTISSEMENT

Ne réalisez pas l'association ni la connexion du téléphone mobile pendant que vous conduisez. Risque d'accident !

i Nota

Pour de plus amples informations concernant l'association et la connexion des téléphones mobiles, adressez-vous à un concessionnaire SEAT, S.A.

Arrêt du système de gestion du téléphone

- Interrompez l'appel actif.
- Coupez le contact d'allumage.
- Retirer la clé du contact-démarrreur.
- Éteignez le téléphone mobile.

Si la clé demeure dans la serrure après avoir coupé le contact, le système de gestion du téléphone **ne s'éteint pas**. À l'issue du délai de désactivation retardée d'environ 15 minutes (valeur d'usine), le système de gestion du téléphone s'éteint.

i Nota

Si un téléphone mobile était connecté au système de gestion du téléphone, le dispositif d'émission du téléphone mobile reste sous tension suite à l'arrêt du système de gestion du téléphone. Il est parfois nécessaire d'arrêter le téléphone mobile.

Description du système de gestion du téléphone

Menu principal PHONE

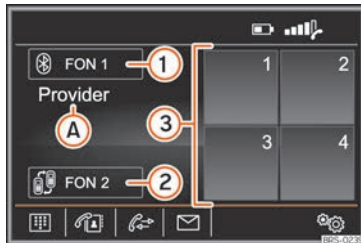

Fig. 232 Menu principal PHONE



Fig. 233 Appel entrant.

Ouverture du menu principal PHONE

Appuyez sur la touche **PHONE** du système d'infodivertissement pour accéder au menu principal **PHONE** »» fig. 232.

Zone de fonction : effet

- | Zone de fonction | effet |
|------------------|-----------------------------------------------------------------------------------------------------------------------------------------|
| | Téléphone mobile prioritaire ^{a)} et activé. |
| ① | Sélectionnez cette option pour connecter ou associer un autre téléphone mobile ou un téléphone supplémentaire. |
| ② ^{b)} | Sélectionnez cette option pour modifier la priorité. Le téléphone mobile associé devient le téléphone mobile prioritaire et vice versa. |

Zone de fonction : effet



3	Favoris (touches de numérotation abrégée) auxquels il est possible d'attribuer un contact.
Composer num.	Sert à ouvrir le clavier numérique et à saisir un numéro de téléphone » page 250.
Contacts	Permet d'ouvrir le carnet d'adresses du téléphone mobile associé.
SMS^{c)}	Permet d'ouvrir le menu Messages courts (SMS).
Appels	Permet d'ouvrir les listes d'appels du téléphone mobile associé » page 251.
Configuration	Permet d'ouvrir le menu Réglages du téléphone .
	Appuyez dessus pour accepter un appel.
	Appuyez dessus pour finaliser un appel. OU : Appuyez dessus pour refuser un appel entrant.

Zone de fonction : effet

	Appuyez dessus pour mettre en sourdine la sonnerie du téléphone au cours d'un appel et pour la réactiver.
	a) Consultez d'autres informations concernant les téléphones mobiles prioritaires ou associés ainsi que le profil d'utilisateur.
	b) Affiché uniquement lorsque le téléphone mobile associé est connecté.
	c) En fonction du téléphone mobile connecté.

Indications et symboles du système de gestion du téléphone

Affichage : Signification

A	Nom de l'opérateur de téléphonie mobile (fournisseur) auprès duquel la carte SIM du téléphone mobile associé.
	Affichage du numéro de téléphone ou du nom enregistré. Si une image a été assignée au contact enregistré, elle peut être affichée.
B	Lors de la réception d'un appel, le numéro du téléphone mobile auquel il est destiné s'affiche (téléphone mobile prioritaire ou associé).
	État de charge du téléphone mobile associé.
	Intensité du signal de la station émettrice de téléphonie mobile captée.



Au cours d'une conversation téléphonique







Fig. 234 Au cours d'une conversation téléphonique.

Lorsque la communication avec un numéro de téléphone est établie, l'écran du menu principal *PHONE* indique *Communication téléphonique* » **fig. 234.** »

Indications et boutons de fonction : utilisation et effet

 Sélectionnez cette option pour désactiver le microphone du prééquipement téléphonique mobile lors d'une conversation téléphonique (la touche de fonction  devient ).

A  Sélectionnez cette option pour activer le microphone du prééquipement téléphonique mobile lors d'une conversation téléphonique (la touche de fonction  devient ).

 ^{a1} Sélectionnez cette option pour mener la conversation au moyen du prééquipement téléphone mobile.

Affichage du numéro de téléphone ou du nom enregistré. Si une image a été assignée au contact enregistré, elle peut être affichée.

B Lors de la réception d'un appel, le numéro du téléphone mobile auquel il est destiné s'affiche (téléphone mobile prioritaire ou associé).

Sélectionnez cette option pour ouvrir la vue détaillée du contact.

Sélectionnez cette option pour mettre un appel en attente.

 Lorsqu'un appel est mis en attente, la restitution audio est interrompue. Les conversations au sein du véhicule ne sont pas restituées.

Indications et boutons de fonction : utilisation et effet

 Appuyez dessus pour finaliser un appel.



^{a1} La touche de fonction s'affiche uniquement lorsque la conversation a lieu via le téléphone mobile.

Fonctions au cours d'une conversation téléphonique

Fonctions disponibles



Coupure du son du microphone du prééquipement téléphone mobile

Appuyez sur le bouton de fonction .

Le son du microphone du prééquipement téléphone mobile est coupé (la touche de fonction  devient .



Réactivation du son du microphone du prééquipement téléphone mobile

Appuyez sur le bouton de fonction .

Le son du microphone est activé (la touche de fonction  devient .

Mener une conversation téléphonique via le téléphone mobile

Appuyez sur la touche de fonction **Réglages**  puis sur Mains libres.



La fonction mains libres est désactivée et la conversation se poursuit via le téléphone mobile (la touche de fonction  devient .

Fonctions disponibles

Appuyez sur le bouton de fonction .

Réactiver la conversation via le prééquipement téléphone mobile.

OU : Appuyez sur la touche de fonction **Setup**  puis sur Mains libres.

La fonction mains libres est activée et la conversation se poursuit via le prééquipement téléphone mobile (la touche de fonction  devient .

Menu Entrer numéro de téléphone



Fig. 235 Menu Entrer numéro de téléphone.

Ouverture du menu Entrer numéro de téléphone

Appuyez sur la touche de fonction **Sélectionner numéro**  pour ouvrir le menu **Entrer numéro de téléphone**.

Fonctions disponibles	
SOS Appel de secours ^{a)}	Appuyez sur la touche de fonction pour passer un appel de secours.
Appel de dépannage ^{a)}	Appuyez sur la touche de fonction pour obtenir de l'aide en cas de panne. Le réseau de concessionnaires SEAT, S.A. est également à votre disposition avec ses unités mobiles.
iAppel informatif ^{a)}	Appuyez sur la touche de fonction pour obtenir des informations concernant la marque SEAT, S.A. et les services supplémentaires sélectionnés relatifs à la circulation et aux déplacements.
Appeler messagerie	Appuyez sur la touche de fonction (Voix) Boîte vocale pour établir la connexion. OU : Appuyez sur le bouton de fonction (OK) pendant environ 2 secondes pour établir la communication.
	Si vous n'avez pas encore mémorisé le numéro de boîte vocale, entrez-le et confirmez avec (OK) .
	Les numéros mémorisés peuvent être modifiés dans le menu Réglages profil d'utilisateur .

Fonctions disponibles	
+0... ^{b)} Fonction d'indicatif	La fonction d'indicatif permet d'ajouter un indicatif au numéro de téléphone saisi pour mémoriser lorsqu'il est composé, par exemple pour téléphoner avec un autre profil de la carte SIM (Dual/TwinBill) ou annuler les ordres de service ou de contrôle sur le réseau de téléphonie (suppression du numéro d'appel, etc.). Saisissez le numéro de téléphone sans indicatif et appuyez sur la touche de fonction (E) . L'indicatif mémorisé dans le menu Réglages profil d'utilisateur est placé automatiquement devant le numéro saisi et l'appel est composé.
(Voix) ^{a)} Saisie vocale	Appuyez sur la touche de fonction pour établir une connexion à un numéro de téléphone via la commande vocale.
Entrer numéro de téléphone	Introduisez un numéro de téléphone à l'aide du clavier. Appuyez sur le bouton de fonction (OK) pour passer un appel.

Fonctions disponibles	
Sélectionner un contact dans la liste	Entrez les premières lettres du contact recherché à l'aide du clavier. Les entrées disponibles apparaissent dans la liste de contacts. Recherchez le numéro dans la liste des contacts puis appuyez sur le contact souhaité pour établir la connexion.
Saisir l'indicatif du pays	Lorsque vous composez un préfixe national, vous pouvez entrer le signe « + » à la place des deux premiers chiffres (par exemple « 00 »). Appuyez sur le bouton de fonction (+) pendant environ 2 secondes pour ajouter le signe +.

^{a)} Dépend du pays et de l'équipement en question.

^{b)} La touche de fonction s'affiche uniquement lorsque la fonction d'indicatif est activée dans le menu **Réglages profil d'utilisateur**.

Menu Appels (listes d'appels)

- Sélectionnez la liste d'appels souhaitée :

(Tous), **(Manqués)**, **(Num.composés)** ou **(Reçus)**.



Affichage : Signification



En absence : Indique les numéros des appels en absence et des appels auxquels vous n'avez pas répondu.



Numéros composés : Indique les numéros composés sur le téléphone mobile et dans le système de gestion du téléphone du système d'infodivertissement.



Reçus : Indique les numéros des appels reçus sur le téléphone mobile et dans le système de gestion du téléphone du système d'infodivertissement.



L'indicatif mémorisé automatiquement est placé avant le numéro de téléphone puis la connexion est établie. Voir également »» page 250, Menu Entrer numéro de téléphone.



Ouverture de la vue détaillée d'un contact. La vue détaillée affiche tous les numéros de téléphone et, le cas échéant, l'adresse que vous avez enregistré pour le contact en question.



Le numéro de téléphone est copié dans le menu *Entrer numéro de téléphone* »» page 250.

Nota

La disponibilité des listes d'appels dépend du téléphone mobile utilisé.

Conduite

Démarrage et conduite

Démarrer et arrêter le moteur

Breve introduction

Indication de l'antidémarrage

En utilisant une clé incorrecte ou en cas de défaut du système, le tableau de bord affichera **SAFE** ou **Antidémarrage actif**. Impossible de démarrer le moteur.

Pousser ou remorquer

Pour des raisons techniques, **ne pas pousser le véhicule** ni le démarrer par remorquage. Il est préférable d'effectuer à la place un démarrage de fortune.

⚠ AVERTISSEMENT

L'extinction du moteur en cours de route rend plus difficiles le guidage et l'arrêt du véhicule et peut entraîner une perte de contrôle susceptible de provoquer un accident aux conséquences graves.

- Les systèmes d'assistance au freinage et à la direction, le système d'airbags, les ceintures de sécurité, ainsi que certains

équipements de sécurité ne sont actifs que lorsque le moteur tourne.

- Éteignez le moteur uniquement lorsque le véhicule est à l'arrêt.

⚠ AVERTISSEMENT

Lorsque le moteur est en marche, les différents systèmes d'aide et de sécurité de conduite actifs permettent de réduire les risques de blessures graves.

- Ne démarrez et ne faites jamais tourner le moteur dans des locaux non aérés ou fermés. Les gaz d'échappement du moteur contiennent, entre autres, du monoxyde de carbone, un gaz toxique, incolore et inodore. L'inhalation de monoxyde de carbone peut entraîner des pertes de connaissance, voire la mort.
- Ne laissez jamais votre véhicule sans surveillance pendant que le moteur tourne. Le véhicule pourrait se déplacer soudainement ou un événement inattendu pourrait survenir, et provoquer des dégâts et des blessures graves.
- Ne jamais utiliser d'aérosol pour un démarrage à froid. L'utilisation d'un aérosol pour un démarrage à froid pourrait provoquer une explosion ou augmenter subitement le régime moteur.

⚠ AVERTISSEMENT

Les pièces du système d'échappement atteignent des températures très élevées. Ceci pourrait provoquer un incendie et des dégâts considérables.

- Garez le véhicule de manière à ce qu'aucun composant du système d'échappement ne puisse entrer en contact avec des matières facilement inflammables (par exemple, du bois, des feuilles, de l'herbe sèche, des restes de carburant, etc.).
- N'utilisez jamais de produit de protection supplémentaire pour soubassement ni de produits anticorrosion pour les tuyaux d'échappement, les catalyseurs, les écrans thermiques ou le filtre à particules.

Contact-démarrateur

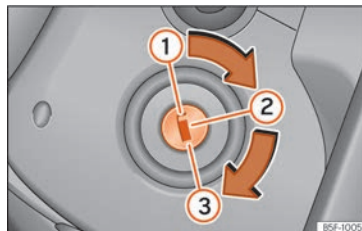

Fig. 236 Positions de la clé du véhicule.

Lisez attentivement les informations complémentaires »»  page 25

Clés du véhicule »» fig. 236

Sans clé introduite dans le contact-démarrreur : le blocage de la direction peut être activé.

① Contact coupé, tous les dispositifs électriques désactivés. Il est possible de retirer la clé du véhicule. Sur les véhicules équipés d'une boîte automatique, la clé de contact peut être retirée uniquement lorsque le levier sélecteur est en position **P**^{al}.

② Le contact d'allumage est mis. Préchauffage du moteur diesel. Il est possible d'ôter le blocage de la direction.

③ Mettez le moteur de votre véhicule en marche. Lâcher la clé une fois que le moteur a démarré. Lorsque vous la relâchez, la clé revient en position ②.

^{al} Varie selon les pays.

Clé non autorisée pour le véhicule

Il est possible de retirer du contact-démarrreur une clé non autorisée pour ce véhicule de la manière suivante :

- *Boîte automatique* : de cette manière, il n'est pas possible de retirer la clé du contact. Appuyer et relâcher la touche de blocage du levier sélecteur. Il est possible de retirer la clé du véhicule.

- *Boîte mécanique* : retirez la clé du contact-démarrreur.

AVERTISSEMENT

Utiliser la clé du véhicule par inattention ou sans surveillance peut provoquer de graves blessures.

- À chaque fois que vous sortez du véhicule, prenez les clés. Dans le cas contraire, le moteur pourrait se mettre en marche et il serait possible de manipuler l'équipement électrique comme les lève-glaces, ce qui pourrait entraîner de graves blessures.
- Ne laissez jamais seuls à bord des enfants ou des personnes dépendant de l'aide d'autrui. Ils ne seraient pas à même de sortir seuls du véhicule ou de se porter secours à eux-mêmes dans une situation d'urgence. Par exemple, selon l'époque de l'année, l'intérieur d'un véhicule fermé peut atteindre des températures très élevées ou très basses, qui peuvent entraîner des blessures et des maladies graves, voire la mort, en particulier sur les jeunes enfants.
- Ne retirez jamais la clé du contact d'allumage tant que le véhicule n'est pas arrêté. La direction risquerait de se verrouiller et il serait impossible de tourner le volant.

Nota

- Si la clé reste longtemps dans le contact-démarrreur avec le moteur à l'arrêt, la batterie du véhicule se déchargera.

- Sur les véhicules équipés d'une boîte automatique, la clé ne peut être retirée du contact-démarrreur que si le levier sélecteur se trouve sur la position P. Appuyer et relâcher la touche de blocage du levier sélecteur si nécessaire.

Touche de démarrage



Fig. 237 Dans la console centrale : bouton de démarrage du système de fermeture et démarrage sans clé Keyless Access. Sur les véhicules avec le volant à droite, le réglage est symétrique.



Fig. 238 Démarrage d'urgence sur les véhicules équipés de Keyless Access.

Le bouton de démarrage ne peut être actionné que si une clé valide se trouve dans le véhicule.

Le blocage électronique de la colonne de direction s'active **lorsque vous sortez du véhicule** en coupant le contact et en ouvrant la porte du conducteur »» page 273.

Connecter et déconnecter l'allumage

• Appuyez brièvement une fois sur la touche de démarrage »» fig. 237 sans actionner la pédale d'embrayage ou de frein »» ⚠.

Fonction de démarrage d'urgence

Si aucune clé valide n'a été reconnue à l'intérieur du véhicule, vous devrez réaliser un démarrage d'urgence. Une indication appropriée apparaîtra sur l'écran du combiné d'instruments. Cela pourra avoir lieu par exemple si la pile de la clé du véhicule est très usée ou totalement déchargée :

- Approchez la clé de la colonne de direction immédiatement après avoir appuyé sur la touche de démarrage »» fig. 238.
- L'allumage se connecte et, le cas échéant, le moteur démarre automatiquement.

Désactivation d'urgence

S'il n'est pas possible de couper le moteur en appuyant brièvement sur la touche de démarrage, il faudra procéder à une désactivation d'urgence :

- Appuyez deux fois sur la touche de démarrage en une seconde ou appuyez dessus une fois pendant plus de deux secondes »» ⚠.
- Le moteur s'éteint automatiquement.

Fonction de redémarrage du moteur

Si une fois le moteur arrêté, aucune clé valide n'est détectée à l'intérieur du véhicule, vous ne disposerez que de 5 secondes pour le remettre en marche. Une indication appropriée apparaîtra sur l'écran du combiné d'instruments.

Une fois ce délai écoulé, il sera impossible de redémarrer le moteur sans clé valide à l'intérieur du véhicule.

⚠ AVERTISSEMENT

Tout mouvement accidentel du véhicule peut provoquer de graves blessures.

- Lorsque vous appuyez sur le bouton de démarrage, n'enfoncez pas la pédale de frein ou d'embrayage ou le moteur se mettra immédiatement en marche.

⚠ AVERTISSEMENT

Une mauvaise utilisation des clés du véhicule ou un manque d'attention peut entraîner des accidents et des blessures graves.

- Ne laissez jamais les clés à l'intérieur du véhicule lorsque vous le quittez. Sinon, un enfant ou une personne non autorisée risquerait de verrouiller le véhicule, de mettre »»

le moteur en marche ou de mettre le contact, ce qui pourrait ainsi actionner un dispositif électrique [par exemple les levé-glaces].

Nota

Sur les véhicules diesel équipés du système Keyless Access, le moteur risque de mettre un peu de temps avant de se mettre en marche s'il doit être préchauffé.

Démarrage du moteur

Réalisez les opérations uniquement dans l'ordre indiqué :

	Véhicules non équipés de Keyless Access	Véhicules équipés de Keyless Access
1.	Appuyez sur la pédale de frein et maintenez-la enfoncée tant que vous n'avez pas effectué l'étape 5.	
	Véhicules équipés d'une boîte mécanique : appuyez à fond sur la pédale d'embrayage et maintenez-la enfoncée jusqu'à ce que le moteur se mette en marche.	
2.	Placez le levier de vitesses au point mort ou le levier sélecteur sur la position P ou N .	

	Véhicules non équipés de Keyless Access	Véhicules équipés de Keyless Access
3.	Uniquement sur les véhicules équipés d'un moteur diesel : pour effectuer le préchauffage, tournez la clé dans le contact-démarrreur sur la position »» fig. 236 ②. Le témoin s'allume sur le tableau de bord ⌘.	
4.	Tournez la clé dans le contact-démarrreur sur la position »» fig. 236 ③ sans appuyer sur l'accélérateur.	Appuyez sur la touche de démarrage »» fig. 237 sans appuyer sur l'accélérateur. Le moteur ne pourra démarrer qu'en présence d'une clé valide dans le véhicule.
5.	Lorsque le moteur aura démarré, relâchez la clé dans le contact-démarrreur.	Lorsque le moteur aura démarré, relâchez le bouton de démarrage.
6.	Si le moteur ne démarre pas, interrompez la procédure de lancement et retenez-la au bout d'une minute environ.	Si le moteur ne démarre pas, interrompez la procédure de lancement et retenez-la au bout d'une minute environ. Si nécessaire, réalisez un démarrage d'urgence »» page 255.

	Véhicules non équipés de Keyless Access	Véhicules équipés de Keyless Access
7.	Désactivez le frein de stationnement électronique avant de circuler »» page 258.	

⚠ AVERTISSEMENT

Ne laissez jamais votre véhicule sans surveillance pendant que le moteur tourne. Le véhicule pourrait se déplacer soudainement, en particulier si une vitesse ou un rapport de vitesses est engagé, et provoquer un accident et de graves blessures.

⚠ AVERTISSEMENT

L'utilisation d'un aérosol pour un démarrage à froid pourrait provoquer une explosion ou augmenter subitement le régime moteur.

- Ne jamais utiliser d'aérosol pour un démarrage à froid.

ⓘ ATTENTION

- Si l'on tente de démarrer le moteur en cours de route, ou si on le redémarre juste après l'avoir coupé, le moteur ou le démarreur pourraient être endommagés.
- Évitez les régimes élevés, les accélérations à plein gaz et les fortes sollicitations sur moteur froid.

- Ne pas pousser ou remorquer pour démarrer le moteur. La carburant non brûlé peut endommager le catalyseur.

Conseil antipollution







Ne chauffez pas le moteur au ralenti ; prenez la route directement si les conditions de visibilité le permettent. Le moteur atteint ainsi plus rapidement sa température de fonctionnement et les émissions de polluants sont moindres.

Nota

- Par exemple, si la pile de la clé est très usée ou déchargée, il ne sera pas possible de démarrer le moteur avec la touche de démarrage. Dans ce cas, il faudra retirer la touche de démarrage du contact-démarrateur et introduire la clé à sa place.
- Lors du démarrage du moteur, les principaux dispositifs électriques sont temporairement désactivés.
- Après avoir démarré moteur froid, de fortes vibrations peuvent se produire pendant quelques instants pour des raisons techniques. Ce phénomène est normal et il n'y a donc pas lieu de s'inquiéter.
- À des températures inférieures à +5°C (+41°F) un peu de fumée peut s'échapper du dessous du véhicule lorsque le réchauffeur supplémentaire est activé.

Arrêt du moteur

Réalisez les opérations uniquement dans l'ordre indiqué :

	Véhicules non équipés de Keyless Access	Véhicules équipés de Keyless Access
1.	Stoppez complètement le véhicule  .	
2.	Appuyez sur la pédale de frein et maintenez-la enfoncée tant que vous n'avez pas effectuée l'étape 4.	
3.	Si le véhicule est équipé d'une boîte automatique, placez le levier sélecteur en position P.	
4.	Actionnez le frein de stationnement électronique  page 258.	
5.	Tournez la clé dans le contact-démarrateur sur la position  fig. 236  .	Appuyez brièvement sur la touche de démarrage  fig. 237. S'il n'est pas possible de couper le moteur, il faudra procéder à une désactivation d'urgence  page 255.
6.	Avec une boîte mécanique, passez la première vitesse ou la marche arrière.	

AVERTISSEMENT

N'arrêtez jamais le moteur lorsque le véhicule est en mouvement. Vous pourriez perdre le contrôle du véhicule et provoquer un grave accident.

- Les airbags et les rétracteurs de ceintures sont inactifs lorsque le contact d'allumage est coupé.
- Le servofrein ne fonctionne pas lorsque le moteur est coupé. Pour l'arrêter, il faudra appuyer sur la pédale de frein plus fortement.
- La direction assistée ne fonctionne pas lorsque le moteur est à l'arrêt, vous devez déployer plus de force pour braquer.
- Si vous retirez la clé du contact, la direction peut se bloquer, vous empêchant de diriger le véhicule.

ATTENTION

- Si vous vous arrêtez et que le système Start-Stop* coupe le moteur, le contact d'allumage reste activé. Avant de quitter le véhicule, assurez-vous que le contact d'allumage est désactivé, sinon, la batterie risquerait de se décharger.
- Si vous avez roulé longtemps avec le moteur à un régime élevé, le moteur pourrait surchauffer lorsque vous l'arrêtez. Pour éviter d'endommager le moteur, laissez-le fonctionner pendant deux minutes environ au point mort avant de l'arrêter.

Nota

- Sur les véhicules équipés d'une boîte automatique, la clé ne peut être retirée que 

lorsque le levier sélecteur se trouve sur la position P.

- Après avoir arrêté le moteur, il est possible que le ventilateur du compartiment moteur continue à fonctionner quelques minutes, même si vous avez coupé le contact ou retiré la clé. Le ventilateur du radiateur s'éteint automatiquement.

Antidémarrage électronique

Le verrouillage du démarrage permet d'éviter que le moteur ne démarre avec une clé non autorisée et, donc, que le véhicule ne puisse se déplacer.

Une puce électronique se trouve dans la clé. Elle permet de désactiver automatiquement l'antidémarrage lorsque vous introduisez la clé dans le contact-démarreur.

L'antidémarrage électronique est activé automatiquement dès que vous retirez la clé du contact-démarreur. Sur les véhicules équipés du système Keyless Access, la clé du véhicule devra se trouver hors du véhicule » page 128.

C'est la raison pour laquelle le moteur ne peut être lancé qu'avec une clé adéquate codée d'origine SEAT. Vous pouvez acheter ces clés codées dans les Services Techniques » page 123.

Si vous utilisez une clé non autorisée, le message **SAFE** ou **Antidémarrage actif** apparaît à l'écran du tableau de bord. Il est alors impossible de démarrer le véhicule.

Nota

Le bon fonctionnement du véhicule n'est garanti qu'avec des clés d'origine SEAT.

Freinage et stationnement

Brève introduction

Les **systèmes d'assistance au freinage** sont le système antiblocage (ABS), l'assistant de freinage (BAS), le blocage électronique du différentiel (EDS), la régulation antipatinage (ASR) et le contrôle électronique de stabilisation (ESC).

AVERTISSEMENT

Conduire avec des plaquettes de frein usées ou avec des défauts sur le système de freinage peut provoquer un accident grave.

- Si le témoin  s'allume, seul ou en combinaison avec un message à l'écran du tableau de bord, rendez-vous immédiatement auprès d'un atelier spécialisé pour qu'il contrôle les plaquettes de frein et qu'il remplace celles qui sont usées.

AVERTISSEMENT

Se garer de manière incorrecte peut provoquer de graves blessures.

- Ne retirez jamais la clé du contact d'allumage tant que le véhicule n'est pas arrêté. Le blocage de la direction risquerait de s'activer et il ne serait dès lors plus possible de tourner le volant ou de contrôler le véhicule.

- Garez le véhicule de manière à ce qu'aucun composant du système d'échappement ne puisse entrer en contact avec des matières facilement inflammables (par exemple, du bois, des feuilles, de l'herbe sèche, des restes de carburant, etc.).

- Activez le frein électronique de stationnement dès que vous arrêtez ou garez le véhicule.

- Ne laissez jamais seuls à l'intérieur du véhicule des enfants ou des personnes dépendant de l'aide d'autrui. Ils pourraient désactiver le frein de stationnement électronique, actionner le levier sélecteur ou le levier de vitesses et mettre le véhicule en mouvement. Cela pourrait entraîner un accident grave.

- À chaque fois que vous sortez du véhicule, prenez les clés. Le moteur peut se mettre en marche et il serait possible de manipuler l'équipement électrique comme les lève-glaces, ce qui pourrait entraîner de graves blessures.

- Ne laissez jamais seuls à bord des enfants ou des personnes dépendant de l'aide d'autrui. Ils ne seraient pas à même de sortir seuls du véhicule ou de se porter secours à eux-mêmes dans une situation d'urgence. Par exemple, selon l'époque de l'année, l'intérieur d'un véhicule fermé peut atteindre des températures très élevées ou très basses, qui peuvent entraîner des blessures et des maladies graves, voire la mort, en particulier chez les jeunes enfants.

ⓘ ATTENTION

- Veillez toujours faire attention lorsque vous stationnez sur des places présentant un trottoir élevé ou des barrières fixes. Ces objets qui dépassent du sol peuvent endommager le pare-chocs et d'autres pièces du véhicule durant la manœuvre. Afin d'éviter les dégâts, arrêtez-vous avant que les roues n'entrent en contact avec la barrière ou le trottoir.
- Il faudra faire particulièrement attention aux entrées sur des terrains, sur des rampes, des trottoirs et d'autres objets. Vous pouvez endommager les parties basses du véhicule [pare-chocs, jupes, éléments des trains roulants, moteur ou système d'échappement] lorsque vous circulez dessus.

Témoins d'alerte et de contrôle

ⓘ Il s'allume en rouge



Avec le témoin de contrôle  sur la touche : Frein de stationnement électronique activé » page 260

Dysfonctionnement du système de freinage.
 **Arrêtez-vous !** Faites appel à un spécialiste en mesure de vous dépanner ! » page 262.

Niveau du liquide de frein insuffisant.
 **Ne poursuivez pas votre route !** Vérifiez le niveau de liquide de frein » page 363.

Avec le témoin de contrôle de l'ABS  : ABS défectueux. Adressez-vous à un atelier spécialisé. Le véhicule peut freiner sans ABS.

ⓘ Il clignote en rouge

défaut sur le frein de stationnement électronique. Il est simultanément possible que le témoin  s'allume et que le témoin de la touche  clignote. Adressez-vous à un atelier spécialisé, car vous ne parviendrez probablement pas à vous garer en toute sécurité.

ⓘ Il s'allume en rouge

Pédale de frein non actionnée !
 Appuyez à fond sur la pédale de frein.

Il s'allume en jaune

Plaquettes de frein avant usées.
 Adressez-vous immédiatement à un garage spécialisé. Vérifier **toutes** les plaquettes de frein et remplacez-les si nécessaire.

Il s'allume en jaune

Avec le témoin d'alerte  qui clignote : dysfonctionnement du frein de stationnement électronique. Adressez-vous à un atelier spécialisé.

Il s'allume en vert

Pédale de frein non actionnée.
 Appuyez sur la pédale de frein pour sélectionner un rapport de vitesses.

Pédale de frein non actionnée.
 Appuyez sur la pédale de frein pour désactiver le frein de stationnement électronique » page 260.

En mettant le contact, certains témoins d'avertissement et de contrôle s'allument pendant quelques secondes, lorsqu'un contrôle de la fonction est effectué. Ils s'éteignent après quelques secondes.



⚠ AVERTISSEMENT

Lisez et tenez compte des avertissements de sécurité »  au chapitre Témoins d'alerte et de contrôle à la page 118.

⚠ AVERTISSEMENT

Si vous circulez avec les freins en mauvais état, un grave accident peut se produire.

- Si le témoin du système de freinage  ne s'éteint pas ou s'il s'allume en cours de route, soit le niveau du liquide de frein est trop bas dans le réservoir, soit le système de freinage ne fonctionne pas correctement. Arrêtez-vous immédiatement et faites appel à un spécialiste en mesure de vous dépanner » page 362, Vérification du niveau de liquide de frein.

- Si le témoin du système de freinage  s'allume en même temps que le témoin de l'ABS , il se peut que la fonction de régulation de l'ABS soit défaillante. Dans ce cas, les roues arrière risquent de se bloquer relativement vite lors du freinage. Si les roues arrière se bloquent, vous pouvez perdre le contrôle du véhicule ! Si possible, réduisez la vitesse et conduisez prudemment jusqu'à l'atelier spécialisé le plus proche pour qu'il contrôle le système de freinage. Évitez les manœuvres soudaines et les freinages brusques en cours de route.



- Si le témoin  s'allume, seul ou en combinaison avec un message à l'écran du tableau de bord, rendez-vous immédiatement auprès d'un atelier spécialisé pour qu'il contrôle les plaquettes de frein et qu'il remplace celles qui sont usées.

Frein de stationnement électronique

Fig. 239 Détail de la console centrale : contacteur du frein de stationnement électronique.



Activer le frein de stationnement électronique

Le frein de stationnement peut toujours être activé, même lorsque le contact est coupé. Activez le frein de stationnement dès que vous quittez ou garez le véhicule.

- Tirez sur la touche  jusqu'à ce que le témoin de contrôle  s'allume sur cette dernière.
- Le frein de stationnement est activé lorsque le témoin de contrôle  s'allume sur le tableau de bord » page 259.

Désactiver le frein de stationnement électronique

- Mettez le contact d'allumage.

- Appuyez sur la touche . Appuyez en même temps et avec force sur la pédale de frein ou appuyez légèrement sur la pédale d'accélérateur lorsque le moteur tourne.
- Les témoins de contrôle  sur la touche et  sur le tableau de bord s'éteignent.

Démarrage en côte sans activer la fonction Auto Hold

- Tirez sur la commande du frein électronique de stationnement.
- Après avoir enclenché un rapport, accélérez avec précaution et appuyez sur la touche du frein électronique de stationnement.

Démarrage en côte en activant la fonction Auto Hold

- Après avoir enclenché un rapport, retirez le pied de la pédale de frein et accélérez doucement.

Désactivation automatique du frein de stationnement électronique au démarrage

Le frein de stationnement électronique se désactive automatiquement au démarrage si la porte du conducteur est fermée **et** si ce dernier a bouclé sa ceinture de sécurité. Par ailleurs, sur les véhicules dotés d'une **boîte mécanique**, il faudra d'abord appuyer à fond sur la pédale d'embrayage avant de démarrer pour que le système reconnaisse qu'il doit désactiver le frein de stationnement.

Fonction de frein d'urgence

Utilisez la fonction de freinage d'urgence uniquement si vous ne pouvez pas arrêter le véhicule avec la pédale de frein »» ⚠ !

- Tirez sur la touche  et maintenez-la ainsi pour **forcer** le freinage du véhicule. Un signal d'alerte retentit simultanément.
- Pour interrompre le freinage, relâchez la touche ou appuyez sur l'accélérateur.

⚠ AVERTISSEMENT

Utilisez le frein de stationnement électronique de manière incorrecte peut provoquer un grave accident.

- N'utilisez jamais le frein de stationnement électronique pour freiner le véhicule, sauf en cas d'urgence. La distance de freinage est beaucoup plus importante, car seules les roues arrière sont freinées. Utilisez toujours la pédale de frein.
- N'accélérez jamais depuis le compartiment-moteur lorsque le moteur tourne et qu'une vitesse ou un rapport est passé. Le véhicule pourrait se déplacer, même avec le frein de stationnement électronique activé.

Nota

- Sur les véhicules avec boîte de vitesses mécanique : en relâchant la pédale d'embrayage et en accélérant simultanément,

le frein de stationnement électronique se désactive automatiquement.

- Si la batterie du véhicule est déchargée, il ne sera pas possible de désactiver le frein de stationnement électronique. Utilisez l'aide au démarrage »»  page 57.
- Des bruits peuvent apparaître lors de l'activation ou la désactivation du frein de stationnement électronique.
- Si le frein de stationnement électronique n'a pas été utilisé pendant une longue période, le système réalisera de temps en temps des contrôles automatiques et audibles lorsque le véhicule sera à l'arrêt.

Stationnement

Respectez les dispositions légales lorsque vous stationnez ou gardez le véhicule.

Garer le véhicule

Réalisez les opérations uniquement dans l'ordre indiqué.

- Garez le véhicule sur une chaussée appropriée »» ⚠.
- Appuyez sur la pédale de frein et maintenez-la enfoncée jusqu'à ce que le moteur soit éteint.
- Actionnez le frein de stationnement électronique »» page 260.

- Avec une boîte automatique, placez le levier sélecteur sur la position **P**.
- Coupez le moteur et levez le pied de la pédale de frein.
- Retirez la clé du contact-démarrreur.
- Si nécessaire, tournez légèrement le volant pour bloquer la direction.
- Avec une boîte mécanique, passez la première vitesse à plat ou dans des côtes, ou la marche arrière dans les pentes, puis relâchez la pédale d'embrayage.
- Assurez-vous que tous les passagers descendent du véhicule, en particulier les enfants.
- Emmenez toutes les clés du véhicule lorsque vous le quittez.
- Verrouillage du véhicule.

À prendre en compte dans des côtes et des pentes prononcées

Avant de couper le moteur, tournez le volant de sorte que, si le véhicule garé se déplace, il roule jusqu'à ce que le trottoir le bloque.

- Dans des pentes, tournez les roues avant de sorte qu'elles soient placées contre le trottoir.
- Dans des côtes, tournez les roues avant de sorte qu'elles soient orientées vers le centre de la chaussée. »»

⚠ AVERTISSEMENT

Les pièces du système d'échappement atteignent des températures très élevées. Ceci pourrait provoquer un incendie et des dégâts considérables.

- Garez le véhicule de manière à ce qu'aucun composant du système d'échappement ne puisse entrer en contact avec des matières facilement inflammables (par exemple, du bois, des feuilles, de l'herbe sèche, des restes de carburant, etc.).

ⓘ ATTENTION

- Veuillez toujours faire attention lorsque vous stationnez sur des places présentant un trottoir élevé ou des barrières fixes. Ces objets qui dépassent du sol peuvent endommager le pare-chocs et d'autres pièces du véhicule durant la manœuvre. Afin d'éviter les dégâts, arrêtez-vous avant que les roues n'entrent en contact avec la barrière ou le trottoir.
- Il faudra faire particulièrement attention aux entrées sur des terrains, sur des rampes, des trottoirs et d'autres objets. Vous pouvez endommager les parties basses du véhicule (pare-chocs, jupes, éléments des trains roulants, moteur ou système d'échappement) lorsque vous circulez dessus.

Informations relatives aux freins

Au cours des 200 à 300 km (100 à 200 milles), les **plaquettes de frein neuves** ne possèdent pas encore leur capacité de freinage maximale, car elles doivent d'abord « être rodées » » » ⚠ L'efficacité du freinage, légèrement réduite, peut alors être compensée par une pression plus importante sur la pédale de frein. **Pendant le rodage, la distance de freinage en cas de freinage total ou d'urgence est plus grande** qu'avec des plaquettes déjà rodées. Pendant le rodage, il faudra éviter les freinages à fond et les situations exigeant une grande sollicitation des freins. Par exemple, en cas de circulation dense.

L'**usure des plaquettes de frein** dépend principalement des conditions d'utilisation et du style de conduite. Si vous utilisez fréquemment le véhicule en ville ou pour des trajets courts, ou si vous conduisez de manière sportive, rendez-vous auprès d'un atelier spécialisé pour qu'il contrôle l'épaisseur des plaquettes de frein plus souvent que ce que prévoit le Programme d'entretien.

La conduite avec des **freins mouillés**, par exemple après des passages à gué, suite à de fortes pluies ou après un lavage du véhicule, entraîne une perte d'efficacité du freinage en raison de l'humidité ou même du givre (en hiver) qui s'est formé sur les plaquettes de frein. À grande vitesse, les freins devront « être séchés » le plus rapidement possible en frei-

nant doucement plusieurs fois. Ce faisant, assurez-vous de ne pas mettre en danger le véhicule qui vous suit ni d'autres usagers de la route » » ⚠.

Une **couche de sel sur les disques et les plaquettes de frein** réduira l'efficacité des freins, allongeant ainsi la distance de freinage. Si vous circulez longtemps sans freiner sur des routes salées, vous devrez freiner prudemment plusieurs fois pour supprimer la couche de sel sur les freins » » ⚠.

Si le véhicule reste garé un long moment, s'il est peu utilisé ou si les freins ne fonctionnent pas dans des conditions très exigeantes, cela favorise la formation de **corrosion** sur les disques et l'accumulation de **saleté** sur les plaquettes. Si les freins sont peu ou pas utilisés, de même qu'en cas de présence de corrosion, SEAT conseille de freiner plusieurs fois de manière brusque et à grande vitesse pour nettoyer les disques et les plaquettes de frein. Ce faisant, assurez-vous de ne pas mettre en danger le véhicule qui vous suit ni d'autres usagers de la route » » ⚠.

Défauts sur le système de freinage

S'il faut freiner et que l'on remarque que le véhicule ne réagit pas de la manière habituelle (la distance de freinage a augmenté soudainement), il est possible que le circuit de freinage soit défectueux. Le témoin ⓘ s'allumera et un message de texte apparaîtra si nécessaire. Rendez-vous immédiatement auprès

d'un atelier spécialisé pour faire réparer le défaut. Roulez à faible allure et n'oubliez pas que la distance de freinage sera plus longue et que vous devrez exercer une plus forte pression sur la pédale de frein.

Servofrein

Le servofrein ne fonctionne qu'avec le moteur en marche et augmente la pression que le conducteur exerce en appuyant sur la pédale de frein.

Si le servofrein ne fonctionne pas, ou s'il faut remorquer le véhicule, vous devrez appuyer plus fort sur la pédale de frein, car la distance de freinage s'allonge étant donné que le servofrein ne fonctionne pas »» ⚠.

⚠ AVERTISSEMENT

Les plaquettes de frein neuves ne possèdent pas leur capacité de freinage optimale dès le départ.

- Au cours des 320 premiers km (200 miles), les plaquettes de frein neuves ne possèdent pas encore leur capacité de freinage maximale, car elles doivent d'abord « être rodées ». Pour cela, il est possible d'augmenter leur efficacité réduite en appuyant avec force sur la pédale de frein.
- Pour éviter de perdre le contrôle du véhicule et, donc, réduire le risque d'accidents graves, vous devrez redoubler de précautions en conduisant avec des plaquettes de frein neuves.

- Pendant le rodage des plaquettes de frein neuves, respectez toujours la distance de sécurité avec les autres véhicules et ne provoquez pas de situations nécessitant de forcer les freins.

⚠ AVERTISSEMENT

Si les freins s'échauffent, ils freineront moins et la distance de freinage sera plus grande.

- En conduisant dans des pentes, les freins se surchargent particulièrement et s'échauffent rapidement.
- Ralentissez ou rétrogradez en cas de pentes longues et prononcées. De cette manière, vous profiterez de l'action du frein moteur et réduirez l'effort du système de freinage.
- Les jupes avant de deuxième monte ou endommagées peuvent gêner la ventilation des freins et entraîner ainsi leur surchauffe.

⚠ AVERTISSEMENT

Les freins mouillés, gelés ou présentant du sel, tardent à intervenir et augmentent ainsi la distance de freinage.

- Testez les freins prudemment.
- Séchez toujours les freins et supprimez le givre et le sel en freinant plusieurs fois doucement, à condition que les conditions cli-

matiques, de la chaussée et de circulation le permettent.

⚠ AVERTISSEMENT

Conduire sans servofrein peut allonger considérablement la distance de freinage, pouvant ainsi provoquer un grave accident.

- Ne laissez jamais avancer le véhicule avec le moteur coupé.
- Si le servofrein ne fonctionne pas, ou s'il faut remorquer le véhicule, vous devrez appuyer plus fort sur la pédale de frein, car la distance de freinage s'allonge étant donné que le servofrein ne fonctionne pas.

ⓘ ATTENTION

- Ne faites jamais « patiner » les freins en appuyant légèrement sur la pédale si vous n'avez pas à freiner réellement. Utiliser en permanence la pédale de frein échauffe les freins, ce qui peut réduire considérablement la puissance de freinage, augmenter la distance de freinage ou même endommager totalement le système de freinage.
- Ralentissez ou rétrogradez en cas de pentes longues et prononcées. De cette manière, vous profiterez de l'action du frein moteur et réduirez l'effort du système de freinage. Dans le cas contraire, les freins pourraient s'échauffer et s'avérer inutilisables. Utilisez les freins uniquement lorsque vous devez rétrograder ou vous arrêter. »»

Nota

Si vous faites contrôler les plaquettes de frein avant, profitez-en pour faire vérifier également les plaquettes arrière. L'épaisseur des plaquettes de frein devra régulièrement être contrôlée à l'œil nu, à travers les ouvertures qu'offrent les jantes ou depuis la partie inférieure du véhicule. Si nécessaire, démontez les roues pour les contrôler à fond. SEAT recommande de vous rendre auprès d'un Service Technique.

Systèmes de freinage et de stabilisation

Témoins d'alerte et de contrôle

Il s'allume en jaune

ESC désactivé par le système. Mettre et couper le contact. Si nécessaire, parcourez un trajet court.

Dysfonctionnement de l'ESC. Adressez-vous à un atelier spécialisé.

Avec le témoin de contrôle de l'ABS  : défaut de l'ABS. Adressez-vous à un atelier spécialisé. Le véhicule peut freiner sans ABS.

La batterie a été rebranchée » page 365

Il clignote en jaune



ESC ou ASR en action. Levez le pied de l'accélérateur. Adaptez la conduite aux conditions de la route.

Il s'allume en jaune

ASR désactivé manuellement. Activer l'ASR » page 267. L'ASR est activé automatiquement lorsque vous mettez et coupez le contact.

Il s'allume en jaune

Avec le témoin de l'ESC  : dysfonctionnement de l'ABS. Adressez-vous à un atelier spécialisé. Le véhicule peut freiner sans ABS.

Avec le témoin d'alerte  ou  : ABS défectueux. Adressez-vous à un atelier spécialisé. Le véhicule peut freiner sans ABS.

En mettant le contact, certains témoins d'avertissement et de contrôle s'allument pendant quelques secondes, lorsqu'un contrôle de la fonction est effectué. Ils s'éteignent après quelques secondes.

AVERTISSEMENT

Lisez et tenez compte des avertissements de sécurité »  au chapitre Témoins d'alerte et de contrôle à la page 118.

AVERTISSEMENT

- Si le témoin de l'ABS  ne s'éteint pas ou s'il s'allume en cours de route, cela signifie que l'ABS ne fonctionne pas correctement. Le véhicule ne peut s'arrêter qu'avec les freins normaux (sans ABS). La protection offerte par l'ABS n'est plus disponible. Adressez-vous à un atelier spécialisé dès que possible.

Systèmes d'assistance au freinage

Les systèmes d'assistance au freinage ESC, ABS, BAS, ASR et EDS fonctionnent uniquement avec le moteur en marche et permettent d'augmenter de manière significative la sécurité active.

Contrôle électronique de stabilité (ESC)

L'ESC permet de réduire le risque de dérapage et améliore la stabilité du véhicule en freinant les roues séparément dans certaines situations de conduite. L'ESC détecte des situations limite de dynamique en cours de route, comme le sous-virage ou le survirage du véhicule, ou encore le patinage des roues motrices. Le système permet de stabiliser le véhicule par un freinage ciblé ou une réduction du couple du moteur.

L'ESC possède ses limites. Il est important de savoir que l'ESC est subordonné aux lois physiques. L'ESC n'est pas capable d'intervenir

dans toutes les situations auxquelles peut faire face le conducteur. Par exemple, si le revêtement de la chaussée change soudainement, l'ESC ne sera pas utile dans tous les cas. Si une portion de route couverte d'eau, de boue ou de neige se présente soudainement, l'ESC n'interviendra pas de la même manière que sur sol sec. Si le véhicule perd de l'adhérence avec la chaussée et qu'il se déplace sur une couche d'eau (« aquaplanage »), l'ESC ne pourra pas aider le conducteur à diriger le véhicule, car il aura lui-même perdu l'adhérence avec la chaussée et sera incapable de freiner et de diriger le véhicule. Si vous conduisez sur des routes sinueuses en prenant les virages à grande vitesse, l'ESC n'interviendra pas toujours avec la même efficacité : ce n'est pas la même chose de conduire à faible allure que d'avoir une conduite agressive. Si vous conduisez avec une remorque, l'ESC ne vous permettra pas de reprendre le contrôle du véhicule aussi facilement que si vous n'aviez pas de remorque.

Adaptez la vitesse et le style de conduite aux conditions climatiques, de la chaussée et de circulation. L'ESC ne peut pas dépasser les limites des lois physiques ; améliorer la transmission disponible ou maintenir le véhicule sur la chaussée est inutile si le conducteur n'est pas attentif. Au contraire, l'ESC permet de garder plus facilement le contrôle du véhicule, en intervenant dans des situations extrêmes et en profitant au maximum des mouvements de la direction réalisés par le conduc-

teur pour maintenir le véhicule dans la direction souhaitée. Si vous circulez à une vitesse telle que le véhicule va quitter la route avant que l'ESC ne puisse intervenir, il ne vous sera d'aucune utilité.

L'ESC intègre les systèmes ABS, BAS, ASR et EDS. L'ESC est toujours activé. Il ne faut désactiver l'ESC que dans les situations où la traction n'est pas suffisante, en appuyant sur la touche de l'ASR » fig. 240. Assurez-vous de réactiver l'ASR dès que le véhicule récupérera la traction.

Système antiblocage (ABS)

L'ABS peut empêcher le blocage des roues lors du freinage jusqu'à peu de temps avant l'arrêt du véhicule, en aidant le conducteur à diriger le véhicule et à en garder le contrôle. Cela signifie que, même en freinant à fond, le risque de dérapage du véhicule est réduit :

- Appuyez avec force sur la pédale de frein et maintenez-la enfoncée. Ne levez pas le pied de la pédale de frein et ne réduisez pas la force de freinage !
- N'appuyez pas sur la pédale de frein comme si vous « pompiez » et ne réduisez pas la pression sur celle-ci !
- Maintenez la direction sur le véhicule lorsque vous appuyez avec force sur la pédale de frein.

- Lorsque vous relâchez la pédale de frein ou lorsque vous réduisez la force imprimée sur celle-ci, l'ABS se désactive.

Le processus de réglage de l'ABS est perceptible par la **vibration de la pédale de frein** et les bruits. Il ne faut pas s'attendre à ce que l'ABS réduise la distance de freinage dans tous les cas. La distance de freinage pourrait même s'allonger si vous conduisez sur des graviers, de la neige fraîche ou sur une chaussée gelée ou glissante.

Lorsque vous roulez sur une surface irrégulière, la configuration tout-terrain de l'ABS s'active automatiquement. Lorsque l'ABS intervient, les roues avant peuvent se bloquer brièvement. Ceci permet de réduire la distance de freinage en tout-terrain car les roues s'enlèvent dans le sol meuble. L'ABS tout-terrain n'intervient qu'en ligne droite. L'ABS normal est activé lorsque les roues avant sont braquées.

Assistant au freinage (BAS)

L'assistant au freinage peut réduire la distance de freinage. L'assistance au freinage renforce la force de freinage, lorsque le conducteur appuie rapidement sur la pédale de frein dans des situations de freinage d'urgence. Par conséquent, la pression totale augmente rapidement, la force de freinage est multipliée et la distance de freinage diminue. De »

cette manière, l'ABS s'active plus rapidement et efficacement.

Ne réduisez pas la pression sur la pédale de frein ! Lorsque vous relâchez la pédale de frein ou lorsque vous réduisez la force imprimée sur celle-ci, l'assistant au freinage désactive automatiquement le servofrein.

Antipatinage (ASR)

L'ASR réduit la force motrice du moteur lorsque les roues patinent et l'adapte à l'état de la chaussée. L'ASR facilite le démarrage, l'accélération ou la circulation en pentes, même lorsque les conditions de la chaussée sont peu favorables.

Il est possible d'activer ou de désactiver l'ASR manuellement » » page 267.

Blocage électronique de différentiel (EDS)

L'EDS est disponible lorsque vous conduisez en ligne droite dans des conditions normales. Le système EDS freine la roue qui patine et reporte la force motrice sur les autres roues motrices. Pour éviter la surchauffe du disque de frein de la roue freinée, l'EDS se désactive automatiquement en cas de sollicitation exceptionnellement forte. L'EDS se reconnecte automatiquement lorsque le frein a refroidi.

Gestion électronique du couple moteur (XDS)

Au moment de prendre un virage, le mécanisme différentiel de l'essieu moteur permet à la roue extérieure de tourner plus vite que celle intérieure. De cette manière, la roue qui tourne plus vite (extérieure) reçoit un couple moteur inférieur à celle intérieure. Cela peut entraîner, dans certaines situations, un couple excessif fourni à la roue intérieure, provoquant son patinage. En revanche la roue extérieure reçoit un couple moteur inférieur à celui qu'elle pourrait transmettre. Cet effet provoque une perte globale d'adhérence latérale sur l'essieu avant qui se traduit par un sous-virage ou « allongement » de la trajectoire.

Le système XDS est capable, grâce aux capteurs et signaux de l'ESC, de détecter et corriger cet effet.

Le XDS, grâce à l'ESC, fera freiner les roues intérieures, ce qui compensera l'excès de couple moteur sur la roue motrice intérieure. La trajectoire demandée par le conducteur sera donc réalisée avec plus de précision.

Le système XDS fonctionne en combinaison avec l'ESC et reste toujours actif, même si l'antipatinage ASR est déconnecté.

AVERTISSEMENT

En conduisant rapidement sur chaussée gelée, glissante ou mouillée, il est possible de perdre le contrôle du véhicule, ce qui

pourrait entraîner de graves blessures pour le conducteur et les passagers.

- **Adaptez votre vitesse et style de conduite aux conditions de visibilité, de chaussée, de circulation et de météo. Même si l'offre de sécurité augmente avec les systèmes d'assistance au freinage ABS, BAS, EDS, ASR et ESC, ne prenez pas de risques inconsidérés en cours de route.**

- **Les systèmes d'assistance au freinage ne peuvent pas dépasser les limites des lois physiques. Même avec l'ESC et les autres systèmes, les routes glissantes et mouillées restent dangereuses.**

- **Conduire trop vite sur une chaussée mouillée peut entraîner la perte de contact des roues avec la chaussée, ce que l'on appelle l'« aquaplaning ». Une fois l'adhérence perdue, il ne sera plus possible de freiner, de diriger ou de contrôler le véhicule.**

- **Les systèmes d'assistance au freinage ne peuvent pas éviter un accident si, par exemple, la distance de sécurité n'est pas respectée, ou si vous conduisez trop vite pour les conditions environnantes.**

- **Même si les systèmes d'assistance au freinage sont très efficaces et permettent de contrôler le véhicule dans des situations difficiles, n'oubliez jamais que la stabilité de ce dernier dépend de l'adhérence des pneus.**

- **Accélérez avec prudence sur une chaussée glissante, par exemple sur la neige ou le verglas. Les roues peuvent patiner même**

avec les systèmes d'assistance au freinage, ce qui peut entraîner une perte de contrôle du véhicule.

⚠ AVERTISSEMENT

L'efficacité de l'ESC peut se voir considérablement réduite si vous ne procédez pas à l'entretien adéquat des autres composants et systèmes relatifs à la dynamique de conduite, ou si ceux-ci ne fonctionnent pas correctement. Il s'agit là, entre autres, des freins, des pneus et des autres systèmes mentionnés plus haut.

- N'oubliez jamais que la modification et le montage d'autres composants sur le véhicule peut altérer le fonctionnement de l'ABS, BAS, ASL EDL et de l'ESC.
- Les modifications de la suspension du véhicule, ou l'utilisation de combinaisons jante/pneu non homologuées peuvent altérer le fonctionnement et l'efficacité de l'ABS, du BAS, de l'ASL EDL et de l'ESC.
- L'efficacité de l'ESC est donc déterminée par l'utilisation de pneus appropriés » page 369.

📌 Nota

- Pour garantir un fonctionnement impeccable de l'ESC et de l'ASR, il est indispensable que les quatre roues soient équipées des mêmes pneus. Des circonférences de roulement de pneus différentes peuvent

entraîner une réduction inattendue de la puissance du moteur.

- Lorsque le système ABS est défectueux, les systèmes ESC, ASR et EDS ne fonctionnent pas non plus.
- Il est possible que des bruits surviennent lors de l'intervention des systèmes mentionnés.

Activation et désactivation de l'ASR

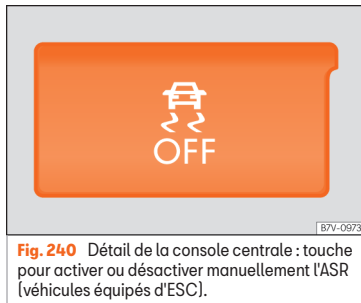

Fig. 240 Détail de la console centrale : touche pour activer ou désactiver manuellement l'ASR (véhicules équipés d'ESC).

Le contrôle électronique de stabilité ESC comprend l'ABS, l'EDS et l'ASR et ne fonctionne que si le moteur tourne.

L'ASR peut être désactivé lorsque le moteur tourne en appuyant sur la touche **OFF**

» **fig. 240**. L'ASR (et similaires) se désactive uniquement si la traction nécessaire n'est pas atteinte :

- En cas de conduite sur de la neige profonde ou sur des terrains meubles (gravier...).
- Pour « libérer » un véhicule embourbé.

Réactivez ensuite l'ASR en appuyant sur la touche **OFF** » **fig. 240**.

Passage de vitesse

Brève introduction

Lorsque la marche arrière est engagée et que le contact d'allumage est mis, intervient ce qui suit :

- Les feux de recul s'allument.
- Lorsque l'on circule en marche arrière, le climatiseur passe automatiquement en mode de recyclage de l'air.
- Le dégivrage arrière est connecté si l'essuie-glace arrière est activé.
- De même, le système d'aide au stationnement, le système optique d'aide au stationnement et la caméra du système d'assistance en marche arrière s'activent.

»

⚠️ AVERTISSEMENT

Accélérer rapidement peut provoquer une perte de traction et des dérapages, en particulier sur une chaussée glissante. Ceci pourrait entraîner la perte de contrôle du véhicule, un accident et des dégâts considérables.

- Utilisez le kick-down ou l'accélération rapide uniquement si les conditions de visibilité, climatiques, de la chaussée et de la circulation le permettent.

⚠️ AVERTISSEMENT

Ne laissez jamais « frotter » le frein trop longtemps, et n'appuyez pas fréquemment et longtemps sur la pédale de frein. Freiner de manière continue chauffe les freins, ce qui peut réduire considérablement la puissance de freinage, augmenter la distance de freinage ou même endommager totalement le système de freinage.

Témoins d'alerte et de contrôle

🚫 Il s'allume en rouge

Pédale de frein non actionnée !
Appuyez à fond sur la pédale de frein.

🚫 Il s'allume en vert

Pédale de frein non actionnée.
Pour sélectionner un rapport de vitesses, vous devez appuyer sur la pédale de frein. Voir également « Frein de stationnement électronique » » page 258.

🚫 Il clignote en vert

La touche de blocage sur le levier sélecteur n'a pas été actionnée. Le véhicule ne se met pas en mouvement.
Activez le verrouillage du levier sélecteur » page 269.

En mettant le contact, certains témoins d'avertissement et de contrôle s'allument pendant quelques secondes, lorsqu'un contrôle de la fonction est effectué. Ils s'éteignent après quelques secondes.

⚠️ AVERTISSEMENT

Lisez et tenez compte des avertissements de sécurité » ⚠️ au chapitre Témoins d'alerte et de contrôle à la page 118.

Boîte manuelle

Lisez attentivement les informations complémentaires » 📖 page 37

Dans certains pays, il faut appuyer à fond sur la pédale d'embrayage pour démarrer le moteur.

Engager la marche arrière

Ne passez pas la marche arrière si le véhicule n'est pas à l'arrêt.

⚠️ AVERTISSEMENT

Quand le moteur tourne, le véhicule se déplace dès qu'une vitesse est enclenchée et que vous levez le pied de la pédale d'embrayage. Cela s'applique également avec le frein de stationnement électronique activé.

- Ne passez jamais la marche arrière lorsque le véhicule avance.

⚠️ ATTENTION

Tenez compte de ce qui suit afin d'éviter des dégâts et une usure prématurée :

- En cours de route, la main ne devra pas reposer sur le levier de vitesses. La pression de la main est transmise aux fourches de la boîte.
- Assurez-vous que le véhicule est totalement arrêté avant de passer la marche arrière.
- Lors du changement de vitesse, vous devez toujours appuyer à fond sur la pédale d'embrayage.
- Ne laissez pas le véhicule à l'arrêt dans une pente avec le moteur en marche et l'embrayage « en train de patiner ».

Boîte automatique*



Fig. 241 levier sélecteur de la BV automatique avec touche de blocage (flèche).

Lisez attentivement les informations complémentaires »» page 37

Le levier sélecteur dispose d'un blocage. Lorsque vous déplacez le levier sélecteur de la position **P** vers un rapport de vitesses, appuyez sur la pédale de frein et sur le blocage du levier sélecteur, situé sur la partie avant du pommeau, dans le sens indiqué par la flèche »» **fig. 241**. Pour déplacer le levier sélecteur de la position **N** vers **D** ou **R**, appuyez au préalable sur la pédale de frein et maintenez-la appuyée.

Lorsque le contact est mis, la position actuelle du levier sélecteur apparaîtra sur l'écran de tableau de bord.

P - Frein de parking

Les roues motrices sont bloquées mécaniquement.

Passer la vitesse uniquement lorsque le véhicule est à l'arrêt. Pour ôter la position du levier sélecteur, appuyez sur la pédale de frein et mettez également le contact.

R - Marche arrière

La marche arrière est enclenchée.

Passer la vitesse uniquement lorsque le véhicule est à l'arrêt. Dans le cas contraire, de graves pannes peuvent se produire.

N - Point mort

La BV se trouve au point mort. Aucun mouvement n'est transmis aux roues et le moteur n'agit pas comme frein.

D - Position permanente de marche avant (programme normal)

Changement de vitesse (supérieure ou inférieure) automatique. Le changement de vitesse intervient en fonction de la charge du moteur, de votre style de conduite et de la vitesse à laquelle vous conduisez.

S - Position permanente de marche avant (programme sport)

Le passage à un rapport supérieur est retardé automatiquement et le rétrogradage est anti-

cipé en comparaison du rapport de vitesses **D**, afin de profiter au maximum de la puissance du moteur. Le changement de vitesse intervient en fonction de la charge du moteur, de votre style de conduite et de la vitesse à laquelle vous conduisez.

Blocage du levier sélecteur

Le blocage du levier sélecteur empêche de passer involontairement un rapport lorsque l'on se trouve sur les positions **P** ou **N**, et donc de mettre le véhicule en mouvement accidentellement.

Pour ôter le blocage du levier sélecteur, appuyez sur la pédale de frein lorsque le contact est mis et maintenez-la enfoncée. Appuyez simultanément sur le blocage de levier sélecteur.

Le levier sélecteur n'est pas verrouillé lors d'un bref passage, de **R** à **D**, par exemple, en passant par la position **N**. Ceci permet, par exemple, d'aider le véhicule lorsque celui-ci est embourbé « en le balançant ». Si le levier reste plus d'une seconde environ dans la position **N** sans que vous appuyiez sur la pédale de frein et à une vitesse inférieure à 5 km/h (3 mph), le blocage du levier sélecteur s'enclenche.

Dans de rares cas il se peut que le blocage du levier sélecteur ne s'encastre pas, en particulier sur les véhicules équipés d'une boîte automatique DSG®. Dans ce cas, la

»

transmission se bloque afin d'éviter que le véhicule ne se mette en mouvement involontairement. Le témoin de contrôle vert  clignote et un texte d'information apparaît également. Procédez de la manière suivante pour encaster le blocage du levier sélecteur :

- Appuyez sur le frein et relâchez-le.

⚠ AVERTISSEMENT

Placer le levier sélecteur dans une position incorrecte peut provoquer la perte de contrôle du véhicule et un grave accident.

- N'appuyez jamais sur l'accélérateur lorsque vous passez un rapport.
- Lorsque le moteur est en marche et qu'un rapport est passé, le véhicule se mettra en mouvement dès que vous relâchez la pédale de frein.
- Ne passez jamais la marche arrière et n'utilisez jamais le frein de stationnement en conduisant.

⚠ AVERTISSEMENT

Des mouvements involontaires du véhicule peuvent provoquer de graves blessures.

- Le conducteur ne doit jamais quitter son véhicule lorsque le moteur tourne et qu'un rapport est enclenché. Si vous devez quitter le véhicule alors que le moteur tourne, serrez toujours le frein de stationnement électronique et amenez le levier sélecteur dans la position P.

- Lorsque le moteur est en marche et que le rapport D, S ou R est passé, il faut maintenir le frein appuyé pour que le véhicule reste à l'arrêt. La transmission ne s'interrompt jamais totalement, même lorsque le moteur est au ralenti, et le véhicule « continue à avancer ».

- Ne passez jamais le rapport R ou P lorsque le véhicule est en mouvement.
- Ne quittez jamais le véhicule en laissant le levier sur N. Le véhicule roule dans les pentes, que le moteur soit en marche ou non.

ⓘ ATTENTION

Lorsque le véhicule est à l'arrêt, si le frein de stationnement électronique n'est pas activé et que vous relâchez la pédale de frein en laissant le levier sur la position P, le véhicule peut se déplacer de quelques centimètres vers l'avant ou l'arrière.

ⓘ Nota

En cours de route, si vous placez involontairement le levier sur la position N, relâchez l'accélérateur. Attendez que le moteur tourne au ralenti avant de repasser un rapport de vitesses.

Passage d'une vitesse avec le Tiptronic*



Fig. 242 Levier sélecteur sur la position Tiptronic (véhicules avec volant à gauche). Les véhicules avec le volant à droite sont disposés de manière symétrique.

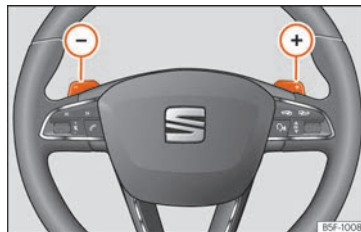

Fig. 243 Volant à deux commandes pour le Tiptronic.

Le Tiptronic permet, sur les véhicules dotés d'une boîte automatique, de passer les vitesses manuellement. Lors du passage au

programme Tiptronic, le rapport actuel est maintenu. Ceci est possible tant que le système ne change pas de vitesse automatique du fait de la situation de la circulation à ce moment précis.

Utilisation du Tiptronic avec le levier sélecteur

- Poussez le levier sélecteur de la position **D** vers la droite dans la voie de passage Tiptronic » » **▲** au chapitre Boîte automatique* à la page 270.
- Poussez le levier sélecteur vers l'avant **⊕** ou l'arrière **⊖** pour passer à un rapport supérieur ou inférieur respectivement » » **fig. 242**.
- Pour quitter le mode Tiptronic, déplacez le levier sélecteur vers la gauche.

Utilisation du Tiptronic grâce aux commandes

- Dans le programme de conduite **D** ou **S**, actionnez les commandes au volant » » **fig. 243**.
- Tirez sur la commande droite **⊕** » » **fig. 243** vers le volant pour passer au régime supérieur.
- Tirez sur la commande gauche **⊖** » » **fig. 243** vers le volant pour rétrograder.
- Pour quitter le mode Tiptronic, tirez sur la commande droite vers le volant pendant environ une seconde ou déplacez le levier sélecteur vers la gauche.

Si les commandes ne sont pas actionnées pendant un certain temps, vous quittez le mode Tiptronic.

ⓘ ATTENTION

- Au moment de l'accélération, la boîte de vitesses passe automatiquement au rapport immédiatement supérieur juste avant que le moteur n'ait atteint le régime maximal autorisé pour le rapport considéré.
- En rétrogradant manuellement, le changement s'effectuera uniquement lorsque le moteur ne pourra plus dépasser le régime maximal.

Conduite avec boîte automatique

Le passage à un rapport supérieur ou inférieur est automatique.

Conduite sur une route à forte déclivité

Plus la déclivité est importante, plus le rapport sélectionné doit être petit. Les rapports les plus bas augmentent le travail de freinage du moteur. Ne descendez jamais des pentes avec le levier sélecteur au point mort **N**.

- Ralentissez.
- Poussez le levier sélecteur de la position **D** vers la droite dans la voie de passage Tiptronic » » **page 270**.

- Tirez légèrement le levier vers l'arrière pour rétrograder.
- **OU** : rétrogradez avec les commandes au volant » » **fig. 243** » » **page 271**.

Programme d'urgence

Si toutes les positions du levier sélecteur apparaissent à l'écran du tableau de bord avec un fond clair, cela signifie qu'un défaut est présent sur le système. La boîte automatique fonctionnera en mode de programme d'urgence. Avec le programme d'urgence, il est encore possible de conduire le véhicule, mais à vitesse réduite et pas à tous les rapports.

Dans le cas de la boîte à double embrayage DSG®, cela peut signifier, dans certains cas, qu'il n'est pas possible de passer la **marche arrière**. Faites contrôler immédiatement la boîte de vitesses par un atelier spécialisé.

Protection contre la surcharge de la boîte automatique 6 vitesses DSG®

Lorsque l'embrayage est surchargé, le véhicule commence à avoir des secousses et l'indicateur de la position du levier de vitesse commence à clignoter. Afin de ne pas endommager l'embrayage, il interrompt la transmission de force entre moteur et boîte de vitesses. Il n'y a plus de transmission et il n'est plus possible d'accélérer. Si l'embrayage s'ouvre automatiquement pour cause de surcharge, appuyez sur la pédale de frein. » »

Attendez quelques instants avant de reprendre la route.

Kick-down

Le dispositif kick-down permet une accélération maximale avec le levier sur les positions **D**, **S** ou Tiptronic.

Si vous appuyez à fond sur la pédale d'accélérateur, la boîte de vitesses automatique rétrograde en fonction de la vitesse et du régime moteur. Cela permet de profiter de l'accélération maximale du véhicule »» ⚠.

Lorsque vous appuyez à fond sur l'accélérateur, la boîte automatique passe au rapport immédiatement supérieur uniquement après avoir atteint le régime moteur maximal défini.

Programme Launch-Control

Le système Launch-Control offre une accélération maximale à l'arrêt.

- Désactivation de l'ASR »» page 258.
- Avec le pied gauche, actionnez la pédale de frein et maintenez-la enfoncée.
- Placez le levier sélecteur sur la position **S** ou Tiptronic.
- Appuyez avec le pied droit sur l'accélérateur jusqu'à un régime d'environ 3 200 tr/min.
- Retirez le pied gauche du frein »» ⚠. Le véhicule se met en marche avec l'accélération maximale.

- Réactivez l'ASR après avoir accéléré !

⚠ AVERTISSEMENT

Accélérer rapidement peut provoquer une perte de traction et des dérapages, en particulier sur une chaussée glissante. Ceci pourrait entraîner la perte de contrôle du véhicule, un accident et des dégâts considérables.

- Utilisez le kick-down ou l'accélération rapide uniquement si les conditions climatiques, de la chaussée et de la circulation le permettent, et si en accélérant vous ne mettez pas en danger les autres utilisateurs de la route avec votre style de conduite.
- Tenez compte du fait que les roues motrices peuvent glisser et que le véhicule peut patiner si l'ASR est désactivé, en particulier si la chaussée est glissante.
- Réactivez l'ASR après avoir accéléré.



ⓘ ATTENTION

- Si vous vous arrêtez dans une côte avec un rapport engagé, n'essayez pas d'éviter le déplacement du véhicule vers l'arrière en appuyant sur l'accélérateur. Ceci pourrait échauffer et endommager la boîte automatique.
- Ne laissez jamais se déplacer le véhicule avec le levier sur **N**, en particulier lorsque le moteur est à l'arrêt. La boîte automatique

ne serait pas lubrifiée et pourrait être endommagée.

Indication de la vitesse recommandée

Sur l'écran du tableau de bord de certains véhicules, la vitesse recommandée pour réduire la consommation de carburant apparaît en cours de route :

Indication	Signification
	Vitesse optimale.
	Recommandation de passer un rapport supérieur.
	Recommandation de passer un rapport inférieur.

Informations relatives au « nettoyage » du filtre à particules

Le contrôle du système des gaz d'échappement détecte lorsque le filtre à particules est obstrué et contribue à son nettoyage en recommandant d'engager un rapport précis. Pour cela, il peut s'avérer nécessaire de conduire exceptionnellement avec le moteur à un régime élevé »» page 278.

AVERTISSEMENT

La vitesse recommandée n'est qu'une indication auxiliaire ; elle ne devra jamais remplacer l'attention du conducteur.

- La responsabilité lors de la sélection du rapport correct dans chaque situation revient toujours au conducteur, par exemple s'il double, s'il monte une côte ou s'il tracte une remorque.

Conseil antipollution

Sélectionner le rapport le plus adapté vous permettra d'économiser du carburant.

Nota

L'indication de la vitesse recommandée s'éteint lorsque vous appuyez sur la pédale d'embrayage.

Direction

Informations relatives à la direction du véhicule

La direction électromécanique permet un braquage plus aisé du volant.

La direction assistée électromécanique s'adapte *électroniquement* en fonction de la

vitesse du véhicule, ainsi que du couple et de l'angle de braquage.

Lorsque la direction assistée est défaillante ou que le moteur est arrêté (remorquage, etc.), le véhicule peut être dirigé normalement pourvu que la clé demeure dans le contact-démarrreur. Il faut cependant appliquer plus de force que d'habitude pour tourner le volant.

Blocage électronique de la colonne de direction

Véhicules équipés de Keyless Access : la colonne de direction se bloque lors de l'ouverture de la porte du conducteur et lorsque le contact est coupé. Le véhicule devra, pour cela, être à l'arrêt et, si nécessaire, le levier sélecteur sur la position P.

Si vous ouvrez d'abord la porte du conducteur puis que vous coupez le contact, le blocage électronique de la colonne de direction s'activera à travers la clé de contact ou le capteur intégré sur la poignée de la porte.

Blocage mécanique de la direction

Pour rendre difficile un éventuel vol du véhicule, il est recommandé de bloquer la direction avant de le quitter.

Verrouiller la direction	Débloquer la direction
Garez le véhicule » page 258.	Tournez légèrement le volant de direction pour enclencher le blocage de la direction.
Retirez la clé de contact.	Introduisez la clé dans le contact.
Tournez légèrement le volant jusqu'à ce que vous entendiez le blocage de la direction.	Laissez le volant dans cette position et mettez le contact.

Contre-braquage assisté

Le contre-braquage assisté aide le conducteur dans des situations critiques. Il recommande le sens de rotation du volant de manière à réaliser correctement une manœuvre corrective (contre-braquage) en générant un léger braquage dans le sens correct afin d'éviter le dérapage »  du véhicule.

AVERTISSEMENT

Si la direction assistée ne fonctionne pas, le volant demandera plus de force pour tourner et il sera plus difficile de diriger le véhicule.

- La direction assistée ne fonctionne que lorsque le moteur tourne.
- Ne faites jamais rouler le véhicule avec le moteur à l'arrêt.

»

- Ne retirez jamais la clé du contact d'allumage tant que le véhicule n'est pas arrêté. La direction risquerait de se verrouiller et il serait impossible de tourner le volant.

⚠ AVERTISSEMENT

Le contre-braquage assisté aide le conducteur, avec l'ESC, à contrôler la direction du véhicule dans des situations de conduite critiques. Cependant, c'est bien le conducteur qui doit contrôler la direction du véhicule à tout instant. Le contre-braquage assisté ne le fait pas.

Témoins d'alerte et de contrôle



Il s'allume en rouge

Direction électromécanique défectueuse.

Ne poursuivez pas votre route, arrêtez-vous dès que possible en toute sécurité.

Faites immédiatement contrôler la direction par un atelier spécialisé.



Il s'allume en jaune

Fonctionnement réduit de la direction électromécanique.

Faites immédiatement contrôler la direction dans un atelier spécialisé. Si le témoin jaune cesse de s'allumer après avoir redémarré le moteur et parcouru une courte distance, **il n'est pas nécessaire** de vous adresser à un atelier spécialisé.

La batterie du véhicule était déconnectée puis reconnectée.

Parcourez une courte distance à environ 15-20 km/h (9-12 mph).



Il clignote en rouge

Dysfonctionnement du verrouillage électronique de la colonne de direction.

Ne poursuivez pas votre route ! Faites appel à un spécialiste.



Il clignote en jaune

Colonne de direction tordue.

Tournez le volant avec de légers va-et-vient.

Colonne de direction non déverrouillée ou verrouillée.

Retirez la clé de contact et remettez le contact. Tenez compte également des messages apparaissant sur l'écran du tableau de bord.

Arrêtez-vous, si la colonne de direction reste bloquée après avoir mis le contact. Faites appel à un spécialiste en mesure de vous dépanner.

En mettant le contact, certains témoins d'avertissement et de contrôle s'allument

pendant quelques secondes, lorsqu'un contrôle de la fonction est effectué. Ils s'éteignent après quelques secondes.



AVERTISSEMENT

Lisez et tenez compte des avertissements de sécurité »» ⚠ au chapitre Témoins d'alerte et de contrôle à la page 118.

Rodage et conduite économique

Rodage

Suivez les instructions pour effectuer le rodage des nouveaux composants.

Rodage du moteur

Un moteur neuf doit être rodé pendant les 1 500 premiers kilomètres (1 000 milles). Pendant les premières heures de fonctionnement, le moteur subit des frottements internes plus élevés qu'ultérieurement, une fois que toutes les pièces mobiles sont rodées.

La conduite lors des 1 500 premiers kilomètres (1 000 milles) influencera également le fonctionnement futur du moteur. Par la suite, il faudra également conduire à un régime modéré - en particulier lorsque le moteur sera froid -, afin de réduire son usure et augmenter

sa longévité. Ne conduisez jamais à un régime trop bas. Rétrogradez toujours d'une vitesse lorsque le moteur fonctionne « de manière irrégulière ». **Prenez en compte les instructions suivantes jusqu'aux 1 000 kilomètres (600 milles) :**

- N'accélérez pas à fond.
- Ne forcez pas le moteur au-delà des 2/3 de son régime maximal.
- Ne tractez pas de remorque.

De 1 000 à 1 500 kilomètres (600 à 1 000 milles), augmentez la puissance *doux* jusqu'à atteindre la vitesse maximale et un régime élevé.

Rodage des pneus et des plaquettes de frein neufs

- Remplacement des jantes et des pneus neufs » page 369
- Informations relatives aux freins » page 262



Conseil antipollution

Si le moteur est ménagé lors du rodage, sa durée de vie s'en verra prolongée et sa consommation d'huile s'en trouvera également réduite.

Écologie

Le respect de l'environnement joue un rôle important dans la conception, le choix des matériaux et la fabrication de votre nouvelle SEAT.

Mesures prises au niveau de la construction pour permettre le recyclage

- Assemblages permettant une dépose facile des pièces.
- Dépose simplifiée grâce à la conception modulaire.
- Réduction des mélanges de matériaux.
- Marquage des pièces en matière plastique et en élastomères conformément aux normes ISO 1043, ISO 11469 et ISO 1629.

Choix des matériaux

- Utilisation de matériaux recyclables.
- Utilisation de plastiques compatibles au sein d'un même mécanisme si les composants qui en font partie ne sont pas facilement séparables.
- Utilisation de matériaux renouvelables et/ou recyclés.
- Réduction des composants volatiles, odeur incluse, dans les matières plastiques.
- Utilisation de réfrigérants sans CFC.

Interdiction, sauf pour les exceptions prévues par la loi [Annexe II de la directive de VHU 2000/53/CE] des métaux lourds : cadmium, plomb, mercure, chrome hexavalent.

Fabrication

- Réduction de la quantité de solvants dans les cires protectrices pour trous.
- Utilisation de film plastique pour protéger les véhicules pendant leur transport.
- Emploi de colles sans solvants.
- Utilisation de réfrigérants sans CFC dans les systèmes de froid.
- Recyclage et valorisation énergétique des déchets [CDR].
- Amélioration de la qualité des eaux usées.
- Utilisation de récupérateurs de chaleur résiduelle (récupérateurs thermiques, roues enthalpiques, etc.).
- Utilisation de peintures en phase aqueuse.

Conduite économique et écologique

La consommation de carburant, la pollution, ainsi que l'usure du moteur, des freins et des pneus dépendent principalement de trois facteurs :



- Le style de conduite adopté.
- Les conditions d'utilisation du véhicule (situation météorologique, état de la chaussée).
- Conditions techniques.

Vous pouvez économiser jusqu'à 25 % de carburant en fonction du style individuel de conduite à l'aide de quelques astuces simples.

Changer de vitesse plus tôt

Recommandations générales : le rapport supérieur est toujours le rapport le plus économique. À titre indicatif, l'affirmation suivante peut s'appliquer à la plupart des véhicules : à une vitesse de 30 km/h (19 mph), conduisez en troisième, à 40 km/h (25 mph) en quatrième et à 50 km/h (31 mph) en cinquième.

En outre, « passer » à un rapport supérieur permet d'économiser du carburant si les conditions de circulation et de conduite le permettent.

Ne poussez pas les rapports au maximum. Utilisez le premier rapport uniquement pour démarrer et engagez rapidement le deuxième. Évitez le kick-down sur les véhicules dotés de boîte de vitesse automatique.

Les véhicules dotés d'indication de vitesses permettent une conduite économique car ils indiquent le moment optimal pour changer de vitesse.

Laisser rouler

Lorsque vous ôtez le pied de l'accélérateur, vous coupez l'alimentation en carburant et vous réduisez ainsi la consommation.

Laissez rouler le véhicule sans accélérer, par exemple, lorsque vous approchez d'un feu rouge. Uniquement si le véhicule roule trop doucement ou le parcours est trop long, il est conseillé d'appuyer sur la pédale d'embrayage pour débrayer. Le moteur fonctionnera donc au ralenti.

Dans des situations où il faut rester arrêté longtemps, arrêtez activement le moteur, par exemple devant un passage à niveau. Sur les véhicules où le fonctionnement Start-Stop est activé, le moteur est coupé automatiquement lors des phases d'arrêt.

Conduite prévoyante et circulation « fluide »

Freiner et accélérer fréquemment augmente considérablement la consommation de carburant. Lorsqu'on anticipe pendant la conduite et qu'on maintient la distance de sécurité par rapport au véhicule précédent, il suffit de lever le pied de l'accélérateur pour compenser les variations de vitesse. Il ne sera donc pas indispensable de freiner ni d'accélérer activement.

Conduite tranquille et uniforme

La constance est plus importante que la vitesse : plus vous conduirez de manière uniforme, moins vous consommerez de carburant.

Si vous conduisez sur l'autoroute, il est plus efficace de conduire à une vitesse uniforme et modérée que d'accélérer et de freiner constamment. En règle générale, vous arriverez à destination aussi vite avec une conduite constante.

Le régulateur de vitesse facilite un style de conduite uniforme.

Utilisation modérée des équipements supplémentaires

Il est important de voyager confortablement, mais il est recommandé d'utiliser les systèmes de confort de manière écologique.

Certains équipements électriques entraînent une augmentation de la consommation de carburant, par exemple :

- Système de refroidissement de l'air conditionné : si l'air conditionné doit intervenir pour créer une différence de température importante, il nécessitera beaucoup d'énergie produite par le moteur. C'est pourquoi il est conseillé que la différence de température dans le véhicule ne soit pas trop élevée par rapport à la température extérieure. Il peut être utile d'aérer le véhicule avant de démarrer et

de conduire sur un bref trajet avec les fenêtres ouvertes. Ceci fait, on pourra activer l'air conditionné avec les glaces fermées. Laissez les glaces fermées si vous roulez à grande vitesse. Les glaces ouvertes augmentent la consommation de carburant.

- Coupez le chauffage des sièges lorsque ceux-ci auront accompli leur tâche.
- Coupez le dégivrage de la lunette arrière et le pare-brise chauffant lorsque les glaces sont désembuées et exemptes de gel.
- Ne laissez pas allumé le chauffage stationnaire si le véhicule est en mouvement »» page 199.

Évitez le porte-à-porte

La consommation de carburant est beaucoup plus élevée avec le moteur froid, juste après l'avoir démarré. Il faut parcourir quelques kilomètres pour que le moteur chauffe et que la consommation se normalise.

Le moteur et le catalyseur doivent atteindre leur **température de fonctionnement** optimale pour réduire de manière efficace la consommation et les émissions de gaz polluants. Dans ce type de situation, la **température ambiante** est également décisive.

Évitez par conséquent les trajets courts inutiles et combinez les parcours.

Le véhicule consomme plus de carburant en hiver qu'en été, à conditions égales.

Au ralenti, la montée en température du moteur est très longue. Pendant la phase de réchauffage, l'usure et les émissions polluantes sont très importantes. Par conséquent, démarrez tout de suite après le lancement du moteur. Évitez les régimes élevés.

Adapter la pression de gonflage des pneus.

La pression correcte des pneus réduit la résistance avec la chaussée et par conséquent, la consommation de carburant. Il est possible d'économiser du carburant en augmentant légèrement la pression des pneus [+0,2 bar (2,9 psi/20 kPa)].

Si vous acceptez une réduction minime du confort, vous pouvez gonfler les pneus à la pression conseillée pour un véhicule entièrement chargé. Cela s'applique également lorsque l'on conduit seul et sans bagage.

Lorsque vous achetez des pneus neufs, assurez-vous qu'ils sont optimisés pour rouler avec la moindre résistance possible.

Évitez les charges inutiles

Plus le véhicule est léger, plus il sera économique et écologique. Un poids supplémentaire de 100 kg, par exemple, peut augmenter la consommation de carburant d'environ 0,3 l/100 km.

Retirez tous les objets et charges inutiles du véhicule.

Retirez les équipements en option et les accessoires inutiles

Plus le véhicule sera aérodynamique, moins il consommera de carburant. Les accessoires et équipements en option (galerie porte-bagages ou porte-vélos) réduisent l'avantage aérodynamique.

Il est donc conseillé de retirer ces équipements en option et les galeries porte-bagages inutiles, en particulier si vous souhaitez conduire à grande vitesse.

Autres facteurs qui contribuent à augmenter la consommation de carburant (exemples) :

- défaut dans la gestion du moteur.
- Conduite en côtes.
- Conduite avec remorque.

AVERTISSEMENT

Adaptez toujours la vitesse et la distance de sécurité aux véhicules que vous suivez, aux conditions de visibilité, aux conditions météorologiques, à l'état de la chaussée et à la circulation.

Gestion du moteur et du système d'épuration des gaz d'échappement

Brève introduction

AVERTISSEMENT

Les pièces du système d'échappement atteignent des températures très élevées. Cela peut provoquer des incendies.

- Garez le véhicule de manière à ce qu'aucun composant du système d'échappement ne puisse entrer en contact avec des matières facilement inflammables (par exemple, de l'herbe sèche).
- N'utilisez jamais de produit de protection supplémentaire pour souassement ni de produits anticorrosion pour les tuyaux d'échappement, les catalyseurs, les écrans thermiques ou le filtre à particules.

Témoins de contrôle

Témoïn allumé

Dysfonctionnement de la gestion du moteur essence. Faites immédiatement contrôler le moteur par un atelier spécialisé.

Témoïn allumé

Système de préchauffage du moteur diesel. Le système de préchauffage du moteur a été activé. Lorsque le témoin s'éteint, le moteur peut démarrer immédiatement.

Clignote

Dysfonctionnement de la gestion du moteur diesel. Si le témoin clignote en cours de conduite, faites immédiatement contrôler le moteur par un atelier spécialisé.

Témoïn allumé

Dysfonctionnement du système de contrôle des gaz d'échappement. Levez le pied de l'accélérateur et roulez prudemment jusqu'à l'atelier spécialisé le plus proche pour y faire contrôler le moteur.

Clignote

Dysfonctionnement de combustion susceptible d'endommager le catalyseur. Levez le pied de l'accélérateur et roulez prudemment jusqu'à l'atelier spécialisé le plus proche pour y faire contrôler le moteur.

Témoïn allumé

Filtre à particules obstrué » page 279

En mettant le contact, certains témoins d'avertissement et de contrôle s'allument pendant quelques secondes, lorsqu'un con-

trôle de la fonction est effectué. Ils s'éteignent après quelques secondes.

AVERTISSEMENT



Observez les règles de circulation lors du nettoyage du filtre à particules en cours de conduite.

- Continuez à conduire uniquement si les conditions de visibilité, météorologiques, de la chaussée et de la circulation le permettent.
- Ne mettez pas en danger la sécurité des autres usagers de la route.

ATTENTION

Veillez toujours tenir compte des témoins de contrôle allumés et des descriptions et indications correspondantes afin de ne pas endommager le véhicule.

Nota

Tant que les témoins de contrôle , , EPC ou  restent allumés, des dysfonctionnements du moteur peuvent survenir, la consommation de carburant peut augmenter et il se peut que le moteur perde de la puissance.

Catalyseur

Le catalyseur permet de traiter les gaz d'échappement ultérieurement en réduisant ainsi les émissions de gaz polluants. Pour une durée de vie utile plus longue du système d'échappement et du catalyseur du moteur à essence :

- Faire le plein exclusivement avec de l'essence sans plomb.
- Ne jamais rouler jusqu'à l'épuisement complet du carburant.
- Ne pas utiliser trop d'huile moteur » page 355.
- Ne pas remorquer le véhicule ; utiliser les câbles de démarrage »  page 57.

Si vous constatez en cours de route des ratés de combustion, une perte de puissance ou un fonctionnement irrégulier du moteur, ralentissez immédiatement et faites vérifier votre voiture par un atelier spécialisé. Du carburant imbrûlé risquerait ainsi de parvenir dans le système d'échappement et, par conséquent, d'être rejeté dans l'atmosphère. Par ailleurs, le catalyseur risquerait d'être endommagé par surchauffe.

Conseil antipollution

Une odeur de soufre à l'échappement peut être perçue dans certaines conditions de fonctionnement du moteur, même si le sys-

tème d'épuration des gaz fonctionne de façon irréprochable. Ceci est dû à la teneur en soufre du carburant.

Filter à particules

Le filtre à particules filtre les particules de suie du gaz d'échappement, puis les conserve et les brûle. Pour contribuer au bon fonctionnement du processus de combustion, SEAT recommande de ne pas effectuer des parcours brefs très fréquemment.

- Faire le plein uniquement avec du gazole doté d'une petite quantité de soufre » page 347.
- Ne jamais faire le plein avec de l'essence ou du mazout.
- Ne jamais utiliser du biocarburant diesel. Il est possible d'utiliser un mélange fait par le fabricant de gazole contenant du biocarburant diesel dans le cadre réglementé par la norme EN 590 » page 347.
- Ne jamais rouler jusqu'à l'épuisement complet du carburant.
- Ne pas utiliser trop d'huile moteur » page 355.
- Ne pas remorquer le véhicule ; utiliser les câbles de démarrage »  page 57.





Afin de réduire l'obstruction du filtre à particules, les véhicules dotés d'une boîte automati-

que augmentent parfois légèrement le régime-moteur pour procéder automatiquement à son nettoyage. Cependant, dans ce cas le témoin de contrôle ne s'allume pas .

Témoin de contrôle

Si le témoin  s'allume, vous pouvez contribuer au nettoyage automatique du filtre en conduisant de manière appropriée.

Conduisez donc environ 15 minutes en quatrième ou cinquième vitesse (boîte automatique : rapport **S**) à une vitesse minimum de 60 km/h (37 mph) et avec un régime moteur de 2 000 tr/min environ. Ceci permet d'augmenter la température et de brûler la suie accumulée dans le filtre. Si le nettoyage est réalisé avec succès, le témoin s'éteint.

Si le témoin  ne s'éteint pas, ou si les trois témoins sont allumés (filtre à particules , dysfonctionnement du système de contrôle des émissions  et éléments de chauffage ) conduisez le véhicule à un atelier spécialisé pour procéder à la réparation du défaut.

AVERTISSEMENT

- **Adaptez dans tous les cas votre vitesse à l'état du terrain, à celui de la chaussée ainsi qu'aux conditions météorologiques et de circulation. Les recommandations se rapportant à la conduite ne doivent en aucun cas vous mener à enfreindre les dispositions légales fixées par la circulation routière.**

»

Conseil antipollution

Une odeur de soufre à l'échappement peut être perçue dans certaines conditions de fonctionnement du moteur, même si le système d'épuration des gaz fonctionne de façon irréprochable. Ceci est dû à la teneur en soufre du carburant.

Recommandations pour la conduite

Conduite à l'étranger

Dans certains pays, les normes de sécurité et les prescriptions relatives aux gaz d'échappement peuvent différer des caractéristiques techniques du véhicule. SEAT recommande, avant de partir à l'étranger, de s'informer auprès d'un Service Technique sur les prescriptions légales du pays et sur les points suivants :

- Le véhicule doit-il subir une préparation technique avant le voyage à l'étranger comme, par exemple, le réglage des projecteurs ?
- Est-ce que le véhicule dispose des outils nécessaires, des équipements de diagnostic et des pièces de rechange pour les révisions et les réparations ?
- Y a-t-il des concessionnaires SEAT dans le pays de destination ?

- Sur les moteurs à essence : y aura-t-il de l'essence sans plomb avec un indice d'octane suffisant ?
- Sur les moteurs diesel : y aura-t-il du gazole pauvre en soufre ?
- Est-ce qu'il sera possible de trouver dans le pays de destination de l'huile moteur appropriée (» page 355) et des liquides pour les autres systèmes conformes aux spécifications SEAT ?
- Est-ce que le système de navigation installé en usine fonctionnera dans le pays de destination avec les données de navigation disponibles ?
- Est-ce qu'il faut des pneumatiques spéciaux dans le pays de destination ?

ATTENTION

SEAT n'est pas responsable des dommages pouvant être occasionnés au véhicule par un carburant de qualité inférieure, un service insuffisant ou la non disponibilité de pièces de rechange d'origine.

passer à gué des voies inondées

Pour éviter d'endommager le véhicule lors du passage à gué d'une chaussée inondée par exemple, tenez compte de ce qui suit :

- Vérifiez la profondeur de l'eau avant de traverser la chaussée. L'eau ne devra **en aucun**

cas dépasser le bord inférieur de la carrosserie » .

- Ne circulez pas à une vitesse supérieure à celle d'un piéton.
- Ne vous arrêtez pas dans l'eau, ne passez pas la marche arrière et n'arrêtez pas le moteur.
- La circulation en marche arrière crée des vagues qui peuvent faire monter le niveau de l'eau pour votre véhicule et empêcher alors le passage à gué.

Le système Start/Stop doit être désactivé lors du passage à gué de zones inondées.

AVERTISSEMENT

Lors de la circulation sur des tronçons couverts d'eau, de boue, de neige fondue, etc., l'effet du freinage peut être retardé, ce qui augmente la distance de freinage nécessaire du fait de l'humidité et du gel des disques et des plaquettes de frein en hiver.

- « Séchez-les et éliminez le gel » en freinant avec précaution. Faites-le sans mettre en danger d'autres usagers de la route et en respectant les règles de circulation.
- Après avoir réalisé un passage à gué, évitez les manœuvres brusques et soudaines.

ATTENTION

- Lors du passage à gué de zones inondées, des composants du véhicule tels que

Le moteur, la transmission, les trains roulants ou le système électrique peuvent être endommagés gravement.

- Ne traversez jamais de l'eau salée, car le sel peut entraîner de la corrosion. Rincez à l'eau douce toutes les pièces du véhicule qui ont été en contact avec de l'eau salée.

Systèmes d'aide à la conduite

Systèmes d'aide au démarrage

Brève introduction

AVERTISSEMENT

La technologie intelligente des systèmes d'aide au démarrage ne peut dépasser les limites imposées par les lois de la physique. Le confort accru que les systèmes d'aide au démarrage vous offrent ne doit jamais vous inciter à prendre des risques.

- Des mouvements involontaires du véhicule peuvent provoquer de graves blessures.
- Les systèmes d'aide au démarrage ne peuvent pas remplacer l'attention du conducteur.
- Essayez toujours d'adapter la vitesse et le style de votre conduite à l'état du terrain ou de la chaussée, aux conditions météorologiques et à la situation du trafic routier.
- Le système d'aide au démarrage ne peut pas toujours immobiliser le véhicule dans une côte ou le freiner dans des pentes prononcées, par exemple sur une chaussée gelée ou glissante.

Témoins

Témoin allumé

Le système Start-Stop est disponible, mais l'extinction automatique du moteur est active.

Témoin allumé

Le système Start-Stop n'est pas disponible.

Fonctionnement Start-Stop*

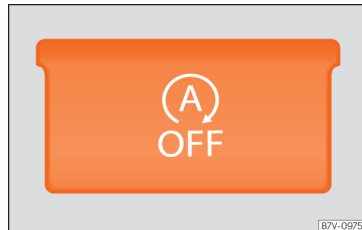

Fig. 244 Détail de la console centrale : touche pour le fonctionnement Start-Stop.

Lorsque le système Start-Stop est activé, le moteur s'éteint automatiquement à l'arrêt du véhicule. Le moteur redémarre automatiquement si besoin.

La fonction s'active automatiquement chaque fois que le contact est mis. L'écran du »

tableau de bord affiche les informations sur son état actuel.

Véhicule avec boîte mécanique

- Lorsque le véhicule est à l'arrêt, passez au point mort et relâchez la pédale d'embrayage. Coupure du moteur.
- Pour redémarrer le moteur, appuyez sur la pédale d'embrayage.

Véhicule avec boîte automatique

- Freinez le véhicule jusqu'à ce qu'il s'arrête et maintenez la pédale de frein enfoncée ou activez le système Auto Hold* afin que le véhicule reste freiné. Le moteur s'arrêtera. Le témoin (A) s'affichera à l'écran. Le moteur peut s'arrêter avant l'arrêt du véhicule en phase de décélération (à 7 km/h ou 2 km/h en fonction de la boîte de vitesses).
- Lorsque vous relâchez la pédale de frein, le moteur redémarrera. Le témoin s'éteint. Sur les véhicules équipés du système Auto Hold*, lorsque celui-ci est actif, le moteur ne démarre pas tant que le conducteur ne retire pas le pied de la pédale de frein. Le démarrage a lieu lorsqu'il appuie sur la pédale d'accélérateur.

Conditions importantes pour la désactivation automatique du moteur

- La ceinture de sécurité du conducteur doit être bouclée.

- La portière du conducteur doit être fermée.
- Le capot moteur est fermé.
- Le dispositif de remorquage monté d'usine n'est pas relié électriquement à une remorque.
- La température minimale du moteur a été atteinte.
- Le volant ne doit pas être tourné à plus de 270 degrés.
- Le véhicule a été déplacé depuis le dernier arrêt.
- Sur les véhicules dotés de Climatronic : la température à l'intérieur de l'habitacle se trouve dans la gamme de température prédéfinie.
- Aucune température très élevée ou très basse n'a été réglée.
- La fonction de dégivrage de l'air conditionné n'a pas été activée.
- Sur les véhicules dotés de Climatronic : le ventilateur n'a pas été réglé manuellement à grande vitesse.
- Le niveau de charge de la batterie du véhicule est suffisant.
- La température de la batterie du véhicule n'est pas trop faible ou trop élevée.
- Le véhicule ne se trouve pas dans une pente ou une côte prononcée.
- Les roues avant ne sont pas trop braquées.
- Le dégivrage du pare-brise n'est pas activé.

- La marche arrière n'est pas engagée.
- L'assistant aux manœuvres de stationnement (Park Assist) n'est pas activé.

Conditions pour redémarrer automatique

Le moteur peut démarrer automatiquement dans les cas suivants :

- Si l'habitacle se réchauffe ou se refroidit excessivement.
- Si le véhicule se déplace.
- Si la tension de la batterie du véhicule diminue.

Conditions essentielles pour démarrer avec la clé

Le moteur devra démarrer manuellement avec la clé dans les cas suivants :

- Si le conducteur détache sa ceinture de sécurité.
- Si la porte du conducteur est ouverte.
- Si le capot est ouvert.
- Sur les véhicules avec boîte de vitesses mécanique : si une vitesse a été engagée.

Activation et désactivation manuelle du mode Start-Stop

- Appuyez sur la touche  de la console centrale » fig. 244.

- Lorsque le fonctionnement Start-Stop est désactivé, le témoin de la touche s'allume.

Si le véhicule se trouve en mode Stop lorsqu'il est désactivé manuellement, le moteur démarre immédiatement.

⚠ AVERTISSEMENT

Lorsque le moteur est déconnecté, le servofrein et la direction assistée ne fonctionnent pas.

- Ne laissez jamais avancer le véhicule avec le moteur coupé.

ⓘ ATTENTION

Si la fonction Start-Stop est utilisée pendant une période prolongée à une température extérieure très élevée, la batterie du véhicule risque d'être endommagée.

ℹ Nota

- Dans certains cas, il peut s'avérer nécessaire de redémarrer le véhicule manuellement avec la clé. Observez le message correspondant à l'écran du tableau de bord.
- Si le volant est tourné à plus de 270°, la fonction Stop est inactive, mais l'angle de braquage du volant n'influe pas sur le démarrage du véhicule.

Fonction Auto Hold*



Fig. 245 Détail de la console centrale : touche de l'Auto Hold

Le témoin de contrôle de la touche s'allume lorsque la fonction Auto Hold est activée.

Lorsque la fonction Auto Hold est activée, elle assiste le conducteur s'il faut arrêter le véhicule fréquemment ou pendant un long moment avec le moteur en marche (par exemple dans des pentes, à un feu ou dans un bouchon avec des démarrages et des arrêts continus).

Lorsque la fonction Auto Hold est activée, elle empêche automatiquement le véhicule à l'arrêt de se déplacer, sans avoir à utiliser la pédale de frein.

Lorsque le système reconnaît que le véhicule s'est arrêté, la fonction Auto Hold se charge de le maintenir à l'arrêt. La pédale de frein peut être relâchée.

Si le conducteur appuie brièvement sur la pédale de frein ou sur l'accélérateur pour démarrer, la fonction Auto Hold relâche le frein. Le véhicule se met en mouvement en fonction de la pente.

En cas de variation de l'une des conditions nécessaires pour que la fonction Auto Hold agisse avec le véhicule à l'arrêt, le système se désactive et le témoin de la touche s'éteint » fig. 245. Le frein électronique de stationnement s'active en cas de besoin pour garer le véhicule de manière sûre » ⚠.

Conditions pour maintenir le véhicule à l'arrêt avec Auto Hold :

- La porte du conducteur est fermée.
- Le conducteur porte sa ceinture de sécurité.
- Le moteur tourne.
- Le système ASR est activé » page 258.

Activation et désactivation automatique de la fonction Auto Hold

Si la fonction Auto Hold a été activée à l'aide du bouton **(AUTO HOLD)** avant de couper le contact, cette fonction restera automatiquement active une fois le contact remis.

Si cette fonction est inactive avant de couper le contact, elle sera automatiquement désactivée une fois le contact remis.

»

Activation permanente de l'Auto Hold

La fonction Auto Hold doit s'activer chaque fois que le moteur redémarre. Cependant, pour activer la fonction Auto Hold de manière permanente, dans le menu **Réglages**, sous-menu **Autohold**, il faut activer la « marque »  page 28.

L'Auto Hold s'active automatiquement dans les cas suivants :

Tous les points suivants doivent être respectés simultanément  :

	Boîte mécanique	Boîte de vitesses automatique
1.	Le véhicule doit être maintenu à l'arrêt avec la pédale de frein, à plat ou dans une côte.	
2.	Le moteur fonctionne « de manière régulière ».	
3.	Dans une côte, la première vitesse a été engagée en montée ou la marche arrière en descente. L'embrayage doit rester enfoncé.	Le rapport de vitesses R, D ou S est engagé.
	Lorsque l'on actionne l'embrayage et que l'on accélère simultanément, le frein est relâché doucement.	Lorsque l'on accélère, le frein est relâché doucement.

L'Auto Hold se désactive automatiquement dans les cas suivants :

	Boîte mécanique	Boîte de vitesses automatique
1.	En l'absence de l'une des conditions mentionnées dans tabl. à la page 284.	
2.	Si le moteur fonctionne « de manière irrégulière » ou s'il présente un défaut.	
3.	Si l'on passe au ralenti.	Si le levier sélecteur se place au point mort (N).
4.	Si le moteur cale ou s'arrête.	Si le moteur s'arrête.
5.	Si l'accélération est simultanée à l'actionnement de l'embrayage.	
6.		Dès que l'une des roues touche la chaussée (par exemple, lorsque les essieux se croisent).

AVERTISSEMENT

La technologie intelligente de l'Auto Hold est conditionnée par les limites des lois physiques. Le confort accru que l'Auto Hold vous offre ne doit jamais vous inciter à prendre des risques.

- Ne quittez jamais le véhicule avec le moteur en fonctionnement et la fonction Auto Hold activée.
- L'Auto Hold ne peut pas toujours immobiliser entièrement le véhicule dans des côtes ou des pentes (par exemple sur une chaussée gelée ou glissante).

ATTENTION

Avant d'entrer dans une installation de lavage, désactivez toujours la fonction Auto Hold, car elle risquerait d'être endommagée par l'activation automatique du frein électronique de stationnement.

Système d'aide au stationnement*

Brève introduction

Le système d'aide au stationnement constitue une aide pour le conducteur lorsqu'il manœuvre pour se garer. Si le véhicule approche d'un obstacle, par devant ou par derrière, un signal sonore intermittent se fait entendre plus grave ou plus aigu en fonction de la distance. Plus la distance est courte, plus les sons émis sont fréquents. Si vous vous approchez trop près de l'obstacle, vous entendrez un signal acoustique continu.

Si vous continuez de vous approcher de l'obstacle lorsque vous entendez le signal de manière ininterrompue, le système ne sera plus en mesure de calculer la distance.

Les capteurs des pare-chocs émettent et reçoivent des ultra fréquences. Pendant la durée des ultra fréquences (envoi, réflexion sur l'obstacle et réception), le système calcule en permanence la distance entre le pare-chocs et l'obstacle.

AVERTISSEMENT

Le système d'aide au stationnement et celui optique ne peuvent pas remplacer l'attention du conducteur.

- Les capteurs comportent des zones mortes dans lesquelles les personnes et les objets ne peuvent pas être détectés.
- Observez toujours les alentours du véhicule, car les capteurs ne détectent pas toujours les enfants, les animaux ou les objets.
- La surface de certains objets et vêtements ne réfléchissent pas les signaux des capteurs du système d'aide au stationnement. Le système ne détecte pas, ou le fait de manière défectueuse, les objets et personnes portant le type de vêtements mentionné.
- Les sources de son externes peuvent influencer les signaux des capteurs du système d'aide au stationnement. Dans ce cas,

dans certaines circonstances ni les personnes ni les objets ne seront reconnus.

ATTENTION

- Dans certains cas, il se peut que les capteurs ne puissent pas détecter des objets tels que des timons de remorque, de minces barres, des clôtures, des poteaux, des arbres et des hayons ouverts, pouvant entraîner des dégâts sur le véhicule.
- Même si le système d'aide au stationnement détecte et prévient de la présence d'un obstacle, si celui-ci est trop haut ou trop bas, lorsque l'on s'approche de celui-ci, il pourrait disparaître de l'angle de mesure des capteurs et le système ne pourrait alors plus l'indiquer. Par conséquent, vous ne recevriez pas d'indications concernant ces objets. Si l'avertissement du système d'aide au stationnement est ignoré, des dommages importants peuvent survenir sur le véhicule.
- Les capteurs du pare-chocs peuvent être endommagés ou déréglés, par exemple lorsque l'on se gare.
- Afin que le système fonctionne correctement, veillez à maintenir les capteurs du pare-chocs propres, exempts de givre et de neige et ne les couvrez pas avec des adhésifs ou d'autres objets.
- Lorsque vous nettoyez les capteurs avec un nettoyeur haute pression ou à vapeur, aspergez brièvement les capteurs et con-

servez en permanence une distance supérieure à 10 cm [4 pouces].

Nota

Les sources sonores peuvent provoquer des avertissements erronés du système d'aide au stationnement, par exemple un asphalte rugueux, des pavés ou le bruit des autres véhicules.

Système d'aide au stationnement*

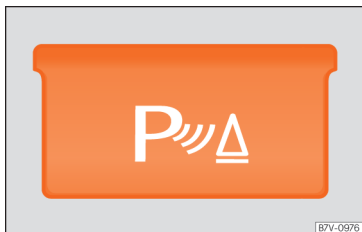

Fig. 246 Détail de la console centrale : touche pour activer ou désactiver le système d'aide au stationnement.



Fig. 247 Capteurs du système d'aide au stationnement dans le pare-chocs avant.

Le système d'aide au stationnement constitue une aide pour le conducteur lorsqu'il manœuvre pour se garer. Si le véhicule s'approche d'un obstacle, un signal sonore intermittent retentit. Plus la distance est courte, plus

les sons émis sont fréquents. Si vous vous approchez trop près de l'obstacle, vous entendrez un signal acoustique continu.

Activation et désactivation du système d'aide au stationnement

- Le contact d'allumage étant mis, appuyez sur la touche **P** » » fig. 246.
- *Activation automatique* : engagez la marche arrière.
- *Déconnexion automatique* : circulez à plus de 15 km/h (9 mph).

Lorsque la fonction est activée, le témoin intégré dans la touche s'allume.

Particularités du système d'aide au stationnement

- Parfois, le système d'aide au stationnement considère l'eau sur les capteurs comme un obstacle.
- Si la distance ne varie pas, le signal d'avertissement retentira avec moins d'intensité après quelques secondes. Si le signal est permanent, le volume restera constant.
- Dès que le véhicule s'éloigne de l'obstacle, le signal sonore intermittent s'arrête automatiquement. Lorsqu'il s'en approche de nouveau, le signal sonore intermittent retentit automatiquement.

- Si le frein électronique de stationnement est activé ou si le levier sélecteur se trouve sur la position **P**, **aucun** signal sonore n'est émis.

- Vous pourrez régler le volume des signaux d'avertissement sonore dans votre Service Technique.

i Nota

Si l'aide au stationnement est défectueuse, un signal sonore constant sera émis lors de la première activation et le témoin de la touche se mettra à clignoter. Désactivez le système d'aide au stationnement en appuyant sur la touche correspondante et faites vérifier le système au plus vite auprès d'un atelier spécialisé.

Système optique d'aide au stationnement* (OPS)

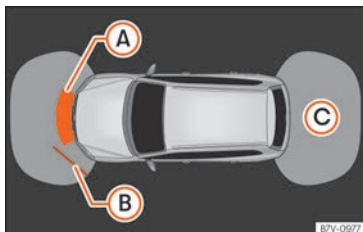

Fig. 248 Affichage de l'OPS à l'écran : **A** un obstacle a été détecté dans la zone de collision ; **B** un obstacle a été détecté dans le segment ; **C** zone vérifiée derrière le véhicule.

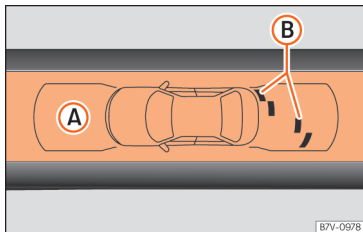



Fig. 249 Affichage de l'OPS à l'écran : **A** un obstacle a été détecté dans le segment ; **B** zone vérifiée devant le véhicule.

Le système optique d'aide au stationnement est un complément du système d'aide au sta-

tionnement »» page 286 et de l'assistant aux manœuvres de stationnement »» page 288.

La zone détectée par les capteurs avant et arrière du véhicule s'affiche à l'écran du système d'infodivertissement installé de série. Les éventuels obstacles sont affichés par rapport au véhicule »» .

Fonction	Opérations nécessaires à effectuer
Activez l'affichage :	Activer le système d'aide au stationnement »» page 286 ou l'assistant aux manœuvres de stationnement pour se garer »» page 288. L'OPS s'active automatiquement.
Désactivez manuellement l'affichage :	Appuyez sur une touche de sélection de zone du système d'infodivertissement installé de série. OU : appuyez brièvement sur la touche de fonction  ou [RVC] à l'écran.
Désactivez manuellement l'affichage :	Circulez vers l'avant à plus de 10-15 km/h (6-9 mph). Sur les véhicules dotés de l'assistant de marche arrière, passez la marche arrière »» page 293. L'affichage passe à l'image de la caméra.

Zones explorées

La zone de reconnaissance des obstacles s'étend face au véhicule jusqu'à une distance d'environ 120 cm et vers le côté jusqu'à

60 cm »» **fig. 249 B**. Derrière le véhicule, la zone analysée atteint une distance de 160 cm et environ 60 cm vers les côtés »» **fig. 248 C**.

Affichage à l'écran

Le graphique affiché représente les zones contrôlées en plusieurs segments. Au fur et à mesure que le véhicule s'approche d'un obstacle, le segment s'approche du véhicule représenté »» **fig. 248 B** et »» **fig. 249 A**. Lorsque l'avant-dernier segment apparaît, cela signifie que vous avez atteint la zone de collision. **Arrêtez-vous !**

Distance entre le véhicule et l'obstacle	Signal sonore	Sur l'écran couleur : couleur du segment si un obstacle est reconnu
Devant : environ 31-120 cm Derrière : environ 31-160 cm	Signal sonore intermittent	Jaune
Environ 0-30 cm devant ou derrière ^{a)}	Signal sonore permanent	Rouge

^{a)} Sur les véhicules dotés de dispositifs de remorquage montés d'usine, le signal sonore continu se produit à une distance un peu plus grande. »»

Avec remorque

Sur les véhicules dotés d'un dispositif de remorquage monté d'usine et d'une remorque reliée électriquement, l'écran affiche le graphique suivant. Dans ce cas, les distances derrière le véhicule ne sont pas indiquées.

Supprimer le son du système d'aide au stationnement

Appuyez brièvement sur le bouton  sur l'écran du système d'infodivertissement pour supprimer le son des avertissements sonores de l'OPS. Si vous souhaitez réactiver les avertissements sonores, vous devez appuyer de nouveau brièvement sur le bouton.

Dès que l'on réinitialise l'OPS, la suppression du signal sonore est annulée. Les messages d'erreur ne peuvent pas être désactivés.

AVERTISSEMENT

Ne laissez pas l'écran vous distraire de la circulation.

Assistant aux manœuvres de stationnement* (Park Assist)

Brève introduction



Fig. 250 Vidéo associée

L'assistant aux manœuvres de stationnement aide le conducteur à trouver un espace approprié pour se garer, à introduire la voiture dans des espaces parallèles et perpendiculaires à la chaussée et à sortir le véhicule, lorsqu'il s'agit de places parallèles à la chaussée.

L'assistant aux manœuvres de stationnement est subordonné aux limitations propres du système et son utilisation exige que le conducteur soit particulièrement attentif .

Le système d'aide au stationnement est un composant de l'assistant aux manœuvres de stationnement qui permet d'introduire le véhicule dans la place de stationnement.

Sur les véhicules équipés d'un système optique d'aide au stationnement (OPS), la zone explorée à l'avant et à l'arrière du véhicule s'affiche à l'écran du système d'infodivertis-

sement afin d'indiquer (dans les limites du système) la position relative des obstacles par rapport au véhicule.

L'assistant aux manœuvres de stationnement ne peut pas être activé si le dispositif de remorquage monté d'usine est relié électriquement à une remorque.

AVERTISSEMENT

Malgré l'aide fournie par l'assistant aux manœuvres de stationnement, ne prenez aucun risque lorsque vous vous gardez. Le système ne remplace en aucun cas la vigilance du conducteur.

- Des mouvements involontaires du véhicule peuvent provoquer de graves blessures.
- Adaptez votre vitesse et style de conduite aux conditions de visibilité, de chaussée, de circulation et de météo.
- La surface de certains objets et vêtements, ainsi que les sources de signaux sonores externes peuvent exercer une influence négative sur les signaux de l'assistant aux manœuvres de stationnement ou sur les capteurs du système, ou ne pas refléter ses signaux.
- Les capteurs comportent des zones mortes dans lesquelles les personnes et les objets ne peuvent pas être détectés.
- Observez toujours les alentours du véhicule, car les capteurs ne détectent pas

toujours les enfants, les animaux ou les objets.

① ATTENTION

- L'assistant aux manœuvres de stationnement se concentre principalement sur les autres véhicules garés, sans prendre en compte les trottoirs ou autres. Assurez-vous de ne pas endommager les pneus et les jantes lorsque vous vous gardez. Si nécessaire, interrompez la manœuvre avant d'endommager le véhicule.
- Dans certains cas, les capteurs peuvent ne pas détecter des objets tels que des timons de remorque, de minces barres, des clôtures, des poteaux ou des arbres, ce qui risque d'endommager le véhicule.
- Même si le système d'aide au stationnement détecte et prévient de la présence d'un obstacle, si celui-ci est trop haut ou trop bas, lorsque l'on s'approche de celui-ci, il pourrait disparaître de l'angle de mesure des capteurs et le système ne pourrait alors plus l'indiquer. Par conséquent, vous ne recevriez pas d'indications concernant ces objets. Si l'avertissement du système d'aide au stationnement est ignoré, des dommages importants peuvent survenir sur le véhicule. Ceci est valable également pour le système d'aide au stationnement (par exemple, lorsque l'on se gare derrière un camion ou une moto). Pour cela, vérifiez toujours avant de vous garer l'espace dis-

ponible à l'avant et à l'arrière du véhicule et intervenez à temps si nécessaire.

- Afin que le système fonctionne correctement, veillez à maintenir les capteurs du pare-chocs propres, exempts de givre et de neige et découverts.
- Les capteurs du pare-chocs peuvent être endommagés ou déréglés, par exemple lorsque l'on se gare.
- Lorsque vous nettoyez les capteurs avec un nettoyeur haute pression ou à vapeur, aspergez brièvement les capteurs et conservez en permanence une distance supérieure à 10 cm.

i Nota

En cas de défaut du système, adressez-vous à un atelier spécialisé. SEAT recommande de vous rendre auprès d'un Service Technique.

Se garer à l'aide de l'assistant aux manœuvres de stationnement

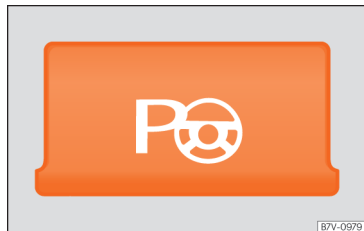

Fig. 251 Détail de la console centrale : touche pour activer manuellement l'assistant aux manœuvres de stationnement. »

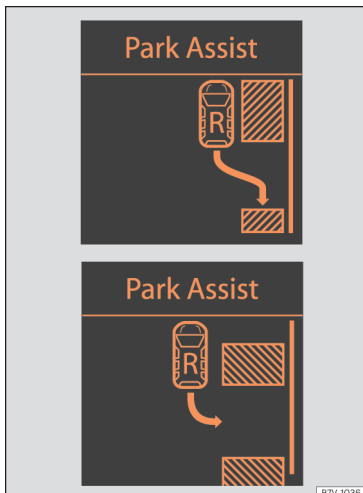

Fig. 252 Place détectée : en créneau ou en bataille.

Préparatifs de stationnement

- L'antipatinage ASR doit être activé »» page 258.
- **Pour des places parallèles à la chaussée** : appuyez sur la touche »» **fig. 251** autant de fois que nécessaire jusqu'à ce que le mode de stationnement souhaité soit sélectionné. Lorsque la fonction est active, le témoin de la touche s'allume.

- **Pour des places perpendiculaires à la chaussée** : appuyez sur la touche »» **fig. 251** autant de fois que nécessaire jusqu'à ce que le mode de stationnement souhaité soit sélectionné. Lorsque la fonction est active, le témoin de la touche s'allume.
- Si nécessaire, appuyez à nouveau sur la touche pour changer de mode de stationnement.
- Mettez le clignotant du côté où vous souhaitez détecter une place pour vous garer. L'écran du tableau de bord affiche le côté correspondant de la chaussée.

Se garer

- **Stationnement parallèle à la chaussée** : passez à côté de la place à une vitesse maximale de 40 km/h (25 mph) **et** à une distance comprise entre 0,5 m et 2 m.
- **Stationnement perpendiculaire à la chaussée** : passez à côté de la place à une vitesse maximale de 20 km/h (12 mph) **et** à une distance comprise entre 0,5 m et 2 m.
- Vous vous garerez de manière satisfaisante si votre véhicule est parallèle aux véhicules en stationnement ou au bord de la chaussée.
- Dès qu'une place adaptée s'affichera à l'écran du tableau de bord, arrêtez le véhicule et passez la marche arrière.
- Suivez les indications à l'écran du tableau de bord.

- Après quelques instants, lâchez le volant lorsque vous recevez l'avertissement suivant »» : **Le système interviendra activement sur le volant ! Observez les alentours.**
- Observez les alentours et accélérez prudemment, jusqu'à 7 km/h (4 mph) maximum.
- L'assistant aux manœuvres de stationnement se charge **uniquement** de déplacer le volant pendant la manœuvre. **Le conducteur manipule l'accélérateur, l'embrayage, la boîte de vitesses et le frein.**
- Suivez les indications visuelles et les avertissements sonores de l'assistant aux manœuvres de stationnement afin de vous garer jusqu'à la fin de la manœuvre.
- L'assistant aux manœuvres de stationnement dirige le véhicule vers l'avant et l'arrière jusqu'à ce qu'il soit bien droit dans sa place de stationnement.
- La manœuvre est achevée lorsque le message correspondant s'affiche à l'écran du tableau de bord.

Achever prématurément ou interrompre la manœuvre de stationnement

L'assistant aux manœuvres de stationnement interrompt la manœuvre prématurément dans les cas suivants :

- Appuyez sur la touche .

- Vous effectuez la manœuvre à une vitesse supérieure à 7 km/h (4 mph).
- Le conducteur intervient sur la direction.
- La manœuvre de stationnement n'est pas achevée alors que six minutes se sont écoulées depuis l'activation de l'assistant aux manœuvres de stationnement.
- Une porte coulissante s'ouvre. Pour reprendre la manœuvre, fermez la porte coulissante et appuyez à nouveau sur la touche .
- Il existe un défaut sur le système (système temporairement indisponible).
- Soit le système ASR est désactivé, soit l'ASR ou l'ESC sont en train d'intervenir.

AVERTISSEMENT

Lorsque l'on se gare à l'aide de l'assistant aux manœuvres de stationnement, le volant tourne rapidement de manière autonome. Si vous placez la main entre les rayons du volant vous risquez de vous blesser.

Nota

- L'assistant aux manœuvres de stationnement a ses limites. Par exemple, ce système ne permet pas de se garer dans des virages très serrés.
- Même si l'assistant aux manœuvres de stationnement reconnaît qu'il n'y a pas assez d'espace pour garer le véhicule, l'écran du tableau de bord affichera tout de même cet espace. Dans ce cas, il ne vous ne sera

pas demandé de lancer la manœuvre de stationnement.

- Si vous passez de la marche avant à la marche arrière avant que le signal du contrôleur du système d'aide au stationnement ne vous l'indique le résultat ne sera pas optimal.

- Si vous vous garer en créneau (parallèlement à la chaussée), vous entendrez un signal indiquant le moment où il faut passer de la marche avant à la marche arrière, car le signal du système d'aide au stationnement ne prévient pas du changement de sens.

- L'assistant aux manœuvres de stationnement peut également être activé ultérieurement, en passant à côté d'une place en créneau appropriée à un maximum de 40 km/h (25 mph), ou à côté d'une place en bataille (perpendiculaire à la chaussée) à environ 20 km/h (12 mph) et en appuyant ensuite sur la touche .

- La barre de progression à l'écran du tableau de bord affiche symboliquement la distance relative à parcourir.



- Lorsque l'assistant aux manœuvres de stationnement tourne la direction avec le véhicule à l'arrêt, le symbole  s'affiche également. Appuyez sur la pédale de frein afin de pouvoir tourner avec le véhicule à l'arrêt et réduire ainsi le nombre de manœuvres.

- On considère que la longueur de la place est « adaptée » si elle est au moins 1,1 m plus grande que la longueur du véhicule.

- Si après avoir remplacé les roues le résultat du stationnement empire, le système devra mémoriser la circonférence des nouvelles roues. Ce processus s'effectue automatiquement en cours de route. Vous pouvez contribuer à faciliter ce processus en tournant lentement (à moins de 20 km/h [12 mph]), par exemple dans un parking vide.

Quitter la place de stationnement à l'aide de l'assistant aux manœuvres de stationnement

Quitter la place de stationnement

- Mettez le moteur de votre véhicule en marche.
- Appuyez sur la touche . Quand la fonction est active, un témoin sur la touche  **fig. 251** s'allume.
- Activez le clignotant du côté par lequel le véhicule doit quitter la place de stationnement.
- Engagez la marche arrière.
- Suivez les indications de l'assistant aux manœuvres de stationnement. 

• Lorsque vous verrez ce message, lâchez le volant » » **▲ au chapitre Se garer à l'aide de l'assistant aux manœuvres de stationnement à la page 291: le système interviendra activement sur le volant ! Observez les alentours.**

• Observez les alentours et accélérez prudemment, jusqu'à 7 km/h (4 mph) maximum.

• L'assistant aux manœuvres de stationnement se charge **uniquement** de déplacer le volant pendant la manœuvre. **Le conducteur manipule l'accélérateur, l'embrayage, la boîte de vitesses et le frein.**

• Dès qu'il sera possible quitter la place de stationnement, l'assistant aux manœuvres de stationnement cessera d'intervenir automatiquement. Prenez le contrôle sur la direction et dès que la situation de la circulation le permettra, incorporez-vous en quittant la place de stationnement.

Interruption automatique de la manœuvre

L'assistant aux manœuvres de stationnement interrompt la manœuvre dans les cas suivants :

- Vous effectuez la manœuvre à une vitesse supérieure à 7 km/h (4 mph).
- Le conducteur intervient sur la direction.
- Une porte coulissante s'ouvre. Pour reprendre la manœuvre, fermez la porte coulissante et appuyez à nouveau sur la touche .

- Il existe un défaut sur le système (système temporairement indisponible).
- Soit le système ASR est désactivé, soit l'ASR ou l'ESC sont en train d'intervenir.

▲ AVERTISSEMENT

Lorsque l'on quitte la place de stationnement à l'aide de l'assistant aux manœuvres de stationnement, le volant tourne rapidement de manière autonome. Si vous placez la main entre les rayons du volant vous risquez de vous blesser.

Intervention des freins

L'assistant aux manœuvres de stationnement aide le conducteur en freinant automatiquement. Le freinage automatique ne dispense pas le conducteur de sa responsabilité de contrôler l'accélérateur, le frein et l'embrayage » » **▲.**

Freiner pour éviter des dommages à cause d'une vitesse inappropriée

Il est possible que les freins interviennent pour éviter une vitesse inappropriée. Il est possible de poursuivre la manœuvre de stationnement. Les freins interviennent une fois à chaque tentative de stationnement.

Freiner pour limiter les dommages

À l'approche d'un obstacle, les freins pourraient intervenir automatiquement. Dans certaines circonstances (par exemple, orage, détection d'ultrasons, état du véhicule, charge, inclinaison), l'assistant aux manœuvres de stationnement pourrait même arrêter complètement le véhicule face à un obstacle.

- Utilisez la pédale de frein » » **▲ !**

L'assistant aux manœuvres de stationnement s'arrête après l'intervention des freins.

▲ AVERTISSEMENT

Malgré l'aide fournie par l'assistant aux manœuvres de stationnement, ne prenez aucun risque lorsque vous vous gardez. Le système ne remplace en aucun cas la vigilance du conducteur.

- **Soyez toujours prêt à freiner.**
- **L'intervention automatique des freins s'achèvera au bout de 1,5 secondes environ. Une fois l'intervention automatique des freins achevée, arrêtez vous-même le véhicule.**

Assistant de marche arrière* (Rear View Camera)

Brève introduction

La caméra incorporée au hayon arrière aide le conducteur lors des manœuvres de stationnement ou de marche arrière. L'image de la caméra et les points d'orientation générés par le système s'affichent à l'écran du système d'infodivertissement installé de série.

Il est possible de choisir entre deux types de points d'orientation (modes) :

- **Mode 1** : se garer en marche arrière perpendiculairement à la chaussée (par exemple, dans un parking).
- **Mode 2** : se garer en marche arrière parallèlement au bord de la chaussée.

Vous pouvez changer de mode en appuyant sur le bouton à l'écran du système d'infodivertissement. Ce sera toujours le mode vers lequel vous pouvez basculer qui sera affiché.

⚠ AVERTISSEMENT

L'utilisation de la caméra pour calculer la distance par rapport aux obstacles (personnes, véhicules, etc.) est inexacte et peut provoquer des accidents et des blessures graves.

- La lentille de la caméra agrandit et déforme le champ visuel et montre les objets à l'écran de manière différente et diffuse.

- Certains objets peuvent ne pas apparaître ou apparaître de manière peu claire (par exemple des poteaux très fins ou des grilles), à cause de la résolution de l'écran ou du manque de lumière.

- La caméra présente des angles morts dans lesquels les personnes et les objets ne peuvent pas être détectés.

- Laissez la lentille de la caméra propre et exempte de neige et de givre. Ne la couvrez pas.

⚠ AVERTISSEMENT

La technologie intelligente composant l'assistant de marche arrière ne peut pas dépasser les limites imposées par les lois physiques et par le système lui-même. Une utilisation inappropriée ou incontrôlée de l'assistant de marche arrière peut provoquer des accidents et de graves blessures. Le système ne remplace en aucun cas la vigilance du conducteur.

- Adaptez votre vitesse et style de conduite aux conditions de visibilité, de chaussée, de circulation et de météo.

- Restez attentif aux alentours du véhicule et regardez toujours l'endroit où vous vous gariez. La manœuvre de l'arrière du véhicule est représentée à l'écran en fonction du

braquage du volant. L'avant du véhicule se déporte plus que l'arrière du véhicule.

- Ne laissez pas l'écran vous distraire de la circulation.

- Observez toujours les alentours du véhicule, car les caméras ne détectent pas toujours les enfants, les animaux ou les objets.

- Il est possible que le système ne représente pas clairement toutes les zones.

- Utilisez l'assistant de marche arrière uniquement lorsque le hayon arrière est complètement fermé.

ⓘ ATTENTION

- La caméra présente uniquement les images en deux dimensions à l'écran. Étant donné le manque de profondeur, il peut être difficile de reconnaître des objets qui dépassent ou les nids de poule sur la chaussée. Ils peuvent même passer inaperçus.

- Dans certains cas, les caméras peuvent ne pas détecter des objets tels que de minces barres, des clôtures, des poteaux ou des arbres, ce qui risque d'endommager le véhicule.

Instructions d'utilisation



Fig. 253 Dans le hayon arrière : emplacement de la caméra de l'assistant de marche arrière.

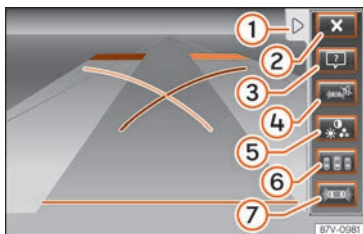

Fig. 254 Affichage de l'assistant de marche arrière : mode 2 activé.

Touches de fonction à l'écran :

- ① ◀ afficher le menu ; ▶ cacher le menu.
- ② X Désactiver l'image de la caméra de recul.

- ③ Afficher l'aide. Le schéma d'aide explique les surfaces et les lignes sur l'image de la caméra. Appuyez sur ➡ pour sortir.
- ④ Couper le son.
- ⑤ Régler l'affichage : luminosité, contraste, couleur.
- ⑥ Activer les points d'orientation pour se garer en marche arrière perpendiculairement à la chaussée (mode 1).
- ⑦ Afficher le système optique d'aide au stationnement.

Manipulation sur les véhicules dépourvus d'un système optique d'aide au stationnement (OPS)

Activer l'indication automatiquement :	Passez la marche arrière lorsque l'allumage est connecté ou lorsque le moteur est en marche. Le mode 1 s'affichera.
Désactivez manuellement l'affichage :	Appuyez sur une touche pour sélectionner la zone sur le système d'infodivertissement. OU : appuyez sur le bouton X à l'écran. OU BIEN : une fois le contact coupé, l'image de l'assistant de marche arrière restera brièvement affichée à l'écran.
Désactiver l'indication en ôtant la marche arrière :	L'image se désactivera au bout d'environ 10 secondes.

Désactiver l'affichage en roulant vers l'avant :	Avancez à plus de 15 km/h (9 mph) environ.
--------------------------------------------------	--------------------------------------------

Manipulation sur les véhicules dotés d'un système optique d'aide au stationnement (OPS)

Activer l'indication automatiquement :	Passez la marche arrière lorsque l'allumage est connecté ou lorsque le moteur est en marche. Le mode 1 s'affichera.
Désactivez manuellement l'affichage :	Appuyez sur une touche pour sélectionner la zone sur le système d'infodivertissement. OU : appuyez sur le bouton X à l'écran. OU BIEN : une fois le contact coupé, l'image de l'assistant de marche arrière restera brièvement affichée à l'écran. Appuyez sur la touche PA .
Désactiver l'indication en ôtant la marche arrière :	Vous passerez immédiatement à l'affichage de l'OPS.
Désactiver l'affichage en roulant vers l'avant :	Avancez à plus de 10 km/h (6 mph) environ.

Particularités

1) N'utilisez pas l'assistant de marche arrière dans les cas suivants :

- S'il existe un défaut sur le réglage dynamique des trains roulants (DCC).

1) N'utilisez pas l'assistant de marche arrière dans les cas suivants :

- Si l'image affichée n'est pas distincte ou s'avère peu fiable (image peu visible ou lentille sale).
- Si l'espace derrière le véhicule n'est pas clairement distinct ou n'est pas affiché entièrement.
- Si le véhicule est trop chargé à l'arrière.
- Si le conducteur ne connaît pas le système.
- Si le hayon arrière est ouvert.
- Si la position et l'angle de montage de la caméra sont modifiés (par exemple, suite à une collision) ; adressez-vous à un atelier spécialisé pour faire vérifier le système.

2) Illusions optiques de la caméra (exemples)

Les images de la caméra de l'assistant de marche arrière sont en deux dimensions. Les nids de poule ou les objets qui dépassent du sol ou d'autres véhicules sont plus difficiles à distinguer, ou ne sont pas visibles du fait du manque de profondeur dans l'image affichée à l'écran.

Les objets ou un autre véhicule peuvent sembler plus près ou plus loin qu'ils ne le sont en réalité :

- Lorsque l'on passe d'une surface plane à une côte ou une pente.
- Lorsque l'on passe d'une côte ou une pente à une surface plane.
- Si le véhicule est trop chargé à l'arrière.

2) Illusions optiques de la caméra (exemples)

- Lorsque l'on s'approche d'objets qui dépassent. Ces objets peuvent rester en dehors de l'angle de vision de la caméra lorsque l'on circule en marche arrière.

Nettoyage de la lentille de la caméra

Laissez la lentille de la caméra propre et exempte de neige et de givre :

- Humidifiez la lentille de la caméra avec un nettoyant pour glaces courant à base d'alcool et nettoyez-la à l'aide d'un chiffon sec » » ⓘ.
- Éliminez la neige à l'aide d'une balayette.
- Éliminez le givre à l'aide d'un spray antigel » » ⓘ.

ⓘ ATTENTION

- **N'utilisez jamais de nettoyants abrasifs pour nettoyer la lentille de la caméra.**
- **Ne retirez jamais la neige ou le givre de la lentille de la caméra avec de l'eau tiède ou chaude. Vous pourriez endommager la lentille.**

ⓘ Nota

- **Pour vous familiariser avec le système, les lignes d'orientation et leurs fonctions, SEAT conseille de vous entraîner au stationnement avec l'assistant de marche ar-**

rière sur un parking ou dans un lieu peu fréquenté.

- **Si le hayon est ouvert ou si le dispositif de remorquage monté d'usine est activé électriquement avec une remorque, les lignes d'orientation n'apparaissent pas à l'écran.**

Stationner perpendiculairement à la chaussée (mode 1)

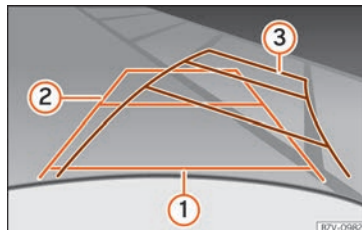

Fig. 255 Afficheur : lignes d'orientation de l'espace pour se garer derrière le véhicule.

Résumé des points d'orientation

Signification des lignes d'orientation projetées sur l'écran » » **fig. 255**. Toutes les longueurs des lignes d'orientation prennent comme référence un véhicule situé sur une surface horizontale. » »

- ① Rouge : distance de sécurité, c'est-à-dire la zone de la chaussée située à environ 40 cm derrière le véhicule.
- ② Vert : prolongement du véhicule (un peu élargi) vers l'arrière. La zone affichée en vert s'achève environ 2 mètres derrière le véhicule, sur la chaussée.
- ③ Jaune : prolongement du véhicule vers l'arrière en fonction de l'angle de braquage du volant. La zone affichée en jaune s'achève environ 3 mètres derrière le véhicule, sur la chaussée.

Stationnement

- Placez le véhicule devant une place et passez la marche arrière.
- Passez la marche arrière lentement et tournez le volant de manière à ce que les lignes jaunes d'orientation vous guident jusqu'à la place »» fig. 255 ③.
- Alignez le véhicule droit par rapport à la place de stationnement à l'aide des lignes d'orientation de couleur verte.

Stationner parallèlement à la chaussée (mode 2)

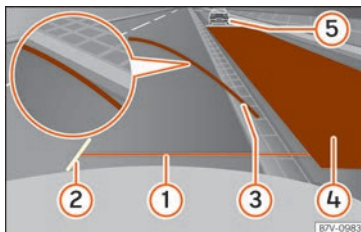

Fig. 256 Afficheur : lignes et surfaces d'orientation de l'espace derrière le véhicule.

Après avoir mis le clignotant, les lignes et les surfaces inutiles disparaissent.

Résumé des points d'orientation

Signification des lignes et des surfaces d'orientation projetées sur l'écran »» fig. 256. Toutes les longueurs des lignes d'orientation prennent comme référence un véhicule situé sur une surface horizontale.

- ① Distance de sécurité : zone de la chaussée située à environ 40 cm derrière le véhicule.
- ② Limite latérale du véhicule.
- ③ Point de braquage lors du stationnement. Lorsque la ligne jaune touche le trottoir ou une autre limite de la place de station-

nement, vous aurez atteint le point de contrebraquage (loupe).

- ④ Espace libre nécessaire pour se garer parallèlement au véhicule. La surface affichée doit tenir totalement dans la place.
- ⑤ Possible véhicule garé au bord de la chaussée.

Stationnement

- Placez le véhicule parallèlement à 1 m de la place de stationnement et passez la marche arrière.
- Activez le mode 2 à l'écran du système de navigation pour vous garer en parallèle.
- Reculez doucement et tournez le volant de manière à ce que la surface affichée en jaune à l'écran s'achève avant un éventuel obstacle ⑤ (par exemple, un autre véhicule).
- Braquez le volant jusqu'à la butée dans la place et reculez doucement.
- Lorsque la ligne jaune ③ touche la limite latérale de la place, par exemple, la marque ou le trottoir [loupe], tournez le volant jusqu'à la butée dans le sens opposé.
- Continuez en marche arrière jusqu'à ce que vous gariez le véhicule dans la place parallèlement à la chaussée. Rectifiez la position si nécessaire.

Limiteur de vitesse* (Régulateur de vitesse - GRA)

Témoin d'alerte et de contrôle

Témoin allumé

Le régulateur de vitesse règle la vitesse du véhicule.

En mettant le contact, certains témoins d'avertissement et de contrôle s'allument pendant quelques secondes, lorsqu'un contrôle de la fonction est effectué. Ils s'éteignent après quelques secondes.

⚠ AVERTISSEMENT

Lisez et tenez compte des avertissements de sécurité » » ⚠ au chapitre Témoins d'alerte et de contrôle à la page 118.

Utilisation du régulateur de vitesse

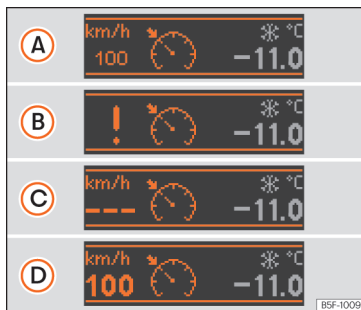

Fig. 257 Afficheur du combiné d'instruments indications d'état du GRA.

Lisez attentivement les informations complémentaires » » 📖 page 35

Le régulateur de vitesse [GRA] maintient une vitesse constante programmée lorsqu'il circule vers l'avant à partir d'environ 20 km/h (12 mph).

Le GRA décélère uniquement en interrompant l'accélérateur, mais sans freiner » » ⚠.

Affichage à l'écran

Il existe plusieurs versions du régulateur de vitesse. Sur les véhicules dotés de l'indicateur multifonction (MFA), la vitesse programmée s'affiche à l'écran du tableau de bord.

État **fig. 257** :

- Ⓐ GRA désactivé temporairement. La vitesse programmée s'affiche en chiffres de petite taille.
- Ⓑ Erreur du système. Adressez-vous à un atelier spécialisé.
- Ⓒ GRA activé. La mémoire de vitesse est vide.
- Ⓓ Le GRA est activé. La vitesse programmée s'affiche en chiffres de grande taille.

Circuler dans des pentes avec le GRA

Si le GRA ne peut pas maintenir une vitesse constante du véhicule dans une pente, freinez le véhicule à l'aide de la pédale de frein et rétrogradez si nécessaire.

Désactivation automatique

Le réglage GRA se désactive automatiquement ou s'interrompt temporairement :

- Lorsque le système détecte un dysfonctionnement susceptible d'altérer le fonctionnement du GRA.
- Si en accélérant, le véhicule circule de manière prolongée à une vitesse supérieure à la vitesse mémorisée.
- Lorsque des interventions ont lieu pour réguler la dynamique de conduite : ASR, ESC, etc.
- Si l'airbag se déclenche.

»

- Si la pédale de frein est actionnée.
- Pour les véhicules équipés d'une boîte automatique à double embrayage DSG®, si le levier sélecteur se trouve en position **R**, **P** ou **N**.
- Pour les véhicules équipés d'une boîte mécanique, si la première vitesse est engagée.
- Si la pédale d'embrayage est actionnée pendant un certain temps.

⚠ AVERTISSEMENT

S'il n'est pas possible de circuler à une vitesse constante en maintenant la distance de sécurité, l'utilisation du régulateur de vitesse peut provoquer des accidents et des blessures graves.

- N'utilisez jamais le régulateur de vitesse en cas de circulation dense, lorsque la distance de sécurité est insuffisante, sur des tronçons escarpés, avec beaucoup de virages ou glissants (neige, givre, pluie ou gravillons), ni sur des chaussées inondées.
- N'utilisez jamais le GRA pour du tout-terrain ou sur des routes non goudronnées.
- Adaptez toujours la vitesse et la distance de sécurité aux véhicules que vous suivez, aux conditions de visibilité, aux conditions météorologiques, à l'état de la chaussée et à la circulation.
- Afin d'éviter que la vitesse ne soit réglée de manière inattendue, désactivez toujours le régulateur de vitesse lorsque vous avez fini de l'utiliser.

- **Il est dangereux de reprendre la vitesse mémorisée si elle est trop élevée pour l'état de la chaussée, les conditions de circulation ou le temps qu'il fait.**
- **En descente, le régulateur de vitesse ne peut pas maintenir la vitesse du véhicule constante. Le véhicule peut accélérer, entraîné par son propre poids. Rétrogradez et/ou ralentissez le véhicule en appuyant sur la pédale de frein.**

Système d'assistance au freinage d'urgence (Front Assist)*

Introduction



Fig. 258 Sur l'écran du combiné d'instruments : indications d'alerte préventive.

L'objectif du système d'assistance au freinage d'urgence est d'éviter les collisions frontales contre différents objets situés sur la trajectoire du véhicule, ou de minimiser leurs conséquences.

Dans le cadre des limites inhérentes aux conditions des alentours et du système lui-même, la fonction agit progressivement en fonction du caractère critique de la situation. Elle prévient d'abord le conducteur, puis, si sa réaction est insuffisante ou absente, active un freinage d'urgence autonome.

La fonction vise à éviter les collisions contre les véhicules en stationnement ou circulant sur la même voie, dans le même sens. Elle ne s'active parfois pas dans d'autres situations dangereuses.

La fonction Front Assist est active à une vitesse comprise entre 4 km/h [2,5 mph] et 210 km/h [130 mph]. En fonction de la vitesse, des conditions de circulation et du comportement du conducteur, certaines des sous-fonctions décrites ci-après sont désactivées afin d'optimiser le comportement général du système.

Le Front Assist est une fonction d'aide à la conduite qui ne remplace en aucun cas la vigilance du conducteur.

Avertissement de distance de sécurité

Si le système détecte une situation dangereuse car le véhicule circule trop près du

véhicule précédent, il avertit le conducteur en affichant un message sur l'écran du tableau de bord .

Le moment de l'avertissement varie en fonction du comportement du conducteur et des conditions de circulation.

Alerte préventive

Si le système détecte l'éventualité d'une collision avec le véhicule précédent, il peut avertir le conducteur par le biais d'un signal sonore et d'un message à l'écran du tableau de bord »» **fig. 258**.

Le moment de l'avertissement varie en fonction des conditions de circulation et du comportement du conducteur. En même temps, il prépare le véhicule pour un freinage d'urgence éventuel »» .

Avertissement critique

Si le conducteur ne réagit pas à l'alerte préventive, le système peut intervenir activement sur les freins en provoquant un bref freinage pour prévenir le conducteur du danger imminent de collision.

Freinage automatique

Si le conducteur ne réagit pas non plus à l'avertissement critique, le système peut procéder à un freinage d'urgence autonome en augmentant progressivement l'intensité du

freinage en fonction du caractère critique de la situation.

Assistance au freinage d'urgence du conducteur

Dans l'éventualité d'une collision imminente, le système peut détecter que le conducteur n'agit pas le frein suffisamment fort pour éviter la collision. Dans ce cas, il augmente automatiquement l'intensité du freinage.

Du fait de certaines circonstances de conduite et des limitations de son fonctionnement, le système ne peut pas toujours empêcher la collision, mais peut minimiser ses conséquences de manière significative grâce à une réduction de la vitesse et de l'énergie à l'impact.

AVERTISSEMENT

Lisez et tenez compte des avertissements de sécurité »»  au chapitre Témoins d'alerte et de contrôle à la page 118.

AVERTISSEMENT

Le système Front Assist ne peut dépasser les limites imposées par les lois de la physique ni remplacer le conducteur pour conserver le contrôle du véhicule et réagir face à une situation d'urgence potentielle.

AVERTISSEMENT

Après avoir émis une alerte d'urgence, Front Assist prête immédiatement attention à la situation et tente d'éviter la collision en freinant ou en esquivant l'obstacle, selon le cas.

- Si le Front Assist ne fonctionne pas selon la description de ce chapitre (par ex. s'il intervient inutilement à plusieurs reprises), déconnectez-le.

- Adaptez toujours la vitesse et la distance de sécurité par rapport au véhicule précédent selon les conditions de visibilité, la météo, la chaussée et la circulation.

- Le Front Assist ne peut éviter de lui-même les accidents et les lésions graves.

- Exceptionnellement, dans certaines situations de circulation complexes, le Front Assist peut émettre des avertissements et intervenir sur les freins inutilement, par exemple à proximité d'îlots.

- Si le fonctionnement du Front Assist est réduit, par exemple à cause de la saleté ou du dérèglement du capteur radar, il est possible que le système émette des avertissements inutiles et intervienne sur les freins inopportunistement.

- Le Front Assist ne réagit pas face à des personnes ou des animaux, ni face à des véhicules qui vous croisent ou s'approchent en sens contraire sur la même voie. »»

- En tant que conducteur, vous devez toujours être prêt à reprendre le contrôle du véhicule.
- Quand le Front Assist provoque un freinage, la pédale de frein est « plus résistante ».
- Les interventions automatiques sur les freins du Front Assist peuvent être interrompues en appuyant sur la pédale d'embrayage, la pédale d'accélération ou en bougeant le volant.

Nota

- Quand le Front Assist est connecté, les messages à l'écran du combiné d'instruments d'autres fonctions peuvent être cachés, par exemple, un appel entrant.
- Le Front Assist peut faire décélérer le véhicule jusqu'à son arrêt complet. Cependant, le système de freinage n'arrête pas le véhicule définitivement. Appuyez sur la pédale de frein !
- Si le Front Assist ne fonctionne pas selon la description de ce chapitre (par ex. s'il intervient inutilement à plusieurs reprises), déconnectez-le. Faites contrôler le système par un atelier spécialisé. SEAT recommande de vous rendre chez un concessionnaire SEAT.

Capteur radar



Fig. 259 Sur la face du véhicule derrière l'emblème SEAT : capteur radar.

Un capteur radar est monté sur la face avant du véhicule derrière l'emblème SEAT pour détecter les conditions de circulation » » **fig. 259**.

La visibilité du capteur radar peut être diminuée par la saleté, comme la boue ou la neige, ou par des influences environnementales, telles que la pluie ou la brume. Dans ce cas, le Front Assist ne fonctionne pas. Le message suivant apparaît sur l'écran du combiné d'instruments : **Front Assist : Capteur sans visibilité !** Si nécessaire, nettoyez le capteur radar » » ⓘ.

Quand le capteur radar fonctionne à nouveau correctement, le Front Assist redevient disponible automatiquement. Le message disparaîtra de l'écran du combiné d'instruments.

Le fonctionnement du Front Assist peut être affecté en cas de fort renvoi du signal radar. Cela peut survenir, par exemple, dans un parking fermé ou du fait de la présence d'objets métalliques (par ex. des rails sur la route ou les plaques utilisées par les chantiers).

La zone située devant et autour du capteur radar ne devra pas être couverte d'autocollants, de phares supplémentaires ou autres, car cela risque d'avoir une influence négative sur le fonctionnement du Front Assist.

En cas de réparation inadéquate de l'avant du véhicule ou de modifications structurelles effectuées sur le véhicule, par exemple si la suspension est abaissée, le fonctionnement du Front Assist peut être perturbé. Pour cette raison, SEAT recommande de se rendre chez un concessionnaire SEAT.

ⓘ ATTENTION

Si vous avez l'impression que le capteur radar est endommagé ou déréglé, déconnectez le Front Assist. Vous éviterez ainsi des situations potentiellement dangereuses causées par un fonctionnement inadéquat du système. Dans ce cas, faites-le régler.

- Le capteur peut se dérégler s'il reçoit un coup, par exemple pendant une manœuvre pour se garer. Ceci peut remettre en cause l'efficacité du système ou provoquer sa déconnexion.
- Des connaissances et des outils spécialisés sont nécessaires pour la réparation du

capteur. Pour cette raison, SEAT recommande de se rendre chez un concessionnaire SEAT.

- Retirez la neige avec une brosse et le gel de préférence avec un aérosol antigel sans dissolvants.

Fonctionnement du système d'assistance au freinage d'urgence (Front Assist)



Fig. 260 Sur l'écran du combiné d'instruments : indication de Front Assist désactivé.

Le système Front Assist s'active à chaque allumage.

Quand le Front Assist est désactivé, la fonction d'alerte préventive et l'avertissement de distance le sont également.

SEAT recommande de toujours garder le Front Assist activé. Exceptions »» page 301,

Désactivation temporaire du système Front Assist dans les situations suivantes.

Activation/désactivation du système Front Assist

Quand l'allumage est mis, le Front Assist peut être activé et désactivé de la façon suivante :

- Via le menu de l'écran du tableau de bord **Assistants > Front Assist**. La touche des systèmes d'aide à la conduite permet d'accéder directement au menu **Assistants** »» page 30.
- **OU** : via le menu de l'écran du tableau de bord **Réglages > Assistants > Front Assist**. En fonction de l'équipement, pour accéder au menu **Réglages**, utilisez les flèches et la molette du volant multifonction ou la touche du levier d'essuie-glace »» page 30.

Lorsque le système Front Assist est désactivé, le tableau de bord indique sa désactivation grâce à l'indicateur suivant »» **fig. 260**.

Activation ou désactivation de l'alerte préventive

L'alerte préventive peut être activée ou désactivée via le menu de l'écran du tableau de bord **Réglages > Assistants > Front Assist** »» page 32. SEAT vous recommande de circuler avec la fonction d'alerte préventive active.

Activer ou désactiver l'avertissement de distance

Si vous dépassez la distance de sécurité vis-à-vis du véhicule précédent, un avertissement à ce sujet s'affiche à l'écran du combiné d'instruments . Dans ce cas, augmentez la distance de sécurité.

L'avertissement de distance peut être activé ou désactivé via le menu de l'écran du tableau de bord **Réglages > Assistants > Front Assist** »» page 32.

Le système conserve le réglage effectué à l'allumage suivant.

SEAT recommande de toujours garder l'avertissement de distance activé.

Désactivation temporaire du système Front Assist dans les situations suivantes

Dans les situations suivantes, il est recommandé de désactiver le système Front Assist du fait des limitations de ce système :

- Quand le véhicule est remorqué.
- Quand le véhicule se trouve sur un banc d'essais à rouleaux.
- Quand le capteur radar est en panne.
- Si le capteur radar reçoit un coup violent, par exemple lors d'un accident à l'arrière. »»

- S'il intervient plusieurs fois inutilement.
- Si le capteur radar est temporairement recouvert par un accessoire quelconque, par exemple, un phare supplémentaire ou autre.
- Quand le véhicule doit être chargé sur un camion, sur un ferry ou sur un train.

Limitations du système

La fonction Front Assist souffre de certaines limitations physiques inhérentes au système. Par exemple, dans des circonstances déterminées, certaines réactions du système peuvent être inopportunes du point de vue du conducteur. C'est pourquoi il faut être toujours attentif pour intervenir si nécessaire.

Les conditions suivantes peuvent empêcher le système Front Assist de réagir ou ralentir ses réactions :

- Dans les premiers instants après avoir mis le contact et pris la route, à cause du calibrage automatique du système.
- Dans les virages serrés ou les trajectoires complexes.
- Si la pédale d'accélération est enfoncée à fond.
- Si le Front Assist est désactivé ou en panne.
- Si l'ASR a été désactivé ou que le mode **Sport** de l'ESC a été activé manuellement »» page 264.
- Si l'ESC effectue la régulation.
- Si plusieurs feux stop du véhicule ou de la remorque à branchement électrique sont en panne.
- Si le capteur radar est sale ou recouvert.
- S'il y a des objets en métal, par exemple des rails sur la chaussée ou des plaques utilisées sur les chantiers.
- Si le véhicule circule en marche arrière.
- Si le véhicule accélère fortement.
- En cas de tempête de neige ou de fortes pluies.
- Face à des véhicules étroits comme, par exemple, des motocyclettes.
- Face à des véhicules qui ne circulent pas alignés.
- Face à des véhicules qui se croisent.
- Face à des véhicules qui arrivent en sens contraire.
- La charge et les accessoires particuliers des autres véhicules qui dépassent sur les côtés, à l'arrière ou vers le haut de ces derniers.

Adaptive Cruise Control ACC (régulateur de vitesse adaptatif)*

Brève introduction

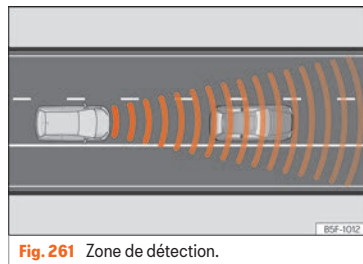

Fig. 261 Zone de détection.

Le régulateur de vitesse adaptatif (ACC) est une amélioration de la fonction de régulation de la vitesse du véhicule (GRA) »» ⚠.

La fonction ACC permet au conducteur de programmer une vitesse de croisière et de sélectionner le niveau de distance souhaité par rapport au véhicule précédent.

Deux versions du système sont proposées de série :

- La version 1 fonctionne à une vitesse comprise entre 30 et 160 km/h (20 et 100 mph).

- La version 2 fonctionne à une vitesse comprise entre 30 et 210 km/h (20 et 130 mph).

L'ACC adaptera la vitesse de croisière du véhicule à tout moment en conservant une distance de sécurité adaptée à la vitesse.

Lorsque le véhicule en suit un autre, la fonction ACC réduit sa vitesse pour atteindre celle du véhicule précédent et maintenir la distance programmée entre les deux véhicules. Si le véhicule précédent accélère, la fonction ACC fait également accélérer le véhicule jusqu'à ce que la vitesse maximale programmée soit atteinte.

Si le véhicule est équipé d'une boîte de vitesse automatique, l'ACC peut freiner le véhicule **jusqu'à l'arrêt complet** face à un véhicule qui s'arrête.

Nous vous recommandons d'augmenter le niveau de distance en présence d'une chaussée mouillée.

Demande d'intervention du conducteur

Pendant la conduite, l'ACC est soumis à des limitations déterminées inhérentes au système. C'est-à-dire que dans certaines circonstances, le conducteur devra régler lui-même la vitesse et la distance par rapport à d'autres véhicules.

Dans ce cas-là, *il sera indiqué, sur l'écran du combiné d'instruments, que vous devez inter-*

venir en freinant et un avertissement sonore retentira »» page 304.

⚠ AVERTISSEMENT

La technologie intelligente incluant l'ACC ne peut dépasser les limites propres du système ni celles imposées par les lois de la physique. S'il est utilisé de manière négligente ou involontaire, il risque de provoquer un accident ou des lésions graves. Le système ne remplace en aucun cas la vigilance du conducteur.

- Adaptez toujours la vitesse et la distance de sécurité par rapport au véhicule précédent selon les conditions de visibilité, la météo, la chaussée et la circulation.
- N'utilisez pas l'ACC en cas de mauvaise visibilité, de segments escarpés, de nombreux virages ou de terrains glissants, par exemple, en cas de neige, de gel, de pluie ou de gravier, et sur des routes inondées.
- N'utilisez jamais l'ACC à travers champ ou sur des routes non goudronnées. L'ACC n'est prévu que pour une utilisation sur des routes goudronnées.
- L'ACC ne réagit pas à l'approche d'un obstacle fixe, tels que la fin d'un embouteillage, un véhicule en panne ou un véhicule arrêté à un feu de signalisation.
- Si l'ACC ne réduit pas suffisamment la vitesse, freinez immédiatement le véhicule à l'aide de la pédale de frein.

• Si vous circulez avec une roue d'urgence, le système ACC risque de se déconnecter automatiquement pendant votre trajet. Désactivez le système avant de prendre la route.

• Si le véhicule continue à se déplacer contre votre volonté après la demande d'intervention du conducteur, freinez le véhicule à l'aide de la pédale de frein.

• Si une demande d'intervention du conducteur est réclamée sur l'écran du combiné d'instruments, réglez vous-même la distance.

• Le conducteur doit être prêt à accélérer ou freiner lui-même à tout moment.

ⓘ ATTENTION

Si vous avez l'impression que le capteur radar est cassé, déconnectez l'ACC. Vous éviterez de cette manière des dommages possibles. Dans ce cas, faites-le régler.

• Des connaissances et des outils spécialisés sont nécessaires pour la réparation du capteur. Pour cette raison, SEAT recommande de se rendre chez un concessionnaire SEAT.

ⓘ Nota

• Si l'ACC ne fonctionne pas selon la description faite dans ce chapitre, ne l'utilisez pas avant qu'il ait été révisé dans un atelier spécialisé. Pour cette raison, SEAT »

recommande de se rendre chez un concessionnaire SEAT.

- La vitesse maximum est limitée à 210 km/h (130 mph) lorsque l'ACC est activé.
- Quand l'ACC est activé, il est possible que vous entendiez des bruits étranges pendant le freinage automatique provoqués par le système de freins.

Symboles de l'écran du tableau de bord et témoins



La réduction de la vitesse par l'ACC pour conserver la distance par rapport au véhicule précédent n'est pas suffisante.

Freinez ! utilisez la pédale de frein ! Nécessité d'intervention du conducteur.



L'ACC est actuellement indisponible.^{a1}

Lorsque le véhicule est à l'arrêt, éteignez le moteur puis remettez-le en marche. Contrôlez la zone de l'emblème SEAT sur la face avant du véhicule »» fig. 263 (pour déterminer si elle est sale, gelée ou a subi un choc). S'il reste indisponible, rendez-vous à un atelier spécialisé pour une révision du système.

^{a1} Le symbole est coloré pour les tableaux de bord avec écran en couleur.



L'ACC est actif.

Aucun véhicule détecté à l'avant. La vitesse programmée demeure constante.



Si le symbole est blanc : l'ACC est actif.

Un véhicule circulant à l'avant a été détecté. L'ACC règle la vitesse et la distance vis-à-vis du véhicule précédent.



Si le symbole est gris : l'ACC est inactif (Standby).

Le système est connecté, mais ne régule rien.



Il s'allume en vert

L'ACC est actif.

Lorsque vous mettez le contact, certains témoins de contrôle et d'avertissement s'allument brièvement en guise de vérification. Ils s'éteignent au bout de quelques secondes.

⚠️ AVERTISSEMENT

Lisez et tenez compte des avertissements de sécurité »» ⚠️ au chapitre Témoins d'alerte et de contrôle à la page 118.

Indications sur l'écran

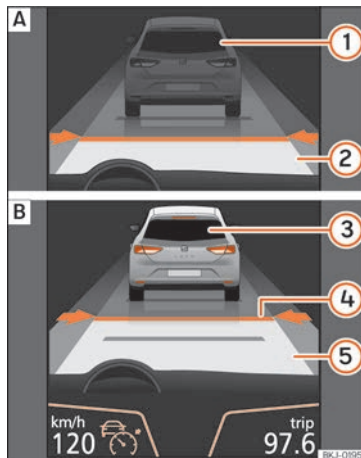

Fig. 262 Sur l'écran du combiné d'instruments : (A) ACC inactif (Standby). (B) ACC actif.

Indication à l'écran

Indication d'état sur l'écran »» fig. 262 :

- ① Véhicule précédent détecté. L'ACC est inactif et ne régule pas la vitesse.
- ② Distance par rapport au véhicule précédent. L'ACC est inactif et ne régule pas la distance.

- 3 Véhicule précédent détecté. L'ACC est actif et régule la vitesse.
- 4 Niveau de distance 2 programmé par le conducteur.
- 5 L'ACC est actif et régule la distance en fonction de la vitesse.

Nota

Quand l'ACC est connecté, les messages à l'écran du combiné d'instruments peuvent être cachés par des avertissements d'autres fonctions, par exemple, un appel entrant.

Capteur radar



Fig. 263 Sur la face du véhicule derrière l'emblème SEAT : capteur radar.

Un capteur radar est monté sur la face avant du véhicule derrière l'emblème SEAT pour dé-

tecter les conditions de circulation » **fig. 263**.

La visibilité du capteur radar peut être diminuée par la saleté, comme la boue ou la neige, ou par des influences environnementales, telles que la pluie ou la brume. Dans ce cas, le régulateur de vitesse adaptatif (ACC) ne fonctionne pas. Le message suivant apparaît sur l'écran du combiné d'instruments : **ACC : Capteur sans visibilité !** Si nécessaire, nettoyez la zone de l'emblème SEAT »  1.

Quand le capteur radar fonctionne à nouveau correctement, l'ACC redeviendra disponible automatiquement. Le message à l'écran du combiné d'instruments disparaîtra et l'ACC pourra être réactivé.

Le fonctionnement de l'ACC peut être affecté en cas de fort renvoi du signal radar. Cela peut survenir, par exemple, dans un parking fermé ou du fait de la présence d'objets métalliques (par ex. des rails sur la route ou les plaques utilisées pour les chantiers).

La zone située devant et autour du capteur radar ne devra pas être couverte d'autocollants, de phares supplémentaires ou autres, car cela risque d'avoir une influence négative sur le fonctionnement de l'ACC.

En cas de réparation inadéquate de l'avant du véhicule ou de modifications structurelles effectuées sur le véhicule, par exemple si la suspension est abaissée, le fonctionnement de l'ACC peut être perturbé. Pour cette rai-

son, SEAT recommande de se rendre chez un concessionnaire officiel SEAT.

ATTENTION

Si vous avez l'impression que le capteur radar est endommagé ou déréglé, déconnectez l'ACC. Vous éviterez de cette manière des dommages possibles. Dans ce cas, faites-le régler.

- Le capteur peut se dérégler s'il reçoit un coup, par exemple pendant une manœuvre pour se garer. Ceci peut remettre en cause l'efficacité du système ou provoquer sa déconnexion.
- Des connaissances et des outils spécialisés sont nécessaires pour la réparation du capteur. Pour cette raison, SEAT recommande de se rendre chez un concessionnaire SEAT.
- Retirez la neige avec une brosse et le gel de préférence avec un aérosol antigel sans dissolvants.

Utilisation de l'Adaptive Cruise Control ACC (régulateur de vitesse adaptatif)

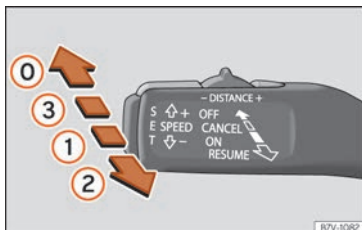

Fig. 264 À gauche de la colonne de direction : troisième levier pour utiliser le régulateur de vitesse adaptatif.

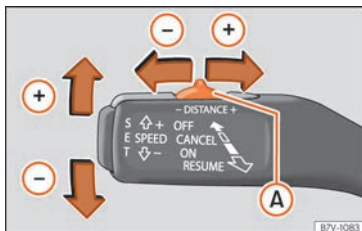

Fig. 265 À gauche de la colonne de direction : troisième levier pour utiliser le régulateur de vitesse adaptatif.

Quand le régulateur de vitesse adaptatif (ACC) est connecté, le témoin de contrôle

vert s'allume sur le combiné d'instruments (🚦) ; la vitesse programmée et l'état de l'ACC s'affichent à l'écran »» fig. 262.

Quels réglages peuvent être effectués sur l'ACC ?

- Mémorisation de la vitesse »» page 306.
- Programmation du niveau de distance »» page 306.
- Démarrage et activation de l'ACC »» page 306.
- Mise hors tension et désactivation de l'ACC »» page 307.
- Réglage du niveau de distance par défaut au démarrage »» page 307.
- Réglage du profil de conduite »» page 307.
- Situations lors desquelles l'ACC ne réagit pas »» page 307.

Mémorisation de la vitesse

Pour programmer la vitesse, déplacez le troisième levier situé en position ① vers le haut ou le bas jusqu'à ce que la vitesse désirée s'affiche sur l'écran du tableau de bord. Le réglage de la vitesse s'effectue par intervalles de 10 km/h (6 mph).

Lors de la conduite, si vous souhaitez utiliser la vitesse actuelle du véhicule comme vitesse de croisière et activer l'ACC, appuyez sur la touche **SET** »» fig. 265. Si vous désirez aug-

menter ou diminuer la vitesse par intervalles de 1 km/h (0,6 mph), déplacez le levier en position ② »» fig. 264 ou appuyez sur la touche **SET**, respectivement.

Si besoin, la vitesse programmée peut être modifiée lorsque le véhicule est à l'arrêt ou lors de la conduite. Toute modification de la vitesse programmée est indiquée dans la partie inférieure gauche de l'écran du tableau de bord »» fig. 262.

Programmation du niveau de distance

Pour augmenter ou réduire le niveau de distance, appuyez sur la commande à bascule vers la droite ou la gauche »» fig. 265 (A).

La distance entre les deux véhicules est modifiée à l'écran du tableau de bord. Vous pouvez choisir l'un des 5 niveaux de distance proposés. SEAT vous recommande d'utiliser le niveau 3. Si besoin, la distance programmée peut être modifiée lorsque le véhicule est à l'arrêt ou lors de la conduite.

Démarrage et activation de l'ACC

Pour démarrer et activer l'ACC, il est nécessaire de prendre en considération la position du levier sélecteur de la boîte, la vitesse du véhicule et la position du troisième levier de l'ACC.

- Sur les véhicules équipés d'une boîte mécanique, le levier sélecteur de la boîte doit se trouver sur n'importe quel rapport sauf en

première et le véhicule doit circuler à plus de 30 km/h environ. Sur les véhicules équipés d'une boîte automatique, le levier sélecteur de la boîte doit se trouver en position **D** ou **S**.

- Pour activer l'ACC, placez le troisième levier en position ① puis appuyez sur la touche **SET** ou placez le troisième levier de l'ACC en position ② » » fig. 264. L'image de l'ACC sur l'écran du tableau de bord passe alors en mode **Actif** » » fig. 262.

Lorsque la fonction ACC est activée, le véhicule circule en respectant les valeurs programmées de vitesse et de distance avec le véhicule précédent. La vitesse et la distance peuvent être modifiées à tout moment.

Mise hors tension et désactivation de l'ACC

Pour désactiver l'ACC, placez le levier en position ③ » » fig. 264 (le faire emboîter). Le texte **ACC désactivé** s'affiche alors et la fonction est entièrement désactivée.

Si vous ne souhaitez pas désactiver l'ACC, mais passer temporairement en mode inactif (Standby), placez le troisième levier en position ③ » » fig. 264 ou appuyez sur la pédale de frein.

Si le véhicule est à l'arrêt et que vous ouvrez la porte du conducteur, la fonction passe également en mode inactif (Standby).

Réglage du niveau de distance par défaut au démarrage

Sur l'écran du tableau de bord, dans le menu **Réglages > Assistants > ACC**, vous pouvez prédéterminer le dernier niveau de distance utilisé ou choisir l'un des différents niveaux de distance disponibles :

- Très courte
- Courte
- Médias
- Longue
- Très longue
- Dernière distance

En fonction de l'équipement, pour accéder au menu **Réglages**, utilisez les flèches et la molette du volant multifonction ou la touche du levier d'essuie-glace » »  page 30.

Quand la chaussée est mouillée, il faut sélectionner une plus grande distance par rapport au véhicule précédent que lorsqu'elle est sèche.

Réglage du profil de conduite

Le profil de conduite sélectionné peut avoir une incidence sur le comportement en termes d'accélération et de freinage de l'ACC.

Il est possible de choisir parmi trois profils de conduite via le menu de l'écran du tableau de

bord dans **Réglages > Assistants > ACC > Réglage de base** :

- Normal
- Sport
- Éco

En fonction de l'équipement, pour accéder au menu **Réglages**, utilisez les flèches et la molette du volant multifonction ou la touche du levier d'essuie-glace » »  page 30.

Il est possible que l'ACC ne réagisse pas dans les conditions suivantes :

- Si la pédale de l'accélérateur est enfoncée.
- Si aucune vitesse n'est engagée.
- Si l'ESC effectue la régulation.
- Si le conducteur n'a pas attaché la ceinture de sécurité.
- Si plusieurs feux stop du véhicule ou de la remorque à branchement électrique sont en panne.
- Si le véhicule circule en marche arrière.
- Si vous circulez à plus de 210 km/h (130 mph).

Désactivation temporaire de l'Adaptive Cruise Control (ACC) (régulateur de vitesse adaptatif) dans certaines situations

Dans les situations suivantes, il sera nécessaire de désactiver le régulateur de vitesse adaptatif (ACC) du fait des limitations du système »» ⚠ :

- Dans les virages serrés, sur les voies d'accélération et de décélération des autoroutes ou sur des routes en chantier afin d'éviter une accélération involontaire pour atteindre la vitesse programmée.
- Quand vous traversez un tunnel, car son fonctionnement peut être affecté.
- Sur les routes à plusieurs voies quand d'autres véhicules roulent plus lentement sur la voie de dépassement. Dans ce cas, vous approcherez par la droite les véhicules qui circulent plus lentement sur les autres voies.
- En cas de pluie intense, de neige ou de brume intense, il peut arriver que le véhicule précédent ne soit pas détecté correctement ou que, dans circonstances déterminées, il ne soit pas détecté du tout.

⚠ AVERTISSEMENT

Si l'ACC n'est pas déconnecté dans les situations décrites, des accidents et des lésions graves peuvent se produire.

- Déconnectez toujours l'ACC dans des situations critiques.

i Nota

Si l'ACC n'est pas déconnecté dans les situations décrites, des infractions illégales peuvent être commises.

Situations de conduite particulières

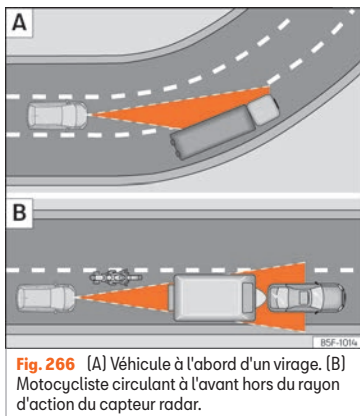

Fig. 266 (A) Véhicule à l'abord d'un virage. (B) Motocycliste circulant à l'avant hors du rayon d'action du capteur radar.

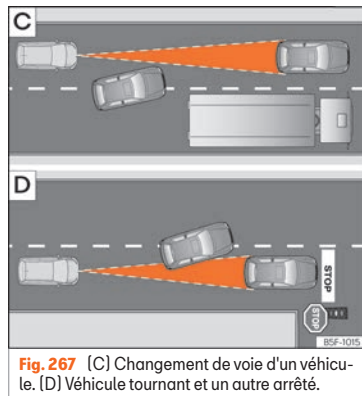

Fig. 267 (C) Changement de voie d'un véhicule. (D) Véhicule tournant et un autre arrêté.

Le régulateur de vitesse adaptatif (ACC) souffre de certaines limitations physiques inhérentes au système. Par exemple, certaines réactions de l'ACC, dans des circonstances déterminées, peuvent entraîner des résultats inattendus ou s'effectuer à un moment inopportun du point de vue du conducteur. C'est pourquoi il faut être toujours attentif pour intervenir si nécessaire.

Les situations de circulation suivantes, par exemple, exigent une attention maximale :

Démarrage suite à une phase d'immobilisation

Suite à une phase d'immobilisation, l'ACC ne reprend pas la route et ne procède à aucune régulation active de manière automatique.

Afin que l'ACC procède à nouveau à une régulation active, le conducteur doit reprendre la route à une vitesse supérieure à 2 km/h pendant quelques secondes.

En deçà de 2 km/h, l'ACC stoppe à nouveau le véhicule.

L'ACC est désactivé dans les situations suivantes :

- Retrait de la ceinture de sécurité.
- Phase d'immobilisation supérieure à environ 3 minutes.
- La porte du conducteur s'ouvre.
- Contact coupé.

Dépassements

Quand le clignotant s'allume pour commencer une manœuvre de dépassement, l'ACC fait accélérer le véhicule automatiquement et réduit ainsi la distance par rapport au véhicule précédent.

Quand vous passez sur la voie de dépassement, si l'ACC ne détecte aucun véhicule devant, il accélère jusqu'à atteindre la vitesse programmée et maintient la vitesse constante.

L'accélération du système peut être interrompue à tout moment en appuyant sur la pédale de frein ou en poussant le troisième levier vers l'arrière »» page 306.

Dans les virages

En abordant ou en sortant d'un virage, il se peut que le capteur radar cesse de capter le véhicule qui circule devant ou réagisse face à un véhicule de la voie contiguë »» fig. 266 A. Dans de telles situations, il est possible que le véhicule freine sans raison ou cesse de réagir face au véhicule qui le précède. Dans ce cas, le conducteur doit intervenir en accélérant ou interrompre le processus de freinage en appuyant sur la pédale de frein ou en poussant le troisième levier vers l'arrière »» page 306.

Traversée de tunnel

Lors de la traversée d'un tunnel, la fonction du capteur radar peut être limitée. Déconnectez l'ACC dans les tunnels.

Véhicules étroits ou qui ne circulent pas alignés

Le capteur radar peut uniquement détecter des véhicules étroits ou des véhicules qui circulent de manière non alignée lorsque ceux-ci entrent dans son champ de portée »» fig. 266 B. Ceci s'applique en particulier aux véhicules étroits comme, par exemple, les motocyclettes. Dans ces cas-là, freinez vous-même si nécessaire.

Véhicules avec des charges ou des accessoires particuliers

La charge et les accessoires particuliers des autres véhicules qui dépassent sur les côtés, vers l'arrière ou sur le dessus peuvent sortir du rayon d'action de l'ACC.

Déconnectez l'ACC quand vous circulez derrière des véhicules avec des charges ou des accessoires particuliers ainsi que lors du dépassement des véhicules en question. Dans ces cas-là, freinez vous-même si nécessaire.

Changements de voie d'autres véhicules

Les véhicules qui changent de voie pour venir sur la vôtre à une faible distance du véhicule ne seront détectés que lorsqu'ils entreront dans le rayon d'action des capteurs. Par conséquent, l'ACC mettra plus de temps à réagir »» fig. 267 C. Dans ces cas-là, freinez vous-même si nécessaire.

Véhicules immobiles

L'ACC ne détecte pas en cours de route les objets fixes, comme par exemple la fin d'un embouteillage ou les véhicules en panne.

Si un véhicule détecté par l'ACC tourne ou se détache et que devant ce dernier se trouve un véhicule à l'arrêt, l'ACC ne réagira pas face à lui »» fig. 267 D. Dans ces cas-là, freinez vous-même si nécessaire. »»

Véhicules qui circulent en sens contraire et véhicules qui se croisent

L'ACC ne réagit pas face à des véhicules qui s'approchent en sens contraire ni face à des véhicules qui se croisent.

Objets métalliques

Les objets en métal, comme par exemple des rails sur la voie ou les plaques utilisées sur les chantiers peuvent perturber le capteur radar et provoquer des réactions inadéquates de l'ACC.

Facteurs pouvant affecter le fonctionnement du capteur radar.

Si le fonctionnement du capteur radar est affecté du fait, par exemple, d'une pluie intense, de la brume, de la neige ou de la boue, l'ACC se désactive temporairement. Un message approprié apparaît sur l'écran du combiné d'instruments. Si nécessaire, nettoyez l'embème SEAT » fig. 263.

Quand le capteur radar fonctionne à nouveau correctement, l'ACC redeviendra disponible automatiquement. Le message à l'écran du combiné d'instruments disparaîtra et l'ACC pourra être réactivé.

En cas de fort renvoi du signal radar, par exemple dans un parking fermé, il est possible que le fonctionnement de l'ACC soit affecté.

Conduite avec remorque

Quand vous circulez avec une remorque, l'ACC régle moins efficacement.

Surchauffe des freins

Si les freins chauffent excessivement, par exemple après un freinage brusque ou lors de longues descentes très prononcées, il est possible que l'ACC se désactive temporairement. Un message approprié apparaît sur l'écran du combiné d'instruments. Dans ce cas-là, il sera impossible d'activer le régulateur de vitesse.

Une fois que la température des freins aura suffisamment baissé, il sera à nouveau possible d'activer le régulateur de vitesse. Le message disparaîtra de l'écran du combiné d'instruments. Si le message **ACC indisponible** reste allumé pendant un certain temps, cela signifie qu'il y a une panne. Adressez-vous à un atelier spécialisé. SEAT recommande de vous rendre chez un concessionnaire SEAT.

Assistant de maintien de voie (Lane Assist)*

Breve introduction

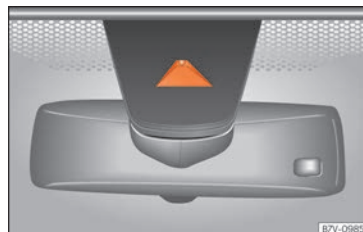

Fig. 268 Sur le pare-brise : fenêtre de la caméra de l'assistant de maintien de voie.

La caméra située sur le pare-brise permet à l'assistant de maintien de voie de détecter les éventuelles lignes de délimitation de la voie. Lorsque le véhicule se rapproche involontairement d'une ligne de délimitation détectée, l'assistant le signale au conducteur par le biais d'une *intervention correctrice*. Il est possible d'outrepasser l'intervention correctrice à tout moment.

Si le clignotant est activé, aucun avertissement n'est émis car l'assistant de maintien de voie comprend que le conducteur souhaite effectuer volontairement un changement de voie.

Témoins de contrôle

/:\ Il s'allume en jaune

Assistant de maintien de voie connecté mais inactif. Le système ne peut pas détecter clairement la voie. Reportez-vous au chapitre page 312, L'assistant de maintien de voie est désactivé (témoin de contrôle allumé en jaune).

/:\ Il s'allume en vert

Assistant de maintien de voie (Lane Assist) connecté et activé.

En mettant le contact, certains témoins d'avertissement et de contrôle s'allument pendant quelques secondes, lorsqu'un contrôle de la fonction est effectué. Ils s'éteignent après quelques secondes.

⚠ AVERTISSEMENT

Lisez et tenez compte des avertissements de sécurité » » ⚠ au chapitre Témoins d'alerte et de contrôle à la page 118.

Indications à l'écran du tableau de bord

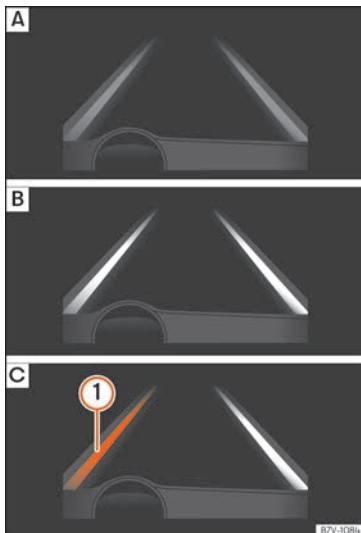

Fig. 269 Sur l'écran du combiné d'instruments : indication à l'écran de l'assistant de maintien de voie.

Indication à l'écran

- **fig. 269 A** : L'assistant est activé, mais indisponible car la vitesse minimale n'a

pas été atteinte ou car il ne reconnaît pas les lignes des voies.

- **fig. 269 B** : L'assistant est activé et disponible, il reconnaît les deux lignes de la voie. Il n'est pas en train de corriger la trajectoire.
- **fig. 269 C** : Le système est actif. La ligne en surbrillance ① indique qu'il existait un risque de dépasser involontairement la ligne de la voie et que l'assistant agit sur la direction pour corriger la trajectoire.

Mode de fonctionnement

Vibration du volant

Les situations suivantes provoquent une vibration du volant et exigent que le conducteur prenne le contrôle actif de la direction :

- Lorsque les limites inhérentes au système sont atteintes.
- Si le couple de braquage maximal pendant l'intervention correctrice n'est pas suffisant pour maintenir le véhicule sur la voie.
- Si l'assistant ne détecte plus la voie pendant l'intervention correctrice.

»

Activation et désactivation de l'assistant de maintien de voie

• Sélectionnez l'option du menu correspondant avec la touche des systèmes d'aide à la conduite »»  page 30.

• **OU** : activez ou désactivez le système dans le menu **Réglages > Assistant > Lane Assist** »»  page 32. Le « signal de confirmation » indique que le système d'aide à la conduite est activé.

Désactivation automatique : l'assistant de maintien de voie peut être automatiquement désactivé en cas d'anomalie sur le système. Le témoin s'éteint.

L'assistant de maintien de voie est désactivé (témoin de contrôle allumé en jaune)

- Lorsque la vitesse de circulation baisse à environ 65 km/h [40 mph].
- Lorsque l'assistant de maintien de voie ne détecte pas toutes les lignes de délimitation de la chaussée. Par exemple, en cas de marques de travaux, de neige, de saleté, de pluie ou de contre-jour.
- Lorsque le rayon d'un virage est trop petit.
- En cas d'absence de ligne de délimitation.
- Lorsque la distance avec la ligne de délimitation suivante est excessive.
- Lorsqu'il existe plus de deux marques de chaussée sur chaque chaussée.

- Lorsque l'ASR est désactivé.
- Lorsque le système ne détecte aucune rotation active du volant de la part du conducteur pendant un temps prolongé.
- Temporairement, en cas de conduite très dynamique.
- Lorsque le clignotant est activé.

BSD Plus (Lane Assist avec Assistant d'angle mort)*

La fonction BSD Plus est activée en activant les fonctions Lane Assist et BSD »» page 314. Dans ce cas, la fonction Lane Assist étend ses fonctions comme suit :

Si le conducteur débute une manœuvre de changement de voie en présence d'un véhicule dans l'angle mort :

- Le témoin  clignote sur le rétroviseur correspondant, même si le clignotant n'a pas été activé.
- Le volant vibre pour avertir le conducteur du risque de collision.
- Un couple de braquage correctif est appliqué à la direction pour faire revenir le véhicule sur sa voie.

Désactivez l'assistant de maintien de voie dans les situations suivantes

Étant données les limites du système, désactivez l'assistant de maintien de voie dans les situations suivantes :

- Lorsqu'une plus grande attention est exigée de la part du conducteur.
- En cas de conduite très sportive.
- Si les conditions météorologiques sont très défavorables.
- Si la chaussée est en très mauvais état.
- Dans les zones de chantier.

AVERTISSEMENT

La technologie intelligente composant l'assistant de maintien de voie (Lane Assist) ne peut pas dépasser les limites imposées par les lois physiques et par le système lui-même. Une utilisation inappropriée ou incontrôlée de l'assistant de maintien de voie peut provoquer des accidents et de graves blessures. Le système ne remplace en aucun cas la vigilance du conducteur.

- Adaptez toujours la vitesse et la distance de sécurité aux véhicules que vous suivez, aux conditions de visibilité, aux conditions météorologiques, à l'état de la chaussée et à la circulation.
- Maintenez toujours les mains sur le volant pour pouvoir le tourner à tout moment.
- L'assistant de maintien de voie ne détecte pas toutes les marques de la chaussée. Dans certaines circonstances, le mauvais état de la chaussée, les structures situées sur cette dernière ou certains objets peuvent être reconnus par erreur comme des marques de la chaussée par l'assistant de maintien de voie. Dans de telles situations,

désactivez immédiatement l'assistant de maintien de voie.

- Prêtez attention aux indications sur l'écran du tableau de bord et faites ce qui est demandé.
- Observez toujours avec attention l'entourage du véhicule.

Nota

- L'assistant de maintien de voie a été conçu exclusivement pour la conduite sur des routes asphaltées.
- Si l'assistant de maintien de voie ne fonctionne pas comme indiqué dans ce chapitre, ne l'utilisez pas et rendez-vous dans un atelier spécialisé.
- Si vous observez une anomalie dans le système, faites-le contrôler dans un atelier spécialisé.
- Avant de démarrer, vérifiez que la fenêtre de la caméra ne soit pas couverte
»» fig. 268.
- Veillez à ce que la fenêtre de la caméra soit toujours propre.

Assistant d'angle mort (BSD) doté de l'assistant de sortie de stationnement (RCTA)

Brève introduction



Fig. 270 Vidéo associée

L'assistant d'angle mort (BSD) facilite la détection des conditions de circulation sur les côtés et à l'arrière du véhicule.

L'assistant de sortie de stationnement (RCTA) intégré aide le conducteur à sortir en marche arrière d'une place de stationnement en bataille et à manœuvrer.

L'assistant d'angle mort a été conçu pour les routes fermes.

⚠️ AVERTISSEMENT

La technologie intelligente de l'assistant d'angle mort (BSD) doté de l'assistant de sortie de stationnement (RCTA) intégré ne peut pas dépasser les limites imposées par les lois de la physique et fonctionne uniquement dans les limites du système. L'utilisation négligente ou involontaire de l'as-

sistant d'angle mort ou de l'assistant de sortie de stationnement peut entraîner des accidents et de graves blessures. Le système ne remplace en aucun cas la vigilance du conducteur.

- Adaptez toujours la vitesse et la distance de sécurité par rapport au véhicule précédent selon les conditions de visibilité, la météo, la chaussée et la circulation.
- Laissez toujours les mains sur le volant pour pouvoir intervenir sur la direction à tout instant.
- Prêtez attention et suivez les instructions des témoins de contrôle des rétroviseurs extérieurs et de l'écran du combiné d'instruments.
- L'assistant d'angle mort peut être déclenché par des constructions spéciales situées sur les côtés des véhicules, notamment les barrières de protection élevées ou mal alignées. Des indications erronées peuvent alors s'afficher.
- N'utilisez jamais l'assistant d'angle mort doté de l'assistant de sortie de stationnement sur les routes à chaussée meuble. L'assistant d'angle mort doté de l'assistant de sortie de stationnement a été conçu pour les routes à chaussée ferme.
- Observez toujours avec attention les alentours du véhicule.
- N'utilisez jamais l'assistant d'angle mort doté de l'assistant de sortie de stationnement si les capteurs radars sont sales, re-

couverts ou endommagés. Ces situations risquent de nuire au fonctionnement du système.

ⓘ ATTENTION

- Les capteurs radars du pare-chocs arrière peuvent être endommagés ou déplacés s'ils subissent un choc, par exemple lors d'un stationnement ou d'une sortie de stationnement. Par conséquent, le système pourra se désactiver ou du moins limiter ses fonctions.
- Afin de garantir le bon fonctionnement des capteurs radars, nettoyez la neige et la glace du pare-chocs arrière et ne le recouvrez pas.
- Le pare-chocs arrière ne doit être peint qu'à l'aide de peintures autorisées par SEAT. Dans le cas contraire, l'assistant d'angle mort risque de fonctionner de manière limitée ou incorrecte.
- En présence de radiations solaires, il est possible que les témoins de contrôle des rétroviseurs extérieurs deviennent moins visibles.

ℹ️ Nota

Si l'assistant d'angle mort doté de l'assistant de sortie de stationnement ne fonctionne pas comme l'indique ce chapitre, cessez de l'utiliser et faites contrôler le système chez un atelier spécialisé.

Témoins de contrôle

Témoin de contrôle des rétroviseurs extérieurs :

Témoin allumé

Témoin allumé une fois brièvement : l'assistant d'angle mort a été activé et est prêt à fonctionner.

Il s'allume : l'assistant d'angle mort a détecté un véhicule dans l'angle mort.

Clignote

Un véhicule a été détecté dans l'angle mort et son clignotant a été activé »» .

Sur les véhicules équipés de l'assistant de maintien de voie »» page 310, cet avertissement a également lieu lorsque le véhicule abandonne sa voie, même sans avoir actionné ses clignotants.

Si le témoin de contrôle du rétroviseur extérieur ne fournit aucune indication, aucun véhicule n'a été détecté dans l'angle mort situé à proximité du véhicule »»  **au chapitre Brève introduction à la page 314** par l'assistant d'angle mort.

Si les feux de croisement sont allumés, l'intensité des témoins de contrôle des rétroviseurs extérieurs est atténuée (mode nocturne).

AVERTISSEMENT

Si vous ignorez les témoins d'alerte allumés et les messages correspondants, le véhicu-

le peut s'arrêter en pleine circulation, en plus de provoquer potentiellement des accidents et de graves blessures.

- N'ignorez jamais les témoins d'alerte ni les messages.
- Réalisez les opérations nécessaires.

ATTENTION

Si vous ignorez les témoins de contrôle allumés et les messages correspondants, vous pouvez endommager votre véhicule.

Assistant d'angle mort (BSD)

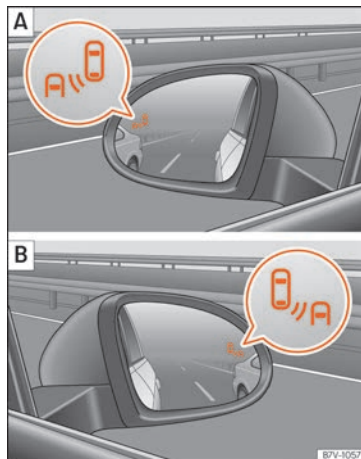

Fig. 271 Sur les rétroviseurs extérieurs : indication de l'assistant d'angle mort. »



Fig. 272 Vue arrière du véhicule : zones des capteurs radars.

L'assistant d'angle mort surveille les zones latérales et arrière du véhicule grâce à ses capteurs radars. Pour ce faire, le système mesure la distance et la différence de vitesse avec les autres véhicules. L'assistant d'angle mort ne fonctionne pas à des vitesses inférieures à environ 15 km/h (9 mph). Le système communique ses informations au conducteur au moyen de signaux optiques sur les rétroviseurs extérieurs.

Indication du rétroviseur extérieur

Le témoin de contrôle (image agrandie) du rétroviseur extérieur en question »» fig. 271 indique les conditions de circulation à l'arrière du véhicule s'il les estime critiques. Le témoin de contrôle du rétroviseur extérieur gauche **A** indique les conditions de circulation du côté gauche du véhicule, et le témoin de contrôle du rétroviseur extérieur droit **B** les conditions de circulation du côté droit.

Si le véhicule est équipé de glaces ou de films teintés, il est possible que les indications du rétroviseur extérieur ne soient pas clairement ou correctement visibles.

Veillez à assurer la propreté des rétroviseurs extérieurs, ne les recouvrez pas avec des autocollants ou d'autres objets similaires, et nettoyez la neige et la glace qui s'y déposent.

Capteurs radars

Les capteurs radars sont situés à gauche et à droite derrière le pare-chocs et ne sont pas visibles depuis l'extérieur »» fig. 272. Les capteurs fonctionnent au sein d'une zone d'environ 20 mètres à l'arrière du véhicule ainsi qu'aux angles morts des côtés droit et gauche du véhicule. La zone située sur les côtés du véhicule s'étend environ au-delà de la largeur de la voie.

La largeur de la voie n'est pas détectée individuellement, mais prédéfinie dans le système. Par conséquent, si vous circulez sur des voies étroites ou à cheval sur deux voies, les indications pourront être erronées. Le système risque de détecter les véhicules qui circulent sur la voie située à côté de la voie contiguë (le cas échéant) ou des objets fixes tels que les barrières de protection, et d'indiquer ainsi des informations erronées.

Situations de conduite

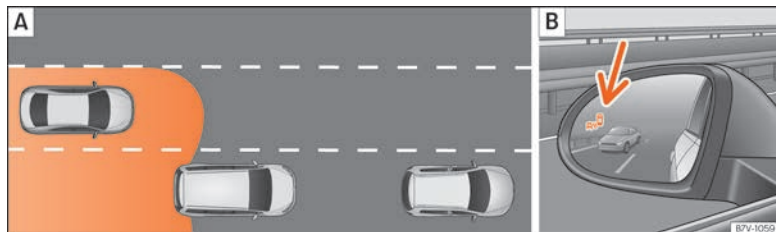

Fig. 273 Représentation schématique : **A** En cas de dépassement en présence de trafic à l'arrière du véhicule. **B** Indication de l'assistant d'angle mort sur le rétroviseur extérieur gauche.



Fig. 274 Représentation schématique : **A** En cas de dépassement puis de retour sur la voie de droite. **B** Indication de l'assistant d'angle mort sur le rétroviseur extérieur droit.

Dans ces situations, une indication s'affiche sur le rétroviseur extérieur » » fig. 273 B (flèche) ou » » fig. 274 B (flèche) :

- Lorsque le véhicule est dépassé par un autre véhicule » » fig. 273 A.
- Lorsque le véhicule dépasse un autre véhicule » » fig. 274 A en cas de différence de vitesse d'environ 10 km/h (6 mph). Si le dépas-

sement est considérablement plus rapide, aucune indication ne s'affiche.

Plus un véhicule s'approche rapidement, plus l'indication du rétroviseur extérieur s'affichera tôt, car l'assistant d'angle mort prend en compte la différence de vitesse avec les autres véhicules. C'est pourquoi les indications s'affichent plus ou moins rapidement pour une distance identique avec un autre véhicule.

Limitations physiques et inhérentes au système

Il est possible que, dans certaines situations de conduite, l'assistant d'angle mort n'interprète pas correctement les conditions de circulation. Par exemple, dans les situations suivantes :

- dans les virages serrés » »

- en présence de voies de largeurs différentes
- aux sommets des pentes
- en cas de mauvaises conditions météorologiques
- en présence de constructions spéciales sur les côtés, notamment les barrières de protection élevées ou mal alignées

Assistant de sortie de stationnement (RTCA)



Fig. 275 Représentation schématique de l'assistant de sortie de stationnement : zone surveillée autour du véhicule sortant de stationnement.

Au moyen de ses capteurs radars situés dans le pare-chocs arrière » fig. 272, l'assistant de sortie de stationnement surveille le trafic

transversal de la partie arrière du véhicule lorsque ce dernier sort en marche arrière d'une place de stationnement en bataille ou lors de manœuvres en présence d'une mauvaise visibilité.

Le système émet un signal sonore s'il détecte qu'un usager de la voie s'approche de la partie arrière du véhicule » fig. 275.

- Sur les véhicules non équipés du système ParkPilot, un « gong » retentit et un message s'affiche sur le tableau de bord.
- Sur les véhicules équipés de ce système, le signal sonore continu de ParkPilot retentit.

Intervention automatique sur les freins destinée à réduire les dommages

Si l'assistant de sortie de stationnement détecte qu'un usager de la voie s'approche de la partie arrière du véhicule et que le conducteur ne freine pas, le système procède à une intervention automatique sur les freins.

Le système de sortie de stationnement aide le conducteur en intervenant automatiquement sur les freins pour limiter les dommages. Cette intervention automatique a lieu si le véhicule circule en marche arrière à une vitesse comprise entre 1 et 12 km/h [1 à 7 mph] environ. Après avoir détecté que le véhicule s'est arrêté, il le conserve à l'arrêt pendant environ 2 secondes.

Suite à une intervention automatique sur les freins destinée à réduire les dommages, environ 10 secondes devront s'écouler avant que le système ne soit autorisé à en réaliser une autre.

L'intervention automatique sur les freins peut être interrompue en appuyant énergiquement sur la pédale d'accélérateur ou la pédale de frein afin de reprendre le contrôle du véhicule.

⚠ AVERTISSEMENT

La technologie intelligente de l'assistant de sortie de stationnement ne peut pas dépasser les limites imposées par les lois de la physique et fonctionne uniquement dans les limites du système. Le confort accru apporté par l'assistant de sortie de stationnement ne devra en aucun cas vous inciter à prendre des risques. Le système ne remplace en aucun cas la vigilance du conducteur.

- N'utilisez jamais ce système en cas de visibilité réduite ou dans les situations de circulation complexes, par exemple sur les voies très fréquentées ou pour traverser plusieurs voies.
- Gardez en permanence le contrôle des environs du véhicule, car le système ne détecte parfois pas les vélos et les piétons.
- L'assistant de sortie de stationnement ne freine pas toujours automatiquement le véhicule jusqu'à ce qu'il s'arrête.

Utilisation de l'assistant d'angle mort (BSD) doté de l'assistant de sortie de stationnement (RCTA)

Activer et désactiver l'assistant d'angle mort (BSD) doté de l'assistant de sortie de stationnement (RTCA)

L'assistant d'angle mort doté de l'assistant de sortie de stationnement peut être activé ou désactivé dans le menu « Assistants » du système d'informations SEAT ou, en fonction de l'équipement du véhicule, en appuyant sur la touche des systèmes d'aide à la conduite située sur le levier des feux de route.

Ouvrir le menu **Assistants**.

- BSD
- Assist. de sortie de stat.

Si la case de vérification du combiné d'instruments affiche , la fonction s'active automatiquement lorsque le contact est allumé.

Lorsque l'assistant d'angle mort est prêt à être utilisé, les rétroviseurs extérieurs affichent brièvement une indication à titre de confirmation.

Le témoin de contrôle du tableau de bord indique l'état du système.

Le dernier réglage effectué sur le système demeure actif lors de la mise du contact suivante.

Si l'assistant d'angle mort a été automatiquement désactivé, le système ne pourra être réactivé qu'après avoir coupé puis remis le contact.

Désactivation automatique de l'assistant d'angle mort (BSD)

Les capteurs radars de l'assistant d'angle mort doté de l'assistant de sortie de stationnement sont automatiquement déconnectés, par exemple lorsque le système détecte que l'un d'entre eux a été recouvert de manière permanente. Cette situation peut survenir notamment si une couche neige ou de glace recouvre les capteurs.

Le message correspondant s'affiche sur l'écran du tableau de bord

Conduite avec une remorque

L'assistant d'angle mort et l'assistant de sortie de stationnement sont automatiquement désactivés et ne peuvent plus être activés si le dispositif d'attelage pour remorque installé en usine est raccordé électriquement à une remorque ou un dispositif similaire.

Lorsque le conducteur commence à conduire en présence d'une remorque raccordée électriquement au véhicule, un message s'affiche sur l'écran du combiné d'instruments pour lui indiquer que l'assistant d'angle mort et l'assistant de sortie de stationnement ont été désactivés. Après avoir détaché la remorque

du véhicule, il sera nécessaire de réactiver ces deux systèmes dans le menu correspondant.

Si le dispositif d'attelage pour remorque équipant le véhicule n'a pas été installé en usine, il est nécessaire de désactiver manuellement l'assistant d'angle mort et l'assistant de sortie de stationnement avant de circuler avec une remorque.

Système de détection de panneaux de signalisation (Sign Assist)*

Brève introduction

Le système de détection de panneaux de signalisation peut aider le conducteur à s'informer des limitations de vitesse ou des interdictions de dépasser qu'il doit respecter à tel ou tel moment. Les panneaux de signalisation et les informations supplémentaires détectés par le système s'affichent sur l'écran du tableau de bord et sur la présentation visuelle de la carte du système de navigation.

Pays pris en charge :

Les pays suivants sont pris en charge par le système de détection de panneaux de signalisation :



Andorre, Belgique, Danemark, Allemagne, Finlande, France, Irlande, Italie, Liechtenstein, Luxembourg, Monaco, Pays-Bas, Norvège, Autriche, Pologne, Portugal, Saint-Marin, Suède, Suisse, Espagne, République tchèque, Royaume-Uni, Cité du Vatican.

⚠ AVERTISSEMENT

Les indications et les panneaux de signalisation montrés par le système de détection de panneaux de signalisation peuvent différer de la situation actuelle du trafic.

- La signalisation et les normes du code de la route prévalent toujours sur les indications et les affichages du système de détection de panneaux de signalisation.
- Adaptez votre vitesse et style de conduite aux conditions de visibilité, de chaussée, de circulation et de météo.
- Le système ne peut pas toujours détecter ni montrer correctement tous les panneaux de signalisation.

⚠ AVERTISSEMENT

Le système de détection de panneaux de signalisation ne remplace en aucun cas la vigilance du conducteur.

- En cas de visibilité difficile, d'obscurité, de neige, de pluie et de brouillard, il se peut

que le système n'affiche pas les panneaux de signalisation ou qu'il ne les affiche pas correctement.

ⓘ ATTENTION

- Si le système de navigation utilise des données cartographiques anciennes, il se peut que les panneaux de signalisation de s'affichent pas correctement.
- Si le système de navigation est en mode points de passage (navigation par points de passage), le système de détection de panneaux de signalisation n'est que partiellement disponible.

Indication à l'écran¹⁾

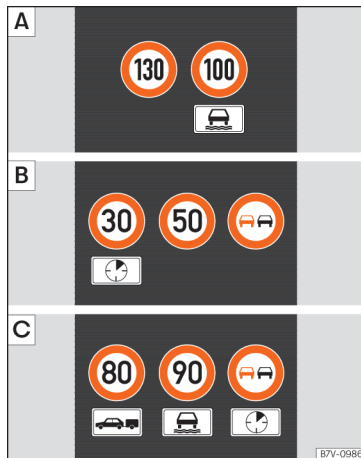

Fig. 276 Afficheur du combiné d'instruments exemples de limitations de vitesse ou d'interdictions de dépasser détectées avec les panneaux supplémentaires correspondants.

¹⁾ Selon la version, l'écran peut être en couleur ou en blanc et noir.

Texte d'indication du système de détection de panneaux de signalisation sur le tableau de bord.

Erreur : Sign Assist	Défaut du système. Faites contrôler le système par un atelier spécialisé.
Sign Assist : Lavez le pare-brise !	Le pare-brise est sale dans la zone de la caméra. Lavez le pare-brise.
Sign Assist : disponibilité limitée pour le moment.	Aucune transmission de données n'a lieu depuis le navigateur. Activez le navigateur et introduisez le support de données de navigation. OU ALORS : le système de détection de panneaux de signalisation n'est pas supporté dans le pays où vous circulez à ce moment-là.

⚠ AVERTISSEMENT

Si vous ne prenez pas en compte les témoins d'avertissement ni les messages, le véhicule pourrait s'arrêter au milieu de la circulation ou des accidents et des blessures graves pourraient se produire.

- Il ne faut jamais ignorer les témoins d'avertissement ni les messages de texte.
- Arrêtez le véhicule de manière sûre dès que possible.

ⓘ ATTENTION

Si vous ignorez les témoins de contrôle allumés et les messages de texte, votre véhicule peut tomber en panne.

Mode de fonctionnement

Le système de détection de panneaux de signalisation ne fonctionne pas dans tous les pays. Il faut en tenir compte si vous voyagez à l'étranger.

Affichage des panneaux de signalisation

Les limitations de vitesse ou les interdictions de dépasser ainsi que les panneaux supplémentaires correspondants s'affichent sur l'écran du tableau de bord » fig. 276. En fonction du système de navigation installé sur le véhicule, les panneaux de signalisation s'affichent également dans certains cas sur la carte du système de navigation.

Lorsque le système de détection de panneaux de signalisation est activé, le véhicule enregistre les panneaux de signalisation avec une caméra située dans le pied du rétroviseur intérieur. Après avoir vérifié et évalué les informations de la caméra, du système de navigation et des données actuelles du véhicule, le système affiche jusqu'à trois panneaux de signalisation valables avec les panneaux de signalisation supplémentaires correspon-

dants. Le panneau de signalisation valable actuellement pour le conducteur s'affiche en premier, à gauche de l'écran. Ensuite, un panneau de signalisation valable seulement temporairement s'affiche, par exemple. **90 km/h** (56 mph) avec le panneau supplémentaire « en cas de chaussée mouillée ». Si le capteur de pluie du véhicule détecte l'apparition de pluie pendant la marche, le panneau de signalisation valable à ce moment-là se déplacera à la première position avec le panneau supplémentaire « en cas de chaussée mouillée ».

L'affichage permanent sur l'écran du tableau de bord est réalisé lorsque le véhicule passe à proximité des panneaux de signalisation réels. Les panneaux d'entrée et de sortie de localité activent l'indication des limitations de vitesse habituelles du pays en ville ou sur les routes nationales, sauf si la vitesse est limitée par un panneau de signalisation réel.

Les panneaux de fin d'interdiction ou de limitation ne sont pas indiqués. Si les limitations de vitesse affichées sont dépassées, aucun avertissement n'est émis. Le système ne détecte pas les zones dont le trafic est faible. Les dispositions légales en vigueur sont appliquées.

Activation et désactivation

- Activez ou désactivez le système d'aide dans le menu **Réglages** du système d'informations SEAT »  page 28.



• **OU** : appuyez sur la touche des systèmes d'aide à la conduite sur le levier des feux de route.

Remorque

Activez ou désactivez les informations supplémentaire sur les limites de vitesse et les interdictions de dépasser valables pour les remorques (mode remorque) dans le menu **Réglages** du système d'informations SEAT »  page 28.

Détection de la fatigue (recommandation de se reposer)

Brève introduction

AVERTISSEMENT

Le confort accru offert par la fonction de détection de la fatigue ne doit jamais inciter à prendre des risques. Sur de longs trajets, des repos suffisamment longs devront être effectués régulièrement.

- Le conducteur est toujours responsable de déterminer sa capacité à conduire.
- Ne conduisez jamais lorsque vous êtes fatigué.
- Le système ne détecte pas toujours la fatigue du conducteur. Lisez attentivement

les informations de la section » page 323, Fonctionnement limité.

- Dans certaines situations, le système peut interpréter à tort une manœuvre volontaire comme un signe de fatigue du conducteur.
- En cas de « micro-sommeil » au volant, aucune alerte forte n'a lieu !
- Respectez les messages à l'écran du tableau de bord et agissez conformément à ces derniers.

Nota

- La fonction de détection de la fatigue a été **uniquement conçue pour la conduite sur autoroutes et routes larges.**
- Si le système présente une panne, il faudra se rendre dans un atelier spécialisé pour qu'il soit révisé.

Fonctionnement et utilisation

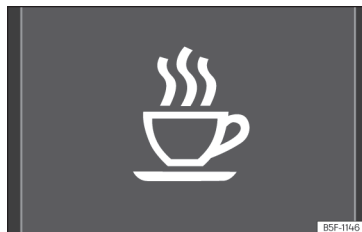



Fig. 277 Sur l'écran du combiné d'instruments : symbole de détection de la fatigue.

Au début d'un trajet, la fonction de détection de la fatigue enregistre le comportement du conducteur au volant et, à partir de celui-ci, elle évalue la fatigue. Celle-ci est comparée en permanence au comportement en cours au volant. Si le système détecte un signe de fatigue chez le conducteur, il émet un signal sonore sous forme de « gong » et affiche un symbole, ainsi qu'un message complémentaire sur l'écran du tableau de bord » **fig. 277**. Le message de l'écran du tableau de bord s'affiche pendant environ cinq secondes et, si nécessaire, il se répète une deuxième fois. Le système enregistre le dernier message affiché.

Le message qui s'affiche sur l'écran du tableau de bord peut être éteint en appuyant sur la touche **OK** du volant multifonction ou

du levier d'essuie-glaces »»  page 30.
L'indicateur multifonction »»  page 30 permet d'afficher à nouveau le message sur l'écran du tableau de bord.

Conditions de fonctionnement

Le comportement au volant n'est évalué qu'à des vitesses supérieures à 65 km/h (40 mph).

Mise en/hors fonction

Le système peut être activé ou désactivé dans le menu **Assistants**. Si un système d'assistance est activé, il est indiqué par une « marque ».

Fonctionnement limité

La fonction de détection de la fatigue est soumise à certaines limitations inhérentes au système. C'est pourquoi il est possible que, dans certaines situations de conduite, elle n'interprète pas correctement le comportement au volant. Par exemple, dans les situations suivantes :

- à des vitesses inférieures à 65 km/h (40 mph),
- sur des routes sinueuses,
- sur des routes en mauvais état,
- en cas de mauvaises conditions météorologiques,
- en cas de style de conduite sportive,

- en cas de grande distraction de la part du conducteur.

La fonction de détection de la fatigue est désactivée lorsque le contact est coupé ou lorsque le conducteur détache sa ceinture de sécurité et ouvre la porte. En cas de longs trajets à moins de 65 km/h (40 mph) environ, le système cesse d'évaluer automatiquement la fatigue. Si ensuite, le conducteur recommence à circuler plus vite, le comportement au volant sera de nouveau évalué.

Suspension adaptative (DCC)*

Fonctionnement et utilisation

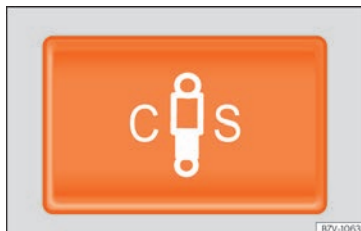

Fig. 278 Dans la console centrale : touche de réglage de la suspension adaptative.

La suspension adaptative adapte en permanence au cours de la conduite l'amortissement du train de roulement aux caractéristiques de la chaussée et à la situation de conduite correspondante selon la configuration préétablie.

Dans le programme « Sport » la sensibilité de la direction est également adaptée.

Programme	Situations de conduite conseillées
« CONFORT » C	Réglage avec lequel on obtient le confort maximum, par exemple, en circulant sur des chaussées en mauvais état ou en lors de longs parcours.
« NORMAL »	Configuration intermédiaire, appropriée, par exemple, à une utilisation quotidienne.
« SPORT » S	Réglage sportif pour, par exemple, un style de conduite sportive.

Sélectionner le programme

- Mettez le contact d'allumage.
- Appuyez sur la touche **C S** autant de fois que nécessaire jusqu'à ce que le programme souhaité apparaisse.

Le programme « NORMAL » est activé lorsque sur la touche **ni C ni S** ne sont allumés. »

⚠ AVERTISSEMENT

Le réglage de la suspension adaptative en cours de route peut dévier l'attention de la circulation et provoquer des accidents.

⚠ AVERTISSEMENT

Le réglage de l'amortissement peut modifier les propriétés de conduite. La suspension adaptative ne devra jamais inciter à prendre des risques.

- Adaptez toujours la vitesse et le style de conduite aux conditions de visibilité, à la météo, à la chaussée et à la circulation.

i Nota

Si la suspension adaptative ne fonctionne pas comme décrit dans ce chapitre, faites la contrôler par un atelier spécialisé.

i Nota

En cas de panne de la suspension adaptative, les indications C et S s'allument sur la touche. Le confort de la conduite du véhicule peut être affecté par la panne. Faites contrôler le système par un atelier spécialisé.

Système de contrôle de la pression des pneus

Brève introduction

L'indicateur de contrôle des pneus vérifie la pression de gonflage des quatre pneus en cours de route à l'aide des capteurs ABS. Les capteurs contrôlent la circonférence de roulement et les vibrations de chaque pneu. L'indicateur de contrôle des pneus prévient en cours de route s'il détecte une baisse considérable dans la pression de gonflage d'un ou de plusieurs pneus. Vous serez averti de la perte de pression par le témoin (L), en combinaison avec un signal sonore et, si nécessaire, par un message de texte à l'écran du tableau de bord. En ouvrant la porte du conducteur, vous trouverez un autocollant indiquant la pression de gonflage des pneus prévue par défaut pour la charge maximale autorisée par pneu homologuée en fonction du véhicule correspondant. La pression à comparer des pneus peut être modifiée à l'aide du bouton de réglage de l'indicateur de contrôle des pneus, pour que la pression de gonflage coïncide avec la pression actuelle »» page 326.

Utilisation appropriée du bouton de réglage »» page 326.

⚠ AVERTISSEMENT

Une utilisation inappropriée des roues et des pneus peut provoquer des pertes soudaines de pression sur les pneus, le détachement de la bande de roulement, voire même l'éclatement d'un pneu.

- Vérifiez régulièrement la pression de gonflage des pneus et maintenez toujours la valeur de pression de gonflage indiquée. Si la pression des pneus est trop basse, ces derniers pourraient chauffer de manière excessive et provoquer un décollement de la bande de roulement, voire l'éclatement du pneu.
- Sur les pneus à froid, la pression devra toujours être celle indiquée sur l'autocollant »» page 373.
- Vérifiez régulièrement la pression de gonflage avec les pneus à froid. Si nécessaire, réglez la pression de gonflage des pneus montés sur le véhicule avec les pneus à froid.
- Vérifiez régulièrement que les pneus ne présentent aucun signe d'usure ou d'autres dégâts.
- Ne dépassez jamais la vitesse et la charge maximale autorisée pour le type de pneus de votre véhicule.

⚠ AVERTISSEMENT

Utiliser de manière inappropriée le bouton de réglage de l'indicateur de contrôle des pneus peut provoquer des messages

erronés, ou l'absence de message même si la pression de gonflage est très basse
» page 326.

ⓘ ATTENTION

- Les vannes de régulation des pneus peuvent être endommagées si le capuchon n'est pas à sa place. C'est pourquoi vous devez vous assurer que les bouchons sont identiques à ceux de série et qu'ils sont correctement vissés. N'utilisez pas de capuchons métalliques » page 326.
- N'endommagez pas les vannes si vous remplacez des pneus » page 326.

🌿 Conseil antipollution

Lorsque la pression des pneus est insuffisante, la consommation de carburant et l'usure des pneus sont plus importantes.

📘 Nota

- Ne faites pas confiance uniquement au système de contrôle de pneus. Contrôlez les pneus régulièrement pour vous assurer que la pression de gonflage est correcte et que les pneus ne présentent aucun dégât, comme des trous, des entailles, des déchirures ou des boursoufflures. Retirez l'objet du pneu, à condition qu'il ne se trouve pas à l'intérieur de celui-ci.
- Le système de contrôle des pneus est réglé en fonction de la pression de gonflage

recommandée par défaut, indiquée sur l'autocollant » fig. 301.

Éléments de l'indicateur de contrôle de la pression des pneus

Indicateur de contrôle des pneus avec touche.

Reportez-vous au chapitre » page 326.

- ▶ Témoin de contrôle (L) sur le tableau de bord.
- ▶ Touche (L) SET sur la console centrale.
- ▶ Contrôle de la circonférence de roulement de tous les pneus grâce aux capteurs de l'ABS (mesure indirecte).
- ▶ Pressions de gonflage réglables pour pleine charge et moyenne charge.
- ▶ Touche pour actualiser le système lors de la modification de la pression de gonflage.

Témoin de contrôle

(L) Clignote ou s'allume

La pression de gonflage du pneu d'une roue a diminué de manière significative par rapport à la pression définie par le conducteur » page 326.

🚫 **Arrêtez-vous !** Ralentissez immédiatement ! Arrêtez le véhicule de manière sûre dès que possible. Évitez les manœuvres et les freinages brusques ! Vérifiez tous les pneus et toutes les pressions de gonflage. Remplacez les pneus endommagés.

Dysfonctionnement du système.

Si la pression des pneus est correcte et que le témoin reste allumé après avoir remis le contact, adressez-vous à un atelier spécialisé. Demandez à ce qu'ils vérifient le système.

En mettant le contact, certains témoins d'avertissement et de contrôle s'allument pendant quelques secondes, lorsqu'un contrôle de la fonction est effectué. Ils s'éteignent après quelques secondes.

⚠️ AVERTISSEMENT

Lisez et tenez compte des avertissements de sécurité » ⚠️ au chapitre Témoins d'alerte et de contrôle à la page 118.

⚠️ AVERTISSEMENT

Si les pneus sont gonflés à différentes pressions ou à une pression trop faible, ils risquent de s'endommager et de vous faire perdre le contrôle du véhicule, ce qui

»

pourrait provoquer un accident grave, voire mortel.

- Si le témoin (⚠) s'allume, arrêtez-vous immédiatement et vérifiez les pneus.
- Si les pneus sont gonflés à différentes pressions ou à une pression trop faible, l'usure des pneus peut augmenter, la stabilité du véhicule peut se détériorer et la distance de freinage peut être allongée.
- Si les pneus sont gonflés à différentes pressions ou à une pression trop faible, l'un des pneus risque de se détériorer, voire d'éclater en provoquant la perte de contrôle du véhicule.
- Le conducteur est responsable de la pression correcte de tous les pneus de son véhicule. La pression de gonflage recommandée est indiquée sur un autocollant »» fig. 301.
- Le système de contrôle des pneus fonctionne correctement uniquement si tous les pneus à froid se trouvent à la pression correcte.
- Ne pas respecter la pression correcte de tous les pneus peut les endommager et provoquer un accident. Assurez-vous que la pression de gonflage de tous les pneus est adaptée à la charge du véhicule.
- Avant de commencer un voyage, gonflez toujours les pneus à la pression correcte.
- Si la pression des pneus est trop basse, l'effort du pneu sera plus grand, pouvant entraîner la surchauffe de la bande de rou-

lement qui pourrait se détacher et provoquer ainsi l'éclatement du pneu.

- À grande vitesse et avec le véhicule surchargé, les pneus pourraient surchauffer, voire même éclater, ce qui entraînerait la perte de contrôle du véhicule.
- Une pression excessive ou trop faible réduit la durée de vie du pneu, tout en altérant le comportement dynamique du véhicule.
- Si le pneu n'est pas « crevé » et que son remplacement immédiat n'est pas nécessaire, rendez-vous à l'atelier spécialisé le plus proche à faible vitesse et faites vérifier et corriger la pression de gonflage.

Systèmes de contrôle de la pression des pneus

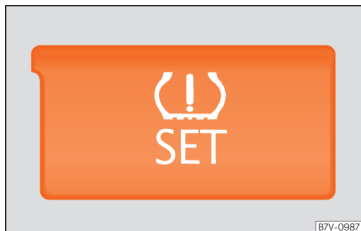

Fig. 279 Détail de la console centrale : touche de l'indicateur de pression des pneus.

L'indicateur de contrôle des pneus compare les tours ainsi que la surface de roulement de chaque roue à l'aide des capteurs ABS. Si la circonférence de roulement d'une roue change, l'indicateur de contrôle des pneus le signale sur le tableau de bord. La circonférence de roulement d'un pneu varie lorsque :

- La pression du pneu est insuffisante.
- La structure du pneu présente des imperfections.
- Le véhicule est déséquilibré du fait de la charge.
- Si les roues d'un essieu supportent plus de charge (par exemple, lorsque l'on conduit avec une remorque).
- Le véhicule est doté de chaînes pour la neige.
- La roue d'un essieu a été remplacée.

L'indicateur de contrôle de la pression des pneus (⚠) peut réagir tardivement ou ne rien indiquer dans certaines circonstances (conduite sportive, routes enneigées ou non goudronnées, par exemple).

Adaptation de l'indicateur de contrôle de la pression des pneus

Une fois les pressions de gonflage modifiées ou une ou plusieurs roues remplacées, et lorsque le contact est mis, maintenez enfoncée la touche »» fig. 279 de l'indicateur de contrôle des pneus jusqu'à ce qu'un signal

sonore de confirmation retentisse. Procédez de même, par exemple, si vous permutez les roues avant et celles arrière »» fig. 300.

Si les roues sont soumises à une charge excessive (conduite avec remorque, charge élevée), il faudra augmenter la pression des pneus jusqu'à la pression maximale recommandée »» page 369. Appuyez sur la touche de l'indicateur de contrôle des pneus pour confirmer la nouvelle valeur de la pression.

Nota

Lorsque l'on utilise des chaînes à neige, une indication erronée peut se produire car les chaînes augmentent la circonférence de la roue.

Dispositif d'attelage pour remorque et remorque

Conduite avec une remorque

Breve introduction

Tenez compte des prescriptions légales de chaque pays concernant la conduite avec remorque et l'usage d'un dispositif d'attelage.

Ce véhicule est principalement destiné au transport de personnes, il peut toutefois également être utilisé pour tracter une remorque s'il est équipé d'un dispositif technique adéquat. Cette charge supplémentaire a des répercussions sur la durée de vie utile du véhicule ainsi que sur sa consommation de carburant et ses prestations, et cela peut provoquer une augmentation de la fréquence d'entretien dans certaines circonstances.

La traction d'une remorque entraîne un plus grand effort du véhicule et nécessite une plus grande concentration du conducteur.

En cas de températures hivernales, utilisez des pneus d'hiver sur le véhicule **et** sur la remorque.

Poids sur flèche

Le poids sur flèche *maximal* autorisé du timon sur la boule de l'attelage ne doit pas dépasser **100 kg (220 livres)**.

Véhicules avec Start-Stop

Avec un dispositif d'attelage installé en usine ou monté ultérieurement par SEAT, la fonction Start-Stop est automatiquement désactivée lorsqu'une remorque est attelée au véhicule. Sur des dispositifs d'attelage **non** installés par SEAT, vous devez désactiver manuellement le mode Start-Stop à l'aide de la touche située sur la planche de bord **avant** de circuler avec la remorque et le maintenir désactivé durant tout le trajet »» .

AVERTISSEMENT

Ne transportez jamais de personnes dans la remorque : cela peut mettre leur vie en danger et c'est interdit par la loi.

AVERTISSEMENT

Tout usage impropre du dispositif d'attelage peut entraîner des accidents et des blessures.

- Utilisez uniquement un dispositif d'attelage en parfait état et installé correctement.
- Ne modifiez jamais le dispositif d'attelage et ne le réparez pas.
- Pour réduire le risque de blessures en cas de collision par l'arrière, ou pour les piétons »»

ou les cyclistes lorsque vous vous garez, rentrez toujours la boule d'attelage lorsque vous n'utilisez pas la remorque.

- Ne montez jamais un dispositif d'attelage « qui répartit le poids » ou « qui égale la charge ». Le véhicule n'a pas été conçu pour ce type d'attelage. La boule d'attelage peut ne pas fonctionner et la remorque se décrocher du véhicule.

AVERTISSEMENT

La conduite avec remorque et le transport d'objets lourds ou de grand volume peut modifier la dynamique du véhicule et provoquer des accidents.

- Fixez toujours la charge correctement avec des cordes ou des sangles de fixation appropriées et en bon état.
- Adaptez votre vitesse et style de conduite aux conditions de visibilité, de chaussée, de circulation et de météo.
- Les remorques avec un centre de gravité élevé peuvent se retourner plus facilement que les remorques avec un centre de gravité plus bas.
- Évitez les manœuvres brusques et les freinages soudains.
- Faites très attention lors des dépassements.
- Réduisez immédiatement votre vitesse si vous sentez que la remorque bascule.

- Ne circulez pas à plus de 80 km/h (50 mph) lorsque vous tractez une remorque (ou à 100 km/h (62 mph) dans des cas exceptionnels). Cela est également valable pour les pays où il est permis de circuler plus vite avec une remorque. Tenez compte des limites de vitesses pour véhicules avec et sans remorque dans chaque pays.
- N'essayez jamais de « redresser » l'ensemble véhicule tracteur/remorque en accélérant.

AVERTISSEMENT

Lorsque vous tractez une remorque, dans le cas où le dispositif d'attelage n'a pas été installé par SEAT, vous devez toujours désactiver la fonction Start-Stop manuellement. Sinon, cela peut provoquer une défaillance du système de freinage qui peut entraîner un accident grave.

- Désactivez toujours la fonction Start-Stop manuellement lorsque la remorque est attelée à un dispositif d'attelage qui n'a pas été installé par SEAT.

Nota

- Débranchez toujours l'alarme antivol avant d'atteler ou de dételer une remorque »» page 131. Sinon, le capteur d'inclinaison pourrait l'activer par erreur.

- Ne tractez pas de remorque avec un moteur neuf (durant les 1 000 premiers kilomètres (600 milles)) »» page 338.
- SEAT recommande de faire basculer la boule d'attelage vers l'avant si vous n'utilisez pas la remorque. En cas de collision par l'arrière, les dommages causés au véhicule peuvent être plus importants lorsque la boule d'attelage est en place.
- Sur certains modèles, il est nécessaire de disposer d'un dispositif d'attelage pour tracter des véhicules. C'est pourquoi il faut toujours conserver la boule à bord du véhicule.

Conditions techniques

Si votre véhicule a été équipé d'un dispositif d'attelage **en première monte**, il est déjà pourvu de tout le nécessaire, sur le plan technique comme sur le plan légal, pour la traction d'une remorque.

Utilisez uniquement un dispositif d'attelage homologué pour le poids total autorisé de la remorque à tracter. Le dispositif d'attelage doit être adapté au véhicule et à la remorque et solidement fixé au châssis du véhicule. Utilisez uniquement un dispositif d'attelage avec boule démontable. Consultez et tenez toujours compte des indications du fabricant du dispositif d'attelage pour la remorque. Ne

montez jamais un dispositif d'attelage « qui répartit le poids » ou « qui égale la charge ».

Dispositif d'attelage pour remorque monté sur le pare-chocs

Ne montez jamais un dispositif d'attelage ou ses fixations sur le pare-chocs. Un dispositif d'attelage ne doit pas avoir de répercussions sur le comportement du pare-chocs. Ne modifiez pas le système d'échappement ni le système de freinage. Vérifiez périodiquement que le dispositif d'attelage est solidement fixé.

Système de refroidissement du moteur

La traction d'une remorque suppose une charge élevée pour le moteur et le système de refroidissement. Le système de refroidissement doit avoir suffisamment de liquide de refroidissement et pouvoir supporter la charge autorisée avec la traction d'une remorque.

Frein de la remorque

Si la remorque dispose de son propre système de freinage, il faudra tenir compte des dispositions légales le concernant. Le système de freinage de remorque ne doit jamais être raccordé au système de freinage du véhicule.

Câble de la remorque

Utilisez toujours un câble entre le véhicule et la remorque » page 331.

Feux arrière de la remorque

Les feux arrière de la remorque doivent respecter les normes correspondantes » page 331.

Ne raccordez jamais les feux arrière de la remorque directement au système électrique du véhicule. Si vous avez des doutes concernant le raccordement électrique de la remorque, demandez conseil dans un atelier spécialisé. SEAT recommande de vous rendre dans un Service Technique.

Rétroviseurs extérieurs

Lorsque vous n'avez pas de visibilité derrière la remorque avec les rétroviseurs extérieurs de série du véhicule tracteur, vous avez besoin de rétroviseurs extérieurs supplémentaires conformément aux dispositions légales en vigueur dans chaque pays. Les rétroviseurs extérieurs doivent être montés avant de prendre la route et ils doivent fournir un champ visuel suffisant à l'arrière de la remorque.

Consommation électrique de la remorque

Ne dépassez jamais les valeurs indiquées :

Dispositifs	Puissance maximale
Feu de position et feux arrière	50 watts
Feux clignotants (de chaque côté)	54 watts
Feu stop (total)	84 watts
Feux de recul (total)	42 watts
Feux arrière de brouillard	42 watts

AVERTISSEMENT

Si le dispositif d'attelage est mal installé ou s'il n'est pas adapté, la remorque pourrait se décrocher du véhicule et provoquer un accident grave.

ATTENTION

- Si les feux arrière de la remorque ne sont pas connectés correctement, l'électronique du véhicule peut être endommagée.
- Si la remorque consomme trop de courant, l'électronique du véhicule peut être endommagée.
- Ne raccordez jamais le système électrique de la remorque aux connexions électriques des feux arrière ou à d'autres sources d'alimentation. Utilisez uniquement des connexions adaptées à l'alimentation en courant de la remorque.

»

i Nota

- Si vous tractez souvent une remorque, SEAT recommande de faire réviser votre véhicule plus fréquemment, même entre les échéances d'entretien en raison de la plus grande sollicitation du véhicule.
- Dans certains pays, il est obligatoire de disposer d'un extincteur supplémentaire si le poids de la remorque dépasse 2 500 kg.

Boule d'attelage démontable électriquement*

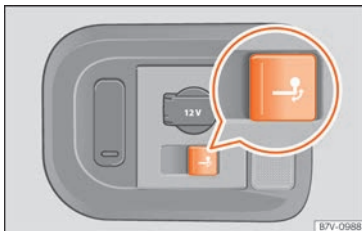

Fig. 280 Côté droit du coffre à bagages : touche permettant de basculer la boule d'attelage électriquement.

Le rayon de basculement de la boule d'attelage devra être dégagé (aucune personne, aucun animal, aucun objet) » » ⚠.

La boule d'attelage se trouve dans le pare-chocs. La boule démontable électriquement est fixe, elle ne peut pas être démontée.

Déverrouillage et extension de la boule

- Arrêtez le véhicule et actionnez le frein de stationnement électrique.
- Coupez le moteur.
- Ouvrez le hayon.
- Tirez brièvement sur la touche » » **fig. 280**. La boule sera déverrouillée électriquement et basculera toute seule vers l'extérieur ; le témoin de la touche clignotera.
- Déplacez la boule jusqu'à ce qu'elle soit complètement encastrée et que le témoin de contrôle de la touche s'allume.
- Fermez le hayon.
- Avant d'atteler la remorque, retirez le cache-poussière de la boule.
- Le témoin s'allume uniquement lorsque le hayon arrière est ouvert et que la remorque n'est pas attelée.

Retour de la boule d'attelage à sa position d'origine

- Arrêtez le véhicule et actionnez le frein de stationnement électrique.
- Coupez le moteur.
- Décrochez la remorque et débranchez la prise électrique entre le véhicule et la remor-

que. Retirez l'adaptateur de la prise de courant s'il y en a un.

- Placez le cache-poussière sur la boule d'attelage.
- Ouvrez le hayon.
- Tirez brièvement sur la touche » » **fig. 280**. La boule d'attelage se déverrouillera électriquement ; le témoin de la touche clignotera.
- Placez la boule d'attelage dans le pare-chocs jusqu'à ce qu'elle s'encastre et que le témoin de contrôle s'allume.
- Fermez le hayon.

Signification du témoin de contrôle

- Lorsque le témoin de contrôle *clignote*, la boule ne se trouve pas encore complètement encastrée ou elle est défectueuse » » ⚠.
- Lorsque le témoin de contrôle *reste allumé* et le hayon arrière est ouvert, la boule est correctement encastrée, soit en position sortie, soit en position rentrée.
- Lorsque le hayon est fermé, le témoin clignote.

⚠ AVERTISSEMENT

Tout usage impropre du dispositif d'attelage peut entraîner des accidents et des blessures.

- **Assurez-vous que personne, ni aucun animal ni objet, ne se trouve sur la course de la boule d'attelage.**

- N'appuyez jamais sur la boule lorsqu'une remorque est attelée, ou si un porte-bagages ou d'autres accessoires ont été installés sur la boule d'attelage.
- N'intervenez en aucun cas avec un outil quelconque lorsque la boule se déplace.
- Ne conduisez jamais avec une remorque si le témoin ne s'allume pas.
- Lorsque le système électrique ou le dispositif d'attelage est défectueux, rendez-vous dans un atelier spécialisé pour qu'ils révisent le dispositif d'attelage.
- Si le diamètre inférieur de l'attelage est inférieur à 49 mm, n'utilisez jamais de dispositif d'attelage.

ⓘ ATTENTION

- S'il y a quelque chose d'accroché à la boule, n'actionnez pas la touche.
- Ne dirigez jamais le jet d'un appareil à haute pression ou à vapeur directement en direction de la boule d'attelage ni vers l'adaptateur de prise de courant pour la remorque. Cela pourrait endommager les joints et éliminer la graisse de lubrification.

ℹ Nota

Il peut arriver, dans des conditions de températures très basses, que vous n'arriviez pas à actionner le dispositif d'attelage. Dans ce cas, il suffit de laisser le véhicule

dans une enceinte plus chaude (un garage par exemple).

Montage d'un porte-vélos sur une boule d'attelage mobile

Lorsque vous montez un porte-vélos sur la boule, la charge maximale permise est de **75 kg**, avec une distance entre les appuis allant jusqu'à 30 cm. La distance entre les appuis est la distance entre le centre de gravité du porte-vélos (avec les vélos) et le point central de la boule.

⚠ AVERTISSEMENT

Tout usage impropre du dispositif d'attelage avec un porte-vélos installé peut entraîner des accidents et des blessures.

- Ne dépassez jamais la charge ni la distance entre appuis indiquées.
- Il ne faut pas fixer de porte-vélos sur le col de la rotule, par le dessous du dispositif d'attelage, étant donné que le porte-vélos pourrait être mal placé en raison de la forme du col du dispositif d'attelage et selon le modèle de porte-vélos.
- Lisez et tenez toujours compte des instructions de montage du porte-vélos.

ⓘ ATTENTION

Si vous dépassez la charge maximale indiquée ou la distance entre appuis, cela peut provoquer des dommages considérables au véhicule.

- Ne dépassez jamais les valeurs indiquées.

Attelage et connexion de la remorque

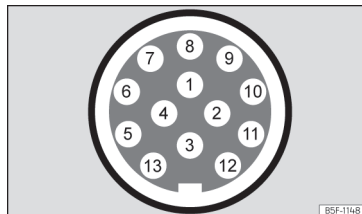

Fig. 281 Représentation schématique : attribution des broches de la prise de courant de la remorque.

Légende de la représentation schématique » fig. 281 :

Broche	Signification
1	Clignotant gauche
2	Feux arrière de brouillard

»

Légende de la représentation schématique » fig. 281 :

Broche	Signification
3	Masse, broches 1 à 8
4	Clignotant droit
5	Feu de recul droit
6	Feu stop
7	Feu de recul gauche
8	Feux de recul
9	Positif permanent
10	Câble de charge positive
11	Non attribué
12	Non attribué
13	Masse, broches 9 à 13

Prise de courant de la remorque

Pour le raccordement électrique de la remorque au véhicule tracteur, ce dernier dispose d'une prise de courant à 13 broches. Lorsque le moteur est en marche, les appareils électriques de la remorque recevront la tension via le raccordement électrique (broches 9 et 10 de la prise de courant de la remorque).

Si le système détecte qu'une remorque a été électriquement raccordée, les appareils de la remorque reçoivent une tension électrique

par le raccordement électrique (broches 9 et 10). La broche 9 dispose de positif permanent. L'éclairage intérieur de la remorque peut ainsi fonctionner. Les appareils électriques, par exemple le réfrigérateur d'une caravane ne sont alimentés **que** si le moteur est en marche (par la broche 10).

Les câbles de masse, la broche 3 et la broche 13 ne devront jamais être raccordés entre eux pour ne pas provoquer de surcharge du système électrique.

Si la remorque dispose d'un **connecteur à 7 contacts**, il faudra utiliser un câble adaptateur adéquat. Dans ce cas, la fonction de la broche 10 ne sera pas disponible.

Câble de la remorque

Fixez toujours correctement le câble de la remorque au véhicule tracteur. Laissez pour cela un peu de jeu au câble pour les virages. Cependant, veillez à ce que le câble ne frotte pas sur la chaussée lorsque le véhicule circule.

Feux arrière de la remorque

Veillez à ce que les feux arrière fonctionnent correctement et soient en conformité avec les dispositions légales en vigueur. Veillez à ce que la remorque ne consomme pas plus de la puissance maximum permise » **page 329**.

Remorque connectée à l'alarme antivol :

- Lorsque le véhicule est équipé en usine d'une alarme antivol et d'un dispositif d'attelage.
- Lorsque la remorque est raccordée électriquement au véhicule par l'intermédiaire d'un connecteur.
- Lorsque le système électrique du véhicule et de la remorque fonctionnent correctement, sans défauts et qu'ils ne sont pas endommagés.
- Lorsque le véhicule est verrouillé avec la clé du véhicule et que l'alarme antivol est connectée.

Lorsque le véhicule est verrouillé, l'alarme s'active en cas de coupure de la connexion électrique entre le véhicule et la remorque.

Débranchez toujours l'alarme antivol avant d'atteler ou de dételer une remorque. Sinon, le capteur d'inclinaison pourrait l'activer par erreur.

Remorques équipées de feux arrière de type LED

Pour des raisons techniques, les remorques avec feux arrière de type LED ne peuvent pas être incorporées à l'alarme antivol.

Lorsque le véhicule est verrouillé, l'alarme ne s'activera pas en cas de coupure de la connexion électrique entre le véhicule et la remorque équipée de feux LED.

⚠ AVERTISSEMENT

Un mauvais raccordement ou un raccordement inapproprié des câbles électriques pourrait fournir de l'alimentation à la remorque et provoquer un défaut dans l'électronique du véhicule qui pourrait provoquer un accident avec de graves conséquences.

- Tous les travaux sur le système électrique doivent être réalisés dans un atelier spécialisé.
- Ne raccordez jamais le système électrique de la remorque aux connexions électriques des feux arrière ou à d'autres sources d'alimentation.

ⓘ ATTENTION

Ne laissez pas la remorque attelée au véhicule si vous l'avez garé en maintenant la remorque avec sa roue d'appui ou ses supports. Car si, par exemple, vous modifiez la charge ou qu'un pneu se dégonfle, le véhicule va monter ou descendre. La force qui s'appliquerait alors sur le dispositif d'attelage et la remorque pourrait endommager le véhicule ou la remorque.

ⓘ Nota

- En cas de défaillances du système électrique au niveau du véhicule ou de la remorque et en cas de problèmes avec l'alarme antivol, faites réviser le système dans un atelier spécialisé.

- Si les accessoires de la remorque consomment de l'énergie de la prise de courant avec le moteur arrêté, la batterie se déchargera.

- Pour des raisons techniques, les remorques avec feux de recul de type DEL ne peuvent pas être incorporées à l'alarme antivol.

- Si la batterie du véhicule est déchargée, la connexion électrique avec la remorque est automatiquement coupée.

- Lorsque le moteur est en marche, les dispositifs électriques de la remorque reçoivent de l'alimentation.

Charger la remorque**Poids tracté/poids sur flèche**

Le poids tracté correspond à la charge que le véhicule peut tracter »» ⚠. Le poids sur flèche correspond à la force exercée à la verticale sur la boule d'attelage de la remorque »» page 337.

Les indications de poids tracté et de poids sur flèche figurant sur la plaque du constructeur du dispositif d'attelage ne constituent que des valeurs obtenues suite à des tests propres au dispositif d'attelage. Les données concernant le véhicule, qui souvent se situent en-deçà de ces valeurs, sont indiquées dans les documents du véhicule. Les données figu-

rant dans les papiers officiels du véhicule ont toujours un caractère prioritaire.

Pour optimiser la sécurité routière, SEAT recommande d'utiliser dans la mesure du possible le **poids sur flèche** maximum autorisé. Un poids sur flèche trop faible nuit au comportement routier de l'ensemble véhicule tracteur/remorque.

Le poids sur flèche fait augmenter le poids sur l'essieu arrière, ce qui réduit la charge utile du véhicule.

Poids total roulant

Le poids total roulant s'obtient en additionnant le poids du véhicule tracteur chargé à celui de la remorque chargée.

Chargement de la remorque

L'ensemble véhicule/remorque doit être équilibré. Utilisez pour cela le poids sur flèche maximum autorisé et ne surchargez par la partie avant ni la partie arrière de la remorque :

- Répartissez la charge dans la remorque en veillant à placer les objets lourds le plus près possible de l'essieu ou au dessus de celui-ci.
- Arrimez solidement le chargement de la remorque. »»

Pression de gonflage des pneus

Gonflez les pneus de la remorque en respectant les recommandations du fabricant de celle-ci.

Gonflez les pneus du véhicule tracteur à la pression maximale autorisée » page 369.

AVERTISSEMENT

Si vous excédez la charge maximale autorisée sur les essieux, le poids sur flèche ou le poids total roulant du véhicule tracteur et de la remorque peut provoquer un accident avec de graves conséquences.

- Ne dépassez jamais les valeurs indiquées.
- Avec le poids actuel sur les essieux avant et arrière, vous ne devez jamais dépasser la charge maximale autorisée sur les essieux. Le poids sur la partie avant et arrière ne devra jamais dépasser le poids total roulant maximum autorisé sur le véhicule.

AVERTISSEMENT

Si le chargement glisse, la stabilité et la sécurité de l'ensemble véhicule tracteur/remorque seront considérablement affectées et pourraient provoquer un accident avec de graves conséquences.

- Chargez toujours la remorque correctement.
- Fixez toujours la charge avec des cordes ou des sangles de fixation appropriées et en bon état.

Conduire avec une remorque

Réglage des projecteurs

L'avant du véhicule peut se relever lorsque la remorque est attachée et la lumière peut éblouir le reste de la circulation.

Adaptez la hauteur des projecteurs à l'aide de la molette de réglage du site des projecteurs » page 150¹⁾.

Particularités de la conduite avec une remorque

- Lorsqu'il s'agit d'une remorque avec **frein par inertie**, freinez *d'abord doucement* puis plus énergiquement. De cette manière, vous éviterez les secousses qui pourraient se produire suite au blocage des roues de la remorque.
- Le poids de l'ensemble véhicule/remorque augmente la distance de freinage.

• Lors de la descente de pentes prononcées, rétrogradez pour profiter du frein-moteur. Sinon, le système de freinage peut subir une surchauffe et ne pas fonctionner correctement.

• Le centre de gravité du véhicule et les propriétés dynamiques sont modifiées à cause de la charge de la remorque et du poids plus important de l'ensemble véhicule/remorque.

• Si le véhicule tracteur est vide et que la remorque est chargée, la distribution de la charge ne sera pas idéale. Si vous devez voyager dans ces conditions, conduisez avec précaution et réduisez votre vitesse en conséquence.



Démarrage en côte avec une remorque

En fonction de la pente et du poids total de l'ensemble véhicule tracteur/remorque, il se peut que l'ensemble « recule » légèrement au démarrage.

Pour démarrer en côte avec une remorque, procédez comme suit :

- Appuyez sur la pédale de frein et maintenez-la enfoncée.
- Appuyez une fois sur la commande  pour déconnecter le frein électronique de stationnement » page 258.

¹⁾ Non valable sur les véhicules équipés de projecteurs Full LED.

- Tirez et maintenez enfoncée la commande  pour immobiliser l'ensemble avec le frein électronique de stationnement.
- Avec une boîte de vitesses mécanique : appuyez à fond sur la pédale d'embrayage.
- Passez la première vitesse ou la gamme de vitesses **D** » page 267, Passage de vitesse.
- Retirez le pied de la pédale de frein.
- Démarrez lentement. Pour cela, relâchez doucement la pédale de l'embrayage (avec une boîte de vitesses mécanique).
- Ne relâchez la commande  que lorsque le moteur fournit la puissance suffisante pour déplacer l'ensemble.

AVERTISSEMENT

Si vous tirez de manière incorrecte sur la remorque, cela peut provoquer la perte de contrôle du véhicule avec les graves conséquences correspondantes.

- La traction d'une remorque et le transport d'objets lourds ou de grand volume peut modifier les propriétés dynamiques et augmenter la distance de freinage.
- Conduisez toujours en anticipant la circulation et soyez très vigilant. Freinez avec plus d'anticipation.
- Adaptez votre vitesse et style de conduite aux conditions de visibilité, de chaussée, de circulation et de météo. Réduisez votre vitesses, notamment dans les côtes prononcées.

• **Accélérez doucement et prudemment. Évitez les manœuvres brusques et les freinages soudains.**

- **Faites très attention lors des dépassements. Réduisez immédiatement votre vitesse si vous sentez que la remorque bascule.**
- **N'essayez jamais de « redresser » l'ensemble véhicule tracteur/remorque en accélérant.**
- **Tenez compte des limites de vitesses pour véhicules avec et sans remorque.**

Stabilisation de l'ensemble véhicule/remorque

La stabilisation de l'ensemble véhicule tracteur/remorque est une extension du contrôle électronique de stabilisation ESC et elle permet de réduire le « balancement » de la remorque en conjonction avec le contre-braquage assisté.

Conditions requises pour la stabilisation de l'ensemble

- Le dispositif d'attelage a été monté en usine, ou un autre dispositif d'attelage compatible a été installé ultérieurement.
- L'ESC est activé. Le témoin  ne s'allume pas sur le tableau de bord.

• La remorque est raccordée électriquement au véhicule par l'intermédiaire de la prise électrique de remorque.

- Vous circulez à une vitesse supérieure à 60 km/h (37 mph).
- Vous utilisez le poids sur flèche maximum.
- La remorque doit avoir un timon fixe.
- Les remorques avec frein doivent être équipées d'un frein d'inertie mécanique.

AVERTISSEMENT

La sécurité accrue que fournit la stabilisation de l'ensemble ne devra en aucun cas vous inciter à prendre des risques !

- Adaptez votre vitesse et style de conduite aux conditions de visibilité, de chaussée, de circulation et de météo.
- Si la chaussée est glissante, accélérez avec précaution.
- Lorsqu'un système fonctionne, levez le pied de l'accélérateur.

AVERTISSEMENT

Il se peut que la stabilisation de l'ensemble ne reconnaisse pas correctement toutes les situations de conduite.

- Dans certains cas spécifiques, le système de stabilisation ne capte pas les mouvements de balancement d'une remorque légère, il ne peut donc pas les amortir.

»

- Lorsque vous circulez sur une chaussée glissante avec peu d'adhérence, la remorque peut se mettre en portefeuille malgré le système de stabilisation.
- Les remorques dont le centre de gravité est élevé peuvent se renverser avant de commencer à entamer un balancement
- Si vous n'avez pas attelé de remorque et que la prise de la remorque est connectée à la prise du véhicule (si vous êtes équipé d'un porte-vélos avec éclairage, par exemple), des freinages soudains automatiques peuvent se produire si vous circulez trop vite.

Montage ultérieur d'un dispositif d'attelage

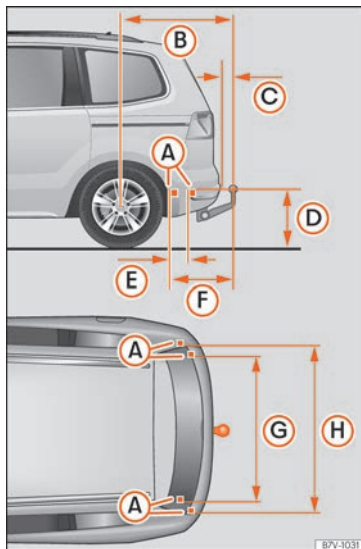

Fig. 282 Cotes et points de fixation pour l'installation ultérieure d'un dispositif d'attelage.

SEAT recommande de se rendre dans un atelier spécialisé pour installer un dispositif d'attelage. Par exemple, il peut être nécessaire d'adapter le système de refroidissement ou

d'intégrer des plaques thermoisolantes. SEAT recommande de vous rendre auprès d'un Service Technique.

Il faudra dans tous les cas respecter les cotes de séparation lors du montage du dispositif d'attelage. En aucun cas la distance entre le centre de la boule d'attelage et la chaussée » fig. 282 D ne pourra être inférieure à celle indiquée. Ceci est également valable lorsque le véhicule est complètement chargé, poids sur flèche maximal compris.

Cotes de séparation » fig. 282 :

- A Points de fixation.
- B 1 040 mm [41 pouces]
- C 74 mm [3 pouces]
- D 364 mm [14 pouces]
- E 247 mm [10 pouces]
- F 596 mm [23 pouces]
- G 1,097 mm [43 pouces]
- H 1 102 mm [43 pouces]

⚠ AVERTISSEMENT

Un mauvais raccordement ou un raccordement inapproprié des connexions électriques pourrait provoquer un défaut dans l'électronique du véhicule qui pourrait provoquer un accident avec de graves conséquences.

- Ne raccordez jamais le système électrique de la remorque aux connexions

électriques des feux arrière ou à d'autres sources d'alimentation inappropriées. Utilisez uniquement des connecteurs conçus pour le raccordement d'une remorque.

- Adressez-vous à un atelier spécialisé si vous souhaitez monter un dispositif d'attelage de remorque à votre véhicule.

AVERTISSEMENT

Si le dispositif d'attelage est mal installé ou s'il n'est pas adapté, la remorque pourrait se décrocher du véhicule tracteur. Cela pourrait entraîner un accident grave.

Nota

Utilisez uniquement des dispositifs d'attelage homologués par SEAT pour le type de véhicule correspondant.

Charges de remorque maximales autorisées

Les données figurant dans les papiers officiels du véhicule ont toujours un caractère prioritaire. Toutes les caractéristiques techniques fournies dans cette documentation sont valables pour le modèle de base. Le moteur équipant le véhicule est également indiqué sur l'autocollant d'identification de ce dernier et dans le Programme d'entretien.

Les valeurs indiquées peuvent être différentes si votre véhicule comporte des options ou correspond à un autre niveau d'équipement ou bien quand il s'agit de véhicules spéciaux.

AVERTISSEMENT

Si vous dépassez le poids tracté maximum autorisé, cela peut provoquer un accident avec de graves conséquences.

- Ne dépassez jamais le poids tracté indiqué.

ATTENTION

Si vous dépassez le poids tracté maximum autorisé, cela peut provoquer des dommages sur le véhicule.

- Ne dépassez jamais le poids tracté indiqué.

Poids roulant total maximum

Les données figurant dans les papiers officiels du véhicule ont toujours un caractère prioritaire. Toutes les caractéristiques techniques fournies dans cette documentation sont valables pour le modèle de base. Le moteur équipant le véhicule est également indiqué sur l'autocollant d'identification de ce dernier et dans le Programme d'entretien.

Les valeurs indiquées peuvent être différentes si votre véhicule comporte des options ou

correspond à un autre niveau d'équipement ou bien quand il s'agit de véhicules spéciaux.

Les poids roulants indiqués ne sont valables que pour des altitudes qui ne dépassent pas 1 000 m au dessus du niveau de la mer. Il faut réduire le poids de l'ensemble véhicule tracteur/remorque de 10 % environ par tranche de 1 000 m supplémentaire.

AVERTISSEMENT

Si l'ensemble véhicule/remorque dépasse le poids maximum indiqué, cela peut provoquer un accident avec de graves conséquences.

- Ne dépassez jamais le poids total roulant indiqué.

ATTENTION

Si vous dépassez le poids total autorisé indiqué, cela peut provoquer des dommages considérables sur le véhicule.

- Ne dépassez jamais le poids total roulant indiqué.

Conseils pratiques

Soin et entretien

Accessoires, remplacement de pièces et modifications

Breve introduction

AVERTISSEMENT

Les pièces de rechange et accessoires inappropriés ainsi que les travaux, les modifications et les réparations réalisés de manière incorrecte peuvent provoquer des dommages sur le véhicule, des accidents et de graves blessures.

- SEAT vous recommande vivement d'utiliser exclusivement des accessoires SEAT homologués ainsi que des pièces de rechange originales SEAT®. SEAT garantit ainsi la fiabilité, la sécurité et l'adéquation du produit.
- Chargez un atelier spécialisé de réaliser les réparations et modifications sur le véhicule. Ces ateliers disposent de l'outillage, des équipements de diagnostic, des informations de réparation et du personnel qualifié nécessaires.
- Ne montez sur le véhicule que des pièces dont la version et les caractéristiques coïncident avec l'équipement d'usine.

- Vous ne devez jamais poser, fixer ou monter des objets tels que des portes-boissons ou des supports pour téléphone sur les revêtements des airbags ou dans le rayon d'action de ceux-ci.

- Utilisez exclusivement les combinaisons de jantes et de pneus homologués par SEAT pour votre type de véhicule.

Accessoires et pièces de rechange

SEAT vous recommande de prendre conseil auprès d'un Atelier officiel avant d'acheter des accessoires et des pièces de rechange ou des pièces nécessaires au fonctionnement du véhicule. Par exemple, si vous montez ultérieurement des accessoires ou si vous remplacez une pièce. Un Service Technique vous informera volontiers sur les dispositions légales et les recommandations du constructeur concernant les accessoires, les pièces de rechange et d'autres éléments.

SEAT vous recommande d'utiliser exclusivement les **accessoires SEAT** homologués ainsi que les **pièces d'origine SEAT®**. SEAT garantit ainsi la fiabilité, la sécurité et l'adéquation du produit. Les Services Techniques se chargeront également de réaliser le montage de manière qualifiée.

Malgré un suivi continu du marché, SEAT ne peut garantir que les produits **non homologués par SEAT** soient fiables, sûrs et appro-

priés pour le véhicule. Par conséquent, SEAT ne pourra assumer aucune responsabilité les concernant, même si dans certains cas il existe une autorisation donnée par un institut d'inspection technique, officiellement reconnu, ou par un organisme officiel.

Les **appareils installés en deuxième monte** et ayant une incidence directe sur la maîtrise du véhicule par son conducteur, doivent être porteurs du label **e** (marque d'homologation de l'Union européenne), et être homologués par SEAT pour ce véhicule. C'est le cas par exemple des régulateurs de vitesse ou des suspensions à commande électronique.

Le **raccordement de dispositifs électriques supplémentaires** n'ayant pas d'incidence directe sur la maîtrise du véhicule par son conducteur, n'est possible que si lesdits équipements sont porteurs du label **CE** (déclaration de conformité du fabricant auprès de l'Union Européenne). C'est le cas par exemple des réfrigérateurs, des ordinateurs ou des ventilateurs.

AVERTISSEMENT

Les réparations ou modifications effectuées sur le véhicule de manière non professionnelle peuvent avoir des incidences sur le comportement des airbags et provoquer des dysfonctionnements ou des accidents aux conséquences mortelles.

- Vous ne devez jamais poser, fixer ou monter des objets tels que des portes-boissons

ou des supports pour téléphone sur les revêtements des airbags ou dans le rayon d'action de ceux-ci.

- Les objets situés sur les revêtements des airbags ou dans leur champ d'action peuvent provoquer des blessures graves ou mortelles en cas de déclenchement des airbags.

Fluides et composants nécessaires au fonctionnement du véhicule

Tous les fluides et composants nécessaires au fonctionnement du véhicule tels que les courroies crantées, les pneus, le liquide de refroidissement, les huiles-moteur, les bougies et les batteries du véhicule font l'objet de perfectionnements constants. C'est pourquoi ces liquides et composants doivent être remplacés dans un atelier spécialisé. Un Service Technique est constamment informé de toute modification.

AVERTISSEMENT

L'utilisation d'un fluide ou composant nécessaires au fonctionnement du véhicule inapproprié et la manipulation incorrecte de ceux-ci peut provoquer des accidents, des blessures graves, des brûlures et des intoxications.

- Les fluides nécessaires au fonctionnement du véhicule doivent toujours être conservés dans leur récipient d'origine fermé.
- Ne conservez jamais ces liquides dans des boîtes d'alimentation vides, dans des bouteilles ni dans d'autres emballages car d'autres personnes pourraient les boire par inadvertance.
- Maintenez tous les fluides et composants nécessaires au fonctionnement du véhicule hors de portée des enfants.
- Lisez et respectez toujours les informations et les avertissements indiqués sur les emballages des fluides nécessaires au fonctionnement du véhicule.
- Lorsque vous utilisez des produits qui dégagent des vapeurs nocives, travaillez toujours à l'extérieur ou dans une zone bien ventilée.
- N'utilisez jamais de carburant, de térébenthine, d'huile moteur, de dissolvant pour vernis à ongles ou tout autre liquide volatil pour nettoyer votre véhicule. Ceux-ci sont toxiques et facilement inflammables. Vous pourriez provoquer un incendie ou des explosions !

ATTENTION

- Pour faire l'appoint, utilisez uniquement des fluides appropriés. Veillez à ne pas confondre les différents liquides lorsque vous faites l'appoint car de graves défauts de fonctionnement ainsi que des endom-

magements du moteur pourraient se produire.

- Le montage d'accessoires et d'autres pièces devant la prise d'air frais affaiblit l'effet refroidissant du liquide de refroidissement du moteur. Si vous soumettez le moteur à de grands efforts lorsque la température extérieure est élevée, il pourrait connaître une surchauffe.

Conseil antipollution

La perte de fluides nécessaires au fonctionnement du véhicule peut polluer l'environnement. Récupérez les liquides nécessaires au fonctionnement du véhicule qui viendraient à couler dans des récipients appropriés et mettez-les au rebut dans un centre professionnel en respectant l'environnement.

Réparations et modifications techniques

Lorsque vous effectuez des réparations et des modifications techniques, vous devez respecter les directives de SEAT ! »» 

Toute intervention sur des pièces électroniques et sur leurs logiciels peut entraîner des perturbations de fonctionnement. En raison de la mise en réseau des pièces électroniques, ces perturbations peuvent également affecter des systèmes qui ne sont pas

directement concernés. Cela peut avoir des incidences considérables sur la fiabilité du véhicule, augmenter l'usure des pièces et en conséquence, entraîner le retrait de la carte grise de celui-ci.

Le Service Technique ne peut assumer aucune responsabilité pour des dommages consécutifs à des modifications techniques ou des réparations non conformes.

Le Service Technique ne peut être tenu pour responsable des dommages causés par des réparations et modifications techniques non conformes ; la garantie de SEAT ne couvrira pas non plus ces situations.

SEAT recommande de réaliser les réparations et les modifications techniques dans un Service Technique en utilisant des **pièces de rechange originales SEAT®**.

Véhicules avec accessoires et équipements spéciaux

Les fabricants d'équipements supplémentaires garantissent le respect des lois et réglementations en vigueur en matière d'environnement, notamment les directives 2000/53/CE et 2003/11/CE. La première directive régit la gestion des véhicules à la fin de leur vie utile et la deuxième fait référence aux dispositions qui limitent la commercialisation et l'usage de substances spécifiques et de préparations dangereuses.

Le propriétaire du véhicule doit conserver la documentation du montage des équipements supplémentaires et, s'il met le véhicule au rebut, il doit la présenter lors de sa remise. Cela permet de garantir que les véhicules équipés de ces appareils soient également soumis à un recyclage qui respecte l'environnement.

AVERTISSEMENT

Les réparations ou modifications réalisées de manière incorrecte peuvent provoquer des dommages et des dysfonctionnements sur le véhicule et altérer l'efficacité des systèmes d'assistance au conducteur. Cela pourrait entraîner un accident grave.

- **Seul un atelier spécialisé doit être chargé de réaliser les réparations et modifications sur le véhicule.**

Réparation et dysfonctionnements du système d'airbags

Lorsque vous effectuez des réparations et des modifications techniques, vous devez respecter les directives de SEAT ! »» 

Les modifications et réparations du pare-choc frontal, des portes, des sièges avant ainsi que les réparations du pavillon ou de la carrosserie doivent être réalisées uniquement dans un atelier spécialisé. Ces composants

peuvent contenir des pièces et des capteurs du système d'airbags.

Lorsque vous effectuez des travaux sur le système d'airbags ou déposez et reposez des composants du système en raison d'autres réparations, certains composants risquent d'être endommagés. Il peut s'ensuivre que les airbags ne se déclenchent pas correctement ou pas du tout en cas d'accident.

Pour ne pas compromettre l'efficacité des airbags et empêcher que les pièces démontées ne provoquent des blessures ou polluent l'environnement, il faut respecter les réglementations. Les ateliers spécialisés connaissent ces directives.

Une modification de la suspension du véhicule peut modifier le fonctionnement du système d'airbags en cas de collision. Si vous utilisez par exemple des combinaisons de jantes et de pneus non homologués par SEAT, ou si la hauteur du véhicule est abaissée, si sa suspension est endurcie et si les ressorts, les pattes télescopiques, les amortisseurs, etc., sont modifiés, cela peut avoir une influence sur les résultats mesurés par les capteurs des airbags et envoyés à l'appareil de commande. Par exemple, certaines modifications de la suspension peuvent augmenter la force mesurée par les capteurs et provoquer le déclenchement du système d'airbags lors de collisions pour lesquelles, en situation normale, cette valeur n'aurait pas été enregistrée et l'airbag n'aurait pas été déclenché. D'autres

modifications peuvent réduire les forces enregistrées par les capteurs et empêcher les airbags de se déclencher alors qu'ils devraient le faire.

AVERTISSEMENT

Les réparations ou modifications réalisées de manière incorrecte peuvent provoquer des dommages et des dysfonctionnements sur le véhicule et altérer l'efficacité des systèmes d'airbags. Cela pourrait entraîner des accidents graves voire mortels.

- Seul un atelier spécialisé doit être chargé de réaliser les réparations et modifications sur le véhicule.
- Les modules d'airbags ne peuvent pas être réparés : ils doivent être remplacés.
- Ne montez jamais sur le véhicule des composants d'airbag recyclés ou provenant de véhicules usagés.

AVERTISSEMENT

Une modification de la suspension du véhicule, y compris l'usage de combinaisons de jantes et de pneus non homologués, peut avoir des répercussions sur le fonctionnement des airbags et augmenter le risque de souffrir des blessures graves ou mortelles en cas d'accident.

- Ne posez jamais de pièces de la suspension dont les propriétés ne coïncident pas exactement avec les propriétés des pièces d'origine installées sur le véhicule.

- **N'utilisez jamais de combinaisons de jantes et de pneus non homologués par SEAT.**

Montage postérieur d'émetteurs radio

Pour utiliser des radiotéléphones sur le véhicule il faut une antenne extérieure.

L'installation d'appareils électroniques ou électriques en deuxième monte sur le véhicule est conditionnée à leur homologation pour le véhicule. Dans certains cas, elle pourrait entraîner le retrait de la carte grise du véhicule.

SEAT a homologué l'usage de radiotéléphones pour votre véhicule dans les conditions suivantes :

- L'antenne extérieure doit être installée par un professionnel.
- La puissance émettrice maximale doit être de 10 watts.

Seule une antenne extérieure permet d'obtenir la portée maximale des appareils.

Si vous souhaitez utiliser un radiotéléphone avec une puissance émettrice supérieure à 10 watts, adressez-vous à un atelier spécialisé qui a connaissance des possibilités techniques de l'installation. SEAT recommande de vous rendre auprès d'un Service Technique.

Respectez les dispositions légales ainsi que les indications et instructions d'utilisation des radiotéléphones.

AVERTISSEMENT

Si votre radiotéléphone est libre ou mal fixé, il peut être projeté à l'intérieur de l'habitacle en cas de freinages brusques, de manœuvres soudaines ou d'accidents et causer des blessures.

- Durant la marche, les radiotéléphones doivent être fixés correctement, hors de portée des airbags ou rangés dans un endroit sûr.

AVERTISSEMENT

En utilisant un radiotéléphone sans connexion à l'antenne extérieure, vous risquez de dépasser le niveau de radiation électromagnétique maximum permis dans le véhicule. Cela peut également se produire si l'antenne extérieure est mal installée.

- Utilisez un radiotéléphone dans le véhicule uniquement s'il est connecté à une antenne extérieure dûment raccordée.

Utilisation d'un téléphone mobile dans le véhicule sans connexion à l'antenne extérieure

Les téléphones mobiles émettent et reçoivent des ondes radio durant les conversations téléphoniques mais aussi lorsqu'ils sont en veille. Dans certaines publications scientifiques actuelles, il est mentionné que les ondes qui dépassent certaines valeurs peuvent être nocives pour le corps humain. Les autorités et les comités internationaux ont établi des limites et des directives afin de contenir la radiation électromagnétique provenant des téléphones portables dans des limites qui ne portent pas préjudice à la santé. Cependant, il n'existe pas de preuves scientifiques concluantes affirmant que les téléphones sans fil sont totalement sûrs.

C'est pourquoi certains experts conseillent une utilisation modérée du téléphone mobile jusqu'à ce que les résultats des recherches encore en cours soient publiés.

Si vous utilisez dans le véhicule un téléphone mobile qui n'est pas raccordé à l'antenne extérieure pour téléphone du véhicule, la radiation électromagnétique peut être supérieure à celle que vous auriez s'il était raccordé à une antenne intégrée ou à une autre antenne extérieure branchée.

Si le véhicule est équipé d'un kit mains libres approprié, il respectera la législation de nom-

breux pays qui n'autorisent l'usage du téléphone mobile dans le véhicule que s'il est raccordé à un kit mains libres.

Le kit mains libres installé en usine a été conçu pour être utilisé avec des téléphones mobiles conventionnels et des téléphones mobiles avec technologie Bluetooth. Les téléphones mobiles doivent être placés dans un support pour téléphone approprié. D'autre part, le support du téléphone doit rester toujours bien encastré dans son socle. C'est la seule manière pour qu'il reste fixé au tableau de bord, toujours à la portée du conducteur et raccordé à l'antenne extérieure du véhicule.

Si le téléphone mobile est connecté à une antenne intégrée dans le véhicule ou à une antenne extérieure raccordée au véhicule, cela permet de réduire la radiation électromagnétique émise et qui peut affecter le corps humain. Cela améliorera également la qualité de la connexion.

Si vous utilisez le téléphone portable dans le véhicule sans le kit mains libres, il ne sera pas fixé de manière sécurisée et il ne sera pas raccordé à l'antenne extérieure du téléphone du véhicule. Le téléphone ne sera pas non plus chargé par l'intermédiaire de son support. Cela peut entraîner la coupure des appels en cours et affecter la qualité de la connexion.

Utilisez uniquement le téléphone mobile dans le véhicule s'il est raccordé à un kit mains libres avec antenne extérieure.

AVERTISSEMENT

Si le téléphone mobile est libre ou mal fixé, il peut être projeté à l'intérieur de l'habitacle en cas de freinages brusques, de manœuvres soudaines ou d'accidents et causer des blessures.

- **Durant la marche, les téléphones mobiles doivent être fixés correctement, hors de portée des airbags ou rangés dans un endroit sûr.**

AVERTISSEMENT

En utilisant un téléphone mobile ou un radiotéléphone qui n'est pas raccordé à l'antenne extérieure, vous risquez de dépasser le niveau de radiation électromagnétique maximum permis dans le véhicule. Cela peut également se produire si l'antenne extérieure est mal installée.

- **Maintenez les antennes du téléphone mobile à une distance minimale de 20 centimètres d'un stimulateur cardiaque, car les téléphones portables peuvent perturber le fonctionnement de ces appareils.**
- **Évitez de mettre le téléphone mobile (lorsqu'il est en fonction) dans la poche de poitrine au niveau du stimulateur cardiaque.**

- Si vous pensez qu'il y a des risques d'interférences, mettez immédiatement le téléphone portable hors fonction.

Points d'appui pour le levage du véhicule

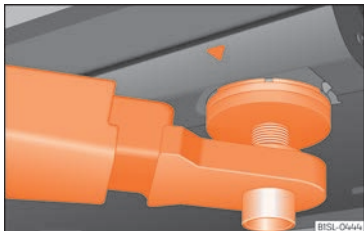

Fig. 283 Points d'appui avant pour lever le véhicule avec un pont-élévateur ou un cric.

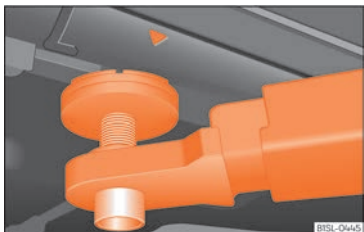

Fig. 284 Points d'appui arrière pour lever le véhicule avec un pont-élévateur ou un cric.

Pour lever le véhicule, vous devrez uniquement utiliser les points indiqués dans les figures » fig. 283 et » fig. 284. Si le véhicule n'est pas levé par les points indiqués, cela peut provoquer des dommages » et de graves blessures » ⚠.

Le véhicule ne pourra pas être levé avec un pont-élévateur équipé d'amortisseurs contenant du liquide.

Pour lever un véhicule avec un pont-élévateur ou un cric, il faut prendre une série de précautions. Ne levez jamais le véhicule avec un pont-élévateur ou un cric si vous ne disposez pas de la formation, des connaissances et de l'expérience nécessaires pour lever le véhicule en toute sécurité.

Informations pour lever le véhicule à l'aide d'un cric » 📖 page 52.

⚠ AVERTISSEMENT

Si vous n'utilisez pas correctement le pont-élévateur ou le cric, vous pouvez provoquer un accident et de graves blessures lors de l'opération de levage.

- Avant de lever le véhicule, tenez compte des instructions du constructeur du pont-élévateur ou du cric et, le cas échéant, respectez les dispositions légales.
- Personne ne devra se trouver à l'intérieur du véhicule lors du levage du véhicule ou une fois celui-ci levé.

• Pour lever le véhicule, vous devrez uniquement utiliser les points indiqués dans les figures » fig. 283 et » fig. 284. S'il n'est pas levé par les points indiqués, il pourrait tomber du pont-élévateur lors de la réalisation d'opérations de dépose du moteur ou de la boîte de vitesses, par exemple.

• Les points d'appui du véhicule doivent rester le plus centrés et le plus plans possible sur les plateformes d'appui du pont-élévateur.

• Ne démarrez jamais le véhicule lorsqu'il est levé ! Le véhicule pourrait même tomber du pont élévateur.

• Si vous devez travailler sous le véhicule lorsqu'il est levé, il faudra assurer son maintien avec des chevalets appropriés ayant une capacité de charge suffisante.

• Ne montez jamais sur le pont-élévateur.

• Assurez-vous toujours que le poids du véhicule ne dépasse pas la capacité de charge du pont-élévateur.

ⓘ ATTENTION

• Ne levez jamais le véhicule par le carter d'huile moteur, par la boîte de vitesses, par l'essieu avant ni par l'essieu arrière.

• Pour éviter tout endommagement du sous-basement du véhicule, il est impératif d'intercaler une entretoise en caoutchouc lors du levage. Assurez-vous également que les bras du pont-élévateur restent mobiles. »

- Les bras ne doivent pas toucher les étriers latéraux ni aucune autre pièce du véhicule.

Vérification et appoint de niveaux

Faire le plein

Brève introduction

La trappe à carburant se trouve du côté droit de la partie arrière du véhicule.

AVERTISSEMENT

Le plein de carburant ou la manipulation de ce dernier de manière négligente peut provoquer une explosion ou un incendie entraînant des brûlures et des blessures graves.

- Assurez-vous de toujours fermer correctement le bouchon du réservoir afin d'éviter l'évaporation et la fuite de carburant.
- Les carburants sont des substances hautement explosives et inflammables et ils peuvent provoquer des brûlures et d'autres blessures graves.
- Si en faisant le plein, le moteur n'est pas éteint ou le pistolet de distribution de la pompe à essence n'est pas entièrement introduit dans la goulotte de remplissage du carburant, celui-ci pourrait alors déborder ou se déverser. Cette situation peut provoquer des incendies, des explosions, des brûlures et de graves blessures.
- Lorsque vous faites le plein de carburant, vous devez éteindre le moteur, le chauffage

stationnaire (» page 199) et couper le contact d'allumage pour des raisons de sécurité.

- Éteignez toujours votre téléphone mobile ainsi que les appareils de radio ou autres équipements émetteurs avant de faire le plein de carburant. Les ondes électromagnétiques peuvent provoquer des étincelles et donc causer un incendie.
- N'entrez jamais dans le véhicule pendant que vous faites le plein de carburant. Si vous avez absolument besoin de rentrer dans le véhicule, fermez la porte et touchez une surface métallique avant de saisir à nouveau le pistolet de la pompe. Vous éviterez ainsi de produire des étincelles par décharge électrostatique. En faisant le plein, les étincelles peuvent provoquer un incendie.
- Ne faites jamais le plein ni ne remplissez de bidon à proximité d'une flamme, d'étincelles ou d'objets à combustion lente (par exemple cigarettes).
- Lorsque vous faites le plein, évitez les décharges électrostatiques et les radiations électromagnétiques.
- Respectez les normes de sécurité de la station de service.
- Ne renversez jamais de carburant sur le véhicule ou dans le coffre à bagages.

⚠ AVERTISSEMENT

SEAT recommande de ne garder aucun jerricane dans le véhicule pour des raisons de sécurité. Du carburant pourrait s'en échapper et s'enflammer, surtout en cas d'accident, que le jerricane soit plein ou vide avec des restes de carburant. Cette situation peut provoquer des explosions, des incendies et des lésions.

- Si, exceptionnellement, vous devez transporter du carburant dans un jerricane, tenez compte de ce qui suit:

- Ne placez jamais le bidon dans le véhicule ou sur celui-ci pour le remplir (par exemple, dans le coffre à bagages ou sur le hayon). Une charge électrostatique pourrait se produire pendant son remplissage qui peut enflammer les gaz du carburant.
- Posez toujours le jerricane sur le sol.
- Introduisez le pistolet dans la goulotte de remplissage du jerricane autant que possible.
- Si le jerricane est en métal, le pistolet doit toujours être en contact avec celui-ci lors du remplissage pour éviter les charges électrostatiques.
- Respectez la législation en vigueur en cas d'utilisation, de stockage ou de transport d'un jerricane.
- Assurez-vous que le jerricane est conforme aux normes de fabrication, par

exemple aux normes ANSI ou ASTM F852-86.

ⓘ ATTENTION

- Nettoyez immédiatement le carburant qui coule sur la peinture du véhicule afin de ne pas endommager les passages de roue, les pneus et la peinture du véhicule.

- Faire le plein d'essence dans un véhicule à moteur diesel ou faire le plein de gazole dans un véhicule à moteur essence peut endommager gravement le moteur ainsi que le système de carburant, ces incidents ne sont pas couverts par la garantie SEAT. Si par erreur vous vous trompez de carburant lors du plein, ne démarrez en aucun cas le moteur. Même si vous n'avez rempli qu'une petite quantité de carburant erroné. Faites appel à un spécialiste en mesure de vous dépanner. Avec le moteur en marche, la composition d'un carburant inadéquat peut sérieusement endommager le système d'alimentation en carburant et le propre moteur.

- Sur les véhicules à moteur diesel il ne faudra en aucun cas faire le plein ou conduire avec de l'essence, du kérosène, du fuel ou tout autre type de carburant différent non homologué spécifiquement pour les moteurs diesel. L'utilisation d'autres types de carburant peut provoquer des dommages très graves sur le moteur, ainsi que sur le circuit d'alimentation de carburant,

et dans ce cas la garantie SEAT n'assumera aucune responsabilité.

🌿 Conseil antipollution

Les carburants peuvent polluer l'environnement. Récupérez les liquides déversés et jetez-les comme il convient.

📘 Nota

Il n'existe aucun mécanisme d'urgence pour débloquer la trappe à carburant. Si nécessaire, faites appel à un spécialiste en mesure de vous dépanner.

Témoins de contrôle et indicateur du niveau de carburant



Fig. 285 Sur le tableau de bord : indicateur de niveau de carburant pour essence et diesel.



Il s'allume.
Position de l'indicateur sur le repère rouge (flèche) » fig. 285



Réservoir à carburant pratiquement vide » » ⚠. Consommation de la réserve d'essence » » page 42. Faites le plein dès que possible » » ⚠.



Témoin allumé

Le réservoir de carburant n'est pas bien fermé. Arrêtez le véhicule et fermez correctement la trappe à carburant.

En mettant le contact, certains témoins d'avertissement et de contrôle s'allument pendant quelques secondes, lorsqu'un contrôle de la fonction est effectué. Ils s'éteignent après quelques secondes.

Lorsque le témoin  ou  s'allume, le chauffage d'appoint et le chauffage additionnel fonctionnant à l'essence s'éteignent automatiquement.

⚠ AVERTISSEMENT

Si vous conduisez avec la réserve de carburant trop basse, le véhicule pourrait tomber en panne au milieu de la circulation, ce qui peut provoquer un accident avec de graves conséquences.

- Si le niveau de carburant est trop bas, cela peut perturber l'alimentation du moteur notamment lorsque le véhicule circule

dans des côtes ou sur des chaussées en pentes.

- Si le moteur « a des ratés » ou cale à cause du manque de carburant, ou parce que celui-ci est alimenté de manière irrégulière, la direction, tous les systèmes d'assistance à la conduite ainsi que les systèmes d'assistance au freinage arrêteront de fonctionner.
- Faites toujours le plein dès qu'il ne vous reste qu'un 1/4 du réservoir afin d'éviter de tomber en panne par manque de carburant.

⚠ ATTENTION

- Veuillez toujours tenir compte des témoins de contrôle allumés et des descriptions et indications correspondantes afin de ne pas endommager le véhicule.
- Ne poussez pas trop sur la réserve de carburant. Si l'alimentation en carburant est irrégulière, des défauts d'allumage peuvent se produire et le carburant sans brûler peut pénétrer dans le système d'échappement. Le filtre du catalyseur ou celui à particules diesel pourraient alors subir des dommages!

Nota

La petite flèche située à côté du symbole de la pompe à essence sur le tableau de bord » » fig. 285 indique de quel côté du véhicule se trouve la trappe à carburant.

Faire le plein d'essence ou de diesel

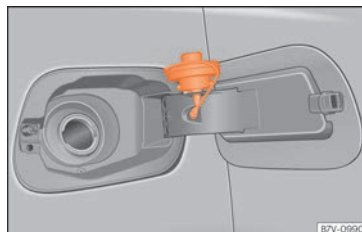

Fig. 286 Trappe à carburant ouverte avec bouchon de réservoir accroché.

Lisez attentivement les informations complémentaires » »  page 42

Faire le plein

Un adhésif indiquant quel type de carburant est adapté au véhicule est collé sur la partie intérieure de la trappe à carburant » » page 347.

- Dès que le pistolet distributeur automatique utilisé correctement coupe le débit, on peut considérer que le réservoir est *plein* » » ⚠.
- Ne continuez pas à remplir le réservoir lorsque le pistolet a interrompu automatiquement le débit de carburant. Sinon, vous risquez d'occuper l'espace du réservoir prévu pour la dilatation et le carburant peut alors

déborder, également à cause du réchauffement.

⚠ AVERTISSEMENT

Une fois que le pistolet coupe l'alimentation, ne continuez pas à remplir. Le réservoir de carburant pourrait être trop rempli. Par conséquent, le carburant pourrait gicler violemment et se déverser. Cette situation peut provoquer des incendies, des explosions et de graves lésions.

① ATTENTION

• Nettoyez immédiatement le carburant qui coule sur la peinture du véhicule afin de ne pas endommager les passages de roue, les pneus et la peinture du véhicule.

🌿 Conseil antipollution

Le carburant déversé peut polluer l'environnement.

Carburant

Identification du carburant¹⁾

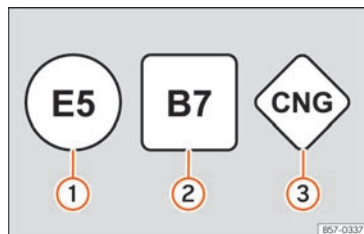

Fig. 287 Identification des carburants en vertu de la Directive de l'Union Européenne (UE) 2014/94/

Le carburant est identifié par différents symboles. En fonction du carburant, les différents symboles se situent sur la pompe et sur la trappe à carburant du véhicule. Cette identification permet d'éviter toute confusion lors du choix du carburant.

- ① **Essence** à l'éthanol (« E » pour Ethanol). Le nombre indique le pourcentage d'éthanol de l'essence. « E5 » correspond

par exemple à une proportion maximale d'éthanol de 5%.

- ② **Diesel** au biogazole (« B » pour Biogazole). Le nombre indique le pourcentage de biogazole du gazole. « B7 » correspond par exemple à une proportion maximale de biogazole de 7%.
- ③ **Gaz naturel** : « CNG » signifie Compressed Natural Gas (gaz naturel comprimé).

Type d'essence

✓ Valable pour les véhicules : à moteur à essence

Le type de carburant à utiliser est inscrit sur la face intérieure de la trappe à carburant.

Le véhicule est équipé d'un catalyseur et exige uniquement de l'**essence sans plomb**. L'essence doit répondre à la norme européenne EN 228 et être **exempte de soufre**. Il est possible d'utiliser des carburants présentant un pourcentage d'éthanol de 10 % [E10]²⁾. Les différents types d'essence se différencient par leur **indice d'octane (ROZ)** ou leur **indice de cliquetis (AKI)**. »

¹⁾ Varie selon les pays.

²⁾ Observez la réglementation du pays où vous circulez.

Les textes suivants illustrent les informations des différents autocollants placés sur le bouchon de réservoir (exemples) :

Essence super sans plomb 95 ou essence ordinaire sans plomb 91 minimum

Il est conseillé de faire le plein avec de l'essence super 95 (91 AKI). En son absence : essence ordinaire 91 (87 AKI) [avec une légère perte de puissance].

Essence super sans plomb 95 minimum

Il est nécessaire de faire le plein avec de l'essence super 95 (91 AKI) minimum.

En son absence, il est possible d'utiliser *si nécessaire* de l'essence ordinaire 91 (87 AKI). Vous ne devez alors faire tourner le moteur qu'à régime moyen et ne le solliciter que faiblement. Rajoutez dès que possible du super-carburant.

Essence super plus sans plomb 98 ou essence super 95 minimum

Il est conseillé de faire le plein avec de l'essence super plus 98 (93 AKI). En son absence : essence super 95 (91 AKI) [avec une légère perte de puissance].

En son absence, il est possible d'utiliser *si nécessaire* de l'essence ordinaire 91 (87 AKI). Vous ne devez alors faire tourner le moteur qu'à régime moyen et ne le solliciter que faiblement. Rajoutez dès que possible du super-carburant.

ⓘ ATTENTION

- **N'utilisez pas les carburants riches en éthanol (E30, E100, etc.) pour faire le plein. Vous risquez d'endommager le circuit de carburant. Exception : véhicules équipés d'un moteur Totalflex »» page 348, Carburant à l'éthanol.**
- **Une diminution permanente de l'efficacité du catalyseur est observée dès le premier plein avec du carburant au plomb ou contenant d'autres additifs métalliques.**
- **Utilisez uniquement les additifs d'essence homologués par SEAT. Les produits contenant des substances visant à augmenter l'indice d'octane ou réduire les détonations peuvent comprendre des additifs métalliques entraînant des dommages significatifs sur le moteur et le catalyseur. Les produits de ce type ne doivent pas être utilisés.**
- **Les carburants désignés à la pompe comme « métallifères » ne doivent pas être utilisés. Les carburants LRP (lead replace-**

ment petrol] contiennent des additifs métalliques en grandes quantités. Risque d'endommagement du moteur !

- **En cas d'utilisation d'une essence à faible indice d'octane, le moteur peut être endommagé s'il est soumis à de fortes sollicitations ou si vous le faites tourner à un régime élevé.**

ℹ Nota

- **Il est possible de faire le plein avec une essence dont l'indice d'octane est supérieur à celui recommandé pour le moteur.**
- **Il est également possible de faire le plein avec du carburant pauvre en soufre dans les pays ne disposant pas de carburant sans soufre.**

Carburant à l'éthanol

✓ Valable pour les véhicules : avec moteur Totalflex

Vous reconnaîtrez les véhicules à moteur Totalflex¹⁾ par leur autocollant « Essence/éthanol » situé sur le bouchon de réservoir.

Les véhicules équipés d'un moteur Totalflex peuvent rouler avec de l'essence sans plomb (95/91 AKI) conformément à la résolution ANP

¹⁾ Ce moteur est uniquement proposé dans certains pays.

57 ou avec n'importe quel carburant riche en éthanol. Le plein du véhicule s'effectue comme un plein d'essence.

Veillez également tenir compte des indications »» page 347, Type d'essence

i Nota

SEAT recommande de remplir entièrement le réservoir d'essence tous les 10 000 km de manière à réduire les impuretés susceptibles d'avoir été déposées dans le moteur par le carburant à l'éthanol E100.

Diesel

✓ Valable pour les véhicules : avec moteur diesel

Veillez à tenir compte des informations inscrites sur la face intérieure de la trappe à carburant.

Nous vous recommandons d'utiliser du **gazole** conforme à la norme européenne EN 590.

À faible température, le gazole peut épaissir et nuire au démarrage et au fonctionnement du moteur. Pour continuer à utiliser votre véhicule comme habituellement, le gazole proposé dans les stations-service présente une meilleure fluidité à froid à certaines périodes de l'année. Demandez au responsable de la station-service si son gazole peut être utilisé en hiver et s'il convient aux températures actuelles et à venir.

! ATTENTION

- N'utilisez jamais de carburant FAME (biogazole), d'essence, d'huile de chauffage, d'autres carburants ni d'additifs fluidifiants afin d'éviter d'endommager considérablement le circuit de carburant du moteur.
- En cas d'erreur de carburant, ne démarrez le moteur sous aucun prétexte. Risque d'endommagement du circuit de carburant et du moteur ! Demandez l'aide d'un professionnel.

Réduction Catalytique Sélective* (AdBlue)

Breve introduction

Sur les véhicules équipés de la « Selective Catalytic Reduction » (réduction catalytique sélective), une solution spéciale d'urée (AdBlue) est injectée dans le système d'échappement, préalablement au catalyseur, afin de réduire les émissions d'oxydes d'azote.

La consommation d'additif AdBlue dépend du style individuel de conduite, de la température à laquelle le système fonctionne ainsi que de la température ambiante de circulation du véhicule.

L'additif AdBlue se trouve dans un réservoir indépendant du véhicule, et vous devrez en faire l'appoint chez un concessionnaire officiel. La quantité de remplissage du réservoir AdBlue est d'environ 17 litres.

Le niveau de remplissage de AdBlue doit être vérifié au moment des contrôles de routine.

! AVERTISSEMENT

Si le niveau de remplissage de AdBlue est trop bas, il se peut qu'une fois après avoir coupé le moteur, le véhicule ne puisse pas redémarrer. Cette opération ne pourra pas être réalisée non plus avec le démarrage d'urgence ou l'aide au démarrage!

- Faites l'appoint avec une quantité d'additif AdBlue suffisante au plus tard lorsqu'il reste environ 1 000 km (600 milles).
- N'attendez jamais que le réservoir d'additif AdBlue se vide.

! AVERTISSEMENT

L'AdBlue est un liquide irritant et corrosif qui peut provoquer des lésions au contact de la peau, des yeux ou des organes respiratoires.

- Si de l'additif AdBlue entre en contact avec vos yeux ou votre peau, rincez-les au moins 15 minutes à grande eau et consultez un médecin.
- En cas d'ingestion d'additif AdBlue, rincez-vous abondamment la bouche à l'eau »»

claire pendant au moins 15 minutes. N'essayez pas de vomir sauf sur recommandation du médecin. Demandez une assistance médicale d'urgence.

① ATTENTION

L'AdBlue détériore les surfaces telles que, par exemple, les pièces peintes du véhicule, les plastiques, les vêtements et les moquettes. Éliminez toute trace d'AdBlue renversée le plus rapidement possible avec un chiffon mouillé en rinçant abondamment à l'eau.

- Si l'AdBlue se cristallise, éliminez-le en appliquant de l'eau tiède avec une éponge.

Témoins d'alerte et de contrôle



Il s'allume en rouge

Il est impossible de redémarrer le moteur ! Le niveau d'AdBlue est trop faible. Arrêtez le véhicule dans un endroit adéquat, sûr et plat, puis faites l'appoint avec la quantité minimale nécessaire d'additif AdBlue » page 351.



avec

Il s'allume en rouge



Il est impossible de redémarrer le moteur ! Dysfonctionnement du circuit d'AdBlue. Adressez-vous à un atelier spécialisé. Demandez ce qu'ils vérifient le système.



Il s'allume en jaune

La réserve d'AdBlue est faible. Faites l'appoint d'additif AdBlue dans les prochains kilomètres (ou milles) indiqués » page 351. SEAT recommande pour cela de vous rendre dans un atelier spécialisé.



avec

Il s'allume en jaune



Un dysfonctionnement a été détecté dans le circuit d'AdBlue ou le liquide AdBlue rajouté n'est pas conforme. Adressez-vous à un atelier spécialisé. Demandez ce qu'ils vérifient le système.

En mettant le contact, certains témoins d'avertissement et de contrôle s'allument pendant quelques secondes, lorsqu'un contrôle de la fonction est effectué. Ils s'éteignent après quelques secondes.





AVERTISSEMENT

Lisez et tenez compte des avertissements de sécurité » au chapitre Témoins d'alerte et de contrôle à la page 118.

Informations sur l'additif AdBlue

Environ 2 400 km avant de devoir faire la rectification, un message s'affichera sur le tableau de bord en vous indiquant de rajouter de l'AdBlue » page 351. Si vous ignorez ce message et ne rajoutez pas d'AdBlue, vous ne pourrez pas démarrer le moteur par la suite » page 350.

SEAT recommande pour cela de vous rendre dans un atelier spécialisé. Si vous ne pouvez pas vous rendre dans un atelier spécialisé, vous devrez alors rajouter provisoirement 5,0 litres d'additif AdBlue au minimum. Rajoutez uniquement de l'additif AdBlue expressément homologué par SEAT.

Lorsque les témoins  et  s'allument simultanément, cela signifie qu'il y a un défaut. SEAT recommande de vous rendre à l'atelier spécialisé le plus proche.

AdBlue® est une marque déposée aux USA, en Allemagne, dans l'Union européenne et dans d'autres pays qui appartiennent à l'Association de l'industrie automobile allemande (« Verband der Automobilindustrie e. V. », VDA).

Rajouter de l'AdBlue



Fig. 288 Dans la partie arrière gauche du coffre : réservoir d'AdBlue, derrière un couvercle.

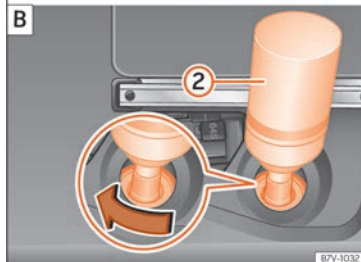
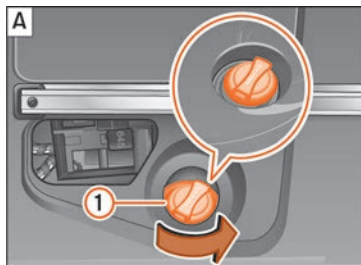

Fig. 289 Réservoir d'AdBlue avec bouchon de fermeture de la goulotte de remplissage et un bidon pour rajouter du liquide.

Pour rajouter de l'additif AdBlue, le véhicule devra se trouver sur un terrain plat, et non pas à cheval sur un trottoir ou sur un terrain en pente par exemple. Si le véhicule ne se trouve pas sur un terrain plat, l'indicateur de remplissage ne pourra pas évaluer correctement la quantité rajoutée.

Ouvrir la goulotte de remplissage du réservoir

- Ouvrez le hayon.
- Tournez la fermeture rapide du couvercle dans le sens des aiguilles d'une montre » fig. 288 puis ouvrez le couvercle vers l'avant.
- Dévissez le bouchon de l'orifice de remplissage du réservoir » fig. 289 ① dans le sens inverse des aiguilles d'une montre.

Rajouter de l'AdBlue

Utilisez uniquement de l'additif AdBlue homologué par SEAT et conforme à la réglementation ISO 22241-1. Utilisez seulement des bidons d'origine.

- Observez les indications et les informations spécifiées par le fabricant sur le bidon de remplissage.
- Tenez compte de la date limite d'utilisation.
- Dévissez le bouchon du bidon avec le liquide à rajouter.
- Placez le bidon de remplissage ② à la verticale de la goulotte de remplissage du réservoir avec le goulot vers le bas.
- Appuyez sur le bidon de remplissage contre la goulotte de remplissage et le maintenir dans cette position. »

- **Rajoutez un minimum de 5,0 litres d'additif AdBlue (6 bidons).** Une quantité inférieure ne sera pas suffisante.

- Patientez jusqu'à ce que le bidon de remplissage se déverse dans le réservoir d'AdBlue. N'écrasez pas et n'endommagez pas le bidon !
- Dévissez le bidon du liquide dans le sens inverse à celui des aiguilles d'une montre et retirez-le avec précaution vers l'extérieur »» ⚠.
- Le réservoir d'AdBlue sera rempli lorsque le bidon ne contiendra plus d'AdBlue.

Fermer la goulotte de remplissage du réservoir

- Vissez le bouchon de l'orifice de remplissage du réservoir »» **fig. 289** Ⓛ dans le sens des aiguilles d'une montre jusqu'à ce qu'il soit encastré.
- Placez le couvercle puis tournez la fermeture rapide dans le sens inverse des aiguilles d'une montre pour le fermer.

Opérations à réaliser avant de démarrer le véhicule

- Après le remplissage, mettez **uniquement** le contact.
- Laissez le contact allumé pendant au moins 30 secondes afin que le système détecte que le réservoir a été rempli.

- Patientez au moins 30 secondes avant de mettre le moteur en marche !

⚠ AVERTISSEMENT

Conservez toujours l'additif AdBlue dans son récipient original, en le fermant bien et en le rangeant dans un endroit sûr.

- **Ne conservez jamais l'additif AdBlue dans des récipients alimentaires vides, des bouteilles ou autres emballages similaires, afin d'éviter que d'autres personnes ne le confondent.**
- **Maintenez-le toujours hors de portée des enfants.**

ⓘ ATTENTION

- **Rajoutez uniquement de l'additif AdBlue expressément homologué par SEAT. L'utilisation d'un autre type d'additif AdBlue pourrait endommager le moteur !**
- **L'additif AdBlue ne doit jamais être mélangé à de l'eau ou à d'autres additifs. Tout type de dommage provoqué par un mélange ne sera pas couvert par la garantie.**
- **Ne rajoutez jamais d'additif AdBlue dans le réservoir de diesel ! Sinon, vous risquez d'endommager le moteur.**
- **Ne laissez pas le bidon de remplissage en permanence dans le véhicule. Étant données les variations de température et les éventuelles détériorations sur le bidon, celui-ci pourrait devenir perméable et laisser échapper de l'AdBlue dans l'habitacle.**

🌿 Conseil antipollution

Jetez le bidon de remplissage en respectant l'environnement.

📄 Nota

Vous pourrez vous procurer des bidons de remplissage d'additif AdBlue chez un Service Technique.

Préparatifs pour travailler dans le compartiment moteur

Brève introduction

Lisez attentivement les informations complémentaires »» 📖 page 13

Avant de travailler dans le compartiment moteur, assurez la position du véhicule en le stationnant sur un terrain ferme et horizontal.

Le compartiment moteur d'un véhicule constitue une zone dangereuse. N'intervenez jamais dans le moteur ni dans le compartiment moteur si vous ne connaissez pas les opérations nécessaires à réaliser, les normes générales de sécurité valables, ou si vous ne disposez pas des moyens de travail appropriés, des fluides ni des outils nécessaires »» ⚠ ! Si vous n'êtes pas suffisamment connaisseur,

confiez l'intervention à un atelier spécialisé. Le travail avec négligence peut provoquer de graves blessures.

AVERTISSEMENT

Si le véhicule bouge de manière imprévue, cela peut provoquer de graves blessures.

- Ne travaillez jamais sous le véhicule s'il n'est pas immobilisé. Si vous allez travailler sous le véhicule avec les roues en contact avec le sol, il faudra stationner le véhicule sur un terrain plat, bloquer les roues et retirer la clé du contact.
- Si des travaux doivent être effectués sous le véhicule, il faut le placer en plus, de manière sûre, sur des chandelles appropriées - risque de blessures ! Le cric n'est pas adapté à ces situations et il pourrait être défaillant, ce qui peut entraîner de graves blessures.

AVERTISSEMENT

Le compartiment moteur est une zone dangereuse qui peut occasionner de graves blessures.

- Pour tous les travaux, soyez toujours très prudent, travaillez avec précaution et respectez les normes générales de sécurité en vigueur. N'assumez jamais de risques personnels.
- N'intervenez jamais dans le moteur ni dans le compartiment moteur si vous n'êtes pas connaisseur des opérations nécessai-

res à réaliser. Si vous n'êtes pas certain du mode d'intervention, contactez un atelier spécialisé afin qu'il réalise les travaux nécessaires. Le fait de travailler de manière inappropriée peut provoquer de graves blessures.

- N'ouvrez ou ne fermez jamais le capot si de la vapeur ou du liquide de refroidissement s'en échappe. La vapeur chaude ou le liquide de refroidissement peuvent provoquer de graves brûlures. Attendez toujours de ne plus voir ni entendre de vapeur ou de liquide de refroidissement sortir du compartiment moteur avant de l'ouvrir.
- Laissez toujours refroidir le moteur avant d'ouvrir le capot moteur.
- Le contact avec les éléments brûlants du moteur ou du système d'échappement peuvent provoquer des brûlures de la peau.
- Une fois que le moteur est refroidi, respectez les instructions suivantes avant d'ouvrir le capot-moteur :

- Activez le frein électronique de stationnement et positionnez le levier sélecteur de vitesses automatique sur P, ou mettez le levier de la boîte de vitesses au point mort.
- Retirez la clé du contact-démarrreur.
- Maintenez les enfants toujours éloignés du compartiment moteur et veillez à les surveiller en permanence.
- Lorsque le moteur est chaud ou brûlant, le système de refroidissement est sous

pression. N'ouvrez jamais le bouchon du vase d'expansion du liquide de refroidissement tant que le moteur est chaud. Le liquide de refroidissement pourrait être projeté sous pression et provoquer de graves brûlures et d'importantes lésions.

- Dévissez le bouchon lentement et avec une très grande précaution dans le sens inverse des aiguilles d'une montre en pressant le bouchon légèrement vers le bas.
- Protégez-vous toujours le visage, les mains et les bras avec un grand chiffon épais pour éviter les éventuelles projections de liquide de refroidissement ou de vapeur.
- Lorsque vous faites l'appoint des liquides, évitez d'en renverser sur les pièces du moteur ou du système d'échappement. Ces liquides pourraient provoquer un incendie.

AVERTISSEMENT

La tension élevée du système électrique peut occasionner des décharges, des brûlures et de graves blessures, elle peut même entraîner la mort !

- Ne provoquez jamais de courts-circuits dans l'équipement électrique. La batterie du véhicule risque sinon d'exploser.
- Afin de réduire le risque de décharge électrique et ses graves conséquences lorsque le moteur est en marche ou lors de

»

son démarrage, respectez les instructions suivantes :

- Ne touchez jamais au câblage électrique de l'allumage.
- Ne touchez jamais les câbles électriques ni les connexions des lampes à décharge de gaz.

AVERTISSEMENT

Le compartiment moteur comporte des pièces en rotation qui peuvent provoquer de graves blessures.

- Ne placez jamais la main dans le ventilateur du radiateur ou à proximité de celui-ci. Si vous touchez les ailettes du rotor, vous pouvez vous blesser très grièvement. Le ventilateur se met en marche en fonction de la température et il peut démarrer de manière soudaine, même après avoir coupé le contact d'allumage et après avoir retiré la clé du contact.
- Si des travaux de contrôle doivent être effectués lors du démarrage du moteur ou lorsque celui-ci est en marche, les pièces en rotation (courroie multipistes, alternateur, ventilateur de radiateur, par exemple) et l'allumage haute tension représentent un danger de mort. Agissez toujours avec la plus extrême précaution.
 - Assurez-vous toujours qu'aucun membre, bijou, cravate, vêtement ample ou cheveux longs ne puissent être attrapés dans les pièces en rotation du mo-

teur. Avant d'effectuer des travaux, retirez votre cravate, vos bijoux (colliers, etc.), attachez vos cheveux assez haut et serrez contre votre corps tous les vêtements afin qu'ils ne puissent pas être attrapés par des pièces du moteur en rotation.

- Actionnez toujours l'accélérateur avec précaution et en restant toujours très vigilant. Le véhicule peut se déplacer même lorsque le frein de stationnement électronique est activé.
- N'oubliez aucun objet (outils ou chiffons) dans le compartiment-moteur. Cela pourrait occasionner des dysfonctionnements, des défauts du moteur ou un incendie.

AVERTISSEMENT

Les liquides d'appoint et certains matériaux peuvent s'enflammer facilement dans le compartiment moteur et provoquer des incendies et de graves blessures !

- Abstenez-vous de fumer.
- Ne travaillez jamais à proximité de zones exposées à des flammes ou des étincelles.
- Ne renversez jamais de liquides de fonctionnement sur le moteur. Ces liquides pourraient enflammer les pièces chaudes du moteur et provoquer des lésions.
- Si vous devez intervenir sur le système de carburant ou sur le système électrique, respectez les instructions suivantes :

- Débranchez toujours la batterie du véhicule. Assurez-vous que le véhicule soit ouvert lorsque vous débranchez la batterie, car sinon l'alarme antivol se déclenchera.

- Ne travaillez jamais à proximité de zones brûlantes, exposées à des flammes ou des étincelles.
- Ayez toujours à portée de main un extincteur révisé et en parfait état.
- Ne couvrez jamais le moteur avec des matériaux isolants supplémentaires, par exemple avec une couverture. Risque d'incendie !

ATTENTION

Lorsque vous rajoutez ou vidangez un liquide nécessaire au fonctionnement du véhicule, veillez à ne pas vous tromper de réservoir. Cela pourrait provoquer de graves dysfonctionnements du véhicule et endommager le moteur !

Conseil antipollution

Les fluides qui s'écoulent du véhicule sont nuisibles à l'environnement. Contrôlez donc régulièrement l'état du sol se trouvant sous votre véhicule. Amenez le véhicule dans un atelier spécialisé pour une révision, si vous détectez des traces d'huile ou d'autres liquides sur le sol. Récupérez les liquides déversés et jetez-les comme il convient.

Ouverture et fermeture du capot-moteur

Lisez attentivement les informations complémentaires »» page 13

⚠ AVERTISSEMENT

Si le capot moteur n'est pas bien fermé, il peut s'ouvrir soudainement durant la marche et obstruer complètement la visibilité du conducteur. Cela pourrait entraîner un accident grave.

- Une fois le capot moteur refermé, il faudra vérifier que l'élément de verrouillage s'est bien emboîté dans la serrure. Le capot moteur devra arriver au ras de la carrosserie.
- Si vous constatez pendant la marche que le capot moteur n'est pas bien fermé, arrêtez-vous immédiatement et fermez-le correctement.
- Procédez à l'ouverture et fermeture du capot moteur en veillant toujours à ce que personne ne se trouve à proximité.

ⓘ ATTENTION

- Pour éviter d'endommager le capot-moteur et les bras de l'essuie-glace, ouvrez le capot uniquement lorsque les bras des essuie-glace sont au repos contre le pare-brise.

- Avant de commencer à conduire, il faut toujours abaisser les bras de l'essuie-glace.

Contrôle des niveaux

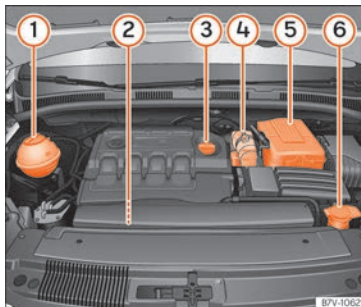

Fig. 290 Figure d'exemple de la position des éléments.

Il faut vérifier périodiquement les différents niveaux de fluides du véhicule. Ne confondez jamais les liquides, car le moteur pourrait être gravement endommagé.

- 1 Vase d'expansion du liquide de refroidissement
- 2 Jauge d'huile moteur
- 3 Goulot de remplissage de l'huile moteur

- 4 Réservoir de liquide de frein
- 5 Batterie du véhicule (sous un cache)
- 6 Réservoir de lave-glace

La vérification et la mise à niveau des liquides de fonctionnement seront réalisées pour les composants mentionnés précédemment. Ces opérations sont décrites dans la section »» page 352.

Tableaux

Vous trouverez d'autres explications, remarques et restrictions sur les caractéristiques techniques à partir de la section »» page 397

Huile moteur

Breve introduction

⚠ AVERTISSEMENT

Une mauvaise manipulation de l'huile moteur peut provoquer des blessures et des brûlures graves.

- Protégez-vous toujours les yeux lorsque vous manipulez de l'huile moteur.
- L'huile est toxique et doit être conservée hors de portée des enfants.
- L'huile moteur doit être conservé dans le récipient d'origine fermé, tout comme

»

L'huile usagée, tant qu'elle n'est pas éliminée.

- Ne conservez jamais l'huile moteur dans des boîtes d'alimentation vides, dans des bouteilles ni dans d'autres emballages car d'autres personnes pourraient la boire par inadvertance.
- Le contact fréquent avec l'huile moteur peut être mauvais pour la peau. Si votre peau a été en contact avec de l'huile moteur, lavez-vous avec de l'eau et du savon.
- Lorsque le moteur tourne, la température de l'huile moteur devient très élevée et peut occasionner des brûlures sur la peau. Attendez toujours que le moteur refroidisse.

Conseil antipollution

De même que les autres fluides nécessaires au fonctionnement du véhicule, l'huile moteur qui est renversée peut être dommageable pour l'environnement. Récupérez les fluides dans des récipients adaptés et mettez-les au rebut de manière appropriée en respectant l'environnement.

Témoins d'alerte et de contrôle

Témoin allumé

Niveau d'huile moteur insuffisant.
Arrêtez le moteur. Vérifiez le niveau de l'huile moteur
» page 357.

Clignote

Circuit d'huile moteur défectueux.
Adressez-vous à un atelier spécialisé. Demandez la révision du capteur de l'huile moteur. Pendant ce temps, contrôlez le niveau d'huile manuellement.

Clignote

Pression d'huile moteur trop faible.
 **Arrêtez le véhicule !** Coupez le moteur. Vérifiez le niveau de l'huile moteur.
- Si le témoin d'alerte clignote, même si le niveau d'huile est correct, ne continuez pas à rouler et coupez immédiatement le moteur. Sinon, vous risquez de l'endommager ! Faites appel à un spécialiste en mesure de vous dépanner.



AVERTISSEMENT

Lisez et tenez compte des avertissements de sécurité »  au chapitre Témoins d'alerte et de contrôle à la page 118.

Spécifications de l'huile moteur

L'huile moteur que vous allez utiliser doit respecter strictement les spécifications fournies.

Pour que le moteur fonctionne correctement et ait une longue durée de vie, il est important d'utiliser une huile appropriée. Le moteur est lubrifié en usine avec une huile multigrade de qualité, qui peut généralement être utilisée toute l'année.

Dans la mesure du possible, utilisez uniquement une huile moteur homologuée par SEAT »  1. Si vous souhaitez maintenir le Service Longue Durée, vous ne devez faire l'appoint qu'avec les huiles homologuées pour ce service, conformément à la norme SEAT correspondante (»  page 43). Toutes les huiles indiquées sont des **huiles synthétiques multigrade**.

Les huiles-moteur font l'objet de perfectionnements constants. Le Service Technique est constamment informé de toute modification. SEAT recommande donc d'effectuer la vidange d'huile dans un Service Technique.

ATTENTION

- Ne réalisez la vidange qu'en utilisant de l'huile moteur dont les spécifications sont expressément homologuées par SEAT. L'utilisation d'un autre type d'huile moteur pourrait endommager le moteur !

Contrôle du niveau d'huile moteur et appoint

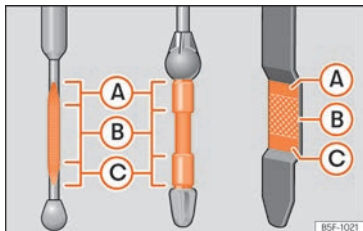

Fig. 291 Jauge avec repères du niveau d'huile.



Fig. 292 Dans le compartiment moteur : bouchon de l'orifice de remplissage de l'huile moteur.

Lisez attentivement les informations complémentaires » » page 42

Préparatifs

- Stationnez le véhicule sur un sol plat pour éviter de fausser la lecture du niveau d'huile.
- Après avoir coupé le moteur, patientez quelques minutes afin que l'huile puisse revenir dans le carter. Si le moteur est froid, vous pouvez immédiatement contrôler le niveau d'huile et remplir, si nécessaire.
- Ouvrez le capot moteur » » page 352.
- L'orifice de remplissage de l'huile moteur est identifiable grâce au symbole » » indiqué sur le bouchon » » fig. 292 et la poignée de la jauge est peinte en couleur.

Vérification du niveau d'huile moteur

- Extrayez la jauge et nettoyez-la avec un chiffon propre.
- Introduisez de nouveau la jauge dans le tube jusqu'en butée. Si la jauge dispose d'un repère, lorsque vous remettez la jauge, ce repère devra coïncider avec la rainure située sur l'extrémité supérieure du tube.
- Retirez de nouveau la jauge d'huile pour vérifier le niveau de l'huile moteur.
- Après avoir lu le niveau d'huile, remettez la jauge de mesure dans le tube en l'enfonçant au maximum.

Rajout d'huile moteur après avoir vérifié le niveau

Ne rajoutez de l'huile moteur qu'en petites quantités, et en plusieurs étapes :

- Dévissez le bouchon de la goulotte de remplissage de l'huile moteur, situé sur la culasse » » fig. 292. Si vous n'êtes pas certain de l'emplacement du bouchon, demandez de l'aide à du personnel qualifié.
- Faites l'appoint exclusivement avec de l'huile moteur expressément homologuée par SEAT et en petites quantités (ne dépassant pas 0,5 l chaque fois) » » page 356.
- Pour éviter d'ajouter de l'huile en trop grande quantité, attendez après chaque versement que l'huile s'écoule jusqu'au carter pour qu'elle marque correctement le repère de la jauge.
- Contrôlez de nouveau le niveau d'huile avant d'ajouter une autre petite quantité. Ne remettez jamais trop d'huile moteur » » ❶.
- Lorsque le niveau se trouve au moins dans la zone » » fig. 291 ❷, introduisez la jauge de mesure dans le tube jusqu'en butée pour éviter que de l'huile ne soit expulsée par ce tube lorsque le moteur tourne.
- Après avoir rajouté de l'huile, vissez correctement le bouchon de la goulotte de remplissage.

»

⚠ AVERTISSEMENT

L'huile peut s'enflammer si elle entre en contact avec des pièces chaudes du moteur. Cela peut provoquer de graves brûlures et d'autres lésions importantes.

- Assurez-vous toujours, après avoir rajouté de l'huile, que le bouchon de la goulotte de remplissage soit bien vissé. Cela permet d'éviter que de l'huile ne se déverse sur des pièces brûlantes du moteur lorsque celui-ci est en marche.

ⓘ ATTENTION

- Si le niveau d'huile se trouve au-dessus de la zone »» fig. 291 A, ne démarrez pas le moteur. Faites appel à un spécialiste en mesure de vous dépanner. Sinon, vous risquez d'endommager le catalyseur et le moteur.
- Lorsque vous rajoutez ou vidangez un liquide nécessaire au fonctionnement du véhicule, veillez à ne pas vous tromper de réservoir. Cela pourrait provoquer de graves dysfonctionnements du véhicule et endommager le moteur !

🌿 Conseil antipollution

Le niveau d'huile ne doit en aucun cas dépasser la zone »» fig. 291 A. Sinon, de l'huile risque d'être aspirée par l'aération de carter-moteur et parvenir dans l'atmosphère par l'intermédiaire du système d'échappement.

Consommation d'huile moteur

La consommation d'huile moteur peut varier d'un moteur à un autre, et durant la vie utile d'un même moteur.

En fonction du style de conduite et des conditions d'utilisation, la consommation d'huile peut atteindre 1 l tous les 2 000 km (1 quart de gallon tous les 1 200 milles) ; dans le cas de véhicules neufs, elle peut même être supérieure durant les 5,000 premiers kilomètres (3 000 milles). C'est pourquoi le niveau d'huile moteur doit être vérifié régulièrement, de préférence à chaque plein et avant tout long trajet.

Consommation d'huile-moteur

Lisez attentivement les informations complémentaires »»  page 42

L'huile moteur devra être vidangée à intervalles réguliers, conformément aux spécifications du Plan d'entretien.

En raison du problème posé par l'élimination de l'huile, ainsi que des outils spéciaux nécessaires et des connaissances techniques requises pour ce type de travail, nous vous conseillons de toujours faire effectuer la vidange de l'huile moteur et le remplacement du filtre dans un atelier spécialisé. SEAT recommande

de vous rendre auprès d'un Service Technique.

Des informations détaillées sur la périodicité d'entretien sont disponibles dans le Programme d'entretien.

⚠ AVERTISSEMENT

Si de manière exceptionnelle vous souhaitez réaliser vous-même la vidange de l'huile moteur, tenez compte des instructions suivantes :

- Portez toujours des lunettes de protection.
- Attendez que le moteur soit complètement refroidi pour éviter de vous brûler.
- Maintenez vos bras à l'horizontale lorsque vous dévissez la vis de vidange avec les doigts, afin d'éviter que l'huile moteur ne coule le long de votre bras.
- Utilisez un récipient adapté et d'une contenance suffisante (prévoir au minimum la capacité de contenance du moteur) pour récupérer l'huile usagée.
- Ne récupérez jamais l'huile moteur dans des boîtes d'aliments vides, des bouteilles ou autres récipients, car tout le monde n'est pas à même de se rendre compte qu'il s'agit d'huile moteur.
- L'huile est toxique et doit être conservée hors de portée des enfants.

ⓘ ATTENTION

Ne mélangez pas d'additifs aux huiles moteur. Risque d'endommagement du moteur ! Les dommages résultant de l'utilisation de tels additifs sont exclus de la garantie.

🌿 Conseil antipollution

- Avant de vidanger l'huile moteur, vous devrez trouver un endroit pour la mettre au rebut en toute conformité.
- Mettez l'huile usagée au rebut en respectant l'environnement. Ne vous débarrassez jamais de l'huile usagée en la jetant par exemple dans le jardin, des haies, des canalisations, des routes, des chemins, des rivières ou des égouts.

Liquide de refroidissement du moteur

Breve introduction**⚠️ AVERTISSEMENT**

Le liquide de refroidissement est toxique !

- Conservez toujours le liquide de refroidissement dans son récipient original, en le fermant bien et en le rangeant dans un endroit sûr.

- Ne conservez jamais le liquide de refroidissement du moteur dans des boîtes d'alimentation vides, dans des bouteilles ni dans d'autres emballages car d'autres personnes pourraient le boire par inadvertance.

- Maintenez-le toujours hors de portée des enfants.

- Assurez-vous que la proportion d'additif correcte pour le liquide de refroidissement correspond à la température ambiante la plus basse à laquelle le véhicule peut être exposé.

- Si la température extérieure est extrêmement basse, le liquide de refroidissement pourrait geler et le véhicule tomber en panne. Comme dans ce cas le chauffage s'arrêterait également de fonctionner, les passagers qui ne serait pas suffisamment couverts pourraient souffrir d'hypothermie.

🌿 Conseil antipollution

Les liquides de refroidissement et les additifs peuvent polluer l'environnement. Récupérez les fluides qui viendraient à couler dans des récipients adaptés et mettez-les au rebut de manière appropriée en respectant l'environnement.

Témoin d'alerte et indicateur de température du liquide de refroidissement

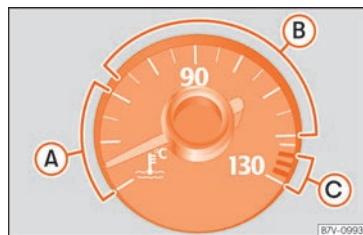

Fig. 293 Indicateur de température du liquide de refroidissement sur le tableau de bord.

- A** Zone froide. Évitez de grosse montées en régime et de soumettre le moteur à de grands efforts tant que vous n'avez pas atteint la température de fonctionnement normale.
- B** Zone normale
- C** Zone d'alerte

Dans le cas d'une conduite normale, l'aiguille se situe dans la zone intermédiaire. Si le moteur est fortement sollicité, en particulier lorsque la température extérieure est élevée, il se peut que l'indicateur se déplace considérablement vers la droite.

En mettant le contact, certains témoins d'avertissement et de contrôle s'allument



pendant quelques secondes, lorsqu'un contrôle de la fonction est effectué. Ils s'éteignent après quelques secondes.



Il s'allume en rouge

Système de refroidissement du moteur défectueux.

🛑 **Arrêtez-vous tout de suite.** Faites appel à un spécialiste en mesure de vous dépanner.



Il s'allume en rouge Indicateur en zone normale **B**

Niveau insuffisant du liquide de refroidissement du moteur.

Vérifiez le niveau du liquide de refroidissement moteur froid et faites l'appoint si le niveau est trop bas »» page 361.

Même si le niveau de liquide de refroidissement est correct, il existe un dysfonctionnement.



Il s'allume en rouge Indicateur en zone d'avertissement **C**

Température excessive du liquide de refroidissement du moteur.

🛑 **Arrêtez-vous !** Arrêtez le véhicule à un endroit sûr dès que possible. Coupez le moteur et attendez qu'il refroidisse et que l'aiguille revienne dans une zone normale. Vérifiez le niveau du liquide de refroidissement du moteur »» page 361.



Il clignote en rouge

Système du liquide de refroidissement du moteur défectueux.

Faites appel à un spécialiste en mesure de vous dépanner.

⚠️ AVERTISSEMENT

Lisez et tenez compte des avertissements de sécurité »» ⚠️ au chapitre Témoins d'alerte et de contrôle à la page 118.

Spécification du liquide de refroidissement

Lisez attentivement les informations complémentaires »» 📖 page 43

⚠️ AVERTISSEMENT

S'il n'y a pas suffisamment de liquide anti-gel dans le système de refroidissement, le moteur risque de ne pas fonctionner correctement – risque de pannes graves du moteur !

- Il faudra veiller à ce que le pourcentage d'additif soit correct en tenant compte de la température ambiante la plus basse prévue dans le lieu d'utilisation du véhicule.
- Lorsque la température extérieure est extrêmement basse, le liquide de refroidissement peut geler et le véhicule rester immobilisé. Étant donné que, dans ce cas, le

chauffage ne fonctionnerait pas non plus, les occupants pas suffisamment couverts pourraient mourir de froid.

ⓘ ATTENTION

Il ne faut jamais mélanger les additifs d'origine avec des liquides de refroidissement non homologués par SEAT. Sinon, vous risquez d'endommager sérieusement le moteur et son système de refroidissement.

- Si le liquide du vase d'expansion n'est pas de couleur lilas mais marron, par exemple, cela signifie que l'additif G13 a été mélangé avec un liquide de refroidissement inadapté. Dans ce cas, le liquide de refroidissement devra immédiatement être remplacé. Cela pourrait entraîner de graves dysfonctionnements et endommager le moteur !

🌿 Conseil antipollution

Le liquide de refroidissement et les additifs peuvent polluer l'environnement. En cas de déversement d'un fluide, il faudra le récupérer et le mettre au rebut correctement et dans le respect de l'environnement.

Contrôler le niveau de liquide de refroidissement et faire l'appoint

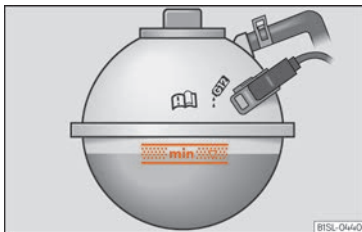



Fig. 294 Dans le compartiment moteur : repère sur le vase d'expansion du liquide de refroidissement.



Fig. 295 Dans le compartiment moteur : bouchon du vase d'expansion du liquide de refroidissement.

Si le niveau de refroidissement est très bas, le témoin d'alerte du liquide de refroidissement s'allumera.

Préparatifs

- Stationnez le véhicule sur un terrain horizontal et ferme.
- Laissez refroidir le moteur » » » ⚠.
- Ouvrez le capot moteur ⚠ » » » page 352.
- Le vase d'expansion du liquide de refroidissement est identifiable grâce au symbole  sur le bouchon » » » fig. 295.

Vérification du niveau de liquide de refroidissement du moteur

- Avec le moteur froid, vérifiez le niveau du liquide de refroidissement à l'aide du repère latéral du vase d'expansion » » » fig. 294.
- Si le niveau de liquide de refroidissement est en dessous du repère minimum **MIN**, rajoutez du liquide de refroidissement. Lorsque le moteur est chaud, le niveau peut également se situer légèrement au-dessus du bord supérieur du repère indiqué.

Remise à niveau du liquide de refroidissement du moteur

- Protégez-vous toujours le visage, les mains et les bras en plaçant un grand chiffon épais sur l'orifice du vase d'expansion pour éviter les éventuelles projections de liquide de refroidissement ou de vapeur.
- Dévissez le bouchon avec précaution » » » ⚠.

- Rajoutez exclusivement du liquide de refroidissement **neuf** conforme aux spécifications de SEAT (» » » page 360) » » » ⚠.
- Le niveau de liquide de refroidissement doit se trouver dans les limites repérées sur le vase d'expansion » » » fig. 294. **Ne dépassez pas le bord supérieur de la zone indiquée** » » » ⚠.
- Revissez bien le bouchon.
- Si en cas d'urgence, vous ne disposez pas d'un liquide de refroidissement conforme aux spécifications requises (» » » page 360), n'utilisez en aucun cas un autre type d'additif. Dans un premier temps, remplacez le liquide de refroidissement uniquement par de l'**eau distillée** » » » ⚠. Demandez ensuite de rétablir, le plus rapidement possible, la proportion correcte du mélange avec l'additif prescrit » » » page 360.

⚠ AVERTISSEMENT

La vapeur chaude ou le liquide de refroidissement peuvent provoquer de graves brûlures.

- N'ouvrez jamais le capot moteur si vous voyez de la vapeur ou du liquide de refroidissement s'échapper. Attendez de ne plus voir ou entendre la vapeur ou le liquide de refroidissement.
- Attendez que le moteur soit complètement refroidi avant d'ouvrir le capot moteur avec précaution. Le contact avec des pièces brûlantes peut provoquer de graves brûlures de la peau.

»

- Lorsque le moteur est chaud ou brûlant, le système de refroidissement est sous pression. N'ouvrez jamais le bouchon du vase d'expansion du liquide de refroidissement tant que le moteur est chaud. Le liquide de refroidissement pourrait être projeté sous pression et provoquer de graves brûlures et d'importantes lésions.

- Dévissez le bouchon lentement et avec une très grande précaution dans le sens inverse des aiguilles d'une montre en pressant le bouchon légèrement vers le bas.
- Protégez-vous toujours le visage, les mains et les bras avec un grand chiffon épais pour éviter les éventuelles projections de liquide de refroidissement ou de vapeur.

- Lorsque vous faites l'appoint des liquides, évitez d'en renverser sur les pièces du moteur ou du système d'échappement. Ces liquides pourraient provoquer un incendie. Dans certaines circonstances, l'éthylène glycol contenu dans le liquide de refroidissement peut s'enflammer.

ⓘ ATTENTION

- Ne rajoutez que de l'eau distillée. Tout autre type d'eau peut provoquer une corrosion importante dans le moteur, en raison de ses composants chimiques. Le moteur peut donc subir des dommages. Si une eau différente, autre que l'eau distillée, a été rajoutée, un atelier spécialisé devra immé-

diatement remplacer tout le liquide du système de refroidissement du moteur.

- Ajoutez du liquide de refroidissement seulement jusqu'au bord supérieur de la zone indiquée » fig. 294. Sinon, en cas de réchauffement, le surplus de liquide de refroidissement sera refoulé hors du circuit de refroidissement et provoquera des dommages.

- En cas de pertes importantes de liquide de refroidissement, il est conseillé de ne rajouter du liquide que lorsque le moteur sera *entièrement refroidi*. Une perte de liquide de refroidissement plus importante laisse supposer l'apparition de fuites au niveau du système de refroidissement du moteur. Amener immédiatement le véhicule dans un atelier spécialisé afin de vérifier le système de refroidissement du moteur. Le moteur risque sinon d'être endommagé.

- Lorsque vous rajoutez ou vidangez un liquide nécessaire au fonctionnement du véhicule, veillez à ne pas vous tromper de réservoir. Cela pourrait provoquer de graves dysfonctionnements du véhicule et endommager le moteur !

Liquide de freins

Vérification du niveau de liquide de frein



Fig. 296 Dans le compartiment moteur : bouchon du réservoir du liquide de frein.

Lisez attentivement les informations complémentaires » page 44

Le liquide de frein absorbe, avec le temps, l'humidité de l'air ambiant. Si le liquide de frein contient une proportion trop élevée d'eau, le système de freinage risque d'être endommagé. L'eau réduit de manière importante le point d'ébullition du liquide de frein. Si le liquide de frein contient trop d'eau, et que les freins sont très fortement sollicités, des bulles de vapeur peuvent se former dans le système de freinage. Les bulles de vapeur réduisent la puissance des freins, en augmentant sensiblement la distance de freinage, et peuvent même endommager complètement

le système de freinage. Il est essentiel que le système de freinage fonctionne correctement pour votre propre sécurité et celle des autres usagers de la route »» ⚠.

Spécification du liquide de frein

SEAT a développé un liquide de frein spécial optimisé pour le système de freinage de votre véhicule. Pour obtenir un fonctionnement optimal du système de freinage, SEAT recommande d'utiliser un liquide de frein conforme à la **norme VW 501 14**. Si ce liquide de frein n'est pas disponible, ou si un autre liquide est utilisé à la place pour n'importe quelle raison, il est possible d'utiliser un liquide de frein conforme à la réglementation américaine FMVSS 116 DOT 4 ou allemande DIN ISO 4925 CLASS 4 »» ⚠.

Le liquide de frein conçu selon la norme VW 501 14, respecte les exigences de la réglementation américaine FMVSS 116 DOT 4 et allemande DIN ISO 4925 CLASS 4. Mais cela ne signifie pas que d'autres liquides de frein respectant la réglementation américaine FMVSS 116 DOT 4 ou allemande DIN ISO 4925 CLASS 4, soient automatiquement conformes à la réglementation VW 501 14. Vérifiez les informations indiquées sur le récipient du liquide de frein et tâchez d'utiliser toujours sur le véhicule un liquide de frein approprié.

Vous pouvez acquérir un liquide de frein adapté auprès des Services Techniques.

Niveau du liquide de frein

Le niveau du liquide de frein doit toujours se trouver entre les marques **MIN** et **MAX** du réservoir du liquide de frein, ou au-dessus de la marque **MIN** »» ⚠.

Il n'est pas toujours possible de vérifier le niveau du liquide de frein, car sur certains modèles les composants du moteur empêchent la visualisation du réservoir du liquide de frein. Si vous ne pouvez pas lire avec précision le niveau du liquide de frein, demandez l'aide d'un technicien spécialisé.

Le niveau du liquide de frein baisse légèrement en cours d'utilisation du fait de l'usure des plaquettes de frein et du rattrapage automatique du frein.

Vidange du liquide de frein

Le liquide de frein devra être vidangé conformément aux indications du Programme d'entretien. Rendez-vous auprès d'un atelier spécialisé pour faire vidanger le liquide de frein. SEAT recommande de vous rendre auprès d'un Service Technique. Autorisez-les à faire le plein de liquide de frein à condition que celui-ci respecte les spécifications exigées.

⚠ AVERTISSEMENT

Si le niveau du liquide de frein est faible, ou si le liquide de frein n'est pas approprié ou ancien, le système de freinage pourrait

s'avérer défectueux ou la puissance de freinage pourrait être réduite.

- Vérifiez périodiquement le système de freinage et le niveau du liquide de frein !
- Le liquide de frein devra être vidangé périodiquement, conformément aux indications du Programme d'entretien.
- Si les freins sont trop sollicités et que le liquide de frein est ancien, des bulles de vapeur risquent de se produire. Les bulles de vapeur réduisent la puissance des freins, en augmentant sensiblement la distance de freinage, et peuvent même endommager complètement le système de freinage.
- Utilisez uniquement un liquide de frein correspondant à la réglementation VW 501 14, FMVSS 116 DOT 4 ou DIN ISO 4925 CLASS 4. D'autres types de liquide de frein peuvent altérer le fonctionnement des freins et réduire la puissance de freinage. N'utilisez pas un liquide de frein dont le récipient n'affiche pas le respect des spécifications des réglementations VW 501 14, FMVSS 116 DOT 4 ou DIN ISO 4925 CLASS 4.
- Le liquide de frein utilisé doit être neuf.
- Assurez-vous que le liquide de frein utilisé est adapté. N'utilisez pas un liquide de frein dont le récipient n'affiche pas le respect des spécifications des réglementations VW 501 14, DIN ISO 4925 CLASS 4 ou FMVSS 116 DOT 4.

»

⚠ AVERTISSEMENT

Le liquide de frein est toxique.

- Afin de réduire le risque d'intoxication, ne stockez pas de liquide de frein dans des bouteilles de boissons ou d'autres récipients similaires. D'autres personnes pourraient le boire, même si le contenu est signalé.
- Conservez toujours le liquide de frein dans le récipient d'origine, correctement fermé et hors de portée des enfants.

ⓘ ATTENTION

Le liquide de frein attaque la peinture du véhicule. Essayez immédiatement tout reste de liquide de frein qui a débordé sur la peinture du véhicule.

🌿 Conseil antipollution

Le liquide de frein pollue l'environnement. Récupérez les liquides déversés et jetez-les de manière professionnelle.

Réservoir de liquide lave-glace**Vérifier et faire l'appoint du réservoir de liquide lave-glace**

Fig. 297 Dans le compartiment moteur : bouchon du réservoir du lave-glace.

Lisez attentivement les informations complémentaires »» page 44

Contrôlez régulièrement le niveau dans le réservoir de liquide lave-glace et remettez à niveau si nécessaire.

- Ouvrez le capot moteur ⚠ »» page 352.
- Le réservoir du lave-glace se distingue par le symbole 🚰 sur le bouchon »» fig. 297.
- Contrôlez s'il y a suffisamment de liquide de lave-glace dans le réservoir.
- Pour remettre à niveau, mélangez de l'eau avec un produit lave-glace recommandé par

SEAT »» ⓘ. Veuillez-vous conformer à la proportion de mélange figurant sur l'emballage.

- En cas de basses températures, ajoutez un antigel spécial pour éviter que l'eau ne gèle »» ⚠.

Quantités de remplissage

La quantité de remplissage du réservoir d'alimentation est d'environ 3,0 litres ; sur les véhicules équipés de lave-projecteurs, elle est d'environ 7,0 litres.

⚠ AVERTISSEMENT

Ne mélangez jamais de l'antigel ou d'autres additifs similaires non adaptés dans l'eau du réservoir du lave-glace. Une couche de graisse peut se former sur la glace et altérer la visibilité.

- Utilisez de l'eau claire avec un produit lave-glace recommandé par SEAT.
- Si nécessaire, ajoutez à l'eau du réservoir du lave-glace un antigel adapté.

ⓘ ATTENTION

- Ne mélangez jamais les détergents recommandés par SEAT avec d'autres. Une floculation des composants peut se produire et obstruer les diffuseurs du lave-glace.
- Veillez à ne pas confondre les liquides lors de l'opération de remplissage. Cela risquerait de provoquer de graves défauts

de fonctionnement et d'endommager le moteur.

Batterie du véhicule

Brève introduction

La batterie est un composant du système électrique du véhicule.

N'intervenez jamais sur le système électrique si vous ne connaissez pas les opérations nécessaires à réaliser, les normes générales de sécurité valables, et si vous ne disposez pas des outils appropriés » » ⚠ ! Si nécessaire, chargez un atelier spécialisé de la réalisation de tous les travaux. SEAT recommande de vous rendre auprès d'un Service Technique. Le travail avec négligence peut provoquer de graves blessures.

Emplacement et numéro de batterie du véhicule

La batterie se trouve dans le compartiment moteur.

Explication des indications de danger sur la batterie du véhicule



Portez toujours des lunettes de protection !



L'électrolyte de la batterie est très corrosif. Portez toujours des gants et des lunettes de protection !



Évitez le feu, les étincelles, les flammes nues. Abstenez-vous également de fumer.



Un mélange de gaz détonant hautement explosif se forme lors de la recharge de la batterie.



Maintenez l'électrolyte et les batteries hors de portée des enfants !

⚠ AVERTISSEMENT

Les opérations réalisées sur la batterie et sur le système électrique du véhicule peuvent provoquer de la corrosion, des incendies ou des décharges électriques. Lisez toujours attentivement et respectez à la lettre les avertissements et normes de sécurité avant de réaliser un travail quelconque :

- Avant d'effectuer tout type de travail sur la batterie, coupez le contact, déconnectez tous les dispositifs électriques et débranchez le câble négatif de la batterie.
- Maintenez toujours l'électrolyte et les batteries hors de portée des enfants !
- Portez toujours des lunettes de protection.
- L'électrolyte de la batterie est très corrosif. Il peut ronger la peau et provoquer la perte de la vue. Lorsque vous manipulez la

batterie, protégez-vous des éclaboussures d'électrolyte, surtout sur les mains, les bras et le visage.

- Ne fumez pas et ne travaillez jamais à proximité de zones exposées à des flammes ou des étincelles.
- Évitez que des étincelles ne se produisent lorsque vous travaillez avec des câbles et des appareils électriques, ainsi que les décharges électrostatiques.
- Ne court-circuitez jamais les bornes de la batterie.
- N'utilisez jamais une batterie endommagée. Elle pourrait exploser. Remplacez immédiatement une batterie endommagée.
- Remplacez le plus rapidement possible les batteries ayant subi des dommages ou les effets du gel. Une batterie déchargée peut geler à des températures proches de 0°C (+32°F).
- Véhicules équipés d'une batterie installée dans le coffre à bagages : vérifiez que la durite de la batterie permettant l'évaporation des gaz est bien fixée.

ⓘ ATTENTION

- Ne débranchez jamais la batterie du véhicule lorsque le contact d'allumage est mis ou lorsque le moteur tourne, l'équipement électrique ou les composants électroniques risquant sinon d'être endommagés.

»

- N'exposez pas la batterie du véhicule pendant une durée prolongée à la lumière directe du jour afin de protéger le boîtier de la batterie des rayons UV.
- Si le véhicule est immobilisé pendant une longue période, protégez la batterie contre le gel afin qu'elle ne « gèle » pas et qu'elle ne soit ainsi détériorée.

- Il ne faut jamais ignorer les témoins d'avertissement ni les messages de texte.
- Arrêtez le véhicule de manière sûre dès que possible.

⚠ ATTENTION

Si vous ignorez les témoins d'alerte allumés et les messages de texte, votre véhicule peut tomber en panne.

Témoin d'alerte

🔧 Témoin allumé

Générateur défectueux. Adressez-vous à un atelier spécialisé. Demandez la révision du système électrique. Déconnectez les dispositifs électriques inutiles. Le générateur ne charge pas la batterie pendant le déplacement du véhicule.

En mettant le contact, certains témoins d'avertissement et de contrôle s'allument pendant quelques secondes, lorsqu'un contrôle de la fonction est effectué. Ils s'éteignent après quelques secondes.

⚠ AVERTISSEMENT

Si vous ne prenez pas en compte les témoins d'avertissement ni les messages, le véhicule pourrait s'arrêter au milieu de la circulation ou des accidents et des blessures graves pourraient se produire.

Contrôle du niveau d'électrolyte de la batterie du véhicule

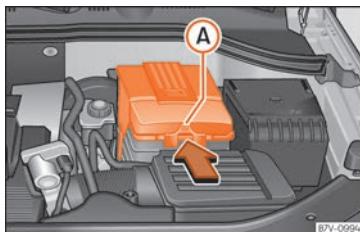

Fig. 298 Dans le compartiment moteur : retirez le couvercle de la batterie du véhicule.

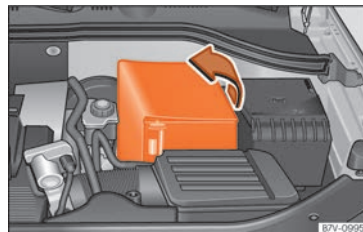

Fig. 299 Dans le compartiment moteur : dégagez le couvercle de la batterie du véhicule.

Lisez attentivement les informations complémentaires »» 📖 page 45

Il est conseillé de contrôler régulièrement le niveau d'électrolyte de la batterie dans les pays à climat chaud, et dans le cas de vieilles batteries, lorsque le kilométrage est élevé. Pour le reste, les batteries ne nécessitent pas d'entretien particulier.

Les véhicules avec une fonction Start-Stop (»» page 281) sont équipés d'une batterie spéciale, repérée par l'inscription « AGM ». Pour des raisons techniques, il est impossible de vérifier le niveau d'électrolyte de ces batteries.

Préparatifs

- Préparez le véhicule pour travailler dans le compartiment moteur »» page 352
- Ouvrez le capot moteur ⚠ »» page 352.

Ouverture du couvercle de la batterie

En fonction de la motorisation du véhicule, les couvercles de batterie sont différents:

- En présence d'un couvercle : appuyez sur la languette »» fig. 298  dans le sens indiqué par la flèche et retirez le cache vers le haut.
- En présence d'un cache : retirez le couvercle en le faisant glisser sur un côté »» fig. 299.

Contrôle du niveau de charge de la batterie

- Veillez à ce que l'éclairage soit suffisant pour pouvoir identifier clairement les couleurs. N'utilisez jamais de flamme ou d'objets à étincelles comme source d'éclairage.
- En fonction du niveau d'électrolyte, le regard circulaire situé sur la face supérieure de la batterie changera de couleur.

Indicateur de couleur	Opérations nécessaires à effectuer
Jaune clair ou Transparent	Le niveau d'électrolyte de la batterie du véhicule est trop bas. Faites appel à un atelier spécialisé afin de vérifier l'état de la batterie et, si nécessaire, de la remplacer.
Noir	Le niveau d'électrolyte de la batterie du véhicule est correct.

AVERTISSEMENT

Lorsque vous travaillez sur la batterie du véhicule, de la corrosion, des explosions ou des décharges électriques peuvent se produire.

- N'inclinez jamais la batterie du véhicule. De l'électrolyte pourrait sortir par les orifices d'évaporation des gaz et provoquer de la corrosion.
- N'ouvrez jamais une batterie de véhicule.
- Si vous êtes éclaboussé par l'électrolyte, rincez-vous immédiatement les yeux ou la peau à grande eau durant plusieurs minutes. Consultez un médecin sans tarder.
- En cas d'absorption d'électrolyte, consultez immédiatement un médecin.

Charger, remplacer et brancher ou débrancher la batterie

Recharge de la batterie du véhicule

La recharge de la batterie du véhicule doit être effectuée par un atelier spécialisé ; puisque la batterie qui équipe votre véhicule en usine est dotée d'une technologie qui nécessite une limitation de la tension de charge »»  SEAT recommande de vous rendre auprès d'un Service Technique.

Remplacement de la batterie

La batterie du véhicule a été conçue pour correspondre à son emplacement de montage et présente des caractéristiques de sécurité. S'il est nécessaire de remplacer la batterie du véhicule, adressez-vous à un Service Technique avant de l'acheter afin de vous informer sur la compatibilité électromagnétique, les dimensions et les exigences en matière d'entretien, de rendement et de sécurité de la nouvelle batterie. SEAT recommande d'acheter la batterie de rechange dans un Service Technique.

Utilisez uniquement une batterie dont l'entretien n'est pas régi par les normes TL 825 06 et VW 7 50 73. La version de ces normes doit dater du mois d'avril 2008 ou être ultérieure.

Les systèmes avec une fonction Start-Stop (»» page 281) sont équipés d'une batterie spéciale. Cette batterie doit donc uniquement être remplacée par une autre batterie avec les mêmes spécifications.

Débranchement de la batterie du véhicule

Si vous souhaitez débrancher la batterie du système électrique, vous devez respecter les instructions suivantes :

- Coupez le contact d'allumage et tous les dispositifs électriques. »»

- Avant de la débrancher, déverrouillez le véhicule sinon vous risquez de déclencher l'alarme.
- Débranchez d'abord le câble du pôle négatif, puis celui du pôle positif »» ⚠.

Branchement de la batterie du véhicule

- Avant de rebrancher la batterie, coupez le contact et déconnectez tous les dispositifs électriques.
- Branchez d'abord le câble du pôle positif, puis celui du pôle négatif »» ⚠.

Après avoir branché la batterie, puis démarré le véhicule, plusieurs témoins de contrôle peuvent s'allumer. Ils s'éteindront après avoir parcouru un court trajet à environ 15-20 km/h (10-12 mph). Si les témoins de contrôle restent allumés, contactez un atelier spécialisé afin qu'il révise le véhicule.

Si la batterie est restée débranchée durant une période prolongée, il se peut que la date du prochain entretien ne soit pas indiquée ou calculée correctement »» page 113. Respectez la périodicité d'entretien maximale autorisée »» page 380.

Véhicules équipés de Keyless Access

(»» page 128) : s'il est impossible de démarrer le véhicule après avoir branché la batterie, verrouillez et déverrouillez le véhicule de l'extérieur. Essayez à nouveau de démarrer le véhicule. Si le contact ne s'effectue pas, faites

appel à un spécialiste en mesure de vous dépanner.

Déconnexion automatique des dispositifs

Pour éviter la décharge de la batterie, une gestion de réseau de bord intelligente permet de recourir automatiquement à diverses mesures en cas de forte sollicitation de celle-ci :

- Le régime de ralenti est augmenté pour que l'alternateur produise davantage de courant.
- si nécessaire, le régime des dispositifs les plus puissants est diminué, ou ils peuvent même être totalement déconnectés.
- Au moment de démarrer le moteur, il se peut que la tension d'alimentation qui passe par les prises de 12 volts et l'allume-cigares se coupe pendant un bref laps de temps.

La gestion du réseau de bord ne peut pas toujours éviter la décharge de la batterie. Par exemple, en laissant le contact mis avec le moteur éteint pendant un certain temps ou en laissant allumés les feux de position ou de stationnement avec le véhicule arrêté.

Pourquoi la batterie du véhicule se décharge-t-elle ?

- Stationnements de longue durée sans démarrer le moteur, notamment avec le contact mis.
- Utilisation des dispositifs électriques lorsque le moteur est coupé.

- Si le chauffage stationnaire a été mis en marche »» page 199.

⚠ AVERTISSEMENT

La fixation incorrecte de la batterie et l'utilisation d'une batterie erronée peut provoquer des courts-circuits, un incendie et des blessures graves.

- **Utilisez toujours exclusivement des batteries qui ne nécessitent pas d'entretien et qui ne se déchargent pas et dont les propriétés, spécifications et dimensions coïncident avec la batterie installée en série. Les spécifications de la batterie sont indiquées sur son propre boîtier.**

⚠ AVERTISSEMENT

Un mélange de gaz détonant hautement explosif se forme lors de la recharge de la batterie.

- **Ne chargez les batteries que dans des locaux bien aérés.**
- **Ne chargez jamais une batterie gelée ou à peine décongelée. Une batterie déchargée peut geler à des températures proches de 0°C [+32°F].**
- **Si la batterie gèle, il est indispensable de la remplacer.**
- **Les câbles de connexion n'ayant pas été correctement branchés à la batterie peuvent provoquer un court-circuit. Rebranchez d'abord le câble positif, puis le câble négatif.**

ⓘ ATTENTION

- Ne débranchez jamais la batterie du véhicule lorsque le contact d'allumage est mis ou lorsque le moteur tourne, l'équipement électrique ou les composants électroniques risquant sinon d'être endommagés.
- Ne connectez jamais aux prises de 12 volts ou à l'allume-cigare des accessoires qui produisent du courant comme, par exemple, des panneaux solaires ou un chargeur pour la batterie du véhicule. Sinon, le système électrique du véhicule peut subir des dommages.

🌿 Conseil antipollution

- Jetez la batterie du véhicule en respectant l'environnement. Les batteries peuvent contenir des substances toxiques telles que l'acide sulfurique et le plomb.
- L'électrolyte de la batterie peut polluer l'environnement. En cas de déversement, ramassez-la avec les précautions appropriées (gants et lunettes de protection) et jetez-la comme il se doit.

Roues et pneus

Roues

Brève introduction

La SEAT Alhambra est équipée en série de pneus anti-crevaison (Conti-Seal). En cas de crevaison ou de fuite d'air allant jusqu'à 5 mm, le pneu étanche la perte avec une couche de protection située à l'intérieur de la bande de roulement.

En intégrant ce type de technologie, ce véhicule n'est équipé d'aucun type de roue de secours.

SEAT conseille de faire effectuer tous les travaux sur les pneus ou les jantes par un atelier spécialisé. Celui-ci dispose des outils spécifiques et des pièces de rechange nécessaires ainsi que des compétences requises par cette opération. Il connaît en outre les problèmes que pose l'élimination des pneus usagés dans le respect de l'environnement. SEAT recommande de vous rendre auprès d'un Service Technique.

⚠️ AVERTISSEMENT

Les pneus (neufs ou d'occasion) usés ou endommagés ne permettent pas de contrôler le véhicule ni de freiner complètement.

- Une utilisation inadaptée des pneus et des jantes pourrait réduire la sécurité en cours de route et provoquer des accidents et des dommages considérables.
- Sur les quatre jantes, utilisez exclusivement des pneus à carcasse radiale de même type, de même dimension (circonférence de roulement) et présentant, dans la mesure du possible, le même dessin des sculptures.
- Des pneus neufs doivent être rodés car ils ne possèdent pas, à l'origine, leur adhérence et leur capacité de freinage optimales. Pour éviter des accidents et des dommages considérables, conduisez prudemment au cours des 500 premiers kilomètres (310 milles).
- Vérifiez régulièrement la pression de gonflage des pneus et maintenez toujours la valeur de pression de gonflage indiquée. Si la pression des pneus est trop basse, ces derniers pourraient chauffer de manière excessive et provoquer un décollement de la bande de roulement, voire l'éclatement du pneu.
- Ne circulez jamais avec des pneus endommagés (trous, entailles, déchirures ou boursoufflures) ou usés. Sinon vous pourriez provoquer leur éclatement, des accidents et des dommages considérables. Remplacez immédiatement les pneus usés ou endommagés.

»

- Ne dépassez jamais la vitesse et la charge maximale autorisée pour le type de pneus de votre véhicule.
- L'efficacité des systèmes d'assistance au conducteur et des assistants au freinage dépendent également de l'adhérence des pneus.
- Si, en cours de route, vous constatez des vibrations inhabituelles ou un tirage latéral de la direction, arrêtez-vous immédiatement et vérifiez si les pneus ou les jantes ont été endommagés.
- Afin de réduire le risque de perte de contrôle du véhicule ou de provoquer un accident grave, ne desserrez jamais les raccords vissés des jantes avec anneau vissé.
- N'utilisez pas de jantes ou de pneus d'occasion dont vous ne connaissez pas les antécédents. Les roues et les pneus peuvent être endommagés sans que cela ne soit visible à l'œil nu.
- Les pneus anciens, même s'ils n'ont pas encore été utilisés, peuvent perdre de l'air en cours de route ou éclater de manière inopinée et, donc, provoquer des accidents et des dommages considérables. Si les pneus ont plus de 6 ans, utilisez-les uniquement en cas d'urgence et en redoublant de précautions en cours de route.

Nota

- Pour des raisons techniques, l'utilisation de jantes provenant d'autres véhicules

n'est en principe pas possible. Dans certains cas cela s'applique également aux jantes d'un même modèle. Tenez compte de la documentation de bord et, si nécessaire, adressez-vous à un Service Technique.

Manipulation des pneus et des jantes

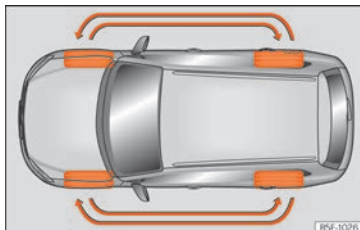

Fig. 300 Schéma de permutation des roues.

Les pneus sont les pièces du véhicule soumises aux plus grands efforts et les plus sous-estimées. Les pneus sont très importants, car leurs surfaces d'appui étroites sont l'unique contact qui existe entre le véhicule et la chaussée.

La longévité des pneus dépend de la pression de gonflage, du style de conduite, du traitement qui leur est réservé et d'un montage correct.

Les pneus et les jantes constituent des éléments importants dans la conception du véhicule. Les jantes et pneus homologués par SEAT sont parfaitement adaptés à votre véhicule et contribuent largement à sa bonne tenue de route et à l'excellence de ses qualités routières.

Éviter la détérioration des pneus et des jantes

- Ne franchissez les bordures de trottoirs ou obstacles similaires que lentement et si possible de face.
- Vérifiez régulièrement si les pneus ne sont pas endommagés (trous, entailles, déchirures ou boursoufflures).
- Retirez les corps étrangers qui se trouvent à l'extérieur des sculptures du pneu et qui **ne sont pas parvenus à l'intérieur du pneu** » page 376.
- Tenez compte également des avertissements du système de contrôle des pneus.
- Remplacez le pneu endommagé ou usé le plus vite possible » page 375.
- Contrôlez régulièrement si les pneus présentent des dommages visibles » page 375.
- Ne dépassez jamais la vitesse et la charge maximale autorisée pour le type de pneus équipant votre véhicule » page 377.

- Évitez que les pneus n'entrent en contact avec des substances agressives, de la graisse, de l'huile, du carburant et du liquide de frein » » ⚠
- Remplacez immédiatement les bouchons des valves si vous les perdez.

Permutation des roues

Pour assurer une usure régulière des quatre pneus, il est conseillé de permuter régulièrement les roues selon le schéma » » fig. 300
Tous les pneus présentent ainsi à peu près la même longévité.

SEAT recommande de se rendre auprès d'un atelier spécialisé pour permuter les roues.

Pneus de plus de 6 ans

Les pneus vieillissent du fait de processus physiques et chimiques, ce qui peut altérer leur fonctionnement. Les pneus stockés un long moment sans être utilisés durcissent et deviennent fragiles plus vite que les pneus utilisés constamment sur un véhicule.

SEAT recommande de remplacer les pneus de plus de six ans par des neufs. Cela s'applique également aux pneus qui, de par leur aspect extérieur, semblent être en parfait état de fonctionnement et dont les sculptures n'atteignent pas la valeur minimale stipulée par la Loi » » ⚠.

Il est possible de contrôler l'âge du pneu grâce à la date de fabrication qui fait partie du numéro d'identification du pneu (TIN) » » page 377.

Stockage des pneus

Avant de démonter les pneus, marquez-les pour conserver le sens de marche précédent lors de la repose (gauche, droite, avant, arrière). Stockez les roues ou pneus démontés dans un endroit frais et sec, si possible à l'abri de la lumière. **Ne placez pas** les pneus montés sur la jante à la verticale.

Protégez de la saleté les pneus dépourvus de jantes en les stockant dans des sacs adaptés et en les appuyant sur le sol par la bande de roulement.

⚠ AVERTISSEMENT

Les substances et les liquides agressifs peuvent provoquer des dommages visibles et invisibles sur les pneus avec le risque qu'ils éclatent.

- Dans tous les cas, évitez que les pneus n'entrent en contact avec des produits chimiques, de l'huile, de la graisse, du carburant, du liquide de frein ou d'autres substances agressives.

⚠ AVERTISSEMENT

Les pneus anciens, même s'ils n'ont pas encore été utilisés, peuvent perdre de l'air en

cours de route ou éclater de manière inopinée et, donc, provoquer des accidents et des dommages considérables.

- Si les pneus ont plus de 6 ans, utilisez-les uniquement en cas d'urgence et en redoublant de précautions en cours de route.

🌿 Conseil antipollution

Les pneus usés doivent toujours être éliminés de manière professionnelle conformément à la législation en vigueur.

Jantes

Les jantes et les boulons des roues sont conçus pour s'adapter les uns aux autres. C'est pourquoi, lors de tout remplacement de jantes, des boulons correspondants de longueur adéquate et en forme de calotte doivent être utilisés. L'ajustement correct des roues et le bon fonctionnement du système de freinage en dépendent » » page 93.

Pour des raisons techniques, l'utilisation de jantes provenant d'autres véhicules n'est en principe pas possible. Dans certains cas cela s'applique également aux jantes d'un même modèle.

Les jantes et les pneus homologués par SEAT sont parfaitement adaptés à votre véhicule et contribuent largement à sa bonne tenue de » »

route et à l'excellence de ses qualités routières.

Boulons de roue

Les boulons de roue doivent toujours être serrés au couple indiqué » page 93.

Jantes à anneau vissé

Les jantes avec anneau vissé disposent de plusieurs composants. Ces composants sont raccordés entre eux grâce à des boulons spéciaux et d'une manière spéciale. Cela permet de garantir le bon fonctionnement, l'étanchéité, la sécurité et la concentricité de la roue. C'est pourquoi il faut remplacer les jantes endommagées, qui ne doivent être réparées que dans un atelier spécialisé. SEAT recommande de vous rendre dans un Service Technique » » ⚠.

Jantes à moulures vissées

Les jantes peuvent être dotées de moulures interchangeable fixées sur la jante avec des boulons autobloquants. Confiez le remplacement des moulures endommagées à un atelier spécialisé uniquement. SEAT recommande de vous rendre dans un Service Technique » » ⚠.

⚠ AVERTISSEMENT

L'utilisation de jantes inadaptées ou détériorées pourrait réduire la sécurité en cours

de route et provoquer des accidents graves.

- Utilisez des jantes homologuées pour votre véhicule uniquement.
- Vérifiez régulièrement si les jantes sont endommagées et remplacez-les si tel est le cas.

⚠ AVERTISSEMENT

Si vous desserrez ou serrez les raccords vissés des jantes avec anneau vissé de manière incorrecte, vous pouvez provoquer des accidents graves.

- Ne desserrez jamais les raccords vissés des jantes avec anneau vissé.
- Chargez un atelier spécialisé de réaliser tous les travaux relatifs aux jantes avec anneau vissé. SEAT recommande de vous rendre auprès d'un Service Technique.

i Nota

Vous devez consulter un Centre d'assistance SEAT quant à la possibilité de monter des jantes ou des roues de dimensions différentes de l'équipement d'origine SEAT, ainsi qu'aux différentes combinaisons autorisées entre les essieux arrière (essieu 1) et avant (essieu 2).

Remplacement de jantes et de pneus neufs

Pneus neufs

- Si les pneus sont neufs, roulez prudemment les 500 premiers kilomètres (310 milles) car les pneus doivent d'abord être soumis à un rodage. Les pneus non rodés offrent des propriétés d'adhérence » » ⚠ y de freinage » » ⚠ plus réduites.
- Sur les quatre jantes, utilisez exclusivement des pneus à carcasse radiale de même type, de même dimension (circonférence de roulement) et présentant, dans la mesure du possible, le même dessin des sculptures.
- En raison des caractéristiques de conception et du dessin des sculptures, la profondeur des sculptures des pneus neufs peut être différente suivant la version et le fabricant.

Remplacement des pneus

- Dans la mesure du possible, ne remplacez pas une seule roue par essieu, mais au moins les deux (les deux roues de l'essieu avant ou de l'essieu arrière) » » ⚠.
- Remplacez les pneus anciens uniquement par des pneus homologués SEAT pour ce modèle en question, en tenant compte de la taille, du diamètre, de la capacité de charge et de la vitesse maximale autorisée.

particulier si l'on circule à **grande vitesse**. Une pression incorrecte des pneus entraîne leur usure accrue, voire leur éclatement.

C'est pourquoi nous vous conseillons de contrôler cette pression au moins une fois par mois et avant tout long trajet.

En règle générale, la pression des pneus indiquée s'applique à un **pneu à froid**. Lorsque le pneu chauffe, la pression augmente.

C'est pourquoi vous ne devez jamais vider l'air d'un pneu chaud pour régler la pression. Dans ce cas la pression serait tellement basse que le pneu pourrait éclater de manière inopinée.

Contrôle de la pression de gonflage des pneus

Vérifiez la pression des pneus uniquement après avoir parcouru plus de quelques kilomètres (milles) à vitesse réduite au cours des trois dernières heures.

- Contrôlez régulièrement la pression de gonflage et toujours sur des pneus froids. Contrôlez toujours toutes les roues. Dans les régions plus froides, la pression de gonflage des pneus devrait être contrôlée plus fréquemment, mais uniquement si le véhicule ne s'est pas déplacé auparavant. Utilisez toujours un contrôleur de pression en bon état.
- Réglez la pression de gonflage si vous allez charger le véhicule de manière excessive.

- Après avoir réglé la pression, assurez-vous de placer les bouchons des valves et, si nécessaire, tenez compte des informations et des indications pour régler le système de contrôle de la pression des pneus »» page 324.

AVERTISSEMENT

Si la pression des pneus est trop haute ou trop basse, le pneu pourrait perdre de l'air ou éclater de manière inopinée en cours de route. Cela pourrait entraîner un accident grave.

- **Si la pression des pneus est trop basse, ces derniers pourraient chauffer de manière excessive et provoquer un décollement de la bande de roulement, voire l'éclatement du pneu.**
- **Si vous circulez à grande vitesse et/ou avec le véhicule trop chargé, le pneu pourrait se détériorer de manière inopinée par surchauffe, voire éclater et la bande de roulement pourrait se détacher, entraînant ainsi la perte de contrôle du véhicule.**
- **Une pression excessive ou insuffisante réduit la durée de vie du pneu, tout en altérant le comportement dynamique du véhicule.**
- **Vérifiez régulièrement la pression des pneus, mais au moins une fois par mois et avant tout long trajet.**

- **Assurez-vous que la pression de gonflage de tous les pneus est adaptée à la charge du véhicule.**
- **Ne réduisez jamais l'excès de pression sur des pneus chauds.**

ATTENTION

- **Assurez-vous de ne pas incliner le manomètre en le plaçant sur la valve. Sinon vous pourriez endommager cette dernière.**
- **Si les valves des pneus ne sont pas protégées par le bouchon ou si celui-ci n'est pas correctement vissé, les valves risquent d'être endommagées. C'est pourquoi vous devez vous assurer que les bouchons sont identiques à ceux de série et qu'ils sont correctement vissés.**

Conseil antipollution

Le sous-gonflage des pneus a pour effet d'augmenter la consommation de carburant.

Nota

Lors du contrôle des pressions de gonflage, tenez compte des particularités du système de contrôle des pneus »» page 324.

Profondeur des sculptures et indicateurs d'usure



Fig. 302 Sculptures du pneu : indicateurs d'usure.

Profondeur de la sculpture

Certaines situations de conduite spéciales pourront exiger que les sculptures soient plus profondes et plus ou moins identiques sur les pneus des essieux avant et arrière. Il faut particulièrement en tenir compte lorsque vous circulerez en hiver, à basse température et lorsque la chaussée sera mouillée » **⚠**.

Lorsque la profondeur restante des sculptures – mesurée dans les rainures situées à côté des indicateurs d'usure – est de 1,6 mm (1/16 de pouce), le pneu a atteint la profondeur minimale des sculptures autorisée par la loi. Respectez les dispositions légales de chaque pays.

Les **pneus d'hiver** perdent bon nombre de leurs qualités lorsque la profondeur des sculptures atteint 4 mm (5/32 de pouce).

En raison des caractéristiques de conception et du dessin des sculptures, la profondeur des sculptures des pneus neufs peut être différente suivant la version et le manufacturier.

Indicateurs d'usure sur le pneu

Des indicateurs d'usure » **fig. 302** de 1,6 mm (1/16 de pouce) de haut et disposés de manière transversale par rapport au sens de la marche, se trouvent à la base des sculptures des pneus d'origine. Plusieurs de ces indicateurs sont répartis à des distances identiques sur toute la surface de roulement. Des marques sur les flancs du pneu (par exemple, les lettres « TWI » ou d'autres symboles) indiquent l'emplacement des indicateurs d'usure.

Les indicateurs d'usure vous montrent si vos pneus sont usés. Les pneus devront être remplacés au plus tard lorsque les sculptures du pneu seront usées et se trouveront au même niveau que l'indicateur.

⚠ AVERTISSEMENT

Les pneus usés représentent un risque pour la sécurité et peuvent provoquer une perte de contrôle du véhicule et de graves conséquences.

- Les pneus devront être remplacés au plus tard lorsque les indicateurs d'usure seront au même niveau que les sculptures.
- Les pneus usés réduisent considérablement l'adhérence, en particulier sur chaussée mouillée, augmentant le risque que le véhicule « perde son adhérence » (aquaplaning).
- Les pneus usés réduisent les possibilités de contrôler le véhicule dans des situations de circulation normales ou difficiles, ils allongent la distance de freinage et augmentent le risque de glisser.

Détérioration des pneus

En général les dommages intervenant sur les jantes et les pneus ne sont pas visibles à l'œil nu. Des **vibrations** inhabituelles ou un **tirage latéral** de la direction peuvent laisser supposer qu'un pneu est endommagé » **⚠**.

- Réduisez immédiatement la vitesse si vous soupçonnez que l'une des roues peut être endommagée.
- Vérifiez si les pneus ou les jantes présentent des dégâts.
- Si les pneus sont endommagés, arrêtez de conduire et demandez l'aide du personnel spécialisé.
- Si aucun dommage n'est visible à l'extérieur, conduisez lentement et prudemment »

jusqu'à l'atelier spécialisé le plus proche pour faire vérifier le véhicule.

Corps étrangers insérés dans le pneu

- Ne retirez pas les corps étrangers s'ils ont pénétré à l'intérieur en transperçant le pneu !
- Si le véhicule est équipé d'un kit anticrevaillon, le cas échéant, réparez le pneu selon les instructions de la section » page 94. Adressez-vous à un atelier spécialisé pour effectuer votre réparation ou votre remplacement. SEAT recommande de vous rendre chez un partenaire SEAT.

Le mastic de la partie intérieure de la bande de roulement du pneu enveloppe le corps étranger inséré et scelle le pneu provisoirement.

Usure des pneus

L'usure des pneus dépend de plusieurs facteurs, par exemple :

- Style de conduite.
- Déséquilibre des roues.
- Réglage des trains roulants.

Style de conduite : rouler rapidement dans les virages ou accélérer et freiner brusquement accélère l'usure des pneus. Même si le style de conduite est normal, si les pneus s'usent excessivement, faites vérifier le régle-

ge des trains roulants par un atelier spécialisé.

Voile des roues : les roues d'un véhicule neuf sont équilibrées. Cependant, diverses circonstances en cours d'utilisation provoquent des déséquilibres (voile) qui se manifestent sous la forme de vibrations sur le volant. Le voile implique une usure de la direction et de la suspension. C'est pourquoi dans un tel cas il faudra rééquilibrer les roues. Après avoir monté une roue neuve, il faudra la rééquilibrer.

Réglages du train de roulement : des trains roulants mal réglés augmentent l'usure des pneus et altèrent la sécurité en cours de route. Si les pneus s'usent excessivement, rendez-vous auprès d'un atelier spécialisé pour faire vérifier l'alignement des roues.

Pneus à profil bas

Comparés aux autres combinaisons de jantes et de pneus, les pneus à profil bas sont pourvus d'une bande de roulement plus large et d'une jante de diamètre supérieur, ainsi que d'un flanc de pneu moins haut. Ces caractéristiques permettent d'obtenir un comportement de conduite plus agile. Cependant, ils présentent parfois un confort limité ainsi qu'un bruit de roulement supérieur sur les routes et les chemins en mauvais état.

Les pneus à profil bas peuvent s'user plus rapidement que les pneus standard, notam-

ment en présence de bosses importantes, de nids de poule, de couvercles d'égout et de bords de trottoir. Il est donc particulièrement important de conserver une pression de gonflage correcte » page 373.

Pour éviter d'endommager les pneus et les jantes, faites preuve d'une prudence particulière lorsque vous circulez sur des routes en mauvais état.

Procédez à un examen visuel des roues tous les 3 000 km afin de détecter d'éventuels dommages : aplatissements/fissures des flancs des pneus ou déformations/fissures des jantes.

Si les pneus ou les jantes ont subi un choc important ou ont été endommagés, faites-les réviser et remplacer le cas échéant par un atelier spécialisé.

Les pneus à profil bas peuvent s'user plus rapidement que les pneus standard.

⚠ AVERTISSEMENT

Des vibrations inhabituelles ou un tirage latéral en cours de route peuvent laisser supposer qu'un pneu est endommagé.

- Dans ce cas, réduisez immédiatement la vitesse et arrêtez-vous en respectant les règles de circulation.
- Vérifiez si les pneus ou les jantes présentent des dégâts.

- Ne continuez jamais à conduire avec les jantes ou les pneus détériorés. Demandez plutôt immédiatement l'aide de spécialistes.
- Si aucun dommage n'est visible à l'extérieur, conduisez lentement et prudemment jusqu'à l'atelier spécialisé le plus proche pour faire vérifier le véhicule.

Inscription du type de pneu

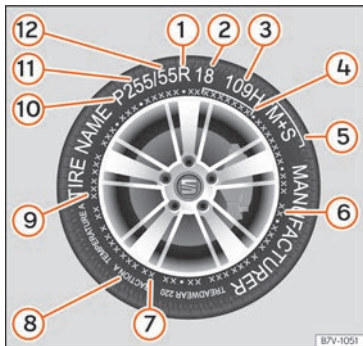

Fig. 303 Inscription universelle sur les pneus.

- ① Radial
- ② Diamètre de la jante
- ③ Indice de charge et de vitesse

- ④ N° DOT d'identification du pneu
- ⑤ Boue et neige
- ⑥ Composition de la carcasse et matériaux utilisés
- ⑦ Capacité de charge
- ⑧ Témoin d'usure, indicateur de température et de traction
- ⑨ Pression maximale admissible
- ⑩ Pneu pour véhicule de tourisme
- ⑪ Largeur du pneu en millimètres
- ⑫ Rapport de section H/L

Inscription du type de pneu (exemple) : Signification

P215 / 55 R 16 : désignation de la taille.

P	Identification pour véhicules de tourisme.
215	Largeur du pneu d'un flanc à un autre, en mm.
55	Proportion entre la hauteur et la largeur, en %
R	Type de pneu (le sigle indique « radial »).
16	Diamètre de la jante en pouces.
91 V	Indice de capacité de charge » page 378 et sigle de vitesse » page 378.
XL	Pneus renforcés (« Reinforced »).

Inscription du type de pneu (exemple) : Signification

M+S ou M/S	Identification pour pneus aptes pour l'hiver (pneus pour la boue et la neige) » page 378.
SSR ou DSST, Eufonia, RFT, ROF, RSC, ZP, Conti-Seal	Identifications spécifiques du fabricant pour pneus avec propriétés de roulement d'urgence.
RADIAL TUBELESS	Pneu radial sans chambre à air.
E4 ...	Identification selon les dispositions internationales (E) avec le numéro du pays d'autorisation. Le numéro d'autorisation est indiqué ci-après avec plusieurs caractères.
DOT BT RA TY5 1716	Numéro d'identification du pneu (TIN ^{al} , parfois uniquement du côté extérieur de la roue) et date de fabrication.
DOT	Le pneu remplit les conditions légales du Ministère des transports des États-Unis, chargé des normes de sécurité des pneus (Department of Transportation).
BT	Code du lieu de production.
RA	Information sur le fabricant et les dimensions du pneu.
TY5	Caractéristiques du pneu du fabricant.

»

Inscription du type de pneu [exemple] : Signification

1716	Date de fabrication : semaine 17 de l'année 2016.
TWI	Identifie la position de l'indicateur d'usure (Tread Wear Indicator) ►► page 375.
MAX LOAD 615 KG (1356 LBS)	Indication de charge des États-Unis, qui indique la charge maximale autorisée par pneu.
MAX INFLATION 350 KPA (51 PSI)	Limitation des États-Unis, qui indique la pression de gonflage maximale autorisée.
SIDEWALL 1 PLY RAYON	Informations sur les composants de la carcasse du pneu : 1 couche de rayonne (soie artificielle).
TREAD 4 PLYS 1 RAYON + 2 STEEL + 1 NYLON	Informations sur les composants de la bande de roulement : Dans l'exemple, il y a 4 couches en dessous de la bande de roulement : 1 couche de rayonne (soie artificielle), 2 couches d'armature métallique et 1 couche de nylon.

Informations pour le consommateur final sur les valeurs comparatives prescrites pour les pneus de base [procédures d'essai normalisées] :

TREAD-WEAR 280	Vie utile relative du pneu faisant référence à un essai standard spécifique aux États-Unis.
TRACTION AA	Capacité de freinage du pneu sur chaussée mouillée (AA, A, B ou C).

Inscription du type de pneu [exemple] : Signification

TEMPERATURE A	Résistance de température du pneu à des vitesses d'essai plus élevées (A, B ou C).
---------------	------------------------------------------------------------------------------------

S'il y a d'autres chiffres, il s'agit de repères spécifiques du fabricant du pneu ou de repères spécifiques nationaux.

^{a)} Les sigles TIN font référence au numéro de série du pneu.

Pneus à roulement unidirectionnel

Les pneus à roulement unidirectionnel ont été conçus pour tourner dans un seul sens. Le flanc des pneus à profil unidirectionnel est repéré par des flèches. Il est indispensable de respecter le sens de rotation indiqué. C'est la seule manière de garantir des propriétés de roulement optimales quant à l'aquaplanage, l'adhérence, le bruit et l'usure par abrasion.

Capacité de charge des roues

Le repère de capacité de charge indique la charge maximale exprimée en kilogrammes à laquelle vous pouvez soumettre une roue (capacité de charge).

91	615 kg (1 356 livres)
93	650 kg (1 433 livres)
95	690 kg (1 521 livres)
97	730 kg (1 609 livres)

99 775 kg (1 709 livres)

Sigles de vitesse

Le sigle de vitesse indique la vitesse maximale autorisée pour les pneus.

P	max. 150 km/h (93 mph)
Q	max. 160 km/h (99 mph)
R	max. 170 km/h (106 mph)
O	max. 180 km/h (112 mph)
T	max. 190 km/h (118 mph)
U	max. 200 km/h (124 mph)
H	max. 210 km/h (130 mph)
V	max. 240 km/h (149 mph)
Z	max. 240 km/h (149 mph)
W	max. 270 km/h (168 mph)
Y	max. 300 km/h (186 mph)

Certains fabricants utilisent les sigles « ZR » pour les pneus avec une vitesse maximale autorisée supérieure à 240 km/h (149 mph).

Entretien hivernal

Pneus d'hiver*

En conditions de circulation hivernales, les qualités routières du véhicule sont nettement améliorées par l'utilisation de pneus d'hiver.

Du fait de leur conception (largeur, mélanges de gommes, dessin des sculptures), les pneus d'été sont moins antidérapants sur la neige et le verglas. Les pneus d'hiver améliorent également le comportement de freinage du véhicule, en réduisant la distance de freinage dans des conditions hivernales. Lorsque la température est inférieure à +7°C (+45°F), SEAT recommande d'utiliser des pneus d'hiver.

Les pneus d'hiver perdent bon nombre de leurs qualités si les **sculptures du pneu** s'usent et atteignent moins de 4 mm (1/16 de pouce). Autre facteur impliquant une perte des qualités des pneus d'hiver : le **vieillessement**, indépendamment de la profondeur des sculptures du pneu.

Pour utiliser des pneus d'hiver, il faut tenir compte de ce qui suit :

- Respectez les dispositions légales de chaque pays.
- Équipez les quatre roues de pneus d'hiver.
- Utilisez-les uniquement en cas de conditions météorologiques hivernales.
- Utilisez uniquement des pneus d'hiver offrant des dimensions autorisées pour le véhicule.
- Utilisez uniquement des pneus d'hiver à carcasse radiale de même type, de mêmes dimensions (circonférence de roulement) et présentant le même dessin des sculptures.

- Limitez la vitesse en fonction de l'indication (lettre du pneu) »» 

Limitation de la vitesse

Les pneus d'hiver possèdent une lettre gravée qui indique la limite de vitesse »» [page 378](#).

Sur certaines versions du véhicule, il est possible de régler un avertissement de vitesse dans le menu **MFA (indicateur multi-fonction)** du tableau de bord »»  [page 28](#).

Si vous utilisez des **pneus d'hiver portant la lettre V**, la limitation de vitesse et la pression de gonflage des pneus dépendent de la motorisation. Dans tous les cas, adressez-vous à un Service Technique pour vous informer de la vitesse maximale autorisée et de la pression requise pour les pneus.

Transmission intégrale*

La transmission intégrale associée aux pneus montés de série assure une bonne propulsion de votre véhicule dans des conditions de circulation hivernales. Cependant, SEAT recommande de toujours utiliser en hiver sur *toutes* les roues des pneus d'hiver ou des pneus toutes saisons qui améliorent surtout *l'effet de freinage*.

Si vous utilisez des **chaînes à neige**, tenez compte des indications et avertissements »»  [page 54](#).

AVERTISSEMENT

Même si les pneus d'hiver offrent une sécurité accrue à cette époque de l'année, ne prenez aucun risque inutile.

- Adaptez votre vitesse et style de conduite aux conditions de visibilité, de chaussée, de circulation et de météo.
- Ne dépassez jamais la vitesse et la charge maximale autorisée pour les pneus d'hiver installés.

Conseil antipollution

Une fois l'hiver passé, remontez les pneus d'été le moment venu. Si la température est supérieure à +7°C (+45°F), des pneus d'été amélioreront le comportement dynamique. Le bruit de roulement, l'usure et la consommation de carburant s'en verront réduits.

Nota

- Sur des véhicules dotés du système de contrôle des pneus, après avoir remplacé une roue, il faudra « reprogrammer » le système »» [page 326](#).
- Rendez-vous auprès d'un Service Technique si vous souhaitez consulter les dimensions autorisées pour les pneus d'hiver.

Entretien

Service

Périodicité d'entretien

Travaux d'entretien et programme d'entretien numérique

Dossier des travaux d'entretien réalisés (« Plan d'entretien numérique »)

Le concessionnaire SEAT ou l'atelier spécialisé enregistre les justificatifs d'entretien dans un système centralisé. La documentation transparente de l'historique d'entretien permet de consulter à tout moment les travaux d'entretien réalisés. À l'issue de chaque révision, SEAT recommande de demander un justificatif d'entretien indiquant tous les travaux figurant dans le système.

Lors de chaque nouvelle révision, le justificatif actuel est remplacé par sa mise à jour.

Certains pays ne proposent pas le Plan d'entretien numérique. Dans ce cas, votre concessionnaire SEAT vous indiquera le mode de documentation des travaux d'entretien.

Travaux d'entretien

Votre concessionnaire SEAT ou l'atelier spécialisé enregistre les informations suivantes dans le Programme d'entretien numérique :

- La date de chaque révision.
- L'éventuelle recommandation d'une réparation particulière, par exemple le remplacement à venir des plaquettes de frein.
- Vos éventuelles demandes spécifiques concernant la révision. Votre Conseiller client les notera sur l'ordre de travail.
- Les composants ou fluides remplacés.
- L'échéance de la révision.

Le Service Mobilité Longue Durée est valable jusqu'à la révision suivante. Ces informations sont documentées lors de chaque révision.

Le type et le volume des travaux d'entretien varient d'un véhicule à l'autre. Les ateliers spécialisés peuvent vous indiquer les travaux spécifiques à votre véhicule.

AVERTISSEMENT

Si les révisions sont insuffisantes ou absentes et si la périodicité d'entretien n'est pas respectée, le véhicule peut tomber en panne en plein trafic et provoquer un accident, voire des blessures graves.

- Confiez vos travaux d'entretien à un concessionnaire SEAT ou à un atelier spécialisé agréé.

ATTENTION

SEAT n'assume aucune responsabilité concernant les dommages subis par le véhicule en raison de travaux insuffisants ou de l'indisponibilité des pièces de rechange.

Nota

La réalisation de travaux d'entretien périodiques sur le véhicule contribue à la conservation de sa valeur ainsi qu'à son bon fonctionnement et à la sécurité routière. Pour ce faire, faites réaliser les travaux conformément aux consignes de SEAT.

Entretien fixe ou Entretien flexible

Les services sont classés en deux catégories : **Service Entretien Intermédiaire** et **inspection**. L'indicateur de périodicité de révision de l'écran du tableau de bord rappelle au conducteur l'importance de la révision à venir.

En fonction de l'équipement, de la motorisation et des conditions d'utilisation du véhicule, le Service Entretien Intermédiaire s'applique à l'**Entretien fixe** ou à l'**Entretien flexible**.

Comment connaître le type d'entretien requis par votre véhicule ?

- Consultez les tableaux suivants :

Service Entretien Intermédiaire^{a)}

Num. PR	Type d'entretien	Périodicité d'entretien
Q11	Fixe	Tous les 5000 km ou 12 mois^{b)}
Q12		Tous les 7500 km ou 12 mois^{b)}
Q13		Tous les 10000 km ou 12 mois^{b)}
Q14		Tous les 15000 km ou 12 mois^{b)}
Q16	Flexible	Selon l'indicateur de périodicité d'entretien

^{a)} Les données se basent sur des conditions d'utilisation normales.

^{b)} Selon la première éventualité.

Service Entretien^{a)}

Selon l'indicateur de périodicité d'entretien

^{a)} Les données se basent sur des conditions d'utilisation normales.

Veuillez également tenir compte des indications relatives aux spécifications d'huile-moteur de la norme VW »  page 42.

Particularité de l'entretien flexible

Avec l'**entretien flexible**, vous ne devez effectuer le Service Entretien Intermédiaire

qu'au moment où votre véhicule en a besoin. Pour calculer la périodicité, le système tient compte des conditions d'utilisation du véhicule et de votre style de conduite. L'entretien flexible se caractérise notamment par l'utilisation d'huile longue durée (LongLife) au lieu de l'huile moteur conventionnelle.

Veuillez également tenir compte des indications relatives aux spécifications d'huile-moteur de la norme VW »  page 42.

Si vous ne souhaitez pas opter pour l'entretien flexible, vous pouvez choisir l'entretien fixe. Néanmoins, ce choix peut avoir des répercussions quant au coût de l'entretien. Votre Conseiller Client vous aidera volontiers à cet égard.

Indicateur de périodicité d'entretien

Sur les véhicules SEAT, la date des révisions s'affiche sur l'indicateur de périodicité d'entretien du tableau de bord » **page 116**. L'indicateur de périodicité d'entretien indique la date des révisions comprenant une vidange d'huile-moteur ou une inspection. À l'occasion de la révision correspondante, d'autres travaux complémentaires nécessaires peuvent être réalisés, notamment la vidange du liquide de frein et le remplacement des bougies.

Informations concernant les conditions d'utilisation

La périodicité et les forfaits de services prescrits se basent généralement sur des **conditions d'utilisation normales**.

Si le véhicule est utilisé dans des **conditions difficiles**, certains travaux devront être réalisés avant la prochaine date de révision prévue, voire entre les deux dates de révision prévues.

Les conditions d'utilisation difficiles englobent notamment :

- L'utilisation de carburant à forte teneur en soufre.
- La réalisation fréquente de trajets courts.
- Le fait de laisser longtemps le moteur tourner au ralenti (taxis, etc.).
- L'utilisation du véhicule dans des zones poussiéreuses.
- L'utilisation fréquente du véhicule avec une remorque (en fonction de l'équipement).
- L'utilisation principale du véhicule dans des situations de circulation dense comprenant des arrêts intermittents, par exemple en ville.
- L'utilisation du véhicule principalement en hiver.

Ces conditions ont une incidence particulière sur les composants suivants (en fonction de l'équipement) : »

- Filtre à poussière et à pollen
- Filtre à allergènes Air Care
- Filtre à air
- Courroie crantée
- Filtre à particules
- Huile moteur

Le Conseiller Client de votre atelier spécialisé vous indiquera s'il est nécessaire de faire effectuer certaines opérations à une fréquence plus élevée que la périodicité d'entretien normale, compte tenu des conditions d'utilisation de votre véhicule.

AVERTISSEMENT

Si les révisions sont insuffisantes ou absentes et si la périodicité d'entretien n'est pas respectée, le véhicule peut tomber en panne en plein trafic et provoquer un accident, voire des blessures graves.

- Confiez vos travaux d'entretien à un concessionnaire SEAT agréé ou à un atelier spécialisé.

ATTENTION

SEAT n'assume aucune responsabilité concernant les dommages subis par le véhicule en raison de travaux insuffisants ou de l'indisponibilité des pièces de rechange.

Forfaits de services

Les forfaits de services comprennent l'ensemble des **travaux d'entretien** nécessaires à la sécurité de conduite et au fonctionnement du véhicule (**en fonction des conditions d'utilisation et de l'équipement de celui-ci**, notamment quant au moteur, à la boîte de vitesses ou aux fluides). Les travaux d'entretien sont regroupés en *travaux d'inspection* et *travaux de révision*. Consultez les détails des travaux nécessaires à votre véhicule auprès de :

- Votre concessionnaire SEAT
- Votre atelier spécialisé

Les forfaits de services peuvent varier pour des raisons techniques (développement constant des composants). Votre concessionnaire SEAT ou votre atelier spécialisé obtient de temps à autres des informations concernant ce type de modification.

Offres de service supplémentaires

Pièces de rechange homologuées

Les pièces de rechange d'origine SEAT ont été conçues pour les véhicules de la marque et agréées par SEAT dans une optique de sé-

curité. Ces pièces répondent en tout point aux prescriptions du constructeur quant à leur conception, leurs cotes et leur matériau. Les pièces de rechange d'origine SEAT ont été conçues exclusivement pour votre véhicule. Nous vous recommandons donc d'utiliser uniquement les pièces de rechange d'origine SEAT. SEAT n'assume aucune responsabilité quant la sécurité et l'adéquation des pièces d'autres fabricants.

Les pièces d'échange homologuées

Conformes aux spécifications du fabricant, les pièces d'échange homologuées constituent un service supplémentaire offrant la possibilité de remplacer des ensembles complets, dont, parmi les plus connus : moteur allégé, boîtes de vitesses, culasses, éléments de commande, éléments électriques, etc.

Il s'agit naturellement de **pièces homologuées** présentant des caractéristiques identiques aux pièces de série et disposant également de la garantie des pièces de rechange homologuées.

Accessoires d'origine

Nous vous recommandons d'utiliser uniquement les accessoires d'origine SEAT et les accessoires homologués par SEAT pour votre

véhicule. Nous avons contrôlé la fiabilité, la sécurité et l'adéquation de ces accessoires à votre modèle de véhicule. SEAT n'assume aucune responsabilité quant la sécurité et l'adéquation des pièces d'autres fabricants.

Service Mobilité SEAT (SEAT Service Mobility)

Dès l'achat d'un véhicule SEAT neuf, vous profitez des avantages et de la couverture du Service Mobilité SEAT.

Pendant les deux premières années à compter de votre achat, votre véhicule SEAT neuf est automatiquement et gratuitement couvert par le Service Mobilité SEAT.

Si vous désirez continuer à profiter de ce service, vous pourrez prolonger le Service Mobilité SEAT en confiant les Services d'Inspection et d'Entretien recommandés de votre véhicule à un Réparateur agréé SEAT.

Si votre véhicule SEAT est immobilisé à la suite d'une panne ou d'un accident, nos services d'assistances vous permettront de reprendre la route.

Veuillez noter que le Service Mobilité SEAT varie en fonction du pays où a été vendu le véhicule. Pour plus d'informations, consultez votre concessionnaire SEAT ou le site Internet de SEAT de votre pays.

Garantie

Garantie de fonctionnement contre tout défaut

Les Réparateurs agréés SEAT garantissent l'absence de défaut sur les véhicules SEAT neufs. Consultez le contrat de vente ou la documentation complémentaire ou additionnelle fournie par votre Service Technique SEAT précisant les détails des conditions ainsi que les délais de la garantie. Pour de plus amples informations, adressez-vous à votre Réparateur agréé SEAT.

Entretien du véhicule

Entretien et nettoyage

Généralités

Des soins réguliers et appropriés contribuent au maintien de la valeur de votre véhicule. Il peut également s'agir d'une condition indispensable pour faire valoir votre droit à la garantie en cas de dommages dus à la corrosion ou de défauts de peinture de la carrosserie.

Les ateliers spécialisés disposent des produits d'entretien nécessaires. Veuillez tenir compte des recommandations d'application figurant sur l'emballage.

⚠ AVERTISSEMENT

- **En cas d'emploi abusif, les produits d'entretien peuvent être dangereux pour la santé.**
- **Rangez les produits d'entretien en lieu sûr, hors de portée des enfants. Risque d'intoxication !**

🌿 Conseil antipollution

- **Optez pour des produits d'entretien préservant l'environnement.**
- **Les restes de produits d'entretien ne doivent pas être jetés aux ordures ménagères.**

Lavage du véhicule

Plus les dépôts (restes d'insectes, fientes d'oiseaux, retombées résineuses sous les arbres, sels de déneigement, etc.) restent collés longtemps à la surface du véhicule, plus leur action est destructrice. Les températures élevées (ensoleillement intense, etc.) renforcent leur action corrosive.

Avant de laver le véhicule, faites ramollir les particules grossières à grande eau.

Pour éliminer la saleté incrustée, par exemple les excréments d'insectes ou la résine, nous vous recommandons d'employer un chiffon en microfibre et beaucoup d'eau.

Faites également nettoyer les soubassements du véhicule à l'issue de la période d'utilisation des sels de déneigement en hiver.

Nettoyeurs haute-pression

Si vous utilisez un nettoyeur haute pression, respectez impérativement les consignes d'utilisation données par le fabricant. Ceci vaut en particulier pour la pression et la distance entre le jet d'eau et le véhicule. N'orientez pas le jet d'eau directement vers les joints des glaces latérales, des portes, des caches ni du toit panoramique en verre*. Cette consigne vaut également pour les pneus, les tubes flexibles en caoutchouc, le matériau insonorisant, les capteurs* et l'objectif des camé-

ras*. Respectez une distance minimale de 40 cm.

N'employez pas de nettoyeur haute pression pour éliminer la neige ou la glace.

N'utilisez en aucun cas de buses à jets ronds ni de fraises de nettoyage.

La température de l'eau ne doit pas dépasser 60 °C.

Installations de lavage automatique

Aspergez le véhicule avant de le laver.

Fermez les glaces et le toit panoramique en verre* et désactivez les essuie-glaces. Observez les consignes de l'opérateur de l'installation de lavage automatique, en particulier si votre véhicule possède des pièces séparables.

SEAT recommande les installations de lavage sans brosse.

Lavage à la main

Nettoyez votre voiture à l'aide d'une éponge douce ou d'une brosse de lavage en procédant de haut en bas. Utilisez des produits de nettoyage sans dissolvant.

Lavage à la main des véhicules à peinture mate

Pour éviter d'endommager le véhicule lors du lavage, éliminez d'abord la poussière et les

saletés les plus grossières. Pour éliminer les débris d'insectes, les taches de graisse et les traces de doigts, SEAT vous recommande d'utiliser un produit de nettoyage spécial peintures mates.

Appliquez le produit avec un chiffon en microfibre. Pour éviter d'endommager la surface de la peinture, évitez d'exercer une pression excessive.

Rincez à grande eau. Nettoyez ensuite le véhicule avec un produit de nettoyage neutre et un chiffon doux en microfibre.

Rincez à nouveau le véhicule à grande eau puis laissez-le sécher à l'extérieur. Éliminez les possibles traces d'eau avec une peau de chamois.

AVERTISSEMENT

- **Lavez le véhicule uniquement après avoir coupé le contact ou selon les consignes de l'opérateur de l'installation de lavage automatique. Risque d'accident !**
- **Protégez-vous contre les pièces métalliques pointues ou coupantes lorsque vous nettoyez les soubassements ou la partie intérieure des passages de roues. Risque de coupures !**
- **Suite au nettoyage, l'action des freins est parfois retardée en raison de l'humidité ou, en hiver, à la glace présente sur les disques**

et les plaquettes de frein. Risque d'accident ! les freins doivent d'abord être séchés par freinage.

ⓘ ATTENTION

- Si vous lavez le véhicule dans une installation de lavage automatique, rabattez les rétroviseurs pour éviter de les endommager. Les rétroviseurs extérieurs rabattables électriquement* doivent uniquement être rabattus et déployés électriquement !
- Ne lavez pas votre voiture en plein soleil. Risque d'endommagement de la peinture !
- N'utilisez pas d'éponge pour nettoyer les restes d'insectes, ni d'éponge abrasive de cuisine ou de type similaire. Risque d'endommagement de la surface !
- Pièces du véhicule revêtues de peinture mate :
 - N'utilisez pas de produits de lustrage ni de cires dures. Risque d'endommagement de la surface !
 - Ne sélectionnez jamais de programme de lavage comprenant un traitement à la cire. Vous risqueriez de nuire à l'aspect de la peinture mate.
 - N'appliquez jamais d'autocollant ni d'étiquette magnétique sur les pièces revêtues de peinture mate afin d'éviter de les abîmer.

🌸 Conseil antipollution

Lavez votre véhicule uniquement aux endroits prévus à cet effet. Ces installations sont préparées de manière à ne pas rejeter l'eau de lavage potentiellement souillée d'huile dans les égouts.

Consignes de nettoyage et d'entretien

Les tableaux suivants indiquent le nettoyage et l'entretien de chaque composant du véhicule. Leur contenu est proposé uniquement à titre de recommandation. Adressez-vous à votre atelier spécialisé pour toute question spécifique ou concernant un composant non mentionné. Veuillez observer les consignes respectives » **⚠** au chapitre **Faites particulièrement attention à...** à la page 389.

Nettoyage extérieur

Balais d'essuie-glace

Problème	Solution
Saleté	Chiffon doux et essuie-glace

Projecteurs/groupe optique arrière

Problème	Solution
Saleté	Éponge douce et solution de savon neutre ^{a)}

a) Solution de savon neutre : deux cuillères à soupe maximum dans 1 l d'eau

Capteurs/objectifs de caméra

Problème	Solution
Saleté	<i>Capteurs</i> : chiffon doux imbibé de produit de nettoyage sans dissolvant <i>Objectifs de la caméra</i> : chiffon doux imbibé de produit de nettoyage sans alcool
Neige/glace	Brosse manuelle/aérosol anti-gel sans dissolvant

Roues

Problème	Solution
Sel antigel	Eau
Poussière d'abrasion des freins	Produit de nettoyage spécial sans acide

Tuyau d'échappement final

Problème	Solution
Sel antigel	Eau, le cas échéant accompagnée d'un produit de nettoyage adapté à l'acier inoxydable »

Enjoliveurs/mouleurs

Problème	Solution
Saleté	Solution de savon neutre ^{a1} , le cas échéant accompagnée d'un produit de nettoyage adapté à l'acier inoxydable

^{a1} Solution de savon neutre : deux cuillères à soupe maximum dans 1 l d'eau

Peinture

Problème	Solution
Dégâts de peinture	Consulter le code de la couleur de la peinture chez un concessionnaire et effectuer la restauration à l'aide d'un crayon de retouche
Carburant déversé	Rincer immédiatement à l'eau
Dépôt d'oxyde ambiant	Appliquer un produit d'élimination d'oxyde ambiant puis traiter à la cire dure. Adressez-vous à votre atelier spécialisé pour toute question
Corrosion	Confiez l'élimination à votre atelier spécialisé
L'eau ne perle pas sur la peinture propre	Traiter à la cire dure (au minimum deux fois par an)

Problème	Solution
Absence d'éclat en dépit de l'entretien/peinture peu visible	Traiter avec un produit de lustrage puis appliquer un conservateur de peinture si le produit de lustrage employé ne contient pas d'ingrédients de conservation
Dépôts (restes d'insectes, fientes d'oiseau, résine, sels antigel, etc.)	Ramollir immédiatement avec de l'eau et éliminer avec un chiffon en microfibre
Saletés à base de graisse (produits cosmétiques, crème solaire, etc.)	Éliminer immédiatement avec une solution de savon neutre ^{a1} et un chiffon doux

^{a1} Solution de savon neutre : deux cuillères à soupe maximum dans 1 l d'eau

Pièces en fibre de carbone

Problème	Solution
Saletés	Nettoyer comme les pièces peintes » page 384

Films décoratifs

Problème	Solution
Saletés	Éponge douce et solution de savon neutre ^{a1}

^{a1} Solution de savon neutre : deux cuillères à soupe maximum dans 1 l d'eau

Nettoyage intérieur

Glaces

Problème	Solution
Saletés	Appliquer du liquide lave-glace puis sécher avec un chiffon

Enjoliveurs/mouleurs

Problème	Solution
Saleté	Solution de savon neutre ^{a1}

^{a1} Solution de savon neutre : deux cuillères à soupe maximum dans 1 l d'eau

Pièces en plastique

Problème	Solution
Saletés	Chiffon humide
Saletés incrustées	Solution de savon neutre ^{a1} , le cas échéant accompagnée d'un produit de nettoyage pour plastique sans dissolvant

^{a1} Solution de savon neutre : deux cuillères à soupe maximum dans 1 l d'eau

Écrans/tableau de bord

Problème	Solution
Saletés	Chiffon doux et nettoyant pour écrans à cristaux liquides

Panneaux de commandes

Problème	Solution
Saletés	Pinceau doux puis éponge douce imbibée de solution de savon neutre ^{a1}

^{a1} Solution de savon neutre : deux cuillères à soupe maximum dans 1 l d'eau

Ceintures de sécurité

Problème	Solution
Saletés	Solution de savon neutre ^{a1} , laisser sécher avant d'enrouler

^{a1} Solution de savon neutre : deux cuillères à soupe maximum dans 1 l d'eau

Tissus, cuir artificiel, Alcantara

Problème	Solution
Particules de saleté collées superficiellement	Aspirateur
Saletés à base d'eau (café, thé, sang, etc.)	Chiffon absorbant et solution de savon neutre ^{a1}
Saletés à base de graisse (huile, maquillage, etc.)	Appliquer une solution de savon neutre ^{a1} . Absorber les particules de graisse dissoutes et la peinture puis sécher par petites touches avec un chiffon absorbant. Le cas échéant, traiter ensuite à l'eau.

Problème	Solution
Saletés spéciales (stylo à bille, vernis à ongles, colorant de dispersion, cirage, etc.)	Détachant spécial. Sécher par petites touches avec un matériau absorbant. Le cas échéant, traiter en suite avec une solution de savon neutre ^{a1}

^{a1} Solution de savon neutre : deux cuillères à soupe maximum dans 1 l d'eau

Cuir naturel

Problème	Solution
Saletés récentes	Chiffon en coton et solution de savon neutre ^{a1}
Saletés à base d'eau (café, thé, sang, etc.)	Taches récentes : chiffon absorbant Taches sèches : détachant spécial cuir
Saletés à base de graisse (huile, maquillage, etc.)	Taches récentes : chiffon absorbant et détachant spécial cuir Taches sèches : aérosol dissolvant de graisse
Saletés spéciales (stylo à bille, vernis à ongles, colorant de dispersion, cirage, etc.)	Détachant spécial cuir

Problème	Solution
Entretien	Appliquer régulièrement et après chaque nettoyage une crème de soin avec protection solaire et effet imprégnant, employer une crème de conservation de la couleur le cas échéant

^{a1} Solution de savon neutre : deux cuillères à soupe maximum dans 1 l d'eau

Pièces en fibre de carbone

Problème	Solution
Saletés	Nettoyer comme les pièces en plastique

Faites particulièrement attention à...

Projecteurs/groupes optiques arrière

- Ne nettoyez jamais les projecteurs ni les groupes optiques arrière avec un chiffon ou une éponge sèche.
- N'utilisez pas de produit de nettoyage à base d'alcool. Risque de fissures !

Roues

- N'utilisez pas de produit de lustrage pour peinture ni d'autre produit abrasif.



- Si la couche de protection de la peinture a été abîmée (impacts de pierre, éraflures, etc.), veuillez procéder immédiatement à la réparation.

Objectifs de la caméra

- N'utilisez jamais d'eau tiède ou chaude pour retirer la neige ou le givre de l'objectif. Risque de fissuration de l'objectif !
- N'utilisez jamais de produit d'entretien abrasif ou à base d'alcool pour nettoyer l'objectif de la caméra. Risque de rayures et de fissures !

Glaces

- Retirez la neige et le givre des glaces et des rétroviseurs extérieurs avec une raclette en matière plastique. Afin d'éviter les rayures lors du nettoyage, poussez la raclette dans un seul sens, sans va-et-vient.
- Ne retirez pas la neige ou le givre des glaces et des rétroviseurs avec de l'eau chaude ou tiède. Risque de fissuration de la glace !
- Pour éviter d'endommager le système de chauffage de la lunette arrière, n'apposez aucun autocollant sur les fils chauffants.

Enjoliveurs/moulures

- N'utilisez pas produit d'entretien ou de nettoyage à base d'alcool.

Peinture

- Avant d'appliquer un produit de lustrage ou d'entretien, le véhicule doit être exempt de saletés et de poussières. Risque de rayures !
- N'appliquez pas de produit de lustrage ou d'entretien en plein soleil. Risque d'endommagement de la peinture !
- Les dépôts d'oxyde ambiant ne doivent pas être éliminés par polissage. Risque d'endommagement de la peinture !
- Éliminez immédiatement les produits cosmétiques et la crème solaire. Risque d'endommagement de la peinture !

Écrans/tableau de bord

- Les écrans, le tableau de bord et leurs enjoliveurs ne doivent pas être nettoyés à sec. Risque de rayures !
- Veuillez à éteindre et laisser refroidir le tableau de bord avant de le nettoyer.
- Veuillez à ne pas introduire de liquide entre le tableau de bord et l'enjoliveur. Risque de dommage !

Panneaux de commandes

- Veuillez à ne pas introduire de liquide dans les panneaux de commandes. Risque de dommage !

Ceintures de sécurité

- Ne démontez pas les ceintures de sécurité pour les nettoyer.

- Les ceintures de sécurité et leurs composants ne doivent jamais être nettoyés avec des produits chimiques ni entrer en contact avec des liquides caustiques, des solvants ou des objets tranchants ou pointus. Risque d'endommagement du tissu !
- Faites remplacer les ceintures de sécurité par un atelier spécialisé si les fibres des sangles, les ancrages, l'enrouleur automatique ou le boîtier de verrouillage sont endommagés.

Tissus/cuir artificiel/Alcantara

- Ne traitez pas le cuir artificiel ou l'Alcantara avec des produits d'entretien du cuir, des solvants, de l'encaustique, du cirage, du détartrant ou des produits similaires.
- En cas de difficulté à éliminer une tache, adressez-vous à un atelier spécialisé. Vous éviterez ainsi tout dommage.
- N'utilisez en aucun cas un nettoyeur à vapeur, une brosse ou une éponge dure pour effectuer le nettoyage.
- N'activez pas le chauffage des sièges* pour les sécher.
- Les objets coupants des vêtements tels que les fermetures éclair, les œillets et les ceintures peuvent détériorer la surface.
- Les bandes autoagrippantes, notamment celles des vêtements, peuvent endommager le revêtement du siège. Veuillez à fermer les bandes autoagrippantes.

Cuir naturel

- Ne traitez jamais le cuir avec des solvants, de l'encaustique, du cirage, du détachant ou des produits similaires.
- Les objets coupants des vêtements tels que les fermetures éclair, les œillets et les ceintures peuvent détériorer la surface.
- N'utilisez en aucun cas un nettoyeur à vapeur, une brosse ou une éponge dure pour effectuer le nettoyage.
- N'activez pas le chauffage des sièges* pour les sécher.
- Ne laissez pas le cuir exposé en plein soleil pendant une période prolongée pour éviter toute décoloration. Si le véhicule est garé pendant une période prolongée au soleil, recouvrez les sièges en cuir pour les protéger des rayons directs du soleil.

AVERTISSEMENT

Ne pas traiter le pare-brise avec des produits de traitement de vitres hydrofuges. En cas de mauvaise visibilité, par exemple par temps de pluie, dans l'obscurité ou lorsque l'angle du soleil est rasant, l'éblouissement peut être encore plus important. Risque d'accident ! Il est également possible que les balais d'essuie-glace brouitent.

Nota

- Les restes d'insectes peuvent être éliminés bien plus facilement d'une peinture ay-

ant récemment fait l'objet d'un traitement d'entretien.

- Les traitements d'entretien réguliers peuvent éviter la formation de dépôts d'oxyde ambiant.

Immobilisation du véhicule

Si vous souhaitez immobiliser le véhicule pendant une longue période, adressez-vous à un atelier spécialisé. Il vous conseillera volontiers quant aux mesures à prendre concernant la protection anticorrosion, l'entretien et le stockage.

Respectez cependant les consignes générales relatives à la batterie »» page 367.

Informations destinées à l'utilisateur

Informations destinées à l'utilisateur

Informations mémorisées par les calculateurs

Description et fonctionnement

Votre véhicule est équipé en usine d'une série d'appareils de commande électroniques qui se chargent entre autres de la gestion du moteur et de la boîte de vitesses. Les appareils de commande surveillent également le bon fonctionnement du système de gaz d'échappement et des airbags.

Pour cela, les appareils de commande électroniques analysent en permanence les données du véhicule durant son fonctionnement. Seules les données se rapportant à des anomalies de fonctionnement ou à des variations par rapport aux valeurs théoriques sont mémorisées. En général, les anomalies sont signalées par les témoins de contrôle situés sur le tableau de bord.

La consultation et l'analyse de ces données ne peuvent être effectuées qu'à l'aide d'appareils spécifiques.

Grâce à la mémorisation des données, les ateliers spécialisés peuvent détecter les défauts et les résoudre. Les données mémorisées peuvent être les suivantes entre autres :

- Données concernant le moteur et la boîte de vitesses
- Vitesse
- Sens de marche
- Force de freinage
- Détection de la ceinture de sécurité

Les appareils de commande intégrés au véhicule n'enregistrent en aucun cas les conversions ayant lieu à l'intérieur de celui-ci.

Les véhicules équipés d'une fonction d'appel d'urgence par téléphone mobile ou autres appareils raccordés permettent de transmettre sa position actuelle. Si l'appareil de commande enregistre un accident avec activation d'airbags, le système peut envoyer automatiquement un signal. Cela dépendra également de l'opérateur du réseau. Normalement, la transmission ne sera possible que dans des zones avec une bonne couverture.

Enregistreur des données de l'accident (Event Data Recorder)

Le véhicule **n'est pas équipé** d'enregistreur de données de l'accident.

Cet appareil permet d'enregistrer les informations sur les accidents de manière temporaire. Ainsi, en cas d'accident, on obtient des informations détaillées sur la manière dont l'accident s'est produit. Sur les véhicules avec système d'airbags, vous pouvez mémoriser des données importantes telles que la vitesse de l'impact, l'état des boîtiers de verrouillage des ceintures de sécurité, les positions des sièges et les temps d'activation des airbags. Le volume de données disponible dépend du constructeur.

Ces enregistreurs de données de l'accident ne peuvent être posés qu'avec l'autorisation du propriétaire et il existe dans certains pays une réglementation légale les concernant.

Reprogrammation des appareils de commande

En général, toutes les données nécessaires à la gestion des pièces sont mémorisées dans les appareils de commande. La programmation de certaines fonctions de confort, tels que les clignotants, l'ouverture individuelle des portes et les indications de l'écran, peut être modifiée à l'aide d'équipements spéciaux d'atelier. Dans ce cas, les informations et les descriptions du manuel d'instructions

ne correspondront plus avec les fonctions originales. C'est pourquoi SEAT recommande de toujours faire apparaître les modifications de tout type dans la section « Autres remarques de l'atelier » du Programme d'entretien.

Le Service Technique devra être informé de toutes les modifications apportées à la programmation.

Lecture de la mémoire de défauts du véhicule

L'habitacle dispose d'un connecteur de diagnostic permettant de lire la mémoire de défauts du véhicule. La mémoire de défauts répertorie les anomalies et variations par rapport aux valeurs théoriques des appareils de commande électroniques.

Le connecteur de diagnostic se trouve dans le plancher du côté conducteur, près du levier pour ouvrir le capot-moteur, sous un cache.

La mémoire de défauts doit être consultée et rétablie uniquement dans un atelier spécialisé.

Autres informations utiles

Autocollants et plaques

Certaines pièces sont munies en usine de certificats de sécurité, d'autocollants et de plaques avec des informations importantes relatives au fonctionnement du véhicule, par exemple dans le compartiment moteur, sur la trappe à carburant, sur le pare-soleil du passager, sur le montant de la porte du conducteur ou sur le plancher du coffre à bagages.

- Ne retirez en aucun cas ces certificats de sécurité, ces autocollants ou ces plaques, et veillez à les conserver en bon état et qu'ils soient lisibles.
- Si vous remplacez une pièce du véhicule munie d'un certificat de sécurité, autocollant ou plaque, l'atelier spécialisé devra remettre ces informations au même endroit.

Certificat de sécurité

Un certificat de sécurité apposé sur le montant de la porte informe que toutes les normes de sécurité et spécifications prescrites par les autorités de trafic routier nationales chargées de la sécurité routière ont été respectées lors de la fabrication du véhicule. Il peut également comporter le mois et l'année de fabrication ainsi que le numéro de châssis.

Autocollant d'avertissement de haute tension*

À côté de la fermeture du capot se trouve un autocollant qui avertit de la présence de haute tension dans l'installation électrique du véhicule. Le système d'allumage du véhicule est conforme entre autres à la norme canadienne ICES-002.

Utilisation du véhicule dans d'autres pays/continents

Le véhicule est fabriqué en usine pour un pays déterminé conformément aux dispositions d'homologation nationales qui y sont en vigueur à la date de fabrication.

Si le véhicule est vendu à un autre pays ou s'il est utilisé dans un autre pays sur une durée prolongée, il faut tenir compte des dispositions légales en vigueur dans ce pays.

Il se peut qu'il vous soit nécessaire de monter ou démonter un équipement spécifique et de désactiver certaines fonctions. Les travaux d'entretien peuvent être également concernés. Cela est notamment le cas si le véhicule est utilisé dans une zone climatique différente durant une période prolongée.

Comme il existe différents types de bandes de fréquence dans le monde entier, il peut également arriver que le système de radio et »

de navigation fourni en usine ne fonctionne pas dans un autre pays.

ⓘ ATTENTION

- SEAT n'est pas responsable des dommages pouvant être occasionnés au véhicule par un carburant de qualité inférieure, un service insuffisant ou la non disponibilité de pièces de rechange d'origine.
- SEAT n'assume aucune responsabilité si le véhicule n'est pas conforme partiellement ou totalement aux conditions légales requises dans d'autres pays ou continents.

Réception de radio et antenne

Dans le cas de systèmes de radio et de navigation installés en usine, l'antenne pour la radio peut être montée à différents endroits du véhicule :

- Sur la partie intérieure de la lunette arrière, avec le système de dégivrage de celle-ci,
- sur la partie intérieure des glaces arrière latérales,
- sur la partie intérieure du pare-brise,
- sur le toit du véhicule.

Les antennes installées à l'intérieur de la glace sont reconnaissables car elles sont constituées de fils de fer fins.

ⓘ ATTENTION

Les antennes qui se trouvent à l'intérieur des glaces peuvent se détériorer en frottant contre des objets transportés ou si vous utilisez des produits de nettoyage ou d'autres substances chimiques corrosives ou acides. Ne collez jamais d'autocollants sur les fils chauffants et ne nettoyez jamais l'intérieur de la lunette arrière avec des produits de nettoyage corrosifs ou acides, ni avec aucun autre produit chimique similaire.

i Nota

Si des appareils électriques tels que des téléphones mobiles sont utilisés à proximité de l'antenne incorporée à la glace, des interférences de réception des stations AM risquent de survenir.

Informations concernant les réparations de SEAT

⚠ AVERTISSEMENT

Les réparations ou modifications réalisées de manière incorrecte peuvent provoquer des dommages et des dysfonctionnements sur le véhicule et altérer l'efficacité des systèmes d'assistance au conducteur et du système d'airbags. Cela pourrait entraîner un accident grave.

- Chargez un atelier spécialisé de réaliser les réparations et modifications sur le véhicule.

Reprise des véhicules en fin de vie utile et mise au rebut

Reprise de véhicules en fin de vie utile

De nombreux pays européens disposent d'un réseau étendu de centres de regroupement de véhicules hors d'usage. Une fois votre véhicule remis, vous recevrez un certificat de destruction qui indique le centre de mise au rebut du véhicule conformément à la réglementation et dans le respect de l'environnement.

La récupération du véhicule usagé est gratuite, à condition de respecter les dispositions légales nationales.

Rendez-vous dans un Service Technique pour demander de plus amples informations sur la reprise et la mise au rebut de véhicules en fin de vie utile.

Mise au rebut

Quand la voiture, des pièces constitutives du système airbag ou des rétracteurs de ceinture sont mis au rebut, il faut absolument respecter les règlements correspondants relatifs à la sécurité. Les ateliers spécialisés connaissent ces directives.

Recyclage des appareils électriques et électroniques

Tout appareil électrique ou électronique (AEE) non monté de manière permanente dans le véhicule doit posséder un gravage indélébile du symbole :



Ce symbole indique que les AEE ne doivent pas être éliminés avec les déchets domestiques, mais via la collecte séparée.

Informations concernant la directive 2014/53/UE de l'UE

Déclaration UE de conformité simplifiée

Votre véhicule est équipé de différents appareils radioélectriques. Lorsque la législation l'exige, les fabricants de ces appareils déclarent qu'ils sont conformes à la directive 2014/53/UE.

Le texte complet de la déclaration UE de conformité est disponible sur Internet à l'adresse suivante :

www.seat.com/generalfinfo



Tableau de correspondance

Le tableau de correspondance vous aide à faire le lien entre la dénomination de l'appareil figurant sur la déclaration de conformité, les équipements du véhicule et la terminologie utilisée dans la documentation de bord.

Équipements du véhicule	Dénomination de l'appareil selon la déclaration de conformité
Clé à radiocommande (véhicule)	FS09, FS12A, FS12P, FS1477, FS94
Radiocommande (chauffage stationnaire)	Sender STH SEAT - 50000914
	Telestart
Chauffage stationnaire	50000864/D208L VW
	Telestart
Bluetooth	MIB2 Entry
	MIB Standard 2
	MIB2 Main-Unit
	A580/A270
Point d'accès sans fil	MIB2 Main-Unit
	A580/A270
Système Keyless Access	MQB-B B

Équipements du véhicule	Dénomination de l'appareil selon la déclaration de conformité
Capteurs radars des systèmes d'assistance	ARS4-B
	MRRevo14F
	BSD3.0
Calculateur central	5WK50254
	5WK50474
Systèmes d'infodiversification	MIB2 Entry
	MIB Standard 2
	MIB2 Main-Unit
	A580/A270
Fonction de chargement sans fil	WCH-183
	WCH-185
	5G0.980.611
Connexion à l'antenne extérieure du véhicule	UMTS/GSM-MMC
	UMTS/GSM-MMC-AG2
Combiné d'instruments	eNSF
	Immobilizer integrated in dashboard module instrument cluster



Équipements du véhicule	Dénomination de l'appareil selon la déclaration de conformité
Antenne	AM/FM Antena Base
	Antennas MQB27 Small/Big family
	Antennas KSA Small Fam III
	5Q0.035.507 Roof Antenna
	GNSS Antenna VAG 720166002
	8S7.035.503.B
Amplificateurs d'antenne	6F0.035.225
	6F9.035.225
	3V5.035.577.A
	7N0.035.552.J
	7N0.035.552.K
	7N0.035.552.Q
	5F4.035.225
	5F4.035.225.A
	5F4.035.225.B
	5F9.035.225
	5F9.035.225.A
5F9.035.225.B	
575.035.225	
575.035.225.A	
575.035.225.B	

Adresses des fabricants

En vertu de la directive 2014/53/UE, tous les composants concernés devront être accompagnés de l'adresse de leur fabricant.

Vous trouverez ci-après l'adresse des fabricants de composants, qui ne peuvent pas être pourvus d'un autocollant en raison de leurs dimensions ou de leur nature, dans les cas où la législation l'exige :

Équipements radioélectriques installés à bord du véhicule	Adresses des fabricants
Clé à radiocommande	Hella KGaA Hueck & Co. Rixbecker Straße 75 59552 Lippstadt, GERMANY
Radiocommande (chauffage stationnaire)	Digades gmbH Äußere Weberstraße 20 02763 Zittau, GERMANY
	Webasto Thermo & Comfort SE Friedrichshafener Str. 9 82205 Gilching, GERMANY

Équipements radioélectriques installés à bord du véhicule	Adresses des fabricants
Capteurs radars des systèmes d'assistance	ADC Automotive Distance Control Systems GmbH Peter-Dornier-Straße 10 88131 Lindau, GERMANY
	Robert Bosch GmbH Postfach 16 61 71226 Leonberg, GERMANY

Gammes de fréquences, puissances d'émission

Équipement radioélectrique ^{a)}	Gamme de fréquences	Puissance d'émission max.	Valable pour les modèles
Clé à radiocommande (véhicule)	433,05 à 434,78 MHz	10 mW (ERP)	Tous les modèles SEAT
	433,05 à 434,79 MHz	10 mW	
	868,0 à 868,6 MHz	25 mW	
	434,42 MHz	32 µW	
Radiocommande (chauffage stationnaire)	868,7 à 869,2 MHz (869,0 MHz)	0,24 mW, / -6,3 dBm e.r.p.	Ateca
	868,0 à 868,6 MHz (868,3 MHz)	3,1 mW, /4,8 dBm e.r.p.	Alhambra
Chauffage stationnaire	868,0 à 868,6 MHz (868,3 MHz)	23,5 mW, /13,7 dBm e.r.p.	Alhambra
	868,7 à 869,2 MHz (869,0 MHz)	23,5 mW, /13,7 dBm e.r.p.	Ateca
Bluetooth	2402 à 2480 MHz	6 dBm	Tous les modèles SEAT
	2400 à 2483,5 MHz	10 dBm	
Point d'accès sans fil	2400 à 2483,5 MHz	10 dBm	Leon et Ateca
Connexion à l'antenne extérieure du véhicule	GSM 900 : 880 à 915 MHz	33 dBm	Ibiza, Arona, Leon, Ateca et Alhambra
	GSM 1800 : 1710 à 1785 MHz	30 dBm	
	WCDMA FDD I : 1920 à 1980 MHz	24 dBm	
	WCDMA FDD III : 1710 à 1785 MHz	24 dBm	
Keyless Access	434,42 MHz	32 µW	Ibiza, Arona, Toledo, Leon et Ateca
Capteurs radars des systèmes d'assistance	76 GHz à 77 GHz	28,2 dBm	Toledo, Leon et Alhambra
		35,0 dBm	Ibiza, Arona et Ateca
	24050 à 24250 MHz	20 dBm	Arona, Ateca et Alhambra
Fonction de chargement sans fil	110 à 120 kHz	10 W	Ibiza, Arona, Leon et Ateca



Informations destinées à l'utilisateur

Équipement radioélectrique ^{a)}	Gamme de fréquences	Puissance d'émission max.	Valable pour les modèles
Combiné d'instruments	125 kHz	40 dB μ A/m	Tous les modèles SEAT

^{a)} La mise en service ou l'autorisation d'utilisation de la technologie radioélectrique peut être restreinte, impossible ou soumise à des exigences supplémentaires dans certains pays européens.

Données techniques

Caractéristiques techniques

Ce que vous devez savoir

Important

Les informations présentes dans les documents officiels de votre véhicule prévalent toujours sur celles présentes dans cette notice d'utilisation.

Toutes les indications techniques contenues dans la présente notice s'appliquent aux véhicules équipés de série en France.

Les valeurs indiquées peuvent être différentes si votre véhicule comporte des options ou correspond à un autre niveau d'équipement ou bien quand il s'agit de véhicules spéciaux et de véhicules destinés à d'autres pays.

Abréviations utilisées dans cette section concernant les Caractéristiques techniques

kW	Kilowatt, indication de puissance du moteur
CH	Cheval DIN, indication (obsolète) de puissance du moteur
tr/min, 1/min.	Nombre de tours du moteur (régime) par minute
Nm	Newton-mètre, unité de mesure indiquant le couple-moteur
CZ	Cetan-Zahl (indice de cétane), unité de mesure permettant de déterminer l'inflammabilité du gazole
IOR	Indice d'octane recherché, unité de mesure permettant de déterminer la résistance antidétonante de l'essence

Données distinctives du véhicule



Fig. 304 Numéro d'identification du véhicule.

Numéro d'identification du véhicule

Il est possible de lire le numéro d'identification du véhicule (numéro de châssis) depuis l'extérieur à travers un regard situé sur le pare-brise » fig. 304. Ce regard se trouve dans la zone inférieure sur le côté du pare-brise. Le numéro d'identification du véhicule (numéro de châssis) est également gravé sur la descente d'eau côté droit. La descente d'eau se trouve entre la tourelle de suspension et l'aile. Ouvrez le capot pour consulter le numéro d'identification du véhicule ▲ » page 352.

Plaque de modèle

Vous pouvez voir la plaque de modèle sur la partie inférieure du montant en ouvrant la porte du conducteur. Les véhicules destinés à certains pays d'exportation ne possèdent pas de plaque du constructeur. »

La plaque de modèle du fabricant contient les données suivantes :

- Poids maximum autorisé
- Poids maximum autorisé de l'ensemble du véhicule tracteur et remorque
- Charge maximale autorisée sur l'essieu avant
- Charge maximale autorisée sur l'essieu arrière

Consommation de carburant

Les valeurs de consommation homologuées ont été calculées sur la base de mesures réalisées ou supervisées par des laboratoires certifiés de la CE, conformément à la législation en vigueur à tout moment (pour de plus amples informations, consulter l'Office des publications de l'Union européenne sur le site EUR-Lex : © Union européenne, <http://eur-lex.europa.eu/>) et sont valables pour les caractéristiques indiquées concernant le véhicule.

Les valeurs de consommation de carburant et les émissions de CO₂ du véhicule peuvent être consultées dans la documentation remise au propriétaire du véhicule lors de son acquisition.

Le consommation de carburant et les émissions de CO₂ dépendent non seulement de

l'équipement et des options de chaque véhicule mais d'autres facteurs tels que le style de conduite, l'état de la chaussée et du trafic, les conditions climatiques, le chargement ou le nombre de passagers.

Nota

Dans la pratique, et considérant tous les facteurs mentionnés ici, certaines valeurs de consommation peuvent différer de celles calculées conformément aux directives européennes en vigueur.

Poids

La valeur de poids à vide s'applique au modèle de base sans options avec le réservoir à carburant rempli à 90 %. La valeur indiquée comprend 75 kg correspondant au poids du conducteur.

Le poids à vide peut augmenter selon la version ou en raison de certaines options et de l'installation d'accessoires en deuxième monte » » » ⚠.

AVERTISSEMENT

- **N'oubliez pas que les caractéristiques routières du véhicule sont modifiées par le déplacement du centre de gravité en cas de transport d'objets lourds, ce qui peut provoquer un accident. Le style de condui-**

te et la vitesse doivent toujours être adaptés en conséquence.

- **Ne dépassez jamais les charges autorisées sur les essieux et le poids total autorisé en charge (PTAC). Lorsque les charges autorisées sur les essieux ou le P.T.A.C. ne sont pas respectés, les qualités routières du véhicule peuvent être modifiées et entraîner des accidents, des blessures ou des dommages au véhicule.**

Traction d'une remorque

Poids tractés

Poids tractés

Les poids tractés et sur flèche que nous avons homologués ont été calculés dans le cadre d'essais très poussés effectués en fonction de critères extrêmement précis. Les poids tractés homologués s'appliquent aux véhicules immatriculés dans l'UE et sont généralement valables jusqu'à une vitesse maximale de 80 km/h (50 mph) [également 100 km/h (62 mph) dans des cas exceptionnels]. Ces valeurs peuvent être différentes pour les véhicules immatriculés dans d'autres pays. Les données figurant dans les papiers officiels du véhicule ont toujours un caractère prioritaire » » » ⚠.

Poids sur flèche

Le poids sur flèche *maximal* autorisé du timon sur la boule d'attelage ne doit pas dépasser **100 kg**.

Pour des raisons de sécurité, nous vous conseillons de toujours exploiter le poids sur flèche maximal autorisé. Un poids sur flèche trop faible nuit au comportement routier de l'ensemble véhicule/remorque.

Si le poids sur flèche maximal autorisé n'est pas atteint (par exemple dans le cas de petites remorques à un essieu, légères et sans charge, ou de remorques à deux essieux avec un empattement de moins de 1,0 m), la loi prescrit que le poids sur flèche corresponde au moins à 4 % du poids tracté réel.

AVERTISSEMENT

- Pour des raisons de sécurité, nous vous recommandons de ne pas dépasser les 80 km/h. Nous vous conseillons également de respecter cette vitesse même dans les pays où des vitesses supérieures sont permises.
- N'excédez jamais les poids tractés autorisés et le poids sur flèche autorisé. Lorsque les charges autorisées sur les essieux ou le P.T.A.C. ne sont pas respectés, les qualités routières du véhicule peuvent être modifiées et entraîner des accidents, des blessures ou des dommages au véhicule.

Roues

Pression de gonflage des pneus, chaînes à neige, boulons de roue

Pression de gonflage des pneus

L'autocollant comportant les valeurs de pression de gonflage des pneus se trouve sur la face intérieure de la trappe à carburant. Les valeurs de pression de gonflage des pneus qui y figurent sont valables pour des pneus *froids*. Ne réduisez pas la pression de gonflage des pneus lorsque ceux-ci présentent une pression plus élevée à chaud. »» 

Pneus d'hiver : la pression de ces pneus est la même que celle d'été augmentée de 0,2 bar (2,9 psi/20 kPa).

Chaînes à neige

Les chaînes à neige doivent uniquement être montées sur les *roues avant*.

Consultez la section »»  page 54, Chaînes à neige.

Boulons de roue

Après le changement d'une roue, il est conseillé de faire contrôler dès que possible le **couple de serrage** des boulons de roue avec une clé dynamométrique »» . Pour les jantes en acier et en alliage léger, le couple de serrage est de **140 Nm**.

AVERTISSEMENT

- Contrôlez la pression de gonflage des pneus au moins une fois par mois. Il est très important que les pressions de gonflage des pneus soient correctes. Si les pneus sont sous-gonflés ou surgonflés, vous risquez un accident, surtout lorsque vous roulez à grande vitesse.
- Si les boulons de roue sont serrés à un couple insuffisant, les roues peuvent se détacher pendant la marche du véhicule, ce qui peut provoquer un accident ! Un couple de serrage fortement majoré peut endommager les boulons de roue ou les filetages.

Nota

Nous vous conseillons de vous informer auprès d'un Service Technique sur les tailles appropriées de jantes, de pneus et de chaînes à neige.

Caractéristiques du moteur

Moteurs à essence

	1,4 TSI Start-Stop				2.0 TSI	
Puissance kW (CV) à 1/min	110 (150)/5.000-6.000				162 (220)/4.500-6.200	
Couple moteur maximum (Nm à 1/min)	250/1.500-3.500				350/1.500-4.400	
Nombre de cylindres/cylindrée (cm ³)	4/1.395				4/1.984	
Carburant	Super 95/ordinaire 91 (avec une légère perte de puissance) ROZ					
Boîte de vitesses	manuelle		DSG		DSG	
Vitesse maxi (km/h)	200 (VI)		198 (VI)		226 (VI)	
Accélération de 0 à 80 km/h (sec)	6,7		6,7		5,4	
Accélération de 0 à 100 km/h (sec)	9,9		9,9		7,8	
Poids maximum autorisé (kg)	2.300 ^{a1}	2.420 ^{b1}	2.310 ^{a1}	2.430 ^{b1}	2.360 ^{a1}	2.490 ^{b1}
Poids en état de fonctionnement (avec conducteur) (kg)	1.703 ^{a1}	1.755 ^{b1}	1.717 ^{a1}	1.768 ^{b1}	1.790 ^{a1}	1.838 ^{b1}
Charge autorisée sur essieu avant (kg)	1.190 ^{a1}	1.190 ^{b1}	1.200 ^{a1}	1.200 ^{b1}	1.250 ^{a1}	1.250 ^{b1}
Charge autorisée sur essieu arrière (kg)	1.160 ^{a1}	1.280 ^{b1}	1.160 ^{a1}	1.280 ^{b1}	1.160 ^{a1}	1.290 ^{b1}
Charge remorquée non freinée (kg)	750		750		750	
Charge remorquée freinée pour des pentes jusqu'à 8 % (kg)	2.000		2.000		2.300 ^{a1}	2.400 ^{b1}
Charge remorquée freinée pour des pentes jusqu'à 12 % (kg)	1.800		1.800		2.200	

^{a1} 5 places.

^{b1} 7 places.

Moteurs Diesel

	2.0 TDI CR				2,0 TDI CR Start-Stop			
Puissance kW (CV) à 1/min	85 (115)/3.500		110 (150)/3.500		110 (150)/3.500			
Couple moteur maximum (Nm à 1/min)	280/1.750-3.000		340/1.750-3.000		340/1.750-3.000			
Nombre de cylindres/cylindrée (cm ³)	4/1.968		4/1.968		4/1.968			
Carburant	Diesel conforme à la norme EN 590, min. 51 CZ							
Boîte de vitesses	manuelle		manuelle		manuel 4Drive		DSG	
Vitesse maxi (km/h)	184 (VI)		200 (VI)		198 (VI)		198 (VI)	
Accélération de 0 à 80 km/h (sec)	8,4		7,3		7,1		7,3	
Accélération de 0 à 100 km/h (sec)	12,6		10,3		10,6		10,3	
Poids maximum autorisé (kg)	2.390 ^{a1}	2.520 ^{b1}	2.390 ^{a1}	2.520 ^{b1}	2.560 ^{a1}	2.590 ^{b1}	2.410 ^{a1}	2.540 ^{b1}
Poids en état de fonctionnement (avec conducteur) (kg)	1.772 ^{a1}	1.822 ^{b1}	1.772 ^{a1}	1.882 ^{b1}	1.891 ^{a1}	1.952 ^{b1}	1.793 ^{a1}	1.843 ^{b1}
Charge autorisée sur essieu avant (kg)	1.260 ^{a1}	1.260 ^{b1}	1.260 ^{a1}	1.260 ^{b1}	1.320 ^{a1}	1.320 ^{b1}	1.280 ^{a1}	1.280 ^{b1}
Charge autorisée sur essieu arrière (kg)	1.180 ^{a1}	1.310 ^{b1}	1.180 ^{a1}	1.310 ^{b1}	1.290 ^{a1}	1.320 ^{b1}	1.180 ^{a1}	1.310 ^{b1}
Charge remorquée non freinée (kg)	750		750		750		750	
Charge remorquée freinée pour des pentes jusqu'à 8 % (kg)	2.200		2.300 ^{a1}	2.400 ^{b1}	2.400		2.300 ^{a1}	2.400 ^{b1}
Charge remorquée freinée pour des pentes jusqu'à 12 % (kg)	2.000		2.200		2.400		2.200	

^{a1} 5 places.

^{b1} 7 places.

Moteurs Diesel

	2,0 TDI CR Start-Stop					
Puissance kW (CV) à 1/min	135 (184)/3.500-4.000					
Couple moteur maximum (Nm à 1/min)	380/1.750-3.000					
Nombre de cylindres/cylindrée (cm ³)	4/1.968					
Carburant	Diesel conforme à la norme EN 590, min. 51 CZ					
Boîte de vitesses	manuelle		DSG		DSG 4Drive	
Vitesse maxi (km/h)	215 (VI)		213 (VI)		211 (VII)	
Accélération de 0 à 80 km/h (sec)	6,4		6,4		5,7	
Accélération de 0 à 100 km/h (sec)	8,9		8,9		8,9	
Poids maximum autorisé (kg)	2.400 ^{a1}	2.550 ^{b1}	2.400 ^{a1}	2.550 ^{b1}	2.560 ^{a1}	2.590 ^{b1}
Poids en état de fonctionnement (avec conducteur) (kg)	1.800 ^{a1}	1.841 ^{b1}	1.804 ^{a1}	1.845 ^{b1}	1.923 ^{a1}	1.974 ^{b1}
Charge autorisée sur essieu avant (kg)	1.290 ^{a1}	1.290 ^{b1}	1.290 ^{a1}	1.290 ^{b1}	1.320 ^{a1}	1.320 ^{b1}
Charge autorisée sur essieu arrière (kg)	1.160 ^{a1}	1.310 ^{b1}	1.160 ^{a1}	1.310 ^{b1}	1.290 ^{a1}	1.320 ^{b1}
Charge remorquée non freinée (kg)	750		750		750	
Charge remorquée freinée pour des pentes jusqu'à 8 % (kg)	2.400		2.400		2.400	
Charge remorquée freinée pour des pentes jusqu'à 12 % (kg)	2.200		2.200		2.200	

^{a1} 5 places.

^{b1} 7 places.

Données du véhicule

Dimensions

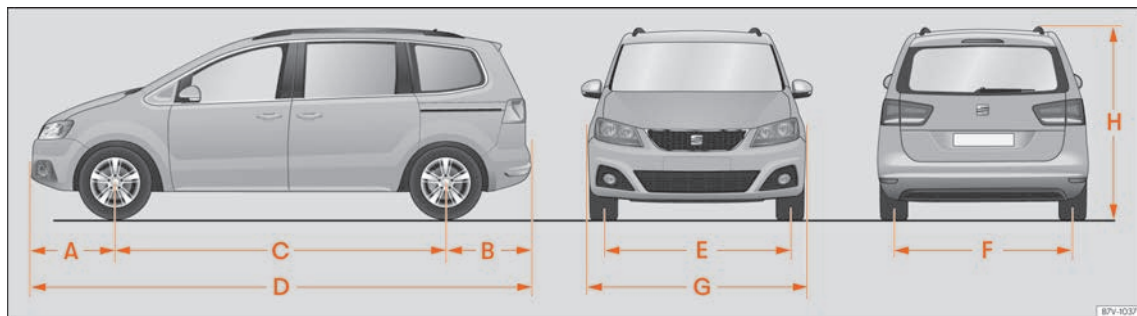

Fig. 305 Dimensions

		ALHAMBRA
A/B	Encorbellement frontal/arrière (mm)	968/966
C	Empattement (mm)	2.919
D	Longueur (mm)	4.854
E/F	Largeur de voie ^{a1} arrière/avant (mm)	1.569/1.617
G	Largeur (mm)	1.904
H	Hauteur (poids à vide) (mm)	1.720
	Diamètre de braquage (m)	11,9

^{a1} Ces données varient en fonction du type de jante.

Index alphabétique

A

- ABS
voir Système antiblocage 264
- ACC 302
capteur radar 305
- Accessoires 338
- Accouder 168
- Accouder central 168
- Activation des feux 145
- AdBlue
capacité de remplissage du réservoir 349
informations 350
quantité minimale à rajouter 350
rajouter 351
spécification 351
témoins d'alerte et de contrôle 350
- Affichage de la température
température extérieure 115
- AFS 146
- Aide à l'accès à la troisième rangée de sièges 165
- Aide au démarrage 57
câble de démarrage 58
description 58
pôle positif 57
voir « Systèmes d'aide au démarrage » 281
- Aide au stationnement 286, 288
capteurs et caméra : nettoyer 385
- Airbag frontal du passager
désactivation 20, 80
témoin de contrôle 80
- Airbags
voir Système d'airbags 20
- Airbags frontaux 78
- Ajustement de la sangle de ceinture de sécurité 71
- Alarme antivol 131
fausses alarmes 133
protection anti-soulèvement 132
protection volumétrique 132
remorque 332
- Alcantara : nettoyer 387
- Alertes sonores
témoins d'alerte et de contrôle 35
- Allumage
voir « Moteur et allumage » 253
- Allumage automatique des feux de croisement 147
- Allume-cigare 191
- Allumer et éteindre le contact 25
- AM 214
- Ampoule défectueuse
voir « Remplacement d'une ampoule » 101
- Android Auto™ 228
- Antenne 341, 392
- Anticrevasion 48, 94
- Antidémarrage 258
- Antidémarrage électronique 258
dysfonctionnement 253
- Antigel 43, 360
- Appareils de commande
reprogrammation 390
- Appel de dépannage 122
- Appel informatif 122
- Apple CarPlay™ 227
- Appuie-tête 161
montage et démontage 161
réglage 17, 160
- Appui lombaire 158
- ASR
activation et désactivation 267
voir « Systèmes d'assistance au freinage », 267
Voir « Systèmes d'assistance au freinage », 266
voir aussi Régulation antipatinage 264
- Assistance environnementale
faire le plein 346
- Assistant au freinage 264
- Assistant aux manœuvres de stationnement 288
activation ou désactivation [quitter la place de stationnement] 291
activation ou désactivation [se garer] 290
défaut 289
interruption 290
interruption automatique 292
préparatifs de stationnement 290
quitter la place de stationnement 291
se garer 290
- Assistant aux manœuvres de stationnement pour freiner
intervention des freins 292
- Assistant de maintien de voie 310, 311
dysfonctionnement 313
mode de fonctionnement 311
quand faut-il le désactiver ? 312
témoin de contrôle 311
- Assistant de marche arrière 293
défaut 295
écran 294
instructions d'utilisation 294
mode 1 295

mode 2	296	Débrancher	367	Boussole	116
particularités	294	décharge	368	Bruits	
Assistant de sortie de stationnement (RCTA)	314	déchargement	203, 254	chauffage stationnaire	203
témoin de contrôle	315	déconnexion automatique des dispositifs	368	frein de stationnement	261
Assistant de sortie de stationnement (RTCA)	318	démarrage assisté	57	moteur	257
Assistant d'angle mort (BSD)		électrolyte	367	pneus	379
dysfonctionnement	314	pôle positif d'aide au démarrage	57	régulateur de vitesse adaptatif	304
fonctionnement	315	préparatifs	366	systèmes d'assistance au freinage	267
indication du rétroviseur extérieur	316	remplacer	367	BSD	
remorque	319	témoins d'alerte et de contrôle	366	voir Assistant d'angle mort	314
situations de conduite	317	Biodiesel	349	BSD Plus	312
Assistant d'angle mort (BSD)	314, 315	Blocage de différentiel			
témoins de contrôle	315	Voir « Systèmes d'assistance au freinage »	266		
Audio Bluetooth	221	Blocage du levier sélecteur	269		
Autocollants et plaques	391	Blocage électronique de différentiel	264		
Auto Hold	283	Blocage électronique de différentiel (EDS)	266		
AUX-IN	121	Boîte à gants	186		
AUX IN	220	Boîte automatique	269		
Avant de démarrer	61	blocage du retrait de la clé de contact	254		
		conseils de conduite	271		
		dysfonctionnement	271		
		kick-down	271		
B		Boîte de vitesses automatique		C	
Bagages	170	déverrouillage d'urgence	38	câble de la remorque	329, 332
Balais d'essuie-glace		Bouchon du réservoir d'alimentation		Câbles de démarrage	57
nettoyage	60, 385	ouverture et fermeture	42	Caches des airbags	19
remplacement	60	bouchons	374	Calculateurs	390
Balais d'essuie-glace avant et arrière	97	Boule d'attelage		Cales pliables	93
Barillet de serrure de la porte	10	démonter électriquement	330	Caméra de recul	293
BAS		Boulons de la roue	93	Capacité de charge des roues	377, 378
voir « Systèmes d'assistance au freinage »	265	antivol	49, 92, 93	Capacités	42
Batterie du véhicule	45, 365	capuchons	50	réservoir AdBlue	349
aide au démarrage	58	couple de serrage	51	réservoir de liquide de lave-glace	364
brancher	367	desserrer	51	Capot-moteur	13, 352
charger	367	Boulons de roue	399	fermeture	13
contrôle du niveau d'électrolyte	366			ouverture et fermeture	355
débrancher	118			Capteur radar	300, 305

poids roulant total	337	réglages de la hauteur de la ceinture	74	système de rails avec éléments de fixation	178
poids sur flèche	327	rétracteur de la ceinture	74	système porte-bagages	183
poids sur les essieux	398	témoin de contrôle	68	transport du chargement	169
pression de gonflage des pneus	373	utilisation	70	véhicule chargé	170
spécifications de l'huile moteur	356	Cendrier	191	Chauffage des sièges	162
Carburant	42, 347	Chaînes à neige	54, 399	Chauffage d'appoint	
consommation	398	transmission intégrale	54	voir « Chauffage stationnaire »	199
diesel	349	Changement de balais	59	Chauffage d'appoint	
économies	275	Changement de roue	93	désactivation automatique	346
essence	347	Changement de vitesse		Chauffage et ventilation	
éthanol	348	boîte automatique	37, 269	commandes	39
identification	347	boîte manuelle	268	Chauffage stationnaire	199
Carte SD		passage des vitesses (boîte manuelle) ...	268	activation	200
insertion et éjection	218	passer les vitesses (boîte automatique) ...	269	désactivation	200
Catalyseur	279	témoins d'alerte et de contrôle	268	désactivation automatique	346
dysfonctionnement	278	Tiptronic	270	instructions d'utilisation	202
témoins d'alerte et de contrôle	278	Changement de vitesses	37	particularités	200, 203
CD		déverrouillage d'urgence	38	Portée de la radiocommande	201
insertion et éjection	218	recommandation de vitesse	272	Programmation	201
Ceinture de sécurité avec deux boîtiers de		Changer une roue	49	radiocommande	200
verrouillage		boulons de la roue	51	radiocommande : remplacer la batterie ...	201
boucler	73	travaux ultérieurs	54	Clé à radiocommande	
détacher	73	Changeur de CD	184, 189	déverrouiller et verrouiller	127
tordue	73	Charge de la remorque		Clés	
Ceintures de sécurité	67	maximale autorisée	337	clé de rechange	123
ajustement de la sangle de ceinture de sé-		Chargement du coffre à bagages	170	clé du véhicule	123
curité	71	Charger la batterie	57	déverrouiller et verrouiller	10, 127
avec deux boîtiers de verrouillage	73	Charger le coffre à bagages		radiocommande	123
but	67	conduire avec le hayon ouvert	169	remplacement de la pile	124
ceinture tordue	70	Charger le véhicule		synchroniser	125
Enrouleur automatique de la ceinture	74	coffre à bagages	12	témoin de contrôle	124
fonction protectrice	69	conseils généraux	168	Climatisation	
Limiteur de tension de la ceinture	74	filet de séparation	176	anomalies	197
non bouclée	69	œilletons d'amarrage	177	climatiseur manuel électrique	196
réglage	17, 71	remorque	333	climatronic	39, 195, 196

commandes	196	Commande		remorque	334
diffuseurs d'air	197	feux de détresse	149	se garer dans des côtes	261
instructions d'utilisation	196	Commande à distance		se garer dans des pentes	261
particularités	197	voir Clés	123	stockage de données	390
places arrière	196	Commandes au volant	119	sûre	61
recyclage d'air	198	utilisation du système audio et téléphone ..	119	Conduite à l'étranger	
ventilation indirecte	197	Commandes des glaces	13, 140	projecteurs	150
Climatiseur	195	Commande vocale	122	Conduite avec une remorque	
commandes	39	Compartiment-moteur	13	conditions techniques requises	328
Climatronic	39, 195	Compartiment de charge		extincteur	330
Coffre		voir Chargement du coffre à bagages	170	Conduite en hiver	
fermer	138	Compartiment moteur	352	conduite avec une remorque	327
Coffre à bagages	12, 136, 170	batterie	45, 365	consommation de carburant	277
agrandir	172	fermeture	13	pneus d'hiver	378
conduire avec le hayon ouvert	169	huile moteur	42, 355, 358	pression de gonflage des pneus	373
déverrouillage de secours	12	liquide de frein	44, 362	profondeur des sculptures	375
éclairage du coffre à bagages	151	liquide de refroidissement	43, 359	Conduite sûre	62
fermeture électrique	138	ouverture et fermeture	355	Connecteur de diagnostic	391
filet	181	réservoir de liquide lave-glace	44, 364	Conseils de conduite	
filet de séparation	176	Compte-tours	113	avec le véhicule chargé	168
ouverture électrique	138	Compteur kilométrique		Consignes de sécurité	
ouvrir et fermer avec le capteur de mouve- ment (Easy Open)	140	total	113	système d'infodivertissement	204
plage arrière	174	Conducteur		utilisation des sièges pour enfant	22, 83
rabattre les sièges arrière comme plan- cher de chargement	172	voir Position assise correcte	63	Consommation de carburant	
système de rails avec éléments de fixation ..	178	Conduite		pourquoi la consommation augmente-t- elle ?	278
voir aussi Chargement du coffre à бага- ges	170	avec une remorque	327	Contact-démarrreur	25
Combiné d'instruments	113	boîte automatique	271	blocage du retrait	254
cadrons	113	conduite à l'étranger	280	clé de véhicule non autorisée	253
écran	113, 114	économique	275	Contact d'allumage	25
symboles	118	en tout-terrain	61	Contre-braquage assisté	273
témoins d'alerte et de contrôle	118	indicateur du niveau de carburant	345	contrôle de la fonction	
Coming Home	148	niveau de carburant trop bas	346	détecteur de pluie	154
		passage à gué	280	Contrôle de la fonction	
		protection de bas de caisse	61	dispositif d'attelage pour remorque	333
		remorquage	99		

Contrôle des niveaux	42, 355	Déverrouillage d'une ceinture de sécurité	71	Données d'émissions	398
Contrôle électronique de stabilité (ESC)	264	Déverrouiller et verrouiller		Double des clés	123
Contrôler		avec Keyless Access	128	Droits d'auteur	216
pression de gonflage des pneus	374	depuis l'intérieur	127	Dysfonctionnement	
Couple de serrage	399	par radiocommande	127	antidémarrage	253
boulons de roue	51	porte	133	assistant de maintien de voie	313
Crevaision		porte coulissante	134	assistant d'angle mort (BSD)	314
instructions	48	porte coulissante électrique	134	boîte automatique	271
Cric	49, 91, 93	store	143	catalyseur	278
points de mise en place	52	toit panoramique électrique	142	climatiseur	197
Crochets pour sacs	180	Diffuseurs d'air	197	filtre à particules	278
D		Dimensions	403	régulateur de vitesse adaptatif	303
DCC		Direction		suspension adaptative (DCC)	324
voir « Suspension adaptative »	323	blocage de la colonne de direction	273	système d'assistance au freinage d'urgence (Front Assist)	300
Déchet		contre-braquage assisté	273	toit panoramique	143
système d'airbags	392	témoins d'alerte et de contrôle	274		
véhicule en fin de vie utile	392	Tendance à tirer latéralement	375	E	
déconnexion des dispositifs	368	dispositif anti-pincement		E10	
Défaut		portes coulissantes électriques	135	voir Éthanol (carburant)	348
assistant aux manœuvres de stationnement	289	Dispositif anti-pincement		Eau salée	281
assistant de marche arrière	295	glaces	142	Éclairage	
Système d'aide au stationnement	286	store	143	éclairage intérieur	151
Dégivrage de la lunette arrière	40	toit panoramique	143	lampe de lecture	151
Dégivrage du pare-brise	40	Dispositif d'attelage		Éclairage de la boîte à gants	151
Démarrage assisté	57	montage d'un porte-vélos	331	Éclairage du tableau de bord	150
Démarrage du moteur par remorquage	56	Dispositif d'attelage à boule mobile		Éclairage d'ambiance	151
Démarrage du véhicule	25	montage d'un porte-vélos	331	Éclairage intérieur	27
Démarrer le moteur par remorquage	97	dispositif d'attelage pour la remorque		Écran	113, 114
Désactivation de l'airbag frontal du passager	20	démonté électriquement	330	Écran de l'autoradio : nettoyer	386
Détacher la ceinture de sécurité	17	Dispositif d'attelage pour la remorque		EDS	
Détecteur de pluie	154	contrôle de la fonction	333	Voir « Systèmes d'assistance au freinage »	266
contrôle de la fonction	154	Dispositif d'attelage pour remorque	327	voir aussi Blocage électronique de différentiel	264
Détection de la fatigue	322	dispositifs électriques	193, 203, 333	Émetteurs radio	341
		Dispositifs électriques	192		
		Données du véhicule	403		

En cas d'urgence	91	essuie-glace		Fermeture	123
Enjoliveur	50	dégivrage des gicleurs de lavage	153	capot	13
Enjoliveur de la roue		fonctions	153	coffre à bagages	12
retirer	50	Essuie-glace		lève-glaces électriques	13
Enjoliveur de roue		abaisser le balai	59	toit panoramique	14
enjoliveur	50	détecteur de pluie	154	Fermeture de confort	
Enregistrement de données	390	lever le balai	59	glaces	141
Enregistreur des données de l'accident	390	levier de l'essuie-glace	153	Fermeture et ouverture d'urgence	
Enrouleur automatique de la ceinture	74	Particularités	153	hayon arrière	12
Entrée USB/AUX-IN	121, 184	position d'entretien	59	Feu de stationnement	146
Entretien		système lave-projecteurs	153	Feu de virage	
conditions d'utilisation	381	Essuie-glace arrière	27, 153	voir « Feux de virage statiques »	146
entretien fixe	380	Essuie-glace avant	27, 153	Feux	26, 144, 145
entretien flexible	380	Éteindre les feux	145	AUTO	147
entretiens	380	Éthanol (carburant)	348	coming home	148
forfaits de services	382	Étranger		commande	26
inspection	380	séjour prolongé avec le véhicule	391	commande des feux	145
justificatif d'entretien	380	vente du véhicule	391	conduite à l'étranger	150
programme d'entretien numérique	380	Event Data Recorder	390	éclairage des cadrans	150
Service Entretien Intermédiaire	380	Extincteur	91	éclairage des commandes	150
travaux d'entretien	380	conduite avec une remorque	330	feu de stationnement	146
voir aussi Nettoyage	383	F		feu de virage	146
Entretien du véhicule	383	Facteurs pouvant nuire à une conduite sûre ..	62	feux antibrouillard	26
antenne incorporée à la glace	392	Faire le plein	344	feux de croisement	145
Environnement		erreurs	345	feux de détresse	27
conduite écologique	275	indicateur du niveau de carburant	345	feux de jour	146
écologie	275	ouvrir la trappe à carburant	346	feux de position	145
Équipements	338	témoins d'alerte et de contrôle	345	feux de route	26, 145
Équipements de sécurité	62	Fermer	123	Feux de route	147
ESC		capot	13	feux de virage	146
contrôle électronique de stabilité	264	coffre à bagages	138	fonctions	146
Essence		lève-glaces électriques	13	leaving home	148
additifs	347			levier des clignotants	145
Faire le plein	347			levier des feux de route	145
indicateur du niveau de carburant	345				

réglage du site des projecteurs	150	Frein	
témoins d'alerte et de contrôle	144	servofrein	263
Feux antibrouillard	26	Freinage	
Feux de détresse	27, 149	assistant au freinage	264
Feux de jour	146	Frein à main	
Feux de virage		voir « Frein de stationnement »	260
dynamiques	146	Frein de stationnement	
statiques	146	activation	260
Filet		désactivation	260
coffre à bagages	181	désactivation automatique	260
Filet de séparation	176	électronique	260
Filtre à particules	279	fonction de freinage d'urgence	261
dysfonctionnement	278	Freins	258
recommandation de rapport	272	fonction de freinage d'urgence	261
Fluides nécessaires au fonctionnement du		frein de stationnement électronique	260
véhicule	339	liquide de frein	362
FM	214	niveau du liquide de frein	363
Fonction de confort des clignotants	145	plaquettes de frein	262
Fonction de frein d'urgence	261	rodage des plaquettes de frein	262
Fonction des sièges		systèmes d'assistance au freinage	264
massage lombaire	163	témoins d'alerte et de contrôle	259, 264
Fonctionnement en hiver		vidange du liquide de frein	363
chaînes à neige	54	Front Assist	
gicleurs thermiques du lave-glace	154	indications à l'écran	298
lave-projecteurs	154	voir aussi Système d'assistance au freina-	
sel sur les routes	155	ge d'urgence	298
Fonctionnement Start-Stop	281	Full Link	223
en conduite avec remorque	327	Fusibles	46, 101
Fonctions de confort		boîtier de fusibles	101
reprogrammation	390	différenciation à l'aide de couleurs	46
Fonctions des sièges	162	préparatifs de remplacement	47
aide à l'accès à la troisième rangée de siè-		reconnaître des fusibles grillés	47
ges	165	remplacer	47
rabattre le dossier du siège du passager			
avant	167		
		G	
		Galerie	181
		Galerie porte-bagages	181
		révision des fixations	182
		Gamme de fréquences	214
		Garantie	383
		Gazole	
		faire le plein	349
		Générateur	366
		Gestion du moteur	278
		Témoin de contrôle	278
		Gestion du téléphone	
		plafonnier à trois touches	121
		Gestion électronique du couple moteur	
		[XDS]	266
		Gilet réfléchissant	91
		Glaces	
		dispositif anti-pincement	142
		électriques	13
		fermeture de confort	141
		fonctionnement automatique	140
		montée/descente automatique	140
		ouverture de confort	141
		panne	141
		GRA	297
		voir régulateur de vitesse	35
		H	
		Hayon	
		témoin d'alerte	137
		voir aussi Coffre à bagages	136
		Hayon arrière	12
		fermeture et ouverture d'urgence	12

Hiver			
chauffage d'appoint	199	Indications sur l'écran	
configuration du menu	33	régulateur de vitesse adaptatif	304
Huile du moteur		Indice de cétane (carburant diesel)	349
consommation	358	Indice d'octane (essence)	347
faire l'appoint	358	Informations destinées à l'utilisateur	390
Huile moteur	42, 355	Informations du moteur	400
consommation	357	Informations routières	240
contrôle du niveau d'huile	357	Inspection	380
jauge d'huile moteur	357	Installation de lavage	
niveau d'huile moteur	356	désactivation de l'aide au démarrage	284
propriétés des huiles	43	désactivation de l'Auto Hold	284
spécifications	356	Installation de lavage automatique	384
témoins d'alerte et de contrôle	356	Instruments	113
		ISOFIX	24
I		J	
Identification du carburant	347	Jantes	371
indicateur de contrôle de la pression des		anneaux vissés	372
pneus	326	changer une roue	49
Indicateur de périodicité d'entretien	381	mouleurs vissées	372
Indicateur du niveau de carburant		Jerricane	345
essence	345	Jeu de clés du véhicule	123
témoin de contrôle	345	K	
Indicateur multifonction	31	Keyless Access	
Indicateurs d'usure	375	déverrouiller et verrouiller le véhicule	128
Indication à l'écran		keyless-Entry	128
système de détection de panneaux de si-		keyless-Exit	128
gnalisation	320	particularités	130
Indication des périodicités d'entretien	116	touche de démarrage	255
Indications à l'écran	114	Kit anticrevoisin	48, 94
périodicités d'entretien	116	cas lors desquels il ne doit pas être utilisé ..	94
Indications à l'écran		colmatage du pneu	95
Système d'assistance au freinage d'urgen-		composants	95
ce (Front Assist)	298		
		contrôle après 10 minutes	96
		gonflage du pneu	95
		plusieurs pneus endommagés	94
		Klaxon	111
		L	
		Lane Assist	310
		Lavage du véhicule	
		capteurs	285, 289
		nettoyeurs haute-pression	384
		particularités	130
		Lave-glace	44, 153
		Laver le véhicule	
		entretien extérieur du véhicule	384
		Leaving Home	148
		Lettre-repère du moteur	397
		Lève-glaces électriques	13
		voir Glaces	140
		Lever le véhicule	52
		pont-élévateur	343
		Levier des clignotants	26, 145
		Levier des feux de route	145
		Levier de vitesses	37
		Limiteur de tension de la ceinture	74
		Limiteur de vitesse	297
		Liquide de frein	44
		spécification	363
		Liquide de refroidissement du moteur	43
		contrôler le niveau	359
		faire l'appoint	361
		G 12 plus-plus	43, 360
		G 12 plus-plus	43
		G 13	43, 360
		G 13	43
		goulotte de remplissage	361

indicateur de température	359	contact-démarréur	253	Notification de service : consulter	117
spécifications	43, 360	démarrage du moteur	256	Numéro de code	49, 92
témoins d'alerte et de contrôle	359	démarrer le moteur avec Keyless Access ..	255	O	
vérifier le niveau	361	lancer le moteur	253	Œillets de remorquage	55
Liquide lave-glace		préchauffage	256	Œillets d'amarrage	177
contrôler	364	Moteur et contact		Outillage de bord	49, 91
faire l'appoint	364	prises de courant de 12 volts	192	composants	92
témoin de contrôle	153	N		emplacement	91
M		NAV (navigation)	232	Ouverture	123
Massage lombaire	163	nettoyage		capot	13
MEDIA		projecteurs/groupe optique arrière	385	lève-glaces électriques	13
Droits d'auteur	216	Nettoyage		toit panoramique	14
MÉDIA	215	Alcantara	387	trappe à carburant	346
Mémoire de défauts		balais d'essuie-glace	385	Ouverture de confort	
connecteur	391	capteurs/objectif de la caméra	385	glaces	141
lecture	391	ceintures de sécurité	387	Ouverture de secours	
MFA		cuir	387	portes	10
voir Indicateur multifonction	31	écran de l'autoradio	386	Ouverture d'urgence	
Miroirs de courtoisie	152	enjolveurs/moulures	386	hayon arrière	12
MirrorLink™	229	entretiens spéciaux	387	Ouverture et fermeture	10
Mise au rebut	392	extérieur	385	avec Keyless Access	128
rétracteur de la ceinture	75	fibre de carbone	386, 387	avec le barillet de serrure	10
Modifications techniques	339	films décoratifs	386	depuis l'intérieur	127
Montage		glaces	386	par radiocommande	127
dispositif d'attelage	336	intérieur	386	porte	133
Montre à affichage numérique	113	laver le véhicule	384	porte coulissante	134
Moteur		nettoyeurs haute-pression	384	porte coulissante électrique	134
bruits	257	panneaux de commandes	387	store	143
démarrage assisté	57	peinture	386	toit panoramique électrique	142
rodage	274	pièces en plastique	386	Ouverture et verrouillage de secours	
Moteur et allumage	253	rabattre les rétroviseurs	158	porte du conducteur	10
antidémarrage	258	roues	385	Ouverture individuelle des portes	126
arrêt du moteur	257	tissus	387		
clé de véhicule non autorisée	253	tuyau d'échappement final	385		

Ouvrir et fermer	10, 123	Pièces de rechange d'origine SEAT	382	remplacement	372
avec Keyless Access	128	Pile		sigle de vitesse	377, 378
avec le barillet de serrure	10	remplacement dans la clé du véhicule	124	stockage	371
capot	13	Placement de la sangle de la ceinture		usure des pneus	376
depuis l'intérieur	127	ceintures de sécurité	17	voile	376
hayon arrière	12	dans le cas des femmes enceintes	17	Pneus à roulement unidirectionnel	378
lève-glaces électriques	13	Places	64	Pneus avec propriétés de roulement d'urgence	
par radiocommande	127	Places assises	64	identification	377
porte	133	Plaque de modèle	397	Pneus d'hiver	
porte coulissante	134	Pneus	369	limitation de la vitesse	379
Porte coulissante électrique	134	anciens	371	transmission intégrale	379
store	143	à profil unidirectionnel	54	Poids	398
toit panoramique	14	bouchons	374	Poids roulant total	337
toit panoramique électrique	142	capteur de la pression de gonflage	374	Poids sur flèche	327
trappe à carburant	346	changer	49	charger la remorque	333
		code	377	Poids sur les essieux	398
		corps étrangers insérés	376	Poids tractés	398
		caractéristiques techniques	377	Poignée de la porte	10
		défauts d'alignement des roues	376	Poignée intérieure de la porte	111
		détérioration	375	Pont-élévateur	343
		équilibrage des roues	376	Portable	341
		éviter la détérioration	370	porte	
		identification des pneus avec propriétés de		ouvrir et fermer	10
		roulement d'urgence	377	Porte	133
		Indicateurs d'usure	375	sécurité enfants	136
		inscription du type de pneu	377	témoin d'alerte	133
		jantes	371	verrouillage ou ouverture de secours	10
		manipulation	370	Porte-boissons	190
		neufs	372	arrière	191
		numéro de série	377	console centrale	190
		numéro d'identification des pneus (TIN)	377	Porte-bouteilles	190
		permutation des roues	371	Porte-vélos	
		pneus à roulement unidirectionnel	378	charge maximale	331
		pneus d'hiver	378	montage sur la boule	331
		pression de gonflage	373		

P

Panne	
glaces	141
Pare-soleil	152
Park Assist	288
Passage à gué	280
eau salée	281
Passage des vitesses	267
boîte mécanique	37
Patères	189
Pédales	63, 66
Peinture	
code	397
Peinture du véhicule	
entretien	386
Perturbations causées par un téléphone mobile	209
PHONE	243
Pièces de rechange	338

Porte coulissante	134	Protection anti-soulèvement	132	Rear View Camera	293
ouverture et fermeture manuelles	134	Protection des bas de caisse du véhicule	61	Réception radio	
ouvrir et fermer électriquement	134	Protection solaire	152	antenne	392
sécurité enfants	136	Protection volumétrique	132	dysfonctionnements	392
Porte coulissante électrique		R		Recyclage	392
dispositif anti-pincement	135	Rabattre le dossier du siège du passager		recyclage d'air	198
ouvrir et fermer	134	avant	167	Réduction Catalytique Sélective	349
Position assise correcte		Rabattre les sièges arrière		Réglage de la hauteur de la ceinture	74
conducteur	63	plancher de chargement	172	Réglage de la portée des phares	111
Position correcte	63	RADIO	214	Réglage des appuie-tête	
Position d'entretien de l'essuie-glace	59	Radiocommande du chauffage stationnaire		appuie-tête arrière	17, 160
Poste de conduite		chauffage stationnaire	200	Réglage des sièges	
vue d'ensemble	111	chauffage stationnaire	200	sièges arrière	159
Poubelle amovible	188	Remplacer la batterie	201	sièges avant	158
Pousser le véhicule	253	Rangement		Réglage du site des projecteurs	150
Pneus		console de pavillon	185	Réglage dynamique du site des projecteurs .	150
capacité de charge des roues	378	éclairage de la boîte à gants	151	Régler	
Préchauffage	256	rangement à lunettes	184	appuie-tête arrière	17, 160
Pression de gonflage des pneus	373, 399	Rangement à lunettes	184	feux	150
Principes physiques d'une collision frontale ..	69	Rangement dans la console de pavillon	185	rabattre le dossier du siège du passager	
Prise de courant	192	Rangement pour cartes	186	avant	167
défauts	193	Rangements	184	siège à mémoire	164
remorque	332	accoudoir central avant	186	sièges	63
Prises		autres rangements	189	sièges avant	158
défauts	193	boîte à gants	186	Régulateur de vitesse adaptatif	302
Prises de courant		cartes	186	capteur radar	305
12 volts	193	console centrale avant	185	désactivation temporaire	308
Produits d'entretien du véhicule	383	plancher arrière	187	dysfonctionnement	303
Profil unidirectionnel		poubelle amovible	188	indications sur l'écran	304
pneus	54	tableau de bord	185	situations de conduite particulières	308
Profondeur des sculptures des pneus	375	tablette escamotable	188	témoin d'alerte et de contrôle	304
Projecteurs		tiroirs	188	utiliser	306
conduite à l'étranger	150	RCTA			
lave-projecteurs	153	voir Assistant de sortie de stationnement ..	314		
Propriétés des huiles	43	Rear Traffic Alert	318		

Régulateur de vitesse (GRA)	35, 297	système d'aide au stationnement	286	Rétroviseurs extérieurs	
témoin de contrôle	297	système optique d'aide au stationnement .	288	conduire avec une remorque	329
témoin d'alerte	297	Remorquer le véhicule	97, 253	contrôle de la fonction	158
utilisation	297	conseils de conduite	99	électriques	158
Régulation antipatinage	264	œillet de remorquage arrière	99	extérieurs	156
Régulation antipatinage (ASR)	266, 267	œillet de remorquage avant	98	rabbatter les rétroviseurs	158
Régulation de la distance		Remplacement de pièces		réglage	18
voir Régulateur de vitesse adaptatif	302	pièces	338	Risques pour les passagers qui ne bouclent	
Remorquage		Remplacement des balais	97	pas leur ceinture	69
particularités	56	Remplacement d'une ampoule		Rodage	
Remorquage du véhicule	55	pare-chocs avant	105	moteur neuf	274
Remorque	327	Remplacer des ampoules		plaquettes de frein	262
alarme antivol	332	voir « Remplacement d'une ampoule »	101	pneus	372
assistant d'angle mort (BSD)	319	Remplacer une ampoule	101	Roues	369, 399
Attelage	331	carrosserie	106	chaînes à neige	54
boule d'attelage	330	éclairage de la plaque d'immatriculation ..	108	changement de roue	49, 93
Câble de la remorque	329, 332	feux arrière	106	changement d'une roue	53
charger	333	hayon	106	enjolveurs	50
charges de la remorque	337	projecteur au xénon	104	RTCA	318
conduite avec une remorque	334	projecteurs halogènes	103		
Connexion	331	témoin de contrôle	102	S	
contrôle de la fonction	333	Remplir le réservoir	346	Sac pour filet du coffre à bagages	181
démonter la boule d'attelage électrique-		Réparation des pneus	94	SAFE	131, 258
ment	330	Réparations	339, 392	Sculptures du pneu	375
feux arrière	329, 332	système d'airbags	340	SEAT Service Mobility	383
Feux arrière à LED	329, 332	Reprogrammation des appareils de com-		Sécurité	
montage d'un dispositif d'attelage de re-		mande	390	conduite sûre	61
morque	336	Rétracteur de ceinture	18, 74	désactivation de l'airbag frontal du passa-	
particularités	319	Rétracteur de la ceinture	74	ger	20
Poids sur flèche	327	Entretien et mise au rebut	75	sécurité enfants	81
prise de courant	332	Rétroviseur intérieur	155	sièges pour enfants	81
réglage des projecteurs	334	photosensible	156	Sécurité enfants	81
rétroviseurs extérieurs	329	Rétroviseurs		Sécurité enfants électrique	136
stabilisation de l'ensemble véhicule/remor-		réglage des rétroviseurs extérieurs	156	Serrure de la porte	10
que	335			Servofrein	263, 264

Siège			
aide à l'accès à la troisième rangée de sièges	165		
chauffage	162		
places assises	64		
position assise incorrecte	64		
rabattre le dossier du siège du passager avant	167		
rabattre les sièges arrière	172		
siège à mémoire	164		
siège avant électrique	16		
sièges arrière	159		
Siège avant			
réglage manuel	15		
Siège intégré pour enfant	87		
démonter	90		
monter	88		
parcours de la sangle de la ceinture	89		
Siège pour enfant			
catégories de poids	84		
consignes de sécurité	22, 83		
déconnexion de l'airbag frontal du passager	20		
fixation à l'aide de la ceinture de sécurité	23		
réglementation	84		
siège intégré pour enfant	87		
sur le siège passager	85		
sur les sièges arrière	86		
système ISOFIX	24, 86		
systèmes de fixation	23		
système Top Tether	25		
transport d'enfants dans le véhicule	83		
Siège pour enfants	22		
désactivation de l'airbag frontal du passager avant	80		
Sièges			
réglage	158		
Sièges pour enfant	83		
Sigle de vitesse	378		
Signal sonore			
ceintures de sécurité non attachée	68		
Sign Assist	319		
Stabilisation de l'ensemble véhicule/remorque	335		
Start-Stop	281		
Stationnement	261		
Stationner	258		
Stockage de données pendant la conduite	390		
Store			
dispositif anti-pincement	143		
ouvrir et fermer	143		
Stores			
glaces latérales arrière	152		
Suspension adaptative (DCC)	323		
dysfonctionnement	324		
fonctionnement	323		
utilisation	323		
Symbole de la clé anglaise	117		
Symboles			
voir Témoins d'alerte et de contrôle	35		
voir « Témoins d'alerte et de contrôle »	118		
Synoptique			
levier des clignotants et des feux de route	145		
Système antiblocage	264, 265		
Système de climatisation et de ventilation	195		
Système de contrôle de la pression des pneus	324		
Système de détection de panneaux de signalisation	319, 320		
activation	321		
désactivation	321		
Indication à l'écran	320		
remorque	322		
Système de détection de signalisation routière			
mode de fonctionnement	321		
Système de fermeture et de démarrage Keyless Access			
voir « Keyless Access »	128		
Système de freinage	264		
défaut	262		
Système de rails avec éléments de fixation	178		
filet à bagages	179		
Système de refroidissement			
contrôler le niveau de liquide de refroidissement	359		
faire l'appoint du liquide de refroidissement	359		
Système de sécurité antivol	131		
Système d'aide au stationnement	284		
avec remorque	286		
défaut	286		
système optique d'aide au stationnement	287		
Système d'airbags	19		
activation	77		
airbags de genoux	20		
airbags de tête	21		
airbags frontaux	19, 78		
airbags latéraux	21		
fonctionnement	77		
réparations	340		
témoin de contrôle	79		

utilisation de siège pour enfant	20	mémoire des destinations de navigation ..	236	Systèmes de contrôle de la pression des	
utilisation des sièges pour enfant	80	menu principal MÉDIA	216	pneus	
verrouiller le véhicule suite au déclenche-		menu principal Navigation	233	pression de gonflage des pneus	374
ment	126	menu principal PHONE	248	témoin de contrôle	325
Système d'assistance		MirrorLink™	229	Systèmes d'aide à la conduite	
système antiblocage	265	mode Média	215	activer	30
Système d'épuration des gaz d'échappe-		mode Radio	214	assistant de marche arrière	293
ment	278	Mode téléphone	243	désactiver	30
témoin d'alerte et de contrôle	278	navigation	232	rear View Camera	293
système d'infodivertissement		navigation en images	241	start-Stop	281
consignes de sécurité	204	nouvelle destination de navigation	234	Systèmes d'assistance	
prise multimédia AUX IN	220	port USB	219	ACC	302
Système d'infodivertissement		résumé des menus	208	aide au démarrage	283
activation et désactivation	209	saisie de texte	212	aide au stationnement	286
affichage de la carte	240	téléphonie de confort	246	antipatinage (ASR)	266, 267
Android Auto™	228	touches du système d'infodivertissement .	209	assistant au freinage (BAS)	265
Apple CarPlay™	227	volume	209	assistant aux manœuvres de stationne-	
audio Bluetooth	221	vue d'ensemble de l'appareil	207	ment	288
capteurs de proximité	213	Vue d'ensemble de l'appareil	206	assistant de maintien de voie	310
carte SD	218	Système d'information SEAT	28	auto Hold	283
Changement de source multimédia	217	Système d'informations SEAT		blocage électronique de différentiel (EDS) .	266
connexion du téléphone mobile au systè-		structure	28	détection de la fatigue	322
me d'infodivertissement	247	Système d'airbags	75	feux de virage	146
connexion du téléphone mobile via Blue-		description	76	Gestion électronique du couple moteur	
tooth	244	Système d'assistance au freinage d'urgence		(XDS)	266
durée de post-fonctionnement (temps		capteur radar	300	indicateur de contrôle de la pression des	
d'attente)	209	désactivation temporaire	301	pneus	326
entrer un numéro de téléphone	250	dysfonctionnement	300	lane Assist	310
Full Link	223	fonctionnement	301	Lane Assist	310
images compatibles	222	indications à l'écran	298	park Assist	288
indications générales d'utilisation	209	limitations du système	302	programme Launch-Control	272
informations routières et guidage dynami-		Système ISOFIX	24	régulateur de vitesse	297
que	240	Système optique d'aide au stationnement		régulateur de vitesse adaptatif	302
insertion d'un CD	218	[OPS]	287	sign Assist	319
itinéraire de navigation	236	Système porte-bagages	181	suspension adaptative (DCC)	323

Système de contrôle de la pression des pneus	324	Témoins de contrôle et d'avertissement radiocommande	200	système d'airbags	79
système de détection de panneaux de signalisation	319	Témoins de contrôle et d'alerte assistant de sortie de stationnement (RCTA)	315	système d'épuration des gaz d'échappement	278
système d'aide au stationnement	286	assistant d'angle mort (BSD)	315	vue générale	35, 118
système optique d'aide au stationnement	287	témoins d'alerte et de contrôle hayon	137	Témoins d'alerte et de contrôle appuyer sur le frein	298
Systèmes d'assistance au freinage	264	Témoins d'alerte et de contrôle ABS	259, 264	Témoins lumineux	35
Systèmes d'assistance assistant de sortie de stationnement (RCTA)	314	adBlue	350	Température extérieure	115
assistant d'angle mort (BSD) doté de l'assistant de sortie de stationnement (RCTA)	314	appuyer sur la pédale de frein	304	Tension de la ceinture	74
freinage d'urgence (Front Assist)	298	Assistant de maintien de voie	311	Textiles : nettoyer	387
Système Start-Stop témoins	281	batterie du véhicule	366	TIN	377
testigos	281	blocage de la colonne de direction	274	Tiptronic	270
Système Top Tether	25	capteur de niveau d'huile moteur	356	Tiroirs	188
T		catalyseur	278	TMC/TMCpro	240
Tableau de bord	28, 111	changement de vitesse	268	Toit panoramique	14, 142
affichage	28	clé	124	dispositif anti-pincement	143
menus	30	de la ceinture	68	dysfonctionnement	143
symboles	35	ESC	259, 264	store	143
témoins d'alerte et de contrôle	35	faire le plein	345, 346	verrouillage de secours	15
Tablette escamotable	188	feux	144, 145	Top Tether	25
Tapis de sol	66	générateur	366	Totalisateur partiel	113
Téléphone mobile	121, 341	gestion du moteur	278	Touche de blocage	269
utilisation sans antenne extérieure	342	indicateur de contrôle de la pression des pneus	325	Touche de démarrage	255
Téléphonie de confort	246	indication d'usure des plaquettes de frein	259	Traction	378
Témoin de stationnement	286	liquide de refroidissement	359	Traction d'une remorque	398
Témoins de contrôle et d'alerte porte	133	niveau de carburant	345	Transmission intégrale chaînes à neige	54
régulateur de vitesse (GRA)	297	niveau du liquide lave-glace	153	pneus d'hiver	379
		régulateur de vitesse adaptatif	304	Transport chargement	169
		remplacement d'ampoules	102	charges de la remorque	337
		Start-Stop	281	crochets pour sacs	180
		système de freinage	259	rabattre le dossier du siège du passager avant	167

Transport d'objets			
galerie porte-bagages	181		
œillets d'amarrage	177		
système porte-bagages	181, 183		
Transport d'enfants	81		
Transporter			
charger la remorque	333		
conduire avec le hayon ouvert	169		
conduire avec une remorque	334		
filet à bagages	181		
filet de séparation	176		
système de rails avec éléments de fixation ..	178		
véhicule chargé	170		
Travaux de réparation	338		
Treadwear	378		
Triangle de présignalisation	149		
Triangle de signalisation	91		
Trousse de secours			
emplacement	91		
U			
Urgences	91		
ampoules	47		
câbles de démarrage	57		
changer une roue	49		
crevaillon	48		
extincteurs	91		
feux de détresse	149		
fusibles	46		
outillage de bord	91		
remorquage d'urgence du véhicule	55		
remplacer un fusible grillé	47		
triangle de signalisation	91		
trousse de secours	91		
USB	219		
Usure des pneus	376		
Utilisation en hiver			
diesel	349		
V			
Véhicule			
charger	168		
données distinctives	397		
lever	52		
numéro de châssis	397		
numéro d'identification	397		
plaquette d'identification	397		
recyclage	392		
Stationner dans des côtes	261		
stationner dans des pentes	261		
Vente du véhicule			
dans d'autres pays/continents	391		
verrouillage centralisé			
ouverture individuelle des portes	126		
Verrouillage centralisé	125		
alarme antivol	131		
clé à radiocommande	127		
description	126		
keyless Access	128		
suite au déclenchement d'un airbag	126		
Verrouillage d'urgence	11		
Verrouillage d'urgence des portes	11		
Verrouillage et ouverture de secours	100		
porte du passager	11		
toit coulissant panoramique	15		
Verrouiller et déverrouiller			
avec le barillet de serrure	10		
coffre à bagages	138, 140		
Vibrations			
direction	375		
Vitesse enclenchée	37		
Vitesse recommandée	272		
Volant			
réglage	18		
Régler	64		
Volant multifonction	119		
Vue d'ensemble			
poste de conduite	111		
Vue d'ensemble du compartiment-moteur ..	355		
Vue extérieure	7, 8		
Vue générale			
témoins d'alerte et de contrôle	35		
Vue intérieure			
volant à gauche	9		
X			
XDS			
voir « Systèmes d'assistance au freinage » ..	266		

Le but de SEAT S.A. étant le développement constant de tous ses types et modèles de véhicules, vous comprendrez que cela peut nous amener à tout moment à réaliser des modifications concernant l'apparence, l'équipement et la technique du véhicule fourni. Par conséquent, nul droit ne pourra se fonder sur les données, les illustrations et les descriptions contenues dans ce Manuel.

Les textes, les illustrations et les normes contenus dans ce manuel ont été réalisés sur la base des informations disponibles au moment de l'impression. Sauf erreur ou omission, l'information rassemblée dans le présent manuel est valable à la date de mise sous presse.

SEAT interdit la réimpression, la reproduction et la traduction totale ou partielle sans son autorisation écrite.

SEAT se réserve expressément tous les droits conformément à la loi sur le "Copyright". Droits aux modifications réservés.



Ce papier est fabriqué avec de la cellulose blanchie sans l'utilisation de chlore.

© SEAT S.A. - Réimpression : 15.11.18

Francés 7N501274OBL (11.18)



7N501274OBL

