

**Votre notice d'utilisation**



Version électronique sur Internet

<http://go.skoda.eu/owners-manuals>



ŠKODA KAMIQ 11.2019  
Francouzština/French

# NOTICE D'UTILISATION

## ŠKODA KAMIQ



**ŠKODA**  
SIMPLY CLEVER





## Détenteur du véhicule

### 1. Détenteur du véhicule

Ce véhicule au numéro d'immatriculation

appartient à :  
Titre, nom / société :

-----

Adresse :

-----

-----

Téléphone :

-----

Partenaire ŠKODA :

### 2. Détenteur du véhicule

Ce véhicule au numéro d'immatriculation

appartient à :  
Titre, nom / société :

-----

Adresse :

-----

-----

Téléphone :

-----

Partenaire ŠKODA :

Conseiller en entretien :

-----

Téléphone :

-----

Conseiller en entretien :

-----

Téléphone :

-----

## Sommaire

- 1 **Détenteur du véhicule**
- 5 **À propos de la notice d'utilisation**
- 5 **À propos de la notice d'utilisation**
- 6 **Explications**
- 7 **Aperçus du véhicule**
  - 7 Zone avant du véhicule
  - 8 Zone arrière du véhicule
  - 9 Siège conducteur
  - 9 Console centrale et siège passager avant
  - 10 Compartiment moteur
- 10 **Voyants de contrôle**
  - 10 Mode de fonctionnement
  - 10 Vue d'ensemble des voyants de contrôle
  - 13 Vue d'ensemble des voyants de contrôle
- 16 **Correct et sûr**
  - 16 Remarques préliminaires pour une utilisation correcte
  - 16 Nouveau véhicule ou nouvelles pièces
  - 16 Contrôles réguliers
  - 16 Pas d'adaptations non conformes du véhicule
  - 17 Maintenir les capteurs et les caméras en bon état de marche
  - 17 Compartiment moteur
  - 17 Batterie de la voiture
  - 17 Utiliser des prises de courant dans le véhicule
  - 18 Avant la conduite
  - 20 Conduite sûre
  - 21 Appel d'urgence
  - 22 Après un accident
- 23 **Clés, serrures et système d'alarme**
  - 23 Clés
  - 23 Verrouillage centralisé
  - 25 Verrouillage sans clé (KESY)
  - 26 Système d'alarme
- 27 **Portes, fenêtres et coffre**
  - 27 Portes
  - 27 Protection pour les enfants aux portes arrières
  - 27 Barre de protection de portière
  - 28 Fenêtre - à commande manuelle
  - 28 Fenêtre - à commande électrique
  - 29 Store pare-soleil - à commande électrique
  - 29 Pare-soleil
  - 29 Chauffage des vitres
  - 30 Coffre - à commande manuelle
  - 30 Coffre - à commande électrique
  - 31 Déverrouillage du coffre
- 32 **Sièges, volant et miroir**
  - 32 Siège avant - à commande manuelle
  - 32 Siège avant - à commande électrique
  - 32 Sièges arrière
- 33 Position de rangement des ceintures de sécurité à l'arrière
- 33 Appuie-tête
- 33 Accoudoir avant
- 34 Accoudoir arrière
- 34 Chauffage des sièges
- 34 Volant
- 35 Chauffage du volant
- 35 Rétroviseur intérieur
- 35 Rétroviseur extérieur
- 36 **Systèmes de retenue et airbags**
  - 36 Ceintures de sécurité
  - 37 Siège pour enfant
  - 39 Éléments de fixation pour sièges enfants
  - 41 Airbags
  - 42 Commutateur à clé de l'airbag frontal du passager avant
- 43 **Éclairage, essuie-glaces et lave-glaces**
  - 43 Éclairage extérieur
  - 46 Éclairage extérieur COMING HOME, LEAVING HOME
  - 46 Assistant de feux de route
  - 46 Remplacement des ampoules
  - 48 Éclairage intérieur
  - 48 Éclairage ambiant intérieur
  - 48 Essuie-glace et lave-glace
  - 50 Couvercle pour le remplissage du liquide lave-glace
- 51 **Chauffage et climatiseur**
  - 51 Chauffage
  - 51 Climatatisation manuelle
  - 52 Climatatisation automatique Climatronic
- 54 **Système d'informations du conducteur**
  - 54 Combiné d'instruments analogique
  - 54 Tableau de bord numérique
  - 55 Visuel du combiné d'instruments
  - 56 Données de conduite
  - 58 Avertissement si dépassement de la vitesse
  - 58 État du véhicule
- 59 **Infodivertissement Swing**
  - 59 Vue d'ensemble de l'infodivertissement
  - 59 Système
  - 60 Écran
  - 60 Clavier Infotainment
  - 61 Centre de commande
  - 62 Radio
  - 64 Médias
  - 67 Gestion des appareils mobiles
  - 68 Téléphone
  - 71 WLAN
  - 71 SmartLink
  - 74 Services en ligne ŠKODA Connect
- 76 **Infodivertissement Bolero**
  - 76 Vue d'ensemble de l'infodivertissement

- 76 Système
- 77 Écran
- 78 Clavier Infotainment
- 79 Centre de commande
- 79 Radio
- 82 Médias
- 85 Gestion des appareils mobiles
- 86 Téléphone
- 88 WLAN
- 89 SmartLink
- 91 Services en ligne ŠKODA Connect
- 93 Infodivertissement Amundsen**
- 93 Vue d'ensemble de l'infodivertissement
- 93 Système
- 94 Écran
- 95 Clavier Infotainment
- 96 Commande vocale
- 97 Centre de commande
- 98 Radio
- 101 Médias
- 105 Images
- 106 Gestion des utilisateurs
- 108 Gestion des appareils mobiles
- 109 Téléphone
- 113 WLAN
- 114 SmartLink
- 116 Services en ligne ŠKODA Connect
- 118 Navigation
- 123 Démarrer et conduire**
- 123 Démarrer avec la clé
- 123 Démarrer avec un bouton
- 124 Problèmes de démarrage
- 124 START-STOP
- 125 Boîte manuelle
- 125 Boîte de vitesses automatique
- 127 Mode de conduite du véhicule
- 128 Conduite économique
- 128 Conduire avec remorque
- 129 Cœillet de remorquage et remorquage
- 130 Freins
- 131 Frein à main
- 132 Systèmes d'aide à la conduite**
- 132 Systèmes de freinage et de stabilisation
- 133 Front Assist
- 133 Détection des piétons
- 134 Limiteur de vitesse
- 135 Régulateur de vitesse
- 136 Régulateur automatique d'espacement (ACC)
- 138 Assistant de maintien de voie Lane Assist
- 139 Assistant de changement de voie Side Assist
- 140 Protection proactive des passagers Crew Protect Assist
- 140 Système de détection de fatigue alerte conducteur
- 141 Systèmes d'assistance de manœuvres de stationnement**
- 141 Assistant d'aide au stationnement Pilote de stationnement
- 142 Caméra de recul
- 143 Assistant de sortie au stationnement
- 144 Assistant de manœuvres de stationnement
- 146 Moteur, système d'échappement et carburant**
- 146 Capot
- 146 Huile-moteur
- 147 Liquide de refroidissement
- 148 Électronique du moteur
- 149 Filtre à particules
- 149 Système de contrôle des gaz d'échappement
- 149 Filtre à carburant
- 149 Trappe du réservoir
- 150 AdBlue
- 151 Essence
- 152 Diesel
- 153 CNG (gaz naturel comprimé)
- 156 Batterie de la voiture et fusibles**
- 156 Batterie de la voiture
- 157 Utiliser un câble de démarrage
- 158 Fusibles
- 158 Fusibles dans le tableau de bord
- 159 Fusible dans le compartiment moteur
- 160 Roues**
- 160 Pneus et jantes
- 161 Pneus tous saison ou hiver
- 162 Chaîne antidérapantes
- 162 Roue de secours et roue de secours temporaire
- 163 Changer la roue et lever le véhicule
- 164 Kit de dépannage
- 166 Pression des pneus
- 166 Indicateur de contrôle de la pression des pneus
- 167 Caches des boulons de roue
- 167 Enjoliveur intégral
- 168 Espace de stockage et équipement intérieur**
- 168 Équipement dans le coffre
- 168 Équipements de secours
- 169 Compartiment de rangement pour le gilet réfléchissant
- 169 Éléments de fixation dans le coffre
- 170 Crochets de sac dans le coffre à bagages
- 170 Éléments Cargo dans le coffre à bagages
- 171 Filet vide-poche
- 171 Crochet de l'oeillet de fixation du système TOP TETHER
- 171 Filets de fixation
- 171 Vide-poches
- 171 Filet de séparation

## 4 Sommaire

- 172 Revêtement double
- 172 Lampe amovible
- 172 Tablette du coffre à bagages rigide
- 173 Plancher de chargement variable du coffre
- 174 Vue d'ensemble de l'équipement de l'habitacle
- 175 Porte-tickets de stationnement
- 175 Porte-bouteilles dans le compartiment de rangement de la portière avant
- 175 Porte-bouteilles dans le compartiment de rangement de la portière arrière
- 175 Ports USB
- 176 Crochet sur le pilier central de la carrosserie
- 176 Compartiment à lunettes
- 176 Porte-cartes sur l'accoudoir
- 176 Vide-poches sous le siège avant
- 177 Compartiment pour parapluie
- 177 Phone box
- 177 Porte-boissons
- 178 Support d'appareil multimédia
- 178 Poubelle
- 178 Cendrier et allume-cigare
- 179 Table rabattable
- 179 Prise 12 volts

### 180 Galerie de toit et dispositif d'attelage

- 180 Galerie de toit
- 180 Remorque inclinable

### 182 Entretien et nettoyage

- 182 Entretiens
- 182 Travaux de maintenance, ajustements et modifications techniques
- 183 Habitacle
- 184 Extérieur
- 185 Autocollants sur la trappe du réservoir

### 186 Données techniques et règlements

- 186 Spécifications des données techniques
- 186 Caractéristiques du véhicule
- 186 Poids maximum autorisé
- 187 Poids en charge
- 187 Dimensions du véhicule
- 187 Spécifications moteur
- 189 Enregistreur de données d'accident (Event Data Recorder)
- 190 Informations sur les équipements radio du véhicule
- 190 Droits découlant d'une mauvaise exécution, garanties ŠKODA

### 193 Index

## À propos de la notice d'utilisation

### Généralités

Cette notice d'utilisation concerne toutes **les variantes de carrosseries** du véhicule de même que toutes **les variantes de modèle** afférentes et les **niveaux d'équipement**.

Toutes les **variantes d'équipement possibles** sont décrites ici mais ne sont pas signalées expressément comme équipement en option, variantes de modèle ou équipement spécifique d'un marché. Tous les composants d'un équipement décrits dans cette notice d'utilisation **ne sont donc pas forcément** équipés sur votre véhicule.

Les **figures** contenues dans cette notice d'utilisation ne servent que d'illustration. Les figures peuvent très légèrement différer par rapport à votre véhicule ; celles-ci ne sont prévues que comme information générale.

ŠKODA AUTO travaille en permanence au perfectionnement de tous les types de modèles. C'est pourquoi des modifications du contenu de la livraison sur la forme, l'équipement et la technique sont possibles à tout moment. Les données du tableau correspondent à l'état des connaissances au moment de la publication.

Par conséquent, il n'est pas possible de se prévaloir juridiquement des indications, figures et informations techniques figurant dans la présente notice d'utilisation.

### Version électronique de la notice d'utilisation

La notice d'utilisation imprimée comporte uniquement les principales informations concernant l'utilisation et la maintenance du véhicule.

La version électronique de la notice d'utilisation comporte l'ensemble des informations. Celle-ci est disponible au téléchargement sur le site Internet ŠKODA ainsi que dans l'application mobile MyŠKODA.



► <http://go.skoda.eu/owners-manuals>

## À propos de la notice d'utilisation

### Généralités

Cette notice d'utilisation concerne toutes **les variantes de carrosseries** du véhicule de même que toutes **les variantes de modèle** afférentes et les **niveaux d'équipement**.

Toutes les **variantes d'équipement possibles** sont décrites ici mais ne sont pas signalées expressément comme équipement en option, variantes de modèle ou équipement spécifique d'un marché. Tous les composants d'un équipement décrits dans cette notice d'utilisation **ne sont donc pas forcément** équipés sur votre véhicule.

Les **figures** contenues dans cette notice d'utilisation ne servent que d'illustration. Les figures peuvent très légèrement différer par rapport à votre véhicule ; celles-ci ne sont prévues que comme information générale.

ŠKODA AUTO travaille en permanence au perfectionnement de tous les types de modèles. C'est pourquoi des modifications du contenu de la livraison sur la forme, l'équipement et la technique sont possibles à tout moment. Les données du tableau correspondent à l'état des connaissances au moment de la publication.

Par conséquent, il n'est pas possible de se prévaloir juridiquement des indications, figures et informations techniques figurant dans la présente notice d'utilisation.

## Explications

### Termes employés

- « **Atelier spécialisé** » - atelier compétent pour effectuer des travaux d'entretien pour les véhicules de la marque ŠKODA. Un atelier spécialisé peut être un partenaire ŠKODA, un service partenaire ŠKODA ou un atelier indépendant.
- « **Partenaire service ŠKODA** » - atelier autorisé contractuellement par la société ŠKODA AUTO ou par son partenaire de distribution autorisé à effectuer des travaux d'entretien pour les véhicules de la marque ŠKODA et à vendre des pièces d'origine ŠKODA.
- « **Partenaire ŠKODA** » - entreprise autorisée contractuellement par la société ŠKODA AUTO ou par son partenaire de distribution autorisé à vendre des véhicules neufs de la marque ŠKODA et, le cas échéant, à effectuer son entretien en utilisant des pièces d'origine ŠKODA et à vendre des pièces d'origine ŠKODA.

### Consignes textuelles

- « **Appuyer** » - appui bref (par ex. une touche) moins d'1 sec
- « **Maintenir** » - appui long (par ex. une touche) plus d'1 sec

### Indications concernant la direction

Toutes les indications comme « à gauche », « à droite », « devant », « derrière », sont données en se basant sur le sens de déplacement du véhicule.

#### ⚠ DANGER

Les textes portant ce symbole indiquent des situations dangereuses qui, si les consignes de sécurité ne sont pas respectées, entraînent la mort ou des blessures graves.

#### ⚠ MISE EN GARDE

Les textes portant ce symbole indiquent des situations dangereuses qui, si les consignes de sécurité ne sont pas respectées, peuvent entraîner la mort ou des blessures graves.

#### ⚠ ATTENTION

Les textes portant ce symbole signalent des situations dangereuses qui, si les consignes de sécurité ne sont pas respectées, peuvent entraîner des blessures légères ou moyennes.

#### ⓘ AVERTISSEMENT

Les textes portant ce symbole indiquent des situations qui, si les instructions correspondantes ne sont pas respectées, peuvent endommager le véhicule.

ⓘ Les textes avec ce symbole contiennent des informations supplémentaires.

## Aperçus du véhicule

### Zone avant du véhicule

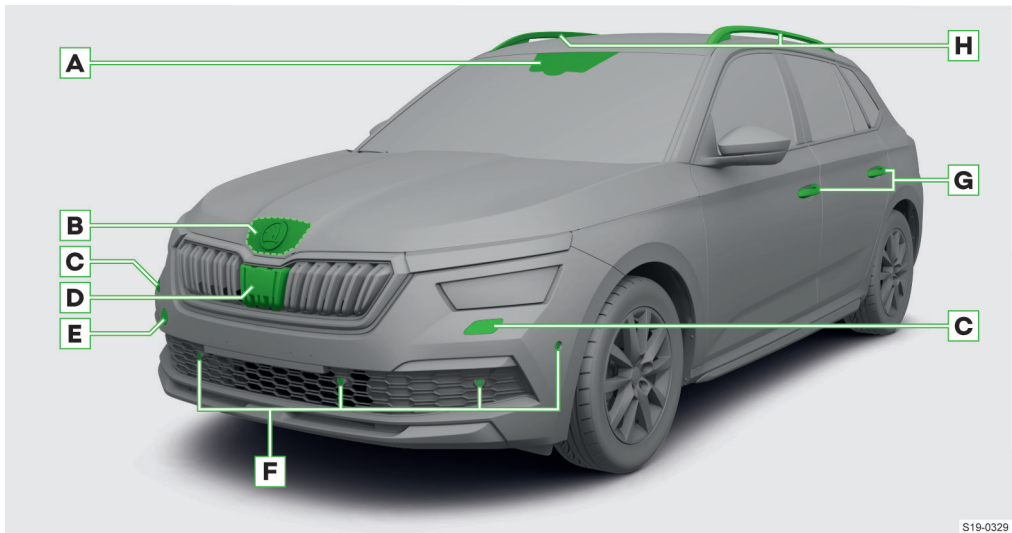

- A** Sous le pare-brise
    - ▶ Caméra pour systèmes d'assistance
    - ▶ Capteur de lumière pour allumage automatique des phares » [Page 43](#)
    - ▶ Capteur de pluie pour essuyage automatique » [Page 49](#)
  - B** Levier de déverrouillage du capot-moteur (sous le capot) » [Page 146](#)
  - C** Lave-phares » [Page 49](#)
  - D** Capteur radar avant pour systèmes d'assistance
  - E** Couvercle pour le support de l'œillet de remorquage » [Page 129](#)
  - F** Capteurs à ultrasons pour systèmes d'assistance
  - G** Poignées de portière
    - ▶ Ouvrir la portière » [Page 27](#)
    - ▶ Verrouillage sans clé (KESSY) » [Page 25](#)
  - H** Barre de toit » [Page 180](#)
- › Garder propres les capteurs et les caméras pour les systèmes d'assistance » [Page 17](#).

## Zone arrière du véhicule

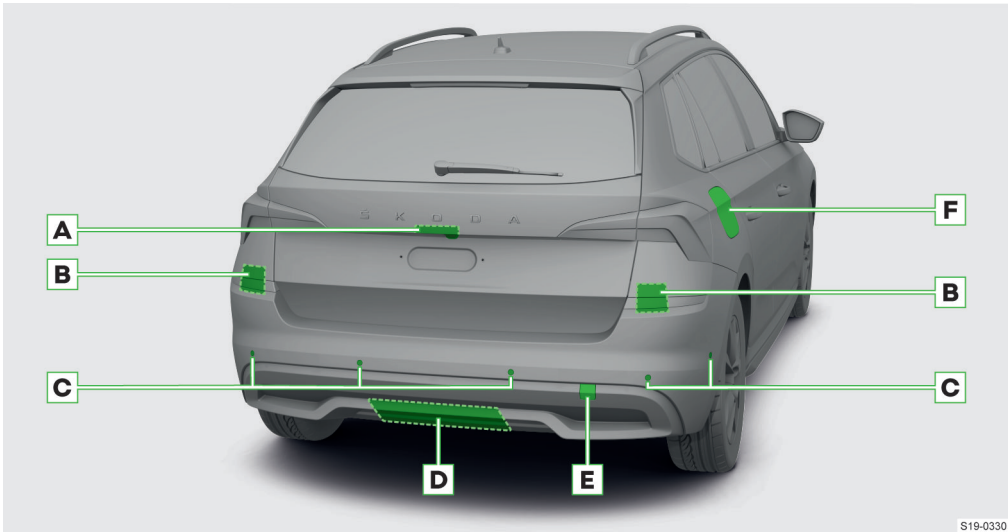

S19-0330

- A** Poignée du capot du coffre à bagages
    - ▶ Capot avec commande manuelle » Page 30
    - ▶ Capot avec commande électrique » Page 30
    - ▶ Caméra pour systèmes d'assistance
  - B** Capteurs radar pour systèmes d'assistance (dans le pare-chocs)
  - C** Capteurs à ultrasons pour systèmes d'assistance
  - D** Remorque inclinable » Page 180
  - E** Couverture pour le support de l'œillet de remorquage » Page 129
  - F** Trappe du réservoir » Page 149
    - ▶ Autocollant avec valeurs de pression des pneus » Page 166
    - ▶ Autocollant indiquant le carburant requis
    - ▶ Raclette
    - ▶ Tubulure de remplissage de l'AdBlue® » Page 150
    - ▶ Tubulure de remplissage GNC » Page 154
- › Garder propres les capteurs et les caméras pour les systèmes d'assistance » Page 17.

## Siège conducteur

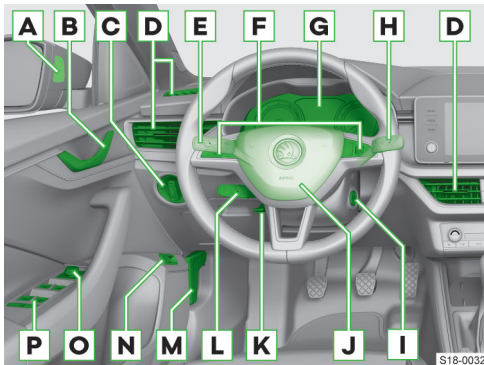

- A** Voyant de contrôle de l'assistant de changement de voie Side Assist » Page 139
- B** Manette d'ouverture de portière » Page 27
- C** Commutateur des feux » Page 44
- D** Diffuseur d'air
- E** Manette de commande :
  - ▶ Clignotants et feux de route » Page 44
  - ▶ Régulateur de vitesse » Page 135
  - ▶ Limiteur de vitesse » Page 134
  - ▶ assistant de feux de route » Page 46
- F** Boutons/Molettes de réglage sur le volant multifonction » Page 56
- G** Selon l'équipement :
  - ▶ Combiné d'instruments analogique » Page 54
  - ▶ Tableau de bord numérique » Page 54
- H** Manette de commande :
  - ▶ Essuie-glace et lave-glace » Page 49
  - ▶ Système d'information » Page 56
- I** Selon l'équipement :
  - ▶ Antivol de direction » Page 123
  - ▶ Bouton du démarreur » Page 123
- J** Volant avec avertisseur sonore / avec airbag frontal pour le conducteur » Page 41
- K** Levier de sécurité pour le réglage du volant » Page 34
- L** Commande du réglage automatique de la distance » Page 137
- M** Déverrouillage du capot-moteur » Page 146
- N** Bouton pour le hayon électrique » Page 30
- O** Commande du rétroviseur extérieur » Page 35
- P** Commande fenêtres » Page 28

## Console centrale et siège passager avant

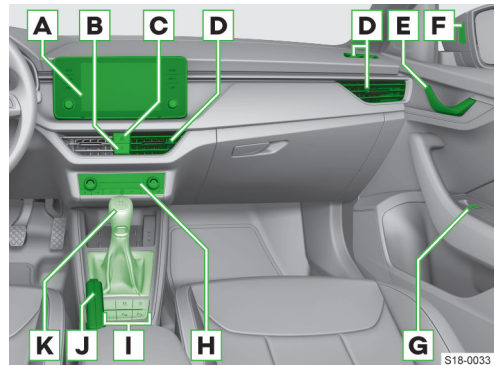

- A** Infodivertissement (en fonction de l'équipement) :
  - ▶ Amundsen » Page 93
  - ▶ Bolero » Page 76
  - ▶ Swing » Page 59
- B** Touche de verrouillage centralisé » Page 24
- C** Bouton des feux de détresse » Page 44
- D** Diffuseur d'air
- E** Manette d'ouverture de portière » Page 27
- F** Voyant de contrôle de l'assistant de changement de voie Side Assist » Page 139
- G** Commande de la fenêtre dans la porte passager avant » Page 28
- H** Fonctionnement (en fonction de l'équipement) :
  - ▶ Chauffage » Page 51
  - ▶ Climatisation manuelle » Page 51
  - ▶ Climatronic » Page 52
- I** Boutons (selon l'équipement) :
  - ▶ START-STOPP » Page 124
  - ▶ Assistant d'aide au stationnement » Page 141
  - ▶ Assistant de manœuvres de stationnement » Page 144
  - ▶ Sélection du mode de conduite » Page 127
- J** Frein de stationnement » Page 131
- K** Selon l'équipement :
  - ▶ Levier de changement de vitesse (boîte de vitesses manuelle) » Page 125
  - ▶ Levier sélecteur (boîte de vitesses automatique) » Page 125

## Compartiment moteur

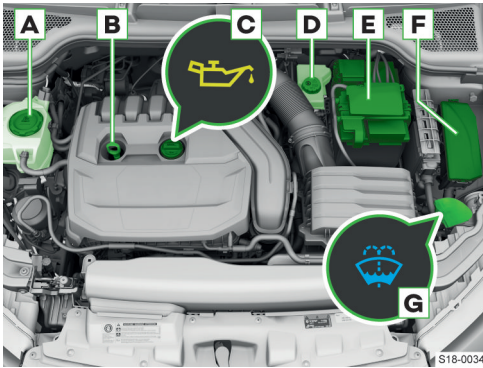

- A** Vases d'expansion du liquide de refroidissement » Page 147
- B** Jauge de l'huile moteur » Page 146
- C** Orifice de remplissage de l'huile moteur » Page 146
- D** Réservoir de liquide de frein » Page 130
- E** Batterie de la voiture » Page 156
- F** Boîte à fusibles » Page 159
- G** réservoir du lave-glace » Page 49

## Voyants de contrôle

### Mode de fonctionnement

#### ⚠ MISE EN GARDE

Si vous négligez les voyants allumés ou les messages correspondants sur le visuel du combiné d'instruments, des accidents, blessures graves ou des dommages sur le véhicule peuvent en découler.

Les voyants dans le combiné d'instrument indiquent l'état actuel de certaines fonctions ou les anomalies.

L'activation de certains voyants peut être accompagnée de signaux sonores et de message sur le visuel du combiné d'instruments.

#### Couleur des voyants de contrôle

Les voyants de contrôle peuvent avoir d'autres couleurs selon l'équipement du véhicule. Le voyant de contrôle du liquide de refroidissement peut par exemple avoir les couleurs suivantes.

⬇ - affichage en couleur

⬆ - affichage monochrome

#### Voyants de contrôle supplémentaires

En fonction de leur signification, le voyant de contrôle peut clignoter avec un voyant de contrôle supplémentaire.

⚠ - danger























⚠ - avertissement























### Vue d'ensemble des voyants de contrôle

Un certain nombre de voyants s'affiche brièvement après la mise du contact en vue d'un contrôle des fonctions. Si les systèmes contrôlés sont en ordre, les voyants correspondants s'éteignent quelques secondes après la mise du contact.























Autres informations » Page 10, *Mode de fonctionnement*.





















Symbole	Signification
	Indique un danger avec un autre voyant » Page 10.
	Ceinture de sécurité avant non bouclée » Page 37.
	La batterie du véhicule ne se charge pas » Page 156.
	Brille avec ⬇ - défaut moteur » Page 148, » Page 156.
	Pression d'huile de moteur trop basse. » Page 147.
	Niveau d'huile de moteur trop bas » Page 147.

Symbole	Signification
	Niveau de liquide de refroidissement trop bas» Page 148.
	Température de liquide de refroidissement trop élevée» Page 148.
	Niveau de liquide de frein trop bas» Page 131.
	Avec  - défaut du système de freinage et ABS» Page 133.
	Frein de stationnement activé» Page 131.
	<b>Brille</b> - défaut de la direction assistée» Page 34.
	<b>Clignote</b> défaut du verrouillage de la colonne de direction» Page 34.
	Défaut de la boîte de vitesses automatique» Page 127.
	Boîte de vitesses automatique surchauffée» Page 126.
	Avertissement en cas de risque de collision» Page 133.
	L'ACC ne ralentit pas suffisamment» Page 136.
	Indique un avertissement avec un autre voyant» Page 10.
	Le niveau de carburant a atteint la zone de réserve.» Page 152,» Page 153.
	Niveau de liquide lave-glace trop bas» Page 50.
	Ampoule défectueuse» Page 45.
	Nebelschlussleuchte eingeschaltet» Page 44.
	Niveau d'huile moteur trop élevé ou défaut du capteur de niveau d'huile» Page 147.
	Filtre à particules ajouté» Page 149.
	défaut ABS» Page 133.
	Boîte de vitesses automatique surchauffée» Page 126.
	Défaut de la boîte de vitesses automatique» Page 126.
	Eau dans le filtre à diesel» Page 149.

Symbole	Signification
	Système de contrôle de la pression des pneus perturbé» Page 167.
	Changement de la pression des pneus» Page 161,» Page 166.
	<b>Brille</b> - défaut de la direction assistée» Page 34.
	<b>Clignote</b> - verrouillage de la colonne de direction non débloqué» Page 35.
	<b>clignotent</b> - Blocage de direction perturbé» Page 35.
	Défaut de l'amortisseur» Page 128.
	Défaut de commande du moteur à essence» Page 148.
	Défaut du système de contrôle des émissions» Page 149.
	<b>brille</b> , ou ne s'allume pas après avoir mis le contact - défaut du système de préchauffage du diesel» Page 149.
	<b>Clignote</b> défaut de commande du moteur diesel» Page 148.
	<b>Clignote</b> avec  - interrupteur à clé pour la désactivation de l'airbag» Page 43.
	Airbag avant de passager avant» Page 43.
	Activation de l'airbag frontal du passager avant» Page 43.
	Défaut du système d'airbag» Page 42.
	Défaut du système de protection proactive des occupants» Page 140.
	<b>Brille</b> pendant 4 s puis <b>clignote</b> - airbag ou enrouleur de ceinture avec appareil de diagnostic désactivé» Page 42.
	<b>Brille</b> pendant 4 s - l'airbag du passager avant est désactivé avec l'interrupteur à clé» Page 43.
	La boule d'attelage n'est pas verrouillée» Page 181.
	ASR désactivé» Page 132.
	<b>brille</b> - défaut ESC ou ASR» Page 132.
	<b>Clignote</b> - ESC ou ASR interviennent» Page 132.

## 12 Voyants de contrôle › Vue d'ensemble des voyants de contrôle

Symbole	Signification
	Front Assist désactivé» Page 133.
	ACC indisponible» Page 138.
	Lane Assist intervient» Page 139.
	Lane Assist intervient» Page 139.
	Clignotant gauche» Page 44,» Page 45.
	Clignotant droit» Page 44,» Page 45.
	Clignotant de remorque» Page 45.
	Feux antibrouillard allumés» Page 44.
	Le levier sélecteur est verrouillé» Page 125.
	Fonctionnement au gaz» Page 154.
	Lane Assist est activé et prêt à intervenir» Page 138.
	Lane Assist est activé et prêt à intervenir» Page 138.
	ACC règle la vitesse de conduite » Page 136.
	L'ACC règle la vitesse de conduite» Page 136.
	Le régulateur de vitesse règle la vitesse de conduite» Page 135.
	Le limiteur de vitesse règle la vitesse de conduite» Page 134.
	Température extérieure basse» Page 56.
	Feux de route ou avertisseur optique activés» Page 44.
	Ceinture de sécurité sur la banquette arrière non bouclée» Page 37.
	Ceinture de sécurité bouclée sur la banquette arrière» Page 37.
	Assistant de feux de route activé» Page 46.
	Aucune lumière n'est allumée» Page 44.
	Niveau de remplissage AdBlue® trop bas» Page 150.

Symbole	Signification
	Défaut du système AdBlue®.» Page 150.
	Défaut de l'amortisseur» Page 128.
	Entretien» Page 182.
	Test de l'usine de gaz naturel» Page 154.
	Le moteur a été éteint automatiquement par le système START-STOP» Page 124.
	Le moteur n'a pas été automatiquement arrêté par le START-STOP» Page 124.
	Défaut du limiteur de vitesse» Page 135.
	Limiteur de vitesse activé» Page 134.
	ACC non disponible» Page 138.
	ACC activé» Page 136.
	Défaut du régulateur de vitesse» Page 136.
	Régulateur de vitesse activé» Page 135.
	Front Assist désactivé» Page 133.
	Front Assist wird gestartet» Page 133.
	Distance inférieure à la distance de sécurité» Page 133.
	Condition de conduite favorable à la consommation» Page 128.
	pause recommandée» Page 140.
	Mode de conduite Normal» Page 127.
	Mode de conduite Eco» Page 127.
	Mode de conduite Individual» Page 127.
	Mode de conduite Sport» Page 127.



















## Vue d'ensemble des voyants de contrôle























Un certain nombre de voyants s'affiche brièvement après la mise du contact en vue d'un contrôle des fonctions. Si les systèmes contrôlés sont en ordre, les voyants correspondants s'éteignent quelques secondes après la mise du contact.









Symbole	Signification
	Indique un danger avec un autre voyant» Page 10.
	Ceinture de sécurité avant non bouclée» Page 37.
	La batterie du véhicule ne se charge pas» Page 156.
	Brille avec  - défaut moteur» Page 148,» Page 156.
	Pression d'huile de moteur trop basse.» Page 147.
	Niveau d'huile de moteur trop bas» Page 147.
	Niveau de liquide de refroidissement trop bas» Page 148.
	Température de liquide de refroidissement trop élevée» Page 148.
	Niveau de liquide de frein trop bas» Page 131.
	Avec  - défaut du système de freinage et ABS» Page 133.
	Frein de stationnement activé» Page 131.
	<b>Brille</b> - défaut de la direction assistée» Page 34.
	<b>Clignote</b> défaut du verrouillage de la colonne de direction» Page 34.
	Défaut de la boîte de vitesses automatique» Page 127.
	Boîte de vitesses automatique surchauffée» Page 126.
	Avertissement en cas de risque de collision» Page 133.
	L'ACC ne ralentit pas suffisamment» Page 136.
	Indique un avertissement avec un autre voyant» Page 10.
	Le niveau de carburant a atteint la zone de réserve.» Page 152,» Page 153.

Symbole	Signification
	Niveau du liquide lave-glace trop bas» Page 50.
	Ampoule défectueuse» Page 45.
	Nebelschlussleuchte eingeschaltet» Page 44.
	Niveau d'huile moteur trop élevé ou défaut du capteur de niveau d'huile» Page 147.
	Filtere à particules ajouté» Page 149.
	défaut ABS» Page 133.
	Boîte de vitesses automatique surchauffée» Page 126.
	Défaut de la boîte de vitesses automatique» Page 126.
	Eau dans le filtre à diesel» Page 149.
	Système de contrôle de la pression des pneus perturbé» Page 167.
	Changement de la pression des pneus» Page 161,» Page 166.
	<b>Brille</b> - défaut de la direction assistée» Page 34.
	<b>Clignote</b> - verrouillage de la colonne de direction non débloqué» Page 35.
	<b>clignotent</b> - Blocage de direction perturbé» Page 35.
	Défaut de l'amortisseur» Page 128.
<b>EPC</b>	Défaut de commande du moteur à essence» Page 148.
	Défaut du système de contrôle des émissions» Page 149.
	<b>brille</b> , ou ne s'allume pas après avoir mis le contact - défaut du système de préchauffage du diesel» Page 149.
	<b>Clignote</b> défaut de commande du moteur diesel» Page 148.
<b>ON</b>	<b>Clignote</b> avec  - interrupteur à clé pour la désactivation de l'airbag» Page 43.
<b>OFF</b>	Airbag avant de passager avant» Page 43.

## 14 Voyants de contrôle › Vue d'ensemble des voyants de contrôle

Symbole	Signification
	Activation de l'airbag frontal du passager avant» Page 43.
	Défaut du système d'airbag» Page 42.
	Défaut du système de protection proactive des occupants» Page 140.
	<b>Brille</b> pendant 4 s puis <b>clignote</b> - airbag ou enrouleur de ceinture avec appareil de diagnostic désactivé» Page 42.
	<b>Brille</b> pendant 4 s - l'airbag du passager avant est désactivé avec l'interrupteur à clé» Page 43.
	La boule d'attelage n'est pas verrouillée» Page 181.
	ASR désactivé» Page 132.
	<b>brille</b> - défaut ESC ou ASR» Page 132.
	<b>Clignote</b> - ESC ou ASR interviennent» Page 132.
	Front Assist désactivé» Page 133.
	ACC indisponible» Page 138.
	Lane Assist intervient» Page 139.
	Lane Assist intervient» Page 139.
	Clignotant gauche» Page 44,» Page 45.
	Clignotant droit» Page 44,» Page 45.
	Clignotant de remorque» Page 45.
	Feux antibrouillard allumés» Page 44.
	Le levier sélecteur est verrouillé» Page 125.
	Fonctionnement au gaz» Page 154.
	Lane Assist est activé et prêt à intervenir» Page 138.
	Lane Assist est activé et prêt à intervenir» Page 138.
	ACC règle la vitesse de conduite » Page 136.

Symbole	Signification
	L'ACC règle la vitesse de conduite» Page 136.
	Le régulateur de vitesse règle la vitesse de conduite» Page 135.
	Le limiteur de vitesse règle la vitesse de conduite» Page 134.
	Température extérieure basse» Page 56.
	Feux de route ou avertisseur optique activés» Page 44.
	Ceinture de sécurité sur la banquette arrière non bouclée» Page 37.
	Ceinture de sécurité bouclée sur la banquette arrière» Page 37.
	Assistant de feux de route activé» Page 46.
	Aucune lumière n'est allumée» Page 44.
	Niveau de remplissage AdBlue® trop bas» Page 150.
	Défaut du système AdBlue®.» Page 150.
	Défaut de l'amortisseur» Page 128.
	Entretien» Page 182.
	Test de l'usine de gaz naturel» Page 154.
	Le moteur a été éteint automatiquement par le système START-STOP» Page 124.
	Le moteur n'a pas été automatiquement arrêté par le START-STOP» Page 124.
	Défaut du limiteur de vitesse» Page 135.
	Limiteur de vitesse activé» Page 134.
	ACC non disponible» Page 138.
	ACC activé» Page 136.
	Défaut du régulateur de vitesse» Page 136.
	Régulateur de vitesse activé» Page 135.
	Front Assist désactivé» Page 133.

Symbole	Signification
	Front Assist wird gestartet» Page 133.
	Distance inférieure à la distance de sécurité» Page 133.
	Condition de conduite favorable à la consommation» Page 128.
	pause recommandée» Page 140.
	Mode de conduite Normal» Page 127.
	Mode de conduite Eco» Page 127.
	Mode de conduite Individual» Page 127.
	Mode de conduite Sport» Page 127.

## Correct et sûr

### Remarques préliminaires pour une utilisation correcte

- ▶ Veuillez lire attentivement cette notice d'utilisation, puisque l'utilisation conforme à ces instructions est indispensable pour l'emploi correct du véhicule. La notice d'utilisation doit donc toujours se trouver dans le véhicule.
- ▶ Veuillez respecter les dispositions légales générales en vigueur spécifiques au pays lors de l'utilisation du véhicule. Par exemple en ce qui concerne le transport des enfants, la désactivation des airbags, l'utilisation des pneus, la circulation routière, etc.
- ▶ Ne pas dépasser les poids et charges maximaux admissibles.
- ▶ Ne pas dépasser la charge maximale autorisée sur le toit.
- ▶ Utiliser le carburant et les fluides de fonctionnement indiqués.
- ▶ Conduisez sur des routes conformes aux paramètres techniques du véhicule. Les obstacles qui dépassent la garde au sol du véhicule peuvent endommager le véhicule si vous les franchissez.
- ▶ Prendre des précautions lors d'opérations liées à l'utilisation, la maintenance et l'auto-assistance pour éviter des dommages au véhicule ou des blessures. Faites appel à l'assistance d'un atelier spécialisé si nécessaire.
- ▶ Tous les travaux sur les systèmes de sécurité du véhicule, par exemple sur les ceintures de sécurité ou le système d'airbag, peuvent uniquement être effectués par des ateliers spécialisés.
- ▶ Lors de l'utilisation d'un accessoire, suivez les instructions du mode d'emploi du fabricant de l'accessoire. Cela concerne par ex. les sièges enfants, les galeries de toit, les compresseurs, etc.
- ▶ Respecter la périodicité des entretiens.

### Nouveau véhicule ou nouvelles pièces

#### Nouveau véhicule - roder le moteur

Le style de conduite au cours des premiers 1500 km détermine la qualité du processus d'admission du moteur.

- ▶ Pendant les premiers 1000 km, ne chargez pas le moteur à plus de 3/4 du régime moteur maximum admissible et ne tractez pas de remorque.
- ▶ Pendant les 500 km suivants, le régime moteur peut être augmenté lentement.

Le moteur consomme, en fonction du mode de conduite et des conditions de fonctionnement, un peu d'huile, jusqu'à 0,5 l/1000 km. La consommation peut

être même plus élevée au cours des 5000 premiers kilomètres.

#### Plaquettes de frein neuves

Les plaquettes de frein neuves ne donnent pas le meilleur effet de freinage possible au cours des 200 premiers km, elles doivent d'abord être rodées. Il convient donc de conduire très prudemment.

#### Pneus neufs

Les nouveaux pneus ne présentent pas la meilleure adhérence possible au cours des 500 premiers kilomètres. Il convient donc de conduire très prudemment.

### Contrôles réguliers

#### Que faut-il considérer avant de conduire ?

Un véhicule présentant des défauts techniques peut augmenter le risque d'accident et de blessure.

Corriger tous les défauts avant de conduire. Faites appel à l'assistance d'un atelier spécialisé si nécessaire.

Portez une attention particulière aux points suivants.

- ▶ Pneus en bon état ?
- ▶ Profil de pneu suffisant ?
- ▶ Pression des pneus suffisante ?
- ▶ Phares, freins et clignotants fonctionnent ?
- ▶ Pare-brise intact ?
- ▶ Niveau d'huile moteur, de liquide de frein et de liquide de refroidissement correct ?
- ▶ Admission d'air dans le compartiment moteur non recouverte ?
- ▶ Buses de sortie d'air ou admission d'air devant le pare-brise non recouvertes ?
- ▶ Essuie-glace et lave-glace ainsi que balais d'essuie-glaces fonctionnels ?
- ▶ Niveau d'eau du lave-glace suffisant ?
- ▶ Balais d'essuie-glaces pas gelés ?
- ▶ Tous les composants du système de ceinture de sécurité en bon état ? Ceintures de sécurité propres et boucles non bouchées ?
- ▶ Spoiler en bon état ?
- ▶ Pièces et composants du véhicule paraissent bien installés ?
- ▶ Pas de taches d'huile ou d'autres fluides de fonctionnement sous le véhicule ?

### Pas d'adaptations non conformes du véhicule

Des modifications non conformes peuvent provoquer des dysfonctionnements et affecter les fonctions du véhicule liées à la sécurité.

- ▶ Les adaptations et modifications techniques sur le véhicule doivent être effectuées par un atelier spécialisé.
- ▶ Ne pas recouvrir le moteur d'isolants supplémentaires (par ex. d'une couverture).

### Maintenir les capteurs et les caméras en bon état de marche

Certaines fonctions de votre véhicule sont assistées par des capteurs et des caméras à l'intérieur et à l'extérieur du véhicule.

Les accessoires montés sur la lunette arrière du véhicule, par ex. des porte-vélos, peuvent entraver le fonctionnement des systèmes et des caméras.

- ▶ Ne pas couvrir ou coller d'autocollants sur les capteurs et les caméras et les garder propres.
- ▶ Si vous pensez qu'un capteur ou une caméra pourrait être endommagée, faites appel à un atelier spécialisé.

### Compartment moteur

#### Avant d'ouvrir le capot du compartiment moteur

Risque de brûlures ! Ne pas ouvrir le capot du compartiment moteur si de la vapeur ou du liquide de refroidissement s'en échappe.

- ▶ Arrêter le moteur et le laisser refroidir.
- ▶ Retirez la clé de contact ; si le véhicule est équipé d'un système de déverrouillage sans clé, ouvrez la portière du conducteur.

#### Lors de travaux dans le compartiment moteur

- ▶ Tenir les enfants à l'écart du compartiment moteur.
- ▶ Ne pas mettre la main dans le ventilateur du radiateur. Le ventilateur du radiateur peut se mettre en marche de lui-même, même lorsque le contact est coupé.
- ▶ Ne pas toucher les câbles électriques. Évitez les courts-circuits dans le système électrique – en particulier au niveau de la batterie du véhicule.
- ▶ Ne fumez pas à proximité du compartiment-moteur et évitez de manipuler des foyers ouverts ou des sources d'étincelles.
- ▶ Lorsque des travaux sont effectués avec le moteur allumé, il faut alors veiller aux pièces de moteur en mouvement et aux installations électriques.
- ▶ Ne pas laisser d'objets dans le compartiment moteur.

#### Manipulation des fluides de fonctionnement

Votre véhicule doit utiliser divers liquides pouvant nuire à la santé ou à l'environnement lors de leur émission. Ceux-ci comprennent le carburant, les hui-

les, l'électrolyte, le liquide de refroidissement et le liquide de frein ou AdBlue®.

- ▶ Utiliser uniquement les fluides de fonctionnement à l'extérieur ou dans des zones bien ventilées. Si nécessaire, porter un équipement de protection.
- ▶ Ne pas utiliser ou contrôler les fluides de fonctionnement avec le moteur en marche.
- ▶ En cas de contact avec les fluides de fonctionnement, rincer les zones touchées à l'eau tiède. Si nécessaire, consulter un médecin.
- ▶ Une fuite d'huile moteur dans le compartiment moteur peut provoquer un incendie. Essuyez-la avec un chiffon.
- ▶ Ranger les chiffons sales dans un endroit bien ventilé jusqu'à leur élimination. Les chiffons couverts de résidus d'huile moteur peuvent s'enflammer et provoquer un incendie.

### Batterie de la voiture

#### Manipulation de la batterie du véhicule

L'électrolyte est très corrosif. Une manipulation incorrecte de la batterie du véhicule peut provoquer une explosion, un incendie, des brûlures chimiques ou un empoisonnement !

- ▶ Portez toujours une protection des yeux et de la peau lorsque vous manipulez la batterie du véhicule.
- ▶ Ne pas incliner la batterie du véhicule, cela risquerait de faire s'échapper l'électrolyte.
- ▶ En cas de contact cutané avec l'électrolyte, rincer les zones concernées à l'eau pendant quelques minutes. Faites immédiatement appel à un médecin.
- ▶ Ne pas charger une batterie gelée ou décongelée. Remplacez toute batterie de véhicule gelée.
- ▶ Ne pas utiliser de batterie endommagée.
- ▶ Risque de court-circuit ! Ne pas relier les bornes de la batterie.

### Utiliser des prises de courant dans le véhicule

Une mauvaise manipulation des prises de courant peut entraîner un risque de choc électrique ou d'incendie.

- ▶ Les prises de courant peuvent chauffer pendant le fonctionnement. Ne pas toucher les prises de courant chaudes.
- ▶ Protéger les prises de courant contre les liquides.
- ▶ Si de l'humidité pénètre dans la prise de courant, la laisser sécher avant de la réutiliser.
- ▶ N'insérer aucun objet dans les contacts de la prise.

## Avant la conduite

Les adultes et les enfants, le chargement et les objets : tout a sa place dans le véhicule. Respecter les consignes suivantes afin que tous les occupants soient protégés de la meilleure façon possible en cas d'accident.

### Avant de partir

- ▶ Assurez-vous d'avoir une bonne vue sur l'extérieur. Fixez les périphériques externes (par exemple système de navigation) de manière à ne pas restreindre la vue vers l'extérieur.
- ▶ Réglez les rétroviseurs.
- ▶ Fermez toutes les portières et le capot du coffre à bagages.
- ▶ Mettez vous en position assise correcte, ajustez les sièges correctement et attachez correctement la ceinture de sécurité. Demandez aux passagers de faire de même. Toujours laisser la ceinture de sécurité attachée pendant la conduite.
- ▶ Une ceinture de sécurité peut uniquement attacher une seule personne à la fois.
- ▶ Assurez-vous que les ceintures de sécurité ne sont pas coincées, par exemple dans la porte ou dans le siège.
- ▶ Vérifiez que les ceintures de sécurité, leurs serrures et leurs points d'attache ne sont pas endommagés.

### S'asseoir en toute sécurité

Pour la sécurité des passagers et afin de réduire le risque de blessures en cas d'accident, les conseils suivants doivent être respectés.

- ▶ Redresser les dossiers. Si le dossier du siège du passager avant est rabattu vers l'avant, il n'est permis d'utiliser que le siège derrière le siège du conducteur pour le transport de passagers.
- ▶ Engager correctement les dossiers des sièges arrière.
- ▶ Régler l'appuie-tête à hauteur réglable de façon à ce que le bord supérieur de l'appuie-tête se trouve autant que possible au moins à la hauteur de la partie supérieure de la tête.
- ▶ L'appuie-tête d'un siège arrière occupé ne doit pas se trouver en position basse, même si le bord supérieur de l'appuie-tête se trouve au même niveau que la partie supérieure de la tête.
- ▶ Garder les pieds sur le plancher.
- ▶ Utiliser la surface entière du siège.
- ▶ Ne pas se pencher vers l'avant ou être tourné vers le côté.
- ▶ Ne sortez pas les membres par la fenêtre.

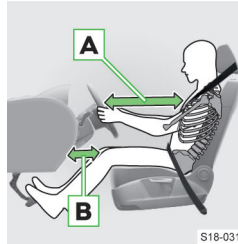

- ▶ Réglez le siège du conducteur dans le sens de la longueur du véhicule de telle façon que les pédales puissent être enfoncées à fond avec les genoux légèrement pliés.
- ▶ Ajuster le volant de façon à ce que la distance **A** entre le volant et

le buste soit de 25 cm au moins.

- ▶ Pour les véhicules avec airbag de genoux côté conducteur, réglez le siège du conducteur en sens longitudinal de façon à ce que la distance **B** entre les jambes et le tableau de bord à hauteur de l'airbag de protection des genoux soit de 6 cm au moins.
- ▶ Régler l'inclinaison du dossier de façon à pouvoir atteindre le point le plus élevé du volant en ayant les coudes légèrement pliés.
- ▶ Reculez le siège du passager autant que possible. Le passager avant doit respecter une distance minimale de 25 cm du tableau de bord.

### Position correcte de la ceinture



Les ceintures ne peuvent offrir la plus grande protection possible qu'à condition d'être correctement appliquées.

- ▶ La sangle d'épaule de la ceinture doit passer par-dessus le milieu de l'épaule, ne doit jamais passer par-dessus le cou et doit être fermement attachée au corps (ne doit pas passer sur des vêtements amples).
- ▶ La partie inférieure de la ceinture de sécurité doit être placée devant le bassin et reposer fermement.
- ▶ Les femmes enceintes doivent boucler la partie inférieure de la ceinture le plus bas possible au niveau du bassin afin que le bas-ventre ne soit soumis à aucune pression.
- ▶ La ceinture ne doit pas être coincée, entortillée et frottée sur des arêtes vives.
- ▶ La ceinture ne doit pas être placée sur des objets fermes ou fragiles dans des vêtements, tels que des portes-clés, etc.
- ▶ La languette doit uniquement être insérée dans la boucle du siège associé.
- ▶ La ceinture doit être tendue. Ainsi, ne pas fixer de pinces ou d'objets similaires pour l'ajustement de la ceinture de sécurité en fonction de la taille du corps à la ceinture.

### Tenue correcte du volant



S18-0314

- Maintenez le volant latéralement des deux mains sur le bord extérieur dans les positions « 9 heures » et « 3 heures ». Autrement le déclenchement de l'airbag peut provoquer de graves blessures aux bras, aux mains et à la tête.

### Tenir compte de l'effet du système d'airbag

La fonction protectrice des systèmes d'airbag fonctionne uniquement si tous les passagers portent leur ceinture de sécurité et sont assis dans la position correcte.

Aucune personne, animal ou objet (par ex. porte-gobelet, cintre) ne doit se trouver dans la zone de déploiement des airbags » [Page 42](#).

- Ne pas couvrir le volant et le tableau de bord ou y coller d'autocollants. Les airbags avant risqueraient de ne pas pouvoir se déployer.

Dans certaines situations, l'airbag passager avant doit être désactivé » [Page 42](#).

### Sécuriser correctement les enfants

- Ne pas porter d'enfant sur les genoux et attacher l'enfant et vous-même avec des ceintures de sécurité.
- Transporter les enfants dans des sièges adaptés uniquement » [Page 38](#).

Les enfants de moins de 150 cm ne sont pas protégés correctement sans siège enfant. Les enfants mal attachés peuvent être projetés dans le véhicule en cas d'accident ou de manœuvre soudaine. Vous risqueriez de vous blesser mortellement et de blesser mortellement d'autres passagers.

Si les enfants se penchent en avant ou s'assoient dans une mauvaise position lorsque la voiture roule, le risque de blessures est alors plus élevé en cas d'accident. Ceci s'applique tout spécialement pour les enfants transportés sur le siège du passager avant - ceux-ci peuvent être blessés ou périr si le système des airbags se déclenche !

### Un enfant mal attaché dans une mauvaise position assise - mis en danger par l'airbag latéral



S18-0110

L'enfant ne doit pas se trouver à hauteur de la zone de déploiement de l'airbag latéral.

### Un enfant correctement attaché dans un siège enfant



S18-0111

Il doit se trouver suffisamment de place entre l'enfant et la zone de déploiement de l'airbag latéral afin que l'airbag latéral puisse offrir la meilleure protection possible.

### Transporter des objets en toute sécurité

Lorsque vous transportez des objets lourds, le centre de gravité est déplacé. Cela modifie également le comportement de conduite du véhicule.

- Adaptez la vitesse et le style de conduite au changement de comportement du véhicule.

Des objets non sécurisés ou mal placés peuvent être projetés en cas d'accident ou de manœuvre soudaine. Risque de blessure grave et de perte de contrôle du véhicule !

Lors d'une collision arrière à 50 km / h, des objets non sécurisés sont projetés en avant avec une force pouvant atteindre 50 fois leur poids. Ainsi, une bouteille d'eau de 1,5 litre projetée peut atteindre jusqu'à 75 kg.

- Sécurisez les objets pour le transport.
- Rangez les objets de sorte à ce qu'ils ne gênent pas le conducteur. Garder le plancher du conducteur libre.
- Ranger les petits objets dans les compartiments de rangement.
- Ne pas laisser les compartiments de rangement verrouillables ouverts.
- Ne pas laisser d'objets dépasser des compartiments de rangement. Cette remarque ne s'applique pas aux bouteilles dans les supports à bouteille.
- Ne pas placer d'objets sur le tableau de bord ou sur la tablette du coffre à bagages.
- Ne pas dépasser la charge maximale admissible des éléments de fixation et des vides-poches.

- ▶ Répartir uniformément le chargement dans le coffre et l'attacher de sorte à ce qu'il ne glisse pas.
- ▶ Posez les objets lourds dans le coffre à bagages, et autant que possible à l'avant.

## Conduite sûre

### Remarques préliminaires

- ▶ Veuillez conduire avec prudence ! Votre sécurité et celle des autres relèvent entièrement de la responsabilité du conducteur.
- ▶ Adaptez toujours la vitesse à l'état de la route et ainsi qu'aux conditions de la circulation et météorologiques.

### Tenir compte des signaux d'avertissement

Le système d'information du conducteur vous avertit d'un éventuel défaut à l'aide de voyants de contrôle et de messages.

Ignorer ces avertissements peut augmenter le risque d'accident et de blessure.

- ▶ Si le véhicule émet un signal d'avertissement, le garder en toute sécurité et suivre les informations figurant sur le combiné d'instruments et dans le présent manuel.

### Utiliser intelligemment les systèmes d'assistance

Les systèmes d'assistance servent seulement d'aide et ne vous dégagent pas de votre responsabilité de commande du véhicule.

Les systèmes d'assistance sont confrontés à des limites physiques et techniques. Par conséquent, dans certaines situations, les réactions du système peuvent être perçues comme indésirables ou retardées.

- ▶ Restez alerte et prêt à agir.
- ▶ Familiarisez-vous avec les systèmes d'assistance, leurs limitations et leurs conditions de fonctionnement.
- ▶ N'activez, ne désactivez et ne réglez les systèmes d'assistance que si votre véhicule est entièrement sous votre contrôle, quelles que soient les conditions de circulation.

### Conduite avec une roue de rechange temporaire ou une roue de secours

Une roue de rechange temporaire ou une roue de secours est uniquement destinée à vous permettre d'atteindre l'atelier spécialisé le plus proche.

- ▶ Gonflez la roue à la pression maximale prescrite.
- ▶ Observez les consignes sur l'étiquette sur la jante.
- ▶ Ne couvrez pas l'étiquette d'avertissement.
- ▶ Évitez d'accélérer à fond, de freiner brutalement et de négocier les virages à vive allure.
- ▶ Ne montez jamais plus d'une roue de secours sur un même véhicule.

- ▶ N'utilisez pas de chaînes à neige sur la roue de secours.

### Conduite avec une galerie de toit chargée

Lors du transport d'objets sur la galerie de toit, le comportement de conduite du véhicule change.

- ▶ Veuillez adapter votre vitesse et votre mode de conduite.

### Conduire avec remorque

Le comportement de conduite du véhicule change lorsqu'une remorque est accrochée. Les systèmes d'assistance peuvent se comporter différemment.

- ▶ Conduire plus lentement, une vitesse excessive peut entraîner une perte de contrôle du véhicule.
- ▶ Garder une distance plus grande par rapport au véhicule qui précède.
- ▶ Ne pas dépasser la charge verticale maximale et la charge de remorque autorisée.

### Franchissement d'une nappe d'eau

L'eau ne doit pas pénétrer dans les systèmes du véhicule, par exemple dans le système d'entrée d'air du moteur !

- ▶ Avant de franchir une nappe d'eau, déterminez la profondeur de l'eau. Le niveau de l'eau ne doit pas dépasser le bord inférieur du longeron inférieur.
- ▶ Conduire à la vitesse d'un piéton. Sinon, une vague pourrait se former à l'avant du véhicule et faire augmenter le niveau d'eau.
- ▶ N'arrêtez en aucun cas le véhicule dans l'eau, ne faites pas marche arrière, ne coupez pas le moteur.

### Fonctionnement du véhicule dans des conditions météorologiques différentes

Si vous souhaitez utiliser votre véhicule dans des pays avec d'autres conditions météorologiques que celles prévues, veuillez vous adresser à un partenaire ŠKODA. Il vous indiquera si certaines précautions doivent être prises pour garantir la pleine capacité de fonctionnement de votre véhicule et éviter toute détérioration (par ex. pour le changement du liquide de refroidissement, de la batterie, etc.).

### Quelque chose ne va pas ?

- ▶ Faire attention à un éventuel changement du comportement de conduite du véhicule.
- ▶ En cas de doute concernant la sécurité de la conduite, arrêtez de conduire et faire appel à un atelier spécialisé.
- ▶ Des vibrations inhabituelles ou le fait que le véhicule « tire » sur un côté peuvent signifier qu'un pneu est endommagé.
- ▶ En cas de perte rapide de pression des pneus, essayer d'arrêter le véhicule avec précaution sans mouvements de direction et de freinage excessifs.
- ▶ Retirer immédiatement tout corps étranger coincé dans le profil du pneu.

- ▶ Ne pas retirer les corps étrangers ayant pénétré dans le pneu. Contrôler la pression du pneu et faire appel à un atelier spécialisé.
- ▶ Retirer immédiatement tout objet coincé sous le plancher du véhicule. De tels objets peuvent endommager le véhicule ou prendre feu et provoquer un incendie.

#### Stationner le véhicule en toute sécurité

Un véhicule qui n'a pas été stationné correctement peut rouler et causer des accidents.

- ▶ Choisir une place avec un sol adapté pour le stationnement. Ne pas stationner le véhicule sur des matières facilement inflammables telles que par ex. des feuilles sèches ou du carburant renversé. Les pièces chaudes du véhicule peuvent provoquer un incendie.

Exécuter les étapes de stationnement dans l'ordre indiqué.

- › Arrêtez le véhicule et maintenez la pédale de frein enfoncée à fond.
- › Sécuriser le véhicule à l'aide du frein de stationnement.
- › Pour les véhicules à boîte de vitesses automatique, placer le levier sélecteur en position P.
- › Coupez le moteur.
- › Pour les véhicules avec transmission manuelle, enclencher la première Engager une vitesse ou la marche arrière.
- › Relâchez la pédale de frein.

#### Quitter le véhicule

**Ne pas laisser d'enfants sans surveillance dans le véhicule !**

- ▶ Les enfants peuvent se blesser en manipulant les sièges ou desserrer le frein de stationnement, etc.
- ▶ Les enfants ne sont pas capables de quitter le véhicule de manière autonome ou de s'aider eux-mêmes en cas d'urgence.
- ▶ Danger de mort en cas de températures très élevées ou très basses !
- ▶ La fonction SAFE s'active lors du verrouillage du véhicule. Ainsi, les portes et les fenêtres ne peuvent être ouvertes de l'intérieur. Désactiver la fonction SAFE si des personnes restent dans le véhicule verrouillé » Page 23.

## Appel d'urgence

### ⚠ MISE EN GARDE

La disponibilité d'un réseau de téléphonie mobile est indispensable pour établir une connexion au numéro d'urgence.

### ⚠ MISE EN GARDE

Le service d'appel d'urgence est uniquement disponible dans certains pays.

### ⚠ MISE EN GARDE

Si le véhicule se trouve dans une zone sans infrastructure de système d'appel d'urgence opérationnelle, les données relatives au véhicule ne peuvent pas être transmises au centre d'appel d'urgence.

Dès le début de la discussion, la centrale d'appel d'urgence reçoit en même temps des informations, par ex. le lieu de l'accident et sa gravité, le nombre de passagers attachés ainsi que le numéro d'identification du véhicule (VIN).

Une fois la connexion établie, la communication avec le centre d'appel d'urgence est établie via le haut-parleur et le microphone installés dans le véhicule.

### Données personnelles

Les données personnelles des clients sont recueillies, traitées et utilisées par ŠKODA AUTO conformément aux dispositions légales générales en vigueur dans le domaine de la protection des données à caractère personnel.

La déclaration actuelle sur la protection des données à caractère personnel est disponible sur le site Web suivant : <https://www.skoda-auto.com/other/personal-data>.

### Accident grave - appel automatique

Lors d'un accident pendant lequel l'airbag ou le tendeur de courroie se déclenche, un appel avec le centre d'appels d'urgence se fait automatiquement.

### Accident léger - option d'appel

L'option pour l'établissement d'une connexion avec la centrale d'appel d'urgence ou le service de dépannage s'affiche sur l'écran d'Infodivertissement.

### Appel manuel

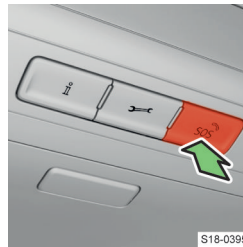

- › Maintenir la touche SOS enfoncée.
- › Confirmer la connexion à la centrale d'appels d'urgence sur l'écran du système d'infodivertissement.
- › Pour annuler l'établissement d'une connexion avec le centre d'appel d'urgence

avant le début de la conversation, appuyer à nouveau sur la touche SOS ou confirmer la fin de l'établissement de la connexion dans l'écran du système d'infodivertissement.

L'établissement manuel de la connexion peut par exemple également servir à signaler un accident dans lequel vous n'êtes pas directement impliqué(e).

### Voyant

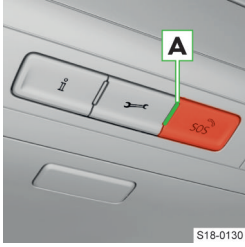

L'état du système est affiché après avoir mis le contact lorsque le voyant **A** est allumé.

- ▶ Vert - brille - le système est opérationnel.
- ▶ Vert - clignote - un appel est en cours avec le centre d'appel d'urgence.

- ▶ Rouge - brille - un défaut système est présent, consulter immédiatement un atelier spécialisé
- ▶ Ne brille pas - le système est hors service en raison d'un réseau mobile indisponible de manière permanente, si cette condition persiste, faire appel à un atelier spécialisé.

#### ⚠ MISE EN GARDE

En cas de défaut du système, aucun appel d'urgence n'est possible.

- › Installez le triangle de présignalisation pour avertir les autres usagers de la route.
- › Restez avec les autres passagers à une distance de sécurité du véhicule.
- › Signalez l'incendie aux services de secours. S'il s'agit d'un véhicule au gaz naturel, informez-en les équipes de secours.
- › Attendez l'arrivée des services de secours.

#### ⚠ MISE EN GARDE

S'il s'agit d'un véhicule au gaz naturel, suivez les instructions ci-dessous.

- ▶ N'essayez pas d'éteindre le feu vous-même.
- ▶ Ne vous tenez pas près du véhicule en feu.

## Après un accident

### Que faire après un accident

Si possible, observez les instructions suivantes.

- › Coupez le contact.
- › Allumez les feux de détresse.
- › Si le véhicule fonctionne au gaz naturel, retirez du véhicule tout objet pouvant faire des étincelles ou causer un incendie (par exemple, éteindre les cigarettes, etc.)
- › Installez le triangle de présignalisation pour avertir les autres usagers de la route.
- › Rester avec les autres passagers à une distance de sécurité du véhicule.
- › Signalez l'accident aux services de secours. S'il s'agit d'un véhicule au gaz naturel, informez-en les équipes de secours.
- › Attendez l'arrivée des services de secours.

### Systèmes de sécurité

Après un accident, les systèmes de sécurité du véhicule tels que par ex. la ceintures de sécurité et le système d'airbag peuvent être désactivés.

- ▶ Faire vérifier les systèmes de sécurité du véhicule par un atelier spécialisé, même si vous n'avez pas constaté de charge ou de déclenchement.
- ▶ Faire remplacer les composants endommagés, chargés ou déclenchés des systèmes de sécurité par un atelier spécialisé.

### Que faire en cas d'incendie

Si possible, observez les instructions suivantes.



- › Coupez le contact.
- › Allumez les feux de détresse.

## Clés, serrures et système d'alarme

### Clés

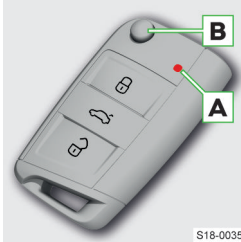
#### Vue d'ensemble des feux arrière



-  Verrouillage du véhicule
-  Ouvrir le capot du coffre à bagages
-  Déverrouillage du véhicule
- A** Voyants de contrôle de l'état de la pile
- B** Bouton de verrouillage pour déplier / re-

plier le panneton de la télécommande

#### ⓘ AVERTISSEMENT

- ▶ Protéger la clé de l'humidité et des chocs.
- ▶ Garder les rainures de la clé propres.

**f** La portée du signal de la clé est d'environ 30 m. La portée peut être réduite par ex. par si d'autres émetteurs brouillent le signal.

#### Résolution des problèmes

##### La pile dans la clé est presque déchargée

- ▶ Après avoir appuyé sur une touche de la clé, le voyant ne clignote pas.

ou :

- ▶ Un message indiquant que la pile doit être changée s'affiche.

› Remplacer la pile » Page 23.

##### Le véhicule ne peut pas être déverrouillé ou verrouillé avec la télécommande

Ceci peut être dû aux causes suivantes.

- ▶ La pile dans la clé est déchargée.

› Remplacer la pile » Page 23.

- ▶ La clé n'est pas synchronisée.

Synchroniser la clé comme suit.

- › Appuyer sur l'une des touches de la clé.
- › Déverrouiller la porte en utilisant la clé dans le cylindre de fermeture dans la minute » Page 25.

**f** La clé doit éventuellement être synchronisée si l'une des touches de la clé est enfoncée à plusieurs reprises hors de la portée de la télécommande.

#### Changer la pile de la clé

La nouvelle pile doit être conforme aux spécifications de la pile d'origine.

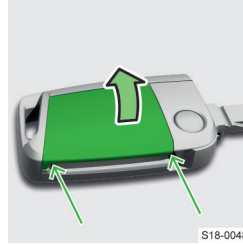

- › Rabattez le barillet de la clé.
- › Pousser le cache de la pile avec le pouce ou un tournevis plat aux emplacements marqués.
- › Ouvrir le couvercle de la pile.

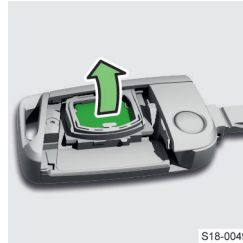

- › Retirer la pile.
- › Appuyer sur n'importe quelle touche de la télécommande afin d'effectuer une réinitialisation.
- › Insérer la nouvelle pile.
- › Poser le couvercle du compartiment des piles et appuyer dessus jusqu'à ce qu'il s'en-

clenche de façon audible.

### Verrouillage centralisé

#### Mode de fonctionnement

##### Système du verrouillage centralisé

Le système déverrouille et verrouille simultanément toutes les portes, la trappe de réservoir et le capot du coffre à bagages.

**Indicateur de déverrouillage** : les clignotants clignotent deux fois.

**Indicateur de verrouillage** : les clignotants clignotent une fois.

Le voyant de contrôle dans la porte du conducteur clignote rapidement pendant environ 2 secondes après avoir verrouillé le véhicule, puis il commence à clignoter à des intervalles plus longs.

**f** Si aucune des portes ou le coffre à bagages n'est ouvert dans les 45 secondes suivant le déverrouillage, le véhicule se verrouille à nouveau automatiquement.

##### Fonction SAFE

La fonction SAFE peut être intégrée dans le système de verrouillage centralisé indépendamment de l'équipement du véhicule.

La fonction SAFE empêche l'ouverture des portières à l'intérieur après le verrouillage du véhicule.

La fonction SAFE s'active en verrouillant le véhicule depuis l'extérieur.

Après avoir coupé le contact, un message concernant la fonction SAFE s'affiche à l'écran du combiné d'instruments.

**⚠ DANGER**

Danger mortel !

- ▶ Personne ne doit rester dans le véhicule lorsqu'il est verrouillé et que la fonction SAFE est activée.

**Désactiver la fonction SAFE**

- ▶ par le double verrouillage en l'espace de 2 secondes.

ou :

- ▶ Avec la désactivation de la protection volumétrique » [Page 26, Réglages](#).

Le voyant de contrôle dans la porte du conducteur clignote rapidement pendant environ 2 secondes après avoir verrouillé le véhicule, puis il s'éteint et commence à clignoter à des intervalles plus longs après environ 30 secondes.

Lorsque la fonction SAFE est désactivée, la portière peut être ouverte de l'intérieur en tirant une fois sur la manette d'ouverture.

La fonction SAFE est réactivée après le déverrouillage et le verrouillage du véhicule.

**Utilisation**

**Comment faire fonctionner le verrouillage centralisé**

Selon l'équipement :

- ▶ Clés » [Page 23](#).
- ▶ Verrouillage sans clé (KESSY) » [Page 25](#).
- ▶ Touche de verrouillage centralisé.

**Verrouiller/déverrouiller avec le bouton de verrouillage centralisé**

- ▶ Appuyer sur la touche  dans la partie centrale du tableau de bord.

Le symbole  dans la touche s'allume lors du verrouillage.

La touche permet de verrouiller toutes les portières et le capot du coffre à bagages.

Le véhicule est également déverrouillé en ouvrant une portière de l'intérieur ou en retirant la clé du contact.

**⚠ MISE EN GARDE**

Il est difficile pour les secouristes d'entrer dans un véhicule verrouillé à l'aide d'une touche de verrouillage en cas d'urgence.

**Réglage de la fonction de déverrouillage et de verrouillage**

Le réglage des fonctions de verrouillage et de déverrouillage est effectué dans l'Infodivertissement dans le menu suivant.

**CAR** >  > 

ou :

**MENU** >  >  > 

**Toutes les portières**

Déverrouiller toutes les portières, le capot du coffre à bagages et la trappe de réservoir.

**Portière individuelle**

La touche  sur la clé permet de déverrouiller la porte du conducteur et la trappe du réservoir.

Sur les véhicules équipés d'un système de verrouillage sans clé, toucher la poignée de la portière avant lorsque la clé à proximité permet de déverrouiller la portière avant et la trappe de réservoir.

En cas de déverrouillage répété, les autres portières et le capot du coffre à bagages sont également déverrouillés.

**Portières d'un côté du véhicule**

La touche  sur la clé permet de déverrouiller les portières du côté conducteur et la trappe du réservoir.

Sur les véhicules équipés d'un système de verrouillage sans clé, toucher la poignée de la portière lorsque la clé est à proximité permet de déverrouiller les portés côté véhicule et la trappe de réservoir.

En cas de déverrouillage répété, les autres portières et le capot du coffre à bagages sont également déverrouillés.

**Verrouillage automatique après le démarrage**

Après le démarrage, toutes les portières et le capot du coffre à bagages sont verrouillés à partir d'une vitesse de 15 km / h.

Le véhicule est déverrouillé en ouvrant une portière de l'intérieur ou en retirant la clé du contact.

**⚠ MISE EN GARDE**

Il est difficile pour les secouristes d'entrer dans un véhicule automatiquement verrouillé en cas d'urgence.

**Résolution des problèmes**

**Défaut du verrouillage centralisé**

- ▶ Le voyant de contrôle de la portière du conducteur clignote d'abord rapidement pendant 2 s.
- ▶ Il reste ensuite allumé.
- ▶ Après 30 secondes, il clignote lentement.
- ▶ Faites appel à l'assistance d'un atelier spécialisé.

## Déverrouillage et verrouillage mécanique de la porte

### Déverrouiller et verrouiller la portière à cylindre de fermeture



Retirez le cache

- › Tirer sur la poignée de la portière avant gauche et la maintenir en place.
- › Insérer la clé dans le renforcement situé sous le cache.
- › Rabattez le cache dans le sens de la flèche.
- › Relâchez la poignée de

la portière.

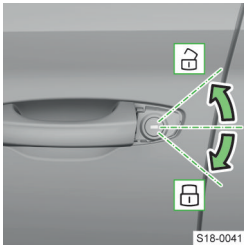

Déverrouiller et verrouiller

- › Insérer la clé dans le cylindre de fermeture et déverrouiller ou verrouiller.

Poser la protection

- › Tirer sur la poignée de la portière et la maintenir tirée.

- › Remettez le couvercle en place.
- › Relâchez la poignée de la portière.

### Verrouiller la portière sans cylindre de fermeture

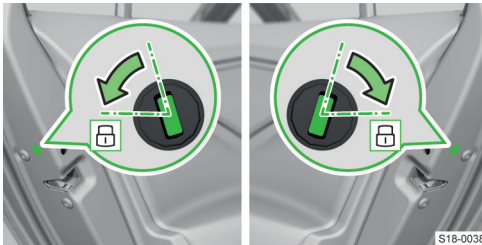

- › Ouvrir la portière.
- › Sur les véhicules dotés d'un cache pour l'ouverture, retirer le cache.
- › Insérer la clé ou un tournevis à tête plate dans la fente.
- › Tourner la clé ou un tournevis à tête plate en la sortant du véhicule (position à ressort).

La porte est verrouillée une fois fermée.

## Verrouillage sans clé (KESSY)

### Usage prévu

Le système de verrouillage sans clé KESSY permet de déverrouiller et de verrouiller le véhicule sans utiliser activement la clé.

### Utilisation

Avoir la clé sur soi lors du déverrouillage et du verrouillage.

Les capteurs sur la poignée sont conçus pour être utilisés à main nue, une main gantée par ex. peut affecter le fonctionnement des capteurs.

### Déverrouiller

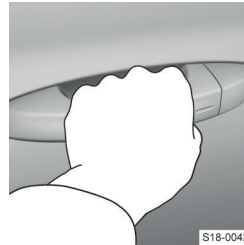

- › Saisir la poignée de la portière.
- › Ouvrir la portière.

### verrouillage

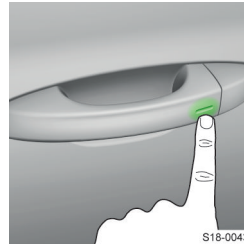

- › Toucher le capteur.

Après le verrouillage, il n'est pas possible de déverrouiller le véhicule pendant 2 secondes en touchant la poignée de la portière. Il est ainsi possible de vérifier que le véhicule est bien verrouillé.

### Déverrouillage du coffre

- › Appuyer sur la poignée du coffre à bagages.

### Protection contre l'enfermement involontaire des clés dans le véhicule

Si la clé est enfermée dans le véhicule, le véhicule est déverrouillé automatiquement. Si aucune portière n'est ouverte dans les 45 secondes suivantes, le véhicule se verrouille automatiquement à nouveau.

Si la clé est enfermée dans le coffre à bagages, le coffre à bagages est déverrouillé automatiquement.

### Désactiver le verrouillage sans clé

- › Verrouiller le véhicule à l'aide du bouton  sur la clé.
- › Toucher le capteur sur la poignée avec le doigt dans les 5 sec.

Les clignotants clignotent une fois pour confirmer la désactivation.

- › Pour vérifier la désactivation, attendez au moins 10 s, puis tirez la poignée de la porte.

La portière doit rester verrouillée.

Le verrouillage sans clé est automatiquement réactivé après le déverrouillage du véhicule.

### Résolution des problèmes

#### Le véhicule ne peut pas être déverrouillé ou verrouillé à l'aide des capteurs sur la poignée

- › Verrouiller ou déverrouiller le véhicule à l'aide du bouton sur la clé.
- › Essayez ensuite de déverrouiller ou de verrouiller le véhicule en utilisant les capteurs sur la poignée.
- › Si le verrouillage sans clé ne fonctionne pas, faire appel à un atelier spécialisé.

## Système d'alarme

### Mode de fonctionnement

Le système d'alarme déclenche des signaux sonores et visuels en cas de tentative d'effraction ou de remorquage.

L'activation automatique du système d'alarme a lieu environ 30 secondes après le verrouillage du véhicule.

La désactivation automatique du système d'alarme a lieu après le déverrouillage du véhicule.

#### Déclenchement de l'alarme

Le système d'alarme activé déclenche une alarme lorsque l'un des événements suivants se produit.

- ▶ Ouverture du capot de compartiment moteur.
- ▶ Ouverture du capot de malle arrière.
- ▶ Ouverture de la porte.
- ▶ Manipulation du contacteur d'allumage.
- ▶ Remorquage du véhicule.
- ▶ Mouvement dans le véhicule.
- ▶ Chute de tension soudaine et marquée du réseau de bord.
- ▶ Détachement de la remorque.
- ▶ Ouverture de la porte déverrouillée par le cylindre de fermeture.

#### Désactiver l'alarme déclenchée

- › Déverrouillez le véhicule.

ou :

- › Mettez le contact.

### Conditions de fonctionnement

Toutes les fenêtres doivent être fermées pour que le système d'alarme fonctionne correctement.

Une remorque est intégrée au système d'alarme dans les conditions suivantes.

- ✓ Le véhicule est équipé par défaut d'un dispositif d'attelage.
- ✓ La remorque est reliée électriquement au véhicule par la prise de remorque.
- ✓ La remorque n'est pas équipée de feux arrière LED.

Un signal d'avertissement est déclenché si le raccordement électrique à la remorque est interrompu sur un véhicule dont le système d'alarme est activé.

**i** Désactiver le système d'alarme avant de connecter ou de déconnecter une remorque.

### Réglages

Les fonctions suivantes du système d'alarme peuvent être désactivées à la fois.



- ▶ Protection volumétrique.
- ▶ Protection de remorquage.

La désactivation arrête également la fonction SAFE » Page 23, *Mode de fonctionnement*.



#### Désactivation

- ▶ par le double verrouillage en l'espace de 2 secondes.

ou :

- ▶ Dans l'Infodivertissement dans le menu : **CAR** >  >  > Élément de menu pour la protection volumétrique.

ou :

- ▶ Dans l'Infodivertissement dans le menu : **MENU** >  >  > Élément de menu pour la protection volumétrique.

Les fonctions désactivées sont réactivées après le déverrouillage et le verrouillage du véhicule.

**i** La désactivation doit être effectuée par ex. si le véhicule est remorqué ou transporté.

## Portes, fenêtres et coffre

### Portes

#### Ouvrir/fermer la portière

##### Ouverture de l'extérieur

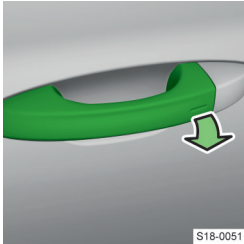

S18-0051

- › Déverrouiller le véhicule et tirer sur la poignée de la portière.

##### Ouverture de l'intérieur



S18-0050

- › Tirer le levier d'ouverture de la portière et pousser la portière.

##### Fermeture de l'intérieur

- › Saisir la poignée et fermer la portière.

### Protection pour les enfants aux portes arrières

#### Utilisation

La sécurité enfants empêche d'ouvrir les portières arrières de l'intérieur.

##### Activer et désactiver

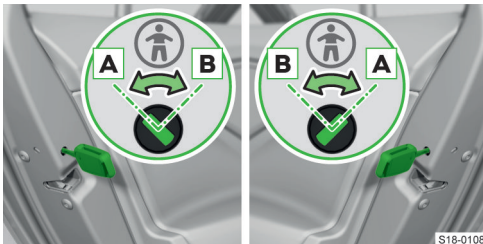

S18-0108

- › Tourner la sécurité avec la clé du véhicule ou un tournevis à tête plate.

- A** Sécurité désactivée
- B** Sécurité activée

### Barre de protection de portière

#### Veillez noter

##### ⓘ AVERTISSEMENT

Risque de détérioration de la barre, de la portière et de la carrosserie !

- ▶ Ne pas ouvrir la portière de façon trop hâtive ou trop brusque.
- ▶ Ne pas tenir la barre lors de l'ouverture et la fermeture de la portière, permettre à la barre d'entrer et de sortir librement.
- ▶ Si la barre empêche la portière de se fermer librement, ne la fermez pas de force ! Retirer la barre et faire appel à l'assistance d'un atelier spécialisé.

#### Mode de fonctionnement

En fonction de l'équipement, les portières peuvent être équipées d'une bordure de protection chacune. Cette dernière ressort à l'ouverture de la porte et protège la zone centrale de la bordure de la portière contre les risques de dommages éventuels.

La bordure de protection rentre à nouveau dans sa position d'origine lors de la fermeture de la porte.

#### Faites-le vous-même

##### Remplacer la barre endommagée

##### ⚠ ATTENTION

Risque de blessures !

- ▶ Veuillez manipuler la barre avec précaution.

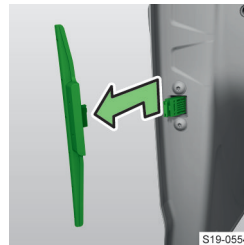

S19-0554

- › Retirer la barre de la portière.

##### ⓘ AVERTISSEMENT

- ▶ Si une partie de la barre reste dans la portière, faites appel à un garage spécialisé.

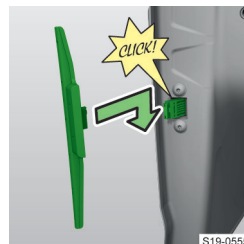

S19-0555

- › Installer une nouvelle barre dans les rainures.
- › Appuyer sur la barre.

**I** Une nouvelle barre peut être achetée parmi la gamme des pièces d'origine ŠKODA.

## Fenêtre - à commande manuelle

### Utilisation

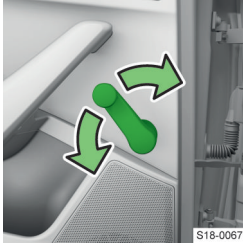

› Tourner la manivelle dans la direction appropriée.

## Fenêtre - à commande électrique

### Veillez noter

#### Limitation de force

Pour réduire les risques de pincement lors de la fermeture des vitres, le véhicule dispose d'une limitation de force.

En cas d'obstacle, le processus de fermeture de la fenêtre s'arrête et la vitre redescend de quelques centimètres.

Si un obstacle empêche la fermeture pendant les 10 secondes qui suivent, le processus de fermeture est de nouveau interrompu et la vitre redescend de quelques centimètres.

Si vous faites une nouvelle tentative de fermer la vitre dans les 10 secondes qui suivent le deuxième retour de la vitre bien que l'obstacle n'ait pas encore été supprimé, la procédure de fermeture ne fait que s'arrêter. Dans cette période, il n'est pas possible de fermer automatiquement la fenêtre en tirant la touche à fond. La limitation de force est activée.

La limitation de force se désactive uniquement si vous essayez de fermer la vitre dans les 10 secondes qui suivent – la vitre se ferme alors avec toute la force ! La limitation de force se réactive si vous attendez plus de 10 secondes.

#### **⚠ ATTENTION**

Risque de blessures !

- › Fermer les fenêtres avec précaution, même si elles disposent de la limitation de force.

## Vue d'ensemble des touches de commande dans la portière du conducteur

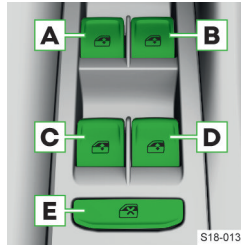

Selon l'équipement :

- A** Fenêtre avant gauche
- B** Fenêtre avant droite
- C** Fenêtre arrière gauche
- D** Fenêtre arrière droite
- E** Désactivation/activation des touches

dans les portières arrière

### Utilisation

#### Ouvrir

- › Presser légèrement la touche correspondante vers le bas et la maintenir jusqu'à ce que la vitre ait atteint la position souhaitée.

ou :

- › Presser la touche jusqu'au bout, la vitre s'ouvre automatiquement. Interrompre l'ouverture en appuyant à nouveau sur la touche.

#### Fermeture

- › Tirer légèrement sur la touche correspondante et la maintenir jusqu'à ce que la vitre ait atteint la position souhaitée.

ou :

- › Tirer sur la touche jusqu'au bout, la vitre se ferme automatiquement. Interrompre la fermeture en tirant à nouveau sur la touche.

**I** Après avoir coupé le contact, les vitres peuvent être ouvertes et fermées pendant environ 10 minutes tant qu'aucune portière n'est ouverte.

#### Ouvrir toutes les fenêtres en même temps

- › Maintenez la touche de la clé enfoncée.

ou :

- › Couper le contact, ouvrir la portière du conducteur et maintenir la touche de la fenêtre du conducteur enfoncée jusqu'au bout.

**I** Selon le réglage, seule la fenêtre côté conducteur peut être ouverte de cette manière.

#### Fermer toutes les fenêtres en même temps

- › Maintenez la touche de la clé enfoncée.

ou :

- › Coupez le contact, ouvrez la portière du conducteur et maintenez le bouton de la fenêtre du conducteur complètement tiré.



ou :

- › Pour les véhicules équipés d'un système de verrouillage sans clé, placer un doigt sur le capteur à l'extérieur de la poignée de la portière avant.



**I** Selon le réglage, seule la fenêtre côté conducteur peut être fermée de cette manière.

### Réglages

Le réglage de la commande de la fenêtre est effectué dans l'Infodivertissement dans le menu suivant.

**CAR** ›  ›  › Élément de menu relatif à la commande des fenêtres

ou :

**MENU** ›  ›  › Élément de menu relatif à la commande des fenêtres

### Résolution des problèmes

#### Le lève-vitre ne fonctionne pas après des ouvertures et fermetures répétées

Le mécanisme du lève-vitre peut être surchauffé.

- › Laisser le mécanisme du lève-vitre refroidir.

#### La commande automatique de la fenêtre ne fonctionne pas après avoir déconnecté la batterie du véhicule

- › Activer la commande automatique de la fenêtre » [Page 29](#).

### Activation après la déconnexion de la batterie du véhicule

#### Activer le fonctionnement automatique de la fenêtre

- › Mettez le contact.
- › Tirez la touche correspondante vers le haut et fermez la vitre.
- › Relâcher la touche.
- › Tirez de nouveau la touche concernée vers le haut et maintenez-la pendant 1 seconde.

## Store pare-soleil - à commande électrique

### Utilisation

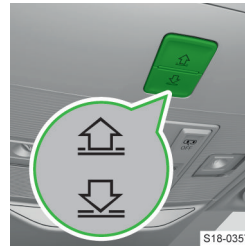

 Fermeture

 Ouvrir

- › Appuyer sur le bouton ou le maintenir enfoncé pour **déplacer** le store.
- › Appuyer sur ou relâcher le bouton pour **interrompre** le déplacement du store.

### Activation après la déconnexion de la batterie du véhicule

- › Mettez le contact.
- › Maintenir la touche  enfoncée. Le store pare-soleil s'ouvre et se ferme à nouveau.
- › Relâcher la touche.

## Pare-soleil

### Rabattre vers le haut et rabattre vers le bas

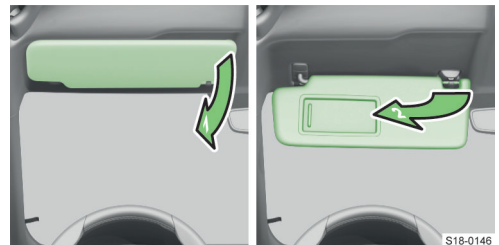

- 1 Orienter le pare-soleil vers le pare-brise
- 2 Orienter le pare-soleil vers la portière

## Chauffage des vitres

### Usage prévu

Le chauffage de vitre permet de dégivrer et ventiler la vitre.

### Conditions

- ✓ Le moteur tourne.

## Utilisation

### Chauffage de la lunette arrière

- Appuyer sur la touche  afin d'allumer le chauffage de la lunette arrière.

### Chauffage du pare-brise

- Appuyer sur la touche **MENU** sur le Climatronic, > appuyer sur  sur l'écran Infodivertissement afin de lancer le chauffage du pare-brise.

ou :

- Appuyer sur **MENU** >  >  sur l'écran de l'Infodivertissement afin de lancer le chauffage du pare-brise.

Le chauffage de vitre s'éteint automatiquement au bout de 10 minutes.

## Réglages



### Chauffage automatique du pare-brise

Le chauffage du pare-brise se met automatiquement en marche si le pare-brise risque de s'embuer.

Le réglage de la fonction est effectué dans l'Infodivertissement dans le menu suivant.

- Appuyer sur la touche **MENU** sur le Climatronic, > appuyer sur  sur l'écran d'Infodivertissement.

ou :

- Appuyer sur **MENU** >  >  dans l'écran d'Infodivertissement.

## Résolution des problèmes

### Le voyant de contrôle dans le bouton ou sous le bouton clignote

Le chauffage ne fonctionne pas car la batterie est trop faible.

## Coffre - à commande manuelle

### Utilisation

#### Ouvrir



S18-0054

- Appuyer sur la poignée et soulever le capot.

Il est impossible d'ouvrir le capot en appuyant sur la poignée partir d'une vitesse de 5 km/h. La touche est

réactivée après l'arrêt du véhicule et l'ouverture d'une porte.

### Fermeture

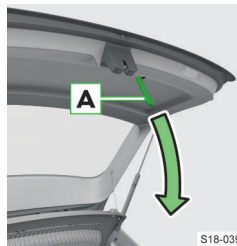

S18-0397

- Tenir **A** la poignée et tirer le capot vers le bas.

### ⚠ ATTENTION

Risque d'ouverture du capot lors de la conduite !

- ▶ Assurez-vous que le verrouillage se soit enclenché après la fermeture du capot.

### Régler le verrouillage retardé du capot

Si le capot du coffre à bagages est déverrouillé avec la touche  de la clé, le capot est verrouillé automatiquement après la fermeture.

Le délai après lequel le capot est verrouillé automatiquement après la fermeture peut être réglé par un atelier spécialisé.

## Coffre - à commande électrique

### Utilisation

#### ⚠ ATTENTION

Risque de blessures !

- ▶ Utilisez uniquement le coffre lorsqu'il n'y a pas de personnes ou d'objets dans la zone de pivotement.

#### ⚠ ATTENTION

Risque d'ouverture du capot lors de la conduite !

- ▶ Assurez-vous que le verrouillage se soit enclenché après la fermeture du capot.

#### ⓘ AVERTISSEMENT

- ▶ Ne pas fermer le capot manuellement pendant le déplacement.

- ▶ Avant de manipuler le capot, vérifier qu'aucun objet ne se trouve dans la zone de pivotement qui pourrait endommager le capot. Vérifier également qu'aucun objet ne se trouve à proximité immédiate du véhicule qui pourrait endommager l'intérieur du véhicule et les objets transportés.

ⓘ Si le capot rencontre un obstacle pendant l'ouverture, celui-ci s'arrête et un signal sonore retentit.

ⓘ En cas de fermeture automatique du capot, par ex. s'il est recouvert de neige, un signal sonore ininterrompu retentit.

**Poignée dans le capot**

S18-0054

- › Appuyer sur la poignée pour ouvrir, fermer ou arrêter le mouvement du capot.

Il est impossible d'ouvrir le capot en appuyant sur la poignée partir d'une vitesse de 5 km/h. La touche est réactivée après l'arrêt du véhicule et l'ouverture d'une porte.

**Touche dans le capot**

S18-0061

- › Appuyer sur la touche pour ouvrir, fermer ou arrêter le mouvement du capot.

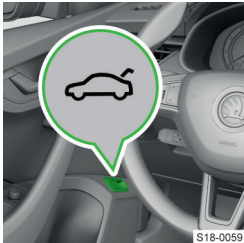
**Touche dans la porte**

S18-0059

- › Pour ouvrir le capot, maintenir la touche enfoncée jusqu'à ce que le capot commence à s'ouvrir.
- › Pour fermer le capot, maintenir la touche enfoncée jusqu'à ce que le capot soit complètement fermé.

- › Tirer sur la touche ou la relâcher pour arrêter le mouvement du capot.

**Touche sur la clé**

S18-0060

- › Maintenir la touche  pour ouvrir, fermer ou arrêter le mouvement du capot.

Ce type de verrouillage est uniquement possible pour verrouiller les véhicules équipés d'un système de verrouillage sans clé. La clé ne doit pas être dans le véhicule et

doit se trouver à une distance de max. 2 m du capot.

**i** Vous pouvez également fermer le capot en le tirant brièvement vers le bas.

**Réglages****Régler et enregistrer la position supérieure du capot**

Il peut être utile de régler la position supérieure du capot, par ex. si vous avez un espace limité pour ouvrir le capot en raison de la hauteur du garage.

- › Maintenez le capot dans la position souhaitée.
- › Maintenir pressée la touche  sur le bord inférieur du coffre jusqu'à ce qu'un signal sonore retentisse.

**Rétablir la position supérieure initiale du capot**

- › Soulevez le capot manuellement avec précaution jusqu'à la butée.
- › Maintenir pressée la touche  sur le bord inférieur du coffre jusqu'à ce qu'un signal sonore retentisse.

**Résolution des problèmes****Le capot ne réagit pas au signal d'ouverture**

- › Retirer tout obstacle éventuel, par ex. de la neige.

ou :

- › Appuyer sur la poignée dans le capot et soulever le capot.

ou :

- › Déverrouiller mécaniquement le coffre » Page 31.

**Le capot ne réagit pas au signal de fermeture**

- › Fermer manuellement le capot.

**⚠ AVERTISSEMENT**

- › Fermer lentement le capot, en appuyant, pousser le capot dans la serrure au milieu du bord arrière.

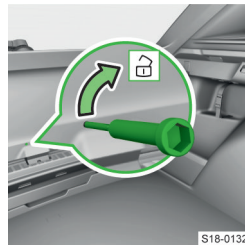
**Déverrouillage du coffre****Déverrouiller**

S18-0132

- › Insérer un tournevis dans l'ouverture du revêtement.
- › Déverrouiller le volet en le déplaçant dans le sens de la flèche.

## Sièges, volant et miroir

### Siège avant - à commande manuelle

#### Organes de commande du siège

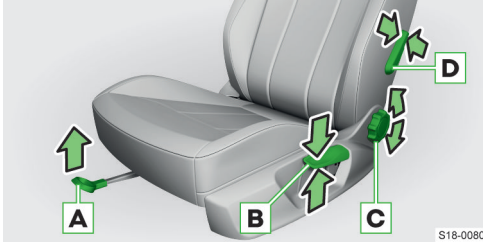

- A** Régler dans le sens de la longueur (une fois le levier de commande relâché, le verrouillage doit s'encliqueter de façon audible)
- B** Réglage de la hauteur
- C** Réglage de l'inclinaison du dossier - ne pas s'appuyer contre le dossier du siège pendant le réglage
- D** Régler le degré de courbure des supports lombaires

Un jeu peut se former dans le mécanisme de réglage de l'inclinaison du dossier au bout d'un certain temps d'utilisation.

#### Dossier du siège du passager avant rabattable

##### Rabattement

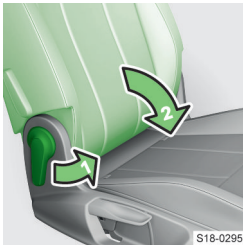

- Tirez sur le levier de commande.
- Plier le dossier vers l'avant jusqu'à ce qu'il s'enclenche audiblement.

##### Rabattement vers l'arrière

- Tirez sur le levier de commande.
- Plier le dossier vers l'arrière jusqu'à ce qu'il s'enclenche audiblement.

### Siège avant - à commande électrique

#### Organes de commande du siège

##### Réglage de l'assise

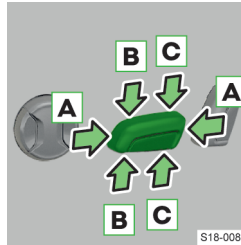

- A** Réglage en longueur
- B** Ajuster l'inclinaison
- C** Réglage de la hauteur

##### Réglage du dossier du siège

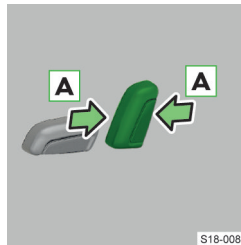

- A** Ajuster l'inclinaison

##### Réglage de l'appui lombaire

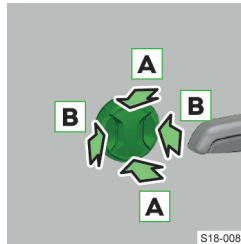

- A** Définir la position de la courbure
- B** Régler le degré de courbure

### Sièges arrière

#### Rabattre les dossiers des sièges vers l'avant

##### Avant de rabattre

- Insérer ou retirer les appuie-tête arrière aussi loin que possible.
- Régler les sièges avant de sorte que ceux-ci ne risquent pas de se faire endommager par les dossiers de sièges rabattus.
- Tirer la ceinture de sécurité extérieure vers le revêtement latéral.

### Rabattement

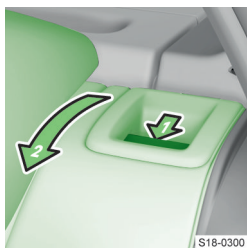

- › Appuyer sur la poignée de déverrouillage et rabattre le dossier de siège.

### Rabattement vers l'arrière

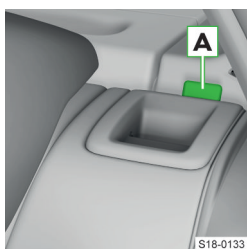

- › Tirer la ceinture de sécurité extérieure vers le revêtement latéral.
  - › Remplacer le dossier.
- La poignée de déverrouillage doit s'enclencher audiblement.
- › Vérifier le verrouillage du dossier du siège. La tige **A** ne doit pas être

visible.

## Position de rangement des ceintures de sécurité à l'arrière



### Appuie-tête

#### Réglage de la hauteur des appuie-tête

##### Appuie-tête avant

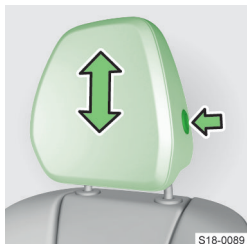

- › Maintenir le bouton de verrouillage et pousser l'appuie-tête dans la direction souhaitée.

### Appuies-tête arrière

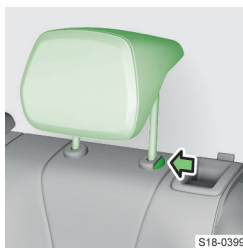

- › Déplacez le support dans la position souhaitée.
- Maintenir le bouton de sécurité enfoncé en déplaçant l'appuie-tête vers le bas.

### Retirer et insérer les appuie-tête arrière

#### Extraction

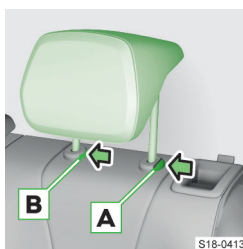

- › Replier partiellement le dossier correspondant.
- › Déplacer le support vers le haut jusqu'au bout.
- › Appuyer simultanément sur les boutons de déverrouillage **A** et **B** et retirer l'appuie-tête.

#### Insertion

- › Insérer le support dans le dossier du siège.

Le bouton de blocage doit être enclenché de façon audible.

### Accoudoir avant

#### Réglages

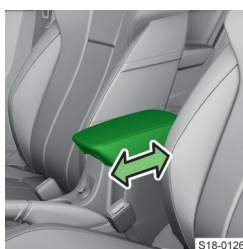

- › Déplacer le dossier à la position souhaitée.

## Accoudoir arrière

### Réglages

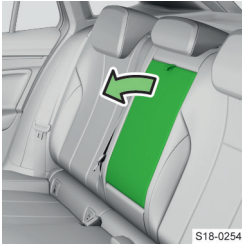

S18-0254

- ▶ Rabattez l'accoudoir vers le bas. L'accoudoir rabattu peut être utilisé comme plateau.

## Chauffage des sièges

### Veillez noter

#### ⚠ MISE EN GARDE

Risque de brûlures !

- ▶ Ne pas utiliser le chauffage de siège chez les personnes ayant une perception limitée de la douleur ou de la température.

#### ⓘ AVERTISSEMENT

Risque de dommages aux sièges !

- ▶ Ne vous agenouillez pas et n'exercez aucune charge ponctuelle quelle qu'elle soit sur les sièges.
- ▶ Ne pas mettre en marche le chauffage dans les situations suivantes.
  - ▶ Le siège n'est pas occupé.
  - ▶ Des objets se trouvent sur le siège, par ex. un siège enfant.
  - ▶ Des housses de siège ou des housses de protection supplémentaires sont présentes sur le siège.

### Conditions

- ✓ Le moteur tourne.

### Utilisation

- ▶ Appuyer sur la touche ou afin d'allumer le chauffage de siège.

Le chauffage de siège est activé à la puissance de chauffage maximale. Un appui répété sur la touche réduit la puissance de chauffage du siège jusqu'à l'extinction.

La puissance de chauffage est indiquée par le nombre de voyants de contrôle allumés sur la touche ou sur l'affichage du Climatronic.

Si le chauffage du siège est activé à la puissance de chauffage maximale, la puissance de chauffage est automatiquement réduite au bout de 10 minutes.

## Volant

### Régler le volant

#### ⚠ MISE EN GARDE

Risque d'accident !

- ▶ Ne pas régler le volant pendant la conduite.

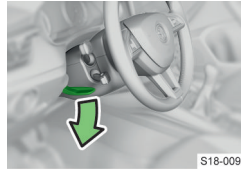

S18-0092

- ▶ Abaisser le levier de sécurité.



S18-0093

- ▶ Réglez le volant dans la position souhaitée.

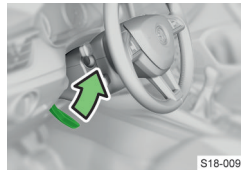

S18-0094

- ▶ Appuyer sur le levier de sécurité aussi loin que possible.

### Résolution des problèmes

#### Défaut de la direction assistée

brille - défaillance totale de la direction assistée, défaillance de l'assistance de la direction

- ▶ Couper le contact, démarrer le moteur et conduire quelques mètres.
- ▶ Si le voyant ne s'éteint pas, ne poursuivez pas la route. Faites appel à l'assistance d'un atelier spécialisé.

brille - défaillance partielle de la direction assistée, réduction possible de la direction assistée

- ▶ Couper le contact, démarrer le moteur et conduire quelques mètres.
- ▶ Si le voyant ne s'éteint pas, il est possible de continuer à conduire avec prudence. Faites appel à l'assistance d'un atelier spécialisé.

#### Défaut du verrouillage de la colonne de direction

clignote  
Message concernant un défaut dans le verrouillage de la colonne de direction

- ▶ Éteindre le véhicule.
- ▶ Faites appel à l'assistance d'un atelier spécialisé.

Après avoir coupé le contact, il n'est plus possible d'allumer le contact, de verrouiller la direction et d'allumer les consommateurs électriques.



clignote

Message concernant un défaut dans le verrouillage de la direction

- Il est possible de continuer à conduire avec précaution. Faites appel à l'assistance d'un atelier spécialisé.

### Verrouillage de la colonne de direction non débloqué



clignote

Message concernant le déplacement requise de la colonne de direction

- Déplacer légèrement le volant vers l'avant et vers l'arrière.
- Si la direction n'est pas déverrouillée, arrêter le véhicule et faire appel à un garage spécialisé.

## Chauffage du volant

### Conditions



- ✓ Le moteur tourne.

### Utilisation

Concerne le Climatronic.

- Appuyer sur la touche **MENU** sur le Climatronic, > appuyer sur  sur l'écran Infodivertissement afin de lancer le chauffage du volant.

ou :

- Appuyer sur **MENU** >  >  sur l'écran de l'Infodivertissement afin de lancer le chauffage du volant.

### Réglages

#### Chauffage du volant avec chauffage du siège du conducteur



Concerne le Climatronic.

Lorsque la fonction est activée, appuyer sur la touche de chauffage du siège du conducteur permet d'allumer ou d'éteindre le chauffage du volant.

Activer la fonction comme suit.

- Appuyer sur la touche **MENU** sur le Climatronic >  dans l'écran Infodivertissement et sélectionner l'élément de menu pour le couplage du chauffage de siège et de volant.

ou :

- Appuyer sur **MENU** >  >  dans l'écran Infodivertissement et sélectionner l'élément de menu pour le couplage du chauffage de siège et de volant.

La touche fonction  s'affiche sur l'écran Infodivertissement lors de l'activation de la fonction. Elle permet d'allumer et éteindre le chauffage du volant.

## Rétroviseur intérieur

### Utilisation

#### Rétroviseur intérieur à obscurcissement manuel

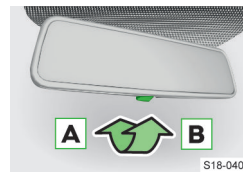

- A** Rétroviseur non assombri
- B** Rétroviseur assombri

#### Rétroviseur intérieur à obscurcissement automatique

L'assombriement du miroir est contrôlé automatiquement par les capteurs dans le rétroviseur après le démarrage du moteur.

#### ⚠ ATTENTION

Risque d'accident !

Un écran lumineux, par ex. un téléphone portable ou un appareil de navigation, peut affecter le fonctionnement de l'assombriement automatique du rétroviseur.

- ▶ Ne pas fixer ces appareils près du rétroviseur.

## Rétroviseur extérieur

### Utilisation

#### Positions du bouton rotatif

Les rétroviseurs peuvent être articulés manuellement ou électriquement en fonction de l'équipement.

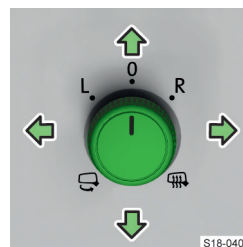

- L** Régler le rétroviseur gauche
- 0** Désactiver la commande
- R** Régler le rétroviseur droit
-  Rabattre le rétroviseur électronique (pour le replacer, choisir une autre position)

-  Chauffer le rétroviseur avec le moteur en marche

#### Réglage de l'heure

- Sélectionner la position **L** ou **R**.

- › Faites tourner le bouton rotatif dans le sens de la flèche.

### Replier automatiquement les rétroviseurs rabattables électriquement

Si cette fonction est activée, les rétroviseurs se replient lorsque le véhicule est verrouillé et se déplient lors du déverrouillage.

**[i]** Le verrouillage du véhicule n'est pas signalé par le repliement des rétroviseurs. Le verrouillage du véhicule est signalé par le clignotement des clignotants.

### Rétroviseur à position anti-éblouissement au réglage manuel

- › Rabattre manuellement le rétroviseur contre la vitre latérale.

#### ⚠ MISE EN GARDE

Risque d'accident !

Les rétroviseurs extérieurs font apparaître les objets plus loin.

- › Utilisez autant que possible le rétroviseur intérieur pour évaluer la distance avec le véhicule qui suit.

#### ⓘ AVERTISSEMENT

Risque d'endommagement du rétroviseur !

- › Si le rétroviseur rabattable électriquement est replié par des influences extérieures (par ex. par un impact lors d'une manœuvre), rabattre le rétroviseur avec le bouton rotatif puis attendre un bruit de rabattement.

## Réglages

L'activation ou la désactivation du rabattement automatique des rétroviseurs extérieurs se fait dans l'Infodivertissement dans le menu suivant.

**CAR** >  > 

ou :

**MENU** >  >  > 

## Résolution des problèmes

### Défaut de la commande électrique du rétroviseur

- › Régler l'orientation du miroir en pressant légèrement sur sa surface avec le doigt.

#### ⚠ ATTENTION

Risque de brûlures !

- › Ne pas toucher les surfaces chauffées des rétroviseurs extérieurs.

## Systèmes de retenue et airbags

### Ceintures de sécurité

#### Mode de fonctionnement

Des ceintures de sécurité correctement attachées offrent une très bonne protection en cas d'accident. Elles réduisent le risque de blessure et augmentent les chances de survie en cas d'accident grave.

#### ⚠ MISE EN GARDE

- › Les ceintures de sécurité ne doivent pas être déposées ou altérées.
- › N'essayez pas de réparer les ceintures de sécurité vous-même. Faites immédiatement remplacer une ceinture de sécurité endommagée par un garage spécialisé.

#### Enrouleur automatique de ceinture

L'enrouleur automatique bloque la ceinture en cas de traction brusque de la ceinture. Les ceintures de sécurité se bloquent par ex. lors d'un freinage à fond, d'une accélération, dans les côtes et les descentes ainsi que dans les virages.

#### ⚠ MISE EN GARDE

- › Si la ceinture de sécurité ne se bloque pas lorsque vous tirez brusquement dessus, faire contrôler l'enrouleur automatique par un atelier spécialisé.

#### Tendeur de ceinture

Des **rétracteurs** intégrés aux enrouleurs automatiques sur les ceintures de sécurité des sièges avant et arrière extérieurs offrent un complément de protection pour le conducteur, le passager avant et les passagers occupant les sièges arrière attachés.

La ceinture de sécurité est rétractée par le tendeur de ceinture en cas d'impact à partir d'un certain degré de gravité de l'accident, afin d'empêcher tout mouvement non souhaité du corps.

Le tendeur de ceinture peut également être déclenché lorsque la ceinture de sécurité n'est pas portée.

Lors d'un renversement, d'une **légère** collision ou d'un accident n'induisant pas des forces importantes du véhicule, les rétracteurs de ceintures **ne se déclenchent pas**.



**[i]** De la fumée se dégage lors du déclenchement des tendeurs de ceintures. Cela ne constitue pas l'indice d'un incendie dans le véhicule.

#### Rétracteur de ceinture réversible

Les véhicules dotés d'un système de protection proactive des occupants disposent de rétracteurs de ceinture réversibles » [Page 140](#).

Les rétracteurs de ceinture réversibles augmentent la sécurité du conducteur et du passager avant ceinturés en serrant automatiquement la ceinture de sécurité dans les situations de conduite critiques, puis en la relâchant à nouveau.

**Affichage de l'état sur l'écran du combiné d'instruments**

-  allumé - ceinture de sécurité non bouclée à l'avant
-  allumé - ceinture de sécurité non attachée sur le siège arrière
-  allumé - ceinture de sécurité attachée sur le siège arrière

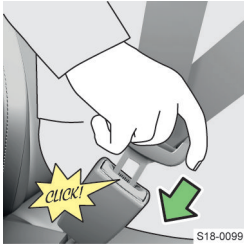
**Utilisation****Boucler la ceinture**

- › Saisir la languette et tirer lentement la ceinture par-dessus la poitrine et le bassin vers la serrure de ceinture.
- › Insérer la languette dans la serrure de sorte à entendre un déclic.
- › Tirer sur la ceinture pour s'assurer qu'elle est bien enclenchée.

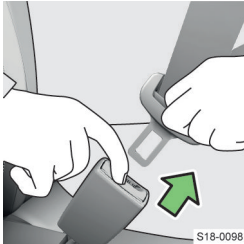
**Poser la ceinture**

- › Saisir la languette et la relâcher en appuyant sur le bouton rouge.
- › Tenir la sangle afin qu'elle ne se torde pas lorsqu'elle s'enroule.

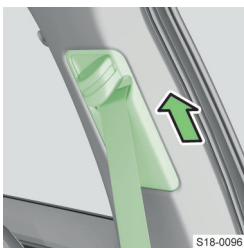
**Réglage**

- › Pousser la ferrure de renvoi vers le haut pour augmenter la hauteur.

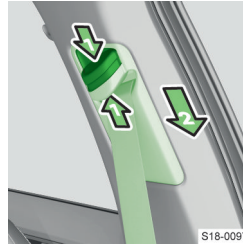

- › Appuyer sur le bouton de sécurité et abaisser la ferrure de renvoi pour réduire la hauteur.
- › Après le réglage, tirez d'un coup sec sur la ceinture pour vérifier que la ferrure d'inversion est bien enclenchée et que la ceinture bloque efficacement.

**Résolution des problèmes****Enrouleur automatique de ceinture bloqué**

- › Saisir la sangle au milieu et tirer brusquement dans le sens de la flèche.
  - › Tenir la sangle et la laisser s'enrouler lentement.
  - › Tirer brusquement pour voir si l'enrouleur automatique fonctionne correctement.
- › Si la sangle est toujours bloquée, répéter la procédure de déverrouillage une ou deux fois.
  - › Si la sangle reste bloquée, faire appel à un atelier spécialisé.

**Siège pour enfant****Veillez noter**

Pour le montage et l'utilisation de sièges enfants, veuillez respecter les consignes de la présente notice d'utilisation ainsi que la notice du fabricant du siège enfants.

Pour des raisons de sécurité, nous vous recommandons de toujours transporter les enfants sur les sièges arrière. Transportez les enfants sur le siège passager uniquement dans des cas exceptionnels.

Utilisez des sièges pour enfants conformes à la norme ECE R 44 de la Commission économique européenne.

Les sièges pour enfants conformes à la norme ECE R 44 portent le marquage : E majuscule dans un cercle au-dessus du numéro de contrôle.

Nous recommandons d'utiliser des sièges pour enfants de la gamme d'accessoires d'origine ŠKODA. Ces sièges pour enfant ont été conçus et contrôlés pour être utilisés dans les véhicules ŠKODA. Ils sont conformes à la norme ECE-R 44.

**⚠ MISE EN GARDE**

- ▶ Lors de l'installation du siège pour enfants sur le siège arrière, le siège avant correspondant doit être réglé de façon à ce qu'il ne soit pas en contact avec le siège pour enfants ou l'enfant installé dans le siège pour enfants.
- ▶ Avant de monter un siège enfant dirigé dans le sens de la marche, régler l'appuie-tête correspondant à la profondeur maximale.
- ▶ Si l'appuie-tête empêche l'installation du siège pour enfant, régler l'appuie-tête à la position la plus haute.
- ▶ En cas d'utilisation d'une garniture de siège pour enfants distincte, réglez l'appuie-tête de façon à ce que la tête de l'enfant soit pile à la hauteur du bord supérieur de l'appuie-tête, mais qu'elle ne dépasse pas.

**Utilisation d'un siège enfant sur le siège du passager avant**

Ne jamais utiliser de siège enfant dans lequel l'enfant est transporté dos au sens de conduite sur un siège protégé par un airbag actif placé devant celui-ci. L'enfant pourrait subir des blessures graves, voire mortelles.

Ceci est également indiqué par les autocollants suivants.



Autocollant sur le pare-soleil côté passager avant.

S18-0389



Autocollant sur la colonne de carrosserie centrale du côté passager avant.

S18-0390

En cas d'utilisation de siège enfants dans lequel l'enfant est transporté sur le siège du passager avant, observez les consignes suivantes.

- ▶ En cas d'utilisation d'un siège enfant dans lequel l'enfant est transporté avec le dos tourné au sens de la marche, il est impératif de désactiver l'airbag frontal du passager.
- ▶ Régler le dossier du siège passager autant que possible à la verticale afin qu'un contact stable soit établi entre le dossier du siège et le siège enfant.
- ▶ Déplacez le siège passager autant que possible vers l'arrière afin qu'il n'y ait aucun contact entre le siège passager et le siège enfant placé derrière.
- ▶ Réglez autant que possible le siège du passager avant réglable en hauteur dans sa position la plus élevée.
- ▶ Réglez autant que possible la ceinture de sécurité du passager dans sa position la plus élevée.

**⚠ MISE EN GARDE**

Risque de blessure à la nuque de l'enfant transporté causé par la ceinture de sécurité !

- ▶ Pour les sièges pour enfant du groupe 2 ou 3, il faut veiller à ce que la ferrure de renvoi fixée à l'appuie-tête pour enfant se trouve avant ou à la même hauteur que la ferrure de renvoi au niveau de la colonne de carrosserie centrale.
- ▶ Régler la hauteur de la ceinture de sécurité du passager avant de sorte à ce que la ceinture passe à travers la ferrure de renvoi sans se vriller et ne soit pas pliée sur le bord de la ferrure de renvoi.

**⚠ MISE EN GARDE**

- ▶ Dès que le siège enfants, dans lequel l'enfant est transporté avec le dos dans le sens de la marche, n'est plus utilisé sur le siège du passager, l'airbag avant du passager doit être réactivé.

**Sièges enfants recommandés**

Catégories de sièges pour enfant selon la norme ECE-R 44.

Catégorie	Poids de l'enfant
0	Jusqu'à 10 kg
0+	Jusqu'à 13 kg
1	9 à 18 kg
2	15-25 kg
3	22 à 36 kg

### Sièges enfants recommandés

Catégorie	Fabricant	Type	Fixation	Référence	Numéro d'homologation (E1 ...)
0+ Jusqu'à 13 kg	Britax Römer	Baby Safe Plus	Support Isofix	1ST019907	04 301146
1 9 à 18 kg	Britax Römer	Duo Plus TT	ISOFIX et TOP TETHER	DDA000006	04 301133
2-3 15-36 kg	Britax Römer	Kidfix XP <sup>a)</sup>	ISOFIX	000019906K	04 301198
	Britax Römer	Kidfix II XP	ISOFIX	000019906L	04 301323

<sup>a)</sup> Pour une protection optimale, en particulier en cas de choc latéral, il est recommandé d'utiliser ce siège enfant aussi près que possible du dossier.

## Éléments de fixation pour sièges enfants

### Utilisation de sièges enfants

Vue d'ensemble de l'utilisation des sièges enfant selon la norme ECE-R 16.

#### Sièges enfant avec le système ISOFIX

Catégorie	Catégorie de taille du siège enfant <sup>a)</sup>	Siège passager avec airbag frontal activé <sup>b)</sup>	Siège passager avec airbag frontal désactivé <sup>b)</sup>	Sièges arrière <sup>c)</sup>	Siège arrière du milieu
0 Jusqu'à 10 kg	E	X	X	IL	X
0+ Jusqu'à 13 kg	E	X	X	IL	X
	D				
	C				
1 9 à 18 kg	D	X	X	IL IUF	X
	C				
	B				
	B1				
	A				
2 15-25 kg	-	X	X	IL	X
3 22 à 36 kg	-	X	X	IL	X

<sup>a)</sup> La catégorie de taille du siège enfant est indiquée sur la plaque du siège enfant.

<sup>b)</sup> Si le siège du passager avant est équipé d'œilletons de fixation pour le système ISOFIX, celui-ci convient au montage d'un siège enfant ISOFIX possédant l'homologation « « Semi-Universal » ».

<sup>c)</sup> Le siège convient pour la fixation ISO/R3.

**IL** Le siège convient au montage d'un siège enfant ISOFIX possédant l'homologation « « Semi-Universal » ».

**IUF** Le siège convient au montage d'un siège enfant orienté vers l'avant homologué pour cette catégorie de poids.

## 40 Systèmes de retenue et airbags › Éléments de fixation pour sièges enfants

**X** Le siège n'est pas équipé d'œilletons du système ISOFIX.

### i-Size

Siège passager avec airbag frontal activé <sup>a)</sup>	Siège passager avec airbag frontal désactivé <sup>b)</sup>	Sièges arrière	Siège arrière du milieu
X	X	i-U	X

a) Si le siège du passager avant est équipé du système i-Size, il convient exclusivement aux sièges enfants i-Size orientés vers l'avant de la catégorie « Universal ».

b) Si le siège du passager avant est équipé du système i-Size, il convient exclusivement aux sièges enfants i-Size orientés vers l'avant et vers l'arrière de la catégorie « Universal ».

**i-U** Le siège est adapté pour les sièges enfants i-Size tournés vers l'avant et vers l'arrière de la catégorie « « Universal » ».

**X** Le siège convient au montage d'un siège enfant i-Size de la catégorie « « Universal » ».

### Sièges enfant attachés avec une ceinture de sécurité

Si vous utilisez un siège enfant de catégorie « « Universal » » sur le siège arrière central, il est nécessaire de déplacer la serrure de ceinture du siège central derrière celle d'un siège extérieur.

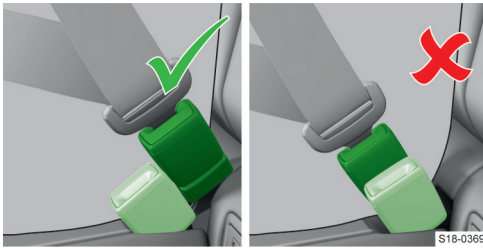

- ✓ Position correcte - les serrures de ceinture sont l'une derrière l'autre
- ✗ Position incorrecte - les serrures de ceinture sont côte à côte

Catégorie	Siège passager avec airbag frontal activé	Siège passager avec airbag frontal désactivé	Sièges arrière	Siège arrière du milieu <sup>a)</sup>
0 Jusqu'à 10 kg	X	U <sup>b)</sup>	U	U
0+ Jusqu'à 13 kg	X	U <sup>b)</sup>	U	U
1 9 à 18 kg	UF	U	U	U
2 15-25 kg	UF	U	U	U
3 22 à 36 kg	UF	U	U	U

a) Il est interdit d'installer un siège enfants avec un support sur le siège arrière central.

b) Réglez autant que possible le siège du passager avant réglable en hauteur dans sa position la plus élevée.

**U** Le siège convient au montage d'un siège enfant de la catégorie « « Universal » » autorisé dans cette catégorie de poids.

**UITA** Le siège convient au montage d'un siège enfant orienté vers l'avant de la catégorie « « Universal » » autorisé dans cette catégorie de poids.

**X** Le siège n'est pas adapté pour les enfants dans cette catégorie de poids.

## Aperçu

### ISOFIX

#### ⚠ MISE EN GARDE

- ▶ Ne pas accrocher d'autres sièges enfant, ceintures ou objets aux œillets prévus pour l'installation du siège enfant avec le système ISOFIX.

Le système ISOFIX permet de fixer rapidement et en toute sécurité le siège enfant. Les œillets pour l'installation du siège enfant avec le système ISOFIX sont situés sur les sièges arrière extérieurs, et éventuellement sur le siège passager avant.

Monter un siège pour enfants doté du système ISOFIX dans un véhicule uniquement si ce siège pour enfants a été homologué pour ce type de véhicule. Pour plus d'informations, veuillez contacter un partenaire ŠKODA ou consulter la liste des véhicules incluse avec le siège enfant.



- ▶ Retirer les capuchons avant d'installer le siège enfant.

### TOP TETHER

#### ⚠ MISE EN GARDE

- ▶ Utiliser uniquement des sièges enfant avec le système TOP TETHER sur des sièges équipés d'œillets marqués avec le symbole TOP TETHER.
- ▶ Accrocher une seule ceinture de fixation de siège enfant à l'œillet de fixation du système TOP TETHER.
- ▶ Lors de la fixation du siège enfant avec le système TOP TETHER, aucun autre objet ne doit être attaché à l'œillet du système TOP TETHER.



Œillets de fixation sur la banquette arrière



Œillet de fixation sur le siège du passager avant

La ceinture accroche du système TOP TETHER limite les mouvements de la partie supérieure du siège enfant.

Les œillets de fixation de la sangle sont situés sur les sièges arrière extérieurs, éventuellement sur le siège arrière central ou le siège du passager avant.

## Airbags

### Usage prévu

Le système d'airbags offre comme complément à la ceinture de sécurité une protection supplémentaire aux passagers lors de violentes collisions frontales et latérales.

L'effet protecteur optimal de l'airbag ne peut être obtenu qu'en association avec le bouclage de la ceinture, le système d'airbag ne remplace pas la ceinture de sécurité.

### Mode de fonctionnement

Lorsque le conducteur plonge dans l'airbag gonflé, le mouvement de son corps vers l'avant est amorti, ce qui réduit les risques de blessures.

**[i]** Au moment du gonflement de l'airbag de la fumée se dégage. Cela ne constitue pas l'indice d'un incendie dans le véhicule.

### Déclenchement d'airbag en cas d'accident

Le déclenchement des airbags est influencé par de nombreux facteurs. Le facteur déterminant est la courbe de décélération lors d'un impact.

#### ⚠ MISE EN GARDE

Risque de blessures graves ou mortelles !

- ▶ Restez assis dans une position correcte.
- ▶ Ne pas placer de membres dans la zone de déploiement des airbags.

L'airbag ne se déploie **pas** pas les cas suivants.

- ▶ Légères collisions frontales et latérales.
- ▶ Collision arrière.
- ▶ Retournement du véhicule.

Si le taux de décélération mesuré est inférieur aux valeurs de référence programmées dans le calculateur, les airbags ne se déclencheront pas malgré un risque d'endommagement important du véhicule.

### Vue d'ensemble des airbags

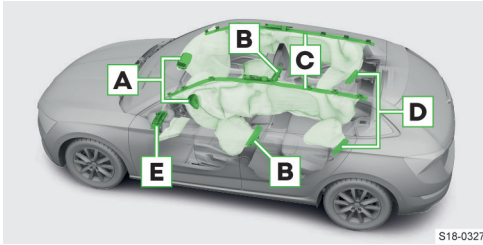

- A** Airbags frontaux
- B** Airbag latéral avant
- C** Airbags de tête
- D** Airbag latéral arrière
- E** Airbag de genoux côté conducteur

L'emplacement de montage des airbags est marqué par l'inscription **AIRBAG**.

#### ⚠ MISE EN GARDE

Risque de restriction du fonctionnement des airbags latéraux !

- ▶ Ne pas soumettre les dossiers à des forces excessives telles que des chocs, etc.
- ▶ Ne pas utiliser les housses de siège non autorisées par ŠKODA.
- ▶ Faire réparer une housse de siège endommagée sur le site d'installation des airbags latéraux par un garage spécialisé.

#### Désactivation des airbags

Nous vous recommandons de faire désactiver les airbags » Page 42, *Utilisation* autres que celui du passager avant par votre partenaire de service ŠKODA.

La désactivation des airbags est prévue par ex. pour les cas suivants.

- ▶ Il n'est pas possible de respecter une distance de 25 cm minimum entre le centre du volant et le buste du conducteur si le siège du conducteur est réglé correctement.
- ▶ Des éléments de commande supplémentaires sont installés dans le véhicule pour les conducteurs physiquement défavorisés.
- ▶ Le véhicule dispose de sièges spéciaux, par ex. des sièges orthopédiques sans airbags latéraux.



brille pendant 4 s après avoir mis le contact puis clignote pendant 12 s - l'airbag ou l'enrou-

leur de ceinture est désactivé avec le dispositif de diagnostic

Message concernant l'airbag ou l'enrouleur de ceinture désactivé

#### ⚠ MISE EN GARDE

Si un airbag est désactivé pendant la vente du véhicule, informer l'acheteur !

### Conditions

- ✓ Contact d'allumage mis.

### Résolution des problèmes

#### Défaut du système d'airbag

- allumé  
Message concernant un défaut d'un airbag

- › Faites appel à l'assistance d'un atelier spécialisé.

### Commutateur à clé de l'airbag frontal du passager avant

#### Usage prévu

L'option de désactivation de l'airbag du passager avant est prévue par ex. pour les cas suivants.

- ▶ Un siège enfant est fixé sur le siège passager avant, dans lequel l'enfant est dos à la route.
- ▶ Le véhicule dispose de sièges spéciaux, par ex. des sièges orthopédiques sans airbags latéraux.

#### Veillez noter

#### ⚠ MISE EN GARDE

Risque de défaut du système de désactivation de l'airbag passager avant !

- ▶ Ne désactivez l'airbag que par contact coupé !

#### ⚠ MISE EN GARDE

Risque de déclenchement inattendu de l'airbag passager avant en cas d'accident !

- ▶ Si l'airbag passager avant a été désactivé avec la clé, ne pas laisser la clé dans l'interrupteur à clé pendant la conduite. Des mouvements pourraient provoquer la rotation de la clé dans la fente et activer l'airbag !

### Utilisation

#### Avant de désactiver/activer l'airbag du passager avant

- › Éjectez entièrement le panneton de télécommande.

**Activer / désactiver l'airbag avant côté passager avant**

- › Coupez le contact.
- › Ouvrez la portière du passager.
- › Insérez le panneton de télécommande dans la fente du revêtement jusqu'à la butée.
- › Pour **désactiver**, tourner avec précaution l'interrupteur à clé en position **OFF**.

- › Pour **activer**, tourner avec précaution l'interrupteur à clé en position **ON**.
- › Retirez le panneton de télécommande hors de la fente.
- › Fermez la portière du passager.
- › Mettez le contact et vérifiez que les voyants de contrôle de l'airbag côté passager avant brillent.

**⚠ MISE EN GARDE**

Lorsque l'airbag passager avant est désactivé, l'airbag de tête côté passager avant est également désactivé.

**Affichage de l'état sur l'écran du combiné d'instruments**

 brille pendant 4 s après la mise du contact - airbag frontal du passager avant désactivé

**Voyants de contrôle**



- ▶ Après avoir mis le contact, les deux voyants s'allument brièvement.
- ▶ Si le système fonctionne correctement, les deux voyants s'éteignent.

- ▶ Ensuite, l'un des voyants s'allumera en fonction de la position de l'interrupteur à clé.

**OFF**  brille - airbag du passager avant désactivé

**ON**  brille pendant 65 s après la mise du contact - airbag frontal du passager avant activé

**Résolution des problèmes****Interrupteur à clé pour la désactivation d'un airbag en panne**

**ON**  clignote avec **OFF** .  
L'airbag frontal du passager avant n'est pas déclenché en cas d'accident !

- › Faire immédiatement vérifier le système des airbags par un atelier spécialisé.

**Éclairage, essuie-glaces et lave-glaces****Éclairage extérieur****Mode de fonctionnement**

Sauf indications contraires, l'éclairage fonctionne avec le contact mis.

**Feux de jour**

Les feux de jour assurent l'éclairage de la zone avant du véhicule.

**[i]** Ils assurent également l'éclairage de l'arrière de la voiture pour les véhicules sur certains marchés.

Conditions de fonctionnement

- ✓ Le commutateur des feux se trouve en position **0**, **AUTO** ou .

**Activer / désactiver automatiquement les feux de croisement**

Les feux de croisement sont automatiquement allumés ou éteints en fonction des conditions d'éclairage.

Conditions de fonctionnement

- ✓ Le commutateur des feux se trouve en position **AUTO**.

L'allumage automatique des phares est indiqué par le symbole  dans le commutateur d'éclairage.

**Allumer / éteindre automatiquement les feux de croisement en cas de pluie**

Conditions de fonctionnement

- ✓ Le commutateur des feux se trouve en position **AUTO**.
- ✓ La fonction est active.
- ✓ Les essuie-glaces avant sont activés pendant plus de 30 s.

L'allumage automatique des phares est indiqué par le symbole  dans le commutateur d'éclairage.

**Phares Full LED**

Lorsque le commutateur d'éclairage est en position **AUTO**, les phares génèrent le meilleur cône lumineux possible devant le véhicule.

**Fonction CORNER**

La fonction CORNER est destinée aux virages ou aux manœuvres (par exemple pour stationner le véhicule).

La fonction éclaire l'environnement proche de l'avant du véhicule dans le sens de la marche.

Conditions de fonctionnement

- ✓ Le clignotant est allumé ou les roues avant sont fortement tournées.
- ✓ Les feux de croisement sont activés.
- ✓ Les phares antibrouillard ne sont pas allumés.

✓ La vitesse du véhicule est inférieure à 40 km/h.

### Quand aucune lumière n'est allumée

Le symbole ☀ brille dans le commutateur d'éclairage et dans le combiné d'instruments, ce qui indique qu'il est nécessaire d'allumer la lumière.

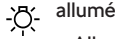

➤ Allumer la lumière.

### Utilisation

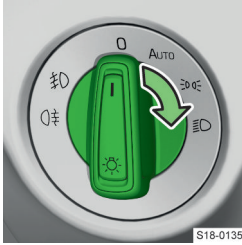

- 0 Éteindre les feux (sauf les feux de jour)
- AUTO Activer / désactiver automatiquement les feux de croisement
- ☀ Allumer les feux de position
- ☾ Allumer les feux de croisement

1 Utiliser la position **AUTO** comme position d'éclairage de base.

### Feux de route

Les feux de route fonctionnent lorsque les feux de croisement sont allumés.

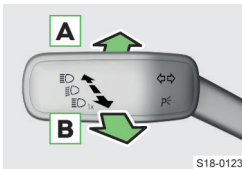

- A Allumer les feux de route - le voyant du combiné d'instruments s'allume ☾
- B Éteindre les feux de route - le voyant s'éteint dans le combiné d'instruments

☾ / Allumer l'avertisseur lumineux - le voyant s'allume ☾

### ⚠ ATTENTION

Risque d'accident !

▶ Ne pas éblouir les autres usagers de la route avec les feux de route.

### Clignotants

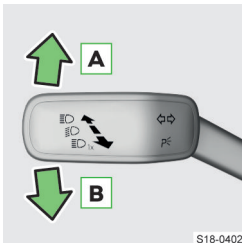

- A Allumer le clignotant à droite - le voyant clignote dans le combiné d'instruments ➔
- B Allumer le clignotant à gauche - le voyant clignote dans le combiné d'instruments ➔

### Clignotant - clignotant Confort

Le clignotement Confort permet de clignoter trois fois sans avoir à déplacer le levier vers le haut ou le bas.

➤ Incliner le levier de commande vers le haut ou le bas.

Les clignotants correspondants clignotent trois fois.

Incliner le levier dans le sens opposé pour interrompre le clignotement prématurément.

### Feux antibrouillard

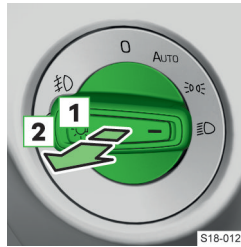

Positions de retrait de la commande d'éclairage

- 1 Feux antibrouillard avant - le voyant s'allume dans le combiné d'instruments ☾
- 2 Feux antibrouillard arrière - le voyant s'allume dans le combiné d'instruments ☾

ments ☾

➤ Placer le commutateur d'éclairage en position **AUTO**. ☾ ou ☾.

➤ Tirer le commutateur d'éclairage dans la position appropriée.

1 Les feux antibrouillard arrière ne s'allument pas lorsqu'un accessoire est connecté à la prise de la remorque.

### Feux de détresse

➤ Pour allumer ou éteindre, appuyer sur le bouton ▲ dans la partie centrale du tableau de bord.

Si le clignotant est activé lorsque les feux de détresse sont allumés, les feux de détresse sont désactivés temporairement et seul le clignotant du côté correspondant du véhicule clignote.

L'activation automatique des feux de détresse peut être déclenchée en cas de freinage violent. Les feux de détresse s'éteignent automatiquement au démarrage ou en cas d'accélération.

### Feux de stationnement unilatéraux

Les feux de stationnement unilatéraux permettent d'éclairer un côté du véhicule garé en allumant les feux de stationnement correspondants.

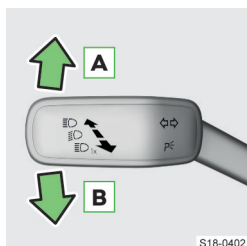

**A** Allumer les feux de stationnement à droite

**B** Allumer les feux de stationnement à gauche

- › Coupez le contact.
- › Déplacer le levier dans la position appropriée.
- › Verrouiller le véhicule.

Lorsque les feux de stationnement sont allumés, un signal sonore retentit lorsque la portière du conducteur est ouverte. Au bout de quelques secondes ou après avoir fermé la porte conducteur, le signal d'avertissement s'arrête.

#### Feux de stationnement bilatéraux

Les feux de stationnement bilatéraux permettent d'éclairer le véhicule garé en allumant les feux de stationnement.

- › Mettez le contact.
- › Placer le commutateur d'éclairage en position
- › Coupez le contact.
- › Verrouiller le véhicule.

L'éclairage peut s'éteindre automatiquement lorsque le niveau de chargement de la batterie est trop faible. Si les feux de stationnement des deux côtés sont allumés alors que le contact est coupé, l'éclairage ne s'éteint pas automatiquement.

Lorsque les feux de stationnement sont allumés, un signal sonore retentit après avoir coupé le contact et ouvert la porte du conducteur. Au bout de quelques secondes ou après avoir fermé la porte conducteur, le signal d'avertissement s'arrête.

## Réglages

### Activation / désactivation de l'interrupteur automatique des phares de conduite lorsqu'il pleut

L'activation ou la désactivation de la fonction s'effectue dans l'Infodivertissement dans le menu suivant.

CAR > ☰ > ☀

ou :

MENU > 🚗 > ☰ > ☀

### Activer / désactiver le clignotement Confort

L'activation ou la désactivation de la fonction s'effectue dans l'Infodivertissement dans le menu suivant.

CAR > ☰ > ☀

ou :

MENU > 🚗 > ☰ > ☀

### Réglage de la portée des phares LED

› Sélectionner la position du régulateur en fonction de l'état de charge du véhicule.



- Sièges avant occupés, coffre à bagages vide

1 Tous les sièges occupés, coffre à bagages vide

2 Tous les sièges occupés, coffre à bagages chargé

3 Siège conducteur occupé, coffre chargé.

gé.

☐ Le réglage de la portée des phares Full LED se fait automatiquement.

### ⚠ MISE EN GARDE

Risque d'accident !

Une portée des phares mal réglée mène à un éclairage insuffisant de la voie ou à un éblouissement des autres usagers de la route.

▶ Régler correctement la portée des phares.

### Changer le réglage des phares Full LED pour le trafic venant en sens inverse - conduite à l'étranger

› Activez le mode voyage dans l'Infodivertissement dans le menu suivant.

CAR > ☰ > ☀

ou :

MENU > 🚗 > ☰ > ☀

## Résolution des problèmes

### Le clignotant est en panne

➡ clignote plus vite - clignotant droit en panne  
› Contrôler le clignotant droit.

⬅ clignote plus vite - clignotant gauche en panne  
› Contrôler le clignotant gauche.

↔ ne clignote pas lorsque la remorque est attachée - le clignotant de la remorque est défaillant

› Contrôler l'éclairage de la remorque.

### Ampoule ou lampe LED défectueuse

☀ ou ⚠ brille

Un message concernant l'ampoule concernée s'affiche sur l'écran.

› Remplacer l'ampoule en panne.

› En cas de lampe LED défectueuse, faire appel à un atelier spécialisé.

### Les phares sont embués de l'intérieur

De l'humidité peut précipiter à l'intérieur des phares. Il ne s'agit pas d'un dysfonctionnement.

### Dysfonctionnement de l'allumage automatique des phares

- Nettoyer le pare-brise au niveau du capteur de pluie.

### Le cône lumineux devant le véhicule s'est nettement raccourci

Projecteur défectueux.

- Faites appel à l'assistance d'un atelier spécialisé.

### Panne de l'éclairage de conduite

Si un message concernant une panne de l'éclairage de conduite s'affiche, l'éclairage fonctionne en mode d'urgence.

- Poursuivre la route avec précaution.
- Faites appel à l'assistance d'un atelier spécialisé.

## Éclairage extérieur COMING HOME, LEAVING HOME

### Mode de fonctionnement

La fonction COMING HOME allume la lumière après avoir coupé le contact et ouvert la porte du conducteur. La lumière s'éteindra automatiquement une fois la durée d'éclairage définie écoulée.

La fonction LEAVING HOME allume la lumière lors du déverrouillage du véhicule à l'aide de la télécommande.

### Conditions de fonctionnement



- ✓ Mauvaise visibilité.
- ✓ Le commutateur des feux se trouve en position **AUTO**.

### Réglages

Le réglage de la fonction est effectué dans l'Infodivertissement dans le menu suivant.

**CAR** >  > 

ou :

**MENU** >  >  > 

## Assistant de feux de route

### Mode de fonctionnement

L'assistant de feux de route active et désactive automatiquement les feux de route.

### ⚠ MISE EN GARDE

Risque d'accident !

- ▶ Si nécessaire, allumer ou éteindre manuellement les feux de route.

### Conditions de fonctionnement

- ✓ Le système est activé.
- ✓ Le commutateur des feux se trouve en position **AUTO**.
- ✓ La vitesse de conduite est supérieure à 60 km / h (pour certains pays, supérieure à 40 km / h).
- ✓ Les feux de croisement sont activés.

### Utilisation

#### Enclenchement

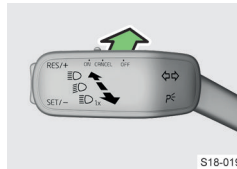

- Appuyer sur le levier dans le sens de la flèche.

 brille dans le combiné d'instruments.

#### Coupage

- Allumer ou éteindre manuellement les feux de route.

### Réglages

#### Activation/désactivation

L'activation ou la désactivation de la fonction s'effectue dans l'Infodivertissement dans le menu suivant.

**CAR** >  > 

ou :

**MENU** >  >  > 

## Remplacement des ampoules

### Veillez noter

Vous pouvez remplacer vous-même les ampoules décrites ci-dessous. Faire remplacer les autres ampoules par un atelier spécialisé.

La nouvelle ampoule doit être conforme aux spécifications de l'ampoule d'origine. La désignation de l'ampoule se trouve sur la douille de la lampe.

#### ⓘ AVERTISSEMENT

Risque d'endommagement des phares en cas de pénétration d'eau et de saleté !

- ▶ Toujours installer le couvercle de protection correctement sur le phare après avoir remplacé l'ampoule.

### Conditions pour remplacer une ampoule

- ✓ Contact d'allumage coupé.
- ✓ Éclairage éteint.

### Clignotant arrière

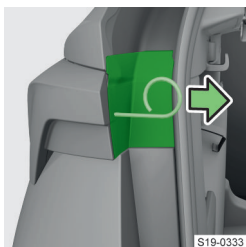

S19-0333

- › Retirer le couvercle avec l'étrier de l'outillage de bord.

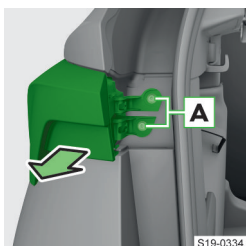

S19-0334

- › Dévisser les vis **A** et retirer la lampe.

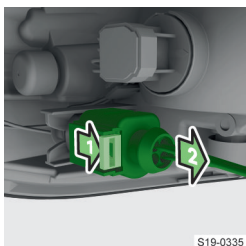

S19-0335

- › Appuyer sur le verrouillage de la prise et retirer la lampe.

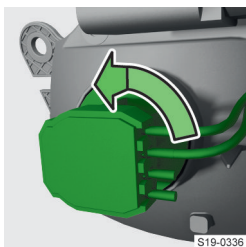

S19-0336

- › Tourner et retirer la douille avec l'ampoule.

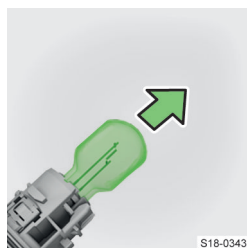

S18-0343

- › Remplacer l'ampoule dans la douille.
- › Insérer la douille avec la nouvelle ampoule dans la lampe de sorte à ce que les ergots de guidage de la douille soient alignés avec les ouvertures correspondantes de la lampe.
- › Fixer la douille en tournant vers ☉.

☉

- › Insérer la fiche dans la lampe jusqu'à ce qu'elle s'enclenche.

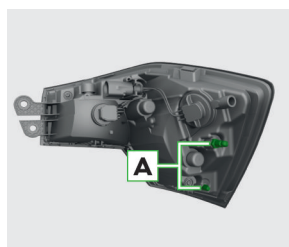

**A**

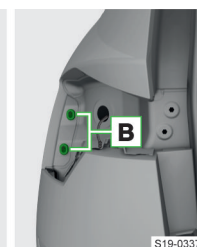

**B**

S19-0337

- › Insérer l'ampoule avec les tourillons **A** dans les ouvertures **B** dans la carrosserie.

#### ⓘ AVERTISSEMENT

Risque d'endommager le système électrique !

- ▶ Veiller à ce que les câbles entre l'ampoule et la carrosserie ne soient pas pincés lors de l'insertion de l'ampoule.

- › Visser l'ampoule.

- › Visser l'ampoule jusqu'à ce qu'elle s'enclenche.

### Feux de recul

- › Ouvrez le capot du coffre à bagages.



S18-0341

- › Desserrer et retirer le couvercle dans le coffre à bagages.



▶ Tourner et retirer la douille avec l'ampoule.

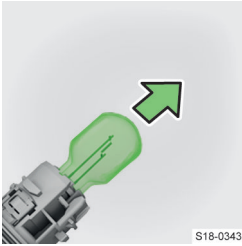

▶ Remplacer l'ampoule dans la douille.  
▶ Insérer la douille avec la nouvelle ampoule dans la lampe de sorte à ce que les ergots de guidage de la douille soient alignés avec les ouvertures correspondantes de la lampe.

▶ Fixer la douille en tournant vers ☺.

▶ Placer le couvercle jusqu'à ce qu'il s'enclenche.

## Éclairage intérieur

### Utilisation

#### Fonctionnement de l'éclairage

- ☺ Enclenchement
- 0 Coupure
- ☺ ☺ Lampes de lecture
- ☺ Allumer et éteindre automatiquement

#### Allumage automatique

La lampe s'allume si l'un des événements suivants se produit.

- ▶ Le véhicule est déverrouillé.
- ▶ Une des portières est ouverte.
- ▶ La clé de contact est retirée (véhicule sans bouton de démarrage).
- ▶ Le contact est coupé (véhicule avec bouton de démarrage).

#### Arrêt automatique

La lampe s'allume si l'un des événements suivants se produit.

- ▶ Le véhicule est verrouillé.
- ▶ Le contact est mis.
- ▶ Environ 30 secondes après la fermeture de toutes les portières.

ⓘ Si une porte reste ouverte et que le contact est coupé, les lumières s'éteindront automatiquement au bout de 10 minutes.

### Allumer/éteindre automatiquement l'éclairage du plancher

L'éclairage fonctionne uniquement lorsque les feux de croisement ou de stationnement sont allumés.

L'éclairage est également allumé automatiquement après l'ouverture de la porte (par exemple lors de l'entrée ou de la sortie).

### Réglages

Le réglage de l'éclairage de plancher est effectué dans l'Infodivertissement dans le menu suivant.

CAR > ☺ > ☺

ou :

MENU > ☺ > ☺ > ☺

## Éclairage ambiant intérieur

### Usage prévu

L'éclairage d'ambiance crée une ambiance agréable dans l'habitacle.

L'éclairage fonctionne uniquement lorsque les feux de croisement ou de stationnement sont allumés.

L'éclairage est également allumé automatiquement après l'ouverture de la portière.

### Réglages

Le réglage de l'éclairage ambiant est effectué dans l'Infodivertissement dans le menu suivant.

CAR > ☺ > ☺

ou :

MENU > ☺ > ☺ > ☺

## Essuie-glace et lave-glace

### Conditions de fonctionnement

#### Conditions de fonctionnement de l'essuie-glace

- ✓ Capot du compartiment moteur fermé.
- ✓ Capot du coffre à bagages fermé.
- ✓ Contact mis.

#### Conditions de fonctionnement du lave-glace

- ✓ Capot du compartiment moteur fermé.
- ✓ Capot du coffre à bagages fermé.

## Utilisation

### ⚠ MISE EN GARDE

Risque d'accident !

À basse température, l'eau de lavage du pare-brise peut geler sur la vitre et limiter la vue vers l'avant.

- Utiliser le lave-glace uniquement lorsque le pare-brise est chaud.

### Balayer et laver le pare-brise

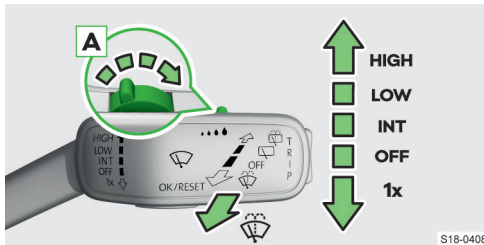

**HIGH** Balayage rapide

**LOW** Balayage lent

**INT** Selon l'équipement :

- Fonctionnement intermittent
- Balayage automatique commandé par le capteur de pluie

**OFF** Coupure

**1x** Balayage simple (position auto-rabattue)

**A** Réglage de la vitesse de balayage pour la position **INT**

☼ Lavage et balayage (position auto-rabattue)

Les gicleurs de lave-glace du pare-brise sont automatiquement chauffés avec les rétroviseurs extérieurs.

### Nettoyer les phares

Les phares allumés sont nettoyés lors du premier puis après chaque dixième lavage du pare-brise. Le réglage de l'intervalle de nettoyage peut être effectué par une entreprise spécialisée.

### Balayer et laver la lunette arrière



☼ Laver et balayer la vitre (position auto-rabattue)

Laver sur la caméra de recul (position auto-rabattue)

☼ Balayer

**OFF** Coupure

### Essuyage automatique de la vitre arrière

Lorsque les essuie-glaces du pare-brise sont en marche, la lunette arrière est automatiquement balayée après avoir enclenché la marche arrière.

## Réglages

### Activer / désactiver le balayage automatique

Les fonctions de balayage automatique de la lunette arrière et du balayage automatique en cas de pluie peuvent être activées et désactivées dans l'Infodivertissement dans le menu suivant.

**CAR** > ☼ > ☼

ou :

**MENU** > ☼ > ☼ > ☼

### Ajouter du liquide lave-glace

#### ⚠ MISE EN GARDE

Risque d'accident !

- Utiliser un liquide lave-glace approprié en fonction des conditions météorologiques.

#### ⓘ AVERTISSEMENT

Risque d'endommagement du système lave-glace !

- Ne pas retirer le filtre du support de réservoir lors du remplissage de liquide lave-glace.

#### ⓘ AVERTISSEMENT

Risque d'endommagement de l'essuie-glace !

- Utiliser uniquement du liquide lave-glace qui n'attaque pas les polycarbonates.

#### ⓘ AVERTISSEMENT

Risque d'endommager des pièces dans le compartiment moteur !

- Refermer le récipient après avoir ajouté du liquide lave-glace.

Le réservoir de liquide de lave-glace se trouve dans le compartiment moteur » Page 10.

La contenance du réservoir est de 3 litres, ou de 4 litres sur les véhicules équipés d'un lave-phares.

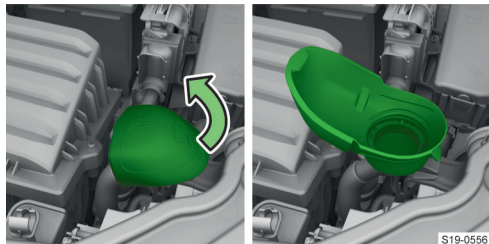

S19-0556

- > Ouvrir le cache du compartiment moteur » Page 146.
- > Rabattre le dessus du couvercle avec précaution.
- > Remplir de liquide lave-glace.

### Résolution des problèmes

#### Niveau du liquide lave-glace trop bas



ou



- > Remplir de liquide lave-glace.

#### Essuie-glace gelé

- > Détacher avec précaution les essuie-glaces gelés du pare-brise avant de mettre le contact et retirer la neige et la glace.

### Rabattre les balais d'essuie-glace et remplacer les balais d'essuie-glace

#### Écarter les bras des essuie-glaces de la vitre

##### ⓘ AVERTISSEMENT

Risque d'endommagement des essuie-glace et du capot du compartiment moteur !

- > Fermer le capot du compartiment moteur avant d'écarter les bras d'essuie-glace de la vitre.
- > Ne pas mettre le contact lorsque les bras d'essuie-glace rabattus.
- > Mettez le contact et coupez-le.



S18-0410

- > Appuyer dans les 10 s sur le levier de commande vers le bas et le maintenir pendant environ 2 s.

Les balais d'essuie-glace se mettent en position pour être rabattus.

- > Écarter les bras des essuie-glaces de la vitre.

##### ⓘ AVERTISSEMENT

Risque d'endommagement des essuie-glace et du capot du compartiment moteur !

- > Fermer le capot du compartiment moteur avant d'écarter les bras d'essuie-glace de la vitre.
- > Ne pas mettre le contact lorsque les bras d'essuie-glace rabattus.

#### Remplacer un balai d'essuie-glace

##### ⚠ ATTENTION

Risque d'accident !

- > Remplacer les balais d'essuie-glace une ou deux fois par an.
- > Écarter le balai d'essuie-glace du pare-brise.

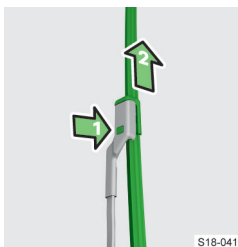

S18-0411

- > Appuyer sur le verrouillage et retirer le balai d'essuie-glace.
- > Insérer le nouveau balai d'essuie-glace jusqu'à ce qu'il s'enclenche.
- > Rabattre à nouveau le balai d'essuie-glace sur le pare-brise.
- > Mettre le contact et pousser le levier de

commande vers le bas.

### Couverture pour le remplissage du liquide lave-glace

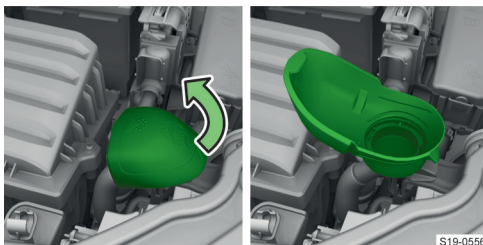

S19-0556

## Chauffage et climatiseur

### Chauffage

#### Vue d'ensemble des éléments de commande du chauffage

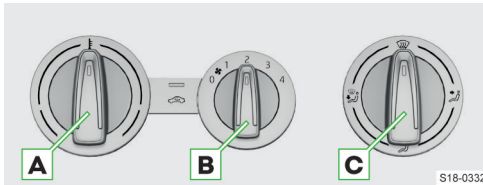

- A** Réglage de la température
- B** Réglage de la vitesse de la soufflante
- C** Réglage de la direction du débit d'air
- Activation/désactivation du mode ventilation en circuit fermé

#### ⚠ MISE EN GARDE

Danger de formation de buée !

- ▶ Toujours garder le ventilateur allumé.

### Climatisation manuelle

#### Veuillez noter

- ▶ Nous recommandons de conserver une différence de max. 5 °C entre la température extérieure et la température intérieure.
- ▶ Nous recommandons d'éteindre le système de refroidissement environ 10 minutes avant la fin du trajet afin d'éviter la formation d'odeurs.
- ▶ Il est recommandé de désinfecter la climatisation une fois par an.

#### ⚠ MISE EN GARDE

Danger de formation de buée !

- ▶ Toujours garder le ventilateur allumé.

#### Conditions de fonctionnement de la climatisation

- ✓ La température extérieure est supérieure à 2 °C.
- ✓ Le moteur tourne.
- ✓ La soufflante est activée.

#### Vue d'ensemble des éléments de commande de la climatisation manuelle

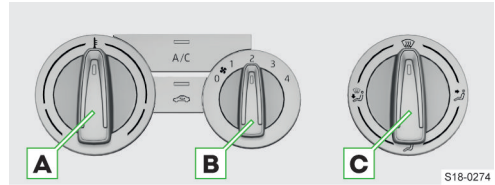

- A** Réglage de la température
- B** Réglage de la vitesse de la soufflante
- C** Réglage de la direction du débit d'air
- Activation/désactivation du mode ventilation en circuit fermé
- A/C** Activation/désactivation du système de réfrigération

**i** Après avoir appuyé sur la touche **A/C**, le voyant de contrôle s'allume dans la touche, et ce, même si les conditions pour l'activation de la climatisation ne sont pas remplies. La climatisation s'active lorsque les conditions d'activation de la climatisation sont remplies.

**i** Pendant le fonctionnement de la climatisation, il peut arriver que la vitesse du ralenti moteur augmente automatiquement.

#### Mise en marche automatique de la climatisation

La mise en marche automatique de la climatisation prévient la formation de buée sur les vitres. La mise en marche a lieu dans les cas suivants.

- ▶ Lorsque la soufflante est en marche et que le sélecteur pour la diffusion d'air est placé en position . Dans ce cas, le mode de recyclage de l'air ambiant est désactivé et ne peut pas être activé.
- ▶ Si le sélecteur pour la diffusion de l'air n'est pas en position et le mode de recyclage de l'air ambiant est activé.

#### Recyclage de l'air ambiant

En mode recyclage de l'air ambiant, le système évite que de l'air extérieur non filtré ne pénètre dans l'habitacle.

Allumer le mode de recyclage de l'air ambiant pendant un court moment peut augmenter l'effet de refroidissement.

**i** Dans certaines circonstances, le mode de recyclage de l'air ambiant est activé ou désactivé automatiquement.

**⚠ MISE EN GARDE**

Risque d'accident !

En mode de recyclage de l'air ambiant, aucun air frais de l'extérieur ne pénètre dans l'habitacle. Cela peut entraîner une diminution de l'attention et former de la buée sur les vitres.

- ▶ Laisser le mode de recyclage de l'air ambiant activé pendant une courte période uniquement.

**Résolution des problèmes**

**Eau sous le véhicule**

Lorsque la climatisation est activée, de l'eau peut s'égoutter du système de climatisation. Il ne s'agit pas d'une fuite.

**Formation de buée**

- Augmenter la puissance du ventilateur et allumer la climatisation.

**Arrêt automatique de la climatisation**

Si la température du liquide de refroidissement est trop élevée, la climatisation peut s'éteindre automatiquement. Cela garantit un refroidissement suffisant du moteur.

**Climatisation automatique Climatronic**

**Veillez noter**

- ▶ Nous recommandons de conserver une différence de max. 5 °C entre la température extérieure et la température intérieure.
- ▶ Nous recommandons d'éteindre le système de refroidissement environ 10 minutes avant la fin du trajet afin d'éviter la formation d'odeurs.
- ▶ Il est recommandé de désinfecter la climatisation une fois par an.

**⚠ MISE EN GARDE**

Danger de formation de buée !

- ▶ Toujours garder le ventilateur allumé.

**Conditions de fonctionnement de la climatisation**

- ✓ La température extérieure est supérieure à 2 °C.
- ✓ Le moteur tourne.
- ✓ La soufflante est activée.

**Utilisation**

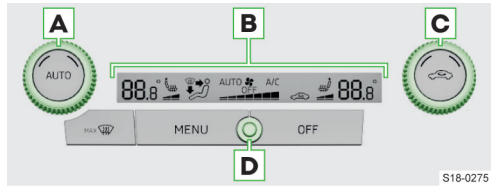

- A** Réglage de la température pour le côté gauche
- B** Affichage Climatronic
- C** Réglage de la température pour le côté droit
- D** Capteur de température dans l'habitacle

**AUTO** Appuyer - activer le mode automatique

La fonction maintient la température constante et prévient la formation de buée sur les vitres. Maintenir - conserve la température intérieure à la température réglée du côté conducteur (fonction SYNC)

- Activation/désactivation du mode ventilation en circuit fermé

- MAX** Activer / désactiver le mode ventilation / dégivrage du pare-brise

- MENU** Utiliser le Climatronic dans l'Infodivertissement

- OFF** Allumer/éteindre le Climatronic

En cas de réglage de la température en dehors de la plage de chiffres, l'écran Climatronic affiche l'un des symboles suivants.

- LO** Puissance de refroidissement maximale
- HI** Puissance de chauffage maximale

- i** Pendant le fonctionnement de la climatisation, il peut arriver que la vitesse du ralenti moteur augmente automatiquement.

**Recyclage de l'air ambiant**

En mode recyclage de l'air ambiant, le système évite que de l'air extérieur non filtré ne pénètre dans l'habitacle.

Allumer le mode de recyclage de l'air ambiant pendant un court moment peut augmenter l'effet de refroidissement.

**⚠ MISE EN GARDE**

Risque d'accident !

En mode de recyclage de l'air ambiant, aucun air frais de l'extérieur ne pénètre dans l'habitacle. Cela peut entraîner une diminution de l'attention et former de la buée sur les vitres.

- ▶ Laisser le mode de recyclage de l'air ambiant activé pendant une courte période uniquement.

## Réglages

### Afficher le menu de réglage

› Appuyer sur le bouton **MENU** sur le Climatronic.

ou :

› Appuyer sur **MENU** ›  à l'écran d'Infodivertissement.

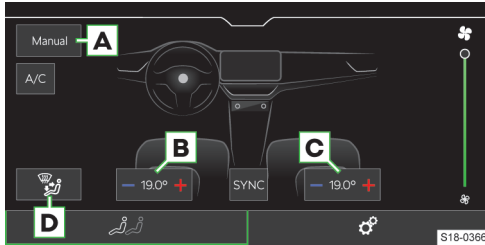

- A** Sélectionner le mode Climatronic
- B** Réglage de la température pour le côté gauche
- C** Réglage de la température pour le côté droit
- D** Régler la direction de la sortie d'air en mode manuel

**A/C** Activation/désactivation du système de réfrigération

-  Selon le mode Climatronic sélectionné :
- ▶ Mode manuel - régler le niveau de soufflage
  - ▶ Mode automatique - régler la puissance

**SYNC** Activer / désactiver le maintien de la température intérieure en fonction du réglage de la température pour le côté conducteur

### Réglages avancés du Climatronic

› Appuyer sur la touche **MENU** sur le Climatronic, appuyer sur  sur l'écran d'Infodivertissement afin d'accéder aux réglages avancés.

- ▶ *Chauffage additionnel automatique* – activation/désactivation du chauffage rapide de l'habitacle.
- ▶ *Dégivrage automatique du pare-brise* – activation/désactivation du chauffage automatique du pare-brise.

## Résolution des problèmes

### Eau sous le véhicule

Lorsque la climatisation est activée, de l'eau peut s'égoutter du système de climatisation. Il ne s'agit pas d'une fuite.

### Formation de buée

› Augmenter la puissance du ventilateur et allumer la climatisation.

### Arrêt automatique de la climatisation

Si la température du liquide de refroidissement est trop élevée, la climatisation peut s'éteindre automa-

tiquement. Cela garantit un refroidissement suffisant du moteur.

## Système d'informations du conducteur

### Combiné d'instruments analogique

#### Aperçu

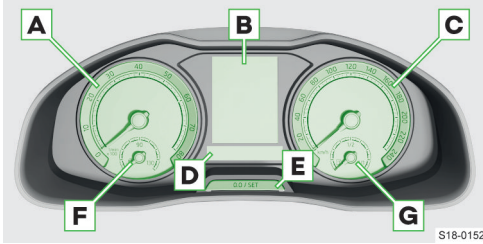

- A** Compte-tours avec voyants de contrôle
- B** Écran
- C** Tachymètre avec voyants de contrôle
- D** Barre des voyants
- E** Bouton multifonction :
  - ▶ Réglage de l'heure
  - ▶ Réinitialiser le compteur kilométrique (trip)
  - ▶ Affichage du kilométrage et du nombre de jours restant jusqu'au prochain entretien
- F** Selon l'équipement
  - ▶ Indicateur de température du liquide de refroidissement
  - ▶ Affichage du niveau de gaz naturel
- G** Indicateur du niveau d'essence/de gazole

**I** Lorsque la visibilité est mauvaise et que les feux de croisement sont éteints, la luminosité de l'éclairage du combiné d'instruments est réduite afin d'avertir le conducteur qu'il doit allumer la lumière.

#### Réglages

##### Définir la langue

La langue est définie dans l'Infodivertissement dans le menu suivant.

MENU >

##### Réinitialiser le compteur kilométrique

**0.0/SET** > Appuyer brièvement sur le bouton dans le combiné d'instruments.

##### Réglage de l'heure

**0.0/SET** > Appuyer sur la touche dans le combiné d'instruments et la maintenir enfoncée jusqu'à ce que le menu **Heure** s'affiche sur l'écran.

- > Relâcher le bouton, l'écran affiche le réglage de l'heure.
- > Appuyer de façon répétée sur la touche pour régler les heures.
- > Attendre 4 s, l'écran affiche le réglage des minutes.
- > Appuyer de façon répétée sur la touche pour régler les minutes.
- > Attendre 4 s, l'écran affiche l'heure réglée.

Le réglage de l'heure peut également être effectué dans l'Infodivertissement dans le menu suivant.

MENU >

##### Régler la luminosité de l'éclairage du combiné d'instruments

La luminosité est réglée automatiquement en continu en fonction de l'éclairage ambiant.

Le réglage de la luminosité des instruments est effectué avec les feux de croisement allumés dans l'Infodivertissement dans le menu suivant.

CAR > >

ou :

MENU > > >

### Tableau de bord numérique

#### Aperçu

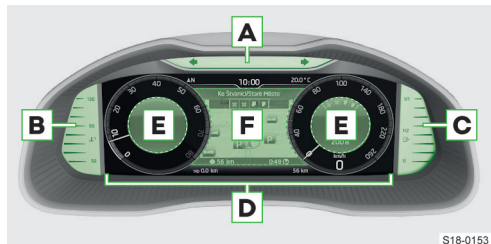

- A** Barre des voyants
- B** Indicateur de température du liquide de refroidissement
- C** Indicateur de la réserve de carburant
- D** Affichage - 5 variantes d'affichage possibles
- E** Informations supplémentaires
- F** Zone d'affichage centrale

#### Réglages

##### Définir la langue

La langue est définie dans l'Infodivertissement dans le menu suivant.

MENU >

### Réinitialiser le compteur kilométrique

Le compteur est réinitialisé dans l'Infodivertissement dans le menu suivant.

**CAR** > >

ou :

**MENU** > > >

### Réglage de l'heure

Le réglage de l'heure est effectué dans l'Infodivertissement dans le menu suivant.

**MENU** >

### Régler la luminosité de l'éclairage du combiné d'instruments

La luminosité est réglée automatiquement en continu en fonction de l'éclairage ambiant.

La luminosité est réglée avec le feu de croisement dans l'Infodivertissement dans le menu suivant.

**CAR** > >

ou :

**MENU** > > >

### Régler la variante de l'affichage

› Appuyer sur le bouton **VIEW** sur le volant multifonction pour changer de variante d'affichage.

### Sélectionner les variantes affichées

- › Maintenir la touche **VIEW** enfoncée sur le volant multifonction.
- › Sélectionnez l'option de menu pour les variantes d'affichées et confirmez.
- › Sélectionnez l'une des variantes suivantes de l'affichage et validez.



- A** Affichage classique
- B** Affichage avancé
- C** Affichage moderne
- D** Affichage de base
- E** Affichage sportif

### Sélectionner l'affichage d'informations supplémentaires

- › Maintenir la touche **VIEW** enfoncée sur le volant multifonction.
- › Sélectionner et confirmer l'une des options de préfixe suivantes (le nombre d'options de préfixe dépend du type d'infodivertissement).
  - ▶ **Auto** - affichage des informations selon le mode de conduite sélectionné
  - ▶ **Classic** - informations sur le rapport engagé et la vitesse actuelle
  - ▶ options prédéfinies réglables

### Régler l'option prédéfinie pour l'affichage d'informations supplémentaires

Le réglage de l'option prédéfinie pour l'affichage des informations supplémentaires est effectué dans l'Infodivertissement dans le menu suivant.

**CAR** > > Élément de menu pour le cockpit virtuel

ou :

**MENU** > > > Élément de menu pour le cockpit virtuel

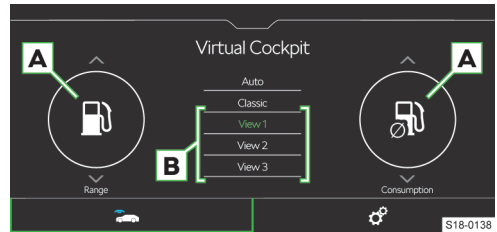

- › Choisir les informations supplémentaires souhaitées dans les zones **A**.
- › Maintenir appuyée la touche de fonction souhaitée pour l'option de préfixe dans la zone **B** pour enregistrer la sélection (le nombre d'options prédéfinies dépend du type d'infodivertissement).

### Visuel du combiné d'instruments

#### Afficher l'aperçu d'affichage et la vue d'ensemble des éléments de menu dans le menu principal

En fonction de l'équipement, les informations suivantes sont affichées à l'écran.

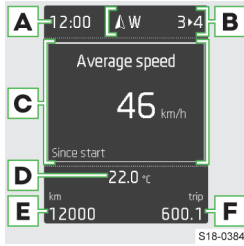

- A** Heure
- B** Indicateur de la direction
- Rapport engagé / Rapport recommandé
- Positions du levier sélecteur de la boîte de vitesses automatique

- C** Menu, voyants de contrôle et informations
- D** Température extérieure  
❄️ ou ❄️ - température extérieure basse
- E** Trajet total parcouru
- F** Trip – trajet parcouru après la réinitialisation de la mémoire

**Options du menu principal**

- ▶ Données de conduite » Page 56
- ▶ Assistants - activer / désactiver les systèmes d'assistance
- ▶ Navigation - par exemple afficher les recommandations de conduite, la boussole, la liste de destinations
- ▶ Audio - commande de l'autoradio et multimédia
- ▶ Téléphone - liste d'appels, accepter ou rejeter un appel entrant
- ▶ Véhicule - état du véhicule » Page 58

**Utilisation**

**Fonctionnement à l'aide du levier de commande**



- A** Appuyer - basculer entre les éléments de menu / définir les valeurs
- Maintenir** - afficher le menu principal

- B** Appuyer confirmer l'élément de menu

**Fonctionnement à l'aide du volant multifonction**

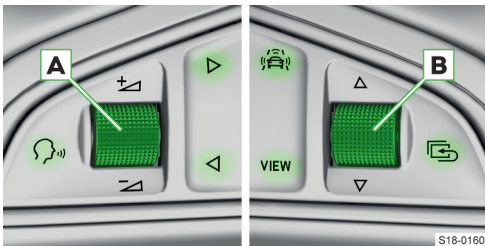

- 🔊 Activation/désactivation du système de commande vocale

- A** **Tourner** - régler le volume sonore
- Appuyer** - couper/mettre le son
- ▷ Passer au titre/à la station suivante
- ◁ Passer à la radio/au titre précédent
- ☰ Afficher le menu du système d'assistance
- VIEW** Selon l'équipement :
- ▶ **Appuyer** - afficher le menu précédent (si un a été sélectionné) / afficher le menu téléphone ou :
- ▶ **Appuyer** - changer d'affichage
- ▶ **Maintenir** - afficher les options de présélection du menu avec des informations supplémentaires

- B** **Tourner** - basculer entre les éléments de menu / régler les valeurs / changer manuellement l'échelle de la carte
- Appuyer** confirmer l'élément de menu
- Tourner et appuyer** - activer le changement automatique de l'échelle de la carte
- ☰ **Appuyer** - pour retourner au niveau supérieur dans le menu
- Maintenir** - afficher le menu principal

**Données de conduite**

**Aperçu**

L'affichage des données de conduite fonctionne avec le contact mis.

**Sur l'écran du combiné d'instruments**

En fonction de l'équipement, des informations sur la vitesse, la consommation, l'autonomie, etc. sont par ex. affichées sur l'écran du combiné d'instruments.

**Informations sur la qualité du gaz naturel**

Dans le cas des véhicules à gaz naturel, l'affichage du combiné d'instruments affiche une indication relative à la qualité du gaz naturel en pourcentage de 70 % à 100 %. Plus la valeur est élevée, moins la consommation en gaz naturel est importante.

**Dans l'Infodivertissement**

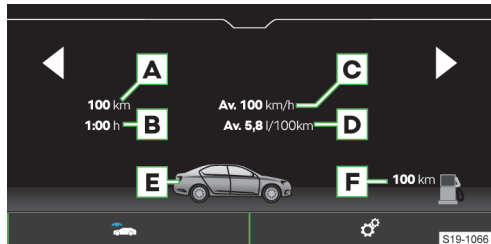

- A** Trajet parcouru

- B** Durée du trajet
- C** Vitesse moyenne
- D** Consommation moyenne de carburant
- E** Représentation graphique du niveau de carburant – si l'autonomie prévisionnelle est inférieure à 300 km, le véhicule s'approche lentement du symbole
- F** Portée (pour les véhicules à gaz naturel, la portée avec l'essence, le GNC et la somme des portées avec les deux types de carburant sont indiquées séparément).

**Mémoire**

Le système enregistre les données de conduite dans les mémoires suivantes.

**Depuis départ**

- ▶ Les données de conduite sont enregistrées de la mémoire à partir du moment où le contact est mis et jusqu'à ce qu'il soit coupé. La mémoire est réinitialisée en cas d'une interruption de la conduite de plus de 2 heures.

**Longue durée**

- ▶ Les données sur la conduite de tous les trajets jusqu'à un total de 99 heures et 59 minutes de conduite ou un trajet de 9 999 km sont enregistrées dans la mémoire. Si l'une des valeurs répertoriées est dépassée, la mémoire est réinitialisée.

**Depuis le plein**

- ▶ Les données sur la conduite à partir du dernier appoint de carburant sont enregistrées dans la mémoire. La mémoire se réinitialise automatiquement au prochain ravitaillement.

**Utilisation**

**Afficher les données de conduite sur l'écran du combiné d'instruments via volant multifonctions**

- ▶ L'élément de menu pour les données de conduite dans le menu principal à l'écran du combiné d'instruments.

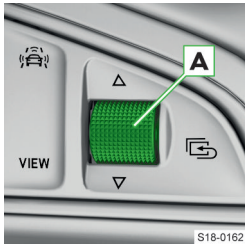

- A** **Tourner** - sélectionner des données / définir des valeurs
- Appuyer** - confirmer la donnée

**Afficher les données de conduite sur l'écran du combiné d'instruments via le levier de commande**

- ▶ L'élément de menu pour les données de conduite dans le menu principal à l'écran du combiné d'instruments.



- A** **Appuyer** - sélectionner des données / définir des valeurs
- B** **Appuyer** - confirmer la donnée

**Afficher les données de conduite dans l'Infodivertissement**

Les données de conduite sont affichées dans l'Infodivertissement dans le menu suivant.

**CAR** > > > Élément de menu pour les données de conduite

ou :

**MENU** > > > Élément de menu pour les données de conduite

**Sélectionner et réinitialiser la mémoire pour les données de conduite sur l'écran du combiné d'instruments à l'aide du volant multifonction**

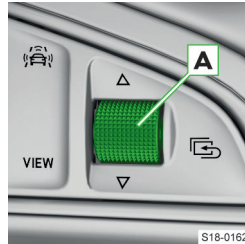

- ▶ Pour **sélectionner** la mémoire pour les données de conduite affichées, appuyer plusieurs fois sur la roue de sélection **A**.
- ▶ Pour **réinitialiser** la mémoire, tenir la roue de sélection **A**.

**Sélectionner et réinitialiser la mémoire pour les données de conduite sur l'écran du combiné d'instruments à l'aide du levier de commande**



- ▶ Pour **sélectionner** la mémoire pour les données de conduite affichées, appuyer plusieurs fois sur le bouton **A**.

- ▶ Pour **réinitialiser** la mémoire, maintenir appuyé le bouton **A**.

**Sélectionner la mémoire dans l'Infodivertissement**

Effectuer la sélection à l'aide des touches de fonction ◀ ▶ dans l'Infodivertissement dans le menu suivant.

**CAR** > > > Élément de menu pour les données de conduite

ou :

**MENU** > > > Élément de menu pour les données de conduite

**Réinitialiser la mémoire dans l'Infodivertissement**

La mémoire est réinitialisée dans l'Infodivertissement dans le menu suivant.

**CAR** > >

ou :

MENU > > >

### Réglages

#### Sélectionner les données de conduite à afficher

Les données de conduite à afficher sont sélectionnées dans l'Infodivertissement dans le menu suivant.

CAR > >

ou :

MENU > > >

#### Définir les unités

Les unités sont définies dans l'Infodivertissement dans le menu suivant.

CAR > >

ou :

MENU > > >

## Avertissement si dépassement de la vitesse

### Usage prévu

Le système offre la possibilité de régler une limite de vitesse. Si elle est dépassée, un signal d'avertissement sonore retentit et le message d'avertissement suivant s'affiche dans le visuel du combiné d'instruments.

### Réglages

#### Définir la limite de vitesse

- > Sélectionner et confirmer l'élément de menu *Avertissement en cas de* ou (selon le type d'affichage).
- > **Lorsque le véhicule est à l'arrêt**, régler la limite de vitesse souhaitée et confirmer.
- > **Lors de la conduite**, conduire à la vitesse désirée et la confirmer comme limite de vitesse.

#### Réinitialiser la limite de vitesse

- > Sélectionner et confirmer l'élément de menu *Avertissement en cas de* ou (selon le type d'affichage).
- > Pour réinitialiser la limite de vitesse, confirmer la valeur enregistrée.

Si la conduite est interrompue pendant plus de 2 heures, la limite définie est désactivée, mais la valeur définie reste enregistrée.

## État du véhicule

### Affichage

L'état du véhicule est affiché dans l'Infodivertissement dans le menu suivant.

CAR > > Élément de menu relatif à l'état du véhicule

ou :

MENU > > > Élément de menu relatif à l'état du véhicule

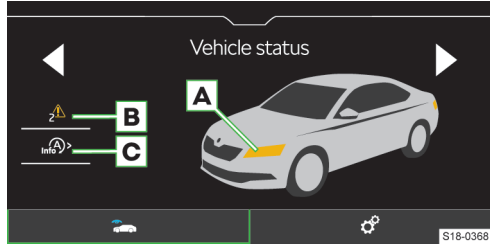

- A** Les zones de véhicule colorées indiquent les avertissements associés
- B** ✓ Aucun message  
⚠ Messages d'avertissement sur l'état du véhicule et leur nombre
- C** Affichage des informations au sujet de l'état du système STOP & START  
▶ Activation/désactivation des informations concernant les notifications du système START-STOP dans un autre affichage d'écran

### Mode de fonctionnement

En cas de dysfonctionnement du système, si le contact est mis, des messages sont affichés sur l'afficheur du combiné d'instruments indiquant le défaut en question.

Les messages relatifs aux défauts peuvent également être affichés dans l'Infodivertissement.

Les messages s'affichent à répétition tant que les défauts n'ont pas été éliminés. Une fois la notification affichée pour la première fois, les voyants de contrôle (danger) ou (avertissement) restent affichés.

## Infodivertissement Swing

### Vue d'ensemble de l'infodivertissement

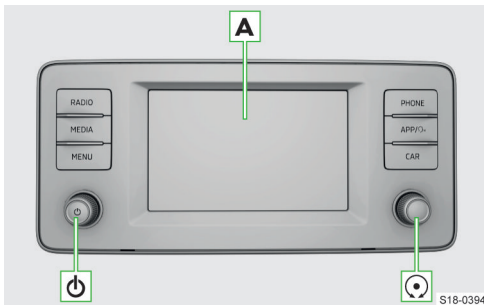

**A** Écran tactile

**P** Bouton de réglage gauche

▶ **Appuyer** : activer / désactiver l'infodivertissement

▶ **Tourner** : Réglage du volume sonore

**O** Bouton de réglage droit

▶ **Appuyer** : Confirmer l'élément de menu

▶ **Tourner** : sélectionner l'élément de menu / définir la valeur

**RADIO** Menu **Radio**

**MEDIA** Menu **Médias**

**MENU** Tous les menus

**PHONE** Menu **Téléphone**

**APP/☺** Menu **SmartLink**

▶ **Appuyer** : Afficher le menu

▶ **Maintenir** : activer / désactiver la commande vocale de l'application SmartLink

**CAR** Informations sur les réglages du véhicule

### Systeme

#### Restriction

Pour des raisons de sécurité, l'utilisation de certaines fonctions d'Infodivertissement n'est possible que sous certaines conditions, voire pas du tout, pendant la conduite.

L'Infodivertissement vous en informe au moyen d'un message à l'écran.

#### Réglages de base

##### Régler les fonctions de base

Le réglage des fonctions d'Infodivertissement suivantes est effectué dans le menu **MENU** > ☺.

▶ Heure et date.

▶ Langue.

▶ Unités.

▶ Restaurer les paramètres d'usine.

#### Réglages du son

Le réglage du son de l'Infodivertissement est effectué dans le menu **MENU** > ☺.

Les éléments de menu suivants peuvent être définis.

▶ Réglage de l'égaliseur.

▶ Ajuster le rapport de volume.

▶ Réglage du volume des fonctions d'infodivertissement individuelles.

Vous pouvez par exemple régler certains des éléments de menu suivants.

▶ Réglage du volume des commandes vocales.

▶ Réglage du volume sonore maximum à l'allumage de l'infodivertissement.

▶ Réglage du volume en fonction de la vitesse.

▶ Réglage de l'infodivertissement en sourdine lorsque l'aide au stationnement est activée.

Selon l'équipement, les paramètres de son avancés suivants peuvent être définis.

▶ Réglage de l'optimisation tridimensionnelle.

▶ Réglage des profils audio en fonction du genre.

▶ Réglage du volume du caisson de graves.

#### Assistant de configuration

L'assistant de configuration vous aide à définir certaines fonctions de l'Infodivertissement.

L'assistant de configuration s'affiche automatiquement si au moins deux points de menu ne sont pas définis lors de l'activation de l'Infodivertissement.

› Pour **éteindre l'affichage automatique**, appuyer sur *Ne plus afficher* lorsque l'assistant de configuration est affiché.

› Pour un **affichage manuel**, appuyer sur **MENU** > ☺ > *Assistant de configuration*.

#### Réglage du menu MENU

La position des touches de fonction dans le menu **MENU** peut être personnalisée comme suit.

› Maintenir la touche de fonction souhaitée jusqu'à ce qu'elle soit libre.

› Déplacer la touche de fonction dans une autre position.

**Déconnecter le périphérique USB connecté en toute sécurité**

ⓘ **AVERTISSEMENT**

Risque d'endommager les données sur le périphérique USB connecté !

Pour déconnecter un périphérique USB en toute sécurité, procéder comme suit.

- › Appuyer sur **MENU** > > Retirer correctement.
- › Sélectionner le périphérique souhaité.
- › Déconnecter le périphérique USB.

**Résolution des problèmes**

**L'Infodivertissement ne réagit pas**

L'Infodivertissement doit être redémarré.

- › Appuyer sur pendant plus de 10 s.
- › Attendre que le redémarrage soit terminé.

**Mise à jour du système**

**Nous recommandons de faire réaliser la mise à jour du système par un atelier spécialisé.**

La mise à jour du système garantit le fonctionnement optimal de l'Infodivertissement, par ex. la compatibilité avec les nouveaux téléphones.

**Déterminer la version du système**

- › Appuyer sur **MENU** > > Informations système.

▶ L'écran de l'Infodivertissement est commandé en **le touchant du doigt.**

La commande tactile est en principe identique à celle d'un téléphone mobile.

Les modes de fonctionnement suivants sont spécifiques à l'Infodivertissement.

**Faire glisser deux doigts vers le haut ou le bas**

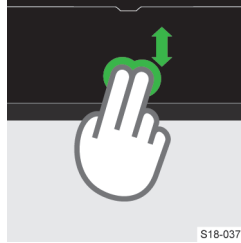

- ▶ Passer rapidement en revue la liste des contacts téléphoniques.

S18-0379

**Réglages**

Les fonctions de base suivantes de l'écran sont définies dans le menu **MENU** > > Écran.

- ▶ Niveau de luminosité de l'écran.
- ▶ Extinction de l'écran.
- ▶ Affichage de l'heure.
- ▶ Tonalités de confirmation et animations.

**Écran**

**Vue d'ensemble**

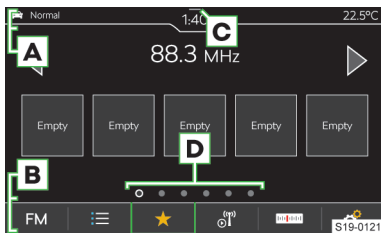

- A** Barre d'état
- B** Barre avec les touches de fonction du menu affichées
- C** Affichage du centre de contrôle
- D** Autres pages du menu

**Fonctionnement**

ⓘ **AVERTISSEMENT**

Risque d'endommagement de l'écran !

**Clavier Infotainment**

**Vue d'ensemble du clavier**

La disposition des caractères du clavier dépend de la langue sélectionnée de l'infodivertissement.

Les types de claviers suivants sont utilisés dans l'infodivertissement en fonction du contexte.

- ▶ Alphanumériques.
- ▶ Numériques.
- ▶ Clavier d'entrée.
- ▶ Clavier de recherche.

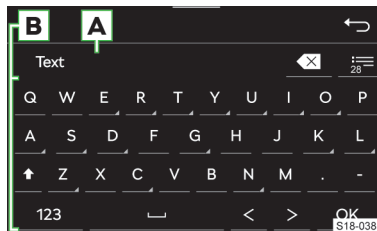

S18-0387

Exemple de clavier

**A** Ligne de saisie

- ▶ Effacer le caractère devant le curseur
- ▶ **Appuyer** : effacer le dernier caractère

► **Maintenir appuyé** : effacer tous les caractères les uns après les autres

☰ Afficher la liste des entrées recherchées

**B** Touches fonctionnelles du clavier

- **↑** Basculer entre minuscules/majuscules
- **ABC/ABB** Basculer vers le clavier linguistique
- **123** Basculer entre le clavier numérique et le clavier de caractères
- **⌘** Afficher les langues clavier supplémentaires
- **↵** Insérer un espace
- **⌘** **Maintenir appuyé** : afficher d'autres variantes de caractères
- **<** Déplacer le curseur vers la gauche
- **>** Déplacer le curseur vers la droite
- **OK** Confirmer les caractères entrés

**Clavier numérique**

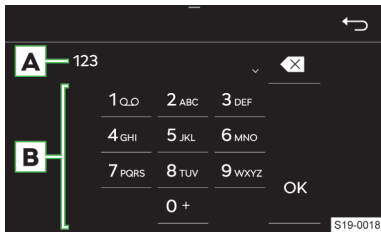

Exemple de clavier

**A** Ligne de saisie

- **⌘** Effacer le caractère devant le curseur
- **Appuyer** : effacer le dernier caractère
- **Maintenir appuyé** : supprimer tous les caractères

**B** Touches fonctionnelles du clavier

► **OK** Confirmer les caractères entrés

**I** Si le contexte le permet, vous pouvez entrer des caractères alphanumériques en maintenant appuyée une zone fonctionnelle avec le numéro.

**Fonctionnement**

Le clavier de l'infodivertissement est utilisé pour entrer des caractères, des lettres et des chiffres.

Le clavier est **affiché automatiquement** lorsque l'infodivertissement requiert une entrée de caractères.

**Recherche**

La recherche des entrées correspondantes est effectuée pendant la saisie des caractères.

L'entrée à rechercher peut être saisie avec des signes diacritiques.

Le clavier présente uniquement les caractères correspondant aux entrées en mémoire.

► Pour **afficher les entrées recherchées**, appuyer sur ☰.

**Afficher les langues clavier supplémentaires**

Pour utiliser des langues clavier supplémentaires, les langues souhaitées doivent d'abord être paramétrées.

► Appuyer plusieurs fois sur ⌘ ou sur le symbole drapeau jusqu'à ce que le clavier de la langue souhaitée soit affiché.

**Autres variantes de caractères**

- Maintenir appuyé le caractère avec le symbole ⌘.
- Sélectionner le caractère souhaité.

**Réglage des langues clavier supplémentaires**

► Appuyer sur **MENU** > ⌘ > Langues clavier supplémentaires.

**Centre de commande**

**Aperçu**

**Ouvrir le centre de commande**



► Appuyer sur la barre en haut de l'écran et la faire glisser vers le bas.

**Fermer le centre de commande**

► Appuyer sur ▲.

ou :

► Attendre 5 s.

**Centre de commande**

Utiliser le centre de commande de l'Infodivertissement pour accéder rapidement aux fonctions suivantes.

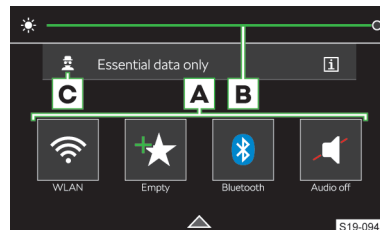

**A** Fonctions favorites

**B** Réglage de l'éclairage des instruments et des touches.

- C Réglage du niveau de protection des données personnelles.

### Réglages

- › Pour **ouvrir le mode édition**, maintenir appuyé la touche de fonction de la fonction préférée.
- › Pour **ajouter une fonction préférée**, déplacer la fonction souhaitée du haut de l'écran à la touche de fonction au bas de l'écran.
- › Pour **fermer le mode édition**, appuyer sur x.

## Radio

### Synoptique

#### Afficher le menu principal

- › Appuyer sur **RADIO**.

ou :

- › Appuyer sur **MENU** › .

#### Réception analogique et numérique de l'autoradio

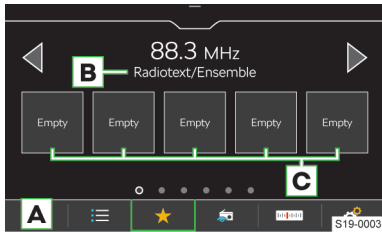

- A Sélectionner la plage de fréquences
  - B En fonction de la plage de fréquence  
**FM** : Radiotexte  
**DAB** : Radiotexte/nom du groupe de stations
  - C Touches de réglage de la station préférée
    - ☰ Liste des stations disponibles
    - ★ Afficher les favoris
    - ℹ Afficher les informations sur la station
    - 🔍 Recherche manuelle de station (pour stations AM et FM)
    - ⚙ Réglages
- ⓘ L'infodivertissement est compatible avec la réception radio numérique aux formats DAB et DAB +.

#### Liste des stations disponibles

- › Appuyer sur ☰.
- ⊙ Station en cours
- ★ Station enregistrée sur les touches de la station
- TP Une station d'informations routières est définie
- ⚡ Le signal DAB n'est pas disponible

- › Filtrer les stations de la liste en fonction du type de programme, par exemple culture, musique, sports, etc.  
**FM** : avec fonction RDS activée
- ⊙ Mise à jour manuelle de la liste des stations

Des informations sur le type de programme et le type de station régionale peuvent être affichées dans la liste des stations.

### Utilisation

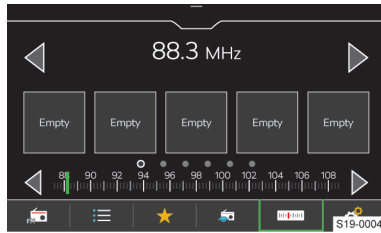

#### Sélectionner la station



- › Appuyer sur ◀ ou ▶ en haut de l'écran.

#### Fonction SCAN

La fonction lit les stations pouvant être reçues dans la plage de fréquences sélectionnée successivement pendant quelques secondes.

- › Pour **lancer la lecture automatique**, appuyer sur  › Scan ou sur le bouton rotatif de droite ⊙.
- › Pour **interrompre la lecture automatique**, appuyer sur  ou sur le bouton rotatif de droite ⊙.

#### Recherche de stations manuelle

La recherche manuelle est disponible pour les stations AM et FM.

- › Dans le menu principal Autoradio, appuyer sur .
- › Pour la **recherche consécutive**, appuyer sur ◀ ou ▶ à côté de l'échelle de la plage de fréquences affichée.

ou :

- › Maintenir appuyée la marque de défilement sur l'échelle de la plage de fréquences et la déplacer sur la valeur souhaitée.

ou :

- › Tourner le bouton rotatif de droite.

### Restriction

- ▶ L'infodivertissement est compatible avec la réception radio numérique aux formats DAB et DAB +.
- ▶ Les garages de stationnement, les tunnels, les hauts bâtiments ou les montagnes peuvent limiter la réception radio.

- ▶ Des antennes pour recevoir le signal radio se trouvent derrière les vitres arrières.  
Coller du film ou des étiquettes revêtues de métal sur ces vitres peut affecter la réception du signal radio.
- ▶ La société ŠKODA AUTO décline toute responsabilité quant à la disponibilité, au bon fonctionnement et à la diffusion des informations du service RDS.

## Réglages

### Ajouter la station actuelle aux favoris à partir du menu principal de l'autoradio

- ▶ Maintenir appuyée la touche de station souhaitée parmi les stations favorites jusqu'à ce que celle-ci soit enregistrée.

### Ajouter la station aux favoris à partir de la liste des stations disponibles

Pour les gammes de fréquences AM, FM et DAB.

- ▶ Maintenir appuyée la ligne avec le nom de la station souhaitée.
- ▶ Appuyer sur la touche de station souhaitée.

### Supprimer les favoris

- ▶ Dans le menu principal **Autoradio**, appuyer sur  > Supprimer la mémoire.
- ▶ Pour supprimer **une** touche de station favorite, appuyer sur la touche de station souhaitée et confirmer la suppression.
- ▶ Pour supprimer **toutes** les touches de station favorites, appuyer sur **Toutes** et confirmer la suppression.

### Touches < ▶

Pour les gammes de fréquences AM, FM et DAB.

La variante pour le **changement de station** à l'aide des touches < ▶ dans le menu principal **Autoradio** est réglé comme suit.

- ▶ Dans le menu principal **Autoradio**, appuyer sur  > Touches fléchées .
- ▶ Choisir la variante de changement.



### Activer/désactiver la réception des informations routières (TP) des stations FM

Pour la plage de fréquences FM.

- ▶ Dans le menu principal, **Autoradio**, appuyer sur  > Radioguidage (TP).

### Activer/désactiver la réception des informations routières de la station DAB

Pour la plage de fréquences DAB.

- ▶ Dans le menu principal **Autoradio**, activer l'élément de menu  > Radioguidage (TP).
- ▶ Dans le menu principal **Autoradio**, désactiver  > Réglages étendus > Radioguidage DAB (TP).

### Attribuer les logos des stations

Pour les gammes de fréquences AM, FM et DAB.

L'infodivertissement permet d'attribuer des logos à partir d'images d'une source externe aux touches de station.

Pour les logos des stations, vous pouvez utiliser des images au format jpg, gif, png, bmp d'une résolution maximale de 500x500 pixels.

- ▶ Dans le menu principal **Autoradio**, appuyer sur  > Logos des stations.
- ▶ Appuyer sur la touche de station souhaitée.
- ▶ Sélectionner la source externe avec le logo.
- ▶ Rechercher le logo souhaité et confirmer.

### Supprimer les logos des stations

Pour les gammes de fréquences AM, FM et DAB.

- ▶ Dans le menu principal **Autoradio**, appuyer sur  > Logos des stations.
- ▶ Pour supprimer **un logo**, appuyer sur la touche de station souhaitée et confirmer la suppression.
- ▶ Pour supprimer **tous les logos**, appuyer sur **Tous** et confirmer la suppression.

### Activer/désactiver l'affectation automatique du logo de la station à ajouter aux favoris

Pour les gammes de fréquences FM et DAB.

Lorsque la fonction est activée, un logo de station de la mémoire de l'infodivertissement est attribué lorsque la station est enregistrée sur une touche de station.

- ▶ Dans le menu principal **Autoradio**, appuyer sur  > Réglages étendus > Mémorisation automatique des logos de stations.

### Logos des stations FM régionales

Pour la gamme de fréquences FM.

L'infodivertissement permet d'utiliser des logos de station FM spécifiques au pays.

- ▶ Dans le menu principal **Autoradio**, appuyer sur  > Réglages étendus > Région pour logo station .
- ▶ Choisir le pays.

### Activer/désactiver la réception de texte radio

Pour les plages de fréquences FM et DAB.

Lorsque la fonction est activée et que les stations présélectionnées sont affichées, des informations détaillées sur le contenu diffusé de la station écoutée ou le nom du groupe de stations de la station DAB sont affichés.

- ▶ Dans le menu principal **Autoradio**, appuyer sur  > texte radio.

### Activer/désactiver le changement de fréquence automatique (AF)

Pour la gamme de fréquences FM.

Lorsque la fonction est activée et le signal de la station FM en cours est faible, l'infodivertissement défi-

nit automatiquement la même station sur une fréquence différente avec un meilleur signal.

- › Dans le menu principal **Autoradio**, appuyer sur  › Réglages étendus › Changement de fréquence automatique (AF).

#### Changement automatique de fréquence vers une station FM régionale

Pour la gamme de fréquences FM.

L'infodivertissement permet de basculer automatiquement vers une station FM régionale en cas de perte de signal de la station FM en cours.

- › Dans le menu principal **Autoradio**, appuyer sur  › Réglages étendus › RDS régional..
- › Sélectionner l'un des éléments de menu suivants.
  - ▶ Fixe – en cas de perte du signal, il faut régler manuellement une autre station.
  - ▶ Automatique – sélection automatique de la station offrant la meilleure réception du sogmaö.

En cas de perte de réception dans la région concernée, une autre région disponible est réglée automatiquement par l'infodivertissement.

#### Trier les stations dans la liste des stations disponibles

Pour la gamme de fréquences FM.

- ▶ Dans le menu principal **Autoradio**, appuyer sur  › Réglages étendus › Trier liste des stations..
- ▶ Sélectionner le tri des stations par ordre alphabétique ou par groupe.

#### Activer/désactiver la fonction RDS

Pour la gamme de fréquences FM.

L'élément de menu est uniquement disponible pour certains pays.

- › Dans le menu principal **Autoradio**, appuyer sur  › Réglages étendus › Système de données radio (RDS).

Lorsque la **fonction RDS est désactivée**, les éléments de menu suivants ne sont pas disponibles dans les réglages des **stations FM**.

- ▶ Radioguidage (TP).
- ▶ Radiotexte.
- ▶ RDS régional.
- ▶ Changement de fréquence automatique (AF).
- ▶ Logo de la station régionale.
- ▶ Tri des stations dans la liste des stations disponibles.

#### Activer/désactiver les infos routières DAB supplémentaires de la station DAB

Pour la plage de fréquences DAB.

Lorsque la fonction est activée, les infos routières supplémentaires sont reçues en tant que notifications de trafic. Par exemple, informations météorologiques, reportages sportifs, nouvelles financières, etc.

- › Dans le menu principal **Autoradio**, appuyer sur  › Réglages étendus › Informations routières DAB supplémentaires.

#### Activer/désactiver le suivi automatique des programmes d'une station DAB

Pour la plage de fréquences DAB.

Lorsque la fonction est activée et que le signal de station DAB est perdu, l'infodivertissement définit automatiquement la même station avec un meilleur signal dans un autre groupe de stations DAB.

- › Dans le menu principal **Autoradio**, appuyer sur  › Réglages étendus › Suivi des programmes DAB.

#### Activer/désactiver le changement automatique de station DAB vers la même station FM

Pour la plage de fréquences DAB.

Lorsque la fonction est activée et que le signal de la station DAB écoutée est perdu, l'infodivertissement définit automatiquement la même station FM. Le symbole (FM) est affiché après le nom de la station.

Une fois que la station DAB correspondante peut à nouveau être réceptionnée, la station passe automatiquement de FM à DAB.

- › Dans le menu principal **Autoradio**, appuyer sur  › Réglages étendus › Commutation automatique DAB - FM.

#### Activer/désactiver le changement automatique vers une station DAB similaire

Pour la plage de fréquences DAB.

Lorsque la fonction est activée et que le signal de station DAB en cours est perdu, l'infodivertissement définit automatiquement une autre station DAB avec un contenu similaire.

- › Dans le menu principal **Autoradio**, appuyer sur  › Réglages étendus › Commutation sur station similaire.

## Médias

### Veillez noter

- ▶ N'enregistrez pas de fichiers importants et non-sécurisés sur les sources audio raccordées. ŠKODA n'assume aucune responsabilité pour les fichiers endommagés ou perdus, ni pour les sources audio raccordées.
- ▶ En changeant ou en branchant une source audio, cela peut entraîner un changement soudain du volume. Avant de changer ou de brancher une source audio, réduire le volume.
- ▶ En cas de raccordement d'une source audio, des notifications peuvent s'afficher sur l'écran de la source. Veuillez suivre et confirmer ces messages si nécessaire.
- ▶ Tenir compte des dispositions légales en vigueur dans votre pays concernant les droits d'auteur.

## Vue d'ensemble

### Afficher le menu principal

› Appuyer sur **MEDIA**.

ou :

› Appuyer sur **MENU** › **♪**.

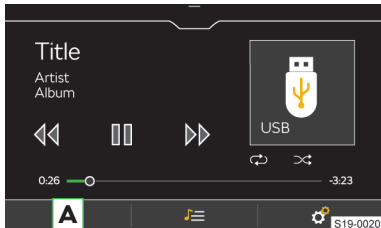

**A** Sélection de la source

› Gérer les fichiers/base de données multimédia

› Réglages

## Fonctionnement du lecteur

### Bases de fonctionnement

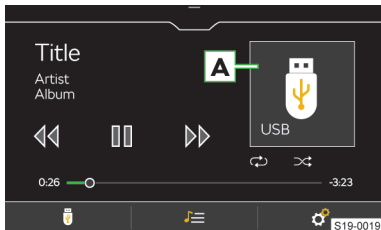

**A** Image de l'album/symbole de la source connectée

▶ **Appuyer** : lancer la lecture

⏸ **Appuyer** : pause

⏮ **Appuyer dans les 3 secondes suivant le début de la lecture** : jouer le titre précédent

⏮ **Appuyer après 3 secondes suivant le début de la lecture** : jouer le titre en cours depuis le début

⏮ **Maintenir appuyé** : retour rapide dans le titre

▶ **Appuyer** : jouer le titre suivant

▶ **Maintenir appuyé** : avance rapide dans le titre

Vous pouvez également avancer ou reculer rapidement dans le titre en faisant glisser le doigt sur la barre temporelle.

## Sources et fichiers compatibles

## Fonctionnement avancé

- ↻ Activation/désactivation de la répétition de la lecture du titre actuel
- ↻ Activation/désactivation de la répétition de la lecture de l'album/du dossier actuel
- ⌘ Activation/désactivation de la lecture aléatoire de l'album/du dossier actuel

## Restriction

### ⓘ AVERTISSEMENT

La disponibilité de certaines fonctions du fonctionnement du support dépend de la source connectée et du logiciel utilisé, par ex. Bluetooth®.

## Réglages

### Activer/désactiver la lecture des titres, sous-dossiers inclus

› Dans le menu principal **Multimédia**, appuyer sur **⌘** › *Mix/Repeat, ss-doss. incl.*

### Activer/désactiver la lecture de contenu multimédia en ligne à partir d'un appareil Apple

› Pour **activer/désactiver** cette fonction, appuyer dans le menu principal **Multimédia** sur **⌘** › *Média en-ligne depuis iPod inclus.*

Dans les conditions suivantes, le contenu multimédia dans l'Apple iCloud est ajouté dans la liste des supports disponibles.

- ✓ L'appareil mobile n'est pas connecté par Apple CarPlay.
- ✓ L'appareil mobile est connecté à l'Apple iCloud.

### Radioguidage

› Pour **activer/désactiver** la surveillance du trafic lors de la lecture de fichiers multimédia, appuyer dans le menu principal **Multimédia** sur **⌘** › *Radioguidage (TP).*

### Déconnecter le périphérique USB connecté en toute sécurité

#### ⓘ AVERTISSEMENT

Risque d'endommager les données sur le périphérique USB connecté !  
Pour déconnecter un périphérique USB en toute sécurité, procéder comme suit.

› Dans le menu principal **Multimédia**, appuyer sur **⌘** › *Retirer l'USB en toute sécurité.*

› Sélectionner le périphérique souhaité.

› Déconnecter le périphérique USB.

## Sources prises en charge

Source	Interface	Type	Spécification	Système du fichier
USB	USB 1.x ; 2.x 3.x ou supérieur et support de USB 2.x	MSC	Clé USB	FAT32 exFAT NTFS
			HDD (sans logiciel spécial)	
		Périphériques USB compatibles avec le protocole USB Mass Storage		
		MTP	Périphériques avec le système d'exploitation Android ou Windows Phone compatibles avec le Media Transfer Protocol	
		Apple	Appareils avec le système d'exploitation iOS	HFS+
lecteur Bluetooth®	Bluetooth®	-	Protocoles Bluetooth® A2DP et AVRCP (1.0 - 1.6)	-

❗ Le protocole Apple iAP1 n'est pas compatible avec l'infodivertissement.

## Compatibilité des appareils mobiles

Vous pouvez vérifier sur le site Internet ŠKODA si l'infodivertissement est compatible avec les téléphones portables sélectionnés. Ce contrôle est effectué à l'aide de la référence suivante ou en lisant le code QR.

► <http://go.skoda.eu/compatibility>



Toutes les informations fournies sont fortuites et fournies à titre informatif.

La société ŠKODA AUTO ne peut garantir le bon fonctionnement et la compatibilité, par ex. en raison d'une mise à jour logicielle de l'Infodivertissement et des appareils mobiles.

## Fichiers audio compatibles

Format de compression	Type de codec	Suffixe de fichier	Débit bit max. [kbit/s]	Débit de sortie max. [kHz]	Multicanaux
MPEG	MPEG 1 Layer 3	mp3	32 - 320	32, 44, 48	Mono, Dual Mono, Stereo, Joint Stereo
	MPEG 2 Layer 3	mp3	8 - 160	16, 22, 24	Mono, Stereo, Joint Stereo
	MPEG 2.5 Layer 3			8, 11, 12	
WMA	Windows Media Audio 9 et 9.1	wma	8 - 384	8, 11, 12, 16, 22, 32, 44, 48	Mono, Stereo, Joint Stereo
	Windows Media Audio 9.2		8 - 320		
	Windows Media Audio 10		8 - 768	32, 44, 48, 96	

Format de compression	Type de codec	Suffixe de fichier	Débit bit max. [kbit/s]	Débit de sortie max. [kHz]	Multicanaux
ADTS	AAC LC	aac	8 - 640	22, 24, 32, 44, 48	Mono, Stereo
	AAC HE		8 - 320	16, 22, 24, 32, 44, 48	
	AAC HEv2		16 - 64	32, 44, 48	
FLAC	FLAC	flac	-	8, 11, 12, 16, 22, 24, 32, 44, 48, 64, 88, 96	Mono, Stereo, 5.1, 7.1
RIFF	WAV	wav	64 - 3072	8, 11, 12, 16, 22, 24, 32, 44, 48, 96	Mono, Stereo
SBC	Bluetooth A2DP	-	8 - 345	44, 48	Mono, Stereo, Joint Stereo

**i** Concernant les fichiers au format MP4, seule la bande son est lue.

Les fichiers protégés par procédé **DRM** et **iTunes®** ne peuvent pas être lus par le lecteur de supports.

### Listes de lecture compatibles

Type de codec	Suffixe de fichier
M3U	m3u
M3U8	m3u8
PLS	pls
WPL	wpl
ASX	asx
PLA	pls

## Gestion des appareils mobiles

### Vue d'ensemble

À l'aide de la gestion des appareils mobiles, les appareils peuvent être connectés, déconnectés et échangés.

#### Afficher la gestion des appareils mobiles

› Cliquer sur **PHONE** > > Sélectionner un téléphone portable > .

ou :

› Cliquer sur **MENU** > > Appareils mobiles.

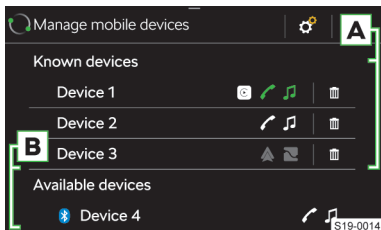

L'appareil permet une connexion via le « profil gratuit » Bluetooth®

L'appareil est connecté via le « profil gratuit » Bluetooth®

L'appareil permet une connexion via le profil audio Bluetooth®

L'appareil est connecté via le profil audio Bluetooth®

L'appareil permet une connexion SmartLink via Android Auto

Supprimer l'appareil de la liste **Appareils précédemment connectés**

L'appareil permet une connexion SmartLink via Apple CarPlay

L'appareil permet une connexion SmartLink via MirrorLink

**A** Appareils connectés / précédemment connectés

**B** Appareils disponibles

### Limitations des appareils mobiles et des applications

#### Disponibilité des fonctionnalités

La disponibilité de certaines fonctions dépend du type d'appareil mobile ainsi que des applications installées.

#### Compatibilité des appareils mobiles

Vous pouvez vérifier sur le site Internet ŠKODA si l'infodivertissement est compatible avec les télépho-

nes portables sélectionnés. Ce contrôle est effectué à l'aide de la référence suivante ou en lisant le code QR.

► <http://go.skoda.eu/compatibility>



Toutes les informations fournies sont fortuites et fournies à titre informatif.

La société ŠKODA AUTO ne peut garantir le bon fonctionnement et la compatibilité, par ex. en raison d'une mise à jour logicielle de l'Infodivertissement et des appareils mobiles.

#### Compatibilité Bluetooth® des appareils mobiles

En raison du grand nombre d'appareils mobiles, il n'est pas possible de garantir une compatibilité Bluetooth® complète avec l'infodivertissement. La compatibilité Bluetooth® dépend de la version Bluetooth® ainsi que de la mise en œuvre des protocoles Bluetooth® par le fabricant de l'appareil mobile.

#### Applications dans les appareils mobiles

Sur les appareils mobiles, il est possible d'installer des applications qui permettent d'afficher des informations supplémentaires sur l'écran d'infodivertissement ou de contrôler l'infodivertissement.

Compte tenu du grand nombre d'applications ainsi que du développement continu dans ce domaine, les applications disponibles peuvent ne pas être compatibles avec tous les appareils mobiles. L'entreprise ŠKODA AUTO n'assume aucune responsabilité relative à leur bon fonctionnement.

L'étendue des applications disponibles et leurs fonctions dépendent du type d'infodivertissement, ainsi que du type de véhicule et de pays.

#### Informations sur les applications ŠKODA

En utilisant le code QR ou le lien suivant, vous accéderez à des informations détaillées sur les applications ŠKODA sur les sites Internet ŠKODA.

► <http://go.skoda.eu/mobile-apps>



#### Établissement de la connexion

##### Connecter un appareil mobile à l'infotainment

- Rechercher les périphériques Bluetooth® disponibles sur l'appareil mobile.
- Sélectionner l'unité Bluetooth® de l'infotainment.

Le nom de l'unité se trouve dans l'élément de menu **MENU** > > Bluetooth > Nom..

- Entrer et confirmer le code PIN le cas échéant.

##### Connecter l'infotainment à un appareil mobile non apparié

- Cliquer sur **PHONE** > > Sélectionner un téléphone portable > .
- Sélectionner l'appareil souhaité dans la liste des **appareils disponibles**.
- Sélectionner le profil Bluetooth® souhaité.
- Entrer et confirmer le code PIN le cas échéant.
- Si deux appareils sont connectés à l'infotainment, sélectionner l'appareil à remplacer.

##### Connecter le système d'infodivertissement à un appareil mobile précédemment connecté

- Cliquer sur **PHONE** > > Sélectionner le téléphone mobile.
- Sélectionner l'appareil souhaité dans la liste des **appareils précédemment connectés**.

L'appareil sélectionné est connecté via le dernier profil Bluetooth® utilisé.

- Si deux appareils sont connectés au système d'infodivertissement, sélectionner l'appareil à remplacer.

#### SmartLink - Connexion

L'infotainment offre la possibilité d'établir la connexion SmartLink à des appareils mobiles compatibles en utilisant les types de connexion suivants.

- ▲ Android Auto
- Apple CarPlay
- MirrorLink

L'appareil mobile peut être connecté à l'infotainment via un câble USB ou WiFi dans la mesure où l'appareil mobile le prend en charge.

- Connecter l'appareil mobile à l'infotainment.
- Cliquer sur l'icône de la connexion prise en charge.

## Téléphone

### Menu principal téléphone

#### Afficher le menu principal

- Appuyer sur **PHONE**.

ou :

- Appuyer sur **MENU** > .

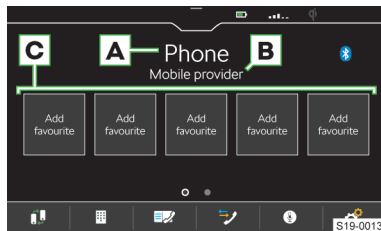

**A** Nom du téléphone connecté

- **Appuyer** : afficher la liste des téléphones précédemment connectés

- B** Nom de l'opérateur réseau
- C** Touches de station des contacts favoris
- Remplacer le téléphone principal par le téléphone secondaire
- Saisir un numéro de téléphone
- Liste des contacts
- Listes d'appels
- Activer la commande vocale du téléphone connecté
- Réglages

### Conditions pour la connexion d'un téléphone avec l'Infodivertissement

- ✓ La fonction Bluetooth® de l'Infodivertissement et du téléphone est activée.  
Pour activer la fonction Bluetooth® de l'Infodivertissement, se rendre à l'élément de menu **MENU** > Bluetooth > Bluetooth.
- ✓ La visibilité de l'Infodivertissement est activée.  
La visibilité de l'infotainment est activée dans l'élément de menu **MENU** > Bluetooth > Visibilité..
- ✓ Le téléphone se trouve à portée du signal de l'unité Bluetooth® de l'Infodivertissement.
- ✓ Le téléphone est compatible avec l'Infodivertissement.

### Utilisation du téléphone

#### Saisir un numéro de téléphone

- Dans le menu principal **Téléphone**, appuyer sur **☎**.
- Saisir le numéro de téléphone à l'aide du clavier numérique.

**I** Le clavier numérique affiché peut également être utilisé pour rechercher un contact. Si par ex. les chiffres 32 sont saisis, les contacts avec la séquence de lettres DA, FA, EB et Ä s'affichent à côté du clavier numérique.

#### Liste des contacts téléphoniques

La liste des contacts téléphoniques est importée depuis le téléphone principal connecté.

- Pour **afficher** la liste de contacts dans le menu principal, **Téléphone**, appuyer sur **☎**.
- Pour **chercher** un contact dans la liste, appuyer sur **Cherch..**
- Entrer les détails de la recherche.
- Pour **établir la connexion** avec un contact, appuyer sur la touche avec le contact souhaité.

Si un contact dispose de plusieurs numéros de téléphone, sélectionner le numéro à partir de la liste affichée.

- Pour afficher les **détails** d'un contact, appuyer sur **>**.

#### Établir la connexion avec le numéro de la boîte vocale

- Dans le menu principal **Téléphone**, appuyer sur **>** **☎**.

#### Communication téléphonique

Selon le contexte de la conversation téléphonique, les fonctions suivantes sont sélectionnables.

- ⏮** Interrompre l'appel / refuser un appel entrant / raccrocher le téléphone
- ✓** Accepter l'appel entrant / Revenir à l'appel en attente
- 🔇/🔊** Couper/mettre le microphone
- 📞** Mettre un appel en attente
- 🔇/🔊** Couper/mettre le microphone
- 👤** Afficher le détail de l'appelant
- 📞** Répondre à un appel sur le deuxième téléphone pendant un appel sur le premier téléphone  
L'appel sur le premier téléphone est terminé en acceptant le deuxième appel.
- Pour **faire passer l'appel des haut-parleurs du véhicule au téléphone**, sélectionner dans le menu principal **Téléphone** **☎** > *Mode mains libres*.
- Pour **faire passer l'appel du téléphone aux haut-parleurs du véhicule**, appuyer sur **📞**.

#### Appel en conférence

Une conférence est un appel téléphonique commun avec au minimum trois et au maximum six participants.

- Effectuez le prochain appel pendant une conversation téléphonique/une conférence.

ou :

- Acceptez un nouvel appel entrant en appuyant sur **☎**.
- Pour **démarrer** un appel en conférence, appuyer sur la touche **📞**.

Pendant un appel en conférence, les fonctions suivantes peuvent être sélectionnées en fonction du contexte.

- 📞** Pauser la conférence, la quitter temporairement (la conférence continuera en arrière-plan)
- ✓** revenir à la conférence maintenue
- 🔇/🔊** Couper/mettre le microphone
- ⏮** Terminer la conférence
- 👤** Afficher les détails de la conférence

Les détails de la conférence vous permettent de sélectionner les fonctions suivantes en fonction du téléphone connecté.

- ▶ Afficher les détails des participants à la conférence
- ▶ Mettre fin à la conversation avec les participants à la conférence
- ▶ Démarrer une conversation avec un participant en dehors de la conférence

## Réglages des fonctions téléphoniques de l'Infodivertissement

### Types de connexion entre le téléphone et l'Infodivertissement

La connexion du téléphone est établie de la manière suivante en fonction du nombre de téléphones actuellement connectés à l'Infodivertissement.

- ▶ **Pas de téléphone** - le téléphone est connecté en tant que téléphone principal.
- ▶ **Un téléphone** - le téléphone est connecté en tant que téléphone secondaire.
- ▶ **Deux téléphones** - sélectionner le téléphone à remplacer.
- ▶ Pour **commuter entre le téléphone principal et le téléphone secondaire**, appuyer dans le menu principal **Téléphone** sur **⌂**.

### Connecter la tablette à l'Infodivertissement

- ▶ Rechercher les appareils Bluetooth® disponibles dans le téléphone.
- ▶ Sélectionner l'unité Bluetooth® de l'infotainment.  
Le nom de l'unité se trouve dans l'élément de menu **MENU** > **Bluetooth** > **Nom**.
- ▶ Entrer et confirmer le code PIN le cas échéant.

### Connecter l'Infodivertissement à un téléphone non couplé - aucun téléphone n'est connecté

- ▶ Appuyer sur **PHONE**.

ou :

- ▶ Appuyer sur **MENU** > **⌂**.
- ▶ Suivre les instructions à l'écran de l'Infodivertissement.

### Connecter l'Infodivertissement avec un téléphone non couplé - un autre téléphone est connecté

- ▶ Cliquer sur **PHONE** > **☎** > *Sélectionner un téléphone portable* > **☎**.
- ▶ Sélectionner l'appareil souhaité dans la liste des **appareils disponibles**.
- ▶ Sélectionner le profil Bluetooth® souhaité.
- ▶ Entrer et confirmer le code PIN le cas échéant.

Le téléphone est connecté en tant que téléphone secondaire.

ou :

- ▶ Si deux téléphones sont connectés à l'Infodivertissement, sélectionner le téléphone à remplacer.

### Connecter l'Infodivertissement à un téléphone déjà couplé

- ▶ Cliquer sur **PHONE** > **☎** > *Sélectionner un téléphone portable*.
- ▶ Sélectionner l'appareil souhaité dans la liste des **appareils précédemment connectés**.

Le téléphone est connecté en tant que téléphone secondaire.

ou :

- ▶ Si deux téléphones sont connectés à l'Infodivertissement, sélectionner le téléphone à remplacer.

### Gérer les touches de station des contacts favoris

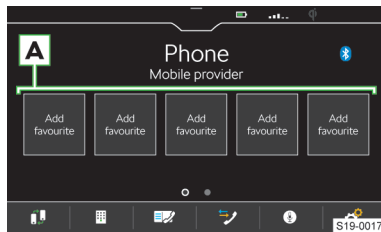

- ▶ Pour **enregistrer**, maintenir appuyée la touche de station souhaitée **A**.
- ▶ Sélectionner un contact dans la liste affichée.
- ▶ Si le contact dispose de plusieurs numéros de téléphone, sélectionner le numéro de téléphone souhaité.
- ▶ Pour **afficher le menu de suppression**, appuyer dans le menu principal **Téléphone** sur **☎** > *Gérer les favoris*.
- ▶ Pour supprimer **une** touche de station, appuyer sur l'entrée souhaitée dans la liste et confirmer la suppression.

ou :

- ▶ Pour supprimer **toutes** les touches de station, appuyer sur **Toutes** et confirmer la suppression.

### Importer des contacts téléphoniques

Après la première connexion du téléphone avec l'Infodivertissement, l'importation des contacts du téléphone démarre dans la mémoire de l'Infodivertissement.

Il est possible d'importer jusqu'à 2000 contacts téléphoniques avec leurs portraits dans l'Infodivertissement. Chaque entrée de contact peut contenir jusqu'à 5 numéros de téléphone.

Selon le type de téléphone, une confirmation d'importation peut être requise.

### Mettre à jour les contacts téléphoniques

Lors de la prochaine connexion du téléphone avec l'Infodivertissement, la liste est mise à jour **automatiquement**.

- Pour mettre à jour **manuellement** la liste, appuyer dans le menu principal **Téléphone**, sur  > Profil d'utilisateur > Importer les contacts.

### Trier les contacts dans le répertoire

- Dans le menu principal **Téléphone**, appuyer sur  > Profil d'utilisateur > Trier par : et sélectionner le type de tri.

### Sonnerie

Certains téléphones ne permettent pas d'utiliser la sonnerie du téléphone. Dans ce cas, la sonnerie de l'Infodivertissement est utilisée.

- Pour régler la sonnerie de l'Infodivertissement, appuyer dans le menu principal **Téléphone** sur  > Profil d'utilisateur > Sélectionner la sonnerie.
- Sélectionner la sonnerie.

### Numéro de messagerie

- Pour définir le numéro de messagerie, appuyer dans le menu principal **Téléphone** sur  > Profil d'utilisateur > Numéro de messagerie ..
- Entrer le numéro de votre messagerie vocale.

### Communications parallèles

*Applicable à certains pays.*

En fonction du téléphone connecté, il est possible de répondre au prochain appel entrant et de mettre en attente l'appel précédent.

- Pour passer d'un appel parallèle à un autre, appuyer sur **Téléphone**  > Communications parallèles.

## WLAN

### Mode de fonctionnement

Vous pouvez utiliser le Wi-Fi pour la connexion SmartLink.

Jusqu'à 4 appareils mobiles peuvent se connecter au hotspot de l'Infodivertissement.

- Pour afficher la liste des appareils mobiles connectés, appuyer sur **MENU** >  > Wi-Fi > Appareils connectés.

### Réglages

#### Connecter un appareil mobile au hotspot de l'Infodivertissement

- Activer le point d'accès WLAN de l'infotainment dans l'élément de menu **MENU** >  > WLAN > Point d'accès WLAN.
- Activer le Wi-Fi sur l'appareil mobile.
- Dans la liste des périphériques WLAN disponibles, visiter le site Infotainment WLAN.

Le nom de l'Infodivertissement est indiqué dans l'élément de menu **MENU** >  > Wi-Fi > Nom du réseau ..

- Sélectionnez le hotspot de l'Infodivertissement et entrez le mot de passe.

Le mot de passe pour la connexion au hotspot de l'Infodivertissement est indiqué dans l'élément de menu **MENU** >  > Wi-Fi > Clé du réseau.

- Confirmer l'établissement de la connexion.

#### Niveau de sécurité du hotspot de l'Infodivertissement

Le niveau de sécurité est réglé sur WPA2 en usine et ne peut pas être changé.

#### Changer le mot de passe pour la connexion au hotspot de l'Infodivertissement

Le mot de passe doit être composé d'au moins 8 et de max. 63 caractères.

- ▶ Appuyer sur **MENU** >  > Wi-Fi > Clé du réseau.
- ▶ Entrer le mot de passe et confirmer.

## SmartLink

### Mode de fonctionnement

SmartLink permet d'afficher et de contrôler les applications certifiées d'un appareil mobile raccordé sur l'écran de l'infodivertissement.

La certification peut être obtenue en utilisant la dernière mise à jour de chaque application SmartLink.

Les applications sont par ex. utilisables, entre autres, pour le guidage d'itinéraire, la téléphonie, pour écouter de la musique.

L'appareil mobile peut être connecté via un câble USB ou Wi-Fi.

### Types de connexion pris en charge

SmartLink prend en charge les types de connexion suivants.

- ▶ Android Auto.
- ▶ Apple CarPlay.
- ▶ MirrorLink.

### Vue d'ensemble de la connexion SmartLink

#### Menu principal SmartLink

- Appuyer sur **APP**/.

ou :

- Appuyer sur **MENU** > .

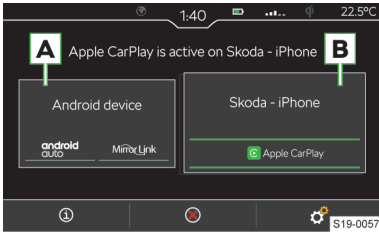

- A** Appareil connecté antérieurement
- B** Appareil actuellement connecté
- ⓘ Affichage des informations sur SmartLink
- ⊗ Déconnexion de la connexion active
- ⚙ Réglages du menu SmartLink

### Android Auto

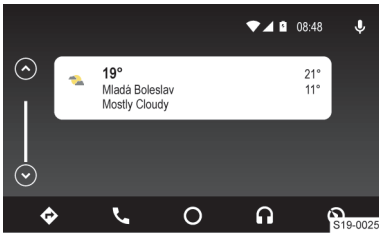

- 📍 Applications de navigation
- ☎ Applications téléphoniques
- Vue d'ensemble des applications en cours d'exécution, des appels téléphoniques, des messages texte acceptés et autres.
- 🔊 Applications de musique
- ⊗ Affichage d'autres applications disponibles et option pour revenir au menu principal SmartLink
- 🗣 Activation de la commande vocale (Google Voice)

### Apple CarPlay

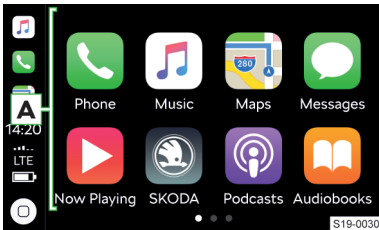

- A** Liste des applications disponibles
- En fonction de la durée de l'opération :
  - ▶ **Cliquer sur** : Retour au menu principal Apple CarPlay
  - ▶ **Maintenir** : Activer la commande vocale (Siri)

### MirrorLink

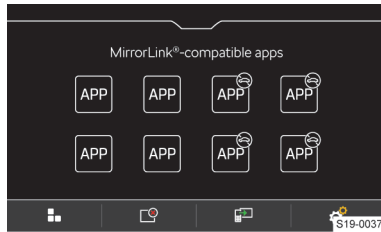

- ⊗ Vous ne pouvez pas utiliser l'application pendant la conduite
- Retour au menu principal SmartLink
- ☑ Liste des applications en cours
- 📄 Affichage de la dernière application en cours d'exécution dans l'appareil mobile connecté
- ⚙ Réglages

### Conditions de connexion

#### Conditions générales de connexion

- ✓ L'appareil mobile prend en charge le type de connexion SmartLink Android Auto, Apple CarPlay ou MirrorLink.
- ✓ L'appareil mobile ainsi que le type de connexion SmartLink sont pris en charge sur le marché respectif.
- ✓ Certains appareils mobiles connectés exigent que l'appareil mobile soit « déverrouillé ».

#### Conditions pour Android Auto

- ✓ L'appareil à connecter doit prendre en charge Android Auto.

Une liste des appareils, des régions et des applications, qui sont compatibles avec une connexion Android Auto, est disponible sur les pages Internet de Google, Inc..

- ✓ Dans l'appareil mobile, l'application Android Auto est installée.
- ✓ Certaines applications nécessitent que la connexion de données soit activée dans l'appareil mobile.

#### Conditions pour Apple CarPlay

- ✓ L'appareil à connecter doit prendre en charge Apple CarPlay.

Une liste des appareils, des régions et des applications, qui sont compatibles avec une connexion Apple CarPlay, est disponible sur les pages Internet de la société Apple Inc.

- ✓ Le contrôle de la voix Siri est activé.
- ✓ La connexion de données est activée dans l'appareil mobile.

### Conditions pour MirrorLink

- ✓ L'appareil à connecter doit prendre en charge MirrorLink.
 

Une liste des appareils et des applications qui sont compatibles avec une connexion MirrorLink est disponible sur les pages Internet de Car Connectivity Consortium®.
- ✓ Dans l'appareil mobile, l'application MirrorLink est installée.
- ✓ Certaines applications nécessitent que la connexion de données soit activée dans l'appareil mobile connecté.

### Utilisation

#### Utilisation de l'application MirrorLink en cours

- Affichage des touches de fonction ci-dessous
- Affichage des touches de fonction ci-dessus
- ☰ Retour au menu principal MirrorLink

### Restriction

#### Restriction de la connexion WLAN

**Dans certains pays, la connexion Wi-Fi est limitée pour des raisons juridiques. Lorsque vous traversez la frontière du pays concerné, vous pouvez mettre fin ou restreindre la connexion avec l'appareil mobile connecté via le WLAN.**

**i** Informez-vous sur les restrictions légales spécifiques au pays. Si nécessaire, éteignez le WLAN manuellement.

L'établissement de la connexion WLAN n'est possible que sur des véhicules avec les services en ligne ou avec l'appel d'urgence.

#### Restriction des applications SmartLink pendant la conduite

Pour des raisons de sécurité, l'utilisation de certaines applications SmartLink n'est possible que sous certaines conditions, voire pas du tout, pendant la conduite.



### Paramètres SmartLink

#### Apple CarPlay - Connexion via USB

- › Activer l'Infodivertissement.
- › Activer l'appareil mobile.
- › Connecter l'appareil mobile à l'entrée USB avant via un câble.
- › Sélectionner la connexion au moyen de Apple CarPlay.

#### Apple CarPlay - Connexion via le WLAN depuis l'infotainment

- › Activer la visibilité Bluetooth® et Bluetooth® sur l'appareil mobile.

- › Cliquer sur **MENU** >  >  > Appareils mobiles.
- › Dans la liste affichée, rechercher et sélectionner l'appareil souhaité portant le symbole .
- › Suivre les instructions apparaissant sur l'écran Infotainment et confirmer le couplage Bluetooth®.
- › Si un autre appareil est connecté à l'infotainment, sélectionner l'appareil à remplacer.

#### Apple CarPlay - Connexion via le WLAN depuis l'appareil mobile

Pour établir une connexion, les conditions suivantes doivent être remplies.

- ✓ La version minimale iOS est la version 9.
- ✓ Il n'y a pas d'autre appareil mobile à connecter au moyen SmartLink.
- ✓ L'infotainment a les fonctions WLAN et Bluetooth® activées.

- › Dans l'appareil mobile, activer la fonction CarPlay.
- › Maintenir la touche  enfoncée sur le volant multifonction.

L'écran Infotainment affiche un message concernant la connexion au nom de l'unité Bluetooth® de l'Infotainment.

- › Rechercher les appareils Bluetooth® disponibles dans le téléphone.
- › Sélectionner l'unité Bluetooth® de l'infotainment.
- › Si nécessaire, confirmer le code PIN.
- › Sur l'écran Infotainment, sélectionner le type de connexion Apple CarPlay.

#### Apple CarPlay - Déconnexion

- › Dans le menu principal Apple CarPlay, appuyer sur la touche de fonction « ŠKODA ».
- › Appuyer sur .



#### Android Auto - Connexion via USB

- › Activer l'Infodivertissement.
- › Activer l'appareil mobile.
- › Connecter l'appareil mobile à l'entrée USB avant via un câble.
- › Sélectionner la connexion au moyen de Android Auto.

#### Android Auto - Connexion via le WLAN depuis l'infotainment

- › Cliquer sur **MENU** >  >  > Appareils mobiles.
- › Sélectionner l'appareil souhaité dans la liste des **appareils disponibles**.
- › Sélectionner le profil gratuit Bluetooth®.
- › Entrer et confirmer le code PIN le cas échéant.
- › Si un autre appareil est connecté à l'infotainment, sélectionner l'appareil à remplacer.
- › Dans la liste des **appareils connus**, sélectionner l'appareil souhaité portant le symbole .





**Android Auto - Déconnexion**

- › Dans le menu principal Android Auto, cliquer sur  > « Return to ŠKODA ».
- › Appuyer sur .

**MirrorLink - Connexion via USB**

- › Activer l'Infodivertissement.
- › Activer l'appareil mobile.
- › Connecter l'appareil mobile à l'entrée USB avant via un câble.
- › Sélectionner la connexion au moyen de MirrorLink.

**MirrorLink - Connexion via le WLAN depuis l'infotainment**

- › Activer le Wi-Fi et la visibilité sur l'appareil mobile.
- › Activer le point d'accès WLAN de l'infotainment dans l'élément de menu **MENU** >  > WLAN > Point d'accès WLAN.
- › Dans la liste des périphériques Wi-Fi disponibles, visiter le site Infotainment Wi-Fi.
- › Entrer le mot de passe requis.
- › Sur certains appareils mobiles, la communication entre l'appareil et l'infotainment dans la barre de notification de l'appareil mobile doit être confirmée.
- › Cliquer sur **MENU** >  >  > Appareils mobiles.
- › Dans la liste des **appareils disponibles**, sélectionner l'appareil souhaité portant le symbole .

**MirrorLink - Déconnexion**

- › Dans le menu principal MirrorLink, appuyer sur .
- › Appuyer sur .

**Passer à un autre appareil / type de connexion**

L'infotainment vous permet de basculer entre les appareils actuellement connectés ou le type de connexion.

- › Appuyer sur **MENU** > .
- › Sélectionner l'appareil ou le type de connexion souhaité.

**Services en ligne ŠKODA Connect****Mode de fonctionnement**

Les services en ligne ŠKODA Connect vous permettent de connecter le véhicule au monde en ligne. Ils représentent donc une extension des fonctions véhicule et de l'infodivertissement.

Pour la fonction des services en ligne ŠKODA Connect, le véhicule doit être à portée d'un réseau mobile via lequel les services sont fournis. La disponibilité, la vitesse de connexion et la technologie du réseau mobile peuvent être différentes dans le pays et dépendent de l'opérateur de réseau mobile.

Les services en ligne ŠKODA Connect ne sont pas inclus dans l'équipement du véhicule. Ceux-ci peuvent

être commandés séparément sur le site ŠKODA Connect Portal ou dans l'application ŠKODA Connect.

L'offre de services en ligne ŠKODA Connect dépend du type de véhicule et de ses équipements, de l'infodivertissement ainsi que du pays. La disponibilité des services dans chaque pays peut être consultée sur le site web ŠKODA Connect.

Les droits et obligations des parties en ce qui concerne la fourniture de ces services sont régis par un accord distinct. Les documents juridiques en vigueur concernant les services en ligne sont disponibles sur le ŠKODA Connect Portal ainsi que dans l'application ŠKODA Connect.

**Site Internet ŠKODA Connect**

▶ <http://go.skoda.eu/skoda-connect>



Le site Internet ŠKODA Connect contient par ex. des informations sur les services en ligne, un lien vers le ŠKODA Connect Portal et permet de télécharger l'application ŠKODA Connect.

**Ouvrir le site Internet ŠKODA Connect Portal**

▶ <http://go.skoda.eu/connect-portal>



Le site Internet ŠKODA Connect Portal sert par ex. à enregistrer, activer et commander les services en ligne. En outre, il est possible d'accéder au véhicule à distance.

**Appel d'information**

L'appel d'information peut être utilisé en cas de problème avec les services en ligne ou pour obtenir des informations sur les produits et les services de la marque ŠKODA.

- ✓ Les conditions de fonctionnement représentent les services en ligne actifs ŠKODA Connect.



- › Appuyez sur la touche .

**Appel de dépannage**

L'appel de dépannage peut être utilisé en cas de panne.

- ✓ Les conditions de fonctionnement représentent les services en ligne actifs ŠKODA Connect.



S19-0362

› Appuyez sur la touche .

› Confirmez le processus de suppression.

### État de connexion des services en ligne

L'état de la connexion aux services en ligne ŠKODA Connect est indiqué par la couleur du symbole  affiché dans la barre d'état de l'écran d'infodivertissement.

► **Blanc** - les services en ligne sont disponibles.

► **Gris** - les services en ligne ne sont pas disponibles.

### Réglage du niveau de protection des données personnelles

Le niveau de protection des données personnelles des services en ligne ŠKODA Connect est indiqué par une icône dans la barre d'état de l'écran d'infodivertissement.



S18-0391

› Ouvrir le centre de commande de l'infodivertissement en maintenant appuyée la barre en haut de l'écran et en la tirant vers le bas.

### Application ŠKODA Connect

L'application ŠKODA Connect permet d'accéder à distance au véhicule depuis un appareil mobile. De plus, il est possible d'enregistrer l'utilisateur, d'activer et de configurer les services en ligne.

L'application peut être téléchargée sur l'appareil mobile en scannant le code QR ou en utilisant le lien suivant.

► <http://go.skoda.eu/skodaconnectapp>



### Réglages

L'utilisation des services en ligne ŠKODA Connect nécessite une **inscription préalable de l'utilisateur** ainsi qu'une **activation des services en ligne**.

### Enregistrement et activation des services en ligne

L'enregistrement de l'utilisateur ainsi que l'activation des services en ligne ŠKODA Connect sont réalisés sur le site Internet portail ŠKODA Connect ou dans l'application ŠKODA Connect.

Pour conclure l'enregistrement de l'utilisateur, vous devez avoir accès à votre boîte e-mail.

Pour activer les services en ligne ŠKODA Connect, procéder comme suit.

- › Allumez le contact et l'infodivertissement.
- › Appuyer sur **MENU** >  > ŠKODA Connect (services en ligne) > Enregistrement.
- › Entrer et confirmer le code PIN obtenu lors de l'enregistrement de l'utilisateur et du véhicule sur le site Internet portail ŠKODA Connect ou dans l'application ŠKODA Connect.
- › Attendre que le message *L'activation du véhicule est terminée* s'affiche.
- › Confirmer les éventuels messages à l'écran.

### Supprimer l'utilisateur

- › Allumez le contact et l'infodivertissement.
- › Appuyer sur **MENU** >  > ŠKODA Connect (services en ligne) > Enregistrement.
- › Appuyer sur *Supprimer l'utilisateur principal* > *Supprimer*.

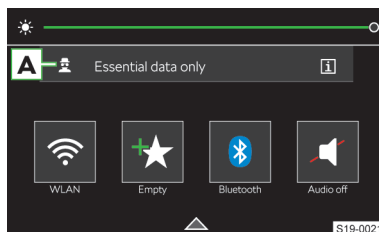

S19-0021





› Pour **afficher les informations** relatives aux niveaux de protection respectifs, appuyer sur .

› Pour afficher le menu pour le **Réglage du niveau de protection**, appuyer sur le symbole .

ou :

› Appuyer sur **MENU** >  > ŠKODA Connect (services en ligne) > Confidentialité et services.

› Sélectionnez l'une des variantes d'envoi suivantes pour les données véhicule et utilisateur.

-  Envoi uniquement des données requises par la loi.
-  Envoi des données du véhicule et de l'utilisateur.
-  Envoi des données du véhicule et de l'utilisateur ainsi que des données concernant la position du véhicule.
-  Partage des données de position du véhicule sur le site Web Portail ŠKODA Connect ou dans l'application ŠKODA Connect.

### Gestion des services en ligne

Dans la gestion des services, vous pouvez activer ou désactiver les services et afficher des informations sur les services en ligne et sur la validité de leur licence.

- Appuyer sur **MENU** > ☞ > ŠKODA Connect (services en ligne) > Confidentialité et gestion des services.

## Infodivertissement Bolero

### Vue d'ensemble de l'infodivertissement

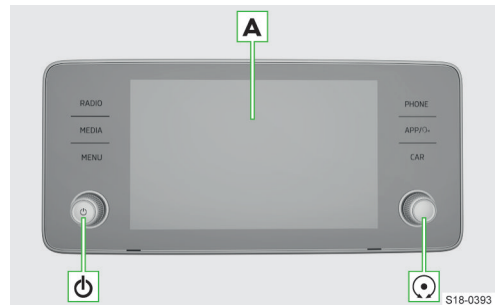

- A** Écran tactile
- ⏻ Bouton de réglage gauche
  - ▶ **Appuyer** : activer / désactiver l'infodivertissement
  - ▶ **Tourner** : Réglage du volume sonore
- ⌚ Bouton de réglage droit
  - ▶ **Appuyer** : Confirmer l'élément de menu
  - ▶ **Tourner** : sélectionner l'élément de menu / définir la valeur

**RADIO** Menu **Radio**

**MEDIA** Menu **Médias**

**MENU** Tous les menus

**PHONE** Menu **Téléphone**

**APP/☞** Menu **SmartLink**

- ▶ **Appuyer** : Afficher le menu
- ▶ **Maintenir** : activer / désactiver la commande vocale de l'application SmartLink

**CAR** Informations sur les réglages du véhicule

## Système

### Restriction

Pour des raisons de sécurité, l'utilisation de certaines fonctions d'Infodivertissement n'est possible que sous certaines conditions, voire pas du tout, pendant la conduite.

L'Infodivertissement vous en informe au moyen d'un message à l'écran.

### Réglages de base

#### Régler les fonctions de base

Le réglage des fonctions d'Infodivertissement suivantes est effectué dans le menu **MENU** > ☞.

- ▶ Heure et date.

- ▶ Langue.
- ▶ Unités.
- ▶ Restaurer les paramètres d'usine.

### Réglages du son

Le réglage du son de l'Infodivertissement est effectué dans le menu **MENU** > **◀**.

Les éléments de menu suivants peuvent être définis.

- ▶ Réglage de l'égaliseur.
- ▶ Ajuster le rapport de volume.
- ▶ Réglage du volume des fonctions d'infodivertissement individuelles.

Vous pouvez par exemple régler certains des éléments de menu suivants.

- ▶ Réglage du volume des commandes vocales.
- ▶ Réglage du volume sonore maximum à l'allumage de l'infodivertissement.
- ▶ Réglage du volume en fonction de la vitesse.
- ▶ Réglage de l'infodivertissement en sourdine lorsque l'aide au stationnement est activée.

Selon l'équipement, les paramètres de son avancés suivants peuvent être définis.

- ▶ Réglage de l'optimisation tridimensionnelle.
- ▶ Réglage des profils audio en fonction du genre.
- ▶ Réglage du volume du caisson de graves.

### Assistant de configuration

L'assistant de configuration vous aide à définir certaines fonctions de l'Infodivertissement.

L'assistant de configuration s'affiche automatiquement si au moins deux points de menu ne sont pas définis lors de l'activation de l'Infodivertissement.

- ▶ Pour **éteindre l'affichage automatique**, appuyer sur *Ne plus afficher* lorsque l'assistant de configuration est affiché.
- ▶ Pour un **affichage manuel**, appuyer sur **MENU** > **☰** > *Assistant de configuration*.

### Réglage du menu MENU

La position des touches de fonction dans le menu MENU peut être personnalisée comme suit.

- ▶ Maintenir la touche de fonction souhaitée jusqu'à ce qu'elle soit libre.
- ▶ Déplacer la touche de fonction dans une autre position.

### Déconnecter le périphérique USB connecté en toute sécurité

#### ⓘ AVERTISSEMENT

Risque d'endommager les données sur le périphérique USB connecté !

Pour déconnecter un périphérique USB en toute sécurité, procéder comme suit.

- ▶ Appuyer sur **MENU** > **☰** > *Retirer correctement*.
- ▶ Sélectionner le périphérique souhaité.

- ▶ Déconnecter le périphérique USB.

### Résolution des problèmes

#### L'Infodivertissement ne réagit pas

L'Infodivertissement doit être redémarré.

- ▶ Appuyer sur **⏻** pendant plus de 10 s.
- ▶ Attendre que le redémarrage soit terminé.

### Mise à jour du système

#### Nous recommandons de faire réaliser la mise à jour du système par un atelier spécialisé.

La mise à jour du système garantit le fonctionnement optimal de l'Infodivertissement, par ex. la compatibilité avec les nouveaux téléphones.

#### Déterminer la version du système

- ▶ Appuyer sur **MENU** > **☰** > *Informations système*.

## Écran

### Vue d'ensemble

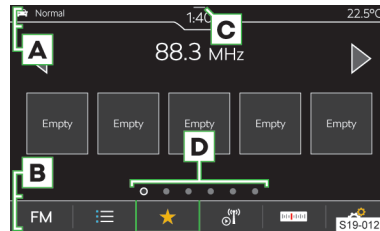

- A** Barre d'état
- B** Barre avec les touches de fonction de menu affichées
- C** Affichage du centre de contrôle
- D** Autres pages du menu

### Fonctionnement

#### ⓘ AVERTISSEMENT

Risque d'endommagement de l'écran !

- ▶ L'écran de l'Infodivertissement est commandé en **le touchant du doigt**.

La commande tactile est en principe identique à celle d'un téléphone mobile.

Les modes de fonctionnement suivants sont spécifiques à l'Infodivertissement.

**Faire glisser deux doigts vers le haut ou le bas**

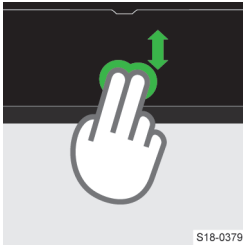

- ▶ Passer rapidement en revue la liste des contacts téléphoniques.

S18-0379

**Réglages**

Les fonctions de base suivantes de l'écran sont définies dans le menu **MENU** › › **Écran**.

- ▶ Niveau de luminosité de l'écran.
- ▶ Extinction de l'écran.
- ▶ Affichage de l'heure.
- ▶ Tonalités de confirmation et animations.

**Clavier Infotainment**

**Vue d'ensemble du clavier**

La disposition des caractères du clavier dépend de la langue sélectionnée de l'infodivertissement.

Les types de claviers suivants sont utilisés dans l'infodivertissement en fonction du contexte.

- ▶ Alphanumériques.
- ▶ Numériques.
- ▶ Clavier d'entrée.
- ▶ Clavier de recherche.

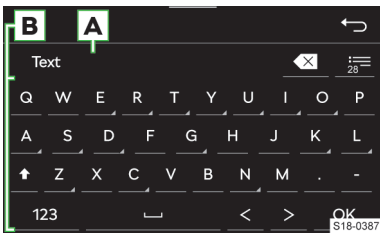

S18-0387

*Exemple de clavier*

**A** Ligne de saisie

- ▶ Effacer le caractère devant le curseur
- ▶ **Appuyer** : effacer le dernier caractère
- ▶ **Maintenir appuyé** : effacer tous les caractères les uns après les autres

Afficher la liste des entrées recherchées

**B** Touches fonctionnelles du clavier

- ▶ Basculer entre minuscules/majuscules
- ▶ **ABC/A5B** Basculer vers le clavier linguistique

- ▶ **123** Basculer entre le clavier numérique et le clavier de caractères
- ▶ Afficher les langues clavier supplémentaires
- ▶ Insérer un espace
- ▶ **Maintenir appuyé** : afficher d'autres variantes de caractères
- ▶ Déplacer le curseur vers la gauche
- ▶ Déplacer le curseur vers la droite
- ▶ **OK** Confirmer les caractères entrés

**Clavier numérique**

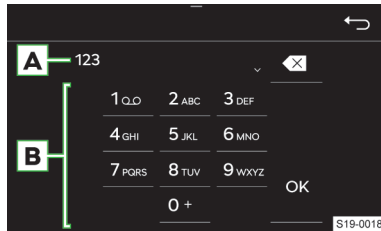

S19-0018

*Exemple de clavier*

**A** Ligne de saisie

- ▶ Effacer le caractère devant le curseur
- ▶ **Appuyer** : effacer le dernier caractère
- ▶ **Maintenir appuyé** : supprimer tous les caractères

**B** Touches fonctionnelles du clavier

▶ **OK** Confirmer les caractères entrés

Si le contexte le permet, vous pouvez entrer des caractères alphanumériques en maintenant appuyée une zone fonctionnelle avec le numéro.

**Fonctionnement**

Le clavier de l'infodivertissement est utilisé pour entrer des caractères, des lettres et des chiffres.

Le clavier est **affiché automatiquement** lorsque l'infodivertissement requiert une entrée de caractères.

**Recherche**

La recherche des entrées correspondantes est effectuée pendant la saisie des caractères.

L'entrée à rechercher peut être saisie avec des signes diacritiques.

Le clavier présente uniquement les caractères correspondant aux entrées en mémoire.

▶ Pour **afficher les entrées recherchées**, appuyer sur .

### Afficher les langues clavier supplémentaires

Pour utiliser des langues clavier supplémentaires, les langues souhaitées doivent d'abord être paramétrées.

- › Appuyer plusieurs fois sur  ou sur le symbole drapeau jusqu'à ce que le clavier de la langue souhaitée soit affiché.

### Autres variantes de caractères

- › Maintenir appuyé le caractère avec le symbole .
- › Sélectionner le caractère souhaité.

### Réglage des langues clavier supplémentaires

- › Appuyer sur **MENU** >  > Langues clavier supplémentaires.

## Centre de commande

### Aperçu

#### Ouvrir le centre de commande

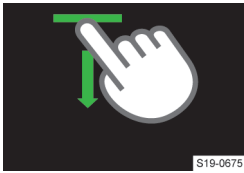

S19-0675

- › Appuyer sur la barre en haut de l'écran et la faire glisser vers le bas.

#### Fermer le centre de commande

- › Appuyer sur .

ou :

- › Attendre 5 s.

#### Centre de commande

Utiliser le centre de commande de l'Infodivertissement pour accéder rapidement aux fonctions suivantes.

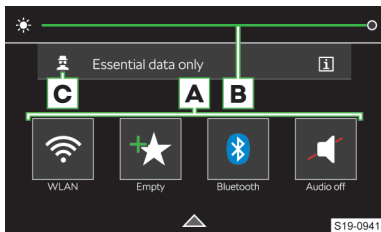

S19-0941

- A** Fonctions favorites
- B** Réglage de l'éclairage des instruments et des touches.
- C** Réglage du niveau de protection des données personnelles.

### Réglages

- › Pour **ouvrir le mode édition**, maintenir appuyé la touche de fonction de la fonction préférée.
- › Pour **ajouter une fonction préférée**, déplacer la fonction souhaitée du haut de l'écran à la touche de fonction au bas de l'écran.
- › Pour **fermer le mode édition**, appuyer sur **x**.

## Radio

### Synoptique

#### Afficher le menu principal

- › Appuyer sur **RADIO**.



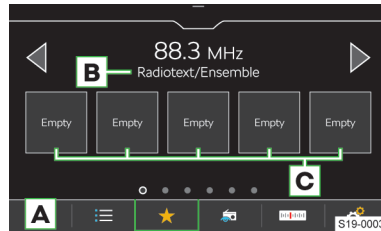

ou :

- › Appuyer sur **MENU** > .





#### Réception analogique et numérique de l'autoradio



S19-0003

- A** Sélectionner la plage de fréquences
- B** En fonction de la plage de fréquence
  - FM** : Radiotexte
  - DAB** : Radiotexte/nom du groupe de stations
- C** Touches de réglage de la station préférée
  -  Liste des stations disponibles
  -  Afficher les favoris
  -  Afficher les informations sur la station
  -  Recherche manuelle de station (pour stations AM et FM)
  -  Réglages
- I** L'infodivertissement est compatible avec la réception radio numérique aux formats DAB et DAB +.

#### Liste des stations disponibles

- › Appuyer sur .
-  Station en cours
-  Station enregistrée sur les touches de la station
- TP** Une station d'informations routières est définie
- The signal DAB n'est pas disponible
-  Filtrer les stations de la liste en fonction du type de programme, par exemple culture, musique, sports, etc.
- FM** : avec fonction RDS activée
-  Mise à jour manuelle de la liste des stations

Des informations sur le type de programme et le type de station régionale peuvent être affichées dans la liste des stations.

## Utilisation

### Sélectionner la station



› Appuyer sur ◀ ou ▶ en haut de l'écran.

### Fonction SCAN

La fonction lit les stations pouvant être reçues dans la plage de fréquences sélectionnée successivement pendant quelques secondes.

- › Pour **lancer la lecture automatique**, appuyer sur > Scan ou sur le bouton rotatif de droite ⌚.
- › Pour **interrompre la lecture automatique**, appuyer sur ou sur le bouton rotatif de droite ⌚.

### Recherche de stations manuelle

La recherche manuelle est disponible pour les stations AM et FM.

- › Dans le menu principal Autoradio, appuyer sur .
- › Pour la **recherche consécutive**, appuyer sur ◀ ou ▶ à côté de l'échelle de la plage de fréquences affichée.

ou :

- › Maintenir appuyée la marque de défilement sur l'échelle de la plage de fréquences et la déplacer sur la valeur souhaitée.

ou :

- › Tourner le bouton rotatif de droite.

## Restriction

- ▶ L'infodivertissement est compatible avec la réception radio numérique aux formats DAB et DAB +.
- ▶ Les garages de stationnement, les tunnels, les hauts bâtiments ou les montagnes peuvent limiter la réception radio.
- ▶ Des antennes pour recevoir le signal radio se trouvent derrière les vitres arrière.

Coller du film ou des étiquettes revêtues de métal sur ces vitres peut affecter la réception du signal radio.

- ▶ La société ŠKODA AUTO décline toute responsabilité quant à la disponibilité, au bon fonctionnement et à la diffusion des informations du service RDS.

## Réglages

### Ajouter la station actuelle aux favoris à partir du menu principal de l'autoradio

- › Maintenir appuyée la touche de station souhaitée parmi les stations favorites jusqu'à ce que celle-ci soit enregistrée.

### Ajouter la station aux favoris à partir de la liste des stations disponibles

Pour les gammes de fréquences AM, FM et DAB.

- › Maintenir appuyée la ligne avec le nom de la station souhaitée.
- › Appuyer sur la touche de station souhaitée.

### Supprimer les favoris

- › Dans le menu principal **Autoradio**, appuyer sur > Supprimer la mémoire.
- › Pour supprimer **une** touche de station favorite, appuyer sur la touche de station souhaitée et confirmer la suppression.
- › Pour supprimer **toutes** les touches de station favorites, appuyer sur **Toutes** et confirmer la suppression.

### Touches ◀ ▶

Pour les gammes de fréquences AM, FM et DAB.

La variante pour le **changement de station** à l'aide des touches ◀ ▶ dans le menu principal **Autoradio** est réglé comme suit.

- › Dans le menu principal **Autoradio**, appuyer sur > Touches fléchées..
- › Choisir la variante de changement.

### Activer/désactiver la réception des informations routières (TP) des stations FM

Pour la plage de fréquences FM.

- › Dans le menu principal, **Autoradio**, appuyer sur > Radioguidage (TP).

### Activer/désactiver la réception des informations routières de la station DAB

Pour la plage de fréquences DAB.

- › Dans le menu principal **Autoradio**, activer l'élément de menu > Radioguidage (TP).
- › Dans le menu principal **Autoradio**, désactiver > Réglages étendus > Radioguidage DAB (TP).

### Attribuer les logos des stations

Pour les gammes de fréquences AM, FM et DAB.

L'infodivertissement permet d'attribuer des logos à partir d'images d'une source externe aux touches de station.

Pour les logos des stations, vous pouvez utiliser des images au format jpg, gif, png, bmp d'une résolution maximale de 500x500 pixels.

- > Dans le menu principal **Autoradio**, appuyer sur  > Logos des stations.
- > Appuyer sur la touche de station souhaitée.
- > Sélectionner la source externe avec le logo.
- > Rechercher le logo souhaité et confirmer.

### Supprimer les logos des stations

Pour les gammes de fréquences AM, FM et DAB.

- > Dans le menu principal **Autoradio**, appuyer sur  > Logos des stations.
- > Pour supprimer un logo, appuyer sur la touche de station souhaitée et confirmer la suppression.
- > Pour supprimer tous les logos, appuyer sur Tous et confirmer la suppression.

### Activer/désactiver l'affectation automatique du logo de la station à ajouter aux favoris

Pour les gammes de fréquences FM et DAB.

Lorsque la fonction est activée, un logo de station de la mémoire de l'infodivertissement est attribué lorsque la station est enregistrée sur une touche de station.

- > Dans le menu principal **Autoradio**, appuyer sur  > Réglages étendus > Mémorisation automatique des logos de stations.

### Logos des stations FM régionales

Pour la gamme de fréquences FM.

L'infodivertissement permet d'utiliser des logos de station FM spécifiques au pays.

- > Dans le menu principal **Autoradio**, appuyer sur  > Réglages étendus > Région pour logo station..
- > Choisir le pays.

### Changement automatique de fréquence vers une station FM régionale

Pour la gamme de fréquences FM.

L'infodivertissement permet de basculer automatiquement vers une station FM régionale en cas de perte de signal de la station FM en cours.

- > Dans le menu principal **Autoradio**, appuyer sur  > Réglages étendus > RDS régional..
- > Sélectionner l'un des éléments de menu suivants.
  - ▶ Fixe – en cas de perte du signal, il faut régler manuellement une autre station.
  - ▶ Automatique – sélection automatique de la station offrant la meilleure réception du signal.

En cas de perte de réception dans la région concernée, une autre région disponible est réglée automatiquement par l'infodivertissement.

### Activer/désactiver le changement de fréquence automatique (AF)

Pour la gamme de fréquences FM.

Lorsque la fonction est activée et le signal de la station FM en cours est faible, l'infodivertissement définit automatiquement la même station sur une fréquence différente avec un meilleur signal.

- > Dans le menu principal **Autoradio**, appuyer sur  > Réglages étendus > Changement de fréquence automatique (AF).

### Trier les stations dans la liste des stations disponibles

Pour la gamme de fréquences FM.

- ▶ Dans le menu principal **Autoradio**, appuyer sur  > Réglages étendus > Trier liste des stations..
- ▶ Sélectionner le tri des stations par ordre alphabétique ou par groupe.

### Activer/désactiver la réception de texte radio

Pour les plages de fréquences FM et DAB.

Lorsque la fonction est activée et que les stations présélectionnées sont affichées, des informations détaillées sur le contenu diffusé de la station écoutée ou le nom du groupe de stations de la station DAB sont affichés.

- > Dans le menu principal **Autoradio**, appuyer sur  > texte radio.

### Activer/désactiver la fonction RDS

Pour la gamme de fréquences FM.

L'élément de menu est uniquement disponible pour certains pays.

- > Dans le menu principal **Autoradio**, appuyer sur  > Réglages étendus > Système de données radio (RDS).

Lorsque la fonction RDS est désactivée, les éléments de menu suivants ne sont pas disponibles dans les réglages des stations FM.

- ▶ Radioguidage (TP).
- ▶ Radiotexte.
- ▶ RDS régional.
- ▶ Changement de fréquence automatique (AF).
- ▶ Logo de la station régionale.
- ▶ Tri des stations dans la liste des stations disponibles.

### Activer/désactiver les infos routières DAB supplémentaires de la station DAB

Pour la plage de fréquences DAB.

Lorsque la fonction est activée, les infos routières supplémentaires sont reçues en tant que notifications de trafic. Par exemple, informations météorologiques, reportages sportifs, nouvelles financières, etc.

- > Dans le menu principal **Autoradio**, appuyer sur  > Réglages étendus > Informations routières DAB supplémentaires.

### Activer/désactiver le suivi automatique des programmes d'une station DAB

Pour la plage de fréquences DAB.

Lorsque la fonction est activée et que le signal de station DAB est perdu, l'infodivertissement définit automatiquement la même station avec un meilleur signal dans un autre groupe de stations DAB.

- › Dans le menu principal **Autoradio**, appuyer sur › Réglages étendus › Suivi des programmes DAB.

**Activer/désactiver le changement automatique de station DAB vers la même station FM**

Pour la plage de fréquences DAB.

Lorsque la fonction est activée et que le signal de la station DAB écoutée est perdu, l'infodivertissement définit automatiquement la même station FM. Le symbole (FM) est affiché après le nom de la station.

Une fois que la station DAB correspondante peut à nouveau être réceptionnée, la station passe automatiquement de FM à DAB.

- › Dans le menu principal **Autoradio**, appuyer sur › Réglages étendus › Commutation automatique DAB - FM.

**Activer/désactiver le changement automatique vers une station DAB similaire**

Pour la plage de fréquences DAB.

Lorsque la fonction est activée et que le signal de station DAB en cours est perdu, l'infodivertissement définit automatiquement une autre station DAB avec un contenu similaire.

- › Dans le menu principal **Autoradio**, appuyer sur › Réglages étendus › Commutation sur station similaire.

**Médias**

**Veillez noter**

- ▶ N'enregistrez pas de fichiers importants et non-sécurisés sur les sources audio raccordées. ŠKODA n'assume aucune responsabilité pour les fichiers endommagés ou perdus, ni pour les sources audio raccordées.
- ▶ En changeant ou en branchant une source audio, cela peut entraîner un changement soudain du volume. Avant de changer ou de brancher une source audio, réduire le volume.
- ▶ En cas de raccordement d'une source audio, des notifications peuvent s'afficher sur l'écran de la source. Veuillez suivre et confirmer ces messages si nécessaire.
- ▶ Tenir compte des dispositions légales en vigueur dans votre pays concernant les droits d'auteur.

**Vue d'ensemble**

**Afficher le menu principal**

- › Appuyer sur **MEDIA**.

ou :

- › Appuyer sur **MENU** › .



- A** Sélection de la source
- Gérer les fichiers/base de données multimédia
- Réglages

**Fonctionnement du lecteur**

**Bases de fonctionnement**

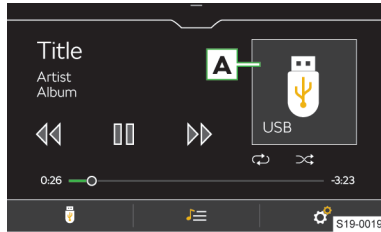

- A** Image de l'album/symbole de la source connectée

- ▶ **Appuyer** : lancer la lecture
- ⏸ **Appuyer** : pause
- ⏮ **Appuyer dans les 3 secondes suivant le début de la lecture** : jouer le titre précédent
- ⏮ **Appuyer après 3 secondes suivant le début de la lecture** : jouer le titre en cours depuis le début
- ⏮ **Maintenir appuyé** : retour rapide dans le titre
- ▶ **Appuyer** : jouer le titre suivant
- ▶ **Maintenir appuyé** : avance rapide dans le titre

Vous pouvez également avancer ou reculer rapidement dans le titre en faisant glisser le doigt sur la barre temporelle.

**Fonctionnement avancé**

- Activation/désactivation de la répétition de la lecture du titre actuel
- Activation/désactivation de la répétition de la lecture de l'album/du dossier actuel
- Activation/désactivation de la lecture aléatoire de l'album/du dossier actuel

## Restriction

### ⓘ AVERTISSEMENT

La disponibilité de certaines fonctions du fonctionnement du support dépend de la source connectée et du logiciel utilisé, par ex. Bluetooth®.

## Réglages

### Activer/désactiver la lecture des titres, sous-dossiers inclus

- › Dans le menu principal **Multimédia**, appuyer sur 
  - > *Mix/Repeat, ss-doss. incl.*

### Activer/désactiver la lecture de contenu multimédia en ligne à partir d'un appareil Apple

- › Pour **activer/désactiver** cette fonction, appuyer dans le menu principal **Multimédia** sur  > *Média en-ligne depuis iPod inclus.*

Dans les conditions suivantes, le contenu multimédia dans l'Apple iCloud est ajouté dans la liste des supports disponibles.

- ✓ L'appareil mobile n'est pas connecté par Apple CarPlay.
- ✓ L'appareil mobile est connecté à l'Apple iCloud.

### Radioguidage

- › Pour **activer/désactiver** la surveillance du trafic lors de la lecture de fichiers multimédia, appuyer dans le menu principal **Multimédia** sur  > *Radioguidage (TP).*

### Déconnecter le périphérique USB connecté en toute sécurité

#### ⓘ AVERTISSEMENT

Risque d'endommager les données sur le périphérique USB connecté !

Pour déconnecter un périphérique USB en toute sécurité, procéder comme suit.

- › Dans le menu principal **Multimédia**, appuyer sur 
  - > *Retirer l'USB en toute sécurité.*
- › Sélectionner le périphérique souhaité.
- › Déconnecter le périphérique USB.

## Sources et fichiers compatibles

### Sources prises en charge

Source	Interface	Type	Spécification	Système du fichier
USB	USB 1.x ; 2.x 3.x ou supérieur et support de USB 2.x	MSC	Clé USB HDD (sans logiciel spécial) Périphériques USB compatibles avec le protocole USB Mass Storage	FAT32 exFAT NTFS
		MTP	Périphériques avec le système d'exploitation Android ou Windows Phone compatibles avec le Media Transfer Protocol	
		Apple	Appareils avec le système d'exploitation iOS	HFS+
lecteur Bluetooth®	Bluetooth®	-	Protocoles Bluetooth® A2DP et AVRCP (1.0 - 1.6)	-

ⓘ Le protocole Apple iAP1 n'est pas compatible avec l'infodivertissement.

### Compatibilité des appareils mobiles

Vous pouvez vérifier sur le site Internet ŠKODA si l'infodivertissement est compatible avec les téléphones portables sélectionnés. Ce contrôle est effectué à l'aide de la référence suivante ou en lisant le code QR.

► <http://go.skoda.eu/compatibility>



Toutes les informations fournies sont fortuites et fournies à titre informatif.

La société ŠKODA AUTO ne peut garantir le bon fonctionnement et la compatibilité, par ex. en raison d'une mise à jour logicielle de l'Infodivertissement et des appareils mobiles.

#### Fichiers audio compatibles

Format de compression	Type de codec	Suffixe de fichier	Débit bit max. [kbit/s]	Débit de sortie max. [kHz]	Multicanaux
MPEG	MPEG 1 Layer 3	mp3	32 - 320	32, 44, 48	Mono, Dual Mono, Stereo, Joint Stereo
	MPEG 2 Layer 3	mp3	8 - 160	16, 22, 24	Mono, Stereo, Joint Stereo
	MPEG 2.5 Layer 3			8, 11, 12	
WMA	Windows Media Audio 9 et 9.1	wma	8 - 384	8, 11, 12, 16, 22, 32, 44, 48	Mono, Stereo, Joint Stereo
	Windows Media Audio 9.2		8 - 320		
	Windows Media Audio 10		8 - 768	32, 44, 48, 96	
ADTS	AAC LC	aac	8 - 640	22, 24, 32, 44, 48	Mono, Stereo
	AAC HE		8 - 320	16, 22, 24, 32, 44, 48	
	AAC HEv2		16 - 64	32, 44, 48	
FLAC	FLAC	flac	-	8, 11, 12, 16, 22, 24, 32, 44, 48, 64, 88, 96	Mono, Stereo, 5.1, 7.1
RIFF	WAV	wav	64 - 3072	8, 11, 12, 16, 22, 24, 32, 44, 48, 96	Mono, Stereo
SBC	Bluetooth A2DP	-	8 - 345	44, 48	Mono, Stereo, Joint Stereo

**i** Concernant les fichiers au format MP4, seule la bande son est lue.

Les fichiers protégés par procédé **DRM** et **iTunes®** ne peuvent pas être lus par le lecteur de supports.

#### Listes de lecture compatibles

Type de codec	Suffixe de fichier
M3U	m3u
M3U8	m3u8
PLS	pls
WPL	wpl
ASX	asx
PLA	pls

## Gestion des appareils mobiles

### Vue d'ensemble

À l'aide de la gestion des appareils mobiles, les appareils peuvent être connectés, déconnectés et échangés.

#### Afficher la gestion des appareils mobiles

➤ Cliquer sur **PHONE** >  > Sélectionner un téléphone portable > .

ou :

➤ Cliquer sur **MENU** >  > Appareils mobiles.

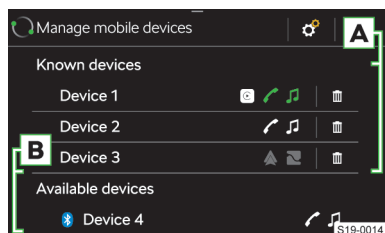

- ✓ L'appareil permet une connexion via le « profil gratuit » Bluetooth®
- ✓ L'appareil est connecté via le « profil gratuit » Bluetooth®
- ♪ L'appareil permet une connexion via le profil audio Bluetooth®
- ♪ L'appareil est connecté via le profil audio Bluetooth®
- ▲ L'appareil permet une connexion SmartLink via Android Auto
- Supprimer l'appareil de la liste **Appareils précédemment connectés**
- L'appareil permet une connexion SmartLink via Apple CarPlay
- L'appareil permet une connexion SmartLink via MirrorLink
- A** Appareils connectés / précédemment connectés
- B** Appareils disponibles

### Limitations des appareils mobiles et des applications

#### Disponibilité des fonctionnalités

La disponibilité de certaines fonctions dépend du type d'appareil mobile ainsi que des applications installées.

#### Compatibilité des appareils mobiles

Vous pouvez vérifier sur le site Internet ŠKODA si l'infodivertissement est compatible avec les téléphones portables sélectionnés. Ce contrôle est effectué à l'aide de la référence suivante ou en lisant le code QR.

➤ <http://go.skoda.eu/compatibility>



Toutes les informations fournies sont fortuites et fournies à titre informatif.

La société ŠKODA AUTO ne peut garantir le bon fonctionnement et la compatibilité, par ex. en raison d'une mise à jour logicielle de l'Infodivertissement et des appareils mobiles.

#### Compatibilité Bluetooth® des appareils mobiles

En raison du grand nombre d'appareils mobiles, il n'est pas possible de garantir une compatibilité Bluetooth® complète avec l'infodivertissement. La compatibilité Bluetooth® dépend de la version Bluetooth® ainsi que de la mise en œuvre des protocoles Bluetooth® par le fabricant de l'appareil mobile.

#### Applications dans les appareils mobiles

Sur les appareils mobiles, il est possible d'installer des applications qui permettent d'afficher des informations supplémentaires sur l'écran d'infodivertissement ou de contrôler l'infodivertissement.

Compte tenu du grand nombre d'applications ainsi que du développement continu dans ce domaine, les applications disponibles peuvent ne pas être compatibles avec tous les appareils mobiles. L'entreprise ŠKODA AUTO n'assume aucune responsabilité relative à leur bon fonctionnement.

L'étendue des applications disponibles et leurs fonctions dépendent du type d'infodivertissement, ainsi que du type de véhicule et de pays.

#### Informations sur les applications ŠKODA

En utilisant le code QR ou le lien suivant, vous accédez à des informations détaillées sur les applications ŠKODA sur les sites Internet ŠKODA.

➤ <http://go.skoda.eu/mobile-apps>



### Établissement de la connexion

#### Connecter un appareil mobile à l'infotainment

- Rechercher les périphériques Bluetooth® disponibles sur l'appareil mobile.
- Sélectionner l'unité Bluetooth® de l'infotainment.

Le nom de l'unité se trouve dans l'élément de menu **MENU** >  > Bluetooth > Nom.

- Entrer et confirmer le code PIN le cas échéant.

#### Connecter l'infotainment à un appareil mobile non apparié

➤ Cliquer sur **PHONE** >  > Sélectionner un téléphone portable > .

- › Sélectionner l'appareil souhaité dans la liste des **appareils disponibles**.
- › Sélectionner le profil Bluetooth® souhaité.
- › Entrer et confirmer le code PIN le cas échéant.
- › Si deux appareils sont connectés à l'infotainment, sélectionner l'appareil à remplacer.

#### Connecter le système d'infodivertissement à un appareil mobile précédemment connecté

- › Cliquer sur **PHONE** > > Sélectionner le téléphone mobile.
- › Sélectionner l'appareil souhaité dans la liste des **appareils précédemment connectés**.

L'appareil sélectionné est connecté via le dernier profil Bluetooth® utilisé.

- › Si deux appareils sont connectés au système d'infodivertissement, sélectionner l'appareil à remplacer.

#### SmartLink - Connexion

L'infotainment offre la possibilité d'établir la connexion SmartLink à des appareils mobiles compatibles en utilisant les types de connexion suivants.

- ▲ Android Auto
- Apple CarPlay
- MirrorLink

L'appareil mobile peut être connecté à l'infotainment via un câble USB ou WiFi dans la mesure où l'appareil mobile le prend en charge.

- › Connecter l'appareil mobile à l'infotainment.
- › Cliquer sur l'icône de la connexion prise en charge.

## Téléphone

### Menu principal téléphone

#### Afficher le menu principal

- › Appuyer sur **PHONE**.

ou :

- › Appuyer sur **MENU** > .

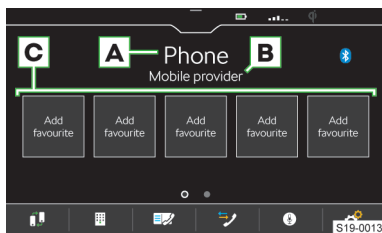

- A** Nom du téléphone connecté
  - ▶ **Appuyer** : afficher la liste des téléphones précédemment connectés
- B** Nom de l'opérateur réseau
- C** Touches de station des contacts favoris

- Remplacer le téléphone principal par le téléphone secondaire
- Saisir un numéro de téléphone
- Liste des contacts
- Listes d'appels
- Activer la commande vocale du téléphone connecté
- Réglages

### Conditions pour la connexion d'un téléphone avec l'infodivertissement

- ✓ La fonction Bluetooth® de l'infodivertissement et du téléphone est activée.
 

Pour activer la fonction Bluetooth® de l'infodivertissement, se rendre à l'élément de menu **MENU** > > Bluetooth > Bluetooth.
- ✓ La visibilité de l'infodivertissement est activée.
 

La visibilité de l'infotainment est activée dans l'élément de menu **MENU** > > Bluetooth > Visibilité..
- ✓ Le téléphone se trouve à portée du signal de l'unité Bluetooth® de l'infodivertissement.
- ✓ Le téléphone est compatible avec l'infodivertissement.

### Utilisation du téléphone

#### Saisir un numéro de téléphone

- › Dans le menu principal **Téléphone**, appuyer sur .
- › Saisir le numéro de téléphone à l'aide du clavier numérique.

Le clavier numérique affiché peut également être utilisé pour rechercher un contact.

Si par ex. les chiffres 32 sont saisis, les contacts avec la séquence de lettres DA, FA, EB et À s'affichent à côté du clavier numérique.

#### Liste des contacts téléphoniques

La liste des contacts téléphoniques est importée depuis le téléphone principal connecté.

- › Pour **afficher** la liste de contacts dans le menu principal, **Téléphone**, appuyer sur .
- › Pour **chercher** un contact dans la liste, appuyer sur **Cherch..**
- › Entrer les détails de la recherche.
- › Pour **établir la connexion** avec un contact, appuyer sur la touche avec le contact souhaité.

Si un contact dispose de plusieurs numéros de téléphone, sélectionner le numéro à partir de la liste affichée.

- › Pour afficher les **détails** d'un contact, appuyer sur **>**.

## Établir la connexion avec le numéro de la boîte vocale

- Dans le menu principal **Téléphone**, appuyer sur > o.o.

### Communication téléphonique

Selon le contexte de la conversation téléphonique, les fonctions suivantes sont sélectionnables.

- Interrompre l'appel / refuser un appel entrant / raccrocher le téléphone
- Accepter l'appel entrant / Revenir à l'appel en attente
- Couper/mettre le microphone
- Mettre un appel en attente
- Couper/mettre le microphone
- Afficher le détail de l'appelant
- Répondre à un appel sur le deuxième téléphone pendant un appel sur le premier téléphone  
L'appel sur le premier téléphone est terminé en acceptant le deuxième appel.
- Pour **faire passer l'appel des haut-parleurs du véhicule au téléphone**, sélectionner dans le menu principal **Téléphone** > *Mode mains libres*.
- Pour **faire passer l'appel du téléphone aux haut-parleurs du véhicule**, appuyer sur .

### Appel en conférence

Une conférence est un appel téléphonique commun avec au minimum trois et au maximum six participants.

- Effectuez le prochain appel pendant une conversation téléphonique/une conférence.

ou :

- Acceptez un nouvel appel entrant en appuyant sur touche .
- Pour **démarrer** un appel en conférence, appuyer sur la touche .

Pendant un appel en conférence, les fonctions suivantes peuvent être sélectionnées en fonction du contexte.

- Pauser la conférence, la quitter temporairement (la conférence continuera en arrière-plan)
- revenir à la conférence maintenue
- Couper/mettre le microphone
- Terminer la conférence
- Afficher les détails de la conférence

Les détails de la conférence vous permettent de sélectionner les fonctions suivantes en fonction du téléphone connecté.

- Afficher les détails des participants à la conférence
- Mettre fin à la conversation avec les participants à la conférence
- Démarrer une conversation avec un participant en dehors de la conférence

## Réglages des fonctions téléphoniques de l'infodivertissement

### Types de connexion entre le téléphone et l'Infodivertissement

La connexion du téléphone est établie de la manière suivante en fonction du nombre de téléphones actuellement connectés à l'Infodivertissement.

- ▶ **Pas de téléphone** - le téléphone est connecté en tant que téléphone principal.
- ▶ **Un téléphone** - le téléphone est connecté en tant que téléphone secondaire.
- ▶ **Deux téléphones** - sélectionner le téléphone à remplacer.
- Pour **commuter entre le téléphone principal et le téléphone secondaire**, appuyer dans le menu principal **Téléphone** sur .

### Connecter la tablette à l'Infodivertissement

- Rechercher les appareils Bluetooth® disponibles dans le téléphone.
- Sélectionner l'unité Bluetooth® de l'infotainment.  
Le nom de l'unité se trouve dans l'élément de menu **MENU** > > *Bluetooth* > *Nom*..
- Entrer et confirmer le code PIN le cas échéant.

### Connecter l'Infodivertissement à un téléphone non couplé - aucun téléphone n'est connecté

- Appuyer sur **PHONE**.

ou :

- Appuyer sur **MENU** > .
- Suivre les instructions à l'écran de l'Infodivertissement.

### Connecter l'Infodivertissement avec un téléphone non couplé - un autre téléphone est connecté

- Cliquer sur **PHONE** > > *Sélectionner un téléphone portable* > .
- Sélectionner l'appareil souhaité dans la liste des **appareils disponibles**.
- Sélectionner le profil Bluetooth® souhaité.
- Entrer et confirmer le code PIN le cas échéant.

Le téléphone est connecté en tant que téléphone secondaire.

ou :

- Si deux téléphones sont connectés à l'Infodivertissement, sélectionner le téléphone à remplacer.

### Connecter l'Infodivertissement à un téléphone déjà couplé

- Cliquer sur **PHONE** > > *Sélectionner un téléphone portable*.
- Sélectionner l'appareil souhaité dans la liste des **appareils précédemment connectés**.

Le téléphone est connecté en tant que téléphone secondaire.

ou :

- › Si deux téléphones sont connectés à l'Infodivertissement, sélectionner le téléphone à remplacer.

#### Gérer les touches de station des contacts favoris

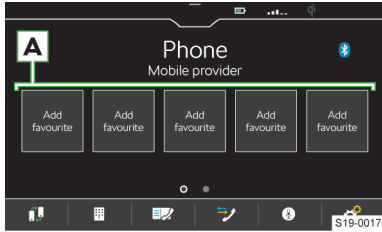

- › Pour **enregistrer**, maintenir appuyée la touche de station souhaitée **A**.
- › Sélectionner un contact dans la liste affichée.
- › Si le contact dispose de plusieurs numéros de téléphone, sélectionner le numéro de téléphone souhaité.
- › Pour **afficher le menu de suppression**, appuyer dans le menu principal **Téléphone** sur > Gérer les favoris.
- › Pour supprimer **une** touche de station, appuyer sur l'entrée souhaitée dans la liste et confirmer la suppression.

ou :

- › Pour supprimer **toutes** les touches de station, appuyer sur **Toutes** et confirmer la suppression.

#### Importer des contacts téléphoniques

Après la première connexion du téléphone avec l'Infodivertissement, l'importation des contacts du téléphone démarre dans la mémoire de l'Infodivertissement.

Il est possible d'importer jusqu'à 2000 contacts téléphoniques avec leurs portraits dans l'Infodivertissement. Chaque entrée de contact peut contenir jusqu'à 5 numéros de téléphone.

Selon le type de téléphone, une confirmation d'importation peut être requise.

#### Mettre à jour les contacts téléphoniques

Lors de la prochaine connexion du téléphone avec l'Infodivertissement, la liste est mise à jour **automatiquement**.

- › Pour mettre à jour **manuellement** la liste, appuyer dans le menu principal **Téléphone**, sur > Profil d'utilisateur > Importer les contacts.

#### Trier les contacts dans le répertoire

- › Dans le menu principal **Téléphone**, appuyer sur > Profil d'utilisateur > Trier par : et sélectionner le type de tri.

#### Sonnerie

Certains téléphones ne permettent pas d'utiliser la sonnerie du téléphone. Dans ce cas, la sonnerie de l'Infodivertissement est utilisée.

- › Pour régler la sonnerie de l'Infodivertissement, appuyer dans le menu principal **Téléphone** sur > Profil d'utilisateur > Sélectionner la sonnerie.
- › Sélectionner la sonnerie.

#### Numéro de messagerie

- › Pour définir le numéro de messagerie, appuyer dans le menu principal **Téléphone** sur > Profil d'utilisateur > Numéro de messagerie ..
- › Entrer le numéro de votre messagerie vocale.

#### Communications parallèles

Applicable à certains pays.

En fonction du téléphone connecté, il est possible de répondre au prochain appel entrant et de mettre en attente l'appel précédent.

- › Pour passer d'un appel parallèle à un autre, appuyer sur **Téléphone** > Communications parallèles.

## WLAN

### Mode de fonctionnement

Vous pouvez utiliser le Wi-Fi pour la connexion SmartLink.

Jusqu'à 4 appareils mobiles peuvent se connecter au hotspot de l'Infodivertissement.

- › Pour afficher la liste des appareils mobiles connectés, appuyer sur **MENU** > > Wi-Fi > Appareils connectés.

### Réglages

#### Connecter un appareil mobile au hotspot de l'Infodivertissement

- › Activer le point d'accès WLAN de l'infotainment dans l'élément de menu **MENU** > > WLAN > Point d'accès WLAN.
- › Activer le Wi-Fi sur l'appareil mobile.
- › Dans la liste des périphériques WLAN disponibles, visiter le site Infotainment WLAN.

Le nom de l'Infodivertissement est indiqué dans l'élément de menu **MENU** > > Wi-Fi > Nom du réseau ..

- › Sélectionnez le hotspot de l'Infodivertissement et entrez le mot de passe.

Le mot de passe pour la connexion au hotspot de l'Infodivertissement est indiqué dans l'élément de menu **MENU** > > Wi-Fi > Clé du réseau.

- › Confirmer l'établissement de la connexion.

**Niveau de sécurité du hotspot de l'Infodivertissement**

Le niveau de sécurité est réglé sur WPA2 en usine et ne peut pas être changé.

**Changer le mot de passe pour la connexion au hotspot de l'Infodivertissement**

Le mot de passe doit être composé d'au moins 8 et de max. 63 caractères.

- ▶ Appuyer sur **MENU** > > Wi-Fi > Clé du réseau.
- ▶ Entrer le mot de passe et confirmer.

**SmartLink**

**Mode de fonctionnement**

SmartLink permet d'afficher et de contrôler les applications certifiées d'un appareil mobile raccordé sur l'écran de l'infodivertissement.

La certification peut être obtenue en utilisant la dernière mise à jour de chaque application SmartLink.

Les applications sont par ex. utilisables, entre autres, pour le guidage d'itinéraire, la téléphonie, pour écouter de la musique.

L'appareil mobile peut être connecté via un câble USB ou Wi-Fi.

**Types de connexion pris en charge**

SmartLink prend en charge les types de connexion suivants.

- ▶ Android Auto.
- ▶ Apple CarPlay.
- ▶ MirrorLink.

**Vue d'ensemble de la connexion SmartLink**

**Menu principal SmartLink**

▶ Appuyer sur **APP**/.

ou :

▶ Appuyer sur **MENU** > .

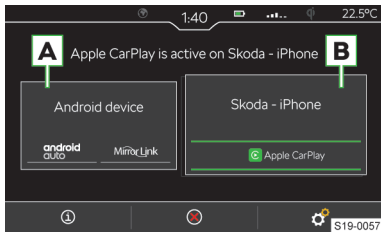

- A** Appareil connecté antérieurement
- B** Appareil actuellement connecté
- ① Affichage des informations sur SmartLink
- ② Déconnexion de la connexion active

Réglages du menu SmartLink

**Android Auto**

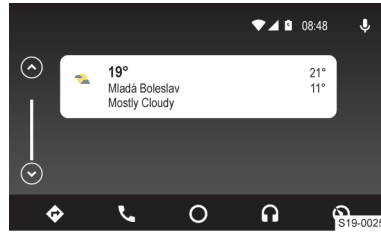

- Applications de navigation
- Applications téléphoniques
- Vue d'ensemble des applications en cours d'exécution, des appels téléphoniques, des messages texte acceptés et autres.
- Applications de musique
- Affichage d'autres applications disponibles et option pour revenir au menu principal SmartLink
- Activation de la commande vocale (Google Voice)

**Apple CarPlay**

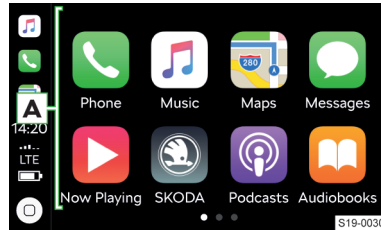

- A** Liste des applications disponibles
- En fonction de la durée de l'opération :
  - ▶ **Cliquer sur** : Retour au menu principal Apple CarPlay
  - ▶ **Maintenir** : Activer la commande vocale (Siri)

**MirrorLink**

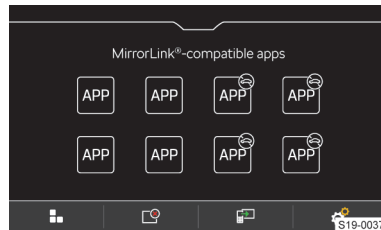

- ⊗ Vous ne pouvez pas utiliser l'application pendant la conduite
- Retour au menu principal SmartLink
- Liste des applications en cours

- ☑ Affichage de la dernière application en cours d'exécution dans l'appareil mobile connecté
- ⚙ Réglages

## Conditions de connexion

### Conditions générales de connexion

- ✓ L'appareil mobile prend en charge le type de connexion SmartLink Android Auto, Apple CarPlay ou MirrorLink.
- ✓ L'appareil mobile ainsi que le type de connexion SmartLink sont pris en charge sur le marché respectif.
- ✓ Certains appareils mobiles connectés exigent que l'appareil mobile soit « déverrouillé ».

### Conditions pour Android Auto

- ✓ L'appareil à connecter doit prendre en charge Android Auto.  
Une liste des appareils, des régions et des applications, qui sont compatibles avec une connexion Android Auto, est disponible sur les pages Internet de Google, Inc.
- ✓ Dans l'appareil mobile, l'application Android Auto est installée.
- ✓ Certaines applications nécessitent que la connexion de données soit activée dans l'appareil mobile.

### Conditions pour Apple CarPlay

- ✓ L'appareil à connecter doit prendre en charge Apple CarPlay.  
Une liste des appareils, des régions et des applications, qui sont compatibles avec une connexion Apple CarPlay, est disponible sur les pages Internet de la société Apple Inc.
- ✓ Le contrôle de la voix Siri est activé.
- ✓ La connexion de données est activée dans l'appareil mobile.

### Conditions pour MirrorLink

- ✓ L'appareil à connecter doit prendre en charge MirrorLink.  
Une liste des appareils et des applications qui sont compatibles avec une connexion MirrorLink est disponible sur les pages Internet de Car Connectivity Consortium®.
- ✓ Dans l'appareil mobile, l'application MirrorLink est installée.
- ✓ Certaines applications nécessitent que la connexion de données soit activée dans l'appareil mobile connecté.

## Utilisation

### Utilisation de l'application MirrorLink en cours

- Affichage des touches de fonction ci-dessous
- Affichage des touches de fonction ci-dessus
- ☰ Retour au menu principal MirrorLink

## Restriction

### Restriction de la connexion WLAN

**Dans certains pays, la connexion Wi-Fi est limitée pour des raisons juridiques. Lorsque vous traversez la frontière du pays concerné, vous pouvez mettre fin ou restreindre la connexion avec l'appareil mobile connecté via le WLAN.**

ℹ Informez-vous sur les restrictions légales spécifiques au pays. Si nécessaire, éteignez le WLAN manuellement.

L'établissement de la connexion WLAN n'est possible que sur des véhicules avec les services en ligne ou avec l'appel d'urgence.

### Restriction des applications SmartLink pendant la conduite

Pour des raisons de sécurité, l'utilisation de certaines applications SmartLink n'est possible que sous certaines conditions, voire pas du tout, pendant la conduite.

## Paramètres SmartLink

### Apple CarPlay - Connexion via USB

- › Activer l'Infodivertissement.
- › Activer l'appareil mobile.
- › Connecter l'appareil mobile à l'entrée USB avant via un câble.
- › Sélectionner la connexion au moyen de Apple CarPlay.

### Apple CarPlay - Connexion via le WLAN depuis l'infotainment

- › Activer la visibilité Bluetooth® et Bluetooth® sur l'appareil mobile.
- › Cliquer sur **MENU** >  >  > Appareils mobiles.
- › Dans la liste affichée, rechercher et sélectionner l'appareil souhaité portant le symbole .
- › Suivre les instructions apparaissant sur l'écran Infotainment et confirmer le couplage Bluetooth®.
- › Si un autre appareil est connecté à l'infotainment, sélectionner l'appareil à remplacer.

### Apple CarPlay - Connexion via le WLAN depuis l'appareil mobile

Pour établir une connexion, les conditions suivantes doivent être remplies.

- ✓ La version minimale iOS est la version 9.

- ✓ Il n'y a pas d'autre appareil mobile à connecter au moyen SmartLink.
- ✓ L'infotainment a les fonctions WLAN et Bluetooth® activées.
- › Dans l'appareil mobile, activer la fonction CarPlay.
- › Maintenir la touche  enfoncée sur le volant multifonction.  
L'écran Infotainment affiche un message concernant la connexion au nom de l'unité Bluetooth® de l'Infotainment.
- › Rechercher les appareils Bluetooth® disponibles dans le téléphone.
- › Sélectionner l'unité Bluetooth® de l'infotainment.
- › Si nécessaire, confirmer le code PIN.
- › Sur l'écran Infotainment, sélectionner le type de connexion Apple CarPlay.

#### Apple CarPlay - Déconnexion

- › Dans le menu principal Apple CarPlay, appuyer sur la touche de fonction « ŠKODA ».
- › Appuyer sur .



#### Android Auto - Connexion via USB

- › Activer l'Infodivertissement.
- › Activer l'appareil mobile.
- › Connecter l'appareil mobile à l'entrée USB avant via un câble.
- › Sélectionner la connexion au moyen de Android Auto.

#### Android Auto - Connexion via le WLAN depuis l'infotainment

- › Cliquer sur **MENU** >  > **Appareils mobiles**.
- › Sélectionner l'appareil souhaité dans la liste des **appareils disponibles**.
- › Sélectionner le profil gratuit Bluetooth®.
- › Entrer et confirmer le code PIN le cas échéant.
- › Si un autre appareil est connecté à l'infotainment, sélectionner l'appareil à remplacer.
- › Dans la liste des **appareils connus**, sélectionner l'appareil souhaité portant le symbole .

#### Android Auto - Déconnexion



- › Dans le menu principal Android Auto, cliquer sur  > « Return to ŠKODA ».
- › Appuyer sur .

#### MirrorLink - Connexion via USB



- › Activer l'Infodivertissement.
- › Activer l'appareil mobile.
- › Connecter l'appareil mobile à l'entrée USB avant via un câble.
- › Sélectionner la connexion au moyen de MirrorLink.

#### MirrorLink - Connexion via le WLAN depuis l'infotainment

- › Activer le Wi-Fi et la visibilité sur l'appareil mobile.

- › Activer le point d'accès WLAN de l'infotainment dans l'élément de menu **MENU** >  > **WLAN** > **Point d'accès WLAN**.
- › Dans la liste des périphériques Wi-Fi disponibles, visiter le site Infotainment Wi-Fi.
- › Entrer le mot de passe requis.
- › Sur certains appareils mobiles, la communication entre l'appareil et l'infotainment dans la barre de notification de l'appareil mobile doit être confirmée.
- › Cliquer sur **MENU** >  > **Appareils mobiles**.
- › Dans la liste des **appareils disponibles**, sélectionner l'appareil souhaité portant le symbole .

#### MirrorLink - Déconnexion

- › Dans le menu principal MirrorLink, appuyer sur .
- › Appuyer sur .

#### Passer à un autre appareil / type de connexion

- L'infotainment vous permet de basculer entre les appareils actuellement connectés ou le type de connexion.
- › Appuyer sur **MENU** > .
  - › Sélectionner l'appareil ou le type de connexion souhaité.

## Services en ligne ŠKODA Connect

### Mode de fonctionnement

Les services en ligne ŠKODA Connect vous permettent de connecter le véhicule au monde en ligne. Ils représentent donc une extension des fonctions véhicule et de l'infodivertissement.

Pour la fonction des services en ligne ŠKODA Connect, le véhicule doit être à portée d'un réseau mobile via lequel les services sont fournis. La disponibilité, la vitesse de connexion et la technologie du réseau mobile peuvent être différentes dans le pays et dépendent de l'opérateur de réseau mobile.

Les services en ligne ŠKODA Connect ne sont pas inclus dans l'équipement du véhicule. Ceux-ci peuvent être commandés séparément sur le site ŠKODA Connect Portal ou dans l'application ŠKODA Connect.

L'offre de services en ligne ŠKODA Connect dépend du type de véhicule et de ses équipements, de l'infodivertissement ainsi que du pays. La disponibilité des services dans chaque pays peut être consultée sur le site web ŠKODA Connect.

Les droits et obligations des parties en ce qui concerne la fourniture de ces services sont régis par un accord distinct. Les documents juridiques en vigueur concernant les services en ligne sont disponibles sur le ŠKODA Connect Portal ainsi que dans l'application ŠKODA Connect.

### Site Internet ŠKODA Connect

► <http://go.skoda.eu/skoda-connect>



Le site Internet ŠKODA Connect contient par ex. des informations sur les services en ligne, un lien vers le ŠKODA Connect Portal et permet de télécharger l'application ŠKODA Connect.

### Ouvrir le site Internet ŠKODA Connect Portal

► <http://go.skoda.eu/connect-portal>



Le site Internet ŠKODA Connect Portal sert par ex. à enregistrer, activer et commander les services en ligne. En outre, il est possible d'accéder au véhicule à distance.

### Appel d'information

L'appel d'information peut être utilisé en cas de problème avec les services en ligne ou pour obtenir des informations sur les produits et les services de la marque ŠKODA.

- ✓ Les conditions de fonctionnement représentent les services en ligne actifs ŠKODA Connect.

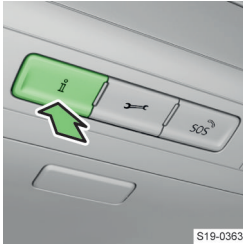

S19-0363

► Appuyez sur la touche **i**.

### Appel de dépannage

L'appel de dépannage peut être utilisé en cas de panne.

- ✓ Les conditions de fonctionnement représentent les services en ligne actifs ŠKODA Connect.

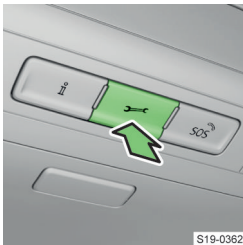

S19-0362

► Appuyez sur la touche **f**.

### Application ŠKODA Connect

L'application ŠKODA Connect permet d'accéder à distance au véhicule depuis un appareil mobile. De plus, il est possible d'enregistrer l'utilisateur, d'activer et de configurer les services en ligne.

L'application peut être téléchargée sur l'appareil mobile en scannant le code QR ou en utilisant le lien suivant.

► <http://go.skoda.eu/skodaconnectapp>



### Réglages

L'utilisation des services en ligne ŠKODA Connect nécessite une **inscription préalable de l'utilisateur** ainsi qu'une **activation des services en ligne**.

#### Enregistrement et activation des services en ligne

L'enregistrement de l'utilisateur ainsi que l'activation des services en ligne ŠKODA Connect sont réalisés sur le site Internet portail ŠKODA Connect ou dans l'application ŠKODA Connect.

Pour conclure l'enregistrement de l'utilisateur, vous devez avoir accès à votre boîte e-mail.

Pour activer les services en ligne ŠKODA Connect, procéder comme suit.

- › Allumez le contact et l'infodivertissement.
- › Appuyer sur **MENU** > > ŠKODA Connect (services en ligne) > Enregistrement.
- › Entrer et confirmer le code PIN obtenu lors de l'enregistrement de l'utilisateur et du véhicule sur le site Internet portail ŠKODA Connect ou dans l'application ŠKODA Connect.
- › Attendre que le message *L'activation du véhicule est terminée*, s'affiche.
- › Confirmer les éventuels messages à l'écran.

#### Supprimer l'utilisateur

- › Allumez le contact et l'infodivertissement.
- › Appuyer sur **MENU** > > ŠKODA Connect (services en ligne) > Enregistrement.
- › Appuyer sur *Supprimer l'utilisateur principal* > *Supprimer*.
- › Confirmez le processus de suppression.

#### État de connexion des services en ligne

L'état de la connexion aux services en ligne ŠKODA Connect est indiqué par la couleur du symbole affiché dans la barre d'état de l'écran d'infodivertissement.

- **Blanc** - les services en ligne sont disponibles.
- **Gris** - les services en ligne ne sont pas disponibles.

#### Réglage du niveau de protection des données personnelles

Le niveau de protection des données personnelles des services en ligne ŠKODA Connect est indiqué par une icône dans la barre d'état de l'écran d'infodivertissement.



› Ouvrir le centre de commande de l'infodivertissement en maintenant appuyée la barre en haut de l'écran et en la tirant vers le bas.

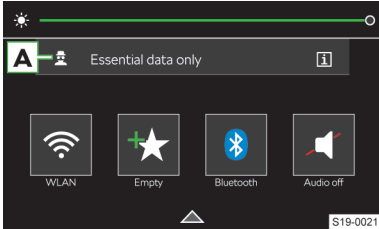

- › Pour **afficher les informations** relatives aux niveaux de protection respectifs, appuyer sur **[i]**.
- › Pour afficher le menu pour le **Réglage du niveau de protection**, appuyer sur le symbole **[A]**.

ou :

- › Appuyer sur **MENU** > > ŠKODA Connect (services en ligne) > Confidentialité et services.
- › Sélectionnez l'une des variantes d'envoi suivantes pour les données véhicule et utilisateur.
  - Envoi uniquement des données requises par la loi.
  - Envoi des données du véhicule et de l'utilisateur.
  - Envoi des données du véhicule et de l'utilisateur ainsi que des données concernant la position du véhicule.
  - Partage des données de position du véhicule sur le site Web Portail ŠKODA Connect ou dans l'application ŠKODA Connect.

### Gestion des services en ligne

Dans la gestion des services, vous pouvez activer ou désactiver les services et afficher des informations sur les services en ligne et sur la validité de leur licence.

- › Appuyer sur **MENU** > > ŠKODA Connect (services en ligne) > Confidentialité et gestion des services.

## Infodivertissement Amundsen

### Vue d'ensemble de l'infodivertissement

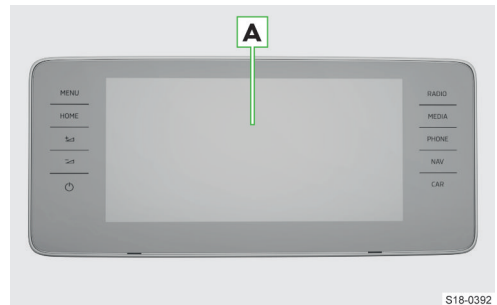

**[A]** Écran tactile

**MENU** Tous les menus

**HOME** Menus préférés

Augmenter le volume

Réduire le volume

Selon l'état :

#### ▶ Infodivertissement désactivé

▶ **Appuyer** : Activer l'infodivertissement

#### ▶ Infodivertissement activé

▶ **Appuyer** : Couper/mettre le son

▶ **Maintenir** : Désactiver l'infodivertissement

**RADIO** Menu Radio

**MEDIA** Menu Médias

**PHONE** Menu Téléphone

**NAV** Menu Navigation

**CAR** Informations sur les réglages du véhicule

## Système

### Restriction

Pour des raisons de sécurité, l'utilisation de certaines fonctions d'Infodivertissement n'est possible que sous certaines conditions, voire pas du tout, pendant la conduite.

L'Infodivertissement vous en informe au moyen d'un message à l'écran.

### Réglages de base

#### Régler les fonctions de base

Le réglage des fonctions d'Infodivertissement suivantes est effectué dans le menu **MENU** > .

▶ Heure et date.

▶ Langue.

- ▶ Unités.
- ▶ Restaurer les paramètres d'usine.

### Réglages du son

Le réglage du son de l'Infodivertissement est effectué dans le menu **MENU** > **◀**.

Les éléments de menu suivants peuvent être définis.

- ▶ Réglage de l'égaliseur.
- ▶ Ajuster le rapport de volume.
- ▶ Réglage du volume des fonctions d'infodivertissement individuelles.

Vous pouvez par exemple régler certains des éléments de menu suivants.

- ▶ Réglage du volume des commandes vocales.
- ▶ Réglage du volume sonore maximum à l'allumage de l'infodivertissement.
- ▶ Réglage du volume en fonction de la vitesse.
- ▶ Réglage de l'infodivertissement en sourdine lorsque l'aide au stationnement est activée.

Selon l'équipement, les paramètres de son avancés suivants peuvent être définis.

- ▶ Réglage de l'optimisation tridimensionnelle.
- ▶ Réglage des profils audio en fonction du genre.
- ▶ Réglage du volume du caisson de graves.

### Assistant de configuration

L'assistant de configuration vous aide à définir certaines fonctions de l'Infodivertissement.

L'assistant de configuration s'affiche automatiquement si au moins deux points de menu ne sont pas définis lors de l'activation de l'Infodivertissement.

- ▶ Pour **éteindre l'affichage automatique**, appuyer sur *Ne plus afficher* lorsque l'assistant de configuration est affiché.
- ▶ Pour un **affichage manuel**, appuyer sur **MENU** > **⚙** > *Assistant de configuration*.

### Réglage du menu ACCUEIL

- ▶ Pour **afficher une autre page** du menu ACCUEIL, appuyer sur l'écran avec deux doigts et faites-les glisser vers la gauche ou la droite.

Pour **ajouter un menu préféré**, procéder comme suit.

- ▶ Toucher une zone de fonction vide.

ou :

- ▶ Maintenir appuyée une touche de fonction occupée, puis appuyer sur une touche de fonction vide.
- ▶ Sélectionner un menu avec une touche fonctionnelle de la taille souhaitée.
- ▶ Appuyer sur **×** pour quitter le mode édition.

Pour **utiliser un menu préféré**, procéder comme suit.

- ▶ Maintenir appuyée une touche de fonction occupée.

- ▶ Appuyer sur **⏏**.
- ▶ Appuyer sur **×** pour quitter le mode édition.

### Réglage du menu MENU

La position des touches de fonction dans le menu **MENU** peut être personnalisée comme suit.

- ▶ Maintenir la touche de fonction souhaitée jusqu'à ce qu'elle soit libre.
- ▶ Déplacer la touche de fonction dans une autre position.

### Résolution des problèmes

#### L'Infodivertissement ne réagit pas

L'Infodivertissement doit être redémarré.

- ▶ Appuyer sur **⏏** pendant plus de 10 s.
- ▶ Attendre que le redémarrage soit terminé.

### Mise à jour du système

#### Nous recommandons de faire réaliser la mise à jour du système par un atelier spécialisé.

La mise à jour du système garantit le fonctionnement optimal de l'Infodivertissement, par ex. la compatibilité avec les nouveaux téléphones.

#### Déterminer la version du système

- ▶ Appuyer sur **MENU** > **⚙** > *Informations système*.

## Écran

### Aperçu

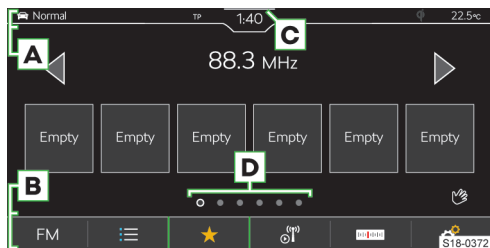

- A** Barre d'état
- B** Barre avec les touches de fonction du menu affiché
- C** Affichage du centre de contrôle
- D** Autres pages du menu

## Utilisation

### ⚠ AVERTISSEMENT

Risque d'endommagement de l'écran !

- ▶ L'écran de l'Infodivertissement est commandé en le touchant du doigt.

La commande tactile est en principe identique à celle d'un téléphone mobile.

Les modes de fonctionnement suivants sont spécifiques à l'Infodivertissement.

### Faire glisser deux doigts vers le haut ou le bas

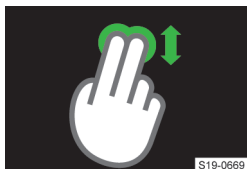

S19-0669

- ▶ Passer rapidement en revue la liste des contacts téléphoniques.
- ▶ Changer l'affichage de la carte 2D / 3D.

### Faire glisser deux doigts vers la gauche ou la droite



S19-0670

- ▶ Afficher la page suivante du menu ACCUEIL.

### Écarter deux doigts

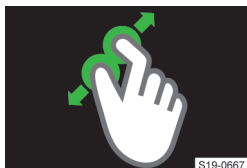

S19-0667

- ▶ Agrandir la photo.
- ▶ Zoom sur la carte.

### Pincer deux doigts

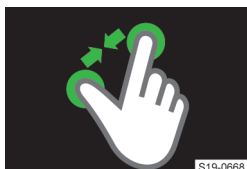

S19-0668

- ▶ Rapetisser la photo.
- ▶ Zoom arrière sur la carte.

### Tourner deux doigts



S19-0666

- ▶ Faire pivoter l'image.
- ▶ Tourner la carte.

### Contrôle gestuel sans contact

Le menu d'Infodivertissement avec le symbole ☞ peuvent être contrôlés par des gestes de la main.



S19-0663

- ▶ Le contrôle gestuel s'effectue en déplaçant lentement la main à environ 8 cm au-dessus du bord inférieur de l'écran.

Selon le réglage, un geste reconnu peut être confirmé par un message sonore ou animé.

### Afficher l'Accessibilité

- ▶ Appuyer sur MENU > ☞ > ☞.

## Réglages

Les fonctions de base suivantes de l'écran sont définies dans le menu MENU > ☞ > Écran.

- ▶ Niveau de luminosité de l'écran.
- ▶ Extinction de l'écran.
- ▶ Affichage de l'heure.
- ▶ Tonalités de confirmation et animations.

## Clavier Infotainment

### Vue d'ensemble du clavier

La disposition des caractères du clavier dépend de la langue sélectionnée de l'infodivertissement.

Les types de claviers suivants sont utilisés dans l'infodivertissement en fonction du contexte.

- ▶ Alphanumériques.
- ▶ Numériques.
- ▶ Clavier d'entrée.
- ▶ Clavier de recherche.

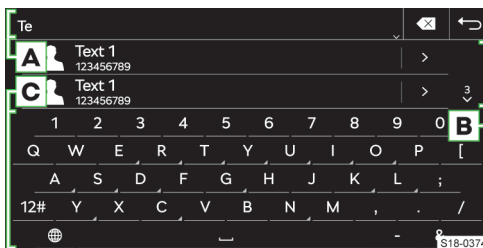

S18-0374

### Exemple de clavier

#### A Ligne de saisie

- ▶ ☞ Supprimer les caractères devant le curseur
- ▶ Appuyer : supprimer le dernier caractère
- ▶ Maintenir appuyé : effacer tous les caractères les uns après les autres
- ▶ ∨ Afficher les touches fonctionnelles pour déplacer le curseur dans la ligne de saisie
- ▶ < Déplacer le curseur vers la gauche

▶ > Déplacer le curseur vers la droite

### B Entrées recherchées

▶ ∨ Afficher la liste

### C Touches fonctionnelles du clavier

- ▶ ⬆ Passer aux minuscules
- ▶ ⬆ Passer à la première lettre majuscule, autres lettres minuscules
- ▶ ⬆ Passer aux majuscules
- ▶ ABC/ABB Basculer vers le clavier de langue
- ▶ 12# Basculer vers le clavier numérique et le clavier de caractères
- ▶ 1/2/2/2 Passer à d'autres variantes de caractères
- ▶ 🌐 Afficher les langues clavier supplémentaires
- ▶ ␣ Insérer un espace
- ▶ ↵ La ligne suivante
- ▶ ⌘ Maintenir appuyé : afficher d'autres variantes de caractères
- ▶ 👁 Afficher le mot de passe entré
- ▶ OK Confirmer les caractères entrés

### Clavier numérique

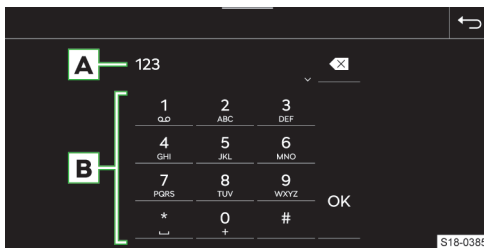

Exemple de clavier

### A Ligne de saisie

- ▶ ⌫ Supprimer les caractères devant le curseur
- ▶ Appuyer : supprimer le dernier caractère
- ▶ Maintenir appuyé : supprimer tous les caractères

### B Touches fonctionnelles du clavier

▶ OK Confirmer les caractères entrés

[i] Si le contexte le permet, les caractères alphanumériques peuvent être entrés en maintenant appuyée une touche fonctionnelle avec le numéro.

### Utilisation

Le clavier de l'infodivertissement est utilisé pour entrer des caractères, des lettres et des chiffres.

Le clavier est **affiché automatiquement** lorsque l'infodivertissement requiert une entrée de caractères.

### Recherche

La recherche des entrées correspondantes est effectuée pendant la saisie des caractères.

L'entrée à rechercher peut être entrée avec des signes diacritiques.

Le clavier présentera uniquement des caractères correspondant aux entrées enregistrées.

▶ Pour **afficher les entrées recherchées**, appuyer sur ∨.

### Afficher les langues clavier supplémentaires

Pour utiliser des langues clavier supplémentaires, les langues souhaitées doivent d'abord être paramétrées.

▶ Appuyer plusieurs fois sur 🌐 ou sur le symbole drapeau jusqu'à ce que le clavier de la langue souhaitée soit affiché.

### Autres variantes de caractères

- ▶ Maintenir appuyé le caractère avec le symbole ⌘.
- ▶ Sélectionner le caractère souhaité.

### Réglage des langues clavier supplémentaires

▶ Appuyer sur MENU > 🌐 > Langues clavier supplémentaires.

## Commande vocale

### Mode de fonctionnement

#### Principe de la commande vocale

La commande vocale fonctionne selon le principe de dialogue entre l'utilisateur et l'Infodivertissement.

L'utilisateur prononce des instructions vocales. L'Infodivertissement répond ou exécute les instructions vocales.

### Conditions de fonctionnement

- ✓ Contact mis.
- ✓ Infodivertissement activé.

### Utilisation

#### Processus de commande vocale

▶ Pour **activer** la commande vocale, appuyer sur le bouton 🗣 sur le volant multifonction.

ou :

▶ Prononcer l'instruction vocale « OK Laura ».

[i] L'élément de menu MENU > 🗣 > Commande vocale > activée est requis pour détecter les instructions vocales.

Après la mise en marche, le symbole 🗣 s'affiche.

▶ Prononcer une instruction vocale.

Pendant la reconnaissance de l'instruction vocale, le symbole  s'affiche.

L'Infodivertissement exécute alors l'instruction vocale ou lit le message. Pendant le message, le symbole  s'affiche.

Après l'exécution de l'instruction vocale, la commande vocale est désactivée.

#### Corriger l'instruction vocale

- Pendant la saisie d'une instruction vocale, appuyer sur la touche  sur le volant multifonction et prononcer une nouvelle instruction vocale.

#### Arrêter la commande vocale

Arrêter la commande vocale vous laisse plus de temps pour la prononcer une instruction vocale, par ex. pour rechercher un contact téléphonique.

- Déplacer le doigt vers le haut ou le bas de l'écran d'Infodivertissement.

ou :

- Prononcer l'instruction vocale « *interromps* ».

#### Reprendre la commande vocale interrompue

- Appuyer sur la touche  sur le volant multifonction.

ou :

- appuyer sur  dans l'Infodivertissement.

#### Arrêter le message joué

- Appuyer sur la touche  sur le volant multifonction.

#### Arrêter la commande vocale

- Appuyer deux fois sur la touche  sur le volant multifonction.

ou :

- Prononcer l'instruction vocale « *annuler* » pendant la saisie d'une instruction vocale.

### Restriction

La commande vocale n'est pas disponible pour certaines langues de l'Infodivertissement. Cela est indiqué dans l'Infodivertissement.

Les messages sont générés par l'Infodivertissement. La compréhension optimale ne peut pas être systématiquement garantie (par ex. nom de rue ou de ville).

Il n'est pas possible d'utiliser la commande vocale pendant un appel téléphonique.

### Réglages

Les fonctions suivantes de la commande vocale sont définies dans le menu **MENU** >  > *commande vocale*.

- ▶ Tonalités de confirmation.
- ▶ Activer/désactiver l'utilisation du mot d'activation.

### Faites-le vous-même

#### Démarrer l'aide acoustique

- Lorsque l'Infodivertissement attend une instruction vocale, prononcer « *aide* ».

L'instruction vocale « *aide* » peut être répétée pour d'autres astuces concernant la commande vocale.

#### Afficher l'aide

- Appuyer sur **MENU** >  > .

ou :

- Lorsque l'Infodivertissement attend une instruction vocale, prononcer « *vue d'ensemble* ».

#### Activer / désactiver l'affichage des exemples de commandes vocales

Le système offre la possibilité d'afficher des exemples d'instructions vocales après l'activation de la commande vocale à l'écran d'Infodivertissement.

- Appuyer sur **Activer / désactiver MENU** >  > *Commande vocale* > *Affichage dans le système d'Infodivertissement*.

## Centre de commande

### Aperçu

#### Ouvrir le centre de commande

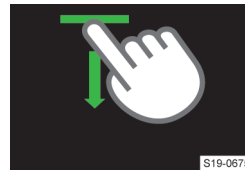

S19-0675

- Appuyer sur la barre en haut de l'écran et la faire glisser vers le bas.

#### Fermer le centre de commande

- Appuyer sur .

ou :

- Attendre 5 s.

#### Centre de commande

Utiliser le centre de commande de l'Infodivertissement pour accéder rapidement aux fonctions suivantes.

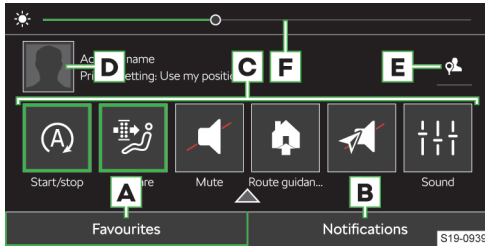

- A** Affichage et gestion des touches de fonction des fonctions favorites.
- B** Affichage de la liste des messages d'information.
- C** Fonctions favorites
- D** Affichage de la gestion des comptes d'utilisateur.
- E** Réglage du niveau de protection des données personnelles.
- F** Réglage de l'éclairage des instruments et des touches.

### Régler les touches de fonction des fonctions favorites

- > Pour **ouvrir le mode édition**, maintenir appuyé la touche de fonction de la fonction préférée.
- > Pour **ajouter une fonction préférée**, déplacer la fonction souhaitée du haut de l'écran à la touche de fonction au bas de l'écran.
- > Pour **fermer le mode édition**, appuyer sur x.

## Radio

### Aperçu

#### Afficher le menu principal

- > Appuyer sur RADIO.

ou :

- > Appuyer sur MENU > ☰.

#### Appuyer sur Lecteur radio analogique et numérique

- > **A** et sélectionner la gamme de fréquences souhaitée.
- > Appuyer sur ☰ et rechercher ou sélectionner la station souhaitée.
- > Appuyer sur ⚙️.

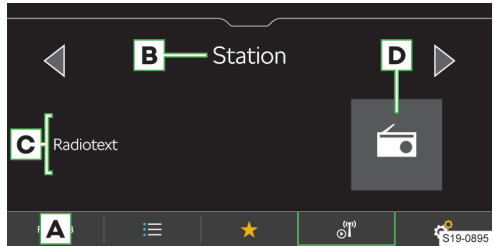

- A** Sélection de la source
- B** Nom de la station
- C** Informations sur le contenu diffusé
- D** Logo de la station
- ☰ Liste des stations disponibles
- ★ Afficher les favoris
- ⓘ Informations sur la station
- 🔍 Recherche manuelle de station (pour stations AM et FM)
- ⚙️ Réglages

#### Liste des stations de radio analogiques et numériques disponibles

- > Appuyer sur ☰.
- ⊙ Station en cours
- ★ Station enregistrée sur les touches de la station
- TP Une station d'informations routières est définie
- 🖼️ La station DAB diffuse des images qui sont affichées dans les informations sur la station
- 🔄 Mise à jour manuelle de la liste des stations

Des informations sur le type de programme et l'identification de la station régionale peuvent être affichées dans la liste des stations.

#### Appuyer sur Lecteur de webradios

- > **A** et sélectionner une webradio.
- > Appuyer sur 🔍 et rechercher ou sélectionner la webradio.
- > Appuyer sur ⚙️.

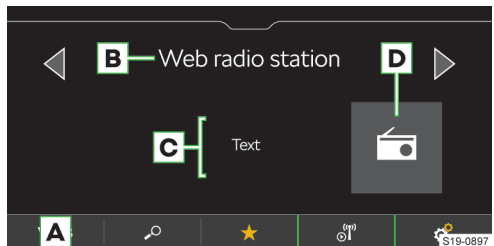

- A** Sélection de la source
- B** Nom de la station
- C** Informations sur le contenu diffusé

- D** Logo de la station
- 🔍 Liste des webradios et des podcasts
- ★ Afficher les favoris
- 📻 Informations sur la station ainsi que sur le contenu diffusé de la webradio
- ⚙️ Réglages

**Appuyer sur Lecteur de podcasts**

- > **A** et sélectionner une webradio.
- > Appuyer sur 🔍 et rechercher ou sélectionner le podcast.
- > Appuyer sur 📻.

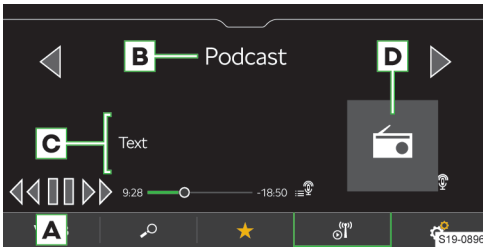

- A** Sélection de la source
- B** Nom du podcast
- C** Informations sur le contenu diffusé
- D** Logo du podcast avec le symbole 📻
- ▶ **Appuyer** : Lancer la lecture
- ⏸ **Appuyer** : Pause
- ◀ **Appuyer** : Retour arrière de 15 s
- ▶▶ **Appuyer** : Avance de 15 s
- 📻 **Afficher** les épisodes du podcast en cours de lecture
- 🔍 Liste des webradios et des podcasts
- ★ Afficher les favoris
- 📻 Afficher les informations sur le podcast
- ⚙️ Réglages

**Liste des webradios et des podcasts**

- > Appuyer sur 🔍.



- 🔍 Rechercher des webradios et des podcasts

- 📻 Webradios et podcasts récemment écoutés
- TOP 100 100 webradios les plus populaires en fonction de la langue définie pour le système d'infodivertissement
- 📻 Rechercher et sélectionner des podcasts
- 📻 Rechercher et sélectionner des webradios et des podcasts en fonction du pays sélectionné
- 🌐 Rechercher et sélectionner des webradios et des podcasts en fonction de la langue sélectionnée
- ✔ Rechercher et sélectionner des webradios et des podcasts par genre
- 📻 Afficher la liste des podcasts associés en fonction du contenu écouté
- 📻 Afficher la liste des webradios associées en fonction du contenu écouté

**i** Les podcasts apparaissent avec le symbole 📻 dans les listes affichées.

**Liste des stations et podcasts favoris**

- > Dans le menu Autoradio, appuyer sur ★.

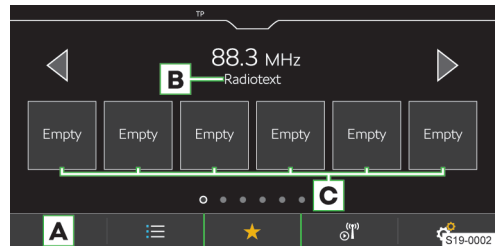

- A** Sélection de la source
- B** Radiotexte
- C** Touches de stations des stations et podcasts favoris

**Utilisation**

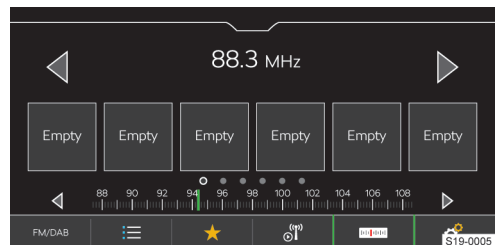

**Sélectionner la station**



- > Appuyer sur ◀ ou ▶ en haut de l'écran.



### Fonction SCAN

La fonction lit les stations pouvant être reçues dans la plage de fréquences sélectionnée successivement pendant quelques secondes.

- Pour **démarrer la lecture automatique**, appuyer sur  > Scan.
- Pour **terminer la lecture automatique**, appuyer sur .

### Recherche de stations manuelle

La recherche manuelle est disponible pour les stations AM et FM.

- Pour afficher la touche fonctionnelle  pour la station FM, activer l'élément de menu  > Réglages étendus > Affichage station : > FM.
- Dans le menu principal Autoradio, appuyer sur .
- Pour la **recherche consécutive**, appuyer sur < ou > à côté de l'échelle de la plage de fréquences affichée.

ou :

- Maintenir appuyée la marque de défilement sur l'échelle de la plage de fréquences et la déplacer sur la valeur souhaitée.

### Restriction

- ▶ L'infodivertissement est compatible avec la réception radio numérique aux formats DAB et DAB +.
- ▶ Les garages de stationnement, les tunnels, les hauts bâtiments ou les montagnes peuvent limiter la réception radio.
- ▶ Des antennes pour recevoir le signal radio se trouvent derrière les vitres arrières.  
Coller du film ou des étiquettes revêtues de métal sur ces vitres peut affecter la réception du signal radio.
- ▶ La société ŠKODA AUTO décline toute responsabilité quant à la disponibilité, au bon fonctionnement et à la diffusion des informations du service RDS.

### Réglages

#### Ajouter la station actuelle aux favoris à partir du menu principal de l'autoradio

- Maintenir appuyée la touche de station souhaitée parmi les stations favorites jusqu'à ce que celle-ci soit enregistrée.

#### Ajouter la station aux favoris à partir de la liste des stations disponibles

Pour les gammes de fréquences AM, FM et DAB.

- Maintenir appuyée la ligne avec le nom de la station souhaitée.
- Appuyer sur la touche de station souhaitée.

### Enregistrer des stations de la liste des webradios et des podcasts

S'applique aux webradios et aux podcasts.

- Sélectionner une webradio comme source de lecture.
- Appuyer sur .
- Rechercher et sélectionner la webradio ou le podcast de votre choix.
- Maintenir appuyée la ligne avec le nom de la station ou du podcast de votre choix.
- Appuyer sur la touche de station souhaitée.

 Pour les podcasts, il n'est pas possible de sauvegarder des épisodes en particulier.

### Supprimer les favoris

- Dans le menu principal **Autoradio**, appuyer sur  > Suppr. entrées mémorisées.
- Pour effacer **une** touche de station pour les stations préférées, appuyer sur la touche de la station souhaitée et confirmer la suppression.
- Pour supprimer **toutes** les touches de station pour les stations préférées, appuyer sur *Tt supprimer* et confirmer la suppression.

### Touches de fonction < > pour les radios analogiques et numériques

Pour les gammes de fréquences AM, FM et DAB.

La variante pour le **changement de station** à l'aide des touches de fonction < > dans le menu principal **Autoradio** est réglé comme suit.

- Dans le menu principal **Autoradio**, appuyer sur  > Touches fléchées..
- Sélectionner l'option permettant de basculer entre les stations mémorisées sur les touches de stations ou les stations mémorisées dans la liste des stations disponibles.

### Touches de fonction < > pour les webradios et les podcasts

S'applique aux webradios et aux podcasts.

La variante pour le **changement de station** à l'aide des touches de fonction < > dans le menu principal **Autoradio** est réglé comme suit.

- Dans le menu principal **Autoradio**, appuyer sur  > Touches fléchées..
- Sélectionner l'option permettant de basculer entre les stations mémorisées sur les touches de stations ou entre les stations Web et les podcasts écoutés en dernier.

### Activer/désactiver la réception des informations routières (TP) des stations

S'applique à la gamme de fréquences FM et DAB.

- Dans le menu principal, **Autoradio**, appuyer sur  > Radioguidage (TP).

### Attribuer le logo de la station à partir de la mémoire d'infodivertissement

Pour les plages de fréquences FM et DAB.

L'infodivertissement permet d'attribuer aux stations les logos qui sont stockés dans la mémoire de l'infodivertissement.

- > Dans le menu principal **Autoradio**, appuyer sur  > Logos des stations.
- > Sélectionner la station souhaitée et le logo.

### Désactiver l'affichage du logo de la station

Pour les plages de fréquences FM et DAB.

- > Dans le menu principal **Autoradio**, appuyer sur  > Logos des stations.
- > Sélectionner la station souhaitée et *Aucun logo stat.*

### Activer/désactiver l'attribution automatique du logo de la station

Pour les plages de fréquences FM et DAB.

Si la fonction est activée, un logo de station de la mémoire de l'infodivertissement est attribué lorsque la station est enregistrée sur une touche de station.

- > Dans le menu principal **Autoradio**, appuyer sur  > Réglages étendus > Sélection automatique des logos de station.

### Activer/désactiver la réception de texte radio

Pour les plages de fréquences FM et DAB.

Lorsque la fonction est activée et que les touches de station sont affichées, vous pouvez voir plus d'informations sur le contenu diffusé à partir de la station que vous écoutez.

- > Dans le menu principal **Autoradio**, appuyer sur  > texte radio.

### Logos des stations FM régionales

Pour la gamme de fréquences FM.

L'infodivertissement permet d'utiliser des logos de station FM spécifiques au pays.

- > Dans le menu principal **Autoradio**, appuyer sur  > Réglages étendus > Région pour logo station..
- > Choisir le pays.

### Activer/désactiver les infos routières DAB supplémentaires de la station DAB

Pour la plage de fréquences DAB.

Si la fonction est activée, les autres annonces sont reçues en tant qu'informations trafic. Par exemple, informations météorologiques, reportages sportifs, nouvelles financières etc.

- > Dans le menu principal **Autoradio**, appuyer sur  > Réglages étendus > Infos routières DAB supplémentaires.

### Activer/désactiver la fonction RDS

Pour la plage de fréquences FM.

L'élément de menu est uniquement disponible pour certains pays.

- > Dans le menu principal **Autoradio**, appuyer sur  > Réglages étendus > Système de données radio (RDS).

Si la fonction **RDS est désactivée**, les éléments de menu suivants ne sont pas disponibles dans les réglages des **stations FM**.

- ▶ Radioguidage (TP).
- ▶ Radiotexte.
- ▶ RDS régional.
- ▶ Changement de fréquence automatique (AF).
- ▶ Logo de station régionale.

### Activer/désactiver la commutation automatique sur station similaire DAB

Pour la plage de fréquences DAB.

Si la fonction est activée et que le signal de la station DAB en cours d'écoute est perdu, l'infodivertissement définit automatiquement une autre station DAB avec un contenu similaire.

- > Dans le menu principal **Autoradio**, appuyer sur  > Réglages étendus > Commutation sur station similaire quand réception faible.

### Afficher les stations FM/DAB ou les stations FM dans la liste des stations disponibles

Pour les plages de fréquences FM et DAB.

Selon le réglage suivant, les stations de la plage de fréquences sélectionnée sont affichées dans la liste des stations disponibles.

- > Dans le menu principal **Autoradio**, appuyer sur  > Réglages étendus > Affichage station..
- > Sélectionner l'un des éléments de menu suivants.
  - ▶ FM/DAB - la liste affiche les stations FM et DAB disponibles.
  - ▶ FM - la liste affiche les stations FM disponibles.

### Qualité sonore des webradios et des podcasts

S'applique aux webradios et aux podcasts.

- > Pour régler la qualité du son dans le menu principal **Autoradio**, appuyer sur  > Qualité audio..
- > Choisir une qualité faible ou élevée.

La qualité définie affecte la quantité de données utilisée par la connexion de données.

La qualité dépend également de la vitesse et de la disponibilité de la connexion de données.

 En cas d'échec de la lecture, réduire la qualité du son.

## Médias

### Veuillez noter

- ▶ N'enregistrez pas de fichiers importants et non-sécurisés sur les sources audio raccordées. ŠKODA n'assume aucune responsabilité pour les fichiers

endommagés ou perdus, ni pour les sources audio raccordées.

- ▶ En changeant ou en branchant une source audio, cela peut entraîner un changement soudain du volume. Avant de changer ou de brancher une source audio, réduire le volume.
- ▶ En cas de raccordement d'une source audio, des notifications peuvent s'afficher sur l'écran de la source. Veuillez suivre et confirmer ces messages si nécessaire.
- ▶ Tenir compte des dispositions légales en vigueur dans votre pays concernant les droits d'auteur.

## Vue d'ensemble

### Afficher le menu principal

▶ Appuyer sur **MEDIA**.

ou :

▶ Appuyer sur **MENU** > **M**.

### Lecteur de musique

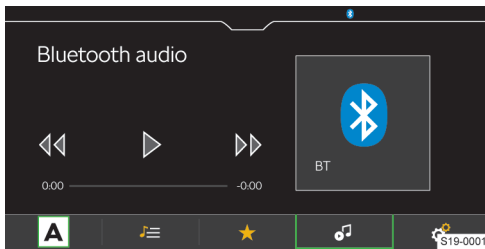

**A** Sélection de la source

- ☰ Gérer les fichiers/base de données multimédia
- ★ Afficher les favoris
- 🎵 Détails sur le titre en cours de lecture
- ⚙️ Réglages

### Lecteur vidéo

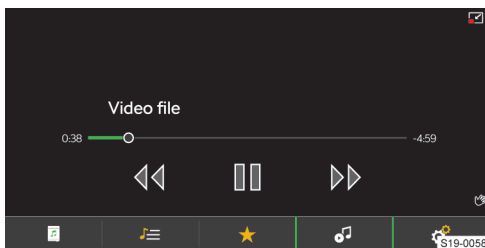

- ☰ Gérer les fichiers/base de données multimédia
- ★ Afficher les favoris
- 🎵 Afficher la vidéo
- 🖼️ Réduire l'image

🖼️ Agrandir l'image

⚙️ Réglages

## Fonctionnement du lecteur

### Bases de fonctionnement

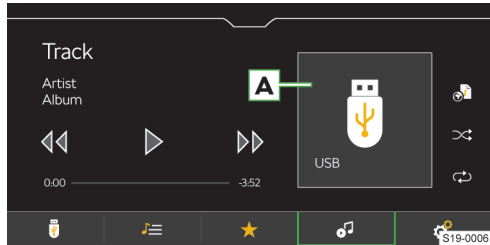

**A** Image de l'album/symbole de la source connectée

- ▶ **Appuyer** : afficher la liste des albums disponibles
- ▷ **Appuyer** : Lancer la lecture
- ⏸ **Appuyer** : Pause
- ◀◀ **Appuyer dans les 3 secondes suivant le début de la lecture** : jouer le titre précédent
- ◀◀ **Appuyer après 3 secondes suivant le début de la lecture** : jouer le titre en cours depuis le début
- ◀◀ **Maintenir appuyé** : retour rapide dans le titre
- ▶▶ **Appuyer** : jouer le titre suivant
- ▶▶ **Maintenir appuyé** : avance rapide dans le titre

Vous pouvez également avancer ou reculer rapidement dans le titre en faisant glisser le doigt sur la barre temporelle.

### Fonctionnement avancé

- 🔄 Activation/désactivation de la répétition de la lecture du titre actuel
- 🔄 Activation/désactivation de la répétition de la lecture de l'album/du dossier actuel
- 🎲 Activation/désactivation de la lecture aléatoire de l'album/du dossier actuel
- 📌 Enregistrer la piste en cours dans la liste de lecture « *Ma liste de lecture* »

### Gérer « Ma liste de lecture »

- ▶ Pour **afficher la liste de lecture**, appuyer sur **M** > **M**.
- ▶ Pour **gérer la liste de lecture**, appuyer sur **⌵** dans la liste de lecture affichée.

Les actions suivantes sont possibles lors de la gestion de la liste de lecture.

- ▶ Contrôler la lecture.

- ▶ Modifier l'ordre d'un titre dans la liste en maintenant  $\equiv$  appuyé et en le déplaçant à la position désirée.
- ▶ Supprimer le titre.

### Restriction

#### ⓘ AVERTISSEMENT

La disponibilité de certaines fonctions du fonctionnement du support dépend de la source connectée et du logiciel utilisé, par ex. Bluetooth®.

### Réglages

#### Gérer les favoris

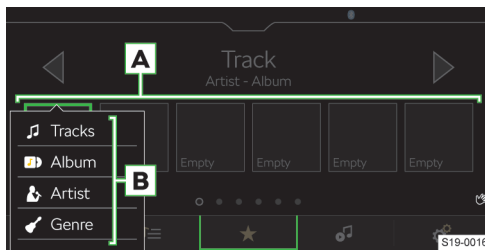

- ▶ Pour **enregistrer** la touche fonctionnelle souhaitée dans les favoris, maintenir **A** appuyé.

- ▶ Sélectionner l'une des entrées de liste disponibles **B**.

- ▶ Pour **effacer**, appuyer sur **Multimédias**  $\otimes$  > **Gérer les favoris** dans le menu principal.

- ▶ Pour supprimer **un favoris**, appuyer sur l'entrée souhaitée dans la liste et confirmer la suppression.

ou :

- ▶ Pour supprimer **tous les favoris**, appuyer sur **Supprimer tout** et confirmer la suppression.

#### Radioguidage

- ▶ Pour **activer/désactiver** la surveillance du trafic lors de la lecture de fichiers multimédia, appuyer dans le menu principal **Multimédia** sur  $\otimes$  > **Radioguidage (TP)**.

### Sources et fichiers compatibles

#### Sources prises en charge

Source	Interface	Type	Spécification	Système du fichier
USB	USB 1.x ; 2.x 3.x ou supérieur et support de USB 2.x	MSC	Clé USB HDD (sans logiciel spécial)	VFAT FAT16 FAT32 exFAT NTFS
			Périphériques USB compatibles avec le protocole USB Mass Storage	
		MTP	Périphériques avec le système d'exploitation Android ou Windows Phone compatibles avec le Media Transfer Protocol	
		Apple	Périphériques avec le système d'exploitation iOS et le protocole iAP2	HFS+

Source	Interface	Type	Spécification	Système du fichier
lecteur Bluetooth®	Bluetooth®	-	Protocoles Bluetooth® A2DP et AVRCP (1.0 - 1.6)	-

**Compatibilité des appareils mobiles**

Vous pouvez vérifier sur le site Internet ŠKODA si l'infodivertissement est compatible avec les téléphones portables sélectionnés. Ce contrôle est effectué à l'aide de la référence suivante ou en lisant le code QR.

► <http://go.skoda.eu/compatibility>



Toutes les informations fournies sont fortuites et fournies à titre informatif.

La société ŠKODA AUTO ne peut garantir le bon fonctionnement et la compatibilité, par ex. en raison d'une mise à jour logicielle de l'Infodivertissement et des appareils mobiles.

**Fichiers audio compatibles**

Format de compression	Type de codec	Suffixe de fichier	Débit bit max. [kbit/s]	Débit de sortie max. [kHz]	Multicanaux
MPEG	MPEG 1 Layer 2	mp2	32 - 384	32, 44, 48	Mono, Stereo, Joint Stereo
	MPEG 2 Layer 2		8 - 160	16, 22, 24	
	MPEG 1 Layer 3	mp3	32 - 320	32, 44, 48	Mono, Dual Mono, Stereo, Joint Stereo
	MPEG 2 Layer 3		8 - 160	16, 22, 24	
	MPEG 2.5 Layer 3			8, 11, 12	
WMA	Windows Media Audio 7	wma	6 - 192	8, 16, 22, 32, 44, 48, 96	Mono, Stereo, Joint Stereo
	Windows Media Audio 8		8 - 384	8, 11, 16, 22, 32, 44, 48, 96	
	Windows Media Audio 9 et 9.1		8 - 768		
	Windows Media Audio 9.2		8 - 320		
	Windows Media Audio 10		32 - 768	32, 44, 48, 96	
ADTS	AAC LC	aac	16 - 2048	22, 24, 32, 44, 48	Stereo
	AAC HE			16, 22, 24, 32, 44, 48	
	AAC HEv2			32, 44, 48	
MP4	M4A LC	m4a	16 - 400	22, 24, 32, 44, 48	Stereo
	M4A HE			16, 22, 24, 32, 44, 48	
	M4A HEv2		16 - 64	32, 44, 48	
OGG	OGG-Vorbis	ogg	8 - 576	8, 11, 12, 16, 22, 24, 32, 44, 48, 96	Mono, Stereo
FLAC	FLAC	flac	-	8, 11, 12, 16, 22, 24, 32, 44, 48, 64, 88, 96, 192	Mono, Stereo, Joint Stereo
RIFF	WAV	wav	64 - 3072	8, 11, 12, 16, 22, 24, 32, 44, 48, 96	Mono, Stereo

Format de compression	Type de codec	Suffixe de fichier	Débit bit max. [kbit/s]	Débit de sortie max. [kHz]	Multicanaux
Monkey's	Monkey's	ape	8 - 192		
SBC	Bluetooth A2DP	-	8 - 345	8, 11, 12, 16, 22, 24, 32, 44, 48	Mono, Stereo, Joint Stereo
OPUS	OPUS	opus	6 - 2000	8 - 48	Mono, Stereo, Multicanaux

Les fichiers protégés par procédé **DRM** et **iTunes®** ne peuvent pas être lus par le lecteur de supports.

### Fichiers vidéo compatibles

Type de codec	Suffixe de fichier	Nombre maximum d'images par seconde débit binaire [Mbit/s]
MPEG 1	mpg mpeg m1v mpv	1,5
MPEG 2	mpg mpeg ps m2v	15
MPEG 4 (H.264)	m4p mp4 m4v mp4v mov	50
MPJEG		
MPEG 4 (ISO)		
Xvid	Xvid	20
WMV9	wmv asf	50

### Listes de lecture compatibles

Type de codec	Suffixe de fichier
M3U	m3u
M3U8	m3u8
PLS	pls
WPL	wpl
ASX	asx

## Images

### Synoptique

#### Afficher le menu principal

> Appuyer sur **MENU** > 

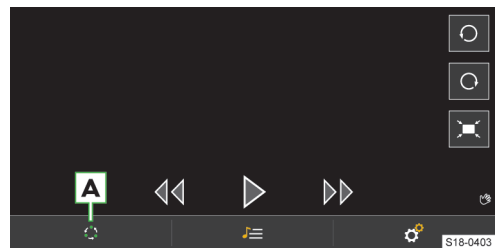

**A** Sélection de la source

 Gérer les fichiers

 Réglages

## Utilisation

### Utilisation à l'aide des boutons de fonction

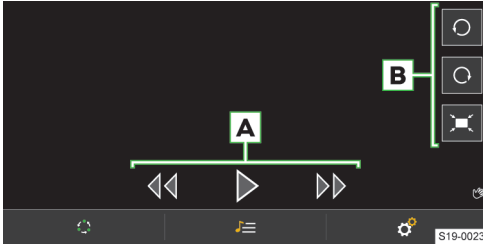

- A** Afficher des images
- ▶ ▷▷ Afficher la photo suivante
  - ▶ ◀◀ Afficher la photo précédente
  - ▶ ▷ Lancer le diaporama
  - ▶ ◻◻ Arrêter le diaporama
- B** Afficher l'image
- ▶ ○ Rotation vers la gauche
  - ▶ ○ Rotation vers la droite
  - ▶ ✖ Afficher dans la taille initiale

### Commande par geste



- ▶ Afficher la photo suivante.



- ▶ Afficher la photo précédente.



- ▶ Agrandir l'image.



- ▶ Réduire l'image.



- ▶ Rotation de 90°.

## Réglages

Le réglage des fonctions suivantes est effectué dans le menu **MENU** > **▸** > **⚙️**.

- ▶ Taille d'affichage de l'image.
- ▶ Durée d'affichage de l'image pendant le diaporama.
- ▶ Répétition du diaporama.

## Sources et fichiers compatibles

### Sources prises en charge

Source	Interface	Spécification	Système du fichier
USB	USB 1.x ; 2.x 3.x ou supérieur et support de USB 2.x	Clé USB	VFAT FAT16 FAT32 exFAT NTFS
		HDD (sans logiciel spécial)	

### Types de données pris en charge

Type de codec	Suffixe de fichier	Résolution max. [Mpx]
BMP	bmp	4
JPG ; JPEG	jpg ; jpeg	4 (mode progressif) 64
GIF	gif	4
PNG	png	4

La taille d'image maximale prise en charge est de 20 MB.

## Gestion des utilisateurs

### Mode de fonctionnement

#### Comptes d'utilisateurs

La gestion des utilisateurs affiche les comptes des derniers utilisateurs actifs.

Les actions suivantes peuvent être effectuées dans la gestion des utilisateurs.

- ▶ Choix du compte d'utilisateur.
- ▶ Enregistrement de l'utilisateur.
- ▶ Ajout et suppression d'un compte d'utilisateur.
- ▶ Paramètres de sécurité du compte.

### Services en ligne ŠKODA Connect

Les services en ligne ŠKODA Connect vous permettent de connecter le véhicule au monde en ligne. Ils représentent donc une extension des fonctions véhicule et de l'infodivertissement.

La disponibilité des services en ligne ŠKODA Connect pour les comptes d'utilisateur respectifs dépend des conditions suivantes.

- ▶ Type de véhicule et équipement.
- ▶ Type de système d'infodivertissement.
- ▶ Disponibilité des services dans chaque pays.

La disponibilité des services dans chaque pays peut être consultée sur le site web ŠKODA Connect.

- ▶ Activation des services en question.

L'utilisation des services en ligne ŠKODA Connect nécessite une inscription préalable de l'utilisateur ainsi qu'une activation des services en ligne.

- ▶ Niveau de protection défini dans le système d'infodivertissement pour la transmission de données personnelles.

### Types de compte d'utilisateur

#### Utilisateur principal

L'utilisateur principal correspond à un utilisateur inscrit pour lequel les services en ligne ŠKODA Connect sont activés et qui possède un véhicule associé à son compte.

L'utilisateur principal a le contrôle total sur le réglage et l'utilisation du véhicule.

#### Utilisateur possédant un compte en ligne ŠKODA Connect

L'utilisateur a son propre compte en ligne ŠKODA Connect.

#### Invité

Le compte invité est anonyme.

### Conditions

Pour gérer les comptes utilisateur en ligne, les conditions suivantes doivent être remplies.

- ✓ Un utilisateur principal est enregistré dans le système d'infodivertissement et a activé les services en ligne ŠKODA Connect.
- ✓ Le véhicule se trouve à portée d'un réseau mobile contractuel.  
Dans les zones où le signal est insuffisant, par exemple, dans les garages souterrains, le fonctionnement peut être restreint.

### Utilisation

#### Écran de connexion d'introduction

Lorsque le contact et le système d'infodivertissement sont allumés, l'écran de connexion permettant de se connecter au compte d'utilisateur s'affiche.



- ⓘ L'écran de connexion ne peut pas être ignoré. Il est obligatoire de se connecter à un compte d'utilisateur. Autrement, le système d'infodivertissement sera désactivé.

Certains comptes d'utilisateurs peuvent être protégés. Les comptes protégés sont indiqués dans la liste des utilisateurs par l'icône .

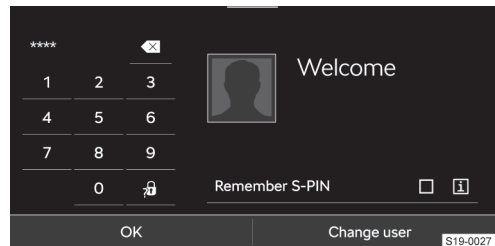
Pour **inscrire** un compte d'utilisateur protégé, le S PIN créé lors de la création du compte d'utilisateur sur le site Web ŠKODA Connect Portal, dans l'application ŠKODA Connect ou lors de l'enregistrement de l'utilisateur dans l'infodivertissement est requis.



- ▶ Si vous ne souhaitez pas saisir le code S PIN la prochaine fois, cochez l'option *Enregistrer S-PIN*.

ⓘ La vérification de l'utilisateur à l'aide du code PIN peut être activée/désactivée dans l'élément de menu **MENU** >  >  > Protéger le profil de l'utilisateur > Protéger le profil de l'utilisateur.

- ▶ Pour l'inscription d'un autre utilisateur, cliquer sur *Changer d'utilisateur*.

Un menu avec les utilisateurs enregistrés et la possibilité d'entrer un nouvel utilisateur s'affiche.

#### Écran de déconnexion final

Lorsque le contact est coupé, l'écran de déconnexion s'affiche. Si le compte d'utilisateur actuellement utilisé n'est pas protégé par un code PIN, l'utilisateur est automatiquement déconnecté.

Si le compte d'utilisateur est protégé par code PIN, le menu suivant s'affiche.

- ▶ **OK** - après avoir réactivé le contact dans les 30 minutes, aucune connexion du compte d'utilisateur protégé au moyen du S-PIN n'est nécessaire.
- ▶ **Déconnexion** - après avoir mis le contact, le S PIN est nécessaire pour se connecter au compte d'utilisateur protégé.

## Réglages

### Supprimer l'utilisateur

- › Pour afficher les comptes d'utilisateurs, appuyer sur **MENU** > 👤 > ⚙️ > Supprimer des utilisateurs.
- › Pour supprimer l'utilisateur, sélectionnez-le et confirmez sa suppression.

ⓘ La suppression du compte de l'utilisateur principal supprime les comptes de ses co-utilisateurs.

### Supprimer le compte d'utilisateur actuel

- › Appuyer sur **MENU** > 👤 > ⚙️ > Supprimer le profil de l'utilisateur et confirmer la suppression.

### Gestion des utilisateurs

- › Appuyer sur **MENU** > 👤.

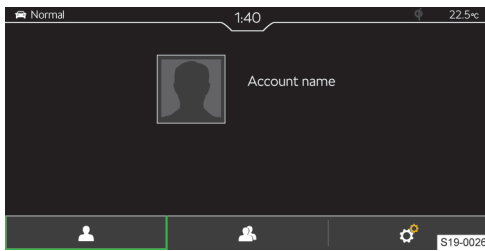

- Détails sur l'utilisateur actuellement sélectionné
  - ▶ 👤 - un compte d'utilisateur protégé par le S PIN
- Passer à un autre utilisateur / saisie d'un nouvel utilisateur
- ⚙️ Réglages

## Gestion des appareils mobiles

### Sécurité cybernétique

Votre véhicule contient des composants qui permettent d'échanger des informations et des données entre le véhicule et les appareils mobiles connectés ou avec Internet.

Ces composants sont dotés de mécanismes de sécurité qui minimisent le risque d'accès non autorisés aux systèmes du véhicule.

Des mises à jour logicielles régulières contribuent à réduire le risque d'accès non autorisés aux systèmes et aux fonctions du véhicule. Veuillez néanmoins tenir compte des conseils suivants.

- › Utiliser uniquement des supports informatiques, des périphériques Bluetooth® et des appareils mobiles ne contenant aucune donnée nuisible ou logiciel malveillant.
- › Mettre à jour régulièrement le logiciel fourni par la société ŠKODA AUTO.

Nous vous recommandons de confier la mise à jour du logiciel système ainsi que des composants à une entreprise spécialisée.

### ⚠️ MISE EN GARDE

Risque d'accident !

Un logiciel malveillant présent dans le véhicule peut influencer ou désactiver certaines fonctions du véhicule, voire en prendre le contrôle.

- › Si le véhicule réagit de manière inhabituelle, réduire immédiatement la vitesse ou arrêter le véhicule.
- › Faites appel à l'assistance d'un atelier spécialisé.

### ⚠️ MISE EN GARDE

Un logiciel malveillant présent dans le véhicule peut obtenir un accès non autorisé aux informations et données du véhicule, voire aux appareils mobiles qui y sont connectés.

## Aperçu

À l'aide de la gestion des appareils mobiles, les appareils peuvent être connectés, déconnectés et échangés.

### Afficher la gestion des appareils mobiles

- › Cliquer sur **MENU** > ⚙️ > Gérer les appareils mobiles.

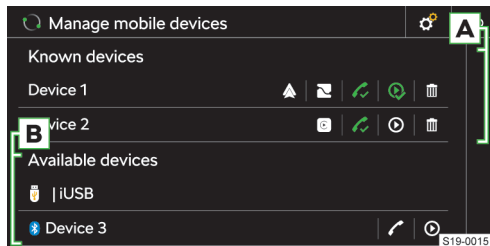

- ↪ L'appareil permet une connexion via le « profil gratuit » Bluetooth®
- ↪ L'appareil est connecté via le « profil gratuit » Bluetooth®
- ⊙ L'appareil permet une connexion via le profil audio Bluetooth®
- ⊙ L'appareil est connecté via le profil audio Bluetooth®
- 🗑️ Supprimer l'appareil de la liste **Appareils précédemment connectés**
- ▲ L'appareil permet une connexion SmartLink via Android Auto
- 📱 L'appareil permet une connexion SmartLink via Apple CarPlay
- 📱 L'appareil permet une connexion SmartLink via MirrorLink
- A** Appareils connectés / précédemment connectés
- B** Appareils disponibles

## Limitations des appareils mobiles et des applications

### Disponibilité des fonctionnalités

La disponibilité de certaines fonctions dépend du type d'appareil mobile ainsi que des applications installées.

### Compatibilité des appareils mobiles

Vous pouvez vérifier sur le site Internet ŠKODA si l'infodivertissement est compatible avec les téléphones portables sélectionnés. Ce contrôle est effectué à l'aide de la référence suivante ou en lisant le code QR.

► <http://go.skoda.eu/compatibility>



Toutes les informations fournies sont fortuites et fournies à titre informatif.

La société ŠKODA AUTO ne peut garantir le bon fonctionnement et la compatibilité, par ex. en raison d'une mise à jour logicielle de l'Infodivertissement et des appareils mobiles.

### Compatibilité Bluetooth® des appareils mobiles

En raison du grand nombre d'appareils mobiles, il n'est pas possible de garantir une compatibilité Bluetooth® complète avec l'infodivertissement. La compatibilité Bluetooth® dépend de la version Bluetooth® ainsi que de la mise en œuvre des protocoles Bluetooth® par le fabricant de l'appareil mobile.

### Applications dans les appareils mobiles

Sur les appareils mobiles, il est possible d'installer des applications qui permettent d'afficher des informations supplémentaires sur l'écran d'infodivertissement ou de contrôler l'infodivertissement.

Compte tenu du grand nombre d'applications ainsi que du développement continu dans ce domaine, les applications disponibles peuvent ne pas être compatibles avec tous les appareils mobiles. L'entreprise ŠKODA AUTO n'assume aucune responsabilité relative à leur bon fonctionnement.

L'étendue des applications disponibles et leurs fonctions dépendent du type d'Infodivertissement, ainsi que du type de véhicule et de pays.

### Informations sur les applications ŠKODA

En utilisant le code QR ou le lien suivant, vous accéderez à des informations détaillées sur les applications ŠKODA sur les sites Internet ŠKODA.

► <http://go.skoda.eu/mobile-apps>



## Établissement de la connexion

### Connecter un appareil mobile à l'infotainment

- › Rechercher les périphériques Bluetooth® disponibles sur l'appareil mobile.
- › Sélectionner l'unité Bluetooth® de l'infotainment.

Le nom de l'unité peut être communiqué en cliquant sur **MENU** > > *Gérer les appareils mobiles* > > *Nom de l'appareil*.

- › Entrer et confirmer le code PIN le cas échéant.

### Connecter l'infotainment à un appareil mobile non apparié

- › Cliquer sur **MENU** > > *Gérer les appareils mobiles*.
- › Sélectionner l'appareil souhaité dans la liste des **appareils disponibles**.
- › Sélectionner le profil Bluetooth® souhaité.
- › Entrer et confirmer le code PIN le cas échéant.
- › Si deux appareils sont connectés à l'infotainment, sélectionner l'appareil à remplacer.

### Connecter l'infotainment à un appareil mobile précédemment connecté

- › Cliquer sur **MENU** > > *Gérer les appareils mobiles*.
- › Sélectionner l'appareil souhaité dans la liste des **appareils précédemment connectés**.
- › Sélectionner le profil Bluetooth® souhaité.
- › Si deux appareils sont connectés à l'infotainment, sélectionner l'appareil à remplacer.

### SmartLink - Connexion

L'infotainment offre la possibilité d'établir la connexion SmartLink à des appareils mobiles compatibles en utilisant les types de connexion suivants.

- ▲ Android Auto
- Apple CarPlay
- MirrorLink

L'appareil mobile peut être connecté à l'infotainment via un câble USB ou WiFi dans la mesure où l'appareil mobile le prend en charge.

- › Connecter l'appareil mobile à l'infotainment.
- › Cliquer sur l'icône de la connexion prise en charge.

## Téléphone

### Menu principal téléphone

#### Afficher le menu principal

- › Appuyer sur **PHONE**.

ou :

- › Appuyer sur **MENU** > .

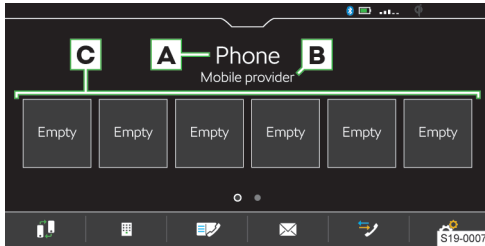

- A** Nom du téléphone connecté
- ▶ **Appuyer** : afficher la liste des téléphones précédemment connectés
- B** Nom de l'opérateur réseau
- ▶ Si le symbole ▶ est affiché devant le nom, l'itinérance est active.
- C** Touches de station des contacts favoris
- ☎ Remplacer le téléphone principal par le téléphone secondaire
  - ☎ Saisir un numéro de téléphone
  - ☎ Liste des contacts
  - ✉ SMS / e-mails
  - ☎ Listes d'appels
  - ⚙ Réglages

### Conditions pour la connexion d'un téléphone avec l'infodivertissement

- ✓ La fonction Bluetooth® de l'Infodivertissement et du téléphone est activée.  
Pour activer la fonction Bluetooth® de l'Infodivertissement, se rendre dans l'élément de menu **MENU** > ☎ > Gérer les appareils mobiles > ☎ > Bluetooth.
- ✓ La visibilité de l'Infodivertissement est activée.  
La visibilité de l'Infodivertissement est activée dans l'élément de menu **MENU** > ☎ > Gérer les appareils mobiles > ☎ > Visibilité.
- ✓ Le téléphone se trouve à portée du signal de l'unité Bluetooth® de l'Infodivertissement.
- ✓ Le téléphone est compatible avec l'Infodivertissement.

### Utilisation du téléphone

#### Saisir un numéro de téléphone

- ▶ Dans le menu principal **Téléphone**, appuyer sur ☎.
  - ▶ Saisir le numéro de téléphone à l'aide du clavier numérique.
- i** Le clavier numérique affiché peut également être utilisé pour rechercher un contact.

Si par ex. les chiffres 32 sont saisis, les contacts avec la séquence de lettres DA, FA, EB et Å s'affichent à côté du clavier numérique.

#### Liste des contacts téléphoniques

La liste des contacts téléphoniques est importée depuis le téléphone principal connecté.

- ▶ Pour **afficher** la liste de contacts dans le menu principal, **Téléphone**, appuyer sur ☎.
- ▶ Pour **chercher** un contact dans la liste, appuyer sur *Entrer le contact*.
- ▶ Entrer les détails de la recherche.
- ▶ Pour **établir la connexion** avec un contact, appuyer sur la touche avec le contact souhaité.

Si un contact dispose de plusieurs numéros de téléphone, sélectionner le numéro à partir de la liste affichée.

- ▶ Pour afficher les **détails** d'un contact, appuyer sur >.

#### Établir la connexion avec le numéro de la boîte vocale

- ▶ Dans le menu principal **Téléphone**, appuyer sur ☎ > o.o.

#### Communication téléphonique

Selon le contexte de la conversation téléphonique, les fonctions suivantes sont sélectionnables.

- ☎ Interrompre l'appel / refuser un appel entrant / raccrocher le téléphone
- ☎ Accepter l'appel entrant / Revenir à l'appel en attente
- ☎ Couper/mettre le microphone
- ☎ Mettre un appel en attente
- ☎ Couper/mettre le microphone
- ☎ Afficher le détail de l'appelant
- ☎ Répondre à un appel sur le deuxième téléphone pendant un appel sur le premier téléphone  
L'appel sur le premier téléphone est terminé en acceptant le deuxième appel.
- ▶ Pour **faire passer l'appel des haut-parleurs du véhicule au téléphone**, sélectionner dans le menu principal **Téléphone** ☎ > Mode mains libres.
- ▶ Pour **faire passer l'appel du téléphone aux haut-parleurs du véhicule**, appuyer sur ☎.

#### Appel en conférence

Une conférence est un appel téléphonique commun avec au minimum trois et au maximum six participants.

- ▶ Effectuez le prochain appel pendant une conversation téléphonique/une conférence.

ou :

- ▶ Acceptez un nouvel appel entrant en appuyant sur touche ☎.

- › Pour **démarrer** un appel en conférence, appuyer sur la touche **☎**.

Pendant un appel en conférence, les fonctions suivantes peuvent être sélectionnées en fonction du contexte.

- ☎ Pauser la conférence, la quitter temporairement (la conférence continuera en arrière-plan)
- ↶ revenir à la conférence maintenue
- ☎/☎ Couper/mettre le microphone
- ☎ Terminer la conférence
- ☎ Afficher les détails de la conférence

Les détails de la conférence vous permettent de sélectionner les fonctions suivantes en fonction du téléphone connecté.

- ☎ Afficher les détails des participants à la conférence
- ☎ Mettre fin à la conversation avec les participants à la conférence
- ☎ Démarrer une conversation avec un participant en dehors de la conférence

#### Envoyer un message texte

- › Appuyer dans le menu principal sur **Téléphone** ☎ > ☎ Messages > ☎ Nouveau SMS.
- › Écrivez un message texte et confirmez, un aperçu du message texte s'affiche.

Le message peut être édité en appuyant sur la partie de texte à l'écran.

- › Rechercher ou sélectionner le destinataire du message.
- › Ajouter d'autres destinataires ou confirmer les destinataires sélectionnés.
- › Appuyer sur *Envoyer*.

#### Afficher les messages texte reçus

- › Appuyer dans le menu principal sur **Téléphone** ☎ > ☎ Messages > ☎ ou sur ☎.
- › Les messages reçus sont affichés en tant que messages individuels ou comme une discussion en fonction du paramètre suivant.

Pour **activer / désactiver l'affichage des messages comme une discussion**, appuyer dans le menu principal sur **Téléphone** ☎ > *Afficher les messages comme discussion*.

- › Pour **activer / désactiver la notification graphique** lors de la réception d'un nouveau message, appuyer dans le menu principal sur **Téléphone** ☎ > *Notifications lors de nouveaux messages*.

☐ L'Infodivertissement offre la possibilité de lire le message texte en fonction du contexte au moyen de la voix générée par l'Infodivertissement en appuyant sur **☎**.

#### Envoyer un e-mail

- › Appuyer dans le menu principal sur **Téléphone** ☎ > ☎ E-mails > ☎ Nouvel email.

- › Écrire et confirmer un e-mail, un aperçu de l'e-mail s'affiche.

Le message peut être édité en appuyant sur la partie de texte à l'écran.

- › Rechercher ou sélectionner le destinataire de l'e-mail.
- › Ajouter d'autres destinataires ou confirmer les destinataires sélectionnés.
- › Entrer le sujet de l'e-mail.
- › Appuyer sur *Envoyer*.

#### Afficher les e-mails reçus

- › Appuyer dans le menu principal sur **Téléphone** ☎ > ☎ E-mails > ☎.
- › Sélectionner l'e-mail souhaité.
- › Pour **activer / désactiver la notification graphique** lors de la réception d'un nouveau message, appuyer dans le menu principal sur **Téléphone** ☎ > *Notifications lors de nouveaux messages*.

### Réglages des fonctions téléphoniques de l'infodivertissement

#### Types de connexion entre le téléphone et l'infodivertissement

La connexion du téléphone est établie de la manière suivante en fonction du nombre de téléphones actuellement connectés à l'Infodivertissement.

- ▶ **Pas de téléphone** - le téléphone est connecté en tant que téléphone principal.
- ▶ **Un téléphone** - le téléphone est connecté en tant que téléphone secondaire.
- ▶ **Deux téléphones** - sélectionner le téléphone à remplacer.
- › Pour **commuter entre le téléphone principal et le téléphone secondaire**, appuyer dans le menu principal **Téléphone** sur **☎**.

#### Connecter la tablette à l'Infodivertissement

- › Rechercher les appareils Bluetooth® disponibles dans le téléphone.
- › Sélectionner l'unité Bluetooth® du système d'infodivertissement.

Le nom de l'unité peut être communiqué à l'aide de l'élément de menu **MENU** > ☎ > *Gérer les appareils mobiles* > ☎ > *Nom de l'appareil..*

- › Entrer et confirmer le code PIN le cas échéant.

#### Connecter l'Infodivertissement à un téléphone non couplé - aucun téléphone n'est connecté

- › Appuyer sur **PHONE**.

ou :

- › Appuyer sur **MENU** > ↶.
- › Suivre les instructions à l'écran de l'Infodivertissement.

### Connecter l'Infodivertissement avec un téléphone non couplé - un autre téléphone est connecté

- › Cliquer sur **MENU** >  > *Gérer les appareils mobiles.*
- › Sélectionner l'appareil souhaité dans la liste des **appareils disponibles**.
- › Sélectionner le profil Bluetooth® souhaité.
- › Entrer et confirmer le code PIN le cas échéant.

Le téléphone est connecté en tant que téléphone secondaire.

ou :

- › Si deux téléphones sont connectés à l'Infodivertissement, sélectionner le téléphone à remplacer.

### Connecter l'Infodivertissement à un téléphone déjà couplé

- › Cliquer sur **MENU** >  > *Gérer les appareils mobiles.*

ou :

Cliquer sur **PHONE** >  > *Sélectionner le téléphone mobile.*

- › Sélectionner l'appareil souhaité dans la liste des **appareils précédemment connectés**.

Le téléphone est connecté en tant que téléphone secondaire.

ou :

- › Si deux téléphones sont connectés à l'Infodivertissement, sélectionner le téléphone à remplacer.

### Gérer les touches de station des contacts favoris

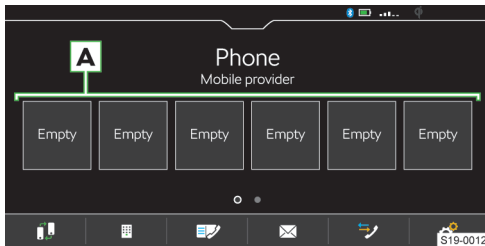

- › Pour **enregistrer**, maintenir appuyée la touche de station souhaitée **A**.
- › Sélectionner un contact dans la liste affichée.
- › Si le contact dispose de plusieurs numéros de téléphone, sélectionner le numéro de téléphone souhaité.
- › Pour **afficher le menu de suppression**, appuyer dans le menu principal **Téléphone** sur  > *Gérer les favoris.*
- › Pour supprimer **une** touche de station, appuyer sur l'entrée souhaitée dans la liste et confirmer la suppression.

ou :

- › Pour supprimer **toutes** les touches de station, appuyer sur *Tt supprimer* et confirmer la suppression.

### Importer des contacts téléphoniques

Après la première connexion du téléphone avec l'Infodivertissement, l'importation des contacts du téléphone démarre dans la mémoire de l'Infodivertissement.

Il est possible d'importer jusqu'à 5000 contacts téléphoniques avec leurs portraits dans l'Infodivertissement. Chaque entrée de contact peut contenir jusqu'à 5 numéros de téléphone.

Selon le type de téléphone, une confirmation d'importation peut être requise.

### Mettre à jour les contacts téléphoniques

Lors de la prochaine connexion du téléphone avec l'Infodivertissement, la liste est mise à jour **automatiquement**.

- › Pour mettre à jour **manuellement** la liste, appuyer sur **Téléphone**  > *Importer les contacts* dans le menu principal.

### Trier les contacts dans le répertoire

- › Appuyer sur **Téléphone**  > *Trier par :* dans le menu principal et sélectionner le type de tri.

### Sonnerie

Certains téléphones ne permettent pas d'utiliser la sonnerie du téléphone. Dans ce cas, la sonnerie de l'Infodivertissement est utilisée.

- › Pour **régler la sonnerie de l'Infodivertissement**, appuyer sur **Téléphone**  > *Sélectionner la sonnerie* dans le menu principal.
- › Sélectionner la sonnerie.

### Numéro de messagerie

- › Pour **définir le numéro de messagerie**, appuyer sur **Téléphone**  > *Numéro de messagerie :* dans le menu principal.
- › Entrer le numéro de votre messagerie vocale.

### Activer / désactiver la notification graphique lors de la réception d'un nouveau message / e-mail

Lorsque la fonction est activée, l'icône de nouveau message apparaît sur la barre d'état et la touche pour les messages lorsqu'un nouveau message / e-mail est reçu.

- › Appuyer sur **Téléphone**  > *Notifications lors de nouveaux messages* dans le menu principal.

### Communications parallèles

*Applicable à certains pays.*

En fonction du téléphone connecté, il est possible de répondre au prochain appel entrant et de mettre en attente l'appel précédent.

- › Pour passer d'un appel parallèle à un autre, appuyer sur **Téléphone**  > *Communications parallèles.*

## WLAN

### Mode de fonctionnement

Le Wi-Fi peut être utilisé pour la connexion Internet ou pour la connexion SmartLink.

Jusqu'à 8 appareils mobiles peuvent se connecter au hotspot de l'Infodivertissement. L'Infodivertissement peut simultanément être connecté à un autre hotspot.

- ▶ Pour afficher la liste des appareils mobiles connectés, appuyer sur **MENU** >  > *Wi-Fi* > *Système d'infodivertissement comme hotspot* > *Appareils connectés*.

### Vue d'ensemble des hotspots disponibles

#### Afficher les hotspots disponibles

- ▶ Appuyer sur **MENU** >  > *Wi-Fi* > *Wi-Fi*.

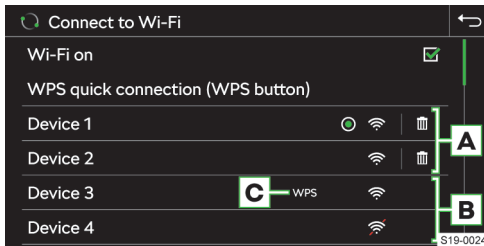

- A** Hotspots auxquels vous vous êtes précédemment connecté
- B** Hotspots disponibles
- C** Le hotspot supporte la connexion WPS
- Hotspot auquel vous êtes actuellement connecté
- Supprimer les informations concernant la connexion au hotspot
- 📶 Puissance du signal Wi-Fi du hotspot
- 📶 Le signal Wi-Fi du hotspot n'est pas disponible

### Restriction du fonctionnement

L'Infodivertissement peut seulement être connecté à un hotspot sécurisé avec une clé WPA2.

### Réglages

#### Connecter un appareil mobile au hotspot de l'Infodivertissement

- ▶ Activer le point d'accès Wi-Fi de l'Infodivertissement dans l'élément de menu **MENU** >  > *Wi-Fi* > *Infodivertissement comme hotspot* > *Utiliser en tant que Hotspot*.
- ▶ Activer le Wi-Fi sur l'appareil mobile.
- ▶ Dans la liste des périphériques Wi-Fi disponibles, visiter le site Infodivertissement Wi-Fi.

Le nom de l'Infodivertissement est indiqué dans l'élément de menu **MENU** >  > *Wi-Fi* > *Infodivertissement comme hotspot* > *Nom du réseau*.

- ▶ Sélectionnez le hotspot de l'Infodivertissement et entrez le mot de passe.

Le mot de passe pour la connexion au hotspot de l'Infodivertissement est indiqué dans l'élément de menu **MENU** >  > *Wi-Fi* > *Infodivertissement comme hotspot* > *Clé du réseau*.

- ▶ Confirmer l'établissement de la connexion.

#### Connecter l'Infodivertissement au hotspot de l'appareil mobile



- ▶ Activer l'unité Wi-Fi du système d'infodivertissement dans l'élément de menu **MENU** >  > *Wi-Fi* > *Wi-Fi* > *Wi-Fi activé*.
- ▶ Sélectionner le hotspot souhaité dans la liste des hotspots disponibles.
- ▶ Entrer le mot de passe pour connecter à l'appareil mobile.

**i** L'Infodivertissement enregistre les mots de passe des hotspots auxquels il s'est précédemment connecté.

#### Niveau de sécurité du hotspot de l'Infodivertissement

Le niveau de sécurité est réglé sur WPA2 en usine et ne peut pas être changé.

#### Activer/désactiver la transmission de données entre le système d'infodivertissement et l'appareil connecté

- ▶ Pour activer/désactiver la transmission de données, appuyer sur **MENU** >  > *Wi-Fi* > *Infodivertissement comme hotspot* > *Appareils connectés* > .

#### Changer le nom du hotspot de l'Infodivertissement

- ▶ Appuyer sur **MENU** >  > *Wi-Fi* > *Infodivertissement comme hotspot* > *Nom du réseau*.
- ▶ Entrer le nom et confirmer.

#### Changer le mot de passe pour la connexion au hotspot de l'Infodivertissement

Le mot de passe doit être composé d'au moins 8 et de max. 63 caractères.

- ▶ Appuyer sur **MENU** >  > *Wi-Fi* > *Système d'infodivertissement comme hotspot* > *Clé du réseau*.
- ▶ Entrer le mot de passe et confirmer.

#### Connexion rapide de l'Infodivertissement au hotspot de l'appareil mobile

- ▶ Sur le l'appareil mobile, activer le hotspot et sa visibilité ainsi que l'option de connexion via WPS.
- ▶ **MENU** >  > *Wi-Fi* > *Wi-Fi* > Appuyer sur *Raccord rapide (bouton WPS)*.

#### Connexion automatique via WPS

- ▶ Appuyer sur **MENU** >  > *Wi-Fi* > *Connexion rapide avec le système d'infodivertissement*.

- ▶ Sur l'appareil mobile, activer la connexion via WPS.
- ▶ Attendre que la connexion soit établie, confirmer les éventuels messages à ce sujet.

### Connexion manuelle via WPS

- ▶ Sur l'appareil mobile, activer l'option de connexion via PIN WPS.

L'écran de l'appareil mobile affiche le code PIN WPS permettant de se connecter à l'Infodivertissement.

- ▶ Appuyer sur **MENU** > > Wi-Fi > Connexion rapide avec le système d'infodivertissement > > PIN WPS.
- ▶ Entrer le code PIN WPS dans l'Infodivertissement et confirmer.
- ▶ Attendre que la connexion soit établie, confirmer les éventuels messages à ce sujet.

### Connexion automatique via le code QR

- ▶ Appuyer sur **MENU** > > Wi-Fi > Connexion rapide avec le système d'infodivertissement.
- ▶ Sur l'appareil mobile, activer l'option de connexion via code QR.
- ▶ Lire le code QR affiché sur l'écran de l'Infodivertissement avec l'appareil mobile.
- ▶ Attendre que la connexion soit établie, confirmer les éventuels messages à ce sujet.

### Conseils pour une connexion parfaite

- Laisser seulement le point d'accès à raccorder activé, désactiver les autres points d'accès.
- ▶ Supprimer les points d'accès non utilisés. Cela réduit le temps nécessaire pour établir la connexion.
- ▶ Pour certains points d'accès, la connexion prend plus de temps, attendre la fin de la connexion.
- ▶ En cas d'interruption de l'établissement de la connexion, rechercher à nouveau les points d'accès disponibles et répéter la connexion.

## SmartLink

### Mode de fonctionnement

SmartLink permet d'afficher et de contrôler les applications certifiées d'un appareil mobile raccordé sur l'écran de l'infodivertissement.

La certification peut être obtenue en utilisant la dernière mise à jour de chaque application SmartLink.

Les applications sont par ex. utilisables, entre autres, pour le guidage d'itinéraire, la téléphonie, pour écouter de la musique.

L'appareil mobile peut être connecté via un câble USB ou Wi-Fi.

### Types de connexion pris en charge

SmartLink prend en charge les types de connexion suivants.

- ▶ Android Auto.
- ▶ Apple CarPlay.
- ▶ MirrorLink.

### Vue d'ensemble de la connexion SmartLink

#### Menu principal SmartLink

- ▶ Appuyer sur **MENU** > .

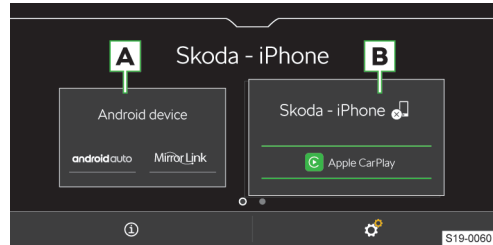

- A** Appareil connecté antérieurement
- B** Appareil actuellement connecté
- Affichage des informations sur SmartLink
- Déconnexion de la connexion active
- Réglages du menu SmartLink

#### Android Auto

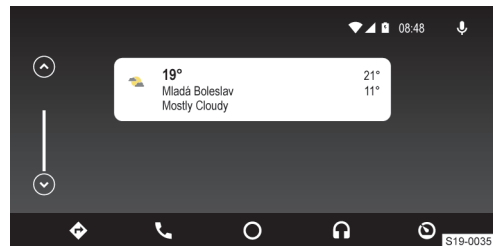

- Applications de navigation
- Applications téléphoniques
- Vue d'ensemble des applications en cours d'exécution, des appels téléphoniques, des messages texte acceptés et autres.
- Applications de musique
- Affichage d'autres applications disponibles et option pour revenir au menu principal SmartLink
- Activation de la commande vocale (Google Voice)

## Apple CarPlay

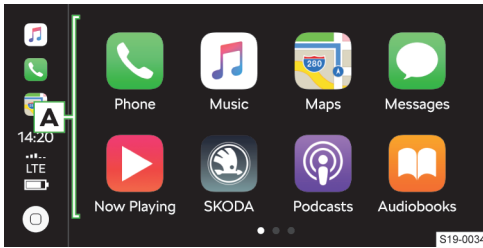

### A Liste des applications disponibles

- En fonction de la durée de l'opération :
  - ▶ **Appuyer** : Retour au menu principal Apple CarPlay
  - ▶ **Maintenir** : Activer la commande vocale (Siri)

## MirrorLink

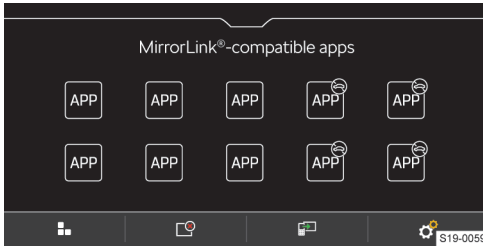

☹ Vous ne pouvez pas utiliser l'application pendant la conduite

- Retour au menu principal SmartLink
- 🔍 Liste des applications en cours
- 📄 Affichage de la dernière application en cours d'exécution dans l'appareil mobile connecté
- ⚙ Réglages

## Conditions de connexion

### Conditions générales de connexion

- ✓ L'appareil mobile prend en charge le type de connexion SmartLink Android Auto, Apple CarPlay ou MirrorLink.
- ✓ L'appareil mobile ainsi que le type de connexion SmartLink sont pris en charge sur le marché respectif.
- ✓ Certains appareils mobiles connectés exigent que l'appareil mobile soit « déverrouillé ».

### Conditions pour Android Auto

- ✓ L'appareil à connecter doit prendre en charge Android Auto.

Une liste des appareils, des régions et des applications, qui sont compatibles avec une connexion

Android Auto, est disponible sur les pages Internet de Google, Inc..

- ✓ Dans l'appareil mobile, l'application Android Auto est installée.
- ✓ Certaines applications nécessitent que la connexion de données soit activée dans l'appareil mobile.

### Conditions pour Apple CarPlay

- ✓ L'appareil à connecter doit prendre en charge Apple CarPlay.

Une liste des appareils, des régions et des applications, qui sont compatibles avec une connexion Apple CarPlay, est disponible sur les pages Internet de la société Apple Inc.

- ✓ Le contrôle de la voix Siri est activé.
- ✓ La connexion de données est activée dans l'appareil mobile.

### Conditions pour MirrorLink

- ✓ L'appareil à connecter doit prendre en charge MirrorLink.

Une liste des appareils et des applications qui sont compatibles avec une connexion MirrorLink est disponible sur les pages Internet de Car Connectivity Consortium®.

- ✓ Dans l'appareil mobile, l'application MirrorLink est installée.
- ✓ Certaines applications nécessitent que la connexion de données soit activée dans l'appareil mobile connecté.

## Utilisation

### Utilisation de l'application MirrorLink en cours

- Affichage des touches de fonction ci-dessous
- Affichage des touches de fonction ci-dessus
- ☰ Retour au menu principal MirrorLink

## Restriction

### Restriction de la fonction de navigation

Si un guidage est déjà en cours dans l'Infodivertissement, ce dernier est interrompu par le démarrage du guidage dans l'application Apple CarPlay.

Si un guidage est en cours dans l'application Apple CarPlay, il est possible de terminer ce guidage en démantant le guidage à l'aide de l'infodivertissement.

### Restriction des applications SmartLink pendant la conduite

Pour des raisons de sécurité, l'utilisation de certaines applications SmartLink n'est possible que sous certaines conditions, voire pas du tout, pendant la conduite.

## Paramètres SmartLink

### Apple CarPlay - Connexion via USB

- › Activer l'Infodivertissement.
- › Activer l'appareil mobile.
- › Connecter l'appareil mobile à l'entrée USB avant via un câble.
- › Sélectionner la connexion au moyen de Apple CarPlay.

### Apple CarPlay - Connexion via le Wi-Fi depuis l'infotainment

- › Dans l'appareil mobile Apple, activer le Bluetooth® et la visibilité Bluetooth®.
- › Cliquer sur **MENU** >  > Gérer les appareils mobiles.
- › Dans la liste affichée, rechercher et sélectionner l'appareil souhaité portant le symbole .
- › Suivre les instructions apparaissant sur l'écran Infotainment et confirmer le couplage Bluetooth®.
- › Si un autre appareil est connecté à l'infotainment, sélectionner l'appareil à remplacer.

### Apple CarPlay - Connexion via le WLAN depuis l'appareil mobile

Pour établir une connexion, les conditions suivantes doivent être remplies.

- ✓ La version minimale iOS-est la version 9.
- ✓ Il n'y a pas d'autre appareil mobile à connecter au moyen SmartLink.
- ✓ L'infotainment a les fonctions WLAN et Bluetooth® activées.
- › Dans l'appareil mobile, activer la fonction CarPlay.
- › Maintenir la touche  enfoncée sur le volant multifonction.

L'écran Infotainment affiche un message concernant la connexion au nom de l'unité Bluetooth® de l'Infotainment.

- › Rechercher les appareils Bluetooth® disponibles dans le téléphone.
- › Sélectionner l'unité Bluetooth® de l'infotainment.
- › Si nécessaire, confirmer le code PIN.
- › Sur l'écran Infotainment, sélectionner le type de connexion Apple CarPlay.



### Apple CarPlay - Déconnexion

- › Dans le menu principal Apple CarPlay, appuyer sur la touche de fonction « ŠKODA ».
- › Appuyer sur .

### Android Auto - Connexion via USB

- › Activer l'Infodivertissement.
- › Activer l'appareil mobile.
- › Connecter l'appareil mobile à l'entrée USB avant via un câble.
- › Sélectionner la connexion au moyen de Android Auto.

### Android Auto - Déconnexion

- › Dans le menu principal Android Auto, cliquer sur  > « Return to ŠKODA ».
- › Appuyer sur .

### MirrorLink - Connexion via USB

- › Activer l'Infodivertissement.
- › Activer l'appareil mobile.
- › Connecter l'appareil mobile à l'entrée USB avant via un câble.
- › Sélectionner la connexion au moyen de MirrorLink.

### MirrorLink - Déconnexion

- › Dans le menu principal MirrorLink, appuyer sur .
- › Appuyer sur .

### Passer à un autre appareil / type de connexion

L'infotainment vous permet de basculer entre les appareils actuellement connectés ou le type de connexion.

- › Appuyer sur **MENU** > .
- › Sélectionner l'appareil ou le type de connexion souhaité.

## Services en ligne ŠKODA Connect

### Mode de fonctionnement

Les services en ligne ŠKODA Connect vous permettent de connecter le véhicule au monde en ligne. Ils représentent donc une extension des fonctions véhicule et de l'infodivertissement.

Pour la fonction des services ŠKODA Connect, le véhicule doit être à portée d'un réseau mobile via lequel les services ŠKODA Connect sont fournis. La disponibilité, la fonctionnalité, la vitesse de connexion et la technologie du réseau mobile peuvent être différentes dans le pays et dépendent de l'opérateur de réseau mobile.

Les services en ligne ŠKODA Connect ne sont pas inclus dans l'équipement du véhicule. Ceux-ci peuvent être commandés séparément sur le site ŠKODA Connect Portal, dans l'application ŠKODA Connect ou dans l'infodivertissement.

L'offre de services en ligne ŠKODA Connect dépend du type de véhicule et de ses équipements, de l'infodivertissement ainsi que du pays. La disponibilité des services dans chaque pays peut être consultée sur le site web ŠKODA Connect.

Les droits et obligations des parties en ce qui concerne la fourniture de ces services sont régis par un accord distinct. Les documents juridiques en vigueur concernant les services en ligne sont disponibles sur le ŠKODA Connect Portal ainsi que dans l'application ŠKODA Connect.

### Site Internet ŠKODA Connect

► <http://go.skoda.eu/skoda-connect>



Le site Internet ŠKODA Connect contient par ex. des informations sur les services en ligne, un lien vers le ŠKODA Connect Portal et permet de télécharger l'application ŠKODA Connect.

### Ouvrir le site Internet ŠKODA Connect Portal

► <http://go.skoda.eu/connect-portal>



Le site Internet ŠKODA Connect Portal sert par ex. à enregistrer, activer et commander les services en ligne. En outre, il est possible d'accéder au véhicule à distance.

### Appel d'information

L'appel d'information peut être utilisé en cas de problème avec les services en ligne ou pour obtenir des informations sur les produits et les services de la marque ŠKODA.

- ✓ Les conditions de fonctionnement représentent les services en ligne actifs ŠKODA Connect.

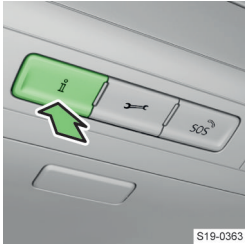

S19-0363

► Appuyez sur la touche **i**.

### Appel de dépannage

L'appel de dépannage peut être utilisé en cas de panne.

- ✓ Les conditions de fonctionnement représentent les services en ligne actifs ŠKODA Connect.

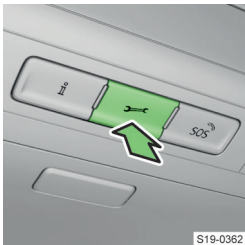

S19-0362

► Appuyez sur la touche **i**.

### Application ŠKODA Connect

L'application ŠKODA Connect permet d'accéder à distance au véhicule depuis un appareil mobile. De plus, il est possible d'enregistrer l'utilisateur, d'activer et de configurer les services en ligne.

L'application peut être téléchargée sur l'appareil mobile en scannant le code QR ou en utilisant le lien suivant.

► <http://go.skoda.eu/skodaconnectapp>



### Réglages

L'utilisation des services en ligne ŠKODA Connect nécessite une **inscription préalable de l'utilisateur** ainsi qu'une **activation des services en ligne**.

#### Enregistrement et activation des services en ligne

L'enregistrement de l'utilisateur ainsi que l'activation des services en ligne ŠKODA Connect sont réalisés sur le site Internet portail ŠKODA Connect, dans l'application ŠKODA Connect ou dans l'infodivertissement.

Pour conclure l'enregistrement de l'utilisateur, vous devez avoir accès à votre boîte e-mail.

Pour activer les services en ligne ŠKODA Connect dans le véhicule, deux clés d'origine de votre véhicule sont requises.

#### Enregistrement et activation des services en ligne dans l'infodivertissement - pas d'utilisateur

- Activez l'Infodivertissement.
- Dans la fenêtre de bienvenue qui apparaît, appuyer sur **S'enregistrer**.
- Entrer les informations requises et confirmer.
- Suivre les instructions à l'écran.

#### Enregistrement et activation des services en ligne dans l'infodivertissement - nouvel utilisateur

- Activez l'Infodivertissement.
- Appuyer sur **MENU** > **▲** > **☰** > **Nouvel utilisat.**
- Entrer les informations requises et confirmer.
- Suivre les instructions à l'écran.

#### Supprimer l'utilisateur

- Appuyer sur **MENU** > **▲** > **☰** > **Supprimer utilisateur**.
- Sélectionner l'utilisateur et confirmer la suppression.

#### État de connexion des services en ligne

L'état de la connexion aux services en ligne ŠKODA Connect est indiqué par la couleur du symbole **☰** affiché dans la barre d'état de l'écran d'infodivertissement.

- **Blanc** - les services en ligne sont disponibles.
- **Gris** - les services en ligne ne sont pas disponibles.

#### Réglage du niveau de protection des données personnelles

Le niveau de protection des données personnelles des services en ligne ŠKODA Connect est indiqué par une icône dans la barre d'état de l'écran d'infodivertissement.



► Ouvrir le centre de commande de l'infodivertissement en maintenant appuyée la barre en haut de l'écran et en la tirant vers le bas.

► Pour afficher les informations relatives aux niveaux de protection respectifs, appuyer sur [A].

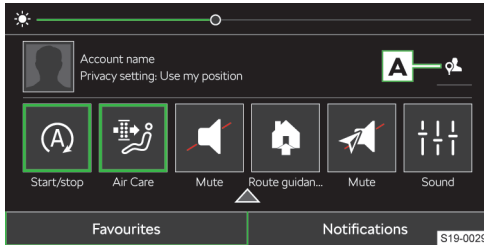

► Pour afficher le menu pour le Réglage du niveau de protection, appuyer sur le symbole [A].

► Sélectionnez l'une des variantes d'envoi suivantes pour les données véhicule et utilisateur.

- 1 Envoi uniquement des données requises par la loi.
- 2 Envoi des données du véhicule et de l'utilisateur.
- 3 Envoi des données du véhicule et de l'utilisateur ainsi que des données concernant la position du véhicule.
- 4 Partage des données de position du véhicule sur le site Web Portail ŠKODA Connect ou dans l'application ŠKODA Connect.

#### Activer/désactiver la connexion de données des services en ligne ŠKODA Connect

Pour les services en ligne ŠKODA Connect, vous pouvez utiliser la connexion de données prépayée.

La connexion de données peut être partagée par Wi-Fi avec 8 autres appareils connectés.

► Appuyer sur **MENU** > [A] > Connexion de données > Connexion de données intégrée (eSIM).

[1] Vous trouverez des informations complémentaires sur le fonctionnement de la connexion de données, l'enregistrement des utilisateurs, la disponibilité de la connexion de données, ainsi que la vue d'ensemble des paquets de données et des pays, ainsi que la possibilité de les obtenir, sur le site Web suivant.

► <https://skoda.cubictelecom.com>

#### Vue d'ensemble de l'utilisation de la connexion de données des services en ligne ŠKODA Connect

► Pour l'afficher, appuyer sur **MENU** > [A] > Connexion de données > Paquets de données.

[1] Dans la vue d'ensemble de la connexion de données, la validité des paquets de données peut être

étendue si cette fonction est activée par l'utilisateur sur le site Web suivant.

► <https://skoda.cubictelecom.com>

## Navigation

### Instructions de navigation

Le guidage de l'infodivertissement est exécuté avec des conseils graphiques et des instructions de navigation.

Les messages de navigation sont générés par le système d'infodivertissement. Il n'est pas toujours possible d'assurer que les annonces soient compréhensibles, par ex. les noms de rues ou de villes.

#### Répéter les dernières instructions de navigation

► Appuyer sur ... > [A].

#### Éteindre les messages du système de navigation

► Appuyer sur ... > [A].

### Vue d'ensemble de la navigation

#### Afficher le menu principal

► Appuyer sur **MENU** > [A].

#### Vue d'ensemble de la carte

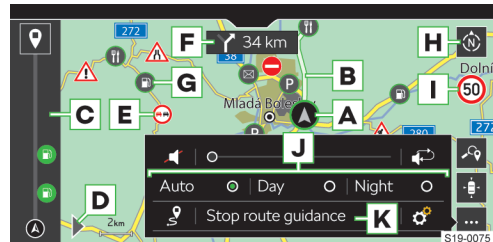

[A] Position du véhicule

[B] Itinéraire

[C] Vue de l'itinéraire

[D] Quitter le guidage

[E] Afficher le menu pour entrer la destination et l'itinéraire

[F] Entrave à la circulation

[G] Instruction de guidage suivante

[H] Destination spéciale

[I] Changer l'orientation de la carte

► Carte 2D orientée vers le nord

► Carte 2D orientée dans le sens de déplacement du véhicule

► Carte 3D orientée dans le sens de déplacement du véhicule

**I** Signalisation routière pour la section d'itinéraire affectée

- 🔍 Rechercher une destination
- 📍 Centrer la carte sur la position du véhicule
- ⋮ **Afficher le menu de réglage**
- 🔊 Éteindre les messages du système de navigation
- 🔁 Répéter les dernières instructions de navigation

**J** Afficher la carte selon le réglage suivant

- ▶ Auto - carte en mode jour ou nuit en fonction de l'éclairage du véhicule actuellement activé
- ▶ Jour - carte en mode jour
- ▶ Nuit - carte en mode nuit

- 📄 Afficher l'itinéraire complet

**K** Quitter le guidage

- ⚙️ Réglages

### Rechercher une destination

▶ Appuyer sur ▶ > 🔍.

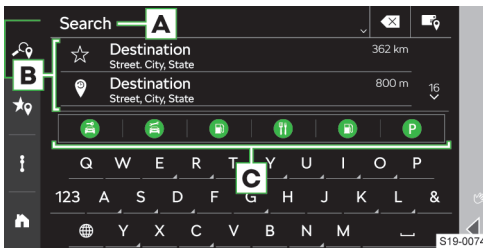

**A** Ligne de saisie

**B** Liste des destinations récemment recherchées

**C** Catégories de destinations spéciales

▶ **Appuyer** : rechercher la catégorie sélectionnée

- ✓ Afficher la liste de destination
- 📍 Entrer l'adresse de la destination/rechercher la destination

### Sélectionner la destination recherchée

- ▶ Entrer les détails de la destination recherchée.
- ▶ Sélectionner la destination souhaitée.

Les détails de la destination sont affichés avec l'option de démarrer le guidage.

### Sélectionner la destination dont l'adresse a été entrée

▶ Appuyer sur 📍.

Un menu permettant de saisir l'adresse de la destination s'affiche.

▶ Entrer les informations requises.

Les détails de la destination sont affichés avec l'option de démarrer le guidage.

### Liste des destinations enregistrées

▶ Appuyer sur ▶ > ⭐.



**A** Liste des destinations enregistrées

**B** Sélectionner la catégorie de destinations enregistrées

- ▶ ⭐ - favorites
- ▶ 📍 - dernières destinations
- ▶ 📞 - destinations des contacts du téléphone

### Sélectionner la destination enregistrée

- ▶ Sélectionner la catégorie des destinations enregistrées.
- ▶ Sélectionner la destination souhaitée.

Les détails de la destination sont affichés avec l'option de démarrer le guidage.

### Destinations recommandées

▶ Appuyer sur ▶ > 🏠.

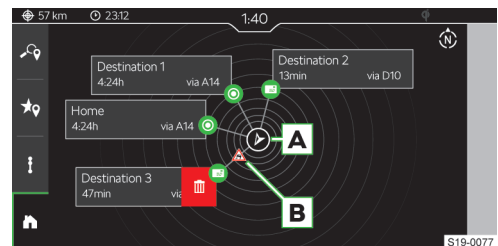

**A** Position du véhicule orientée vers le nord

**B** Entrée à la circulation

- 🗑️ Supprimer la destination recommandée

L'écran peut afficher jusqu'à 5 destinations recommandées dans les catégories suivantes.

- ▶ Destination de l'adresse du domicile.
- ▶ Destination de l'adresse professionnelle.
- ▶ Favoris.
- ▶ Dernières destinations.

Les destinations sont orientées en fonction de la direction par rapport à la position actuelle du véhicule. La touche fonctionnelle avec la destination affiche des informations sur le temps de trajet estimé jusqu'à la destination.

Si le véhicule dispose de services en ligne actifs et qu'il y a une obstruction de la circulation sur l'itinéraire menant à la destination, l'icône d'obstruction de la circulation s'affiche.

**Supprimer la destination recommandée**

- > Appuyez sur la touche fonctionnelle de la destination recommandée et déplacez votre doigt vers la gauche.
- > Appuyer sur .

**Sélectionner une destination en appuyant sur un point de la carte**

- > Toucher le point souhaité ou l'icône de la destination spéciale sur la carte.

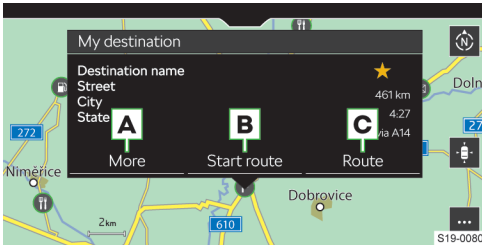



- A** Afficher les détails de la destination avec les paramètres possibles suivants
  - > ☆ - enregistrer la destination en tant que favori
  - > ☆ - supprimer les favoris
  - >  - définir la destination comme point de départ du guidage en mode démo

- B** Lancer le guidage direct
- C** Calcul d'itinéraire

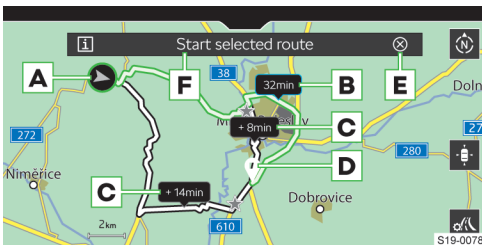
**Calcul d'itinéraire**



- A** Position actuelle du véhicule
- B** Itinéraire proposé le plus rapide
- C** Itinéraires alternatifs
- D** Position de la destination
- E** Compte à rebours de 15 s avant le démarrage automatique du guidage
  - > **Appuyer** : Interrompt le décompte du temps
- F** Démarrer le guidage

-  Afficher les informations sur l'itinéraire sélectionné
-  Définir les paramètres pour le calcul de l'itinéraire

**Vue d'ensemble de l'itinéraire**

- > Appuyer sur  > I.

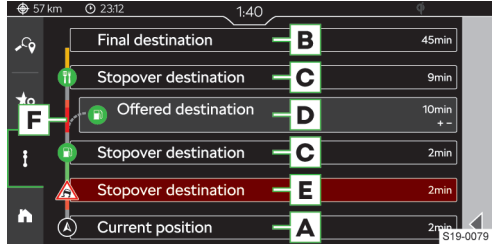

- A** Informations sur la position actuelle du véhicule
- B** Destination finale de l'itinéraire
  - Appuyer** : les options de menu suivantes sont disponibles.
    - > Afficher sur carte
    - > Stopper le guidage

- C** Destination sur l'itinéraire fournie par l'infodivertissement
  - Appuyer** : les options de menu suivantes sont disponibles.
    - > Afficher sur carte
    - > Ajouter une étape

- D** Escale
  - Appuyer** : les options de menu suivantes sont disponibles.
    - > Afficher sur carte
    - > Supprimer

- E** Obstruction de la circulation sur l'itinéraire
  - Appuyer** : les options de menu suivantes sont disponibles.
    - > Afficher sur carte
    - > Contourner

- F** Vue de l'itinéraire

**Changer de destination**

Dans la vue d'ensemble de l'itinéraire, il est possible d'échanger la destination avec une destination intermédiaire et ainsi de modifier leur ordre.

- > Maintenir appuyée la ligne avec la destination souhaitée jusqu'à ce que la touche fonctionnelle de la destination soit vide.
- > Déplacer la destination à la position souhaitée et relâcher la touche fonctionnelle.

L'itinéraire est recalculé.

### Aperçu de la densité du trafic

Si les services en ligne ŠKODA sont actifs, vous pouvez afficher des informations sur la densité du trafic dans l'affichage de l'itinéraire **F** sous la forme de l'échelle de couleurs suivante.

**Densité faible** — — — — — **Densité forte**

— Aucune information sur la densité du trafic n'est disponible

### Commande tactile

#### Commande par geste



S19-0674

► Déplacer la carte.

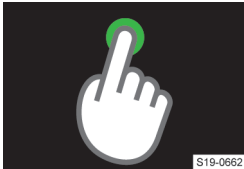

S19-0662

► Entrer une destination en appuyant sur un point de la carte.

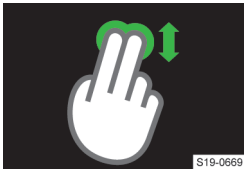

S19-0669

► Basculer entre l'affichage de la carte 2D/3D.



S19-0667

► Zoom sur la carte.



S19-0668

► Zoom arrière sur la carte.



S19-0666

► Tourner la carte.

### Restriction

Le système d'infodivertissement peut donner des recommandations de conduite incorrectes si l'état de la route ou la situation de la circulation ne correspondent pas aux données de navigation. Cela peut conduire à ce que le guidage routier soit effectué en utilisant un itinéraire différent ou en proposant un changement de direction dans une rue à sens unique.

Renseignez-vous auprès d'un partenaire ŠKODA pour obtenir les informations pour la mise à jour des données de navigation.

### Réglages

#### Contourner les embouteillages

Si la fonction est activée et que l'infodivertissement reçoit des informations sur une obstruction de la circulation sur l'itinéraire en provenance des informations routières en ligne, l'itinéraire est recalculé.

L'infodivertissement peut suggérer un contournement de l'obstruction de la circulation en fonction des réglages suivants.

- Appuyer sur ... > > Guidage > Contourner perturb. routières.
- Sélectionner l'élément de menu souhaité.

#### Afficher des informations sur la destination/la destination intermédiaire

La ligne de statut affiche des informations sur la distance et le temps de trajet jusqu'à la destination en fonction du réglage suivant.

- Appuyer sur ... > > Guidage > Afficher les infos pour ..
- Sélectionner l'élément de menu souhaité pour le type de destination.

#### Afficher les informations sur l'heure d'arrivée dans la destination/le temps de conduite

La ligne de statut affiche des informations sur le temps de trajet en fonction du réglage suivant.

- Appuyer sur ... > > Guidage > Indication de temps ..
- Sélectionner l'élément de menu souhaité.

#### Activer/désactiver l'affichage des limites de vitesse spéciales au pays

Lorsque la fonction est activée, les limites de vitesse spécifiques au pays sont affichées lors du franchissement de la frontière nationale.

- Appuyer sur ... > > Guidage > Informations sur le pays lors du passage de la frontière.

#### Activer/désactiver l'affichage de la signalisation routière sur les autoroutes et les voies rapides

Lorsque la fonction est activée, l'infodivertissement affiche la signalisation routière et les panneaux de mise en garde sur les autoroutes et les voies rapides.

- Appuyer sur ... > > Guidage > Panneaux de signalisation sur les autoroutes et nationales.

**Activer/désactiver l'alerte de réserve de carburant**  
Lorsque la fonction est activée et que la réserve de carburant atteint la zone de réserve, un message d'avertissement apparaît avec l'option de rechercher la station-service la plus proche.

- Appuyer sur ... >  > Guidage > Alerte de réserve de carburant.

**Activer/désactiver l'avertissement de dépassement de la limite de vitesse**

- Appuyer sur ... >  > Guidage > Signalisation routière.
- Régler le type d'avertissement ainsi que la valeur de dépassement de la vitesse autorisée.

### Réglages du mode remorque

Pour calculer le bon itinéraire en cas d'utilisation de la remorque, activer la prise en compte de la remorque.

- Appuyer sur ... >  > Guidage > Remorque > Tenir compte de la remorque.

Régler la vitesse maximale pour remorque afin d'obtenir un calcul correct de la durée du trajet.

- Appuyer sur ... >  > Guidage > Remorque > Vitesse maximale pour remorque.
- Régler la vitesse maximale pour remorque.

### Régler les instructions de navigation

- Appuyer sur ... >  > Instructions de navigation.
- Sélectionner et régler l'élément de menu souhaité.

### Afficher les catégories de destinations spéciales préférées

Les catégories de destinations spéciales préférées sont affichées sur la carte et affichées dans la recherche de destination.

- Appuyer sur ... >  > Fonctions de base > Déterminer les catégories de destination spéciale préférées.
- Définir les catégories préférées.

### Définir l'adresse du domicile

La destination définie de l'adresse du domicile est affichée dans la vue d'ensemble des destinations recommandées.

- Appuyer sur ... >  > Fonctions de base > Entrer l'adresse privée.

### Définir l'adresse professionnelle

La destination définie de l'adresse du lieu de travail est affichée dans la vue d'ensemble des destinations recommandées.

- Appuyer sur ... >  > Fonctions de base > Entrer l'adresse professionnelle.

### Activer/désactiver le mode démo

En mode démo, le guidage est simulé depuis le point de départ du mode démo jusqu'à la destination sélectionnée.

Lorsque la fonction est activée, l'infodivertissement pose la question, avant le début du guidage, si le gui-

dage doit être effectué de manière normale ou en mode démo.

- Appuyer sur ... >  > Fonctions de base > Mode démo.

### Définir le point de départ du mode démo

- Sélectionner ou rechercher la destination souhaitée comme point de départ du mode démo.
- Dans les détails de la destination affichés, appuyer sur plus > .

## Mise à jour de la base de données de navigation

Les informations concernant la mise à jour de la base de données de navigation sont disponibles auprès de nos partenaires ŠKODA ou sur les pages Internet ŠKODA suivantes.

- ▶ <http://go.skoda.eu/updateportal>

### Mise à jour automatique

L'infodivertissement propose automatiquement une option de mise à jour si les conditions suivantes sont remplies.

- ✓ Les services en ligne « Infotainment Online » sont activés.
- ✓ Une mise à jour de la base de données de navigation pour la position actuelle du véhicule ou la destination est disponible.

### Définir la version de la base de données de navigation

- Appuyer sur MENU >  > Informations système.

## Démarrer et conduire

### Démarrer avec la clé

#### Notes sur le démarrage

##### ⚠ DANGER

Risque d'empoisonnement par les gaz d'échappement !

- ▶ Ne pas faire tourner le moteur dans une pièce fermée.

#### Positions de la clé dans le contacteur d'allumage

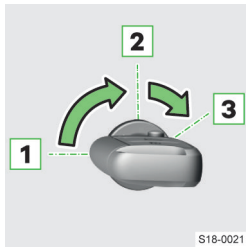

- 1 Contact coupé
- 2 Contact d'allumage mis
- 3 Démarrer le moteur

#### Démarrer le véhicule à boîte mécanique

- › Sécuriser le véhicule à l'aide du frein de stationnement.
- › Faites passer le levier de vitesses sur le point mort.
- › Maintenir la pédale d'embrayage enfoncée.
- › Tourner la clé en position **3**.
- › Relâcher la clé.

#### Démarrer le véhicule à boîte de vitesses automatique

- › Sécuriser le véhicule à l'aide du frein de stationnement.
- › Maintenir la pédale de frein enfoncée.
- › Déplacer le levier sélecteur en position **P** ou **N**.
- › Tourner la clé en position **3**.
- › Relâcher la clé.

**i** Pour les véhicules équipés d'un moteur Diesel, le témoin de préchauffage s'allume lorsque vous mettez le contact . Le moteur démarre après l'extinction de .

##### ⚠ ATTENTION

Risque de mouvement inattendu du véhicule !

- ▶ À des températures inférieures à -10 °C, démarrer le véhicule avec le levier sélecteur en position **P**.

#### Coupage du moteur

- › Sécuriser le véhicule à l'aide du frein de stationnement.
- › Tourner la clé en position **1**.

Sur les véhicules équipés d'une boîte de vitesses automatique, vous ne pouvez retirer la clé que si le levier sélecteur se trouve sur la position **P**.

##### ⚠ MISE EN GARDE

Danger de blocage de la direction !

- ▶ Lorsque le véhicule roule et que le moteur est arrêté, le contact doit être mis.

##### ⓘ AVERTISSEMENT

Risque de surchauffe du moteur !

- ▶ Si le moteur a été fortement sollicité, ne le coupez pas immédiatement une fois à destination, mais laissez-le encore tourner au ralenti pendant 1 minute environ.

### Démarrer avec un bouton

#### Notes sur le démarrage

##### ⚠ DANGER

Risque d'empoisonnement par les gaz d'échappement !

- ▶ Ne pas faire tourner le moteur dans une pièce fermée.

#### Conditions de fonctionnement

- ✓ La clé du véhicule est située dans l'habitacle.

##### ⓘ AVERTISSEMENT

Risque de perte ou d'endommagement de clé !

Le système peut reconnaître la clé même si elle a été oubliée sur le toit du véhicule.

- ▶ Toujours la clé avec soi.

#### Mettre et couper le contact



- › Appuyer sur le bouton de démarrage.

#### Démarrer le véhicule à boîte mécanique

- › Sécuriser le véhicule à l'aide du frein de stationnement.
- › Faites passer le levier de vitesses sur le point mort.
- › Maintenir la pédale d'embrayage enfoncée.
- › Appuyer sur le bouton de démarrage.

#### Démarrer le véhicule à boîte de vitesses automatique

- › Sécuriser le véhicule à l'aide du frein de stationnement.
- › Maintenir la pédale de frein enfoncée.
- › Déplacer le levier sélecteur en position **P** ou **N**.
- › Appuyer sur le bouton de démarrage.

**i** Pour les véhicules équipés d'un moteur Diesel, le témoin de préchauffage s'allume lorsque vous mettez le contact . Le moteur démarre après l'extinction de .

**⚠ ATTENTION**

Risque de mouvement inattendu du véhicule !

- ▶ À des températures inférieures à -10 °C, démarrer le véhicule avec le levier sélecteur en position P.

**Coupure du moteur**

- › Sécuriser le véhicule à l'aide du frein de stationnement.
- › Appuyer sur le bouton de démarrage.

**⚠ MISE EN GARDE**

Danger de blocage de la direction !

- ▶ Lorsque le véhicule roule et que le moteur est arrêté, le contact doit être mis.

**ⓘ AVERTISSEMENT**

Risque de surchauffe du moteur !

- ▶ Si le moteur a été fortement sollicité, ne le coupez pas immédiatement une fois à destination, mais laissez-le encore tourner au ralenti pendant 1 minute environ.

**Problèmes de démarrage**

**Résolution des problèmes**

**ⓘ AVERTISSEMENT**

Risque d'endommagement du moteur !

- ▶ Ne pas démarrer le véhicule en remorquant.

**Le moteur ne démarre pas**

- › Coupez le contact.
- › Attendre 30 secondes et répéter la procédure de démarrage.
- › Si le moteur ne démarre pas, utiliser le démarreur avec la batterie d'un autre véhicule » [Page 157](#) ou demander l'aide d'un garage spécialisé.

**Le moteur ne démarre pas, l'écran affiche un message concernant l'antidémarrage**

- › Utiliser l'autre clé du véhicule.
- › Si le moteur ne démarre pas, faire appel à l'assistance d'un atelier spécialisé.

**La clé ne peut pas être tournée dans le contact**

- › Secouer le volant d'avant en arrière tout en tournant la clé.

**Le bouton de démarrage ne démarre pas le véhicule, le système n'a pas reconnu la clé**

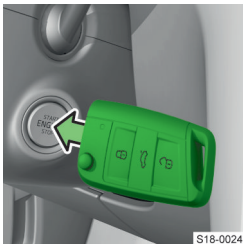

S18-0024

- › Appuyer sur le bouton du démarreur directement avec la clé.
- › Si le moteur ne démarre pas, faire appel à l'assistance d'un atelier spécialisé.

**ⓘ** La clé peut ne pas être détectée si la pile dans la clé est presque vide ou si le signal est perturbé.

**Le bouton de démarrage n'éteint pas le moteur**

- › Maintenir le bouton de démarrage pressé ou le presser deux fois.

**Le ventilateur du radiateur continue de tourner après avoir arrêté le moteur**

Le ventilateur du radiateur peut continuer à fonctionner environ 10 minutes après avoir arrêté le moteur. Il ne s'agit pas d'un dysfonctionnement.

**Le moteur fait du bruit après le démarrage à froid**

Le bruit de fonctionnement plus important est dû à la brève augmentation du régime moteur. Il ne s'agit pas d'un dysfonctionnement.

**START-STOP**

**Usage prévu**

Le système START-STOP réduit les émissions nocives pour l'environnement et l'émission en CO<sub>2</sub> et permet d'économiser du carburant.

Si le système détecte que lors d'un arrêt, le fonctionnement du moteur n'est pas nécessaire, il coupe le moteur et le redémarre lorsque le véhicule repart.

**Mode de fonctionnement**

**Véhicule à boîte de vitesses manuelle**

Un arrêt du moteur lié au système se produit lors de l'arrêt, du passage du levier sélecteur en point mort et du relâchement de la pédale d'embrayage.

Un démarrage du moteur lié au système se produit lorsque la pédale d'embrayage est actionnée.

**Véhicule à boîte de vitesses automatique**

Un arrêt du moteur lié au système se produit lors de l'arrêt ou de l'actionnement de la pédale de frein.

Un démarrage du moteur lié au système se produit après avoir relâché la pédale de frein.

**Affichage de l'état sur l'écran du combiné d'instruments**

- (A)** Le moteur est arrêté par le système START-STOP
- (A)** Le moteur n'est pas arrêté par le système START-STOP en raison de conditions de fonctionnement non remplies

**Affichage d'informations détaillées dans l'écran d'Infodivertissement**

**CAR** > > > Statut véhicule

ou :

**MENU** > > > Statut véhicule

## Conditions de fonctionnement

Certaines conditions dépendent du système et ne peuvent être ni influencées ni reconnues. C'est la raison pour laquelle le système peut réagir différemment dans des situations similaires du point de vue du conducteur.

Le conducteur doit remplir les conditions suivantes.

- ✓ La portière du conducteur est fermée.
- ✓ Le conducteur a attaché sa ceinture de sécurité.
- ✓ La vitesse du véhicule a dépassé 4 km/h depuis le dernier arrêt.

## Réglages

### Activation automatique

- ▶ Au démarrage du moteur.
- ▶ Lors du choix du mode de conduite Eco» Page 127, *Utilisation.*

### Désactiver/activer système

- › Appuyez sur la touche .

Le voyant  dans la touche s'allume quand le système est désactivé.

En cas d'arrêt du moteur lié au système et de désactivation du système, le moteur démarre.

## Résolution des problèmes

### Le moteur ne démarre pas à l'arrêt ou démarre avant la mise en marche

Le système a détecté que le moteur doit être mis en marche.

## Boîte manuelle

### Fonctionnement

#### ⓘ AVERTISSEMENT

Risque d'endommagement du moteur !

- ▶ Passer à la vitesse supérieure avant d'atteindre la zone rouge sur l'échelle du tachymètre.

#### ⓘ AVERTISSEMENT

Risque de dommages sur la boîte de vitesses !

- ▶ Appuyer à fond sur la pédale d'embrayage pour changer de rapport.
- ▶ Ne laissez pas la main posée sur le levier des vitesses lorsque vous ne changez pas de rapport.

### Passer la marche arrière

- › Arrêter le véhicule.
- › Enfoncez complètement la pédale d'embrayage.
- › Faites passer le levier de vitesses sur le point mort.
- › Pousser le levier de vitesses vers le bas.
- › Le tourner complètement vers la gauche.

- › Attendez quelques minutes.
- › Engagez la marche arrière.

## Boîte de vitesses automatique

### Positions du levier sélecteur

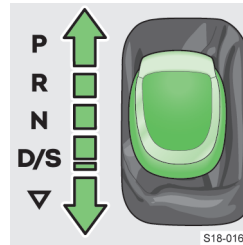

- P Véhicule stationné**  
Les roues motrices sont bloquées.  
Régler la position **P uniquement** lorsque le véhicule est à l'arrêt.
- R Marche arrière**  
Régler la position **R uniquement** lorsque

le véhicule est à l'arrêt.

#### **N Point mort**

Il n'y a pas de transmission de puissance du moteur aux roues.

#### **D/S Programme de marche avant / conduite sportive**

Le changement de vitesse est effectué automatiquement.

Le changement de vitesses est effectué à un régime plus élevé en mode **S** qu'en mode **D**.

#### ▽ Choisir **D** ou **S** (position élastique)

### Sortir le levier sélecteur de la position P ou N

-  brille - le levier sélecteur est verrouillé



- › Appuyer sur la pédale de frein et appuyer simultanément sur le bouton du levier sélecteur.

#### ⚠ MISE EN GARDE

Un véhicule à l'arrêt risque de se mettre à rouler automatiquement !

- ▶ Lorsque le levier sélecteur se trouve en position **D/S, R** ou en mode manuel, sécuriser le véhicule à l'aide du frein.

## Utilisation

### Démarrage

- › Maintenir la pédale de frein enfoncée.
- › Démarrer le moteur.

- > Appuyer sur le bouton du levier sélecteur et le placer dans la position souhaitée.
- > Relâchez la pédale de frein et appuyez légèrement sur la pédale d'accélérateur.

**Accélérer à fond pendant la conduite (kick-down)**

- > Enfoncer complètement la pédale d'accélération.

**Arrêt temporaire (par exemple à un carrefour)**

- > Laisser le levier sélecteur en position **D/S** et sécuriser le véhicule à l'aide de la pédale de frein.

**Arrêt**

- > Maintenir la pédale de frein enfoncée.
- > Sécuriser le véhicule à l'aide du frein de stationnement.
- > Appuyer sur le bouton du levier sélecteur et le placer en position **P**.
- > Coupez le moteur.

**Conduite au point mort**

Si le système détecte qu'aucun rapport ne doit être engagé pendant la conduite, il passe automatiquement au point mort.

☺ est affiché dans le combiné d'instruments.

**Conditions requises pour la conduite en position neutre**

- ✓ Le mode **D** est choisi.
- ✓ ni la pédale d'accélérateur, ni la pédale de frein ne sont enfoncées.
- ✓ La vitesse du véhicule se situe à 20-130 km/h.
- ✓ Aucun dispositif n'est connecté à la prise de remorque.

**Changement de vitesses manuel à l'aide du levier sélecteur**

- > Pour **allumer**, placer le levier sélecteur dans la position **D/S** vers la droite (à gauche en cas de conduite à droite).
- > Pour **éteindre**, placer le levier sélecteur dans la position **D/S**.

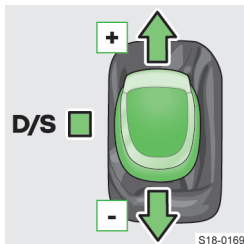

- + Montée des rapports
- Rétrogradation

**Changement de vitesses manuel à l'aide des bascules sur le volant**

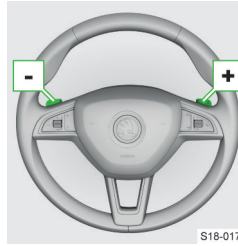

- Rétrogradation
- + Montée des rapports

- > Pour **allumer**, appuyer sur la bascule [-] ou [+].
- > Pour **éteindre**, maintenir la bascule [+] appuyée.

Si vous n'actionnez pas de bascules pendant un

certain temps, le changement de vitesses manuel est désactivé automatiquement.

**En cas de risque de sur-régime du moteur**

- ▶ La boîte de vitesses passe automatiquement dans la vitesse supérieure.
- ▶ La boîte de vitesses empêche de passer dans la vitesse inférieure.

**Résolution des problèmes**

**Le levier sélecteur ne peut pas être sorti de la position P de la manière habituelle**

- > Déverrouiller mécaniquement le levier sélecteur » Page 127.

**Surchauffe de la boîte de vitesses**

🚫 brille avec ⚠️

ou

🚫 brille avec ⚠️  
Message de surchauffe de la boîte de vitesses

- > Il est possible de continuer à conduire avec précaution.

🚫 brille avec ⚠️

ou



🚫 brille avec ⚠️  
Message de surchauffe de la boîte de vitesses

- > Ne reprenez pas la route ! Arrêtez le véhicule et coupez le moteur.
- > Il est possible de reprendre la route une fois que le voyant s'est éteint.
- > Si le voyant ne s'éteint pas, ne poursuivez pas la route ! Faites appel à l'assistance d'un atelier spécialisé.

**Défaut de la boîte de vitesses**

🚫 brille avec ⚠️



ou

 brille avec   
Message concernant la boîte de vitesses en mode d'urgence

- Il est possible de continuer à conduire avec précaution.
- Faites immédiatement appel à l'assistance d'un atelier spécialisé.

 brille avec 

ou

 brille avec   
Message concernant un défaut de la boîte de vitesses

- Ne reprenez pas la route ! Faites appel à l'assistance d'un atelier spécialisé.

### Démarrer un véhicule bloqué

- Déplacer le levier sélecteur rapidement entre **D/S** et **R**. Cela fait osciller le véhicule et vous permet de le débloquer plus facilement.

### Déclenchement mécanique de la transmission automatique

- Sécuriser le véhicule à l'aide du frein de stationnement.

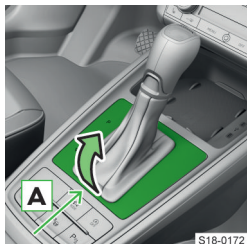

S18-0172

- Insérer un tournevis plat ou un outil similaire dans l'espace près de la flèche **A**.
- Desserrer et soulever avec précaution le couvercle de la coulisse de changement de vitesse.
- Pousser la pièce en mousse jusqu'à ce que

le levier de déverrouillage jaune soit visible.



S18-0173

- Appuyer sur le levier de déverrouillage avec la clé du véhicule et appuyer simultanément sur le bouton du levier sélecteur.
- Mettre le levier sélecteur sur **N**.

## Mode de conduite du véhicule

### Usage prévu

Le mode de conduite offre la possibilité d'adapter le comportement de conduite au style de conduite souhaité.

### Aperçu

Les informations sur le mode de conduite sélectionné sont affichées dans la barre d'état de l'écran de l'Infodivertissement ainsi que dans le combiné d'instruments numérique.

#### Mode Eco

Le mode Eco est adapté à une conduite décontractée et aide à économiser du carburant.

#### Mode Normal

Le mode Normal est adapté à toutes les utilisations du quotidien.

#### Mode Sport

Le mode Sport est adapté à une conduite sportive.

#### Mode Individual

Le mode Individual permet de personnaliser certains systèmes du véhicule.

### Utilisation

#### Sélectionner le mode de conduite

- Appuyez sur la touche .

Le menu du mode de conduite s'affiche sur l'écran d'Infodivertissement.

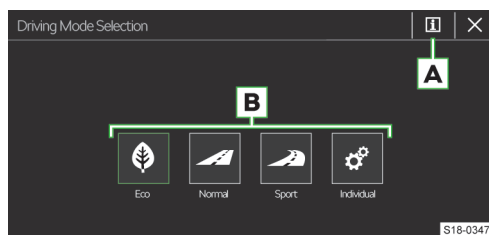

S18-0347

**A** Informations sur les paramètres système du mode sélectionné / paramètres système en mode Individual sélectionné

**B** Menu de mode de conduite

- Appuyez sur la touche de fonction **B** correspondante.

ou :

- ▶ Appuyer de manière répétée sur la touche 

### Résolution des problèmes

#### Défaut de l'amortisseur Sport Chassis Preset

 brille avec 

ou

 brille avec 

- ▶ Poursuivre la route avec précaution. Faites appel à l'assistance d'un atelier spécialisé.

## Conduite économique

### Conseils pour une conduite économique et évaluation de la conduite économique

#### Conseils pour une conduite économique

- ▶ Évitez tout ralentissement et freinage non nécessaires.
- ▶ Respectez le rapport recommandé » Page 55.
- ▶ Évitez les fortes accélérations et les vitesses trop élevées.
- ▶ Évitez de laisser le moteur tourner au ralenti lors des arrêts pûlus longs.
- ▶ Ne laissez pas le moteur chauffer à l'arrêt. Autant que possible, prenez la route immédiatement après le démarrage du moteur.
- ▶ Respectez la pression des pneus prescrite » Page 166.
- ▶ Évitez les charges inutiles.
- ▶ Avant de démarrer, démontez la galerie de toit si elle n'est pas nécessaire.
- ▶ Ne laissez les consommateurs électriques allumés que pour la durée nécessaire.
- ▶ Ne laissez pas les fenêtres ouvertes pendant la conduite.

#### Conditions de conduite favorables à la consommation

Les situations suivantes mènent à une légère diminution de la consommation de carburant.  brille dans le combiné d'instruments.

- ▶ La gestion active des cylindres a temporairement désactivé certains cylindres du moteur (s'applique à certains types de moteur).
- ▶ Le véhicule à BV automatique roule en position neutre.

## Conduire avec remorque

### Veillez noter

#### MISE EN GARDE

Des précautions particulières sont à prendre lorsque vous conduisez avec une remorque !

#### AVERTISSEMENT

Faites vérifier votre véhicule entre les périodicités de maintenance si vous tractez fréquemment une remorque.

#### Recommandations pour la traction d'une remorque

- ▶ Ajuster la pression des pneus sur le véhicule à pleine charge.
  - ▶ Ne pas dépasser le poids maximal autorisé du véhicule et le poids de la remorque spécifiés dans la documentation technique du véhicule (par exemple, dans la documentation d'homologation du véhicule, dans le document COC) et sur la plaque signalétique.
  - ▶ Lors de la traction d'une remorque, tenir compte de l'état de chargement actuel du véhicule et de la répartition de la cargaison dans la remorque. La remorque couplée augmente la charge sur l'essieu à l'arrière et peut ainsi réduire la charge utile.
  - ▶ Régler la portée des phares en fonction de l'état de chargement du véhicule. L'avant de la voiture peut se soulever lorsqu'une remorque est attelée et l'éclairage peut éblouir les autres usagers de la route.
  - ▶ Ne pas dépasser une vitesse de **100 km / h**.
  - ▶ Réduire la vitesse en relâchant la pédale d'accélérateur dès qu'un mouvement de pendule de la remorque est perceptible. N'essayez pas de redresser un attelage se ballottant en accélérant.
  - ▶ Si vous ne pouvez pas bien voir la circulation derrière la remorque, des rétroviseurs extérieurs supplémentaires doivent alors être installés.
  - ▶ Freinez à temps. S'il s'agit d'une remorque équipée de freins à inertie freinez d'abord doucement puis plus énergiquement. Vous éviterez ainsi des à-coups de freinage dus au blocage des roues de la remorque.
  - ▶ Sélectionnez un rapport plus petit avant une pente afin d'utiliser le moteur comme frein supplémentaire.
- #### Répartition de la charge sur l'attelage
- ▶ Sécurisez les objets lourds afin qu'ils ne glissent pas, le plus près possible de l'essieu de la remorque.
  - ▶ Transportez les objets petits et légers dans le coffre à bagages.

## Charges de remorque autorisées

Les données de la documentation technique du véhicule ont la priorité sur les données de cette Notice d'utilisation.

### ⚠ MISE EN GARDE

Risque d'accident !

► Ne pas dépasser la charge admissible de la remorque.

Type de moteur	Boîte de vitesses	Charge tractée autorisée, freinée (kg) <sup>a)</sup>	Charge tractée autorisée, non freinée (kg)
1,0 l/66 kW TSI G-TEC	Boîte manuelle	-	-
1,0 l/70 kW TSI	Boîte manuelle	1150	600
1,0 l/85 kW TSI	Boîte manuelle	1200	610
	DSG <sup>b)</sup>	1200	620
1,5 l/110 kW TSI	Boîte manuelle	1250	630
	DSG <sup>b)</sup>	1250	630
1,6 l/81 kW MPI	Boîte manuelle	1150	600
	Boîte de vitesses automatique	1150	620
1,6 l/70 kW TDI CR	Boîte manuelle	1250	660
1,6 l/85 kW TDI CR	Boîte manuelle	1250	660
	DSG <sup>b)</sup>	1250	680

<sup>a)</sup> Pour des côtes jusqu'à 12 %.

<sup>b)</sup> Boîte de vitesses à double embrayage automatique.

## Œillet de remorquage et remorquage

### Œillet de remorquage

#### Retirer le capuchon avant



S19-0338

- Appuyer sur le capuchon et le retirer.

#### Retirer le capuchon arrière



S19-0339

- Appuyer sur le capuchon et le retirer.

### Montage de l'œillet de remorquage



S18-0235

- Visser l'œillet de remorquage.
- Insérer la clé à molette ou un objet similaire dans l'œillet de remorquage.
- Serrer l'œillet de remorquage.

### Après le remorquage

- Dévisser l'œillet de remorquage.
- Placer le capuchon.

### Remorquer le véhicule

#### ⚠ MISE EN GARDE

Risque d'accident !

- Le câble de remorquage ne doit pas être tordu.
- Lors du remorquage, conduite à une vitesse de max. 50 km / h.

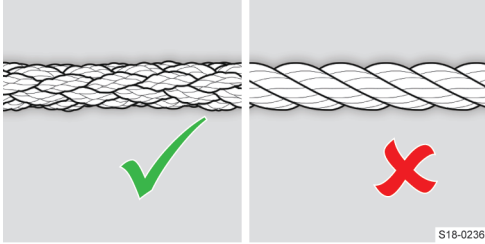

**⚠ MISE EN GARDE**

Risque d'accident !

- ▶ Utilisez un câble de fibres synthétiques tressées pour le remorquage. Ne pas utiliser de câble de remorquage torsadé.

**ⓘ AVERTISSEMENT**

- ▶ Le câble de remorquage doit rester bien tendu pendant le remorquage.
- ▶ Ne pas dépasser une distance de remorquage de 50 km.

**ⓘ AVERTISSEMENT**

Risque de dommages sur la boîte de vitesses !

- ▶ Si la boîte de vitesses ne contient pas d'huile, le véhicule ne doit être tracté qu'avec les roues motrices levées ou être transporté sur un camion de dépannage.
- ▶ Les véhicules à boîte de vitesses automatique ne doivent pas être remorqués avec l'essieu arrière relevé.

**Où faut-il attacher le câble de remorquage ou la barre de remorquage**

- ▶ À l'œillet de remorquage avant.
- ▶ À l'œillet de remorquage arrière.
- ▶ Sur la boule d'attelage du dispositif d'attelage installé en usine.

**Informations pour le conducteur du véhicule tracteur**

- › Conduire lentement et sans à-coups.
- › Ensuite, n'accélérer qu'une fois le câble tendu.

**Informations pour le conducteur du véhicule tracté**

**⚠ MISE EN GARDE**

Risque d'accident !

Lorsque le contact est coupé, le servofrein et la direction assistée ne fonctionnent pas. De plus, le verrouillage de la direction risque de s'engager.

- ▶ Si le moteur ne démarre pas, mettre le contact !
- › Placer le levier de vitesses en position neutre ou le levier sélecteur en position N.

**Freins**

**Veillez noter**

**⚠ MISE EN GARDE**

Des problèmes et défauts avec le système de freinage peuvent augmenter la distance de freinage du véhicule !

**⚠ DANGER**

Danger de restriction du fonctionnement du servofrein !

- ▶ Lors d'un freinage avec un véhicule équipé d'une boîte de vitesse manuelle, avec rapport engagé ainsi qu'à bas régime, appuyez complètement sur la pédale d'embrayage.

**⚠ DANGER**

Danger de surchauffe des freins !

- ▶ N'actionnez pas la pédale de frein lorsqu'il n'est pas nécessaire de freiner.
- ▶ Si le spoiler avant standard est endommagé, assurer la ventilation des freins avant.

**Contrôler le niveau du liquide de frein**

**Conditions du contrôle**

- ✓ Le véhicule se trouve sur une surface horizontale.
- ✓ Moteur coupé.

**Contrôle**



Le niveau de remplissage doit se trouver au sein de la plage marquée.

- › Si le niveau se situe sous le marquage **MIN**, ne pas continuer la conduite.
- › Ne pas rajouter de liquide.
- › Faites appel à l'assistance d'un atelier spécialisé.

Un niveau trop faible du liquide de frein est indiqué dans le combiné d'instruments par le voyant **(O)**. Nous vous recommandons néanmoins de vérifier régulièrement le réservoir afin de vérifier le niveau du liquide de frein.

**⚠ MISE EN GARDE**

Risque de défaillance des freins !

Si le niveau de liquide baisse nettement en peu de temps, ou descend en-dessous du marquage **MIN**, il se peut que le système de freinage fuie.

- ▶ Ne reprenez pas la route ! Faites appel à l'assistance d'un atelier spécialisé.

**Spécification**

Le liquide de frein doit être conforme à la norme VW 501 14. Cette norme est conforme aux exigences de la norme FMVSS 116 DOT4.

**Remplacer**

Faire remplacer le liquide de refroidissement par un atelier spécialisé.

**⚠ MISE EN GARDE**

Risque de défaillance des freins !

Si le délai pour la vidange du liquide de frein est dépassé, des bulles de vapeur peuvent se former dans le système de freinage en cas de freinages puissants.

**Desserrer**

- › Tirer légèrement le levier vers le haut et enfoncer le bouton de verrouillage .
- › Maintenir le bouton de verrouillage enfoncé et abaisser complètement le levier.

**Résolution des problèmes****Niveau de liquide de frein trop bas**

 allumé

- › Ne reprenez pas la route ! Faites appel à l'assistance d'un atelier spécialisé.

**Défaut du système de freinage et dispositif anti-blocage**

 brille avec 

- › Ne reprenez pas la route ! Faites appel à l'assistance d'un atelier spécialisé.

**Effet de freinage réduit**

Des freins humides, gelés, recouverts de sel ou corrodés peuvent affecter l'effet de freinage.

- › Nettoyer les freins en freinant plusieurs fois si les conditions de circulation le permettent.

**Lorsque le moteur est arrêté, le servofrein ne fonctionne pas**

- › Appuyer plus fort sur la pédale de frein.

**Frein à main****Fonctionnement****⚠ MISE EN GARDE**

Risque d'accident !

Un frein de stationnement qui n'est pas suffisamment relâché entraîne le dysfonctionnement du système de freinage.

- ▶ Relâcher complètement le frein de stationnement avant de conduire.

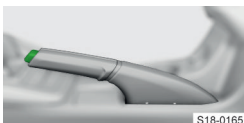
**Fixation**

S18-0165

- › Tirer le levier jusqu'au bout.

L'indicateur  brille.

## Systèmes d'aide à la conduite

### Systèmes de freinage et de stabilisation

#### Aperçu

##### Contrôle de stabilisation (ESC)

L'ESC aide à stabiliser le véhicule dans des situations limites (par exemple, lorsque le véhicule commence à patiner). L'ESC freine les roues individuellement pour maintenir le sens de la marche.



clignote - ESC intervient

##### Contrôle de traction (ASR)

L'ASR aide à stabiliser le véhicule lors de l'accélération ou de la conduite sur des routes à faible adhérence. L'ASR réduit la force de traction reposant sur les roues bloquées.



clignote - ASR intervient

##### Système antiblocage (ABS)

L'ABS permet de garder le contrôle du véhicule en cas de freinage d'urgence. Une intervention de l'ABS se manifeste par des pulsions dans la pédale de frein.

##### Commande de couple de freinage du moteur (MSR)

Le MSR aide à contrôler le véhicule en cas de décélération brusque, par ex. sur une chaussée glacée. Si les roues motrices se bloquent, le MSR augmente le régime moteur. L'effet de freinage du moteur et donc réduit et les roues peuvent à nouveau tourner librement.

##### Blocage électronique du différentiel (EDS)

L'EDS aide à stabiliser le véhicule lors de la conduite sur des voies avec une adhérence différente sous les chaque roue. L'EDS freine une roue qui patine et transmet son énergie à une autre roue motrice.

##### Blocage électronique du différentiel (XDS +)

XDS + aide à stabiliser le véhicule dans les virages rapides en freinant la roue intérieure de l'essieu moteur.

##### Direction assistée active (DSR)

En cas de situations limites, la DSR donne au conducteur une recommandation de braquage pour stabiliser le véhicule.

##### Assistant de démarrage en côte

L'assistant de démarrage en côte aide au démarrage en montée en freinant le véhicule pendant environ 2 secondes après le relâchement de la pédale de frein.

Conditions de fonctionnement

- ✓ La pente est d'au moins 5%.
- ✓ La portière du conducteur est fermée.

##### Frein multi-collision (MCB)

Le MCB aide à ralentir et à stabiliser le véhicule après avoir heurté un obstacle. Cela réduit le risque de nouvelles collisions.

Conditions de fonctionnement

- ✓ Il y a eu une collision frontale, latérale et arrière d'une certaine gravité.
- ✓ La vitesse du véhicule lors du heurt était supérieure à 10 km/h.
- ✓ Les freins, l'ESC ainsi que d'autres systèmes nécessaires continuent de fonctionner après le heurt.
- ✓ N'appuyez pas sur l'accélérateur.

##### Stabilisateur d'attelage (TSA)

Le TSA aide à stabiliser l'attelage. Lorsque l'attelage commence à tanguer, le TSA le stabilise en ralentissant individuellement les roues du véhicule.

Conditions de fonctionnement

- ✓ Le dispositif d'attelage a été livré départ usine ou a été acheté comme accessoire original ŠKODA.
- ✓ La remorque est raccordée à la prise de remorquage.
- ✓ ASR activé.
- ✓ La vitesse du véhicule est supérieure à 60 km/h.

#### Réglages

##### Activation/désactivation ASR

La désactivation ou l'activation de la fonction s'effectue dans l'Infodivertissement dans le menu suivant.

CAR > >

ou :

MENU > > >

Lors de la désactivation, s'allume dans le combiné d'instruments.

s'éteint en cas d'activation.

Désactiver l'ASR peut être utile dans les situations suivantes.

- ▶ Quand on roule avec des chaînes à neige.
- ▶ Quand on roule dans une neige profonde ou sur un sol très meuble.
- ▶ Pour démarrer un véhicule bloqué.

#### Résolution des problèmes

##### Défaut ESC ou ASR / arrêté par le système



allumé



- ▶ Arrêter et redémarrer le moteur.
- ▶ Si le voyant de contrôle ne s'éteint pas après avoir parcouru une courte distance, faire appel à un garage spécialisé.

**Défaut ABS**

 allumé

- › Il est possible de continuer à conduire avec précaution. Faites appel à l'assistance d'un atelier spécialisé.

**Défaut du système de freinage et dispositif anti-blocage**

 brille avec 

- › Ne reprenez pas la route ! Faites appel à l'assistance d'un atelier spécialisé.

**Front Assist****Mode de fonctionnement**

Front Assist surveille la distance au véhicule qui précède et indique quand la distance de sécurité est dépassée. En cas de situation extrême, freiner afin d'éviter une collision.

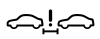

**Affichage de l'état sur l'écran du combiné d'instruments**

brille - la distance est inférieure à la distance de sécurité



ou  brille - avertissement en cas de risque de collision

**Freinage automatique en cas de risque de collision**

En cas de risque de collision, le symbole  ou  apparaît en guise d'avertissement. Si vous ne réagissez pas à l'avertissement, le véhicule ralentit.

Si le véhicule se déplace à une vitesse maximale de 30 km/h, il est freiné sans avertissement préalable.

Le freinage automatique peut être interrompu en actionnant la pédale d'accélérateur ou en tournant le volant.

En cas de freinage automatique, la pression augmente dans le système de freinage. La pédale de frein ne peut pas être activée par la course de pédale de frein habituelle.

**⚠ MISE EN GARDE**

Risquent d'accident !

Front Assist ne réagit pas face à des véhicules traversants ou arrivant dans le sens inverse.

**Conditions de fonctionnement**

- ✓ ASR activé.
- ✓ La vitesse du véhicule est supérieure à 5 km/h.

**Restriction du fonctionnement**

Le système peut par ex. être restreint ou indisponible dans les situations suivantes.

- ▶ Environ 30 secondes après le démarrage. Le message  brille dans le combiné d'instruments.
- ▶ Lors d'un virage serré.
- ▶ En cas d'intervention de l'ESC.



**Réglages****Activation automatique**

Front Assist s'active automatiquement lorsque le contact est mis.

**Activation/désactivation dans le combiné d'instruments**

À l'affichage dans le point de menu Aides conduite.

**Activation/désactivation et réglage dans l'Infodivertissement**

Dans le menu : MENU ›  › 

**Affichage de la désactivation du système sur l'écran du combiné d'instruments**

brille avec ⚠

ou



brille avec ⚠

- ▢ Désactiver Front Assist lorsque le véhicule est manœuvré sur un train routier, un transbordeur, etc.

**Résolution des problèmes****Front Assist est temporairement indisponible**

- › Nettoyer le capteur avant du radar.
- › Arrêter et redémarrer le moteur.
- › Si Front Assist n'est toujours pas disponible, vérifier les feux de freinage sur le véhicule ou sur la remorque attachée.
- › Remplacer l'ampoule défectueuse.
- › Si les feux de freinage fonctionnent et que Front Assist n'est toujours pas disponible, faire appel à un garage spécialisé.



**Avertissement ou intervention système non justifié**

- › Nettoyer le capteur avant du radar.
- › Si le système ne fonctionne toujours pas correctement, désactiver Front Assist et faire appel à un garage spécialisé.

**Détection des piétons****Mode de fonctionnement**

La détection des piétons aide à prévenir les collisions avec les piétons en freinant automatiquement lorsqu'ils traversent.

**Affichage de l'état sur l'écran du combiné d'instruments**

 ou  brille - risque de collision

**Risque de collision dans une plage de vitesses de 5 à 30 km / h**

Le système déclenche un freinage automatique.

**Risque de collision dans une plage de vitesses de 30 à 60 km / h**

Le système avertit d'abord d'un risque de collision. Si le conducteur ne réagit pas, le véhicule est automatiquement freiné.

**Conditions de fonctionnement**

- ✓ Front Assist activé.
- ✓ Vitesse de conduite entre 5-60 km / h.

**Limiteur de vitesse**

**Mode de fonctionnement**



Le limiteur de vitesse régule la vitesse de déplacement maximale en fonction de la limite de vitesse définie.

Si la limite est dépassée en descente, freiner le véhicule avec la pédale de frein.

**Affichage de l'état sur l'écran du combiné d'instruments**

 brille - le limiteur de vitesse est activé

Lors du démarrage de la régulation,  est mis en surbrillance et la limite définie est affichée.

-  brille - la régulation est active
-  clignote - la limite définie est dépassée

**Conditions de fonctionnement**

- ✓ La vitesse du véhicule est supérieure à 30 km/h.

**Utilisation**

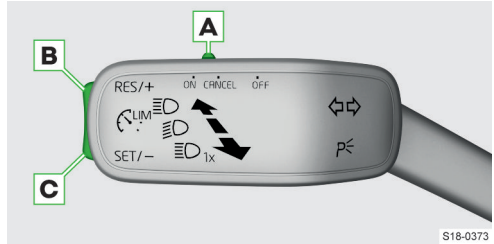

**Variante sans ACC**

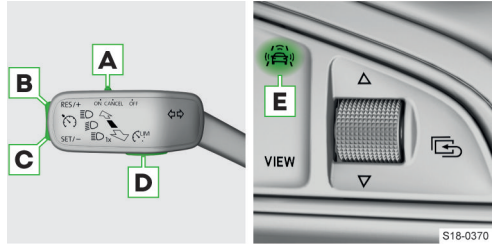

- A** ON Activer le limiteur (réglage non activé)  
OFF Désactiver le limiteur  
CANCEL Interrompt le réglage (position auto-rabattue)
- B** RES/+ Reprendre la régulation<sup>1)</sup>/augmenter la limite
- C** SET/- Lancer la régulation à la vitesse actuelle / réduire la limite

**Variante avec ACC**



- A** ON Activer l'ACC (condition nécessaire pour l'activation ultérieure du limiteur de vitesse)  
Pour **activer le limiteur de vitesse**, appuyer sur le bouton **D** ou **E**.  
OFF Désactiver le limiteur  
CANCEL Interrompt le réglage (position auto-rabattue)
- B** RES/+ Reprendre la régulation<sup>1)</sup>/augmenter la limite
- C** SET/- Lancer la régulation à la vitesse actuelle / réduire la limite
- D** Selon l'équipement :  
 Basculer entre AAC et le limiteur de vitesse  
ou :  
 Afficher le menu des systèmes d'assistance - possibilité de basculer entre AAC et limiteur de vitesse

<sup>1)</sup> Si aucune limite de vitesse n'est réglée, la vitesse actuelle est alors réglée comme vitesse maximale.

La régulation est interrompue lorsque vous activez l'ACC.

- E** Afficher le menu des systèmes d'assistance - possibilité de basculer entre GRA et limiteur de vitesse

La régulation est interrompue lorsque vous activez l'ACC.

**Réglage de la limite de vitesse avec les boutons B et C**

**En appuyant** par paliers de 1 km / h.

**En maintenant appuyé** pas paliers de 10 km / h.

**Variante avec ACC**

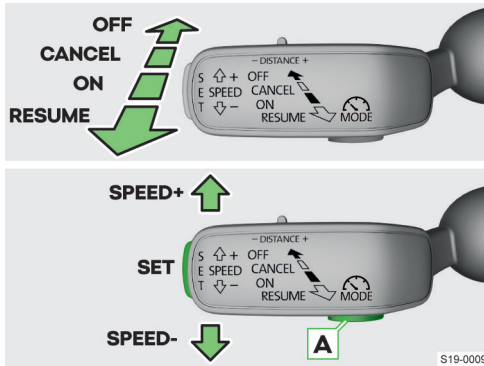

**ON** Activer l'ACC (condition nécessaire pour l'activation ultérieure du limiteur de vitesse). Pour activer le limiteur, appuyer sur le bouton **A**.

**RESUME** Démarrer le réglage (reprendre)<sup>1)</sup>/augmenter la limite par pas de 1 km/h (position auto-rabattue)

**CANCEL** Interrompt le réglage (position auto-rabattue)

**OFF** Désactiver le limiteur

**SPEED+** Augmenter la limite par pas de 10 km/h

**SPEED-** Réduire la limite par pas de 10 km/h

**SET** Démarrer le réglage / réduire la limite par pas de 1 km/h

**A** Basculer entre ACC et limiteur de vitesse (la régulation est interrompue lors de l'activation de l'ACC)

**Dépassement de la valeur limite**

› **Enfoncer complètement** la pédale d'accélération.

La régulation continue dès que vous ralentissez en-dessous de la valeur limite réglée.

## Résolution des problèmes

**Défaut du limiteur de vitesse**

**LIM** allumé

- › Faites appel à l'assistance d'un atelier spécialisé.

## Régulateur de vitesse

### Mode de fonctionnement

Le régulateur de vitesse (GRA) maintient la vitesse réglée sans qu'il ne soit nécessaire d'actionner la pédale d'accélérateur.

Cela doit toutefois se faire dans les limites de la puissance motrice et de l'effet du frein moteur.

#### ⚠ MISE EN GARDE

Danger de démarrage involontaire du GRA !

› Désactiver le GRA après utilisation.

**Affichage de l'état sur l'écran du combiné d'instruments**

brille - le GRA est actif

brille - le régulateur de vitesse est actif  
Lorsque le régulateur de vitesse démarre, la vitesse réglée est affichée.

### Conditions de fonctionnement

- ✓ La vitesse du véhicule est supérieure à 20 km/h.

### Utilisation

**Commande à l'aide de la manette**

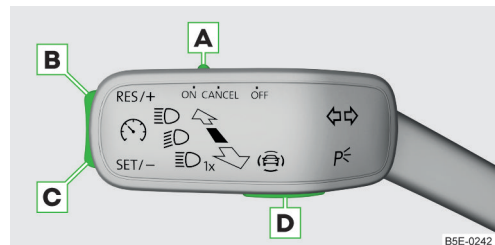

**A** **ON** Activer le GRA (régulateur de vitesse non activé)

**OFF** Désactiver le GRA

**CANCEL** Interrompt le réglage (position auto-rabattue)

<sup>1)</sup> Si aucune limite de vitesse n'est réglée, la vitesse actuelle est alors réglée comme vitesse maximale.

- B** RES/\* Reprendre le régulateur de vitesse<sup>1)</sup> / augmenter la vitesse
- C** SET/- Lancer la régulation à la vitesse actuelle / réduire la vitesse
- D** ⓘ Afficher le menu des systèmes d'assistance - possibilité de basculer entre AAC et limiteur de vitesse

#### Accélérer temporairement

- Appuyez sur la pédale d'accélérateur.

La vitesse revient sur le chiffre précédemment mémorisé dès que vous lâchez la pédale d'accélérateur.

#### Interrompre la régulation de la vitesse

- ▶ Après avoir appuyé sur la pédale de frein.
- ▶ Après une intervention de l'ESC.

### Résolution des problèmes

#### Défaut du régulateur de vitesse



- allumé
- Faites appel à l'assistance d'un atelier spécialisé.

## Régulateur automatique d'espacement (ACC)

### Mode de fonctionnement

#### Réglage

L'ACC maintient la vitesse définie. Si votre véhicule s'approche du véhicule qui précède, l'ACC commencera automatiquement à respecter la distance définie par rapport à ce véhicule.

Le maintien de la vitesse réglée et de la distance sera ci-après désigné par **Réglage**.

#### ⚠ MISE EN GARDE

L'ACC ne répond ni aux obstacles immobiles, ni aux obstacles qui traversent la voie ou s'approchent.

ⓘ L'ACC est avant tout prévu pour une utilisation sur autoroute.

#### Plage de vitesse

Selon l'équipement, l'ACC permet un réglage de vitesse entre 30-160 ou 30-210 km / h.

Si la régulation commence à une vitesse inférieure à 30 km / h sur les véhicules à transmission automatique, la vitesse est automatiquement augmentée à 30 km / h ou réglée en fonction de la vitesse du véhicule qui précède.

#### Niveau de distance

La distance au véhicule devant vous est réglable sur cinq niveaux différents.

#### ⚠ MISE EN GARDE

- ▶ Conserver une distance minimale conformément aux réglementations légales spécifiques à chaque pays.

#### Arrêt et démarrage automatique

À l'aide de l'ACC, un véhicule à BV automatique peuvent ralentir jusqu'à l'arrêt et se remettre en mouvement. En cas de pause prolongée, l'écran indique qu'il faut actionner la pédale de frein.

- Maintenir la pédale de frein appuyée jusqu'à ce que le véhicule qui précède se mette en mouvement.

Si la pédale de frein n'est pas enfoncée, le réglage est interrompu.

#### Dépasser

Si votre véhicule passe sur la voie de dépassement et qu'aucun véhicule n'est détecté devant, l'ACC accélère jusqu'à la vitesse réglée.

#### Affichage de l'état sur l'écran du combiné d'instruments



brille - ACC est activé

Selon l'équipement :



brille - la régulation est active

ou



brille avec ⓘ  
- la régulation est active

Lorsque la régulation démarre, la vitesse réglée est affichée.



brille - l'ACC ne ralentit pas suffisamment

- Appuyer sur la pédale de frein.

<sup>1)</sup> Si aucune vitesse n'est réglée, la vitesse actuelle est alors prise en compte.

## Utilisation

### Commande à l'aide de la manette

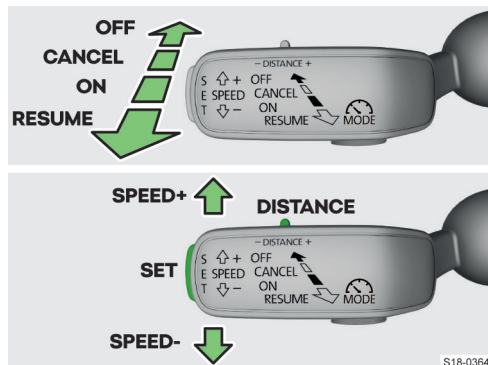

- ON** Activer ACC (réglage non activé)
- RESUME** Démarrer le réglage ou reprendre / augmenter la vitesse par pas de 1 km/h (position auto-rabattue)
- CANCEL** Interrompt le réglage (position auto-rabattue)
- OFF** Désactiver ACC
- SPEED+** Augmenter la vitesse par pas de 10 km/h
- SPEED-** Réduire la vitesse par pas de 10 km/h
- DISTANCE** Réglage du niveau d'espacement
- SET** Démarrer le réglage / Réduire la vitesse par pas de 1 km/h

### Lancer la régulation à la vitesse actuelle

- › Appuyer sur **SET**.

ou :

- › Si aucune vitesse n'est enregistrée, placer la manette sur la position auto-rabattue **RESUME**.

### Réglage du niveau d'espacement

- › Régler le commutateur **DISTANCE** en position auto-rabattue - ou +.

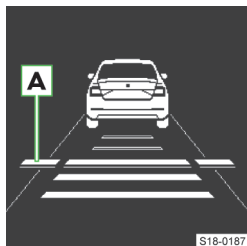

La ligne **A** apparaît à l'écran et indique le décalage de la distance.

- › Régler la distance souhaitée à l'aide du commutateur **DISTANCE**.

### Pour une accélération temporaire

- › Appuyez sur la pédale d'accélérateur.

Le véhicule accélère, la régulation est temporairement interrompue. En relâchant la pédale d'accélérateur, le réglage est repris.

### Interrompre la régulation de la vitesse

- ▶ Après avoir appuyé sur la pédale de frein pendant la conduite.
- ▶ En appuyant longtemps sur la pédale d'embrayage.
- ▶ Après une intervention de l'ESC.
- ▶ Après avoir désactivé l'ASR.

### Reprendre le réglage

- › Si une vitesse est enregistrée, placer la manette sur la position auto-rabattue **RESUME**.

Le véhicule est régulé à la vitesse définie. La vitesse réglée est indiquée à l'écran du combiné d'instruments.

### Restriction du fonctionnement

#### ⚠ MISE EN GARDE

- ▶ Soyez particulièrement attentif et alerte dans les situations suivantes.

#### Régulation en fonction des véhicules sur la voie adjacente

Si votre véhicule se déplace 80 km/h plus rapidement que le véhicules sur l'autre voie sur le côté conducteur, il est possible que votre véhicule soit réglé en fonction de ce véhicule.

#### Sur les routes à virages

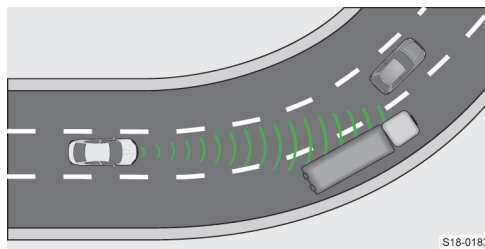

Dans les virages, un véhicule peut pénétrer dans la zone détectée de l'autre voie. Votre véhicule est réglé en fonction de ce véhicule.

### Véhicule étroit ou décalé

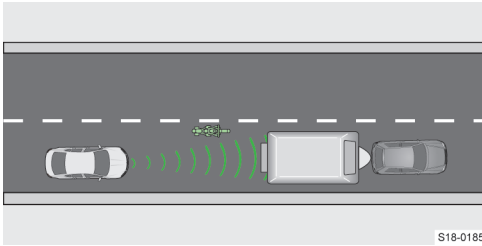

ACC détecte un véhicule étroit ou décalé uniquement lorsqu'il se trouve dans la zone couverte par le radar.

### Changement de voie d'un autre véhicule

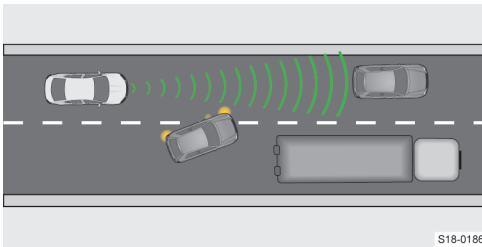

Un véhicule qui change de voie avec un écart minime ne doit pas toujours être détecté à temps par l'ACC.

### Véhicule immobile

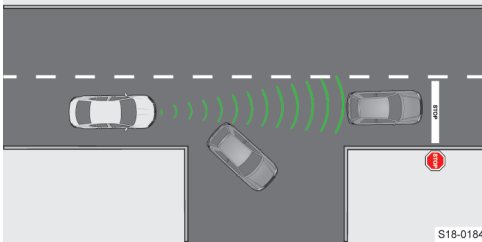

Si un véhicule qui précède tourne et si un véhicule à l'arrêt se trouve devant ce véhicule, l'ACC ne réagit pas au véhicule à l'arrêt.

### Véhicules avec chargement particulier ou carrosseries spéciales

Une charge ou une superstructure qui dépasse à l'extérieur du véhicule ne doit pas être détectée par l'ACC.

### Réglages

Dans l'infodivertissement dans le menu : MENU > >



- ▶ Programme de conduite : - Réglage de l'accélération du véhicule lorsque la régulation automatique de la distance est activée (sur les véhicules avec sélection du mode de conduite, ce réglage est effectué » Page 127)
- ▶ Dernière distance sélectionnée - activation/désactivation de la dernière distance sélectionnée
- ▶ Distance : - Réglage de la distance aux véhicules précédents

### Résolution des problèmes

#### ACC indisponible.



ou



- › Arrêter et redémarrer le moteur.
- › Si ACC n'est toujours pas disponible, vérifier les feux de freinage sur le véhicule ou sur la remorque attachée.
- › Remplacer l'ampoule défectueuse.
- › Si les feux de freinage fonctionnent et que ACC n'est toujours pas disponible, faire appel à un garage spécialisé.

### Assistant de maintien de voie Lane Assist

#### Usage prévu

Lane Assist aide à maintenir le véhicule dans la voie. Il s'oriente aux lignes de démarcation. Celles-ci peuvent inclure des lignes de démarcation, des bordures de route ou des objets tels que des pierres de bordure ou des cônes de signalisation.

Le système est avant tout prévu pour une utilisation sur autoroute.

#### Mode de fonctionnement

Si le véhicule s'approche d'une ligne de démarcation, le système exécute un léger mouvement de braquage dans la direction opposée à la ligne de démarcation. Le braquage être annulé manuellement.

Le système n'intervient pas en cas de changement de voie avec le clignotant.

#### Affichage de l'état sur l'écran du combiné d'instruments

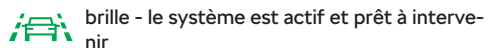
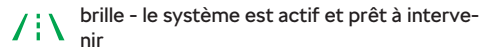

 brille - le système intervient

 brille - le système intervient

### Indicateur à l'écran

Exemple d'affichage à l'écran monochrome.

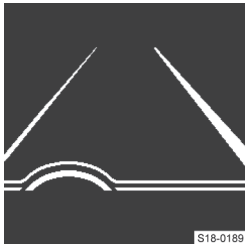

Limite de voie surlignée à droite : Le système intervient en cas d'approche de la ligne de démarcation droite.

Les lignes sont marquées en couleur à l'écran couleur.

### Avertissement par vibrations du volant

Si le volant vibre, cela signifie que le système ne parvient pas à maintenir le véhicule dans la voie.

› Corriger le mouvement de direction.

### Conditions de fonctionnement

- ✓ La vitesse du véhicule est supérieure à 60 km/h.
- ✓ Les lignes de délimitation sont clairement visibles.

### Restriction du fonctionnement

Le fonctionnement du système peut par ex. être restreint dans les situations suivantes.

- ▶ Le champ de vision du capteur est limité par une vitre sale, un obstacle ou le véhicule précédent.
- ▶ Dans des conditions météorologiques défavorables.
- ▶ Lors d'un virage serré.
- ▶ Lorsque vous conduisez sur une route en pente ou dans des ornières.
- ▶ Lorsque vous conduisez sur une voie trop étroite.

#### ⚠ MISE EN GARDE

Risque d'intervention de direction erronée !

Certains objets ou marques sur la route peuvent être reconnus à tort comme des lignes de démarcation.



- ▶ Veuillez toujours garder les mains sur le volant et soyez prêt à annuler l'intervention de la direction.

### Réglages

#### Activation/désactivation dans le combiné d'instruments

À l'affichage dans le point de menu Assistants

#### Réglage dans l'Infodivertissement

Dans le menu : **MENU** >  >  > 

### Résolution des problèmes

#### Message concernant l'indisponibilité du système

- › Nettoyer le pare-brise au niveau du capteur.
- › Arrêter le moteur et le redémarrer après un court instant.
- › Si le système n'est toujours pas disponible, demandez l'aide d'un spécialiste.

### Assistant de changement de voie Side Assist

#### Usage prévu

Side Assist surveille la zone à côté et derrière le véhicule.

Le système utilise des signaux optiques dans le rétroviseur extérieur pour signaler la présence d'un véhicule potentiellement dangereux lors du changement de voie.

#### Mode de fonctionnement

Le système avertit qu'un véhicule s'approche à l'aide du voyant de contrôle  dans le cache de rétroviseur extérieur du côté où le véhicule est détecté.

#### Situations de conduite menant à un avertissement système

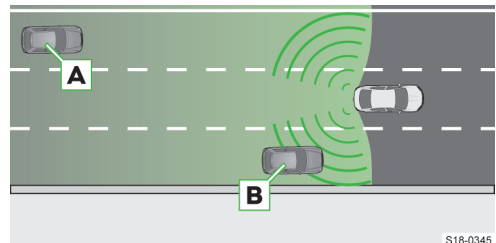



Votre véhicule se fait dépasser par le véhicule **A**.

Plus le véhicule **A** se rapproche rapidement, plus tôt le voyant s'allumera.

Le véhicule **B** se fait dépasser par votre véhicule avec une vitesse supérieure de max. 10 km/h. Si la vitesse est plus grande lorsque vous dépassez le véhicule, le voyant ne s'allume pas.

#### Voyant

 **brille** - un véhicule se trouve derrière votre véhicule

 **clignote** - un véhicule se trouve derrière votre véhicule, le feu clignotant est allumé du même côté

Pour les véhicules avec Lane Assist, le voyant clignote également si votre véhicule dépasse la ligne de délimitation dans la direction du véhicule qui appro-

che. Le système déclenche également une vibration du volant.

Pour cela, le Lane Assist doit être activé et la ligne de délimitation entre les véhicules doit être détectée.

### Conditions de fonctionnement

- ✓ La vitesse du véhicule est supérieure à 15 km/h.
- ✓ Aucun accessoire n'est connecté à la prise de remorque.

### Restriction du fonctionnement

Le système ne peut pas détecter la largeur de la voie. C'est pourquoi le système peut dans les cas suivants par ex. ne pas signaler la présence d'un véhicule se trouvant sur une voie éloignée.

- ▶ En cas de conduite sur une voie avec des voies étroites ou sur le bord de la voie.
- ▶ Négociation des virages.

Le système peut signaler la présence d'objets situés le long de la route, par ex. glissières de sécurité ou des barrières acoustiques hautes.

L'avertissement d'un véhicule peut ne pas être transmis du tout ou bien uniquement de manière déféctueuse par le système par ex. dans les cas suivants.

- ▶ Conditions météorologiques défavorables.
- ▶ Un véhicule qui approche très vite.
- ▶ En cas de virage important ou de croisement.



### Réglages

#### Sur l'écran du combiné d'instruments

Le réglage du système est effectué à l'écran du combiné d'instruments dans le point de menu *Aides conduite*.

#### Dans l'Infodivertissement

Le système est réglé dans l'Infodivertissement dans le menu suivant.

MENU >  > 

### Résolution des problèmes

#### Message concernant l'indisponibilité du système

- › Arrêter et redémarrer le moteur.
- › Si le système n'est toujours pas disponible, demandez l'aide d'un spécialiste.

## Protection proactive des passagers Crew Protect Assist

### Usage prévu

Le système de protection proactive des occupants augmente la protection des occupants des sièges avant en cas de risque de collision.

### Mode de fonctionnement

#### Le premier niveau de protection

En conduite dynamique, le système resserre les ceintures de sécurité avant sur le corps des occupants.

#### Le deuxième niveau de protection

Si le système évalue la situation comme critique :

- ▶ Les ceintures de sécurité avant sont serrées sur le corps des occupants.
- ▶ Les fenêtres ouvertes sont fermées presque jusqu'au bout.



### Réglages

#### Activation automatique

Le système s'active automatiquement lors de la mise du contact.



#### Désactivation du premier niveau de protection

La désactivation du premier niveau de protection est possible comme suit.

- ▶ Désactiver l'ASR.
- ▶ Choisir le mode de conduite Sport.
- ▶ Dans l'Infodivertissement dans le menu : MENU >  > .

### Résolution des problèmes

#### Défaut du système de protection proactive des occupants

 brille avec   
Message concernant l'indisponibilité ou la restriction des fonctions

- › Faites appel à l'assistance d'un atelier spécialisé.

## Système de détection de fatigue alerte conducteur

### Mode de fonctionnement

L'assistant de détection de fatigue évalue le comportement conduite. S'il détecte de la fatigue chez le conducteur, une pause est recommandée. Le symbole  s'affiche à l'écran du combiné d'instruments.

**⚠ MISE EN GARDE**

Aucun avertissement n'est émis en cas de « micro-sommeil ».

**Réinitialiser la recommandation de pause**

La recommandation de pause peut être réinitialisée dans les cas suivants.



- ▶ Le véhicule est arrêté et le contact coupé.
- ▶ Le véhicule est arrêté, la ceinture de sécurité est déboutée et la portière du conducteur est ouverte.
- ▶ Le véhicule a été arrêté pendant plus de 15 minutes.

**I** Dans certaines situations, le système peut émettre une recommandation de pause par erreur.

**Conditions de fonctionnement**

- ✓ Vitesse de conduite entre 60-200 km / h.

**Réglages****Activation/désactivation**

Dans l'infodivertissement dans le menu : **MENU** >  > 

**Systèmes d'assistance de manœuvres de stationnement****Assistant d'aide au stationnement Pilote de stationnement****Mode de fonctionnement**

Si un obstacle est détecté, l'infodivertissement affiche un message graphique et un signal sonore retentit.

L'intervalle entre les signaux diminue relativement à la distance à l'obstacle. Un signal sonore continu retentit à une distance inférieure à 30 cm de l'obstacle.

Si le conducteur ne réagit pas à l'avertissement, le système déclenche un freinage d'urgence automatique à une vitesse inférieure à 8 km / h afin de réduire l'impact.

Le freinage automatique peut être activé et désactivé dans l'Infodivertissement.

**Affichage**

Les fonctions varient en fonction de l'équipement.

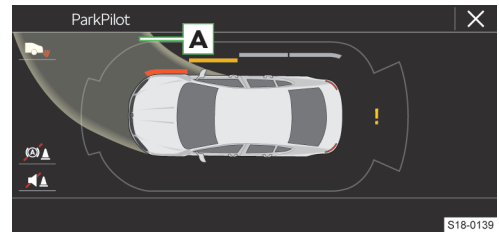

**A** Trajectoire actuellement suivie selon l'angle de braquage

 Activer / désactiver les avertissements sonores

 Désactivation / activation unique du freinage automatique

 Commutation vers l'affichage de la caméra de recul

 Dysfonctionnement

 Obstacle à une distance inférieure à 30 cm

 Obstacle à une distance supérieure à 30 cm

 Obstacle en dehors de la trajectoire

**Conditions de fonctionnement**

- ✓ La vitesse du véhicule est inférieure à 15 km/h.
- ✓ Aucun accessoire n'est connecté à la prise de remorque.

## Utilisation

### Enclenchement

› Engager la marche arrière.

ou :

› Appuyez sur la touche P<sub>VA</sub>.

### Activation automatique en marche avant

Lorsque le véhicule s'approche d'un obstacle à une vitesse inférieure à 10 km / h.

Le freinage automatique ne s'active pas avec l'activation automatique.

### Coupure

› Sortir la marche arrière.

ou :

› Appuyez sur la touche P<sub>VA</sub>.

### Arrêt automatique

La vitesse du véhicule est supérieure à 15 km/h.

## Restriction du fonctionnement

L'avertissement d'un obstacle peut ne pas être transmis du tout ou bien uniquement de manière déficiente par le système par ex. dans les cas suivants.



- ▶ Conditions météorologiques défavorables.
- ▶ Les obstacles détectés sont en mouvement.
- ▶ Les signaux du capteur ne sont pas réfléchis par la surface des obstacles.
- ▶ L'obstacle est petit, par ex. une pierre ou un pilier.

## Réglages

Le système est réglé dans l'Infodivertissement dans le menu suivant.

CAR >  > P<sub>VA</sub>

ou :

MENU >  >  > P<sub>VA</sub>

## Résolution des problèmes

**Un signal sonore retentit pendant environ 3 secondes et aucun obstacle n'est détecté à proximité du véhicule après la mise en marche**

› Faites appel à l'assistance d'un atelier spécialisé.

**Le symbole P<sub>VA</sub> clignote dans la touche après la mise en marche**

› Faites appel à l'assistance d'un atelier spécialisé.

**Toutes les zones numérisées ne sont pas affichées dans l'écran d'Infodivertissement après la mise en marche**

- › Déplacer le véhicule de quelques mètres vers l'avant ou vers l'arrière.
- › Si les zones numérisées ne sont toujours pas disponibles, faites appel à un atelier spécialisé.

## Caméra de recul

### Mode de fonctionnement



En marche arrière, la zone derrière le véhicule est affichée à l'écran d'infodivertissement avec des lignes d'orientation.

 La caméra est équipée d'un système de nettoyage. Le nettoyage a lieu automatiquement avec le lavage de la lunette arrière.

### Lignes d'orientation et touches de fonction

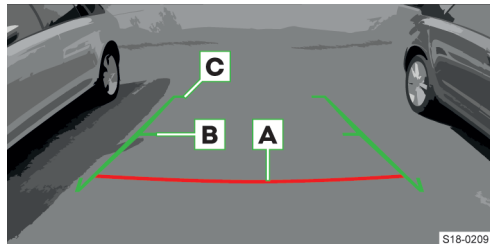
#### Lignes d'orientation





-  Distance d'environ 40 cm
-  Distance d'environ 100 cm
-  Distance d'environ 200 cm

La distance entre les traits d'aide à l'orientation latéraux correspond à la largeur du véhicule, incluant les rétroviseurs extérieurs.

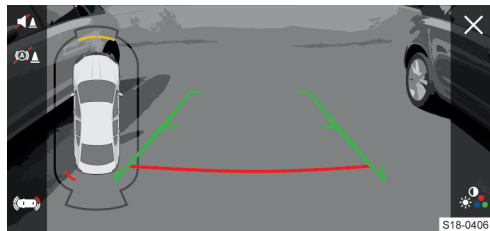
#### Touches de fonction



-  Paramètres de luminosité, de contraste et de couleur de l'écran
-  Extinction de l'affichage de la zone derrière le véhicule.

- ⚠ Activation/désactivation du système sonore d'assistance au stationnement.
- ⚠ Désactivation / activation unique du freinage automatique
- 📺 Vue plein écran de l'aide au stationnement.

### Conditions de fonctionnement

- ✓ Le capot du coffre à bagages est fermé.
- ✓ Contact d'allumage mis.
- ✓ La vitesse du véhicule est inférieure à 15 km/h.

### Fonctionnement

#### Allumer

- Engagez la marche arrière.

#### Éteindre

- Désenclenchez la marche arrière.

### Restriction

L'image de la caméra est déformée par rapport à notre vue. Ne pas se fier entièrement à l'affichage pour estimer la distance.

Il est possible que des objets ne soient pas suffisamment affichés à l'écran. Tels que par exemple les colonnes étroites, clôtures en treillis métallique, grilles ou obstacles sur la route.

## Assistant de sortie au stationnement

### Mode de fonctionnement

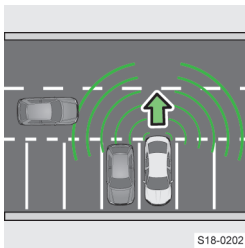

S18-0202

L'assistant de sortie de stationnement vous avertit de véhicules qui approchent lors de la marche arrière.

Si le conducteur ne réagit pas à l'avertissement, le véhicule freine automatiquement à une vitesse inférieure à 10 km/h.

#### ⚠ MISE EN GARDE

Lorsque le système ESC/ASR est désactivé, aucun freinage automatique n'est effectué.

#### Véhicule avec assistant d'aide au stationnement

Si un véhicule approchant est détecté dans la zone située derrière votre véhicule, un avertissement graphique apparaît dans l'Infodivertissement. Un son continu retentit également.

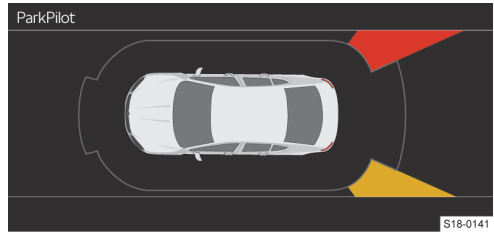

S18-0141

- Véhicule dans la zone de collision - risque de collision !
- Véhicule en approche

#### Véhicule sans assistant d'aide au stationnement

Si un véhicule en approche est détecté dans la zone située derrière votre véhicule, l'écran du combiné d'instruments indiquera au conducteur de surveiller la circulation derrière lui. Un son continu retentit également.

### Conditions de fonctionnement

- ✓ Aucun accessoire n'est connecté à la prise de remorque.

### Restriction du fonctionnement

La fonction de l'assistant de sortie de stationnement peut être limitée en cas de mauvais temps.

### Réglages

L'activation ou la désactivation du système est effectué dans l'affichage du combiné d'instruments dans le point de menu *Aides conduite*.

L'activation ou la désactivation du système est effectué dans l'Infodivertissement dans le menu suivant.

**CAR** > 📶 > P🚗

ou :

**MENU** > 🚗 > 📶 > P🚗

### Résolution des problèmes

#### Message concernant l'indisponibilité du système

- Arrêter et redémarrer le moteur.
- Si le système n'est toujours pas disponible, demandez l'aide d'un spécialiste.

## Assistant de manœuvres de stationnement

### Usage prévu

L'assistant aux manœuvres de stationnement assiste le conducteur lors du stationnement dans des places de stationnement longitudinales et transversales ainsi que la sortie de places de stationnement longitudinales.

### Veillez noter

Ne pas utiliser le système dans les cas suivants.

- ▶ Sur des surfaces meubles ou glissantes.
- ▶ Si des chaînes à neige ou une roue de secours sont montées.
- ▶ Si le système propose un espace de stationnement inapproprié pour le stationnement.

### Mode de fonctionnement

Le système recherche une place de parking et assume uniquement la direction pendant le processus de stationnement ou de sortie de la place de stationnement. Le conducteur actionne les pédales et le levier sélecteur.

Le système affiche des informations et des astuces sur l'écran du combiné d'instruments.

Si le système identifie un risque d'impact, un freinage d'urgence s'effectue afin de minimiser les conséquences de l'impact.

### Conditions de fonctionnement

- ✓ La vitesse du véhicule est inférieure à 7 km/h.
- ✓ L'ASR est activé et n'intervient pas.
- ✓ Le conducteur n'intervient pas pendant le processus de braquage automatique.
- ✓ Aucun accessoire n'est connecté à la prise de remorque.

### Utilisation

#### Activation/désactivation

- ▶ Appuyez sur la touche **P**⊕.

Le voyant **P**⊕ dans la touche s'allume quand le système est activé.

#### Sélectionner le côté de la voie pour la procédure de stationnement

Le système recherche automatiquement une place de stationnement du côté du passager.

- ▶ Appuyer sur le clignotant du côté conducteur pour trouver une place de stationnement de ce côté de la route.

#### Processus pour la recherche d'une place de stationnement

- ▶ Passer devant un certain nombre de véhicules en stationnement à une distance de 0,5 à 1,5 m.
- ▶ Pour chercher une place de parking perpendiculaire à la route, conduire à une vitesse inférieure à 20 km/h.
- ▶ Pour chercher une place de parking parallèle à la route, conduire à une vitesse inférieure à 40 km/h.

Si le symbole ⊖ (km/h) apparaît à l'écran, ralentir un peu. Si le système trouve une place de stationnement, le mode de stationnement recommandé s'affiche à l'écran.

#### Changer le mode de stationnement

Si une place de parking appropriée a été trouvée, les modes de stationnement suivants peuvent être affichés à l'écran.

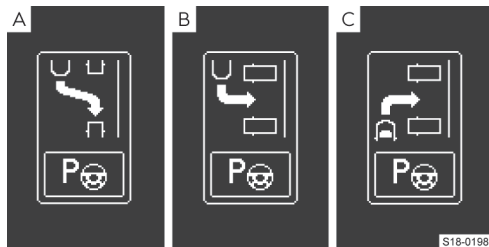

- Ⓐ Stationnement parallèle en marche arrière
- Ⓑ Stationnement perpendiculaire en marche arrière
- Ⓒ Stationnement perpendiculaire en marche avant

Le mode de stationnement peut être modifié en appuyant sur la touche **P**⊕.

Éteindre le système en appuyant à nouveau sur le bouton **P**⊕.

- ▶ Pour revenir au mode de stationnement recommandé à l'origine, appuyer sur le bouton **P**⊕ à nouveau.

#### Avant de procéder au stationnement

- ▶ Si vous avez trouvé une place de stationnement appropriée, arrêtez-vous et avancez ou reculez comme indiqué par la flèche à l'écran.
- ▶ Relâcher le volant dès qu'un message d'intervention de direction est affiché. La direction est assurée par le système.

### Processus de stationnement

#### ⚠ ATTENTION

Risque de blessures !

- ▶ Ne pas mettre les mains entre les rayons du volant pendant le processus de stationnement.
- ▶ Actionner uniquement les pédales et le levier sélecteur.
- › Observer les environs du véhicule et rouler en marche avant ou arrière selon la flèche affichée à l'écran.
- › Dès que le symbole (P) apparaît à l'écran et qu'un signal sonore retentit, arrêter le véhicule. Le volant est tourné en conséquence. Le symbole (P) s'éteint.
- › Reculer ou avancer selon la flèche affichée à l'écran.

Dès que le processus de stationnement est terminé, un message correspondant est affiché et un signal sonore retentit.

Le stationnement peut être interrompu à tout moment en appuyant sur le bouton P<sub>⊗</sub>.

**i** Lorsque le véhicule est partiellement garé dans un espace de stationnement perpendiculaire approprié, presser le bouton P<sub>⊗</sub>. Le système complète alors le processus de stationnement.

### Sortir d'une place de stationnement

- › Appuyez sur la touche P<sub>⊗</sub>.

Le voyant P<sub>⊗</sub> dans la touche s'allume quand le système est activé.

- › Suivre les instructions à l'écran.

### Réduction automatique de la vitesse

Si vous dépassez une vitesse de 7 km / h pendant le processus de stationnement, le système réduit la vitesse.

Le processus de stationnement est interrompu lorsque vous dépassez une vitesse de 7 km / h pour la deuxième fois.

### Restriction du fonctionnement

Si la place de stationnement est trop petite, il n'est pas possible d'effectuer une manœuvre de stationnement à l'aide du système. Un message correspondant s'affiche sur le visuel du combiné d'instruments.

### Résolution des problèmes

#### Message concernant l'indisponibilité du système

- › Arrêter et redémarrer le moteur.
- › Si le système n'est toujours pas disponible, demandez l'aide d'un spécialiste.

### Position incorrecte du véhicule dans la place de stationnement

La procédure de stationnement correcte dépend de la taille des roues. Si des roues autres que celles approuvées par ŠKODA AUTO sont montées, faire réajuster le système par un garage spécialisé.

## Moteur, système d'échappement et carburant

### Capot

#### Ouverture du capot

##### Avant l'ouverture

- Veiller à ce que les bras d'essuie-glace soient rabattus sur le pare-brise.
- Éloignez toutes les personnes présentes du compartiment moteur.

##### Ouvrir

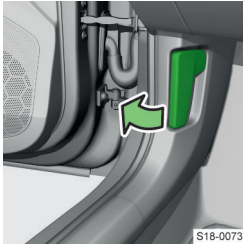

S18-0073

- Tirer le levier de déverrouillage sous le tableau de bord.

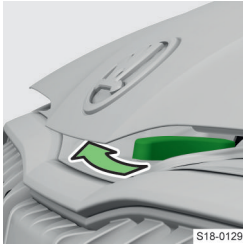

S18-0129

- Ouvrir le verrouillage.

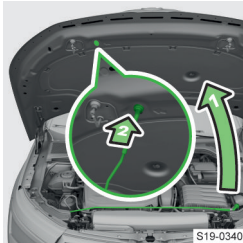

S19-0340

- Ouvrir le capot.
- Retirer le support de capot du support et insérer l'extrémité du support dans l'ouverture du capot.

##### Fermeture

- Soulever le capot.
- Décrocher la béquille et l'insérer dans le support.
- Rabattre le capot vers le bas et le laisser retomber à une distance d'environ 30 cm.
- Contrôlez que le capot moteur est correctement fermé.

##### ⓘ AVERTISSEMENT

- ▶ Ne pas appuyer sur un capot entrouvert.

## Huile-moteur

### Contrôler le niveau et remplir

#### Conditions du contrôle

- ✓ Le véhicule se trouve sur une surface horizontale.
- ✓ Le moteur arrêté est à sa température de fonctionnement.

#### Contrôler le niveau

- Attendre quelques minutes que l'huile moteur reflue dans le carter d'huile.
- Retirez la jauge d'huile et essuyez-la avec un chiffon propre.
- Insérez la jauge d'huile jusqu'à la butée et retirez-la à nouveau.
- Vérifiez le niveau d'huile et remettez la jauge d'huile en place.

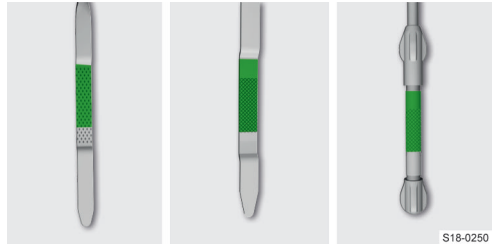

S18-0250

Le niveau d'huile doit se trouver au sein de la plage marquée.

##### ⓘ AVERTISSEMENT

Risque de dégâts au moteur et au système d'échappement !

- ▶ Le niveau d'huile ne doit pas être en dehors de la plage marquée. S'il n'est pas possible de rajouter de l'huile de moteur ou si le niveau d'huile est supérieur à la plage marquée, ne poursuivez pas votre trajet. Arrêtez le moteur et faites appel à l'assistance d'un atelier spécialisé.
- ▶ N'utilisez aucun additif pour l'huile.

#### Consommation

Le moteur consomme, en fonction du mode de conduite et des conditions de fonctionnement, un peu d'huile, jusqu'à 0,5 l/1000 km. La consommation peut être même plus élevée au cours des 5000 premiers kilomètres.

#### Remplir

- Dévissez le bouchon de l'orifice de versement d'huile moteur.
- Faites l'appoint d'huile en respectant les spécifications par portions de 0,5 litres.
- Contrôlez le niveau d'huile.
- Visser le bouchon de l'orifice de versement d'huile moteur.

### Spécification

Demander les spécifications de l'huile moteur adaptée à votre véhicule à un garage spécialisé.

Si aucune huile de la spécification correcte n'est disponible, il est possible d'utiliser **max. 0,5 l** d'huile des spécifications suivantes.

- ▶ **Moteurs à essence** : VW 504 00, VW 508 00, ACEA C3, ACEA C5.
- ▶ **Moteurs diesel** : VW 507 00, VW 509 00, ACEA C3 ou API CJ-4. Pour les véhicules sans filtre à particules, VW 505 01 peut être utilisée en option.

### Remplacer

Faire remplacer l'huile par un atelier spécialisé.

### Résolution des problèmes

#### Pression d'huile de moteur trop basse.

 clignote, s'allume simultanément ⚠

ou

 clignote, s'allume simultanément ⚠

- ▶ Vérifier le niveau d'huile moteur.

Le niveau d'huile est correct, le voyant de contrôle continue de clignoter :

- ▶ Arrêtez le moteur et faites appel à l'assistance d'un atelier spécialisé.

#### Niveau d'huile de moteur trop bas

 brille avec ⚠

ou

 brille avec ⚠  
Message informant de la nécessité d'ajouter de l'huile moteur

- ▶ Contrôler le niveau d'huile moteur, ajouter de l'huile si nécessaire.

#### Niveau d'huile de moteur trop élevé

 brille avec ⚠

ou

 brille avec ⚠  
Message informant de la nécessité de réduire le niveau d'huile moteur

- ▶ Vérifier le niveau d'huile moteur.

Le niveau d'huile est trop élevé :

- ▶ Poursuivre la route avec précaution.
- ▶ Faites appel à l'assistance d'un atelier spécialisé.

### Défaut du capteur de niveau d'huile moteur

 brille avec ⚠

ou

 brille avec ⚠  
Message concernant le capteur d'huile moteur

- ▶ Poursuivre la route avec précaution.
- ▶ Faites appel à l'assistance d'un atelier spécialisé.

### Liquide de refroidissement

#### Indicateur de température du liquide de refroidissement

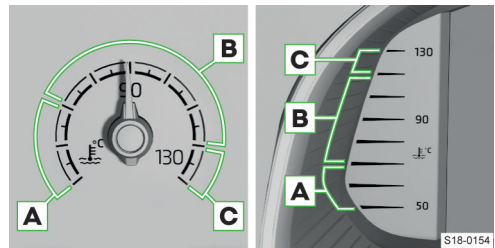

- A** Zone Moteur froid
  - ▶ Éviter un régime moteur élevé.
- B** Zone moteur à température de service
- C** Plage de températures élevées

### Contrôler le niveau et remplir

#### Conditions du contrôle

- ✓ Le véhicule se trouve sur une surface horizontale.
- ✓ Le moteur est éteint et refroidi.

#### Contrôler le niveau



Le niveau de remplissage doit se trouver au sein de la plage marquée.

- ▶ Si le niveau se situe sous le marquage **MIN**, rajouter du liquide de refroidissement.

#### ⚠ AVERTISSEMENT

Risque d'endommager le compartiment moteur !

- ▶ Ne pas rajouter de liquide de refroidissement au-dessus de la zone marquée. Le liquide de refroidissement pourrait être expulsé du système de refroidissement lorsqu'il est chauffé.

**ⓘ AVERTISSEMENT**

Il doit toujours y avoir dans le réservoir une faible quantité de liquide de refroidissement.

- ▶ Ne pas rajouter de liquide de refroidissement si le réservoir est vide.
- ▶ Ne reprenez pas la route ! Faites appel à l'assistance d'un atelier spécialisé.

**Remplir**

**⚠ ATTENTION**

Risque de brûlures !

Le système de refroidissement est sous pression.

- ▶ Ne pas ouvrir le bouchon du vase d'expansion du liquide de refroidissement tant que le moteur est chaud. Attendez que le moteur se soit refroidi.
- ▶ Poser un chiffon sur le bouchon du réservoir et dévisser le bouchon avec précaution.
- ▶ Ajouter du liquide de refroidissement approprié.
- ▶ Revisser le bouchon jusqu'à ce que qu'il s'enclenche.

**Spécification**

Utiliser l'additif pour liquide de refroidissement G12evo (TL 774 L) pour le remplissage.

**ⓘ AVERTISSEMENT**

Risque d'endommagement du système de refroidissement ainsi que du moteur !

Un ajout de liquide de refroidissement non conforme aux spécifications peut réduire la protection contre la corrosion du système de refroidissement.

**Résolution des problèmes**

**Niveau de liquide de refroidissement trop bas**

 brille avec **⚠**

ou

 brille avec **⚠**  
Message concernant le test de liquide de refroidissement requis

- ▶ Contrôler le niveau du liquide de refroidissement.

Le niveau de liquide de refroidissement est correct :

- ▶ Contrôler le fusible pour le ventilateur du radiateur et le remplacer si nécessaire » [Page 158, Remplacer les fusibles.](#)

Le fusible est en bon état, le voyant de contrôle s'allume à nouveau :

- ▶ Ne reprenez pas la route ! Faites appel à l'assistance d'un atelier spécialisé.

**Température de liquide de refroidissement trop élevée**



 brille avec **⚠**

ou



 brille avec **⚠**  
Message de surchauffe du moteur

- ▶ Ne pas poursuivre la route.
- ▶ Arrêter le moteur et le laisser refroidir.
- ▶ Poursuivre la route une fois le témoin de contrôle éteint.

**Défaut du moteur**

 brille avec  **⚠**

ou

 brille avec  **⚠**

- ▶ Ne reprenez pas la route !
- ▶ Arrêtez le moteur et faites appel à l'assistance d'un atelier spécialisé.

**Aucun liquide de refroidissement à spécification correcte disponible**

- ▶ Ajouter de l'eau distillée ou déminéralisée.
- ▶ Faire corriger le rapport de mélange correct du liquide de refroidissement par un atelier spécialisé dans les plus brefs délais.

Un liquide autre que de l'eau distillée ou déminéralisée a été ajoutée :

- ▶ Faire remplacer le liquide de refroidissement par un atelier spécialisé.

**Il ne vous est pas possible de faire le plein avec une quantité suffisante de liquide de refroidissement**

- ▶ Ne pas poursuivre la route.
- ▶ Arrêtez le moteur et faites appel à l'assistance d'un atelier spécialisé.

**Fuite de liquide de refroidissement**

- ▶ Rajoutez du liquide de refroidissement et faites appel à l'assistance d'un atelier spécialisé.

**Électronique du moteur**

**Résolution des problèmes**

**Défaut de commande du moteur à essence**

**EPC** allumé

Il est possible de conduire en mode urgence - la puissance du moteur peut être considérablement réduite.

- ▶ Conduire prudemment et faire appel à l'assistance d'un atelier spécialisé.

**Défaut de commande du moteur diesel**

 clignote

Il est possible de conduire en mode urgence - la puissance du moteur peut être considérablement réduite.

- › Conduire prudemment et faire appel à l'assistance d'un atelier spécialisé.

#### Défaut du système de préchauffage du diesel



brille ou ne brille pas après la mise du contact

Il est possible de conduire en mode urgence - la puissance du moteur peut être considérablement réduite.

- › Conduire prudemment et faire appel à l'assistance d'un atelier spécialisé.

## Filtre à particules

### Résolution des problèmes

#### Filtre à particules ajouté



brille avec ⚠

ou



brille avec ⚠

- › Nettoyer le filtre.

**i** Si le voyant de contrôle est allumé, attendez-vous à une consommation plus importante en carburant, une réduction de la puissance du moteur et une panne de la fonction START-STOP.

### Nettoyage du filtre

#### Condition pour le nettoyage

- ✓ Le moteur est à sa température de fonctionnement.
- ✓ Pour les véhicules à boîte de vitesses manuelle, observer les recommandations relatives aux rapports à l'écran du combiné d'instruments.

#### Procédure à suivre pour les véhicules avec moteurs Diesel

- › Conduisez à une vitesse d'au moins 60 km/h à des régimes moteur d'au moins 2000 tr/min.

Si le filtre est nettoyé avec succès, le voyant s'éteint .

Si le voyant  ne disparaît pas dans les 40 minutes, il n'y a pas eu de nettoyage du filtre.

- › Conduire prudemment et faire appel à l'assistance d'un atelier spécialisé.

#### Procédure à suivre pour les véhicules avec moteurs à essence

- › Conduisez à une vitesse d'au moins 80 km/h à des régimes moteur entre 3000-5000 tr/min.
- › Relâchez la pédale d'accélérateur et laissez rouler le véhicule pendant quelques secondes à la vitesse enclenchée.

- › Répétez cette procédure plusieurs fois.

Si le filtre est nettoyé avec succès, le voyant s'éteint .

Si le voyant  ne disparaît pas dans les 30 minutes, il n'y a pas eu de nettoyage du filtre.

- › Conduire prudemment et faire appel à l'assistance d'un atelier spécialisé.

## Système de contrôle des gaz d'échappement

### Résolution des problèmes

#### Défaut du système de contrôle des émissions



allumé

Il est possible de conduire en mode urgence - la puissance du moteur peut être considérablement réduite.

- › Conduire prudemment et faire appel à l'assistance d'un atelier spécialisé.

## Filtre à carburant

### Résolution des problèmes

#### Eau dans le filtre à diesel



brille avec ⚠

ou



brille avec ⚠

- › Conduire prudemment et faire appel à l'assistance d'un atelier spécialisé.

## Trappe du réservoir

### Ouvrir la trappe du réservoir



S18-0247

- › Appuyer sur la trappe pour l'ouvrir.

## AdBlue

### Dispositions

Utiliser uniquement de l'AdBlue® conforme à la norme ISO 22241-1. Ne pas ajouter d'additif à l'AdBlue®.

AdBlue® est une marque déposée de VDA et est également connu sous le nom de AUS 32 (Aqueous Urea Solution) ou DEF (Diesel Exhaust Fluid).

### Mode de fonctionnement

Une solution d'urée est automatiquement ajoutée au système d'échappement afin de réduire les émissions nocives - injection d'AdBlue®.

L'AdBlue® gèle à des températures inférieures à - 11 °C. Le fonctionnement du système est assuré par un chauffage automatique.

### Contrôler le niveau et remplir

#### Contrôler le niveau

Le niveau d'AdBlue® est automatiquement surveillé.

La distance pouvant être parcourue avec le niveau d'AdBlue® actuel ainsi que l'indication de la quantité de remplissage minimale et maximale en AdBlue® peut être affichée dans les données de conduite sur l'écran du combiné d'instruments dans l'élément de menu .

Si la distance pouvant être parcourue avec le niveau d'AdBlue® actuel baisse à 0 km, il n'est pas possible de démarrer le moteur.

- › Si possible, remplir le niveau d'AdBlue® au maximum.

#### Conditions requises pour le remplissage

- ✓ Véhicule déverrouillé.
- ✓ Contact d'allumage coupé.
- ✓ Véhicule garé sur une surface horizontale.

#### Méthodes de remplissage

- ▶ Avec le pistolet de ravitaillement à la station service.
- ▶ Avec le flacon de recharge ou le bidon.
- ▶ Dans une entreprise spécialisée.

Pour procéder au remplissage avec un flacon de recharge ou un bidon, nous vous recommandons d'utiliser des flacons et des bidons de la gamme des pièces d'origine ŠKODA. Les flacons de recharge sont équipés d'une protection anti-débordement.

#### Remplir

- › Ouvrez la trappe du réservoir.

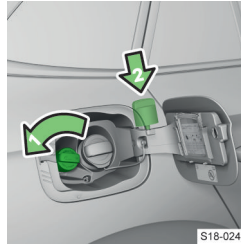

- › Tourner le bouchon dans le sens de la flèche et le retirer.
- › Placer le bouchon du réservoir de carburant sur la trappe à carburant.
- › Rajouter de l'AdBlue®.

Le réservoir d'AdBlue® est plein lorsque le pistolet de ravitaillement s'éteint ou dès que l'AdBlue® arrête de s'écouler du bidon de remplissage. Arrêter de remplir.

- › Insérer le bouchon du réservoir sur la tubulure de remplissage et le tourner dans le sens horaire jusqu'à ce qu'il s'enclenche.
- › Fermer et verrouiller la trappe à carburant.
- › Avant de démarrer, mettre le contact pendant 30 s, afin que le remplissage du système puisse être détecté.

#### ⓘ AVERTISSEMENT

Risque d'endommagement du système en cas d'injection d'AdBlue® dans le système d'échappement !



- ▶ Ne pas dépasser la quantité de remplissage maximale spécifiée dans le combiné d'instruments.
- ▶ La durée de vie de l'AdBlue® est de 4 ans. Si le contenu du réservoir n'est pas utilisé pendant cette période, il doit être remplacé par un atelier spécialisé. Pour le plein, ne pas utiliser d'AdBlue® dont la date d'expiration est dépassée.

### Résolution des problèmes

#### Niveau de remplissage AdBlue® trop bas

-  ou  ou  brille
- › Rajouter de l'AdBlue®.

#### Défaut du système AdBlue®

-  ou  ou  brille
- › Faites appel à l'assistance d'un atelier spécialisé.

### Spécifications techniques

Le réservoir d'AdBlue® a une capacité d'environ 12 litres.

## Essence

### Veillez noter

#### ⚠ DANGER

Danger mortel !

Le carburant et les vapeurs de carburant sont explosifs.

#### ⓘ AVERTISSEMENT

Risque de dégâts au moteur et au système d'échappement !

- Ne jamais vider complètement le réservoir de carburant !

Si vous souhaitez utiliser votre véhicule dans des pays avec un autre mode que celui prévu, veuillez vous adresser à un partenaire ŠKODA. Il vous indiquera si un carburant approprié est disponible dans le pays associé.

### Dispositions

#### Normes

L'essence doit être conforme à la norme européenne EN 228 (GOST 32513-2013 en Russie).

Utiliser uniquement de l'**essence sans plomb** contenant au **maximum 10%** de bioéthanol (E10).

▣ Nous vous recommandons d'utiliser de l'essence avec des additifs disponibles aux pompes à essence des stations-service.

#### Indice d'octane

Utiliser de l'essence avec l'indice d'octane prescrit pour votre véhicule.

De l'essence d'un indice d'octane **supérieur** à celui prescrit peut être utilisée sans restriction.

#### ⓘ AVERTISSEMENT

Risque de dégâts au moteur et au système d'échappement !

- ▶ Lorsque l'essence est utilisée avec un indice d'octane plus bas que celui prescrit, poursuivez la conduite uniquement avec un régime moteur moyen et une sollicitation faible du moteur.
- ▶ Faites le plein dès que possible avec une essence de l'indice d'octane prescrit.
- ▶ Ne pas utiliser d'essence avec un indice d'octane **inférieur à 91** !

#### Carburant prescrit 95/min. 92 et 93 RON/ROZ

Nous recommandons d'utiliser de l'essence **95 ROZ**.

Il est également possible d'utiliser l'essence **92** ou **93 ROZ** (légère perte de puissance, consommation de carburant légèrement plus élevée).

En cas **d'urgence**, il est également possible d'utiliser l'essence **91 ROZ** (légère perte de puissance, consommation de carburant légèrement plus élevée).

#### Essence prescrite min. 95 RON/ROZ

Utiliser l'essence min. **95 ROZ**.

Utiliser de l'essence avec un indice d'octane supérieur à 95 ROZ peut améliorer les performances et réduire la consommation en carburant.

En cas **d'urgence**, il est également possible d'utiliser l'essence **91, 92** ou **93 ROZ** (légère perte de puissance, consommation de carburant légèrement plus élevée).

#### Essence prescrite 98(95) RON/ROZ

Nous recommandons d'utiliser de l'essence **98 ROZ**.

Il est également possible d'utiliser l'essence **95 ROZ** (légère perte de puissance, consommation de carburant légèrement plus élevée).

En cas **d'urgence**, il est également possible d'utiliser l'essence **91, 92** ou **93 ROZ** (légère perte de puissance, consommation de carburant légèrement plus élevée).

### Additifs

#### ⓘ AVERTISSEMENT

Risque de dégâts au moteur et au système d'échappement !

- ▶ Ne pas utiliser d'essence avec des additifs à base de métal, comme le manganèse, fer, plomb ou par ex. pas d'essence LRP - essence de substitution de l'essence au plomb.
- ▶ Ne pas ajouter d'additifs supplémentaires à l'essence conformément à la norme EN 228.
- ▶ Si aucune essence conformément à la norme EN 228 n'est utilisée, nous vous recommandons de vous informer sur l'utilisation éventuelle d'additifs pour essence autorisés par ŠKODA AUTO auprès d'un atelier spécialisé.

### Conditions requises pour le ravitaillement

- ✓ Véhicule déverrouillé.
- ✓ Contact d'allumage coupé.

### Remplir

- Ouvrez la trappe du réservoir.

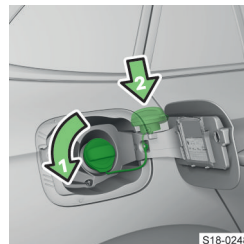

- Tourner le bouchon dans le sens de la flèche et le retirer.
- Placer le bouchon du réservoir de carburant sur la trappe à carburant.
- Insérez le pistolet dans la tubulure de remplissage de carburant jus-

S18-0248

qu'à la butée et remplir de carburant.

- › Ne pas continuer à faire le plein lorsque le pistolet de ravitaillement s'est arrêté.
- › Retirer le pistolet et le remettre en place sur la pompe.
- › Insérer le bouchon du réservoir sur la tubulure de remplissage de carburant et le tourner dans le sens horaire jusqu'à ce qu'il s'enclenche.
- › Fermer et verrouiller la trappe à carburant.

### Résolution des problèmes

**Si un carburant autre que de l'essence sans plomb a été ravitaillé conformément aux normes applicables à votre véhicule**

- › Ne pas démarrer le moteur et ne pas mettre le contact.
- › Faites appel à l'assistance d'un atelier spécialisé.

### Données techniques

Le carburant prescrit pour votre véhicule est indiqué sur l'autocollant à l'intérieur de la trappe à carburant.

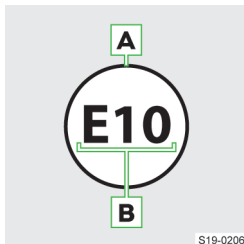

- A** Essence sans plomb
- B** Pourcentage de produits biologiques

Le contenu du réservoir est de 50 litres environ dont 7 litres environ de réserve.

Pour les véhicules à gaz naturel, le contenu du réservoir d'essence est d'environ 9 litres.



brille – le niveau de carburant a atteint la zone de réserve.

### Diesel

#### Veillez noter

##### ⚠ DANGER

Danger mortel !

Le carburant et les vapeurs de carburant sont explosifs.

##### ⓘ AVERTISSEMENT

Risque de dégâts au moteur et au système d'échappement !

- › Ne jamais vider complètement le réservoir de carburant !

Si vous souhaitez utiliser votre véhicule dans des pays avec un autre mode que celui prévu, veuillez vous adresser à un partenaire ŠKODA. Il vous indiquera si un carburant approprié est disponible dans le pays associé.

### Dispositions

#### Normes

Le diesel doit être conforme à la norme européenne EN 590 (GOST 32511-2013 ou GOST R 55475-2013 en Russie).

Utiliser uniquement du **diesel** contenant un **maximum** de 7 % de biodiesel (**B7**).

ⓘ Nous vous recommandons d'utiliser du diesel avec des additifs disponibles aux pompes à essence des stations-service.

#### Utilisation et conditions météorologiques différentes

Utilisez uniquement un carburant Diesel correspondant aux conditions météorologiques actuelles ou à venir.

#### Additifs

##### ⓘ AVERTISSEMENT

Risque de dégâts au moteur et au système d'échappement !

- ▶ Ne pas utiliser de biocarburant à l'ester méthylique de colza, également comme additif pour carburant diesel.
- ▶ Ne pas ajouter d'additifs supplémentaires au diesel conformément à la norme EN 590.
- ▶ Si aucun diesel conformément à la norme EN 590 n'est utilisé, nous vous recommandons de vous informer sur l'utilisation éventuelle d'additifs pour diesel autorisés par ŠKODA AUTO auprès d'un atelier spécialisé.

### Conditions requises pour le ravitaillement

- ✓ Véhicule déverrouillé.
- ✓ Contact d'allumage coupé.

### Remplir

#### Protection contre les erreurs de remplissage de carburant

La tubulure de remplissage de carburant des véhicules diesel peut être équipée d'une protection contre les erreurs de remplissage de carburant.

Dans certains pays, le diamètre du pistolet de ravitaillement diesel peut être identique à celui du pistolet à essence. Avant de conduire dans ces pays, faites retirer la protection par un garage spécialisé.

### Remplir

- › Ouvrez la trappe du réservoir.

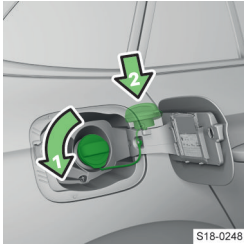

- › Tourner le bouchon dans le sens de la flèche et le retirer.
- › Placer le bouchon du réservoir de carburant sur la trappe à carburant.
- › Insérez le pistolet dans la tubulure de remplissage de carburant jusqu'à la butée et remplir

de carburant.

- › Ne pas continuer à faire le plein lorsque le pistolet de ravitaillement s'est arrêté.
- › Retirer le pistolet et le remettre en place sur la pompe.
- › Insérer le bouchon du réservoir sur la tubulure de remplissage de carburant et le tourner dans le sens horaire jusqu'à ce qu'il s'enclenche.
- › Fermer et verrouiller la trappe à carburant.

### Résolution des problèmes

#### Si un carburant autre que le gazole a été ravitaillé conformément à la norme appropriée

- › Ne pas démarrer le moteur et ne pas mettre le contact.
- › Faites appel à l'assistance d'un atelier spécialisé.

#### Le pistolet de ravitaillement ne s'insère pas correctement dans la tubulure de remplissage

- › Si le pistolet de ravitaillement ne peut pas être inséré correctement dans la tubulure de remplissage, le déplacer légèrement d'avant en arrière en l'insérant.

### Données techniques

Le carburant prescrit pour votre véhicule est indiqué sur l'autocollant à l'intérieur de la trappe à carburant.

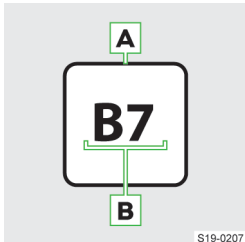

- A** Diesel
- B** Pourcentage de produits biologiques

S19-0207

Le contenu du réservoir est de 50 litres environ dont 7 litres environ de réserve.



brille – le niveau de carburant a atteint la zone de réserve.

## CNG (gaz naturel comprimé)

### Veillez noter

#### ⚠ MISE EN GARDE

Le gaz naturel est très explosif et facilement inflammable.

#### ⚠ MISE EN GARDE

Danger de mort, d'explosion ou d'incendie !

- › Ne pas ignorer l'odeur d'essence dans le véhicule ou lors du ravitaillement en carburant.
- › Les réservoirs à gaz naturel dans le véhicule ne doivent pas être exposés à des sources de chaleur indésirables.
- › Ne pas monter dans le véhicule pendant le ravitaillement de gaz naturel. Des décharges électrostatiques peuvent se produire lorsque vous montez dans le véhicule. Si vous touchez ensuite la tubulure de ravitaillement du système de remplissage, des étincelles et un incendie peuvent se produire.

#### ⚠ MISE EN GARDE

En cas de contact avec le sol du véhicule ou en cas d'accident, les réservoirs de gaz naturel peuvent être endommagés. Si vous remplissez des réservoirs de gaz naturel endommagés, ils risquent d'éclater et de causer des blessures graves, voire mortelles !

- › Faire immédiatement tester le système de gaz par une entreprise spécialisée.
- › Ne pas faire le plein de gaz naturel avant de faire tester le système de gaz.

#### ⓘ AVERTISSEMENT

Risque de dégâts au moteur et au système d'échappement.

- › Ne pas utiliser de LNG (Liquefied Natural Gas), LPG (Liquefied Petroleum Gas) et de Hythane (mélange d'hydrogène et de méthane).

### Dispositions



S19-0832

Variante de l'autocollant GNC sur les véhicules au gaz naturel

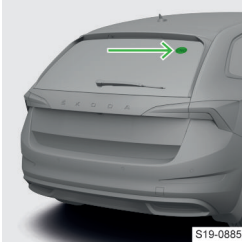

S19-0885

Position de la vignette

### Contrôles réguliers du système d'alimentation en gaz

Les véhicules fonctionnant au gaz naturel doivent régulièrement subir un contrôle du système d'alimentation dans un atelier spécialisé. Le détenteur du véhicule est responsable de la réalisation correcte des contrôles.

#### Après 4 ans pour les véhicules neufs, puis tous les 2 ans

- ▶ Vérifier l'étanchéité de l'installation de gaz et effectuer un contrôle visuel du réservoir de gaz.
- ▶ Contrôlez le bouchon du réservoir.
- ▶ Contrôlez la tubulure de remplissage et la bague d'étanchéité dans la tubulure de remplissage, nettoyez la bague d'étanchéité si nécessaire.

#### Durée de vie des réservoirs

La durée de vie des réservoirs de gaz naturel est de max. 20 ans.

- › Faire remplacer les réservoirs d'essence au moment opportun.

#### Indication de test du système de gaz naturel

- 🔧 allumé  
Notification concernant les jours restants jusqu'au contrôle du système de gaz naturel
- › Faire réaliser le test par une entreprise spécialisée.

#### ⓘ AVERTISSEMENT

Si le système de gaz naturel n'est pas vérifié à la date prévue, l'entraînement au gaz naturel ne sera pas disponible dans votre véhicule.

### Mode de fonctionnement

Un véhicule à gaz naturel a aussi un moteur à essence » Page 151.

#### Affichage de fonctionnement au gaz naturel

 allumé

#### Commutation automatique du mode GNC au mode Essence

Le véhicule passe automatiquement du mode gaz naturel au mode essence lorsque l'un des cas suivants se produit, par ex.

- ▶ Réservoir de gaz naturel vide ou pression insuffisante dans le réservoir.
- ▶ Après le ravitaillement en gaz naturel - le système d'alimentation en carburant du véhicule détermine la qualité du gaz naturel.
- ▶ En cas de températures ambiantes très élevées.

#### ⚠ MISE EN GARDE

Risque de rester coincé dans la circulation.

- ▶ Lorsque le témoin  s'allume, ravitailler le plus rapidement possible.
- ▶ Ne jamais vider complètement le réservoir d'essence.
- ▶ Noter la portée avec du gaz naturel dans l'élément de menu données de conduite » Page 56. Planifier le ravitaillement en gaz naturel à temps.

ⓘ Pour le bon fonctionnement du système de carburant, il est recommandé d'utiliser le réservoir de carburant à vide tous les 6 mois jusqu'à ce que le voyant  s'allume.

### Conditions requises pour le ravitaillement

- ✓ Véhicule déverrouillé.
- ✓ Contact d'allumage coupé.

### Remplir

- › Ouvrez la trappe du réservoir.

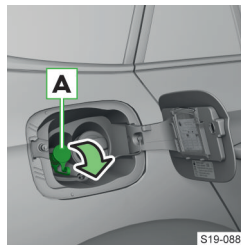



S19-0886

- › Retirez le cache  de la tubulure de ravitaillement en gaz naturel.
- › Placez l'accouplement du système de ravitaillement sur la tubulure de remplissage et introduisez le réservoir de gaz naturel.

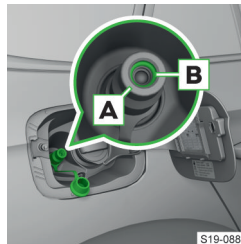
Le système de ravitaillement arrête automatiquement le processus de ravitaillement lorsque le réservoir est plein.



S19-0887

- › Après avoir relâché l'accouplement du système de ravitaillement, vérifiez si la bague d'étanchéité  s'est coincée dans le goulot de remplissage .
- › Si celle-ci a glissé sur l'accouplement de remplissage, il faut la

remettre en place dans la tubulure de remplissage.

- › Placer le capuchon sur la tubulure de remplissage.
- › Fermer et verrouiller la trappe à carburant.

**i** Les dispositifs de ravitaillement en gaz naturel disposent d'une protection anti-débordement en fonction de la température extérieure. Des températures extérieures élevées peuvent entraîner une impossibilité de remplir entièrement le réservoir à gaz naturel.

**i** Si le véhicule n'est pas stationné juste après un processus de remplissage, l'indicateur de l'affichage du réservoir de gaz peut ne pas indiquer exactement le même niveau de remplissage que celui indiqué juste après le processus de remplissage lors du redémarrage. Cela ne constitue pas l'indice d'une fuite dans le système mais a des raisons techniques, à savoir une baisse de pression dans le réservoir de gaz naturel après une phase de refroidissement consécutive au ravitaillement.



CNG (gaz naturel comprimé)

Le réservoir de gaz naturel peut contenir environ 13,8 kg.

## Résolution des problèmes

### Système de ravitaillement inconnu

L'utilisation des différents systèmes d'alimentation en gaz naturel peut varier. Demandez conseil à un spécialiste ou laissez le personnel de la station-service procéder au remplissage des réservoirs de gaz naturel si vous n'êtes pas familiarisé avec le système d'approvisionnement.

### Fuite de gaz

Si vous soupçonnez une fuite de gaz (odeur perceptible), veuillez procéder de la manière suivante.

- › Éteindre le véhicule.
- › Coupez le contact.
- › Éteignez immédiatement toute cigarette et éloignez du véhicule tout autre objet susceptible de provoquer des étincelles ou un incendie et éteignez-les immédiatement.
- › Ouvrez les portières et le coffre pour aérer suffisamment le véhicule.
- › Si l'odeur perdure, ne reprenez pas la route.
- › S'il est impossible de sortir le véhicule avec la fuite de gaz d'un espace fermé (par ex. tunnel, passage souterrain, garage, ferry etc.), veuillez effectuer immédiatement un appel d'urgence.
- › Faire immédiatement tester le système de gaz par une entreprise spécialisée.

## Données techniques

Le carburant prescrit pour votre véhicule est indiqué sur l'autocollant à l'intérieur de la trappe à carburant.

## Batterie de la voiture et fusibles

### Batterie de la voiture

#### Mode de fonctionnement - protection contre la décharge

##### Causes possibles de décharge de la batterie

- ▶ Utilisation fréquente du véhicule sur des trajets courts.
- ▶ Basses températures.
- ▶ Arrêt à long terme du véhicule.

##### Mesures de protection contre la décharge liées au système

- ▶ Augmentation de la vitesse du ralenti moteur.
- ▶ Arrêt de certains consommateurs ou limitation de leur puissance si nécessaire.

##### Mesures en cas d'immobilisation du véhicule pendant plus de trois semaines

- › Déconnecter le pôle  $\ominus$  de la batterie du véhicule.

#### Contrôler et charger la batterie du véhicule

##### Contrôler l'état

L'état de la batterie est également contrôlé lors d'une inspection dans un atelier spécialisé.

##### Vérifier le niveau d'électrolyte

Valable pour les batteries de véhicule avec une indicateur du niveau d'électrolyte.

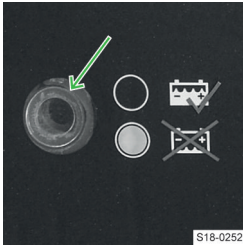

- › Tapoter sur l'indicateur avant de procéder au test afin d'éliminer les bulles d'air.
- ▶ Couleur noire - le niveau d'électrolyte est correct.
- ▶ Incolore ou coloration jaune clair : le niveau d'électrolyte est insuffisant, il faut remplacer la batterie.

##### Conditions requises pour le processus de charge

- ✓ Contact d'allumage coupé.
- ✓ Consommateurs d'énergie arrêtés.

##### Processus de charge de la batterie de la voiture

Afin de charger entièrement la batterie du véhicule, régler un courant de charge de 0,1 fois max. la capacité de la batterie.

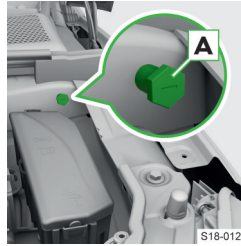

Point de masse

- › Connecter la pince  $\oplus$  du chargeur au pôle  $\oplus$  de la batterie du véhicule.
- › Connecter la pince  $\ominus$  du chargeur au point de masse **A** de la batterie du véhicule.
- › Branchez le câble réseau du chargeur sur la prise et allumez l'appareil.

- › Après la charge, éteindre le chargeur et débrancher le cordon d'alimentation de la prise secteur.
- › Débranchez les bornes du chargeur de la batterie du véhicule.

##### ⚠ MISE EN GARDE

Risque d'explosion !



- ▶ De l'hydrogène est libéré pendant la charge. Une explosion peut également être provoquée par des étincelles en débranchant ou défaisant la fiche du câble.
- ▶ Ne chargez jamais une batterie gelée ou décongelée.
- ▶ Ne pas réaliser de charge rapide de la batterie du véhicule par vous-même, faire appel à une entreprise spécialisée.

##### ⓘ AVERTISSEMENT



La batterie du véhicule déchargée peut geler facilement !

#### Résolution des problèmes

##### La batterie du véhicule ne se charge pas lorsque le moteur tourne

-  ou  brille
- › Faites appel à l'assistance d'un atelier spécialisé.

##### Défaut du moteur

-  ou  brille
- › Ne reprenez pas la route !
- › Arrêtez le moteur et faites appel à l'assistance d'un atelier spécialisé.

#### Débrancher, brancher et remplacer

##### ⚠ ATTENTION

Risque d'incendie !



- ▶ Les câbles de connexion ne doivent pas être confondus.

### Débranchement

- › Fermer le coffre à bagages électrique, toutes les fenêtres et le store pare-soleil électrique.
- › Couper le contact et arrêter les consommateurs électriques connectés.
- › Débrancher la borne ⊖ puis la borne ⊕.

### Rebranchement

- › Brancher la borne ⊕ puis la borne ⊖.

Après avoir mis le contact, les témoins de contrôle   s'allument.

- › Si, après un court trajet, l'un des voyants de contrôle ne s'éteint pas, faire appel à un garage spécialisé.

### Mise en service des fonctions après avoir débranché et branché la batterie du véhicule

- › Réglage de l'heure » Page 54.
- › Commande fenêtres » Page 29.
- › Store pare-soleil » Page 29.

### Remplacer

La nouvelle batterie du véhicule doit avoir les mêmes paramètres que la batterie d'origine. Faire réaliser le remplacement par une entreprise spécialisée.

## Utiliser un câble de démarrage

### Veillez noter

#### ⚠ MISE EN GARDE

Risque d'explosion et d'irritation !

- › Ne pas utiliser le démarreur avec la batterie d'un autre véhicule dans les conditions suivantes.
  - › La batterie déchargée du véhicule est gelée. Une batterie de véhicule déchargée peut geler dès que les températures passent en dessous de 0 °C.
  - › Le niveau d'électrolyte de la batterie est trop bas » Page 156.

Utiliser des câbles de démarrage suffisants épais et des pinces polaires isolées.

La tension nominale des deux batterie doit être de 12 V. La capacité (en Ah) de la batterie d'alimentation ne doit pas être de beaucoup inférieure à celle de la batterie déchargée.

### Aide au démarrage avec la batterie d'un autre véhicule

#### ⚠ MISE EN GARDE

Risque de blessure et de dommage au véhicule !

- › Placer le câble de démarrage de manière à ce qu'il ne soit pas happé par les pièces en rotation dans le compartiment moteur.

#### ⚠ AVERTISSEMENT

Risque de court-circuit !



- › Les parties non isolées de la pince polaire ne doivent pas se toucher.
- › Le câble raccordé au pôle positif de la batterie ne doit pas entrer en contact avec les pièces conductrices du véhicule.
- › Les véhicules ne doivent pas se toucher.

### Connecter le câble d'aide au démarrage

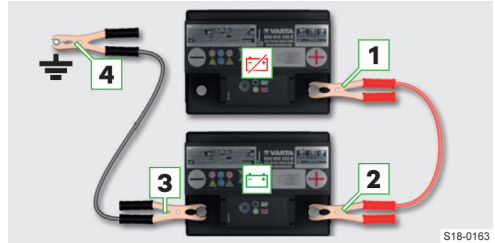
- › Connecter les pinces polaires des câbles de démarrage dans l'ordre indiqué dans la légende.



S18-0163

 - batterie déchargée /  - batterie d'alimentation

- 1 Borne ⊕- de la batterie déchargée
- 2 Borne ⊕- de la batterie d'alimentation
- 3 Borne ⊖- de la batterie d'alimentation
- 4 ⚡ Point de masse du moteur à démarrer

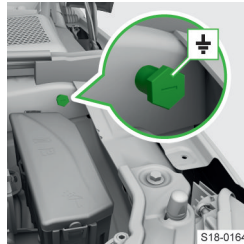

S18-0164

Point de masse

### Démarrer le moteur

- › Mettre en marche le moteur du véhicule fournissant le courant et le laisser tourner au ralenti.
- › Démarrer le moteur du véhicule avec la batterie déchargée.
- › Si le moteur du véhicule dont la batterie est déchargée ne démarre pas dans les 10 secondes, répétez la procédure de démarrage après environ 30 secondes.

### Débrancher le câble

- › Retirer les câbles dans l'ordre inverse de la description ci-dessus.

## Fusibles

### Veillez noter

#### ⓘ AVERTISSEMENT

Risque d'incendie et d'endommagement du système électrique !

- ▶ Ne pas réparer les fusibles et ne pas les remplacer par des fusibles plus puissants.
- ▶ Remplacez le fusible défectueux par un neuf du même ampérage.
- ▶ Nous recommandons d'utiliser des fusibles de rechange de la gamme d'accessoires d'origine ŠKODA. Ceux-ci garantissent une protection fiable et sûre des consommateurs.
- ▶ Si un fusible récemment utilisé saute à nouveau, faire appel à une entreprise spécialisée.

ⓘ Plusieurs consommateurs peuvent être rattachés à un fusible. Plusieurs fusibles peuvent être affectés à un consommateur.

### Mode de fonctionnement

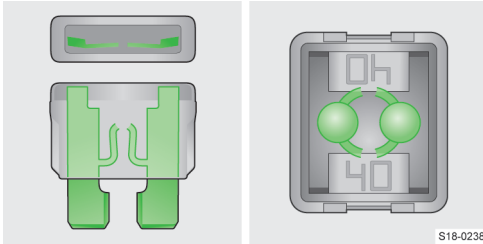

S18-0238

Fusible fondu

### Conditions pour le remplacement de fusible

- ✓ La clé de contact est retirée (véhicule sans bouton de démarrage).
- ✓ L'allumage est éteint et la porte du conducteur ouverte (véhicule avec bouton de démarrage).
- ✓ Tous les consommateurs sont coupés.

### Remplacer les fusibles

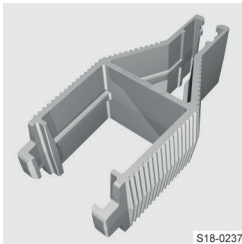

S18-0237

- ▶ Remplacer le fusible à l'aide de la pince située à l'intérieur du couvercle de la boîte à fusibles dans le compartiment moteur.
- ▶ Utiliser l'extrémité appropriée de la pince en fonction des dimensions du fusible.

## Fusibles dans le tableau de bord

### Aperçu

#### Accès aux fusibles

- ▶ Ouvrir le vide-poches côté conducteur avant.

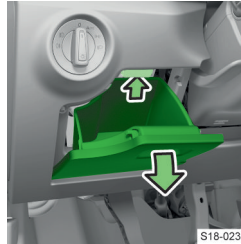

S18-0239

- ▶ Appuyer sur le bouton et ouvrir le compartiment.
- ▶ Retirer le compartiment en le tirant vers vous.
- ▶ Remplacer le fusible.
- ▶ Insérer et fermer le compartiment à son emplacement d'origine.

#### Vue d'ensemble des fusibles

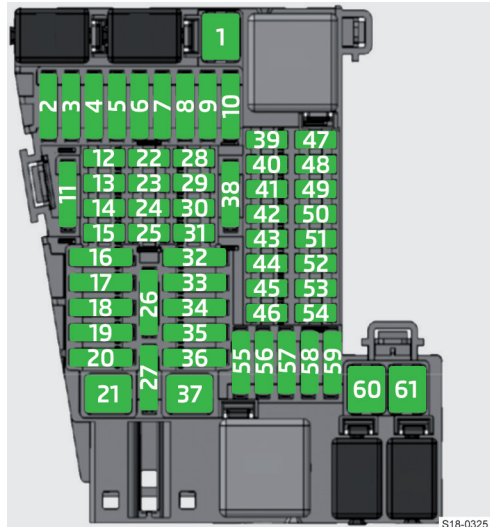

S18-0325

Número du fusible	Consommateur
1	Dispositif d'attelage
2	Phare avant LED - côté gauche
3	Amplificateur musical
4	Lave-phares
5	Toit ouvrant/relevable
6	Verrouillage centralisé, lave-glace, essuie-glace arrière
7	Chauffage de siège arrière
8	Climatronic
9	Phare avant LED - côté droit
10	Dispositif d'attelage
11	Capot du coffre à bagages électrique
12	Chauffage du volant

Numéro du fusible	Consommateur
13	Commutateur des feux, prise de diagnostic, détecteur de pluie, manette de commande sous le volant, chauffage du pare-brise
14	Lave-glaces
15	Combiné d'instruments, appel d'urgence
16	Éclairage - côté droit
17	Lève-vitres électrique - côté droit
18	Essuie-glace avant
19	Infotainment
20	Chauffage de la lunette arrière
21	SCR (AdBlue®)
22	Non affecté
23	Caméra de recul
24	Phonebox, antenne GSM, port USB, écran d'Infodivertissement
25	Manette de commande sous le volant
26	Bus de données
27	Réglage de l'amortisseur (trains roulants adaptatifs)
28	Portée des capteurs
29	Avertisseur sonore du système d'alarme
30	Contact (antivol de direction)
31	Climatisation, chauffage
32	Enrouleur de ceinture du passager avant
33	Lève-vitres électrique - côté gauche
34	Enrouleur de ceinture du conducteur
35	Éclairage - côté gauche
36	Klaxon
37	Chauffage des sièges avant
38	Éclairage intérieur, éclairage des boutons, lave-phares, éclairage ambiant, climatisation manuelle, chauffage
39	Systèmes d'aide à la conduite
40	Commutateur des feux, phare avant, réglage de la portée des phares, prise de diagnostic, commutateur des feux de recul, manette de commande sous le volant
41	Gradation du rétroviseur intérieur, réglage des rétroviseurs extérieurs, climatisation
42	Commutateur de pédale d'embrayage, démarrage du moteur, relais GNC
43	Essuie-glace de lunette arrière
44	Système d'airbag, voyant de contrôle d'airbag
45	Essuie-glace avant
46	Chauffage de siège arrière
47	Non affecté
48	Verrouillage de colonne de direction électrique, Kessy (système de verrouillage et de démarrage sans clés)
49	SCR (AdBlue®)/GNC
50	Ports USB à l'arrière

Numéro du fusible	Consommateur
51	Non affecté
52	Allume-cigare / prise 12 volts avant
53	Blocage du retrait de la clé de contact, transmission automatique
54	Prise 12 volts dans le coffre à bagages
55	Non affecté
56	Climatisation manuelle, chauffage
57	Non affecté
58	Lave-glaces
59	Chauffage des rétroviseur extérieurs, chauffage des buses de lavage
60	Dispositif d'attelage
61	Dispositif d'attelage

## Fusible dans le compartiment moteur

### Aperçu

#### Accès aux fusibles

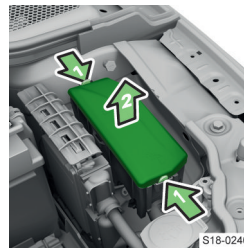

- Appuyer simultanément sur les boutons de verrouillage du couvercle de la boîte à fusibles et retirer le couvercle.
- Remplacer le fusible.
- Placer le couvercle et le verrouiller.

#### ⚠ AVERTISSEMENT

Danger de pénétration d'eau dans la boîte à fusibles !

- ▶ Placer le couvercle correctement et le verrouiller fermement.

#### Vue d'ensemble des fusibles

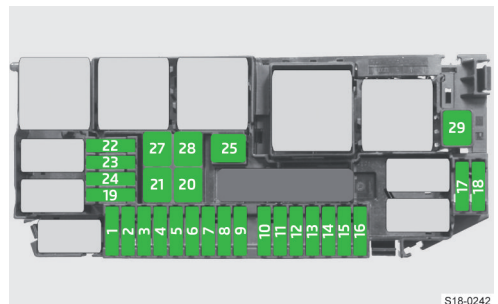

Numéro du fusible	Consommateur
1	Unité de commande du moteur

Numéro du fusible	Consommateur
2	Volet des gaz d'échappement, pompe de liquide de refroidissement, store à lamelles de radiateur, SCR (AdBlue®), composants du moteur
3	Sondes lambda, unité de commande NOx
4	Pompe à carburant, composants du moteur
5	Ventilateur de radiateur, régulateur de pression de suralimentation, transmetteur de niveau et de température d'huile, composants de moteur
6	Reniflard d'aération du carter, câblage de préchauffage, composants du moteur
7	Système de freinage (pompe à dépression)
8	Pompe à carburant, composants du moteur
9	Contacteur de feux stop
10	Bus de données, calculateur BCM, module de données de batterie
11	Non affecté
12	Climatiseur
13	Non affecté
14	ESC, système de commande du moteur, composants du moteur
15	Boîte de vitesses automatique
16	Non affecté
17	Système de commande du moteur
18	Démarrateur
19	Non affecté
20	ESC
21	ESC
22	Non affecté
23	Non affecté
24	Non affecté
25	Chauffage d'appoint électrique, ventilateur de radiateur
27	Chauffage d'appoint électrique, ventilateur de radiateur
28	Chauffage additionnel électrique
29	Chauffage du pare-brise

## Roues

### Pneus et jantes

#### Veillez noter

##### ① AVERTISSEMENT

- ▶ Protéger les pneus contre tout contact avec les lubrifiants et le carburant.
- ▶ Toujours entreposer les roues ou les pneus démontés dans un endroit frais, sec et sombre. Les pneus sans jantes doivent être stockés debout.
- ▶ Les jantes en alliage léger sont endommagées par le matériau d'épandage.

#### Causes de l'usure inégale des pneus

- ▶ Pression des pneus incorrecte.
- ▶ Mode de conduite (par ex. conduite rapide dans les tournants, accélération et freinage brusque).
- ▶ Position incorrecte des roues.
- ▶ Équilibrage incorrect des roues.

#### Changement des roues

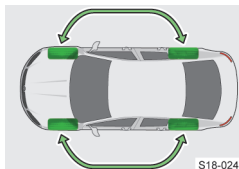

En cas d'usure uniforme des pneus, nous vous conseillons de changer les roues tous les 10 000 km conformément au schéma.

#### Instructions pour le montage des pneus

- › Respecter le sens de conduite spécifié, sinon les caractéristiques de conduite pourraient être altérées. Des flèches sur le flanc des pneus indiquent dans quels sens ceux-ci doivent tourner.
- › Toujours remplacer les pneus par essieu.

#### Informations complémentaires

Utiliser uniquement des pneus à carcasse radiale prescrite du même type, ayant les mêmes dimensions (circonférence de roulement) et des sculptures identiques sur un même essieu.

Les tailles de pneus autorisées sont listées dans la documentation technique du véhicule, dans la déclaration de conformité (document COC) et dans le support de données du véhicule.

Le certificat de conformité est disponible auprès des partenaires ŠKODA (valable uniquement pour certains pays et pour certaines variantes de modèles).

#### Vue d'ensemble du marquage des pneus

##### Explication des inscriptions sur les pneus

Par ex. 205/60 R 16 92 H

**205** Largeur du pneu en mm

**60** Rapport hauteur/largeur en %

- R Lettre caractéristique du type de pneu à carcasse radiale
- 16 Diamètre de la jante en pouces
- 92 Indice de charge
- H Symbole de vitesse

#### Indice de charge

L'indice de charge indique la charge maximum autorisée sur un pneu individuel.

- 88 560 kg
- 89 580 kg
- 90 600 kg
- 91 615 kg
- 92 630 kg
- 93 650 kg
- 94 670 kg
- 95 690 kg

#### Symbole de vitesse

Ce symbole de vitesse indique la vitesse maximale autorisée du véhicule avec des pneus de la catégorie correspondante montés.

- S 180 km/h
- T 190 km/h
- U 200 km/h
- H 210 km/h
- V 240 km/h
- W 270 km/h
- Y 300 km/h

#### ⚠ MISE EN GARDE

- ▶ Ne pas dépasser la capacité de charge maximale autorisée et la vitesse pour les pneus montés.

#### Indicateur d'usure des pneus



Sur la base du profil des pneus, il y a un indicateur d'usure qui affiche la profondeur de profil minimale autorisée.

La position des indicateurs d'usure se reconnaît aux marques sur les flancs des pneus avec les lettres « TWI » ou d'autres symboles, par ex. ⚠.

Un pneu est considéré comme usé lorsque cet indicateur avec le profil de pneu est nettement usé.

**i** La profondeur de sculpture peut être mesurée à l'aide d'une jauge de profondeur sur la raclette. La raclette se trouve à l'intérieur de la trappe du réservoir.

#### ⚠ MISE EN GARDE

Risque d'accident !

- ▶ Ne pas utiliser de pneus usés.

#### Date de fabrication des pneus

La date de fabrication est indiquée sur le flanc du pneu.

Par exemple, DOT ... 10 19 signifie que le pneu a été fabriqué au cours de la 10<sup>ème</sup> semaine de l'année 2019.

#### ⚠ MISE EN GARDE

Risque d'accident !

- ▶ Ne pas utiliser des pneus âgés de plus de 6 ans.

#### Résolution des problèmes

##### Assistance en cas de crevaison

- ▶ Roue de secours et roue de secours temporaire » Page 162.
- ▶ Changer la roue et lever le véhicule.
- ▶ Kit de dépannage » Page 164.

##### Changement de la pression des pneus



 allumé

- › Arrêtez le véhicule.

- › Vérifier les pneus et la pression des pneus.

##### Afficher le pneu avec une pression modifiée

Sélectionner l'élément de menu pour afficher l'état des pneus dans le menu suivant.

MENU >  > 

ou :

CAR > 

#### Pneus tous saison ou hiver

##### Usage prévu

Les pneus toutes saisons ou les pneus d'hiver améliorent la tenue de route dans des conditions météorologiques hivernales. Ils sont marqués par un symbole de montagne et de flocon de neige  par M+S.

##### Veillez noter

Pour obtenir le meilleur comportement routier possible, les quatre roues doivent être équipées de pneus avec une profondeur de profil minimale de 4 mm.

Remplacez les pneus hiver par des pneus été au bon moment. Les pneus été ont de meilleures caractéristiques de conduite et de freinage sur les routes sans neige et sans verglas et à des températures supérieures à 7 °C.

##### Conditions d'utilisation

Si les pneus toutes saisons ou les pneus d'hiver installés ont une catégorie de vitesse inférieure à la vitesse maximale du véhicule spécifié, procéder comme suit.

- Régler la limite de vitesse en fonction de la catégorie de pneus montés dans l'Infodivertissement.
- Placer une étiquette avec la valeur maximale de catégorie de vitesse prévue pour les pneus montés dans le champ de vision du conducteur (s'applique uniquement à certains pays).

### Réglages

Le réglage de la limite de vitesse pour les pneus s'effectue dans l'Infodivertissement dans le point de menu suivant.

CAR >  > 

ou :

MENU >  >  > 

## Chaîne antidérapantes

### Usage prévu

Les chaînes à neige améliorent la maniabilité du véhicule dans des conditions hivernales.

#### MISE EN GARDE

Risque d'accident et de dommages au pneu !

- ▶ Ne pas utiliser les chaînes sur des voies sans neige ni glace.

### Veillez noter

- Enlevez les enjoliveurs pleins avant le montage des chaînes à neige.
- Les chaînes à neige doivent uniquement être montées sur les roues avant.

### Spécifications techniques

Combinaisons jante / pneu autorisées pour le montage des chaînes à neige.

Taille des jantes	Taille des pneus
6Jx16 ET35	195/60 R16

N'utilisez que des chaînes à neige dont les maillons et joints ne dépassent pas 13 mm.

## Roue de secours et roue de secours temporaire

### Aperçu

#### Roue de secours

- ▶ Une roue de rechange complète est identique aux autres roues montées sur le véhicule.

- ▶ Une roue de rechange incomplète porte une étiquette d'avertissement sur la jante. Cette roue est destinée à vous permettre d'atteindre l'atelier spécialisé le plus proche.

Gonfler une roue de rechange à la pression maximale prescrite.

#### Roue de secours

Une roue de secours porte toujours une étiquette d'avertissement sur la jante. Cette roue est destinée à vous permettre d'atteindre l'atelier spécialisé le plus proche.

Une roue de secours est sensiblement plus fine que les roues montées en usine.

### Retirer et insérer la roue sur les véhicules sans système audio

La roue de rechange ou de secours est montée dans un cuvelage sous le revêtement de sol du coffre à bagages ou le plancher de chargement variable.

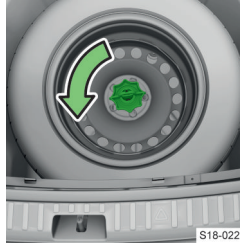

#### Extraction

- Détachez la lanière et retirez la boîte avec l'outillage de bord.
- Dévisser le contre-écrou.
- Retirez la roue.

#### Insertion

- Placer la roue changée, avec la face extérieure orientée vers le bas, dans le cuvelage.
- Tirez la lanière de fixation à travers les ouvertures opposées dans la jante de roue.
- Visser le contre-écrou à fond.
- Replacez la boîte contenant l'outillage de bord dans la roue et maintenez-la attachée avec la lanière.

## Retirer et insérer la roue sur les véhicules avec système audio

### Extraction

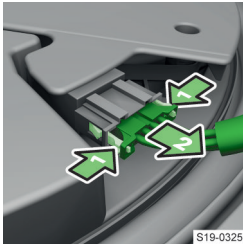

S19-0325

- › Appuyer sur les touches de sécurité et retirer la fiche.

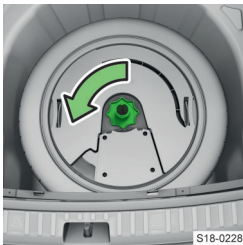

S18-0228

- › Dévisser le contre-écrou.
- › Sortir le haut-parleur.
- › Retirez la roue.

### Insertion

- › Placer la roue changée, avec la face extérieure orientée vers le bas, dans le cuvelage.
- › Insérer le haut-parleur.
- › Visser le contre-écrou à fond.
- › Insérez la prise dans le haut-parleur.

## Changer la roue et lever le véhicule

### Veillez noter

#### Avant le remplacement

- › Garer le véhicule en toute sécurité et le sécuriser contre le déplacement.
- › Coupez le moteur.
- › Faites descendre tous les passagers. Pendant le changement de la roue, les passagers doivent sortir de la voie, se tenir derrière les glissières de sécurité par ex.
- › Fermez toutes les portières, le capot du coffre à bagages et du compartiment moteur.
- › Si une remorque est attelée, désattachez-la.

#### Lever le véhicule

##### ⚠ MISE EN GARDE

Bloquez toujours l'embase du cric pour ne pas qu'elle glisse !

- › Placez un support stable de grande dimension sous le cric sur une surface meuble.
- › Placez sous le cric sur une surface lisse un support antidérapant, par ex. un tapis en caoutchouc.

- › Levez toujours le véhicule avec les portières fermées.
- › Ne pas insérer de partie du corps sous le véhicule surélevé.
- › Ne pas démarrer le moteur du véhicule soulevé.

##### ⚠ AVERTISSEMENT

Risque d'endommagement du véhicule !

- › Veiller à ce que le cric soit correctement fixé au pont du longeron.

#### Après le remplacement

- › Vérifiez la pression des pneus de la roue montée, corrigez-la si nécessaire.
- › Enregistrez les valeurs de pression des pneus dans le système pour les véhicules équipés d'un indicateur de contrôle de la pression des pneus.
- › Faites contrôler aussi tôt que possible le couple de serrage des boulons de roues de la roue montée.

Le couple de serrage prescrit est de 120 Nm.

Conduire prudemment jusqu'à ce que le couple de serrage soit vérifié.

Remplacez le pneu endommagé. Il est déconseillé de réparer le pneu.

##### ⚠ MISE EN GARDE

Risque d'accident !

- › Si le couple de serrage est trop faible, la roue risque de se détacher pendant la conduite.
- › Un couple de serrage trop élevé peut endommager le filetage et provoquer la déformation de la jante.

##### ⚠ MISE EN GARDE

Risque d'accident !

- › Ne pas graisser ou lubrifier les boulons.
- › Ne pas utiliser de boulons corrodés ou endommagés.

## Changer la roue et lever le véhicule

#### Desserrer les boulons

- › Si le véhicule est équipé de capuchons sur les boulons de roues ou d'enjoliveurs pleins, les retirer.

##### ⚠ MISE EN GARDE

- › Lorsque vous devez appuyer votre pied sur la clé pour desserrer les boulons, tenez-vous au véhicule pour plus de stabilité.



S18-0231

Certains véhicules peuvent être équipés de boulons antivol qui protègent les roues du vol.

- › Insérer l'adaptateur jusqu'à la butée sur le boulon de roues antivol.



- › Placer la clé sur le boulon de roue ou sur la pièce de fixation.
- › Tourner la vis d'un demi-tour maximum pour que la roue ne se détache pas et ne tombe pas.

S18-0301

### Points d'appui pour le cric

Les points de prise se trouvent sous le longeron du véhicule.

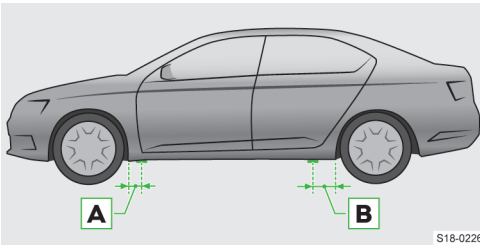

S18-0226

**A** 15,5 cm

**B** 25,8 cm

### Positionner le cric et soulever le véhicule

Utiliser le cric de l'outillage de bord.

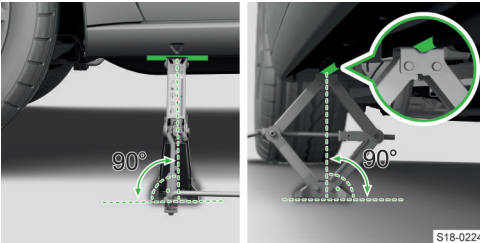

S18-0224

- › Placez le cric sur le point d'appui le plus proche de la roue à changer.
- › Accrochez la manivelle dans le logement prévu à cet effet sur le cric.
- › Placez l'embase du cric sur toute la surface sur un sol plan pour que le cric s'applique perpendiculairement à l'emplacement du point d'appui.
- › Élevez le cric avec la manivelle jusqu'à ce que la mâchoire du levier touche le point d'appui.
- › Continuez à soulever le véhicule jusqu'à ce que la roue soit légèrement surélevée par rapport au sol.

### Changement de roue

- › Dévisser les boulons et les placer sur une surface propre.
- › Retirez précautionneusement la roue.
- › Fixer la roue.
- › Visser légèrement les boulons.

- › Abaisser le véhicule.

### ⓘ AVERTISSEMENT

- › Pour les enjoliveurs fournis à l'usine ou issus de la gamme d'accessoires d'origine ŠKODA : monter le boulon de roue antivol conformément à l'emplacement signalé au dos de l'enjoliveur.

### Serrer les vis

- › Serrer les boulons de roue opposés, y compris le boulon de roue antivol, les uns après les autres.
- › Replacer les capuchons des boulons de roue ou les enjoliveurs pleins.

ⓘ Conserver l'étiquette avec le numéro de code des vis de roue antivol. Ce numéro permet de disposer d'un adaptateur de rechange des accessoires d'origine ŠKODA.

## Kit de dépannage

### Vue d'ensemble du contenu

Ce kit se trouve dans une boîte sous le revêtement du fond du coffre.

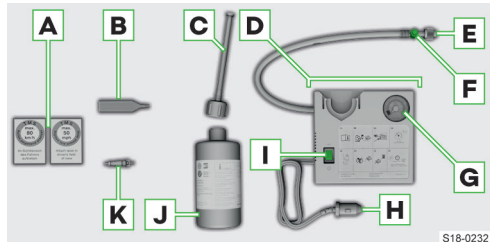

S18-0232

- A** Autocollant avec l'indication de vitesse
- B** Visseur/dévisseur d'embout de valve
- C** Flexible de remplissage avec obturateurs
- D** Compresseur à air (l'agencement des éléments de commande peut différer en fonction du type de compresseur à air)
- E** Flexible de gonflage des pneus
- F** Touche pour la réduction de pression
- G** Indicateur de pression
- H** Fiche 12 volts
- I** Contacteur MARCHE/ARRET
- J** Flacon de produit de colmatage des pneus
- K** Embout de valve de rechange

La déclaration de conformité est jointe au compresseur d'air ou au carnet de bord.

## Conditions d'utilisation

La réparation au moyen du kit de dépannage ne se substitue en aucun cas à une réparation durable.

La réparation sert uniquement à permettre de se rendre à l'atelier spécialisé le plus proche.

Changer le pneu réparé à l'aide du kit dépannage le plus rapidement possible.

### Avant d'utiliser le kit

- › Garer le véhicule en toute sécurité et le sécuriser contre le déplacement.
- › Coupez le moteur.
- › Faites descendre tous les passagers. Pendant la réparation de la roue, les passagers doivent sortir de la voie, se tenir derrière les glissières de sécurité par ex.
- › Fermez toutes les portières, le capot du coffre à bagages et du compartiment moteur.
- › Si une remorque est attelée, désattachez-la.

### Après avoir utilisé le kit

Si une pression de pneu de 2,0 bars ne peut pas être atteinte, le pneu est trop endommagé et ne peut pas être scellé avec le kit de dépannage.

- › Ne pas poursuivre la route. Faites appel à l'assistance d'un atelier spécialisé.

Avec une pression de gonflage entre 2,0 et 2,5 bars, il est permis de reprendre la route à 80 km/h ou 50 mph maximum.

- › Évitez d'accélérer à fond, de freiner brutalement et de négocier les virages à vive allure.

### Remarques concernant la conduite avec un pneu réparé

- › Vérifiez la pression du pneu réparé après 10 minutes de trajet.
- › Si la pression des pneus est de 1,3 bar ou moins, ne continuez pas ! Faites appel à l'assistance d'un atelier spécialisé.
- › Si la pression des pneus est supérieure à 1,3 bar, corrigez la pression à la valeur correcte d'au moins 2 bars et continuez à rouler.

### ⚠ AVERTISSEMENT

Risque d'endommagement du compresseur !

- › Après expiration de la durée maximale d'utilisation du compresseur d'air, laissez-le refroidir pendant quelques minutes.

### ⚠ MISE EN GARDE

Risque de brûlures !

Le flexible de gonflage des pneus et le gonfleur risquent de s'échauffer pendant le gonflage – risque de blessure.

- › Laissez le compresseur d'air et le flexible refroidir pendant quelques minutes.

## Restriction d'utilisation

Ne pas utiliser le kit dans les cas suivants.

- › La jante est endommagée.
- › La température extérieure est inférieure à la température minimum indiquée dans le manuel du flacon de remplissage des pneus.
- › Les incisions dans le pneu sont supérieures à 4 mm.
- › En cas de dommages sur le flanc du pneu.
- › La date de péremption indiquée sur le flacon de produit de colmatage des pneus a expiré.

## Faites-le vous-même

### Étanchement du pneu

- › Dévissez le cache du pneu endommagé.
- › Dévissez l'élément de valve avec l'extracteur de valve et placez-le sur une surface propre.
- › Secouez le flacon de produit de colmatage des pneus avec un scellant.
- › Vissez à fond le flexible de remplissage en sens horaire sur le flacon de produit de colmatage des pneus. La pellicule sur l'obturateur est percée.
- › Retirez l'obturateur du flexible de remplissage et enfoncez-le sur la valve du pneu.
- › Maintenez le flacon avec le fond dirigé vers le haut et injectez la totalité du produit d'étanchement dans le pneu.
- › Retirez le tuyau de remplissage de la valve.
- › Visser l'élément de valve.

### Gonfler les pneus

- › Placez le flexible de gonflage du compresseur d'air sur la valve du pneu.
- › Sécuriser le véhicule à l'aide du frein de stationnement.
- › Démarrez le moteur.
- › Branchez le connecteur du compresseur d'air à la prise 12 V.
- › Allumez le compresseur d'air.
- › Dès que la pression de 2,0 à 2,5 bars est atteinte, coupez le compresseur d'air.

Respectez la durée de fonctionnement maximum du compresseur selon la notice du kit de dépannage du fabricant.

- › S'il n'a pas été possible d'atteindre la pression de gonflage entre 2,0 et 2,5 bars, dévisser le flexible de gonflage des pneus de la valve.
- › Déplacer le véhicule d'environ 10 mètres en marche avant ou arrière afin que le produit d'étanchement puisse se répartir dans le pneu.
- › Revissez le flexible de gonflage des pneus du gonfleur sur la valve et répétez la procédure de gonflage.

## Pression des pneus

### Veillez noter

#### ⓘ AVERTISSEMENT

- ▶ Toujours ajuster la pression des pneus à la charge.
- ▶ Contrôler la pression de tous les pneus au moins une fois par mois et avant tout long trajet.
- ▶ Contrôler la pression sur les pneus froids. Ne réduisez pas la pression quand elle est plus élevée sur des pneus chauds.
- ▶ Après chaque changement de pression des pneus, enregistrez les nouvelles valeurs dans l'affichage de contrôle des pneus.

#### ⚠ MISE EN GARDE

Risque d'accident !

- ▶ En cas de perte rapide de pression des pneus, essayer d'arrêter le véhicule avec précaution sans mouvements de direction et de freinage excessifs.

### Autocollant avec pression de pneu prescrite

L'autocollant avec la pression des pneus prescrite se trouve à l'intérieur de la trappe à carburant.

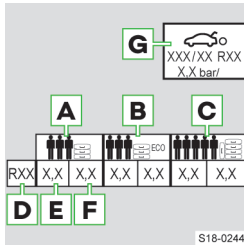

**A** Pression de gonflage pour véhicule à moitié chargé

**B** Pression de gonflage pour un fonctionnement écologique (faible consommation de carburant et émissions de polluants)

**C** Pression de gonflage pour véhicule totalement chargé

**D** Diamètre de la jante en pouces

Cette donnée sert uniquement d'information pour la pression des pneus prescrite. Elle ne constitue pas une liste exhaustive des tailles de pneus adaptées à votre véhicule. Ces indications sont spécifiées dans la documentation technique du véhicule, dans la déclaration de conformité (document COC) et dans le support de données du véhicule.

**E** Valeur de pression des pneus pour les pneus de l'essieu avant

**F** Valeur de pression des pneus pour les pneus de l'essieu arrière

**G** Valeur de pression de pneu prescrite pour la roue de secours

## Indicateur de contrôle de la pression des pneus

### Mode de fonctionnement

L'indicateur de contrôle de la pression des pneus indique un changement de pression des pneus.

#### Avertissement en cas de changement de pression



allumé

- ▶ Arrêtez le véhicule.
- ▶ Vérifier les pneus et la pression des pneus.

#### Afficher le pneu avec une pression modifiée

- ▶ Sélectionner l'élément de menu pour afficher l'état des pneus dans le menu suivant.

MENU > >

ou :

CAR >

### Restriction du fonctionnement

Le système ne peut pas avertir en cas de perte de pression très rapide, par ex. en cas d'endommagement soudain du pneu.

Le fonctionnement du système peut par ex. être restreint dans les situations suivantes.

- ▶ Chargement inégal des roues, par ex. avec une remorque.
- ▶ Style de conduite sportive.
- ▶ Conduite sur des chemins de terre.
- ▶ Chaînes à neige montées.

### Enregistrer les valeurs de pression des pneus

#### Enregistrer les valeurs de pression des pneus dans l'infodivertissement

- ▶ Gonfler les pneus à la pression prescrite.
- ▶ Mettez le contact.
- ▶ Sélectionner l'élément de menu pour afficher l'état du véhicule dans le menu suivant.

CAR >

ou :

MENU > >

- ▶ Utiliser les touches de fonction ◀ ▶ pour sélectionner le menu d'affichage du contrôle des pneus.
- ▶ Appuyer sur la touche de fonction (L) SET.
- ▶ Suivre ensuite les consignes sur l'écran.

Enregistrer la pression des pneus dans les cas suivants.

- ▶ Changement de la pression des pneus.
- ▶ Changement d'une ou plusieurs roue(s).

- ▶ Changement de la position d'une roue sur le véhicule.
- ▶ Toujours après une distance de 10 000 km ou une fois par an.

### Résolution des problèmes

#### Indicateur de contrôle de la pression des pneus perturbé



clignote pendant environ 1 minute et reste allumé

- ▶ Arrêter le véhicule, coupez le contact et démarrer le moteur.

Si le symbole  continue de clignoter après la mise en marche du moteur, un défaut système est présent.

- ▶ Conduire prudemment et faire appel à l'assistance d'un atelier spécialisé.

#### Poser

- ▶ Enfoncez d'abord l'enjoliveur au niveau de l'encoche prévue pour la valve sur la jante.

Lorsque vous utilisez un boulon de roue antiviol, celui-ci doit être situé à l'emplacement indiqué sur l'enjoliveur.

- ▶ Enfoncez l'enjoliveur dans la jante en partant de la valve jusqu'à ce qu'il se soit emboîté sur tout son pourtour.

#### ⓘ AVERTISSEMENT

- ▶ Presser l'enjoliveur à la main, ne pas frapper dessus.

## Caches des boulons de roue

### Retirer et insérer les capuchons

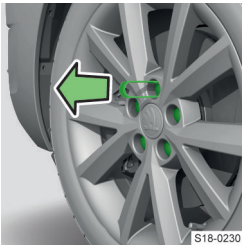

#### Extraction

- ▶ Enfoncez l'agrafe d'extraction jusqu'à la butée sur le capuchon.
- ▶ Retirez le capuchon.

#### Pose

- ▶ Enfoncez le capuchon jusqu'à la butée sur le boulon de roue.

## Enjoliveur intégral

### Retirer et installer l'enjoliveur

Valable pour les enjoliveurs installés en usine ou ceux provenant des accessoires d'origine ŠKODA.

#### L'enlever

- ▶ Accrochez les étriers pour retirer les enjoliveurs des roues sur le bord d'une des ouvertures dans l'enjoliveur intégral.
- ▶ Enfoncez la clé de roue dans l'étrier, appuyez-la sur le pneu et retirez l'enjoliveur.

## Espace de stockage et équipement intérieur

### Équipement dans le coffre

#### Aperçu

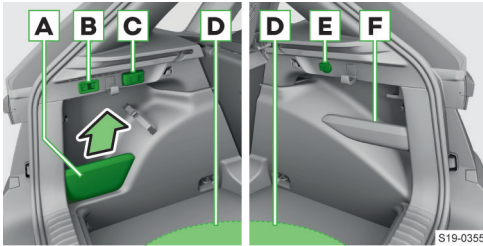

Coffre à bagages d'un véhicule sans moteur au gaz naturel

- A** Vide-poches  
Charge max. 2,5 kg  
La cloison du vide-poches des véhicules à plancher de chargement variable ne peut pas être retirée.
- B** Commutateur du dispositif d'attelage
- C** Lampe amovible
- D** Sous le plancher : Compartiment de rangement pour la roue de réserve ou de secours et l'outillage de bord  
Charge sur le plancher max. 75 kg
- E** Prise 12 volts
- F** Vide-poches  
Charge max. 1,5 kg

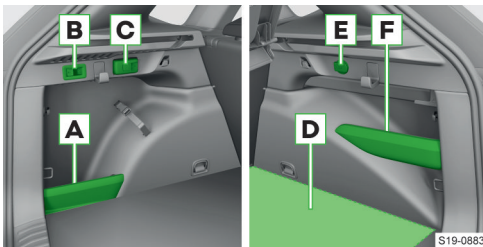

Coffre à bagages d'un véhicule à gaz naturel

- A** Vide-poches  
Charge max. 2,5 kg
- B** Commutateur du dispositif d'attelage
- C** Lampe amovible
- D** Sous le plancher : Compartiment de rangement pour outil de bord  
Charge sur le plancher max. 75 kg
- E** Prise 12 volts
- F** Vide-poches

Charge max. 1,5 kg

### Équipements de secours

#### Vue d'ensemble de l'équipement d'urgence

##### Équipement de secours dans le coffre à bagages d'un véhicule sans moteur au gaz naturel

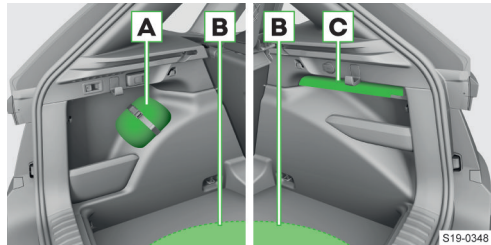

- A** Emplacement de la trousse de secours
- B** Outillage de bord
- C** Emplacement du triangle de pré-signalisation

##### Équipement de secours dans le coffre à bagages d'un véhicule au gaz naturel

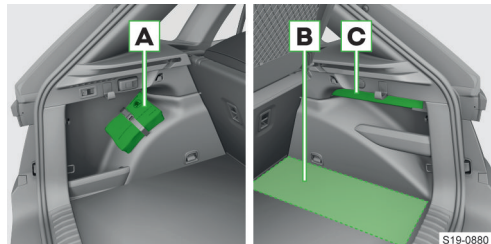

- A** Emplacement de la trousse de secours
- B** Outillage de bord
- C** Emplacement du triangle de pré-signalisation

##### Compartiment de rangement pour la veste réfléchissante

Le compartiment de rangement pour la veste réfléchissante se trouve dans le compartiment de rangement de la porte avant.

### Extincteur sous le siège passager avant



S18-0219

### Outillage de bord

Le contenu de l'outillage de bord varie d'un équipement à un autre.

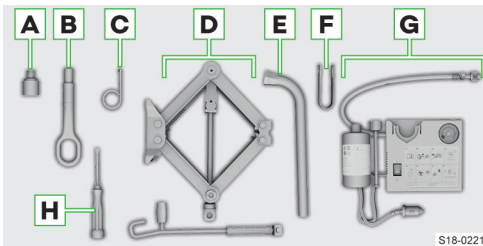

S18-0221

- A** Adaptateurs pour boulons antivol
- B** Œillet de remorquage
- C** Étrier d'extraction des enjoliveurs pleins
- D** Cric avec signe et manivelle
- E** Clé de roue
- F** Pince d'extraction pour les capuchons des boulons de roues
- G** Kit de dépannage
- H** Tournevis

La déclaration de conformité est jointe au cric ou au carnet de bord.

### Compartiment de rangement pour le gilet réfléchissant

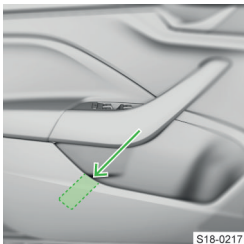

S18-0217

### Éléments de fixation dans le coffre

#### Aperçu

#### Véhicule sans plancher de chargement variable

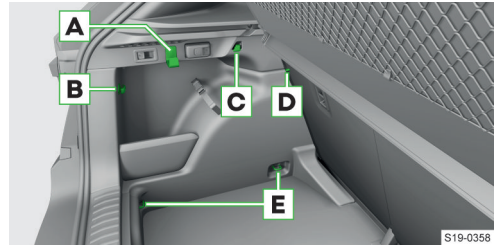

S19-0358

- A** Crochets pour sacs  
Charge max. 7,5 kg
- B** Éléments de fixation pour la fixation des filets de fixation
- C** Crochets pour fixer les filets de fixation  
Charge max. 1,5 kg
- D** Œillets d'ancrage pour fixer les filets de fixation
- E** Œillets d'ancrage pour fixer la cargaison et les filets de fixation  
Charge max. 350 kg

#### Véhicule au gaz naturel

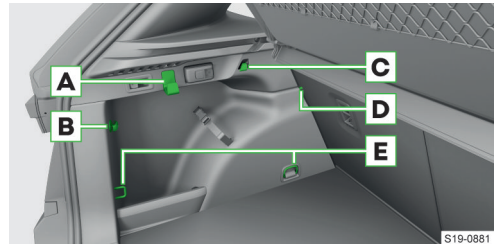

S19-0881

- A** Crochets pour sacs  
Charge max. 7,5 kg
- B** Éléments de fixation pour la fixation des filets de fixation
- C** Crochets pour fixer les filets de fixation  
Charge max. 1,5 kg
- D** Œillets d'ancrage pour fixer les filets de fixation
- E** Œillets d'ancrage pour fixer la cargaison et les filets de fixation  
Charge max. 350 kg

**Véhicule à plancher de chargement variable**

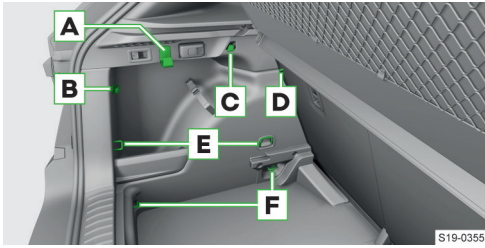

S19-0355

- A** Crochets pour sacs  
Charge max. 7,5 kg
- B** Éléments de fixation pour la fixation des filets de fixation
- C** Crochets pour fixer les filets de fixation  
Charge max. 1,5 kg
- D** Œillets d'ancrage pour fixer les filets de fixation
- E** Œillets d'ancrage pour fixer la cargaison et les filets de fixation  
Charge max. 350 kg
- F** Œillets d'ancrage pour fixer la cargaison et les filets de fixation  
Charge max. 350 kg

**Autres éléments de fixation**

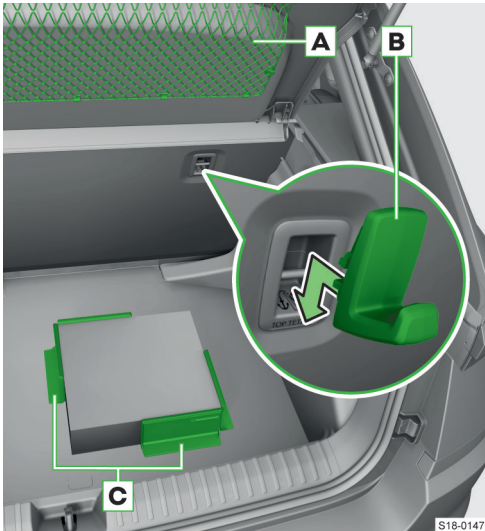

S18-0147

- A** Filet sur la plage arrière du coffre  
Charge max. 1,5 kg
- B** Crochet pour fixer la cargaison à l'œillet du système TOP TETHER  
Charge max. 5 kg
- C** Éléments Cargo

Charge max. 8 kg

Un compartiment de rangement pour les éléments Cargo est situé sous le revêtement de sol dans le coffre à bagages.

- > Replier l'élément Cargo et le fixer au revêtement de sol du coffre à bagages.

**Crochets de sac dans le coffre à bagages**

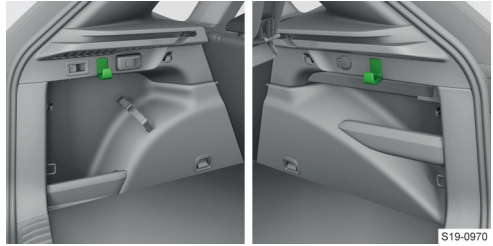

S19-0970

La charge maximale du crochet est de 7,5 kg.

**Éléments Cargo dans le coffre à bagages**

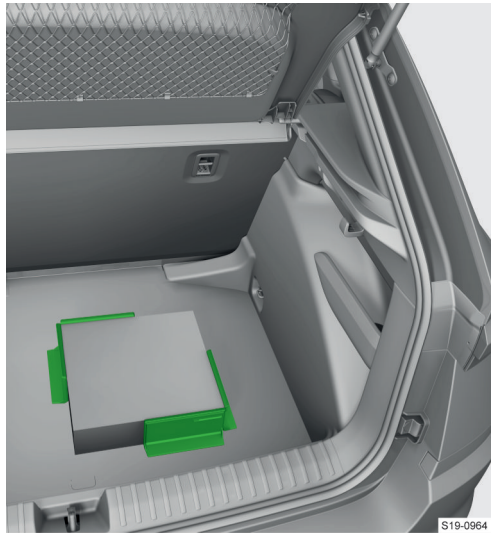

S19-0964

La charge maximale autorisée des éléments Cargo correspondants est de 8 kg.

## Filet vide-poche

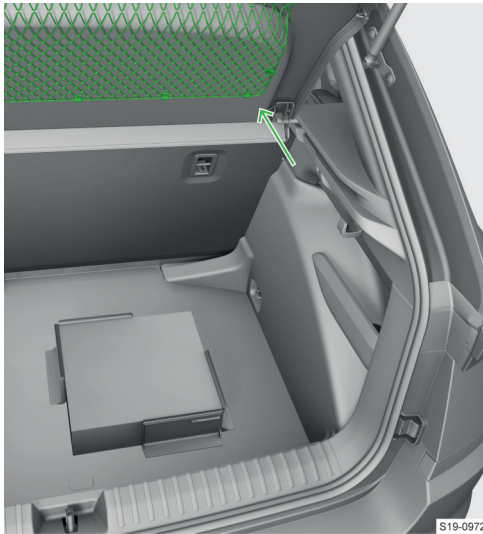

S19-0972

La charge maximale du filet est de 1,5 kg.

## Crochet de l'oeillet de fixation du système TOP TETHER

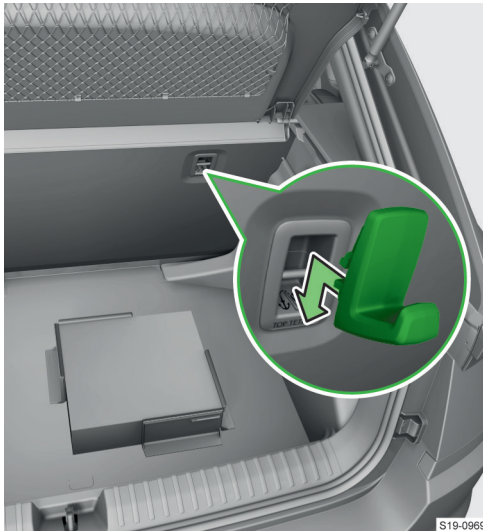

S19-0969

La charge maximale du crochet est de 5 kg.

## Filets de fixation

### Aperçu

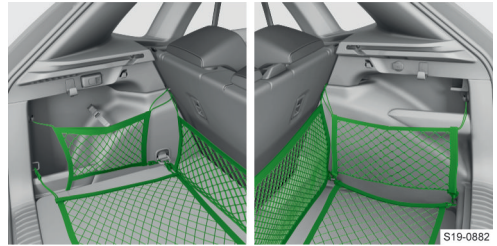

S19-0882

La charge maximale autorisée des filets de fixation correspondants est de 1,5 kg.

## Vide-poches

### Suspendre

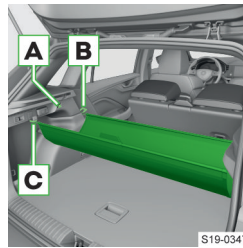

Le vide-poches aux points d'attache **A**, **B** ou **C**.

La charge maximale autorisée du vide-poches est de 3,5 kg.

S19-0347

## Filet de séparation

### Attacher le filet de séparation

#### Attacher à l'arrière

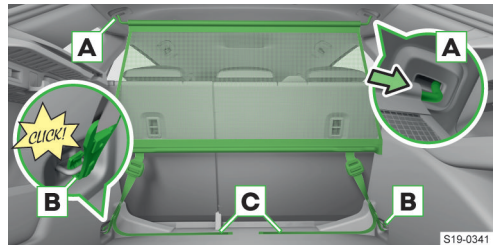

S19-0341

- > Installer la barre transversale dans les logements **A**.
- > Enclenchez les mousquetons **B** dans les œillets d'ancrage.
- > Tirez fermement sur les extrémités **C** des sangles.

#### Attacher à l'avant

La procédure est la même qu'à l'arrière.

Les œilletons d'ancrage pour les mousquetons se trouvent derrière la colonne centrale de la carrosserie.

#### Desserrer

Le desserrage est effectué dans le sens inverse à la fixation.

### Revêtement double

#### Aperçu

En fonction de l'équipement, le véhicule peut être équipé d'un revêtement de sol double face dans le coffre à bagages. Un côté est en tissu, l'autre est lavable.

### Lampe amovible

#### Aperçu

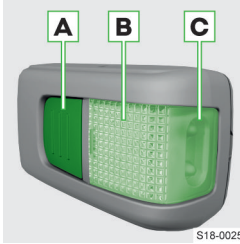

- A** Touche pour allumer et éteindre
- B** Lampe (brille lorsque la lampe se trouve dans le support et que le coffre à bagages est ouvert)
- C** Lampe (brille lorsque la lampe se trouve hors du support)

**i** Les piles de la lampe sont chargées pendant que le moteur tourne.  
La charge complète des piles prend environ 3 heures.

#### Retirer et insérer

##### ⓘ AVERTISSEMENT

- ▶ Protéger la lampe de l'humidité.

##### Extraction

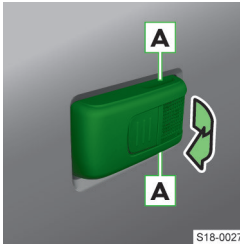

- ▶ Saisir la lampe au niveau de **A** et la basculer vers l'extérieur.

**i** Grâce aux aimants intégrés, la lampe peut par ex. être attachée à la carrosserie du véhicule.

#### Insertion

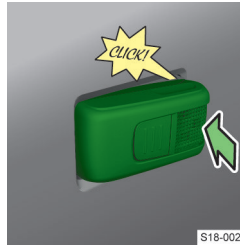

- ▶ L'insertion s'effectue dans l'ordre inverse.

#### Changer les piles



- ▶ Soulever le couvercle avec un objet étroit et pointu au niveau de la flèche.
- ▶ Remplacez les piles.
- ▶ Placer le couvercle et le verrouiller.

##### ⓘ AVERTISSEMENT

Les nouvelles piles doivent être conformes aux spécifications de la pile d'origine.

### Tablette du coffre à bagages rigide

#### Retirer et insérer

La charge maximale autorisée de la tablette est de 1 kg.

##### Extraction

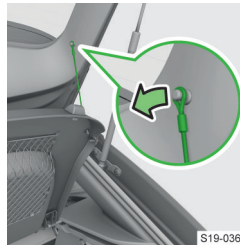

- ▶ Décrocher les rubans de maintien.

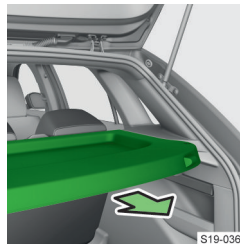

Retirer le couvercle en le tirant rapidement.

Retirer la housse en tirant lentement sur le plancher du coffre.

### Insertion

- › Insérer la tablette jusqu'à ce qu'elle s'enclenche.
- › Accrocher les rubans de maintien.

### Ranger la tablette derrière les sièges arrière



S19-0342

- › Accrocher la tablette derrière les sièges arrière.



S19-0345

- › Appuyez et placez le plancher de chargement variable vers l'avant.

## Plancher de chargement variable du coffre

### Définir la position

La charge maximale du plancher de chargement variable dans la position supérieure est de 75 kg.

### Réglage dans la position supérieure ou inférieure



S19-0343

- › Soulever le plancher de chargement variable et le tirer vers vous.

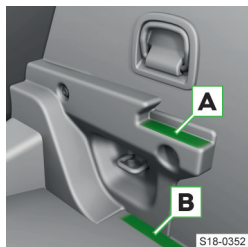

S18-0352

- › Pour le réglage dans la position supérieure, placez le plancher de chargement variable dans la partie avant sur la surface **A**.
- › Pour le réglage dans la position inférieure, placez le plancher de chargement variable dans la partie avant

dans l'espace **B**.

### Fixer le plancher de chargement variable soulevé dans sa position supérieure



S19-0346

- › Sécuriser le plancher de chargement variable soulevé à l'aide de coins rabattables dans les zones **A**.

### Retirer et insérer

- › Soulever le plancher de chargement variable jusqu'à environ 15 cm sous le cache du coffre à bagages et le retirer.
- › L'insertion s'effectue dans l'ordre inverse.

## Vue d'ensemble de l'équipement de l'habitacle

### Vue d'ensemble de l'équipement pratique avant

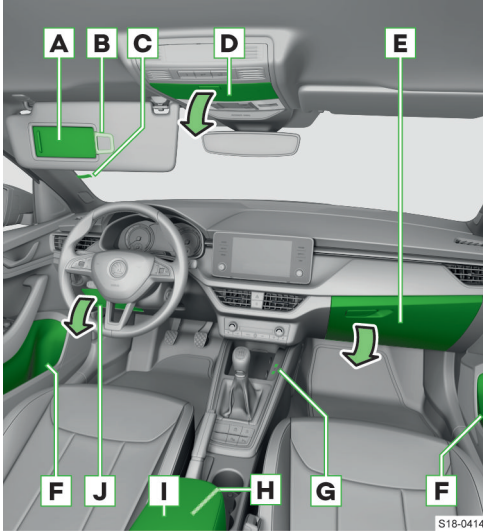

- A** Miroir de courtoisie
- B** Étui à tickets
- C** Étui à tickets
- D** Compartiment à lunettes  
Charge max. 0,25 kg  
▶ Pour ouvrir, appuyez sur la touche.
- E** Vide-poches  
Charge max. 3 kg  
▶ Pour ouvrir le compartiment, tirer sur la poignée.
- F** Vide-poches  
▶ Support à bouteille avec une capacité de max. 1,5 l  
▶ Compartiment de rangement pour la poubelle  
▶ Compartiment de rangement pour la veste réfléchissante
- G** Ports USB  
Le port USB peut être utilisé pour le chargement ainsi que pour le transfert de données.
- H** Prise 12 volts
- I** Accoudoir ouvrable et réglable avec compartiment de rangement  
Dans la partie inférieure de l'accoudoir se trouve un porte-carte.  
▶ Pour ouvrir le compartiment, tirer sur la poignée.

- J** Vide-poches  
Charge max. 0,5 kg  
▶ Tirer sur la poignée pour l'ouvrir.

#### ⓘ AVERTISSEMENT

- ▶ Ne pas laisser d'objets sensibles à la chaleur dans le compartiment à lunettes **D**.

### Vue d'ensemble de l'équipement pratique arrière

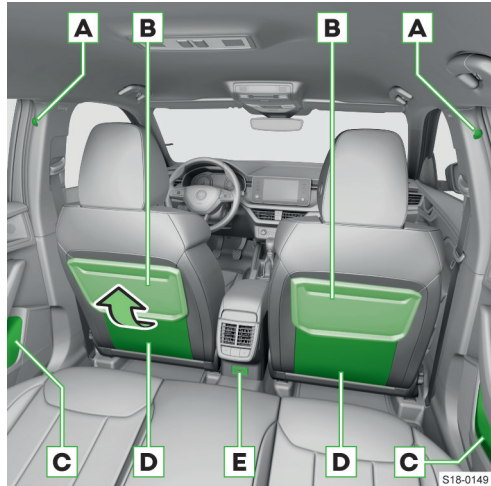

- A** Crochets à vêtements  
Charge max. 2 kg
- B** Table rabattable
- C** Vide-poches  
▶ Support à bouteille avec une capacité de max. 0,5 l  
▶ Compartiment de rangement pour la veste réfléchissante
- D** Vide-poches
- E** Ports USB  
Le port USB sert uniquement à charger.

#### ⚠ MISE EN GARDE

- ▶ Suspending uniquement des vêtements légers au crochet. Ne pas laisser d'objets lourds et ou présentant des arêtes vives dans les poches des vêtements.
- ▶ N'utilisez pas de cintre pour suspendre les vêtements.

### Porte-tickets de stationnement



### Porte-bouteilles dans le compartiment de rangement de la portière arrière



L'étagère est prévue pour ranger der bouteilles avec un contenu max. de 0,5 l.

### Porte-bouteilles dans le compartiment de rangement de la portière avant



L'étagère est prévue pour ranger der bouteilles avec un contenu max. de 1,5 l.

### Ports USB



Le port USB peut être utilisé pour le chargement ainsi que pour le transfert de données.



Le port USB sert uniquement à charger.

### Crochet sur le pilier central de la carrosserie



La charge maximale autorisée des crochets est de 2 kg.

#### ⚠ MISE EN GARDE

- ▶ Suspendre uniquement des vêtements légers au crochet. Ne pas laisser d'objets lourds et ou présentant des arêtes vives dans les poches des vêtements.
- ▶ N'utilisez pas de cintre pour suspendre les vêtements.

### Compartiment à lunettes



La charge maximale du compartiment est de 0,25 kg.

#### ⓘ AVERTISSEMENT

- ▶ Ne pas laisser d'objets sensibles à la chaleur dans le compartiment à lunettes.

### Porte-cartes sur l'accoudoir

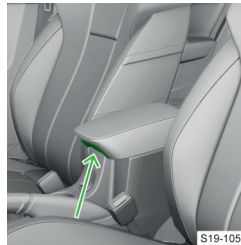

### Vide-poches sous le siège avant

#### Ouverture du vide-poches



La charge maximale du vide-poches est de 1,5 kg.

## Compartiment pour parapluie

### Aperçu



S18-0260

### Phone box

#### Veillez noter

##### ⚠ ATTENTION

Risque de brûlure pendant la charge.

- ▶ Le téléphone peut devenir chaud, le retirer soigneusement du compartiment de rangement.
- ▶ Ne laisser aucun objet métallique dans le compartiment sous le téléphone. Si un objet métallique chaud se trouve dans le vide-poches, retirez le téléphone et laissez l'objet refroidir dans le vide-poches !

#### Mode de fonctionnement

##### Fonctions du Phonebox

- ▶ Chargement sans fil des téléphones.
- ▶ Amplifier le signal du téléphone (valable uniquement pour certains pays).

Le Phonebox se trouve dans le vide-poches de la console centrale avant.

Déposer votre téléphone, d'une taille maximum de 160x80 mm dans le vide-poches.

##### Indicateur de charge

L'état de charge est déterminé par la décoloration du symbole  $\Phi$  affiché dans la barre d'état de l'écran d'Infodivertissement.

- ▶ Blanc - le téléphone se trouve dans le compartiment de rangement, est reconnu et en cours de chargement.
- ▶ Gris - le téléphone ne se trouve pas dans le compartiment de rangement / n'est pas compatible avec la charge sans fil / est complètement chargé.
- ▶ Rouge - le téléphone se trouve dans le compartiment de rangement, est détecté, mais ne peut pas être chargé.
- ▶ Aucun symbole affiché - la fonction n'est pas disponible.

#### Recommandations pour un fonctionnement optimal

- ✓ Le téléphone est posé avec l'écran dirigé vers le haut.
- ✓ La coque de protection du téléphone est retirée.
- ✓ Le téléphone se trouve au centre sur l'icône du téléphone sur le support.

#### Conditions de fonctionnement

##### Conditions pour la charge sans fil

- ✓ Contact mis.
- ✓ Le téléphone est compatible avec la norme Qi.
- ✓ Aucun objet ne se trouve entre le support et le téléphone.

#### Résolution des problèmes

L'écran d'Infodivertissement affiche un message indiquant que le téléphone mobile ne peut pas être chargé.

- ▶ Vérifiez qu'aucun objet ne se trouve entre le support et le téléphone à charger. Si tel est le cas, retirez le téléphone et l'objet. Le téléphone doit être placé au centre du support sur le symbole de téléphone.
- ▶ Vérifiez que la position du téléphone à charger n'a pas changé. Si c'est le cas, retirez le téléphone et remettez-le au centre du support sur le symbole de téléphone.

## Porte-boissons

### Aperçu

#### Porte-gobelets avant

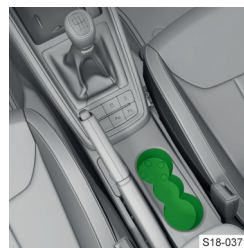

S18-0371

La zone de support avant vous permet d'ouvrir les bouteilles avec une main.

- ▶ Presser la bouteille dans le support et retirer le bouchon.

### Porte-gobelets arrière



S18-0257

#### ⚠ ATTENTION

Risque de brûlures !

► Ne mettez jamais de gobelet brûlant dans le porte-gobelet.

#### ⓘ AVERTISSEMENT

Risque d'endommager le système électrique et les revêtements par une boisson renversée.

## Support d'appareil multimédia

### Aperçu

Le support multimédia est inséré dans le porte-gobelet.

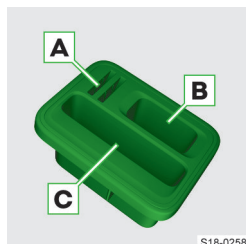

S18-0258

- A** Compartiment de rangement pour la monnaie
- B** Compartiment de rangement pour la clé du véhicule
- C** Compartiment de rangement pour le téléphone portable

## Poubelle

### Remplacement du sac

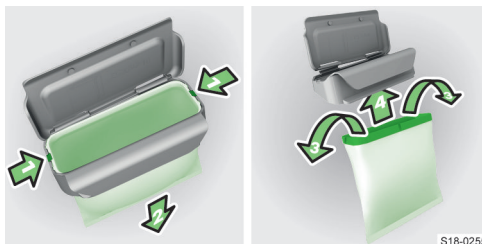

S18-0255

## Cendrier et allume-cigare

### Veillez noter

#### ⚠ ATTENTION

Risque de brûlure ou d'incendie !

- Ne pas utiliser le cendrier pour stocker des objets chauds ou brûlants.
- Manipuler l'allume-cigare avec précaution.

### Utilisation

Le cendrier est inséré dans le porte-gobelet.

### Ouverture du cendrier



S18-0264

### Retirer le couvercle

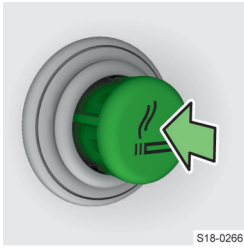

S18-0265

**Allume-cigare**

S18-0266

- › Enfoncer l'allume-cigare.
- › Attendre que l'allume-cigare chaud ressorte.
- › Retirer et utiliser l'allume-cigare.
- › Réinsérer l'allume-cigare dans l'orifice.

La prise de l'allume-cigarette sert de prise de

courant 12 V.

**Table rabattable****Utilisation****Rabattre la table vers le haut**

S18-0261

- › Rabattre la table dans la position désirée.

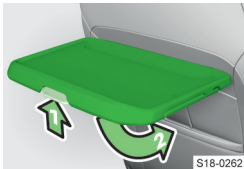
**Rabattre la table vers le bas**

S18-0262

- › Appuyer sur la touche de sécurité et rabattre la table vers le bas.

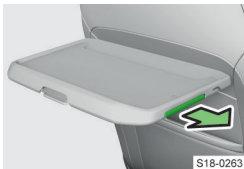
**Pousser le porte-gobelet vers l'extérieur**

S18-0263

La charge maximale de la tablette est de 8,5 kg.

**⚠ ATTENTION**

Risque de blessures !

- ▶ Pendant le trajet, la tablette doit être en position rabattue.

**Prise 12 volts****Conditions de fonctionnement****ⓘ AVERTISSEMENT**

Risque de détérioration du système électrique du véhicule !

- ▶ Utiliser les prises uniquement pour brancher des accessoires électriques homologués d'une consommation électrique totale de 120 watts maximum.

**ⓘ AVERTISSEMENT**

Risque de dommages pour les consommateurs connectés !

- ▶ Éteignez les consommateurs avant d'allumer ou d'éteindre le contact et avant de démarrer le moteur.

## Galerie de toit et dispositif d'attelage

### Galerie de toit

#### Aperçu

Le poids maximum autorisé pour le chargement, galerie de toit incluse, est de 75 kg.

### Remorque inclinable

#### Veillez noter

##### ⚠ MISE EN GARDE

Risque d'accident !

- ▶ Ne manipulez pas l'interrupteur pour retirer la boule d'attelage tant qu'une remorque ou un autre accessoire est raccordé à la boule d'attelage. Cela pourrait déverrouiller la boule d'attelage.

##### ⚠ ATTENTION

Risque de blessures !

- ▶ Manipuler le dispositif d'attelage avec précaution.
- ▶ Ne pas se tenir au centre du pare-chocs arrière lors du retrait du dispositif d'attelage.

##### ⓘ AVERTISSEMENT

Risque d'endommagement du dispositif d'attelage !

- ▶ Si la remorque n'est pas utilisée, rabaissez la boule d'attelage sous le pare-chocs.

### Retirer et insérer la boule d'attelage

#### Retirer la boule d'attelage



- ▶ Tirer sur le commutateur. La boule d'attelage pivote hors du support. Le voyant → dans l'interrupteur clignote.



- ▶ Presser la boule d'attelage jusqu'à ce qu'elle s'enclenche de façon audible.

**Vérifier le verrouillage :** le voyant → s'allume dans le commutateur.

#### Insérer la boule d'attelage

##### ⓘ AVERTISSEMENT

- ▶ Aucune remorque ou autre accessoire ne doit être raccordé à la boule d'attelage.
- ▶ Aucune fiche ou adaptateur ne doit être branché dans la prise.



- ▶ Tirer sur le commutateur. La boule d'attelage est déverrouillée. Le voyant → dans l'interrupteur clignote.

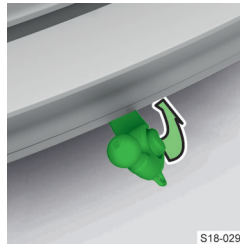

- ▶ Pivotez la boule d'attelage sous le pare-chocs jusqu'à ce qu'elle s'enclenche de façon audible.
- Vérifier le verrouillage :** le voyant → s'allume dans le commutateur.

### Atteler et désatteler la remorque ou l'accessoire

Les informations suivantes décrivent la procédure à suivre pour atteler et dételer une remorque. Ces informations sont également valables pour les autres accessoires, par ex. les portes-vélo.

##### ⚠ MISE EN GARDE

Risque d'accident !

- ▶ Ne pas utiliser l'œillet de fixation pour le remorquage.
- ▶ Distribuer et fixer correctement le chargement.

ⓘ Le dispositif d'attelage dispose d'une prise électrique à 13 broches. Lorsque la remorque dispose d'une fiche 7 pôles, utiliser un adaptateur des accessoires d'origine ŠKODA.

#### Atteler

- ▶ Retirer la boule d'attelage.
- ▶ Insérer la tête d'attelage sur la rotule.

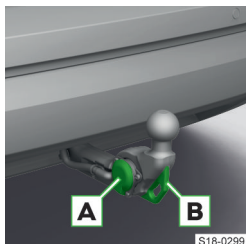

- › Brancher la fiche électrique de la remorque dans la prise **A**.
- › Suspendre le câble de ridelle de la remorque à l'œillet de fixation **B**. Le câble de ridelle doit pendre dans toutes les positions de la remorque par rapport au vé-

hicule.

### Dételer

Le démontage s'effectue dans l'ordre inverse.

### Alimentation du réseau électrique de la remorque

La remorque est alimentée en électricité par le véhicule en cas de connexion électrique entre le véhicule et la remorque.

#### ⓘ AVERTISSEMENT

Risque d'endommagement du système électronique du véhicule !

La consommation totale de tous les consommateurs raccordés à l'alimentation de la remorque ne doit pas dépasser 350 W.

## Résolution des problèmes

### Défaut du dispositif d'attelage

Le voyant de contrôle → dans l'interrupteur ne s'allume pas ou clignote, ou la boule d'attelage ne se verrouille pas en place.

- › Ne pas utiliser le dispositif d'attelage.
- › Faites appel à l'assistance d'un atelier spécialisé.

### La boule d'attelage n'est pas enclenchée



- › Enclencher la boule d'attelage.

## Caractéristiques techniques

### Charge verticale maximale pour la traction d'une remorque

La charge verticale maximale avec remorque dépend du moteur et de l'équipement du véhicule.

Vous trouverez les données applicables à votre véhicule dans la documentation technique du véhicule (par ex. dans la documentation d'homologation du véhicule, dans le document COC) ou pouvez demander à un partenaire ŠKODA.

Les autres indications (sur la plaque signalétique du dispositif d'attelage par ex.) indiquent uniquement les valeurs de test du dispositif.

### Charge verticale avec accessoires montés

Lors de l'utilisation de l'accessoire (par ex. porte-vélos), veillez à ce que sa longueur maximale ainsi que son poids total admissible avec la charge soient respectés.

La longueur maximum des accessoires (mesurée à partir de la boule d'attelage du dispositif d'attelage) ne doit pas dépasser 70 cm.

Le poids total autorisé des accessoires montés, y compris leur charge, correspond à la charge verticale maximale pendant le fonctionnement de la remorque. Vous trouverez cette valeur dans la documentation d'immatriculation du véhicule.

Si la charge verticale maximale avec une remorque est supérieure à 75 kg, le poids total autorisé des accessoires montés, y compris leur charge, ne doit pas dépasser 75 kg.

Cette valeur s'applique si le centre de gravité se trouve à une distance d'au plus 30 cm de la rotule d'attelage.

Si la distance par rapport au centre de gravité de la charge de la boule d'attelage du dispositif de remorquage est supérieure à 30 cm, le poids total maximal admissible de l'accessoire avec la charge diminue (par ex. pour une distance de 60 cm par rapport à la boule d'attelage, de la moitié).

#### ⚠ MISE EN GARDE

Risque d'accident !

- ▶ Ne pas dépasser la charge verticale maximale.
- ▶ Ne pas dépasser la charge de remorque admissible et le poids d'un autre accessoire, par ex. du porte-vélos.

#### ⓘ AVERTISSEMENT

Risque d'endommagement de l'attelage et du véhicule lui-même !

- ▶ Lors de l'utilisation de l'accessoire (par exemple un porte-vélo), respecter la longueur maximale et le poids total autorisé de l'accessoire, y compris la charge.

## Entretien et nettoyage

### Entretien

#### Périodicité des entretiens

Le respect de l'intervalle de service est décisif pour la durée de vie et la préservation de la valeur du véhicule.

Le symbole  et un message correspondant à l'écran du combiné d'instruments vous indique que la date de votre prochain entretien approche.

L'atelier spécialisé vous informe au sujet du type de la périodicité d'entretien, de la possibilité de le modifier ainsi que de l'étendue des révisions.

 Toutes les prestations de service et le changement ou le remplissage de liquides sont payants pour le client, également pendant la période de garantie, sauf stipulation divergente des dispositions de la garantie de ŠKODA AUTO ou d'autres accords contraignants.

#### Certificat d'entretien

Un atelier spécialisé conserve les attestations d'entretien dans le système d'informations avec la désignation carnet d'entretien numérique.

L'attestation d'entretien peut être imprimée.

#### Réinitialiser les données

Nous vous recommandons de ne pas réinitialiser vous-même les données relatives aux entretiens. Vous risqueriez de mal paramétrer la périodicité d'entretien et possiblement entraîner des dysfonctionnements du véhicule.

Pour les véhicules avec une périodicité des entretiens variable, les valeurs d'une nouvelle périodicité des entretiens, calculées d'après les conditions d'utilisation précédentes, sont affichées après la remise à zéro. Ces valeurs continueront ensuite d'être adaptées selon les conditions d'utilisation actuelles.

### Travaux de maintenance, ajustements et modifications techniques

Les règles et directives de ŠKODA AUTO doivent être observées lors de l'utilisation de l'accessoire et la réalisation de toutes les adaptations, réparations ou modifications techniques sur le véhicule.

Le respect de ces règles et directives a lieu dans l'intérêt de la sécurité routière et dans le but de maintenir le véhicule en bon état de marche.

Nous recommandons de n'utiliser que des accessoires d'origine ŠKODA expressément homologués et des pièces d'origine ŠKODA. Leur fiabilité, sécurité et compatibilité avec votre véhicule sont alors garanties.

#### Partenaire service ŠKODA

Tous les partenaires service ŠKODA travaillent en se conformant aux instructions et directives de ŠKODA AUTO. Les prestations de service et de réparation sont ainsi réalisées dans les délais et dans la qualité correspondante. Le respect des règles et directives a lieu dans l'intérêt de la sécurité routière et dans le but de maintenir le véhicule en bon état de marche.

Nous recommandons par conséquent de faire réaliser toutes les adaptations, réparations et modifications techniques sur le véhicule par un partenaire service ŠKODA.

#### Pièces d'origine ŠKODA

Pour votre véhicule, nous vous recommandons l'utilisation de pièces d'origine ŠKODA car celles-ci sont approuvées par ŠKODA AUTO. Ces pièces correspondent exactement aux prescriptions ŠKODA AUTO et sont identiques avec les pièces utilisées dans la production en série.

ŠKODA AUTO se porte garant de la sécurité, de la fiabilité et d'une durée de vie prolongée de ces pièces.

Les partenaires service ŠKODA répondent des éventuels vices des pièces d'origine ŠKODA lors de leur achat 2 ans après la responsabilité légale pour vices cachés, sauf convention divergente dans le contrat de vente.

#### Accessoires d'origine ŠKODA

Nous vous recommandons d'utiliser des accessoires d'origine ŠKODA pour votre véhicule. ŠKODA AUTO se porte garant de la fiabilité ainsi que la sécurité et l'adéquation de ces accessoires pour votre type de véhicule.

Les partenaires service ŠKODA répondent des éventuels vices des accessoires originaux ŠKODA lors de leur vente 2 ans après le montage ou la remise selon la responsabilité légale pour vices cachés, sauf convention divergente dans le contrat de vente ou autres dispositions.

#### Spoiler

##### MISE EN GARDE

Risque d'accident !

- ▶ Utilisez uniquement le spoiler d'origine sur le pare-chocs avant en combinaison avec le spoiler d'origine sur le capot du coffre à bagages.
- ▶ Un spoiler d'origine ne peut pas être laissé au niveau du pare-chocs avant ni seul, ni dans une combinaison avec un spoiler inadapté sur le capot du coffre à bagages.
- ▶ Veuillez consulter le partenaire service ŠKODA en cas d'éventuelles réparations, d'échange, d'ajout ou de retrait de spoilers.

### Protection des composants

Certains composants électroniques du véhicule (par ex. le combiné d'instruments) sont équipés en usine d'une protection des composants. La protection des composants assure la limitation de la fonction de ces composants pour un montage illégitime dans un autre véhicule (par ex. après un vol) ou pour l'utilisation en dehors du véhicule.

## Habitable

### Veillez noter

#### ⓘ AVERTISSEMENT

- ▶ Utilisez des produits de nettoyage appropriés pour le nettoyage et l'entretien des différents matériaux.
- ▶ Ne pas utiliser de produits de nettoyage agressifs ou de solvants chimiques.

### Cuir naturel / Simili-cuir / Alcantara® / Suédine / Tissu

#### ⓘ AVERTISSEMENT

- ▶ Nettoyer toute salissure le plus rapidement possible.
- ▶ Pour les garnitures de siège en Alcantara® et suédine, n'utilisez pas de produit nettoyant pour cuir, encaustique, cirage, détachant etc.
- ▶ Assurez-vous que le cuir naturel n'est pas trop mouillé lors du nettoyage et que de l'eau ne s'infilte pas dans les coutures.
- ▶ Ne nettoyez pas le revêtement de toit avec une brosse.

#### ⓘ AVERTISSEMENT

- Risque de décoloration des tissus de revêtement.
- ▶ Éviter de placer les revêtements trop longtemps au soleil ou bien les protéger à l'aide de couvertures.

#### ⓘ

- ▶ Pendant l'utilisation, les pièces en cuir, en Alcantara® et en suédine peuvent présenter des légères modifications, par ex. des plis ou des colorations.
- ▶ Certains tissus de revêtement, par ex. le denim foncé, peuvent parfois déteindre. Ils peuvent déteindre visiblement sur le rembourrage des sièges. Il ne s'agit pas d'un défaut du tissu de la housse.
- ▶ Les fermetures éclair, les rivets, les colliers et autres articles vestimentaires similaires peuvent endommager les tissus de revêtement dans le véhicule. De tels dommages ne sont pas considérés comme une réclamation justifiée.

### Pièces en plastique

#### ⓘ AVERTISSEMENT

- Risque d'endommagement du tableau de bord.
- ▶ Ne pas fixer de parfums et d'assainisseurs d'air sur le tableau de bord.

### Vitres

#### ⓘ AVERTISSEMENT

Risque d'endommagement des filaments de dégivrage ou de l'antenne de glace.

- ▶ Ne pas coller d'autocollants sur les filaments de dégivrage.

### Housses des sièges chauffants électriques

#### ⓘ AVERTISSEMENT

Risque d'endommager l'écran du système de chauffage.

- ▶ Ne pas nettoyer les sièges avec de l'eau ou d'autres liquides.
- ▶ Ne pas sécher les sièges en allumant le chauffage.

### Ceintures de sécurité

#### ⓘ AVERTISSEMENT

Risque d'endommagement des ceintures de sécurité.

- ▶ Ne pas nettoyer les ceintures de sécurité à sec.
- ▶ Laisser les ceintures nettoyées sécher avant de les enrouler.

## Instructions de nettoyage

### Cuir naturel / Simili-cuir / Alcantara® / Suédine / Tissu

- › Retirer la poussière et la saleté sur la surface avec un aspirateur.
- › Éliminer les impuretés fraîches avec de l'eau, un chiffon en coton légèrement humidifié ou un chiffon en laine, si nécessaire à l'aide d'eau savonneuse et essuyer avec un chiffon sec.
- › Retirer les taches tenaces avec un produit nettoyant approprié.
- › Utiliser un produit approprié pour l'entretien régulier du cuir naturel. Après chaque nettoyage, utiliser une crème de soin avec protection contre la lumière et un effet d'imprégnation.
- › Retirer les cheveux tenaces à l'aide d'un gant de nettoyage pour nettoyer l'Alcantara®, la Suédine et les surfaces en tissu. Retirer les éléments coincés dans les tissus avec une brosse.

### Pièces en plastique

- › Éliminer les impuretés avec de l'eau, un chiffon ou une éponge légèrement humidifié avec du produit de nettoyage approprié si nécessaire.

### Vitres

- › Éliminer les impuretés avec de l'eau propre et sécher avec un chiffon prévu à cet effet.

### Revêtement des sièges chauffants électriques

- › Éliminer les impuretés avec un produit nettoyant approprié.

**Ceintures de sécurité**

- › Éliminer les impuretés avec un chiffon doux et de l'eau savonneuse.

**Extérieur****Veillez noter****⚠ MISE EN GARDE**

Risque d'accident !

Après le lavage du véhicule, le fonctionnement du système de freinage peut être affecté par l'humidité et, en hiver, par la glace.

- ▶ Sécher et nettoyer les freins en freinant plusieurs fois.

**① AVERTISSEMENT**

- ▶ Nettoyer le plus rapidement possible les fientes d'oiseaux, les résidus d'insectes, les résidus de sel de déneigement et de mer, le carburant débordé, l'AdBlue® etc.
- ▶ Ne pas utiliser d'éponges, de tampons à récurer ou d'articles similaires pour enlever la saleté.
- ▶ Utilisez des produits de nettoyage appropriés pour le nettoyage et l'entretien des différents matériaux.
- ▶ Ne pas utiliser de produits de nettoyage agressifs ou de solvants chimiques.
- ▶ Ne pas polir le véhicule dans un environnement poussiéreux.

**① AVERTISSEMENT**

L'AdBlue® agresse certains matériaux tels que la peinture et les plastiques.

- ▶ Nettoyer la zone affectée avec un chiffon humide et de l'eau froide.
- ▶ Retirer le produit séché avec de l'eau chaude et une éponge.

**① AVERTISSEMENT**

- ▶ Remédier dès que possible aux zones endommagées.
- ▶ Ne traitez pas les pièces peintes mates avec un agent polissant ou de la cire dure.
- ▶ Ne polissez pas les feuilles.
- ▶ Ne jamais traiter les joints de porte et les guides de fenêtre avec des produits. À l'exception des produits appropriés des accessoires d'origine ŠKODA. Cela protège la couche de peinture protectrice des joints et des guides de fenêtre contre les agressions.
- ▶ Ne pas utiliser de produits de nettoyage abrasifs pour nettoyer la caméra de recul.

**Avant de traverser une station de lavage**

- › Respecter les instructions habituelles d'une station de lavage, par ex. fermer toutes les fenêtres, rabattre les rétroviseurs extérieurs, etc.
- › Placer le levier d'essuie-glace en position **OFF**.

- › Si votre véhicule dispose d'accessoires spéciaux, respecter les instructions de l'opérateur de la station de lavage.

**① AVERTISSEMENT**

Les coffres à bagages électriques peuvent s'ouvrir automatiquement par la pression exercée par les brosses de lavage.

- ▶ Verrouiller les véhicules équipés de coffres à bagages électriques, par ex. à l'aide du verrouillage centralisé.

**Après le lavage avec une conservation par la cire**

- › Essuyer les balais d'essuie-glace avec un chiffon sec.

**Laver avec un nettoyeur haute pression****① AVERTISSEMENT**

- ▶ Suivre les instructions d'utilisation du nettoyeur haute pression. Cela s'applique en particulier pour les consignes concernant la pression et la distance d'arrosage sur la surface du véhicule.
- ▶ Ne pas diriger le jet d'eau directement sur les pièces suivantes du véhicule.
  - ▶ Films.
  - ▶ Serrures.
  - ▶ Fentes sur le véhicule.
  - ▶ Prise de la remorque.
  - ▶ Boule d'attelage pivotante.
  - ▶ Capteurs.
  - ▶ Objectifs de caméras.
  - ▶ Pièces plastique, chromées et anodisées.

**Ôter la neige et la glace****① AVERTISSEMENT**

- ▶ Retirer la neige et la glace avec un grattoir en plastique ou un agent de dégivrage approprié.
- ▶ Nettoyer les caméras avec un balai à main.
- ▶ Déplacer le grattoir dans un seul sens.
- ▶ Ne pas utiliser de grattoir ou d'autres objets tranchants sur les films.
- ▶ Ne pas retirer la neige et la glace avec de l'eau chaude ou tiède.
- ▶ Ne pas retirer la neige et la glace des surfaces très sales.

**Instructions de nettoyage****Lavage à la main**

- › Lavez le véhicule de haut en bas avec une éponge douce ou un gant et rincez à l'eau abondamment, le cas échéant avec le produit nettoyant prévu.
- › Utiliser de l'eau savonneuse pour les films et les phares contenant deux cuillères à soupe de savon blanc neutre par litre d'eau tiède.
- › Utiliser un nettoyant pour vitres pour les balais d'essuie-glace.

- › Laver les caméras à l'eau claire et les sécher avec un chiffon propre.
- ⓘ **AVERTISSEMENT**
- ▶ Laver l'éponge ou le gant de toilette régulièrement.
- ▶ Utiliser une éponge différente pour les roues, le bas de caisse et la partie sous le véhicule que pour les autres pièces du véhicule.
- ▶ Ne pas laver le véhicule en plein soleil.
- ▶ Ne pas sécher les phares et ne pas utiliser d'objets tranchants.
- ▶ Ne pas exercer de pression sur la carrosserie lors du lavage.
- ▶ La température de l'eau de lavage peut être max. 60 °C.

#### Après le lavage à la main

- › Rincer le véhicule et l'essuyer avec un chiffon propre et approprié.

#### Peinture du véhicule

- › Traiter la peinture au moins deux fois par an avec de la cire dure.
- › Utiliser un agent de polissage pour peintures mates.

#### Films

Les films vieillissent et deviennent cassants, ceci est tout à fait normal, il ne s'agit pas d'un défaut.

Les facteurs suivants ont un effet négatif sur la durée de vie ou la couleur des films.

- ▶ Rayonnement solaire.
- ▶ Humidité.
- ▶ Pollution de l'air.
- ▶ Impacts de pierres, par ex. l'impact de la cargaison pendant le transport sur la galerie de toit.

#### Protection des cavités

Les cavités du véhicule sensibles à la corrosion sont protégées durablement en usine par de la cire de préservation.

- › Retirer la cire renversée avec un grattoir en plastique, nettoyez les taches avec de l'essence de nettoyage.

#### Protection du dessous de caisse

Le dessous de caisse est protégé durablement en usine contre les agents chimiques et mécaniques.

- › Faire contrôler le revêtement de protection par un atelier spécialisé avant le début et à la fin de la saison froide.

#### Roues

- › Après lavé les roues, les traiter avec un agent de conservation approprié.

#### ⓘ AVERTISSEMENT

Des jantes très encrassées peuvent avoir une incidence négative sur l'équilibrage des roues.

#### Cric

- › Si nécessaire, traiter les pièces mobiles avec un lubrifiant approprié.

#### Dispositif d'attelage

- › La boule d'attelage de la remorque doit être traitée avec un lubrifiant adapté si nécessaire.

### Autocollants sur la trappe du réservoir

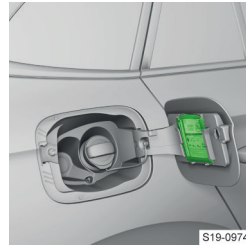

## Données techniques et règlements

### Spécifications des données techniques

La norme antipollution, les informations sur la consommation de carburant et d'autres informations variables pour votre véhicule figurent dans la documentation technique du véhicule et dans la déclaration de conformité, dans le document COC. Vous pouvez également vous renseigner auprès de votre partenaire ŠKODA.

Le certificat de conformité est disponible auprès des partenaires ŠKODA.

Les données de la documentation technique du véhicule ont la priorité sur les données de cette Notice d'utilisation.

Les performances indiquées ont été déterminées sans les équipements susceptibles de réduire la puissance, par ex. le climatiseur.

Les valeurs spécifiées s'appliquent pour le modèle de base sans équipement en option. Les valeurs ont été déterminées selon des règles et dans des conditions définies par des réglementations légales ou des prescriptions techniques pour la détermination des données d'exploitation et techniques des véhicules motorisés.

### Caractéristiques du véhicule

#### Numéro d'identification du véhicule (VIN)

Le numéro d'identification du véhicule se trouve aux endroits suivants.

- ▶ À droite dans le compartiment moteur sur la tourle de jambe de force.
- ▶ Sur un panneau sous le pare-brise dans le coin inférieur gauche.
- ▶ Sur la plaque signalétique au bas du montant central du véhicule.



Plaque signalétique.

- A** Fabricant du véhicule
- B** Numéro d'identification du véhicule (VIN)

#### Affichage VIN

Le VIN est affiché dans l'Infodivertissement dans le menu suivant.

**CAR** > > Élément de menu pour le service  
ou :

**MENU** > > > Élément de menu pour le service

#### Numéro du moteur

Le numéro du moteur est gravé sur le bloc-moteur.

### Poids maximum autorisé

Les poids maximums autorisés sont indiqués sur la plaque signalétique.

La plaque signalétique se trouve au bas de la colonne de carrosserie centrale sur le véhicule.



- A** Poids total maximum autorisé
- B** Poids d'attelage maximum autorisé (véhicule tracteur et remorque)
- C** Charge autorisée sur l'essieu avant
- D** Charge autorisée sur l'essieu arrière

#### Poids d'attelage maximal autorisé

La valeur indiquée est valable pour des altitudes jusqu'à 1000 m au dessus du niveau de la mer.

Plus l'altitude augmente, plus la puissance du moteur baisse, et le pouvoir de traction en côte se réduit en conséquence.

Le poids d'attelage maximum autorisé se réduit ainsi de 10 % environ par tranche supplémentaire de 1 000 m d'altitude entamée.

Le poids d'attelage se compose du poids effectif du véhicule tracteur chargé et de la remorque chargée.

#### Chargement

La différence entre le poids total maximum autorisé et le poids en charge permet de calculer la charge utile maximum approximative.

La charge utile se compose des poids suivants :

- ▶ Le poids des passagers.
- ▶ Le poids de l'ensemble des bagages et autres objets chargés.

- ▶ Le poids du chargement de toit inhérent au système de retenue de chargement de toit.
- ▶ Équipements exclus du poids en charge.
- ▶ La charge sur timon avec remorque » Page 181.

#### ⚠ MISE EN GARDE

Risque d'accident et de dommage au véhicule !

- ▶ Ne pas dépasser les valeurs spécifiées pour les poids maximums autorisés.

mentaire qui augmentent le poids. Le poids en charge inclut également 75 kg de poids du conducteur, le poids des fluides nécessaires au fonctionnement, ainsi que de l'outillage de bord et un remplissage à au moins 90 % du réservoir de carburant.

## Poids en charge

### Informations sur le poids en charge

Les informations correspondent au poids opérationnel le plus faible possible sans équipement supplé-

### Poids en charge - Kamiq

Type de moteur	Boîte de vitesses	Poids en charge (kg)
1,0 l/66 kW TSI G-TEC	Boîte manuelle	1332
1,0 l/70 kW TSI	Boîte manuelle	1214
1,0 l/85 kW TSI	Boîte manuelle	1231
	DSG <sup>a)</sup>	1251
1,5 l/110 kW TSI	Boîte manuelle	1265
	DSG <sup>a)</sup>	1277
1,6 l/81 kW MPI	Boîte manuelle	1216
	Boîte de vitesses automatique	1241
1,6 l/70 kW TDI CR	Boîte manuelle	1332
1,6 l/85 kW TDI CR	Boîte manuelle	1336
	DSG <sup>a)</sup>	1364

<sup>a)</sup> Boîte de vitesses à double embrayage automatique.

- i** Demander le poids exact du véhicule dans un atelier spécialisé.

## Dimensions du véhicule

### Dimensions

Indication	Valeur (en mm)
Hauteur du véhicule	1527 <sup>a)</sup> /1531
Largeur du véhicule avec rétroviseurs rabattus	1793
Largeur du véhicule avec rétroviseurs déployés	1988
Garde au sol du véhicule	186 <sup>a)</sup> /188
Longueur du véhicule	4241

<sup>a)</sup> Véhicules équipés du moteur 1,0 l/66 kW TSI G-TEC.

## Spécifications moteur

### Aperçu

- ▶ 1,0 l/66 kW TSI G-TEC » Page 188.

- ▶ 1,0 l/70 kW TSI » Page 188.
- ▶ 1,0 l/85 kW TSI » Page 188.
- ▶ 1,5 l/110 kW TSI » Page 188.
- ▶ 1,6 l/81 kW MPI » Page 189.

▶ 1,6 l/70 kW TDI CR » Page 189.

▶ 1,6 l/85 kW TDI CR » Page 189.

**Moteur 1,0 l/66 kW TSI G-TEC**

Puissance (kW à tr/mn)	66/4000-5500
Couple max. (Nm à 1/min)	160/1800-3800
Nombre de cylindres/cylindrée (cm <sup>3</sup> )	3/999
Boîte de vitesses	Boîte manuelle
Vitesse maximale (km/h)	176
avec l'engrenage principal inséré	6
Accélération de 0 à 100 km/h (s)	12,5

**Moteur 1,0 l/70 kW TSI**

Puissance (kW à tr/mn)	70/5000-5500
Couple max. (Nm à 1/min)	175/2000-3500
Nombre de cylindres/cylindrée (cm <sup>3</sup> )	3/999
Boîte de vitesses	Boîte manuelle
Vitesse maximale (km/h)	181
avec l'engrenage principal inséré	4
Accélération de 0 à 100 km/h (s)	11,1

**Moteur 1,0 l/85 kW TSI**

Puissance (kW à tr/mn)	85/5000-5500	
Couple max. (Nm à 1/min)	200/2000-3500	
Nombre de cylindres/cylindrée (cm <sup>3</sup> )	3/999	
Boîte de vitesses	Boîte manuelle	DSG <sup>a)</sup>
Vitesse maximale (km/h)	194	193
avec l'engrenage principal inséré	5	6
Accélération de 0 à 100 km/h (s)	9,9	10,0

<sup>a)</sup> Boîte de vitesses à double embrayage automatique.

**Moteur 1,5 l/110 kW TSI**

Puissance (kW à tr/mn)	110/5000-6000	
Couple max. (Nm à 1/min)	250/1500-3500	
Nombre de cylindres/cylindrée (cm <sup>3</sup> )	4/1498	
Boîte de vitesses	Boîte manuelle	DSG <sup>a)</sup>
Vitesse maximale (km/h)	213	212/210 <sup>b)</sup>
avec l'engrenage principal inséré	5	6
Accélération de 0 à 100 km/h (s)	8,3	8,4

<sup>a)</sup> Boîte de vitesses à double embrayage automatique.

<sup>b)</sup> Applicable pour les véhicules répondant à la norme sur les gaz EU6W.

**Moteur 1,6 I/81 kW MPI**

Puissance (kW à tr/mn)	81/5800	
Couple max. (Nm à 1/min)	155/3800-4000	
Nombre de cylindres/cylindrée (cm <sup>3</sup> )	4/1598	
Boîte de vitesses	Boîte manuelle	Boîte de vitesses automatique
Vitesse maximale (km/h)	186	182
avec l'engrenage principal inséré	5	4
Accélération de 0 à 100 km/h (s)	10,8	12,0

**Moteur 1,6 I/70 kW TDI CR**

Puissance (kW à tr/mn)	70/2750-4500	
Couple max. (Nm à 1/min)	250/1500-2500	
Nombre de cylindres/cylindrée (cm <sup>3</sup> )	4/1598	
Boîte de vitesses	Boîte manuelle	
Vitesse maximale (km/h)	179	
avec l'engrenage principal inséré	4	
Accélération de 0 à 100 km/h (s)	11,7	

**Moteur 1,6 I/85 kW TDI CR**

Puissance (kW à tr/mn)	85/3250-4000	
Couple max. (Nm à 1/min)	250/1500-3250	
Nombre de cylindres/cylindrée (cm <sup>3</sup> )	4/1598	
Boîte de vitesses	Boîte manuelle	DSG <sup>a)</sup>
Vitesse maximale (km/h)	193	192
avec l'engrenage principal inséré	6	7
Accélération de 0 à 100 km/h (s)	10,2	10,4
<sup>a)</sup> Boîte de vitesses à double embrayage automatique.		

**Enregistreur de données d'accident (Event Data Recorder)**

Le véhicule est équipé d'un appareil qui sert d'enregistreur de données d'accident ci-après seulement « EDA ». La fonction principale du système EDA est d'enregistrer des données lors d'un accident de circulation ou une autre situation de circulation (ci-après seulement « accident »), durant laquelle les systèmes de retenue sont activés.

Le système EDA enregistre la situation d'accident au bout de quelques instants (10 s environ), par exemple, les informations suivantes :

- ▶ La fonction de certains systèmes précis dans le véhicule.
- ▶ Le statut de la ceinture de sécurité du conducteur et du passager avant.
- ▶ L'activation de la pédale de frein et de la pédale d'accélérateur.

- ▶ La vitesse du véhicule au moment précis de l'accident.

Les données enregistrées servent à mieux analyser le comportement des systèmes du véhicule juste avant, pendant et juste après l'accident, afin de mieux clarifier les circonstances de l'accident ayant causé des dommages matériels ou même corporels.

Par ailleurs, les données des systèmes d'assistance dans le véhicule sont également enregistrées. En plus des informations suivantes : si les systèmes concernés étaient activés/désactivés au moment de l'accident, ou s'ils n'étaient disponibles que partiellement ou alors étaient inactifs, il est également possible de vérifier si ces fonctions du véhicule commandaient, accélèrent ou freinaient le véhicule pendant l'accident. Selon l'équipement, les fonctions suivantes sont par ex. présentes.

- ▶ Régulateur automatique d'espacement (ACC).
- ▶ Assistant de maintien de voie (Lane Assist).
- ▶ Assistant de manœuvres de stationnement.

► Fonction de freinage d'urgence (Front Assist).

Les données EDR - enregistrement de données d'accident - ne sont établies que lorsqu'il y a un accident avec activation des systèmes de retenue. Dans des conditions normales, il n'y a aucun enregistrement de données, ni aucun enregistrement audio ou vidéo de l'intérieur ou de l'extérieur du véhicule. Des données personnelles telles que le nom, le sexe, l'âge ou encore le lieu de l'accident ne sont pas non plus enregistrées dans le système EDA (enregistrement de données d'accident). Des sujets tiers tels que des autorités judiciaires peuvent cependant, à l'aide de certaines ressources, mettre des contenus EDR- en connexion avec d'autres sources de données et ainsi pouvoir identifier, lors de l'analyse des causes de l'accident, certaines victimes.

Pour la lecture des données EDA, il faut un équipement particulier avec une autorisation d'accès spéciale, un branchement de diagnostic prescrit par la loi (« On-Board-Diagnostics ») et il faut que le contact soit allumé.

La société ŠKODA AUTO ne lira, ou ne traitera à d'autres fins, aucune des données de l'accident enregistrées dans le système EDA sans l'autorisation du propriétaire du véhicule. Les exceptions sont définies dans les accords contractuels ou sont soumises aux réglementations obligatoires généralement en vigueur.

La société ŠKODA AUTO est, en raison des dispositions légales, tenue de contrôler la qualité et la sécurité de ses propres produits ; c'est pour cela que l'on est autorisé à utiliser des données du système EDA que pour le contrôle du produit sur le marché, pour la recherche et le développement et pour l'amélioration de la qualité des systèmes de sécurité du véhicule. À des fins de recherche et de développement, la société ŠKODA AUTO met également des données à la disposition de tiers. Ceci se déroule de façon tout à fait anonyme, c'est-à-dire sans connexion avec un véhicule précis, avec le conducteur ou autres utilisateurs autorisés à manœuvrer le véhicule.

### Informations sur les équipements radio du véhicule

Votre véhicule dispose de différents équipements radio.

Les fabricants de ces équipements radio déclarent que ces équipements sont conformes aux exigences de la **directive 2014/53/UE** et du **Règlement technique relatif aux équipements radio approuvé par la décision du Conseil des ministres de l'Ukraine du 25 mai 2017 n° 355**.



Pour afficher les informations relatives à la **Directive 2014/53/UE**, à l'harmonisation des législations des États membres relatives à la commercialisation des équipements radio, au **Règlement technique relatif aux équipements radioélectriques approuvé par décision du Conseil des ministres de l'Ukraine du 25 mai 2017 n° 355** ainsi qu'à la **déclaration de conformité**, procéder comme suit.

1. Scannez le code QR **ou** saisissez l'adresse suivante dans le navigateur.  
<http://go.skoda.eu/owners-manuals>
2. Cliquer sur « Choose your manual ».
3. Sélectionnez le mode souhaité - un menu avec les notices s'affiche.
4. Sélectionnez la période de construction et la langue.
5. Choisir le fichier « **Informations sur la directive 2014/53/UE** » ou « **Informations sur le Règlement technique relatif aux équipements radio n° 355** » au format pdf.

### Droits découlant d'une mauvaise exécution, garanties ŠKODA

#### Droits découlant d'une mauvaise exécution

Votre concessionnaire ŠKODA se porte garant, en tant que vendeur, des défauts matériels relatifs à votre véhicule neuf ŠKODA, aux pièces et aux accessoires d'origine ŠKODA conformément aux prescriptions légales et au contrat de vente.

L'acheteur a le droit de faire valoir ses droits découlant d'une mauvaise exécution auprès du partenaire ŠKODA compétent à partir de la date de remise du véhicule. La date de remise du véhicule ainsi que le numéro d'identification du véhicule (VIN) sont dûment documentés dans le chapitre « Documentation pour la remise du véhicule » de ce manuel d'utilisation.

#### Garantie ŠKODA pour les véhicules neufs

La société ŠKODA AUTO vous garantit, outre les droits qui vous sont conférés en vertu d'une mauvaise exécution, la garantie ŠKODA pour les véhicules neufs (ci-après dénommée « Garantie ŠKODA »), selon les conditions décrites dans le texte suivant.

Dans le cadre de la garantie ŠKODA, la société ŠKODA AUTO assure les services suivants <sup>1)</sup>.

- réparation gratuite de dommages en raison d'un vice que subit votre véhicule dans les deux ans suivant le début de la garantie ŠKODA ;

- ▶ réparation gratuite de dommages en raison d'un défaut de peinture que subit votre véhicule dans les trois ans suivant le début de la garantie ŠKODA ;
- ▶ réparation gratuite de la corrosion que subit la carrosserie de votre véhicule dans les douze années suivant le début de la garantie. La garantie ŠKODA pour la corrosion de la carrosserie ne comprend que celle subie par la tôle de la carrosserie depuis l'intérieur vers l'extérieur.
- ▶ Réparation gratuite de la batterie haute tension si celle-ci est intégrée au véhicule et si les dommages sont subis dans les 8 ans ou avant d'atteindre un kilométrage de 160 000 km / 100 000 miles (selon la première éventualité) après l'entrée en vigueur de la garantie ŠKODA. La réduction de la capacité de la batterie haute tension au fil du temps est une caractéristique naturelle de la technologie et ne représente pas un défaut au sens prévu par la garantie ŠKODA, à condition que cette valeur ne descende pas en dessous des 70 % de la capacité totale utile avant la fin des 8 ans ou avant que le kilométrage de 160 000 km / 100 000 km ne soit atteint (selon la première éventualité) après l'entrée en vigueur de la garantie ŠKODA.

Le début de la garantie ŠKODA est le jour où le véhicule neuf est transmis par un partenaire ŠKODA du premier acheteur qui n'est pas un partenaire ŠKODA, à des fins d'utilisation <sup>1)</sup>.

Le partenaire ŠKODA entre cette date dans les systèmes correspondants du fabricant. Le partenaire ŠKODA vous informera de cette date sur demande.

La réparation du véhicule dans le cadre de la garantie ŠKODA peut être faite par remplacement ou réparation des pièces défectueuses. Le partenaire service ŠKODA décide du type de réparation du véhicule. La réparation du véhicule est effectuée conformément aux possibilités du partenaire service ŠKODA dans un délai raisonnable. Les pièces remplacées deviennent la propriété du partenaire service ŠKODA.

Dans les revendications de la garantie ŠKODA relatifs aux dommages à la batterie haute tension, si celle-ci est installée dans le véhicule, la batterie haute tension est remise dans un état correspondant à l'âge et au kilométrage du véhicule, la capacité de la batterie haute tension après remise en état devant correspondre à au moins 70 % de la capacité totale utile.

Il n'existe aucun droit dépassant le cadre initial issu de cette garantie ŠKODA. Il n'existe en particulier aucun droit à une livraison de remplacement, aucun droit de retrait, aucun droit à la mise à disposition d'un véhicule de remplacement pour la durée de la réparation des vices et à des dommages et intérêts.

Vous pouvez faire valoir vos droits à la garantie ŠKODA chez un partenaire service ŠKODA quelconque.

Aucun droit n'est accordé en vertu de la garantie ŠKODA si le véhicule est endommagé dans un lien de causalité avec l'une des circonstances suivantes.

- ▶ Les travaux d'entretien n'ont pas été réalisés dans les délais et de manière professionnelle selon les spécifications de l'entreprise ŠKODA AUTO ou bien leur exécution ne peut être prouvée par le client lors de la réclamation en vertu de la garantie ŠKODA.
- ▶ Le dommage implique des pièces qui sont soumises à l'usure naturelle, comme les pneus, les bougies d'allumage, les balais d'essuie-glace, les plaquettes de frein et les disques de frein, l'embrayage, les ampoules, les anneaux de synchronisation, les batteries, entre autres.
- ▶ Installation, raccordement de pièces ou d'accessoires, exécution d'autres réglages ou modifications techniques apportés au véhicule non approuvés par ŠKODA AUTO (p. ex. tuning).
- ▶ utilisation non autorisée, manipulation inadaptée (par ex. utilisation lors de courses automobiles ou surcharge), entretien et maintenance inadaptés ou modifications non autorisées de votre véhicule.
- ▶ Non-respect des instructions de la notice d'utilisation ou d'autres instructions fournies par le fabricant, y compris le non-respect des spécifications concernant le processus de recharge de la batterie haute tension, si celle-ci est installée dans le véhicule.
- ▶ Utilisation du véhicule en tant que source fixe d'énergie électrique.
- ▶ influence extérieure ou autres influences (par ex. accident, grêle, inondation, etc.).
- ▶ non-présentation immédiate du dommage à un atelier spécialisé ou non-suppression appropriée de ce dommage.

Il incombe au client de prouver le lien de causalité.

La présente garantie ŠKODA ne limite pas les droits légaux de l'acheteur issus d'une mauvaise exécution envers le vendeur du véhicule et les éventuels droits

<sup>1)</sup> Le partenaire ŠKODA ou l'importateur peut fournir une garantie allant au-delà de la portée de la garantie ŠKODA selon les exigences des réglementations légales contraignantes ou des exigences du marché spécifiques à chaque pays. Cette garantie locale étend le champ d'exécution conformément aux conditions de garantie spécifiques du partenaire ŠKODA ou des importateurs.

<sup>1)</sup> Compte tenu des exigences des dispositions légales contraignantes locales, il est possible que la date de la première immatriculation soit indiquée à la place de la date de remise du véhicule.

issus des lois relatives à la responsabilité des fabricants.

### **Garantie de mobilité ŠKODA**

La garantie de mobilité procure un sentiment d'assurance pour les voyages dans votre véhicule.

Si votre véhicule devait être immobilisé lors d'un déplacement suite à un dysfonctionnement inattendu, des services peuvent être réalisés pour vous dans le cadre de la garantie de mobilité afin d'assurer vos voyages ; ils comprennent notamment : dépannage sur place et remorquage jusqu'au partenaire service ŠKODA, aide technique par téléphone ou mise en service sur place.

Si la réparation de votre véhicule n'était pas effectuée le jour même, le partenaire service ŠKODA peut également, en cas de besoin, fournir d'autres services ultérieurs tels qu'un transport de substitution (bus, train etc.), la mise à disposition d'un véhicule de remplacement, etc.

Certaines revendications pour une prestation gratuite de la garantie de mobilité ŠKODA existent uniquement si votre véhicule est laissé dans un lien de causalité avec un défaut devant être corrigé en vertu de la garantie ŠKODA.

Renseignez-vous auprès de votre partenaire ŠKODA pour en savoir plus sur les conditions pour bénéficier de la garantie de mobilité pour votre véhicule. Il vous communiquera également les conditions générales détaillées de la garantie de mobilité relatives à votre véhicule. Si aucune garantie de mobilité ne s'applique à votre véhicule, il vous informera des possibilités de conclusion ultérieure.

### **Extension de garantie optionnelle ŠKODA**

Si vous avez conclu une extension de la garantie ŠKODA lors de l'achat de votre véhicule neuf, l'entreprise ŠKODA AUTO vous offre une réparation gratuite de dommages au véhicule pendant la période de garantie survenus suite à un défaut sur le véhicule.

L'extension de garantie ŠKODA concernant votre véhicule est valable pour la période convenue ou jusqu'à ce que la limite de kilométrage convenue soit atteinte, selon la première éventualité.

Pour l'évaluation des revendications de l'extension de garantie ŠKODA, les conditions décrites ci-dessus de la garantie ŠKODA s'appliquent dans une mesure raisonnable.

La réparation du véhicule dans le cadre de l'extension de garantie ŠKODA peut être faite exclusivement par remplacement ou réparation des pièces défectueuses. Le partenaire de service ŠKODA décide du type de réparation du véhicule. La réparation du véhicule est effectuée conformément aux possibilités du partenaire service ŠKODA dans un délai raisonnable.

Il n'existe aucun droit dépassant le cadre initial issu de l'extension de garantie ŠKODA. Il n'existe en parti-

culier aucun droit à une livraison de remplacement, aucun droit de retrait, aucun droit à la mise à disposition d'un véhicule de remplacement pour la durée de la réparation des vices et à des dommages et intérêts.

La garantie peinture décrite, la garantie antirouille ainsi que la garantie de la batterie haute tension ne sont pas affectées par l'extension de garantie ŠKODA.

L'extension de la garantie ŠKODA ne concerne pas les revêtements extérieurs et intérieurs.

Vous pourrez obtenir des informations et les conditions détaillées de l'extension de la garantie ŠKODA auprès de votre concessionnaire ŠKODA.

**[i]** La garantie de mobilité ŠKODA et l'extension de garantie ŠKODA sont uniquement disponibles dans certains pays.

## Index

### A

<b>ABS</b>	132
<b>ACC</b>	136-138
arrêt et démarrage automatique	136
Interruption de la régulation de la vitesse	137
réglage de la distance	137

#### Accident de la route

appel d'urgence	21
enregistreur de données	189
que faire après un accident	22

#### Accoudoir

arrière	34
avant	33

#### Actualisation du système d'infotainment

voir la version électronique de la notice d'utilisation	5
---	---

#### Adaptations du véhicule

recommandations	182
-----------------	-----

#### AdBlue

capacité du réservoir	150
contrôler	150
mode de fonctionnement	150
norme	150
remplir	150
sécurité	17
témoin de contrôle	150

#### Aide au démarrage

	157
--	-----

#### Aide au stationnement

	141,142,144,145
--	-----------------

#### Airbag

déclenchement	41
défaut	42
Désactiver l'airbag frontal du passager avant	42
désactiver les airbags	42
emplacement de montage	42
sécurité	19

#### Alerte conducteur

voir l'assistant de détection de fatigue	140
--	-----

#### Allume-cigare

	178
--	-----

#### Allumer automatiquement les feux de croisement

	43,45
--	-------

#### Ampoules

	46
--	----

clignotant arrière - remplacer	47
--------------------------------	----

feux de recul - remplacer	47
---------------------------	----

#### Android Auto

Infodivertissement Amundsen	114
-----------------------------	-----

Infodivertissement Bolero	89
---------------------------	----

Infodivertissement Swing	71
--------------------------	----

voir la version électronique de la notice d'utilisation	5
---	---

#### Antibrouillard arrière

	44
--	----

#### Antidémarrage

	124
--	-----

#### Antivol de direction

	123
--	-----

#### Appel d'information

infodivertissement Swing	74
--------------------------	----

#### Appel d'information

Infodivertissement Bolero	91
---------------------------	----

#### Appel d'urgence

	21
--	----

#### Appel de dépannage

Infodivertissement Bolero	91
---------------------------	----

infodivertissement Swing	74
--------------------------	----

#### Apple CarPlay

Infodivertissement Amundsen	114
-----------------------------	-----

Infodivertissement Bolero	89
---------------------------	----

Infodivertissement Swing	71
--------------------------	----

voir la version électronique de la notice d'utilisation	5
---	---

#### Application ŠKODA Connect

Infodivertissement Bolero	91
---------------------------	----

infodivertissement Swing	74
--------------------------	----

#### Appui-tête

	33
--	----

#### Arrêtoirs

	158
--	-----

#### ASR

	132
--	-----

#### Assistant de changement de voie

voir Side Assist	139
------------------	-----

#### Assistant de configuration

infodivertissement Bolero	76
---------------------------	----

infodivertissement Swing	59
--------------------------	----

#### Assistant de démarrage en côte

	132
--	-----

#### Assistant de détection de la fatigue

	140,141
--	---------

#### assistant de feux de route

	46
--	----

#### Assistant de feux de route

	46
--	----

#### Assistant de maintien de voie

voir Lane Assist	138
------------------	-----

#### Assistant de sortie de stationnement

	143
--	-----

#### Autoradio - Infodivertissement Admunsen

	98,100
--	--------

#### Autoradio - Infodivertissement Amundsen

fonction SCAN	99
---------------	----

recherche manuelle de stations	99
--------------------------------	----

sélectionner la station	99
-------------------------	----

#### Autoradio - Infodivertissement Bolero

	80
--	----

afficher le menu principal	79
----------------------------	----

fonction SCAN	80
---------------	----

liste des stations disponibles	79
--------------------------------	----

recherche manuelle de stations	80
--------------------------------	----

sélectionner la station	80
-------------------------	----

vue d'ensemble du menu principal	79
----------------------------------	----

#### Autoradio - Infodivertissement Swing

	62,63
--	-------

afficher le menu principal	62
----------------------------	----

fonction SCAN	62
---------------	----

liste des stations disponibles	62
--------------------------------	----

présentation du menu principal	62
--------------------------------	----

recherche manuelle de stations	62
--------------------------------	----

sélectionner la station	62
-------------------------	----

#### Avertissement si dépassement de la vitesse

	58
--	----

### B

#### Barre de protection de portière

mode de fonctionnement	27
------------------------	----

remplacement	27
--------------	----

<b>Batterie</b>	
voir batterie du véhicule	156
<b>Batterie de la voiture</b>	156
<b>Batterie du véhicule</b>	
charger	156
contrôler l'état	156
débrancher et brancher	156
protection contre la décharge	156
sécurité	17
<b>Bluetooth</b>	
voir la version électronique de la notice d'utilisation	5
<b>Boîte de vitesses automatique</b>	125-127
changer de vitesse manuellement à l'aide des	
bascules sur le volant	126
changer de vitesse manuellement à l'aide du levier	
sélecteur	126
<b>Boîte manuelle</b>	125
<b>Bouton du démarreur</b>	123
<b>C</b>	
<b>Câble de remorquage</b>	129
<b>Câbles de démarrage</b>	157
<b>Caméra de recul</b>	142,143
fonctionnement	143
<b>Capacité du réservoir</b>	
essence	152
<b>Capot</b>	146
<b>Capot de coffre à bagages</b>	
fonctionnement manuel	30
<b>Capot du coffre à bagages</b>	
réglage	31
verrouillage automatique	30
<b>Caractéristiques techniques</b>	186
<b>Carburant</b>	
Diesel	152
Essence	151
<b>Ceintures de sécurité</b>	36
affichage de l'état	37
boucler et déboucler	37
ceinture bloquée	37
enrouleur automatique	36
position correcte	18
régler la hauteur	37
rétracteur de ceinture réversible	36
tendeur de ceinture	36
<b>Cendrier</b>	178
<b>Centre de commande - Infodivertissement</b>	
Amundsen	97,98
Centre de commande - Infodivertissement Bolero	79
Centre de commande - Infodivertissement Swing	61,62
<b>Chaîne antidérapantes</b>	162
<b>Charger le téléphone sans fil</b>	177
<b>Chauffage</b>	51
<b>Chauffage des sièges</b>	34
<b>Chauffage des vitres</b>	29,30
<b>Chauffage du volant</b>	35
<b>Clavier - Infodivertissement Amundsen</b>	95,96
<b>Clavier d'infodivertissement Swing</b>	
langues de clavier supplémentaires	61
opération	61
recherche	61
réglage des langues de clavier supplémentaires	61
variantes de caractères	61
vue d'ensemble	60
<b>Clavier de l'infodivertissement Bolero</b>	
fonctionnement	78
langues clavier supplémentaires	78
recherche	78
réglage des langues clavier supplémentaires	79
variantes de caractères	78
<b>Clavier de l'infodivertissement Bolero</b>	
Vue d'ensemble	78
<b>Clavier Infotainment</b>	
voir la version électronique de la notice d'utilisation	5
<b>Clés</b>	23
<b>Clignotants</b>	44
<b>Clignotement confort</b>	44,45
<b>Climatisation</b>	
voir climatisation manuelle	51
voir Climatronic	52
<b>Climatisation manuelle</b>	51,52
<b>Climatronic</b>	52,53
<b>Cockpit virtuel</b>	
voir combiné d'instruments numérique	54
<b>Coffre</b>	30,31,168
Commutateur du dispositif d'attelage	168
éclairage amovible	168
Éléments de fixation	169
filet de séparation	171
plancher de chargement variable	173
Prise 12 volts	168
revêtement de sol double	172
tablette rigide	172
transporter des objets en toute sécurité	19
Vide-poches	168
vie-poches	171
<b>Coffre à bagages</b>	
filets de fixation	171
voir capot de coffre à bagages	30
<b>Combiné d'instrument</b>	
analogique	54
<b>Combiné d'instruments</b>	
numérique	54
Visuel du combiné d'instruments	55
<b>Combiné d'instruments analogique</b>	54
<b>COMING HOME</b>	46
réglage	46
<b>Commande de l'infodivertissement Bolero</b>	
sans contact	77
tactile	77
<b>Commande vocale - Infodivertissement Amundsen</b>	96,97
<b>Commutateur des feux</b>	44

<b>Compartment moteur</b> .....	10	retirer et insérer la boule d'attelage.....	180
Batterie de la voiture.....	156	<b>Données de conduite</b> .....	56-58
capot.....	146	Avertissement si dépassement de la vitesse.....	58
Huile moteur.....	146	<b>Données techniques</b>	
Liquide de refroidissement.....	147	dimensions.....	187
liquide lave-glace.....	49	spécifications du moteur.....	187
sécurité.....	17	<b>Door protect</b>	
<b>Compartiments</b> .....	174	voir la barre de protection de portière.....	27
<b>Compte utilisateur</b>		<b>Droits découlant d'une mauvaise exécution</b>	
voir la version électronique de la notice d'utilisation		voir la garantie.....	190
.....	5	<b>DSR</b> .....	132
<b>Conduire avec remorque</b> .....	128	<b>E</b>	
<b>Conduite au point mort</b> .....	126	<b>Eau dans le filtre à carburant</b> .....	149
<b>Conduite avec remorque</b>		<b>Éclairage</b> .....	43,44
sécurité.....	20	activation et désactivation automatique.....	45
stabilisateur d'attelage.....	132	Changer les ampoules.....	46
<b>Conduite économique</b> .....	128	clignotant.....	44
<b>Conduite sûre</b> .....	20	conduire dans le sens inverse de la circulation.....	45
<b>Conseils pour une conduite économique</b> .....	128	Éclairage ambiant.....	48
<b>Console centrale</b> .....	9	extérieur.....	43
<b>Contenu du réservoir</b>		feux antibrouillard.....	44
diesel.....	153	feux de croisement.....	45
<b>Contrôle parental</b> .....	27	feux de position.....	45
<b>Contrôler le véhicule avant la conduite</b> .....	18	feux de stationnement.....	45
<b>Coupure du moteur</b> .....	123,124	fonction CORNER.....	43
<b>Crew Protect Assist</b>		intérieur.....	48
voir protection proactive des passagers.....	140	nettoyer les phares.....	49
<b>Crochet</b>		phares Full LED.....	43
à l'intérieur.....	174	réglage de la portée des phares.....	45
dans le coffre.....	169	résolution des problèmes.....	46
<b>D</b>		signal de détresse.....	44
<b>Date</b>		voyant de contrôle.....	45
infodivertissement Bolero.....	76	<b>Éclairage d'ambiance</b> .....	48
infodivertissement Swing.....	59	<b>Éclairage intérieur</b> .....	48
<b>DCC</b> .....	128	Éclairage ambiant.....	48
<b>Définir les valeurs de pression des pneus</b> .....	166	<b>Écran - Infodivertissement Amundsen</b> .....	94,95
<b>Démarrage du moteur</b>		<b>Écran d'infodivertissement Swing</b>	
utiliser un câble de démarrage.....	157	réglages.....	60
<b>Démarrer le moteur</b> .....	123,124	vue d'ensemble.....	60
<b>Désactivation de l'airbag frontal du passager avant</b>		<b>Écran de l'infodivertissement Bolero</b>	
.....	42	réglages.....	78
<b>Détection des piétons</b> .....	133,134	vue d'ensemble.....	77
<b>Déverrouiller</b> .....	23-25	<b>EDS</b> .....	132
<b>Diesel</b> .....	152	<b>Électrolyte</b> .....	156
carburant prescrit.....	153	<b>Éléments Cargo</b> .....	169
conditions requises pour le ravitaillement.....	152	<b>Éléments de fixation dans le coffre</b> .....	169
contenu du réservoir.....	153	<b>Enregistreur de données d'accident</b> .....	189
dépannage.....	153	<b>Entretien</b>	
normes.....	152	afficher la date.....	182
protection contre les erreurs de remplissage de		attestation.....	182
carburant.....	152	périodicité.....	182
remplir.....	153	réinitialiser les données.....	182
<b>dimensions du véhicule</b> .....	187	<b>EPC</b> .....	148
<b>Direction assistée</b> .....	34	<b>Équipement dans le coffre</b> .....	168
<b>Dispositif d'attelage</b> .....	180,181	<b>Équipement de secours</b>	
<b>Dispositif d'attelage</b>		cric.....	169
charge verticale.....	181	outillage de bord.....	169

<b>Équipement pratique</b>	
compartiment à lunettes	174
compartiments de rangement	174
étui à tickets	174
miroir de courtoisie	174
patère	174
poches de rangement	174
prise 12 volts	168,174,179
<b>Équipements de secours</b>	168
<b>Équipements pratiques</b>	174
allume-cigare	178
cendrier	178
Compartiment de rangement pour le parapluie	177
Compartiment de rangement sous le siège avant	176
porte-gobelet	177
Support multimédia	178
table pliante	179
<b>ESC</b>	132
<b>Essence</b>	151
capacité du réservoir	152
carburant prescrit	152
conditions requises pour le ravitaillement	151
dépannage	152
essence prescrite	151
normes	151
remplir	151
<b>Essuie-glace et lave-glace</b>	48,49
ajouter du liquide lave-glace	49
essuie-glace automatique de la lunette arrière	49
essuyage automatique	49
Niveau d'eau du pare-brise trop bas	50
Rabattre les bras d'essuie-glace	50
remplacer un balai d'essuie-glace	50
<b>État du véhicule</b>	58
<b>Explications</b>	6
<b>Extincteur</b>	169
<b>F</b>	
<b>Fenêtre</b>	28
Chauffage	30
fonctionnement mécanique	28
<b>Feu clignotant</b>	
voir clignotant	44
<b>Feu de croisement</b>	43,45
<b>Feux antibrouillard</b>	44
<b>Feux de détresse</b>	44
<b>Feux de jour</b>	43
<b>Feux de position</b>	
voir feux de stationnement	44,45
<b>Feux de route</b>	44
Assistant de feux de route	46
<b>Feux de stationnement</b>	44,45
<b>Fichiers médias pris en charge</b>	
voir la version électronique de la notice d'utilisation	5
<b>Filet de séparation</b>	171
<b>Filets</b>	171
<b>Filtre à carburant</b>	149
<b>Filtre à particules</b>	149
résolution des problèmes	149
<b>Fonction SAFE</b>	
désactiver	24
description	23
<b>Fonctionnement automatique du Climatronic</b>	52
<b>Fonctionnement de l'infodivertissement Swing</b>	
sans contact	60
tactile	60
<b>Frein à main</b>	131
<b>Frein de stationnement</b>	131
<b>Frein multicolisions</b>	
voir MCB	132
<b>Freinage</b>	130,131
<b>Freinage automatique</b>	
voir Front Assist	133
<b>Freins</b>	
frein à main	131
<b>Front Assist:</b>	133
<b>Fusibles</b>	
dans le compartiment moteur	159
dans le tableau de bord	158
<b>G</b>	
<b>G-TEC (véhicule à gaz naturel)</b>	153
<b>Galerie de toit</b>	180
charge sur le toit	180
conduite sûre	20
<b>Garantie</b>	190
droits découlant d'une mauvaise exécution	190
extension de garantie optionnelle	192
garantie de mobilité	192
garantie pour les véhicules neufs	190
<b>Gaz naturel comprimé</b>	153
<b>Gestion des appareils mobiles - Infodivertissement Amundsen</b>	108,109
<b>Gestion des appareils mobiles - Infodivertissement Bolero</b>	85
afficher le menu principal	85
vue d'ensemble	85
<b>Gestion des appareils mobiles - Infodivertissement Swing</b>	67,68
afficher le menu principal	67
aperçu	67
<b>Gestion des utilisateurs</b>	
voir la version électronique de la notice d'utilisation	5
<b>Gestion des utilisateurs - Infodivertissement Amundsen</b>	106-108
<b>Gilet</b>	
voir gilet réfléchissant	168
<b>GNC</b>	153
<b>H</b>	
<b>Hauteur du véhicule</b>	187
<b>Heure</b>	
infodivertissement Bolero	76

- HHC**  
voir Assistant de démarrage en côte ..... 132
- Hotspot**  
voir la version électronique de la notice d'utilisation ..... 5
- Huile**  
voir l'huile moteur ..... 146
- huile moteur**  
contrôler ..... 146
- Huile moteur**  
remplacer ..... 147  
remplir ..... 146  
sécurité ..... 17  
spécification ..... 147  
voyant de contrôle ..... 147
- Huile-moteur** ..... 146
- I**
- i-Size** ..... 40
- Images**  
voir la version électronique de la notice d'utilisation ..... 5
- Images - Infodivertissement Amundsen**  
afficher le menu principal ..... 105  
réglages ..... 106  
vue d'ensemble du menu principal ..... 105
- Images - Systèmes d'infodivertissement Amundsen** ..... 106
- Indicateur de contrôle de la pression des pneus** ..... 166,167
- Infodivertissement Amundsen** ..... 93,94  
réglages de base ..... 93  
vue d'ensemble ..... 93
- Infodivertissement Bolero**  
Clavier ..... 78  
commande sans contact ..... 77  
commande tactile ..... 77  
mise à jour du système ..... 77  
redémarrage ..... 77  
restriction du fonctionnement ..... 76  
version du système ..... 77
- Infodivertissement Swing**  
clavier ..... 60  
commande sans contact ..... 60  
commande tactile ..... 60  
limitation de la fonction ..... 59  
mise à jour du système ..... 60  
remarrage ..... 60  
version du système ..... 60  
vue d'ensemble ..... 59
- Infotainment Bolero**  
vue d'ensemble ..... 76
- Interrupteur à clé pour airbag avant du passager avant**  
Défaut de l'interrupteur à clé ..... 43
- Interrupteur à clé pour la désactivation de l'airbag** ..... 42
- ISOFIX** ..... 41
- œillets de fixation ..... 41  
utilisation de sièges enfants ..... 39
- K**
- Kick-down** ..... 126
- Kit de dépannage** ..... 164,165
- L**
- Lampe amovible** ..... 172
- Lane Assist** ..... 138,139
- Largeur du véhicule** ..... 187
- LEAVING HOME** ..... 46  
réglage ..... 46
- Lève-vitre électrique**  
activation ..... 29  
fonctionnement ..... 28  
limitation de force ..... 28  
résolution des problèmes ..... 29
- Lève-vitres électriques** ..... 28,29
- Levier**  
assistant de feux de route ..... 46  
clignotant ..... 44  
essuie-glace et lave-glace ..... 49  
feux de route ..... 44
- Levier sélecteur** ..... 126
- Light Assist**  
voir assistant de feux de route ..... 46
- Limitation de vitesse** ..... 58
- Limiteur**  
voir limiteur de vitesse ..... 134
- Limiteur de vitesse** ..... 134,135  
voyants de contrôle ..... 134
- Liquide de frein** ..... 130,131  
sécurité ..... 17
- Liquide de refroidissement** ..... 147  
contrôler ..... 147  
dépannage ..... 148  
indicateur de température ..... 147  
remplir ..... 148  
sécurité ..... 17  
spécification ..... 148  
voyant de contrôle ..... 148
- Liquide lave-glace de pare-brise**  
comment remplir l'eau de lavage ..... 49  
Niveau trop bas ..... 50
- Liste des stations radio**  
voir la version électronique de la notice d'utilisation ..... 5
- Longueur du véhicule** ..... 187
- Lumière**  
Assistant de feux de route ..... 46
- M**
- MCB** ..... 132
- Médias**  
voir la version électronique de la notice d'utilisation ..... 5
- Miroir**

voir rétroviseur extérieur	35	<b>Parapluie</b>	177
voir rétroviseur intérieur	35	<b>Pare-soleil</b>	29
<b>MirrorLink</b>		activer le fonctionnement du store pare-soleil	29
Infodivertissement Amundsen	114	fonctionnement électrique du pare-soleil	29
Infodivertissement Bolero	89	<b>Park Assist</b>	
Infodivertissement Swing	71	voir Assistant de manœuvres de stationnement	
voir la version électronique de la notice d'utilisation	5		144
<b>Mise à jour du système</b>		<b>Phare antibrouillard</b>	44
infodivertissement Bolero	77	<b>Phares</b>	
infodivertissement Swing	60	Full LED	43
<b>Mode de conduite du véhicule</b>	127	réglage de la portée	45
Eco	127	<b>Phares avant</b>	45
Individual	127	<b>Phares Full LED</b>	43
Normal	127	<b>phone box</b>	177
Sport	127	<b>Pilote de stationnement</b>	
<b>Modes de la boîte de vitesses automatique</b>	125	voir l'assistant d'aide au stationnement	141
<b>MSR</b>	132	<b>Plancher de chargement variable du coffre</b>	173
<b>Multimédia - infodivertissement Amundsen</b>		<b>Plaque du constructeur</b>	186
veuillez noter	101	<b>Pneus</b>	160,161
<b>Multimédia - Infodivertissement Amundsen</b>	103	Indicateur de contrôle de la pression des pneus	
fonctionnement	102		166
menu principal	102	pression	166
<b>Multimédia - infodivertissement Bolero</b>		vue d'ensemble du marquage	160
veuillez noter	82	<b>Pneus d'hiver</b>	161,162
<b>Multimédia - Infodivertissement Bolero</b>	83	<b>Pneus toutes saisons</b>	161,162
fonctionnement	82	<b>Poids</b>	186
menu principal	82	<b>Point de masse</b>	157
<b>Multimédia - infodivertissement Swing</b>		<b>Porte</b>	
veuillez noter	64	ouvrir / fermer	27
<b>Multimédia - Infodivertissement Swing</b>	65	<b>Porte-boissons</b>	177
menu principal	65	<b>Portée d'éclairage</b>	45
opération	65	<b>Position d'entretien des balais d'essuie-glace</b>	50
<b>Multimédias</b>		<b>Poubelle</b>	178
liste de lecture	102	<b>Prises</b>	
		prise 12 volts	179
<b>N</b>		<b>Prises de courant</b>	
<b>Navigation</b>		sécurité	17
voir la version électronique de la notice d'utilisation	5	<b>Processus de commutation</b>	
		boîte de vitesses manuelle	125
<b>Navigation - Infodivertissement Amundsen</b>		<b>Protection proactive des occupants</b>	140
118,121,122			
<b>Nettoyage du véhicule</b>		<b>R</b>	
extérieur	184	<b>Raclette</b>	8
habitacle	183	<b>Radio</b>	
veuillez noter	183	voir la version électronique de la notice d'utilisation	5
<b>Notes sur le démarrage</b>	123	<b>Recyclage de l'air ambiant</b>	51,52
<b>Numéro d'identification du véhicule (VIN)</b>	186	<b>Redémarrage de l'infodivertissement Bolero</b>	77
<b>Numéro du moteur</b>	186	<b>Redémarrage de l'Infodivertissement Swing</b>	60
		<b>Réglage automatique de la distance</b>	136
<b>O</b>		<b>Réglage de la vitesse du ventilateur</b>	53
<b>Œillet de remorquage</b>	129	<b>Régulateur de vitesse</b>	135,136
<b>Outil</b>	169	<b>Remorque</b>	128
		atteler et désatteler	180
<b>P</b>		charge admissible	129
<b>Paramétrer le menu MENU</b>		conduite sûre	20
infodivertissement Bolero	76	Système d'alarme	26
Infodivertissement Swing	59	<b>Remorquer le véhicule</b>	129

<b>Remplir</b>		
AdBlue	150	
Diesel	153	
essence	151	
huile moteur	146	
liquide de refroidissement	148	
liquide lave-glace	49,50	
<b>Répartition du chargement</b>	128	
<b>Réserve en carburant</b>		
GNC	153	
<b>Réservoir de carburant</b>		
ouvrir la trappe	149	
<b>Responsabilité vices cachés</b>		
voir la garantie	190	
<b>Retirer en toute sécurité le périphérique USB connecté</b>		
Infodivertissement Swing	59	
<b>Retirer le périphérique USB connecté en toute sécurité</b>		
infodivertissement Bolero	76	
<b>Rétroviseur extérieur</b>	35,36	
<b>Rétroviseur intérieur</b>	35	
<b>Rétroviseurs</b>		
régler les fonctions	36	
<b>Revêtement de sol dans le coffre à bagages</b>	172	
<b>Roue de rechange</b>		
conduite sûre	20	
<b>Roue de secours</b>	162,163	
conduite sûre	20	
<b>Roue libre</b>		
voir rouler au point mort	126	
<b>Roues</b>	160	
capuchons des boulons	167	
chaînes à neige	162	
changement	163	
enjoleur intégral	167	
Indicateur de contrôle de la pression des pneus	166	
Modification de la pression	161	
Panne	161	
pression des pneus	166	
roue de rechange et roue de secours	162	
vue d'ensemble du marquage des pneus	160	
<b>S</b>		
<b>Sécurité</b>		
adaptations du véhicule	16	
airbag	19	
appel d'urgence	21	
avant de conduire	16	
batterie du véhicule	17	
capteurs et caméras	17	
compartiment moteur	17	
conditions météorologiques	20	
conduite avec remorque	20	
conduite sûre	20	
fluides de fonctionnement	17	
franchissement d'une nappe d'eau	20	
galerie de toit	20	
plaquettes de frein neuves	16	
pneus neufs	16	
position assise correcte	18	
position de la ceinture	18	
prises de courant	17	
que faire après un accident	22	
que faire en cas d'incendie	22	
quitter le véhicule	21	
roder le moteur	16	
roue de rechange et roue de secours	20	
siège enfant	19	
stationnement	21	
systèmes d'assistance	20	
transport d'enfants	19	
transporter des objets	19	
transporter un chargement	19	
voyants de contrôle	20	
<b>Sécurité cybernétique - Infodivertissement</b>		
Amundsen	108	
<b>Services en ligne - Infodivertissement Amundsen</b>	116,117	
<b>Services en ligne - Infodivertissement Bolero</b>		
appel d'information	91	
appel de dépannage	91	
application ŠKODA Connect	91	
droits et obligations	91	
enregistrement et activation des services en ligne	92	
état de connexion	92	
gestion des services	92	
réglage du niveau de protection des données	92	
personnelles	92	
réglages	92	
site web ŠKODA Connect	91	
site web ŠKODA Connect Portal	91	
supprimer l'utilisateur	92	
<b>Services en ligne - Infodivertissement Swing</b>		
appel d'information	74	
appel de dépannage	74	
application ŠKODA Connect	74	
droits et obligations	74	
Enregistrement et activation des services en ligne	75	
État de connexion	75	
Gestion des services	75	
Paramétrer le niveau de protection des données	75	
personnelles	75	
Paramètres	75	
site Internet Portail ŠKODA Connect	74	
site Internet ŠKODA Connect	74	
Supprimer l'utilisateur	75	
<b>Services en ligne ŠKODA Connect</b>		
Infodivertissement Bolero	91	
infodivertissement Swing	74	
<b>Side Assist</b>	139,140	
<b>Siège conducteur</b>	9	
<b>Siège enfant</b>		
catégorie	38	

dan le siège du passager avant	38
fixation	41
Fixation avec une ceinture	40
i-Size	40
ISOFIX	39,41
sécuriser correctement les enfants	19
sièges enfants recommandés	39
TOP TETHER	41
<b>Siège passager avant</b>	9
<b>Siège pour enfant</b>	
Cpmsogmes de sécurité	37
Siège pour enfant	37
<b>Siège pour enfants</b>	37
<b>Sièges</b>	32
Chauffage	34
ISOFIX	41
rabattre vers l'avant	32
s'asseoir en toute sécurité	18
TOP TETHER	41
<b>Sièges arrière</b>	
rabattre vers l'avant	32
<b>SmartLink</b>	
voir la version électronique de la notice d'utilisation	5
<b>SmartLink - Infodivertissement Amundsen</b>	109
afficher le menu principal	114
Android Auto	114
Android Auto - Connexion via USB	116
Android Auto - Interruption de la connexion	116
Apple CarPlay	114
Apple CarPlay - Connexion via le Wi-Fi de l'appareil mobile	116
Apple CarPlay - Connexion via le Wi-Fi de l'infodivertissement	116
Apple CarPlay - Connexion via USB	116
Apple CarPlay - Interruption de la connexion	116
commande de l'application MirrorLink en cours	115
conditions de connexion Android Auto	115
conditions de connexion Apple CarPlay	115
conditions de connexion générales	115
conditions de connexion MirrorLink	115
menu principal	114
MirrorLink	114
MirrorLink - Connexion via USB	116
MirrorLink - Interruption de la connexion	116
mode de fonctionnement	114
Passer à un autre appareil	116
Passer à un autre type de connexion	116
restriction de navigation	115
restriction pendant la conduite	115
types de connexion supportés	114
<b>SmartLink - Infodivertissement Bolero</b>	
afficher le menu principal	89
Android Auto	89
Android Auto - connexion via USB	90
Android Auto - connexion via Wi-Fi depuis l'infodivertissement	90
Android Auto - interruption de la connexion	90
Apple CarPlay	89
Apple CarPlay - connexion via USB	90
Apple CarPlay - connexion via Wi-Fi depuis l'appareil mobile	90
Apple CarPlay - connexion via Wi-Fi depuis l'infodivertissement	90
Apple CarPlay - interruption de la connexion	90
commande de l'application MirrorLink en cours	90
conditions de connexion Android Auto	90
conditions de connexion Apple CarPlay	90
conditions de connexion MirrorLink	90
conditions générales de connexion	90
menu principal	89
MirrorLink	89
MirrorLink - connexion via USB	90
MirrorLink - connexion via Wi-Fi depuis l'infodivertissement	90
MirrorLink - interruption de la connexion	90
mode de fonctionnement	89
passer à un autre appareil	90
passer à un autre type de connexion	90
restriction de la connexion Wi-Fi	90
restriction pendant la conduite	90
types de connexion compatibles	89
<b>SmartLink - Infodivertissement Swing</b>	
Afficher le menu principal	71
Android Auto	71
Android Auto - Connexion via le Wi-Fi de l'infodivertissement	73
Android Auto - Connexion via USB	73
Android Auto - Interruption de la connexion	73
Apple CarPlay	71
Apple CarPlay - Connexion via le Wi-Fi de l'appareil mobile	73
Apple CarPlay - Connexion via le Wi-Fi de l'infodivertissement	73
Apple CarPlay - Connexion via USB	73
Apple CarPlay - Interruption de la connexion	73
commande de l'application MirrorLink en cours	73
conditions de connexion Android Auto	72
conditions de connexion Apple CarPlay	72
conditions de connexion générales	72
conditions de connexion MirrorLink	72
Menu principal	71
MirrorLink	71
MirrorLink - Connexion via le Wi-Fi de l'Infodivertissement	73
MirrorLink - Connexion via USB	73
MirrorLink - Interruption de la connexion	73
mode de fonctionnement	71
Passer à un autre appareil	73
Passer à un autre type de connexion	73
restriction de la connexion Wi-Fi	73
restriction pendant la conduite	73
types de connexion supportés	71
<b>Son</b>	
infodivertissement Bolero	76
infodivertissement Swing	59
<b>Sources de média prises en charge</b>	

voir la version électronique de la notice d'utilisation	5	conférence téléphonique	69
<b>Sport Chassis Preset</b>	128	connecter l'infodivertissement à un téléphone	70
<b>Stabilisateur d'attelage</b>	132	connecter le téléphone à l'infodivertissement	70
<b>Start</b>	123	conversation parallèles	70
<b>START-STOP</b>	124,125	conversation téléphonique	69
usage prévu	124	entrer un numéro de téléphone	69
<b>Stationnement</b>		établir une connexion au numéro de messagerie	69
Assistant d'aide au stationnement	141		69
Assistant de manœuvres de stationnement	144	gérer les touches de station pour les contacts	
Assistant de sortie de stationnement	143	favoris	70
Caméra de recul	142	importer des contacts téléphoniques	70
stationner le véhicule en toute sécurité	21	liste des contacts téléphoniques	69
<b>Support d'appareil multimédia</b>	178	mettre à jour les contacts téléphoniques	70
<b>Suspension adaptative</b>	128	numéro de la boîte de messagerie	70
<b>Système d'alarme</b>	26	présentation du menu principal	68
Remorque	26	sonnerie d'appel	70
<b>Système de contrôle des gaz d'échappement</b>	149	trier les contacts dans le répertoire	70
<b>Système de lave-glace</b>		types de connexion entre le téléphone et	
voir essuie-glace et lave-glace	49	l'infodivertissement	70
<b>Systèmes d'assistance</b>		<b>Temps</b>	
aide à la conduite	132	infodivertissement Swing	59
Assistant de manœuvres de stationnement	141	<b>Tiptronic</b>	126
sécurité	20	<b>Toit coulissant/ouvrant</b>	
<b>Systèmes d'assistance de manœuvres de stationnement</b>	141	fonctionnement électrique du pare-soleil	29
		<b>TOP TETHER</b>	41
		œilletons de fixation	41
		<b>Touche de verrouillage centralisé</b>	24
		<b>Transport</b>	
		transporter des objets en toute sécurité	19
		<b>Transporter</b>	
		dispositif d'attelage	180
		galerie de toit	180
		<b>Trappe du réservoir</b>	149
		<b>Travaux de maintenance</b>	182
		<b>Triangle de présignalisation</b>	168
		<b>Trousse de premiers secours</b>	168
		<b>TSA</b>	
		voir stabilisateur d'attelage	132
		<b>U</b>	
		<b>Unités</b>	
		infodivertissement Bolero	76
		infodivertissement Swing	59
		<b>Urgence</b>	
		appel d'urgence	21
		que faire après un accident	22
		que faire en cas d'incendie	22
		utiliser un câble de démarrage	157
		<b>USB</b>	174
		voir la version électronique de la notice d'utilisation	5
		<b>Utilisation - Infodivertissement Amundsen</b>	95
		<b>V</b>	
		<b>verrouillage</b>	23-25
		<b>Verrouillage centralisé</b>	23,24
		fonction SAFE	23
		<b>Verrouillage de la colonne de direction</b>	34
<b>Table rabattable</b>	179		
<b>Tableau de bord numérique</b>	54		
<b>Tablette du coffre à bagages</b>	172		
<b>Téléphone - Infodivertissement Amundsen</b>			
109-111			
<b>Téléphone - Infodivertissement Bolero</b>			
afficher le menu principal	86		
conditions de connexion	86		
conférence téléphonique	86		
connecter l'infotainment à un téléphone	87		
connecter le téléphone à l'infodivertissement	87		
conversation téléphonique	86		
conversations parallèles	87		
entrer un numéro de téléphone	86		
établir une connexion au numéro de messagerie	86		
	86		
gérer les touches de station pour les contacts			
favoris	87		
importer des contacts téléphoniques	87		
liste des contacts téléphoniques	86		
mettre à jour les contacts du téléphone	87		
numéro de la boîte de messagerie	87		
sonnerie	87		
trier les contacts dans le répertoire	87		
types de connexion entre le téléphone et			
l'infodivertissement	87		
vue d'ensemble du menu principal	86		
<b>Téléphone - Infotainment Swing</b>			
afficher le menu principal	68		
conditions de connexion	69		

<b>Verrouillage sans clé (KESSY)</b> .....	25,26
<b>Veste réfléchissante</b> .....	168
<b>Vide-poches</b> .....	171
<b>Vidéos</b>	

voir la version électronique de la notice d'utilisation  
..... 5

<b>Vides-poches</b> .....	174
---------------------------	-----

**VIN**

voir le numéro d'identification du véhicule..... 186

<b>Visuel du combiné d'instruments</b> .....	55,56
--	-------

<b>Vitesse maximale</b> .....	187
-------------------------------	-----

<b>Vitres embuées</b> .....	52
-----------------------------	----

<b>Volant</b> .....	34
---------------------	----

changer de vitesse manuellement à l'aide des

bascules sur le volant..... 126

Chauffage..... 35

tenue correcte..... 19

touches/molettes..... 56

**Volume à l'allumage de l'infodivertissement**

infodivertissement Bolero..... 76

infodivertissement Swing..... 59

**Voyants de contrôle**

avant-propos..... 10

vue d'ensemble..... 10,13

**Vue d'ensemble de l'infodivertissement Amundsen**

93

**Vue d'ensemble de l'infodivertissement Bolero**

76

**Vue d'ensemble de l'infodivertissement Swing**

59

**W**

<b>Wi-Fi - Infodivertissement Amundsen</b> .....	113
--	-----

vue d'ensemble des hotspots disponibles..... 113

**Wi-Fi - Infodivertissement Bolero**

changer le mot de passe pour la connexion au

hotspot de l'infodivertissement..... 88

connecter un appareil mobile au hotspot de

l'infodivertissement..... 88

mode de fonctionnement..... 88

niveau de sécurité du hotspot de

l'infodivertissement..... 88

<b>Wi-Fi - Infodivertissement Swing</b> .....	71
---	----

Changer le mot de passe pour la connexion au

hotspot de l'infodivertissement..... 71

Niveau de sécurité du hotspot de

l'infodivertissement..... 71

**Wifi**

voir la version électronique de la notice d'utilisation

5

**WLAN - Infodivertissement Amundsen**

mode de fonctionnement..... 113

restriction du fonctionnement..... 113

**WLAN - Infodivertissement Swing**

connecter un appareil mobile au hotspot de

l'infodivertissement..... 71

**X**

<b>XDS+</b> .....	132
-------------------	-----

**Z**

<b>Zone arrière du véhicule</b> .....	8
---------------------------------------	---

<b>Zone avant du véhicule</b> .....	7
-------------------------------------	---