



# SWACE

SWACE

## MANUEL D'UTILISATION DU SYSTÈME AUDIO

A laisser en permanence dans le véhicule.  
Contient des informations importantes sur  
la sécurité, l'utilisation et l'entretien.

99016-54ZM2-18F



SUZUKI MOTOR CORPORATION  
Part No. 99016-54ZM2-18F January, 2024



99016-54ZM2-18F



Prepared by  
**SUZUKI MOTOR CORPORATION**

January, 2024

Part No. 99016-54ZM2-18F

TP228

© 2024 TOYOTA MOTOR CORPORATION

Tous droits réservés. La présente publication ne peut être ni reproduite ni copiée, intégralement ou partiellement, sans le consentement écrit de Toyota Motor Corporation.

## Rejet d'appels

**Les appels peuvent être refusés sur le système de multimédia selon plusieurs méthodes.**

- 1 Lors de la réception d'un appel, effectuez l'une des opérations suivantes pour refuser l'appel.
    - Appuyez sur [  ].
    - Effectuez vos commandes directement sur le téléphone portable.
    - Lancez une commande vocale pour répondre à l'appel à l'aide du système de commande vocale. (→P.30)
- 
- L'appel est refusé lorsqu'il provient d'un numéro de téléphone défini comme à refuser dans les paramètres du téléphone portable.

**Effectuer des opérations à partir de l'écran d'appel**

Lors d'un appel, différentes opérations peuvent être exécutées depuis l'écran d'appel.

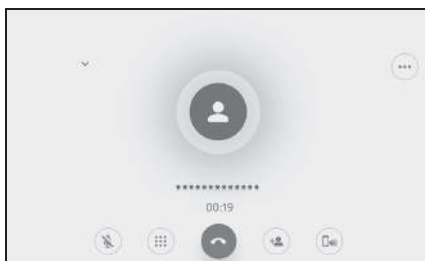

[🔇] : Met en sourdine le son transmis de sorte que l'interlocuteur à l'autre bout du fil ne puisse pas entendre votre voix. Pendant la mise en sourdine, le bouton devient bleu. Pour la désactiver, appuyez de nouveau sur le bouton.

- Vous serez en mesure d'entendre ce que dit votre interlocuteur.

[☰] : Affiche l'écran du clavier. L'écran d'appel sera affiché en plus petit pendant l'affichage de l'écran du clavier.

[🔄] : Raccrocher pendant un appel.

[👤] : Affichez la liste des contacts dans le sous-menu pour passer un appel à quelqu'un d'autre.

- Vous pouvez appeler une autre personne en appuyant sur son numéro de téléphone pendant un appel.

[📺] : Permet de basculer un appel entre le téléphone portable et le système de multimédia. Pendant un appel du téléphone portable, le bouton devient bleu.

[⏸] : Annule l'appel en attente. Seulement affiché en attente.

[⌵] : Réduit l'écran d'appel.

[⌶] : Affiche l'écran d'appel dans la zone principale.

[⋮] : Affiche l'écran d'options. Les opérations suivantes peuvent être effectuées sur l'écran d'options.

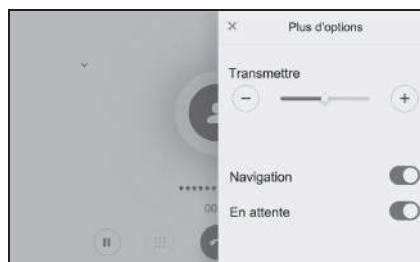

- [Transmettre] : Règle le volume de transmission.

Modifier le volume de transmission peut détériorer la qualité du son.

- [Navigation]\* : Activez ou désactivez cette fonction pour interrompre le guidage vocal du système de navigation pendant un appel téléphonique.

- [En attente] : Permet de mettre l'appel temporairement en attente. Désactivez [En attente] pour annuler cette fonction.

Selon le modèle du téléphone portable, il peut s'avérer impossible de mettre des appels en attente.

- [X] : Revient à l'écran d'appel. Si l'écran d'appel revient alors qu'un appel est en attente, l'appel mis en attente peut être libéré en affichant à nouveau l'écran des options.

\* : Avec fonction de navigation

- En fonction de l'état du système de multimédia, l'écran d'appel peut être réduit ou non affiché.

- Basculer les appels peut ne pas être possible en fonction du modèle de téléphone portable.
- Les appels ne peuvent pas être basculés du système mains libres au téléphone portable pendant la conduite. Basculer les appels peut ne pas être possible en fonction du modèle de téléphone portable.
- Si le téléphone portable où vous parlez est connecté au système de multimédia comme téléphone mains libres, l'écran d'appel est affiché. En fonction du modèle de téléphone portable, l'appel va soit se poursuivre sur le téléphone ou bien basculer vers un appel via le système de multimédia.
- Si vous actionnez le contact d'alimentation pendant un appel avec un téléphone mains libres, l'appel peut être déconnecté ou continué sur le téléphone portable en fonction de son modèle. Si vous désirez continuer sur votre téléphone portable, vous devez actionner votre téléphone portable.

### Répondre à un second appel

**Si vous recevez un deuxième appel d'un autre correspondant pendant un appel en cours, la mise en attente peut être utilisée pour traiter les deux appels. Lorsque vous recevez deuxième appel, une notification d'appel entrant s'affiche en haut de l'écran.**

- Vous devez avoir un abonnement au service d'appel en attente avec votre opérateur de téléphonie.
- Si le téléphone portable ne prend pas en charge HFP Ver 1.5 ou ultérieure, la mise en attente des appels ne sera pas disponible.
- Il peut ne pas être possible d'utiliser cette fonction selon le modèle de votre téléphone portable et les modalités de votre abonnement.

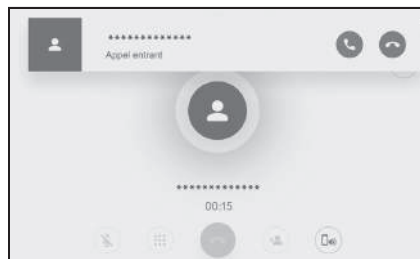

- 1 Lorsque vous recevez un deuxième appel, appuyez sur [📞] à l'écran, ou appuyez sur la commande [📞] au volant.
- Le fait de répondre au second appel met l'appel précédent en attente.
  - Vous changez d'interlocuteur chaque fois que vous appuyez sur

[Passer d'un appel à l'autre].

### Rejet d'un second appel

Lorsque vous recevez un deuxième appel pendant un appel en cours, vous pouvez refuser l'appel en attente.

- 1 Lorsque vous recevez un deuxième appel, appuyez sur [📞].

- En fonction du modèle de téléphone portable, les deux appels peuvent être déconnectés. Reportez-vous au manuel d'instruction compris avec le téléphone portable.

### Passer un appel à un tiers pendant un appel en cours

Vous pouvez appeler un nouvel interlocuteur pendant un appel en cours.

- 1 Appuyez sur [👤] sur l'écran d'appel.

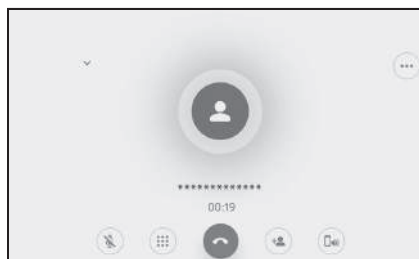

- 2 Sélectionnez le contact.
  - 3 Sélectionnez le numéro de téléphone.
- Cette fonction met l'autre correspondant en attente pendant un appel.

- Vous devez avoir un abonnement au service d'appel en attente avec votre opérateur de téléphonie.
- Si le téléphone portable ne prend pas en charge HFP Ver 1.5 ou ultérieure, la mise en attente des appels ne sera pas disponible.
- Il peut ne pas être possible d'utiliser cette fonction selon le modèle de votre téléphone portable et les modalités de votre abonnement.



### Passer des conférences téléphoniques

**Ajoutez la personne en attente lorsque vous parlez à une autre pendant que l'appel est en attente.**

- 1 Appuyez sur [Fusionner les appels] pendant un appel en cours avec une autre personne.
    - Les appels en attente sont repris et passés en appel de conférence.
- 
- Il peut être nécessaire de souscrire un abonnement pour les conférences téléphoniques auprès de votre opérateur de téléphonie mobile.
  - Il peut ne pas être possible d'utiliser cette fonction selon le modèle de votre téléphone portable et les modalités de votre abonnement.
  - Lorsque l'audioconférence se termine, l'appel se termine pour tous les membres de l'audioconférence.

### Mettre fin à des appels

**Plusieurs méthodes sont possibles pour terminer un appel mains libres.**

- 1 Effectuez l'une des opérations suivantes pendant un appel.
  - Appuyez sur la commande [] au volant.
  - Appuyez sur [] lorsque vous passez un appel ou sur l'écran d'appel.
  - Utilisez le téléphone portable pour mettre fin à l'appel.

### Transfert des données des contacts

**Vous pouvez enregistrer 5000 contacts pour chaque téléphone portable connecté. Seuls les contacts correspondant au téléphone portable connecté peuvent être affichés. Dans les contacts, jusqu'à 4 numéros de téléphone peuvent être enregistrés pour chaque contact. Les contacts sont gérés pour chaque téléphone connecté.**

**Vous ne pouvez utiliser fonction qu'avec les téléphones portables prenant en charge soit le transfert manuel des données de contacts (OPP) soit le transfert automatique des données de contacts (PBAP). Reportez-vous au manuel d'instructions inclus ou aux profils compatibles du téléphone portable connecté, pour déterminer s'il prend en charge l'une ou l'autre de ces fonctions. (→P.70)**

**Pour transférer des contacts avec le transfert automatique des données de contact (PBAP), [Synchroniser les contacts] doit être activé dans les paramètres Bluetooth®. (→P.63)**

- Lors du transfert de données de contact, chaque donnée est soumise aux restrictions suivantes.
- Lorsqu'au moins cinq numéros de téléphone sont enregistrés pour un seul contact, tous les numéros de téléphone sont enregistrés dans le système de multi-média comme des contacts multiples du même nom.
- Le nom est également envoyé en même temps que le numéro de téléphone. En fonction du modèle, certains caractères, par exemple les symboles, ou toutes les lettres peuvent ne pas être transférés. De plus, même s'ils sont transférés, ils peuvent ne pas être affichés correctement.
- Typiquement, une mémoire secrète n'est pas lue. (Cela est possible dans certains cas, en fonction des spécifications du téléphone portable)
- Les noms de groupe enregistrés sur le téléphone portable ne sont pas transférés.
- Le type de numéro de téléphone affiché dans les contacts sur le système de multi-média est automatiquement attribué en fonction des informations du dispositif source. Cependant, en fonction du modèle de téléphone portable et de l'environnement d'utilisation, les icônes peuvent être toutes identiques.
- En fonction du modèle de téléphone portable, il peut être nécessaire de saisir le numéro PIN du téléphone portable et le mot de passe d'authentification lors du transfert des données de contact. Dans ce cas, veuillez saisir [1234] comme mot de passe d'authentification.
- Les contacts des téléphones portables qui ne prennent pas en charge le transfert manuel (OPP) ne peuvent pas être ajoutés ou enregistrés via Bluetooth®.
- Les modèles de téléphone portable qui prennent en charge le transfert par lot ont les caractéristiques suivantes lors du transfert des données des contacts.
- Le transfert peut prendre jusqu'à 10 minutes.
- Même si l'écran de transfert de données des contacts est affiché, il est possible de passer à un autre écran. Dans ce cas, le transfert de données des contacts va se poursuivre.
- Les événements seront traités de la manière suivante pendant le transfert des données des contacts.
- Si un appel est reçu pendant un transfert manuel des données des contacts (OPP), l'appel sera reçu sur le téléphone portable lui-même. Il n'est pas possible d'effectuer

des appels à partir du système multimédia pendant le transfert manuel.

- Si le téléphone portable ne prend en charge ni le transfert automatique de liste de contacts (PBAP) ni le transfert manuel de liste de contacts (OPP), les données de contact ne peuvent pas être transférées en utilisant le Bluetooth<sup>®</sup>. Notez que les données de contact peuvent être transférées à l'aide d'un lecteur flash USB.
- Si le contact d'alimentation est placé sur off pendant le transfert des données des contacts, ce dernier sera annulé. Dans ce cas, démarrez le système hybride et recommencez les opérations de transfert.
- Dans les cas suivants, les données de contact transférées ne sont pas sauvegardées. (Certaines des données transférées ne le sont pas non plus.)
- Lorsque le transfert automatique (PBAP) se termine à mi-chemin en raison de la capacité de mémoire du système de multimédia.
- Lorsque le transfert automatique (PBAP) est interrompu pour une raison quelconque.
- Les données de contact du système de multimédia ne peuvent pas être transférées sur le téléphone portable.
- Pendant le transfert de données des contacts, la connexion audio Bluetooth<sup>®</sup> peut s'interrompre. Elle sera rétablie une fois le transfert terminé. (La reconnexion peut ne pas être possible sur certains modèles)
- Lors du transfert, veillez à ce que le système de multimédia soit démarré.
- La fonction de transfert automatique des données de contact (PBAP) permet le transfert des contacts, des favoris et de l'historique vers le système de multimédia. Certains modèles de téléphones portables n'autorisent pas le transfert des favoris.
- Si [Synchroniser les contacts] est activé, les favoris du téléphone portable seront automatiquement transférés au système multimédia. (→P.63)
- En fonction du modèle, il peut être nécessaire d'effectuer des opérations sur le télé-

phone portable lors du transfert des données des contacts avec le transfert automatique des données de contacts (PBAP).

- Si vous désirez transférer des contacts par transfert automatique (PBAP), vous devez activer les paramètres de partage de contact sur votre téléphone portable.
- Si le transfert automatique de données de contacts (PBAP) ne se lance pas, il est possible qu'il se déclenche si vous fermez toutes les autres fonctions.
- Pour afficher les images des contacts, activez [Afficher les images des contacts] dans les paramètres Bluetooth<sup>®</sup>. Pour transférer les données d'image de contact, [Synchroniser les contacts] et [Afficher les images des contacts] doivent être activés dans les paramètres Bluetooth<sup>®</sup>. (→P.63)

### Transfert des données des contacts du téléphone portable à l'aide du transfert manuel (OPP)

Les numéros de téléphone (données de contact) enregistrées dans le téléphone portable peuvent être transférées au système de multimédia à l'aide du transfert manuel des données de contacts (OPP).

- Quand [Synchroniser les contacts] est réglé sur ON, [Synchroniser les contacts] se désactive une fois le transfert du répertoire téléphonique terminé.
- Les données de contact ne peuvent pas être transférées manuellement (avec OPP) sur un téléphone portable qui utilise Apple CarPlay ou Android Auto.

- 1 Appuyez sur [📞] dans le menu principal.
- 2 Appuyez sur [Actualiser les contacts].
- 3 Sélectionnez l'un des modes de transfert suivants.

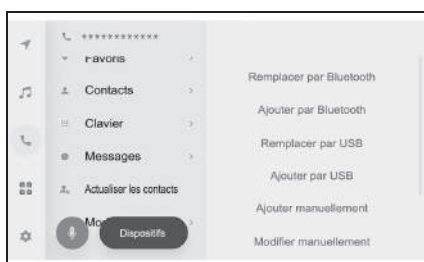

[Remplacer par Bluetooth] : Écrasez les données de contact actuelles.

[Ajouter par Bluetooth] : Ajoutez aux données de contact actuelles.

- 4 Faites fonctionner le téléphone portable pour transférer les données de contact.
- Si un écran d'échec de transfert s'affiche, recommencez depuis le début.

### Transfert données des contacts du téléphone à partir d'un lecteur flash USB

Les numéros de téléphone (données de contacts) enregistrés sur un lecteur flash USB peuvent être transférés sur le système multimédia.

- Quand [Synchroniser les contacts] est réglé sur ON, [Synchroniser les contacts] se désactive une fois le transfert du répertoire téléphonique terminé.
  - Cette fonction ne peut pas être utilisée lorsque vous êtes connecté à Apple CarPlay ou Android Auto.
  - Seules les données de contact enregistrées sur une clé USB au format vCard (.vcf) peuvent être transférées.
  - Les données ne peuvent pas être transférées à partir d'un lecteur flash USB seul. Assurez-vous que le téléphone portable peut être utilisé avec le système multimédia avant d'effectuer des opérations.
- 1 Branchez le lecteur flash USB sur le port USB.
  - 2 Appuyez sur [  ] dans le menu principal.
  - 3 Appuyez sur [Actualiser les contacts].

- 4 Sélectionnez l'un des modes de transfert suivants.

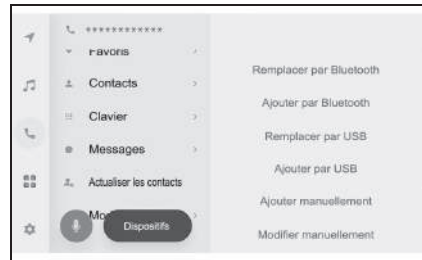

[Remplacer par USB] : Remplacez les données de contact actuelles par les données de contact du lecteur flash USB.

[Ajouter par USB] : Ajoutez les données de contact du lecteur flash USB aux données de contact actuelles.

- 5 Sélectionnez les fichiers que vous souhaitez transférer dans la liste de fichiers.
  - 6 Appuyez sur [OK].
- Si un écran d'échec de transfert s'affiche, recommencez depuis le début.

- Selon le type de téléphone cellulaire, les données vCard peuvent être transférées en tant qu'informations de contact à l'aide du téléphone portable connecté via USB. Il peut également être possible de transférer des informations à partir de cartes SD connectées au téléphone portable.

### Ajout de nouvelles données de contact aux contacts

Des contacts peuvent être créés en entrant directement des données dans les contacts sur le système de multimédia. Pour chaque personne dans les contacts, le nom, les numéros de téléphone (jusqu'à 4), et les types de téléphone (1 pour chaque numéro de téléphone, comme fixe ou portable) peuvent être enregistrés dans les contacts.

- De nouvelles données peuvent aussi être ajoutées depuis [Modifier la liste de contacts] dans l'écran historique pour appeler l'écran de modification des contacts.
- Si [Synchroniser les contacts] est défini comme activé, les nouveaux contacts du système de multimédia ne peuvent pas être ajoutés.
- Désactivez [Synchroniser les contacts] avant de le faire. (→P.63)
- Cette fonction ne peut pas être utilisée lorsque vous êtes connecté à Apple CarPlay ou Android Auto.

- 1 Appuyez sur [  ] dans le menu principal.
- 2 Appuyez sur [Actualiser les contacts].
- 3 Appuyez sur [Ajouter manuellement].

- 4 Sélectionnez et saisissez chaque élément.

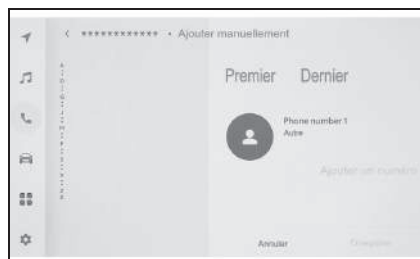

- Appuyez sur [Ajouter un numéro] pour définir des numéros de téléphone supplémentaires.
  - Si aucun numéro de téléphone n'a été saisi, il n'est pas possible d'ajouter un numéro de téléphone.
  - Sélectionnez le type de téléphone (comme fixe ou portable) correspondant au numéro.
- 5 Appuyez sur [Enregistrer].
- Un élément ne peut être enregistré que si un nom et un numéro de téléphone ont été saisis.

### Modification des données dans les contacts

Vous avez la possibilité de modifier les données de contacts que vous avez enregistrées.

- Si [Synchroniser les contacts] est activé, les contacts du système de multimédia ne peuvent pas être modifiés. Désactivez [Synchroniser les contacts] avant de le faire. (→P.63)
  - Cette fonction ne peut pas être utilisée lorsque vous êtes connecté à Apple CarPlay ou Android Auto.
- 1 Appuyez sur [📞] dans le menu principal.
  - 2 Appuyez sur [Actualiser les contacts].
  - 3 Appuyez sur [Modifier manuellement].
  - 4 Sélectionnez le contact que vous désirez modifier.
  - 5 Sélectionnez et saisissez chaque élément.

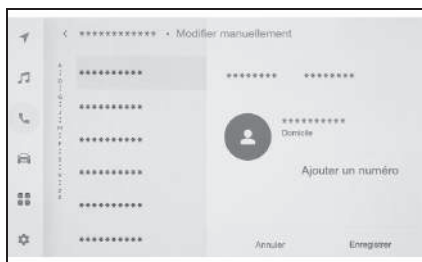

- Appuyez sur [Ajouter un numéro] pour définir des numéros de téléphone supplémentaires.
- Appuyez sur le type (comme fixe ou portable) sous le numéro de téléphone pour choisir le type de télé-

phone correspondant au numéro.

- 6 Appuyez sur [Enregistrer].
- Un élément ne peut être enregistré que si un nom et un numéro de téléphone ont été saisis.

### Suppression de données dans les contacts

Vous avez la possibilité de supprimer les données de contacts déjà enregistrées.

- Si [Synchroniser les contacts] est activé, les contacts du système de multimédia ne peuvent pas être supprimés. Désactivez [Synchroniser les contacts] avant de le faire. (→P.63)
  - Cette fonction ne peut pas être utilisée lorsque vous êtes connecté à Apple CarPlay ou Android Auto.
- 1 Appuyez sur [📞] dans le menu principal.
  - 2 Appuyez sur [Actualiser les contacts].
  - 3 Appuyez sur [Suppr. Manuellement].
  - 4 Sélectionnez les données que vous souhaitez supprimer.

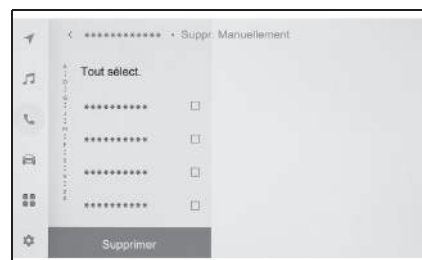

- 5 Appuyez sur [Supprimer] au bas du sous-menu.

### Enregistrement des favoris

Les données de contact fréquemment utilisées peuvent être enregistrées dans les favoris.

Pour utiliser cette fonction, désactivez [Synchroniser les contacts]. (→P.63)

- 1 Appuyez sur [📞] dans le menu principal.
- 2 Appuyez sur [Contacts] ou [Historique].
- 3 Sélectionnez les données que vous souhaitez enregistrer.
- 4 Sélectionnez [❤️] pour l'élément de donnée à enregistrer.

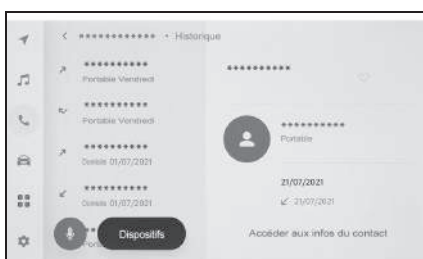

### Suppression des favoris

Les favoris enregistrés peuvent être supprimés.

Pour utiliser cette fonction, désactivez [Synchroniser les contacts]. (→P.63)

- 1 Appuyez sur [📞] dans le menu principal.
- 2 Appuyez sur [Favoris], [Contacts], ou [Historique].
- 3 Sélectionnez les données que vous souhaitez supprimer.

- 4 Sélectionnez [❤️] pour l'élément de données à supprimer.



### Précautions à prendre pour utiliser la fonction message

Les messages sont transférés du téléphone portable connecté. Le système de multimédia peut être utilisé pour consulter, répondre et envoyer des messages. En fonction du modèle de téléphone portable, il peut ne pas être possible de transférer des messages au système de multimédia. Si le téléphone portable ne prend pas en charge la fonction de message, cette fonction ne peut pas être utilisée.

Cette fonction peut être utilisée avec les téléphones portables qui prennent en charge HFP et MAP. Pour vérifier si un téléphone portable est compatible avec HFP et MAP, consultez le manuel de l'utilisateur fourni avec le téléphone portable ou ses profils compatibles.

- Vous devez activer le paramétrage de partage de message dans les paramètres de votre téléphone portable.
- Cette fonction ne peut pas être utilisée pendant les appels d'urgence.
- Selon le modèle de téléphone portable, il ne sera peut-être pas possible d'utiliser la fonction e-mail.
- Selon le modèle de téléphone portable, il ne sera peut-être pas possible d'utiliser la fonction de réponse.
- Les messages du téléphone portable sont automatiquement transférés quand chaque fonction de message est utilisée.

- Selon le modèle de téléphone portable connecté, il peut s'avérer nécessaire d'effectuer des opérations supplémentaires sur le téléphone portable.
- Pour les messages SMS, l'objet ne s'affiche pas.
- Selon le modèle de téléphone portable, le nom du sujet d'un MMS reçu peut ne pas s'afficher.
- Si l'option [Lecture auto. des messages] est activée, les messages sont diffusés oralement. (→P.63)
- Selon le modèle de téléphone portable et le statut d'inscription, certaines informations peuvent ne pas être affichées dans le système de multimédia.

### Vérification des messages

Vous avez la possibilité de consulter les messages envoyés et reçus.

- 1 Appuyez sur [  ] dans le menu principal.
- 2 Appuyez sur [Messages].
- 3 Sélectionnez un compte.
- 4 Sélectionnez l'expéditeur du message.
- 5 Sélectionnez chaque élément selon les besoins.

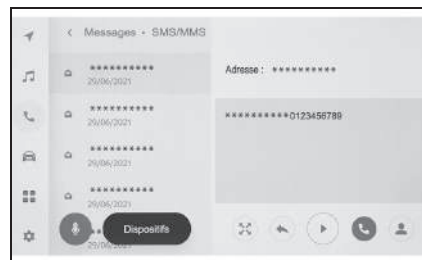

[  ] : Agrandit ou réduit l'écran de message.

[  ] : Affiche l'écran de réponse aux messages.

[▶] : Lit le message à haute voix.\*

Pour arrêter le message lu à voix haute, appuyez sur [■].

[☎] : Appelle l'expéditeur du message par téléphone.

Selon l'état d'enregistrement du contact, le numéro de téléphone doit être sélectionné.

[👤] : Affiche les informations de contact de l'autre partie.

\*: Cette fonction n'est pas disponible dans certaines langues.

- Alors que l'écran de message est agrandi avec un e-mail, appuyez sur [Marquer non lu] ou [Marque lu] pour marquer le message comme lu ou non lu.

### Vérification de nouveaux messages

Lors de la réception d'un e-mail ou d'un message SMS ou MMS, une notification de nouveau message s'affiche en haut de l'écran. Lorsque [Assistance vocale] est activé, le système de commande vocale démarre.

- 1 Les opérations suivantes peuvent être effectuées à la réception d'un message.

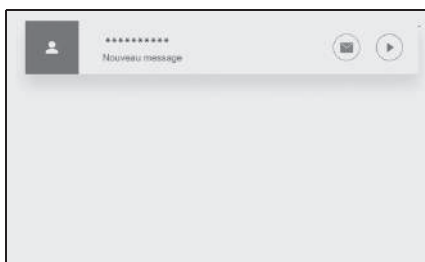

[🗉] : Affiche le corps du message.

[▶] : Lit le message à haute voix.\*

\*: Cette fonction n'est pas disponible dans certaines langues.

### Réponse à des messages

Des réponses peuvent être envoyées aux messages reçus.

- 1 Appuyez sur [☎] dans le menu principal.
- 2 Appuyez sur [Messages].
- 3 Sélectionnez un compte.
- 4 Sélectionnez l'expéditeur du message.
- 5 Appuyez sur [↩].
- 6 Entrez chaque élément.





[Modèle] : Remplissez le message du modèle sélectionné.

[✍] : Entrez à l'aide du clavier.

- 7 Appuyez sur [Envoyer] pour répondre.

### Envoi de nouveaux messages

Un nouvel e-mail ou des messages SMS peuvent être envoyés. Les MMS ne sont pas pris en charge.

- 1 Appuyez sur [  ] dans le menu principal.
- 2 Appuyez sur [Contacts].
- 3 Sélectionnez des destinataires dans votre liste de contacts.
- 4 Sélectionnez le [  ] ou l'adresse e-mail souhaité.

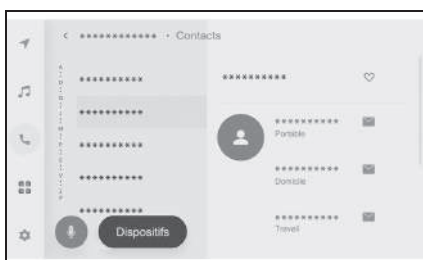

- Pour les adresses e-mail, sélectionnez le compte de l'expéditeur.

- 5 Entrez chaque élément.



[Modèle] : Remplissez le message du modèle sélectionné.

[  ] : Entrez à l'aide du clavier.

- 6 Appuyez sur [Envoyer].

### Modifications de modèles

Les modèles peuvent être modifiés.

- 1 Appuyez sur [  ] dans le menu principal.
- 2 Appuyez sur [Modèle].
- 3 Appuyez sur [  ] pour le modèle à modifier.

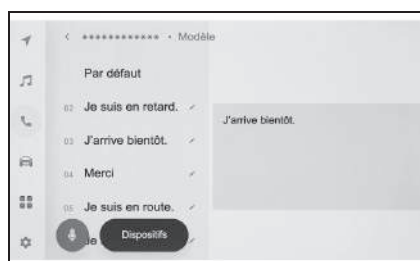

- 4 Entrez le modèle et enregistrez.

- Appuyez sur [Par défaut] pour initialiser tous les jeux de modèles.

- Les modèles sont définis séparément pour chaque téléphone portable.

- Modifier certains modèles peut ne pas être possible.

### Passer des appels à partir de la fonction de message



**Vous pouvez effectuer des appels mains libres à l'aide de la fonction de messages.**

- 1 Appuyez sur le numéro bleu pour passer un appel.
- Les numéros consécutifs peuvent être reconnus comme des numéros de téléphone. En outre, certains numéros de téléphone, tels que les numéros de téléphone d'autres pays, peuvent ne pas être reconnus.

### Passer des appels à partir de l'écran de messages e-mail, SMS ou MMS

Il est possible d'appeler les expéditeurs d'e-mails, de SMS et de MMS.

- Pour les e-mails, un numéro de téléphone doit être enregistré dans les mêmes données de contact.
- Pour les MMS, il se peut que le numéro de téléphone doive être enregistré dans les mêmes données de contact.

- 1 Appuyez sur [  ] dans le menu principal.
- 2 Appuyez sur [Messages].
- 3 Sélectionnez un compte.
- 4 Sélectionnez l'expéditeur du message.
- 5 Appuyez sur [  ] ou appuyez sur la commande [  ] au volant.

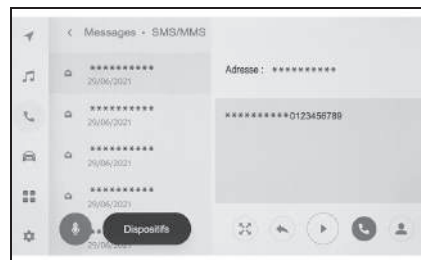

- Selon l'état d'enregistrement du contact, le numéro de téléphone doit être sélectionné.

## **Système de surveillance périphérique**

**7**

**171**

### **7-1. Système de rétrovision**

Système de rétrovision ..... **172**

Précautions relatives au système  
de rétrovision..... **176**

Ce que vous devez savoir ..... **181**

**7**

Système de surveillance périphérique

### Système de rétrovision

**Le système de rétrovision aide le conducteur en affichant une image de la vue arrière du véhicule avec des lignes de guidage fixes sur l'écran lors de la marche arrière, par exemple lors d'un stationnement.**

- Les illustrations d'écran utilisées dans ce texte sont données à titre d'exemple et peuvent différer de l'image réellement affichée sur l'écran.

### Précautions relatives à la conduite

Le système de rétrovision est un dispositif supplémentaire visant à aider le conducteur lorsqu'il effectue une marche arrière. Lorsque vous reculez, veillez à vérifier visuellement autour du véhicule directement et à l'aide des rétroviseurs avant de continuer. Dans le cas contraire, vous risquez de heurter un autre véhicule, et de provoquer éventuellement un accident.

Faites attention aux précautions suivantes lorsque vous utilisez le système de rétrovision.



#### AVERTISSEMENT

- Ne vous fiez jamais entièrement au système de rétrovision pendant une marche arrière. L'image et la position des lignes de guidage affichées sur l'écran risquent de différer de la situation réelle. Faites preuve de prudence, comme vous le feriez pour effectuer une marche arrière avec tout autre véhicule.

- Veillez à effectuer la marche arrière lentement, en appuyant sur la pédale de frein pour contrôler la vitesse du véhicule.
- Les instructions ne sont données qu'à titre informatif. Le moment et l'angle de braquage du volant lors d'un stationnement varient en fonction des conditions de circulation, de l'état de la surface du revêtement, de l'état du véhicule, etc. Vous devez être pleinement conscient de cela lorsque vous utilisez le système de rétrovision.
- Lors d'un stationnement, vérifiez que la place de stationnement peut contenir votre véhicule avant de manœuvrer dans celle-ci.
- N'utilisez pas le système de rétrovision dans les cas suivants:
  - Sur des surfaces verglacées ou glissantes, ou sur de la neige
  - Lorsque vous utilisez des chaînes à neige ou des pneus de secours
  - Lorsque le hayon n'est pas complètement fermé
  - Sur des routes qui ne sont pas planes ou droites, telles que des virages ou des pentes
- À basse température, l'écran risque de s'assombrir ou l'image risque de s'estomper. L'image peut se déformer lorsque le véhicule se déplace, ou vous risquez de ne pas pouvoir voir l'image sur l'écran. Veillez à vérifier visuellement autour du véhicule directement et à l'aide des rétroviseurs avant de continuer.
- Si la taille des pneus a changé, la position des lignes de guidage fixes affichées sur l'écran risque de changer.
- La caméra est munie d'une lentille spéciale. Les distances entre les objets et les piétons apparaissant sur l'image affichée sur l'écran diffèrent des distances réelles. (→P.177)



## NOTE

La caméra peut ne pas fonctionner correctement et l'image peut s'afficher sur l'écran de la manière suivante:

- Lorsque le levier de vitesses est placé sur la position "R", une partie ou la totalité de l'écran peut apparaître en noir.
- Lorsque le levier de vitesses est placé sur la position "R", l'écran peut ne pas passer à l'image de la caméra.
- Lorsque le levier de vitesses est placé sur une position autre que "R", l'image de la caméra peut rester affichée.
- Les lignes de guidage ne s'affichent pas sur l'image de la caméra et les symboles d'attention et les consignes de mise en garde s'affichent.

### Description de l'écran

L'écran du système de rétrovision s'affiche si le levier de vitesses est placé sur la position "R" lorsque le contact d'alimentation est sur ON.

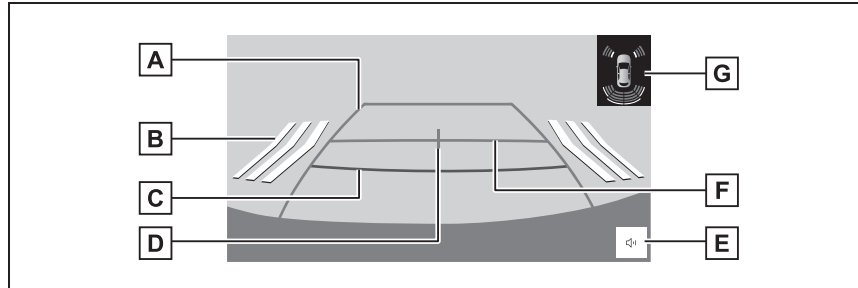

#### **A** Ligne de guidage de largeur du véhicule

Affiche une trajectoire de guidage lorsque le véhicule recule en ligne droite.

- La largeur affichée est plus large que la largeur réelle du véhicule.

#### **B** RCTA (Avertissement de trafic transversal arrière)\*

Lorsque le radar arrière détecte qu'un véhicule s'approche par l'arrière, un indicateur est affiché à l'écran. (Pour plus de détails sur RCTA (Avertissement de trafic transversal arrière), reportez-vous au "Manuel du propriétaire".)

#### **C** Ligne de guidage de distance

Affiche la distance à l'arrière du véhicule.

- Affiche un point à environ 0,5 m (1,5 ft) (rouge) du bord du pare-chocs.

#### **D** Ligne de guidage centrale du véhicule

Cette ligne indique le centre estimé du véhicule sur le sol.

#### **E** Bouton de mise en sourdine\*

Coupe temporairement le son du capteur d'assistance au stationnement et du signal sonore du RCTA (avertissement de trafic transversal arrière). L'actionnement du levier de vitesses annule automatiquement la mise en sourdine.

#### **F** Ligne de guidage de distance

Affiche la distance à l'arrière du véhicule.

- Affiche un point à environ 1 m (3 ft.) (bleu) à partir du bord du pare-chocs.

#### **G** Capteur d'assistance au stationnement\*

Affiche un témoin sur l'écran et émet un signal sonore lorsqu'un objet est détecté par un capteur. (Pour plus de détails sur le capteur d'assistance au stationnement, reportez-vous au "Manuel du propriétaire".)

\*: Selon les modèles

**AVERTISSEMENT**

- La position des lignes de guidage affichées sur l'écran peut changer en raison de facteurs tels que le nombre de passagers, de la charge et le gradient de la route. Veillez à bien observer derrière vous et vos environs lorsque vous conduisez.
- Dans la mesure où les affichages du capteur d'assistance au stationnement et du RCTA (avertissement de trafic transversal arrière) sont superposés sur l'image de la caméra, la luminosité et les couleurs environnantes peuvent les rendre difficiles à distinguer.

**Désactivation du système de rétrovision**

Le système de rétrovision est désactivé lorsque le levier de vitesses est placé sur une position autre que "R".

### Précautions relatives au système de rétrovision

#### Zone affichée sur l'écran

Le système de rétrovision affiche une image de la vue à partir du pare-chocs de la zone arrière du véhicule.

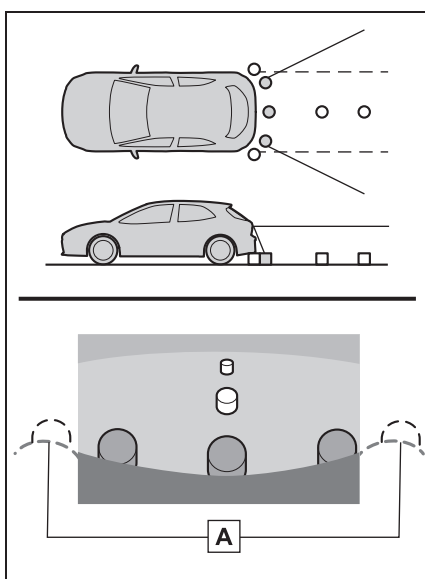

#### A Coins du pare-chocs

- La zone autour des deux coins du pare-chocs ne s'affiche pas.
- La procédure de réglage de l'image de l'écran du système de rétrovision est identique à la procédure de réglage de l'écran. (→P.41)
- La zone affichée sur l'écran peut varier en fonction des conditions d'orientation du véhicule.
- Les objets situés à proximité des coins du pare-chocs ou sous le pare-chocs ne peuvent pas être affichés.
- La caméra est munie d'une lentille spéciale. La distance sur l'image qui apparaît sur l'écran diffère de la distance réelle.

- Les éléments situés au-dessus de la caméra peuvent ne pas être affichés sur le moniteur.

#### Caméra

La caméra du système de rétrovision est installée à l'endroit indiqué sur l'illustration.

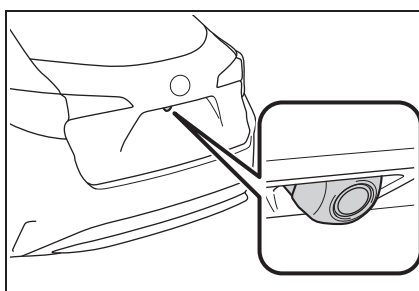

#### ■ Utilisation de la caméra

Si de la saleté ou des corps étrangers (tels que des gouttes d'eau, de la neige, de la boue, etc.) adhèrent à la caméra, elle ne peut pas transmettre d'image nette. Dans ce cas, lavez-la avec de grandes quantités d'eau et essuyez la lentille de la caméra avec un chiffon doux et humide.



#### NOTE

- Le système de rétrovision risque de ne pas fonctionner correctement dans les cas suivants.
  - Si l'arrière du véhicule est heurté, la position et l'angle de fixation de la caméra risquent de changer.
  - La caméra étant étanche, ne la détachez pas, ne la démontez pas ou ne la modifiez pas. Ceci pourrait provoquer un fonctionnement incorrect.



## NOTE

- Lors du nettoyage de la lentille de la caméra, lavez la caméra avec de grandes quantités d'eau et essuyez-la à avec un chiffon doux et humide. Si vous frottez fortement la lentille de la caméra, la lentille de la caméra peut être rayée et ne pas être en mesure de transmettre une image claire.
- Ne laissez pas de solvant organique, cire pour véhicule, nettoyant pour vitres ou apprêt pour verre, adhérer à la caméra. Si cela se produit, essuyez dès que possible.
- En cas de changement rapide de la température, par exemple lorsque de l'eau chaude est versée sur le véhicule par temps froid, le système risque de ne pas fonctionner normalement.
- Lorsque vous lavez le véhicule, n'éclaboussez pas excessivement la caméra ou la zone autour de la caméra. Cela pourrait provoquer un dysfonctionnement de la caméra.
- N'exposez pas la caméra à des chocs violents car cela pourrait entraîner un dysfonctionnement. Le cas échéant, faites contrôler le véhicule par un concessionnaire SUZUKI ou un atelier qualifié, dans les plus brefs délais.

**Différences entre l'écran et la route réelle**

- Les lignes de guidage de distance et les lignes de guidage de largeur du véhicule risquent de ne pas être parallèles aux lignes de démarcation de l'espace de stationnement, même lorsqu'elles semblent l'être. Veuillez à vérifier visuellement.
- Les distances entre les lignes de guidage de largeur du véhicule et les lignes de démarcation gauche et droite de l'espace de stationnement peuvent ne pas être égales, même lorsqu'elles semblent l'être. Veuillez à vérifier visuellement.
- Les lignes de guidage de distance fournissent un guidage de distance pour des routes planes. Dans toutes les situations suivantes, il existe une marge d'erreur entre les lignes de guidage fixes sur l'écran et la distance/le parcours réels sur la route.

**■ Lorsque le sol derrière le véhicule monte brusquement**

Les lignes de guidage de distance apparaissent plus proches du véhicule que la distance réelle. Pour cette raison, les objets apparaissent plus éloignés qu'ils ne le sont réellement. De la même manière, il existe une marge d'erreur entre les lignes de guidage et la distance/trajectoire réelle sur la route.

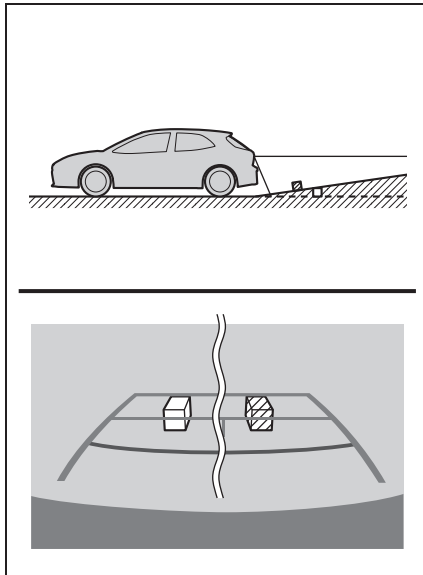
**■ Lorsque le sol derrière le véhicule descend brusquement**

Les lignes de guidage de distance apparaissent plus éloignées du véhicule que la distance réelle. Pour cette raison, les objets apparaissent plus proches qu'ils ne le sont réellement. De la même manière, il existe une marge d'erreur entre les lignes de guidage et la distance/trajectoire réelle sur la route.

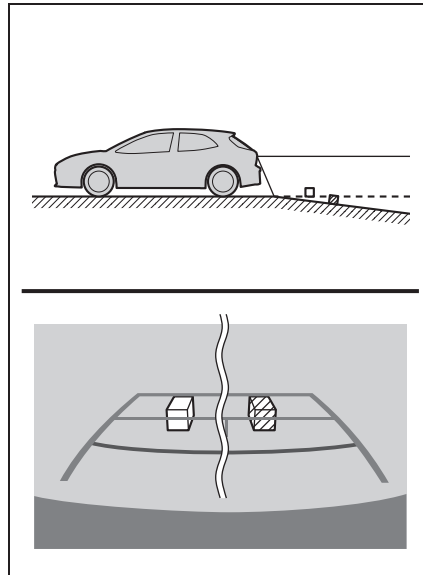

### ■ Lorsqu'une partie du véhicule s'affaisse

Lorsqu'une partie du véhicule s'affaisse en raison du nombre de passagers ou de la répartition de la charge, il existe une marge d'erreur entre les lignes de guidage fixes sur l'écran et la distance/trajectoire réelle sur la route.

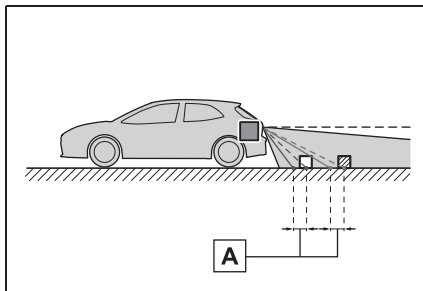

**A** Marge d'erreur

### À l'approche d'objets tridimensionnels

Les lignes de guidage de distance sont affichées en fonction d'objets plats (tels que la route). La position des objets tridimensionnels (tels que des véhicules) ne peut pas être déterminée à l'aide des lignes de guidage de largeur du véhicule et des lignes de guidage de distance. Lorsque vous approchez d'un objet tridimensionnel qui se prolonge vers l'extérieur (tel que la plateforme d'un camion), veillez à prendre en compte ce qui suit.

### ■ Lignes de guidage de largeur du véhicule

Vérifiez visuellement les environs et la zone derrière le véhicule. Dans l'exemple illustré ci-après, le camion semble se trouver à l'extérieur des lignes de guidage de largeur du véhicule et le véhicule ne semble pas heurter le camion. Toutefois, l'arrière du camion risque de déborder sur les lignes de guidage de largeur du véhicule. En réalité, si vous reculez comme indiqué par les lignes de guidage de largeur du véhicule, le véhicule risque de heurter le camion.

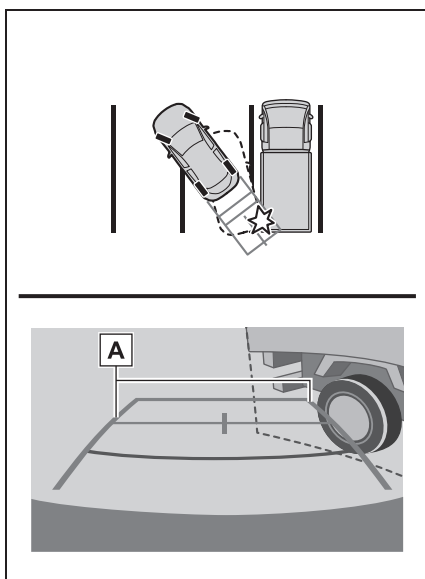

**A** Lignes de guidage de largeur du véhicule

### ■ Lignes de guidage de distance

Vérifiez visuellement les environs et la zone derrière le véhicule. Il apparaît à l'écran qu'un camion est stationné au point **B**. Cependant, en réalité, si vous reculez jusqu'au point **A**, vous heurtez le camion. Il apparaît à l'écran que le point **A** est le point le plus proche et le point **C** le plus éloigné. Toutefois, dans la réalité, la distance jusqu'aux points **A** et **C** est identique, et le point **B** est plus éloigné que **A** et **C**.

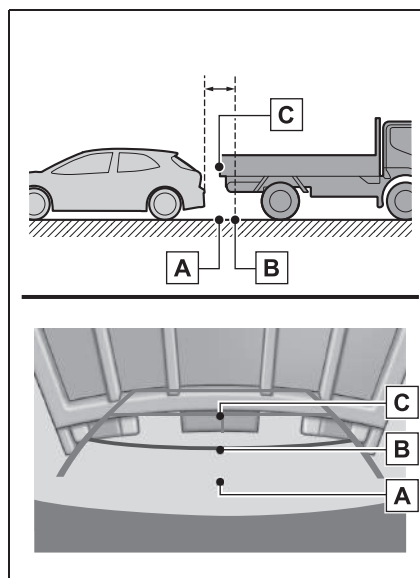

## Ce que vous devez savoir

### Si vous remarquez des symptômes

Si vous remarquez l'un des symptômes suivants, reportez-vous à la cause possible et à la solution, et vérifiez à nouveau.

Si le symptôme n'est pas résolu par la solution donnée, faites contrôler le véhicule par un concessionnaire SUZUKI ou un atelier qualifié.

Symptôme	Cause possible	Solution
L'image est difficile à visualiser	<ul style="list-style-type: none"> <li>• Le véhicule se trouve dans une zone sombre</li> <li>• La température autour de la lentille est élevée ou basse</li> <li>• La température extérieure est basse</li> <li>• Des gouttes d'eau sont présentes sur la caméra</li> <li>• Il pleut ou il fait humide</li> <li>• Un corps étranger (boue, etc.) adhère à la caméra</li> <li>• La lumière du soleil ou les phares se reflètent directement sur la caméra</li> <li>• Le véhicule se trouve sous des éclairages fluorescents, des éclairages au sodium, des éclairages au mercure, etc.</li> </ul>	<p>Reculez tout en vérifiant visuellement les environs du véhicule. (Utilisez à nouveau le moniteur une fois que les conditions se sont améliorées.)</p> <p>La procédure de réglage de la qualité de l'image du système de rétrovision est identique à la procédure de réglage de l'écran. (→P.41)</p>
L'image est floue	De la saleté ou des corps étrangers (tels que des gouttes d'eau, de la neige, de la boue, etc.) adhèrent à la caméra.	Nettoyez la caméra avec de grandes quantités d'eau et essuyez la lentille de la caméra avec un chiffon doux et humide.
L'image est désalignée	La caméra ou la zone environnante ont reçu un choc important.	Faites contrôler le véhicule par un concessionnaire SUZUKI ou un atelier qualifié.

---

Symptôme	Cause possible	Solution
Les lignes de guidage fixes sont très décentrées	La position de la caméra est désalignée.	Faites contrôler le véhicule par un concessionnaire SUZUKI ou un atelier qualifié.
	<ul style="list-style-type: none"><li>• Le véhicule est incliné (une charge lourde se trouve dans le véhicule, la pression d'un pneu est basse à cause d'une perforation du pneu, etc.)</li><li>• Le véhicule est utilisé sur une surface inclinée.</li></ul>	Si ceci se produit pour ces raisons, cela n'indique pas de dysfonctionnement. Reculez tout en vérifiant visuellement les environs du véhicule.

**Annexe**

**8**

**183**

**8-1. Annexe**

Informations relatives aux supports  
et données ..... **184**

Informations sur les certifications  
et les marques déposées .... **195**

**8**

**Annexe**

## Informations relatives aux supports et données

### Informations relatives aux supports pouvant être utilisés

Les spécifications du média et d'autres dispositifs pouvant être utilisés sont les suivantes.

#### ■ Formats et spécifications des lecteurs flash USB

Les formats et standards des lecteurs flash USB qui peuvent être utilisés et les restrictions d'utilisation, sont les suivants.

Format de communication USB	USB2.0 HS (480MBPS)
Format de fichier	FAT 16/32
Classe de communication	Classe de stockage de masse
Nombre maximal de dossiers	3000 (y compris de la racine)
Nombre maximal de niveaux de dossiers	8
Nombre maximal de fichiers	9999 (maximum 255 fichiers par dossier)
Capacité de mémoire	Jusqu'à 32 Go
Taille maximale d'un fichier	2 Go

- Les fichiers autres que les formats ci-dessus peuvent ne pas être lus correctement, ou des informations telles que le nom du fichier ou du dossier peuvent ne pas s'afficher correctement.
- Veuillez comprendre à l'avance que ce dispositif peut ne pas être en mesure de lire votre clé USB.
- Selon l'ordinateur utilisé pour enregistrer les fichiers sur un lecteur flash USB, des fichiers en cache peuvent être enregistrés en plus des fichiers de lecture. La suppression de ces fichiers en cache est recommandée. Ils peuvent avoir un effet négatif pendant la lecture et empêcher la commutation correcte des fichiers.

### Informations sur le format

Les spécifications des données de musique pouvant être utilisées sont les suivantes.

#### ■ MP3

Norme prise en charge	MP3 (MPEG1 LAYER 3, MPEG2 LSF LAYER 3)
Fréquence d'échantillonnage prise en charge (kHz)	MPEG1 LAYER 3:32, 44.1, 48 MPEG2 LSF LAYER 3:16, 22.05, 24
Débit binaire pris en charge (kbits/s)*	MPEG1 LAYER 3:32 à 320 MPEG2 LSF LAYER 3:8 à 160
Mode de canal pris en charge	Stéréo, stéréo combiné, double canal, monophonique
Balise ID3	ID3 Ver. 1.0, 1.1, 2.2, 2.3 (nombre de caractères tel que spécifié par chaque version)

\* : VBR (débit binaire variable) est pris en charge.

#### ■ WMA

Norme prise en charge	WMA Ver. 7, 8, 9 (9.1, 9.2)
Fréquence d'échantillonnage prise en charge (kHz)	32, 44.1, 48
Débit binaire pris en charge (kbits/s) <sup>*1 2</sup>	Ver. 7, 8:CBR (Débit binaire constant) 48 à 192 Ver. 9 (9.1/9.2) : CBR 48 à 320

\*1: VBR (débit binaire variable) est pris en charge.

\*2: Les sources audio multi-canaux sont converties à 2 canaux.

#### ■ AAC

Norme prise en charge <sup>*1</sup>	MPEG4 AAC-LC
Fréquence d'échantillonnage prise en charge (kHz)	11.025, 12, 16, 22.05, 24, 32, 44.1, 48
Débit binaire pris en charge (kbits/s) <sup>*2</sup>	8 à 320
Mode de canal pris en charge <sup>*3</sup>	1 canal (1/0), 2 canaux (2/0)

\*1: ADIF n'est pas pris en charge.

\*2: VBR (débit binaire variable) est pris en charge.

\*3: Le double canal n'est pas pris en charge.

### ■ WAV (LPCM)

Fréquence d'échantillonnage prise en charge (kHz) <sup>*1</sup>	8, 11.025, 12, 16, 22.05, 24, 32, 44.1, 48, 88.2, 96, 176.4, 192
Nombre acceptable de bits de quantification (bit) <sup>*2</sup>	16/24
Mode de canal pris en charge	1 canal (1/0), 2 canaux (2/0)

\*1: Les sources audio de plus de 96 kHz/24 bits sont ramenées à 96 kHz/24 bits.

\*2: Les sources audio multi-canaux sont converties à 2 canaux.

### ■ FLAC

Fréquence d'échantillonnage prise en charge (kHz) <sup>*1</sup>	8, 11.025, 12, 16, 22.05, 24, 32, 44.1, 48, 88.2, 96, 176.4, 192
Nombre acceptable de bits de quantification (bit) <sup>*2</sup>	16/24

\*1: Les sources audio de plus de 96 kHz/24 bits sont ramenées à 96 kHz/24 bits.

\*2: Les sources audio multi-canaux sont converties à 2 canaux.

### ■ ALAC

Fréquence d'échantillonnage prise en charge (kHz) <sup>*1</sup>	8, 11.025, 12, 16, 22.05, 24, 32, 44.1, 48, 64, 88.2, 96
Nombre acceptable de bits de quantification (bit) <sup>*2</sup>	16/24

\*1: Les sources audio de plus de 96 kHz/24 bits sont ramenées à 96 kHz/24 bits.

\*2: Les sources audio multi-canaux sont converties à 2 canaux.

### ■ Ogg Vorbis

Fréquence d'échantillonnage prise en charge (kHz) <sup>*1</sup>	8, 11.025, 16, 22.05, 32, 44.1, 48
Débit binaire pris en charge (kbits/s) <sup>*2</sup>	32 à 500

\*1: Les sources audio de plus de 96 kHz/24 bits sont ramenées à 96 kHz/24 bits.

\*2: VBR (débit binaire variable) est pris en charge.

### ■ Noms de fichiers

Les seuls fichiers qui peuvent être reconnus comme MP3/WMA/AAC/WAV(LPCM)/FLAC/ALAC/Ogg Vorbis et lus sont ceux portant l'extension

“.mp3”/“.wma”/“.m4a”/“.3gp”/“.aac”/“.wav”/“.flac”/“.fla”/“.ogg”/“.ogx”/“.oga”.

Enregistrez les fichiers MP3/WMA/AAC/WAV(LPCM)/FLAC/ALAC/Ogg Vorbis avec

une extension

“.mp3”/“.wma”/“.m4a”/“.3gp”/“.aac”/“.wav”/“.flac”/“.fla”/“.ogg”/“.ogx”/“.oga”.

■ **À propos des balises ID3, des balises WMA, des balises AAC, des balises et commentaires Vorbis**

- Les fichiers MP3 possèdent des informations auxiliaires appelées balises ID3 qui peuvent contenir les noms des artistes, les noms des titres, les noms des albums, etc.
- Les fichiers WMA contiennent des informations auxiliaires appelées balises WMA qui peuvent contenir les noms des artistes, les noms des titres, les noms des albums, etc.
- Les fichiers AAC contiennent des informations auxiliaires appelées balises AAC qui peuvent contenir les noms des artistes, les noms des titres, les noms des albums, etc.
- Les fichiers WAV (LPCM) ont des informations de caractère auxiliaire appelées tags qui peuvent stocker des noms d'artistes, des titres, des noms d'album, et bien plus.
- Les fichiers FLAC contiennent des informations auxiliaires appelées balises qui peuvent contenir les noms des artistes, les noms des titres, les noms des albums, etc.
- Les fichiers ALAC contiennent des informations auxiliaires appelées balises qui peuvent contenir les noms des artistes, les noms des titres, les noms des albums, etc.
- Les fichiers Ogg Vorbis ont des informations textuelles auxiliaires appelées commentaires Vorbis qui permettent d'enregistrer les noms des artistes, les titres, les noms des albums et bien plus encore.

■ **Sources sonores haute résolution**

Ce dispositif prend en charge les sources sonores haute résolution. La définition de haute résolution se fonde sur les normes de groupes tels que la CTA (Consumer Technology Association).

Les formats pris en charge et les médias lisibles sont les suivants.

Formats pris en charge : WAV, FLAC, ALAC, Ogg Vorbis

Supports pouvant être lus : Lecteur flash USB

### Informations sur les données vidéo lisibles à partir de clés USB

Les formats suivants sont pris en charge pour les fichiers vidéo enregistrés depuis un ordinateur sur un lecteur flash USB.

Format	Codec
Extension MPEG4 : ".mp4" ".m4v"	<ul style="list-style-type: none"> <li>• Codec vidéo: H.264, MPEG-4 AVC, MPEG-4</li> <li>• Codec audio: MP3, AAC</li> </ul>
Extension du conteneur AVI: ".avi"	<ul style="list-style-type: none"> <li>• Codec vidéo: H.264, MPEG-4, MPEG-4 AVC, WMV9, WMV9 Advanced Profile</li> <li>• Codec audio: MP3, AAC, WMA 9.2 (7, 8, 9.1, 9.2)</li> </ul>
Extension Windows Media Video: ".wmv"	<ul style="list-style-type: none"> <li>• Codec vidéo: WMV9, Profil avancé WMV9</li> <li>• Codec audio: WMA 9.2 (7, 8, 9.1, 9.2)</li> </ul>

- La taille maximale de l'image prise en charge est de 1920 x 1080 pixels.
- La fréquence d'images prise en charge est de 60i/30p maximum.
- La lecture vidéo peut ne pas être possible selon le type de dispositif d'enregistrement, les conditions d'enregistrement et le lecteur flash USB utilisé.

### iPhone/iPod

#### ■ Informations sur la certification des marques et des modèles



L'utilisation du badge Made for Apple signifie qu'un accessoire a été conçu pour être spécifiquement connecté à un ou des produit(s) Apple identifiés sur le badge, et a été certifié par le développeur comme étant conforme aux normes de performance d'Apple.

Apple ne peut pas être tenu responsable du fonctionnement de ce véhicule ou de sa conformité aux normes de sécurité et de réglementation.

Veillez noter que l'utilisation de cet accessoire avec un produit Apple risque d'affecter les performances sans fil.

iPhone, iPod, iPod touch, Apple CarPlay, Siri et Lightning sont des marques déposées par Apple Inc., enregistrées aux États-Unis et dans d'autres pays.

## Fabriqué pour

- iPhone 12 Pro Max
- iPhone 12 Pro
- iPhone 12
- iPhone 12 mini
- iPhone SE (2ème génération)
- iPhone 11 Pro Max
- iPhone 11 Pro
- iPhone 11
- iPhone XS Max
- iPhone XS
- iPhone XR
- iPhone X
- iPhone 8 Plus
- iPhone 8
- iPhone 7 Plus
- iPhone 7
- iPhone SE
- iPhone 6s Plus
- iPhone 6s
- iPod touch (7ème génération)

**Apple CarPlay****■ Informations sur la certification des marques et des modèles**

L'utilisation du logo Apple CarPlay signifie qu'une interface utilisateur du véhicule répond aux normes de performances d'Apple. Apple ne peut pas être tenu responsable du fonctionnement de ce véhicule ou de sa conformité aux normes de sécurité et de réglementation. Veuillez noter que l'utilisation de ce produit avec un iPhone, un iPod, ou un iPad peut affecter les performances sans fil.

Apple CarPlay est une marque déposée par Apple Inc., enregistrée aux États-Unis et dans d'autres pays.

## Android et Android Auto

- Informations sur la certification des marques et des modèles

androidauto

Android et Android Auto sont des marques commerciales de Google LLC.

## Lecteur flash USB

- Fichiers musicaux enregistrés à l'aide d'un ordinateur

Les fichiers musicaux suivants peuvent être lus.

- MP3
- WMA
- AAC
- FLAC
- WAV
- ALAC
- Ogg Vorbis

## MP3/WMA/AAC

Certaines restrictions s'appliquent aux normes des fichiers MP3/WMA/AAC qui peuvent être utilisés, ainsi qu'aux supports et formats qui stockent ces fichiers. Microsoft, Windows, et Windows Media sont les marques commerciales déposées de Microsoft Corporation aux États-Unis et dans d'autres pays.

Les spécifications des données de musique pouvant être utilisées sont les suivantes.

### ■ MP3

MP3 (MPEG Audio LAYER 3) est le format standard lié à la technologie de compression audio. Lorsque le format MP3 est utilisé, le fichier peut être comprimé à environ 1/10 de la taille du fichier d'origine.

### ■ WMA

WMA (Windows Media Audio) est le format de compression audio de Microsoft Corporation. Il permet de compresser les fichiers à une taille encore plus petite que le MP3.

This product is protected by certain intellectual property rights of Microsoft. Use or distribution of such technology outside of this product is prohibited without a license from Microsoft.

### ■ AAC

AAC (codage audio avancé) est le format standard lié à la technologie de compression audio qui est utilisé dans les normes MPEG2 et MPEG4.

**Bluetooth®**

Les spécifications et les profils Bluetooth® pouvant être utilisés sont les suivants.

Élément	Audio Bluetooth®
Spécifications Bluetooth® prises en charge	Spécifications essentielles Bluetooth® Ver.5.0 ou ultérieure
Profils pris en charge	<ul style="list-style-type: none"> <li>• Profil A2DP (Profil de distribution audio avancée) pour la transmission de données musicales : Ver. 1.3.2 ou ultérieure</li> <li>• Profil AVRCP (Profil de télécommande audio/vidéo) pour le contrôle (lecture, arrêt, etc.) d'un audio portable depuis un système de multimédia: Ver. 1.6.2 ou ultérieure</li> </ul>
Codecs pris en charge	LDAC™, AAC, SBC

- Cela ne garantit pas que tous les appareils Bluetooth® puissent se connecter au système multimédia.

■ **Certification**



Bluetooth® est une marque déposée de Bluetooth SIG, Inc.

■ **LDAC**



LDAC et le logo LDAC sont des marques déposées de Sony Corporation.

## Gracenote®

Lorsque de la musique est diffusée, la base de données du système multimédia recherche le nom de l'album, le nom de l'artiste, le genre et le nom de la piste. Si les informations correspondantes sont stockées dans la base de données, elles sont automatiquement attribuées. La base de données multimédia Gracenote® est utilisée pour le système multimédia.

### ■ Base de données multimédia Gracenote®

- Les informations sur le titre attribuées automatiquement peuvent différer des informations de titre réelles.
- L'exactitude du contenu des données fournies par la "base de données multimédia Gracenote" n'est pas garantie à 100 %.

Gracenote, the Gracenote logo and logotype, and the "Powered by Gracenote" logo are either a registered trademark or a trademark of Gracenote, Inc. in the United States and/or other countries.



## Informations relatives à l'affichage d'informations textuelles

Il y a des limites au nombre de caractères qui peuvent être affichés comme information sur chaque écran. Le système peut ne pas être en mesure d'afficher toutes les informations. En outre, il existe des cas où les informations ne s'affichent pas correctement ou ne peuvent pas être affichées en fonction du contenu stocké.

## Wi-Fi®

- Wi-Fi®, Miracast®, Wi-Fi Direct® et WMM® sont des marques déposées de Wi-Fi Alliance®.
- Wi-Fi Protected Setup™, Wi-Fi CERTIFIED™, WPA™, WPA2™ et WPA3™ sont des marques déposées de Wi-Fi Alliance®.

## MPEG LA

This product is licensed under the MPEG-4 patent portfolio license, AVC patent portfolio license and VC-1 patent portfolio license for the personal use of a consumer or other uses in which it does not receive remuneration to

(i) encode video in compliance with the MPEG-4 Visual Standard, AVC Standard and VC-1 Standard ("MPEG-4/AVC/VC-1 Video") and/or

(ii) decode MPEG-4/AVC/VC-1 Video that was encoded by a consumer engaged in a personal activity and/or was obtained from a video provider licensed to provide MPEG-4/AVC/VC-1 Video.

No license is granted or shall be implied for any other use.

Additional information may be obtained from MPEG LA, L.L.C. See

<http://www.mpegla.com>.

**Informations sur les certifications et les marques déposées**

Nom des importateurs : SUZUKI GB PLC

Nom commercial enregistré ou marque enregistrée : SUZUKI GB PLC

TEL : 44-1908-336600

FAX : 44-1908-336704

Adresse postale : STEINBECK CRESCENT, SNELSHALL WEST, MILTON  
KEYNES MK4 4AE, Royaume-Uni

Manufacturer

- Name : Panasonic Automotive Systems Co., Ltd.
- Address : 4261, Ikonobe-cho, Tsuzuki-ku, Yokohama-shi, Kanagawa-ken 224-8520, Japan

Specifications of Bluetooth

Frequency band : 2402-2480MHz  
Maximum radio-frequency power : 10mW Max

Specifications of WLAN

Frequency band : 2412-2472MHz  
Maximum radio-frequency power : 100mW Max

Specifications of WLAN

Frequency band : 5180-5240MHz  
Maximum radio-frequency power : 40mW Max

Specifications of WLAN

Frequency band : 5745-5825MHz  
Maximum radio-frequency power : 25mW Max

Model No.[\*]

CK-CS6DR0AE,CK-CS6DR1AE,CK-BS6DE0AE,CK-BS6DE1AE  
CK-CS6DE0AE,CK-CS6DE1AE,CK-CS6DE3AE,CK-BS6DE3AE  
CK-CS6DE2AE



Hereby, Panasonic Automotive Systems Co., Ltd. declares that the radio equipment type [ \* ] is in compliance with Directive 2014/53/EU.  
The full text of the EU declaration of conformity is available at the following internet address:  
<https://www.ptc.panasonic.eu/>

С настоящото Panasonic Automotive Systems Co., Ltd. декларира, че този тип радиосъоръжение [ \* ] е в съответствие с Директива 2014/53/ЕС. Цялостният текст на ЕС декларацията за съответствие може да се намери на следния интернет адрес:  
<https://www.ptc.panasonic.eu/>

Tímto Panasonic Automotive Systems Co., Ltd. prohlašuje, že typ rádiového zařízení [ \* ] je v souladu se směrnicí 2014/53/EU. Úplné znění EU prohlášení o shodě je k dispozici na této internetové adrese:  
<https://www.ptc.panasonic.eu/>

Hermed erklærer Panasonic Automotive Systems Co., Ltd. , at radioudstyrstypen [ \* ] er i overensstemmelse med direktiv 2014/53/EU.  
EU-overensstemmelseserklæringens fulde tekst kan findes på følgende internetadresse:  
<https://www.ptc.panasonic.eu/>

Hiermit erklärt Panasonic Automotive Systems Co., Ltd. , dass der Funkanlagentyp [ \* ] der Richtlinie 2014/53/EU entspricht.  
Der vollständige Text der EU-Konformitätserklärung ist unter der folgenden Internetadresse verfügbar:  
<https://www.ptc.panasonic.eu/>

Käesolevaga deklareerib Panasonic Automotive Systems Co., Ltd. ,  
et käesolev raadioseadme tüüp  
[ \* ] vastab direktiivi 2014/53/EL nõuetele.  
ELi vastavusdeklaratsiooni täielik tekst on kättesaadav järgmisel  
internetiaadressil:  
<https://www.ptc.panasonic.eu/>

Με την παρούσα ο/η Panasonic Automotive Systems Co., Ltd. ,  
δηλώνει ότι ο ραδιοεξοπλισμός  
[ \* ] πληροί την οδηγία 2014/53/ΕΕ.  
Το πλήρες κείμενο της δήλωσης συμμόρφωσης ΕΕ διατίθεται  
στην ακόλουθη ιστοσελίδα στο διαδίκτυο:  
<https://www.ptc.panasonic.eu/>

Por la presente, Panasonic Automotive Systems Co., Ltd.  
declara que el tipo de equipo radioeléctrico [ \* ] es conforme con la Directiva  
2014/53/UE.  
El texto completo de la declaración UE de conformidad está  
disponible en la dirección Internet siguiente:  
<https://www.ptc.panasonic.eu/>

Le soussigné, Panasonic Automotive Systems Co., Ltd. déclare que  
l'équipement radioélectrique  
du type [ \* ] est conforme à la directive 2014/53/UE.  
Le texte complet de la déclaration UE de conformité est  
disponible à l'adresse internet suivante:  
<https://www.ptc.panasonic.eu/>

Il fabbricante, Panasonic Automotive Systems Co., Ltd. ,  
dichiara che il tipo di apparecchiatura radio  
[ \* ] è conforme alla direttiva 2014/53/UE.  
Il testo completo della dichiarazione di conformità UE è  
disponibile al seguente indirizzo Internet:  
<https://www.ptc.panasonic.eu/>

Ar šo Panasonic Automotive Systems Co., Ltd. deklarē,  
ka radioiekārta [ \* ] atbilst Direktīvai 2014/53/ES.  
Pilns ES atbilstības deklarācijas teksts ir pieejams šādā  
interneta vietnē:  
<https://www.ptc.panasonic.eu/>

Aš, Panasonic Automotive Systems Co., Ltd. , patvirtinu,  
kad radijo iřrengiņu tipas [ \* ] atitinka Direktīvu 2014/53/ES.  
Visas ES atitikties deklarācijas tekstas pieejamas šiuo  
interneto adresu:  
<https://www.ptc.panasonic.eu/>

Panasonic Automotive Systems Co., Ltd. ovime izjāvljuje  
da je radijska oprema tipa [ \* ] u skladu s Direktivom 2014/53/EU.  
Cjeloviti tekst EU izjave o sukladnosti dostupan je na sljedećoj internetskoj adresi:  
<https://www.ptc.panasonic.eu/>

Panasonic Automotive Systems Co., Ltd. igazolja,  
hogy a [ \* ] típusú rádióberendezés megfelel  
a 2014/53/EU irányelvnek.  
Az EU-megfelelőségi nyilatkozat teljes szövege  
elérhető a következő internetes címen:  
<https://www.ptc.panasonic.eu/>

B'dan, Panasonic Automotive Systems Co., Ltd. ,  
niddikjara li dan it-tip ta' tagħmir tar-radju [ \* ] huwa konformi  
mad-Direttiva 2014/53/UE.  
It-test kollu tad-dikjarazzjoni ta' konformità tal-UE huwa  
disponibbli f'dan l-indirizz tal-Internet li ġej:  
<https://www.ptc.panasonic.eu/>

Hierbij verklaar ik, Panasonic Automotive Systems Co., Ltd. , dat het type radioapparatuur [ \* ] conform is met Richtlijn 2014/53/EU.

De volledige tekst van de EU-conformiteitsverklaring kan worden geraadpleegd op het volgende internetadres:  
<https://www.ptc.panasonic.eu/>

Panasonic Automotive Systems Co., Ltd. niniejszym oświadcza, że typ urządzenia radiowego [ \* ] jest zgodny z dyrektywą 2014/53/UE.

Pełny tekst deklaracji zgodności UE jest dostępny pod następującym adresem internetowym:  
<https://www.ptc.panasonic.eu/>

O(a) abaixo assinado(a) Panasonic Automotive Systems Co., Ltd. declara que o presente tipo de equipamento

de rádio [ \* ] está em conformidade com a Diretiva 2014/53/UE. O texto integral da declaração de conformidade está disponível no seguinte endereço de Internet:  
<https://www.ptc.panasonic.eu/>

Prin prezenta, Panasonic Automotive Systems Co., Ltd. declară că tipul de echipamente radio [ \* ] este în conformitate cu Directiva 2014/53/UE.

Textul integral al declarației UE de conformitate este disponibil la următoarea adresă internet:  
<https://www.ptc.panasonic.eu/>

Panasonic Automotive Systems Co., Ltd. týmto vyhlasuje, že rádiové zariadenie typu [ \* ] je v súlade so smernicou 2014/53/EÚ.

Úplné EÚ vyhlásenie o zhode je k dispozícii na tejto internetovej adrese:  
<https://www.ptc.panasonic.eu/>

---

Panasonic Automotive Systems Co., Ltd. potrjuje, da je tip radijske opreme [ \* ] skladen z Direktivo 2014/53/EU.  
Celotno besedilo izjave EU o skladnosti je na voljo na naslednjem spletnem naslovu:  
<https://www.ptc.panasonic.eu/>

Panasonic Automotive Systems Co., Ltd. vakuuttaa, että radiolaitetyyppi [ \* ] on direktiivin 2014/53/EU mukainen.  
EU-vaatimustenmukaisuusvakuutuksen täysimittainen teksti on saatavilla seuraavassa internetosoitteessa:  
<https://www.ptc.panasonic.eu/>

Härmed försäkrar Panasonic Automotive Systems Co., Ltd. att denna typ av radioutrustning [ \* ] överensstämmer med direktiv 2014/53/EU.  
Den fullständiga texten till EU-försäkran om överensstämmelse finns på följande webbadress:  
<https://www.ptc.panasonic.eu/>

Manufacturer

- Name : Panasonic Automotive Systems Co., Ltd.
- Address : 4261, Ikonobe-cho, Tsuzuki-ku, Yokohama-shi, Kanagawa-ken 224-8520, Japan

Specifications of Bluetooth

Frequency band : 2402-2480MHz  
Maximum radio-frequency power : 10mW Max

Specifications of WLAN

Frequency band : 2412-2472MHz  
Maximum radio-frequency power : 100mW Max

Specifications of WLAN

Frequency band : 5745-5825MHz  
Maximum radio-frequency power : 25mW Max

Model No.[ \* ]

CK-BS6DE0AE,CK-BS6DE1AE,CK-CS6DE0AE,CK-CS6DE1AE  
CK-CS6DE3AE,CK-BS6DE3AE,CK-CS6DE2AE



Hereby, Panasonic Automotive Systems Co., Ltd. declares that the radio equipment type[ \* ] is in compliance with The Radio Equipment Regulations 2017. The full text of the UK declaration of conformity is available at the following internet address:  
<https://www.ptc.panasonic.eu/>

**Üretici firma**

- İsim : Panasonic Automotive Systems Co., Ltd.
- Adres : 4261, Ikonobe-cho, Tsuzuki-ku, Yokohama-shi, Kanagawa-ken 224-8520, Japan

**Bluetooth'un Özellikleri**

Frekans bandı : 2402-2480MHz

Maksimum radyo frekansı gücü : 10 mW Maks

**WLAN özellikleri**

Frekans bandı : 2412-2472MHz

Maksimum radyo frekansı gücü : 100mW Maks.

**WLAN özellikleri**

Frekans bandı : 5180-5240MHz

Maksimum radyo frekansı gücü : 40mW Maks.

**WLAN özellikleri**

Frekans bandı : 5745-5825MHz

Maksimum radyo frekansı gücü : 25mW Maks.



Panasonic Automotive Systems Co., Ltd. , [\*] tipi radyo ekipmanının 2014/53 / AB Yönetmeliğine uygun olduğunu beyan eder.

Uygunluk beyanının tam metnine aşağıdaki internet adresinden ulaşılabilir:

<https://www.ptc.panasonic.eu/>

Model No.[ \* ]

CK-CS6DR0AE,CK-CS6DR1AE,CK-BS6DE2AE



Access to <https://www.ptc.panasonic.eu/>,  
enter the below Model No. into the keyword  
search box, you can download the latest  
"DECLARATION of CONFORMITY" (DoC).

Model No.[\*]

CK-BS6DE0AE,CK-BS6DE1AE,CK-CS6DE0AE,CK-CS6DE1AE  
CK-CS6DE3AE,CK-BS6DE3AE,CK-CS6DE2AE

Блуетоотх

Фреквенција фреквенције: 2402-2480MHz

Максимална фреквенција радија: 10mW

ВЛАН

Фреквенција фреквенције: 2412-2472MHz

Максимална фреквенција радија: 100mW

ВЛАН

Фреквенција фреквенције: 5180-5240MHz

Максимална фреквенција радија: 40 mW

ВЛАН

Фреквенција фреквенције: 5745-5825MHz

Максимална фреквенција радија: 25mW

Овим путем Panasonic Automotive Systems Co., Ltd.

изјављује да је тип радио опреме [\*] у складу са Директивом 2014/53/EУ.

Пун текст ЕУ изјаве о усаглашености доступан је на следећој

интернет адреси:

<https://www.ptc.panasonic.eu/>

Model No.[\*]

CK-BS6DE0AE,CK-BS6DE1AE,CK-CS6DE0AE,CK-CS6DE1AE,CK-CS6DE3AE

מספר זיהוי היבואן: 511487761

חל איסור לבצע פעולות במכשיר שיש בהן כדי לשנות את תכונותיו האלחוטיות של המכשיר, ובכלל זה שינויי תוכנה, החלפת אנטנה מקורית או הוספת אפשרות לחיבור לאנטנה חיצונית, בלא קבלת אישור משרד התקשורת, בשל החשש להפרעות אלחוטיות.

Manufacturer : Continental Automotive Singapore Pte Ltd  
Address : 80 Boon Keng Road, Continental Building Singapore 339780  
Model : MCEU NCBOX

Operation frequency ( MHz ) :  
GSM 900 : Tx: 880 – 915 Rx: 925.0 – 960.0  
GSM 1800 : Tx: 1710.2 – 1784.8 Rx: 1805.2 – 1879.8  
WCDMA Band 1 : Tx: 1920 – 1980 Rx: 2110 – 2170  
WCDMA Band 8 : Tx: 880 – 915 Rx: 925 – 960  
LTE 1: Tx: 1920 – 1980 Rx: 2110 – 2170  
LTE 3: Tx: 1710 – 1785 Rx: 1805 – 1880  
LTE 7: Tx: 2500 – 2570 Rx: 2620 – 2690  
LTE 8: Tx: 880 – 915 Rx: 925 – 960  
LTE 20 : Tx: 832 – 862 Rx: 791 – 821  
LTE 26: Tx: 814 – 849 Rx: 859 – 894  
GNSS Receiver Frequency: 1559 – 1610  
Maximum output power :  
GSM 900 2W  
GSM 1800 1W  
WCDMA Band 1 : 0.25W  
WCDMA Band 8 : 0.25W  
LTE Band 1, 3, 7, 8, 20, 26 : 0.2W



The latest "DECLARATION of CONFORMITY" (DoC) is available at the following address:  
<https://www.continental-homologation.com/>

Hereby, Continental Automotive Singapore declares that the radio equipment type is in compliance with Directive 2014/53/EU.



Hereby, Continental Automotive Singapore Pte Ltd declares that the radio equipment type [MCEU CBOX/MCEU NCBOX] is in compliance with <Directive 2014/53/EU / RER 2017 (SI 2017/1206)>. The full text of the <EU/UK> declaration of conformity is available at the following internet address: <https://www.continental-homologation.com/>

Подтверждение соответствия Минкомсвязи России:  
Декларация соответствия № Д-МДРТ-13127 от 03.12.2020 года, действительна до 03.12.2025 года, зарегистрирована в Федеральном агентстве связи  
14.12.2020 года

שם המוצר וייעודו המסחרי: יחידת תקשורת לרכב  
שם היצרן וכתובתו: קונטיננטל אוטומוטיב רפובליקת צ'כיה  
סימן מסחר רשום: Continental  
שם דגם: MCEU NCBOX  
ארץ ייצור: צ'כיה  
שנת ייצור: 2021



Vehicle Networking and Information  
VNI CE

Continental Automotive Singapore Pte Ltd, Continental Building 80 Boon Keng Road, Singapore 339780

ZHOU WANJIE  
VNI CE HW COE HOM  
Tel: +65-65800-595  
Wanjie.Zhou@continental-corporation.com

Date: 26.10.2020 Internal reference no.

#### EU Declaration of Conformity in accordance with Directive 2014/53/EU<sup>1</sup>

This declaration of conformity is issued under the sole responsibility of the manufacturer.<sup>2</sup>

Manufacturer: <sup>3</sup> Address: <sup>4</sup>	Continental Automotive Singapore Pte Ltd Continental Building 80 Boon Keng Road Singapore 339780
Product to be added type designation: <sup>5</sup>	Telematic Control Unit. <sup>6</sup>  List of product to be added model numbers registered in this declaration of conformity: <sup>7</sup>  <b>MCEU CBOX, MCEU NCBOX, MCRU CBOX, MCRU NCBOX</b>
Intended use: <sup>8</sup>	Automotive product to be added with original parts mounted/used in the original position in the vehicle as defined by the vehicle manufacturer. <sup>9</sup>

1/14



01.06.2020

**EU Declaration of Conformity in accordance with directive 2014/53/EU:<sup>1</sup>**

- 2/14 -

The product to be added described above is in conformity with the relevant Union harmonization legislation, when used for its intended purpose.<sup>10</sup>

Health and safety pursuant to article 3(1)(a):<sup>11</sup>

Applied standards:<sup>12</sup>  
EN 62368-1:2014 (Second Edition)+A11 : 2017  
EN 62311:2008

Electromagnetic compatibility pursuant to article 3(1)(b):<sup>13</sup>

Applied standards:<sup>12</sup>  
EN 301 489-1: V2.2.3 (2019-11)  
EN 301 489-19: V2.2.1 (2019-04)  
Draft EN 301 489-52: V1.1.0 (2016-11)  
EN 55032: 2015+AC: 2016-07  
EN 55024: 2015+A1: 2015

Efficient use of spectrum pursuant to article 3(2):<sup>14</sup>

Applied standards:<sup>12</sup>  
EN 301 908-1 V11.1.1: 2016  
EN 301 908-2 V11.1.2 ; EN 301 908-13 V11.1.2 (refer to module reports)  
EN 301 511 V12.5.1: 2017  
EN 303 413 V1.1.1 : 2017

The declaration of compliance with the applied standards for health and safety pursuant to article 3(1)(a) is limited explicitly to the product to be added mentioned above and does not include any accessories the manufacturer is not responsible for.<sup>15</sup>

The following marking applies to the above-mentioned product to be added:<sup>16</sup>



The required European languages can be found on the following pages.<sup>17</sup>

Continental Automotive GmbH

Regensburg, 26.10.2020

Klaus Binder

Norbert Müller

8

Annexe



01.06.2020

**EU Declaration of Conformity in accordance with directive 2014/53/EU:<sup>1</sup>**

- 3/14 -

Vice President Finance and  
Controlling Central Engineering (CE)  
Vehicle Networking and Information  
(VNI)

Senior Vice President Central  
Engineering (CE)  
Vehicle Networking and Information  
(VNI)

Footer:

**Bulgarian/ Български (BG):**

- 1 Декларация за съответствие на ЕС съгласно директива 2014/53/ЕС
- 2 Производителят носи цялата отговорност за издаването на настоящата декларация за съответствие.
- 3 Производител:
- 4 Адрес:
- 5 Наименование на типа:
- 6 Телематично управление с функции: 2G, 3G
- 7 Списък на номерата на моделите на продуктите, регистрирани в тази декларация за съответствие:
- 8 Предназначение:
- 9 Автомобилен продукт с оригинални части, монтирани/използвани в оригиналното разположение в превозното средство, както е определено от производителя.
- 10 Горепосоченият продукт отговаря на основните изисквания и действащите разпоредби на директива 2014/53/ЕС, когато се използва по предназначение.
- 11 Безопасност и здраве в съответствие с чл. 3, ал. 1 а:
- 12 Приложен(и) стандарт(и):
- 13 Електромагнитна съвместимост в съответствие с чл. 3, ал. 1 б:
- 14 Ефективно използване на спектъра в съответствие с чл. 3, ал. 2:
- 15 Декларацията за съответствие с приложимите стандарти за здравеопазване и безопасност съгласно член 3, параграф 1, буква а) е изрично ограничена до продукта, споменат по-горе, и не включва никакви аксесоари (сбруя, брава, ключ и т.н.), за които производителят не носи отговорност.
- 16 За горепосочения продукт важи следната маркировка:
- 17 Преводът на тази декларация на необходимите европейски езици може да бъде намерен на следващите страници.

**Croatian/Hrvatski (HR):**

- 1 EU izjava o sukladnosti u skladu s Direktivom 2014/53 / EU
- 2 Ova izjava o sukladnosti se izdaje pod isključivom odgovornošću proizvođača.
- 3 Proizvođač:
- 4 Adresa:
- 5 Oznaka tipa proizvoda:
- 6 Telematička upravljačka jedinica s funkcijama: 2G, 3G
- 7 Popis brojeva modela proizvoda registriranih u ovoj izjavi o usklađenosti:
- 8 Namjeravana uporaba:
- 9 Automobilski proizvod s izvornim dijelovima postavljenim/korištenim na izvornom položaju u vozilu kako je odredio proizvođač vozila.
- 10 Gore navedeni proizvod udovoljava bitnim zahtjevima i je u skladu s ostalim relevantnim odredbama Direktive 2014/53 / EU, kada se koristi za namjeravanu svrhu:
- 11 Zdravlje i sigurnost u skladu s čl. 3 (1)(a):
- 12 Primijenjeni standard(i):
- 13 Elektromagnetska kompatibilnost u skladu s čl. 3 (1)(b):
- 14 Učinkovito korištenje spektra u skladu s čl. 3 (2):
- 15 Izjava o usklađenosti s primijenjenim standardima za zdravlje i sigurnost sukladno članku 3(1)(a) eksplicitno je ograničena na gore spomenuti proizvod i ne uključuje dodatke (kabelski svežanj, bravu, ključ) za koje proizvođač nije odgovoran.
- 16 Sijedeća oznaka se odnosi na gore navedeni proizvod:
- 17 Prijevod izjave na potrebne europske jezike nalazi se na stranicama koje slijede.



01.06.2020

EU Declaration of Conformity in accordance with directive 2014/53/EU:<sup>1</sup>

- 4/14 -

Czech/ Čeština (CS):

- 1 EU prohlášení o shodě v souladu se Směrnicí 2014/53/EU
- 2 Za vypracování prohlášení o shodě nese odpovědnost pouze výrobce.
- 3 Výrobce:
- 4 Adresa:
- 5 Označení modelu produktu:
- 6 Telematická řídicí jednotka s funkcemi: 2G, 3G
- 7 Seznam čísel modelů produktů registrovaných v tomto prohlášení o shodě:
- 8 Zamýšlené používání:
- 9 Automobilový produkt s původními součástmi nainstalovanými/používanými v původní pozici ve vozidle, jak je definováno výrobcem vozidla
- 10 Výše uvedený produkt splňuje zásadní požadavky a příslušná nařízení Směrnice 2014/53/EU, pokud se používá za zamýšleným účelem:
- 11 Ochrana zdraví a bezpečnosti v souladu s Článkem 3(1)(a):
- 12 Aplikovaná(é) norma(y):
- 13 Elektromagnetická kompatibilita v souladu s Článkem 3(1)(b):
- 14 Účelné využívání spektra v souladu s Článkem 3(2):
- 15 Prohlášení o shodě s aplikovanými normami pro zdraví a bezpečnost v souladu s článkem 3(1)(a) je výslovně omezeno na výše uvedený produkt a nezahnuje žádné příslušenství (pásky, zámek, klíček apod.), za které není výrobce zodpovědný.
- 16 Na výše uvedený produkt se vztahuje následující označení:
- 17 Překlad tohoto prohlášení v požadovaných evropských jazycích najdete na následujících stránkách.

Danish/Dansk (DA):

- 1 Erklæring om overensstemmelse jævnfør direktivet 2014/53/EU
- 2 Denne erklæring om overensstemmelse udstedes på fabrikantens ansvar alene.
- 3 Fabrikant:
- 4 Adresse:
- 5 Betegnelse for produkttype:
- 6 Telematisk styreenhed med funktionerne: 2G, 3G
- 7 Liste over produktmodelnumre, der er registreret i denne overensstemmelseserklæring:
- 8 Tilsigtet anvendelse:
- 9 Bilprodukt med originale dele monteret/brugt i den originale position i køretøjet som defineret af køretøjets producent.
- 10 Produktet, der nævnes ovenfor, opfylder de væsentlige krav og andre relevante bestemmelser af direktiv 2014/53/EU, når det anvendes i overensstemmelse med sit forudsatte formål:
- 11 Sundhed og sikkerhed i henhold til art. 3(1)(a):
- 12 Anvendt(e) standard(er):
- 13 Elektromagnetisk kompatibilitet i henhold til art. 3(1)(b):
- 14 Effektiv frekvensudnyttelse i henhold til art. 3(2):
- 15 Overensstemmelseserklæringen med de anvendte standarder for sundhed og sikkerhed i henhold til artikel 3, stk. 1, litra a) er eksplicit begrænset til det produkt, der er nævnt ovenfor, og inkluderer ikke noget tilbehør (sele, lås, nøgle osv.), som producenten er ikke ansvarlig for.
- 16 Følgende mærkning gælder for det ovenfor nævnte produkt:
- 17 Oversættelsen af denne erklæring til de krævede europæiske sprog findes på de følgende sider.

8

Annexe



01.06.2020

EU Declaration of Conformity in accordance with directive 2014/53/EU:<sup>1</sup>

- 5/14 -

## Estonian/Eesti (ET):

- 1 ELi vastavusdeklaratsioon vastavalt direktiivile 2014/53/EL
- 2 Kaesolev vastavusdeklaratsioon on välja antud tootja ainuvastutusel.
- 3 Tootja:
- 4 Aadress:
- 5 Mudeli nimetus:
- 6 Telemaatiline juhtseade funktsioonidega: 2G, 3G
- 7 Selles vastavusdeklaratsioonis registreeritud tootemudelite numbrite loend:
- 8 Kasutusotstarve:
- 9 Sõiduki jaoks ettenähtud toode koos originaalosadega, mis on sõidukis paigaldatud ja kasutatud esialgses asendis, nagu sõidukitootja on kindlaks määranud.
- 10 Ülalnimetatud toode vastab direktiivi 2014/53/EL põhinõuetele ja muudele asjakohastele sätetele, kui seda kasutatakse ettenähtud otstarbel:
- 11 Tervisekaitse ja ohutus vastavalt artikli 3 lõike 1 punktile a:
- 12 Kohaldatav(ad) standard(id):
- 13 Elektromagnetiline ühilduvus vastavalt artikli 3 lõike 1 punktile b:
- 14 Raadiospektri otstarbekas kasutus vastavalt artikli 3 lõikele 2:
- 15 Kohaldatavatele tervise- ja ohutusnõuete standarditele vastavuse deklaratsioon artikli 3 (1) (a) kohaselt on selgelt piiratud eespool nimetatud tootega ja ei hõlma lisavarustust (rihmad, lukk, võti jne), mille eest tootja ei vastuta.
- 16 Ülalnimetatud tootele kehtib järgmine märgistus:
- 17 Selle deklaratsiooni tõlge nõutavatesse Euroopa keeltesse on esitatud järgmistel lehekülgedel.

## Finnish/Suomi (FI):

- 1 Direktiivin 2014/53/EU täyttävä EU vaatimustenmukaisuustodistus
- 2 Valmistaja on yksinvastuullinen tämän vaatimustenmukaisuustodistuksen laadinnassa.
- 3 Valmistaja:
- 4 Osoite:
- 5 Tuotenimike:
- 6 Telemaattinen ohjausyksikkö, jonka toiminnot: 2G, 3G
- 7 Luettelo tuotteiden mallinnumeroista, jotka on rekisteröity kuuluvaksi tähän vaatimustenmukaisuusvakuutukseen:
- 8 Käyttötarkoitus:
- 9 Autoteollisuuden käyttöön tarkoitettu tuote, jonka alkuperäiset osat on asennettu ajoneuvoon autovalmistajan määrittelyn mukaan, tai osia käytetään alkuperäisessä asennuspaikassa.
- 10 Edellä mainittu tuote täyttää direktiivin 2014/53/EU antamat periaatteelliset vaatimukset ja olennaiset määräykset, kun tuotetta käytetään sille annettuun tarkoitukseen:
- 11 Terveys ja turvallisuus art. 3 (1) (a) mukaisesti:
- 12 Käytetty/käytetyt normit:
- 13 Sähkömagneettinen yhteensopivuus art. 3 (2) mukaisesti:
- 14 Spektrin tehokäyttö art. 3 (2) mukaisesti:
- 15 Määräystenmukaisuutta koskeva ilmoitus, joka kattaa terveyteen ja turvallisuuteen liittyvät sovellettavat standardit artiklassa 3(1)(a) kuvatulla tavalla, rajoittuu yksinomaan edellä mainittuun tuotteeseen. Ilmoitus ei sisällä lisavarusteita ja välineitä (johtosarja, lukko, avain jne.) joita valmistajan vastuu ei kata.
- 16 Edellä mainitulle tuotteelle pätee seuraava merkintä:
- 17 Tämän vaatimustenmukaisuusvakuutukset kaännökset edellytetyillä eurooppalaisilla kielillä ovat saatavana seuraavilla sivuilla.



01.06.2020

**EU Declaration of Conformity in accordance with directive 2014/53/EU:<sup>1</sup>**

- 6/14 -

**French/Français (FR):**

- 1 Déclaration UE de conformité conformément à la directive 2014/53/UE
- 2 La présente déclaration de conformité est établie sous la seule responsabilité du fabricant.
- 3 Fabricant:
- 4 Adresse:
- 5 Désignation du type de produit:
- 6 Unité de contrôle télématique avec les fonctions: 2G, 3G
- 7 Liste des numéros des modèles de produits enregistrés dans cette déclaration de conformité:
- 8 Intended use:
- 9 Produit automobile avec des pièces d'origine montées dans le véhicule tel que défini par le constructeur du véhicule.
- 10 Le produit mentionné ci-dessus est conforme aux exigences essentielles et aux autres dispositions pertinentes de la directive 2014/53/UE s'il est utilisé pour l'usage prévu:
- 11 Santé et sécurité selon l'article 3 (1) (a):
- 12 Norme(s) appliquée(s):
- 13 Compatibilité électromagnétique selon l'article 3 (1) (b):
- 14 Utilisation efficace du spectre selon l'article 3 (2):
- 15 La déclaration de conformité aux normes appliquées en matière de santé et de sécurité conformément à l'article 3(1)(a), est explicitement limitée au produit mentionné ci-dessus et ne comprend aucun accessoire pour lequel le fabricant n'est pas responsable (câble(s), serrure, clé, etc.).
- 16 Le marquage suivant s'applique au produit mentionné ci-dessus:
- 17 Les langues européennes requises se trouvent aux pages suivantes.

**German/Deutsch (DE):**

- 1 EU Konformitätserklärung in Übereinstimmung mit Richtlinie 2014/53/EU
- 2 Die alleinige Verantwortung für die Ausstellung dieser Konformitätserklärung trägt der Hersteller.
- 3 Hersteller:
- 4 Adresse:
- 5 Produktbezeichnung:
- 6 Telematiksteuergerät mit den Funktionen: 2G, 3G
- 7 Liste der von dieser Konformitätserklärung erfassten Produkt-Modellnummern:
- 8 Bestimmungsgemäße Verwendung:
- 9 Automotive Produkt verbunden mit Originalzubehör, wobei alle Teile an der Originalposition im Fahrzeug verbaut/eingesetzt sind, wie vom Fahrzeughersteller vorgegeben.
- 10 Das oben genannte Produkt erfüllt die grundlegenden Anforderungen und einschlägigen Bestimmungen der Richtlinie 2014/53 / EU, wenn es für den vorgesehenen Zweck verwendet wird.
- 11 Gesundheit und Sicherheit nach Art. 3 (1) (a):
- 12 Angewandte Norm(en):
- 13 Elektromagnetische Verträglichkeit nach Art. 3 (1) (b):
- 14 Effiziente Nutzung des Spektrums nach Art. 3 (2):
- 15 Die Erklärung zur Erfüllung der angewendeten Normen zu Gesundheit und Sicherheit gemäß Artikel 3(1)(a) erstreckt sich ausschließlich auf den oben beschriebenen Gegenstand, nicht jedoch auf Zubehörteile, die außerhalb der Verantwortung des Herstellers liegen.
- 16 Für das oben genannte Produkt gilt folgende Kennzeichnung:
- 17 Die Übersetzung dieser Erklärung in die erforderlichen europäischen Sprachen folgt auf den nachfolgenden Seiten.

8

Annexe



01.06.2020

**EU Declaration of Conformity in accordance with directive 2014/53/EU:<sup>1</sup>**

- 7/14 -

**Greek/ Ελληνικά (EL):**

- 1 Δήλωση συμμόρφωσης ΕΕ σύμφωνα με την Οδηγία 2014/53/ΕΕ
- 2 Ο κατασκευαστής φέρει την πλήρη ευθύνη για την έκδοση αυτής της δήλωσης συμμόρφωσης.
- 3 Κατασκευαστής:
- 4 Διεύθυνση:
- 5 Χαρακτηρισμός μοντέλου:
- 6 Τηλεματική μονάδα ελέγχου με τις λειτουργίες: 2G, 3G
- 7 Λίστα αριθμών μοντέλων προϊόντων καταχωρημένων στην παρούσα δήλωση συμμόρφωσης:
- 8 Προβλεπόμενη χρήση:
- 9 Προϊόν για το αυτοκίνητο όταν όλα τα γνήσια εξαρτήματα είναι τοποθετημένα/χρησιμοποιούνται στην αρχική θέση τους στο όχημα, όπως καθορίζεται από τον κατασκευαστή του οχήματος.
- 10 Το πιο πάνω αναφερόμενο προϊόν πληροί τις βασικές απαιτήσεις και τις ανάλογες διατάξεις της Οδηγίας 2014/53/ΕΕ, εφόσον χρησιμοποιηθεί για τον προβλεπόμενο σκοπό:
- 11 Υγεία και ασφάλεια κατά το άρθρο 3 (1) (β):
- 12 Εφαρμοσμένο/α πρότυπο/α:
- 13 Ηλεκτρομαγνητική συμβατότητα κατά το άρθρο 3 (1) (β):
- 14 ποτελεσματική χρήση του φάσματος κατά το άρθρο 3 (2):
- 15 Η δήλωση συμμόρφωσης με τα ισχύοντα πρότυπα για την υγεία και την ασφάλεια σύμφωνα με το άρθρο 3(1)(α) περιορίζεται ρητά στο προϊόν που αναφέρεται παραπάνω και δεν περιλαμβάνει εξαρτήματα (καλωδίωση, κλειδαριά, κλειδί) για τα οποία δεν ευθύνεται ο κατασκευαστής.
- 16 Για το πιο πάνω αναφερόμενο προϊόν ισχύει η ακόλουθη σήμανση:
- 17 Μπορείτε να ανατρέξετε στις παρακάτω σελίδες για τη μετάφραση της παρούσας δήλωσης στις απαιτούμενες ευρωπαϊκές γλώσσες.

**Hungarian/Magyar (HU):**

- 1 EU Megfeleléségi nyilatkozat a 2014/53/EU irányelv szerint
- 2 A jelen Megfeleléségi nyilatkozat kiállításáért egyedül a gyártó viseli a felelősséget.
- 3 Gyártó:
- 4 Cím:
- 5 Termék típus megnevezése:
- 6 Telematikus vezérlőegység, amelynek funkciói: 2G, 3G
- 7 A jelen megfeleléségi nyilatkozatban regisztrált termékmodellszámok listája:
- 8 Rendeltetés-szerű használat:
- 9 Autóipari termék eredeti alkatrészekkel beszerelve a járműben eredetileg megadott helyre, a jármű gyártója által meghatározottak szerint.
- 10 A fent nevezett termék teljesíti a 2014/53 /EU irányelv alapvető követelményei és vonatkozó rendelkezéseit, amennyiben rendeltetészerűen használják:
- 11 Egészség és biztonság a 3(1) Cikk szerint:
- 12 Alkalmazott szabvány(ok):
- 13 Elektromágneses összeférhetőség a 3(1)(b) cikk szerint:
- 14 A spektrum hatékony használata a 3(2) cikk szerint:
- 15 A 3(1)(a) cikk értelmében alkalmazott egészségügyi és biztonsági szabványokat tartalmazó megfeleléségi nyilatkozat kifejezetten csak a fent említett termékekre érvényes, és nem vonatkozik semmilyen tartozékra (kábelekre, zárrakra, kulcsokra stb.), amelyekért a gyártó nem vállal felelősséget.
- 16 A fent nevezett termékre a következő jelölés érvényes:
- 17 A jelen nyilatkozat előírt európai nyelveken olvasható fordítása megtalálható a következő oldalakon.

**Irish/Gaeilge (GA):**

- 1 Dearbhú Comhréireachta AE i gcomhréir le Treoir 2014/53/A



01.06.2020

**EU Declaration of Conformity in accordance with directive 2014/53/EU:<sup>1</sup>**

- 8/14 -

- 2 Eistear an dearbhú comhréireachta seo faoi fhreagracht an mhonaróra amháin.
- 3 Monaróir:
- 4 Seoladh:
- 5 Sonrú chineál an táirge:
- 6 Aonad rialaithe teileamaitice leis na feidhmeanna: 2G, 3G
- 7 Liosta de na huimhreacha chineál táirge atá cláraithe sa dearbhú comhréireachta seo:
- 8 Úsáid bheartaithe:
- 9 Táirge mótarfheithicle le bunpháirteanna ama fheistiú/úsáid sa suíomh bunaidh san fheithicil mar atá sainithe ag monaróir na feithicle.
- 10 Cloíonn an táirge thuasluaite le ceanglais riachtanacha agus le forálacha ábhartha eile na Treorach 2014/53/AE nuair a úsáidtear é chun na críche atá beartaithe:
- 11 Sláinte agus sábháilteacht de bhun an Airt. 3(1)(a):
- 12 An caighdeán nó na caighdeáin ama (g)cur i bhfeidhm:
- 13 Comhoiriúnacht leictreamaighnéadach de bhun an Airt. 3(1)(b):
- 14 Úsáid éifeachtach an speictrim de bhun an Airt. 3(2):
- 15 Bainneann an dearbhú comhréireachta, leis na caighdeáin sláinte agus sábháilteachta ama gcur i bhfeidhm de bhun an airteagail 3(1)(a), leis an táirge thuasluaite amháin agus ní chuimsítear aon ghabhálaí (uim, glas, eochair, srl.) ann atá lasmuigh de fhreagracht an mhonaróra.
- 16 Bainneann an mharcáil seo a leanas leis an táirge thuasluaite:
- 17 Tá aistriúchán ar an dearbhú seo sna teangacha riachtanacha Eorpacha le fáil ar na leathanaigh seo a leanas.

**Italian/Italiano (IT):**

- 1 Dichiarazione di conformità UE ai sensi della direttiva 2014/53/UE
- 2 Questa dichiarazione di conformità viene rilasciata sotto la sola responsabilità del produttore.
- 3 Produttore:
- 4 Indirizzo:
- 5 Designazione del tipo di prodotto:
- 6 Centralina telematica con le funzioni: 2G, 3G
- 7 Lista dei numeri di modello del prodotto registrati in questa dichiarazione di conformità:
- 8 Uso previsto:
- 9 Prodotto automobilistico con parti originali montate/utilizzate sul veicolo nella posizione originale come definito dal fabbricante.
- 10 Il prodotto indicato sopra soddisfa i requisiti essenziali e le altre disposizioni rilevanti della direttiva 2014/53/UE se usato per lo scopo previsto:
- 11 Salute e sicurezza ai sensi dell'art. 3(1)(a):
- 12 Standard applicati/:
- 13 Compatibilità elettromagnetica ai sensi dell'art. 3(1)(b):
- 14 Uso efficiente dello spettro radio ai sensi dell'art. 3(2):
- 15 La presente dichiarazione di conformità alle norme applicate in materia di salute e sicurezza ai sensi dell'articolo 3(1)(a) si riferisce esclusivamente al prodotto menzionato sopra e non comprende gli accessori (fascio di cavi, blocchetto, chiave) per i quali il fabbricante non è responsabile.
- 16 La marcatura seguente si applica al prodotto menzionato sopra:
- 17 Tá aistriúchán ar an dearbhú seo sna teangacha riachtanacha Eorpacha le fáil ar na leathanaigh seo a leanas.

**Latvian/Latviešu (LV):**

- 1 ES atbilstības deklarācija saskaņā ar direktīvu 2014/53/ES
- 2 ES atbilstības deklarācija saskaņā ar direktīvu 2014/53/ES
- 3 Ražotājs:
- 4 Adrese:
- 5 Produkta tipa apzīmējums:
- 6 Telemātiskā vadības iekārta ar funkcijām: 2G, 3G

8

Annexe



01.06.2020

**EU Declaration of Conformity in accordance with directive 2014/53/EU:<sup>1</sup>**

- 9/14 -

- 7 Šajā atbilstības deklarācijā ietverto produktu modeļu numuru saraksts:
- 8 Paredzētais izmantojums:
- 9 Autobiļu izstrādājums ar oriģinālajām detaļām, kas uzstādītas/izmantotas transportlīdzekļa oriģinālajās pozīcijās, kā to paredzējis transportlīdzekļa ražotājs.
- 10 Iepriekš minētais produkts atbilst ES direktīvas 2014/53/ES pamatprasībām un citiem attiecīgajiem noteikumiem, ja to izmanto paredzētajam mērķim:
- 11 Veselība un drošība saskaņā ar 3. panta (1) (a):
- 12 Piemērotais normatīvais akts(-):
- 13 Elektromagnētiskā savietojamība saskaņā ar 3. panta (1) (b):
- 14 Efektīva spektra izmantošana saskaņā ar 3. panta (2):
- 15 Atbilstības deklarācija ar piemērotajiem standartiem attiecībā uz veselību un drošību saskaņā ar 3. panta 1. punkta a) apakšpunktu ir tieši saistīta ar iepriekšminēto produktu un neietver detaļas (elektroinstalāciju, slēdzi un atslēgu) par kurām ražotājs nav atbildīgs.
- 16 Uz iepriekš minēto produktu attiecas šāds marķējums:
- 17 Šīs deklarācijas tulkojums nepieciešamajās Eiropas valodās atrodams turpmākajās lappusēs.

**Lithuanian/Lietuvių (LT):**

- 1 Atitikties deklarācija pagal Direktīvą 2014/53/ES
- 2 Ši atitikties deklarācija išduota tik gamintojo atsakomybe.
- 3 Gamintojas:
- 4 Adresas:
- 5 Produkto lipo pavadinimas:
- 6 Telematinis valdymo blokas, kurio funkcijos: 2G, 3G
- 7 Šioje atitikties deklaracijoje registruotų gaminių modelių numerių sąrašas:
- 8 Užu intenzjonat:
- 9 Automobiliams skirtas gaminy, kurio originalios dalys sumontuotos / naudojamoms originalioje transporto priemonės komplektacijoje, kurią nurodo transporto priemonės gamintojas.
- 10 Aukščiau nurodytas gaminy atitinka esminius Direktivos 2014/53/ES reikalavimus ir kitas taikomas nuostatas, kai yra naudojamas pagal paskirtį:
- 11 Sveikata ir sauga pagal 3(1)(a) str.:
- 12 Taikoma(-i) standartas(-ai):
- 13 Elektromagnetinis suderinamumas pagal 3(1)(b) str.:
- 14 Efektyvus spektro naudojimas pagal 3(2) str.:
- 15 Atitikties deklaracija su taikomais sveikatos apsaugos ir saugumo standartais pagal 3 str. 1 dalies a punktą galioja tik aukščiau nurodytam gaminiui ir nėra taikoma priedams (laidams, spynelei, rakteliui), už kuriuos gamintojas nėra atsakingas.
- 16 Aukščiau nurodytam gaminiui taikomas toliau nurodytas ženklėnimas:
- 17 Šios deklaracijos vertimus į privalomas Europos kalbas galite rasti toliau pateiktuose puslapiuose.

**Maltese/Malti (MT):**

- 1 Dikjarazzjoni ta' Konformità skont Direttiva 2014/53/UE
- 2 Din id-dikjarazzjoni ta' konformità qed tinhareg taht ir-responsabbiltà unika tal-manifattur.
- 3 Manifattur:
- 4 Indirizz:
- 5 Isem tal-tip tal-prodott:
- 6 Unità ta' kontroll telematiku bil-funzjonijiet: 2G, 3G
- 7 Lista ta' numri tal-mudelli tal-prodotti rregistriati f'din id-dikjarazzjoni ta' konformità:
- 8 Užu intenzjonat:
- 9 Prodott avtomottiv b'partijiet originali armati/uzati fil-pożizzjoni originali fil-vettura kif definit mill-manifattura tal-vettura.
- 10 Il-prodott imsemmi hawn hu konformi mar-rekwiziti essenzjali u dispozizzjonijiet rilevanti oħrajn ta' Direttiva 2014/53/UE, meta jintuza għall-iskop intenzjonat tiegħu:



01.06.2020

**EU Declaration of Conformity in accordance with directive 2014/53/EU:<sup>1</sup>**

- 10/14 -

- 11 Saħha u sigurtà skont Art. 3(1)(a);
- 12 Standard(s) applikat(i);
- 13 Kompatibilità elettromanjetika skont Art. 3(1)(b);
- 14 Uzu effiċjenti ta' spectrum skont Art. 3(2);
- 15 Id-dikjarazzjoni ta' konformità mal-istandards applikati għas-saħha u s-sigurtà skont l-Artikolu 3(1)(a) hija limitata b'mod espliċitu għall-prodott imsemmi hawn fuq u ma tinkludi l-ebda accessorju (arżeti, lokk, cavetta, ecc.) li l-manifattur mhuxwix responsabbli għalih.
- 16 L-immarker li ġej japplika għall-prodott imsemmi hawn fuq:
- 17 It-traduzzjoni ta' din id-dikjarazzjoni fil-lingwi Ewropej meħtieġa tista' tinsab fuq il-paġni li ġejjin.

**Dutch/Nederlands (NL):**

- 1 EU-verklaring van overeenstemming conform richtlijn 2014/53/EU
- 2 Deze verklaring van overeenstemming is enkel onder verantwoordelijkheid van de fabrikant opgesteld.
- 3 Fabrikant:
- 4 Adres:
- 5 Aanduiding product to be added type:
- 6 Telematicabesturingseenheid met de functies: 2G, 3G
- 7 Lijst met product to be added modelnummers die in deze conformiteitsverklaring worden vermeld:
- 8 Beoogd gebruik:
- 9 Auto-product met originele onderdelen gemonteerd / gebruikt in de originele positie in het voertuig zoals gedefinieerd door de voertuigfabrikant.
- 10 Het bovengenoemde product to be added voldoet aan de fundamentele eisen en andere relevante bepalingen van de richtlijn 2014/53/EU, indien het overeenkomstig het beoogde gebruik wordt gebruikt:
- 11 Gezondheid en veiligheid overeenkomstig art. 3(1)(a):
- 12 Toegepaste norm(en):
- 13 Elektromagnetische compatibiliteit overeenkomstig art. 3(1)(b):
- 14 Efficiënt gebruik van het spectrum overeenkomstig art. 3(2):
- 15 De verklaring van overeenstemming met de toegepaste normen voor gezondheid en veiligheid overeenkomstig artikel 3 (1) (a) is uitdrukkelijk beperkt tot het hierboven vermelde product to be added en omvat geen accessoires (kabelset, slot, sleutel) waarvoor de fabrikant niet verantwoordelijk is.
- 16 Voor het bovengenoemde product to be added is onderstaande markering van toepassing:
- 17 De vertaling van deze verklaring in de vereiste Europese talen is te vinden op de volgende pagina's.

**Polish/Polski (PL):**

- 1 Deklaracja zgodności UE zgodnie z dyrektywą 2014/53/UE
- 2 Niniejszą deklarację zgodności wydaje się na wyłączną odpowiedzialność producenta.
- 3 Producent:
- 4 Adres:
- 5 Oznaczenie typu produktu:
- 6 Centrala telematyczna z funkcjami: 2G, 3G
- 7 Lista oznaczeń modeli produktów zarejestrowanych w niniejszej deklaracji zgodności:
- 8 Przeznaczenie:
- 9 Produkt samochodowy z częściami oryginalnymi zamontowanymi/użytych w oryginalnej pozycji w pojeździe zgodnie z definicją jego producenta.
- 10 Wymieniony powyżej produkt jest zgodny z zasadniczymi wymaganiami i innymi odpowiednimi zapisami dyrektywy 2014/53/UE, gdy jest używany zgodnie z przeznaczeniem:
- 11 Ochrona zdrowia i bezpieczeństwa zgodnie z Art. 3(1)(a):
- 12 Zastosowane standardy:
- 13 Kompatybilność elektromagnetyczna zgodnie z Art. 3(1)(b):
- 14 Skuteczne wykorzystanie widma radiowego zgodnie z Art. 3(2):

8

Annexe



01.06.2020

**EU Declaration of Conformity in accordance with directive 2014/53/EU:<sup>1</sup>**

- 11/14 -

- 15 Deklaracja zgodności wraz z zastosowanymi standardami dotyczącymi zdrowia i bezpieczeństwa zgodnie z artykułem 3(1)(a) jest ograniczona wyłącznie do produktu wymienionego powyżej i nie obejmuje akcesoriów (wiązka, stacyjka, klucz), za które producent nie ponosi odpowiedzialności.
- 16 Poniższe oznaczenie odnosi się do wymienionego powyżej produktu:
- 17 Tłumaczenie tej deklaracji na wymagane języki europejskie można znaleźć na następnych stronach.

**Portuguese/Português (PT):**

- 1 Declaração UE de Conformidade em conformidade com a Diretiva 2014/53/EU
- 2 Niniejszą deklarację zgodności wydaje się na wyłączną odpowiedzialność producenta.
- 3 Fabricante:
- 4 Endereço:
- 5 Designação do tipo de produto:
- 6 Unidade de controle telemático com as funções: 2G, 3G
- 7 Lista dos números de modelo dos produtos registados nesta declaração de conformidade:
- 8 Uso previsto:
- 9 Produto automóvel com peças originais montadas/usadas na posição original no veículo, conforme definido pelo fabricante do veículo.
- 10 O produto referido acima cumpre os requisitos essenciais e outras disposições relevantes da Diretiva 2014/53 /UE, quando utilizado para o fim a que se destina:
- 11 Saúde e segurança nos termos da alínea a) do n.º 1 do art.º 3:
- 12 Norma(s) aplicável(is):
- 13 Compatibilidade eletromagnética nos termos da alínea b) do n.º 1 do art.º 3:
- 14 Utilização eficiente do espetro de radiofrequências nos termos do n.º 2 do art.º 3:
- 15 A declaração de conformidade com as normas de saúde e segurança aplicadas nos termos do artigo 3.º, n.º 1, alínea a), limita-se explicitamente ao produto mencionado acima e não inclui acessórios (cablagem, fechadura, chave) pelos quais o fabricante não é responsável.
- 16 A marcação seguinte aplica-se ao produto referido acima:
- 17 A tradução desta declaração nas línguas europeias exigidas pode ser encontrada nas páginas seguintes.

**Romanian/Română (RO):**

- 1 Declarația de conformitate UE în concordanță cu Directiva 2014/53 / UE
- 2 Această declarație de conformitate este emisă sub răspunderea exclusivă a producătorului.
- 3 Producător:
- 4 Adresa:
- 5 Denumirea tipului de produs:
- 6 Unitate de control telematică cu funcțiile: 2G, 3G
- 7 Lista numerelor modelelor de produs înregistrate în această declarație de conformitate:
- 8 Utilizarea prevăzută:
- 9 Produs auto cu piese originale montate/utilizate în poziția originală în autovehicul conform celor definite de producătorul autovehiculului.



01.06.2020

**EU Declaration of Conformity in accordance with directive 2014/53/EU:<sup>1</sup>**

- 12/14 -

- 10 Produsul mai sus menționat respectă cerințele esențiale și alte dispoziții relevante ale Directivei 2014/53/EU, atunci când este utilizat în scopul propus:
- 11 Sănătatea și siguranța în conformitate cu Art. 3(1)(a):
- 12 Standard(e) aplicat(e):
- 13 Compatibilitate electromagnetică în conformitate cu Art. 3(1)(b):
- 14 Utilizarea eficientă a spectrului în conformitate cu Art. 3(2):
- 15 Declarația de conformitate cu standardele aplicate privind sănătatea și siguranța conform articolului 3(1)(a) este limitată în mod explicit la produsul menționat anterior și nu include accesoriile (cablaj, contact, cheie) pentru care producătorul nu este responsabil.
- 16 Următorul marcaj se aplică produsului menționat mai sus:
- 17 Traducerea acestei declarații în limbile europene solicitate poate fi găsită în paginile următoare.

**Slovak/Slovenčina (SK):**

- 1 Vyhlásenie o zhode s nariadeniami EÚ podľa požiadaviek smernice 2014/53/EÚ
- 2 Toto vyhlásenie o zhode sa vydáva na výhradnú zodpovednosť výrobcu.
- 3 Výrobca
- 4 Adresa:
- 5 Určenie typu výrobku:
- 6 Telematická riadiaca jednotka s funkciami: 2G, 3G
- 7 Zoznam čísel modelov výrobku registrovaných v tomto vyhlásení o zhode:
- 8 Účel použitia:
- 9 Automobilový výrobok s namontovanými/použitými originálnymi súčastami v pôvodnej polohe vo vozidle v súlade s vymedzením výrobcu vozidla.
- 10 Uvedený výrobok spĺňa základné požiadavky a ďalšie ustanovenia smernice 2014/53/EÚ, pokiaľ sa používa v súlade s účelom použitia:
- 11 Zdravie a bezpečnosť v súlade s čl. 3 ods. 1 písm. a):
- 12 Uplatnená/-é norma/-y:
- 13 Elektromagnetická kompatibilita v súlade s čl. 3 ods. 1 písm. b):
- 14 Efektívne využívanie frekvenčného spektra v súlade s čl. 3 ods. 2:
- 15 Vyhlásenie o zhode s použitými normami pre zdravie a bezpečnosť podľa článku 3(1)(a) sa vzťahuje výlučne na vyššie uvedený produkt a nevzťahuje sa na príslušenstvo (káblový zväzok, zámok, kľúč), za ktoré výrobca nie je zodpovedný..
- 16 Na uvedený výrobok sa vzťahuje nasledujúce označenie:
- 17 Preklad tohto vyhlásenia do požadovaných európskych jazykov nájdete na nižšie uvedených stránkach.

**Slovenian/Slovenski (SL):**

- 1 Izjava EU o skladnosti v soglasju z direktivo 2014/53/EU
- 2 Za izdajo te izjave o skladnosti je edini odgovorni proizvajalec.
- 3 Proizvajalec:
- 4 Naslov:
- 5 Oznaka modela:
- 6 Telematska krmilna enota s funkcijami: 2G, 3G
- 7 Seznam števil modelov izdelkov, registriranih v tej izjavi o skladnosti:
- 8 Predvidena uporaba:
- 9 Avtomobilski izdelek z originalnimi deli, nameščenimi/uporabljenimi v svojih originalnih položajih v vozilu, kot določa proizvajalec vozila.

8

Annexe



01.06.2020

**EU Declaration of Conformity in accordance with directive 2014/53/EU:<sup>1</sup>**

- 13/14 -

- 10 Zgoraj navedeni izdelek izpolnjuje temeljne zahteve in zadevna določila direktive 2014/53 / EU, če se uporablja v predvidene namene:
- 11 Zdravje in varnost po 3. členu (1) (a):
- 12 Uporabljeni standardi:
- 13 Elektromagnetna združljivost po 3. členu (1) (b):
- 14 Učinkovita uporaba spektra po 3. členu (2):
- 15 Izjava o skladnosti z uporabljenimi standardi za zdravje in varnost v skladu s členom 3(1)(a) je omejena izključno na zgoraj navedeni izdelek in ne vključuje dodatne opreme (kabelskega priključka, ključavnice, ključa), za katero ni odgovoren ta proizvajalec.
- 16 Za zgoraj navedeni izdelek se uporablja naslednja oznaka:
- 17 Prevod te deklaracije v zahtevanih evropskih jezikih je na voljo na naslednjih straneh.

**Spanish/Español (ES):**

- 1 Declaración UE de conformidad según la Directiva 2014/53/UE
- 2 La presente declaración de conformidad se expide bajo la exclusiva responsabilidad del fabricante.
- 3 Fabricante:
- 4 Dirección:
- 5 Designación del tipo de product to be added:
- 6 Unidad de control telemática con las funciones: 2G, 3G
- 7 Lista de los números de modelos de product to be added registrados en la presente declaración de conformidad:
- 8 Uso previsto:
- 9 Producto de automoción con piezas originales montadas/usadas en la posición original en el vehículo según lo definido por el fabricante del vehículo.
- 10 El product to be added arriba mencionado cumple los requisitos esenciales y otras disposiciones pertinentes de la Directiva 2014/53/UE al utilizarlo para su fin previsto:
- 11 Salud y seguridad de acuerdo con el Art. 3(1)(a):
- 12 Estándar(es) aplicado(s):
- 13 Compatibilidad electromagnética de acuerdo con el Art. 3(1)(b):
- 14 Uso eficiente del espectro de acuerdo con el Art. 3(2):
- 15 La declaración de conformidad con las normas de salud y seguridad aplicadas con arreglo al artículo 3(1)(a) está limitada de forma explícita al product to be added arriba mencionado y no incluye los accesorios (mazo de cables, cerradura, llave), para los cuales el fabricante no asume responsabilidad alguna.
- 16 El siguiente marcado hace referencia al product to be added arriba mencionado:
- 17 La traducción de esta declaración a los idiomas europeos requeridos se encuentra en las siguientes páginas.

**Swedish/Svenska (SV):**

- 1 EU konformitetsförklaring i överensstämmelse med riktlinje 2014/53/EU
- 2 Ansvar för att utfärda denna förklaring ligger helt hos tillverkaren.
- 3 Tillverkare:
- 4 Adress::
- 5 Modellbeteckning:
- 6 Telematisk styrenhet med funktionerna: 2G, 3G
- 7 Lista med produktmodellnummer som är registrerade i denna försäkran om överensstämmelse:
- 8 Föresedd användning:



01.06.2020

EU Declaration of Conformity in accordance with directive 2014/53/EU:<sup>1</sup>

- 14/14 -

- 9 Fordonsprodukt med originaldelar som är monterade/ansvärs på originalplatsen i fordonet enligt fordonstillverkarens definition.
- 10 Produkten ovan överensstämmer med de grundläggande kraven och bestämmelserna i direktiv 2014/53 / EU, när de används för det avsedda ändamålet:
- 11 Hälsa och säkerhet enligt art. 3 (1) (a):
- 12 Använd(a) norm(r):
- 13 Elektromagnetisk födragsamhet enligt art. 3 (1) (b):
- 14 Effektiv spektrumsanvändning enligt art. 3 (2):
- 15 Förklaringen om överensstämmelse med de tillämpade standarderna för hälsa och säkerhet enligt artikel 3(1)(a) är uttryckligen begränsad till produkten som nämns ovan och innehåller inte några tillbehör (sele, läs, nyckel osv.) som tillverkaren inte är ansvarig för.
- 16 För den ovan nämnda produkten gäller följande känneteckning:
- 17 Översättningen av denna förklaring till de nödvändiga europeiska språken finns på följande sidor.

### QR code

Le terme QR Code est une marque déposée de DENSO WAVE INCORPORATED au Japon et dans d'autres pays.

### Données cartographiques

©2023 HERE

Consultez le lien ci-dessous pour la licence de données.

<https://legal.here.com/terms/general-content-supplier/terms-and-notices/>

END USER LICENSE AGREEMENT

<https://legal.here.com/en-gb/terms/end-user-license-agreement>

8

Annexe



**Index**

**223**

Index Alphabétique ..... **224**

## Index Alphabétique

### A

<b>Affichage cap en haut</b> .....	24
<b>Affichage d'informations pour un point</b>	99
<b>Ajout d'une étape</b> .....	108
<b>Ajustement</b>	
Qualité d'image .....	59
Qualité du son .....	60
<b>Ajustement du volume</b>	
Téléphone (sonnerie/récepteur) .....	63
Volume audio du système .....	56
Volume de la navigation .....	56
<b>Ajuster le volume</b> .....	26
Audio .....	26
<b>Android Auto</b>	
Smartphone enregistré .....	90
Smartphone non enregistré .....	88
<b>Appel/réception d'appels</b> .....	154
<b>Apple CarPlay</b>	
Smartphone enregistré .....	86
Smartphone non enregistré .....	84
<b>Audio</b> .....	120

### C

<b>Carte</b>	
Carte de ville .....	24
Changement de style de carte .....	46
Changement d'orientation de la carte .....	24
Déplacement .....	25
Informations routières .....	46
Paramètres de vue 3D .....	46
Zoom avant/Zoom arrière .....	23
<b>Carte de ville</b> .....	23
<b>Changement de l'échelle</b> .....	23
<b>Changement de l'itinéraire</b> .....	113
<b>Changement de l'orientation</b> .....	24
<b>Clavier</b>	
Saisie de lettres et de chiffres .....	20
<b>Commandes au volant</b>	
Commande vocale .....	31
Mains libres (téléphone) .....	149

<b>Commandes vocales</b> .....	33
<b>Commutation du mode d'écran</b> .....	59
<b>Connexion</b>	
Dispositifs Bluetooth® .....	74
iPod .....	29
Miracast® .....	139
Port USB .....	29
Wi-Fi® .....	78
<b>Connexion de dispositifs compatibles</b>	
<b>Miracast®</b> .....	139

### D

<b>Démo de guidage</b> .....	112
<b>Dépannage</b>	
Apple CarPlay/Android Auto .....	92
Mains libres (téléphone) .....	145
<b>Destination</b>	
Ajout .....	108
Recherche .....	105
Suppression .....	115
Supprimer la destination récente .....	53
<b>Dispositifs Bluetooth®</b>	
Connecter .....	74
Enregistrer .....	71
Supprimer .....	73
<b>Domicile</b>	
Enregistrement .....	106
Paramétrage du domicile en tant que destination .....	106
<b>Données de contact (numéro de téléphone)</b>	
Ajouter .....	164
Modifier .....	165
Supprimer .....	165
Transférer .....	160

### E

<b>Échelle</b> .....	23
<b>Écoute de la radio</b> .....	120
<b>Écoute d'une radio DAB</b> .....	121

**Écran de carte**.....21  
**Écran de carte de l'itinéraire complet**  
 Estimation de l'heure d'arrivée ..... 111  
**Écran de liste des résultats de recherche**  
 .....107  
**Écran tactile** ..... 16  
**Écrans d'affichage de voies** ..... 116  
**Enregistrement**  
 Dispositifs Bluetooth® .....71  
 Liste de favoris ..... 166  
 Zones à éviter .....50  
**Envoi de nouveaux messages** .....169  
**Étapes**..... 113  
**Éviter** .....49

**F**

**Fonctionnement du système avec la commande vocale**.....30

**G**

**Gracenote®** ..... 123, 184  
**Guidage d'itinéraire**..... 115

**H**

**Hub USB**.....29

**I**

**Icône de carte**  
 Caméra de vitesse ..... 103  
 **Icônes d'état**..... 15  
 **Informations de carte**  
 Paramétrage des icônes de PDI affichées ..... 101  
 **Informations sur le format**..... 184  
 **Initialisation** ..... 44

**L**

**Langue de la carte**.....46

**Lecture**

Android Auto ..... 134  
 Apple CarPlay ..... 132  
 Audio Bluetooth® ..... 137  
 iPod/iPhone ..... 130  
 Lecteur flash USB..... 125, 127  
 Miracast® ..... 140  
**Lecture Android Auto** ..... 134  
**Lecture audio Bluetooth®** ..... 137  
**Lecture d'un dispositif Apple CarPlay** 132  
**Lecture d'un iPod/iPhone**..... 130  
**Lecture d'un lecteur flash USB...** 125, 127

**M**

**Mains libres (téléphone)**..... 142  
**Menu principal**..... 14  
**Message**..... 167  
**Mettre fin à des appels** ..... 159  
**Miracast®** ..... 140  
**Mode autoroute** ..... 104  
**Modification**  
 Zones à éviter ..... 50  
**Modification des options d'itinéraire** . 112  
**Modifier** ..... 114

**N**

**NaviBridge** ..... 109  
**Nouvelle recherche d'un itinéraire** ..... 117

**O**

**Opérations pendant un appel** ..... 156  
**Options de carte**  
 Écran des options de carte ..... 100

**P**

**Paramétrage**  
 Paramètres du système de navigation 46  
**Paramétrage des destinations depuis votre smartphone** ..... 109

**Paramètre de l'angle d'affichage**  
 Angle de carte ..... 48

**Paramètres**

Paramètres d'affichage de carte . 46, 101  
 Paramètres d'affichage de l'écran ..... 41  
 Paramètres de commande vocale ..... 43  
 Paramètres de confidentialité ..... 44  
 Paramètres de guidage ..... 51  
 Paramètres de recherche d'itinéraire . 49  
 Paramètres de sécurité ..... 44  
 Paramètres de son et multimédia ..... 56  
 Paramètres de trafic ..... 52  
 Paramètres des zones à éviter ..... 49  
 Paramètres du dispositif Bluetooth® ... 63  
 Paramètres généraux ..... 39  
 Paramètres radio ..... 56  
 Paramètres Wi-Fi® ..... 61

**Paramètres d'affichage de carte ..... 101**

Affichage de l'itinéraire suivi (tracé d'itinéraire) ..... 102  
 Stationnement dans la rue ..... 102

**Paramètres de navigation ..... 53**

Modification de la liste de favoris ..... 54

**Paramètres de sécurité ..... 44**

**Paramètres Wi-Fi® ..... 61**

**Passer des appels**

Contacts ..... 151  
 Entrée du clavier numérique ..... 152  
 Historique ..... 150  
 Liste des favoris ..... 151  
 Message ..... 170  
 Pendant un appel ..... 158  
 Signal à tonalité continue ..... 152

**Passer des conférences téléphoniques ..... 159**

**Personnalisation de l'affichage de carte**

Personnalisation de la carte ..... 48

**Port USB ..... 29**

**Position**

Corriger la position ..... 53

**Position actuelle**

Affichage ..... 23

**R**

**Radio DAB ..... 121**

**Radio FM ..... 120**

**Radio Internet ..... 123**

**Recherche de destination**

Écran de recherche de destination ... 105

**Recherche d'une destination ..... 105**

Applications compatibles avec le  
 smartphone ..... 109

Domicile ..... 106

Historique des destinations ..... 107

Saisie de caractères ..... 106

Un favori en tant que destination ..... 106

**Recherche par mots-clés ..... 36**

**Redémarrage du système ..... 12**

**Réglage de la qualité d'image ..... 59**

**Réglage de la qualité du son ..... 60**

**Réglage de niveau sonore automatique ..... 56**

**Réglages**

Réglages divers ..... 38

**Réglages de navigation**

Étalonnage de la position/direction ..... 55

**Rejet d'appels ..... 155**

**Réponse à des messages ..... 168**

**S**

**Smartphone**

Connecter ..... 74

Enregistrer ..... 71

Paramétrage des destinations (Navi-  
 Bridge) ..... 109

Supprimer ..... 73

**Sources sonores haute résolution ..... 184**

**Suggestion de stationnement dans la rue ..... 46**

**Suppression**

Destination ..... 115  
 Destination récente ..... 53  
 Dispositifs Bluetooth® ..... 73  
 Données de contact (numéro de téléphone)..... 165  
 Zones à éviter ..... 51  
**Système audio sur marche/arrêt..... 26**  
**Système de commande vocale ..... 30**  
**Système de rétrovision..... 172**  
 À l'approche d'objets tridimensionnels ..... 179  
 Caméra ..... 176  
 Ce que vous devez savoir ..... 181  
 Différence entre l'écran et la route réelle ..... 177  
 Précautions ..... 176  
 Précautions relatives à la conduite ... 172

**T**

**Téléphone portable**

Connecter..... 74  
 Enregistrer..... 71  
 Supprimer..... 73

**Transfert**

Données de contact (numéro de téléphone)..... 160

**U**

**Utilisation d'Android Auto**

Smartphone enregistré..... 90  
 Smartphone non enregistré..... 88

**Utilisation d'Apple CarPlay**

Smartphone enregistré..... 86  
 Smartphone non enregistré..... 84

**Utilisation de l'écran ..... 18**

**V**

**Verrouillage de sécurité..... 44**

**W**

**Wi-Fi®**

Connexion..... 78

**Pour plus d'informations concernant les éléments suivants, reportez-vous au "Manuel du propriétaire".**

- Moniteur d'énergie
- Consommation de carburant
- Personnalisation du véhicule

