

Aygo

Guide Express



TOYOTA

ALWAYS A
BETTER WAY





TOYOTA

Index

Accéder à votre véhicule	2 – 3	Phares	9
Vitres électriques	4	Essuie-glaces	10
Volant (véhicules équipés d'un volant réglable)	4	Sélection des rapports	11
Réglage des sièges et des ceintures de sécurité	5	Chauffage et climatisation	12
Présentation du tableau de bord	6	Ouverture du réservoir à carburant	13
Combiné des instruments	7	Ouverture du capot	14
Horloge	8	Conduite économique	15

Présentation de la Toyota Aygo

Nous vous félicitons d'avoir choisi la Toyota Aygo! Lisez ce Guide Express pour vous familiariser avec votre véhicule et en apprécier les qualités exceptionnelles.

Ce Guide Express ne remplace pas le Manuel du Propriétaire que vous trouverez dans la boîte à gants de votre véhicule et qu'il est important que vous lisiez de façon attentive, ainsi que tout autre manuel édité par Toyota. Ceci vous permettra de vous familiariser avec les instructions d'utilisation et de sécurité qui y sont reprises, afin d'utiliser au mieux les capacités de votre véhicule.

Veuillez lire tous les documents fournis pour pouvoir profiter au maximum de votre voiture et découvrir les différents services proposés.

Votre concessionnaire et tous les employés de Toyota vous souhaitent de nombreuses années de plaisir de conduite au volant de votre nouvelle Aygo.

NB : toutes les informations qui figurent dans ce Guide Express sont valides au moment de son impression. Toyota se réserve le droit d'apporter, à tout moment et sans préavis, les modifications nécessaires.

Accéder à votre véhicule

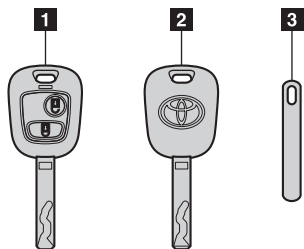

1. Clé (avec fonction télécommande sans fil).
2. Clé (sans la fonction de télécommande sans fil).
3. Plaquette du numéro de clé.

Le numéro des clés est frappé sur cette plaquette. En cas de perte de vos clés ou si vous avez besoin de faire réaliser des clés supplémentaires, ceci est possible en utilisant le numéro qui figure sur la plaquette.

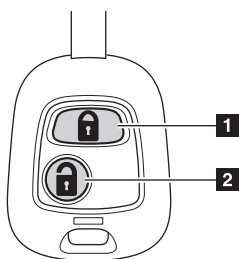

1. Verrouille toutes les portes.
2. Déverrouille toutes les portes.

Sécurité enfant de porte arrière (Modèles 5 portes uniquement)

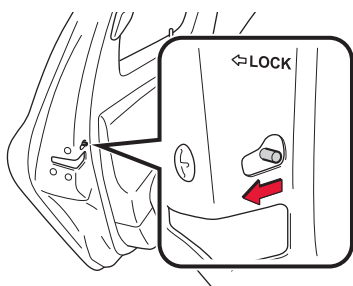

La porte ne peut pas être ouverte depuis l'intérieur du véhicule lorsque le verrouillage est activé.

Ce verrouillage peut être activé pour empêcher les enfants d'ouvrir les portes arrière. Pour verrouiller chaque porte arrière, faites glisser le contacteur de la porte concernée.

Verrouillage et déverrouillage des portes pour les véhicules avec télécommande (sur certains modèles)

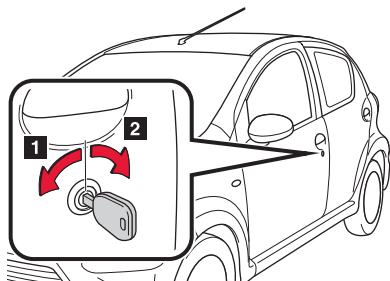

Le système de télécommande sans fil peut verrouiller ou déverrouiller les portes latérales et arrière à une distance d'environ 1m du véhicule.

Verrouillage des portes

Verrouillage et déverrouillage avec la clé

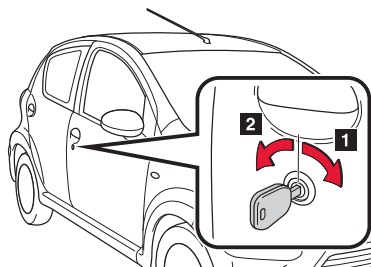

1. Verrouille la porte.
2. Déverrouille la porte.

Porte du conducteur

Sans système de verrouillage électrique des portes.

1. Verrouille la porte.
2. Déverrouille la porte.

Avec système de verrouillage électrique des portes.

1. Verrouille toutes les portes.
2. Déverrouille toutes les portes.

Verrouillage et déverrouillage avec le bouton

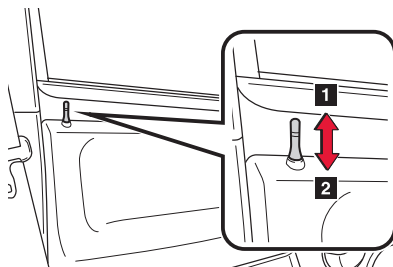

1. Déverrouille la porte
2. Verrouille la porte.

Vitres électriques

Les vitres motorisées peuvent être ouvertes et fermées avec les contacteurs.

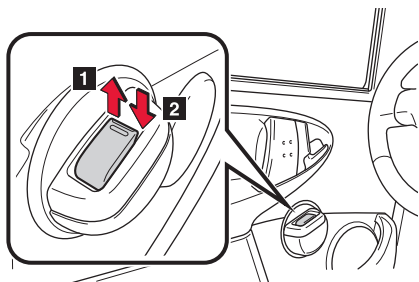

Actionner le contacteur positionne la vitre comme suit :

1. Fermeture
2. Ouverture

Volant

(véhicules équipés d'un volant réglable)

Inclinaison du volant

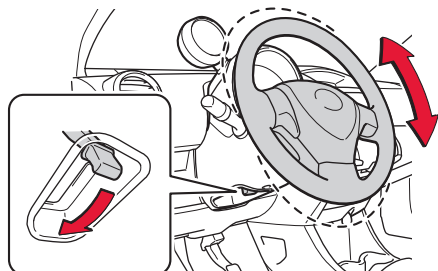

Pour modifier l'inclinaison du volant, maintenez le volant, poussez le levier de déverrouillage vers le bas, inclinez le volant à l'angle voulu et ramenez le levier à la position d'origine.

Ne réglez pas le volant en conduisant.

Réglage des sièges et des ceintures de sécurité

Réglage des sièges avant

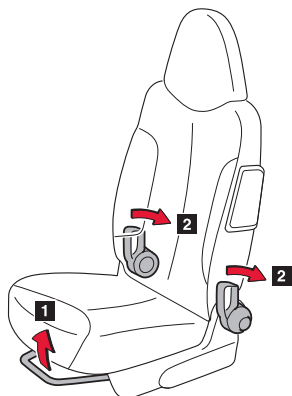

1. Levier de réglage de position du siège
Tirez le levier vers le haut. Faites alors glisser le siège à la position souhaitée d'une légère pression du corps, puis relâchez le levier.
2. Bouton de réglage de l'inclinaison du dossier
Penchez-vous en avant et poussez le levier vers l'arrière. Adossez-vous alors jusqu'à l'angle souhaité, puis relâchez le levier.

Sièges rabattables

Siège arrière rabattable

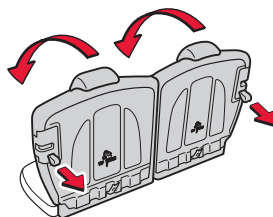

1. Poussez les appuis-tête dans la position la plus basse.

Sièges arrière non rabattables

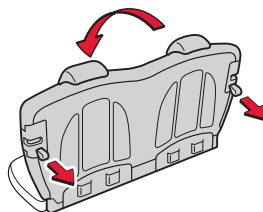

2. Déverrouillez le dossier du siège et repliez-le tout en tirant les sangles.

Ceintures de sécurité

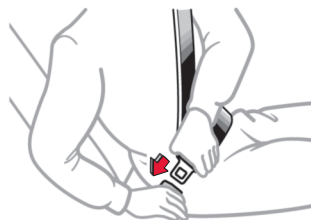

Pour attacher votre ceinture, sortez-la de l'enrouleur et introduisez l'attache dans la boucle.

Vous entendrez un "clic" indiquant que l'attache est verrouillée dans la boucle.

La longueur de la ceinture de sécurité s'ajuste automatiquement à votre taille et à la position du siège.

Assurez-vous que tous les occupants ont attaché leur ceinture de sécurité avant de prendre la route.

Présentation du tableau de bord

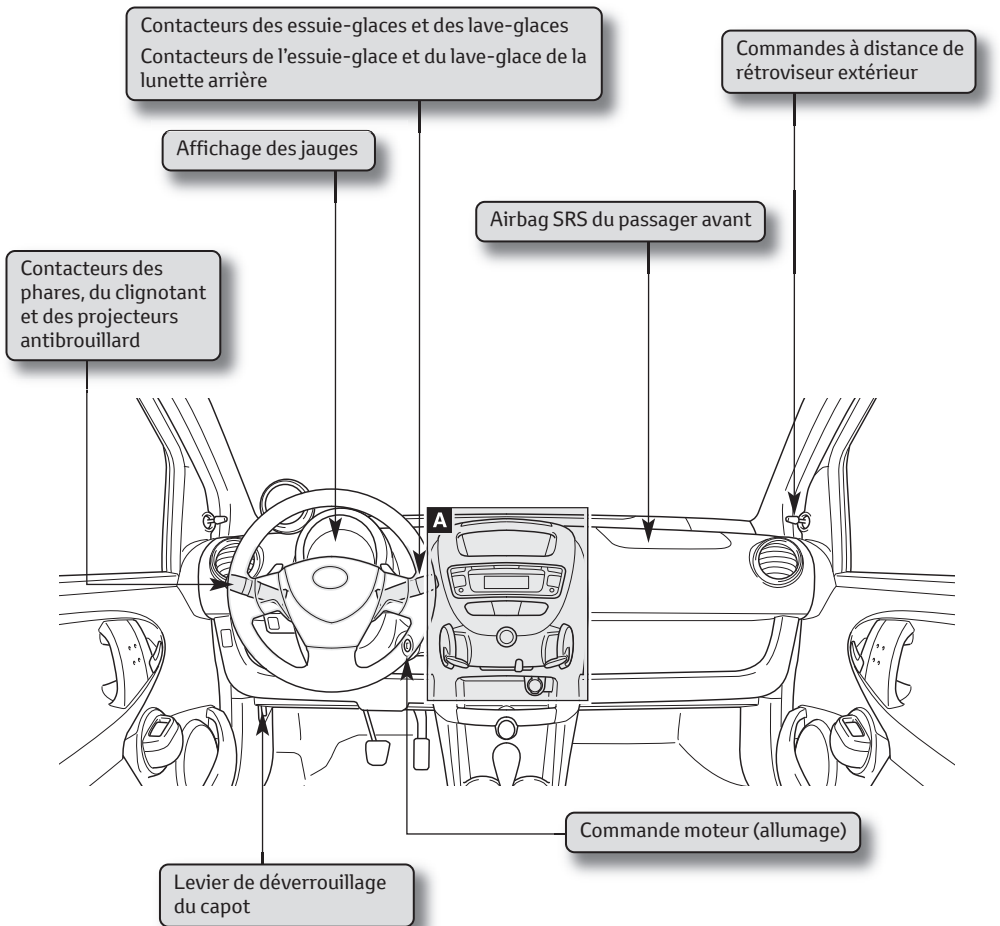

Combiné des instruments

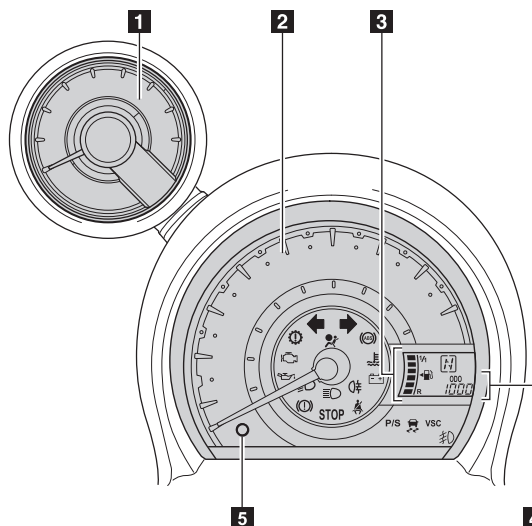

1. Compte-tours (si équipé)
2. Compteur de vitesse
3. Niveau de la jauge à carburant
4. Totalisateur de kilomètres parcourus et totalisateur partiel
5. Bouton de modification de l'affichage du compteur kilométrique/compteur journalier

Principaux symboles indicateurs et témoins d'avertissement



Témoin de dysfonctionnement du système de freinage ou de mise en fonction du frein de stationnement



Témoin de dysfonctionnement de l'ABS



Témoin de la batterie



Témoin de pression d'huile insuffisante



Témoin de panne

STOP

Témoin d'indication d'arrêt immédiat

P/S

Témoin de dysfonctionnement de la direction assistée électro-hydraulique



Témoin du niveau de carburant



Lampe témoin de température élevée du liquide de refroidissement moteur



Témoin de préchauffage (modèles diesel seulement)



Témoin d'avertissement du filtre à Carburant (modèles diesel seulement)



Lampe témoin des airbags



Témoin de rappel de la ceinture de sécurité du conducteur et passager avant



Témoins des clignotants



Témoin de feux de croisement



Témoin de feux de route



Témoin de feu antibuillard arrière



Témoin lumineux de boîte de vitesses mécanique multimodes*

VSC

Témoin lumineux du système de contrôle de la stabilité et de motricité du véhicule*



Témoin de patinage*

(*) selon versions

Horloge

Type A (Sur certains modèles)

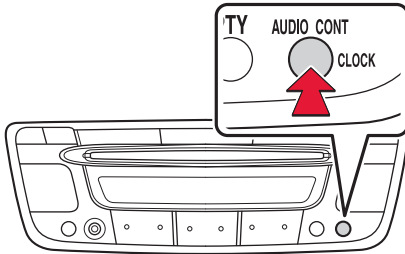

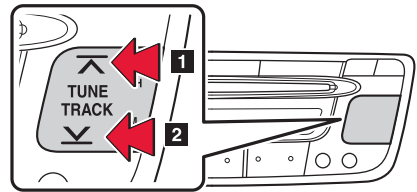

Appuyez sur le bouton «CLOCK» (horloge) et maintenez-le jusqu'à ce que vous entendiez un bip.

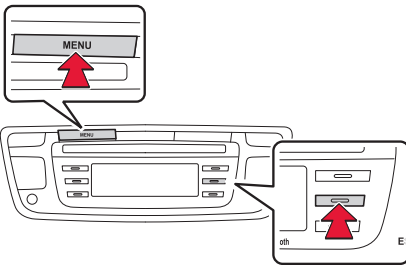

1. Réglage des heures.
2. Réglage des minutes.

Type B (Sur certains modèles)



Appuyez sur le bouton « MENU » ;
appuyez sur la touche  (Config).

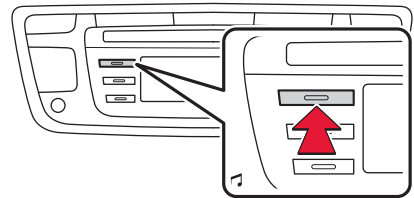

appuyez sur la touche  (Heure).

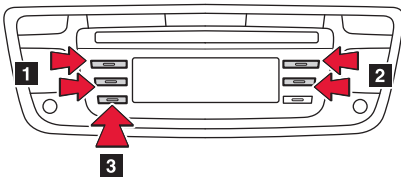

1. Réglage des heures.
2. Réglage des minutes.
3. Bouton de modification de l'affichage 12/24 h.

Phares

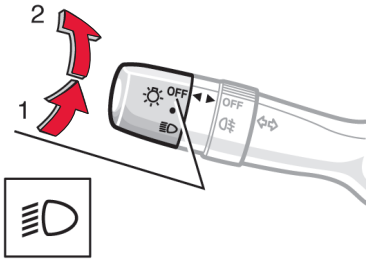

Projecteurs

Pour allumer les phares : tournez le bouton du levier des phares/clignotants

Position 1 : feux de position, éclairage de la plaque d'immatriculation et du tableau de bord.

Position 2 : phares et tous les feux ci-dessus.

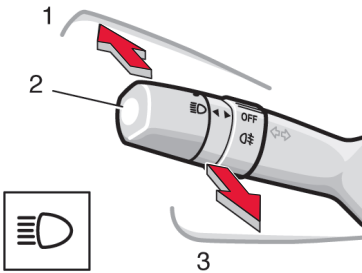

Feux de route/croisement

Pour allumer les feux de route, allumez les phares et poussez le levier vers l'avant (position 1).

Tirez le levier vers vous (position 2) pour revenir aux feux de croisement.

Pour allumer les feux de route, tirez le levier entièrement en arrière (position 3). Les feux de route s'éteignent quand vous relâchez le levier.

Essuie-glaces

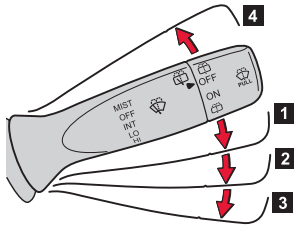

Essuie-glace et lave-glace avant

Pour actionner les essuie-glaces, déplacez le levier à la position voulue. La clé de contact doit être en position « ON ».

1. Balayage intermittent.
2. Vitesse lente
3. Vitesse rapide
4. Un seul balayage

Pour actionner brièvement les essuie-glaces, levez le levier et relâchez aussitôt.

Pour actionner le lave-glace, tirez le levier vers vous.

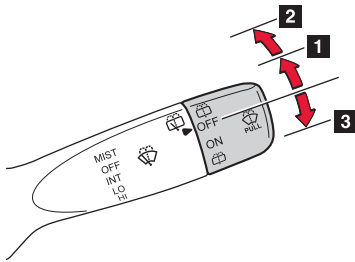

Essuie-glace et lave-glace de la lunette arrière

Le moteur doit se trouver en position « ON »

1. Fonctionnement normal
2. Action du lave-glace et de l'essuie-glace
3. Action du lave-glace et de l'essuie-glace

Sélection des rapports

Transmission manuelle

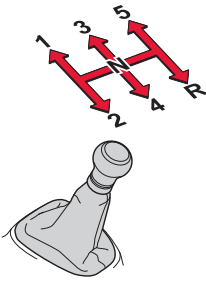

La grille de sélection des rapports est illustrée ci-contre.

Boîte de vitesses robotisée Multi Modes

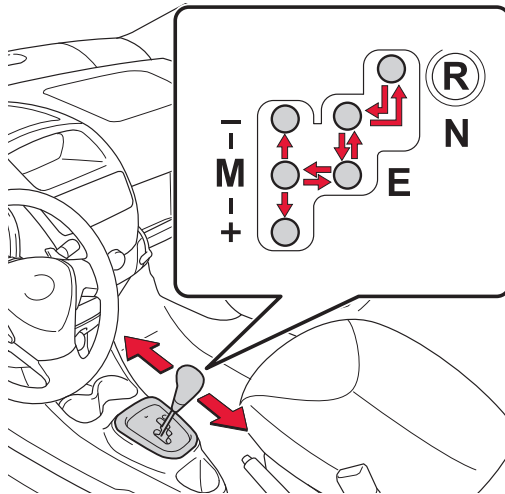

Utilisations des positions du levier de changement de vitesses

Position du levier de changement de vitesses

Position du levier de changement de vitesses	Fonction
R	Marche arrière
N	Point mort et mise en route du moteur
E	Mode économique
M	Mode manuel "+": Monter un rapport "-": Descendre un rapport

Chauffage et climatisation

Avec climatisation

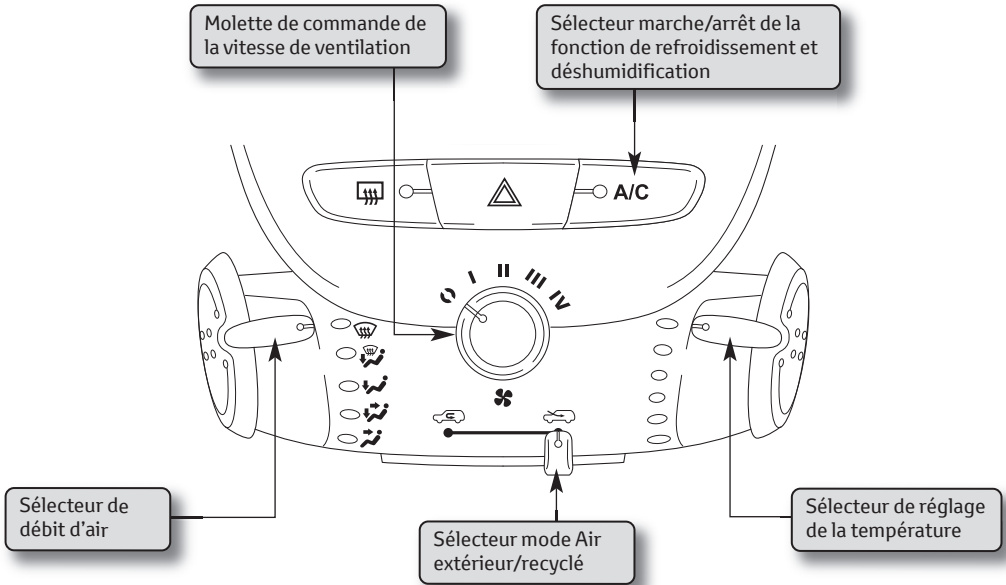

Sans climatisation

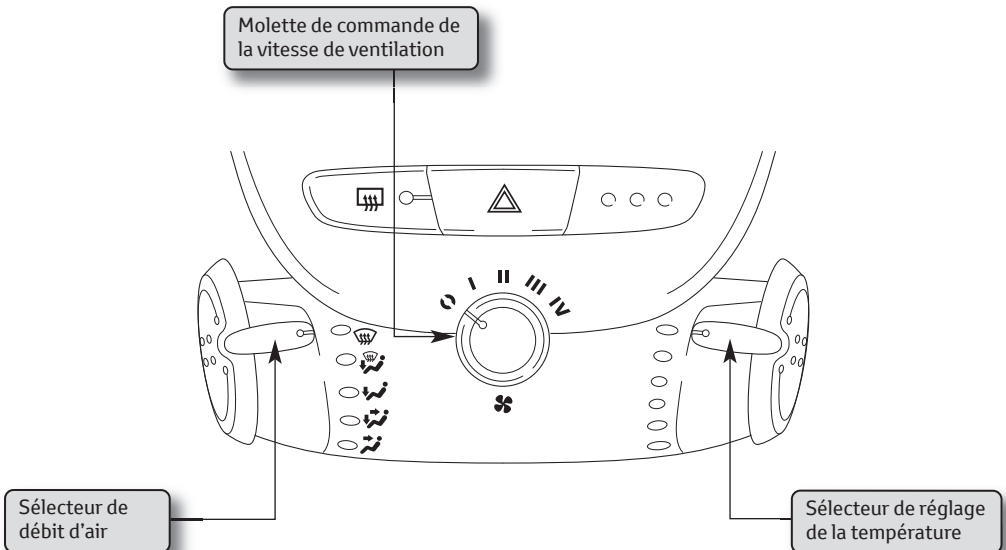

Ouverture du réservoir à carburant

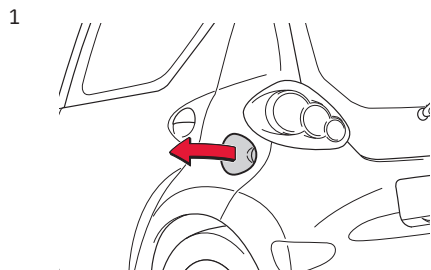

1. Ouvrez la trappe à carburant.

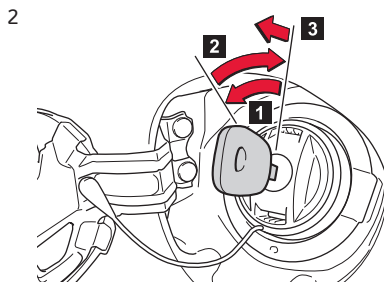

2. Pour enlever le bouchon du réservoir, insérez la clé et tournez-la dans le sens inverse des aiguilles d'une montre de 45 degrés (jusqu'au point 1), puis tournez-la dans le sens des aiguilles d'une montre de 45 degrés (jusqu'au point 2). Retirez la clé.

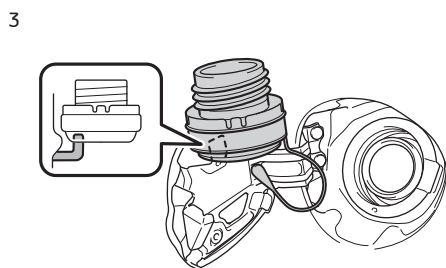

3. Tournez le bouchon lentement dans le sens inverse des aiguilles d'une montre. Après avoir retiré le bouchon, accrochez-le sur le crochet à bouchon.

Pour refermer, tournez le bouchon dans le sens des aiguilles d'une montre.

Veillez à sélectionner le carburant approprié

Ouverture du capot

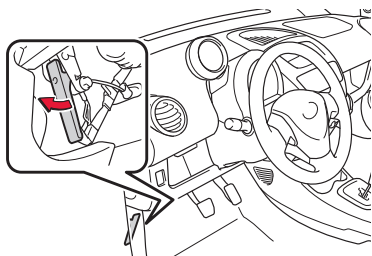

Pour ouvrir le capot :

1. Tirez le levier de déverrouillage du capot.
Le capot se soulève légèrement.

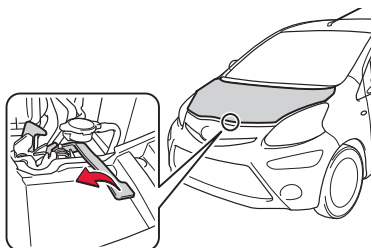

2. A l'avant du véhicule, levez le levier secondaire de verrouillage et soulevez le capot.

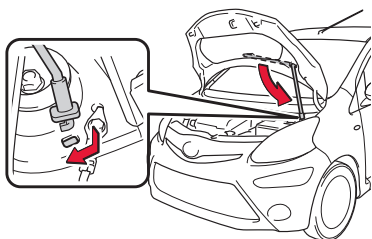

3. Maintenez le capot ouvert à l'aide de la tige que vous aurez insérée dans la fente.

Conduite économique

Qu'est-ce qu'une « conduite économique » ?

- **Conduite économique** = conduire d'une façon plus attentive et plus respectueuse de l'environnement
- **Conduite économique** = **consommation** réduite
- **Conduite économique** = **impact** sur l'environnement réduit > réduction d'émissions de CO₂.

Economies réalisées grâce à la conduite économique

Economies potentielles totale de 20 à 30%.

Les charges sur le toit augmentent la résistance au vent et en conséquence la consommation.

Charge sur le toit (à 120 km/h)	Augmentation de la consommation
Porte-bagages	5 – 10%
Porte-skis	10 – 20%
Porte-vélos	30%
Porte-bagages chargé	35 – 40%

Les vitres ouvertes augmentent la consommation de **5%** en moyenne.

La climatisation peut entraîner une consommation supplémentaire de **10 - 25%**



Une pression des pneus basse entraîne une consommation accrue (jusqu'à 3% de plus pour une pression inférieure de 0,5 bar). Les pressions des pneus peuvent diminuer de 2,5 – 5,0% après un mois, et de 20% après 5 mois.

Passer au rapport supérieur plus tôt peut permettre d'économiser **8%**.

Comment conduire de façon économique ?

Démarrage

- Retirez tout poids supplémentaire et les charges sur le toit
- Planifiez votre trajet pour éviter les détours
- Evitez d'utiliser votre véhicule pour les courts trajets

Contrôle/Maintenance

- Vérifiez régulièrement la pression de vos pneus
- Assurez l'entretien de votre voiture conformément aux instructions du Manuel du Propriétaire

Conduite

- Passez au rapport supérieur plus tôt
- N'utilisez les accessoires électriques que si nécessaire (p.ex. climatisation)
- Suivez et anticipez le flux de circulation
- Gardez les vitres fermées (utilisez le système de ventilation si possible)
- Coupez le moteur si vous devez attendre plus de 30 à 60 secondes

Think&Act



