

Aygo Owner's Manual

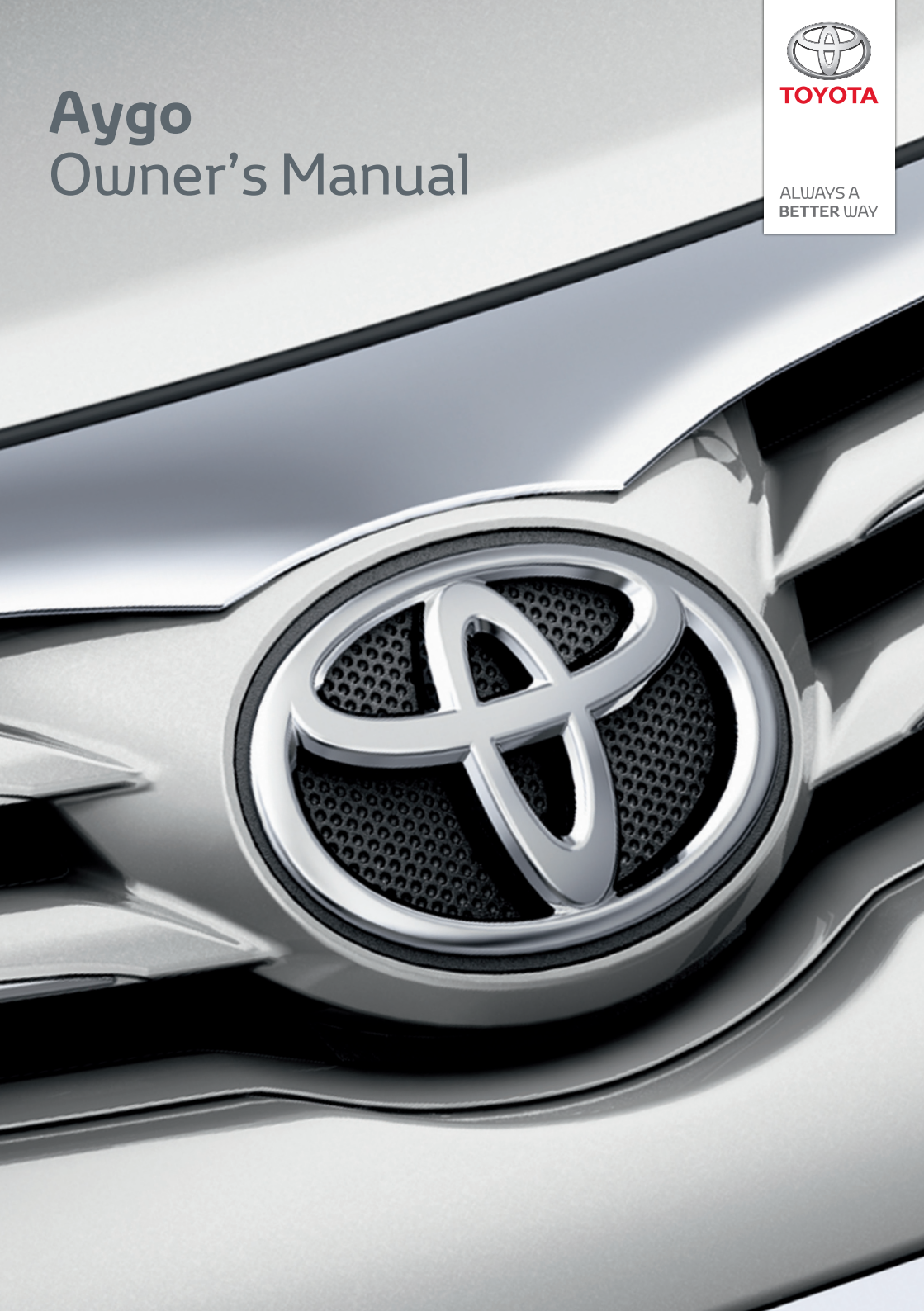

TOYOTA

ALWAYS A
BETTER WAY



Toyota Motor Europe NV/SA Address: Avenue du bourget
60 -1140 Brussels, Belgium

2015 TOYOTA MOTOR CORPORATION All rights
reserved. This material may not be reproduced or copied, in
whole or in part, without the written permission of Toyota
Motor Corporation

Index illustré	Recherche par illustration	
1 Sécurité routière et antivol	À lire absolument	
2 Combiné d'instruments	Comment lire les instruments et les compteurs, interpréter les divers témoins d'alerte et indicateurs, etc.	
3 Utilisation de chaque équipement	Ouverture et fermeture des portes et des vitres, réglages avant de prendre le volant, etc.	
4 Conduite	Explications et conseils indispensables à la conduite	
5 Système audio	Utilisation du système audio	
6 Équipements intérieurs	Utilisation des équipements intérieurs, etc.	
7 Entretien et soin	Comment prendre soin de votre véhicule et l'entretenir	
8 En cas de problème	Comment réagir en cas d'urgence ou de défaillance	
9 Caractéristiques techniques du véhicule	Caractéristiques techniques du véhicule, fonctions personnalisables, etc.	
Index	Recherche par symptôme	
	Recherche alphabétique	

Pour votre information	6
Comment lire ce manuel.....	10
Comment rechercher.....	11
Index illustré	12

1 Sécurité routière et antivol

1-1. Pour la sécurité d'utilisation	
Avant de prendre le volant	28
Pour conduire en toute sécurité	30
Ceintures de sécurité	32
Airbags SRS	36
Précautions avec les gaz d'échappement	48
1-2. Sécurité de l'enfant	
Système de neutralisation manuelle d'airbag	49
Voyager avec des enfants	51
Sièges de sécurité enfant	52
1-3. Système antivol	
Système antidémarrage.....	75

2 Combiné d'instruments

2. Combiné d'instruments	
Témoins d'alerte et indicateurs	98
Instruments et compteurs	103
Écran moniteur de conduite	105

3 Utilisation de chaque équipement

3-1. Informations relatives aux clés	
Clés	112
3-2. Ouverture, fermeture et verrouillage des portes	
Portes latérales.....	132
Hayon	137
Système d'accès et de démarrage "mains libres"	143
3-3. Réglage des sièges	
Sièges avant.....	183
Sièges arrière	185
Appuis-têtes.....	187
3-4. Réglage du volant et des rétroviseurs	
Volant de direction.....	189
Rétroviseur intérieur	191
Rétroviseurs extérieurs.....	192
3-5. Ouverture, fermeture des vitres et de la capote en toile	
Lève-vitres électriques.....	194
Vitres latérales arrière (modèles 5 portes)	195
Capote en toile	197

4 Conduite

4-1. Avant de prendre le volant	
Conduite du véhicule	202
Chargement et bagages	212
Conduite avec une caravane/remorque	213

<p>4-2. Procédures de conduite</p> <p>Contacteur de démarrage (véhicules dépourvus de système d'accès et de démarrage "mains libres") 214</p> <p>Contacteur de démarrage (véhicules équipés d'un système d'accès et de démarrage "mains libres") 217</p> <p>Boîte de vitesses robotisée MMT 222</p> <p>Boîte de vitesses manuelle 227</p> <p>Commodo de clignotants 229</p> <p>Frein de stationnement 230</p> <p>4-3. Utilisation des éclairages et des essuie-glaces</p> <p>Sélecteur d'éclairage 231</p> <p>Sélecteur d'antibrouillards..... 235</p> <p>Essuie-glace et lave-glace de pare-brise 237</p> <p>Essuie-glace et lave-glace de lunette arrière 239</p> <p>4-4. Ravitaillement en carburant</p> <p>Ouverture du bouchon de réservoir de carburant 241</p> <p>4-5. Système Toyota Safety Sense</p> <p>Système Toyota Safety Sense 245</p> <p>PCS (Système de sécurité de pré-collision)..... 251</p> <p>LDA (Alerte de sortie de voie) 264</p> <p>4-6. Utilisation des systèmes d'aide à la conduite</p> <p>Limiteur de vitesse 269</p> <p>Système Stop & Start..... 272</p> <p>Systèmes d'aide à la conduite 279</p>	<p>4-7. Conseils de conduite</p> <p>Conseils de conduite en hiver285</p>	<p>5 Système audio</p> <p>5-1. Manipulations de base</p> <p>Types de systèmes audio290</p> <p>Commandes audio au volant.....292</p> <p>Prise AUX/prise USB293</p> <p>5-2. Utilisation du système audio</p> <p>Optimisation du système audio294</p> <p>5-3. Utilisation de la radio</p> <p>Utilisation de la radio296</p> <p>5-4. Utilisation d'un appareil externe</p> <p>Écoute d'un iPod305</p> <p>Écoute d'un lecteur USB313</p> <p>Utilisation de la prise AUX320</p> <p>5-5. Utilisation d'appareils Bluetooth®</p> <p>Système audio/téléphone Bluetooth®321</p> <p>Utilisation des commandes audio au volant.....327</p> <p>Enregistrement d'un appareil Bluetooth®328</p> <p>5-6. Menu "SETUP"</p> <p>Utilisation du menu "SETUP" (menu "Bluetooth*").....329</p> <p>Utilisation du menu "SETUP" (menu "TEL").....333</p> <p>5-7. Bluetooth® Audio</p> <p>Utilisation d'un lecteur portable compatible Bluetooth®336</p>
---	---	---

*: Bluetooth est une marque déposée de Bluetooth SIG, Inc.

5-8. Téléphone Bluetooth®
 Utilisation du téléphone pour appeler..... 338
 Utilisation du téléphone pour recevoir un appel..... 340
 Conversation téléphonique 341

5-9. Bluetooth®
 Bluetooth®..... 343

6 Équipements intérieurs

6-1. Utilisation du système de climatisation et du désembueur
 Système de climatisation manuel..... 352
 Système de climatisation automatique 358
 Chauffages de sièges 364

6-2. Utilisation des éclairages intérieurs
 Détail des éclairages intérieurs..... 366
 • Éclairage intérieur 366

6-3. Utilisation des rangements
 Détail des rangements 367
 • Boîte à gants 368
 • Porte-cartes..... 368
 • Porte-gobelets..... 368
 • Porte-bouteilles 369
 Équipements de coffre..... 371

6-4. Autres équipements intérieurs
 Autres équipements intérieurs..... 373
 • Pare-soleil de pare-brise 373
 • Miroirs de courtoisie 373
 • Montre 374
 • Affichage de la température extérieure..... 375
 • Prise d'alimentation..... 376

7 Entretien et soin

7-1. Entretien et soin
 Nettoyage et protection de l'extérieur du véhicule378
 Nettoyage et protection de l'intérieur du véhicule383

7-2. Entretien
 Prescriptions d'entretien386

7-3. Entretien à faire soi-même
 Précautions avec l'entretien à faire soi-même388
 Capot.....391
 Positionnement du cric393
 Compartiment moteur.....394
 Pédale d'embrayage (véhicules équipés d'une boîte de vitesses manuelle)404
 Pneus405
 Pression de gonflage des pneus.....411
 Jantes413
 Filtre de climatisation.....415
 Pile de la clé électronique/ télécommande du verrouillage centralisé416
 Vérification et remplacement des fusibles419
 Ampoules.....427

8 En cas de problème

8-1. Informations à connaître

- Feux de détresse 440
- Si vous devez arrêter votre véhicule en urgence 441
- Si le véhicule est piégé par une montée des eaux 443

8-2. Mesures à prendre en cas d'urgence

- Si votre véhicule a besoin d'être remorqué 444
- Si vous suspectez un problème..... 450
- Dispositif d'arrêt de la pompe d'alimentation 451
- Si un témoin d'alerte s'allume ou un signal sonore d'alerte se déclenche 452
- En cas de crevaison (véhicules dépourvus d'une roue de secours)..... 463
- En cas de crevaison (véhicules équipés d'une roue de secours)..... 485
- Si le moteur ne démarre pas 498
- Si le sélecteur de vitesses est bloqué (véhicules équipés d'une boîte de vitesses robotisée MMT) 500

Si la clé électronique ne fonctionne pas normalement (véhicules équipés d'un système d'accès et de démarrage "mains libres").....501

- Si la batterie du véhicule est déchargée504
- Si votre véhicule surchauffe508
- Si le véhicule est bloqué.....511

9 Caractéristiques techniques du véhicule

9-1. Caractéristiques techniques

- Données d'entretien (carburant, niveau d'huile, etc.)514
- Informations sur le carburant525

9-2. Personnalisation

- Fonctions personnalisables527

9-3. Systèmes à initialiser

- Systèmes à initialiser.....528

Index

- Que faire si... (Dépannage).....530
- Index alphabétique.....534

Pour les véhicules équipés d'un système multimédia, reportez-vous au "Manuel multimédia du propriétaire" pour tout complément d'information sur les équipements énumérés ci-après.

- Système audio
- Système de rétrovision sur écran

Toyota Motor Europe NV/SA, Avenue du Bourget 60-1140 Bruxelles, Belgique www.toyota-europe.com

Pour votre information

Manuel du propriétaire principal

Veillez prendre note du fait que le présent manuel concerne tous les modèles et présente tous les équipements de série et en option. Par conséquent, vous pourrez y trouver des explications concernant des équipements qui ne sont pas montés sur votre véhicule.

Toutes les informations et caractéristiques figurant dans le présent manuel sont à jour au moment de l'impression. Toutefois, la politique d'amélioration permanente des produits suivie par Toyota nous oblige à nous réserver le droit de procéder, à tout moment et sans préavis, à des modifications.

Selon les caractéristiques, le véhicule figurant sur les illustrations peut différer du vôtre en termes d'équipements.

Accessoires, pièces détachées et modification de votre Toyota

Il existe actuellement, sur le marché, de nombreuses pièces détachées et accessoires destinés aux véhicules Toyota mais qui ne sont pas d'origine Toyota. S'il s'avérait nécessaire de remplacer une pièce ou un accessoire Toyota monté d'origine sur votre véhicule, Toyota vous recommande d'utiliser des pièces et accessoires Toyota d'origine. Vous pouvez également utiliser toute autre pièce ou accessoire de qualité équivalente. Toyota décline toute responsabilité ou recours en garantie sur les pièces détachées et accessoires qui ne sont pas des produits Toyota d'origine, ainsi que sur le remplacement ou le montage de telles pièces. En outre, la garantie ne prend pas nécessairement en charge les dommages ou problèmes de performances résultant de l'utilisation de pièces détachées et accessoires qui ne sont pas d'origine Toyota.

Installation d'un système d'émetteur à radiofréquences

L'installation dans votre véhicule d'un système d'émetteur RF peut perturber les systèmes électroniques tels que:

- Système d'injection multipoints/système d'injection multipoints séquentielle
- Système de freinage antiblocage
- Système d'airbags SRS
- Systèmes de prétensionneurs de ceinture de sécurité
- Système Toyota Safety Sense

Veillez à vous assurer des précautions à prendre ou des instructions à respecter pour l'installation d'un système d'émetteur RF auprès d'un concessionnaire Toyota, un réparateur agréé Toyota, ou n'importe quel réparateur fiable.

Pour tout complément d'information sur les bandes de fréquences, les niveaux de puissance, les positions d'antenne et les dispositions relatives à l'installation des émetteurs RF, adressez-vous à un concessionnaire Toyota, un réparateur agréé Toyota, ou n'importe quel réparateur fiable.

Enregistrement des données du véhicule

Le véhicule est équipé de plusieurs calculateurs sophistiqués qui enregistrent certaines données, dont notamment:

- Régime moteur/vitesse du moteur électrique (moteur de traction)
- État de l'accélérateur
- État du frein
- Vitesse du véhicule
- État fonctionnel des systèmes d'aide à la conduite
- Images captées par les caméras

Votre véhicule est équipé de caméras. Prenez contact avec un concessionnaire Toyota, un réparateur agréé Toyota, ou n'importe quel réparateur fiable, si vous souhaitez connaître l'emplacement des caméras d'enregistrement.

Les données enregistrées varient selon le niveau de finition du véhicule et les options dont il est équipé.

Ces calculateurs n'enregistrent pas les conversations ni aucun autre son, et les seules images qu'ils enregistrent sont extérieures au véhicule, dans certaines situations.

● Utilisation des données

Toyota peut utiliser les données enregistrées dans ce calculateur pour diagnostiquer les mauvais fonctionnements, faire de la recherche-développement et améliorer la qualité.

Toyota ne divulguera aucune des informations enregistrées à un tiers, excepté:

- Avec le consentement du propriétaire du véhicule ou de son locataire si le véhicule est loué
- En réponse à une requête officielle de la part de la police, d'une cour de justice ou d'une agence gouvernementale
- Pour usage par Toyota en cas de poursuite judiciaire
- À des fins de recherche lorsque les données ne sont pas liées à un véhicule ou propriétaire en particulier
- Un concessionnaire Toyota, un réparateur agréé Toyota, ou n'importe quel réparateur fiable peut effacer les images enregistrées.

La fonction d'enregistrement d'images est désactivable. Toutefois, si la fonction est désactivée, les données recueillies au moment où le système est actif ne seront pas disponibles.

Élimination en fin de vie de votre Toyota

Les dispositifs d'airbags SRS et de prétensionneurs de ceinture de sécurité qui équipent votre Toyota renferment des produits chimiques explosifs. Si le véhicule est mis à la casse avec les airbags et les prétensionneurs de ceinture de sécurité en l'état, cela risque de provoquer un accident comme par exemple un incendie. Avant de mettre votre véhicule à la casse, veillez à faire retirer et mettre au rebut les dispositifs d'airbags SRS et de prétensionneurs de ceinture de sécurité par un atelier d'entretien qualifié ou un concessionnaire Toyota, un réparateur agréé Toyota, ou n'importe quel réparateur fiable.



Votre véhicule contient des batteries et/ou des accumulateurs. Ne les jetez pas dans la nature; participez plutôt à la collecte sélective (Directive 2006/66/CE).

AVERTISSEMENT

■ Précautions générales de conduite

Conduite sous l'emprise de produits: Ne conduisez jamais votre véhicule lorsque vous êtes sous l'emprise de l'alcool, de produits stupéfiants ou de médicaments, ce qui aurait pour effet d'altérer vos capacités à utiliser correctement le véhicule. L'alcool et certaines drogues et médicaments ont pour effets d'allonger le temps de réaction, de perturber la capacité d'analyse et de réduire la coordination, ce qui présente un risque important d'accident dans lequel des personnes pourraient être grièvement blessées, voire tuées.

Conduite prudente: Conduisez toujours prudemment. Essayez d'anticiper les intentions des autres usagers de la route et des piétons et d'être prêt à tout moment à éviter un accident.

Conduite attentive: Consacrez toujours à votre conduite toute l'attention qu'elle exige. Tout ce qui est susceptible de vous distraire (par exemple régler un rétroviseur, utiliser un téléphone mobile, lire) peut entraîner une collision dans laquelle vous-même ou toute autre personne (passager, piéton, etc.) risquez d'être grièvement blessé ou tué.

■ Précautions générales concernant la sécurité des enfants

Ne jamais laisser les enfants sans surveillance à l'intérieur du véhicule, et ne jamais leur confier la clé ni les laisser jouer avec.

Les enfants risquent de démarrer le véhicule ou d'enclencher le point mort. Le danger existe par ailleurs que les enfants se blessent en jouant avec les vitres, la capote en toile ou les autres équipements du véhicule. En outre, les chaleurs extrêmes ou les froids intenses dans l'habitacle peuvent s'avérer mortels pour les enfants.

Comment lire ce manuel



AVERTISSEMENT:

Fournit des explications sur quelque chose qui, si elles ne sont pas respectées, peut avoir pour conséquence que vous-même ou autrui soyez tué ou gravement blessé.



NOTE:

Fournit des explications sur quelque chose qui, si elles ne sont pas respectées, peut avoir pour conséquence des dommages ou un mauvais fonctionnement du véhicule ou de ses équipements.



Indique un mode opératoire ou une procédure à appliquer. Suivez les étapes dans leur ordre numérique.



Indique l'action (pousser, tourner, etc.) à effectuer pour manœuvrer les boutons et autres commandes.



Indique le résultat de l'action (p. ex. l'ouverture d'un couvercle).

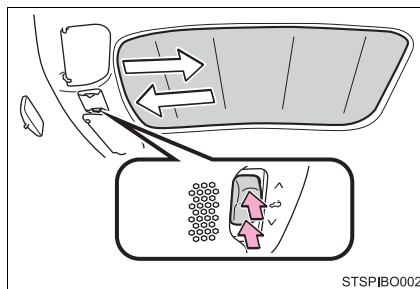

Indique l'organe ou la position dont il est question dans les explications.



Signifie "Ne pas", "Ne pas faire", ou "Ne pas laisser faire".

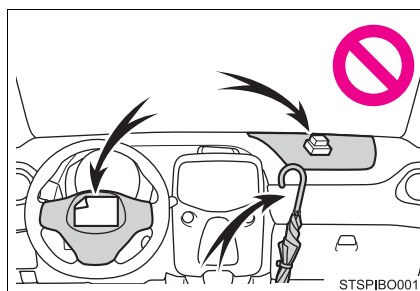

Comment rechercher

■ Recherche par nom

- Index alphabétique P. 534

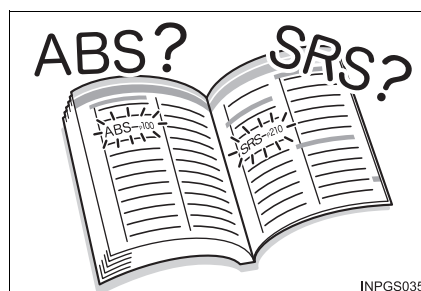

■ Recherche par position d'installation

- Index illustré P. 12

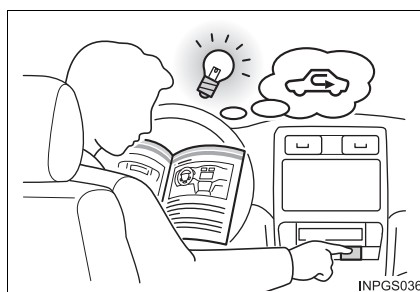

■ Recherche par symptôme ou par bruit

- Que faire si...
(Dépannage)..... P. 530



■ Recherche par titre

- Sommaire P. 2

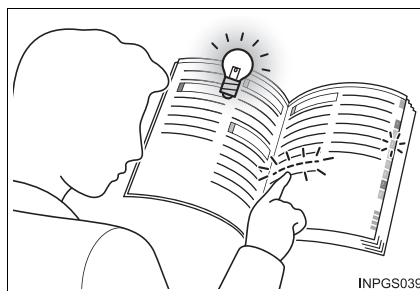

Index illustré

■ Extérieur

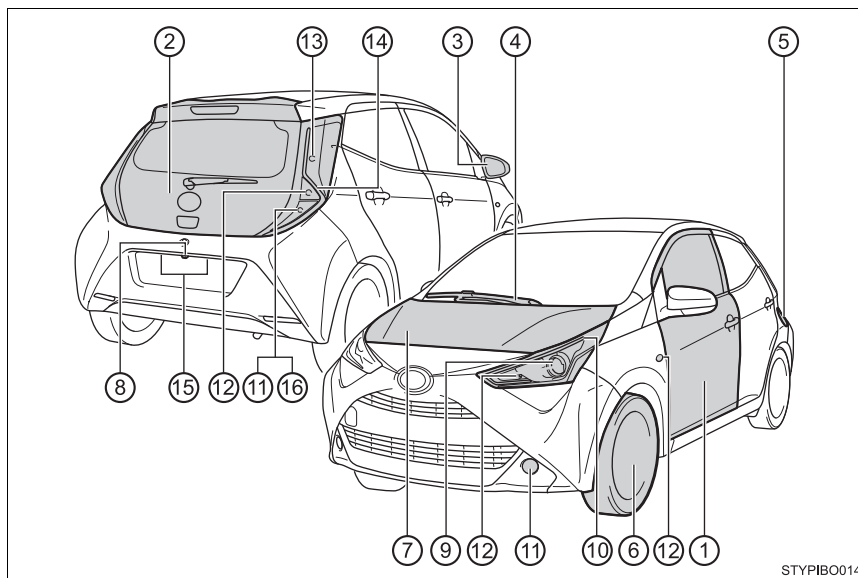

Sont représentés dans l'illustration les modèles 5 portes, qui peuvent différer des modèles 3 portes par la forme de leur carrosserie.

- ① **Portes latérales** **P. 132**
 - Verrouillage/déverrouillage P. 132
 - Ouverture/fermeture des vitres latérales P. 194
 - Verrouillage/déverrouillage au moyen de la clé conventionnelle ^{*1} ... P. 501
 - Témoin d'alerte P. 456
- ② **Hayon** **P. 137**
 - Verrouillage/déverrouillage P. 137
 - Témoin d'alerte P. 456
- ③ **Rétroviseurs extérieurs** **P. 192**
 - Orientation des rétroviseurs P. 192
 - Escamotage des rétroviseurs P. 193
 - Désembuage des rétroviseurs ^{*2} P. 354, 360

- ④ **Essuie-glace de pare-brise** P. 237
Précautions pendant la saison hivernale P. 285
- ⑤ **Trappe à carburant** P. 241
Méthode de ravitaillement en carburant P. 241
Type de carburant/contenance du réservoir P. 516
- ⑥ **Pneus** P. 405
Dimensions/pression de gonflage des pneus P. 522
Pneus neige/chaînes à neige P. 285
Contrôle/permutation/système d'alerte de pression des pneus*2 P. 405
En cas de pneu crevé P. 463, 485
- ⑦ **Capot** P. 391
Ouverture P. 391
Huile moteur P. 516
En cas de surchauffe P. 508
- ⑧ **Caméra***2, 3

Ampoules des éclairages extérieurs

(Méthode de remplacement: P. 427, Puissances: P. 524)

- ⑨ **Projecteurs** P. 231
- ⑩ **Feux de position avant/éclairages de jour** P. 231
- ⑪ **Projecteurs antibrouillard*2/feux arrière de brouillard** P. 235
- ⑫ **Clignotants** P. 229
Signal de freinage d'urgence P. 279
- ⑬ **Feux stop**
- ⑭ **Feux arrière** P. 231
- ⑮ **Éclairages de plaque d'immatriculation** P. 231
- ⑯ **Feux de recul**
Manœuvre du sélecteur de vitesses sur R P. 222, 227

*1: Véhicules équipés d'un système d'accès et de démarrage "mains libres"

*2: Sur modèles équipés

*3: Pour les véhicules équipés d'un système multimédia, consultez le "Manuel multimédia du propriétaire".

■ Tableau de bord (véhicules à conduite à gauche)

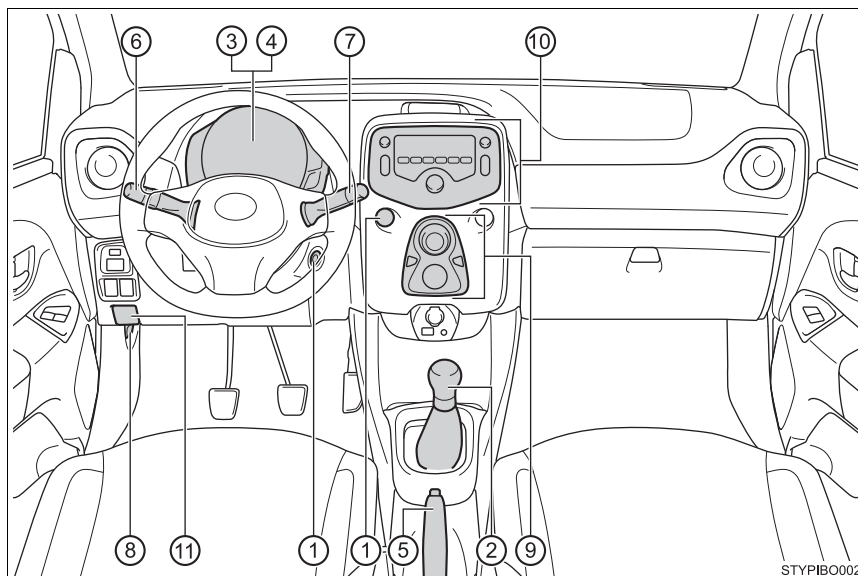

- ① **Contacteur de démarrage** P. 214, 217
 Démarrage du moteur P. 214, 217
 Sélection des positions/modes du contacteur de démarrage. P. 214, 219
 Arrêt d'urgence du moteur P. 441
 Lorsque le moteur ne démarre pas P. 498
 Témoin d'alerte*¹ P. 456, 461
- ② **Sélecteur de vitesses** P. 222, 227
 Changement de la position de sélection P. 222, 227
 Précautions en cas de remorquage P. 444
 Lorsque le sélecteur de vitesses est bloqué*² P. 500
- ③ **Compteurs** P. 103
 Lecture des compteurs. P. 103
 Réglage de l'éclairage du combiné d'instruments P. 108
 Témoins d'alerte/indicateurs P. 98
 Lorsque les témoins d'alerte s'allument P. 452

④	Écran moniteur de conduite	P. 105
⑤	Levier de frein de stationnement	P. 230
	Serrage/desserrage	P. 230
	Précautions pendant la saison hivernale	P. 286
	Signal sonore d'alerte	P. 452
⑥	Commodo de clignotants	P. 229
	Sélecteur d'éclairage	P. 231
	Projecteurs/feux de position avant/ feux arrière/éclairages de jour	P. 231
	Projecteurs antibrouillard ^{*3} /feux arrière de brouillard	P. 235
⑦	Commutateur d'essuie-glace de pare-brise et de lave-glace	P. 237, 239
	Utilisation (avant)	P. 237
	Utilisation (arrière)	P. 239
	Appoint en liquide de lave-glace	P. 403
⑧	Levier de déverrouillage du capot	P. 391
⑨	Système de climatisation manuel^{*3}	P. 352
	Système de climatisation automatique^{*3}	P. 358
	Utilisation	P. 352, 358
	Désembueur de lunette arrière	P. 354, 360
⑩	Système audio^{*3}	P. 290
	Système multimédia^{*3, 4}	
⑪	Commande d'ouverture de la trappe à carburant	P. 243

*1: Véhicules équipés d'un système d'accès et de démarrage "mains libres"

*2: Véhicules équipés d'une boîte de vitesses robotisée MMT

*3: Sur modèles équipés

*4: Pour les véhicules équipés d'un système multimédia,
consultez le "Manuel multimédia du propriétaire".

■ Boutons (véhicules à conduite à gauche)

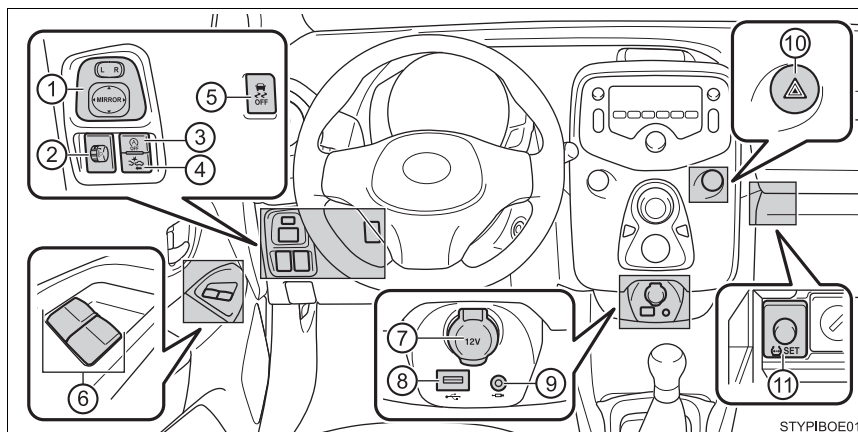

- ① Boutons directionnels de réglage des rétroviseurs extérieurs*1 P. 192
- ② Sélecteur de correcteur d'assiette des projecteurs P. 232
- ③ Bouton de désactivation Stop & Start*1 P. 273
- ④ Bouton PCS*1 P. 254
- ⑤ Bouton de désactivation du VSC P. 280
- ⑥ Boutons des lève-vitres électriques*1 P. 194
- ⑦ Prise d'alimentation P. 376
- ⑧ Prise USB*1, 3 P. 293
- ⑨ Prise AUX*1, 3 P. 293
- ⑩ Bouton de feux de détresse P. 440
- ⑪ Bouton de réinitialisation du système d'alerte de pression des pneus*1 P. 407

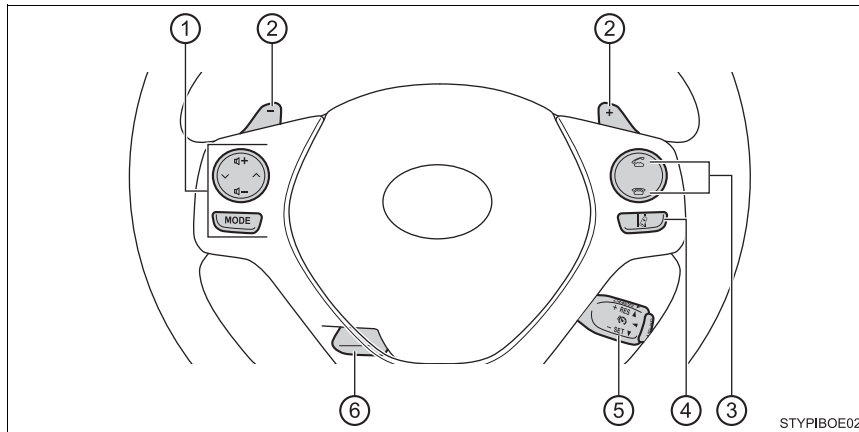

- ① Boutons du système audio au volant*1, 3 P. 292
- ② Palettes de passage de vitesse*2 P. 222
- ③ Boutons de téléphonie*1, 3 P. 327
- ④ Bouton LDA (Alerte de sortie de voie)*1 P. 264
- ⑤ Bouton de limiteur de vitesse*1 P. 269
- ⑥ Levier de déverrouillage de volant réglable en hauteur P. 189

*1: Sur modèles équipés

*2: Véhicules équipés d'une boîte de vitesses robotisée MMT

*3: Pour les véhicules équipés d'un système multimédia, consultez le "Manuel multimédia du propriétaire".

■ Intérieur (véhicules à conduite à gauche)

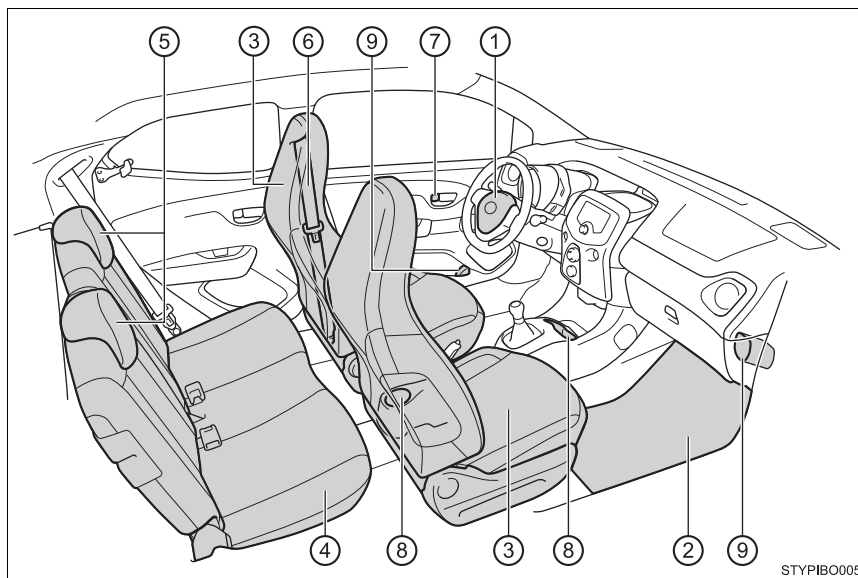

- | | | |
|---|--|--------|
| ① | Airbags SRS | P. 36 |
| ② | Tapis de sol | P. 28 |
| ③ | Sièges avant | P. 183 |
| | Chauffages de sièges*2 | P. 364 |
| ④ | Sièges arrière | P. 185 |
| ⑤ | Appuis-têtes | P. 187 |
| ⑥ | Ceintures de sécurité | P. 32 |
| ⑦ | Boutons intérieurs de verrouillage | P. 134 |
| ⑧ | Porte-gobelets | P. 368 |
| ⑨ | Porte-bouteilles | P. 369 |

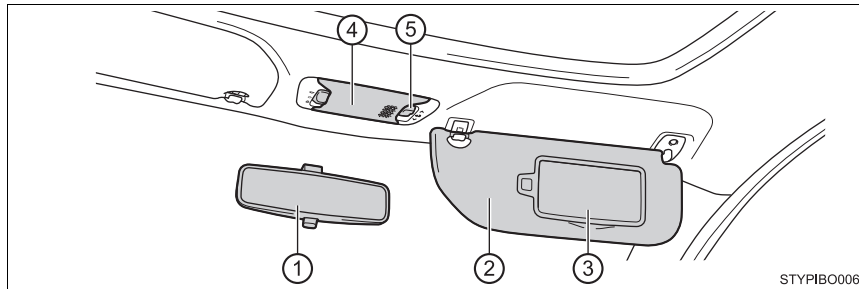

- ① Rétroviseur intérieur..... P. 191
- ② Pare-soleil de pare-brise*1..... P. 373
- ③ Miroirs de courtoisie..... P. 373
- ④ Éclairages intérieurs..... P. 366
- ⑤ Bouton de capote en toile*2..... P. 197

*1: Ne JAMAIS utiliser un siège de sécurité enfant dos à la route sur un siège protégé par un COUSSIN DE SÉCURITÉ GONFLABLE ACTIF devant lui, l'ENFANT pourrait être TUÉ ou GRIÈVEMENT BLESSÉ. (→P. 56)



*2: Sur modèles équipés

■ Tableau de bord (véhicules à conduite à droite)

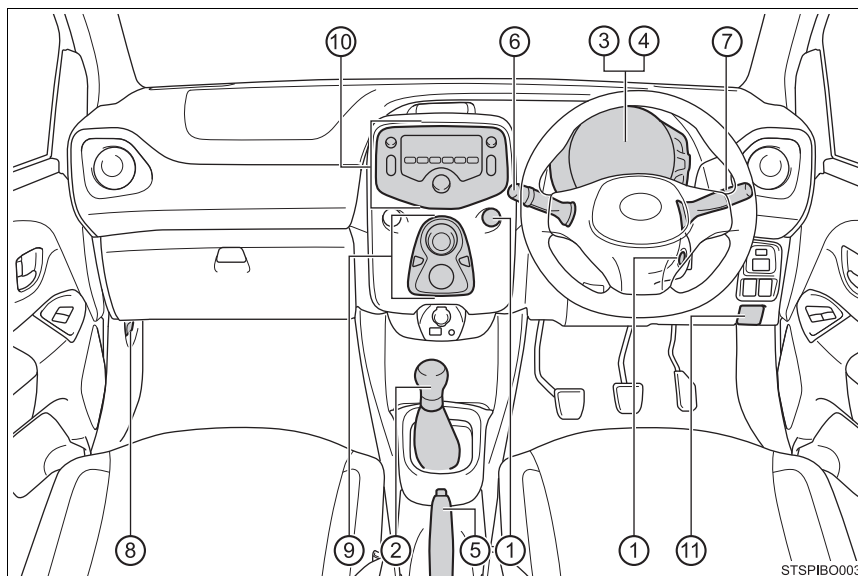

- ① **Contacteur de démarrage** P. 214, 217
 Démarrage du moteur P. 214, 217
 Sélection des positions/modes du contacteur de démarrage. P. 214, 219
 Arrêt d'urgence du moteur P. 441
 Lorsque le moteur ne démarre pas P. 498
 Témoin d'alerte*¹ P. 456, 461
- ② **Sélecteur de vitesses** P. 222, 227
 Changement de la position de sélection P. 222, 227
 Précautions en cas de remorquage P. 444
 Lorsque le sélecteur de vitesses est bloqué*² P. 500
- ③ **Compteurs** P. 103
 Lecture des compteurs. P. 103
 Réglage de l'éclairage du combiné d'instruments P. 108
 Témoins d'alerte/indicateurs P. 98
 Lorsque les témoins d'alerte s'allument P. 452

④	Écran moniteur de conduite	P. 105
⑤	Levier de frein de stationnement	P. 230
	Serrage/desserrage	P. 230
	Précautions pendant la saison hivernale	P. 286
	Signal sonore d'alerte	P. 452
⑥	Commodo de clignotants	P. 229
	Sélecteur d'éclairage	P. 231
	Projecteurs/feux de position avant/ feux arrière/éclairages de jour	P. 231
	Projecteurs antibrouillard ^{*3} /feux arrière de brouillard	P. 235
⑦	Commutateur d'essuie-glace de pare-brise et de lave-glace	P. 237, 239
	Utilisation (avant)	P. 237
	Utilisation (arrière)	P. 239
	Appoint en liquide de lave-glace	P. 403
⑧	Levier de déverrouillage du capot	P. 391
⑨	Système de climatisation manuel^{*3}	P. 352
	Système de climatisation automatique^{*3}	P. 358
	Utilisation	P. 352, 358
	Désembueur de lunette arrière	P. 354, 360
⑩	Système audio^{*3}	P. 290
	Système multimédia^{*3, 4}	
⑪	Commande d'ouverture de la trappe à carburant	P. 243

*1: Véhicules équipés d'un système d'accès et de démarrage "mains libres"

*2: Véhicules équipés d'une boîte de vitesses robotisée MMT

*3: Sur modèles équipés

*4: Pour les véhicules équipés d'un système multimédia,
consultez le "Manuel multimédia du propriétaire".

■ Boutons (véhicules à conduite à droite)

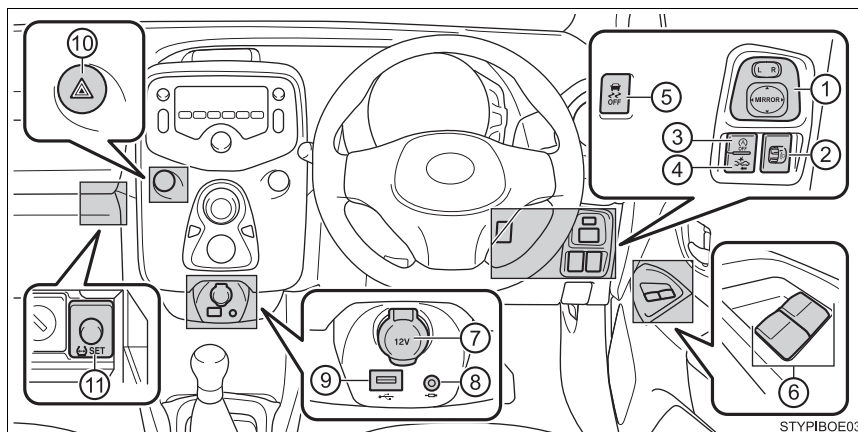

- ① Boutons directionnels de réglage des rétroviseurs extérieurs*1 P. 192
- ② Sélecteur de correcteur d'assiette des projecteurs P. 232
- ③ Bouton de désactivation Stop & Start*1 P. 273
- ④ Bouton PCS*1 P. 254
- ⑤ Bouton de désactivation du VSC P. 280
- ⑥ Boutons des lève-vitres électriques*1 P. 194
- ⑦ Prise d'alimentation P. 376
- ⑧ Prise AUX*1, 3 P. 293
- ⑨ Prise USB*1, 3 P. 293
- ⑩ Bouton de feux de détresse P. 440
- ⑪ Bouton de réinitialisation du système d'alerte de pression des pneus*1 P. 407

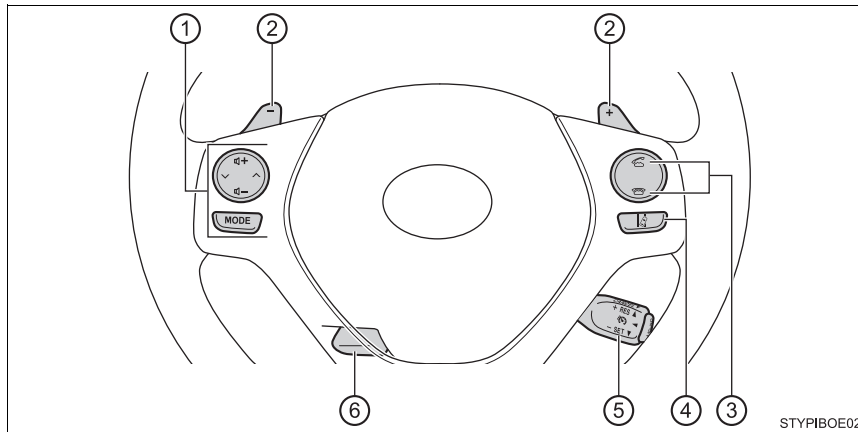

- ① Boutons du système audio au volant*1, 3 P. 292
- ② Palettes de passage de vitesse*2 P. 222
- ③ Boutons de téléphonie*1, 3 P. 327
- ④ Bouton LDA (Alerte de sortie de voie)*1 P. 264
- ⑤ Bouton de limiteur de vitesse*1 P. 269
- ⑥ Levier de déverrouillage de volant réglable en hauteur P. 189

*1: Sur modèles équipés

*2: Véhicules équipés d'une boîte de vitesses robotisée MMT

*3: Pour les véhicules équipés d'un système multimédia, consultez le "Manuel multimédia du propriétaire".

■ Intérieur (véhicules à conduite à droite)

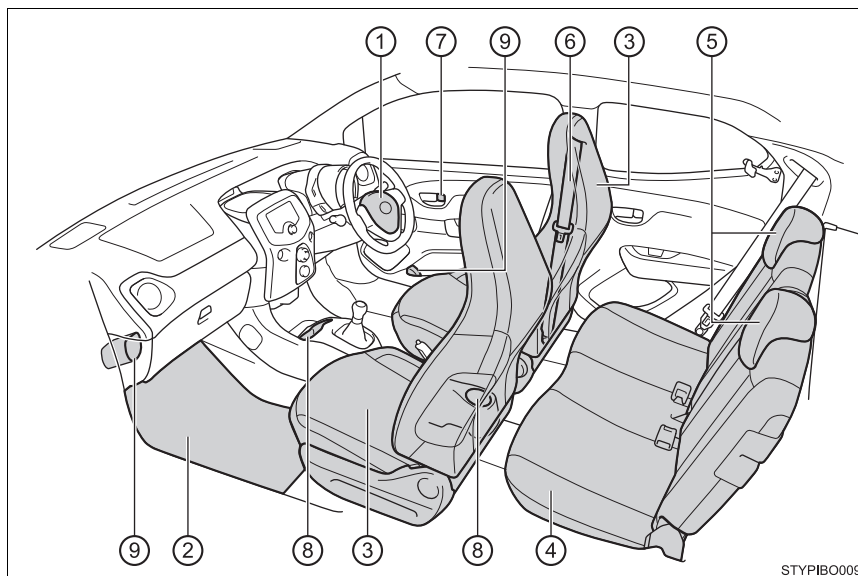

①	Airbags SRS	P. 36
②	Tapis de sol	P. 28
③	Sièges avant	P. 183
④	Sièges arrière	P. 185
⑤	Appuis-têtes	P. 187
⑥	Ceintures de sécurité	P. 32
⑦	Boutons intérieurs de verrouillage	P. 134
⑧	Porte-gobelets	P. 368
⑨	Porte-bouteilles	P. 369

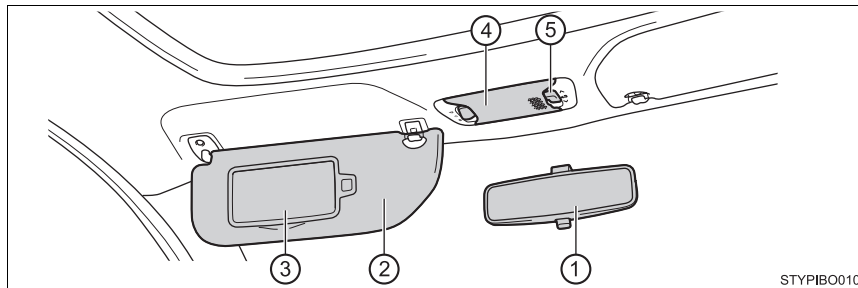

STYPIBO010

- ① **Rétroiseur intérieur** P. 191
- ② **Pare-soleil de pare-brise*1** P. 373
- ③ **Miroirs de courtoisie** P. 373
- ④ **Éclairages intérieurs** P. 366
- ⑤ **Bouton de capote en toile*2** P. 197

*1: Ne JAMAIS utiliser un siège de sécurité enfant dos à la route sur un siège protégé par un COUSSIN DE SÉCURITÉ GONFLABLE ACTIF devant lui, l'ENFANT pourrait être TUÉ ou GRIÈVEMENT BLESSÉ. (→P. 56)



*2: Sur modèles équipés

Sécurité routière et antivol**1****1-1. Pour la sécurité d'utilisation**

Avant de prendre le volant	28
Pour conduire en toute sécurité	30
Ceintures de sécurité	32
Airbags SRS.....	36
Précautions avec les gaz d'échappement	48

1-2. Sécurité de l'enfant

Système de neutralisation manuelle d'airbag	49
Voyager avec des enfants.....	51
Sièges de sécurité enfant.....	52

1-3. Système antivol

Système antidémarrage	75
-----------------------------	----

Avant de prendre le volant

Tapis de sol

Utilisez uniquement les tapis de sol ayant été spécialement conçus pour le modèle et le millésime de votre véhicule. Fixez-les bien en place sur la moquette.

- 1 Passez les crochets de fixation (clips) dans les trous du tapis de sol.

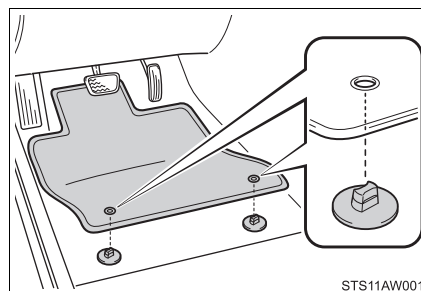

- 2 Tournez le bouton supérieur de chaque crochet de fixation (clip) pour bien fixer en place les tapis de sol.

*: Alignez toujours les repères \triangle .

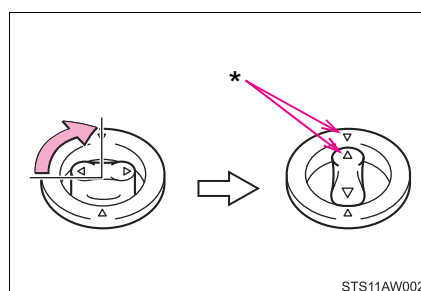

Les crochets de fixation (clips) peuvent être différents dans leur forme de ceux illustrés.

⚠ AVERTISSEMENT

Respectez les précautions suivantes.

À défaut, le tapis de sol pourrait glisser côté conducteur, et ainsi gêner la manœuvre des pédales pendant la conduite. Il pourrait alors s'ensuivre une prise de vitesse involontaire ou une difficulté à arrêter le véhicule. Cela pourrait provoquer un accident grave, voire mortel.

■ Lorsque vous installez le tapis de sol côté conducteur

- Ne pas utiliser les tapis de sol conçus pour un autre modèle ou un autre millésime que celui de votre véhicule, même si ce sont des tapis de sol Toyota d'origine.
- Utilisez uniquement les tapis de sol conçus pour le côté conducteur.
- Fixez toujours en place le tapis de sol avec les crochets de fixation (clips) fournis.
- Ne pas utiliser plusieurs tapis de sol les uns sur les autres.
- Ne pas monter le tapis de sol avec sa face inférieure tournée vers le haut ou inversement.

■ Avant de prendre le volant

- Vérifiez que le tapis de sol est convenablement fixé à la bonne place, avec tous les crochets de fixation (clips) fournis. En particulier, prenez soin de vérifier ce point après chaque nettoyage du plancher.
- Moteur arrêté et sélecteur de vitesses sur N, appuyez sur chaque pédale jusqu'au plancher pour vérifier que son mouvement n'est pas gêné par le tapis de sol.

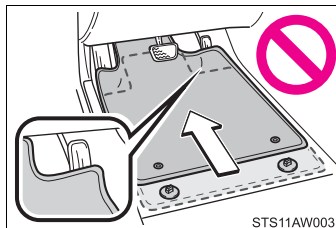

Pour conduire en toute sécurité

Pour conduire en toute sécurité, réglez le siège et le rétroviseur à la bonne position avant de prendre le volant.

Position de conduite correcte

- ① Réglez l'inclinaison du dossier de siège de sorte à être assis bien droit et à ne pas avoir à vous pencher en avant pour tourner le volant. (→P. 183)
- ② Réglez le siège de sorte à pouvoir appuyer sur les pédales sur toute leur course et à avoir les bras légèrement pliés au coude lorsque vous avez le volant en mains. (→P. 183, 189)
- ③ Attachez correctement votre ceinture de sécurité. (→P. 32)

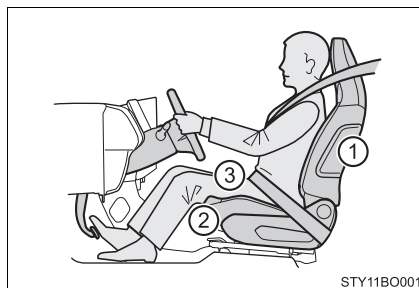

Utilisation correcte des ceintures de sécurité

Veillez à ce que tous les occupants aient attaché leur ceinture de sécurité avant de prendre la route. (→P. 32)

Utilisez un siège de sécurité enfant adapté à votre enfant, tant que ce dernier n'a pas suffisamment grandi pour pouvoir porter normalement la ceinture de sécurité du véhicule. (→P. 52)

Réglage des rétroviseurs

Assurez-vous que vous avez une vue dégagée vers l'arrière en réglant correctement les rétroviseurs extérieurs et intérieur. (→P. 191, 192)

 **AVERTISSEMENT**

Respectez les précautions suivantes.

À défaut, des blessures graves, voire mortelles, pourraient s'ensuivre.

- Ne pas régler la position du siège conducteur tout en conduisant.
Le conducteur risquerait alors de perdre le contrôle du véhicule.
- Ne pas intercaler un coussin entre le conducteur ou le passager et le dossier de siège.
Un coussin pourrait gêner la posture correcte et réduire l'efficacité de la ceinture de sécurité et de l'appui-tête.
- Ne rangez rien sous les sièges avant.
Tout objet placé sous les sièges avant risque de se coincer dans les glissières de siège et d'empêcher le siège de se verrouiller. Cela peut entraîner un accident et également occasionner des dommages au mécanisme de réglage.
- Respectez toujours les limitations de vitesse légales lorsque vous roulez sur la voie publique.
- Lorsque vous voyagez sur de longues distances, faites des pauses régulières avant d'être atteint par la fatigue.
De même, si vous sentez la fatigue ou la somnolence vous gagner pendant que vous conduisez, ne vous forcez pas à continuer votre route et arrêtez-vous tout de suite pour faire une pause.

Ceintures de sécurité

Veillez à ce que tous les occupants aient attaché leur ceinture de sécurité avant de prendre la route.

Utilisation correcte des ceintures de sécurité

- Déroulez la sangle diagonale de telle sorte qu'elle passe bien sur l'épaule, sans pour autant être en contact avec le cou ou glisser de l'épaule.
- Placez la sangle abdominale le plus bas possible sur les hanches.
- Réglez la position du dossier de siège. Asseyez-vous le dos le plus droit possible et calez-vous bien dans le siège.
- Ne pas vriller la ceinture de sécurité.

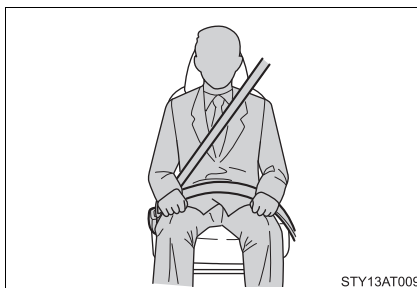

Attacher et détacher la ceinture de sécurité

- ① Pour attacher la ceinture de sécurité, engagez le pêne dans la boucle jusqu'à ce que vous perceviez un déclic.
- ② Pour détacher la ceinture de sécurité, appuyez sur le bouton de déverrouillage.

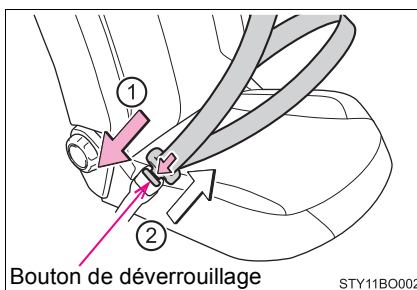

Prétensionneurs de ceintures de sécurité (sièges avant)

Les prétensionneurs agissent sur les ceintures de sécurité pour plaquer très rapidement les occupants contre leur siège, en la rétractant lorsque le véhicule subit un choc frontal ou latéral violent (dans des cas précis).

Il est normal que les prétensionneurs ne se déclenchent pas en cas de choc frontal ou latéral léger, de percussion par l'arrière ou de retournement du véhicule.

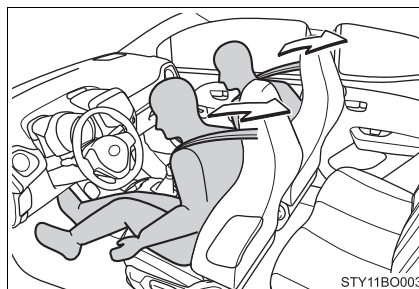

■ Enrouleur de ceinture de sécurité à blocage d'urgence (ELR)

En cas de choc ou d'arrêt brusque, l'enrouleur bloque la ceinture. Il peut également se bloquer si vous vous penchez trop rapidement en avant. Un mouvement lent et fluide permet à la ceinture de se dérouler, et de ne pas vous gêner dans vos gestes.

■ Utilisation des ceintures avec les sièges enfant

Les ceintures de sécurité qui équipent votre véhicule ont été étudiées principalement pour les personnes de taille adulte.

- Utilisez un siège de sécurité enfant adapté à votre enfant, tant que ce dernier n'a pas suffisamment grandi pour pouvoir porter normalement la ceinture de sécurité du véhicule. (→P. 52)
- Lorsque l'enfant est suffisamment grand pour pouvoir porter normalement la ceinture de sécurité du véhicule, suivez les instructions concernant l'utilisation de la ceinture de sécurité. (→P. 32)

■ Remplacement de la ceinture après déclenchement du prétensionneur

En cas de collisions multiples, le prétensionneur s'activera uniquement lors de la première collision et pas lors des suivantes.

■ Réglementation applicable aux ceintures de sécurité

Si une réglementation applicable aux ceintures de sécurité existe dans le pays où vous résidez, veuillez prendre contact avec un concessionnaire Toyota, un réparateur agréé Toyota, ou n'importe quel réparateur fiable pour le remplacement ou le montage des ceintures de sécurité.

⚠ AVERTISSEMENT

Respectez les précautions suivantes afin de réduire le risque de blessure en cas de freinage brusque, d'embarquée ou d'accident.

À défaut, des blessures graves, voire mortelles, pourraient s'ensuivre.

■ Port de la ceinture de sécurité

- Veillez à ce que tous les passagers portent leur ceinture de sécurité.
- Attachez toujours votre ceinture de sécurité correctement.
- Chaque ceinture de sécurité ne doit servir qu'à une seule personne. Ne pas utiliser une ceinture de sécurité pour attacher plus d'une seule personne à la fois, même s'il s'agit d'enfants.
- Toyota recommande que les enfants soient assis sur les sièges arrière et qu'ils portent toujours une ceinture de sécurité et/ou qu'ils soient assis dans un siège de sécurité enfant adapté.
- Ne pas incliner le siège plus que nécessaire pour trouver une position assise convenable. Les ceintures de sécurité offrent le maximum de protection lorsque les occupants sont assis avec le dos droit, parfaitement en appui contre les sièges.
- Ne pas passer la sangle diagonale sous le bras.
- Faites toujours passer votre ceinture de sécurité au plus bas sur vos hanches et bien dans l'axe.

■ Femmes enceintes

Demandez un avis médical et portez la ceinture de sécurité de la manière indiquée. (→P. 32)

Les femmes enceintes doivent placer la sangle abdominale le plus bas possible sur les hanches, comme n'importe quel autre passager, en déroulant complètement la sangle diagonale par-dessus l'épaule et en évitant de faire passer la ceinture sur l'arrondi du ventre.

Si la ceinture de sécurité n'est pas correctement portée, tout freinage brusque ou collision risque d'entraîner des blessures graves, voire mortelles, non seulement pour la femme enceinte, mais aussi pour le fœtus.

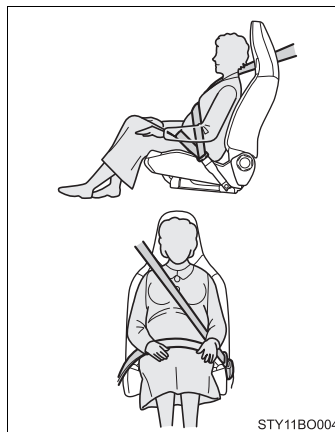

**AVERTISSEMENT****■ Personnes malades**

Demandez un avis médical et portez la ceinture de sécurité de la manière indiquée. (→P. 32)

■ Présence d'enfants à bord

→P. 70

■ Prétensionneurs de ceintures de sécurité

Si le prétensionneur s'est déclenché, le témoin d'alerte SRS s'allume. Dans ce cas, la ceinture de sécurité n'est plus utilisable et doit être remplacée par un concessionnaire Toyota, un réparateur agréé Toyota, ou n'importe quel réparateur fiable.

■ État et usure des ceintures de sécurité

- Évitez d'abîmer les ceintures de sécurité en prenant dans la porte une sangle, le pêne ou la boucle.
- Inspectez les ceintures de sécurité périodiquement. Contrôlez qu'elles ne sont pas entaillées, effilochées, et que leurs ancrages ne sont pas desserrés. Ne pas utiliser une ceinture de sécurité défectueuse avant qu'elle ne soit remplacée. Une ceinture de sécurité défectueuse n'apporte aucune garantie de protection de l'occupant en cas d'accident.
- Vérifiez que le pêne est bien verrouillé dans la boucle de ceinture et que les sangles ne sont pas vrillées.
Si la ceinture de sécurité ne fonctionne pas correctement, prenez immédiatement contact avec un concessionnaire Toyota, un réparateur agréé Toyota, ou n'importe quel réparateur fiable.
- Remplacez le siège avec la ceinture dans tous les cas où votre véhicule est impliqué dans un accident grave, même en l'absence de dommages visibles.
- Ne pas essayer d'installer, démonter, modifier ou mettre au rebut les ceintures de sécurité. Faites effectuer les éventuelles réparations nécessaires par un concessionnaire Toyota, un réparateur agréé Toyota, ou n'importe quel réparateur fiable. Toute mauvaise manipulation des prétensionneurs peut en altérer le fonctionnement correct, avec un risque de blessures graves, voire mortelles.

Airbags SRS

Les airbags SRS se déploient lorsque le véhicule subit un choc violent susceptible de blesser gravement les occupants. Ils opèrent conjointement aux ceintures de sécurité afin de contribuer à réduire le risque de blessures graves, voire mortelles.

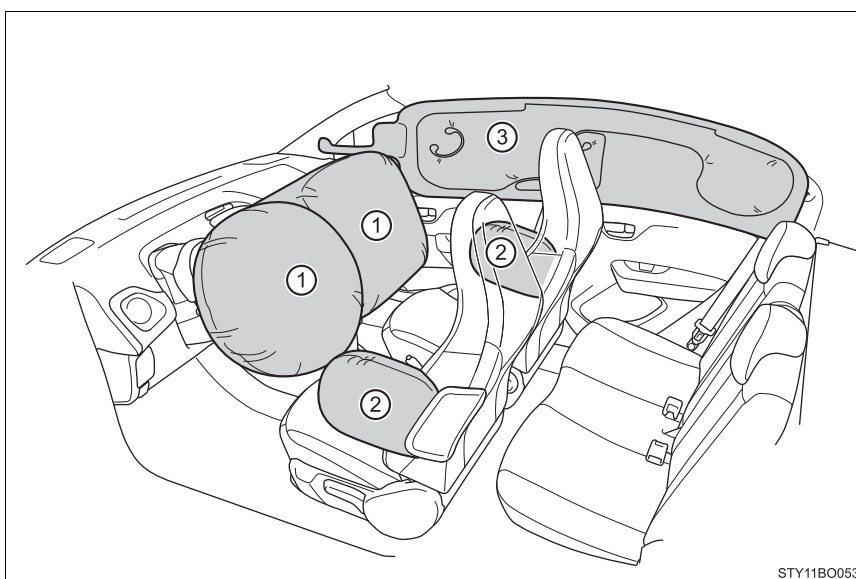

◆ Airbags SRS frontaux

- ① Airbags SRS conducteur/passager avant
Participent à la protection de la tête et du thorax du conducteur et du passager avant contre les chocs avec les éléments de l'habitacle

◆ Airbags SRS latéraux et airbags SRS rideau

- ② Airbags SRS latéraux
Participent à la protection du thorax et des hanches des occupants des sièges avant
- ③ Airbags SRS rideau (sur modèles équipés)
Participent principalement à la protection de la tête des occupants assis aux places latérales

Composition du système d'airbags SRS

► Modèles 3 portes

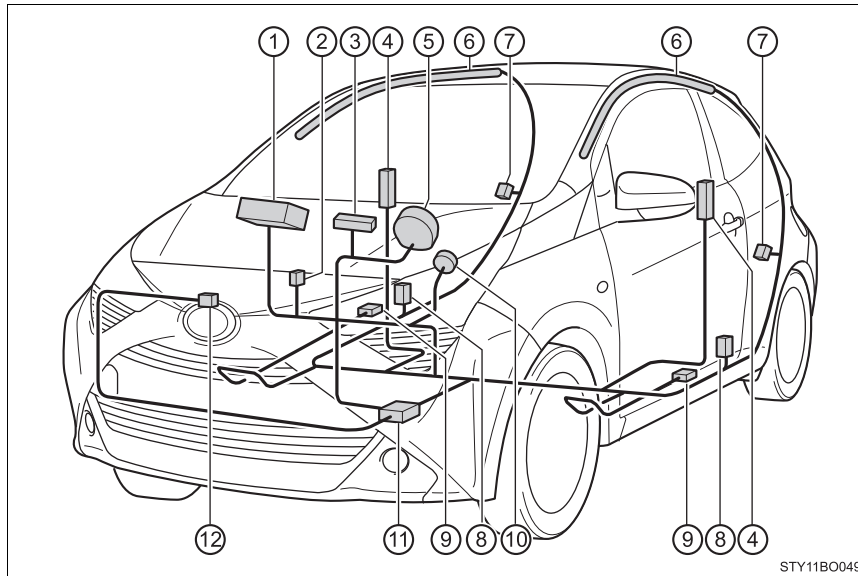

- | | |
|---|---|
| ① Airbag passager avant | ⑦ Capteurs d'impact latéral (arrière) |
| ② Sélecteur de neutralisation manuelle d'airbag | ⑧ Pré-tensionneurs de ceintures de sécurité |
| ③ Témoin indicateur "PASSENGER AIR BAG" | ⑨ Capteurs d'impact latéral (portes avant) |
| ④ Airbags latéraux | ⑩ Airbag conducteur |
| ⑤ Témoin d'alerte SRS | ⑪ Boîtier électronique d'airbags |
| ⑥ Airbags rideau | ⑫ Capteur d'impact frontal |

► Modèles 5 portes

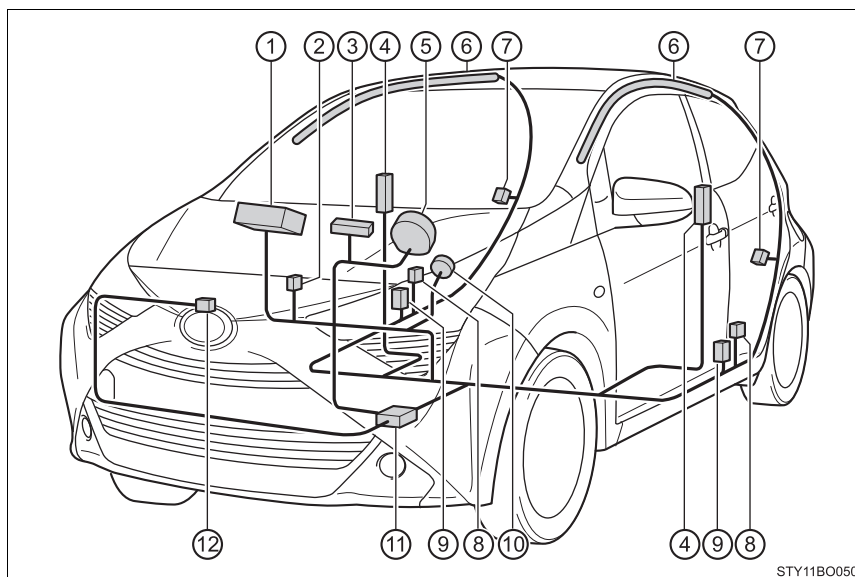

- | | |
|--|--|
| ① Airbag passager avant | ⑦ Capteurs d'impact latéral (arrière)
(sur modèles équipés) |
| ② Sélecteur de neutralisation
manuelle d'airbag | ⑧ Capteurs d'impact latéral (avant) |
| ③ Témoin indicateur "PASSENGER
AIR BAG" | ⑨ Prétensionneurs de ceintures de
sécurité |
| ④ Airbags latéraux | ⑩ Airbag conducteur |
| ⑤ Témoin d'alerte SRS | ⑪ Boîtier électronique d'airbags |
| ⑥ Airbags rideau
(sur modèles équipés) | ⑫ Capteur d'impact frontal |

Les principaux éléments du système d'airbags SRS sont illustrés ci-dessus. Le système d'airbags SRS est commandé par un boîtier électronique. Le déploiement rapide des airbags est obtenu au moyen d'une réaction chimique dans les dispositifs pyrotechniques, qui produit un gaz inoffensif permettant d'amortir le mouvement des occupants.

 **AVERTISSEMENT****■ Précautions avec les airbags SRS**

Respectez les précautions suivantes concernant les airbags SRS.

À défaut, des blessures graves, voire mortelles, pourraient s'ensuivre.

- Le conducteur et tous les passagers à bord du véhicule doivent porter leur ceinture de sécurité correctement.

Les airbags SRS sont des dispositifs de protection complémentaires aux ceintures de sécurité.

- L'airbag SRS conducteur se déploie avec une violence considérable, qui peut être très dangereuse voire mortelle si le conducteur se trouve très près de l'airbag.

Sachant que la zone de danger pour l'airbag conducteur se trouve dans les premiers 50 à 75 mm (2 à 3 in.) du déploiement, placez-vous à 250 mm (10 in.) de l'airbag conducteur pour garantir une marge de sécurité suffisante. Cette distance est à mesurer entre le moyeu du volant de direction et le sternum. Si vous êtes actuellement assis à moins de 250 mm (10 in.), vous pouvez changer votre position de conduite de différentes façons:

- Reculez votre siège le plus possible, tout en continuant à pouvoir atteindre confortablement les pédales.
- Inclinez légèrement le dossier du siège. Bien que les véhicules puissent être différents les uns des autres, la plupart des conducteurs peuvent s'asseoir à une distance de 250 mm (10 in.), même avec le siège conducteur complètement avancé, en inclinant simplement un peu le dossier du siège. Si vous avez des difficultés à voir la route après avoir incliné votre siège, utilisez un coussin ferme et antidérapant pour vous rehausser ou, si votre véhicule est équipé du réglage en hauteur du siège, remontez-le.
- Si votre volant de direction est réglable, inclinez-le vers le bas. Cela a pour effet d'orienter l'airbag en direction de votre poitrine plutôt que de votre tête et de votre cou.

Le siège doit être réglé selon les recommandations ci-dessus, tout en conservant le contrôle des pédales et du volant de direction, et la vue des commandes au tableau de bord.

⚠ AVERTISSEMENT

■ **Précautions avec les airbags SRS**

- L'airbag SRS passager avant se déploie également avec une violence considérable, qui peut être très dangereuse voire mortelle si le passager avant se trouve très près de l'airbag. Éloignez le siège passager avant au maximum de l'airbag, et réglez le dossier de siège de sorte à être assis bien droit dans le siège.
- Les nourrissons et les enfants qui ne sont pas correctement assis et/ou protégés peuvent être grièvement blessés ou tués par le déploiement d'un airbag. Installez dans un siège de sécurité enfant les enfants trop jeunes pour pouvoir utiliser la ceinture de sécurité. Toyota recommande vivement que tous les nourrissons et enfants soient installés dans les sièges arrière du véhicule et convenablement attachés. Les sièges arrière sont plus sûrs pour les nourrissons et les enfants que le siège passager avant. (→P. 52)
- Ne pas s'asseoir sur le bord du siège et ne pas s'appuyer contre la planche de bord.

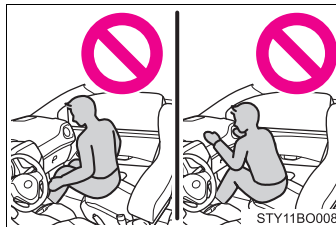

- Ne pas laisser un enfant rester debout devant l'airbag SRS passager avant ou bien s'asseoir sur les genoux du passager avant.
- Ne pas laisser les occupants des sièges avant voyager avec un objet sur les genoux.

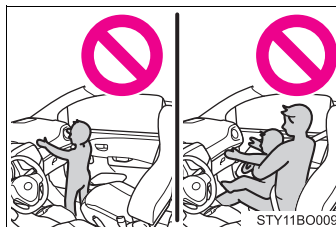

- Véhicules sans airbags SRS rideau: Ne pas s'appuyer contre la porte avant.
- Véhicules avec airbags SRS rideau: Ne pas s'appuyer contre la porte, contre le rail latéral de toit ou contre les montants avant, latéraux et arrière.



⚠ AVERTISSEMENT

■ **Précautions avec les airbags SRS**

- Interdisez à quiconque de s'agenouiller sur le siège passager en appui contre la porte ou de sortir la tête ou les mains à l'extérieur du véhicule.

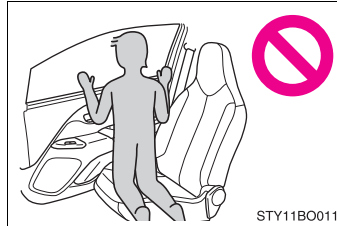

- Ne rien fixer ni poser sur les parties telles que la planche de bord, la garniture centrale du volant de direction. Au déploiement des airbags SRS conducteur et passager avant, tout objet risque de se transformer en projectile.

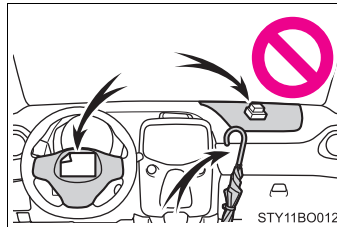

- Véhicules sans airbags SRS rideau: Ne rien fixer sur les parties telles que les portes, le pare-brise et les vitres latérales.
- Véhicules avec airbags SRS rideau: Ne rien fixer sur les parties telles que les portes, la vitre de pare-brise, les vitres latérales, les montants avant et arrière et les rails latéraux de toit. (Sauf l'étiquette de limitation de vitesse →P. 469)

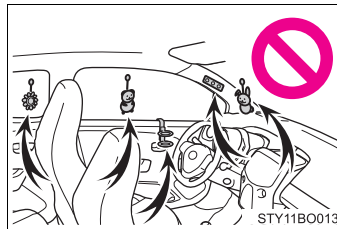

- N'utilisez aucun accessoire de siège venant recouvrir les zones de déploiement des airbags SRS latéraux, car il risquerait d'en gêner le déploiement. De tels accessoires peuvent empêcher les airbags latéraux de fonctionner correctement, neutraliser le système ou provoquer le déploiement accidentel des airbags latéraux, provoquant ainsi des blessures graves, voire mortelles.
- Évitez de faire subir des chocs ou des pressions excessives aux parties renfermant les composants des airbags SRS. En effet, cela pourrait entraîner un mauvais fonctionnement des airbags SRS.

 **AVERTISSEMENT****■ Précautions avec les airbags SRS**

- Ne touchez aucun composant du système immédiatement après le déclenchement (déploiement) des airbags SRS, car ils sont alors encore très chauds.
- Si vous avez des difficultés à respirer après le déploiement des airbags SRS, ouvrez une porte ou une vitre pour faire entrer de l'air frais, ou bien descendez du véhicule si cela ne présente pas de danger. Nettoyez tout résidu dès que possible afin d'éviter d'éventuelles irritations de la peau.
- Si les parties renfermant les airbags SRS, comme la garniture du volant de direction et des montants avant et arrière par exemple (véhicules équipés d'airbags SRS rideau), portent des traces de craquelure ou de détérioration, faites-les remplacer par un concessionnaire Toyota, un réparateur agréé Toyota, ou n'importe quel réparateur fiable.

■ Modification et élimination en fin de vie des éléments du système d'airbags SRS

Ne mettez pas à la casse votre véhicule et ne lui apportez aucune des modifications suivantes sans consulter un concessionnaire Toyota, un réparateur agréé Toyota, ou n'importe quel réparateur fiable. Les airbags SRS peuvent ne pas fonctionner correctement ou de déployer (gonfler) accidentellement, provoquant ainsi des blessures graves, voire mortelles.

- Installation, dépose, démontage et réparations des airbags SRS
- Réparations, modifications, démontage ou remplacement du volant, du tableau de bord, de la planche de bord, des sièges ou de leur garnissage, des montants avant, latéraux et arrière ou des rails latéraux de toit
- Réparations ou modifications de l'aile avant, du bouclier avant ou du côté de l'habitacle
- Installation de calandre (pare-buffle ou pare-kangourou, etc.), de chasse-neige ou de treuils
- Modifications des suspensions du véhicule
- Installation d'appareils électroniques tels qu'un système radio émetteur-récepteur mobile (émetteur RF) ou un lecteur de CD

■ En cas de déploiement des airbags SRS (ils se gonflent)

- Il peut arriver que les airbags SRS provoquent des blessures bénignes (abrasions, brûlures, ecchymoses, etc.) du fait de leur déploiement (gonflage) ultra-rapide sous l'action des gaz chauds.
- Le déploiement s'accompagne d'une puissante détonation et d'une poussière blanche.
- Véhicules sans airbags SRS rideau: Certaines parties du module d'airbag (moyeu de volant, habillage de l'airbag et générateur de gaz), ainsi que les sièges avant peuvent rester très chauds pendant plusieurs minutes. L'airbag, lui aussi, peut être très chaud.
- Véhicules avec airbags SRS rideau: Certaines parties du module d'airbag (moyeu de volant, habillage de l'airbag et générateur de gaz), ainsi que les sièges avant, certaines parties des montants avant et arrière et des rails latéraux de toit peuvent rester très chauds pendant quelques minutes. L'airbag, lui aussi, peut être très chaud.
- Le pare-brise peut éventuellement se fendre.

■ Conditions de déploiement des airbags SRS (frontaux)

- Les airbags SRS frontaux se déploient lorsque la violence du choc dépasse le seuil prévu, équivalent à un choc frontal à une vitesse de 20 à 30 km/h (12 à 18 mph) environ contre un obstacle fixe et indéformable.
Toutefois, cette vitesse de seuil est beaucoup plus élevée dans les situations suivantes:
 - Si le véhicule heurte un obstacle déformable ou mobile à l'impact, un véhicule en stationnement ou un panneau de signalisation par exemple
 - Si le véhicule est impliqué dans un accident avec encastrement, c'est-à-dire où dans la collision, l'avant du véhicule passe sous le plateau d'un poids lourd
- Selon le type de collision, il est possible que les prétensionneurs de ceinture de sécurité soient les seuls à se déclencher.

■ Conditions de déploiement des airbags SRS (airbags SRS latéraux et airbags SRS rideau [sur modèles équipés])

- Les airbags SRS latéraux et les airbags SRS rideau (sur modèles équipés) se déploient lorsque la violence du choc dépasse le seuil prévu, équivalent à un choc généré par un véhicule d'environ 1500 kg [3300 lb.] percutant l'habitacle selon un angle perpendiculaire à son orientation à une vitesse d'environ 20 à 30 km/h [12 à 18 mph].
- Les deux airbags SRS rideau (sur modèles équipés) peuvent également se déclencher en cas de choc frontal violent.

■ Conditions de déploiement des airbags SRS (ils se gonflent), en dehors d'une collision

Les airbags SRS frontaux et rideau (sur modèles équipés) peuvent également se déclencher en cas de choc violent par le dessous du véhicule. La figure en illustre quelques exemples.

- Choc contre un trottoir ou un obstacle en dur
- Chute ou saut dans un trou profond
- Impact violent ou chute du véhicule

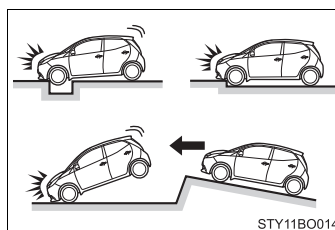

■ Types de collisions dans lesquelles les airbags SRS (frontaux) peuvent ne pas se déployer

En règle générale, les airbags SRS frontaux ne se déploient pas lorsque le véhicule est percuté par l'arrière ou par le côté, se retourne ou subit un choc avant à vitesse réduite. Toutefois, lorsqu'un choc quel qu'il soit entraîne une décélération longitudinale suffisante du véhicule, le déploiement des airbags SRS frontaux peut intervenir.

- Choc latéral
- Choc arrière
- Retournement du véhicule

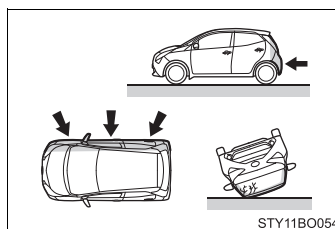

■ **Types de collisions dans lesquelles les airbags SRS (airbags SRS latéraux et airbags SRS rideau [sur modèles équipés]) peuvent ne pas se déployer**

Les airbags SRS latéraux et les airbags SRS rideau (sur modèles équipés) peuvent ne pas se déclencher si le véhicule est percuté par le côté sous certains angles, ou en d'autres points de la carrosserie que l'habitacle.

- Choc latéral à l'exclusion de l'habitacle du véhicule
- Choc de trois-quarts

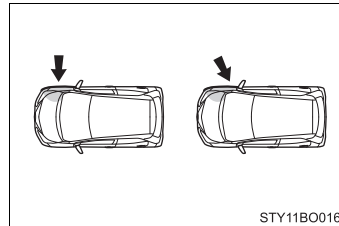

En règle générale, les airbags SRS latéraux ne se déploient pas lorsque le véhicule est percuté par l'avant ou l'arrière, s'il se retourne ou bien s'il subit un choc latéral à vitesse réduite.

- Choc frontal
- Choc arrière
- Retournement du véhicule

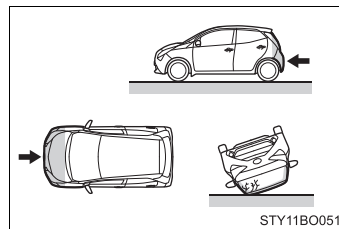

En règle générale, les airbags SRS rideau (sur modèles équipés) ne se déploient pas lorsque le véhicule est percuté par l'arrière, s'il se retourne ou bien s'il subit un choc latéral ou frontal à vitesse réduite.

- Choc arrière
- Retournement du véhicule

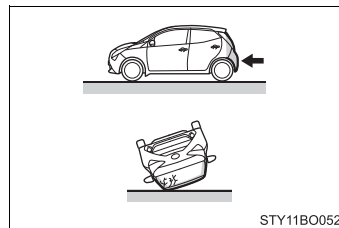

■ Quand prendre contact avec un concessionnaire Toyota, un réparateur agréé Toyota, ou n'importe quel réparateur fiable

Dans les cas suivants, le véhicule devra être inspecté et/ou réparé. Prenez contact dans les plus brefs délais avec un concessionnaire Toyota, un réparateur agréé Toyota, ou n'importe quel réparateur fiable.

- Un airbag SRS (quel qu'il soit) s'est déclenché.
- Le véhicule a subi des dommages ou est déformé à l'avant, ou a été impliqué dans un accident pas assez violent pour provoquer le déploiement des airbags SRS frontaux.

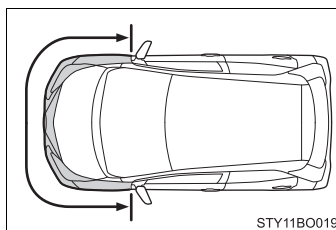

STY11B0019

- Le véhicule est partiellement enfoncé ou déformé au niveau d'une porte, ou a été impliqué dans un accident pas assez violent pour provoquer le déploiement des airbags SRS latéraux et des airbags SRS rideau (sur modèles équipés).

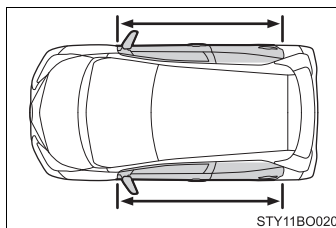

STY11B0020

- La garniture du volant de direction ou la planche de bord dans sa partie contenant l'airbag passager avant montre des signes de rayure, de craquelure ou de détérioration quelconque.

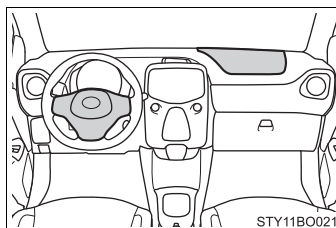

STY11B0021

- La partie des sièges renfermant l'airbag SRS latéral porte des signes de rayure, de craquelure ou de détérioration quelconque.

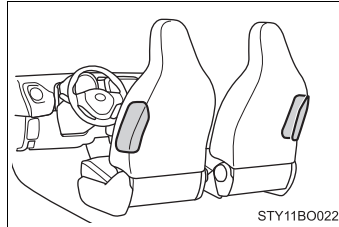

- Véhicules équipés d'airbags SRS rideau: La partie des montants avant, des montants arrière ou des garnitures du rail latéral du toit renfermant les airbags SRS rideau porte des signes de rayure, de craquelure ou de détérioration quelconque.

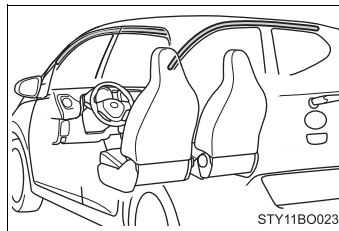

Précautions avec les gaz d'échappement

Les gaz d'échappement contiennent des substances toxiques pour le corps humain lorsqu'ils sont inhalés.

AVERTISSEMENT

Les gaz d'échappement contiennent du monoxyde de carbone (CO), gaz nocif incolore et inodore. Respectez les précautions suivantes.

À défaut, les gaz d'échappement peuvent pénétrer dans l'habitacle du véhicule et entraîner un accident par suite de maux de tête même légers, ou peuvent entraîner de graves problèmes de santé, voire la mort.

■ Points importants pendant la marche du véhicule

- Laissez le hayon fermé.
- Si vous sentez une odeur de gaz d'échappement dans le véhicule alors que le hayon est fermé, ouvrez les vitres et faites inspecter le véhicule dans les plus brefs délais par un concessionnaire Toyota, un réparateur agréé Toyota, ou n'importe quel réparateur fiable.

■ Lorsque vous stationnez

- Si le véhicule se trouve dans une zone mal ventilée ou fermée, comme un garage par exemple, arrêtez le moteur.
- Ne pas laisser le véhicule trop longtemps avec le moteur en marche. Si cela est inévitable, stationnez le véhicule dans un espace ouvert et veillez à ce que les gaz d'échappement ne pénètrent pas à l'intérieur du véhicule.
- Ne pas laisser le véhicule moteur en marche au voisinage de congères de neige, où dans une zone où il neige. Si de la neige s'accumule autour du véhicule pendant que le moteur est en marche, les gaz d'échappement risquent de ne pas pouvoir s'échapper et de pénétrer dans l'habitacle du véhicule.

■ Tuyau d'échappement

Le système d'échappement doit faire l'objet de contrôles périodiques. Si vous constatez qu'un tube est percé ou fissuré par la rouille, qu'un raccord est déformé ou que l'échappement produit un bruit inhabituel, veillez à faire inspecter et réparer le véhicule par un concessionnaire Toyota, un réparateur agréé Toyota, ou n'importe quel réparateur fiable.

Système de neutralisation manuelle d'airbag

Ce système désactive l'airbag passager avant.

Ne neutralisez les airbags que lorsque vous utilisez un siège de sécurité enfant sur le siège passager avant.

① Témoin indicateur "PASSENGER AIR BAG"

Véhicules dépourvus de système d'accès et de démarrage "mains libres":

Le témoin indicateur "ON" s'allume lorsque le système d'airbag est actif (uniquement lorsque le contacteur de démarrage est sur "ON").

Véhicules équipés d'un système d'accès et de démarrage "mains libres":

Le témoin indicateur "ON" s'allume lorsque le système d'airbag est actif (uniquement lorsque le contacteur de démarrage est en mode DÉMARRAGE).

② Sélecteur de neutralisation manuelle d'airbag

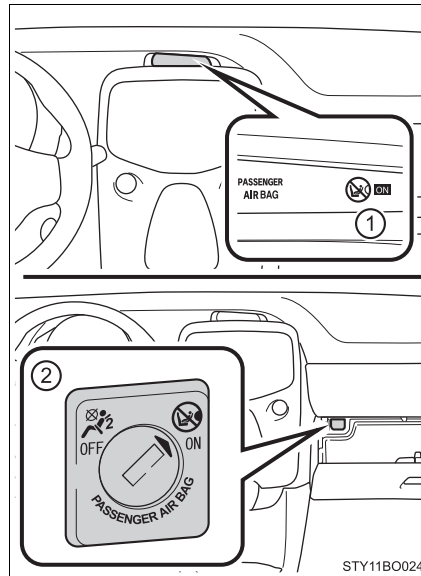

Désactivation des airbags du passager avant

- ▶ Véhicules dépourvus de système d'accès et de démarrage "mains libres"

Introduisez la clé dans la serrure et tournez-la en position "OFF".

Le témoin indicateur "OFF" s'allume (uniquement lorsque le contacteur de démarrage antivol est sur "ON").

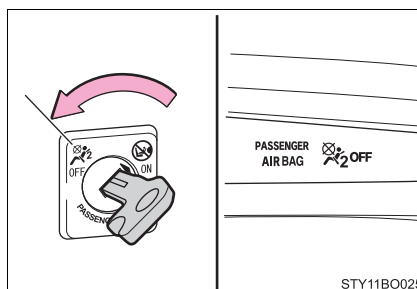

- ▶ Véhicules équipés d'un système d'accès et de démarrage "mains libres"

Introduisez la clé conventionnelle dans la serrure et tournez-la en position "OFF".

Le témoin indicateur "OFF" s'allume (uniquement lorsque le contacteur de démarrage est en mode DÉMARRAGE).

■ Informations du témoin "PASSENGER AIR BAG"

Si l'un des problèmes suivants survient, il est possible que le système connaisse un mauvais fonctionnement. Faites inspecter le véhicule par un concessionnaire Toyota, un réparateur agréé Toyota, ou n'importe quel réparateur fiable.

- Ni "ON", ni "OFF" ne s'allume.
- Le témoin indicateur ne change pas d'état lorsque le sélecteur de neutralisation manuelle d'airbag est mis sur "ON" ou "OFF".

⚠ AVERTISSEMENT

■ Lorsque vous installez un siège de sécurité enfant

Pour des raisons de sécurité, installez toujours un siège de sécurité enfant sur un siège arrière. S'il n'est pas possible d'utiliser le siège arrière, vous pouvez utiliser le siège avant tant que le système de neutralisation manuelle d'airbag est sur "OFF".

Si le système de neutralisation manuelle de l'airbag est laissé sur la position de marche, la violence du choc engendré par le déploiement (gonflage) de l'airbag risque de provoquer des blessures graves, voire mortelles.

■ Quand aucun siège de sécurité enfant n'est installé sur le siège passager avant

Vérifiez que le système de neutralisation manuelle de l'airbag est sur "ON".

S'il est laissé sur arrêt, l'airbag risque de ne pas se déployer en cas d'accident, avec pour conséquences des blessures graves, voire mortelles.

Voyager avec des enfants

Respectez les précautions suivantes quand des enfants sont à bord du véhicule.

Utilisez un siège de sécurité enfant adapté à votre enfant, tant que ce dernier n'a pas suffisamment grandi pour pouvoir porter normalement la ceinture de sécurité du véhicule.

- Il est recommandé d'installer les enfants dans les sièges arrière pour éviter tout contact accidentel avec le sélecteur de vitesses, le commodo d'essuie-glaces, etc.
- Modèles 5 portes: Utilisez la sécurité enfants des portes arrière pour éviter que les enfants n'ouvrent la porte, accidentellement, pendant la marche du véhicule. (→P. 135)
- Ne pas laisser les jeunes enfants jouer avec les équipements susceptibles de leur coincer ou pincer une partie du corps, comme le lève-vitre électrique, le capot, le hayon, les sièges, etc.

AVERTISSEMENT

Ne jamais laisser les enfants sans surveillance à l'intérieur du véhicule, et ne jamais leur confier la clé ni les laisser jouer avec.

Les enfants risquent de démarrer le véhicule ou d'enclencher le point mort. Le danger existe par ailleurs que les enfants se blessent en jouant avec les vitres, la capote en toile ou les autres équipements du véhicule. En outre, les chaleurs extrêmes ou les froids intenses dans l'habitacle peuvent s'avérer mortels pour les enfants.

Sièges de sécurité enfant

Avant d'installer dans le véhicule un siège de sécurité enfant, il faut observer certaines précautions, concernant notamment les différents types de sièges de sécurité enfant, ainsi que les méthodes d'installation, etc., décrites dans le présent manuel.

- Utilisez un siège de sécurité enfant lorsque vous voyagez avec un enfant trop jeune pour pouvoir porter convenablement une ceinture de sécurité. Pour la sécurité de l'enfant, installez le siège de sécurité enfant sur un siège arrière. Veillez à respecter la méthode d'installation décrite dans le manuel d'utilisation fourni avec le siège de sécurité enfant.
- Il est recommandé d'utiliser un siège de sécurité enfant Toyota d'origine, car son utilisation dans ce véhicule offre davantage de garanties de sécurité. Les sièges de sécurité enfant Toyota d'origine sont spécialement conçus pour les véhicules Toyota. Il est possible de les acheter auprès d'un concessionnaire Toyota.

Table des matières

Points à se rappeler	P. 53
Lorsque vous utilisez un siège de sécurité enfant	P. 55
Compatibilité des sièges de sécurité enfant avec les différentes places assises	P. 67
Méthode d'installation du siège de sécurité enfant	P. 67
• Arrimé avec une ceinture de sécurité	P. 59
• Arrimé par ancrage inférieur ISOFIX	P. 70
• Utilisation d'un point d'ancrage pour sangle supérieure	P. 72

Points à se rappeler

- Hiérarchisez et respectez les mises en garde, ainsi que les législations et réglementations applicables aux sièges de sécurité enfant.
- Utilisez un siège de sécurité enfant tant que ce dernier n'a pas suffisamment grandi pour pouvoir porter normalement la ceinture de sécurité du véhicule.
- Choisissez un siège de sécurité enfant adapté à l'âge et à la taille de l'enfant.
- Il faut savoir que tous les sièges de sécurité enfant ne sont pas compatibles avec tous les véhicules.
Avant d'utiliser ou d'acheter un siège de sécurité enfant, vérifiez-en la compatibilité avec les places assises du véhicule. (→P. 59)

**AVERTISSEMENT****■ Lorsqu'un enfant est à bord**

Respectez les précautions suivantes.

À défaut, des blessures graves, voire mortelles, pourraient s'ensuivre.

- Afin que l'enfant soit protégé efficacement en cas d'accident ou d'arrêt brusque, il doit être convenablement attaché, avec la ceinture de sécurité du véhicule ou un siège de sécurité enfant correctement installé. Pour plus de détails sur l'installation, reportez-vous au manuel d'utilisation fourni avec le siège de sécurité enfant. Le présent manuel fournit des instructions d'installation d'ordre général.
- Toyota vous recommande vivement d'utiliser un siège de sécurité enfant adapté au poids et à la taille de l'enfant, et de l'installer à l'arrière. Les statistiques prouvent que les enfants sont mieux protégés lorsqu'ils sont assis à l'arrière plutôt qu'à l'avant.
- Tenir un enfant dans vos bras ou ceux d'une autre personne ne permet pas de le protéger correctement, à la différence d'un siège de sécurité enfant. En cas d'accident, l'enfant risque d'être projeté contre le pare-brise ou écrasé entre la personne qui le tient et l'intérieur du véhicule.

**AVERTISSEMENT****■ Soins à porter au siège de sécurité enfant**

Si le siège de sécurité enfant n'est pas convenablement arrimé, l'enfant ou les autres passagers risquent d'être grièvement blessés, voire tués en cas de freinage brusque, d'embarquée ou d'accident.

- Si le véhicule devait subir un choc violent dans un accident, etc., il est possible que le siège de sécurité subisse des dommages qui ne seraient pas visibles d'emblée. Dans un tel cas, ne pas réutiliser le siège de sécurité.
- Selon le siège de sécurité enfant, il peut arriver que son installation soit difficile, voire impossible. Dans ces cas-là, vérifiez que le siège de sécurité enfant convient à son utilisation dans le véhicule. (→P. 59) Veillez à l'installer en respectant les règles d'usage après avoir lu avec attention la méthode d'arrimage du siège de sécurité enfant décrite dans le présent manuel, ainsi que les instructions d'utilisation fournies avec le siège de sécurité enfant.
- Veillez à bien arrimer le siège de sécurité enfant au siège, même lorsqu'il ne sert pas. Ne laissez pas le siège de sécurité enfant dans l'habitacle sans l'arrimer.
- S'il est nécessaire de détacher le siège de sécurité enfant, enlevez-le du véhicule ou bien rangez-le dans le coffre, en sécurité.

Lorsque vous utilisez un siège de sécurité enfant**■ Lorsque vous installez un siège de sécurité enfant sur le siège passager avant**

Pour la sécurité de l'enfant, installez un siège de sécurité enfant sur un siège arrière. Lorsque vous installez un siège de sécurité enfant sur le siège passager avant parce que vous ne pouvez pas faire autrement, réglez le siège comme suit avant d'installer le siège de sécurité enfant.

- Reculez au maximum le siège avant.

- Réglez l'inclinaison du dossier du siège à la position la plus verticale possible.

Lorsque vous installez un siège enfant face à la route, s'il y a un espace entre le siège enfant et le dossier de siège, réglez l'inclinaison de ce dernier jusqu'à obtenir un bon contact entre les deux.

- Ne convient pas à un siège de sécurité enfant avec pied d'appui.

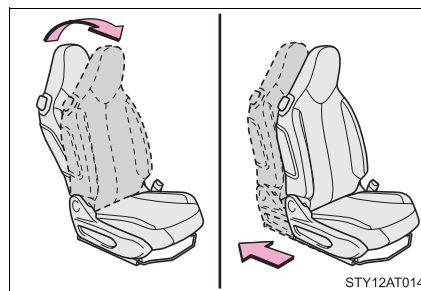

⚠ AVERTISSEMENT**■ Lorsque vous utilisez un siège de sécurité enfant**

Respectez les précautions suivantes.

À défaut, des blessures graves, voire mortelles, pourraient s'ensuivre.

- N'installez jamais un siège de sécurité enfant type dos à la route sur le siège passager avant lorsque le sélecteur de neutralisation manuelle d'airbag est sur marche. (→P. 49)

La force exercée par le déploiement rapide de l'airbag passager avant en cas d'accident peut blesser grièvement l'enfant, voire le tuer.

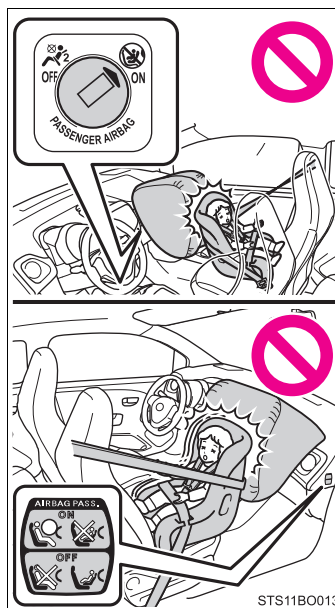

⚠ AVERTISSEMENT

■ **Lorsque vous utilisez un siège de sécurité enfant**

- Le pare-soleil de pare-brise côté passager porte une ou plusieurs étiquette(s) indiquant qu'il est interdit d'installer un siège de sécurité enfant type dos à la route dans le siège du passager avant. La figure ci-après détaille la ou les étiquette(s).

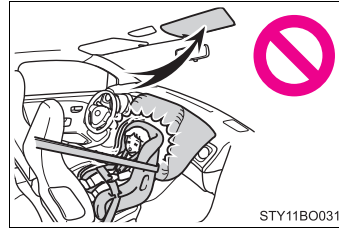

- Mettez un siège de sécurité enfant face à la route sur le siège avant uniquement si vous ne pouvez pas faire autrement. Lorsque vous installez un siège de sécurité enfant face à la route sur le siège passager avant, reculez le siège au maximum. À défaut, des blessures graves, voire mortelles, pourraient s'ensuivre en cas de déclenchement (déploiement) des airbags.

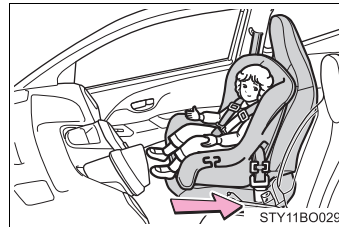

⚠ AVERTISSEMENT

■ **Lorsque vous utilisez un siège de sécurité enfant**

- Véhicules sans airbags SRS rideau: Ne permettez pas à l'enfant d'appuyer sa tête ou n'importe quelle autre partie de son corps contre la porte ou la zone de déploiement des airbags latéraux, même si l'enfant est assis sur un siège de sécurité enfant. C'est dangereux dans le cas de déploiement de l'airbag latéral et le choc pourrait blesser grièvement, voire tuer l'enfant.

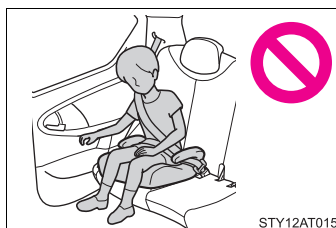

- Véhicules équipés d'airbags SRS rideau: Ne laissez jamais un enfant appuyer sa tête ou une partie de son corps contre la porte ou contre la partie du siège, des montants avant ou arrière ou des rails latéraux de toit où les airbags SRS latéraux ou rideau se déploient, même si l'enfant est assis dans son siège de sécurité enfant. Le déploiement des airbags SRS latéraux et rideau représente un danger et le choc pourrait blesser grièvement l'enfant, voire le tuer.

- Lorsque vous installez un siège grand enfant, assurez-vous toujours que la sangle diagonale passe bien au milieu de l'épaule de l'enfant. La ceinture ne doit pas le gêner au cou, mais ne doit pas glisser non plus de son épaule.

- Utilisez un siège de sécurité enfant adapté à l'âge et à la taille de l'enfant et installez-le sur le siège arrière.

- Si le siège conducteur gêne le siège de sécurité enfant et en empêche l'arrimage correct, installez le siège de sécurité enfant sur le siège arrière droit (véhicules à conduite à gauche) ou sur le siège arrière gauche (véhicules à conduite à droite). (→P. 68)

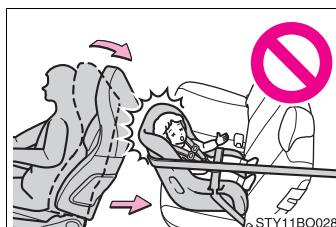

Compatibilité des sièges de sécurité enfant avec les différentes places assises

■ Compatibilité des sièges de sécurité enfant avec les différentes places assises

La compatibilité de chaque place assise avec les sièges de sécurité enfant (→P. 61) est indiquée au moyen de symboles, par types de sièges de sécurité enfant qu'il est possible d'utiliser et à quelles places assises. Par ailleurs, un choix peut être fait du siège de sécurité enfant recommandé pour votre enfant.

Dans les autres cas, vérifiez les sièges de sécurité enfant recommandés dans le [Tableau de compatibilité et des sièges de sécurité enfant recommandés]. (→P. 65)

Vérifiez le siège de sécurité enfant sélectionné et consultez le paragraphe [Avant de confirmer la compatibilité de chaque place assise avec les sièges de sécurité enfant] ci-après.

■ Avant de confirmer la compatibilité de chaque place assise avec les sièges de sécurité enfant

1 Vérification de la norme d'homologation du siège de sécurité enfant.

Utilisez un siège de sécurité enfant conforme à la norme UN(ECE) R44*¹ ou UN(ECE) R129*^{1, 2}.

Les sièges de sécurité enfant conformes portent le marquage d'homologation suivant.

Vérifiez la présence d'un marquage d'homologation sur le siège de sécurité enfant.

Exemple de numéro d'homologation indiqué

① Marquage d'homologation UN(ECE) R44*³

Le marquage d'homologation UN(ECE) R44 indique la plage de poids de l'enfant pour laquelle le système est homologué.

② Marquage d'homologation UN(ECE) R129*³

Le marquage d'homologation UN(ECE) R129 indique la plage de tailles de l'enfant pour laquelle le système est homologué, ainsi que les poids correspondants.

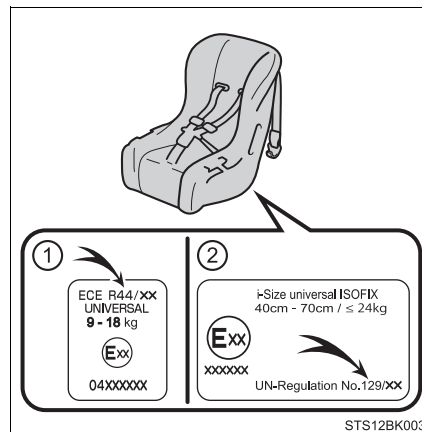

*1: UN(ECE) R44 et UN(ECE) R129 sont des règlements édictés par les Nations Unies pour les sièges de sécurité enfant.

*2: Les sièges de sécurité enfant mentionnés dans le tableau peuvent ne pas être disponibles en dehors de l'UE.

*3: Le marquage indiqué peut se présenter différemment selon les produits.

2 Vérification de la catégorie du siège de sécurité enfant.

Vérifiez sur le marquage d'homologation du siège de sécurité enfant à quelle catégorie il appartient, parmi les suivantes.

Par ailleurs, si des incertitudes subsistent, consultez le guide d'utilisation fourni avec le siège de sécurité enfant, ou prenez contact avec le distributeur qui vous l'a vendu.

- "universel"
- "semi-universel"
- "avec restrictions"
- "spécifique au véhicule"

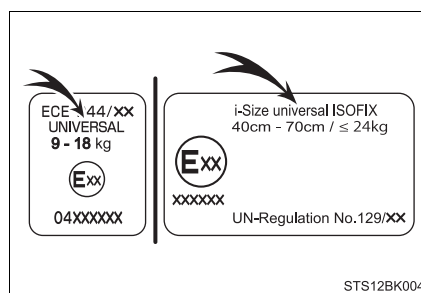

■ Compatibilité de chaque place assise avec les sièges de sécurité enfant

► Véhicules à conduite à gauche

► Véhicules à conduite à droite

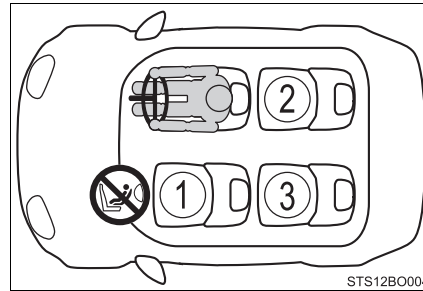
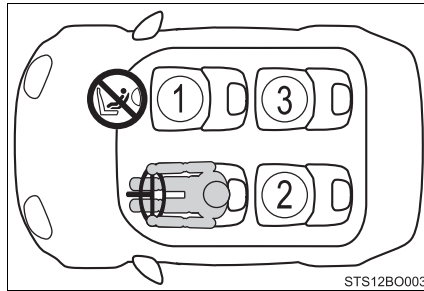

*1, 2, 5 ①	*4 U L		
*3 ②	U L		
*3 ③	U L		



Convient aux sièges de sécurité enfant de catégorie "universel" arrimés par la ceinture de sécurité.



Convient aux sièges de sécurité enfant indiqués dans le tableau de compatibilité et des sièges de sécurité enfant recommandés. (→P. 65)



Convient aux sièges de sécurité enfant i-Size et ISOFIX.



Comprend un point d'ancrage pour sangle supérieure.



N'installez jamais un siège de sécurité enfant type dos à la route sur le siège passager avant lorsque le sélecteur de neutralisation manuelle d'airbag est sur marche.

*1: Reculez au maximum le siège avant. Si le siège passager est réglable en hauteur, réglez-le à sa position la plus haute.

*2: Réglez l'inclinaison du dossier du siège à la position la plus verticale possible. Lorsque vous installez un siège enfant face à la route, s'il y a un espace entre le siège enfant et le dossier de siège, réglez l'inclinaison de ce dernier jusqu'à obtenir un bon contact entre les deux.

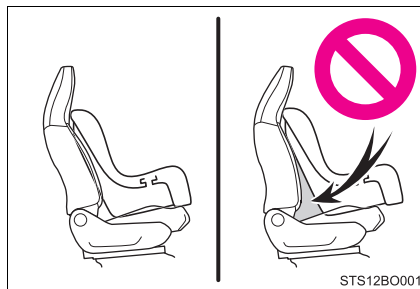

*3: Si l'appui-tête gêne votre siège de sécurité enfant, et s'il est démontable, démontez-le. Sinon, relevez l'appui-tête au maximum.

*4: Utilisez un siège de sécurité enfant face à la route exclusivement lorsque le sélecteur de neutralisation manuelle d'airbag est sur marche.

*5: Ne convient pas à un siège de sécurité enfant avec pied d'appui.

■ Informations détaillées sur l'installation des sièges de sécurité enfant

Place assise				
Numéro de place assise	①		②	③
	Sélecteur de neutralisation manuelle d'airbag			
	MARCHE	ARRÊT		
Place assise compatible avec les sièges universels arrimés par ceinture de sécurité (oui/non)	Oui Face à la route uniquement	Oui	Oui	Oui
Place assise compatible i-Size (oui/non)	Non	Non	Oui	Oui
Place assise compatible avec la fixation latérale (L1/L2/non)	Non	Non	Non	Non
Compatible avec la fixation dos à la route (R1/R2X/R2/R3/non)	Non	Non	R1 ^{*1} , R2X ^{*2} , R2 ^{*1} , R3 ^{*3}	R1 ^{*1} , R2X ^{*2} , R2 ^{*1} , R3 ^{*3}
Compatible avec la fixation face à la route (F2X/F2/F3/non)	Non	Non	F2X, F2, F3	F2X, F2, F3
Compatible avec la fixation siège grand enfant (B2/B3/non)	Non	Non	B2, B3	B2, B3

1

Sécurité routière et antivol

*1, *2, *3.

Avant d'installer un siège de sécurité enfant dans ce siège, ajustez le siège passager avant à un réglage compris entre la 1ère position de verrouillage et la position de verrouillage [A] (ou [B] en partant de l'arrière).

- ① 1ère position de verrouillage
- ② Position A de verrouillage

	[A]	[B]
*1	9	15
*2	6	18
*3	4	20

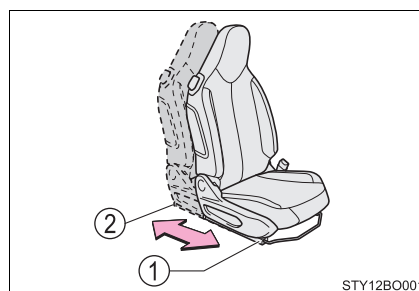

Les sièges de sécurité enfant ISOFIX sont divisés en plusieurs "fixations" différentes.

Le siège de sécurité enfant est utilisable aux places assises compatibles avec la "fixation" indiquée dans le tableau ci-dessus. Pour la relation entre type de siège et "fixation", consultez le tableau qui suit.

Si votre siège de sécurité enfant n'indique aucun type de "fixation" (ou si vous ne trouvez pas l'information dans le tableau qui suit), veuillez rechercher l'information de compatibilité dans la "liste des véhicules" du siège de sécurité enfant ou demandez au revendeur de votre siège enfant.

Fixation	Description
F3	Sièges de sécurité enfant face à la route, grande hauteur
F2	Sièges de sécurité enfant face à la route, hauteur réduite
F2X	Sièges de sécurité enfant face à la route, hauteur réduite
R3	Sièges de sécurité enfant dos à la route, grande taille
R2	Sièges de sécurité enfant dos à la route, taille réduite
R2X	Sièges de sécurité enfant dos à la route, taille réduite
R1	Siège nourrisson dos à la route
L1	Siège nourrisson latéral gauche (nacelle)
L2	Siège nourrisson latéral droite (nacelle)
B2	Siège grand enfant
B3	Siège grand enfant

■ **Tableau de compatibilité et sièges de sécurité enfant recommandés**

Groupes de poids	Siège de sécurité enfant recommandé	Place assise			
		①		②	③
		Sélecteur de neutralisation manuelle d'airbag			
		MARCHE	ARRÊT		
0, 0+ Jusqu'à 13 kg (28 lb.)	G0+, BABY SAFE PLUS (oui/non)	Non	Oui	Oui	Oui
I De 9 à 18 kg (20 à 39 lb.)	DUO PLUS (oui/non)	Oui Fixation par ceinture uniquement	Oui Fixation par ceinture uniquement	Oui	Oui
II, III De 15 à 36 kg (34 à 79 lb.)	KIDFIX XP SICT (oui/non)	Oui Fixation par ceinture uniquement	Oui Fixation par ceinture uniquement	Oui	Oui

Les sièges de sécurité enfant mentionnés dans le tableau peuvent ne pas être disponibles en dehors de l'UE.

Lorsque vous arrimez certains types de sièges de sécurité enfant à un siège arrière, il peut arriver qu'il ne soit plus possible d'utiliser normalement les ceintures de sécurité des places voisines sans gêner le siège de sécurité enfant ou compromettre l'efficacité de la ceinture de sécurité. Assurez-vous que votre ceinture de sécurité passe comme il faut sur votre épaule et au plus bas sur vos hanches. Si ce n'est pas le cas, ou si elle gêne le siège de sécurité enfant, changez de place.

À défaut, des blessures graves, voire mortelles, pourraient s'ensuivre.

- Lorsque vous installez un siège de sécurité enfant dans les sièges arrière, réglez le siège avant afin qu'il ne gêne pas l'enfant ni le siège de sécurité enfant.
- Lorsque vous installez un siège enfant avec embase de support, si le siège enfant est gêné par le dossier de siège lorsque vous l'arrimez à l'embase de support, reculez le dossier de siège jusqu'à ce qu'il ne gêne plus.
- Si l'ancrage supérieur de la sangle de ceinture de sécurité se trouve en avant par rapport au guide du siège enfant, avancez l'assise de siège.

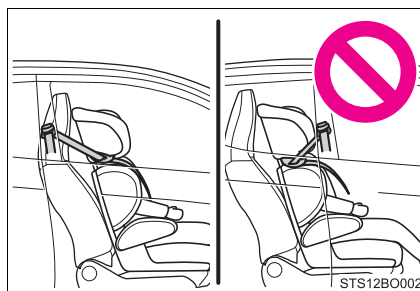

- Lorsque vous installez un siège grand enfant, si l'enfant assis dans votre siège de sécurité enfant se trouve dans une position très droite, réglez l'inclinaison du dossier de siège afin qu'il soit le plus confortablement installé. Et si l'ancrage supérieur de la sangle de ceinture de sécurité se trouve en avant par rapport au guide du siège enfant, avancez l'assise de siège.

Méthode d'installation du siège de sécurité enfant

Confirmez l'installation qui sera faite du siège de sécurité enfant avec le manuel d'utilisation qui l'accompagne.

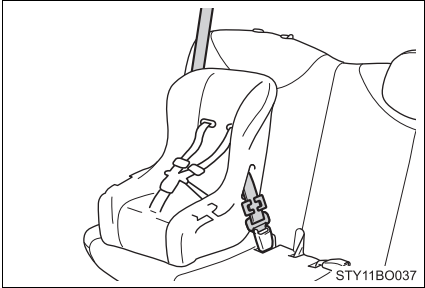
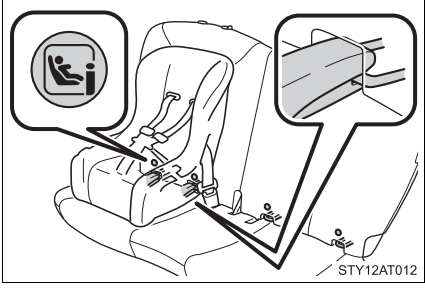
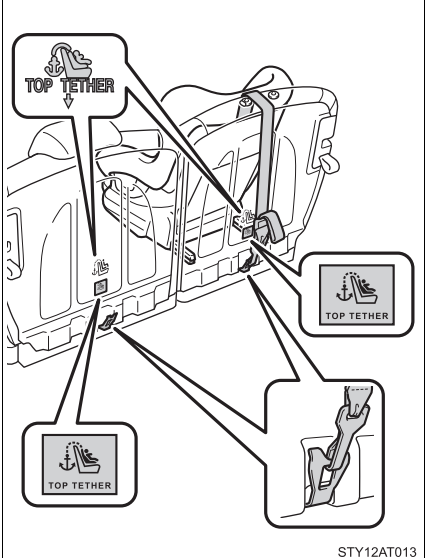
	Méthode d'installation	Page
Arrimage avec la ceinture de sécurité		P. 59
Arrimage à l'ancrage inférieur ISOFIX		P. 70
Arrimage aux ancrages pour sangle supérieure		P. 72

Siège de sécurité enfant arrimé avec une ceinture de sécurité**■ Installation des sièges de sécurité enfant avec une ceinture de sécurité**

Installez le siège de sécurité enfant conformément au manuel d'utilisation fourni avec lui.

Si le siège de sécurité enfant dont vous disposez n'est pas de catégorie "universel" (ou si l'information nécessaire est absente du tableau), consultez la "Liste des véhicules" fournie par le fabricant du siège pour les différents emplacements d'installation possibles, ou vérifiez-en la compatibilité après vous être renseigné auprès du distributeur qui vous l'a vendu. (→P. 60, 61)

- 1 Si vous ne pouvez pas faire autrement que d'installer le siège de sécurité enfant dans le siège passager avant, reportez-vous P. 55 pour le réglage du siège passager.
- 2 Si l'appui-tête gêne l'installation du siège de sécurité enfant et s'il est démontable, démontez-le. Sinon, relevez l'appui-tête au maximum. (→P. 187)
- 3 Faites passer la ceinture de sécurité dans le siège de sécurité enfant et attachez-la à la boucle. Assurez-vous que la ceinture n'est pas vrillée. Arrimez solidement la ceinture de sécurité au siège de sécurité enfant conformément aux explications fournies avec ce dernier.

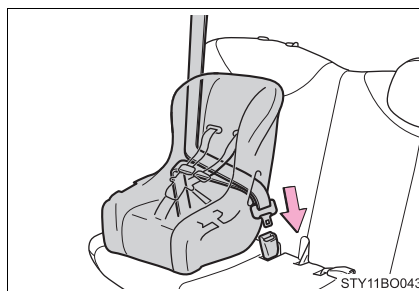

- 4 Si votre siège de sécurité enfant n'est pas équipé d'un système "lock-off" intégré (fonction de blocage de la ceinture de sécurité), arrimez le siège de sécurité enfant à l'aide d'un clip de blocage.

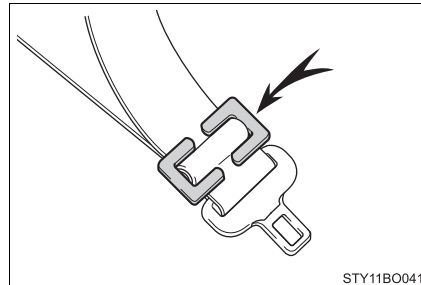

- 5 Après avoir installé le siège de sécurité enfant, agitez-le d'avant en arrière pour vous assurer qu'il est solidement arrimé. (→P. 70)

■ **Démontage d'un siège de sécurité enfant attaché avec une ceinture de sécurité**

Appuyez sur le bouton de déverrouillage de la boucle et laissez la ceinture de sécurité se rétracter complètement.

Au moment où la ceinture se libère de la boucle, il peut arriver que le siège de sécurité enfant remonte brutalement en raison du rebond de l'assise de siège. Maintenez de la main le siège de sécurité enfant pendant que vous libérez la ceinture de la boucle.

Sachant que la ceinture de sécurité se rétracte toute seule automatiquement, accompagnez-la lentement jusqu'à sa position de repos.

■ **Lorsque vous installez un siège de sécurité enfant**

Vous pouvez avoir besoin d'un clip de blocage pour installer le siège de sécurité enfant. Respectez les instructions fournies par le fabricant du système. Si votre siège de sécurité enfant n'est pas fourni avec un clip de blocage, vous pouvez acheter l'article suivant à un concessionnaire Toyota, un réparateur agréé Toyota, ou n'importe quel réparateur fiable: Clip de blocage pour siège de sécurité enfant (Réf. No. 73119-22010)

⚠ AVERTISSEMENT**■ Lorsque vous installez un siège de sécurité enfant**

Respectez les précautions suivantes.

À défaut, des blessures graves, voire mortelles, pourraient s'ensuivre.

- Ne pas laisser les enfants jouer avec les ceintures de sécurité. Si la ceinture de sécurité s'enroule autour du cou de l'enfant, elle risque de provoquer un étranglement ou d'autres blessures graves pouvant entraîner la mort. En pareil cas et s'il est impossible de défaire la ceinture, utilisez une paire de ciseaux pour couper la ceinture.
- Vérifiez que la ceinture est correctement attachée et n'est pas vrillée.
- Agitez le siège de sécurité enfant latéralement et d'avant en arrière pour vérifier qu'il est solidement arrimé.
- Après avoir arrimé un siège de sécurité enfant, ne procédez plus à aucun réglage du siège.
- Lorsque vous installez un siège grand enfant, assurez-vous toujours que la sangle diagonale passe bien au milieu de l'épaule de l'enfant. La ceinture ne doit pas gêner au cou, mais ne doit pas glisser non plus de son épaule.
- Respectez toutes les instructions d'installation fournies par le fabricant du siège de sécurité enfant.

Siège de sécurité enfant arrimé par ancrage inférieur ISOFIX**■ Ancrages inférieurs ISOFIX (siège de sécurité enfant ISOFIX)**

Chaque siège arrière est équipé de points d'ancrage inférieurs. (Leur emplacement est indiqué par des boutons intégrés aux sièges.)

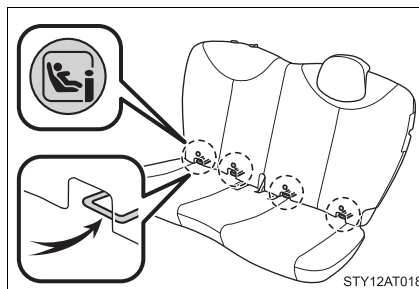

■ Installation sur point d'ancrage inférieur ISOFIX (siège de sécurité enfant ISOFIX)

Installez le siège de sécurité enfant conformément au manuel d'utilisation fourni avec lui.

Si le siège de sécurité enfant dont vous disposez n'est pas de catégorie "universel" (ou si l'information nécessaire est absente du tableau), consultez la "Liste des véhicules" fournie par le fabricant du siège pour les différents emplacements d'installation possibles, ou vérifiez-en la compatibilité après vous être renseigné auprès du distributeur qui vous l'a vendu. (→P. 60, 61)

- 1 Lorsque vous installez un siège de sécurité enfant i-Size ou dos à la route sur le siège arrière, avancez le siège avant au maximum et basculez-en le dossier vers l'avant.
- 2 Si l'appui-tête gêne l'installation du siège de sécurité enfant et s'il est démontable, démontez-le. Sinon, relevez l'appui-tête au maximum. (→P. 187)

- 3 Accrochez les boucles aux barres de fixation exclusives.

Si le siège de sécurité enfant est équipé d'une sangle supérieure, celle-ci doit être arrimée au point d'ancrage correspondant. (→P. 72)

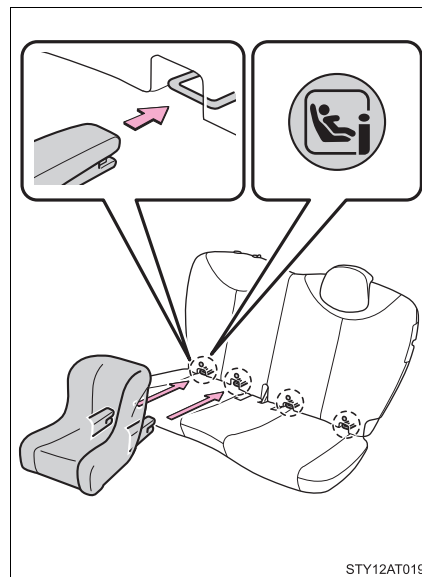

- 4 Après avoir installé le siège de sécurité enfant, agitez-le d'avant en arrière pour vous assurer qu'il est solidement arrimé. (→P. 70)
- 5 Réglez le siège avant comme indiqué à [Informations détaillées sur l'installation des sièges de sécurité enfant]. (→P. 63)

⚠ AVERTISSEMENT**■ Lorsque vous installez un siège de sécurité enfant**

Respectez les précautions suivantes.

À défaut, des blessures graves, voire mortelles, pourraient s'ensuivre.

- Après avoir arrimé un siège de sécurité enfant, ne procédez plus à aucun réglage du siège.
- Lorsque vous utilisez les points d'ancrage inférieurs, vérifiez l'absence de tout objet gênant à proximité des points d'ancrage, et vérifiez que la ceinture de sécurité n'est pas coincée derrière le siège de sécurité enfant.
- Respectez toutes les instructions d'installation fournies par le fabricant du siège de sécurité enfant.

Utilisation d'un point d'ancrage pour sangle supérieure (véhicules équipés de sièges arrière)**■ Points d'ancrage pour sangle supérieure**

Chaque siège arrière est équipé de points d'ancrage pour sangle supérieure.

Utilisez les points d'ancrage pour arrimer la sangle supérieure.

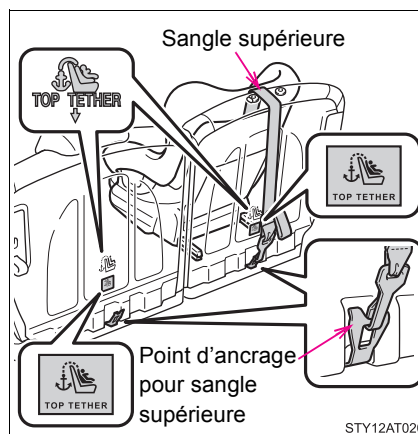

■ Fixation de la sangle supérieure au point d'ancrage

Installez le siège de sécurité enfant conformément au manuel d'utilisation fourni avec lui.

- 1 Véhicules équipés d'un cache-bagage: Retirez le cache-bagages. (→P. 371)

- 2 Relevez l'appui-tête au maximum.

Si l'appui-tête gêne l'installation du siège de sécurité enfant ou de la sangle supérieure et s'il est démontable, démontez-le. (→P. 187)

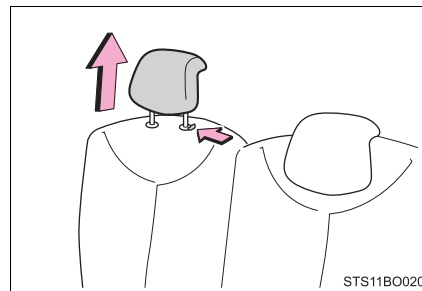

- 3 Arrimez le siège de sécurité enfant avec la ceinture de sécurité ou les ancrages inférieurs ISOFIX.

- 4 Accrochez la sangle supérieure aux points d'ancrage par son crochet, puis tendez-la. Assurez-vous que la sangle supérieure est solidement attachée. (→P. 70)

Lorsque vous installez le siège de sécurité enfant avec l'appui-tête relevé, veillez à faire passer la sangle supérieure sous l'appui-tête.

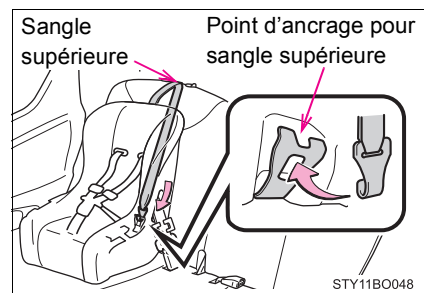

**AVERTISSEMENT****■ Lorsque vous installez un siège de sécurité enfant**

Respectez les précautions suivantes.

À défaut, des blessures graves, voire mortelles, pourraient s'ensuivre.

- Arrimez solidement la sangle supérieure et vérifiez que la ceinture n'est pas vrillée.
- Ne pas arrimer la sangle supérieure à quoi que ce soit d'autre que le point d'ancrage correspondant.
- Après avoir arrimé un siège de sécurité enfant, ne procédez plus à aucun réglage du siège.
- Respectez toutes les instructions d'installation fournies par le fabricant du siège de sécurité enfant.
- Lorsque vous installez le siège de sécurité enfant avec l'appui-tête relevé, après avoir relevé ce dernier et arrimé la sangle supérieure au point d'ancrage, ne pas abaisser l'appui-tête.

Système antidémarrage

Chaque clé du véhicule contient une puce de transpondeur qui empêche le démarrage du moteur si la clé n'a pas été préalablement reconnue par le calculateur de bord du véhicule.

Ne laissez jamais les clés à l'intérieur du véhicule lorsque vous le quittez.

Ce système est conçu pour aider à prévenir le vol du véhicule, mais il ne garantit pas une sécurité absolue contre tous les vols de véhicule.

- ▶ Véhicules dépourvus de système d'accès et de démarrage "mains libres"
Le système est actif dès que vous mettez le contacteur de démarrage de "ON" sur "LOCK".
Le système est inactif dès que vous insérez une clé enregistrée dans le contacteur de démarrage et la tournez sur "ON".
- ▶ Véhicules équipés d'un système d'accès et de démarrage "mains libres"
Le système est actif dès que vous mettez le contacteur de démarrage sur arrêt.
Le système est inactif dès que vous mettez le contacteur de démarrage en mode DÉMARRAGE.

■ Entretien du système

Le système d'antidémarrage dont est équipé votre véhicule est sans aucun entretien.

■ Conditions pouvant causer un mauvais fonctionnement du système

- Si la partie par laquelle on tient la clé est en contact avec un objet métallique
- Si la clé est trop proche ou en contact avec une autre clé, appartenant au système antivol (et utilisant une puce de transpondeur intégrée) d'un autre véhicule

■ Certifications du système antidémarrage

- Véhicules dépourvus de système d'accès et de démarrage "mains libres"



Address: 3-260 Toyota, Oguchi-cho, Niwa-gun, Aichi 480-0195, Japan

Hereby, TOKAI RIKA CO., LTD. declares that the radio equipment type RI-54BTY is in compliance with Directive 2014/53/EU.

The full text of the EU declaration of conformity is available at the following internet address:

<http://www.tokai-rika.co.jp/pc>

Frequency band: 119 - 135 kHz

Maximum radio-frequency power: 55dB μ A/m@10m

TOKAI RIKA CO., LTD. vakuuttaa, että radiolaitetyyppi RI-54BTY on direktiivin 2014/53/EU mukainen.

EU-vaatimustenmukaisuusvakuutuksen täysimittainen teksti on saatavilla seuraavassa internetosoitteessa:

<http://www.tokai-rika.co.jp/pc>

Radiotaajuus: 119 - 135 kHz

suurin mahdollinen lähetysteho: 55dB μ A/m@10m

Hierbij verklaar ik, TOKAI RIKA CO., LTD., dat het type radioapparatuur RI-54BTY conform is met Richtlijn 2014/53/EU.

De volledige tekst van de EU-conformiteitsverklaring kan worden geraadpleegd op het volgende internetadres:

<http://www.tokai-rika.co.jp/pc>

Frequentieband: 119 - 135 kHz

Maximaal radiofrequentievermogen: 55dB μ A/m@10m

Le soussigné, TOKAI RIKA CO., LTD., déclare que l'équipement radioélectrique du type RI-54BTY est conforme à la directive 2014/53/UE.

Le texte complet de la déclaration UE de conformité est disponible à l'adresse internet suivante:

<http://www.tokai-rika.co.jp/pc>

Bande de fréquences: 119 - 135 kHz

Puissance de radiofréquence maximale: 55dB μ A/m@10m

Härmed försäkrar TOKAI RIKA CO., LTD. att denna typ av radioutrustning RI-54BTY överensstämmer med direktiv 2014/53/EU.

Den fullständiga texten till EU-försäkran om överensstämmelse finns på följande webbadress:

<http://www.tokai-rika.co.jp/pc>

Frekvensband: 119 - 135 kHz

Maximal radiofrekvensseffekt: 55dB μ A/m@10m

Hermed erklærer TOKAI RIKA CO., LTD., at radioudstyrstypen RI-54BTY er i overensstemmelse med direktiv 2014/53/EU.

EU-overensstemmelseserklæringens fulde tekst kan findes på følgende internetadresse:

<http://www.tokai-rika.co.jp/pc>

Frekvensbånd: 119 - 135 kHz

Maksimal radiofrekvensseffekt: 55dB μ A/m@10m

Hiermit erklärt TOKAI RIKA CO., LTD., dass der Funkanlagentyp RI-54BTY der Richtlinie 2014/53/EU entspricht.

Der vollständige Text der EU-Konformitätserklärung ist unter der folgenden Internetadresse verfügbar:

<http://www.tokai-rika.co.jp/pc>

Frequenzband: 119 - 135 kHz

Abgestrahlte maximale Sendeleistung: 55dBμA/m@10m

Με την παρούσα ο/η TOKAI RIKA CO., LTD., δηλώνει ότι ο ραδιοεξοπλισμός RI-54BTY πληροί την οδηγία 2014/53/ΕΕ.

Το πλήρες κείμενο της δήλωσης συμμόρφωσης ΕΕ διατίθεται στην ακόλουθη ιστοσελίδα στο διαδίκτυο:

<http://www.tokai-rika.co.jp/pc>

Ζώνη συχνοτήτων: 119 - 135 kHz

Μέγιστη ισχύς ραδιοσυχνότητας: 55dBμA/m@10m

Il fabbricante, TOKAI RIKA CO., LTD., dichiara che il tipo di apparecchiatura radio RI-54BTY è conforme alla direttiva 2014/53/UE.

Il testo completo della dichiarazione di conformità UE è disponibile al seguente indirizzo Internet:

<http://www.tokai-rika.co.jp/pc>

Banda di frequenza: 119 - 135 kHz

Potenza massima radiofrequenza: 55dBμA/m@10m

Por la presente, TOKAI RIKA CO., LTD. declara que el tipo de equipo radioeléctrico RI-54BTY es conforme con la Directiva 2014/53/UE.

El texto completo de la declaración UE de conformidad está disponible en la dirección Internet siguiente:

<http://www.tokai-rika.co.jp/pc>

Banda de frecuencia: 119 - 135 kHz

Potencia máxima de radiofrecuencia: 55dB μ A/m@10m

O(a) abaixo assinado(a) TOKAI RIKA CO., LTD. declara que o presente tipo de equipamento de rádio RI-54BTY está em conformidade com a Diretiva 2014/53/UE.

O texto integral da declaração de conformidade está disponível no seguinte endereço de Internet:

<http://www.tokai-rika.co.jp/pc>

Banda de frequência: 119 - 135 kHz

Potência máxima de radiofrequências: 55dB μ A/m@10m

B'dan, TOKAI RIKA CO., LTD., niddikjara li dan it-tip ta' tagħmir tar-radju RI-54BTY huwa konformi mad-Direttiva 2014/53/UE.

It-test kollu tad-dikjarazzjoni ta' konformità tal-UE huwa disponibbli f'dan l-indirizz tal-Internet li ġej:

<http://www.tokai-rika.co.jp/pc>

Tíðnisvið: 119 - 135 kHz

Hámarks útværpsbylgjutíðni: 55dB μ A/m@10m

Käesolevaga deklareerib TOKAI RIKA CO., LTD., et käesolev raadioseadme tüüp RI-54BTY vastab direktiivi 2014/53/EL nõuetele.

ELi vastavusdeklaratsiooni täielik tekst on kättesaadav järgmisel internetiaadressil:

<http://www.tokai-rika.co.jp/pc>

Sagedusriba: 119 - 135 kHz

Maksimaalne saatevõimsus: 55dB μ A/m@10m

TOKAI RIKA CO., LTD. igazolja, hogy a RI-54BTY típusú rádióberendezés megfelel a 2014/53/EU irányelvnek.

Az EU-megfelelőségi nyilatkozat teljes szövege elérhető a következő internetes címen:

<http://www.tokai-rika.co.jp/pc>

Frekvenciasáv: 119 - 135 kHz

Maximális jelerősség: 55dB μ A/m@10m

TOKAI RIKA CO., LTD. týmto vyhlasuje, že rádiové zariadenie typu RI-54BTY je v súlade so smernicou 2014/53/EÚ.

Úplné EÚ vyhlásenie o zhode je k dispozícii na tejto internetovej adrese:

<http://www.tokai-rika.co.jp/pc>

Frekvenčné pásmo: 119 - 135 kHz

Maximálny rádiový výkon: 55dB μ A/m@10m

Tímto TOKAI RIKA CO., LTD. prohlašuje, že typ rádiového zařízení RI-54BTY je v souladu se směrnicí 2014/53/EU.

Úplné znění EU prohlášení o shodě je k dispozici na této internetové adrese:

<http://www.tokai-rika.co.jp/pc>

Kmitočtové pásmo: 119 - 135 kHz

Maximální radiofrekvenční výkon: 55dB μ A/m@10m

TOKAI RIKA CO., LTD. potvrzuje, da je tip radijske opreme RI-54BTY skladen z Direktivo 2014/53/EU.

Celotno besedilo izjave EU o skladnosti je na voljo na naslednjem spletnem naslovu:

<http://www.tokai-rika.co.jp/pc>

Frekvenčni pas: 119 - 135 kHz

Največja moč radijske frekvence: 55dB μ A/m@10m

Aš, TOKAI RIKA CO., LTD., patvirtinu, kad radijo įrenginių tipas RI-54BTY atitinka Direktyvą 2014/53/ES.

Visas ES atitikties deklaracijos tekstas prieinamas šiuo interneto adresu:

<http://www.tokai-rika.co.jp/pc>

Dažnių juosta: 119 - 135 kHz

Didžiausia radijo dažnių galia: 55dB μ A/m@10m

Ar šo TOKAI RIKA CO., LTD. deklarē, ka radioiekārta RI-54BTY atbilst Direktīvai 2014/53/ES.

Pilns ES atbilstības deklarācijas teksts ir pieejams šādā interneta vietnē:

<http://www.tokai-rika.co.jp/pc>

Frekvenču josla: 119 - 135 kHz

Maksimālā radiofrekvenču jauda: 55dB μ A/m@10m

TOKAI RIKA CO., LTD. niniešzym oświadcza, że typ urządzenia radiowego RI-54BTY jest zgodny z dyrektywą 2014/53/UE.

Pełny tekst deklaracji zgodności UE jest dostępny pod następującym adresem internetowym:

<http://www.tokai-rika.co.jp/pc>

Zakres częstotliwości: 119 - 135 kHz

Maksymalna moc częstotliwości radiowej: 55dB μ A/m@10m

TOKAI RIKA CO., LTD. lýsir því hér með yfir að fjarskiptatækið af gerð RI-54BTY er í samræmi við tilskipun 2014/53/EU.

Öll ESB-samræmisýfirlýsingin er tiltæk á eftirfarandi vefslóð:

<http://www.tokai-rika.co.jp/pc>

Tíðnisvið: 119 - 135 kHz

Hámarks útværpsbylgjutíðni: 55dB μ A/m@10m

TOKAI RIKA CO., LTD. erklærer herved at radioutstyrtypen RI-54BTY er i samsvar med direktivet 2014/53/EU.

Hele teksten av EU-samsvarserklæringen kan leses på det følgende nettstedet:

<http://www.tokai-rika.co.jp/pc>

Frekvensbånd: 119 - 135 kHz

Maksimal radiofrekvenseffekt: 55dB μ A/m@10m

С настоящото TOKAI RIKA CO., LTD. декларира, че този тип радиосъоръжение RI-54BTY е в съответствие с Директива 2014/53/ЕС.

Цялостният текст на ЕС декларацията за съответствие може да се намери на следния интернет адрес:

<http://www.tokai-rika.co.jp/pc>

Радиочестотна лента: 119 - 135 kHz

Максимална радиочестотна мощност: 55dB μ A/m@10m

Prin prezenta, TOKAI RIKA CO., LTD. declară că tipul de echipamente radio RI-54BTY este în conformitate cu Directiva 2014/53/UE.

Textul integral al declarației UE de conformitate este disponibil la următoarea adresă internet:

<http://www.tokai-rika.co.jp/pc>

Banda de frecvență: 119 - 135 kHz

Puterea maximă de radiofrecvență: 55dB μ A/m@10m

Ovime TOKAI RIKAI CO., LTD. potvrđuje da je radio-oprema tipa RI-54BTY u skladu sa Direktivom 2014/53/EU.

Potpuni tekst EU deklaracije o usaglašenosti dostupan je na slijedećoj internet adresi:

<http://www.tokai-rika.co.jp/pc>

Frekvencijski opseg: 119 - 135 kHz

Maksimalna radio-frekvencijska snaga: 55dB μ A/m@10m

Me anë të këtij dokumenti, TOKAI RIKAI CO., LTD. deklaroi se tipi i radiopajisjes RI-54BTY është në përputhje me Direktivën 2014/53/EU.

Teksti i plotë i deklaratës së konformitetit të Bashkimit Evropian është i disponueshëm në adresën e mëposhtme të internetit:

<http://www.tokai-rika.co.jp/pc>

Brezi i frekuencës: 119 - 135 kHz

Fuqia maksimale e radiofrekuencës: 55dB μ A/m@10m

TOKAI RIKAI CO., LTD. ovime izjavljuje da je radijska oprema tipa RI-54BTY u skladu s Direktivom 2014/53/EU.

Cjeloviti tekst EU izjave o sukladnosti dostupan je na sljedećoj internetskoj adresi:

<http://www.tokai-rika.co.jp/pc>

Frekvencijski pojas: 119 - 135 kHz

Maksimalna RF snaga: 55dB μ A/m@10m

Ovim TOKAI RIKO CO., LTD. potvrđuje da je radio-oprema tipa RI-54BTY u skladu sa Direktivom 2014/53/EU.

Potpuni tekst EU deklaracije o usaglašenosti dostupan je na sledećoj internet adresi:

<http://www.tokai-rika.co.jp/pc>

Frekventni opseg: 119 - 135 kHz

Maksimalna radio-frekventna snaga: 55dB A/m@10m

TOKAI RIKO CO., LTD., iŐbu belgeyle telsiz cihazı t r n n RI-54BTY 2014/53/EU nolu Direktif ile uyumlu olduĐunu beyan etmektedir.

AB uygunluk beyanının tam metnine aŐaĐıdaki internet adresinden ulaŐabilirsiniz:

<http://www.tokai-rika.co.jp/pc>

Frekans bandı: 119 - 135 kHz

Maksimum radyo frekans g c : 55dB A/m@10m

- Véhicules équipés d'un système d'accès et de démarrage "mains libres"



Address: 1, Toyota-cho, Toyota, Aichi, 471-8572, Japan

Hereby, TOYOTA MOTOR CORPORATION declares that the radio equipment type TMIMB-3 is in compliance with Directive 2014/53/EU.

The full text of the EU declaration of conformity is available at the following internet address:

<http://www.tokai-rika.co.jp/pc>

Frequency band: 119 - 135 kHz

Maximum radio-frequency power: 55dB μ A/m @10m

TOYOTA MOTOR CORPORATION vakuuttaa, että radiolaitetyyppi TMIMB-3 on direktiivin 2014/53/EU mukainen.

EU-vaatimustenmukaisuusvakuutuksen täysimittainen teksti on saatavilla seuraavassa internetosoitteessa:

<http://www.tokai-rika.co.jp/pc>

Radiotaajuus: 119 - 135 kHz

suurin mahdollinen lähetysteho: 55dB μ A/m @10m

Hierbij verklaar ik, TOYOTA MOTOR CORPORATION, dat het type radioapparatuur TMIMB-3 conform is met Richtlijn 2014/53/EU.

De volledige tekst van de EU-conformiteitsverklaring kan worden geraadpleegd op het volgende internetadres:

<http://www.tokai-rika.co.jp/pc>

Frequentieband: 119 - 135 kHz

Maximaal radiofrequentievermogen: 55dB μ A/m @10m

Le soussigné, TOYOTA MOTOR CORPORATION, déclare que l'équipement radioélectrique du type TMIMB-3 est conforme à la directive 2014/53/UE.

Le texte complet de la déclaration UE de conformité est disponible à l'adresse internet suivante:

<http://www.tokai-rika.co.jp/pc>

Bande de fréquences: 119 - 135 kHz

Puissance de radiofréquence maximale: 55dB μ A/m @10m

Härmed försäkrar TOYOTA MOTOR CORPORATION att denna typ av radioutrustning TMIMB-3 överensstämmer med direktiv 2014/53/EU.

Den fullständiga texten till EU-försäkran om överensstämmelse finns på följande webbadress:

<http://www.tokai-rika.co.jp/pc>

Frekvensband: 119 - 135 kHz

Maximal radiofrekvensseffekt: 55dB μ A/m @10m

Hermed erklærer TOYOTA MOTOR CORPORATION, at radioudstyrstypen TMIMB-3 er i overensstemmelse med direktiv 2014/53/EU.

EU-overensstemmelseserklæringens fulde tekst kan findes på følgende internetadresse:

<http://www.tokai-rika.co.jp/pc>

Frekvensbånd: 119 - 135 kHz

Maksimal radiofrekvensseffekt: 55dB μ A/m @10m

Hiermit erklärt TOYOTA MOTOR CORPORATION, dass der Funkanlagentyp TMIMB-3 der Richtlinie 2014/53/EU entspricht.

Der vollständige Text der EU-Konformitätserklärung ist unter der folgenden Internetadresse verfügbar:

<http://www.tokai-rika.co.jp/pc>

Frequenzband: 119 - 135 kHz

Abgestrahlte maximale Sendeleistung: 55dBμA/m @10m

Με την παρούσα ο/η TOYOTA MOTOR CORPORATION, δηλώνει ότι ο ραδιοεξοπλισμός TMIMB-3 πληροί την οδηγία 2014/53/ΕΕ.

Το πλήρες κείμενο της δήλωσης συμμόρφωσης ΕΕ διατίθεται στην ακόλουθη ιστοσελίδα στο διαδίκτυο:

<http://www.tokai-rika.co.jp/pc>

Ζώνη συχνοτήτων: 119 - 135 kHz

Μέγιστη ισχύς ραδιοσυχνότητας: 55dBμA/m @10m

Il fabbricante, TOYOTA MOTOR CORPORATION, dichiara che il tipo di apparecchiatura radio TMIMB-3 è conforme alla direttiva 2014/53/UE.

Il testo completo della dichiarazione di conformità UE è disponibile al seguente indirizzo Internet:

<http://www.tokai-rika.co.jp/pc>

Banda di frequenza: 119 - 135 kHz

Potenza massima radiofrequenza: 55dBμA/m @10m

Por la presente, TOYOTA MOTOR CORPORATION declara que el tipo de equipo radioeléctrico TMIMB-3 es conforme con la Directiva 2014/53/UE.

El texto completo de la declaración UE de conformidad está disponible en la dirección Internet siguiente:

<http://www.tokai-rika.co.jp/pc>

Banda de frecuencia: 119 - 135 kHz

Potencia máxima de radiofrecuencia: 55dB μ A/m @10m

O(a) abaixo assinado(a) TOYOTA MOTOR CORPORATION declara que o presente tipo de equipamento de rádio TMIMB-3 está em conformidade com a Diretiva 2014/53/UE.

O texto integral da declaração de conformidade está disponível no seguinte endereço de Internet:

<http://www.tokai-rika.co.jp/pc>

Banda de frequência: 119 - 135 kHz

Potência máxima de radiofrequências: 55dB μ A/m @10m

B'dan, TOYOTA MOTOR CORPORATION, niddikjara li dan it-tip ta' tagħmir tar-radju TMIMB-3 huwa konformi mad-Direttiva 2014/53/UE.

It-test kollu tad-dikjarazzjoni ta' konformità tal-UE huwa disponibbli f'dan l-indirizz tal-Internet li ġej:

<http://www.tokai-rika.co.jp/pc>

Tíðnisvið: 119 - 135 kHz

Hámarks útværpsbylgjutíðni: 55dB μ A/m @10m

Käesolevaga deklareerib TOYOTA MOTOR CORPORATION, et käesolev raadioseadme tüüp TMIMB-3 vastab direktiivi 2014/53/EL nõuetele.

ELi vastavusdeklaratsiooni täielik tekst on kättesaadav järgmisel internetiaadressil:

<http://www.tokai-rika.co.jp/pc>

Sagedusriba: 119 - 135 kHz

Maksimaalne saatevõimsus: 55dB μ A/m @10m

TOYOTA MOTOR CORPORATION igazolja, hogy a TMIMB-3 típusú rádióberendezés megfelel a 2014/53/EU irányelvnek.

Az EU-megfelelőségi nyilatkozat teljes szövege elérhető a következő internetes címen:

<http://www.tokai-rika.co.jp/pc>

Frekvenciasáv: 119 - 135 kHz

Maximális jelerősség: 55dB μ A/m @10m

TOYOTA MOTOR CORPORATION týmto vyhlasuje, že rádiové zariadenie typu TMIMB-3 je v súlade so smernicou 2014/53/EÚ.

Úplné EÚ vyhlásenie o zhode je k dispozícii na tejto internetovej adrese:

<http://www.tokai-rika.co.jp/pc>

Frekvenčné pásmo: 119 - 135 kHz

Maximálny rádiový výkon: 55dB μ A/m @10m

Tímto TOYOTA MOTOR CORPORATION prohlašuje, že typ rádiového zařízení TMIMB-3 je v souladu se směrnicí 2014/53/EU.

Úplné znění EU prohlášení o shodě je k dispozici na této internetové adrese:

<http://www.tokai-rika.co.jp/pc>

Kmitočtové pásmo: 119 - 135 kHz

Maximální radiofrekvenční výkon: 55dB μ A/m @10m

TOYOTA MOTOR CORPORATION potvrzuje, da je tip radijske opreme TMIMB-3 skladen z Direktivo 2014/53/EU.

Celotno besedilo izjave EU o skladnosti je na voljo na naslednjem spletnem naslovu:

<http://www.tokai-rika.co.jp/pc>

Frekvenčni pas: 119 - 135 kHz

Največja moč radijske frekvence: 55dB μ A/m @10m

Aš, TOYOTA MOTOR CORPORATION, patvirtinu, kad radijo įrenginių tipas TMIMB-3 atitinka Direktyvą 2014/53/ES.

Visas ES atitikties deklaracijos tekstas prieinamas šiuo interneto adresu:

<http://www.tokai-rika.co.jp/pc>

Dažnių juosta: 119 - 135 kHz

Didžiausia radijo dažnių galia: 55dB μ A/m @10m

Ar šo TOYOTA MOTOR CORPORATION deklarē, ka radioiekārta TMIMB-3 atbilst Direktīvai 2014/53/ES.

Pilns ES atbilstības deklarācijas teksts ir pieejams šādā interneta vietnē:

<http://www.tokai-rika.co.jp/pc>

Frekvenču josla: 119 - 135 kHz

Maksimālā radiofrekvenču jauda: 55dB μ A/m @10m

TOYOTA MOTOR CORPORATION niniešm ošwiadcza, że typ urządzenia radiowego TMIMB-3 jest zgodny z dyrektywą 2014/53/UE.

Pełny tekst deklaracji zgodności UE jest dostępny pod następującym adresem internetowym:

<http://www.tokai-rika.co.jp/pc>

Zakres częstotliwości: 119 - 135 kHz

Maksymalna moc częstotliwości radiowej: 55dB μ A/m @10m

TOYOTA MOTOR CORPORATION lýsir því hér með yfir að fjarskiptatækið af gerð TMIMB-3 er í samræmi við tilskipun 2014/53/EU.

Öll ESB-samræmisýfirlýsingin er tiltæk á eftirfarandi vefslóð:

<http://www.tokai-rika.co.jp/pc>

Tíðnisvið: 119 - 135 kHz

Hámarks útvarpsbylgjutíðni: 55dB μ A/m @10m

<p>TOYOTA MOTOR CORPORATION erklærer herved at radioutstyrtypen TMIMB-3 er i samsvar med direktivet 2014/53/EU.</p> <p>Hele teksten av EU-samsvarserklæringen kan leses på det følgende nettstedet: http://www.tokai-rika.co.jp/pc</p> <p>Frekvensbånd: 119 - 135 kHz Maksimal radiofrekvensseffekt: 55dBμA/m @10m</p>
<p>С настоящото TOYOTA MOTOR CORPORATION декларира, че този тип радиосъоръжение TMIMB-3 е в съответствие с Директива 2014/53/ЕС.</p> <p>Цялостният текст на ЕС декларацията за съответствие може да се намери на следния интернет адрес: http://www.tokai-rika.co.jp/pc</p> <p>Радиочестотна лента: 119 - 135 kHz Максимална радиочестотна мощност: 55dBμA/m @10m</p>
<p>Prin prezenta, TOYOTA MOTOR CORPORATION declară că tipul de echipamente radio TMIMB-3 este în conformitate cu Directiva 2014/53/UE.</p> <p>Textul integral al declarației UE de conformitate este disponibil la următoarea adresă internet: http://www.tokai-rika.co.jp/pc</p> <p>Banda de frecvență: 119 - 135 kHz Puterea maximă de radiofrecvență: 55dBμA/m @10m</p>

Ovime TOYOTA MOTOR CORPORATION potvrđuje da je radio-oprema tipa TMIMB-3 u skladu sa Direktivom 2014/53/EU.

Potpuni tekst EU deklaracije o usaglašenosti dostupan je na slijedećoj internet adresi:

<http://www.tokai-rika.co.jp/pc>

Frekvencijski opseg: 119 - 135 kHz

Maksimalna radio-frekvencijska snaga: 55dB μ A/m @10m

Me anë të këtij dokumenti, TOYOTA MOTOR CORPORATION deklaroi se tipi i radiopajisjes TMIMB-3 është në përputhje me Direktivën 2014/53/EU.

Teksti i plotë i deklaratës së konformitetit të Bashkimit Evropian është i disponueshëm në adresën e mëposhtme të internetit:

<http://www.tokai-rika.co.jp/pc>

Brezi i frekuencës: 119 - 135 kHz

Fuqia maksimale e radiofrekuencës: 55dB μ A/m @10m

TOYOTA MOTOR CORPORATION ovime izjavljuje da je radijska oprema tipa TMIMB-3 u skladu s Direktivom 2014/53/EU.

Cjeloviti tekst EU izjave o sukladnosti dostupan je na sljedećoj internetskoj adresi:

<http://www.tokai-rika.co.jp/pc>

Frekvencijski pojas: 119 - 135 kHz

Maksimalna RF snaga: 55dB μ A/m @10m

Ovim TOYOTA MOTOR CORPORATION potvrđuje da je radio-oprema tipa TMIMB-3 u skladu sa Direktivom 2014/53/EU.

Potpuni tekst EU deklaracije o usaglašenosti dostupan je na sledećoj internet adresi:

<http://www.tokai-rika.co.jp/pc>

Frekventni opseg: 119 - 135 kHz

Maksimalna radio-frekventna snaga: 55dB A/m @10m

TOYOTA MOTOR CORPORATION, iŝbu belgeyle telsiz cihazı t r n n TMIMB-3 2014/53/EU nolu Direktif ile uyumlu olduđunu beyan etmektedir.

AB uygunluk beyanının tam metnine aŝađıdaki internet adresinden ulaŝabilirsiniz:

<http://www.tokai-rika.co.jp/pc>

Frekans bandı: 119 - 135 kHz

Maksimum radyo frekans g c : 55dB A/m @10m

 NOTE

■ **Pour garantir le bon fonctionnement du syst me**

Ne pas modifier ni d monter le syst me. S'il est modifi  ou d mont , le syst me n'est plus garanti de fonctionner normalement.

Combiné d'instruments**2****2. Combiné d'instruments**

Témoins d'alerte et indicateurs	98
Instruments et compteurs.....	103
Écran moniteur de conduite	105

Témoins d'alerte et indicateurs

Les témoins d'alerte et témoins indicateurs répartis entre le combiné d'instruments et la console centrale informent le conducteur de l'état des différents systèmes du véhicule.

Pour les besoins de l'explication, tous les témoins d'alerte et indicateurs sont allumés dans les illustrations qui suivent.

- ▶ Véhicules dépourvus de compte-tours

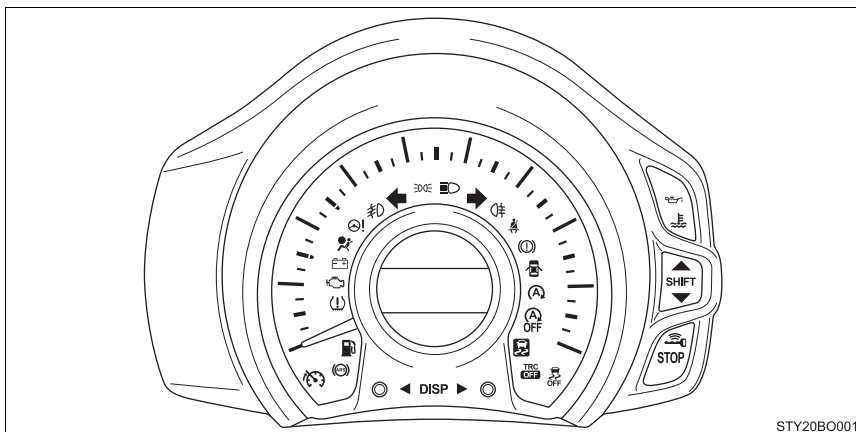



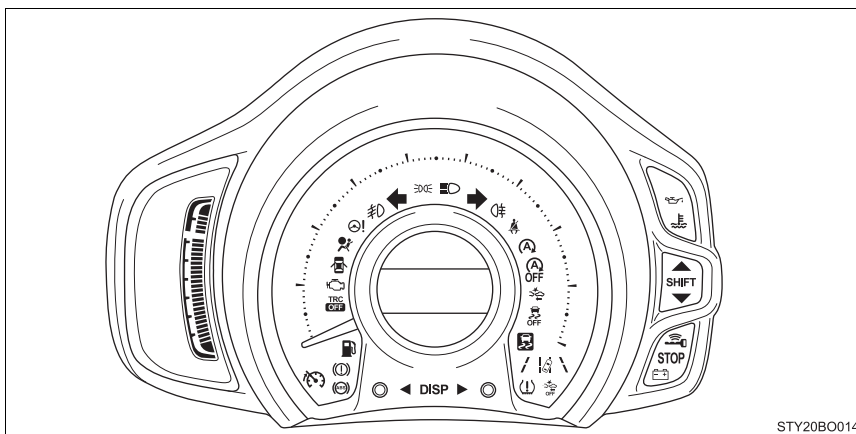

















- ▶ Véhicules équipés d'un compte-tours



Témoins d'alerte

Les témoins d'alerte informent le conducteur de toute anomalie touchant les systèmes indiqués du véhicule.

* ₁ 	Témoïn d'alerte de système de freinage (→P. 452)	* ₁ 	Témoïn d'alerte du système de direction assistée électrique (→P. 454)
* ₁ 	Témoïn d'alerte du circuit de charge (→P. 452)	* _{1, 2, 4} 	Témoïn d'alerte PCS (→P. 455)
* ₁ 	Témoïn d'alerte de basse pression d'huile moteur (→P. 452)	* _{2, 3} 	Témoïn de limiteur de vitesse (→P. 455)
* ₁ 	Témoïn d'alerte de surchauffe de liquide de refroidissement moteur (→P. 452)	* _{1, 2, 4} 	Témoïn de désactivation Stop & Start (→P. 455)
* ₁ 	Témoïn d'alerte "STOP" (→P. 453)	* ₁ 	Témoïn de perte d'adhérence (→P. 456)
* _{1, 2} 	Témoïn d'alerte de boîte de vitesses robotisée MMT (→P. 453)	* ₂ 	Témoïn LDA (→P. 456)
* _{1, 2, 4} 	Témoïn d'alerte de surchauffe d'embrayage (→P. 453)	* _{2, 7} 	Indicateurs de marquage de voie (→P. 456)
* ₁ 	Témoïn indicateur d'anomalie de fonctionnement (→P. 454)	* _{2, 5} 	Témoïn indicateur du système d'accès et de démarrage "mains libres" (→P. 456, 461)
* ₁ 	Témoïn d'alerte SRS (→P. 454)		Témoïn d'alerte de porte ouverte (→P. 456)
* ₁ 	Témoïn d'alerte ABS (→P. 454)		Témoïn de rappel de ceinture de sécurité conducteur et passager avant (→P. 456)



*6
Témoins de rappel de ceinture de sécurité passagers arrière (→P. 456)



*1, 2
Témoin d'alerte de pression des pneus (→P. 457)



Témoin d'alerte de réserve de carburant (→P. 457)

*1: Ces témoins s'allument quand vous mettez le contacteur de démarrage sur "ON" (véhicules dépourvus de système d'accès et de démarrage "mains libres") ou en mode DÉMARRAGE (véhicules équipés d'un système d'accès et de démarrage "mains libres") pour indiquer qu'un contrôle des systèmes est en cours. Ils s'éteignent après le démarrage du moteur ou après quelques secondes. Si un témoin ne s'allume pas ou s'éteint, c'est le signe qu'un système est peut-être défaillant. Faites inspecter le véhicule par un concessionnaire Toyota, un réparateur agréé Toyota, ou n'importe quel réparateur fiable.

*2: Sur modèles équipés

*3: Le témoin s'allume en jaune pour indiquer un mauvais fonctionnement.

*4: Le témoin clignote pour indiquer un mauvais fonctionnement.

*5: Le témoin clignote en jaune pour indiquer un mauvais fonctionnement. Le témoin clignote rapidement en vert pour indiquer que l'antivol de direction n'a pas été désactivé.

*6: Ce témoin s'allume à la console centrale.

*7: Les témoins s'allument avec celui du système LDA pour indiquer un mauvais fonctionnement.

Témoins indicateurs

Les témoins informent le conducteur de l'état de fonctionnement des différents systèmes du véhicule.



*1
Indicateur de passage de rapport (→P. 224, 227)



Témoin de feux de route (→P. 232)



Témoin des clignotants (→P. 229)



*2
Témoin des projecteurs antibrouillard (→P. 235)



*2
Témoin indicateur du système d'accès et de démarrage "mains libres" (Vert) (→P. 217)













Témoin de feu arrière de brouillard (→P. 235)



Témoin de feux arrière (→P. 231)



*1, 3
Témoin de perte d'adhérence (→P. 280)

<p>^{*1}</p>  <p>Témoin de désactivation du VSC (→P. 280)</p>	<p>^{*1, 2}</p>  <p>Témoin de désactivation Stop & Start (→P. 273)</p>
<p>^{*2}</p>  <p>(Vert)</p> <p>Témoin indicateur de limiteur de vitesse (→P. 269)</p>	<p>^{*1, 2}</p>  <p>Témoin "TRC OFF" (→P. 280)</p>
<p>^{*2}</p>  <p>(Vert)</p> <p>Témoin LDA (→P. 264)</p>	<p>^{*2, 3, 6}</p>  <p>Témoin d'activation PCS (→P. 251, 254)</p>
<p>^{*2, 7}</p>  <p>(Vert)</p> <p>Indicateurs de marquage de voie (→P. 265)</p>	<p>^{*1, 2, 5}</p>  <p>Témoin d'alerte PCS (→P. 254)</p>
<p>^{*1, 2}</p>  <p>Témoin indicateur Stop & Start (→P. 272)</p>	<p>^{*1, 4}</p>  <p>Témoin indicateur "PASSENGER AIR BAG" (→P. 49)</p>

^{*1}: Ces témoins s'allument quand vous mettez le contacteur de démarrage sur "ON" (véhicules dépourvus de système d'accès et de démarrage "mains libres") ou en mode DÉMARRAGE (véhicules équipés d'un système d'accès et de démarrage "mains libres") pour indiquer qu'un contrôle des systèmes est en cours. Ils s'éteignent après le démarrage du moteur ou après quelques secondes. Si un témoin ne s'allume pas ou s'éteint, c'est le signe qu'un système est peut-être défaillant. Faites inspecter le véhicule par un concessionnaire Toyota, un réparateur agréé Toyota, ou n'importe quel réparateur fiable.

^{*2}: Sur modèles équipés

^{*3}: Le témoin clignote pour indiquer que le système est en action.

^{*4}: Ce témoin s'allume à la console centrale.

^{*5}: Le témoin s'allume lorsque le système est désactivé.

^{*6}: Le témoin s'allume lorsque vous modifiez la configuration du système.

^{*7}: Le témoin clignote en jaune pour indiquer que le véhicule dévie de sa voie de circulation.

 **AVERTISSEMENT****■ Si le témoin d'alerte d'un système de sécurité ne s'allume pas**

Si le témoin d'un système de sécurité (tel que l'ABS ou le témoin d'alerte SRS) ne s'allume pas au démarrage du moteur, cela peut signifier que le système incriminé n'est pas en mesure de vous offrir sa protection en cas d'accident, avec pour conséquences le risque que vous-même ou une autre personne soyez grièvement blessé ou même tué. Faites inspecter le véhicule dans les plus brefs délais par un concessionnaire Toyota, un réparateur agréé Toyota, ou n'importe quel réparateur fiable si cela se produit.

 **NOTE****■ Pour éviter tout dommage au moteur et à ses accessoires**

Il est probable que le moteur est en surchauffe si le témoin d'alerte de surchauffe de liquide de refroidissement moteur clignote ou s'allume. Dans ce cas, arrêtez immédiatement le véhicule en lieu sûr, et vérifiez le moteur une fois ce dernier complètement refroidi. (→P. 508)

Instruments et compteurs

► Véhicules dépourvus de compte-tours

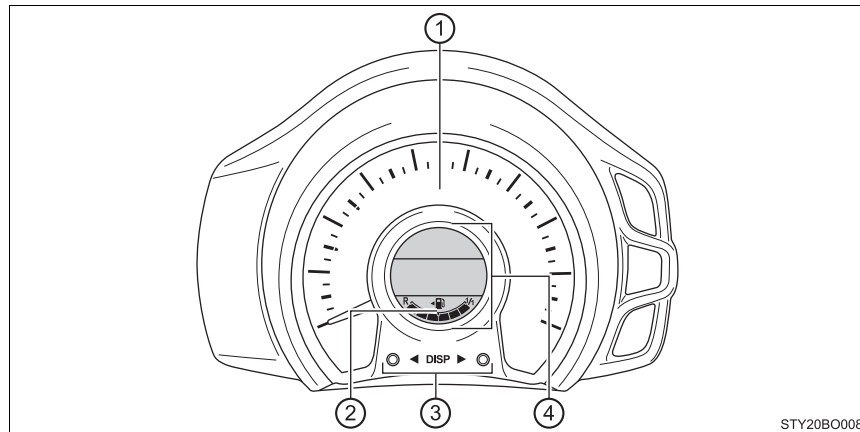

Les unités utilisées pour le compteur de vitesse peuvent être différentes selon la région de commercialisation.

- ① **Compteur de vitesse**
Indique la vitesse du véhicule
- ② **Jauge de carburant**
Indique la quantité de carburant restant dans le réservoir
- ③ **Boutons "DISP"**
→P. 105
- ④ **Écran moniteur de conduite**
Présente au conducteur des données variées liées à l'utilisation du véhicule
(→P. 105)

► Véhicules équipés d'un compte-tours

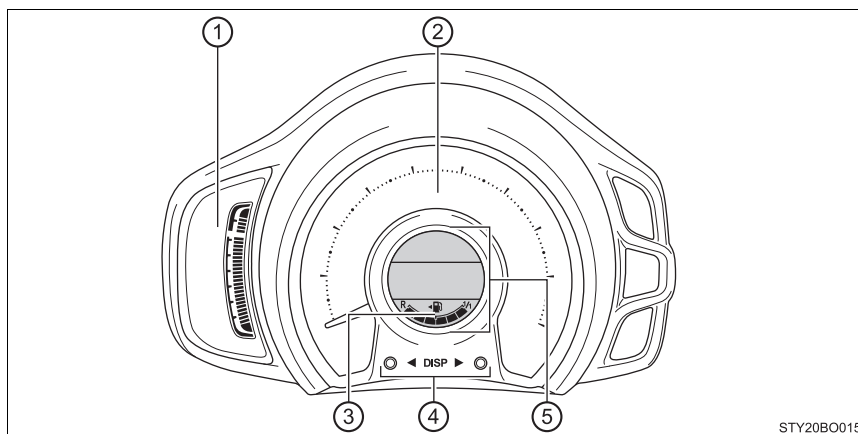

Les unités utilisées pour le compteur de vitesse peuvent être différentes selon la région de commercialisation.

- ① **Compte-tours**
Indique le régime moteur en tours par minute
- ② **Compteur de vitesse**
Indique la vitesse du véhicule
- ③ **Jauge de carburant**
Indique la quantité de carburant restant dans le réservoir
- ④ **Boutons "DISP"**
→P. 105
- ⑤ **Écran moniteur de conduite**
Présente au conducteur des données variées liées à l'utilisation du véhicule
(→P. 105)

 **NOTE****■ Pour éviter tout dommage au moteur et à ses accessoires**

Ne pas laisser le niveau indicateur du compte-tours entrer dans la zone rouge, laquelle matérialise le régime maximum du moteur.

Écran moniteur de conduite

Informations affichées

L'écran moniteur de conduite présente au conducteur une multitude d'informations liées à l'utilisation du véhicule, y compris la température de l'air extérieur en temps réel.

- Affichage de la température extérieure (→P. 375)
- Informations de parcours (→P. 105)
 - Affiche l'autonomie, la consommation de carburant et d'autres informations liées au parcours
- Commande d'éclairage du combiné d'instruments (→P. 108)
- Position de sélection (véhicules équipés d'une boîte de vitesses robotisée MMT)
 - Indique dans quelle position se trouve le sélecteur de vitesses (→P. 222)
- Affichage du limiteur de vitesse (sur modèles équipés) (→P. 269)

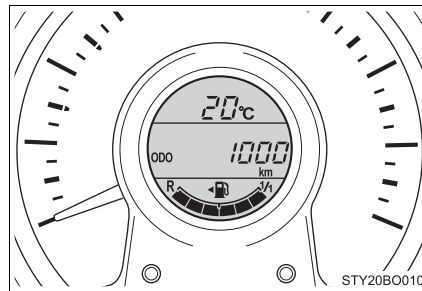

2

Combiné d'instruments

Informations de parcours

■ Choix de l'affichage

Pour sélectionner successivement les éléments affichés, appuyez sur l'un des boutons "DISP".

- ① Vers l'avant
- ② Vers l'arrière

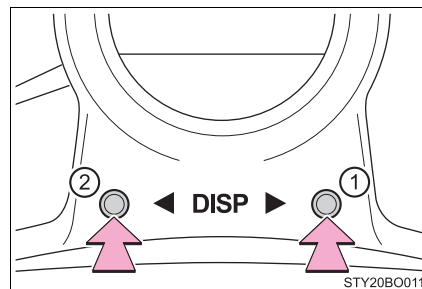

■ Totalisateur kilométrique

Indique le kilométrage total parcouru par le véhicule.

■ Totalisateurs partiels "A" et "B"

Indique la distance parcourue par le véhicule depuis la dernière remise à zéro. Les totalisateurs partiels "A" et "B" permettent d'enregistrer et afficher des distances différentes.

Appuyez longuement sur l'un des boutons "DISP" pour remettre à zéro le totalisateur partiel affiché.

■ Durée de fonctionnement du système Stop & Start (sur modèles équipés)

- Indique la durée totale d'arrêt du moteur suite à l'activation du système Stop & Start pendant le trajet actuel.

Véhicules dépourvus de système d'accès et de démarrage "mains libres": Du mode "ON" au mode "LOCK" du contacteur de démarrage antivol.

Véhicules équipés d'un système d'accès et de démarrage "mains libres": Du mode DÉMARRAGE à l'arrêt au contacteur de démarrage.

- Quand le système Stop & Start est en action, l'écran affiché à cet instant est interrompu et remplacé automatiquement par la durée de fonctionnement du système Stop & Start.
 - Appuyez sur l'un des boutons "DISP" pour revenir à l'écran précédent.
 - Méthode d'activation ou de désactivation de la fonction d'affichage automatique de la durée de fonctionnement du système Stop & Start.
(→P. 108)

■ Durée totale de fonctionnement du système Stop & Start (sur modèles équipés)

Indique la durée totale d'arrêt du moteur suite à l'activation du système Stop & Start depuis la dernière remise à zéro.

Appuyez longuement sur l'un des boutons "DISP" pour remettre à zéro.

■ Température extérieure (véhicules équipés d'une boîte de vitesses robotisée MMT)

Indique la température extérieure. (→P. 375)

■ Consommation instantanée de carburant

Affiche le niveau instantané de consommation de carburant.

■ Consommation moyenne de carburant

Affiche la consommation moyenne de carburant depuis la dernière remise à zéro.

- Pour remettre à zéro la fonction, appuyez sur l'un des boutons "DISP" pendant plus d'une seconde alors que la consommation moyenne de carburant est à l'affichage.
- Utilisez la consommation moyenne de carburant affichée comme valeur de référence.

■ Autonomie

Affiche la distance estimée pouvoir être parcourue avec la quantité de carburant restant.

- Cette distance est calculée sur la base de la consommation moyenne de carburant. Par conséquent, la distance pouvant être effectivement parcourue peut varier par rapport à celle affichée.
- Si vous n'ajoutez qu'une petite quantité de carburant, l'affichage peut ne pas être mis à jour.

Lorsque vous faites le plein de carburant, mettez le contacteur de démarrage sur "LOCK" (véhicules dépourvus de système d'accès et de démarrage "mains libres") ou sur arrêt (véhicules équipés d'un système d'accès et de démarrage "mains libres"). Si vous faites le plein en carburant du véhicule sans mettre le contacteur de démarrage sur "LOCK" ou sur arrêt, l'affichage peut ne pas être mis à jour.

- L'affichage indique "LoFUEL" quand le niveau restant est très bas.

■ Vitesse moyenne du véhicule

Affiche la vitesse moyenne du véhicule depuis la dernière remise à zéro.

Pour remettre à zéro la fonction, appuyez sur l'un des boutons "DISP" pendant plus d'une seconde alors que la vitesse moyenne du véhicule est à l'affichage.

■ Commande d'éclairage du combiné d'instruments

Affiche le niveau d'éclairage du combiné d'instruments.

- Cet écran est affiché uniquement lorsque les feux arrière sont allumés.
- Il est possible de régler la luminosité de l'éclairage du combiné d'instruments. (→P. 108)

Personnalisation de la durée de fonctionnement du système Stop & Start (sur modèles équipés)

Vous pouvez activer ou désactiver la fonction d'affichage automatique de la durée de fonctionnement du système Stop & Start.

- 1 Appuyez sur l'un des boutons "DISP" pour obtenir que soit affichée la durée de fonctionnement du système Stop & Start, pendant que le véhicule est à l'arrêt.
- 2 Appuyez sur les boutons "DISP" pendant 5 secondes de suite.
- 3 Appuyez sur les boutons "DISP" pour alterner entre l'activation et la désactivation.

① Activé

② Désactivé

L'écran revient à ce qu'il affichait précédemment après un délai de 6 secondes, ou sur appui sur l'un des boutons "DISP" pendant 2 secondes de suite.

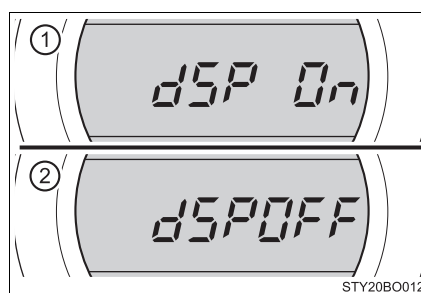

STY20B0012

Commande d'éclairage du combiné d'instruments

- 1 Appuyez sur l'un des boutons "DISP" pour obtenir que soit affichée la commande d'éclairage du combiné d'instruments, pendant que les feux arrière sont allumés et que le véhicule est à l'arrêt.
- 2 Appuyez longuement sur l'un des boutons "DISP" jusqu'à faire clignoter l'affichage de la commande d'éclairage du combiné d'instruments.
- 3 Appuyez sur l'un des boutons "DISP".

① Plus clair

② Plus sombre

Le niveau d'éclairage est programmé par un appui long sur l'un des boutons "DISP", l'extinction des feux arrière, ou automatiquement après un délai de 6 secondes après le dernier appui sur un bouton.

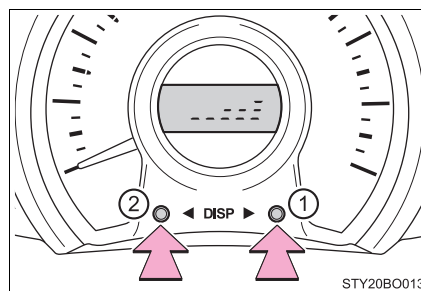

STY20B0013

■ Lorsque vous débranchez et rebranchez les bornes de la batterie

Les informations suivantes sont réinitialisées:

- Totalisateurs partiels "A" et "B"
- Durée totale de fonctionnement du système Stop & Start (sur modèles équipés)
- Consommation moyenne de carburant
- Vitesse moyenne du véhicule

■ Écran à cristaux liquides

De petites taches ou des halos lumineux peuvent apparaître sur l'écran. Il s'agit d'un phénomène normal pour un écran à cristaux liquides, et il n'y a aucun problème à continuer à l'utiliser.



AVERTISSEMENT

■ Affichage des informations par temps froid (véhicules équipés d'une boîte de vitesses robotisée MMT)

Laissez l'habitacle du véhicule se réchauffer avant d'utiliser l'écran multifonctionnel à cristaux liquides. Par des températures extrêmement basses, l'écran multifonctionnel peut réagir avec lenteur, en accusant un certain retard dans le rafraîchissement de l'écran.

Par exemple, il y a un décalage entre le moment où le conducteur change de vitesse et celui où le rapport correspondant est affiché à l'écran. Ce décalage peut pousser le conducteur à rétrograder de nouveau, provoquant un ralentissement brutal et excessif en raison du frein moteur, et ainsi éventuellement un accident pouvant entraîner des blessures graves, voire mortelles.

■ Précautions pendant que vous configurez l'affichage

Comme le moteur doit être en marche pour qu'il soit possible de régler l'affichage, assurez-vous que le véhicule stationne en un lieu suffisamment ventilé. Dans un local fermé tel un garage, les gaz d'échappement chargés en monoxyde de carbone (CO) nocif risquent de s'accumuler et de pénétrer dans l'habitacle. Cela pourrait entraîner de graves problèmes de santé, voire la mort.



NOTE

■ Affichage des informations par temps froid (véhicules équipés d'une boîte de vitesses manuelle)

Laissez l'habitacle du véhicule se réchauffer avant d'utiliser l'écran multifonctionnel à cristaux liquides. Par des températures extrêmement basses, l'écran multifonctionnel peut réagir avec lenteur, en accusant un certain retard dans le rafraîchissement de l'écran.

Utilisation de chaque équipement

3

3-1. Informations relatives aux clés	
Clés	112
3-2. Ouverture, fermeture et verrouillage des portes	
Portes latérales	132
Hayon	137
Système d'accès et de démarrage "mains libres"	143
3-3. Réglage des sièges	
Sièges avant	183
Sièges arrière	185
Appuis-têtes	187
3-4. Réglage du volant et des rétroviseurs	
Volant de direction	189
Rétroviseur intérieur	191
Rétroviseurs extérieurs	192
3-5. Ouverture, fermeture des vitres et de la capote en toile	
Lève-vitres électriques	194
Vitres latérales arrière (modèles 5 portes)	195
Capote en toile	197

Clés

Les clés

Le véhicule est livré avec les clés suivantes.

► Type A

- ① Clés
- ② Languette de numéro de clé

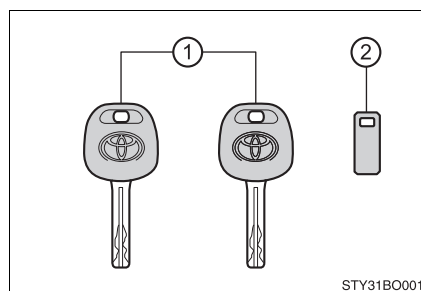

► Type B

- ① Clé (avec fonction télécommande du verrouillage centralisé)
- Utilisation de la fonction télécommande du verrouillage centralisé
- ② Clé (sans fonction télécommande du verrouillage centralisé)
- ③ Languette de numéro de clé

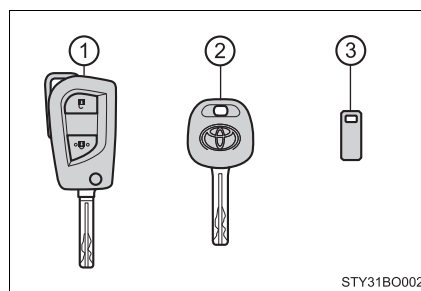

► Type C

- ① Clés électroniques
 - Utilisation du système d'accès et de démarrage "mains libres" (→P. 143)
 - Utilisation de la fonction télécommande du verrouillage centralisé
- ② Clés conventionnelles
- ③ Languette de numéro de clé

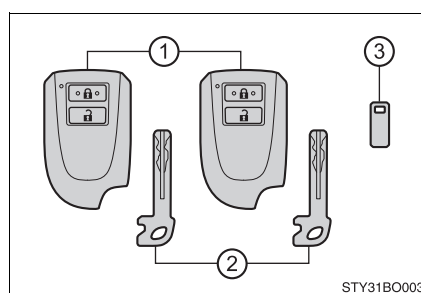

Télécommande du verrouillage centralisé (sur modèles équipés)

▶ Type B

- ① Verrouillage des portes
(→P. 132, 137)
- ② Déverrouillage des portes
(→P. 132, 137)

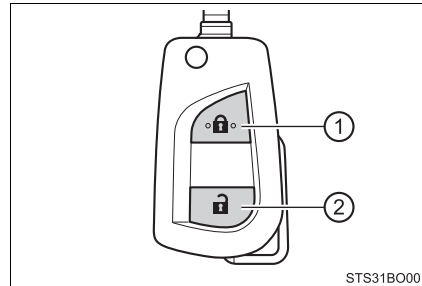

▶ Type C

- ① Verrouillage des portes
(→P. 132, 137)
- ② Déverrouillage des portes
(→P. 132, 137)

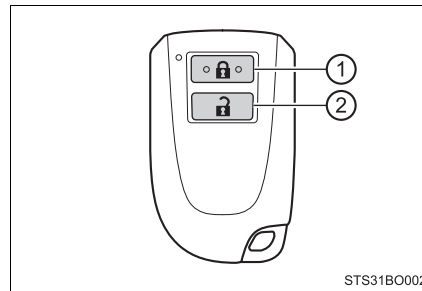
**Utilisation de la clé à télécommande du verrouillage centralisé (type B)**

Appuyez sur le bouton pour ouvrir la clé.

Pour l'escamoter, appuyez sur le bouton et rabattez la clé.

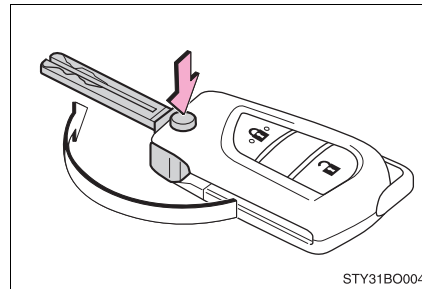

Utilisation de la clé conventionnelle (type C)

Pour sortir la clé conventionnelle, faites coulisser le bouton de déverrouillage, puis tirez sur la clé.

Après l'utilisation de la clé conventionnelle, remettez-la dans la clé électronique. La clé conventionnelle doit rester en permanence avec la clé électronique. Si la pile de la clé électronique est déchargée ou si la fonction d'accès "mains libres" ne fonctionne pas correctement, utilisez la clé conventionnelle. (→P. 501)

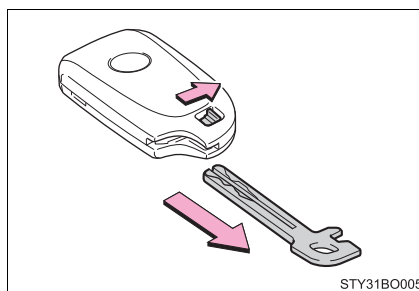
**■ Si vous perdez vos clés**

De nouvelles clés d'origine peuvent être confectionnées par un concessionnaire Toyota, un réparateur agréé Toyota, ou n'importe quel réparateur fiable, à partir d'une clé (type A ou B) ou de l'autre clé (type C) et du numéro figurant sur la languette de numéro de clé. Conservez cette languette en lieu sûr, par exemple dans votre portefeuille, et non dans le véhicule.

■ Voyage en avion (type B ou type C)

Lorsque vous montez à bord d'un avion avec une clé avec fonction de télécommande du verrouillage centralisé, prenez garde de n'appuyer sur aucun de ses boutons tant que vous êtes dans la cabine. Si vous transportez la clé dans votre sac, etc., assurez-vous que les boutons ne sont pas susceptibles d'être actionnés accidentellement. Tout appui sur l'un des boutons de la clé risque d'entraîner l'émission d'ondes radio qui pourraient perturber le fonctionnement de l'appareil.

■ Décharge de la pile de la clé**▶ Type B**

Si la télécommande du verrouillage centralisé ne fonctionne pas, cela peut signifier que la pile est usée. Remplacez la pile lorsque cela est nécessaire. (→P. 416)

▶ Type C

→P. 148

■ Remplacement de la pile (type B ou type C)

→P. 416

■ Confirmation du nombre de clés programmées

Il est possible de confirmer le nombre de clés déjà programmées. Demandez à un concessionnaire Toyota, un réparateur agréé Toyota, ou n'importe quel réparateur fiable pour plus de détails.

■ Certification de la télécommande du verrouillage centralisé

Radio equipment: RF Transmitter, "Jack Knife" Key assy
Model/type: **A03TAA**
Operating frequency: **433,92 MHz**
Maximum output power: **< 1 mW erp**







Manufacturer: Valeo Comfort and Driving Assistance
Address: 76, rue Auguste Perret
F-94046 Créteil - Cedex
France







3







Utilisation de chaque équipement







Български [Bulgarian]	С настоящото Valeo Comfort and Driving Assistance декларира, че този тип радиосъоръжение A03TAA е в съответствие с Директива 2014/53/ЕС. Цялостният текст на ЕС декларацията за съответствие може да се намери на следния интернет адрес: http://my.toyota.eu
Česky [Czech]	Tímto Valeo Comfort and Driving Assistance prohlašuje, že typ rádiového zařízení A03TAA je v souladu se směrnicí 2014/53/EU. Úplné znění EU prohlášení o shodě je k dispozici na této internetové adrese: http://my.toyota.eu
Dansk [Danish]	Hermed erklærer Valeo Comfort and Driving Assistance, at radioudstyrstypen A03TAA er i overensstemmelse med direktiv 2014/53/EU. EU-overensstemmelseserklæringens fulde tekst kan findes på følgende internetadresse: http://my.toyota.eu
Deutsch [German]	Hiermit erkläre Valeo Comfort and Driving Assistance, dass der Funkanlagentyp A03TAA der Richtlinie 2014/53/EU entspricht. Der vollständige Text der EU-Konformitätserklärung ist unter der folgenden Internetadresse verfügbar: http://my.toyota.eu
Eesti [Estonian]	Käesolevaga deklareerib Valeo Comfort and Driving Assistance, et käesolev raadioseadme tüüp A03TAA vastab direktiivi 2014/53/EL nõuetele. ELi vastavusdeklaratsiooni täielik tekst on kättesaadav järgmisel internetiaadressil: http://my.toyota.eu
English	Hereby, Valeo Comfort and Driving Assistance declares that the radio equipment type A03TAA is in compliance with Directive 2014/53/EU. The full text of the EU declaration of conformity is available at the following internet address: http://my.toyota.eu
Español [Spanish]	Por la presente, Valeo Comfort and Driving Assistance declara que el tipo de equipo radioeléctrico A03TAA es conforme con la Directiva 2014/53/UE. El texto completo de la declaración UE de conformidad está disponible en la dirección Internet siguiente: http://my.toyota.eu
Ελληνική [Greek]	Με την παρούσα ο/η Valeo Comfort and Driving Assistance, δηλώνει ότι ο ραδιοεξοπλισμός A03TAA πληροί την οδηγία 2014/53/ΕΕ. Το πλήρες κείμενο της δήλωσης συμμόρφωσης ΕΕ διατίθεται στην ακόλουθη ιστοσελίδα στο διαδίκτυο: http://my.toyota.eu
Français [French]	Le soussigné, Valeo Comfort and Driving Assistance, déclare que l'équipement radioélectrique du type A03TAA est conforme à la directive 2014/53/UE. Le texte complet de la déclaration UE de conformité est disponible à l'adresse internet suivante: http://my.toyota.eu
Hrvatski [Croatian]	Valeo Comfort and Driving Assistance ovime izjavljuje da je radijska oprema tipa A03TAA u skladu s Direktivom 2014/53/EU. Cjeloviti tekst EU izjave o sukladnosti dostupan je na sljedećoj internetskoj adresi: http://my.toyota.eu
Italiano [Italian]	Il fabbricante, Valeo Comfort and Driving Assistance, dichiara che il tipo di apparecchiatura radio A03TAA è conforme alla direttiva 2014/53/UE. Il testo completo della dichiarazione di conformità UE è disponibile al seguente indirizzo Internet: http://my.toyota.eu
Latviski [Latvian]	Ar šo Valeo Comfort and Driving Assistance deklarē, ka radioiekārta A03TAA atbilst Direktīvai 2014/53/ES. Pilns ES atbilstības deklarācijas teksts ir pieejams šādā interneta vietnē: http://my.toyota.eu







Lietuvių [Lithuanian]	Aš, Valeo Comfort and Driving Assistance, patvirtinu, kad radijo įrenginių tipas A03TAA atitinka Direktyvą 2014/53/ES. Visas ES atitiktis deklaracijos tekstas prieinamas šiuo interneto adresu: http://my.toyota.eu
Nederlands [Dutch]	Hierbij verklaar ik, Valeo Comfort and Driving Assistance, dat het type radioapparaat A03TAA conform is met Richtlijn 2014/53/EU. De volledige tekst van de EU-conformiteitsverklaring kan worden geraadpleegd op het volgende internetadres: http://my.toyota.eu
Malti [Maltese]	B'dan, Valeo Comfort and Driving Assistance, niddikjara li dan it-tip ta' tagħmir tar-radju A03TAA huwa konformi mad-Direttiva 2014/53/UE. It-test kollu tad-dikjarazzjoni ta' konformità tal-UE huwa disponibbli f'dan l-indirizz tal-Internet li ġej: http://my.toyota.eu
Magyar [Hungarian]	Valeo Comfort and Driving Assistance igazolja, hogy a A03TAA típusú rádióberendezés megfelel a 2014/53/EU irányelvnek. Az EU-megfelelőségi nyilatkozat teljes szövege elérhető a következő internetes címen: http://my.toyota.eu
Polski [Polish]	Valeo Comfort and Driving Assistance niniejszym oświadcza, że typ urządzenia radiowego A03TAA jest zgodny z dyrektywą 2014/53/UE. Pełny tekst deklaracji zgodności UE jest dostępny pod następującym adresem internetowym: http://my.toyota.eu
Português [Portuguese]	O(a) abaixo assinado(a) Valeo Comfort and Driving Assistance declara que o presente tipo de equipamento de rádio A03TAA está em conformidade com a Diretiva 2014/53/UE. O texto integral da declaração de conformidade está disponível no seguinte endereço de Internet: http://my.toyota.eu
Română [Romanian]	Prin prezenta, Valeo Comfort and Driving Assistance declară că tipul de echipament radio A03TAA este în conformitate cu Directiva 2014/53/UE. Textul integral al declarației UE de conformitate este disponibil la următoarea adresă internet: http://my.toyota.eu
Slovensko [Slovenian]	Valeo Comfort and Driving Assistance potrjuje, da je tip radijske opreme A03TAA skladen z Direktivo 2014/53/EU. Celotno besedilo izjave EU o skladnosti je na voljo na naslednjem spletnem naslovu: http://my.toyota.eu
Slovenský [Slovak]	Valeo Comfort and Driving Assistance týmto vyhlasuje, že rádiové zariadenie typu A03TAA je v súlade so smernicou 2014/53/EÚ. Úplné EÚ vyhlásenie o zhode je k dispozícii na tejto internetovej adrese: http://my.toyota.eu
Suomi [Finnish]	Valeo Comfort and Driving Assistance vakuuttaa, että radiolaitetyyppi A03TAA on direktiivin 2014/53/EU mukainen. EU-vaatimustenmukaisuusvakuutuksen täysimittainen teksti on saatavilla seuraavassa internetosoitteessa: http://my.toyota.eu
Svenska [Swedish]	Härmed försäkras Valeo Comfort and Driving Assistance att denna typ av radioutrustning A03TAA överensstämmer med direktiv 2014/53/EU. Den fullständiga texten till EU-försäkran om överensstämmelse finns på följande webbadress: http://my.toyota.eu







български [Bulgarian]	<p> ВНИМАНИЕ Не поглъщайте батерията. Риск от химическо изгаряне Този продукт съдържа крила клетъчна батерия. Ако крилата клетъчна батерия бъде погълната, тя може да предизвика тежки вътрешни изгаряния само за 2 часа и това да доведе до смърт. Пазете новите и употребяваните батерии на място недостъпно за деца. Ако отделението за батерията не се затваря плътно, спрете използването на продукта и го пазете на място недостъпно за деца. Ако мислите, че батериите биха могли да са погълнати или да се намират в някоя част на тялото, потърсете незабавна медицинска помощ.</p> <p> ВНИМАНИЕ Риск от експлозия, ако батерията е сменена с такава от неподходящ вид. Сменяйте батерията само с такава от същия вид.</p> <p> ВНИМАНИЕ Риск от експлозия или изтичане на запалима течност или газ. Не използвайте в /съхранявайте в/ внасяйте в среда с изключително висока температура или много ниско налягане поради много висока надморска височина. Не се опитвайте да изгаряте, смачквате или срязвате използваната батерия.</p>
Česky [Czech]	<p> UPOZORNĚNÍ Baterie nepolykejte. Nebezpečí popálení chemikáliemi. Tento výrobek obsahuje baterii ve tvaru mince / knoflíku. Při požití baterie ve tvaru mince / knoflíku hrozí vážné popálení vnitřnosti během pouhých 2 hodin, může to vést až k úmrtí. Nové i použité baterie skladujte mimo dosah dětí. Pokud se prostor na baterie neuzavře bezpečně, ukončete používání výrobku a skladujte jej mimo dosah dětí. Při podezření, že došlo ke spolknutí baterii nebo jejich umístění kamkoli do těla, vyhledejte okamžitě lékařskou pomoc.</p> <p> UPOZORNĚNÍ Pokud baterii vyměníte za nesprávný typ, hrozí nebezpečí výbuchu. Baterii vyměňte pouze za baterii správného typu.</p> <p> UPOZORNĚNÍ Nebezpečí výbuchu nebo úniku hořlavé kapaliny nebo plynu. Nepoužívejte / neskladujte / neumísťujte do prostředí s velmi vysokou teplotou nebo s nízkým tlakem z důvodu přílišné nadmořské výšky. Použitá baterie nespalujte, nedrťte a neprořežávejte.</p>













Dansk [Danish]	<p> ADVARSEL Indtag ikke batteriet. Kemisk forbrændingsfare Dette produkt indeholder et knapcellebatteri. Hvis knapcellebatteriet sluges, kan det forårsage indvendige forbrændinger efter blot 2 timer og kan medføre døden. Hold nye og brugte batterier væk fra børn. Hvis batterirummet ikke lukker korrekt, skal brug af produktet stoppes, og det skal holde væk fra børn. Hvis du har mistanke om, at batterier er blevet slugt eller placeret indvendigt i kropsdele, skal der omgående søges lægehjælp.</p> <p> ADVARSEL Risiko for eksplosion, hvis batteriet udskiftes med en forkert batteritype. Udskift batteriet med den samme batteritype.</p> <p> ADVARSEL Risiko for eksplosion eller udsivning af brændbar væske eller gas. Må ikke anvendes eller opbevares ved ekstremt høje temperaturer eller ekstremt lavt tryk som følge af stor højde. Forsøg ikke at brænde, knuse eller skære i et brugt batteri.</p>
Deutsch [German]	<p> VORSICHT Batterie nicht schlucken. Verätzungsgefahr Dieses Produkt enthält eine Knopfzellenbatterie. Wenn die Knopfzellenbatterie verschluckt wird, können bereits nach zwei Stunden lebensgefährliche innere Verätzungen auftreten. Neue und gebrauchte Batterien von Kindern fernhalten. Wenn das Batteriefach nicht sicher schließt, das Produkt nicht mehr benutzen und von Kindern fernhalten. Wenn der Verdacht besteht, dass Batterien verschluckt wurden oder auf beliebige Weise in den Körper gelangt sind, suchen Sie unverzüglich einen Arzt auf.</p> <p> VORSICHT Bei Ersatz der Batterien durch einen nicht passenden Batterietyp besteht Explosionsgefahr. Die Batterie ist durch denselben Batterietyp zu ersetzen.</p> <p> VORSICHT Explosionsgefahr und Gefahr des Austretens brennbarer Flüssigkeiten oder Gase. Das Gerät darf nicht in extrem heißen Umgebungen oder in Höhenlagen mit extrem geringem Luftdruck verwendet / gelagert / mitgeführt werden. Gebrauchte Batterien dürfen nicht verbrannt, zerkleinert oder zerschnitten werden.</p>







Eesti [Estonian]	<p> TÄHELEPANU! Ärge neelake patareid alla! Keemiline põletusohut Seade sisaldab nööp-/nupppatareid. Nööp-/nupppatarei allaneelamise korral võib see põhjustada vaid 2 tunni jooksul tõsiseid sisemisi põletusi ja lõppeda surmaga. Hoidke uued ja kasutatud patareid lastele kättesaamatus kohas. Kui patareipesa korralikult ei sulgu, lõpetage seadme kasutamine ja hoidke seda lastele kättesaamatus kohas. Kui kahtlustate, et patareid võib olla alla neelatud või sattunud mõnda kehaosasse, pöörduge koheselt arsti poole.</p> <p> TÄHELEPANU! Plahvatusohut, kui patarei on asendatud vale tüüpi patareiga. Asendage alati sama tüüpi patareiga.</p> <p> TÄHELEPANU! Plahvatusohut ja tuleohtliku vedeliku või gaasi lekkeohut. Ärge kasutage / ladustage / viige väga kõrge temperatuuriga keskkonnas või väga madala rõhuga keskkonnas tänu suurtele kõrgustele. Ärge püüdke kasutatud patareid põletada, purustada või lõigata.</p>
Español [Spanish]	<p> PRECAUCIÓN No ingerir la batería. Riesgo de quemadura química Este producto contiene una batería de botón. La ingestión de la batería de botón podría causar graves quemaduras internas en solo 2 horas que podrían ser mortales. Mantenga las baterías nuevas y usadas fuera del alcance de los niños. Si el compartimento de la batería no cierra correctamente, no volver a utilizar el producto y mantenerlo fuera del alcance de los niños. En caso de ingestión de la batería o si se ha introducido en alguna parte del cuerpo, consultar inmediatamente con un médico.</p> <p> PRECAUCIÓN Riesgo de explosión si se reemplaza por un tipo incorrecto de batería. Reemplazarla por una batería del mismo tipo.</p> <p> PRECAUCIÓN Riesgo de explosión o de fuga de líquido o gas inflamable. No utilizar /almacenar/colocar en entornos de temperatura extremadamente alta o muy baja presión debido a la elevada altitud. No incinerar, aplastar o cortar las baterías usadas.</p>













Ελληνική [Greek]	<p> ΠΡΟΣΟΧΗ Μην καταπίνετε την μπαταρία. Κίνδυνος χημικού εγκαύματος Το προϊόν αυτό Περιέχει μια μπαταρία σε σχήμα κέρματος/κουμπιού. Σε περίπτωση κατάποσής της, η μπαταρία σε σχήμα κέρματος/κουμπιού μπορεί να προκαλέσει σοβαρά εσωτερικά εγκαύματα εντός μόλις 2 ωρών, γεγονός που μπορεί να προκαλέσει τον θάνατο. Διατηρείτε τις νύες αλλά και τις φθαρμένες μπαταρίες μακριά από τα παιδιά. Αν το κάλυμμα του διαμερισματος της μπαταρίας δεν κλείνει με ασφάλεια, διακόψτε την χρήση του προϊόντος και διατηρείτε το μακριά από τα παιδιά. Αν νομίζετε ότι κάποιος έχει καταπεί μπαταρία ή την έχει τοποθετήσει στο εσωτερικό οποιουδήποτε σημείου του σώματός του, ζητήστε άμεσα ιατρική συμβουλή.</p> <p> ΠΡΟΣΟΧΗ Κίνδυνος έκρηξης αν η μπαταρία αντικατασταθεί με άλλη, εσφαλμένου τύπου. Αντικαταστήστε την μπαταρία με άλλη, ίδιου τύπου.</p> <p> ΠΡΟΣΟΧΗ Κίνδυνος έκρηξης ή διαρροής υγρού ή αερίου. Να μην χρησιμοποιείται / αποθηκεύεται / οδηγείται σε περιβάλλον με ακραία υψηλή θερμοκρασία ή ακραία χαμηλή πίεση λόγω πολύ μεγάλου υψομέτρου. Μην επιχειρείτε να κόψετε, να συμπιέσετε ή να κόψετε φθαρμένη μπαταρία.</p>
Français [French]	<p> ATTENTION N'ingérez pas la batterie. Risque de brûlure chimique. Ce produit contient une pile bouton. Si la pile bouton est avalée, elle peut provoquer de graves brûlures internes en seulement 2 heures et entraîner la mort. Gardez les piles neuves et usagées hors de portée des enfants. Si le compartiment des piles ne se ferme pas correctement, arrêtez d'utiliser le produit et gardez-le hors de portée des enfants. Si vous pensez que des piles ont été avalées ou placées à l'intérieur d'une partie du corps, consultez immédiatement un médecin.</p> <p> ATTENTION Risque d'explosion si la batterie est remplacée par un type incorrect. Remplacez la batterie par le même type.</p> <p> ATTENTION Risque d'explosion ou de fuite de liquide ou de gaz inflammable. Ne pas utiliser dans / stocker dans / mettre dans un environnement de température extrêmement élevée ou de pression extrêmement basse en raison de la très haute altitude. N'essayez pas de brûler, d'écraser ou de couper la batterie usagée.</p>









Hrvatski [Croatian]	<p> OPREZ Ne gutajte bateriju. Opasnost od kemijske opekline Ovaj proizvod sadrži plosnata/gumbastu bateriju. Ako se plosnata/gumbasta baterija proguta, ona može uzrokovati nastanak ozbiljnih unutarnjih opekline u samo dva sata i prouzročiti smrtni ishod. Držite nove i korištene baterije podalje od djece. Ako se odjeljak za bateriju sigurno ne zatvori, prestanite upotrebljavati proizvod i držite ga podalje od djece. Ako mislite da su baterije progutane ili se nalaze u bilo kojem dijelu tijela, odmah zatražite medicinsku pomoć.</p> <p> OPREZ Rizik od eksplozije postoji kada se baterija zamijeni baterijom nevaljane vrste. Razmijenite bateriju baterijom iste vrste.</p> <p> OPREZ Rizik od curenja zapaljive tekućine ili plina. Ne upotrebljavajte/ne pohranjujte/ne unosite u okruženje s iznimno visokom temperaturom ili iznimno niskim tlakom zbog iznimno visoke nadmorske visine. Ne pokušavajte spaljivati, lomiti ili rezati iskorištenu bateriju.</p>
Íslensku [Icelandic]	<p> ADVÖRUN Ekki gleypa rafhlöðuna. Hætta á efnabruna Þessi vara inniheldur mynt- / hnapparafhlöðu Ef mynt- / hnapparafhlöðan er gleypst, getur hún valdið alvarlegum innri brunna á innan við 2 klukkustundum og getur leitt til dauða. Haltu nýjum og notuðum rafhlöðum frá börnum. Ef rafhlöðuhólfid lokar ekki tryggilega skal hætta að nota vöruna og halda henni frá börnum. Ef þú heldur að rafhlöður hafa verið gleyptar eða komið fyrir einhversstaðar í líkamanum skal hafa samband við lækni.</p> <p> ADVÖRUN Hætta er á sprengingu ef röngum rafhlöðum er komið fyrir. Skiptu út rafhlöðu með rafhlöðu af sömu gerð.</p> <p> ADVÖRUN Hætta á sprengingu eða leka á eldfimur vökva eða gasi. Ekki nota / geyma / flytja í umhverfi sem hefur mjög hátt hitastig eða mjög lágan þrýsting vegna mikillar hæðar yfir sjávarmáli. Ekki reyna að brenna, kremja eða skera notaða rafhlöðu.</p>

Italiano [Italian]	<p> AVVERTENZA Non ingerire la batteria. Pericolo di ustione chimica. Questo prodotto contiene una batteria con cella a bottone. Qualora la batteria con cella a bottone venisse ingerita potrebbe causare gravi ustioni interne nel giro di appena 2 ore, che potrebbero risultare letali. Tenere le batterie nuove e usate fuori dalla portata dei bambini. Se lo scomparto della batteria non si chiude con sicurezza, non utilizzare il prodotto e tenerlo fuori dalla portata dei bambini. Se si pensa che le batterie siano state ingerite o messe all'interno di una qualsiasi parte del corpo, consultare immediatamente un medico.</p> <p> AVVERTENZA Rischio di esplosione se la batteria viene sostituita con una batteria di tipo sbagliato. Sostituire la batteria con una batteria dello stesso tipo.</p> <p> AVVERTENZA Rischio di esplosione o perdita di liquido o gas infiammabile. Non utilizzare/conservare/portare in un ambiente estremamente caldo o con una pressione estremamente bassa, come in alta quota. Non cercare di bruciare, schiacciare o tagliare una batteria usata.</p>
Latviski [Latvian]	<p> UZMANĪBU! Nenorijiet bateriju. Pastāv ķīmisko apdegumu gušanas briesmas Šis produkts satur monētveida/pogveida bateriju. Ja monētveida baterija tiek norīta, tā var izraisīt nopietnus iekšējus apdegumus jau divu stundu laikā, un tas savukārt var izraisīt nāvi. Jaunās un izlietotās baterijas glabājiet bērniem nepieejamā vietā. Ja baterijas nodalījumu nevar cieši noslēgt, pārtrauciet produkta lietošanu un novietojiet to bērniem nepieejamā vietā. Ja domājat, ka baterija varētu būt norīta vai nonākusi kādā ķermeņa daļā, nekavējoties meklējiet medicīnisko palīdzību.</p> <p> UZMANĪBU! Ja baterijas nomaina ar nepiemērotā tipa baterijām, pastāv sprādziena risks. Baterijas jānomaina ar tāda paša tipa baterijām.</p> <p> UZMANĪBU! Uzliesmojošu šķidrumu vai gāzes noplūdes gadījumā pastāv sprādziena risks. Neizmantojiet/neuzglabājiet/neienesiet vidē, kur ir ārkārtīgi augsta temperatūra vai ārkārtīgi zems spiediens [oti augsta augstuma dēļ]. Nemēģiniet sadedzināt, sasmalcināt vai sagriezt izmantoto bateriju.</p>

Lietuvių [Lithuanian]	<p> ATSARGIAI Baterijos negalima praryti. Cheminio nudegimo pavojus. Šiame gaminyje yra monetos tipo baterija. Praryta monetos tipo baterija vos per 2 valandas gali sukelti smarkius vidaus organų nudegimus, kurie gali baigtis mirtimi. Naujas ir panaudotas baterijas laikyti vaikams nepasiekiamose vietose. Jeigu baterijų skyrus tinkamai neužsidaro, nebesinaudokite gaminiu ir laikykite jį vaikams nepasiekiamose vietose. Jeigu įtariate, kad baterijos galėjo būti prarytos arba įkištos į bet kurią kūno ertmę, nedelsdami kreipkitės į gydytojus.</p> <p> ATSARGIAI Pakeitus bateriją netinkamo tipo baterija gali kilti sprogdimo pavojus. Seną bateriją pakeiskite tokio paties tipo nauja baterija.</p> <p> ATSARGIAI Sprogdimo pavojus arba degaus skysčio išsiliejimo arba dujų nuotėkio pavojus. Nenaudoti / nelaikyti aplinkoje, kur dėl labai didelio aukščio temperatūra yra itin aukšta arba slėgis yra itin mažas. Panaudotos baterijos nedeginti, netraiškyti ir nepjaustyti.</p>
Nederlands [Dutch]	<p> WAARSCHUWING Slik de batterij niet in. Gevaar voor chemische verbranding. Dit product bevat een knoopcelbatterij. Als de knoopcelbatterij wordt ingeslikt kan deze binnen 2 uur ernstige inwendige brandwonden veroorzaken en tot de dood leiden. Houd nieuwe en gebruikte batterijen uit de buurt van kinderen. Als het batterijcompartiment niet goed sluit, stop dan met het gebruik van het product en houd het uit de buurt van kinderen. Als u denkt dat de batterij is ingeslikt of in enig deel van het lichaam is geplaatst, dient u onmiddellijk medische hulp in te roepen.</p> <p> WAARSCHUWING Er bestaat explosiegevaar als de batterij wordt vervangen door een onjuist type. Vervang de batterij door hetzelfde type.</p> <p> WAARSCHUWING Explosiegevaar of lekkage van ontvlambaar vloeistof of gas. Niet gebruiken/opslaan/voeren in een omgeving met een extreem hoge temperatuur of een extreem lage druk vanwege de zeer grote hoogte. Onderneem geen pogingen om de gebruikte batterij te verbranden, te pletten of door te snijden.</p>
Malti [Maltese]	<p> TWISSIJA Tiblax il-batterija. Periklu ta' Hruq Kimiku Dan il-prodott fih batterija ċellula munita / buttuna. Jekk il-batterija ċellula munita / buttuna tinbela', din tista' tikkawża hruq intern sever fi żmien sagħtejn biss u tista' twassal għall-mewt. Żomm il-batteriji għodda u użati l' bogħod mit-fdal. Jekk il-kompartiment tal-batteriji ma jingħalaqx sew, tibqax tuża l-prodott u żommu l' bogħod mit-fdal. Jekk taħseb li l-batteriji setghu nbelghu jew tpoġġew f'xi parti tal-gisem, fittex immedjatament għajuna medika.</p> <p> TWISSIJA Riskju ta' splużjoni jekk il-batterija tinbidel b'tip inkorrett. Ibdel il-batterija bi-istess tip.</p> <p> TWISSIJA Riskju ta' splużjoni jew it-tnixxija ta' likwidu jew gass li jaqbad. Tużax /taħżinx /iddaħħalx f'ambjent b'temperatura estremament għolja jew pressjoni estremament baxxa minhabba l-altitudni għolja hafna. Tipprovax taħraq, tfarrak, jew taqta' batterija użata.</p>
Magyar [Hungarian]	<p> VIGYÁZAT Ne nyelje le az elemet. Kémiai égés veszélye Ez a termék gombaelemet tartalmaz. A gombaelem lenyelése akár 2 órán belül súlyos belső égéseket, majd halált okozhat. Az új és a használt elemeket tartsa távol a gyermekektől. Amennyiben az elemtartó rekesz nem zárható le biztonságosan, hagyjon fel a termék használatával, valamint tartsa távol a terméket a gyermekektől. Amennyiben úgy véli, hogy az elemeket lenyelték, vagy hogy az elemek egyéb módon a test bármely részébe jutottak, azonnal kérjen orvosi segítséget.</p> <p> VIGYÁZAT Az elem egy nem megfelelő elemtípussal történő cseréje robbanásveszélyt okozhat. Azonos típusú csereelemet használjon.</p> <p> VIGYÁZAT Robbanásveszély vagy a gyúlékony folyadék vagy gáz szivárgásának veszélye állhat fenn. Ne használja, tárolja vagy hozza rendkívül magas hőmérsékletű vagy nagy magasságban fekvő térség miatt rendkívül alacsony légnyomású környezetbe. Ne kísérelje meg a használt elemek elégetését, összezúzását vagy szétvágását.</p>

<p>Norsk [Norwegian]</p>	<p> FORSIKTIG Batteriene må ikke svelges. Kjemisk forbrenningsfare Produktet inneholder et knapp-batteri. Hvis knapp-batteriet svelges, kan det på et par timer forårsake alvorlige indre skader, og i enkelte tilfeller få døden til følge. Både nye og brukte batterier skal holdes utenfor barns rekkevidde. Hvis batterikammeret ikke kan stenges ordentlig, skal man slutte å bruke produktet, og holde det unna barn. Hvis du tror at batteriene er blitt svelget eller har kommet seg inn i kroppen på en eller annen måte, må du straks oppsøke lege.</p> <p> FORSIKTIG Eksplisjonsfare hvis batteriet byttes ut med et batteri av feil type. Bytt batteri med et annet av samme type.</p> <p> FORSIKTIG Fare for eksplosjon eller lekkasje av antenkelig væske eller gass. Skal ikke brukes/ lagres / tas med til et miljø der temperaturen er ekstremt høy eller der det atmosfæriske trykket blir ekstremt lavt, pga. veldig stor høyde over havet. Ikke gjør forsøk på å brenne batteriet, og heller ikke klemme det eller kutte i det.</p>
<p>Polski [Polish]</p>	<p> PRZESTROGA Nie spożywać baterii. Ryzyko poparzenia chemicznego Ten produkt zawiera baterie guzikową / pastylkową. Połknięcie baterii guzikowej / pastylkowej grozi poważnymi poparzeniami wewnętrznymi w ciągu zaledwie 2 godzin i może doprowadzić do śmierci. Nowe i zużyte baterie należy przechowywać w miejscu niedostępnym dla dzieci. Jeżeli nie można bezpiecznie zamknąć przedziału na baterie należy zaprzestać korzystania z produktu i umieścić produkt w miejscu niedostępnym dla dzieci. Jeżeli podejrzewa się, że baterie zostały połknięte lub umieszczone w dowolnej części ciała należy natychmiast skontaktować się z lekarzem.</p> <p> PRZESTROGA Ryzyko wybuchu w przypadku wymiany baterii na baterię nieprawidłowego typu. Wymienić baterię na baterię tego samego typu.</p> <p> PRZESTROGA Ryzyko wybuchu lub wycieku palnego płynu lub gazu. Nie używać / przechowywać / pozostawiać w miejscu, w którym występują bardzo wysokie temperatury lub bardzo niskie ciśnienie z powodu bardzo dużej wysokości. Nie próbować palić, zgniatać i ciąć zużytej baterii.</p>

Português [Portuguese]	<p> CUIDADO Não ingira a bateria. Perigo químico. Este produto contém uma pilha de célula tipo moeda/botão. Se a pilha for ingerida, pode provocar graves queimaduras internas em apenas 2 horas e pode provocar a morte. Mantenha as pilhas novas e usadas afastadas das crianças. Se o compartimento da pilha não fechar de forma segura deixe de usar o produto e mantenha-o afastado das crianças. Se achar que as pilhas possam ter sido ingeridas ou colocadas dentro de qualquer parte do corpo, consulte imediatamente um médico.</p> <p> CUIDADO Risco de explosão se a pilha for substituída por uma de tipo incorreto. Substituir a pilha por uma do mesmo tipo.</p> <p> CUIDADO Risco de explosão ou fuga de líquido inflamável ou gás. Não utilize nem armazene num ambiente onde a temperatura seja extremamente elevada ou a pressão extremamente baixa devido a uma altitude muito elevada. Não tente queimar, esmagar ou cortar uma pilha usada.</p>
Română [Romanian]	<p> ATENȚIE Nu înghiți bateria. Pericol de arsuri chimice Acest produs conține o baterie de tip monedă/nasture. Dacă bateria de tip monedă/nasture este înghițită, aceasta poate cauza arsuri interne în doar 2 ore și poate provoca decesul. A nu se lăsa bateriile noi și uzate la îndemâna copiilor. În cazul în care compartimentul bateriei nu se închide corespunzător, nu mai utilizați produsul și nu-l lăsați la îndemâna copiilor! În cazul în care credeți că este posibil ca bateriile să fi fost înghițite sau introduse în orice parte a corpului, adresați-vă imediat medicului.</p> <p> ATENȚIE Există risc de explozie dacă bateria este înlocuită cu una de tip incorect. Înlocuiți bateria cu alta de același tip.</p> <p> ATENȚIE Există risc de explozie sau scurgere de lichid sau gaz inflamabil. A nu se utiliza/stoca/duce produsul într-un mediu cu temperaturi ridicate sau presiune extrem de redusă ca urmare a altitudinii foarte mari. Nu încercați să ardeți, să striviți sau să tăiați bateriile uzate.</p>
Slovensko [Slovenian]	<p> POZOR Ne zaužiti baterije. Nevarnost kemičnih opeklin. Izdelek vsebuje baterijo v obliki kovanca / gumba. Zaužite baterije v obliki kovanca / gumba lahko povzročijo hude notranje opekline v samo dveh urah in lahko vodi v smrt. Nove in rabljene baterije hranite izven dosega otrok. Če se predalček za baterijo ne zapira varno, izdelek prenehajte uporabljati in ga hranite izven dosega otrok. Če se bojite, da je prišlo do zaužitja baterij, ali da so bile vstavljene v neki del telesa, takoj poiščite zdravniško pomoč.</p> <p> POZOR Če baterijo zamenjate z baterijo napačne vrste, obstaja nevarnost eksplozije. Baterijo zamenjajte vedno z baterijo iste vrste.</p> <p> POZOR Nevarnost eksplozije ali uhajanja vnetljive tekočine ali plina. Ne uporabljajte / hranite / prinašajte jih v okolje z izjemno visokimi temperaturami ali zelo nizkim pritiskom kot posledica zelo visoke nadmorske višine. Rabljene baterije ne poskušajte zažgati, zdrobiti ali razrezati.</p>
Slovensky [Slovak]	<p> UPOZORNENIE Baterie nejedzte. Riziko vzniku popálenín chemickými látkami Tento výrobok obsahuje gombíkovú batériu. V prípade prehltnutia gombíkovej batérie môže dôjsť k vážnym interným popáleninám už do 2 hodín, ktoré môžu spôsobiť smrť. Nové a použité batérie uchovávajte mimo dosahu detí. Ak priestor pre batérie nie je bezpečne uzatvorený, výrobok prestaňte používať a uchovávajte ho mimo dosahu detí. Ak si myslíte, že mohlo dôjsť k prehltnutiu batérie alebo k jej vloženiu do akejkoľvek inej časti tela, okamžite vyhľadajte lekársku pomoc.</p> <p> UPOZORNENIE Riziko výbuchu v prípade, že sa batéria nahradí batériou nesprávneho typu. Batériu nahrádzajte batériou rovnakého typu.</p> <p> UPOZORNENIE Riziko výbuchu alebo vytečenia horľavej kvapaliny alebo plynu. Nepoužívajte, neskladujte ani neprinášajte do prostredia s veľmi vysokou teplotou alebo veľmi nízkym tlakom spôsobeným veľmi vysokou nadmorskou výškou. Použitá batéria sa nesnažte spáliť, stlačiť ani rezať.</p>

Suomi [Finnish]	<p> HUOMIO Älä niele paristoa. Kemikaalien aiheuttama syövyysvaara Tämä tuote sisältää kolikko-/nappipariston. Nieltynä kolikko-/nappiparisto voi aiheuttaa jo 2 tunnissa elimistöön vakavia syöpymiä, jotka voivat johtaa kuolemaan. Pidä uudet ja käytetyt paristot lasten ulottumattomissa. Jos paristokotelo sulkeudu tiukasti, keskeytä tuotteen käyttö ja pidä se lasten ulottumattomissa. Jos epäilet, että paristo on nieltä tai joutunut johonkin ihmiskehon osaan, hakeudu välittömästi lääkärin hoitoon.</p> <p> HUOMIO Toisentyypisen pariston vaihtaminen käytetyn pariston tilalle aiheuttaa räjähdysvaaraan. Vaihda paristo saman tyyppiseen paristoon.</p> <p> HUOMIO Räjähdysvaara tai syttyvän nesteen tai kaasun vuodon vaara. Älä käytä/säilytä/käsittele erittäin kuumassa ympäristön lämpötilassa tai alhaisessa ilmanpaineessa erittäin korkealla merenpinnasta. Älä yritä polttaa, murskata tai leikata käytettyä paristoa.</p>
Svenska [Swedish]	<p> FÖRSIKTIGHET Svälj inte batteriet. Fara för kemiska brännskador Denna produkt innehåller ett mynt-/knappcells batteri. Om mynt/knappcells batteriet sväljs, kan det orsaka svåra inre brännskador på bara 2 timmar och detta kan leda till döden. Förvara nya och begagnade batterier på avstånd från barn. Om batterifacket inte går att stänga ordentligt, sluta använda produkten och förvara det på avstånd från barn. Om du tror att batteriet kan ha svalts eller hamnat inuti någon del av kroppen, sök omedelbart läkarvård.</p> <p> FÖRSIKTIGHET Risk för explosion om batteriet byts ut mot en felaktig typ. Byt ut batteriet till samma typ.</p> <p> FÖRSIKTIGHET Risk för explosion eller läckage av brandfarlig vätska eller gas. Använda inte i/förvara inte i/placera det inte i miljöer med extremt höga temperaturer eller extremt låga tryck på grund av mycket hög höjd. Försök inte att bränna, krossa eller skära batterier som har använts.</p>
[English]	<p> CAUTION Do not ingest battery. Chemical Burn Hazard This product contains a coin / button cell battery. If the coin / button cell battery is swallowed, it can cause severe internal burns in just 2 hours and can lead to death. Keep new and used batteries away from children. If the battery compartment does not close securely, stop using the product and keep it away from children. If you think batteries might have been swallowed or placed inside any part of the body, seek immediate medical attention.</p> <p> CAUTION Risk of explosion if the battery is replaced by an incorrect type. Replace battery with the same type.</p> <p> CAUTION Risk of explosion or the leakage of flammable liquid or gas. Do not use in /store in /bring into environment of extremely high temperature or extremely low pressure due to the very high altitude. Do not attempt to burn, crush, or cut used battery.</p>

Radio equipment: RF Receiver
Model/type: **A06RAA**
Operating frequency: **433,92 MHz**

Manufacturer: Valeo Comfort and Driving Assistance
Address: 76, rue Auguste Perret
F-94046 Créteil - Cedex
France

Български [Bulgarian]	С настоящото Valeo Comfort and Driving Assistance декларира, че този тип радиосъоръжение A06RAA е в съответствие с Директива 2014/53/ЕС. Цялостният текст на ЕС декларацията за съответствие може да се намери на следния интернет адрес: http://my.toyota.eu
Česky [Czech]	Tímto Valeo Comfort and Driving Assistance prohlašuje, že typ rádiového zařízení A06RAA je v souladu se směrnicí 2014/53/EU. Úplné znění EU prohlášení o shodě je k dispozici na této internetové adrese: http://my.toyota.eu
Dansk [Danish]	Hermed erklærer Valeo Comfort and Driving Assistance, at radioudstyrtypen A06RAA er i overensstemmelse med direktiv 2014/53/EU. EU-overensstemmelseserklæringens fulde tekst kan findes på følgende internetadresse: http://my.toyota.eu
Deutsch [German]	Hiermit erkläre Valeo Comfort and Driving Assistance, dass der Funkanlagentyp A06RAA der Richtlinie 2014/53/EU entspricht. Der vollständige Text der EU-Konformitätserklärung ist unter der folgenden Internetadresse verfügbar: http://my.toyota.eu
Eesti [Estonian]	Käesolevaga deklareerib Valeo Comfort and Driving Assistance, et käesolev raadioseadme tüüp A06RAA vastab direktiivi 2014/53/EL nõuetele. ELi vastavusdeklaratsiooni täielik tekst on kättesaadav järgmisel internetiaadressil: http://my.toyota.eu
English	Hereby, Valeo Comfort and Driving Assistance declares that the radio equipment type A06RAA is in compliance with Directive 2014/53/EU. The full text of the EU declaration of conformity is available at the following internet address: http://my.toyota.eu
Español [Spanish]	Por la presente, Valeo Comfort and Driving Assistance declara que el tipo de equipo radioeléctrico A06RAA es conforme con la Directiva 2014/53/UE. El texto completo de la declaración UE de conformidad está disponible en la dirección Internet siguiente: http://my.toyota.eu
Ελληνική [Greek]	Με την παρούσα ο/η Valeo Comfort and Driving Assistance, δηλώνει ότι ο ραδιοεξοπλισμός A06RAA πληροί την οδηγία 2014/53/ΕΕ. Το πλήρες κείμενο της δήλωσης συμμόρφωσης ΕΕ διατίθεται στην ακόλουθη ιστοσελίδα στο διαδίκτυο: http://my.toyota.eu
Français [French]	Le soussigné, Valeo Comfort and Driving Assistance, déclare que l'équipement radioélectrique du type A06RAA est conforme à la directive 2014/53/UE. Le texte complet de la déclaration UE de conformité est disponible à l'adresse internet suivante: http://my.toyota.eu
Hrvatski [Croatian]	Valeo Comfort and Driving Assistance ovime izjavljuje da je radijska oprema tipa A06RAA u skladu s Direktivom 2014/53/EU. Cjeloviti tekst EU izjave o sukladnosti dostupan je na sljedećoj internetskoj adresi: http://my.toyota.eu
Italiano [Italian]	Il fabbricante, Valeo Comfort and Driving Assistance, dichiara che il tipo di apparecchiatura radio A06RAA è conforme alla direttiva 2014/53/UE. Il testo completo della dichiarazione di conformità UE è disponibile al seguente indirizzo Internet: http://my.toyota.eu
Latviski [Latvian]	Ar šo Valeo Comfort and Driving Assistance deklarē, ka radioiekārta A06RAA atbilst Direktīvai 2014/53/ES. Pilns ES atbilstības deklarācijas teksts ir pieejams šādā interneta vietnē: http://my.toyota.eu

Lietuvių [Lithuanian]	Aš, Valeo Comfort and Driving Assistance, patvirtinu, kad radijo įrenginių tipas A06RAA atitinka Direktyvą 2014/53/ES. Visas ES atitikties deklaracijos tekstas prieinamas šiuo interneto adresu: http://my.toyota.eu
Nederlands [Dutch]	Hierbij verklaar ik, Valeo Comfort and Driving Assistance, dat het type radioapparaat A06RAA conform is met Richtlijn 2014/53/EU. De volledige tekst van de EU-conformiteitsverklaring kan worden geraadpleegd op het volgende internetadres: http://my.toyota.eu
Malti [Maltese]	B'dan, Valeo Comfort and Driving Assistance, niddikjara li dan it-tip ta' tagħmir tar-radju A06RAA huwa konformi mad-Direttiva 2014/53/UE. It-test kollu tad-dikjarazzjoni ta' konformità tal-UE huwa disponibbli f'dan l-indirizz tal-Internet li ġej: http://my.toyota.eu
Magyar [Hungarian]	Valeo Comfort and Driving Assistance igazolja, hogy a A06RAA típusú rádióberendezés megfelel a 2014/53/EU irányelvnek. Az EU-megfelelőségi nyilatkozat teljes szövege elérhető a következő internetes címen: http://my.toyota.eu
Polski [Polish]	Valeo Comfort and Driving Assistance niniejszym oświadczam, że typ urządzenia radiowego A06RAA jest zgodny z dyrektywą 2014/53/UE. Pełny tekst deklaracji zgodności UE jest dostępny pod następującym adresem internetowym: http://my.toyota.eu
Português [Portuguese]	O(a) abaixo assinado(a) Valeo Comfort and Driving Assistance declara que o presente tipo de equipamento de rádio A06RAA está em conformidade com a Diretiva 2014/53/UE. O texto integral da declaração de conformidade está disponível no seguinte endereço de Internet: http://my.toyota.eu
Română [Romanian]	Prin prezenta, Valeo Comfort and Driving Assistance declară că tipul de echipamente radio A06RAA este în conformitate cu Directiva 2014/53/UE. Textul integral al declarației UE de conformitate este disponibil la următoarea adresă internet: http://my.toyota.eu
Slovensko [Slovenian]	Valeo Comfort and Driving Assistance potrjuje, da je tip radijske opreme A06RAA skladen z Direktivo 2014/53/UE. Celotno besedilo izjave EU o skladnosti je na voljo na naslednjem spletnem naslovu: http://my.toyota.eu
Slovenský [Slovak]	Valeo Comfort and Driving Assistance týmto vyhlasuje, že rádiové zariadenie typu A06RAA je v súlade so smernicou 2014/53/EÚ. Úplné EÚ vyhlásenie o zhode je k dispozícii na tejto internetovej adrese: http://my.toyota.eu
Suomi [Finnish]	Valeo Comfort and Driving Assistance vakuuttaa, että radiolaitetyypin A06RAA on direktiivin 2014/53/EU mukainen. EU-vaatimustenmukaisuusvakuutuksen täysimittainen teksti on saatavilla seuraavassa internetosoitteessa: http://my.toyota.eu
Svenska [Swedish]	Härmed försäkrar Valeo Comfort and Driving Assistance att denna typ av radioutrustning A06RAA överensstämmer med direktiv 2014/53/EU. Den fullständiga texten till EU-försäkran om överensstämmelse finns på följande webbadress: http://my.toyota.eu



NOTE

■ Pour éviter tout dommage aux clés

- Évitez de faire tomber les clés, de les soumettre à des chocs trop violents ou de les tordre.
- Ne pas laisser les clés sous une forte chaleur pendant trop longtemps.
- Protégez les clés de l'humidité et ne les nettoyez pas au moyen d'un nettoyeur à ultrasons, etc.
- Ne fixez pas de matériaux métalliques ou magnétiques sur les clés ou ne placez pas les clés à proximité de tels matériaux.
- Ne procédez pas au démontage des clés.
- Ne pas couvrir la surface de la clé électronique d'un autocollant, ni de rien d'autre.
- Ne pas laisser les clés à proximité d'appareils produisant des champs magnétiques, comme un téléviseur, un système audio, une cuisinière à induction ou un équipement électromédical (équipement thérapeutique émettant des basses fréquences par exemple).

■ Transport de la clé électronique sur vous (type C)

Si vous portez la clé électronique sur vous, restez à une distance minimum de 10 cm (3,9 in.) des appareils électriques en marche. À une distance inférieure à 10 cm (3,9 in.), les ondes radio émises par les appareils électriques peuvent perturber le bon fonctionnement de la clé.

■ En cas de mauvais fonctionnement du système d'accès et de démarrage "mains libres" ou de tout autre problème lié aux clés (type C)

Confiez votre véhicule avec toutes les clés électroniques associées à un concessionnaire Toyota, un réparateur agréé Toyota, ou n'importe quel réparateur fiable.

■ En cas de perte d'une clé électronique (type C)

Une clé électronique perdue définitivement augmente considérablement le risque de vol du véhicule. Adressez-vous immédiatement à un concessionnaire Toyota, un réparateur agréé Toyota, ou n'importe quel réparateur fiable, en apportant toutes les autres clés électroniques qui vous ont été fournies avec votre véhicule.

Portes latérales

Vous pouvez verrouiller et déverrouiller le véhicule au moyen de la clé, de la télécommande du verrouillage centralisé ou du système d'accès et de démarrage "mains libres".

Déverrouillage et verrouillage des portes depuis l'extérieur

◆ Clé

▶ Véhicules sans système de verrouillage centralisé des portes

- ① Verrouillage de la porte
- ② Déverrouillage de la porte

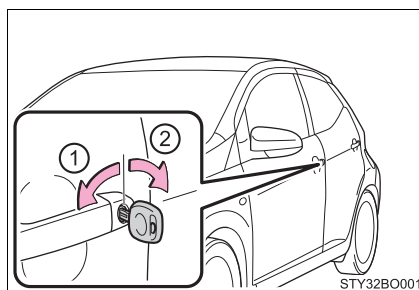

▶ Véhicules avec système de verrouillage centralisé des portes

- ① Verrouillage de toutes les portes
- ② Déverrouillage de toutes les portes

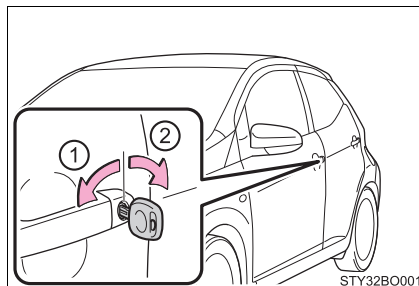

▶ Véhicules équipés d'un système d'accès et de démarrage "mains libres"

Il est également possible de verrouiller et de déverrouiller les portes au moyen de la clé conventionnelle. (→P. 501)

◆ Télécommande du verrouillage centralisé (sur modèles équipés)

▶ Véhicules dépourvus de système d'accès et de démarrage "mains libres"

- ① Verrouillage de toutes les portes
Vérifiez que la porte est bien fermée.
- ② Déverrouillage de toutes les portes

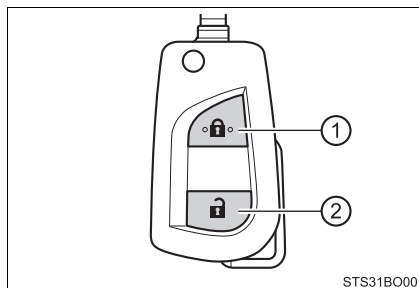

▶ Véhicules équipés d'un système d'accès et de démarrage "mains libres"

- ① Verrouillage de toutes les portes
Vérifiez que la porte est bien fermée.
- ② Déverrouillage de toutes les portes

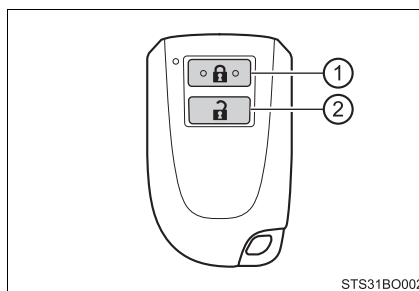

◆ Système d'accès et de démarrage "mains libres" (sur modèles équipés)

Portez sur vous la clé électronique pour que cette fonction puisse être active.

Appuyez sur le bouton pour verrouiller/déverrouiller les portes.

Appuyez sur le bouton pour être certain.

Vérifiez que la porte est bien fermée.

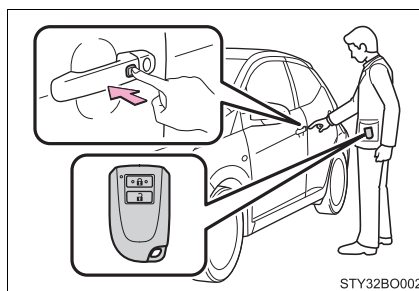

■ Signaux de fonctionnement (véhicules équipés d'un système de télécommande du verrouillage centralisé ou d'un système d'accès et de démarrage "mains libres")

Les feux de détresse clignotent pour indiquer que les portes ont été verrouillées/déverrouillées. (Verrouillage: 1 fois; déverrouillage: 2 fois)

■ **Fonction de sécurité antivol (véhicules équipés d'un système d'accès et de démarrage "mains libres")**

Si aucune porte n'est ouverte dans les 30 secondes qui suivent le déverrouillage du véhicule, le système de sécurité verrouille à nouveau automatiquement le véhicule.

■ **Signal sonore de verrouillage des portes (véhicules équipés d'un système d'accès et de démarrage "mains libres")**

Si vous essayez de verrouiller les portes alors que l'une d'elles n'est pas complètement fermée, un signal sonore produit un son continu pendant 5 secondes. Fermez correctement la porte pour arrêter le signal sonore, puis verrouillez à nouveau le véhicule.

■ **Si le système d'accès et de démarrage "mains libres" ne fonctionne pas correctement (sur modèles équipés)**

- Utilisez la clé conventionnelle pour verrouiller et déverrouiller les portes. (→P. 501)
- Remplacez la pile par une neuve dès qu'elle est usée. (→P. 416)

Déverrouillage et verrouillage des portes depuis l'intérieur

◆ Boutons intérieurs de verrouillage

▶ Véhicules sans système de verrouillage centralisé des portes

- ① Verrouillage de la porte
- ② Déverrouillage de la porte

Vous pouvez ouvrir les portes avant en tirant la poignée intérieure, même lorsque le bouton de verrouillage est en position verrouillée.

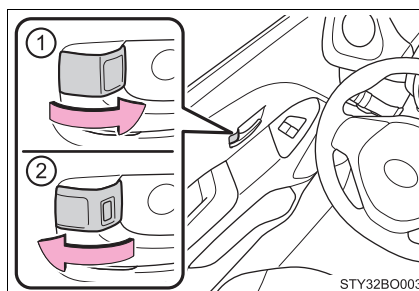

▶ Véhicules avec système de verrouillage centralisé des portes

- ① Côté conducteur:
Verrouillage de toutes les portes
Côté passager:
Verrouillage de la porte
- ② Côté conducteur:
Déverrouillage de toutes les portes
Côté passager:
Déverrouillage de la porte

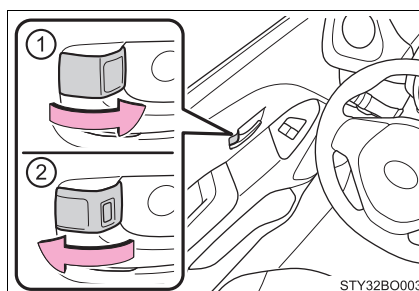

Vous pouvez ouvrir les portes avant en tirant la poignée intérieure, même lorsque le bouton de verrouillage est en position verrouillée.

Verrouillage des portes avant de l'extérieur, sans clé

- 1 Mettez le bouton de verrouillage intérieur en position de verrouillage.
- 2 Fermez la porte tout en tirant sur la poignée de porte.

▶ Véhicules avec système de verrouillage centralisé des portes

Véhicules dépourvus de système d'accès et de démarrage "mains libres":

Il n'est pas possible de verrouiller la porte si la clé est dans contacteur de démarrage antivol.

Véhicules équipés d'un système d'accès et de démarrage "mains libres":

Il n'est pas possible de verrouiller la porte si le contacteur de démarrage est en mode ACCESSOIRES ou DÉMARRAGE, ou si la clé électronique a été laissée à l'intérieur du véhicule.

Il existe un risque de détection incorrecte de la clé et de verrouillage de la porte.

Sécurité enfants sur les portes arrière (modèles 5 portes)

La porte ne peut être ouverte de l'intérieur du véhicule lorsque la protection est enclenchée.

- ① Déverrouillage
- ② Verrouillage

Vous pouvez enclencher cette protection afin d'empêcher les enfants d'ouvrir seuls les portes arrière. Abaissez la sécurité enfants sur chacune des portes arrière.

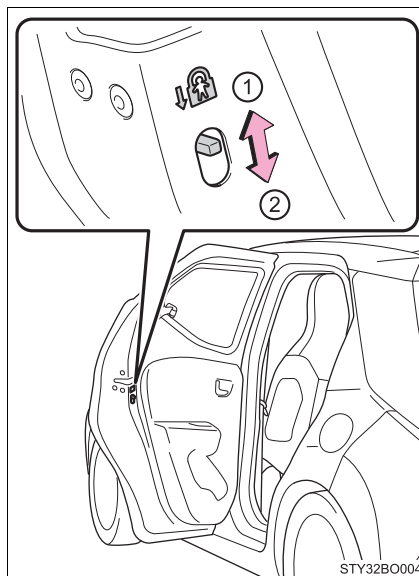

3

Utilisation de chaque équipement

■ Conditions affectant le fonctionnement de la télécommande du verrouillage centralisé (sur modèles équipés)

La fonction de télécommande du verrouillage centralisé risque de ne pas fonctionner normalement dans les situations suivantes.

- Lorsque la pile de la clé à télécommande est usée
- À proximité d'un relais d'antenne de télévision, d'une station radio, d'une centrale électrique, d'un aéroport ou de tout autre endroit qui génère de fortes ondes radio
- Si vous portez une radio portable, un téléphone cellulaire ou autres appareils de communication sans fil
- Lorsque plusieurs clés à télécommande sont proches les unes des autres
- Lorsque la clé à télécommande est entrée en contact avec un objet métallique ou que ce dernier la recouvre
- Lorsqu'une clé à télécommande (émettant des ondes radio) est utilisée à proximité
- Lorsque la clé à télécommande a été laissée à proximité d'un appareil électrique, un ordinateur personnel par exemple
- Si un film métallique est apposé sur la lunette arrière ou si des objets métalliques sont en contact avec celle-ci

■ Conditions affectant le fonctionnement du système d'accès et de démarrage "mains libres" (sur modèles équipés)

→P. 146

**AVERTISSEMENT****■ Pour éviter tout accident**

Respectez les précautions suivantes pendant la marche du véhicule.

À défaut, une porte pourrait s'ouvrir et un passager être éjecté du véhicule, avec le risque d'être grièvement blessé, voire tué.

- Vérifiez que toutes les portes sont correctement fermées.
- Ne pas tirer sur la poignée intérieure des portes pendant la marche du véhicule. Soyez particulièrement vigilant avec les portes avant, car celles-ci peuvent s'ouvrir même si les boutons de verrouillage intérieur sont en position verrouillée.
- Modèles 5 portes: Enclenchez la sécurité enfants des portes arrière lorsque vous transportez des enfants aux places arrière.

Hayon

Vous pouvez verrouiller/déverrouiller le hayon et l'ouvrir/fermer en procédant comme suit.

Verrouillage et déverrouillage du hayon depuis l'extérieur

◆ Télécommande du verrouillage centralisé (sur modèles équipés)

→P. 133

◆ Système d'accès et de démarrage "mains libres" (sur modèles équipés)

Portez sur vous la clé électronique pour que cette fonction puisse être active.

Appuyez sur le bouton pour déverrouiller le hayon.

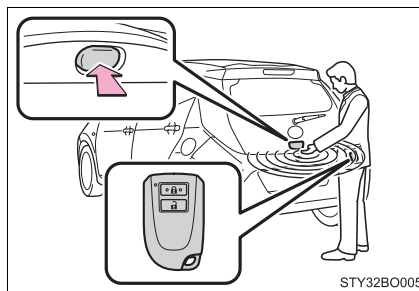

Appuyez sur le bouton pour verrouiller le hayon.

Vérifiez que la porte est bien fermée.

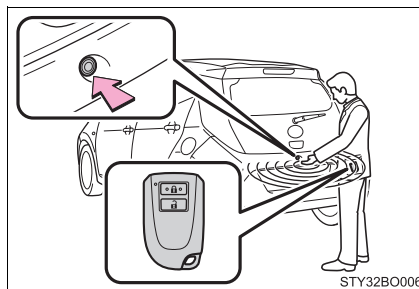

Ouverture du hayon depuis l'extérieur du véhicule**◆ Clé (véhicules dépourvus de système de verrouillage centralisé des portes)**

Tournez la clé dans le sens horaire puis tirez le hayon vers le haut.

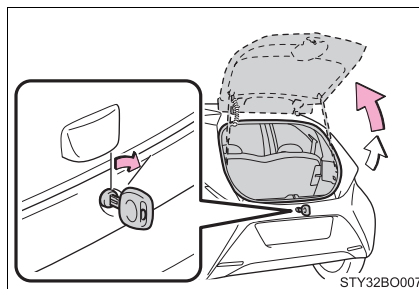
**◆ Télécommande du verrouillage centralisé (sur modèles équipés)**

Appuyez sur le bouton puis tirez le hayon vers le haut.

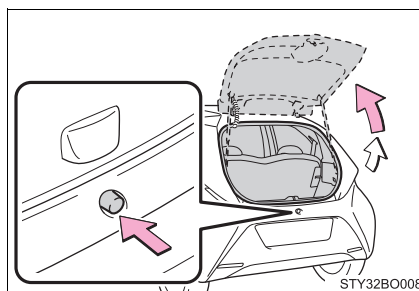
**◆ Système d'accès et de démarrage "mains libres" (sur modèles équipés)**

Tirez le hayon vers le haut tout en appuyant sur le bouton de commande d'ouverture du hayon.

Il n'est pas possible de fermer le hayon tout de suite après avoir appuyé sur le bouton de commande d'ouverture du hayon.

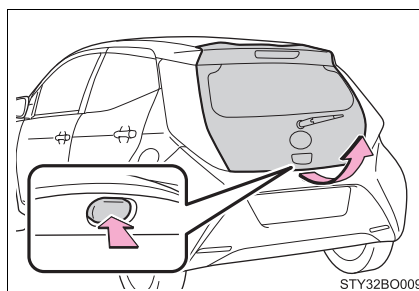

■ Éclairage de coffre (sur modèles équipés)

L'éclairage de coffre s'allume à l'ouverture du hayon.

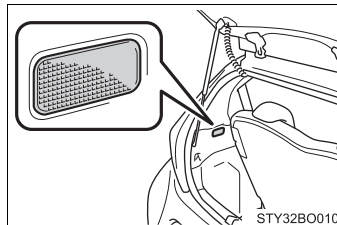

■ Si le mécanisme d'ouverture du hayon est inopérant (véhicules équipés d'un système d'accès et de démarrage "mains libres")

Il est possible de déverrouiller le hayon par l'intérieur.

- 1 Enlevez les 4 clips et l'habillage du coffre.

Pour éviter tout dommage, protégez l'extrémité du tournevis plat avec du ruban adhésif.

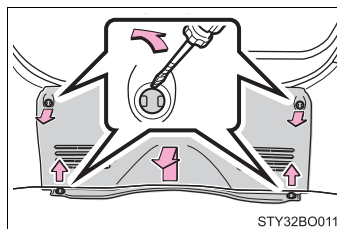

- 2 Manœuvrez le levier.

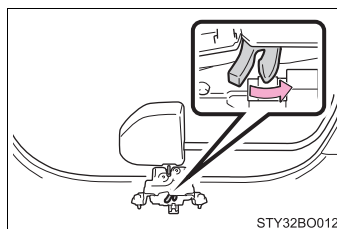

3

Utilisation de chaque équipement

 **AVERTISSEMENT**

Respectez les précautions suivantes.

À défaut, des blessures graves, voire mortelles, pourraient s'ensuivre.

■ **Avant de prendre le volant**

- Vérifiez que le hayon est bien fermé. Si le hayon n'est pas bien fermé, il risque de s'ouvrir intempestivement pendant la marche du véhicule et d'entrer en collision avec des obstacles, ou des bagages risquent d'être éjectés et de provoquer un accident.
- Ne pas laisser les enfants jouer dans le coffre.
Si un enfant se trouve accidentellement enfermé dans le coffre, il risque un épuisement dû à la chaleur ou un autre problème de santé.
- Ne pas laisser un enfant s'occuper d'ouvrir ou de fermer le hayon.
En effet, le hayon risquerait de s'ouvrir/fermer à tout instant, ou de se refermer sur les mains, la tête ou le cou de l'enfant.

■ **Points importants pendant la marche du véhicule**

Ne jamais laisser quiconque s'asseoir dans le coffre. En cas de freinage brusque, d'embarquée ou d'accident, la personne risque d'être grièvement blessée, voire tuée.

■ **Ouverture/fermeture du hayon**

Respectez les précautions suivantes.

À défaut, vous risquez de vous coincer une partie du corps et d'être gravement blessé, voire d'être tué.

- Retirez tout ce qui risque de peser sur le hayon, comme une accumulation de neige ou de glace par exemple, avant de l'ouvrir. À défaut, le hayon pourrait se refermer intempestivement après son ouverture.
- Avant d'ouvrir ou de fermer le hayon, vérifiez soigneusement la sécurité des abords.
- Si des personnes sont présentes aux alentours, assurez-vous de leur sécurité et prévenez-les de l'ouverture ou de la fermeture du hayon.
- Par fort vent, usez de prudence pour ouvrir ou fermer le hayon, car sa manœuvre peut être rendue brutale par une violente rafale.

⚠ AVERTISSEMENT

- Le hayon peut se refermer intempestivement s'il n'est pas parfaitement ouvert. Sachant qu'il est plus difficile d'ouvrir et fermer le hayon lorsque le véhicule est en pente et non à plat, prenez garde à ce qu'il ne s'ouvre et ne se ferme pas tout seul. Assurez-vous que le hayon est parfaitement ouvert et bien verrouillé avant d'utiliser le coffre.

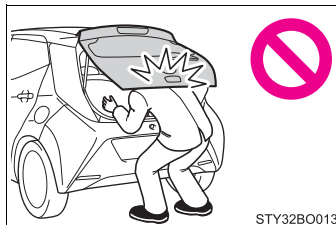

- Lorsque vous fermez le hayon, prenez particulièrement garde à éviter de vous faire pincer les doigts, etc.

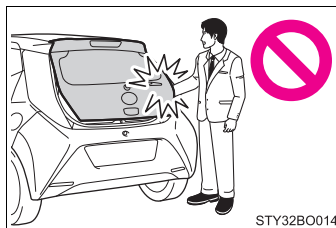

- Ne pas tirer sur le vérin amortisseur du hayon pour fermer le hayon et ne pas non plus s'y suspendre.
En effet, vous risqueriez de vous faire pincer les mains, ou de causer la rupture du vérin amortisseur du hayon et de provoquer un accident.
- Si la porte arrière est équipée d'un porte-vélos ou de tout autre accessoire lourd, elle risque de se refermer intempestivement tout de suite après avoir été ouverte, et de causer à quelqu'un des blessures aux mains, au cou ou à la tête. Lorsque vous voulez monter un accessoire sur le hayon, il vous est recommandé d'utiliser une pièce d'origine Toyota.

 NOTE**■ Vérins amortisseurs du hayon**

Le hayon est muni de vérins amortisseurs qui le maintiennent en place.

Respectez les précautions suivantes.

À défaut, les vérins amortisseurs du hayon risquent de subir des dommages et de ne plus fonctionner correctement.

- N'attachez aucun objet rapporté (autocollant, feuille plastique ou adhésif) à la tige d'un vérin amortisseur.
- Ne pas toucher le vérin amortisseur avec des gants ou tout autre article textile.
- Ne fixez au hayon aucun autre accessoire que des pièces Toyota d'origine.

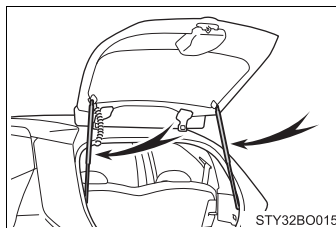

- Ne pas poser la main sur le vérin amortisseur et ne pas forcer dessus latéralement.

Système d'accès et de démarrage "mains libres"*

Il est possible d'effectuer les opérations suivantes en portant simplement la clé électronique sur vous, par exemple dans votre poche.

Le conducteur doit toujours conserver la clé électronique sur lui.

- Verrouillage et déverrouillage des portes latérales (→P. 133)
- Verrouillage et déverrouillage du hayon (→P. 137)
- Démarrage du moteur (→P. 217)

■ Emplacement des capteurs

► Modèles 3 portes

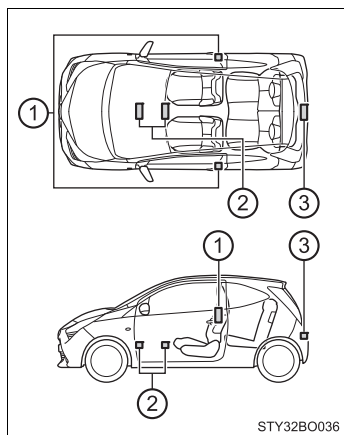

► Modèles 5 portes

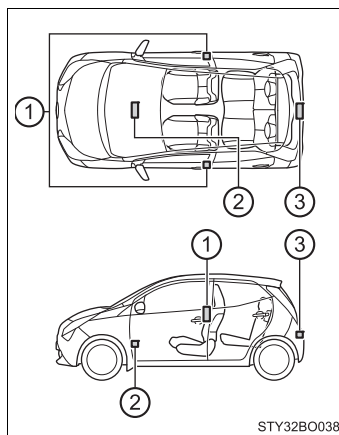

- ① Capteurs intérieurs/extérieurs à l'habitacle
- ② Antennes situées à l'intérieur de l'habitacle
- ③ Antenne située à l'extérieur du coffre

3

Utilisation de chaque équipement

*: Sur modèles équipés

■ Portée effective (périmètre de reconnaissance de la clé électronique)

▶ Modèles 3 portes

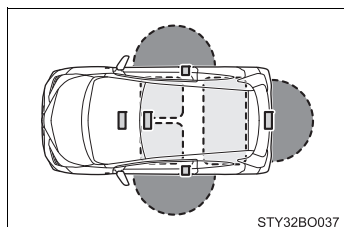

▶ Modèles 5 portes

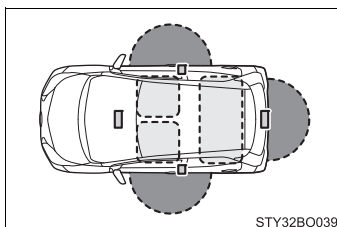

● Lors du verrouillage ou du déverrouillage des portes

Le système est fonctionnel lorsque la clé électronique est distante de moins de 0,7 m (2,3 ft.) d'une poignée extérieure de porte avant et du bouton de commande d'ouverture du hayon. (Seules les portes détectant la clé peuvent être manœuvrées.)

● Lorsque vous démarrez le moteur ou changez de mode le contacteur de démarrage

Le système peut être commandé lorsque la clé électronique se trouve à l'intérieur du véhicule.

■ Alarmes et témoins d'alerte



Une combinaison d'alarmes extérieures et intérieures ainsi que de témoins d'alerte est utilisée pour empêcher le vol du véhicule et la survenue d'accidents imprévisibles résultant d'une erreur d'utilisation. Prenez les mesures adéquates en fonction du témoin d'alerte qui s'allume. (→P. 461)

Le tableau suivant décrit les situations qui déclenchent uniquement les alarmes et présente les procédures de correction afférentes.

Alarme	Situation	Procédure de correction
L'alarme extérieure se déclenche une fois pendant 5 secondes	Vous avez essayé de verrouiller les portes avec le système d'accès et de démarrage "mains libres" alors que la clé électronique se trouvait encore à l'intérieur du véhicule.	Récupérez la clé électronique laissée dans le véhicule et verrouillez les portes à nouveau.
	Vous avez essayé de verrouiller les portes du véhicule alors qu'une porte est ouverte.	Fermez et verrouillez toutes les portes à nouveau.
L'alarme intérieure émet un son bref et l'alarme extérieure se déclenche une fois pendant 5 secondes	Vous avez essayé de verrouiller une porte en ouvrant la porte et en mettant le bouton de verrouillage intérieur en position verrouillage, puis en fermant la porte tout en tirant sur la poignée de porte extérieure alors que la clé électronique était encore à l'intérieur du véhicule.	Récupérez la clé électronique laissée dans le véhicule et verrouillez les portes à nouveau.
L'alarme intérieure produit un son continu	Vous avez mis le contacteur de démarrage en mode ACCESSOIRES alors que la porte conducteur était ouverte (ou avez ouvert celle-ci alors que le contacteur de démarrage était en mode ACCESSOIRES).	Mettez le contacteur de démarrage sur arrêt et fermez la porte conducteur.
	Vous avez mis le contacteur de démarrage sur arrêt alors que la porte conducteur était ouverte.	Fermez la porte conducteur.

■ Fonction d'économie de la pile de la clé électronique

Lorsque le mode d'économie de la pile est actif, la réception des ondes radio par la clé électronique est arrêtée afin que la pile s'use le moins vite possible.

Appuyez deux fois sur  tout en appuyant longuement sur . Confirmez que le témoin clignote 4 fois sur la clé électronique. Tant que le mode d'économie de la pile est actif, le système d'accès et de démarrage "mains libres" est inutilisable. Pour annuler la fonction, appuyez sur n'importe quel bouton de la clé électronique.

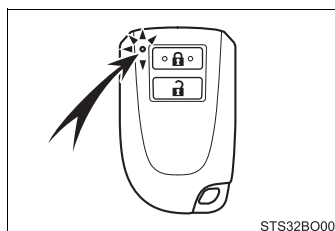

■ Conditions affectant le fonctionnement

Le système d'accès et de démarrage "mains libres" utilise des ondes radio de faible puissance. Dans les situations suivantes, la communication entre la clé électronique et le véhicule risque d'être perturbée, empêchant ainsi le fonctionnement approprié du système d'accès et de démarrage "mains libres", de la télécommande du verrouillage centralisé et du système d'antidémarrage. (Solutions possibles: →P. 501)

- En cas de décharge de la pile de la clé électronique
- Lorsque vous vous trouvez à proximité d'un relais TV, d'une centrale électrique, d'une station service, d'une station de radio, d'un panneau d'affichage grand écran, d'un aéroport ou de toute autre installation source de rayonnements électromagnétiques intenses (ondes radio ou perturbations radioélectriques)
- Lorsque la clé électronique est en contact avec ou recouverte par les objets métalliques suivants
 - Cartes couvertes de papier aluminium
 - Paquets de cigarettes contenant du papier aluminium
 - Sacs ou portefeuilles métalliques
 - Pièces de monnaie
 - Chauffe-mains en métal
 - CD, DVD ou tout autre support numérique
- Lorsque d'autres clés à télécommande (émettant des ondes radio) sont utilisées à proximité
- Lorsque vous transportez simultanément la clé électronique et des appareils émetteurs d'ondes radio suivants
 - Poste de radio, téléphone mobile, téléphone sans fil ou tout autre appareil de télécommunication sans fil
 - Clé électronique d'un autre véhicule ou clé à télécommande émettrice d'ondes
 - Ordinateurs ou assistants personnels (PDA)
 - Lecteurs audio numériques
 - Consoles de jeu portables
- Si un film métallique est apposé sur la lunette arrière ou si des objets métalliques sont en contact avec celle-ci
- Lorsque la clé électronique est placée à proximité d'un chargeur de batterie ou d'appareils électroniques

■ Remarque sur l'accès "mains libres"

- Même si la clé électronique se trouve à portée effective (périmètre de reconnaissance), il est possible que le système ne fonctionne pas correctement dans les cas suivants:
 - La clé électronique est trop proche de la vitre ou de la poignée extérieure de porte, ou est près du sol ou en hauteur alors que les portes sont verrouillées ou déverrouillées.
 - La clé électronique se trouve sur le tableau de bord, sur le cache-bagages (sur modèles équipés) ou sur le plancher, dans les vide-poches de porte ou dans la boîte à gants au moment où vous démarrez le moteur ou changez de mode le contacteur de démarrage.
- Tant que la clé électronique se trouve à portée effective, il est possible à quiconque de verrouiller ou de déverrouiller les portes. Toutefois, seules les portes détectant la clé électronique sont utilisables pour déverrouiller le véhicule.
Selon la situation, même lorsque la clé électronique se trouve à proximité de la porte latérale opposée à celle que vous voulez déverrouiller, il peut arriver qu'elle soit détectée et que la porte se déverrouille.
- Si la télécommande du verrouillage centralisé est utilisée pour verrouiller les portes alors que la clé électronique est proche du véhicule, il est possible que l'accès "mains libres" ne déverrouille pas la porte. (Utilisez la télécommande du verrouillage centralisé pour déverrouiller les portes.)

■ Remarque sur la fonction de déverrouillage

- Il peut y avoir des cas où, lorsque vous tirez sur la poignée de porte tout en appuyant sur le bouton de verrouillage/déverrouillage, la porte ne se déverrouille pas. Dans ces cas, après avoir repoussé la poignée de porte dans sa position initiale, appuyez à nouveau sur le bouton de verrouillage/déverrouillage et vérifiez que les portes sont déverrouillées avant de tirer sur la poignée de la porte.
- Si une autre clé électronique se trouve dans le périmètre de reconnaissance, le déverrouillage des portes peut être plus long lorsque vous avez appuyé sur le bouton de verrouillage/déverrouillage.

■ Lorsque le véhicule n'est pas utilisé pendant une période prolongée

- Afin d'éviter le vol du véhicule, ne laissez pas la clé électronique dans un rayon de 2 m (6 ft.) du véhicule.
- Il est possible de désactiver à l'avance le système d'accès et de démarrage "mains libres". (→P. 527)

■ Pour faire fonctionner le système correctement

Assurez-vous de porter la clé électronique sur vous lorsque vous faites fonctionner le système. N'approchez pas la clé électronique trop près du véhicule lorsque vous faites fonctionner le système de l'extérieur du véhicule.

Selon la position de la clé électronique et la façon dont vous la tenez, la clé risque de ne pas être correctement détectée et le système risque de ne pas fonctionner correctement. (L'alarme risque de se déclencher accidentellement ou bien l'antiverrouillage risque de ne pas fonctionner correctement.)

■ Si le système d'accès et de démarrage "mains libres" ne fonctionne pas correctement

- Verrouillage et déverrouillage des portes: Utilisez la clé conventionnelle. (→P. 501)
- Démarrage du moteur: →P. 502

■ Usure de la pile de la clé électronique

- La pile a une durée de vie normale de 1 à 2 ans.
- Lorsque la pile est usée, une alarme se déclenche dans l'habitacle à l'arrêt du moteur. (→P. 462)
- La pile se décharge même en l'absence de toute utilisation de la clé électronique, car la clé reçoit des ondes radio en permanence. Les symptômes suivants indiquent que la pile de la clé électronique est peut-être usée. Remplacez la pile lorsque cela est nécessaire. (→P. 416)
 - Le système d'accès et démarrage "mains libres" ou la télécommande du verrouillage centralisé ne fonctionne pas.
 - Le périmètre de reconnaissance devient plus réduit.
 - Le témoin à DEL de la clé ne s'allume pas.
- Afin d'éviter toute détérioration grave, ne pas laisser la clé électronique dans un rayon de 1 m (3 ft.) des appareils électriques suivants, qui produisent un champ magnétique:
 - Postes de télévision
 - Ordinateurs personnels
 - Téléphones cellulaires, téléphones sans fil et chargeurs de batterie
 - Téléphones cellulaires ou sans fil en cours de recharge
 - Lampes de table
 - Cuisinières à induction

■ Personnalisation pouvant être configurée par un concessionnaire Toyota, un réparateur agréé Toyota, ou n'importe quel réparateur fiable

Il est possible de modifier le paramétrage de certaines fonctions (p. ex. le système d'accès et de démarrage "mains libres").

(Fonctions personnalisables: →P. 527)

■ Si le système d'accès et de démarrage "mains libres" a été désactivé dans une programmation personnalisée

- Verrouillage et déverrouillage des portes:
Utilisez la télécommande du verrouillage centralisé ou la clé conventionnelle.
(→P. 113, 501)
- Démarrage du moteur et changement de mode du contacteur de démarrage:
→P. 502
- Arrêt du moteur: →P. 218

■ **Certifications du système d'accès et de démarrage "mains libres"**

<p>Address: 3-260 Toyota, Oguchi-cho, Niwa-gun, Aichi 480-0195, Japan</p> <p>Receiver Category (EN 300 220): 2</p>

Hereby, TOKAI RIKA CO., LTD. declares that the radio equipment type RS-FTY is in compliance with Directive 2014/53/EU.

The full text of the EU declaration of conformity is available at the following internet address:

<http://www.tokai-rika.co.jp/pc>

Frequency band: 119 - 135 kHz

Maximum radio-frequency power: 55dB μ A/m @10m

TOKAI RIKA CO., LTD. vakuuttaa, että radiolaitetyyppi RS-FTY on direktiivin 2014/53/EU mukainen.

EU-vaatimustenmukaisuusvakuutuksen täysimittainen teksti on saatavilla seuraavassa internetosoitteessa:

<http://www.tokai-rika.co.jp/pc>

Radiotaajuus: 119 - 135 kHz

suurin mahdollinen lähetysteho: 55dB μ A/m @10m

Hierbij verklaar ik, TOKAI RIKA CO., LTD., dat het type radioapparatuur RS-FTY conform is met Richtlijn 2014/53/EU.

De volledige tekst van de EU-conformiteitsverklaring kan worden geraadpleegd op het volgende internetadres:

<http://www.tokai-rika.co.jp/pc>

Frequentieband: 119 - 135 kHz

Maximaal radiofrequentievermogen: 55dB μ A/m @10m

3

Utilisation de chaque équipement

Le soussigné, TOKAI RIKA CO., LTD., déclare que l'équipement radioélectrique du type RS-FTY est conforme à la directive 2014/53/UE.

Le texte complet de la déclaration UE de conformité est disponible à l'adresse internet suivante:

<http://www.tokai-rika.co.jp/pc>

Bande de fréquences: 119 - 135 kHz

Puissance de radiofréquence maximale: 55dB μ A/m @10m

Härmed försäkrar TOKAI RIKA CO., LTD. att denna typ av radioutrustning RS-FTY överensstämmer med direktiv 2014/53/EU.

Den fullständiga texten till EU-försäkran om överensstämmelse finns på följande webbadress:

<http://www.tokai-rika.co.jp/pc>

Frekvensband: 119 - 135 kHz

Maximal radiofrekvenseffekt: 55dB μ A/m @10m

Hermed erklærer TOKAI RIKA CO., LTD., at radioudstyrstypen RS-FTY er i overensstemmelse med direktiv 2014/53/EU.

EU-overensstemmelseserklæringens fulde tekst kan findes på følgende internetadresse:

<http://www.tokai-rika.co.jp/pc>

Frekvensbånd: 119 - 135 kHz

Maksimal radiofrekvenseffekt: 55dB μ A/m @10m

Hiermit erklärt TOKAI RIKA CO., LTD., dass der Funkanlagentyp RS-FTY der Richtlinie 2014/53/EU entspricht.

Der vollständige Text der EU-Konformitätserklärung ist unter der folgenden Internetadresse verfügbar:

<http://www.tokai-rika.co.jp/pc>

Frequenzband: 119 - 135 kHz

Abgestrahlte maximale Sendeleistung: 55dB μ A/m @10m

Με την παρούσα ο/η TOKAI RIKA CO., LTD., δηλώνει ότι ο ραδιοεξοπλισμός RS-FTY πληροί την οδηγία 2014/53/ΕΕ.

Το πλήρες κείμενο της δήλωσης συμμόρφωσης ΕΕ διατίθεται στην ακόλουθη ιστοσελίδα στο διαδίκτυο:

<http://www.tokai-rika.co.jp/pc>

Ζώνη συχνοτήτων: 119 - 135 kHz

Μέγιστη ισχύς ραδιοσυχνότητας: 55dBμΑ/m @10m

Il fabbricante, TOKAI RIKA CO., LTD., dichiara che il tipo di apparecchiatura radio RS-FTY è conforme alla direttiva 2014/53/UE.

Il testo completo della dichiarazione di conformità UE è disponibile al seguente indirizzo Internet:

<http://www.tokai-rika.co.jp/pc>

Banda di frequenza: 119 - 135 kHz

Potenza massima radiofrequenza: 55dBμΑ/m @10m

Por la presente, TOKAI RIKA CO., LTD. declara que el tipo de equipo radioeléctrico RS-FTY es conforme con la Directiva 2014/53/UE.

El texto completo de la declaración UE de conformidad está disponible en la dirección Internet siguiente:

<http://www.tokai-rika.co.jp/pc>

Banda de frecuencia: 119 - 135 kHz

Potencia máxima de radiofrecuencia: 55dBμΑ/m @10m

O(a) abaixo assinado(a) TOKAI RIKA CO., LTD. declara que o presente tipo de equipamento de rádio RS-FTY está em conformidade com a Diretiva 2014/53/UE.

O texto integral da declaração de conformidade está disponível no seguinte endereço de Internet:

<http://www.tokai-rika.co.jp/pc>

Banda de frequência: 119 - 135 kHz

Potência máxima de radiofrequências: 55dBμΑ/m @10m

<p>B'dan, TOKAI RIKA CO., LTD., niddikjara li dan it-tip ta' tagħmir tar-radju RS-FTY huwa konformi mad-Direttiva 2014/53/UE.</p> <p>It-test kollu tad-dikjarazzjoni ta' konformità tal-UE huwa disponibbli f'dan l-indirizz tal-Internet li ġej: http://www.tokai-rika.co.jp/pc</p> <p>Tíðnisvið: 119 - 135 kHz Hámarks útværpsbylgjutíðni: 55dBμA/m @10m</p>
<p>Käesolevaga deklareerib TOKAI RIKA CO., LTD., et käesolev raadioseadme tüüp RS-FTY vastab direktiivi 2014/53/EL nõuetele.</p> <p>ELi vastavusdeklaratsiooni täielik tekst on kättesaadav järgmisel internetiaadressil: http://www.tokai-rika.co.jp/pc</p> <p>Sagedusriba: 119 - 135 kHz Maksimaalne saatevõimsus: 55dBμA/m @10m</p>
<p>TOKAI RIKA CO., LTD. igazolja, hogy a RS-FTY típusú rádióberendezés megfelel a 2014/53/EU irányelvnek.</p> <p>Az EU-megfelelőségi nyilatkozat teljes szövege elérhető a következő internetes címen: http://www.tokai-rika.co.jp/pc</p> <p>Frekvenciasáv: 119 - 135 kHz Maximális jelerősség: 55dBμA/m @10m</p>
<p>TOKAI RIKA CO., LTD. týmto vyhlasuje, že rádiové zariadenie typu RS-FTY je v súlade so smernicou 2014/53/EÚ.</p> <p>Úplné EÚ vyhlásenie o zhode je k dispozícii na tejto internetovej adrese: http://www.tokai-rika.co.jp/pc</p> <p>Frekvenčné pásmo: 119 - 135 kHz Maximálny rádiový výkon: 55dBμA/m @10m</p>

Tímto TOKAI RIKA CO., LTD. prohlašuje, že typ rádiového zařízení RS-FTY je v souladu se směrnicí 2014/53/EU.

Úplné znění EU prohlášení o shodě je k dispozici na této internetové adrese:

<http://www.tokai-rika.co.jp/pc>

Kmitočtové pásmo: 119 - 135 kHz

Maximální radiofrekvenční výkon: 55dB μ A/m @10m

TOKAI RIKA CO., LTD. potvrjuje, da je tip radijske opreme RS-FTY skladen z Direktivo 2014/53/EU.

Celotno besedilo izjave EU o skladnosti je na voljo na naslednjem spletnem naslovu:

<http://www.tokai-rika.co.jp/pc>

Frekvenčni pas: 119 - 135 kHz

Največja moč radijske frekvence: 55dB μ A/m @10m

Aš, TOKAI RIKA CO., LTD., patvirtinu, kad radijo įrenginių tipas RS-FTY atitinka Direktyvą 2014/53/ES.

Visas ES atitikties deklaracijos tekstas prieinamas šiuo interneto adresu:

<http://www.tokai-rika.co.jp/pc>

Dažnių juosta: 119 - 135 kHz

Didžiausia radijo dažnių galia: 55dB μ A/m @10m

Ar šo TOKAI RIKA CO., LTD. deklarė, ka radioiekārta RS-FTY atbilst Direktīvai 2014/53/ES.

Pilns ES atbilstības deklarācijas teksts ir pieejams šādā interneta vietnē:

<http://www.tokai-rika.co.jp/pc>

Frekvenču josla: 119 - 135 kHz

Maksimālā radiofrekvenču jauda: 55dB μ A/m @10m

<p>TOKAI RIKA CO., LTD. niniejszym oświadcza, że typ urządzenia radiowego RS-FTY jest zgodny z dyrektywą 2014/53/UE.</p> <p>Pełny tekst deklaracji zgodności UE jest dostępny pod następującym adresem internetowym: http://www.tokai-rika.co.jp/pc</p> <p>Zakres częstotliwości: 119 - 135 kHz Maksymalna moc częstotliwości radiowej: 55dBμA/m @10m</p>
<p>TOKAI RIKA CO., LTD. lýsir því hér með yfir að fjarskiptatækið af gerð RS-FTY er í samræmi við tilskipun 2014/53/EU.</p> <p>Öll ESB-samræmisýfirlýsingin er tiltæk á eftirfarandi vefslóð: http://www.tokai-rika.co.jp/pc</p> <p>Tíðnisvið: 119 - 135 kHz Hámarks útværpsbylgjutíðni: 55dBμA/m @10m</p>
<p>TOKAI RIKA CO., LTD. erklærer herved at radioutstyrtypen RS-FTY er i samsvar med direktivet 2014/53/EU.</p> <p>Hele teksten av EU-samsvarserklæringen kan leses på det følgende nettstedet: http://www.tokai-rika.co.jp/pc</p> <p>Frekvensbånd: 119 - 135 kHz Maksimal radiofrekvenseffekt: 55dBμA/m @10m</p>
<p>С настоящото TOKAI RIKA CO., LTD. декларира, че този тип радиосъоръжение RS-FTY е в съответствие с Директива 2014/53/ЕС.</p> <p>Цялостният текст на ЕС декларацията за съответствие може да се намери на следния интернет адрес: http://www.tokai-rika.co.jp/pc</p> <p>Радиочестотна лента: 119 - 135 kHz Максимална радиочестотна мощност: 55dBμA/m @10m</p>

Prin prezenta, TOKAI RIKA CO., LTD. declară că tipul de echipamente radio RS-FTY este în conformitate cu Directiva 2014/53/UE.

Textul integral al declarației UE de conformitate este disponibil la următoarea adresă internet:

<http://www.tokai-rika.co.jp/pc>

Banda de frecvență: 119 - 135 kHz

Puterea maximă de radiofrecvență: 55dBμA/m @10m

Ovime TOKAI RIKA CO., LTD. potvrđuje da je radio-oprema tipa RS-FTY u skladu sa Direktivom 2014/53/EU.

Potpuni tekst EU deklaracije o usaglašenosti dostupan je na slijedećoj internet adresi:

<http://www.tokai-rika.co.jp/pc>

Frekvencijski opseg: 119 - 135 kHz

Maksimalna radio-frekvencijska snaga: 55dBμA/m @10m

Me anë të këtij dokumenti, TOKAI RIKA CO., LTD. deklaron se tipi i radiopajisjes RS-FTY është në përputhje me Direktivën 2014/53/EU.

Teksti i plotë i deklaratës së konformitetit të Bashkimit Evropian është i disponueshëm në adresën e mëposhtme të internetit:

<http://www.tokai-rika.co.jp/pc>

Brezi i frekuencës: 119 - 135 kHz

Fuqia maksimale e radiofrekuencës: 55dBμA/m @10m

TOKAI RIKA CO., LTD. ovime izjavljuje da je radijska oprema tipa RS-FTY u skladu s Direktivom 2014/53/EU.

Cjeloviti tekst EU izjave o sukladnosti dostupan je na sljedećoj internetskoj adresi:

<http://www.tokai-rika.co.jp/pc>

Frekvencijski pojas: 119 - 135 kHz

Maksimalna RF snaga: 55dBμA/m @10m

Ovim TOKAI RIKAI CO., LTD. potvrđuje da je radio-oprema tipa RS-FTY u skladu sa Direktivom 2014/53/EU.

Potpuni tekst EU deklaracije o usaglašenosti dostupan je na sledećoj internet adresi:

<http://www.tokai-rika.co.jp/pc>

Frekventni opseg: 119 - 135 kHz

Maksimalna radio-frekventna snaga: 55dB μ A/m @10m

TOKAI RIKAI CO., LTD., işbu belgeyle telsiz cihazı türünün RS-FTY 2014/53/EU nolu Direktif ile uyumlu olduğunu beyan etmektedir.

AB uygunluk beyanının tam metnine aşağıdaki internet adresinden ulaşabilirsiniz:

<http://www.tokai-rika.co.jp/pc>

Frekans bandı: 119 - 135 kHz

Maksimum radyo frekans gücü: 55dB μ A/m @10m



Address: 3-260 Toyota, Oguchi-cho, Niwa-gun, Aichi 480-0195, Japan

Hereby, TOKAI RIKA CO., LTD. declares that the radio equipment type BS1EW is in compliance with Directive 2014/53/EU.

The full text of the EU declaration of conformity is available at the following internet address:

<http://www.tokai-rika.co.jp/pc>

Frequency band: 433.050 - 434.790 MHz

Maximum radio-frequency power: 10 mW(ERP)

TOKAI RIKA CO., LTD. vakuuttaa, että radiolaitetyyppi BS1EW on direktiivin 2014/53/EU mukainen.

EU-vaatimustenmukaisuusvakuutuksen täysimittainen teksti on saatavilla seuraavassa internetosoitteessa:

<http://www.tokai-rika.co.jp/pc>

Radiotaajuus: 433.050 - 434.790 MHz

suurin mahdollinen lähetysteho: 10 mW(ERP)

Hierbij verklaar ik, TOKAI RIKA CO., LTD., dat het type radioapparatuur BS1EW conform is met Richtlijn 2014/53/EU.

De volledige tekst van de EU-conformiteitsverklaring kan worden geraadpleegd op het volgende internetadres:

<http://www.tokai-rika.co.jp/pc>

Frequentieband: 433.050 - 434.790 MHz

Maximaal radiofrequentievermogen: 10 mW(ERP)

Le soussigné, TOKAI RIKA CO., LTD., déclare que l'équipement radioélectrique du type BS1EW est conforme à la directive 2014/53/UE.

Le texte complet de la déclaration UE de conformité est disponible à l'adresse internet suivante:

<http://www.tokai-rika.co.jp/pc>

Bande de fréquences: 433.050 - 434.790 MHz

Puissance de radiofréquence maximale: 10 mW(ERP)

Härmed försäkrar TOKAI RIKA CO., LTD. att denna typ av radioutrustning BS1EW överensstämmer med direktiv 2014/53/EU.

Den fullständiga texten till EU-försäkran om överensstämmelse finns på följande webbadress:

<http://www.tokai-rika.co.jp/pc>

Frekvensband: 433.050 - 434.790 MHz

Maximal radiofrekvensseffekt: 10 mW(ERP)

Hermed erklærer TOKAI RIKA CO., LTD., at radioudstyrstypen BS1EW er i overensstemmelse med direktiv 2014/53/EU.

EU-overensstemmelseserklæringens fulde tekst kan findes på følgende internetadresse:

<http://www.tokai-rika.co.jp/pc>

Frekvensbånd: 433.050 - 434.790 MHz

Maksimal radiofrekvensseffekt: 10 mW(ERP)

Hiermit erklärt TOKAI RIKA CO., LTD., dass der Funkanlagentyp BS1EW der Richtlinie 2014/53/EU entspricht.

Der vollständige Text der EU-Konformitätserklärung ist unter der folgenden Internetadresse verfügbar:

<http://www.tokai-rika.co.jp/pc>

Frequenzband: 433.050 - 434.790 MHz

Abgestrahlte maximale Sendeleistung: 10 mW(ERP)

Με την παρούσα ο/η TOKAI RIKA CO., LTD., δηλώνει ότι ο ραδιοεξοπλισμός BS1EW πληροί την οδηγία 2014/53/EE.

Το πλήρες κείμενο της δήλωσης συμμόρφωσης ΕΕ διατίθεται στην ακόλουθη ιστοσελίδα στο διαδίκτυο:

<http://www.tokai-rika.co.jp/pc>

Ζώνη συχνοτήτων: 433.050 - 434.790 MHz

Μέγιστη ισχύς ραδιοσυχνότητας: 10 mW(ERP)

Il fabbricante, TOKAI RIKA CO., LTD., dichiara che il tipo di apparecchiatura radio BS1EW è conforme alla direttiva 2014/53/UE.

Il testo completo della dichiarazione di conformità UE è disponibile al seguente indirizzo Internet:

<http://www.tokai-rika.co.jp/pc>

Banda di frequenza: 433.050 - 434.790 MHz

Potenza massima radiofrequenza: 10 mW(ERP)

Por la presente, TOKAI RIKA CO., LTD. declara que el tipo de equipo radioeléctrico BS1EW es conforme con la Directiva 2014/53/UE.

El texto completo de la declaración UE de conformidad está disponible en la dirección Internet siguiente:

<http://www.tokai-rika.co.jp/pc>

Banda de frecuencia: 433.050 - 434.790 MHz

Potencia máxima de radiofrecuencia: 10 mW(ERP)

O(a) abaixo assinado(a) TOKAI RIKA CO., LTD. declara que o presente tipo de equipamento de rádio BS1EW está em conformidade com a Diretiva 2014/53/UE.

O texto integral da declaração de conformidade está disponível no seguinte endereço de Internet:

<http://www.tokai-rika.co.jp/pc>

Banda de frequência: 433.050 - 434.790 MHz

Potência máxima de radiofrequências: 10 mW(ERP)

B'dan, TOKAI RIKA CO., LTD., niddikjara li dan it-tip ta' tagħmir tar-radju BS1EW huwa konformi mad-Direttiva 2014/53/UE.

It-test kollu tad-dikjarazzjoni ta' konformità tal-UE huwa disponibbli f'dan l-indirizz tal-Internet li ġej:

<http://www.tokai-rika.co.jp/pc>

Tíðnisvið: 433.050 - 434.790 MHz

Hámarks útværpsbylgjutíðni: 10 mW(ERP)

Käesolevaga deklareerib TOKAI RIKA CO., LTD., et käesolev raadioseadme tüüp BS1EW vastab direktiivi 2014/53/EL nõuetele.

ELi vastavusdeklaratsiooni täielik tekst on kättesaadav järgmisel internetiaadressil:

<http://www.tokai-rika.co.jp/pc>

Sagedusriba: 433.050 - 434.790 MHz
Maksimaalne saatevõimsus: 10 mW(ERP)

TOKAI RIKA CO., LTD. igazolja, hogy a BS1EW típusú rádióberendezés megfelel a 2014/53/EU irányelvnek.

Az EU-megfelelőségi nyilatkozat teljes szövege elérhető a következő internetes címen:

<http://www.tokai-rika.co.jp/pc>

Frekvenciasáv: 433.050 - 434.790 MHz
Maximális jelerősség: 10 mW(ERP)

TOKAI RIKA CO., LTD. týmto vyhlasuje, že rádiové zariadenie typu BS1EW je v súlade so smernicou 2014/53/EÚ.

Úplné EÚ vyhlásenie o zhode je k dispozícii na tejto internetovej adrese:

<http://www.tokai-rika.co.jp/pc>

Frekvenčné pásmo: 433.050 - 434.790 MHz
Maximálny rádiový výkon: 10 mW(ERP)

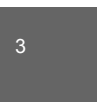

Tímto TOKAI RIKA CO., LTD. prohlašuje, že typ rádiového zařízení BS1EW je v souladu se směrnicí 2014/53/EU.

Úplné znění EU prohlášení o shodě je k dispozici na této internetové adrese:

<http://www.tokai-rika.co.jp/pc>

Kmitočtové pásmo: 433.050 - 434.790 MHz

Maximální radiofrekvenční výkon: 10 mW(ERP)

TOKAI RIKA CO., LTD. potvrjuje, da je tip radijske opreme BS1EW skladen z Direktivo 2014/53/EU.

Celotno besedilo izjave EU o skladnosti je na voljo na naslednjem spletnem naslovu:

<http://www.tokai-rika.co.jp/pc>

Frekvenčni pas: 433.050 - 434.790 MHz

Največja moč radijske frekvence: 10 mW(ERP)

Aš, TOKAI RIKA CO., LTD., patvirtinu, kad radijo įrenginių tipas BS1EW atitinka Direktyvą 2014/53/ES.

Visas ES atitikties deklaracijos tekstas prieinamas šiuo interneto adresu:

<http://www.tokai-rika.co.jp/pc>

Dažnių juosta: 433.050 - 434.790 MHz

Didžiausia radijo dažnių galia: 10 mW(ERP)

Ar šo TOKAI RIKA CO., LTD. deklarē, ka radioiekārta BS1EW atbilst Direktīvai 2014/53/ES.

Pilns ES atbilstības deklarācijas teksts ir pieejams šādā interneta vietnē:

<http://www.tokai-rika.co.jp/pc>

Frekvenču josla: 433.050 - 434.790 MHz
Maksimālā radiofrekvenču jauda: 10 mW(ERP)

TOKAI RIKA CO., LTD. niniešzym oświadcza, że typ urządzenia radiowego BS1EW jest zgodny z dyrektywą 2014/53/UE.

Pełny tekst deklaracji zgodności UE jest dostępny pod następującym adresem internetowym:

<http://www.tokai-rika.co.jp/pc>

Zakres częstotliwości: 433.050 - 434.790 MHz
Maksymalna moc częstotliwości radiowej: 10 mW(ERP)

TOKAI RIKA CO., LTD. lýsir því hér með yfir að fjarskiptatækið af gerð BS1EW er í samræmi við tilskipun 2014/53/EU.

Öll ESB-samræmisýfirlýsingin er tiltæk á eftirfarandi vefslóð:

<http://www.tokai-rika.co.jp/pc>

Tíðnisvið: 433.050 - 434.790 MHz
Hámarks útværpsbylgjutíðni: 10 mW(ERP)

TOKAI RIKA CO., LTD. erklærer herved at radioutstyrtypen BS1EW er i samsvar med direktivet 2014/53/EU.

Hele teksten av EU-samsvarserklæringen kan leses på det følgende nettstedet:

<http://www.tokai-rika.co.jp/pc>

Frekvensbånd: 433.050 - 434.790 MHz

Maksimal radiofrekvensseffekt: 10 mW(ERP)

С настоящото TOKAI RIKA CO., LTD. декларира, че този тип радиосъоръжение BS1EW е в съответствие с Директива 2014/53/ЕС.

Цялостният текст на ЕС декларацията за съответствие може да се намери на следния интернет адрес:

<http://www.tokai-rika.co.jp/pc>

Радиочестотна лента: 433.050 - 434.790 MHz

Максимална радиочестотна мощност: 10 mW(ERP)

Prin prezenta, TOKAI RIKA CO., LTD. declară că tipul de echipamente radio BS1EW este în conformitate cu Directiva 2014/53/UE.

Textul integral al declarației UE de conformitate este disponibil la următoarea adresă internet:

<http://www.tokai-rika.co.jp/pc>

Banda de frecvență: 433.050 - 434.790 MHz

Puterea maximă de radiofrecvență: 10 mW(ERP)

Ovime TOKAI RIKA CO., LTD. potvrđuje da je radio-oprema tipa BS1EW u skladu sa Direktivom 2014/53/EU.

Potpuni tekst EU deklaracije o usaglašenosti dostupan je na slijedećoj internet adresi:

<http://www.tokai-rika.co.jp/pc>

Frekvencijski opseg: 433.050 - 434.790 MHz

Maksimalna radio-frekvencijska snaga: 10 mW(ERP)

Me anë të këtij dokumenti, TOKAI RIKA CO., LTD. deklaron se tipi i radiopajisjes BS1EW është në përputhje me Direktivën 2014/53/EU.

Teksti i plotë i deklaratës së konformitetit të Bashkimit Evropian është i disponueshëm në adresën e mëposhtme të internetit:

<http://www.tokai-rika.co.jp/pc>

Brezi i frekuencës: 433.050 - 434.790 MHz

Fuqia maksimale e radiofrekuencës: 10 mW(ERP)

TOKAI RIKA CO., LTD. ovime izjavljuje da je radijska oprema tipa BS1EW u skladu s Direktivom 2014/53/EU.

Cjeloviti tekst EU izjave o sukladnosti dostupan je na sljedećoj internetskoj adresi:

<http://www.tokai-rika.co.jp/pc>

Frekvencijski pojas: 433.050 - 434.790 MHz

Maksimalna RF snaga: 10 mW(ERP)

Ovim TOKAI RIKA CO., LTD. potvrđuje da je radio-oprema tipa BS1EW u skladu sa Direktivom 2014/53/EU.

Potpuni tekst EU deklaracije o usaglašenosti dostupan je na sledećoj internet adresi:

<http://www.tokai-rika.co.jp/pc>

Frekventni opseg: 433.050 - 434.790 MHz

Maksimalna radio-frekventna snaga: 10 mW(ERP)

TOKAI RIKA CO., LTD., işbu belgeyle telsiz cihazı türünün BS1EW 2014/53/EU nolu Direktif ile uyumlu olduğunu beyan etmektedir.

AB uygunluk beyanının tam metnine aşağıdaki internet adresinden ulaşabilirsiniz:

<http://www.tokai-rika.co.jp/pc>

Frekans bandı: 433.050 - 434.790 MHz

Maksimum radyo frekans gücü: 10 mW(ERP)

⚠: This mark is a safety/warning mark.

- Do not ingest battery.

Chemical Burn Hazard

- This product contains a coin / button cell battery.
- If the coin / button cell battery is swallowed, it can cause severe internal burns in just 2 hours and can lead to death.
- Keep new and used batteries away from children.
- If the battery compartment does not close securely, stop using the product and keep it away from children.
- If you think batteries might have been swallowed or placed inside any part of the body, seek immediate medical attention.

CAUTION

- Risk of explosion if the battery is replaced by an incorrect type.
- Replace battery with the same type.

CAUTION

- Risk of explosion or the leakage of flammable liquid or gas.
- Do not use in /store in /bring into environment of extremely high temperature or extremely low pressure due to the very high altitude.
- Do not attempt to burn, crush, or cut used battery.

⚠ : Tämä on turva-/varoituserkki.

- Paristoa ei saa laittaa suuhun.

Kemiallisen palovamman vaara

- Laitteessa on kolikko-/nappiparisto.
- Elimistöön joutunut kolikko-/nappiparisto voi aiheuttaa vakavia sisäisiä palovammoja vain 2 tunnissa, jolloin seurauksena voi olla hengen menetys.
- Uudet ja käytetyt paristot on pidettävä poissa lasten ulottuvilta.
- Jos paristolokero ei sulkeudu kunnolla, laitteen käyttö on lopetettava, ja laite on pidettävä poissa lasten ulottuvilta.
- Jos on syytä epäillä, että paristo on nielaistu tai muuten päässyt elimistöön, ota välittömästi yhteyttä lääkäriin.

TÄRKEÄ HUOMAUTUS

- Käytetyn pariston vaihtaminen tyypiltään väärään voi aiheuttaa räjähdysvaaran.
- Vaihda paristo tyypiltään samanlaiseen.

TÄRKEÄ HUOMAUTUS

- Räjähdysvaara tai syttyvän nesteen tai kaasun vuotovaara.
- Ei saa käyttää/säilyttää/tuoda lämpötilaltaan tai merenpinnasta mitattuna erittäin korkeaan ympäristöön, jossa ilmanpaine on erittäin alhainen.
- Käytettyä paristoa ei saa polttaa, murskata tai halkaista.

<p>⚠ : Dit teken is een veiligheids-/waarschuwingsteken.</p> <ul style="list-style-type: none"> • Slik de batterij niet in. <p>Risico op chemische brandwonden</p> <ul style="list-style-type: none"> • Dit product bevat een munt-/knoopcelbatterij. • Als de munt-/knoopcelbatterij wordt ingeslikt, kan het al binnen 2 uur ernstige interne brandwonden veroorzaken en de dood tot gevolg hebben. • Houd nieuwe en gebruikte batterijen buiten bereik van kinderen. • Als het batterijcompartiment niet goed sluit, stop dan met het gebruik van het product en houd het buiten bereik van kinderen. • Als u denkt dat batterijen zijn ingeslikt of in enig deel van het lichaam zijn gestopt, roep dan onmiddellijk medische hulp in. <p>VOORZICHTIG</p> <ul style="list-style-type: none"> • Er bestaat een risico op ontploffing als de batterij wordt vervangen door een verkeerd type. • Vervang de batterij door een van hetzelfde type. <p>VOORZICHTIG</p> <ul style="list-style-type: none"> • Er bestaat een risico op ontploffing of lekkage van brandbare vloeistof of gas. <ul style="list-style-type: none"> • Niet gebruiken in/bewaren in/meenemen naar een omgeving met extreem hoge temperatuur of met extreem lage druk als gevolg van zeer grote hoogte. • Een gebruikte batterij niet verbranden, platdrukken, of doorsnijden.
<p>⚠ : Ce pictogramme est une marque de sécurité/avertissement.</p> <ul style="list-style-type: none"> • Ne pas ingérer la pile. <p>Risques de brûlure chimique</p> <ul style="list-style-type: none"> • Ce produit contient une pile bouton. • Si la pile bouton est avalée, elle peut causer de graves brûlures internes en seulement 2 heures et peut entraîner la mort. • Conservez les piles neuves et usagées hors de portée des enfants. • Si le compartiment de la pile ne ferme pas correctement, cessez d'utiliser le produit et conservez-le hors de portée des enfants. • Si vous pensez que des piles ont pu être avalées ou placées à l'intérieur d'une partie du corps, consultez immédiatement un médecin. <p>AVERTISSEMENT</p> <ul style="list-style-type: none"> • Risque d'explosion si la pile est remplacée par un type incorrect. • Remplacez la pile par une pile du même type. <p>AVERTISSEMENT</p> <ul style="list-style-type: none"> • Risque d'explosion ou de fuite de liquide ou de gaz inflammable. <ul style="list-style-type: none"> • Ne jamais utiliser, stocker, placer dans un environnement à la température extrêmement élevée ou à la pression extrêmement basse en raison d'une très haute altitude. • Ne jamais essayer de brûler, écraser ou couper des piles usagées.

⚠: Det här märket är ett säkerhets-/varningsmärke.

• Förtär inte batteriet.

Risk för kemisk brännskada

• Den här produkten innehåller ett mynt-/knappbatteri.

• Om mynt-/knappbatteriet sväljs kan det orsaka allvarliga interna brännskador på bara två timmar, vilket kan leda till dödsfall.

• Håll nya och använda batterier borta från barn.

• Om batterifacket inte stängs ordentligt, sluta använda produkten och håll den undan från barn.

• Om du misstänker att batterier har svalts eller placerats inuti någon del av kroppen, sök omedelbart läkarvård.

VARNING

• Risk för explosion om batteriet byts ut mot ett av fel typ.

• Byt ut batteriet mot ett av samma typ.

VARNING

• Risk för explosion eller läckage av brandfarliga vätskor och gaser.

• Använd inte, förvara inte och ta inte in i miljö med extremt hög temperatur eller extremt lågt tryck p.g.a. hög höjd.

• Försök inte bränna, krossa eller skära använt batteri.

⚠ : Dette mærke er et sikkerheds-/advarselsmærke.

• Batteriet må ikke indtages.

Fare for kemisk forbrænding

• Dette produkt indeholder et mønt-/knapcellebatteri.

• Hvis mønt-/knapcellebatteriet sluges, kan det medføre alvorlige indre forbrændinger i løbet af kun 2 timer og kan føre til dødsfald.

• Opbevar nye og brugte batterier utilgængeligt for børn.

• Hvis batterirummet ikke kan lukkes ordentligt, skal du indstille brugen af produktet og opbevare det utilgængeligt for børn.

• Hvis du har mistanke om, at der måske er blevet slugt batterier, eller batterier på anden måde er kommet ind i kroppen, skal du øjeblikkeligt søge lægehjælp.

FORSIGTIG

• Risiko for eksplosion, hvis batteriet udskiftes med en forkert type.

• Udskift batteriet med et batteri af samme type.

FORSIGTIG

• Risiko for eksplosion eller lækage af brændbar væske eller gas.

• Må ikke anvendes på/opbevares på/tages med til meget varme steder eller steder med meget lavt tryk som følge af ekstreme højder.

• Forsøg ikke at brænde, knuse eller adskille brugte batterier.

: Dieses Symbol ist ein Sicherheits-/Warnsymbol.

- Verschlucken Sie die Batterie nicht.

Verätzungsgefahr

- Dieses Produkt enthält eine Knopfzellenbatterie.
- Falls die Knopfzellenbatterie verschluckt wird, kann dies innerhalb von nur 2 Stunden schwere innere Verätzungen verursachen und zum Tode führen.
- Halten Sie neue und gebrauchte Batterien von Kindern fern.
- Falls sich das Batteriefach nicht sicher schließen lässt, stellen Sie die Verwendung des Produkts ein und halten Sie es von Kindern fern.
- Falls Sie glauben, dass Batterien eventuell verschluckt oder in einen Teil des Körpers eingeführt worden sind, begeben Sie sich sofort in ärztliche Behandlung.

ACHTUNG

- Es besteht Explosionsgefahr, falls die Batterie durch eine Batterie der falschen Art ersetzt wird.
- Ersetzen Sie Batterien nur durch die gleiche Art.

ACHTUNG

- Es besteht Explosionsgefahr oder die Gefahr eines Austritts von brennbarer Flüssigkeit oder entzündlichem Gas.
- Das Produkt darf nicht in Umgebungen mit hohen Temperaturen oder extrem niedrigem Luftdruck aufgrund von extremen Höhenlagen verwendet / aufbewahrt / gebracht werden.
- Versuchen Sie nicht, gebrauchte Batterien zu verbrennen, zu zerstoßen oder zu schneiden.

: Το σήμα αυτό είναι ένα σήμα ασφαλείας/προειδοποίησης.

- Μην καταπίνετε την μπαταρία.

Κίνδυνος χημικού εγκαύματος

- Αυτό το προϊόν περιέχει μια μπαταρία σχήματος νομίσματος / κουμπιού.
- Αν η μπαταρία σχήματος νομίσματος / κουμπιού καταποθεί, μπορεί να προκαλέσει σοβαρά εσωτερικά εγκαύματα σε μόλις 2 ώρες και μπορεί να επέλθει θάνατος.
- Διατηρείτε τις καινούργιες και τις χρησιμοποιημένες μπαταρίες μακριά από παιδιά.
- Εάν το διαμέρισμα της μπαταρίας δεν κλείνει καλά, σταματήστε τη χρήση του προϊόντος και κρατήστε το μακριά από παιδιά.
- Αν νομίζετε ότι οι μπαταρίες ενδέχεται να έχουν καταποθεί ή τοποθετηθεί μέσα σε οποιοδήποτε μέρος του σώματος, ζητήστε αμέσως ιατρική φροντίδα.

ΠΡΟΣΟΧΗ

- Υπάρχει κίνδυνος έκρηξης εάν η μπαταρία αντικατασταθεί με μπαταρία εσφαλμένου τύπου.
- Αντικαταστήστε την μπαταρία με μπαταρία του ίδιου τύπου.

ΠΡΟΣΟΧΗ

- Υπάρχει κίνδυνος έκρηξης ή διαρροής εύφλεκτων υγρών ή αερίων.
- Μη χρησιμοποιείτε / αποθηκεύετε / μεταφέρετε το προϊόν σε περιβάλλον με εξαιρετικά υψηλή θερμοκρασία ή εξαιρετικά χαμηλή πίεση λόγω πολύ μεγάλου υψομέτρου.
- Μη επιχειρήσετε να κάψετε, να συνθλίψετε ή να κόψετε μια χρησιμοποιημένη μπαταρία.

<p>⚠ : Questo è un simbolo di sicurezza/avvertenza.</p> <ul style="list-style-type: none"> • Non ingerire la batteria. <p>Pericolo di ustioni chimiche</p> <ul style="list-style-type: none"> • Questo prodotto contiene una batteria a bottone/moneta. • Se la batteria a bottone/moneta viene ingerita, può causare gravi ustioni interne in sole 2 ore e provocare la morte. • Tenere le batterie nuove e usate lontano dalla portata dei bambini. • Se il vano batteria non si chiude in modo saldo, interrompere l'utilizzo del prodotto e tenerlo lontano dalla portata dei bambini. • Se si ritiene che le batterie siano state ingerite o inserite in qualsiasi parte del corpo, consultare immediatamente un medico. <p>ATTENZIONE</p> <ul style="list-style-type: none"> • Rischio di esplosione in caso di sostituzione della batteria con una di tipo errato. • Sostituire la batteria con una dello stesso tipo. <p>ATTENZIONE</p> <ul style="list-style-type: none"> • Rischio di esplosione o di perdita di liquidi o gas infiammabili. <ul style="list-style-type: none"> • Non utilizzare / immagazzinare / portare in ambienti con temperatura estremamente alta o pressione estremamente alta a causa dell'elevata altitudine. • Non provare a bruciare, schiacciare o tagliare la batteria usata.
<p>⚠: Este símbolo es un símbolo de seguridad/precaución.</p> <ul style="list-style-type: none"> • No ingerir la batería. <p>Peligro de quemadura química</p> <ul style="list-style-type: none"> • Este producto contiene una batería de pila de botón. • Si se ingiere la batería de pila de botón, esta puede causar graves quemaduras internas en solo 2 horas y puede provocar la muerte. • Mantenga las baterías nuevas y usadas alejadas de los niños. • Si el compartimento de la batería no se cierra correctamente, deje de usar el producto y manténgalo alejado de los niños. • Si cree que las baterías hayan podido ser ingeridas o introducidas en alguna parte del cuerpo, busque inmediatamente atención médica. <p>ATENCIÓN</p> <ul style="list-style-type: none"> • Riesgo de explosión si la batería es reemplazada por una del tipo incorrecto. • Reemplace la batería por una del mismo tipo. <p>ATENCIÓN</p> <ul style="list-style-type: none"> • Riesgo de explosión o escape de líquido o gas inflamable. <ul style="list-style-type: none"> • No usar / almacenar / introducir en un ambiente de temperatura extremadamente alta o de presión extremadamente baja a causa de la alta altitud. • No intente quemar, aplastar, o cortar la batería usada.



Utilisation de chaque équipement

<p>⚠: Esta marca é uma marca de segurança/aviso.</p> <ul style="list-style-type: none"> • Não ingerir a pilha. <p>Perigo de Queimadura Química</p> <ul style="list-style-type: none"> • Este produto contém uma pilha de tipo moeda/botão. • Se a pilha de tipo moeda/botão for engolida, poderá causar queimaduras internas graves em apenas 2 horas e levar à morte. • Manter as pilhas novas e usadas longe de crianças. • Se o compartimento da pilha não se fechar completamente, cessar a utilização do produto e manter fora do alcance das crianças. • Caso seja possível que as pilhas tenham sido engolidas ou colocadas dentro de qualquer parte do corpo, procurar cuidados médicos imediatamente. <p>CUIDADO</p> <ul style="list-style-type: none"> • Risco de explosão se a pilha for substituída por uma de tipo incorreto. • Substituir a pilha por uma do mesmo tipo. <p>CUIDADO</p> <ul style="list-style-type: none"> • Risco de explosão ou fuga de líquidos ou gases inflamáveis. <ul style="list-style-type: none"> • Não utilizar/armazenar/colocar em ambiente de temperatura extremamente alta, ou pressão extremamente baixa devido a altitude muito alta. • Não tentar queimar, esmagar ou cortar a pilha usada.
<p>⚠: Din il-marka hija marka ta' sigurtá/twissija.</p> <ul style="list-style-type: none"> • Tiblax il-batterija. <p>Periklu ta' Hruq Kimiku</p> <ul style="list-style-type: none"> • Dan il-prodott fih batterija munita / button cell. • Jekk tinbela' l-batterija munita / button cell, tista' tikkawza hruq intern sever f'temp ta' sagħtejn biss u tista' twassal għall-mewt. • Żomm il-batteriji godda u użati 'l bogħod mit-tfal. • Jekk il-kompartiment tal-batterija ma jagħlaqx sew, waqqaf l-użu tal-prodott u żommu 'l bogħod mit-tfal. • Jekk tañseb li l-batteriji setgħu nbelgħu jew tpoġġew ġewwa xi parti tal-ġisem, fittex attenzjoni medika immedjata. <p>ATTENZJONI</p> <ul style="list-style-type: none"> • Riskju ta' splużjoni jekk il-batterija tiġi ssostitwita b'tip inkorrett. • Ibdel il-batterija bl-istess tip. <p>ATTENZJONI</p> <ul style="list-style-type: none"> • Riskju ta' splużjoni jew tnixxija ta' likwidu jew gass f'jammabli. <ul style="list-style-type: none"> • Tużahx / tañznux / iġġibux f'ambjent ta' temperatura estremament għolja jew pressjoni estremament baxxa minħabba l-altitudni għolja ħafna. • Tippruvax tañraq, tfarrak jew tqatta' l-batteriji użati.

⚠: See märk on ohutus-/hoiatusmärk.

•Ärge patareid alla neelake.

Keemilise põletuse oht

•See toode sisaldab mündi/nööbi tüüpi elemendiga patareid.

•Mündi/nööbi tüüpi elemendiga patarei allaneelamine võib põhjustada raskeid sisemisi põletusi juba 2 tunni jooksul ning võib lõppeda surmaga.

•Hoidke uued ja kasutatud patareid lastele kättesaamatus kohas.

•Kui patareipesa ei sulgu kindlalt, lõpetage toote kasutamine ja hoidke seda lastele kättesaamatus kohas.

•Kui te arvate, et patareid võivad olla alla neelatud või mistahes kehaossa sattunud, pöörduge viivitamatult arsti poole.

ETTEVAATUST

•Plahvatusoht vahetamisel vale tüüpi patareiga.

•Vahetage sama tüüpi patareiga.

ETTEVAATUST

•Plahvatus- või tuleohtliku vedeliku või gaasi lekke oht.

•Ärge kasutage, hoidke ega tooge keskkonda eriti kõrge temperatuuriga või eriti madala rõhuga väga suure kõrguse tõttu merepinnast.

•Ärge üritage põletada, purustada ega lõigata kasutatud patareid.

⚠ : Ez a jelzés biztonsági/figyelmeztető jelzés.

•Ne nyelje le az elemet.

Vegyí anyag okozta égésisérülés-veszély

•Ez a termék gombelemet tartalmaz.

•Amennyiben a gombelemet lenyeli, az mindössze 2 órán belül komoly belső égési sérüléseket okozhat és halálhoz vezethet.

•Az új és használt elemeket tartsa távol a gyermekektől.

•Amennyiben az elemtartó rekesz nem zárható biztonságosan, függessze fel a termék használatát és tartsa gyermekektől távol.

•Amennyiben úgy véli, hogy az elemet lenyelték vagy bármely testrészbe helyezték, haladéktalanul forduljon orvoshoz.

VIGYÁZAT

•Nem megfelelő típusú csereelem használata robbanásveszélyes.

•Az elemcseréhez azonos típusú elemet használjon.

VIGYÁZAT

•Robbanásveszély vagy gyúlékony folyadékok vagy gázok szivárgása.

•Ne használja/ne tárolja/ne helyezze szélsőségesen magas hőmérsékletű környezetbe, és ne tegye ki a nagy magasságokban kialakuló rendkívül alacsony nyomásnak.

•A használt elemet ne kísérelje meg elégetni, összezúzni vagy szétvágni.

<p>⚠ : Toto je bezpečnostná/výstražná značka.</p> <ul style="list-style-type: none"> • Dbajte na to, aby nedošlo k prehltnutiu batérie. <p>Nebezpečenstvo poleptania chemikáliou</p> <ul style="list-style-type: none"> • Tento výrobok obsahuje mincovú/gombíkovú batériu. • Ak dôjde k prehltnutiu mincovej/gombíkovej batérie, už v priebehu 2 hodín môže spôsobiť vážne vnútorné poleptanie a viesť k usmrteniu. • Nové a použité batérie uchovávajte mimo dosahu detí. • Ak sa priestor pre batériu nezatvorí bezpečne, prestaňte používať výrobok a uchovávajte ho mimo dosahu detí. • Ak si myslíte, že mohlo dôjsť k prehltnutiu batérií alebo ich umiestneniu do ktorejkoľvek časti tela, okamžite vyhľadajte lekársku pomoc. <p>UPOZORNENIE</p> <ul style="list-style-type: none"> • Hrozí nebezpečenstvo výbuchu, ak sa batéria vymení za nesprávny typ. • Vymeňte batériu za rovnaký typ. <p>UPOZORNENIE</p> <ul style="list-style-type: none"> • Nebezpečenstvo výbuchu alebo úniku horľavej kvapaliny alebo horľavého plynu. <ul style="list-style-type: none"> • Nepoužívajte/neskladujte v prostredí/nepriťahajte do prostredia s mimoriadne vysokou teplotou, alebo mimoriadne nízkym tlakom v dôsledku veľmi vysokej nadmorskej výšky. • Nepokúšajte sa spáliť, rozdrviť ani rozrezať použitú batériu.
<p>⚠ : Tento symbol je bezpečnostným/výstražným symbolom.</p> <ul style="list-style-type: none"> • Baterii nepolykejte. <p>Nebezpečí chemických popálenin</p> <ul style="list-style-type: none"> • Tento výrobok obsahuje mincovou/knoflíkovou baterii. • Pokiaľ dojde ke spolknutí mincové/knoflíkové baterie, môže za pouhé 2 hodiny spôsobiť závažné vnútorné popáleniny a v jejich dôsledku prípadne i smrť. • Použitá a nové baterie udržiavajte mimo dosah detí. • Pokiaľ nelze prostor pro baterii pevně uzavřít, přestaňte výrobek používat a udržiavte jej mimo dosah detí. • Pokiaľ si myslíte, že mohlo dojít ke spolknutí baterie nebo jejímu vsunutí dovnitř kterékoliv části těla, okamžitě vyhledejte lékařskou pomoc. <p>UPOZORNĚNÍ</p> <ul style="list-style-type: none"> • Nebezpečí výbuchu v případě výměny baterie za nesprávný druh baterie. • Proto baterii vždy vyměňte za jinou stejného typu. <p>UPOZORNĚNÍ</p> <ul style="list-style-type: none"> • Nebezpečí výbuchu nebo úniku hořlavé kapaliny či plynu. <ul style="list-style-type: none"> • Nepoužívejte/neskladujte/nepřinášejte je do prostředí s nesmírně vysokou teplotou nebo nesmírně nízkým tlakem zapříčiněným vysokou nadmořskou výškou. • Nesnažte se baterii spálit, rozdrtit či rozříznout.

⚠ : Ta oznaka je varnostna/opozorilna oznaka.

- Ne zaužijte baterije.

Nevarnost kemijske opekline

- Ta izdelek vsebuje gumbasto baterijo.
- Če se gumbasto baterijo zaužije, lahko to povzroči hude notranje opekline v le 2 urah in lahko vodi v smrt.
- Nove in rabljene baterije hranite izven dosega otrok.
- Če se predalček za baterijo ne zapira pravilno, prenehajte z uporabo izdelka in ga hranite izven dosega otrok.
- Če sumite, da je morda nekdo zaužil baterijo ali jo dal v kateri koli del telesa, takoj poiščite zdravniško pomoč.

POZOR

- Nevarnost eksplozije, če baterijo zamenjate z baterijo napačne vrste.
- Zamenjajte baterijo z istim tipom.

POZOR

- Tveganje za eksplozijo ali puščanje vnetljivih tekočin ali plinov.
- Ne uporabljajte/shranjujte/prinašajte v okolje izredno visoke temperature ali izredno nizkega tlaka zaradi zelo visoke nadmorske višine.
- Ne poskušajte zažigati, uničiti, ali rezati rabljene baterije.

⚠: Šis ženklas yra saugos/jspėjamasis ženklas.

- Neprarykite baterijos.

Cheminių nudegimų pavojus

- Šiame gaminyje yra monetos/sagos formos baterija.
- Prarijęs monetos/sagos formos bateriją, asmuo per 2 valandas gali patirti sunkius vidinius nudegimus ir netgi mirti.
- Naujas ir panaudotas baterijas laikykite vaikams nepasiekiamoje vietoje.
- Jei baterijų skyrelio nepavyksta tvirtai uždaryti, nebenaudokite gaminio ir laikykite jį vaikams nepasiekiamoje vietoje.
- Jei manote, kad baterijos buvo prarytos arba pateko į kūną, nedelsdami kreipkitės į gydytoją.

PERSPĖJIMAS

- Bateriją pakeitus netinkamo tipo baterija, kyla sprogimo pavojus.
- Pakeiskite seną bateriją tik to paties tipo nauja baterija.

PERSPĖJIMAS

- Sprogimo arba degių skysčių ar dujų nuotėkio pavojus.
- Negalima naudoti/laikyti/turėti labai aukštos temperatūros arba labai dideliame aukštyje esančioje itin žemo slėgio aplinkoje.
- Naudotos baterijos nebandykite deginti, ardyti ar perpjauti.

⚠ : Šī zīme ir drošības/brīdinājuma zīme.

- Nenorijiet bateriju.

Ķīmisku apdegumu briesmas

- Šis izstrādājums satur tabletes tipa bateriju.
- Ja ir norīta tabletes tipa baterija, tā 2 stundu laikā var radīt smagus apdegumus un izraisīt nāvi.
- Jaunas un lietotas baterijas uzglabājiet bērniem nepieejamā vietā.
- Ja bateriju nodalījumu nevar droši aizvērt, pārtrauciet lietot izstrādājumu un novietojiet to bērniem nepieejamā vietā.
- Ja jūsuprāt baterijas ir norītas vai ievietotas kādā ķermeņa daļā, nekavējoties vērsieties pēc medicīniskās palīdzības.

UZMANĪBU!

- Eksplozijas risks, ja baterija tiek nomainīta ar nepareiza tipa bateriju.
- Bateriju nomainiet pret tāda paša tipa bateriju.

UZMANĪBU!

- Eksplozijas vai uzliesmojoša šķidruma vai gāzes noplūdes risks.
- Nelietojiet, neuzglabājiet un neievietojiet vidē ar ļoti augstu temperatūru, kā arī vidē, kur ļoti lielā augstuma virs jūras līmeņa dēļ ir ļoti zems spiediens.
- Nemēģiniet sadedzināt, sagraut vai sagriezt nolietoto bateriju.

⚠ : ten symbol oznacza niebezpieczeństwo/ostrzeżenie.

- Nie połykać baterii.

Ryzyko oparzenia chemicznego

- Ten produkt zawiera baterię guzikową.
- Połknięta bateria guzikowa może spowodować poważne oparzenia wewnętrzne w czasie jedynie 2 godzin i prowadzić do śmierci.
- Przechowywać nowe i zużyte baterie z dala od dzieci.
- Jeśli solidne zamknięcie komory baterii jest niemożliwe, zaprzestać użytkowania produktu i przechowywać go w miejscu niedostępnym dla dzieci.
- W przypadku podejrzenia, że mogło dojść do połknięcia baterii lub ich umieszczenia w dowolnym otworze ciała, niezwłocznie uzyskać pomoc lekarską.

PRZESTROGA

- Istnieje ryzyko wybuchu, jeśli bateria zostanie zastąpiona baterią niewłaściwego typu.
- Wymieniać baterię na baterię tego samego typu.

PRZESTROGA

- Ryzyko wybuchu lub wycieku łatwopalnego płynu lub gazu.
- Nie używać i nie przechowywać w otoczeniu o skrajnie wysokiej temperaturze lub skrajnie niskim ciśnieniu wynikającym z bardzo dużej wysokości ani nie wnosić do takiego otoczenia.
- Nie podejmować prób spalania, zgniecenia lub przecięcia zużytej baterii.

 : Този знак е знак за безопасност/предупреждение.

- Не поглъщайте батерията.

Опасност от химическо изгаряне

- Този продукт съдържа плоска/бутонна батерия.
- Ако плоската/бутонна батерия бъде погълната, тя може да причини тежки вътрешни изгаряния само за 2 часа и може да доведе до смърт.
- Пазете новите и използваните батерии далеч от деца.
- Ако отделението за батериите не се затваря добре, спрете да използвате продукта и го дръжте далеч от деца.
- Ако смятате, че батериите може да са били погълнати или поставени в някоя част на тялото, незабавно потърсете медицинска помощ.

ВНИМАНИЕ

- Опасност от експлозия, ако батерията бъде сменена с неправилен тип.
- Сменете батерията със същия вид.

ВНИМАНИЕ

- Опасност от експлозия или изтичане на запалими течности или газове.
- Не използвайте/съхранявайте/носете в среда с изключително висока температура или изключително ниско налягане, причинено от голямата височина.
- Не се опитвайте да изгаряте, смачквате или режете използваната батерия.

 : Acest marcaj este un marcaj de securitate/avertizare.

- Nu ingerați bateria.

Pericol de arsuri chimice

- Acest produs conține o baterie tip pastilă.
- Dacă bateria tip pastilă este înghițită, aceasta poate cauza arsuri interne grave în numai 2 ore și poate duce la deces.
- Nu lăsați bateriile noi și bateriile uzate la îndemâna copiilor.
- În cazul în care compartimentul bateriei nu se închide bine, încetați utilizarea produsului și nu îl lăsați la îndemâna copiilor.
- Dacă bănuiți că este posibil ca bateriile să fi fost înghițite sau introduse în orice parte a corpului, consultați imediat medicul.

ATENȚIE

- Risc de explozie dacă bateria este înlocuită cu un tip incorect.
- Înlocuiți bateria cu una de același tip.

ATENȚIE

- Risc de explozie sau de scurgeri de lichide sau gaze inflamabile.
- Nu utilizați/depozitați într-un mediu cu temperatură extrem de înaltă sau cu presiune extrem de joasă din cauza altitudinii foarte mari.
- Nu încercați să ardeți, să spargeți sau să tăiați bateriile uzate.

⚠ : Ova oznaka je oznaka sigurnosti/upozorenja.

•Nemojte gutati bateriju.

Opasnost od kemijskih opekline

•Ovaj proizvod sadrži novčić/gumb bateriju.

•Ako se novčić/gumb baterija proguta, može uzrokovati ozbiljne unutarnje opekline u samo 2 sata i može dovesti do smrti.

•Držite nove i rabljene baterije izvan dohvata djece.

•Ako se pretnac za baterije ne zatvara sigurno, prestanite koristiti proizvod i držite ga dalje od djece.

•Ako smatrate da su baterije možda progutane ili smještene unutar bilo kojeg dijela tijela, zatražite hitnu medicinsku pomoć.

OPREZ

•Ako je baterija zamijenjena pogrešnim tipom, postoji rizik od eksplozije.

•Zamijenite bateriju s baterijama iste vrste.

OPREZ

•Rizik od eksplozije ili istjecanja zapaljive tekućine ili plina.

•Nemojte koristiti u /pohranjivati u /unijeti u prostoru izuzetno visoke temperature ili izuzetno niskog tlaka zbog visoke nadmorske visine.

•Ne pokušavajte spaliti, lomiti ili rezati istrošenu bateriju.

⚠ : Þetta tákn er öryggis-/aðvörunartákn.

•Gleypið ekki rafhlöðuna.

Hætta á efnabruna

•Þessi vara inniheldur flata rafhlöðu.

•Ef rafhlaðan er gleypst getur hún valdið alvarlegum innvortis brunna á innan við 2 klukkustundum sem getur leitt til dauða.

•Geymið nýjar og notaðar rafhlöður þar sem börn ná ekki til.

•Ef rafhlöðuhólfið lokast ekki örugglega skal hætta notkun vörunnar og geyma hana þar sem börn ná ekki til.

•Ef þú telur að rafhlöður hafi verið gleyptar eða settar inn í eitthvert líkamsop, skaltu hafa samband við lækni tafarlaust.

VARÚÐ

•Hætta á sprengingu ef rafhlöðunni er skipt út fyrir ranga tegund.

•Skiptið rafhlöðunni ávallt út fyrir sömu tegund.

VARÚÐ

•Hætta á sprengingu eða leka á eldfimum vökva eða lofttegundum.

•Má ekki nota/geyma/setja í umhverfi þar sem er afar hár hiti, eða afar lágur þrýstingur vegna mikillar hæðar.

•Ekki reyna að brenna, kremja eða skera notaða rafhlöðu.

<p>⚠ : Dette merket er et sikkerhets-/advarselsmerke.</p> <ul style="list-style-type: none"> •Ikke svelg batteriet. <p>Kjemisk brannfare</p> <ul style="list-style-type: none"> •Dette produktet inneholder et mynt-/knappcellebatteri. •Dersom mynt-/knappcellebatteriet svelges, kan det frembringe alvorlige indre forbrenninger i løpet av kun to timer, og kan være dødelig. •Hold nye og brukte batterier borte fra barn. •Lukkes ikke batterirommet sikkert må du stanse å bruke produktet og holde det utenfor barns rekkevidde. •Oppsøk medisinsk hjelp umiddelbart hvis du tror at batterier kan være svelget eller plassert inne i kroppen. <p>FORSIKTIG</p> <ul style="list-style-type: none"> •Eksplisjonsfare hvis batteriet erstattes med feil type. •Bytt batteri med samme type. <p>FORSIKTIG</p> <ul style="list-style-type: none"> •Fare for eksplosjon eller lekkasje av brannfarlig væske eller gass. <ul style="list-style-type: none"> •Ikke bruk i/oppbevar i/ta med inn i miljø med ekstremt høy temperatur eller ekstremt lavt trykk på grunn av den svært store høyden. •Ikke forsøk å brenne, knuse eller skjære opp et brukt batteri.
<p>⚠ : Ova oznaka je sigurnosna/upozoravajuća oznaka.</p> <ul style="list-style-type: none"> •Nemojte gutati bateriju. <p>Opasnost od hemijskih opekotina</p> <ul style="list-style-type: none"> •Ovaj proizvod sadrži bateriju veličine kovanice/dugmeta. •Ako se baterija veličine kovanice/dugmeta proguta, može izazvati ozbiljne unutrašnje opekotine za samo 2 sata i može dovesti do smrti. •Čuvajte nove i korišćene baterije dalje od djece. •Ako se prostor za baterije ne zatvori dobro, prestanite sa korišćenjem proizvoda i držite ga dalje od djece. •Ako mislite da su baterije možda progutane ili stavljene u unutrašnjost bilo kog dijela tijela, potražite hitnu medicinsku pomoć. <p>OPREZ</p> <ul style="list-style-type: none"> •Opasnost od eksplozije ako se baterija zamijeni s baterijom pogrešnog tipa. •Zamijenite bateriju sa baterijom istog tipa. <p>OPREZ</p> <ul style="list-style-type: none"> •Opasnost od eksplozije ili curenja zapaljive tečnosti ili gasa. <ul style="list-style-type: none"> •Nemojte koristiti /skladištiti /unositi u okruženje izuzetno visoke temperature ili izuzetno niskog pritiska usljed veoma velike visine. •Ne pokušavajte da spalite, lomite ili isječete iskorišćenu bateriju.



Utilisation de chaque équipement

⚠ : Kjo është shenjë sigurie/paralajmërimi.

• Mos e gëlltisni baterinë.

Rrezik djegieje kimike

• Ky produkt përmban një bateri të hollë në formë monedhe/kopse.

• Nëse bateria e hollë në formë monedhe/kopse gëlltitet, ajo mund të shkaktojë djegie të rënda të brendshme brenda vetëm 2 orëve dhe mund të sjellë vdekjen.

• Mbajini bateritë e reja dhe të përdorura larg nga fëmijët.

• Nëse foleja e baterisë nuk mbyllet mirë, ndaloni përdorimin e produktit dhe mbajeni larg nga fëmijët.

• Nëse mendoni se bateritë mund të jenë gëlltitur ose futur brenda ndonjë pjese trupi, kërkoni menjëherë vëmendjen e mjekut.

KUJDES

• Rrezik shpërthimi nëse bateria zëvendësohet me një lloj të pasaktë.

• Zëvendësojeni baterinë me të njëjtin lloj.

KUJDES

• Rrezik shpërthimi nga rrjedhja e lëngut apo gazit të ndezshëm.

• Mos e përdorni / ruani / sillni në mjedise me temperaturë jashtëzakonisht të lartë ose presion jashtëzakonisht të ulët në lartësi shumë të mëdha.

• Mos u përpiqni të digjini, shtypni ose prisni baterinë e përdorur.

⚠ : Ova oznaka je oznaka za bezbednost/upozorenje.

• Nemojte gutati bateriju.

Opasnost od hemijskih opekotina

• Ovaj proizvod sadrži bateriju u obliku novčića/dugmeta.

• Ako se baterija u obliku novčića/gumba proguta, može da izazove ozbiljne interne opekotine za samo 2 sata i može da dovede do smrti.

• Nove i korišćene baterije čuvajte van domašaja dece.

• Ako se odeljak za bateriju ne zatvori dobro, prestanite da koristite proizvod i čuvajte ga van domašaja dece.

• Ako mislite da su baterije možda progutane ili stavljene unutar bilo kog dela tela, odmah zatražite medicinsku pomoć.

OPREZ

• Rizik od eksplozije ako je baterija zamenjena nepravilnim tipom.

• Zamenite bateriju sa istim tipom.

OPREZ

• Rizik od eksplozije ili curenja zapaljive tečnosti ili gasa.

• Ne koristite/ne čuvajte/ne donosite u sredinu izuzetno visoke temperature ili izuzetno niskog pritiska usled vrlo visoke visine.

• Ne pokušavajte da zapalite, smrvite ili isečete korišćenu bateriju.

⚠ : Bu işaret bir güvenlik/uyarı işaretidir.

•Pili yutmayın.

Kimyasal Yanma Tehlikesi

•Bu üründe bir düğme pil bulunmaktadır.

•Düğme pil yutulursa, sadece 2 saat içinde ağır iç yanıklara neden olabilir ve ölüme yol açabilir.

•Yeni ve kullanılmış pilleri çocuklardan uzak tutun.

•Pil yuvası emniyetli bir şekilde kapanmıyorsa, ürünü kullanmayı bırakın ve çocuklardan uzak tutun.

•Pillerin yutulduğunu veya vücudun herhangi bir parçasının içine yerleştirildiğini düşünüyorsanız, derhal tıbbi yardım alın.

DİKKAT

•Pil yanlış tür bir pille değiştirilirse patlama riski vardır.

•Pili aynı tür pillerle değiştirin.

DİKKAT

•Patlama ya da yanıcı sıvı veya gaz sızıntısı riski vardır.

•Aşırı derecede yüksek sıcaklıktaki veya çok yüksek rakımdan dolayı aşırı derecede düşük basınca sahip ortamlarda kullanmayın /saklamayın veya bu ortamlara götürmeyin.

•Kullanılmış pili yakmaya, ezmeye veya kesmeye çalışmayın.

 **AVERTISSEMENT****■ Mise en garde concernant les interférences avec des appareils électroniques**

- Les personnes porteuses d'un implant cardiaque (stimulateur implantable, de thérapie de resynchronisation cardiaque ou défibrillateur cardiovertteur implantable) doivent rester à distance raisonnable des antennes du système d'accès et de démarrage "mains libres". (→P. 143)

Leur implant est en effet susceptible d'être perturbé dans son fonctionnement par les ondes radio. Si nécessaire, Il est possible de désactiver l'accès "mains libres". Consultez un concessionnaire Toyota, un réparateur agréé Toyota, ou n'importe quel réparateur fiable pour plus de détails, notamment en ce qui concerne la fréquence et l'intervalle d'émission des ondes radio. Consultez ensuite votre médecin pour savoir s'il est préférable de désactiver l'accès "mains libres".

- Il est demandé aux utilisateurs porteurs d'une prothèse médicale électrique autre que cardiaque (stimulateur implantable, de thérapie de resynchronisation cardiaque ou défibrillateur cardiovertteur implantable) de se renseigner auprès du fabricant de la prothèse quant à son fonctionnement en présence d'ondes radio. Les ondes radio sont susceptibles d'avoir des effets inattendus sur le fonctionnement de ces prothèses médicales.

Consultez un concessionnaire Toyota, un réparateur agréé Toyota, ou n'importe quel réparateur fiable pour plus de détails sur la désactivation de l'accès mains libres.

Sièges avant

Procédure de réglage

- ① Levier de réglage de la position du siège
- ② Molette de réglage d'inclinaison du dossier de siège
- ③ Levier de réglage de la hauteur de siège (côté conducteur uniquement) (sur modèles équipés)
- ④ Levier de déverrouillage du dossier de siège (modèles 3 portes)

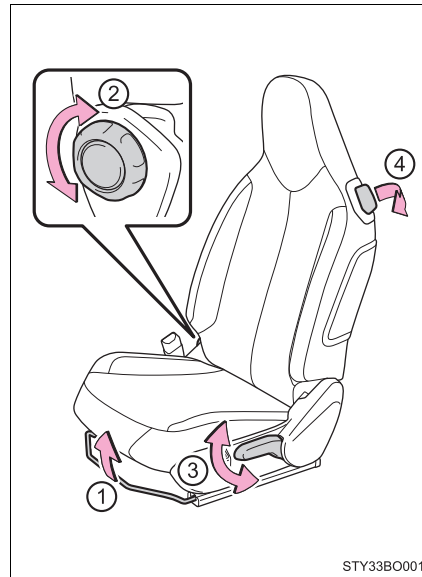

Manœuvre du siège avant pour accéder aux places arrière (modèles 3 portes)

■ Accès au véhicule et sortie

Pour accéder facilement aux places arrière, utilisez le levier de déverrouillage du dossier de siège. L'utilisation du levier de déverrouillage du dossier de siège permet de mémoriser la position initiale du siège et donc de ramener ensuite le siège dans cette position.

Soulevez le levier de déverrouillage du dossier de siège. Le dossier est replié vers l'avant et le mécanisme de coulissement du siège est déverrouillé. Avancez le siège au maximum.

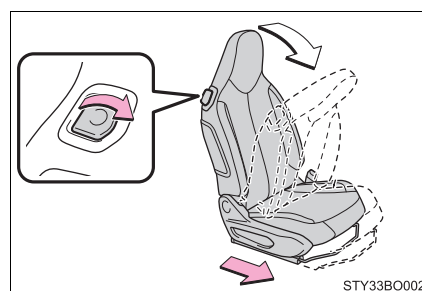

■ Une fois les passagers à bord du véhicule (modèles 3 portes)

Faites coulisser le siège vers l'arrière, puis relevez le dossier. Le siège est repositionné et verrouillé automatiquement dans sa position précédente. Si le siège ne peut pas coulisser vers l'arrière dans sa position précédente, du fait du passager à l'arrière ou de bagages, il sera verrouillé dans la position atteinte et le système de mémorisation de la position du siège sera désactivé.

Pour rappeler la position précédente, soulevez le levier de déverrouillage du dossier de siège une fois les bagages retirés ou le passager sorti du véhicule ou assis correctement, afin de permettre le coulissement du siège dans la position précédente. Toutefois, si le siège recule au-delà de la position précédente en utilisant le levier de réglage de la position du siège, la position précédente mémorisée sera remplacée.

▲ AVERTISSEMENT**■ Lorsque vous réglez la position du siège**

- Prenez soin lorsque vous réglez la position du siège qu'aucun autre passager ne soit blessé du fait du mouvement du siège.
- Ne pas passer les mains sous le siège ou dans les mécanismes, pour éviter toute blessure.
Vous pourriez vous coincer les doigts ou les mains dans le mécanisme du siège.

■ Réglage du siège

- Afin de réduire le risque de sous-marriage en cas de collision, n'inclinez pas le siège plus que nécessaire.
Si le siège est trop incliné, la sangle abdominale risque de glisser au-dessus des hanches et d'exercer une contrainte directement sur l'abdomen, ou la sangle diagonale risque d'appuyer sur votre cou, ce qui augmente le risque de blessures graves, voire mortelles, en cas d'accident.
Les réglages ne doivent pas être effectués en conduisant: en effet, le siège pourrait se déplacer accidentellement et provoquer la perte de contrôle du véhicule.
- Après avoir réglé le siège, assurez-vous que ce dernier est verrouillé en position.
- Modèles 3 portes: Interdisez à quiconque de manipuler les leviers de déverrouillage des dossiers de siège pendant la marche du véhicule.

Sièges arrière

Les dossiers de siège des sièges arrière sont rabattables.

Escamotage des dossiers de sièges arrière

- 1 Rangez les ceintures de sécurité dans les points prévus pour cela.
Engagez le pêne de la ceinture de sécurité arrière comme indiqué sur la figure.

► Modèles 3 portes

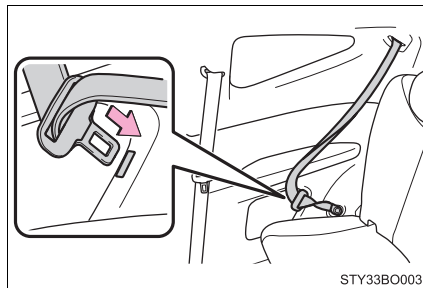

► Modèles 5 portes

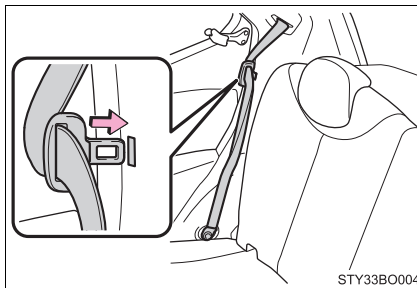

- 2 Abaissez les appuis-têtes au maximum.

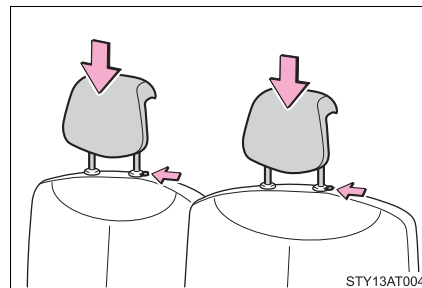

► Véhicules équipés d'une banquette arrière non-fractionnée

- 3 Tirez en même temps sur les deux sangles de déverrouillage du dossier de siège et rabattez-le.

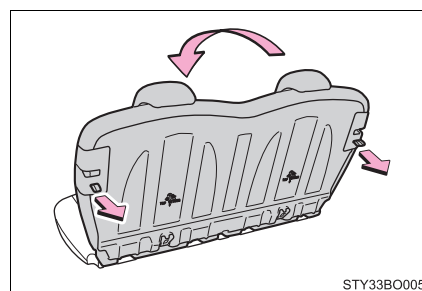

► Véhicules équipés d'une banquette arrière fractionnée

- 3 Tirez sur la sangle de déverrouillage du dossier de siège et rabattez-le.

Chaque dossier peut être rabattu séparément.

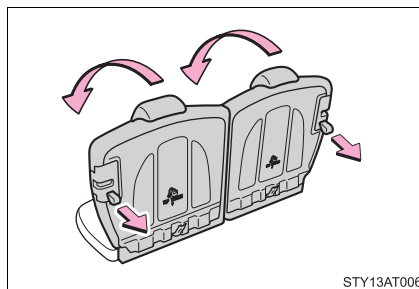

■ **Après rétablissement du dossier de siège arrière**

Sortez les ceintures de sécurité arrière des points prévus pour leur rangement.

AVERTISSEMENT

■ **Lorsque vous rabattez les dossiers de sièges arrière**

Respectez les précautions suivantes. À défaut, des blessures graves, voire mortelles, pourraient s'ensuivre.

- Ne pas rabattre les dossiers de siège tout en conduisant.
- Arrêtez le véhicule sur un sol plat, serrez le frein de stationnement et mettez le sélecteur de vitesses sur E, M ou R (boîte de vitesses robotisée MMT) ou sur N (boîte de vitesses manuelle).
- Ne laissez personne s'asseoir dans le coffre ou sur un siège dont le dossier est rabattu, pendant la marche du véhicule.
- Ne pas laisser les enfants monter dans le coffre.
- Faites attention de ne pas vous faire prendre les mains lorsque vous rabattez le dossier du siège.
- Avant de rabattre les dossiers de sièges arrière, réglez la position du siège avant pour qu'il ne gêne pas la manœuvre d'escamotage des dossiers de sièges arrière.

■ **Après avoir relevé les dossiers de sièges arrière en position verticale**

Respectez les précautions suivantes. À défaut, des blessures graves, voire mortelles, pourraient s'ensuivre.

- Vérifiez que le dossier de siège est bien bloqué, en le poussant d'avant en arrière.
- Vérifiez que les ceintures de sécurité ne sont pas vrillées ou prises sous le dossier de siège.

NOTE

■ **Rangement des ceintures de sécurité**

Il faut ranger les ceintures de sécurité avant de rabattre le dossier de siège arrière.

Appuis-têtes

Les sièges arrière sont pourvus d'appui-tête.

① Haut

Tirez les appuis-têtes vers le haut.

② Bas

Appuyez sur le bouton de déverrouillage et poussez l'appui-tête vers le bas.

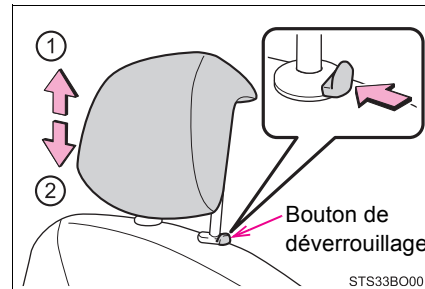

■ Démontage des appuis-têtes arrière

Tirez l'appui-tête vers le haut tout en appuyant sur le bouton de déverrouillage.

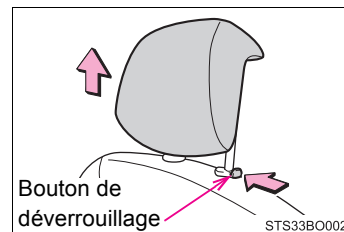

■ Montage des appuis-têtes arrière

Alignez l'appui-tête sur les trous de montage puis poussez l'appui-tête vers le bas jusqu'à son verrouillage.

Appuyez sur le bouton de déverrouillage et maintenez-le enfoncé pour abaisser l'appui-tête.

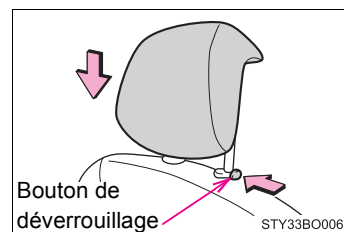

■ Réglage des appuis-têtes de siège arrière

Rehaussez toujours l'appui-tête d'un cran par rapport à sa position de repos lorsque vous l'utilisez.

■ Appuis-têtes avant

Les appuis-têtes avant sont dépourvus de toute fonction de réglage.

**AVERTISSEMENT****■ Précautions avec les appuis-têtes**

Respectez les précautions suivantes avec les appuis-têtes. À défaut, des blessures graves, voire mortelles, pourraient s'ensuivre.

- Utilisez les appuis-têtes conçus pour chaque siège.
- Les appuis-têtes doivent toujours être réglés dans la position qui convient.
- Après avoir réglé les appuis-têtes, appuyez dessus vers le bas pour vous assurer qu'ils sont verrouillés en position.
- Ne pas conduire avec les appuis-têtes démontés.

Volant de direction

Procédure de réglage

Le volant de direction est réglable, pour votre confort.

- 1 Tenez le volant en main et abaissez le levier.

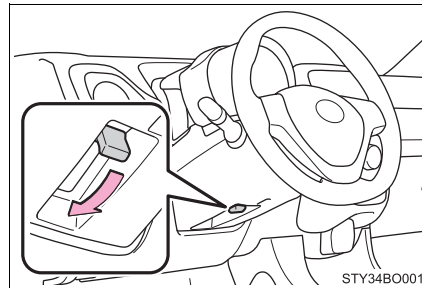

- 2 Réglez le volant verticalement jusqu'à trouver la position idéale. Une fois le réglage terminé, relevez le levier pour bloquer le volant de direction.

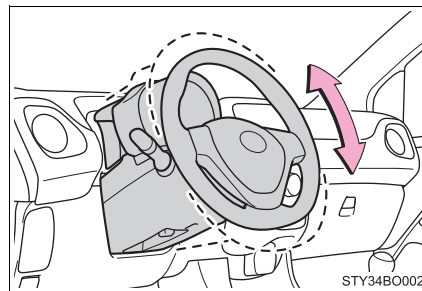

Avertisseur sonore

Pour utiliser l'avertisseur sonore, appuyez sur le pictogramme  ou à proximité.

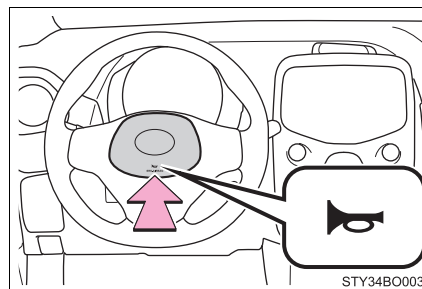

■ Après réglage du volant de direction

Assurez-vous que le volant est correctement verrouillé.

L'avertisseur sonore risque de ne pas fonctionner si le volant de direction n'est pas correctement bloqué.

**AVERTISSEMENT****■ Précautions pendant la conduite**

Ne pas régler la position du volant tout en conduisant.

En tant que conducteur, vous risqueriez de perdre le contrôle du véhicule et de provoquer un accident grave, voire mortel.

■ Après réglage du volant de direction

Assurez-vous que le volant est correctement verrouillé.

Sinon, le volant risque de changer de position intempestivement, avec pour résultat possible un accident pouvant être grave, voire mortel.

Rétroviseur intérieur

Le rétroviseur est réglable en position pour vous permettre une vue suffisamment dégagée de l'arrière.

Réglage en hauteur du rétroviseur (sur modèles équipés)

Le rétroviseur est réglable en hauteur pour pouvoir s'adapter à votre position de conduite.

Pour régler le rétroviseur en hauteur, poussez-le vers le haut ou vers le bas.

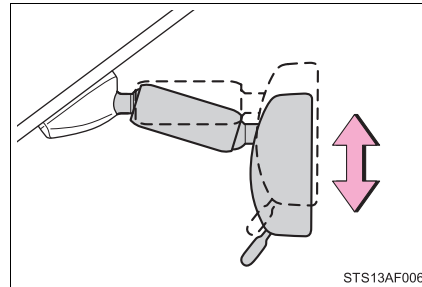

Fonction anti-éblouissement

Vous pouvez atténuer l'intensité de la lumière réfléchiée par les projecteurs des véhicules qui vous suivent en agissant sur le bouton.

- ① Position normale
- ② Position anti-éblouissement

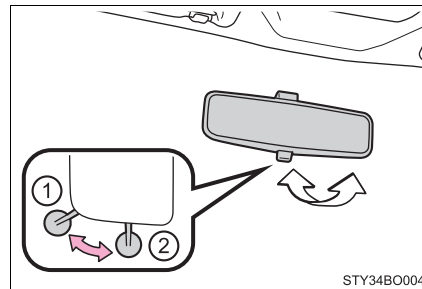

⚠ AVERTISSEMENT

Ne pas régler la position du rétroviseur tout en conduisant.
Vous risqueriez de perdre le contrôle du véhicule et de provoquer un accident grave, voire mortel.

Rétroviseurs extérieurs

Procédure de réglage

► Type à réglage manuel

Réglez le rétroviseur vers le haut, le bas, la gauche ou la droite avec le levier.

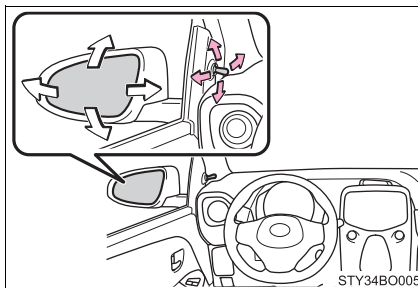

► Type à réglage électrique

1 Pour sélectionner le rétroviseur à régler, appuyez sur le sélecteur.

- ① Gauche
- ② Droit

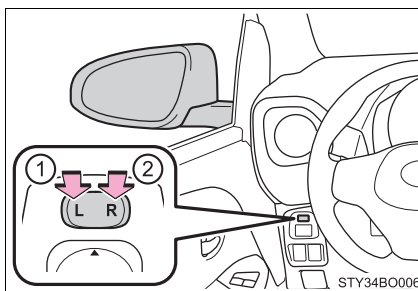

2 Pour régler le rétroviseur, appuyez sur le sélecteur.

- ① Haut
- ② Droit
- ③ Bas
- ④ Gauche

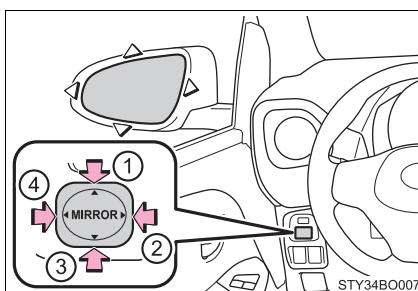

Escamotage des rétroviseurs

Rabattez le rétroviseur en le tirant vers l'arrière du véhicule.

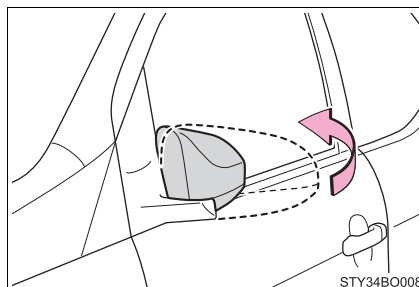

■ Conditions d'utilisation du réglage de rétroviseur (type à réglage électrique)

► Véhicules dépourvus de système d'accès et de démarrage "mains libres"

Le contacteur de démarrage antivol est sur "ACC" ou "ON".

► Véhicules équipés d'un système d'accès et de démarrage "mains libres"

Le contacteur de démarrage est en mode ACCESSOIRES ou DÉMARRAGE.

■ Lorsque les rétroviseurs sont embués (type à réglage électrique)

Pour désembuer les rétroviseurs extérieurs, utilisez les désembueurs. Mettez en marche le désembueur de lunette arrière pour déclencher également ceux des rétroviseurs extérieurs. (→P. 354, 360)

⚠ AVERTISSEMENT

■ Points importants pendant la marche du véhicule

Respectez les précautions suivantes pendant la marche du véhicule.

À défaut, vous risqueriez de perdre le contrôle du véhicule et de provoquer un accident grave, voire mortel.

- Ne pas régler la position des rétroviseurs tout en conduisant.
- Ne pas rouler avec les rétroviseurs en position escamotée.
- Dépliez et réglez convenablement les rétroviseurs côtés conducteur et passager avant de prendre la route.

■ Pendant le réglage d'un rétroviseur

Afin d'éviter toute blessure ou tout mauvais fonctionnement du rétroviseur, veillez à ne pas vous laisser coincer la main par le rétroviseur en mouvement.

■ Lorsque les désembueurs de rétroviseurs sont actifs (type à réglage électrique)

La température de chauffage des miroirs de rétroviseurs étant suffisante pour occasionner des brûlures, n'en touchez pas la surface.

Lève-vitres électriques*

Procédures d'ouverture et de fermeture

Vous pouvez commander l'ouverture et la fermeture des lève-vitres électriques avec les boutons.

Utilisez les boutons pour commander les mouvements des vitres comme suit:

- ① Fermeture
- ② Ouverture

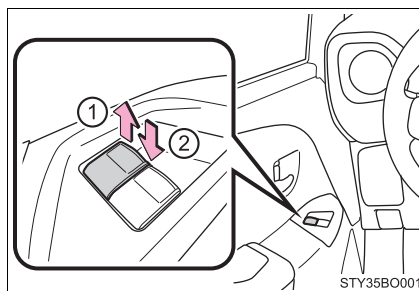

■ Conditions de fonctionnement des lève-vitres électriques

- ▶ Véhicules dépourvus de système d'accès et de démarrage "mains libres"

Le contacteur de démarrage antivol est sur "ON".

- ▶ Véhicules équipés d'un système d'accès et de démarrage "mains libres"

Le contacteur de démarrage est en mode DÉMARRAGE.

⚠ AVERTISSEMENT

Respectez les précautions suivantes.

À défaut, des blessures graves, voire mortelles, pourraient s'ensuivre.

■ Fermeture des vitres

- Le conducteur est responsable de l'utilisation de tous les lève-vitres électriques, y compris par les passagers. Afin d'éviter toute manipulation accidentelle, surtout par un enfant, interdisez aux enfants d'utiliser les lève-vitres électriques. Le risque existe que les enfants, ainsi que les autres passagers, se pincent une partie du corps dans le lève-vitre électrique.
- Vérifiez qu'aucun passager n'est installé d'une manière telle qu'une partie quelconque de son corps puisse se trouver coincée lors de la manœuvre de la vitre.
- Lorsque vous sortez du véhicule, mettez le contacteur de démarrage sur "LOCK" (véhicules dépourvus de système d'accès et de démarrage "mains libres") ou sur arrêt (véhicules équipés d'un système d'accès et de démarrage "mains libres"), prenez la clé avec vous et quittez le véhicule avec l'enfant. Le risque de manipulation accidentelle existe, suite à un défaut de surveillance, etc., pouvant entraîner un accident.

*: Sur modèles équipés

Vitres latérales arrière (modèles 5 portes)

Vous pouvez ouvrir et fermer les vitres latérales arrière.

Ouverture des vitres latérales arrière

- 1 Tirez à vous le loquet et faites-le pivoter complètement vers l'extérieur.

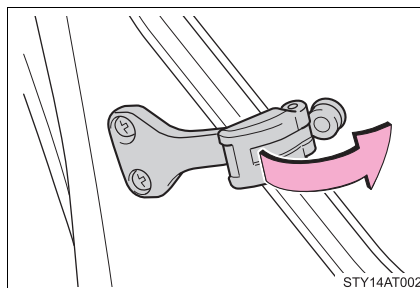

- 2 Appuyez sur le loquet pour le bloquer en sécurité, comme indiqué sur la figure.

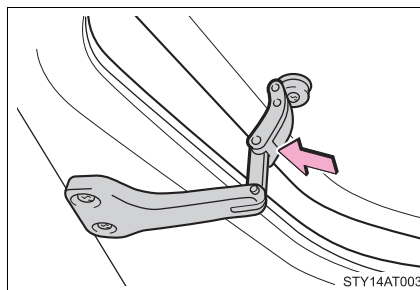

Fermeture des vitres latérales arrière

Fermez la vitre latérale arrière comme indiqué sur la figure.

Au moment de fermer la vitre, assurez-vous de sa complète fermeture.

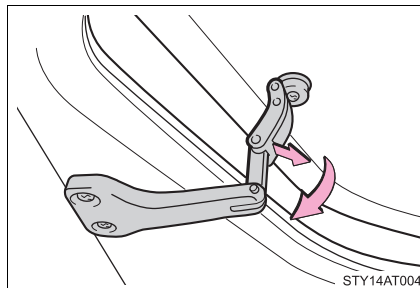

⚠ AVERTISSEMENT**■ Lorsque vous conduisez le véhicule**

Veillez à ne sortir aucune partie du corps (la main par exemple) par les vitres latérales arrière pendant la marche du véhicule. En effet, cela pourrait être très dangereux car vous pourriez être gravement blessé en cas de collision ou de freinage brusque.

■ Lorsque vous fermez les vitres latérales arrière

Prenez garde à éviter de vous coincer la main ou les doigts dans le loquet. À défaut, des blessures graves pourraient s'ensuivre.

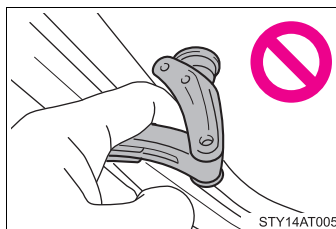

Capote en toile*

Utilisez les boutons au plafonnier pour ouvrir et fermer la capote en toile.

Ouverture et fermeture

- ① Ouverture de la capote en toile*
- ② Fermeture de la capote en toile*

La capote en toile s'arrête quelques millimètres avant la position de pleine fermeture.

Appuyez de nouveau sur le bouton pour fermer complètement la capote en toile.

*: Appuyez légèrement sur l'une ou l'autre extrémité du bouton de capote en toile pour l'arrêter à une position intermédiaire.

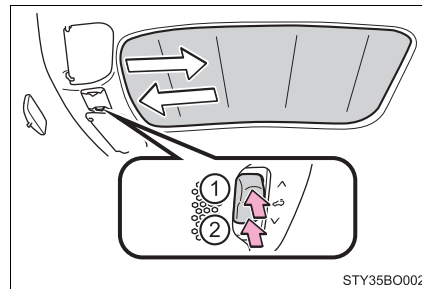

STY35BO002

■ Conditions de manœuvre de la capote en toile

- ▶ Véhicules dépourvus de système d'accès et de démarrage "mains libres"

Le contacteur de démarrage antivol est sur "ON".

- ▶ Véhicules équipés d'un système d'accès et de démarrage "mains libres"

Le contacteur de démarrage est en mode DÉMARRAGE.

■ Protection du système

Lorsque vous ne cessez d'ouvrir et fermer la capote en toile, il peut arriver qu'elle s'arrête temporairement pour protéger le système. Avec le contacteur de démarrage sur "ON" (véhicules dépourvus d'un système d'accès et de démarrage "mains libres") ou en mode DÉMARRAGE (véhicules équipés d'un système d'accès et de démarrage "mains libres"), le fonctionnement normal est rétabli après quelques minutes.

3

Utilisation de chaque équipement

*: Sur modèles équipés

■ Lorsque la manœuvre automatique de la capote en toile est indisponible

Procédez comme suit:

- 1 Véhicules dépourvus de système d'accès et de démarrage "mains libres": Mettez le contacteur de démarrage sur "ON" (moteur en marche).

Véhicules équipés d'un système d'accès et de démarrage "mains libres": Mettez le contacteur de démarrage en mode DÉMARRAGE (moteur en marche).

- 2 Appuyez longuement sur le bouton de fermeture jusqu'à la complète fin des manœuvres qui suivent.

Fermeture de la capote en toile → ouverture de la capote en toile → Nouvelle fermeture de la capote en toile

- 3 Vérifiez que la capote en toile est complètement fermée, puis relâchez le bouton.

Si la manœuvre automatique est disponible, l'initialisation s'est correctement terminée.

Si la manœuvre automatique n'est pas disponible, recommencez depuis le début la procédure d'initialisation.

⚠ AVERTISSEMENT

Respectez les précautions suivantes.

À défaut, des blessures graves, voire mortelles, pourraient s'ensuivre.

■ Ouverture et fermeture de la capote en toile

- Ne pas autoriser un passager à passer les mains ou la tête à l'extérieur du véhicule pendant qu'il est en mouvement.
- Ne pas s'asseoir sur la capote en toile.
- Le conducteur est responsable des manœuvres d'ouverture et de fermeture de la capote en toile.
Afin d'éviter toute manipulation accidentelle, surtout par un enfant, interdisez aux enfants d'ouvrir/fermer la capote en toile. Le risque existe que les enfants, ainsi que les autres passagers, se pincent une partie du corps dans la capote en toile.
- Vérifiez qu'aucun passager n'est installé d'une manière telle qu'une partie quelconque de son corps puisse se trouver coincée lors de la manœuvre de la capote en toile.
- Lorsque vous sortez du véhicule, mettez le contacteur de démarrage sur "LOCK" (véhicules dépourvus de système d'accès et de démarrage "mains libres") ou sur arrêt (véhicules équipés d'un système d'accès et de démarrage "mains libres"), prenez la clé avec vous et quittez le véhicule avec l'enfant. Le risque de manipulation accidentelle existe, suite à un défaut de surveillance, etc., pouvant entraîner un accident.



NOTE

■ Pour éviter tout dommage à la capote en toile

- Ne pas s'asseoir ni faire peser un poids excessif sur la capote en toile. Des dommages peuvent s'ensuivre sur la manœuvre de la capote en toile.
- Débarrassez la toile extérieure de toute eau stagnante et séchez la surface avant d'ouvrir le toit. L'eau peut potentiellement entrer dans le véhicule et causer des dommages à l'habitacle.
- Ne pas laisser la capote en toile ouverte sur une période prolongée, plus d'une journée par exemple. En effet, le risque existe que la toile extérieure de la capote se décolore au niveau des plis et même qu'elle se gondole de manière irréparable.
- Pour éviter tout dommage à la toile extérieure, ne pas manœuvrer la capote en toile lorsque la température est inférieure à 0°C (32°F) ou lorsque la toile extérieure est recouverte de givre. S'il est nécessaire de le faire, réchauffez le véhicule dans un garage chauffé avant de faire fonctionner le mécanisme de la capote en toile.
- Débarrassez la capote en toile du givre et de la neige accumulés avant de l'ouvrir. Par ailleurs, ne pas utiliser d'ustensile tranchant ou quoi que ce soit susceptible de laisser une marque sur la toile extérieure de la capote.
- Ne rien poser sur le rail de guidage et autour. Le coulissement de la capote en toile risquerait de s'en trouver entravé.

Conduite

4

4-1. Avant de prendre le volant		4-3. Utilisation des éclairages et des essuie-glaces	
Conduite du véhicule.....	202	Sélecteur d'éclairage.....	231
Chargement et bagages.....	212	Sélecteur d'antibrouillards.....	235
Conduite avec une caravane/remorque.....	213	Essuie-glace et lave-glace de pare-brise.....	237
4-2. Procédures de conduite		Essuie-glace et lave-glace de lunette arrière.....	239
Contacteur de démarrage (véhicules dépourvus de système d'accès et de démarrage "mains libres").....	214	4-4. Ravitaillement en carburant	
Contacteur de démarrage (véhicules équipés d'un système d'accès et de démarrage "mains libres").....	217	Ouverture du bouchon de réservoir de carburant.....	241
Boîte de vitesses robotisée MMT.....	222	4-5. Système Toyota Safety Sense	
Boîte de vitesses manuelle.....	227	Système Toyota Safety Sense.....	245
Commodo de clignotants.....	229	PCS (Système de sécurité de pré-collision).....	251
Frein de stationnement.....	230	LDA (Alerte de sortie de voie).....	264
		4-6. Utilisation des systèmes d'aide à la conduite	
		Limiteur de vitesse.....	269
		Système Stop & Start.....	272
		Systèmes d'aide à la conduite.....	279
		4-7. Conseils de conduite	
		Conseils de conduite en hiver.....	285

Conduite du véhicule

Il est impératif de respecter les procédures suivantes, pour une conduite en toute sécurité:

Démarrage du moteur

→P. 214, 217

Conduite

► Boîte de vitesses robotisée MMT

- 1 Appuyez sur la pédale de frein et sans la relâcher, mettez le sélecteur de vitesses sur E ou M. (→P. 222)

Lorsque vous placez le sélecteur de vitesses sur E: Vérifiez que le témoin de position de rapport indique E.

Lorsque vous placez le sélecteur de vitesses sur M: Vérifiez que le témoin de position de rapport indique 1.

- 2 Desserrez le frein de stationnement. (→P. 230)
- 3 Relâchez graduellement la pédale de frein et appuyez progressivement sur la pédale d'accélérateur pour mettre en mouvement le véhicule.

► Boîte de vitesses manuelle

- 1 Appuyez sur la pédale d'embrayage et sans la relâcher, mettez le sélecteur de vitesses sur 1. (→P. 227)
- 2 Desserrez le frein de stationnement. (→P. 230)
- 3 Relâchez graduellement la pédale d'embrayage. En même temps, appuyez sur la pédale d'accélérateur pour mettre en mouvement le véhicule.

Arrêt

▶ Boîte de vitesses robotisée MMT

1 Une fois le sélecteur de vitesses sur E ou M, enfoncez la pédale de frein.

2 Si nécessaire, serrez le frein de stationnement. (→P. 230)

Si le véhicule doit rester à l'arrêt pour une durée prolongée, mettez le sélecteur de vitesses sur N. (→P. 222)

▶ Boîte de vitesses manuelle

1 Tout en appuyant sur la pédale d'embrayage, appuyez sur la pédale de frein.

2 Si nécessaire, serrez le frein de stationnement. (→P. 230)

Si le véhicule doit rester en stationnement pour une durée prolongée, mettez le sélecteur de vitesses sur N. (→P. 227)

Véhicules équipés d'un système Stop & Start: Si vous mettez le sélecteur de vitesses sur N et que vous relâchez la pédale d'embrayage alors que le système Stop & Start est actif, le moteur s'arrête. (→P. 272)

Stationnement du véhicule

▶ Boîte de vitesses robotisée MMT

1 Une fois le sélecteur de vitesses sur E ou M, enfoncez la pédale de frein.

2 Serrez le frein de stationnement. (→P. 230)

3 Mettez le sélecteur de vitesses sur E, M ou R. (→P. 222)

Si vous stationnez en côte, calez les roues selon les besoins.

4 Véhicules dépourvus de système d'accès et de démarrage "mains libres": Mettez le contacteur de démarrage antivol sur "LOCK" pour arrêter le moteur.

Véhicules équipés d'un système d'accès et de démarrage "mains libres": Appuyez sur le contacteur de démarrage pour arrêter le moteur.

Vérifiez que le témoin de position de rapport indique 1 ou R.

5 Verrouillez la porte, en vous assurant bien que vous avez la clé en votre possession.

► Boîte de vitesses manuelle

- 1 Tout en appuyant sur la pédale d'embrayage, appuyez sur la pédale de frein.
- 2 Serrez le frein de stationnement. (→P. 230)
- 3 Mettez le sélecteur de vitesses sur N. (→P. 227)

Si vous stationnez en côte, mettez le sélecteur de vitesses sur 1 ou R et calez les roues selon les besoins.
- 4 Véhicules dépourvus de système d'accès et de démarrage "mains libres":
Mettez le contacteur de démarrage antivol sur "LOCK" pour arrêter le moteur.

Véhicules équipés d'un système d'accès et de démarrage "mains libres":
Appuyez sur le contacteur de démarrage pour arrêter le moteur.
- 5 Verrouillez la porte, en vous assurant bien que vous avez la clé en votre possession.

Départ dans une côte abrupte

► Boîte de vitesses robotisée MMT

- 1 Appuyez sur la pédale de frein et, sans la relâcher, serrez fortement le frein de stationnement et mettez le sélecteur de vitesses sur E ou M.

Lorsque vous placez le sélecteur de vitesses sur E: Vérifiez que le témoin de position de rapport indique E.

Lorsque vous placez le sélecteur de vitesses sur M: Vérifiez que le témoin de position de rapport indique 1.
 - 2 Appuyez progressivement sur la pédale d'accélérateur.
 - 3 Desserrez le frein de stationnement.
- Boîte de vitesses manuelle
- 1 Frein de stationnement bien serré et pédale d'embrayage au plancher, mettez le sélecteur de vitesses sur 1.
 - 2 Appuyez légèrement sur la pédale d'accélérateur en même temps que vous relâchez progressivement la pédale d'embrayage.
 - 3 Desserrez le frein de stationnement.

■ Lorsque vous démarrez en côte (véhicules équipés d'une aide au démarrage en côte)

L'aide au démarrage en côte entre en action. (→P. 279)

■ Conduite par temps de pluie

- Conduisez avec prudence lorsqu'il pleut, car la visibilité est réduite, les vitres ont tendance à se couvrir de buée, et la route est glissante.
- Conduisez avec prudence lorsqu'il se met à pleuvoir, car la route est à ce moment-là particulièrement glissante.
- Sur autoroute, évitez de rouler à grande vitesse par temps de pluie, car l'eau risque de former entre les pneus et la chaussée une pellicule suffisante pour ôter toute efficacité à la direction et aux freins.

■ Restriction de puissance du moteur (système à freinage prioritaire)

Lorsque vous appuyez en même temps sur les pédales de frein et d'accélérateur, cela peut restreindre la puissance du moteur.

■ Rodage de votre Toyota neuve

Pour accroître la durée de vie de votre véhicule, il est recommandé de respecter les précautions suivantes:

- Pendant les 300 premiers kilomètres (200 miles):
Évitez les arrêts brusques.
- Pendant les 1000 premiers kilomètres (600 miles):
 - Ne pas rouler aux vitesses extrêmes.
 - Évitez les accélérations brusques.
 - Ne pas rouler de manière prolongée sur les premiers rapports.
 - Ne pas rouler à vitesse constante pendant trop longtemps.

■ Utilisation de votre véhicule à l'étranger

Observez les réglementations en vigueur concernant l'immatriculation des véhicules et assurez-vous de pouvoir trouver le carburant dont vous avez besoin. (→P. 525)

⚠ AVERTISSEMENT

Respectez les précautions suivantes.

À défaut, des blessures graves, voire mortelles, pourraient s'ensuivre.

■ Lorsque vous démarrez le véhicule (véhicules équipés d'une boîte de vitesses robotisée MMT)

Gardez toujours le pied sur la pédale de frein lorsque le véhicule est à l'arrêt, mais moteur en marche. Ceci évite un déplacement accidentel du véhicule.

■ Lorsque vous conduisez le véhicule

- Ne conduisez pas si vous ne connaissez pas bien l'emplacement des pédales de frein et d'accélérateur, afin de ne pas vous tromper de pédale.

- Appuyer accidentellement sur la pédale d'accélérateur au lieu de la pédale de frein a pour résultat une accélération soudaine, pouvant entraîner un accident.
- Lorsque vous effectuez une marche arrière, vous pouvez être amené à vous tourner sur vous-même, d'où une difficulté éventuelle à actionner les pédales. Veillez à pouvoir actionner convenablement les pédales.
- Veillez à toujours adopter une position de conduite correcte, même pour les petits déplacements. Cela vous permet d'actionner convenablement les pédales de frein et d'accélérateur.
- Utilisez le pied droit pour appuyer sur la pédale de frein. Si vous utilisez votre pied gauche pour appuyer sur la pédale de frein, vous risquez de réagir trop lentement en cas d'urgence, avec pour résultat un accident.

- Ne roulez pas sur des produits inflammables et ne stationnez pas non plus à proximité de tels produits.

La ligne d'échappement et les gaz d'échappement peuvent être brûlants. Ces parties brûlantes peuvent causer un incendie en cas de présence de matières inflammables à proximité.

- Pendant la marche normale du véhicule, ne pas arrêter le moteur. Arrêter le moteur pendant la marche du véhicule n'entraîne pas la perte de contrôle de la direction et des freins, mais ces systèmes ne sont plus assistés. Cela rend la manœuvre de la direction et des freins plus difficile, et par conséquent il vous est conseillé de garer le véhicule sur le bord de la route dès que vous pouvez le faire en toute sécurité. Toutefois, en cas d'urgence, par exemple s'il s'avère impossible d'arrêter le véhicule normalement: →P. 441

- Lorsque vous descendez une pente abrupte, utilisez le frein moteur (rétrogradez) afin de garder la maîtrise de votre vitesse.

L'utilisation continue des freins risque de provoquer leur surchauffe et d'entraîner une perte d'efficacité. (→P. 222, 227)

- Ne pas régler les positions du volant, du siège, ou des rétroviseurs extérieurs et intérieur tout en conduisant.

Vous risqueriez en effet de perdre le contrôle du véhicule.

- Veillez toujours à ce qu'aucun passager ne soit installé de telle manière qu'une partie de son corps (bras, tête, etc.) soit à l'extérieur du véhicule.

 **AVERTISSEMENT****■ Lorsque vous conduisez sur route glissante**

- Toute manœuvre brutale des freins, de l'accélérateur et de la direction peut provoquer une perte d'adhérence des pneus, suffisante pour réduire votre capacité à garder la maîtrise du véhicule.
- Toute accélération brutale, rétrogradation entraînant un important frein moteur, ou variation de régime moteur, peut provoquer une perte d'adhérence du véhicule.
- Après avoir roulé dans une flaqué d'eau profonde, appuyez légèrement sur la pédale de frein pour vous assurer du bon fonctionnement des freins. Lorsqu'elles sont détrempées, les plaquettes de frein peuvent entraîner un fonctionnement déficient des freins. Si les freins ne sont humides et ne freinent pas bien que d'un seul côté, le comportement du véhicule risque d'être perturbé au changement de direction.

■ Lorsque vous manœuvrez le sélecteur de vitesses

- Sur les véhicules équipés d'une boîte de vitesses robotisée MMT, ne pas laisser le véhicule reculer alors que le sélecteur de vitesses est sur une position de marche avant, ou avancer alors qu'il est sur R.
Le moteur pourrait caler ou ne plus fournir une assistance suffisante aux freins et à la direction, d'où un risque d'accident ou de dommage au véhicule.
- Ne pas mettre le sélecteur de vitesses sur R alors que le véhicule roule en marche avant.
La transmission risque en effet de subir des dommages et vous pouvez perdre le contrôle du véhicule.
- Ne pas mettre le sélecteur de vitesses sur E ou M (boîte de vitesses robotisée MMT) ou sur 1 (boîte de vitesses manuelle) alors que le véhicule roule en marche arrière.
La transmission risque en effet de subir des dommages et vous pouvez perdre le contrôle du véhicule.
- Mettre le sélecteur de vitesses sur N alors que le véhicule est en mouvement a pour résultat que la transmission n'est plus en prise avec le moteur. Le frein moteur est indisponible quand vous sélectionnez N.
- Sur les véhicules équipés d'une boîte de vitesses robotisée MMT, veillez à ne pas changer de position le sélecteur de vitesses en ayant le pied appuyé sur la pédale d'accélérateur. Si vous manœuvrez le sélecteur de vitesses sur une autre position que N, le véhicule pourrait accélérer violemment sans que vous vous y attendiez, au risque de provoquer un accident grave, voire mortel.

**AVERTISSEMENT****■ Lorsque le véhicule est à l'arrêt**

- Ne pas emballer le moteur.

Si le véhicule est en prise, avec le sélecteur de vitesses sur une autre position que N, il risque de démarrer brusquement sans que vous vous y attendiez, et de provoquer un accident.

- Sur les véhicules équipés d'une boîte de vitesses robotisée MMT, afin d'éviter un accident causé par le recul du véhicule, gardez toujours le pied sur la pédale de frein lorsque le moteur est en marche, et utilisez le frein de stationnement selon les besoins.

- Si le véhicule est arrêté dans une pente ou une côte, et afin d'éviter un accident causé par le véhicule roulant vers l'avant ou l'arrière, gardez toujours le pied sur la pédale de frein et serrez vigoureusement le frein de stationnement selon les besoins.

- Évitez d'emballer ou de monter en régime le moteur.

Faire tourner le moteur à haut régime alors que le véhicule est à l'arrêt peut causer une surchauffe de l'échappement, et entraîner un incendie si un produit inflammable est à proximité.

■ Lorsque le véhicule est en stationnement

- Ne pas laisser de lunettes de vue, d'allume-cigares, d'aérosols ou de canettes de soda à bord du véhicule s'il est stationné en plein soleil.

En effet, les conséquences suivantes sont à prévoir:

- Du gaz peut s'échapper de l'allume-cigare ou de l'aérosol, provoquant un incendie.
- La température à l'intérieur du véhicule peut entraîner la déformation ou la fissuration des verres organiques et de la monture synthétique d'une paire de lunettes de vue.
- Les canettes de soda peuvent exploser et arroser de leur contenu l'habitacle, provoquant un court-circuit des équipements électriques du véhicule.

- Ne pas laisser d'allume-cigares dans le véhicule. Si vous laissez un allume-cigare dans la boîte à gants ou sur le plancher par exemple, il peut être accidentellement allumé au moment de charger des bagages ou de régler le siège, ce qui pourrait provoquer un incendie.

- Ne pas coller de disques adhésifs au pare-brise ou aux vitres. Ne pas poser des diffuseurs, tels que des désodorisants, sur le tableau de bord ou la planche de bord. Les disques adhésifs ou les diffuseurs peuvent agir comme une loupe et provoquer un incendie dans le véhicule.

- Ne pas laisser une porte ou une fenêtre ouverte si le vitrage incurvé est revêtu d'un film métallisé, de couleur argentée par exemple. Sous l'effet de la réflexion des rayons du soleil, le verre pourrait agir comme une loupe et provoquer un incendie.

⚠ AVERTISSEMENT

- Sur les véhicules équipés d'une boîte de vitesses robotisée MMT, serrez systématiquement le frein de stationnement, mettez le sélecteur de vitesses sur E, M ou R, arrêtez le moteur et verrouillez le véhicule.
Ne pas laisser le véhicule sans surveillance alors que le moteur est en marche.
- Ne pas toucher les tuyaux d'échappement alors que le moteur est en marche, ou immédiatement après l'avoir arrêté.
Vous risqueriez de vous brûler.
- Sur les véhicules équipés d'une boîte de vitesses robotisée MMT, ne pas arrêter le moteur sans avoir au préalable passé la 1^{ère} ou la marche arrière, correctement et complètement. Vérifiez que le rapport est engagé en regardant le témoin de position de rapport.
En cas de stationnement du véhicule sans engagement d'un rapport, il existe un risque de déplacement accidentel et, donc, d'accident.

■ Lorsque vous faites une pause à bord du véhicule

Arrêtez toujours le moteur. À défaut, si vous accrochez accidentellement le sélecteur de vitesses ou appuyez sur la pédale d'accélérateur, il pourrait s'ensuivre un accident ou un incendie par suite d'une surchauffe du moteur. De plus, si le véhicule est stationné dans un endroit mal ventilé, les gaz d'échappement risquent de s'accumuler et de pénétrer dans l'habitacle, entraînant de graves problèmes de santé, voire la mort.

■ Lorsque vous freinez

- Quand les freins sont humides, redoublez de prudence au volant.
Les distances de freinage augmentent lorsque les freins sont humides, et cela peut causer une différence de freinage entre l'un et l'autre côté du véhicule. Par ailleurs, le frein de stationnement risque de ne pas maintenir le véhicule parfaitement à l'arrêt.
- Si le servofrein (assistance de freinage) est inopérant, ne suivez pas les autres véhicules de trop près et évitez les descentes ou les virages serrés où il est nécessaire de freiner.
Dans ce cas, le freinage est toujours possible, mais il demande d'appuyer plus fort qu'habituellement sur la pédale de frein. Par ailleurs, la distance de freinage augmente. Faites immédiatement réparer les freins de votre véhicule.
- Ne pas pomper sur la pédale de frein si le moteur cale.
Chaque appui sur la pédale de frein épuise la réserve de dépression de l'assistance de freinage.
- Le système de freinage se compose de 2 circuits hydrauliques distincts; en cas de défaillance de l'un des circuits, l'autre fonctionne toujours. Dans ce cas, il convient d'appuyer sur la pédale de frein plus fort qu'habituellement et la distance de freinage augmente.
Faites immédiatement réparer les freins de votre véhicule.



NOTE

■ Lorsque vous conduisez le véhicule

- Ne pas appuyer en même temps sur les pédales d'accélérateur et de frein pendant la marche du véhicule, car cela peut réduire le couple moteur disponible.
 - ▶ Boîte de vitesses robotisée MMT
- Pour empêcher le véhicule de reculer dans une côte, abstenez-vous d'utiliser la pédale d'accélérateur ou le dispositif d'assistance au démarrage en côte. À défaut, vous risquez d'endommager l'embrayage.
 - ▶ Boîte de vitesses manuelle
- Ne pas changer de rapport sans au préalable appuyer à fond sur la pédale d'embrayage. Après avoir changé de rapport, ne pas relâcher la pédale d'embrayage trop brutalement. Cela risque de causer des dommages à l'embrayage, à la transmission et aux pignons de la boîte de vitesses.
- Respectez les recommandations suivantes pour éviter tout dommage à l'embrayage.
 - Ne gardez pas le pied sur la pédale d'embrayage pendant la conduite. Vous risquez d'engendrer des problèmes d'embrayage.
 - N'utilisez aucun autre rapport que la première pour démarrer en marche avant. À défaut, vous risquez d'endommager l'embrayage.
 - Ne retenez pas le véhicule en côte au moyen de l'embrayage lorsque vous vous arrêtez sur une côte. À défaut, vous risquez d'endommager l'embrayage.
- Ne pas mettre le sélecteur de vitesses sur R alors que le véhicule est encore en mouvement. Cela risque de causer des dommages à l'embrayage, à la transmission et aux pignons de la boîte de vitesses.

■ Pour éviter les problèmes mécaniques

- Ne pas laisser trop longtemps le volant tourné jusqu'en butée à droite ou à gauche. Vous risqueriez de causer des dommages au moteur électrique d'assistance de direction.
- Lorsque vous devez franchir un obstacle sur la route, roulez aussi lentement que possible afin d'éviter d'abîmer les roues, le soubassement du véhicule, etc.

■ Si vous crevez d'une roue pendant la marche du véhicule

Une crevaison ou un pneu abîmé peut avoir les conséquences suivantes. Tenez fermement le volant en mains et appuyez progressivement sur la pédale de frein pour ralentir le véhicule.

- Vous pouvez éprouver des difficultés à maîtriser votre véhicule.
- Le véhicule produit des sons ou des vibrations anormaux.
- Le véhicule penche anormalement.

Informations sur la conduite à tenir en cas de crevaison (→P. 463, 485)



NOTE

■ Lorsque vous approchez d'une route inondée

Ne vous engagez pas sur une route inondée par suite de fortes pluies, etc. Vous risqueriez en effet de causer des dommages importants au véhicule:

- Calage du moteur
- Court-circuit dans les équipements électriques
- Dommages moteur causés par l'immersion dans l'eau

Au cas où vous auriez roulé sur une route inondée et que le véhicule se soit trouvé noyé, faites contrôler les points suivants par un concessionnaire Toyota, un réparateur agréé Toyota, ou n'importe quel réparateur fiable:

- Fonctionnement des freins
- Modifications en quantité et qualité de l'huile moteur et de l'huile de boîte-pont, etc.
- État du graissage des roulements et des articulations de suspension (partout où cela est possible), et fonctionnement de toutes les articulations, roulements, etc.

Chargement et bagages

Prenez note des informations suivantes concernant les précautions de rangement, la capacité de chargement et la charge.

AVERTISSEMENT

■ Objets à ne pas transporter dans le coffre

Les articles suivants risquent de provoquer un incendie s'ils sont chargés dans le coffre:

- Bidons d'essence
- Aérosols

■ Précautions de rangement

Respectez les précautions suivantes.

Dans le cas contraire, le risque existe que le conducteur ne puisse pas appuyer normalement sur les pédales, que son champ de vision soit masqué ou que lui ou d'autres passagers soient heurtés par des objets, avec pour conséquence possible un accident.

- Dans toute la mesure du possible, transportez vos chargements et bagages dans le coffre.
- Disposez les éléments dans le coffre de telle manière qu'ils ne dépassent pas la hauteur des dossiers de sièges.
- Ne pas disposer de charges ou de bagages aux endroits suivants.
 - Aux pieds du conducteur
 - Sur le siège passager avant ou sur les sièges arrière (empilement d'objets)
 - Sur le cache-bagages (sur modèles équipés)
 - Sur le tableau de bord
 - Sur la planche de bord
- Assurez la sécurité de tous les objets dans l'habitacle.
- Lorsque vous rabattez les sièges arrière, les objets encombrants en longueur ne doivent pas être disposés directement derrière les sièges avant.
- Ne jamais laisser quiconque voyager dans le coffre. Ce n'est pas prévu pour accueillir des passagers. Tous les occupants doivent prendre place dans les sièges et attacher leur ceinture de sécurité. Sinon, ils risquent d'être grièvement blessés, voire tués, en cas de freinage brusque, d'embarquée ou d'accident.

■ Charge et répartition

- Ne pas surcharger le véhicule.
- Répartissez les charges de manière égale.
Un mauvais chargement risque de dégrader le pouvoir directionnel et les capacités de freinage du véhicule, au risque de causer un accident grave, voire mortel.

Conduite avec une caravane/remorque

Toyota vous déconseille de tracter une caravane/remorque avec votre véhicule.

Toyota vous déconseille également de monter un crochet d'attelage. Votre véhicule n'est pas conçu pour tracter une caravane/remorque ou pour utiliser un système de portage sur crochet d'attelage.

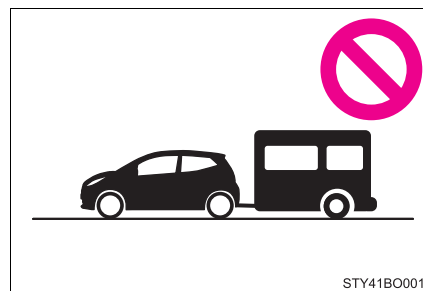

Contacteur de démarrage (véhicules dépourvus de système d'accès et de démarrage "mains libres")

Démarrage du moteur

- ▶ Boîte de vitesses robotisée MMT

- 1 Vérifiez que le frein de stationnement est serré.
- 2 Appuyez vigoureusement sur la pédale de frein, amenez la clé de contact sur la position "ON" du contacteur de démarrage antivol et mettez le levier de sélecteur sur N. (→P. 222)
- 3 Mettez le contacteur de démarrage antivol sur la position "START" pour démarrer le moteur.

- ▶ Boîte de vitesses manuelle

- 1 Vérifiez que le frein de stationnement est serré.
- 2 Vérifiez que le sélecteur de vitesses est sur N. (→P. 227)
- 3 Appuyez vigoureusement sur la pédale d'embrayage.
- 4 Mettez le contacteur de démarrage antivol sur la position "START" pour démarrer le moteur.

Changement de position du contacteur de démarrage

- 1 "LOCK"
Le volant de direction est verrouillé et la clé peut être retirée.
- 2 "ACC"
Certains équipements électriques sont utilisables, tels que le système audio.
- 3 "ON"
Tous les équipements électriques sont utilisables.
- 4 "START"
Pour démarrer le moteur.

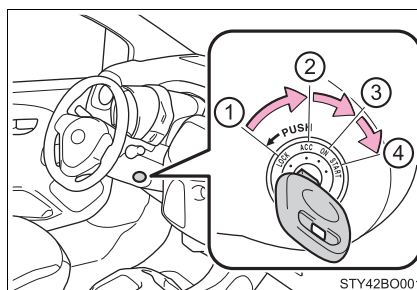

■ Pour passer la clé de "ACC" à "LOCK"

- 1 Mettez le sélecteur de vitesses sur E, M ou R (boîte de vitesses robotisée MMT) ou sur N (boîte de vitesses manuelle). (→P. 222, 227)
- 2 Exercez une pression dans l'axe de la clé et tournez-la en position "LOCK".

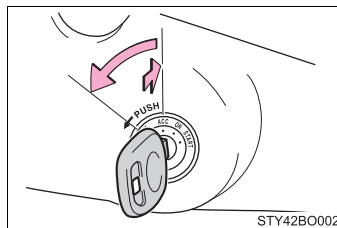

■ Si le moteur ne démarre pas

Le système d'antidémarrage n'a peut être pas été désactivé. (→P. 75)

Prenez contact avec un concessionnaire Toyota, un réparateur agréé Toyota, ou n'importe quel réparateur fiable.

■ Lorsque vous n'arrivez pas à débloquer l'antivol de direction

Au démarrage du moteur, le contacteur de démarrage antivol peut paraître bloqué en position "LOCK". Pour le débloquer, tournez la clé tout en tournant légèrement le volant de direction vers la droite et la gauche.

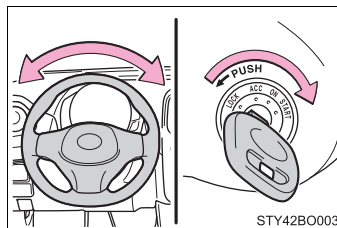

 **AVERTISSEMENT****■ Lorsque vous démarrez le moteur**

Installez-vous toujours dans le siège conducteur avant de démarrer le moteur. N'appuyez jamais sur la pédale d'accélérateur pendant que vous démarrez le moteur.

Cela pourrait avoir pour conséquence un accident grave, voire mortel.

■ Précautions pendant la conduite

Ne pas mettre le contacteur de démarrage antivol sur "LOCK" pendant la marche du véhicule. Si, dans une situation d'urgence, vous devez arrêter le moteur alors que le véhicule roule encore, mettez simplement le contacteur de démarrage antivol sur "ACC" pour arrêter le moteur. L'arrêt du moteur pendant la conduite peut provoquer un accident. (→P. 441)

 **NOTE****■ Pour éviter la décharge de la batterie**

Ne pas laisser le contacteur de démarrage antivol sur "ACC" ou "ON" pendant trop longtemps sans que le moteur ne soit en marche.

■ Lorsque vous démarrez le moteur

- Ne pas actionner le démarreur pendant plus de 30 secondes de suite. Ceci risque de provoquer une surchauffe du démarreur et du circuit électrique.
- Ne pas emballer le moteur lorsqu'il est froid.
- Si le moteur devient difficile à démarrer ou cale souvent, faites contrôler votre véhicule dans les plus brefs délais par un concessionnaire Toyota, un réparateur agréé Toyota, ou n'importe quel réparateur fiable.

Contacteur de démarrage (véhicules équipés d'un système d'accès et de démarrage "mains libres")

Effectuez les opérations suivantes tout en ayant sur vous la clé électronique pour démarrer le moteur ou changer de mode le contacteur de démarrage.

Démarrage du moteur

► Boîte de vitesses robotisée MMT

- 1 Vérifiez que le frein de stationnement est serré.
- 2 Appuyez vigoureusement sur la pédale de frein, appuyez une fois sur le contacteur de démarrage et mettez le sélecteur de vitesses sur N. (→P. 222)

Le témoin indicateur du système d'accès et de démarrage "mains libres" (vert) s'allume. Si le témoin indicateur ne s'allume pas, il est impossible de démarrer le moteur.

- 3 Appuyez sur le contacteur de démarrage brièvement et franchement.

Pour utiliser le contacteur de démarrage, un appui court et franc est suffisant. Il n'est pas nécessaire de maintenir le bouton enfoncé.

Le démarreur lance le moteur et s'arrête une fois le moteur démarré ou, au plus tard, au bout 30 secondes.

Maintenez la pédale de frein enfoncée jusqu'à ce que le moteur ait démarré.

Il est possible de démarrer le moteur à partir de n'importe quel mode du contacteur de démarrage.

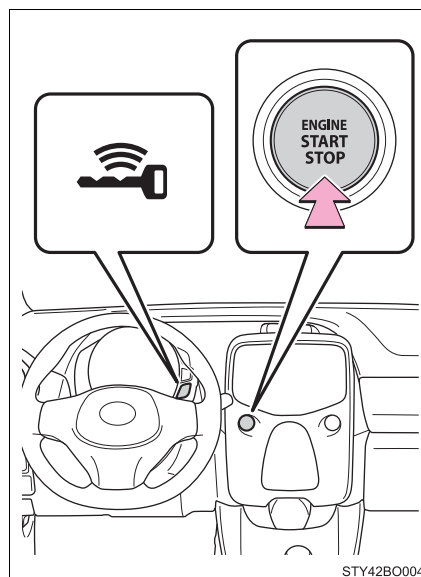

► Boîte de vitesses manuelle

- 1 Vérifiez que le frein de stationnement est serré.
- 2 Vérifiez que le sélecteur de vitesses est sur N. (→P. 227)
- 3 Appuyez vigoureusement sur la pédale d'embrayage.

Le témoin indicateur du système d'accès et de démarrage "mains libres" (vert) s'allume. Si le témoin indicateur ne s'allume pas, il est impossible de démarrer le moteur.

- 4 Appuyez sur le contacteur de démarrage brièvement et franchement.

Pour utiliser le contacteur de démarrage, un appui court et franc est suffisant. Il n'est pas nécessaire de maintenir le bouton enfoncé.

Le démarreur lance le moteur et s'arrête une fois le moteur démarré ou, au plus tard, au bout 30 secondes.

Maintenez la pédale d'embrayage enfoncée jusqu'à ce que le moteur ait démarré.

Il est possible de démarrer le moteur à partir de n'importe quel mode du contacteur de démarrage.

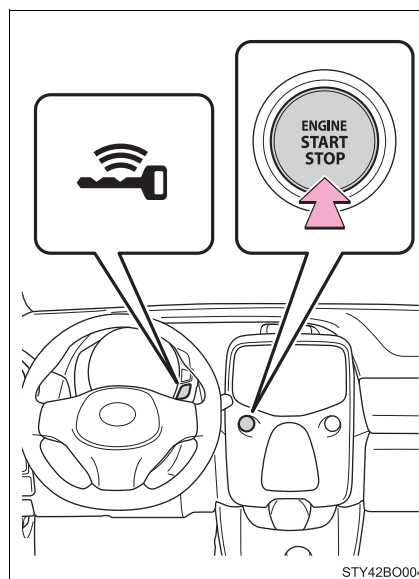

Arrêt du moteur

- 1 Arrêtez le véhicule.
- 2 Mettez le sélecteur de vitesses sur E, M ou R (boîte de vitesses robotisée MMT) ou sur N (boîte de vitesses manuelle).
- 3 Serrez le frein de stationnement. (→P. 230)
- 4 Appuyez sur le contacteur de démarrage.
- 5 Relâchez la pédale de frein (boîte de vitesses robotisée MMT) ou la pédale d'embrayage (boîte de vitesses manuelle) et vérifiez que le témoin indicateur du système d'accès et de démarrage "mains libres" (vert) est éteint.

Sélection des différents modes du contacteur de démarrage

Pour changer de mode, appuyez sur le contacteur de démarrage alors que la pédale de frein (boîte de vitesses robotisée MMT) ou la pédale d'embrayage (boîte de vitesses manuelle) est relâchée. (Le mode change à chaque pression sur le bouton.)

Arrêt

Les feux de détresse restent fonctionnels.

Le témoin indicateur du système d'accès et de démarrage "mains libres" (vert) est éteint.

Mode ACCESSOIRES

Certains équipements électriques sont utilisables, tels que le système audio.

Le témoin indicateur du système d'accès et de démarrage "mains libres" (vert) clignote lentement.

Mode DÉMARRAGE

Tous les équipements électriques sont utilisables.

Le témoin indicateur du système d'accès et de démarrage "mains libres" (vert) clignote lentement.

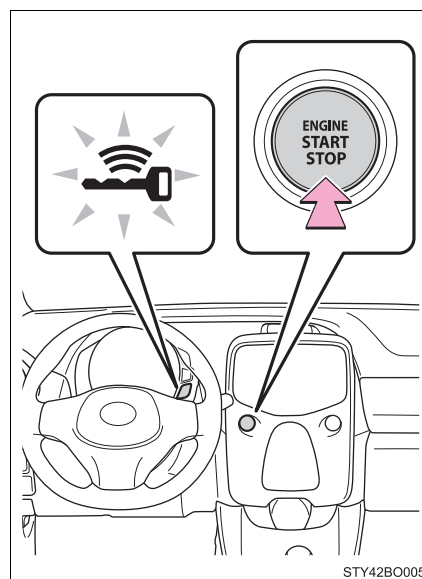

■ Coupure automatique du contact

Si le véhicule est laissé en mode ACCESSOIRES ou DÉMARRAGE (avec le moteur arrêté) pendant plus d'une heure, le contacteur de démarrage passe automatiquement sur arrêt. Toutefois, cette fonction ne permet pas d'éviter complètement la décharge de la batterie. Ne pas laisser le véhicule avec le contacteur de démarrage en mode ACCESSOIRES ou DÉMARRAGE pendant trop longtemps sans que le moteur ne soit en marche.

■ Usure de la pile de la clé électronique

→P. 148

■ Conditions affectant le fonctionnement

→P. 146

■ Remarques relative à l'accès "mains libres"

→P. 147

■ Si le moteur ne démarre pas

- Le système d'antidémarrage n'a peut être pas été désactivé. (→P. 75)
Prenez contact avec un concessionnaire Toyota, un réparateur agréé Toyota, ou n'importe quel réparateur fiable.
- L'antivol de direction n'a peut-être pas été désactivé.

■ Antivol de direction

Après que vous ayez mis le contacteur de démarrage sur arrêt et ouvert et fermé les portes, le volant de direction est bloqué par l'antivol de direction. Pour débloquer l'antivol de direction, appuyez à nouveau sur le contacteur de démarrage.

■ Lorsque vous n'arrivez pas à débloquer l'antivol de direction

Le témoin indicateur du système d'accès et de démarrage "mains libres" (vert) clignote rapidement.

Appuyez sur le contacteur de démarrage tout en tournant le volant à gauche et à droite.

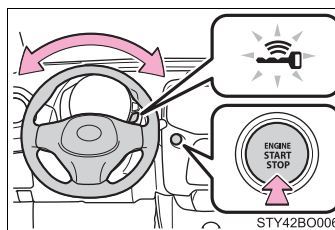

■ Protection contre la surchauffe du moteur d'antivol de direction

Pour éviter une surchauffe du moteur de l'antivol de direction, son fonctionnement peut-être suspendu en cas de démarrages et d'arrêts répétés du moteur du véhicule dans un court laps de temps. Dans ce cas, abstenez-vous de mettre en marche le moteur du véhicule. Après un délai d'environ 10 secondes, le moteur d'antivol de direction recommence à fonctionner.

■ En cas de mauvais fonctionnement du système

→P. 456

■ En cas de décharge de la pile de la clé électronique

→P. 416

■ Utilisation du contacteur de démarrage

- Si vous n'appuyez pas sur le contacteur de démarrage brièvement et franchement, il peut ne pas changer de mode ou le moteur peut ne pas démarrer.
- Si vous essayez de redémarrer le moteur tout de suite après avoir mis le contacteur de démarrage sur arrêt, il peut arriver dans certains cas que le moteur ne démarre pas. Après avoir mis le contacteur de démarrage sur arrêt, veuillez patienter quelques secondes avant de redémarrer le moteur.
- Le signal sonore se déclenche dans les cas suivants
 - Lorsque vous appuyez sur le contacteur de démarrage pendant la marche du véhicule
Sauf en cas d'urgence, ne pas appuyer sur le contacteur de démarrage pendant la marche du véhicule.
 - Lorsque le moteur est arrêté sur intervention de l'arrêt d'urgence (→P. 441)
Le signal sonore se déclenche et reste actif jusqu'à ce que vous redémarriez le moteur, ou que le véhicule soit complètement arrêté et que vous mettiez le contacteur de démarrage en mode DÉMARRAGE.

■ Si le système d'accès et de démarrage "mains libres" a été désactivé dans une programmation personnalisée

→P. 501

⚠ AVERTISSEMENT**■ Lorsque vous démarrez le moteur**

Installez-vous toujours dans le siège conducteur avant de démarrer le moteur. N'appuyez jamais sur la pédale d'accélérateur pendant que vous démarrez le moteur.

Cela pourrait avoir pour conséquence un accident grave, voire mortel.

■ Précautions pendant la conduite

En cas de défaillance du moteur pendant la conduite, ne verrouillez ou n'ouvrez pas les portes tant que le véhicule n'est pas arrêté complètement en lieu sûr. L'activation de l'antivol de direction dans ces circonstances pourrait aboutir à un accident grave, voire mortel.

■ Arrêt du moteur en cas d'urgence

Si vous avez besoin d'arrêter le moteur en urgence pendant la marche du véhicule, appuyez longuement sur le contacteur de démarrage, pendant plus de 2 secondes, ou brièvement 3 fois ou plus de suite. (→P. 441)

Toutefois, lorsque vous conduisez, n'appuyez sur le contacteur de démarrage qu'en cas d'urgence uniquement. Arrêter le moteur pendant la marche du véhicule n'entraîne pas la perte de contrôle de la direction et des freins, mais ces systèmes ne sont plus assistés. Cela rend la manœuvre de la direction et des freins plus difficile, et par conséquent il vous est conseillé de garer le véhicule sur le bord de la route dès que vous pouvez le faire en toute sécurité.

⚠ NOTE**■ Pour éviter la décharge de la batterie**

● Ne pas laisser le contacteur de démarrage en mode ACCESSOIRES ou DÉMARRAGE pendant trop longtemps sans que le moteur ne soit en marche.

● Si le témoin indicateur du système d'accès et de démarrage "mains libres" (vert) est allumé, le contacteur de démarrage n'est pas sur arrêt. Lorsque vous quittez le véhicule, vérifiez systématiquement que le contacteur de démarrage est sur arrêt.

■ Lorsque vous démarrez le moteur

● Ne pas emballer le moteur lorsqu'il est froid.

● Si le moteur devient difficile à démarrer ou cale souvent, faites immédiatement contrôler votre véhicule.

■ Symptômes indiquant un mauvais fonctionnement du contacteur de démarrage

Si le fonctionnement du contacteur de démarrage semble quelque peu inhabituel, si par exemple il accroche légèrement, c'est peut-être le signe d'un mauvais fonctionnement. Prenez contact dans les plus brefs délais avec un concessionnaire Toyota, un réparateur agréé Toyota, ou n'importe quel réparateur fiable.

Boîte de vitesses robotisée MMT*

Manœuvre du sélecteur de vitesses

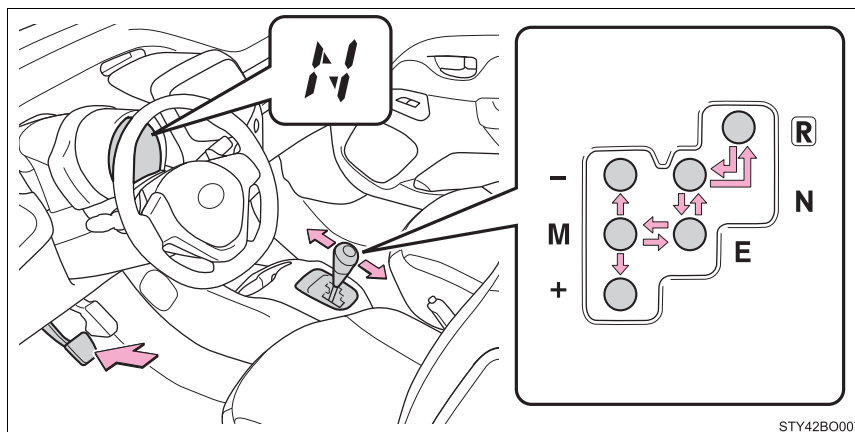

STY42BO007

Utilisation des différentes positions de sélection

Position de sélection	Fonction
R	Marche arrière
N	Point mort ou démarrage du moteur
E	Conduite en mode E (Easy) ^{*1}
M	Conduite en mode M (Manual) ^{*2} (→P. 223)

^{*1}: Le rapport optimal est sélectionné automatiquement selon l'appui sur la pédale d'accélérateur et la vitesse du véhicule.

^{*2}: Un rapport doit être sélectionné manuellement. Toutefois, le système peut rétrograder automatiquement pour sélectionner le rapport optimal si la vitesse du véhicule l'impose.

*: Sur modèles équipés

Sélection des rapports en mode M

Mettez le sélecteur de vitesses sur M et sélectionnez les rapports au moyen de ce dernier ou des palettes de passage de vitesse.

- ① Sélection du rapport supérieur
- ② Sélection du rapport inférieur

Lorsque vous appuyez davantage sur la pédale d'accélérateur, pendant la marche du véhicule, la boîte de vitesses rétrograde.

La sélection des rapports peut être limitée en fonction de la vitesse du véhicule.

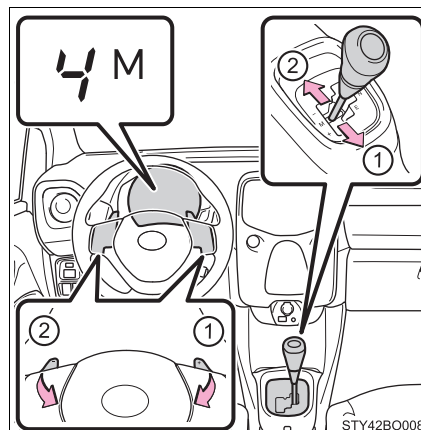

Sélection des rapports en mode E

Lorsque la position de sélection est sur E, vous pouvez utiliser les palettes de passage de vitesse pour sélectionner temporairement un rapport. La sélection du rapport est confirmée par l'affichage à l'indicateur.

- ① Sélection du rapport supérieur
- ② Sélection du rapport inférieur

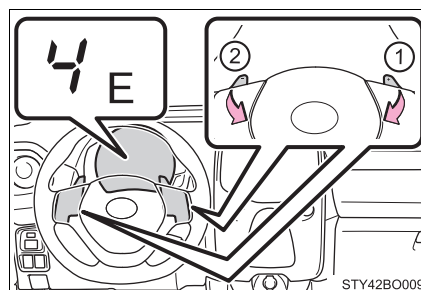

Indicateur de passage de rapport

L'indicateur de passage de rapport s'affiche pour aider le conducteur à améliorer la consommation de carburant et à réduire les émissions polluantes, dans les limites de performances du moteur.

- ① Sélection du rapport supérieur
- ② Sélection du rapport inférieur

L'indicateur de passage de rapport n'est fonctionnel qu'en mode M.

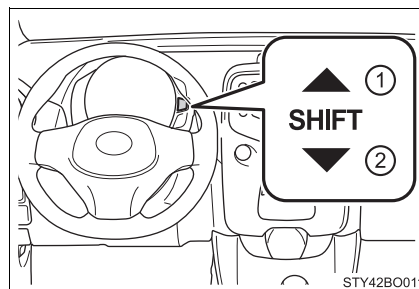

■ Vitesses maximales admissibles

Lorsque vous devez accélérer à fond, respectez la vitesse maximum admissible pour chacun des rapports.

km/h (mph)

Rapport engagé	Vitesse maximum
1	43 (27)
2	80 (50)
3	133 (83)
4	158 (98)
5	—

■ Signal sonore de restrictions à la rétrogradation (en mode E [quand vous utilisez la palette de passage de vitesse] ou mode M)

Afin de garantir la sécurité et les performances dynamiques, il peut arriver que la rétrogradation soit limitée par des restrictions. Dans certaines circonstances, la rétrogradation n'est pas possible même lorsque vous agissez sur le sélecteur de vitesses ou la palette de passage de vitesse. (Vous en êtes averti par un double signal sonore.)

■ Signal sonore de marche arrière

Lorsque vous mettez le sélecteur de vitesses sur R, un signal sonore se déclenche pour en informer le conducteur.

■ Si le sélecteur de vitesses est bloqué

- Sélecteur de vitesse sur N

Enfoncez la pédale de frein pour manœuvrer le sélecteur de vitesses. Une manœuvre impossible du sélecteur de vitesses avec la pédale de frein enfoncée indique une anomalie potentielle dans le dispositif de commande de verrouillage du sélecteur. (→P. 500)

- Sélecteur de vitesses dans une autre position que N
→P. 500

■ Si la porte conducteur est ouverte alors que le sélecteur de vitesses est sur une position autre que N et que le moteur est en marche

Un signal sonore retentit. Fermez la porte conducteur.

■ Si le frein de stationnement est serré alors que le sélecteur de vitesses est sur une position autre que N et que le moteur est en marche

- Quand la porte conducteur est ouverte

Un signal sonore se déclenche et la position de sélection revient automatiquement sur N dans un délai de 10 secondes.

- Quand la porte conducteur est fermée

Un signal sonore se déclenche et la position de sélection revient automatiquement sur N dans un délai de 90 secondes.

■ Si le témoin M ne s'allume pas alors que le sélecteur de vitesses est sur M

Cela peut être l'indication d'un fonctionnement défectueux de la boîte de vitesses robotisée MMT. Faites inspecter le véhicule dans les plus brefs délais par un concessionnaire Toyota, un réparateur agréé Toyota, ou n'importe quel réparateur fiable.

(Dans pareil cas, le véhicule se comporte comme si le sélecteur de vitesses était sur E.)

■ Si le témoin N clignote

- Lorsque vous manœuvrez le sélecteur de vitesses:

Mettez le sélecteur de vitesses sur N. Attendez quelques secondes et placez le sélecteur de vitesses sur la position souhaitée.

- Lorsque le moteur est arrêté:

Véhicules dépourvus de système d'accès et de démarrage "mains libres":

Mettez le contacteur de démarrage sur "ON" et mettez le sélecteur de vitesses sur N puis sur la position de votre choix.

Véhicules équipés d'un système d'accès et de démarrage "mains libres":

Mettez le contacteur de démarrage en mode DÉMARRAGE et mettez le sélecteur de vitesses sur N puis sur la position de votre choix.

Si le témoin clignote encore après que vous ayez effectué les opérations décrites précédemment, mettez le sélecteur de vitesses sur N et démarrez le moteur. Mettez en suite le sélecteur de vitesses sur la position souhaitée.

■ Si le témoin N clignote accompagné d'un bip du signal sonore d'alerte

Mettez le sélecteur de vitesses sur N puis sur E, M ou R.

 AVERTISSEMENT**■ Affichage de l'indicateur de passage de rapport**

Pour la sécurité, le conducteur ne doit pas fixer des yeux l'affichage. Consultez l'indicateur lorsque la sécurité le permet, tout en prenant en compte les conditions de circulation et l'état de la route. À défaut, un accident peut s'ensuivre.

Boîte de vitesses manuelle*

Manœuvre du sélecteur de vitesses

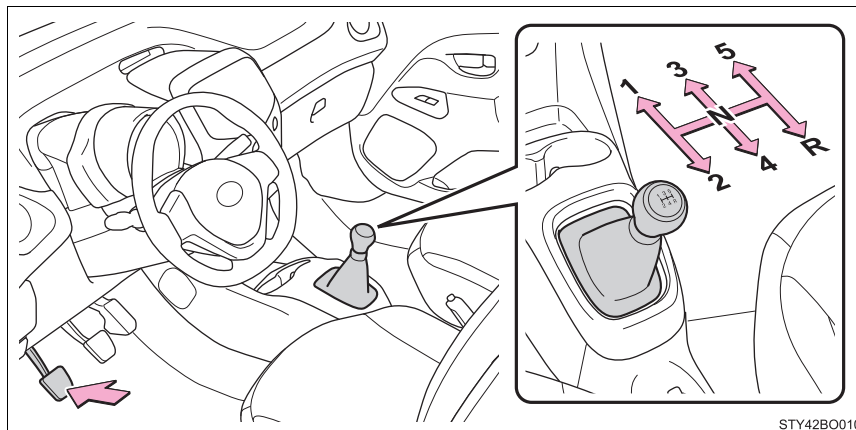

Appuyez à fond sur la pédale d'embrayage avant de manœuvrer le levier de vitesses, puis relâchez-la lentement.

Si vous avez du mal à sélectionner la marche arrière, mettez le sélecteur de vitesses sur N, relâchez momentanément la pédale d'embrayage, puis réessayez.

Indicateur de passage de rapport

L'indicateur de passage de rapport s'affiche pour aider le conducteur à améliorer la consommation de carburant et à réduire les émissions polluantes, dans les limites de performances du moteur.

- ① Sélection du rapport supérieur
- ② Sélection du rapport inférieur

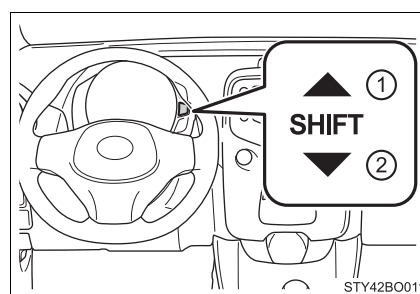

*: Sur modèles équipés

■ Affichage de l'indicateur de passage de rapport

Il peut arriver que l'indicateur de passage de rapport ne s'affiche pas lorsque vous avez le pied sur la pédale d'embrayage.

■ Vitesse maximum de rétrogradation

Respectez les vitesses indiquées dans le tableau ci-dessous lorsque vous rétrogradez, afin d'éviter au moteur tout surrégime.

km/h (mph)

Position de sélection	Vitesse maximum
1	52 (32)
2	97 (60)
3	142 (88)
4	—

**AVERTISSEMENT****■ Affichage de l'indicateur de passage de rapport**

Pour la sécurité, le conducteur ne doit pas regarder l'affichage uniquement. Consultez l'indicateur lorsque la sécurité le permet, tout en prenant en compte les conditions de circulation et l'état de la route. À défaut, un accident peut s'ensuivre.

Commodo de clignotants

Instructions d'utilisation

- ① Clignotant droit
- ② Changement de voie de circulation, à droite (appuyez longuement sur le commodo, à mi-course)
Les clignotants droits fonctionnent tant que vous maintenez le commodo.
- ③ Changement de voie de circulation, à gauche (appuyez longuement sur le commodo, à mi-course)
Les clignotants gauches fonctionnent tant que vous maintenez le commodo.
- ④ Clignotant gauche

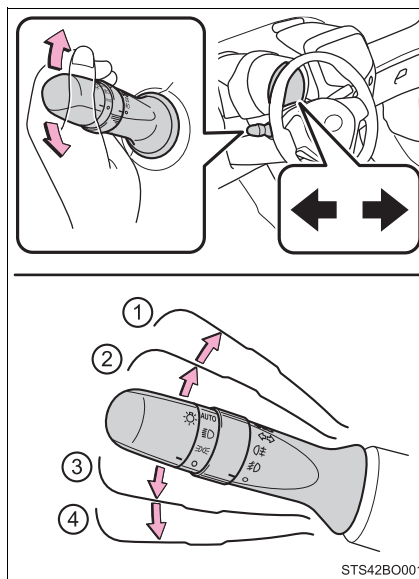

■ Conditions de fonctionnement des clignotants

- ▶ Véhicules dépourvus de système d'accès et de démarrage "mains libres"
Le contacteur de démarrage antivol est sur "ON".
- ▶ Véhicules équipés d'un système d'accès et de démarrage "mains libres"
Le contacteur de démarrage est en mode DÉMARRAGE.

■ Si le clignotant est plus rapide qu'à l'habitude

Vérifiez qu'une ampoule n'est pas grillée aux clignotants avant et arrière.

Frein de stationnement

- ① Pour serrer le frein de stationnement, tirez sur le levier de frein de stationnement jusqu'en butée, tout en appuyant en même temps sur la pédale de frein.
- ② Pour desserrer le frein de stationnement, appuyez sur le bouton et sans le relâcher, tirez légèrement le levier vers le haut puis abaissez-le complètement.

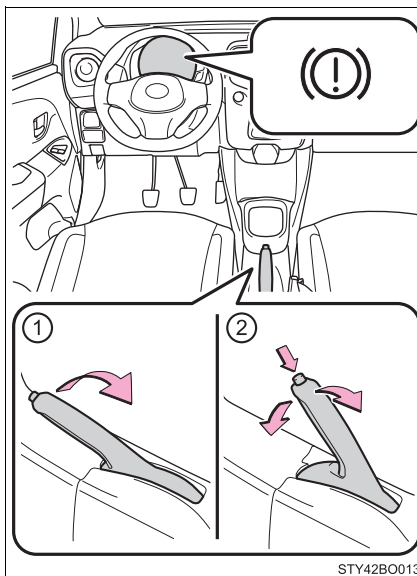

■ Signal sonore d'alerte de frein de stationnement serré

→P. 452

■ Utilisation en période hivernale

→P. 286

⚠ NOTE

■ Avant de prendre le volant

Desserrez complètement le frein de stationnement.



Rouler avec le frein de stationnement serré entraîne une surchauffe anormale des organes de freinage, avec pour conséquences de moins bonnes performances de freinage et une usure accrue des freins.

Sélecteur d'éclairage

Les projecteurs peuvent être commandés manuellement ou automatiquement.

Instructions d'utilisation

Agissez sur le sélecteur  pour allumer les feux comme suit:

- ①  Les éclairages de jour s'allument. (→P. 233)
- ②  Les feux de position avant et arrière et les éclairages de plaque d'immatriculation et du tableau de bord s'allument.
- ③  Les projecteurs et l'ensemble des éclairages énumérés ci-dessus s'allument.
- ④ **AUTO** (Sur modèles équipés)
Véhicules dépourvus de système d'accès et de démarrage "mains libres": Les projecteurs et l'ensemble des éclairages énumérés ci-dessus (sauf les éclairages de jour) s'allument et s'éteignent automatiquement (lorsque le contacteur de démarrage est sur "ON".)

Véhicules équipés d'un système d'accès et de démarrage "mains libres": Les projecteurs et l'ensemble des éclairages énumérés ci-dessus (sauf les éclairages de jour) s'allument et s'éteignent automatiquement (lorsque le contacteur de démarrage est en mode DÉMARRAGE.)

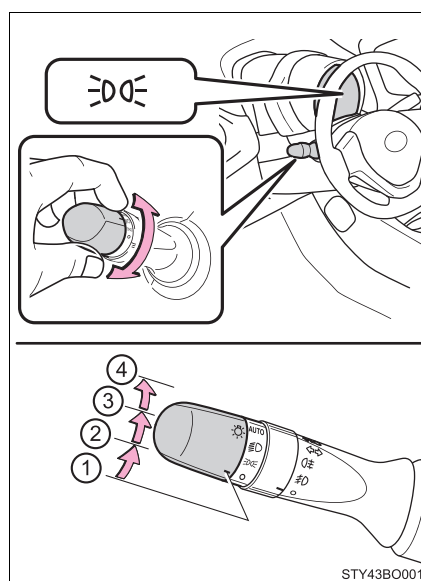

Allumage des feux de route

- ① Projecteurs allumés, poussez le sélecteur vers l'avant pour allumer les feux de route.

Tirez le sélecteur à vous en position intermédiaire pour éteindre les feux de route.

- ② Pour faire un appel de phares, tirez le sélecteur à vous et relâchez-le.

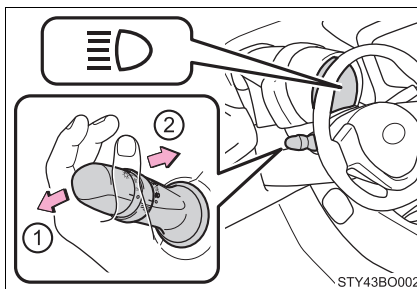

Cela vous permet de faire des appels de phares, que les projecteurs soient allumés ou éteints.

Sélecteur de correcteur manuel d'assiette des projecteurs

Vous pouvez régler l'assiette des projecteurs en fonction du nombre de passagers et des conditions de chargement du véhicule.

- ① Relève l'assiette des projecteurs
② Abaisse l'assiette des projecteurs

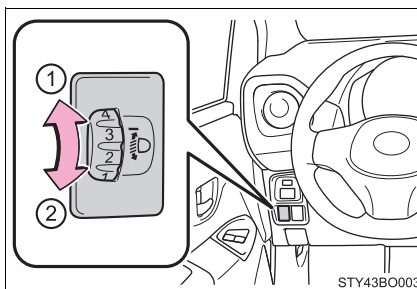

■ Guide des positions du sélecteur

Conditions de chargement	Position du sélecteur
Conducteur seul	0
Conducteur + un passager dans le siège avant	0
Tous les passagers	1,5
Tous les passagers + chargement complet de bagages dans le coffre	2,5
Conducteur + chargement complet de bagages dans le coffre	3

Système d'éclairage d'accompagnement (sur modèles équipés)

Ce système permet de garder les projecteurs allumés pendant 30 secondes lorsque vous mettez le contacteur de démarrage sur "LOCK" (véhicules dépourvus de système d'accès et de démarrage "mains libres") ou sur arrêt (véhicules équipés d'un système d'accès et de démarrage "mains libres").

Tirez à vous le sélecteur et relâchez-le alors qu'il est sur **AUTO** ou sur

○ après avoir mis le contacteur de démarrage sur "LOCK" (véhicules dépourvus de système d'accès et de démarrage "mains libres") ou sur arrêt (véhicules équipés d'un système d'accès et de démarrage "mains libres").

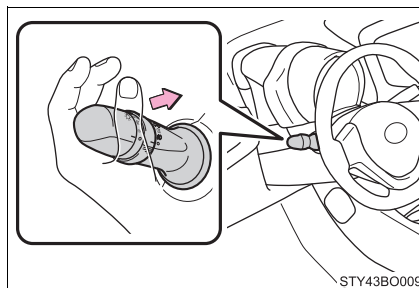

Tirez à nouveau le sélecteur à vous et relâchez-le pour éteindre les feux.

■ Système d'éclairage de jour

Afin que les autres usagers de la route voient plus facilement votre véhicule pendant la journée, les éclairages de jour s'allument automatiquement chaque fois que vous démarrez le moteur. Les éclairages de jour ne sont pas conçus pour être utilisés de nuit.



■ Capteur de commande des projecteurs (sur modèles équipés)

Le capteur risque de ne pas fonctionner normalement s'il est recouvert par un objet ou est masqué par un élément fixé sur le pare-brise.

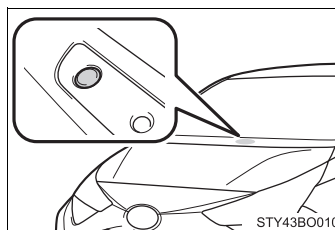
Dans de tels cas, le capteur n'est alors pas capable de détecter l'intensité de la lumière ambiante, et peut induire un mauvais fonctionnement du système d'allumage automatique des projecteurs.



■ Système d'extinction automatique de l'éclairage (sur modèles équipés)

- Lorsque le sélecteur d'éclairage est sur  ou sur  :
Les projecteurs et les projecteurs antibrouillard s'éteignent après que vous ayez mis le contacteur de démarrage sur "LOCK" (véhicules dépourvus de système d'accès et de démarrage "mains libres") ou sur arrêt (véhicules équipés d'un système d'accès et de démarrage "mains libres").
- Lorsque le sélecteur d'éclairage est sur AUTO :
Les projecteurs et tous les feux s'éteignent après que vous ayez mis le contacteur de démarrage sur "LOCK" (véhicules dépourvus de système d'accès et de démarrage "mains libres") ou sur arrêt (véhicules équipés d'un système d'accès et de démarrage "mains libres").

■ Signal sonore de rappel d'éclairage

- ▶ Véhicules dépourvus de système d'accès et de démarrage "mains libres"

Un signal sonore se déclenche lorsque vous mettez le contacteur de démarrage sur "LOCK" et ouvrez la porte alors que les feux sont allumés.

- ▶ Véhicules équipés d'un système d'accès et de démarrage "mains libres"

Un signal sonore se déclenche lorsque vous mettez le contacteur de démarrage sur arrêt et ouvrez la porte conducteur alors que les feux sont allumés.

■ Fonction d'économie de la batterie (sur modèles équipés)

Dans les conditions suivantes, les autres éclairages s'éteignent automatiquement après un délai de 20 minutes, afin d'éviter que la batterie du véhicule ne se décharge:

- Les projecteurs et/ou les feux arrière sont allumés.
- Véhicules dépourvus de système d'accès et de démarrage "mains libres": Vous mettez le contacteur de démarrage sur "ACC" ou sur arrêt.
Véhicules équipés d'un système d'accès et de démarrage "mains libres": Vous mettez le contacteur de démarrage en mode ACCESSOIRES ou sur arrêt.
- Le sélecteur d'éclairage est sur  ou sur AUTO .

Cette fonction est annulée dans n'importe laquelle des situations suivantes:

- Véhicules dépourvus de système d'accès et de démarrage "mains libres": Lorsque vous mettez le contacteur de démarrage antivol sur "ON".
Véhicules équipés d'un système d'accès et de démarrage "mains libres": Lorsque vous mettez le contacteur de démarrage en mode DÉMARRAGE.
- Lorsque vous agissez sur le sélecteur d'éclairage.
- Lorsque vous ouvrez ou fermez une porte.

NOTE

■ Pour éviter la décharge de la batterie

Ne pas laisser les feux allumés plus longtemps que nécessaire lorsque le moteur est arrêté.

Sélecteur d'antibrouillards

Les projecteurs antibrouillard assurent une excellente visibilité dans les conditions de conduite difficiles, telles que par temps de pluie et de brouillard.

► Sélecteur de projecteurs antibrouillard et de feu arrière de brouillard

- ① ○ Extinction des projecteurs antibrouillard et du feu arrière de brouillard
- ② ① Allumage des projecteurs antibrouillard
- ③ ② Allumage des projecteurs antibrouillard et du feu arrière de brouillard

Sur certains modèles: Relâchez la bague du sélecteur pour la remettre sur ①.

Une nouvelle action sur la bague du sélecteur commande l'extinction des feux arrière de brouillard uniquement.

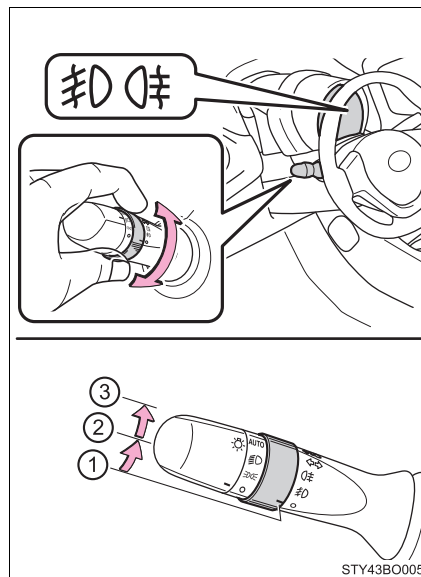

► Sélecteur de feu arrière de brouillard

- ① ○ Extinction des feux arrière de brouillard
- ② ◐ Allumage des feux arrière de brouillard

Sur certains modèles: Relâchez la bague du sélecteur pour la remettre sur

○ .

Une nouvelle action sur la bague du sélecteur commande l'extinction des feux arrière de brouillard uniquement.

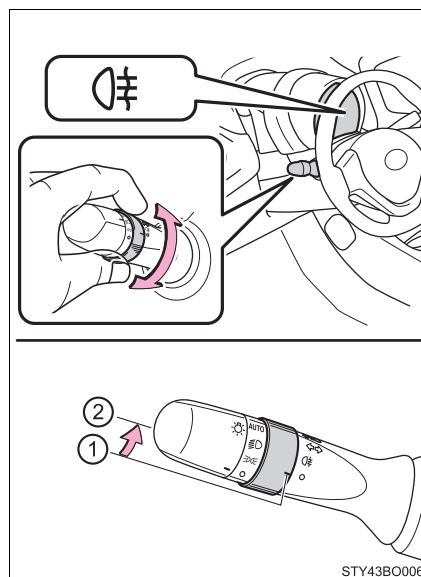

■ Conditions d'utilisation des antibrouillards

- Véhicules équipés d'un sélecteur de projecteurs antibrouillard et de feu arrière de brouillard

Projecteurs antibrouillard: Les projecteurs ou les feux de position avant sont allumés.

Feux arrière de brouillard: Les projecteurs antibrouillard sont allumés.

- Véhicules équipés d'un sélecteur de feu arrière de brouillard

Les projecteurs sont allumés.

Essuie-glace et lave-glace de pare-brise

Utilisation du commodo d'essuie-glaces

Manipulez le commodo  pour utiliser les essuie-glaces ou le lave-glace comme suit.

- ① ○ Arrêt
- ②  Balayage intermittent de l'essuie-glace de pare-brise
- ③ ▼ Balayage à vitesse lente de l'essuie-glace de pare-brise
- ④ ▼ Balayage à vitesse rapide de l'essuie-glace de pare-brise
- ⑤ ▲ Balayage impulsif

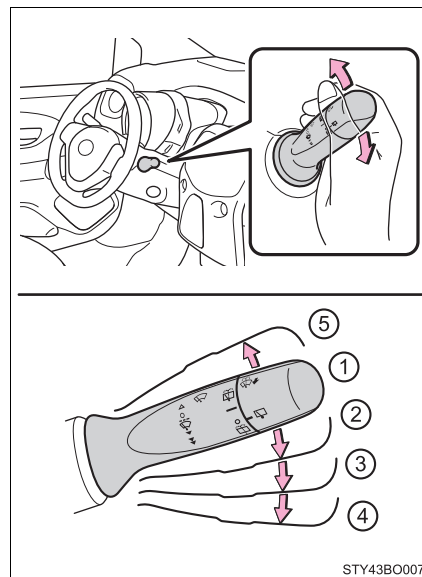

- ⑥  Lave-glace avec balayage automatique

Tirez sur le commodo pour utiliser les essuie-glaces et le lave-glace.

Après pulvérisation du liquide de lave-glace, l'essuie-glace balaie à deux ou trois reprises.

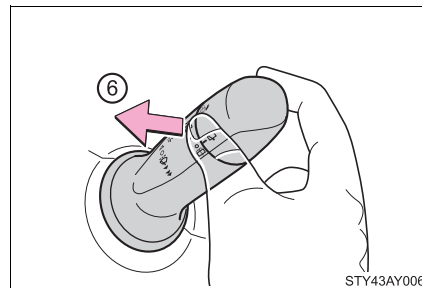

■ Conditions de fonctionnement des essuie-glaces et du lave-glace de pare-brise

- ▶ Véhicules dépourvus de système d'accès et de démarrage "mains libres"

Le contacteur de démarrage antivol est sur "ON".

- ▶ Véhicules équipés d'un système d'accès et de démarrage "mains libres"

Le contacteur de démarrage est en mode DÉMARRAGE.

■ En cas de panne du lave-glace de pare-brise

Vérifiez que les buses de lave-glace ne sont pas bouchées, s'il y a du liquide de lave-glace dans le réservoir.

⚠ AVERTISSEMENT**■ Précaution concernant l'utilisation du liquide de lave-glace**

Par temps froid, ne pas utiliser le liquide de lave-glace tant que le pare-brise ne s'est pas réchauffé. Le liquide peut geler sur le pare-brise et nuire à la visibilité. Cela pourrait provoquer un accident grave, voire mortel.

⚠ NOTE**■ Lorsque le pare-brise est sec**

Ne pas utiliser l'essuie-glace, qui risquerait alors de rayer le pare-brise.

■ Lorsque le réservoir de liquide de lave-glace est vide



Ne pas manœuvrer le commodo continuellement, sous peine de faire surchauffer la pompe de liquide de lave-glace.

■ Pour éviter la décharge de la batterie

Ne pas laisser l'essuie-glace en marche plus longtemps que nécessaire lorsque le moteur est arrêté.

Essuie-glace et lave-glace de lunette arrière

Agissez sur le sélecteur  pour utiliser l'essuie-glace ou le lave-glace arrière comme suit:

- ① ○ Arrêt
- ② — Balayage normal de l'essuie-glace de lunette arrière
- ③  Lave-glace avec balayage automatique
- ④  Lave-glace

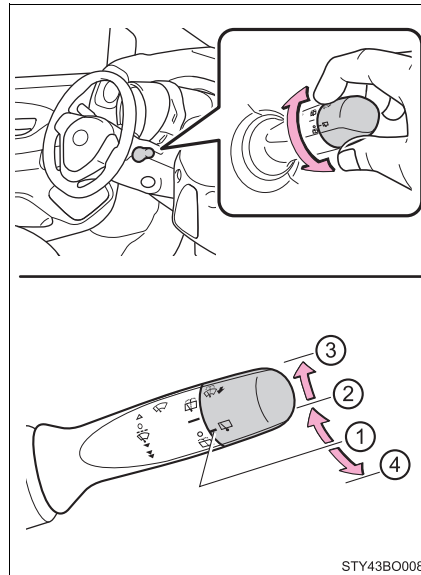

■ Conditions de fonctionnement de l'essuie-glace et lave-glace de lunette arrière

- ▶ Véhicules dépourvus de système d'accès et de démarrage "mains libres"

Le contacteur de démarrage antivol est sur "ON".

- ▶ Véhicules équipés d'un système d'accès et de démarrage "mains libres"

Le contacteur de démarrage est en mode DÉMARRAGE.

■ En cas de panne de lave-glace

Vérifiez que la buse de lave-glace n'est pas bouchée, s'il y a du liquide de lave-glace dans le réservoir.



NOTE

■ Lorsque la lunette arrière est sèche

Ne pas utiliser l'essuie-glace, sous peine de causer des dommages à la lunette arrière.

■ Lorsque le réservoir de liquide de lave-glace est vide

Ne pas manœuvrer le commodo continuellement, sous peine de faire surchauffer la pompe de liquide de lave-glace.

■ Pour éviter la décharge de la batterie

Ne pas laisser l'essuie-glace en marche plus longtemps que nécessaire lorsque le moteur est arrêté.

Ouverture du bouchon de réservoir de carburant

Procédez comme suit pour ouvrir le bouchon de réservoir de carburant:

Avant de ravitailler le véhicule en carburant

- Véhicules dépourvus de système d'accès et de démarrage "mains libres"
Mettez le contacteur de démarrage sur "LOCK" et assurez-vous que toutes les portes et vitres sont fermées.
- Véhicules équipés d'un système d'accès et de démarrage "mains libres"
Mettez le bouton de démarrage/d'arrêt moteur "ENGINE START STOP" sur arrêt et assurez-vous que toutes les portes et vitres sont fermées.
- Confirmez le type de carburant.

■ Types de carburant

→P. 525

■ Orifice de remplissage du réservoir pour essence sans plomb

Pour vous éviter toute erreur au moment de faire le plein, l'orifice de remplissage du réservoir de votre véhicule est d'un diamètre tel qu'il accepte uniquement les pistolets spéciaux des pompes à essence sans plomb.

 **AVERTISSEMENT****■ Lorsque vous ravitaillez le véhicule en carburant**

Respectez les précautions suivantes lorsque vous ravitaillez le véhicule en carburant. À défaut, des blessures graves, voire mortelles, pourraient s'ensuivre.

- Après être descendu du véhicule et avant d'ouvrir la trappe à carburant, touchez une surface métallique non-peinte pour vous décharger de l'électricité statique. Il est important de vous décharger de l'électricité statique avant de ravitailler en carburant: en effet, elle pourrait engendrer une étincelle qui pourrait à son tour enflammer les vapeurs de carburant au moment de faire le plein.
- Pour retirer le bouchon du réservoir de carburant, tenez-le toujours par les oreilles et tournez-le lentement.
Il est possible que vous entendiez un bruit d'aspiration lorsque vous tournez le bouchon du réservoir de carburant. Attendez que ce bruit cesse avant de retirer complètement le bouchon. Par temps chaud, du carburant sous pression risque de jaillir du goulot de remplissage et de vous blesser.
- Interdisez à quiconque ne s'étant pas déchargé de l'électricité statique dont il est porteur de s'approcher du réservoir de carburant ouvert.
- Ne pas inhaler les vapeurs de carburant.
Le carburant contient des substances chimiques nocives en cas d'inhalation.
- Ne pas fumer lors du ravitaillement en carburant du véhicule.
Le carburant pourrait s'enflammer et provoquer un incendie.
- Ne remontez pas dans le véhicule et ne touchez personne ni quoi que ce soit qui pourrait être chargé en électricité statique.
Cela pourrait entraîner une accumulation d'électricité statique, avec le risque de provoquer un incendie.

■ Pendant le ravitaillement en carburant

Respectez les précautions suivantes pour éviter que du carburant ne déborde du réservoir:

- Enfoncez bien le pistolet dans la goulotte de remplissage en carburant.
- Cessez de remplir le réservoir dès le premier déclenchement automatique du pistolet.
- Ne pas remplir le réservoir de carburant jusqu'à ras-bord.

 **NOTE****■ Ravitaillement en carburant**

Ne pas faire déborder le réservoir de carburant pendant le ravitaillement.
En effet, le véhicule peut dans ce cas subir une détérioration telle que le système antipollution ou le circuit d'alimentation ne fonctionnerait plus normalement, en plus des dommages causés à la peinture de la carrosserie.

Ouverture du bouchon de réservoir de carburant

- 1 Tirez le mécanisme d'ouverture pour ouvrir la trappe à carburant.

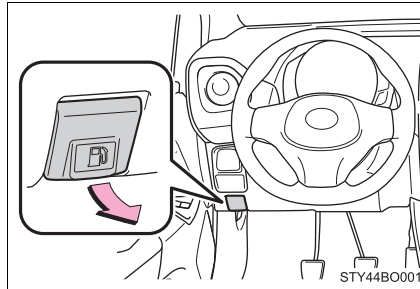

- 2 Tournez lentement le bouchon du réservoir de carburant pour l'ouvrir.

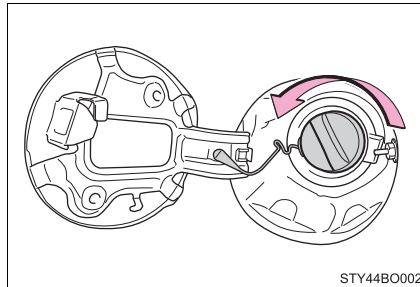

- 3 Accrochez le bouchon au dos de la trappe à carburant.

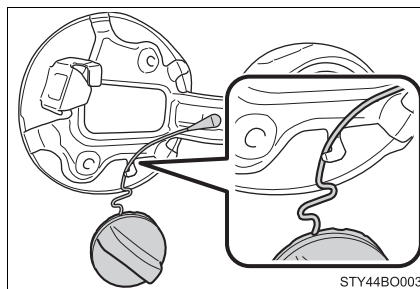

Fermeture du bouchon de réservoir de carburant

Après le ravitaillement en carburant, vissez le bouchon du réservoir de carburant jusqu'à ce que vous perceviez un déclic. Dès lors que vous le relâchez, le bouchon tourne légèrement dans le sens opposé.

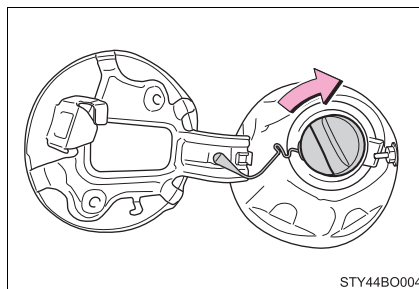
**⚠ AVERTISSEMENT****■ Lorsque vous refermez le bouchon du réservoir de carburant**

Ne pas utiliser un autre bouchon de réservoir de carburant que celui d'origine Toyota conçu pour votre véhicule. À défaut, il pourrait se produire un incendie ou tout autre incident risquant de causer des blessures graves, voire mortelles.

Système Toyota Safety Sense*

Le système Toyota Safety Sense comprend les aides à la conduite suivantes et contribue à la sécurité et au confort de votre expérience de conduite:

◆ **PCS (Système de sécurité de pré-collision)**

→P. 251

◆ **LDA (Alerte de sortie de voie)**

→P. 264

 **AVERTISSEMENT**

■ **Système Toyota Safety Sense**

Le système Toyota Safety Sense est conçu pour intervenir dans l'hypothèse où le conducteur conduit prudemment, et pour contribuer à atténuer les effets sur les occupants et le véhicule d'une éventuelle collision ou pour offrir au conducteur une assistance dans les conditions normales d'utilisation du véhicule.

La précision de reconnaissance et les performances en contrôle que ce système est à même de fournir n'étant pas illimitées, il ne faut pas lui accorder une trop grande confiance. Il appartient toujours au conducteur de conduire prudemment et de rester attentif à tout ce qui entoure le véhicule.

*: Sur modèles équipés

Enregistrement des données du véhicule

Le système de sécurité de pré-collision intègre un calculateur sophistiqué qui enregistre certaines données, dont notamment:

- État de l'accélérateur
- État du frein
- Vitesse du véhicule
- L'intervention ou non des fonctions du système de sécurité de pré-collision
- Les informations telles que la distance et la vitesse relative entre votre véhicule et celui qui le précède ou les autres obstacles

● Utilisation des données

Toyota peut utiliser les données enregistrées dans ce calculateur pour diagnostiquer les mauvais fonctionnements, faire de la recherche-développement et améliorer la qualité.

Toyota ne divulguera aucune des informations enregistrées à un tiers, excepté:

- Avec le consentement du propriétaire du véhicule ou de son locataire si le véhicule est loué
- En réponse à une requête officielle de la part de la police, d'une cour de justice ou d'une agence gouvernementale
- Toyota souhaite les utiliser en cas de poursuite judiciaire
- À des fins de recherche lorsque les données ne sont pas liées à un véhicule ou propriétaire en particulier

Capteur avant

Le capteur avant est situé dans la partie haute du pare-brise. Il est constitué de 2 capteurs de types différents; chacun détecte les informations nécessaires au bon fonctionnement des aides à la conduite.

- ① Capteurs laser
- ② Capteur à caméra monoculaire

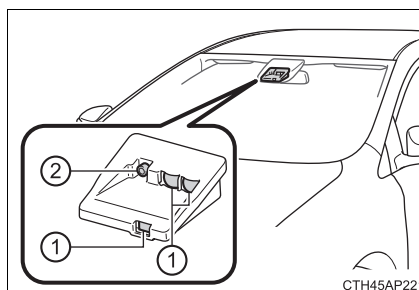

 **AVERTISSEMENT**

■ **Capteur avant**

Le capteur avant utilise des lasers pour détecter les véhicules roulant devant le vôtre. Le capteur avant est classé produit laser de classe 1M d'après la norme IEC 60825-1. Dans des conditions d'utilisation normales, ces lasers ne sont pas dangereux pour l'œil nu. Toutefois, il est nécessaire de respecter les précautions suivantes.

À défaut, cela peut entraîner une perte de la vision ou des troubles graves de la vue.

- Pour éviter toute exposition à des radiations dangereuses, n'essayez jamais de démonter le capteur avant (par ex. retirer les optiques). Lorsqu'il est démonté, le capteur avant est classé produit laser de classe 3B d'après la norme IEC 60825-1. Les lasers de classe 3B sont dangereux et présentent un risque de blessure pour les yeux en cas d'exposition directe.
- N'essayez pas d'observer le capteur avant à l'aide d'une loupe, d'un microscope ou d'un autre instrument d'optique à une distance inférieure à 100 mm (3,9 in.).

Étiquette de classification laser

**INVISIBLE LASER RADIATION
DO NOT VIEW DIRECTLY WITH
OPTICAL INSTRUMENTS (MAGNIFIERS)
CLASS 1M LASER PRODUCT**

קרינת לייזר
אין לחשוף משתמשים באופטיקה מגדילה
מוצר לייזר ברמת סיכון 1M

 **AVERTISSEMENT**

**USYNLIG LASERSTRÁLING
UDSÆT IKKE BRUGERE FOR TELESKOPISK OPTIK
LASERPRODUKT I KLASSE 1M**

**ÓSYNILEG LEYSIGEISLUN
GÆTID AÐ NOTENDUR SJÓNAUKANS VERÐI EKKI FYRIR ÁHRIFUM
FLOKKUR 1M LEYSIGEISLAVARA**

Étiquette explicative laser

**Max average power: 45 mW
Pulse duration: 33 ns
Wavelength: 905 nm**

IEC 60825-1:2007

Complies with FDA performance standards for laser products
except for deviations pursuant to Laser Notice No. 50, dated
July 26th, 2001

Données d'émission laser

Puissance moyenne maximum: 45 mW

Durée d'impulsion: 33 ns

Longueur d'onde: 905 nm

Divergence (horizontale × verticale): 28° × 12°

⚠ AVERTISSEMENT

■ Pour éviter toute défaillance du capteur avant

Respectez les précautions suivantes.

Sinon, le capteur avant risque de ne pas fonctionner normalement, avec pour résultat possible un accident grave, voire mortel.

- Veillez à ce que le pare-brise soit toujours propre. Si le pare-brise est sale ou couvert d'un film gras, de gouttes de pluie, de neige, etc., nettoyez-le. Si la face intérieure du pare-brise devant le capteur avant est sale, prenez contact avec un concessionnaire Toyota, un réparateur agréé Toyota, ou n'importe quel réparateur fiable.

- Ne rien coller, notamment des adhésifs même transparents, etc., sur la face extérieure du pare-brise devant le capteur avant (partie en grisé dans la figure).

A: Depuis le haut du pare-brise jusqu'à 10 cm (4,0 in.) environ sous la partie basse du capteur avant

B: Environ 20 cm (7,9 in.) (environ 10 cm [4,0 in.] à droite et à gauche depuis le milieu du capteur avant)

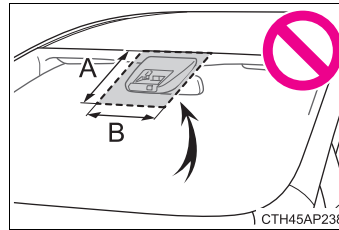

- Ne pas coller ou fixer quoi que ce soit à la face intérieure du pare-brise, sous le capteur avant (partie en grisé dans la figure).

A: Environ 10 cm (4,0 in.) (depuis la partie basse du capteur avant)

B: Environ 20 cm (7,9 in.) (environ 10 cm [4,0 in.] à droite et à gauche depuis le milieu du capteur avant)

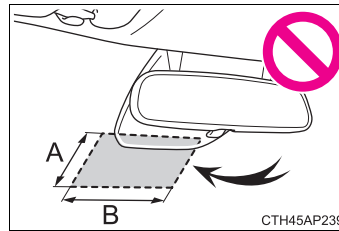

- Si la différence de température est importante entre l'intérieur et l'extérieur du véhicule, comme en hiver notamment, le pare-brise a toutes les chances de s'embuer facilement. Si le pare-brise se couvre de buée, de condensation ou de givre dans sa partie devant le capteur avant, il peut arriver que le témoin d'alerte PCS s'allume et que le système soit temporairement inopérant. Dans ce cas, utilisez le désembueur de pare-brise pour éliminer la buée, etc. (→P. 354, 360)

 **AVERTISSEMENT**

- Si le pare-brise est couvert de gouttelettes d'eau dans sa partie devant le capteur avant, utilisez les essuie-glaces de pare-brise pour les éliminer.
Si les gouttelettes d'eau ne sont pas suffisamment bien essuyées, il peut arriver que le capteur avant soit moins performant.
 - Si les essuie-glaces de pare-brise ne sont pas assez efficaces pour éliminer les gouttelettes d'eau présentes dans sa partie en avant du capteur avant, remplacez les balais d'essuie-glaces.
Si les balais ou raclettes d'essuie-glaces ont besoin d'être remplacés, prenez contact avec un concessionnaire Toyota, un réparateur agréé Toyota, ou n'importe quel réparateur fiable.
 - Ne pas surteinter le pare-brise.
 - Remplacez le pare-brise s'il est fissuré ou en mauvais état.
Si le pare-brise a besoin d'être remplacé, prenez contact avec un concessionnaire Toyota, un réparateur agréé Toyota, ou n'importe quel réparateur fiable.
 - Ne pas installer une antenne devant le capteur.
 - Ne pas mouiller le capteur avant.
 - Ne pas laisser le capteur avant exposé aux lumières très vives.
 - Ne pas salir ou abîmer le capteur avant.
Lorsque vous nettoyez l'intérieur du pare-brise, ne pas laisser le nettoyant pour vitres entrer en contact avec l'objectif. Par ailleurs, ne pas toucher l'objectif.
Si l'objectif est sale ou en mauvais état, prenez contact avec un concessionnaire Toyota, un réparateur agréé Toyota, ou n'importe quel réparateur fiable.
 - Ne pas faire subir de chocs violents au capteur avant.
 - Ne pas changer le capteur avant de place ou d'orientation, et ne pas le démonter.
 - Ne pas mettre en pièces le capteur avant.
 - Ne pas installer à proximité du capteur avant un appareil électronique ou tout appareil émettant des ondes électriques de forte puissance.
 - Ne pas modifier les équipements du véhicule situés autour du capteur avant (rétroviseur intérieur, pare-soleil de pare-brise, etc.) ni le pavillon.
 - Ne pas fixer au capot, à la calandre ou au pare-chocs avant des accessoires susceptibles de masquer le capteur avant. Prenez contact avec un concessionnaire Toyota, un réparateur agréé Toyota, ou n'importe quel réparateur fiable pour plus de détails.
 - Si vous avez besoin de charger sur le toit une planche de surf ou tout objet de grande longueur, assurez-vous que le capteur avant ne s'en trouve pas masqué.
 - Ne pas modifier les projecteurs ni les autres feux.
 - Ne rien fixer ni disposer quoi que ce soit sur la planche de bord.
- **Emplacement du capteur avant sur le pare-brise**
Lorsque le pare-brise s'embue facilement, il peut arriver que le verre soit chaud autour du capteur avant, car le désembueur est en fonctionnement. Si vous touchez le verre, des brûlures peuvent s'ensuivre.

PCS (Système de sécurité de pré-collision)*

Le système de sécurité de pré-collision utilise le capteur avant pour détecter les véhicules en avant du vôtre. Lorsque le système évalue que le risque de collision frontale avec un autre véhicule est élevé, il déclenche une alerte pour exhorter le conducteur à effectuer une manœuvre d'évitement et il décuple la puissance de freinage possible pour l'aider à éviter la collision. Si le système évalue que le risque de collision frontale avec un autre véhicule est extrêmement élevé, il déclenche automatiquement la mise en action des freins pour aider à éviter le choc ou à en réduire la gravité.

Vous avez la possibilité d'activer/désactiver le système de sécurité de pré-collision et de modifier le préavis d'alerte. (→P. 254)

◆ Alerte de pré-collision

Lorsque le système évalue que le risque de collision frontale est élevé, un signal sonore se déclenche et le témoin d'activation PCS clignote pour exhorter le conducteur à effectuer une manœuvre d'évitement.

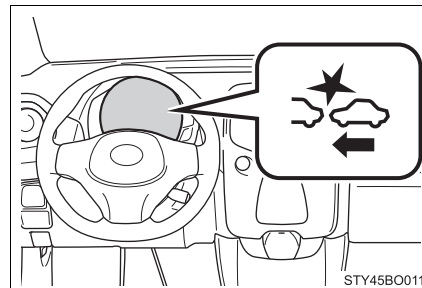

◆ Aide au freinage d'urgence de pré-collision

Lorsque le système évalue que le risque de collision frontale avec un autre véhicule est élevé, le système accroît automatiquement la puissance de freinage en proportion de la force que vous appliquez sur la pédale de frein.

◆ Freinage de pré-collision

Lorsque le système évalue que le risque de collision frontale avec un autre véhicule est élevé, le système en avertit le conducteur. Si le système évalue que le risque de collision est extrêmement élevé, il déclenche automatiquement la mise en action des freins pour aider à éviter le choc ou réduire la vitesse de collision.

*: Sur modèles équipés

 **AVERTISSEMENT****■ Limitations du système de sécurité de pré-collision**

- Le conducteur est seul responsable de la sécurité de sa conduite. Conduisez toujours prudemment, en prenant soin de surveiller tout ce qui vous entoure. Ne pas utiliser le système de sécurité de pré-collision en substitut à l'utilisation normale des freins, quelles que soient les circonstances. Ce système n'est pas capable d'éviter les collisions ou de réduire la gravité des dommages ou des blessures qui s'ensuivent dans toutes les situations. Ne pas accorder une trop grande confiance à ce système. À défaut, vous pourriez être à l'origine d'un accident grave, voire mortel.
- Bien que ce système soit conçu pour contribuer à éviter la collision et à en réduire les effets, il peut être d'une efficacité variable selon les conditions. Par conséquent, il peut arriver qu'il ne soit pas toujours capable d'offrir le même niveau de performances.
Lisez les conditions qui suivent avec attention. Ne pas accorder une trop grande confiance à ce système et conduisez toujours prudemment.
 - Conditions dans lesquelles le système peut intervenir même en l'absence de collision possible: →P. 256
 - Conditions dans lesquelles le système peut ne pas fonctionner correctement: →P. 260
- Ne pas essayer de tester vous-même l'action du système de sécurité de pré-collision, car celui-ci risquant de ne pas fonctionner normalement, vous pourriez provoquer un accident.

■ Freinage de pré-collision

- Il peut arriver que le freinage de pré-collision soit inopérant du fait de certaines actions effectuées par le conducteur. Si le conducteur appuie franchement sur la pédale d'accélérateur ou tourne le volant de direction, le système peut juger qu'il effectue une manœuvre d'évitement et donc empêcher la mise en action du freinage de pré-collision.
- Dans certaines situations, alors que le freinage de pré-collision est en action, celui-ci peut être annulé si le conducteur appuie franchement sur la pédale d'accélérateur ou tourne le volant de direction; le système juge ainsi qu'il effectue une manœuvre d'évitement.
- La force de freinage appliquée est très importante pendant que le freinage de pré-collision est en action. De plus, sachant que l'action du freinage de pré-collision est annulée après une durée d'arrêt du véhicule de 2 secondes environ s'il l'a été sous l'action du freinage de pré-collision, il appartient au conducteur d'appuyer sur la pédale de frein selon les besoins.
- Si le conducteur appuie sur la pédale de frein, le système peut juger qu'il effectue une manœuvre d'évitement et donc éventuellement retarder la mise en action du freinage de pré-collision.

⚠ AVERTISSEMENT

- Pendant la marche du véhicule, notamment lorsque vous franchissez un passage à niveau ferroviaire, il peut arriver que le système juge hautement probable la collision avec un obstacle, comme la barrière du passage à niveau par exemple, et déclenche le freinage de pré-collision. Pour pouvoir faire avancer le véhicule en cas d'urgence, par exemple après la mise en action du système sur un passage à niveau ferroviaire, procédez comme expliqué ci-après, puis prenez les mesures qui s'imposent pour assurer votre sécurité.
 - Si le véhicule a été arrêté, appuyez sur la pédale d'accélérateur.
 - Si le véhicule est en cours de décélération, appuyez à fond sur la pédale d'accélérateur. (→P. 255)
 - Désactivez le système de sécurité de pré-collision. (→P. 254)

■ Quand désactiver le système de sécurité de pré-collision

Dans les situations suivantes, désactivez le système car il risque de ne pas fonctionner normalement, avec pour résultat possible un accident grave, voire mortel:

- Lorsque le véhicule est remorqué
- Lorsque vous utilisez votre véhicule pour en remorquer un autre
- Lorsque vous transportez le véhicule par camion, bateau, train ou par tout autre moyen de transport similaire
- Lorsque le véhicule est levé sur un pont avec le moteur en marche et les roues pouvant tourner librement
- Lorsque le véhicule est contrôlé sur un banc à rouleaux, comme un banc dynamométrique ou d'étalonnage de compteur de vitesse, ou lorsqu'est utilisée une équilibreuse de roue sur véhicule
- Si le véhicule ne peut plus rouler de manière fiable, notamment lorsqu'il a été impliqué dans un accident ou est défaillant
- Lorsque vous utilisez le véhicule en conduite sportive ou en tout-chemin
- Lorsque les pneus sont en mauvais état et leurs performances sont médiocres (→P. 405)
- Lorsque les pneus montés sont d'autres dimensions que celles préconisées
- Lorsque vous montez des chaînes à neige
- Lorsque vous utilisez la roue de secours compacte ou le kit de réparation anticrevaillon de secours

Configuration du système de sécurité de pré-collision

■ Activation/désactivation du système de sécurité de pré-collision

Appuyez sur le bouton PCS pendant plus de 3 secondes.

Le témoin d'alerte PCS s'allume et un message s'affiche à l'écran moniteur de conduite lorsque le système est désactivé.

Pour activer le système, appuyez à nouveau sur le bouton PCS.

Le système de sécurité de pré-collision est activé chaque fois que vous démarrez le moteur.

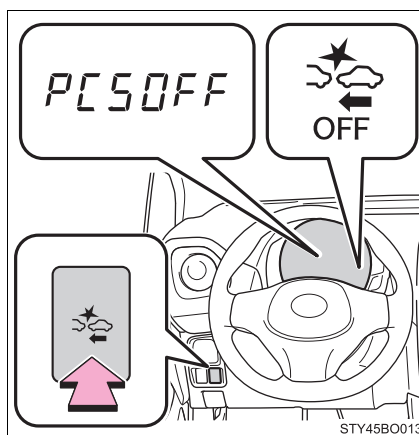

■ Modification du préavis d'alerte de pré-collision

Appuyez sur le bouton PCS pour allumer le témoin d'activation PCS et afficher à l'écran moniteur de conduite le préavis d'alerte actif à cet instant. À chaque appui sur le bouton PCS alors que l'état est affiché, le système sélectionne successivement les préavis d'alerte dans l'ordre suivant:

Si vous modifiez le préavis d'alerte, le réglage choisi est conservé pour le prochain démarrage du moteur.

① Lointaine

La mise en action de l'alerte commence plus tôt qu'avec le préavis par défaut.

② Moyenne

C'est le réglage par défaut.

③ Proche

La mise en action de l'alerte commence plus tard qu'avec le préavis par défaut.

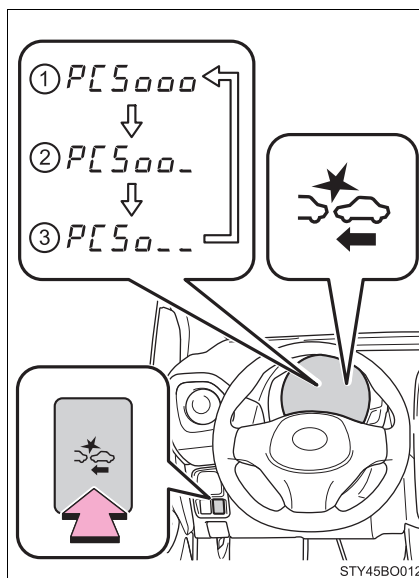

■ Conditions fonctionnelles

Le système de sécurité de pré-collision est actif et évalue que le risque de collision frontale avec un autre véhicule est élevé.

Chaque fonction est opérationnelle aux vitesses suivantes:

- Alerte de pré-collision:
 - La vitesse du véhicule est comprise entre 15 et 140 km/h (10 et 85 mph) environ.
 - La vitesse relative entre votre véhicule et celui qui précède est supérieure à 15 km/h (10 mph) environ.
- Aide au freinage d'urgence de pré-collision:
 - La vitesse du véhicule est comprise entre 30 et 80 km/h (20 et 50 mph) environ.
 - La vitesse relative entre votre véhicule et celui qui précède est supérieure à 30 km/h (20 mph) environ.
- Freinage de pré-collision:
 - La vitesse du véhicule est comprise entre 10 et 80 km/h (7 et 50 mph) environ.
 - La vitesse relative entre votre véhicule et celui qui précède est supérieure à 10 km/h (7 mph) environ.

Il peut arriver que le système soit inopérant dans les situations suivantes:

- Si vous avez débranché puis rebranché une borne de la batterie, puis n'avez pas roulé avec le véhicule pendant un certain temps
- Si le sélecteur de vitesses est sur R
- Si le système VSC est désactivé (seule la fonction d'alerte de pré-collision sera opérationnelle)

■ Annulation du freinage de pré-collision

- Si l'une ou l'autre des situations suivantes se produit alors que le freinage de pré-collision est en action, il est annulé:
 - Vous appuyez franchement sur la pédale d'accélérateur.
 - Vous tournez le volant de direction rapidement ou brusquement.
- Si le véhicule est arrêté sous l'action du freinage de pré-collision, la fonction correspondante est annulée après une durée d'arrêt du véhicule de 2 secondes environ.

■ **Conditions dans lesquelles le système peut intervenir même en l'absence de collision possible**

- Dans certaines situations comme celles décrites ci-après, il peut arriver que le système évalue qu'une collision frontale est possible et se mette en action.

- Lorsque vous croisez un véhicule arrêté sur une voie opposée pour tourner à droite/gauche

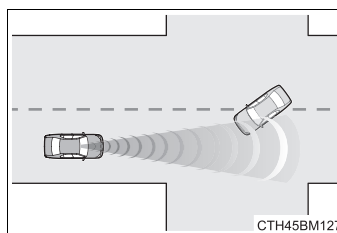

- Lorsque vous croisez un véhicule alors que vous tournez à gauche ou à droite

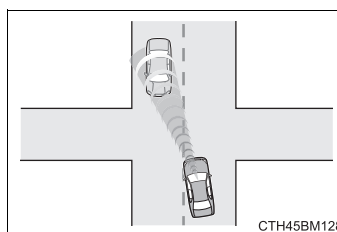

- Lorsque vous circulez sur une route où peut changer la position relative avec le véhicule qui précède sur une voie adjacente, notamment une route sinueuse

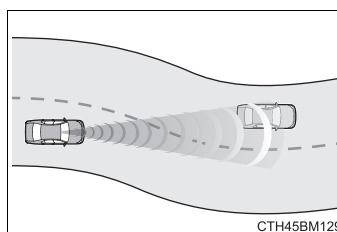

- Lorsque vous approchez rapidement d'un véhicule qui vous précède

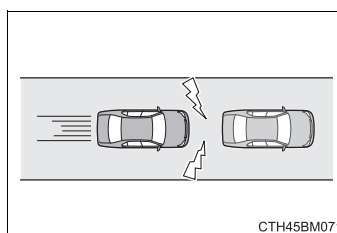

- Si l'avant du véhicule se cabre ou plonge, notamment lorsque la chaussée est irrégulière ou ondule

- Lorsque vous passez très près d'un autre véhicule ou d'un obstacle structurel

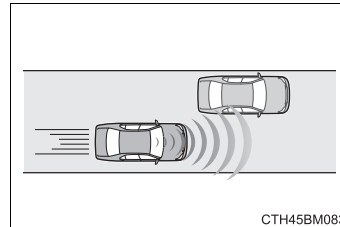

- Lorsqu'un véhicule ou un obstacle se trouve au bord de la route à l'entrée d'un virage

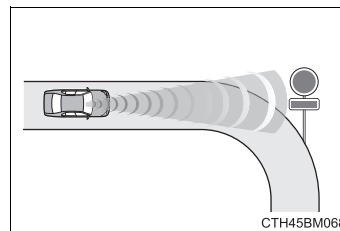

- Lorsque vous franchissez un passage étroit environné d'une structure, comme un tunnel ou un pont métallique
- Lorsqu'il y a sur la chaussée ou sur le bord de la route un objet réfléchissant (une plaque d'égout ou autre, etc.), une bosse, un creux ou une saillie

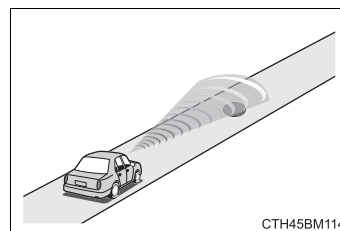

- Lorsque vous passez à un endroit où se trouve une structure basse surplombant la route (plafond bas, panneau de signalisation, etc.)

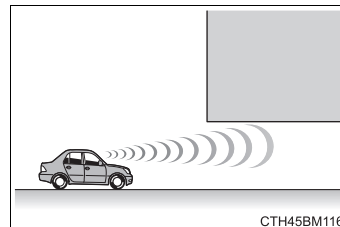

- Lorsqu'un obstacle structurel (ouvrage d'art, panneau de signalisation, panneau publicitaire, éclairage public, etc.) se trouve au sommet d'une route en côte

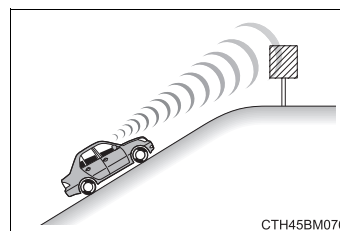

- Lorsque vous approchez rapidement d'une barrière électrique de péage ou de parc de stationnement, ou de toute barrière qui s'ouvre et se ferme

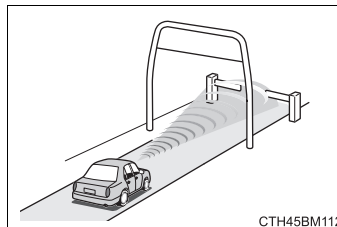

- Quand vous utilisez une station de lavage automatique
- Lorsque vous approchez d'un obstacle en surplomb et à faible hauteur avec lequel le véhicule risque d'entrer en contact, comme une banderole, des branches d'arbres ou des herbes hautes par exemple

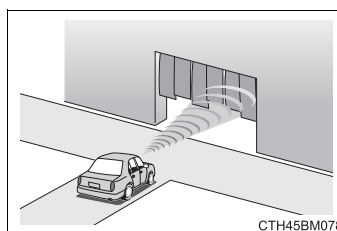

- Lorsque le véhicule est frappé par de l'eau, de la neige ou de la poussière, etc. soulevée par un autre qui le précède

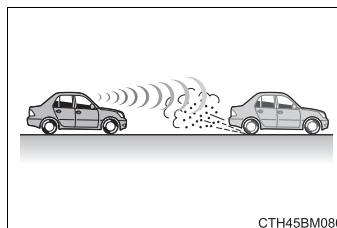

- Lorsque vous traversez un nuage de vapeur ou de fumée

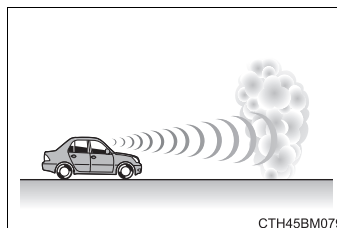

- Lorsque la route ou un mur crée des motifs ou porte des peintures pouvant être confondues avec un véhicule
- Lorsque l'avant du véhicule se cabre ou plonge

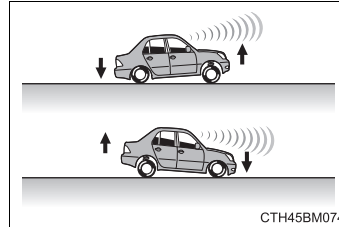

- Lorsque le capteur est désaligné après avoir subi un choc violent, etc.

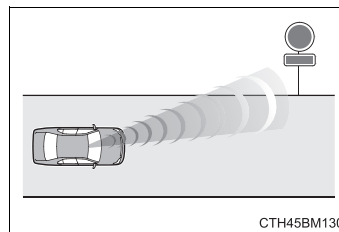

- Lorsque vous stationnez le véhicule en un lieu surplombé par un obstacle à la hauteur du capteur avant

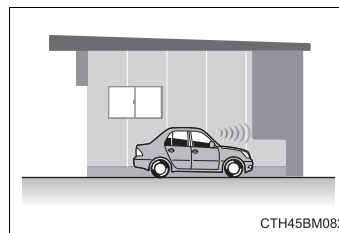

- Lorsque le pare-brise est couvert de gouttes de pluie, etc.

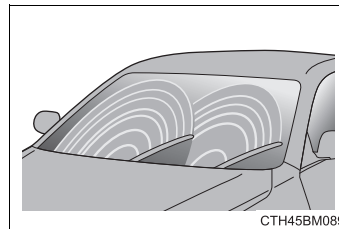

■ Situations dans lesquelles le système peut ne pas fonctionner correctement

- Dans certaines situations comme celles décrites ci-après, il peut arriver qu'un véhicule ne soit pas détecté par le capteur avant, ce qui empêche le système d'intervenir correctement:

- Si un véhicule circulant en sens inverse approche du vôtre
- Lorsque vous approchez un autre véhicule par son flanc ou sa partie avant
- Si le véhicule qui précède présente une partie arrière de dimensions réduites, comme un poids lourd à vide par exemple
- Si le véhicule qui précède présente une partie arrière de hauteur réduite, comme un camion-plateau par exemple

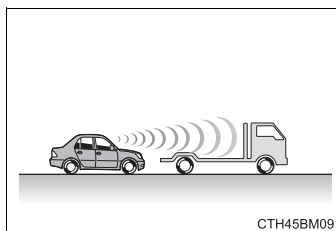

- Si le véhicule qui précède transporte une charge qui dépasse par rapport à son pare-chocs arrière
- Si le véhicule qui précède possède une garde au sol extrêmement haute

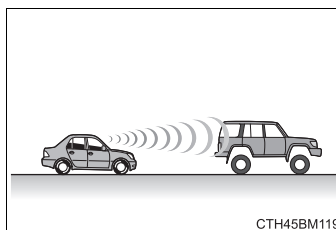

- Si le véhicule qui précède est de forme irrégulière, comme un tracteur ou un side-car par exemple
- Si la lumière du soleil ou autre se reflète directement sur le véhicule qui précède
- Si un véhicule coupe la route au vôtre ou émerge de derrière un autre

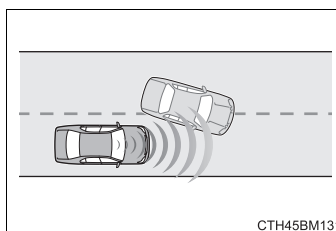

- Si le véhicule qui précède fait une manœuvre brutale (notamment une embardée, accélération ou décélération violente)
- Lorsque vous coupez brutalement derrière le véhicule qui précède

- Lorsque le véhicule qui précède n'est pas directement devant le vôtre

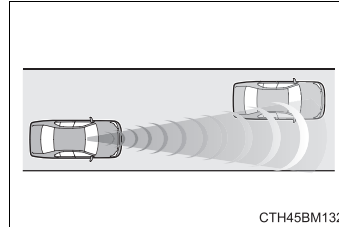

- Lorsque vous roulez par mauvais temps, tel que forte pluie, brouillard, neige ou tempête de sable

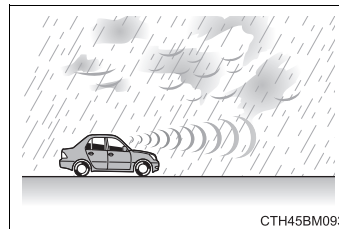

- Lorsque le véhicule est frappé par de l'eau, de la neige ou de la poussière, etc. soulevée par un autre qui le précède
- Lorsque vous traversez un nuage de vapeur ou de fumée susceptible de masquer les véhicules qui précèdent
- Lorsque vous roulez dans une zone où la luminosité ambiante varie brutalement, comme une entrée ou une sortie de tunnel par exemple

- Lorsqu'une lumière très vive, comme celle du soleil ou des projecteurs des véhicules circulant en sens inverse, éclaire directement le capteur avant

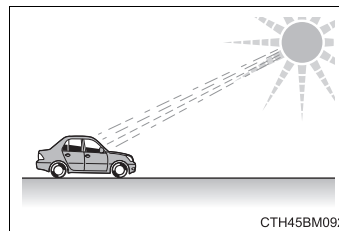

- Lorsque la luminosité ambiante est faible, comme à l'aube ou au crépuscule, pendant la nuit ou dans un tunnel par exemple

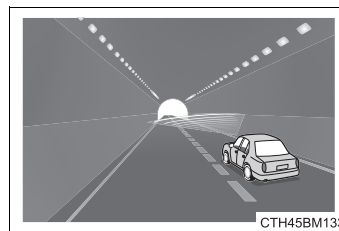

- Lorsque vous roulez dans un virage ou pendant un certain temps après l'avoir fait

- Si votre véhicule dérape

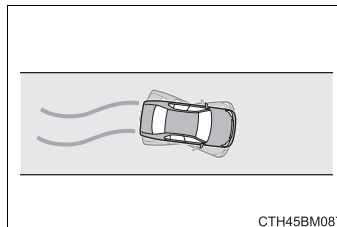

- Lorsque l'avant du véhicule se cabre ou plonge

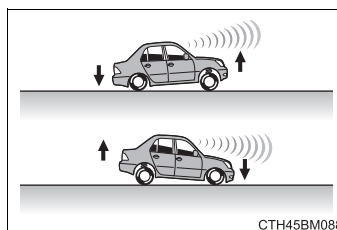

- Si la géométrie des roues est dérégulée
- Si un balai d'essuie-glace masque le capteur avant
- Le véhicule fait des zigzags.
- Vous utilisez le véhicule à des vitesses extrêmement élevées.
- Lorsque vous roulez sur une route très sinueuse ou dont la chaussée est déformée
- Lorsque le véhicule qui précède renvoie très mal le signal laser
- Lorsque le capteur est désaligné après avoir subi un choc violent, etc.

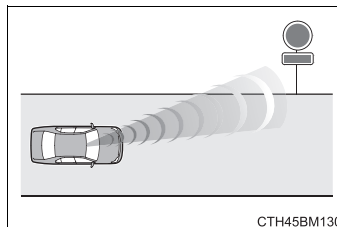

- Dans certaines situations comme celles décrites ci-après, il peut arriver que la puissance de freinage obtenue ne soit pas suffisante, ce qui empêche le système d'intervenir comme il convient:
 - Si les organes de freinage ne peuvent pas agir au maximum de leurs possibilités, notamment lorsqu'ils sont trop froids ou trop chauds, ou humides
 - Si le véhicule n'est pas convenablement entretenu (freins ou pneus excessivement usés, mauvaise pression de gonflage des pneus, etc.)
 - Lorsque vous roulez avec le véhicule sur des graviers ou toute autre chaussée glissante

■ Si le témoin d'alerte PCS clignote ou s'allume

Il est possible que le système de sécurité de pré-collision soit temporairement indisponible ou soit défaillant.

- Dans les situations suivantes, le témoin d'alerte s'éteint et le système est à nouveau fonctionnel lorsque sont rétablies les conditions normales de fonctionnement:
 - Lorsque la zone autour du capteur avant est chaude, notamment après que le véhicule soit resté en stationnement au soleil
 - Lorsque le pare-brise est embué ou couvert de condensation ou de givre (→P. 354, 360)
 - Lorsque vous circulez dans des conditions où le capteur avant est incapable de détecter un obstacle, notamment dans le noir (la nuit sur une route dépourvue d'éclairage public ou autre, etc.), lorsqu'une lumière vive éclaire directement le capteur, ou par temps de neige ou de brouillard.
 - Lorsque le capteur avant ou la zone qui l'entoure est froide, aux températures extérieures extrêmement basses notamment
 - S'il y a obstruction de la partie devant le capteur avant, lorsque le capot est ouvert par exemple
- Si le témoin d'alerte PCS continue à clignoter ou s'allume, le système est peut-être défaillant. Faites inspecter le véhicule dans les plus brefs délais par un concessionnaire Toyota, un réparateur agréé Toyota, ou n'importe quel réparateur fiable.

■ Si le système VSC est désactivé

- La désactivation des systèmes TRC et VSC (→P. 280) entraîne également celle de l'aide au freinage d'urgence de pré-collision et du freinage de pré-collision. Toutefois, la fonction d'alerte de pré-collision reste active.
- Le témoin d'alerte PCS s'allume.

LDA (Alerte de sortie de voie)*

Synthèse de la fonction

Lorsque vous roulez sur une route dont les voies sont marquées par des bandes, ce système utilise la caméra du capteur pour reconnaître les marquages de voie et alerter le conducteur lorsque le véhicule dévie de sa voie.

Si le système évalue que le véhicule a dévié de sa voie, il en alerte le conducteur par un signal sonore et des indications au combiné d'instruments.

Capteur avant

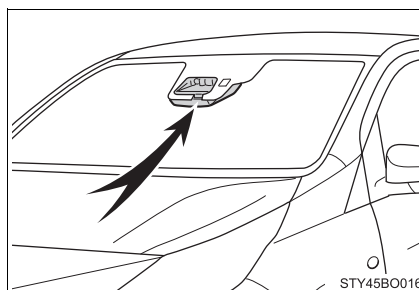

Mise en fonction du système LDA

Appuyez sur le bouton LDA pour activer le système.

Le témoin LDA s'allume.

Appuyez à nouveau sur le bouton pour désactiver le système LDA.

Le système LDA reste actif ou inactif même si vous mettez le contacteur de démarrage sur arrêt.

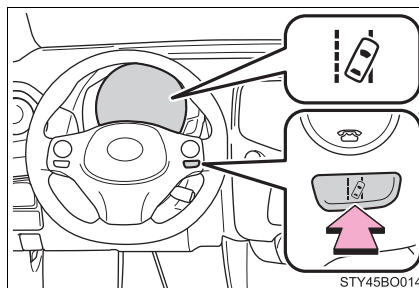

*: Sur modèles équipés

Conditions de fonctionnement

- Lorsque le véhicule roule à plus de 50 km/h (32 mph) environ
- Lorsque la voie est de largeur supérieure à 3 m (9,8 ft.) environ
- Lorsque vous roulez en ligne droite ou dans une courbe dont le rayon de virage est supérieur à 150 m (492 ft.) environ

Indication au compteur

Lorsque les deux indicateurs de marquage de voie s'allument en vert:

Indique que les deux marquages de voie droit et gauche sont reconnus.

Si le véhicule dévie de la voie, les indicateurs de marquage de voie clignotent en orange du côté où le véhicule a dévié.

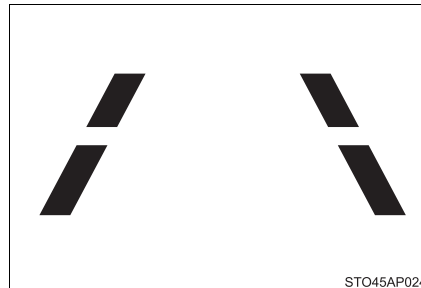

Lorsque l'un ou l'autre des indicateurs de marquage de voie s'allume en vert:

Indique que le marquage de voie est reconnu du côté où l'indicateur est en vert.

Si le véhicule dévie de la voie du côté où les marquages de voie sont reconnus, les indicateurs de marquage de voie clignotent en orange.

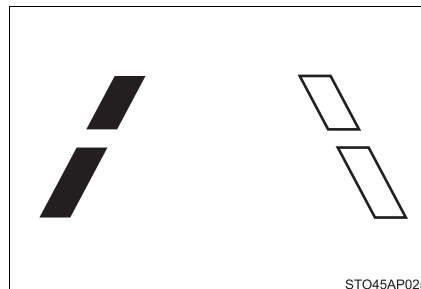

Lorsque les deux indicateurs de marquage de voie s'éteignent:

Indique qu'aucun marquage de voie n'est reconnu, ou que le système LDA est temporairement annulé.

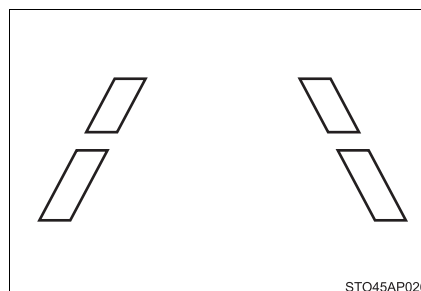

■ Annulation temporaire des fonctions du système LDA

Dans n'importe lequel des cas suivants, les fonctions du système LDA sont temporairement annulées. Les fonctions redeviennent actives après le rétablissement des conditions nécessaires au fonctionnement.

- Vous agissez sur le commodo de clignotants.
- Le véhicule roule à une vitesse hors de la plage admissible des fonctions du système LDA.
- Lorsque les marquages de voie ne sont pas reconnus pendant la marche du véhicule.
- Lorsque l'alerte sonore de sortie de voie est déclenchée.
La fonction d'alerte de sortie de voie n'intervient plus pendant plusieurs secondes après qu'elle se soit déclenchée, même si le véhicule sort à nouveau de la voie.

■ Alerte de sortie de voie

Selon le niveau sonore du système audio ou le bruit causé par la soufflerie de climatisation lorsque l'un ou l'autre système est en marche, il peut arriver que l'alerte sonore soit difficile à entendre.

■ Après que le véhicule soit resté en stationnement au soleil

Il peut arriver que le système LDA ne soit pas immédiatement disponible. Après que la température ait baissé dans l'habitacle et que la température autour du capteur avant (→P. 246) soit devenue compatible avec son fonctionnement normal, les fonctions sont à nouveau actives.

■ Si les marquages de voie ne sont présents que sur un côté du véhicule

L'alerte de sortie de voie sera inopérante du côté où les marquages de voie n'ont pas pu être reconnus.

■ Conditions dans lesquelles la fonction peut ne pas fonctionner correctement

Dans les situations suivantes, il peut arriver que le capteur avant soit incapable de reconnaître les marquages de voie, ce qui cause un fonctionnement incorrect de la fonction d'alerte de sortie de voie. Toutefois, ceci n'indique pas un mauvais fonctionnement.

- Lorsque vous traversez une zone comme par exemple un péage, un carrefour ou une barrière à ticket
- Lorsque vous prenez un virage serré
- Lorsque les marqueurs de voie sont extrêmement étroits ou larges
- Lorsque le véhicule penche d'un côté plus que d'habitude en raison d'une charge lourde ou d'une pression incorrecte des pneus
- Lorsque la distance entre votre véhicule et celui qui le précède est extrêmement réduite
- Lorsque les marquages de voie sont de couleur jaune (ils peuvent être plus difficiles à reconnaître par le système comparés aux marquages blancs.)
- Lorsque les voies de circulation sont marquées par des lignes discontinues, des balises au sol ou des pavés
- Lorsque les marquages de voie sont sur une bordure de trottoir, etc.
- Lorsque les marquages de voie sont recouverts ou partiellement estompés par du sable, de la terre, etc.
- Lorsque des ombres courent sur la route parallèlement aux marquages de voie, ou si elles les masquent
- Lorsque le revêtement routier sur lequel vous roulez est particulièrement luisant, comme le béton par exemple
- Lorsque vous roulez sur une chaussée rendue luisante par la lumière réfléchie
- Lorsque vous roulez dans une zone où la luminosité varie brutalement, comme une entrée ou une sortie de tunnel par exemple
- Lorsque la lumière du soleil ou des projecteurs des véhicules circulant en sens inverse frappe directement l'objectif de la caméra
- Lorsque vous roulez sur une route qui bifurque ou en rejoint une autre
- Lorsque vous roulez sur une chaussée rendue humide par la pluie, une averse terminée, des flaques d'eau, etc.
- Lorsque le véhicule subit d'importants mouvements verticaux, par exemple en roulant sur une route en très mauvais état ou sur un raccord dans le revêtement
- Lorsque la puissance des projecteurs est réduite la nuit parce que les optiques sont sales, ou lorsque leur faisceau est dérégulé
- Lorsque vous roulez sur une route sinueuse ou déformée
- Lorsque vous roulez sur une route en mauvais état ou non-pavée
- Lorsque le pare-brise est sale, ou recouvert de pluie, de condensation ou de givre
- Lorsque le chauffage souffle sur les pieds, il peut arriver que le pare-brise se couvre de buée dans sa partie supérieure, avec un effet négatif
- Lorsque vous nettoyez la face intérieure du pare-brise, toucher l'optique ou la mettre en contact avec du nettoyant pour vitres peut avoir un effet négatif

■ Lorsque vous changez les pneus

Selon les pneus utilisés, il peut arriver que le niveau de performance ne soit plus suffisant.

■ Si le témoin LDA s'allume en jaune

Cela peut indiquer un mauvais fonctionnement du système. Prenez contact avec un concessionnaire Toyota, un réparateur agréé Toyota, ou n'importe quel réparateur fiable.

**AVERTISSEMENT****■ Avant d'utiliser le système LDA**

Ne pas s'en remettre exclusivement au système LDA. Le système LDA n'est pas un système de conduite automatique du véhicule, il ne vous décharge pas non plus de la vigilance que vous devez exercer. En tant que tel, le conducteur doit toujours assumer toute la responsabilité de la compréhension qu'il a de son environnement, de ses actions sur le volant de direction pour corriger sa trajectoire, et de sa conduite en toute sécurité.

Toute conduite inadaptée ou négligente peut conduire à un accident.

■ Pour éviter toute manipulation accidentelle de la LDA

Désactivez le système LDA avec son bouton lorsque vous ne vous en servez pas.

**NOTE****■ Pour éviter tout dommage au système LDA ou son fonctionnement incorrect**

- Ne pas modifier les projecteurs ni y apposer des autocollants à leur surface.
- Ne pas modifier la suspension. Si votre suspension a besoin de réparations, prenez contact avec un concessionnaire Toyota, un réparateur agréé Toyota, ou n'importe quel réparateur fiable.
- Ne rien monter ni disposer sur le capot ou la calandre. Également, ne pas monter un protège-calandre (pare-buffle, pare-kangourou, etc.).

Limiteur de vitesse*

Synthèse des fonctions

Vous pouvez programmer une vitesse maximum de votre choix à l'aide du commodo de limiteur de vitesse. Le limiteur de vitesse empêche le véhicule de dépasser la vitesse programmée.

- ① Témoin indicateur
- ② Bouton de limiteur de vitesse
- ③ Affichage

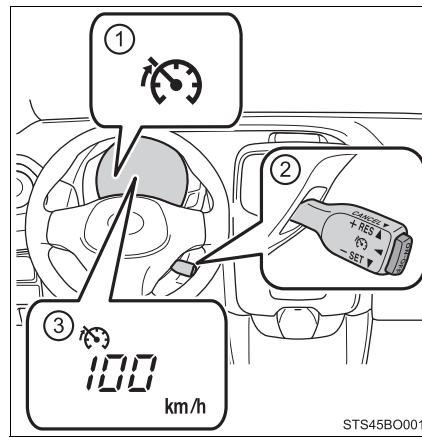

Programmation du limiteur de vitesse

- 1 Appuyez sur le bouton "ON-OFF" pour activer le limiteur de vitesse.
Appuyez une nouvelle fois sur le bouton pour désactiver le limiteur de vitesse.

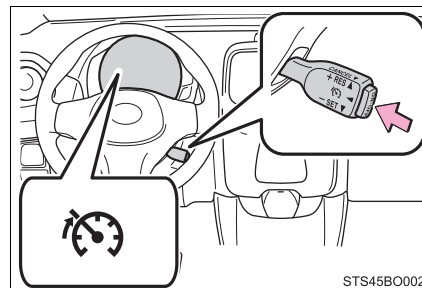

*: Sur modèles équipés

- 2 Accélérez ou décélérez à la vitesse souhaitée et abaissez le commodo pour programmer la vitesse maximale souhaitée.

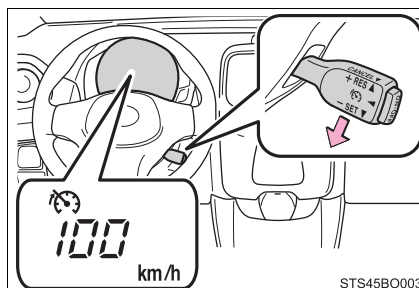

Modification de la vitesse programmée

- 1 Augmenter la vitesse
- 2 Diminuer la vitesse

Maintenez le commodo en position jusqu'à ce que la vitesse souhaitée soit atteinte.

Vous pouvez opérer une correction mineure de la vitesse programmée en donnant une légère impulsion sur le commodo vers le haut ou vers le bas puis en le relâchant.

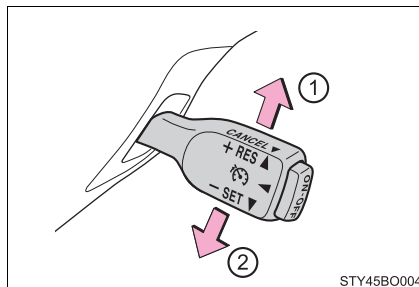

Désactivation et reprise du limiteur de vitesse

- 1 Annulation

Tirez le commodo vers vous pour annuler le limiteur de vitesse.

- 2 Reprise

Pour reprendre la marche sous limiteur de vitesse, poussez le commodo vers le haut.

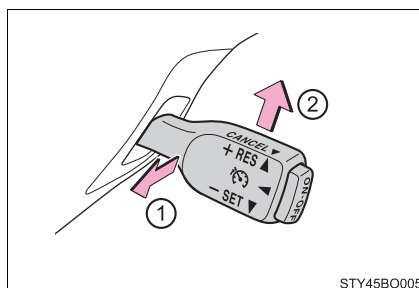

■ Lorsque vous programmez le limiteur de vitesse

Si vous programmez la vitesse du véhicule à moins de 30 km/h (20 mph), la vitesse maximum désirée est programmée à 30 km/h (20 mph).

■ Dépassement de la vitesse programmée

Dans les situations suivantes, lorsque la vitesse du véhicule dépasse la vitesse programmée, les caractères clignotent à l'écran:

- Lorsque vous appuyez à fond sur la pédale d'accélérateur
- Lorsque vous roulez en pente (un signal sonore d'alerte se déclenche)

■ Lorsque le limiteur de vitesse est en action

Les informations liées au limiteur de vitesse sont affichées à l'écran moniteur de conduite lorsqu'il est en action. Lorsque vous sélectionnez une autre information à afficher à l'écran, celles du limiteur de vitesse reviennent après 6 secondes.

**AVERTISSEMENT****■ Pour éviter toute manipulation accidentelle du limiteur de vitesse**

Arrêtez le limiteur de vitesse avec le bouton "ON-OFF" lorsque vous ne vous en servez pas.

■ Situations incompatibles avec l'utilisation du limiteur de vitesse

Ne pas utiliser le limiteur de vitesse dans les situations suivantes.

Le faire pourrait entraîner une perte de contrôle du véhicule et causer un accident grave, voire mortel.

- Sur routes glissantes (détrempées, verglacées ou enneigées par exemple)
- Dans les pentes abruptes
- Lorsque votre véhicule tracte une caravane/remorque

Systeme Stop & Start*

Le système Stop & Start arrête et redémarre le moteur en fonction de vos actions sur la pédale d'embrayage pour arrêter et remettre en mouvement le véhicule.

Arrêt du moteur

1 Arrêtez le véhicule avec la pédale d'embrayage au plancher. Mettez ensuite le sélecteur de vitesses sur N.

2 Relâchez la pédale d'embrayage.

Le moteur s'arrête et le témoin Stop & Start s'allume.

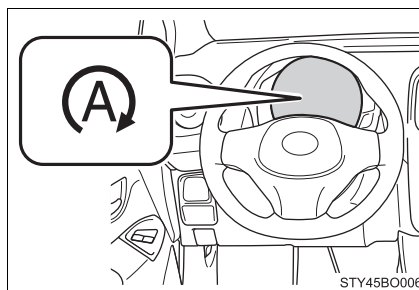

Redémarrage du moteur

Vérifiez que le sélecteur de vitesses est sur N et appuyez sur la pédale d'embrayage.

Le moteur redémarre. Le témoin Stop & Start s'éteint.

(Dans cette situation, l'action de relâcher la pédale d'embrayage n'arrête pas le moteur à nouveau.)

*: Sur modèles équipés

Désactivation du système Stop & Start

Appuyez sur le bouton de désactivation du système Stop & Start pour désactiver ce dernier.

Le témoin de désactivation Stop & Start s'allume.

Le moteur ne va pas s'arrêter à chaque arrêt lorsque vous appuyez sur la pédale d'embrayage, pour arrêter le moteur. (→P. 272)

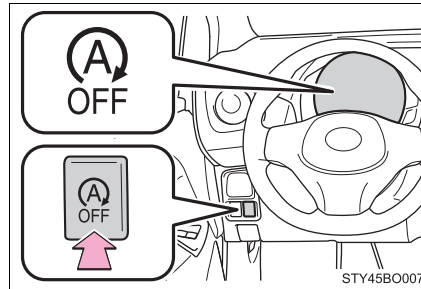

Appuyez à nouveau sur le bouton pour réactiver le système Stop & Start.

■ Si vous appuyez sur le bouton de désactivation Stop & Start alors que le véhicule est à l'arrêt

- Quand le moteur est arrêté par le système Stop & Start, appuyer sur le bouton de désactivation Stop & Start a pour résultat que le moteur redémarre.

À compter du prochain arrêt du véhicule (une fois le système Stop & Start désactivé), le moteur ne s'arrêtera pas.

- Si vous appuyez sur le bouton de désactivation Stop & Start alors que le système Stop & Start est inactif, le système se réactive mais le moteur ne s'arrête pas.

Au prochain arrêt du véhicule (une fois le système Stop & Start activé), le moteur s'arrêtera.

■ Conditions de fonctionnement

- Le système Stop & Start est fonctionnel lorsque toutes les conditions suivantes sont réunies:
 - Le moteur est suffisamment monté en température.
 - La batterie est suffisamment chargée.
 - La porte conducteur est fermée.
 - Le capot est fermé.
 - La ceinture de sécurité conducteur est attachée.
 - Vous n'appuyez pas sur la pédale d'embrayage.
 - Le sélecteur de vitesses est sur N.
- Dans les circonstances suivantes, il peut arriver que le moteur ne soit pas arrêté par le système Stop & Start. Il ne s'agit pas d'une anomalie du système Stop & Start.
 - La température du liquide de refroidissement moteur est extrêmement haute ou basse.
 - La température extérieure est extrêmement basse.
 - Vous utilisez le système de climatisation alors que la température est extrêmement élevée dans l'habitacle, par exemple après que le véhicule soit resté en stationnement en plein soleil.
 - Vous utilisez le système de climatisation alors que la température extérieure est haute ou basse.
 - Véhicules équipés d'un système de climatisation automatique uniquement: Le désembuage du pare-brise est en marche.
 - La batterie n'est pas suffisamment chargée, ou est en cours de recharge périodique.
 - Les conditions de circulation, ou autres, entraînent une immobilisation fréquente du véhicule et une intervention répétée du système Stop & Start.
 - Le niveau de dépression dans le servofrein est bas.
 - La consommation électrique est très importante.
 - À haute altitude.

Lorsque les conditions décrites ci-dessus s'améliorent, le système Stop & Start arrête puis redémarre le moteur à partir du prochain arrêt du véhicule.

- Dans les situations suivantes, il peut arriver que le moteur démarre alors que vous n'appuyez pas sur la pédale d'embrayage.
 - Vous pompez sur la pédale de frein ou appuyez dessus très vigoureusement.
 - Vous utilisez ou mettez en marche le système de climatisation.
 - Véhicules équipés d'un système de climatisation automatique uniquement: Le désembuage du pare-brise est en marche.
 - La batterie n'est pas suffisamment chargée.
 - Le véhicule se met à rouler en pente.
 - La consommation électrique est très importante.
 - La porte conducteur est ouverte.
 - La ceinture de sécurité conducteur est détachée.
- Dans les situations suivantes, il peut arriver que le système Stop & Start ait besoin de plus de temps qu'en temps normal pour intervenir.
 - La batterie est déchargée.
 - Après le remplacement de la batterie, etc., où ses bornes ont été débranchées puis rebranchées.
 - La température du liquide de refroidissement est basse.

■ Réactivation automatique du système Stop & Start

Véhicules dépourvus de système d'accès et de démarrage "mains libres": Même si le système Stop & Start est désactivé suite à l'appui sur le bouton de désactivation Stop & Start, il se réactive automatiquement dès que vous mettez le contacteur de démarrage sur "LOCK" puis sur "START".

Véhicules équipés d'un système d'accès et de démarrage "mains libres": Même si le système Stop & Start est désactivé suite à l'appui sur le bouton de désactivation Stop & Start, il se réactive automatiquement dès que vous mettez le contacteur de démarrage sur arrêt, puis démarrez le moteur.

■ Fonction de protection du système Stop & Start

Véhicules dépourvus de système d'accès et de démarrage "mains libres": Lorsque le volume du système audio est trop important, il peut arriver que le système audio s'éteigne automatiquement, afin qu'un niveau suffisant d'énergie électrique soit préservé au profit du système Stop & Start.

Si cela se produit, mettez le contacteur de démarrage antivol sur "LOCK", puis sur "ACC" ou "ON" pour réactiver le système audio.

Véhicules équipés d'un système d'accès et de démarrage "mains libres": Lorsque le volume du système audio est trop important, il peut arriver que le système audio s'éteigne automatiquement, afin qu'un niveau suffisant d'énergie électrique soit préservé au profit du système Stop & Start.

Si cela se produit, mettez le contacteur de démarrage sur arrêt puis en mode ACCESSOIRES ou DÉMARRAGE pour réactiver le système audio.

■ Manœuvre du volant de direction

Lorsque le moteur est arrêté par le système Stop & Start, la direction peut sembler plus dure que pendant la conduite normale.

■ Capot

Si vous ouvrez le capot alors que le moteur est arrêté par le système Stop & Start, ce dernier ne peut pas redémarrer sous l'action du système Stop & Start ou de la fonction de démarrage automatique. Redémarrez le moteur par le contacteur de démarrage antivol. (→P. 214, 217)

■ Quand utiliser le système Stop & Start

Le système Stop & Start est à utiliser pour les arrêts temporaires aux feux rouges, aux intersections, etc. Lorsque vous arrêtez le véhicule pour une durée plus longue, arrêtez le moteur complètement.

■ Signal sonore d'alerte du système Stop & Start

Si vous effectuez l'action suivante alors que le moteur est arrêté par le système Stop & Start, un signal sonore se déclenche et le témoin Stop & Start clignote. Cela indique que le moteur est simplement arrêté par le système Stop & Start, et non qu'il a été arrêté complètement.

- Vous mettez le sélecteur de vitesses sur une position autre que N sans appuyer sur la pédale d'embrayage.

Même dans cette situation, le moteur démarre si vous appuyez sur la pédale d'embrayage.

■ Si le témoin de désactivation Stop & Start continue de clignoter

Le système Stop & Start connaît peut-être un mauvais fonctionnement. Prenez contact avec un concessionnaire Toyota, un réparateur agréé Toyota, ou n'importe quel réparateur fiable.

■ Si le pare-brise est embué alors que le moteur est arrêté par le système Stop & Start

- Véhicules équipés d'un système de climatisation manuelle: Redémarrez le moteur en appuyant sur la pédale d'embrayage (→P. 272), ou en appuyant sur le bouton de désactivation Stop & Start, puis réglez le sélecteur de répartition d'air sur . (→P. 354)

- Véhicules équipés d'un système de climatisation automatique: Mettez en marche le désembuage du pare-brise. (Le moteur redémarre par action de la fonction de démarrage automatique du moteur.) (→P. 360)

Si le pare-brise se couvre souvent de buée, appuyez sur le bouton de désactivation Stop & Start pour désactiver le système.

■ Affichage de la durée de fonctionnement du système Stop & Start et de la durée totale de fonctionnement du système Stop & Start

→P. 106

■ Remplacement de la batterie

La batterie dont est équipé le véhicule est spécifique au système Stop & Start. Elle doit être remplacée par une batterie de même type et de même puissance exclusivement.

Demandez à un concessionnaire Toyota, un réparateur agréé Toyota, ou n'importe quel réparateur fiable pour de plus amples détails.

 **AVERTISSEMENT****■ Lorsque le système Stop & Start est en action**

- Pour garantir la sécurité, gardez le sélecteur de vitesses sur N et appuyez sur la pédale de frein ou serrez le frein de stationnement tant que le moteur est arrêté par action du système Stop & Start (tant que le témoin Stop & Start est allumé).
La fonction de démarrage automatique du moteur pourrait causer un accident inopiné.
- Ne pas quitter le véhicule tant que le moteur est arrêté par action du système Stop & Start (tant que le témoin Stop & Start est allumé).
La fonction de démarrage automatique du moteur pourrait causer un accident inopiné.
- Si le véhicule se trouve dans un endroit mal ventilé, assurez-vous que le moteur n'est pas arrêté par le système Stop & Start. Le moteur pourrait redémarrer par action de la fonction de démarrage automatique du moteur, causant l'accumulation des gaz d'échappement et leur pénétration dans le véhicule, avec pour conséquence possible de graves problèmes de santé, voire la mort.

 **NOTE****■ Pour garantir le bon fonctionnement du système**

Si l'une des situations suivantes survient, il peut arriver que le système Stop & Start ne fonctionne pas correctement; dans ce cas, faites contrôler votre véhicule par un concessionnaire Toyota, un réparateur agréé Toyota, ou n'importe quel réparateur fiable.

- Alors que la ceinture de sécurité conducteur est attachée, le témoin de rappel de ceintures de sécurité conducteur et passager avant clignote.
- Même lorsque la ceinture de sécurité conducteur n'est pas attachée, le témoin de rappel de ceintures de sécurité conducteur et passager avant reste éteint.
- Même lorsque la porte conducteur est fermée, le témoin d'alerte d'ouverture des portes s'allume, ou l'éclairage intérieur s'allume alors que le sélecteur d'éclairage intérieur est en position d'asservissement aux portes.
- Même lorsque la porte conducteur est ouverte, le témoin d'alerte d'ouverture des portes ne s'allume pas, ou l'éclairage intérieur ne s'allume pas alors que le sélecteur d'éclairage intérieur est en position d'asservissement aux portes.

Systemes d'aide à la conduite

Afin de maintenir la sécurité de conduite et les performances, les systèmes suivants interviennent automatiquement en réaction à certaines situations. N'oubliez toutefois jamais que ces systèmes sont des auxiliaires et que, par conséquent, vous ne devez pas leur faire une confiance aveugle lorsque vous utilisez votre véhicule.

◆ ABS (Système de freinage antiblocage)

Contribue à éviter le blocage des roues lorsque vous freinez violemment, ou sur chaussée glissante

◆ Aide au freinage d'urgence

Décuple l'effort de freinage après appui sur la pédale de frein, lorsque le système détecte une situation d'arrêt d'urgence

◆ VSC (Contrôle de la stabilité du véhicule)

Aide le conducteur à contrôler le dérapage en cas d'embarquée ou de virage sur chaussée glissante

◆ TRC (Système antipatinage)

Contribue à préserver la motricité et à empêcher les roues motrices de patiner au démarrage ou à l'accélération sur chaussée glissante

◆ EPS (Direction assistée électrique)

Emploie un moteur électrique pour réduire l'effort nécessaire pour tourner le volant de direction

◆ Aide au démarrage en côte

Contribue à limiter le mouvement de recul du véhicule lorsque vous démarrez en côte

◆ PCS (Système de sécurité de pré-collision) (sur modèles équipés)

→P. 251

◆ Signal de freinage d'urgence

Lorsque vous freinez violemment, les feux de détresse clignotent automatiquement pour alerter le véhicule qui vous suit.

Lorsque les systèmes TRC/VSC sont en action

Le témoin de perte d'adhérence clignote pendant que les systèmes TRC/VSC sont en action.

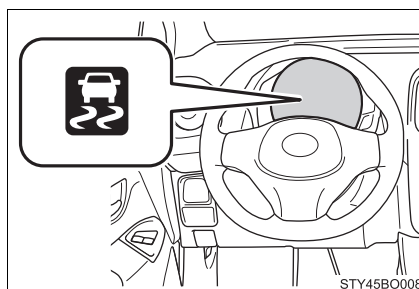

Désactivation du système TRC

Si le véhicule est embourbé ou bloqué dans la neige, le système TRC risque de réduire la puissance moteur disponible aux roues. Appuyez sur  pour désactiver le système et ainsi avoir plus de facilité pour permettre au véhicule d'avancer et de reculer pour se libérer.

Pour désactiver le système TRC, appuyez brièvement et relâchez .

Le témoin "TRC OFF" s'allume.

Appuyez à nouveau sur  pour réactiver le système.

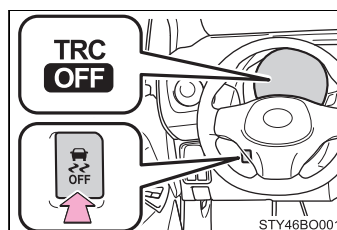

Désactivation du système TRC seulement

Pour désactiver les systèmes TRC et VSC, appuyez sur  pendant plus de 3 secondes alors que le véhicule est à l'arrêt.

Le témoin "TRC OFF" et le témoin de désactivation du VSC s'allument.*

Appuyez à nouveau sur  pour réactiver le système.

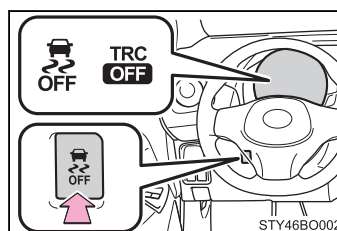

*: Sur les véhicules équipés du système de sécurité de pré-collision, l'aide au freinage d'urgence de pré-collision et le freinage de pré-collision seront également désactivés. Le témoin d'alerte PCS s'allume. (→P. 263)

■ Quand le témoin indicateur “TRC OFF” s’allume alors que vous n’avez pas**appuyé sur** 

Le système TRC est temporairement désactivé. Si le témoin indicateur reste allumé, prenez contact avec un concessionnaire Toyota, un réparateur agréé Toyota, ou n'importe quel réparateur fiable.

■ Conditions de mise en action de l'aide au démarrage en côte

Lorsque les quatre conditions suivantes sont réunies, l'aide au démarrage en côte se met en action:

- Véhicules équipés d'une boîte de vitesses robotisée MMT: Le sélecteur de vitesses n'est pas sur N (lorsque vous avancez/reculez en côte pour mettre le véhicule en mouvement)
- Véhicules équipés d'une boîte de vitesses manuelle: Le sélecteur de vitesses n'est pas sur R lorsque vous démarrez en côte en marche avant, ou il est sur R lorsque vous démarrez en côte en marche arrière
- Le véhicule est à l'arrêt
- La pédale d'accélérateur est au repos
- Le frein de stationnement n'est pas serré

■ Désactivation automatique par le système de l'aide au démarrage en côte

L'aide au démarrage en côte se désactive dans les situations suivantes:

- Véhicules équipés d'une boîte de vitesses robotisée MMT: Vous mettez le sélecteur de vitesses sur N
- Véhicules équipés d'une boîte de vitesses manuelle: Vous mettez le sélecteur de vitesses sur R pour démarrer en côte en marche avant, ou sur une autre position que R pour démarrer en côte en marche arrière
- Vous appuyez sur la pédale d'accélérateur
- Vous serrez le frein de stationnement
- 2 secondes au maximum après que vous ayez relâché la pédale de frein

■ Bruits et vibrations engendrés par les systèmes ABS, d'aide au freinage d'urgence, VSC, TRC et d'aide au démarrage en côte

- Il est possible que vous perceviez un bruit caractéristique dans le compartiment moteur lorsque vous appuyez sur la pédale de frein plusieurs fois de suite, lorsque vous démarrez le moteur ou immédiatement après que le véhicule ait commencé à rouler. Ce bruit n'est pas le signe d'un mauvais fonctionnement d'un de ces systèmes.
- Les phénomènes suivants peuvent survenir lorsque l'un de ces systèmes est en action. Aucun n'indique la survenue d'un mauvais fonctionnement.
 - Vibrations perceptibles dans la carrosserie du véhicule et la direction.
 - Bruit de moteur électrique après arrêt du véhicule également.
 - Légères pulsations à la pédale de frein après mise en action de l'ABS.
 - Léger enfoncement de la pédale de frein après mise en action de l'ABS.

■ Bruit de manœuvre de l'EPS

Lorsque vous tournez le volant de direction, la manœuvre se signale par un bruit de moteur électrique (ronronnement). Ce n'est pas le signe d'un mauvais fonctionnement.

■ Réactivation automatique des systèmes TRC et VSC

Lorsque les systèmes TRC et VSC ont été désactivés, ils se réactivent automatiquement dans les conditions suivantes:

- Lorsque vous mettez le contacteur de démarrage sur "LOCK" (véhicules dépourvus de système d'accès et de démarrage "mains libres") ou sur arrêt (véhicules équipés d'un système d'accès et de démarrage "mains libres").
- Si seul le système TRC est désactivé, il se réactive dès que la vitesse du véhicule augmente
Si les systèmes TRC et VSC sont tous les deux désactivés, ils ne se réactivent pas même si la vitesse du véhicule augmente.

■ Efficacité réduite du système EPS

L'efficacité du système EPS est réduite pour éviter toute surchauffe en cas de manœuvre fréquente du volant de direction pendant longtemps. En conséquence, la direction peut sembler lourde. Dans pareil cas, évitez de braquer excessivement le volant ou bien arrêtez le véhicule et arrêtez le moteur. Le système EPS doit revenir à la normale dans un délai de 10 minutes.

■ Conditions de mise en action du signal de freinage d'urgence

Lorsque les trois conditions suivantes sont réunies, le signal de freinage d'urgence se met en action:

- Les feux de détresse sont éteints
- Le véhicule roule à plus de 55 km/h (35 mph)
- Vous appuyez sur la pédale de frein d'une manière telle que le système peut juger à la décélération du véhicule qu'il s'agit d'un freinage violent

■ Désactivation automatique par le système du signal de freinage d'urgence

Le signal de freinage d'urgence est désactivé dans les situations suivantes:

- Les feux de détresse sont en fonction
- La pédale de frein est relâchée
- Le système juge à la décélération du véhicule qu'il ne s'agit pas d'un freinage violent

**AVERTISSEMENT****■ Conditions dans lesquelles l'ABS ne fonctionne pas efficacement**

- Les limites d'adhérence des pneus ont été dépassées (pneus très usés sur route enneigée, par exemple).
- Le véhicule aquaplane alors que vous roulez à grande vitesse sur route mouillée ou glissante.

■ La distance d'arrêt est supérieure à celle observée en conditions normales lorsque l'ABS est en action

L'ABS n'est pas conçu pour réduire les distances d'arrêt du véhicule. Maintenez toujours une distance de sécurité suffisante par rapport au véhicule qui vous précède, particulièrement dans les situations suivantes:

- Lorsque vous roulez sur terre, route gravillonnée ou enneigée
- Lorsque vous roulez avec des chaînes à neige
- Lorsque vous roulez sur des obstacles sur la route
- Lorsque vous roulez sur une route comportant des nids-de-poule ou dont la chaussée est déformée

■ Conditions dans lesquelles les systèmes TRC/VSC ne fonctionnent pas efficacement

La route est tellement glissante que même avec le système TRC/VSC en action, il n'est pas possible de conserver une motricité et un pouvoir directionnel suffisants. Prendre le volant avec soin lorsque les conditions risquent de faire perdre toute motricité et stabilité au véhicule.

■ Conditions dans lesquelles l'aide au démarrage en côte ne fonctionne pas efficacement

- Ne vous en remettez pas aveuglément au système d'aide au démarrage en côte. L'aide au démarrage en côte peut ne pas fonctionner efficacement dans les pentes abruptes et sur les routes verglacées.
- À la différence du frein de stationnement, l'aide au démarrage en côte n'est pas destinée à immobiliser le véhicule pour une période prolongée. Ne pas essayer d'utiliser l'aide au démarrage en côte pour immobiliser le véhicule dans une pente, sous peine de provoquer un accident.

**AVERTISSEMENT****■ Lorsque le système TRC/VSC est en action**

Le témoin indicateur de perte d'adhérence clignote. Conduisez toujours prudemment. Toute conduite imprudente risque de provoquer un accident. Faites preuve de prudence extrême lorsque le témoin indicateur clignote.

■ Lorsque les systèmes TRC/VSC sont désactivés

Restez particulièrement vigilant et adaptez votre vitesse aux conditions de circulation. Les systèmes TRC/VSC étant conçus pour contribuer à assurer au véhicule sa stabilité et son pouvoir directionnel, ne les désactivez qu'en cas de nécessité.

■ Remplacement des pneus

Veillez à ce que tous les pneumatiques soient conformes aux préconisations en dimensions, marque, profil et capacité de charge totale. Par ailleurs, assurez-vous que les pneus sont toujours gonflés à la pression de gonflage préconisée.

Les systèmes ABS, TRC et VSC ne fonctionnent pas correctement si le véhicule est équipé de pneumatiques différents.

Prenez contact avec un concessionnaire Toyota, un réparateur agréé Toyota, ou n'importe quel réparateur fiable pour tout complément d'information lorsque vous devez remplacer les pneus.

■ Comportement des pneus et de la suspension

L'utilisation de pneus affectés d'un problème quelconque et la modification des suspensions influent sur les systèmes d'aide à la conduite et peuvent causer le mauvais fonctionnement de l'un d'entre eux.

Conseils de conduite en hiver

Effectuez les préparatifs et les contrôles nécessaires avant de voyager en hiver. Adaptez toujours les conditions d'utilisation du véhicule aux conditions climatiques.

Préparatifs pour l'hiver

- Utilisez des ingrédients adaptés aux températures extérieures.
 - Huile moteur
 - Liquide de refroidissement moteur
 - Liquide de lave-glace
- Faites contrôler l'état de la batterie par un technicien d'entretien.
- Faites équiper le véhicule de quatre pneus neige ou achetez une paire de chaînes* à neige pour les roues avant.

Veillez à ce que tous les pneus soient de dimensions et de marque identiques, et que les chaînes correspondent aux dimensions des pneus.

*: Le montage de chaînes à neige n'est pas possible sur les pneus de 15 pouces.

Avant de prendre le volant

Effectuez les tâches suivantes, en fonction des conditions d'utilisation:

- Ne pas forcer l'ouverture d'une vitre ou la manœuvre d'un essuie-glace pris par la glace. Versez de l'eau tiède sur les parties gelées pour en faire fondre la glace. Épongez immédiatement l'eau pour l'empêcher de geler.
- Pour un fonctionnement efficace de la soufflerie de climatisation, dégagez les grilles d'aération à la base du pare-brise de toute la neige accumulée.
- Contrôlez et dégagez les éclairages extérieurs, le toit du véhicule, le châssis, les passages de roue et les freins de toute accumulation de glace ou de neige.
- Nettoyez vos semelles de chaussures de la neige ou de la boue accumulée avant de monter dans le véhicule.

Lorsque vous conduisez le véhicule

Accélérez progressivement, maintenez la distance de sécurité avec le véhicule qui précède et roulez à une vitesse raisonnable adaptée aux conditions de circulation.

Lorsque vous stationnez le véhicule (en saison hivernale ou sous les latitudes froides)

Stationnez le véhicule et mettez le sélecteur de vitesses sur E, M ou R (boîte de vitesses robotisée MMT) ou sur 1 ou R (boîte de vitesses manuelle), mais ne serrez pas le frein de stationnement. Le frein de stationnement risque d'être bloqué par le gel, empêchant ainsi tout desserrage. Si nécessaire, calez les roues pour éviter au véhicule tout mouvement, en roulant ou en glissant.

Choix des chaînes à neige

- ▶ Véhicules équipés de pneus de 14 pouces

Lorsque vous montez des chaînes à neige, utilisez des chaînes de la taille qui convient.

La taille des chaînes est réglementée en fonction des dimensions des pneus.

Chaîne latérale:

- ① 3 mm (0,12 in.) en diamètre
- ② 10 mm (0,39 in.) en largeur
- ③ 30 mm (1,18 in.) en longueur

Chaîne transversale:

- ④ 4 mm (0,16 in.) en diamètre
- ⑤ 14 mm (0,55 in.) en largeur
- ⑥ 25 mm (0,98 in.) en longueur

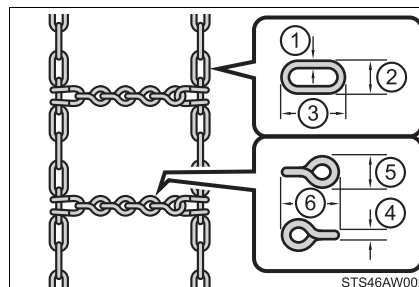

- ▶ Véhicules équipés de pneus de 15 pouces

Le montage de chaînes à neige n'est pas possible sur les pneus de 15 pouces.

Il faut utiliser à la place des pneus neige.

Réglementations sur l'usage des chaînes à neige

Les réglementations relatives à l'utilisation de chaînes à neige varient selon les régions et les catégories de route. Vérifiez toujours les réglementations locales avant de monter des chaînes sur votre véhicule.

■ Montage des chaînes à neige

Respectez les précautions suivantes pour monter et démonter les chaînes:

- Montez et démontez les chaînes à neige sur une aire de sécurité.
- Seules les roues avant doivent être équipées de chaînes à neige. Ne pas monter de chaînes aux roues arrière.
- Montez les chaînes à neige le plus serré possible sur les roues avant. Retendez les chaînes après avoir roulé 0,5 — 1,0 km (1/4 — 1/2 mile).
- Montez les chaînes à neige en respectant les instructions fournies avec elles.
- Si vous laissez les enjoliveurs de roues montés, ils vont être rayés par les chaînes; par conséquent, démontez les enjoliveurs avant de monter les chaînes.
(→P. 414, 490)

▲ AVERTISSEMENT**■ Conduite avec des pneus neige**

Respectez les précautions suivantes pour réduire les risques d'accident.

À défaut, une perte de contrôle du véhicule peut s'ensuivre et provoquer un accident grave, voire mortel.

- Utilisez des pneus de dimensions préconisées.
- Veillez à ce que les pneus soient toujours gonflés à la pression préconisée.
- Ne pas rouler à des vitesses supérieures aux limitations de vitesse ou aux limitations de vitesse préconisées pour les pneus neige utilisés.
- Équipez toutes les roues de pneus neige, et pas seulement un essieu.

■ Conduite avec des chaînes à neige (sauf véhicules équipés de pneus de 15 pouces)

Respectez les précautions suivantes pour réduire les risques d'accident.

À défaut, le véhicule risque de devenir incontrôlable et de provoquer un accident grave, voire mortel.

- Ne pas dépasser les limitations de vitesse préconisées pour les chaînes à neige utilisées, ou 50 km/h (30 mph), selon la valeur la plus faible.
- Évitez de rouler sur les routes en mauvais état ou dans des nids-de-poule.
- Évitez toute accélération, tout changement de direction et tout freinage brutal ou violent, ainsi que tout changement de rapport entraînant un important frein moteur.
- Ralentissez suffisamment avant d'entrer dans un virage, pour être sûr de garder la maîtrise du véhicule.

5 Système audio

5

5-1. Manipulations de base	
Types de systèmes audio.....	290
Commandes audio au volant.....	292
Prise AUX/prise USB.....	293
5-2. Utilisation du système audio	
Optimisation du système audio.....	294
5-3. Utilisation de la radio	
Utilisation de la radio	296
5-4. Utilisation d'un appareil externe	
Écoute d'un iPod	305
Écoute d'un lecteur USB	313
Utilisation de la prise AUX.....	320
5-5. Utilisation d'appareils Bluetooth®	
Système audio/ téléphone Bluetooth®	321
Utilisation des commandes audio au volant	327
Enregistrement d'un appareil Bluetooth®	328
5-6. Menu "SETUP"	
Utilisation du menu "SETUP" (menu "Bluetooth*")	329
Utilisation du menu "SETUP" (menu "TEL")	333
5-7. Bluetooth® Audio	
Utilisation d'un lecteur portable compatible Bluetooth®	336
5-8. Téléphone Bluetooth®	
Utilisation du téléphone pour appeler.....	338
Utilisation du téléphone pour recevoir un appel	340
Conversation téléphonique	341
5-9. Bluetooth®	
Bluetooth®	343

*: Bluetooth est une marque déposée de Bluetooth SIG, Inc.

Types de systèmes audio*

- ▶ Véhicules équipés d'un système multimédia
Consultez le "Manuel multimédia du propriétaire".
- ▶ Véhicules dépourvus de système multimédia
- Type A (radio AM/FM)

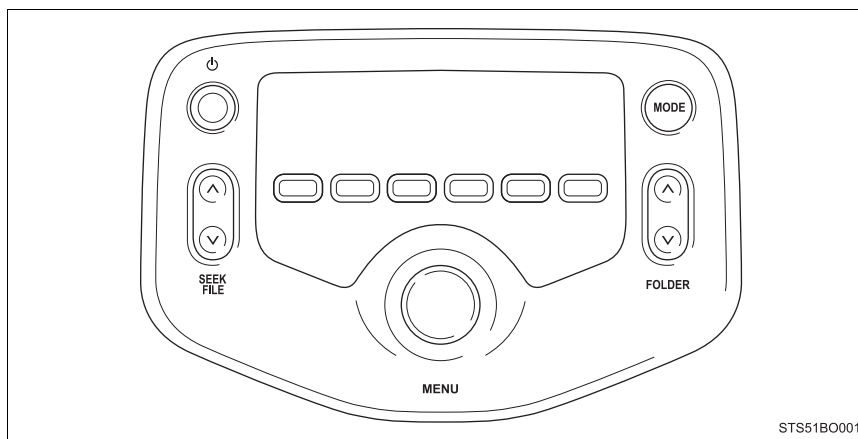

*: Sur modèles équipés

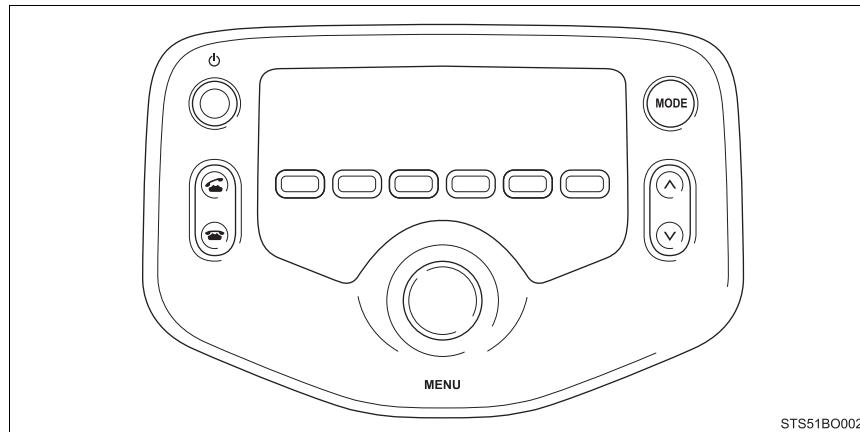
● Type B (radio AM/FM avec Bluetooth®)**■ Utilisation des téléphones mobiles**

En cas d'utilisation d'un téléphone mobile à l'intérieur ou à proximité immédiate du véhicule alors que le système audio est en marche, il est possible que le son des haut-parleurs du système audio soit parasité.

⚠ NOTE**■ Pour éviter la décharge de la batterie**

Ne pas laisser le système audio allumé plus que nécessaire lorsque le moteur est arrêté.

■ Pour éviter tout dommage au système audio

Veillez à ne renverser aucune boisson ni liquide quel qu'il soit sur le système audio.

Commandes audio au volant*

Certaines fonctions audio sont pilotables via les commandes au volant. L'utilisation peut être différente selon le type de système audio ou de système de navigation. Pour plus de détails, reportez-vous au manuel fourni avec le système audio ou le système de navigation.

Utilisation du système audio par les commandes au volant

- ① Bouton Volume
 - Augmente/diminue le volume
 - Appui long: Augmente/diminue le volume en continu
- ② Mode radio:
 - Appui court: Sélection d'une station radio
 - Appui long: Recherche haut/bas

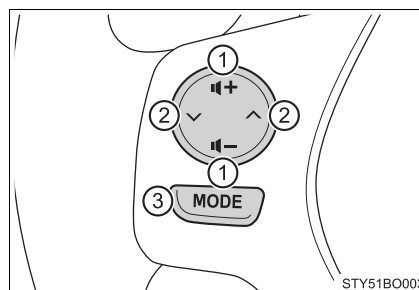

Mode Bluetooth®, iPod ou USB:

- Appui court: Sélection de piste/fichier/chanson
- Appui long: Sélection d'un dossier ou album (Bluetooth® ou USB)

- ③ Bouton "MODE"
 - Mise en marche, sélection de la source audio
 - Appuyez longuement sur ce bouton pour mettre au silence ou en pause le système tel qu'il est utilisé à cet instant. Pour annuler la mise au silence ou en pause, appuyez à nouveau longuement sur le bouton.

AVERTISSEMENT

■ Pour réduire le risque d'accident

Redoublez de prudence lorsque vous utilisez les commandes au volant du système audio.

*: Sur modèles équipés

Prise AUX/prise USB*

Branchez un iPod, un lecteur USB ou un lecteur audio portable audio à la prise AUX/prise USB comme indiqué ci-dessous. Appuyez sur le bouton "MODE" pour sélectionner "iPod", "USB" ou "AUX".

Branchement à la prise AUX/prise USB

■ iPod

Branchez un iPod avec un câble pour iPod.

Mettez l'iPod en marche s'il ne l'est pas déjà.

■ Lecteur USB

Branchez le lecteur USB.

Mettez le lecteur USB en marche s'il ne l'est pas déjà.

■ Lecteur audio portable

Branchez le lecteur audio portable.

Mettez le lecteur audio portable en marche s'il ne l'est pas déjà.

■ Prise AUX

La prise AUX prend en charge les signaux audio uniquement.

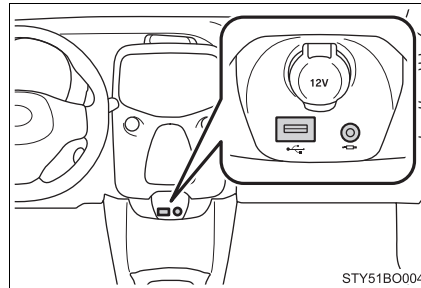

5

Système audio

⚠ AVERTISSEMENT

■ Pendant la marche du véhicule

Ne pas brancher un appareil ni en manipuler les commandes.

*: Sur modèles équipés

Optimisation du système audio*

Vous pouvez régler la qualité sonore, la balance et les paramètres ASL et AUX.

- ① Affichage du menu "SETUP"/
Sélection du mode
- ② Modifie les réglages suivants
 - Qualité du son et balance
→P. 295

Vous pouvez modifier la configuration de la qualité sonore et de la balance afin d'obtenir la meilleure acoustique possible.

 - Contrôle automatique du volume
→P. 295
 - Paramètre AUX
→P. 295

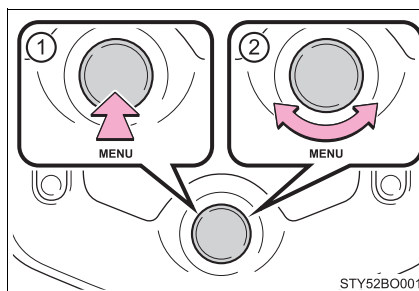

Utilisation de la fonction de contrôle audio

■ Changement du mode de qualité sonore

- 1 Appuyez sur le sélecteur "MENU".
- 2 Tournez le sélecteur pour sélectionner "Sound settings".
- 3 Appuyez sur le sélecteur.
- 4 Tournez le sélecteur jusqu'à afficher l'option du mode souhaité.
Vous pouvez sélectionner "Bass", "Treble", "Balance", ou "ASL".
- 5 Appuyez sur le sélecteur.

*: Sur modèles équipés

■ Réglage de la qualité du son

Tournez le sélecteur "MENU" pour ajuster le niveau.

Mode de qualité sonore	Mode affiché	Niveau	Rotation à gauche	Rotation à droite
Graves*	"Bass"	de -5 à 5	Bas	Haut
Aigus*	"Treble"	de -5 à 5		
Balance droite/ gauche	"Balance"	de L7 à R7	Plus sur la gauche	Plus sur la droite

*: Les niveaux de qualité sonore sont personnalisables individuellement pour chaque mode audio.

Appuyez sur le sélecteur ou sur  (Back) pour revenir au menu de réglage du son.

■ Réglage du système ASL (Contrôle automatique du volume)

Quand le contrôle automatique de volume ASL est sélectionné, tournez le sélecteur "MENU" pour sélectionner le niveau d'effet ASL.

Vous pouvez sélectionner "LOW", "MID", "HIGH", ou "OFF".

L'ASL règle automatiquement le volume et la qualité sonore en fonction de la vitesse du véhicule.

Appuyez sur le sélecteur ou sur  (Back) pour revenir au menu de réglage du son.

■ Changement des réglages AUX

- 1 Appuyez sur le sélecteur "MENU".
- 2 Tournez le sélecteur pour sélectionner "AUX Changes".
- 3 Appuyez sur le sélecteur pour sélectionner "On" ou "Off".

Mode Marche: La prise AUX est utilisable

Mode Arrêt: La prise AUX n'est pas utilisable

Appuyez sur  (Back) pour revenir au menu de configuration.

Utilisation de la radio*

Appuyez sur le bouton "MODE" jusqu'à afficher "AM", "FM" ou "DAB" (sur modèles équipés).

► Type A

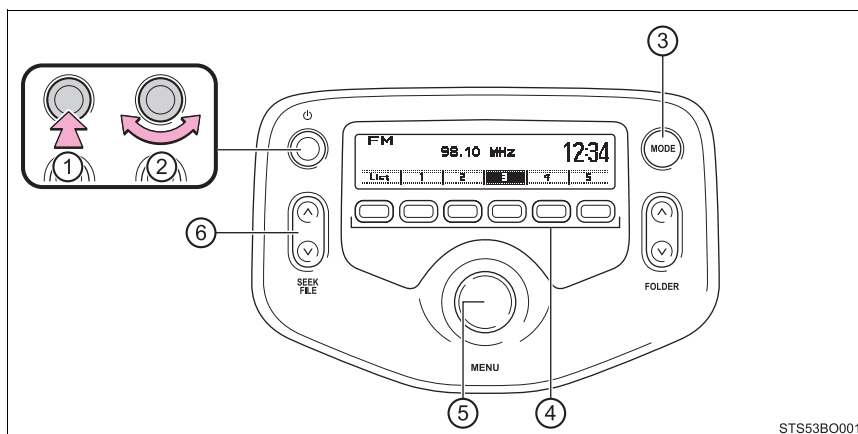

- | | |
|--------------------------------|---|
| ① Marche/Arrêt | ④ Sélecteurs de stations |
| ② Volume | ⑤ Syntonisation de la fréquence ou sélections des options |
| ③ Sélection de la source audio | ⑥ Recherche des fréquences |

*: Sur modèles équipés

► Type B

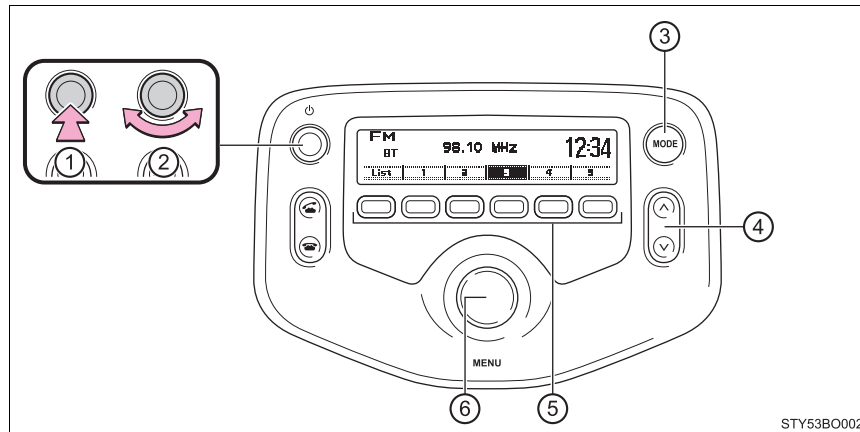

- | | |
|--------------------------------|---|
| ① Marche/Arrêt | ④ Recherche des fréquences |
| ② Volume | ⑤ Sélecteurs de stations |
| ③ Sélection de la source audio | ⑥ Syntonisation de la fréquence ou sélections des options |

Mémorisation des stations présélectionnées

- 1 Faites une recherche des stations de votre choix en tournant le sélecteur "MENU" ou en appuyant sur "∧" ou sur "∨" du bouton "SEEK/FILE" (type A) ou sur le bouton "∧" ou "∨" (type B).
- 2 Appuyez longuement sur le bouton sélecteur de station de votre choix jusqu'à confirmation par un bip.

Utilisation de la liste des stations (mode FM uniquement)

■ Actualisation de la liste des stations

- 1 Appuyez sur  (List).

La liste des stations est affichée.

- 2 Appuyez sur  (Update) pour actualiser la liste.

“Updating” s’affiche pendant que la recherche est en cours, puis les stations disponibles sont énumérées à l’écran.

Pour annuler l’actualisation, appuyez sur  (Back).

■ Sélection d’une station dans la liste

- 1 Appuyez sur  (List).

La liste des stations est affichée.

- 2 Tournez le sélecteur “MENU” pour sélectionner une station.

- 3 Appuyez sur le sélecteur pour syntoniser sur la station.

Pour revenir à l’écran précédent, appuyez sur  (Back).

RDS (Système de données radio)

Cette fonction permet à votre radio de recevoir la station.

■ Écoute des stations du même réseau

- 1 Appuyez sur le sélecteur “MENU”.

- 2 Tournez le sélecteur sur “Radio” puis appuyez dessus.

- 3 Tournez le sélecteur jusqu’à afficher l’option du mode souhaité: “FM AF”, “Region code” ou “DAB AF” (sur modèles équipés).

- 4 Appuyez sur le sélecteur pour sélectionner “On” ou “Off”.

Mode FM AF sur On/DAB AF sur On (sur modèles équipés):

Le système sélectionne parmi les stations d’un même réseau celles dont la réception est bonne.

Mode Region code sur On:

Le système sélectionne parmi les stations d’un même réseau celles qui diffusent le même programme et dont la réception est bonne.

■ Infos-traffic

- 1 Appuyez sur le sélecteur "MENU".
- 2 Tournez le sélecteur sur "Radio" puis appuyez dessus.
- 3 Tournez le sélecteur sur "FM TA".
- 4 Appuyez sur le sélecteur pour sélectionner "On" ou "Off".

Mode TP:

Le système passe automatiquement en mode infos-traffic lorsqu'il reçoit une station diffusant un bulletin d'informations routières.

Le système revient à la station que vous écoutiez précédemment dès la fin du bulletin d'informations routières.

Mode TA:

Le système passe automatiquement en mode infos-traffic lorsqu'il reçoit une station diffusant un bulletin d'informations routières. En modes FM, le système reste silencieux sauf si un bulletin d'informations routières est diffusé.

Le système audio revient au mode précédent dès la fin du bulletin d'informations routières.

■ Système EON (Réseau alternatif amélioré) (pour la fonction d'infos-traffic)

Si la station RDS (diffusant des données EON) que vous écoutez ne diffuse à cet instant aucun bulletin d'informations routières, alors que le système audio est en mode TA (Traffic Announcement), la radio sélectionne automatiquement dans la liste des fréquences alternatives EON AF la station diffusant un bulletin d'informations routières, dès que celui-ci est reçu.

■ En cas de débranchement de la batterie

Les stations présélectionnées sont perdues.

■ Sensibilité de réception

- Il est difficile de garantir le maintien en toutes circonstances d'une parfaite réception radio, en raison des changements incessants de position de l'antenne, des différences de puissance du signal et de la présence d'obstacles environnants (trains, autres émetteurs, etc.).
- L'antenne radio est montée sur le toit. L'antenne peut être enlevée de sa base en la dévissant.

■ Radio DAB (Diffusion audio numérique) (sur modèles équipés)

L'antenne radio et le syntoniseur optionnels sont nécessaires pour pouvoir recevoir les stations DAB.

■ Certification

Manufacturer

•Name : Panasonic Corporation

•Address : 4261 Ikonobe-cho, Tsuzuki-ku, Yokohama-shi, Kanagawa-ken, 224-8520, Japan

Model No.[*]

CQ-SS94F0AE, CQ-SS94F1AE, CQ-SS94F3AE



Hereby, Panasonic Corporation declares that the radio equipment type [*] is in compliance with Directive 2014/53/EU.

The full text of the EU declaration of conformity is available at the following internet address:

<http://www.ptc.panasonic.eu/>

С настоящото Panasonic Corporation декларира, че този тип радиосъоръжение [*] е в съответствие с Директива 2014/53/ЕС.

Цялостният текст на ЕС декларацията за съответствие може да се намери на следния интернет адрес:

<http://www.ptc.panasonic.eu/>

Tímto Panasonic Corporation prohlašuje, že typ rádiového zařízení [*] je v souladu se směrnicí 2014/53/EU.

Úplné znění EU prohlášení o shodě je k dispozici na této internetové adrese:

<http://www.ptc.panasonic.eu/>

Hermed erklærer Panasonic Corporation, at radioudstyrstypen [*] er i overensstemmelse med direktiv 2014/53/EU.

EU-overensstemmelseserklæringens fulde tekst kan findes på følgende internetadresse:

<http://www.ptc.panasonic.eu/>

Hiermit erklärt Panasonic Corporation, dass der Funkanlagentyp [*] der Richtlinie 2014/53/EU entspricht.

Der vollständige Text der EU-Konformitätserklärung ist unter der folgenden Internetadresse verfügbar:

<http://www.ptc.panasonic.eu/>

<p>Käesolevaga deklareerib Panasonic Corporation, et käesolev raadioseadme tüüp [*] vastab direktiivi 2014/53/EL nõuetele. ELi vastavusdeklaratsiooni täielik tekst on kättesaadav järgmisel internetiaadressil: http://www.ptc.panasonic.eu/</p>
<p>Με την παρούσα ο/η Panasonic Corporation, δηλώνει ότι ο ραδιοεξοπλισμός [*] πληροί την οδηγία 2014/53/ΕΕ. Το πλήρες κείμενο της δήλωσης συμμόρφωσης ΕΕ διατίθεται στην ακόλουθη ιστοσελίδα στο διαδίκτυο: http://www.ptc.panasonic.eu/</p>
<p>Por la presente, Panasonic Corporation declara que el tipo de equipo radioeléctrico [*] es conforme con la Directiva 2014/53/UE. El texto completo de la declaración UE de conformidad está disponible en la dirección Internet siguiente: http://www.ptc.panasonic.eu/</p>
<p>Le soussigné, Panasonic Corporation, déclare que l'équipement radioélectrique du type [*] est conforme à la directive 2014/53/UE. Le texte complet de la déclaration UE de conformité est disponible à l'adresse internet suivante: http://www.ptc.panasonic.eu/</p>
<p>Il fabbricante, Panasonic Corporation, dichiara che il tipo di apparecchiatura radio [*] è conforme alla direttiva 2014/53/UE. Il testo completo della dichiarazione di conformità UE è disponibile al seguente indirizzo Internet: http://www.ptc.panasonic.eu/</p>
<p>Ar šo Panasonic Corporation deklarē, ka radioiekārta [*] atbilst Direktīvai 2014/53/ES. Pilns ES atbilstības deklarācijas teksts ir pieejams šādā interneta vietnē: http://www.ptc.panasonic.eu/</p>

<p>Aš, Panasonic Corporation, patvirtinu, kad radijo įrenginių tipas [*] atitinka Direktyvą 2014/53/ES. Visas ES atitikties deklaracijos tekstas prieinamas šiuo interneto adresu: http://www.ptc.panasonic.eu/</p>
<p>Panasonic Corporation ovime izjavljuje da je radijska oprema tipa [*] u skladu s Direktivom 2014/53/EU. Cjeloviti tekst EU izjave o sukladnosti dostupan je na sljedećoj internetskoj adresi: http://www.ptc.panasonic.eu/</p>
<p>Panasonic Corporation igazolja, hogy a [*] típusú rádióberendezés megfelel a 2014/53/EU irányelvnek. Az EU-megfelelőségi nyilatkozat teljes szövege elérhető a következő internetes címen: http://www.ptc.panasonic.eu/</p>
<p>B'dan, Panasonic Corporation, niddikjara li dan it-tip ta' tagħmir tar-radju [*] huwa konformi mad-Direttiva 2014/53/UE. It-test kollu tad-dikjarazzjoni ta' konformità tal-UE huwa disponibbli f'dan l-indirizz tal-Internet li ġej: http://www.ptc.panasonic.eu/</p>
<p>Hierbij verklaar ik, Panasonic Corporation, dat het type radioapparatuur [*] conform is met Richtlijn 2014/53/EU. De volledige tekst van de EU-conformiteitsverklaring kan worden geraadpleegd op het volgende internetadres: http://www.ptc.panasonic.eu/</p>
<p>Panasonic Corporation niniejszym oświadcza, że typ urządzenia radiowego [*] jest zgodny z dyrektywą 2014/53/UE. Pełny tekst deklaracji zgodności UE jest dostępny pod następującym adresem internetowym: http://www.ptc.panasonic.eu/</p>

<p>O(a) abaixo assinado(a) Panasonic Corporation declara que o presente tipo de equipamento de rádio [*] está em conformidade com a Diretiva 2014/53/UE. O texto integral da declaração de conformidade está disponível no seguinte endereço de Internet: http://www.ptc.panasonic.eu/</p>
<p>Prin prezenta, Panasonic Corporation declară că tipul de echipamente radio [*] este în conformitate cu Directiva 2014/53/UE. Textul integral al declarației UE de conformitate este disponibil la următoarea adresă internet: http://www.ptc.panasonic.eu/</p>
<p>Panasonic Corporation týmto vyhlasuje, že rádiové zariadenie typu [*] je v súlade so smernicou 2014/53/EÚ. Úplné EÚ vyhlásenie o zhode je k dispozícii na tejto internetovej adrese: http://www.ptc.panasonic.eu/</p>
<p>Panasonic Corporation potvrjuje, da je tip radijske opreme [*] skladen z Direktivo 2014/53/EU. Celotno besedilo izjave EU o skladnosti je na voljo na naslednjem spletnem naslovu: http://www.ptc.panasonic.eu/</p>
<p>Panasonic Corporation vakuuttaa, että radiolaitetyyppi [*] on direktiivin 2014/53/EU mukainen. EU-vaatimustenmukaisuusvakuutuksen täysimittainen teksti on saatavilla seuraavassa internetosoitteessa: http://www.ptc.panasonic.eu/</p>
<p>Härmed försäkrar Panasonic Corporation att denna typ av radioutrustning [*] överensstämmer med direktiv 2014/53/EU. Den fullständiga texten till EU-försäkran om överensstämmelse finns på följande webbadress: http://www.ptc.panasonic.eu/</p>



NOTE

■ Pour éviter tout dommage, démontez l'antenne dans les situations suivantes

- L'antenne est en contact avec le plafond d'un garage.
- Le véhicule est protégé sous une housse.
- Lorsque vous démontez l'antenne, veillez à la ranger dans un endroit sûr où vous ne risquez pas de la perdre. Avant de prendre le volant, veillez également à remettre l'antenne dans sa position d'origine.

Écoute d'un iPod*

Brancher un iPod vous permet d'écouter la musique directement sur les haut-parleurs du véhicule. Appuyez sur le bouton "MODE" jusqu'à afficher "iPod".

Branchement d'un iPod

→P. 293

Façade de l'appareil

► Type A

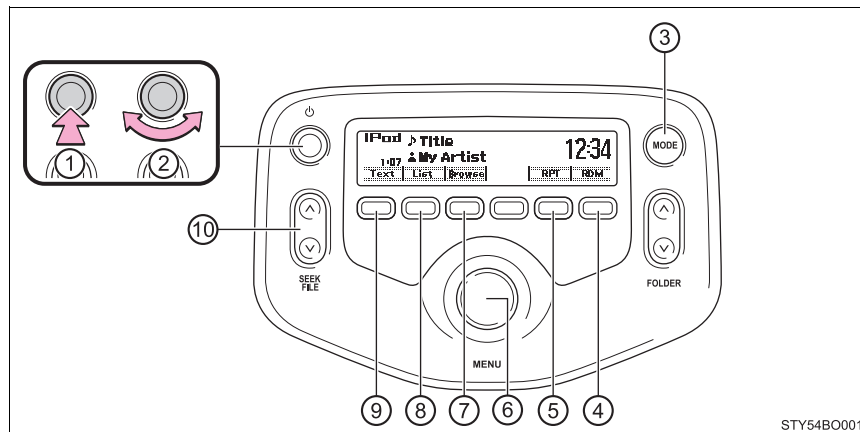

- | | |
|--|---|
| ① Marche/Arrêt | ⑥ Sélection d'un menu/d'une chanson de l'iPod ou sélection des éléments |
| ② Volume | ⑦ Mode de menu iPod, lecture |
| ③ Sélection de la source audio/lecture | ⑧ Affichage de la liste des chansons |
| ④ Bouton de lecture aléatoire ou de retour | ⑨ Affichage d'un message texte |
| ⑤ Lecture répétée | ⑩ Sélection d'une chanson, avance ou retour rapide |

*: Sur modèles équipés

► Type B

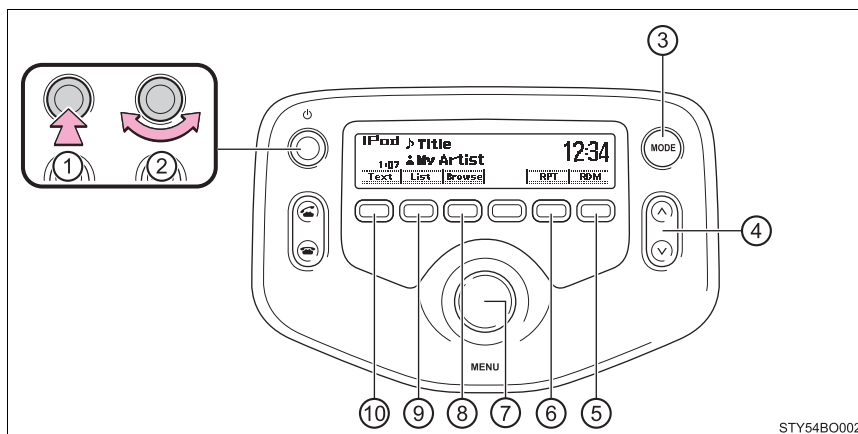

- | | |
|--|---|
| ① Marche/Arrêt | ⑥ Lecture répétée |
| ② Volume | ⑦ Sélection d'un menu/d'une chanson de l'iPod ou sélection des éléments |
| ③ Sélection de la source audio/lecture | ⑧ Mode de menu iPod, lecture |
| ④ Sélection d'une chanson, avance ou retour rapide | ⑨ Affichage de la liste des chansons |
| ⑤ Bouton de lecture aléatoire ou de retour | ⑩ Affichage d'un message texte |

Sélection d'un mode de lecture

- 1 Appuyez sur  (Browse) pour sélectionner le mode de menu iPod.
- 2 Tournez le sélecteur "MENU" vers la droite pour passer d'un mode de lecture à l'autre, dans l'ordre suivant:
 "Playlists" → "Artists" → "Albums" → "Songs" → "Podcasts" →
 "Genres" → "Composers" → "Audiobooks"
- 3 Appuyez sur le sélecteur pour sélectionner le mode de lecture de votre choix.

■ Liste des modes de lecture

Mode de lecture	Première sélection	Deuxième sélection	Troisième sélection	Quatrième sélection
"Playlists"	Sélection des listes de lecture	Sélection des chansons	-	-
"Artists"	Sélection des artistes	Sélection des albums	Sélection des chansons	-
"Albums"	Sélection des albums	Sélection des chansons	-	-
"Songs"	Sélection des chansons	-	-	-
"Podcasts"	Sélection des podcasts	Sélection des épisodes	-	-
"Genres"	Sélection des genres	Sélection des artistes	Sélection des albums	Sélection des chansons
"Composers"	Sélection des compositeurs	Sélection des albums	Sélection des chansons	-
"Audiobooks"	Sélection des livres audio	Sélection des chapitres	-	-

■ Sélectionner une liste

- 1 Tournez le sélecteur "MENU" pour afficher la liste correspondant à la première sélection.
- 2 Appuyez sur le sélecteur pour sélectionner l'option de votre choix et afficher la liste correspondant à la seconde sélection.
- 3 Procédez de même pour sélectionner l'option de votre choix.



Pour revenir à la liste de sélection précédente, appuyez sur  (Back).

Appuyez sur  (Play) pour lancer la lecture de la sélection de votre choix.

Sélection des chansons

Tournez le sélecteur "MENU" ou appuyez sur "∧" ou sur "∨" du bouton "SEEK/FILE" (type A) ou sur le bouton "∧" ou "∨" (type B) pour sélectionner la chanson de votre choix.

Sélection d'une chanson dans la liste

- 1 Appuyez sur  (List).
La liste des chansons est affichée.
- 2 Tournez le sélecteur "MENU" pour sélectionner une chanson.
- 3 Appuyez sur le sélecteur pour lire la chanson.
Pour revenir à l'écran précédent, appuyez sur  (Back).

Avance et retour rapides dans les chansons

Appuyez longuement sur "∧" ou sur "∨" du bouton "SEEK/FILE" (type A) ou sur le bouton "∧" ou "∨" (type B).

Lecture répétée

Appuyez sur  (RPT).

Pour annuler, appuyez à nouveau sur le bouton.

Lecture aléatoire

Appuyez sur  (RDM) pour afficher successivement les modes, dans l'ordre suivant:

Plage au hasard → Album au hasard → Arrêt

Choix de l'affichage

Appuyez sur  (Text) pour afficher ou masquer le titre d'album.

Si le texte se poursuit,  est affiché.

Appuyez longuement sur le bouton pour afficher le reste du texte.

■ À propos d'iPod



- L'utilisation du label Made for Apple implique que l'accessoire a été conçu spécifiquement pour se connecter au(x) produit(s) Apple identifiés par le label, et que son développeur certifie qu'il est conforme aux normes de performances d'Apple.
- Apple n'est pas responsable du fonctionnement de cet appareil ou de sa conformité aux normes de sécurité et réglementaires. Merci de prendre en compte le fait que l'utilisation de cet accessoire avec un produit Apple peut perturber les communications sans fil.
- iPhone, iPod, iPod classic, iPod nano et iPod touch sont des marques commerciales d'Apple Inc. déposées aux États-Unis et dans les autres pays.

■ Fonctions de l'iPod

- Lorsque vous branchez un iPod et sélectionnez le mode iPod comme source audio, votre iPod reprend la lecture là où vous l'aviez laissée la dernière fois que vous vous en êtes servi.
- Selon l'iPod branché au système, il peut arriver que certaines fonctions soient indisponibles. Déconnecter puis reconnecter le lecteur peut résoudre certains de ces dysfonctionnements.
- Tant qu'il est connecté au système, il est impossible de faire fonctionner l'iPod par ses propres commandes. Il est alors nécessaire de recourir aux commandes du système audio du véhicule.

■ Problèmes liés à l'iPod

Pour résoudre la plupart des problèmes rencontrés lors de l'utilisation de votre iPod, débranchez votre iPod de la prise pour iPod du véhicule et réinitialisez-le. Pour savoir comment réinitialiser votre iPod, consultez le manuel du propriétaire de votre iPod.

■ Affichage

Selon le contenu enregistré, les caractères peuvent ne pas s'afficher correctement ou bien de ne pas s'afficher du tout.

■ Messages d'erreur

Si un message d'erreur s'affiche, reportez-vous aux tableaux suivants et prenez les mesures qui conviennent. Si le problème persiste, confiez le véhicule à un concessionnaire Toyota, un réparateur agréé Toyota, ou n'importe quel réparateur fiable.

Message	Cause/Procédures correctives
"iPod ERROR"	Cela indique que les données dans l'iPod sont illisibles.
"ERROR 3"	Cela indique un éventuel mauvais fonctionnement de l'iPod.
"ERROR 4"	Cela indique qu'une erreur a été détectée ayant pour cause une surintensité.
"ERROR 5"	Cela indique qu'une erreur de communication avec l'iPod a été détectée.
"ERROR 6"	Cela indique qu'une erreur d'authentification a été détectée.
"NO SONGS"	Cela indique qu'aucun fichier musical n'a été trouvé dans l'iPod.
"NO PLAYLIST"	Cela indique que certaines chansons disponibles sont introuvables dans la liste de lecture sélectionnée.
"UPDATE YOUR iPod"	Cela indique que la version de l'iPod n'est pas compatible. Mettez à jour le logiciel de votre iPod avec la version la plus récente.

■ Modèles compatibles

Les modèles suivants d'iPod®, iPod nano®, iPod classic®, iPod touch® et iPhone® sont compatibles avec ce système.

● Made for

- iPhone 5
- iPhone 4S
- iPhone 4
- iPhone 3GS
- iPhone 3G
- iPod touch (5ème génération)
- iPod touch (4ème génération)
- iPod touch (3ème génération)
- iPod touch (2ème génération)
- iPod touch (1ère génération)
- iPod classic
- iPod nano (7ème génération)
- iPod nano (6ème génération)
- iPod nano (5ème génération)
- iPod nano (4ème génération)
- iPod nano (3ème génération)
- iPod nano (2ème génération)
- iPod nano (1ère génération)

Ce système prend en charge la lecture audio uniquement.

Selon les différences entre modèles ou versions logicielles, etc., il est possible que certains modèles soient incompatibles avec ce système.

Les autres normes et limitations à respecter sont les suivantes:

- Nombre maximum de listes dans l'appareil: 9999
- Nombre maximum de chansons dans l'appareil: 65535
- Nombre maximum de chansons par liste: 65535

**AVERTISSEMENT****■ Pendant la marche du véhicule**

Ne pas brancher d'iPod ni en manipuler les commandes. Cela pourrait avoir pour conséquence un accident grave, voire mortel.

**NOTE****■ Pour éviter tout dommage à l'iPod ou à sa prise**

- Ne pas laisser l'iPod à l'intérieur du véhicule. La température peut monter à l'intérieur de l'habitacle.
- N'appuyez ou n'exercez pas de pression inutile sur l'iPod pendant qu'il est branché.
- N'introduisez pas de corps étranger dans le port.

Écoute d'un lecteur USB*

Brancher un lecteur USB vous permet d'écouter la musique directement sur les haut-parleurs du véhicule. Appuyez sur le bouton "MODE" jusqu'à afficher "USB".

Branchement d'un lecteur USB

→P. 293

Façade de l'appareil

► Type A

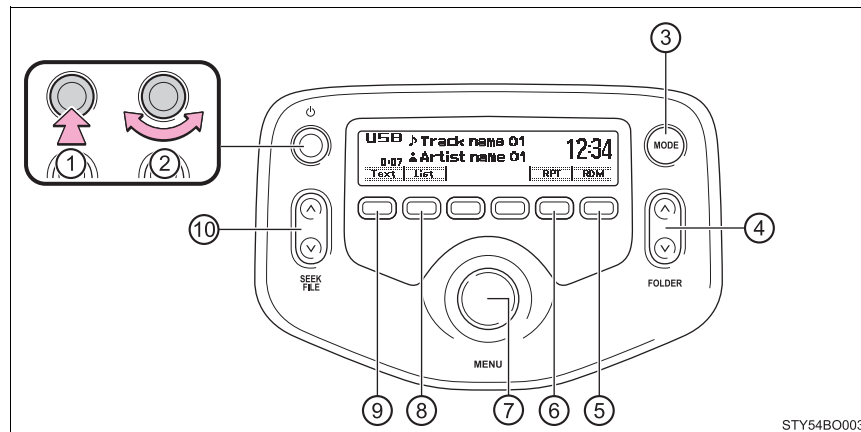

- | | |
|--|--|
| ① Marche/Arrêt | ⑥ Lecture répétée |
| ② Volume | ⑦ Sélection d'un fichier ou sélection des éléments |
| ③ Sélection de la source audio/lecture | ⑧ Affichage de la liste des dossiers |
| ④ Sélection d'un dossier | ⑨ Affichage d'un message texte |
| ⑤ Bouton de lecture aléatoire ou de retour | ⑩ Sélection d'un fichier, avance ou retour rapide |

*: Sur modèles équipés

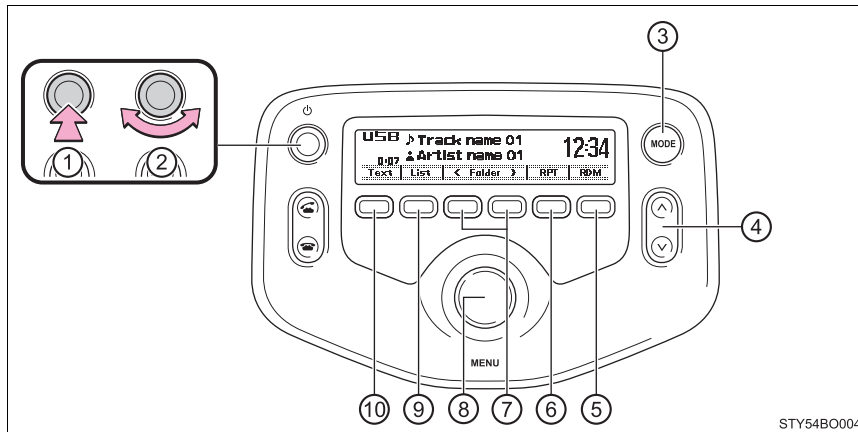

► Type B



- | | |
|---|---|
| ① Marche/Arrêt | ⑥ Lecture répétée |
| ② Volume | ⑦ Sélection d'un dossier |
| ③ Sélection de la source audio/
lecture | ⑧ Sélection d'un fichier ou sélection
des éléments |
| ④ Sélection d'une chanson, avance
ou retour rapide | ⑨ Affichage de la liste des dossiers |
| ⑤ Bouton de lecture aléatoire ou de
retour | ⑩ Affichage d'un message texte |

Sélection d'un dossier

■ Sélection d'un dossier à la fois

Appuyez sur “^” ou sur “v” du bouton “FOLDER” (type A) ou sur  (<Folder) ou  (Folder>) (type B) pour sélectionner le dossier de votre choix.

■ Sélection d'un dossier et d'un fichier dans la liste de dossiers

1 Appuyez sur  (List).

La liste des dossiers est affichée.

2 Tournez et appuyez sur le sélecteur “MENU” pour sélectionner un dossier et un fichier.

Pour revenir à l'écran précédent, appuyez sur  (Back).

■ Retour au dossier racine

Appuyez longuement sur “v” du bouton “FOLDER” (type A) ou sur  (<Folder) (type B) jusqu'à confirmation par un bip.

Sélection du fichier

Tournez le sélecteur “MENU” ou appuyez sur “^” ou sur “v” du bouton “SEEK/FILE” (type A) ou sur le bouton “^” ou “v” (type B) pour sélectionner le fichier de votre choix.

Avance et retour rapides dans les fichiers

Appuyez longuement sur “^” ou sur “v” du bouton “SEEK/FILE” (type A) ou sur le bouton “^” ou “v” (type B).

Lecture aléatoire

Appuyez sur  (RDM) pour afficher successivement les modes, dans l'ordre suivant:

Dossier au hasard → Tous les dossiers au hasard → Arrêt

Lecture répétée

Appuyez sur  (RPT) pour afficher successivement les modes, dans l'ordre suivant:

Répétition de fichier → Répétition de dossier* → Arrêt

*: Disponible sauf lorsque le mode RDM (lecture aléatoire) est sélectionné

Choix de l'affichage

Appuyez sur  (Text) pour afficher ou masquer le titre d'album.

Si le texte se poursuit,  est affiché.

Appuyez longuement sur le bouton pour afficher le reste du texte.

■ Fonctions du lecteur USB

- Selon le lecteur USB branché au système, l'appareil lui-même peut ne pas fonctionner et certaines fonctions peuvent être indisponibles. Si l'appareil est inutilisable ou si une fonction est indisponible en raison d'un mauvais fonctionnement (et non en raison des caractéristiques techniques du système), vous pouvez le débrancher/rebrancher une nouvelle fois pour essayer de résoudre le problème.
- Si le lecteur USB ne fonctionne toujours pas après avoir été débranché puis rebranché, formatez la mémoire.

■ Affichage

→P. 309

■ Messages d'erreur

Si un message d'erreur s'affiche, reportez-vous aux tableaux suivants et prenez les mesures qui conviennent. Si le problème persiste, confiez le véhicule à un concessionnaire Toyota, un réparateur agréé Toyota, ou n'importe quel réparateur fiable.

Message	Cause/Procédures correctives
"USB ERROR"	Cela indique que les données dans le lecteur USB sont illisibles.
"ERROR 3"	Cela indique un éventuel mauvais fonctionnement du lecteur USB.
"ERROR 4"	Cela indique qu'une erreur a été détectée ayant pour cause une surintensité.
"ERROR 5"	Cela indique qu'une erreur de communication avec le lecteur USB a été détectée.
"NO MUSIC"	Cela indique que le lecteur USB ne contient aucun fichier MP3/WMA.

■ Lecteur USB

● Appareils compatibles

Lecteurs USB pouvant être utilisés pour lire les fichiers MP3 et WMA

● Formats de périphériques compatibles

Il est possible d'utiliser les formats suivants:

- Formats de communication USB: USB 2.0 FS (12 mbits/s)
- Formats de fichier: FAT12/16/32 (Windows)
- Classe de correspondance: Classe de stockage de masse

Les fichiers MP3 et WMA gravés à un format différent de ceux ci-dessus peuvent ne pas être lus correctement et les noms de fichiers et dossiers risquent de ne pas s'afficher correctement.

Les autres normes et limitations à respecter sont les suivantes:

- Dossiers hiérarchisés sur au maximum: 8 niveaux
- Nombre maximum de dossiers dans l'appareil: 999 (racine y compris)
- Nombre maximum de fichiers dans l'appareil: 9999
- Nombre maximum de fichiers par dossier: 255

● Fichiers MP3 et WMA

Le format MP3 (pour MPEG Audio LAYER3) est un format de compression audio désormais très répandu.

Grâce à la compression MP3, il est possible de compresser les fichiers audio jusqu'au 1/10ème de leur taille d'origine.

Le format WMA (pour Windows Media Audio) est un format de compression audio mis au point par Microsoft.

Ce format comprime les données audio jusqu'à une taille inférieure à celle du format MP3.

Il existe des limitations aux normes de fichiers MP3 et WMA et aux supports/formats d'enregistrement qu'il est possible d'utiliser.

● Compatibilité des fichiers MP3

- Normes compatibles
MP3 (MPEG1 AUDIO LAYER II, III, MPEG2 AUDIO LAYER II, III, MPEG2.5)
- Fréquences d'échantillonnage compatibles
MPEG1 AUDIO LAYER II, III: 32, 44,1, 48 (kHz)
MPEG2 AUDIO LAYER II, III: 16, 22,05, 24 (kHz)
MPEG 2.5: 8, 11,025, 12 (kHz)
- Débits binaires compatibles (compatibles VBR)
MPEG1 AUDIO LAYER II, III: 32—320 (kbits/s)
MPEG2 AUDIO LAYER II, III: 8—160 (kbits/s)
MPEG2.5: 8—160 (kbits/s)
- Modes de reproduction compatibles: mono, stéréo, "joint stereo", double canal

- **Compatibilité des fichiers WMA**

- Normes compatibles
WMA v.7, 8, 9
- Fréquences d'échantillonnage compatibles
HIGH PROFILE 32, 44,1, 48 (kHz)
- Débits binaires compatibles
HIGH PROFILE 32—320 (kbits/s, CBR)

- **Noms de fichier**

Les seuls fichiers pouvant être reconnus comme étant au format MP3/WMA et lus comme tels sont ceux se terminant par une extension .mp3 ou .wma.

- **Balises ID3 et WMA**

Des balises ID3 peuvent être ajoutées aux fichiers MP3 (intitulé de plage, nom d'artiste, etc.).

Le système est compatible avec les balises ID3 v.1.0, 1.1, et avec les balises ID3 v.2.2, 2.3, 2.4. (Pour le nombre de caractères, la compatibilité est basée sur les formats ID3 v.1.0 et 1.1.)

Les fichiers WMA peuvent être enrichis de balises WMA, qui permettent (tout comme les balises ID3) d'enregistrer l'intitulé de la plage et le nom de l'artiste.

- **Lecture des fichiers MP3 et WMA**

- Lorsque vous branchez un appareil contenant des fichiers MP3 ou WMA, tous les fichiers présents sur le lecteur USB sont contrôlés. Le premier fichier MP3 ou WMA est lu aussitôt ce contrôle terminé. Pour obtenir que le contrôle des fichiers se termine plus rapidement, il vous est conseillé de graver exclusivement des fichiers MP3 ou WMA (et aucun fichier d'un autre format) et de ne pas créer plus de dossiers que strictement nécessaire.
- Lorsque le lecteur USB est connecté et qu'il est sélectionné comme source audio, il commence la lecture par le premier fichier du premier dossier. Si le même lecteur USB est débranché puis rebranché (et à condition que son contenu n'ait pas été changé), il reprend la lecture là où vous l'aviez laissée la dernière fois que vous vous en êtes servi.

- **Extensions**

Si les extensions de fichier .mp3 et .wma sont utilisées pour des fichiers dont le format original n'est pas MP3 ni WMA, ces fichiers ne seront pas lus.

- **Lecture**

- Pour que la lecture des fichiers MP3 soit de qualité acoustique constante, il vous est conseillé d'utiliser un débit constant d'au moins 128 kbits/s et une fréquence d'échantillonnage de 44,1 kHz.
- Il existe sur le marché une grande variété de logiciels gratuits ou payants d'encodage aux formats MP3 et WMA qui, selon les paramètres d'encodage et le format choisis, peuvent poser problème en début de lecture (mauvaise qualité acoustique, parasites, etc.). Dans certains cas, toute lecture peut même être complètement impossible.
- Microsoft, Windows et Windows Media sont des marques déposées de Microsoft Corporation aux États-Unis et dans les autres pays.

 **AVERTISSEMENT****■ Pendant la marche du véhicule**

Ne pas brancher un lecteur USB ni en manipuler les commandes. Cela pourrait avoir pour conséquence un accident grave, voire mortel.

 **NOTE****■ Pour éviter tout dommage au lecteur USB ou à sa prise**

- Ne pas laisser le lecteur USB à l'intérieur du véhicule. La température peut monter à l'intérieur de l'habitacle.
- N'appuyez ou n'exercez pas de pression inutile sur le lecteur USB pendant qu'il est branché.
- N'introduisez pas de corps étranger dans le port.

Utilisation de la prise AUX*

Cette prise permet de brancher un lecteur audio portable dont vous pouvez alors écouter le contenu via les haut-parleurs du véhicule. Appuyez sur le bouton "MODE" jusqu'à afficher "AUX".

Branchement d'un lecteur portable

→P. 293

■ Utilisation d'un lecteur audio portable branché au système audio

Vous pouvez régler le volume avec les commandes audio du véhicule. Pour tous les autres réglages, agissez directement au niveau du lecteur audio portable.

■ Lorsque vous utilisez un lecteur audio portable branché à la prise d'alimentation

Le risque existe que la lecture soit perturbée par du bruit parasite. Faites alors fonctionner le lecteur audio portable sur son alimentation électrique propre.

■ Lorsque la prise AUX est inutilisable

→P. 295

*: Sur modèles équipés

Système audio/téléphone Bluetooth®*

La communication sans fil Bluetooth® vous permet les fonctions suivantes:

◆ Bluetooth® audio

Le système audio Bluetooth® vous permet d'écouter les fichiers d'un lecteur audio numérique portable par l'intermédiaire des haut-parleurs du véhicule grâce à une communication sans fil.

Ce système audio est compatible Bluetooth®, une norme numérique sans fil capable de lire la musique d'un lecteur audio portable sans aucun câble. Si votre lecteur portable n'est pas compatible Bluetooth®, le système audio Bluetooth® ne pourra pas fonctionner.

◆ Téléphone Bluetooth® (système téléphonique mains libres)

Ce système est compatible Bluetooth®, ce qui vous permet de passer des appels et d'en recevoir avec votre mobile sans avoir besoin de brancher le moindre fil, et sans quitter le volant des mains.

*: Sur modèles équipés

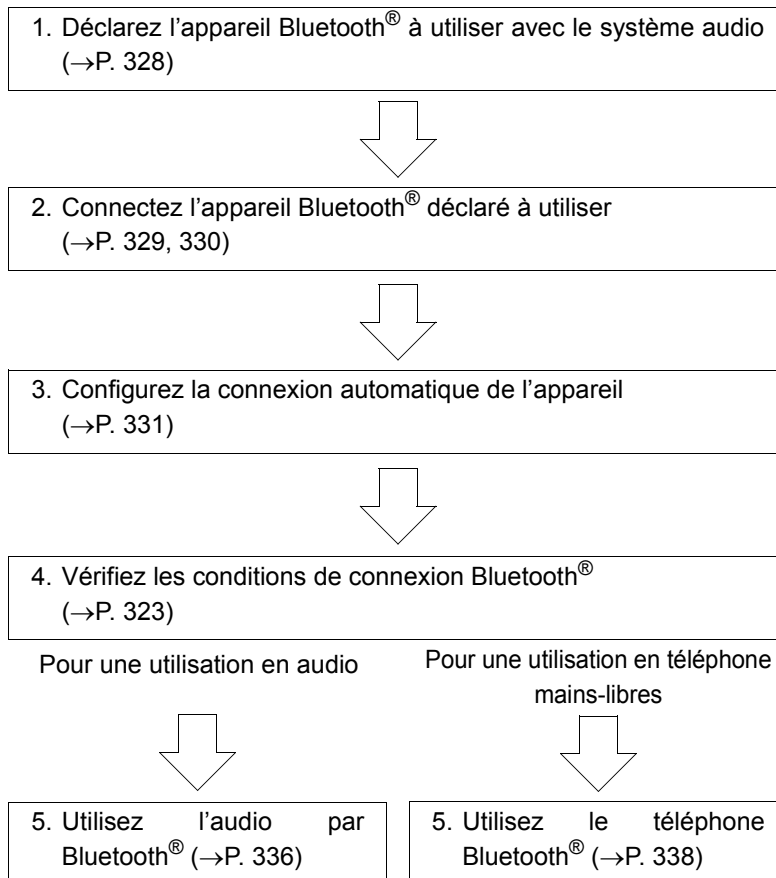
Organigramme de déclaration/connexion d'un appareil

Système audio

- ① Bouton marche-arrêt/volume
Appui: Mise en marche et arrêt du système audio
Rotation: Réglage du volume
- ② Conditions de connexion Bluetooth®
Si "BT" n'est pas affiché, cela indique que le système audio/téléphone Bluetooth® n'est pas fonctionnel.
- ③ Affichage
Un message, un nom, un nombre, etc. est affiché.
Les caractères en minuscules et les caractères spéciaux peuvent ne pas s'afficher.
- ④ Sélecteur "MENU"
Affichage du menu de configuration ou sélection des éléments (menu et numéro par exemple)
Rotation: sélection d'un élément
Pression: Affichage du menu de configuration et validation de l'élément sélectionné
- ⑤ Sélection des numéros abrégés (utilisation en téléphone Bluetooth®)
- ⑥ Commande de raccrochage du téléphone
Arrêter/finir un appel/refuser un appel avec le système mains libres
- ⑦ Commande de décrochage du téléphone
Marche/passer un appel avec le système mains libres.
- ⑧ Appui long: Affichage des informations trop longues pour être affichées en une fois à l'écran (utilisation en audio par Bluetooth®)

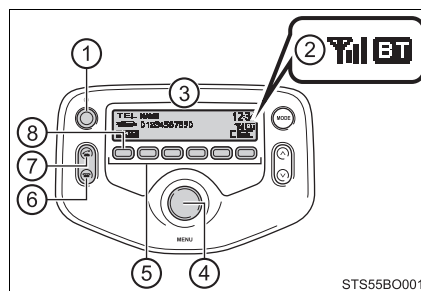

Microphone

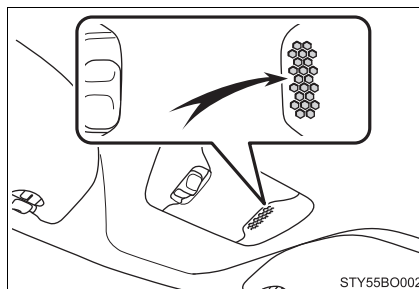

■ Conditions dans lesquelles votre interlocuteur risque de ne pas vous entendre clairement

- Vous roulez sur une route en mauvais état. (Ce qui produit un bruit de circulation excessif.)
- Vous roulez à vitesse élevée.
- La capote en toile (sur modèles équipés) ou les vitres sont ouvertes.
- La soufflerie de climatisation est bruyante.
- Le téléphone et/ou le réseau utilisé peut avoir un effet négatif sur la qualité du son.

Liste des menus du système audio/téléphone Bluetooth®

Pour accéder à un menu, appuyez sur le sélecteur "MENU" puis naviguez dans les menus à l'aide du sélecteur.

Premier niveau de menu	Deuxième niveau de menu	Troisième niveau de menu	Détails d'utilisation
"Bluetooth*,"	"Pairing"	-	Enregistrement d'un appareil Bluetooth®
	"List phone"	-	Liste des téléphones portables enregistrés
	"List audio"	-	Liste des lecteurs portables enregistrés
	"Passkey"	-	Modification du code
	"BT power"	-	Activation/désactivation de la connexion automatique de l'appareil
	"Bluetooth* info"	"Device name" "Device address"	Affichage de l'état de l'appareil
	"Display setting"	-	Activation/désactivation de la confirmation de connexion automatique de l'appareil
	"Reset"	"Reset all" "Sound settings" "Car device info"	Initialisation des paramètres

*: Bluetooth est une marque déposée de Bluetooth SIG, Inc.

Premier niveau de menu	Deuxième niveau de menu	Troisième niveau de menu	Détails d'utilisation
"TEL"	"Phonebook"	"Add contacts"	Ajout d'un nouveau numéro
		"Add SD"	Enregistrement d'un numéro abrégé
		"Delete call history"	Suppression d'un numéro mémorisé dans l'historique des appels
		"Delete contacts"	Suppression d'un numéro mémorisé dans le répertoire téléphonique
		"Delete phonebook"	Suppression des données d'un répertoire téléphonique
	"HF sound setting"	"Call volume"	Réglage du volume d'appel
		"Ringtone volume"	Réglage du volume de sonnerie
		"Ringtone"	Réglage de la sonnerie
	"Transfer histories"	-	Transfert des historiques d'appels

■ **Fonctions du système audio/téléphone Bluetooth®**

Selon l'appareil Bluetooth®, certaines fonctions peuvent ne pas être disponibles.

Utilisation des commandes audio au volant*

Vous pouvez utiliser les commandes au volant pour piloter un téléphone mobile connecté ou un lecteur audio numérique portable (lecteur portable).

Utilisation du téléphone Bluetooth® par les commandes au volant

- ① Volume
Ce bouton ne vous permet pas de régler le volume de la voix de synthèse.
- ② Bouton décrocher
Permet de mettre le système mains libres sur marche/passer un appel
- ③ Bouton raccrocher
Permet de mettre le système mains libre sur arrêt/raccrocher/refuser un appel

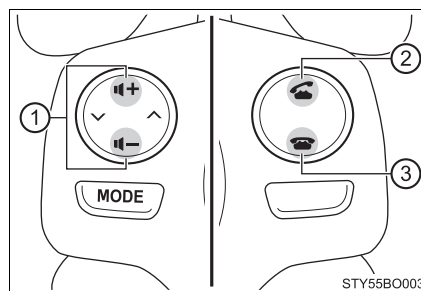

*: Sur modèles équipés

Enregistrement d'un appareil Bluetooth®*

Avant d'utiliser le système audio/téléphone Bluetooth®, il faut déclarer (enregistrer) un appareil Bluetooth® au système. Vous pouvez enregistrer jusqu'à 5 appareils Bluetooth®.

Comment enregistrer un appareil Bluetooth®

- 1 Appuyez sur le sélecteur "MENU" et sélectionnez "Bluetooth*" avec le sélecteur.
- 2 Appuyez sur le sélecteur et sélectionnez "Pairing" avec le sélecteur.
Un code est affiché.
- 3 Appareils Bluetooth® incompatibles SSP (Secure Simple Pairing):
Composez le code d'accès sur l'appareil.
Appareils Bluetooth® compatibles SSP (Secure Simple Pairing):
Sélectionnez "Yes" pour enregistrer l'appareil. Selon le type d'appareil, l'enregistrement peut se faire automatiquement.

Si l'appareil Bluetooth® est doté des deux fonctions lecteur audio et téléphone mobile, elles seront enregistrées en même temps. Si vous supprimez l'appareil, les deux fonctions seront supprimées en même temps.

Si vous appuyez sur le bouton décrocher et passez en mode "TEL" alors qu'aucun téléphone n'a été enregistré, l'écran d'enregistrement s'affiche automatiquement.

*: Bluetooth est une marque déposée de Bluetooth SIG, Inc.

*: Sur modèles équipés

Utilisation du menu "SETUP" (menu "Bluetooth*")*

Pour que le système fonctionne normalement, il faut y enregistrer un appareil Bluetooth®. Dès qu'un appareil est enregistré, les fonctions suivantes deviennent accessibles:

Enregistrement d'un lecteur portable

Sélectionnez "Pairing" avec le sélecteur "MENU", et appliquez la procédure d'enregistrement d'un lecteur portable. (→P. 328)

Liste des téléphones portables enregistrés

Sélectionnez "List phone" avec le sélecteur "MENU". La liste des téléphones mobiles enregistrés s'affiche.

● Connexion du téléphone mobile enregistré au système audio

- 1 Sélectionnez le nom du téléphone mobile à connecter avec le sélecteur "MENU".
- 2 Sélectionnez "Select" avec le sélecteur.

● Effacement d'un téléphone portable enregistré

- 1 Sélectionnez le nom du téléphone mobile à supprimer avec le sélecteur "MENU".
- 2 Sélectionnez "Delete" avec le sélecteur.

3 Appuyez sur  (Yes).

● Déconnexion entre le téléphone mobile enregistré et le système audio

- 1 Sélectionnez le nom du téléphone mobile à déconnecter avec le sélecteur "MENU".
- 2 Sélectionnez "Disconnect" avec le sélecteur.

3 Appuyez sur  (Yes).

*: Bluetooth est une marque déposée de Bluetooth SIG, Inc.

*: Sur modèles équipés

Liste des lecteurs portables enregistrés

Sélectionnez "List audio" avec le sélecteur "MENU". La liste des lecteurs portables enregistrés s'affiche.

● Connexion du lecteur portable enregistré au système audio

1 Sélectionnez le nom du lecteur portable à connecter avec le sélecteur "MENU".

2 Sélectionnez "Select" avec le sélecteur.

● Suppression du lecteur portable enregistré

1 Sélectionnez le nom du lecteur portable à supprimer avec le sélecteur "MENU".

2 Sélectionnez "Delete" avec le sélecteur.

3 Appuyez sur  (Yes).

● Déconnexion entre le lecteur portable enregistré et le système audio

1 Sélectionnez le nom du lecteur portable à déconnecter avec le sélecteur "MENU".

2 Sélectionnez "Disconnect" avec le sélecteur.

3 Appuyez sur  (Yes).



● Sélection de la méthode de connexion

1 Sélectionnez le nom du lecteur portable de votre choix avec le sélecteur "MENU".

2 Sélectionnez "Connection method" avec le sélecteur.

3 Sélectionnez "From vehicle" ou "From audio" avec le sélecteur.

Modification du code

- 1 Sélectionnez "Passkey" avec le sélecteur "MENU".
- 2 Sélectionnez les chiffres (entre 4 et 8) du code d'accès avec le sélecteur.
Entrez 1 par 1 les chiffres composant le numéro du code.
- 3 Lorsque vous avez enregistré le numéro complet en tant que code d'accès, appuyez sur  (Enter).
Si le code d'accès à enregistrer est à 8 chiffres, vous n'avez pas besoin d'appuyer sur  (Enter).

Activation/désactivation de la connexion automatique de l'appareil

Si l'option "BT power" est active, l'appareil enregistré est automatiquement connecté lorsque vous mettez le contacteur de démarrage sur "ACC" (véhicules dépourvus de système d'accès et de démarrage "mains libres") ou en mode ACCESSOIRES (véhicules équipés d'un système d'accès et de démarrage "mains libres").

- 1 Sélectionnez "BT power" avec le sélecteur "MENU".
- 2 Sélectionnez "On" ou "Off" avec le sélecteur.

Affichage de l'état de l'appareil

Sélectionnez "Bluetooth* info" avec le sélecteur "MENU".

- Affichage du nom matériel de l'appareil
Sélectionnez "Device name" avec le sélecteur "MENU".
- Affichage de l'adresse matérielle de l'appareil
Sélectionnez "Device address" avec le sélecteur "MENU".

*: Bluetooth est une marque déposée de Bluetooth SIG, Inc.

Activation/désactivation de la confirmation de connexion automatique de l'appareil

Si l'option "Display setting" est active, l'état de connexion du lecteur portable est affiché lorsque vous mettez le contacteur de démarrage sur "ACC" ou sur "ON" (véhicules dépourvus de système d'accès et de démarrage "mains libres") ou en mode ACCESSOIRES ou DÉMARRAGE (véhicules équipés d'un système d'accès et de démarrage "mains libres").

- 1 Sélectionnez "Display setting" avec le sélecteur "MENU".
- 2 Sélectionnez "On" ou "Off" avec le sélecteur.

Initialisation

Sélectionnez "Reset" avec le sélecteur "MENU".

- Initialisation de tous les paramètres

Sélectionnez "Reset all" avec le sélecteur "MENU" et appuyez sur  (Yes).

- Initialisation des paramètres de son

Sélectionnez "Sound settings" avec le sélecteur "MENU" et appuyez sur  (Yes).

Pour plus de détails sur les paramètres de son: →P. 333

- Initialisation des informations sur l'appareil

Sélectionnez "Car device info" avec le sélecteur "MENU" et appuyez sur  (Yes).

Le système initialise la connexion automatique d'un appareil portable, l'affichage de la confirmation de connexion automatique et le code d'accès.

Utilisation du menu "SETUP" (menu "TEL")*

Ajout d'un nouveau numéro de téléphone

Sélectionnez "Add contacts" avec le sélecteur "MENU".

- Transfert de tous les contacts issus du téléphone mobile

Sélectionnez "Overwrite all" avec le sélecteur "MENU" et appuyez sur

(Yes).

- Transfert d'un contact issu du téléphone mobile

Sélectionnez "Add one contact" avec le sélecteur "MENU" et appuyez sur

(Yes).

Programmation des numéros abrégés

- 1 Sélectionnez "Add SD" avec le sélecteur "MENU".
- 2 Sélectionnez les données de votre choix avec le sélecteur.
- 3 Appuyez sur le bouton de présélection de votre choix (de [1] à [5]).

Pour plus de détails sur la programmation des numéros abrégés depuis l'historique des appels: →P. 339

Pour plus de détails sur la suppression des numéros abrégés: →P. 338

Suppression des historiques d'appels

Sélectionnez "Delete call history" avec le sélecteur "MENU".

- Suppression de l'historique des appels sortants

- 1 Sélectionnez "Outgoing calls" avec le sélecteur "MENU".

- 2 Sélectionnez le numéro de téléphone de votre choix avec le sélecteur et appuyez sur (Yes).

Pour supprimer toutes les données de l'historique des appels sortants,

appuyez sur (All) puis sur (Yes).

*: Sur modèles équipés

- Suppression de l'historique des appels entrants

1 Sélectionnez "Incoming calls" avec le sélecteur "MENU".

2 Sélectionnez le numéro de téléphone de votre choix avec le sélecteur et appuyez sur (Yes).

Pour supprimer toutes les données de l'historique des appels entrants, appuyez sur (All) puis sur (Yes).

- Suppression de l'historique des appels manqués

1 Sélectionnez "Missed calls" avec le sélecteur "MENU".

2 Sélectionnez le numéro de téléphone de votre choix avec le sélecteur et appuyez sur (Yes).

Pour supprimer toutes les données de l'historique des appels manqués, appuyez sur (All) puis sur (Yes).

- Suppression d'un numéro de tous les historiques d'appels (appels sortants, appels entrants et appels manqués)

1 Sélectionnez "All calls" avec le sélecteur "MENU".

2 Sélectionnez le numéro de téléphone de votre choix avec le sélecteur et appuyez sur (Yes).

Pour supprimer toutes les données des historiques d'appels, appuyez sur (All) puis sur (Yes).

Suppression d'un numéro de téléphone enregistré

1 Sélectionnez "Delete contacts" avec le sélecteur "MENU".

2 Sélectionnez le numéro de téléphone de votre choix avec le sélecteur et appuyez sur (Yes).

Pour supprimer tous les numéros de téléphone enregistrés, appuyez sur (All) puis sur (Yes).

Appuyez sur (A-Z) pour afficher les noms enregistrés dans l'ordre alphabétique de l'initiale.

Suppression des données d'un répertoire téléphonique

- 1 Sélectionnez "Delete phonebook" avec le sélecteur "MENU".
- 2 Sélectionnez le répertoire téléphonique de votre choix avec le sélecteur et appuyez sur  (Yes).

Réglage du volume d'appel

- 1 Sélectionnez "Call volume" avec le sélecteur "MENU".
- 2 Modifiez le volume d'appel.
Pour baisser le volume: Tournez le sélecteur vers la gauche.
Pour monter le volume: Tournez le sélecteur vers la droite.
Pour valider le volume, appuyez sur  (Back).

Réglage du volume de sonnerie

- 1 Sélectionnez "Ringtone volume" avec le sélecteur "MENU".
- 2 Modifiez le volume de sonnerie.
Pour baisser le volume: Tournez le sélecteur vers la gauche.
Pour monter le volume: Tournez le sélecteur vers la droite.
Pour valider le volume, appuyez sur  (Back).

Réglage de la sonnerie

- 1 Sélectionnez "Ringtone" avec le sélecteur "MENU".
- 2 Avec le sélecteur, sélectionnez une sonnerie (1-3). Pour valider la sonnerie sélectionnée, appuyez sur  (Back).

Transfert des historiques d'appels

Sélectionnez "Transfer histories" avec le sélecteur "MENU" et appuyez sur  (Yes).

■ Numéro de téléphone

Le nombre de noms qu'il est possible de mémoriser est de 1000 au maximum.

■ Historique des appels

Les historiques des appels entrants, sortants et manqués ont une capacité de mémorisation de 10 numéros chacun au maximum.

■ Limitation du nombre de chiffres

Un numéro de téléphone qui comporte plus de 24 chiffres ne peut pas être enregistré.

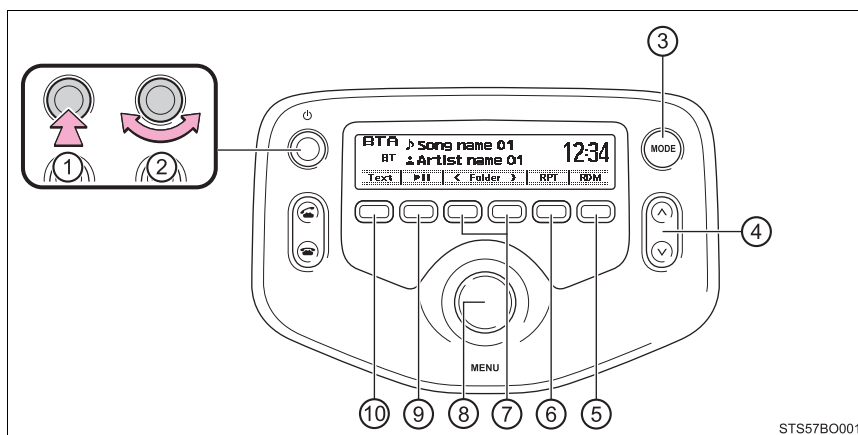

Utilisation d'un lecteur portable compatible Bluetooth®*



- | | |
|---|--|
| ① Marche/Arrêt | ⑥ Lecture répétée |
| ② Volume | ⑦ Sélection d'un album |
| ③ Sélection de la source audio/
lecture | ⑧ Sélection d'une plage ou
sélection des éléments |
| ④ Sélection d'une plage, avance ou
retour rapide | ⑨ Lecture/pause |
| ⑤ Bouton de lecture aléatoire ou de
retour | ⑩ Affichage d'un message texte |

*: Sur modèles équipés

Sélection d'un album

Appuyez sur  (<Folder) ou sur  (Folder>) pour sélectionner l'album de votre choix.

Sélection d'une plage

Tournez le bouton "MENU" ou appuyez sur le bouton "∧" ou "∨" pour sélectionner la plage de votre choix.

Avance et retour rapides dans les plages

Appuyez longuement sur le bouton "∧" ou "∨".

Lecture répétée

Appuyez sur  (RPT) pour afficher successivement les modes, dans l'ordre suivant:

Répétition de plage → Répétition d'album → Arrêt

Lecture aléatoire

Appuyez sur  (RDM) pour afficher successivement les modes, dans l'ordre suivant:

Album au hasard → Toutes les plages au hasard → Arrêt

Lecture et mise en pause des plages

Appuyez sur  (▶||).

Choix de l'affichage

Appuyez sur  (Text) pour afficher ou masquer le titre d'album.

Si le texte se poursuit,  est affiché.

Appuyez longuement sur le bouton pour afficher le reste du texte.

■ Fonctions du système audio Bluetooth®

Selon le lecteur portable connecté au système, il peut arriver que certaines fonctions soient indisponibles.

■ Affichage



→P. 309

Utilisation du téléphone pour appeler*

Pour accéder au mode "TEL", appuyez sur le bouton décrocher.



Numérotation par sélection d'un nom





- 1 Sélectionnez "Phonebook" avec le sélecteur "MENU".
- 2 Sélectionnez le nom de votre choix avec le sélecteur et appuyez sur le bouton décrocher.

En appuyant sur  (Add S. Dial) et sur l'un des boutons de numérotation abrégée (de  [1] à  [5]) alors que le nom concerné est sélectionné, vous pouvez l'enregistrer comme numéro abrégé.

Appuyez sur  (A-Z) pour afficher les noms enregistrés dans l'ordre alphabétique de l'initiale.

Numérotation abrégée

- 1 Sélectionnez "Speed dials" avec le sélecteur "MENU".
- 2 Appuyez sur le bouton de présélection de votre choix (de  [1] à  [5]) et appuyez sur le bouton décrocher.

Pour supprimer un numéro abrégé enregistré, sélectionnez le bouton de présélection de votre choix (de  [1] à  [5]), et appuyez sur  (Delete) puis sur  (Yes).

*: Sur modèles équipés

Numérotation par composition du numéro



- 1 Sélectionnez "Dial by number" avec le sélecteur "MENU".
- 2 Composez le numéro de téléphone et appuyez sur le bouton décrocher.

Numérotation depuis les historiques d'appels

- 1 Sélectionnez "All calls", "Missed calls", "Incoming calls" ou "Outgoing calls" avec le sélecteur "MENU".
- 2 Sélectionnez le numéro de votre choix avec le sélecteur et appuyez sur le bouton décrocher.

Les opérations suivantes peuvent être effectuées:

- Enregistrement d'un numéro comme numéro abrégé

Appuyez sur  (Add S. Dial) puis appuyez sur le bouton de présélection de votre choix (de  [1] à  [5]).

- Suppression du numéro sélectionné

Appuyez sur  (Delete) puis sur  (Yes).

Utilisation du téléphone pour recevoir un appel*

Répondre au téléphone

Appuyez sur le bouton décrocher.

Refuser l'appel

Appuyez sur le bouton raccrocher.

Réception d'un appel avec un autre déjà en cours

Appuyez sur le bouton décrocher.

Appuyez à nouveau sur le bouton décrocher pour revenir à l'appel précédent.

Réglage du volume de la sonnerie lorsque vous recevez un appel

Pour baisser le volume: Tournez  vers la gauche.

Pour monter le volume: Tournez  vers la droite.

*: Sur modèles équipés

Conversation téléphonique*

Transférer un appel

Un appel peut être transféré entre le téléphone portable et le système pendant la numérotation, la réception d'un appel ou la communication. Utilisez une des méthodes suivantes:

- a. Intervention au niveau du téléphone portable.
Pour l'utilisation du téléphone portable, consultez sa notice d'utilisation.
- b. Appuyez sur  (Phone).*



*: Cette opération peut être effectuée uniquement pour transférer un appel du téléphone portable au système pendant la communication.

Mise au silence de votre voix

Appuyez sur  (Mute).

Composition de chiffres

Appuyez sur  (0-9) et utilisez le sélecteur "MENU" pour composer les chiffres de votre choix.

- Pour envoyer les chiffres composés, appuyez sur  (Send).
- Lorsque vous avez terminé, appuyez sur  (Exit) pour revenir à l'écran précédent.

Réglage du volume d'appel

Pour baisser le volume: Tournez  vers la gauche.

Pour monter le volume: Tournez  vers la droite.

*: Sur modèles équipés

■ Pendant que vous parlez au téléphone

- Ne parlez pas en même temps que votre interlocuteur.
- Ne montez pas trop haut le volume de la voix de votre correspondant. Sinon, l'écho augmente.

■ Correction automatique du volume

Lorsque le véhicule roule à plus de 80 km/h (50 mph), le volume augmente automatiquement. Le volume reprend le réglage d'origine lorsque la vitesse retombe à 70 km/h (43 mph) ou en dessous.

■ Fonctions du système d'appel téléphonique

Selon le téléphone mobile utilisé, certaines fonctions peuvent être indisponibles.

■ Situations dans lesquelles le système peut ne pas reconnaître votre voix

- Lorsque vous roulez sur une chaussée dégradée
- Lorsque vous roulez à haute vitesse
- Lorsque la ventilation est réglée de telle manière que l'air souffle sur le microphone
- Lorsque le ventilateur de la climatisation émet un bruit important

Bluetooth®*

■ Lorsque vous utilisez le système audio/téléphone Bluetooth®

- Dans les situations suivantes, il peut arriver que le système ne soit pas fonctionnel.
 - Le lecteur portable n'est pas compatible Bluetooth®
 - Le téléphone mobile se trouve hors de la zone de couverture du réseau
 - L'appareil Bluetooth® est éteint
 - La batterie de l'appareil Bluetooth® est déchargée
 - L'appareil Bluetooth® n'est pas connecté au système
 - L'appareil Bluetooth® est derrière le siège ou dans la boîte à gants ou le rangement de console, ou il est couvert ou en contact avec un objet métallique
- Il est possible qu'il y ait un retard si la connexion au téléphone mobile est établie pendant la lecture du lecteur audio Bluetooth®.
- Selon le type du lecteur audio portable connecté au système, l'appareil lui-même peut fonctionner différemment et certaines fonctions peuvent être indisponibles.

*: Sur modèles équipés

■ Lorsque vous cédez le véhicule

Veillez à réinitialiser le système pour empêcher tout accès abusif à vos données personnelles. (→P. 332)

■ À propos du Bluetooth®

La marque et les logos Bluetooth sont déposés et appartiennent à Bluetooth SIG., Inc., et toute utilisation de ces marques par Panasonic Corporation l'est sous licence. Les autres marques commerciales appartiennent à leurs propriétaires respectifs.

**■ Modèles compatibles****● Caractéristiques techniques Bluetooth®:**

V. 1.1 et ultérieures (Recommandé: v. 2.1 + EDR et ultérieures)

● Profils suivants:

- A2DP (Profil de distribution audio avancée) v.1.0 et ultérieures (recommandé: v.1.2 et ultérieures)
- AVRCP (Profil de télécommande multimédia) v.1.0 et ultérieures (recommandé: v.1.3 et ultérieures)

Les lecteurs portables doivent prendre en charge les caractéristiques techniques ci-dessus pour pouvoir être connectés au système audio/téléphone Bluetooth®. N'oubliez pas cependant que certaines fonctions peuvent être limitées en fonction du type de lecteur portable.

● Téléphone mobile

- HFP (Profil "mains libres") v.1.0 et ultérieures (recommandé: v.1.5)
- OPP (profil "poussée d'objet") v.1.1
- PBAP (profil d'accès au répertoire téléphonique) v. 1.0

■ Certification**Manufacturer**

•Name: Panasonic Corporation

•Address: 4261 Ikonobe-cho, Tsuzuki-ku, Yokohama-shi, Kanagawa-ken, 224-8520, Japan

Specifications of Bluetooth

Frequency band: 2402-2480MHz

Maximum radio-frequency power: 2.5mW Max

Model No.[*]

CQ-SS94F3AE, CQ-SS94F1AE, CQ-SS94F0AE



<p>Hereby, Panasonic Corporation declares that the radio equipment type [*] is in compliance with Directive 2014/53/EU. The full text of the EU declaration of conformity is available at the following internet address: http://www.ptc.panasonic.eu/</p>
<p>С настоящото Panasonic Corporation декларира, че този тип радиосъоръжение [*] е в съответствие с Директива 2014/53/ЕС. Цялостният текст на ЕС декларацията за съответствие може да се намери на следния интернет адрес: http://www.ptc.panasonic.eu/</p>
<p>Tímto Panasonic Corporation prohlašuje, že typ rádiového zařízení [*] je v souladu se směrnicí 2014/53/EU. Úplné znění EU prohlášení o shodě je k dispozici na této internetové adrese: http://www.ptc.panasonic.eu/</p>
<p>Herved erklærer Panasonic Corporation, at radioudstyretypen [*] er i overensstemmelse med direktiv 2014/53/EU. EU-overensstemmelseserklæringens fulde tekst kan findes på følgende internetadresse: http://www.ptc.panasonic.eu/</p>
<p>Hiermit erklärt Panasonic Corporation, dass der Funkanlagentyp [*] der Richtlinie 2014/53/EU entspricht. Der vollständige Text der EU-Konformitätserklärung ist unter der folgenden Internetadresse verfügbar: http://www.ptc.panasonic.eu/</p>

<p>Käesolevaga deklareerib Panasonic Corporation, et käesolev raadioseadme tüüp [*] vastab direktiivi 2014/53/EL nõuetele. ELi vastavusdeklaratsiooni täielik tekst on kättesaadav järgmisel internetiaadressil: http://www.ptc.panasonic.eu/</p>
<p>Με την παρούσα ο/η Panasonic Corporation, δηλώνει ότι ο ραδιοεξοπλισμός [*] πληροί την οδηγία 2014/53/ΕΕ. Το πλήρες κείμενο της δήλωσης συμμόρφωσης ΕΕ διατίθεται στην ακόλουθη ιστοσελίδα στο διαδίκτυο: http://www.ptc.panasonic.eu/</p>
<p>Por la presente, Panasonic Corporation declara que el tipo de equipo radioeléctrico [*] es conforme con la Directiva 2014/53/UE. El texto completo de la declaración UE de conformidad está disponible en la dirección Internet siguiente: http://www.ptc.panasonic.eu/</p>
<p>Le soussigné, Panasonic Corporation, déclare que l'équipement radioélectrique du type [*] est conforme à la directive 2014/53/UE. Le texte complet de la déclaration UE de conformité est disponible à l'adresse internet suivante: http://www.ptc.panasonic.eu/</p>
<p>Il fabbricante, Panasonic Corporation, dichiara che il tipo di apparecchiatura radio [*] è conforme alla direttiva 2014/53/UE. Il testo completo della dichiarazione di conformità UE è disponibile al seguente indirizzo Internet: http://www.ptc.panasonic.eu/</p>
<p>Ar šo Panasonic Corporation deklarē, ka radioiekārta [*] atbilst Direktīvai 2014/53/ES. Pilns ES atbilstības deklarācijas teksts ir pieejams šādā interneta vietnē: http://www.ptc.panasonic.eu/</p>

<p>Aš, Panasonic Corporation, patvirtinu, kad radijo įrenginių tipas [*] atitinka Direktyvą 2014/53/ES. Visas ES atitikties deklaracijos tekstas prieinamas šiuo interneto adresu: http://www.ptc.panasonic.eu/</p>
<p>Panasonic Corporation ovime izjavljuje da je radijska oprema tipa [*] u skladu s Direktivom 2014/53/EU. Cjeloviti tekst EU izjave o sukladnosti dostupan je na sljedećoj internetskoj adresi: http://www.ptc.panasonic.eu/</p>
<p>Panasonic Corporation igazolja, hogy a [*] típusú rádióberendezés megfelel a 2014/53/EU irányelvnek. Az EU-megfelelőségi nyilatkozat teljes szövege elérhető a következő internetes címen: http://www.ptc.panasonic.eu/</p>
<p>B'dan, Panasonic Corporation, niddikjara li dan it-tip ta' tagħmir tar-radju [*] huwa konformi mad-Direttiva 2014/53/UE. It-test kollu tad-dikjarazzjoni ta' konformità tal-UE huwa disponibbli f'dan l-indirizz tal-Internet li ġej: http://www.ptc.panasonic.eu/</p>
<p>Hierbij verklaar ik, Panasonic Corporation, dat het type radioapparatuur [*] conform is met Richtlijn 2014/53/EU. De volledige tekst van de EU-conformiteitsverklaring kan worden geraadpleegd op het volgende internetadres: http://www.ptc.panasonic.eu/</p>
<p>Panasonic Corporation niniejszym oświadcza, że typ urządzenia radiowego [*] jest zgodny z dyrektywą 2014/53/UE. Pełny tekst deklaracji zgodności UE jest dostępny pod następującym adresem internetowym: http://www.ptc.panasonic.eu/</p>

<p>O(a) abaixo assinado(a) Panasonic Corporation declara que o presente tipo de equipamento de rádio [*] está em conformidade com a Diretiva 2014/53/UE. O texto integral da declaração de conformidade está disponível no seguinte endereço de Internet: http://www.ptc.panasonic.eu/</p>
<p>Prin prezenta, Panasonic Corporation declară că tipul de echipamente radio [*] este în conformitate cu Directiva 2014/53/UE. Textul integral al declarației UE de conformitate este disponibil la următoarea adresă internet: http://www.ptc.panasonic.eu/</p>
<p>Panasonic Corporation týmto vyhlasuje, že rádiové zariadenie typu [*] je v súlade so smernicou 2014/53/EÚ. Úplné EÚ vyhlásenie o zhode je k dispozícii na tejto internetovej adrese: http://www.ptc.panasonic.eu/</p>
<p>Panasonic Corporation potvrjuje, da je tip radijske opreme [*] skladen z Direktivo 2014/53/EU. Celotno besedilo izjave EU o skladnosti je na voljo na naslednjem spletnem naslovu: http://www.ptc.panasonic.eu/</p>
<p>Panasonic Corporation vakuuttaa, että radiolaitetyyppi [*] on direktiivin 2014/53/EU mukainen. EU-vaatimustenmukaisuusvakuutuksen täysimittainen teksti on saatavilla seuraavassa internetosoitteessa: http://www.ptc.panasonic.eu/</p>
<p>Härmed försäkrar Panasonic Corporation att denna typ av radioutrustning [*] överensstämmer med direktiv 2014/53/EU. Den fullständiga texten till EU-försäkran om överensstämmelse finns på följande webbadress: http://www.ptc.panasonic.eu/</p>

CE Panasonic Corporation, [*] türü telsiz ekipmanının 2014/53/EU Direktifine uygun olduğunu beyan etmektedir. AB uygunluk beyanının tam metnine aşağıdaki internet adresinden ulaşılabilir:
<http://www.ptc.panasonic.eu/>

Model No.[*]
 CQ-SS94F3AE, CQ-SS94F1AE, CQ-SS94F0AE

CE Access to <http://www.ptc.panasonic.eu/>, enter the below Model No. into the keyword search box, you can download the latest "DECLARATION of CONFORMITY" (DoC).

Model No.[*]
 YEP0PTA605

⚠ AVERTISSEMENT

■ **Pendant la marche du véhicule**
 Ne pas utiliser le lecteur audio portable, le téléphone mobile ni connecter un appareil au système Bluetooth®.

■ **Mise en garde concernant les interférences avec des appareils électroniques**

- Votre système audio est muni d'antennes Bluetooth®. Les personnes porteuses d'un implant cardiaque (stimulateur implantable, de thérapie de resynchronisation cardiaque ou défibrillateur cardiovertteur implantable) doivent rester à distance raisonnable des antennes Bluetooth®. Leur implant est en effet susceptible d'être perturbé dans son fonctionnement par les ondes radio.
- Avant qu'ils n'utilisent un appareil Bluetooth®, il est demandé aux porteurs d'une prothèse médicale électrique autre que cardiaque (stimulateur implantable, de thérapie de resynchronisation cardiaque ou défibrillateur cardiovertteur implantable) de se renseigner auprès du fabricant de la prothèse quant à son fonctionnement en présence d'ondes radio. Les ondes radio sont susceptibles d'avoir des effets inattendus sur le fonctionnement de ces prothèses médicales.

⚠ NOTE

■ **Lorsque vous quittez le véhicule**
 Ne pas laisser votre lecteur audio portable ou téléphone mobile dans le véhicule. La température régnant à l'intérieur de l'habitacle pouvant être très élevée, le lecteur audio portable ou le téléphone mobile risque d'en souffrir.

Équipements intérieurs

6

6-1. Utilisation du système de climatisation et du désembueur	
Système de climatisation manuel.....	352
Système de climatisation automatique.....	358
Chauffages de sièges	364
6-2. Utilisation des éclairages intérieurs	
Détail des éclairages intérieurs.....	366
• Éclairage intérieur	366
6-3. Utilisation des rangements	
Détail des rangements	367
• Boîte à gants	368
• Porte-cartes.....	368
• Porte-gobelets	368
• Porte-bouteilles	369
Équipements de coffre	371
6-4. Autres équipements intérieurs	
Autres équipements intérieurs.....	373
• Pare-soleil de pare-brise	373
• Miroirs de courtoisie	373
• Montre	374
• Affichage de la température extérieure.....	375
• Prise d'alimentation	376

Système de climatisation manuel*

Commandes de climatisation

► Type A

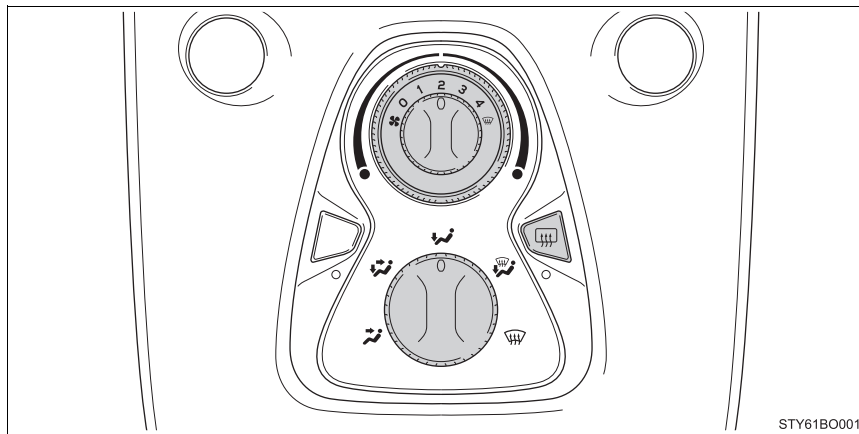

► Type B

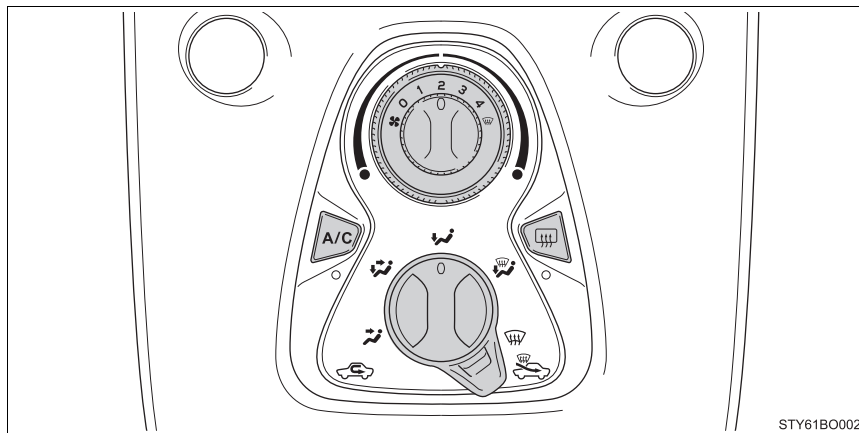

*: Sur modèles équipés

■ Modification du réglage de température

Type A:

Pour régler la température, tournez le sélecteur de température vers la droite (chaud).

Type B:

Pour régler la température, tournez le sélecteur de température vers la droite (chaud) ou vers la gauche (froid).

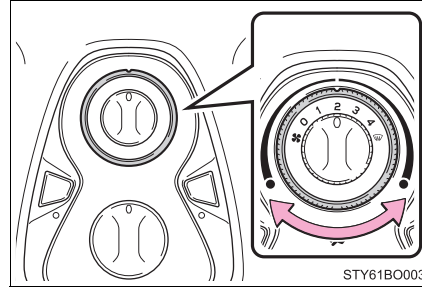

Si vous n'appuyez pas sur , le système diffuse de l'air à température ambiante ou de l'air chaud.

■ Modification du réglage d'allure de soufflerie

Pour régler l'allure de la soufflerie, tournez le sélecteur d'allure de soufflerie vers la droite (pour augmenter) ou vers la gauche (pour diminuer).

Tournez le sélecteur sur "0" pour arrêter la soufflerie.

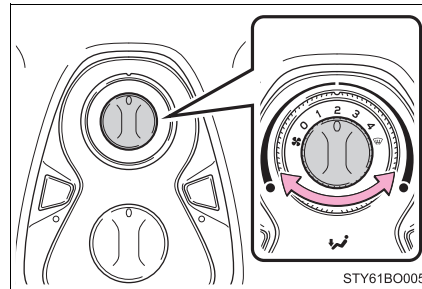

■ Sélection du mode de répartition d'air

Pour sélectionner la circulation d'air, réglez le sélecteur de répartition d'air sur la position de votre choix.

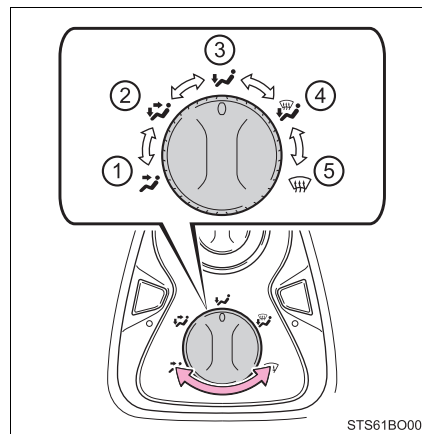

- ① L'air est diffusé vers le haut du corps
- ② L'air est diffusé vers le haut du corps et les pieds
- ③ L'air est diffusé vers les pieds
- ④ L'air est diffusé vers les pieds et le désembueur de pare-brise est en fonction
- ⑤ Le désembueur est en fonction



Il est également possible de sélectionner les différentes options de répartition d'air pour un réglage plus fin.

Autres fonctions

■ Sélection des modes air extérieur et recyclage (type B uniquement)

Tournez le sélecteur de modes air extérieur/recyclage sur  (mode air extérieur) ou sur  (mode recyclage).

■ Désembuage du pare-brise

Les désembueurs servent à désembuer le pare-brise et les vitres latérales avant.

Mettez le sélecteur de répartition d'air sur .

Type A:

Pour accélérer le désembuage du pare-brise et des vitres latérales, réglez la soufflerie sur une allure rapide et la température sur le chaud.

Type B:

Réglez le sélecteur de modes air extérieur/recyclage sur le mode air extérieur si le système est en mode recyclage à cet instant.

Pour accélérer le désembuage du pare-brise et des vitres latérales, réglez la soufflerie sur une allure rapide et la température sur le chaud.

Si la fonction de déshumidification est inactive, appuyez sur  pour la mettre en marche.

■ Désembuage de la lunette arrière et des rétroviseurs extérieurs

▶ Véhicules dépourvus de désembueurs de rétroviseurs extérieurs

Le désembueur sert à désembuer la lunette arrière.

▶ Véhicules équipés de désembueurs de rétroviseurs extérieurs

Le véhicule est équipé de désembueurs pour désembuer la lunette arrière et nettoyer les rétroviseurs extérieurs de la pluie, de la rosée et de la buée.

Appuyez sur .

Les désembueurs s'arrêtent automatiquement au bout de 15 minutes environ.

Véhicules équipés de désembueurs de rétroviseurs extérieurs: La mise en marche du désembueur de lunette arrière déclenche également celle des désembueurs de rétroviseurs extérieurs.

Aérateurs

■ Emplacement des aérateurs

Les aérateurs utilisés et le débit d'air varient selon le mode sélectionné pour la répartition d'air.

*: Certains modèles

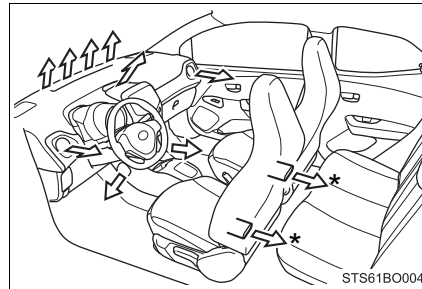

■ Orientation et ouverture/fermeture des aérateurs

Orientez le flux d'air vers la gauche ou la droite, le haut ou le bas.

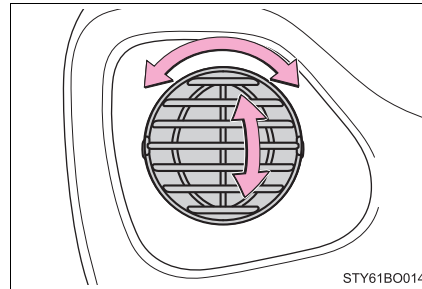

① Ouvrir l'aérateur

② Fermer l'aérateur

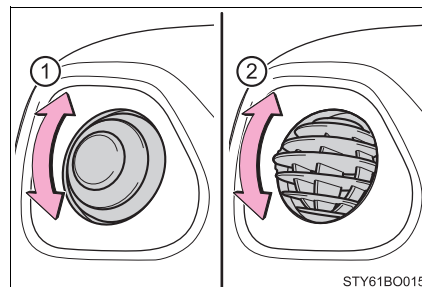

Les aérateurs ne tournent pas complètement sur eux-mêmes.



9

Équipements intérieurs

■ Présence de buée sur les vitres (type B uniquement)

- Les vitres se couvrent facilement de buée lorsque l'humidité est importante dans le véhicule. Mettez  sur marche pour déshumidifier l'air diffusé par les aérateurs et désembuer efficacement le pare-brise.
- Si vous mettez  sur arrêt, les vitres peuvent s'embuer plus facilement.
- Les vitres ont tendance à s'embuer plus facilement lorsque le mode recyclage est utilisé.

■ Lorsque vous roulez sur route poussiéreuse (type B uniquement)

Fermez toutes les vitres. Si la poussière soulevée par le véhicule continue à entrer dans l'habitacle après la fermeture des vitres, il est recommandé de régler la circulation d'air sur le mode air extérieur et l'allure de soufflerie sur n'importe quelle position hormis l'arrêt.

■ Mode air extérieur/recyclage (type B uniquement)

Il est recommandé de régler temporairement la circulation d'air sur le mode recyclage pour empêcher l'air chargé d'entrer dans l'habitacle et pour aider à rafraîchir le véhicule lorsque l'air extérieur est chaud.

■ Lorsque la température extérieure est proche de 0°C (32°F) (type B uniquement)

La fonction de déshumidification risque d'être inopérante, même après que vous ayez appuyé sur .

■ Odeurs issues du système de ventilation et de climatisation (type B uniquement)

- Pour laisser entrer de l'air frais, réglez le système de climatisation en mode air extérieur.
- Au cours de l'utilisation, diverses odeurs provenant de l'intérieur ou de l'extérieur du véhicule peuvent entrer dans le système de climatisation et s'y accumuler. Cela peut ensuite causer la diffusion d'odeurs par les aérateurs.
- Pour limiter la survenue potentielle des odeurs:
Il est recommandé de régler le système de climatisation en mode air extérieur avant d'arrêter le véhicule.

■ Lors du fonctionnement du système Stop & Start, une odeur se dégage du système de climatisation (véhicules équipés du système Stop & Start)

Il peut arriver que vous détectiez une odeur causée par l'humidité lorsque le moteur est arrêté par le système Stop & Start. Ce n'est pas le signe d'un mauvais fonctionnement.

■ Filtre de climatisation

→P. 415

⚠ AVERTISSEMENT**■ Pour éviter que le pare-brise ne se couvre de buée**

- Type B uniquement: Par temps extrêmement humide et avec la climatisation réglée sur le froid, évitez d'appuyer sur . La différence de température entre l'air extérieur et le pare-brise provoque l'apparition de buée sur la face extérieure du pare-brise, ce qui limite votre champ de vision.

- Ne pas disposer sur le tableau de bord quoi que ce soit qui pourrait recouvrir les aérateurs. Sinon, les aérateurs risquent d'être masqués, ce qui empêche les désembueurs de pare-brise de remplir leur fonction.

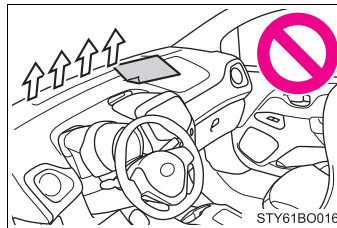
**■ Pour éviter les brûlures (véhicules équipés de désembueurs de rétroviseurs extérieurs)**

Ne pas toucher le miroir des rétroviseurs extérieurs lorsque les désembueurs sont en marche.

⚠ NOTE**■ Pour éviter la décharge de la batterie**

Ne pas laisser le système de climatisation en marche plus longtemps que nécessaire lorsque le moteur est arrêté.

Système de climatisation automatique*

La répartition d'air et l'allure de soufflerie sont automatiquement réglées en fonction du réglage de la température.

Commandes de climatisation

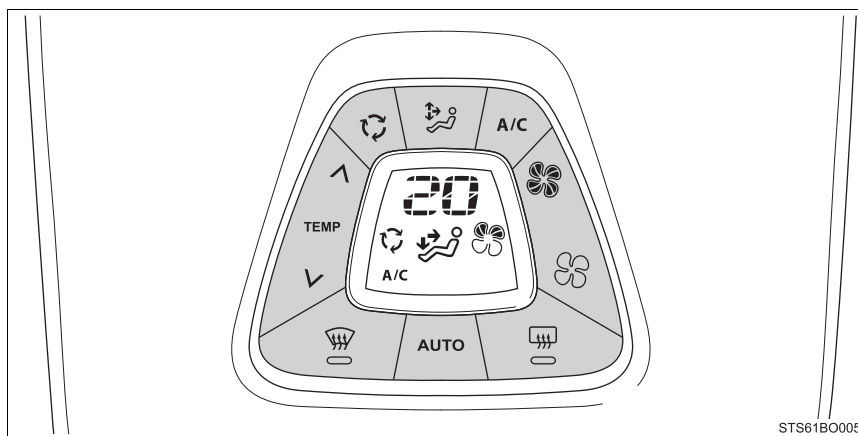



STS61B0005

■ Modification du réglage de température

Pour modifier le réglage de température, appuyez sur “^” de  pour monter la température et sur “v” pour la baisser.

Si vous n'appuyez pas sur , le système diffuse de l'air à température ambiante ou de l'air chaud.

■ Modification du réglage d'allure de soufflerie

Pour régler l'allure de soufflerie, appuyez sur  de  pour

l'augmenter et sur  pour la diminuer.

L'allure de soufflerie est indiquée par le nombre de pales allumées.

Pour arrêter le système de climatisation, appuyez en continu sur  jusqu'à ce que toutes les pales allumées s'éteignent.

*: Sur modèles équipés

■ Sélection du mode de répartition d'air

Pour sélectionner la circulation d'air, appuyez sur .

Les aérateurs sélectionnés changent à chaque appui sur la touche.

- ① L'air est diffusé vers le haut du corps, les pieds et le pare-brise
- ② L'air est diffusé vers le haut du corps
- ③ L'air est diffusé vers le pare-brise
- ④ L'air est diffusé vers les pieds et le pare-brise
- ⑤ L'air est diffusé vers les pieds
- ⑥ L'air est diffusé vers le haut du corps et les pieds

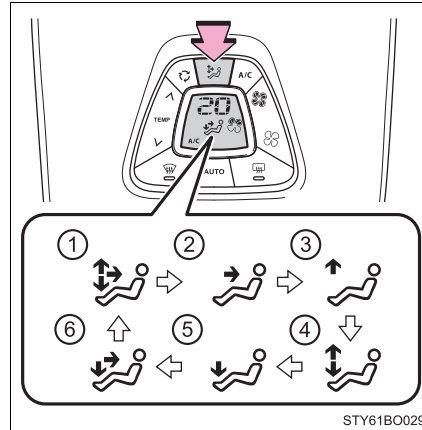

Utilisation en mode automatique

- 1 Appuyez sur  pour sélectionner successivement les modes automatiques dans l'ordre suivant.

Mode "AUTO" → Mode "FAST" *1 → Mode "SOFT" *2

*1: Utilise une allure de soufflerie régulée pour l'efficacité

*2: Utilise une allure de soufflerie régulée pour le silence

- 2 Modifiez le réglage de température.
- 3 Pour désélectionner le mode, appuyez longuement sur  jusqu'à éteindre toutes les pales allumées.



■ Témoin du mode automatique

Si vous agissez sur le réglage de l'allure de soufflerie ou sur les modes de répartition d'air, le témoin de mode automatique s'éteint. Toutefois, le mode automatique est maintenu pour toutes les autres fonctions que celle sur laquelle vous avez agi.

Autres fonctions

■ Sélection des modes air extérieur et recyclage

Appuyez sur .

Le mode alterne entre celui de l'air extérieur ( invisible) et celui du recyclage ( visible) à chaque appui sur le bouton.

■ Désembuage du pare-brise

Les désembueurs servent à désembuer le pare-brise et les vitres latérales avant.

Appuyez sur .

Réglez le bouton de modes air extérieur/recyclage sur le mode air extérieur si le système est en mode recyclage à cet instant. (La commutation peut-être automatique.)

Pour accélérer le désembuage du pare-brise et des vitres latérales, réglez la soufflerie sur une allure rapide et la température sur le chaud.

Pour revenir au mode précédent, appuyez à nouveau sur  quand le pare-brise est désembué.

Si la fonction de déshumidification est inactive, appuyez sur  pour la mettre en marche.

■ Désembuage de la lunette arrière et des rétroviseurs extérieurs

► Véhicules dépourvus de désembueurs de rétroviseurs extérieurs

Le désembueur sert à désembuer la lunette arrière.

► Véhicules équipés de désembueurs de rétroviseurs extérieurs

Le véhicule est équipé de désembueurs pour désembuer la lunette arrière et nettoyer les rétroviseurs extérieurs de la pluie, de la rosée et de la buée.

Appuyez sur .

Les désembueurs s'arrêtent automatiquement au bout de 15 minutes environ.

Véhicules équipés de désembueurs de rétroviseurs extérieurs: La mise en marche du désembueur de lunette arrière déclenche également celle des désembueurs de rétroviseurs extérieurs.

Aérateurs

■ Emplacement des aérateurs

Les aérateurs utilisés et le débit d'air varient selon le mode sélectionné pour la répartition d'air.

*: Certains modèles

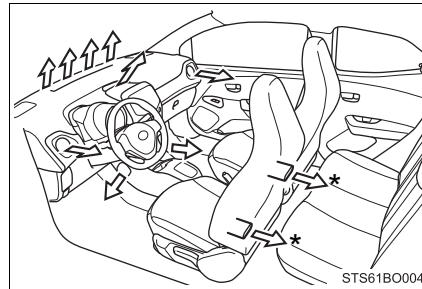

■ Orientation et ouverture/fermeture des aérateurs

Orientez le flux d'air vers la gauche ou la droite, le haut ou le bas.

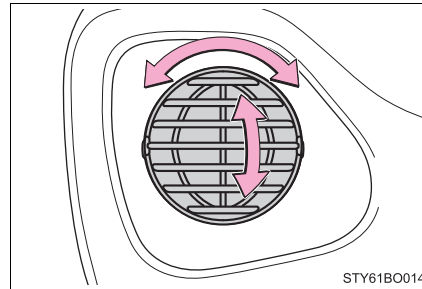

① Ouvrir l'aérateur

② Fermer l'aérateur

Les aérateurs ne tournent pas complètement sur eux-mêmes.

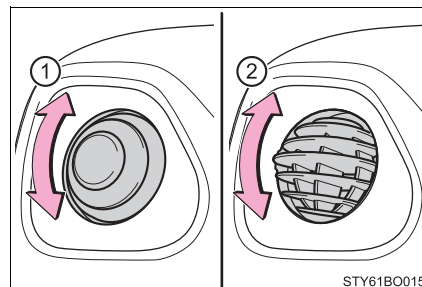

9



Équipements intérieurs

■ Utilisation du mode automatique

L'allure de soufflerie est automatiquement réglée en fonction du réglage de température et des conditions ambiantes.

Par conséquent, immédiatement après l'appui sur , il peut arriver que la soufflerie s'arrête quelques minutes, le temps que l'air à diffuser soit suffisamment chaud ou froid.

■ Présence de buée sur les vitres

- Les vitres se couvrent facilement de buée lorsque l'humidité est importante dans le véhicule. Mettez  sur marche pour déshumidifier l'air diffusé par les aérateurs et désembuer efficacement le pare-brise.
- Si vous mettez  sur arrêt, les vitres peuvent s'embuer plus facilement.
- Les vitres ont tendance à s'embuer plus facilement lorsque le mode recyclage est utilisé.

■ Lorsque vous roulez sur route poussiéreuse

Fermez toutes les vitres. Si la poussière soulevée par le véhicule continue à entrer dans l'habitacle après la fermeture des vitres, il est recommandé de régler la circulation d'air sur le mode air extérieur et l'allure de soufflerie sur n'importe quelle position hormis l'arrêt.

■ Mode air extérieur/recyclage

- Il est recommandé de régler temporairement la circulation d'air sur le mode recyclage pour empêcher l'air chargé d'entrer dans l'habitacle et pour aider à rafraîchir le véhicule lorsque l'air extérieur est chaud.
- La sélection entre mode air extérieur et mode recyclage peut se faire automatiquement, selon le réglage de température ou la température intérieure.

■ Lorsque la température extérieure est proche de 0°C (32°F)

La fonction de déshumidification risque d'être inopérante, même après que vous ayez appuyé sur .

■ Odeurs issues du système de ventilation et de climatisation

- Pour laisser entrer de l'air frais, réglez le système de climatisation en mode air extérieur.
- Au cours de l'utilisation, diverses odeurs provenant de l'intérieur ou de l'extérieur du véhicule peuvent entrer dans le système de climatisation et s'y accumuler. Cela peut ensuite causer la diffusion d'odeurs par les aérateurs.
- Pour limiter la survenue potentielle des odeurs:
 - Il est recommandé de régler le système de climatisation en mode air extérieur avant d'arrêter le véhicule.
 - Il peut arriver que la soufflerie ne démarre que quelques instants après que le système de climatisation ne se mette en route en mode automatique.

■ Lors du fonctionnement du système Stop & Start, une odeur se dégage du système de climatisation (véhicules équipés du système Stop & Start)

Il peut arriver que vous détectiez une odeur causée par l'humidité lorsque le moteur est arrêté par le système Stop & Start. Ce n'est pas le signe d'un mauvais fonctionnement.

■ Filtre de climatisation

→P. 415

⚠ AVERTISSEMENT

■ Pour éviter que le pare-brise ne se couvre de buée

- Par temps extrêmement humide et avec la climatisation réglée sur le froid, évitez d'appuyer sur . La différence de température entre l'air extérieur et le pare-brise provoque l'apparition de buée sur la face extérieure du pare-brise, ce qui limite votre champ de vision.

- Ne pas disposer sur le tableau de bord quoi que ce soit qui pourrait recouvrir les aérateurs. Sinon, les aérateurs risquent d'être masqués, ce qui empêche les désembueurs de pare-brise de remplir leur fonction.

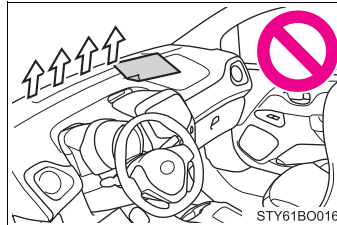

■ Pour éviter les brûlures (véhicules équipés de désembueurs de rétroviseurs extérieurs)

Ne pas toucher le miroir des rétroviseurs extérieurs lorsque les désembueurs sont en marche.

⚠ NOTE

■ Pour éviter la décharge de la batterie

Ne pas laisser le système de climatisation en marche plus longtemps que nécessaire lorsque le moteur est arrêté.

9

Équipements intérieurs

Chauffages de sièges*

Mise en marche du chauffage de siège

Le témoin indicateur s'allume.

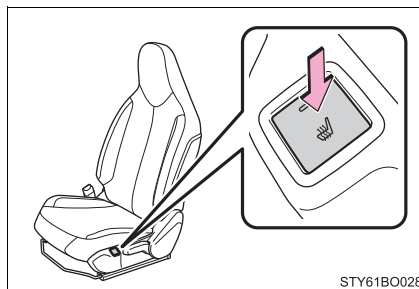

■ Conditions d'utilisation des sièges chauffants

- ▶ Véhicules dépourvus de système d'accès et de démarrage "mains libres"

Le contacteur de démarrage antivol est sur "ON".

- ▶ Véhicules équipés d'un système d'accès et de démarrage "mains libres"

Le contacteur de démarrage est en mode DÉMARRAGE.

■ Lorsque vous ne vous en servez pas

Appuyez sur le bouton pour arrêter le chauffage de siège. Le témoin indicateur s'éteint.

*: Sur modèles équipés

 **AVERTISSEMENT****■ Risques de brûlures**

- Afin d'éviter tout risque de brûlures, prenez des précautions supplémentaires lorsqu'un siège chauffant en fonction est occupé par les personnes suivantes:
 - Nourrissons, jeunes enfants, personnes âgées, malades ou handicapées
 - Personnes à la peau sensible
 - Personnes très fatiguées
 - Personnes ayant consommé de l'alcool ou des médicaments ayant un effet de somnolence (somnifères, traitements contre le rhume, etc.)
- Ne pas couvrir le siège avec quoi que ce soit lorsque le dispositif de chauffage est en fonction.
L'utilisation du siège chauffant avec une couverture ou des coussins a pour effet d'augmenter la température du siège, avec un risque de surchauffe anormale.
- Ne pas utiliser le siège chauffant plus longtemps que nécessaire. Cela pourrait entraîner des brûlures mineures ou une surchauffe.

 **NOTE****■ Pour éviter tout dommage au siège chauffant**

Ne pas poser sur le siège un objet dont le poids est mal réparti et ne pas le piquer avec des objets pointus (aiguilles, clous, etc.).

■ Pour éviter la décharge de la batterie

Mettez les sièges chauffants sur arrêt lorsque le moteur est arrêté.

Détail des éclairages intérieurs

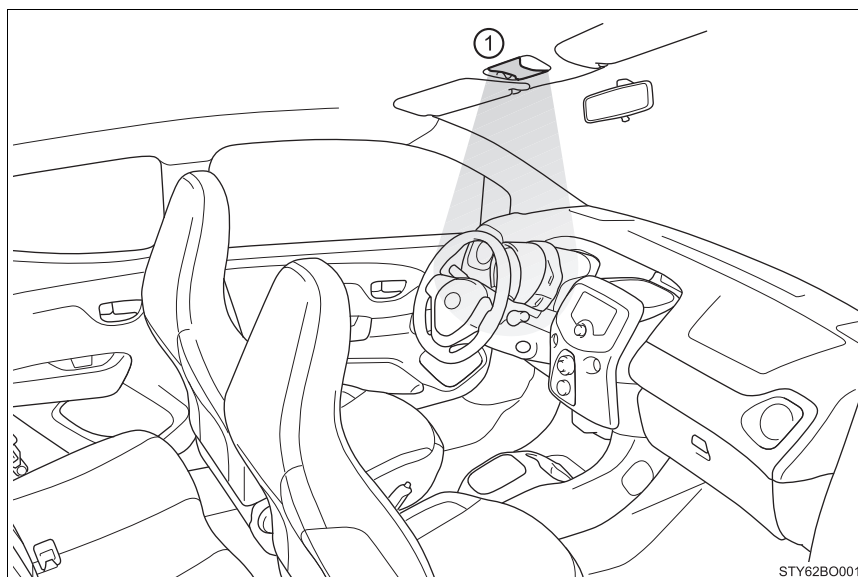

- ① Éclairage intérieur (→P. 366)

Éclairage intérieur

- ① Marche
- ② Arrêt
- ③ Position de porte

Véhicules dépourvus de système d'accès et de démarrage "mains libres": L'éclairage intérieur s'allume lorsque vous ouvrez une porte latérale. Ils s'éteignent lorsque vous fermez les portes latérales.

Véhicules équipés d'un système d'accès et de démarrage "mains libres": L'éclairage intérieur s'allume lorsque vous ouvrez une porte. Ils s'éteignent lorsque vous fermez les portes.

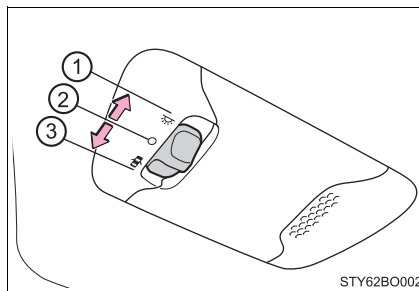

■ Pour éviter la décharge de la batterie

Si l'éclairage intérieur est laissé allumé quand vous mettez le contacteur de démarrage sur "LOCK" (véhicules dépourvus de système d'accès et de démarrage "mains libres") ou sur arrêt (véhicules équipés d'un système d'accès et de démarrage "mains libres"), il s'éteint automatiquement après 20 minutes.

Détail des rangements

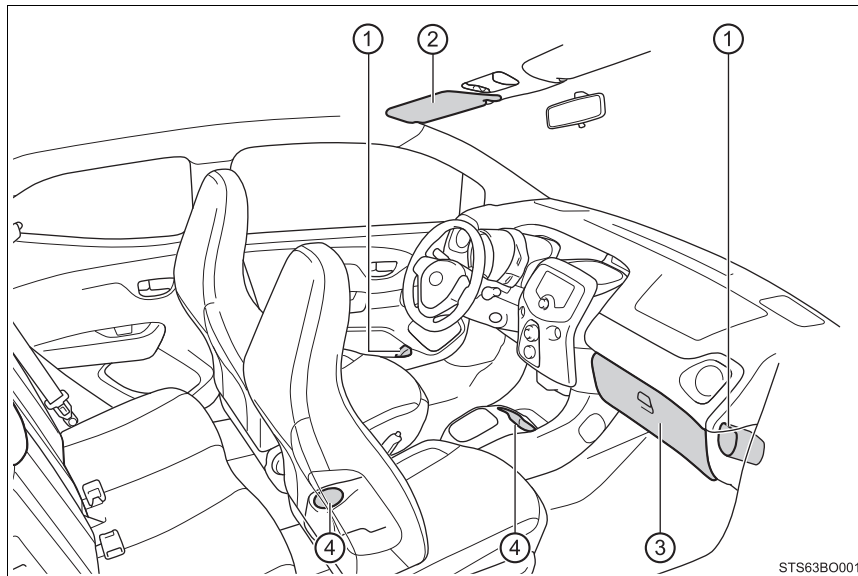

- | | | | |
|--------------------|-----------|------------------|-----------|
| ① Porte-bouteilles | (→P. 369) | ③ Boîte à gants | (→P. 368) |
| ② Porte-cartes | (→P. 368) | ④ Porte-gobelets | (→P. 368) |

⚠ AVERTISSEMENT

■ Objets à ne pas laisser à demeure dans les espaces de rangement

Ne pas laisser de lunettes de vue, de briquets ou d'aérosols dans les espaces de rangement, sous peine d'occasionner ce qui suit en cas de forte température dans l'habitacle:

- Les lunettes de vue peuvent subir une déformation par la chaleur ou une fissuration si elles entrent en contact avec d'autres objets dans le même rangement.
- Les briquets ou les aérosols peuvent exploser. S'il entre en contact avec d'autres objets dans le même rangement, un briquet peut prendre feu ou un aérosol laisser s'échapper du gaz, provoquant ainsi un incendie.

■ Lorsque vous conduisez ou ne vous servez pas des rangements

Laissez les couvercles en position fermée.

En cas de freinage brusque ou d'embarquée, le couvercle laissé ouvert ou les objets rangés à l'intérieur risquent d'être projetés et de gêner un occupant, et de provoquer un accident.

Boîte à gants

Tirez sur la poignée pour ouvrir la boîte à gants.

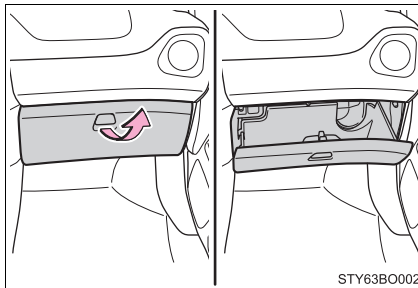
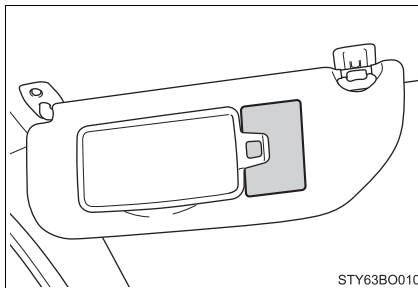
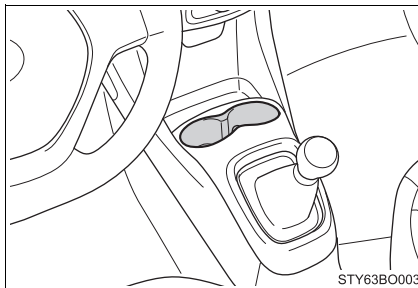
**Porte-cartes****Porte-gobelets****■ Avant**

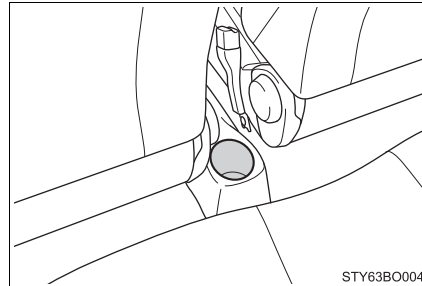
■ Arrière**⚠ AVERTISSEMENT****■ Objets inadaptés aux porte-gobelets**

Ne disposez rien d'autre dans les porte-gobelets que des gobelets, des tasses ou des canettes.

En cas d'accident ou de freinage brusque, ces autres objets pourraient être éjectés du porte-gobelets et blesser un passager. Si possible, couvrez les boissons chaudes pour prévenir tout risque de brûlure.

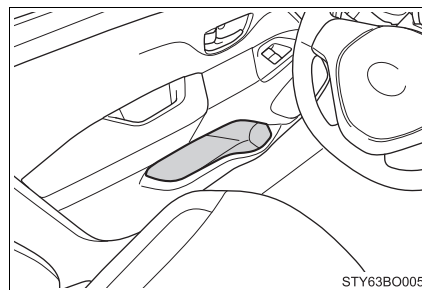
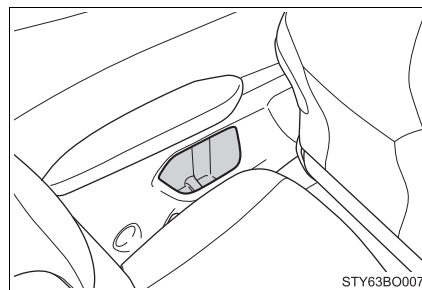
Porte-bouteilles**■ Porte avant****■ Porte arrière (modèles 3 portes uniquement)**

■ Dans la boîte à gants

Tirez sur la poignée pour ouvrir la boîte à gants.

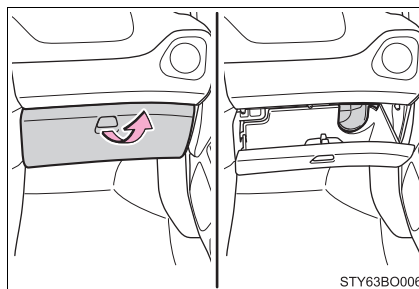
**⚠ AVERTISSEMENT****■ Objets inadaptés aux porte-bouteilles**

Ne pas disposer dans les porte-bouteilles autre chose que des bouteilles.

En cas d'accident ou de freinage brusque, tout autre objet pourrait être éjecté du support et blesser un passager.

⚠ NOTE**■ Objets à ne pas ranger dans les porte-bouteilles**

Mettez le bouchon avant de ranger une bouteille. Ne pas utiliser les porte-bouteilles pour y ranger une bouteille ouverte, un verre ou un gobelet en carton contenant du liquide. Leur contenu risque d'asperger l'habitacle et les verres de se briser.

Équipements de coffre

Crochets pour sacs à provisions

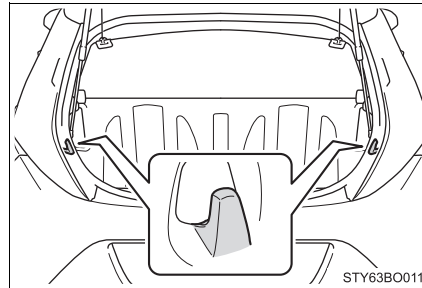

⚠ NOTE

■ Capacité des crochets pour sacs à provisions

Ne pas accrocher quoi que ce soit de plus de 2 kg (4,4 lb.) aux crochets pour sacs à provisions.

Cache-bagages (sur modèles équipés)

■ Dépose du cache-bagages

- 1 Décrochez les tirants et retirez le cache-bagages de ses fixations.

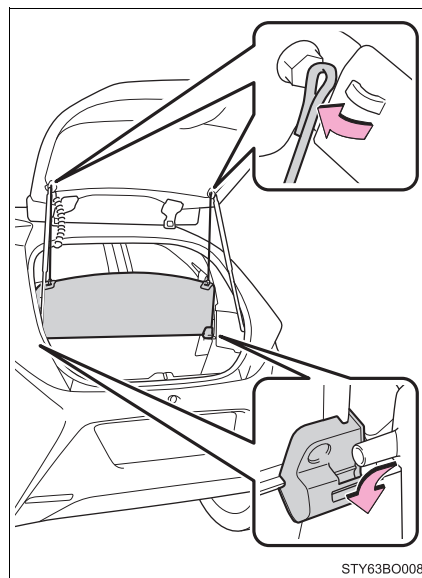

- 2 Tirez le cache-bagages vers le haut et tirez-le à vous pour l'enlever.

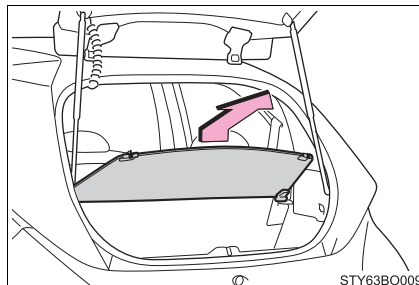

STY63B0009

⚠ AVERTISSEMENT**■ Mise en garde concernant le cache-bagages (sur modèles équipés)**

- Ne rien disposer sur le cache-bagages pour éviter tout risque d'accident grave, voire mortel.
- Ne pas laisser les enfants grimper sur le cache-bagages. Par le simple fait de grimper sur le cache-bagages, l'enfant peut l'endommager et risque éventuellement de se tuer ou de se blesser gravement.

Autres équipements intérieurs

Pare-soleil de pare-brise

- ① Pour régler le pare-soleil en position avancée, abaissez-le.
- ② Pour régler le pare-soleil en position latérale, abaissez et décrochez-le, puis basculez-le sur le côté.

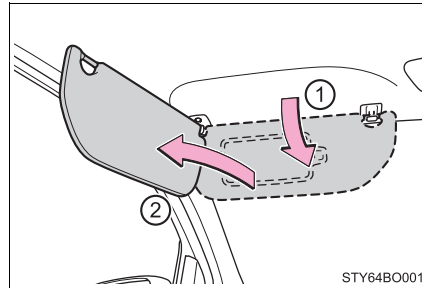

Miroirs de courtoisie

Ouvrez le cache pour l'utilisation.

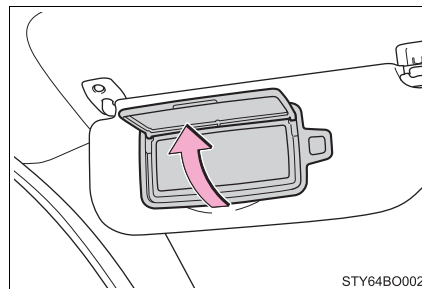

Montre (sur modèles équipés)

- ▶ Véhicules équipés d'un système multimédia
Consultez le "Manuel multimédia du propriétaire".
- ▶ Véhicules dépourvus de système multimédia

① Sélecteur "MENU"

② Bouton "Back"

Pour revenir à l'écran précédemment affiché, appuyez sur le bouton "Back".

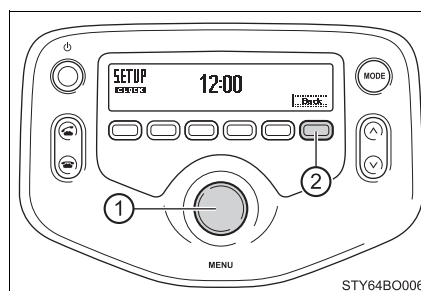

■ Réglage de la montre

- 1 Appuyez sur le sélecteur "MENU" alors que le véhicule est à l'arrêt.
- 2 Sélectionnez "Clock" dans l'écran de menu.

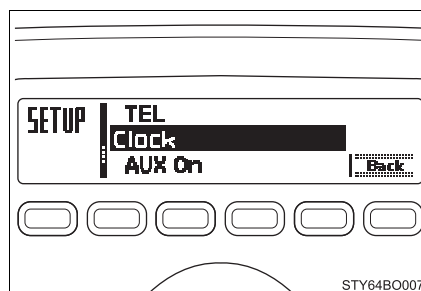

- 3 Tournez le sélecteur "MENU" pour régler l'heure.
Après avoir réglé l'heure, appuyez sur le sélecteur "MENU" pour la valider.
- 4 Tournez le sélecteur "MENU" pour régler les minutes.
Après avoir réglé les minutes, appuyez sur le sélecteur "MENU" pour les valider.

■ Conditions d'affichage de la montre

- ▶ Véhicules dépourvus de système d'accès et de démarrage "mains libres"
Le contacteur de démarrage antivol est sur "ACC" ou "ON".
- ▶ Véhicules équipés d'un système d'accès et de démarrage "mains libres"
Le contacteur de démarrage est en mode ACCESSOIRES ou DÉMARRAGE.

■ Lorsque vous débranchez et rebranchez les bornes de la batterie

La montre est remise à zéro.

Affichage de la température extérieure

Les températures affichables sont comprises entre -40°C (-40°F) et 50°C (122°F).

► Boîte de vitesses manuelle

► Boîte de vitesses robotisée MMT

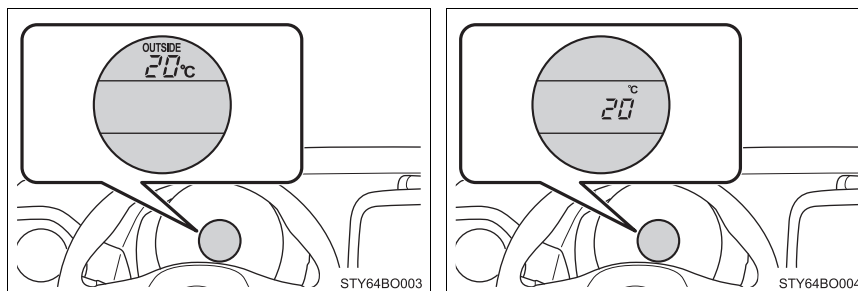

■ Conditions d'affichage de la température extérieure

► Véhicules dépourvus de système d'accès et de démarrage "mains libres"

Le contacteur de démarrage antivol est sur "ON".

► Véhicules équipés d'un système d'accès et de démarrage "mains libres"

Le contacteur de démarrage est en mode DÉMARRAGE.

■ Affichage de la température extérieure

Dans les situations suivantes, la valeur exacte de la température extérieure risque de ne pas s'afficher ou bien le temps de réponse de l'afficheur risque d'être plus long qu'à l'accoutumée.

- À l'arrêt ou à basse vitesse (moins de 25 km/h [16 mph] environ)
- Lorsque la température extérieure a subi une variation brutale (à l'entrée ou à la sortie d'un garage, dans un tunnel, etc.)
- Lorsque le temps de parcours effectué avec le véhicule est très court (moins de 2 minutes environ)

■ Lorsque l'écran affiche "--"

Le système connaît peut-être un mauvais fonctionnement. Confiez votre véhicule à un concessionnaire Toyota, un réparateur agréé Toyota, ou n'importe quel réparateur fiable.

■ Lorsque la température extérieure est basse

Lorsque la température extérieure chute à 3°C (37°F) ou moins, l'indication de température clignote 10 fois pour alerter le conducteur d'un risque de verglas.

Type B uniquement: L'écran passe automatiquement en mode d'affichage de la température extérieure. Après avoir clignoté 10 fois ou si vous appuyez sur l'un des boutons "DISP", l'écran revient à l'affichage précédent.

Prise d'alimentation

Merci de les utiliser pour alimenter des appareils électroniques consommant moins de 10 A sous 12 Vcc (consommation électrique de 120 W).

Ouvrez le couvercle.

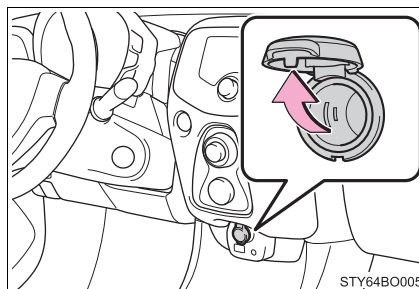

■ Condition d'utilisation de la prise d'alimentation

- ▶ Véhicules dépourvus de système d'accès et de démarrage "mains libres"

Le contacteur de démarrage antivol est sur "ACC" ou "ON".

- ▶ Véhicules équipés d'un système d'accès et de démarrage "mains libres"

Le contacteur de démarrage est en mode ACCESSOIRES ou DÉMARRAGE.

■ Lorsque vous mettez le contacteur de démarrage sur arrêt

Débranchez les appareils électriques dotés d'une fonction de recharge, comme les batteries externes pour mobiles par exemple. Si vous laissez branchés de tels appareils, le risque existe que le contacteur de démarrage ne se mette pas normalement sur arrêt.

⚠ NOTE

■ Pour éviter tout dommage à la prise d'alimentation

Refermez le cache lorsque vous ne vous servez pas de la prise d'alimentation.

Tout contact de la prise d'alimentation avec un liquide ou un corps étranger peut provoquer un court-circuit.

■ Pour éviter la décharge de la batterie

Ne pas utiliser la prise d'alimentation plus longtemps que nécessaire lorsque le moteur est arrêté.

Entretien et soin**7****7-1. Entretien et soin**

Nettoyage et protection de
l'extérieur du véhicule 378

Nettoyage et protection de
l'intérieur du véhicule 383

7-2. Entretien

Prescriptions d'entretien 386

7-3. Entretien à faire soi-même

Précautions avec l'entretien
à faire soi-même 388

Capot 391

Positionnement du cric 393

Compartiment moteur 394

Pédale d'embrayage (véhicules
équipés d'une boîte de
vitesses manuelle) 404

Pneus 405

Pression de gonflage des
pneus 411

Jantes 413

Filtre de climatisation 415

Pile de la clé électronique/
télécommande du
verrouillage centralisé 416

Vérification et remplacement
des fusibles 419

Ampoules 427

Nettoyage et protection de l'extérieur du véhicule

Pour protéger votre véhicule et le conserver dans son état d'origine, suivez ces quelques recommandations:

- En opérant de haut en bas, mouillez abondamment la carrosserie, les passages de roue et le soubassement pour éliminer les accumulations de boue et de poussière.
- Lavez la carrosserie avec une éponge ou un chiffon doux, comme une peau de chamois par exemple.
- Pour les taches tenaces, utilisez un shampoing spécial pour voitures et rincez abondamment à l'eau claire.
- Essuyez toute l'eau de la carrosserie.
- Lorsque vous constatez que l'effet du traitement de protection commence à s'estomper, appliquez un produit lustrant sur toute la surface du véhicule.

Si les gouttes d'eau ne perlent plus alors que le véhicule vient d'être lavé, appliquez un produit lustrant, sur carrosserie froide uniquement (à l'abri du soleil et de la chaleur).

- Véhicules équipés d'une capote en toile:
Passer l'aspirateur sur la toile extérieure avant de la laver aide à la débarrasser des poussières et particules déposées.
Suivez la procédure indiquée ci-dessous:
 - Brossez les salissures et rincez au jet d'eau.
 - Avec une éponge, lavez avec une solution douce de savon (savon à main) dilué dans de l'eau tiède.
 - Rincez abondamment pour faire disparaître toute trace de savon.

■ Stations de lavage automatique

- Véhicules équipés d'une capote en toile: Ne pas utiliser les stations de lavage automatique.
- Escamotez les rétroviseurs et démontez l'antenne avant de laver le véhicule. Commencez par laver l'avant du véhicule. Veillez à remettre l'antenne et à déplier les rétroviseurs avant de prendre le volant.
- Les brosses en rouleau des stations de lavage automatique sont agressives pour la carrosserie (et les jantes, etc.) de votre véhicule et peuvent rayer la peinture.
- Le lavage du becquet arrière peut ne pas être possible dans certaines stations de lavage automatique. Il peut également y avoir un risque accru de dommage au véhicule.

■ Stations de lavage haute pression

- Véhicules équipés d'une capote en toile: Ne pas utiliser les stations de lavage haute pression.
- L'eau étant susceptible d'entrer dans l'habitacle, ne pas approcher l'embout de la lance près des interstices autour des portes ou du périmètre des vitres, et ne pas noyer ces parties sous l'eau.

■ Jantes et enjoliveurs de roue

- Dégraissez les jantes le plus régulièrement possible avec un détergent neutre.
- Rincez le produit détergent à l'eau immédiatement après utilisation.
- Pour protéger la peinture contre tout dommage, veillez à respecter les précautions suivantes.
 - Ne pas utiliser de nettoyants abrasifs, acides ou alcalins
 - Ne pas utiliser de brosses dures
 - Ne pas nettoyer les roues avec un produit détergent lorsqu'elles sont chaudes, par exemple après avoir roulé ou stationné par temps chaud

■ Pare-chocs

Ne pas les frotter avec des produits de nettoyage abrasifs.

■ Parties revêtues d'un placage

Si vous n'arrivez pas à nettoyer parfaitement les pièces, procédez comme suit:

- Utilisez un chiffon doux humecté d'un nettoyant neutre dilué dans l'eau à 5% environ pour dégraisser.
- Passez un chiffon doux et sec pour éliminer toute trace d'humidité.
- Pour éliminer les dépôts gras, utilisez des lingettes à l'alcool ou un produit similaire.

**AVERTISSEMENT****■ Lorsque vous nettoyez le pare-brise**

Emplacement du capteur avant sur le pare-brise: →P. 250

■ Lorsque vous lavez votre véhicule

Ne pas projeter d'eau à l'intérieur du compartiment moteur. En effet, les équipements électriques, etc., pourraient prendre feu.

■ Précautions avec le tuyau d'échappement

Les gaz d'échappement rendent le tuyau d'échappement très chaud.

Lorsque vous lavez votre véhicule, prenez garde à ne pas toucher le tuyau d'échappement avant qu'il n'ait suffisamment refroidi, de manière à éviter tout risque de brûlure.



NOTE

■ Pour éviter la dégradation de la peinture et la corrosion de la carrosserie et autres (roues en aluminium, etc.)

- Lavez votre véhicule dans les plus brefs délais, dans les cas suivants:
 - Après avoir roulé en bord de mer
 - Après avoir roulé sur route salée
 - En présence de goudron ou de résine sur la peinture
 - En présence d'insectes morts, de traces d'insectes ou de fientes d'oiseaux sur la peinture
 - Après avoir roulé dans une région manifestement polluée (présence dans l'air de suies, fumées grasses, poussières de charbon et de minerais, substances chimiques)
 - Lorsque le véhicule est très sale (poussière ou boue)
 - Lorsque la peinture a reçu des éclaboussures de produits liquides, comme le benzène ou l'essence
- Lorsque la peinture est écaillée ou rayée, faites-la refaire au plus tôt.
- Pour éviter que les roues ne se corrodent, les nettoyer soigneusement et les stocker à l'abri de l'humidité.

■ Nettoyage des optiques

- Lavez soigneusement. Ne pas utiliser de produits organiques et ne pas les frotter avec une brosse à poils durs.
Vous risqueriez d'abîmer la surface des optiques.
- Ne pas appliquer de produit lustrant sur la surface des feux.
Le produit lustrant risque d'endommager les optiques.

■ Précautions pour installer et retirer l'antenne

- Avant de prendre le volant, vérifiez que vous avez bien remis l'antenne.
- Lorsque vous retirez l'antenne, par exemple pour laver votre véhicule dans une station de lavage automatique, veillez à la ranger dans un endroit sûr où vous ne risquez pas de la perdre. Avant de prendre le volant, veillez également à remettre l'antenne dans sa position d'origine.



NOTE

■ Lorsque vous utilisez un nettoyeur à haute pression

- Ne pas approcher l'embout de la lance trop près des soufflets (caoutchouc ou caches fabriqués en résine), des connecteurs ou des organes suivants. Ces organes peuvent subir des dommages s'ils entrent en contact avec l'eau sous haute pression.
 - Organes liés à la propulsion
 - Organes de direction
 - Organes de suspension
 - Organes de freinage
- Ne pas approcher l'embout de la lance à moins de 30 cm (11,9 in.) de la carrosserie du véhicule. Sinon, vous risquez de déformer ou d'abîmer les parties en résine, notamment les garnitures et les pare-chocs. Par ailleurs, ne pas braquer la lance continuellement sur le même endroit.
- Ne pas noyer sous l'eau la partie basse du pare-brise. Si l'eau pénètre dans l'entrée d'air du système de climatisation située dans la partie basse du pare-brise, le risque existe que le système de climatisation ne fonctionne plus correctement.

■ Nettoyage de la capote en toile (sur modèles équipés)

- Nettoyez immédiatement la toile des fientes d'oiseaux, car elles sont corrosives et peuvent abîmer le textile de la toile extérieure.
- Ne pas utiliser de produits d'origine organique (essence, kérosène, benzène ou solvants forts), lesquels peuvent être toxiques et causer des dommages.
- Ne pas utiliser de produits agressifs ou abrasifs, sous peine de causer des dommages à la toile extérieure.
- Ne pas utiliser de produits hydrorépulsifs, de cires ou autres traitements de protection, sous peine de risquer de tacher la toile extérieure.
- Ne jamais utiliser un nettoyeur haute pression pour nettoyer la capote en toile. Les joints d'étanchéité peuvent laisser passer l'eau sous l'action de la haute pression.
- Ne pas utiliser un lave-auto automatique. Le risque existe que le textile de la toile extérieure s'en trouve endommagé.

Nettoyage et protection de l'intérieur du véhicule

Les quelques recommandations suivantes vous aideront à préserver l'intérieur de votre véhicule et à le conserver en parfait état:

Protection de l'intérieur du véhicule

- Passez l'aspirateur pour éliminer la poussière et les traces de terre. Essuyez les surfaces sales avec un chiffon imbibé d'eau tiède.
- Si vous n'arrivez pas à éliminer les traces sales, passez un chiffon doux humecté d'un nettoyant neutre dilué dans l'eau à 1% environ.
- Essorez bien le chiffon de l'eau en excès et essuyez soigneusement toutes les traces résiduelles de nettoyant et d'eau.

Nettoyage des habillages en cuir

- Passez l'aspirateur pour éliminer la poussière et les traces de terre.
- Nettoyez la poussière incrustée et les taches avec un chiffon humecté de lessive diluée.
Utilisez une lessive neutre spéciale lainages diluée à 5% environ dans l'eau.
- Essorez bien le chiffon et rincez soigneusement toutes les traces de lessive.
- Passez un chiffon doux et sec sur le cuir pour éliminer toute trace d'humidité. Laissez sécher le cuir dans un endroit bien aéré et à l'ombre.

Nettoyage des habillages en cuir synthétique

- Passez l'aspirateur pour éliminer la poussière et les traces de terre.
- Passez un chiffon doux humecté d'un nettoyant neutre dilué dans l'eau à 1% environ.
- Essorez bien le chiffon de l'eau en excès et essuyez soigneusement toutes les traces résiduelles de nettoyant et d'eau.

■ Entretien des habillages en cuir

Toyota vous recommande de nettoyer l'habitacle de votre véhicule très régulièrement, au moins deux fois par an, pour en préserver la qualité de finition.

■ Shampooinage des moquettes

Il existe dans le commerce de nombreux nettoyants en mousse pour moquettes. Appliquez la mousse à l'aide d'une éponge ou d'une brosse. Frottez en mouvements circulaires. Ne pas utiliser d'eau. Nettoyez les surfaces sales et laissez sécher. Moins vous mouillez la moquette, meilleurs sont les résultats obtenus.

■ Ceintures de sécurité

Nettoyez avec un chiffon ou une éponge humectée d'eau savonneuse tiède. Par ailleurs, vérifiez régulièrement que les ceintures ne sont pas effilochées, entaillées, ou ne paraissent pas exagérément usées.

**AVERTISSEMENT****■ Eau à l'intérieur du véhicule**

- Ne pas asperger d'eau l'habitacle du véhicule et ne pas y renverser de liquide. Cela pourrait entraîner un mauvais fonctionnement des équipements électriques, etc., qui peuvent également prendre feu.
- Évitez impérativement tout contact avec l'eau d'un composant du système SRS ou d'un faisceau électrique de l'habitacle. (→P. 37)
Une anomalie électrique pourrait être la cause du déploiement intempestif ou d'un mauvais fonctionnement des airbags, susceptible de blesser grièvement un passager, voire de le tuer.

■ Nettoyage de l'habitacle (particulièrement le tableau de bord)

Ne pas utiliser de cire ou de produit de nettoyage lustrant. Le tableau de bord risquerait de se réfléchir dans le pare-brise et de gêner la vision du conducteur, avec pour conséquence un accident grave, voire mortel.



NOTE

■ Produits de nettoyage

- Afin d'éviter de décolorer les matériaux de l'habitacle ou de laisser des traces sur la peinture, voire de l'abîmer, n'utilisez aucun nettoyant de formules suivantes:
 - Parties hors sellerie: Produits d'origine organique, tels que le benzène ou l'essence, les solutions acides ou alcalines, les colorants et l'eau de Javel
 - Sièges: Solutions alcalines ou acides, telles que les diluants, le benzène et l'alcool
- Ne pas utiliser une cire ou un produit de nettoyage lustrant. Le tableau de bord et les parties peintes de l'habitacle pourraient s'en trouver abîmés.

■ Protection des cuirs

Respectez les précautions suivantes pour éviter que les cuirs ne s'abîment:

- Nettoyez aussi régulièrement que possible toute accumulation de poussière et toute trace sur les cuirs.
- Ne laissez jamais le véhicule stationné trop longtemps à la lumière directe du soleil. Stationnez le véhicule à l'ombre, particulièrement en été.
- Ne laissez sur la sellerie aucun objet poisseux, en matière plastique ou en vinyle, susceptible d'adhérer au cuir en cas de forte chaleur dans l'habitacle.

■ Eau sur le plancher

Ne pas laver le plancher du véhicule à grande eau.

Les systèmes du véhicule, comme le système audio par exemple, risquent de souffrir si l'eau entre en contact avec les équipements électriques situés sur et sous le plancher. L'eau peut également provoquer une corrosion de la carrosserie.

■ Lorsque vous nettoyez la face intérieure du pare-brise (véhicules équipés de capteur avant)

Prenez soin de ne pas toucher le capteur avant. (→P. 246)

Si vous rayez accidentellement la caméra ou lui donnez un coup, le risque existe que les systèmes PCS et LDA ne fonctionnent plus normalement ou soient à l'origine d'un défaut de fonctionnement.

■ Nettoyage de la face intérieure de la lunette arrière

- Ne pas utiliser de nettoyant pour vitres pour nettoyer la lunette arrière, sous peine de risquer d'abîmer les résistances chauffantes du désembueur de lunette arrière. Utilisez plutôt un chiffon humecté d'eau tiède que vous passez sans appuyer jusqu'à obtenir la propreté souhaitée. Nettoyez ainsi la lunette en passant le chiffon parallèlement aux résistances chauffantes.
- Prenez soin de ne pas rayer le verre ni d'abîmer les résistances chauffantes.

Prescriptions d'entretien

Pour avoir la garantie de profiter de votre véhicule en toute sécurité et d'éviter les dépenses inutiles, une attention au quotidien et un entretien régulier sont essentiels. C'est pourquoi Toyota vous recommande de suivre ces quelques conseils d'entretien:

Entretien périodique

L'entretien périodique doit être effectué aux intervalles préconisés, prévus par le programme d'entretien.

Pour de plus amples renseignements sur le programme d'entretien à suivre, reportez-vous au "Carnet d'entretien Toyota" ou au "Carnet de garantie Toyota".

Entretien à faire soi-même

Qu'en est-il de l'entretien à faire soi-même?

Vous pouvez réaliser vous-même nombre d'opérations d'entretien, dans la mesure où vous possédez un minimum de notions mécaniques et où vous disposez d'un outillage succinct.

Notez cependant que certains travaux d'entretien requièrent un outillage spécial et des connaissances approfondies. De telles opérations gagneront à être exécutées par des techniciens qualifiés. Même si vous êtes un mécanicien amateur éclairé, nous vous recommandons de faire effectuer les réparations et l'entretien de votre véhicule par un concessionnaire Toyota, un réparateur agréé Toyota, ou n'importe quel réparateur fiable. Les concessionnaires et réparateurs agréés Toyota tiennent à jour l'historique de l'entretien, ce qui peut se révéler très utile lorsque vous demandez une prise en charge sous garantie. Si vous choisissez de faire appel à un professionnel qualifié et convenablement équipé plutôt qu'à un réparateur agréé Toyota pour l'entretien ou la réparation de votre véhicule, nous vous recommandons de lui demander de tenir un historique des opérations effectuées.

■ Où s'adresser pour les services d'entretien?

Pour que votre véhicule soit toujours dans le meilleur état possible, Toyota vous recommande de le faire contrôler, entretenir et réparer par un concessionnaire Toyota, un réparateur agréé Toyota, ou n'importe quel réparateur fiable. Pour l'entretien et les réparations pris en charge dans le cadre de votre garantie, rendez-vous chez un concessionnaire ou réparateur agréé Toyota, qui utilisera des pièces détachées d'origine Toyota pour résoudre le problème rencontré. Le fait de faire appel à un concessionnaire ou un réparateur agréé Toyota pour les réparations et l'entretien hors garantie présente certains avantages. En effet, en tant que membres du réseau Toyota, ils peuvent vous aider au mieux à résoudre les difficultés que vous rencontrez.

Votre concessionnaire Toyota, un réparateur agréé Toyota, ou n'importe quel réparateur fiable pourra prendre en charge l'entretien périodique de votre véhicule, en toute confiance et pour un prix raisonnable. En effet, il a l'expérience des véhicules Toyota.

■ Votre véhicule a-t-il besoin de réparations ?

Soyez attentif à tout changement de comportement, aux bruits et aux signaux visuels indiquant qu'une intervention est nécessaire. Voici quelques indices importants:

- Le moteur a des ratés, il boîte ou fait un bruit de cliquetis
- Perte de puissance notable
- Bruits anormaux du moteur
- Écoulement de liquide sous le véhicule (Cependant, la formation de gouttelettes d'eau provenant du système de climatisation est normale après utilisation de cette dernière.)
- Changement de sonorité à l'échappement (Peut indiquer une fuite dangereuse de monoxyde de carbone. Conduisez le véhicule vitres ouvertes et faites immédiatement contrôler le système d'échappement.)
- Pneus apparemment dégonflés, crissement excessif des pneus en virage, usure inhabituelle des pneus
- Le véhicule embarque d'un côté en ligne droite, même sur les routes en bon état
- Bruits anormaux de la suspension
- Perte d'efficacité des freins, pédale de frein ou d'embrayage spongieuse sous le pied, pédale presque en contact avec le plancher, le véhicule embarque d'un côté au freinage
- Température du liquide de refroidissement moteur supérieure à la normale en permanence

Si vous constatez l'un de ces phénomènes, confiez votre véhicule dans les plus brefs délais à un concessionnaire Toyota, un réparateur agréé Toyota, ou n'importe quel réparateur fiable. Il est possible que votre véhicule ait besoin d'un réglage ou d'une réparation.

**AVERTISSEMENT****■ Lorsque votre véhicule n'est pas suffisamment entretenu**

Un entretien insuffisant peut causer au véhicule des dommages sérieux et être à l'origine d'un accident grave, voire mortel.

■ Manipulation de la batterie

Les bornes et cosses de batterie, ainsi que tous les accessoires associés, contiennent du plomb ou des alliages au plomb, connus pour provoquer des maladies neurologiques. Lavez-vous les mains après toute manipulation. (→P. 400)

Précautions avec l'entretien à faire soi-même

Si vous décidez d'effectuer vous-même les opérations d'entretien, veuillez à bien suivre la procédure décrite dans les sections correspondantes.

Éléments	Pièces et outils
État de la batterie (→P. 400)	<ul style="list-style-type: none"> • Eau chaude • Graisse • Clé plate (pour les vis des cosses de batterie) • Bicarbonate de soude
Niveau de liquide de refroidissement moteur (→P. 398)	<ul style="list-style-type: none"> • Liquide "Toyota Super Long Life Coolant" «Liquide de refroidissement Toyota super longue durée» ou équivalent haut de gamme, à base d'éthylène glycol, ne contenant ni silicates, ni amines, ni nitrites, ni borates et incorporant la technologie des acides organiques hybrides pour une longue tenue dans le temps • Le liquide "Toyota Super Long Life Coolant" «Liquide de refroidissement Toyota super longue durée» est un mélange composé à 50% de liquide de refroidissement et à 50% d'eau déminéralisée. • Entonnoir (réservé aux appoints en liquide de refroidissement)
Niveau d'huile moteur (→P. 395)	<ul style="list-style-type: none"> • "Toyota Genuine Motor Oil" «Huile moteur Toyota d'origine» ou équivalent • Chiffon ou essuie-tout en papier • Entonnoir (réservé aux appoints en huile moteur)
Fusibles (→P. 419)	<ul style="list-style-type: none"> • Fusible de même ampérage que celui d'origine
Ampoules (→P. 427)	<ul style="list-style-type: none"> • Ampoule de même numéro et même puissance que celle d'origine • Tournevis cruciforme (empreinte Phillips) • Tournevis plat • Clé
Radiateur et condenseur (→P. 399)	—
Pression de gonflage des pneus (→P. 411)	<ul style="list-style-type: none"> • Manomètre pour pneumatiques • Source d'air comprimé
Liquide de lave-glace (→P. 403)	<ul style="list-style-type: none"> • Eau ou liquide de lave-glace contenant de l'antigel (pour une utilisation en hiver) • Entonnoir (réservé aux appoints en eau ou liquide de lave-glace)

 **AVERTISSEMENT**

Le compartiment moteur renferme de nombreux mécanismes et liquides, qui peuvent se mettre en mouvement brutalement, devenir brûlants ou être sous tension électrique. Pour éviter des blessures graves, voire mortelles, observez les précautions suivantes.

■ **Lorsque vous intervenez dans le compartiment moteur**

- N'approchez jamais vos mains, vos vêtements et vos outils trop près du ventilateur et des courroies moteur en rotation.
- Prenez garde à ne pas toucher le moteur, le radiateur, le collecteur d'échappement, etc., immédiatement après avoir roulé, car ils risquent d'être brûlants. L'huile et les autres liquides peuvent également être très chauds.
- Ne rien laisser d'aisément inflammable, p. ex. du papier ou des chiffons, dans le compartiment moteur.
- Ne pas fumer et tenir le carburant et la batterie à l'abri des étincelles ou de toute flamme nue. Les vapeurs de carburant et les émanations de la batterie sont hautement inflammables.
- Soyez extrêmement prudent lorsque vous intervenez sur la batterie. Elle contient de l'acide sulfurique, produit toxique et corrosif.
- Faites attention car le liquide de frein est un produit dangereux pour vos yeux et vos mains; en outre, il détériore les surfaces peintes. En cas de contact accidentel de liquide avec la peau ou les yeux, rincez la partie touchée abondamment à l'eau claire.
Si un inconfort quelconque persiste, consultez un médecin.

■ **Lorsque vous intervenez à proximité des ventilateurs électriques de refroidissement ou du radiateur**

- ▶ Véhicules dépourvus de système d'accès et de démarrage "mains libres"

Vérifiez que le contacteur de démarrage antivol est sur arrêt. Avec le contacteur de démarrage antivol sur "ON", le ventilateur électrique de refroidissement est susceptible de se mettre automatiquement en route si la climatisation est en marche et/ou si le liquide de refroidissement est chaud. (→P. 399)

- ▶ Véhicules équipés d'un système d'accès et de démarrage "mains libres"

Vérifiez que le contacteur de démarrage antivol est sur arrêt. Lorsque le contacteur de démarrage est en mode DÉMARRAGE, le ventilateur électrique de refroidissement est susceptible de se mettre automatiquement en route dès lors que la climatisation est en marche et/ou que le liquide de refroidissement est chaud. (→P. 399)

■ **Lunettes de protection**

Portez des lunettes de protection pour vous protéger contre les projectiles et chutes de corps solides et contre les projections de liquides, etc.



NOTE

■ Si vous démontez le filtre à air

Rouler avec le filtre à air démonté peut être à l'origine d'une usure prématurée du moteur causée par les impuretés en suspension dans l'air.

■ Si le niveau de liquide est trop bas ou trop haut

Il est normal que le niveau du liquide de frein descende légèrement à mesure de l'usure des plaquettes de frein ou lorsque le niveau du liquide est haut dans le vase d'expansion.

Si le réservoir doit être fréquemment rempli, cela peut indiquer un problème sérieux.

Capot

Pour ouvrir le capot, débloquez-en la serrure depuis l'intérieur du véhicule.

- 1 Tirez le levier de déverrouillage du capot.

Le capot se soulève légèrement.

► Véhicules à conduite à gauche

► Véhicules à conduite à droite

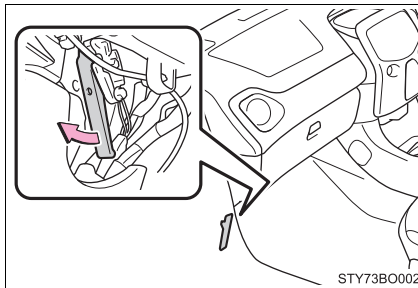
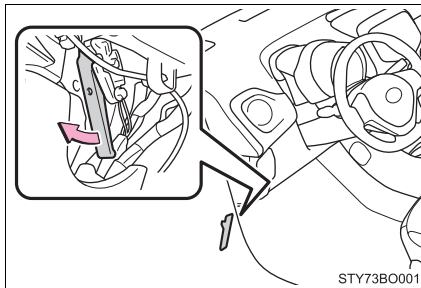

- 2 Poussez le loquet de sécurité d'ouverture du capot vers la gauche et ouvrez le capot.

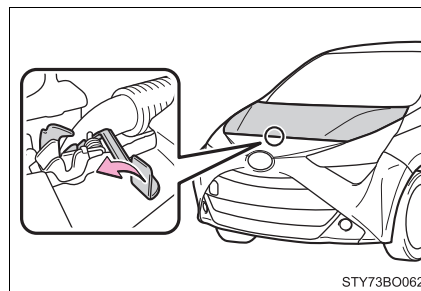

- 3 Maintenez le capot ouvert en insérant la béquille dans le logement prévu à cet effet.

Pour insérer la béquille de capot dans le logement, faites-lui décrire le mouvement indiqué sur la figure. Si le mouvement est sur le côté ou l'extérieur du véhicule, elle risque de se détacher.

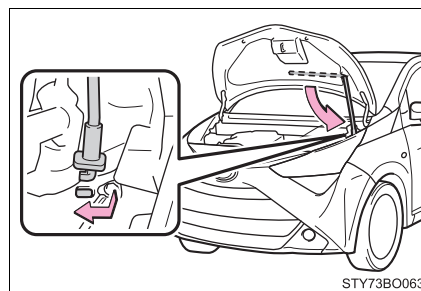

⚠ AVERTISSEMENT**■ Vérifications avant de prendre la route**

Vérifiez que le capot est bien fermé et verrouillé.

Si le capot est mal verrouillé, il risque de s'ouvrir pendant la marche du véhicule et de provoquer un accident dans lequel un passager peut être grièvement blessé, voire tué.

■ Après avoir inséré la béquille dans le logement

Assurez-vous que la béquille soutient bien le capot, de manière à ce qu'il ne puisse tomber sur votre tête ou votre corps.

■ Lorsque vous détachez la béquille de son clip

● Prenez garde de ne pas vous cogner les mains ou les bras contre l'intérieur du capot moteur. À défaut, des blessures graves pourraient s'ensuivre.

● Tenez la béquille par sa protection pour éviter de vous brûler.

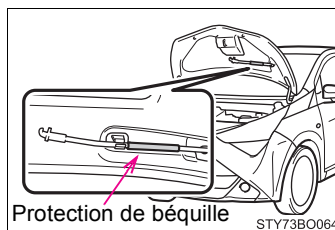
**⚠ NOTE****■ Lorsque vous fermez le capot**

Veillez à ranger la béquille dans ses clips avant de fermer le capot. Si vous fermez le capot avec la béquille levée, vous risquez de déformer le capot.

Positionnement du cric

Lorsque vous utilisez un cric d'atelier, respectez les instructions du manuel fourni avec le cric et effectuez l'opération en toute sécurité.

Lorsque vous levez votre véhicule avec le cric, veillez à placer correctement ce dernier. En le plaçant au mauvais endroit, vous risquez d'endommager votre véhicule ou de vous faire blesser.

◆ Avant

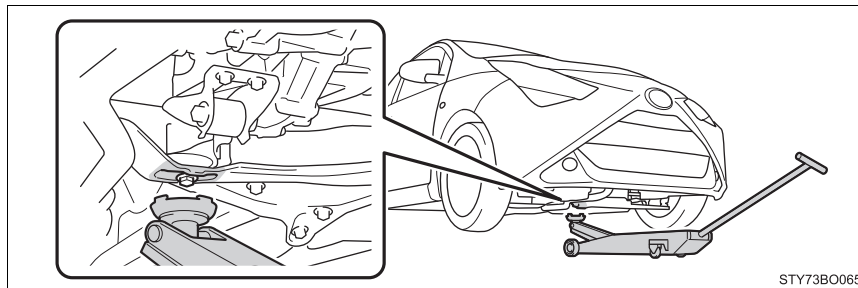

◆ Arrière

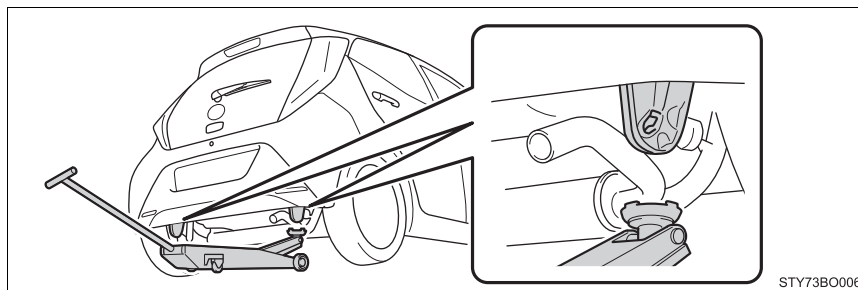

Compartiment moteur

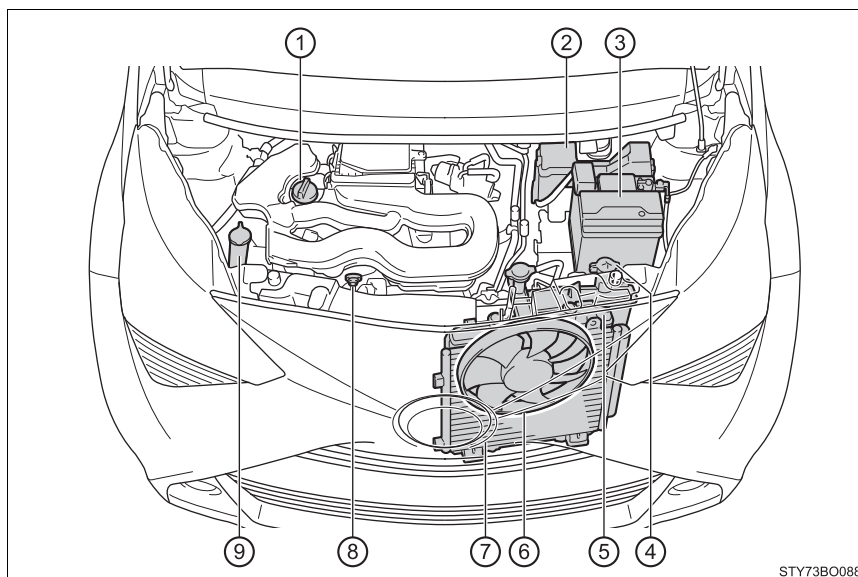

- | | |
|---|--|
| ① Bouchon de remplissage d'huile moteur (→P. 396) | ⑥ Motoventilateur de refroidissement |
| ② Boîte à fusibles (→P. 419) | ⑦ Condenseur (→P. 399) |
| ③ Batterie (→P. 400) | ⑧ Jauge de niveau d'huile moteur (→P. 395) |
| ④ Vase d'expansion de liquide de refroidissement moteur (→P. 398) | ⑨ Réservoir de liquide de lave-glace (→P. 403) |
| ⑤ Radiateur (→P. 399) | |

Huile moteur

Vérifiez le niveau d'huile avec la jauge, moteur à l'arrêt et à température de fonctionnement.

■ Vérification du niveau d'huile moteur

- 1 Stationnez le véhicule sur sol plat. Après l'arrêt du moteur chaud, attendez plus de 5 minutes pour permettre à l'huile de redescendre dans le carter.
- 2 Sortez la jauge, tout en tenant un chiffon dessous.

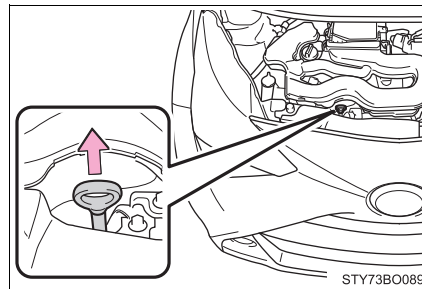

- 3 Essuyez la jauge.
- 4 Remettez la jauge en place en appuyant bien à fond.
- 5 Sortez la jauge et vérifiez le niveau d'huile, tout en tenant un chiffon dessous.

- ① Bas
- ② Normal
- ③ Excessif

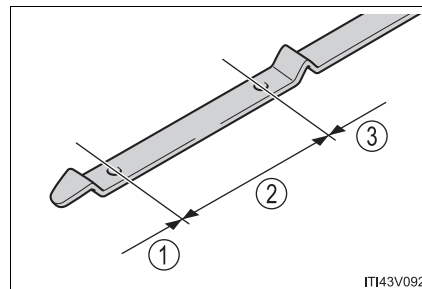

La jauge peut être de forme différente selon le type de véhicule ou de moteur.

- 6 Essuyez la jauge et remettez-la en place en appuyant bien à fond.

■ Appoint en huile moteur

Si le niveau d'huile est sous le repère mini ou à peine au-dessus, faites l'appoint avec une huile moteur de même type que celle déjà dans le moteur.

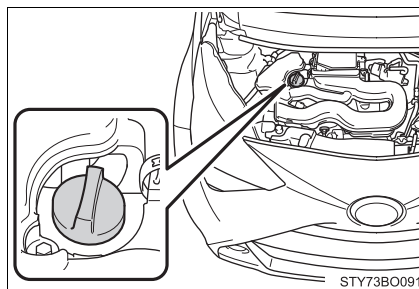

Avant de faire l'appoint, vérifiez le type d'huile à utiliser et préparez l'outillage dont vous avez besoin.

Choix de l'huile moteur	→P. 516
Éléments	Entonnoir propre

- 1 Retirez le bouchon de remplissage d'huile en le tournant vers la gauche.
- 2 Versez l'huile moteur en petit filet et vérifiez régulièrement le niveau avec la jauge.
- 3 Revissez le bouchon de remplissage d'huile en le tournant vers la droite.

■ Consommation en huile moteur

Une certaine quantité d'huile moteur va être consommée pendant la marche du véhicule. Dans les situations suivantes, il peut arriver que la consommation d'huile augmente, et qu'il faille faire l'appoint en huile moteur entre deux vidanges.

- Lorsque le moteur est neuf, par exemple directement après l'achat du véhicule ou le remplacement du moteur
- Si l'huile utilisée est de mauvaise qualité ou que sa viscosité est inadaptée
- Lorsque vous utilisez le véhicule à des régimes moteur élevés ou sous forte charge, ou en accélérant et en décélérant fréquemment
- Lorsque vous laissez le moteur tourner au ralenti trop longtemps, ou lorsque vous utilisez souvent le véhicule dans des conditions de circulation chargée

 **AVERTISSEMENT****■ Huile moteur usagée**

- L'huile de vidange contient des contaminants potentiellement dangereux susceptibles de provoquer des maladies de peau (inflammations, voire même cancer de la peau). Par conséquent, veillez à éviter tout contact prolongé et répété avec l'huile de vidange. Pour nettoyer la peau en contact avec de l'huile moteur usagée, lavez-vous abondamment avec de l'eau et du savon.
- Ne jetez pas votre huile de vidange et vos filtres à huile n'importe où et n'importe comment. Ne jetez pas votre huile de vidange et vos filtres à huile aux ordures, aux égouts ou directement dans la nature.
Pour toute information relative à la collecte et au recyclage, consultez un concessionnaire Toyota, un réparateur agréé Toyota, ou n'importe quel réparateur fiable, une station-service ou un magasin de pièces auto.
- Ne pas laisser les huiles de vidange à la portée des enfants.

 **NOTE****■ Pour prévenir toute panne moteur grave**

Vérifiez le niveau d'huile très régulièrement.

■ Lorsque vous faites une vidange d'huile moteur

- Veillez à ne pas verser d'huile moteur sur les organes du véhicule.
- Évitez de trop remplir, sous peine d'occasionner des dommages au moteur.
- Vérifiez le niveau d'huile à la jauge chaque fois que vous faites l'appoint.
- Veillez à bien revisser et serrer le bouchon de remplissage d'huile moteur.

Liquide de refroidissement moteur

Le niveau du liquide de refroidissement est satisfaisant lorsqu'il se trouve entre les repères "FULL" ou "F" et "LOW" du vase d'expansion, moteur froid.

► Type A

- ① Bouchon du vase d'expansion
- ② Repère "FULL"
- ③ Repère "LOW"

Si le niveau est sous le repère "LOW" ou juste dessus, faites l'appoint en liquide de refroidissement, jusqu'au repère "FULL".

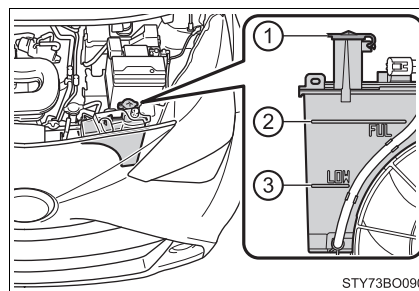

STY73B0090

► Type B

- ① Bouchon du vase d'expansion
- ② Repère "F"
- ③ Repère "LOW"

Si le niveau est sous le repère "LOW" ou juste dessus, faites l'appoint en liquide de refroidissement, jusqu'au repère "F".

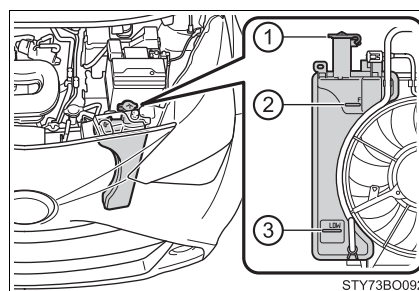

STY73B0092

■ Choix du liquide de refroidissement

Utilisez uniquement du liquide "Toyota Super Long Life Coolant" «Liquide de refroidissement Toyota super longue durée» ou équivalent haut de gamme, à base d'éthylène glycol, ne contenant ni silicates, ni amines, ni nitrites, ni borates, et à technologie d'acide organique hybride de longue durée.

Le liquide "Toyota Super Long Life Coolant" «Liquide de refroidissement Toyota super longue durée» est un mélange composé à 50% de liquide de refroidissement et à 50% d'eau déminéralisée. (Température minimum: -35°C [-31°F])

Pour tout complément d'information sur le liquide de refroidissement, prenez contact avec un concessionnaire Toyota, un réparateur agréé Toyota, ou n'importe quel réparateur fiable.

■ Si le niveau du liquide de refroidissement redescend peu de temps après l'appoint

Contrôlez visuellement le radiateur, les durits, le bouchon du vase d'expansion de liquide de refroidissement moteur, le robinet de vidange et la pompe à eau.

Si vous ne trouvez aucune fuite, demandez à un concessionnaire Toyota, un réparateur agréé Toyota, ou n'importe quel réparateur fiable d'effectuer un contrôle sous pression du bouchon de radiateur et de rechercher les fuites éventuelles dans le circuit de refroidissement.

 **AVERTISSEMENT****■ Lorsque le moteur est chaud**

Ne pas ouvrir le bouchon de radiateur.

Le liquide de refroidissement, brûlant et sous pression, risque de gicler dans toutes les directions si vous enlevez le bouchon de radiateur, et de vous blesser gravement, en vous brûlant.

 **NOTE****■ Appoint en liquide de refroidissement**

Le liquide de refroidissement n'est ni de l'eau pure, ni un antigel classique. Le dosage correct entre eau et antigel doit être respecté pour garantir une lubrification, une protection anticorrosion et un refroidissement suffisamment performants. Veuillez lire avec attention l'étiquette du bidon d'antigel ou de liquide de refroidissement.

■ Si vous renversez du liquide de refroidissement

Rincez abondamment à l'eau claire pour éviter tout dommage aux pièces mécaniques ou à la peinture.

Radiateur et condenseur

Vérifiez le radiateur et le condenseur et débarrassez-les de tout corps étranger.

Si vous constatez que l'un de ces éléments est très encrassé ou si vous n'êtes pas sûr de son état, faites inspecter votre véhicule par un concessionnaire Toyota, un réparateur agréé Toyota, ou n'importe quel réparateur fiable.

 **AVERTISSEMENT****■ Lorsque le moteur est chaud**

Ne pas toucher au radiateur ou au condenseur, qui peuvent être très chauds et donc vous blesser gravement, en vous brûlant.

Batterie

Contrôlez la batterie comme suit:

■ Extérieur de la batterie

Vérifiez que les bornes de la batterie ne sont pas corrodées, que les connexions ne sont pas desserrées, que les câbles ne sont pas entaillés et que la bride est bien serrée.

- ① Bornes
- ② Bride de maintien

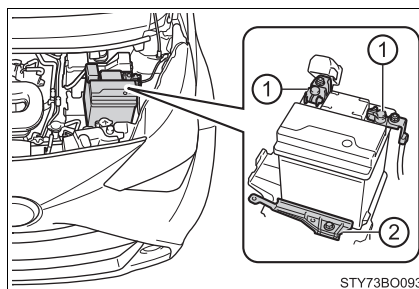

STY73BO093

■ Contrôle de l'état de la batterie (sur modèles équipés)

Vérifiez l'état de la batterie à la couleur de l'indicateur.

- ① Vert: Bon état
- ② Noir: Mise en charge nécessaire.

Faites inspecter le véhicule par un concessionnaire Toyota, un réparateur agréé Toyota, ou n'importe quel réparateur fiable.

- ③ Blanc: ne fonctionne pas correctement.

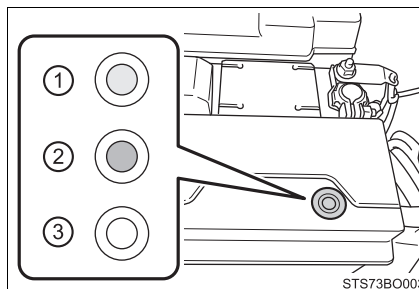

STS73BO003

Faites inspecter le véhicule par un concessionnaire Toyota, un réparateur agréé Toyota, ou n'importe quel réparateur fiable.

■ Avant la mise en charge

La recharge de la batterie produit des vapeurs d'hydrogène, lesquelles sont hautement inflammables et explosives. Par conséquent, avant la mise en charge:

- Si la mise en charge s'effectue alors que la batterie est en place dans le véhicule, n'oubliez pas de débrancher le câble de masse.
- Vérifiez que l'interrupteur marche/arrêt du chargeur est sur arrêt lorsque vous branchez et débranchez les câbles entre le chargeur et la batterie.

■ Après la mise en charge ou le rebranchement de la batterie (véhicules équipés d'un système d'accès et de démarrage "mains libres")

Il est possible que le moteur ne démarre pas. Suivez la procédure décrite ici pour réinitialiser le système.

1 Appuyez sur la pédale de frein avec le sélecteur de vitesses sur N.

2 Ouvrez et fermez l'une des portes.

3 Redémarrez le moteur.

- Le déverrouillage des portes au moyen du système d'accès et de démarrage "mains libres" peut ne pas être possible immédiatement après le rebranchement de la batterie. Si tel est le cas, utilisez la télécommande du verrouillage centralisé ou la clé conventionnelle pour verrouiller/déverrouiller les portes.
- Démarrez le moteur avec le contacteur de démarrage en mode ACCESSOIRES. Le moteur ne peut pas démarrer avec le contacteur de démarrage sur arrêt. En revanche, le moteur fonctionnera normalement à la deuxième tentative.
- Le mode dans lequel se trouve le contacteur de démarrage est mémorisé par le véhicule. En cas de rebranchement de la batterie, le véhicule rétablit le mode dans lequel se trouvait le contacteur de démarrage avant que la batterie ne soit débranchée. Assurez-vous d'arrêter le moteur avant de débrancher la batterie. Soyez particulièrement prudent au moment de rebrancher la batterie si vous ignorez dans quel mode était le contacteur de démarrage avant qu'elle ne se décharge.

Si le moteur ne démarre toujours pas après plusieurs tentatives, prenez contact avec un concessionnaire Toyota, un réparateur agréé Toyota, ou n'importe quel réparateur fiable.

 **AVERTISSEMENT****■ Chimie de la batterie**

Les batteries contiennent de l'acide sulfurique, une substance toxique et corrosive qui produit des vapeurs d'hydrogène, hautement inflammables et explosives. Pour réduire les risques d'accident grave, voire mortel, respectez les précautions suivantes lorsque vous intervenez sur la batterie ou à sa proximité directe:

- Ne pas produire d'étincelles par la mise en contact des bornes de la batterie avec un outil.
- Ne pas fumer ni allumer d'allumette à proximité de la batterie.
- Évitez tout contact avec les yeux, la peau et les vêtements.
- Ne jamais ingérer ou inhaler l'électrolyte.
- Portez des lunettes de protection lorsque vous travaillez à proximité de la batterie.
- Ne pas laisser les enfants s'approcher de la batterie.

■ Où charger la batterie en toute sécurité

Rechargez toujours la batterie à l'air libre. Ne rechargez pas la batterie dans un garage ou un local fermé sans aération suffisante.

■ Comment mettre en charge la batterie

Effectuez toujours une charge lente (sous 5 A maximum). La batterie risque d'exploser si vous essayez de la recharger plus vite.

■ Mesures d'urgence concernant l'électrolyte

- En cas de contact de l'électrolyte avec les yeux
Rincez à l'eau claire pendant 15 minutes au moins et consultez sans attendre un médecin. Dans la mesure du possible, continuez à mouiller les yeux, à l'aide d'une éponge ou d'une serviette, pendant le trajet jusqu'au cabinet médical le plus proche ou les urgences.
- En cas de contact de l'électrolyte avec la peau
Lavez abondamment la partie touchée. Consultez immédiatement un médecin si vous ressentez une douleur ou une brûlure.
- En cas de contact de l'électrolyte avec les vêtements
Il risque de traverser les vêtements et d'atteindre la peau. Retirez immédiatement le vêtement et appliquez si nécessaire la procédure décrite précédemment.
- Si vous ingérez accidentellement de l'électrolyte
Buvez de l'eau ou du lait en grande quantité. Consultez d'urgence un médecin.

 **NOTE****■ Lorsque vous rechargez la batterie**

Ne rechargez jamais la batterie alors que le moteur est en marche. Veillez également à ce que tous les accessoires soient sur arrêt.

Liquide de lave-glace

Si le lave-glace ne fonctionne pas, c'est que le réservoir de lave-glace est vraisemblablement vide. Ajoutez du liquide de lave-glace.

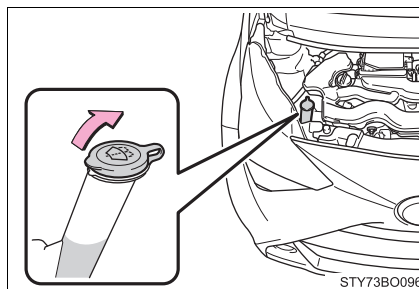
**⚠ AVERTISSEMENT****■ Lorsque vous ajoutez du liquide de lave-glace**

Ne pas ajouter de liquide de lave-glace lorsque le moteur est chaud ou en marche, car il contient de l'alcool et pourrait provoquer un incendie en cas de débordement sur le moteur, etc.

⚠ NOTE**■ Ne pas utiliser un autre produit que du liquide de lave-glace**

Ne pas remplacer le liquide de lave-glace par de l'eau savonneuse ou de l'antigel pour moteur.

Ces produits risquent de laisser des traces indélébiles sur la peinture du véhicule, mais aussi de causer des dommages à la pompe ayant pour résultat des problèmes de pulvérisation du liquide de lave-glace.

■ Dilution du liquide de lave-glace

Vous pouvez diluer le liquide de lave-glace dans l'eau si nécessaire.

Consultez les températures de protection antigel indiquées sur l'étiquette du bidon de liquide de lave-glace.

Pédale d'embrayage (véhicules équipés d'une boîte de vitesses manuelle)

Veillez vous assurer que la course de réserve d'usure de la pédale d'embrayage est conforme aux tolérances standard.

Tirez la pédale d'embrayage vers le haut et vérifiez la course de réserve d'usure.

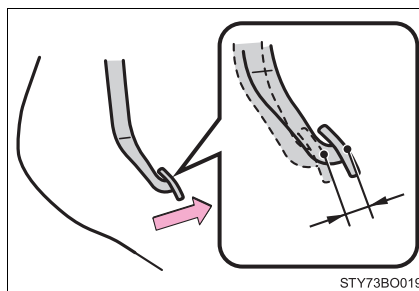

■ Concernant la course de réserve d'usure de la pédale d'embrayage

Si la course de réserve d'usure de la pédale d'embrayage est inférieure à 23 mm (0,9 in.), confiez le véhicule à votre concessionnaire Toyota pour qu'il la règle.

■ Valeur normale de la course de réserve d'usure de la pédale d'embrayage

→P. 521

Pneus

Changez les pneus ou permutez les roues en fonction du programme d'entretien ou de l'usure des bandes de roulement.

Contrôle des pneus

Vérifiez si les témoins d'usure de la bande de roulement sont visibles sur les pneus. Par ailleurs, vérifiez que les pneus ne sont pas usés irrégulièrement, notamment que l'usure n'est pas excessive sur un côté de la bande de roulement.

Si vous ne pratiquez pas la permutation des roues, contrôlez l'état de la roue de secours et sa pression de gonflage.

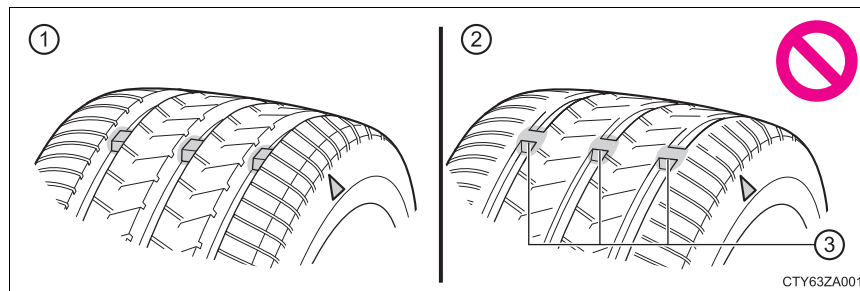

- ① Profil neuf
- ② Profil usé
- ③ Témoin d'usure de la bande de roulement

L'emplacement des témoins d'usure de la bande de roulement est signalé par un repère ("TWI" ou "Δ", etc.) moulé sur le flanc du pneu.

Remplacez les pneus si les témoins d'usure de la bande de roulement sont visibles sur l'un d'eux.

Permutation des roues

Permutez les roues dans l'ordre indiqué.

Afin d'uniformiser l'usure des pneus et d'augmenter leur longévité, Toyota préconise de procéder à la permutation des roues tous les 10000 km (6000 miles).

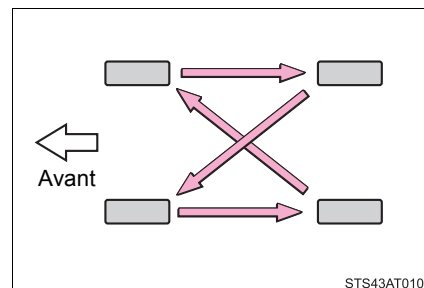

■ Quand changer les pneus de votre véhicule

Vous devez changer les pneus lorsque:

- Les témoins d'usure de la bande de roulement sont visibles sur un pneu.
- Une entaille, une coupure ou une craquelure est suffisamment profonde pour laisser apparaître la trame, et une cloque est révélatrice d'un défaut interne
- Le pneu s'est retrouvé plusieurs fois à plat ou est impossible à réparer correctement du fait de la taille ou de l'emplacement d'une entaille ou d'une perforation

Si vous avez un doute, consultez un concessionnaire Toyota, un réparateur agréé Toyota, ou n'importe quel réparateur fiable.

■ Longévité des pneus

Tout pneumatique de plus de 6 ans doit faire l'objet d'un contrôle par un technicien qualifié, même s'il n'a servi que rarement ou même pas du tout, ou s'il ne porte aucune trace évidente de dégradation.

■ Pneus taille basse (véhicules équipés de pneus 165/60R15)

En général, les pneus taille basse s'usent plus rapidement et leur adhérence diminue sur des routes enneigées et/ou verglacées par rapport à des pneus standard. Équipez votre véhicule de pneus neige ou de chaînes sur les routes enneigées et/ou verglacées, et conduisez prudemment en adaptant votre vitesse aux conditions de circulation et à la météo.

■ Pneus neige usés jusqu'à moins de 4 mm (0,16 in.) de hauteur de gomme sur la bande de roulement

Ces pneus ont perdu toute efficacité dans la neige.

Système d'alerte de pression des pneus (sur modèles équipés)

Votre véhicule est équipé d'un système d'alerte de pression des pneus.

Tant que le véhicule est en mouvement, le système surveille les variations de vitesse des roues, transmises par les signaux de sortie du capteur de vitesse à destination du système de gestion des freins.

Il informe le conducteur dès qu'il détecte qu'un pneu est insuffisamment gonflé.

◆ Initialisation du système d'alerte de pression des pneus**■ Le système d'alerte de pression des pneus doit être initialisé lors du changement de pneu**

Lors de l'initialisation du système d'alerte de pression des pneus, la pression à laquelle sont gonflés les pneus à ce moment-là devient la pression de référence.

■ Opération d'initialisation

- Veillez à effectuer une initialisation après avoir corrigé la pression de gonflage des pneus. Par ailleurs, assurez-vous que les pneus sont froids avant d'effectuer une initialisation ou de corriger la pression de gonflage.
- Si vous appuyez accidentellement sur le bouton de réinitialisation alors qu'il n'était pas nécessaire d'effectuer une initialisation, corrigez la pression de gonflage à la valeur préconisée alors que les pneus sont froids, puis effectuez à nouveau une initialisation.

■ Comment initialiser le système d'alerte de pression des pneus

- 1 Stationnez le véhicule en lieu sûr et mettez le contacteur de démarrage sur "LOCK" (véhicules dépourvus de système d'accès et de démarrage "mains libres") ou sur arrêt (véhicules équipés d'un système d'accès et de démarrage "mains libres").

L'initialisation est impossible lorsque le véhicule est en mouvement.

- 2 Gonflez tous les pneus à la pression de gonflage préconisée à froid. (→P. 522)

Assurez-vous bien que vous gonflez les pneus à la pression de gonflage préconisée à froid. Le système d'alerte de pression des pneus va prendre pour référence ce niveau de pression.

- 3 Mettez le contacteur de démarrage sur "ON" (véhicules dépourvus de système d'accès et de démarrage "mains libres") ou en mode DÉMARRAGE (véhicules équipés d'un système d'accès et de démarrage "mains libres").

- 4 Appuyez longuement sur le bouton de réinitialisation du système d'alerte de pression des pneus, jusqu'à ce que le témoin d'alerte de pression des pneus clignote lentement à 3 reprises.

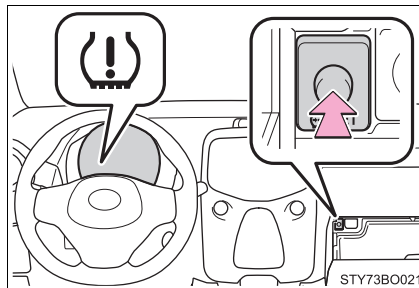

■ Situations dans lesquelles le système d'alerte de pression des pneus peut ne pas fonctionner normalement (sur modèles équipés)

- Le système d'alerte de pression des pneus est garanti de fonctionner normalement lorsque les pneus montés sont ceux d'origine.
- Dans les cas suivants, il peut arriver que le système d'alerte de pression des pneus ne fonctionne pas normalement.
 - Le véhicule utilise des pneus dont les dimensions ne sont pas standard ou fabriqués par d'autres manufacturiers.
 - Le véhicule utilise des pneus différents en dimensions ou en marques.
 - Le véhicule utilise des pneus neige, la roue de secours compacte (sur modèles équipés) ou des chaînes à neige.
 - Vous conduisez le véhicule à moins de 40 km/h (25 mph) environ.
 - Vous conduisez le véhicule sur une route glissante ou en mauvais état.
- Lorsque le pneu perd rapidement de la pression, par exemple lorsqu'il éclate, il peut arriver que l'alerte ne fonctionne pas.

 **AVERTISSEMENT****■ Lorsque vous inspectez ou remplacez les pneus**

Respectez les précautions suivantes pour prévenir tout risque d'accident.

À défaut, vous risquez de causer des dommages au groupe motopropulseur et d'être à l'origine de caractéristiques de tenue de route dangereuses, susceptibles de causer un accident grave, voire mortel.

- Ne pas utiliser sur le même train des pneus différents en marque, modèle ou profil.
De même, ne pas utiliser sur le même train des pneus dont le niveau d'usure est visiblement différent.
- Ne pas monter des pneus de dimensions différentes de celles préconisées par Toyota.
- Ne pas utiliser sur le même train des pneus de type différent (carcasse radiale, diagonale ou à plis croisés).
- Ne pas monter sur le même véhicule des pneus été, hiver et toutes saisons.
- Ne pas monter des pneus ayant déjà servi sur un autre véhicule.
Ne pas utiliser des pneus dont vous ne savez pas comment ils ont été utilisés précédemment.
- Véhicules équipés d'une roue de secours compacte: Ne pas tracter si votre véhicule est équipé d'une roue de secours compacte.
- Véhicules équipés d'un kit de réparation anticrevaison de secours: Ne rien tracter si un pneu a été réparé avec le kit de réparation anticrevaison de secours. Le pneu doit alors supporter une charge susceptible de lui causer des dommages imprévisibles.

■ Lorsque vous initialisez le système d'alerte de pression des pneus (sur modèles équipés)

Ne pas appuyer sur le bouton de réinitialisation du système d'alerte de pression des pneus sans avoir corrigé au préalable la pression des pneus à la valeur préconisée. Sinon, le témoin d'alerte de pression des pneus pourrait ne pas s'allumer alors que la pression de gonflage des pneus serait insuffisante, ou il pourrait s'allumer alors que la pression de gonflage des pneus serait effectivement normale.

 **AVERTISSEMENT****■ Entretien des pneus (véhicules équipés du système d'alerte de pression des pneus)**

Chaque pneu, y compris celui de la roue de secours (si le véhicule en est équipé), doit être vérifié à froid une fois par mois et gonflé à la pression de gonflage préconisée par le fabricant sur la plaque-étiquette du véhicule ou sur l'étiquette des pressions de gonflage des pneus (étiquette informative de pression en fonction de la charge). (Si les pneus de votre véhicule sont de dimensions différentes de celles indiquées sur la plaque-étiquette du véhicule ou sur l'étiquette des pressions de gonflage des pneus [étiquette informative de pression en fonction de la charge], il vous faut déterminer la pression de gonflage qui convient pour ces pneus.)

Pour plus de sécurité, votre véhicule est équipé d'un système d'alerte de pression des pneus (TPMS - Tire Pressure Monitoring System), qui allume un témoin de basse pression des pneus lorsqu'un ou plusieurs pneus sont très nettement sous-gonflés. Ainsi, lorsque le témoin de basse pression des pneus (témoin d'alerte de pression des pneus) s'allume, vous devez vous arrêter et vérifier vos pneus dès que possible, et les gonfler à la pression qui convient. Rouler avec un pneu nettement sous-gonflé provoque l'échauffement excessif de ce dernier et peut entraîner son éclatement. Le sous-gonflage augmente également la consommation de carburant et réduit la durée de vie de la bande de roulement, et peut affecter la maniabilité du véhicule ainsi que l'efficacité de son freinage.

Veillez noter que le système d'alerte de pression des pneus TPMS ne dispense pas d'un entretien convenable des pneus; il est de la responsabilité du conducteur de veiller à ce que les pneus soient toujours correctement gonflés, même si le sous-gonflage n'est pas suffisant pour allumer le témoin de basse pression des pneus (témoin d'alerte de pression des pneus).

Votre véhicule est par ailleurs équipé d'un témoin d'anomalie du système d'alerte de pression de pneus TPMS afin de vous prévenir lorsque le système ne fonctionne pas normalement. Le témoin d'anomalie du système d'alerte de pression de pneus TPMS est associé au témoin de basse pression des pneus (témoin d'alerte de pression des pneus). Lorsque le système détecte une anomalie, le témoin clignote pendant une minute environ, puis reste allumé en permanence. La même séquence se répète à chaque nouveau démarrage du véhicule, tant que l'anomalie existe. Lorsque le témoin d'anomalie est allumé, cela indique que le système risque d'être incapable de détecter ou signaler une basse pression des pneus comme il le devrait.

Le système d'alerte de pression des pneus TPMS peut connaître une anomalie de fonctionnement pour diverses raisons, y compris le montage sur le véhicule de jantes ou de pneus de remplacement incompatibles avec un fonctionnement normal du système d'alerte de pression des pneus TPMS. Si vous remplacez un ou plusieurs pneus ou jantes de votre véhicule, vérifiez toujours l'état du témoin d'anomalie du système d'alerte de pression des pneus TPMS pour vous assurer qu'une jante ou un pneu de remplacement n'empêche pas ce dernier de continuer à fonctionner normalement.



NOTE

■ Précautions lorsque vous montez un pneu différent (véhicules équipés du système d'alerte de pression des pneus)

Lorsque vous montez un ou plusieurs pneus de construction différente et différents en marque, en modèle ou en profil de bande de roulement, il peut arriver que le système d'alerte de pression des pneus ne fonctionne pas correctement.

■ Conduite sur chaussées en mauvais état

Faites très attention lorsque vous devez rouler sur une route dont le revêtement est déformé ou parsemé de nids-de-poule.

Ces conditions sont susceptibles d'occasionner une perte de pression de gonflage des pneus, suffisante pour réduire leur capacité d'absorption des chocs. Par ailleurs, les pneus eux-mêmes, mais aussi les jantes et la structure du véhicule, peuvent souffrir d'une chaussée très déformée.

■ Pneus taille basse (véhicules équipés de pneus 165/60R15)

Les pneus taille basse risquent d'endommager plus facilement les jantes que les pneus standard en cas d'impact sur la route. Par conséquent, respectez les consignes suivantes:

- Veillez à ce que vos pneus soient toujours gonflés à la bonne pression. Des pneus sous-gonflés peuvent subir des détériorations plus importantes.
- Évitez les nids-de-poule, les chaussées déformées, les trottoirs et d'autres dangers rencontrés sur la route. Sinon, vous risquez d'endommager fortement le pneu et la jante.

■ Si tous les pneus se dégonflent pendant la marche du véhicule

Arrêtez-vous, sous peine de détruire complètement vos pneus et/ou vos jantes.

Pression de gonflage des pneus

Veillez à ce que les pneus soient toujours gonflés à la bonne pression. La pression de gonflage des pneus est à vérifier normalement au moins une fois par mois. Par précaution, Toyota vous recommande de vérifier la pression de gonflage des pneus toutes les deux semaines. (→P. 522)

■ Conséquences d'une pression de gonflage des pneus incorrecte

Rouler avec des pneus mal gonflés peut avoir les effets suivants:

- Dégradation de la consommation de carburant
- Dégradation du confort de conduite et mauvaise tenue de route
- Dégradation de la longévité des pneus par suite de l'usure
- Augmentation des risques d'accident
- Sollicitation accrue du groupe motopropulseur, pouvant entraîner une panne

Si vous devez souvent regonfler un pneu, faites-le contrôler par un concessionnaire Toyota, un réparateur agréé Toyota, ou n'importe quel réparateur fiable.

■ Recommandations pour vérifier la pression de gonflage des pneus

Lorsque vous vérifiez la pression de gonflage des pneus, veuillez respecter les recommandations suivantes:

- Vérifiez la pression pneus froids uniquement.
Pour obtenir une valeur de pression de gonflage correcte pneumatiques froids, il faut que le véhicule soit resté stationné au moins 3 heures ou n'ait pas parcouru plus de 1,5 km (1 mile).
- Utilisez systématiquement un manomètre pour pneumatiques.
Il est difficile de juger si un pneu est correctement gonflé uniquement à son apparence.
- Il est normal que la pression de gonflage augmente pendant la marche du véhicule, car le pneu s'échauffe. Ne pas dégonfler les pneus après avoir roulé.

**AVERTISSEMENT****■ D'une bonne pression de gonflage dépendent les performances des pneus**

Veillez à ce que vos pneus soient toujours correctement gonflés.

Si les pneus ne sont pas correctement gonflés, les phénomènes suivants peuvent apparaître et entraîner un accident grave, voire mortel:

- Usure excessive
- Usure inégale
- Mauvaise tenue de route
- Possibilité d'éclatement suite à une surchauffe du pneu
- Fuite d'air entre le pneu et la jante
- Déformation de la jante et/ou endommagement du pneu
- Risque accru de détérioration du pneu pendant la marche du véhicule (suite à un choc sur la route, joints de dilatation, décrochements dans la chaussée, etc.)

**NOTE****■ Lorsque vous vérifiez et corrigez la pression de gonflage des pneus**

N'oubliez pas de remettre les capuchons sur les valves.

Sans capuchon, la valve est exposée à l'eau et s'encrasse, ce qui peut causer une fuite d'air et par conséquent une baisse de la pression de gonflage des pneus.

Jantes

Si une jante est déformée, fêlée ou fortement corrodée, faites-la remplacer. À défaut, le pneu risque de déjancer ou de provoquer une perte de contrôle du véhicule.

Choix des jantes

Quand vous remplacez les jantes, veillez à ce que les nouvelles aient des caractéristiques équivalentes en termes de capacité de charge, de diamètre, de largeur et de déport interne*.

N'importe quel concessionnaire Toyota, un réparateur agréé Toyota, ou n'importe quel réparateur fiable, peut vous proposer d'autres jantes.

*: La dénomination conventionnelle est "déport".

Toyota vous déconseille d'utiliser:

- Des jantes de différents types ou dimensions
- Des jantes d'occasion
- Des jantes déformées ayant été redressées

Précautions avec les jantes en aluminium (sur modèles équipés)

- Utilisez exclusivement la clé et les boulons de roue Toyota conçus pour vos jantes en aluminium.
- En cas de permutation, de réparation ou de remplacement des pneus, vérifiez que les boulons de roue sont toujours bien serrés après 1600 km (1000 miles).
- Si vous montez des chaînes à neige, prenez soin de ne pas abîmer les jantes en aluminium.
- Pour l'équilibrage des roues, utilisez des masselottes d'origine Toyota ou équivalentes et une massette en matière plastique.

■ **Lorsque vous démontez l'enjoliveur de roue (véhicules équipés de jantes en acier et du kit de réparation anticrevaison de secours)**

Démontez l'enjoliveur de roue avec le tire-enjoliveur de roue. (→P. 465)

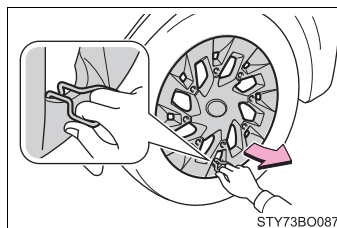

⚠ AVERTISSEMENT

■ **Lorsque vous remplacez les jantes**

- Ne pas monter des jantes de dimensions différentes de celles préconisées dans le Manuel du propriétaire, sous peine de courir un risque accru de perte de contrôle du véhicule.
- Ne montez jamais de chambre à air sur une jante prévue pour pneus tubeless, mais qui fuit. Cela pourrait provoquer un accident grave, voire mortel.

■ **Utilisation de roues défectueuses interdite**

N'utilisez pas de roues fissurées ou déformées.
Cela pourrait causer une fuite d'air pendant la conduite et causer éventuellement un accident.

Filtre de climatisation

Le filtre de climatisation doit être changé régulièrement pour préserver l'efficacité de la climatisation.

Méthode de dépose

- 1 Véhicules dépourvus de système d'accès et de démarrage "mains libres":
Mettez le contacteur de démarrage antivol sur "LOCK".
Véhicules équipés d'un système d'accès et de démarrage "mains libres":
Mettez le contacteur de démarrage sur arrêt.
- 2 Sortez le filtre de climatisation comme indiqué sur la figure.

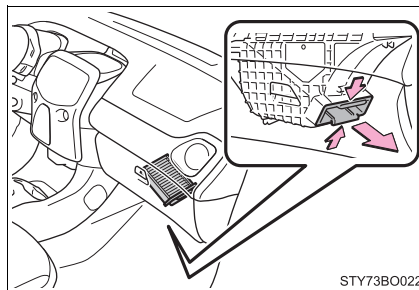

STY73B0022

- 3 Remplacez-le par un neuf.

■ Intervalle de remplacement

Vérifiez et remplacez le filtre de climatisation aux échéances préconisées par le programme d'entretien. Le remplacement peut être plus fréquent si vous circulez dans une région poussiéreuse ou urbaine à trafic très dense. (Pour tout complément d'information sur l'entretien périodique, reportez-vous au "Carnet d'entretien Toyota" ou au "Carnet de garantie Toyota".)

■ En cas de baisse importante du débit d'air aux aérateurs

Le filtre est probablement colmaté. Vérifiez le filtre et remplacez-le si nécessaire.

⚠ NOTE

■ Lorsque vous utilisez le système de climatisation

Veillez à ce que le filtre soit toujours à sa place.

Le système de climatisation risque de tomber en panne si vous l'utilisez sans filtre.

Pile de la clé électronique/télécommande du verrouillage centralisé*

Remplacez la pile par une neuve dès qu'elle est usée.

Vous aurez besoin des éléments suivants:

- Tournevis plat
- Petit tournevis plat
- Pile au lithium CR2016 (véhicules sans système d'accès et de démarrage "mains libres") ou CR2032 (véhicules avec système d'accès et de démarrage "mains libres")

Remplacement de la pile

► Véhicules dépourvus de système d'accès et de démarrage "mains libres"

1 Soulevez le cache.

Passez le tournevis plat dans l'encoche et appuyez vers le bas.

Pour éviter d'abîmer la clé, protégez l'extrémité du tournevis plat avec un chiffon.

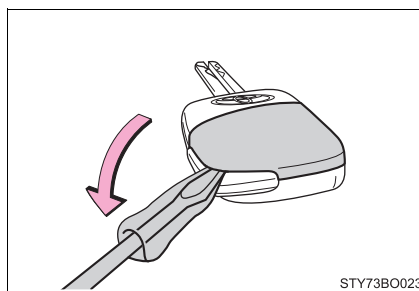

2 Retirez le cache.

Passez le tournevis plat dans la partie basse de la clé et appuyez vers le bas.

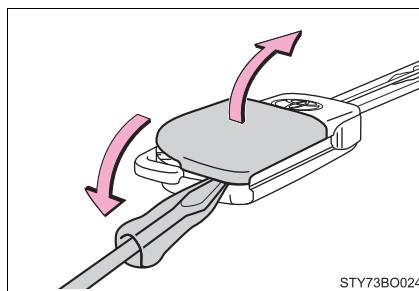

*: Sur modèles équipés

3 Retirez la pile usagée.

Mettez en place la pile neuve, face "+" vers le haut.

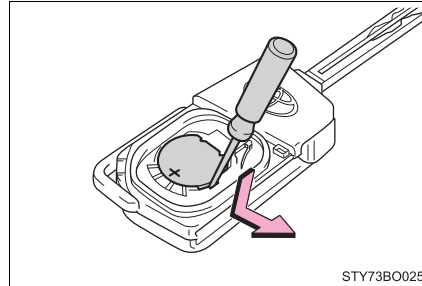

STY73B0025

▶ Véhicules équipés d'un système d'accès et de démarrage "mains libres"

1 Retirez le cache.

Pour éviter d'abîmer la clé, protégez l'extrémité du tournevis plat avec du ruban adhésif.

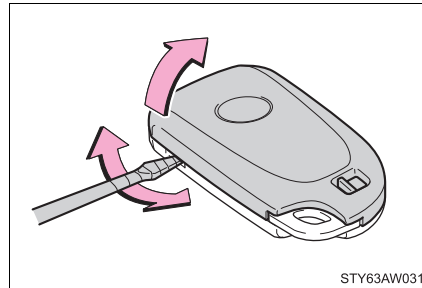

STY63AW031

2 Démontez le cache-batterie.

Tirez vers le haut le bouton du couvercle de pile pour le retirer.

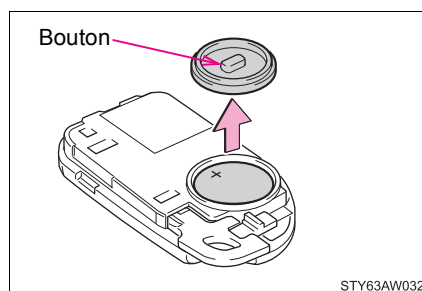

STY63AW032

3 Retirez la pile usagée.

Mettez en place la pile neuve, face "+" vers le haut.

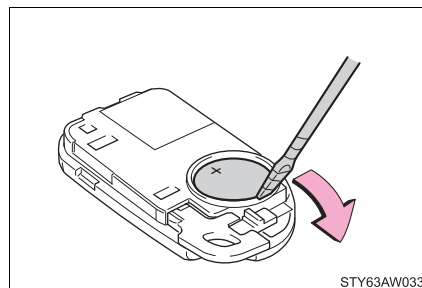

STY63AW033

■ **Utilisez une pile au lithium CR2016 (véhicules dépourvus de système d'accès et de démarrage "mains libres") ou CR2032 (véhicules équipés d'un système d'accès et de démarrage "mains libres")**

- Vous pouvez acheter les piles chez un concessionnaire Toyota, un réparateur agréé Toyota, ou n'importe quel réparateur fiable, ou encore dans une boutique d'électroménager ou un magasin photo.
- Remplacez la pile uniquement par le même modèle ou un modèle équivalent recommandé par le fabricant.
- Débarrassez-vous des piles usagées conformément à la réglementation locale.

■ **Si la pile de la clé est usée**

Les symptômes suivants peuvent se manifester:

- Le système d'accès et de démarrage "mains libres" (sur modèles équipés) et la télécommande du verrouillage centralisé ne fonctionnent pas correctement.
- La portée utile est réduite.

 **AVERTISSEMENT**

■ **Pile et autres petites pièces démontées**

Ces pièces sont petites et en cas d'ingestion par un enfant, elles peuvent provoquer son étouffement. Tenir hors de portée des enfants. À défaut, des blessures graves, voire mortelles, pourraient s'ensuivre.

■ **Certification de la pile de la clé électronique**

ATTENTION

RISQUE D'EXPLOSION EN CAS DE REMPLACEMENT DE LA PILE PAR UN MODÈLE DE TYPE INCORRECT.

RESPECTER LES INSTRUCTIONS POUR L'ÉLIMINATION DES PILES USAGÉES

 **NOTE**

■ **Pour retrouver un fonctionnement normal après remplacement de la pile**

Respectez les précautions suivantes pour prévenir tout risque d'accident:

- Opérez toujours avec les mains sèches.
La pile peut rouiller sous l'action de l'humidité.
- Ne pas toucher ou déplacer un autre composant interne à la télécommande.
- Ne pas tordre les bornes de la pile.

Vérification et remplacement des fusibles

Lorsqu'un équipement électrique ne fonctionne plus, c'est qu'un fusible a probablement grillé. Si cela se produit, vérifiez le fusible et remplacez-le si nécessaire.

- 1 Véhicules dépourvus de système d'accès et de démarrage "mains libres":
Mettez le contacteur de démarrage antivol sur "LOCK".
Véhicules équipés d'un système d'accès et de démarrage "mains libres":
Mettez le contacteur de démarrage sur arrêt.
- 2 Après une panne d'un système, consultez le tableau "Disposition des fusibles et ampérages" pour repérer le fusible à vérifier. (→P. 421)
- 3 Ouvrez le couvercle de la boîte à fusibles.

► Compartiment moteur

Appuyez sur les languettes et ouvrez le couvercle par le haut.

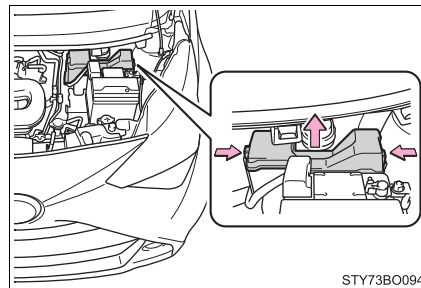

STY73B0094

► Tableau de bord côté conducteur

Retirez le cache.

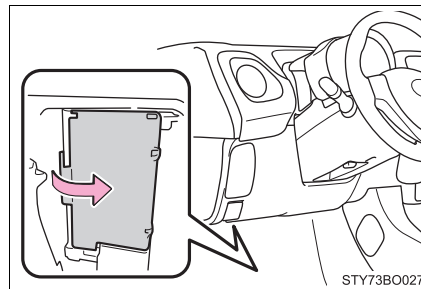

STY73B0027

- 4 Retirez le fusible avec la pince d'extraction.

Seuls les fusibles de type A peuvent être retirés à l'aide de la pince d'extraction.

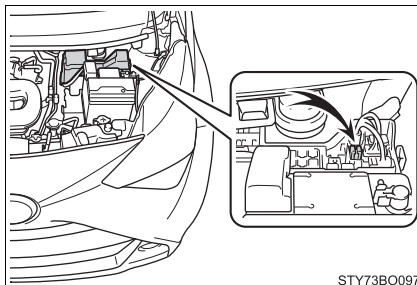

- 5 Vérifiez si le fusible est grillé.

- ① Fusible normal
- ② Fusible grillé

Type A, B et C:

Remplacez le fusible grillé par un neuf de même ampérage.

Type D:

Prenez contact avec un concessionnaire Toyota, un réparateur agréé Toyota, ou n'importe quel réparateur fiable.

► Type A

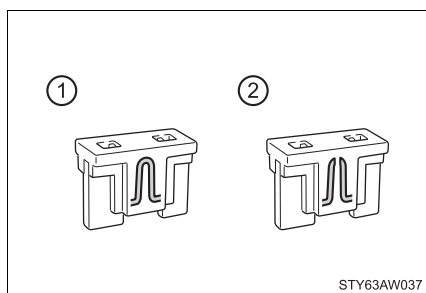

► Type B

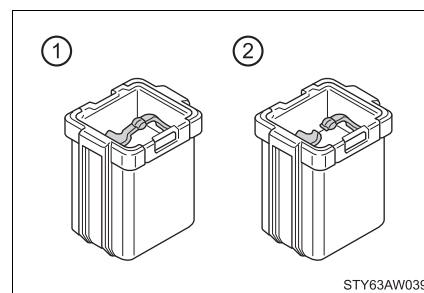

► Type C

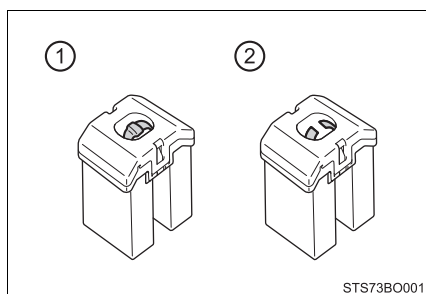

► Type D

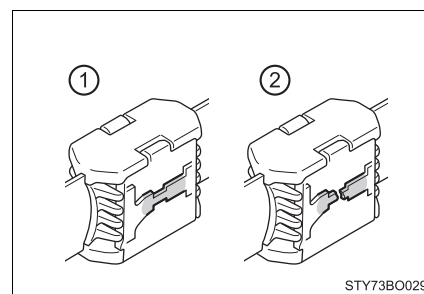

Disposition des fusibles et ampérages

■ Compartiment moteur

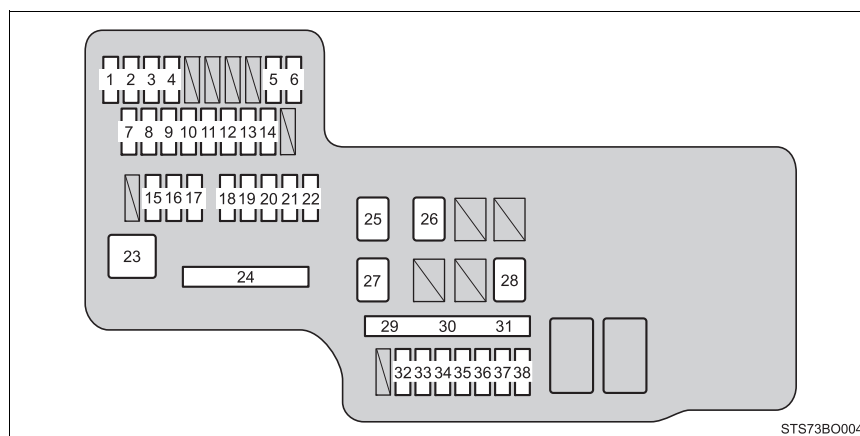

	Fusible	Ampérage	Circuit
1	H-LP RH-LO	10	Projecteur côté droit (feu de croisement)
2	H-LP LH-LO	10	Projecteur côté gauche (feu de croisement), molette de correcteur manuel d'assiette des projecteurs
3	H-LP RH-HI	7,5	Projecteur côté droit (feu de route)
4	H-LP LH-HI	7,5	Projecteur côté gauche (feu de route), instruments et compteurs
5	A/C COMP	7,5	Système de climatisation
6	IG2 NO.3	7,5	Système d'injection multipoints/système d'injection multipoints séquentielle, feux stop, troisième feu stop
7	DOME*1	5	Éclairage intérieur, éclairage de coffre
8	HAZ	10	Clignotants, feux de détresse, instruments et compteurs
9	HORN	10	Avertisseur sonore
10	D/C CUT*2	30	ECU-B NO.1, ECU-B NO.2, ECU-B NO.3

	Fusible	Ampérage	Circuit
11	ECU-B NO.4*1	7,5	Boîte de vitesses robotisée MMT
12	AM2 NO. 2	7,5	Système d'injection multipoints/système d'injection multipoints séquentielle
13	AM2 NO. 3	7,5	Système d'accès et de démarrage "mains libres"
14	ICS*2	7,5	Circuit de charge
15	ST	30	Circuit de démarrage
16	STRG LOCK	7,5	Antivol de direction
17	H-LP-MAIN	25	H-LP RH-LO, H-LP LH-LO, H-LP RH-HI, H-LP LH-HI
18	WIPER-S*2	7,5	Système d'injection multipoints/système d'injection multipoints séquentielle
19	STA	7,5	Système d'injection multipoints/système d'injection multipoints séquentielle, circuit de démarrage, boîte de vitesses robotisée MMT, système Stop & Start
20	ECU-B NO.3	15	Système audio, système d'accès et de démarrage "mains libres"
21	ECU-B NO.1	7,5	Instruments et compteurs
22	ECU-B NO.2	7,5	Système de contrôle de la stabilité du véhicule
23	J/B	60	Boîte à fusibles du combiné d'instruments
24	ALT	125	DEF, S/HTR F/R, S/HTR F/L, CANVAS TOP, ABS NO.1, ABS NO.2, RDI NO.1, FOG FR, DRL
25	AMT*1	50	Boîte de vitesses robotisée MMT
	BBC*2	40	Système Stop & Start

Fusible		Ampérage	Circuit
26	EPS	50	Système de direction assistée électrique
27	RDI NO.1	30 ^{*3}	Motoventilateur de refroidissement
		40 ^{*3}	
28	ABS NO.1	50	Système de freinage antiblocage, système de contrôle de la stabilité du véhicule
29	SPARE	10	Fusible de rechange
30	SPARE	20	Fusible de rechange
31	SPARE	30	Fusible de rechange
32	DEF	20	Désembueur de lunette arrière, désembueurs de rétroviseurs extérieurs
33	ABS NO.2	30	Système de freinage antiblocage, système de contrôle de la stabilité du véhicule
34	FOG FR	7,5	Projecteurs antibrouillard, instruments et compteurs
35	DRL	7,5	Éclairages de jour
36	S/HTR F/R	15	Chauffages de sièges (côté droit)
37	CANVAS TOP	20	Capote en toile
38	S/HTR F/L	15	Chauffages de sièges (côté gauche)

*1: Véhicules équipés d'une boîte de vitesses robotisée MMT

*2: Véhicules équipés d'un système Stop & Start

*3: Remplacer le fusible par un autre de même calibre nominal que celui d'origine

■ Tableau de bord côté conducteur

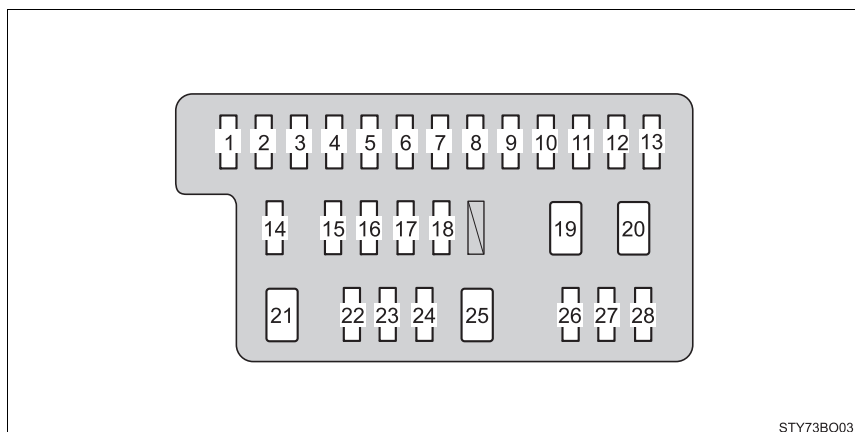

	Fusible	Ampérage	Circuit
1	IG1 NO.2	5	Feu de recul, système d'injection multipoints/ système d'injection multipoints séquentielle, système audio, système de contrôle de la stabilité du véhicule
2	WASHER	15	Lave-glace de pare-brise, lave-glace de lunette arrière
3	ECU-IG NO.1	5	ECU principal carrosserie, instruments et compteurs, système de climatisation, désembueur de lunette arrière, désembueurs de rétroviseurs extérieurs, chauffages de sièges, capote en toile, système audio, Système PCS
4	ECU-IG NO.2	5	Système de direction assistée électrique, système Stop & Start
5	WIPER RR	15	Essuie-glace de lunette arrière
6	IG1 NO.1	5	Ventilateur électrique de refroidissement, système de freinage antiblocage, système de contrôle de la stabilité du véhicule
7	WIPER	25	Essuie-glace de pare-brise
8	MIR HTR	10	Désembueurs de rétroviseurs extérieurs
9	P/OUTLET	15	Prise d'alimentation
10	ECU-ACC	7,5	Rétroviseurs extérieurs, système audio, système Stop & Start, instruments et compteurs

Fusible		Ampérage	Circuit
11	IG2 NO.2	5	Antivol de direction, système d'injection multipoints/système d'injection multipoints séquentielle, boîte de vitesses robotisée MMT
12	A/BAG	7,5	Système d'airbags SRS
13	METER	5	Instruments et compteurs, système Stop & Start
14	IG2 NO.1	15	Système d'injection multipoints/système
15	EFI NO.1	7,5	Système d'injection multipoints/système
16	OBD	7,5	Système de diagnostic embarqué
17	STOP	10	Feux stop, troisième feu stop, système d'injection multipoints/système d'injection multipoints séquentielle, système de freinage antiblocage, système de contrôle de la stabilité du véhicule, boîte de vitesses robotisée MMT, système d'accès et de démarrage "mains libres"
18	TAIL	10	Feux de position, éclairages de plaque d'immatriculation, feu arrière de brouillard, projecteurs antibrouillard, feux arrière, éclairage des contacteurs, système d'injection multipoints/système d'injection multipoints séquentielle, instruments et compteurs, système audio
19	HTR	40	Système de climatisation
20	AM1	40	HTR, OBD, A/C, TAIL, FOG RR, STOP, P/W, DOOR F/L, DOOR F/R
21	AM2 NO. 1	30	EFI NO.2, EFI-MAIN, D/L
22	EFI NO.2	7,5	Système d'injection multipoints/système d'injection multipoints séquentielle
23	EFI-MAIN	20	EFI NO.1, système d'injection multipoint/système d'injection multipoint séquentielle, pompe à carburant
24	D/L	25	ECU principal carrosserie, système de verrouillage des portes
25	P/W	30	Lève-vitres électriques

Fusible		Ampérage	Circuit
26	DOOR F/R ^{*1}	25	Lève-vitres électriques
	DOOR F/L ^{*2}		
27	A/C	10	Système de climatisation
28	FOG RR	5	Feu arrière de brouillard

*1: Véhicules à conduite à gauche

*2: Véhicules à conduite à droite

■ Après le remplacement d'un fusible

- Si l'éclairage ne s'allume pas après que le fusible ait été remplacé, il est possible qu'une ampoule doive être changée. (→P. 427)
- Si le fusible neuf grille à son tour, faites inspecter le véhicule par un concessionnaire Toyota, un réparateur agréé Toyota, ou n'importe quel réparateur fiable.

■ En cas de surcharge électrique d'un circuit

Les fusibles ont pour fonction de fondre, pour protéger le faisceau électrique de tout dommage.

AVERTISSEMENT

■ Pour prévenir tout risque de panne et d'incendie

Respectez les précautions suivantes.

Sinon, vous risquez de causer des dommages au véhicule, et éventuellement un incendie ou de vous blesser.

- N'utilisez jamais un fusible d'un ampérage supérieur à celui indiqué et ne remplacez jamais un fusible par tout autre objet.
- Utilisez toujours un fusible d'origine Toyota ou équivalent.
Ne remplacez jamais un fusible par un fil électrique, même pour une réparation de fortune.
- Ne pas modifier les fusibles ou les boîtes à fusibles.

NOTE

■ Avant de remplacer les fusibles

Faites élucider et éliminer dès que possible la cause de la surcharge électrique par un concessionnaire Toyota, un réparateur agréé Toyota, ou n'importe quel réparateur fiable.

Ampoules

Vous pouvez changer par vous-même les ampoules suivantes. La difficulté de remplacement des ampoules dépend de celles-ci. Comme le risque existe que des pièces soient endommagées, nous vous recommandons de confier le remplacement à un concessionnaire Toyota, un réparateur agréé Toyota, ou n'importe quel réparateur fiable.

Préparatifs au remplacement d'une ampoule

Vérifiez la puissance (en Watts) de l'ampoule à remplacer. (→P. 524)

Emplacement des ampoules

■ Avant

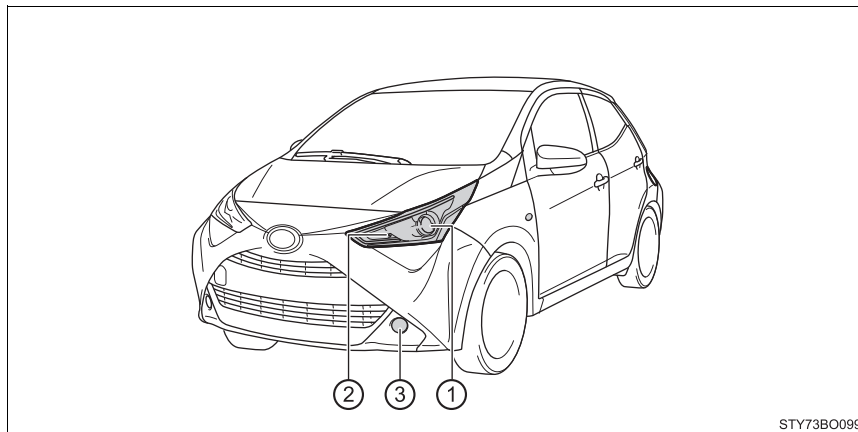

① Projecteurs

② Clignotants avant

③ Projecteurs antibrouillard
(sur modèles équipés)

■ Arrière

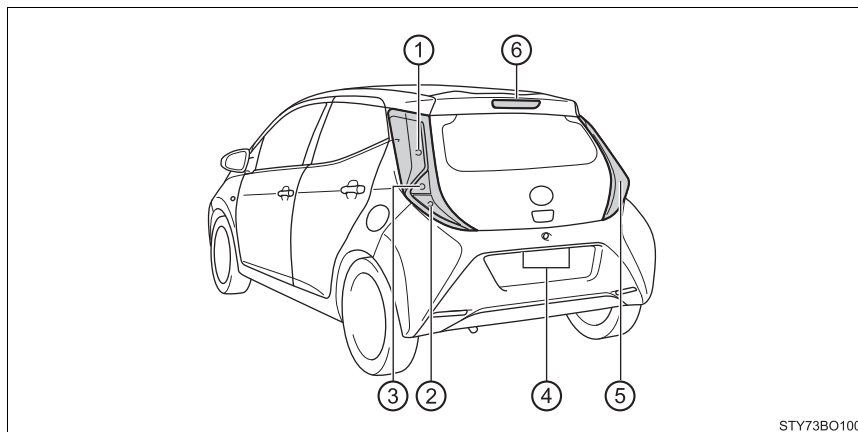

- | | |
|---|---|
| ① Feux stop | ④ Éclairages de plaque d'immatriculation |
| ② Feu arrière de brouillard*1 ou feu de recul*2 | ⑤ Feu de recul*1 ou feu arrière de brouillard*2 |
| ③ Clignotants arrière | ⑥ Troisième feu stop |

*1: Véhicules à conduite à gauche

*2: Véhicules à conduite à droite

Remplacement des ampoules

■ Projecteurs

- 1 Tournez le culot de l'ampoule vers la gauche.

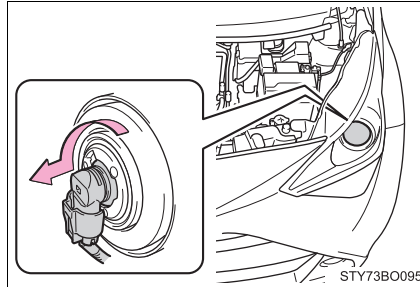

- 2 Appuyez sur l'ergot de sécurité et débranchez le connecteur.

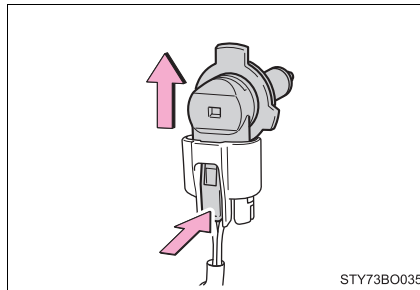

- 3 Remplacez l'ampoule, et remontez le culot.

Alignez les 3 pattes de l'ampoule avec le support, et enfoncez.

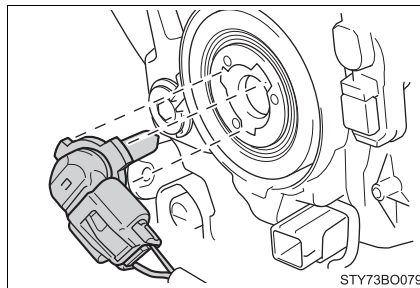

- 4 Tournez et bloquez en place le culot de l'ampoule.

Agitez avec précaution le culot de l'ampoule pour vérifier qu'il est bien monté, allumez une fois les projecteurs et confirmez visuellement que la lumière ne filtre pas au travers du support.

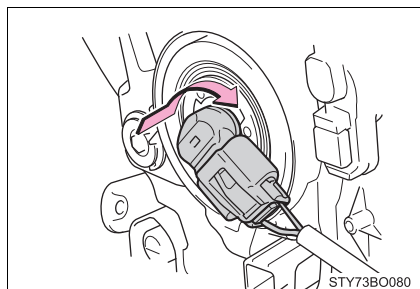

■ Clignotants avant

- 1 Tournez le culot de l'ampoule vers la gauche.

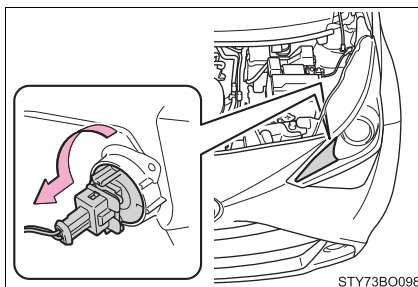

- 2 Retirez l'ampoule.

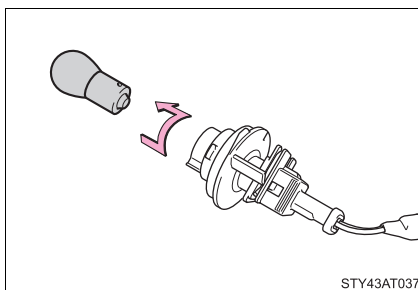

- 3 Pour le remontage, procédez dans l'ordre inverse des opérations indiquées.

■ Projecteurs antibrouillard (sur modèles équipés)

- 1 Pour dégager assez d'espace pour travailler, tournez le volant de direction du côté opposé à celui de l'ampoule à remplacer.

Tournez le volant à gauche pour remplacer l'ampoule droite, et tournez le volant à droite pour remplacer l'ampoule gauche.

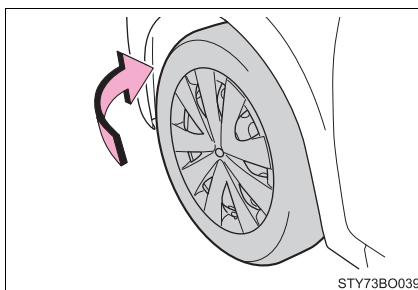

- 2 Retirez les 2 vis.

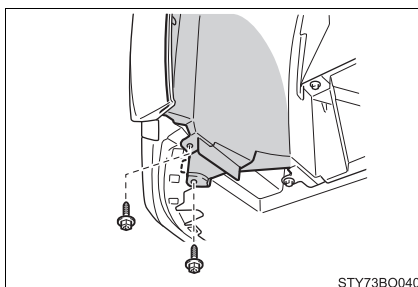

- 3 Retirez le clip de fixation de la doublure d'aile et ouvrez cette dernière.

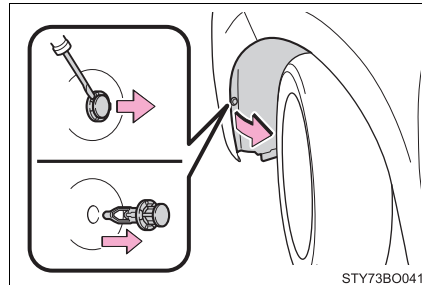

- 4 Appuyez sur l'ergot de sécurité et débranchez le connecteur.

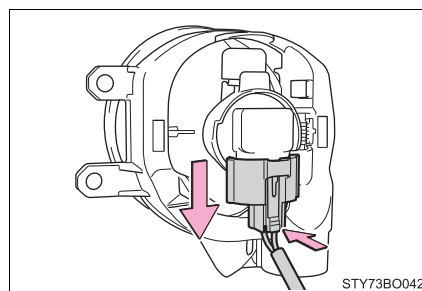

- 5 Tournez le culot de l'ampoule vers la gauche.

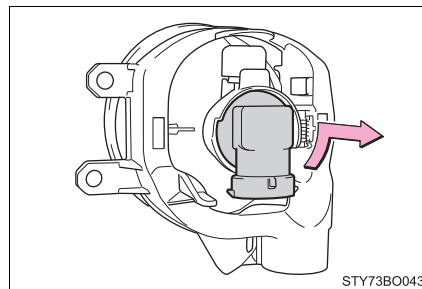

- 6 Mettez en place l'ampoule neuve.

Alignez les 3 pattes de l'ampoule avec le support, et enfoncez. Tournez-la vers la droite pour la mettre en place.

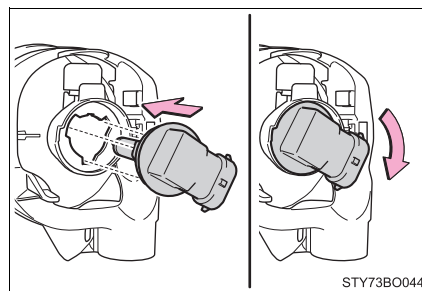

7 Rebranchez le connecteur.

Après avoir rebranché le connecteur, agitez avec précaution le culot de l'ampoule pour vérifier qu'il est bien monté, puis allumez une fois les projecteurs antibrouillard pour confirmer visuellement que la lumière ne filtre pas au travers du support.

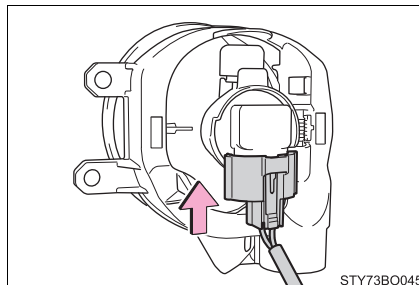
**8** Remontez la doublure d'aile et remettez le clip.

Insérez le clip et tournez pour le bloquer.

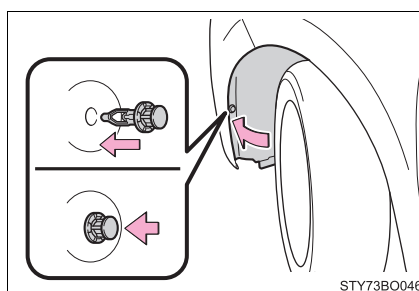
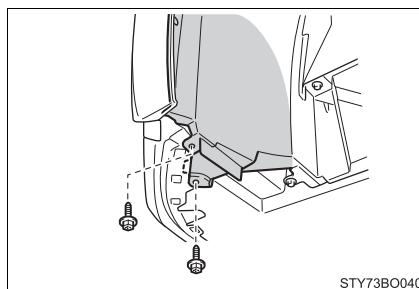
**9** Remontez les 2 vis.

■ Feux stop, feu de recul, feu arrière de brouillard et clignotants arrière

- 1 Ouvrez le hayon et démontez les 2 vis, puis démontez le bloc optique complet en le tirant directement à vous depuis l'arrière du véhicule.

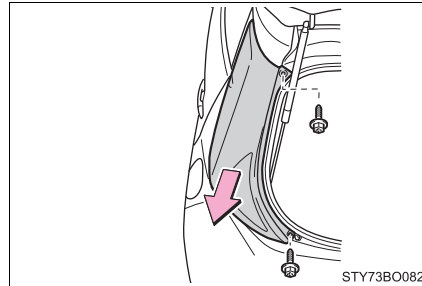

- 2 Tournez le culot de l'ampoule vers la gauche.

- ① Feu stop
- ② Clignotant arrière
- ③ Feux de recul ou feu arrière de brouillard

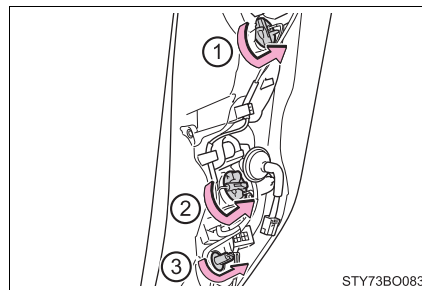

- 3 Retirez l'ampoule.

- ① Feu stop
- ② Clignotant arrière
- ③ Feux de recul ou feu arrière de brouillard

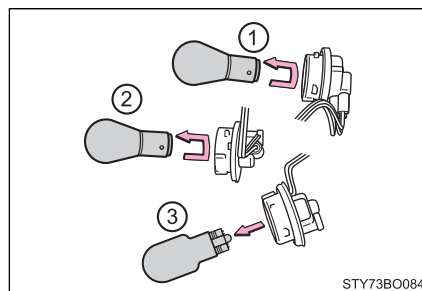

- 4 Pour monter l'ampoule, procédez dans l'ordre inverse des étapes 3 et 2.

- 5 Vérifiez que le faisceau électrique est fixé aux brides du boîtier.

(Configuration correcte : le ruban adhésif entourant le faisceau électrique soit se trouver au niveau des brides)

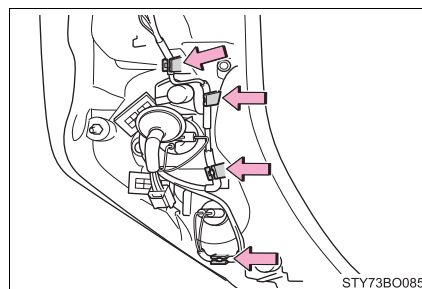

- 6 Remontez le bloc optique puis les 2 vis.

Alignez les guides (①) et les tourillons (②) du bloc optique avec le support pour le remonter.

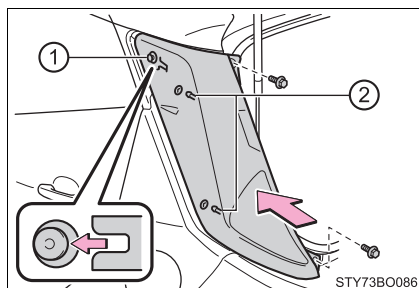

■ Éclairages de plaque d'immatriculation

- 1 Déclipsez les ergots et démontez les éclairages de plaque d'immatriculation.

Pour éviter tout dommage, protégez l'extrémité du tournevis plat avec un chiffon.

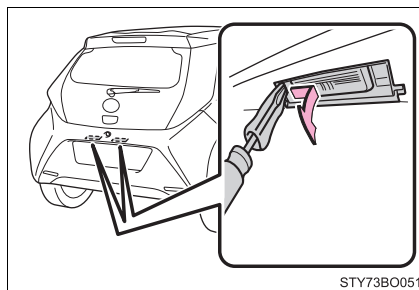

- 2 Tournez le culot de l'ampoule vers la gauche.

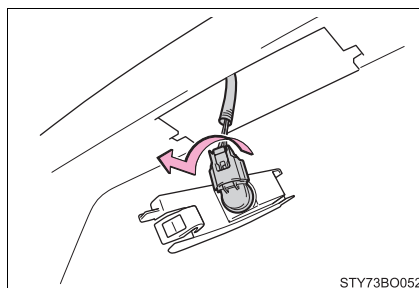

- 3 Retirez l'ampoule.

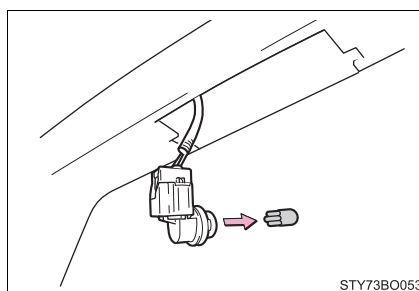

- 4 Mettez en place l'ampoule neuve et tournez-en le culot vers la droite.

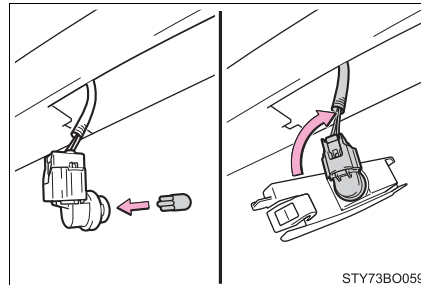

- 5 Remontez les éclairages de plaque d'immatriculation comme indiqué sur la figure.

Alignez les encoches et les ergots des éclairages de plaque d'immatriculation sur le support pour remonter.

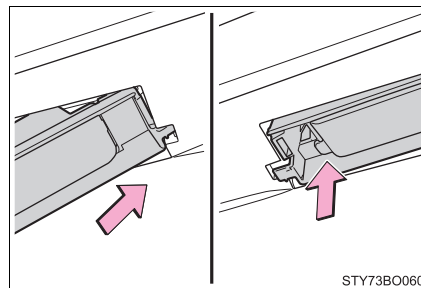

■ Troisième feu stop

- 1 Poussez sur les ressorts supérieurs avec le tournevis plat et démontez le bloc complet du troisième feu stop.

Pour éviter tout dommage, protégez l'extrémité du tournevis plat avec du ruban adhésif.

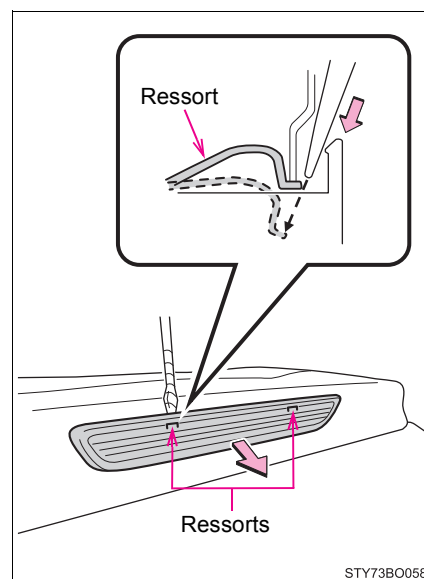

- 2 Démontez l'optique.

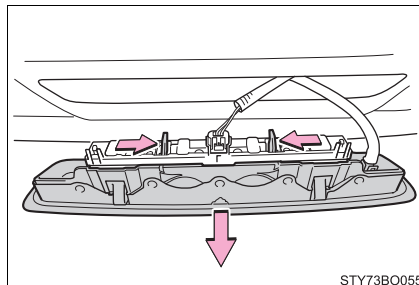

- 3 Retirez l'ampoule.

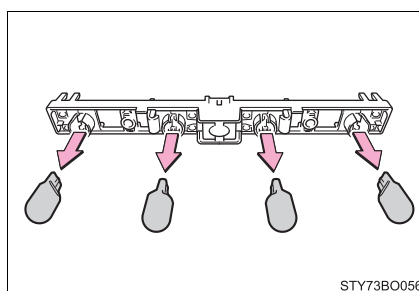

- 4 Pour le remontage, procédez dans l'ordre inverse des opérations indiquées.

■ **Remplacement des ampoules suivantes**

Si l'une des ampoules énumérées ci-dessous a grillé, faites-la remplacer par un concessionnaire Toyota, un réparateur agréé Toyota, ou n'importe quel réparateur fiable.

- Feux de position avant
- Éclairages de jour
- Clignotants latéraux
- Feux arrière

■ Feux à DEL

Les feux de position avant, les éclairages de jour et les feux arrière sont constitués d'un certain nombre de diodes électroluminescentes (DEL). Si l'une des DEL est défectueuse, confiez votre véhicule à un concessionnaire Toyota, un réparateur agréé Toyota, ou n'importe quel réparateur fiable pour faire remplacer le feu.

■ Formation de condensation à l'intérieur de l'optique

Une présence temporaire de condensation à l'intérieur des optiques de projecteurs n'indique pas nécessairement une anomalie. Prenez contact avec un concessionnaire Toyota, un réparateur agréé Toyota, ou n'importe quel réparateur fiable pour tout complément d'information dans les situations suivantes:

- Formation de grosses gouttes d'eau sur la face interne de l'optique.
- Accumulation d'eau à l'intérieur du projecteur.

**AVERTISSEMENT****■ Remplacement des ampoules**

- Éteignez les feux. Ne pas essayer de changer l'ampoule tout de suite après avoir éteint les feux.
Les ampoules sont très chaudes et pourraient vous brûler.
 - Ne pas toucher le verre de l'ampoule à mains nues. Lorsque vous ne pouvez pas faire autrement que de tenir l'ampoule par le verre, utilisez un chiffon propre et sec pour éviter d'y laisser des traces humides ou grasses.
Par ailleurs, si vous rayez l'ampoule ou la laissez tomber au sol, elle risque de se casser.
 - Remontez soigneusement les ampoules et toutes les pièces nécessaires à leur fixation. Respectez cette recommandation pour éviter tout risque de surchauffe, d'incendie ou d'infiltration d'eau à l'intérieur de l'optique. Cela est susceptible d'endommager les projecteurs ou de causer la formation de condensation sur la face intérieure de l'optique.
- Pour éviter tout dommage ou incendie**
- Assurez-vous de la bonne mise en place et du verrouillage complet des ampoules.
 - Vérifiez la puissance (en Watts) de l'ampoule avant de la monter pour éviter toute surchauffe.

En cas de problème

8

8-1. Informations à connaître

Feux de détresse.....	440
Si vous devez arrêter votre véhicule en urgence.....	441
Si le véhicule est piégé par une montée des eaux.....	443

8-2. Mesures à prendre en cas d'urgence

Si votre véhicule a besoin d'être remorqué.....	444
Si vous suspectez un problème.....	450
Dispositif d'arrêt de la pompe d'alimentation.....	451
Si un témoin d'alerte s'allume ou un signal sonore d'alerte se déclenche.....	452
En cas de crevaison (véhicules dépourvus d'une roue de secours).....	463
En cas de crevaison (véhicules équipés d'une roue de secours).....	485
Si le moteur ne démarre pas.....	498
Si le sélecteur de vitesses est bloqué (véhicules équipés d'une boîte de vitesses robotisée MMT).....	500
Si la clé électronique ne fonctionne pas normalement (véhicules équipés d'un système d'accès et de démarrage "mains libres").....	501
Si la batterie du véhicule est déchargée.....	504
Si votre véhicule surchauffe.....	508
Si le véhicule est bloqué.....	511

Feux de détresse

Les feux de détresse servent à avertir les autres usagers de la route que le véhicule est contraint à l'arrêt pour cause de panne, etc.

Appuyez sur le bouton.

Tous les clignotants fonctionnent en même temps.

Pour les arrêter, appuyez à nouveau sur le bouton.

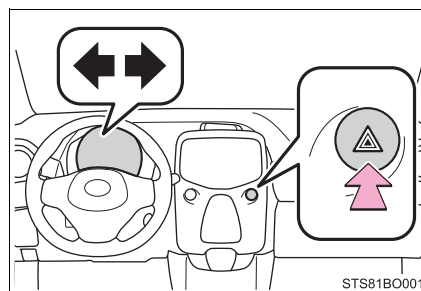

■ Feux de détresse

Si vous laissez les feux de détresse en fonctionnement trop longtemps alors que le moteur est arrêté, la batterie risque de se décharger.

Si vous devez arrêter votre véhicule en urgence

Dans les seuls cas d'urgence, par exemple s'il est impossible d'arrêter le véhicule normalement, vous pouvez appliquer la procédure suivante pour arrêter le véhicule:

- 1 Appuyez vigoureusement sur la pédale de frein avec les deux pieds et ne relâchez pas la pression.
Ne pas pomper sur la pédale de frein de manière répétée, car cela accroît l'effort requis pour ralentir le véhicule.
- 2 Mettez le sélecteur de vitesses sur N.
▶ Si le sélecteur de vitesses est mis sur N
- 3 Après avoir ralenti, arrêtez le véhicule sur une aire de sécurité au bord de la route.
- 4 Arrêtez le moteur.
▶ Si le sélecteur de vitesses est bloqué et ne peut pas être mis sur N
- 3 Continuez à appuyer sur la pédale de frein avec les deux pieds pour ralentir le véhicule autant que possible.
- 4 Véhicules dépourvus de système d'accès et de démarrage "mains libres":
Arrêtez le moteur en mettant le contacteur de démarrage antivol sur "ACC".

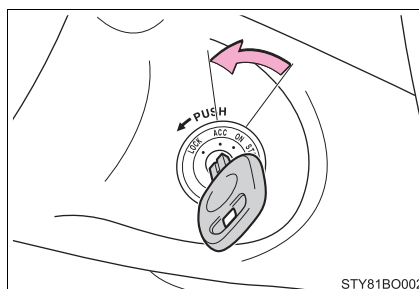

- 4 Véhicules équipés d'un système d'accès et de démarrage "mains libres":
Pour arrêter le moteur, appuyez longuement sur le contacteur de démarrage, pendant plus de 2 secondes de suite, ou brièvement 3 fois ou plus de suite.

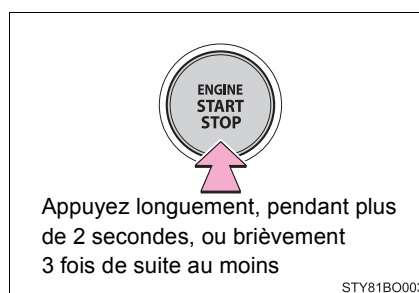

- 5 Arrêtez le véhicule sur une aire de sécurité au bord de la route.

 AVERTISSEMENT

■ **Si vous devez arrêter le moteur pendant la marche du véhicule**

- Les freins et la direction ne sont plus assistés, ce qui rend plus difficile la manœuvre de la pédale de frein et du volant de direction. Ralentissez autant que possible avant d'arrêter le moteur.
- Véhicules dépourvus de système d'accès et de démarrage "mains libres": Ne jamais essayer d'enlever la clé, sous peine de bloquer le volant de direction.

Si le véhicule est piégé par une montée des eaux

Dans le cas où le véhicule se trouverait submergé par l'eau, restez calme et appliquez la procédure suivante.

- Commencez par détacher la ceinture de sécurité.
- Si vous pouvez ouvrir la porte, faites-le et évacuez le véhicule.
- Si vous n'arrivez pas à ouvrir la porte, utilisez le lève-vitre électrique pour ouvrir la vitre, et évacuez le véhicule par la fenêtre.
- Si vous n'arrivez pas à ouvrir la vitre avec le lève-vitre électrique, restez calme, patientez que le niveau d'eau monte à l'intérieur du véhicule jusqu'au point où la pression d'eau s'équilibre entre l'intérieur et l'extérieur, puis ouvrez la porte et évacuez le véhicule.



AVERTISSEMENT

■ Utilisation d'un marteau brise-vitre* pour évacuer en urgence

Il est possible d'utiliser un marteau brise-vitre* pour briser en éclats les vitres latérales avant et arrière, ainsi que la lunette arrière, afin d'évacuer en urgence. En revanche, un marteau brise-vitre ne peut pas briser en éclats le pare-brise, car il est en verre feuilleté.

*: Prenez contact avec votre concessionnaire Toyota ou un fabricant d'accessoires du commerce pour tout complément d'information sur les marteaux brise-vitres.

■ Évacuation du véhicule par la fenêtre

Il y a des cas où il n'est pas possible d'évacuer le véhicule par la fenêtre, du fait du siège occupé dans le véhicule, la morphologie du passager, etc.

Lorsque vous utilisez un marteau brise-vitre, prenez en compte l'emplacement de votre siège et la taille d'ouverture de la fenêtre afin de faire en sorte qu'elle soit accessible et suffisamment grande pour permettre l'évacuation.

Si votre véhicule a besoin d'être remorqué

Si votre véhicule doit être remorqué, nous vous recommandons de confier l'opération à un concessionnaire Toyota, un réparateur agréé Toyota, ou n'importe quel réparateur fiable, ou une société de dépannage professionnelle utilisant de préférence une dépanneuse à paniers ou à plateau.

Pour toutes les opérations de remorquage, utilisez des chaînes de sécurité et respectez la réglementation locale et des états/provinces en vigueur.

AVERTISSEMENT

Respectez les précautions suivantes.

À défaut, des blessures graves, voire mortelles, pourraient s'ensuivre.

■ Lorsque vous remorquez le véhicule

Veillez à transporter le véhicule avec les roues avant ou les quatre roues décollées du sol.

Si le véhicule est remorqué avec les roues avant en contact avec le sol, la transmission et tous les organes associés risquent de subir des dommages.

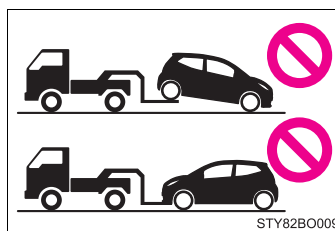

■ Pendant le remorquage

- Lorsque vous utilisez des câbles ou des chaînes pour remorquer, évitez les démarrages brusques, etc. qui occasionnent un effort excessif sur les anneaux de remorquage, les câbles ou les chaînes. Les anneaux de remorquage, les câbles ou les chaînes peuvent casser, et les débris peuvent blesser des personnes et causer des dommages importants.

- Ne pas mettre le contacteur de démarrage sur "LOCK" (véhicules dépourvus de système d'accès et de démarrage "mains libres") ou sur arrêt (véhicules équipés d'un système d'accès et de démarrage "mains libres").

La possibilité existe que le volant de direction soit bloqué et ne puisse pas être tourné.

■ Montage des anneaux de remorquage sur le véhicule

Veillez à bien serrer les anneaux de remorquage.

Mal serrés, les anneaux de remorquage risquent de se dévisser pendant le remorquage.

 NOTE**■ Pour éviter tout dommage au véhicule en cas de remorquage avec une dépanneuse à paniers**

- Véhicules dépourvus de système d'accès et de démarrage "mains libres": Ne pas remorquer le véhicule par l'arrière avec la clé de contact retirée ou le contacteur de démarrage sur "LOCK".

Le mécanisme de l'antivol de direction n'est pas suffisamment robuste pour maintenir les roues avant en ligne droite.

- Véhicules équipés d'un système d'accès et de démarrage "mains libres": Ne pas remorquer le véhicule par l'arrière avec le contacteur de démarrage sur arrêt. Le mécanisme de l'antivol de direction n'est pas suffisamment robuste pour maintenir les roues avant en ligne droite.

- Une fois les roues levées, vérifiez à l'opposé du véhicule que la garde au sol est suffisante pour le remorquage. Sans garde au sol suffisante, le véhicule risque d'être endommagé pendant le remorquage.

■ Pour éviter tout dommage au véhicule s'il est remorqué par une dépanneuse à palan

Ne pas remorque le véhicule avec une dépanneuse à palan, que se soit par l'avant ou par l'arrière.

■ Pour éviter tout dommage au véhicule pendant un remorquage de secours

Ne pas arrimer les câbles ou les chaînes aux organes de suspension.

Situations dans lesquelles il est nécessaire de prendre contact avec un concessionnaire avant de remorquer

Les phénomènes suivants peuvent être le signe d'un problème de transmission. Prenez contact avec un concessionnaire Toyota, un réparateur agréé Toyota, ou n'importe quel réparateur fiable ou une société de dépannage professionnelle avant de remorquer.

- Le moteur tourne, mais le véhicule n'est plus roulant.
- Le véhicule fait un bruit anormal.

Remorquage avec une dépanneuse à panier

▶ Par l'avant

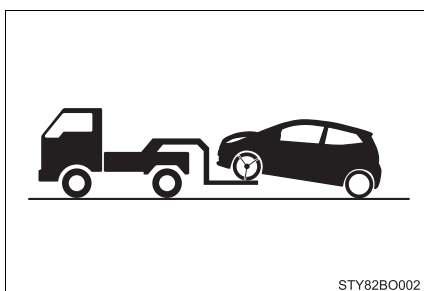

Desserrez le frein de stationnement.

▶ Par l'arrière

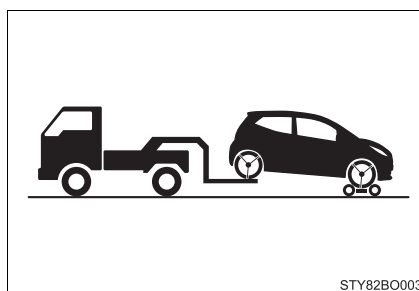

Placez un chariot de remorquage sous les roues avant.

 **NOTE****■ Remorquage avec une dépanneuse à palan**

Ne pas remorquer avec une dépanneuse à palan, pour éviter tout dommage à la carrosserie.

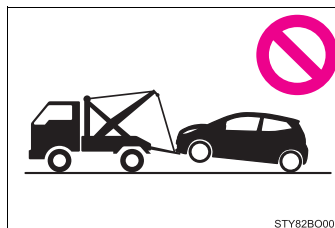

Utilisation d'une dépanneuse à plateau

Lorsque vous transportez le véhicule sur une dépanneuse à plateau, bloquez les roues avec des sangles d'arrimage. Consultez le manuel du propriétaire de la dépanneuse à plateau pour la méthode à appliquer pour arrimer les roues.

Afin d'éviter tout mouvement du véhicule pendant le transport, serrez le frein de stationnement et mettez le contacteur de démarrage sur "LOCK" (véhicules dépourvus de système d'accès et de démarrage "mains libres") ou sur arrêt (véhicules équipés d'un système d'accès et de démarrage "mains libres").

Remorquage de secours

En cas d'indisponibilité d'une dépanneuse pour porter secours, vous pouvez remorquer provisoirement votre véhicule à l'aide de chaînes ou de câbles attachés à ses anneaux de remorquage. Ne le faites que si la route est de bonne qualité, sur tout au plus 80 km (50 miles) et en roulant à moins de 30 km/h (18 mph).

Une personne doit rester au volant du véhicule pour le diriger et freiner. Les roues, la transmission, les essieux, la direction et les freins du véhicule doivent être en état.

Procédure de remorquage d'urgence

Pour faire remorquer votre véhicule par un autre, il faut qu'il soit équipé de son anneau de remorquage. Appliquez la procédure décrite pour monter l'anneau de remorquage.

- 1 Sortez la clé à boulons de roue (sur modèles équipés) et l'anneau de remorquage. (→P. 465, 486)

- 2 Poussez sur le coin inférieur gauche du cache de l'anneau pour l'ouvrir.

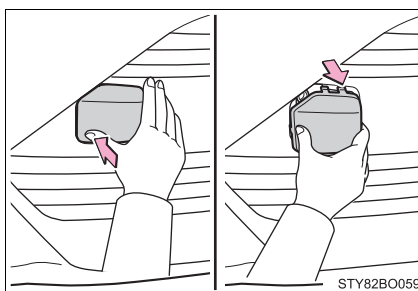

- 3 Vissez l'anneau de remorquage dans son support et serrez-le à la main.

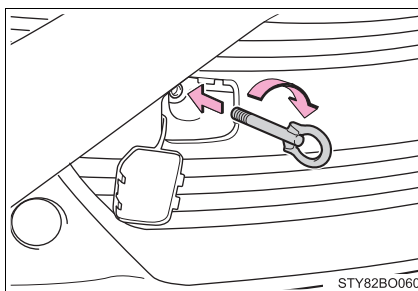

- 4 Finissez de serrer l'anneau de remorquage avec une clé à boulons de roue (sur modèles équipés) ou une barre métallique.

Pour éviter tout dommage au pare-chocs avant, protégez la clé à boulons de roue avec un chiffon comme indiqué sur la figure.

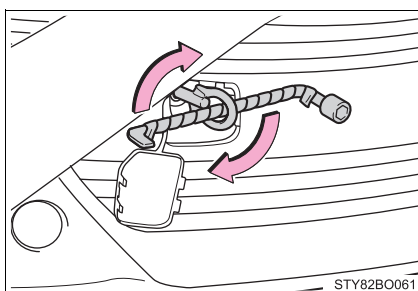

- 5 Arrimez solidement les câbles ou les chaînes à l'anneau de remorquage.
Prenez soin de ne pas causer de dommages à la carrosserie du véhicule.
- 6 Véhicules dépourvus de système d'accès et de démarrage "mains libres":
Montez dans le véhicule à remorquer et démarrez le moteur.
Si le moteur ne démarre pas, mettez le contacteur de démarrage sur "ON".
Véhicules équipés d'un système d'accès et de démarrage "mains libres":
Montez dans le véhicule à remorquer et démarrez le moteur.
Si le moteur ne démarre pas, mettez le contacteur de démarrage en mode DÉMARRAGE.
- 7 Mettez le sélecteur de vitesses sur N et desserrez le frein de stationnement.
Véhicules équipés d'une boîte de vitesses robotisée MMT: Lorsque le sélecteur de vitesses est bloqué. (→P. 500)

■ Pendant le remorquage

Lorsque le moteur est arrêté, la direction et les freins ne sont plus assistés, ce qui rend leur manœuvre beaucoup plus difficile.

■ Clé à boulons de roue

- Véhicules équipés d'une clé à boulons de roue: Une clé à boulons de roue se trouve dans le coffre. (→P. 465, 486)
- Véhicules dépourvus de clé à boulons de roue: Vous pouvez acheter une clé à boulons de roue à un concessionnaire Toyota, un réparateur agréé Toyota, ou n'importe quel réparateur fiable.

Si vous suspectez un problème

Si vous constatez l'un des symptômes suivants, votre véhicule a selon toute vraisemblance besoin d'une révision. Prenez contact dans les plus brefs délais avec un concessionnaire Toyota, un réparateur agréé Toyota, ou n'importe quel réparateur fiable.

Symptômes visibles

- Fuite de liquide sous le véhicule
(La formation de gouttelettes d'eau provenant de la climatisation est normale après utilisation de cette dernière.)
- Pneus dégonflés ou usés irrégulièrement
- Le témoin d'alerte de surchauffe de liquide de refroidissement moteur s'allume
- Le témoin "STOP" clignote

Symptômes audibles

- Changements de sonorité à l'échappement
- Crissements de pneus inhabituels en virage
- Bruits anormaux provenant de la suspension
- Cliquetis ou autres bruits provenant du moteur

Symptômes fonctionnels

- Le moteur a des ratés, des à-coups ou son fonctionnement est irrégulier
- Perte de puissance notable
- Le véhicule embarque fortement d'un côté au freinage
- Le véhicule embarque fortement d'un côté en ligne droite, même sur les routes en bon état
- Perte d'efficacité des freins, pédale sans consistance ou touchant presque le plancher

Dispositif d'arrêt de la pompe d'alimentation

Pour réduire au maximum le risque de fuite de carburant lorsque le moteur cale ou en cas d'accident avec déclenchement d'un airbag, le véhicule est équipé d'un dispositif d'arrêt de la pompe d'alimentation qui arrête d'alimenter le moteur en carburant.

Procédez comme suit pour pouvoir redémarrer le moteur après le déclenchement de ce dispositif.

▶ Véhicules dépourvus de système d'accès et de démarrage "mains libres"

1 Mettez le contacteur de démarrage antivol sur "ACC" ou "LOCK".

2 Redémarrez le moteur.

▶ Véhicules équipés d'un système d'accès et de démarrage "mains libres"

1 Mettez le contacteur de démarrage en mode ACCESSOIRES ou sur arrêt.

2 Redémarrez le moteur.



NOTE

■ **Avant de démarrer le moteur**





Inspectez le sol, sous le véhicule.



Si vous constatez une fuite de carburant sur le sol, le circuit d'alimentation a été endommagé et nécessite d'être réparé. Ne pas redémarrer le moteur.





Si un témoin d'alerte s'allume ou un signal sonore d'alerte se déclenche



Si un témoin d'alerte s'allume ou se met à clignoter, gardez votre calme et agissez comme expliqué ici. Ce n'est pas parce qu'un témoin s'allume ou clignote, puis s'éteint ensuite, que le système correspondant est forcément en panne. Toutefois, si cela se répète, faites inspecter le véhicule par un concessionnaire Toyota, un réparateur agréé Toyota, ou n'importe quel réparateur fiable.







Détail des témoins d'alerte et signaux sonores d'alerte



Témoin d'alerte	Nature/Explications/Actions
	<p>Témoin d'alerte de système de freinage (signal sonore d'alerte)*1</p> <p>Signale que:</p> <ul style="list-style-type: none"> • Le niveau de liquide de frein est bas; ou • Le système de freinage est défaillant <p>→ Arrêtez immédiatement le véhicule en lieu sûr et prenez contact avec un concessionnaire Toyota, un réparateur agréé Toyota, ou n'importe quel réparateur fiable. Il pourrait être dangereux de continuer à rouler.</p>
	<p>Témoin d'alerte du circuit de charge</p> <p>Signale la présence d'une anomalie dans le circuit de charge du véhicule.</p> <p>→ Arrêtez immédiatement le véhicule en lieu sûr et prenez contact avec un concessionnaire Toyota, un réparateur agréé Toyota, ou n'importe quel réparateur fiable.</p>
	<p>Témoin d'alerte de basse pression d'huile moteur</p> <p>Signale que la pression d'huile moteur est trop basse.</p> <p>→ Arrêtez immédiatement le véhicule en lieu sûr et prenez contact avec un concessionnaire Toyota, un réparateur agréé Toyota, ou n'importe quel réparateur fiable.</p>
 (Clignote ou s'allume)	<p>Témoin d'alerte de surchauffe de liquide de refroidissement moteur</p> <p>Signale que le moteur est en surchauffe.</p> <p>À mesure de la montée en température du liquide de refroidissement, il passe de l'état clignotant à allumé.</p> <p>→ P. 508</p>

Témoin d'alerte	Nature/Explications/Actions
 <p>(Clignotant)</p>	<p>Témoin d'alerte "STOP" Signale la présence d'une anomalie dans:</p> <ul style="list-style-type: none"> • La pression d'huile moteur est trop basse; ou • Le moteur est presque en surchauffe. <p>→ Arrêtez immédiatement le véhicule en lieu sûr et prenez contact avec un concessionnaire Toyota, un réparateur agréé Toyota, ou n'importe quel réparateur fiable.</p>
 <p>(S'allume)</p>	<p>Témoin d'alerte de boîte de vitesses robotisée MMT (véhicules équipés d'une boîte de vitesses robotisée MMT) Indique un fonctionnement défectueux de la boîte de vitesses robotisée MMT.</p> <p>→ Faites contrôler le système par un concessionnaire Toyota, un réparateur agréé Toyota, ou n'importe quel réparateur fiable.</p> <p>Témoin d'alerte de boîte de vitesses robotisée MMT (signal sonore d'alerte) (véhicules équipés d'une boîte de vitesses robotisée MMT) Indique un fonctionnement défectueux de la boîte de vitesses robotisée MMT et une surchauffe de l'embrayage en raison d'une charge excessive.</p> <p>→ Garez le véhicule et placez le sélecteur de vitesses sur N. Laissez l'embrayage refroidir pendant environ 15 minutes. Faites contrôler le système par un concessionnaire Toyota, un réparateur agréé Toyota, ou n'importe quel réparateur fiable.</p>
 <p>(Clignotant)</p>	<p>Témoin d'alerte de surchauffe d'embrayage (signal sonore) (véhicules équipés d'une boîte de vitesses robotisée MMT) Indique une surchauffe de l'embrayage, mais pas un fonctionnement défectueux de la boîte de vitesses robotisée MMT.</p> <p>→ Garez le véhicule et placez le sélecteur de vitesses sur N. Laissez l'embrayage refroidir pendant environ 15 minutes.</p>

Témoin d'alerte	Nature/Explications/Actions
	<p>Témoin indicateur d'anomalie de fonctionnement Signale la présence d'une anomalie dans:</p> <ul style="list-style-type: none"> • Le système de gestion électronique du moteur; • Le système de commande électronique de l'accélérateur; • Le système antipollution; ou • Le système de gestion électronique de la boîte de vitesses robotisée MMT (sur modèles équipés). <p>→ Faites contrôler le système par un concessionnaire Toyota, un réparateur agréé Toyota, ou n'importe quel réparateur fiable.</p>
	<p>Témoin d'alerte SRS Signale la présence d'une anomalie dans:</p> <ul style="list-style-type: none"> • Le système des airbags SRS; ou • Le système des prétensionneurs de ceinture de sécurité. <p>→ Faites contrôler le système par un concessionnaire Toyota, un réparateur agréé Toyota, ou n'importe quel réparateur fiable.</p>
	<p>Témoin d'alerte ABS Signale la présence d'une anomalie dans:</p> <ul style="list-style-type: none"> • Le système ABS; ou • Le système d'aide au freinage d'urgence <p>→ Faites contrôler le système par un concessionnaire Toyota, un réparateur agréé Toyota, ou n'importe quel réparateur fiable.</p>
	<p>Témoin d'alerte du système de direction assistée électrique (signal sonore) Signale la présence d'une anomalie dans le système EPS (Direction assistée électrique)</p> <p>→ Faites contrôler le système par un concessionnaire Toyota, un réparateur agréé Toyota, ou n'importe quel réparateur fiable.</p>

Témoin d'alerte	Nature/Explications/Actions
	<p>Témoin d'alerte PCS (sur modèles équipés) Lorsque le témoin d'alerte clignote (accompagné d'un signal sonore): Signale la présence d'une anomalie dans le PCS (Système de sécurité de pré-collision) → Faites contrôler le système par un concessionnaire Toyota, un réparateur agréé Toyota, ou n'importe quel réparateur fiable.</p> <p>Lorsque le témoin d'alerte s'allume: Signale que le PCS (Système de sécurité de pré-collision) est temporairement indisponible, en raison vraisemblablement d'une des deux causes suivantes:</p> <ul style="list-style-type: none"> • Le pare-brise dans sa partie autour du capteur avant est sale, embuée ou couverte de condensation, de givre, ou d'un adhésif, etc. <p>→ Nettoyez ou éliminez la buée, la condensation, le givre, les adhésifs, etc. (→P. 249)</p> <ul style="list-style-type: none"> • La température du capteur avant a dépassé sa plage de fonctionnement <p>→ Attendez quelques minutes, le temps que la zone autour du capteur avant refroidisse suffisamment.</p> <p>L'un ou l'autre des systèmes VSC ou PCS (Système de sécurité de pré-collision) est désactivé, ou les deux en même temps. → Pour que le système PCS soit actif, activez à la fois le système VSC et le PCS. (→P. 254, 280)</p>
	<p>Témoin de limiteur de vitesse (sur modèles équipés) Signale la présence d'une anomalie dans le système du limiteur de vitesse. → Faites contrôler le système par un concessionnaire Toyota, un réparateur agréé Toyota, ou n'importe quel réparateur fiable.</p>
	<p>Témoin de désactivation Stop & Start (sur modèles équipés) Signale la présence d'une anomalie dans le système Stop & Start → Faites contrôler le système par un concessionnaire Toyota, un réparateur agréé Toyota, ou n'importe quel réparateur fiable.</p>

Témoin d'alerte	Nature/Explications/Actions
	<p>Témoin de perte d'adhérence Signale la présence d'une anomalie dans:</p> <ul style="list-style-type: none"> • Le système VSC; • Le système TRC; ou • Le système d'aide au démarrage en côte. <p>Le témoin clignote lorsque les systèmes VSC, TRC ou d'aide au démarrage en côte sont en action.</p> <p>→ Faites contrôler le système par un concessionnaire Toyota, un réparateur agréé Toyota, ou n'importe quel réparateur fiable.</p>
 (Jaune)  (Jaune)	<p>Témoin LDA et indicateurs de marquage de voie (sur modèles équipés) Signale la présence d'une anomalie dans le système LDA.</p> <p>→ Faites contrôler le système par un concessionnaire Toyota, un réparateur agréé Toyota, ou n'importe quel réparateur fiable.</p>
 <p>(Clignote en jaune pendant 15 secondes.)</p>	<p>Témoin indicateur du système d'accès et de démarrage "mains libres" (signal sonore d'alerte) (sur modèles équipés) Signale la présence d'une anomalie dans le système d'accès et de démarrage "mains libres"</p> <p>→ Faites contrôler le système par un concessionnaire Toyota, un réparateur agréé Toyota, ou n'importe quel réparateur fiable.</p>
	<p>Témoin d'alerte de porte ouverte (signal sonore d'alerte)*2 Signale qu'une porte est mal fermée</p> <p>→ Vérifiez la fermeture de toutes les portes.</p>
	<p>Témoin de rappel de ceinture de sécurité conducteur et passager avant (signal sonore d'alerte)*3 Avertit le conducteur et/ou le passager avant qu'ils n'ont pas attaché leur ceinture de sécurité</p> <p>→ Attachez la ceinture de sécurité. Si le siège passager avant est occupé, il faut que la ceinture de sécurité soit également attachée de ce côté pour que le témoin d'alerte (signal sonore d'alerte) s'éteigne.</p>
 <p>(Sur la console centrale)</p>	<p>Témoins de rappel de ceinture de sécurité passagers arrière (signal sonore d'alerte)*4 Avertit les passagers arrière qu'ils n'ont pas attaché leur ceinture de sécurité</p> <p>→ Attachez la ceinture de sécurité.</p>

Témoin d'alerte	Nature/Explications/Actions
	<p>Témoin d'alerte de réserve de carburant (signal sonore d'alerte) Signale qu'il reste moins de 5,25 L (1,4 gal., 1,1 Imp.gal.) environ dans le réservoir de carburant → Refaites le plein du véhicule.</p>
	<p>Témoin d'alerte de pression des pneus (sur modèles équipés) Témoin allumé: Pneus sous-gonflés, par suite notamment de</p> <ul style="list-style-type: none"> • Causes naturelles (→P. 459) • Pneu crevé (→P. 463, 485) <p>→ Corrigez la pression de gonflage des pneus à la valeur prescrite. Le témoin s'éteint après quelques minutes. Au cas où le témoin ne s'éteindrait pas même après que vous ayez corrigé la pression de gonflage des pneus, faites contrôler le système par un concessionnaire Toyota, un réparateur agréé Toyota, ou n'importe quel réparateur fiable. Quand le témoin reste allumé après avoir clignoté pendant 1 minute: Défaillance du système d'alerte de pression des pneus (→P. 459) → Faites contrôler le système par un concessionnaire Toyota, un réparateur agréé Toyota, ou n'importe quel réparateur fiable.</p>

- *1: Signal sonore d'alerte de frein de stationnement serré:
 Un signal sonore se déclenche si vous roulez à plus de 5 km/h (3 mph) environ.
- *2: Signal sonore d'alerte de porte ouverte:
 Un signal sonore se déclenche si le véhicule roule à plus de 5 km/h (3 mph) avec une porte ouverte.
- *3: Signal sonore d'alerte de ceinture de sécurité conducteur et passager avant:
 Le signal sonore d'alerte de ceinture de sécurité conducteur et passager avant se déclenche pour avertir le conducteur et le passager avant qu'ils n'ont pas attaché leur ceinture de sécurité. Si la ceinture de sécurité n'est pas attachée, le signal sonore produit un son intermittent pendant un certain temps après que le véhicule ait atteint une certaine vitesse.
- *4: Signal sonore d'alerte de ceinture de sécurité passagers arrière:
 Le signal sonore d'alerte de ceinture de sécurité passagers arrière se déclenche pour avertir le passager arrière qu'il n'a pas attaché sa ceinture de sécurité. Si la ceinture de sécurité n'est pas attachée, le signal sonore produit un son intermittent pendant un certain temps, après que la ceinture de sécurité ait été attachée et détachée et que le véhicule ait atteint une certaine vitesse.

■ Pour éviter à l'embrayage de surchauffer (véhicules équipés d'une boîte de vitesses robotisée MMT)

- Pour empêcher le véhicule de reculer dans une côte, abstenez-vous d'utiliser la pédale d'accélérateur ou le dispositif d'assistance au démarrage en côte.
- Dans une montée, respectez les recommandations suivantes dans la mesure du possible:
 - Maintenez une distance de sécurité avec le véhicule qui précède et évitez les démarrages et arrêts inutiles.
 - Abstenez-vous d'utiliser le mode E en côte. Cette approche évitera les changements de rapports inutiles.

■ Capteur de détection du passager avant, rappel de ceinture de sécurité et signal sonore d'alerte

- Si vous posez un bagage sur le siège du passager, lequel est équipé d'un capteur d'occupation, celui-ci risque de provoquer le clignotement du témoin d'alerte et le déclenchement du signal sonore d'alerte même si personne n'est assis dans le siège.
- Si vous placez un coussin sur le siège, le capteur risque de ne pas détecter qu'une personne y est assise, et d'occasionner un fonctionnement incohérent du témoin d'alerte.

■ Si le témoin indicateur d'anomalie de fonctionnement s'allume pendant la marche du véhicule

Le témoin indicateur d'anomalie de fonctionnement s'allume si le réservoir de carburant est complètement vide. Si le réservoir de carburant est vide, faites immédiatement le plein du véhicule. Le témoin indicateur d'anomalie de fonctionnement s'éteint normalement après quelques trajets.

Si le témoin indicateur d'anomalie de fonctionnement ne s'éteint pas, prenez contact dans les plus brefs délais avec un concessionnaire Toyota, un réparateur agréé Toyota, ou n'importe quel réparateur fiable.

■ Témoin d'alerte de direction assistée électrique (signal sonore)

Lorsque la batterie est insuffisamment chargée ou en cas de chute de tension temporaire, il peut arriver que le témoin d'alerte du système de direction assistée électrique s'allume, éventuellement accompagné d'un signal sonore d'alerte.

■ **Quand le témoin d'alerte de pression des pneus s'allume (véhicules équipés du système d'alerte de pression des pneus)**

Inspectez l'apparence du pneu pour vérifier qu'il n'est pas crevé.

Si le pneu est crevé: →P. 463, 485

Si le pneu n'est pas crevé:

Vérifiez la pression de gonflage des pneus après que les pneus aient suffisamment refroidi. Corrigez la pression de gonflage à la valeur qui convient et procédez à l'initialisation. (→P. 407)

■ **Il peut arriver que le témoin d'alerte de pression des pneus s'allume en raison de causes naturelles (véhicules équipés du système d'alerte de pression des pneus)**

Le témoin d'alerte de pression des pneus peut s'allumer en raison de causes naturelles, telles qu'une fuite d'air ou une variation de pression liée à la température. Dans ce cas, corrigez la pression de gonflage des pneus à la valeur prescrite et procédez à l'initialisation. (→P. 407)

■ **Si le témoin d'alerte de pression des pneus s'allume souvent après avoir clignoté pendant 1 minute (véhicules équipés d'un système d'alerte de pression des pneus)**

Si le témoin d'alerte de pression des pneus s'allume souvent après avoir clignoté pendant 1 minute quand vous mettez sur marche le contacteur de démarrage, faites-le contrôler par un concessionnaire Toyota, un réparateur agréé Toyota, ou n'importe quel réparateur fiable.

■ **Signal sonore d'alerte**

Dans certains cas, il peut arriver que vous n'entendiez pas le signal sonore parce qu'il est couvert par le bruit ambiant ou le son du système audio.

 **AVERTISSEMENT****■ Si les témoins d'alerte de système de freinage et d'ABS restent tous les deux allumés**

Arrêtez immédiatement votre véhicule en lieu sûr et prenez contact avec un concessionnaire Toyota, un réparateur agréé Toyota, ou n'importe quel réparateur fiable. Le véhicule va devenir très instable au freinage et le système ABS risque d'être défaillant, ce qui pourrait causer un accident grave, voire mortel.

■ Lorsque le témoin d'alerte du système de direction assistée électrique s'allume

Le volant de direction peut devenir extrêmement dur à manœuvrer.

Lorsque les manœuvres au volant de direction sont plus lourdes qu'habituellement, prenez-le fermement en mains et déployez plus de force que d'habitude pour le tourner.

■ Si le témoin d'alerte de pression des pneus s'allume (véhicules équipés du système d'alerte de pression des pneus)

Prenez soin de respecter les précautions suivantes. Sinon, vous risquez de perdre le contrôle du véhicule et de provoquer un accident grave, voire mortel.

- Arrêtez votre véhicule en lieu sûr dès que possible. Corrigez immédiatement la pression de gonflage des pneus.

- Si le témoin d'alerte de pression des pneus s'allume après que vous avez corrigé la pression de gonflage des pneus, il est probable qu'un pneu soit crevé. Vérifiez les pneus. Si un pneu est crevé, utilisez la roue de secours et faites réparer le pneu à plat par le concessionnaire Toyota ou le réparateur agréé Toyota le plus proche, ou n'importe quel réparateur fiable.

- Évitez toute manœuvre ou freinage brusque. Si les pneus de votre véhicule viennent à se dégrader, vous risquez de perdre le contrôle de la direction ou du freinage.





■ En cas d'éclatement d'un pneu ou de fuite d'air brutale (véhicules équipés du système d'alerte de pression des pneus)



Il peut arriver que le système d'alerte de pression des pneus ne s'active pas tout de suite.

 **NOTE****■ Pour garantir que le système d'alerte de pression des pneus fonctionne normalement (véhicules équipés du système d'alerte de pression des pneus)**

Ne pas monter des pneus différents en caractéristiques techniques ou en marque, car le système d'alerte de pression des pneus pourrait ne pas fonctionner normalement.

Détail des témoins d'alerte et signaux sonores d'alerte (véhicules équipés d'un système d'accès et de démarrage "mains libres")

Signal sonore intérieur	Signal sonore extérieur	Témoin d'alerte	Nature/Explications/Actions
Une fois	3 fois	 (Clignote en jaune)	Témoin indicateur du système d'accès et de démarrage "mains libres" (véhicules équipés d'une boîte de vitesses robotisée MMT) Vous avez sorti la clé électronique du véhicule et ouvert puis fermé la porte conducteur alors que le contacteur de démarrage n'était pas sur arrêt. → Mettez le contacteur de démarrage sur arrêt ou ramenez la clé électronique à l'intérieur du véhicule.
Une fois	3 fois	 (Clignote en jaune)	Témoin indicateur du système d'accès et de démarrage "mains libres" Signale qu'une porte autre que celle du conducteur a été ouverte et fermée alors que le contacteur de démarrage n'était pas sur arrêt et que la clé électronique se trouvait hors du périmètre de détection. → Vérifiez l'emplacement de la clé électronique.
Une fois	—	 (Clignote en jaune pendant 15 secondes.)	Témoin indicateur du système d'accès et de démarrage "mains libres" Signale l'absence de la clé électronique lors de la tentative de démarrage du moteur. → Vérifiez l'emplacement de la clé électronique.
9 fois	—	 (Clignote en jaune)	Témoin indicateur du système d'accès et de démarrage "mains libres" Vous avez essayé de conduire le véhicule en l'absence de la clé normale à l'intérieur. → Assurez-vous que la clé électronique est à l'intérieur du véhicule.

Signal sonore intérieur	Signal sonore extérieur	Témoin d'alerte	Nature/Explications/Actions
Une fois	—	 (Clignote en jaune pendant 15 secondes.)	Témoin indicateur du système d'accès et de démarrage "mains libres" Indique que la pile de la clé électronique est déchargée. → Remplacez la pile. (→P. 417)
Une fois	—	 (Clignote rapidement en vert pendant 15 secondes.)	Témoin indicateur du système d'accès et de démarrage "mains libres" Indique que l'antivol de direction n'a pas été désactivé. → Désactivez l'antivol de direction. (→P. 220)
Une fois	—	 (Clignote en jaune pendant 60 secondes.)	Témoin indicateur du système d'accès et de démarrage "mains libres" <ul style="list-style-type: none"> Lorsque vous avez déverrouillé les portes avec la clé conventionnelle, puis appuyé sur le contacteur de démarrage, le système n'a pas détecté la clé électronique dans le véhicule. Le système n'a pas détecté la clé électronique dans le véhicule même après que vous ayez appuyé deux fois de suite sur le contacteur de démarrage. → Mettez en contact la clé électronique avec le contacteur de démarrage tout en appuyant sur la pédale de frein.

En cas de crevaison (véhicules dépourvus d'une roue de secours)

Votre véhicule est dépourvu de roue de secours, laquelle est remplacée par un kit de réparation anticrevaison de secours.

Vous pouvez vous dépanner provisoirement d'une crevaison causée par un clou ou une pointe planté dans la bande de roulement, avec le kit de réparation anticrevaison de secours.

AVERTISSEMENT

■ En cas de crevaison

Ne pas continuer à rouler avec un pneu à plat.

En roulant à plat même sur une courte distance, vous risquez d'endommager le pneu et la jante jusqu'à un point où toute réparation est impossible, ce qui pourrait entraîner un accident.

Rouler avec un pneu à plat peut engendrer la formation d'une craquelure sur toute la circonférence de son flanc. Dans un tel cas, le pneu risque d'exploser lorsque vous utilisez le kit de réparation.

Avant de réparer le véhicule

- Arrêtez le véhicule en lieu sûr, où le sol est dur et plat.
- Serrez le frein de stationnement.
- Mettez le sélecteur de vitesses sur N.
- Arrêtez le moteur.
- Allumez les feux de détresse. (→P. 440)
- Déterminez le degré d'endommagement du pneu.

Le pneu ne doit être réparé avec le kit de réparation anticrevaison de secours que si la crevaison est causée par un clou ou une pointe plantée dans la bande de roulement.

- Ne pas retirer le clou ou la pointe du pneu. L'action de retirer l'objet risque d'agrandir le trou et d'empêcher la réparation de secours avec le kit de réparation.

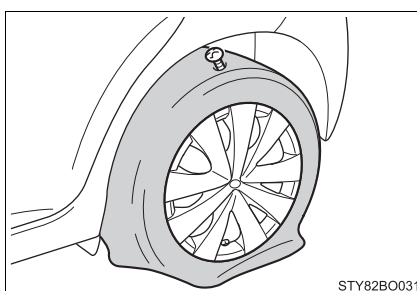

- Pour éviter toute perte de gel anticrevaison, déplacez le véhicule jusqu'à ce que la zone de crevaison soit sur le haut du pneu (si vous connaissez l'emplacement de la zone de crevaison).

■ Il n'est pas possible de réparer un pneu crevé avec le kit de réparation anticrevaison de secours

Dans les cas suivants, le pneu ne peut pas être réparé avec le kit de réparation anticrevaison de secours. Consultez n'importe quel concessionnaire agréé Toyota, un réparateur, ou tout autre professionnel qualifié et convenablement équipé.

- Lorsque le pneu est endommagé par suite d'avoir roulé sous-gonflé
- Lorsque le pneu a perdu sa pression d'air par suite d'une déchirure ou d'une coupure au niveau de son flanc
- Lorsque le pneu est visiblement sorti de la jante
- Lorsque la bande de roulement est ouverte sur plus de 4 mm (0,16 in.)
- Lorsque la jante est abîmée
- Lorsque plusieurs pneus à la fois sont crevés
- Lorsque le pneu endommagé est percé ou coupé en plusieurs endroits
- Lorsque le gel anticrevaison est arrivé à péremption

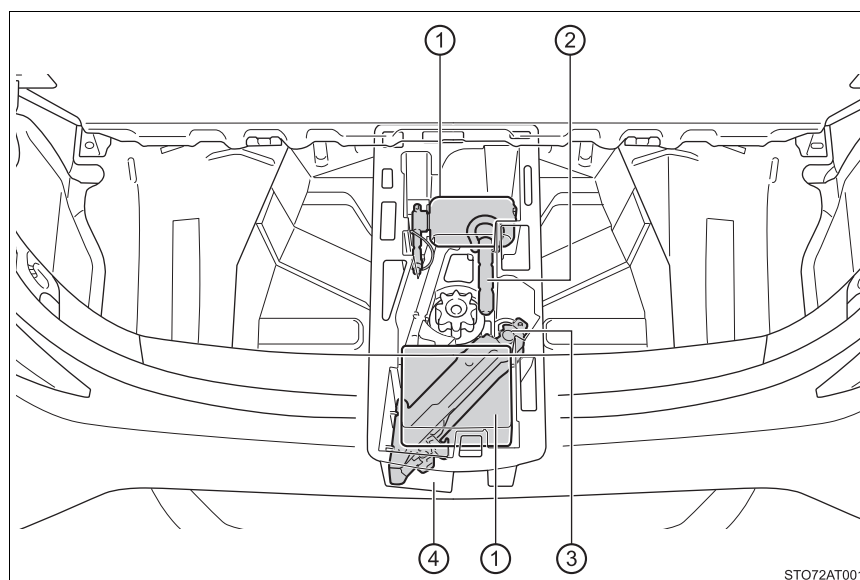
Emplacement du kit de réparation anticrevaison de secours, du cric de bord et de l'outillage

- ① Kit de réparation anticrevaison de secours ③ Cric* (sur modèles équipés)
② Anneau de remorquage ④ Tire-enjoliveur de roue (sur modèles équipés)

*: Utilisation du cric (→P. 490)

Vous pouvez acheter un cric à un concessionnaire Toyota, un réparateur agréé Toyota, ou n'importe quel réparateur fiable.

Composition du kit de réparation antirevaillon de secours

► Type A

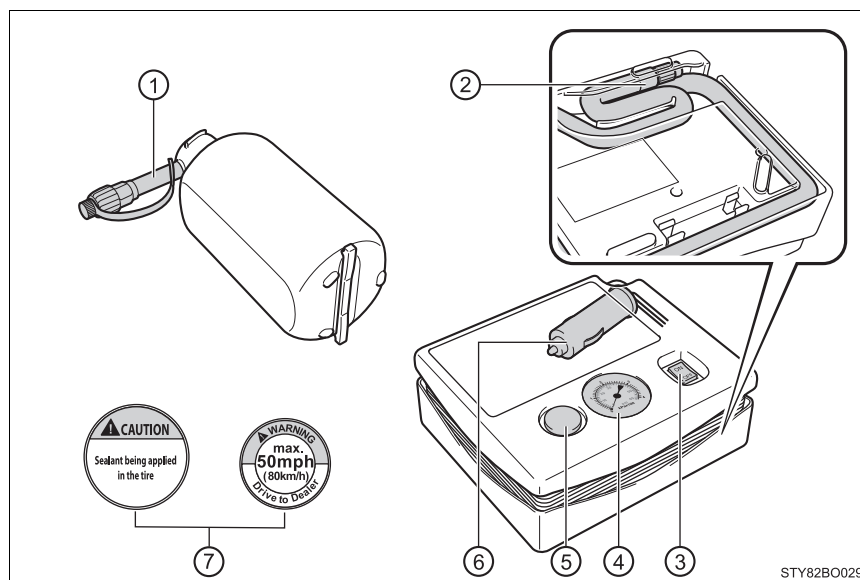

- | | |
|-------------------------------|----------------------------------|
| ① Buse | ⑤ Bouton de purge de la pression |
| ② Flexible | ⑥ Fiche d'alimentation |
| ③ Interrupteur du compresseur | ⑦ Autocollants |
| ④ Manomètre | |

► Type B

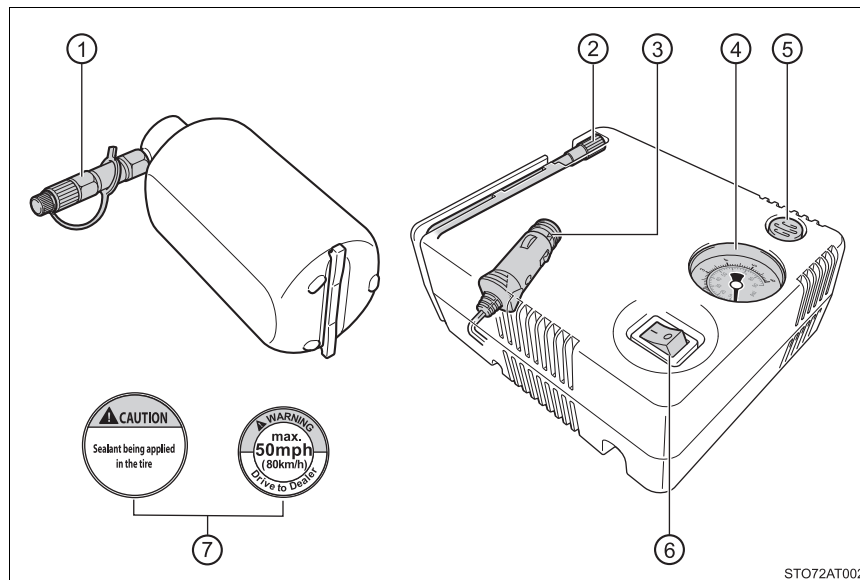

- | | |
|------------------------|----------------------------------|
| ① Buse | ⑤ Bouton de purge de la pression |
| ② Flexible | ⑥ Interrupteur du compresseur |
| ③ Fiche d'alimentation | ⑦ Autocollants |
| ④ Manomètre | |

Accès au kit de réparation anticrevaison de secours

- 1 Retirez l'habillage du plancher de coffre.

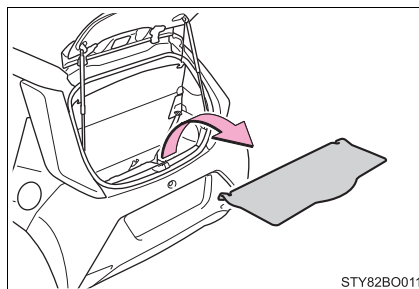

- 2 Sortez le kit de réparation anticrevaison de secours.

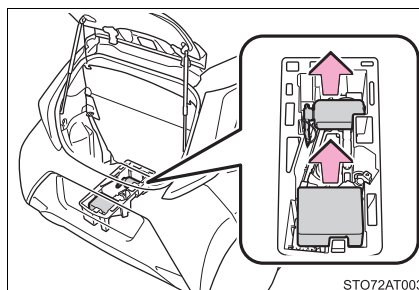

Méthode de réparation de secours

► Type A

- 1 Sortez le kit de réparation de la trousse à outils.

Lorsque vous déballez le flacon, ne pas déchirer ni jeter le sachet d'emballage d'origine.

- 2 Collez les 2 autocollants comme indiqué sur la figure.

Nettoyez et séchez la jante avant de coller l'étiquette. S'il est impossible de coller l'étiquette, assurez-vous de bien préciser à un concessionnaire Toyota, un réparateur agréé Toyota, ou n'importe quel réparateur fiable auquel vous ferez appel pour réparer ou remplacer le pneu, que du gel anticrevaison a été injecté.

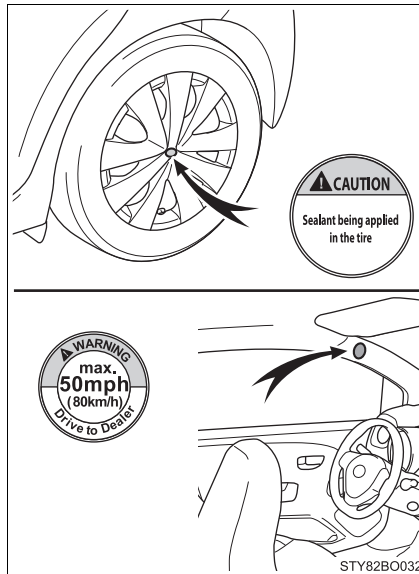

- 3 Retirez le capuchon de la valve du pneu crevé.

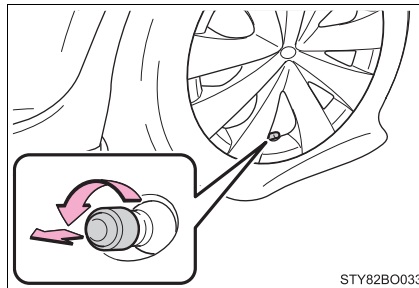

- 4 Retirez le bouchon de la buse.

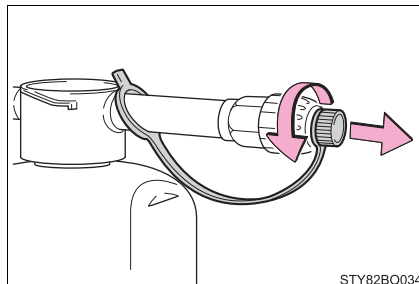

5 Raccordez la buse à la valve.

Vissez l'embout de la buse à fond dans le sens des aiguilles d'une montre.

Le flacon doit se trouver en position verticale sans toucher le sol. Si le flacon n'est pas à la verticale, faire avancer ou reculer le véhicule afin que la valve du pneu soit dans la position qui convient.

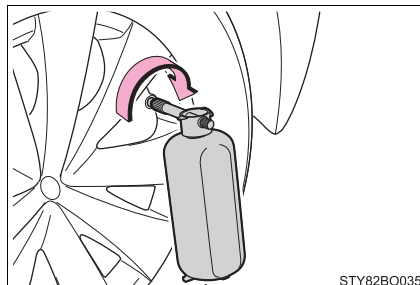
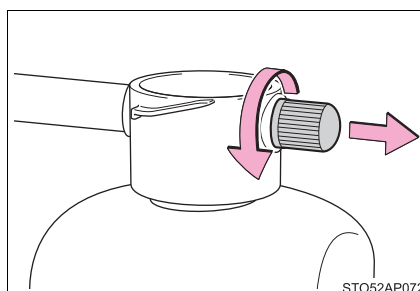
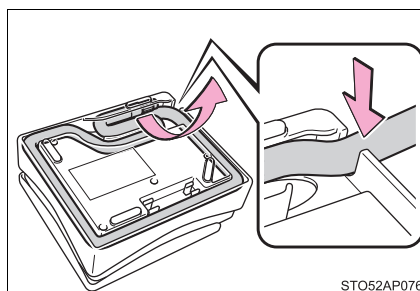
**6** Retirez le bouchon du flacon.**7** Sortez le flexible du compresseur.**8** Raccordez le flacon au compresseur.

Vissez l'embout de la buse à fond dans le sens des aiguilles d'une montre.

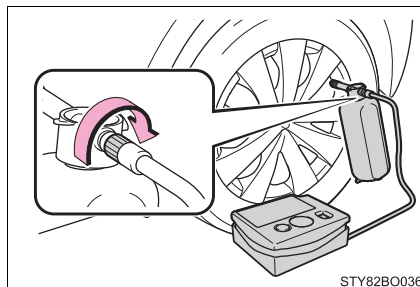

- 9 Assurez-vous que l'interrupteur du compresseur est sur arrêt.

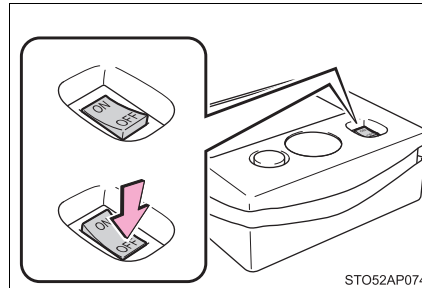

- 10 Retirez la fiche d'alimentation du compresseur.

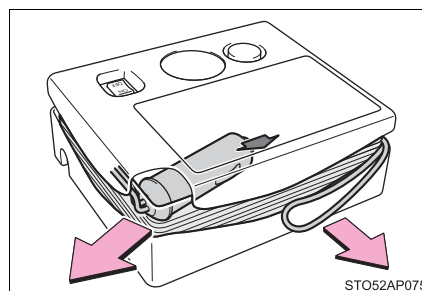

- 11 Branchez le connecteur d'alimentation sur la prise d'alimentation. (→P. 376)

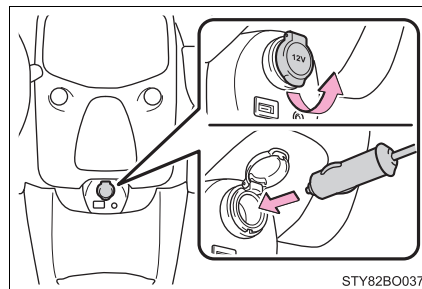

- 12 Vérifiez la pression de gonflage préconisée pour le pneu.
La pression de gonflage des pneus préconisée est indiquée sur l'étiquette comme illustré. (→P. 522)

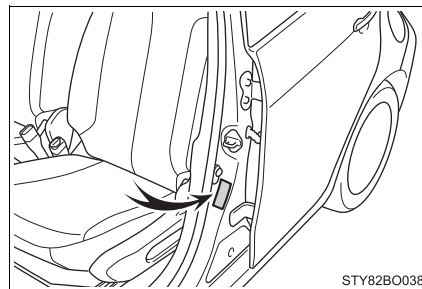

- 13 Démarrez le moteur. (→P. 214, 217)

- 14 Pour injecter le gel anticrevaissin et gonfler le pneu, mettez l'interrupteur du compresseur en position de marche.

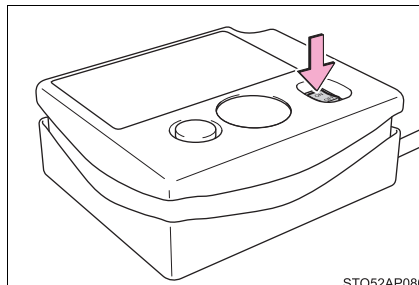

- 15 Gonflez le pneu jusqu'à obtenir la pression préconisée.

- ① Le gel anticrevaissin est injecté et la pression monte avant de progressivement diminuer.
- ② Le manomètre n'indique la pression de gonflage effective du pneu qu'environ 1 minute (5 minutes par temps froid) après la mise de l'interrupteur en position de marche.
- ③ Gonflez à la pression d'air prescrite.

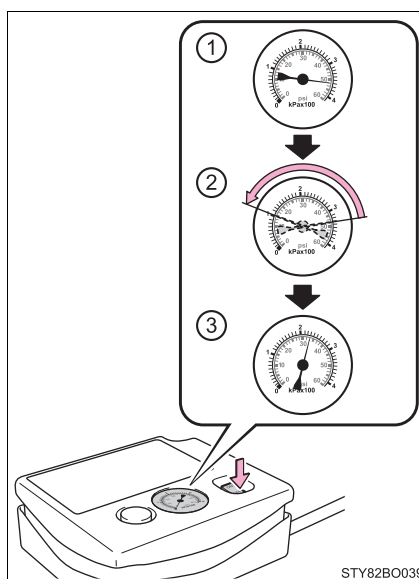

- Si la pression de gonflage des pneu est toujours inférieure à la pression préconisée après 35 minutes de gonflage avec l'interrupteur en position de marche, c'est que le pneu est trop endommagé pour être réparé. Mettez l'interrupteur du compresseur en position d'arrêt et prenez contact avec un concessionnaire Toyota, un réparateur agréé Toyota, ou n'importe quel réparateur fiable.
- Si la pression de gonflage du pneu excède la pression préconisée, dégonflez le pneu pour la corriger. (→P. 481, 522)

- 16 Arrêtez le compresseur.

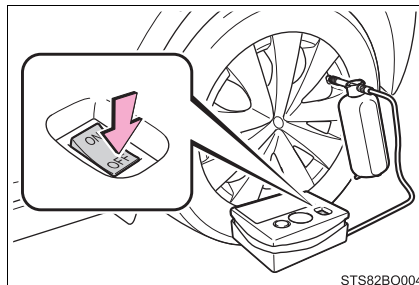

- 17 Débranchez la buse de la valve du pneu puis débranchez la fiche d'alimentation de la prise d'alimentation.

Le gel anticrevaion peut fuir légèrement au débranchement de la buse.

- 18 Appuyez sur le bouton pour purger le flacon de la pression.

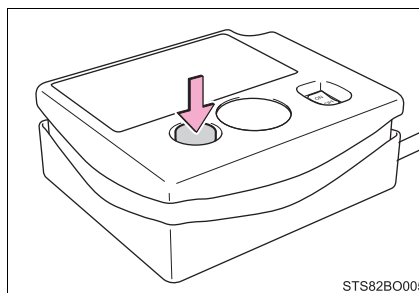

- 19 Remettez le bouchon sur la buse.

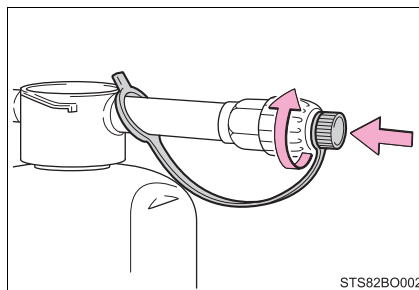

- 20 Remontez le capuchon de la valve sur le pneu réparé.

- 21 Débranchez le flexible du flacon et vissez le bouchon au flacon.

Emballez le flacon dans le sachet d'origine et fermez ce dernier.

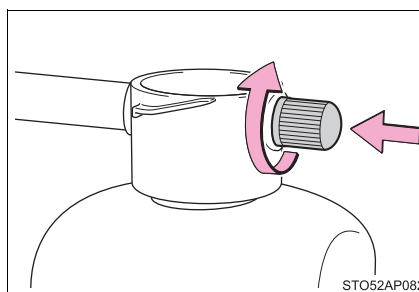

- 22** Rangez provisoirement le flacon et le compresseur dans le coffre à bagages.
- 23** Pour permettre au gel anticrevaion de se répartir régulièrement à l'intérieur de la roue, reprenez immédiatement la route et roulez prudemment sur une distance de 5 km (3 miles) environ, à moins de 80 km/h (50 mph).
- 24** Après avoir roulé 5 km (3 miles) environ, arrêtez votre véhicule en lieu sûr, sur sol dur et plat, et branchez le compresseur.

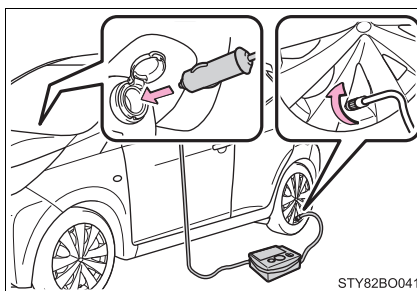

STY82BO041

- 25** Vérifiez la pression de gonflage du pneu.

- ① Si la pression de gonflage du pneu est inférieure à 130 kPa (1,3 kgf/cm² ou bar, 19 psi): La crevaion n'est pas réparable. Prenez contact avec un concessionnaire Toyota, un réparateur agréé Toyota, ou n'importe quel réparateur fiable.

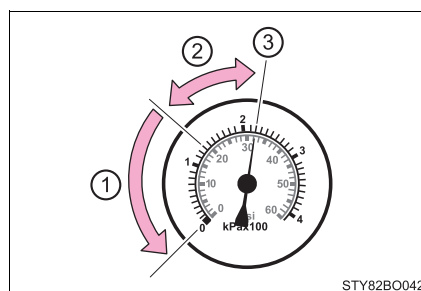

STY82BO042

- ② Si la pression de gonflage du pneu est supérieure à 130 kPa (1,3 kgf/cm² ou bar, 19 psi), mais inférieure à la pression préconisée: Continuez à l'étape **26**.
- ③ Si la pression de gonflage du pneu est conforme à la préconisation: Continuez à l'étape **27**.
- 26** Mettez l'interrupteur du compresseur en position de marche pour gonfler le pneu jusqu'à obtenir la pression préconisée. Roulez sur environ 5 km (3 miles) puis continuez à l'étape **24**.
- 27** Rangez le compresseur dans le coffre à bagages.
- 28** En prenant toutes les précautions nécessaires pour éviter d'accélérer, de freiner et de prendre les virages brutalement, roulez prudemment à moins de 80 km/h (50 mph) jusqu'au concessionnaire Toyota ou le réparateur agréé Toyota le plus proche, ou n'importe quel réparateur fiable.

► Type B

- 1 Sortez le kit de réparation de la trousse à outils.

Lorsque vous déballez le flacon, ne pas déchirer ni jeter le sachet d'emballage d'origine.

- 2 Collez les 2 autocollants comme indiqué sur la figure.

Nettoyez et séchez la jante avant de coller l'étiquette. S'il est impossible de coller l'étiquette, assurez-vous de bien préciser à un concessionnaire Toyota, un réparateur agréé Toyota, ou n'importe quel réparateur fiable auquel vous ferez appel pour réparer ou remplacer le pneu, que du gel anticrevason a été injecté.

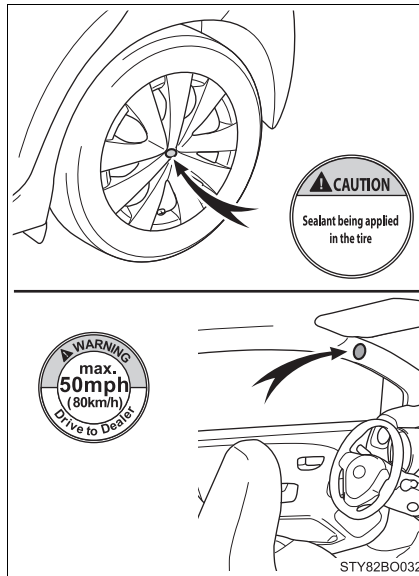

- 3 Retirez le capuchon de la valve du pneu crevé.

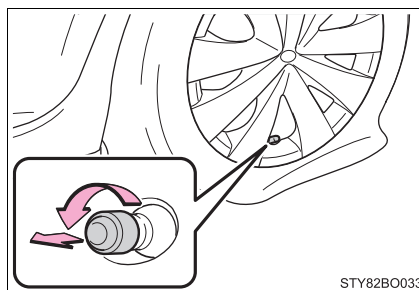

- 4 Retirez le bouchon de la buse.

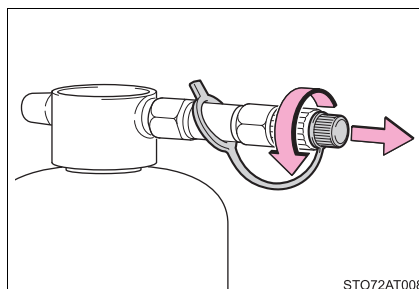

5 Raccordez la buse à la valve.

Vissez l'embout de la buse à fond dans le sens des aiguilles d'une montre.

Le flacon doit se trouver en position verticale sans toucher le sol. Si le flacon n'est pas à la verticale, faire avancer ou reculer le véhicule afin que la valve du pneu soit dans la position qui convient.

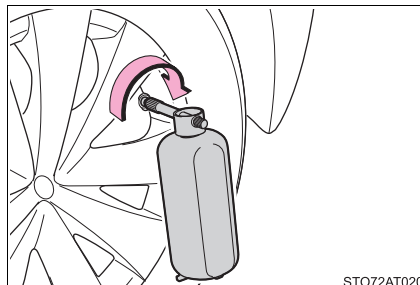
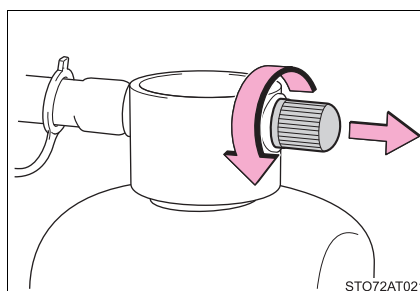
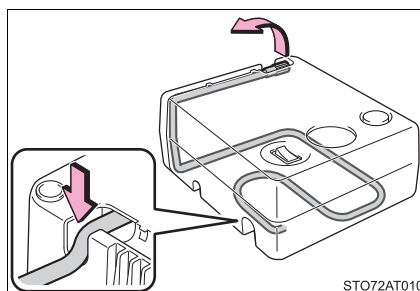
**6** Retirez le bouchon du flacon.**7** Sortez le flexible du compresseur.**8** Raccordez le flacon au compresseur.

Vissez l'embout de la buse à fond dans le sens des aiguilles d'une montre.

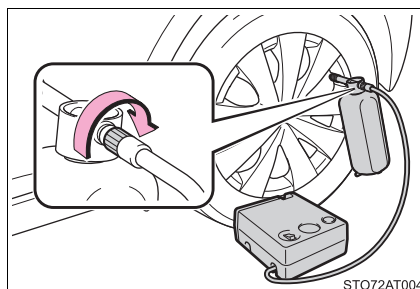

- 9 Assurez-vous que l'interrupteur du compresseur est sur **O** (arrêt).

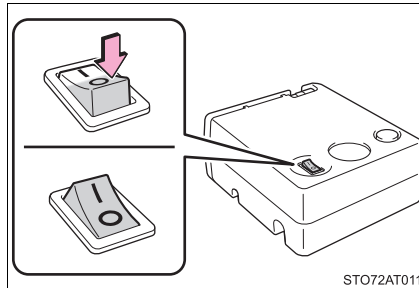

- 10 Retirez la fiche d'alimentation du compresseur.

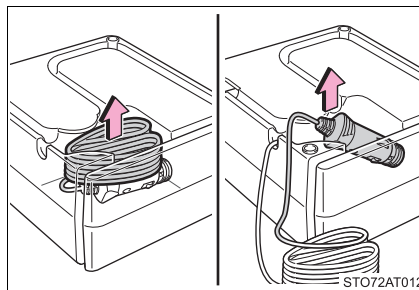

- 11 Branchez le connecteur d'alimentation sur la prise d'alimentation. (→P. 376)

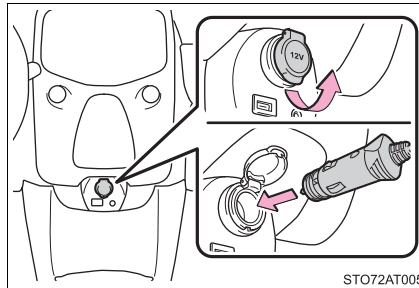

- 12 Vérifiez la pression de gonflage préconisée pour le pneu.
La pression de gonflage des pneus préconisée est indiquée sur l'étiquette comme illustré. (→P. 522)

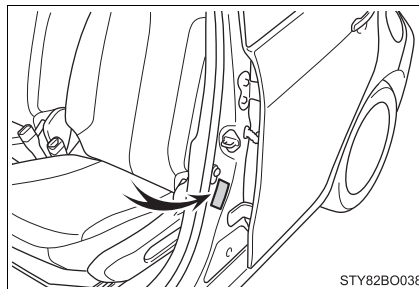

- 13 Démarrez le moteur. (→P. 214, 217)

- 14 Pour injecter le gel anticrevasion et gonfler le pneu, mettez l'interrupteur du compresseur sur **I** (marche).

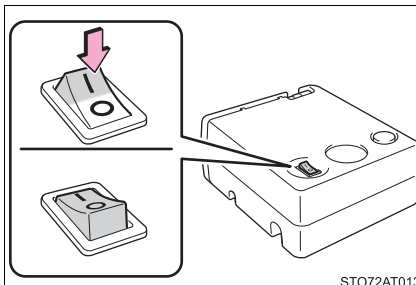

STO72AT013

- 15 Gonflez le pneu jusqu'à obtenir la pression préconisée.

- ① Le gel anticrevasion est injecté et la pression monte avant de progressivement diminuer.
- ② Le manomètre n'indique la pression de gonflage effective du pneu qu'environ 1 minute (5 minutes par temps froid) après la mise de l'interrupteur sur **I** (marche).
- ③ Gonflez à la pression d'air prescrite.

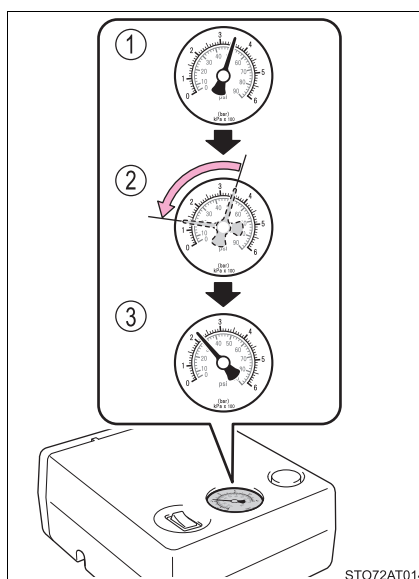

STO72AT014

- Si la pression de gonflage du pneu est toujours inférieure à la pression préconisée après 35 minutes de gonflage avec l'interrupteur à **I** (marche), c'est que le pneu est trop endommagé pour être réparé.

Mettez l'interrupteur du compresseur sur **O** (arrêt) et prenez contact avec un concessionnaire Toyota, un réparateur agréé Toyota, ou n'importe quel réparateur fiable.

- Si la pression de gonflage du pneu excède la pression préconisée, dégonflez le pneu pour la corriger. (→P. 481, 522)

- 16 Mettez l'interrupteur du compresseur sur **O** (arrêt).

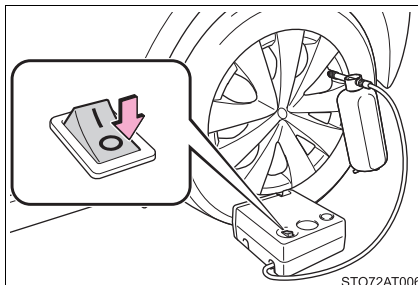

STO72AT006

- 17 Débranchez la buse de la valve du pneu puis débranchez la fiche d'alimentation de la prise d'alimentation.

Le gel anticrevaison peut fuir légèrement au débranchement de la buse.

- 18 Appuyez sur le bouton pour purger le flacon de la pression.

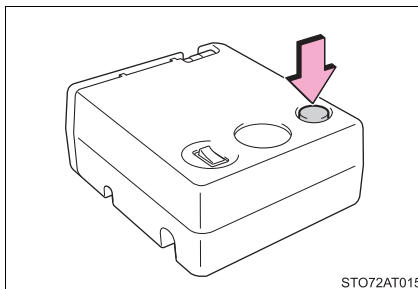

STO72AT015

- 19 Remettez le bouchon sur la buse.

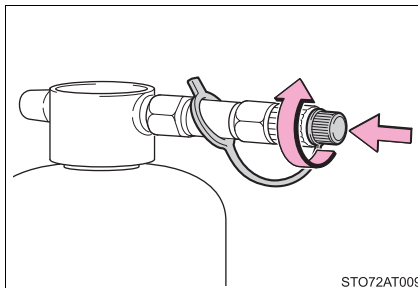

STO72AT009

- 20 Remontez le capuchon de la valve sur le pneu réparé.

- 21 Débranchez le flexible du flacon et vissez le bouchon au flacon.

Emballez le flacon dans le sachet d'origine et fermez ce dernier.

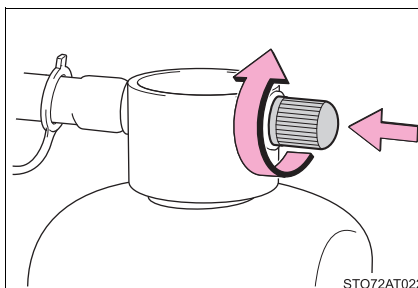

STO72AT022

- 22** Rangez provisoirement le flacon et le compresseur dans le coffre à bagages.
- 23** Pour permettre au gel anticrevaison de se répartir régulièrement à l'intérieur de la roue, reprenez immédiatement la route et roulez prudemment sur une distance de 5 km (3 miles) environ, à moins de 80 km/h (50 mph).
- 24** Après avoir roulé 5 km (3 miles) environ, arrêtez votre véhicule en lieu sûr, sur sol dur et plat, et branchez le compresseur.

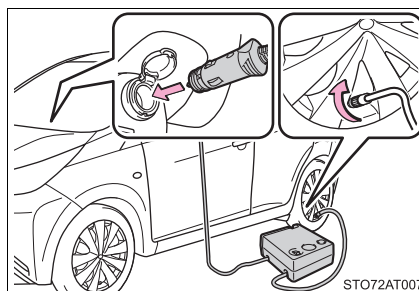

- 25** Vérifiez la pression de gonflage du pneu.

- ① Si la pression de gonflage du pneu est inférieure à 130 kPa (1,3 kgf/cm² ou bar, 19 psi): La crevaison n'est pas réparable. Prenez contact avec un concessionnaire Toyota, un réparateur agréé Toyota, ou n'importe quel réparateur fiable.

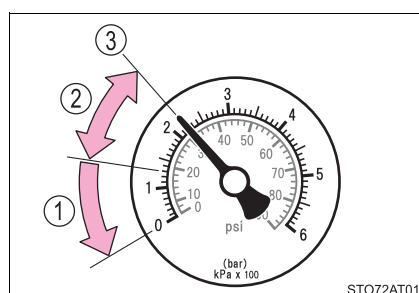

- ② Si la pression de gonflage du pneu est supérieure à 130 kPa (1,3 kgf/cm² ou bar, 19 psi), mais inférieure à la pression préconisée: Continuez à l'étape **26**.
- ③ Si la pression de gonflage du pneu est conforme à la préconisation: Continuez à l'étape **27**.
- 26** Mettez l'interrupteur du compresseur sur **I** (marche) pour gonfler le pneu jusqu'à obtenir la pression préconisée. Roulez sur environ 5 km (3 miles) puis continuez à l'étape **24**.
- 27** Rangez le compresseur dans le coffre à bagages.
- 28** En prenant toutes les précautions nécessaires pour éviter d'accélérer, de freiner et de prendre les virages brutalement, roulez prudemment à moins de 80 km/h (50 mph) jusqu'au concessionnaire Toyota ou le réparateur agréé Toyota le plus proche, ou n'importe quel réparateur fiable.

■ Kit de réparation antirevaision de secours

- La durée de vie du gel antirevaision est limitée. La date de péremption est indiquée sur le flacon. Le flacon de gel antirevaision doit être remplacé par un neuf avant la date de péremption. Prenez contact avec un concessionnaire Toyota, un réparateur agréé Toyota, ou n'importe quel réparateur fiable pour le remplacement.
- Le gel antirevaision du kit de réparation antirevaision de secours ne peut être utilisé que pour réparer un seul pneu. Si vous avez utilisé le flacon de gel antirevaision et avez besoin de le remplacer, achetez-en un nouveau auprès d'un concessionnaire Toyota, un réparateur agréé Toyota, ou n'importe quel réparateur fiable. Le compresseur est réutilisable.
- Le gel antirevaision est utilisable aux températures ambiantes comprises entre -30 °C (-22 °F) et 60 °C (140 °F).
- Le kit de réparation est exclusivement conçu pour les pneus de dimensions et de type montés d'origine sur le véhicule. Ne pas l'utiliser pour des pneus de dimensions différentes de celles des pneus d'origine, ou à toute autre fin.
- Le gel antirevaision est un produit susceptible de tacher les vêtements.
- Si le gel antirevaision entre en contact avec la jante ou la carrosserie du véhicule et n'est pas nettoyé immédiatement, il peut laisser une tache définitive. Essuyez immédiatement tout écoulement de gel antirevaision avec un chiffon humide.
- Lorsqu'il fonctionne, le kit de réparation est bruyant. Ce n'est pas le signe d'un mauvais fonctionnement.
- Ne pas utiliser pour contrôler ou corriger la pression des pneus.

■ Si le pneu est gonflé à une pression supérieure à la pression préconisée

- 1 Appuyez sur le bouton pour évacuer un peu d'air.

► Type A

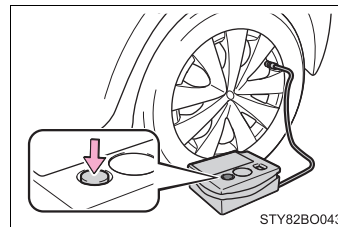

► Type B

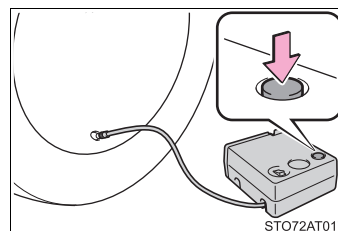

- 2 Contrôlez au manomètre que la pression indiquée est celle préconisée.

Si la pression est inférieure à la pression préconisée, remettez l'interrupteur du compresseur en position de marche (type A) ou sur **I** (marche) (type B) et poursuivez le gonflage jusqu'à obtenir la pression préconisée.

■ Valve d'un pneu réparé

Quand un pneu est réparé avec le kit de réparation anticrevaison de secours, la valve doit être remplacée.

■ Remarque sur la vérification du kit de réparation anticrevaison de secours

Vérifiez périodiquement la date de péremption du gel anticrevaison.

La date de péremption est indiquée sur le flacon.

Ne pas utiliser un gel anticrevaison dont la date de péremption est expirée. Vous pourriez ne pas pouvoir effectuer la réparation avec le kit de réparation anticrevaison de secours.



AVERTISSEMENT

■ Précautions pendant la conduite

- Rangez le kit de réparation dans le coffre.
À défaut, un passager pourrait être blessé en cas de freinage violent, d'embarquée ou d'accident.
- Le kit de réparation anticrevaison de secours est à utiliser exclusivement avec votre véhicule. Ne pas l'utiliser avec d'autres véhicules, sous peine de provoquer un accident grave, voire mortel.
- Ne pas utiliser le kit de réparation anticrevaison de secours pour des pneus de dimensions différentes de celles des pneus d'origine, ou à toute autre fin. En effet, cela pourrait avoir pour conséquence une réparation de mauvaise qualité des pneus et entraîner un accident grave, voire mortel.

■ Précautions d'utilisation du gel anticrevaison

- L'ingestion de gel anticrevaison est dangereuse pour la santé. Si vous ingérez du gel anticrevaison, buvez autant d'eau que possible puis consultez immédiatement un médecin.
- En cas de contact des yeux ou de la peau avec du gel anticrevaison, nettoyez le produit à l'eau immédiatement. Si la gêne persiste, consultez un médecin.

**AVERTISSEMENT****■ Lorsque vous réparez le pneu crevé**

- Arrêtez votre véhicule en lieu, où le sol est plat.
- Ne pas toucher aux roues ou aux parties situées autour des freins immédiatement après avoir roulé avec le véhicule.
Après avoir roulé avec le véhicule, les roues et les parties situées autour des freins peuvent être très chaudes. Si vous touchez ces parties avec la main, le pied ou toute autre partie du corps, vous risquez de vous brûler.
- Pour éviter tout risque d'explosion ou de fuite importante, ne pas laisser tomber le flacon au sol et ne pas l'abîmer.
Inspectez visuellement le flacon avant de l'utiliser. Ne pas utiliser le flacon s'il a subi un choc, s'il est fendu ou coupé, s'il fuit ou s'il est abîmé. Dans pareil cas, remplacez immédiatement.
- Branchez soigneusement le flexible à la valve, avec la roue en place sur le véhicule.
- Si le flexible n'est pas correctement branché à la valve, une fuite d'air peut se produire par suite d'une projection de gel anticrevaision.
- Si le flexible se débranche de la valve pendant le gonflage du pneu, il risque d'être projeté violemment en raison de la pression de l'air.
- Après le gonflage complet du pneu, au moment où le flexible est débranché et où de l'air s'échappe, il peut arriver que du gel anticrevaision soit projeté.
- Appliquez la procédure décrite pour réparer le pneu. Si vous n'appliquez pas la procédure à la lettre, du gel anticrevaision peut être projeté.
- Tenez-vous à distance du pneu lors de la réparation, car il y a un risque d'éclatement. Si vous remarquez des craquelures ou des déformations sur le pneu, mettez l'interrupteur du compresseur en position d'arrêt (type A) ou sur  (arrêt) (type B) et stoppez immédiatement la réparation.
- Le kit de réparation peut surchauffer s'il fonctionne longtemps. Ne pas faire fonctionner en continu le kit de réparation plus de 40 minutes de suite.
- Certaines parties du kit de réparation s'échauffent de manière importante pendant l'utilisation. Soyez prudent lorsque vous manipulez le kit de réparation pendant et après l'intervention. Ne pas toucher la partie métallique autour de la zone de branchement entre le flacon et le compresseur. Sa température est brûlante.
- Ne pas coller l'autocollant d'avertissement de vitesse ailleurs qu'à l'emplacement indiqué. Si l'autocollant est apposé sur une partie où se situe un airbag SRS, comme la garniture du volant de direction, il peut empêcher l'airbag SRS de fonctionner correctement.

 **AVERTISSEMENT****■ Répartition régulière du gel liquide dans la roue**

Respectez les précautions suivantes pour réduire les risques d'accident.

À défaut, une perte de contrôle du véhicule peut s'ensuivre et provoquer un accident grave, voire mortel.

- Conduisez le véhicule prudemment à vitesse réduite. Soyez particulièrement vigilant dans les virages.
- Si le véhicule ne roule pas droit ou si vous sentez dans le volant qu'il embarque d'un côté ou de l'autre, arrêtez le véhicule et contrôlez les points suivants:
 - État du pneu. Le pneu peut s'être désolidarisé de la jante.
 - Pression de gonflage des pneus. Si la pression de gonflage des pneus est inférieure à 130 kPa (1,3 kgf/cm² ou bar, 19 psi), il est probable que le pneu soit très endommagé.

 **NOTE****■ Lorsque vous effectuez une réparation de fortune**

- Le pneu ne doit être réparé avec le kit de réparation anticrevaison de secours que si la crevaison est causée par un objet pointu, tel un clou ou une pointe plantée dans la bande de roulement.
Ne pas retirer l'objet pointu du pneu. L'action de retirer l'objet risque d'agrandir le trou et de rendre inefficace la réparation de secours avec le kit.
- Le kit de réparation n'est pas étanche. Veiller à protéger de l'eau le kit de réparation, notamment en cas d'utilisation sous la pluie.
- Ne pas poser le kit de réparation à même le sol s'il est poussiéreux, sur le sable du bas-côté de la route par exemple. Si le kit de réparation aspire de la poussière, etc., un mauvais fonctionnement risque de s'ensuivre.
- Ne pas retourner le flacon tête en bas lorsque vous l'utilisez, sous peine de causer des dommages au compresseur.

■ Manipulation du kit de réparation anticrevaison de secours

- Le kit de réparation doit être alimenté sous 12 Vcc. pour usage à bord des véhicules de tourisme. Ne pas brancher le kit de réparation à une autre source.
- Une projection d'essence sur le kit de réparation peut entraîner son endommagement. Veillez à éviter tout contact avec de l'essence.
- Disposez le kit de réparation dans un rangement pour lui éviter d'être exposé aux poussières et à l'eau.
- Rangez le kit de réparation dans le coffre, hors de portée des enfants.
- Ne pas démonter ni modifier le kit de réparation. Ne pas faire subir de chocs aux organes, surtout le manomètre. Un mauvais fonctionnement pourrait s'ensuivre.

En cas de crevaison (véhicules équipés d'une roue de secours)

Votre véhicule est équipé d'une roue de secours. Vous pouvez remplacer une roue dont le pneu est crevé par la roue de secours.

Pour plus de détails sur les pneus: →P. 405



AVERTISSEMENT

■ En cas de crevaison

Ne pas continuer à rouler avec un pneu à plat.

En roulant à plat même sur une courte distance, vous risquez d'endommager le pneu et la jante jusqu'à un point où toute réparation est impossible, ce qui pourrait entraîner un accident.

Avant de lever le véhicule avec le cric

- Arrêtez le véhicule en lieu sûr, où le sol est dur et plat.
- Serrez le frein de stationnement.
- Mettez le sélecteur de vitesses sur E, M ou R (boîte de vitesses robotisée MMT) ou sur R (boîte de vitesses manuelle).
- Arrêtez le moteur.
- Allumez les feux de détresse. (→P. 440)

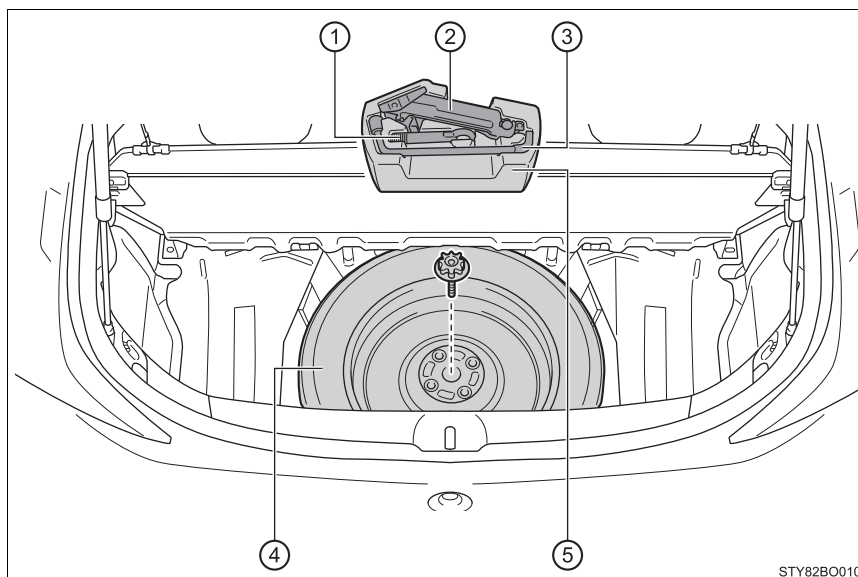
Emplacement de la roue de secours, du cric et de l'outillage

- ① Anneau de remorquage
- ② Cric
- ③ Clé à boulons de roue
- ④ Roue de secours
- ⑤ Plateau à outils

 **AVERTISSEMENT****■ Utilisation du cric de bord**

Respectez les précautions suivantes.

Une mauvaise utilisation du cric peut causer la chute brutale du véhicule, entraînant des blessures graves, voire la mort.

- Ne pas utiliser le cric de bord à d'autres fins que de changer les roues et de monter et démonter les chaînes à neige.
- Pour changer une roue crevée, n'utilisez aucun autre cric que celui fourni avec le véhicule.
Ne pas l'utiliser sur un autre véhicule, et ne pas utiliser d'autre cric que celui-ci pour changer les roues de votre véhicule.
- Disposez convenablement le cric à son point de levage.
- Ne pas engager une partie de votre corps sous le véhicule lorsqu'il est sur cric.
- Ne pas démarrer le moteur ou conduire le véhicule lorsque celui-ci est sur cric.
- Ne pas mettre le véhicule sur cric avec une personne à bord.
- Lorsque vous levez le véhicule, ne disposez aucun objet sur le cric ou dessous.
- Levez le véhicule à la hauteur juste suffisante pour changer la roue, pas plus haut.
- Si vous avez besoin de vous glisser sous le véhicule, utilisez une chandelle.
- Arrêtez le véhicule sur sol dur, plat et de niveau, serrez vigoureusement le frein de stationnement et mettez le sélecteur de vitesses sur E, M ou R (boîte de vitesses robotisée MMT) ou sur R (boîte de vitesses manuelle). Calez au besoin la roue à l'opposé en diagonale de celle que vous changez.
- Lorsque vous reposez le véhicule au sol, assurez-vous de l'absence de toute personne à proximité. Si des personnes sont présentes à proximité, avertissez-les à la voix avant de descendre.

Accès au cric

- 1 Retirez l'habillage du plancher de coffre.

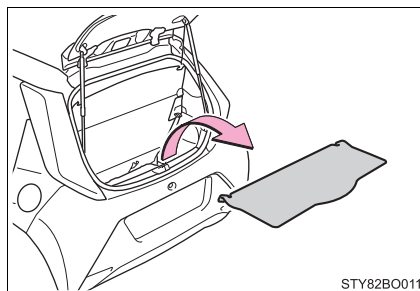

- 2 Sortez le cric.

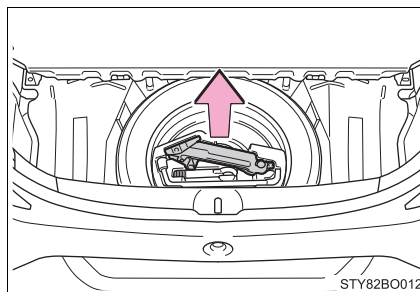

Accès à la roue de secours

- 1 Retirez l'habillage du plancher de coffre.

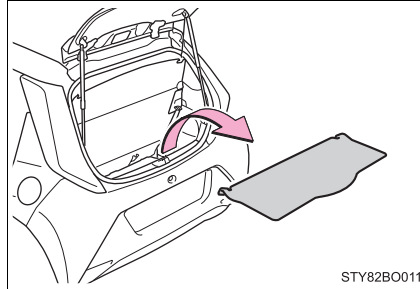

- 2 Retirez le plateau à outils, puis desserrez l'écrou central.

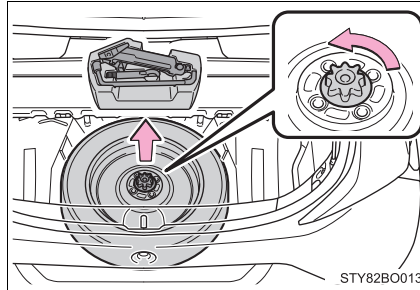
**⚠ AVERTISSEMENT****■ Lorsque vous rangez la roue de secours**

Prenez garde à ne pas vous faire coincer les doigts ou autre entre la roue de secours et la carrosserie du véhicule.

Remplacement d'une roue dont le pneu est crevé

- 1 Calez les roues.

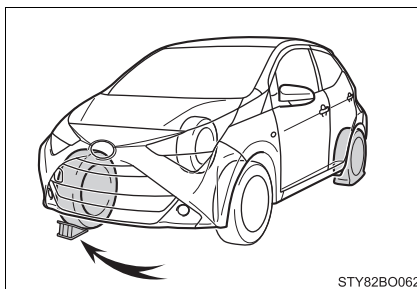

Pneu crevé		Position des cales de roue
Avant	Côté gauche	En arrière de la roue arrière droite
	Côté droit	En arrière de la roue arrière gauche
Arrière	Côté gauche	En avant de la roue avant droite
	Côté droit	En avant de la roue avant gauche

- 2 Enlevez l'enjoliveur de roue avec la clé.

Pour protéger l'enjoliveur de roue, intercalez un chiffon entre la clé et l'enjoliveur de roue, comme indiqué sur la figure.

- Véhicules équipés d'un enjoliveur de roue plein

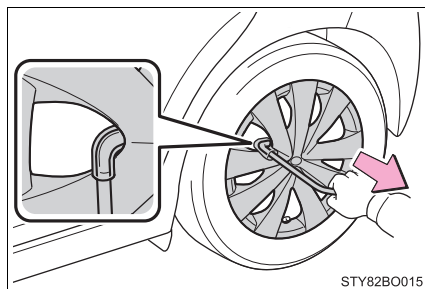

- Véhicules équipés d'un enjoliveur central

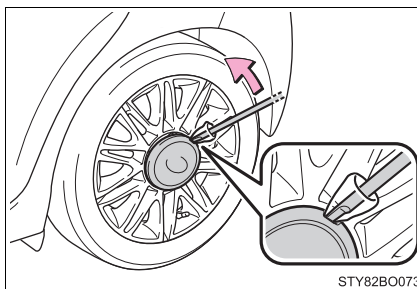

- 3 Desserrez d'un tour les vis de roue.

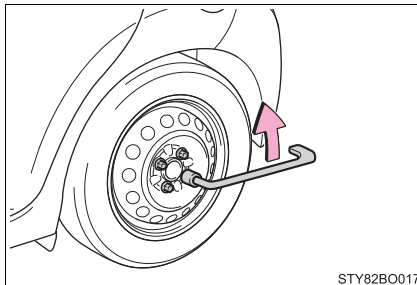

- 4 Tournez le cric jusqu'à amener son encoche au contact du point de levage.

Les guides des points de levage sont situés sous le bas de caisse. Ils indiquent la position des points de levage.

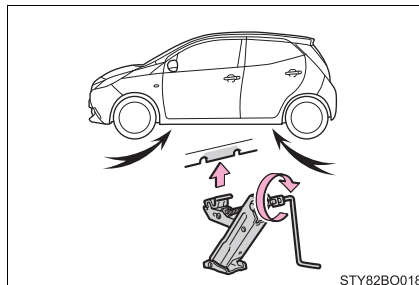

- 5 Levez le véhicule jusqu'à décoller à peine la roue du sol.

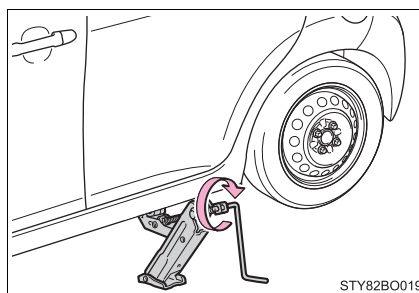

- 6 Enlevez toutes les vis de roue et la roue.

Lorsque vous posez la roue à plat sur le sol, tournez-la avec le côté saillant de la jante vers le haut afin d'éviter d'en rayer la surface.

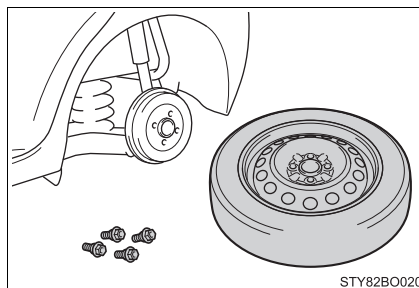

**AVERTISSEMENT****■ Remplacement d'une roue dont le pneu est crevé**

- Respectez les précautions suivantes.

À défaut, des blessures graves pourraient s'ensuivre:

- Ne pas essayer de démonter l'enjoliveur de roue à la main. Prenez les précautions nécessaires lorsque vous manipulez l'enjoliveur, afin d'éviter tout risque de blessure.

- Ne pas toucher aux disques ou aux parties situées autour des freins immédiatement après avoir roulé avec le véhicule.

Après avoir roulé avec le véhicule, les disques et les parties situées autour des freins sont très chaudes. Si vous touchez ces parties avec la main, le pied ou tout autre partie du corps pendant que vous changez une roue, etc., vous risquez de vous brûler.

- Le non-respect de ces précautions peut causer le desserrage des vis de roue et la perte de la roue, entraînant un accident grave, voire mortel.

- Ne jamais huiler ou graisser les vis de roue.

L'huile et la graisse risquent d'entraîner un serrage excessif des vis, et donc d'endommager la vis ou le voile de la jante. Nettoyez les vis de roue de toute trace d'huile ou de graisse.

- Après tout changement de roue, faites resserrer les boulons de roue à la clé dynamométrique dans les plus brefs délais, au couple de 103 N·m (10,5 kgf·m, 76 ft·lbf).

- Lorsque vous remontez une roue, utilisez exclusivement les vis de roue spécialement conçues pour cette roue.

- Si les boulons, leur filetage ou les trous de boulons dans la jante portent des traces de fissuration ou de déformation, faites inspecter le véhicule par un concessionnaire Toyota, un réparateur agréé Toyota, ou n'importe quel réparateur fiable.

Montage de la roue de secours

- 1 Nettoyez les portées de la roue et vérifiez l'absence de tout corps étranger.

Toute présence d'un corps étranger sur les portées de la roue risque de provoquer le desserrage des vis de roue pendant la marche du véhicule, entraînant la perte de la roue.

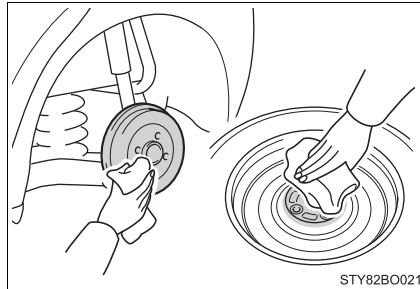

- 2 Montez la roue de secours et vissez les boulons de roue à la main jusqu'à les serrer sans peine.

Lorsque vous remplacez une jante en acier par une jante en acier, serrez les boulons de roue jusqu'à ce que la partie conique entre légèrement en contact avec le chanfrein du voile de la jante.

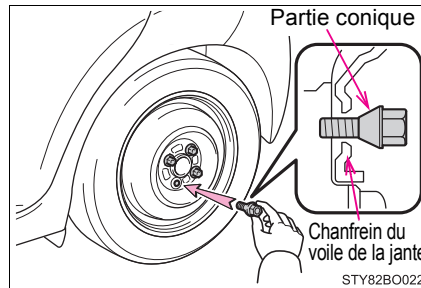

Lorsque vous remplacez une jante en aluminium par une jante en acier, serrez les boulons de roue jusqu'à ce que la partie conique entre légèrement en contact avec le chanfrein du voile de la jante.

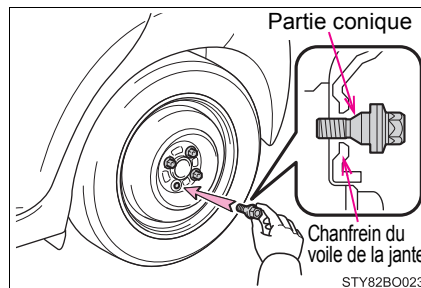

- 3 Reposez le véhicule au sol.

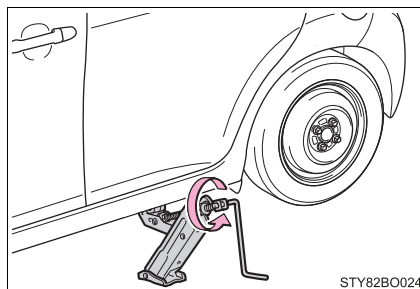

- 4 Serrez vigoureusement chaque boulon de roue, à deux ou trois reprises, dans l'ordre indiqué sur la figure.

Couple de serrage:

103 N·m (10,5 kgf·m, 76 ft·lbf)

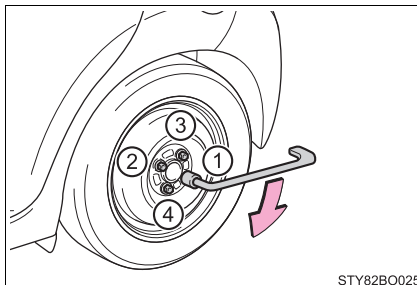

STY82B0025

- 5 Rangez soigneusement la roue crevée, le cric et tous les outils.

■ **Roue de secours compacte**

- La roue de secours compacte est reconnaissable au marquage "TEMPORARY USE ONLY" moulé sur son flanc. Utilisez la roue de secours compacte provisoirement, et uniquement en cas d'urgence.
- Assurez-vous de contrôler la pression de gonflage de la roue de secours compacte. (→P. 522)

■ **Lorsque vous utilisez la roue de secours compacte (véhicules équipés du système d'alerte de pression des pneus)**

Le système d'alerte de pression des pneus ne fonctionne pas correctement avec la roue de secours compacte.

■ **Si vous crevez de l'avant sur une route enneigée ou verglacée**

Montez la roue de secours compacte à la place d'une des roues arrière du véhicule. Procédez comme suit pour pouvoir monter les chaînes à neige sur les roues avant:

- 1 Montez la roue de secours compacte à la place d'une roue arrière.
- 2 Remplacez la roue avant à plat par la roue arrière que vous venez de démonter du véhicule.
- 3 Montez les chaînes à neige sur les roues avant.

■ **Après avoir changé la roue (véhicules équipés du système d'alerte de pression des pneus)**

Il faut réinitialiser le système d'alerte de pression des pneus. (→P. 406)

■ Certification pour le cric

ES Prohlášení o shodě			
EC Declaration of conformity / EG Konformitätserklärung			
<i>Výrobce / Manufacturer / Hersteller:</i>			
BRANO a.s.			
747 41 Hradec nad Moravicí, Opavská 1000, Česká republika			
The Czech Republic / Tschechische Republik			
<i>IČO / ID No. / Id.-Nr. : 64-387-5933</i>			
<i>DIČ / VAT No. / MwSt.-Id.-Nr. : CZ64-387-5933</i>			
Prohlašujeme na svou výlučnou odpovědnost, že výrobek:			
We declare under our sole responsibility that the product:			
Wir erklären auf unsere ausschließliche Verantwortung, dass das Produkt:			
<i>Název / Name / Benennung:</i>			
Kloubový zvedák / Y - car jack / Gelenkwagenheber			
<i>Typ / Type / Typ, Číslo / Number / Nummer:</i>			
GH577W00 / 09110-0H010			
<i>Rok výroby: / Year of manufacture: / Jahr der Herstellung: 2004</i>			
<i>Popis a účel použití / Description and purpose of use</i>			
<i>Beschreibung und Nutzungszweck:</i>			
Zvedací zařízení je určeno pro zvedání uvedeného automobilu dle návodu použití, který je nalepen přímo na zvedáku.			
Car jack is intended solely for lifting of the concrete car, in accordance with the instruction label on the car jack.			
Wagenheber ist bestimmt ausschließlich zum Heben des angegebenen Wagens gemäß am Wagenheber aufgeklebter Gebrauchsanweisung.			
<i>Splňuje všechna příslušná ustanovení /</i>			
<i>Complies with all relevant provisions / Erfüllt alle einschlägige Bestimmungen</i>			
<i>Směrnice č. 2006/42/ES / Directive No. 2006/42/EC / Richtlinie Nr. 2006/42/EG</i>			
normy Toyota / standards of Toyota / Toyota - Normen :			
DIN 50 021 SS, TSZ0001G, DIN 1652, DIN172 10, DIN 17100, DIN 2076-D-1			
<i>Technická dokumentace výrobku je uložena v sídle výrobce. Osoba pověřená kompletací technické dokumentace výrobku:</i>			
vedoucí technického úseku Brano a.s.			
<i>Technical documentation of the product is stored at the premise of the manufacturer. The person responsible for assembling the technical documentation of the product:</i>			
Head of the technical department Brano a.s.			
<i>Technische Dokumentation des Produktes ist im Herstellerwerk hinterlegt. Bevollmächtigter für die Zusammenstellung der technischen Unterlagen: Leiter der technischer Abteilung Brano a.s.</i>			
Hradec nad Moravicí	11.9.2013	Ing. Josef Hodor	Ing. Jiří Böhm
<i>Místo</i> <i>Place / Ort</i>	<i>Datum /</i> <i>Date</i>	<i>Ředitel /</i> <i>Director of / Direktor</i> <i>SBU CJ</i>	<i>Manager /</i> <i>Manager of</i> <i>Q SBU CJ</i>

⚠ AVERTISSEMENT**■ Lorsque vous utilisez la roue de secours compacte**

- Gardez à l'esprit que la roue de secours compacte fournie a été spécialement conçue pour être utilisée avec votre véhicule. Ne pas utiliser votre roue de secours compacte sur un autre véhicule.
- Ne pas utiliser plus d'une roue de secours compacte à la fois.
- Remplacez au plus vite la roue de secours compacte par une roue normale.
- Évitez toute accélération, tout changement de direction et tout freinage brutal ou violent, ainsi que tout changement de rapport entraînant un important frein moteur.

■ Lorsque la roue de secours compacte est montée

Il peut arriver que la vitesse du véhicule ne soit pas correctement détectée et que les systèmes suivants ne fonctionnent pas correctement:

- ABS
- Aide au freinage d'urgence
- VSC
- TRC
- PCS (Système de sécurité de pré-collision) (sur modèles équipés)
- LDA (Alerte de sortie de voie) (sur modèles équipés)
- EPS
- Système d'alerte de pression des pneus (sur modèles équipés)

■ Vitesse à ne pas dépasser avec la roue de secours compacte

Limitez votre vitesse à 80 km/h (50 mph) maximum lorsque vous roulez avec une roue de secours compacte.

La roue de secours compacte n'a pas été étudiée pour les grandes vitesses. À défaut de respecter cette précaution, vous risquez d'être à l'origine d'un accident grave, voire mortel.

■ Après avoir utilisé les outils et le cric

Avant de prendre le volant, veillez à arrimer tous les outils et le cric à leurs emplacements respectifs afin qu'ils soient en sécurité et ne risquent pas de blesser un occupant en cas de collision ou de freinage brusque.

■ Remplacement d'une roue dont le pneu est crevé (véhicules équipés d'une jante en acier)

Ne jamais utiliser d'outils (clé Allen par exemple) qui s'utilisent par application de l'effort sur une partie 6 pans creux de la tête de boulon. En effet, cela peut entraîner une déformation des boulons et un mauvais montage, avec pour conséquence possible un accident corporel grave.

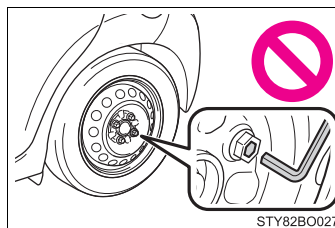



NOTE

■ Attention au franchissement des obstacles lorsque vous roulez avec la roue de secours compacte

Le montage de la roue de secours compacte entraîne un abaissement du véhicule par rapport à la situation où il est équipé de ses roues normales. Soyez prudent si vous devez circuler sur une route en mauvais état.

■ Utilisation du véhicule avec les chaînes à neige et la roue de secours compacte

Ne pas monter les chaînes à neige sur la roue de secours compacte. Les chaînes à neige pourraient abîmer la carrosserie et avoir un effet désastreux sur le comportement du véhicule.

Si le moteur ne démarre pas

Si le moteur refuse de démarrer alors que vous respectez la procédure normale de démarrage (→P. 214, 217), envisagez chacun des cas de figure suivants:

Le moteur refuse de démarrer alors que le démarreur fonctionne normalement.

Le problème est peut-être dû à l'une des causes suivantes:

- Il n'y a peut-être pas assez de carburant dans le réservoir du véhicule.
Refaites le plein du véhicule.
- Le moteur est peut-être noyé.
Essayez à nouveau de redémarrer le moteur en respectant la procédure normale. (→P. 214, 217)
- Il y a peut-être une anomalie dans le système d'antidémarrage. (→P. 75)

Le démarreur semble manquer de puissance, les éclairages intérieurs et les projecteurs sont faibles, l'avertisseur sonore ne fonctionne pas ou produit un son étouffé.

Le problème est peut-être dû à l'une des causes suivantes:

- La batterie est peut-être déchargée. (→P. 504)
- Les bornes de la batterie sont corrodées ou ses câbles sont desserrés.

Le démarreur n'est pas entraîné (véhicules équipés d'un système d'accès et de démarrage "mains libres").

Le fonctionnement incorrect du système de démarrage du moteur est peut-être lié à un problème électronique, par exemple un circuit ouvert ou un fusible grillé. Toutefois, il existe une mesure de secours permettant de démarrer le moteur. (→P. 499)

Le démarreur ne fonctionne pas, les éclairages intérieurs et les projecteurs ne s'allument pas, l'avertisseur sonore ne fonctionne pas.

Le problème est peut-être dû à l'une des causes suivantes:

- Un câble de batterie est peut-être débranché (ou les deux).
- La batterie est peut-être déchargée. (→P. 504)
- L'antivol de direction présente peut-être une anomalie (véhicules équipés d'un système d'accès et de démarrage "mains libres").

Prenez contact avec un concessionnaire Toyota, un réparateur agréé Toyota, ou n'importe quel réparateur fiable si vous ne savez pas ou ne pouvez pas résoudre le problème.

Fonction de démarrage de secours

Lorsque le moteur ne démarre pas, vous pouvez tenter la procédure suivante comme mesure de secours, à condition que le contacteur de démarrage fonctionne normalement:

- 1 Serrez le frein de stationnement.
- 2 Mettez le sélecteur de vitesses sur N.
- 3 Mettez le contacteur de démarrage en mode ACCESSOIRES.
- 4 Appuyez sur le contacteur de démarrage pendant environ 15 secondes de suite, tout en appuyant franchement sur la pédale de frein (boîte de vitesses robotisée MMT) ou la pédale d'embrayage (boîte de vitesses manuelle).

Même s'il est possible de démarrer le moteur avec la procédure qui vient d'être expliquée, il est vraisemblable que le système soit défectueux. Faites inspecter le véhicule par un concessionnaire Toyota, un réparateur agréé Toyota, ou n'importe quel réparateur fiable.

Si le sélecteur de vitesses est bloqué (véhicules équipés d'une boîte de vitesses robotisée MMT)

Si vous n'arrivez pas à manœuvrer le sélecteur de vitesses alors que vous appuyez sur la pédale de frein, il y a peut-être un problème avec le dispositif de commande de verrouillage du sélecteur (système de sécurité destiné à empêcher toute manœuvre accidentelle du sélecteur de vitesses). Faites inspecter le véhicule dans les plus brefs délais par un concessionnaire Toyota, un réparateur agréé Toyota, ou n'importe quel réparateur fiable.

Par ailleurs, lorsque la batterie du véhicule est déchargée, il n'est pas possible de manœuvrer le sélecteur de vitesses.

■ Recharge de la batterie

→P. 504

Si la clé électronique ne fonctionne pas normalement (véhicules équipés d'un système d'accès et de démarrage "mains libres")

Si la communication est interrompue entre la clé électronique et le véhicule (→P. 146) ou s'il est impossible d'utiliser la clé électronique parce que sa pile est usée, le système d'accès et de démarrage "mains libres" et la télécommande du verrouillage centralisé sont inutilisables. Dans un tel cas, procédez comme suit pour ouvrir les portes et pour démarrer le moteur.

Verrouillage et déverrouillage des portes

Utilisez la clé conventionnelle (→P. 114) pour effectuer les opérations suivantes:

- ① Verrouillage de toutes les portes
- ② Déverrouillage de toutes les portes

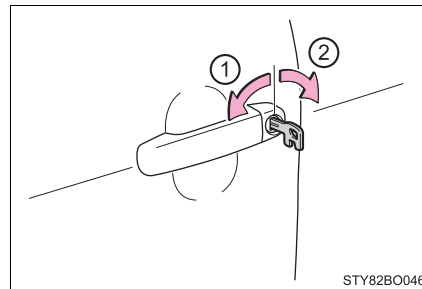

Démarrage du moteur

- 1 Vérifiez que le sélecteur de vitesses est sur N et appuyez sur la pédale de frein (boîte de vitesses robotisée MMT) ou sur la pédale d'embrayage (boîte de vitesses manuelle).

- 2 Mettez en contact le coin de la clé électronique avec le témoin du contacteur de démarrage.

Dès que la clé électronique est détectée, un signal sonore se déclenche et le contacteur de démarrage passe en mode DÉMARRAGE.

Si le système d'accès et de démarrage "mains libres" a été désactivé suite à une personnalisation, le contacteur de démarrage passe en mode ACCESSOIRES.

- 3 Appuyez franchement sur la pédale de frein (boîte de vitesses robotisée MMT) ou sur la pédale d'embrayage (boîte de vitesses manuelle) et vérifiez que le témoin indicateur du système d'accès et de démarrage "mains libres" (vert) s'allume.
- 4 Appuyez sur le contacteur de démarrage.

Au cas où le moteur refuserait quand même de démarrer, prenez contact avec un concessionnaire Toyota, un réparateur agréé Toyota, ou n'importe quel réparateur fiable.

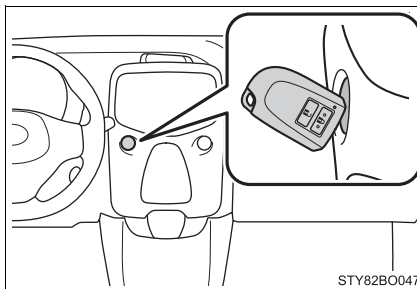

■ Arrêt du moteur

Mettez le sélecteur de vitesses sur N et appuyez sur le contacteur de démarrage comme vous le faites normalement pour arrêter le moteur.

■ Remplacement de la pile de la clé

La procédure ci-dessus étant une mesure temporaire, il est recommandé de remplacer immédiatement la pile de la clé électronique lorsqu'elle est usée. (→P. 416)

■ Sélection des différents modes du contacteur de démarrage

Relâchez la pédale de frein (boîte de vitesses robotisée MMT) ou la pédale d'embrayage (boîte de vitesses manuelle) et appuyez sur le contacteur de démarrage comme décrit à l'étape 3 ci-dessus.

Le moteur ne démarre pas et le mode sélectionné change à chaque appui sur le bouton. (→P. 219)

■ Si la clé électronique ne fonctionne pas normalement

- Vérifiez que le système d'accès et de démarrage "mains libres" n'a pas été désactivé suite à une personnalisation. S'il est désactivé, activez la fonction. (Fonctions personnalisables: →P. 527)
- Vérifiez si le mode d'économie de la batterie est actif. Si la fonction est active, annulez-la. (→P. 146)

Si la batterie du véhicule est déchargée

Vous pouvez procéder comme suit pour démarrer le moteur malgré la décharge complète de la batterie.

Pour pouvez également faire appel à un concessionnaire Toyota, un réparateur agréé Toyota, ou n'importe quel réparateur fiable.

Si vous avez à votre disposition un jeu de câbles de démarrage et un second véhicule équipé d'une batterie de 12 V, vous pouvez démarrer votre véhicule en procédant comme suit.

- 1 Ouvrez le capot. (→P. 391)
- 2 Procédez comme suit pour brancher les câbles de démarrage:

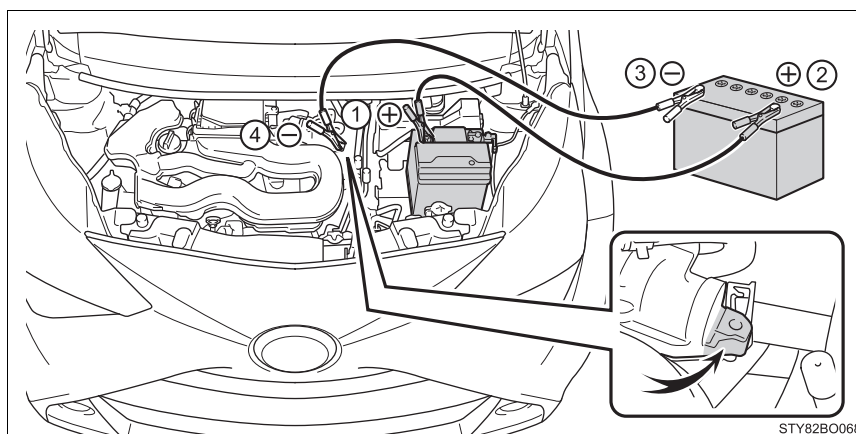

- 1 Branchez une pince du câble positif à la borne positive (+) de la batterie de votre véhicule.
- 2 Branchez l'autre pince du câble positif à la borne positive (+) de la batterie du second véhicule.
- 3 Branchez une pince du câble négatif à la borne négative (-) de la batterie du second véhicule.
- 4 Branchez l'autre pince du câble négatif sur un point métallique fixe non peint et éloigné de la batterie et de toute pièce mobile, comme indiqué sur l'illustration.

- 3 Démarrez le moteur du second véhicule. Accélérez légèrement pour accroître le régime moteur et maintenez ce régime pendant 5 minutes environ, de manière à recharger la batterie de votre véhicule.
- 4 Véhicules équipés d'un système d'accès et de démarrage "mains libres" uniquement: Ouvrez et fermez l'une des portes de votre véhicule avec le contacteur de démarrage sur arrêt.
- 5 Véhicules dépourvus de système d'accès et de démarrage "mains libres": Maintenez le régime moteur du second véhicule et démarrez le moteur de votre véhicule.
Véhicules équipés d'un système d'accès et de démarrage "mains libres": Maintenez le régime moteur du second véhicule et démarrez le moteur de votre véhicule en mettant le contacteur de démarrage en mode DÉMARRAGE.
- 6 Sitôt le moteur démarré, débranchez les câbles de démarrage exactement dans l'ordre inverse de celui dans lequel ils ont été branchés.

Une fois le moteur démarré, faites inspecter le véhicule dans les plus brefs délais par un concessionnaire Toyota, un réparateur agréé Toyota, ou n'importe quel réparateur fiable.

■ Pour éviter la décharge de la batterie

- Éteignez les projecteurs et le système audio lorsque le moteur est arrêté.
- Mettez hors fonction tous les équipements électriques non-indispensables lorsque vous roulez trop longtemps à vitesse réduite (pour cause d'encombrements de circulation par exemple).

■ Recharge de la batterie

La batterie se décharge progressivement de l'électricité qu'elle contient, même lorsque vous ne vous servez pas du véhicule, par suite de la décharge naturelle et de l'effet de fuite de courant de certains équipements électriques. Si le véhicule reste en stationnement prolongé, la batterie peut se décharger, et le moteur peut ne plus démarrer. (La batterie se recharge automatiquement pendant la marche du véhicule.)

■ Précautions en cas de batterie déchargée (véhicules équipés d'un système d'accès et de démarrage "mains libres")

- Dans certains cas, il peut être impossible de déverrouiller les portes au moyen du système d'accès et de démarrage "mains libres" lorsque la batterie est déchargée. Utilisez la clé conventionnelle ou la télécommande du verrouillage centralisé pour verrouiller ou déverrouiller les portes.
- Une fois la batterie rechargée, le moteur peut ne pas démarrer à la première tentative, mais il démarrera normalement au deuxième essai. Il ne s'agit pas d'un dysfonctionnement.
- Le mode dans lequel se trouve le contacteur de démarrage est mémorisé par le véhicule. En cas de rebranchement de la batterie, le système revient dans le mode qui précédait le débranchement. Avant de débrancher la batterie, mettez le contacteur de démarrage sur arrêt.
Si vous n'êtes pas certain du mode dans lequel se trouvait le contacteur de démarrage avant que la batterie ne se décharge, soyez particulièrement prudent au moment de la rebrancher.

■ Lorsque vous remplacez la batterie

- Utilisez une batterie conforme à la réglementation européenne.
- Utilisez une batterie dont le bac est d'une taille identique à celle de la précédente; véhicules hors spécifications pour régions froides et dépourvus de système Stop & Start: (LN0), au moins équivalente à 20 heures en capacité de décharge horaire (20HR), à 35 Ah en ampérage sur une heure, et à 300 A en ampérage maximum (CCA);
véhicules aux spécifications pour régions froides: (LN0), au moins équivalente à 20 heures en capacité de décharge horaire (20HR), à 42 Ah en ampérage sur une heure, et à 390 A en ampérage maximum (CCA); ou
véhicules équipés d'un système Stop & Start: (LN2), au moins équivalente à 20 heures en capacité de décharge horaire (20HR), à 60 Ah en ampérage sur une heure, et à 540 A en ampérage maximum (CCA).
 - Si les tailles sont différentes, il n'est pas possible d'arrimer correctement la batterie.
 - Si la capacité de décharge horaire à 20 heures est basse, même si la période pendant laquelle vous n'utilisez pas le véhicule est courte, le risque existe que la batterie se décharge et que le moteur ne puisse plus démarrer.
- Pour plus de détails, consultez un concessionnaire Toyota, un réparateur agréé Toyota, ou n'importe quel réparateur fiable.

 **AVERTISSEMENT****■ Pour éviter tout risque d'incendie ou d'explosion de la batterie**

Respectez les précautions suivantes pour éviter toute mise à feu des gaz inflammables pouvant s'échapper de la batterie:

- Veillez à brancher chacun des câbles de démarrage correctement aux bornes de la batterie et de telle manière qu'ils ne puissent pas entrer accidentellement en contact avec autre chose que la borne prévue.
- Ne pas faire contact entre l'autre extrémité du câble de démarrage branché à la borne "+" et les surfaces en métal nu quelles qu'elles soient.
- Veillez à ne pas faire contact entre les pinces + et - des câbles de démarrage.
- Ne pas fumer, ne pas utiliser d'allumettes ni un allume-cigare à proximité de la batterie, et la tenir à l'abri de toute flamme nue.

■ Précautions avec la batterie

La batterie renferme un électrolyte toxique, corrosif et acide, et certaines de ses pièces contiennent du plomb ou des alliages au plomb. Respectez les précautions suivantes lorsque vous manipulez la batterie:

- Si vous avez à intervenir sur la batterie, portez toujours des lunettes de protection et prenez soin d'éviter tout contact de l'électrolyte (acide) qu'elle contient avec votre peau, vos vêtements ou la carrosserie du véhicule.
- Ne pas se pencher au-dessus de la batterie.
- En cas de contact accidentel de l'électrolyte avec la peau ou les yeux, rincez abondamment à l'eau claire la partie touchée et consultez un médecin. Humectez la partie touchée avec une éponge ou un linge humide jusqu'à votre prise en charge par les services médicaux consultés.
- Lavez-vous toujours les mains après avoir manipulé le support, les bornes et autres pièces de la batterie.
- Ne pas laisser les enfants s'approcher de la batterie.

■ Pour éviter tout dommage au véhicule

Ne pas essayer de démarrer le véhicule en le poussant ou en le tractant, car le convertisseur catalytique 3 voies risquerait de surchauffer et de provoquer un incendie.

 **NOTE****■ Lorsque vous manipulez les câbles de démarrage**

Lorsque vous branchez les câbles de démarrage, veillez à ce qu'ils ne se prennent pas dans le ventilateur de refroidissement ou la courroie d'accessoires du moteur.

Si votre véhicule surchauffe

Les signes suivants peuvent indiquer une surchauffe de votre véhicule.

- Le témoin d'alerte de surchauffe de liquide de refroidissement moteur (→P. 452) s'allume ou clignote, ou vous constatez que le moteur a perdu de la puissance. (Par exemple, le véhicule n'arrive pas à prendre de la vitesse.)
- De la vapeur s'échappe par le dessous du capot.

Procédures correctives

- 1 Arrêtez le véhicule en lieu sûr et arrêtez le système de climatisation, puis arrêtez le moteur.
- 2 Si vous voyez de la vapeur:
Soulevez le capot avec précaution une fois la vapeur dissipée.
Si vous ne voyez pas de vapeur:
Soulevez le capot avec précaution.
- 3 Une fois le moteur suffisamment refroidi, recherchez les fuites éventuelles aux durits et au radiateur.

① Radiateur

② Ventilateur de refroidissement

Si vous constatez une fuite importante de liquide de refroidissement, prenez immédiatement contact avec un concessionnaire Toyota, un réparateur agréé Toyota, ou n'importe quel réparateur fiable.

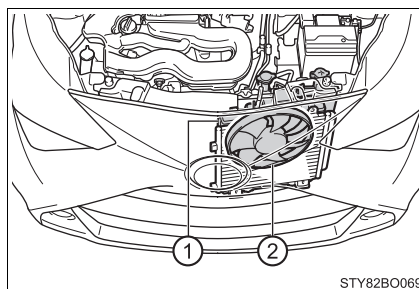

- 4 Le niveau du liquide de refroidissement est satisfaisant lorsqu'il se trouve entre les repères "FULL" ou "F" et "LOW" du vase d'expansion.

► Type A

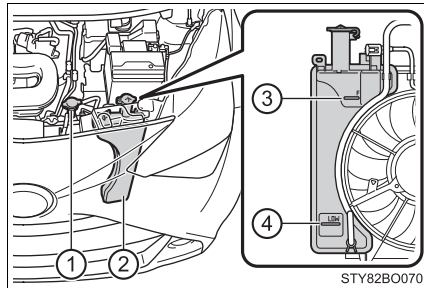

► Type B

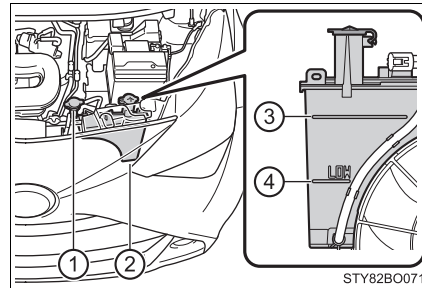

- ① Bouchon de radiateur
- ② Vase d'expansion
- ③ "FULL" ou "F"
- ④ "LOW"

- 5 Une fois le moteur suffisamment refroidi, recherchez les fuites éventuelles aux durits et au radiateur.

Si vous ne disposez pas de liquide de refroidissement, vous pouvez utiliser de l'eau, en mesure d'urgence.

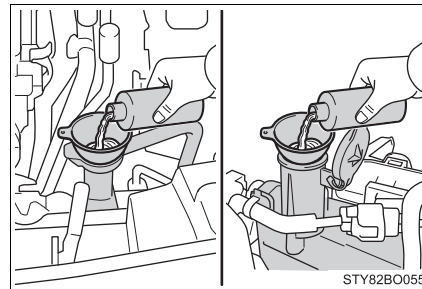

- 6 Démarrez le moteur et mettez en marche le système de climatisation pour vérifier que le ventilateur de refroidissement du radiateur se déclenche; recherchez les fuites éventuelles de liquide de refroidissement au radiateur ou aux durits.

Le ventilateur se déclenche lorsque vous mettez en marche le système de climatisation immédiatement après un démarrage à froid. Confirmez que le ventilateur s'est déclenché, en vérifiant qu'il fait du bruit et qu'il souffle de l'air. Si tout cela est difficile à vérifier, mettez en marche et arrêtez le système de climatisation plusieurs fois de suite. (Le ventilateur peut ne pas se déclencher si la température est négative.)

7 Si le ventilateur est à l'arrêt:

Arrêtez immédiatement le moteur et prenez contact avec un concessionnaire Toyota, un réparateur agréé Toyota, ou n'importe quel réparateur fiable.

Si le ventilateur est en marche:

Faites inspecter le véhicule par le concessionnaire Toyota ou le réparateur agréé Toyota le plus proche, ou n'importe quel réparateur fiable.

 **AVERTISSEMENT****■ Lorsque vous inspectez sous le capot de votre véhicule**

Respectez les précautions suivantes.

À défaut, des blessures graves pourraient s'ensuivre, notamment des brûlures.

- Si de la vapeur s'échappe de sous le capot, n'ouvrez pas ce dernier tant que la vapeur ne s'est pas dissipée. Le compartiment moteur peut être brûlant.
- Ne pas approcher les mains ni les vêtements (surtout une cravate, une écharpe ou un cache-nez) du ventilateur et des courroies d'entraînement. Sinon, le risque existe que vous soyez happé par les mains ou les vêtements, avec pour conséquences des blessures graves.
- Ne pas ouvrir le bouchon de radiateur alors que le radiateur et le moteur sont chauds. De la vapeur ou du liquide de refroidissement sous haute température pourrait jaillir violemment.

 **NOTE****■ Lorsque vous faites l'appoint en liquide de refroidissement moteur**

Ajoutez le liquide de refroidissement en petit filet après que le moteur ait suffisamment refroidi. Si vous versez trop vite le liquide (à température ambiante) alors que le moteur est chaud, vous risquez d'occasionner des dommages à ce dernier.

■ Pour éviter tout dommage au circuit de refroidissement

Respectez les précautions suivantes:

- Évitez de contaminer le liquide de refroidissement avec des corps étrangers (sable ou poussières, etc.).
- Ne pas utiliser d'additifs pour liquide de refroidissement.

Si le véhicule est bloqué

Procédez comme suit si votre véhicule est embourbé, ensablé ou enneigé au point que les roues patinent:

- 1 Arrêtez le moteur. Serrez le frein de stationnement et mettez le sélecteur de vitesses sur N.
- 2 Dégagez les roues qui patinent de la boue, de la neige ou du sable accumulé.
- 3 Placez sous les roues des branches d'arbre, des pierres ou tout autre matériau susceptible d'améliorer l'adhérence des pneus.
- 4 Redémarrez le moteur.
- 5 Mettez le sélecteur de vitesses sur E, M ou R (boîte de vitesses robotisée MMT) ou sur 1 ou R (boîte de vitesses manuelle) et desserrez le frein de stationnement. Puis, très prudemment, appuyez sur la pédale d'accélérateur.

■ Lorsque le véhicule est difficile à dégager

Appuyez sur  pour désactiver le système TRC.

Désactivez les systèmes TRC et/ou VSC si leur intervention met en échec vos tentatives de dégager le véhicule. (→P. 280)

■ Crochets de secours

Lorsque votre véhicule est bloqué et ne peut pas se dégager, les crochets de secours permettent à un autre véhicule de dégager le vôtre en secours.

Votre véhicule n'est pas conçu pour remorquer un autre véhicule.

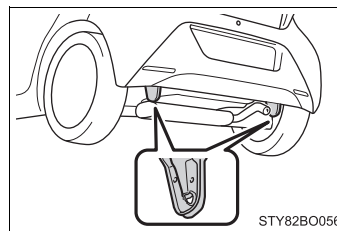

**AVERTISSEMENT****■ Lorsque vous tentez de dégager votre véhicule bloqué**

Si vous choisissez de dégager votre véhicule par une succession de marches avant et arrière, assurez-vous de disposer des dégagements nécessaires afin d'éviter de renverser une personne ou d'entrer en collision avec un autre véhicule ou un obstacle quelconque. Le véhicule risque par ailleurs de bondir d'un seul coup vers l'avant ou l'arrière en se dégageant. Faites preuve de la plus grande prudence.

■ Lorsque vous manœuvrez le sélecteur de vitesses (véhicules équipés d'une boîte de vitesses robotisée MMT)

Veillez à ne pas changer de position le sélecteur de vitesses tout en gardant le pied sur la pédale d'accélérateur.

Le véhicule pourrait accélérer violemment sans que vous vous y attendiez, au risque de provoquer un accident grave, voire mortel.

**NOTE****■ Pour éviter d'occasionner des dommages à la boîte de vitesses et au véhicule en général**

- Évitez de faire patiner les roues et d'appuyer sur la pédale d'accélérateur plus que nécessaire.
- Si le véhicule reste bloqué malgré vos efforts, il est possible qu'il doive être tracté par un autre véhicule.

**Caractéristiques techniques
du véhicule****9**

- 9-1. Caractéristiques techniques**
 - Données d'entretien
(carburant,
niveau d'huile, etc.)..... 514
 - Informations sur
le carburant..... 525
- 9-2. Personnalisation**
 - Fonctions personnalisables..... 527
- 9-3. Systèmes à initialiser**
 - Systèmes à initialiser 528

Données d'entretien (carburant, niveau d'huile, etc.)

Dimensions

Longueur hors-tout		3465 mm (136,4 in.)
Largeur hors-tout		1615 mm (63,6 in.)
Hauteur hors-tout ^{*1}		1460 mm (57,5 in.) 1480 mm (58,3 in.) ^{*2}
Empattement		2340 mm (92,1 in.)
Voie	Avant	1425 mm (56,1 in.) 1420 mm (55,9 in.) ^{*2}
	Arrière	1420 mm (55,9 in.)
Poids total en charge		1240 kg (2733 lb.)
Poids maximum autorisé par essieu	Avant	695 kg (1532 lb.)
	Arrière	

*1: Véhicule à vide

*2: Véhicules rehaussés en position haute

Numéro d'identification du véhicule

Le numéro d'identification du véhicule (NIV) est l'identification légale de votre véhicule. C'est le numéro d'identification de base de votre Toyota. Il doit figurer sur les documents d'immatriculation du véhicule.

Ce numéro est frappé sous le siège avant droit.

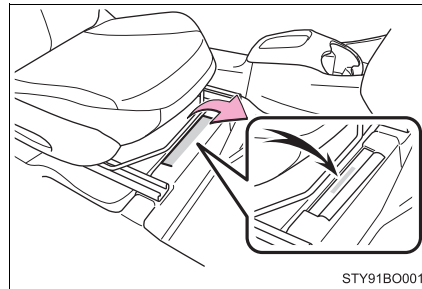

► Modèles 3 portes

Ce numéro apparaît également sur la plaque constructeur apposée sur le montant central droit.

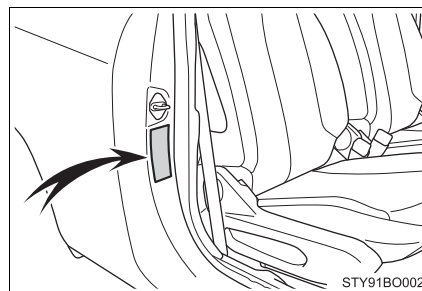

► Modèles 5 portes

Ce numéro apparaît également sur la plaque constructeur apposée sur le montant arrière droit.

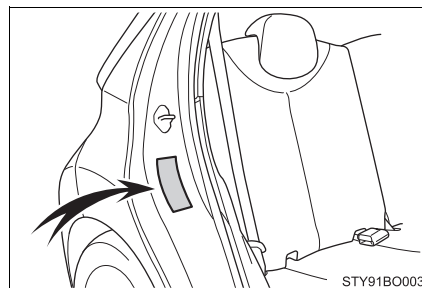

Moteur

Modèle	1KR-FE
Type	3 cylindres en ligne, 4 temps, essence
Alésage et course	71,0 × 84,0 mm (2,79 × 3,30 in.)
Cylindrée	998 cm ³ (60,9 cu.in.)
Jeu aux soupapes (moteur froid)	Admission: 0,145 — 0,235 mm (0,006 — 0,009 in.) Échappement: 0,275 — 0,365 mm (0,011 — 0,014 in.)
Tension de la courroie de commande	Réglage automatique

Carburant

Type de carburant	<p>Lorsque la station essence affiche la signalétique suivante pour identifier les carburants, utilisez exclusivement un carburant d'un des types suivants.</p> <div style="text-align: center;">  </div> <p>Zone de l'UE: Essence sans plomb conforme à la norme européenne EN228 uniquement</p> <p>Hors zone de l'UE: Essence sans plomb uniquement</p>
Indice d'octane recherche	95 ou supérieur
Capacité du réservoir de carburant (Référence)	35 L (9,2 gal., 7,7 Imp.gal.)

Circuit de lubrification

Contenance en huile (Vidange et remplissage — Référence*)	
Avec filtre	2,8 L (3,0 qt., 2,5 Imp.qt.)
Sans filtre	2,6 L (2,7 qt., 2,3 Imp.qt.)

*: La contenance en huile moteur est une valeur de référence à utiliser lors de la vidange. Montez le moteur en température puis arrêtez-le, attendez 5 minutes, et vérifiez le niveau d'huile à la jauge.

■ Choix de l'huile moteur

Moteur essence —

Votre véhicule Toyota utilise l'huile "Toyota Genuine Motor Oil" «Huile moteur Toyota d'origine». Toyota vous recommande d'utiliser l'huile préconisée "Toyota Genuine Motor Oil" «Huile moteur Toyota d'origine». Il est également possible d'utiliser une autre huile pour moteur de qualité équivalente.

Qualité d'huile:

0W-16:

Huile moteur multigrade API grade SN "Resource-Conserving" ou SN PLUS "Resource-Conserving"

0W-20 et 5W-30:

Huile moteur multigrade ILSAC ou API grade SL "Energy-Conserving", SM "Energy-Conserving", SN "Resource-Conserving" ou SN PLUS "Resource-Conserving"

Viscosité préconisée (SAE):

L'huile utilisée pour votre véhicule Toyota à sa sortie d'usine est de type SAE 0W-16; c'est le meilleur choix en termes d'économie de carburant et de qualité de démarrage par temps froid.

Si vous ne disposez pas d'huile SAE 0W-16, vous pouvez utiliser une huile SAE 0W-20. Cependant, celle-ci devra être remplacée par de l'huile SAE 0W-16 lors de la vidange suivante.

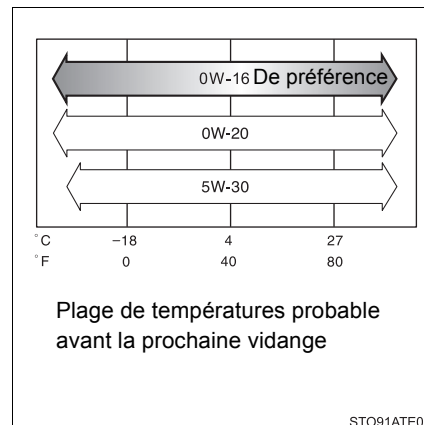

Viscosité de l'huile (indice 0W-16 pris en exemple pour l'explication qui suit):

- La valeur 0W de l'indice 0W-16 indique l'aptitude de l'huile à faciliter le démarrage à froid. Les huiles dont l'indice de viscosité (chiffre figurant devant la lettre W) est inférieur facilitent encore davantage les démarrages par temps froid.
- La valeur 16 de l'indice 0W-16 indique la viscosité de l'huile à chaud. Une huile dont l'indice de viscosité est plus élevé (la valeur est plus grande) est mieux adaptée si le véhicule est utilisé aux vitesses soutenues ou soumis aux fortes charges (conditions d'utilisation extrêmes).

Comment lire les étiquettes des bidons d'huile:

Sur la plupart des bidons d'huile figurent l'un ou l'autre des deux symboles d'identification API, voire les deux, afin de vous permettre de faire le bon choix.

① Symbole de service API

Partie supérieure: "API SERVICE SN" correspond à la désignation de la qualité d'huile selon l'API (American Petroleum Institute).

Partie centrale: "SAE 0W-16" correspond à l'indice de viscosité selon la SAE.

Partie inférieure: La mention "Resource-Conserving" signifie que l'huile est propre à favoriser les économies de carburant et la protection de l'environnement.

② Symbole d'homologation ILSAC

Le symbole d'homologation ILSAC (International Lubricant Specification Advisory Committee) figure sur la face avant du contenant.

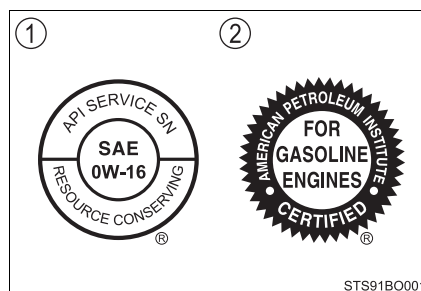

Circuit de refroidissement

Contenance (Référence)	0Q011, 0Q021*	3,7 L (3,9 qt., 3,3 Imp.qt.)
	0Q090*	4,4 L (4,6 qt., 3,9 Imp.qt.)
Type de liquide de refroidissement	<p>Utilisez l'un des produits suivants:</p> <ul style="list-style-type: none"> • "Toyota Super Long Life Coolant" «Liquide de refroidissement Toyota super longue durée» • Équivalent haut de gamme, à base d'éthylène glycol, ne contenant ni silicates, ni amines, ni nitrites, ni borates, et à technologie des acides organiques hybrides pour une longue tenue dans le temps <p>Ne pas utiliser d'eau pure seule.</p>	

*: Le numéro d'identification est indiqué aux emplacements détaillés sur la figure ci-dessous.

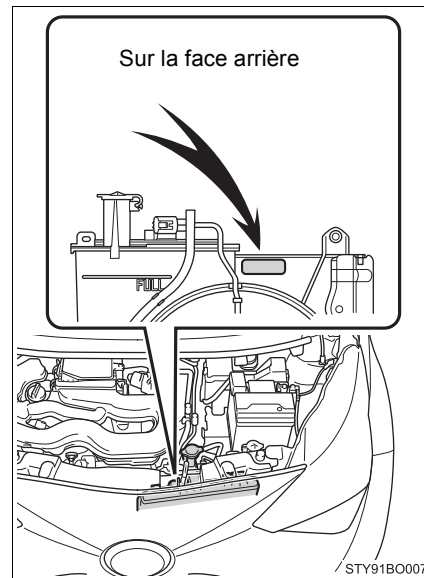

Système d'allumage

Bougie d'allumage	
Marque	DENSO FC16HR-Q8
Jeu entre électrodes	0,8 mm (0,031 in.)

 NOTE■ **Bougies à électrode en iridium**

Utilisez uniquement des bougies à électrode en iridium. Ne pas régler le jeu aux électrodes des bougies d'allumage.

Circuit électrique

Batterie	
Tension ouverte* à 20°C (68°F):	12,3 V ou plus Si la tension relevée est inférieure à la valeur prescrite, chargez la batterie. (*: Tension vérifiée 20 minutes après l'arrêt du moteur et l'extinction de tous les éclairages)
Intensités de charge	5 A maxi.

Boîte de vitesses manuelle (y compris différentiel avant)

Capacité en huile pour transmissions (Référence)	1,7 L (1,8 qt., 1,5 Imp.qt.)
Type d'huile pour transmissions	“TOYOTA Genuine Manual Transmission Gear Oil LV GL-4 75W” «Huile TOYOTA d'origine pour boîte de vitesses manuelle LV GL-4 75W» ou équivalent

 NOTE■ **Huile de boîte de vitesses manuelle**

- Sachez qu'en fonction des caractéristiques particulières de l'huile utilisée ou des conditions d'utilisation, le risque existe que le bruit au ralenti, les sensations éprouvées à la sélection des rapports et/ou la consommation de carburant soient différents ou dégradés et, dans le pire de cas, que la transmission du véhicule subisse des dommages. Toyota préconise d'utiliser l'huile “TOYOTA Genuine Manual Transmission Gear Oil LV GL-4 75W” «Huile TOYOTA d'origine pour boîte de vitesses manuelle LV GL-4 75W» pour que les performances obtenues soient optimales.
- Au départ d'usine, votre véhicule est livré avec de l'huile “TOYOTA Genuine Manual Transmission Gear Oil LV GL-4 75W” «Huile TOYOTA d'origine pour boîte de vitesses manuelle LV GL-4 75W». Utilisez l'huile préconisée par Toyota “TOYOTA Genuine Manual Transmission Gear Oil LV GL-4 75W” «Huile TOYOTA d'origine pour boîte de vitesses manuelle LV GL-4 75W» ou bien une huile de qualité équivalente répondant aux caractéristiques ci-dessus. Veuillez prendre contact avec un concessionnaire Toyota, un réparateur agréé Toyota, ou n'importe quel réparateur fiable pour plus de détails.

Embrayage

Course de réserve d'usure de la pédale d'embrayage	28 — 48 mm (1,1 — 1,9 in.)
Course restante	38,1 — 62,1 mm (1,5 — 2,4 in.)

Freins

Hauteur de la pédale *1	Véhicules à conduite gauche	à 94 mm (3,7 in.) mini.
	Véhicules à conduite droite	à 93 mm (3,6 in.) mini.
Garde de la pédale		1 — 6 mm (0,04 — 0,24 in.)
Course du levier de frein de stationnement *2		5 — 8 crans
Type d'huile		SAE J1704 ou FMVSS No. 116 DOT 4

*1: Hauteur de la pédale minimum sous effort d'appui de 300 N (30,6 kgf, 67,4 lbf), moteur en marche.

*2: Course du levier de frein de stationnement sous effort de traction de 196 N (20 kgf, 44 lbf).

Direction

Jeu	Moins de 30 mm (1,2 in.)
-----	--------------------------

Pneus et jantes

► Pneus 14 pouces (type A)*

Dimensions des pneus	165/65R14 79T
Pression de gonflage des pneus (Pression de gonflage préconisée à froid)	Avant: 230 kPa (2,3 kgf/cm ² ou bars, 33 psi) Arrière: 230 kPa (2,3 kgf/cm ² ou bars, 33 psi)
Dimensions des jantes	14 × 4 1/2J
Couple de serrage des vis de roue	103 N·m (10,5 kgf·m, 76 ft·lbf)

► Pneus 14 pouces (type B)*

Dimensions des pneus	165/65R14 79T
Pression de gonflage des pneus (Pression de gonflage préconisée à froid)	Avant: 220 kPa (2,2 kgf/cm ² ou bars, 32 psi) Arrière: 220 kPa (2,2 kgf/cm ² ou bars, 32 psi)
Dimensions des jantes	14 × 4 1/2J
Couple de serrage des vis de roue	103 N·m (10,5 kgf·m, 76 ft·lbf)

► Pneus 15 pouces

Dimensions des pneus	165/60R15 77H
Pression de gonflage des pneus (Pression de gonflage préconisée à froid)	Avant: Véhicules dépourvus de système Stop & Start 230 kPa (2,3 kgf/cm ² ou bar, 33 psi) Véhicules équipés d'un système Stop & Start 240 kPa (2,4 kgf/cm ² ou bar, 35 psi) Arrière: 230 kPa (2,3 kgf/cm ² ou bars, 33 psi)
Dimensions des jantes	15 × 4 1/2J
Couple de serrage des vis de roue	103 N·m (10,5 kgf·m, 76 ft·lbf)

► Roue de secours compacte (sur modèles équipés)

Dimensions des pneus	T125/70R15 95M, T125/70D15 95M
Pression de gonflage des pneus (Pression de gonflage préconisée à froid)	420 kPa (4,2 kgf/cm ² ou bars, 60 psi)
Dimensions des jantes	15 × 4B
Couple de serrage des vis de roue	103 N·m (10,5 kgf·m, 76 ft·lbf)

*: La pression de gonflage des pneus est indiquée sur le montring central côté gauche.

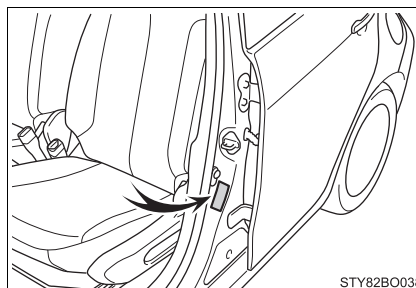

Ampoules

	Ampoules	W	Type
Extérieur	Projecteurs	55	A
	Projecteurs antibrouillard*	19	B
	Clignotants avant	21	C
	Feux stop	21	C
	Clignotants arrière	21	D
	Feu de recul	16	E
	Feu arrière de brouillard	21	E
	Éclairages de plaque d'immatriculation	5	E
Intérieur	Troisième feu stop	5	E
	Éclairage intérieur	5	E
	Éclairage de coffre	5	F

A: Ampoules halogène HIR2

B: Ampoules halogène H16

C: Ampoules à culot (blanc)

D: Ampoules à culot (ambre)

E: Ampoules à culot poussoir (blanc)

F: Ampoules navettes (blanc)

*: Sur modèles équipés

Informations sur le carburant

Lorsque la station essence affiche la signalétique suivante pour identifier les carburants, utilisez exclusivement un carburant d'un des types suivants.



Zone de l'UE:

Vous devez impérativement utiliser de l'essence sans plomb conforme à la norme européenne EN228.

Utilisez de l'essence sans plomb ayant un indice d'octane recherche de 95 ou supérieur pour des performances moteur optimales.

Hors zone de l'UE:

Vous devez impérativement utiliser de l'essence sans plomb.

Utilisez de l'essence sans plomb ayant un indice d'octane recherche de 95 ou supérieur pour des performances moteur optimales.

■ Utilisation d'essence coupée à l'éthanol dans un moteur essence

Toyota autorise l'utilisation d'essence coupée à l'éthanol dans une proportion allant jusqu'à 10%. Assurez-vous que l'essence coupée à l'éthanol utilisée dispose d'un indice d'octane recherche conforme aux valeurs indiquées ci-dessus.

■ Si votre moteur fait un bruit de cliquetis

- Consultez un concessionnaire Toyota, un réparateur agréé Toyota, ou n'importe quel réparateur fiable.
- Il est possible qu'à l'accélération ou en montée, vous remarquiez parfois un léger cliquetis, pendant quelques instants. Cela est normal et ne doit pas vous inquiéter.



NOTE

■ Avertissement sur la qualité du carburant

- Ne pas utiliser un carburant inadapté. Si vous utilisez un carburant inadapté, le moteur subira des dommages.
- Ne pas utiliser une essence contenant des additifs métalliques, par exemple du manganèse, du fer ou du plomb, sous peine d'occasionner des dommages à votre moteur ou à son système de dépollution.
- Ne pas ajouter à l'essence des produits du commerce contenant des additifs métalliques.
- Zone de l'UE: Ne pas utiliser les carburants au bioéthanol commercialisés sous la dénomination "E50" ou "E85", ni aucun carburant à forte teneur en éthanol. L'utilisation de ces carburants cause des dommages au circuit d'alimentation du véhicule. Dans le doute, demandez à un concessionnaire Toyota, un réparateur agréé Toyota, ou n'importe quel réparateur fiable.
- Hors zone de l'UE: Ne pas utiliser les carburants au bioéthanol commercialisés sous la dénomination "E50" ou "E85", ni aucun carburant à forte teneur en éthanol. L'utilisation d'essence additionnée d'éthanol pour une part de 10% au maximum est possible avec votre véhicule. L'utilisation de carburant additionné d'éthanol pour une part de plus de 10% (E10) cause des dommages au circuit d'alimentation du véhicule. Il vous appartient de vous assurer que le carburant dont vous remplissez le réservoir du véhicule provient d'une source qui en garantit les caractéristiques et la qualité. Dans le doute, demandez à un concessionnaire Toyota, un réparateur agréé Toyota, ou n'importe quel réparateur fiable.
- Ne pas utiliser d'essence coupée au méthanol, notamment de type M15, M85 ou M100.
L'utilisation d'essence contenant du méthanol peut causer des dommages au moteur, voire même sa casse.

Fonctions personnalisables

Votre véhicule offre de nombreuses fonctions électroniques, dont certaines sont personnalisables selon vos préférences personnelles. La programmation de ces préférences nécessitant un équipement technique spécialisé, seul un concessionnaire Toyota, un réparateur agréé Toyota, ou n'importe quel réparateur fiable, est en mesure de prendre en charge l'opération.

Élément	Fonction	Programmation d'usine	Programmation personnalisée
Système d'accès et de démarrage "mains libres"* (→P. 143)	Système d'accès et de démarrage "mains libres"	Marche	Arrêt
Système de commande automatique de l'éclairage* (→P. 231)	Sensibilité du capteur de luminosité	Standard	De -2 à 2

*: Sur modèles équipés

Systemes à initialiser

Le système suivant doit être initialisé pour pouvoir fonctionner normalement après tout débranchement/rebranchement de la batterie ou entretien du véhicule:

Élément	Quand initialiser	Référence
Système d'alerte de pression des pneus*	Lorsque vous changez de taille de pneumatiques	P. 407

*: Sur modèles équipés

Index

Que faire si... (Dépannage)	530
Index alphabétique	534

Pour les véhicules équipés d'un système multimédia, reportez-vous au "Manuel multimédia du propriétaire" pour tout complément d'information sur les équipements énumérés ci-après.

- Système audio
- Système de rétrovision sur écran

Que faire si... (Dépannage)

Si vous avez un problème, vérifiez ce qui suit avant de prendre contact avec un concessionnaire Toyota, un réparateur agréé Toyota, ou n'importe quel réparateur fiable.

Vous n'arrivez plus à verrouiller, déverrouiller, ouvrir ou fermer les portes



Vous avez perdu vos clés

- Si vous perdez vos clés ou clés conventionnelles, un concessionnaire Toyota, un réparateur agréé Toyota, ou n'importe quel réparateur fiable est à même d'en fabriquer de nouvelles conformes à l'origine. (→P. 114)
- Véhicules équipés d'un système d'accès et de démarrage "mains libres"
Si vous perdez vos clés électroniques, le risque de vous faire voler le véhicule augmente considérablement. Prenez contact dans les plus brefs délais avec un concessionnaire Toyota, un réparateur agréé Toyota, ou n'importe quel réparateur fiable. (→P. 131)



Vous n'arrivez plus à verrouiller ou déverrouiller les portes

- La pile de la clé est-elle en fin de vie ou usée? (→P. 416)
- Véhicules équipés d'un système d'accès et de démarrage "mains libres"
Le contacteur de démarrage est-il en mode DÉMARRAGE?
Lorsque vous verrouillez les portes, mettez le contacteur de démarrage sur arrêt. (→P. 219)
- Véhicules équipés d'un système d'accès et de démarrage "mains libres"
La clé électronique a-t-elle été laissée à l'intérieur du véhicule?
Lorsque vous verrouillez les portes, assurez-vous que vous avez bien la clé électronique sur vous.
- Il peut arriver que la fonction ne joue pas normalement son rôle pour des raisons liées aux ondes radio. (→P. 136, 146)



Vous n'arrivez pas à ouvrir la porte arrière (modèles 5 portes)

- La sécurité enfants est-elle mise?
Il n'est pas possible d'ouvrir la porte arrière depuis l'intérieur lorsque la sécurité est mise. Ouvrez la porte arrière depuis l'extérieur, puis enlevez la sécurité enfants. (→P. 135)

Si vous suspectez un problème**Le moteur ne démarre pas (véhicules dépourvus de système d'accès et de démarrage "mains libres")**

- Véhicules équipés d'une boîte de vitesses robotisée MMT
Appuyez-vous franchement sur la pédale de frein pendant que vous tournez la clé? (→P. 214)
- Véhicules équipés d'une boîte de vitesses manuelle
Appuyez-vous franchement sur la pédale d'embrayage pendant que vous tournez la clé? (→P. 214)
- La batterie est-elle déchargée? (→P. 504)

**Le moteur ne démarre pas (véhicules équipés d'un système d'accès et de démarrage "mains libres")**

- Véhicules équipés d'une boîte de vitesses robotisée MMT
Avez-vous appuyé franchement sur la pédale de frein pendant que vous appuyiez sur le contacteur de démarrage? (→P. 217)
- Véhicules équipés d'un boîte de vitesses manuelle
Avez-vous appuyé franchement sur la pédale d'embrayage pendant que vous appuyiez sur le contacteur de démarrage? (→P. 217)
- L'endroit où se trouve la clé électronique lui permet-elle d'être détectée à l'intérieur du véhicule? (→P. 144)
- Le volant de direction est-il bloqué? (→P. 220)
- La pile de la clé électronique est-elle en fin de vie ou usée?
Dans ce cas, il existe une manipulation permettant provisoirement de démarrer le moteur. (→P. 502)
- La batterie est-elle déchargée? (→P. 504)

**Le sélecteur de vitesses reste bloqué même si vous appuyez sur la pédale de frein (véhicules équipés d'une boîte de vitesses robotisée MMT)**

- Véhicules dépourvus de système d'accès et de démarrage "mains libres"
Le contacteur de démarrage est-il sur "ON"?
Si vous n'arrivez pas à débloquer le sélecteur de vitesses alors que vous appuyez sur la pédale de frein avec le contacteur de démarrage sur "ON": →P. 500
- Véhicules équipés d'un système d'accès et de démarrage "mains libres"
Le contacteur de démarrage est-il en mode DÉMARRAGE?
Si vous n'arrivez pas à débloquer le sélecteur de vitesses alors que vous appuyez sur la pédale de frein avec le contacteur de démarrage en mode DÉMARRAGE:
→P. 500

**Vous n'arrivez pas à tourner le volant de direction après l'arrêt du moteur**

- Véhicules dépourvus de système d'accès et de démarrage "mains libres"
Il est bloqué pour empêcher le vol du véhicule si la clé est retirée du contacteur de démarrage. (→P. 215)
- Véhicules équipés d'un système d'accès et de démarrage "mains libres"
Il est bloqué automatiquement en mesure de prévention contre le vol du véhicule. (→P. 220)

**Le contacteur de démarrage se met automatiquement sur arrêt (véhicules équipés d'un système d'accès et de démarrage "mains libres")**

- La fonction de coupure automatique du contact intervient si le véhicule est laissé pendant un certain temps avec le contacteur de démarrage en mode ACCESSOIRES ou DÉMARRAGE (le moteur n'est pas en marche). (→P. 219)

**Un signal sonore d'alerte se déclenche pendant la marche du véhicule**

- Le témoin de rappel de ceinture de sécurité clignote
Le conducteur et les passagers portent-ils leur ceinture de sécurité? (→P. 456)
- Le témoin d'alerte de système de freinage est allumé
Avez-vous desserré le frein de stationnement? (→P. 230)

Selon la situation, d'autres signaux sonores d'alerte peuvent également se déclencher. (→P. 452)

**Un témoin d'alerte s'allume**

- Quand un témoin d'alerte s'allume, voir P. 452.

Lorsque vous avez eu un problème**En cas de crevaison**

- Véhicules équipés d'une roue de secours
Arrêtez le véhicule en lieu sûr et remplacez la roue dont le pneu est crevé par la roue de secours. (→P. 485)
- Véhicules dépourvus de roue de secours
Arrêtez le véhicule en lieu sûr et réparez provisoirement le pneu crevé avec le kit de réparation anticrevaison de secours. (→P. 463)

**Le véhicule est bloqué**

- Essayez la procédure à appliquer lorsque le véhicule est embourbé, ensable ou enneigé. (→P. 511)

Index alphabétique

A

- A/C** 352, 358
 Filtre de climatisation 415
 Système de climatisation automatique 358
 Système de climatisation manuel 352
- ABS (Système de freinage antiblocage)** 279
 Fonction 279
 Témoin d'alerte 454
- Accès "mains libres"**
 Système d'accès et de démarrage
 "mains libres" 133, 137
 Télécommande du verrouillage centralisé 133, 137
- Affichage**
 Écran moniteur de conduite 105
 Informations de parcours 105
- Affichage de la température extérieure** 375
- Aide au freinage d'urgence** 279
- Airbags** 36
 Airbags SRS 36
 Conditions de déploiement des airbags 43
 Conditions de déploiement des airbags latéraux 43
 Conditions de déploiement des airbags latéraux et rideau 43
 Conditions de déploiement des airbags rideau 44
 Emplacement des airbags 36
 Modification et élimination en fin de vie des airbags 42
 Position de conduite correcte 30
 Précautions avec les airbags latéraux 39
 Précautions avec les airbags latéraux et rideau 39
 Précautions avec les airbags pour votre enfant 39
 Précautions avec les airbags rideau 39
 Précautions générales avec les airbags 39
 Système de neutralisation manuelle d'airbag 49
 Témoin d'alerte d'airbag 454
- Airbags latéraux** 36
- Airbags rideau** 36
- Alerte de sortie de voie (LDA)** 264
- Ampoules**
 Puissance 524
 Remplacement 427
- Ancrages inférieurs ISOFIX** 70
- Antibrouillards** 235
 Bouton 235
 Puissance 524
 Remplacement des ampoules 430, 433
- Antivol de direction** 215, 220
 Témoin d'alerte d'antivol de direction 462
- Appuis-têtes** 187
- Avertisseur sonore** 189

B

Batterie	400
Contrôle de la batterie	400
Préparatifs et contrôles	
avant l'hiver	285
Remplacement	506
Si la batterie du	
véhicule est déchargée.....	504
Témoin d'alerte.....	452
Bloqué	
Si le véhicule est bloqué.....	511
Bluetooth®*	
Système audio.....	336
Système mains libres	
(pour téléphone mobile).....	338
Boîte à gants	368
Boîte de vitesses manuelle	227
Boîte de vitesses robotisée MMT	
Boîte de	
vitesses robotisée MMT	222
Mode Easy (E).....	223
Mode Manuel (M)	223
Si le sélecteur de	
vitesses est bloqué	500
Bouton	
Bouton de capote en toile.....	197
Bouton de	
désactivation du VSC	280
Bouton de	
désactivation Stop & Start	273
Bouton de lève-vitre électrique....	194
Bouton de réinitialisation du	
système d'alerte de	
pression des pneus	406
Bouton de siège chauffant.....	364

Bouton des désembueurs de	
lunette arrière et de	
rétroviseurs extérieurs	354, 360
Bouton des feux de détresse.....	440
Bouton "DISP"	105
Bouton LDA	
(Alerte de sortie de voie)	264
Bouton PCS (Système de	
sécurité de pré-collision).....	254
Boutons de téléphonie *	323, 327
Boutons directionnels de	
réglage des	
rétroviseurs extérieurs	192
Boutons du	
système audio au volant.....	292
Commodo d'essuie-glace et	
lave-glace de lunette arrière	239
Commodo d'essuie-glaces et	
lave-glace de pare-brise	237
Contacteur de démarrage	214,217
Limiteur de vitesse	269
Palettes de passage de vitesse....	223
Sélecteur d'antibrouillards	235
Sélecteur de neutralisation	
manuelle d'airbag	49
Sélecteurs d'éclairage	231
Boutons de téléphonie*	323, 327

*: Pour les véhicules équipés d'un système multimédia, consultez le "Manuel multimédia du propriétaire".

C

Cache-bagages	371
Capot.....	391
Capote en toile	197
Capteur	
LDA (Alerte de sortie de voie)	246
PCS (Système de sécurité de pré-collision).....	246
Système de phares automatiques	233
Capteurs (système d'accès et de démarrage "mains libres")	143
Caractéristiques techniques.....	514
Carburant.....	516
Contenance	516
Dispositif d'arrêt de la pompe d'alimentation	451
Informations.....	525
Jauge de carburant	103
Ravitaillement en carburant.....	241
Témoin d'alerte.....	457
Type	241, 516

Ceintures de sécurité	32
Comment porter votre ceinture de sécurité	32
Enrouleur de ceinture de sécurité à blocage d'urgence.....	33
Femmes enceintes, utilisation correcte de la ceinture de sécurité	34
Installation d'un siège de sécurité enfant	55
Nettoyage et entretien des ceintures de sécurité	384
Port de la ceinture de sécurité par les enfants	33
Prétensionneurs de ceintures de sécurité	33
Témoin d'alerte SRS	454
Témoin et signal sonore de rappel	456
Chaînes	285

Chauffages	
Chauffages de sièges.....	364
Rétroviseurs extérieurs	354, 360
Système de	
climatisation automatique	358
Système de	
climatisation manuel.....	352
Chauffages de sièges	364
Circuit de refroidissement	
Surchauffe du moteur.....	508
Clé avec télécommande	
du verrouillage centralisé.....	112
Remplacement de la pile.....	416
Verrouillage/déverrouillage..	133, 137
Clé électronique	112
Fonction d'économie de la	
batterie.....	146
Remplacement de la pile.....	416
Si la clé électronique ne	
fonctionne pas normalement	501
Clés	112
Accès "mains libres"	113, 143
Clé avec télécommande du	
verrouillage centralisé.....	113
Clé électronique	112
Clés	112
Contacteur de démarrage ...	214, 217
Fonction d'économie	
de la batterie.....	146
Langue de numéro de clé.....	112
Remplacement de la pile.....	416
Si la clé électronique ne	
fonctionne pas normalement	501
Si vous perdez vos clés.....	114
Signal sonore d'alerte.....	145
Clignotants	229
Commodo de clignotants.....	229
Puissance.....	524
Remplacement des	
ampoules.....	430, 433, 436
Clignotants arrière	229
Commodo de clignotants.....	229
Puissance.....	524
Remplacement des ampoules.....	433
Clignotants avant.....	229
Commodo de clignotants.....	229
Puissance.....	524
Remplacement des ampoules.....	430
Clignotants latéraux	229
Commodo de clignotants.....	229
Remplacement des ampoules.....	436
Commande de luminosité	
Commande d'éclairage du	
combiné d'instruments.....	108
Commande d'éclairage du	
combiné d'instruments.....	108
Commodo	
Commodo de clignotants.....	229
Commodo d'essuie-glaces.....	237
Levier de	
déverrouillage du capot	391
Loquet de	
sécurité d'ouverture du capot	391
Sélecteur de vitesses	222, 227
Compte-tours	104
Compteur de vitesse	103

Compteurs	103
Commande d'éclairage du	
combiné d'instruments.....	108
Compteurs.....	103
Écran moniteur de conduite	105
Témoins d'alerte.....	452
Témoins indicateurs	98
Condenseur	399
Conduite	202
Conseils de conduite en hiver	285
Conseils de rodage	205
Position correcte.....	30
Procédures	202
Conseils de conduite en hiver	285
Conseils de rodage	205
Contacteur de démarrage	
(antivol)	214, 217
Contrôle de la stabilité du	
véhicule (VSC)	279
Cric	
Cric de bord.....	465, 486
Positionnement du cric.....	393
Crochets	
Crochets de fixation	
(tapis de sol)	28
Crochets pour sac à provisions ...	371
Crochets pour sac à provisions	371
Crochets pour sacs à provisions ..	371

D

Désembueur	
Lunette arrière	354, 360
Pare-brise	354, 360
Rétroviseurs extérieurs	354, 360
Dimensions	514
Direction assistée électrique	
(EPS).....	279
Fonction.....	279
Témoin d'alerte.....	454
Direction électrique	
(système de direction	
assistée électrique).....	279
Témoin d'alerte.....	454
Dispositif d'arrêt de	
la pompe d'alimentation.....	451

E

Éclairage	
Commodo de clignotants.....	229
Détail des éclairages intérieurs ...	366
Éclairage de coffre	139
Éclairages intérieurs.....	366
Puissance.....	524
Remplacement des ampoules.....	427
Sélecteur d'antibrouillards	235
Sélecteur d'éclairage	231
Éclairages de plaque	
d'immatriculation	231
Puissance.....	524
Remplacement des ampoules.....	434
Sélecteur d'éclairage.....	231
Éclairages intérieurs	366
Bouton	366
Puissance.....	524
Écran moniteur de conduite	105
Choix de l'affichage	105
Informations de parcours.....	105
Embrayage	521
Entretien	
Capote en toile	378
Ceintures de sécurité	384
Entretien à faire soi-même	388
Extérieur	378
Intérieur	383
Jantes en aluminium	379
Prescriptions d'entretien.....	386
Entretien à faire soi-même	388
EPS	
(Direction assistée électrique)	279
Fonction.....	279
Témoin d'alerte.....	454
Essuie-glace de lunette arrière.....	239
Essuie-glaces de pare-brise	237

F

Feux arrière	231
Puissance.....	524
Remplacement des ampoules.....	433
Sélecteur d'éclairage.....	231
Feux arrière de brouillard	235
Bouton	235
Puissance.....	524
Remplacement des ampoules.....	433
Feux de détresse	440
Feux de position avant.....	231
Remplacement des ampoules.....	436
Sélecteur d'éclairage.....	231
Feux de recul	
Puissance.....	524
Remplacement des ampoules.....	433
Feux stop/arrière	
Puissance.....	524
Remplacement des ampoules.....	433
Filtre de climatisation	415
Fonctions personnalisables	527
Frein de stationnement	230
Manœuvre	230
Signal sonore d'alerte de	
frein de stationnement serré.....	452
Freins	
Frein de stationnement.....	230
Liquide.....	522
Signal de freinage d'urgence.....	279
Témoin d'alerte.....	452
Fusibles	419

H

Hayon	137
Huile	
Huile de boîte de vitesses manuelle	521
Huile moteur	516
Huile moteur	395
Contenance	516
Contrôle	395
Préparatifs et contrôles avant l'hiver	285

I

Identification	515
Véhicule	515
Indicateur de passage de rapport	224, 227
Informations de parcours	105
Initialisation	
Système d'alerte de pression des pneus	406
Instruments	103

J

Jantes	413
Dimensions	522
Remplacement des jantes	413

K

Kit de réparation anticrevaison de secours	463
---	------------

L

Lavage et lustrage	378
Lave-glace	237, 239
Bouton	237, 239
Contrôle	403
Préparatifs et contrôles avant l'hiver	285
LDA (Alerte de sortie de voie)	264
Lève-vitres électriques	194
Limiteur de vitesse	269
Liquide	
Freins	522
Lave-glace	403
Liquide de refroidissement moteur	398
Contenance	519
Contrôle	398
Préparatifs et contrôles avant l'hiver	285

M

Mécanisme d'ouverture	
Capot.....	391
Hayon.....	137
Trappe à carburant.....	243
Miroirs de courtoisie	373
Montre	374
Moteur	
Capot.....	391
Comment démarrer le	
moteur.....	214, 217
Compartment.....	394
Contacteur de démarrage ...	214, 217
Contacteur de démarrage	
(antivol).....	214, 217
Mode Accessoires.....	219
Position "ACC".....	214
Si le moteur ne démarre pas.....	498
Surchauffe.....	508

N

Nettoyage	378, 383
Capote en toile.....	378
Ceintures de sécurité.....	384
Extérieur.....	378
Intérieur.....	383
Jantes en aluminium.....	379
Numéro d'identification	
du véhicule.....	515

O

Outils	465, 486
---------------------	-----------------

P

Palettes de passage de vitesse	223
Pare-soleil de pare-brise	373
PCS (Système de	
sécurité de pré-collision)	251
Bouton PCS.....	254
Fonction.....	251
Témoin d'alerte.....	455
Pneu crevé	
Véhicules dépourvus d'une	
roue de secours.....	463
Véhicules équipés d'une	
roue de secours.....	485
Pneus	405
Chaînes.....	285
Contrôle.....	405
Dimensions.....	522
En cas de crevaison.....	463, 485
Permutation des roues.....	405
Pneus neige.....	287
Pression de gonflage.....	522
Remplacement.....	463, 485
Roue de secours.....	485
Système d'alerte de	
pression des pneus.....	406
Témoin d'alerte.....	457
Pneus neige	287
Poids	514
Points d'ancrage pour	
sangle supérieure	70
Porte-bouteilles	369
Porte-gobelets	368

Portes

Hayon	137
Portes latérales	132
Rétroviseurs extérieurs	192
Sécurité enfants des	
portes arrière	135
Signal sonore d'alerte de	
porte ouverte	145
Témoin d'alerte de	
porte ouverte	456
Verrouillage des portes	132, 137
Vitres de portes	194
Pression de gonflage des pneus...	411
Données d'entretien	522
Témoin d'alerte.....	457
Prise AUX*	293, 320
Prise d'alimentation.....	376
Prise USB*	305, 313
Projecteurs	231
Puissance	524
Remplacement des ampoules.....	429
Sélecteur d'éclairage	231
Système d'éclairage	
d'accompagnement	233

R

Radiateur	399
Radio	296
Rangements	367
Ravitaillement en carburant.....	241
Contenance	516
Ouverture du bouchon de	
réservoir de carburant	243
Types de carburant	241, 516
RDS	298
Remorquage	
Anneau de remorquage.....	448
Conduite avec une	
caravane/remorque	213
Remorquage de secours	447
Remplacement	
Ampoules	427
Fusibles	419
Pile de la clé électronique	416
Pile de la télécommande du	
verrouillage centralisé.....	416
Pneus	463, 485
Rétroviseur	
Rétroviseur intérieur	191
Rétroviseurs extérieurs	192
Rétroviseur intérieur	191
Rétroviseurs extérieurs.....	192
Désembueurs de	
rétroviseurs extérieurs	354, 360
Réglage et escamotage	192
Rétroviseurs/miroirs	
Désembueurs de	
rétroviseurs extérieurs	354, 360
Miroirs de courtoisie	373
Rétroviseur intérieur	191
Rétroviseurs extérieurs	192
Roue de secours	485
Emplacement	486
Pression de gonflage.....	522

S

Sangle supérieure	72
Sécurité de l'enfant	51
Installation des sièges de	
sécurité enfant	55
Port de la ceinture de sécurité	
par les enfants	33
Précautions avec	
la batterie	400, 507
Précautions avec	
la capote en toile	198
Précautions avec	
le chauffage de siège	365
Précautions avec le hayon	140
Précautions avec les airbags	39
Précautions avec	
les ceintures de sécurité	34
Précautions avec	
les lève-vitres électriques	194
Précautions lorsque la pile est	
retirée de la clé	418
Sécurité enfants des	
portes arrière	135
Siège de sécurité enfant.....	52
Sécurité enfants	135
Sélecteur de correcteur manuel	
d'assiette des projecteurs	232
Sélecteur de vitesses	
Boîte de vitesses manuelle	227
Boîte de vitesses robotisée	
MMT	222
Si le sélecteur de	
vitesses est bloqué	500
Siège arrière	185
Appuis-têtes	187
Escamotage des	
dossiers de sièges arrière	185

Siège de sécurité enfant	52
Arrimé par ancrage	
inférieur ISOFIX.....	70
Arrimé avec	
une ceinture de sécurité	59
Points à se rappeler	53
Types de méthodes	
d'installation du siège de	
sécurité enfant	67
Utilisation d'un point d'ancrage	
pour sangle supérieure.....	72
Voyager avec des enfants.....	51
Sièges	183, 185
Appui-tête	187
Chauffages de sièges.....	364
Escamotage des dossiers de	
sièges arrière	185
Installation d'un siège de	
sécurité enfants	55
Nettoyage	383
Position assise correcte	30
Précautions avec	
le réglage.....	184, 186
Réglage	183
Sièges avant	183
Chauffages de sièges.....	364
Nettoyage	383
Position de conduite correcte	30
Réglage	183
Signal de freinage d'urgence	279

*: Pour les véhicules équipés d'un système multimédia, consultez le "Manuel multimédia du propriétaire".

Signaux sonores d'alerte	452	Système d'accès et de	
Hayon ouvert	456	démarrage "mains libres"	143
PCS (Système de		Accès mains-libres	133, 137
sécurité de pré-collision).....	251	Démarrage du moteur	217
Porte ouverte.....	456	Emplacement des capteurs.....	143
Rappel de ceinture de sécurité....	456	Témoin d'alerte.....	456, 461
Rappel de clé	145	Système d'alerte de	
Sélection du rapport inférieur	224	pression des pneus	406
Système d'accès et de		Bouton de réinitialisation du	
démarrage		système d'alerte de	
"mains libres"	456, 461	pression des pneus	407
Système de		Fonction.....	406
direction assistée électrique	454	Initialisation.....	406
Système de freinage	452	Témoin d'alerte.....	457
Surchauffe, moteur	508	Système de climatisation	352, 358
Système antidémarrage	75	Filtre de climatisation.....	415
Système antivol		Système de	
Système antidémarrage	75	climatisation automatique	358
Système audio*	290	Système de	
Bluetooth® audio	336	climatisation manuel	352
Commandes audio au volant.....	292	Système de	
Entrée audio	293, 320	climatisation automatique	358
iPod	305	Filtre de climatisation.....	415
Lecteur audio portable.....	293	Système de	
Lecteur USB	313	climatisation automatique	358
Optimisation	294		
Prise AUX.....	293, 320		
Radio	296		

Système de commande	
automatique de l'éclairage	233
Système de commande	
de verrouillage de sélecteur	500
Système de données radio	298
Système de freinage antiblocage	
(ABS)	279
Fonction.....	279
Témoin d'alerte.....	454
Système de neutralisation	
manuelle d'airbag	49
Système de rétrovision sur	
écran* Désembueur de	
lunette arrière	354, 360
Système de sécurité de	
pré-collision (PCS)	251
Bouton PCS.....	254
Fonction.....	251
Témoin d'alerte.....	455
Système d'éclairage	
d'accompagnement	233
Système d'éclairage de jour	233
Système mains libres	
(pour téléphone mobile)*	338
Système multimédia*	
Système Stop & Start	272
Système	
Toyota Safety Sense	245

T

Tapis de sol	28
Témoin d'alerte de	
température de liquide de	
refroidissement moteur	452
Témoin indicateur d'anomalie	
de fonctionnement	454
Témoins d'alerte	452
ABS	454
Basse pression d'huile moteur	452
Circuit de charge	452
Direction assistée électrique	454
Haute température du liquide de	
refroidissement moteur	452
LDA (Alerte de sortie de voie)	456
Limiteur de vitesse	455
PCS (Système de	
sécurité de pré-collision).....	455
Porte ouverte	456
Pression des pneus	457
Réserve de carburant	457
SRS	454
Système d'accès et de	
démarrage	
"mains libres"	456, 461
Système de freinage	452
Témoin d'alerte de boîte de	
vitesses robotisée MMT	453
Témoin d'alerte "STOP"	453
Témoin de	
désactivation Stop & Start	455
Témoin de perte d'adhérence	456
Témoin de rappel de	
ceinture de sécurité	456
Témoin indicateur d'anomalie de	
fonctionnement	454

*: Pour les véhicules équipés d'un système multimédia, consultez le "Manuel multimédia du propriétaire".

Témoins de rappel d'entretien	98
Témoins indicateurs	98
Totalisateur kilométrique	105
Totalisateurs partiels	106
Transmission	
Boîte de vitesses manuelle	227
Boîte de vitesses robotisée MMT	222
Palettes de passage de vitesse...	223
Remorquage de secours	447
Trappe à carburant	243
Ravitaillement en carburant.....	241
TRC (Système antipatinage)	279
Troisième feu stop	
Puissance	524
Remplacement	435

U

Urgence, en cas d'

En cas de crevaison	463, 485
Si la batterie du véhicule est déchargée.....	504
Si la clé électronique ne fonctionne pas normalement	501
Si le moteur ne démarre pas	498
Si le sélecteur de vitesses est bloqué	500
Si le signal sonore d'alerte se déclenche	452
Si le témoin d'alerte s'allume.....	452
Si le véhicule est piégé par une montée des eaux	443
Si votre véhicule a besoin d'être remorqué.....	444
Si votre véhicule est bloqué	511
Si votre véhicule surchauffe	508
Si vous perdez vos clés.....	114
Si vous suspectez un problème.....	450

V

Vitres	194
Désembueur de lunette arrière	354, 360
Lève-vitres électriques	194
Volant de direction	189
Réglage	189
Touches du système audio	292
VSC (Contrôle de la stabilité du véhicule)	279

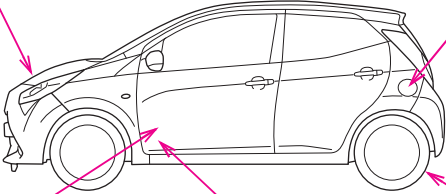
À LA STATION-SERVICE (AIDE-MÉMOIRE)		
Loquet de sécurité d'ouverture du capot P. 391	Trappe à carburant P. 243	
 <p style="text-align: right; font-size: small;">STYPIB0013</p>		
Lever de déverrouillage du capot P. 391	Commande d'ouverture de la trappe à carburant P. 243	Pression de gonflage des pneus P. 522
Capacité du réservoir de carburant (Référence)	35 L (9,2 gal., 7,7 Imp.gal.)	
Type de carburant	P. 241, 516	
Pression de gonflage des pneus à froid	P. 522	
Contenance en huile moteur (Vidange et remplissage — référence)	L (qt., Imp.qt.) Avec filtre: 2,8 (3,0, 2,5) Sans filtre: 2,6 (2,7, 2,3)	
Type d'huile moteur	P. 516	