

TOYOTA
C-HR
2 0 1 9



SYSTÈME DE NAVIGATION
ET DE MULTIMÉDIA
MANUEL DU PROPRIÉTAIRE

© 2018 TOYOTA MOTOR CORPORATION

Tous droits réservés. La présente publication ne peut être ni reproduite ni copiée, intégralement ou partiellement, sans le consentement écrit de Toyota Motor Corporation.

1	GUIDE RAPIDE	11
2	FONCTION DE BASE	29
3	SYSTÈME AUDIO/VIDÉO	77
4	SYSTÈME DE COMMANDE VOCALE	127
5	INFORMATIONS	141
6	SYSTÈME DE SURVEILLANCE PÉRIPHÉRIQUE	147
7	TÉLÉPHONE	159
8	SYSTÈME DE NAVIGATION	199
9	Toyota Entune	263
	ANNEXE/INDEX	281

Pour en savoir plus sur l'équipement suivant, consultez le "MANUEL DU PROPRIÉTAIRE".

- Consommation de carburant
- Réglages personnalisés du véhicule

Introduction

MANUEL DU PROPRIÉTAIRE DU SYSTÈME DE NAVIGATION ET MULTIMÉDIA

Ce manuel explique le fonctionnement de ce système. Veuillez lire attentivement ce manuel afin d'utiliser correctement le système. Gardez ce manuel dans votre véhicule en tout temps.

Les écrans qui figurent dans ce manuel et ceux du système peuvent différer selon les fonctionnalités auxquelles vous avez accès, l'état de l'abonnement Toyota Entune et les données cartographiques disponibles lors de la production du présent manuel.

Les écrans de ce manuel diffèrent également si le thème de l'écran a été changé. (Réglage du thème : →P.64)

Gardez toutefois à l'esprit que dans certains cas, le contenu de ce manuel peut être différent de ce système, par exemple lorsque le logiciel du système a été mis à jour.

SYSTÈME DE NAVIGATION (ENTUNE PREMIUM AUDIO)

Le système de navigation est l'un des accessoires pour automobile le plus évolué techniquement jamais conçu. Le système capte les signaux satellites du système de géo-positionnement par satellite (GPS) utilisé par le ministère de la Défense des États-Unis. À l'aide de ces signaux et d'autres capteurs du véhicule, le système indique votre position actuelle et vous aide à trouver la destination souhaitée.

Le système de navigation est conçu pour sélectionner les meilleurs itinéraires entre votre emplacement de départ actuel et votre destination. Il est également conçu pour vous diriger de manière efficace vers une destination qui vous est peu familière. Le système utilise des cartes AISIN AW. Il se peut que les itinéraires établis ne soient pas les plus courts, ni les moins encombrés par la circulation. Votre connaissance personnelle des lieux ou d'un "raccourcis" pourrait parfois vous conduire à destination plus rapidement que les itinéraires établis.

La base de données du système de navigation comporte des catégories de points d'intérêt pour vous permettre de sélectionner facilement des destinations telles que des restaurants et des hôtels. Si une destination ne figure pas dans la base de données, vous pouvez entrer l'adresse municipale ou un croisement important situé à proximité, et le système vous guidera jusque-là.

Le système affichera une carte et vous donnera des directives vocales. Les directives vocales indiqueront la distance qu'il reste à parcourir et la direction à prendre à l'approche d'un croisement. Ces directives vocales vous aideront à garder les yeux sur la route et elles sont programmées afin de vous laisser suffisamment de temps pour manœuvrer, changer de voie ou ralentir.

Gardez toutefois à l'esprit que tous les systèmes de navigation actuels pour

véhicule ont certaines limites pouvant nuire à leur capacité à fonctionner correctement. L'exactitude de la position du véhicule dépend de l'état du satellite, de la configuration de la route, de l'état du véhicule et d'autres circonstances. Pour plus d'informations sur les limites du système, reportez-vous à la page 259.

TOYOTA MOTOR CORPORATION

INFORMATIONS IMPORTANTES CONCERNANT CE MANUEL

Pour des raisons de sécurité, ce manuel signale à l'aide des symboles suivants les éléments nécessitant une attention particulière.

AVERTISSEMENT

- Cet avertissement concerne tout ce qui peut occasionner une blessure corporelle si l'avertissement est ignoré. Vous êtes informé de ce que vous devez ou ne devez pas faire pour réduire les risques de blessure pour vous-même et pour les autres.

NOTE

- Cet avertissement concerne tout ce qui peut endommager le véhicule ou son équipement si l'avertissement est ignoré. Vous êtes informé de ce que vous devez ou ne devez pas faire pour éviter ou réduire les risques d'endommager votre véhicule et son équipement.

SYMBOLES UTILISÉS DANS LES ILLUSTRATIONS



Symbole de sécurité

Le symbole du cercle traversé d'une barre oblique signifie "Ne pas faire", "Ne pas faire ceci" ou "Ne pas laisser ceci se produire".

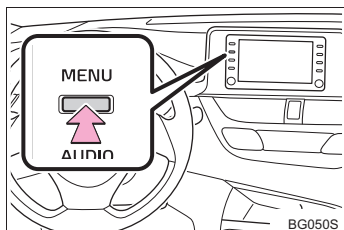

Flèches indiquant le fonctionnement

- ➔ Indique l'action à effectuer (pousser, tourner, etc.) pour faire fonctionner les contacteurs et autres dispositifs.

COMMENT LIRE CE MANUEL



No.	Nom	Description
1	Grandes lignes opérationnelles	Les grandes lignes de l'utilisation sont expliquées.
2	Utilisations principales	Les étapes d'une utilisation sont expliquées.
3	Utilisations connexes	Les utilisations complémentaires à une utilisation principale sont décrites.
4	Informations	Les informations utiles à l'utilisateur sont présentées.

DIRECTIVES DE SÉCURITÉ (ENTUNE AUDIO/ENTUNE AUDIO PLUS)

Pour utiliser ce système de la manière la plus sécuritaire possible, suivez tous les conseils de sécurité présentés ci-dessous.

N'utilisez aucune fonction de ce système au point qu'elle devienne une distraction et vous empêche de conduire prudemment. La première priorité pendant la conduite devrait toujours être d'utiliser le véhicule de manière sécuritaire. Lorsque vous conduisez, assurez-vous de toujours respecter le Code de la route.

Avant d'utiliser ce système en conditions réelles, apprenez à le faire fonctionner et à bien vous familiariser avec lui. Pour vous assurer de bien comprendre le système, lisez le manuel intégralement. Ne laissez pas d'autres personnes utiliser ce système tant qu'elles n'ont pas lu et compris les directives contenues dans ce manuel.

Pour des raisons de sécurité, il se peut que certaines fonctions soient désactivées pendant la conduite. Les boutons d'écran non disponibles sont estompés.



AVERTISSEMENT

- Pour des raisons de sécurité, le conducteur ne devrait pas utiliser le système pendant qu'il conduit. Un manque de vigilance à l'égard de la route et de la circulation pourrait provoquer un accident.

DIRECTIVES DE SÉCURITÉ (ENTUNE PREMIUM AUDIO)

Pour utiliser ce système de la manière la plus sécuritaire possible, suivez tous les conseils de sécurité présentés ci-dessous.

Ce système est conçu pour vous aider à atteindre votre destination; il pourra le faire si vous l'utilisez de manière adéquate. Le conducteur est le seul responsable de l'utilisation sécuritaire de son véhicule et de la sécurité de ses passagers.

N'utilisez aucune fonction de ce système au point qu'elle devienne une distraction et vous empêche de conduire prudemment. La première priorité pendant la conduite devrait toujours être d'utiliser le véhicule de manière sécuritaire. Lorsque vous conduisez, assurez-vous de toujours respecter le Code de la route.

Avant d'utiliser ce système en conditions réelles, apprenez à le faire fonctionner et à bien vous familiariser avec lui. Pour vous assurer de bien comprendre le système, lisez le manuel intégralement. Ne laissez pas d'autres personnes utiliser ce système tant qu'elles n'ont pas lu et compris les directives contenues dans ce manuel.

Pour des raisons de sécurité, il se peut que certaines fonctions soient désactivées pendant la conduite. Les boutons d'écran non disponibles sont estompés.



AVERTISSEMENT

- Pour des raisons de sécurité, le conducteur ne devrait pas utiliser le système pendant qu'il conduit. Un manque de vigilance à l'égard de la route et de la circulation pourrait provoquer un accident.
- Lorsque vous conduisez, veillez à respecter le Code de la route et à rester attentif aux conditions routières. Si un panneau de signalisation sur la route a été changé, le guidage routier risque de ne pas contenir les informations à jour, comme la direction d'une rue à sens unique.

Pendant que vous conduisez, écoutez autant que possible les directives vocales, et jetez un coup d'œil rapide à l'écran seulement lorsqu'il est sécuritaire de le faire. Cependant, ne vous fiez pas entièrement à l'orientation vocale. Ne l'utilisez que comme référence. Si le système n'arrive pas à déterminer correctement la position actuelle, il se peut que l'orientation vocale soit incorrecte, tardive ou absente.

Il se peut que les données du système soient parfois incomplètes. Les conditions routières, y compris les restrictions de conduite (virage à gauche interdit, fermetures de route, etc.), changent fréquemment. Par conséquent, avant de suivre toute directive du système, vérifiez si celle-ci peut être accomplie de manière sécuritaire et légale.

Ce système ne peut pas vous avertir de choses telles que la sécurité d'un secteur, l'état des rues et la disponibilité de services d'urgence. Si vous avez des doutes quant à la sécurité d'un secteur, n'y circulez pas. En aucun cas, ce système ne peut se substituer au jugement personnel du conducteur.

N'utilisez ce système que dans les endroits où il est légal de le faire. Certains États et certaines provinces peuvent avoir des lois qui interdisent l'utilisation d'écran vidéo et d'écran de navigation à proximité du conducteur.

TABLE DES MATIÈRES

1 GUIDE RAPIDE

1. FONCTION DE BASE	12
VUE D'ENSEMBLE DES BOUTONS	12
“Menu” ÉCRAN	14
ÉCRAN D'ACCUEIL	16
2. RÉFÉRENCE RAPIDE	20
“Configuration” ÉCRAN.....	20
3. FONCTIONNEMENT DE LA NAVIGATION	22
ENREGISTREMENT DU DOMICILE	22
ENREGISTREMENT DES DESTINATIONS FAVORITES	23
DÉROULEMENT DE L'OPÉRATION : GUIDAGE ROUTIER.....	24
DÉFINITION DU DOMICILE COMME DESTINATION	25
4. INDEX DES FONCTIONS	26
INDEX DES FONCTIONS	26

2 FONCTION DE BASE

1. INFORMATIONS DE BASE AVANT L'UTILISATION	30
ÉCRAN INITIAL	30
GESTES RELATIFS À L'ÉCRAN TACTILE.....	32
FONCTIONNEMENT DE L'ÉCRAN TACTILE.....	33
FONCTIONNEMENT DE L'ÉCRAN D'ACCUEIL	35
ENTRÉE DE LETTRES ET DE CHIFFRES/FONCTIONNEMENT DE L'ÉCRAN DE LISTE	36
RÉGLAGE DE L'ÉCRAN	40
LIAISON DE L'ÉCRAN MULTIFONCTION ET DU SYSTÈME	42

2. PARAMÈTRES DE CONNECTIVITÉ	43
ENREGISTREMENT/CONNEXION D'UN DISPOSITIF Bluetooth®	43
CONFIGURATION Bluetooth® – DÉTAILS.....	48
Wi-Fi® Hotspot	57
Apple CarPlay™	61
3. AUTRES PARAMÈTRES	64
PARAMÈTRES GÉNÉRAUX	64
PARAMÈTRES DE LA VOIX.....	69
PARAMÈTRES DU VÉHICULE	70

3 SYSTÈME AUDIO/VIDÉO

1. FONCTIONNEMENT DE BASE	78
RÉFÉRENCE RAPIDE.....	78
QUELQUES NOTIONS ÉLÉMENTAIRES.....	79
2. FONCTIONNEMENT DE LA RADIO	85
RADIO AM/FM/SiriusXM (SXM).....	85
RADIO SUR INTERNET	98
3. FONCTIONNEMENT DES SUPPORTS	99
PÉRIPHÉRIQUE DE STOCKAGE USB	99
iPod/iPhone	102
AUDIO Bluetooth®	106
AUX	111
4. TÉLÉCOMMANDE DU SYSTÈME AUDIO/VIDÉO	113
CONTACTEURS AU VOLANT.....	113
5. CONFIGURATION	115
PARAMÈTRES AUDIO	115
6. CONSEILS RELATIFS AU FONCTIONNEMENT DU SYSTÈME AUDIO/VIDÉO	117
INFORMATIONS DE FONCTIONNEMENT.....	117

SYSTÈME DE COMMANDE VOCALE

1. FONCTIONNEMENT DU SYSTÈME DE COMMANDE VOCALE.....	128
SYSTÈME DE COMMANDE VOCALE.....	128
COMPRÉHENSION DE LA VOIX NATURELLE.....	132
LISTE DES COMMANDES	133
2. FONCTIONNEMENT DE MOBILE ASSISTANT (ASSISTANT MOBILE)	139
MOBILE ASSISTANT (ASSISTANT MOBILE)	139

INFORMATIONS

1. INFORMATIONS UTILES.....	142
ÉCRAN D'INFORMATIONS	142
RÉCEPTION DES INFORMATIONS MÉTÉOROLOGIQUES	143
PARAMÈTRES DES SERVICES DE DONNÉES	146

SYSTÈME DE SURVEILLANCE PÉRIPHÉRIQUE

1. SYSTÈME DE MONITEUR DE RÉTROVISION.....	148
SYSTÈME DE MONITEUR DE RÉTROVISION	148
PRÉCAUTIONS RELATIVES AU SYSTÈME DE MONITEUR DE RÉTROVISION	151
CE QUE VOUS DEVRIEZ SAVOIR	156

TÉLÉPHONE

1. FONCTIONNEMENT DU TÉLÉPHONE (SYSTÈME MAINS LIBRES POUR TÉLÉPHONES CELLULAIRES).....	160
RÉFÉRENCE RAPIDE	160
QUELQUES NOTIONS ÉLÉMENTAIRES.....	161
FAIRE UN APPEL À L'AIDE DU SYSTÈME MAINS LIBRES Bluetooth®	165
RECEVOIR UN APPEL À L'AIDE DU SYSTÈME MAINS LIBRES Bluetooth®	170
CONVERSATION TÉLÉPHONIQUE SUR LE SYSTÈME MAINS LIBRES Bluetooth®	171
FONCTION MESSAGE DU TÉLÉPHONE Bluetooth®	174
2. CONFIGURATION	179
PARAMÈTRES DU TÉLÉPHONE	179
3. QUE FAIRE SI...	191
DÉPANNAGE	191

8 **SYSTÈME DE NAVIGATION**

1. FONCTIONNEMENT DE BASE	202
RÉFÉRENCE RAPIDE	202
FONCTIONNEMENT DE L'ÉCRAN DE CARTE	204
FONCTIONNEMENT DES OPTIONS DE CARTE	208
INFORMATIONS SUR LA CIRCULATION	212
2. RECHERCHE DE DESTINATION	216
FONCTIONNEMENT DE LA RECHERCHE DE DESTINATION	216
DÉMARRAGE DU GUIDAGE ROUTIER	226
3. GUIDAGE ROUTIER	231
ÉCRAN DE GUIDAGE ROUTIER.....	231
MESSAGES TYPES D'ORIENTATION VOCALE.....	237
FONCTIONNEMENT DES OPTIONS D'ITINÉRAIRE	238
4. POINTS DE MÉMOIRE	242
PARAMÈTRES DES POINTS DE MÉMOIRE	242
5. CONFIGURATION	249
PARAMÈTRES DE NAVIGATION DÉTAILLÉS	249
PARAMÈTRES DE CIRCULATION.....	253
UTILISATION DES INFORMATIONS ACCUMULÉES PAR LE SYSTÈME DE NAVIGATION (VÉHICULES DOTÉS DU DCM)	258
6. CONSEILS RELATIFS AU SYSTÈME DE NAVIGATION	259
GPS (SYSTÈME DE GÉO-POSITIONNEMENT PAR SATELLITE)	259
VERSION DE LA BASE DE DONNÉES CARTOGRAPHIQUES ET ZONE DE COUVERTURE.....	262

9 **Toyota Entune**

1. VUE D'ENSEMBLE DE Toyota Entune	264
VUE D'ENSEMBLE DES FONCTIONS.....	264
TYPE A : FONCTION UTILISÉE À L'AIDE D'UN TÉLÉPHONE CELLULAIRE OU DU DCM	265
TYPE B : FONCTION UTILISÉE À L'AIDE DU DCM ET DU SYSTÈME.....	269
TYPE C : FONCTION UTILISÉE À L'AIDE DU DCM	271
2. FONCTIONNEMENT DE Toyota Entune	274
Toyota Entune App Suite Connect.....	274
3. CONFIGURATION	278
PARAMÈTRES DE Toyota Entune App Suite Connect.....	278

ANNEXE/INDEX

ANNEXE	282
INDEX ALPHABÉTIQUE	294

GUIDE RAPIDE

1 FONCTION DE BASE

1. VUE D'ENSEMBLE DES BOUTONS 12
2. "Menu" ÉCRAN 14
3. ÉCRAN D'ACCUEIL 16
AFFICHAGE DE L'ÉTAT 18

2 RÉFÉRENCE RAPIDE

1. "Configuration" ÉCRAN 20

3 FONCTIONNEMENT DE LA NAVIGATION

1. ENREGISTREMENT DU DOMICILE 22
2. ENREGISTREMENT DES DESTINATIONS FAVORITES 23
3. DÉROULEMENT DE L'OPÉRATION : GUIDAGE ROUTIER 24
4. DÉFINITION DU DOMICILE COMME DESTINATION 25

4 INDEX DES FONCTIONS

1. INDEX DES FONCTIONS 26

1. VUE D'ENSEMBLE DES BOUTONS

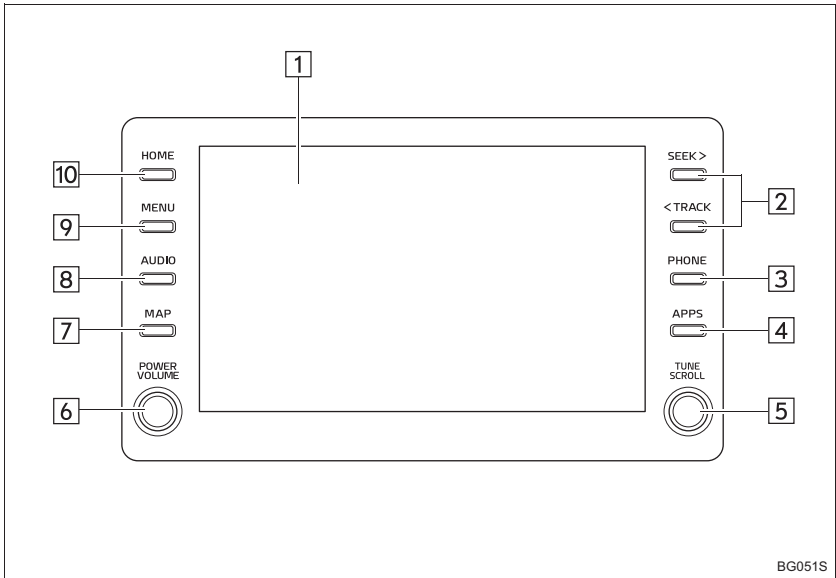

No.	Fonction	Page
1	En touchant l'écran du doigt, vous pouvez piloter les fonctions sélectionnées.	32, 33
2	Appuyez pour rechercher une station de radio par exploration des fréquences en avant ou en arrière, ou pour accéder à la plage/au fichier de votre choix.	85, 99, 102, 106
3	Appuyez pour accéder au système mains libres Bluetooth®.	160
	Quand une connexion Apple CarPlay est établie, appuyez pour afficher l'application téléphone.*1	61
4*1, 2	Appuyez pour afficher l'écran Toyota Entune App Suite Connect.	274
5	Tournez pour changer de station de radio ou pour passer à la plage/au fichier suivant ou précédent.	85, 99, 102, 106
6	Appuyez pour allumer et éteindre le système audio/vidéo, et tournez pour régler le volume sonore. Appuyez longuement pour redémarrer le système.	31, 79
7	Appuyez pour afficher l'écran cartographique et faire répéter une instruction vocale.*3	202
	Quand une connexion Apple CarPlay est établie, appuyez pour afficher l'application Plans.*1, 4	61
	Appuyez pour afficher une application de navigation de porte-à-porte pour Entune App Suite.*1, 4	274
8	Appuyez pour accéder au système audio/vidéo.	78, 79
9	Appuyez pour afficher l'écran "Menu".	14
10	Appuyez pour afficher l'écran d'accueil.	16, 35

*1: Cette fonction n'est pas disponible dans certains pays ou certaines régions.

*2: L'application Suite Connect Toyota Entune peut ne pas s'afficher quand une connexion Apple CarPlay est établie.

*3: Entune Premium Audio uniquement

*4: Entune Audio/Entune Audio Plus uniquement

2. "Menu" ÉCRAN

Appuyez sur le bouton "MENU" pour afficher l'écran "Menu" .

► Entune Audio/Entune Audio Plus

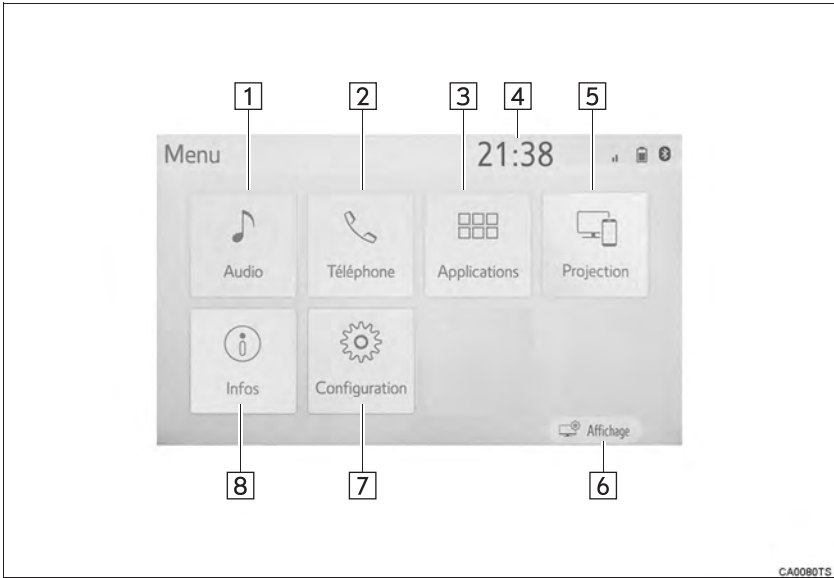

CA0080TS

► Entune Premium Audio

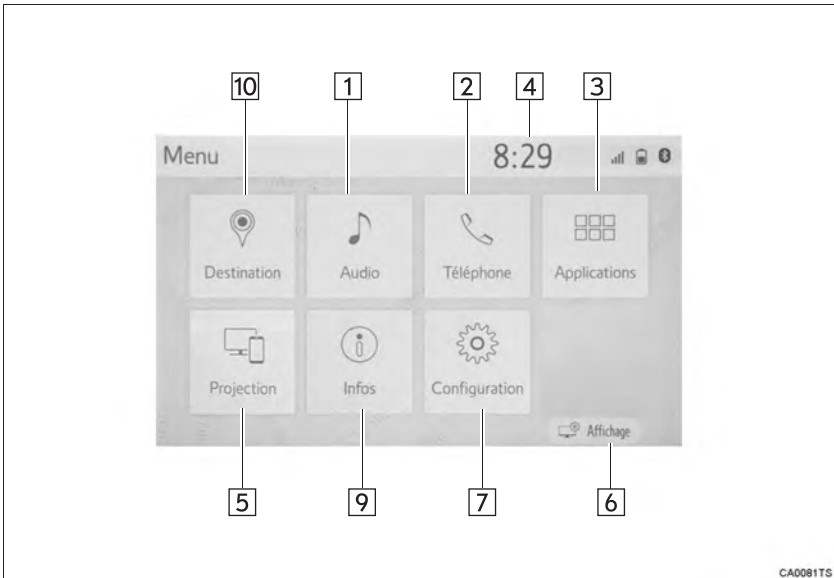

CA0081TS

No.	Fonction	Page
1	Sélectionnez pour afficher l'écran de commande audio.	78
2	Sélectionnez pour afficher l'écran de commande du système mains libres.	160
	Quand une connexion Apple CarPlay est établie, sélectionnez pour afficher l'application Téléphone.*1	61
3*1, 2	Sélectionnez pour afficher l'écran Toyota Entune App Suite Connect.	274
4*3	Affichage de la montre.	—
5*1	Quand ce bouton affiche "Apple Car Play" alors qu'une connexion Apple CarPlay est établie, sélectionnez cette option pour afficher l'écran d'accueil d'Apple CarPlay.	61
6	Sélectionnez pour régler le contraste et la luminosité des écrans, etc.	40
7	Sélectionnez pour afficher l'écran "Configuration".	20
8	Véhicules dépourvus de module DCM: Sélectionnez pour afficher l'écran de consommation de carburant. Véhicules équipés d'un module DCM: Sélectionnez pour afficher l'écran d'information. (→P.142)	"MANUEL DU PROPRIÉTAIRE"
9	Sélectionnez pour afficher l'écran d'information.	142
10	Sélectionnez pour afficher l'écran de destination.	216

*1: Cette fonction n'est pas disponible dans certains pays ou certaines régions.

*2: L'application Suite Connect Toyota Entune peut ne pas s'afficher quand une connexion Apple CarPlay est établie.

*3: Dans ce véhicule, la montre n'est pas affichée à l'écran. La montre est affichée au tableau de bord.

3. ÉCRAN D'ACCUEIL

Appuyez sur **“HOME”** pour afficher l'écran d'accueil.

Plusieurs écrans, notamment ceux du système audio/vidéo et mains libres, peuvent être affichés simultanément dans l'écran d'accueil.

La sélection d'un écran l'affichera en plein écran. Vous pouvez configurer l'écran d'accueil afin qu'il s'affiche sous la forme d'un écran divisé en deux, trois ou quatre volets.

Pour plus de détails sur le changement des paramètres de l'écran d'accueil :
→P.35

Lorsque l'écran mains libres est affiché, vous pouvez enregistrer un téléphone Bluetooth® si aucun n'a déjà été enregistré (→P.43), et vous pouvez enregistrer les contacts sur les 4 boutons affichés. (→P.169)

► Écran divisé en quatre volets



C40076TS

► Écran divisé en trois volets

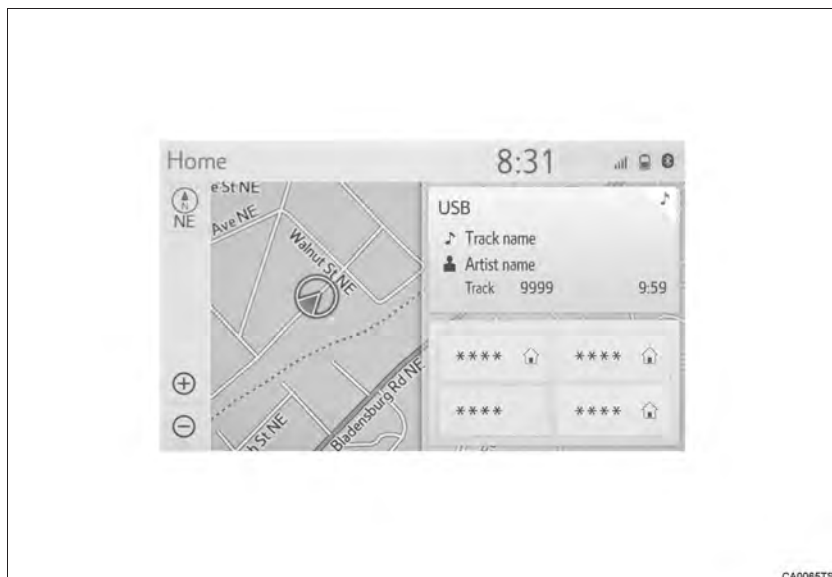

► Écran divisé en deux volets













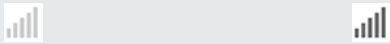

AFFICHAGE DE L'ÉTAT

L'état de la connexion Bluetooth® ainsi que le niveau de réception du signal cellulaire, l'autonomie restante de la pile du téléphone cellulaire, etc. figurent dans l'affichage de l'état.

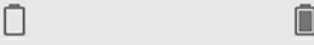

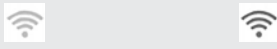
CNT001eCT7CA

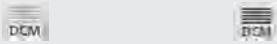
Icône	Voyants	État
	L'état de la connexion Bluetooth® (Téléphone)	<div style="text-align: center;">  ←→  (Gris) ←→  (Bleu) </div> <p>Aucune connexion ←→ Mauvais ←→ Bon</p> <ul style="list-style-type: none"> • Une antenne pour la connexion Bluetooth® est intégrée au tableau de bord. Il est possible que l'état de la connexion Bluetooth® se détériore et que le système ne puisse pas fonctionner lorsqu'un téléphone Bluetooth® est utilisé dans les cas et/ou aux emplacements suivants : Le téléphone cellulaire est bloqué par certains objets (par exemple, s'il se trouve derrière le siège, dans la boîte à gants ou dans le bloc central). Le téléphone cellulaire touche (ou est couvert par) des objets métalliques. • Laissez le téléphone Bluetooth® dans un endroit qui permet d'obtenir une bonne connexion Bluetooth®.

Icône	Voyants	État
	Le niveau de réception (Téléphone)	 <p>Mauvais ←————→ Excellent</p> <ul style="list-style-type: none"> Le niveau de réception ne correspond pas toujours à celui indiqué sur le téléphone cellulaire. Selon le modèle de votre téléphone, il se peut que le niveau de réception ne s'affiche pas. Lorsque le téléphone cellulaire est en dehors de la zone desservie ou dans un endroit inaccessible par ondes radio,  s'affiche. "Rm" s'affiche lorsque vous recevez un appel dans une zone d'itinérance. En itinérance, affichage de "Rm" en haut à gauche sur l'icône. Selon le type de téléphone utilisé, il se peut que la zone de réception ne s'affiche pas.
	L'autonomie restante de la batterie (Téléphone)	 <p>Vide ←————→ Plein</p> <ul style="list-style-type: none"> L'autonomie indiquée à l'écran ne correspond pas toujours à celle indiquée sur le dispositif Bluetooth®. Selon le type de dispositif Bluetooth® connecté, il se peut que l'autonomie restante de la batterie ne s'affiche pas. Ce système ne possède pas de fonction de charge.
 *1, 2	L'état de la connexion Wi-Fi®	 <p>Aucune connexion ←————→ Connecté</p> <ul style="list-style-type: none"> Lorsque Wi-Fi® Hotspot est désactivé, aucun élément ne s'affiche.
 *1	Module de communication de données (DCM)	<ul style="list-style-type: none"> Indique que des données sont transmises à l'aide du DCM.
 *1	Le niveau de réception (DCM)	 <p>Mauvais ←————→ Excellent</p> <ul style="list-style-type: none"> Lorsque le téléphone cellulaire est en dehors de la zone desservie ou dans un endroit inaccessible par ondes radio,  s'affiche.
 *3	Alerte météorologique	<ul style="list-style-type: none"> Sélectionnez pour afficher les informations météo importantes de votre emplacement actuel ou au long de votre itinéraire. (→P.143)

*1: Véhicules dotés du DCM

*2: Cette fonction n'est pas offerte dans certains pays ni dans certaines zones.

*3: Entune Premium Audio uniquement

1. "Configuration" ÉCRAN

Appuyez sur "MENU", puis sélectionnez "Configuration" pour afficher l'écran "Configuration". Vous pouvez configurer les éléments affichés sur l'écran "Configuration".

► Entune Audio/Entune Audio Plus



CA1030A

► Entune Premium Audio



CA0067TS

No.	Fonction	Page
1	Sélectionnez pour changer la langue sélectionnée, les paramètres audio, etc.	64
2	Sélectionnez pour configurer les paramètres du dispositif Bluetooth® et du système Bluetooth®.	48
3	Sélectionnez pour configurer les paramètres audio.	115
4	Sélectionnez pour configurer le son du téléphone, les contacts, les paramètres des messages, etc.	179
5	Sélectionnez pour configurer les paramètres de la voix.	69
6	Sélectionnez pour configurer les informations sur le véhicule, notamment celles tenant à sa personnalisation.	70
7*1, 2	Sélectionnez pour configurer les paramètres de la connexion Wi-Fi®.	57
8*2	Sélectionnez pour configurer les paramètres de Toyota Entune App Suite Connect.	278
9	Sélectionnez pour définir des points de mémoire (le domicile, les favoris, les zones à éviter) ou les détails de la navigation.	242, 249
10*2	Sélectionnez pour configurer les paramètres des informations sur la circulation.	253
11*2	Sélectionnez pour configurer les paramètres des services de données.	146

*1 : Véhicules dotés du DCM

*2 : Cette fonction n'est pas offerte dans certains pays ni dans certaines zones.

1. ENREGISTREMENT DU DOMICILE*

► Véhicules non dotés du système Smart key

1 Placez le contacteur du moteur en position "ACC" ou "ON" .

► Véhicules dotés du système Smart key

1 Placez le contacteur du moteur en mode ACCESSORY ou IGNITION ON.

2 Appuyez sur "MAP" .

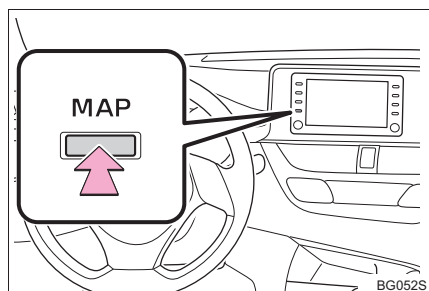

3 Sélectionnez  "Entrez le domicile".



4 Recherchez votre domicile.

Vous pouvez rechercher votre domicile de différentes manières. (→P.216)

5 Sélectionnez "Entrer".

6 Sélectionnez "OK".

L'enregistrement de votre domicile est terminé.

► Autre méthode d'enregistrement du domicile
→P.243

► Modification du nom, de la position, du numéro de téléphone et de l'icône
→P.243

► Définition du domicile comme destination
→P.25, 218, 224

* : Entune Premium Audio uniquement

2. ENREGISTREMENT DES DESTINATIONS FAVORITES*

► Véhicules non dotés du système Smart key

1 Placez le contacteur du moteur en position "ACC" ou "ON" .

► Véhicules dotés du système Smart key

1 Placez le contacteur du moteur en mode ACCESSORY ou IGNITION ON.

2 Appuyez sur "MAP" .

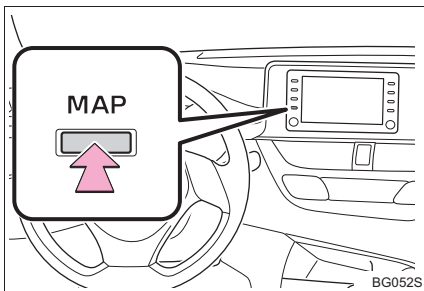

3 Sélectionnez "Changement de Point" .



4 Sélectionnez "Nouveau".

5 Recherchez une destination favorite.

Vous pouvez rechercher une destination de différentes manières. (→P.216)

6 Sélectionnez "Entrer".

7 Sélectionnez "OK".

L'enregistrement des destinations favorites est terminé.

► Autre méthode d'enregistrement des destinations favorites
→P.244

► Modification du nom, de la position, du numéro de téléphone et de l'icône
→P.245

► Définition des destinations favorites comme destination
→P.219, 224

* : Entune Premium Audio uniquement

3. DÉROULEMENT DE L'OPÉRATION : GUIDAGE ROUTIER*

1 Appuyez sur "MAP" .

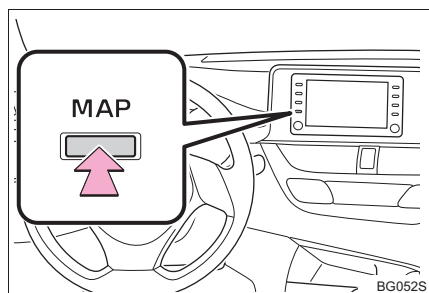

2 Sélectionnez .



3 Recherchez une destination.

Vous pouvez rechercher une destination de différentes manières. (→P.216)

4 Sélectionnez "Aller".

5 Sélectionnez "OK".

Sélection d'itinéraires autres que celui recommandé. (→P.227)

Le guidage routier jusqu'à la destination est affiché à l'écran et transmis par l'orientation vocale.

* : Entune Premium Audio uniquement

4. DÉFINITION DU DOMICILE COMME DESTINATION*

► Véhicules non dotés du système Smart key

- 1 Placez le contacteur du moteur en position "ACC" ou "ON" .

► Véhicules dotés du système Smart key

- 1 Placez le contacteur du moteur en mode ACCESSORY ou IGNITION ON.

- 2 Appuyez sur "MAP" .

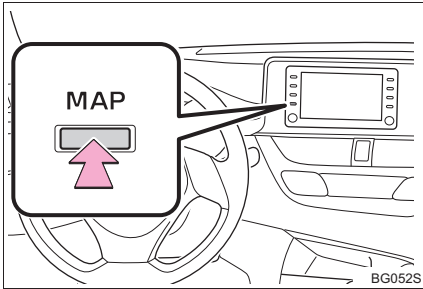

- 3 Sélectionnez  .



Le guidage routier jusqu'à la destination est affiché à l'écran et transmis par l'orientation vocale.

► Autre méthode d'enregistrement du domicile comme destination
→P.218

* : Entune Premium Audio uniquement

1. INDEX DES FONCTIONS

► Carte*

Affichage des cartes	Page
Affichage de l'écran de carte	202
Affichage de la position actuelle	204
Affichage de la carte des environs de la position actuelle	206
Changement de l'échelle	204
Changement de l'orientation de la carte	205
Affichage du fonctionnement des options de carte	208
Affichage de la durée estimée du trajet/de l'heure d'arrivée prévue à destination	232
Sélection du mode de carte	208
Affichage des informations sur la circulation	212

Recherche de destinations	Page
Recherche de la destination	216
Changement de la zone de recherche	218

► Guidage routier*

Avant de démarrer le guidage routier ou pendant celui-ci	Page
Démarrage du guidage routier	226
Affichage du fonctionnement des options d'itinéraire	238
Affichage de la vue d'ensemble de l'itinéraire	227
Réglage du volume du guidage routier	69
Suppression de la destination	230

Favoris	Page
Enregistrement d'entrées dans une liste de favoris	244
Marquage des icônes sur la carte	246

* :Entune Premium Audio uniquement

► Fonctions utiles

Informations	Page
Affichage de l'entretien du véhicule*	71
Système mains libres (pour téléphone cellulaire)	Page
Enregistrement/connexion d'un téléphone Bluetooth®	43
Faire un appel à l'aide du système mains libres Bluetooth®	165
Recevoir un appel à l'aide du système mains libres Bluetooth®	170
Système de commande vocale	Page
Fonctionnement du système à l'aide de votre voix	128
Système de surveillance périphérique	Page
Affichage de l'arrière du véhicule	148

* : Entune Premium Audio uniquement

1**INFORMATIONS DE BASE
AVANT L'UTILISATION**

- 1. ÉCRAN INITIAL..... 30**
- 2. GESTES RELATIFS À L'ÉCRAN
TACTILE..... 32**
- 3. FONCTIONNEMENT DE L'ÉCRAN
TACTILE..... 33**
- 4. FONCTIONNEMENT DE L'ÉCRAN
D'ACCUEIL 35**
- 5. ENTRÉE DE LETTRES ET DE
CHIFFRES/FONCTIONNEMENT
DE L'ÉCRAN DE LISTE..... 36**
 - ENTRÉE DE LETTRES ET DE
CHIFFRES..... 36
 - ÉCRAN DE LISTE..... 37
- 6. RÉGLAGE DE L'ÉCRAN 40**
- 7. LIAISON DE L'ÉCRAN
MULTIFONCTION ET DU
SYSTÈME..... 42**

FONCTION DE BASE

2	PARAMÈTRES DE CONNECTIVITÉ	
1.	ENREGISTREMENT/CONNEXION D'UN DISPOSITIF Bluetooth®	43
	ENREGISTREMENT D'UN TÉLÉPHONE Bluetooth® POUR LA PREMIÈRE FOIS	43
	ENREGISTREMENT D'UN LECTEUR AUDIO Bluetooth® POUR LA PREMIÈRE FOIS	45
	PROFILS	46
2.	CONFIGURATION Bluetooth® – DÉTAILS	48
	ÉCRAN DES PARAMÈTRES Bluetooth®	48
	CONNEXION D'UN DISPOSITIF Bluetooth®	49
	ENREGISTREMENT D'UN DISPOSITIF Bluetooth®	51
	SUPPRESSION D'UN DISPOSITIF Bluetooth®	52
	MODIFICATION DE L'INFORMATION RELATIVE À UN DISPOSITIF Bluetooth®	52
	CONFIGURATION DU SYSTÈME Bluetooth®	54
3.	Wi-Fi® Hotspot	57
	CONNEXION D'UN DISPOSITIF AU POINT D'ACCÈS EMBARQUÉ	57
	MODIFICATION DES PARAMÈTRES Wi-Fi®	57
	CONSEILS D'UTILISATION DE LA FONCTION Wi-Fi®	60
4.	Apple CarPlay	61
	ÉTABLISSEMENT D'UNE CONNEXION Apple CarPlay	61
	DÉPANNAGE	63
3	AUTRES PARAMÈTRES	
1.	PARAMÈTRES GÉNÉRAUX	64
	ÉCRAN DES PARAMÈTRES GÉNÉRAUX	64
2.	PARAMÈTRES DE LA VOIX	69
	ÉCRAN DES PARAMÈTRES DE LA VOIX	69
3.	PARAMÈTRES DU VÉHICULE	70
	ENTRETIEN	71
	MODE DE SERVICE VOITURIER	73
	CONFIGURATION DES INFORMATIONS SUR LE CONCESSIONNAIRE	74

1. ÉCRAN INITIAL

► Véhicules non dotés du système Smart key

Lorsque le contacteur du moteur est placé en position "ACC" ou "ON", l'écran initial s'affiche et le système est activé.

► Véhicules dotés du système Smart key

Lorsque le contacteur du moteur est placé en mode ACCESSORY ou IGNITION ON, l'écran initial s'affiche et le système est activé.

- Après quelques secondes, l'écran d'avertissement s'affichera.
- Au bout d'environ 5 secondes ou en sélectionnant "**Continuer**", l'écran d'avertissement fait place automatiquement à l'écran suivant.



AVERTISSEMENT

- Lorsque le véhicule est arrêté alors que le moteur tourne, engagez toujours le frein de stationnement pour des raisons de sécurité.

INFORMATIONS SUR L'ENTRETIEN*

Ce système rappelle aux utilisateurs à quel moment remplacer certaines pièces ou certains composants, et affiche à l'écran les informations sur le concessionnaire (si enregistré).

Lorsque le véhicule a parcouru une distance prédéfinie avant un entretien prescrit ou si la date de cet entretien a été atteinte, l'écran de rappel d'entretien s'affichera lorsque vous activerez le système.

- L'écran s'efface après quelques secondes d'inactivité.
- Pour empêcher l'écran de s'afficher de nouveau, sélectionnez "**Ne plus afficher ce message**".
- Pour enregistrer des informations sur l'entretien : →P.71
- Si  est sélectionné, le numéro de téléphone enregistré peut être composé.

* : Entune Premium Audio uniquement

REDÉMARRAGE DU SYSTÈME

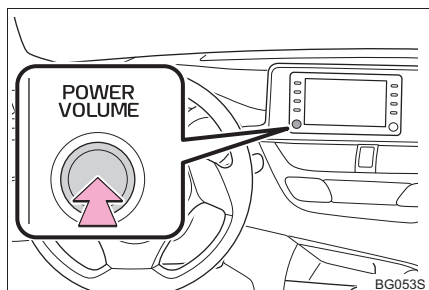

Le système peut être redémarré lorsque son temps de réponse est extrêmement lent.

- 1 Maintenez le bouton **“POWER/ VOLUME”** enfoncé pendant 3 secondes ou plus.

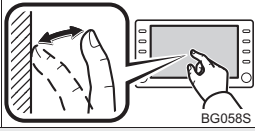

2. GESTES RELATIFS À L'ÉCRAN TACTILE

Les opérations sont exécutées en effleurant l'écran tactile directement avec votre doigt.

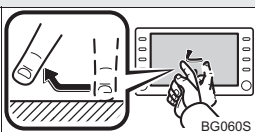
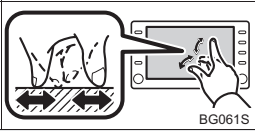
Méthode de fonctionnement	Grandes lignes	Utilisation principale
	<p>Effleurez Effleurez rapidement, puis relâchez une fois.</p>	<p>Sélection d'un élément à l'écran</p>
	<p>Faites glisser*1 Effleurez l'écran avec votre doigt, puis déplacez l'écran à la position souhaitée.</p>	<ul style="list-style-type: none"> • Défilement des listes • Défilement de l'écran de carte*2
	<p>Feuilletez*1 Déplacez rapidement l'écran en promenant votre doigt comme si vous feuilletiez un livre.</p>	<ul style="list-style-type: none"> • Défilement de la page d'écran principal • Défilement de l'écran de carte*2
	<p>Pincez/écarterz*2, 3 Rapprochez ou écartez deux doigts sur l'écran.</p>	<ul style="list-style-type: none"> • Changement d'échelle de la carte.*2

*1 : Les opérations ci-dessus ne peuvent pas être effectuées sur tous les écrans.

*2 : Entune Premium Audio uniquement

*3 : L'application Apple CarPlay Maps n'est pas compatible avec le geste de pincement des gestes Multi-Touch.

INFORMATIONS

- Il se peut que les opérations de feuilletage soient saccadées si vous les effectuez en haute altitude.

3. FONCTIONNEMENT DE L'ÉCRAN TACTILE



Ce système fonctionne principalement à l'aide des boutons affichés à l'écran. (Appelés boutons d'écran dans ce manuel.)

- Lorsque vous effleurez un bouton d'écran, un signal sonore retentit. (Pour définir le signal sonore : →P.64)

**NOTE**

- Pour éviter d'endommager l'écran, effleurez légèrement les boutons d'écran avec votre doigt.
- N'utilisez rien d'autre que votre doigt pour effleurer l'écran.
- Essuyez les traces de doigt à l'aide d'un chiffon spécial pour écran. N'utilisez pas de nettoyeurs chimiques pour nettoyer l'écran, car ils pourraient endommager l'écran tactile.

INFORMATIONS

- Si le système ne répond pas à l'effleurement d'un bouton d'écran, retirez votre doigt de l'écran, puis effleurez de nouveau le bouton.
- Les boutons d'écran estompés ne fonctionnent pas.
- Lorsque l'écran est froid, il est possible que l'image affichée soit plus sombre et que les images en mouvement soient légèrement déformées.
- Lorsqu'il fait extrêmement froid, il est possible que l'écran ne s'affiche pas et que les données saisies par un utilisateur soient supprimées. De plus, il pourrait être plus difficile que d'habitude d'appuyer sur les boutons d'écran.
- Lorsque vous regardez l'écran à travers un matériau polarisé, par exemple des lunettes de soleil polarisées, l'écran peut être sombre et difficile à voir. Si c'est le cas, regardez l'écran sous différents angles, réglez les paramètres d'affichage sur l'écran des paramètres d'affichage ou enlevez vos lunettes de soleil.
- Lorsque  est affiché sur l'écran, sélectionnez  pour revenir à l'écran précédent.

BOUTONS D'ÉCRAN TACTILES CAPACITIFS

Les zones opérationnelles des boutons d'écran tactiles capacitifs utilisent des capteurs tactiles capacitifs et elles pourraient ne pas fonctionner correctement dans les situations suivantes :

- Si l'écran est sale ou humide
- Si vous approchez une source de fortes ondes électromagnétiques de l'écran
- Si vous portez un gant pendant l'opération
- Si l'un de vos ongles touche l'écran
- Si vous utilisez un stylet pour faire fonctionner les boutons
- Si votre paume touche la zone opérationnelle d'un autre bouton pendant l'opération
- Si vous touchez un bouton rapidement
- Si la partie opérationnelle d'un bouton d'écran tactile capacitif est touchée ou recouverte par un objet métallique, comme les suivants, il se peut qu'il ne fonctionne pas correctement :
 - Cartes d'isolation magnétique
 - Feuille métallique, comme l'emballage intérieur d'une boîte de cigarettes
 - Des portefeuilles ou des sacs métalliques
 - Des pièces de monnaie
 - Disques, tels qu'un CD ou un DVD
- Si vous balayez la partie opérationnelle d'un bouton d'écran tactile capacitif, il se peut qu'il fonctionne de façon accidentelle.

► Véhicules non dotés du système Smart key

- Il se peut qu'un bouton d'écran tactile capacitif ne fonctionne pas correctement si vous le touchez lorsque le contacteur du moteur est placé en position "ACC" ou "ON". Dans ce cas, retirez tout ce qui touche le bouton, placez le contacteur du moteur en position "OFF", puis en position "ACC" ou "ON", ou faites redémarrer le système en maintenant le bouton POWER/VOLUME enfoncé pendant plus de 3 secondes. Reportez-vous à la page 30 pour le redémarrage du système.

► Véhicules dotés du système Smart key

- Il se peut que le bouton d'écran tactile capacitif ne fonctionne pas correctement si vous le touchez lorsque le contacteur du moteur est placé en mode ACCESSORY ou IGNITION ON. Dans ce cas, retirez ce qui est en contact avec le bouton, mettez le contacteur de démarrage sur ARRÊT puis à nouveau en mode DÉMARRAGE ou ACCESSOIRES, ou redémarrez le système en appuyant pendant plus de 3 secondes sur le bouton POWER/VOLUME. Reportez-vous à la page 30 pour le redémarrage du système.

- La sensibilité des capteurs des boutons d'écran tactiles capacitifs peut être réglée. (→P.64)

4. FONCTIONNEMENT DE L'ÉCRAN D'ACCUEIL

L'écran d'accueil peut afficher simultanément plusieurs écrans, notamment ceux du système audio/vidéo et mains libres.

- 1 Appuyez sur le bouton **"HOME"**.
- 2 Vérifiez que l'écran d'accueil est affiché.
- La sélection d'un écran l'affichera en plein écran.

PERSONNALISATION DE L'ÉCRAN D'ACCUEIL

Les écrans affichés et leur emplacement sur l'écran d'accueil peuvent être modifiés.

- 1 Appuyez sur le bouton **"MENU"**.

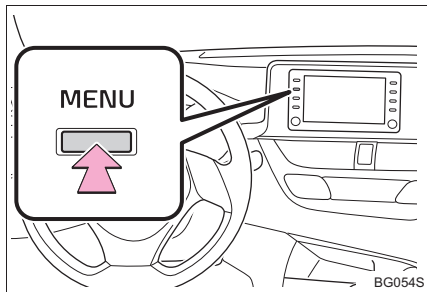

- 2 Sélectionnez **"Configuration"**.
- 3 Sélectionnez **"Général"**.
- 4 Sélectionnez **"Changer la disposition"**.

- 5 Vérifiez que **"Changer la disposition"** est affiché.



No.	Fonction	Page
1	Sélectionnez pour changer l'écran affiché/l'emplacement.	35
2	Sélectionnez pour modifier la disposition de l'écran d'accueil.	35

MODIFICATION DE L'ÉCRAN AFFICHÉ/DE L'EMPLACEMENT

- 1 Sélectionnez l'écran souhaité.
- 2 Sélectionnez l'emplacement souhaité.

INFORMATIONS

- Lorsque l'écran sélectionné est déjà affiché et qu'une autre zone est sélectionnée pour cet écran, l'écran qu'il remplace s'affichera à l'emplacement original de l'écran.

MODIFICATION DE LA DISPOSITION DE L'ÉCRAN D'ACCUEIL

- 1 Sélectionnez **"Changer la disposition"**.
- 2 Sélectionnez la disposition d'écran souhaitée.

5. ENTRÉE DE LETTRES ET DE CHIFFRES/FONCTIONNEMENT DE L'ÉCRAN DE LISTE

Lorsque vous effectuez une recherche par adresse, par nom, etc., ou que vous entrez des données, les lettres et les chiffres peuvent être entrés au moyen de l'écran.

ENTRÉE DE LETTRES ET DE CHIFFRES

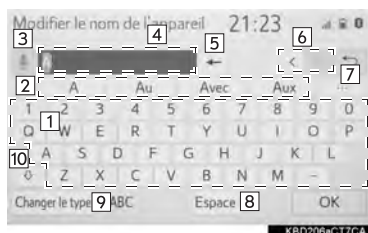

No.	Fonction
1	Sélectionnez pour entrer les caractères souhaités.
2	Sélectionnez pour choisir une suggestion en fonction du texte entré.
3*	Lorsque cette icône est affichée, sélectionnez pour activer la fonction de dictée. (en anglais seulement) (→P.131)
4	Champ de texte. Les caractères entrés s'afficheront.
5	Sélectionnez pour effacer un caractère. Sélectionnez et maintenez enfoncé pour continuer à effacer des caractères.
6	Sélectionnez pour déplacer le curseur.
7	Sélectionnez pour afficher une liste de suggestions s'il y en a plus d'une. (→P.37)
8	Sélectionnez pour insérer une espace à l'emplacement du curseur.

No.	Fonction
9	Sélectionnez pour changer les types de caractères.
10	Sélectionnez pour entrer des caractères en minuscules ou en majuscules.

* : Entune Premium Audio avec DCM uniquement

- Vous pouvez changer la disposition du clavier. (→P.64)

CHANGEMENT DE TYPE DE CARACTÈRE

- 1 Sélectionnez "Changer le type".



- 2 Sélectionnez le caractère souhaité.



INFORMATIONS

- Selon l'écran affiché, il se peut qu'il ne soit pas possible de changer les caractères du clavier.

AFFICHAGE DES SUGGESTIONS

Lorsque vous saisissez du texte, le système anticipe les lettres qui pourraient compléter votre saisie et il affiche les suggestions correspondantes.

- 1 Saisissez le texte.
- 2 Sélectionnez la suggestion souhaitée.

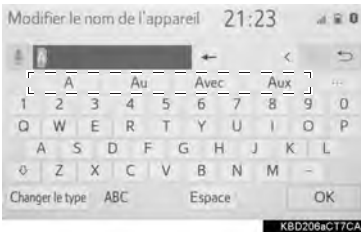

- Pour sélectionner une suggestion qui n'est pas affichée, sélectionnez , puis sélectionnez la suggestion souhaitée.



ÉCRAN DE LISTE

Il se peut que l'écran de liste s'affiche lorsque vous avez entré des caractères.

AFFICHAGE DE LA LISTE

- 1 Entrez des caractères, puis sélectionnez **“Rechercher”**.



- Les éléments correspondants de la base de données sont affichés, même si l'adresse ou le nom entrés sont incomplets.
- La liste s'affichera automatiquement si le nombre maximal de caractères est entré ou si les éléments correspondants peuvent être affichés sur un seul écran de liste.



INFORMATIONS

- Le nombre d'éléments correspondants s'affiche sur le côté droit de l'écran. Si le nombre d'éléments correspondants est supérieur à 999, le système affiche "***" à l'écran.

SÉLECTION DE TOUS LES ÉLÉMENTS

Certaines listes contiennent "Sélectionner tout". Vous pouvez sélectionner tous les éléments en sélectionnant "Sélectionner tout".

1 Sélectionnez "Sélectionner tout".



"Désélectionner tout" : Désélectionnez tous les éléments de la liste.

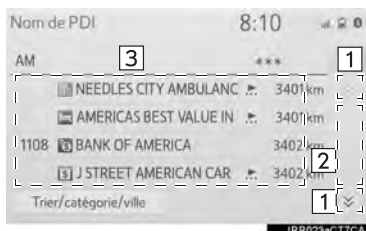

FONCTIONNEMENT DE L'ÉCRAN DE LISTE

Lorsqu'une liste est affichée, utilisez le bouton d'écran approprié pour la parcourir.



No.	Fonction
1	Sélectionnez pour sauter à la page suivante ou précédente. Sélectionnez longuement pour faire défiler la liste affichée.
2	Indique la position des entrées affichées dans la liste entière. Pour parcourir les pages vers le haut/vers le bas, faites glisser la barre.
3	Pour parcourir la liste vers le haut/vers le bas, feuilletez la liste vers le haut/vers le bas.

INFORMATIONS

- Si  s'affiche à la droite du nom d'un élément, cela signifie que le nom complet est trop long pour s'afficher en entier.
- Sélectionnez  pour faire défiler jusqu'à la fin du nom.
- Sélectionnez  pour vous déplacer au début du nom.

TRI

Vous pouvez trier une liste affichée à l'écran selon la distance à partir de la position actuelle, ou encore par date, par catégorie, etc.

1 Sélectionnez **“Trier”**.**2** Sélectionnez les critères de tri souhaités.**RECHERCHE D'UNE LISTE**

Les éléments sont affichés dans la liste avec les résultats de la recherche les plus similaires en haut.

1 Sélectionnez .**2** Saisissez le texte.**3** Sélectionnez **“Rechercher”**.

- La liste s'affiche.

6. RÉGLAGE DE L'ÉCRAN

Vous pouvez régler le contraste et la luminosité de l'écran et de l'image affichée par la caméra. Vous pouvez également éteindre l'écran et/ou le faire passer en mode jour ou nuit.

- 1 Appuyez sur le bouton **"MENU"**.

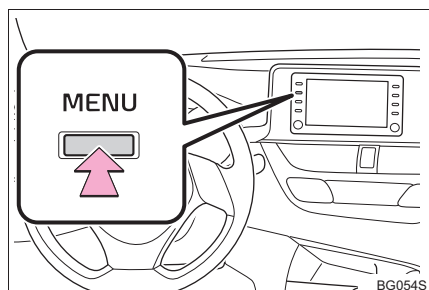

- 2 Sélectionnez **"Affichage"**.
- 3 Sélectionnez les éléments que vous souhaitez configurer.

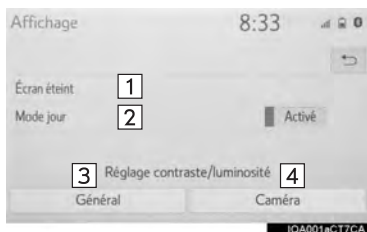

No.	Fonction	Page
1	Sélectionnez pour éteindre l'écran. Pour allumer l'écran, appuyez sur n'importe quel bouton.	—
2	Sélectionnez pour activer/désactiver le mode jour.	40
3	Sélectionnez pour régler l'affichage de l'écran.	41
4	Sélectionnez pour régler l'affichage de la caméra.	

INFORMATIONS

- Lorsque vous regardez l'écran à travers des lunettes de soleil polarisées, un arc-en-ciel pourrait être visible sur l'écran à cause de ses caractéristiques optiques. Si cela vous dérange, veuillez utiliser l'écran sans porter de lunettes de soleil polarisées.

PERMUTATION ENTRE LE MODE JOUR ET LE MODE NUIT

En fonction de la position du contacteur des phares, l'écran passe au mode jour ou au mode nuit. Cette fonction est disponible lorsque les phares sont allumés.

- 1 Sélectionnez **"Mode jour"**.

INFORMATIONS

- Si l'écran est réglé en mode jour avec le contacteur des phares activé, cette situation est mémorisée même si le moteur est coupé.

RÉGLAGE DU CONTRASTE/DE LA LUMINOSITÉ

Le contraste et la luminosité de l'écran peuvent être réglés en fonction de la luminosité ambiante.

- 1 Sélectionnez **“Général”** ou **“Caméra”**.
- 2 Sélectionnez l'élément souhaité.
 - Écran “Affichage (Général)” uniquement : Sélectionnez “<” ou “>” pour sélectionner l'affichage souhaité.

Bouton d'écran	Fonction
“Contraste” “+”	Sélectionnez pour augmenter le contraste de l'écran.
“Contraste” “-”	Sélectionnez pour diminuer le contraste de l'écran.
“Luminosité” “+”	Sélectionnez pour augmenter la luminosité de l'écran.
“Luminosité” “-”	Sélectionnez pour diminuer la luminosité de l'écran.

7. LIAISON DE L'ÉCRAN MULTIFONCTION ET DU SYSTÈME*

Les fonctions suivantes du système sont liées à l'écran multifonction du bloc d'instrumentation :

- Téléphone
- Navigation
- Audio

etc.

Vous pouvez utiliser ces fonctions à l'aide des contacteurs de l'écran multifonction sur le volant. Pour plus de détails, reportez-vous au "MANUEL DU PROPRIÉTAIRE".

*: Sur modèles équipés

1. ENREGISTREMENT/CONNEXION D'UN DISPOSITIF Bluetooth®

ENREGISTREMENT D'UN TÉLÉPHONE Bluetooth® POUR LA PREMIÈRE FOIS

Pour utiliser le système mains libres, vous devez enregistrer un téléphone Bluetooth® dans le système.

Une fois que le téléphone a été enregistré, il est possible d'utiliser le système mains libres.

Vous ne pouvez pas effectuer cette action pendant que vous conduisez.

Pour plus de détails sur l'enregistrement d'un dispositif Bluetooth® : →P.51

L'établissement d'une connexion Apple CarPlay désactive les fonctions Bluetooth® du système et déconnecte tous les appareils Bluetooth® connectés.

- 1 Activez le paramètre de connexion Bluetooth® de votre téléphone cellulaire.
- 2 Appuyez sur le bouton "MENU".

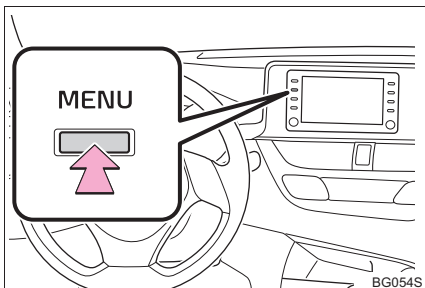

- 3 Sélectionnez "Téléphone".

- Toutes les actions que nous venons de voir jusqu'à présent peuvent également être effectuées en appuyant sur le contacteur  sur le volant ou en appuyant sur le bouton "PHONE" sur le tableau de bord.

- 4 Sélectionnez "Oui" pour enregistrer un téléphone.

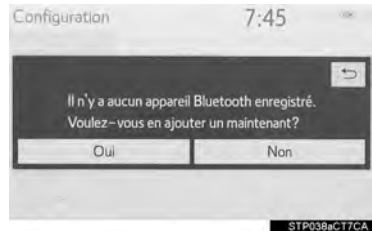

- 5 Sélectionnez le dispositif Bluetooth® souhaité.



- Si le téléphone Bluetooth® souhaité ne figure pas dans la liste, sélectionnez "Si vous ne parvenez pas à trouver..." et suivez les directives à l'écran pour essayer de nouveau.

- 6 Enregistrez le dispositif Bluetooth® en utilisant votre dispositif Bluetooth®.

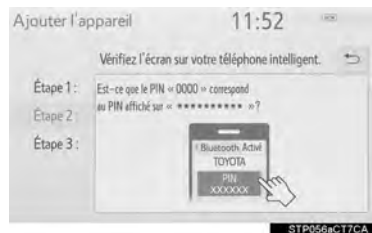

- Pour plus de détails sur le fonctionnement du dispositif Bluetooth®, reportez-vous au manuel qui l'accompagne.

- Un code NIP n'est pas requis pour les dispositifs Bluetooth® compatibles SSP (Secure Simple Pairing). Selon le type de dispositif Bluetooth® connecté, un message confirmant l'enregistrement pourrait s'afficher à l'écran du dispositif Bluetooth®. Lisez ce message, puis manipulez votre dispositif Bluetooth® en conséquence.

7 Vérifiez que l'écran suivant s'affiche, indiquant que le jumelage a réussi (un lien Bluetooth® a été établi, mais l'enregistrement n'est pas encore terminé).

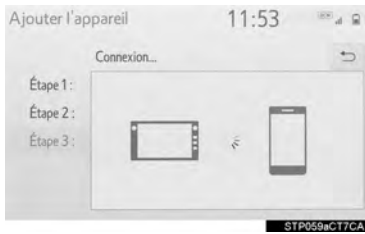

- À ce stade-ci, les fonctions Bluetooth® ne sont pas encore disponibles.

8 Vérifiez que "Connecté" est affiché et que l'enregistrement est terminé.

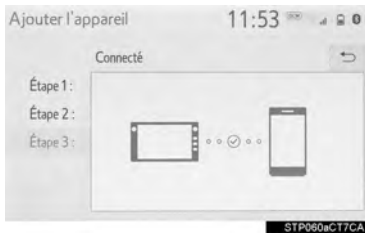

- Si un message d'erreur s'affiche, suivez les instructions à l'écran pour essayer de nouveau.

INFORMATIONS

- Si un téléphone cellulaire ne fonctionne pas correctement après avoir été connecté, éteignez-le, puis rallumez-le et établissez de nouveau la connexion.

ENREGISTREMENT D'UN LECTEUR AUDIO Bluetooth® POUR LA PREMIÈRE FOIS

Pour utiliser l'audio Bluetooth®, vous devez enregistrer un lecteur audio dans le système.

Une fois que le lecteur a été enregistré, il est possible d'utiliser l'audio Bluetooth®.

Vous ne pouvez pas effectuer cette action pendant que vous conduisez.

Pour plus de détails sur l'enregistrement d'un dispositif Bluetooth® : →P.51

L'établissement d'une connexion Apple CarPlay désactive les fonctions Bluetooth® du système et déconnecte tous les appareils Bluetooth® connectés.

- 4 Sélectionnez **"Bluetooth"**.
- 5 Sélectionnez **"Oui"** pour enregistrer un lecteur audio.
- 6 Procédez tel qu'indiqué à la section "ENREGISTREMENT D'UN TÉLÉPHONE Bluetooth® POUR LA PREMIÈRE FOIS" à partir de "ÉTAPE 5". (→P.43)

- 1 Activez le paramètre de connexion Bluetooth® de votre lecteur audio.
 - Cette fonction n'est pas disponible lorsque le paramètre de connexion Bluetooth® de votre lecteur audio est désactivé.
- 2 Appuyez sur le bouton **"AUDIO"**.

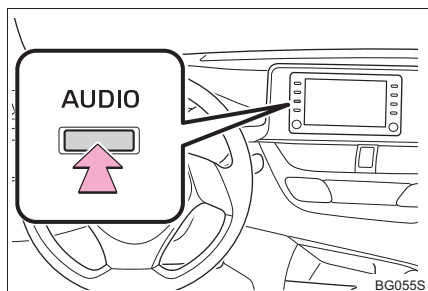

- 3 Sélectionnez **"Source"** sur l'écran audio ou appuyez de nouveau sur le bouton **"AUDIO"**.

PROFILS

Ce système prend en charge les services suivants.

Dispositif Bluetooth®	Spécifications	Fonction	Obligatoire	Recommandé
Téléphone Bluetooth®/ lecteur audio Bluetooth®	Spécifications principales Bluetooth®	Enregistrement d'un dispositif Bluetooth®	version 2.0	version 4.1+ EDR
Dispositif Bluetooth®	Profil	Fonction	Obligatoire	Recommandé
Téléphone Bluetooth®	HFP (Hands-Free Profile)	Système mains libres	version 1.0	version 1.7
	OPP (Object Push Profile)	Transfert des contacts	version 1.1	version 1.2
	PBAP (Phone Book Access profile)		version 1.0	version 1.2
	MAP (Message Access Profile)	Message du téléphone Bluetooth®	version 1.0	version 1.2
	SPP (Serial Port Profile)	Toyota Entune App Suite Connect	version 1.1	version 1.2
Lecteur audio Bluetooth®	A2DP (Advanced Audio Distribution Profile)	Système audio Bluetooth®	version 1.0	version 1.3
	AVRCP (Audio/Video Remote Control Profile)		version 1.0	version 1.6

INFORMATIONS

- Il n'est pas garanti que ce système fonctionne avec tous les dispositifs Bluetooth®.
- Si votre téléphone cellulaire ne prend pas en charge le profil HFP, vous ne pourrez pas enregistrer le téléphone Bluetooth® ni utiliser les profils OPP, PBAP, MAP ou SPP individuellement.
- Si la version du dispositif Bluetooth® connecté est plus ancienne que la version recommandée ou incompatible, il se peut que le dispositif Bluetooth® ne fonctionne pas correctement.
- Connectez-vous sur <http://www.toyota.com/Entune/> aux États-Unis, sur <http://www.toyota.ca/entune> au Canada, et sur <http://www.toyotapr.com/entune> à Porto Rico, pour connaître les téléphones Bluetooth® compatibles avec ce système.



Bluetooth est une marque déposée de Bluetooth SIG, Inc.

2. CONFIGURATION Bluetooth® – DÉTAILS

1 Appuyez sur le bouton “MENU”.

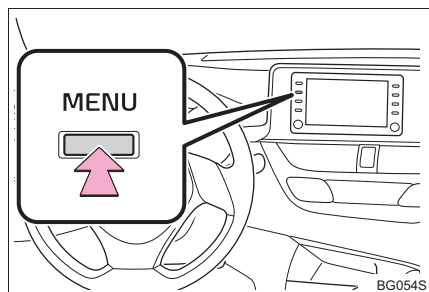

2 Sélectionnez “Configuration”.

3 Sélectionnez “Bluetooth”.

4 Sélectionnez l'élément que vous souhaitez configurer.

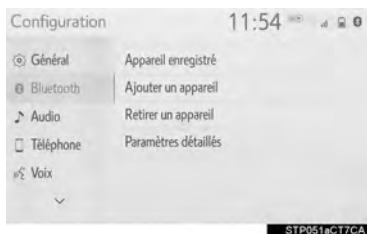

ÉCRAN DES PARAMÈTRES Bluetooth®

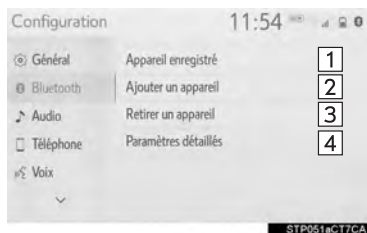

No.	Fonction	Page
1	Connexion d'un dispositif Bluetooth® et modification de l'information relative au dispositif Bluetooth®	49, 52
2	Enregistrement d'un dispositif Bluetooth®	51
3	Suppression d'un dispositif Bluetooth®	52
4	Configuration du système Bluetooth®	54

CONNEXION D'UN DISPOSITIF Bluetooth®

Vous pouvez enregistrer jusqu'à 5 dispositifs Bluetooth® (téléphones (HFP) et lecteurs audio (AVP)).

Si plus de 1 dispositif Bluetooth® a été enregistré, sélectionnez le dispositif auquel se connecter.

- 1 Affichez l'écran des paramètres Bluetooth®. (→P.48)
- 2 Sélectionnez "Appareil enregistré".
- 3 Sélectionnez le dispositif à connecter.

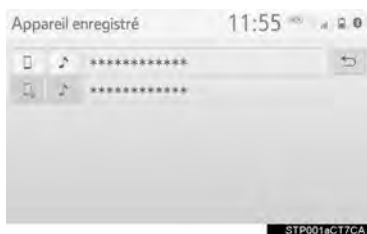

- Les icônes des profils pris en charge s'afficheront.

 :Téléphone

 :Lecteur audio

 :Téléphone/Toyota Entune App Suite Connect

- L'icône de profil d'un appareil connecté s'affichera en couleurs.
- Si vous sélectionnez l'icône d'un profil qui n'est pas actuellement connecté, la connexion basculera vers cette fonction.

- 4 Sélectionnez la connexion souhaitée.



"Infos sur l'appareil" : Sélectionnez pour confirmer et modifier l'information relative au dispositif Bluetooth®. (→P.52)

- ▶ Lorsqu'un autre dispositif Bluetooth® est connecté
 - Pour déconnecter le dispositif Bluetooth®, sélectionnez "Oui".
- 5 Vérifiez qu'un écran de confirmation est affiché une fois la connexion établie.
- Si un message d'erreur s'affiche, suivez les instructions à l'écran pour essayer de nouveau.

INFORMATIONS

- Il pourrait y avoir un délai si la connexion du dispositif est établie pendant la lecture audio Bluetooth®.
- Selon le type de dispositif Bluetooth® connecté, il est possible que d'autres étapes soient nécessaires sur le dispositif.
- Lorsque vous déconnectez un dispositif Bluetooth®, il est recommandé de le faire à l'aide de ce système.

■ AUTRE MÉTHODE DE CONNEXION D'UN DISPOSITIF Bluetooth®

- ▶ À partir de l'écran principal du téléphone
→P.162
- ▶ À partir de l'écran de commande audio Bluetooth®
→P.110
- ▶ À partir de l'écran des paramètres du téléphone
→P.179

■ MODE DE CONNEXION AUTOMATIQUE

Pour activer le mode de connexion automatique, activez l'option "**Alimentation Bluetooth**". (→P.54)
Laissez le dispositif Bluetooth® dans un endroit où une connexion peut s'établir.

- ▶ Véhicules non dotés du système Smart key
 - Lorsque le contacteur du moteur est placé en position "ACC" ou "ON", le système recherche à proximité un dispositif enregistré.
 - Le système se connectera au dernier dispositif utilisé, s'il se trouve à proximité. Lorsque la priorité de connexion automatique est activée et qu'il y a plus d'un téléphone Bluetooth® enregistré disponible, le système se connectera automatiquement au téléphone Bluetooth® ayant la priorité la plus élevée. (→P.55)
- ▶ Véhicules dotés du système Smart key
 - Lorsque le contacteur du moteur est placé en mode ACCESSORY ou IGNITION ON, le système recherche à proximité un dispositif enregistré.
 - Le système se connectera au dernier dispositif utilisé, s'il se trouve à proximité. Lorsque la priorité de connexion automatique est activée et qu'il y a plus d'un téléphone Bluetooth® enregistré disponible, le système se connectera automatiquement au téléphone Bluetooth® ayant la priorité la plus élevée. (→P.55)

■ CONNEXION MANUELLE

Lorsque la connexion automatique a échoué, ou si l'option "**Alimentation Bluetooth**" est désactivée, vous devez établir la connexion du dispositif Bluetooth[®] manuellement.

- 1 Appuyez sur le bouton "**MENU**".
- 2 Sélectionnez "**Configuration**".
- 3 Sélectionnez "**Bluetooth**".
- 4 Procédez tel qu'indiqué à la section "CONNEXION D'UN DISPOSITIF Bluetooth[®]", à partir de "ÉTAPE 2". (→P.49)

■ RECONNEXION DU TÉLÉPHONE Bluetooth[®]

Le système reconnecte automatiquement le téléphone Bluetooth[®] s'il est déconnecté à cause d'une réception trop faible du réseau Bluetooth[®] lorsque le contacteur du moteur est comme suit.

► Véhicules non dotés du système Smart key

Le contacteur du moteur est en position "ACC" ou "ON".

► Véhicules dotés du système Smart key
Le contacteur du moteur est en mode ACCESSORY ou IGNITION ON.

ENREGISTREMENT D'UN DISPOSITIF Bluetooth[®]

Vous pouvez enregistrer jusqu'à 5 dispositifs Bluetooth[®].

Vous pouvez enregistrer en même temps les téléphones (HFP) et les lecteurs audio (AVP) compatibles Bluetooth[®].

Vous ne pouvez pas effectuer cette action pendant que vous conduisez.

- 1 Affichez l'écran des paramètres Bluetooth[®]. (→P.48)
- 2 Sélectionnez "**Ajouter un appareil**".
 - Lorsqu'un autre dispositif Bluetooth[®] est connecté
 - Pour déconnecter le dispositif Bluetooth[®], sélectionnez "**Oui**".
 - Lorsque 5 dispositifs Bluetooth[®] ont déjà été enregistrés
 - Un dispositif enregistré doit être remplacé. Sélectionnez "**Oui**", puis sélectionnez le dispositif que vous souhaitez remplacer.
- 3 Procédez tel qu'indiqué à la section "ENREGISTREMENT D'UN TÉLÉPHONE Bluetooth[®] POUR LA PREMIÈRE FOIS" à partir de "ÉTAPE 5". (→P.43)

SUPPRESSION D'UN DISPOSITIF Bluetooth®

- 1 Affichez l'écran des paramètres Bluetooth®. (→P.48)
- 2 Sélectionnez **“Retirer un appareil”**.
- 3 Sélectionnez le dispositif souhaité.



- 4 Sélectionnez **“Oui”** lorsque l'écran de confirmation s'affiche.
- 5 Vérifiez qu'un écran de confirmation est affiché une fois l'opération terminée.

INFORMATIONS

- Lorsque vous supprimez un téléphone Bluetooth®, les données des contacts sont supprimées en même temps.

MODIFICATION DE L'INFORMATION RELATIVE À UN DISPOSITIF Bluetooth®

Vous pouvez afficher l'information relative au dispositif Bluetooth® sur l'écran. Vous pouvez également modifier l'information affichée.

- 1 Affichez l'écran des paramètres Bluetooth®. (→P.48)
- 2 Sélectionnez **“Appareil enregistré”**.
- 3 Sélectionnez le dispositif que vous souhaitez modifier.
- 4 Sélectionnez **“Infos sur l'appareil”**.



- 5 Confirmez et modifiez l'information relative au dispositif Bluetooth®.

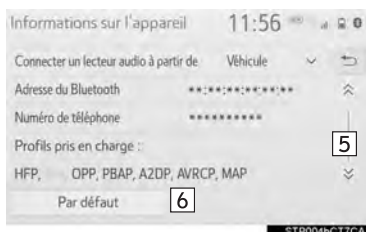

No.	Informations
1	Le nom du dispositif Bluetooth®. Vous pouvez changer le nom à votre convenance. (→P.53)
2	Sélectionnez pour régler la méthode de connexion du lecteur audio Bluetooth®. (→P.53)
3	Cette adresse est propre au dispositif et ne peut pas être modifiée.
4	Le numéro du téléphone Bluetooth®.
5	Le profil de compatibilité du dispositif Bluetooth®.
6	Sélectionnez pour réinitialiser tous les éléments de réglage.

INFORMATIONS

- Si 2 dispositifs Bluetooth® ont été enregistrés avec le même nom, il est possible de les distinguer en se référant à leur adresse.
- Selon le type de téléphone, il se peut que certaines informations ne s'affichent pas.

CHANGEMENT DE NOM D'UN DISPOSITIF

- 1 Sélectionnez **“Nom de l'appareil”**.
- 2 Entrez le nom, puis sélectionnez **“OK”**.

INFORMATIONS

- Même si vous modifiez le nom du dispositif, le nom enregistré dans votre dispositif Bluetooth® demeurera inchangé.

RÉGLAGE DE LA MÉTHODE DE CONNEXION D'UN LECTEUR AUDIO

- 1 Sélectionnez **“Connecter un lecteur audio à partir de”**.
- 2 Sélectionnez la méthode de connexion souhaitée.

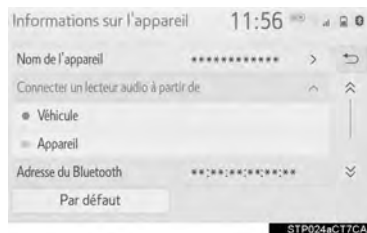

“Véhicule” : Sélectionnez pour connecter le lecteur audio à partir du système audio/vidéo du véhicule.

“Appareil” : Sélectionnez pour connecter le système audio/vidéo du véhicule à partir du lecteur audio.

- En fonction du lecteur audio utilisé, “Véhicule” ou “Appareil” peut être la meilleure méthode de connexion. En conséquence, reportez-vous au manuel fourni avec votre lecteur audio.

CONFIGURATION DU SYSTÈME Bluetooth®

Vous pouvez confirmer et modifier les paramètres Bluetooth®.

- 1 Affichez l'écran des paramètres Bluetooth®. (→P.48)
- 2 Sélectionnez **“Paramètres détaillés”**.
- 3 Sélectionnez l'élément que vous souhaitez configurer.

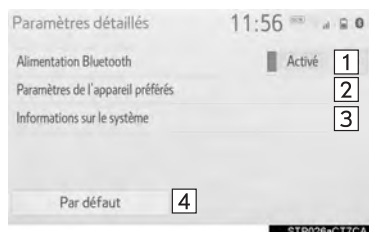

No.	Informations	Page
1	Sélectionnez pour activer/désactiver la connexion Bluetooth®.	54
2	Sélectionnez pour modifier la priorité de connexion automatique des dispositifs Bluetooth® enregistrés.	55
3	Sélectionnez pour modifier les informations sur le système.	56
4	Sélectionnez pour réinitialiser tous les éléments de réglage.	—

MODIFICATION DE L'OPTION “Alimentation Bluetooth”

- 1 Sélectionnez **“Alimentation Bluetooth”**.

Lorsque l'option **“Alimentation Bluetooth”** est activée :

► Véhicules non dotés du système Smart key

Le dispositif Bluetooth® se connecte automatiquement lorsque le contacteur du moteur est placé en position “ACC” ou “ON”.

► Véhicules dotés du système Smart key

Le dispositif Bluetooth® se connecte automatiquement lorsque le contacteur du moteur est placé en mode ACCESSORY ou IGNITION ON.

Lorsque l'option **“Alimentation Bluetooth”** est désactivée :

Le dispositif Bluetooth® est déconnecté et le système ne s'y connectera pas la prochaine fois.

INFORMATIONS

- Lorsque vous conduisez, vous pouvez activer la connexion automatique, mais vous ne pouvez pas la désactiver.

RÉGLAGE DE LA PRIORITÉ DE CONNEXION AUTOMATIQUE

Vous pouvez modifier la priorité de connexion automatique des dispositifs Bluetooth® enregistrés.

- 1 Sélectionnez **“Paramètres de l'appareil préférés”**.
- 2 Sélectionnez l'élément que vous souhaitez configurer.

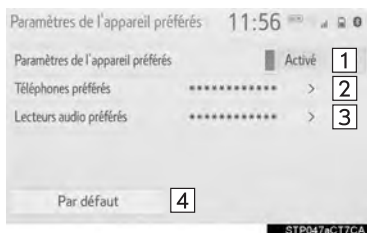

MODIFICATION DE PRIORITÉ DE CONNEXION AUTOMATIQUE DU DISPOSITIF Bluetooth®

- 1 Sélectionnez **“Téléphones préférés”** ou **“Lecteurs audio préférés”**.
- 2 Sélectionnez le dispositif Bluetooth® souhaité, puis sélectionnez **“Vers le haut”** ou **“Vers le bas”** pour modifier l'ordre préféré.

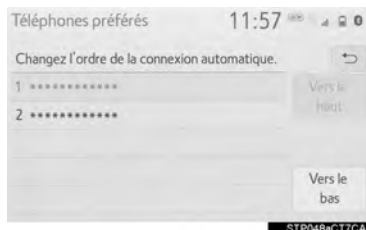

INFORMATIONS

- Un nouveau dispositif Bluetooth® enregistré se verra accorder automatiquement la priorité de connexion automatique la plus élevée.

No.	Fonction	Page
1	Sélectionnez pour activer/désactiver la priorité de connexion automatique.	—
2	Sélectionnez pour modifier la priorité de connexion automatique des téléphones Bluetooth® enregistrés.	55
3	Sélectionnez pour modifier la priorité de connexion automatique des lecteurs audio Bluetooth® enregistrés.	55
4	Sélectionnez pour réinitialiser tous les éléments de réglage.	—

MODIFICATION DES INFORMATIONS DU SYSTÈME

- 1 Sélectionnez **“Informations sur le système”**.
- 2 Sélectionnez l'élément que vous souhaitez configurer.

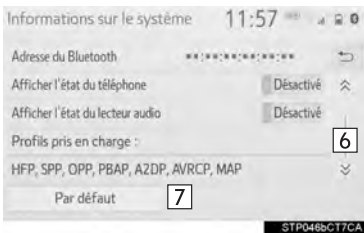
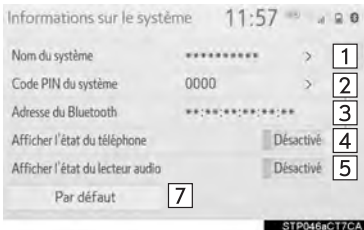

No.	Fonction
1	Affiche le nom du système. Vous pouvez changer le nom à votre convenance. (→P.56)
2	Le code NIP utilisé lors de l'enregistrement du dispositif Bluetooth®. Vous pouvez changer le code à votre convenance. (→P.56)
3	Cette adresse est propre au dispositif et ne peut pas être modifiée.
4	Sélectionnez pour activer/désactiver l'affichage de l'état de la connexion du téléphone.
5	Sélectionnez pour activer/désactiver l'affichage de l'état de la connexion du lecteur audio.
6	Profil de compatibilité du système.
7	Sélectionnez pour réinitialiser tous les éléments de réglage.

MODIFICATION DU NOM DU SYSTÈME

- 1 Sélectionnez **“Nom du système”**.
- 2 Entrez un nom, puis sélectionnez **“OK”**.

MODIFICATION DU CODE NIP

- 1 Sélectionnez **“Code PIN du système”**.
- 2 Entrez un code NIP, puis sélectionnez **“OK”**.

3. Wi-Fi® Hotspot*

En connectant un dispositif au véhicule par Wi-Fi®, vous pouvez avoir accès à Internet à l'aide du DCM.

- Pour utiliser cette fonction, un abonnement au service Wi-Fi® Hotspot de Verizon Wireless est requis. Contactez votre concessionnaire Toyota pour plus de détails.
- Cette fonction n'est pas offerte dans certains pays ni dans certaines zones.

CONNEXION D'UN DISPOSITIF AU POINT D'ACCÈS EMBARQUÉ

RECHERCHE ET CONNEXION D'UN DISPOSITIF AU POINT D'ACCÈS DU VÉHICULE

- 1 Activez la fonction Wi-Fi® Hotspot. (→P.57)
- 2 Désactivez la fonction "Masquer le point d'accès". (→P.57)
- 3 Recherchez le point d'accès du véhicule à l'aide du dispositif que vous souhaitez connecter.
 - Pour plus de détails sur le fonctionnement du dispositif, reportez-vous à la documentation qui l'accompagnait.
- 4 Utilisez le dispositif pour le connecter au point d'accès du véhicule.
 - Pour vérifier le mot de passe du point d'accès du véhicule, vérifiez "Mot de passe". (→P.59)

INFORMATIONS

- Vous pouvez afficher des conseils pour la connexion au véhicule par Wi-Fi®. (→P.57)

CONNEXION D'UN DISPOSITIF AU POINT D'ACCÈS EMBARQUÉ À L'AIDE DU NOM DU POINT D'ACCÈS (SSID)

- 1 Activez la fonction Wi-Fi® Hotspot. (→P.57)
- 2 Activez la fonction "Masquer le point d'accès". (→P.57)
- 3 Entrez le nom du point d'accès (SSID) sur le dispositif que vous souhaitez connecter, puis connectez-le.
 - Pour vérifier le mot de passe du point d'accès du véhicule, vérifiez "Mot de passe". (→P.59)
 - Les paramètres de sécurité du dispositif doivent être les mêmes que ceux affichés pour "Sécurité". (→P.59)
 - Pour plus de détails sur le fonctionnement du dispositif, reportez-vous à la documentation qui l'accompagnait.

MODIFICATION DES PARAMÈTRES Wi-Fi®

- 1 Appuyez sur le bouton "MENU".

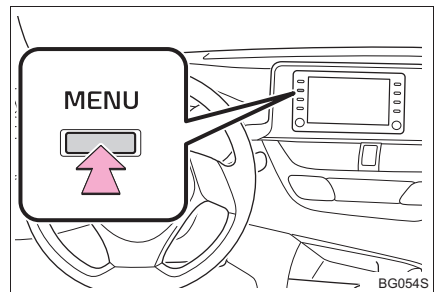

- 2 Sélectionnez "Configuration".
- 3 Sélectionnez "Wi-Fi".

4 Sélectionnez le paramètre que vous souhaitez modifier.



No.	Fonction	Page
1	Sélectionnez pour activer/désactiver la fonction Wi-Fi® Hotspot.	58
2	Sélectionnez pour vérifier/modifier le mot de passe du point d'accès.	59
3	Sélectionnez pour afficher des conseils pour la connexion au véhicule par Wi-Fi®.	—
4	Sélectionnez pour rendre possible/impossible la recherche du point d'accès.	—
5	Sélectionnez pour vérifier/modifier le protocole de sécurité du point d'accès (pour l'authentification et le chiffrement).	59
6	Sélectionnez pour modifier le nom du point d'accès (SSID).	59

No.	Fonction	Page
7	Sélectionnez pour modifier le canal de connexion Wi-Fi® (à l'intérieur de la bande de fréquences 2,4 GHz).	59

INFORMATIONS

- Si des paramètres ont été modifiés, il faudra réinitialiser le système Wi-Fi® pour terminer les modifications. Pour réinitialiser le système Wi-Fi®, sélectionnez “Oui” sur l’affichage contextuel après la modification des paramètres.

ACTIVATION/DÉSACTIVATION DE LA FONCTION Wi-Fi® HOTSPOT

Lorsque la fonction Wi-Fi® Hotspot est activée, le système vérifie s’il existe un abonnement valide au service Hotspot.

Si un abonnement au service Hotspot n’a pas débuté, lancez l’application Toyota Entune App Suite Connect pour activer l’abonnement au service. (Si l’application Toyota Entune App Suite Connect n’a pas été installée, installez l’application.)

Contactez votre concessionnaire Toyota pour plus de détails sur l’application Toyota Entune App Suite Connect.

VÉRIFICATION/MODIFICATION DU MOT DE PASSE

- 1 Sélectionnez **“Mot de passe”**.
- 2 Vérifiez que l'écran suivant est affiché.



No.	Fonction/informations
1	Affiche le mot de passe
2	Sélectionnez pour afficher/masquer le mot de passe entré.
3	Sélectionnez pour modifier le mot de passe.

MODIFICATION DU MOT DE PASSE

- 1 Sélectionnez **“Modifier le mot de passe”**.
- 2 Entrez le mot de passe souhaité, puis sélectionnez **“OK”**.
 - Le mot de passe doit comporter au moins 8 caractères.
 - Il est impossible d'utiliser un mot de passe ayant un code non-ASCII.

MODIFICATION DU PROTOCOLE DE SÉCURITÉ

- 1 Sélectionnez **“Sécurité”**.
- 2 Sélectionnez le protocole de sécurité souhaité.

MODIFICATION DU NOM DU POINT D'ACCÈS (SSID)

- 1 Sélectionnez **“Nom de point d'accès”**.
- 2 Entrez le nom du point d'accès souhaité (SSID), puis sélectionnez **“OK”**.

SÉLECTION D'UN CANAL DE CONNEXION Wi-Fi®

- 1 Sélectionnez **“Canal”**.
- 2 Vérifiez que l'écran suivant est affiché.



No.	Fonction
1	Sélectionnez pour modifier la sélection du canal à automatique/manuelle.
2	Lorsque “Manuel” est sélectionné, sélectionnez pour changer de canal.

CHANGEMENT DE CANAL

- 1 Réglez **“Sélectionner un canal”** sur **“Manuel”**.
- 2 Sélectionnez **“Numéro du canal”**.
- 3 Entrez le numéro du canal souhaité, puis sélectionnez **“OK”**.
 - Vous pouvez sélectionner des canaux de 1 à 11.

CONSEILS D'UTILISATION DE LA FONCTION Wi-Fi®

AVERTISSEMENT

- N'utilisez les dispositifs Wi-Fi® que lorsqu'il est légal de le faire.
- Des antennes Wi-Fi® sont installées sur votre composant audio. Les personnes qui portent un stimulateur cardiaque implantable, un stimulateur de resynchronisation cardiaque ou un défibrillateur automatique implantable devraient se tenir à une distance raisonnable des antennes Wi-Fi®. Les ondes radio pourraient nuire au fonctionnement de tels appareils.
- Avant d'utiliser des dispositifs Wi-Fi®, les utilisateurs de tout appareil médical électrique autre que les stimulateurs cardiaques implantables, les stimulateurs de resynchronisation cardiaque ou les défibrillateurs automatiques implantables devraient consulter le fabricant de l'appareil à propos du fonctionnement de ce dernier lorsqu'il est exposé aux ondes radio. Les ondes radio pourraient avoir des effets inattendus sur de tels appareils médicaux.

INFORMATIONS

- Wi-Fi® est une marque déposée de la Wi-Fi Alliance®.
- Si un dispositif connecté est retiré de la zone de connexion Wi-Fi®, la connexion sera rompue.
- Si le véhicule roule hors de la zone de couverture de communication cellulaire, la connexion à Internet à l'aide de la fonction Wi-Fi® Hotspot sera impossible.
- Si un dispositif Bluetooth® est utilisé pendant qu'un dispositif est connecté à la fonction Wi-Fi® Hotspot, il se peut que la vitesse de communication diminue.
- Selon l'environnement dans lequel le point d'accès est utilisé, la vitesse de communication peut être basse ou la communication peut être impossible.

CONDITIONS AFFICHÉES AVEC L'ICÔNE Wi-Fi®

L'état de la connexion Wi-Fi® s'affiche dans le coin supérieur droit de l'écran. (→P.18)

CARACTÉRISTIQUES

- Normes de communication
 - IEEE 802.11b
 - IEEE 802.11g
 - IEEE 802.11n (2,4 GHz)
- Sécurité
 - WPA™
 - WPA2™
 - WPA™ et WPA2™ sont des marques de commerce de Wi-Fi Alliance®.

4. Apple CarPlay*

Apple CarPlay permet l'utilisation de certaines applications dans le système, telles que Cartographie, Téléphone et Musique.

Quand une connexion Apple CarPlay est établie, le système affiche toutes les applications compatibles Apple CarPlay.

► Appareil compatible

L'iPhone Apple (iOS Ver. 9.3 ou supérieure) est compatible Apple CarPlay

Pour plus de détails voir

<https://www.apple.com/ios/carplay/>.

4 Appuyez sur la touche "MENU".

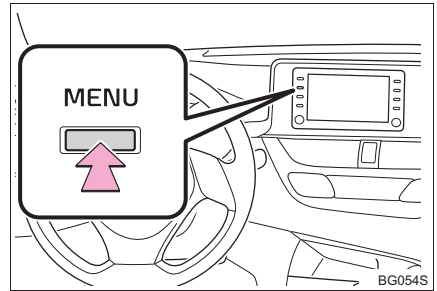

5 Sélectionnez "Apple CarPlay".



6 Vérifiez que l'écran d'accueil Apple CarPlay est affiché.



ÉTABLISSEMENT D'UNE CONNEXION Apple CarPlay

- 1 Activez Siri sur l'appareil à connecter.
- 2 Connectez l'appareil au port USB. (→P.80)
- 3 Sélectionnez "Toujours activer" ou "Activer une fois".

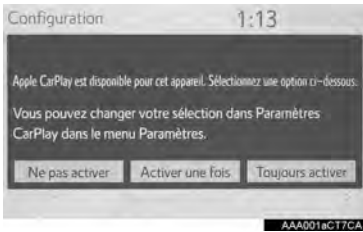

- L'option "Ne pas activer" empêche d'établir une connexion Apple CarPlay. En pareil cas l'appareil s'utilise comme un appareil Apple standard, tel qu'un iPod.
- En fonction de l'appareil connecté, la connexion Apple CarPlay peut demander un délai de 3 à 6 secondes.

No.	Fonction
1	Sélectionnez pour afficher l'écran d'accueil d'Apple CarPlay. Sélectionnez et maintenez pour activer le mode Siri.
2	Sélectionnez pour démarrer l'application. L'utilisateur peut utiliser toutes les applications compatibles Apple CarPlay.
3	Sélectionnez pour afficher l'écran système.

*: Cette fonction n'est pas disponible dans certains pays ou certaines régions.



AVERTISSEMENT

- Ne pas connecter un iPhone ni utiliser les commandes en conduisant.



NOTE

- Ne laissez pas votre iPhone dans le véhicule. L'exposition prolongée à une température élevée peut endommager l'iPhone.
- Ne pas appuyer, ni exercer une pression inutile sur l'iPhone quand il est connecté, au risque d'endommager l'iPhone ou son terminal.
- Ne pas introduire de corps étrangers dans le port au risque d'endommager l'iPhone ou son terminal.

INFORMATIONS

- La fonction de certaines touches du système peut changer en cas d'établissement d'une connexion Apple CarPlay.
- Quand une connexion Apple CarPlay est établie, certaines fonctions du système, telles que les suivantes, sont remplacées par des fonctions Apple CarPlay similaires ou deviennent inopérantes :
 - iPod (lecture audio)
 - Téléphone mains libres
 - Audio USB /vidéo USB
 - Audio par Bluetooth®
 - Téléphone Bluetooth®
 - Application Suite Connect Toyota Entune
- Vous pouvez modifier le volume des instructions vocales dans l'écran des paramètres vocaux. (→P.69)
- Pour désactiver Apple CarPlay quand un appareil est connecté, désactivez "Apple CarPlay" via l'écran de paramétrage. (→P.64)

INFORMATIONS

- CarPlay est une application développée par Apple Inc. Ses fonctions et services sont susceptibles d'être rendus inopérants ou modifiés sans préavis, selon les caractéristiques logicielles et matérielles de l'appareil connecté (système d'exploitation, etc.), ou suite à des modifications des caractéristiques techniques d'Apple CarPlay.
- Si alors que vous utilisez le système de navigation du véhicule pour vous guider sur votre itinéraire, vous programmez un itinéraire avec l'appli CarPlay Plans d'Apple, c'est cette dernière qui est utilisée pour vous guider sur l'itinéraire.
- Si alors que vous utilisez l'appli CarPlay Plans d'Apple pour vous guider sur votre itinéraire, vous programmez un itinéraire avec le système de navigation du véhicule, c'est ce dernier qui est utilisé pour vous guider sur l'itinéraire.



Works with
Apple CarPlay

- L'emploi du logo Apple CarPlay signifie que l'interface utilisateur du véhicule et conforme aux normes de performance Apple. Apple n'est pas responsable du fonctionnement de cet appareil ou de sa conformité aux normes de sécurité et réglementaires. Merci de prendre en compte le fait que l'utilisation de cet accessoire avec un iPhone ou un iPod peut perturber les communications sans fil.
- Apple CarPlay est une marque commerciale d'Apple Inc.

DÉPANNAGE

Référez-vous au tableau ci-dessous en cas de problème avec Apple CarPlay.

Symptôme	Solution
Impossible d'établir une connexion Apple CarPlay.	Vérifiez que l'appareil est compatible Apple CarPlay. Vérifiez qu'Apple CarPlay est activé sur l'appareil connecté. Pour plus de détails voir https://www.apple.com/ios/carplay/ .
	Vérifiez que la fonction " Apple CarPlay " est activée via l'écran de paramétrage. (→P.64)
	Vérifiez que le câble Lightning utilisé est homologué par Apple Inc., et qu'il est correctement connecté à l'appareil et au port USB.
	Une fois tous les contrôles ci-dessus effectués, essayez d'établir une connexion Apple CarPlay. (→P.61)
Lorsqu'une connexion Apple CarPlay est établie, et qu'une vidéo est lue, la vidéo ne s'affiche pas mais le système reproduit le signal audio.	Comme le système n'est pas conçu pour la lecture vidéo via Apple CarPlay, ce phénomène n'est pas le signe d'un dysfonctionnement.
Le système ne reproduit pas le signal audio alors qu'une connexion Apple CarPlay est établie.	Le système peut être en sourdine ou le volume est réglé trop bas. Augmentez le volume du système.
L'affichage et/ou le son Apple CarPlay sont parasités.	Contrôlez le bon état du câble Lightning utilisé pour connecter l'appareil au système. Pour contrôler le bon état interne du câble Lightning, connectez l'appareil à un autre système tel qu'un PC, et vérifiez que l'appareil est détecté par le système connecté. (L'appareil doit se mettre en charge dès que la connexion est établie.)
	Une fois tous les contrôles ci-dessus effectués, essayez d'établir une connexion Apple CarPlay. (→P.61)
Il n'est pas possible de faire un zoom avant/arrière dans l'affichage cartographique de l'application CarPlay Plans d'Apple par des gestes de pincement à l'écran tactile.	Sachant que l'application CarPlay Plans d'Apple n'est pas compatible avec les gestes de pincement à l'écran tactile, ce n'est pas le signe d'un mauvais fonctionnement.

3. AUTRES PARAMÈTRES

1. PARAMÈTRES GÉNÉRAUX

Il est possible de configurer la langue, la sonorité des bips, etc.

1 Appuyez sur le bouton “MENU”.

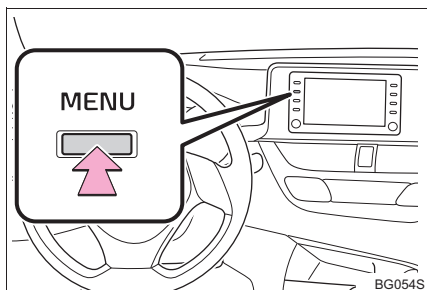

2 Sélectionnez “Configuration”.

● Si l'écran des paramètres généraux n'est pas affiché, sélectionnez “Général”.

3 Sélectionnez les éléments que vous souhaitez configurer.

ÉCRAN DES PARAMÈTRES GÉNÉRAUX

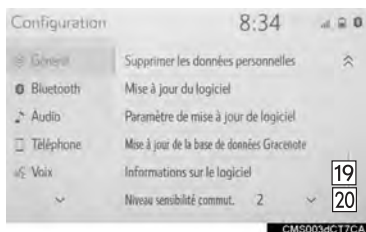
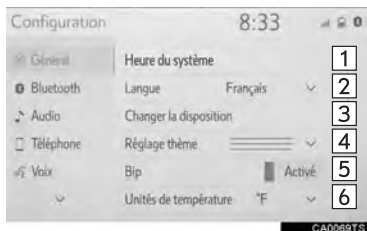

No.	Fonction
1 ^{*1}	Sélectionnez pour modifier le fuseau horaire et pour activer/désactiver l'heure d'été. (→P.66)
2	Sélectionnez pour changer la langue. Le changement de langue d'interface d'Apple CarPlay s'effectue uniquement sur l'iPhone connecté.
3	Sélectionnez pour personnaliser l'écran d'accueil. (→P.35)
4	Sélectionnez pour changer les paramètres du thème de l'écran.
5	Sélectionnez pour activer/désactiver le signal sonore.
6 ^{*2}	Sélectionnez pour changer l'unité de mesure utilisée pour la température.
7	Sélectionnez pour changer l'unité de mesure utilisée pour la distance/la consommation de carburant.

No.	Fonction
8 ^{*2}	Sélectionnez pour activer/désactiver les changements d'écran automatiques, de l'écran de commande audio à l'écran d'accueil. Lorsque l'option est activée, l'écran revient automatiquement à l'écran d'accueil depuis l'écran de commande audio, au bout de 20 secondes.
9	Sélectionnez pour changer la disposition du clavier.
10	Sélectionnez pour supprimer l'historique du clavier.
11	Sélectionnez pour activer/désactiver l'historique du clavier.
12	Sélectionnez pour activer/désactiver les animations.
13 ^{*3}	Sélectionnez le réglage on/off de connexion automatique d'Apple CarPlay lors de la connexion d'un iPhone compatible au système via USB. (→P.61) Vous ne pouvez pas modifier ce paramètre lorsqu'un appareil est connecté au système par USB. Débranchez l'appareil avant d'essayer de modifier le paramètre.
14	Sélectionnez pour modifier les paramètres du conducteur. (→P.67)
15	Sélectionnez pour supprimer les données personnelles. (→P.68)
16	Sélectionnez pour mettre à jour les versions des logiciels. Pour plus de détails, contactez votre concessionnaire Toyota.
17 ^{*4}	Sélectionnez pour configurer les paramètres de mise à jour du logiciel. (→P.68)

No.	Fonction
18	Sélectionnez pour mettre à jour les versions des bases de données de "Gracenote®". Pour plus de détails, contactez votre concessionnaire Toyota.
19	Sélectionnez pour afficher les informations logicielles. Vous y trouverez les notes relatives aux logiciels tiers utilisés dans ce produit. (Cela comprend la marche à suivre pour obtenir ces logiciels, le cas échéant.)
20	Sélectionnez pour modifier la sensibilité du bouton d'écran tactile capacitif à 1 (basse), 2 (moyenne), ou 3 (haute).

- *1: Véhicules équipés d'un module DCM
 *2: Entune Premium Audio uniquement
 *3: Cette fonction n'est pas disponible dans certains pays ou certaines régions.
 *4: Entune Audio Plus/Entune Premium Audio uniquement

PARAMÈTRES D'HEURE SYSTÈME

- 1 Affichez l'écran des paramètres généraux. (→P.64)
- 2 Sélectionnez **“Heure du système”**.
- 3 Sélectionnez les éléments que vous souhaitez configurer.

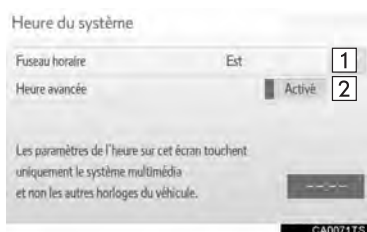

No.	Fonction
1	Sélectionnez pour changer le fuseau horaire. (→P.66)
2	Sélectionnez pour activer/désactiver l'heure avancée ou la régler sur auto*.

*: Entune Premium Audio uniquement

FUSEAU HORAIRE

Vous pouvez sélectionner un fuseau horaire et définir le GMT.

- 1 Sélectionnez **“Fuseau horaire”**.
- 2 Sélectionnez le fuseau horaire souhaité.
 - Entune Premium Audio uniquement : Si vous sélectionnez **“Automatique”**, le fuseau horaire sera sélectionné automatiquement selon la position actuelle du véhicule.
 - Si vous sélectionnez **“Autre”**, vous pourrez régler le fuseau manuellement. Sélectionnez **“+”** ou **“-”** pour régler le fuseau horaire.

PARAMÈTRES DU CONDUCTEUR

La fonction des paramètres du conducteur permettra au système de lier certaines préférences (comme les présélections audio, le thème de l'écran, la langue, etc.) à un téléphone Bluetooth®.

- 1 Affichez l'écran des paramètres généraux. (→P.64)
- 2 Sélectionnez “**Driver Setting**”.
- 3 Sélectionnez “**Activer cette fonctionnalité**”.

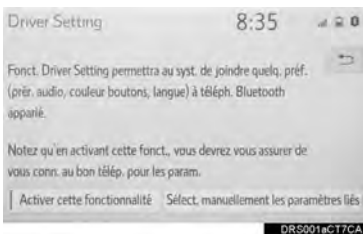

■ SÉLECTION MANUELLE DES PARAMÈTRES LIÉS

- 1 Sélectionnez “**Sélect. manuellement les paramètres liés**”.
- 2 Sélectionnez le téléphone souhaité.



- Après quelques secondes, l'écran chargé fait place automatiquement à l'écran d'accueil.

SUPPRESSION DES DONNÉES PERSONNELLES

- 1 Affichez l'écran des paramètres généraux. (→P.64)
 - 2 Sélectionnez **“Supprimer les données personnelles”**.
 - 3 Sélectionnez **“Supprimer”**.
 - 4 Sélectionnez **“Oui”** lorsque l'écran de confirmation s'affiche.
- Les paramètres personnels enregistrés ou modifiés seront supprimés ou réinitialisés à leurs valeurs par défaut.
Par exemple :
 - Paramètres généraux
 - Paramètres de navigation*
 - Paramètres audio
 - Paramètres du téléphone
- * : Entune Premium Audio uniquement

PARAMÈTRES DE MISE À JOUR DU LOGICIEL

Lorsque la fonction de vérification automatique des mises à jour est activée, un message s'affiche si une mise à jour du logiciel est disponible auprès du centre Toyota Entune.

- 1 Affichez l'écran des paramètres généraux. (→P.64)
- 2 Sélectionnez **“Paramètre de mise à jour de logiciel”**.
- 3 Sélectionnez **“Vérification automatique de mise à jour”** pour activer/désactiver la fonction de vérification automatique des mises à jour.

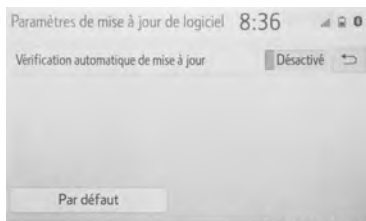

INFORMATIONS

- Lorsque les informations de mise à jour du logiciel sont affichées, contactez votre concessionnaire Toyota.

2. PARAMÈTRES DE LA VOIX

Vous pouvez configurer le volume de la voix, etc.

1 Appuyez sur le bouton **"MENU"**.

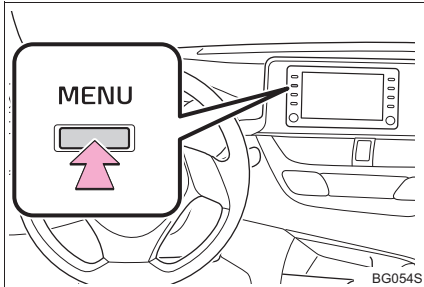

2 Sélectionnez **"Configuration"**.

3 Sélectionnez **"Voix"**.

4 Sélectionnez les éléments que vous souhaitez configurer.

ÉCRAN DES PARAMÈTRES DE LA VOIX

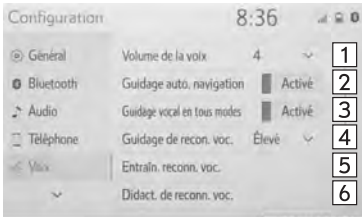

No.	Fonction
1	Sélectionnez pour régler le volume de l'orientation vocale.
2*	Sélectionnez pour activer/désactiver l'orientation vocale durant le guidage routier.
3*	Sélectionnez pour activer/désactiver l'orientation vocale durant l'utilisation du système audio/vidéo.
4	Sélectionnez pour configurer les messages de commande vocale.
5	Sélectionnez pour former la reconnaissance vocale. Le système de commande vocale s'adapte à l'accent de l'utilisateur.
6	Sélectionnez pour démarrer le tutoriel de reconnaissance vocale.
7*	Sélectionnez pour définir le signal sonore du guidage.
8	Sélectionnez pour activer/désactiver l'interruption des messages de commande vocale.
9*	Sélectionnez pour configurer le moteur de recherche Web. Les moteurs de recherche sont des applications Toyota Entune App Suite Connect. (→P.274)
10	Sélectionnez pour réinitialiser tous les éléments de réglage.

* : Entune Premium Audio uniquement

3. PARAMÈTRES DU VÉHICULE

Vous pouvez configurer l'entretien, la personnalisation du véhicule, etc.

- 1 Appuyez sur le bouton "MENU".

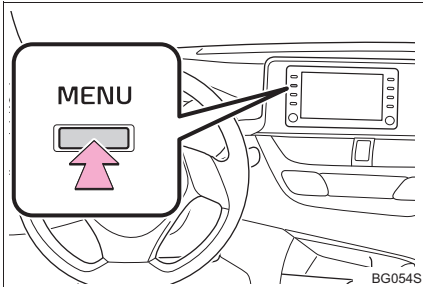

- 2 Sélectionnez "Configuration".
- 3 Sélectionnez "Véhicule".
- 4 Sélectionnez les éléments que vous souhaitez configurer.



No.	Fonction	Page
1 ^{*1}	Sélectionnez pour configurer la maintenance.	71
2	Sélectionnez pour configurer la personnalisation du véhicule.	"MANUEL DU PROPRIÉTAIRE"
3	Sélectionnez pour configurer le mode de service voiturier.	73
4 ^{*2}	Sélectionnez pour configurer les informations sur le concessionnaire.	74

*1 : Entune Premium Audio uniquement

*2 : Entune Audio Plus avec DCM uniquement

ENTRETIEN*

Lorsque ce système est activé, l'écran de rappel d'entretien s'affiche s'il est temps de remplacer une pièce ou certains composants. (→P.30)

- 1 Affichez l'écran des paramètres du véhicule. (→P.70)
- 2 Sélectionnez "Entretien".
- 3 Sélectionnez l'élément souhaité.



No.	Fonction
1	Sélectionnez pour configurer un rappel pour une pièce ou un composant.
2	Sélectionnez pour ajouter un rappel distinct de ceux déjà présents.
3	Sélectionnez pour annuler tous les rappels qui ont été entrés.
4	Sélectionnez pour réinitialiser tous les rappels qui ont expiré.
5	Sélectionnez pour appeler le concessionnaire enregistré.
6	Sélectionnez pour enregistrer/modifier l'information sur le concessionnaire. (→P.72)

No.	Fonction
7	Le système est configuré pour vous fournir de l'information sur l'entretien par l'intermédiaire de l'écran des rappels d'entretien. (→P.30)

INFORMATIONS

- Lorsqu'il est temps de procéder à l'entretien du véhicule, le bouton d'écran passe à la couleur orange.

DÉFINITION DE L'INFORMATION SUR L'ENTRETIEN

- 1 Sélectionnez le bouton d'écran qui correspond à la pièce ou au composant souhaité.
- Lorsqu'il est temps de procéder à l'entretien du véhicule, le bouton d'écran passe à la couleur orange.
- 2 Définissez les conditions.



No.	Fonction
1	Sélectionnez pour entrer la date du prochain entretien.
2	Sélectionnez pour entrer la distance à parcourir avant le prochain entretien.
3	Sélectionnez pour annuler les conditions entrées.
4	Sélectionnez pour réinitialiser les conditions qui ont été remplies.

* : Entune Premium Audio uniquement

- 3** Sélectionnez **“OK”** après avoir entré les conditions.

INFORMATIONS

- Pour plus d'informations sur les entretiens prescrits, reportez-vous au “Guide du programme d'entretien” ou au “Supplément du manuel du propriétaire”.
- Selon la conduite ou les conditions routières, la date et la distance réelles auxquelles l'entretien doit être effectué peuvent varier de celles enregistrées dans le système.

DÉFINITION DE L'INFORMATION SUR LE CONCESSIONNAIRE

Vous pouvez enregistrer l'information sur le concessionnaire dans le système. Lorsque l'information sur le concessionnaire est enregistrée, vous pouvez profiter du guidage routier jusqu'à celui-ci.

- 1** Sélectionnez **“Définir le concessionnaire”**.
- 2** Sélectionnez l'élément souhaité pour rechercher l'emplacement. (→P.216)
- L'écran de modification du concessionnaire s'affiche après avoir défini l'emplacement.

- 3** Sélectionnez les éléments que vous souhaitez modifier.



No.	Fonction	Page
1	Sélectionnez pour entrer le nom d'un concessionnaire.	72
2	Sélectionnez pour entrer le nom d'un membre du personnel d'un concessionnaire.	72
3	Sélectionnez pour définir l'emplacement.	73
4	Sélectionnez pour entrer le numéro de téléphone.	73
5	Sélectionnez pour supprimer l'information sur le concessionnaire affichée à l'écran.	—
6	Sélectionnez pour définir le concessionnaire affiché comme destination.	227

MODIFICATION DU NOM DU CONTACT OU DU CONCESSIONNAIRE

- 1** Sélectionnez **“Concessionnaire”** ou **“Contact”**.
- 2** Entrez le nom, puis sélectionnez **“OK”**.

■ MODIFICATION DE L'EMPLACEMENT

- 1 Sélectionnez "**Lieu**".
- 2 Faites défiler la carte jusqu'au point souhaité (→P.206), puis sélectionnez "**Entrer**".

■ MODIFICATION DU NUMÉRO DE TÉLÉPHONE

- 1 Sélectionnez "**N° de tél.**".
- 2 Entrez le numéro de téléphone, puis sélectionnez "**OK**".

MODE DE SERVICE VOITURIER

Le système de sécurité peut être activé en entrant un code de sécurité (numéro à 4 chiffres).

Une fois activé, le système deviendra inopérant lorsque la source d'alimentation électrique sera débranchée, jusqu'à ce que le code de sécurité soit entré.

RÉGLAGE DU MODE DE SERVICE VOITURIER

- 1 Affichez l'écran des paramètres du véhicule.(→P.70)
 - 2 Sélectionnez "**Mode voitureur**".
 - 3 Entrez le code personnel à 4 chiffres, puis sélectionnez "**OK**".
 - 4 Entrez de nouveau ce même code personnel à 4 chiffres, puis sélectionnez "**OK**".
- Le système vous demandera d'entrer de nouveau le code de sécurité pour s'assurer que vous ne l'avez pas oublié.

- Lorsque le mode service voitureur s'active, le système s'arrête et un écran s'affiche afin d'entrer le code de sécurité (numéro à 4 chiffres). (→P.74)

INFORMATIONS

- Si vous ne vous souvenez plus du code personnel à 4 chiffres, veuillez contacter votre concessionnaire Toyota.

SI LE MODE DE SERVICE VOITURIER A ÉTÉ ACTIVÉ

- 1 Entrez le code personnel à 4 chiffres, puis sélectionnez **“OK”**.

INFORMATIONS

- Si un code de sécurité incorrect (numéro à 4 chiffres) est entré 6 fois, le système n'acceptera aucun autre code de sécurité (numéro à 4 chiffres) pendant 10 minutes.

CONFIGURATION DES INFORMATIONS SUR LE CONCESSIONNAIRE*

Vous pouvez enregistrer l'information sur le concessionnaire dans le système. Si l'écran d'alerte du véhicule s'affiche, sélectionner le bouton d'appel du concessionnaire sur l'écran appellera le numéro de téléphone enregistré dans les informations sur le concessionnaire. (→P.263)

- 1 Affichez l'écran des paramètres du véhicule. (→P.70)
- 2 Sélectionnez **“Information concessionnaire”**.
- 3 Sélectionnez les éléments à modifier.



No.	Fonction	Page
1	Sélectionnez pour entrer le nom d'un concessionnaire.	75
2	Sélectionnez pour entrer le nom d'un membre du personnel d'un concessionnaire.	75
3	Sélectionnez pour entrer le numéro de téléphone.	75
4	Sélectionnez pour supprimer l'information sur le concessionnaire affichée à l'écran.	—

* : Entune Audio Plus avec DCM uniquement

MODIFICATION DU NOM DU CONTACT OU DU CONCESSIONNAIRE

- 1 Sélectionnez le bouton **“Modif”** adjacent à “Concessionnaire” ou à “Contact”.
- 2 Entrez le nom, puis sélectionnez **“OK”**.

MODIFICATION DU NUMÉRO DE TÉLÉPHONE

- 1 Sélectionnez le bouton **“Modif”** adjacent à “N° de téléphone”.
- 2 Entrez le numéro de téléphone, puis sélectionnez **“OK”**.

1 FONCTIONNEMENT DE BASE

1. RÉFÉRENCE RAPIDE	78
2. QUELQUES NOTIONS ÉLÉMENTAIRES	79
ALLUMER ET ÉTEINDRE LE SYSTÈME	79
SÉLECTION D'UNE SOURCE AUDIO	79
PORT USB/AUX	80
PARAMÈTRES DU SON	81
RÉGLAGE DE L'ÉCRAN AUDIO	83
SYSTÈME DE COMMANDE VOCALE	84

2 FONCTIONNEMENT DE LA RADIO

1. RADIO AM/FM/SiriusXM (SXM) ...	85
VUE D'ENSEMBLE	85
PRÉSÉLECTION D'UNE STATION	88
MISE EN MÉMOIRE CACHE D'UN PROGRAMME RADIO	88
SÉLECTION D'UNE STATION DANS LA LISTE	90
OPTIONS DE LA RADIO	91
SYSTÈME DE RADIODIFFUSION DE DONNÉES	91
UTILISATION DE LA TECHNOLOGIE HD Radio™	92
TECHNOLOGIE HD Radio™ DISPONIBLE	92
GUIDE DE DÉPANNAGE HD Radio™	93
COMMENT S'ABONNER AUX SERVICES Radio SiriusXM	94
AFFICHAGE DU CODE D'IDENTIFICATION DE LA RADIO	96
EN CAS DE DÉFAILLANCE DU SYNTONISEUR DE LA RADIO PAR SATELLITE	97
2. RADIO SUR INTERNET	98
ÉCOUTE DE LA RADIO SUR INTERNET	98

SYSTÈME AUDIO/VIDÉO

3 FONCTIONNEMENT DES SUPPORTS

1. PÉRIPHÉRIQUE DE STOCKAGE USB 99
VUE D'ENSEMBLE 99
2. iPod/iPhone 102
VUE D'ENSEMBLE 102
3. AUDIO Bluetooth® 106
VUE D'ENSEMBLE 106
ENREGISTREMENT/CONNEXION D'UN DISPOSITIF Bluetooth® 110
4. AUX 111
VUE D'ENSEMBLE 111

4 TÉLÉCOMMANDE DU SYSTÈME AUDIO/VIDÉO

1. CONTACTEURS AU VOLANT 113

5 CONFIGURATION

1. PARAMÈTRES AUDIO 115
ÉCRAN DES PARAMÈTRES AUDIO 115

6 CONSEILS RELATIFS AU FONCTIONNEMENT DU SYSTÈME AUDIO/VIDÉO

1. INFORMATIONS DE FONCTIONNEMENT 117
RADIO 117
iPod/iPhone 118
SOURCE AUDIO EN HAUTE DÉFINITION 119
INFORMATIONS SUR LES FICHIERS 120
TERMINOLOGIE 123
MESSAGES D'ERREUR 125

1. RÉFÉRENCE RAPIDE

Vous pouvez accéder à l'écran de commande audio à l'aide d'une des méthodes suivantes :

► À partir du bouton **“AUDIO”**

Appuyez sur le bouton **“AUDIO”**.

► À partir du bouton **“MENU”**

Appuyez sur le bouton **“MENU”**, puis sélectionnez **“Audio”**.

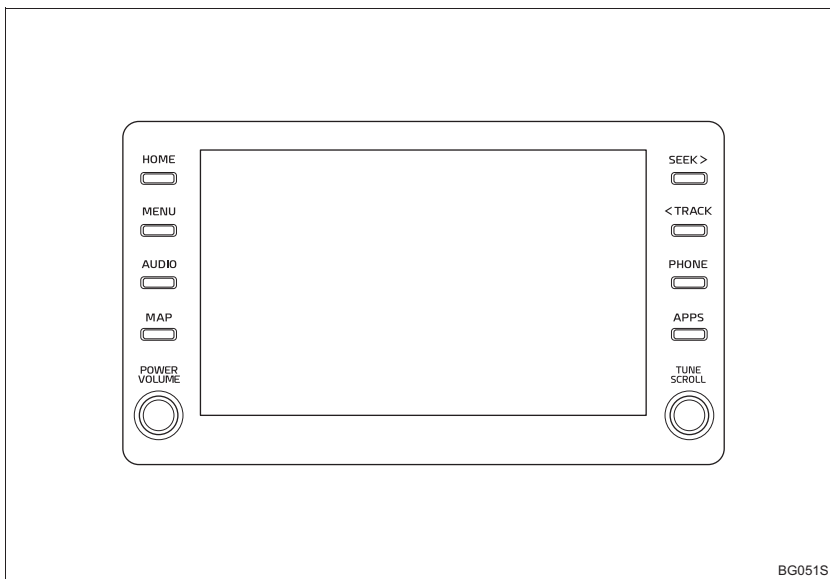

BG051S

Fonction	Page
Utilisation de la radio	85, 98
Lecture d'un périphérique de stockage USB	99
Lecture d'un iPod/iPhone	102
Écoute d'un dispositif Bluetooth®	106
Utilisation du port AUX	111
Utilisation des contacteurs au volant	113
Paramètres du système audio	115

2. QUELQUES NOTIONS ÉLÉMENTAIRES

Cette section décrit certaines fonctions de base du système audio/vidéo. Il est possible que certaines informations ne concernent pas votre système.

► Véhicules non dotés du système Smart key

Votre système audio/vidéo fonctionne lorsque le contacteur du moteur est en position "ACC" ou "ON".

► Véhicules dotés du système Smart key

Votre système audio/vidéo fonctionne lorsque le contacteur du moteur est en mode ACCESSORY ou IGNITION ON.



NOTE

- Pour éviter que la batterie ne se décharge, ne laissez pas le système audio/vidéo allumé plus longtemps qu'il ne faut lorsque le moteur ne tourne pas.

ALLUMER ET ÉTEINDRE LE SYSTÈME

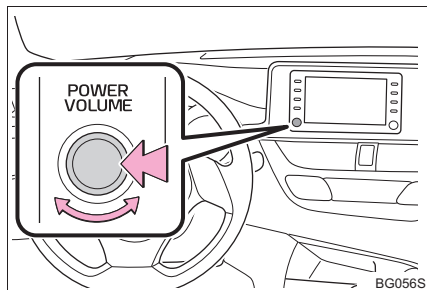

Bouton **"POWER/VOLUME"** : Appuyez pour allumer ou éteindre le système audio/vidéo. Lorsque vous l'allumez, le système se trouve sous le dernier mode utilisé. Tournez ce bouton pour régler le volume.

SÉLECTION D'UNE SOURCE AUDIO

1 Appuyez sur le bouton **"AUDIO"**.

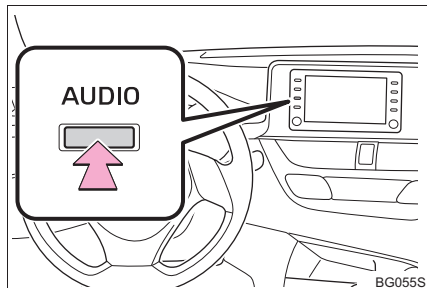

2 Sélectionnez **"Source"** ou appuyez de nouveau sur le bouton **"AUDIO"**.

3 Sélectionnez la source souhaitée.



INFORMATIONS

- Les boutons d'écran estompés ne fonctionnent pas.
- Lorsqu'il y a deux pages, sélectionnez > ou < pour changer de page.
- Quand une connexion Apple CarPlay est établie, certaines fonctions du système, telles que les suivantes, sont remplacées par une fonction Apple CarPlay similaire ou deviennent inopérantes :
 - iPod (lecture audio)
 - Audio USB /vidéo USB
 - Audio par Bluetooth®
 - Application Suite Connect Toyota Entune

RÉORGANISATION DE LA SOURCE AUDIO

- 1 Affichez l'écran de sélection de la source audio. (→P.79)
- 2 Sélectionnez "Réorganiser".
- 3 Sélectionnez la source audio souhaitée, puis < ou > pour réorganiser.
- 4 Sélectionnez "OK".

PORT USB/AUX

1 Ouvrez le cache de la prise USB/AUX.

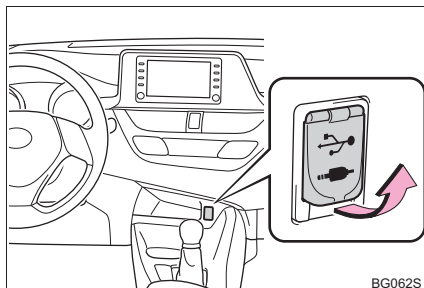

2 Branchez un appareil.

- Si ce n'est pas encore fait, mettez l'appareil sous tension.

INFORMATIONS

- La prise AUX prend en charge les signaux audio uniquement.
- Si vous utilisez un concentrateur USB, vous pouvez brancher deux appareils en même temps.
- Même si vous utilisez un concentrateur USB pour brancher plus de deux appareils USB, seuls les deux premiers appareils branchés seront reconnus.
- La connexion de plusieurs appareils à un concentrateur USB munis de plus de deux ports peut empêcher le fonctionnement ou la charge de ces appareils si la puissance fournie par le concentrateur est insuffisante.

PARAMÈTRES DU SON

- 1 Affichez l'écran de commande audio. (→P.79)
- 2 Sélectionnez "Son".
- 3 Sélectionnez l'élément que vous souhaitez configurer.



SND001eCT7CA

No.	Fonction	Page
1	Sélectionnez pour régler les aigus, les médiums et les graves.	81
2	Sélectionnez pour régler l'équilibre avant-arrière et l'équilibrage.	82
3	Sélectionnez pour régler le correcteur automatique de niveau sonore.	82

AIGUS/MÉDIUMS/GRAVES

La qualité sonore d'un programme audio dépend en grande partie de la combinaison des niveaux des aigus, des médiums et des graves. En fait, des genres différents de programmes musicaux et vocaux ont habituellement une meilleure qualité sonore avec des aigus, des médiums et des graves différents.

- 1 Sélectionnez "Aigu/Moyen/Grave".
- 2 Sélectionnez le bouton d'écran souhaité.

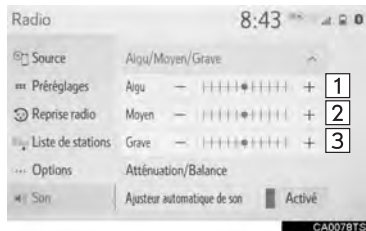

CA00781S

No.	Fonction
1	Sélectionnez "+" ou "-" pour régler les aigus.
2	Sélectionnez "+" ou "-" pour régler les médiums.
3	Sélectionnez "+" ou "-" pour régler les graves.

ÉQUILIBREUR AVANT-ARRIÈRE/ÉQUILIBRAGE

Un bon équilibre des canaux stéréo gauche/droite et des niveaux sonores avant/arrière est également important.

Il ne faut pas oublier que, lors de l'écoute d'un enregistrement ou d'une émission de radio en stéréo, les modifications apportées à l'équilibre gauche/droite font que le volume de 1 groupe de sons augmente, tandis que celui d'un autre groupe diminue.

- 1 Sélectionnez **“Atténuation/Balance”**.
- 2 Sélectionnez le bouton d'écran souhaité.

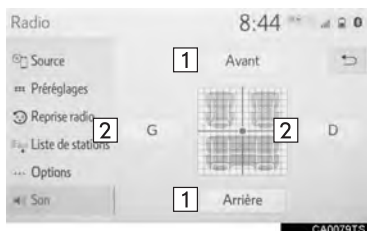

CORRECTEUR AUTOMATIQUE DE NIVEAU SONORE (ASL)

Le système règle la qualité optimale de volume et de tonalité en fonction de la vitesse du véhicule, afin de compenser l'augmentation du bruit de la route, du bruit du vent ou d'autres bruits pendant la conduite.

- 1 Sélectionnez **“Ajusteur automatique de son”**.
- 2 Sélectionnez **“Élevé”**, **“Moyen”**, **“Faible”** ou **“Désactivé”**.

No.	Fonction
1	Sélectionnez pour régler l'équilibre sonore entre les haut-parleurs avant et arrière.
2	Sélectionnez pour régler l'équilibre sonore entre les haut-parleurs gauche et droit.

RÉGLAGE DE L'ÉCRAN AUDIO

PARAMÈTRES DU FORMAT DE L'ÉCRAN

Vous pouvez sélectionner le format de l'écran pour une vidéo USB.

- 1 Appuyez sur le bouton **"MENU"**.
- 2 Sélectionnez **"Configuration"**.
- 3 Sélectionnez **"Audio"**.
- 4 Sélectionnez **"Commun"**.
- 5 Sélectionnez **"Format d'écran"**.
- 6 Sélectionnez l'élément que vous souhaitez régler.



No.	Fonction
1	Sélectionnez pour afficher un écran 4:3, avec l'un des côtés en noir.
2	Sélectionnez pour élargir l'image horizontalement et verticalement en plein écran.
3	Sélectionnez pour élargir l'image verticalement et horizontalement, dans les mêmes proportions.

RÉGLAGE DE L'ÉCRAN

Vous pouvez régler le contraste et la luminosité de l'écran.

- 1 Appuyez sur le bouton **"MENU"**.
- 2 Sélectionnez **"Configuration"**.
- 3 Sélectionnez **"Audio"**.
- 4 Sélectionnez **"Commun"**.
- 5 Sélectionnez **"Affichage"**.
- 6 Sélectionnez l'élément que vous souhaitez régler.

Bouton d'écran	Fonction
"Contraste" "+"	Sélectionnez pour augmenter le contraste de l'écran.
"Contraste" "-"	Sélectionnez pour diminuer le contraste de l'écran.
"Luminosité" "+"	Sélectionnez pour augmenter la luminosité de l'écran.
"Luminosité" "-"	Sélectionnez pour diminuer la luminosité de l'écran.

SYSTÈME DE COMMANDE VOCALE

- 1 Appuyez sur ce contacteur pour faire fonctionner le système de commande vocale.

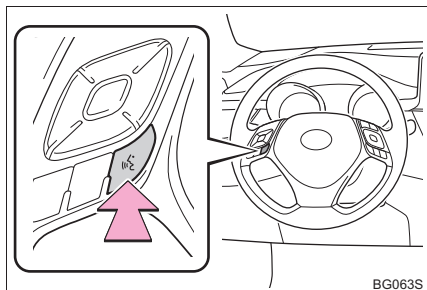

- Vous pouvez utiliser le système de commande vocale ainsi que sa liste de commandes. (→P.128)

1. RADIO AM/FM/SiriusXM (SXM)*

VUE D'ENSEMBLE

Vous pouvez accéder à l'écran de fonctionnement de la radio à l'aide d'une des méthodes suivantes : →P.79

■ ÉCRAN DE COMMANDE

▶ Entune Audio

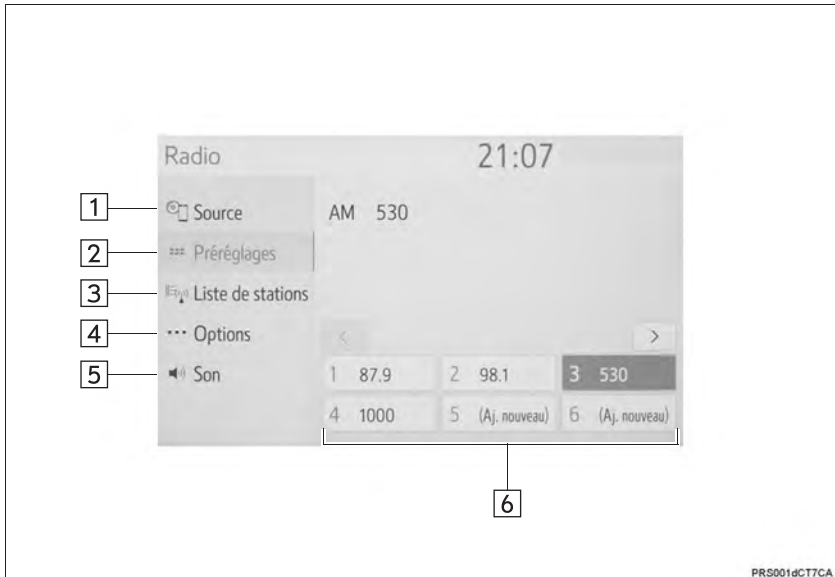

* : Entune Audio Plus/Entune Premium Audio uniquement

► Entune Audio Plus/Entune Premium Audio

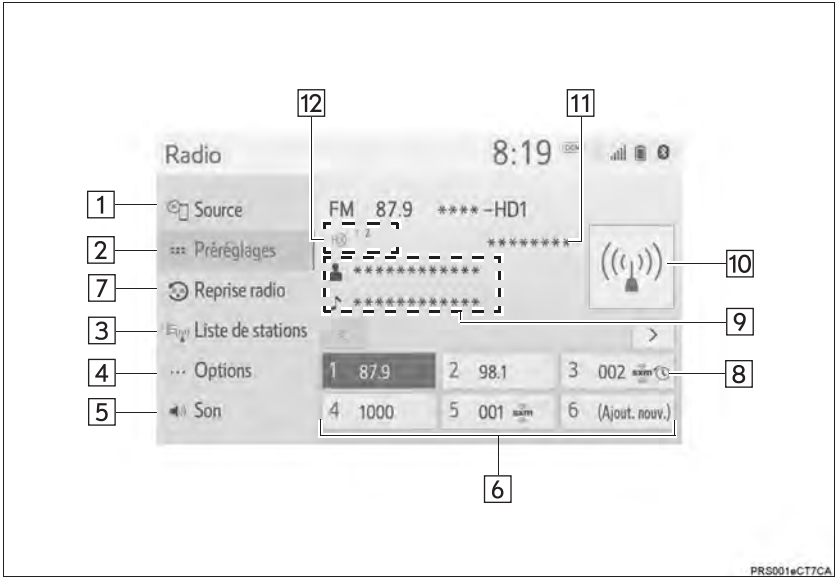

■ PANNEAU DE COMMANDE

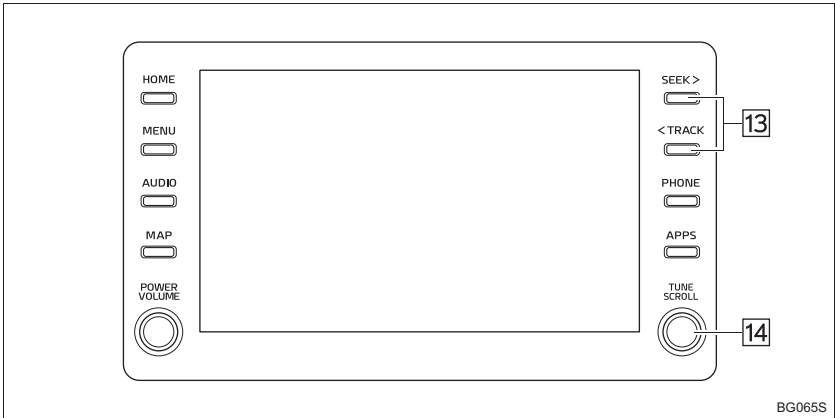

No.	Fonction	Page
1	Sélectionnez pour afficher l'écran de sélection de la source audio.	—
2	Sélectionnez pour afficher l'écran des stations présélectionnées.	88
3	Sélectionnez pour afficher une liste des stations disponibles.	90
4	Sélectionnez pour afficher l'écran des options de la radio.	91
5	Sélectionnez pour afficher l'écran des paramètres de son.	81
6	Sélectionnez pour syntoniser une station/un canal présélectionnés.	88
7	Sélectionnez pour afficher l'écran de fonctionnement de la mémoire cache de la radio.	88
8	Affiche les canaux enregistrés dans les favoris intelligents.	89, 116
9	Affiche les informations de l'artiste ainsi que le titre de la chanson ou l'album et le genre. Sélectionnez pour changer les informations affichées. Affiche les messages, le cas échéant.	—
10	Affiche la pochette, le logo de la station, etc.	—
11	Affiche l'information sur le morceau/la piste en cours de lecture	—
12	Sélectionnez pour afficher les canaux HD) à multidiffusion disponibles.	92
13	<ul style="list-style-type: none"> Appuyez pour rechercher des stations correspondant au type de programme/à la catégorie de canal pertinents. Maintenez ce bouton enfoncé pour rechercher en continu. 	—
14	<ul style="list-style-type: none"> Tournez pour rechercher une station qui émet à une fréquence plus élevée ou plus basse/pour passer au canal précédent ou suivant. Tournez pour déplacer la liste vers le haut ou vers le bas. Vous pouvez également appuyer sur ce bouton pour entrer vos sélections sur les écrans de liste. 	—

INFORMATIONS

- La radio passe automatiquement en réception stéréo lorsqu'une émission diffusée en stéréo est captée.
- La radio sélectionne automatiquement un signal HD Radio en AM ou en FM lorsqu'il est disponible.

PRÉSÉLECTION D'UNE STATION

Le mode radio est doté d'une fonction de présélection vous permettant de stocker jusqu'à 36 stations (6 stations par page x 6 pages) des bandes AM, FM ou SXM.

- 1 Syntonisez la station souhaitée.
- 2 Sélectionnez **“(Ajout. nouv.)”**.



- Pour changer de station présélectionnée, sélectionnez un bouton de présélection et maintenez votre doigt dessus.
- 3 Sélectionnez **“Oui”** sur l'écran de confirmation.
 - 4 Sélectionnez **“OK”** après avoir défini la nouvelle station présélectionnée.

INFORMATIONS

- Vous pouvez changer le nombre de stations de radio présélectionnées affichées à l'écran. (→P.116)

MISE EN MÉMOIRE CACHE D'UN PROGRAMME RADIO

Un programme radio AM/FM*¹ et SXM*² peut être mis en mémoire cache et être lu à un moment ultérieur.

- 1 Sélectionnez **“Reprise SXM”***³ ou **“Reprise radio”***¹.
- 2 Sélectionnez le bouton de fonctionnement de la mémoire cache de la radio souhaité.

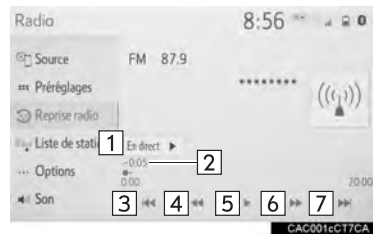

*1 : Entune Premium Audio uniquement

*2 : Entune Audio Plus/Entune Premium Audio uniquement

*3 : Entune Audio Plus uniquement

No.	Fonction
1	Retourne à la diffusion en direct de la radio
2	Affiche le temps de lecture en différé à partir de l'heure actuelle
3	Saute de 2 minutes en arrière (AM/FM) Sélectionnez pour changer la plage en cours/précédente (SXM)
4	Effectue un retour en arrière continu
5	Suspend la lecture (Pour redémarrer, sélectionnez )
6	Effectue une avance rapide continue
7	Saute de 2 minutes en avant (AM/FM) Sélectionnez pour changer la plage suivante (SXM)

INFORMATIONS

- Le système peut stocker jusqu'à 20 minutes de radio AM/FM et moins de 60 minutes de radio SXM. Les données mises en cache sont effacées lorsque la station ou le mode Radio sont modifiés, ou lorsque le système audio/vidéo est éteint.
- AM/FM : Si du bruit ou un silence se produit pendant la mise en cache, cette dernière se poursuivra et le bruit ou le silence sera enregistré tel quel. Dans ce cas, le bruit ou le silence sera audible lors de la lecture de la diffusion mise en cache.

LECTURE AUTOMATIQUE DE LA MÉMOIRE CACHE

Si la diffusion radio est interrompue par une autre sortie audio, comme un appel téléphonique entrant, le système place automatiquement en mémoire cache la partie interrompue et reprend la lecture en différé une fois l'interruption terminée. Cette fonction est disponible lorsque **"Pause automatique"** est activé. (→P.91)

FAVORIS INTELLIGENTS (SXM)*1

Vous pouvez enregistrer jusqu'à 20 canaux présélectionnés dans la mémoire cache. Conserve en mémoire cache moins de 30 minutes de chaque canal.

Pour l'enregistrement d'un canal :
→P.116

- 1 Sélectionnez les canaux enregistrés dans les favoris intelligents.
- 2 Sélectionnez **"Reprise SXM"***2 ou **"Reprise radio"***3.

INFORMATIONS

- Lorsque **"Démarrage syntoniseur SXM"** est activé (→P.91), la chanson en cours recommence du début lorsque vous sélectionnez le canal.
-  est affiché sur les canaux enregistrés dans les favoris intelligents. (→P.85)

*1 : Entune Audio Plus/Entune Premium Audio uniquement

*2 : Entune Audio Plus uniquement

*3 : Entune Premium Audio uniquement

SÉLECTION D'UNE STATION DANS LA LISTE

- 1 Sélectionnez **“Liste de stations”**.
- 2 Sélectionnez **“AM”**, **“FM”** ou **“SXM”***.
 - ▶ FM et SXM*
- 3 Sélectionnez le genre de programme souhaité.
- 4 Sélectionnez la station souhaitée.

INFORMATIONS

- La liste des genres s'affiche dans l'ordre suivant :
 - Classical (Musique classique)
 - Country
 - EasyLis (Musique d'ambiance)
 - Inform (Informations)
 - Jazz
 - News (Actualités)
 - Oldies (Anciens succès)
 - Other (Autre)
 - Pop Music (Musique Pop)
 - Religion
 - Rock
 - R&B (Rhythm and Blues)
 - Sports
 - Talk (Tribunes)
 - Traffic (Non disponible lorsque l'indicateur **“HD Radio™”** n'est pas affiché.)
 - Alert (Messages d'urgence)

MISE À JOUR DE LA LISTE DES STATIONS

- 1 Sélectionnez **“Actualiser”**.
 - “Annuler actualisation”** : Sélectionnez pour annuler la mise à jour.
 - “Source”** : Sélectionnez pour changer de source audio pendant la mise à jour.

INFORMATIONS

- Le son du système audio/vidéo est coupé pendant la mise à jour.
- Dans certaines situations, la mise à jour de la liste des stations peut prendre un certain temps.

* : Entune Audio Plus/Entune Premium Audio uniquement

OPTIONS DE LA RADIO

- 1 Sélectionnez “Options”.
- 2 Sélectionnez l'élément souhaité.



No.	Fonction
1*	Sélectionnez pour activer/désactiver la lecture automatique de la mémoire cache.
2*	Lorsque “Démarrage syntoniseur SXM” est activé, la chanson en cours recommence du début lorsque vous sélectionnez le canal.
3*	Sélectionnez pour activer/désactiver le mode radio AM numérique.
4*	Sélectionnez pour activer/désactiver le mode radio FM numérique.
5	FM analogique uniquement : Sélectionnez pour afficher des messages texte RBDS.
6	<p>▶ AM/FM Sélectionnez pour rechercher des stations disponibles.</p> <p>▶ SXM* Sélectionnez pour rechercher des stations correspondant au type de programme/à la catégorie de canal pertinents.</p>

* : Entune Audio Plus/Entune Premium Audio uniquement

SYSTÈME DE RADIODIFFUSION DE DONNÉES

Ce système audio/vidéo est doté d'un Système de radiodiffusion de données (RBDS). Le mode RBDS vous permet de recevoir des messages texte provenant des stations de radio qui utilisent des émetteurs RBDS.

Lorsque le mode RBDS est activé, la radio peut

- sélectionner uniquement des stations ayant un type de programme particulier,
- afficher des messages provenant des stations de radio.

Les fonctions RBDS ne sont disponibles que lors de l'écoute d'une station FM qui diffuse de l'information RBDS et si la fonction “Infos FM” est activée. (→P.91)

UTILISATION DE LA TECHNOLOGIE HD Radio™*

La technologie HD Radio™ représente l'évolution numérique de la radio AM/FM analogique. Votre radio est dotée d'un récepteur particulier lui permettant de capter les diffusions numériques (là où elles sont disponibles), en plus des diffusions analogiques qu'elle capte déjà. Comme les diffusions numériques sont claires et libres de parasites ou de distorsions, leur qualité sonore est meilleure que celle des diffusions analogiques. Pour plus d'informations et pour obtenir un guide des stations de radio disponibles ainsi que leur programmation, visitez le site www.hdradio.com.

Les radios Toyota sont dotées des caractéristiques HD Radio suivantes :

- Son numérique – Les diffusions HD Radio offrent aux auditeurs un son cristallin de qualité numérique.
- Canaux HD2/HD3 – Les stations FM peuvent proposer une programmation audio supplémentaire uniquement en format numérique avec un contenu élargi et un choix de formats sur les canaux HD2/HD3.
- PSD – La technologie PSD (Program Service Data) vous permet d'afficher certaines informations sur l'écran, comme le nom de l'artiste et le titre de la chanson.
- Contenu visuel sur l'artiste – Des images en lien avec la diffusion s'affichent sur l'écran de la radio, comme les pochettes des albums et les logos des stations.



Technologie HD Radio fabriquée sous licence iBiquity Digital Corporation. Brevets déposés aux États-Unis et à l'étranger. Pour consulter les brevets, voir à <http://dts.com/patents>. HD Radio, Artist Experience, et les logos HD, HD Radio et "ARC" sont des marques déposées ou des marques commerciales d'iBiquity Digital Corporation aux États-Unis et/ou dans les autres pays.

TECHNOLOGIE HD Radio™ DISPONIBLE

MULTIDIFFUSION

Sur la bande FM de la radio, la majorité des stations numériques proposent "multiples" programmes ou des programmes complémentaires sur une station FM.

- 1 Sélectionnez  1 2 .
 - 2 Sélectionnez le canal souhaité.
- Tournez le bouton "TUNE/SCROLL" permet également de sélectionner le canal à multidiffusion souhaité.

* : Entune Audio Plus/Entune Premium Audio uniquement

GUIDE DE DÉPANNAGE HD Radio™

Événement	Cause	Action
Désynchronisation temporelle – un utilisateur peut entendre une courte période de programmation être rejouée, présenter de l'écho, être saccadée ou être sautée.	Le volume analogique et le volume numérique de la station de radio sont mal synchronisés ou la station est en mode sans mélange de signaux.	Aucune; il s'agit d'un problème de radiodiffusion. L'utilisateur peut communiquer avec la station de radio.
Le son diminue et varie en intensité.	La radio bascule entre les signaux analogiques et numériques.	Il s'agit d'un problème de réception qui pourra se régler si le véhicule continue à rouler. Désactiver l'indicateur du bouton "HD Radio™" peut obliger la radio à utiliser les signaux analogiques.
Condition de coupure de son pendant l'écoute d'un canal HD2/HD3 à multidiffusion.	La radio n'a pas accès aux signaux numériques pour l'instant.	Il s'agit d'un comportement normal; attendez le retour du signal numérique. Si vous êtes en dehors de la zone de couverture, cherchez une autre station.
Délai de coupure de son lorsque vous sélectionnez une fréquence prédéfinie d'un canal HD2/HD3 à multidiffusion.	Le contenu numérique de multidiffusion n'est pas disponible tant que la diffusion HD Radio™ n'est pas décodée afin de rendre le son intelligible. Ce décodage peut nécessiter jusqu'à 7 secondes.	Il s'agit d'un comportement normal; attendez le décodage du contenu audio.
Les informations écrites ne correspondent pas aux paroles actuelles de la chanson.	Il s'agit d'un problème de service de données chez le radiodiffuseur.	Il faudrait aviser le radiodiffuseur. Remplissez le formulaire disponible à l'adresse https://hdradio.com/stations/feedback .
Aucune information textuelle à la fréquence actuellement sélectionnée.	Il s'agit d'un problème de service de données chez le radiodiffuseur.	Il faudrait aviser le radiodiffuseur. Remplissez le formulaire disponible à l'adresse https://hdradio.com/stations/feedback .

COMMENT S'ABONNER AUX SERVICES Radio SiriusXM*

Tous les services SiriusXM, y compris de radio et de données par satellite, ainsi que les services de diffusion en continu à la demande, nécessitent un abonnement commercialisé séparément, ou en offre groupée, par Sirius XM Radio Inc. (États-Unis) ou Sirius XM Canada Inc. (Canada), après une période d'essai pouvant être comprise avec la vente ou la location de votre véhicule. Pour vous abonner après votre période d'essai, appelez le 1-877-447-0011 (États-Unis) ou le 1-877-438-9677 (Canada).

INFORMATIONS IMPORTANTES SUR VOTRE ABONNEMENT

Les services SiriusXM dont vous bénéficiez s'arrêtent automatiquement à la fin de votre période d'essai, sauf si vous décidez de vous abonner. Si vous décidez de continuer à bénéficier du service, la formule d'abonnement que vous avez choisie et payée est automatiquement renouvelée, et vous êtes facturé du tarif en vigueur selon le mode de paiement choisi. Des frais et taxes sont applicables. Vous pouvez résilier à tout moment en appelant le 1-866-635-2349. Découvrez les conditions générales d'utilisation dans le Contrat client SiriusXM sur www.siriusxm.com (États-Unis) ou www.siriusxm.ca (Canada). Tous les frais et toutes les programmations peuvent être modifiés à tout moment. Les infos-traffic ne sont pas disponibles sur tous les marchés.

* : Entune Audio Plus/Entune Premium Audio uniquement

**NOTE**

- Toute opération de copie, décompilation, désassemblage, ingénierie inverse, piratage, manipulation, ou autre action permettant de mettre à disposition la technologie ou le logiciel incorporé aux récepteurs compatibles avec le système SiriusXM Satellite Radio ou prenant en charge le site web SiriusXM, le Service en ligne ou n'importe lequel de ses contenus est formellement interdite. En outre, le logiciel AMBE[®] de compression vocale compris dans ce produit est protégé par les droits de la propriété intellectuelle, notamment les droits de brevet, les droits d'auteur et les secrets industriels de Digital Voice Systems, Inc.
- Remarque: ce qui précède est applicable uniquement aux récepteurs SiriusXM Satellite Radio et non aux appareils SiriusXM Ready.

INFORMATIONS

- À propos des services de SiriusXM: La plupart des offres d'essai embarquées proposent All Access, la formule la plus complète de SiriusXM. En plus de la diffusion en continu à la demande, elle comprend tous les canaux disponibles sur votre radio.

INFORMATIONS

- Abonnement à l'offre All Access de SiriusXM: Restez à l'écoute où que vous soyez avec All Access. Vous bénéficiez de tous les canaux disponibles sur votre parcours, que vous pouvez écouter sur l'appli et en ligne, et profitez ainsi du meilleur de ce que SiriusXM peut offrir, partout où vous allez. C'est la seule offre qui vous donne accès à l'ensemble de nos programmes premium: Howard Stern, tous les matchs de la NFL, de la MLB[®] et de la NBA, les courses de la NASCAR[®], les matchs de la NHL[®], les débats 24h/24 et 7j/7 sur les plus grands championnats, et bien plus encore. À vous la musique sans publicité et pour tous les goûts, avec des canaux entièrement dédiés à certains artistes, les sports, l'actualité, les débats et le divertissement sans limites.
- Utilisation de la radio SiriusXM: Si vous avez un bouton Band, SAT, AUX, Radio ou Source ou si vous voyez Sirius, XM ou SiriusXM, vous êtes prêt. Si vous ne nous trouvez pas, vous pouvez très facilement nous rejoindre:
 - ▶ États-Unis
 - Trouvez votre identifiant Radio ID en syntonisant sur le canal 0. Si vous ne voyez pas votre numéro s'y afficher, connectez-vous sur Siriusxm.com/activationhelp pour le trouver.
 - Connectez-vous sur siriusxm.com/refresh ou appelez le 1-855-MYREFRESH (697-3373) pour envoyer à votre radio un signal de mise à jour.
 - ▶ Canada
 - Trouvez votre identifiant Radio ID en syntonisant sur le canal 0.
 - Connectez-vous sur siriusxm.ca/refresh pour envoyer à votre radio un signal de mise à jour, ou appelez le 1-888-539-7474 pour vous faire aider.

AFFICHAGE DU CODE D'IDENTIFICATION DE LA RADIO

Chaque syntoniseur SiriusXM est identifié par un code d'identification exclusif. Ce code d'identification vous sera nécessaire pour activer un service SiriusXM ou pour signaler un problème.

- Si vous sélectionnez "Ch 000" à l'aide du bouton "**TUNE/SCROLL**", le code d'identification de 8 caractères alphanumériques s'affichera. Si vous sélectionnez un autre canal, le code d'identification ne sera plus affiché. Le canal (000) affiche en alternance le code d'identification de la radio et le code spécifique de la radio.

EN CAS DE DÉFAILLANCE DU SYNTONISEUR DE LA RADIO PAR SATELLITE

En cas de défaillance du syntoniseur SXM, un message s'affichera à l'écran. Reportez-vous au tableau ci-dessous pour identifier le problème et appliquez la mesure corrective suggérée.

Message	Explication
"Vérifier antenne"	L'antenne SiriusXM n'est pas branchée. Vérifiez que le câble de l'antenne SiriusXM est correctement branché. Contactez votre concessionnaire Toyota pour de l'assistance.
	Il y a un court-circuit dans l'antenne ou dans le câble qui se trouve à proximité de l'antenne. Contactez votre concessionnaire Toyota pour de l'assistance.
"Aucun signal"	Le signal SiriusXM est trop faible dans la zone où vous vous trouvez. Attendez que votre véhicule arrive dans une zone où le signal est plus puissant.
"Canal inactif"	Le canal sélectionné n'est pas disponible. Le canal actuellement sélectionné n'est pas disponible.
"CH non souscrit"	Le canal que vous avez sélectionné n'est plus disponible. Attendez environ 2 secondes que la radio retourne au canal précédent ou à "Ch 001". Si elle ne change pas automatiquement, sélectionnez un autre canal.

2. RADIO SUR INTERNET

ÉCOUTE DE LA RADIO SUR INTERNET

L'une des caractéristiques de Toyota Entune App Suite Connect est qu'il vous permet d'écouter la radio sur Internet. Pour utiliser ce service, vous devez configurer un téléphone compatible et le système. Pour plus de détails : →P.274

1 Affichez l'écran de sélection de la source audio. (→P.79)

2 Sélectionnez le bouton d'écran de l'application souhaitée.

- L'écran de l'application de radio sur Internet s'affiche.
- Suivez les directives indiquées sur l'écran de l'application.
- Pour connaître la marche à suivre à l'aide du tableau de bord : →P.79
- Si un téléphone compatible est déjà enregistré, la connexion s'établira automatiquement.

INFORMATIONS

- Pendant que vous écoutez la radio sur Internet, vous pouvez activer d'autres applications.
- Vous pouvez régler certains éléments des applications à l'aide des contacteurs au volant.
- Pour tout complément d'information, connectez-vous sur <http://www.toyota.com/Entune/> ou appelez le 1-800-331-4331 aux États-Unis, sur <http://www.toyota.ca/entune> ou appelez le 1-888-869-6828 au Canada, et sur <http://www.toyotapr.com/entune> ou appelez le 1-877-855-8377 à Porto Rico.

1. PÉRIPHÉRIQUE DE STOCKAGE USB

VUE D'ENSEMBLE

Vous pouvez accéder à l'écran de fonctionnement du périphérique de stockage USB à l'aide d'une des méthodes suivantes : →P.79

- ▶ Branchement d'un périphérique de stockage USB
→P.80

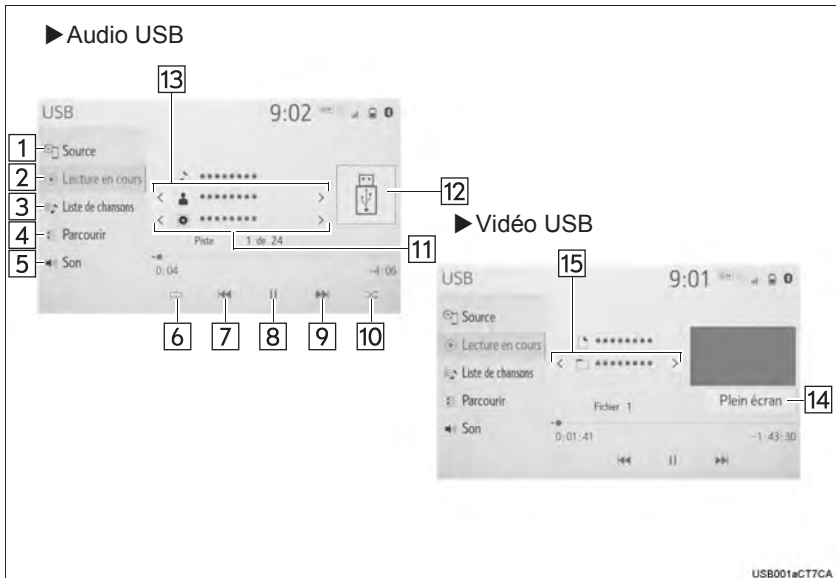

Cette fonction est inopérante quand une connexion Apple CarPlay est établie.

■ ÉCRAN DE COMMANDE

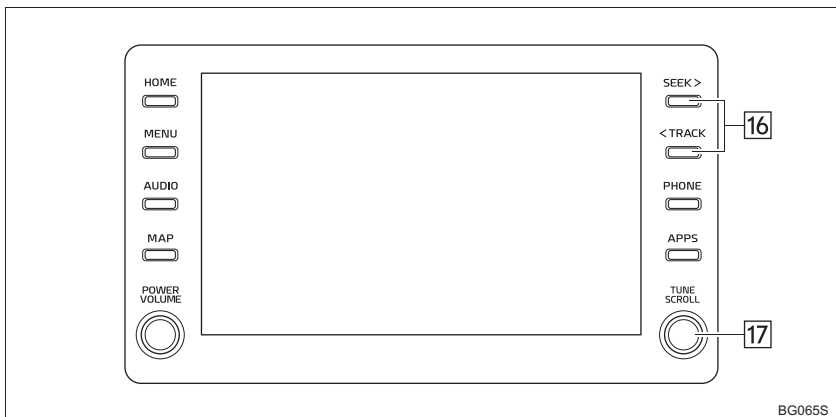

■ PANNEAU DE COMMANDE



No.	Fonction
1	Sélectionnez pour afficher l'écran de sélection de la source audio.
2	Sélectionnez pour revenir à l'écran principal.
3	Sélectionnez pour afficher l'écran de liste des chansons.
4	Sélectionnez pour afficher l'écran de sélection du mode de lecture.
5	Sélectionnez pour afficher l'écran des paramètres de son. (→P.81)
	Sélectionnez pour activer la lecture avec répétition.
6	<ul style="list-style-type: none"> • Chaque fois que  est sélectionné, le mode change comme suit : répétition du fichier/de la plage→répétition du dossier/de l'album*→désactivé *: Lorsque la lecture aléatoire est désactivée.
7	<p>Sélectionnez pour changer le fichier/la plage.</p> <p>Sélectionnez et maintenez enfoncé pour effectuer un retour en arrière.</p>
8	Sélectionnez pour lancer la lecture/mettre en pause.
9	<p>Sélectionnez pour changer le fichier/la plage.</p> <p>Sélectionnez et maintenez enfoncé pour effectuer une avance rapide.</p>
	Sélectionnez pour activer la lecture aléatoire.
10	<ul style="list-style-type: none"> • Chaque fois que  est sélectionné, le mode change comme suit : 1 dossier/album aléatoire→tous les dossiers/albums aléatoires→désactivé
11	Sélectionnez pour changer le dossier/l'album.
12	Affiche la pochette
13	Sélectionnez pour changer l'artiste.
14	Sélectionnez pour afficher une image en plein écran.
15	Sélectionnez pour changer le dossier.
16	<ul style="list-style-type: none"> • Appuyez pour changer le fichier/la plage. • Maintenez ce bouton enfoncé pour effectuer une avance rapide/un retour en arrière.
17	<ul style="list-style-type: none"> • Tournez pour changer le fichier/la plage. • Tournez pour déplacer la liste vers le haut ou vers le bas. Vous pouvez également appuyer sur ce bouton pour entrer vos sélections sur les écrans de liste.

**AVERTISSEMENT**

- Ne manipulez pas les commandes du lecteur et ne branchez pas le périphérique de stockage USB pendant que vous conduisez.

**NOTE**

- Ne laissez pas votre lecteur portable dans le véhicule. La température élevée dans l'habitacle pourrait notamment l'endommager.
- N'appuyez pas sur le lecteur portable pendant qu'il est branché et n'y appliquez pas une pression indue; ceci pourrait endommager le lecteur portable ou son connecteur.
- N'insérez pas de corps étrangers dans le port; cela pourrait endommager le lecteur portable ou son connecteur.

INFORMATIONS

- Le système ne peut faire qu'une lecture audio pendant que vous conduisez.
- S'il existe des informations d'étiquetage, les noms de fichier changeront pour les noms de page.

2. iPod/iPhone

VUE D'ENSEMBLE

L'écran de commande de l'iPod/iPhone est accessible comme suit :
→P.79

- ▶ Connecter un iPod/iPhone
→P.61, 80

Lorsque l'iPod/iPhone connecté au système prend en charge la vidéo, le système peut uniquement reproduire le signal audio après sélection dans l'écran d'exploration.

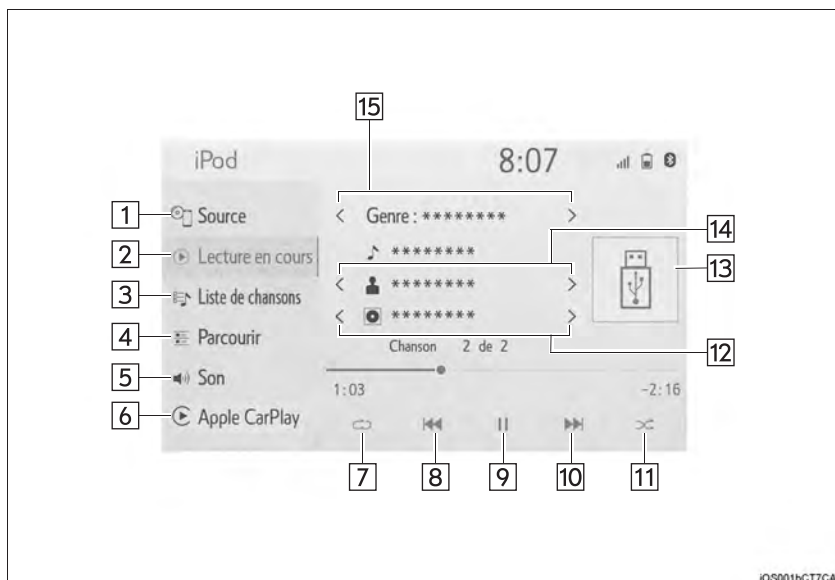

■ ÉCRAN DE COMMANDE

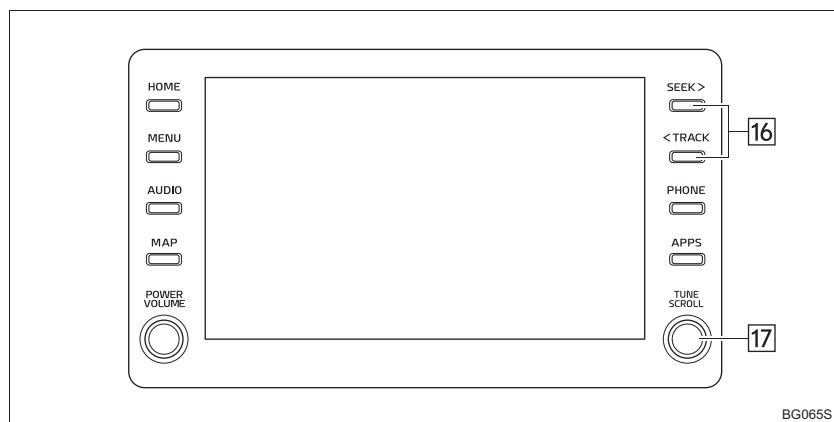

IOS001bCT7CA

■ PANNEAU DE COMMANDE



No.	Fonction
1	Sélectionnez pour afficher l'écran de sélection de la source audio.
2 ^{*1}	Sélectionnez pour revenir à l'écran principal.
3 ^{*1}	Sélectionnez pour afficher l'écran de liste des chansons.
4 ^{*1}	Sélectionnez pour afficher l'écran de sélection du mode de lecture.
5	Sélectionnez pour afficher l'écran des paramètres de son. (→P.81)
6 ^{*2}	Sélectionnez pour afficher l'écran de commande audio d'Apple CarPlay.
7	Sélectionnez pour activer la lecture avec répétition. <ul style="list-style-type: none"> • Chaque fois que  est sélectionné, le mode change comme suit : répétition de la plage → répétition de l'album* → désactivé *: appareil iOS avec connecteur Lightning
8	Sélectionnez pour changer la page. Sélectionnez et maintenez enfoncé pour effectuer un retour en arrière.
9	Sélectionnez pour lancer la lecture/mettre en pause.
10	Sélectionnez pour changer la page. Sélectionnez et maintenez enfoncé pour effectuer une avance rapide.
11	Sélectionnez pour activer la lecture aléatoire. <ul style="list-style-type: none"> • Chaque fois que  est sélectionné, le mode change comme suit : 1 album aléatoire → tous les albums aléatoires → désactivé
12 ^{*1}	Sélectionnez pour changer l'album.

No.	Fonction
13	Affiche la pochette
14 ^{*1}	Sélectionnez pour changer l'artiste.
15 ^{*1}	Sélectionnez pour changer la liste de lecture.
16	<ul style="list-style-type: none"> • Appuyez pour changer la plage. • Maintenez ce bouton enfoncé pour effectuer une avance rapide/un retour en arrière.
17	<ul style="list-style-type: none"> • Tournez pour changer la plage. • Tournez pour déplacer la liste vers le haut ou vers le bas. Vous pouvez également appuyer sur ce bouton pour entrer vos sélections sur les écrans de liste.

*1: Cette touche n'est pas disponible quand une connexion Apple CarPlay est établie.

*2: Cette touche est uniquement disponible quand une connexion Apple CarPlay est établie.

**AVERTISSEMENT**

- Ne pas utiliser les commandes du lecteur ni connecter l'iPod/iPhone tout en conduisant.

**NOTE**

- Ne laissez pas votre lecteur portable dans le véhicule. La température élevée dans l'habitacle pourrait notamment l'endommager.
- N'appuyez pas sur le lecteur portable pendant qu'il est branché et n'y appliquez pas une pression indue; ceci pourrait endommager le lecteur portable ou son connecteur.
- N'insérez pas de corps étrangers dans le port; cela pourrait endommager le lecteur portable ou son connecteur.

INFORMATIONS

- L'iPod/iPhone recharge sa batterie quand il est connecté avec un câble iPod/iPhone d'origine.
- Si disponible, le système peut afficher la jaquette du morceau en cours de lecture en fonction du modèle d'iPod/iPhone utilisé. Vous avez le choix d'activer/désactiver cette fonction. (→P.115) Il peut arriver que l'affichage de la jaquette demande un certain délai et que l'iPod/iPhone soit inutilisable pendant ce délai.
- Lorsque vous connectez et sélectionnez un iPod/iPhone comme source audio, la lecture audio reprend là où vous l'avez interrompue lors de la précédente utilisation.
- Selon l'iPod/iPhone connecté au système, il peut arriver que certaines fonctions soient indisponibles.
- Il peut arriver que les fichiers/plages sélectionnés depuis un iPod/iPhone connecté ne soient pas reconnus ou correctement affichés.
- Le système peut ne pas fonctionner correctement si un appareil est branché à l'aide d'un adaptateur.

3. AUDIO Bluetooth®

Le système audio/vidéo Bluetooth® permet aux utilisateurs d'écouter dans les haut-parleurs du véhicule de la musique provenant d'un lecteur portable par l'intermédiaire d'une connexion sans fil.

Ce système audio/vidéo prend en charge Bluetooth®, un système de données sans fil ayant la capacité de lire les fichiers audio d'un lecteur portable sans utiliser de câbles. Si votre dispositif ne prend pas en charge Bluetooth®, le système audio/vidéo Bluetooth® ne fonctionnera pas.

VUE D'ENSEMBLE

Vous pouvez accéder à l'écran de fonctionnement de l'audio Bluetooth® à l'aide d'une des méthodes suivantes :

→P.79

► Connectez un dispositif audio Bluetooth®

→P.110

Selon le modèle du lecteur audio portable connecté, il se peut que certaines fonctions ne soient pas disponibles et/ou que l'écran diffère de celui illustré dans ce manuel.

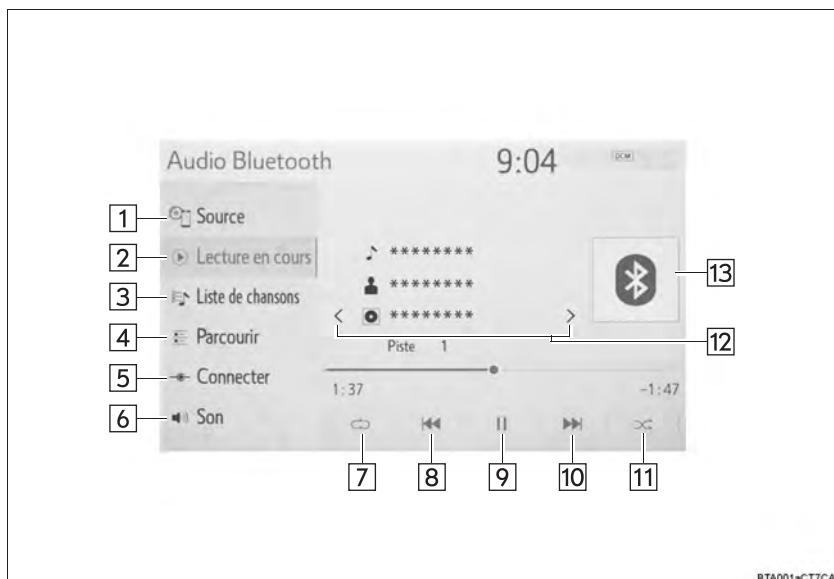

Quand une connexion Apple CarPlay est établie, le signal audio Bluetooth® est interrompu et devient indisponible.

■ ÉCRAN DE COMMANDE

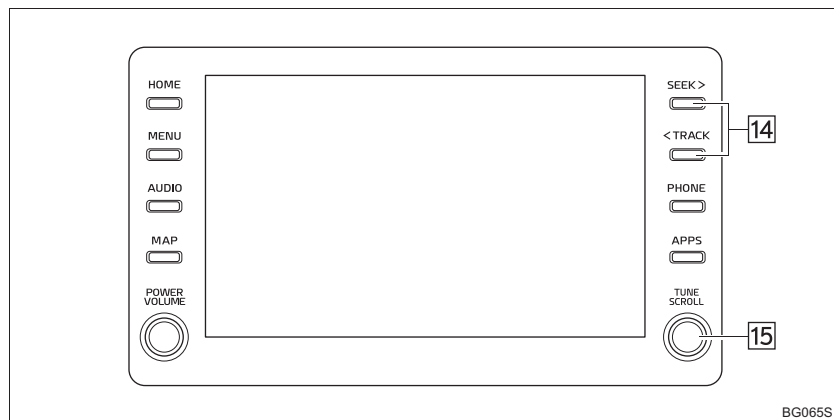

■ PANNEAU DE COMMANDE



No.	Fonction
1	Sélectionnez pour afficher l'écran de sélection de la source audio.
2	Sélectionnez pour revenir à l'écran principal.
3	Sélectionnez pour afficher l'écran de liste des chansons.
4	Sélectionnez pour afficher l'écran de sélection du mode de lecture.
5	Sélectionnez pour afficher l'écran de connexion d'un dispositif portable. (→P.110)
6	Sélectionnez pour afficher l'écran des paramètres de son. (→P.81)
7	Sélectionnez pour activer la lecture avec répétition. <ul style="list-style-type: none"> • Chaque fois que  est sélectionné, le mode change comme suit : répétition de la plage→répétition de l'album*→désactivé *: Lorsque la lecture aléatoire est désactivée.
8	Sélectionnez pour changer la page. Sélectionnez et maintenez enfoncé pour effectuer un retour en arrière.
9	Sélectionnez pour lancer la lecture/mettre en pause.
10	Sélectionnez pour changer la page. Sélectionnez et maintenez enfoncé pour effectuer une avance rapide.
11	Sélectionnez pour activer la lecture aléatoire. <ul style="list-style-type: none"> • Chaque fois que  est sélectionné, le mode change comme suit : 1 album aléatoire→tous les albums aléatoires→désactivé

No.	Fonction
12	Sélectionnez pour changer l'album.
13	Affiche la pochette
14	<ul style="list-style-type: none"> • Appuyez pour changer la page. • Maintenez ce bouton enfoncé pour effectuer une avance rapide/un retour en arrière.
15	<ul style="list-style-type: none"> • Tournez pour changer la page. • Tournez pour déplacer la liste vers le haut ou vers le bas. Vous pouvez également appuyer sur ce bouton pour entrer vos sélections sur les écrans de liste.



AVERTISSEMENT



- Ne manipulez pas les commandes du lecteur et n'établissez pas de connexion au système audio/vidéo Bluetooth® pendant que vous conduisez.
- Des antennes Bluetooth® sont installées sur votre composant audio. Les personnes qui portent un stimulateur cardiaque implantable, un stimulateur de resynchronisation cardiaque ou un défibrillateur automatique implantable devraient se tenir à une distance raisonnable des antennes Bluetooth®. Les ondes radio pourraient nuire au fonctionnement de tels appareils.
- Avant d'utiliser des dispositifs Bluetooth®, les utilisateurs de tout appareil médical électrique autre que les stimulateurs cardiaques implantables, les stimulateurs de resynchronisation cardiaque ou les défibrillateurs automatiques implantables devraient consulter le fabricant de l'appareil à propos du fonctionnement de ce dernier lorsqu'il est exposé aux ondes radio. Les ondes radio pourraient avoir des effets inattendus sur de tels appareils médicaux.



NOTE

- Ne laissez pas votre lecteur portable dans le véhicule. La température élevée dans l'habitacle pourrait notamment l'endommager.

INFORMATIONS

- Selon le modèle du dispositif Bluetooth® qui est connecté au système, la lecture de la musique pourrait débiter si vous sélectionnez  pendant qu'il est en pause. À l'inverse, la musique pourrait se mettre en pause si vous sélectionnez  pendant qu'elle est en cours de lecture.
- Il est possible que le système ne fonctionne pas dans les conditions suivantes :
 - Le dispositif Bluetooth® est éteint.
 - Le dispositif Bluetooth® n'est pas connecté.
 - La batterie du dispositif Bluetooth® est faible.
- Lorsque vous utilisez les fonctions audio Bluetooth® et Wi-Fi® Hotspot en même temps, les problèmes suivants peuvent survenir :
 - La connexion au dispositif Bluetooth® pourrait prendre plus de temps qu'à l'habitude.
 - Le son pourrait être coupé.
- L'établissement de la connexion du téléphone pourrait demander un certain temps lorsque l'audio Bluetooth® est en cours de lecture.
- Pour connaître les procédures d'utilisation du lecteur portable, reportez-vous au manuel qui l'accompagne.
- Le système se reconnectera automatiquement au lecteur portable, si le dispositif Bluetooth® est déconnecté à cause d'une réception trop faible du réseau Bluetooth® lorsque le contacteur du moteur est comme suit.
 - ▶ Véhicules non dotés du système Smart key
Le contacteur du moteur est en position "ACC" ou "ON".
 - ▶ Véhicules dotés du système Smart key
Le contacteur du moteur est en mode ACCESSORY ou IGNITION ON.
- Si la connexion au dispositif Bluetooth® est rompue volontairement (lorsque vous éteignez le dispositif, par exemple), cela ne se produit pas. Rétablissez la connexion du lecteur portable manuellement.
- L'information du dispositif Bluetooth® est enregistrée lorsque ce dispositif Bluetooth® est connecté au système audio/vidéo Bluetooth®. Lorsque vous vendez ou mettez au rebut le véhicule, supprimez les informations audio Bluetooth® du système. (→P.68)

ENREGISTREMENT/ CONNEXION D'UN DISPOSITIF Bluetooth®

Pour utiliser le système audio Bluetooth®, vous devez enregistrer un dispositif Bluetooth® dans le système.

► Enregistrement d'un dispositif supplémentaire

1 Affichez l'écran de commande audio Bluetooth®. (→P.106)

2 Sélectionnez "**Connecter**".

3 Sélectionnez "**Ajouter l'appareil**".

● Lorsqu'un autre dispositif Bluetooth® est connecté, un écran de confirmation s'affiche. Pour déconnecter le dispositif Bluetooth®, sélectionnez "**Oui**".

4 Procédez tel qu'indiqué à la section "ENREGISTREMENT D'UN TÉLÉPHONE Bluetooth® POUR LA PREMIÈRE FOIS" à partir de "ÉTAPE 5". (→P.43)

► Sélection d'un dispositif enregistré

1 Affichez l'écran de commande audio Bluetooth®. (→P.106)

2 Sélectionnez "**Connecter**".

3 Sélectionnez le dispositif que vous souhaitez connecter.

4 Vérifiez qu'un écran de confirmation est affiché une fois la connexion établie.

● Si un message d'erreur s'affiche, suivez les instructions à l'écran pour essayer de nouveau.

4. AUX

VUE D'ENSEMBLE

Vous pouvez accéder à l'écran de fonctionnement AUX à l'aide d'une des méthodes suivantes :

→P.79

► Connectez un dispositif au port AUX

→P.80

3

SYSTÈME AUDIO/VIDÉO

■ ÉCRAN DE COMMANDE

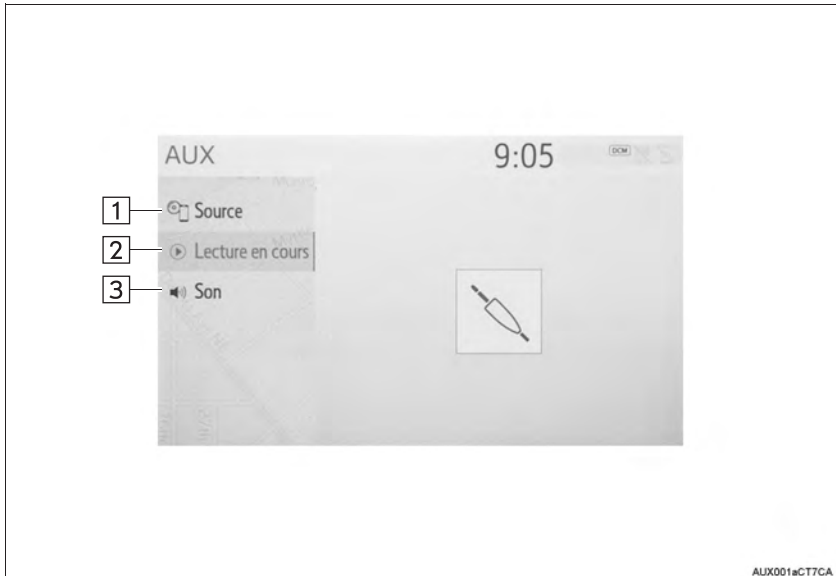

No.	Fonction
1	Sélectionnez pour afficher l'écran de sélection de la source audio.
2	Sélectionnez pour revenir à l'écran principal.
3	Sélectionnez pour afficher l'écran des paramètres de son. (→P.81)



AVERTISSEMENT

- Ne branchez pas d'appareils audio portatifs et ne manipulez pas les commandes pendant que vous conduisez.



NOTE

- Ne laissez pas d'appareils audio portatifs dans le véhicule. La température pourrait augmenter dans l'habitacle et endommager les lecteurs portatifs.
- N'appuyez pas sur l'appareil audio portatif pendant qu'il est branché et n'y appliquez pas une pression indue; cela pourrait endommager l'appareil audio portatif ou son connecteur.
- N'insérez pas de corps étrangers dans le port; cela pourrait endommager l'appareil audio portatif ou son connecteur.

1. CONTACTEURS AU VOLANT

Vous pouvez régler certains paramètres du système audio/vidéo à l'aide des contacteurs au volant.

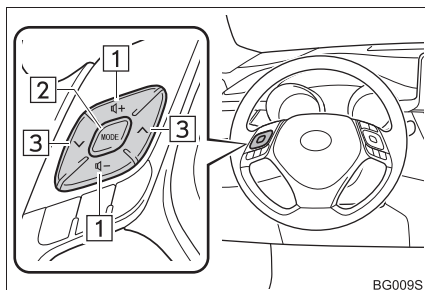

No.	Contacteur
1	Contacteur de volume
2	Contacteur "MODE"
3	Contacteur de recherche

► Contacteur de volume

Mode	Fonctionnement	Fonction
Tous	Appuyez	Augmentation/diminution du volume
	Maintenez enfoncé	Augmentation/diminution du volume en continu

► Contacteur "MODE"

Mode	Fonctionnement	Fonction
AM, FM, SXM*1, AUX	Appuyez	Sélection du mode audio
	Maintenez enfoncé	Mise en sourdine*2 (Maintenez de nouveau enfoncé pour rétablir le son.)
USB*3, iPod/ iPhone, Bluetooth® audio*3, APPS*3	Appuyez	Sélection du mode audio
	Maintenez enfoncé	Pause (Maintenez de nouveau enfoncé pour reprendre le mode de lecture.)

*1: Entune Audio Plus/Entune Premium Audio uniquement

*2: Appuyez longuement sur la touche "MODE" pour mettre la radio en pause quand la fonction de mise en cache de la radio est activée. (Appuyez et maintenez à nouveau pour réactiver le programme radio caché.)

*3: Cette fonction est inopérante quand une connexion Apple CarPlay est établie.

► Contacteur de recherche

Mode	Fonctionnement	Fonction
AM, FM	Appuyez	Canal présélectionné suivant/précédent
	Maintenez enfoncé	Recherche d'une station qui émet à une fréquence plus élevée ou plus basse (0,8 s ou plus) Recherche d'une station qui émet à une fréquence plus élevée ou plus basse en continu pendant que vous appuyez sur le contacteur (1,5 s ou plus)
SXM*1	Appuyez	Canal présélectionné suivant/précédent
	Maintenez enfoncé	Recherche des stations dans le type de programme/la catégorie de canal pertinents (0,8 s ou plus) Choix rapide du canal suivant/précédent (1,5 s ou plus)
USB*2, iPod/ iPhone, Bluetooth® audio*2	Appuyez	Choix de la plage/du fichier suivant/précédent
	Maintenez enfoncé	Avance rapide/retour en arrière

*1: Entune Audio Plus/Entune Premium Audio uniquement

*2: Cette fonction est inopérante quand une connexion Apple CarPlay est établie.

INFORMATIONS

- En mode APPS, les opérations qui peuvent être effectuées à l'écran varient en fonction de l'APPS sélectionnée.

1. PARAMÈTRES AUDIO

Vous pouvez configurer des paramètres audio détaillés.

- 1 Appuyez sur le bouton **"MENU"**.

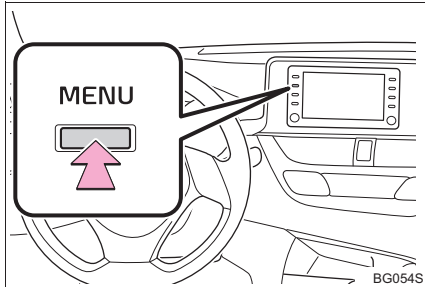

- 2 Sélectionnez **"Configuration"**.
- 3 Sélectionnez **"Audio"**.
- 4 Sélectionnez les éléments que vous souhaitez configurer.

ÉCRAN DES PARAMÈTRES AUDIO



No.	Fonction	Page
1	Sélectionnez pour configurer les paramètres communs.	115
2	Sélectionnez pour configurer les paramètres de la radio.	116

PARAMÈTRES COMMUNS

- 1 Affichez l'écran des paramètres audio.
- 2 Sélectionnez **"Commun"**.
- 3 Sélectionnez les éléments que vous souhaitez configurer.



No.	Fonction
1	Sélectionnez pour activer/désactiver l'affichage de pochette.
2	Sélectionnez pour activer/désactiver l'affichage des informations de la base de données Gracenote.
3*	Sélectionnez pour changer le format de l'écran pour la sortie vidéo. (→P.83)
4*	Sélectionnez pour afficher l'écran de réglage de la qualité de l'image. (→P.83)

* : Uniquement en mode vidéo USB.

PARAMÈTRES DE LA RADIO (Entune Audio)

- 1 Affichez l'écran des paramètres audio.
- 2 Sélectionnez **“Radio”**.
- 3 Sélectionnez le nombre souhaité de stations de radio présélectionnées affichées à l'écran.

PARAMÈTRES DE LA RADIO (Entune Audio Plus/Entune Premium Audio)

- 1 Affichez l'écran des paramètres audio.
- 2 Sélectionnez **“Radio”**.
- 3 Sélectionnez les éléments que vous souhaitez configurer.



ENREGISTREMENT DE LA GESTION DES FAVORIS INTELLIGENTS

- 1 Sélectionnez **“Gérer les favoris intelligents”**.
- 2 Sélectionnez le canal que vous souhaitez configurer.
 - Affiche les canaux présélectionnés enregistrés.
 - Vous pouvez enregistrer jusqu'à 20 canaux.

RÉGLAGE DU NOMBRE DE STATIONS DE RADIO PRÉSÉLECTIONNÉES

- 1 Sélectionnez **“Nombre de prééglages radio”**.
- 2 Sélectionnez le nombre souhaité de stations de radio présélectionnées affichées à l'écran.

No.	Fonction	Page
1	Sélectionnez pour enregistrer les favoris intelligents.	116
2	Sélectionnez pour changer le nombre de stations de radio présélectionnées affichées à l'écran.	116

1. INFORMATIONS DE FONCTIONNEMENT



NOTE

- Pour éviter d'endommager le système audio/vidéo :
 - Veillez à ne pas renverser de liquide sur le système audio/vidéo.

INFORMATIONS

- L'utilisation d'un téléphone cellulaire à l'intérieur ou à proximité du véhicule peut occasionner un bruit dans les haut-parleurs du système audio/vidéo que vous êtes en train d'écouter. Toutefois, cela n'est pas le signe d'une anomalie.

RADIO

Habituellement, un problème de réception radio n'indique pas un problème avec la radio; il s'agit juste de la conséquence normale des conditions à l'extérieur du véhicule.

Par exemple, les immeubles et le relief à proximité peuvent nuire à la réception FM. Les lignes électriques ou les câbles de téléphone peuvent nuire aux signaux AM. Et, bien entendu, les signaux radio n'ont pas une portée illimitée. Plus le véhicule s'éloigne d'une station de radio, plus le signal s'affaiblit. De plus, les conditions de réception changent continuellement lorsque le véhicule est en mouvement.

Vous trouverez ici la description de quelques problèmes de réception courants qui n'indiquent probablement pas un problème avec la radio.

FM

Stations dont le signal s'éloigne ou s'évanouit : Généralement, la portée réelle d'une station FM est d'environ 25 miles (40 km). Une fois hors de cette portée, vous pourriez remarquer que le signal semble s'évanouir ou s'éloigner. Ce phénomène augmente au fur et à mesure que vous vous éloignez de l'émetteur radio. Ces phénomènes sont souvent accompagnés de distorsion.

Voies multiples : Les signaux FM se réfléchissant, il est possible que l'antenne du véhicule reçoive 2 signaux en même temps. Si cela se produit, les signaux s'annuleront réciproquement, provoquant momentanément un effet de scintillement ou la perte de la réception.

Parasites et scintillement : Ces phénomènes se produisent lorsque les signaux sont bloqués par des immeubles, des arbres ou d'autres objets de grande taille. Il est parfois possible de réduire les parasites et le scintillement en augmentant le niveau des graves.

Substitution de station : Si le signal FM que vous écoutez est interrompu ou affaibli, et qu'une autre station émet à une fréquence adjacente avec davantage de puissance, la radio peut syntoniser cette autre station jusqu'à ce que le signal initial puisse être capté de nouveau.

AM

Évanouissement : Les signaux AM sont réfléchis par les couches élevées de l'atmosphère, plus particulièrement la nuit. Ces signaux réfléchis peuvent nuire à ceux reçus directement de la station de radio, provoquant un affaiblissement sporadique du son de celle-ci.

Brouillage de station : Lorsqu'un signal réfléchi et un signal reçu directement de la station de radio sont presque exactement sur la même fréquence, ils peuvent se nuire et rendre la diffusion presque inaudible.

Parasites : La bande AM peut facilement être brouillée par des sources externes de parasites électriques, comme les lignes électriques à haute tension, les éclairs ou les moteurs électriques. Cela occasionnera des parasites.

SiriusXM

- L'installation d'une charge sur le porte-bagages de toit, particulièrement des objets en métal, pourrait nuire à la réception de la radio par satellite SiriusXM.
- Toute altération ou modification effectuée sans l'autorisation appropriée peut faire perdre à l'utilisateur le droit d'utiliser l'équipement.

iPod/iPhone



- "Made for iPod" et "Made for iPhone" indiquent qu'un accessoire électronique a été conçu spécialement pour se brancher respectivement à un iPod ou à un iPhone, et qu'il a été certifié par le fabricant pour répondre aux normes de performance d'Apple.
- Apple n'est pas responsable du fonctionnement de cet appareil ni de sa conformité réglementaire ou aux normes de sécurité. Veuillez prendre note que l'utilisation de cet accessoire avec un iPod ou un iPhone peut avoir un impact sur le rendement de la connexion sans fil.
- iPhone, iPod nano et iPod touch sont des marques de commerce d'Apple Inc., déposées aux États-Unis et dans d'autres pays.
- Lightning est une marque commerciale d'Apple Inc.
- Le connecteur Lightning est compatible avec les iPhone 7 Plus, iPhone 7, iPhone 6s Plus, iPhone 6s, iPhone SE, iPhone 6 Plus, iPhone 6, iPhone 5s, iPhone 5c, iPhone 5, iPod touch (5ème et 6ème génération), et iPod nano (7ème génération).
- Le connecteur 30 broches est compatible avec les iPhone 4s.

- L'USB est compatible avec les iPhone 7 Plus, iPhone 7, iPhone 6s Plus, iPhone 6s, iPhone SE, iPhone 6 Plus, iPhone 6, iPhone 5s, iPhone 5c, iPhone 5, iPhone 4s, iPod touch (5ème et 6ème génération), et iPod nano (7ème génération).
- La technologie Bluetooth® est compatible avec les iPhone 7 Plus, iPhone 7, iPhone 6s Plus, iPhone 6s, iPhone SE, iPhone 6 Plus, iPhone 6, iPhone 5s, iPhone 5c, iPhone 5, iPhone 4s, iPod touch (5ème et 6ème génération), et iPod nano (7ème génération).

MODÈLES COMPATIBLES

Vous pouvez utiliser les modèles d'appareil suivants avec ce système : iPod nano®, iPod touch® et iPhone®.

Conçu pour

- iPod touch (6e génération)
- iPod touch (5e génération)
- iPod nano (7e génération)
- iPhone 7 Plus
- iPhone 7
- iPhone SE
- iPhone 6s Plus
- iPhone 6s
- iPhone 6 Plus
- iPhone 6
- iPhone 5s
- iPhone 5c
- iPhone 5
- iPhone 4s

Ce système prend en charge la lecture audio uniquement.

Selon les différences entre modèles ou versions logicielles, etc., il est possible que certains modèles soient incompatibles avec ce système.

SOURCE AUDIO EN HAUTE DÉFINITION

Cet appareil prend en charge les sources audio en haute définition.

La définition de haute définition est basée sur les normes établies par des groupes comme le CTA (Consumer Technology Association).

Les formats pris en charge et les supports compatibles sont les suivants.

■ FORMATS PRIS EN CHARGE

WAV, FLAC, ALAC, OGG Vorbis

■ SUPPORTS COMPATIBLES

USB

INFORMATIONS SUR LES FICHIERS

PÉRIPHÉRIQUES DE STOCKAGE USB COMPATIBLES

Formats de communication USB	de	USB 2.0 HS (480 mbps)	
Formats de fichier		FAT 16/32	
Classe de correspondance	de	Classe mémoire	de
		masse	

FICHIERS COMPRESSÉS COMPATIBLES

Élément		USB
Format de fichier compatible		MP3/WMA/AAC
		WAV(LPCM)/FLAC/ALAC/OGG Vorbis
Format de fichier compatible (vidéo)*		MP4/AVI/WMV
Dossiers appareil	par	3000 maximum
Fichiers appareil	par	9999 maximum
Fichiers dossier	par	255 maximum

* : vidéo USB uniquement

FRÉQUENCE D'ÉCHANTILLONNAGE CORRESPONDANTE

Type de fichier	Fréquence (kHz)
Fichiers MP3 : MPEG 1 LAYER 3	32/44,1/48
Fichiers MP3 : MPEG 2 LSF LAYER 3	16/22,05/24
Fichiers WMA : versions 7, 8, 9* ¹ (9.1/9.2)	32/44,1/48
Fichiers AAC : MPEG4/AAC-LC	11,025/12/16/ 22,05/24/32/ 44,1/48
Fichiers WAV (LPCM)* ²	8/11,025/12/16/ 22,05/24/32/ 44,1/48/88,2/96/ 176,4/192
FLAC* ²	8/11,025/12/16/ 22,05/24/32/ 44,1/48/88,2/96/ 176,4/192
ALAC* ²	8/11,025/12/16/ 22,05/24/32/ 44,1/48/64/88,2/ 96
OGG Vorbis* ²	8/11,025/16/ 22,05/32/44,1/ 48

*¹ : Compatible uniquement avec la norme Windows Media Audio

*² : Les sources audio de 48 kHz ou plus sont converties à 48 kHz/24 bit.

■ DÉBITS BINAIRES CORRESPONDANTS*1

Type de fichier	Débit binaire (kbps)
Fichiers MP3 : MPEG 1 LAYER 3	32 - 320
Fichiers MP3 : MPEG 2 LSF LAYER 3	8 - 160
Fichiers WMA : Versions 7, 8	CBR 48 - 192
Fichiers WMA : version 9*2 (9.1/9.2)	CBR 48 - 320
Fichiers AAC : MPEG4/AAC-LC	8 - 320
OGG Vorbis	32-500

*1 :Compatible avec le débit binaire variable (VBR)

*2 :Compatible uniquement avec la norme Windows Media Audio

Type de fichier	Débit binaire de quantification (bit)
Fichiers WAV (LPCM)	16/24
FLAC	
ALAC	

■ MODES DE CANAL COMPATIBLES

Type de fichier	Mode de canal
Fichiers MP3	Stéréo, stéréo combinée (joint stereo), double canal (dual channel) et mono
Fichiers WMA	2 canaux
Fichiers AAC	1 canal, 2 canaux (double canal (dual channel) n'est pas pris en charge)
WAV (LPCM) / FLAC/ ALAC/OGG Vorbis	2 canaux

- MP3 (MPEG Audio Layer 3), WMA (Windows Media Audio) et AAC (Advanced Audio Coding) sont des normes de compression audio.
- Ce système est capable de lire les fichiers MP3/WMA/AAC sur clé USB.
- Les fichiers MP4, WMV et AVI peuvent utiliser les résolutions suivantes : 128x96, 160x120, 176x144 (QCIF), 320x240 (QVGA), 352x240 (SIF), 352x288 (CIF), 640x480 (VGA), 720x480 (NTSC), 720x576 (PAL)
- Lorsque vous nommez un fichier MP3/WMA/AAC, utilisez l'extension adéquate (.mp3/.wma/.m4a).
- Ce système traite les fichiers portant l'extension .mp3/.wma/.m4a comme des fichiers de format MP3/WMA/AAC respectivement. Pour éviter des parasites ou des erreurs de lecture, utilisez les extensions de fichier appropriées.

- Les fichiers MP3 sont compatibles avec les étiquettes ID3, versions 1.0, 1.1, 2.2 et 2.3. Ce système ne peut pas afficher le titre d'album, le titre de plage et le nom d'artiste dans les autres formats.
- Les fichiers WMA/AAC peuvent contenir une étiquette WMA/AAC qui est utilisée de la même manière qu'une étiquette ID3. Les étiquettes WMA/AAC comportent des informations comme le titre de la plage et le nom de l'artiste.
- La fonction de rehaussement n'est disponible que lors de la lecture des fichiers MP3.
- Ce système peut lire les fichiers AAC encodés par iTunes.
- La qualité sonore des fichiers MP3/WMA augmente généralement avec des débits binaires plus élevés. Pour obtenir une bonne qualité de son, il est recommandé d'enregistrer les fichiers à 128 kbits/s au moins de débit binaire. Les listes de lecture m3u ne sont pas compatibles avec le lecteur audio.
- Les listes de lecture m3u ne sont pas compatibles avec le lecteur audio.
- Les formats MP3i (MP3 interactif) et MP3PRO ne sont pas compatibles avec le lecteur audio.
- Le lecteur est compatible avec le débit binaire variable (VBR).
- Lors de la lecture de fichiers enregistrés en débit binaire variable (VBR), le temps de lecture ne sera pas affiché correctement si l'avance rapide ou le retour en arrière sont utilisés.
- Il n'est pas possible de vérifier des dossiers qui ne contiennent pas de fichiers MP3/WMA/AAC.
- Le lecteur peut lire les fichiers MP3/WMA/AAC enregistrés dans une arborescence maximale de 8 dossiers.

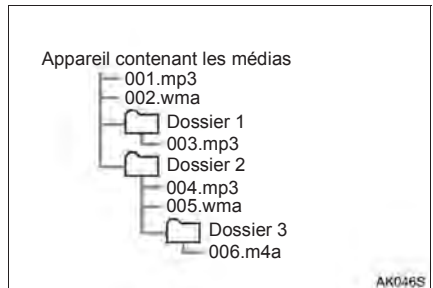

- L'ordre diffère selon l'ordinateur et le logiciel d'encodage MP3/WMA/AAC que vous utilisez.

TERMINOLOGIE

ÉTIQUETTE ID3

- Méthode d'intégration des informations propres à une plage dans un fichier MP3. Ces informations intégrées peuvent comprendre le numéro de la plage, le titre de la plage, le nom de l'artiste, le titre de l'album, le genre de musique, l'année de production, des commentaires, la pochette ainsi que d'autres données. Ces contenus peuvent être modifiés librement à l'aide d'un logiciel doté des fonctions de modification d'étiquettes ID3. Bien que les étiquettes ne puissent contenir qu'un nombre limité de caractères, ces informations peuvent être consultées lorsque la plage est lue.

ÉTIQUETTE WMA

- Les fichiers WMA peuvent contenir une étiquette WMA qui est utilisée de la même manière qu'une étiquette ID3. Les étiquettes WMA comportent des informations comme le titre de la plage et le nom de l'artiste.

MP3

- MP3 est une norme de compression établie par un groupe de travail (MPEG) de l'ISO (Organisation internationale de normalisation).

WMA

- WMA (Windows Media Audio) est un format de compression audio mis au point par Microsoft®. Il compresse les fichiers à une taille plus petite que celle des fichiers MP3. Les fichiers WMA utilisent les versions de décodage suivantes : 7, 8 et 9.
- Reconnaissance de marque de commerce Windows Media est une marque déposée ou une marque de commerce de Microsoft Corporation aux États-Unis et/ou dans d'autres pays.
Ce produit comprend une technologie détenue par Microsoft Corporation et il ne peut être ni utilisé ni distribué sans une licence accordée par Microsoft Licensing, Inc.
Ce produit est protégé par certains droits de propriété intellectuelle détenus par Microsoft Corporation et des tiers.
Toute utilisation ou distribution de cette technologie à l'extérieur de ce produit est formellement interdite en l'absence de licence concédée par Microsoft ou une filiale ou un tiers habilité par Microsoft.

AAC

- AAC est l'abréviation de Advanced Audio Coding et fait référence à une norme de compression audio utilisée avec MPEG2 et MPEG4.

MPEG4

- Ce produit est fourni sous licence du portefeuille de brevets MPEG-4, du portefeuille de brevets AVC et du portefeuille de brevets VC-1 pour l'usage personnel d'un consommateur ou les autres usages dans lesquels rémunération n'est pas perçue pour (i) encoder le flux vidéo en conformité avec les normes MPEG-4, AVC et VC-1 ("MPEG-4/AVC/VC-1 Video") et/ou (ii) décoder le flux vidéo MPEG-4/AVC/VC-1 ayant été encodé par un consommateur pour son activité personnelle et/ou ayant été obtenu d'un fournisseur vidéo autorisé sous licence à fournir le flux vidéo MPEG-4/AVC/VC-1.

Aucune licence n'est accordée ou réputée implicite pour tout autre usage quel qu'il soit.

Pour tout complément d'information, s'adresser à MPEG LA, L.L.C. Voir <http://www.mpegla.com>.

MESSAGES D'ERREUR

Mode	Message	Explication
USB	"Erreur USB"	Cela indique un problème au niveau du périphérique de stockage USB ou de son branchement.
	"Aucun fichier musical trouvé."	Cela indique qu'aucun fichier compatible n'est présent sur le périphérique de stockage USB.
	"Aucun fichier vidéo trouvé."	
iPod	"Erreur de l'iPod"	Cela indique un problème au niveau de l'iPod/iPhone ou de son branchement.
	"Aucun fichier musical trouvé."	Cela indique qu'il n'y a aucune donnée musicale sur l'iPod/iPhone.
	"Vérifiez la version du micrologiciel de l'iPod."	Cela indique que la version du logiciel n'est pas compatible. Procédez à une mise à jour du micrologiciel de l'iPod/iPhone, puis réessayez.
	"Impossible d'autoriser l'iPod."	Cela indique que l'autorisation de l'iPod/iPhone a échoué. Veuillez vérifier votre iPod/iPhone.
Audio Bluetooth®	"Pistes musicales non prises en charge. Veuillez vérifier votre lecteur portatif."	Cela indique un problème au niveau du dispositif Bluetooth®.

INFORMATIONS

- Si la défaillance n'est pas corrigée : Apportez votre véhicule chez votre concessionnaire Toyota.

4

SYSTÈME DE COMMANDE VOCALE

1 FONCTIONNEMENT DU SYSTÈME DE COMMANDE VOCALE

1. SYSTÈME DE COMMANDE VOCALE..... 128
 - UTILISATION DU SYSTÈME DE COMMANDE VOCALE..... 128
 - FONCTIONNEMENT DU SYSTÈME DE COMMANDE VOCALE..... 129
2. COMPRÉHENSION DE LA VOIX NATURELLE 132
3. LISTE DES COMMANDES 133

2 FONCTIONNEMENT DE MOBILE ASSISTANT (ASSISTANT MOBILE)

1. MOBILE ASSISTANT (ASSISTANT MOBILE) 139

1

2

3

4

5

6

7

8

9

1. SYSTÈME DE COMMANDE VOCALE

Le système de commande vocale vous permet de faire fonctionner la radio, de faire un appel téléphonique, etc., à l'aide de commandes vocales.

Reportez-vous à la liste des commandes pour consulter des exemples de commandes vocales. (→P.133)

UTILISATION DU SYSTÈME DE COMMANDE VOCALE

CONTACTEUR AU VOLANT

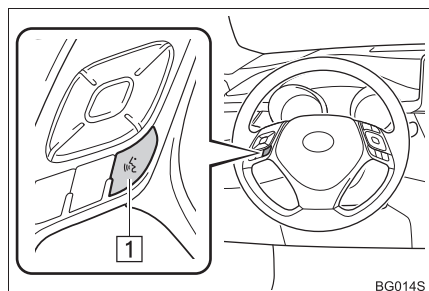

1 Contacteur de communication

- Appuyez sur le bouton d'activation vocale pour lancer le système de commande vocale. Pour annuler la commande vocale, appuyez longuement sur le bouton d'activation vocale.
- ▶ Lorsqu'une connexion Apple CarPlay est établie
- Appuyez longuement sur le bouton d'activation vocale pour lancer Siri. Pour annuler Siri, appuyez sur le bouton d'activation vocale.

MICROPHONE

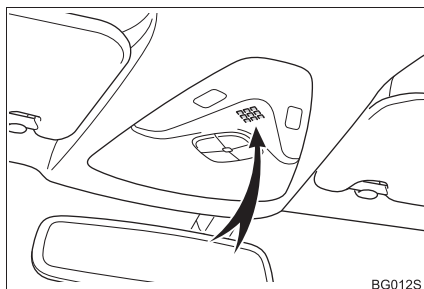

- Il n'est pas nécessaire de parler directement dans le microphone lorsque vous dites une commande.

INFORMATIONS

- Il se peut que des commandes vocales ne soient pas reconnues si :
 - Vous parlez trop rapidement.
 - Vous parlez à voix basse ou trop fort.
 - Les vitres sont ouvertes.
 - Les passagers parlent pendant que vous dites les commandes vocales.
 - La vitesse du ventilateur du climatiseur est réglée à une puissance élevée.
 - Les événements du climatiseur sont orientés vers le microphone.
- Dans les circonstances suivantes, il se peut que le système ne reconnaisse pas la commande correctement; il pourrait alors s'avérer impossible d'utiliser les commandes vocales :
 - La commande est erronée ou ambiguë. Il convient de noter que le système pourrait avoir de la difficulté à reconnaître certains mots, certains accents ou certaines formes linguistiques.
 - Il y a un bruit ambiant trop fort, comme le bruit du vent.
- Habituellement, il est nécessaire d'attendre le signal sonore avant de dire une commande. Pour vous permettre de parler sans attendre la fin des messages de commande vocale ni le signal sonore, activez la fonction d'interruption des messages de commande vocale. (→P.69)
- Véhicules non dotés du système Smart key : Ce système peut ne pas fonctionner immédiatement après avoir placé le contacteur du moteur en position "ACC" ou "ON".
Véhicules dotés du système Smart key : Ce système peut ne pas fonctionner immédiatement après avoir placé le contacteur du moteur en mode ACCESSORY ou IGNITION ON.



FONCTIONNEMENT DU SYSTÈME DE COMMANDE VOCALE

Pour faire fonctionner le système de commande vocale, dites des commandes qui correspondent à une fonction prise en charge. Pour afficher des exemples de commandes pour des fonctions prises en charge, sélectionnez un bouton de fonction sur l'écran après le démarrage du système de commande vocale.

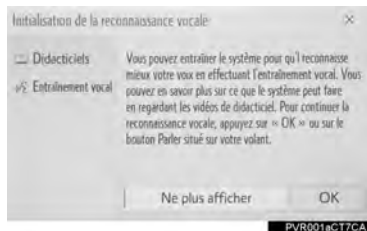
- 1 Appuyez sur le contacteur de communication.
- Vous pouvez ignorer l'orientation vocale du système de commande vocale en appuyant sur le contacteur de communication.
- 2 Si cet écran s'affiche, sélectionnez "OK" ou appuyez sur le contacteur de communication.



- Pour plus de détails sur cet écran : →P.131
- 3 Après avoir entendu un signal sonore, dites une commande prise en charge.
- Pour afficher un exemple des commandes de la fonction souhaitée, dites la fonction souhaitée ou sélectionnez le bouton de la fonction souhaitée. Pour afficher plus de commandes, sélectionnez "Plus de commandes".

- Sélectionner **“Aide”** ou dire **“Aide”** permet de demander au système de commande vocale de proposer des exemples des commandes et des procédures d'utilisation.
- Au lieu de dire la mention entre crochets “<>” à côté des commandes, vous pouvez dire les PDI enregistrés, les noms enregistrés dans la liste des contacts, etc. (→P.133)
Par exemple : Dites **“Rechercher un restaurant”**, **“Appeler John Smith”**, etc.
- Si le résultat attendu ne s'affiche pas, ou si aucun choix n'est disponible, effectuez l'une des actions suivantes pour revenir à l'écran précédent :
 - Dites **“Retour”**.
 - Sélectionnez .
- Pour annuler la reconnaissance vocale, sélectionnez , dites **“Annuler”**, ou maintenez le contacteur de communication enfoncé.
- Pour utiliser de nouveau les commandes vocales, sélectionnez **“Recommencer”** ou dites **“Recommencer”**.
- Pour suspendre l'utilisation des commandes vocales, sélectionnez **“Pause”**. Pour reprendre l'utilisation des commandes vocales, sélectionnez **“Reprendre”** ou appuyez sur le contacteur de communication.

INFORMATIONS

- Si le système ne réagit pas ou si l'écran de confirmation reste affiché, appuyez sur le contacteur de communication, puis réessayez.
- Si le système n'arrive pas à reconnaître une commande vocale 3 fois de suite, il suggérera la façon d'augmenter la performance de la reconnaissance vocale. (→P.131)
- Sur l'écran des paramètres de la voix, vous pouvez modifier le niveau de rétroaction du système lors de l'utilisation du système de commande vocale (messages de reconnaissance vocale). (→P.69)
- L'orientation vocale peut être annulée jusqu'à un certain point en désactivant les messages de commande vocale. Utilisez ce réglage lorsqu'il est souhaitable de dire une commande immédiatement après avoir appuyé sur le contacteur de communication et entendu un signal sonore.

AMÉLIORATION DE LA RECONNAISSANCE VOCALE

Pour améliorer les performances de la reconnaissance vocale, utilisez les fonctions “Didacticiels” et “Entraînement vocal” sur l’écran “Initialisation de la reconnaissance vocale”. Ces fonctions sont uniquement disponibles lorsque le véhicule n’est pas en mouvement.

Vous pouvez également lancer les fonctions “Didacticiels” et “Entraînement vocal” sur l’écran des paramètres de la voix. (→P.69)

- 1 Appuyez sur le contacteur de communication.
- 2 Sélectionnez l’élément que vous souhaitez configurer.

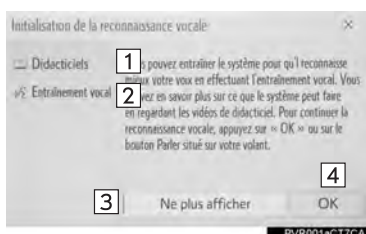

No.	Fonction
1	Sélectionnez pour afficher les tutoriels des commandes vocales.
2	Sélectionnez pour former le système de commande vocale. Le système demandera à l'utilisateur de dire 10 exemples de phrase. Cela permettra au système de commande vocale de s'adapter à l'accent de l'utilisateur.
3	Sélectionnez pour empêcher l'écran de s'afficher de nouveau.

No.	Fonction
4	Sélectionnez pour passer à l'écran de commande vocale.

FONCTION DE DICTÉE (ANGLAIS UNIQUEMENT)*

Vous pouvez écrire des messages texte à l'aide de la fonction de dictée. Pour utiliser la fonction de dictée, vous devez souscrire un abonnement au service Toyota Entune. Contactez votre concessionnaire Toyota pour plus de détails.

- 1 Sélectionnez .



- 2 Parlez au système.

- Les mots reconnus dans votre discours s'afficheront. Pour confirmer le texte entré, sélectionnez “OK”.

INFORMATIONS

- Le clavier ne s'affiche pas à l'écran lorsque le véhicule roule.
- Il est possible que la réponse à un message texte à l'aide de la fonction de dictée ne soit pas disponible selon le type de téléphone cellulaire utilisé.

* : Entune Premium Audio avec DCM uniquement

2. COMPRÉHENSION DE LA VOIX NATURELLE*

Grâce à la technologie de reconnaissance de la voix naturelle, ce système reconnaît des commandes dites d'une voix naturelle. (Si un abonnement au service Toyota Entune a été entré, le système sera en mesure de se connecter au centre Toyota Entune et pourra reconnaître encore mieux l'anglais parlé d'une voix naturelle.) Cependant, le système ne peut pas reconnaître toutes les variations de chaque commande. Dans certaines situations, vous pouvez omettre la commande de la procédure et énoncer directement l'opération souhaitée. Toutes les commandes vocales ne sont pas affichées dans le menu des fonctions. Pour utiliser cette fonction, vous devez souscrire un abonnement au service Toyota Entune. Contactez votre concessionnaire Toyota pour plus de détails.

* : Entune Premium Audio avec DCM uniquement

3. LISTE DES COMMANDES

Les commandes vocales identifiables sont décrites ci-dessous, ainsi que leur action.

- Les commandes les plus souvent utilisées sont répertoriées dans les tableaux suivants.
 - Il se peut que les commandes relatives aux dispositifs qui ne sont pas installés dans le véhicule ne s'affichent pas à l'écran. De plus, selon d'autres conditions, telles que la compatibilité, certaines commandes peuvent ne pas s'afficher à l'écran.
 - Les fonctions disponibles peuvent varier en fonction du système installé.
- Vous pouvez changer la langue du système de commande vocale. (→P.64)

► Commun

Commande	Action
"Aide"	Affiche des exemples de certaines des commandes disponibles
"Retour"	Retourne à l'écran précédent
"Annuler"	Annule le système de commande vocale
"Recommencer"	Retourne au menu principal
"Pause"	Suspend temporairement une session vocale jusqu'à ce que vous la repreniez en appuyant sur le contacteur de communication

► Menu principal

Commande	Action
"Exemples de commandes pour le <menu>"	Affiche la liste des commandes du menu sélectionné
"Plus de commandes"	Affiche les commandes utilisées le plus fréquemment
"Paramètres de la voix"	Affiche l'écran des paramètres de la voix
"Entraînement de la reconnaissance vocale"	Affiche l'écran de formation de la reconnaissance vocale*

* : Le véhicule doit être garé

► Navigation*1

Commande	Action
“Aller à une adresse”*2	Permet de définir une destination en disant son adresse*3, 4
“Rechercher un <catégorie PDI/ nom de PDI> à proximité”	Affiche une liste de <catégorie de PDI*5/nom de PDI*6> à proximité de la position actuelle
“Trouver un <PDI> à ma destination”	Affiche une liste de <PDI> situés à proximité de la destination
“Rechercher un <PDI> dans une ville”*2	Affiche une liste de <PDI> situés dans la ville et dans la province ou l'État spécifiés*7
“Aller à la maison”	Affiche l'itinéraire jusqu'au domicile
“Présélection <1 - 10>”	Définit comme destination l'emplacement défini au numéro favori
“Aller à une destination précédente”	Affiche une liste des destinations récentes. La sélection d'un numéro de la liste lancera la navigation vers la destination récente sélectionnée.
“Annuler l'itinéraire”	Annule le guidage routier
“Supprimer un arrêt”	Affiche une liste de destinations à supprimer*8
“Afficher les icônes de <PDI>”	Affiche sur la carte les icônes des catégories*5 de points d'intérêt spécifiées

*1 : Entune Premium Audio uniquement

*2 : Anglais et français uniquement

*3 : Pour obtenir de meilleurs résultats lors de la reconnaissance vocale, dites l'adresse complète sans le code postal

*4 : Lorsque le français est sélectionné comme langue, la province de Québec, au Canada, est la seule zone prise en charge

*5 : Par exemple, “Stations-service”, “Restaurants”, etc.

*6 : Les grandes marques nationales sont toujours prises en charge. Les marques locales sont également prises en charge avec un abonnement au service Toyota Entune. Contactez votre concessionnaire Toyota pour plus de détails.

*7 : Lorsque le français est sélectionné comme langue, la Ville de Québec, au Canada, est la seule zone prise en charge

*8 : Utilisé lorsque plusieurs destinations sont définies sur un itinéraire

► Téléphone

Commande	Action
“Appeler <nom>”*	Passer un appel au contact spécifié de l'annuaire
“Appeler <nom> <cellulaire>”*	Passer un appel au type de téléphone spécifié du contact de l'annuaire
“Appeler <# téléphone>”	Passer un appel au numéro de téléphone spécifié
“Recomposer”	Passer un appel au numéro de téléphone du dernier appel sortant
“Rappeler”	Passer un appel au numéro de téléphone du dernier appel entrant
“Voir mes appels récents”	Affiche l'écran de l'historique des appels
“Texter <cellulaire> de <nom>”	Envoie un message texte au contact spécifié de l'annuaire

* : Si le système ne reconnaît pas le nom d'un contact, créez une étiquette vocale. (→P.188) Le nom d'un contact peut également être reconnu en ajoutant une étiquette vocale.

► Pendant un appel téléphonique

Commande	Action
“Envoyer <numéro>”	Envoie les tonalités DTMF spécifiées
“Mode sourdine”	Désactive le microphone (la personne à l'autre bout du fil ne peut pas entendre la conversation)
“Réactiver”	Réactive le microphone

► Pendant qu'une notification de message entrant est affichée*

Commande	Action
“Lire ce message”	Lit le message entrant sur les haut-parleurs du véhicule
“Ignorer”	Ignore la notification de message entrant
“Répondre”	Envoie une réponse au message entrant
“Appeler”	Passer un appel au numéro de téléphone du message entrant

* : La notification de message en plein écran doit être activée dans les paramètres du téléphone (→P.179)

► Radio

Commande	Action
"Écouter la fréquence <fréquence> AM"	Syntonise sur la radio la fréquence AM spécifiée
"Écouter la fréquence <fréquence> FM"	Syntonise sur la radio la fréquence FM spécifiée
"Écouter une station <genre>"	Syntonise sur la radio une station FM du genre spécifié*1
"Mettre présélection <1 - 36>"	Syntonise sur la radio la station de radio présélectionnée spécifiée
"Mettre du <genre> sur XM"*2	Syntonise sur la radio un canal de radio par satellite du genre spécifié*3
"Écouter <station satellite>"*2	Syntonise sur la radio le canal de radio par satellite portant le nom spécifié*3
"Écouter la station satellite <numéro>"*2	Syntonise sur la radio le canal de radio par satellite spécifié*3

*1 : Une liste des stations doit avoir été dressée au préalable à l'aide de l'écran de la radio (→P.85)

*2 : Entune Audio Plus/Entune Premium Audio uniquement

*3 : Requiert un abonnement à la radio par satellite

► Audio*

Commande	Action
“Écouter la playlist <playlist>”	Lit les plages de la liste de lecture sélectionnée
“Écouter l'artiste <nom>”	Lit les plages de l'artiste sélectionné
“Écouter la chanson <titre>”	Lit la plage sélectionnée
“Écouter l'album <titre>”	Lit les plages de l'album sélectionné
“Écouter le genre <genre>”	Lit les plages du genre sélectionné
“Écouter le compositeur <nom>”	Lit les plages du compositeur sélectionné
“Écouter le balado <titre>”	Lit les plages du balado sélectionné
“Écouter le livre audio <titre>”	Lit les plages du livre audio sélectionné
“Mettre ma musique”	Active le système audio/vidéo
“Arrêter la musique”	Désactive le système audio/vidéo
“Écouter <source audio>”	Définit le mode audio spécifié comme source audio

* : Pour pouvoir utiliser la fonctionnalité décrite dans cette section, le dispositif audio doit être branché à l'aide d'un câble USB

► Informations*1

Commande	Action
“Voir les prévisions météo”	Affiche les informations météorologiques
“Prévisions météo pour <ville>”*2	Affiche les prévisions météorologiques de la ville spécifiée
“Voir la circulation”	Affiche les informations sur la circulation
“Voir la circulation à proximité”	Affiche les informations sur la circulation autour de votre position actuelle
“Voir la circulation sur cette route”	Affiche les informations sur la circulation le long de votre itinéraire actuel
“Voir le trafic sur ma route”	Affiche les informations sur la circulation le long de la route actuelle
“Trafic sur une route prédéfinie”	Affiche les informations sur la circulation le long d'un itinéraire enregistré
“Voir les prédictions de circulation”	Affiche la carte des prévisions de circulation

*1 : Entune Premium Audio uniquement

*2 : Seules les grandes villes américaines sont prises en charge par le système vocal

► Apps

Commande	Action
“Ouvrir <nom d'appli>”	Active l'application Toyota Entune App Suite Connect

INFORMATIONS

- Lorsqu'une application est ouverte et qu'elle est en mode plein écran, appuyer sur le contacteur de communication lancera le système de commande vocale et les commandes de l'application actuellement affichée seront disponibles.

1. MOBILE ASSISTANT (ASSISTANT MOBILE)

Mobile Assistant (Assistant mobile) est une fonction d'aide à la saisie vocale. Mobile Assistant (Assistant mobile) prend en charge le mode Siri Eyes Free Google App. (Seul le dispositif correspondant peut utiliser Google App.) Vous pouvez dire les directives dans le microphone du véhicule comme s'il s'agissait d'une commande au téléphone. Le contenu de la demande est ensuite interprété par le téléphone et le résultat provient des haut-parleurs du véhicule. Pour faire fonctionner Mobile Assistant (Assistant mobile), un dispositif compatible doit être enregistré et connecté à ce système par Bluetooth®. (→P.43)

Cette fonction est inopérante quand une connexion Apple CarPlay est établie.

► Type A

- 1 Appuyez longuement sur le bouton d'activation vocale du volant pour afficher l'écran Mobile Assistant.

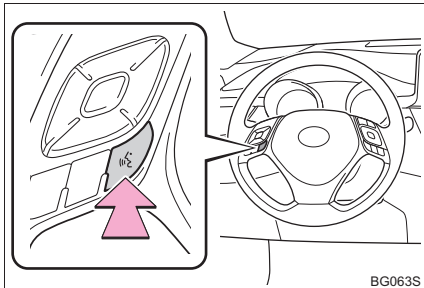

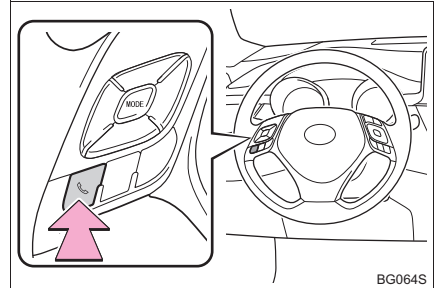

► Type B

- 1 Appuyez longuement sur le bouton  au volant pour afficher l'écran Mobile Assistant.



- 2 Vous ne pouvez utiliser Mobile Assistant (Assistant mobile) que lorsque l'écran suivant est affiché.



- Pour désactiver Mobile Assistant, sélectionnez **“Cancel”**, ou appuyez longuement sur le bouton d'activation vocale (Type A) / bouton  (Type B) au volant.
- Pour redémarrer Mobile Assistant afin de pouvoir énoncer d'autres commandes, appuyez sur le bouton d'activation vocale (Type A) / bouton  (Type B) au volant.
 - Mobile Assistant (Assistant mobile) ne peut être relancé que lorsque le système a répondu à une commande vocale.
 - Après avoir dicté une commande, la fonction Mobile Assistant (Assistant mobile) prendra fin automatiquement afin de traiter l'opération demandée.

- Vous pouvez régler le volume de Mobile Assistant (Assistant mobile) en utilisant le bouton **“POWER/VOLUME”** ou les contacteurs de volume sur le volant. Le volume de Mobile Assistant (Assistant mobile) et celui des appels téléphoniques sont synchronisés.

INFORMATIONS

- Les caractéristiques et fonctions disponibles varient selon la version du système d'exploitation iOS/Android installé sur l'appareil connecté.
- Vous ne pouvez pas utiliser Mobile Assistant (Assistant mobile) lorsqu'un appel téléphonique est en cours.
- Si vous utilisez la fonctionnalité de navigation du téléphone cellulaire, assurez-vous d'utiliser audio Bluetooth® ou iPod comme source audio active, afin d'entendre les messages de navigation pas-à-pas.
- Attendez les signaux sonores d'écoute avant d'utiliser Mobile Assistant (Assistant mobile).
- Mobile Assistant (Assistant mobile) pourrait ne pas reconnaître des commandes dans les situations suivantes :
 - Vous parlez trop rapidement.
 - Vous parlez à voix basse ou trop fort.
 - Les vitres sont ouvertes.
 - Les passagers parlent pendant que vous utilisez Mobile Assistant (Assistant mobile).
 - La vitesse du ventilateur du climatiseur est réglée à une puissance élevée.
 - Les événements du climatiseur sont orientés vers le microphone.

5

INFORMATIONS

1 INFORMATIONS UTILES

1. **ÉCRAN D'INFORMATIONS..... 142**
AFFICHAGE DE L'ÉCRAN
D'INFORMATIONS..... 142
2. **RÉCEPTION DES INFORMATIONS
MÉTÉOROLOGIQUES..... 143**
AFFICHAGE DE L'ÉCRAN
MÉTÉOROLOGIQUE 143
SERVICE DE GUIDAGE
MÉTÉOROLOGIQUE 145
3. **PARAMÈTRES DES SERVICES
DE DONNÉES 146**
RÉGLAGE DES MÉTHODES DE
TÉLÉCHARGEMENT 146

1. ÉCRAN D'INFORMATIONS*¹

Vous pouvez afficher sur l'écran d'informations des renseignements utiles telles que la consommation de carburant, la météo, etc.

AFFICHAGE DE L'ÉCRAN D'INFORMATIONS

1 Appuyez sur le bouton "MENU".

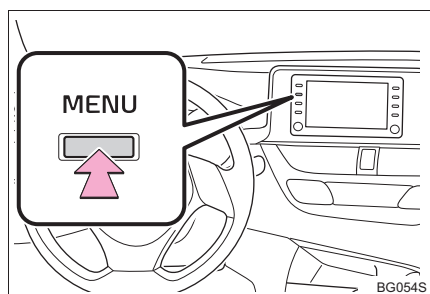

2 Sélectionnez "Infos".

3 Sélectionnez l'élément souhaité.



No.	Fonction	Page
1	Sélectionnez pour afficher l'écran de consommation de carburant.	"MANUEL DU PROPRIÉTAIRE"
2 ^{*2}	Sélectionnez pour afficher les informations sur la circulation.	212
3 ^{*2}	Sélectionnez pour afficher les informations météorologiques.	143
4 ^{*3}	Sélectionnez pour afficher l'historique des alertes du véhicule.	—

*2 : Entune Premium Audio uniquement

*3 : Véhicules dotés du DCM

*1 : Entune Audio Plus avec DCM/Entune Premium Audio uniquement

2. RÉCEPTION DES INFORMATIONS MÉTÉOROLOGIQUES*

Les informations météorologiques peuvent être reçues au moyen de la diffusion HD Radio ou du DCM (Data Communication Module (module de communication de données)).

AFFICHAGE DE L'ÉCRAN MÉTÉOROLOGIQUE

- 1 Appuyez sur le bouton "MENU".

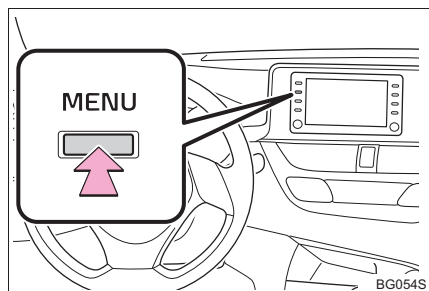

- 2 Sélectionnez "Infos".
3 Sélectionnez "Météo".
4 Vérifiez que l'écran météorologique est affiché.

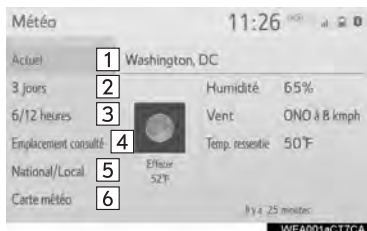

No.	Fonction
1	Sélectionnez pour afficher les informations météorologiques actuelles. (→P.144)
2	Sélectionnez pour afficher les prévisions météorologiques des 3 prochains jours pour l'emplacement actuellement affiché. Pour afficher les détails d'une journée en particulier, sélectionnez la date.
3	Sélectionnez pour afficher les informations météorologiques des 6 prochaines heures et des 12 prochaines heures. (Ce bouton n'est pas affiché lorsqu'un emplacement est sélectionné à partir de la liste "National Cities" de "National/Local".)
4	Sélectionnez pour afficher les informations météorologiques d'un emplacement dans la liste des emplacements récemment vérifiés.
5	Sélectionnez pour changer l'emplacement météorologique affiché. Vous pouvez sélectionner un emplacement à partir de listes différentes : une liste des villes du pays et une liste des villes locales. (→P.144)
6	Sélectionnez pour afficher les informations météorologiques des radars Doppler sur la carte.

* : Entune Premium Audio uniquement

INFORMATIONS

- Cette fonction n'est pas offerte dans certains pays ni dans certaines zones.
- Les informations météorologiques de l'emplacement actuel pourraient ne pas inclure la ville la plus proche lorsqu'elles s'affichent pour la première fois.
- Les informations météorologiques sont mises à jour toutes les 5 à 90 minutes. Le temps écoulé depuis la dernière mise à jour est affiché en bas à droite de l'écran. Si la météo a été mise à jour depuis moins de 5 minutes, "**Maintenant**" s'affichera.

**AFFICHAGE DES
INFORMATIONS
MÉTÉOROLOGIQUES DE
L'EMPLACEMENT ACTUEL**

- 1 Affichez l'écran météorologique. (→P.143)
 - 2 Sélectionnez "**Actuel**".
 - 3 Vérifiez les informations météorologiques de l'emplacement actuel.
- En sélectionnant "**3 jours**" ou "**6/12 heures**", différents types d'informations météorologiques pour l'emplacement actuel s'afficheront.

**SÉLECTION D'UN
EMPLACEMENT**

- 1 Affichez l'écran météorologique. (→P.143)
- 2 Sélectionnez "**National/Local**".
- 3 Sélectionnez l'élément que vous souhaitez configurer.

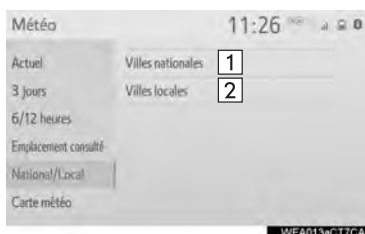

No.	Fonction
1	Sélectionnez pour afficher la liste des villes du pays. Lorsque la liste est affichée, sélectionnez la zone souhaitée.
2	Sélectionnez pour afficher la liste des villes locales.

- 4 Sélectionnez l'emplacement souhaité dans la liste.
- Après la sélection d'un emplacement, les informations météorologiques actuelles s'afficheront. En sélectionnant "**3 jours**" ou "**6/12 heures**", les différents types d'informations météorologiques pour l'emplacement sélectionné s'afficheront.

SERVICE DE GUIDAGE MÉTÉOROLOGIQUE

Lorsque les informations météorologiques pour les zones autour de la position actuelle ou le long de l'itinéraire défini seront disponibles, des informations importantes seront diffusées par les haut-parleurs et un message contextuel demandant si vous souhaitez voir des informations météorologiques complètes s'affichera.

- 1 Sélectionnez **“Oui”** lorsque le message contextuel s'affiche.
 - 2 Vérifiez que les informations météorologiques sont affichées.
- Le temps écoulé depuis la dernière mise à jour des informations s'affiche.
 - Lorsque des informations météorologiques audio seront disponibles, une icône s'affichera sur la carte météorologique. Sélectionnez l'icône pour écouter les informations météorologiques.

3. PARAMÈTRES DES SERVICES DE DONNÉES*

RÉGLAGE DES MÉTHODES DE TÉLÉCHARGEMENT

Les informations des services de données, qui comprennent les informations sur la circulation et les informations météorologiques, peuvent être reçues au moyen de la diffusion HD Radio et du DCM (Data Communication Module (module de communication de données)). Le mode de réception peut être réglé à la fois sur la diffusion HD Radio et sur l'application, ou uniquement sur la diffusion HD Radio.

1 Appuyez sur le bouton "MENU".

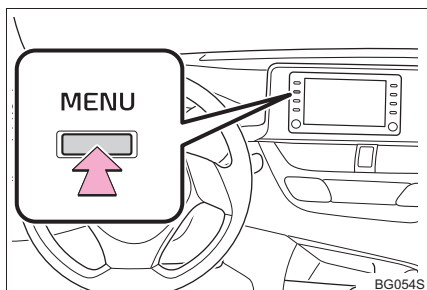

2 Sélectionnez "Configuration".

3 Sélectionnez "Services de données".

4 Sélectionnez "Source de téléchargement de données".

5 Sélectionnez l'élément que vous souhaitez configurer.

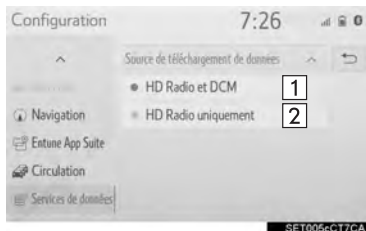

No.	Fonction
1	Sélectionnez cette case à cocher pour recevoir les informations des services de données à la fois au moyen de la diffusion HD Radio et du DCM. Lorsque les deux modes seront disponibles, la diffusion HD Radio sera sélectionnée.
2	Sélectionnez cette case à cocher pour recevoir les données uniquement au moyen de la diffusion HD Radio.

INFORMATIONS

- Cette fonction n'est pas offerte dans certains pays ni dans certaines zones.

* : Entune Premium Audio uniquement

SYSTÈME DE SURVEILLANCE PÉRIPHÉRIQUE

1 SYSTÈME DE MONITEUR DE RÉTROVISION

- | | |
|---|------------|
| 1. SYSTÈME DE MONITEUR DE RÉTROVISION | 148 |
| PRÉCAUTIONS RELATIVES À LA CONDUITE..... | 148 |
| DESCRIPTION DE L'ÉCRAN | 150 |
| 2. PRÉCAUTIONS RELATIVES AU SYSTÈME DE MONITEUR DE RÉTROVISION | 151 |
| ZONE AFFICHÉE SUR L'ÉCRAN | 151 |
| LA CAMÉRA | 151 |
| DIFFÉRENCES ENTRE L'ÉCRAN ET LA VÉRITABLE ROUTE..... | 152 |
| LORSQUE LE VÉHICULE APPROCHE D'OBJETS TRIDIMENSIONNELS | 154 |
| 3. CE QUE VOUS DEVRIEZ SAVOIR..... | 156 |
| SI VOUS REMARQUEZ UN QUELCONQUE SYMPTÔME | 156 |

1. SYSTÈME DE MONITEUR DE RÉTROVISION

Le système de moniteur de rétrovision aide le conducteur en affichant une image de la zone à l'arrière du véhicule avec des lignes de guidage fixes à l'écran pendant la marche arrière, par exemple lorsque vous garez le véhicule.

INFORMATIONS

- Les illustrations d'écran utilisées dans ce texte ne servent qu'à des fins d'exemple et peuvent différer des images réellement affichées à l'écran.

PRÉCAUTIONS RELATIVES À LA CONDUITE

Le système de moniteur de rétrovision est un dispositif supplémentaire destiné à aider le conducteur lors d'une marche arrière. Lors d'une marche arrière, assurez-vous de vérifier visuellement la situation tout autour du véhicule, à la fois directement et à l'aide des rétroviseurs, avant d'effectuer la manœuvre. Si vous ne le faites pas, il est possible que vous heurtiez un autre véhicule et provoquiez un accident.

Observez les précautions suivantes lorsque vous utilisez le système de moniteur de rétrovision.



AVERTISSEMENT

- Lors d'une marche arrière, ne vous fiez jamais totalement au système de moniteur de rétrovision. L'image et la position des lignes de guidage affichées à l'écran peuvent ne pas refléter la situation réelle. Soyez prudent, exactement comme vous le seriez au moment d'effectuer une marche arrière avec n'importe quel autre véhicule.
- Assurez-vous de reculer lentement, en appuyant sur la pédale de frein pour contrôler la vitesse du véhicule.
- Les instructions fournies ne représentent que des lignes directrices. Lorsque vous vous garez, le moment et la manière de tourner le volant varient selon la circulation, l'état de la chaussée, l'état du véhicule, etc. Vous devez être parfaitement conscient de cela avant d'utiliser le système de moniteur de rétrovision.
- Lorsque vous vous garez, assurez-vous de vérifier avant de commencer votre manœuvre que l'espace de stationnement est suffisant pour accueillir votre véhicule.
- N'utilisez pas le système de moniteur de rétrovision dans les cas suivants :
 - Sur des chaussées verglacées, glissantes ou enneigées
 - Lorsque vous utilisez des chaînes antidérapantes ou des pneus de secours
 - Lorsque le hayon n'est pas complètement fermé
 - Sur des routes qui ne sont pas planes ou droites, par exemple des virages ou des pentes

**AVERTISSEMENT**

- Sous des températures basses, l'écran peut s'assombrir ou l'image s'estomper. Lorsque le véhicule est en mouvement, l'image peut se déformer ou il peut vous être impossible de la voir à l'écran. Assurez-vous de vérifier visuellement la situation tout autour du véhicule, à la fois directement et à l'aide des rétroviseurs, avant d'effectuer la manœuvre.
- Si vous changez la dimension des pneus, il est possible qu'un changement se produise au niveau de la position des lignes de guidage fixes affichées à l'écran.
- La caméra utilise une lentille spéciale. Les distances entre les objets et les piétons apparaissant sur l'image à l'écran ne sont pas les mêmes que les distances réelles.(→P.152)

DESCRIPTION DE L'ÉCRAN

► Véhicules non dotés du système Smart key

L'écran du système de moniteur de rétrovision s'affichera si le levier sélecteur de vitesses est placé en position "R" alors que le contacteur du moteur est en position "ON".

► Véhicules dotés du système Smart key

L'écran du système de moniteur de rétrovision s'affichera si le levier sélecteur de vitesses est placé en position "R" alors que le contacteur du moteur est en mode IGNITION ON.

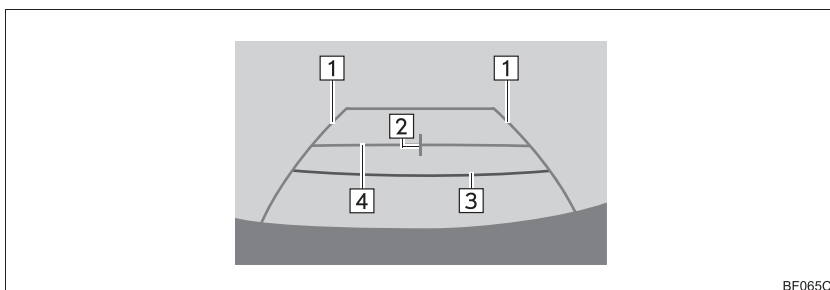

BF065C

No.	Affichage	Fonction
1	Ligne de guidage de largeur du véhicule	Affiche une trajectoire de guidage lorsque le véhicule recule en ligne droite. <ul style="list-style-type: none"> La largeur affichée est plus grande que la largeur réelle du véhicule.
2	Ligne de guidage du centre du véhicule	Cette ligne représente le centre du véhicule estimé sur le sol.
3	Ligne de guidage de distance	Indique la distance derrière le véhicule. <ul style="list-style-type: none"> Affiche un point situé à environ 1,5 ft. (0,5 m) (rouge) de l'extrémité du pare-chocs.
4	Ligne de guidage de distance	Indique la distance derrière le véhicule. <ul style="list-style-type: none"> Affiche un point situé à environ 3 ft. (1 m) (bleu) de l'extrémité du pare-chocs.

ANNULATION DU SYSTÈME DE MONITEUR DE RÉTROVISION

Le système de moniteur de rétrovision est annulé lorsque le levier sélecteur de vitesses est placé dans une position autre que "R".

2. PRÉCAUTIONS RELATIVES AU SYSTÈME DE MONITEUR DE RÉTROVISION

ZONE AFFICHÉE SUR L'ÉCRAN

Le système de moniteur de rétrovision affiche une image de la vue de la zone à l'arrière du véhicule à partir du pare-chocs.

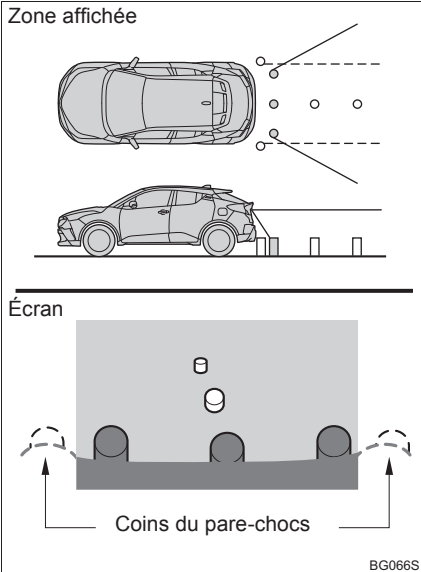

- La procédure de réglage de l'image de l'écran du système de moniteur de rétrovision est la même que celle du réglage de l'écran. (→P.40)

INFORMATIONS

- La zone affichée à l'écran peut varier selon l'orientation du véhicule.
- Les objets proches des coins du pare-chocs ou situés sous le pare-chocs ne sont pas affichés.
- La caméra utilise une lentille spéciale. Les distances représentées sur l'image affichée à l'écran diffèrent des distances réelles.
- Il se peut que le moniteur n'affiche pas les objets situés plus haut que la caméra.

LA CAMÉRA

La caméra du système de moniteur de rétrovision est située comme indiqué sur l'illustration.

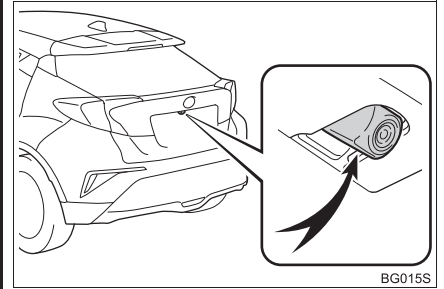

UTILISATION DE LA CAMÉRA

L'image transmise par la caméra ne peut pas être de bonne qualité lorsque de la saleté ou une substance étrangère (comme des gouttes d'eau, de la neige, de la boue, etc.) adhère à la caméra. Dans ce cas, rincez-la avec une grande quantité d'eau, puis essuyez la lentille de la caméra à l'aide d'un chiffon doux et humide.

**NOTE**

- Il se peut que le système de moniteur de rétrovision ne fonctionne pas correctement dans les cas suivants.
 - En cas d'impact à l'arrière du véhicule, la position et l'angle d'installation de la caméra peuvent être modifiés.
 - La caméra est étanche. Ne tentez pas de la retirer, de la démonter, ni de la modifier. Cela pourrait nuire à son bon fonctionnement.
 - Lorsque vous nettoyez la lentille de la caméra, rincez la caméra avec une grande quantité d'eau, puis essuyez-la à l'aide d'un chiffon doux et humide. Si vous frottez vigoureusement la lentille de la caméra, elle peut être rayée et ne plus être en mesure de transmettre une image nette.
 - Ne laissez pas du solvant organique, de la cire pour voiture, du produit de nettoyage pour vitres ou de l'enduit pour vitres se coller sur la caméra. Si cela se produit, nettoyez la caméra dès que possible.
 - Lorsque la température change rapidement, notamment en cas de déversement d'eau chaude sur le véhicule par temps froid, il est possible que le système ne fonctionne plus normalement.
 - Lorsque vous lavez le véhicule, ne dirigez pas de jets d'eau violents sur la caméra ni sur les zones avoisinantes. Cela pourrait provoquer une défaillance de la caméra.
- N'exposez pas la caméra à un choc violent, car cela pourrait provoquer une défaillance. Si cela se produit, faites vérifier le véhicule dès que possible par votre concessionnaire Toyota.

DIFFÉRENCES ENTRE L'ÉCRAN ET LA VÉRITABLE ROUTE

- Il se peut que les lignes de guidage de distance et les lignes de guidage de largeur du véhicule ne soient pas réellement parallèles aux lignes de démarcation de l'espace de stationnement, même si elles semblent l'être. Assurez-vous de procéder à une vérification visuelle.
- Il se peut que les distances entre les lignes de guidage de largeur du véhicule et les lignes de démarcation gauche et droite de l'espace de stationnement ne soient pas égales, même si elles semblent l'être. Assurez-vous de procéder à une vérification visuelle.
- Les lignes de guidage de distance se rapportent à des chaussées planes. Dans tous les cas suivants, il existe une marge d'erreur entre les lignes de guidage fixes affichées à l'écran et la distance/trajectoire réelle sur la route.

LORSQUE LE SOL DERRIÈRE LE VÉHICULE MONTE BRUSQUEMENT

Les lignes de guidage de distance semblent plus près du véhicule qu'en réalité. C'est pourquoi les objets semblent plus éloignés qu'ils ne le sont en réalité. De la même manière, il existe une marge d'erreur entre les lignes de guidage et la distance/trajectoire réelle sur la route.

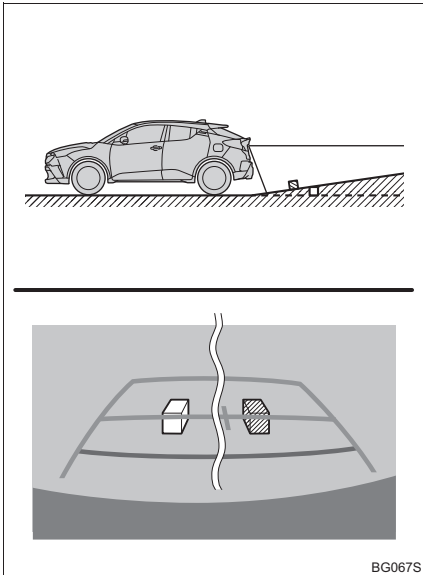

LORSQUE LE SOL DERRIÈRE LE VÉHICULE DESCEND BRUSQUEMENT

Les lignes de guidage de distance semblent plus éloignées du véhicule qu'en réalité. C'est pourquoi les objets semblent plus près qu'ils ne le sont en réalité. De la même manière, il existe une marge d'erreur entre les lignes de guidage et la distance/trajectoire réelle sur la route.

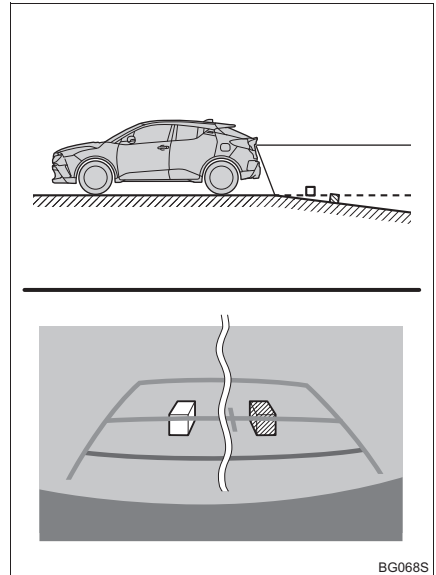

LORSQU'UNE PARTIE DU VÉHICULE EST AFFAISSÉE

Lorsqu'une partie du véhicule est affaissée en raison du nombre de passagers ou de la répartition de la charge, il y a une marge d'erreur entre les lignes de guidage fixes affichées à l'écran et la distance/trajectoire réelle sur la route.

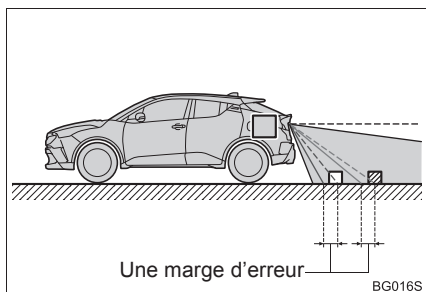

LORSQUE LE VÉHICULE APPROCHE D'OBJETS TRIDIMENSIONNELS

Les lignes de guidage de distance sont affichées en fonction des objets à surface plane (comme la route). Il est impossible d'estimer la position des objets tridimensionnels (comme les véhicules) à l'aide des lignes de guidage de largeur du véhicule et des lignes de guidage de distance. Lorsque vous approchez d'un objet tridimensionnel dont une partie dépasse vers l'extérieur (comme le plateau d'un camion), soyez attentif aux éléments suivants.

LIGNES DE GUIDAGE DE LARGEUR DU VÉHICULE

Procédez à une vérification visuelle des zones entourant le véhicule et derrière celui-ci. Dans l'exemple illustré ci-dessous, le camion semble se trouver en dehors des lignes de guidage de largeur du véhicule et le véhicule ne donne pas l'impression de le heurter. Toutefois, l'arrière du camion peut en réalité chevaucher les lignes de guidage de largeur du véhicule. En fait, si vous reculez en suivant les lignes de guidage de largeur du véhicule, le véhicule risque de heurter le camion.

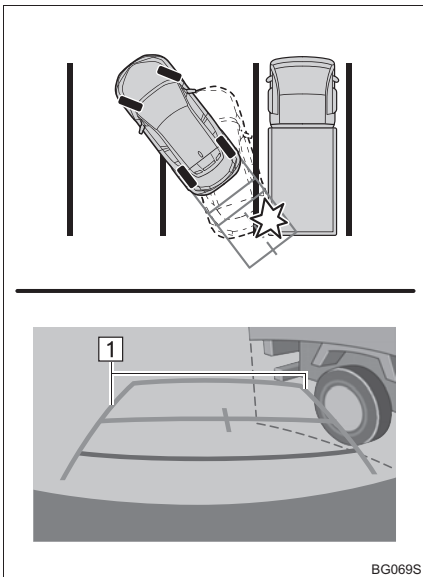

► **1** Lignes de guidage de largeur du véhicule

LIGNES DE GUIDAGE DE DISTANCE

Procédez à une vérification visuelle des zones entourant le véhicule et derrière celui-ci. À l'écran, il semble qu'un camion est garé au point B. Cependant, en réalité, si vous reculez jusqu'au point A, vous heurterez le camion. À l'écran, il semble que A est plus près et que C est plus loin. Cependant, en réalité, la distance jusqu'à A et C est la même, et B est plus loin que A et C.

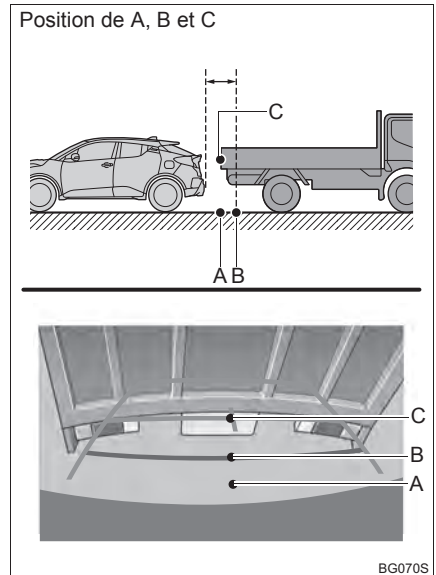

3. CE QUE VOUS DEVRIEZ SAVOIR

SI VOUS REMARQUEZ UN QUELCONQUE SYMPTÔME

Si vous remarquez l'un des symptômes suivants, reportez-vous à la cause probable et à la solution, puis procédez à une nouvelle vérification.

Si la solution n'arrive pas à éliminer le symptôme, faites vérifier le véhicule par votre concessionnaire Toyota.

Symptôme	Cause probable	Solution
L'image est difficile à voir	<ul style="list-style-type: none"> • Le véhicule est dans un endroit sombre • La température autour de la lentille est élevée ou basse • La température extérieure est basse • Il y a des gouttes d'eau sur la caméra • Il pleut ou il y a de l'humidité • Une substance étrangère (boue, etc.) adhère à la caméra • Le soleil ou la lumière des phares éclaire directement la caméra • Le véhicule se trouve sous un éclairage fluorescent, au sodium, au mercure, etc. 	<p>Faites marche arrière tout en vérifiant visuellement la zone autour du véhicule. (Lorsque les conditions seront meilleures, utilisez à nouveau le moniteur.)</p> <p>La procédure de réglage de la qualité de l'image du système de moniteur de rétrovision est la même que celle du réglage de l'écran. (→P.40)</p>
L'image est imprécise	De la saleté ou une substance étrangère (comme des gouttes d'eau, de la neige, de la boue, etc.) adhère à la caméra.	Rincez la caméra avec une grande quantité d'eau, puis essuyez la lentille de la caméra à l'aide d'un chiffon doux et humide.
L'image est mal alignée	La caméra ou sa zone environnante a subi un choc violent.	Faites vérifier le véhicule par votre concessionnaire Toyota.
Les lignes de guidage fixes sont très mal alignées	La caméra est mal alignée par rapport à sa position normale.	Faites vérifier le véhicule par votre concessionnaire Toyota.
	<ul style="list-style-type: none"> • Le véhicule est incliné (il y a une charge lourde dans le véhicule, la pression des pneus est basse en raison d'une crevaision, etc.) • Le véhicule roule sur une pente. 	<p>Si cela se produit pour ces raisons, cela n'indique pas une anomalie.</p> <p>Faites marche arrière tout en vérifiant visuellement la zone autour du véhicule.</p>

**FONCTIONNEMENT DU
TÉLÉPHONE (SYSTÈME
MAINS LIBRES POUR
TÉLÉPHONES CELLULAIRES)**

- 1. RÉFÉRENCE RAPIDE 160**
- 2. QUELQUES NOTIONS**
 - ÉLÉMENTAIRES..... 161**
 - ENREGISTREMENT/CONNEXION
D'UN TÉLÉPHONE Bluetooth® 162
 - UTILISATION DU CONTACTEUR
TÉLÉPHONIQUE/DU
MICROPHONE 162
 - SYSTÈME DE COMMANDE
VOCALE 163
 - À PROPOS DES CONTACTS DANS
LA LISTE DES CONTACTS 164
 - LORS DE LA VENTE OU DE LA
MISE AU REBUT DU VÉHICULE..... 164

TÉLÉPHONE

3. FAIRE UN APPEL À L'AIDE DU SYSTÈME MAINS LIBRES Bluetooth®	165
PAR HISTORIQUE DES APPELS	165
PAR LISTE DES FAVORIS	166
PAR LISTE DES CONTACTS	166
PAR CLAVIER	168
PAR ÉCRAN D'ACCUEIL.....	169
4. RECEVOIR UN APPEL À L'AIDE DU SYSTÈME MAINS LIBRES Bluetooth®	170
APPELS ENTRANTS	170
5. CONVERSATION TÉLÉPHONIQUE SUR LE SYSTÈME MAINS LIBRES Bluetooth®	171
APPEL ENTRANT EN ATTENTE.....	173
6. FONCTION MESSAGE DU TÉLÉPHONE Bluetooth®	174
AFFICHAGE DE L'ÉCRAN DES MESSAGES	174
RÉCEPTION D'UN MESSAGE	174
VÉRIFICATION DES MESSAGES REÇUS.....	175
RÉPONSE À UN MESSAGE (RÉPONSE DICTÉE).....	176
RÉPONSE À UN MESSAGE (RÉPONSE RAPIDE).....	177
APPEL DE L'EXPÉDITEUR D'UN MESSAGE	178

2 CONFIGURATION

1. PARAMÈTRES DU TÉLÉPHONE	179
ÉCRAN DES PARAMÈTRES DU TÉLÉPHONE.....	179
ÉCRAN DES PARAMÈTRES DU SON.....	180
ÉCRAN DES PARAMÈTRES DES NOTIFICATIONS.....	181
ÉCRAN DES PARAMÈTRES DES CONTACTS/DE L'HISTORIQUE DES APPELS	182
ÉCRAN DES PARAMÈTRES DES MESSAGES	189

3 QUE FAIRE SI...

1. DÉPANNAGE	191
---------------------------	------------

1. RÉFÉRENCE RAPIDE

Vous pouvez accéder à l'écran principal du téléphone à l'aide d'une des méthodes suivantes :

► À partir du bouton **“PHONE”**

Appuyez sur le bouton **“PHONE”**.

► À partir du bouton **“MENU”**

Appuyez sur le bouton **“MENU”**, puis sélectionnez **“Téléphone”**.



	Fonction	Page
Fonctionnement du système mains libres Bluetooth®	Enregistrement/connexion d'un téléphone Bluetooth®	43
	Faire un appel à l'aide du système mains libres Bluetooth®	165
	Recevoir un appel à l'aide du système mains libres Bluetooth®	170
	Conversation téléphonique sur le système mains libres Bluetooth®	171
Fonction message	Utilisation de la fonction message sur le téléphone Bluetooth®	174
Configuration d'un téléphone	Paramètres du téléphone	179
	Paramètres Bluetooth®	48

2. QUELQUES NOTIONS ÉLÉMENTAIRES

Le système mains libres vous permet de faire et de recevoir des appels tout en gardant vos mains sur le volant.

Ce système prend en charge Bluetooth®. Bluetooth® est un système de données sans fil qui permet aux téléphones cellulaires d'être utilisés sans qu'il soit nécessaire de les brancher à un câble ni de les placer sur un socle.

La procédure d'utilisation du téléphone est expliquée ici.

Apple CarPlay se substitue au système mains libres pour exécuter les fonctions de téléphonie quand une connexion Apple CarPlay est établie.



AVERTISSEMENT

- Pendant que vous conduisez, ne faites pas fonctionner de téléphone cellulaire.
- Des antennes Bluetooth® sont installées sur votre composant audio. Les personnes qui portent un stimulateur cardiaque implantable, un stimulateur de resynchronisation cardiaque ou un défibrillateur automatique implantable devraient se tenir à une distance raisonnable des antennes Bluetooth®. Les ondes radio pourraient nuire au fonctionnement de tels appareils.
- Avant d'utiliser des dispositifs Bluetooth®, les utilisateurs de tout appareil médical électrique autre que les stimulateurs cardiaques implantables, les stimulateurs de resynchronisation cardiaque ou les défibrillateurs automatiques implantables devraient consulter le fabricant de l'appareil à propos du fonctionnement de ce dernier lorsqu'il est exposé aux ondes radio. Les ondes radio pourraient avoir des effets inattendus sur de tels appareils médicaux.



NOTE

- Ne laissez pas votre téléphone cellulaire dans le véhicule. La température dans l'habitacle pourrait atteindre un niveau susceptible d'endommager le téléphone.

INFORMATIONS

- Il n'est pas garanti que ce système fonctionne avec tous les dispositifs Bluetooth®.
- Si votre téléphone cellulaire ne prend pas en charge Bluetooth®, ce système ne pourra pas fonctionner.
- Il est possible que le système ne fonctionne pas dans les conditions suivantes :
 - Le téléphone cellulaire est éteint.
 - La position actuelle n'est pas couverte par la zone de communication.
 - Le téléphone cellulaire n'est pas connecté.
 - La batterie du téléphone cellulaire est faible.
- Lorsque vous utilisez le système mains libres ou les fonctions audio Bluetooth® et Wi-Fi® Hotspot en même temps, les problèmes suivants peuvent survenir :
 - La connexion Bluetooth® risque d'être rompue.
 - Vous pourriez entendre du bruit pendant la lecture audio Bluetooth®.
 - Il peut être difficile d'entendre un bruit pendant les appels téléphoniques.

ENREGISTREMENT/ CONNEXION D'UN TÉLÉPHONE Bluetooth®

Pour utiliser le système mains libres pour téléphones cellulaires, vous devez enregistrer un téléphone cellulaire dans le système. (→P.43)

CONNEXION D'UN DISPOSITIF Bluetooth®

► Enregistrement d'un dispositif supplémentaire

1 Affichez l'écran principal du téléphone. (→P.160)

2 Sélectionnez **“Sélect. appareil”**.

3 Sélectionnez **“Ajouter l'appareil”**.

● Lorsqu'un autre dispositif Bluetooth® est connecté, un écran de confirmation s'affiche. Pour déconnecter le dispositif Bluetooth®, sélectionnez **“Oui”**.

4 Procédez tel qu'indiqué à la section **“ENREGISTREMENT D'UN TÉLÉPHONE Bluetooth® POUR LA PREMIÈRE FOIS”** à partir de **“ÉTAPE 5”**. (→P.43)

► Sélection d'un dispositif enregistré

1 Affichez l'écran principal du téléphone. (→P.160)

2 Sélectionnez **“Sélect. appareil”**.

3 Sélectionnez le dispositif que vous souhaitez connecter.

4 Vérifiez qu'un écran de confirmation est affiché une fois la connexion établie.

● Si un message d'erreur s'affiche, suivez les instructions à l'écran pour essayer de nouveau.

AFFICHAGE DE L'ÉTAT DU TÉLÉPHONE Bluetooth®

L'état du téléphone Bluetooth® s'affiche dans le coin supérieur droit de l'écran. (→P.18)

UTILISATION DU CONTACTEUR TÉLÉPHONIQUE/DU MICROPHONE

CONTACTEUR AU VOLANT

En appuyant sur le contacteur téléphonique, vous pouvez recevoir un appel ou raccrocher sans retirer vos mains du volant.

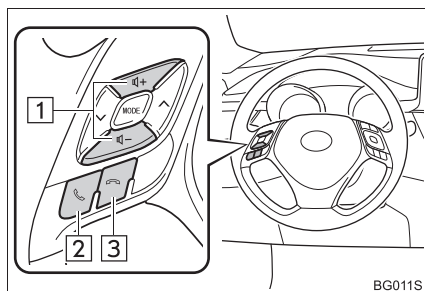

BG011S

1 Contacteur de volume

- Appuyez sur **“+”** le côté pour augmenter le volume.
- Appuyez sur **“-”** le côté pour diminuer le volume.

2 Contacteur de décrochage

- L'écran du système affiche l'application téléphone Apple CarPlay quand ce commutateur est activé lorsqu'une connexion Apple CarPlay est établie.

3 Contacteur de raccrochage

MICROPHONE

Vous utilisez le microphone lorsque vous parlez au téléphone.

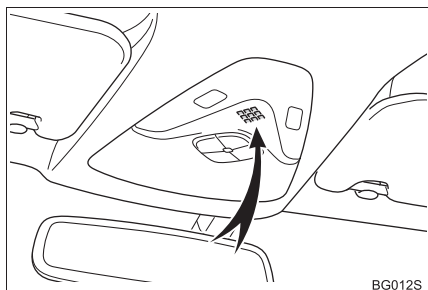

SYSTÈME DE COMMANDE VOCALE

Appuyez sur ce contacteur pour faire fonctionner le système de commande vocale.

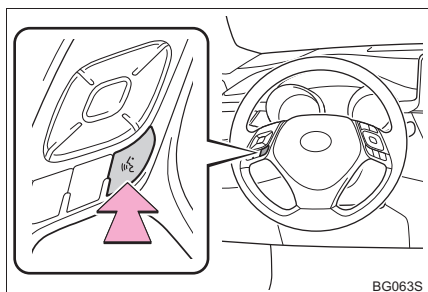

- Vous pouvez utiliser le système de commande vocale ainsi que sa liste de commandes. (→P.128)

INFORMATIONS

- La voix de votre interlocuteur sera entendue à l'aide des haut-parleurs avant. Le son du système audio/vidéo sera coupé lors des appels téléphoniques ou lorsque des commandes vocales du système mains libres seront utilisées.
- Parlez au téléphone avec votre interlocuteur à tour de rôle. Si vous parlez en même temps, il est possible que votre interlocuteur ne vous entende pas et vice-versa. (Il ne s'agit pas d'une défaillance.)
- Maintenez le volume de l'appel à un niveau bas. Sinon, la voix de votre interlocuteur pourrait être audible à l'extérieur du véhicule et l'écho de la voix pourrait augmenter. Pendant une conversation téléphonique, parlez clairement en direction du microphone.
- Il est possible que votre interlocuteur ne vous entende pas dans les situations suivantes :
 - Lors d'une conduite sur une route non pavée. (Généralisant un bruit de trafic excessif.)
 - Lors d'une conduite à grande vitesse.
 - Les vitres sont ouvertes.
 - Les événements du climatiseur sont orientés vers le microphone.
 - Le ventilateur du climatiseur est bruyant.
 - La qualité sonore est mauvaise à cause du téléphone et/ou du réseau utilisés.

À PROPOS DES CONTACTS DANS LA LISTE DES CONTACTS

- Les données suivantes sont enregistrées pour chaque téléphone enregistré. Lorsqu'un autre téléphone est connecté, vous ne pouvez pas lire les données enregistrées suivantes :
 - Données des contacts
 - Données de l'historique des appels
 - Données des favoris
 - Données des images
 - Tous les paramètres du téléphone
 - Paramètres des messages

INFORMATIONS

- Lorsque vous supprimez l'enregistrement d'un téléphone, les données indiquées ci-dessus sont également supprimées.

LORS DE LA VENTE OU DE LA MISE AU REBUT DU VÉHICULE

Un grand nombre de renseignements personnels sont enregistrés lorsque vous utilisez le système mains libres. Lorsque vous vendez ou mettez au rebut le véhicule, initialisez les données. (→P.68)

- Vous pouvez initialiser les données suivantes dans le système :
 - Données des contacts
 - Données de l'historique des appels
 - Données des favoris
 - Données des images
 - Tous les paramètres du téléphone
 - Paramètres des messages

INFORMATIONS

- Une fois initialisés, les données et les paramètres seront effacés. Soyez très vigilant lorsque vous initialisez les données.

3. FAIRE UN APPEL À L'AIDE DU SYSTÈME MAINS LIBRES Bluetooth®

Une fois qu'un téléphone Bluetooth® a été enregistré, il est possible d'effectuer un appel à l'aide du système mains libres. Il y a plusieurs façons d'effectuer un appel, tel que décrit ci-dessous.

Procédure d'appel	Page
Par historique des appels	165
Par liste des favoris	166
Par liste des contacts*1	166
Par clavier*1	168
Par écran d'accueil	169
Par courriel/SMS/MMS	178
Par appel de PDI*2	207
Par système de commande vocale	128

*1 : Vous ne pouvez pas effectuer cette action pendant que vous conduisez.

*2 : Entune Premium Audio uniquement

PAR HISTORIQUE DES APPELS

Vous pouvez sélectionner les 30 derniers numéros de l'historique des appels (manqués, entrants ou sortants).

- 1 Affichez l'écran principal du téléphone. (→P.160)
- 2 Sélectionnez **"Historique"**, puis sélectionnez le contact souhaité.
 - Lorsque l'écran des contacts inconnus s'affiche, sélectionnez le numéro.
 - L'icône du type d'appel est affichée.



: Appel manqué



: Appel entrant



: Appel sortant

- 3 Vérifiez que l'écran "Composition..." est affiché.

INFORMATIONS

- Lorsque vous appelez continuellement le même numéro, seul l'appel le plus récent figure dans l'historique des appels.
- Lorsque vous recevez un appel dont le numéro de téléphone est enregistré dans la liste des contacts, le nom s'affiche.
- Les appels à numéro non affiché sont aussi mémorisés dans le système.
- Il est possible que les appels téléphoniques internationaux ne puissent pas être effectués selon le type de téléphone cellulaire utilisé.
- La liste devrait regrouper les entrées consécutives qui ont le même numéro de téléphone et le même type d'appel. Par exemple, deux appels provenant du téléphone cellulaire de Kay Rowles seront affichés comme suit : Kay Rowles (2)

PAR LISTE DES FAVORIS

Vous pouvez effectuer un appel en utilisant des contacts enregistrés qui peuvent être sélectionnés dans une liste de contacts. (→P.187)

- 1 Affichez l'écran principal du téléphone. (→P.160)
- 2 Sélectionnez **“Favoris”**, puis sélectionnez le contact souhaité.
- 3 Sélectionnez le numéro souhaité.
- 4 Vérifiez que l'écran “Composition...” est affiché.

PAR LISTE DES CONTACTS

Vous pouvez faire un appel en utilisant les données des contacts qui sont transférées à partir du téléphone cellulaire enregistré. (→P.167)

Vous pouvez enregistrer jusqu'à 5000 contacts (jusqu'à 4 numéros de téléphone, adresses de courriel et adresses par contact) dans la liste des contacts.

- 1 Affichez l'écran principal du téléphone. (→P.160)
- 2 Sélectionnez **“Contacts”**, puis sélectionnez le contact souhaité.
- 3 Sélectionnez le numéro souhaité.



“Aj. favori”/“Retirez un favori” : Sélectionnez pour enregistrer/retirer le contact de la liste des favoris. (→P.187, 188)

“Adresses courriel” : Sélectionnez pour afficher toutes les adresses de courriel enregistrées pour le contact.

“Adresses” : Sélectionnez pour afficher toutes les adresses enregistrées du contact.

- 4 Vérifiez que l'écran “Composition...” est affiché.

LORSQUE LA LISTE DES CONTACTS EST VIDE

POUR LES TÉLÉPHONES Bluetooth® COMPATIBLES AVEC LE PROFIL PBAP

- ▶ Lorsque “Transfert automatique” est activé (→P.182)
- Les contacts sont transférés automatiquement.
- ▶ Lorsque “Transfert automatique” est désactivé (→P.182)

1 Sélectionnez l'élément souhaité.

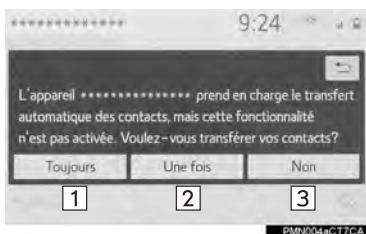

No.	Fonction
1	Sélectionnez pour transférer de nouveaux contacts depuis un téléphone cellulaire. Sélectionnez “ Toujours ”, puis activez “ Transfert automatique ”.
2	Sélectionnez pour ne transférer qu'une seule fois tous les contacts du téléphone cellulaire connecté.
3	Sélectionnez pour annuler le transfert.

2 Vérifiez qu'un écran de confirmation est affiché une fois l'opération terminée.

POUR LES TÉLÉPHONES Bluetooth® INCOMPATIBLES AVEC LE PROFIL PBAP MAIS COMPATIBLES AVEC LE PROFIL OPP

1 Sélectionnez l'élément souhaité.

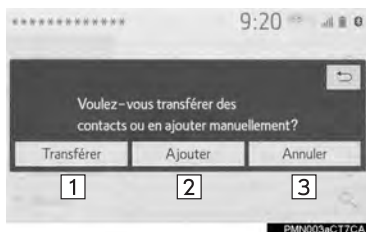



No.	Fonction
1	Sélectionnez pour transférer les contacts à partir du téléphone cellulaire connecté. Transférez les données des contacts vers le système à l'aide d'un téléphone Bluetooth®.
2	Sélectionnez pour ajouter un contact manuellement. Procédez tel qu'indiqué à la section “ENREGISTREMENT D'UN CONTACT DANS LA LISTE DES CONTACTS”, à partir de “ÉTAPE 2”. (→P.186)
3	Sélectionnez pour annuler le transfert.

INFORMATIONS

- Vous ne pouvez pas effectuer le transfert manuellement pendant que vous conduisez.
- Si votre téléphone cellulaire n'est pas compatible avec les profils PBAP ou OPP, les contacts ne peuvent pas être transférés.
- Selon le type de téléphone Bluetooth® :
 - Il est possible que d'autres étapes soient nécessaires sur le téléphone lorsque vous transférez les données des contacts.
 - Il est possible que l'image enregistrée dans la liste des contacts ne soit pas transférée selon le type de téléphone Bluetooth® connecté.

PAR CLAVIER

- 1 Affichez l'écran principal du téléphone. (→P.160)
- 2 Sélectionnez **“Clavier numérique”**, puis entrez le numéro de téléphone.
- 3 Sélectionnez  ou appuyez sur le contacteur  sur le volant.
- 4 Vérifiez que l'écran “Composition...” est affiché.

INFORMATIONS

- Selon le type de téléphone Bluetooth® connecté, il est possible que d'autres étapes soient nécessaires sur le téléphone.

PAR ÉCRAN D'ACCUEIL

- 1 Affichez l'écran d'accueil. (→P.35)
- 2 Sélectionnez le contact souhaité.
- 3 Vérifiez que l'écran "Composition..." est affiché.

ENREGISTREMENT D'UN NOUVEAU CONTACT

- 1 Maintenez le bouton d'écran enfoncé pour ajouter un contact.
- 2 Sélectionnez le contact souhaité.
- 3 Sélectionnez le numéro souhaité.

INFORMATIONS

- Si la liste des contacts est vide, vous ne pouvez pas enregistrer de contacts sur l'écran d'accueil.
- Vous ne pouvez pas enregistrer de contacts sur l'écran d'accueil pendant que vous conduisez.

4. RECEVOIR UN APPEL À L'AIDE DU SYSTÈME MAINS LIBRES Bluetooth®

APPELS ENTRANTS

Lorsque vous recevez un appel, cet écran est affiché et un son est émis.

- 1 Sélectionnez **“Répondre”** ou appuyez sur le  contacteur sur le volant pour parler au téléphone.



Pour refuser l'appel : Sélectionnez **“Rejeter”** ou appuyez sur  sur le volant.

Pour régler le volume de l'appel reçu : Tournez le bouton **“POWER/VOLUME”** ou utilisez le contacteur de volume sur le volant.

INFORMATIONS

- Vous pouvez afficher la photo du contact uniquement lorsque le véhicule est immobilisé.
- Lors des appels téléphoniques internationaux, il est possible que le nom ou le numéro du correspondant ne s'affiche pas correctement selon le type de téléphone cellulaire utilisé.
- Vous pouvez configurer le mode d'affichage des appels entrants. (→P.181)
- Lorsqu'il y a un appel entrant, vous pouvez entendre la sonnerie qui a été définie dans l'écran des paramètres du son. Selon le type de téléphone Bluetooth®, il est possible que le système et le téléphone Bluetooth® sonnent ensemble lorsqu'il y a un appel entrant. (→P.180)

5. CONVERSATION TÉLÉPHONIQUE SUR LE SYSTÈME MAINS LIBRES Bluetooth®

Lorsque vous parlez au téléphone, cet écran est affiché. Il est possible d'effectuer sur cet écran les opérations décrites ci-dessous.

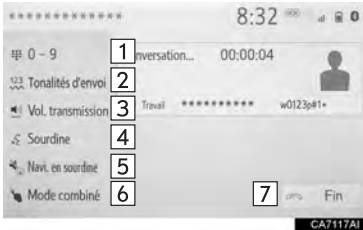

INFORMATIONS

- Vous ne pouvez pas sortir du mode mains libres pendant que vous conduisez.
- Lorsque vous passez en mode mains libres, l'écran mains libres est affiché et vous pouvez l'utiliser.
- Vous pouvez passer du mode téléphone cellulaire au mode mains libres et vice-versa directement à partir du téléphone cellulaire.
- La façon d'effectuer un transfert et son déroulement varient selon le type de téléphone cellulaire utilisé.
- Pour connaître les procédures d'utilisation du téléphone cellulaire, reportez-vous au manuel qui l'accompagne.

No.	Fonction	Page
1	Sélectionnez pour afficher le clavier afin d'envoyer des tonalités.	171
2	Sélectionnez pour envoyer des tonalités. Ce bouton n'apparaît que si un numéro qui contient un (w) est composé en mode mains libres.	172
3	Sélectionnez pour régler le volume de votre voix pour votre interlocuteur.	172
4	Sélectionnez pour mettre le microphone en sourdine.	—
5*	Sélectionnez pour mettre le guidage routier du système de navigation en sourdine pendant un appel téléphonique.	—
6	Sélectionnez pour basculer entre les modes mains libres et téléphone cellulaire.	—
7	Sélectionnez pour raccrocher le téléphone.	—

* : Entune Premium Audio uniquement

ENVOI DE TONALITÉS

PAR CLAVIER

Vous ne pouvez pas effectuer cette action pendant que vous conduisez.

- 1 Sélectionnez "0 - 9".
- 2 Entrez le numéro souhaité.

■ EN SÉLECTIONNANT “Tonalités d’envoi”

“Tonalités d’envoi” s’affiche lorsqu’au moins une tonalité continue contenant un (w) est enregistrée dans la liste des contacts.

Vous pouvez effectuer cette action pendant que vous conduisez.

1 Sélectionnez “Tonalités d’envoi”.

INFORMATIONS

- Une tonalité continue est une chaîne de caractères composée de chiffres et du caractère p ou w. (p. ex. 056133w0123p#1*)
- Lorsque la tonalité de pause “p” est utilisée, après 2 secondes, les tonalités sont envoyées automatiquement jusqu’à la prochaine tonalité de pause. Lorsque la tonalité de pause “w” est utilisée, après une intervention de l’utilisateur, les tonalités sont envoyées automatiquement jusqu’à la prochaine tonalité de pause.
- Vous pouvez utiliser les tonalités de libération pour automatiser le fonctionnement de certains services téléphoniques, comme un répondeur ou un service bancaire. Vous pouvez enregistrer, dans la liste des contacts, un numéro de téléphone qui comprend des tonalités continues.
- Vous pouvez utiliser une commande vocale pour envoyer des tonalités après une tonalité de pause “w” pendant un appel.

RÉGLAGE DU VOLUME DE TRANSMISSION

- 1 Sélectionnez “Vol. transmission”.
- 2 Sélectionnez le niveau du volume de transmission souhaité.
- 3 Sélectionnez  pour afficher l’écran précédent.

INFORMATIONS

- Cela pourrait avoir une incidence sur la qualité sonore de votre voix entendue par votre interlocuteur.
- “Vol. transmission” est estompé lorsque le microphone est en sourdine.



APPEL ENTRANT EN ATTENTE

Lorsqu'un appel est interrompu par un tiers pendant votre conversation, l'écran des appels entrants s'affiche.

- 1 Sélectionnez **“Répondre”** ou appuyez sur le contacteur  sur le volant pour amorcer une conversation avec votre nouvel interlocuteur.

Pour refuser l'appel : Sélectionnez **“Rejeter”** ou appuyez sur  sur le volant.

■ CHANGEMENT D'INTERLOCUTEUR

- 1 Appuyez sur  sur le volant.
- Chaque fois que vous appuyez sur  sur le volant au cours d'un appel interrompu, le correspondant qui est en attente passera en ligne.

INFORMATIONS

- Il est possible que cette fonction ne soit pas disponible selon le type de téléphone cellulaire utilisé.

6. FONCTION MESSAGE DU TÉLÉPHONE Bluetooth®

Vous pouvez transférer les messages reçus sur le téléphone Bluetooth® connecté, ce qui vous permet de les vérifier et d'y répondre en utilisant le système.

Selon le type de téléphone Bluetooth® connecté, il est possible que les messages reçus ne soient pas transférés au système.

Si le téléphone ne prend pas en charge la fonction message, vous ne pouvez pas utiliser cette fonction.

RÉCEPTION D'UN MESSAGE

Lorsqu'un courriel/SMS/MMS est reçu, l'écran de message entrant s'affiche, accompagné d'un signal sonore, et vous pouvez l'utiliser.



AFFICHAGE DE L'ÉCRAN DES MESSAGES

1 Affichez l'écran principal du téléphone. (→P.160)

2 Sélectionnez "Message".

● Un message de confirmation s'affiche lorsque la fonction "Transfert automatique de messages" est désactivée (→P.189), sélectionnez "Oui".

3 Vérifiez que l'écran des messages est affiché.

"Téléphone" : Sélectionnez pour passer en mode téléphone.

- Le nom du compte s'affiche sur le côté gauche de l'écran.
- Il s'agit des comptes configurés sur le téléphone connecté.

No.	Fonction
1	Sélectionnez pour lire le message.
2	Sélectionnez pour ne pas ouvrir le message.
3	Sélectionnez pour appeler l'expéditeur du message.

Fonction	Page
Réception d'un message	174
Vérification des messages	175
Réponse à un message	177
Appel de l'expéditeur d'un message	178
Paramètres des messages	189

INFORMATIONS

● Selon le téléphone cellulaire utilisé pour recevoir les messages ou l'état de son enregistrement dans le système, il est possible que certaines informations ne s'affichent pas.

● L'écran contextuel est disponible séparément pour les courriels et les SMS/MMS entrants dans les circonstances suivantes :

Courriels :

- “**Affichage des courriels entrants**” est réglé sur “**Plein écran**”. (→P.181)

- “**Fenêtre d'avis de courriel**” est activé. (→P.181)

SMS/MMS :

- “**Affichage des SMS/MMS entrants**” est réglé sur “**Plein écran**”. (→P.181)

- “**Fenêtre d'avis de SMS/MMS**” est activé. (→P.181)

VÉRIFICATION DES MESSAGES REÇUS

- 1 Affichez l'écran des messages. (→P.174)
- 2 Sélectionnez le nom du compte souhaité.
- 3 Sélectionnez le message souhaité dans la liste.
- 4 Vérifiez que le message est affiché.

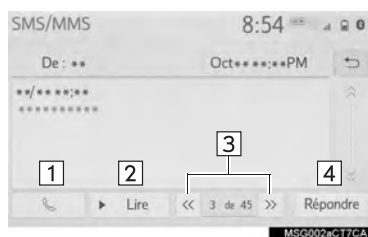

No.	Fonction
1	Sélectionnez pour appeler l'expéditeur du message.
2	Sélectionnez pour que le système lise les messages. Pour annuler cette fonction, sélectionnez “ Arrêter ”. Lorsque “ Lecture automatique de messages ” est activé, les messages sont lus automatiquement. (→P.189)
3	Sélectionnez pour afficher le message précédent ou le message suivant.
4	Sélectionnez pour répondre au message. (→P.177) Cette fonction vous permet de choisir la façon de répondre à un message : “ Dictée ” ou “ Message rapide ”.

INFORMATIONS

- La fonction de lecture d'un message texte n'est pas disponible lorsque vous conduisez.
- Selon le type de téléphone Bluetooth® connecté, il est possible que d'autres étapes soient nécessaires sur le téléphone.
- Les messages sont affichés dans le dossier de l'adresse de courriel enregistrée du téléphone Bluetooth® connecté. Sélectionnez le dossier que vous souhaitez afficher.
- Seuls les messages reçus sur le téléphone Bluetooth® connecté peuvent être affichés.
- Le contenu du message ne s'affiche pas pendant que vous conduisez.
- Tournez le bouton "**POWER/VOLUME**" ou utilisez le contacteur de volume sur le volant pour régler le volume de lecture du message.
- Courriel uniquement : Sélectionnez "**Marquer comme non lu**" ou "**Marquer comme lu**" pour marquer le message comme non lu ou comme lu sur l'écran des messages. Cette fonction est disponible lorsque "**Mettre à jour l'état de lecture du message sur tél.**" est activé. (→P.189)

RÉPONSE À UN MESSAGE (RÉPONSE DICTÉE)*

- 1** Affichez l'écran des messages.(→P.174)
- 2** Sélectionnez le message souhaité dans la liste.
- 3** Sélectionnez "**Répondre**".
- 4** Sélectionnez "**Dictée**".
- 5** Lorsque l'écran "**Dites votre message**" s'affiche, dictez le message que vous souhaitez envoyer.
- 6** Sélectionnez "**Envoyer**" pour envoyer le message.
"Annuler" : Sélectionnez pour annuler l'envoi du message.
"Réessayer" : Sélectionnez pour réessayer de dicter le message que vous souhaitez envoyer.
 - Pendant que le message est envoyé, un écran d'envoi de message s'affiche.
- 7** Vérifiez qu'un écran de confirmation est affiché une fois l'opération terminée.
 - Si un message d'erreur s'affiche, suivez les instructions à l'écran pour essayer de nouveau.

INFORMATIONS

- Selon le type de téléphone Bluetooth®, la fonction de réponse n'est pas disponible.

* : Sur modèles équipés

RÉPONSE À UN MESSAGE (RÉPONSE RAPIDE)

15 messages ont déjà été mémorisés.

- 1 Affichez l'écran des messages. (→P.174)
- 2 Sélectionnez le message souhaité dans la liste.
- 3 Sélectionnez **“Répondre”**.
- 4 Sélectionnez **“Message rapide”**.
- 5 Sélectionnez le message souhaité.

 :Sélectionnez pour modifier le message. (→P.177)

- 6 Sélectionnez **“Envoyer”**.

“Annuler” : Sélectionnez pour annuler l'envoi du message.

- Pendant que le message est envoyé, un écran d'envoi de message s'affiche.
- 7 Vérifiez qu'un écran de confirmation est affiché une fois l'opération terminée.
- Si un message d'erreur s'affiche, suivez les instructions à l'écran pour essayer de nouveau.

INFORMATIONS

- Selon le type de téléphone Bluetooth[®], la fonction de réponse n'est pas disponible.

MODIFICATION DES MESSAGES DE RÉPONSE RAPIDE

Vous ne pouvez pas effectuer cette action pendant que vous conduisez.

- 1 Sélectionnez le bouton  qui correspond au message que vous souhaitez modifier.
- 2 Sélectionnez **“OK”** lorsque la modification est terminée.

INFORMATIONS

- Pour réinitialiser les messages de réponse rapide qui ont été modifiés, sélectionnez **“Par défaut”**.
- **“Message rapide 1” (“Je suis au volant et j'arriverai dans environ [##] minutes.”)*** :
Ce message ne peut pas être modifié. Le code [##] sera automatiquement remplacé par l'heure d'arrivée prévue par le système de navigation sur l'écran de confirmation du message.
Si des points de cheminement ont été définis, [##] indiquera l'heure d'arrivée prévue au prochain point de cheminement.
Si aucun itinéraire n'est actuellement défini dans le système de navigation, vous ne pouvez pas sélectionner **“Message rapide 1”**.



* : Entune Premium Audio uniquement

APPEL DE L'EXPÉDITEUR D'UN MESSAGE

Vous pouvez effectuer des appels vers le numéro de téléphone de l'expéditeur d'un courriel/SMS/MMS.

Vous pouvez effectuer cette action pendant que vous conduisez.

COMPOSITION À PARTIR DE L'ÉCRAN DU COURRIEL/SMS/MMS

- 1 Affichez l'écran des messages. (→P.174)
- 2 Sélectionnez le message souhaité.
- 3 Sélectionnez , ou appuyez sur le contacteur  sur le volant.
- S'il y a 2 numéros de téléphone ou plus, sélectionnez le numéro souhaité.
- 4 Vérifiez que l'écran "Composition..." est affiché.

COMPOSITION D'UN NUMÉRO CONTENU DANS UN MESSAGE

Vous pouvez effectuer des appels vers un numéro de téléphone contenu dans le corps d'un message.

Vous ne pouvez pas effectuer cette action pendant que vous conduisez.

- 1 Affichez l'écran des messages. (→P.174)
- 2 Sélectionnez le message souhaité.
- 3 Sélectionnez le corps du message.



- Les numéros de téléphone identifiés contenus dans le message ont leur texte affiché en bleu.
- 4 Sélectionnez le numéro souhaité.
 - 5 Vérifiez que l'écran "Composition..." est affiché.

INFORMATIONS

- Une série de chiffres peut être reconnue par erreur comme étant un numéro de téléphone. De plus, il est possible que certains numéros de téléphone ne soient pas reconnus, par exemple s'il s'agit de numéros d'autres pays.

COMPOSITION À PARTIR DE L'ÉCRAN DE MESSAGE ENTRANT

→P.174

1. PARAMÈTRES DU TÉLÉPHONE

1 Appuyez sur le bouton **“MENU”**.

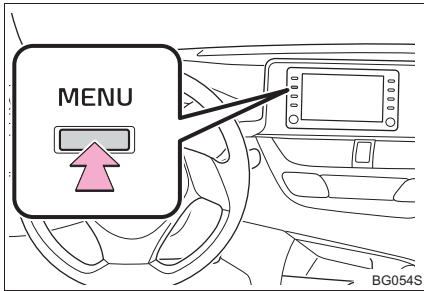

2 Sélectionnez **“Configuration”**.

3 Sélectionnez **“Téléphone”**.

4 Sélectionnez l'élément que vous souhaitez configurer.

No.	Informations	Page
1	Connexion d'un dispositif Bluetooth® et modification de l'information relative au dispositif Bluetooth®	49
2*	Paramètres de son	180
3*	Paramètres des notifications	181
4*	Paramètres des contacts/ de l'historique des appels	182
5*	Paramètres de messagerie	189

* : Vous ne pouvez pas effectuer cette action pendant que vous conduisez.

ÉCRAN DES PARAMÈTRES DU TÉLÉPHONE

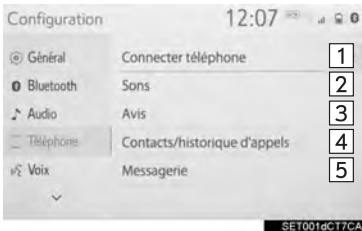

ÉCRAN DES PARAMÈTRES DU SON

Vous pouvez régler le volume de l'appel et le volume de la sonnerie. Vous pouvez sélectionner une sonnerie.

- 1 Affichez l'écran des paramètres du téléphone. (→P.179)
- 2 Sélectionnez "Sons".
- 3 Sélectionnez l'élément que vous souhaitez configurer.

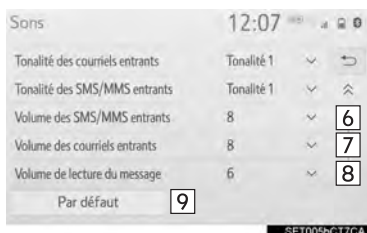
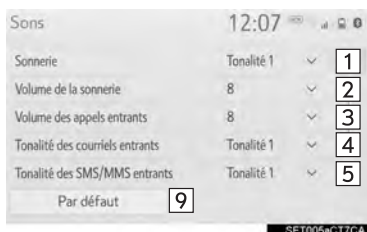

No.	Fonction
1	Sélectionnez pour régler la sonnerie souhaitée.
2	Sélectionnez “-” ou “+” pour régler le volume de la sonnerie.
3	Sélectionnez “-” ou “+” pour régler le volume par défaut de la voix de votre interlocuteur.
4	Sélectionnez pour régler la tonalité souhaitée pour un courriel entrant.
5	Sélectionnez pour régler la tonalité souhaitée pour un SMS/MMS entrant.
6	Sélectionnez “-” ou “+” pour régler le volume de la tonalité d'un SMS/MMS entrant.
7	Sélectionnez “-” ou “+” pour régler le volume de la tonalité d'un courriel entrant.
8	Sélectionnez “-” ou “+” pour régler le volume de lecture du message.
9	Sélectionnez pour réinitialiser tous les éléments de réglage.

INFORMATIONS

- Selon le type de téléphone utilisé, il se peut que certaines fonctions ne soient pas disponibles.

ÉCRAN DES PARAMÈTRES DES NOTIFICATIONS

- 1 Affichez l'écran des paramètres du téléphone. (→P.179)
- 2 Sélectionnez "Avis".
- 3 Sélectionnez l'élément que vous souhaitez configurer.

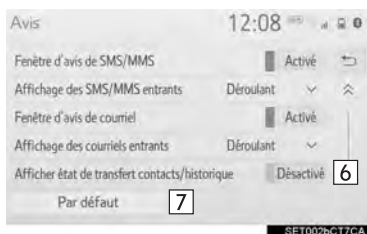
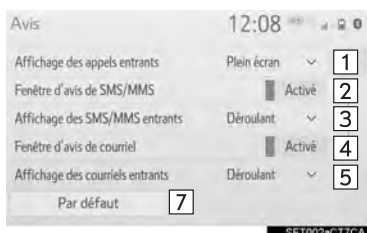

No.	Fonction
1	Sélectionnez pour changer l'affichage des appels entrants. "Plein écran" : Lorsqu'un appel est reçu, l'écran des appels entrants est affiché et vous pouvez l'utiliser. "Déroulant" : Un message s'affiche en haut de l'écran.

No.	Fonction
2	Sélectionnez pour activer/désactiver la notification de SMS/MMS.
3	Sélectionnez pour changer l'affichage des SMS/MMS entrants. "Plein écran" : Lorsqu'un SMS/MMS est reçu, l'écran des SMS/MMS entrants est affiché et vous pouvez l'utiliser. "Déroulant" : Lorsqu'un SMS/MMS est reçu, un message s'affiche en haut de l'écran.
4	Sélectionnez pour activer/désactiver la notification de courriel.
5	Sélectionnez pour changer l'affichage des courriels entrants. "Plein écran" : Lorsqu'un courriel est reçu, l'écran des courriels entrants est affiché et vous pouvez l'utiliser. "Déroulant" : Lorsqu'un courriel est reçu, un message s'affiche en haut de l'écran.
6	Sélectionnez pour activer/désactiver l'affichage du message de fin du transfert de l'historique/des contacts.
7	Sélectionnez pour réinitialiser tous les éléments de réglage.

INFORMATIONS

- Selon le type de téléphone utilisé, il se peut que ces fonctions ne soient pas disponibles.

ÉCRAN DES PARAMÈTRES DES CONTACTS/DE L'HISTORIQUE DES APPELS

Vous pouvez transférer les contacts d'un téléphone Bluetooth® vers ce système. Vous pouvez ajouter, modifier et supprimer des contacts et des favoris. De plus, vous pouvez supprimer l'historique des appels.

- 1 Affichez l'écran des paramètres du téléphone. (→P.179)
- 2 Sélectionnez **“Contacts/historique d'appels”**.
- 3 Sélectionnez l'élément que vous souhaitez configurer.

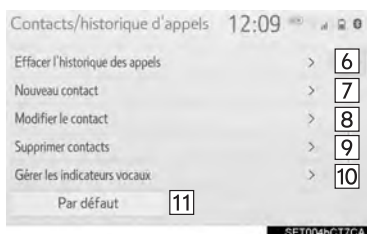
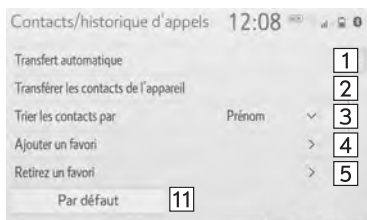

No.	Fonction	Page
1	Pour les téléphones Bluetooth® compatibles avec le profil PBAP : Sélectionnez pour changer les paramètres de transfert des contacts/de l'historique.	183
2	Sélectionnez pour mettre à jour les contacts à partir du téléphone connecté ou d'un périphérique de stockage USB.	184
3	Sélectionnez pour trier les contacts par prénom ou par nom.	—
4	Sélectionnez pour ajouter des contacts à la liste des favoris.	187
5	Sélectionnez pour supprimer des contacts de la liste des favoris.	187
6	Sélectionnez pour effacer l'historique des appels.	—
7*	Sélectionnez pour ajouter des contacts à la liste des contacts.	186
8*	Sélectionnez pour modifier des contacts dans la liste des contacts.	186
9*	Sélectionnez pour supprimer des contacts de la liste des contacts.	186
10	Sélectionnez pour configurer les étiquettes vocales.	188
11	Sélectionnez pour réinitialiser tous les éléments de réglage.	—

* : Pour les téléphones Bluetooth® compatibles avec le profil PBAP, cette fonction est disponible lorsque "Transfert automatique" est désactivé. (→P.182)

INFORMATIONS

- Selon le type de téléphone utilisé, il se peut que certaines fonctions ne soient pas disponibles.
- Les données des contacts sont gérées de façon distincte pour chaque téléphone enregistré. Lorsqu'un téléphone est connecté, il est impossible de lire les données d'un autre téléphone enregistré.

RÉGLAGE DU TRANSFERT AUTOMATIQUE DES CONTACTS/DE L'HISTORIQUE

La fonction de transfert automatique des contacts/de l'historique est disponible uniquement pour les téléphones Bluetooth® compatibles avec le profil PBAP.

- 1 Sélectionnez **“Transfert automatique”**.
- 2 Sélectionnez l'élément que vous souhaitez configurer.



No.	Fonction
1	Sélectionnez pour activer/désactiver le transfert automatique des contacts/de l'historique. Lorsque l'option est activée, les données des contacts et l'historique du téléphone sont automatiquement transférés.
2	Sélectionnez pour mettre à jour les contacts à partir du téléphone connecté. (→P.184)
3	Sélectionnez pour activer/désactiver l'affichage de l'image du contact transférée.
4	Sélectionnez pour réinitialiser tous les éléments de réglage.

■ MISE À JOUR DES CONTACTS À PARTIR DU TÉLÉPHONE

- 1 Sélectionnez **“Mettre à jour maintenant”**.
 - Les contacts sont transférés automatiquement.
- 2 Vérifiez qu'un écran de confirmation est affiché une fois l'opération terminée.
 - Selon le type de téléphone cellulaire utilisé, il se peut que cette opération ne soit pas nécessaire.
 - Si un autre dispositif Bluetooth® est connecté lorsque vous transférez les données des contacts, selon le type de téléphone utilisé, vous devrez peut-être déconnecter le dispositif Bluetooth® connecté.
 - Selon le type de téléphone Bluetooth® connecté, il est possible que d'autres étapes soient nécessaires sur le téléphone.

■ AUTRE MÉTHODE DE MISE À JOUR DES CONTACTS (À PARTIR DE L'ÉCRAN DE L'HISTORIQUE DES APPELS)*

- 1 Affichez l'écran principal du téléphone. (→P.160)
- 2 Sélectionnez **“Historique”**, puis sélectionnez un contact qui n'est pas déjà enregistré dans la liste des contacts.
- 3 Sélectionnez **“Mettre à jour contact”**.
- 4 Sélectionnez le contact souhaité.
- 5 Sélectionnez le type du numéro de téléphone.

*: Pour les téléphones Bluetooth® compatibles avec le profil PBAP, cette fonction est disponible lorsque “Transfert automatique” est désactivé. (→P.183)

■ TRANSFERT DES CONTACTS À PARTIR D'UN APPAREIL

■ À PARTIR D'UN TÉLÉPHONE (TÉLÉPHONES Bluetooth® COMPATIBLES AVEC LE PROFIL OPP UNIQUEMENT)

- 1 Sélectionnez **“Transférer les contacts de l'appareil”**.
- 2 Sélectionnez **“Depuis le téléphone (Bluetooth)”**.
 - ▶ Lorsque le contact n'est pas enregistré
- 3 Transférez les données des contacts vers le système à l'aide d'un téléphone Bluetooth®.
 - Selon le type de téléphone cellulaire utilisé, il se peut que cette opération ne soit pas nécessaire.
 - Pour annuler cette fonction, sélectionnez **“Annuler”**.
- 4 Vérifiez qu'un écran de confirmation est affiché une fois l'opération terminée.
 - ▶ Lorsque le contact est enregistré
- 3 Sélectionnez **“Remplacer les contacts”** ou **“Ajouter un contact”**.

“Remplacer les contacts” : Sélectionnez pour transférer les contacts du téléphone cellulaire connecté et remplacer les contacts actuels.

“Ajouter un contact” : Sélectionnez pour transférer les contacts souhaités du téléphone cellulaire connecté et les ajouter aux contacts actuels.

4 Transférez les données des contacts vers le système à l'aide d'un téléphone Bluetooth®.

- Selon le type de téléphone cellulaire utilisé, il se peut que cette opération ne soit pas nécessaire.
- Pour annuler cette fonction, sélectionnez **“Annuler”**.

5 Vérifiez qu'un écran de confirmation est affiché une fois l'opération terminée.

■ À PARTIR D'UN PÉRIPHÉRIQUE DE STOCKAGE USB

Vous pouvez transférer vers le système les données des contacts (format “vCard”) que vous avez sauvegardées sur un périphérique de stockage USB ou un téléphone Bluetooth® connecté par USB à ce système.

1 Branchez un périphérique de stockage USB. (→P.80)

2 Sélectionnez **“Transférer les contacts de l'appareil”**.

3 Sélectionnez **“Depuis l'USB”**.

4 Sélectionnez **“USB 1”** ou **“USB 2”** lorsque plusieurs périphériques de stockage USB sont branchés.

- Si un périphérique de stockage USB est branché, ignorez cette procédure.

► Lorsque le contact n'est pas enregistré

5 Sélectionnez un fichier dans la liste des fichiers vCard.

6 Vérifiez qu'un écran de confirmation est affiché une fois l'opération terminée.

► Lorsque le contact est enregistré

5 Sélectionnez **“Remplacer les contacts”** ou **“Ajouter un contact”**.

“Remplacer les contacts” : Sélectionnez pour transférer les contacts du périphérique de stockage USB branché ou du téléphone Bluetooth® connecté, et remplacer les contacts actuels.

“Ajouter un contact” : Sélectionnez pour transférer les contacts souhaités du périphérique de stockage USB branché ou du téléphone Bluetooth® connecté, et les ajouter aux contacts actuels.

6 Sélectionnez un fichier dans la liste des fichiers vCard.

7 Vérifiez qu'un écran de confirmation est affiché une fois l'opération terminée.

INFORMATIONS

- Selon le type de téléphone utilisé et le nombre de fichiers, l'affichage des listes de fichiers vCard et le téléchargement des contacts peuvent prendre un certain temps.
- Il se peut que le téléchargement échoue dans les cas suivants :
 - Si le contacteur du moteur est désactivé pendant le téléchargement.
 - Si le périphérique de stockage USB est retiré ou si le téléphone Bluetooth® est déconnecté avant la fin du téléchargement.

ENREGISTREMENT D'UN CONTACT DANS LA LISTE DES CONTACTS

Vous pouvez enregistrer les données d'un nouveau contact.

Vous pouvez enregistrer jusqu'à 4 numéros par personne. Pour les téléphones Bluetooth® compatibles avec le profil PBAP, cette fonction est disponible lorsque "Transfert automatique" est désactivé. (→P.182)

- 1 Sélectionnez "**Nouveau contact**".
- 2 Entrez le nom, puis sélectionnez "**OK**".
- 3 Entrez le numéro de téléphone, puis sélectionnez "**OK**".
- 4 Sélectionnez le type du numéro de téléphone.
- 5 Pour ajouter un autre numéro pour ce contact, sélectionnez "**Oui**".

AUTRE MÉTHODE D'ENREGISTREMENT D'UN CONTACT (À PARTIR DE L'ÉCRAN DE L'HISTORIQUE DES APPELS)

- 1 Affichez l'écran principal du téléphone. (→P.160)
- 2 Sélectionnez "**Historique**", puis sélectionnez un contact qui n'est pas déjà enregistré dans la liste des contacts.
- 3 Sélectionnez "**Ajouter aux contacts**".
- 4 Procédez tel qu'indiqué à la section "ENREGISTREMENT D'UN CONTACT DANS LA LISTE DES CONTACTS", à partir de "ÉTAPE 2". (→P.186)

MODIFICATION DES DONNÉES D'UN CONTACT

Pour les téléphones Bluetooth® compatibles avec le profil PBAP, cette fonction est disponible lorsque "**Transfert automatique**" est désactivé. (→P.182)

- 1 Sélectionnez "**Modifier le contact**".
- 2 Sélectionnez le contact souhaité.
- 3 Sélectionnez  qui correspond au nom ou au numéro souhaité.
 - Pour modifier le nom
- 4 Procédez tel qu'indiqué à la section "ENREGISTREMENT D'UN CONTACT DANS LA LISTE DES CONTACTS", à partir de "ÉTAPE 2". (→P.186)
 - Pour modifier le numéro
- 4 Procédez tel qu'indiqué à la section "ENREGISTREMENT D'UN CONTACT DANS LA LISTE DES CONTACTS", à partir de "ÉTAPE 3". (→P.186)

SUPPRESSION DES DONNÉES D'UN CONTACT

Pour les téléphones Bluetooth® compatibles avec le profil PBAP, cette fonction est disponible lorsque "**Transfert automatique**" est désactivé. (→P.182)

- 1 Sélectionnez "**Supprimer contacts**".
- 2 Sélectionnez le contact souhaité, puis sélectionnez "**Supprimer**".
- 3 Sélectionnez "**Oui**" lorsque l'écran de confirmation s'affiche.

INFORMATIONS

- Vous pouvez sélectionner plusieurs données, puis les supprimer toutes en même temps.

DÉFINITION DE LA LISTE DES FAVORIS

Vous pouvez enregistrer jusqu'à 15 contacts (jusqu'à 4 numéros par contact) dans la liste des favoris.

■ ENREGISTREMENT DE CONTACTS DANS LA LISTE DES FAVORIS

- 1 Sélectionnez **“Ajouter un favori”**.
- 2 Sélectionnez le contact que vous souhaitez ajouter à la liste des favoris.
 - Les contacts estompés sont déjà enregistrés comme favori.
 - Lorsque 15 contacts ont déjà été enregistrés dans la liste des favoris, il est nécessaire de remplacer l'un d'eux. Pour remplacer un contact, sélectionnez **“Oui”** lorsque l'écran de confirmation s'affiche, puis sélectionnez le contact à remplacer.
- 3 Vérifiez qu'un écran de confirmation est affiché une fois l'opération terminée.

■ AUTRE MÉTHODE D'ENREGISTREMENT DES CONTACTS DANS LA LISTE DES FAVORIS (À PARTIR DE L'ÉCRAN DES DÉTAILS DES CONTACTS)

- 1 Affichez l'écran principal du téléphone. (→P.160)
- 2 Sélectionnez **“Contacts”**, puis sélectionnez le contact souhaité.
- 3 Sélectionnez **“Aj. favori”**.
- 4 Vérifiez qu'un écran de confirmation est affiché une fois l'opération terminée.

■ SUPPRESSION DE CONTACTS DANS LA LISTE DES FAVORIS

- 1 Sélectionnez **“Retirez un favori”**.
- 2 Sélectionnez les contacts souhaités, puis sélectionnez **“Retirez”**.
- 3 Sélectionnez **“Oui”** lorsque l'écran de confirmation s'affiche.
- 4 Vérifiez qu'un écran de confirmation est affiché une fois l'opération terminée.

AUTRE MÉTHODE DE SUPPRESSION DES CONTACTS DANS LA LISTE DES FAVORIS (À PARTIR DE L'ÉCRAN DES DÉTAILS DES CONTACTS)

- 1 Affichez l'écran principal du téléphone. (→P.160)
- 2 Sélectionnez **“Favoris”** ou **“Contacts”**, puis sélectionnez le contact que vous souhaitez supprimer.
- 3 Sélectionnez **“Retirez un favori”**.
- 4 Sélectionnez **“Oui”** lorsque l'écran de confirmation s'affiche.
- 5 Vérifiez qu'un écran de confirmation est affiché une fois l'opération terminée.

CONFIGURATION DES ÉTIQUETTES VOCALES

Vous pouvez faire des appels en disant l'étiquette vocale d'un contact enregistré dans la liste des contacts. (→P.128)

- 1 Sélectionnez **“Gérer les indicateurs vocaux”**.
- 2 Sélectionnez l'élément que vous souhaitez configurer.



No.	Fonction	Page
1	Sélectionnez pour enregistrer une nouvelle étiquette vocale.	188
2	Sélectionnez pour modifier une étiquette vocale.	189
3	Sélectionnez pour supprimer une étiquette vocale.	189

ENREGISTREMENT D'UNE ÉTIQUETTE VOCALE

Vous pouvez enregistrer jusqu'à 50 étiquettes vocales.

- 1 Sélectionnez **“Nouveau”**.
- 2 Sélectionnez le contact dont vous souhaitez enregistrer l'étiquette vocale.
- 3 Sélectionnez **“• Enregistr.”**, puis enregistrez une étiquette vocale.
 - Lorsque vous enregistrez une étiquette vocale, faites-le dans un endroit calme.
- ▶ **“Lire”**: Sélectionnez pour lire l'étiquette vocale.
- 4 Sélectionnez **“OK”** lorsque l'enregistrement de l'étiquette vocale est terminé.

■ MODIFICATION D'UNE ÉTIQUETTE VOCALE

- 1 Sélectionnez **“Modifier”**.
- 2 Sélectionnez le contact que vous souhaitez modifier.
- 3 Procédez tel qu'indiqué à la section **“ENREGISTREMENT D'UNE ÉTIQUETTE VOCALE”**, à partir de **“ÉTAPE 3”**. (→P.188)

■ SUPPRESSION D'UNE ÉTIQUETTE VOCALE

- 1 Sélectionnez **“Supprimer”**.
- 2 Sélectionnez le contact souhaité, puis sélectionnez **“Supprimer”**.
- 3 Sélectionnez **“Oui”** lorsque l'écran de confirmation s'affiche.

INFORMATIONS

- Vous pouvez sélectionner plusieurs données, puis les supprimer toutes en même temps.
- Les étiquettes vocales sont supprimées lorsque la langue définie du système est modifiée. (→P.64)

ÉCRAN DES PARAMÈTRES DES MESSAGES

- 1 Affichez l'écran des paramètres du téléphone. (→P.179)
- 2 Sélectionnez **“Messagerie”**.
- 3 Sélectionnez l'élément que vous souhaitez configurer.



No.	Fonction
1	Sélectionnez pour activer/désactiver le transfert automatique des messages.
2	Sélectionnez pour activer/désactiver la lecture automatique des messages.
3	Sélectionnez pour activer/désactiver la mise à jour de l'état lu des messages sur le téléphone.
4	Sélectionnez pour activer/désactiver l'affichage du nom des comptes de messagerie sur l'écran des messages. Lorsque l'option est activée, le nom des comptes de messagerie utilisés sur le téléphone cellulaire est affiché.
5	Sélectionnez pour activer/désactiver l'ajout de la signature du véhicule aux messages sortants. Vous pouvez modifier la signature du véhicule. (→P.190)
6	Sélectionnez pour réinitialiser tous les éléments de réglage.

INFORMATIONS

- Selon le type de téléphone utilisé, il se peut que ces fonctions ne soient pas disponibles.

MODIFICATION DE LA SIGNATURE DU VÉHICULE

- 1** Sélectionnez **“Signature du véhicule”**.
 - 2** Sélectionnez **“Modifier la signature du véhicule”**.
 - 3** Entrez la signature souhaitée, puis sélectionnez **“OK”**.
 - 4** Sélectionnez **“OK”** sur l'écran d'aperçu.
- “Modifier de nouveau”** : Sélectionnez pour modifier la signature du véhicule.

1. DÉPANNAGE

S'il y a un problème au niveau du système mains libres ou du dispositif Bluetooth[®], vérifiez avant tout le tableau ci-dessous.

► Lorsque vous utilisez le système mains libres avec un dispositif Bluetooth[®]

Symptôme	Cause probable	Solution	Page	
			Téléphone cellulaire	Ce système
Le système mains libres ou le dispositif Bluetooth [®] ne fonctionnent pas.	Il est possible que le dispositif connecté ne soit pas un téléphone cellulaire compatible Bluetooth [®] .	Pour obtenir une liste des appareils dont la compatibilité a été confirmée avec ce système, consultez votre concessionnaire Toyota ou le site web suivant: http://www.toyota.com/Entune/ aux États-Unis, http://www.toyota.ca/entune au Canada, et http://www.toyotapr.com/entune à Porto Rico	*	—
	Il est possible que la version de la fonction Bluetooth [®] du téléphone cellulaire connecté soit antérieure à la version indiquée.	Utilisez un téléphone cellulaire doté de Bluetooth [®] version 2.0 ou supérieure (recommandé : version 4.1).	*	46

► Lors de l'enregistrement/la connexion d'un téléphone cellulaire

Symptôme	Cause probable	Solution	Page	
			Téléphone cellulaire	Ce système
Il est impossible d'enregistrer un téléphone cellulaire.	Un code d'accès erroné a été entré sur le téléphone cellulaire.	Entrez un code d'accès valide sur le téléphone cellulaire.	*	—
	La procédure d'enregistrement est inachevée sur le téléphone cellulaire.	Achievez la procédure d'enregistrement sur le téléphone cellulaire (approuvez l'enregistrement sur le téléphone).	*	—
	Ce système ou le téléphone cellulaire contiennent toujours d'anciennes informations d'enregistrement.	Supprimez les informations d'enregistrement existantes de ce système et du téléphone cellulaire, puis enregistrez le téléphone cellulaire que vous souhaitez connecter à ce système.	*	52

Symptôme	Cause probable	Solution	Page	
			Téléphone cellulaire	Ce système
Il est impossible d'établir une connexion Bluetooth®.	Un autre dispositif Bluetooth® est déjà connecté.	Établissez manuellement la connexion entre le téléphone cellulaire que vous souhaitez utiliser et le système.	—	49
	La fonction Bluetooth® n'est pas activée sur le téléphone cellulaire.	Activez la fonction Bluetooth® sur le téléphone cellulaire.	*	—
	L'établissement automatique d'une connexion Bluetooth® est désactivé sur ce système.	Activez l'établissement automatique d'une connexion Bluetooth® sur ce système lorsque le contacteur du moteur est comme suit. ► Véhicules non dotés du système Smart key Le contacteur du moteur est en position "ACC" ou "ON". ► Véhicules dotés du système Smart key Le contacteur du moteur est en mode ACCESSORY ou IGNITION ON.	—	54

Symptôme	Cause probable	Solution	Page	
			Téléphone cellulaire	Ce système
"Le téléphone n'est pas connecté. Veuillez vérifier le téléphone."	La fonction Bluetooth® n'est pas activée sur le téléphone cellulaire.	Activez la fonction Bluetooth® sur le téléphone cellulaire.	*	—
	Ce système ou le téléphone cellulaire contiennent toujours d'anciennes informations d'enregistrement.	Supprimez les informations d'enregistrement existantes de ce système et du téléphone cellulaire, puis enregistrez le téléphone cellulaire que vous souhaitez connecter à ce système.	*	52

► Lors de la composition/la réception d'un appel

Symptôme	Cause probable	Solution	Page	
			Téléphone cellulaire	Ce système
Il est impossible de composer/de recevoir un appel.	Votre véhicule se trouve en dehors de la zone de service.	Déplacez le véhicule afin que  ne soit plus affiché.	—	18

► Lorsque vous utilisez l'annuaire

Symptôme	Cause probable	Solution	Page	
			Téléphone cellulaire	Ce système
Il est impossible de transférer manuellement/ automatiquement les données de l'annuaire.	Il est possible que la version du profil du téléphone cellulaire connecté ne soit pas compatible avec le transfert des données de l'annuaire.	Pour obtenir une liste des appareils dont la compatibilité a été confirmée avec ce système, consultez votre concessionnaire Toyota ou le site web suivant: http://www.toyota.com/Entune/ aux États-Unis, http://www.toyota.ca/entune au Canada, et http://www.toyotapr.com/entune à Porto Rico	*	—
	La fonction de transfert automatique des contacts est désactivée sur ce système.	Activez la fonction de transfert automatique des contacts sur ce système.	—	182
	Le code d'accès n'a pas été entré sur le téléphone cellulaire.	Entrez le code d'accès sur le téléphone cellulaire si le système vous le demande (code d'accès par défaut : 1234).	*	—
	La procédure de transfert est inachevée sur le téléphone cellulaire.	Achievez la procédure de transfert sur le téléphone cellulaire (approuvez le transfert sur le téléphone).	*	—
Il est impossible de modifier les données de l'annuaire.	La fonction de transfert automatique des contacts est activée sur ce système.	Désactivez la fonction de transfert automatique des contacts sur ce système.	—	182

► Lorsque vous utilisez la fonction message Bluetooth®

Symptôme	Cause probable	Solution	Page	
			Téléphone cellulaire	Ce système
Il est impossible d'afficher les messages.	Le transfert des messages n'est pas activé sur le téléphone cellulaire.	Activez le transfert des messages sur le téléphone cellulaire (approuvez le transfert des messages sur le téléphone).	*	—
	La fonction de transfert automatique est désactivée sur ce système.	Activez la fonction de transfert automatique sur ce système.	—	189
Les notifications de nouveaux messages ne sont pas affichées.	La notification de réception des SMS/MMS/courriels est désactivée sur ce système.	Activez la notification de réception des SMS/MMS/courriels sur ce système.	*	181
	La fonction de transfert automatique des messages n'est pas activée sur le téléphone cellulaire.	Activez la fonction de transfert automatique sur le téléphone cellulaire.	*	—

► Dans d'autres situations

Symptôme	Cause probable	Solution	Page	
			Téléphone cellulaire	Ce système
<p>L'état de la connexion Bluetooth® s'affiche en haut de l'écran chaque fois que le contacteur du moteur est comme suit.</p> <p>► Véhicules non dotés du système Smart key Le contacteur du moteur est en position "ACC" ou "ON".</p> <p>► Véhicules dotés du système Smart key Le contacteur du moteur est en mode ACCESSORY ou IGNITION ON.</p>	L'affichage de la confirmation de connexion est activé sur ce système.	Désactivez l'affichage de la confirmation de connexion sur ce système.	—	54

Symptôme	Cause probable	Solution	Page	
			Téléphone cellulaire	Ce système
Malgré tous vos efforts, le symptôme persiste.	Le téléphone cellulaire est trop éloigné du système.	Rapprochez le téléphone cellulaire du système.	—	—
	Des interférences radio se sont produites.	Désactivez les dispositifs Wi-Fi® ou tout autre dispositif qui peut émettre des ondes radio.	—	—
	Il est probable que le symptôme soit causé par le téléphone cellulaire.	Éteignez le téléphone cellulaire, retirez la batterie, réinstallez-la, puis rallumez le téléphone cellulaire.	*	—
		Activez la connexion Bluetooth® du téléphone cellulaire.	*	—
		Désactivez la connexion Wi-Fi® du téléphone cellulaire.	*	—
		Arrêtez le logiciel de sécurité du téléphone cellulaire, puis fermez toutes les applications.	*	—
Avant d'utiliser une application installée sur le téléphone cellulaire, vérifiez soigneusement sa provenance et la façon dont son fonctionnement pourrait nuire à ce système.	*	—		

* : Pour plus de détails, reportez-vous au manuel du propriétaire fourni avec le téléphone cellulaire.

SYSTÈME DE NAVIGATION*1

1	FONCTIONNEMENT DE BASE	
1.	RÉFÉRENCE RAPIDE	202
	ÉCRAN DE CARTE	202
2.	FONCTIONNEMENT DE L'ÉCRAN DE CARTE	204
	AFFICHAGE DE LA POSITION ACTUELLE	204
	ÉCHELLE DE LA CARTE	204
	ORIENTATION DE LA CARTE	205
	FONCTIONNEMENT DU DÉFILEMENT DE CARTE	206
	RÉGLAGE DE LA POSITION PAR PETITS INCRÉMENTS	206
	AFFICHAGE D'INFORMATIONS SUR L'ICÔNE SITUÉE À L'EMPLACEMENT DU CURSEUR	207
	ICÔNES DE CARTE NORMALE	207
3.	FONCTIONNEMENT DES OPTIONS DE CARTE	208
	CHANGEMENT DE MODE DE CARTE	208
	SÉLECTION DES ICÔNES DE PDI*2	210
	TRACÉ DE L'ITINÉRAIRE	211
4.	INFORMATIONS SUR LA CIRCULATION	212
	AFFICHAGE DES INFORMATIONS SUR LA CIRCULATION SUR LA CARTE	215

*1 : Entune Premium Audio uniquement

*2 : Point d'intérêt

1. FONCTIONNEMENT DE LA RECHERCHE DE DESTINATION	216
SÉLECTION DE LA ZONE DE RECHERCHE.....	218
DÉFINITION DU DOMICILE COMME DESTINATION	218
RECHERCHE PAR MOT-CLÉ.....	218
RECHERCHE PAR LISTE DES FAVORIS.....	219
RECHERCHE PAR Destination Assist Connect.....	219
RECHERCHE PAR DESTINATIONS RÉCENTES	219
RECHERCHE PAR URGENCES	220
RECHERCHE PAR CONTACT	220
RECHERCHE PAR ADRESSE.....	220
RECHERCHE PAR POINT D'INTÉRÊT.....	221
DÉFINITION EXPRESS DU DOMICILE/D'UN FAVORI COMME DESTINATION	224
2. DÉMARRAGE DU GUIDAGE ROUTIER	226
ÉCRAN DE CONFIRMATION DE DESTINATION	227
ÉCRAN DE VUE D'ENSEMBLE DE L'ITINÉRAIRE	227
UN ITINÉRAIRE À PARTIR DU CENTRE Toyota Entune (VÉHICULES DOTÉS DU DCM).....	230

1. ÉCRAN DE GUIDAGE ROUTIER.....	231
ÉCRAN POUR LE GUIDAGE ROUTIER.....	231
PENDANT LA CONDUITE SUR AUTOROUTE	233
LORSQUE VOUS APPROCHEZ D'UN CROISEMENT	235
ÉCRAN DE LISTE DES CHANGEMENTS DE DIRECTION	235
ÉCRAN DE FLÈCHE PAS-À-PAS	236
2. MESSAGES TYPES D'ORIENTATION VOCALE.....	237
3. FONCTIONNEMENT DES OPTIONS D'ITINÉRAIRE.....	238
RÉORGANISATION DES DESTINATIONS	238
DÉFINITION DES PRÉFÉRENCES D'ITINÉRAIRE	239
SÉLECTION DU TYPE D'ITINÉRAIRE	239
DÉFINITION D'UN DÉTOUR	240
ROUTE ADJACENTE	241

4 POINTS DE MÉMOIRE

- 1. **PARAMÈTRES DES POINTS DE MÉMOIRE** 242
- CONFIGURATION DU DOMICILE 243
- CONFIGURATION DE LA LISTE DES FAVORIS 244
- CONFIGURATION DES ZONES À ÉVITER 247

5 CONFIGURATION

- 1. **PARAMÈTRES DE NAVIGATION DÉTAILLÉS** 249
- ÉCRANS DES PARAMÈTRES DE NAVIGATION 249
- 2. **PARAMÈTRES DE CIRCULATION**..... 253
- ÉCRAN DES PARAMÈTRES DE CIRCULATION 253
- ÉVITEMENT DES EMBOUTEILLAGES 254
- MES ITINÉRAIRES ROUTIERS 255
- 3. **UTILISATION DES INFORMATIONS ACCUMULÉES PAR LE SYSTÈME DE NAVIGATION (VÉHICULES DOTÉS DU DCM)** 258

6 CONSEILS RELATIFS AU SYSTÈME DE NAVIGATION

- 1. **GPS (SYSTÈME DE GÉO-POSITIONNEMENT PAR SATELLITE)** 259
- LIMITES DU SYSTÈME DE NAVIGATION 259
- 2. **VERSION DE LA BASE DE DONNÉES CARTOGRAPHIQUES ET ZONE DE COUVERTURE**..... 262
- DONNÉES CARTOGRAPHIQUES 262
- MISES À JOUR PROVISOIRES DE LA CARTE (VÉHICULES DOTÉS DU DCM) 262

1. RÉFÉRENCE RAPIDE

ÉCRAN DE CARTE

Pour afficher cet écran, appuyez sur le bouton **“MAP”**.

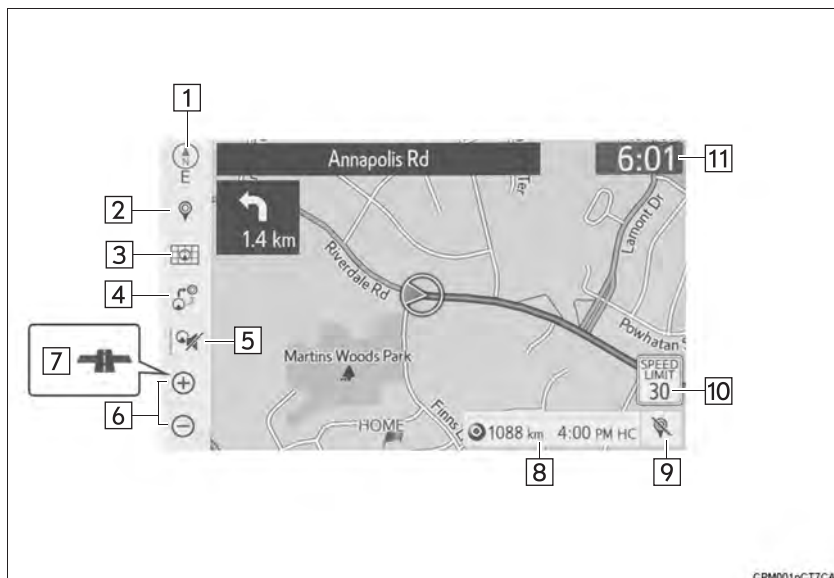

CPM001eCT7CA

No.	Nom	Fonction	Page
1	Symbole Nord vers le haut 2D, Sens du déplacement vers le haut 2D ou Sens du déplacement vers le haut 3D	Indique que la carte est orientée vers le nord ou dans le sens du déplacement. Les lettres affichées sous ce symbole indiquent le sens de déplacement du véhicule (par ex., N pour le nord). Sur une carte 3D, seul l'affichage dans le sens du déplacement peut être utilisé.	205
2	Bouton de destination	Sélectionnez pour afficher l'écran de destination.	216
3	Bouton des options de la carte	Sélectionnez pour afficher l'écran des options de la carte.	208
4	Bouton des options de l'itinéraire	Sélectionnez pour afficher l'écran des options de l'itinéraire.	238
5	Touche de mise en sourdine	Sélectionnez pour mettre l'orientation vocale en sourdine. Lorsque l'option est activée, le voyant est allumé.	—

No.	Nom	Fonction	Page
6	Bouton de zoom avant/arrière	Sélectionnez pour agrandir ou réduire l'échelle de la carte. Lorsque l'un de ces boutons est sélectionné, la barre d'échelle s'affiche au bas de l'écran.	204
7	Bouton de carte de ville rapprochée	Sélectionnez pour afficher l'écran de carte de ville rapprochée.	205
8	Barre des informations routières	Affiche la distance à parcourir et la durée de trajet estimée jusqu'à l'arrivée à destination. La barre des informations routières indique une progression de la gauche vers la droite au fur et à mesure que le véhicule suit son itinéraire.	232
9	Bouton de suppression d'une destination	Sélectionnez pour supprimer des destinations.	—
10	Icône de limite de vitesse	Indique la limite de vitesse de la route actuelle. L'affichage de l'icône de limite de vitesse peut être activé/désactivé.	208
11*	Montre	Affichage de la montre.	—

*: Dans ce véhicule, la montre n'est pas affichée à l'écran. La montre est affichée sur le côté de l'écran.

INFORMATIONS

- Lorsque le véhicule ne reçoit pas les signaux GPS, par exemple lors de la conduite dans un tunnel,  s'affiche dans le coin inférieur gauche de l'écran.

2. FONCTIONNEMENT DE L'ÉCRAN DE CARTE

AFFICHAGE DE LA POSITION ACTUELLE

- 1 Appuyez sur le bouton "MAP".

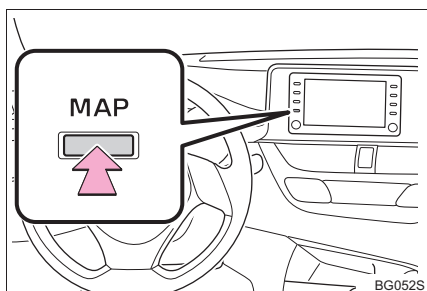

- 2 Vérifiez que la carte de la position actuelle est affichée.

- Pour corriger manuellement la position actuelle : →P.251





INFORMATIONS

- Pendant que vous roulez, le repère de la position actuelle reste fixe à l'écran et la carte se déplace.
- La position actuelle est automatiquement définie dès que le véhicule reçoit des signaux du GPS (système de géo-positionnement par satellite). Si la position actuelle n'est pas exacte, elle sera automatiquement corrigée une fois que le véhicule aura reçu des signaux du GPS.
- Après avoir débranché la batterie, ou sur un véhicule neuf, la position actuelle peut être erronée. Dès que le système reçoit des signaux du GPS, la position actuelle exacte s'affiche.

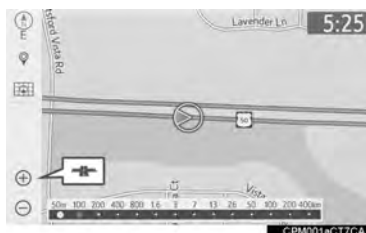
ÉCHELLE DE LA CARTE



- 1 Sélectionnez  ou  pour changer l'échelle de l'écran de carte.



- La barre d'échelle s'affiche au bas de l'écran.
- Sélectionnez et maintenez enfoncé  ou  pour continuer à changer l'échelle de l'écran de carte.
- Vous pouvez changer l'échelle de l'écran de carte en sélectionnant directement la barre d'échelle. Cette fonction n'est pas disponible pendant la conduite.
- Écartez deux doigts sur l'écran pour faire un zoom avant et rapprochez deux doigts pour faire un zoom arrière.
- Dans les zones où la carte de ville rapprochée est disponible, l'échelle de la carte passe de  à  lorsqu'elle est à son amplitude minimale.

CARTE DE VILLE RAPPROCHÉE



Dans les zones où la carte de ville rapprochée est disponible (certaines grandes villes), une carte de ville rapprochée d'une échelle de 75 ft. (25 m) peut être sélectionnée.

Lorsque l'échelle de la carte est réduite à 150 ft. (50 m),  devient  et peut être sélectionné pour afficher la carte de ville rapprochée.

1 Sélectionnez  sur l'écran de carte.

2 Vérifiez que la carte de ville rapprochée est affichée.



- Pour revenir à l'affichage de la carte normale, sélectionnez .
- Si la carte ou la position actuelle passe dans une zone qui n'est pas couverte par la carte de ville rapprochée, l'échelle de l'écran change automatiquement pour 150 ft. (50 m).
- Sur la carte de ville rapprochée, une rue à sens unique est indiquée par .
- La fonction de défilement n'est pas disponible sur la carte de ville rapprochée pendant la conduite.

Les bâtiments des villes en gros plan qui figurent dans la base de données ont été créés et fournis par HERE.

ORIENTATION DE LA CARTE

Vous pouvez changer l'orientation de la carte entre Nord vers le haut 2D, Sens du déplacement vers le haut 2D et Sens du déplacement vers le haut 3D, en sélectionnant le symbole de l'orientation affiché dans la partie supérieure gauche de l'écran.

 : Symbole Nord vers le haut

Peu importe la direction de la trajectoire du véhicule, le nord est toujours en haut.

 : Symbole Sens du déplacement vers le haut

La direction de la trajectoire du véhicule est toujours en haut.

 : Symbole Sens du déplacement vers le haut 3D

La direction de la trajectoire du véhicule est toujours en haut.

- Les lettres affichées sous ce symbole indiquent le sens de déplacement du véhicule (par ex., N pour le nord).

FONCTIONNEMENT DU DÉFILEMENT DE CARTE

Vous pouvez faire défiler la carte pour afficher des emplacements différents de votre position actuelle.



RÉGLAGE DE LA POSITION PAR PETITS INCRÉMENTS

Vous pouvez régler la position du curseur par petits incréments. 8 flèches directionnelles peuvent s'afficher dans les cas suivants.

- Lorsque vous sélectionnez **“Régler l'adresse”** sur l'écran de carte
- Lorsque vous modifiez la position des points de mémoire sur l'écran de modification (→P.246, 248)
- Lorsque vous réglez manuellement le repère de la position actuelle sur l'écran d'étalonnage (→P.252)

- 1 Sélectionnez l'une des 8 flèches directionnelles pour déplacer le curseur vers le point souhaité, puis sélectionnez **“OK”**.



No.	Information/Fonction
1	Repère du curseur
2	Distance entre la position actuelle et le repère du curseur.
3	Sélectionnez pour enregistrer comme point de mémoire. Pour changer l'icône, le nom, etc. :→P.244
4	Sélectionnez pour définir comme destination.(→P.226)

- Vous pouvez faire défiler l'écran de carte en le touchant, en le faisant glisser ou en le feuilletant. (→P.32)
- Appuyez sur le bouton **“MAP”** pour revenir à la position actuelle.

AFFICHAGE D'INFORMATIONS SUR L'ICÔNE SITUÉE À L'EMPLACEMENT DU CURSEUR

Lorsque le curseur est placé sur une icône de l'écran de carte, le nom s'affiche en haut de l'écran. Si **"Infos"** s'affiche à la droite du nom, des informations détaillées peuvent être affichées.

- 1 Placez le curseur sur une icône.
- 2 Sélectionnez **"Infos"**.







- L'écran d'informations s'affichera.
 - "Enregist.":** Sélectionnez pour enregistrer en tant que point de mémoire. Pour changer l'icône, le nom, etc. (→P.244)
 - "Aller"/"Entrer":** Sélectionnez pour définir comme destination.

 : Sélectionnez pour appeler le numéro enregistré.

"Supprimer": Sélectionnez pour supprimer la destination ou le point de mémoire.

"Modifier": Sélectionnez pour afficher l'écran de modification d'un point de mémoire.

ICÔNES DE CARTE NORMALE

icône	Nom
	Parc
	Immeuble commercial
	Aéroport
	Installations militaires
	Université
	Hôpital
	Stade
	Centre commercial
	Golf

3. FONCTIONNEMENT DES OPTIONS DE CARTE

Certaines informations, comme les icônes de PDI, le tracé de l'itinéraire, les limites de vitesse, etc., peuvent être affichées sur l'écran de carte.

- 1 Sélectionnez  sur l'écran de carte. (→P.202)
- 2 Sélectionnez les éléments que vous souhaitez afficher.



CHANGEMENT DE MODE DE CARTE

- 1 Sélectionnez  sur l'écran de carte. (→P.202)
- 2 Sélectionnez **“Mode carte”**.
- 3 Sélectionnez le bouton de configuration souhaité.

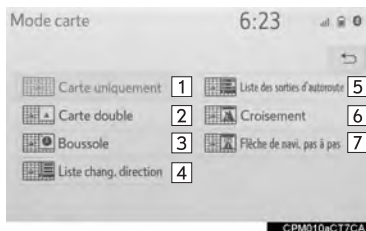

No.	Fonction	Page
1	Sélectionnez pour afficher le mode de carte souhaité.	208
2	Sélectionnez pour choisir ou changer les icônes de PDI.	210
3	Sélectionnez pour afficher l'icône de limite de vitesse.	—
4*	Sélectionnez pour afficher les informations sur la circulation.	215
5	Sélectionnez pour afficher le tracé de l'itinéraire.	211
6	Sélectionnez pour afficher la version et la zone de couverture de la carte.	262

* : Cette fonction n'est pas offerte dans certains pays ni dans certaines zones.

- Pour masquer l'écran des options de carte, touchez n'importe quelle partie de l'écran de carte.

No.	Fonction	Page
1	Sélectionnez pour afficher l'écran de carte simple.	—
2	Sélectionnez pour afficher l'écran de carte double.	209
3	Sélectionnez pour afficher l'écran en mode boussole.	209
4	Sélectionnez pour afficher l'écran de liste des changements de direction.	235
5	Sélectionnez pour afficher l'écran de liste des sorties d'autoroute.	233
6	Sélectionnez pour afficher l'écran de guidage pour croisement ou l'écran de guidage pour autoroute.	235
7	Sélectionnez pour afficher l'écran de flèche pas-à-pas.	236

- Selon les circonstances, il peut être impossible de sélectionner certains boutons de configuration d'écran.

CARTE DOUBLE

La carte de gauche est la carte principale. Vous pouvez modifier la carte de droite.

- 1 Sélectionnez un point quelconque sur la carte de droite.



- 2 Sélectionnez l'élément souhaité.



BOUSSOLE

L'information sur la destination, la position actuelle et une boussole s'affichent à l'écran.

INFORMATIONS

- Le repère de la destination s'affiche dans la direction de la destination. Lorsque vous conduisez, reportez-vous aux coordonnées de longitude et de latitude, ainsi qu'à la boussole, afin de vous assurer que le véhicule se dirige dans la direction de la destination.
- Lorsque le véhicule se déplace en dehors de la zone de couverture, l'écran de guidage fait place au complet à l'écran en mode boussole.

No.	Fonction	Page
1	Sélectionnez pour changer l'orientation de la carte.	205
2	Sélectionnez pour afficher les icônes de PDI.	210
3*	Sélectionnez pour afficher les informations sur la circulation.	212
4	Sélectionnez pour changer l'échelle de la carte.	204

* : Cette fonction n'est pas offerte dans certains pays ni dans certaines zones.

- 3 Sélectionnez "OK".

SÉLECTION DES ICÔNES DE PDI

- 1 Sélectionnez  sur l'écran de carte. (→P.202)
- 2 Sélectionnez **“Icônes de PDI”**.
- 3 Sélectionnez la catégorie de PDI souhaitée, puis sélectionnez **“OK”**.

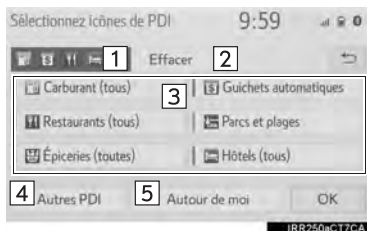

SÉLECTION D'AUTRES ICÔNES DE PDI À AFFICHER

- 1 Sélectionnez **“Autres PDI”**.
 - 2 Sélectionnez les catégories de PDI souhaitées, puis sélectionnez **“OK”**.
- “Afficher toutes les catégories”** : Sélectionnez pour afficher toutes les catégories de PDI.

AFFICHAGE DE LA LISTE DES PDI À PROXIMITÉ

Les PDI situés dans un rayon de 20 miles (32 km) de la position actuelle seront répertoriés pour les catégories sélectionnées.

- 1 Sélectionnez **“Autour de moi”**.
- 2 Sélectionnez le PDI souhaité.



“Trier/zone de recherche” : Sélectionnez pour trier les PDI (distance, nom, catégorie) ou la zone de recherche.

- Sélectionnez **“À proximité”** pour rechercher les PDI situés à proximité de la position actuelle.
 - Sélectionnez **“Sur mon itinéraire”** pour rechercher les PDI situés le long de l'itinéraire.
- 3 Vérifiez que le PDI sélectionné s'affiche sur l'écran de carte.

No.	Information/Fonction	Page
1	Affiche jusqu'à 5 icônes de PDI sélectionnées sur l'écran de carte	–
2	Sélectionnez pour annuler les icônes de PDI sélectionnées.	–
3	Affiche jusqu'à 6 icônes de PDI comme catégories favorites de PDI. Si vous sélectionnez une catégorie de PDI pour l'afficher sur la carte, son icône s'affichera au-dessus.	251
4	Sélectionnez pour afficher d'autres catégories de PDI si les PDI souhaités sont introuvables sur l'écran.	210
5	Sélectionnez pour rechercher les PDI les plus proches.	210

TRACÉ DE L'ITINÉRAIRE

Vous pouvez stocker et retracer l'itinéraire parcouru sur l'écran de carte. Cette fonction est disponible sur les cartes dont l'échelle est de 30 miles (50 km) ou moins.

- 1 Sélectionnez  sur l'écran de carte. (→P.202)
- 2 Sélectionnez **“Tracé de l'itinéraire”**.
 - Le tracé de l'itinéraire commence.
- 3 Vérifiez que la ligne de l'itinéraire parcouru s'affiche.



INTERROMPRE L'ENREGISTREMENT DU TRACÉ DE L'ITINÉRAIRE

- 1 Sélectionnez  sur l'écran de carte. (→P.202)
- 2 Sélectionnez **“Tracé de l'itinéraire”** de nouveau.
- 3 Un écran de confirmation s'affichera.
 - “Oui” : Sélectionnez pour conserver l'enregistrement du tracé de l'itinéraire.
 - “Non” : Sélectionnez pour effacer l'enregistrement du tracé de l'itinéraire.

INFORMATIONS

- Vous pouvez stocker l'itinéraire parcouru sur une distance maximale de 124 miles (200 km).

4. INFORMATIONS SUR LA CIRCULATION*

Les données sur la circulation qui seront affichées sur l'écran de carte peuvent être reçues au moyen de la diffusion HD Radio ou du DCM (Data Communication Module (module de communication de données)).

- 1 Appuyez sur le bouton "MENU".

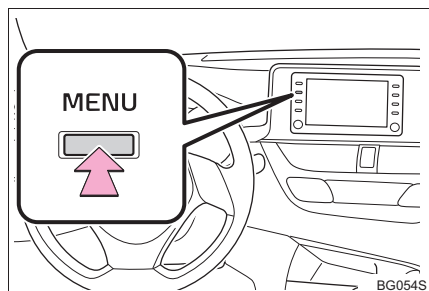

- 2 Sélectionnez "Infos".
- 3 Sélectionnez "Incidents circulat.".
- 4 Sélectionnez l'élément souhaité.

- Lorsque l'itinéraire n'a pas été défini

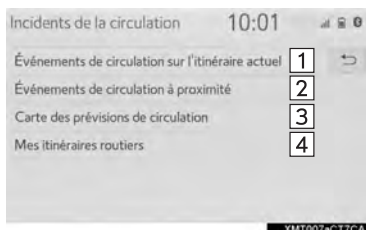

- Lorsque l'itinéraire a été défini

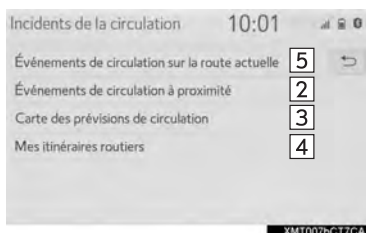

No.	Fonction	Page
1	Sélectionnez pour afficher les informations sur la circulation pour la route actuelle.	213
2	Sélectionnez pour afficher les informations sur la circulation à proximité.	213
3	Sélectionnez pour afficher une carte comportant des prévisions de circulation.	214
4	Sélectionnez pour afficher la circulation le long des itinéraires enregistrés.	214
5	Sélectionnez pour afficher les informations sur la circulation pour l'itinéraire défini.	213

* : Cette fonction n'est pas offerte dans certains pays ni dans certaines zones.

INFORMATIONS

- Si le système reçoit beaucoup d'informations, leur affichage sur l'écran pourrait prendre plus de temps qu'à l'habitude.
- S'il est impossible de recevoir les informations sur la circulation parce que le véhicule se trouve en dehors de la zone de couverture HD Radio, il est possible qu'elles soient toujours en mesure d'être reçues en utilisant le DCM. (→P.146)

**AFFICHAGE DES
INFORMATIONS SUR LA
CIRCULATION**

Une liste des informations sur la circulation actuelle peut être affichée ainsi que des informations sur l'emplacement de chaque incident.

- 1** Affichez l'écran des incidents de circulation. (→P.212)
 - 2** Sélectionnez **“Événements de circulation sur la route actuelle”**, **“Événements de circulation sur l'itinéraire actuel”** ou **“Événements de circulation à proximité”**.
 - 3** Sélectionnez les informations sur la circulation souhaitées.
 - ▶ Lorsque **“Événements de circulation à proximité”** est sélectionné, selon que les informations sur la circulation sont activées/désactivées, ce qui suit s'affichera :

Lorsqu'elles sont activées : Informations sur l'état de la circulation et les embouteillages

Lorsqu'elles sont désactivées : Informations sur l'état de la circulation uniquement
 - 4** Vérifiez que les informations sur la circulation sont affichées.
- “Détail”** : Sélectionnez pour afficher des informations détaillées sur l'état de la circulation.

AFFICHAGE DES PRÉVISIONS DE CIRCULATION

Vous pouvez afficher une carte comportant des prévisions de circulation.

- 1 Affichez l'écran des incidents de circulation. (→P.212)
- 2 Sélectionnez **“Carte des prévisions de circulation”**.
- 3 Faites défiler la carte jusqu'au point souhaité, puis définissez le moment pour lequel vous souhaitez obtenir des prévisions de circulation.
 - Vous pouvez modifier le temps des prévisions de circulation par incréments de 15 minutes jusqu'à +45 minutes.
 - ”<” : Avance le temps de 15 minutes.
 - ”>” : Recule le temps de 15 minutes.

MES ITINÉRAIRES ROUTIERS

Vous pouvez afficher les informations sur la circulation le long des itinéraires enregistrés. Pour utiliser cette fonction, vous devez enregistrer un itinéraire. (→P.255)

- 1 Affichez l'écran des incidents de circulation. (→P.212)
- 2 Sélectionnez **“Mes itinéraires routiers”**.
 - Si les données cartographiques ont été mises à jour, un écran de confirmation s'affichera. Sélectionnez **“OK”** ou **“Ne plus afficher ce message”**.
- 3 Sélectionnez l'itinéraire souhaité.

“Options”: Sélectionnez pour ajouter, modifier ou supprimer des itinéraires personnels. (→P.255)

 - Si aucun itinéraire n'a encore été enregistré, un écran de confirmation s'affichera. Sélectionnez **“Oui”** pour enregistrer l'itinéraire.
- 4 Sélectionnez les informations sur la circulation souhaitées.
- 5 Vérifiez que les informations sur la circulation sont affichées.

“Détail” : Sélectionnez pour afficher des informations détaillées sur l'état de la circulation.

AFFICHAGE DES INFORMATIONS SUR LA CIRCULATION SUR LA CARTE

- 1 Sélectionnez  sur l'écran de carte.
- 2 Sélectionnez **“Infos sur la circulation”**.
- 3 Vérifiez que les informations sur la circulation sont affichées.

INFORMATIONS

- Les icônes indiquent les incidents de circulation tels que les travaux, les accidents, etc. Sélectionnez une icône pour entendre plus de détails par la voix.
- Les flèches indiquent le flux de circulation. La couleur change en fonction de la vitesse.

1. FONCTIONNEMENT DE LA RECHERCHE DE DESTINATION

L'écran de destination vous permet de rechercher une destination. Vous pouvez accéder à l'écran de destination à l'aide d'une des méthodes suivantes :

► À partir du bouton **"MENU"**

Appuyez sur le bouton **"MENU"**, puis sélectionnez **"Destination"**.

► À partir du bouton **"MAP"**

Appuyez sur le bouton **"MAP"**, puis sélectionnez .

Pour masquer l'écran de destination, touchez n'importe quelle partie de l'écran de carte.

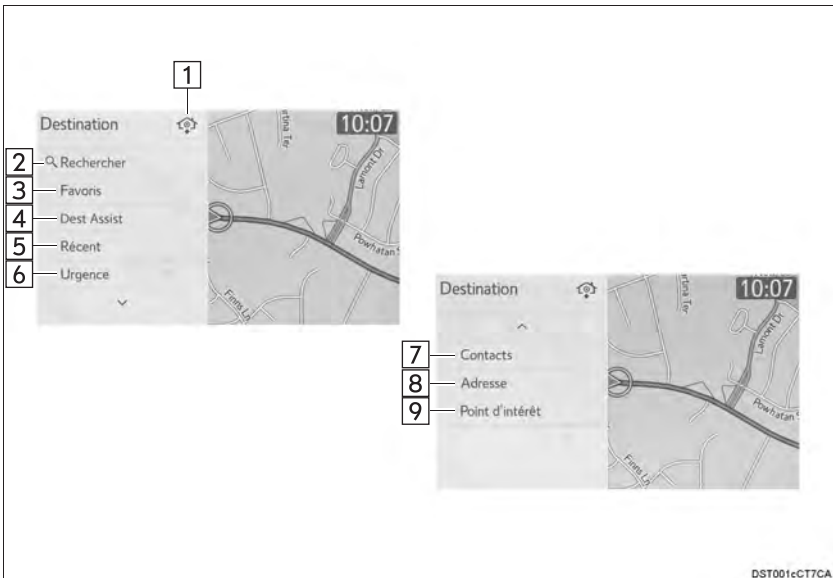

No.	Fonction	Page
1	Sélectionnez pour définir une destination par domicile.	218
2	Sélectionnez pour rechercher une destination par entrée de mots-clés.	218
3	Sélectionnez pour rechercher une destination à partir d'une entrée enregistrée dans le "Favoris".	219
4*	Sélectionnez pour rechercher une destination à l'aide du centre Toyota Entune.	219
5	Sélectionnez pour rechercher une destination à partir des destinations définies récemment.	219
6	Sélectionnez pour rechercher une destination à partir des points de service d'urgence.	220
7	Sélectionnez pour rechercher une destination à partir des données des contacts qui ont été transférées au système depuis un téléphone cellulaire enregistré.	220
8	Sélectionnez pour rechercher une destination par adresse.	220
9	Sélectionnez pour rechercher une destination par point d'intérêt.	221

* : Cette fonction n'est pas offerte dans certains pays ni dans certaines zones.

SÉLECTION DE LA ZONE DE RECHERCHE

Vous pouvez changer la province (l'État) sélectionnée pour définir une destination d'une autre province (un autre État) en sélectionnant **"Adresse"** ou **"Point d'intérêt"**.

- 1 Affichez l'écran de destination. (→P.216)
- 2 Sélectionnez **"Adresse"** ou **"Point d'intérêt"**.
- 3 Sélectionnez **"Sélectionner l'état/la province"** ou **"Modifier l'état/la province"**.
 - Si vous n'avez pas encore sélectionné une province (un État), le message **"Sélectionner l'état/la province"** s'affiche.
- 4 Sélectionnez la province (l'État) souhaitée.



- Pour changer de pays, sélectionnez **"États-Unis"**, **"Canada"** ou **"Mexique"**.

DÉFINITION DU DOMICILE COMME DESTINATION

Pour utiliser cette fonction, vous devez enregistrer un emplacement de domicile. (→P.243)

- 1 Affichez l'écran de destination. (→P.216)
- 2 Sélectionnez .
 - Le système de navigation effectue une recherche de l'itinéraire, puis affiche la vue d'ensemble de l'itinéraire. (→P.227)

RECHERCHE PAR MOT-CLÉ

Vous pouvez rechercher la destination en entrant différents mots-clés.

- 1 Affichez l'écran de destination. (→P.216)
- 2 Sélectionnez **"Rechercher"**.
- 3 Entrez des caractères sur le clavier.
- 4 Sélectionnez **"Rechercher"**.
 - Lorsqu'il y a plus de 1 résultat
- 5 Sélectionnez l'élément souhaité dans la liste.

 : Sélectionnez pour afficher des informations mises à jour sur l'entrée choisie. (véhicules dotés du DCM)

INFORMATIONS

- Pour rechercher le nom d'un établissement composé de plusieurs mots de recherche, insérez une espace entre chaque mot.
- Les résultats de la recherche peuvent varier en fonction de l'état de l'abonnement Toyota Entune et de l'état de la communication.

RECHERCHE PAR LISTE DES FAVORIS

Pour utiliser cette fonction, vous devez enregistrer un point comme entrée dans une liste de favoris. (→P.244)

- 1 Affichez l'écran de destination. (→P.216)
- 2 Sélectionnez "**Favoris**".
- 3 Sélectionnez la liste de favoris souhaitée.

RECHERCHE PAR Destination Assist Connect*

Un préposé de Destination Assist Connect peut rechercher une destination. Vous pouvez demander le nom d'une entreprise ou une adresse en particulier, ou encore demander de l'aide pour trouver la destination souhaitée. (→P.270)

- 1 Affichez l'écran de destination. (→P.216)
- 2 Sélectionnez "**Dest Assist**".

RECHERCHE PAR DESTINATIONS RÉCENTES

- 1 Affichez l'écran de destination. (→P.216)
- 2 Sélectionnez "**Récent**".
- 3 Sélectionnez la destination souhaitée.
"Trier/supprimer" : Sélectionnez pour trier (date, nom) ou supprimer une ou plusieurs destinations.

INFORMATIONS

- Jusqu'à 100 destinations précédemment définies s'affichent sur l'écran.

SUPPRESSION DES DESTINATIONS RÉCENTES

- 1 Sélectionnez "**Trier/supprimer**".
- 2 Sélectionnez "**Supprimer les destinations récentes**".
- 3 Sélectionnez les destinations récentes que vous souhaitez supprimer.
- 4 Sélectionnez "**Oui**" lorsque l'écran de confirmation s'affiche.
"Trier/tout supprimer" : Sélectionnez pour trier les destinations (date, nom) ou toutes les supprimer.

* : Cette fonction n'est pas offerte dans certains pays ni dans certaines zones.

RECHERCHE PAR URGENCES

- 1 Affichez l'écran de destination. (→P.216)
- 2 Sélectionnez **“Urgence”**.
- 3 Sélectionnez la catégorie d'urgence souhaitée.
- 4 Sélectionnez la destination souhaitée.

INFORMATIONS

- Le système de navigation ne donne aucune indication de guidage dans les zones où le guidage routier n'est pas disponible. (→P.260)

RECHERCHE PAR CONTACT

Pour utiliser cette fonction, vous devez avoir des données de contacts qui ont été transférées au système depuis un téléphone cellulaire enregistré. (→P.166)

- 1 Affichez l'écran de destination. (→P.216)
- 2 Sélectionnez **“Contacts”**.
- 3 Sélectionnez le contact souhaité.
- 4 Sélectionnez **“Adresses”**.
- 5 Sélectionnez l'adresse souhaitée.
- 6 Procédez tel qu'indiqué à la section **“RECHERCHE PAR MOT-CLÉ”**, à partir de **“ÉTAPE 4”**. (→P.218)

INFORMATIONS

- Il est possible que cette fonction ne soit pas disponible selon le type de téléphone cellulaire utilisé.

RECHERCHE PAR ADRESSE

Vous pouvez rechercher une destination par adresse de 2 manières différentes.

- 1 Affichez l'écran de destination. (→P.216)
- 2 Sélectionnez **“Adresse”**.
- 3 Sélectionnez la méthode de recherche souhaitée.

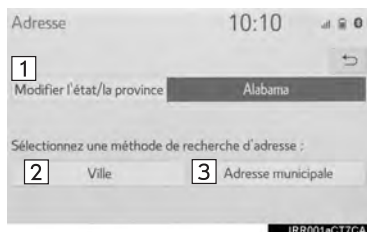

No.	Fonction	Page
1	Sélectionnez pour modifier la zone de recherche.	218
2	Sélectionnez pour rechercher par ville.	220
3	Sélectionnez pour rechercher par adresse municipale.	221

RECHERCHE PAR VILLE

- 1 Sélectionnez **“Ville”**.
- 2 Entrez le nom d'une ville, puis sélectionnez **“Rechercher”**.
“5 dernières villes” : Sélectionnez le nom de la ville souhaitée dans la liste des 5 dernières villes.
- 3 Sélectionnez le nom de la ville souhaitée.
- 4 Entrez le nom d'une rue, puis sélectionnez **“Rechercher”**.

- 5 Sélectionnez le nom de la rue souhaitée.
- 6 Entrez un numéro de maison, puis sélectionnez **“Rechercher”**.
- S’il existe de multiples emplacements avec la même adresse, l’écran de la liste des adresses s’affichera. Sélectionnez l’adresse souhaitée.

RECHERCHE PAR ADRESSE MUNICIPALE

- 1 Sélectionnez **“Adresse municipale”**.
- 2 Entrez un numéro de maison, puis sélectionnez **“Rechercher”**.
- 3 Entrez le nom d’une rue, puis sélectionnez **“Rechercher”**.
- 4 Sélectionnez le nom de la rue souhaitée.
- 5 Entrez le nom d’une ville, puis sélectionnez **“Rechercher”**.
- 6 Sélectionnez le nom de la ville souhaitée.
- S’il existe de multiples emplacements avec la même adresse, l’écran de la liste des adresses s’affichera. Sélectionnez l’adresse souhaitée.

INFORMATIONS

- Vous pouvez rechercher une rue simplement en entrant une partie de son nom.
Par exemple : S WESTERN AVE
- Vous pouvez effectuer une recherche en entrant **“S WESTERN AVE”**, **“WESTERN AVE”** ou **“WESTERN”**.

RECHERCHE PAR POINT D'INTÉRÊT

Vous pouvez rechercher une destination par point d'intérêt de 3 manières différentes.

- 1 Affichez l'écran de destination. (→P.216)
- 2 Sélectionnez **“Point d'intérêt”**.
- 3 Sélectionnez la méthode de recherche souhaitée.



No.	Fonction	Page
1	Sélectionnez pour modifier la zone de recherche.	218
2	Sélectionnez pour rechercher par nom.	222
3	Sélectionnez pour rechercher par catégorie.	223
4	Sélectionnez pour rechercher par numéro de téléphone.	224

RECHERCHE PAR NOM

- 1 Sélectionnez **“Nom”**.
 - 2 Entrez le nom d'un PDI, puis sélectionnez **“Rechercher”**.
 - 3 Sélectionnez le PDI souhaité.
- “Trier/catégorie/ville”** : Sélectionnez pour trier les entrées affichées (nom, distance), changer de catégorie de PDI, ou entrer le nom d'une ville.
- Lorsque vous entrez le nom d'un PDI particulier et que 2 ou plusieurs sites portent ce nom, l'écran de la liste s'affiche. Sélectionnez le PDI souhaité.

INFORMATIONS

- Pour rechercher le nom d'un établissement composé de plusieurs mots de recherche, insérez une espace entre chaque mot.

SÉLECTION D'UNE VILLE À RECHERCHER

- 1 Sélectionnez **“Trier/catégorie/ville”**.
 - 2 Sélectionnez **“Entrer un nom de ville”**.
 - 3 Entrez le nom d'une ville, puis sélectionnez **“Rechercher”**.
- “N'importe quelle ville”** : Sélectionnez pour annuler la définition de la ville.
- 4 Sélectionnez le nom de la ville souhaitée.
 - 5 Sélectionnez le PDI souhaité.

SÉLECTION DANS LES CATÉGORIES

- 1 Sélectionnez **“Trier/catégorie/ville”**.
 - 2 Sélectionnez **“Modifier une catégorie de PDI”**.
 - 3 Sélectionnez la catégorie souhaitée.
 - Si la catégorie sélectionnée contient plus de 1 élément détaillé, la liste détaillée s'affiche.
- “Afficher toutes les catégories”** : Sélectionnez pour afficher toutes les catégories de PDI.
- 4 Sélectionnez le PDI souhaité.

RECHERCHE PAR CATÉGORIE

- 1 Sélectionnez “**Catégorie**”.
- 2 Sélectionnez le point de recherche souhaité.

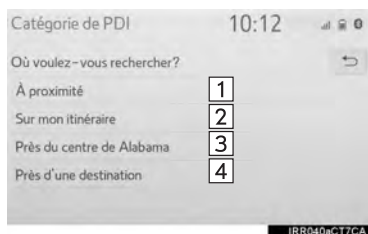

No.	Fonction
1	Sélectionnez pour rechercher les PDI situés à proximité de votre position actuelle.
2	Sélectionnez pour rechercher les PDI situés le long de l'itinéraire défini.
3	Sélectionnez pour rechercher les PDI situés à proximité d'un centre-ville en particulier. (→P.223)
4	Sélectionnez pour rechercher les PDI situés à proximité d'une destination. Si plus de 1 destination a été définie, une liste de celles-ci s'affichera à l'écran. Sélectionnez la destination souhaitée.

- 3 Sélectionnez la catégorie de PDI souhaitée.

- Si la catégorie sélectionnée contient plus de 1 résultat, une liste détaillée s'affichera.

“Afficher toutes les catégories” : Sélectionnez pour afficher toutes les catégories de PDI.

“Catégories de PDI préférées” : Sélectionnez pour utiliser les 6 PDI qui ont été précédemment définis.(→P.251)

- 4 Sélectionnez le PDI souhaité.

INFORMATIONS

- Vous pouvez afficher le nom des PDI situés à moins de 200 miles (320 km) environ du point de recherche sélectionné.

LORSQUE “Près du centre de XX*” EST SÉLECTIONNÉ

- 1 Sélectionnez “**Près du centre de XX**”.
- 2 Entrez le nom d'une ville, puis sélectionnez “**Rechercher**”.

“5 dernières villes” : Sélectionnez le nom de la ville souhaitée dans la liste des 5 dernières villes.

- 3 Sélectionnez le nom de la ville souhaitée.
- 4 Sélectionnez “**OK**” lorsque l'écran de carte du centre-ville s'affiche.

- 5 Procédez tel qu'indiqué à la section “RECHERCHE PAR CATÉGORIE”, à partir de “ÉTAPE 3”. (→P.223)

* : XX représente le nom de la zone de recherche sélectionnée.

INFORMATIONS

- Si le système de navigation n'a jamais été utilisé, l'option “**5 dernières villes**” ne sera pas offerte pour sélectionner le nom de la ville.

RECHERCHE PAR NUMÉRO DE TÉLÉPHONE

- 1 Sélectionnez “N° de téléphone”.
 - 2 Entrez un numéro de téléphone, puis sélectionnez “OK”.
- S'il existe de multiples emplacements avec le même numéro de téléphone, l'écran de liste s'affichera.

INFORMATIONS

- S'il n'y a aucune concordance avec le numéro de téléphone entré, une liste des numéros identiques, mais dont l'indicatif régional est différent, s'affichera.

DÉFINITION EXPRESS DU DOMICILE/D'UN FAVORI COMME DESTINATION

Pour utiliser cette fonction, vous devez enregistrer un domicile et/ou un emplacement favori. Vous pouvez enregistrer jusqu'à 2 favoris comme destinations prédéfinies. (→P.243,244)

Pour définir le domicile ou une destination prédéfinie comme destination, sélectionnez le bouton correspondant.

► Véhicules non dotés du système Smart key

- 1 Placez le contacteur du moteur en position “ACC” ou “ON”.

► Véhicules dotés du système Smart key

- 1 Placez le contacteur du moteur en mode ACCESSORY ou IGNITION ON.
- 2 Appuyez sur le bouton “MAP”.

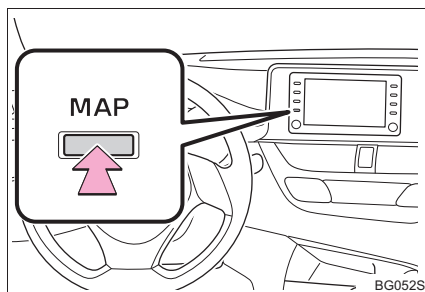

3 Sélectionnez l'élément souhaité.



No.	Fonction
1	Sélectionnez pour définir le domicile enregistré comme destination.
2	Sélectionnez pour définir un favori enregistré comme destination. (Vous pouvez enregistrer jusqu'à 2 favoris comme destinations prédéfinies.)

- L'heure d'arrivée prévue à partir de la position actuelle jusqu'au domicile enregistré et jusqu'aux destinations prédéfinies s'affiche.
- Si le domicile ou une destination prédéfinie n'ont pas été enregistrés, "Enregistrer un domicile" ou "Enregistrer un favoris" s'affichera, respectivement. Pour enregistrer le domicile ou une destination prédéfinie, sélectionnez le bouton correspondant.

INFORMATIONS

- Lorsque la destination est très proche de la position de fermeture, "à proximité" s'affiche.
- Les boutons express pour le domicile et les favoris disparaîtront une fois que le véhicule aura roulé pendant un moment.
- Il est possible que la couleur du voyant de l'heure d'arrivée estimée change en fonction des informations sur la circulation reçues.
- Cette fonction est disponible lorsque "**Informations de liste de destination automatique**" est activé. (→P.249)

2. DÉMARRAGE DU GUIDAGE ROUTIER

Lorsque la destination est définie, l'écran de confirmation de destination s'affiche.

- 1 Sélectionnez **“Aller”** sur l'écran de confirmation de destination.



- Pour plus de détails sur cet écran :
→P.227

- 2 Sélectionnez **“OK”** sur l'écran de la vue d'ensemble de l'itinéraire.



- Pour plus de détails sur cet écran :
→P.227

INFORMATIONS

- L'itinéraire de retour ne sera pas nécessairement le même qu'à l'aller.
- Le guidage routier vers la destination n'est pas nécessairement l'itinéraire le plus court, ni un itinéraire sans embouteillages.
- Il se peut que le guidage routier ne soit pas disponible s'il n'y a pas de données routières pour l'endroit indiqué.
- Lorsque vous définissez la destination sur une carte dont l'échelle est supérieure à 0,5 mile (800 m), l'échelle de la carte passe automatiquement à 0,5 mile (800 m). Si cela se produit, définissez la destination de nouveau.
- Si vous définissez une destination qui n'est pas située sur une route, le véhicule sera orienté vers le point situé le plus près de cette destination sur une route. La route la plus proche du point sélectionné est définie comme étant la destination.



AVERTISSEMENT

- Veuillez à respecter le Code de la route et à garder à l'esprit les conditions routières, lorsque vous conduisez. Si un panneau de signalisation sur la route a été changé, le guidage routier risque de ne pas indiquer ce changement.

ÉCRAN DE CONFIRMATION DE DESTINATION

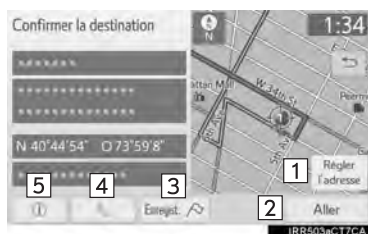

No.	Fonction
1	Sélectionnez pour régler la position en incréments plus petits. (→P.206)
2	Sélectionnez pour rechercher l'itinéraire. (→P.226) Si une destination a déjà été définie, “Aller directement” et “Ajouter à l'itinéraire” s'afficheront. “Aller directement” : Sélectionnez pour supprimer les destinations existantes et en définir une nouvelle. “Ajouter à l'itinéraire” : Sélectionnez pour ajouter une destination à l'itinéraire actuel.
3	Sélectionnez pour enregistrer comme point de mémoire.
4	Sélectionnez pour appeler le numéro enregistré.
5*	Sélectionnez pour mettre à jour les informations sur l'entrée choisie.

* : Cette fonction s'affiche uniquement lorsqu'il y a des informations provenant du centre Toyota Entune. (→P.218)

ÉCRAN DE VUE D'ENSEMBLE DE L'ITINÉRAIRE



No.	Information/Fonction	Page
1	Position actuelle	—
2	Point de destination	—
3	Sélectionnez pour afficher une liste des changements de direction jusqu'à la destination.	229
4	Sélectionnez l'itinéraire souhaité parmi les 3 itinéraires possibles.	228
5	Sélectionnez pour changer l'itinéraire.	229
6	Type d'itinéraire et distance à parcourir	—
7	Distance totale de l'itinéraire	—
8	<ul style="list-style-type: none"> Sélectionnez pour démarrer le guidage routier. Sélectionnez ce bouton et maintenez votre doigt dessus pour démarrer le mode démo. (→P.228) 	—
9	Affiché lorsque l'itinéraire affiché provient du centre Toyota Entune.	230

DÉMARRAGE DU MODE DÉMO

Avant de démarrer le guidage routier, vous pouvez visionner une démonstration du guidage routier.

- Sélectionnez **“OK”** sur l'écran de vue d'ensemble de l'itinéraire et maintenez votre doigt dessus jusqu'à ce qu'un signal sonore retentisse.
- Appuyez sur le bouton **“HOME”** ou **“MAP”** pour mettre fin au mode démo.

SÉLECTION DE 3 ITINÉRAIRES

- Sélectionnez **“3 Itinéraires”**.
- Sélectionnez l'itinéraire souhaité.



No.	Information/Fonction
1	Affiché lorsque l'itinéraire affiché est disponible auprès du centre Toyota Entune. (📍)
2	Sélectionnez pour afficher l'itinéraire le plus rapide.
3	Sélectionnez pour afficher l'itinéraire dont la distance jusqu'à la destination définie est la plus courte.
4	Sélectionnez pour afficher l'itinéraire alternatif.
5	Sélectionnez pour afficher des informations à propos des 3 itinéraires. (→P.228)

AFFICHAGE DES INFORMATIONS À PROPOS DES 3 ITINÉRAIRES

- Sélectionnez **“Infos”**.
- Vérifiez que l'écran d'informations sur 3 itinéraires est affiché.



No.	Informations
1	Temps de déplacement total requis
2	Distance totale du déplacement
3	Distance de la route à péage
4	Distance de l'autoroute
5	Distance du déplacement en traversier

AFFICHAGE DE LA LISTE DES CHANGEMENTS DE DIRECTION

Vous pouvez afficher une liste comportant les changements de direction, depuis la position actuelle jusqu'à la destination.

- 1 Sélectionnez "**Liste chang. dir.**".
- 2 Vérifiez que la liste des changements de direction s'affiche.

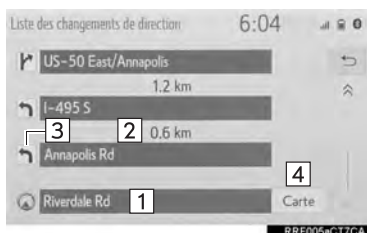

No.	Informations
1	Position actuelle
2	Distance jusqu'au prochain changement de direction
3	Sens du changement de direction au croisement
4	Sélectionnez pour afficher la carte du point sélectionné.

INFORMATIONS

- Il est possible que les noms de toutes les routes de l'itinéraire ne soient pas répertoriés. Si une route change de nom sans nécessiter un changement de direction (par exemple, une rue qui traverse 2 ou plusieurs villes), le changement de nom ne sera pas répertorié dans la liste. Les noms de rue seront affichés dans l'ordre, depuis le point de départ jusqu'au prochain changement de direction ou jusqu'à la destination; les distances seront également affichées.

MODIFICATION DE L'ITINÉRAIRE

Vous pouvez ajouter, réorganiser ou supprimer des destinations. Vous pouvez également changer les conditions de l'itinéraire vers la destination.

- 1 Sélectionnez "**Modifier l'itinéraire**".
- 2 Sélectionnez l'élément souhaité.



No.	Fonction	Page
1	Sélectionnez pour ajouter des destinations.	230
2	Sélectionnez pour supprimer des destinations.	230
3	Sélectionnez pour réorganiser les destinations.	238
4	Sélectionnez pour définir les préférences d'itinéraire.	239

■ AJOUT DE DESTINATIONS

- 1 Sélectionnez **“Ajouter”**.
- 2 Recherchez une destination supplémentaire de la même manière que celle utilisée pour la recherche d'une destination. (→P.216)
 - Vous pouvez définir jusqu'à 5 destinations.
 - ▶ Lorsque le véhicule est arrêté
- 3 Dans l'itinéraire, sélectionnez **“Ajouter destination ici”** à la position que vous voulez ajouter comme destination.
 - ▶ Pendant la conduite
- 3 Sélectionnez **“Départ”** ou **“Arrivée”**.

■ SUPPRESSION DES DESTINATIONS

- 1 Sélectionnez **“Supprimer”**.
- 2 Sélectionnez **“Oui”** lorsque l'écran de confirmation s'affiche.
 - Si vous avez défini plus d'une destination, sélectionnez les destinations à supprimer. (Le système recalculera les itinéraires vers les destinations restantes.)

UN ITINÉRAIRE À PARTIR DU CENTRE Toyota Entune* (VÉHICULES DOTÉS DU DCM)

Lors du démarrage du guidage routier ou lors d'une redirection, un itinéraire peut être proposé automatiquement par le centre Toyota Entune. Cette fonction est disponible lorsque le réglage de l'itinéraire dynamique est activé. (→P.249)

* : Cette fonction n'est pas offerte dans certains pays ni dans certaines zones.

1. ÉCRAN DE GUIDAGE ROUTIER

Pendant le guidage routier, différents types d'écrans de guidage peuvent s'afficher selon les conditions.

ÉCRAN POUR LE GUIDAGE ROUTIER



INFORMATIONS

- Si le véhicule sort du guidage routier, l'itinéraire sera recalculé.
- Dans certaines zones, les routes n'ont pas été entièrement numérisées dans notre base de données. C'est pourquoi le guidage routier pourrait choisir une route sur laquelle on ne devrait pas se déplacer.
- Lorsque vous arriverez à la destination définie, le nom de celle-ci s'affichera en haut de l'écran.
- Lorsque la fonction de zoom automatique est activée, la carte change automatiquement pour une carte détaillée au moment où le véhicule approche d'un point de guidage. (→P.249)

No.	Information/Fonction
1	Distance jusqu'au prochain changement de direction; une flèche indique le sens du virage
2	Itinéraire affiché
3	Position actuelle
4	Sélectionnez pour mettre l'orientation vocale en sourdine.
5	Informations routières (→P.232)
6	Sélectionnez pour supprimer les destinations. S'il y a plus d'une destination, la liste des destinations s'affichera.

DISTANCE ET DURÉE DU TRAJET JUSQU'À LA DESTINATION

Lorsque le véhicule suit l'itinéraire affiché, la distance et la durée estimée du trajet jusqu'à la destination/l'heure d'arrivée prévue sont affichées dans la barre des informations routières.

► Lorsqu'il y a 1 destination définie

- 1 Sélectionnez la barre des informations routières pour basculer l'affichage de la barre des informations routières entre la durée estimée du trajet et l'heure d'arrivée estimée.



► Lorsqu'il y a plus de 1 destination définie

- 1 Sélectionnez la barre des informations routières.
- 2 Vérifiez que la liste des distances et de la durée est affichée.



“**Heure d'arrivée**” : Sélectionnez pour afficher l'heure d'arrivée prévue.

“**Temps avant l'arrivée**” : Sélectionnez pour afficher la durée estimée du trajet.

- En sélectionnant l'un des boutons portant un chiffre, les informations routières souhaitées sont affichées.

INFORMATIONS

- Lorsque le véhicule suit l'itinéraire affiché, la distance mesurée tout au long du trajet s'affiche. La durée du trajet et l'heure d'arrivée sont calculées en fonction de la vitesse moyenne pour les limites de vitesse spécifiées et les informations sur la circulation actuelle.
- Lorsque le véhicule quitte l'itinéraire affiché, la flèche pointant vers la destination s'affiche au lieu de la durée estimée du trajet jusqu'à la destination/l'heure d'arrivée prévue.
- La barre des informations routières indique une progression de la gauche vers la droite au fur et à mesure que le véhicule avance le long de l'itinéraire.

PENDANT LA CONDUITE SUR AUTOROUTE

Pendant la conduite sur autoroute, l'écran d'information sur les sorties de l'autoroute s'affichera.



LORSQUE VOUS APPROCHEZ D'UNE SORTIE OU D'UN EMBRANCHEMENT D'AUTOROUTE

Lorsque le véhicule approche d'une sortie ou d'un embranchement, l'écran de guidage pour autoroute s'affiche.

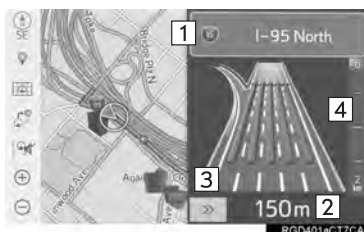

No./ Icône	Information/Fonction
1	Distance entre la position actuelle et la sortie d'autoroute/l'aire de repos
2	Nom de la sortie d'autoroute/de l'aire de repos
3	PDI à proximité d'une sortie d'autoroute
4	Sélectionnez pour afficher la carte des environs de la sortie.
5	Sélectionnez pour afficher les sorties d'autoroute/les aires de repos les plus proches de la position actuelle.
	Sélectionnez pour faire défiler vers des sorties d'autoroute/des aires de repos plus éloignées.
	Sélectionnez pour faire défiler vers des sorties d'autoroute/des aires de repos plus proches.

No.	Information/Fonction
1	Nom de la prochaine sortie ou du prochain embranchement
2	Distance entre la position actuelle et la sortie ou l'embranchement
3	Sélectionnez pour masquer l'écran de guidage pour autoroute. Pour revenir à l'écran de guidage pour autoroute, appuyez sur le bouton "MAP".
4	Barre indiquant la distance restante jusqu'au point de guidage

LORSQUE VOUS APPROCHEZ D'UN PÉAGE

Lorsque le véhicule approche d'un péage, l'écran de guidage pour péage s'affiche.

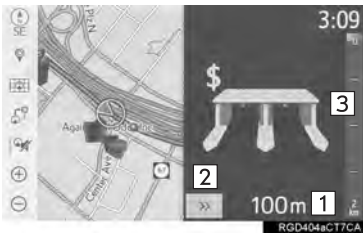

No.	Information/Fonction
1	Distance entre la position actuelle et le péage
2	Sélectionnez pour masquer l'écran de guidage pour péage. Pour revenir à l'écran de guidage pour péage, appuyez sur le bouton "MAP".
3	Barre indiquant la distance restante jusqu'au point de guidage

LORSQUE VOUS APPROCHEZ D'UN EMBRANCHEMENT

Lorsque le véhicule approche d'un embranchement, l'écran de guidage réaliste pour embranchement d'autoroute avec les panneaux de signalisation s'affiche.



No.	Information/Fonction
1	Nom du prochain embranchement ou de la prochaine rue
2	Sélectionnez pour masquer l'écran de guidage réaliste pour embranchement d'autoroute. Pour revenir à l'écran de guidage réaliste pour embranchement d'autoroute, appuyez sur le bouton "MAP".
3	Distance entre la position actuelle et le prochain embranchement
4	Barre indiquant la distance restante jusqu'au point de guidage

LORSQUE VOUS APPROCHEZ D'UN CROISEMENT

Lorsque le véhicule approche d'un croisement où vous devez tourner, l'écran de guidage pour croisement s'affiche.

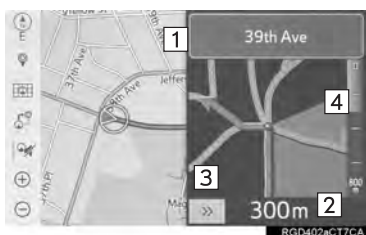

No.	Information/Fonction
1	Nom de la prochaine rue
2	Distance jusqu'au croisement
3	Sélectionnez pour masquer l'écran de guidage pour croisement. Pour revenir à l'écran de guidage pour croisement, appuyez sur le bouton "MAP" .
4	Barre indiquant la distance restante jusqu'au point de guidage

ÉCRAN DE LISTE DES CHANGEMENTS DE DIRECTION

- 1 Sélectionnez **"Liste chang. direction"** sur l'écran du mode de carte. (→P.208)
- 2 Vérifiez que l'écran de liste des changements de direction s'affiche.

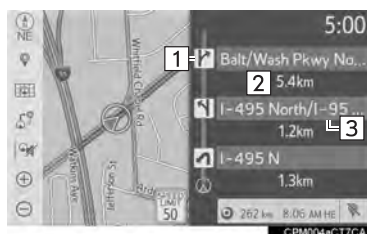

No.	Information/Fonction
1	Sens du changement de direction
2	Distance entre les changements de direction
3	Nom de la prochaine rue ou de la prochaine destination

ÉCRAN DE FLÈCHE PAS-À-PAS

Vous pouvez afficher de l'information sur le prochain changement de direction de l'itinéraire sur cet écran.

- 1 Sélectionnez “**Flèche de navi. pas à pas**” sur l'écran du mode de carte. (→P.208)
- 2 Vérifiez que l'écran de flèche pas-à-pas est affiché.

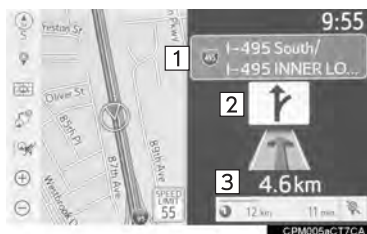

No.	Information/Fonction
1	Numéro de la sortie ou nom de la rue
2	Sens du changement de direction
3	Distance jusqu'au prochain changement de direction

2. MESSAGES TYPES D'ORIENTATION VOCALE

Lorsque le véhicule approche d'un croisement ou d'un endroit où une manœuvre est requise de votre part, l'orientation vocale du système émettra divers messages.



AVERTISSEMENT

- Veuillez à respecter le Code de la route et à garder à l'esprit les conditions routières particulièrement pendant la conduite sur des routes IPD. Il se peut que le système de guidage routier ne dispose pas de toutes les informations à jour, par exemple sur la direction d'une rue à sens unique.

INFORMATIONS

- Si vous n'avez pas entendu la commande de l'orientation vocale, appuyez sur le bouton **"MAP"** pour l'entendre de nouveau.
- Pour régler le volume de l'orientation vocale : →P.69
- Pour mettre l'orientation vocale en sourdine : →P.231
- Il se peut que l'orientation vocale se fasse plus tôt ou soit retardée.
- Si le système n'arrive pas à déterminer correctement la position actuelle du véhicule, il se peut que vous n'entendiez pas l'orientation vocale ou que vous ne voyiez pas l'agrandissement du croisement sur l'écran.

3. FONCTIONNEMENT DES OPTIONS D'ITINÉRAIRE

- 1 Sélectionnez  sur l'écran de carte. (→P.202)
- 2 Sélectionnez l'élément que vous souhaitez configurer.



No.	Fonction	Page
1	Sélectionnez pour afficher l'aperçu de l'itinéraire complet.	227
2	Sélectionnez pour réorganiser les destinations.	238
3	Sélectionnez pour changer le type d'itinéraire.	239
4	Sélectionnez pour définir les préférences d'itinéraire.	239
5	Sélectionnez pour définir des détours.	240
6	Sélectionnez pour démarrer à partir de la route adjacente.	241

- Pour masquer l'écran des options d'itinéraire, touchez n'importe quelle partie de l'écran de carte.

- 3 Vérifiez qu'un aperçu de l'itinéraire est affiché. (→P.227)

RÉORGANISATION DES DESTINATIONS

Si vous avez défini plus de 1 destination, vous pouvez changer la place de celles-ci dans l'ordre des arrivées.

- 1 Sélectionnez  sur l'écran de carte. (→P.202)
- 2 Sélectionnez "Réorganiser".
- 3 Sélectionnez la destination souhaitée, puis sélectionnez "Déplacer vers le haut" ou "Déplacer vers le bas" pour changer l'ordre des arrivées. Ensuite, sélectionnez "OK".

DÉFINITION DES PRÉFÉRENCES D'ITINÉRAIRE

Vous pouvez choisir les conditions qui serviront à établir l'itinéraire, par exemple les autoroutes, les routes à péage, les traversiers, etc.

- 1 Sélectionnez  sur l'écran de carte. (→P.202)
- 2 Sélectionnez **“Préférence”**.
- 3 Sélectionnez les préférences d'itinéraire souhaitées, puis sélectionnez **“OK”**.

INFORMATIONS

- Même si la préférence d'itinéraire “Autoroutes” est désactivée, l'itinéraire pourra ne pas être en mesure dans certains cas d'éviter les autoroutes.
- Si l'itinéraire établi comporte un déplacement en traversier, le guidage routier affiche un itinéraire sur l'eau. Après un déplacement en traversier, la position actuelle pourrait être incorrecte. À la réception des signaux du système GPS, elle sera corrigée automatiquement.

SÉLECTION DU TYPE D'ITINÉRAIRE

- 1 Sélectionnez  sur l'écran de carte. (→P.202)
- 2 Sélectionnez **“Type d'itinéraire”**.
- 3 Sélectionnez le type d'itinéraire souhaité.



No.	Fonction
1	Sélectionnez pour choisir l'itinéraire le plus rapide.
2	Sélectionnez pour choisir l'itinéraire dont la distance jusqu'à la destination définie est la plus courte.
3	Sélectionnez pour choisir l'itinéraire alternatif.
4*	Sélectionnez pour choisir l'itinéraire à partir du centre Toyota Entune.

* : Cette fonction n'est pas offerte dans certains pays ni dans certaines zones.

- L'itinéraire complet, depuis le point de départ jusqu'à la destination, s'affiche. (→P.227)
- Pendant la conduite, le guidage routier démarre une fois que vous avez sélectionné le type d'itinéraire souhaité.

DÉFINITION D'UN DÉTOUR

Pendant le guidage routier, vous pouvez changer l'itinéraire pour éviter l'une de ses sections où il y a un ralentissement en raison de travaux routiers, d'un accident, etc.

- 1 Sélectionnez  sur l'écran de carte. (→P.202)
- 2 Sélectionnez "Déviation".
- 3 Sélectionnez la distance souhaitée du détour.

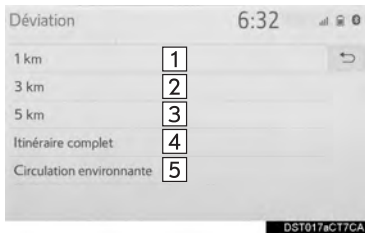

No.	Fonction
1	Sélectionnez pour dévier de l'itinéraire dans un rayon de 1 mile par rapport à la position actuelle.
2	Sélectionnez pour dévier de l'itinéraire dans un rayon de 3 miles par rapport à la position actuelle.
3	Sélectionnez pour dévier de l'itinéraire dans un rayon de 5 miles par rapport à la position actuelle.
4	Sélectionnez pour dévier de l'itinéraire complet.
5*	Sélectionnez pour que le système recherche un itinéraire en fonction des informations sur les embouteillages qu'il recevra à partir des informations sur la circulation. (→P.212)

* : Cette fonction n'est pas offerte dans certains pays ni dans certaines zones.

INFORMATIONS

- Cette illustration montre comment le système vous permettrait de contourner un ralentissement causé par un embouteillage.

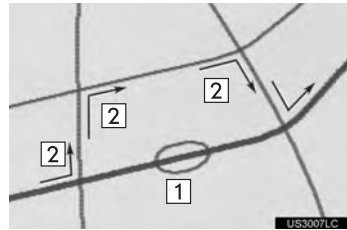

- 1 Cette position indique l'emplacement d'un embouteillage provoqué par des travaux routiers, un accident, etc.
 - 2 Cet itinéraire indique le détour proposé par le système.
- Lorsque votre véhicule circule sur une autoroute, les distances de détour sont présentées par tranches de 5, 15 et 25 miles (ou 5, 15 et 25 km, si les unités sont affichées en km).
 - Il se peut que le système ne soit pas en mesure de calculer un itinéraire de détour en raison de la distance choisie et de l'état des routes environnantes.

ROUTE ADJACENTE

Lorsqu'une autoroute et une route de surface se suivent parallèlement, il se peut que le système affiche l'itinéraire sur l'autoroute alors que vous roulez sur la route, ou vice versa.

Si cela se produit, vous pouvez choisir instantanément la route adjacente pour le guidage routier.

- 1 Sélectionnez  sur l'écran de carte.
(→P.202)
- 2 Sélectionnez **“Route adjacente”**.

INFORMATIONS

- S'il n'y a aucune route adjacente, ce bouton d'écran ne s'affichera pas.

1. PARAMÈTRES DES POINTS DE MÉMOIRE

Le domicile, les favoris et les zones à éviter peuvent être définis comme points de mémoire. On peut utiliser les points enregistrés comme destinations. (→P.216)

Les zones enregistrées comme étant à éviter seront évitées au moment de la recherche d'itinéraire par le système.

1 Appuyez sur le bouton “MENU”.

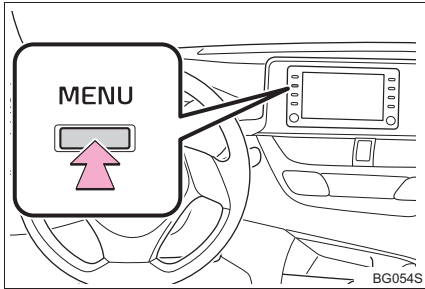

2 Sélectionnez “Configuration”.

3 Sélectionnez “Navigation”.

4 Sélectionnez l'élément que vous souhaitez configurer.



No.	Fonction	Page
1	Sélectionnez pour définir le domicile.	243
2	Sélectionnez pour définir la liste de favoris.	244
3	Sélectionnez pour définir les zones à éviter.	247
4	Sélectionnez pour configurer les paramètres de navigation détaillés.	249

INFORMATIONS

- Lorsque “Navigation utile Paramètres d'informations” s'affiche à l'écran : →P.258

CONFIGURATION DU DOMICILE

Si un domicile a été enregistré, vous pouvez rappeler cette information en sélectionnant  sur l'écran de destination. (→P.218)

- 1 Affichez l'écran des paramètres de navigation. (→P.242)
- 2 Sélectionnez “Domicile”.
- 3 Sélectionnez l'élément que vous souhaitez configurer.

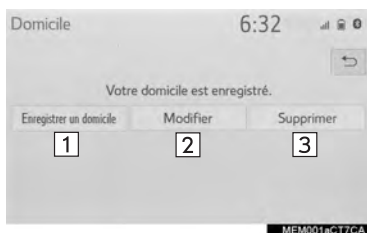

No.	Fonction	Page
1	Sélectionnez pour enregistrer le domicile.	243
2	Sélectionnez pour modifier le domicile.	243
3	Sélectionnez pour supprimer le domicile.	243

ENREGISTREMENT DU DOMICILE

- 1 Sélectionnez “Enregistrer un domicile”.
- 2 Sélectionnez l'élément souhaité pour rechercher l'emplacement. (→P.216).
- 3 Sélectionnez “Entrer” lorsque l'écran de réglage de la carte s'affiche.
- 4 Sélectionnez “OK”.

MODIFICATION DU DOMICILE

- 1 Sélectionnez “Modifier”.
- 2 Sélectionnez l'élément que vous souhaitez modifier.

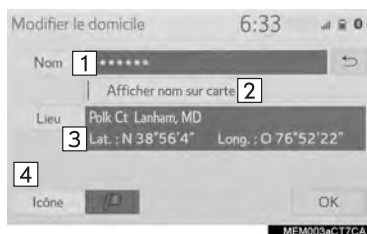

No.	Fonction	Page
1	Sélectionnez pour modifier le nom du domicile.	246
2	Sélectionnez pour activer/désactiver l'affichage du nom du domicile.	—
3	Sélectionnez pour modifier l'information sur l'emplacement.	246
4	Sélectionnez pour changer l'icône à afficher sur l'écran de carte.	246

- 3 Sélectionnez “OK”.

SUPPRESSION DU DOMICILE

- 1 Sélectionnez “Supprimer”.
- 2 Sélectionnez “Oui” lorsque l'écran de confirmation s'affiche.

CONFIGURATION DE LA LISTE DES FAVORIS

Vous pouvez enregistrer des points sur la carte.

- 1 Affichez l'écran des paramètres de navigation. (→P.242)
- 2 Sélectionnez **“Favoris”**.
- 3 Sélectionnez l'élément souhaité.



ENREGISTREMENT DES ENTRÉES DANS UNE LISTE DE FAVORIS

- 1 Sélectionnez **“Nouveau”**.
- 2 Sélectionnez l'élément souhaité pour rechercher l'emplacement. (→P.216)
- 3 Sélectionnez **“Entrer”** lorsque l'écran de réglage de la carte s'affiche.
- 4 Sélectionnez **“OK”** lorsque l'écran de modification d'une entrée de favoris s'affiche. (→P.245)

INFORMATIONS

- Vous pouvez enregistrer jusqu'à 100 entrées dans une liste de favoris.

No.	Fonction	Page
1	Sélectionnez pour enregistrer une entrée dans une liste de favoris.	244
2	Sélectionnez pour modifier une entrée d'une liste de favoris.	245
3	Sélectionnez pour supprimer une entrée d'une liste de favoris.	246

MODIFICATION DES ENTRÉES D'UNE LISTE DE FAVORIS

Vous pouvez modifier l'icône, le nom, l'emplacement et/ou le numéro de téléphone d'une entrée enregistrée dans une liste de favoris.

- 1 Sélectionnez "**Modifier**".
- 2 Sélectionnez la liste de favoris souhaitée.
 - Chaque fois que vous sélectionnez une icône en forme d'étoile, sa couleur changera. Les icônes en forme d'étoile indiquent que le favori est enregistré sur le bouton correspondant de destination prédéfinie. Vous pouvez enregistrer jusqu'à 2 entrées comme destinations favorites accessibles rapidement. (→P.224)
- 3 Sélectionnez l'élément que vous souhaitez modifier.

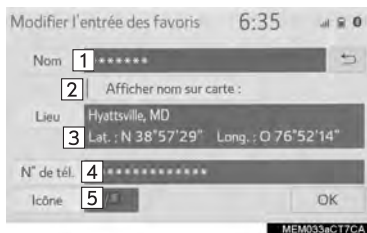

No.	Fonction	Page
1	Sélectionnez pour modifier le nom d'une entrée d'une liste de favoris.	246
2	Sélectionnez pour activer/désactiver l'affichage du nom de l'entrée d'une liste de favoris.	—
3	Sélectionnez pour modifier l'information sur l'emplacement.	246
4	Sélectionnez pour modifier le numéro de téléphone.	246
5	Sélectionnez pour changer l'icône à afficher sur l'écran de carte.	246

- 4 Sélectionnez "**OK**".

■ CHANGEMENT DE NOM

- 1 Sélectionnez **“Nom”**.
- 2 Entrez un nom, puis sélectionnez **“OK”**.

■ CHANGEMENT DE L'EMPLACEMENT

- 1 Sélectionnez **“Lieu”**.
- 2 Faites défiler la carte jusqu'au point souhaité (→P.206), puis sélectionnez **“OK”**.

■ CHANGEMENT DU NUMÉRO DE TÉLÉPHONE

- 1 Sélectionnez **“N° de tél.”**.
- 2 Entrez le numéro de téléphone, puis sélectionnez **“OK”**.

■ CHANGEMENT DE L'ICÔNE

- 1 Sélectionnez **“Icône”**.
- 2 Sélectionnez l'icône souhaitée.



“Page 1”/“Page 2” : Sélectionnez pour changer de page.

“Avec son” : Sélectionnez l'icône accompagnée d'un signal sonore souhaitée

► Lorsque **“Avec son”** est sélectionné

Vous pouvez associer un son à certaines entrées d'une liste de favoris. Lorsque le véhicule approchera d'un emplacement associé à l'entrée d'une liste de favoris, le son sélectionné sera émis.

- 1 Sélectionnez **“Avec son”**.
- 2 Sélectionnez l'icône de son souhaitée.



: Sélectionnez pour écouter le son.

INFORMATIONS

- Lorsque **“Sonnerie (avec direction)”** est sélectionné, sélectionnez une flèche pour régler la direction, puis sélectionnez **“OK”**.
- La cloche ne sonne que si le véhicule approche de ce point dans la direction définie.

SUPPRESSION DES ENTRÉES D'UNE LISTE DE FAVORIS

- 1 Sélectionnez **“Supprimer”**.
- 2 Sélectionnez l'élément que vous souhaitez supprimer.

“Trier/tout supprimer” : Sélectionnez pour trier (date, nom, icône) ou supprimer toutes les entrées d'une liste de favoris.

- 3 Sélectionnez **“Oui”** lorsque l'écran de confirmation s'affiche.

CONFIGURATION DES ZONES À ÉVITER

Vous pouvez enregistrer comme "Zones à éviter" les zones que vous voulez éviter en raison d'embouteillages, de travaux de construction ou pour d'autres motifs.



- 1 Affichez l'écran des paramètres de navigation. (→P.242)
- 2 Sélectionnez "**Zones à éviter**".
- 3 Sélectionnez l'élément souhaité.



MEM060aCT7CA

No.	Fonction	Page
1	Sélectionnez pour enregistrer les zones à éviter.	247
2	Sélectionnez pour modifier les zones à éviter.	248
3	Sélectionnez pour supprimer les zones à éviter.	248

ENREGISTREMENT DES ZONES À ÉVITER

- 1 Sélectionnez "**Nouveau**".
- 2 Sélectionnez l'élément souhaité pour rechercher l'emplacement. (→P.216)
- 3 Sélectionnez "**Entrer**" lorsque l'écran de réglage de la carte s'affiche.
- 4 Sélectionnez  ou  pour changer la taille de la zone à éviter, puis sélectionnez "**OK**".



MEM064aCT7CA

- 5 Sélectionnez "**OK**" lorsque l'écran d'une zone à éviter s'affiche.

INFORMATIONS

- Si une destination entrée fait partie de la zone à éviter, ou si le calcul de l'itinéraire ne peut être effectué sans passer par la zone à éviter, un itinéraire passant par cette zone à éviter pourra être affiché.
- Vous pouvez enregistrer jusqu'à 10 emplacements comme points/zones à éviter.

MODIFICATION DES ZONES À ÉVITER

Vous pouvez modifier le nom, l'emplacement ou la taille d'une zone à éviter enregistrée.

- 1 Sélectionnez **“Modifier”**.
- 2 Sélectionnez la zone souhaitée.
- 3 Sélectionnez l'élément que vous souhaitez modifier.

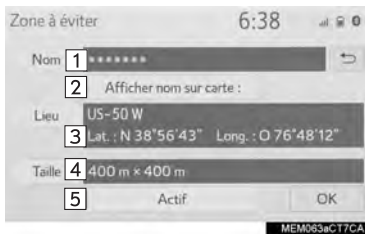

No.	Fonction	Page
1	Sélectionnez pour modifier le nom de la zone à éviter.	248
2	Sélectionnez pour activer/désactiver l'affichage du nom de la zone à éviter.	—
3	Sélectionnez pour modifier l'emplacement de la zone.	248
4	Sélectionnez pour modifier la taille de la zone.	248
5	Sélectionnez pour activer/désactiver la fonction Zones à éviter.	—

- 4 Sélectionnez **“OK”**.



CHANGEMENT DE NOM

- 1 Sélectionnez **“Nom”**.
- 2 Entrez un nom, puis sélectionnez **“OK”**.

CHANGEMENT DE L'EMPLACEMENT

- 1 Sélectionnez **“Lieu”**.
- 2 Faites défiler la carte jusqu'au point souhaité (→P.206), puis sélectionnez **“OK”**.

MODIFICATION DE LA TAILLE DE LA ZONE

- 1 Sélectionnez **“Taille”**.
- 2 Sélectionnez  ou  pour changer la taille de la zone à éviter, puis sélectionnez **“OK”**.

SUPPRESSION DES ZONES À ÉVITER

- 1 Sélectionnez **“Supprimer”**.
- 2 Sélectionnez la zone que vous souhaitez supprimer.
- 3 Sélectionnez **“Oui”** lorsque l'écran de confirmation s'affiche.

1. PARAMÈTRES DE NAVIGATION DÉTAILLÉS

Vous pouvez configurer les informations contextuelles, les catégories favorites de PDI, l'avertissement de basse réserve de carburant, etc.

- 1 Appuyez sur le bouton **"MENU"**.

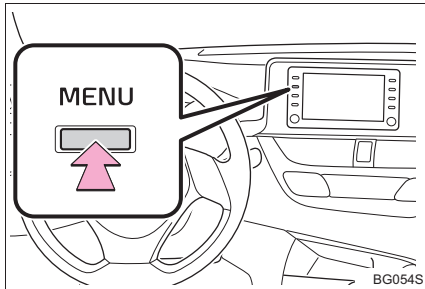

- 2 Sélectionnez **"Configuration"**.
- 3 Sélectionnez **"Navigation"**.
- 4 Sélectionnez **"Paramètres de la navigation détaillés"**.
- 5 Sélectionnez les éléments que vous souhaitez configurer.

ÉCRANS DES PARAMÈTRES DE NAVIGATION

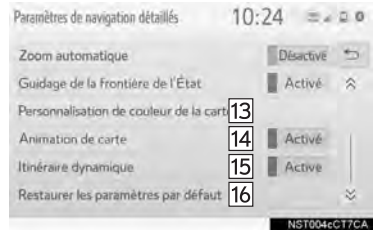
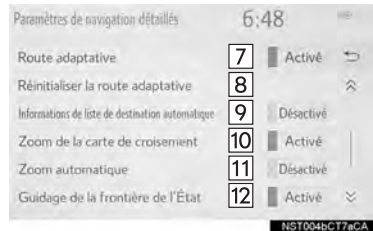
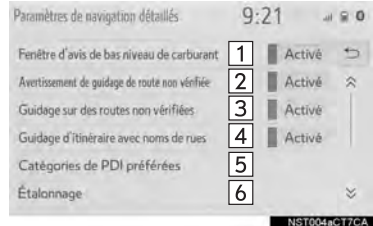

No.	Fonction	Page
1	Sélectionnez pour activer/désactiver l'affichage de l'avertissement de basse réserve de carburant.	252
2	Sélectionnez pour activer/désactiver l'avertissement de guidage sur des routes non vérifiées.	—
3	Sélectionnez pour activer/désactiver le guidage des routes IPD (routes non entièrement numérisées dans notre base de données).	—
4	Sélectionnez pour activer/désactiver l'orientation vocale du prochain nom de rue.	—
5	Sélectionnez pour définir les catégories favorites de PDI pouvant être sélectionnées sur l'écran de carte.	251
6	Sélectionnez pour régler manuellement le repère de la position actuelle ou pour corriger les erreurs de calcul de la distance causées par le remplacement d'un pneu.	251
7	Sélectionnez pour activer/désactiver les itinéraires adaptatifs. Lorsque l'option est active, le système de navigation propose les itinéraires fréquemment empruntés.	—
8	Sélectionnez pour supprimer les données d'itinéraires adaptatifs.	—

No.	Fonction	Page
9	Sélectionnez pour activer/désactiver l'affichage automatique des informations de liste de destinations. Lorsqu'il est activé, l'heure d'arrivée prévue à partir de la position actuelle jusqu'au domicile enregistré et jusqu'aux destinations prédéfinies s'affiche.	—
10	Sélectionnez pour activer/désactiver l'affichage d'un écran de guidage.	—
11	Sélectionnez pour activer/désactiver la fonction de zoom automatique. Lorsqu'elle est activée, la carte change automatiquement pour une carte détaillée au moment où le véhicule approche d'un point de guidage.	—
12	Sélectionnez pour activer/désactiver le guidage au franchissement de frontière.	—
13	Sélectionnez pour définir la couleur d'affichage de la carte.	—
14	Sélectionnez pour activer/désactiver les animations cartographiques.	—
15*	Sélectionnez pour activer/désactiver les itinéraires provenant du centre Toyota Entune.	230
16	Sélectionnez pour réinitialiser tous les éléments de réglage.	—

* : Cette fonction n'est pas offerte dans certains pays ni dans certaines zones.

CATÉGORIES FAVORITES DE PDI (SÉLECTION DES ICÔNES DE PDI)

Vous pouvez sélectionner jusqu'à 6 icônes de PDI comme favoris. Elles seront utilisées pour sélectionner des PDI sur l'écran de carte.

- 1 Affichez l'écran des paramètres de navigation détaillés. (→P.249)
- 2 Sélectionnez **“Catégories de PDI préférées”**.
- 3 Sélectionnez la catégorie que vous souhaitez modifier.

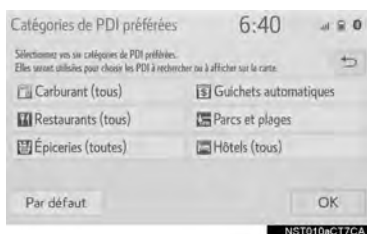

“Par défaut” : Sélectionnez pour définir les catégories par défaut.

- 4 Sélectionnez la catégorie de PDI souhaitée.

“Afficher toutes les catégories” : Sélectionnez pour afficher toutes les catégories de PDI.

- 5 Sélectionnez l'icône de PDI souhaitée.
- 6 Sélectionnez **“OK”**.

ÉTALONNAGE DE LA POSITION ACTUELLE/DU CHANGEMENT DE PNEU

- 1 Affichez l'écran des paramètres de navigation détaillés. (→P.249)
- 2 Sélectionnez **“Étalonnage”**.
- 3 Sélectionnez l'élément souhaité.
“Position/Direction” : →P.252
“Changement de pneu” : →P.252

- Pour plus d'informations sur la précision de la position actuelle : →P.259

ÉTALONNAGE DE LA POSITION/DIRECTION

Pendant que vous conduisez, le repère de la position actuelle se déplace automatiquement en fonction des signaux GPS. Si la réception GPS est mauvaise en raison de l'endroit où vous vous trouvez, vous pouvez régler manuellement le repère de la position actuelle.

- 1 Sélectionnez **“Position/Direction”**.
- 2 Faites défiler la carte jusqu'au point souhaité (→P.206), puis sélectionnez **“OK”**.
- 3 Sélectionnez une flèche pour régler la direction du repère de la position actuelle, puis sélectionnez **“OK”**.

ÉTALONNAGE DU CHANGEMENT DE PNEU

Vous utiliserez la fonction d'étalonnage du changement de pneu lorsque vous remplacerez vos pneus. Cette fonction corrigera les erreurs de calcul causées par la différence entre la circonférence des anciens pneus et celle des nouveaux.

- 1 Sélectionnez **“Changement de pneu”**.
 - Le message s'affiche et l'étalonnage rapide de la distance démarre automatiquement.

INFORMATIONS

- Si vous n'effectuez pas cette procédure lorsque vous remplacez vos pneus, l'affichage du repère de la position actuelle pourrait être inexact.

AVERTISSEMENT DE BASSE RÉSERVE DE CARBURANT

Lorsque le niveau de carburant est bas, un message d'avertissement s'affiche à l'écran.

- 1 Affichez l'écran des paramètres de navigation détaillés. (→P.249)
- 2 Sélectionnez **“Fenêtre d'avis de bas niveau de carburant”**.
- 3 Sélectionnez **“Activé”** ou **“Désactivé”**.

RECHERCHE D'UNE STATION-SERVICE APRÈS UN AVERTISSEMENT DE BASSE RÉSERVE DE CARBURANT

Vous pouvez sélectionner une station-service à proximité comme destination lorsque le niveau de carburant est bas.

- 1 Sélectionnez **“Oui”** lorsque l'avertissement de basse réserve de carburant s'affiche.
 - 2 Sélectionnez la station-service à proximité souhaitée.
 - 3 Sélectionnez **“Entrer”** pour définir comme destination.
- “Infos”** : Sélectionnez pour afficher les informations pour la station-service. (→P.207)

2. PARAMÈTRES DE CIRCULATION*

Vous pouvez recevoir les informations sur la circulation, telles que les embouteillages ou les avis d'incident de circulation.

1 Appuyez sur le bouton "MENU".

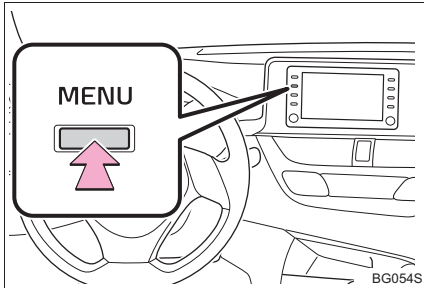

2 Sélectionnez "Configuration".

3 Sélectionnez "Circulation".

4 Sélectionnez les éléments que vous souhaitez configurer.

ÉCRAN DES PARAMÈTRES DE CIRCULATION

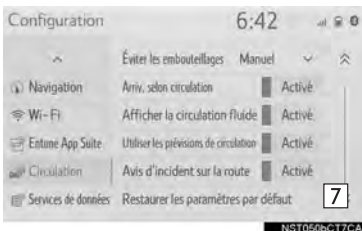
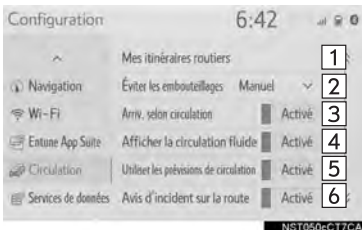

No.	Fonction
1	Sélectionnez pour définir des itinéraires bien précis (par exemple, des itinéraires souvent empruntés) pour lesquels vous souhaitez recevoir des informations sur la circulation. (→P.255)
2	Sélectionnez pour activer la fonction Évitement automatique/manuel des embouteillages. (→P.254)
3	Sélectionnez pour activer/désactiver l'utilisation des informations sur la circulation dans le calcul de l'heure d'arrivée prévue.
4	Sélectionnez pour activer/désactiver l'affichage de la flèche indiquant une circulation fluide.
5	Sélectionnez pour activer/désactiver la prise en compte des prévisions de circulation (→P.214) dans le calcul de l'heure d'arrivée prévue et dans la recherche des itinéraires de détour.
6	Sélectionnez pour activer/désactiver les avertissements vocaux des incidents de circulation.
7	Sélectionnez pour réinitialiser tous les éléments de réglage.

* : Cette fonction n'est pas offerte dans certains pays ni dans certaines zones.

ÉVITEMENT DES EMBOUTEILLAGES

- 1 Affichez l'écran des paramètres de circulation. (→P.253)
- 2 Sélectionnez **“Éviter les embouteillages”**.
- 3 Sélectionnez l'élément souhaité.

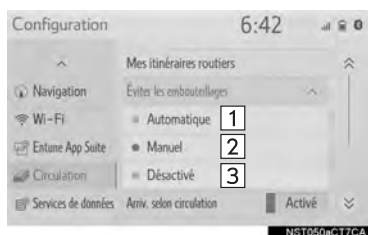

No.	Fonction
1	Sélectionnez pour changer automatiquement d'itinéraire lorsque le système reçoit de l'information concernant un embouteillage sur l'itinéraire.
2	Sélectionnez pour changer manuellement d'itinéraire lorsque le système reçoit de l'information concernant un embouteillage sur l'itinéraire. Dans ce mode, un écran s'affichera pour vous demander si vous souhaitez changer d'itinéraire.
3	Sélectionnez pour ne pas changer d'itinéraire lorsque le système reçoit de l'information concernant un embouteillage sur l'itinéraire.

CHANGEMENT MANUEL DE L'ITINÉRAIRE

Lorsque le système de navigation calcule un nouvel itinéraire, l'écran suivant s'affiche.

- 1 Sélectionnez l'élément souhaité.

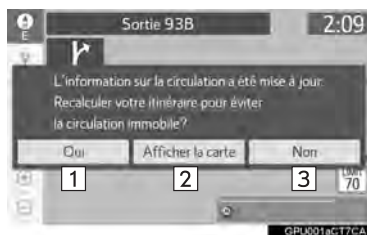

No.	Fonction
1	Sélectionnez pour démarrer le guidage routier en utilisant le nouvel itinéraire.
2	Sélectionnez pour confirmer le nouvel itinéraire et l'itinéraire actuel sur la carte.
3	Sélectionnez pour poursuivre le guidage routier actuel.

MES ITINÉRAIRES ROUTIERS

La fonction “Mes itinéraires routiers” vous permet d’enregistrer des itinéraires bien précis (par exemple, des itinéraires souvent empruntés) pour lesquels vous souhaitez recevoir des informations sur la circulation. Un itinéraire est défini à l’aide d’un point de départ et d’un point d’arrivée, et il peut être personnalisé en définissant jusqu’à 2 routes préférées.

- 1 Affichez l’écran des paramètres de circulation. (→P.253)
- 2 Sélectionnez “**Mes itinéraires routiers**”.
- 3 Sélectionnez l’élément souhaité.



No.	Fonction	Page
1	Sélectionnez pour enregistrer des itinéraires personnels.	255
2	Sélectionnez pour modifier les itinéraires personnels.	256
3	Sélectionnez pour supprimer les itinéraires personnels.	256

ENREGISTREMENT DES ITINÉRAIRES PERSONNELS

- 1 Sélectionnez “**Nouveau**”.
- 2 Sélectionnez “**Nom**”.
- 3 Entrez le nom, puis sélectionnez “**OK**”.
- 4 Sélectionnez “**Départ**”.
- 5 Sélectionnez l’élément souhaité pour rechercher l’emplacement. (→P.216)
- 6 Sélectionnez “**Arrivée**”.
- 7 Sélectionnez l’élément souhaité pour rechercher l’emplacement. (→P.216)
- 8 Sélectionnez “**OK**”.
- 9 Confirmez qu’un aperçu de l’itinéraire est affiché.



No.	Fonction	Page
1	Sélectionnez l’itinéraire souhaité parmi les 3 itinéraires possibles.	228
2	Sélectionnez pour modifier l’itinéraire. Vous pouvez personnaliser les itinéraires en définissant des routes préférées.	256

- 10 Sélectionnez “**OK**”.

INFORMATIONS

- Vous pouvez enregistrer jusqu’à 5 itinéraires.

MODIFICATION DES ITINÉRAIRES PERSONNELS

- 1 Sélectionnez **“Modifier”**.
- 2 Sélectionnez l'itinéraire souhaité pour lequel vous suivez la circulation.
- 3 Sélectionnez l'élément que vous souhaitez modifier.

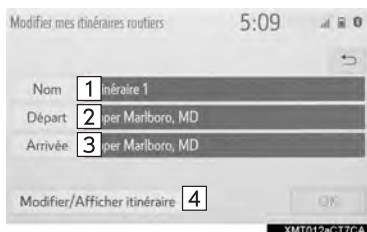

No.	Fonction	Page
1	Sélectionnez pour modifier le nom de l'itinéraire personnel.	255
2	Sélectionnez pour modifier l'emplacement de départ.	
3	Sélectionnez pour modifier l'emplacement d'arrivée.	
4	Sélectionnez pour consulter et modifier l'itinéraire complet.	256

- 4 Sélectionnez **“OK”**.
- 5 Appliquez la procédure décrite en section **“ENREGISTREMENT DES ITINÉRAIRES PERSONNELS”** à partir de l'étape 9. (→P.255)

SUPPRESSION DES ITINÉRAIRES PERSONNELS

- 1 Sélectionnez **“Supprimer”**.
- 2 Sélectionnez l'itinéraire que vous souhaitez supprimer, puis sélectionnez **“Supprimer”**.
- 3 Sélectionnez **“Oui”** lorsque l'écran de confirmation s'affiche.

DÉFINITION DE ROUTES PRÉFÉRÉES

“Mes itinéraires routiers” peut être ajustée en configurant jusqu'à 2 itinéraires préférés.

- 1 Sélectionnez **“Définir les routes préférées”**.



- 2 Sélectionnez l'élément souhaité.

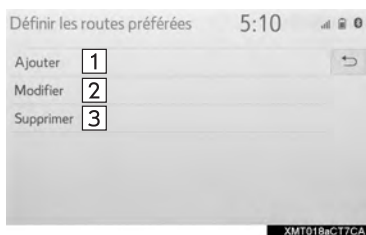

No.	Fonction	Page
1	Sélectionnez pour ajouter des routes préférées.	257
2	Sélectionnez pour modifier des routes préférées.	257
3	Sélectionnez pour supprimer des routes préférées.	257

■ AJOUT DE ROUTES PRÉFÉRÉES

- 1 Sélectionnez **“Ajouter”**.
- 2 Faites défiler la carte jusqu’au point souhaité (→P.206), puis sélectionnez **“OK”**.
- 3 Sélectionnez **“OK”** pour utiliser cette route.

“Suivant” : Sélectionnez pour changer de route.

► Disponible uniquement lorsque 1 route préférée est définie

- 4 Sélectionnez **“Ajouter ici”** pour l’emplacement souhaité.

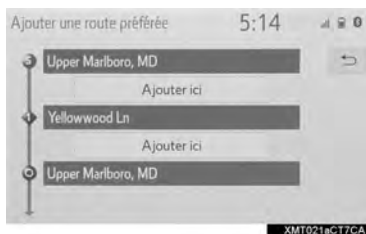

- Si vous avez déjà défini une route préférée, vous pouvez en ajouter une seconde n’importe où entre le point de départ, le point d’arrivée et la première route préférée.

■ MODIFICATION DE ROUTES PRÉFÉRÉES

- 1 Sélectionnez **“Modifier”**.
- 2 Sélectionnez la route préférée que vous souhaitez modifier si 2 routes préférées ont été définies.

- 3 Faites défiler la carte jusqu’au point souhaité (→P.206), puis sélectionnez **“OK”**.

- 4 Sélectionnez **“OK”** pour utiliser cette route.

“Suivant” : Sélectionnez pour changer de route.

■ SUPPRESSION DE ROUTES PRÉFÉRÉES

- 1 Sélectionnez **“Supprimer”**.
- 2 Sélectionnez la route préférée que vous souhaitez supprimer si 2 routes préférées ont été définies.
- 3 Sélectionnez **“Oui”** lorsque l’écran de confirmation s’affiche.

5. CONFIGURATION

3. UTILISATION DES INFORMATIONS ACCUMULÉES PAR LE SYSTÈME DE NAVIGATION* (VÉHICULES DOTÉS DU DCM)

Une fois activé, les informations collectées par le système de navigation seront analysées pour donner des conseils pour une conduite sécuritaire.

- 1 Appuyez sur le bouton **“MENU”**.

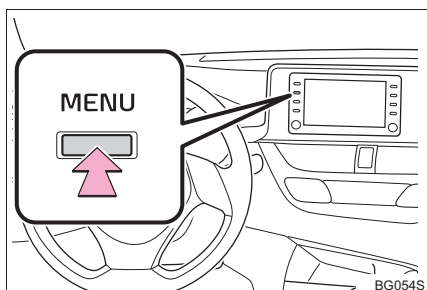

- 2 Sélectionnez **“Configuration”**.
- 3 Sélectionnez **“Navigation”**.
- 4 Sélectionnez **“Navigation utile Paramètres d’informations”**.
- 5 Sélectionnez les éléments que vous souhaitez configurer.

* : Il est possible que cette fonction ne soit pas accessible immédiatement après l’achat du véhicule.

1. GPS (SYSTÈME DE GÉO-POSITIONNEMENT PAR SATELLITE)

LIMITES DU SYSTÈME DE NAVIGATION

Ce système de navigation calcule la position actuelle à l'aide de signaux satellites, de divers signaux du véhicule, des données sur la carte, etc. Cependant, en raison de l'état du satellite, de la configuration routière, de l'état du véhicule et d'autres facteurs, la position affichée pourrait ne pas être exacte.

Le système de géo-positionnement par satellite (GPS), conçu et géré par le département de la Défense des États-Unis, permet d'obtenir avec précision la position actuelle, généralement à l'aide d'au moins 4 satellites, voire seulement 3 dans certains cas. Un certain niveau d'inexactitude a été incorporé au système GPS. Bien que le système de navigation compense cette caractéristique la plupart du temps, on peut s'attendre à des erreurs de positionnement occasionnelles pouvant atteindre 300 ft. (100 m). Habituellement, les erreurs de positionnement seront corrigées en quelques secondes.

Des obstacles physiques peuvent bloquer le signal GPS, ce qui peut entraîner un affichage inexact de la position du véhicule sur l'écran de carte. Les tunnels, les édifices élevés, les camions et même les objets posés sur le tableau de bord peuvent bloquer les signaux GPS.

Les satellites GPS pourraient ne pas envoyer de signaux en raison de réparations ou d'améliorations en cours sur ceux-ci.

Même lorsque le système de navigation reçoit des signaux GPS nets, l'affichage de la position du véhicule pourrait être inexact ou le guidage routier pourrait s'avérer incorrect dans certains cas.



NOTE

- L'installation de glaces teintées pourrait bloquer les signaux GPS. La plupart des produits teintants pour glaces contiennent des matériaux métalliques qui vont empêcher l'antenne du tableau de bord de recevoir le signal GPS. Nous déconseillons de teinter les glaces des véhicules dotés d'un système de navigation.

- La position actuelle affichée pourrait être inexacte dans les cas suivants :
 - Si vous roulez sur des routes très coudées, en forme de Y.
 - Si vous roulez sur une route sinueuse.
 - Si vous roulez sur une route glissante, par exemple sur du sable, du gravier, de la neige, etc.
 - Si vous roulez sur une longue route rectiligne.
 - Lorsqu'une autoroute et des voies urbaines se suivent parallèlement.
 - Après un déplacement en traversier ou sur un porte-véhicules.
 - Pendant la recherche d'un long itinéraire alors que le véhicule roule à vitesse élevée.
 - Si vous conduisez sans avoir effectué l'étalonnage de la position actuelle correctement.
 - Après la reprise d'un changement de direction en avançant et en reculant, ou si le véhicule a changé de côté sur une plaque tournante dans un parc de stationnement.
 - Si vous quittez un parc de stationnement ou un garage couverts.
 - Si un porte-bagages est installé sur le véhicule.
 - Si vous conduisez avec des chaînes antidérapantes.
 - Si les pneus sont usés.
 - Après le remplacement d'un ou de plusieurs pneus.
 - Si vous utilisez des pneus de dimensions plus petites ou plus grandes que celles indiquées dans les spécifications du fabricant.
 - Si la pression de gonflage de n'importe lequel des 4 pneus est incorrecte.
- Si le véhicule n'est pas en mesure de recevoir les signaux GPS, vous pouvez ajuster la position actuelle manuellement. Pour plus d'informations sur l'étalonnage de la position actuelle : →P.251
- Un guidage routier incorrect peut survenir dans les cas suivants :
 - Si vous tournez à un croisement alors que cette manœuvre n'était pas prévue dans le guidage routier affiché.
 - Si vous définissez plus de 1 destination, mais ignorez l'une d'entre elles, la fonction de redéfinition automatique de l'itinéraire affichera un itinéraire retournant à celle-ci.
 - Si vous tournez à un croisement pour lequel il n'y a pas de guidage routier.
 - Si vous traversez un croisement pour lequel il n'y a pas de guidage routier.
 - Pendant la redéfinition automatique de l'itinéraire, il se peut que le guidage routier ne soit pas disponible pour le prochain virage à droite ou à gauche.
 - Si vous roulez à vitesse élevée, la redéfinition automatique de l'itinéraire pourrait demander beaucoup de temps. Pendant la redéfinition automatique de l'itinéraire, le système pourrait afficher un itinéraire de détour.
 - Après la redéfinition automatique de l'itinéraire, il se peut que l'itinéraire reste inchangé.
 - Si un demi-tour inutile s'affiche ou est annoncé.
 - Si un emplacement comporte plusieurs noms et que le système en annonce 1 ou plus.
 - S'il est impossible de rechercher un itinéraire.
 - Si l'itinéraire jusqu'à votre destination comporte des routes ou des allées avec du gravier ou non pavées, il se peut que le guidage routier ne s'affiche pas.
 - Votre destination peut s'afficher sur le côté opposé de la rue.
 - Si une portion de la route fait l'objet d'une réglementation horaire, saisonnière ou autre y interdisant la présence de véhicules.
 - Les données relatives à la route et à la carte stockées dans le système de navigation pourraient être incomplètes ou non actualisées.
- Après le remplacement d'un pneu : →P.252

INFORMATIONS

- Ce système de navigation utilise des données sur la permutation des pneus et il est conçu pour fonctionner avec des pneus respectant les spécifications du fabricant pour le véhicule. Si vous installez des pneus dont le diamètre est plus grand ou plus petit que celui des pneus d'origine, la position actuelle affichée pourrait être inexacte. La pression de gonflage des pneus influe aussi sur leur diamètre; assurez-vous par conséquent d'avoir la bonne pression de gonflage sur les 4 pneus.

2. VERSION DE LA BASE DE DONNÉES CARTOGRAPHIQUES ET ZONE DE COUVERTURE

DONNÉES
CARTOGRAPHIQUES

Vous pouvez afficher les zones de couverture et les informations légales, et mettre à jour les données cartographiques.

- 1 Sélectionnez  sur l'écran de carte. (→P.202)
- 2 Sélectionnez “Données de carte”.
- 3 Vérifiez que l'écran des données cartographiques est affiché.



No.	Information/Fonction
1	Version de la carte
2	Sélectionnez pour afficher les zones de couverture cartographique.
3	Sélectionnez pour afficher les informations légales.
4	Date d'expiration des mises à jour provisoires de la carte et d'un itinéraire à partir du centre Toyota Entune. Lorsque “***” s’affiche pour la date d’expiration, la période de validité n’a pas encore été définie pour le service. La période de validité sera automatiquement définie. Les mises à jour de la carte sont disponibles avant même la définition de la période.

No.	Information/Fonction
5	Sélectionnez pour mettre à jour la carte.

INFORMATIONS

- Pour les mises à jour des données cartographiques, contactez votre concessionnaire Toyota.

MISES À JOUR PROVISOIRES
DE LA CARTE* (VÉHICULES
DOTÉS DU DCM)

Si les données cartographiques ont été fournies depuis le centre Toyota Entune pour l'une des zones suivantes et que les données cartographiques dans le système sont antérieures à celles qui ont été fournies, la carte affichée sera mise à jour provisoirement :

- Zones autour de la zone affichée sur l'écran de carte (exemple : zones autour de la position actuelle)
- Zones autour des destinations
- Zones le long de l'itinéraire défini

INFORMATIONS

- Les données mises à jour seront provisoirement sauvegardées dans le système.
- Si les données de la mise à jour provisoire dépassent la mémoire disponible dans le cache de carte provisoire, les données les plus anciennes seront supprimées.
- Les données cartographiques provisoires disparaîtront lorsque la date d'expiration sera passée.

* : Cette fonction n'est pas offerte dans certains pays ni dans certaines zones.

Toyota Entune

<table border="1" style="width: 100%; border-collapse: collapse;"> <tr> <td style="text-align: center; width: 30px;">1</td> <td>VUE D'ENSEMBLE DE Toyota Entune</td> </tr> </table> <p>1. VUE D'ENSEMBLE DES FONCTIONS 264</p> <p>2. TYPE A : FONCTION UTILISÉE À L'AIDE D'UN TÉLÉPHONE CELLULAIRE OU DU DCM 265</p> <p>AVANT D'UTILISER LA FONCTION 267</p> <p>PRÉPARATION AVANT D'UTILISER Toyota Entune App Suite Connect.... 268</p> <p>3. TYPE B : FONCTION UTILISÉE À L'AIDE DU DCM ET DU SYSTÈME 269</p> <p>AVANT D'UTILISER LA FONCTION... 269</p> <p>Destination Assist Connect..... 270</p> <p>4. TYPE C : FONCTION UTILISÉE À L'AIDE DU DCM..... 271</p> <p>Safety Connect 271</p>	1	VUE D'ENSEMBLE DE Toyota Entune	<table border="1" style="width: 100%; border-collapse: collapse;"> <tr> <td style="text-align: center; width: 30px;">2</td> <td>FONCTIONNEMENT DE Toyota Entune</td> </tr> </table> <p>1. Toyota Entune App Suite Connect 274</p> <p>UTILISATION DE Toyota Entune App Suite Connect 274</p> <p>FONCTIONNEMENT DE L'ENTRÉE D'UN MOT-CLÉ..... 277</p> <table border="1" style="width: 100%; border-collapse: collapse;"> <tr> <td style="text-align: center; width: 30px;">3</td> <td>CONFIGURATION</td> </tr> </table> <p>1. PARAMÈTRES DE Toyota Entune App Suite Connect 278</p> <p>ÉCRAN DES PARAMÈTRES DE Toyota Entune App Suite Connect ... 278</p>	2	FONCTIONNEMENT DE Toyota Entune	3	CONFIGURATION
1	VUE D'ENSEMBLE DE Toyota Entune						
2	FONCTIONNEMENT DE Toyota Entune						
3	CONFIGURATION						

1. VUE D'ENSEMBLE DES FONCTIONS

Toyota Entune est un service incluant l'application Toyota Entune Suite Connect, Destination Assist Connect, Service Connect, Dynamic Navigation, Wi-Fi® Hotspot, Safety Connect et Remote Connect.

- Les fonctions incluses dans Toyota Entune sont classées dans les trois types suivants.

Type A : Fonction utilisée à l'aide d'un téléphone intelligent ou d'un dispositif cellulaire intégré au véhicule (DCM : Data Communication Module (Module de communication de données))

Type B : Fonction utilisée à l'aide du DCM et du système

Type C : Fonction utilisée à l'aide du DCM

Type	Fonction	Page
Type A	Toyota Entune App Suite Connect	274
Type B	Destination Assist Connect	270
	Dynamic Navigation	218, 230, 262
	Wi-Fi® Hotspot	57
Type C	Safety Connect	271

INFORMATIONS

- Ces fonctions ne sont pas disponibles dans certains pays ou certaines régions.
- La disponibilité des fonctions de Toyota Entune dépend de l'état de la connexion réseau.

2. TYPE A : FONCTION UTILISÉE À L'AIDE D'UN TÉLÉPHONE CELLULAIRE OU DU DCM

De toutes les fonctions incluses dans Toyota Entune, la fonction Toyota Entune App Suite Connect repose sur l'utilisation d'un téléphone intelligent ou du DCM.

► Utilisation d'un téléphone intelligent

- Toyota Entune App Suite Connect permet d'afficher et d'utiliser les applications installées sur un téléphone intelligent, à partir de l'écran, par l'intermédiaire d'une connexion Bluetooth® ou USB.

► À l'aide du DCM

- Toyota Entune App Suite Connect permet d'afficher et d'utiliser les applications installées sur le système, à partir de l'écran.

Vous devez effectuer quelques réglages avant de pouvoir utiliser Toyota Entune App Suite Connect. (→P.268)

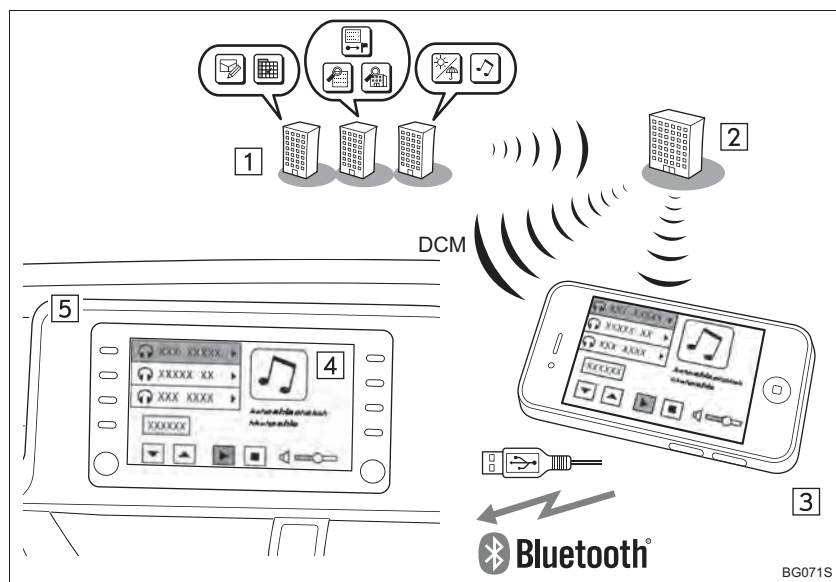

No.	Nom	Fonction
1	Fournisseur de contenu	Fournit des contenus au serveur d'application.
2	Serveur d'application	Fournit des applications au système ou à un téléphone intelligent.
3	Téléphone intelligent*	En utilisant Toyota Entune App Suite Connect, les données sont acheminées entre le système, le serveur d'application et le fournisseur de contenu.
4	Applications	Afficher sur l'écran le contenu utilisable provenant de fournisseurs de contenu en utilisant la connexion de données du téléphone intelligent connecté ou du DCM.
5	Système	Le contenu reçu des serveurs d'un fournisseur de contenu, par l'intermédiaire d'un téléphone intelligent ou du DCM, s'affiche sur l'écran. Le système est doté d'un lecteur d'application pour exécuter des applications.

*: Pour connaître les téléphones compatibles, connectez-vous sur <http://www.toyota.com/Entune/> aux États-Unis, sur <http://www.toyota.ca/entune> au Canada, et sur <http://www.toyotapr.com/entune> à Porto Rico.

AVANT D'UTILISER LA FONCTION

Dans cette section, vous apprendrez comment activer des applications, connecter un téléphone intelligent au système et enregistrer Toyota Entune App Suite Connect.

ABONNEMENT

- L'utilisateur doit s'enregistrer pour commencer à utiliser la fonction Toyota Entune App Suite Connect. (→P.268)
 - Toyota Entune App Suite Connect n'exige pas de frais d'activation ni de frais périodiques mensuels.
 - Des services qui exigent un contrat distinct peuvent également être utilisés.*
- *: Pour plus de détails, connectez-vous sur <http://www.toyota.com/Entune/> ou appelez le 1-800-331-4331 aux États-Unis, sur <http://www.toyota.ca/entune> ou appelez le 1-888-869-6828 au Canada, et sur <http://www.toyotapr.com/entune> ou appelez le 1-877-855-8377 à Porto Rico.

DISPONIBILITÉ DE LA FONCTION

- Cette fonction n'est pas offerte dans certains pays ni dans certaines zones.

INFORMATIONS

- Des frais d'utilisation de données peuvent s'appliquer lors de l'utilisation de la fonction Toyota Entune App Suite Connect. Vérifiez les frais d'utilisation de données applicables avant d'utiliser cette fonction.
- Pour plus de détails sur l'utilisation de Toyota Entune App Suite Connect et les applications, connectez-vous sur <http://www.toyota.com/Entune/> aux États-Unis, sur <http://www.toyota.ca/entune> au Canada, et sur <http://www.toyotapr.com/entune> à Porto Rico.
- Ces fonctions ne sont pas disponibles dans certains pays ou certaines régions. La disponibilité des fonctions du service Toyota Entune App Suite Connect est tributaire de la qualité de réception du réseau.

INITIALISATION DES DONNÉES PERSONNELLES

Vous pouvez réinitialiser les données personnelles utilisées dans les applications. (→P.68)

- Les données personnelles suivantes peuvent être supprimées et réinitialisées à leurs valeurs par défaut :
 - Contenu téléchargé
 - Stations de radio écoutées

INFORMATIONS

- Une fois initialisés, les données et les paramètres seront effacés. Soyez très vigilant lorsque vous initialisez les données.

PRÉPARATION AVANT D'UTILISER Toyota Entune App Suite Connect

RÉGLAGES NÉCESSAIRES POUR UTILISER Toyota Entune App Suite Connect

Effectuez les réglages selon l'ordre suivant.

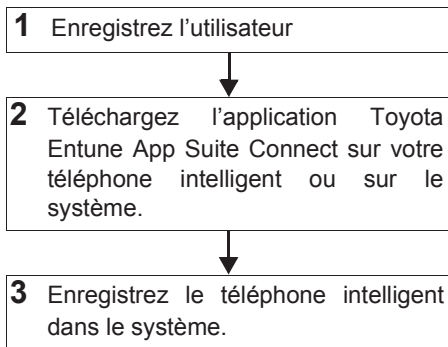

Pour utiliser Toyota Entune App Suite Connect, vous devez tout d'abord effectuer les opérations suivantes :

- Enregistrez l'utilisateur avec le service (→P.268)
- Téléchargez l'application Toyota Entune App Suite Connect sur votre téléphone intelligent ou sur le système, puis ouvrez une session dans l'application. (→P.268)
- Enregistrez dans le système le téléphone intelligent sur lequel vous avez installé l'application Toyota Entune App SuiteConnect. (→P.268)
- Enregistrez un téléphone Bluetooth® dans le système mains libres. (→P.43)

ENREGISTREMENT DE L'UTILISATEUR

- Enregistrez-vous comme utilisateur sur <http://www.toyota.com/Entune/> aux États-Unis, sur <http://www.toyota.ca/entune> au Canada, et sur <http://www.toyotapr.com/entune> à Porto Rico, ou enregistrez-vous depuis l'application Toyota Entune App Suite Connect après que vous l'avez téléchargée sur votre téléphone intelligent.

ENREGISTREMENT DE L'APPLICATION Toyota Entune App Suite Connect

- 1 Téléchargez l'application Toyota Entune App Suite Connect sur votre téléphone intelligent ou sur le système.
- 2 Exécutez l'application Toyota Entune App Suite Connect sur votre téléphone intelligent ou sur le système.
- 3 Entrez les informations requises dans l'application Toyota Entune App Suite Connect. Ouvrez une session dans l'application.

INFORMATIONS

- Vous ne pouvez utiliser les applications que lorsque l'application Toyota Entune App Suite Connect a été téléchargée sur votre téléphone intelligent ou sur le système, et que l'application est en cours d'exécution.
- Vous pouvez également vous assurer des procédures à appliquer pour utiliser Toyota Entune App Suite Connect en vous connectant sur <http://www.toyota.com/Entune/> aux États-Unis, sur <http://www.toyota.ca/entune> au Canada, et sur <http://www.toyotapr.com/entune> à Porto Rico.
- Si une application Toyota Entune App Suite Connect est utilisée pendant la lecture audio/vidéo d'un iPod, le fonctionnement du système peut devenir instable.

3. TYPE B : FONCTION UTILISÉE À L'AIDE DU DCM ET DU SYSTÈME*

Les fonctionnalités des services Destination Assist Connect, Service Connect, Dynamic Navigation, et Wi-Fi® Hotspot sont rendues possibles par fonctionnement conjoint du module DCM et du système.

Il s'agit de services télématiques par abonnement qui utilisent les données du système de géo-positionnement par satellite (GPS) et la technologie cellulaire intégrée afin de fournir des fonctions liées à la sécurité aussi bien qu'à la commodité.

Ces services sont disponibles sur abonnement pour des véhicules sélectionnés, dotés d'équipement télématique. Ils s'appuient sur le centre Toyota Entune qui est en service 24 heures sur 24, 7 jours sur 7.

Pour plus de détails sur :

- Dynamic Navigation →P.218, 230, 262
- Fonction Wi-Fi® Hotspot →P.57

AVANT D'UTILISER LA FONCTION

ABONNEMENT

- Après avoir signé le contrat de service d'abonnement télématique et une fois inscrit, vous pouvez commencer à recevoir les services. Diverses durées d'abonnement sont proposées. Prenez contact avec votre concessionnaire Toyota ou appelez le 1-800-331-4331 aux États-Unis, le 1-888-869-6828 au Canada, et le 1-877-855-8377 à Porto Rico, pour tout complément d'information sur les abonnements. (→P.267)

DISPONIBILITÉ DES FONCTIONS

- Ces fonctions ne sont pas offertes dans certains pays ni dans certaines zones.

Destination Assist Connect*

Destination Assist Connect vous met en communication avec un préposé du centre Toyota Entune pour trouver des destinations. Vous pouvez demander le nom d'une entreprise ou une adresse en particulier, ou encore demander de l'aide pour trouver une destination par catégorie, comme les restaurants, les stations-service, les centres commerciaux ou tout autre point d'intérêt (PDI).

Une fois que vous avez indiqué votre choix au préposé, les coordonnées de votre destination sont transmises sans fil au système de navigation de votre véhicule.

INFORMATIONS

- Vous ne pouvez pas utiliser le système mains libres pendant l'utilisation de Destination Assist Connect.

FAIRE UN APPEL À L'AIDE DE Destination Assist Connect

► À partir du bouton "MENU"

1 Appuyez sur le bouton "MENU".

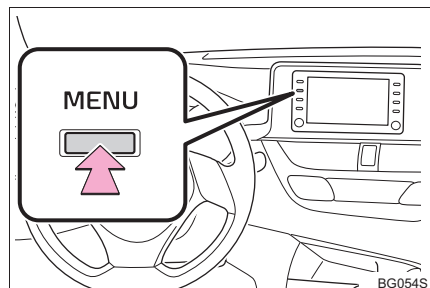

2 Sélectionnez "Destination".

► À partir du bouton "MAP"

1 Appuyez sur le bouton "MAP".

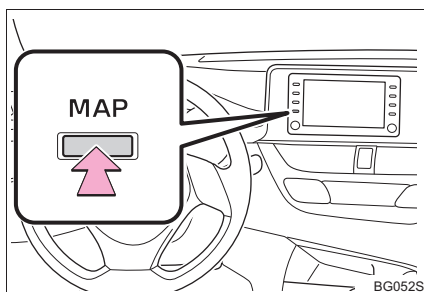

2 Sélectionnez .

3 Sélectionnez "Dest Assist".

4 Lorsque vous avez un agent en ligne, donnez-lui l'adresse ou le nom de l'entreprise, ou encore le type de PDI ou de service.

- Pour régler le volume de l'appel, sélectionnez "-" ou "+", ou utilisez le contacteur du volume sur le volant pendant l'appel.

- Pour raccrocher le téléphone, sélectionnez "Fin" ou appuyez sur le contacteur  sur le volant.

5 Une fois que le préposé vous a aidé à identifier l'emplacement de votre choix, sélectionnez le bouton d'écran de l'action souhaitée.

"Enregistrer" : Sélectionnez  pour enregistrer comme point de mémoire.

"Aller" : Sélectionnez  pour définir comme destination.

 : Sélectionnez pour appeler le numéro enregistré.

* : Entune Premium Audio uniquement

4. TYPE C : FONCTION UTILISÉE À L'AIDE DU DCM*

Safety Connect

La fonctionnalité de Safety Connect est rendue possible grâce à l'utilisation d'un DCM.

Pour plus de détails, reportez-vous au "MANUEL DU PROPRIÉTAIRE".

INFORMATIONS

- Informations sur le logiciel libre et ouvert
Ce produit contient un logiciel libre et ouvert (LLO).
Les informations de licence et/ou le code source de ce LLO peuvent être consultés à l'adresse suivante. <https://www.toyota.com/opensource/dcm>
- Exposition aux radiations des signaux radioélectriques :
Le système Toyota Entune installé sur votre véhicule comprend un émetteur et un récepteur à faible puissance radioélectrique. Le système reçoit et émet aussi des signaux radioélectriques (RF).
- En août 1996, la Federal Communications Commission (FCC) a adopté des lignes directrices et des niveaux de sécurité concernant l'exposition aux RF pour les téléphones mobiles sans fil. Ces lignes directrices sont compatibles avec les normes de sécurité déjà établies par les organisations américaines et internationales de normalisation.
 - ANSI (American National Standards Institute) C95.1 [1992]
 - NCRP (National Council on Radiation Protection and Measurement) Report 86 [1986]
 - ICNIRP (Commission internationale de protection contre les rayonnements non ionisants) [1996]

INFORMATIONS

- Ces normes s'appuient sur des évaluations complètes des publications scientifiques pertinentes, tenues régulièrement. Plus de 120 scientifiques, ingénieurs et médecins provenant d'universités, d'agences de santé gouvernementales et de l'industrie ont revu le corpus de recherche disponible afin d'établir la norme ANSI (C95.1).
- La conception du système Toyota Entune est conforme aux lignes directrices de la FCC ainsi qu'à ces normes.
- Le contact avec le centre Toyota Entune dépend de l'état opérationnel de l'équipement télématique, de la disponibilité de la connexion cellulaire, des données cartographiques de navigation et de la réception du signal satellite GPS, lesquels peuvent restreindre la capacité de joindre le centre Toyota Entune ou de recevoir de l'aide. Inscription et contrat de service d'abonnement télématique obligatoires. Diverses durées d'abonnement sont proposées; les frais varient selon la durée d'abonnement choisie.
- Le centre Toyota Entune offre une assistance dans plusieurs langues.
- Les véhicules sélectionnés abonnés à Safety Connect peuvent transmettre des informations sur le véhicule. Pour plus de détails, veuillez consulter les modalités et conditions.
Les propriétaires qui ne souhaitent pas que leur véhicule transmettent ces informations peuvent l'interdire au moment de s'abonner, ou en appelant le 1-800-331-4331 aux États-Unis, le 1-888-869-6828 au Canada, et le 1-877-855-8377 à Porto Rico, et en suivant les invites pour le service Safety Connect.

* : Véhicules dotés du DCM

INFORMATIONS

- Pour plus de détails au sujet de ce service, contactez votre concessionnaire Toyota.
- Les fonctions de Toyota Entune ne sont pas soumises à l'article 255 du Telecommunications Act, et le système n'est pas compatible avec le système ATS.

ACTIVATION DES FONCTIONS

- L'inscription au service Safety Connect (par l'intermédiaire de votre concessionnaire) est obligatoire pour activer toutes les fonctions.

FCC ID: JOYJ79

IC: 574B-J79

FCC/IC WARNING:

Changes or modifications not expressly approved by the manufacture could void the user's authority to operate the equipment.

This device complies with Part 15 of the FCC Rules and Industry Canada license-exempt RSS standards. Operation is subject to the following two conditions:

- (1) this device may not cause harmful interference, and
- (2) this device must accept any interference, including interference that may cause undesired operation of the device.

This equipment complies with IC RSS-102 radiation exposure limits set forth for uncontrolled environment.

The antennas used for this transmitter must be installed to provide a separation distance of least 20cm from all persons.

FCC/IC AVERTISSEMENT:

L'utilisateur est averti que les changements ou modifications non expressément approuvés par le fabricant pourraient annuler l'autorité de l'utilisateur à utiliser l'équipement.

Ce appareil est compatible avec la Partie 15 du règlement FCC et de la Licence de l'industrie canadienne et des normes exemptes de RSS. Opération soumise aux deux conditions suivantes :

- (1) ce appareil ne doit pas causer des interférences nuisibles, et
- (2) cet appareil doit accepté toutes les interférences, y compris les interférences qui peuvent entraîner un fonctionnement indésirable de l'appareil.

Cet appareil est compatible aux limites d'exposition aux radiation IC RSS-102 définies pour un environnement non contrôlé.

Les antennes utilisées pour cet émetteur doivent être installées à une distance d'au moins 20 cm de toutes les personnes.

1. Toyota Entune App Suite Connect

UTILISATION DE Toyota Entune App Suite Connect

App Suite est une fonction qui permet d'afficher et d'utiliser à partir de l'écran du système certaines applications installées sur un téléphone intelligent ou sur le système. Avant de pouvoir utiliser Toyota Entune App Suite Connect, vous devez le configurer. (→P.268)

Pour plus de détails sur les fonctions et services fournis par chaque application, connectez-vous sur <http://www.toyota.com/Entune/> aux États-Unis, sur <http://www.toyota.ca/entune> au Canada, et sur <http://www.toyotapr.com/entune> à Porto Rico.

► À partir du bouton **"MENU"**

1 Appuyez sur le bouton **"MENU"**.

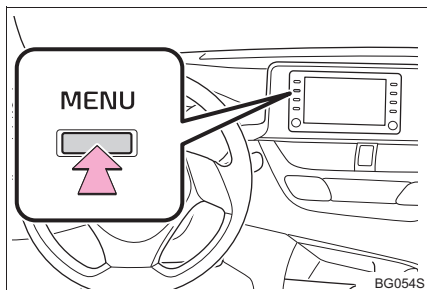

2 Sélectionnez **"Applications"**.

► À partir du bouton **"APPS"**

1 Appuyez sur le bouton **"APPS"**.

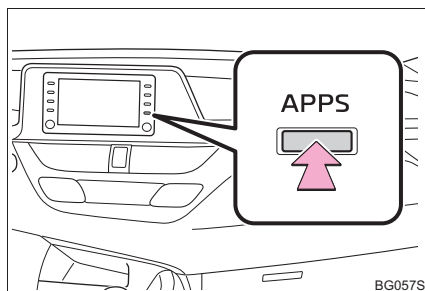

2 Sélectionnez **"Applications"**.

● Si l'écran d'une application en particulier s'affiche, sélectionnez de nouveau **"Applications"**.

3 Sélectionnez le bouton d'écran de l'application souhaitée.

 : Sélectionnez pour activer une application.

"Mettre à jour" : Sélectionnez pour mettre à jour les applications. (→P.275)

"Cat. d'app" : Sélectionnez pour changer l'ordre des applications. (→P.275)

 : Affiche le nombre de nouvelles notifications de l'application

MISE À JOUR D'UNE APPLICATION

Lorsqu'App Suite est activé, il est possible qu'une application ait besoin d'être mise à jour. Pour mettre à jour une application, vous devez télécharger la mise à jour et l'installer.

TÉLÉCHARGEMENT D'UNE MISE À JOUR

Si une mise à jour est disponible, vous pouvez sélectionner **“Mettre à jour”**.

1 Sélectionnez **“Mettre à jour”** sur l'écran de l'application. (→P.274)

2 Vérifiez que le téléchargement démarre.

“Télécharger en arrière-plan” : Sélectionnez pour utiliser d'autres fonctions pendant le téléchargement.

“Annuler” : Sélectionnez pour annuler la mise à jour.

3 Vérifiez que le téléchargement est terminé.

“Plus tard” : Sélectionnez pour effectuer l'installation ultérieurement. Lorsque vous sélectionnez ce bouton d'écran, vous retournez à l'écran précédent. Pour installer la mise à jour : →P.275

“Voir détails” : Sélectionnez pour afficher des informations détaillées sur la mise à jour.

“Installer” : Sélectionnez pour installer la mise à jour. Procédez tel qu'indiqué à la section **“INSTALLATION DE LA MISE À JOUR”**, à partir de **“ÉTAPE 2”**. (→P.275)

INSTALLATION DE LA MISE À JOUR

Une fois le téléchargement terminé, **“Installer”** s'affichera à la place de **“Mettre à jour”**.

1 Sélectionnez **“Installer”** sur l'écran de l'application. (→P.274)

2 Sélectionnez **“Continuer”**.

“Plus tard” : Sélectionnez pour différer l'installation de la mise à jour et revenir à l'écran précédent.

3 Vérifiez que l'installation a démarré.

“Installer en arrière-plan” : Sélectionnez pour utiliser d'autres fonctions pendant l'installation.

4 Sélectionnez **“OK”** lorsque l'installation est terminée.

INFORMATIONS

- Il est impossible d'utiliser Toyota Entune App Suite Connect pendant l'installation.

RÉORGANISATION DES APPLICATIONS

Vous pouvez réorganiser les applications.

1 Affichez l'écran de l'application. (→P.274)

2 Sélectionnez **“Cat. d'app”**.

3 Sélectionnez l'application que vous souhaitez déplacer.

4 Sélectionnez **“<<”** ou **“>>”** pour déplacer l'application, puis sélectionnez le bouton Terminé.

SI UN MESSAGE S’AFFICHE À L’ÉCRAN

S’il y a un problème au démarrage du lecteur d’application, un message s’affichera. En vous reportant au tableau ci-dessous, identifiez le problème et appliquez la mesure corrective suggérée.

Message	Conditions d’affichage	Mesure corrective
“Cette fonction n’est pas disponible pendant un appel d’urgence.”	Safety Connect est en cours d’utilisation.	Une fois l’appel Safety Connect terminé, répétez l’opération.
“Cette fonction n’est pas disponible pendant le transfert de contacts.”	Les contacts sont transférés manuellement de l’annuaire.	Une fois le transfert des contacts terminé, répétez l’opération.
“Impossible de se connecter à un téléphone Bluetooth. Pour obtenir de l’aide, consultez toyota.com ou contactez votre concessionnaire Toyota.”	Le téléphone intelligent ne peut pas se connecter.	Connectez-vous sur http://www.toyota.com/Entune/ aux États-Unis, sur http://www.toyota.ca/entune au Canada, et sur http://www.toyotapr.com/entune à Porto Rico, pour vérifier si le téléphone est compatible ou non.
“Cette fonction n’est pas disponible pendant un appel mains-libres.”	Un appel mains libres est en cours.	Après avoir terminé l’appel mains libres, répétez l’opération.
“Lorsqu’il est sécuritaire et légal de le faire, veuillez vous assurer que votre application Entune App Suite application s’exécute et est connectée sur votre téléphone.” “Pour utiliser ces services, une application active doit être en cours d’exécution sur votre téléphone. Pour tout complément d’information, veuillez vous connecter sur toyota.com ou appelez le 1-800-331-4331 aux États-Unis, le 1-888-869-6828 au Canada, et le 1-877-855-8377 à Porto Rico.”	L’application Toyota Entune App Suite Connect ne peut pas se connecter au dispositif Bluetooth® SPP.	Connectez-vous sur http://www.toyota.com/Entune/ aux États-Unis, sur http://www.toyota.ca/entune au Canada, et sur http://www.toyotapr.com/entune à Porto Rico, pour vérifier si le téléphone est compatible Bluetooth® SPP ou non, puis activez l’application Toyota Entune App Suite Connect.
“Communication échouée. Veuillez essayer de nouveau.”	La communication a été rompue.	Patientez quelques minutes avant de tenter de relancer l’opération.

FONCTIONNEMENT DE L'ENTRÉE D'UN MOT-CLÉ

Vous pouvez entrer un mot-clé dans une application à l'aide du clavier virtuel ou de la fonction de reconnaissance vocale. Pour plus de détails sur les fonctions et services fournis par chaque application, connectez-vous sur <http://www.toyota.com/Entune/> aux États-Unis, sur <http://www.toyota.ca/entune> au Canada, et sur <http://www.toyotapr.com/entune> à Porto Rico.

- Vous pouvez changer la disposition du clavier. (→P.64)

ENTRÉE D'UN MOT-CLÉ À L'AIDE DU CLAVIER VIRTUEL

- 1 Affichez l'écran de l'application. (→P.274)
- 2 Sélectionnez le bouton d'écran de l'application souhaitée.
- 3 Sélectionnez le champ d'entrée des caractères.
- 4 Entrez le terme recherché, puis sélectionnez "OK".
- 5 Les caractères entrés s'affichent dans le champ d'entrée des caractères.

- Pour plus de détails sur le fonctionnement du clavier : →P.36

ENTRÉE D'UN MOT-CLÉ À L'AIDE DE LA FONCTION DE RECONNAISSANCE VOCALE

- 1 Affichez l'écran de l'application. (→P.274)
- 2 Sélectionnez le bouton d'écran de l'application souhaitée.
- 3 Appuyez sur le contacteur de communication. (→P.128)
- 4 Dites le mot-clé souhaité.
- La fin du mot-clé sera détectée automatiquement.
- 5 Les résultats de la recherche s'afficheront à l'écran.

1. PARAMÈTRES DE Toyota Entune App Suite Connect

Vous pouvez modifier les paramètres de Toyota Entune App Suite Connect.

- 1 Appuyez sur le bouton “MENU”.

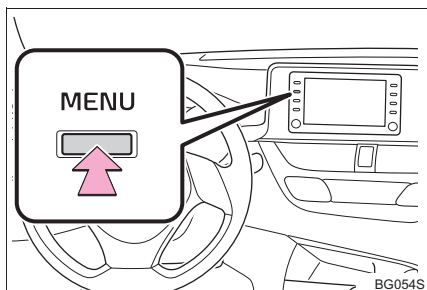

- 2 Sélectionnez “Configuration”.
- 3 Sélectionnez “Entune App Suite”.
- 4 Sélectionnez les éléments que vous souhaitez configurer.

ÉCRAN DES PARAMÈTRES DE Toyota Entune App Suite Connect



No.	Fonction
1	Sélectionnez pour configurer le rappel de l'utilisation de données du téléphone intelligent. (→P.279)
2	Sélectionnez pour activer/désactiver automatiquement la détection de l'app iPhone.
3	Sélectionnez pour activer/désactiver le mode amélioré lors de la connexion d'un périphérique de stockage USB. <ul style="list-style-type: none"> • Si un iPhone est connecté alors que ce paramètre est sur “On”, toute communication avec les appareils branchés à l'autre prise USB est impossible. Par ailleurs, selon l'appareil, il peut arriver qu'il ne soit pas possible de le recharger. (Lorsque vous utilisez un concentrateur USB)
4	Sélectionnez pour configurer la disposition du menu Apps (par exemple : l'ordre des applications, l'activation et la désactivation des applications, etc.). Un fichier de configuration sera alors mis à jour sur le centre Toyota Entune. Ce fichier peut également être mis à jour à partir du système de navigation, de l'application pour téléphone intelligent et du portail Web.

No.	Fonction
5	Sélectionnez pour installer les applications à partir d'un périphérique de stockage USB. Pour plus de détails, contactez votre concessionnaire Toyota.
6	Sélectionnez pour réinitialiser tous les éléments de réglage.

PARAMÈTRES DES NOTIFICATIONS D'UTILISATION DES DONNÉES

La notification d'utilisation des données qui indique que le système utilisera une connexion Internet peut être activée/désactivée.

- 1 Affichez l'écran des paramètres de Toyota Entune App Suite Connect. (→P.278)
- 2 Sélectionnez "**Msg serv. données**".
- 3 Modifiez le paramètre tel que souhaité.



ANNEXE/INDEX

ANNEXE	282
INDEX ALPHABÉTIQUE	294

1

2

3

4

5

6

7

8

9

Informations et mises à jour de la base de données cartographiques

CONTRAT DE LICENCE D'UTILISATEUR FINAL

CONDITIONS D'UTILISATEUR FINAL

Le contenu fourni par HERE ("Données") est autorisé sous licence et non vendu. En ouvrant cet emballage, ou en installant, en copiant ou en utilisant les Données autrement, vous acceptez d'être lié par les conditions du présent contrat.

Les Données sont fournies pour votre usage personnel et interne, et ne peuvent pas être revendues. Elles sont protégées par le droit d'auteur, et sont assujetties aux conditions (le présent "Contrat de licence d'utilisateur final") et aux modalités suivantes qui ont été acceptées par vous d'une part, et par HERE et ses concédants de licence (y compris leurs concédants de licence et fournisseurs) d'autre part. Aux fins des présentes conditions, "HERE" signifiera (a) HERE North America, LLC en ce qui concerne les Données pour les Amériques et/ou la région Asie-Pacifique et (b) HERE Europe B.V. quant aux données pour l'Europe, le Moyen-Orient et/ou l'Afrique.

Les Données comprennent certaines informations et certains contenus connexes fournis en vertu d'une licence concédée à HERE par des tiers. Elles sont assujetties aux conditions et aux mentions de droit d'auteur du fournisseur applicables, énoncées à l'adresse suivante : http://corporate.navteq.com/supplier_terms.html.

MODALITÉS ET CONDITIONS

Limitations d'utilisation de la licence : Vous consentez à ce que votre licence d'utilisation de ces Données soit limitée au seul usage personnel et à des fins non commerciales, et non pour des services de bureau, en temps partagé ou à d'autres fins similaires, et qu'elle y soit conditionnée. Sauf disposition contraire aux présentes, vous acceptez par ailleurs de ne pas reproduire, copier, modifier, décompiler ou désassembler aucune portion de ces Données ni d'en effectuer l'ingénierie inversée, et vous ne pouvez pas les transférer ni les distribuer sous quelque forme que ce soit, dans un quelconque but, sauf dans la limite permise par les lois impératives.

Limitations de transfert de la licence : Votre licence limitée ne permet pas le transfert des Données ni leur revente, sauf le cas où vous pouvez transférer les Données et tout le matériel fourni avec de façon permanente si : (a) vous ne conservez aucune copie des Données; (b) le bénéficiaire accepte les conditions du présent Contrat de licence d'utilisateur final; et (c) vous transférez les Données strictement dans la même forme que celle dans laquelle vous les avez achetées en transférant physiquement le support original (par ex. le CD-ROM ou le DVD que vous avez acheté), tous les emballages d'origine, tous les manuels et autres documents. Plus particulièrement, les ensembles multidisques ne peuvent être transférés ou vendus qu'en tant qu'ensemble complet, tels qu'ils vous ont été fournis et non en tant que sous-ensemble de ceux-ci.

Limitations de licence supplémentaires : Sauf dans la mesure où vous détenez une licence octroyée expressément à cet égard par HERE dans un contrat écrit distinct, et sans limiter les dispositions du paragraphe précédent, votre licence est conditionnée à l'utilisation des Données comme prévu au présent contrat, et vous ne pouvez pas utiliser lesdites Données (a) avec des produits, systèmes ou logiciels quels qu'ils soient, installés ou autrement connectés ou en communication avec des véhicules permettant la navigation embarquée, le positionnement, l'envoi, le guidage routier en temps réel, la gestion de parcs automobiles ou autres applications similaires, ni (b) avec ou en communication avec, notamment, des téléphones cellulaires, des ordinateurs de poche ou à main, des téléavertisseurs et des assistants numériques personnels ou ANP.

Avertissement : Ces Données peuvent contenir des informations inexacts ou incomplètes en raison de l'écoulement du temps, du changement des circonstances, des sources utilisées et de la nature de la collecte de Données géographiques exhaustives, chacun de ces éléments pouvant conduire à des résultats erronés.

Aucune garantie : Ces Données vous sont fournies "telles quelles", et vous acceptez de les utiliser à vos risques et périls. HERE et ses concédants de licence (ainsi que leurs concédants de licence et fournisseurs) ne donnent aucune assurance, ne font aucune déclaration et ne donnent aucune garantie d'aucune sorte ni explicite ni implicite, découlant de la loi ou autrement, y compris, mais sans s'y limiter, quant au contenu, à la qualité, à l'exactitude, à l'intégralité, à l'efficacité, à la fiabilité, à l'adaptation à un usage particulier, à l'utilité, à l'utilisation ou aux résultats obtenus à partir de ces Données, ou que les Données ou le serveur seront ininterrompus ou exempts d'erreurs.

Exonération de garantie : HERE ET SES CONCÉDANTS DE LICENCE (Y COMPRIS LEURS CONCÉDANTS DE LICENCE ET FOURNISSEURS) DÉCLINENT TOUTE GARANTIE, EXPLICITE OU IMPLICITE, DE QUALITÉ, DE PERFORMANCE, DE QUALITÉ MARCHANDE, D'ADAPTATION À UN USAGE PARTICULIER OU DE NONCONTREFAÇON. Certains États, territoires et pays ne permettent pas certaines exclusions de garantie, de telle sorte que l'exclusion ci-dessus pourrait ne pas s'appliquer à vous.

Limitation de responsabilité : HERE ET SES CONCÉDANTS DE LICENCE (Y COMPRIS LEURS CONCÉDANTS DE LICENCE ET FOURNISSEURS) NE SERONT PAS RESPONSABLES ENVERS VOUS EN CE QUI CONCERNE TOUTE RÉCLAMATION, DEMANDE OU ACTION, INDÉPENDAMMENT DE LA NATURE DE LA CAUSE DE LA RÉCLAMATION, DE LA DEMANDE OU DE L'ACTION ALLÉGUANT DES PERTES, BLESSURES OU DOMMAGES, DIRECTS OU INDIRECTS, POUVANT RÉSULTER DE L'UTILISATION OU DE LA POSSESSION DE CES DONNÉES; OU POUR TOUTE PERTE DE BÉNÉFICES, DE RECETTES, DE CONTRATS OU D'ÉCONOMIES, OU POUR TOUS AUTRES DOMMAGES DIRECTS, INDIRECTS, ACCESSOIRES, SPÉCIAUX OU CONSÉCUTIFS DÉCOULANT DE VOTRE UTILISATION DE CES DONNÉES OU DE VOTRE INCAPACITÉ À LES UTILISER, DE TOUT DÉFAUT DANS CES DONNÉES, OU DE LA VIOLATION DES PRÉSENTES MODALITÉS OU CONDITIONS, SOIT DANS LE CADRE D'UNE ACTION DE NATURE CONTRACTUELLE OU DÉLICTEUELLE, SOIT SUR LA BASE D'UNE GARANTIE, MÊME SI HERE OU SES CONCÉDANTS DE LICENCE AVAIENT ÉTÉ AVISÉS DE LA POSSIBILITÉ DE TELS DOMMAGES. Certains États, territoires et pays ne permettent pas certaines exclusions de responsabilité ou limitations de dommages, de telle sorte que ce qui précède pourrait ne pas s'appliquer à vous.

Contrôle des exportations : Vous acceptez de ne pas exporter, de n'importe où, une quelconque partie des Données ou tout produit direct de celles-ci, sauf conformément aux lois, règles et réglementations applicables en matière d'exportation ainsi qu'à l'ensemble des licences et des autorisations requises en vertu de celles-ci, y compris notamment, les lois, règles et réglementations appliquées par le Bureau du contrôle des avoirs étrangers (Office of Foreign Assets Control) du département du Commerce des États-Unis et par le Bureau de l'Industrie et de la Sécurité des États-Unis (Bureau of Industry and Security) du département du Commerce des États-Unis. Dans la mesure où de telles lois, règles ou réglementations en matière d'exportation empêchent HERE de respecter l'une de ses obligations en vertu des présentes de livrer ou distribuer les Données, un tel manquement sera excusé et ne constituera pas une violation du présent Contrat.

Intégralité du contrat : Ces modalités et conditions constituent le contrat intégral entre HERE (et ses concédants de licence, y compris leurs concédants de licence et fournisseurs) et vous, en ce qui concerne l'objet des présentes, et remplacent, dans leur intégralité, toutes les ententes écrites ou verbales préexistantes entre nous en rapport avec ledit objet.

Divisibilité : Vous et HERE convenez que si une partie quelconque du présent contrat s'avère illégale ou inapplicable, cette partie sera disjointe et le reste du Contrat demeurera en vigueur et de plein effet.

Lois applicables : Les modalités et conditions ci-dessus seront régies par les lois de l'État de l'Illinois (pour les Données pour les Amériques et/ou la région Asie-Pacifique) ou des Pays-Bas (pour les Données pour l'Europe, le Moyen-Orient et/ou l'Afrique), sans égard (i) à leurs dispositions en matière de conflit de lois, ni (ii) à la Convention des Nations Unies pour les Contrats de vente internationale de marchandises qui est explicitement exclue. Pour tous les litiges, toutes les réclamations et toutes les actions découlant des Données ou en relation avec elles ("Réclamations"), vous acceptez de vous soumettre à la compétence personnelle de (a) l'État de l'Illinois pour les Réclamations concernant les Données pour les Amériques et/ou la région Asie-Pacifique qui vous sont fournies en vertu des présentes, et (b) des Pays-Bas pour les Données pour l'Europe, le Moyen-Orient et/ou l'Afrique qui vous sont fournies en vertu des présentes.

Utilisateurs finaux du gouvernement : Si les Données sont acquises par le gouvernement des États-Unis ou pour le compte de celui-ci, ou par toute autre entité réclamant ou appliquant des droits similaires à ceux habituellement revendiqués par le gouvernement des États-Unis, ces Données constitueront un "article commercial" tel que ce terme est défini dans 48 CFR ("FAR") 2.101, et seront autorisées sous licence conformément au présent Contrat de licence d'utilisateur final; chaque copie des Données livrées ou fournies d'une autre façon devra être marquée de façon appropriée; de plus, on devra y intégrer l'"Avis d'utilisation" suivant et la copie devra être traitée conformément à cet Avis :

AVIS D'UTILISATION

NOM DE L'ENTREPRENEUR (FABRICANT/FOURNISSEUR) :

HERE

ADRESSE DE L'ENTREPRENEUR (FABRICANT/FOURNISSEUR) :

425 West Randolph Street, Chicago, IL 60606.

Ces Données constituent un article commercial tel que défini dans FAR 2.101 et sont soumises au Contrat de licence d'utilisateur final en vertu duquel ces Données ont été fournies.

© 1987-2017* HERE. Tous droits réservés. *date de publication originale

Si l'agent de négociation, l'agence gouvernementale fédérale ou tout représentant du gouvernement fédéral refuse d'utiliser la légende fournie aux présentes, l'agent de négociation, l'agence gouvernementale fédérale ou tout représentant du gouvernement fédéral devra en aviser HERE avant de chercher à obtenir des droits supplémentaires ou des recours relatifs aux Données.

© 1987-2018* HERE. Tous droits réservés. *date de publication originale

ANNEXE A
TERMES UTILISATEUR FINAL

A. Termes généraux. Avant de remettre une partie quelconque des Données à un utilisateur, le Licencié doit obtenir l'accord de l'utilisateur sur les termes et conditions d'utilisation essentiellement identiques et garantissant une protection de TCS, de ses concédants ou de VISA au moins égale aux termes suivants :

1. Usage personnel exclusif. Vous agréez d'utiliser ces informations pour un seul usage personnel et non commercial et non pour un usage dans le cadre d'une société de services informatiques, de services partagés ou autres usages similaires. Il est interdit de modifier ces informations ou d'éliminer toute mention quelconque de droit d'auteur qui accompagne d'une manière ou d'une autre ces informations. Il est interdit de décompiler, désassembler ou faire de l'ingénierie inverse de toute partie desdites informations et il est interdit de les transférer ou les distribuer sous quelque forme et pour quelque raison que ce soit. Sans qu'en soit limitée la portée de ce qui précède, et sauf pour les systèmes de navigation des véhicules pourvus desdites informations, il est interdit de les utiliser avec un produit, un système ou une application quelconque installés ou par ailleurs reliés à ou en communication avec des véhicules aptes à la navigation, au positionnement, à la répartition, au guidage routier en temps réel, à la gestion d'un parc de véhicules ou à d'autres applications similaires.

2. Absence de garantie. Ces informations vous sont fournies « en l'état » et vous agréez de les utiliser à vos propres risques. AISIN AW Co., Ltd., Inc. et ses concédants (y compris leurs propres licenciés et fournisseurs collectivement ci-après appelés « AISIN ») n'offrent aucune caution, représentation ou garantie quelconque, expresse ou implicite, légale ou autre et expressément décline toute garantie relative entre autres au contenu, à la qualité, la précision, l'exhaustivité, l'efficacité, la fiabilité, l'aptitude à un usage donné, la non-contrefaçon, l'utilité, l'usage ou les résultats obtenus à l'aide de ces informations, ou la disponibilité de ces informations ou du serveur et l'absence d'erreur. Certains pays, territoires et états n'autorisent pas les exclusions de garantie et, le cas échéant, les exclusions précédentes risquent de ne pas s'appliquer.

3. Exonération de responsabilité. AISIN NE PEUT ÊTRE TENU POUR RESPONSABLE DE TOUTE RÉCLAMATION, DEMANDE OU POURSUITE, DE QUELQUE NATURE QUE CE SOIT, POUR TOUTE PERTE, BLESSURE OU DOMMAGE, DIRECT OU INDIRECT, ACCESSOIRE, OU DE TOUT DOMMAGE IMMATÉRIEL Y COMPRIS TOUTE PERTE DE PROFIT, REVENU OU CONTRAT RÉSULTANT DE LA PROPRIÉTÉ, DE L'USAGE OU DE L'INAPTITUDE À L'UTILISATION DE CES INFORMATIONS, DE TOUT VICE DE CES INFORMATIONS OU DE TOUTE VIOLATION DES PRÉSENTS TERMES OU CONDITIONS, QU'IL S'AGISSE D'UNE ACTION CONTRACTUELLE, D'UNE NÉGLIGENCE OU AUTRE OU D'UN EFFET DE LA GARANTIE, MÊME SI AISIN OU SES CONCÉDANTS ONT ÉTÉ INFORMÉS DE LA POSSIBILITÉ DE TELS DOMMAGES. Certains pays, territoires et états n'autorisent pas certaines exclusions de responsabilité ou limitation des dommages et, le cas échéant, ce qui précède risque de ne pas s'appliquer.

4. Indemnisation. Vous agréez d'indemniser, défendre et protéger AISIN et ses concédants (y compris leurs licenciés, fournisseurs, cessionnaires, filiales, sociétés affiliées respectifs et leurs cadres, directeurs, employés, actionnaires, agents et représentants respectifs) contre tout recours en responsabilité, perte, blessure (y compris les blessures pouvant entraîner la mort), demande, poursuite, frais ou réclamation de toute sorte, y compris mais sans être limité aux honoraires d'avocat résultant ou relatifs à un usage ou une propriété quelconque de ces informations.

B. VISA. Pour ce qui concerne les données de VISA, VISA requiert spécifiquement ce qui suit :

1. Le licencié doit fournir une attribution à VISA pour ce qui concerne les données VISA.

2. Le licencié ne doit pas autoriser l'exploration des données ou le téléchargement des informations hors des volumes spécifiquement limités (à savoir neuf (9) endroits maximum par recherche de l'utilisateur final). Une recherche de l'utilisateur final est une demande par un utilisateur final de recherche de listages dans une zone géographique donnée répondant à certains critères (comme par exemple le listage le plus proche d'un point de cheminement ou les listages le long d'un secteur routier). Tout listage individuel peut être sélectionné manuellement par l'utilisateur final pour la sauvegarde dans un carnet d'adresses électronique personnel ou toute autre forme de mémoire du système de navigation. Le carnet d'adresses électronique personnel du système de navigation peut être synchronisé (mais non copié, reproduit, republié, téléchargé, posté, transmis, sauvegardé ou distribué) avec d'autres périphériques utilisés par l'utilisateur final.

3. Le licencié doit incorporer toute mise à jour des Données dès que cela est commercialement possible.

4. Parallèlement aux termes généraux minimum précédents, le Licencié doit agréer de requérir des utilisateurs finaux les termes d'utilisation standards suivants de VISA constituant la condition d'accès aux Données :

i.) Tous les documents et matériels sont la propriété légale d' AISIN et/ou de TELECOMMUNICATION SYSTEMS Inc. et de ses concédants. Il est interdit de copier, reproduire, republier, télécharger, poster, transmettre, sauvegarder ou distribuer de quelque manière que ce soit un document ou un matériel quelconque provenant de ce site, étant entendu que l'utilisateur final est autorisé à télécharger un listage (nom et adresse d'un lieu) sur une base individuelle non automatisée par session d'accès au site ou à l'application du Licencié dans le carnet d'adresses électronique personnel. Il est interdit à un utilisateur final de partager son carnet d'adresses électronique personnel avec d'autres utilisateurs finaux et il est interdit de copier, reproduire, republier, télécharger, poster, transmettre, sauvegarder ou distribuer de quelque manière que ce soit ce carnet d'adresses électronique personnel. L'usage d'un carnet d'adresses électronique personnel est réservé à l'usage personnel et non commercial de l'utilisateur final.

ii.) Il est interdit à l'utilisateur final d'utiliser un document ou un matériel quelconque provenant du site ou de l'application d' AISIN à des fins de compilation, amélioration, vérification, enrichissement ou de modification quelconque de toute base de données, liste ou répertoire VISA, y compris mais sans être limité aux bases de données de localisation, listes de diffusion, listes de contact, listes de commercialisation, répertoires géographiques ou toute autre compilation ou collecte d'informations destinés à la vente, la location, la publication, la distribution ou la fourniture sous une forme quelconque à un tiers.

Certain business data provided by Infogroup © 2017, All Rights Reserved.



Homologation

► Pour les véhicules commercialisés aux États-Unis, Hawaï, Guam et Porto Rico

FCC ID: AJDK102

[For 2.4 GHz Radio Transmitters]

This equipment complies with FCC/ISED radiation exposure limits set forth for an uncontrolled environment and meets the FCC radio frequency (RF) Exposure Guidelines and RSS-102 of the IC radio frequency (RF) Exposure rules. This equipment should be installed and operated keeping the radiator at least 20 cm or more away from person's body.

This transmitter must not be co-located or operated in conjunction with any other antenna or transmitter.

This device complies with Part 15 of FCC Rules and Innovation, Science, and Economic Development Canada licence-exempt RSS standard(s). Operation is subject to the following two conditions: (1) this device may not cause interference, and (2) this device must accept any interference, including interference that may cause undesired operation of this device.

Information to User - Alteration or modifications carried out without appropriate authorization may invalidate the user's right to operate the equipment.

IC: 775E-K102

[For 2.4 GHz Radio Transmitters]

This equipment complies with FCC/ISED radiation exposure limits set forth for an uncontrolled environment and meets the FCC radio frequency (RF) Exposure Guidelines and RSS-102 of the ISED radio frequency (RF) Exposure rules. This equipment should be installed and operated keeping the radiator at least 20 cm or more away from person's body.

[Pour 2,4 GHz émetteurs radio]

Cet équipement est conforme aux limites d'exposition aux rayonnements énoncées pour un environnement non contrôlé et respecte les règles les radioélectriques (RF) de la FCC lignes directrices d'exposition et d'exposition aux fréquences radioélectriques (RF) CNR-102 de l'ISDE. Cet équipement doit être installé et utilisé en gardant une distance de 20 cm ou plus entre le radiateur et le corps humain.

This device complies with Part 15 of FCC Rules and Innovation, Science, and Economic Development Canada licence-exempt RSSs. Operation is subject to the following two conditions: (1) This device may not cause interference; and (2) This device must accept any interference, including interference that may cause undesired operation of the device.

Le présent appareil est conforme aux la partie 15 des règles de la FCC et CNR d'Innovation, Sciences et Développement économique Canada applicables aux appareils radio exempts de licence.

L'exploitation est autorisée aux deux conditions suivantes: (1) l'appareil ne doit pas produire de brouillage; (2) l'utilisateur de l'appareil doit accepter tout brouillage radioélectrique subi, même si le brouillage est susceptible d'en compromettre le fonctionnement.

► Gracenote

Gracenote, the Gracenote logo and logotype, “Powered by Gracenote” and Gracenote MusicID are either registered trademarks or trademarks of Gracenote, Inc. in the United States and/or other countries.

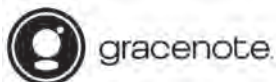

Gracenote® End User License Agreement

This application or device contains software from Gracenote, Inc. of Emeryville, California (“Gracenote”). The software from Gracenote (the “Gracenote Software”) enables this application to perform disc and/or file identification and obtain music-related information, including name, artist, track, and title information (“Gracenote Data”) from online servers or embedded databases (collectively, “Gracenote Servers”) and to perform other functions. You may use Gracenote Data only by means of the intended End-User functions of this application or device.

You agree that you will use Gracenote Data, the Gracenote Software, and Gracenote Servers for your own personal non-commercial use only. You agree not to assign, copy, transfer or transmit the Gracenote Software or any Gracenote Data to any third party. YOU AGREE NOT TO USE OR EXPLOIT GRACENOTE DATA, THE GRACENOTE SOFTWARE, OR GRACENOTE SERVERS, EXCEPT AS EXPRESSLY PERMITTED HEREIN.

You agree that your non-exclusive license to use the Gracenote Data, the Gracenote Software, and Gracenote Servers will terminate if you violate these restrictions. If your license terminates, you agree to cease any and all use of the Gracenote Data, the Gracenote Software, and Gracenote Servers. Gracenote reserves all rights in Gracenote Data, the Gracenote Software, and the Gracenote Servers, including all ownership rights. Under no circumstances will Gracenote become liable for any payment to you for any information that you provide. You agree that Gracenote, Inc. may enforce its rights under this Agreement against you directly in its own name.

The Gracenote service uses a unique identifier to track queries for statistical purposes. The purpose of a randomly assigned numeric identifier is to allow the Gracenote service to count queries without knowing anything about who you are. For more information, see the web page for the Gracenote Privacy Policy for the Gracenote service.

The Gracenote Software and each item of Gracenote Data are licensed to you “AS IS.” Gracenote makes no representations or warranties, express or implied, regarding the accuracy of any Gracenote Data from in the Gracenote Servers. Gracenote reserves the right to delete data from the Gracenote Servers or to change data categories for any cause that Gracenote deems sufficient. No warranty is made that the Gracenote Software or Gracenote Servers are error-free or that functioning of Gracenote Software or Gracenote Servers will be uninterrupted. Gracenote is not obligated to provide you with new enhanced or additional data types or categories that Gracenote may provide in the future and is free to discontinue its services at any time.

GRACENOTE DISCLAIMS ALL WARRANTIES EXPRESS OR IMPLIED, INCLUDING, BUT NOT LIMITED TO, IMPLIED WARRANTIES OF MERCHANTABILITY, FITNESS FOR A PARTICULAR PURPOSE, TITLE, AND NON-INFRINGEMENT. GRACENOTE DOES NOT WARRANT THE RESULTS THAT WILL BE OBTAINED BY YOUR USE OF THE GRACENOTE SOFTWARE OR ANY GRACENOTE SERVER. IN NO CASE WILL GRACENOTE BE LIABLE FOR ANY CONSEQUENTIAL OR INCIDENTAL DAMAGES OR FOR ANY LOST PROFITS OR LOST REVENUES.

copyright © 2000 to present Gracenote

► Pour les propriétaires aux États-Unis

iHeartMedia Disclaimers

Total Traffic and Weather Network, a division of TTWN Media Networks, LLC ("TTWN"), owns or holds the rights to the traffic, news, sports, weather, stocks and other data (the "TTWN Data") and network through which it is delivered, together the "TTN Service". Use of the TTN Service is subject to the terms of these Device End User Terms.

THE TTWN SERVICE IS INFORMATIONAL ONLY. YOUR USE OF TTWN SERVICE IS AT YOUR SOLE RISK. TTWN DATA IS PROVIDED "AS IS", "WHERE IS", AND "WHERE AVAILABLE". TTWN AND ITS SUPPLIERS AND LICENSORS EXPRESSLY DISCLAIM ALL WARRANTIES WITH RESPECT TO THE TTWN SERVICE (INCLUDING, WITHOUT LIMITATION, THAT THE TTWN DATA WILL BE ERROR-FREE, THAT THE TTWN SERVICE WILL OPERATE WITHOUT INTERRUPTION OR THAT THE TTWN DATA WILL BE ACCURATE), EXPRESS, IMPLIED OR STATUTORY, INCLUDING, WITHOUT LIMITATION, THE IMPLIED WARRANTIES OF MERCHANTABILITY, NON-INFRINGEMENT, FITNESS FOR A PARTICULAR PURPOSE, OR THOSE ARISING FROM A COURSE OF DEALING OR USAGE OF TRADE.

TTWN AND ITS SUPPLIERS AND LICENSORS WILL NOT BE LIABLE TO YOU UNDER ANY LEGAL THEORY, INCLUDING CONTRACT, TORT, NEGLIGENCE OR STRICT LIABILITY, FOR ANY DIRECT, INDIRECT, INCIDENTAL, SPECIAL, PUNITIVE, CONSEQUENTIAL OR EXEMPLARY DAMAGES, INCLUDING BUT NOT LIMITED TO, DAMAGES FOR LOSS OF PROFITS, GOODWILL, USE, DATA OR OTHER INTANGIBLE LOSSES (EVEN IF TTWN, ITS SUPPLIERS OR LICENSORS HAS BEEN ADVISED OF THE POSSIBILITY OF SUCH DAMAGES), RESULTING FROM OR ARISING OUT OF YOUR USE OF, OR YOUR INABILITY TO USE, THE TTWN SERVICE, THIS AGREEMENT, OR ANY OTHER MATTER RELATING TO THE TTWN SERVICE.

SOME JURISDICTIONS DO NOT ALLOW THE EXCLUSION OF CERTAIN WARRANTIES OR THE LIMITATION OR EXCLUSION OF LIABILITY FOR INCIDENTAL OR CONSEQUENTIAL DAMAGES. ACCORDINGLY, SOME OF THE ABOVE LIMITATIONS MAY NOT APPLY TO YOU.

INDEX ALPHABÉTIQUE

A

Apple CarPlay	61
Audio Bluetooth®	106
Enregistrement/connexion d'un dispositif Bluetooth®	110
Vue d'ensemble.....	106
Autres paramètres	64
AUX.....	111
Vue d'ensemble.....	111

C

Ce que vous devriez savoir.....	156
Si vous remarquez un quelconque symptôme	156
Compréhension de la voix naturelle.....	132
Configuration.....	115, 179, 249, 278
Configuration Bluetooth® – Détails	48
Configuration du système Bluetooth® ...	54
Connexion d'un dispositif Bluetooth®	49
Écran des paramètres Bluetooth®	48
Enregistrement d'un dispositif Bluetooth®	51
Modification de l'information relative à un dispositif Bluetooth®	52
Suppression d'un dispositif Bluetooth®	52
“Configuration” écran	20
Conseils relatifs au fonctionnement du système audio/vidéo.....	117
Conseils relatifs au système de navigation.....	259
Contacteurs au volant.....	113
Conversation téléphonique sur le système mains libres Bluetooth®	171
Appel entrant en attente	173

D

Définition du domicile comme destination	25
Démarrage du guidage routier	226
Écran de confirmation de destination.....	227
Écran de vue d'ensemble de l'itinéraire.....	227
Un itinéraire à partir du centre Toyota Entune (Véhicules dotés du DCM).....	230
Dépannage.....	191
Déroulement de l'opération: Guidage routier.....	24

E

Écran d'accueil	16
Affichage de l'état	18
Écran d'informations	142
Affichage de l'écran d'informations	142
Écran de guidage routier	231
Écran de flèche pas-à-pas	236
Écran de liste des changements de direction	235
Écran pour le guidage routier	231
Lorsque vous approchez d'un croisement	235
Pendant la conduite sur autoroute	233
Écran initial	30
Enregistrement des destinations favorites	23
Enregistrement du domicile	22
Enregistrement/connexion d'un dispositif Bluetooth®	43
Enregistrement d'un lecteur audio Bluetooth® pour la première fois	45
Enregistrement d'un téléphone Bluetooth® pour la première fois	43
Profils	46
Entrée de lettres et de chiffres/ fonctionnement de l'écran de liste	36
Écran de liste	37
Entrée de lettres et de chiffres	36

F

Faire un appel à l'aide du système mains libres Bluetooth®	165
Par clavier	168
Par écran d'accueil	169
Par historique des appels	165
Par liste des contacts	166
Par liste des favoris	166
Fonction de base	12, 29
Fonction message du téléphone Bluetooth®	174
Affichage de l'écran des messages	174
Appel de l'expéditeur d'un message ...	178
Réception d'un message	174
Réponse à un message (réponse dictée)	176
Réponse à un message (réponse rapide)	177
Vérification des messages reçus	175
Fonctionnement de base	78, 202
Fonctionnement de l'écran d'accueil	35
Fonctionnement de l'écran de carte	204
Affichage d'informations sur l'icône située à l'emplacement du curseur	207
Affichage de la position actuelle	204
Échelle de la carte	204
Fonctionnement du défilement de carte	206
Icônes de carte normale	207
Orientation de la carte	205
Réglage de la position par petits incréments	206

INDEX ALPHABÉTIQUE

Fonctionnement de l'écran tactile	33	Fonctionnement des options	
Fonctionnement de la navigation	22	d'itinéraire	238
Fonctionnement de la radio	85	Définition d'un détour	240
Fonctionnement de la recherche de		Définition des préférences	
destination	216	d'itinéraire	239
Définition du domicile comme		Réorganisation des destinations	238
destination	218	Route adjacente	241
Définition express du domicile/d'un		Sélection du type d'itinéraire	239
favori comme destination	224	Fonctionnement des options de carte	208
Recherche par adresse	220	Changement de mode de carte	208
Recherche par contact	220	Sélection des icônes de PDI	210
Recherche par Destination Assist		Tracé de l'itinéraire	211
Connect	219	Fonctionnement des supports	99
Recherche par destinations		Fonctionnement du système de	
récentes	219	commande vocale	128
Recherche par liste des favoris	219	Fonctionnement du téléphone	
Recherche par mot-clé	218	(système mains libres pour	
Recherche par point d'intérêt	221	téléphones cellulaires)	160
Recherche par urgences	220		
Sélection de la zone de recherche	218		
Fonctionnement de Mobile Assistant			
(Assistant mobile)	139		
Fonctionnement de Toyota Entune	274		

G

Gestes relatifs à l'écran tactile	32
GPS (Système de géo-positionnement	
par satellite)	259
Limites du système de navigation	259
Guidage routier	231
Guide rapide	11

I

Index des fonctions.....	26
Informations.....	141
Informations de base avant l'utilisation.....	30
Informations de fonctionnement.....	117
Informations sur les fichiers.....	120
iPod/iPhone.....	118
Messages d'erreur.....	125
Radio.....	117
Source audio en haute définition.....	119
Terminologie.....	123
Informations sur la circulation.....	212
Affichage des informations sur la circulation sur la carte.....	215
Informations utiles.....	142
iPod/iPhone.....	102
Vue d'ensemble.....	102

L

Liaison de l'écran multifonction et du système.....	42
Liste des commandes.....	133

M

"Menu" écran.....	14
Messages types d'orientation vocale.....	237
Mobile Assistant (Assistant mobile).....	139

P

Paramètres audio.....	115
Écran des paramètres audio.....	115
Paramètres de circulation.....	253
Écran des paramètres de circulation.....	253
Évitement des embouteillages.....	254
Mes itinéraires routiers.....	255
Paramètres de connectivité.....	43
Paramètres de la voix.....	69
Écran des paramètres de la voix.....	69
Paramètres de navigation détaillés.....	249
Écrans des paramètres de navigation.....	249
Paramètres de Toyota Entune App Suite Connect.....	278
Écran des paramètres de Toyota Entune App Suite Connect.....	278
Paramètres des points de mémoire.....	242
Configuration de la liste des favoris.....	244
Configuration des zones à éviter.....	247
Configuration du domicile.....	243
Paramètres des services de données.....	146
Réglage des méthodes de téléchargement.....	146

INDEX ALPHABÉTIQUE

Paramètres du téléphone.....	179
Écran des paramètres des contacts/de l'historique des appels	182
Écran des paramètres des messages	189
Écran des paramètres des notifications.....	181
Écran des paramètres du son	180
Écran des paramètres du téléphone ...	179
Paramètres du véhicule	70
Configuration des informations sur le concessionnaire.....	74
Entretien	71
Mode de service voiturier	73
Paramètres généraux	64
Écran des paramètres généraux.....	64
Périphérique de stockage USB.....	99
Vue d'ensemble.....	99
Points de mémoire	242
Précautions relatives au système de moniteur de rétrovision.....	151
Différences entre l'écran et la véritable route	152
La caméra	151
Lorsque le véhicule approche d'objets tridimensionnels	154
Zone affichée sur l'écran	151

Q

Que faire si... ..	191
Quelques notions élémentaires.....	79, 161
À propos des contacts dans la liste des contacts.....	164
Allumer et éteindre le système	79
Enregistrement/connexion d'un téléphone Bluetooth®	162
Lors de la vente ou de la mise au rebut du véhicule.....	164
Paramètres du son	81
Port USB/AUX	80
Réglage de l'écran audio.....	83
Sélection d'une source audio	79
Système de commande vocale	84, 163
Utilisation du contacteur téléphonique/du microphone.....	162

R

Radio AM/FM/SiriusXM (SXM)	85
Affichage du code d'identification de la radio.....	96
Comment s'abonner à SiriusXM Satellite Radio	94
En cas de défaillance du syntoniseur de la radio par satellite	97
Guide de dépannage HD Radio™	93
Mise en mémoire cache d'un programme radio	88
Options de la radio.....	91
Présélection d'une station	88
Sélection d'une station dans la liste	90
Système de radiodiffusion de données.....	91
Technologie HD Radio™ disponible	92
Utilisation de la technologie HD Radio™	92
Vue d'ensemble	85
Radio sur Internet.....	98
Écoute de la radio sur Internet.....	98
Réception des informations météorologiques.....	143
Affichage de l'écran météorologique...	143
Service de guidage météorologique....	145
Recevoir un appel à l'aide du système mains libres Bluetooth®	170
Appels entrants	170
Recherche de destination	216
Référence rapide	20, 78, 160, 202
Écran de carte.....	202
Réglage de l'écran.....	40

S

Système audio	77
Système audio/vidéo.....	77
Système de commande vocale.....	127, 128
Fonctionnement du système de commande vocale.....	129
Utilisation du système de commande vocale	128
Système de moniteur de rétrovision	148
Description de l'écran.....	150
Précautions relatives à la conduite.....	148
Système de navigation.....	199
Système de surveillance périphérique	147

INDEX ALPHABÉTIQUE

T

Télécommande du système	
audio/vidéo	113
Téléphone	159
Toyota Entune.....	263
Toyota Entune App Suite Connect.....	274
Fonctionnement de l'entrée d'un	
mot-clé	277
Utilisation de Toyota Entune App	
Suite Connect	274

U

Utilisation des informations accumulées	
par le système de navigation	
(véhicules dotés du DCM)	258

V

Version de la base de données	
cartographiques et zone de	
couverture	262
Données cartographiques	262
Mises à jour provisoires de la carte	
(véhicules dotés du DCM)	262
Vue d'ensemble de Toyota Entune.....	264
Vue d'ensemble des boutons.....	12
Vue d'ensemble des fonctions	264

W

Wi-Fi® Hotspot	57
Connexion d'un dispositif au point	
d'accès embarqué.....	57
Conseils d'utilisation de la fonction	
Wi-Fi®	60
Modification des paramètres Wi-Fi®	57

