



2 0 2 0

MANUEL DU PROPRIÉTAIRE

**GR** *Supra*

 TOYOTA

## **Votre concessionnaire Toyota**

Chez votre concessionnaire Toyota, vous bénéficiez de prestations d'entretien et d'assistance de qualité.

Si aucun concessionnaire Toyota n'est établi près de chez, appelez le numéro suivant:

### **■ PROPRIÉTAIRES RÉSIDANT AUX ÉTATS-UNIS**

- Aux États-Unis (territoire continental) ou au Canada:  
Toyota Customer Experience Center  
**1-800-331-4331** (appel gratuit)
- A Hawaï:  
Servco Automotive Customer Services  
**1-888-272-5515** (appel gratuit)

### **■ PROPRIÉTAIRES RÉSIDANT AU CANADA**

- Au Canada ou aux États-Unis (territoire continental):  
Centre d'interaction avec la clientèle Toyota  
**1-888-TOYOTA-8** ou **1-888-869-6828** (appel gratuit)

Pour de plus amples informations, consultez nos sites Internet.

- États-Unis (territoire continental): **[www.toyota.com](http://www.toyota.com)**
- Hawaï: **[www.toyotahawaii.com](http://www.toyotahawaii.com)**
- Canada: **[www.toyota.ca](http://www.toyota.ca)**

©2019 TOYOTA MOTOR CORPORATION

Tous droits réservés. La présente publication ne peut être ni reproduite ni copiée, intégralement ou partiellement, sans le consentement écrit de Toyota Motor Corporation.

**GR** *Supra*

 **TOYOTA**

## 1 REMARQUES

### 1-1. REMARQUES

Informations ..... 4

## 2 NOTICE SIMPLIFIÉE

### 2-1. NOTICE SIMPLIFIÉE

Monter dans le véhicule ..... 18

Réglage et utilisation..... 25

En cours de route..... 29

## 3 APERÇU

### 3-1. APERÇU

Poste de conduite ..... 40

État de repos, état opérationnel  
et état de marche ..... 44

Toyota Supra Command ..... 48

Système de commandes  
vocales..... 60

Réglages généraux ..... 64

Réglages personnels ..... 69

Connexions ..... 74

Supports de la notice d'utilisation  
..... 83

## 4 COMMANDES

### 4-1. COMMANDES

Ouverture et fermeture..... 86

Sièges, rétroviseurs et volant  
..... 106

Transport d'enfants en sécurité  
..... 120

Conduite..... 126

Affichage ..... 145

Éclairage ..... 167

Sécurité..... 174

Systèmes de régulation de stabilité dynamique..... 212

Assistance du conducteur.. 217

Confort dynamique..... 246

Climatisation ..... 247

Équipement intérieur..... 256

Vide-poches ..... 266

Compartiment à bagages... 269

## 5 CONSEILS POUR LA CONDUITE

### 5-1. CONSEILS POUR LA CONDUITE

Conseils pour la conduite... 274

Économie de carburant..... 280

## 6 MOBILITÉ

### 6-1. MOBILITÉ

Ravitaillement ..... 284

Roues et pneus..... 286

Compartiment moteur ..... 314

Consommables ..... 317

Maintenance ..... 326

Remplacement de pièces .. 329

Aide en cas de panne ..... 338

Entretien..... 347

## 7 ANNEXES

### 7-1. ANNEXES

Caractéristiques techniques  
..... 356

Certification ..... 359

## Index

Index alphabétique..... 370

# REMARQUES

1

## 1-1. REMARQUES

Informations ..... 4

## Informations

### Concernant cette notice d'utilisation

#### Orientation

Pour trouver le plus rapidement des thèmes particuliers, il est recommandé de consulter l'index alphabétique.

Le premier chapitre vous offrira un premier aperçu du véhicule.



### Sources d'informations supplémentaires

#### Votre concessionnaire Toyota

Votre concessionnaire Toyota se fera un plaisir de répondre à vos questions.

## Symboles et représentations

### Symboles dans la notice d'utilisation

Symbole	Signification
	Avertissements à respecter. Pour votre propre sécurité, pour la sécurité d'autrui et pour éviter d'endommager votre voiture.
	Mesures contribuant à la protection de l'environnement.
"..."	Textes affichés sur un écran dans le véhicule pour la sélection de fonctions de personnalisation.
>...<	Commandements pour le système d'entrée de commandes vocales.
>>...<<	Réponses du système d'entrée de commandes vocales.

### Étapes

Les étapes à exécuter sont présentées sous forme de liste numérotée. Respecter la chronologie des étapes.

- 1 Première étape.
- 2 Deuxième étape.

## Énumérations

Les énumérations sans chronologie fixe ou alternatives possibles sont présentées sous forme de liste avec points d'énumération.

- Première possibilité.
- Deuxième possibilité.

## Symbole appliqué sur certaines pièces du véhicule

 Renvoie à certaines pièces de la voiture dans la notice d'utilisation pour obtenir de plus amples informations.

## Équipement du véhicule

Cette notice d'utilisation décrit tous les modèles et tous les équipements de série, spécifiques à un pays et en option disponibles pour cette série de modèles. C'est pourquoi cette notice d'utilisation décrit et affiche également les équipements et les fonctions indisponibles dans un véhicule, par ex. en raison de l'option ou de la version de pays sélectionnée.

Ceci s'applique également aux fonctions et systèmes de sécurité.

L'utilisation des fonctions et systèmes correspondants implique le respect des lois et des règlements en vigueur.

Si certains équipements et certains modèles ne sont pas décrits dans la présente notice d'utilisation, consulter, le cas échéant, les notices complémentaires fournies avec votre véhicule.

Toyota se fera un plaisir de répondre à toutes les questions concernant les différentes fonctionnalités et options du véhicule.

## Actualité de la notice d'utilisation

### Notions fondamentales

Le niveau élevé de sécurité et de qualité des véhicules est garanti par un développement constant. Dans des cas exceptionnels, il peut y avoir des différences entre la description indiquée dans la notice d'utilisation et le véhicule.

### Votre propre sécurité

### Utilisation conforme

Respecter les points suivants lors de l'utilisation du véhicule :

- Notice d'utilisation.
- Informations dans le véhicule. Ne pas retirer les autocollants.
- Caractéristiques techniques du véhicule.

- Les lois sur la circulation, les limitations de vitesse et la sécurité en vigueur dans le pays dans lequel le véhicule est utilisé.
- Les papiers du véhicule et autres documents légaux.

### **Garantie constructeur**

L'équipement technique du véhicule tient compte des conditions de service et des règles d'immatriculation en vigueur dans le pays de la première livraison, également connu sous le terme d'homologation. Si le véhicule doit être utilisé dans un autre pays, il faudra le cas échéant le transformer auparavant en vue des nouvelles conditions de service et des règles d'immatriculation différentes en vigueur dans ce pays. Si le véhicule ne correspond pas aux critères d'homologation pour un certain pays, il n'est possible d'y faire valoir aucun recours en garantie pour ledit véhicule. Pour de plus amples informations sur la garantie, consulter un concessionnaire Toyota.

### **Maintenance et réparation**

Les technologies avancées, p. ex. l'utilisation de matériel moderne et d'équipements électroniques hautes performances,

exigent une maintenance et des réparations adaptées.

Les interventions effectuées de manière non conforme, p. ex. maintenance et réparations, représentent un risque de dommages conséquents et des risques de sécurité afférents.

Les travaux de peinture non conformes exécutés sur le véhicule peuvent entraîner une panne ou un dysfonctionnement des composants, par exemple, des capteurs radars et donc entraîner un risque pour la sécurité.

### **Pièces et accessoires**

Toyota recommande l'utilisation de pièces et d'accessoires homologués par Toyota.

Les pièces et accessoires homologués, ainsi que les conseils d'utilisation et d'installation, sont disponibles auprès de Toyota.

Les pièces et accessoires Toyota ont été testés par Toyota quant à leur sécurité et leur capacité d'utilisation dans les véhicules Toyota.

Toyota fournit des pièces et accessoires d'origine Toyota.

Toyota n'évalue pas quel produit personnalisé d'un autre fabricant peut être utilisé avec les véhicules Toyota sans présenter

de risque de sécurité, même si ces produits disposent d'une homologation officielle spécifique. Toyota n'évalue pas si ces produits conviennent aux véhicules Toyota dans toutes les conditions d'utilisation.

### **Avertissement - Proposition 65, Californie**

La législation californienne impose aux constructeurs automobiles de transmettre les avertissements suivants :



### **AVERTISSEMENT**

Les gaz d'échappement du moteur et de nombreux composants et pièces du véhicule, y compris des éléments de la garniture intérieure, contiennent ou émettent des produits chimiques dont l'État de Californie sait qu'ils causent le cancer, des anomalies congénitales et d'autres pathologies du système reproductif. De plus, certains liquides et certains produits liés à l'usure des composants des véhicules contiennent ou émettent des produits chimiques dont l'État de Californie sait qu'ils causent le cancer, des anomalies congénitales ou d'autres pathologies du système reproductif. Les cosses et bornes de batterie et les accessoires connexes contiennent du plomb et des composés du plomb. Les batteries contiennent aussi d'autres produits chimiques dont l'État de Californie sait qu'ils causent le cancer. Se laver les mains après les avoir manipulés. Les produits chimiques que contient l'huile usée ont provoqué des cancers chez des animaux de laboratoire. Toujours se protéger la peau en se lavant soigneusement à l'eau savonneuse. Pour de plus amples informations, consulter [www.P65Warnings.ca.gov/passenger-vehicle](http://www.P65Warnings.ca.gov/passenger-vehicle).

**AVERTISSEMENT**

L'utilisation, l'entretien et la maintenance d'un véhicule de tourisme ou d'un véhicule hors route peuvent vous exposer à des produits chimiques, comme les gaz d'échappement, le monoxyde de carbone, les phtalates et le plomb, dont l'État de Californie sait qu'ils causent le cancer, des anomalies congénitales et d'autres pathologies du système reproductif. Pour minimiser l'exposition à ces substances, éviter d'inhaler les gaz d'échappement, ne pas faire tourner le moteur au ralenti, sauf si cela s'avère nécessaire, procéder aux travaux d'entretien du véhicule dans un lieu bien aéré et porter des gants ou se laver les mains fréquemment pendant les travaux d'entretien effectués sur le véhicule. Pour de plus amples informations, consulter [www.P65Warnings.ca.gov/passenger-vehicle](http://www.P65Warnings.ca.gov/passenger-vehicle).

**Service et garantie**

Nous recommandons de lire attentivement cette publication.

Des informations détaillées sur ces garanties sont disponibles dans le "Carnet de garantie du propriétaire" ou la "Supplément du manuel du propriétaire".

Le véhicule a été adapté et conçu spécialement pour répondre aux conditions particulières d'utilisation et aux exigences d'homologation en vigueur dans le pays et la région de destination en vue d'assurer tout le plaisir de conduire dans ces conditions. Si le véhicule

doit être utilisé dans un autre pays ou une autre région, il doit être réadapté le cas échéant en fonction des conditions de service qui y prédominent et des différences dans les exigences d'homologation. S'informer également des limitations et des exclusions de la garantie dans un tel pays ou une telle région. Dans ce cas, contacter un concessionnaire Toyota pour plus d'informations.

**Maintenance**

Entretenir le véhicule régulièrement pour maintenir sa sécurité sur la route, sa fiabilité opérationnelle et la garantie.

Spécifications pour les mesures d'entretien requises :

- Système de maintenance.
- "Carnet de garantie du propriétaire" ou "Supplément du manuel du propriétaire".

Si le véhicule n'est pas entretenu conformément à ces spécifications, cela risque d'entraîner des dommages graves au véhicule. De tels dommages ne sont pas couverts par la garantie.

**Mémoires de données****Généralités**

Des boîtiers électroniques sont intégrés dans le véhicule. Les

boîtiers électroniques traitent des données qu'ils reçoivent par ex. des capteurs du véhicule, qu'ils génèrent eux-mêmes ou échangent. Certains boîtiers électroniques sont nécessaires au fonctionnement sécurisé du véhicule ou fournissent une assistance à la conduite, par ex. les systèmes d'aide à la conduite. Par ailleurs, les boîtiers électroniques offrent des fonctions de confort ou d'infodivertissement.

Les informations sur les données mémorisées ou échangées peuvent être obtenues auprès du constructeur du véhicule, par ex. via une brochure séparée.

### Référence aux personnes

Chaque véhicule est identifié par un numéro d'identification unique. Selon le pays, le numéro d'identification du véhicule, la plaque d'immatriculation et les autorités compétentes permettent de déterminer le propriétaire du véhicule. Par ailleurs, il existe d'autres moyens pour faire le lien entre les données recueillies dans le véhicule et le conducteur ou le propriétaire du véhicule, par ex. à l'aide du compte Toyota Supra Connect utilisé.

### Données d'exploitation du véhicule

Les boîtiers électroniques traitent des données pour l'exploitation du véhicule.

C'est notamment le cas de :

- Messages d'état du véhicule et de ses composants personnalisés, par exemple le régime et la vitesse des roues, la décélération, l'accélération transversale, l'affichage des ceintures de sécurité bouclées.
- États ambiants, tels que la température, les signaux du détecteur de pluie.

Les données sont uniquement traitées dans le véhicule et sont en principe volatiles. Les données ne sont pas mémorisées au-delà de la durée d'utilisation.

Les composants électroniques, par ex. les boîtiers électroniques et la clé du véhicule, comprennent des pièces qui permettent de mémoriser les informations techniques. Il est possible de mémoriser provisoirement ou durablement des informations sur l'état du véhicule, la sollicitation des composants, les besoins de maintenance, les événements ou les erreurs.

Ces informations témoignent en général de l'état d'un composant, d'un module, d'un système

ou de l'environnement, par exemple :

- Les états de fonctionnement des composants du système, par exemple les niveaux de remplissage, la pression de gonflage des pneus ou l'état de la batterie.
- Dysfonctionnements et défauts dans d'importants composants du système, par exemple éclairage et freins.
- Réactions du véhicule dans les situations de conduite spéciales, par ex. le déclenchement d'un airbag, l'utilisation des systèmes de régulation de stabilité dynamique.
- Informations sur les événements qui endommagent le véhicule.

Les données sont nécessaires pour exécuter les fonctions du boîtier électronique. Par ailleurs, elles permettent au constructeur du véhicule d'identifier et de résoudre les dysfonctionnements et d'optimiser les fonctions du véhicule.

La plupart de ces données sont volatiles et ne sont traitées que dans le véhicule. Seule une petite partie des données est mémorisée dans les mémoires des événements ou des défauts, selon la situation.

Si des prestations sont nécessaires, telles que des répara-

tions, des processus de service, des prises en charge sous garantie et des mesures d'assurance de la qualité, ces informations techniques peuvent être lues avec le numéro d'identification du véhicule à partir du véhicule.

Les informations peuvent être lues par un concessionnaire Toyota. La prise de courant réglementaire pour le système de diagnostic embarqué OBD du véhicule doit être utilisée pour la lecture.

Le partenaire du réseau de service après-vente correspondant collecte, traite et exploite ces données. Les données documentent les états techniques du véhicule, aident à localiser les défauts, à respecter les obligations de garantie et à améliorer la qualité.

Par ailleurs, le constructeur est soumis à des obligations d'observation découlant de la législation sur la responsabilité en matière de produits. Pour satisfaire à ces obligations, le constructeur du véhicule a besoin des données techniques du véhicule. Les données du véhicule peuvent également servir à examiner les demandes du client en matière de garantie constructeur et de garantie légale.

Il est possible de réinitialiser la

mémoire des défauts et des événements du véhicule chez un concessionnaire Toyota dans le cadre des travaux de réparation ou de service.

### Saisie et transfert des données dans le véhicule

#### Généralités

Selon l'équipement, des réglages confort et personnalisations peuvent être mémorisés dans le véhicule et modifiés ou réinitialisés à tout moment.

C'est notamment le cas de :

- Réglage de la position de siège.
- Réglage du châssis et de la climatisation.

Les données peuvent être importées dans le système de divertissement et de communication du véhicule, par ex. via un smartphone.

Selon l'équipement, il s'agit de :

- Données multimédia comme la musique, les films ou les photos à lire dans un système multimédia intégré.
- Données du carnet d'adresses à utiliser avec un kit mains libres ou un système de navigation intégré.
- Destinations de navigation saisies.
- Données sur l'utilisation des services Internet.

Ces données peuvent être mémorisées localement dans le véhicule ou se trouvent sur un appareil relié au véhicule, par exemple un smartphone, une clé USB ou un lecteur MP3. Si ces données sont mémorisées dans le véhicule, elles peuvent être supprimées à tout moment.

La transmission de ces données à des tiers s'effectue uniquement dans le cas d'une demande personnelle et dans le cadre de l'utilisation des services en ligne. La transmission dépend des réglages sélectionnés lors de l'utilisation des services.

#### Intégration de périphériques mobiles

Selon l'équipement, les périphériques reliés au véhicule, par exemple les smartphones, peuvent être gérés avec les organes de commande du véhicule.

Le système multimédia peut restituer l'image et le son du périphérique mobile. Parallèlement, certaines informations sont transmises au périphérique mobile. Selon le type d'intégration, il s'agit notamment des données de position et d'autres informations générales sur le véhicule. Ceci optimise l'utilisation des applications sélectionnées, par exemple le

système de navigation ou la lecture de musique.

Il n'existe aucune autre interaction entre le périphérique mobile et le véhicule, par exemple un accès activé aux données du véhicule.

Le type de traitement ultérieur des données est défini par le fournisseur de l'application utilisée. La diversité des réglages dépend de l'application et du système d'exploitation du périphérique mobile.

## Services

### Généralités

Si le véhicule est équipé d'une connexion au réseau sans fil, cette dernière permet d'échanger des données entre le véhicule et d'autres systèmes. La connexion au réseau mobile est établie par l'émetteur et le récepteur du véhicule ou des périphériques mobiles personnels, tels que des smartphones. Cette connexion au réseau mobile permet d'utiliser des fonctions en ligne. Il peut s'agir de services en ligne et des applications proposées par le constructeur du véhicule ou d'autres fournisseurs.

### Services du constructeur du véhicule

En ce qui concerne les services en ligne du constructeur du véhicule, les fonctions sont décrites dans les publications correspondantes, telles que la notice d'utilisation ou le site Internet du constructeur. Elles contiennent également les informations sur la protection des données. Les données personnelles peuvent être nécessaires pour bénéficier des services en ligne. Les données sont échangées par le biais d'une connexion sécurisée, par exemple avec les systèmes informatiques du constructeur du véhicule prévus à cet effet.

La collecte, le traitement et l'exploitation des données personnelles résultant de la mise à disposition des services s'effectuent uniquement sur la base d'une autorisation légale, d'un accord contractuel ou sur autorisation. Il est également possible d'activer ou de désactiver l'ensemble de la connexion de données. Les fonctions et les services réglementaires, tels que les systèmes d'appel de détresse, en sont exclus.

### Services de fournisseurs tiers

Si des services en ligne de four-

nisseurs tiers sont utilisés, ils sont soumis à la responsabilité et aux conditions de protection des données et d'utilisation du fournisseur concerné. Le constructeur du véhicule n'a aucune influence sur les contenus échangés. Les informations sur le type, l'étendue et l'objet de la collecte et de l'utilisation des données personnelles dans le cadre des services tiers sont disponibles auprès du fournisseur de services correspondant.

### L'enregistreur de données routières EDR

Ce véhicule est équipé d'un enregistreur de données routières EDR. Le dispositif EDR a pour but, lors de certains accidents ou dans des situations dangereuses, telles que le déploiement d'un airbag ou la collision avec un obstacle, de mémoriser les données qui permettront de comprendre comment un dispositif du véhicule s'est comporté. L'EDR est conçu pour mémoriser les données relatives à la dynamique du véhicule et aux systèmes de sécurité pendant une courte période, en générale 30 secondes maximum.

L'EDR dans ce véhicule est conçu pour mémoriser les données suivantes :

- Le comportement de diffé-

rents systèmes.

- Si les ceintures de sécurité du conducteur et des passagers étaient bouclées.
- Jusqu'où, le cas échéant, la pédale d'accélérateur ou de frein été enfoncée.
- La vitesse de déplacement du véhicule.

Ces données permettent de mieux comprendre les circonstances dans lesquelles un accident ou des blessures se sont produits.

Les données de l'EDR sont enregistrées par le véhicule seulement en cas d'accidents graves ; l'EDR n'enregistre pas de données dans des conditions de conduite normales, ni de données personnelles comme par ex. : nom, sexe, âge et lieu de l'accident.

Cependant, des tiers, tels que la police, peuvent combiner les données de l'EDR avec les données d'identité généralement relevées lors d'une enquête d'accident.

Pour lire les données enregistrées par un EDR, un équipement particulier est nécessaire, ainsi que l'accès au véhicule et à l'EDR. Outre le constructeur du véhicule, des tiers, tels que la police, disposant de l'équipement spécial, peuvent lire les informations s'ils ont accès au véhicule ou à l'EDR.

## Numéro d'identification du véhicule

### Compartiment moteur



Le numéro d'identification du véhicule se trouve dans le compartiment moteur sur le côté droit du véhicule.

### Pare-brise



Le numéro d'identification du véhicule se trouve en outre derrière le pare-brise.

## Autres précautions

### ⚠ AVERTISSEMENT

Ne pas modifier le véhicule.

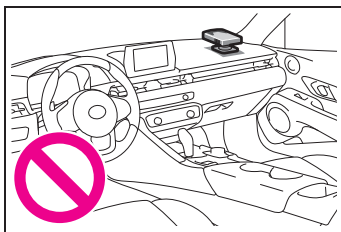

Ne pas modifier le véhicule avec des pièces (ex. batteries, composants électriques, etc.) autres que des pièces et accessoires d'origine Toyota ou des pièces agréées par Toyota, car cela peut causer un dysfonctionnement inattendu ou un accident. Pour des informations concernant les pièces et accessoires d'origine Toyota, contacter un concessionnaire Toyota.

### ⚠ AVERTISSEMENT

Ne pas installer d'accessoires sur le pare-brise.

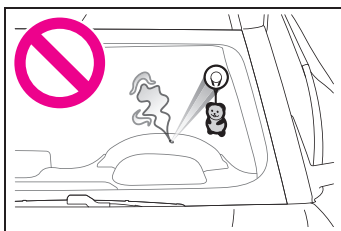

Un accessoire installé sur le pare-brise ou le rétroviseur peut obstruer la visibilité de la route ou être une source de distraction, pouvant entraîner un accident. En outre, un objet tel qu'une ventouse, fixé au pare-brise peut agir comme une lentille et provoquer un incendie. Ne pas installer un rétroviseur grand angle sur le rétroviseur intérieur car il risque de se détacher lors d'une collision et de causer des blessures.

**⚠ AVERTISSEMENT****■ Lorsque le véhicule est stationné**

- Ne pas laisser de verres, de briquets, de bombes aérosols, ou des cannettes de soda dans le véhicule lorsqu'il est au soleil. Cela peut avoir les conséquences suivantes :
  - Du gaz peut s'échapper d'un briquet ou d'une bombe aérosol, et provoquer un incendie.
  - La température à l'intérieur du véhicule peut entraîner une déformation ou une fissuration des verres en plastique ou des matériaux en plastique des lunettes.
  - Les cannettes de soda peuvent exploser et arroser de leur contenu l'habitacle, et provoquer également un court-circuit au niveau des équipements électriques du véhicule.

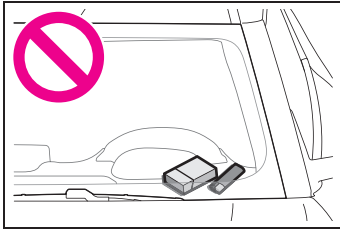
**⚠ AVERTISSEMENT****■ Objets à ne pas laisser dans les espaces de rangement**

Ne laissez pas de lunettes, de briquets ou d'aérosols dans les espaces de rangement, car en cas de fortes températures dans l'habitacle :

- Les lunettes risquent d'être déformées par la chaleur ou fissurées si elles entrent en contact avec d'autres objets dans le même rangement.
- Les briquets ou les aérosols peuvent exploser. S'ils entrent en contact avec d'autres objets dans le même rangement, le briquet peut prendre feu ou l'aérosol laisser s'échapper du gaz, et provoquer un incendie.

**Déclaration de défauts compromettant la sécurité****États-Unis**

Ce qui suit ne s'applique qu'aux véhicules immatriculés aux États-Unis.

Si vous croyez que votre véhicule a un défaut susceptible de causer un accident ou des dommages corporels, voire la mort, vous devez en aviser immédiatement le National Highway Traffic Safety Administration (NHTSA) tout en le notifiant à Toyota Motor Sales, U.S.A., Inc. (Numéro gratuit : 1-800-331-4331).

La NHTSA peut ouvrir une enquête si elle reçoit des réclamations similaires. Le cas échéant, si elle constate la présence d'un défaut compromettant la sécurité sur un groupe de véhicules, elle peut ordonner le rappel et une campagne de correction. La NHTSA ne peut tou-

tefois pas intervenir dans les problèmes individuels qu'il pourrait y avoir entre l'automobiliste et son concessionnaire ou Toyota Motor Sales, U.S.A., Inc.

Pour contacter la NHTSA, appeler le service d'information sur la sécurité des véhicules au numéro gratuit 1-888-327-4236 (ATS : 1-800-424-9153) ; consulter <http://www.safercar.gov> ; ou écrire à : Administrator, NHTSA, 1200 New Jersey Ave, S.E., Washington, DC 20590. Vous pouvez aussi obtenir des informations sur la sécurité des véhicules automobiles sur Internet à l'adresse <http://www.safercar.gov>.

## Canada

Les clients canadiens qui désirent communiquer un défaut impliquant la sécurité à Transport Canada, Defect Investigations and Recalls, peuvent appeler l'assistance clientèle au numéro sans frais 1-800-333-0510. Vous pouvez aussi vous procurer des informations supplémentaires sur la sécurité des véhicules automobiles sur Internet à l'adresse <http://www.tc.gc.ca/roadsafety>.

**2-1. NOTICE SIMPLIFIÉE**

Monter dans le véhicule .....	<b>18</b>
Réglage et utilisation.....	<b>25</b>
En cours de route.....	<b>29</b>

## Monter dans le véhicule

### Avant de prendre le volant

#### Contrôle du véhicule

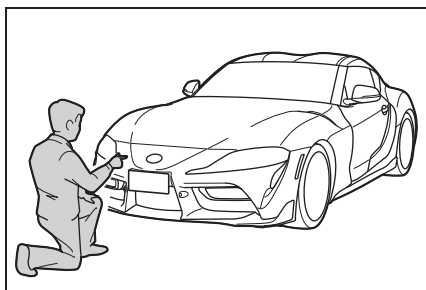

Avant de démarrer le moteur, effectuer les contrôles de routine nécessaires sur le véhicule. Il est de la responsabilité du propriétaire de vérifier d'effectuer les contrôles de routine sur le véhicule et toutes les inspections annuelles légalement nécessaires, conformément aux législations et réglementations locales. Pour plus de détails concernant les procédures d'inspection, consulter le carnet d'entretien (guide de maintenance).

#### **⚠ AVERTISSEMENT**

Ne pas laisser d'objets inflammables dans le véhicule.

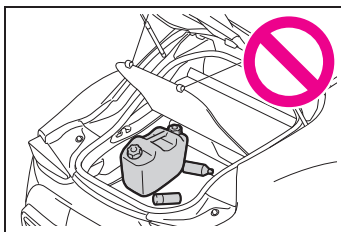

Un jerrican de carburant, des produits d'entretien inflammables pour véhicules, des bombes aérosol, etc., qui sont laissés dans le véhicule, risquent de prendre feu et d'exploser. En outre, lorsque le véhicule est en stationnement et que les portes et les vitres sont complètement fermées, ne pas laisser des récipients de boissons gazeuses dans le véhicule, car la température à l'intérieur du véhicule peut augmenter au-delà de 122°F, selon l'emplacement.

#### **⚠ AVERTISSEMENT**

Veiller à bien ranger tous les bagages.

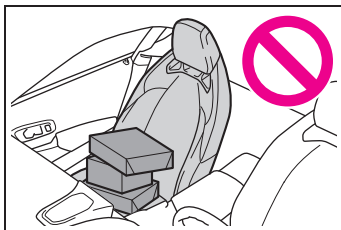

En cas de freinage brusque ou de collision, des objets non sécurisés peuvent être projetés et frapper les occupants, et causer des blessures. Veiller à bien ranger les bagages dans le compartiment à bagages dans la mesure du possible.

#### **⚠ AVERTISSEMENT**

Ne pas laisser d'objets sur le plancher du côté conducteur.

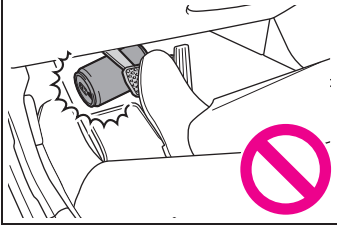
**⚠ AVERTISSEMENT**

Si un objet se coince derrière la pédale de frein, il peut s'avérer impossible de freiner et la pédale d'accélérateur risque de ne pas remonter après avoir été enfoncée, ce qui peut conduire à une situation extrêmement dangereuse.

Si un tapis de plancher est utilisé bien qu'il ne puisse pas être installé correctement en raison d'une fixation défectueuse, etc., il risque de glisser pendant la conduite et de recouvrir la pédale d'accélérateur, et éventuellement de l'enfoncer et de causer un accident.

Par ailleurs, ne jamais installer deux ou plusieurs tapis de plancher l'un sur l'autre. Non seulement des tapis de plancher supplémentaires peuvent interférer avec le fonctionnement normal des pédales, mais un tapis risque également de gondoler derrière la pédale de frein et d'empêcher qu'elle ne soit enfoncée.

**⚠ AVERTISSEMENT**

Veiller à ce que les tapis de plancher soient correctement installés.

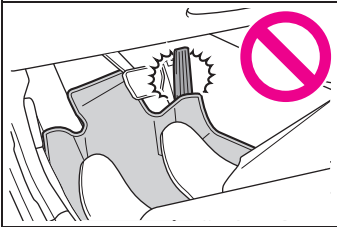

Veiller à utiliser uniquement des tapis de plancher d'origine Toyota qui sont conçus pour ce modèle et à les maintenir en place avec les fixations fournies. Lorsque les tapis de plancher ont été retirés, par exemple lors du nettoyage du véhicule, veiller à bien installer les tapis de plancher avec les fixations avant de conduire le véhicule.

**⚠ AVERTISSEMENT**

Prendre garde à ne pas inhaler les gaz d'échappement.

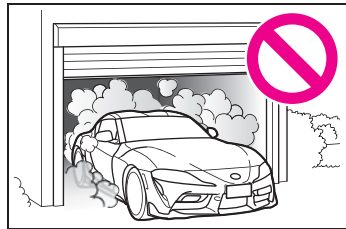

Les gaz d'échappement contiennent du monoxyde de carbone (CO) incolore et inodore. Le monoxyde de carbone (CO) peut être inhalé sans le savoir et, dans le pire des cas, entraîner la mort. Veiller à ne pas laisser le moteur tourner au ralenti dans un garage fermé ou dans un endroit mal ventilé.

### ⚠ AVERTISSEMENT

Si le système d'échappement présente des perforations ou des fissures, causées par la corrosion, etc., les gaz d'échappement peuvent pénétrer dans le véhicule pendant la conduite. Si une odeur de gaz d'échappement est présente dans le véhicule, ouvrir complètement toutes les vitres et faire contrôler par un concessionnaire Toyota.

### Contrôler la sécurité des environs

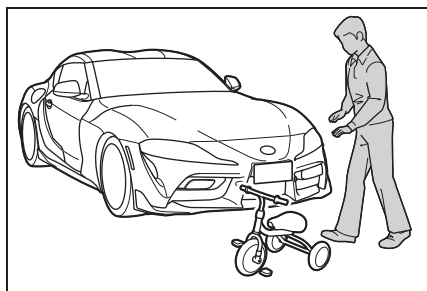

- Il existe des angles morts autour du véhicule qui ne sont pas visibles depuis le siège du conducteur. S'assurer qu'il n'y a pas de jeunes enfants ou des objets bas dans la zone située autour du véhicule pendant la conduite.
- Lorsque le véhicule recule (marche arrière), et que la zone à l'arrière du véhicule n'est pas suffisamment visible, sortir du véhicule et contrôler la zone avant de procéder à une manœuvre.

### En cas de mauvaise condition physique

Éviter de conduire en cas de fatigue ou de sensation d'inconfort.

En outre, lors d'une conduite prolongée, veiller à faire des pauses et à se reposer régulièrement.

### Ouverture et fermeture

### Touches de la télécommande



- 1 Déverrouillage
- 2 Verrouillage
- 3 Déverrouillage du couvercle de coffre
- 4 Appuyer longuement ou trois fois rapidement : mode panique  
Pression courte : éclairage jusqu'au pas de la porte

### Déverrouillage du véhicule



Appuyer sur la touche de la télécommande.

Selon les réglages, le système ne déverrouille que la porte conducteur ou tous les accès au véhicule.

Si seule la porte conducteur est déverrouillée, appuyer de nouveau sur la touche de la télécommande pour déverrouiller les autres accès au véhicule.

### Verrouillage du véhicule

- 1 Fermer la porte conducteur.
- 2  Appuyer sur la touche de la télécommande.

Tous les accès au véhicule sont verrouillés.

### Touches pour le verrouillage centralisé

#### Aperçu



Touches pour le verrouillage centralisé.

### Verrouillage

En appuyant sur la touche, le véhicule est verrouillé alors que les portes avant sont fermées.



La trappe du réservoir reste déverrouillée.

### Déverrouillage

En appuyant sur la touche, le véhicule se déverrouille.



### Mode Panique

En cas de danger, l'alarme antivol peut être déclenchée.

-  Appuyer au moins pendant 3 secondes sur la touche de la télécommande.
- Appuyer brièvement trois fois de suite sur la touche de la télécommande.

Coupure de l'alarme : appuyer sur une touche quelconque.

### Système de clé intelligente

#### Principe

L'accès au véhicule est possible sans actionnement de la télécommande.

Il suffit de porter la télécommande sur soi, par exemple dans la poche de son pantalon.

Le véhicule reconnaît automatiquement la télécommande à proximité directe ou dans l'habitacle.

### Déverrouillage du véhicule

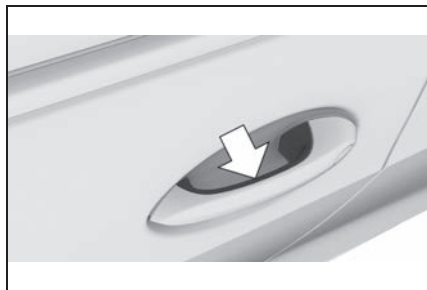

Passer la main entièrement sur la poignée de l'une des portes du véhicule.

### Verrouillage du véhicule

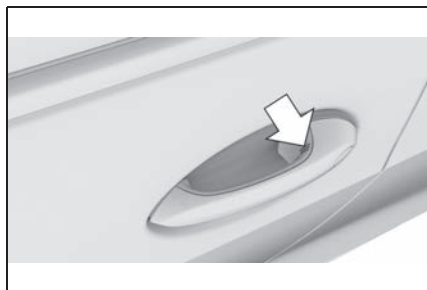

Effleurer du doigt pendant environ 1 seconde la surface nervurée de la poignée d'une porte fermée sans refermer la main sur la poignée.

## Couvercle de coffre

### Ouverture



Appuyer sur la touche de la télécommande pendant environ 1 seconde.

Il est possible que les portes se déverrouillent également.

### Fermeture

Fermer manuellement le couvercle de coffre.

## Affichages et organes de commande

### Tout autour du volant

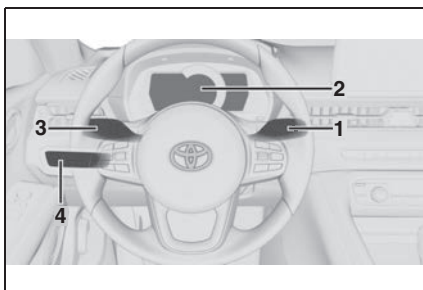

- 1 Essuie-glace
- 2 Combiné d'instruments
- 3 Clignotants, feux de route
- 4 Élément de commutateur d'éclairage

## Témoins et voyants

### Combiné d'instruments

Les témoins et les voyants peuvent s'allumer selon différentes combinaisons et en différentes couleurs.

Le bon fonctionnement de certaines lampes est contrôlé au démarrage du moteur ou lors de la mise de l'état opérationnel ; ces lampes s'allument brièvement.

## Porte du conducteur

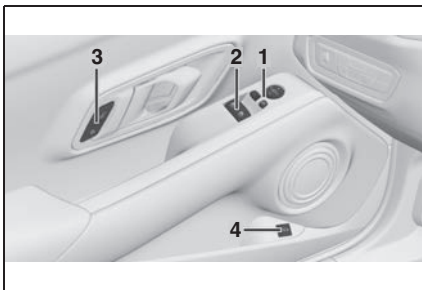

- 1 Rétroviseurs extérieurs
- 2 Lève-vitres
- 3 Verrouillage centralisé
- 4 Déverrouillage du couvercle de coffre

## Centrale de commande

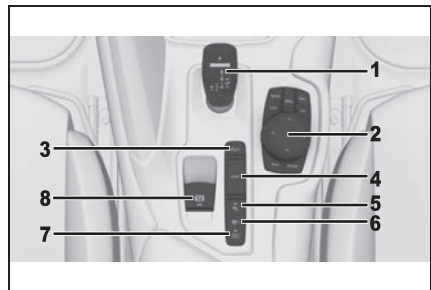







- 1 Manette de sélection
- 2 Controllor
- 3 Touche d'annulation de la fonction Start/Stop automatique
- 4 Touche du mode sport
- 5 Touche de l'assistant de stationnement
- 6 Touche VSC OFF
- 7 Touche Toyota Supra Safety
- 8 Frein de stationnement

## Toyota Supra Command

### Principe

Toyota Supra Command propose de nombreuses fonctions. Ces fonctions peuvent être exécutées avec le controllor et, selon l'équipement, l'écran tactile ou le système de commandes vocales.

## Touches sur le contrôleur

Touche	Fonction
	Ouvrir le menu principal.
	Ouvrir le menu Communication.
	Ouvrir le menu Média/Radio.
	Ouvrir le menu Saisie de destinations de la navigation.
	Ouvrir les cartes de la navigation.
	Ouvrir le tableau précédent.
	Ouvrir le menu Options.

## Entrée de commandes vocales

### ■ Activation du système d'entrée de commandes vocales

-  Appuyer sur la touche du volant.
- Attendre le signal sonore.
- Énoncer la commande.



Le symbole sur l'écran de contrôle indique que le système de commandes vocales est activé.

Dans certains cas, des commandes supplémentaires ne sont pas possibles ; dans ces cas, exécuter la fonction via Toyota Supra Command.

### ■ Arrêter l'entrée de commandes vocales



Appuyer sur la touche du volant ou ›Annuler‹.

## Réglage et utilisation

### Sièges, rétroviseurs et volant

#### Sièges à réglage manuel

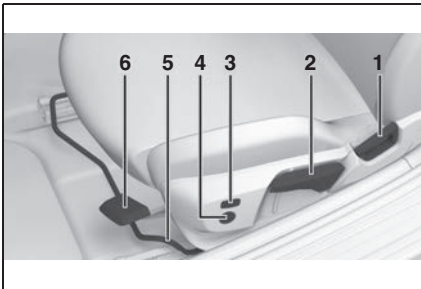

- 1 Inclinaison du dossier
- 2 Hauteur
- 3 Largeur du dossier
- 4 Soutien lombaire
- 5 Réglage longitudinal
- 6 Inclinaison du siège

#### Sièges à réglage électrique

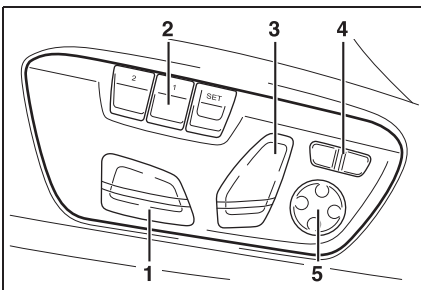

- 1 Réglage longitudinal, hauteur, inclinaison de siège
- 2 Mémoire du siège conducteur
- 3 Inclinaison du dossier

- 4 Largeur du dossier
- 5 Soutien lombaire

#### Réglage des rétroviseurs extérieurs



- 1 Réglages
- 2 Sélection du rétroviseur, commande automatique d'orientation vers la bordure de trottoir
- 3 Rabattement et déploiement

#### Réglage du volant

##### Réglage manuel du volant

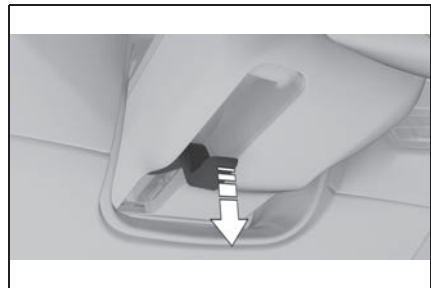

- 1 Abaisser le levier.
- 2 Adapter longitudinalement et en hauteur la position du volant à la position assise.
- 3 Relever le levier de nouveau.

## Fonction mémoire

### Principe

La fonction mémoire permet de mémoriser les réglages suivants et de les activer si nécessaire :

- Position de siège.
- Position des rétroviseurs extérieurs.
- Hauteur de l'affichage tête haute.

### Mémorisation

- 1** Régler la position souhaitée.
- 2** **SET** Appuyer sur la touche sur le siège conducteur. L'inscription dans la touche s'allume.
- 3** Appuyer sur la touche sélectionnée 1 ou 2 sur le siège conducteur tant que l'inscription est allumée. Un signal retentit.

### Affichage des réglages

Appuyer sur la touche souhaitée 1 ou 2.

## Infodivertissement

### Radio

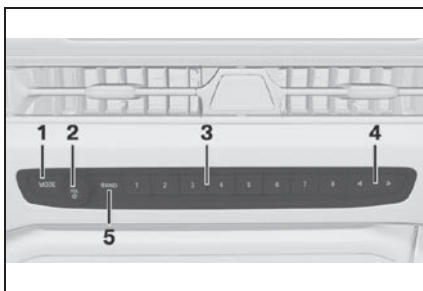

- 1** Changement de source du système de divertissement
- 2** Marche/arrêt du son, volume sonore
- 3** Touches de favoris
- 4** Changement de station/de plage musicale
- 5** Gamme d'ondes/radio par satellite

### Navigation, entrée de la destination

#### Entrer une destination en utilisant une adresse

##### ■ État/province

- 1** "Navigation"
- 2** "Entrée d'adresse"
- 3** "Pays?"
- 4** Déplacez le contrôleur vers la droite pour sélectionner l'état dans la liste.

##### ■ Entrer l'adresse

L'adresse peut être entrée dans

n'importe quel ordre.

Exemple : entrer l'adresse en utilisant une ville

1 "Ville/Code postal?"

2 Entrer une ville.

La liste est réduite davantage après chaque entrée.

3 **OK** Sélectionner le symbole.

4 Sélectionner une ville dans la liste.

5 Le cas échéant, entrer la rue.

6 Sélectionner la rue de la même manière que la ville.

7 Le cas échéant, entrer un numéro de rue.

8 **OK** Sélectionner le symbole.

9 Sélectionner un numéro de rue ou une plage de numéros dans la liste.

### Démarrage du guidage vers la destination

"Démarrer guidage"

Si seule la ville est entrée : le guidage vers la destination jusqu'au centre de la ville démarre.

### Connexion d'un téléphone portable

#### Généralités

Après avoir été jumelé une fois

au véhicule, le téléphone portable peut être commandé par Toyota Supra Command, les touches au volant, par entrée de commandes vocales.

### Connecter le téléphone portable par Bluetooth

Via Toyota Supra Command :

1 "Mon véhicule"

2 "Réglages du système"

3 "Appareils mobiles"

4 "Connecter nouvel appareil"

5 Sélectionner les fonctions pour lesquelles le téléphone mobile doit être utilisé.

Le nom Bluetooth du véhicule s'affiche sur l'écran de contrôle.

6 Exécuter les autres étapes de procédure sur le téléphone portable, voir mode d'emploi de l'appareil : par exemple recherche, mise en communication de l'appareil Bluetooth ou nouvel appareil.

Le nom Bluetooth du véhicule est affiché sur l'écran du téléphone portable. Sélectionner le nom Bluetooth du véhicule.

7 Selon l'appareil mobile, un code d'accès est affiché ou le code d'accès doit être saisi sur l'appareil.

- Comparer le code d'accès sur l'écran de contrôle avec celui affiché sur l'écran de l'appareil.

Confirmer le numéro de contrôle

sur l'appareil et sur l'écran de contrôle.

- Entrer le même numéro de contrôle sur l'appareil et via Toyota Supra Command et confirmer.

L'appareil est jumelé et affiché dans la liste des appareils.

## Conversation téléphonique

### Réception d'un appel

Les appels entrants peuvent être acceptés de diverses façons.

- Via Toyota Supra Command :

☞ "Répondre"

-  Appuyer sur la touche du volant.
- Via la liste de sélection dans le combiné d'instruments :

Avec la molette située sur le volant, sélectionner : "Répondre"

### Composition du numéro

Via Toyota Supra Command :

- 1 "Communication"
- 2 "Composer numéro"
- 3 Entrée de chiffres.
- 4 ☞ Sélectionner le symbole.  
La communication est établie via le téléphone portable auquel la fonction téléphone a été affectée.

Établir la connexion via le télé-

phone additionnel :

- 1  Appuyer sur la touche.
- 2 "Appeler via"

## Préparation d'Apple CarPlay

### Principe

CarPlay permet d'actionner certaines fonctions d'un iPhone d'Apple compatible via la commande vocale Siri et Toyota Supra Command.

### Conditions de fonctionnement

- iPhone compatible.
- iPhone 5 minimum équipé d'iOS 7.1 minimum.
- Contrat de téléphonie mobile correspondant.
- Bluetooth, WiFi, et la commande vocale Siri sont activés sur l'iPhone.

### Activation du Bluetooth et CarPlay

Via Toyota Supra Command :

- 1 "Mon véhicule"
- 2 "Réglages du système"
- 3 "Appareils mobiles"
- 4 "Réglages"
- 5 Sélectionner le réglage suivant :
  - "Bluetooth®"

- Contrat de téléphonie mobile correspondant.

### Jumelage de l'iPhone avec CarPlay

Jumeler l'iPhone au véhicule via Bluetooth.

Sélectionner la fonction CarPlay :

▶ "Apple CarPlay"

L'iPhone se connecte au véhicule et s'affiche dans la liste des appareils.

## En cours de route

### Conduite

#### État de marche

#### Activation de l'état de marche



- Appuyer sur la pédale de frein.
- Appuyer sur le bouton Start/Stop.

#### Désactivation de l'état de marche

- 1 Quand le véhicule est à l'arrêt, mettre la manette de sélection en position P.
- 2 Appuyer sur le bouton Start/Stop.

Le moteur est coupé.

- 3 Serrer le frein de stationnement.

#### Fonction Start/Stop automatique

À l'arrêt, la fonction Start/Stop automatique coupe le moteur automatiquement pour économiser du carburant. Au démarrage, le moteur est lancé automatiquement dans les conditions suivantes :

- En relâchant la pédale de frein.

## Frein de stationnement

### Serrage

Tirer sur le commutateur.



La LED et le témoin s'allument.

### Desserrage

En état de marche :

Appuyer sur le commutateur tout en appuyant sur la pédale de frein ou en plaçant la manette de sélection sur la position P.



La LED et le témoin s'éteignent.

Le frein de stationnement est desserré.

## Boîte de vitesses automatique

### Placer la manette de sélection sur D, N ou R



- Position de commande D.
- Point mort N.

- Marche arrière R.

Lorsque la ceinture de sécurité est bouclée, donner une impulsion sur la manette de sélection, le cas échéant au-delà d'un point de résistance. La manette de sélection revient chaque fois en position centrale.

Appuyer sur le frein jusqu'au démarrage, car le véhicule se déplace dès qu'une position de commande ou la marche arrière est engagée.

Un verrouillage empêche la manette de sélection de passer par inadvertance sur la position R ou de quitter par inadvertance la position P.

N'engager la position R que lorsque le véhicule est immobilisé.

### Annuler le verrouillage de la manette de sélection

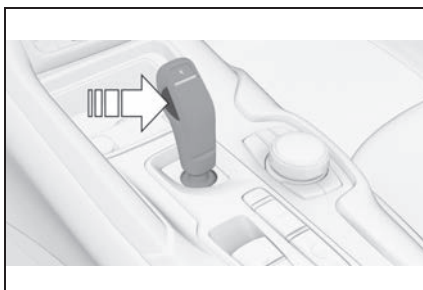

Appuyer sur la touche.

### Engagement de la position P

N'engager la position P que lorsque le véhicule est immobi-

lisé.

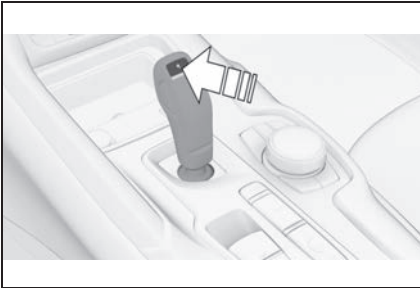

Appuyer sur la touche P.

### Boîte de vitesses automatique, mode manuel

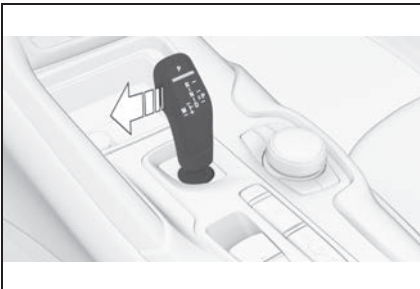

Activer le mode manuel :

Lorsque la manette de sélection est en position D, la pousser vers la gauche.

Mode manuel :

- Pour rétrograder : pousser la manette de sélection vers l'avant.
- Pour monter les rapports : tirer la manette de sélection vers l'arrière.

Arrêter le mode manuel :

Pousser la manette de sélection vers la droite.

### Feux de route, appel de phares, clignotants

#### Feux de route, appel de phares

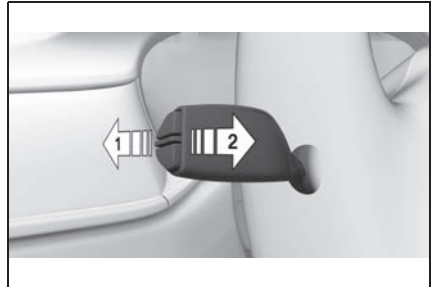

Pousser la manette vers l'avant ou le tirer vers l'arrière.

- Feux de route allumés, flèche **1**. Les feux de route s'allument si les feux de croisement sont activés.
- Feux de route éteints/appel de phares, flèche **2**.

#### Clignotants

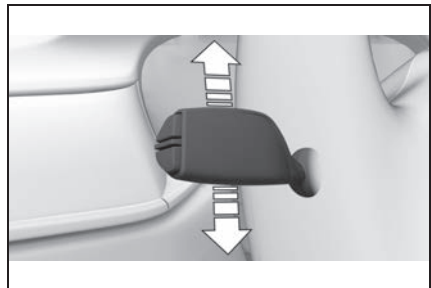







- Marche : pousser la manette au-delà du point de résistance.
- Arrêt : appuyer sur la manette en sens inverse au-delà du point de résistance.

- Commande impulsionnelle des clignotants : actionner légèrement la manette vers le haut ou vers le bas.
- Clignoter brièvement : appuyer sur la manette jusqu'au point de résistance et la maintenir aussi longtemps que vous souhaitez.

## Lumière et éclairage

### Fonctions d'éclairage

Symbole	Fonction
	Extinction des feux. Feux de croisement de jour.
	Feux de position.
	Commande automatique des feux de croisement.
	Feux de croisement.
	Éclairage des instruments.
	Feux de stationnement, à droite.
	Feux de stationnement, à gauche.

## Essuie-glace

### Essuie-glace marche/arrêt et bref balayage

#### ■ Mise en marche

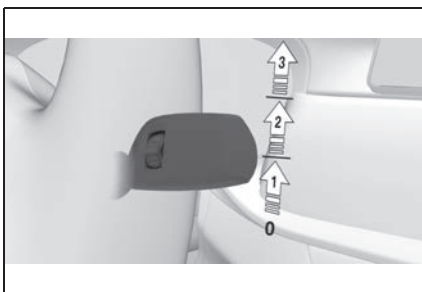

Pousser la manette vers le haut jusqu'à la position souhaitée.

- Position de repos des essuie-glaces : position **0**.
- Détecteur de pluie : position **1**.
- Vitesse normale des essuie-glaces : position **2**.
- Vitesse rapide des essuie-glaces : position **3**.

#### ■ Bref balayage et arrêt

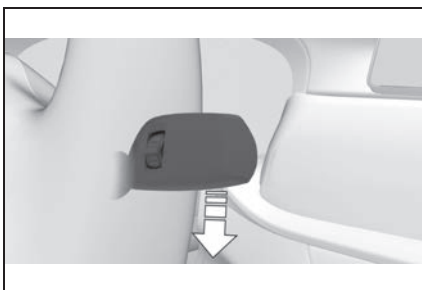

Actionner la manette vers le bas.

- Désactivation : pousser la manette vers le bas jusqu'à la position de base.

- Bref balayage : pousser la manette vers le bas à partir de la position de base.

## Détecteur de pluie

### ■ Activation et désactivation



Activation : pousser la manette une fois vers le haut à partir de la position de base, flèche **1**.

Désactivation : repousser la manette sur sa position de base.

### ■ Réglage de la sensibilité

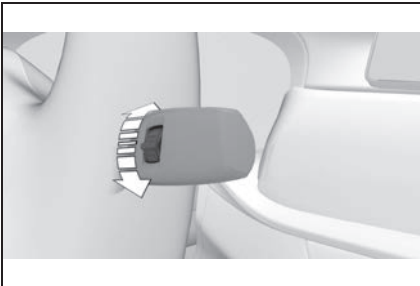

Tourner la molette sur la manette d'essuie-glace.



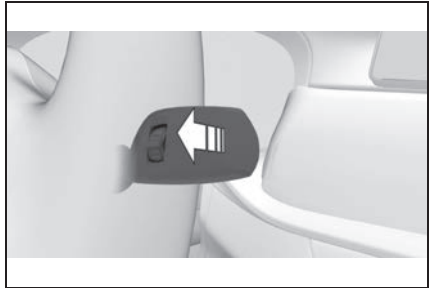



## Nettoyage du pare-brise



Tirer la manette d'essuie-glace.

## Climatisation

Touche	Fonction
 	Température.
	Mode de recyclage d'air.
	Refroidissement maximum.
	Programme AUTO.
	Diffusion de l'air, manuelle.

Touche	Fonction
	Arrêt.
	Dégivrer le pare-brise et désembuer les vitres.
	Dégivrage de lunette arrière.
 	Chauffage de siège.
	Mode Climatisation.
	Débit d'air, manuel.

## Ravitaillement

### Ravitaillement

### Bouchon de réservoir

- 1 Donner une impulsion sur le bord arrière de la trappe du réservoir pour l'ouvrir.



- 2 Tourner le bouchon du réservoir en sens antihoraire.
- 3 Placer le bouchon dans le support prévu sur la trappe du réservoir.

### Essence

Pour une consommation de carburant optimale, l'essence doit être sans soufre ou à faible teneur en soufre.

Les carburants identifiés sur la pompe à essence comme contenant des métaux ne doivent pas être utilisés.

→P.317

### Roues et pneus

#### Indications sur la pression de gonflage des pneus

Les informations sur la pression de gonflage des pneus sont indiquées dans le tableau des pressions de gonflage de la notice d'utilisation imprimée.

#### Après la correction de la pression de gonflage

Avec le contrôle de pression des pneus RDC :

Si les pneus ne sont pas mentionnés dans les informations sur la pression de gonflage indiquées sur l'écran de contrôle, réinitialiser le contrôle de pres-

sion des pneus RDC.

### Contrôle de la pression de gonflage des pneus

Contrôler régulièrement la pression de gonflage des pneus et la rectifier si nécessaire :

- Au moins deux fois par mois.
- Avant un long trajet.

### Nettoyage des roues

En cas de freinage énergique, le frottement peut générer de la poussière de freinage et encrasser les jantes. La poussière de freinage peut être éliminée en nettoyant les jantes. Toyota recommande d'utiliser des produits de nettoyage et d'entretien de Toyota.

### Mesure électronique du niveau d'huile

#### Conditions de fonctionnement

Une valeur mesurée à jour est disponible après un trajet normal d'environ 30 minutes.

#### Affichage du niveau d'huile moteur

Via Toyota Supra Command :

- 1 "Mon véhicule"
- 2 "Statut véhicule"
- 3  "Niveau d'huile moteur"

Selon le niveau d'huile moteur, différents messages sont affichés sur l'écran de contrôle. Tenir compte de ces messages.

### Appoint d'huile moteur

#### Généralités

Couper le contact du véhicule et désactiver l'état de marche avant de faire l'appoint d'huile moteur.

#### Appoint d'huile moteur



Faire l'appoint d'huile moteur uniquement lorsque le message correspondant est affiché sur le combiné d'instruments.

Tenir compte de la quantité de complément de niveau indiquée dans le message.

Veiller à ne pas trop remplir le réservoir d'huile moteur.

Respecter les types d'huiles moteur recommandés.

## Aider et se faire aider

### Feux de détresse



La touche se trouve dans la console centrale.

### Assistance Dépannage

Via Toyota Supra Command :

- 1 "Toyota Supra Connect"
- 2 "Toyota Supra Assistance"
- 3 "Assistance dépannage"

Une communication téléphonique est établie.

### Toyota Supra Connect

#### Conciergerie

Le service Conciergerie informe par exemple sur les événements, les stations-service ou les hôtels, et transmet leurs numéros d'appel et leurs adresses. Dans de nombreux hôtels, des chambres peuvent être réservées directement par le service Conciergerie.

Via Toyota Supra Command :

- 1 "Toyota Supra Connect"
- 2 "Toyota Supra Assistance"
- 3 "Service Conciergerie"

Une communication vocale est établie avec le service Conciergerie.

### Maintenance à distance

Les services de maintenance à distance sont des services qui permettent de conserver la mobilité du véhicule.

Les services de maintenance à distance peuvent englober les services suivants :

- Assistance Dépannage.
- Battery guard.

### Après la conduite

#### Pendant la manœuvre de stationnement

Placer le contact du moteur sur arrêt, serrer le frein de stationnement et verrouiller les portes en sortant du véhicule.

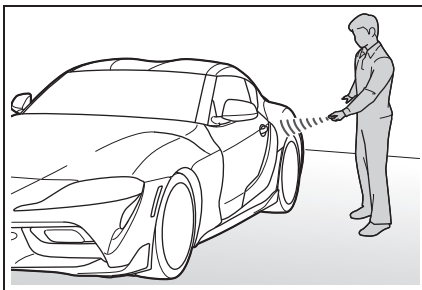

Lors du stationnement, arrêter le véhicule dans une zone de

stationnement sûre et appropriée, actionner la commande "P" (stationnement) sur la manette de sélection et placer le contact du moteur sur arrêt.

**⚠ AVERTISSEMENT**

En cas de sieste dans le véhicule, veiller à placer le contact du moteur sur arrêt.

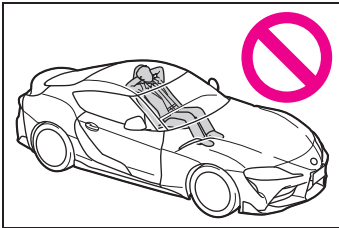

S'il est inévitable de faire la sieste dans le véhicule, garer le véhicule dans un endroit sûr, placer le contact du moteur sur arrêt, et si possible, dormir sur le siège du passager. Si le moteur continue de tourner, la pédale d'accélérateur peut être enfoncée ou la manette de sélection peut être actionnée de manière involontaire, ce qui peut entraîner un accident. En outre, si le moteur tourne à haut régime pendant une période prolongée, le système d'échappement et le moteur peuvent devenir extrêmement chauds, ce qui peut causer un incendie.

**⚠ AVERTISSEMENT**

Lors du stationnement, veiller à ne pas garer le véhicule à proximité de matériaux inflammables.

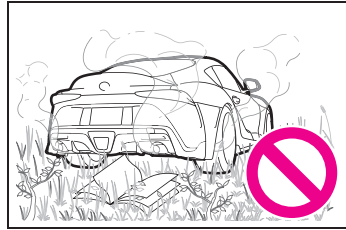

Ne pas garer le véhicule à proximité de matériaux inflammables, comme de l'herbe, des feuilles sèches, du papier, de l'huile, etc. Si des matériaux de ce type touchent une partie du système d'échappement, un incendie peut se produire.



**3-1. APERÇU**

Poste de conduite .....	<b>40</b>
État de repos, état opérationnel et état de marche .....	<b>44</b>
Toyota Supra Command .....	<b>48</b>
Système de commandes vocales .....	<b>60</b>
Réglages généraux .....	<b>64</b>
Réglages personnels .....	<b>69</b>
Connexions .....	<b>74</b>
Supports de la notice d'utilisation.....	<b>83</b>

## Poste de conduite

### Équipement du véhicule

Ce chapitre comprend tous les équipements de série, spécifiques à un pays et en option, proposés pour cette série de modèles. C'est pourquoi, les équipements et les fonctions indisponibles dans un véhicule en raison des options choisies ou de la version de pays, sont également décrits. Ceci s'applique également aux fonctions et systèmes de sécurité. L'utilisation des fonctions et systèmes correspondants implique le respect des lois et des règlements en vigueur.

### Tout autour du volant

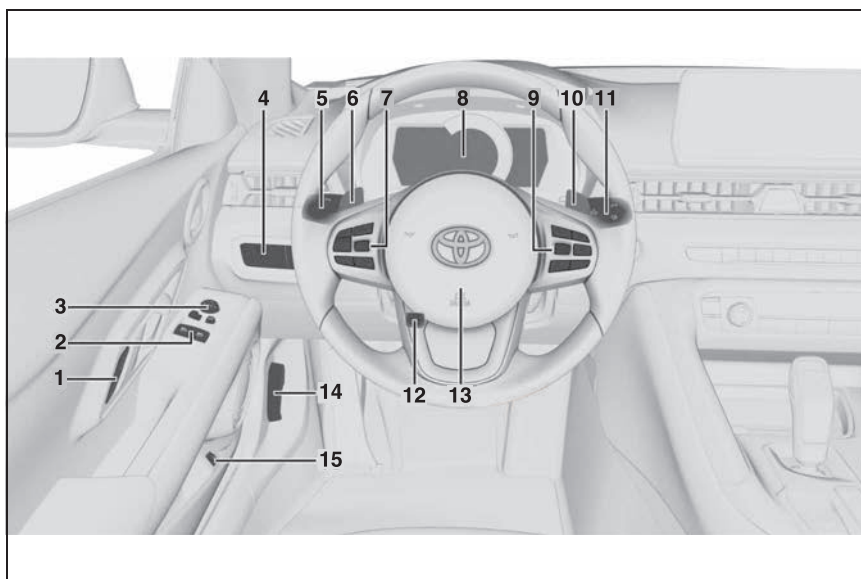

**1** Verrouillage centralisé



Déverrouillage P.94



Verrouillage P.94

**2** Lève-vitres P.104



**3** Commande des rétroviseurs extérieurs P.115

**4** Éclairage



Extinction des feux

P.167

Feux de croisement de jour

P.170





Feux de stationnement

P.168

 Commande automatique des feux de croisement P.167  
Feux de route automatiques P.170

 Feux de croisement P.169

 Éclairage des instruments P.173

 Feux de stationnement, à droite P.169

 Feux de stationnement, à gauche P.169

### 5 Levier de direction gauche

 Clignotant P.132

 Feux de route, appel de phares P.133

 Feux de route automatiques P.170

 Ordinateur de bord P.145

### 6 Palette de commande P.140

### 7 Touches au volant, à gauche

 Marche/arrêt régulateur de vitesse P.217

 Activation/désactivation du régulateur de vitesse radar dynamique P.221

 Régulateur de vitesse : enregistrer la vitesse  
Speed Limit Assist : appliquer la vitesse proposée P.230

 Poursuite de la régulation de vitesse/Interruption de la régulation de vitesse P.217

 Régulateur de vitesse radar dynamique : augmenter la distance P.217

 Régulateur de vitesse radar dynamique : réduire la distance P.217  
Manette du régulateur de vitesse P.217

### 8 Combiné d'instruments P.145

### 9 Touches au volant, à droite

 Listes de sélection P.158

 Volume sonore, voir la notice d'utilisation concernant le système de navigation, de divertissement et de communication

 Système de commandes vocales P.61

 Téléphone, voir la notice d'utilisation concernant le système de navigation, de divertissement et de

communication

Molette pour les listes de sélection P.158

**10** Palette de commande P.140

**11** Levier de direction droit



Essuie-glace P.133



Détecteur de pluie P.134



Nettoyage du

pare-brise P.135

**12** Réglage du volant P.117



**13** Avertisseur sonore, surface totale



**14** Déverrouillage du capot moteur P.316



**15** Déverrouillage du couvercle de coffre P.89

## Tout autour de la console centrale

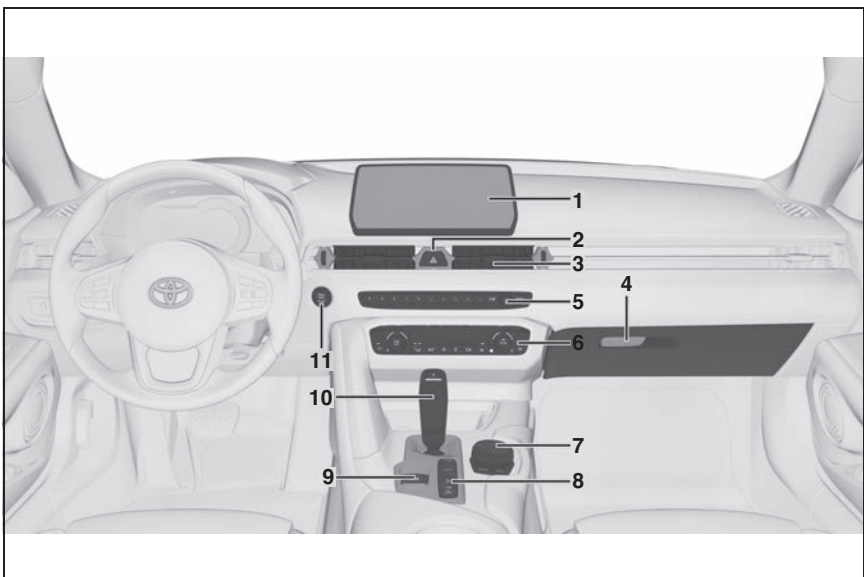

**1** Écran de contrôle P.51

**2**  Feux de détresse P.340

**3** Ventilation P.252

**4** Boîte à gants P.267

**5** Radio/Multimédia, voir la notice d'utilisation du sys-

tème de navigation, de divertissement et de communication

**6** Climatiseur automatique P.247

**7** Contrôler avec touches P.51

**8**  Touche du mode sport

P.143

Mode de conduite SPORT

 Toyota Supra Safety

P.187

 Fonction Start/Stop automatique P.126

 Capteurs d'aide au stationnement P.232

Caméra de recul P.239

Fonction RCTA (avertissement de circulation transver-

sale arrière) P.243

 Système de régulation de la stabilité de conduite VSC P.213

**9**  Frein de stationnement P.130

**10** Manette de sélection de la boîte de vitesses automatique P.137

**11**  Activation et désactivation de l'état de marche P.126

3

APERÇU

## Tout autour du pavillon

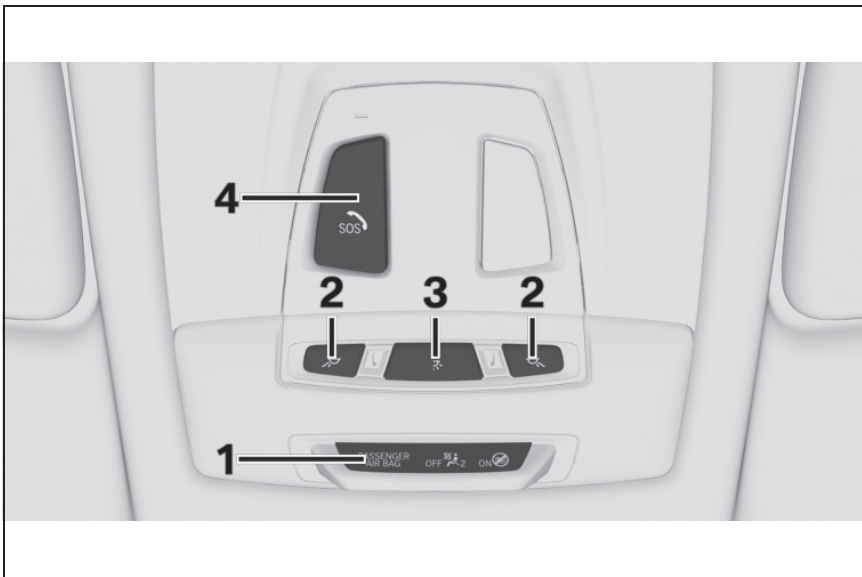

**1**  Témoin d'airbag du passager avant P.186

**2**  Liseuses P.173

**3**  Éclairage intérieur

P.173

4



Appel de détresse,  
SOS P.341

## État de repos, état opérationnel et état de marche

### Équipement du véhicule

Ce chapitre comprend tous les équipements de série, spécifiques à un pays et en option, proposés pour cette série de modèles. C'est pourquoi, les équipements et les fonctions indisponibles dans un véhicule en raison des options choisies ou de la version de pays, sont également décrits. Ceci s'applique également aux fonctions et systèmes de sécurité. L'utilisation des fonctions et systèmes correspondants implique le respect des lois et des règlements en vigueur.

### Généralités

Selon la situation, le véhicule se trouve dans l'un des trois états suivants :

- État de repos.
- État opérationnel.
- État de marche.

### État de repos

#### Principe

Si le véhicule est au repos, il est désactivé. Tous les consommateurs de courant sont désactivés.

## Généralités

Avant l'ouverture de l'extérieur et après l'avoir quitté et verrouillé, le véhicule se trouve à l'état de repos.

## Consignes de sécurité

### AVERTISSEMENT

Un véhicule non immobilisé peut se mettre en mouvement tout seul et commencer à rouler. Risque d'accident. Avant de quitter le véhicule, l'immobiliser pour l'empêcher de se mettre à rouler.

Pour s'assurer que le véhicule est protégé contre le déplacement involontaire, respecter ce qui suit :

- Serrer le frein de stationnement.
- En montée ou descente, tourner les roues avant en direction de la bordure du trottoir.
- En montée ou descente, sécuriser en plus le véhicule, par exemple avec une cale.

### AVERTISSEMENT

Des enfants ou des animaux laissés sans surveillance peuvent mettre le véhicule en mouvement et se mettre en danger ou les autres usagers, par exemple avec les actions suivantes :

- Action du bouton Start/Stop.
- Desserrage du frein de stationnement.
- Ouverture et fermeture des portes ou des vitres.
- Placement de la manette de sélection sur la position N.

- Utilisation d'équipements du véhicule.

Risque d'accident ou de blessures. Ne pas laisser des enfants ni des animaux sans surveillance dans le véhicule. Emportez la télécommande et verrouillez le véhicule lorsque vous sortez du véhicule.

## État de repos automatique

L'état de repos est automatiquement établi dans les conditions préalables suivantes :

- Au bout de quelques minutes, lorsque aucune commande n'est effectuée sur le véhicule.
- Lorsque les batteries du véhicule présentent un faible niveau de charge.
- Selon le réglage via Toyota Supra Command, quand une des portes avant est ouverte lorsque vous sortez du véhicule.

Pendant une conversation téléphonique, l'état de repos n'est pas automatiquement établi.

## Établissement de l'état de repos après l'ouverture des portes avant

Via Toyota Supra Command :

- 1 "Mon véhicule"
- 2 "Réglages véhicule"
- 3 "Portes/clé"

#### 4 "Éteindre véhic. après ouverture"

##### État de repos manuel

Établir l'état de repos dans le véhicule après la fin du trajet :

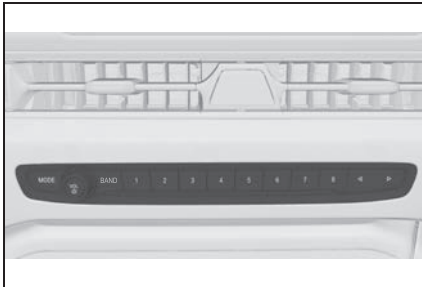

Maintenir la touche enfoncée jusqu'à ce que la mention OFF s'éteigne dans le combiné d'instruments.

##### État opérationnel

##### Principe

Lorsque l'état opérationnel est activé, la plupart des fonctions peuvent être commandées à l'arrêt. Les réglages souhaités peuvent être effectués.

##### Généralités

Après l'ouverture des portes avant de l'extérieur, le véhicule se trouve à l'état opérationnel.

##### Affichage sur le combiné d'instruments

La mention OFF est affichée dans le combiné d'instruments. L'entraînement est coupé et l'état opérationnel est activé.

OFF

##### État de marche

##### Principe

L'activation de l'état de marche correspond au démarrage du moteur.

##### Généralités

Certaines fonctions, comme le système de régulation de la stabilité de conduite VSC, sont utilisables uniquement lorsque le véhicule est en état de marche.

## Consignes de sécurité

### ⚠ AVERTISSEMENT

Lorsque le tuyau d'échappement est bouché ou que la ventilation est insuffisante, des gaz d'échappement nocifs peuvent pénétrer dans le véhicule. Les gaz d'échappement contiennent des matières dangereuses incolores et inodores. Dans les locaux fermés, les gaz d'échappement peuvent également s'accumuler à l'extérieur du véhicule. Danger de mort. Maintenir libre le tuyau d'échappement et assurer une ventilation suffisante.

### ⚠ AVERTISSEMENT

Un véhicule non immobilisé peut se mettre en mouvement tout seul et commencer à rouler. Risque d'accident. Avant de quitter le véhicule, l'immobiliser pour l'empêcher de se mettre à rouler.

Pour s'assurer que le véhicule est protégé contre le déplacement involontaire, respecter ce qui suit :

- Serrer le frein de stationnement.
- En montée ou descente, tourner les roues avant en direction de la bordure du trottoir.
- En montée ou descente, sécuriser en plus le véhicule, par exemple avec une cale.

### ⚠ NOTE

Lors des tentatives répétées de démarrage ou en cas de démarrages multiples consécutifs rapprochés, le carburant est insuffisamment brûlé, voire pas du tout. Le catalyseur peut surchauffer. Risque de dommages matériels. Éviter les démarrages multiples rapprochés.

## Activation de l'état de marche

### Principe



L'état de marche est activé via le bouton Start/Stop :

### Boîte de vitesses automatique

- 1 Appuyer sur la pédale de frein.
- 2 Appuyer sur le bouton Start/Stop.

Le démarreur entraîne automatiquement le moteur pendant un court laps de temps et le processus est interrompu dès que le moteur démarre.

La plupart des témoins et voyants sur le combiné d'instruments s'allument plus ou moins longtemps.

### Moteur à essence

Selon l'état du moteur, la puis-

sance motrice maximale est disponible dans un délai de 30 secondes après le démarrage du moteur. Dans ce cas, le véhicule n'accélère pas comme d'habitude.

### Affichage sur le combiné d'instruments

Lorsque l'état de marche est activé, le compte-tours affiche le régime actuel du moteur.

### Désactivation de l'état de marche

- 1 Quand le véhicule est à l'arrêt, mettre la manette de sélection en position P.
- 2 Appuyer sur le bouton Start/Stop.

Le moteur est coupé. Le véhicule passe à l'état opérationnel.

- 3 Serrer le frein de stationnement.

## Toyota Supra Command

### Équipement du véhicule

Ce chapitre comprend tous les équipements de série, spécifiques à un pays et en option, proposés pour cette série de modèles. C'est pourquoi, les équipements indisponibles dans un véhicule en raison des options choisies ou de la version de pays, sont également décrits. Ceci s'applique également aux fonctions et systèmes de sécurité. L'utilisation des fonctions et systèmes correspondants implique le respect des lois et des règlements en vigueur.

### Principe

Toyota Supra Command regroupe les fonctions de plusieurs commandes. Ces fonctions peuvent être exécutées avec le controller et, selon la version de l'équipement, l'écran tactile.

## Consignes de sécurité



### AVERTISSEMENT

La commande des systèmes d'information intégrés et des appareils de communication pendant la conduite risque de détourner l'attention du conducteur. Il est possible de perdre le contrôle du véhicule. Risque d'accident. Utiliser les systèmes et appareils uniquement lorsque la situation le permet. Le cas échéant, s'arrêter et utiliser les systèmes et appareils lorsque le véhicule est à l'arrêt.

## Saisie et affichage

### Lettres et chiffres

Il est possible de saisir des lettres et des chiffres avec le contrôleur ou l'écran tactile. L'affichage du clavier change ici de manière automatique.

Symbole	Fonction
abc ou ABC	Alterner entre majuscules et minuscules.
	Insérer un espace.
	Utiliser l'entrée de commandes vocales.
OK	Confirmer la saisie.

### Comparaison des entrées

Lors de la saisie de noms et

d'adresses, la sélection peut être limitée et complétée automatiquement avec chaque lettre saisie.

Les entrées sont comparées en permanence aux données mémorisées dans le véhicule.

- Seules les lettres disponibles pour les données sont proposées lors de la saisie.
- Recherche de destination : les noms de lieux peuvent être entrés dans toutes les langues disponibles dans Toyota Supra Command.

### Activation/désactivation des fonctions

Devant certaines options de menu se trouve une case. La case indique si la fonction est activée ou désactivée. La fonction est activée ou désactivée par sélection de l'option de menu.

- La fonction est activée.
- La fonction est désactivée.



### Informations sur l'état actuel

#### Généralités













Le champ de statut se trouve dans la partie supérieure de l'écran de contrôle. Les informations sur l'état actuel sont affichées sous forme de symboles.

## Symboles dans le champ de statut



### ■ Radio

Symbole	Signification
	Réception de la station HD Radio.
	Radio à réception satellite activée.





### ■ Téléphone

Symbole	Signification
	Appel entrant ou sortant.
	Appel manqué.
	Puissance du signal reçu sur le réseau de téléphonie mobile.
	Recherche de réseau.
	Aucun réseau de téléphonie mobile disponible.
	Niveau de charge critique du téléphone portable.
	Fonction Itinérance active.
	SMS reçu.
	Message reçu.
	Rappel.
	Envoi impossible.
	Chargement des contacts.

### ■ Divertissement

Symbole	Signification
	Disque dur pour musique.
	Bluetooth audio.
	Interface USB-Audio.

### ■ Symboles supplémentaires

Symbole	Signification
	Message Check Control.
	Sortie son désactivée.
	Interrogation sur la position actuelle du véhicule.
	Détermination de la position momentanée du véhicule.

## Écran partagé, affichage de l'écran partagé

### Généralités

Des informations supplémentaires peuvent être affichées dans plusieurs menus sur le côté droit de l'affichage de l'écran partagé, communément appelé l'écran partagé, par exemple des informations de l'ordinateur de bord.

Les informations supplémentaires restent visibles même lors du passage à un autre menu sur l'écran partagé.

## Mise en marche et arrêt

- 1 **OPTION** Appuyer sur la touche.
- 2 "Écran partagé"

## Sélection de l'affichage

L'affichage peut être sélectionné dans les menus dans lesquels l'écran partagé est pris en charge.

- 1 Déplacer le contrôleur vers la droite jusqu'à ce l'écran partagé soit sélectionné.
- 2 Appuyer sur le contrôleur.
- 3 Sélectionner le réglage désiré.

## Détermination du nombre d'affichages

Il est possible de déterminer le nombre d'affichages.

- 1 Déplacer le contrôleur vers la droite jusqu'à ce l'écran partagé soit sélectionné.
- 2 Appuyer sur le contrôleur.
- 3 "Personnaliser menu"
- 4 Sélectionner le réglage désiré.
- 5 Basculer le contrôleur à gauche.

## Organes de commande

### Aperçu

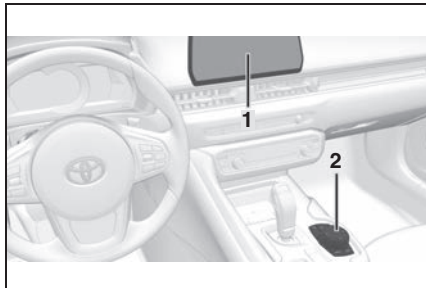

- 1 Écran de contrôle, avec écran tactile selon la version de l'équipement
- 2 Contrôleur avec touches et, selon la version de l'équipement, avec pavé tactile

### Écran de contrôle

#### Généralités

Respecter les instructions d'entretien, voir page 354, pour le nettoyage de l'écran de contrôle.

Lorsque l'écran de contrôle est soumis à des températures très élevées, par exemple par un rayonnement solaire intense, sa luminosité peut être réduite jusqu'à son extinction totale. Les fonctions normales sont rétablies à la suite de la baisse de la température, par exemple par de l'ombre ou par le climatiseur.

## Consignes de sécurité



NOTE

Les objets placés devant l'écran de contrôle peuvent glisser et endommager ce dernier. Risque de dommages matériels. Ne pas déposer d'objets devant l'écran de contrôle.

## Allumer/Éteindre automatiquement

Après le déverrouillage, l'écran de contrôle est activé automatiquement.

Dans certains cas, l'écran de contrôle est désactivé automatiquement, par exemple si le véhicule n'a pas été utilisé au bout de quelques minutes.

## Activation/désactivation manuelle

L'écran de contrôle peut également être désactivé manuellement.

- 1  Appuyer sur la touche.
- 2 "Éteindre écran de contrôle"

Pour l'activer de nouveau, appuyer sur le contrôleur ou l'une de ses touches.

## Contrôler avec système de navigation

## Généralités

Les touches permettent d'ouvrir

les menus directement. Le contrôleur permet de sélectionner des options de menu et de procéder à des réglages.

Le pavé tactile du contrôleur, voir page 58, permet de commander certaines fonctions de Toyota Supra Command.

## Utilisation

- Tourner par ex. pour basculer entre les options de menu.

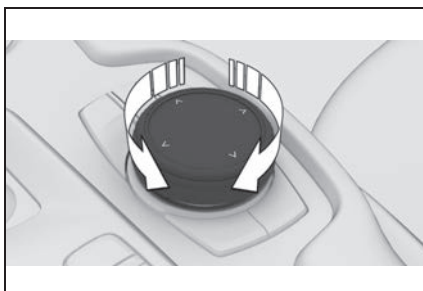



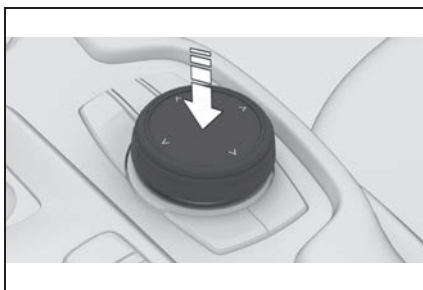

- Appuyer par ex. pour sélectionner une option de menu.

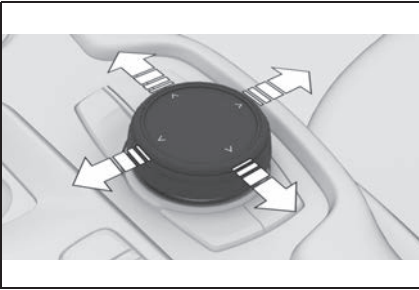

- Basculer dans quatre directions, par ex. pour passer d'un tableau à un autre.



## Touches sur le contrôleur

Touche	Fonction
	<p>Appuyer une fois : ouvrir le menu principal.</p> <p>Appuyer deux fois : afficher toutes les options de menu du menu principal.</p>
	<p>Ouvrir le menu Média/Radio.</p>
	<p>Ouvrir le menu Communication.</p>
	<p>Appuyer une fois : ouvrir le tableau précédent.</p> <p>Maintenir enfoncé : ouvrir les derniers menus utilisés.</p>
	<p>Ouvrir le menu Options.</p>

## Contrôler sans système de navigation

### Généralités

Les touches permettent d'ouvrir les menus directement. Le contrôleur permet de sélectionner des options de menu et de procéder à des réglages.

### Utilisation

- Tourner par ex. pour basculer entre les options de menu.

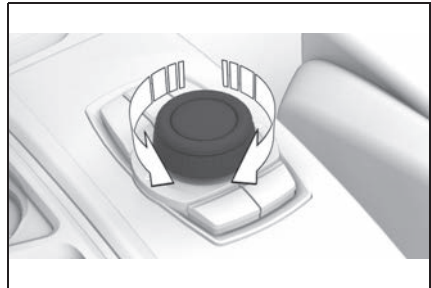



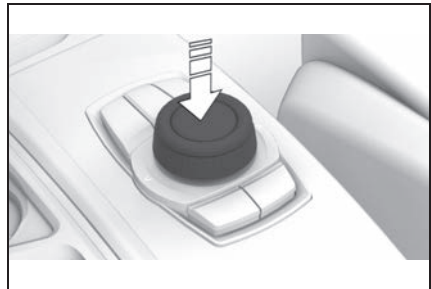

- Appuyer par ex. pour sélectionner une option de menu.

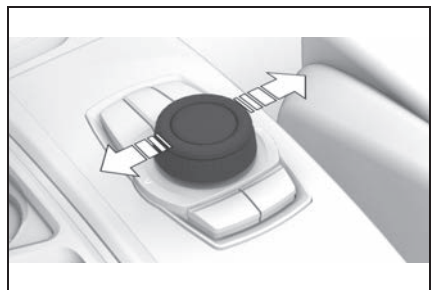

- Basculer dans deux directions, par ex. pour passer d'un tableau à un autre.



## Touches sur le controller

Touche	Fonction
	Appuyer une fois : ouvrir le menu principal. Appuyer deux fois : afficher toutes les options de menu du menu principal.
	Ouvrir le menu Média/Radio.
	Ouvrir le menu Communication.
	Appuyer une fois : ouvrir le tableau précédent. Maintenir enfoncé : ouvrir les derniers menus utilisés.
	Ouvrir le menu Options.

## Commande par le controller

### Ouverture du menu principal

 Appuyer sur la touche.

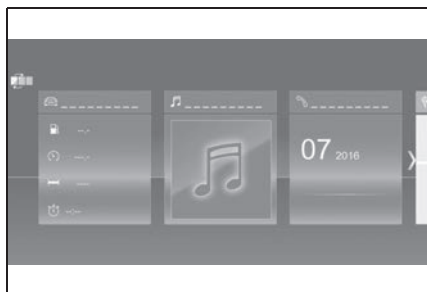

Le menu principal s'affiche.  
Toutes les fonctions de Toyota

Supra Command sont accessibles par le menu principal.

### Adapter le menu principal

1  Appuyer sur la touche deux fois.

Toutes les options de menu du menu principal s'affichent.

2 Sélectionner une option de menu.

3 Pour déplacer l'option de menu sur la position souhaitée, basculer le controller à droite ou à gauche.

### Sélectionner les options de menu

Les options de menu mises en surbrillance peuvent être sélectionnées.

1 Tourner le controller jusqu'à ce que l'option désirée de menu soit marquée.

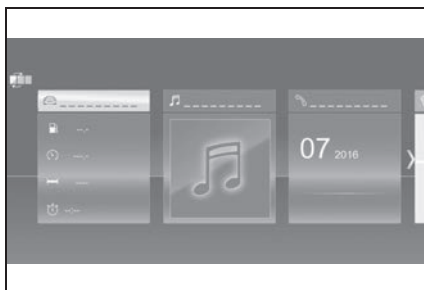

2 Appuyer sur le controller.

### Passage d'un tableau à l'autre

Après la sélection d'une option

de menu, par exemple "Réglages du système", un nouveau tableau s'affiche.

- Basculer le contrôleur à gauche.

Le tableau actuel se ferme et le tableau précédent s'affiche.

-  Appuyer sur la touche.

Le tableau précédent réapparaît.

- Basculer le contrôleur à droite.

Le nouveau tableau s'ouvre.

Une flèche indique que d'autres tableaux peuvent être ouverts.

### Ouverture des menus récemment utilisés

 Maintenir la touche enfoncée.

Les menus utilisés récemment s'affichent.

### Ouverture du menu Options

 Appuyer sur la touche.

Le menu "Options" s'affiche.

Le menu comprend différentes zones :

- Paramètres d'écran, par exemple "Écran partagé".
- Possibilités de commande pour le menu principal sélectionné, par exemple pour "Média/Radio".
- Le cas échéant, autres options de fonctionnement

pour le menu sélectionné, par exemple "Mémoriser station".

### Modification des réglages

Les réglages, comme ceux de la luminosité, peuvent être effectués.

Via Toyota Supra Command :

- 1 "Mon véhicule"
- 2 "Réglages du système"
- 3 "Écrans"
- 4 "Écran de contrôle"
- 5 "Luminosité de nuit"
- 6 Tourner le contrôleur jusqu'à ce que le réglage souhaité soit affiché.
- 7 Appuyer sur le contrôleur.

### Entrée des lettres et des chiffres

#### Saisie

- 1 Tourner le contrôleur : sélectionner une lettre ou un chiffre.
- 2 **OK** : confirmer la saisie.

## Effacer

Symbole	Fonction
←	Appuyer sur le contrôleur : effacer une lettre ou un chiffre.
←	Maintenir le contrôleur enfoncé : effacer toutes les lettres et tous les chiffres.

## Utilisation des listes alphabétiques

Avec les listes alphabétiques contenant plus de 30 entrées, les lettres pour lesquelles il existe une entrée sont affichées à gauche.

- 1 Tourner rapidement le contrôleur vers la gauche ou vers la droite.

Toutes les lettres pour lesquelles il existe une entrée sont affichées à gauche.

- 2 Sélectionner la première lettre de l'entrée souhaitée.

La première entrée de la lettre sélectionnée s'affiche.

## Commande par écran tactile

### Généralités

L'écran de contrôle est équipé d'un écran tactile.

Effleurer l'écran tactile avec les doigts. Ne pas utiliser d'objets.

## Ouverture du menu principal

- 1 Effleurer le symbole.

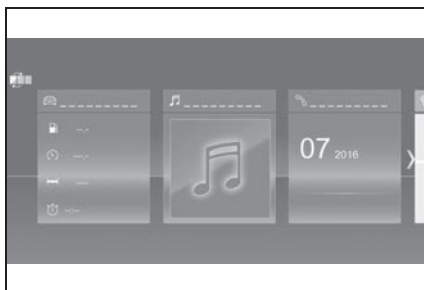

Le menu principal s'affiche.

Toutes les fonctions de Toyota Supra Command sont accessibles par le menu principal.

## Adapter le menu principal

- 1 Effleurer le symbole.
- Toutes les options de menu du menu principal s'affichent.
- 2 Faire glisser l'option de menu sur la position souhaitée à droite ou à gauche.

## Sélectionner les options de menu

Appuyer sur l'option de menu souhaitée.

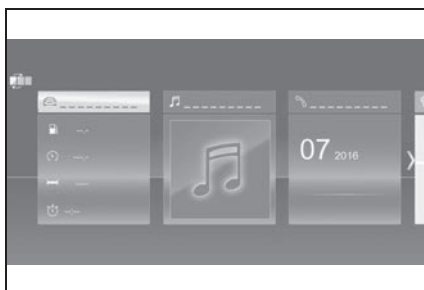

## Contenu dynamique

Le contenu dynamique peut être affiché dans les options de menu. Le contenu des options de menu est mis à jour automatiquement, par exemple le guidage d'itinéraire actif dans le système de navigation. Pour accéder directement au contenu dynamique, appuyer sur la partie inférieure de l'option de menu.

Via Toyota Supra Command :

- 1 "Mon véhicule"
- 2 "Contenus du menu principal"

## Passage d'un tableau à l'autre

Un nouveau tableau s'affiche après la sélection d'une option de menu.

Une flèche indique que d'autres tableaux peuvent être ouverts.

- Glisser vers la gauche.
- Toucher la flèche.

Un nouveau tableau s'ouvre.

## Modification des réglages

Les réglages, par exemple de la luminosité, peuvent être réalisés sur l'écran tactile.

Via Toyota Supra Command :

- 1 "Mon véhicule"
- 2 "Réglages du système"

3 "Écrans"

4 "Écran de contrôle"

5 "Luminosité de nuit"

6 Procéder au réglage désiré :

- Glisser vers la droite ou vers la gauche jusqu'à ce que le réglage souhaité soit affiché.
- -, + Effleurer le symbole.

## Entrée des lettres et des chiffres



### Saisie

- 1  Appuyer sur le symbole dans l'écran tactile.

Un clavier s'affiche sur l'écran de contrôle.

- 2 Saisir des lettres et des chiffres.

### Effacer

Symbole	Fonction
	Courte pression sur le symbole : la lettre ou le chiffre sera effacé.
	Longue pression sur le symbole : toutes les lettres ou chiffres sont effacés.

## Utilisation de la carte de navigation

La carte de la navigation peut être déplacée via l'écran tactile.

Fonction	Utilisation
Agrandir/réduire la carte.	Agrandir ou réduire l'affichage avec les doigts.

## Pavé tactile

### Généralités

Le pavé tactile du contrôler permet de commander certaines fonctions de Toyota Supra Command.

### Sélectionner les fonctions

Via Toyota Supra Command :

- 1 "Mon véhicule"
- 2 "Réglages du système"
- 3 "Pavé tactile"
- 4 Sélectionner le réglage désiré :
  - "Saisie caractères" : saisir les lettres d'imprimerie et les chiffres.
  - "Carte" : commander la carte.
  - "Champs de recherche" : écrire les lettres sans sélection du champ de liste.
  - "Confirmation sonore" : les lettres et les chiffres entrés sont prononcés.

### Entrée des lettres et des chiffres

L'entrée des lettres nécessite au début un peu d'entraînement.

En les entrant, veuillez observer les instructions suivantes :

- De manière générale, le système distingue les majuscules, minuscules et chiffres. Pour la saisie, il peut être nécessaire d'alterner entre les majuscules et les minuscules, les chiffres et les caractères, voir page 55.
- Entrer les caractères comme ils sont affichés sur l'écran de contrôle.
- Toujours entrer aussi les signes diacritiques correspondants, tels que les accents ou les points, pour que la lettre soit reconnue de façon univoque. Les possibilités d'entrée dépendent de la langue réglée. Le cas échéant, entrer les caractères spéciaux par le contrôler.

### Saisie des caractères spéciaux

Saisie	Utilisation
Effacer un caractère.	Pousser vers la gauche sur le pavé tactile.
Entrée d'un espace.	Pousser vers la droite au milieu du pavé tactile.

Saisie	Utilisation
Saisir un trait d'union.	Pousser vers la droite dans la partie supérieure du pavé tactile.
Saisir un trait de bas de ligne.	Pousser vers la droite dans la partie inférieure du pavé tactile.

### Commande de carte

La carte du système de navigation peut être déplacée par l'intermédiaire du pavé tactile.

Fonction	Utilisation
Déplacer la carte.	Pousser dans la direction correspondante.
Agrandir/réduire la carte.	Rapprocher ou écarter les doigts sur le pavé tactile.
Afficher le menu.	Effleurer une fois.

### Touches de favoris

#### Généralités

Les fonctions de Toyota Supra Command peuvent être enregistrées sur les touches de favoris et ouvertes directement, par exemple stations radio, destinations de la navigation et numéros de téléphone.

Les réglages sont mémorisés pour le profil de conducteur actuellement utilisé.

#### Mémorisation de la fonction

- 1 Sélectionner la fonction via Toyota Supra Command.
- 2 **1... 8** Maintenir la touche souhaitée enfoncée jusqu'à ce qu'un signal retentisse.

#### Exécution de la fonction

- 1... 8 Appuyer sur la touche.

La fonction est exécutée immédiatement. Cela signifie, par exemple lors de la sélection d'un numéro de téléphone, que la communication est établie immédiatement.

#### Affichage de l'assignation des touches

Effleurer la touche avec le doigt. Ne pas porter de gants et ne pas utiliser d'objets.

L'affectation des touches s'affiche sur le bord supérieur de l'écran.

#### Effacement de la programmation des touches

- 1 Appuyer simultanément sur les touches 1 et 8 et les

maintenir enfoncées pendant environ 5 secondes.

2 "OK"

## Système de commandes vocales

### Équipement du véhicule

Ce chapitre comprend tous les équipements de série, spécifiques à un pays et en option, proposés pour cette série de modèles. C'est pourquoi, les équipements indisponibles dans un véhicule en raison des options choisies ou de la version de pays, sont également décrits. Ceci s'applique également aux fonctions et systèmes de sécurité. L'utilisation des fonctions et systèmes correspondants implique le respect des lois et des règlements en vigueur.

### Principe

Le système de commandes vocales permet d'exécuter la majorité des fonctions affichées sur l'écran de contrôle en donnant des commandes à voix haute. Lors de l'entrée, le système assiste l'utilisateur par des messages parlés.

### Généralités

- Les fonctions, utilisables uniquement lorsque le véhicule est à l'arrêt, sont utilisables à partir du système de commandes vocales uniquement de manière limitée.

- Le système utilise un microphone spécial situé du côté conducteur.
- ›...‹ désigne des commandes pour le système de commandes vocales dans la notice d'utilisation.

## Conditions de fonctionnement

- Une langue prise en charge par le système de commandes vocales doit être configurée via Toyota Supra Command. Réglage de la langue, voir page 64
- Toujours prononcer les commandes dans la langue du système de commandes vocales.

## Entrée vocale des commandes

### Activation du système d'entrée de commandes vocales

- 1  Appuyer sur la touche du volant.
- 2 Attendre le signal sonore.
- 3 Énoncer la commande.



Ce symbole indique que le système de commandes vocales est activé.

Dans certains cas, aucune autre commande n'est possible. Dans

ce cas, actionner la fonction avec Toyota Supra Command .

### Arrêter l'entrée de commandes vocales



Appuyer sur la touche du volant ou ›Annuler‹.

## Commandes possibles

### Généralités

La plupart des options de menu sur l'écran de contrôle peuvent être prononcées comme des commandes.

Les commandes d'autres menus peuvent être prononcées également.

Des entrées de liste, par exemple les entrées du répertoire téléphonique, peuvent également être sélectionnées via l'entrée de commandes vocales. Prononcer les entrées de liste telles qu'elles apparaissent dans la liste correspondante.

### Affichage des commandes possibles

Le texte suivant s'affiche dans la partie supérieure de l'écran de contrôle :

- Certaines des commandes possibles pour le menu actuel.
- Certaines des commandes possibles d'autres menus.

- État de la reconnaissance vocale.
-  La connexion cryptée n'est pas disponible.

### Aide relative au système de commandes vocales

- Pour faire énoncer les commandes vocales possibles :  $\rangle$ Commandes vocales $\langle$ .
- Se faire lire à voix haute les informations relatives au principe de fonctionnement du système de commandes vocales :  $\rangle$ Généralités sur la commande vocale $\langle$ .
- Faire annoncer l'aide pour le menu actuel :  $\rangle$ Aide $\langle$ .

### Informations pour appels de détresse

Ne pas utiliser le système de commandes vocales pour lancer une demande d'aide d'urgence. Le stress peut avoir une influence sur la voix et la tonalité. Cela risque de retarder inutilement l'établissement d'une communication téléphonique.

Au lieu de cela, utiliser la touche SOS, voir page 341, située à proximité du rétroviseur intérieur.

## Réglage

### Réglage de la langue

La langue de l'entrée de commandes vocales et les annonces du système sont réglables.

Via Toyota Supra Command :

- 1 "Mon véhicule"
- 2 "Réglages du système"
- 3 Le cas échéant, "Langue"
- 4 "Langue:"
- 5 Sélectionner la langue désirée.

### Réglage du dialogue vocal

Vous pouvez régler si le système utilise le dialogue standard ou une variante abrégée.

Dans le cas de la variante abrégée du dialogue vocal, les messages parlés du système sont reproduits de manière raccourcie.

Via Toyota Supra Command :

- 1 "Mon véhicule"
- 2 "Réglages du système"
- 3 "Langue"
- 4 "Mode vocal:"
- 5 Sélectionner le réglage désiré.

### Parler pendant le message vocal

Il est possible de répondre pendant une question posée par le système de commandes vocales. La fonction peut être désactivée, dans le cas où les questions du système s'interrompent souvent de manière indésirable, par exemple en raison de bruits de fond ou de voix.

Via Toyota Supra Command :

- 1 "Mon véhicule"
- 2 "Réglages du système"
- 3 "Langue"
- 4 "Parler pendant le message vocal"

### Reconnaissance vocale en ligne

Le traitement vocal en ligne permet d'utiliser la fonction dictaphone, de saisir aisément la destination et améliore la qualité de la reconnaissance vocale. Pour l'utilisation, les données sont transmises via une connexion cryptée à un prestataire de services et y sont stockées localement.

Via Toyota Supra Command :

- 1 "Mon véhicule"
- 2 "Réglages du système"
- 3 "Langue"
- 4 "Reconnaiss. vocale via serveur"

### Adaptation du volume sonore

Tourner le bouton de volume pendant une annonce vocale jusqu'à l'obtention du volume souhaité.

- Le volume sonore est conservé, même si vous modifiez le volume sonore d'autres sources audio.
- Le volume sonore est mémorisé pour le profil de conducteur actuellement utilisé.

### Limites du système

- Certains bruits peuvent être détectés et éventuellement entraîner des problèmes. Maintenir fermées les portes, les vitres et la capote.
- Le système peut être perturbé par les bruits du passager avant ou de la banquette arrière. Éviter les bruits parasites dans le véhicule pendant que vous parlez.
- Les dialectes très marqués peuvent entraîner des problèmes de reconnaissance vocale. Parler fort et clairement.

### Utilisation d'un smartphone via l'entrée de commandes vocales

Un smartphone connecté au véhicule peut être utilisé via

l'entrée de commandes vocales.

Pour cela, activer la commande vocale sur le smartphone.

- 1 Maintenir la touche  enfoncée sur le volant pendant 3 secondes environ.

La commande vocale du smartphone est activée.

- 2 Relâcher la touche .

Si la fonction a été activée correctement, une confirmation s'affiche sur l'écran de contrôle.

Si la commande vocale n'a pas pu être activée, la liste des appareils Bluetooth s'affiche sur l'écran de contrôle.

## Réglages généraux

### Équipement du véhicule

Ce chapitre comprend tous les équipements de série, spécifiques à un pays et en option, proposés pour cette série de modèles. C'est pourquoi, les équipements indisponibles dans un véhicule en raison des options choisies ou de la version de pays, sont également décrits. Ceci s'applique également aux fonctions et systèmes de sécurité. L'utilisation des fonctions et systèmes correspondants implique le respect des lois et des règlements en vigueur.

## Langue

### Réglage de la langue

Via Toyota Supra Command :

- 1 "Mon véhicule"
- 2 "Réglages du système"
- 3 Le cas échéant, "Langue"
- 4 "Langue:"
- 5 Sélectionner le réglage désiré.

Le réglage est mémorisé pour le profil de conducteur actuellement utilisé.

### Réglage du dialogue vocal

Dialogue vocal pour le système

de commandes vocales, voir page 62.

## Heure

### Régler le fuseau horaire

Via Toyota Supra Command :

- 1 "Mon véhicule"
- 2 "Réglages du système"
- 3 "Date et heure"
- 4 "Fuseau horaire:"
- 5 Sélectionner le réglage désiré.

Le réglage est mémorisé pour le profil de conducteur actuellement utilisé.

### Réglage de l'heure

Via Toyota Supra Command :

- 1 "Mon véhicule"
- 2 "Réglages du système"
- 3 "Date et heure"
- 4 "Heure"
- 5 Tourner le contrôleur jusqu'à l'affichage des heures désirées.
- 6 Appuyer sur le contrôleur.
- 7 Tourner le contrôleur jusqu'à l'affichage des minutes désirées.
- 8 Appuyer sur le contrôleur.

### Réglage du format de l'heure

Via Toyota Supra Command :

- 1 "Mon véhicule"
- 2 "Réglages du système"
- 3 "Date et heure"
- 4 "Affichage 12/24:"
- 5 Sélectionner le réglage désiré.

Le réglage est mémorisé pour le profil de conducteur actuellement utilisé.

### Réglage de l'heure automatique

Selon l'équipement, l'heure, la date et, si nécessaire, le fuseau horaire sont automatiquement actualisés.

Via Toyota Supra Command :

- 1 "Mon véhicule"
- 2 "Réglages du système"
- 3 "Date et heure"
- 4 "Réglage de l'heure automatique"

Le réglage est mémorisé pour le profil de conducteur actuellement utilisé.

## Date

### Réglage de la date

Via Toyota Supra Command :

- 1 "Mon véhicule"

- 2 "Réglages du système"
- 3 "Date et heure"
- 4 "Date:"
- 5 Tourner le contrôleur jusqu'à l'affichage du jour désiré.
- 6 Appuyer sur le contrôleur.
- 7 Régler le mois et l'année.

### Réglage du format de la date

Via Toyota Supra Command :

- 1 "Mon véhicule"
- 2 "Réglages du système"
- 3 "Date et heure"
- 4 "Format date:"
- 5 Sélectionner le réglage désiré.

Le réglage est mémorisé pour le profil de conducteur actuellement utilisé.

### Réglage des unités de mesure

Selon la version de pays, il est possible de régler les unités de mesure pour différentes valeurs, par exemple consommation, distances et température.

Via Toyota Supra Command :

- 1 "Mon véhicule"
- 2 "Réglages du système"
- 3 "Unités"
- 4 Sélectionner l'option de menu souhaitée.

- 5 Sélectionner le réglage désiré.

Le réglage est mémorisé pour le profil de conducteur actuellement utilisé.

### Activation/désactivation de l'affichage de la position momentanée du véhicule

#### Principe

Si la localisation du véhicule a été activée, la position actuelle du véhicule peut s'afficher dans l'appli Toyota Supra.

#### Activation et désactivation

Via Toyota Supra Command :

- 1 "Mon véhicule"
- 2 "Réglages véhicule"
- 3 "Géolocalisation véhicule"
- 4 "Géolocalisation véhicule"

### Activation/désactivation de la fenêtre de remarque

Pour certaines fonctions, une fenêtre de remarque est affichée automatiquement sur l'écran de contrôle. Certaines de ces fenêtres de remarque peuvent être activées ou désactivées.

Via Toyota Supra Command :

- 1 "Mon véhicule"

- 2 "Réglages du système"
- 3 "Fenêtres contextuelles"
- 4 Sélectionner le réglage désiré.

Le réglage est mémorisé pour le profil de conducteur actuellement utilisé.

## Écran de contrôle

### Luminosité

Via Toyota Supra Command :

- 1 "Mon véhicule"
- 2 "Réglages du système"
- 3 "Écrans"
- 4 "Écran de contrôle"
- 5 "Luminosité de nuit"
- 6 Tourner le contrôleur jusqu'à l'obtention de la luminosité désirée.
- 7 Appuyer sur le contrôleur.

Le réglage est mémorisé pour le profil de conducteur actuellement utilisé.

Selon l'éclairage ambiant, le réglage de la luminosité peut ne pas être directement reconnaissable.

### Sélection du contenu du menu principal

Pour certaines options de menu du menu principal, le contenu affiché peut être sélectionné.

- 1  Appuyer sur la touche.
- 2 "Contenus du menu principal"
- 3 Sélectionner le menu et le contenu souhaités.

Le réglage est mémorisé pour le profil de conducteur actuellement utilisé.

## Messages

### Principe

Le menu indique, de manière centralisée, sous forme de liste tous les messages reçus dans le véhicule.

### Généralités

Les messages suivants peuvent être affichés :

- Messages d'informations routières.
- Messages du véhicule.
- Messages de communication, par exemple courriels, textos ou rappels.
- Messages de service.

Les messages sont également affichés dans le champ de statut.

### Ouverture des messages

Via Toyota Supra Command :

- 1 "Notifications"

2 Sélectionner le message souhaité.

Le menu associé est ouvert et le message affiché.

4 Sélectionner le réglage désiré.

### Suppression des messages

Tous les messages de la liste qui ne sont pas des messages de véhicule peuvent être effacés. Les messages du véhicule restent conservés tant qu'ils sont importants.

Via Toyota Supra Command :

1 "Notifications"

2 Sélectionner le message souhaité.

3  Appuyer sur la touche.

4 "Effacer cette notification" ou "Effacer toutes les notifications"

### Réglage

Les réglages suivants peuvent être effectués :

- Sélectionner les applications dont les messages sont autorisés.
- Trier les messages par date ou ordre de priorité.

Via Toyota Supra Command :

1 "Mon véhicule"

2 "Réglages du système"

3 "Notifications"

## Réglages personnels

### Équipement du véhicule

Ce chapitre comprend tous les équipements de série, spécifiques à un pays et en option, proposés pour cette série de modèles. C'est pourquoi, les équipements indisponibles dans un véhicule, par exemple, en raison des options choisies ou de la version de pays, sont également décrits. Ceci s'applique également aux fonctions et systèmes de sécurité. L'utilisation des fonctions et systèmes correspondants implique le respect des lois et des règlements en vigueur.

### Protection des données

#### Transfert de données

##### Principe

Le véhicule propose différentes fonctions dont l'utilisation requiert un transfert de données à Toyota ou à un prestataire de services. Pour certaines fonctions, le transfert de données peut être désactivé.

##### Généralités

La fonction correspondante ne peut pas être utilisée lorsque le

transfert de données est désactivé.

Procéder aux réglages uniquement à l'arrêt.

#### Activation et désactivation

Suivre les instructions affichées sur l'écran de contrôle.

Via Toyota Supra Command :

- 1 "Mon véhicule"
- 2 "Réglages du système"
- 3 "Protection des données"
- 4 Sélectionner le réglage désiré.

#### Supprimer les données personnelles enregistrées dans le véhicule

##### Principe

En fonction de l'utilisation, le véhicule enregistre des données personnelles telles que les stations radio mémorisées par exemple. Ces données personnelles peuvent être supprimées définitivement via Toyota Supra Command.

##### Généralités

Selon l'équipement, les données suivantes peuvent être supprimées :

- Réglages du profil de conducteur.
- Les stations radio mémori-

sées.

- Les touches de favoris mémorisées.
- Données concernant les voyages et l'ordinateur de bord.
- Disque dur pour musique.
- Navigation, par exemple les destinations mémorisées.
- Répertoire téléphonique.
- Données en ligne comme les favoris et les cookies par exemple.
- Données Office, par exemple notes vocales.
- Comptes utilisateurs.

La suppression des données peut durer au total jusqu'à 15 minutes.

### Conditions de fonctionnement

Les données ne peuvent être modifiées qu'à l'arrêt.

### Suppression des données

Tenir compte et suivre les instructions sur l'écran de contrôle.

Via Toyota Supra Command :

- 1 "Mon véhicule"
- 2 "Réglages du système"
- 3 "Protection des données"
- 4 "Effacer données personnelles"
- 5 "Effacer données personnelles"

6 "OK"

7 Sortir du véhicule et le verrouiller.

Le processus de suppression dure 15 minutes.

Si toutes les données ne sont pas supprimées, répéter le processus de suppression.

### Annulation de la suppression

Activer l'état de marche pour annuler la suppression des données.

## Profils de conducteur

### Principe

Dans les profils conducteur, des réglages individuels pour plusieurs conducteurs peuvent être mémorisés et rappelés si nécessaire.

### Généralités

Trois profils conducteur sont fournis, dans lesquels des réglages personnels du véhicule peuvent être mémorisés. Un de ces profils conducteur est attribué à chaque télécommande.

Lorsque le véhicule est déverrouillé avec une télécommande, le profil conducteur personnel associé est activé. Les réglages mémorisés dans le profil

conducteur sont automatiquement appliqués.

Si plusieurs conducteurs utilisent chacun leur propre télécommande, le véhicule s'adapte à leurs réglages personnels lorsqu'il est déverrouillé. Ces réglages sont également rétablis si le véhicule a été utilisé entretemps par une personne utilisant une autre télécommande.

Les modifications apportées aux réglages sont automatiquement mémorisées dans le profil conducteur actuellement utilisé.

Si un autre profil conducteur est sélectionné via Toyota Supra Command, les réglages qui y sont mémorisés sont automatiquement appliqués. Le nouveau profil conducteur est associé à la clé du véhicule actuellement utilisée.

Un profil invité supplémentaire qui n'est associé à aucune clé du véhicule est disponible. Il peut être utilisé pour effectuer des réglages sur le véhicule sans modifier les profils conducteur personnels.

### Conditions de fonctionnement

Pour que le système puisse identifier le profil conducteur associé à un conducteur spécifique, la télécommande détec-

tée doit être clairement assignée au conducteur.

Tel est le cas lorsque :

- Le conducteur est uniquement en possession de sa propre télécommande.
- Le conducteur déverrouille le véhicule.
- Le conducteur entre dans le véhicule par la porte conducteur.

### Profil conducteur actif

Après activation de l'écran de contrôle, le nom du profil conducteur actif s'affiche.

Sélectionner le profils conducteur, voir page 72.

Dès que le moteur démarre ou qu'une touche est actionnée, le dernier affichage sélectionné s'affiche sur l'écran de contrôle.

Pour quitter l'écran d'accueil via Toyota Supra Command : "OK"

### Réglage

Les réglages des systèmes et fonctions suivants sont mémorisés dans le profil conducteur actif. Les réglages pouvant être mémorisés dépendent du pays et de l'équipement.

- Verrouillage et déverrouillage.
- Éclairage.
- Climatisation.
- Radio.
- Combiné d'instruments.

- Touches de favoris programmables.
- Volumes, tonalité.
- Écran de contrôle.
- TV.
- Capteurs d'aide au stationnement.
- Caméra de recul.
- Affichage tête haute.
- Commande de mode Sport.
- Position de siège, position des rétroviseurs extérieurs.

Les deux positions réglées via la mémoire de siège et la dernière position réglée sont mémorisées.

- Toyota Supra Safety.

## Gestion des profils

### Sélectionner le profil de conducteur

Quelle que soit la télécommande actuellement utilisée, il est possible d'activer un profil conducteur différent. Les réglages personnels du véhicule peuvent ainsi être rappelés, même si le véhicule n'a pas été déverrouillé avec la télécommande personnelle du conducteur.

Via Toyota Supra Command :

- 1 "Mon véhicule"
- 2 "Profils conducteur"
- 3 Sélectionner le profil de conducteur.
- 4 "OK"

- Les réglages mémorisés dans le profil de conducteur ouvert sont automatiquement appliqués.
- Le profil conducteur ouvert est associé à la télécommande actuellement utilisée.
- Si le profil conducteur a déjà été associé à une autre télécommande, ce profil conducteur s'applique alors aux deux télécommandes.

### Profil visiteur

Le profil invité permet des réglages individuels qui ne sont mémorisés dans aucun des trois profils conducteur personnels.

Via Toyota Supra Command :

- 1 "Mon véhicule"
- 2 "Profils conducteur"
- 3 "Démarrer sans profil"
- 4 "OK"

Le profil visiteur ne peut pas être renommé. Il n'est pas associé à la télécommande actuellement utilisée.

### Renommer un profil de conducteur

Pour éviter de confondre les profils conducteur, il est possible d'attribuer un nom personnel au profil conducteur actif.

Via Toyota Supra Command :

- 1 "Mon véhicule"

- 2 "Profils conducteur"
- 3 Sélectionner le profil de conducteur.
- ⚙ Le profil conducteur marqué de ce symbole peut être renommé.
- 4 "Modifier nom du profil conducteur"
- 5 Entrer un nom de profil.
- 6 **OK** Sélectionner le symbole.

### Réinitialiser un profil conducteur

Les réglages par défaut du profil conducteur actif sont rétablis.

Via Toyota Supra Command :

- 1 "Mon véhicule"
- 2 "Profils conducteur"
- 3 Sélectionner le profil de conducteur.

⚙ Le profil conducteur marqué de ce symbole peut être réinitialisé.

- 4 "Réinitialiser le profil conducteur"
- 5 "OK"

### Exporter des profils conducteur

La plupart des réglages du profil conducteur actif peuvent être exportés.

Un export peut être utile pour mémoriser et appeler des réglages personnels, par exemple avant d'amener le véhi-

cule dans un atelier. Les profils conducteur mémorisés peuvent être transférés dans un autre véhicule.

Via Toyota Supra Command :

- 1 "Mon véhicule"
- 2 "Profils conducteur"
- 3 Sélectionner le profil de conducteur.

⚙ Le profil conducteur marqué de ce symbole peut être exporté.

- 4 "Exporter profil conducteur"
- 5 Sélectionner un support mémoire pour exporter le profil conducteur.
  - "Appareil USB"

Le cas échéant, sélectionner un support mémoire USB, voir page 78.

### Importer des profils conducteur

Les réglages existants du profil conducteur actif sont remplacés par les réglages du profil conducteur importé.

Via Toyota Supra Command :

- 1 "Mon véhicule"
- 2 "Profils conducteur"
- 3 Sélectionner le profil conducteur à remplacer.

⚙ Le profil conducteur marqué de ce symbole peut être remplacé.

- 4 "Importer profil conducteur"

- 5 Sélectionner un support mémoire pour importer le profil conducteur.
- Support mémoire USB : "Appareil USB"

Le cas échéant, sélectionner un support mémoire USB.

- 6 Sélectionner le profil conducteur à importer.

### Limites du système

Dans les cas suivants, il n'est pas toujours possible d'associer clairement la télécommande et le conducteur.

- Le passager déverrouille le véhicule avec sa télécommande, mais une autre personne conduit.
- Le conducteur a déverrouillé le véhicule via le système de clé intelligente alors qu'il avait plusieurs télécommandes avec soi.
- Si une autre personne conduit sans que le véhicule ait été verrouillé et déverrouillé.
- Plusieurs télécommandes se trouvent à l'extérieur du véhicule.

## Connexions

### Équipement du véhicule

Ce chapitre comprend tous les équipements de série, spécifiques à un pays et en option, proposés pour cette série de modèles. C'est pourquoi, les équipements indisponibles dans un véhicule, par exemple, en raison des options choisies ou de la version de pays, sont également décrits. Ceci s'applique également aux fonctions et systèmes de sécurité. L'utilisation des fonctions et systèmes correspondants implique le respect des lois et des règlements en vigueur.

### Principe

Plusieurs types de connexion permettant l'utilisation d'appareils mobiles dans le véhicule sont disponibles. Le type de connexion à sélectionner dépend de l'appareil mobile et de la fonction souhaitée.

### Généralités

L'aperçu suivant présente les fonctions possibles et les types de connexion adaptés. L'étendue des fonctions dépend de l'appareil mobile.

Fonction	Type de connexion
Téléphoner avec le kit mains libres.	Bluetooth.
Utiliser les fonctions du téléphone avec Toyota Supra Command.	
Utilisation des fonctions Office du smartphone.	
Lire la musique du smartphone ou du lecteur audio.	Bluetooth ou USB.
Utiliser les applications compatibles avec Toyota Supra Command.	Bluetooth ou USB.
Support mémoire USB :	USB.
Exporter et importer des profils conducteur.	
Exporter et importer des trajets mémorisés.	
Lecture de musique.	
Lire les vidéos du smartphone ou de l'appareil USB.	USB.
Actionner l'appli Apple CarPlay via Toyota Supra Command et via la commande vocale.	Bluetooth et WiFi.
Screen Mirroring : Afficher l'écran du smartphone sur l'écran de contrôle.	WiFi

Un jumelage une fois pour toutes avec le véhicule est nécessaire pour les types de connexion suivants :

- Bluetooth.
- Apple CarPlay.
- Screen Mirroring.

Les appareils jumelés sont ensuite automatiquement reconnus et connectés au véhicule.

### Consignes de sécurité



#### AVERTISSEMENT

La commande des systèmes d'information intégrés et des appareils de communication pendant la conduite risque de détourner l'attention du conducteur. Il est possible de perdre le contrôle du véhicule. Risque d'accident. Utiliser les systèmes et appareils uniquement lorsque la situation le permet. Le cas échéant, s'arrêter et utiliser les systèmes et appareils lorsque le véhicule est à l'arrêt.

### Connexion Bluetooth

#### Conditions de fonctionnement

- Appareil compatible avec l'interface Bluetooth.
- La télécommande se trouve dans le véhicule.
- L'appareil est prêt à fonctionner.
- Bluetooth activé sur l'appareil et dans le véhicule, voir page 76.

- Le cas échéant, un pré-réglage du Bluetooth est nécessaire sur l'appareil, par exemple la visibilité ; voir la notice d'utilisation de l'appareil.

### Activation du Bluetooth

Via Toyota Supra Command :

- 1 "Mon véhicule"
- 2 "Réglages du système"
- 3 "Appareils mobiles"
- 4 "Réglages"
- 5 "Bluetooth®"

### Activation et désactivation des fonctions du téléphone

Pour pouvoir utiliser toutes les fonctions prises en charge d'un téléphone portable, les fonctions suivantes doivent être activées avant le jumelage du téléphone portable avec le véhicule.

Via Toyota Supra Command :

- 1 "Mon véhicule"
- 2 "Réglages du système"
- 3 "Appareils mobiles"
- 4 "Réglages"
- 5 Sélectionner le réglage désiré :
  - "Office"

Activer la fonction pour transférer des messages courts, des e-mails, des calendriers, des tâches, des remarques, et des rappels au véhi-

cule. Le transfert de toutes les données au véhicule peut occasionner des frais.





- "Images de contact"

Activer la fonction pour afficher les photos des contacts.

- 6 Basculer le contrôleur à gauche.

### Jumelage d'un appareil mobile au véhicule

Via Toyota Supra Command :

- 1 "Mon véhicule"
- 2 "Réglages du système"
- 3 "Appareils mobiles"
- 4 "Connecter nouvel appareil"
- 5 Sélectionner les fonctions :
  -  "Téléphone"
  -  "Bluetooth® audio"
  - "Applications"
  -  "Apple CarPlay"
  -  "Screen Mirroring"

Le nom Bluetooth du véhicule s'affiche sur l'écran de contrôle.

- 6 Rechercher sur l'appareil les appareils Bluetooth dans les environs.

Le nom Bluetooth du véhicule s'affiche sur l'écran de l'appareil mobile.

Sélectionner le nom Bluetooth du véhicule.

- 7 Selon l'appareil mobile, un code d'accès est affiché ou le code d'accès doit être saisi sur l'appareil.
  - Comparer le code d'accès sur l'écran de contrôle avec celui

affiché sur l'écran de l'appareil.

Confirmer le numéro de contrôle sur l'appareil et sur l'écran de contrôle.

- Entrer le même numéro de contrôle sur l'appareil et via Toyota Supra Command et confirmer.

L'appareil est jumelé et affiché dans la liste des appareils, voir page 81.

### Questions souvent posées

Toutes les conditions préalables sont remplies et toutes les étapes nécessaires ont été accomplies dans la chronologie prescrite. Malgré tout, l'appareil mobile ne fonctionne pas comme prévu.

Dans ce cas, les explications suivantes peuvent vous aider :

Pourquoi le téléphone portable ne peut-il pas être jumelé ou connecté ?

- Trop d'appareils Bluetooth sont reliés au téléphone portable ou au véhicule.

Dans le véhicule, supprimer la connexion Bluetooth aux autres appareils.

Effacer toutes les connexions Bluetooth connues dans la liste des appareils du téléphone portable et lancer une nouvelle recherche d'appareils.

- Le téléphone portable se trouve-t-il en mode Économie

d'énergie ou sa batterie n'offre-telle plus qu'une courte autonomie.

Charger le téléphone portable.

Pourquoi le téléphone portable ne réagit-il plus ?

- Les applications dans le téléphone portable ne fonctionnent plus.

Éteindre le téléphone portable, puis l'allumer de nouveau.

- La température ambiante est trop élevée ou trop basse pour pouvoir utiliser le téléphone portable.

Ne pas exposer le téléphone portable à des conditions ambiantes extrêmes.

Pourquoi les fonctions du téléphone sont-elles inutilisables avec Toyota Supra Command ?

- Il est possible que le téléphone portable ne soit pas configuré correctement, par exemple en tant qu'appareil audio Bluetooth.

Connecter le téléphone portable avec la fonction téléphone ou téléphone additionnel.

Pourquoi le répertoire téléphonique ne montre-t-il que certaines entrées, aucune entrée ou des entrées incomplètes ?

- La transmission des entrées du répertoire téléphonique n'est pas encore terminée.
- Le cas échéant, seules les entrées du répertoire téléphonique du téléphone portable

ou de la carte SIM sont transmises.

- Le cas échéant, les entrées dans le répertoire téléphonique comportant des caractères spéciaux ne peuvent pas être affichées.
- Le cas échéant, les contacts issus des réseaux sociaux ne peuvent pas être transmis.
- Le nombre d'entrées de répertoire téléphonique à mémoriser est trop élevé.
- Volume de données du contact trop grand, par exemple en raison d'informations enregistrées comme des notes.

Réduire le volume de données du contact.

- Un téléphone portable peut être connecté uniquement comme source audio ou comme téléphone.

Configurer le téléphone portable et le connecter avec la fonction téléphone ou téléphone additionnel.

Comment améliorer la qualité de la communication téléphonique ?

- Régler la puissance du signal Bluetooth sur le téléphone portable, selon le téléphone portable.
- Placer le téléphone portable dans la base Wireless Charging.
- Régler séparément dans les réglages sonores le volume du microphone et du

haut-parleur.

Si tous les points de la liste ont été vérifiés sans que la fonction désirée puisse être exécutée, contacter le concessionnaire Toyota.

## Connexion USB

### Généralités

Les appareils mobiles à connexion USB se raccordent au port USB.

- Téléphones portables.
- Appareils audio, par exemple lecteurs MP3.
- Supports USB.

Les systèmes de données conventionnels sont pris en charge. Les formats recommandés sont FAT32 et exFAT.

Un appareil USB raccordé est alimenté en énergie via l'interface USB, si l'appareil prend en charge cette fonction. Respecter le courant de charge maximum de l'interface USB.

Les utilisations suivantes sont possibles sur les interfaces USB avec transfert de données :

- Exporter et importer des profils conducteur, voir page 70.
- Lire des fichiers musicaux via l'audio USB.
- Lire des vidéos via la vidéo USB.

Lors du branchement, respecter les consignes suivantes :

- Ne pas forcer pour introduire la fiche dans l'interface USB.
- Utiliser un câble adaptateur flexible.
- Protéger l'appareil USB des dommages mécaniques.
- En raison du grand nombre d'appareils USB disponibles sur le marché, la commande par l'intermédiaire du véhicule ne peut pas être assurée pour chaque appareil.
- Ne pas exposer les appareils USB à des conditions ambiantes extrêmes, par exemple à de très hautes températures, voir la notice d'utilisation de l'appareil.
- En raison du grand nombre de techniques de compression différentes sur le marché, la lecture correcte des fichiers mémorisés dans l'appareil USB ne peut pas être assurée dans tous les cas.
- Afin d'assurer une transmission optimale des données mémorisées, ne pas recharger un appareil USB via la prise de courant de bord s'il est raccordé à l'interface USB.
- Selon l'utilisation prévue de l'appareil USB, des réglages sont éventuellement nécessaires sur l'appareil USB, voir la notice d'utilisation de l'appareil.

Appareils USB non adéquats :

- Disques durs USB.

- Répartiteurs USB.
- Lecteurs de cartes USB avec plusieurs tiroirs.
- Appareils USB formatés HFS.
- Appareils tels que ventilateurs ou lampes.

### Conditions de fonctionnement

Appareil compatible avec l'interface USB.

### Connexion de l'appareil

L'appareil USB s'affiche dans la liste des appareils, voir page 81.

## Préparation d'Apple CarPlay

### Principe

CarPlay permet d'actionner certaines fonctions d'un iPhone d'Apple compatible via la commande vocale Siri et Toyota Supra Command.

### Conditions de fonctionnement

- iPhone compatible.
- iPhone 5 minimum équipé d'iOS 7.1 minimum.
- Contrat de téléphonie mobile correspondant.
  - Le Bluetooth, le WiFi et la commande vocale Siri sont activés sur le smartphone.

- Réservation du service  
Toyota Supra Connect : Préparation d'Apple CarPlay.

### Activation du Bluetooth et CarPlay

Via Toyota Supra Command :

- 1 "Mon véhicule"
- 2 "Réglages du système"
- 3 "Appareils mobiles"
- 4 "Réglages"
- 5 Sélectionner les réglages suivants :
  - "Bluetooth®"
  - "Apple CarPlay"

### Jumelage de l'iPhone avec CarPlay

Jumeler iPhone au véhicule, voir page 75, via Bluetooth.

Sélectionner la fonction CarPlay : ▶ "Apple CarPlay"

L'iPhone se connecte au véhicule et s'affiche dans la liste des appareils, voir page 81.

### Utilisation

Pour de plus amples informations, voir la "NOTICE D'UTILISATION DU SYSTÈME DE NAVIGATION".

### Questions souvent posées

Toutes les conditions préalables sont remplies et toutes

les étapes nécessaires ont été accomplies dans la chronologie prescrite. Malgré tout, l'appareil mobile ne fonctionne pas comme prévu.

Dans ce cas, les explications suivantes peuvent vous aider :

L'iPhone a déjà été jumelé pour Apple CarPlay. En cas de nouvelle tentative de connexion, CarPlay n'est plus sélectionnable.

- Effacer l'iPhone concerné dans la liste des appareils.
- Sur l'iPhone, effacer le véhicule correspondant dans la liste des véhicules mémorisés sous Bluetooth et sous WiFi.
- Jumeler l'iPhone comme un nouvel appareil.

Si la fonction souhaitée ne peut toujours pas être exécutée malgré les mesures prises : contacter le concessionnaire Toyota.

## Screen Mirroring

### Généralités

Screen Mirroring permet la visualisation de l'écran du smartphone sur l'écran de contrôle.

### Conditions de fonctionnement

- Smartphone compatible à l'interface Screen Mirroring.

- La fonction Screen Mirroring est activée sur le smartphone.
- Le WiFi est activé sur le véhicule.

### Activation du WiFi

Via Toyota Supra Command :

- 1 "Mon véhicule"
- 2 "Réglages du système"
- 3 "Appareils mobiles"
- 4 "Réglages"
- 5 "Vehicle Wi-Fi®"

### Jumelage d'un smartphone avec Screen Mirroring

Via Toyota Supra Command :

- 1 "Mon véhicule"
- 2 "Réglages du système"
- 3 "Appareils mobiles"
- 4 "Connecter nouvel appareil"
- 5  "Screen Mirroring"

Le nom WiFi du véhicule s'affiche sur l'écran de contrôle.

- 6 Sur le smartphone, rechercher les appareils WiFi présents dans l'environnement.

Le nom WiFi du véhicule s'affiche sur l'écran de l'appareil. Sélectionner le nom WiFi du véhicule.

- 7 Confirmer la connexion via Toyota Supra Command.

L'appareil est jumelé et affiché dans la liste des appareils, voir page 81.

## Gérer les appareils mobiles

### Généralités

- Après le premier jumelage, les appareils sont automatiquement reconnus et reconnectés lorsque l'état opérationnel est activé.
- Les données enregistrées sur la carte SIM ou le téléphone ou le téléphone portable sont transférées vers le véhicule après la détection.
- Sur certains appareils, certains réglages particuliers sont nécessaires, par exemple, une autorisation ; voir la notice d'utilisation de l'appareil.







### Affichage de la liste des appareils

Tous les appareils jumelés ou connectés au véhicule sont affichés dans la liste des appareils.

Via Toyota Supra Command :

- 1 "Mon véhicule"
- 2 "Réglages du système"
- 3 "Appareils mobiles"

Un symbole indique pour quelle fonction un appareil est utilisé.

Symbole	Fonction
	"Téléphone"
	"Téléphone additionnel"
	"Bluetooth® audio"
	"Applications"
	"Apple CarPlay"
	"Screen Mirroring"

### Configuration de l'appareil

Des fonctions peuvent être activées et désactivées sur des appareils jumelés ou connectés.

Via Toyota Supra Command :

- 1 "Mon véhicule"
- 2 "Réglages du système"
- 3 "Appareils mobiles"
- 4 Sélectionner l'appareil souhaité.
- 5 Sélectionner le réglage désiré.

Quand une fonction est affectée à un appareil, celle-ci est désactivée si l'appareil est déjà relié et l'appareil est déconnecté.

### Déjumelage de l'appareil

Via Toyota Supra Command :

- 1 "Mon véhicule"
- 2 "Réglages du système"
- 3 "Appareils mobiles"
- 4 Sélectionner un appareil.

### 5 "Déconnecter appareil"

L'appareil reste jumelé et peut de nouveau être connecté, voir page 82.

### Connexion de l'appareil

Un appareil déconnecté peut être reconnecté.

Via Toyota Supra Command :

- 1 "Mon véhicule"
- 2 "Réglages du système"
- 3 "Appareils mobiles"
- 4 Sélectionner l'appareil.
- 5 "Connecter appareil"

Les fonctions affectées avant le déjumelage de l'appareil sont réaffectées à l'appareil lors du prochain jumelage. Les fonctions peuvent être désactivées sur un appareil déjà relié.

### Suppression de l'appareil

Via Toyota Supra Command :

- 1 "Mon véhicule"
- 2 "Réglages du système"
- 3 "Appareils mobiles"
- 4 Sélectionner l'appareil.
- 5 "Effacer appareil"

L'appareil est déjumelé et supprimé de la liste des appareils.

### Permutation du téléphone et du téléphone additionnel

Si deux téléphones portables sont connectés au véhicule, les fonctions du téléphone et du téléphone additionnel peuvent être permutées.

Via Toyota Supra Command :

- 1 "Mon véhicule"
- 2 "Réglages du système"
- 3 "Appareils mobiles"
- 4 "Réglages"
- 5 "Échanger tél./tél. additionnel"

### Supports de la notice d'utilisation

#### Équipement du véhicule

Ce chapitre comprend tous les équipements de série, spécifiques à un pays et en option, proposés pour cette série de modèles. C'est pourquoi, les équipements et les fonctions indisponibles dans un véhicule en raison des options choisies ou de la version de pays, sont également décrits. Ceci s'applique également aux fonctions et systèmes de sécurité. L'utilisation des fonctions et systèmes correspondants implique le respect des lois et des règlements en vigueur.

### Notice d'utilisation imprimée

#### Principe

La notice d'utilisation imprimée comprend tous les équipements de série, spécifiques à un pays et en option proposés pour cette série de modèles.



**4-1. COMMANDES**

Ouverture et fermeture...	<b>86</b>
Sièges, rétroviseurs et volant.....	<b>106</b>
Transport d'enfants en sécurité.....	<b>120</b>
Conduite.....	<b>126</b>
Affichage .....	<b>145</b>
Éclairage .....	<b>167</b>
Sécurité.....	<b>174</b>
Systèmes de régulation de stabilité dynamique ...	<b>212</b>
Assistance du conducteur .....	<b>217</b>
Confort dynamique.....	<b>246</b>
Climatisation .....	<b>247</b>
Équipement intérieur ...	<b>256</b>
Vide-poches .....	<b>266</b>
Compartiment à bagages .....	<b>269</b>

## Ouverture et fermeture

### Équipement du véhicule

Ce chapitre comprend tous les équipements de série, spécifiques à un pays et en option, proposés pour cette série de modèles. C'est pourquoi, les équipements et les fonctions indisponibles dans un véhicule en raison des options choisies ou de la version de pays, sont également décrits. Ceci s'applique également aux fonctions et systèmes de sécurité. L'utilisation des fonctions et systèmes correspondants implique le respect des lois et des règlements en vigueur.

### Télécommande

#### Généralités

Deux télécommandes munies d'une clé sont contenues dans l'équipement fourni.

Chaque télécommande contient une pile interchangeable. Remplacement de la pile, voir page 90.

Selon l'équipement et la version de pays, il est possible de régler les fonctions des touches. Réglages, voir page 99.

Une télécommande peut être associée à un profil de conduc-

teur, voir page 70, avec des réglages personnels.

Pour éviter d'enfermer la télécommande, l'emporter avec soi en quittant le véhicule.

### Consignes de sécurité

#### AVERTISSEMENT

Les personnes ou les animaux à bord du véhicule peuvent verrouiller les portes de l'intérieur et s'enfermer. Dans ce cas, le véhicule ne peut pas être ouvert de l'extérieur. Risque de blessures. Emporter la télécommande afin que le véhicule puisse être ouvert de l'extérieur.

#### AVERTISSEMENT

Sur certaines versions de pays, le déverrouillage depuis l'intérieur réclame des connaissances particulières.

Si des personnes se trouvent longtemps dans le véhicule, elles sont soumises à une très haute température et risquent d'être blessées ou d'être en danger de mort. Ne pas verrouiller le véhicule de l'extérieur lorsque des personnes se trouvent à bord.

#### AVERTISSEMENT

Des enfants ou des animaux laissés sans surveillance peuvent mettre le véhicule en mouvement et se mettre en danger ou les autres usagers, par exemple avec les actions suivantes :

- Action du bouton Start/Stop.
- Desserrage du frein de stationnement.

**AVERTISSEMENT**

- Ouverture et fermeture des portes ou des vitres.
- Placement de la manette de sélection sur la position N.
- Utilisation d'équipements du véhicule.

Risque d'accident ou de blessures. Ne pas laisser des enfants ni des animaux sans surveillance dans le véhicule. Empochez la télécommande et verrouillez le véhicule lorsque vous sortez du véhicule.

**Aperçu**

- 1** Déverrouillage
- 2** Verrouillage
- 3** Déverrouillage du couvercle de coffre
- 4** Appuyer longuement ou trois fois rapidement : mode panique  
Pression courte : éclairage jusqu'au pas de la porte

**Déverrouillage****Généralités**

Le comportement du véhicule

au déverrouillage avec la télécommande dépend des réglages, voir page 99, de déverrouillage et de verrouillage :

- Si seules la porte du conducteur et la trappe du réservoir ou si tous les accès du véhicule sont déverrouillés.
- Si le déverrouillage du véhicule est confirmé par un signal lumineux ou par un signal sonore.
- Si l'éclairage d'accueil, voir page 169, s'allume au déverrouillage.
- Si les rétroviseurs extérieurs se replie et se déploie automatiquement au verrouillage et au déverrouillage.
- Si le siège conducteur est réglé sur la dernière position de siège paramétrée dans le profil conducteur. P.70

**Déverrouillage du véhicule**

Appuyer sur la touche de la télécommande.

Si, en raison des réglages, seules la porte du conducteur et la trappe du réservoir sont déverrouillées, appuyer à nouveau sur la touche de la télécommande pour déverrouiller les autres accès du véhicule.

En outre, les fonctions suivantes sont exécutées :

- Si la télécommande a été associée à un profil de

conducteur, voir page 70, ce profil de conducteur est activé et les réglages qui y sont enregistrés sont appliqués.

- L'éclairage intérieur est allumé, s'il n'a pas été coupé manuellement. Allumage/arrêt manuel de l'éclairage intérieur, voir page 173.
- Avec alarme antivol : L'alarme antivol, voir page , est éteinte.P.101

Après l'ouverture d'une porte avant, le véhicule est prêt à fonctionner, voir page 46.

Les fonctions d'éclairage dépendent, le cas échéant, des conditions de luminosité ambiante.

## Ouverture confort

### Ouverture



Maintenir la touche de la télécommande enfoncée.

Les vitres sont ouvertes tant que la touche de la télécommande est actionnée.

## Verrouillage

### Généralités

Le comportement du véhicule au verrouillage avec la télécommande dépend des réglages, voir page 99, suivants :

- Si le verrouillage du véhicule

est confirmé par un signal lumineux ou par un signal sonore.

- Si les rétroviseurs extérieurs se replient et se déplient automatiquement au verrouillage et au déverrouillage.
- Si au verrouillage, l'éclairage jusqu'au pas de la porte, voir page 170, est activé.

## Verrouillage du véhicule

- 1 Fermer la porte conducteur.
- 2  Appuyer sur la touche de la télécommande.

Les fonctions suivantes sont exécutées :

- Toutes les portes, le couvercle de coffre et la trappe de réservoir sont verrouillés.
- Avec alarme antivol : L'alarme antivol, voir page 101, est allumée.

Si, lors du verrouillage du véhicule, l'état de marche est encore activé, deux coups d'avertisseur sonore retentissent. Dans ce cas, désactiver l'état de marche à l'aide du bouton Start/Stop.

**Avec système de clé intelligente : fermeture confort**

### Consignes de sécurité



#### AVERTISSEMENT

Des parties du corps peuvent être coincées lors de l'utilisation de la fermeture confort. Risque de blessures. Lors de la fermeture confort, veiller à ce que la zone de mouvement soit libre.

### Fermeture



Après le verrouillage, maintenir la touche de la télécommande enfoncée.

À proximité du véhicule, les vitres se ferment tant que la touche de la télécommande est enfoncée.

### Allumer l'éclairage intérieur et l'éclairage extérieur



Le véhicule étant verrouillé, appuyer sur la touche de la télécommande.

La fonction est indisponible dans les 10 premières secondes qui suivent le verrouillage.

- L'éclairage intérieur est allumé, s'il n'a pas été coupé manuellement. Allumage/arrêt manuel de l'éclairage intérieur, voir page 173.
- Selon les réglages, l'éclairage

extérieur, voir page 169, s'active.

Les fonctions d'éclairage dépendent, le cas échéant, des conditions de luminosité ambiante.

### Couvercle de coffre

#### Généralités

Pour éviter d'enfermer la télécommande, ne pas la déposer dans le compartiment à bagages.

Il est possible de régler si les portes sont déverrouillées à l'ouverture du couvercle de coffre avec la télécommande. Réglages, voir page 99.

#### Consignes de sécurité



#### AVERTISSEMENT

Des parties du corps peuvent être coincées lors de la commande du couvercle de coffre. Risque de blessures. Lors de l'ouverture et de la fermeture, veiller à ce que la zone de mouvement du couvercle de coffre soit libre.



#### NOTE

Lors de l'ouverture, le couvercle de coffre se déplace vers l'arrière et vers le haut. Risque de dommages matériels. Lors de l'ouverture et de la fermeture, veiller à ce que la zone de mouvement du couvercle de coffre soit libre.

## Déverrouillage



Appuyer sur la touche de la télécommande pendant environ 1 seconde.

## Mode Panique

En cas de danger, l'alarme antivol peut être déclenchée.



- Appuyer au moins pendant 3 secondes sur la touche de la télécommande.
- Appuyer brièvement trois fois de suite sur la touche de la télécommande.

Coupure de l'alarme : appuyer sur une touche quelconque.

## Allumage de l'éclairage jusqu'au pas de la porte



Appuyer sur la touche de la télécommande pendant environ 1 seconde.

Régler la durée, voir page 170.

## Remplacement de la pile

- 1 Retirer la clé intégrée de la télécommande, voir page 93.
- 2 Placer la clé intégrée sous le couvercle du compartiment de pile, flèche 1, et soulever

le couvercle en faisant levier avec la clé intégrée, flèche 2.

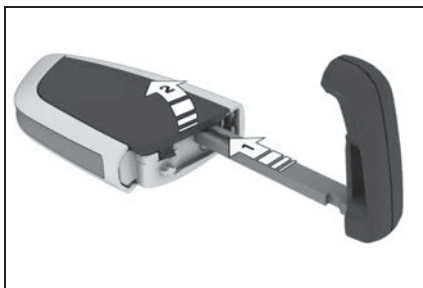

- 3 Pousser la pile avec un objet pointu dans le sens de la flèche et l'extraire en la soulevant.



- 4 Insérer une pile de type CR 2032 avec le pôle plus orienté vers le haut.
- 5 Appuyer sur le couvercle.



Faire éliminer les batteries usagées par un concessionnaire Toyota ou bien la remettre à un centre de collecte des déchets.

## Télécommandes supplémentaires

Des télécommandes supplémentaires sont disponibles auprès d'un concessionnaire Toyota.

## Perte de télécommandes

Si une télécommande a été perdue, elle peut être bloquée et remplacée par un concessionnaire Toyota.

Si la télécommande perdue est associée à un profil de conducteur, voir page 70, il est nécessaire de supprimer l'association à cette télécommande. Par après, il sera possible d'assigner une nouvelle télécommande au profil de conducteur.

## Dysfonctionnement

### Généralités

Un message du véhicule, voir page 146, s'affiche.

La détection de la télécommande par le véhicule peut, entre autres, être gênée par les circonstances suivantes :

- La pile de la télécommande est déchargée. Remplacement de la pile, voir page 90.
- Parasitage de la connexion radio par des relais émetteurs ou toute autre installation présentant une puissance d'émission élevée.
- Blindage de la télécommande par des objets métalliques.

Ne pas transporter la télécommande avec des objets métalliques.

- Parasitage de la connexion radio par des téléphones portables ou tout autre appareil électronique à proximité immédiate de la télécommande.

Ne pas transporter la télécommande avec des appareils électroniques.

- Parasitage de la transmission radio dû à la procédure de recharge d'un appareil mobile, par exemple un téléphone portable.
- La télécommande se trouve à proximité immédiate de la base Wireless Charging.

Déposer la télécommande à un autre endroit.

En cas de dysfonctionnement, le véhicule peut être également verrouillé et déverrouillé de l'extérieur avec la clé intégrée, voir page 92.

### Activation de l'état de marche avec la reconnaissance de secours de la télécommande

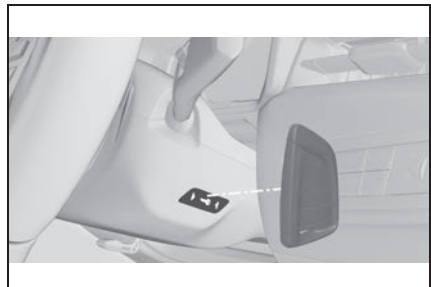

Si la télécommande n'a pas été

détectée, l'état de marche ne peut pas être activé.

Dans ce cas, procéder de la façon suivante :

- 1 Placer la face arrière de la télécommande contre le repère de la colonne de direction. Tenir compte de l'affichage sur le combiné d'instruments.
- 2 Si la télécommande est détectée : Activer l'état de marche dans un délai de 10 secondes.

Si la télécommande n'est pas reconnue, modifier légèrement la position de la télécommande et renouveler la procédure.

### Questions souvent posées

Quelles mesures peuvent être prises pour ouvrir un véhicule si la télécommande a été accidentellement enfermée dans le véhicule ?

- Les Remote Services de l'appli Toyota Supra Connect permettent notamment de verrouiller et de déverrouiller un véhicule.

Pour cela, un contrat Toyota Supra Connect actif est nécessaire et l'appli Toyota Supra Connect doit être installée sur un smartphone.

- Le déverrouillage du véhicule peut être demandé via le service Conciergerie.

Un contrat Toyota Supra Connect est nécessaire.

### Clé intégrée

#### Généralités

La clé intégrée permet de déverrouiller et de verrouiller la porte conducteur sans télécommande.

La clé intégrée convient en outre à la boîte à gants.

#### Consignes de sécurité

#### AVERTISSEMENT

Sur certaines versions de pays, le déverrouillage depuis l'intérieur réclame des connaissances particulières.

Si des personnes se trouvent longtemps dans le véhicule, elles sont soumises à une très haute température et risquent d'être blessées ou d'être en danger de mort. Ne pas verrouiller le véhicule de l'extérieur lorsque des personnes se trouvent à bord.

#### NOTE

La serrure de porte est fixée à la porte. La poignée de porte se laisse actionner. Tirer la poignée de porte lorsque la clé intégrée est enfoncée peut endommager la peinture ou la clé intégrée. Risque de dommages matériels. Retirer la clé intégrée avant de tirer sur la poignée extérieure de porte.

## Démontage

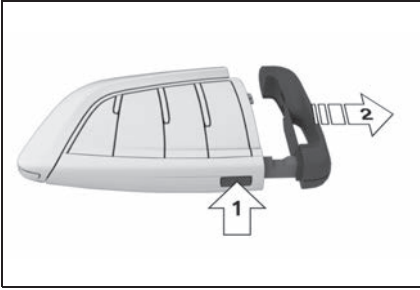

Appuyer sur la touche, flèche **1**, et retirer la clé intégrée, flèche **2**.

## Déverrouiller/verrouiller via la serrure de porte

- 1 Tirer la poignée de porte vers l'extérieur d'une main et la maintenir.

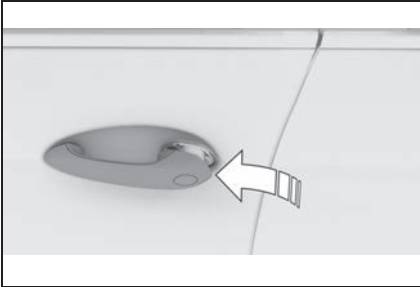

- 2 Passer un doigt de l'autre main par l'arrière sous le cache et pousser vers l'extérieur le cache.

Maintenir avec le pouce pour empêcher le cache de sortir de la

poignée de porte.

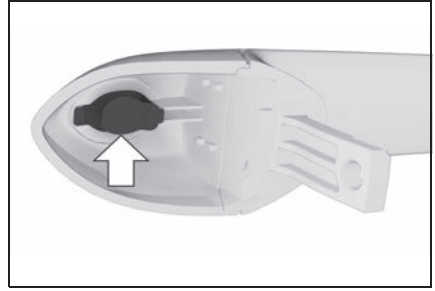

- 3 Retirer le cache.
- 4 Déverrouiller ou verrouiller la serrure de porte à l'aide de la clé intégrée.

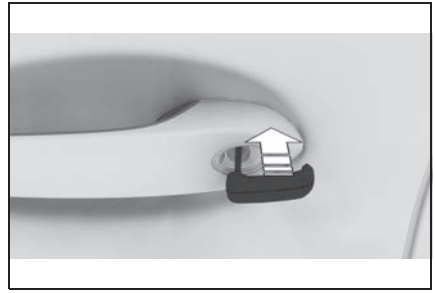

Les autres portes doivent être déverrouillées ou verrouillées de l'intérieur.

## Alarme antivol

L'alarme antivol activée se déclenche à l'ouverture de la porte si la serrure de porte se déverrouille.

L'alarme antivol n'est pas activée lorsque le véhicule est verrouillé avec la clé intégrée.

## Touches pour le verrouillage centralisé

### Généralités

En cas d'accident d'une certaine gravité, le véhicule est déverrouillé automatiquement. Les feux de détresse et l'éclairage intérieur s'allument.

### Aperçu



Touches pour le verrouillage centralisé.

### Verrouillage



Appuyer sur la touche à condition que les portes avant soient fermées.

- La trappe du réservoir reste déverrouillée.
- Lors du verrouillage, l'alarme antivol n'est pas activée.

### Déverrouillage



Appuyer sur la touche.

### Ouverture

-  Appuyer sur la touche pour déverrouiller toutes les portes en même temps.

Tirer la gâchette d'ouverture de porte située au-dessus de l'accoudoir.

- Tirer sur la gâchette d'ouverture de la porte à ouvrir. Les autres portes restent verrouillées.

## Système de clé intelligente

### Principe

L'accès au véhicule est possible sans actionnement de la télécommande.

Il suffit de porter la télécommande sur soi, par exemple dans la poche de son pantalon.

Le véhicule reconnaît automatiquement la télécommande à proximité directe ou dans l'habitacle.

### Généralités

L'accès confort permet les fonctions suivantes :

- Déverrouillage et verrouillage du véhicule avec la poignée de porte.

### Conditions de fonctionnement

- Pour le verrouillage, la télécommande doit se trouver à l'extérieur du véhicule à proximité des portes.
- Un nouveau déverrouillage et verrouillage n'est possible qu'au bout de 2 secondes environ.

### Points importants

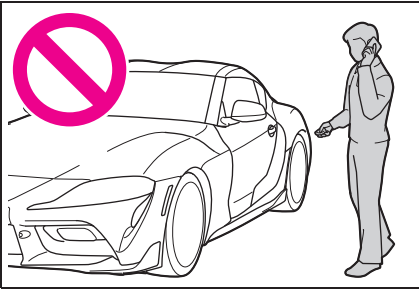

- Le conducteur doit toujours porter la télécommande sur lui et l'emporter lorsqu'il quitte le véhicule.
- En fonction de l'emplacement du véhicule ou des conditions environnantes de propagation des ondes radioélectriques, la télécommande risque peut ne pas fonctionner correctement. Veiller à ne pas transporter la télécommande avec un appareil électronique tel qu'un téléphone mobile ou un ordinateur.
- Veiller à toujours emporter la télécommande en quittant le

véhicule, au cas où la pile de la télécommande est déchargée ou en cas de dysfonctionnement de la télécommande.

### Consignes de sécurité

#### ⚠ AVERTISSEMENT

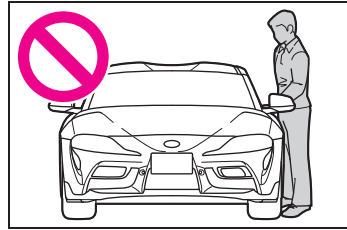

Le véhicule émet des ondes radio dès que le système de clé intelligente est utilisé pour verrouiller ou déverrouiller les portes, ouvrir le couvercle de coffre ou lorsque le contact du moteur est actionné. Par conséquent, ce système risque d'affecter le fonctionnement de stimulateurs cardiaques et de défibrillateurs automatiques implantables.

Les personnes portant des stimulateurs cardiaques ou des défibrillateurs automatiques implantables doivent se tenir éloignés de 22 cm ou plus du véhicule lors de l'ouverture ou de la fermeture d'une porte. Ils doivent également s'abstenir de s'appuyer sur le véhicule ou de regarder par la vitre depuis l'extérieur lorsqu'une porte est ouverte ou fermée.

**AVERTISSEMENT**

Les personnes porteuses d'un dispositif médical électrique autre que des stimulateurs cardiaques, stimulateurs cardiaques pour la thérapie de resynchronisation implantables ou des défibrillateurs automatiques implantables doivent consulter leur médecin ou le fabricant du dispositif pour obtenir des informations concernant son fonctionnement sous l'effet des ondes radio.

### Portée effective (zones dans lesquelles les ondes radioélectriques du système de clé intelligente sont émises)

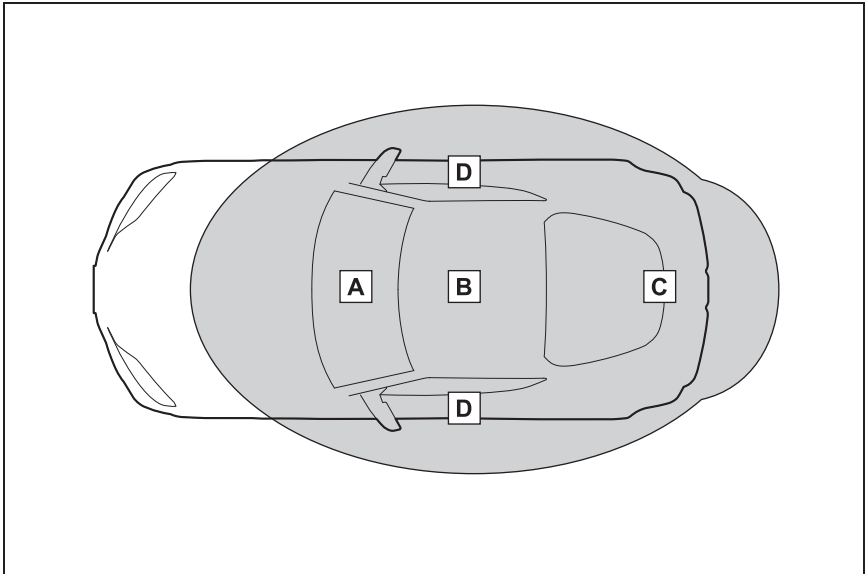

- A** À proximité de l'avant de la console centrale
- B** À proximité de l'arrière de la console centrale
- C** Dans le compartiment à bagages et à proximité du bouclier arrière
- D** À proximité de chaque porte et poignée de porte

### Déverrouillage

#### Généralités

Le comportement du véhicule au déverrouillage avec le système de clé intelligente dépend des réglages, voir page 99, suivants :

- Si le déverrouillage du véhicule est confirmé par un signal lumineux ou par un signal sonore.

- Si l'éclairage d'accueil, voir page 169, s'allume au déverrouillage.
- Si les rétroviseurs extérieurs se replient et se déplient automatiquement au verrouillage et au déverrouillage.

## Déverrouillage du véhicule

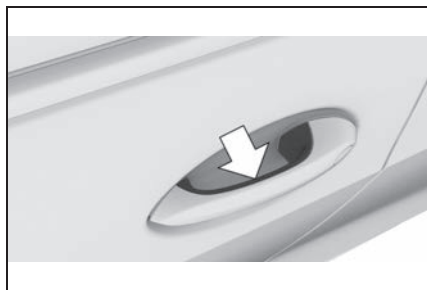

Passer la main entièrement sur la poignée de l'une des portes du véhicule.

## Verrouillage

### Généralités

Le comportement du véhicule au verrouillage avec le système de clé intelligente dépend des réglages, voir page 99, suivants :

- Si le verrouillage du véhicule est confirmé par un signal lumineux ou par un signal sonore.
- Si les rétroviseurs extérieurs se replient et se déplient automatiquement au verrouillage et au déverrouillage.
- Si au verrouillage, l'éclairage jusqu'au pas de la porte, voir page 170, est activé.

## Verrouillage du véhicule

Fermer la porte conducteur.

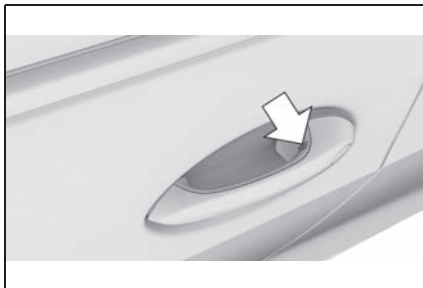

Effleurer du doigt pendant environ 1 seconde la surface nervurée de la poignée d'une porte fermée sans refermer la main sur la poignée.

## Couvercle de coffre

### Généralités

Pour éviter d'enfermer la télécommande, ne pas la déposer dans le compartiment à bagages.

Selon l'équipement et la version de pays, il est possible de déterminer si les portes doivent elles aussi être déverrouillées. Procéder aux réglages, voir page 99.

## Consignes de sécurité

### AVERTISSEMENT

Des parties du corps peuvent être coincées lors de la commande du couvercle de coffre. Risque de blessures. Lors de l'ouverture et de la fermeture, veiller à ce que la zone de mouvement du couvercle de coffre soit libre.

**NOTE**

Lors de l'ouverture, le couvercle de coffre se déplace vers l'arrière et vers le haut. Risque de dommages matériels. Lors de l'ouverture et de la fermeture, veiller à ce que la zone de mouvement du couvercle de coffre soit libre.

**Ouverture et fermeture****Ouverture depuis l'extérieur**

Appuyer sur la touche de la télécommande pendant environ 1 seconde.

Il est possible que les portes se déverrouillent également. Ouverture avec la télécommande, voir page 89.

**Ouverture de l'intérieur**

Actionner la touche dans le compartiment ménagé dans la porte conducteur.

**Fermeture**

Rabattre le couvercle de coffre en le saisissant par les poignées concaves.

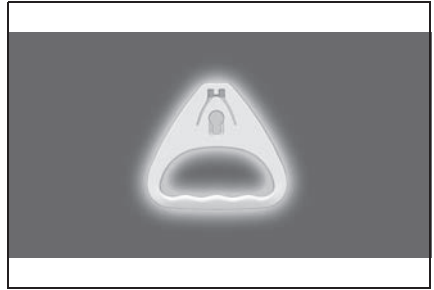
**Déverrouillage de secours du compartiment à bagages**

Tirer la poignée qui se trouve dans le compartiment à bagages.

Le couvercle de coffre est déverrouillé.

**Réglages****Généralités**



Selon l'équipement et la version de pays, différents réglages sont disponibles pour les fonctions de télécommande.

Ces réglages sont mémorisés pour le profil de conducteur actuellement utilisé.

**Déverrouillage****Portes**

Via Toyota Supra Command :

- 1 "Mon véhicule"
- 2 "Réglages véhicule"
- 3 "Portes/clé"

4  "Porte conducteur" ou  "Toutes les portes"

5 Sélectionner le réglage désiré :

- "Seulement porte conducteur"

Seules la porte du conducteur et la trappe du réservoir sont déverrouillées. Une nouvelle pression déverrouille l'ensemble du véhicule.



- "Toutes les portes"

L'ensemble du véhicule est déverrouillé.

### Couvercle de coffre

Selon l'équipement et la version de pays, ce réglage peut ne pas être proposé.

Via Toyota Supra Command :

- 1 "Mon véhicule"
- 2 "Réglages véhicule"
- 3 "Portes/clé"
- 4  "Hayon" ou  "Hayon et porte(s)"
- 5 Sélectionner le réglage désiré :
  - "Hayon"

Le couvercle de coffre s'ouvre.

- "Hayon et porte(s)"

Le couvercle de coffre s'ouvre et les portes se déverrouillent.

### Régler la dernière position du siège et du rétroviseur

Via Toyota Supra Command :

- 1 "Mon véhicule"
- 2 "Profils conducteur"

3 Sélectionner le profil de conducteur.

 Le réglage peut être effectué pour le profil conducteur marqué de ce symbole.

4 "Dernière pos. siège auto."

Lorsque le véhicule est déverrouillé, le siège conducteur et les rétroviseurs extérieurs reprennent la dernière position paramétrée.

La position la plus récente est indépendante des positions mémorisées via la mémoire de siège.

### Signaux de confirmation du véhicule

Via Toyota Supra Command :

- 1 "Mon véhicule"
- 2 "Réglages véhicule"
- 3 "Portes/clé"
- 4 Désactiver ou activer les signaux de validation souhaités :
  - "Clignotement au verrouill./dév."

Le déverrouillage est acquitté par deux clignotements, le verrouillage par un clignotement.

### Verrouillage automatique

Via Toyota Supra Command :

- 1 "Mon véhicule"
- 2 "Réglages véhicule"
- 3 "Portes/clé"

4 Sélectionner le réglage désiré :

- "Verrouillage automatique"

Le système verrouille automatiquement de nouveau le véhicule au bout de quelques instants si aucune porte n'a été ouverte après le déverrouillage.

- "Verrouillage au départ"

Après le départ, le verrouillage centralisé verrouille automatiquement le véhicule.

### Déverrouillage automatique

Via Toyota Supra Command :

- 1 "Mon véhicule"
- 2 "Réglages véhicule"
- 3 "Portes/clé"
- 4 "Déverrouillage à l'arrivée"

Lorsque l'état de marche est terminé par actionnement du bouton Start/Stop, le véhicule verrouillé est déverrouillé automatiquement.

### Rabattre automatiquement les rétroviseurs

Via Toyota Supra Command :

- 1 "Mon véhicule"
- 2 "Réglages véhicule"
- 3 "Portes/clé"
- 4 "Rabattre rétro. lors du verrouill."

Les rétroviseurs extérieurs sont automatiquement rabattus au verrouillage.

### Établissement de l'état de repos après l'ouverture des portes avant

Via Toyota Supra Command :

- 1 "Mon véhicule"
- 2 "Réglages véhicule"
- 3 "Portes/clé"
- 4 "Éteindre véhic. après ouverture"

L'état de repos, voir page 44, est établi dès l'ouverture des portes avant.

### Alarme antivol

#### Généralités

Lorsque le véhicule est verrouillé, l'alarme antivol réagit aux modifications suivantes :

- Ouverture d'une porte, du capot moteur ou du couvercle de coffre.
- Mouvements à l'intérieur de l'habitacle.
- Changement de l'inclinaison du véhicule, par exemple lors de la tentative de vol d'une roue ou de remorquage.
- Coupure de tension de la batterie.
- Utilisation non conforme de la prise de courant du système de diagnostic embarqué OBD.
- Verrouillage du véhicule alors qu'un dispositif est connecté à la prise de courant du sys-

tème de diagnostic embarqué OBD. Pour la prise de courant du système de diagnostic embarqué OBD, voir page 327

L'alarme antivol émet des signaux visuels et acoustiques si les changements suivants se produisent :

- Alarme sonore : Il se peut que l'alarme acoustique soit supprimée selon la réglementation du pays.
- Alarme visuelle : Clignotement des feux de détresse et des phares, si nécessaire.

Ne pas modifier le système pour assurer le fonctionnement du système d'alarme.

### Mise en marche et arrêt

L'alarme antivol est activée ou désactivée lors du déverrouillage et du verrouillage du véhicule par la télécommande ou par l'accès confort.

### Ouverture des portes lorsque l'alarme antivol est activée

L'alarme antivol se déclenche à l'ouverture d'une porte si celle-ci a été déverrouillée par la serrure au moyen de la clé intégrée.

Arrêter l'alarme, voir page 104.

### Ouverture du couvercle de coffre lorsque l'alarme antivol est activée

Le couvercle de coffre peut être ouvert même lorsque l'alarme antivol est activée.

Après la fermeture du couvercle de coffre, il est de nouveau verrouillé et surveillé si les portes sont verrouillées. Les feux de détresse clignotent une fois.

### Mode Panique

En cas de danger, l'alarme antivol peut être déclenchée.

- Appuyer au moins pendant 3 secondes sur la touche de la télécommande.
- Appuyer brièvement trois fois de suite sur la touche de la télécommande.



Coupure de l'alarme : appuyer sur une touche quelconque.

### Témoin sur le rétroviseur intérieur

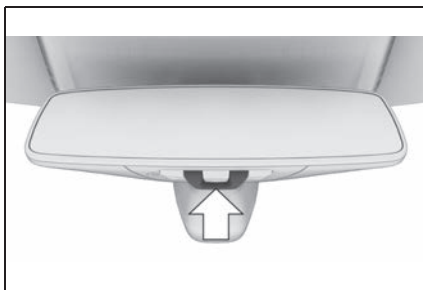

- Le témoin clignote toutes les

2 secondes : L'alarme antivol est activée.

- Le témoin clignote pendant environ 10 secondes avant de clignoter toutes les 2 secondes : La protection de l'habitacle et le capteur d'inclinaison ne sont pas activés, car les portes, le capot moteur ou le couvercle de coffre ne sont pas correctement fermés. Les accès correctement fermés sont protégés.

La protection de l'habitacle et le capteur d'inclinaison sont activés lorsque les accès encore ouverts sont fermés.

- Le témoin s'éteint après le déverrouillage : Il n'y a pas eu de manipulation malintentionnée sur le véhicule.
- Le témoin clignote après le déverrouillage jusqu'à l'activation de l'état de marche, mais pendant environ 5 min. maximum : L'alarme a été déclenchée.

### Capteur d'inclinaison

Le système surveille l'inclinaison du véhicule.

L'alarme antivol réagit par exemple aux tentatives de vol d'une roue ou de remorquage.

### Protection de l'habitacle

L'habitacle est surveillé jusqu'à

la hauteur des assises de siège. Ainsi, l'alarme antivol, y compris la protection de l'habitacle, est activée même lorsque la vitre est ouverte. Par des chutes d'objets, par exemple des feuilles mortes, une alarme inopinée peut être déclenchée.

### Comment éviter une alarme involontaire

#### Généralités

Une alarme peut être déclenchée par le capteur d'inclinaison et la protection d'habitacle, même en l'absence d'actions illicites sur le véhicule.

Situations possibles pour une alarme involontaire :

- Dans les stations de lavage.
- Dans les garages duplex.
- Lors du transport sur trains-autos, sur mer ou sur remorque.
- En présence d'animaux dans le véhicule.
- Si le véhicule est verrouillé lorsque le ravitaillement a déjà commencé.

Face à de telles situations, le capteur d'inclinaison et la protection d'habitacle peuvent être désactivés.

## Désactivation du capteur d'inclinaison et de la protection de l'habitacle



Appuyer sur la touche de la télécommande dans un délai de 10 secondes dès que le véhicule est verrouillé.

Le témoin s'allume environ 2 secondes et continue ensuite de clignoter.

Le capteur d'inclinaison et la protection de l'habitacle sont désactivés jusqu'au prochain verrouillage.

## Arrêter l'alarme

- Déverrouiller le véhicule avec la télécommande.
- Déverrouiller le véhicule avec la télécommande, le cas échéant avec la reconnaissance de secours de la télécommande, voir page 91.
- Avec système de clé intelligente : saisir complètement la poignée de la porte conducteur ou passager avant avec la télécommande portée sur soi.

## Lève-vitres

### Consignes de sécurité

#### AVERTISSEMENT

Des membres ou des objets peuvent être coincés lors de la commande des vitres. Risque de blessures ou de dommages matériels. Lors de l'ouverture et de la fermeture, veiller à ce que la zone de mouvement des vitres soit libre.

### Aperçu



Lève-vitres

### Conditions de fonctionnement

Les vitres peuvent être utilisées dans les conditions suivantes.

- L'état opérationnel est activé.
- L'état de marche est établi.
- La télécommande se trouve dans l'habitacle.

### Ouverture

-  Appuyer sur le commutateur jusqu'au point de résis-

tance.

La vitre s'ouvre tant que le commutateur est maintenu.

-  Appuyer sur le commutateur au-delà du point de résistance.

La vitre s'ouvre automatiquement. Une nouvelle pression sur le commutateur interrompt le mouvement en cours.

### Fermeture

-  Tirer le commutateur jusqu'au point de résistance.

La vitre se ferme tant que le commutateur est maintenu.

-  Tirer sur le commutateur au-delà du point de résistance.

La vitre se ferme automatiquement lorsque la porte est fermée. Une nouvelle traction interrompt le mouvement en cours.

### Protection de pincement

#### Généralités

Si, lors de la fermeture d'une vitre, la force de fermeture dépasse une certaine valeur, la fermeture est interrompue.

La vitre s'ouvre légèrement.

### Consignes de sécurité

#### AVERTISSEMENT

Les accessoires fixés aux vitres, comme les antennes, peuvent limiter la protection de pincement. Risque de blessures. Ne pas fixer d'accessoires dans la zone de mouvement des vitres.

### Fermeture sans protection de pincement

En cas de danger extérieur ou quand le givrage empêche une fermeture normale, procéder comme suit :

- 1  Tirer sur le commutateur au-delà du point de résistance et le maintenir.

Une protection de pincement n'est assurée que de façon limitée lorsque la vitre se ferme. Si la force de fermeture dépasse une certaine valeur, la fermeture est interrompue.

- 2  Tirer sur le commutateur dans un délai de 4 secondes environ au-delà du point de résistance et le maintenir.

La vitre se ferme sans protection de pincement.

## Sièges, rétroviseurs et volant

### Équipement du véhicule

Ce chapitre comprend tous les équipements de série, spécifiques à un pays et en option, proposés pour cette série de modèles. C'est pourquoi, les équipements et les fonctions indisponibles dans un véhicule en raison des options choisies ou de la version de pays, sont également décrits. Ceci s'applique également aux fonctions et systèmes de sécurité. L'utilisation des fonctions et systèmes correspondants implique le respect des lois et des règlements en vigueur.

### Position assise de sécurité

La condition préalable à une conduite décontractée et peu fatigante est une position assise adaptée aux besoins des passagers du véhicule.

En cas d'accident, la position correcte du siège joue un rôle important. Observer les informations contenues dans les chapitres suivants :

- Sièges, voir page 106.
- Ceintures de sécurité, voir page 110.
- Appuie-tête, voir page 114.

- Airbags, voir page 175.

## Sièges

### Consignes de sécurité

#### AVERTISSEMENT

Le réglage des sièges pendant la conduite peut entraîner des mouvements de siège inattendus. Vous risquez de perdre le contrôle du véhicule. Risque d'accident. Ne régler le siège conducteur qu'à l'arrêt.

#### AVERTISSEMENT

Un dossier de siège trop incliné vers l'arrière n'assure plus la protection offerte par la ceinture de sécurité. En cas d'accident, le risque de passer sous la ceinture de sécurité est réel. Risque de blessures ou danger de mort. Régler le siège avant de prendre la route. Placer le dossier de siège le plus droit possible et ne pas modifier cette position pendant la conduite.

#### AVERTISSEMENT

Risque de coincement lors du déplacement des sièges. Risque de blessures ou de dommages matériels. Avant le réglage, s'assurer que la zone de déplacement du siège est libre.

## Sièges à réglage manuel

### Aperçu

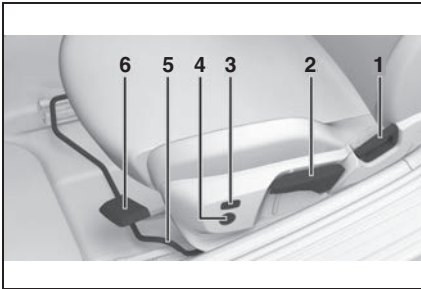

- 1 Inclinaison du dossier
- 2 Hauteur
- 3 Largeur du dossier
- 4 Soutien lombaire
- 5 Réglage longitudinal
- 6 Inclinaison du siège

### Inclinaison du dossier

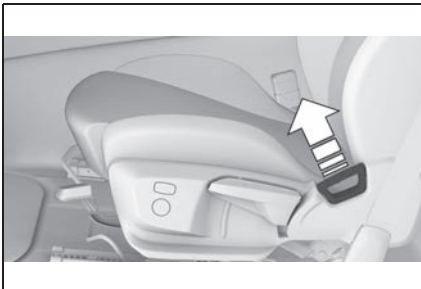

Tirer le levier et relever ou abaisser le dossier selon les besoins.

### Hauteur

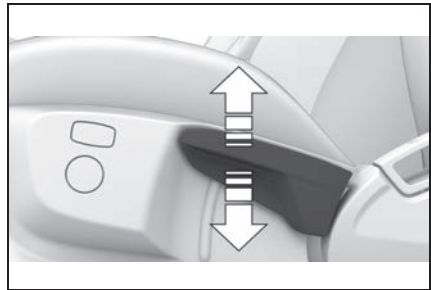

Lever ou abaisser plusieurs fois le levier jusqu'à ce que le siège atteigne la hauteur souhaitée.

### Réglage longitudinal

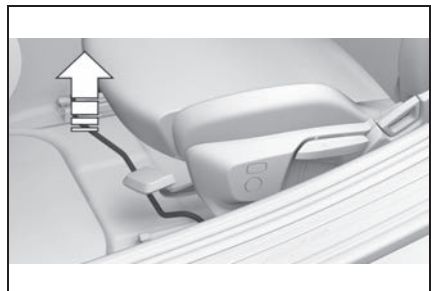

Tirer sur le levier et déplacer le siège dans le sens souhaité.

Après avoir relâché le levier, déplacer légèrement le siège en avant ou en arrière pour qu'il s'enclenche correctement.

## Inclinaison du siège

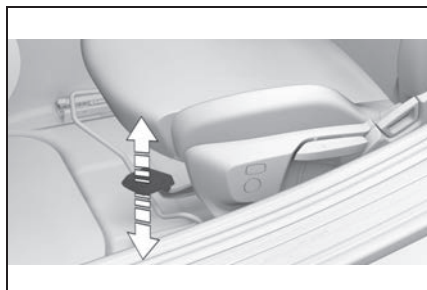

Lever ou abaisser plusieurs fois le levier jusqu'à ce que le siège atteigne l'inclinaison souhaitée.

## Sièges à réglage électrique

### Généralités

Le réglage du siège conducteur est mémorisé pour le profil de conducteur, voir page 70, actuellement utilisé. Lorsqu'un profil de conducteur est sélectionné, la position mémorisée est automatiquement activée.

La position actuelle du siège peut être mémorisée via la fonction mémoire, voir page 118.

## Aperçu

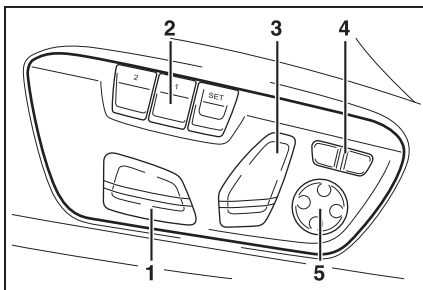

- 1** Réglage longitudinal, hauteur, inclinaison de siège
- 2** Mémoire du siège conducteur
- 3** Inclinaison du dossier
- 4** Largeur du dossier
- 5** Soutien lombaire

## Réglage longitudinal

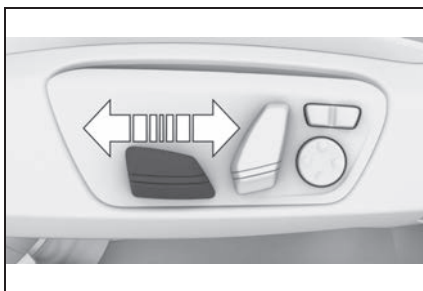

Presser le commutateur vers l'avant ou vers l'arrière.

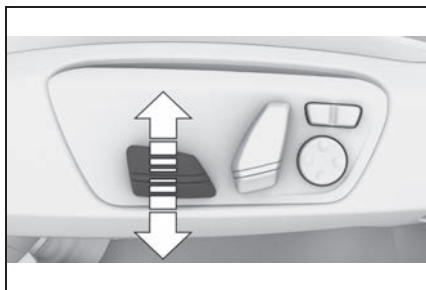
**Hauteur**

Basculer le commutateur vers le haut ou vers le bas.

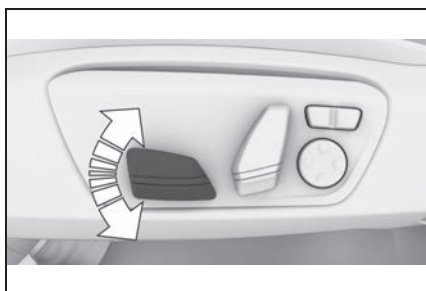
**Inclinaison du siège**

Bouger le commutateur vers le haut ou vers le bas.

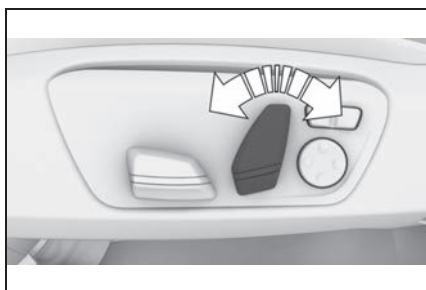
**Inclinaison du dossier**

Bouger le commutateur vers l'avant ou vers l'arrière.

**Soutien lombaire****Principe**

La courbure du dossier peut être modifiée de telle sorte que la colonne lombaire, la lordose, soit soutenue. Une position assise verticale garantit le soutien du bord supérieur du bassin et de la colonne vertébrale.

**Réglages**

- Appuyer sur la touche avant/arrière : La courbure est renforcée/atténuée.
- Actionner la touche vers le haut/le bas : La courbure est déplacée vers le haut/vers le bas.

**Largeur du dossier****Principe**

Une adaptation de la largeur du dossier permet d'améliorer le soutien latéral dans les virages.

**Généralités**

Les joues latérales peuvent être modifiées afin d'adapter le dossier sur la largeur.

## Réglages



- Appuyer sur la touche avant : Réduction de la largeur du dossier.
- Appuyer sur la touche arrière : Augmentation de la largeur du dossier.

## Ceintures de sécurité

### Nombre de ceintures de sécurité et de boucles de ceinture

Pour assurer la sécurité des passagers, le véhicule est équipé de deux ceintures de sécurité. Toutefois, celles-ci ne peuvent assumer leur fonction de protection que si elles sont bouclées correctement.

### Généralités

Boucler les ceintures de sécurité sur tous les sièges occupés avant chaque départ. Les airbags doivent être considérés comme une protection supplémentaire, en plus des ceintures de sécurité. Les airbags ne remplacent pas les ceintures de sécurité.

Le point d'ancrage supérieur de la ceinture convient aux personnes adultes de toutes les tailles moyennant un réglage correct du siège.

## Consignes de sécurité

### ⚠ AVERTISSEMENT

Si plus d'une personne est maintenue par une ceinture de sécurité, son effet de protection n'est alors plus assuré. Risque de blessures ou danger de mort. Ne sangler qu'une seule personne par ceinture de sécurité. Ne pas prendre les nourrissons ou les enfants sur les genoux, mais les transporter et les attacher dans des systèmes de retenue pour enfants prévus à cet effet.

### ⚠ AVERTISSEMENT

L'effet protecteur des ceintures de sécurité peut être limité, voire supprimé, si celles-ci ne sont pas sanglées correctement. Une ceinture de sécurité mal sanglée peut provoquer des blessures supplémentaires, par exemple lors d'un accident ou de manœuvres de freinage ou d'évitement. Risque de blessures ou danger de mort. Veiller à ce que tous les passagers du véhicule bouclent correctement leur ceinture de sécurité.

### ⚠ AVERTISSEMENT

L'effet de protection des ceintures de sécurité peut être limité ou supprimé dans les situations suivantes :

- Les ceintures de sécurité ou boucles de ceinture sont endommagées, encrassées ou altérées d'une autre manière.
- Les prétensionneurs ou enrouleurs de ceinture ont été modifiés.



### AVERTISSEMENT

Lors d'un accident, les ceintures de sécurité peuvent être endommagées de manière invisible. Risque de blessures ou danger de mort. Ne pas modifier et maintenir propres les ceintures de sécurité, les boucles, les prétensionneurs, les enrouleurs et les ancrages de ceinture de sécurité. Après un accident, faire contrôler les ceintures de sécurité chez un concessionnaire Toyota.

### Utilisation correcte des ceintures de sécurité

- Passer la ceinture de sécurité tendue et sans la tordre sur le bassin et l'épaule, le plus près possible du corps.
- Passer la sangle ventrale le plus bas possible sur les hanches. La ceinture de sécurité ne doit pas appuyer sur le ventre.
- Ne pas faire frotter la ceinture de sécurité sur des arêtes vives, ne pas la passer ni la coincer sur des objets durs ou fragiles.
- Éviter les vêtements trop amples.
- Retendre fréquemment la ceinture de sécurité vers le haut au niveau du buste.

### Position de conduite correcte



Une position de conduite correcte est essentielle pour une conduite en toute sécurité. Le maintien d'une position de conduite correcte contribue non seulement à réduire la fatigue du conducteur mais permet également de garantir le bon fonctionnement des dispositifs de protection des passagers tels que les ceintures de sécurité et les airbags en cas de collision, en réduisant l'impact sur les passagers.

### Utilisation correcte des ceintures de sécurité

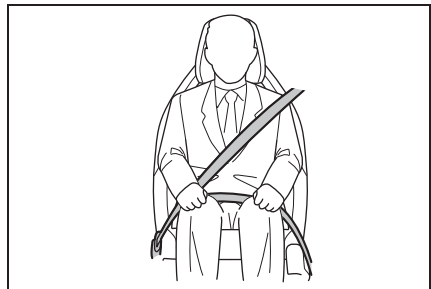

La ceinture de sécurité représente le dispositif de protection

des passagers le plus élémentaire. Les airbags sont conçus pour être une protection supplémentaire, en plus des ceintures de sécurité, et non pour être utilisés à leur place. Le port correct de la ceinture de sécurité permet aux occupants d'être retenus en toute sécurité dans le siège et d'éviter qu'ils ne heurtent des composants intérieurs ou qu'ils ne soient éjectés du véhicule lors d'une collision.

Par conséquent, il est nécessaire que tous les occupants portent leur ceinture de sécurité. Le port incorrect d'une ceinture de sécurité réduit grandement sa capacité de protection. Faire attention à ce qui suit pour garantir une position de conduite adéquate ainsi qu'une utilisation correcte des ceintures de sécurité.

**Position de conduite correcte et utilisation correcte des ceintures de sécurité**

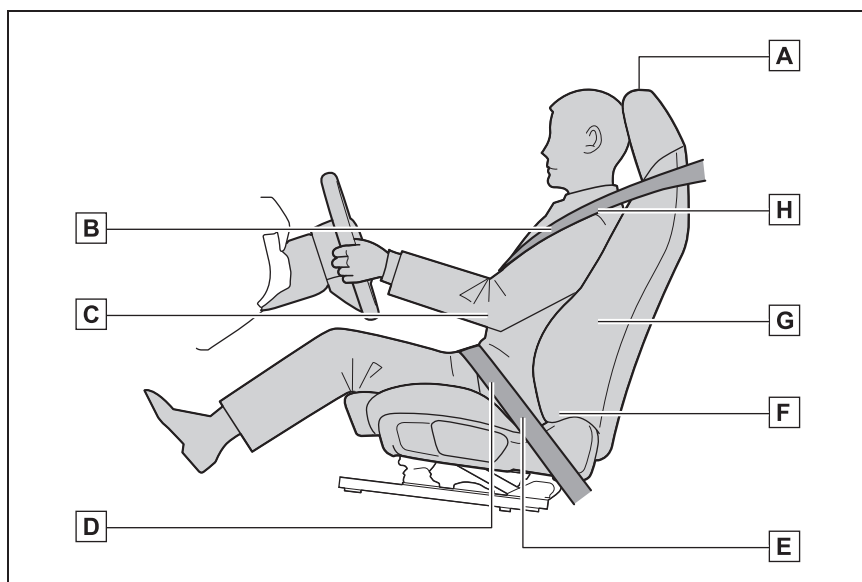

- A** Placer l'appuie-tête de sorte que son centre se trouve à la même hauteur que la partie supérieure des oreilles
- B** S'assurer que la ceinture n'est pas vrillée
- C** Régler le siège de sorte que les bras soient légèrement fléchis lorsque les mains tiennent la partie supérieure du volant
- D** Veiller à ce que la ceinture de sécurité soit bien ajustée et ne soit en aucun point détendue

- E** Placer la sangle abdominale le plus bas possible sur les hanches
- F** S'asseoir correctement sur le siège avec le dossier de siège bien droit
- G** S'asseoir de façon à que ce le dos soit entièrement en contact avec le dossier de siège
- H** Placer le baudrier de sorte qu'il ne touche pas le cou ou ne glisse pas de l'épaule

### **⚠ AVERTISSEMENT**

Ne pas incliner excessivement le dossier de siège pendant la conduite.



Pour réduire le risque de glisser sous la ceinture de sécurité lors d'une collision, ne pas incliner le siège plus que nécessaire. Si le siège est trop incliné, la sangle abdominale peut glisser au-delà des hanches et exercer des efforts de retenue sur l'abdomen, et le cou peut entrer en contact avec le baudrier, ce qui augmente le risque de décès ou de blessures graves en cas d'accident. Ne pas effectuer les réglages pendant la conduite car le siège risque de bouger et de faire perdre au conducteur le contrôle du véhicule.

### **⚠ AVERTISSEMENT**

S'assurer que tous les passagers portent correctement leur ceinture de sécurité.

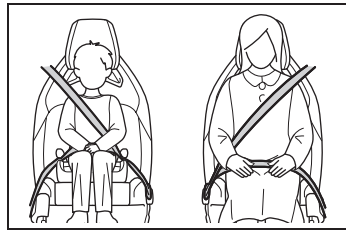
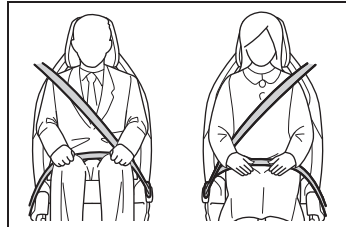

L'utilisation des ceintures de sécurité peut être obligatoire en vertu des législations et réglementations locales. Si une ceinture de sécurité n'est pas portée correctement, un occupant risque de heurter des composants intérieurs ou être projetés du véhicule en cas de freinage ou de collision, risquant ainsi des blessures graves voire mortelles. En outre, si la position de conduite d'un occupant est mauvaise, les airbags perdront leur capacité de protection et risquent causer des blessures en cas de déploiement.

### **⚠ AVERTISSEMENT**

Utilisation correcte des ceintures de sécurité en cas de grossesse :

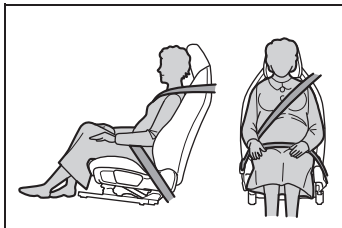
**⚠ AVERTISSEMENT**

les femmes enceintes doivent porter une ceinture de sécurité. Consulter un médecin pour obtenir des conseils concernant le port correct d'une ceinture de sécurité. Placer la sangle abdominale aussi bas que possible sur les hanches et le baudrier parfaitement sur l'épaule, en passant au centre de la poitrine, de sorte que la ceinture n'exerce aucune pression sur l'abdomen.

**Boucler la ceinture de sécurité**

- 1 Lors du bouclage de la ceinture, guider lentement cette dernière sur l'épaule et le bassin.
- 2 Insérer la languette dans la boucle de ceinture. La boucle de ceinture doit s'enclencher de façon audible.

**Ouvrir la ceinture de sécurité**

- 1 Maintenir la ceinture de sécurité.
- 2 Appuyer sur la touche rouge de la boucle de ceinture.
- 3 Accompagner la ceinture de sécurité vers l'enrouleur.

**Rappel de bouclage des ceintures pour conducteur et passager avant****Affichage sur le combiné d'instruments**

Le témoin s'allume et un signal retentit. Vérifier si les ceintures de sécurité sont bien mises. Le rappel de bouclage des ceintures peut aussi être déclenché quand des objets se trouvent sur le siège du passager avant.

**Appuie-tête avant****Consignes de sécurité****⚠ AVERTISSEMENT**

Des objets placés sur l'appuie-tête réduisent l'effet de protection dans la zone du crâne et de la nuque. Risque de blessures.

- Ne pas monter de housses pour sièges ou appuie-tête.

**⚠ AVERTISSEMENT**

- Ne pas suspendre d'objets, par exemple des porte-manteaux, directement aux appuie-tête.
- Utiliser uniquement des accessoires considérés comme sûrs pour être fixés sur les appuie-tête.
- Pendant la conduite, ne pas utiliser d'accessoires, par exemple des coussins.

**Réglage en hauteur**

Les appuie-tête ne peuvent pas être réglés en hauteur.

**Réglage de la distance**

La distance jusqu'à l'arrière de la tête peut être réglée en inclinant le dossier.

Régler la distance de telle sorte que l'appuie-tête soit le plus près possible de l'occiput.

**Démontage**

Les appuie-tête ne peuvent pas être déposés.

**Rétroviseurs extérieurs****Généralités**

Le rétroviseur extérieur de passager avant est plus fortement bombé que celui du côté conducteur.

Le réglage des rétroviseurs est

mémorisé pour le profil de conducteur, voir page 70, actuellement utilisé. Lorsqu'un profil de conducteur est sélectionné, la position mémorisée est automatiquement activée.

La position actuelle des rétroviseurs extérieurs peut être mémorisée via la fonction mémoire, voir page 118.

**Consignes de sécurité****⚠ AVERTISSEMENT**

Les objets visibles dans le rétroviseur sont plus proches qu'ils ne le paraissent. La distance avec les usagers qui se trouvent derrière vous peut être mal estimée, par exemple lors des changements de voie. Risque d'accident. Estimer la distance avec les usagers se trouvant derrière en tournant la tête et en regardant par-dessus l'épaule.

**Aperçu**

- 1 Réglages
- 2 Sélection du rétroviseur, commande automatique d'orientation vers la bordure de trottoir

### 3 Rabattement et déploiement

#### Réglage électrique

 Appuyer sur la touche.

Le rétroviseur sélectionné se déplace de manière analogue à la touche.

#### Sélection du rétroviseur

 Passage sur l'autre rétroviseur : Repousser la touche.

#### Dysfonctionnement

En cas de défaut électrique, régler le rétroviseur en appuyant sur les bords du verre.

#### Rabattement et déploiement

##### NOTE

En raison de sa largeur, le véhicule peut être endommagé dans les stations de lavage. Risque de dommages matériels. Rabattre le rétroviseur à la main ou avec le bouton avant le lavage.

 Appuyer sur la touche.

Un rabattement est possible jusqu'à une vitesse d'environ 15 mph/20 km/h.

Il peut être utile de rabattre ou de déplier les rétroviseurs dans les cas suivants :

- Dans les stations de lavage.
- Dans les rues étroites.

Des rétroviseurs rabattus se déploient automatiquement à une vitesse d'environ 25 mph/40 km/h.

#### Chauffage automatique

Les deux rétroviseurs extérieurs sont automatiquement chauffés en cas de besoin et dès que le véhicule est en état de marche.

#### Commutation jour/nuit automatique

Le rétroviseur extérieur du côté conducteur est automatiquement assombri. La commutation est commandée par des cellules photoélectriques dans le rétroviseur intérieur, voir page 117.

#### Commande automatique d'orientation vers la bordure de trottoir, rétroviseur extérieur

##### Principe

Lorsque la marche arrière est engagée, le rétroviseur extérieur côté passager avant est basculé vers le bas. Ceci améliore la visibilité sur la bordure du trottoir ou les autres obstacles de faible hauteur, notamment pendant les

manœuvres de stationnement.

### Activation

- 1  Repousser le commutateur en position Rétroviseur du côté conducteur.
- 2 Placer la manette de sélection en position R.

### Désactivation

Repousser le commutateur en position Rétroviseur extérieur de passager avant.

## Rétroviseur intérieur, commutation jour/nuit automatique

### Généralités

Le rétroviseur intérieur s'assombrit automatiquement.

La commutation est commandée par des cellules photoélectriques :

- Dans le verre de rétroviseur.
- Au dos du rétroviseur.

### Aperçu

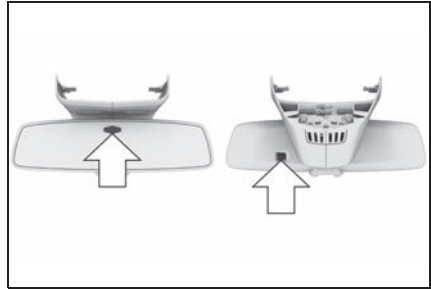

### Conditions de fonctionnement

- Veiller à ce que les cellules photoélectriques soient toujours propres.
- Ne pas masquer la zone située entre le rétroviseur intérieur et le pare-brise.

### Volant

### Consignes de sécurité

#### AVERTISSEMENT

Le réglage du volant pendant la conduite peut entraîner des mouvements de volant inattendus. Vous risquez de perdre le contrôle du véhicule. Risque d'accident. Régler le volant uniquement lorsque le véhicule est à l'arrêt.

## Réglage manuel du volant

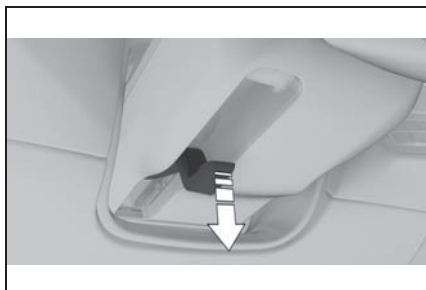

- 1 Abaisser le levier.
- 2 Adapter longitudinalement et en hauteur la position du volant à la position assise.
- 3 Relever le levier de nouveau.

## Fonction mémoire

### Principe

La fonction mémoire permet de mémoriser les réglages suivants et de les activer si nécessaire :

- Position de siège.
- Position des rétroviseurs extérieurs.
- Hauteur de l'affichage tête haute.

### Généralités

Il est possible d'affecter deux emplacements de mémoire avec différents réglages pour chaque profil de conducteur, voir page 70.

Les réglages suivants ne sont pas mémorisés :

- Largeur de dossier.

- Soutien lombaire.

## Consignes de sécurité

### ⚠ AVERTISSEMENT

L'utilisation de la fonction Mémoire pendant la conduite peut entraîner des mouvements de siège inattendus. Vous risquez de perdre le contrôle du véhicule. Risque d'accident. N'appeler la fonction Mémoire qu'à l'arrêt.

### ⚠ AVERTISSEMENT

Risque de coincement lors du déplacement des sièges. Risque de blessures ou de dommages matériels. Avant le réglage, s'assurer que la zone de déplacement du siège est libre.

## Aperçu

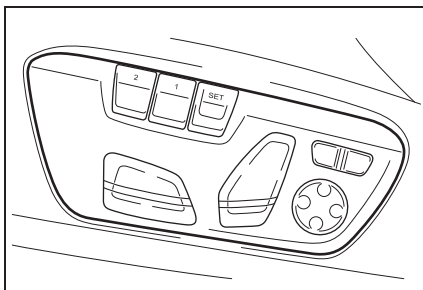

Les touches mémoire se trouvent sur le siège conducteur.

## Mémorisation

- 1 Régler la position souhaitée.
- 2 **SET** Appuyer sur la touche. L'inscription dans la touche s'allume.

- 3 Actionner la touche souhaitée 1 ou 2 jusqu'à ce que l'inscription s'allume. Un signal retentit.

### Affichage des réglages

Appuyer sur la touche souhaitée 1 ou 2.

La position mémorisée est demandée.

Le processus est interrompu dès que l'un des commutateurs de réglage de siège est actionné ou que l'une des touches mémoire est de nouveau utilisée.

Le réglage de la position du siège conducteur est interrompu peu après le départ.

### Chauffage de siège

#### Aperçu

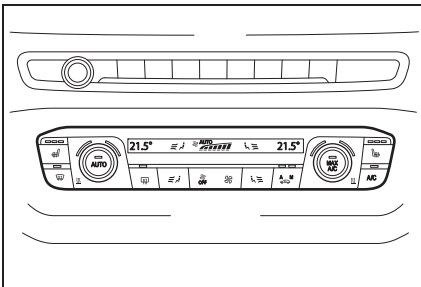

Chauffage de siège

### Mise en marche

Pour chaque niveau de température, appuyer une fois sur la touche.

Trois LED allumées représentent la température la plus élevée.

### Arrêt

Maintenir la touche enfoncée jusqu'à ce que les LED s'éteignent.

## Transport d'enfants en sécurité

### Équipement du véhicule

Ce chapitre comprend tous les équipements de série, spécifiques à un pays et en option, proposés pour cette série de modèles. C'est pourquoi, les équipements et les fonctions indisponibles dans un véhicule en raison des options choisies ou de la version de pays, sont également décrits. Ceci s'applique également aux fonctions et systèmes de sécurité. L'utilisation des fonctions et systèmes correspondants implique le respect des lois et des règlements en vigueur.

### Lorsque des enfants se trouvent à bord du véhicule

#### AVERTISSEMENT

#### ■ Lorsqu'un enfant se trouve à bord du véhicule

Respecter les précautions suivantes. Le non-respect de ces précautions peut occasionner des blessures graves, voire mortelles.

Pour une protection efficace en cas d'accidents de la route ou d'arrêts brusques, un enfant doit être convenablement attaché au moyen d'une ceinture de sécurité ou d'un système de retenue pour enfants correctement installé. Pour plus de détails concernant l'installation, consulter la notice d'utilisation fournie avec le système de retenue pour enfants. Des instructions générales concernant l'installation sont fournies dans cette notice.

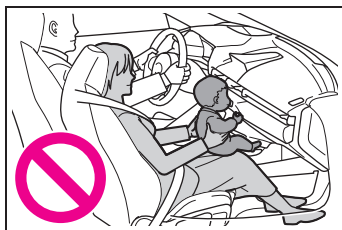

Ne pas laisser les occupants voyager avec un enfant dans les bras ou sur les genoux. En cas de freinage brusque ou de collision, l'enfant risque de se cogner la tête sur le tableau de bord ou le pare-brise, ou même d'être éjecté du véhicule.

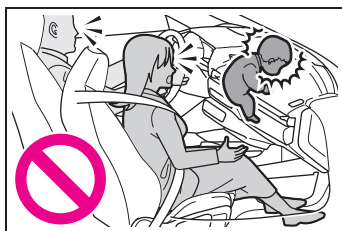

**AVERTISSEMENT**

Les ceintures de sécurité sont conçues pour protéger des personnes de taille et de poids adultes moyens. Les enfants mesurant jusqu'à 150 cm doivent être assis dans un système de retenue pour enfants adapté à leur taille, comme un siège de sécurité enfant d'origine Toyota. Ne pas laisser un enfant sans ceinture dans un véhicule qui se déplace, car cela est extrêmement dangereux.

- Ne pas laisser un enfant ouvrir et fermer les portes. Faire attention en fermant la porte à ne pas coincer les mains et les pieds d'un enfant dans la porte.
- Ne pas laisser un enfant passer sa tête ou ses bras par la vitre et veiller à ce que la vitre soit dégagée avant d'actionner le lève-vitre.

### La bonne place pour un enfant

**AVERTISSEMENT**

#### ■ Lorsque des enfants se trouvent à bord du véhicule

Ne jamais laisser des enfants sans surveillance dans le véhicule, et ne jamais laisser des enfants tenir ou utiliser la clé. Des enfants pourraient faire démarrer le véhicule ou de le mettre au point mort. Les enfants risquent de se blesser en jouant avec les vitres ou autres équipements du véhicule. Par ailleurs, une accumulation de chaleur ou des températures extrêmement froides à l'intérieur du véhicule peuvent être mortelles pour les enfants.

- Lorsque le véhicule est garé en plein soleil, la température à l'intérieur du véhicule peut augmenter au-delà de 122°F, même en plein hiver. Dans un tel cas, les occupants peuvent souffrir de déshydratation ou d'un coup de chaleur.
- L'actionnement accidentel d'une commande peut provoquer des blessures inattendues.

### Consignes de sécurité

**AVERTISSEMENT**

Des enfants ou des animaux laissés sans surveillance peuvent mettre le véhicule en mouvement et se mettre en danger ou les autres usagers, par exemple avec les actions suivantes :

- Action du bouton Start/Stop.
- Desserrage du frein de stationnement.
- Ouverture et fermeture des portes ou des vitres.
- Placement de la manette de sélection sur la position N.
- Utilisation d'équipements du véhicule.

Risque d'accident ou de blessures. Ne pas laisser des enfants ni des animaux sans surveillance dans le véhicule. Emportez la télécommande et verrouillez le véhicule lorsque vous sortez du véhicule.

**⚠ AVERTISSEMENT**

En restant dans un véhicule dans lequel la température est élevée, les personnes, en particulier les enfants, et les animaux risquent la mort. Risque de blessures ou danger de mort. Ne pas laisser de personnes, en particulier des enfants, ou d'animaux sans surveillance dans le véhicule.

**⚠ AVERTISSEMENT**

Suite à une exposition au soleil, les systèmes de retenue pour enfants et leurs composants peuvent devenir très chauds. Les personnes peuvent se brûler en touchant les composants chauds. Risque de blessures. Ne pas exposer le système de retenue pour enfants à la lumière directe du soleil et ne pas le couvrir, le cas échéant. Si nécessaire, laisser le système de retenue pour enfants refroidir avant de transporter un enfant. Ne pas laisser d'enfants sans surveillance dans le véhicule.

**Enfant sur le siège du passager avant****Généralités**

En cas d'utilisation d'un système de retenue pour enfants sur le siège du passager avant, veiller à ce que les airbags frontal, de genou et latéral soient désactivés du côté du passager avant. Désactivation automatique des airbags du passager avant, voir page 185.

**Consignes de sécurité****⚠ AVERTISSEMENT**

Lors du déclenchement, les airbags actifs de passager avant peuvent blesser un enfant assis dans un système de retenue pour enfants. Risque de blessures. S'assurer que les airbags côté passager avant sont désactivés et que le témoin PASSENGER AIR-BAG OFF est allumé.

Les enfants d'une taille inférieure à 5 pieds/150 cm ne peuvent pas mettre correctement la ceinture de sécurité sans système de retenue pour enfant supplémentaire. L'effet protecteur des ceintures de sécurité peut être limité, voire supprimé, si celles-ci ne sont pas sanglées correctement. Une ceinture de sécurité mal sanglée peut provoquer des blessures supplémentaires, par exemple lors d'un accident ou de manœuvres de freinage ou d'évitement. Risque de blessures ou danger de mort. Attacher les enfants de moins de 5 pieds/150 cm avec des systèmes de retenue pour enfants adaptés.

**Montage de systèmes de retenue pour enfants****Généralités**

Lors de la sélection, du montage et de l'utilisation de systèmes de retenue pour enfant, respecter les informations et les consignes d'utilisation et de sécurité du fabricant du système de retenue pour enfant.

**Consignes de sécurité****⚠ AVERTISSEMENT**

L'effet de protection peut être limité ou inexistant si les systèmes de retenue pour enfant et leurs systèmes de fixation ont été endommagés ou ont subi un accident. Un enfant ne peut pas être correctement retenu lors d'un accident ou d'une manœuvre de freinage ou d'évitement. Risque de blessures ou danger de mort. Ne pas utiliser des systèmes de retenue pour enfant qui ont été endommagés ou qui ont subi un accident. Si un système de retenue pour enfant et son système de fixation ont été endommagés ou ont subi un accident, faites contrôler et remplacer ces systèmes par un concessionnaire Toyota.

**⚠ AVERTISSEMENT**

La stabilité du système de retenue pour enfants est limitée, voire supprimée, en cas de réglage ou de montage incorrects du siège. Risque de blessures ou danger de mort. Veiller à ce que le système de retenue pour enfants repose bien contre le dossier du siège. Adapter l'inclinaison du dossier de tous les sièges concernés et régler correctement les sièges. Veiller à ce que les sièges et leurs dossiers soient correctement enclenchés ou verrouillés. Si possible, adapter la hauteur des appuie-tête ou retirer ceux-ci.

**Sur le siège du passager avant****Désactivation des airbags****⚠ AVERTISSEMENT**

Lors du déclenchement, les airbags actifs de passager avant peuvent blesser un enfant assis dans un système de retenue pour enfants. Risque de blessures. S'assurer que les airbags côté passager avant sont désactivés et que le témoin PASSENGER AIRBAG OFF est allumé.

Avant le montage d'un système de retenue pour enfant sur le siège du passager avant, il faut impérativement s'assurer que l'airbag frontal, l'airbag des genoux et l'airbag latéral du passager avant sont désactivés.

Désactivation automatique des airbags du passager avant, voir page 185.

**Position et hauteur d'assise**

Avant de monter un système de retenue pour enfant, reculer le plus possible le siège du passager avant et le régler si possible à hauteur moyenne. Dans cette position et à cette hauteur, le positionnement de la ceinture et la protection fournie sont optimisés en cas d'accident.

Si le point de fixation supérieur de la ceinture de sécurité se trouve devant le guide-ceinture

du siège enfant, avancer le siège du passager avant avec précaution jusqu'à obtenir la meilleure trajectoire de ceinture de sécurité possible.

### Largeur du dossier

Avec largeur de dossier réglable : avant de monter un système de retenue pour enfant sur le siège du passager avant, régler la largeur maximale du dossier. Ne plus modifier la largeur de dossier et ne plus appeler de position de mémoire.

### Sécurité siège enfant

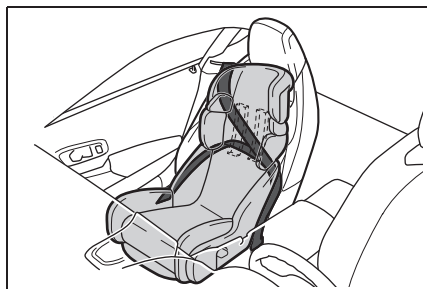

Il est possible de bloquer la ceinture de sécurité du côté passager pour empêcher son retrait afin de fixer les systèmes de retenue pour enfant.

### Blocage de la ceinture de sécurité

- 1 Sortir la sangle de la ceinture à fond.

- 2 Fixer le système de retenue pour enfant avec la ceinture de sécurité.
- 3 Laisser la sangle de la ceinture s'enrouler et l'appliquer contre le système de retenue pour enfant de telle sorte qu'elle soit bien tendue. La ceinture de sécurité est bloquée.

### Déblocage de la ceinture de sécurité

- 1 Déboucler la ceinture.
- 2 Enlever le système de retenue pour enfant.
- 3 Laisser la sangle de la ceinture s'enrouler à fond.

### Systèmes de retenue pour enfants avec sangle d'attache

### Consignes de sécurité

#### ⚠ AVERTISSEMENT

Une utilisation incorrecte de la sangle de retenue supérieure du système de retenue pour enfants peut limiter l'effet protecteur du système. Risque de blessures. Veiller à ce que la sangle de retenue supérieure ne passe pas sur des arêtes vives et qu'elle soit amenée sans torsion au point de fixation supérieur.

**NOTE**

Les ancrages des sangles de retenue supérieures des systèmes de retenue pour enfants sont fournis uniquement pour ces sangles. Lorsque d'autres objets sont fixés, les ancrages peuvent être endommagés. Risque de dommages matériels. Fixer uniquement des systèmes de retenue pour enfants sur les sangles de retenue supérieures.

**Ancrages**

Symbole	Signification
	<p>Le symbole correspondant indique l'ancrage pour la sangle de retenue supérieure. Les sièges équipés d'une sangle de retenue supérieure sont marqués de ce symbole. Il est présent sur le dossier de siège arrière ou la plage arrière.</p>

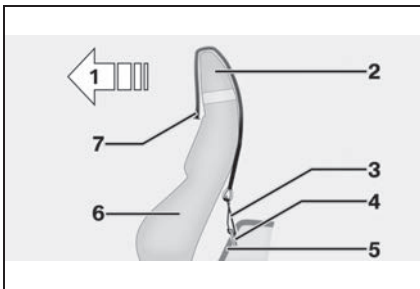
**Guidage de la sangle de retenue**

- 1** Sens de déplacement
- 2** Appuie-tête

- 3** Crochet de la sangle de retenue supérieur
- 4** Point/anneau de fixation
- 5** Plancher du véhicule
- 6** Siège
- 7** Sangle de retenue supérieure

**Montage de la sangle de retenue supérieure sur l'ancrage**

- 1** Ouvrir le cache d'ancrage.
- 2** Guider la sangle de retenue supérieure au-dessus de l'appuie-tête jusqu'à l'ancrage.
- 3** Accrocher le crochet de sangle de retenue à l'ancrage.
- 4** Serrer la sangle de retenue.

## Conduite

### Équipement du véhicule

Ce chapitre comprend tous les équipements de série, spécifiques à un pays et en option, proposés pour cette série de modèles. C'est pourquoi, les équipements et les fonctions indisponibles dans un véhicule en raison des options choisies ou de la version de pays, sont également décrits. Ceci s'applique également aux fonctions et systèmes de sécurité. L'utilisation des fonctions et systèmes correspondants implique le respect des lois et des règlements en vigueur.

### Bouton Start/Stop

#### Principe



L'état de marche est activé/désactivé en actionnant le bouton Start/Stop, voir page 44.

L'état de marche est activé en appuyant en même temps sur le bouton Start/Stop et la pédale de frein.

Une nouvelle pression sur le bouton Start/Stop désactive l'état de marche et l'état opérationnel, voir page 44, est activé.

## Fonction Start/Stop automatique

### Principe

La fonction Start/Stop automatique permet d'économiser du carburant. Pour cela, le système coupe le moteur à combustion pendant un arrêt, par exemple dans un embouteillage ou à un feu. L'état de marche reste activé. Quand il faut repartir, le moteur redémarre automatiquement.

### Généralités

Après chaque démarrage du moteur avec le bouton Start/Stop, la fonction Start/Stop automatique est en veille. La fonction est activée à partir d'environ 3 mph/5 km/h.

Le système est automatiquement activé ou désactivé selon le mode de conduite, voir page 143, sélectionné.

### Arrêt du moteur

#### Conditions de fonctionnement

Le moteur se coupe automatiquement pendant un arrêt dans les conditions suivantes :

- Manette de sélection dans la position D du sélecteur.

- Le conducteur laisse le pied sur la pédale de frein pendant l'arrêt du véhicule.
- La ceinture de sécurité du conducteur est bouclée ou la porte du conducteur est fermée.

### Arrêt manuel du moteur

Si, à l'arrêt du véhicule, le moteur n'a pas été coupé automatiquement, il est possible de le faire manuellement :

- Appuyer de nouveau très vite sur la pédale de frein à partir de la position actuelle.
- Mettre la manette de sélection en position P.

Le moteur est coupé si toutes les conditions de fonctionnement sont remplies.

### Climatiseur lorsque le moteur est à l'arrêt

Quand le moteur est arrêté, le débit d'air du climatiseur est diminué.

## Affichages sur le combiné d'instruments

### ■ Généralités



L'affichage dans le compte-tours signale que la fonction Start/Stop automatique est prête à assurer le démarrage automatique du moteur.



Le témoin signale que les conditions d'un arrêt automatique du moteur ne sont pas remplies.

### Restrictions du fonctionnement

Le moteur ne se coupe pas automatiquement dans les situations suivantes :

- Dans les fortes pentes.
- Lorsque le frein n'est pas actionné assez vigoureusement.
- Température extérieure élevée et climatisation automatique en marche.
- Habitacle pas encore réchauffé ou refroidi comme désiré.
- En cas de risque de buée sur les vitres quand la climatisation automatique est allumée.
- Le moteur ou d'autres pièces n'ont pas encore atteint la température de service.

- Refroidissement du moteur nécessaire.
- Fort braquage ou manipulation du volant.
- Batterie du véhicule fortement déchargée.
- En altitude.
- Le capot moteur est déverrouillé.
- L'assistant de stationnement est activé.
- Circulation en accordéon.
- Position de la manette de sélection sur N ou R.
- Après une marche arrière.
- Utilisation de carburant avec forte teneur en éthanol.

### Démarrage du moteur

#### Conditions de fonctionnement

Au démarrage, le moteur est lancé automatiquement dans les conditions suivantes :

- En relâchant la pédale de frein.

#### Démarrage

Après démarrage du moteur, accélérer comme d'habitude.

#### Fonction de sécurité

Quand une des conditions sui-

vantes est remplie, le moteur ne démarre pas automatiquement après un arrêt automatique :

- La ceinture de sécurité du conducteur est déboutlée et la porte du conducteur est ouverte.
- Le capot moteur a été déverrouillé.

Certains témoins s'allument plus longtemps que d'autres.

Ce n'est qu'en appuyant sur le bouton Start/Stop que le moteur démarre.

#### Limites du système

Même si vous ne devez pas repartir, le moteur arrêté démarre automatiquement dans les situations suivantes :

- Habitacle surchauffé avec fonction de refroidissement activée.
- Habitacle fortement refroidi, le chauffage étant allumé.
- En cas de risque de buée sur les vitres quand la climatisation automatique est allumée.
- Lors d'une manœuvre de braquage.
- Passage de la position D de manette de sélection sur la position N ou R.
- Passage de la position P de manette de sélection sur la position N, D ou R.

- Batterie du véhicule fortement déchargée.
- Lancer une mesure du niveau d'huile.

### Fonction intelligente Start/Stop automatique

Selon l'équipement et la version de pays, le véhicule comprend divers capteurs permettant de détecter le trafic routier. La fonction intelligente Start/Stop automatique peut ainsi s'adapter aux différentes conditions de la circulation et, le cas échéant, anticiper.

Par exemple, dans les cas suivants :

- Si le système détecte une situation où il est prévisible que le temps d'arrêt soit très court, le moteur n'est pas coupé automatiquement. Un message s'affiche sur l'écran de contrôle selon la situation.
- Si la situation détectée indique que le véhicule doit redémarrer sous peu, le moteur est lancé automatiquement.

La fonction peut être limitée, par exemple, si les données du système de navigation sont anciennes, ne sont plus valables ou ne sont plus disponibles.

### Désactivation/activation manuelle du système

#### Principe

Le moteur n'est pas coupé automatiquement.

Pendant un arrêt automatique du moteur, le moteur redémarre.

#### Par la touche



 Appuyer sur la touche.

#### Via la position de la manette de sélection

La fonction Start/Stop automatique est également désactivée lorsque la manette de sélection est positionnée sur M.

#### Via la commande de mode sport

La fonction Start/Stop automatique est également désactivée dans le mode de conduite SPORT de la commande de mode sport.

## Immobilisation du véhicule pendant un arrêt automatique du moteur

### ■ Généralités

Lors d'un arrêt automatique du moteur, le véhicule peut être immobilisé en toute sécurité, par exemple pour le quitter.

- 1 Appuyer sur le bouton Start/Stop.
  - L'état de marche est désactivé.
  - L'état opérationnel est activé.
  - La manette de sélection se met automatiquement en position P.
- 2 Serrer le frein de stationnement.

## Désactivation automatique

### Généralités

Dans certaines situations, la fonction Start/Stop automatique est automatiquement désactivée pour garantir la sécurité, par exemple si le système détecte l'absence du conducteur.

### Dysfonctionnement

La fonction Start/Stop automatique ne coupe plus automatiquement le moteur. Un message du véhicule s'affiche. Il est possible de continuer à rouler. Faire contrôler le système

par un concessionnaire Toyota.

## Frein de stationnement

### Principe

Le frein de stationnement sert à immobiliser le véhicule à l'arrêt pour l'empêcher de rouler.

### Consignes de sécurité

#### AVERTISSEMENT

Un véhicule non immobilisé peut se mettre en mouvement tout seul et commencer à rouler. Risque d'accident. Avant de quitter le véhicule, l'immobiliser pour l'empêcher de se mettre à rouler.

Pour s'assurer que le véhicule est protégé contre le déplacement involontaire, respecter ce qui suit :

- Serrer le frein de stationnement.
- En montée ou descente, tourner les roues avant en direction de la bordure du trottoir.
- En montée ou descente, sécuriser en plus le véhicule, par exemple avec une cale.

#### AVERTISSEMENT

Des enfants ou des animaux laissés sans surveillance peuvent mettre le véhicule en mouvement et se mettre en danger ou les autres usagers, par exemple avec les actions suivantes :

- Action du bouton Start/Stop.
- Desserrage du frein de stationnement.

**⚠ AVERTISSEMENT**

- Ouverture et fermeture des portes ou des vitres.
- Placement de la manette de sélection sur la position N.
- Utilisation d'équipements du véhicule.

Risque d'accident ou de blessures. Ne pas laisser des enfants ni des animaux sans surveillance dans le véhicule. Emportez la télécommande et verrouillez le véhicule lorsque vous sortez du véhicule.

**Aperçu**

Frein de stationnement

**Serrage****Véhicule à l'arrêt**

Tirer sur le commutateur.

La LED s'allume. Le témoin dans le combiné d'instruments s'allume en rouge. Le frein de stationnement est serré.

**Pendant la conduite****■ Généralités**

Le témoin dans le combiné d'instruments s'allume en rouge, un signal retentit et les feux stop s'allument.

L'utilisation pendant la conduite sert de freinage d'urgence.

Tirer sur le commutateur et le maintenir. Le véhicule freine énergiquement tant que le commutateur est tiré.

Un message du véhicule s'affiche.

Lorsque le véhicule est immobile, le frein de stationnement est serré.

**Desserrage****Desserrage manuel**

- 1 Activer l'état de marche.
- 2  Appuyer sur le commutateur tout en appuyant sur la pédale de frein ou en plaçant la manette de sélection sur la position P.

La LED et le témoin s'éteignent.

Le frein de stationnement est desserré.

**Desserrage automatique**

Le frein de stationnement est desserré automatiquement lors

du démarrage.

La LED et le témoin s'éteignent.

### Dysfonctionnement

En cas de panne ou de dysfonctionnement du frein de stationnement :

Après avoir quitté le véhicule, sécuriser celui-ci contre tout déplacement involontaire, par exemple avec une cale.

### Après une coupure de courant

Pour rétablir la capacité de fonctionnement du frein de stationnement après une coupure de l'alimentation électrique :

- 1 Activer l'état opérationnel.
- 2  Tirer sur le commutateur tout en appuyant sur la pédale de frein ou avec la manette de sélection en position P et ensuite l'enfoncer.

La procédure peut durer quelques secondes. Des bruits éventuels sont normaux.



Le témoin s'éteint dès que le frein de stationnement est de nouveau prêt à fonctionner.

## Clignotants

### Clignotants dans les rétroviseurs extérieurs

Ne pas rabattre les rétroviseurs extérieurs lors de la conduite ou pendant le fonctionnement des clignotants ou des feux de détresse afin que les ampoules de clignotants montées dans les rétroviseurs extérieurs soient bien reconnaissables.

### Clignotement

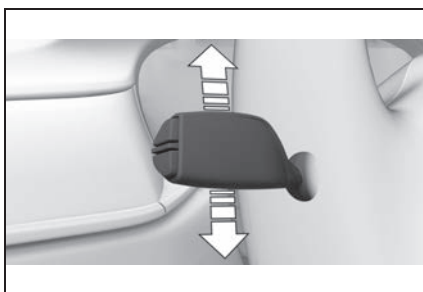

Pousser la manette au-delà du point de résistance.

### Commande impulsionnelle des clignotants

Pousser légèrement la manette vers le haut ou vers le bas.

La durée de la commande impulsionnelle des clignotants peut être réglée.

Via Toyota Supra Command :

- 1 "Mon véhicule"
- 2 "Réglages véhicule"

- 3 "Éclairage extérieur"
- 4 "Impulsion clignotants"
- 5 Sélectionner le réglage désiré.

Le réglage est mémorisé pour le profil de conducteur actuellement utilisé.

### Clignotement bref

Appuyer sur la manette jusqu'au point de résistance et la maintenir aussi longtemps que vous souhaitez.

### Feux de route, appel de phares

Pousser la manette vers l'avant ou le tirer vers l'arrière.

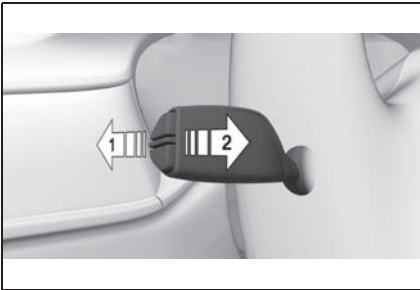

- 1 Feux de route allumés, flèche 1.

Les feux de route s'allument si les feux de croisement sont activés.

- 2 Feux de route éteints/appel de phares, flèche 2.

## Essuie-glace

### Généralités

Ne pas utiliser les essuie-glaces si le pare-brise est sec, car cela entraîne l'usure prématurée ou l'endommagement des balais.

### Consignes de sécurité

#### ⚠ AVERTISSEMENT

Si les essuie-glaces se mettent en mouvement alors qu'ils sont dépliés, des parties du corps peuvent être coincées ou cela peut endommager des pièces du véhicule. Risque de blessures ou de dommages matériels. Veiller à ce que le véhicule soit désactivé lorsque les essuie-glaces sont dépliés et qu'ils soient rabattus lors de la remise en marche des essuie-glaces.

#### ⚠ NOTE

Si les essuie-glaces sont bloqués par le gel, leur mise en marche peut entraîner l'arrachement des balais et la surchauffe du moteur des essuie-glaces. Risque de dommages matériels. Dégivrer le pare-brise avant de mettre en marche les essuie-glaces.

### Mise en marche

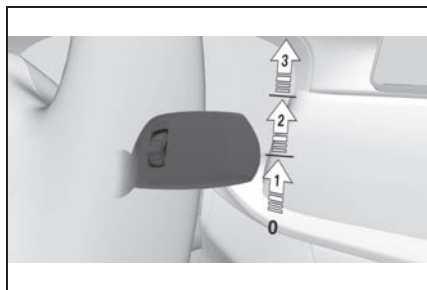

Pousser la manette vers le haut jusqu'à la position souhaitée.

- Position de repos des essuie-glaces, position **0**.
- Détecteur de pluie, position **1**.
- Vitesse normale des essuie-glaces, position **2**.
- Vitesse rapide des essuie-glaces, position **3**.

En cas d'interruption du trajet avec système d'essuie-glace activé : lorsque le trajet est repris, les essuie-glaces fonctionnent sur le niveau réglé en dernier.

### Arrêt et bref balayage

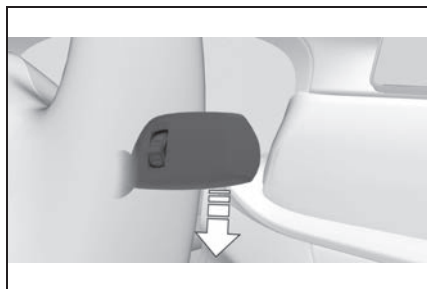

Actionner la manette vers le bas.

- Désactivation : pousser la manette vers le bas jusqu'à la position de base.
- Bref balayage : pousser la manette vers le bas à partir de la position de base.

Si vous la relâchez, la manette revient en position de départ.

### Détecteur de pluie

#### Principe

Le détecteur de pluie commande automatiquement le fonctionnement des essuie-glaces en fonction de l'intensité de la pluie.

#### Généralités

Le détecteur se trouve sur le pare-brise, juste devant le rétroviseur intérieur.

#### Consignes de sécurité



NOTE

Dans les stations de lavage, les essuie-glaces peuvent être activés de manière involontaire lorsque le détecteur de pluie est activé. Risque de dommages matériels. Désactiver le détecteur de pluie dans les stations de lavage.

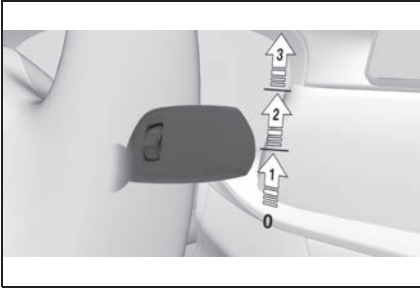
**Activation**

Pousser la manette une fois vers le haut à partir de la position de base, flèche **1**.

Un cycle de balayage démarre.

La LED située dans la manette d'essuie-glace s'allume.

Par temps de gel, il se peut qu'aucun cycle de balayage ne démarre.

**Désactivation**

Repousser la manette sur sa position de base.

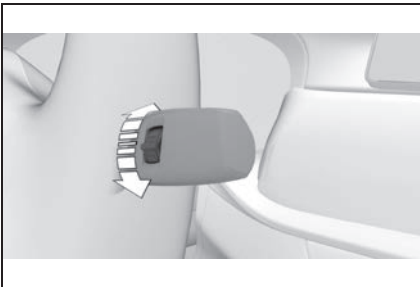
**Réglage de la sensibilité du détecteur de pluie**

Tourner la molette pour régler la sensibilité du détecteur de pluie.

Vers le haut : haute sensibilité du détecteur de pluie.

Vers le bas : faible sensibilité du détecteur de pluie.

**Système de lave-glace****Consignes de sécurité****⚠ AVERTISSEMENT**

Par basses températures, le liquide lave-glace peut geler sur le pare-brise et limiter la visibilité. Risque d'accident. N'utiliser le lave-glace que lorsque le gel du liquide lave-glace est exclu. En cas de besoin, utiliser de l'antigel.

**⚠ NOTE**

La pompe de lavage ne peut pas fonctionner comme prévu lorsque le réservoir de lavage est vide. Risque de dommages matériels. Ne pas utiliser le lave-glace lorsque le réservoir de lavage est vide.

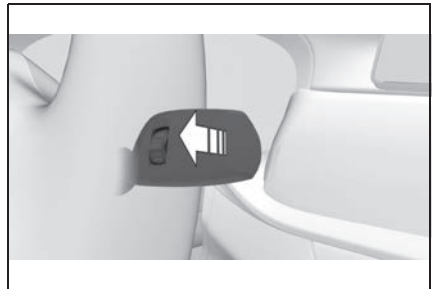
**Nettoyage du pare-brise**

Tirer sur la manette.

Le liquide de lave-glace est projeté sur le pare-brise et l'essuie-glace se met briève-

ment en marche.

### Gicleurs de lave-glace

Les gicleurs de lave-glace sont chauffés automatiquement lorsque l'état opérationnel est activé.

### Position relevée des essuie-glaces

#### Principe

En position d'écartement, les essuie-glaces peuvent être écartés du pare-brise.

#### Généralités

Important par exemple pour le remplacement des balais d'essuie-glace ou pour les relever du pare-brise en cas de gel.

#### Consignes de sécurité

#### AVERTISSEMENT

Si les essuie-glaces se mettent en mouvement alors qu'ils sont dépliés, des parties du corps peuvent être coincées ou cela peut endommager des pièces du véhicule. Risque de blessures ou de dommages matériels. Veiller à ce que le véhicule soit désactivé lorsque les essuie-glaces sont dépliés et qu'ils soient rabattus lors de la remise en marche des essuie-glaces.

#### NOTE

Si les essuie-glaces sont bloqués par le gel, leur mise en marche peut entraîner l'arrachement des balais et la surchauffe du moteur des essuie-glaces. Risque de dommages matériels. Dégivrer le pare-brise avant de mettre en marche les essuie-glaces.

### Écarter les essuie-glaces

- 1 Activer l'état opérationnel.
- 2 Maintenir la manette d'essuie-glace actionnée vers le bas jusqu'à ce que les essuie-glaces stoppent dans une position presque verticale.

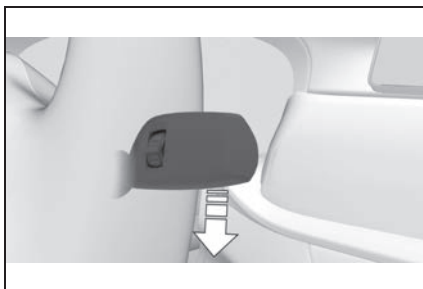

- 3 Soulever les essuie-glaces complètement du pare-brise.

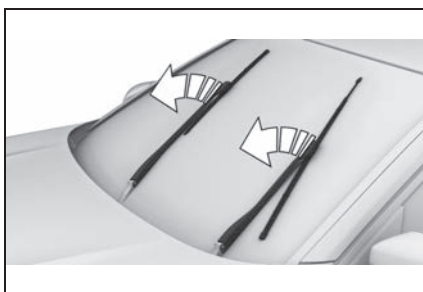

## Rabattre les essuie-glaces

Activer de nouveau le dispositif d'essuyage après avoir rabattu les essuie-glaces.

- 1 Rabattre les essuie-glaces complètement sur le pare-brise.
- 2 Activer l'état opérationnel et maintenir à nouveau la manette d'essuie-glace en bas.
- 3 Les essuie-glaces reviennent en position de base et sont de nouveau prêts à fonctionner.

## Boîte de vitesses automatique

### Principe

La boîte de vitesses automatique permet le passage manuel des rapports en cas de besoin.

### Consignes de sécurité



#### AVERTISSEMENT

Un véhicule non immobilisé peut se mettre en mouvement tout seul et commencer à rouler. Risque d'accident. Avant de quitter le véhicule, l'immobiliser pour l'empêcher de rouler, par ex. en serrant le frein de stationnement.

## Positions de la manette de sélection

### Position de commande D

Position de la manette de sélection pour une conduite normale. Toutes les vitesses pour la marche avant sont passées automatiquement.

### Marche arrière R

N'engager la position R que lorsque le véhicule est immobilisé.

### Point mort N

Lorsque la manette de sélection est en position N, le véhicule peut être poussé ou rouler sans action du moteur, par exemple dans les stations de lavage, voir page 139.

### Position de parking P

Position de la position de la manette de sélection, par exemple pour stationner le véhicule. Lorsque la manette de sélection de vitesses est sur la position P, les roues motrices sont alors bloquées par la boîte de vitesses.

N'engager la position P que lorsque le véhicule est immobilisé.

### ■ La position P s'enclenche automatiquement

La manette de sélection est automatiquement placée sur la position P, par exemple, dans les situations suivantes :

- Après désactivation de l'état de marche, lorsque la manette de sélection est en position R, D ou M.
- Après désactivation de l'état de marche, lorsque la manette de sélection est en position N.
- Quand, à l'arrêt, la manette de sélection est en position D, M ou R, la ceinture de sécurité du conducteur est déboutonnée, la porte conducteur est ouverte et le frein non actionné.

### Réglage de la position de la manette de sélection

#### Généralités

Actionner le frein jusqu'au démarrage, car le véhicule se déplace dès qu'un rapport est engagé.

#### Conditions de fonctionnement

La manette de sélection passe de la position P sur une autre position uniquement lorsque l'état de marche est activé et

que la pédale de frein est actionnée.

Il est possible de quitter la position de la manette de sélection P uniquement lorsque toutes les conditions techniques sont remplies.

### Placer la manette de sélection sur D, N ou R

Un verrouillage empêche les commandes incorrectes suivantes :

- Passage involontaire en position R.
  - Passage involontaire de la position P à une autre position de manette de sélection.
- 1 Mettre la ceinture du conducteur.
  - 2 Pour annuler le verrouillage de la manette de sélection, actionner la touche et la maintenir enfoncée.

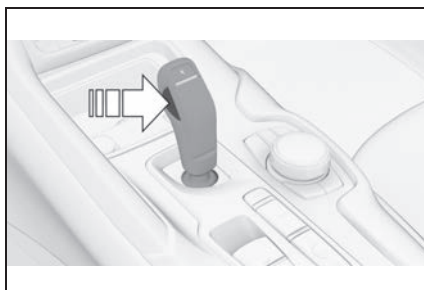

- 3 Pousser la manette de sélection dans la direction souhaitée, le cas échéant au-delà du point de résistance. Si vous la relâchez, la manette

de sélection revient en position médiane.



### Mettre la manette de sélection en position P

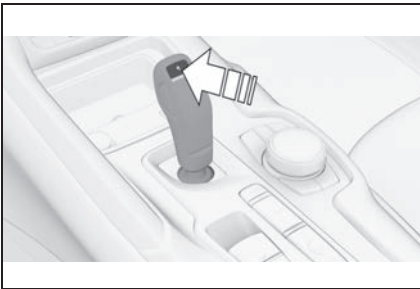

Appuyer sur la touche P.

### Déplacer ou pousser le véhicule

#### Généralités

Dans la plupart des cas, le véhicule doit rouler sans l'aide du moteur sur un court trajet, par exemple dans un tunnel de lavage ou lorsqu'il est nécessaire de le pousser.

### Placer la manette de sélection en position N

- 1 Activer l'état de marche tout en appuyant sur la pédale de frein.
- 2 Le cas échéant, desserrer le frein de stationnement.
- 3 Appuyer sur la pédale de frein.
- 4 Actionner le verrouillage de la manette de sélection et placer la manette en position N.
- 5 Désactiver l'état de marche.

De cette manière, l'état opérationnel reste activé et un message du véhicule s'affiche.

Le véhicule peut rouler.

#### NOTE

La manette de sélection passe automatiquement sur la position P lors de la désactivation de l'état opérationnel. Risque de dommages matériels. Ne pas désactiver l'état opérationnel dans les stations de lavage automatiques.

Quel que soit l'état opérationnel, la manette se place automatiquement en position P après 35 minutes.

En cas de défaut, il est possible que le changement de position de la manette de sélection ne soit pas possible.

Le cas échéant, déverrouiller électroniquement le blocage de boîte de vitesses, voir page 141.

### Kick-down

Le kick-down permet d'atteindre les performances maximales.

Enfoncer la pédale d'accélérateur au-delà du point de résistance de pleins gaz.

### Mode manuel

#### Principe

En mode manuel, les rapports peuvent être passés à la main.

#### Activation du mode manuel



Lorsque la manette de sélection est en position D, la pousser vers la gauche.

Le rapport enclenché s'affiche sur le combiné d'instruments, par exemple 1M.

#### Passage des vitesses

- Pour rétrograder : pousser la manette de sélection vers l'avant.
- Pour monter les rapports : tirer la manette de sélection

vers l'arrière.

### Arrêter le mode manuel

Pousser la manette de sélection vers la droite.

D s'affiche sur le combiné d'instruments.

### Palettes de commande

#### Principe

Les palettes de commande du volant permettent de changer rapidement de rapport sans enlever la main du volant.

#### Généralités

##### ■ Passage des vitesses

Les rapports ne sont passés que lorsque le régime moteur et la vitesse adaptés sont atteints.

##### ■ Mode manuel bref

Lorsque la manette de sélection se trouve sur la position D, le système passe brièvement en mode manuel après l'actionnement de la palette de commande.

La boîte de vitesses revient en mode automatique si, en mode manuel, la conduite est modérée pendant un certain temps, sans accélération et sans actionnement de la palette de commande.

Le passage en mode automatique s'effectue comme suit :

- Tirer longuement la palette de commande de droite.
- La palette de commande de droite ayant déjà été brièvement tirée, il faut tirer brièvement la palette de commande de gauche.

### ■ Mode manuel permanent

Lorsque la manette de sélection se trouve sur la position M, le système passe durablement en mode manuel après l'actionnement de la palette de commande.

### Passage des vitesses

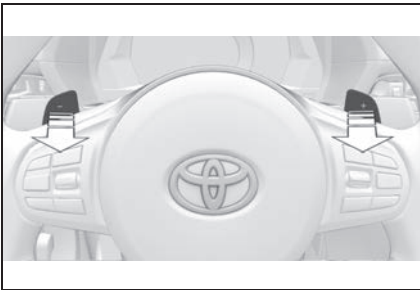

- Passage au rapport supérieur : tirer brièvement la palette de commande de droite.
- Passage au rapport inférieur : tirer brièvement la palette de commande de gauche.
- Il est possible de rétrograder au rapport le plus bas possible en tirant longuement sur la palette de commande

gauche.

Le combiné d'instruments affiche brièvement le rapport sélectionné, puis de nouveau le rapport actuel.

### Affichages sur le combiné d'instruments



La position de la manette de sélection s'affiche, par exemple : P.

### Déverrouillage électronique du blocage de boîte de vitesses

#### Généralités

Déverrouiller électroniquement le blocage de boîte de vitesses pour évacuer le véhicule d'une zone dangereuse.

Le déverrouillage est possible lorsque le démarreur peut faire tourner le moteur.

Afin d'éviter que le véhicule ne se déplace, serrer le frein de stationnement avant de déverrouiller la boîte de vitesses.

#### Placer la manette de sélection en position N

- 1 Enfoncer la pédale de frein sans la relâcher.
- 2 Appuyer sur le bouton Start/Stop. Le démarreur doit

tourner de manière audible. Maintenir enfoncé le bouton Start/Stop.

- 3 Avec la main libre, actionner la touche sur la manette de sélection, flèche 1, pousser la manette sur la position N et l'y maintenir, flèche N, jusqu'à ce que la position N soit affichée sur le combiné d'instruments.

Un message du véhicule s'affiche.



- 4 Relâcher le bouton Start/Stop et la manette de sélection.
- 5 Relâcher la pédale de frein dès que le démarreur s'arrête.
- 6 Déplacer le véhicule hors de la zone dangereuse et empêcher ensuite tout déplacement involontaire.

Pour de plus amples informations, voir le chapitre Démarrage par remorquage et remorquage, voir page 344.

## Launch Control

### Principe

Dans des conditions ambiantes sèches, le Launch Control permet une accélération optimisée lors du démarrage sur chaussée non glissante.

### Généralités

L'utilisation de Launch Control entraîne une usure prématurée des composants, car cette fonction représente une sollicitation très élevée pour le véhicule.

Ne pas utiliser le Launch Control pendant le rodage, voir page 274.

Ne pas braquer le volant lors du démarrage avec Launch Control.

### Conditions de fonctionnement

Le Launch Control est disponible lorsque le moteur est à la température de service. Le moteur est à la température de service après un trajet sans interruption d'au moins 6 miles/10 km.

### Démarrage avec Launch Control

- 1 Activer l'état de marche.

**2** Appuyer sur la touche sport.

SPORT s'affiche sur le combiné d'instruments, indiquant que le mode sport a été sélectionné.

**3**  Appuyer sur la touche.

TRACTION s'affiche sur le combiné d'instruments et le témoin VSC OFF s'allume.

**4** Sélectionner la position D de la manette de sélection.

**5** Appuyez fermement sur la pédale de frein avec votre pied gauche.

**6** Appuyer à fond sur la pédale d'accélérateur et la maintenir sur la position de kick-down.

Un symbole de drapeau apparaît sur le combiné d'instruments.

**7** Le régime moteur est ajusté pour le démarrage. Relâcher la pédale de frein dans un délai de 3 secondes.

### Nouvelle utilisation pendant un trajet

Après l'utilisation de Launch Control, la boîte de vitesses doit refroidir pendant environ 5 minutes avant de pouvoir utiliser de nouveau Launch Control. En cas de nouvelle utilisation, Launch Control s'adapte aux conditions ambiantes.

### Après l'utilisation de Launch Control

Réactiver le système de régulation de la stabilité de conduite

VSC dès que possible afin de renforcer la stabilité dynamique du véhicule.

### Limites du système

Un conducteur expérimenté peut obtenir, le cas échéant, de meilleures accélérations en mode VSC OFF.

### Touche du mode sport

#### Principe

La touche du mode Sport influe sur les caractéristiques de dynamique de conduite du véhicule.

#### Généralités

Les systèmes suivants sont par exemple influencés :

- Caractéristiques du moteur.
- Boîte de vitesses automatique.
- Suspension adaptative variable.
- Direction du véhicule.
- Affichage sur le combiné d'instruments.
- Régulateur de vitesse.

## Aperçu

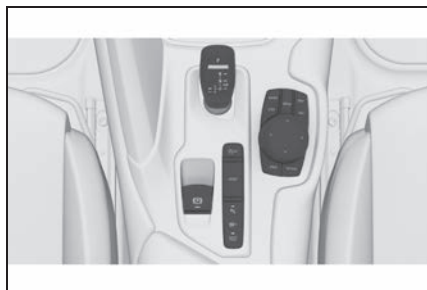

## Affichages sur le combiné d'instruments

**SPORT**

Le mode de conduite sélectionné s'affiche sur le combiné d'instruments.

## Modes de conduite

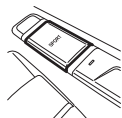

Touche dans le véhicule

Touche	Mode de conduite	Configuration
SPORT	SPORT	Personnalisation

Le mode de conduite NORMAL sera automatiquement sélectionné lorsque l'état de marche est activé.

## Les modes de conduite dans le détail

### NORMAL

#### ■ Principe

Réglage équilibré entre conduite dynamique et à consommation optimisée.

### SPORT

#### ■ Principe

Réglage dynamique pour une plus grande agilité avec un châssis optimisé.

#### ■ Mise en marche

**SPORT**

Appuyer sur la touche.

### Personnalisation

#### ■ Principe

Le mode de conduite personnalisé permet de procéder à des réglages personnalisés.

#### ■ Configuration

Via Toyota Supra Command :

- 1 "Mon véhicule"
- 2 "Réglages véhicule"
- 3 "Configurer SPORT INDIVIDUAL"
- 4 Sélectionner le réglage désiré.

Le réglage est mémorisé pour le profil de conducteur actuellement utilisé.

Réinitialiser le paramètre de personnalisation aux valeurs standard :

"Réinitialiser au mode SPORT STANDARD".

## Affichage

### Équipement du véhicule

Ce chapitre comprend tous les équipements de série, spécifiques à un pays et en option, proposés pour cette série de modèles. C'est pourquoi, les équipements et les fonctions indisponibles dans un véhicule en raison des options choisies ou de la version de pays, sont également décrits. Ceci s'applique également aux fonctions et systèmes de sécurité. L'utilisation des fonctions et systèmes correspondants implique le respect des lois et des règlements en vigueur.

### Combiné d'instruments

#### Principe

Le combiné d'instruments est un affichage variable. Lors d'un changement de mode de conduite via la commande de mode sport, les affichages sur le combiné d'instruments s'adaptent au mode de conduite.

#### Généralités

Le changement des affichages sur le combiné d'instruments peut être désactivé via Toyota Supra Command.

Les affichages sur le combiné d'instruments peuvent diverger en partie des illustrations de cette notice d'utilisation.

### Aperçu

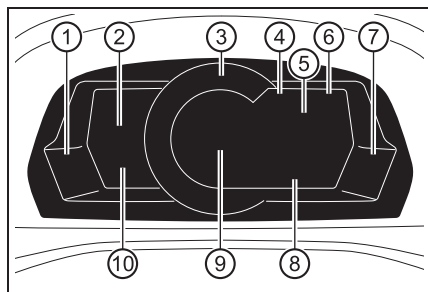

- 1 Jauge à carburant P.151
- 2 Compteur de vitesse
- 3 Compte-tours P.152  
État, commande de mode sport P.143
- 4 Heure P.65
- 5 Affichages variables P.146
- 6 Température extérieure P.154
- 7 Température du liquide de refroidissement moteur P.153
- 8 Messages du véhicule P.146  
Autonomie P.154
- 9 Affichage de la boîte de vitesse P.137
- 10 Affichages variables P.146  
Speed Limit Info P.156

### Affichages variables

Il est possible d'afficher plusieurs systèmes d'assistance, comme le régulateur de vitesse, dans certaines sections du com-

biné d'instruments. Les affichages peuvent varier en fonction de l'équipement et de la version de pays.

### Affichage du mode sport

#### Principe

L'affichage peut être modifié pour passer au mode sport.

#### Modification de l'affichage



Appuyer sur la commande de mode sport jusqu'à ce que SPORT s'affiche.

Le mode de conduite passe au mode sport.

### Messages du véhicule

#### Principe

Le système de messages du véhicule surveille les fonctions du véhicule et donne un avertissement si une anomalie se manifeste dans les systèmes surveillés.

#### Généralités

Un message du véhicule combine témoins ou voyants et messages texte sur le combiné d'instruments et, le cas échéant, sur l'affichage tête haute.

En outre, un signal sonore peut être émis en plus et un message texte peut s'afficher sur l'écran de contrôle.

### Masquer les messages du véhicule

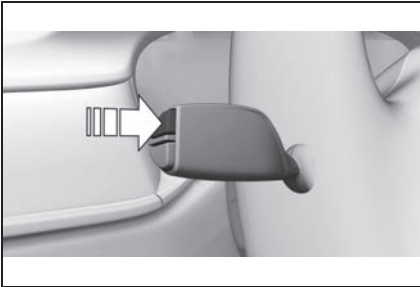

Maintenir la touche enfoncée sur la manette des clignotants.

### Affichage permanent

Certains messages du véhicule restent affichés en permanence jusqu'à ce que la panne ait été résolue. Si plusieurs défauts surviennent en même temps, les messages s'affichent l'un après l'autre.

Les messages peuvent être masqués pendant 8 secondes environ. Ensuite, ils s'affichent de nouveau automatiquement.

### Affichage temporaire

Certains messages du véhicule sont masqués automatiquement au bout de 20 secondes environ. Les messages du véhicule restent mémorisés et

peuvent être à nouveau affichés.

### Affichage des messages du véhicule enregistrés

Via Toyota Supra Command :

- 1 "Mon véhicule"
- 2 "Statut véhicule"
- 3  "Messages véhicule"
- 4 Sélectionner le message texte.

### Affichage

#### Messages du véhicule



Au moins un message du véhicule s'affiche ou est enregistré.

#### Messages textes

Les messages textes combinés à un symbole sur le combiné d'instruments expliquent un message du véhicule et la signification des témoins et voyants.

#### Messages textes complémentaires

Des informations supplémentaires, par exemple sur la cause d'un défaut et les interventions nécessaires correspondantes, peuvent être appelées via des messages du véhicule.

En cas de messages urgents, le

texte complémentaire s'affiche automatiquement sur l'écran de contrôle.

En fonction du message du véhicule, des fonctions supplémentaires peuvent être sélectionnées.

Via Toyota Supra Command :

- 1 "Mon véhicule"
- 2 "Statut véhicule"
- 3  "Messages véhicule"
- 4 Sélectionner le message texte souhaité.
- 5 Sélectionner le réglage souhaité

### Messages affichés à la fin du trajet

Certains messages affichés pendant le trajet, s'affichent de nouveau après la coupure de l'état de marche.

## Témoins et voyants

### Principe

Les témoins et voyants du combiné d'instruments indiquent l'état de certaines fonctions du véhicule et signalent la présence d'un dysfonctionnement dans les systèmes surveillés.

### Généralités

Les témoins et les voyants

peuvent s'allumer selon différentes combinaisons et en différentes couleurs.

Le bon fonctionnement de certains voyants est contrôlé lors de l'activation de l'état de marche et ils s'allument brièvement.

## Témoins rouges

### Rappel de bouclage des ceintures

Le témoin clignote ou est allumé en permanence : la ceinture de sécurité du conducteur ou du passager avant n'est pas bouclée. Le rappel de bouclage des ceintures peut aussi être déclenché quand des objets se trouvent sur le siège du passager avant.



Vérifier si les ceintures de sécurité sont bien mises.

### Système airbag

Le système airbag et les prétensionneurs de ceinture sont défectueux.



Faire contrôler immédiatement le véhicule par un concessionnaire Toyota.

## Frein de stationnement



Le frein de stationnement est serré.

Desserrer le frein de stationnement, voir page 131.

## Système de freinage



BRAKE

Anomalie du système de freinage. Continuer à rouler de manière modérée.

Faire contrôler immédiatement le véhicule par un concessionnaire Toyota.

## Témoins jaunes

## Système antiblocage ABS



ABS

Le servofrein est défectueux le cas échéant. Éviter tout freinage abrupt. Tenir compte de l'allongement de la distance de freinage.

Faire contrôler immédiatement le système par un concessionnaire Toyota.

## Système de régulation de la stabilité de conduite VSC

Le témoin clignote : Le VSC régule les forces motrices et de freinage. Le véhicule est stabilisé. Réduire la vitesse et adapter le style de conduite à l'état de la chaussée.

Le témoin s'allume : Le système VSC est défectueux.



Faire contrôler immédiatement le système par un partenaire de service après-vente du constructeur ou un autre partenaire de service après-vente qualifié ou par un atelier qualifié.

VSC, voir page 213.

## Le système de régulation de la stabilité de conduite VSC est désactivé ou le mode de traction est activé

Le système VSC est désactivé ou le mode de traction est activé.



VSC, voir page 213, et mode de traction, voir page 215.

## Contrôle de pression des pneus TPM

Le témoin s'allume : le contrôle de pression des pneus signale une pression de gonflage insuffisante ou une crevaison. Suivre les informations indiquées dans le message du véhicule.

Le témoin clignote puis reste allumé en permanence : le système n'est pas en mesure de détecter une crevaison ni une chute de la pression de gonflage des pneus.

- Perturbation par des installations ou des appareils avec la même fréquence radio : à la sortie du champ perturbateur, le système est activé de nouveau automatiquement.
- Roue montée sans électronique de roue TPM : au besoin, confier le contrôle à un concessionnaire Toyota.
- Défaut : faire contrôler le système par un concessionnaire Toyota.



Contrôle de pression des pneus, voir page 303.

## Système de direction

Le système de direction défectueux le cas échéant.



Faire contrôler le système par un concessionnaire Toyota.

## Émissions

- Le voyant est allumé : Altération des émissions. Faire contrôler le véhicule le plus tôt possible.
- Le voyant clignote sous certaines conditions :

Trop de ratés à l'allumage du moteur.

Réduire la vitesse et faire immédiatement contrôler le système, car en très peu de temps, de graves ratés à l'allumage endommagent sérieusement des composants importants en ce qui concerne les émissions de nuisances à l'échappement, tout particulièrement le catalyseur.

Prise de courant du système de diagnostic embarqué, voir page 327.



## Témoins verts

### Clignotants



Le clignotant est activé. Un clignotement rapide inhabituel du témoin est le signe de la panne d'un clignotant.

Clignotants, voir page 132.

### Feux de stationnement



Les feux de position sont activés.

Feux de position/croisement, voir page 168.

### Feux de croisement



Les feux de croisement sont allumés.

Feux de position/croisement, voir page 168.

### Alerte de sortie de voie



Le témoin est allumé : le système est activé. Une délimitation de voie a été détectée sur au moins un côté du véhicule et des avertissements peuvent être émis.

Alerte de sortie de voie, voir page 200.

## Feux de route automatiques

Feux de route automatique allumés.

Les feux de route s'allument et s'éteignent automatiquement en fonction de la situation de conduite.

Feux de route automatique, voir page 170.



## Témoins bleus

### Feux de route



Les feux de route sont allumés.

Feux de route, voir page 133.

## Jauge à carburant

### Principe

Le niveau actuel du réservoir de carburant s'affiche.

### Généralités

L'inclinaison du véhicule peut conduire à des fluctuations sur l'affichage.

Instructions relatives au ravitaillement, voir page 285.

## Affichage



Une flèche à côté du symbole de pompe de distribution indique de quel côté du véhicule se trouve la trappe du réservoir.

## Témoin sur le combiné d'instruments



Le témoin jaune s'allume lorsque le niveau de réserve de carburant est atteint.

## Compte-tours

Éviter impérativement les régimes moteur situés dans le champ d'alerte rouge. Dans cette plage, l'alimentation en carburant est coupée afin de protéger le moteur.

## Témoins lumineux de passage des vitesses

### Principe

Selon l'équipement, l'affichage de la position de changement de vitesse sur le compte-tours indique le moment de passage de rapport supérieur auquel il est possible d'obtenir les meilleures valeurs d'accélération.

## Conditions de fonctionnement

Lorsque le mode de conduite sélectionné est le mode sport, un témoin lumineux de passage des vitesses s'affiche.

## Activation des témoins lumineux de shift lights

- 1 Sélectionner SPORT à l'aide de la commande de sport.
- 2 Activer le mode manuel de la boîte de vitesses.

## Affichage



- Les champs qui s'allument successivement en orange indiquent le prochain point de passage de rapport.
- Le champ s'allume en rouge. Passer le rapport au plus tard à ce moment.

Lorsque le régime maximum est atteint, l'affichage complet clignote en rouge et l'alimentation en carburant est coupée pour protéger le moteur.

## État opérationnel et état de marche

**OFF**

La mention OFF dans le compte-tours indique que l'état de marche est désactivé et que l'état opérationnel est activé.

**READY**

L'affichage READY du compte-tours indique que la fonction Start/Stop automatique est prête pour le démarrage automatique du moteur.

Pour de plus amples informations, voir État de repos, opérationnel et de marche, voir page 44.

## Température du liquide de refroidissement moteur

### Affichage

- Lorsque la température du moteur est basse : Seuls les segments dans la plage de températures basses s'allument. Rouler à une vitesse modérée en utilisant le moteur à des régimes moyens.
- Lorsque la température du moteur est normale : Tous les segments dans la plage de températures moyennes s'allument.
- Lorsque la température du moteur est élevée : Tous les segments dans la plage de températures élevées s'allument. Un message d'avertissement s'affiche également.



Contrôle du niveau de liquide de refroidissement, voir page 323.

### Témoin sur le combiné d'instruments



Un témoin rouge s'allume.

## Température extérieure

### Généralités

Quand l'affichage baisse jusqu'à +37 °F/+3 °C, ou plus bas, un signal retentit.

Un message du véhicule s'affiche.

Il y a un risque accru de verglas.

### Consignes de sécurité

#### AVERTISSEMENT

Un risque accru de verglas peut exister même pour des températures supérieures à +37 °F/+3 °C, par exemple sur des ponts ou des sections de route ombragées. Risque d'accident. Adapter votre style de conduite aux conditions météorologiques lorsque les températures sont basses.

## Heure

L'heure est indiquée sur le combiné d'instruments. Réglage de l'heure et du format de l'heure, voir page 65.

## Autonomie

### Principe

L'autonomie indique la distance qui peut encore être parcourue avec le niveau de carburant actuel dans le réservoir.

## Généralités

L'autonomie prévue est affichée en permanence avec la quantité de carburant restant dans le combiné d'instruments.

Un message du véhicule s'affiche brièvement en cas d'autonomie résiduelle basse. Pour un style de conduite dynamique, par exemple virages pris à vive allure, le fonctionnement du moteur n'est pas toujours assuré.

En dessous d'une autonomie d'environ 30 miles/50 km, le message du véhicule reste affiché en permanence.

### Consignes de sécurité

#### NOTE

Lorsque l'autonomie est inférieure à 30 miles/50 km, le moteur pourrait ne plus être suffisamment alimenté en carburant. Les fonctions du moteur ne sont plus assurées. Risque de dommages matériels. Refaire le plein à temps.

## Échéances de maintenance

### Principe

La fonction indique les besoins d'entretien nécessaires et le volume correspondant des opérations d'entretien.

## Généralités

Le kilométrage ou le délai restant jusqu'au prochain entretien s'affiche brièvement dans le combiné d'instruments après l'activation de l'état de marche.

## Affichage

### Informations détaillées sur les besoins d'entretien

Des informations détaillées concernant l'étendue des opérations d'entretien peuvent être affichées sur l'écran de contrôle.

Via Toyota Supra Command :



- 1 "Mon véhicule"
- 2 "Statut véhicule"
- 3  "Échéances de maintenance"

Les opérations d'entretien requises et les contrôles prescrits par le législateur s'affichent.

- 4 Sélectionner l'entrée pour afficher des informations plus détaillées.

### Symboles

Symboles	Description
OK	Aucun entretien nécessaire pour l'instant.

Symboles	Description
	Un entretien ou un contrôle obligatoire sera bientôt nécessaire.
	L'échéance d'entretien est dépassée.

### Entrée des échéances

Saisir les échéances des révisions prescrites pour le véhicule.

Veiller à ce que la date et l'heure dans le véhicule soient réglées correctement.

Via Toyota Supra Command :

- 1 "Mon véhicule"
- 2 "Statut véhicule"
- 3  "Échéances de maintenance"
- 4 "Date:"
- 5 Sélectionner le réglage désiré.

### Affichage du point de changement de vitesse

#### Principe

Le système recommande le rapport le plus économique en fonction de la situation de conduite actuelle.



### Généralités

Selon le modèle et la version de pays, l'affichage du point de changement de vitesse est actif en mode manuel de la boîte de vitesses automatique.

### Affichage

Des instructions sont affichées sur le combiné d'instruments pour la montée ou la descente des rapports.

Sur les véhicules sans affichage du point de changement de vitesse, le rapport engagé est affiché.

Exemple	Description
	Le rapport le plus économique est engagé.
	Passage au rapport le plus économique.

### Speed Limit Info

### Speed Limit Info

#### Principe

Speed Limit Info affiche sur le combiné d'instruments et l'affichage tête haute la limitation de vitesse actuellement détectée.

#### Généralités

La caméra située au niveau du

rétroviseur intérieur filme les panneaux de signalisation situés sur le bord de la route, ainsi que les affichages variables des portiques à signaux.

Les panneaux de signalisation avec panonceaux sont pris en compte et comparés aux données internes du véhicule. Le panneau de signalisation s'affiche sur le combiné d'instruments et, le cas échéant, sur l'affichage tête haute, ou est ignoré selon la situation.

Le système prend en compte les informations enregistrées dans le système de navigation et affiche également des limitations de vitesse éventuelles sur les trajets sans panneaux de signalisation.

### Consignes de sécurité

#### AVERTISSEMENT

Le système ne dégage pas le conducteur de sa propre responsabilité d'interpréter correctement les conditions de visibilité et de circulation. Risque d'accident. Adapter votre style de conduite aux conditions de circulation. Observer la situation de circulation et intervenir activement dans les situations correspondantes.

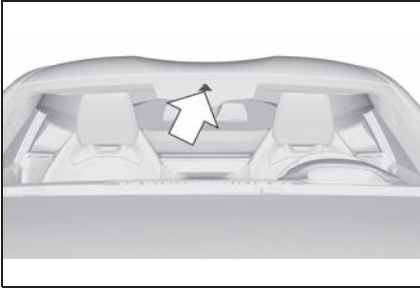
**Aperçu****Caméra**

La caméra se trouve au niveau du rétroviseur intérieur.

Le pare-brise doit être maintenu propre et dégagé dans la zone devant le rétroviseur intérieur.

**Afficher les Speed Limit Info****Généralités**

Selon l'équipement du véhicule, Speed Limit Info s'affiche en permanence sur le combiné d'instruments ou via Toyota Supra Command.

**Affichage via Toyota Supra Command**

- 1 "Mon véhicule"
- 2 "Réglages du système"
- 3 "Écrans"
- 4 "Combiné d'instruments"
- 5 "Road signs"

**Affichage****Speed Limit Info**

Limitation de vitesse applicable.



Speed Limit Info non disponible.

En cas de dépassement de la limitation de vitesse détectée, l'affichage clignote.

**Réglages**

Via Toyota Supra Command :

- 1 "Mon véhicule"
- 2 "Réglages du système"
- 3 "Écrans"
- 4 "Combiné d'instruments"
- 5 Sélectionner le réglage désiré :
  - "Avert. en cas de dépassement": activer ou désactiver le clignotement de l'affichage de Speed Limit Info sur le combiné d'instruments et l'affichage tête haute en cas de dépassement de la limitation de vitesse actuellement applicable.
  - "Excess speed display": la limitation de vitesse détectée

par Speed Limit Info est signalée par un repère situé dans le compteur de vitesse du combiné d'instruments.

### Limites du système

La fonction peut être limitée et, le cas échéant, afficher une information erronée, par exemple dans les situations suivantes :

- En cas de brouillard épais, de pluie ou de neige.
- Quand des panneaux sont partiellement ou entièrement masqués par des objets, des autocollants ou de la peinture.
- En cas de talonnage du véhicule qui précède.
- En cas de contre-jour puissant ou de reflets importants.
- Quand, devant le rétroviseur intérieur, le pare-brise est embué, encrassé ou occulté par des autocollants ou autres.
- Si la caméra surchauffe en raison de températures élevées ou s'arrête provisoirement.
- À cause de possibles erreurs de reconnaissance de la caméra.
- Lorsque les limitations de vitesse ou les données routières mémorisées dans le système de navigation sont

erronées.

- Lorsque la vitesse est limitée en fonction du temps ou des jours de la semaine.
- Dans les régions qui ne sont pas connues du système de navigation.
- En cas de différences par rapport à la navigation, par exemple en raison de modifications du tracé de la route.
- Dans le cas de panneaux de signalisation électroniques.
- Lors du dépassement d'autocars ou de poids-lourds portant un panneau de limitation de vitesse.
- Quand les panneaux de signalisation ne sont pas aux normes.
- Lors de la détection de panneaux qui valent pour une route parallèle.
- Dans le cas de panneaux et de tracés de route spécifiques au pays.
- Pendant la procédure de calibrage de la caméra immédiatement après la livraison du véhicule.

### Listes de sélection

#### Principe

L'affichage peut être actionné lorsque cela est nécessaire.



- Source de divertissement.
- Source audio actuelle.
- Liste des derniers appels.

Le cas échéant, le menu correspondant s'ouvre dans l'écran de contrôle.

### Affichage

Les éléments affichés peuvent varier en fonction des spécifications du véhicule.

### Affichage et utilisation de la liste

Touche	Fonction
	<p>Changer de source de divertissement.</p> <p>Après avoir appuyé à nouveau sur la touche, la liste actuellement affichée se ferme.</p>
	<p>Afficher la liste des derniers appels.</p>
	<p>Tourner la molette pour sélectionner le réglage souhaité.</p> <p>Appuyer sur la molette pour confirmer le réglage.</p> <p>La liste actuellement sélectionnée peut être affichée à nouveau dans le combiné d'instruments en tournant la molette.</p>

## Ordinateur de bord sur le combiné d'instruments

### Principe

L'ordinateur de bord affiche différentes données du véhicule sur le combiné d'instruments, par exemple les valeurs moyennes.

### Affichage des informations

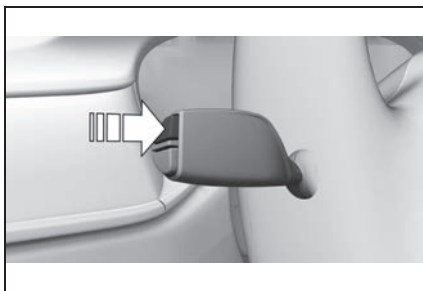

Maintenir la touche enfoncée sur la manette des clignotants.

Les informations sont affichées sur le combiné d'instruments. Appuyer plusieurs fois de suite sur la touche pour afficher des informations supplémentaires.

### Aperçu des informations

Les informations suivantes peuvent être affichées sur l'ordinateur de bord :

- Miles et totalisateur partiel.
- Autonomie actuelle.
- Affichage de la consomma-

tion.

- Consommation moyenne et vitesse moyenne.

### Réglage des informations de l'ordinateur de bord

Pour certaines informations de l'ordinateur de bord, il est possible de paramétrer si elles peuvent être affichées sur le combiné d'instruments.

Via Toyota Supra Command :

- 1 "Mon véhicule"
- 2 "Réglages du système"
- 3 "Écrans"
- 4 "Combiné d'instruments"
- 5 "Ordinateur de bord"
- 6 Sélectionner le réglage désiré.

Le réglage est mémorisé pour le profil de conducteur actuellement utilisé.

### Informations en détail

#### Totalisateur kilométrique et totalisateur partiel

##### ■ Afficher/remettre à zéro des miles

- Appuyer sur le bouton pour afficher le totalisateur partiel.

Les miles et le totalisateur partiel s'affichent lorsque l'état de marche est désactivé.

- Maintenir le bouton enfoncé pour réinitialiser le totalisateur partiel.



##### ■ Affichage

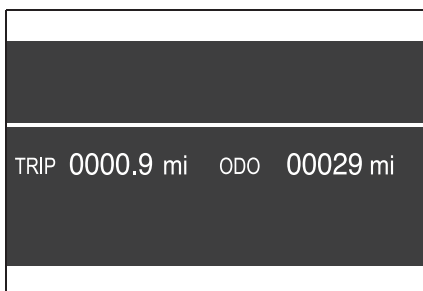

#### Autonomie actuelle

##### ■ Principe

L'autonomie indique la distance qui peut encore être parcourue avec le niveau de carburant actuel dans le réservoir.

##### ■ Généralités

L'autonomie prévue est affichée en permanence avec la quantité de carburant restant dans le

combiné d'instruments.

Un message du véhicule s'affiche brièvement en cas d'autonomie résiduelle basse. Pour un style de conduite dynamique, par exemple virages pris à vive allure, le fonctionnement du moteur n'est pas toujours assuré.

En dessous d'une autonomie d'environ 30 miles/50 km, le message du véhicule reste affiché en permanence.

### ■ Consignes de sécurité



NOTE

Lorsque l'autonomie est inférieure à 30 miles/50 km, le moteur pourrait ne plus être suffisamment alimenté en carburant. Les fonctions du moteur ne sont plus assurées. Risque de dommages matériels. Refaire le plein à temps.

### ■ Affichage



### Affichage de consommation

#### ■ Principe

La consommation instantanée indique la consommation actuelle de carburant. Vous pouvez contrôler dans quelle

mesure vous conduisez économiquement et écologiquement.

#### ■ Généralités

La consommation de carburant actuelle s'affiche sur le combiné d'instruments sous la forme d'un diagramme à barres.

#### ■ Affichage

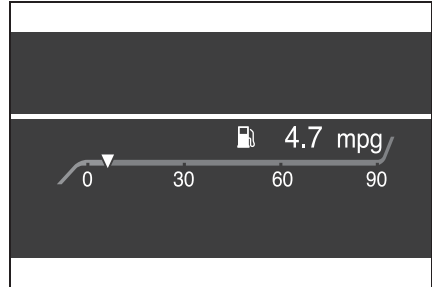

### Vitesse moyenne et consommation moyenne

#### ■ Généralités

La vitesse moyenne et la consommation moyenne sont calculées pour la distance parcourue depuis la dernière réinitialisation de l'ordinateur de bord.

Les périodes pendant lesquelles le véhicule est en stationnement avec le moteur arrêté manuellement ne sont pas incluses dans le calcul de la vitesse moyenne.

## ■ Réinitialiser les valeurs moyennes

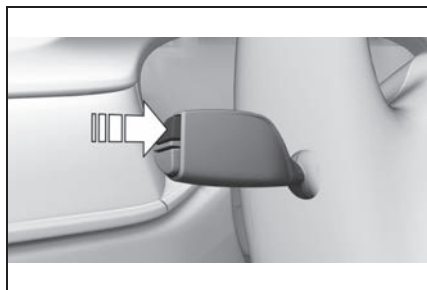

Maintenir la touche enfoncée sur la manette des clignotants.

## ■ Affichage

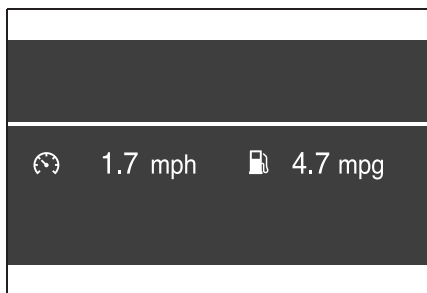

## Ordinateur de bord sur l'écran de contrôle

### Principe

L'ordinateur de bord affiche différentes données du véhicule sur l'écran de contrôle, par exemple les valeurs moyennes.

### Généralités

Deux types d'ordinateur de bord sont disponibles sur l'écran de contrôle :

- "Ordinateur de bord" : les

valeurs moyennes, comme la consommation, s'affichent. Les valeurs peuvent être réinitialisées individuellement.

- "Ordinateur de voyage" : les valeurs fournissent un aperçu d'une distance définie et peuvent être réinitialisées aussi souvent que nécessaire.

## Affichage de l'ordinateur de bord ou de l'ordinateur de route

Via Toyota Supra Command :

- 1 "Mon véhicule"
- 2 "Informations de bord"
- 3 "Ordinateur de bord" ou "Ordinateur de voyage"

## Réinitialisation de l'ordinateur de bord



Via Toyota Supra Command :

- 1 "Mon véhicule"
- 2 "Informations de bord"
- 3 "Ordinateur de bord"
- 4 "Consommation" ou "Vitesse"
- 5 "OK"

## Réinitialisation de l'ordinateur de route

Via Toyota Supra Command :

- 1 "Mon véhicule"
- 2 "Informations de bord"
- 3 "Ordinateur de voyage"

- 4 Basculer le contrôleur vers la gauche, si nécessaire.
-  "Réinitialiser" : toutes les valeurs sont réinitialisées.
  -  "Réinitialiser automatiquement." : si le véhicule est à l'arrêt pendant env. 4 heures, les valeurs sont réinitialisées.
- 5 Le cas échéant, "OK"

## Affichages Sport

### Principe

Selon les spécifications du véhicule, la sortie de puissance en courant et le couple peuvent être affichés sur l'écran de contrôle.

### Affichage sur l'écran de contrôle

#### Aperçu

Les informations affichées sont les suivantes :

- Couple.
- Puissance.

#### Affichage

Via Toyota Supra Command :

- 1 "Mon véhicule"
- 2 "Affichages Sport"

## Avertissement de vitesse

### Principe

Un seuil de vitesse pour lequel un avertissement est émis peut être réglé.

### Généralités

Un nouvel avertissement est émis lorsque la limite de vitesse définie est à nouveau dépassée de 3 mph/5 km/h après avoir été inférieure.

### Réglage de l'alerte de vitesse

Via Toyota Supra Command :

- 1 "Mon véhicule"
- 2 "Réglages véhicule"
- 3 "Avertissement de vitesse"
- 4 "Avertissement à:"
- 5 Tourner le contrôleur jusqu'à ce que la vitesse souhaitée s'affiche.
- 6 Appuyer sur le contrôleur.

### Activation et désactivation de l'alerte de vitesse

Via Toyota Supra Command :

- 1 "Mon véhicule"
- 2 "Réglages véhicule"
- 3 "Avertissement de vitesse"
- 4 "Avertissement de vitesse"

### Mémorisation de la valeur de vitesse actuelle comme alerte de vitesse

Via Toyota Supra Command :

- 1 "Mon véhicule"
- 2 "Réglages véhicule"
- 3 "Avertissement de vitesse"
- 4 "Appliquer vitesse actuelle"

### Statut du véhicule

#### Généralités



Il est possible d'afficher les états de certains systèmes ou d'exécuter des actions.

#### Ouverture de l'état du véhicule



Via Toyota Supra Command :

- 1 "Mon véhicule"
- 2 "Statut véhicule"

#### Aperçu des informations

-  "Contrôle press. Pneus" : État du contrôle de pression des pneus, voir 303.
-  "Niveau d'huile moteur" : Contrôle électronique du niveau d'huile moteur, voir page 320.
-  "Messages véhicule" : Les messages du véhicule sont mémorisés en arrière-plan et peuvent être affichés sur

l'écran de contrôle. Affichage des messages du véhicule enregistrés, voir page 147.

-  "Échéances de maintenance" : Affichage des besoins d'entretien, voir page 154.
-  "Appel entretien à distance" : demande d'entretien.

### Affichage tête haute

#### Principe

Le système projette les informations importantes dans le champ de vision du conducteur, par exemple la vitesse.

Le conducteur peut appréhender des informations sans détourner le regard de la chaussée.

#### Généralités

Observer les informations sur nettoyage de l'affichage tête haute, voir page 354.

## Aperçu

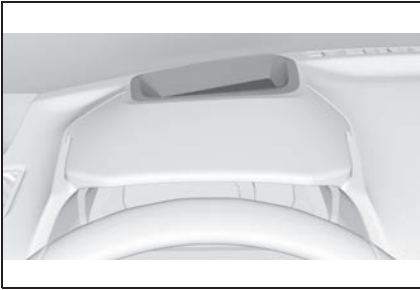

## Mise en marche et arrêt

Via Toyota Supra Command :

- 1 "Mon véhicule"
- 2 "Réglages du système"
- 3 "Écrans"
- 4 "Affichage Tête Haute"
- 5 "Affichage Tête Haute"

## Affichage

### Aperçu

L'affichage tête haute affiche les informations suivantes :

- Vitesse.
- Instructions de navigation.
- Messages du véhicule.
- Liste de sélection dans le combiné d'instruments.
- Systèmes d'assistance.

Certaines de ces informations ne sont affichées que brièvement en cas de besoin.

## Sélection d'une vue

Différentes vues sont disponibles sur l'affichage tête haute.

Via Toyota Supra Command :

- 1 "Mon véhicule"
- 2 "Réglages du système"
- 3 "Écrans"
- 4 "Affichage Tête Haute"
- 5 Sélectionner le réglage désiré.

Le réglage est mémorisé pour le profil de conducteur actuellement utilisé.

## Réglage de luminosité

La luminosité est adaptée automatiquement à l'éclairage ambiant.

Le réglage de base peut s'effectuer manuellement.

Via Toyota Supra Command :

- 1 "Mon véhicule"
- 2 "Réglages du système"
- 3 "Écrans"
- 4 "Affichage Tête Haute"
- 5 "Luminosité"
- 6 Tourner le contrôleur jusqu'à l'obtention de la luminosité désirée.
- 7 Appuyer sur le contrôleur.

Lorsque les feux de croisement sont allumés, il est possible de modifier l'intensité de l'éclairage de l'affichage tête haute par

l'intermédiaire de l'éclairage des instruments.

### Réglage en hauteur

Via Toyota Supra Command :

- 1 "Mon véhicule"
- 2 "Réglages du système"
- 3 "Écrans"
- 4 "Affichage Tête Haute"
- 5 "Hauteur"
- 6 Tourner le contrôleur jusqu'à ce que la hauteur voulue soit atteinte.
- 7 Appuyer sur le contrôleur.

Le réglage est mémorisé pour le profil de conducteur actuellement utilisé.

La hauteur de l'affichage tête haute peut également être mémorisée via la fonction mémoire, voir page 118.

### Réglage de la rotation

Il est possible de faire pivoter l'image de l'affichage tête haute.

Via Toyota Supra Command :

- 1 "Mon véhicule"
- 2 "Réglages du système"
- 3 "Écrans"
- 4 "Affichage Tête Haute"
- 5 "Rotation"
- 6 Tourner le contrôleur jusqu'à l'obtention du réglage désiré.
- 7 Appuyer sur le contrôleur.

### Lisibilité des informations sur l'affichage

La lisibilité des informations sur l'affichage tête haute est influencée par les facteurs suivants :

- Position de siège.
- Objets sur le cache de l'affichage tête haute.
- Le port de lunettes de soleil avec certains filtres polarisants.
- Pluie.
- Des conditions d'éclairage défavorables.

Si l'image est affichée de manière déformée, faire vérifier les réglages de base par un concessionnaire Toyota.

### Pare-brise spécial

Le pare-brise fait partie du système.

La forme du pare-brise permet une lecture précise.

Un film intégré au pare-brise empêche la formation d'images doubles.

Pour cette raison, nous recommandons instamment de faire remplacer si nécessaire le pare-brise spécial par un concessionnaire Toyota.

## Éclairage

### Équipement du véhicule







Ce chapitre comprend tous les équipements de série, spécifiques à un pays et en option, proposés pour cette série de modèles. C'est pourquoi, les équipements et les fonctions indisponibles dans un véhicule en raison des options choisies ou de la version de pays, sont également décrits. Ceci s'applique également aux fonctions et systèmes de sécurité. L'utilisation des fonctions et systèmes correspondants implique le respect des lois et des règlements en vigueur.

### Lumière et éclairage

#### Commutateurs dans le véhicule



L'élément de commutateur d'éclairage se trouve à côté du volant.

Symbole	Fonction
	Extinction des feux. Feux de croisement de jour.
	Feux de position.
	Commande automatique des feux de croisement. Fonctions d'éclairage adaptatif.
	Feux de croisement.
	Éclairage des instruments.
	Feux de stationnement, à droite.
	Feux de stationnement, à gauche.

### Commande automatique des feux de croisement

#### Principe

Les feux de croisement sont automatiquement allumés ou éteints en fonction de la luminosité ambiante, par exemple dans un tunnel, au crépuscule ou en cas de précipitations.

### Généralités

L'allumage des feux peut se déclencher même avec un ciel bleu, lorsque que le soleil est bas.

En cas d'activation manuelle des feux de croisement, la commande automatique des feux de croisement se désactive.

### Activation

AUTO

Appuyer sur la touche de l'élément de commutateur d'éclairage.

La LED de la touche s'allume.



Lorsque les feux de croisement sont allumés, le témoin s'allume dans le combiné d'instruments.

### Limites du système

La commande automatique des feux de croisement ne peut toutefois pas remplacer l'évaluation personnelle des conditions de visibilité.

Les capteurs ne peuvent pas par exemple détecter le brouillard ou un temps brumeux. Dans un tel cas, allumer l'éclairage manuellement.

## Feux de position, de croisement et de stationnement

### Généralités

L'éclairage extérieur est coupé automatiquement après un certain temps, lorsque la porte conducteur est ouverte alors que l'état de marche est désactivé.

### Feux de stationnement

#### Généralités

Il est possible d'allumer les feux de position uniquement à vitesse réduite.

#### Mise en marche



Appuyer sur la touche de l'élément de commutateur d'éclairage.



Le témoin sur le combiné d'instruments s'allume.

Le véhicule est éclairé tout autour.

Éviter de laisser les feux de position allumés de façon prolongée, car la batterie du véhicule se décharge et l'état de marche risque de ne plus pouvoir être activé.

**Arrêt**

OFF

Appuyer sur la touche de l'élément de commutateur d'éclairage ou activer l'état de marche.

Après l'activation de l'état de marche, la commande automatique des feux de croisement s'active.

**Feux de croisement****Mise en marche**

Appuyer sur la touche de l'élément de commutateur d'éclairage.

Les feux de croisement sont allumés lorsque l'état de marche est activé.



Le témoin sur le combiné d'instruments s'allume.

Pour allumer les feux de croisement dès que l'état opérationnel est activé, appuyer à nouveau sur la touche.

**Arrêt**

Selon la version de pays, les feux de croisement peuvent être éteints à vitesse réduite.

OFF

Appuyer sur la touche de l'élément de commutateur d'éclairage.

**Feux de stationnement**

Lorsque le véhicule stationne, les feux de stationnement peuvent être allumés d'un côté du véhicule.

Touche

Fonction

P&lt;

Marche/arrêt feux de stationnement, droite.

P&gt;

Marche/arrêt feux de stationnement, gauche.

Désactivation du feu de stationnement :

OFF

Appuyer sur la touche de l'élément de commutateur d'éclairage ou activer l'état de marche.

**Éclairage d'accueil****Généralités**

Selon l'équipement, l'éclairage extérieur du véhicule peut être configuré de manière individuelle.

**Activation et désactivation**

Via Toyota Supra Command :

- 1 "Mon véhicule"
- 2 "Réglages véhicule"
- 3 "Éclairage extérieur"
- 4 Sélectionner le réglage désiré :

### ● "Éclairage d'accueil"

Certaines fonctions d'éclairage sont activées pendant une durée limitée au déverrouillage du véhicule.

## Éclairage jusqu'au pas de la porte

### Généralités

Les feux de croisement restent encore allumés un certain temps lorsque les feux de route sont actionnés alors que l'état de marche est désactivé.

### Réglage de la durée

Via Toyota Supra Command :

- 1 "Mon véhicule"
- 2 "Réglages véhicule"
- 3 "Éclairage extérieur"
- 4 "Éclairage d'accompagnement"
- 5 Sélectionner le réglage désiré.

## Feux de croisement de jour

### Généralités

Les feux de croisement de jour sont allumés lorsque l'état de marche est activé.

### Activation et désactivation

Dans certains pays, les feux de croisement de jour sont obligatoires ; par conséquent, il est possible qu'ils ne puissent pas être désactivés.

Via Toyota Supra Command :

- 1 "Mon véhicule"
- 2 "Réglages véhicule"
- 3 "Éclairage extérieur"
- 4 "Feux de jour"

Le réglage est mémorisé pour le profil de conducteur actuellement utilisé.

## Feux de route automatiques

### Principe

Les feux de route automatiques détectent précocement la présence d'autres usagers et module automatiquement la portée des feux de route en fonction de la situation de circulation.

### Généralités

Les feux de route automatiques assurent l'allumage des feux de route chaque fois que la situation le permet. Le système n'active pas les feux de route dans la plage de vitesses basses.

Le système réagit à l'éclairage des véhicules qui viennent en sens inverse et qui précèdent, ainsi qu'à l'éclairage ambiant, par exemple en agglomération.

Les feux de route peuvent à tout moment être allumés ou éteints manuellement.

### Activation

- 1** **AUTO** Appuyer sur la touche de l'élément de commutateur d'éclairage.

La LED de la touche s'allume.

- 2** Maintenir la touche enfoncée sur la manette des clignotants.

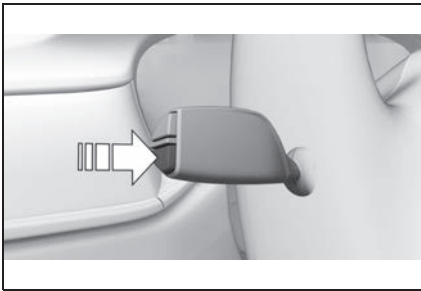

Lorsque les feux de croisement sont allumés, le témoin s'allume dans le combiné d'instruments.



Le véhicule passe automatiquement des feux de croisement ou feux de route.

Le témoin bleu du combiné d'instruments s'allume quand les feux de route sont enclenchés par le dispositif.



En cas d'interruption du trajet avec les feux de route automatiques activés : en cas de poursuite du trajet, les feux de route automatiques restent activés.

Les feux de route automatiques sont désactivés lors de l'activation et la désactivation manuelle, voir page 133, des feux de route.

Pour réactiver les feux de route automatiques, appuyer sur la touche sur la manette des clignotants.

### Désactivation

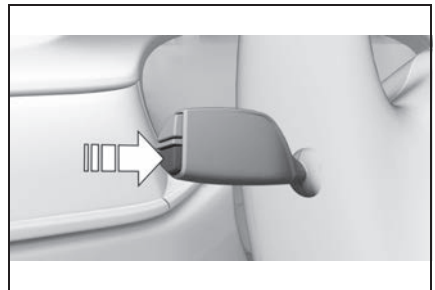

Maintenir la touche enfoncée sur la manette des clignotants.

### Sensibilité des feux de route automatiques

#### Généralités

La sensibilité des feux de route

automatiques peut être réglée.



### AVERTISSEMENT

Les usagers roulant en sens inverse peuvent être éblouis en cas de réglage ou de modification de la sensibilité. Risque d'accident. Veiller à ne pas éblouir les usagers roulant en sens inverse en cas de réglage ou de modification de la sensibilité. Au besoin, éteindre manuellement les feux de route.

### Conditions de fonctionnement

Le réglage ne peut être effectué que lorsque le véhicule est à l'arrêt. L'état de marche doit être activé et le feu doit être éteint.

### Réglage de la sensibilité

Appuyer sur la manette des clignotants pendant environ 10 secondes. Le système devient plus sensible.

Un message du véhicule s'affiche.

### Réinitialiser la sensibilité

Appuyer à nouveau sur la manette des clignotants pendant environ 10 secondes. Le réglage par défaut de la sensibilité des feux de route automatiques est restauré.

### Limites du système

Les feux de route automatiques

ne peuvent pas remplacer la décision personnelle du conducteur d'utiliser ou non les feux de route. Commuter de ce fait manuellement sur les feux de croisement si la situation l'exige.

Dans les situations suivantes, le système ne fonctionne pas ou seulement de manière limitée et une intervention du conducteur peut s'avérer nécessaire :

- Par temps extrêmement mauvais, p. ex. brouillard ou très fortes précipitations.
- Pour la détection d'usagers de la route mal éclairés, tels que piétons, cyclistes, cavaliers, charrettes, en cas de circulation ferroviaire ou fluviale à proximité de la route et de passage d'animaux.
- Dans des virages serrés, au sommet ou au pied de pentes raides, en cas de circulation transversale ou sur autoroute, lorsque les usagers roulant en sens inverse sont partiellement masqués.
- Dans les agglomérations mal éclairées ou face à des panneaux fortement réfléchissants.
- Quand la zone de pare-brise devant le rétroviseur intérieur est embuée, sale ou occultée par des autocollants, des vignettes, etc.

## Éclairage des instruments

### Conditions de fonctionnement

Les feux de position ou les feux de croisement doivent être allumés pour régler l'intensité de l'éclairage.

### Réglages



L'intensité d'éclairage peut être réglée avec la molette.

## Éclairage intérieur

### Généralités

Selon la version de l'équipement, les éclairages intérieurs, les éclairages de plancher et l'éclairage de seuil sont commandés automatiquement.

## Aperçu

### Touches dans le véhicule



Éclairage intérieur



Liseuses

### Activation/désactivation de l'éclairage intérieur



Appuyer sur la touche.

Extinction permanente : appuyer sur la touche environ 3 secondes.

### Activation/désactivation des liseuses



Appuyer sur la touche.

## Sécurité

### Équipement du véhicule

Ce chapitre comprend tous les équipements de série, spécifiques à un pays et en option, proposés pour cette série de modèles. C'est pourquoi, les équipements et les fonctions indisponibles dans un véhicule en raison des options choisies ou de la version de pays, sont également décrits. Ceci s'applique également aux fonctions et systèmes de sécurité. L'utilisation des fonctions et systèmes correspondants implique le respect des lois et des règlements en vigueur.

## Airbags

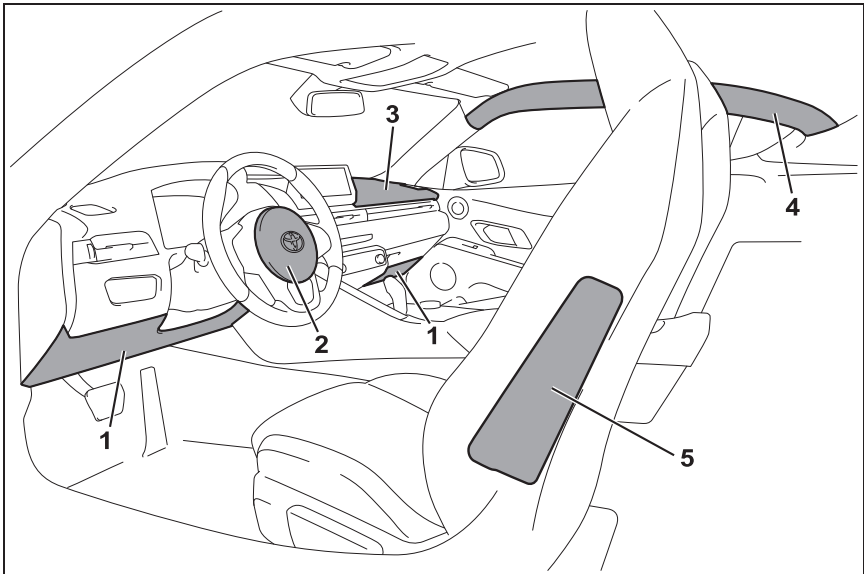

- 1 Airbag de genoux
- 2 Airbag frontal, conducteur
- 3 Airbag frontal, passager avant
- 4 Airbag rideau
- 5 Airbag latéral

### Airbags frontaux

Les airbags frontaux protègent le conducteur et le passager avant en cas de choc frontal lorsque les ceintures de sécurité n'assurent pas suffisamment de protection.

### Airbag latéral

En cas d'impact latéral, l'airbag latéral soutient le corps sur le côté au niveau de la poitrine, du bassin et de la tête.

### Airbag de genoux

L'airbag de genoux retient les jambes lors d'un choc frontal.

### Airbag rideau

L'airbag rideau retient la tête lors d'un choc latéral.

### Protection

### Généralités

Les airbags ne se déclenchent

pas toujours en cas de collision, par exemple lors d'un accident de moindre gravité ou d'impact de l'arrière.

### Remarques concernant l'effet protecteur optimal de l'airbag



#### AVERTISSEMENT

En cas de position de siège incorrecte ou de gêne dans la zone de déploiement de l'airbag, le système d'airbags ne pourra pas apporter l'effet protecteur prévu et risque d'entraîner des blessures supplémentaires lors de son déclenchement. Risque de blessures ou danger de mort. Respecter les remarques concernant l'effet protecteur optimal du système d'airbags.

- Se tenir à distance des airbags.
- Toujours saisir le volant par la couronne. Toujours placer les mains en position "3 heures-9 heures" afin de réduire le plus possible le risque de blessures aux mains ou aux bras lors du déclenchement de l'airbag.
- Veiller à ce que le passager avant soit correctement assis, c'est-à-dire que ses pieds se trouvent sur le plancher et ne soient pas appuyés contre le tableau de bord.
- Veiller à ce que les passagers tiennent leur tête loin des airbags latéraux.
- Ne pas placer de personne, d'animaux ou d'objet entre les airbags et les passagers.
- Garder libres le tableau de bord et le pare-brise côté passager avant, c'est-à-dire ne pas les occulter avec un film autocollant ou des revêtements et ne pas y apposer par exemple de fixations pour appareil de navigation ou téléphone portable.
- Ne rien coller sur les caches des airbags, ne pas les garnir d'un revêtement quelconque ni les modifier de quelque manière que ce soit.
- Ne pas utiliser le cache de l'airbag frontal côté passager avant comme vide-poches.
- Sur le siège passager avant, ne pas installer de housses, de coussins ou d'autres accessoires qui n'ont pas été spécialement homologués pour les sièges équipés d'airbags latéraux intégrés.
- Ne pas suspendre de vêtements, par exemple vestons, sur les dossiers.
- Ne pas modifier ou transformer de quelque manière que ce soit les composants ou le câblage électrique du système airbag. Ceci s'applique aussi aux caches du volant, au tableau de bord et aux sièges.

- Ne pas démonter le système d'airbags.

Même en observant toutes les instructions, des blessures résultant d'un contact avec les airbags ne sont pas totalement exclues selon les circonstances.

Chez des passagers sensibles, les bruits du déclenchement et du gonflement peuvent provoquer des troubles de l'audition qui ne sont généralement pas persistants.

Les modifications apportées au véhicule pour les personnes handicapées peuvent affecter le système d'airbag ; pour plus d'informations, contacter le concessionnaire Toyota.

Les avertissements et les informations sur les airbags se trouvent aussi sur les pare-soleil.

### Disponibilité du système d'airbags

### Consignes de sécurité

#### AVERTISSEMENT

Après le déclenchement du système d'airbags, certains composants peuvent être brûlants. Risque de blessures. Ne pas toucher aux différents composants.

#### AVERTISSEMENT

Toute intervention qui ne respecte pas les prescriptions peut entraîner une panne, un dysfonctionnement ou un déclenchement intempestif du système d'airbags. En cas de panne, le système d'airbags ne pourra pas se déclencher comme prévu, malgré la gravité de l'accident. Risque de blessures ou danger de mort. Le contrôle, la réparation ou le démontage et la mise au rebut du système d'airbags doivent être effectués par un concessionnaire Toyota.

### Affichage sur le combiné d'instruments

Lorsque vous activez l'état de marche, le voyant s'allume brièvement sur le combiné d'instruments et indique ainsi l'état de fonctionnement de l'ensemble du système d'airbag et des prétensionneurs de ceintures.



### Dysfonctionnement

- Le voyant ne s'allume pas quand vous activez l'état de marche.
- Le voyant s'allume en permanence.



Faire contrôler le système.

### Airbag frontal SRS/airbag de genoux SRS

Les airbags ne sont pas conçus pour être utilisés à la place des ceintures de sécurité.

Les airbags frontaux SRS et les airbags de genoux SRS sont conçus pour être une protection supplémentaire, en plus des ceintures de sécurité, et non pour être utilisés à leur place afin d'accroître leur efficacité en tant que dispositif de protection des passagers.

SRS est l'acronyme de système de retenue supplémentaire

En cas de collision, les ceintures de sécurité retiennent les occupants dans leurs sièges mais si l'impact de la collision est particulièrement fort, la tête ou la poitrine d'un occupant risque d'entrer en contact avec le volant, le tableau de bord et le pare-brise. Le cas échéant, les airbags frontaux SRS et les airbags de genoux SRS se déploient (se gonflent), créant de manière instantanée un coussin d'air pour aider à réduire l'impact sur les occupants et les retenir pour éviter que leur tête, poitrine et genoux n'entrent en contact avec le volant, etc.

Les airbags frontaux SRS et les airbags de genoux SRS se déploient uniquement lorsqu'un impact dépassant un certain seuil est détecté. Lors d'une collision, les airbags SRS peuvent ne pas se déployer même en cas d'impact assez fort pour déformer la carrosserie du véhi-

cule, si l'impact de la collision est suffisamment dispersé par les structures anticollision de la carrosserie du véhicule. Si la force d'impact de la collision n'est pas suffisamment importante pour entraîner le déploiement des airbags, les ceintures de sécurité protègent les occupants.

Lorsqu'un airbag se déploie, il peut frapper l'occupant et causer des blessures car il se gonfle de manière quasi instantanée, ou le bruit fort émis par le déclenchement ou le déploiement peut causer une perte auditive partielle temporaire. En outre, comme l'airbag et les pièces à proximité sont extrêmement chauds après le déploiement de l'airbag, le fait de les toucher peut causer des blessures. Pour ces raisons, le déploiement des airbags n'est pas entièrement sans risque. Par conséquent, afin de réduire ce risque, les airbags sont conçus pour se déployer uniquement lorsqu'une réduction supplémentaire de l'impact exercé sur les occupants dans une collision est nécessaire.



#### AVERTISSEMENT

Porter la ceinture de sécurité correctement et s'asseoir en position correcte.

**⚠ AVERTISSEMENT**

Lorsque l'airbag frontal SRS se déploie, il peut exercer un impact considérable sur le corps si l'on s'assoie avec la tête trop proche du volant. S'asseoir dans siège du conducteur en position correcte et rester à une distance suffisamment éloignée du volant.

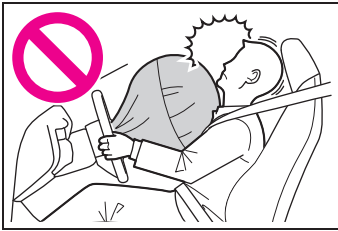
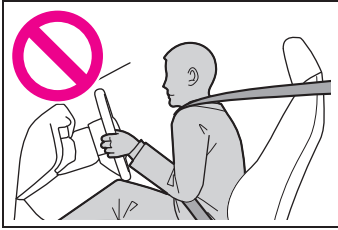

Ne pas positionner le siège passager trop près du tableau de bord ni poser les pieds sur le tableau de bord, car cela peut entraîner des blessures graves si les airbags SRS se déploient. S'asseoir dans siège passager en position correcte et rester à une distance suffisamment éloignée du tableau de bord.

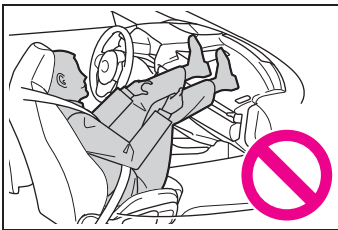
**⚠ AVERTISSEMENT**

Ne rien fixer sur ni appuyer contre les zones situées à proximité des airbags SRS.

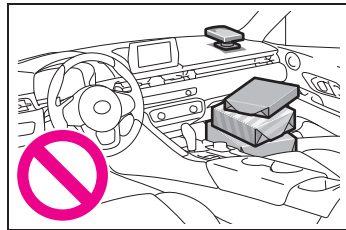
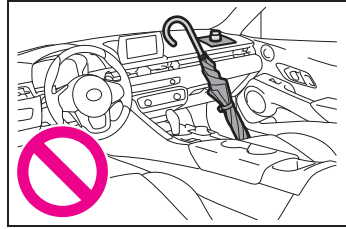

Ne rien installer ni fixer, par exemple un autocollant sur des zones comme le volant et à proximité des airbags de genoux SRS. En outre, ne pas fixer d'accessoires, par exemple un désodorisant, sur le tableau de bord côté passager ni ne rien placer sur le plancher devant le siège. Si des accessoires sont fixés ou laissés dans ces zones, ils peuvent empêcher l'airbag de se déployer ou se transformer en projectiles lorsque les airbags se déploient.

**Situations dans lesquelles les airbags frontaux SRS et les airbags de genoux SRS se déploient**

Lorsque le véhicule est impliqué dans une collision frontale supérieure à un seuil équivalent à une collision contre un mur de béton qui ne bouge pas ni se

déforme

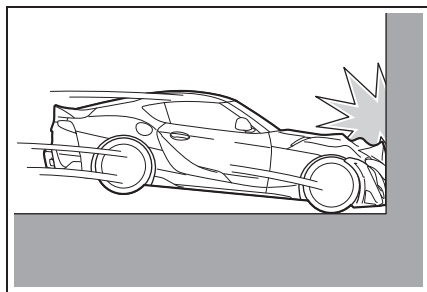

Lorsqu'un impact, supérieur à un certain seuil, est exercé sur le véhicule à un angle de 30 degrés ou moins du coin avant gauche ou droit du véhicule (A)

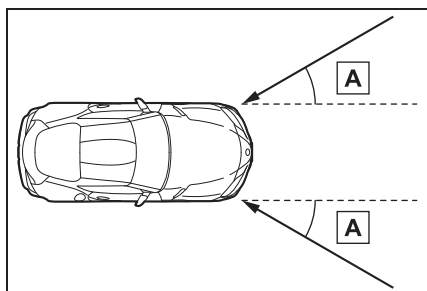

**Situations dans lesquelles les airbags frontaux SRS et les airbags de genoux SRS peuvent se déployer**

Lorsqu'un impact, supérieur à un certain seuil, est exercé sur le dessous du véhicule

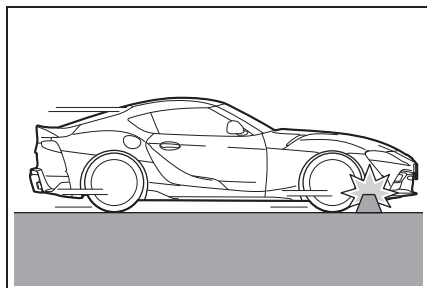

Lorsque le véhicule heurte un trottoir

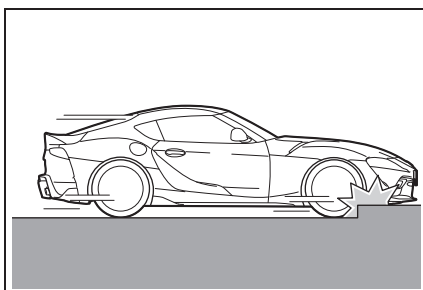

Lorsque le véhicule tombe dans un trou ou fossé profond

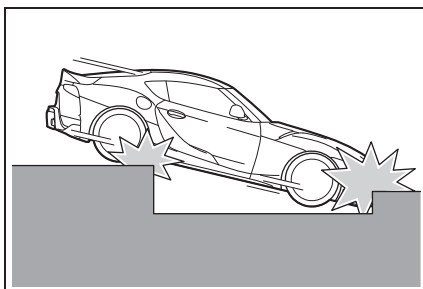

Lorsque le véhicule fait un bond et retombe lourdement

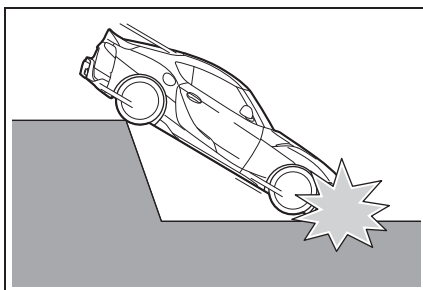

**Situations dans lesquelles le seuil de déploiement des airbags frontaux SRS et des airbags de genoux SRS augmente considérablement**

Lorsque le véhicule est impliqué

dans un collision frontale avec des véhicules ayant approximativement la même masse

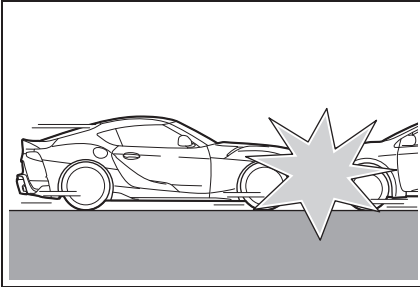

Lorsque le véhicule est impliqué dans une collision avec encastrement avec un camion

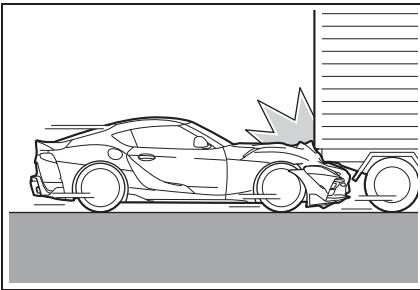

Lorsque le véhicule heurte un poteau électrique ou un arbre

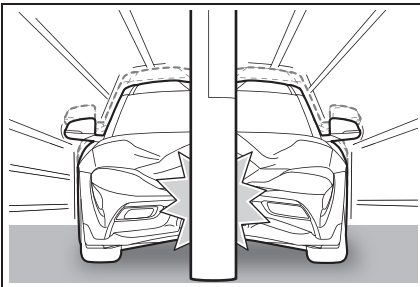

Lorsque le véhicule heurte un objet qui se déforme ou bouge facilement, par exemple une glissière de sécurité

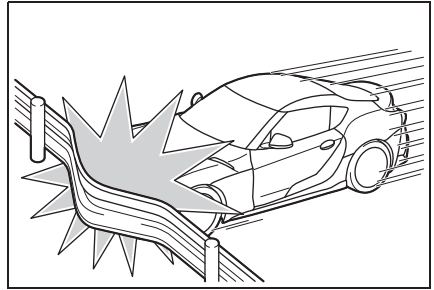

Lorsque le véhicule est impliqué dans une collision par l'arrière

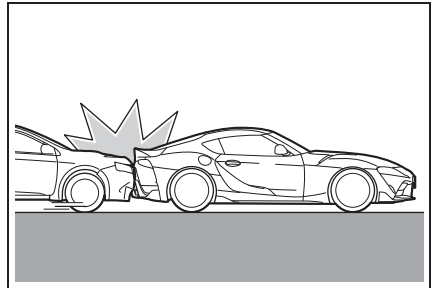

Lorsque le véhicule est impliqué dans une collision latérale

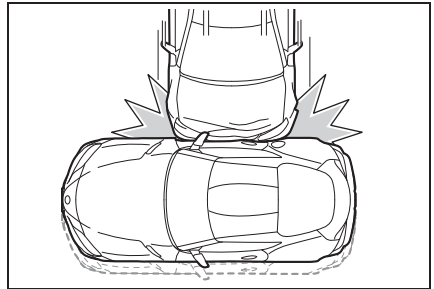

Lorsque le véhicule est impliqué dans un tonneau

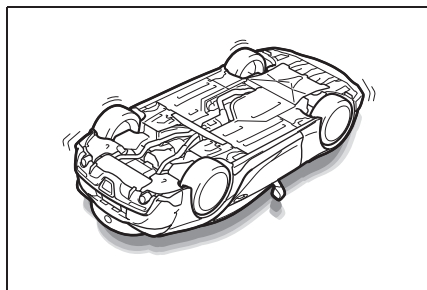

Lorsque le véhicule subit un fort impact à l'avant tout en glissant

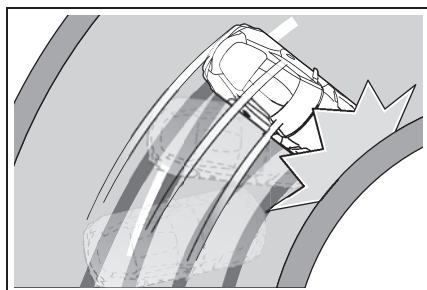

Lorsque le véhicule subit un fort impact à l'avant dans une collision latérale

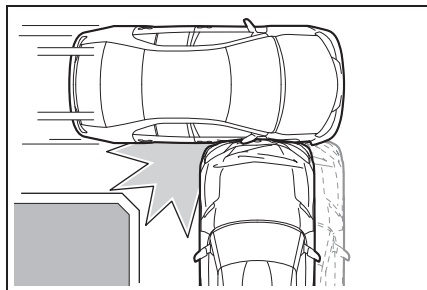

### Situations dans lesquelles les airbags frontaux SRS et les airbags de genoux SRS ne se déploient pas

- Lorsqu'une autre collision se produit suite au déclenchement des airbags frontaux SRS ou des airbags de

genoux SRS

- Lorsque le véhicule ne subit qu'un petit impact à l'avant dans une collision
- Lorsque le témoin d'avertissement d'airbag SRS est allumé

### Airbag latéral SRS/Airbag rideau SRS

Les airbags ne sont pas conçus pour être utilisés à la place des ceintures de sécurité.

Les airbags latéraux SRS et les airbags rideaux SRS sont conçus pour se déployer et protéger le torse et la tête des occupants lorsque le véhicule subit un fort impact sur le côté.

En cas de collision latérale, l'airbag latéral SRS et l'airbag rideau SRS situé du côté de la collision se déploient (se gonflent), créant instantanément un coussin d'air afin de réduire l'impact sur les occupants et les empêcher de heurter la vitre, la porte, etc. avec la tête ou le torse. Lorsqu'un airbag se déploie, il peut frapper l'occupant et causer des blessures car il se gonfle de manière quasi instantanée, ou le bruit fort émis par le déclenchement ou le déploiement peut causer une perte auditive partielle temporaire. En outre, comme l'airbag et les pièces à proximité sont extrêmement chauds après le

déploiement de l'airbag, le fait de les toucher peut causer des blessures. Pour ces raisons, le déploiement des airbags n'est pas entièrement sans risque. Par conséquent, afin de réduire ce risque, les airbags sont conçus pour se déployer uniquement lorsqu'une réduction supplémentaire de l'impact exercé sur les occupants dans une collision est nécessaire.

Si la force d'impact de la collision n'est pas suffisamment importante pour entraîner le déploiement des airbags, les ceintures de sécurité protègent les occupants.



#### AVERTISSEMENT

Ne pas couvrir les sièges avec des housses qui ne sont pas conçues pour être utilisées avec ce véhicule, ni attacher un coussin ou tout autre accessoire aux sièges avant ou suspendre quoi que ce soit aux dossiers de siège avant. Ne pas placer d'objets sur le côté des sièges avant. Consulter P.175 pour la position d'installation des airbags latéraux SRS.

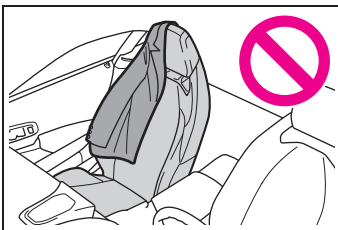

#### AVERTISSEMENT

Ne pas s'appuyer contre la porte ou la vitre.



En outre, ne pas installer de porte-gobelets ni aucun autre accessoire à proximité des airbags latéraux SRS.

Si quelque chose est fixé ou laissé dans la zone de déploiement d'un airbag latéral SRS, l'airbag risque de ne pas pouvoir se déployer ou l'objet peut se transformer en projectile lorsque l'airbag se déploie, et éventuellement causer des blessures. En outre, si un passager s'appuie dans cette zone, l'airbag peut frapper et blesser la tête ou le bras du passager lorsqu'il se déploie.

Lors de l'utilisation d'un porte-gobelets, utiliser les porte-gobelets présents dans le véhicule. Ne rien placer d'autre que des récipients de la taille appropriée dans les porte-gobelets. Éviter de placer des boissons chaudes ou des récipients en verre dans les porte-gobelets car ils peuvent causer des brûlures ou d'autres blessures en cas de collision ou de freinage brusque.

#### Situations dans lesquelles les airbags latéraux SRS et les airbags rideaux SRS se déploient

Lorsque le véhicule est impliqué dans une collision latérale grave

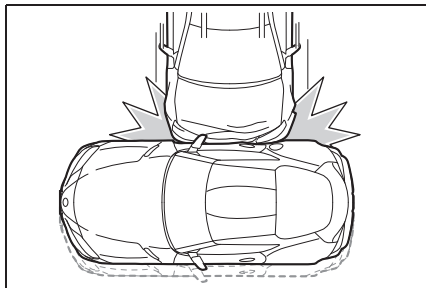

**Situations dans lesquelles les airbags latéraux SRS et les airbags rideaux SRS peuvent se déployer**

Lorsque le véhicule subit un fort impact sur la partie inférieure, par exemple lorsque le véhicule roule sur un gros objet sur la route

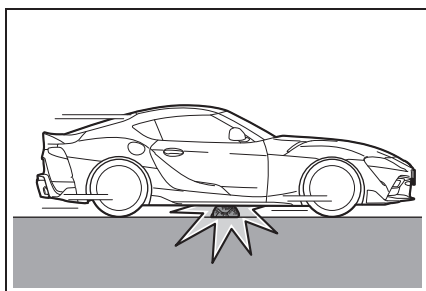

Lorsqu'une roue ou un pneu, ou la suspension du véhicule subissent un fort impact

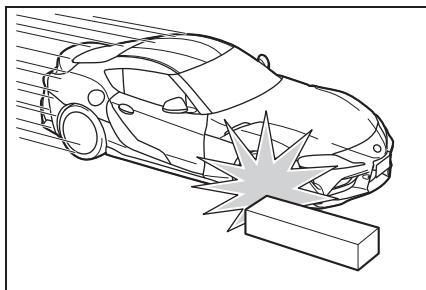

**Situations dans lesquelles le seuil de déploiement des airbags latéraux SRS et des airbags rideaux SRS augmente considérablement**

Lorsque le véhicule est impliqué dans une collision latérale dans une zone éloignée de l'habitacle (compartiment moteur, compartiment moteur, etc.)

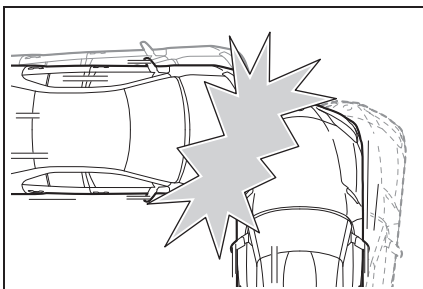

Lorsque le véhicule est impliqué dans une collision latérale de biais

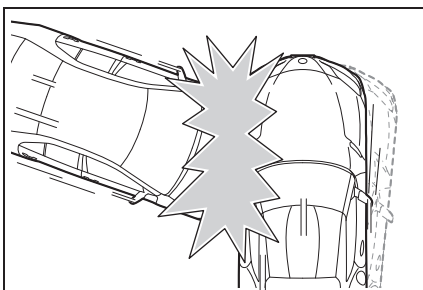

**Situations dans lesquelles les airbags latéraux SRS et les airbags rideaux SRS ne se déploient pas**

- Lorsqu'une autre collision se produit suite au déclenchement d'un airbag latéral SRS

ou d'un airbag rideau SRS

- Lorsque le véhicule ne subit qu'un petit impact sur le côté dans une collision
- Lorsque le témoin d'avertissement d'airbag SRS est allumé
- Lorsqu'une seule porte subit la majorité de la force initiale d'un impact

### Force des airbags du conducteur et du passager avant

La force avec laquelle les airbags du conducteur et du passager avant se déclenchent est fonction de la position des sièges du conducteur et du passager avant.

Pour conserver à long terme la précision de cette fonction, il faut calibrer les sièges avant dès qu'un message correspondant apparaît sur l'écran de contrôle.

### Calibrage des sièges avant



#### AVERTISSEMENT

Risque de coincement lors du déplacement des sièges. Risque de blessures ou de dommages matériels. Avant le réglage, s'assurer que la zone de déplacement du siège est libre.

Un message correspondant s'affiche sur l'écran de contrôle.

- 1 Appuyer sur le commutateur et faire avancer le siège correspondant jusqu'à ce qu'il s'arrête.
- 2 Appuyer de nouveau sur le commutateur en le poussant vers l'avant. Le siège se déplace encore légèrement vers l'avant.
- 3 Régler de nouveau la position assise désirée.

Le calibrage est terminé quand le message sur l'écran de contrôle s'efface.

Si le message persiste, répéter le calibrage.

Si le message ne s'éteint toujours pas, même après répétition du calibrage, faire vérifier le système le plus tôt possible.

### Désactivation automatique des airbags du passager avant

#### Principe

L'occupation du siège du passager avant est détectée par mesure de la résistance du corps humain.

Les airbags de tête et de genoux et l'airbag latéral du côté passager avant sont alors activés ou désactivés.

### Généralités

Avant de transporter un enfant sur le siège du passager avant, il faut impérativement respecter les consignes de sécurité et les instructions à suivre, voir Enfants sur le siège du passager avant.

### Consignes de sécurité

#### AVERTISSEMENT

Pour assurer la fonction de l'airbag de passager avant, le système doit s'assurer qu'une personne se trouve sur le siège du passager avant. Pour cela, toute la surface du siège doit être occupée. Risque de blessures ou danger de mort. Veiller à ce que le passager avant laisse ses pieds sur le plancher.

### Dérangement de la désactivation automatique

Avec des adolescents et des personnes adultes, les airbags du passager avant peuvent se désactiver dans certaines positions assises. Dans un tel cas, le témoin pour les airbags du passager avant s'allume.

Dans un tel cas, le passager doit prendre une position adéquate de telle sorte que les airbags du passager avant soient activés et que le témoin soit éteint.

Si l'état souhaité n'est pas atteint, ne pas transporter la

personne sur le siège du passager avant.

Pour permettre l'analyse correcte de la pression sur l'assise du siège occupé.

- Ne pas installer sur le siège du passager avant de housses, de coussins ou d'autres accessoires non spécialement homologués pour les sièges de passagers avant.
- Ne pas déposer d'appareils électroniques sur le siège du passager avant si un système de retenue pour enfant y est monté.
- Ne pas poser sous le siège des objets qui pourraient exercer une pression sur le siège, depuis le bas.
- Pas d'humidité dans ou sur le siège.

### Témoin des airbags du passager avant

Les témoins des airbags de passager avant sur le pavillon indiquent l'état de fonctionnement des airbags de passager avant.

Le voyant montre si les airbags sont activés ou désactivés.

Après l'activation de l'état de marche, le témoin s'allume brièvement et indique ensuite si les airbags sont activés ou désacti-

vés.

- Le témoin s'allume si le système a constaté sur le siège la présence d'un enfant assis avec un système de retenue pour enfant, conformément aux règles de sécurité, ou si le siège est vide. Les airbags du côté du passager avant ne sont pas activés. Le témoin ne s'allume pas si le système a constaté sur le siège la présence d'une personne de stature suffisante et correctement assise. Les airbags du côté du passager avant sont activés.

PASSENGER  
AIR BAG OFF 

### Détection de systèmes de retenue pour enfants

En règle générale, le système détecte les enfants dans un système de retenue pour enfant, particulièrement dans les systèmes de retenue pour enfants qui sont exigés par la NHTSA à la date de production du véhicule. Après le montage d'un système de retenue pour enfant, s'assurer que le témoin pour les airbags du passager avant s'allume. Il est indiqué que le système de retenue pour enfant a été détecté et que les airbags du passager avant ne sont pas activés.

## Toyota Supra Safety

### Principe

Toyota Supra Safety permet de commander de manière centralisée les système d'assistance au conducteur.

### Généralités

En fonction de l'équipement, Toyota Supra Safety comporte un ou plusieurs systèmes permettant d'éviter les risques de collision.

- Système de prévention de collision, voir page 189.
- Système de prévention de collision (pour les piétons et les cyclistes), voir page 195.
- Alerte de sortie de voie, voir page 200.
- Surveillance de l'angle mort, voir page 205.

### Consignes de sécurité

#### AVERTISSEMENT

Le système ne dégage pas le conducteur de sa propre responsabilité d'interpréter correctement les conditions de visibilité et de circulation. Risque d'accident. Adapter votre style de conduite aux conditions de circulation. Observer la situation de circulation et intervenir activement dans les situations correspondantes.

### ⚠ AVERTISSEMENT

Les affichages et les alertes ne dégagent pas le conducteur de sa propre responsabilité. En raison des limites inhérentes au système, les avertissements ou réactions du système peuvent ne pas être émis, être émis trop tard, de manière erronée ou injustifiée. Risque d'accident. Adapter votre style de conduite aux conditions de circulation. Observer la situation de circulation et intervenir activement dans les situations correspondantes.

### ⚠ AVERTISSEMENT

En raison des limites du système, la traction/le remorquage avec les systèmes Toyota Supra Safety activés peut entraîner des dysfonctionnements. Risque d'accident. Désactiver tous les systèmes Toyota Supra Safety avant la traction/le remorquage.

### Aperçu

### Touche dans le véhicule



SAFETY SYSTEM

Toyota Supra Safety

### Mise en marche et arrêt

Certains systèmes Toyota Supra Safety sont automatiquement activés après chaque démarrage. Certains systèmes Toyota Supra Safety s'activent conformément au dernier réglage.

Touche

Statut



Le témoin s'allume en vert : tous les systèmes Toyota Supra Safety sont activés.



Le témoin s'allume en orange : certains systèmes Toyota Supra Safety sont désactivés ou actuellement indisponibles.



Le témoin ne s'allume pas : tous les systèmes Toyota Supra Safety sont désactivés.



Appuyer sur la touche :

Le menu du système Toyota Supra Safety s'affiche.

Si tous les systèmes Toyota Supra Safety étaient désactivés, tous les systèmes sont alors activés.

"Configurer Individual" : selon la variante d'équipement, les systèmes Toyota Supra Safety peuvent être configurés individuellement. Les réglages individuels sont activés et mémorisés

pour le profil de conducteur actuellement utilisé. Dès qu'un réglage est modifié dans le menu, tous les réglages du menu sont activés.



Appuyer de nouveau sur la touche. Le système commute entre les différents réglages suivants :

"ALL ON" : La touche est éclairée en vert : tous les systèmes Toyota Supra Safety sont activés. Pour les sous-fonctions, par exemple le réglage du moment d'avertissement, les réglages de base sont activés.

"Individuel" : Les systèmes Toyota Supra Safety sont activés conformément aux réglages individuels.

Certains systèmes Toyota Supra Safety ne peuvent pas être désactivés individuellement.



Maintenir la touche enfoncée :

Tous les systèmes Toyota Supra Safety sont désactivés.

## Atténuation des collisions avant

### Principe

Le système peut empêcher certains accidents. En cas d'accident, le système peut réduire la vitesse de l'impact.

Le système vous avertit de dangers possibles de collision et freine automatiquement le cas échéant.

### Généralités

Selon l'équipement, le système est piloté avec les capteurs suivants :

- Caméra dans la zone du rétroviseur intérieur.
- Capteur radar sur le bouclier avant.

L'avertisseur de collision frontale est disponible même si le régulateur de vitesse a été désactivé.

Lors de l'approche volontaire d'un véhicule, l'avertissement de proximité et l'intervention sur les freins se produisent plus tard pour éviter des réactions intempestives du système.

Le système avertit en deux étapes à partir d'environ 3 mph/5 km/h d'un danger possible de collision avec des véhicules. L'instant des avertissements peut varier en fonction de la situation de conduite actuelle.

**Consignes de sécurité****⚠ AVERTISSEMENT**

Le système ne dégage pas le conducteur de sa propre responsabilité d'interpréter correctement les conditions de visibilité et de circulation. Risque d'accident. Adapter votre style de conduite aux conditions de circulation. Observer la situation de circulation et intervenir activement dans les situations correspondantes.

**⚠ AVERTISSEMENT**

Les affichages et les alertes ne dégagent pas le conducteur de sa propre responsabilité. En raison des limites inhérentes au système, les avertissements ou réactions du système peuvent ne pas être émis, être émis avec retard ou d'une façon qui n'est pas conforme à leur usage normal. Risque d'accident. Adapter votre style de conduite aux conditions de circulation. Observer la situation de circulation et intervenir activement dans les situations correspondantes.

**⚠ AVERTISSEMENT**

En raison des limites du système, la traction/le remorquage avec les systèmes Toyota Supra Safety activés peut entraîner des dysfonctionnements. Risque d'accident. Désactiver tous les systèmes Toyota Supra Safety avant la traction/le remorquage.

**Aperçu****Touche dans le véhicule**

Toyota Supra Safety

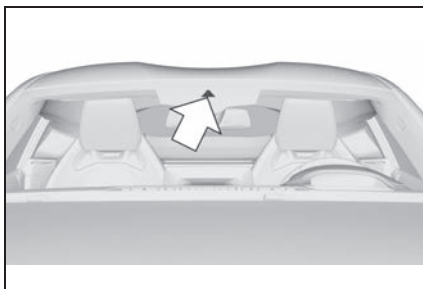
**Caméra**

La caméra se trouve au niveau du rétroviseur intérieur.

Le pare-brise doit être maintenu propre et dégagé dans la zone devant le rétroviseur intérieur.

## Avec capteur radar

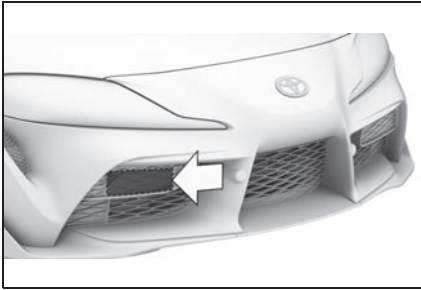

Le capteur radar se trouve en bas du bouclier avant.

Maintenir le capteur radar propre et dégagé.

## Mise en marche et arrêt

### Activation automatique

Le système est automatiquement actif après chaque début de trajet.

### Activation/désactivation manuelle



Appuyer sur la touche.

Le menu du système Toyota Supra Safety s'affiche.

Si tous les systèmes Toyota Supra Safety étaient désactivés, tous les systèmes sont alors activés.

"Configurer Individual" : selon la variante d'équipement, les systèmes Toyota Supra Safety

peuvent être configurés individuellement. Les réglages individuels sont activés et mémorisés pour le profil de conducteur actuellement utilisé. Dès qu'un réglage est modifié dans le menu, tous les réglages du menus sont activés.



Appuyer de nouveau sur la touche.

Le système commute entre les différents réglages suivants :

"ALL ON" : La touche est éclairée en vert : tous les systèmes Toyota Supra Safety sont activés. Les fonctions de base sont activées pour les sous-fonctions.

"Configurer" : Les systèmes Toyota Supra Safety sont activés conformément aux réglages individuels.

Certains systèmes Toyota Supra Safety ne peuvent pas être désactivés individuellement.



Maintenir la touche enfoncée.

Tous les systèmes Toyota Supra Safety sont désactivés.

Touche	Statut
	Le témoin s'allume en vert : tous les systèmes Toyota Supra Safety sont activés.
	Le témoin s'allume en orange : certains systèmes Toyota Supra Safety sont désactivés ou actuellement indisponibles.
	Le témoin ne s'allume pas : tous les systèmes Toyota Supra Safety sont désactivés.

### Réglage de l'instant d'avertissement

Via Toyota Supra Command :



- 1 "Mon véhicule"
- 2 "Réglages véhicule"
- 3 "Blind Spot Monitor"
- 4 "Avert. collision frontale"
- 5 Sélectionner le réglage désiré :
  - "Anticipé"
  - "Inter méd.""
  - "Retardé" : seuls les avertissements d'urgence s'affichent.

L'instant choisi est mémorisé pour le profil actuellement utilisé.

### Avertissement avec fonction de freinage

#### Affichage

Un symbole d'avertissement s'affiche sur le combiné d'instruments et sur l'affichage tête haute en cas de risque de collision avec un véhicule détecté.

Symbole	Mesure
	Le symbole s'allume en rouge : pré-avertissement. Freiner et augmenter la distance.
	Le symbole clignote en rouge et un signal retentit : alerte urgente. Freiner et, si nécessaire, éviter l'obstacle.

#### Pré-avertissement

Un pré-avertissement est par exemple émis quand un danger de collision se dessine ou en cas de très faible distance par rapport au véhicule qui précède.

En cas de pré-avertissement, le conducteur doit intervenir lui-même.

#### Avertissement d'urgence avec fonction de freinage

Un avertissement d'urgence est affiché en cas de risque de collision immédiate lorsque le véhi-

cule s'approche d'un autre objet à une vitesse différentielle élevée.

Intervenir dans le cas d'un avertissement d'urgence. Selon la situation de conduite et la version de l'équipement, l'avertissement d'urgence est complété d'une brève impulsion sur les freins.

Lorsque le moment du signal est réglé sur "late", il n'y a pas de brève impulsion sur les freins.

En cas d'avertissement d'urgence, le système peut également fournir une aide, par exemple en freinant, en cas de risque de collision.

Des avertissements d'urgence peuvent également être fournis même en l'absence de tout autre avertissement préalable.

### **Intervention de freinage**

L'avertissement invite le conducteur à intervenir lui-même. Si un avertissement est actif, la force de freinage est exploitée au maximum.

L'actionnement de la pédale de frein doit être suffisamment rapide et puissant.

Le système peut également fournir une assistance de freinage en cas de risque de collision.

À faible vitesse, la véhicule peut

être freiné jusqu'à l'arrêt.

Fonction de freinage City : l'intervention sur les freins s'effectue jusqu'à env. 53 mph/85 km/h.

Avec capteur radar : l'intervention sur les freins s'effectue jusqu'à env. 155 mph/250 km/h.

Si la vitesse dépasse environ 130 mph/210 km/h, l'intervention sur les freins s'effectue comme une brève impulsion. Il n'y a pas de ralentissement automatique.

Le conducteur peut interrompre la fonction d'intervention de freinage par une pression sur la pédale d'accélérateur ou par un mouvement actif du volant.

La capacité du système à détecter des objets peut être limitée dans certains cas. Voir les informations dans cette notice d'utilisation concernant les limites du système et intervenir activement le cas échéant.

## Limites du système

### Consignes de sécurité

#### AVERTISSEMENT

Le système est conçu pour fonctionner dans certaines conditions et situations. En raison des conditions ou d'autres facteurs, le système risque de ne pas répondre. Il peut y avoir un risque d'accident ou un risque de dommages matériels. Intervenir activement le cas échéant. Voir les informations dans cette notice d'utilisation concernant le champ d'application et les limites du système.

### Vitesse maximum

Le système est désactivé temporairement à une vitesse supérieure à environ 155 mph/250 km/h. Le système fonctionne de nouveau tel qu'il a été réglé dès que la vitesse est de nouveau inférieure à cette valeur.

### Champ de détection

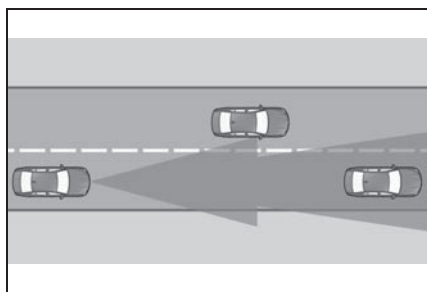

Seuls les objets reconnus par le système sont pris en compte.

Par exemple, les situations suivantes peuvent ne pas être

reconnues avec certitude :

C'est pourquoi les réactions du système peuvent parfois manquer ou arriver tardivement.

Par exemple, les situations suivantes peuvent ne pas être reconnues avec certitude :

- Véhicule lent lors d'une approche à grande vitesse.
- "Queue de poisson" ou freinage brusque de véhicules.
- Véhicules présentant un aspect arrière inhabituel.
- Deux-roues qui précèdent.

### Restrictions du fonctionnement

La fonction peut être limitée, par exemple dans les situations suivantes :

- En cas de brouillard épais, de pluie ou de neige.
- Dans des virages serrés.
- Lors d'une restriction ou d'une désactivation des systèmes de régulation de la stabilité routière, par exemple VSC OFF.
- Quand le champ de vision de la caméra ou le pare-brise est sale ou masqué au niveau du rétroviseur intérieur.
- Si la caméra surchauffe en raison de températures élevées ou s'arrête provisoirement.

- Jusqu'à 10 secondes après le démarrage du moteur via le bouton Start/Stop.
- Pendant la procédure de calibrage de la caméra immédiatement après la livraison du véhicule.
- En cas d'éblouissement prolongé par contrejour, par exemple lorsque le soleil est bas sur l'horizon.
- Selon l'équipement : si les capteurs radar sont sales ou masqués.
- Selon la version de l'équipement : après des travaux de peinture non conformes exécutés sur le véhicule.

La fixation d'objets, par exemple étiquettes ou film, dans la zone du faisceau des capteurs radar altère le fonctionnement des capteurs radar et peut même causer leur défaillance.

### Sensibilité des avertissements

Plus la sensibilité des avertissements sera élevée, par exemple moment de l'avertissement, plus le nombre d'avertissements affichés sera élevé. De ce fait, il est possible également que des avertissements et des réactions anticipés ou injustifiés se multiplient.

## Système de prévention de collision (pour les piétons et les cyclistes)

### Principe

Le système peut aider à éviter les accidents avec des piétons et des cyclistes. En cas d'accident, le système peut réduire la vitesse de l'impact. Dans la plage de vitesses en zone urbaine, le système vous avertit de dangers possibles de collision et freine automatiquement le cas échéant.

### Généralités

Si la vitesse est supérieure à env. 3 mph/5 km/h, le système vous avertit d'un risque de collision avec des personnes et des cyclistes.

Les personnes et les cyclistes sont pris en compte s'ils se trouvent dans la zone de balayage du système.

Selon l'équipement, le système est piloté avec les capteurs suivants :

- Caméra dans la zone du rétroviseur intérieur.
- Capteur radar sur le bouclier avant.

## Champ de détection

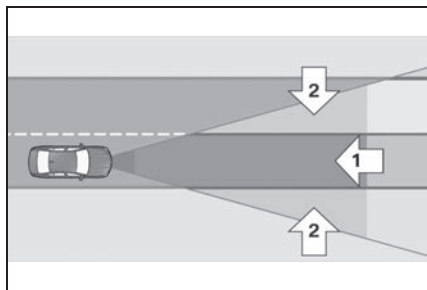

La zone de détection devant le véhicule comprend deux parties :

- Zone centrale, flèche **1**, directement devant le véhicule.
- Zone élargie, flèche **2**, à droite et à gauche de la zone centrale.

Une collision menace quand des personnes se trouvent dans la zone centrale. Le système ne réagit à des personnes qui se trouvent dans la zone étendue que quand elles se déplacent en direction de la zone centrale.

## Consignes de sécurité

### ⚠ AVERTISSEMENT

Le système ne dégage pas le conducteur de sa propre responsabilité d'interpréter correctement les conditions de visibilité et de circulation. Risque d'accident. Adapter le style de conduite aux conditions de circulation. Observer la situation de circulation et intervenir activement dans les situations correspondantes.

### ⚠ AVERTISSEMENT

Les affichages et les alertes ne dégagent pas le conducteur de sa propre responsabilité. En raison des limites inhérentes au système, les avertissements ou réactions du système peuvent ne pas être émis, être émis avec retard ou d'une façon qui n'est pas conforme à leur usage normal. Risque d'accident. Adapter votre style de conduite aux conditions de circulation. Observer la situation de circulation et intervenir activement dans les situations correspondantes.

### ⚠ AVERTISSEMENT

En raison des limites du système, la traction/le remorquage avec les systèmes Toyota Supra Safety activés peut entraîner des dysfonctionnements. Risque d'accident. Désactiver tous les systèmes Toyota Supra Safety avant la traction/le remorquage.

## Aperçu

## Touche dans le véhicule



SAFETY SYSTEM

Toyota Supra Safety

## Caméra

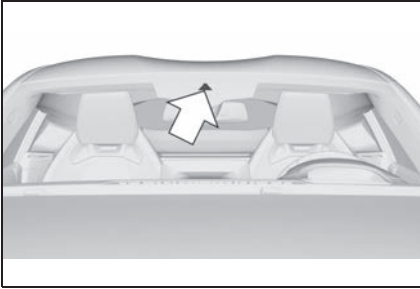

La caméra se trouve au niveau du rétroviseur intérieur.

Le pare-brise doit être maintenu propre et dégagé dans la zone devant le rétroviseur intérieur.

## Avec capteur radar

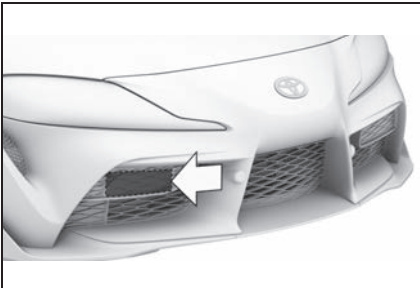

Le capteur radar se trouve en bas du bouclier avant.

Maintenir le capteur radar propre et dégagé.

## Mise en marche et arrêt

### Activation automatique

Le système est automatiquement actif après chaque début de trajet.

## Activation/désactivation manuelle



Appuyer sur la touche.

Le menu du système Toyota Supra Safety s'affiche.

Si tous les systèmes Toyota Supra Safety étaient désactivés, tous les systèmes sont alors activés.

"Configurer Individual" : selon la variante d'équipement, les systèmes Toyota Supra Safety peuvent être configurés individuellement. Les réglages individuels sont activés et mémorisés pour le profil de conducteur actuellement utilisé. Dès qu'un réglage est modifié dans le menu, tous les réglages du menu sont activés.



Appuyer de nouveau sur la touche.

Le système commute entre les différents réglages suivants :

"ALL ON" : La touche est éclairée en vert : tous les systèmes Toyota Supra Safety sont activés. Les fonctions de base sont activées pour les sous-fonctions.

"Configurer" : Les systèmes Toyota Supra Safety sont activés conformément aux réglages individuels.

Certains systèmes Toyota Supra Safety ne peuvent pas être désactivés individuellement.



Maintenir la touche enfoncée.

Tous les systèmes Toyota Supra Safety sont désactivés.

Touche	Statut
	Le témoin s'allume en vert : tous les systèmes Toyota Supra Safety sont activés.
	Le témoin s'allume en orange : certains systèmes Toyota Supra Safety sont désactivés ou actuellement indisponibles.
	Le témoin ne s'allume pas : tous les systèmes Toyota Supra Safety sont désactivés.

### Avertissement avec fonction de freinage

#### Affichage

Un symbole d'avertissement s'affiche sur le combiné d'instruments et sur l'affichage tête haute en cas de risque de collision avec une personne ou un cycliste détecté(e).



Le symbole rouge s'affiche et un signal retentit.



Selon l'équipement, un triangle de présignalisation rouge s'allume en alternative sur le combiné d'instruments.

Intervenez vous-même en freinant ou en effectuant une manœuvre d'évitement.

### Intervention de freinage

L'avertissement invite le conducteur à intervenir lui-même. Si un avertissement est actif, la force de freinage est exploitée au maximum. L'actionnement de la pédale de frein doit être suffisamment rapide et puissant.

En plus, en cas de risque de collision, le système peut vous assister par une légère intervention de freinage.

À faible vitesse, la véhicule peut être freiné jusqu'à l'arrêt.

L'intervention de freinage peut être interrompue par une pression sur la pédale d'accélérateur ou par un mouvement actif du volant.

La capacité du système à détecter des objets peut être limitée dans certains cas. Voir les informations dans cette notice d'utilisation concernant les limites du système et intervenir activement le cas échéant.

## Limites du système

### Consignes de sécurité



#### AVERTISSEMENT

Le système est conçu pour fonctionner dans certaines conditions et situations. En raison des conditions ou d'autres facteurs, le système risque de ne pas répondre. Il peut y avoir un risque d'accident ou un risque de dommages matériels. Intervenir activement le cas échéant. Voir les informations dans cette notice d'utilisation concernant le champ d'application et les limites du système.

### Vitesse maximum

Le système réagit aux personnes et aux cyclistes si la vitesse est inférieure à env. 53 mph/85 km/h.

### Champ de détection

Le pouvoir de détection du système est limité.

Il peut donc arriver que des avertissements ne soient pas émis ou soient émis avec retard.

Par exemple, les situations suivantes peuvent ne pas être reconnues avec certitude :

- Piétons partiellement masqués.

- Piétons qui ne sont pas reconnus comme tels en raison de l'angle de vision ou de leur silhouette.
- Piétons en dehors de la zone de détection.
- Piétons en dessous d'une taille d'environ 32 pouces/80 cm.

### Restrictions du fonctionnement

La fonction peut être limitée ou indisponible, par exemple dans les situations suivantes :

- En cas de brouillard épais, de pluie ou de neige.
- Dans des virages serrés.
- Lors de la désactivation des systèmes de régulation de la stabilité de conduite, par exemple VSC OFF.
- Quand le champ de vision de la caméra ou le pare-brise est sale ou masqué au niveau du rétroviseur intérieur.
- Si la caméra surchauffe en raison de températures élevées ou s'arrête provisoirement.
- Selon l'équipement : si les capteurs radar sont sales ou masqués.
- Selon la version de l'équipement : après des travaux de peinture non conformes exécutés sur le

véhicule.

- Jusqu'à 10 secondes après le démarrage du moteur via le bouton Start/Stop.
- Pendant la procédure de calibrage de la caméra immédiatement après la livraison du véhicule.
- En cas d'éblouissement prolongé par contrejour, par exemple lorsque le soleil est bas sur l'horizon.
- Dans l'obscurité.

## Alerte de sortie de voie

### Principe

L'alerte de sortie de voie émet un avertissement lorsque le véhicule est sur le point de quitter sa voie de circulation ou la chaussée.

### Généralités

Ce système basé caméra déclenche une alerte à partir d'une certaine vitesse minimum.

La vitesse minimum dépend du pays et est affichée dans le menu des systèmes Toyota Supra Safety.

Les avertissements sont émis par la vibration du volant. L'intensité de la vibration du volant est réglable.

Le système ne donne pas

d'avertissement si le clignotant est activé dans la direction correspondante avant de quitter la voie.

En fonction de l'équipement, à une vitesse jusqu'à 130 mph/210 km/h, si une délimitation de voie est dépassée, le système peut réagir par une brève action sur la direction en plus de la vibration. Le système contribue donc à maintenir le véhicule dans la voie de circulation.

## Consignes de sécurité

### AVERTISSEMENT

Le système ne dégage pas le conducteur de sa propre responsabilité d'interpréter correctement le tracé de la route et les conditions de circulation. Risque d'accident. Adapter votre style de conduite aux conditions de circulation. Observer la situation de circulation et intervenir activement dans les situations correspondantes. Lors des avertissements, ne pas donner inutilement de coup de volant brusque.

**AVERTISSEMENT**

Les affichages et les alertes ne dégagent pas le conducteur de sa propre responsabilité. En raison des limites inhérentes au système, les avertissements ou réactions du système peuvent ne pas être émis, être émis trop tard, de manière erronée ou injustifiée. Risque d'accident. Adapter votre style de conduite aux conditions de circulation. Observer la situation de circulation et intervenir activement dans les situations correspondantes.

**Conditions de fonctionnement**

La délimitation de voie doit être détectée par la caméra pour que l'alerte de sortie de voie soit active.

**Aperçu****Touche dans le véhicule**

Toyota Supra Safety

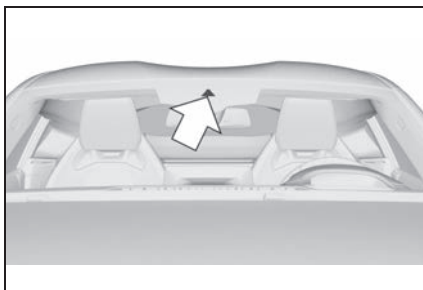
**Caméra**

La caméra se trouve au niveau du rétroviseur intérieur.

Le pare-brise doit être maintenu propre et dégagé dans la zone devant le rétroviseur intérieur.

**Mise en marche et arrêt****Activation automatique**

L'alerte de sortie de voie s'active de nouveau automatiquement à chaque début de trajet si la fonction était activée à la fin du dernier trajet.

**Activation/désactivation manuelle**

Appuyer sur la touche.

Le menu du système Toyota Supra Safety s'affiche.

Si tous les systèmes Toyota Supra Safety étaient désactivés, tous les systèmes sont alors activés.

"Configurer Individual" : selon la variante d'équipement, les systèmes Toyota Supra Safety peuvent être configurés individuellement. Les réglages individuels sont activés et mémorisés pour le profil de conducteur actuellement utilisé. Dès qu'un réglage est modifié dans le menu, tous les réglages du menus sont activés.



Appuyer de nouveau sur la touche.

Le système commute entre les différents réglages suivants :

"ALL ON" : La touche est éclairée en vert : tous les systèmes Toyota Supra Safety sont activés. Les fonctions de base sont activées pour les sous-fonctions.

"Configurer" : Les systèmes Toyota Supra Safety sont activés conformément aux réglages individuels.

Certains systèmes Toyota Supra Safety ne peuvent pas être désactivés individuellement.



Maintenir la touche enfoncée.

Tous les systèmes Toyota Supra Safety sont désactivés.

Touche	Statut
	Le témoin s'allume en vert : tous les systèmes Toyota Supra Safety sont activés.
	Le témoin s'allume en orange : certains systèmes Toyota Supra Safety sont désactivés ou actuellement indisponibles.
	Le témoin ne s'allume pas : tous les systèmes Toyota Supra Safety sont désactivés.

### Réglage de l'instant d'avertissement

Via Toyota Supra Command :

- 1 "Mon véhicule"
- 2 "Réglages véhicule"
- 3 "Blind Spot Monitor"
- 4 "Avert. franchiss. ligne"
- 5 Sélectionner le réglage désiré :
  - "Anticipé": le système émet un avertissement anticipé chaque fois qu'il détecte une situation dangereuse.
  - "Interméd.": le système est conforme aux normes de sécurité standard.
  - "Partiel": selon la situation, certains avertissements sont supprimés, par exemple en cas de dépassement sans cliquant ou lors du franchisse-

ment volontaire des lignes de délimitation de voie dans les virages.

- "Désactivé": aucun avertissement ne sera émis.

Le réglage sélectionné est mémorisé pour le profil de conducteur actuellement utilisé.

### Régler la puissance des vibrations du volant

Via Toyota Supra Command :

- 1 "Mon véhicule"
- 2 "Réglages véhicule"
- 3 "Vibration du volant"
- 4 Sélectionner le réglage désiré.

Le réglage est appliqué pour tous les systèmes Toyota Supra Safety et mémorisé pour le profil de conducteur actuellement utilisé.

### Activer/désactiver l'intervention sur la direction

L'intervention sur la direction peut être activée et désactivée de manière séparée pour la surveillance de l'angle mort ou pour l'alerte de sortie de voie.

Via Toyota Supra Command :

- 1 "Mon véhicule"
- 2 "Réglages véhicule"
- 3 "Blind Spot Monitor"
- 4 "Intervention de la direction"

Le réglage sélectionné est mémorisé pour le profil de conducteur actuellement utilisé.

### Affichage sur le combiné d'instruments

Le symbole devient vert : au moins une délimitation de voie a été détectée d'un côté du véhicule et des avertissements peuvent être émis.



### Fonction d'avertissement

#### En quittant la voie de circulation

Si vous quittez la voie de circulation et la délimitation de voie détectée, le volant vibre selon le réglage de la vibration du volant.

Si le clignotant est activé avant le changement de voie, il n'y a pas d'avertissement.

#### Intervention sur la direction

En fonction de l'équipement, à une vitesse jusqu'à 130 mph/210 km/h, si une délimitation de voie est dépassée, le système peut réagir par une brève action sur la direction en plus de la vibration. L'action sur la direction aide à maintenir le véhicule dans la voie de circulation. L'intervention sur la direction est perceptible au niveau du volant et peut être surmontée

manuellement à tout moment. En cas d'intervention active sur la direction, l'affichage clignote sur le combiné d'instruments.

### Signal d'avertissement

En fonction de l'équipement, si le système intervient plusieurs fois dans la direction dans un délai de 3 minutes et si le conducteur n'intervient pas sur le volant, un signal d'avertissement acoustique retentit. Un bref signal d'avertissement retentit à la seconde intervention dans la direction. Un signal d'avertissement long retentit à partir de la troisième intervention dans la direction.

En outre, un message du véhicule s'affiche.

Le signal d'avertissement et le message du véhicule obligent le conducteur à se concentrer sur la route.

### Interruption de l'avertissement

Par exemple, l'avertissement est interrompu dans les situations suivantes :

- Automatiquement après quelques secondes.
- Au retour dans la propre voie de circulation.
- Lors d'un freinage puissant.
- En clignotant.

- Si le système de régulation de la stabilité de conduite VSC intervient.

### Limites du système

### Consignes de sécurité

#### AVERTISSEMENT

En raison de ses propres limites, le système peut ne pas réagir, réagir trop tard, de manière erronée ou injustifiée. Risque d'accident ou risque de dommages matériels. Tenir compte des remarques concernant les limites du système et intervenir de manière active le cas échéant.

### Restrictions du fonctionnement

La fonction peut être limitée, par exemple dans les situations suivantes :

- En cas de brouillard épais, de pluie ou de neige.
- Si les délimitations de voie sont absentes, usées, peu visibles, convergentes ou divergentes, ou équivoques, par exemple dans les zones de chantier.
- Si les délimitations de voie sont recouvertes de neige, de verglas, de salissures ou d'eau.
- Dans les virages serrés ou sur chaussée étroite.
- Si les délimitations de voie

sont couvertes par des objets.

- En cas de talonnage du véhicule qui précède.
- En cas d'éblouissement prolongé par contrejour, par exemple lorsque le soleil est bas sur l'horizon.
- Quand le champ de vision de la caméra ou le pare-brise est sale ou masqué au niveau du rétroviseur intérieur.
- Si la caméra surchauffe en raison de températures élevées ou s'arrête provisoirement.
- Jusqu'à 10 secondes après le démarrage du moteur via le bouton Start/Stop.
- Pendant la procédure de calibrage de la caméra immédiatement après la livraison du véhicule.

Un message du véhicule s'affiche en cas de restriction du fonctionnement.

## Surveillance de l'angle mort

### Principe

La surveillance de l'angle mort détecte les véhicules se trouvant dans l'angle mort ou lorsque des véhicules s'approchent par l'arrière sur la voie parallèle. Dans ces cas, un avertissement est émis à diffé-

rents niveaux.

### Généralités

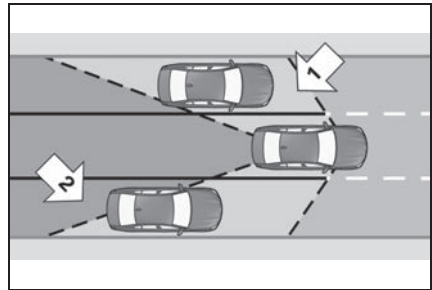

Deux capteurs radar dans le bouclier arrière surveillent l'espace derrière et à côté du véhicule à partir d'une vitesse minimale.

La vitesse minimum dépend du pays et est affichée dans le menu des systèmes Toyota Supra Safety.

Le système montre quand des véhicules se trouvent dans l'angle mort, flèche **1**, ou s'approchent de l'arrière sur la voie parallèle, flèche **2**.

Les voyants dans le rétroviseur extérieur s'allument avec une intensité réduite.

Avant tout changement de voie avec le clignotant allumé, le système avertit dans les situations évoquées précédemment.

Le voyant dans le rétroviseur extérieur clignote et le volant vibre.

## Consignes de sécurité

### **! AVERTISSEMENT**

Le système ne dégage pas le conducteur de sa propre responsabilité d'interpréter correctement les conditions de visibilité et de circulation. Risque d'accident. Adapter votre style de conduite aux conditions de circulation. Observer la situation de circulation et intervenir activement dans les situations correspondantes.

Les affichages et les alertes ne dégagent pas le conducteur de sa propre responsabilité. En raison des limites inhérentes au système, les avertissements ou réactions du système peuvent ne pas être émis, être émis trop tard, de manière erronée ou injustifiée. Risque d'accident. Adapter votre style de conduite aux conditions de circulation. Observer la situation de circulation et intervenir activement dans les situations correspondantes.

## Aperçu

### Touche dans le véhicule



Toyota Supra Safety

## Capteurs radar

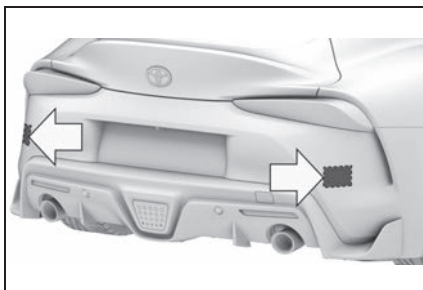

Les capteurs radar se trouvent dans le bouclier arrière.

Maintenir propre et libre la zone des capteurs radar dans les boucliers.

## Mise en marche et arrêt

### Activation automatique

La surveillance de l'angle mort s'active de nouveau automatiquement à chaque début de trajet si la fonction était activée à la fin du dernier trajet.

### Activation/désactivation manuelle



Appuyer sur la touche.

Le menu du système Toyota Supra Safety s'affiche.

Si tous les systèmes Toyota Supra Safety étaient désactivés, tous les systèmes sont alors activés.

"Configurer Individual" : selon la variante d'équipement, les systèmes Toyota Supra Safety peuvent être configurés individuellement. Les réglages individuels sont activés et mémorisés pour le profil de conducteur actuellement utilisé. Dès qu'un réglage est modifié dans le menu, tous les réglages du menus sont activés.



Appuyer de nouveau sur la touche.

Le système commute entre les différents réglages suivants :

"ALL ON" : La touche est éclairée en vert : tous les systèmes Toyota Supra Safety sont activés. Les fonctions de base sont activées pour les sous-fonctions.

"Individuel" : Les systèmes Toyota Supra Safety sont activés conformément aux réglages individuels.

Certains systèmes Toyota Supra Safety ne peuvent pas être désactivés individuellement.



Maintenir la touche enfoncée.

Tous les systèmes Toyota Supra Safety sont désactivés.

Touche	Statut
--------	--------



Le témoin s'allume en vert : tous les systèmes Toyota Supra Safety sont activés.



Le témoin s'allume en orange : certains systèmes Toyota Supra Safety sont désactivés ou actuellement indisponibles.



Le témoin ne s'allume pas : tous les systèmes Toyota Supra Safety sont désactivés.

### Réglage de l'instant d'avertissement

Via Toyota Supra Command :

- 1 "Mon véhicule"
- 2 "Réglages véhicule"
- 3 "Blind Spot Monitor"
- 4 "Blind Spot Monitor"
- 5 Sélectionner le réglage désiré.

"Désactivé" : aucun avertissement n'est émis pour ce réglage.

Le réglage est mémorisé pour le profil de conducteur actuellement utilisé.

### Régler la puissance des vibrations du volant

Via Toyota Supra Command :

- 1 "Mon véhicule"
- 2 "Réglages véhicule"

3 "Vibration du volant"

4 Sélectionner le réglage désiré.

Le réglage est appliqué pour tous les systèmes Toyota Supra Safety et mémorisé pour le profil de conducteur actuellement utilisé.

### Fonction d'avertissement

#### Voyants dans le rétroviseur extérieur

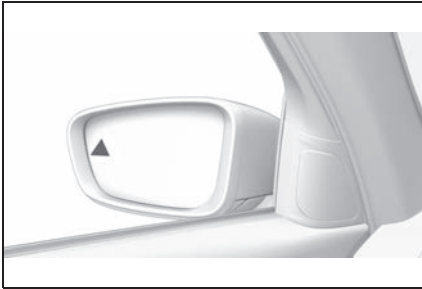

#### Pré-avertissement

Le voyant à faible intensité monté dans le rétroviseur extérieur alerte lorsque des véhicules se trouvent dans l'angle mort ou se rapprochent par l'arrière.

#### Signal d'urgence

Si le clignotant est activé alors qu'un véhicule se trouve dans la zone critique, le volant vibre brièvement et le voyant situé dans le rétroviseur extérieur clignote avec une forte intensité.

L'avertissement se termine quand l'autre véhicule a quitté la zone critique ou après avoir désactivé le clignotant.

### Allumage bref des feux

Un allumage bref de l'éclairage lors du déverrouillage du véhicule sert d'auto-test du système.

### Limites du système

#### Consignes de sécurité

#### **⚠️ AVERTISSEMENT**

En raison de ses propres limites, le système peut ne pas réagir, réagir trop tard, de manière erronée ou injustifiée. Risque d'accident ou risque de dommages matériels. Tenir compte des remarques concernant les limites du système et intervenir de manière active le cas échéant.

#### Vitesse maximum

Le système est désactivé temporairement à une vitesse supérieure à environ 155 mph/250 km/h.

Si la vitesse est inférieure à environ 155 mph/250 km/h, le système réagit à nouveau conformément au réglage.

#### Restrictions du fonctionnement

La fonction peut être limitée, par exemple dans les situations

suivantes :

- Quand la vitesse du véhicule en approche est beaucoup plus élevée que celle du propre véhicule.
- En cas de brouillard épais, de pluie ou de neige.
- Dans les virages serrés ou sur chaussée étroite.
- Quand le bouclier est encrassé, givré ou recouvert, par exemple par un autocollant.
- En cas de chargement qui dépasse.

Un message du véhicule s'affiche en cas de restriction du fonctionnement.

### Affichage des avertissements

Selon le réglage choisi pour les avertissements, par exemple le moment de l'avertissement, plusieurs avertissements peuvent s'afficher. C'est pourquoi, il se peut que les avertissements anticipés sur des situations critiques se multiplient.

### Freinage d'urgence autonome

#### Principe

Dans certaines situations d'accident, le système peut immobili-

ser automatiquement le véhicule sans intervention du conducteur. Ceci diminue le risque d'entraîner une autre collision et ses conséquences.

#### À l'arrêt

Une fois le véhicule immobilisé, le frein est automatiquement désengagé.

#### Freiner fortement le véhicule

Dans certaines situations, il peut s'avérer nécessaire d'immobiliser plus rapidement le véhicule.

Pour cela, la pression exercée sur la pédale de frein doit être brièvement plus importante que celle exercée par la fonction de freinage automatique. Le freinage automatique est alors interrompu.

#### Interrompre le freinage automatique

Dans certaines situations, il peut s'avérer nécessaire d'interrompre le freinage automatique, par exemple pour une manœuvre d'évitement.

Interrompre le freinage automatique :

- Par actionnement de la pédale de frein.
- Par actionnement de la

pédale d'accélérateur.

## Contrôle de l'attention du conducteur

### Généralités

Le système détecte le relâchement de l'attention ou la fatigue du conducteur lors de trajets longs et monotones, par exemple sur autoroute. Dans cette situation, il est recommandé de faire une pause.

### Consignes de sécurité



#### AVERTISSEMENT

Le système ne dégage pas le conducteur de sa propre responsabilité d'évaluer correctement sa condition physique. L'inattention ou la fatigue croissante n'est peut-être pas reconnue ou pas à temps. Risque d'accident. Veiller à ce que le conducteur soit reposé et attentif. Adapter votre style de conduite aux conditions de circulation.

### Fonction

Le système est activé chaque fois que l'état de marche est activé.

Après le début du trajet, le système s'adapte au conducteur, de sorte que le relâchement de l'attention ou la fatigue puisse être détectée.

Ce processus prend en compte les critères suivants :

- Style de conduite personnel, par exemple : comportement au volant.
- Conditions du trajet, par exemple : heure, durée.

Le système s'active à partir d'environ 43 mph/70 km/h et peut afficher un message recommandant de faire une pause.

### Recommandation de pause

### Réglages

Le système de contrôle de l'attention du conducteur est automatiquement activé chaque fois que l'état de marche est activé et peut ainsi afficher une recommandation de pause.

La recommandation de pause peut également être activée, désactivée ou réglée par Toyota Supra Command.

Via Toyota Supra Command :

- 1 "Mon véhicule"
- 2 "Réglages véhicule"
- 3 "Détecteur de somnolence"
- 4 Sélectionner le réglage désiré :
  - "Standard" : la recommandation de pause est émise avec une valeur définie.
  - "Sensible" : la recommandation de pause est émise plus

tôt.

- "Désactivé" : une recommandation de pause est émise.

### Affichage

En cas de relâchement de l'attention ou de fatigue du conducteur, un message est affiché sur l'écran de contrôle, recommandant de faire une pause.

Pendant l'affichage, les réglages suivants peuvent être sélectionnés :

- "Ne plus demander"
- "Haltes"
- "Me le rappeler plus tard"

La recommandation de pause est répétée au bout de 20 minutes.

Après une pause, un message recommandant une pause ne peut s'afficher qu'au bout de 45 minutes.

### Limites du système

La fonction peut être limitée dans les situations suivantes et ne donner aucun avertissement ou un avertissement erroné :

- Quand l'heure est mal réglée.
- Lorsque la vitesse le plus souvent inférieure à environ 43 mph/70 km/h.
- En cas de conduite sportive, par exemple avec fortes accélérations ou conduite rapide

dans les virages.

- Dans des situations de conduite active, par exemple lors de changements de voie fréquents.
- Quand la chaussée est en mauvais état.
- Par fort vent latéral.

Le système est réinitialisé environ 45 minutes après avoir garé le véhicule, par exemple lors d'une pause pendant un long trajet sur autoroute.

## Systèmes de régulation de stabilité dynamique

### Équipement du véhicule

Ce chapitre comprend tous les équipements de série, spécifiques à un pays et en option, proposés pour cette série de modèles. C'est pourquoi, les équipements et les fonctions indisponibles dans un véhicule en raison des options choisies ou de la version de pays, sont également décrits. Ceci s'applique également aux fonctions et systèmes de sécurité. L'utilisation des fonctions et systèmes correspondants implique le respect des lois et des règlements en vigueur.

### Système antiblocage ABS

Le système ABS évite un blocage des roues lors d'un freinage.

La capacité de direction est conservée, même lors d'un freinage à fond, ce qui accroît la sécurité active de conduite.

L'ABS est réactivé après chaque démarrage du moteur.

Situations dans lesquelles l'ABS ne peut pas fonctionner de manière suffisante:

- Lorsqu'un virage est amorcé à vitesse excessive

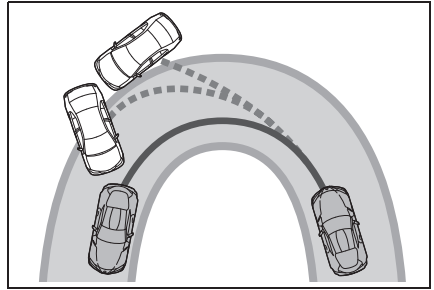

Dans ce cas, même si l'ABS fonctionne, il ne peut pas fonctionner de manière suffisante pour éviter une éventuelle situation dangereuse. Le conducteur est seul responsable de la comprendre son environnement et de conduire à une vitesse prudente.

### Assistant de freinage

En cas d'actionnement rapide des freins, le système génère automatiquement une amplification maximale de la puissance de freinage. Lors d'un freinage à fond, la distance de freinage est ainsi maintenue la plus courte possible. Les avantages du système antiblocage ABS sont également exploités.

Tant que le freinage à fond est nécessaire, ne pas relâcher la pression sur la pédale de frein.

### Assistant de freinage adaptatif

Combiné au régulateur de vitesse radar dynamique, ce système permet aux freins de réagir encore plus vite lors d'un

freinage dans des situations critiques.

## Assistance au démarrage en côte

### Principe

Le système facilite le démarrage en montée.

### Démarrage

- 1 Maintenir le véhicule avec la pédale de frein.
- 2 Relâcher la pédale de frein et démarrer rapidement.

Après le relâchement de la pédale de frein, le véhicule est maintenu pendant 2 secondes environ.

Le véhicule peut reculer légèrement selon le chargement.

## Système de régulation de la stabilité de conduite VSC

### Principe

Grâce à la réduction de la puissance moteur et par interventions de freinage sur les différentes roues, le système aide au maintien d'une trajectoire sûre du véhicule dans les limites de la physique.

### Généralités

VSC détecte par exemple les états instables suivants :

- Décrochage de l'arrière du véhicule, ce qui peut entraîner un survirage.
- Perte d'adhérence des roues avant, ce qui peut entraîner un sous-virage.

### Consignes de sécurité

#### AVERTISSEMENT

Le système ne dégage pas le conducteur de sa propre responsabilité d'interpréter correctement les conditions de circulation. En raison des limites inhérentes au système, celui-ci ne peut pas toujours réagir automatiquement de manière adéquate dans toutes les situations de circulation. Risque d'accident. Adapter votre style de conduite aux conditions de circulation. Observer la situation de circulation et intervenir activement dans les situations correspondantes.

#### AVERTISSEMENT

Lors de la conduite avec une charge sur le toit, par exemple avec une galerie porte-bagages, le rehaussement du centre de gravité peut supprimer la sécurité de conduite dans certaines situations critiques de conduite. Risque d'accident ou risque de dommages matériels. Ne pas désactiver le système de régulation de la stabilité de conduite VSC lors de la conduite avec une charge sur le toit.

## Aperçu

### Touche dans le véhicule

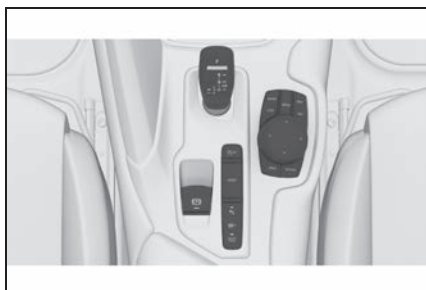

VSC OFF

## Désactivation/activation du VSC

### Généralités

La désactivation du VSC conduit à une limitation de la stabilité dynamique à l'accélération et en virage.

Réactiver le VSC dès que possible afin de renforcer la stabilité dynamique du véhicule.

### Désactivation du VSC



Maintenir la touche enfoncée jusqu'à ce que VSC OFF s'affiche sur le combiné d'instruments et que le témoin VSC OFF s'allume.

## Activation du VSC



Appuyer sur la touche.

VSC OFF et le témoin VSC OFF s'éteignent.

## Affichage

### Au combiné d'instruments

VSC OFF s'affiche sur le combiné d'instruments si le VSC est désactivé.

## Témoins et voyants



Le témoin s'allume : Le VSC est désactivé.

Le témoin clignote : Le VSC régule les forces motrices et de freinage.



Le témoin s'allume : Le système VSC est défectueux.

## Situations dans lesquelles le VSC ne peut pas fonctionner de manière suffisante

- Lorsqu'un virage est amorcé à vitesse excessive

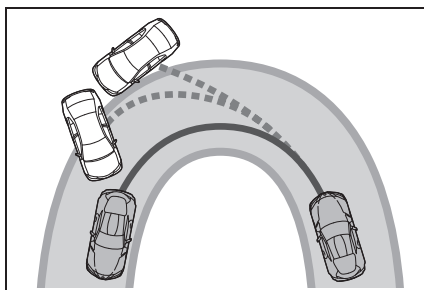

Dans ce cas, même si le VSC fonctionne, il ne peut pas fonctionner de manière suffisante pour éviter une éventuelle situation dangereuse. Le conducteur est seul responsable de la comprendre son environnement et de conduire à une vitesse prudente.

## Mode de traction

### Principe

Le mode de traction est une variante du système de régulation de la stabilité de conduite VSC optimisée pour la traction.

Dans des conditions de circulation particulières, par exemple sur routes enneigées non dégagées ou sur sol meuble, le système assure une motricité maximum moyennant une stabilité dynamique plus limitée.

### Généralités

Une traction maximum est assurée lorsque le mode de traction est activé. La stabilité dynamique en accélération et en virage est limitée.

Il peut être préférable d'activer temporairement le mode de traction dans les situations suivantes :

- Conduite dans la neige mouillée ou sur chaussée enneigée non dégagée.
- Démarrage sur neige pro-

fonde ou sur sol meuble.

- Conduite avec des chaînes à neige.

## Aperçu

### Touche dans le véhicule



VSC OFF

### Activation/désactivation du mode de traction

#### Activation du mode de traction

Appuyer sur la touche.



TRACTION s'affiche sur le combiné d'instruments et le témoin VSC OFF s'allume.

#### Désactivation du mode de traction

Appuyer une nouvelle fois sur la touche.



TRACTION et le témoin VSC OFF s'éteignent.

## Affichage

### Affichage sur le combiné d'instruments

Si le mode de traction est activé, TRACTION s'affiche sur le combiné d'instruments.

### Témoins et voyants



Le témoin s'allume : Le mode de traction est activé.

### Changement automatique de programme

Le VSC s'active automatiquement dans certaines situations :

- Si le régulateur de vitesse radar dynamique avec plage de pleine vitesse est activé.
- Si les systèmes Toyota Supra Safety interviennent sur le frein.
- En cas de crevaison.

### Différentiel actif

Le différentiel actif bloque progressivement l'essieu arrière en fonction des conditions de conduite. Cela permet un transfert de puissance optimal dans toutes les conditions de conduite en empêchant les roues arrière de patiner.

Il incombe au conducteur

d'adopter un style de conduite adapté à la situation.

## Assistance du conducteur

### Équipement du véhicule

Ce chapitre comprend tous les équipements de série, spécifiques à un pays et en option, proposés pour cette série de modèles. C'est pourquoi, les équipements et les fonctions indisponibles dans un véhicule en raison des options choisies ou de la version de pays, sont également décrits. Ceci s'applique également aux fonctions et systèmes de sécurité. L'utilisation des fonctions et systèmes correspondants implique le respect des lois et des règlements en vigueur.

### Régulateur de vitesse

#### Principe

Ce système permet de définir une vitesse souhaitée via les touches au volant. La vitesse souhaitée est maintenue constante par le système. Pour cela, le système accélère et freine, automatiquement le cas échéant.

#### Généralités

Selon les réglages du véhicule, les caractéristiques du régulateur de vitesse peuvent être

modifiées.

### Consignes de sécurité

#### AVERTISSEMENT

Le système ne dégage pas le conducteur de sa propre responsabilité d'interpréter correctement les conditions de circulation. En raison des limites inhérentes au système, celui-ci ne peut pas toujours réagir automatiquement de manière adéquate dans toutes les situations de circulation. Risque d'accident. Adapter votre style de conduite aux conditions de circulation. Observer la situation de circulation et intervenir activement dans les situations correspondantes.

#### AVERTISSEMENT





L'utilisation du système peut entraîner un risque accru d'accident dans les situations suivantes :

- Route sinueuse.
- Risque d'accident ou risque de dommages matériels. Utiliser le système uniquement lorsque la conduite à vitesse constante est possible.
- Forte circulation.
- Chaussée glissante, brouillard, neige, pluie ou sol instable.

**AVERTISSEMENT**

La vitesse souhaitée peut être involontairement réglée ou appelée de manière incorrecte. Risque d'accident. Adapter la vitesse souhaitée aux conditions de circulation. Observer la situation de circulation et intervenir activement dans les situations correspondantes.

**Aperçu****Touches au volant**

Touche	Fonction
	Marche/arrêt régulateur de vitesse, voir page 218.
	Quand le système est interrompu, appuyer sur la touche : poursuite de la régulation de vitesse avec le dernier réglage effectué, voir page 220.
	Quand le système est activé, appuyer sur la touche : Interruption de la régulation de vitesse, voir page 218.
	Enregistrer la vitesse actuelle.
	Manette : Régler la vitesse, voir page 219.

**Activation/désactivation du régulateur de vitesse****Mise en marche**

Appuyer sur la touche du volant.

Le témoin s'allume.

Le régulateur de vitesse est actif. La vitesse actuelle est maintenue et mémorisée en tant que vitesse souhaitée.

Le cas échéant, le système de régulation de la stabilité de conduite VSC est activé.

**Arrêt**

Appuyer sur la touche du volant.

Les affichages s'éteignent. La vitesse de consigne enregistrée est effacée.

**Interruption de la régulation de vitesse****Interruption manuelle**

Quand le système est activé, appuyer sur la touche.

**Interrompre automatiquement**

Le système est interrompu automatiquement, par exemple, dans les cas suivants :

- Quand le conducteur freine.
- Quand la manette de sélection quitte la position D.
- Le mode de traction est activé ou le système de régulation de la stabilité de conduite VSC est désactivé.
- Si le système de régulation de la stabilité de conduite VSC intervient.

### Réglage de la vitesse

#### Maintenir la vitesse et la mémoriser

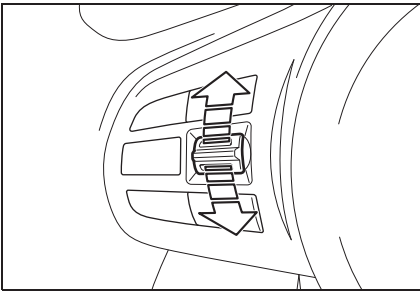

Lorsque le système est interrompu, appuyer une fois sur la manette vers le haut ou vers le bas.

Quand le système est activé, la vitesse actuelle est maintenue et enregistrée comme vitesse de consigne.

La vitesse mémorisée s'affiche sur le compteur de vitesse, voir page 220.

Le cas échéant, le système de régulation de la stabilité de conduite VSC est activé.

La vitesse peut également être enregistrée par pression de touches.

**SET** Appuyer sur la touche.

#### Modification de la vitesse

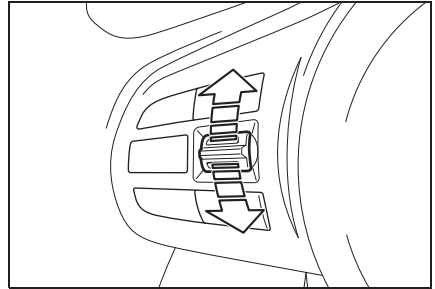

Lever ou abaisser la manette de façon répétée jusqu'à ce que la vitesse de consigne soit réglée.

Quand le régulateur est activé, la vitesse affichée est enregistrée et atteinte sur voie libre.

- Chaque action sur la manette jusqu'au point de résistance augmente ou réduit la vitesse souhaitée de 1 mph/1 km/h.
- Chaque pression sur la manette au-delà du point de résistance modifie la vitesse souhaitée de 5 mph/10 km/h au maximum.

La vitesse maximale réglable est fonction du véhicule.

- Pousser la manette jusqu'au point de résistance et la maintenir fait accélérer ou décélérer le véhicule sans actionnement de la pédale

d'accélérateur.

Après relâchement de la manette, la vitesse atteinte est maintenue. Une pression au-delà du point de résistance fait accélérer le véhicule plus fortement.

### Poursuite de la régulation de vitesse

Il est possible de reprendre et poursuivre une régulation de vitesse interrompue en appelant la vitesse enregistrée.

Avant d'appeler la vitesse enregistrée, s'assurer que la différence entre la vitesse actuelle et la vitesse enregistrée n'est pas trop importante. Sinon, cela pourrait entraîner un freinage ou une accélération indésirable.

RES  
CNCL

Quand le système est interrompu, appuyer sur la touche.

La régulation de vitesse est poursuivie avec les valeurs mémorisées.

Dans les cas suivants, la valeur enregistrée de la vitesse est effacée et ne peut plus être rappelée :

- Quand le système est désactivé.
- Quand l'état de marche est désactivé.

### Affichages sur le combiné d'instruments

#### Témoin



- Témoin vert : le système est activé.
- Le témoin est gris : la fonction du système est interrompue.
- Pas de témoin : le système est désactivé.

#### Affichage d'état

Avec l'équipement correspondant, la valeur de la limite de vitesse définie s'affiche numériquement pendant une brève période.

### Affichage sur l'affichage tête haute

Quelques informations du système peuvent également être affichées sur l'affichage tête haute.



Le symbole est affiché lorsque la vitesse souhaitée définie est atteinte.

### Limites du système

La vitesse souhaitée est également maintenue en descente.

La vitesse souhaitée peut ne pas être atteinte en montée, si la puissance du moteur n'est pas suffisante.

## Régulateur de vitesse radar dynamique avec plage de pleine vitesse

### Principe

Ce système permet de définir, via les touches au volant, une vitesse souhaitée et une distance par rapport au véhicule qui précède.

Lorsque la route est libre, le système maintient constante la vitesse souhaitée et ainsi, accélère ou freine le véhicule automatiquement.

Si un autre véhicule vous précède, le système adapte votre vitesse afin de conserver la distance réglée par rapport au véhicule qui précède. L'adaptation de la vitesse s'effectue dans les limites des possibilités offertes.

### Généralités

Pour détecter les véhicules qui précèdent, un capteur radar est monté dans le bouclier avant et une caméra est installée sur le rétroviseur intérieur.

Selon les réglages du véhicule, les caractéristiques du régulateur de vitesse peuvent être modifiées.

La distance peut être réglée avec plusieurs paliers et, pour

des raisons de sécurité, dépend de la vitesse concernée.

Si le véhicule qui précède freine jusqu'à l'arrêt pour repartir presque tout de suite après, le système peut le comprendre dans le cadre donné.

### Consignes de sécurité

#### AVERTISSEMENT

Le système ne dégage pas le conducteur de sa propre responsabilité d'interpréter correctement les conditions de circulation. En raison des limites inhérentes au système, celui-ci ne peut pas toujours réagir automatiquement de manière adéquate dans toutes les situations de circulation. Risque d'accident. Adapter votre style de conduite aux conditions de circulation. Observer la situation de circulation et intervenir activement dans les situations correspondantes.

#### AVERTISSEMENT

Un véhicule non immobilisé peut se mettre en mouvement tout seul et commencer à rouler. Risque d'accident. Avant de quitter le véhicule, l'immobiliser pour l'empêcher de se mettre à rouler.

Pour s'assurer que le véhicule est protégé contre le déplacement involontaire, respecter ce qui suit :

- Serrer le frein de stationnement.
- En montée ou descente, tourner les roues avant en direction de la bordure du trottoir.
- En montée ou descente, sécuriser en plus le véhicule, par exemple avec une cale.

**⚠ AVERTISSEMENT**

La vitesse souhaitée peut être involontairement réglée ou appelée de manière incorrecte. Risque d'accident. Adapter la vitesse souhaitée aux conditions de circulation. Observer la situation de circulation et intervenir activement dans les situations correspondantes.

**⚠ AVERTISSEMENT**



Risque d'accident en raison de différences trop importantes de vitesse par rapport à d'autres véhicules, par exemple dans les situations suivantes :





- Approche rapide d'un autre véhicule plus lent.

Risque de blessures ou danger de mort. Observer la situation de circulation et intervenir activement dans les situations correspondantes.

- Quand un véhicule surgit soudainement sur votre voie de circulation.
- Approche rapide d'autres véhicules immobilisés.

**Aperçu****Touches au volant**

Touche	Fonction
	Marche/arrêt régulateur de vitesse, voir page 223.
	Enregistrer la vitesse actuelle.

Touche	Fonction
	Quand le système est activé, appuyer sur la touche : Interruption de la régulation de vitesse, voir page 223.
	Quand le système est interrompu, appuyer sur la touche : poursuite de la régulation de vitesse avec le dernier réglage effectué, voir page 225.
	Augmentation de la distance, voir page 225. Activer/désactiver la régulation de la distance.
	Diminution de la distance, voir page 225. Activer/désactiver la régulation de la distance.
	Manette : Régler la vitesse, voir page 224.

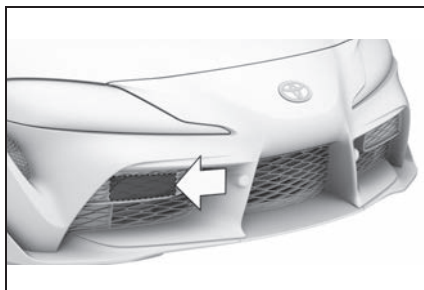
**Capteur radar**

Le capteur radar se trouve à l'avant, dans le bouclier.

Maintenir le capteur radar propre et dégagé.

### Caméra

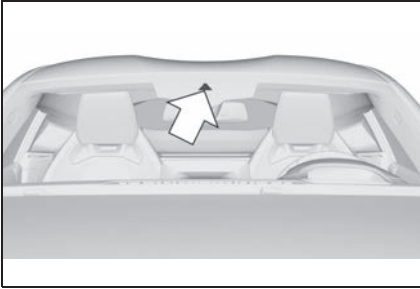

La caméra se trouve au niveau du rétroviseur intérieur.

Le pare-brise doit être maintenu propre et dégagé dans la zone devant le rétroviseur intérieur.

### Domaine d'utilisation

Le domaine d'utilisation optimal comprend les routes bien aménagées.

La vitesse minimale réglable est de 20 mph/30 km/h.

La vitesse maximale réglable est de 100 mph/160 km/h.

Le système peut aussi être activé à l'arrêt.

### Activation/désactivation et interruption du mode régulateur de vitesse

#### Mise en marche



Appuyer sur la touche du volant.

Le témoin s'allume.

Le régulateur de vitesse est actif. La vitesse actuelle est maintenue et mémorisée en tant que vitesse souhaitée.

Le cas échéant, le système de régulation de la stabilité de conduite VSC est activé.

#### Arrêt

Pour la désactivation à l'arrêt, appuyer en même temps sur le frein.

Appuyer à nouveau sur la touche du volant :



Touche au volant.

Les affichages s'éteignent. La vitesse de consigne enregistrée est effacée.

#### Interruption manuelle

À l'état activé, appuyer sur la touche suivante du volant :



Touche au volant.

Pour l'interruption à l'arrêt, appuyer en même temps sur le frein.

#### Interrompre automatiquement

Le système est interrompu automatiquement dans les cas suivants :

- Quand le conducteur freine.

- Quand la manette de sélection quitte la position D.
- Le mode de traction est activé ou le système de régulation de la stabilité de conduite VSC est désactivé.
- Si le système de régulation de la stabilité de conduite VSC intervient.
- À l'arrêt du véhicule, lorsque vous détachez la ceinture de sécurité et que vous ouvrez la porte du conducteur.
- Si le système ne reconnaît aucun objet pendant une période prolongée, par exemple sur les trajets peu fréquentés sans délimitation de la chaussée.
- Quand la zone de détection du radar est perturbée, par exemple par encrassement ou fortes précipitations.
- Après une longue période d'immobilisation, quand le véhicule a été freiné jusqu'à l'immobilisation par le système.

## Réglage de la vitesse

### Maintenir la vitesse et la mémoriser

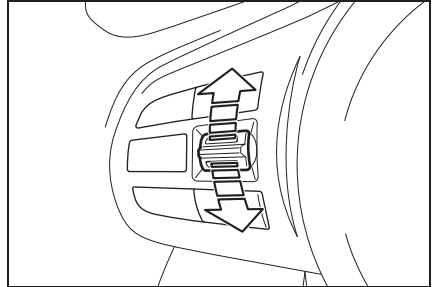

Lorsque le système est interrompu, appuyer une fois sur la manette vers le haut ou vers le bas. Le système est activé.

La vitesse actuelle est maintenue et mémorisée en tant que vitesse souhaitée.

La vitesse mémorisée s'affiche sur le compteur de vitesse.

Le cas échéant, le système de régulation de la stabilité de conduite VSC est activé.

La vitesse peut également être enregistrée par pression de touches.

**SET**

Appuyer sur la touche.

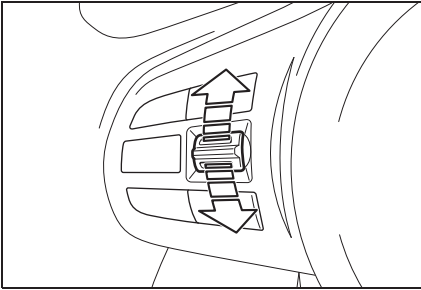
**Modification de la vitesse**

Lever ou abaisser la manette de façon répétée jusqu'à ce que la vitesse de consigne soit réglée.

Quand le régulateur est activé, la vitesse affichée est enregistrée et atteinte sur voie libre.

- Chaque action sur la manette jusqu'au point de résistance augmente ou réduit la vitesse souhaitée de 1 mph/1 km/h.
- Chaque pression sur la manette au-delà du point de résistance modifie la vitesse souhaitée de 5 mph/10 km/h au maximum.

Pour répéter l'action, maintenir la manette sur une position.

**Réglage de la distance****Consignes de sécurité****⚠ AVERTISSEMENT**

Le système ne dégage pas le conducteur de sa propre responsabilité. Les limites inhérentes au système peuvent entraîner un freinage retardé. Risque d'accident ou risque de dommages matériels. Observer attentivement en permanence les conditions de circulation. Adapter les distances aux conditions de circulation et de météo et respecter la distance de sécurité prescrite en freinant le cas échéant.

**Diminution de la distance**

Appuyer sur la touche de façon répétée jusqu'à ce que la distance désirée soit réglée.

La distance, voir page 226, sélectionnée s'affiche sur le combiné d'instruments.

**Augmentation de la distance**

Appuyer sur la touche de façon répétée jusqu'à ce que la distance désirée soit réglée.

La distance, voir page 226, sélectionnée s'affiche sur le combiné d'instruments.

**Poursuite de la régulation de vitesse**

Il est possible de reprendre et

poursuivre une régulation de vitesse interrompue en appelant la vitesse enregistrée.

Avant d'appeler la vitesse enregistrée, s'assurer que la différence entre la vitesse actuelle et la vitesse enregistrée n'est pas trop importante. Sinon, cela pourrait entraîner un freinage ou une accélération indésirable.

RES  
CNCL

Appuyer sur la touche pour rétablir le fonctionnement du système lorsqu'il a été interrompu.

La régulation de vitesse est poursuivie avec les valeurs mémorisées.

Dans les cas suivants, la valeur enregistrée de la vitesse est effacée et ne peut plus être rappelée :

- Quand le système est désactivé.
- Quand l'état de marche est désactivé.

### Affichages sur le combiné d'instruments

#### Affichage d'état





SET 110

La vitesse souhaitée sélectionnée s'affiche.

#### Distance au véhicule précédent

La distance sélectionnée par rapport au véhicule qui précède

s'affiche.

Symbole	Description
	Distance 1
	Distance 2
	Distance 3
	Distance 4 Est réglée automatiquement après la mise sous tension du système.
	La fonction du système est interrompue.
	Aucun affichage de la régulation de distance, parce que la pédale d'accélérateur est actionnée.

## Véhicule détecté



Symbole	Description
	Symbole vert : Véhicule qui précède détecté. Le système maintient la distance définie avec le véhicule qui précède.



Dès que le véhicule reconnu démarre, le symbole de véhicule disparaît dans la régulation de distance.

Pour accélérer, activer l'ACC par exemple en actionnant brièvement la pédale d'accélérateur ou la manette.

## Témoins et voyants

Symbole	Description
	Témoin vert : le système est activé.
	Pas de témoin : le système est désactivé.
	Le symbole de véhicule clignote :
	Les conditions nécessaires au fonctionnement du système ne sont plus remplies.
	Le système a été désactivé, mais freine jusqu'à votre intervention active par pression sur la pédale de frein ou la pédale d'accélérateur.
	Le symbole de véhicule et les barres de distance clignotent en rouge et un signal sonore retentit : Freiner et, si nécessaire, éviter l'obstacle.



### Affichage sur l'affichage tête haute

## Vitesse de consigne

Quelques informations du système peuvent également être affichées sur l'affichage tête

haute.



Le symbole est affiché lorsque la vitesse souhaitée définie est atteinte.

### Informations concernant la distance



Le symbole s'affiche quand la distance par rapport au véhicule qui précède est trop faible.

L'information de distance est active dans les situations suivantes :

- Régulateur de vitesse radar dynamique désactivé.
- Affichage sur l'affichage tête haute sélectionné, voir page 164.
- Distance trop faible.
- Vitesse supérieure à environ 40 mph/70 km/h.

### Limites du système

#### Champ de détection

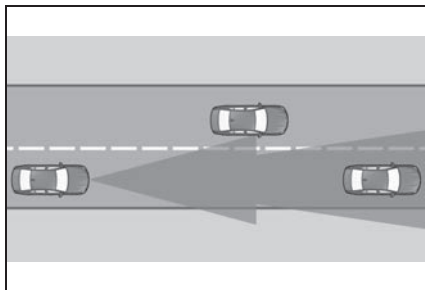

La capacité de détection du système et la capacité de freinage

automatique du véhicule sont limitées.

Par exemple, il est possible que les véhicules deux roues ne soient pas détectés.

### Ralentissement

Le système ne ralentit pas dans les situations suivantes :

- En cas de piétons ou d'usagers de la route d'une lenteur similaire.
- Aux feux rouges.
- Pour la circulation transversale.
- En cas d'usagers roulant en sens inverse.

### Véhicules qui déboîtent

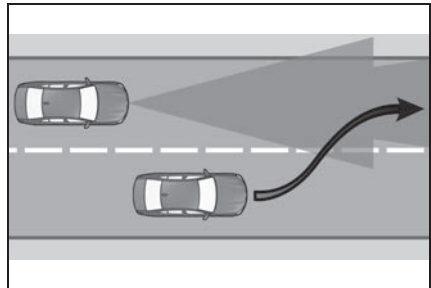

Un véhicule qui précède est détecté seulement une fois qu'il se trouve entièrement sur la même voie de circulation.

Si un véhicule précédent déboîte brusquement et se place sur la même voie devant votre véhicule, le système peut ne pas pouvoir rétablir de

lui-même la distance de sécurité sélectionnée. Parfois, il se peut que la distance sélectionnée ne soit pas restaurée même en cas de différences de vitesse importantes par rapport aux véhicules qui précèdent, par exemple à l'approche rapide d'un camion. Lorsqu'il a bien reconnu un véhicule devant lui, le système demande au conducteur d'intervenir en freinant ou en exécutant une manœuvre d'évitement.

### Virage

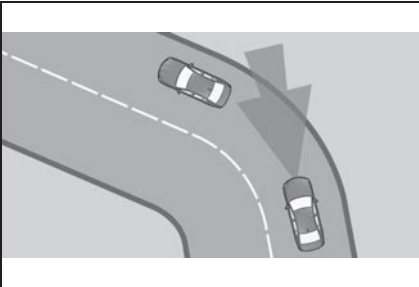

Si la vitesse souhaitée est trop élevée dans un virage, elle est légèrement réduite dans le virage. Ceci dit, les virages ne sont toutefois pas détectés par anticipation. C'est pourquoi il convient de rouler à vitesse appropriée dans un virage.

Le système possède une zone de balayage limitée. Dans les virages serrés, il peut arriver qu'un véhicule qui précède ne soit pas détecté ou seulement tardivement.

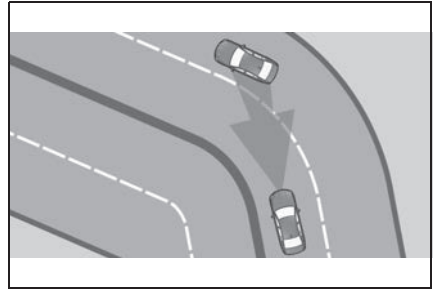

En s'approchant d'un virage, compte tenu de la courbe, le système peut brièvement réagir en fonction de véhicules roulant sur la voie parallèle voisine. Un éventuel ralentissement commandé par le système peut être compensé en accélérant brièvement. Dès que vous relâchez la pédale d'accélérateur, le système est réactivé et reprend la régulation de vitesse automatique.

### Démarrage

Le véhicule ne peut pas démarrer automatiquement dans les situations suivantes, par exemple :

- Sur des montées raides.
- Devant les relèvements de la chaussée.

Dans ces cas, actionner la pédale d'accélérateur.

### Intempéries

Les limitations suivantes peuvent survenir en cas de conditions météorologiques ou

d'éclairage défavorables :

- Détection aléatoire de véhicules.
- Brèves interruptions pour des véhicules déjà reconnus.

Exemples de conditions météorologiques ou d'éclairage défavorables :

- Pluie.
- Neige.
- Neige fondante.
- Brouillard.
- Contre-jour.

Conduire avec attention et réagir soi-même aux conditions actuelles de circulation. Le cas échéant, intervenir de manière proactive, par exemple par freinage, changement de direction ou évitement.

### Puissance du moteur

La vitesse souhaitée est également maintenue en descente. La vitesse souhaitée peut ne pas être atteinte en montée, si la puissance du moteur n'est pas suffisante.

### Dysfonctionnement

#### Capteur radar

Le système ne peut pas être activé quand le capteur radar n'est pas aligné correctement,

ce qui peut être provoqué, par exemple, par un dommage survenu au parking.

Un message du véhicule s'affiche quand le système est tombé en panne.

Faire contrôler le système par un concessionnaire Toyota.

Le système peut être limité si la zone de balayage du capteur radar est partiellement recouverte, par ex. par le support de la plaque d'immatriculation.

### Caméra

La fonction de reconnaître et réagir en approchant un véhicule arrêté peut être limitée dans les situations suivantes :

- Pendant la procédure de calibrage de la caméra immédiatement après la livraison du véhicule.
- Panne ou encrassement de la caméra. Un message du véhicule s'affiche.

### Speed Limit Assist

#### Principe

Lorsque les systèmes du véhicule, par exemple, Speed Limit Info, détectent une modification de la limitation de vitesse sur le trajet, la nouvelle vitesse peut être appliquée aux systèmes

suivantes :

- Limiteur de vitesse manuel.
- Régulateur de vitesse.
- Régulateur de vitesse radar dynamique avec plage de pleine vitesse.

La vitesse est suggérée pour être appliquée en tant que nouvelle vitesse souhaitée. Pour appliquer la vitesse, le système correspondant doit être activé.

### Consignes de sécurité



#### AVERTISSEMENT

Le système ne dégage pas le conducteur de sa propre responsabilité d'interpréter correctement les conditions de circulation. En raison des limites inhérentes au système, celui-ci ne peut pas toujours réagir automatiquement de manière adéquate dans toutes les situations de circulation. Risque d'accident. Adapter votre style de conduite aux conditions de circulation. Observer la situation de circulation et intervenir activement dans les situations correspondantes.



#### AVERTISSEMENT

La vitesse souhaitée peut être involontairement réglée ou appelée de manière incorrecte. Risque d'accident. Adapter la vitesse souhaitée aux conditions de circulation. Observer la situation de circulation et intervenir activement dans les situations correspondantes.

### Aperçu

#### Touches au volant

Touche

Fonction

SET

Appliquer manuellement la vitesse proposée.

### Activation/désactivation et réglage

Via Toyota Supra Command :

- 1 "Mon véhicule"
- 2 "Réglages véhicule"
- 3 "Assistant d'adaptation de vitesse"
- 4 "Notes on speed limits"

Sélectionner le réglage désiré :

- "adjust manually" : la limitation de vitesse détectée peut être appliquée manuellement.
- "Show anticipation" : les limitations de vitesse détectées s'affichent sur le combiné d'instruments sans être appliquées.
- "Off" : Speed Limit Assist est désactivé.

### Affichages sur le combiné d'instruments

Un message est indiqué sur le combiné d'instruments lorsque le système et le régulateur de vitesse sont activés.

Symbole	Fonction
	Le témoin s'allume en vert avec le symbole du système de régulateur de vitesse :
ASSIST	Speed Limit Assist est actif et les limitations de vitesse détectées peuvent être appliquées manuellement pour le système affiché.
	Modification détectée d'une limitation de vitesse avec effet immédiat.
SET	Le témoin s'allume en vert : la limitation de vitesse détectée peut être appliquée avec la touche SET. Dès que la limitation de vitesse a été appliquée, une coche verte apparaît.

### Appliquer la vitesse proposée



Dès que le symbole SET s'allume, appuyer sur la touche.

### Limites du système

Speed Limit Assist repose sur le système Speed Limit Info.

Par conséquent, les limites du système du système Speed Limit Info doivent également être respectées, voir page 156.

## Capteurs d'aide au stationnement

### Principe

Le capteur d'aide au stationnement facilite les manœuvres de stationnement. Si le conducteur s'approche lentement d'un objet situé devant ou derrière le véhicule, il en est averti par des signaux sonores et l'affichage de l'écran de contrôle.

Selon l'équipement : Les obstacles situés sur le côté du véhicule et détectés par les capteurs à ultrasons latéraux peuvent, le cas échéant, être signalés par la fonction Protection latérale, voir page 237.

### Généralités

Les capteurs à ultrasons permettant de mesurer les distances sont montés dans le bouclier avant et, le cas échéant, sur les côtés du véhicule.

Selon l'environnement et les obstacles, la portée est d'environ 6 pi/2 m.

En cas de risque de collision, un avertissement sonore est émis à une distance d'environ 27 pouces/70 cm par rapport à l'objet.

Dans le cas d'objets se trouvant derrière le véhicule, un avertis-

sement sonore est déjà émis à une distance d'environ 5 pieds/1,50 m.

### Consignes de sécurité

#### AVERTISSEMENT

Le système ne dégage pas le conducteur de sa propre responsabilité d'interpréter correctement les conditions de circulation. En raison des limites inhérentes au système, celui-ci ne peut pas toujours réagir automatiquement de manière adéquate dans toutes les situations de circulation. Risque d'accident. Adapter votre style de conduite aux conditions de circulation. Observer la situation de circulation et intervenir activement dans les situations correspondantes.

#### AVERTISSEMENT

À vitesse élevée, si les capteurs d'aide au stationnement sont activés, l'avertissement peut être retardé pour des raisons physiques. Risque de blessures ou de dommages matériels. Éviter de s'approcher d'un objet à grande vitesse. Éviter de démarrer trop vite lorsque les capteurs d'aide au stationnement ne sont pas encore activés.

### Aperçu

#### Touche dans le véhicule



Touche de l'assistant de stationnement

#### Capteurs à ultrasons



Capteurs à ultrasons du capteur d'aide au stationnement, par exemple dans les boucliers.

### Conditions de fonctionnement

Garantir un fonctionnement impeccable :

- Ne pas occulter les capteurs, par exemple par des autocollants ou un porte-vélo.
- Maintenir les capteurs propres et dégagés.

### Mise en marche et arrêt

#### Activation automatique

Le système s'active automati-

quement dans les situations suivantes :

- Lorsque la manette de sélection est placée sur R lorsque le moteur tourne.
- Selon la version d'équipement : lors de l'approche d'obstacles détectés, lorsque la vitesse est inférieure à environ 2,5 mph/4 km/h. La distance d'activation dépend de la situation concernée.

La mise en marche automatique en cas d'obstacles détectés peut être activée et désactivée.

Via Toyota Supra Command :

- 1 "Mon véhicule"
- 2 "Réglages véhicule"
- 3 "Stationnement"
- 4 Le cas échéant : "Activation auto. capt. stationn."
- 5 "Activation auto. capt. stationn."

Le réglage est mémorisé pour le profil de conducteur actuellement utilisé.

Selon l'équipement, une vue de caméra correspondante est activée en plus.

### Désactivation automatique en marche avant

Le système est désactivé au bout d'une certaine distance ou d'une certaine vitesse.

Au besoin, réactiver le système.

### Activation/désactivation manuelle



Actionner la touche de l'assistant de stationnement.

- Marche : la LED s'allume.
- Arrêt : la LED s'éteint.

Si la marche arrière est enclenchée lorsque la touche de l'assistant de stationnement est actionnée, l'image de la caméra de recul est affichée.

### AVERTISSEMENT

### Signaux acoustiques

#### ■ Généralités

L'approche d'un objet est signalée selon sa position par une tonalité intermittente. Si par exemple un objet est reconnu à gauche derrière du véhicule, le signal sonore est émis par le haut-parleur arrière gauche.

Plus la distance à un objet devient courte, plus les intervalles sont courts.

Si la distance par rapport à un objet reconnu est inférieure à environ 10 po./25 cm, une tonalité continue retentit.

Si des objets se trouvent simultanément devant et derrière le véhicule à une distance infé-

rieure à environ 10 po./25 cm, un signal sonore alternatif retentit.

La tonalité intermittente et le signal permanent sont coupés lorsque la manette de sélection est placée sur la position P.

La tonalité intermittente est coupée au bout d'un court instant lorsque le véhicule est immobilisé.

### ■ Volume sonore

Il est possible de régler le volume du signal sonore du capteur d'aide au stationnement.

Via Toyota Supra Command :

- 1 "Mon véhicule"
- 2 "Réglages du système"
- 3 "Tonalité"
- 4 "Réglages du volume"
- 5 "Uniq. capteurs"
- 6 Régler la valeur souhaitée.

Le réglage est mémorisé pour le profil de conducteur actuellement utilisé.

### Avertissement optique



Le rapprochement vers un objet est affiché sur l'écran de contrôle. Des objets assez éloignés y sont déjà affichés avant qu'un signal ne retentisse.

L'affichage apparaît dès que le capteur d'aide au stationnement est activé.

La zone de détection des capteurs est représentée par les couleurs vert, jaune et rouge si des obstacles y sont détectés.

Des lignes de délimitation de voie sont affichées pour permettre de mieux estimer la place disponible.

Si l'image de la caméra de recul est affichée, il est possible de commuter sur le capteur d'aide au stationnement ou bien, le cas échéant, sur une autre vue avec marquage des obstacles :

- 1 Le cas échéant, appuyer le contrôleur vers la gauche.
- 2 Par ex. "Uniq. capteurs"

Fonction RCTA (avertissement de circulation transversale arrière), voir page 243 : selon la version d'équipement, l'affichage du capteur d'aide au stationnement avertira également le conducteur de la présence de véhicules qui se rapprochent sur le côté avant ou arrière.

**Selon la version d'équipement : fonction de freinage d'urgence, capteurs d'aide au stationnement avec fonction de freinage d'urgence**

### Principe

La fonction de freinage d'urgence du capteur d'aide au stationnement déclenche un freinage d'urgence en cas de danger aigu de collision.

### Généralités

En raison des limites inhérentes au système, une collision ne peut toutefois pas être évitée dans toutes les circonstances.

La fonction est disponible en dessous de la vitesse au pas, lorsque le véhicule se déplace en marche arrière.

L'actionnement de la pédale d'accélérateur interrompt l'intervention de freinage.

Après le freinage d'urgence jusqu'à arrêt, l'approche ultérieure prudente d'un obstacle reste possible. Pour l'approche, actionner légèrement la pédale d'accélérateur et la relâcher de nouveau.

Un actionnement plus prononcé de la pédale d'accélérateur fait démarrer le véhicule comme d'habitude. Un freinage manuel

est possible à tout moment.

Le système utilise les capteurs à ultrasons du capteur d'aide au stationnement et de l'assistant de stationnement.

### Consignes de sécurité

#### AVERTISSEMENT

Le système ne dégage pas le conducteur de sa propre responsabilité d'interpréter correctement les conditions de circulation. Risque d'accident. Adapter votre style de conduite aux conditions de circulation. Contrôler en outre visuellement et directement les conditions de circulation et l'environnement du véhicule et intervenir activement dans les situations correspondantes.

### Activation/désactivation du système

Via Toyota Supra Command :

- 1 "Mon véhicule"
- 2 "Réglages véhicule"
- 3 "Stationnement"
- 4 "Freinage d'urgence PDC actif"
- 5 "Freinage d'urgence PDC actif"

Le réglage est mémorisé pour le profil de conducteur actuellement utilisé.

## Selon la version d'équipement : protection latérale

### Principe

Le système avertit des obstacles se trouvant à côté du véhicule.

### Généralités

Le système utilise les capteurs à ultrasons du capteur d'aide au stationnement et de l'assistant de stationnement.

### Affichage



Pour protéger les flancs du véhicule, des marquages d'obstacles sont affichés sur le côté du véhicule.

- Marquages de couleur : avertissement de la présence d'obstacles détectés.
- Marquages gris, zones zébrées : aucun obstacle n'a été détecté.
- Aucun marquage, surface noire : la zone située à côté

du véhicule n'a pas encore été balayée.

### Limites de la protection latérale

Le système n'indique que les obstacles immobiles qui ont été détectés auparavant par les capteurs lorsque le véhicule est passé devant.

Le système ne reconnaît pas si un obstacle se déplace après sa détection. À l'arrêt, les repères apparaissent en noir au bout d'un certain temps. La zone à côté du véhicule doit être de nouveau examinée par le système.

### Limites du système

### Consignes de sécurité

#### AVERTISSEMENT

En raison de ses propres limites, le système peut ne pas réagir, réagir trop tard, de manière erronée ou injustifiée. Risque d'accident ou risque de dommages matériels. Tenir compte des remarques concernant les limites du système et intervenir de manière active le cas échéant.

### Limites de la mesure à ultrasons

La détection d'objets peut se heurter aux limites physiques de la mesure à ultrasons, par exemple dans les cas suivants :

- Pour les jeunes enfants ou les animaux.
- Pour les personnes avec certaines tenues vestimentaires, par exemple des manteaux.
- En cas de perturbations externes des ultrasons, par exemple par des passages de véhicules ou des machines bruyantes.
- Si les capteurs sont encrassés, givrés, endommagés ou déréglés.
- Dans certaines conditions météorologiques, par exemple une humidité de l'air élevée, de la pluie, des chutes de neige, une chaleur extrême ou un vent fort.
- Pour les timons et attelages de remorques d'autres véhicules.
- Pour les objets minces ou pointus.
- Pour les objets en mouvement.
- Pour les objets saillants situés plus haut, par exemple les corniches.
- Pour les objets présentant des angles, des arêtes vives et des surfaces lisses.
- Pour les objets présentant des surfaces ou des structures fines, par exemple des clôtures.
- Pour les objets à surface poreuse.
- Pour les objets de taille petite et basse, par exemple des caisses.
- Pour les obstacles et les personnes se trouvant en bordure de la voie de circulation.
- Pour les obstacles mous ou enrobés de mousse.
- Pour les plantes et les buissons.
- Des objets bas déjà indiqués, par exemple des bords de trottoir, peuvent disparaître dans la zone morte des capteurs avant qu'une tonalité continue ne retentisse ou après qu'elle a déjà retenti.
- Le chargement qui dépasse du véhicule n'est pas pris en compte par le système.

### Faux avertissements

Dans les conditions suivantes, le système peut afficher un avertissement, alors qu'aucun obstacle ne se trouve dans la zone de détection :

- Par forte pluie.
- En cas de forte salissure ou de givrage des capteurs.
- Si les capteurs sont couverts de neige.
- Si la surface de la chaussée est très rugueuse.
- En présence d'inégalités du

sol, par exemple ralentisseurs.

- Dans de grands bâtiments aux parois lisses à angle droit, par exemple les parkings souterrains.
- Dans les stations de lavage.
- Pour les gaz d'échappement épais.
- Par d'autres sources d'ultrasons, par exemple des balayeuses, des nettoyeurs à vapeur ou des tubes au néon.

Pour réduire les fausses alertes, désactiver, voir page 240, le cas échéant, les capteurs d'aide au stationnement automatiques en cas d'obstacles détectés, par exemple dans les stations de lavage.

### Dysfonctionnement

Un message du véhicule s'affiche.



Un symbole blanc est affiché et la zone de détection des capteurs est affichée en sombre sur l'écran de contrôle.

Le capteur d'aide au stationnement est en panne. Faire contrôler le système par un concessionnaire Toyota.

## Caméra de recul

### Principe

La caméra de recul facilite le stationnement et les manœuvres en marche arrière. Pour cela, la zone se trouvant derrière le véhicule est affichée sur l'écran de contrôle.

### Consignes de sécurité

#### AVERTISSEMENT

Le système ne dégage pas le conducteur de sa propre responsabilité d'interpréter correctement les conditions de circulation. Risque d'accident. Adapter votre style de conduite aux conditions de circulation. Contrôler en outre visuellement et directement les conditions de circulation et l'environnement du véhicule et intervenir activement dans les situations correspondantes.

### Aperçu

#### Selon l'équipement : touche dans le véhicule

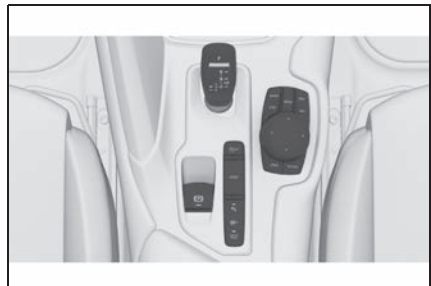

Touche de l'assistant de stationnement

## Caméra

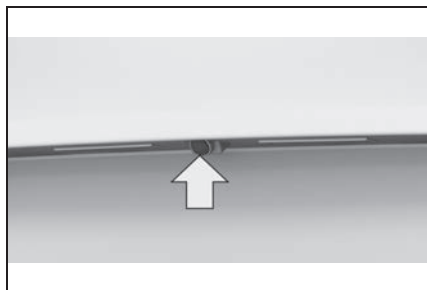

L'objectif de la caméra est situé près de l'éclairage de plaque d'immatriculation.

Un encrassement peut réduire la qualité de l'image. En cas de besoin, nettoyer l'objectif de la caméra.

### Mise en marche et arrêt

#### Activation automatique

Le système est automatiquement activé lorsque la manette de sélection est placée sur R lorsque le moteur tourne.

#### Désactivation automatique en marche avant

Le système est désactivé au bout d'une certaine distance ou d'une certaine vitesse.

Au besoin, réactiver le système.

#### Selon l'équipement : activation/désactivation manuelle



Actionner la touche de l'assistant de stationnement.

- Marche : la LED s'allume.
- Arrêt : la LED s'éteint.

Les fonctions de l'assistant de stationnement s'affichent sur l'écran de contrôle.

#### Basculement de la vue avec Toyota Supra Command

Si la vue de la caméra de recul ne s'affiche pas, passer à la vue via Toyota Supra Command :

- 1 Si nécessaire, basculer le contrôleur sur le côté.
- 2  "Caméra de recul"

L'image de la caméra de recul s'affiche.

#### Conditions de fonctionnement



- La caméra de recul est allumée.
- Maintenir libre la zone de détection de la caméra. Les chargements qui dépassent ou les systèmes porteurs qui ne sont pas raccordés à la prise de courant de remorque peuvent limiter la zone de balayage de la caméra.

## Fonctions d'assistance

### Généralités

Plusieurs fonctions d'assistance peuvent être activées en même temps.

Les fonctions d'assistance peuvent être activées manuellement.

- 1 Le cas échéant, basculer le contrôleur vers la droite.
- 2 Avec l'équipement correspondant :
- 3 Avec l'équipement correspondant :  "Image caméra"
-  "Lignes de stationnement".

Les lignes de délimitation de voie et la trajectoire théorique sont affichées, voir page 241.

-  "Représentation d'obstacle".

Selon l'équipement du véhicule, les obstacles détectés par les capteurs d'aide au stationnement sont représentés par des repères, voir page 242.

## Lignes d'aide au stationnement

### ■ Lignes de trajectoire

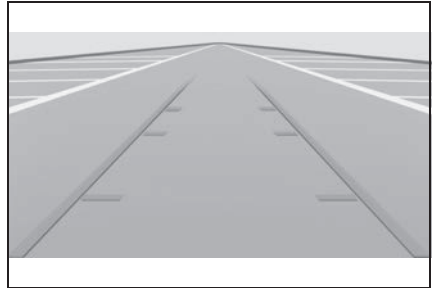

Les lignes de trajectoire permettent d'estimer l'encombrement nécessaire lors du stationnement et des manœuvres sur chaussée plane.

Les lignes de trajectoire dépendent de l'angle de braquage et sont adaptées en permanence aux mouvements du volant.

### ■ Trajectoire théorique

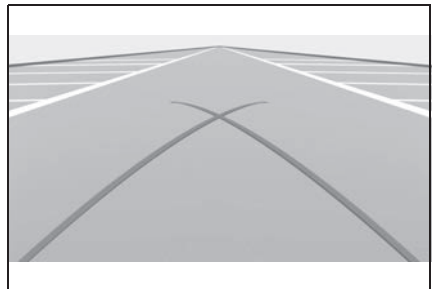

Les lignes de braquage ne peuvent s'afficher qu'en même temps que les lignes de voie sur l'image de la caméra de recul.

La trajectoire théorique indique le tracé du plus petit rayon de

braquage possible sur chaussée plane.

À partir d'un certain braquage du volant, une seule ligne du cercle de braquage s'affiche.

### ■ Stationnement en utilisant la trajectoire correspondant à la position du volant et la trajectoire théorique

- 1 Positionner le véhicule de manière à ce que la trajectoire théorique rouge conduise dans la zone délimitée de l'emplacement de stationnement.
- 2 Braquer le volant de manière à ce que la ligne de trajectoire verte recouvre la trajectoire théorique correspondante.

### Représentation d'obstacle

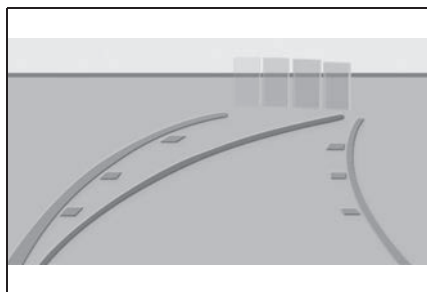

Selon l'équipement du véhicule, les obstacles situés derrière le véhicule sont détectés par les capteurs d'aide au stationnement.



Les marques d'obstacle peuvent être affichées dans l'image de

la caméra de recul.

La gradation couleur des repères d'obstacles correspond aux repères des capteurs d'aide au stationnement.

### Réglage de la luminosité et du contraste via Toyota Supra Command

Avec caméra de recul en marche :

- 1 Le cas échéant, basculer le contrôleur vers la droite.
- 2  "Image caméra"
- 3
  -  "Luminosité"
  -  "Contraste"
- 4 Régler la valeur souhaitée.

### Limites du système

#### Caméra désactivée

Lorsque la caméra est désactivée, par exemple lorsque le couvercle de coffre est ouvert, l'image de la caméra de recul est affichée rayée de gris.

#### Détection d'objets

Des obstacles très bas ainsi que des objets saillants disposés en hauteur, par exemple des corniches, ne peuvent pas être détectés par le système.

Selon l'équipement, certaines

fonctions d'assistance tiennent également compte des données des capteurs d'aide au stationnement.

Respecter les remarques du chapitre Capteurs d'aide au stationnement.

Les objets affichés sur l'écran de contrôle peuvent parfois être plus proches dans la réalité qu'ils ne le paraissent. Ne pas estimer la distance par rapport aux objets à l'aide de l'affichage.

## Fonction RCTA (avertissement de circulation transversale arrière)

### Principe

En cas d'accès à visibilité réduite ou lors de la sortie d'une place de stationnement transversale, les usagers qui se rapprochent sur le côté sont détectés plus tôt par le système que par le conducteur.

### Généralités

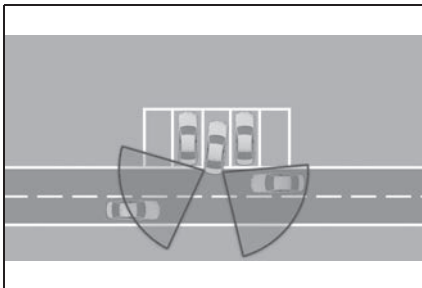

Deux capteurs radar dans le

bouclier arrière surveillent l'espace derrière le véhicule.

Le système indique si d'autres usagers se rapprochent.

### Consignes de sécurité

#### ⚠ AVERTISSEMENT

Le système ne dégage pas le conducteur de sa propre responsabilité d'interpréter correctement les conditions de visibilité et de circulation. Risque d'accident. Adapter votre style de conduite aux conditions de circulation. Observer la situation de circulation et intervenir activement dans les situations correspondantes.

### Aperçu

#### Touche dans le véhicule

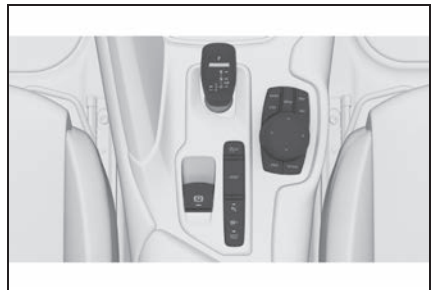

Touche de l'assistant de stationnement

## Capteurs radar

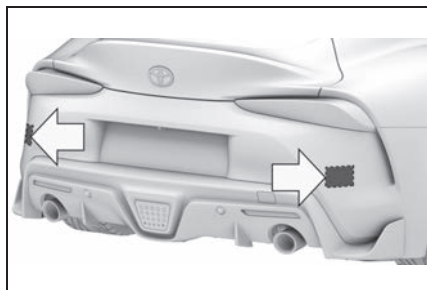



Les capteurs radar se trouvent dans le bouclier arrière.

Maintenir propre et libre la zone des capteurs radar dans les boucliers.

### Mise en marche et arrêt

#### Activation/désactivation du système

- 1  Actionner la touche de l'assistant de stationnement.
- 2 Basculer le contrôleur à droite.
- 3  "Réglages"
- 4 "Avertisseur circulation transv."
- 5 "Avertisseur circulation transv."

Ou via Toyota Supra Command :

- 1 "Mon véhicule"
- 2 "Réglages véhicule"
- 3 "Stationnement"

4 "Avertisseur circulation transv."

5 "Avertisseur circulation transv."

#### Activation automatique

Si le système a été activé sur l'écran de contrôle, il s'allume automatiquement dès que les capteurs d'aide au stationnement ou Panorama View sont actifs et qu'un rapport est engagé.

Lorsque la marche arrière est engagée, le système est activé à l'arrière.

#### Désactivation automatique

Le système se coupe automatiquement dans les situations suivantes :

- En cas de dépassement de la vitesse au pas.
- En cas de dépassement d'un certain trajet.
- En cas de procédure de stationnement active exécutée par l'assistant de stationnement.

### AVERTISSEMENT

#### Généralités

L'affichage correspondant est ouvert sur l'écran de contrôle, un signal sonore retentit selon le

cas et le témoin dans le rétroviseur extérieur clignote.

### Voyants dans le rétroviseur extérieur



Le voyant dans le rétroviseur extérieur clignote lorsque les capteurs arrière détectent un véhicule et que votre véhicule roule en marche arrière.

### Affichage sur l'écran de capteurs d'aide au stationnement

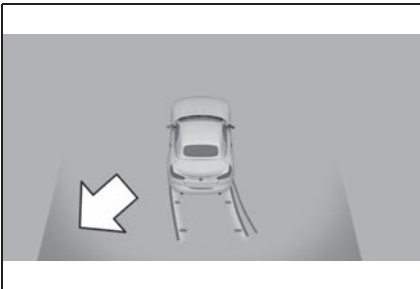

La bordure correspondante de l'écran des capteurs d'aide au stationnement clignote en rouge lorsque les capteurs détectent des véhicules.

### Avertissement acoustique

Outre le signal visuel, un signal sonore retentit lorsque le propre véhicule se déplace dans la direction correspondante.

### Limites du système

La fonction peut être limitée, par exemple dans les situations suivantes :

- Quand la vitesse du véhicule en approche est très élevée.
- En cas de brouillard épais, de pluie ou de neige.
- Dans des virages serrés.
- Quand le bouclier est encrassé, givré ou recouvert, par exemple par un autocollant.
- Si le champ de vision des capteurs est masqué, par exemple par des murs de garage, des haies ou des monticules de neige.
- En cas de chargement qui dépasse.
- Lorsque les objets circulant transversalement se déplacent très lentement.
- Lorsque d'autres objets qui masquent la circulation se trouvent dans la zone de détection des capteurs.

## Confort dynamique

### Équipement du véhicule

Ce chapitre comprend tous les équipements de série, spécifiques à un pays et en option, proposés pour cette série de modèles. C'est pourquoi, les équipements et les fonctions indisponibles dans un véhicule en raison des options choisies ou de la version de pays, sont également décrits. Ceci s'applique également aux fonctions et systèmes de sécurité. L'utilisation des fonctions et systèmes correspondants implique le respect des lois et des règlements en vigueur.

### Suspension adaptative variable

#### Principe

Le châssis variable adaptatif est un châssis/une suspension sport commandable. Le système réduit les mouvements indésirables du véhicule lorsque vous adoptez un style de conduite dynamique ou sur chaussée déformée.

Selon l'état de la chaussée et du style de conduite, la dynamique de conduite et le confort dynamique en sont améliorés.

### Généralités

Le système propose différents réglages d'amortisseurs.

Les réglages d'amortisseurs sont associés aux différents modes de conduite de la commande de mode sport, voir 143.

Mode de conduite	Réglage de l'amortisseur
NORMAL	Équilibré
SPORT	Sec

## Climatisation

### Équipement du véhicule

Ce chapitre comprend tous les équipements de série, spécifiques à un pays et en option, proposés pour cette série de modèles. C'est pourquoi, les équipements et les fonctions indisponibles dans un véhicule en raison des options choisies ou de la version de pays, sont également décrits. Ceci s'applique également aux fonctions et systèmes de sécurité. L'utilisation des fonctions et systèmes correspondants implique le respect des lois et des règlements en vigueur.

### Qualité de l'air de l'habitacle

La qualité de l'air dans le véhicule est améliorée par les composants suivants :

- Habitacle à émissions contrôlées.
- Filtre à microparticules.
- Système de climatisation pour le réglage de la température, du débit d'air et du mode de recyclage d'air.
- Recyclage automatique de l'air ambiant AUC.
- Ventilation auxiliaire.

## Consignes de sécurité

### ⚠ AVERTISSEMENT

Lors de l'utilisation du système de climatisation, des sièges chauffants, etc. pendant une période prolongée, s'assurer qu'aucune partie du corps ne se trouve à proximité des sorties d'air ou en contact direct avec le siège afin d'éviter tout risque de brûlures mineures ou engelures. En cas de fonctionnement inhabituel du système de climatisation ou des sièges chauffants, cesser de l'utiliser ou modifier le réglage immédiatement.

## Climatiseur automatique

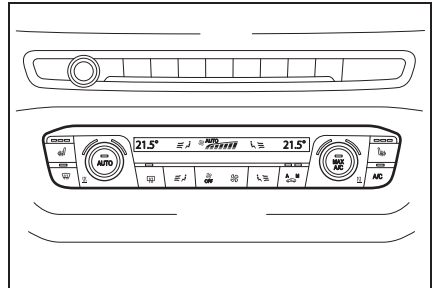

### Aperçu

### Touches dans le véhicule



## Fonctions de climatisation

Touche	Fonction
	Température, voir page 248.
	
	Mode Climatisation, voir page 249.
	Refroidissement maximum, voir page 249.
	Programme AUTO, voir page 250.
	Mode de recyclage d'air, voir page 250.
	Arrêter, voir page 248.
	Diffusion de l'air, manuelle, voir page 251.
	Dégivrer le pare-brise et désembuer les vitres, voir page 252.
	Dégivrage de lunette arrière, voir page 252.

Touche	Fonction
	Chauffage de siège, voir page 119.
	Débit d'air manuel, voir page 251.

## Mise en marche et arrêt

## Mise en marche

Appuyer sur une touche quelconque à l'exception des touches suivantes :

- Arrêt.
- Dégivrage de lunette arrière.
- Chauffage de siège.

## Arrêt

Système complet :



Maintenir la touche enfoncée.

## Température

## Principe

La climatisation automatique ajuste la température selon le paramétrage le plus vite possible, si nécessaire en utilisant la puissance de refroidissement ou de chauffage maximale, puis la maintient ensuite constante.

## Réglages



Tourner la molette dans le sens des aiguilles d'une montre pour augmenter la température et dans le sens inverse pour la baisser.

Via Toyota Supra Command :

- 1 "Mon véhicule"
- 2 "Réglages véhicule"
- 3 "Confort de climatisation"
- 4 "Ajustement de la température buste"
- 5 Régler la température souhaitée.

Éviter de modifier les réglages de température à des intervalles trop courts. Dans le cas contraire, la climatisation automatique n'a pas suffisamment de temps pour régler la température définie.

## Climatisation

### Principe

L'air de l'habitacle est refroidi, séché puis réchauffé selon la température choisie.

L'habitacle peut être refroidi uniquement lorsque l'état de marche est activé.

## Mise en marche et arrêt



Appuyer sur la touche.

La fonction de refroidissement est activée lorsque le moteur tourne.

Selon la situation météorologique, le pare-brise et les vitres latérales peuvent s'embuer brièvement après l'activation de l'état de marche.

Lorsque le programme AUTO est activé, la fonction de refroidissement est activée automatiquement.

Lors de l'utilisation de la climatisation automatique, de l'eau de condensation se forme et s'écoule sous le véhicule.

## Refroidissement maximal

### Principe

Lorsque l'état de marche est activé, le système passe au réglage de la température la plus basse, à un débit optimal et en mode de recyclage d'air.

### Généralités

La fonction est disponible au-dessus d'une température extérieure d'environ 32 °F/0 °C lorsque l'état de marche est activé.

### Mise en marche et arrêt



Appuyer sur la touche.

La LED s'allume lorsque le système est activé.

L'air sort par les diffuseurs en direction du buste. Pour cela, ouvrir les diffuseurs.

Quand le programme est activé, il est possible d'adapter le débit d'air.

### Programme AUTO

#### Principe

Le programme AUTO refroidit, ventile ou chauffe automatiquement l'habitacle.

Le débit d'air, la diffusion de l'air et la température sont réglés automatiquement en fonction de la température de l'habitacle et de la température souhaitée.

### Mise en marche et arrêt



Appuyer sur la touche.

LED s'allume lorsque le programme AUTO est activé.

Selon la température sélectionnée et les influences extérieures, l'air est orienté vers le

pare-brise, les vitres latérales, en direction du buste et du plancher.

Lorsque le programme AUTO est activé, la fonction de refroidissement, voir page 249, est activée automatiquement.

Le programme AUTO est désactivé automatiquement lorsque la répartition d'air manuelle est activée.

### Mode de recyclage d'air

#### Principe

En cas d'odeurs ou de polluants dans l'air extérieur, vous pouvez couper temporairement l'arrivée d'air frais. L'air de l'habitacle est alors recyclé.

#### Utilisation



Appuyer plusieurs fois de suite sur la touche pour sélectionner un mode de fonctionnement.

La LED s'allume lorsque le mode de recyclage d'air est activé.

Lorsque la LED gauche est allumée : Mode de recyclage d'air automatique

Si le capteur de pollution détecte des substances polluantes dans l'air extérieur, le mode de l'air passe automatiquement du mode d'air extérieur au mode de recyclage

d'air.

Lorsque la LED droite est allumée : Mode de recyclage d'air

L'air présent dans l'habitacle est recyclé en continu.

Le mode de recyclage d'air se coupe automatiquement au bout d'un certain temps et en fonction des conditions ambiantes pour éviter l'embuage des vitres.

Lorsque le mode de recyclage d'air est activé en permanence, la qualité de l'air dans l'habitacle diminue et l'embuage des vitres augmente.

Si les vitres sont embuées, éteindre le mode de recyclage d'air ou éliminer la buée, voir page 252.

### Réglage du débit d'air manuel

#### Principe

Le débit d'air de climatisation peut être réglé manuellement.

#### Généralités

Pour pouvoir régler manuellement le débit d'air, désactiver d'abord le programme AUTO.

#### Utilisation



Actionner le côté gauche ou droit de la touche : réduire ou augmenter le débit d'air.

Le débit d'air sélectionné s'affiche sur l'écran du climatiseur.

Le cas échéant, le débit d'air est réduit pour ménager la batterie.

### Réglage de la répartition d'air manuelle

#### Principe

La diffusion de l'air de climatisation peut être réglée manuellement.

#### Utilisation



Appuyer plusieurs fois de suite sur la touche pour sélectionner un programme :

- Vitres, buste et plancher.
- Buste et plancher.
- Plancher.
- Vitres et plancher.
- Vitres.
- Vitres et buste.
- Buste.

La diffusion de l'air sélectionnée s'affiche sur l'écran du climatiseur.

Si les vitres sont embuées, éliminer la buée, voir page P.252.

### Dégivrer le pare-brise et désembuer les vitres

#### Principe

Le givre et la buée du pare-brise et des vitres latérales avant sont éliminés rapidement.

#### Mise en marche et arrêt



Appuyer sur la touche.

La LED s'allume lorsque le système est activé.

Le débit d'air peut être adapté manuellement quand le programme est activé.



Si les vitres sont embuées, appuyer sur la touche du côté conducteur ou activer la fonction de refroidissement. S'assurer que l'air peut atteindre le pare-brise.

### Dégivrage de lunette arrière



Appuyer sur la touche. La LED s'allume.

La fonction est disponible lorsque le moteur tourne.

Le dégivrage de lunette arrière

s'éteint automatiquement au bout d'un certain temps.

### Filtre à microparticules

Le filtre à microparticules retient la poussière et le pollen des fleurs aspirés avec l'air extérieur.

Faire remplacer ce filtre lors de la maintenance du véhicule, voir page 326.

## Ventilation

### Principe

La direction des flux d'air peut être réglée de manière individuelle.

### Réglage de la ventilation

#### Généralités

La direction des flux d'air peut être réglée pour une ventilation directe ou indirecte.

#### Ventilation directe

Orienter le flux d'air directement vers les passagers. Le flux d'air chauffe ou rafraîchit de manière perceptible, en fonction de la température réglée.

#### Ventilation indirecte

Ne pas orienter le flux d'air

directement vers les passagers. L'habitacle du véhicule est chauffé ou refroidi indirectement en fonction de la température réglée.

### Ventilation à l'avant

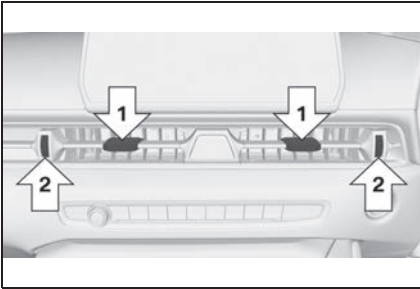

- Manettes pour modifier l'orientation du flux d'air, flèche **1**.
- Molette pour l'ouverture et la fermeture progressive des diffuseurs, flèche **2**.

### Ventilation auxiliaire

#### Principe

La ventilation auxiliaire permet la mise à température de l'habitacle avant le début du trajet. En fonction de la température réglée et de la température ambiante, l'habitacle est ventilé ou réchauffé par l'éventuelle chaleur résiduelle du moteur.

#### Généralités

Le système peut être activé et

désactivé directement ou par l'intermédiaire d'une heure pré-définie de départ.

Le moment de mise en marche est déterminé automatiquement sur la base de la température extérieure. Le système s'allume en temps utile avant l'heure de départ présélectionnée.

#### Conditions de fonctionnement

- Le véhicule se trouve à l'état de repos ou à l'état opérationnel, mais pas à l'état de marche.
- La batterie est suffisamment chargée.

La batterie du véhicule est déchargée lorsque la ventilation auxiliaire est activée. C'est pourquoi la durée de la mise en marche est limitée afin de préserver la batterie du véhicule. Le système sera à nouveau disponible lorsque le moteur aura démarré ou après un court trajet.

- Veiller à ce que la date et l'heure dans le véhicule soient réglées correctement.
- Ouvrir les diffuseurs de la ventilation pour que l'air puisse se dégager.

## Mise en marche et arrêt directs

### Généralités

Le système peut être activé ou désactivé directement de différentes manières.

Le système s'arrête automatiquement au bout d'un certain temps. Après l'arrêt, le système tourne encore pendant un certain temps.

### Par la touche

#### ■ Généralités

Lorsque le véhicule se trouve à l'état opérationnel, la ventilation auxiliaire peut être activée ou désactivée par les touches de la climatisation automatique.

#### ■ Mise en marche

Appuyer sur une touche quelconque, sauf :

- Dégivrage de lunette arrière.
- Côté inférieur de la touche débit d'air.
- Chauffage de siège.
- Menu.

#### ■ Arrêt

Le système s'arrête après avoir quitté ou verrouillé le véhicule.



Maintenez le bouton du bas appuyé.

## Via Toyota Supra Command

- 1 "Mon véhicule"
- 2 "Réglages véhicule"
- 3 "Confort de climatisation"
- 4 "Ventilation auxiliaire"
- 5 "Activer immédiatement"

### Affichage

Symbole	Description
	Le symbole sur la climatisation automatique indique que le système est activé.  REST s'affiche sur la climatisation automatique. La chaleur résiduelle du moteur est utilisée.

## Heure de départ

### Principe

Afin d'assurer une température agréable dans le véhicule au moment du départ, différentes heures de départ peut être réglées.

- Heure de départ unique : il est possible de régler l'heure de départ.

Le système est activé une fois.

- Heure de départ avec jour de la semaine : il est possible de régler l'heure et le jour de la semaine.

Le système est activé à temps avant l'heure de départ définie pendant les jours de la semaine souhaités.

La présélection des heures de départ s'effectue en deux étapes :

- Définir les heures de départ.
- Activer les heures de départ.

Au moins 10 minutes doivent s'écouler entre le réglage/l'activation de l'heure de départ et l'heure de départ programmée, pour laisser à la climatisation suffisamment de temps pour fonctionner.

### Réglage de l'heure de départ

#### ■ Via Toyota Supra Command

- 1 "Mon véhicule"
- 2 "Réglages véhicule"
- 3 "Climate ventilation"
- 4 "Ventilation auxiliaire"
- 5 Sélectionner l'heure de départ souhaitée.
- 6 Définir l'heure de départ.
- 7 Le cas échéant, sélectionner le jour de la semaine.

### Activation de l'heure de départ

#### ■ Conditions de fonctionnement

Si une heure de départ doit influencer l'activation de la venti-

lation auxiliaire, l'heure de départ concernée doit avoir été activée auparavant.

#### ■ Via Toyota Supra Command

- 1 "Mon véhicule"
- 2 "Réglages véhicule"
- 3 "Climate ventilation"
- 4 "Ventilation auxiliaire"
- 5 "Pour l'heure de départ"
- 6 Activer l'heure de départ souhaitée.

### Affichage

☞ Le symbole sur l'écran de climatisation automatique signale une heure de départ active.

## Équipement intérieur

## Équipement du véhicule

Ce chapitre comprend tous les équipements de série, spécifiques à un pays et en option, proposés pour cette série de modèles. C'est pourquoi, les équipements et les fonctions indisponibles dans un véhicule en raison des options choisies ou de la version de pays, sont également décrits. Ceci s'applique également aux fonctions et systèmes de sécurité. L'utilisation des fonctions et systèmes correspondants implique le respect des lois et des règlements en vigueur.

## Télécommande universelle intégrée

### Principe

Grâce à la télécommande universelle intégrée dans le rétroviseur intérieur, il est possible de commander jusqu'à 3 fonctions de dispositifs radiocommandés, comme des automatismes de porte de garage, des barrières ou des systèmes d'éclairage.

### Généralités

La télécommande universelle intégrée remplace jusqu'à 3 émetteurs portatifs différents.

Pour pouvoir utiliser ce dispositif, il faut programmer les touches du rétroviseur intérieur avec les fonctions souhaitées. Pour cette programmation, l'émetteur portatif de chaque dispositif est nécessaire.

Pour des raisons de sécurité, effacer les fonctions enregistrées en cas de vente du véhicule.

Si possible, ne pas poser l'antenne de l'installation radiocommandée, par ex. de l'automatisme de porte de garage, près d'objets métalliques afin de garantir un fonctionnement optimal.

## Consignes de sécurité

### AVERTISSEMENT

Avec les installations radiocommandées comprenant une télécommande de porte de garage universelle intégrée, par ex. une porte de garage, risque de coincement de parties du corps. Risque de blessures ou de dommages matériels. Lors de la programmation et de la commande, veiller à ce que la zone de mouvement de l'installation soit libre. Respecter aussi les consignes de sécurité jointes à l'émetteur portatif.

## Compatibilité



Si le symbole figure sur l'emballage ou dans la notice d'utilisation de l'installation à actionner, cela signifie que cette dernière est en principe compatible avec la télécommande universelle intégrée.

Questions supplémentaires ayant reçu une réponse :

- Votre concessionnaire Toyota.
- [www.homelink.com](http://www.homelink.com) dans Internet.

HomeLink est une marque déposée de Gentex Corporation.

## Organes de commande sur le rétroviseur intérieur

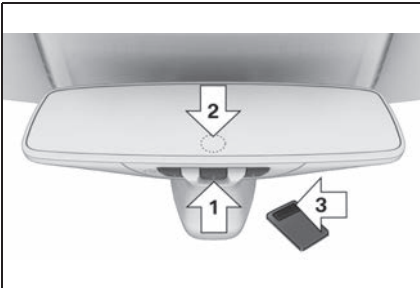

- Touches, flèche **1**.
- LED, flèche **2**.
- L'émetteur portatif, flèche **3**; nécessaire pour la programmation.

## Programmation

### Généralités

La batterie de l'émetteur portatif doit être pleinement chargée au moment de la programmation pour garantir la portée maximale de la télécommande universelle intégrée.

- 1** Activer l'état opérationnel.
- 2** Première mise en service : Appuyer simultanément sur les deux touches extérieures du rétroviseur intérieur pendant environ 10 secondes jusqu'à ce que la LED du rétroviseur intérieur clignote rapidement en vert. Toutes les fonctions programmées sur les touches du rétroviseur intérieur sont effacées.
- 3** Appuyer sur la touche à programmer du rétroviseur intérieur. La LED sur le rétroviseur intérieur clignote d'abord lentement en orange.
- 4** Tenir l'émetteur portatif du dispositif à une distance d'environ 1 à 12 po/2,5 à 30 cm des touches du rétroviseur intérieur. La distance nécessaire dépend de l'émetteur portatif.
- 5** Maintenir enfoncée la touche de la fonction souhaitée sur l'émetteur portatif.

Canada : si la programmation a été

interrompue avec l'émetteur portatif, maintenir la touche du rétroviseur intérieur enfoncée et appuyer pendant 2 secondes à plusieurs reprises sur la touche de l'émetteur.

## 6

- La LED devient verte : la programmation est terminée.

Relâcher la touche.

- La LED clignote rapidement : la programmation n'est pas terminée.

Appuyer pendant 2 secondes sur la touche du rétroviseur intérieur puis la relâcher. Exécuter cette procédure trois fois pour terminer la programmation.

Si la télécommande universelle intégrée n'est toujours pas prête à fonctionner, poursuivre avec les particularités des systèmes sans fil à code variable.

- La LED ne clignote pas en vert après 60 secondes : la programmation n'a pas pu être terminée.

Répéter les étapes 3 à 6.

Pour programmer d'autres fonctions sur d'autres touches, répéter les étapes 3 à 5.

### Particularité des systèmes radiocommandés à code variable

Si l'installation radiocommandée est toujours inutilisable après une nouvelle programmation, vérifier si l'installation à utiliser est équipée d'un système sans

fil à code variable.

Pour cela, lire la notice d'utilisation de l'installation.

Pour les dispositifs équipés d'un système radiocommandé à code variable, la télécommande universelle intégrée et le dispositif doivent être en outre synchronisés.

Pour les informations concernant la synchronisation, veuillez consulter la notice d'utilisation du dispositif à régler.

Une seconde personne facilite la synchronisation.

Synchroniser la télécommande universelle intégrée avec le dispositif :

- 1 Arrêter le véhicule à portée du dispositif radiocommandé.
- 2 Programmer la touche correspondante sur le rétroviseur intérieur comme indiqué.
- 3 Localiser et appuyer sur la touche de synchronisation de l'installation à régler, par ex. sur la porte de garage. Il reste environ 30 secondes pour l'étape suivante.
- 4 Appuyer sur la touche programmée sur le rétroviseur intérieur pendant 3 secondes puis la relâcher. Répéter cette étape de travail jusqu'à trois fois si nécessaire pour arrêter la synchronisation.

Quand la synchronisation est terminée, la fonction programmée s'enclenche.

### Reprogrammation des touches

- 1 Activer l'état opérationnel.
- 2 Maintenir enfoncée la touche à programmer sur le rétroviseur intérieur.
- 3 Dès que la LED du rétroviseur intérieur clignote en orange après env. 20 secondes, relâcher la touche.
- 4 Tenir l'émetteur portatif du dispositif à une distance d'environ 1 à 12 po/2,5 à 30 cm des touches du rétroviseur intérieur. La distance nécessaire dépend de l'émetteur portatif.
- 5 Maintenir enfoncée la touche de la fonction souhaitée sur l'émetteur portatif.

Canada : si la programmation a été interrompue avec l'émetteur portatif, maintenir la touche du rétroviseur intérieur enfoncée et appuyer pendant 2 secondes à plusieurs reprises sur la touche de l'émetteur.

- 6 La LED peut s'allumer de diverses façons.
  - La LED devient verte : la procédure de programmation est terminée.

Relâcher la touche.

- La LED clignote rapidement : l'émetteur portatif a été

détecté mais la programmation n'est pas terminée.

Appuyer pendant 2 secondes sur la touche du rétroviseur intérieur puis la relâcher. Exécuter cette procédure trois fois pour terminer la programmation.

Si la télécommande universelle n'est toujours pas prête à fonctionner, poursuivre avec les particularités des systèmes sans fil à code variable.

- La LED ne clignote pas en vert après 60 secondes : la programmation n'a pas pu être terminée.

Répéter les étapes 3 à 6.

Si la procédure de programmation n'est pas terminée, la programmation précédente reste active.

### Utilisation

#### AVERTISSEMENT

Avec les installations radiocommandées comprenant une télécommande de porte de garage universelle intégrée, par ex. une porte de garage, risque de coincement de parties du corps. Risque de blessures ou de dommages matériels. Lors de la programmation et de la commande, veiller à ce que la zone de mouvement de l'installation soit libre. Respecter aussi les consignes de sécurité jointes à l'émetteur portatif.

L'installation, par exemple la porte de garage, peut être commandée grâce à la touche sur le

rétroviseur intérieur lorsque l'état de marche ou l'état opérationnel sont activés. Pour cela, dans la zone de réception du dispositif, maintenir la touche enfoncée jusqu'à ce que la fonction soit déclenchée. La LED sur le rétroviseur intérieur reste allumée pendant le transfert du signal radio.

### Effacement des fonctions mémorisées

Toutes les fonctions mémorisées sont effacées. Les fonctions ne peuvent pas être effacées séparément.

Appuyer simultanément sur les deux touches extérieures du rétroviseur intérieur pendant environ 10 secondes jusqu'à ce que la LED clignote rapidement en vert.

### Pare-soleil

#### Protection anti-éblouissement

Rabattre le pare-soleil vers le bas ou vers le haut.

#### Miroir de courtoisie

Un miroir de courtoisie se trouve dans le pare-soleil derrière un cache. Lors de l'ouverture du cache, l'éclairage du miroir s'allume.

## Prises de courant

### Principe

La douille de l'allume-cigare peut servir de prise de courant pour les appareils électriques lorsque le véhicule est en état opérationnel ou de marche.

### Généralités

La charge totale de toutes les prises de courant ne peut pas dépasser 140 Watt sous 12 V.

Ne pas endommager la douille par des fiches inappropriées.

### Consignes de sécurité



#### AVERTISSEMENT

Les appareils et câbles placés dans la zone de déploiement des airbags, par exemple les appareils de navigation mobiles, peuvent gêner le déploiement des airbags ou être projetés dans l'habitacle lors du déploiement. Risque de blessures. Veiller à ce que qu'aucun appareil ou câble ne se trouve dans la zone de déploiement des airbags.

**NOTE**

Les chargeurs pour les batteries du véhicule peuvent travailler avec des tensions et des courants élevés, ce qui peut surcharger ou endommager le réseau de bord 12 volts. Risque de dommages matériels. Brancher les chargeurs de la batterie du véhicule uniquement aux points de reprise pour aide au démarrage dans le compartiment moteur.

**NOTE**

Si des objets métalliques tombent dans la prise de courant, ils peuvent provoquer un court-circuit. Risque de dommages matériels. Après utilisation de la prise de courant, remettre en place le couvercle de prise.

**Console centrale**

Retirer le cache.

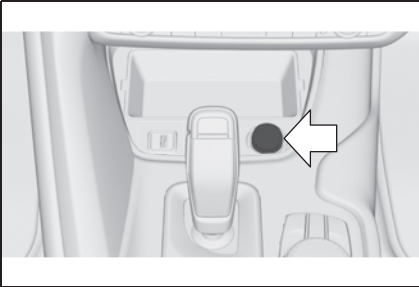
**Compartiment à bagages**

Ouvrir le cache.

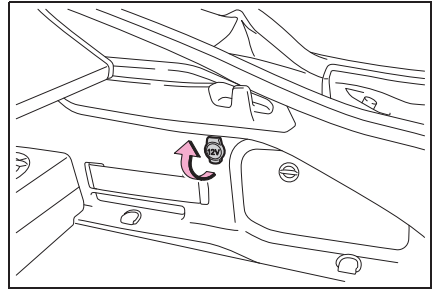
**Interface USB****Généralités**

Tenir compte des remarques concernant le raccordement d'appareils mobiles sur l'interface USB présentées dans le chapitre connexions USB, voir page 78.

### Dans la console centrale

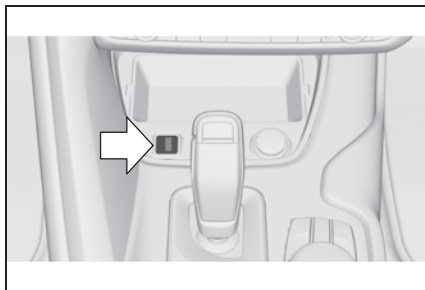

Le port d'interface USB se trouve sur la console centrale.

Caractéristiques :

- Connexion USB de type A.
- Pour recharger les appareils externes.
- Courant de charge :
  - max. 1,5 A (véhicules sans chargeur sans fil)
  - max. 2,1 A (véhicules avec chargeur sans fil)
- Pour le transfert de données.

### Base wireless charging

#### Principe

La base wireless charging permet l'utilisation des fonctions suivantes, sans câbles :

- Recharge de la batterie rechargeable d'un téléphone portable doté de la fonctionnalité Qi et d'autres appareils mobiles compatibles avec la norme Qi.
- Connecter le téléphone por-

table à l'antenne externe.

Selon le pays, cela permet une meilleure réception du réseau et une qualité de reproduction constante.

### Généralités

Lors de l'insertion du téléphone mobile, s'assurer qu'aucun objet ne se trouve entre celui-ci et la base wireless charging.

Pendant la recharge, la surface de la base et du téléphone portable peut devenir chaude. Des températures plus élevées peuvent entraîner une réduction du courant de charge du téléphone portable et, dans certains cas rares, le processus de charge peut être temporairement interrompu. Suivre les instructions correspondantes dans le manuel d'utilisation du téléphone portable.

(⚡) Si le véhicule est équipé d'un indicateur de charge, l'écran de contrôle indique si un téléphone portable avec fonctionnalité Qi est en cours de charge.

Cet appareil a été testé en ce qui concerne les limites d'exposition humaine et s'est avéré conforme à une distance minimale de 4 in/10 cm pendant le fonctionnement.

Par conséquent, une distance de 4 in/10 cm doit être maintenue dans toutes les directions lors de l'utilisation de l'appareil.

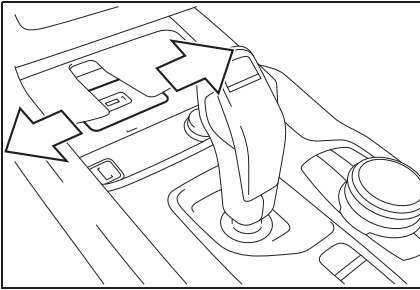

Position de montage du produit.

### Consignes de sécurité

#### **AVERTISSEMENT**

Lorsqu'un appareil conforme à la norme Qi est chargé sur la base wireless charging, tout objet métallique situé entre l'appareil et la base peut devenir très chaud. Placer des appareils de stockage ou des cartes électroniques, telles que des cartes à puce, des cartes à bandes magnétiques ou des cartes pour la transmission de signaux, entre l'appareil et la base peut altérer le fonctionnement des cartes. Risque de blessures ou risque de dommages matériels. Lors de la recharge d'appareils portables, s'assurer qu'aucun objet ne se trouve entre l'appareil et la base.

#### **NOTE**

La base est conçue pour les téléphones portables jusqu'à une taille donnée. L'insertion forcée du téléphone portable dans la base peut endommager la base ou le téléphone portable. Risque de dommages matériels. Respecter les dimensions maximales données pour les téléphones portables. Ne pas insérer le téléphone portable de force dans la base.

### Conditions de fonctionnement

- Le téléphone portable doit être conforme à la norme Qi requise.
- Si le téléphone portable n'est pas conforme à la norme Qi, il peut être chargé à l'aide d'un étui de charge spécial compatible Qi.
- L'état opérationnel est activé.
  - Respecter les dimensions maximales données pour le téléphone portable.
  - Utiliser uniquement des étuis et des coques de protection d'une épaisseur maximale de 0,07 po./2 mm. Dans le cas contraire, la fonction de charge pourrait être altérée.
  - Le téléphone portable à charger doit être placé au centre de la base.

### Utilisation

#### Aperçu

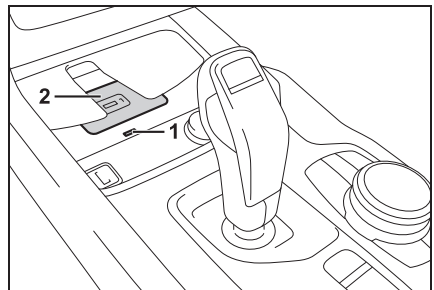

- 1 LED
- 2 Vide-poches

### Insertion du téléphone portable

Placer le téléphone portable au centre de la base de rangement en orientant l'écran vers le haut.

Le téléphone portable ne doit pas dépasser la taille maximale, environ 6,0 x 3,1 x 0,7 po./154,5 x 80 x 18 mm.

### Affichage LED

Couleur	Signification
Bleu	<p>Le téléphone portable est en cours de charge.</p> <p>Selon le modèle et le véhicule, la LED bleue s'éteint une fois que le téléphone portable inséré doté de la fonctionnalité Qi est complètement chargé.</p>
Orange	<p>Le téléphone portable ne se charge pas.</p> <p>La température à la surface du téléphone portable est peut-être trop élevée ou un corps étranger se trouve sur la base de chargement.</p>
Rouge	<p>Le téléphone portable ne se charge pas.</p> <p>Contactez un partenaire de service après-vente du constructeur, un autre partenaire de service après-vente qualifié ou un atelier qualifié.</p>

### Avertissement d'oubli

#### Généralités

Si le véhicule est équipé de la fonction d'avertissement d'oubli, un avertissement peut être émis si un téléphone portable doté de la fonctionnalité Qi a été oublié sur la base wireless charging au moment de quitter le véhicule.

L'avertissement d'oubli est affiché sur le combiné d'instruments.

#### Activation

Via Toyota Supra Command :

- 1 "Mon véhicule"
- 2 "Réglages du système"
- 3 "Wireless charging tray"
- 4 "Forgotten mobile device alert"

### Limites du système

Si la température à la surface du téléphone portable ou dans le véhicule est élevée, les fonctions de charge du téléphone portable peuvent être limitées et certaines fonctions peuvent ne plus fonctionner.

### Compensateur LTE - Informations et manuel d'utilisation

Le véhicule est équipé d'une

base wireless charging (WCA) permettant de recharger le téléphone portable et de le connecter au réseau mobile. Pour assurer la meilleure connexion possible, un amplificateur de signal (compensateur LTE) est utilisé conjointement au WCA. Les paragraphes suivants se réfèrent à cet amplificateur :

Il s'agit d'un appareil GRAND PUBLIC.

AVANT SON UTILISATION, CET APPAREIL DOIT ÊTRE ENREGISTRÉ auprès d'un fournisseur de services sans fil, qui doit fournir son consentement. La plupart des fournisseurs de services sans fil consentent à l'utilisation des compensateurs. Certains fournisseurs peuvent ne pas consentir à l'utilisation de cet appareil sur leur réseau. En cas de doute, contacter le fournisseur. Cet appareil doit IMPÉ-RATIVEMENT être utilisé avec des antennes et des câbles homologués, tels que spécifiés par le fabricant. Les antennes DOIVENT être installées à au moins 8 pouces (20 cm) des personnes. L'utilisation de cet appareil doit IMPÉRATIVE-MENT être interrompue si la FCC ou un fournisseur de services sans fil agréé l'exige.

Avertissement Les informations de localisation E911 risquent de ne pas être fournies ou d'être

inexactes pour les appels passés à l'aide de cet appareil.

Se conformer également aux informations suivantes

- Sprint Nextel permet aux consommateurs d'enregistrer leurs amplificateurs de signal en appelant leur numéro sans frais.
- Lien d'inscription en ligne T-Mobile :  
([www.T-Mobile.com/BoosterRegistration](http://www.T-Mobile.com/BoosterRegistration)) ;  
(<https://saqat.t-mobile.com/sites/SignalBooster#>).
- Lien d'inscription en ligne Verizon :  
(<http://www.verizonwireless.com/wcms/consumer/register-signal-booster.html>).
- Lien d'inscription en ligne AT&T  
(<https://securec45.securewebsession.com/attsignal-booster.com/>).
- Lien d'inscription en ligne U.S. Cellular  
(<http://www.uscellular.com/uscellular/support/fcc-booster-registration.jsp>).

Avant toute utilisation, l'amplificateur doit être enregistré auprès d'un fournisseur de services sans fil.

Si la FCC exige l'arrêt de l'utilisation de l'amplificateur, l'insertion du téléphone portable dans la base de chargement est inter-

dite, à moins que l'amplificateur n'ait été désactivé de manière permanente par un concessionnaire Toyota.

L'amplificateur ne doit pas être retiré du véhicule ni être utilisé avec un dispositif autre que l'appareil de couplage ou l'antenne préinstallés. Toute modification de l'antenne ou de l'appareil de couplage installés, ainsi que l'utilisation d'autres antennes ou appareils de couplage, rendra caduque la licence d'exploitation de l'amplificateur.

L'amplificateur est conforme aux normes de protection de réseau requises par la FCC, telles que les limites d'intermodulation, la détection des oscillations et les limites de gain.

Fabricant de l'amplificateur :  
Kathrein Automotive

Numéro du modèle : LTECOM-PB0

Numéro de la pièce :  
6803145-01

Code d'identification FCC :  
2ACC7LTECOMPB0

## Vide-poches

### Équipement du véhicule

Ce chapitre comprend tous les équipements de série, spécifiques à un pays et en option, proposés pour cette série de modèles. C'est pourquoi, les équipements et les fonctions indisponibles dans un véhicule en raison des options choisies ou de la version de pays, sont également décrits. Ceci s'applique également aux fonctions et systèmes de sécurité. L'utilisation des fonctions et systèmes correspondants implique le respect des lois et des règlements en vigueur.

## Vide-poches

### Généralités

L'habitacle offre les possibilités de rangement suivantes :

- Boîtes à gants, voir page 267.
- Compartiments dans les portes, voir page 267.
- Filet de rangement au niveau du plancher côté passager avant.

**Consignes de sécurité****⚠ AVERTISSEMENT**

Les objets non fixés ou connectés au véhicule par câble, par exemple téléphones portables, peuvent être projetés dans l'habitacle pendant la conduite, par exemple en cas d'accident ou de manœuvre de freinage ou d'évitement. Risque de blessures. Fixer les objets non fixés ou connectés par câble au véhicule dans l'habitacle.

**⚠ NOTE**

Les supports antidérapants, par exemple tapis antidérapants, peuvent endommager le tableau de bord. Risque de dommages matériels. Ne pas utiliser de supports antidérapants.

**Boîte à gants****Consignes de sécurité****⚠ AVERTISSEMENT**

Lorsqu'elle est ouverte, la boîte à gants fait saillie dans l'habitacle. Pendant la conduite, les objets placés dans la boîte à gants peuvent être projetés dans l'habitacle, par exemple en cas d'accident ou lors de manœuvres de freinage et d'évitement. Risque de blessures. Refermer la boîte à gants immédiatement après usage.

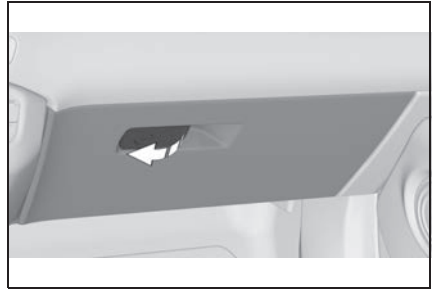
**Ouverture**

Tirer la poignée.

L'éclairage dans la boîte à gants s'allume.

**Fermeture**

Rabattre le couvercle pour le fermer.

**Verrouillage**

La boîte à gants peut être verrouillée avec une clé intégrée. Ainsi, aucun accès à la boîte à gants n'est possible.

Après avoir fermé la boîte à gants, la télécommande peut être remise sans la clé intégrée, par exemple lorsque le véhicule doit être garé par un service de voiturier.

**Compartiments dans les portes****Généralités**

Des vide-poches se trouvent dans les portes.

**Consignes de sécurité****⚠ AVERTISSEMENT**

Les objets fragiles, tels que les bouteilles en verre ou les verres, risquent de se briser, par exemple, lors d'un accident, d'une manœuvre de freinage ou d'évitement. Les éclats de verre peuvent être projetés dans l'habitacle. Risque de blessures ou de dommages matériels. Ne pas utiliser d'objets fragiles pendant la conduite. Toujours ranger les objets fragiles dans des compartiments fermés.

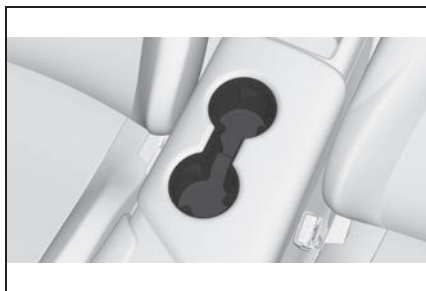
**Porte-gobelets****Consignes de sécurité****⚠ AVERTISSEMENT**

Les récipients inadaptés au porte-gobelet peuvent endommager ce dernier ou être projetés dans l'habitacle, par ex. en cas d'accident, de freinage ou de manœuvre d'évitement. La dispersion de liquide peut détourner l'attention du conducteur et causer un accident. Les boissons chaudes peuvent endommager le porte-gobelet et causer des brûlures. Risque de blessures ou de dommages matériels. Ne pas enfoncer des objets avec violence dans le porte-gobelet. Utiliser des récipients légers, incassables et obturables. Ne pas transporter de liquides brûlants.

## Compartiment à bagages

### Équipement du véhicule

Ce chapitre comprend tous les équipements de série, spécifiques à un pays et en option, proposés pour cette série de modèles. C'est pourquoi, les équipements et les fonctions indisponibles dans un véhicule en raison des options choisies ou de la version de pays, sont également décrits. Ceci s'applique également aux fonctions et systèmes de sécurité. L'utilisation des fonctions et systèmes correspondants implique le respect des lois et des règlements en vigueur.

### Chargement

### Consignes de sécurité

#### AVERTISSEMENT

Un poids total élevé peut faire surchauffer les pneus, les endommager à l'intérieur et entraîner une chute de la pression de remplissage. Cela peut avoir des conséquences sur les caractéristiques de conduite comme, par exemple, une stabilité dynamique réduite au freinage, une distance de freinage plus longue et comportement au volant différent. Risque d'accident. Respecter la capacité de portance admissible du pneu et ne pas dépasser le poids total autorisé.

#### AVERTISSEMENT

Les objets non fixés ou connectés au véhicule par câble, par exemple téléphones portables, peuvent être projetés dans l'habitacle pendant la conduite, par exemple en cas d'accident ou de manœuvre de freinage ou d'évitement. Risque de blessures. Fixer les objets non fixés ou connectés par câble au véhicule dans l'habitacle.

#### AVERTISSEMENT

Les objets non correctement arrimés peuvent glisser ou être projetés dans l'habitacle, par exemple en cas d'accident ou lors de manœuvres de freinage et d'évitement. Ils peuvent ainsi heurter et blesser les passagers du véhicule. Risque de blessures. Charger et arrimer correctement les objets et les chargements.

#### NOTE

Les liquides placés dans le compartiment à bagages peuvent entraîner des dommages. Risque de dommages matériels. Veiller à ce qu'aucun liquide ne se répande dans le compartiment à bagages.

### Étapes pour déterminer la charge limite adaptée

- 1 Localiser la déclaration "La somme du poids des occupants et de la charge ne doit jamais dépasser XXX kg or XXX lb." figurant sur la plaque du véhicule.
- 2 Déterminer le total du poids du conducteur et des passa-

gers qui sont transportés dans votre véhicule.

- 3 Soustraire le total du poids du conducteur et des passagers de XXX kilogrammes ou XXX lb.
- 4 La différence est égale à la quantité de chargement et de bagages que vous pouvez encore emporter. Par exemple, si la quantité "XXX" est de 1400 livres et que votre véhicule comptera cinq passagers de 150 livres chacun, la quantité de chargement et de bagages que vous pouvez encore emporter est de 650 lb. (1400–750 (5 x 150) = 650 lb).
- 5 Déterminer le total du poids de chargement et de bagages qui sont chargés dans le véhicule. En toute sécurité, ce poids ne doit pas dépasser la quantité de chargement et de bagages que vous pouvez encore emporter, calculée à l'alinéa 4.
- 6 Si votre véhicule doit tracter une remorque, une partie du poids de la remorque sera supportée par le véhicule. Veuillez consulter le présent manuel pour déterminer dans quelle mesure celle-ci réduira la charge utile disponible de votre véhicule.

### Charge utile

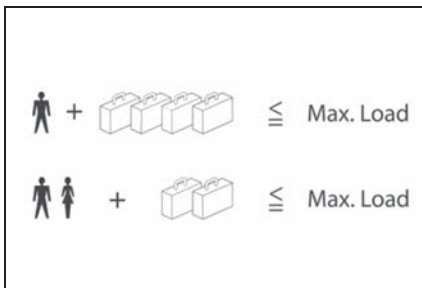

La charge utile est la somme des poids des passagers et du chargement.

Plus le poids des passagers est élevé, plus la quantité de chargement qu'il est possible de transporter est réduite.

### Arrimer et sécuriser le chargement

- Recouvrir les arêtes et les angles vifs des objets à transporter.
- Chargement lourd : le ranger le plus loin possible vers l'avant, juste derrière la cloison du compartiment à bagages.
- Chargement léger et de petite taille : fixer avec des sangles de serrage ou avec un filet pour compartiment à bagages ou encore avec des sangles d'arrimage.
- Chargement lourd et de grande taille : fixer avec des dispositifs d'arrimage.

## Anneaux d'arrimage dans le compartiment à bagages

### Généralités

Fixer les dispositifs d'arrimage du chargement, par exemple sangles d'arrimage, sangles de serrage, sangles de fixation ou filets pour compartiment à bagages, sur les anneaux d'arrimage dans le compartiment à bagages.

### Anneaux d'arrimage

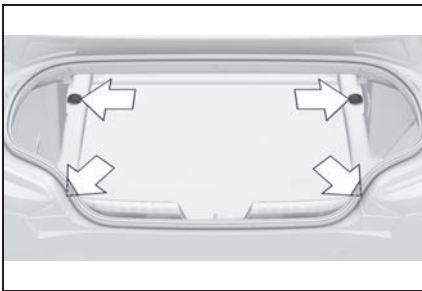

Quatre anneaux d'arrimage se trouvent dans le compartiment à bagages pour arrimer le chargement.

## Porte-sacs

### Généralités

Un porte-sac se trouve à droite et à gauche dans le compartiment à bagages.

## Consignes de sécurité

### ⚠ AVERTISSEMENT

Une utilisation non conforme des porte-sacs peut entraîner un danger en raison des objets projetés, par exemple lors des manœuvres de freinage et d'évitement. Risque de blessures ou risque de dommages matériels. N'accrocher aux porte-sacs que des objets légers, par exemple des sacs à provisions. Ne transporter des bagages lourds qu'avec une fixation appropriée dans le compartiment à bagages.

### Sangle de serrage

Sur la garniture latérale droite se trouve une sangle de serrage permettant d'attacher des petits objets.

### Filet

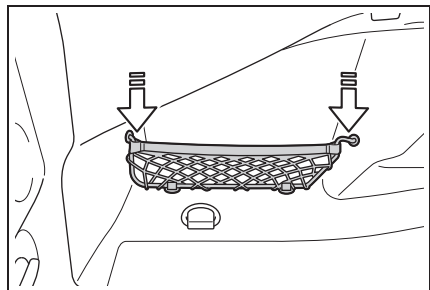

Vous pouvez ranger de menus objets dans le filet du côté gauche. Pousser le filet vers le bas pour transporter les objets de plus grande taille. Pour cela, saisir le filet le plus près du bord, près de la fixation. Au début, il faudra surmonter une

résistance.

## Compartment de rangement latéral droit

### Généralités

Un compartiment de rangement se trouve sur le côté droit du compartiment à bagages.

### Ouverture

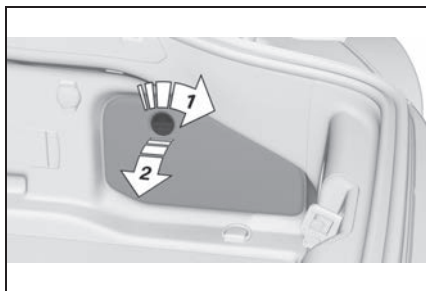

Déverrouiller le cache de la garniture latérale droite, flèche **1**, et l'ouvrir, flèche **2**.

## CONSEILS POUR LA CONDUITE

### 5

#### 5-1. CONSEILS POUR LA CONDUITE

Conseils pour la conduite .....	<b>274</b>
Économie de carburant .....	<b>280</b>

## Conseils pour la conduite

### Équipement du véhicule

Ce chapitre comprend tous les équipements de série, spécifiques à un pays et en option, proposés pour cette série de modèles. C'est pourquoi, les équipements et les fonctions indisponibles dans un véhicule en raison des options choisies ou de la version de pays, sont également décrits. Ceci s'applique également aux fonctions et systèmes de sécurité. L'utilisation des fonctions et systèmes correspondants implique le respect des lois et des règlements en vigueur.

### Rodage

#### Généralités

Les pièces mobiles doivent être rodées les unes par rapport aux autres.

Les remarques suivantes aident à obtenir une durée de vie optimale et une rentabilité maximale du véhicule.

Ne pas utiliser le Launch Control pendant le rodage, voir page 142.

## Consignes de sécurité

### ⚠ AVERTISSEMENT

Des pièces ou des composants neufs peuvent entraîner une réaction différée des systèmes de sécurité et d'assistance au conducteur. Risque d'accident. Après le montage de pièces neuves ou sur un véhicule neuf, conduire de manière modérée et, le cas échéant, intervenir à temps. Tenir compte des remarques de rodage pour les pièces et composants concernés.

## Moteur, boîte de vitesses et pont

### Jusqu'à 1 200 miles/2 000 km

Ne pas dépasser le régime maximal et la vitesse maximale :

- Avec les moteurs à essence, 4500 tr/min et 100 mph/160 km/h.

Éviter systématiquement la pleine charge et le kick-down.

### À partir de 1200 miles/2000 km

Le régime moteur et la vitesse du véhicule peuvent être augmentés progressivement.

## Pneus

Les particularités de la fabrication font que l'adhérence au sol des pneumatiques neufs n'est pas encore optimale. Elle le

devient lorsque la période de rodage est terminée.

Conduire avec retenue pendant les premiers 200 miles/300 km.

### Système de freinage

Les disques et les plaquettes de frein n'atteignent leur pleine efficacité qu'au bout d'environ 300 miles/500 km. Pendant cette période de rodage, rouler avec modération.

### Après le remplacement d'une pièce

Observer de nouveau les conseils de rodage si les composants décrits plus haut ont été remplacés.

### Remarques générales sur la conduite

### Fermeture du couvercle de coffre

### Consignes de sécurité

#### AVERTISSEMENT

Un couvercle de coffre ouvert dépasse du véhicule et, lors d'un accident, d'une manœuvre de freinage ou d'évitement, peut menacer les passagers et d'autres usagers ou endommager le véhicule. En outre, les gaz d'échappement peuvent pénétrer dans l'habitacle. Risque de blessures ou de dommages matériels. Ne pas rouler avec un couvercle de coffre ouvert.

### Givre sur la vitre

#### NOTE

La vitre s'abaisse légèrement lorsque la poignée de la porte est tirée. En cas de gel, la vitre peut geler et ne pas pouvoir être abaissée. Risque de dommages matériels. Lorsque la poignée de la porte est tirée, s'assurer que la vitre s'abaisse. Si nécessaire, retirer la neige et le givre de la vitre. Ne pas ouvrir la porte avec force.

## Système d'échappement chaud

### ⚠ AVERTISSEMENT

Des températures élevées peuvent apparaître sous la carrosserie, par exemple en raison du système d'échappement, pendant la conduite. Tout contact avec le système d'échappement peut causer des brûlures. Risque de blessures. Ne pas toucher le système d'échappement, y compris le tuyau d'échappement.

### ⚠ AVERTISSEMENT

Lorsque des matériaux inflammables, par exemple feuillage ou herbe, entrent en contact avec des éléments brûlants du système d'échappement, ils peuvent s'enflammer. Danger d'incendie et risque de blessures. Ne pas retirer les écrans calorifuges montés et ne pas les enduire de produit de protection de dessous de caisse. Lors de la conduite, au point mort ou lors du stationnement, veiller à ce qu'aucun matériau inflammable n'entre en contact avec des pièces brûlantes du véhicule.

## Dispositifs de communication mobiles dans le véhicule

### ⚠ AVERTISSEMENT

L'électronique du véhicule et les téléphones portables peuvent s'influencer mutuellement. Le mode d'émission des téléphones portables génère un rayonnement. Risque de blessures ou de dommages matériels. Dans la mesure du possible, utiliser dans l'habitacle uniquement des téléphones portables directement reliés à l'antenne extérieure, afin d'exclure tout parasitage mutuel et de détourner les ondes hors de l'habitacle.

## Conduite par mauvais temps

### En cas de mauvaise visibilité à cause du brouillard

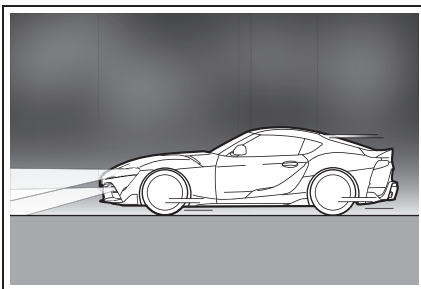

Lorsque la visibilité est mauvaise à cause du brouillard, même pendant la journée, allumer les feux de croisement pour rendre le véhicule plus visible aux autres véhicules, etc. Conduire avec précaution à faible vitesse, en utilisant la

ligne centrale, les rails de sécurité, les feux arrière du véhicule qui précède, etc., comme guides.

### Par vent fort

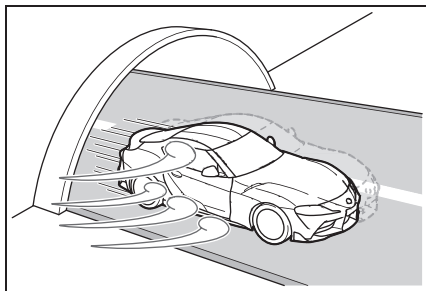

Lorsque le véhicule est secoué par des vents latéraux, ralentir et tenir le volant plus fermement que la normale.

Le véhicule est particulièrement vulnérable aux vents latéraux à la sortie d'un tunnel ou d'un passage souterrain, lorsqu'il roule sur un pont ou une digue, ou lorsqu'il dépasse ou est dépassé par un camion ou un autre véhicule plus grand.

### Par temps de pluie

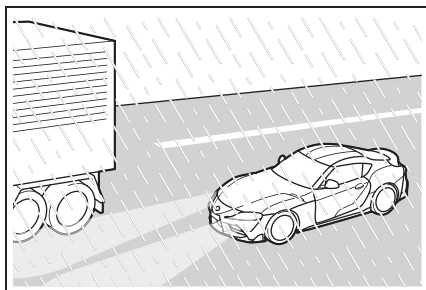

- En cas de tempête ou lorsque

la chaussée est humide, la chaussée peut être glissante et la visibilité peut être réduite. Dans ce cas, allumer les feux de croisement pour rendre le véhicule plus visibles aux autres véhicules, etc. Augmenter la distance entre le véhicule et les véhicules qui précèdent et conduire prudemment à une vitesse inférieure à la vitesse normale, en évitant les accélérations, les freinages et les changements de direction brusques.

- Utiliser le dégivreur arrière et le système de climatisation pour éviter que de la buée ne se forme sur les vitres.
- L'aquaplanage est susceptible de produire lorsque le véhicule roule sur des ornières ou dans de grosses flaques.

### Aquaplanage

Sur des chaussées mouillées ou boueuses, il peut se former un coin d'eau entre le pneu et la chaussée.

Ce phénomène, appelé aquaplanage, est susceptible de faire perdre partiellement ou totalement le contact avec la route et, de ce fait, le contrôle du véhicule en même temps que toute possibilité de freinage.

## Traversée d'une route inondée

### Généralités

Respecter ce qui suit lors de la traversée d'une route inondée :

- Traverser uniquement des nappes d'eau calme.
- Ne traverser des nappes d'eau que jusqu'à une profondeur max de 9,8 po./25 cm.
- Traverser les plans d'eau au pas, à la vitesse max de 3 mph/5 km/h.

### Consignes de sécurité



#### NOTE

Lors d'un franchissement trop rapide d'eaux trop hautes, l'eau peut pénétrer dans le compartiment moteur, le système électrique ou la transmission. Risque de dommages matériels. Lors de la traversée d'une route inondée, ne pas dépasser la hauteur d'eau maximum indiquée ni la vitesse maximum prévue pour la traversée de route inondée.

## Freinage en sécurité

### Généralités

Le véhicule est équipé de série du système antiblocage ABS.

Effectuer un freinage à d'urgence dans les situations qui l'exigent.

Le véhicule reste dirigeable. Vous pouvez contourner des obstacles éventuels avec des mouvements au volant aussi pondérés que possible.

Les pulsations de la pédale de frein et les bruits hydrauliques de régulation indiquent que le système anti-blocage ABS est en mode actif.

Dans certaines situations de freinage, les disques de frein perforés peuvent causer des bruits de fonctionnement. Les bruits de fonctionnement n'ont toutefois aucune influence sur les performances et la sécurité de fonctionnement des freins.

### Objets dans l'espace de déplacement des pédales



#### AVERTISSEMENT

Les objets se trouvant sur le plancher côté conducteur peuvent limiter la course des pédales ou bloquer une pédale enfoncée à fond. Risque d'accident. Ranger les objets dans le véhicule de manière à ce qu'ils soient sécurisés et ne puissent pas parvenir dans la zone des pieds du conducteur. Utiliser des tapis de sol adaptés au véhicule et qui peuvent être fixés au plancher. Ne pas utiliser de tapis de sol non fixés et ne pas superposer plusieurs tapis de sol. Veiller à laisser un espace libre suffisant pour les pédales. Veiller à ce que les tapis de sol soient de nouveau fixés de façon sûre après avoir été enlevés, par exemple pour les nettoyer.

## Humidité

Par temps humide, à la suite du salage de la route ou par forte pluie, freiner légèrement à quelques kilomètres d'intervalle.

Ceci ne doit pas gêner les autres usagers de la route.

Grâce à la chaleur générée par le freinage, les disques et les plaquettes de frein sèchent et sont protégés de la corrosion.

En cas de besoin, la force de freinage est tout de suite pleinement disponible.

## Déclivités

### ■ Généralités

Parcourir les descentes longues ou raides dans le rapport dans lequel il faut freiner le moins souvent. Sinon, les freins peuvent surchauffer et l'efficacité des freins peut être réduite.

Il est possible de renforcer davantage l'efficacité du freinage du moteur en rétrogradant manuellement, si nécessaire jusqu'au premier rapport.

### ■ Consignes de sécurité

#### AVERTISSEMENT

Une pression légère, mais continue sur la pédale de frein peut entraîner des températures élevées, l'usure des freins et, éventuellement, la panne du système de freins. Risque d'accident. Éviter toute sollicitation excessive des freins.

#### AVERTISSEMENT

Lorsque le moteur tourne au ralenti ou lorsque le moteur est coupé, les fonctions importantes en matière de sécurité sont limitées ou indisponibles : par exemple le frein moteur ou l'assistance de freinage et de direction. Risque d'accident. Ne pas rouler lorsque le moteur tourne au ralenti ou avec le moteur arrêté.

### Corrosion sur le disque de frein

La corrosion des disques de frein et l'encrassement des plaquettes de frein sont favorisés par les circonstances suivantes :

- Faible kilométrage.
- Longues périodes d'immobilisation.
- Faible sollicitation.
- Détergents corrosifs, acides ou alcalins.

Des disques de frein corrodés produisent au freinage un effet de saccades qui ne peut généralement plus être éliminé.

### **Eau de condensation à l'arrêt du véhicule**

Lors de l'utilisation de la climatisation automatique, de l'eau de condensation se forme et s'écoule sous le véhicule.

### **Conduite sur circuit**

Les contraintes mécaniques et thermiques supérieures survenant lors de la conduite en compétition entraînent une usure accélérée. Ce type d'usure n'est pas couvert par la garantie constructeur. Le véhicule n'est pas conçu pour les compétitions automobiles.

Faire vérifier le véhicule par un concessionnaire Toyota avant et après une conduite sur circuit.

### **Économie de carburant**

#### **Équipement du véhicule**

Ce chapitre comprend tous les équipements de série, spécifiques à un pays et en option, proposés pour cette série de modèles. C'est pourquoi, les équipements et les fonctions indisponibles dans un véhicule en raison des options choisies ou de la version de pays, sont également décrits. Ceci s'applique également aux fonctions et systèmes de sécurité. L'utilisation des fonctions et systèmes correspondants implique le respect des lois et des règlements en vigueur.

### **Réduire la consommation de carburant**

#### **Généralités**

Votre véhicule contient des technologies sophistiquées permettant la réduction des valeurs de consommation et d'émissions.

La consommation de carburant dépend de différents facteurs.

Certaines mesures, par exemple un style de conduite modéré et un entretien régulier, peuvent exercer une influence sur la consommation de carbu-

rant et sur les répercussions sur l'environnement.

### **Enlever les charges inutiles**

Un poids supplémentaire accroît la consommation de carburant.

### **Démonter les équipements amovibles dès qu'ils ne sont plus nécessaires**

Des équipements supplémentaires montés sur le véhicule diminuent les qualités aérodynamiques et augmentent la consommation de carburant.

### **Fermer les vitres**

Des vitres ouvertes augmentent la résistance de l'air et, ainsi, la consommation de carburant.

## **Pneus**

### **Généralités**

Les pneus peuvent influencer la consommation de diverses manières ; la taille des pneus par exemple peut influencer la consommation de carburant.

### **Contrôler régulièrement la pression de gonflage des pneus**

Contrôler la pression de gonflage des pneus au moins deux

fois par mois et avant d'entreprendre un long trajet, et la rétablir le cas échéant.

Une pression de gonflage insuffisante augmente la résistance au roulement et accroît ainsi la consommation de carburant et l'usure des pneus.

### **Prendre la route sans attendre**

Ne pas laisser tourner le moteur au ralenti, véhicule à l'arrêt, pour le faire chauffer, mais se mettre en route immédiatement après le démarrage et rouler à des régimes modérés.

C'est ainsi que le moteur froid atteint le plus rapidement sa température de service.

### **Conduire avec anticipation**

Conduire avec anticipation et régularité réduit la consommation de carburant.

Éviter les accélérations et les freinages inutiles.

Pour cela, garder une distance suffisante par rapport au véhicule qui précède.

### **Éviter les régimes élevés**

Conduire à faible régime réduit la consommation de carburant et l'usure.

Le cas échéant, observer l'affi-

chage du point de changement de vitesse du véhicule, voir page 155.

### **Exploiter la décélération**

En s'approchant d'un feu rouge, lever le pied de l'accélérateur et laisser le véhicule rouler sur sa lancée.

Dans les descentes, lever le pied de l'accélérateur et laisser le véhicule rouler.

En décélération, l'alimentation en carburant est coupée.

### **En cas d'arrêt prolongé, couper le moteur**

#### **Arrêt du moteur**

Couper le moteur pendant les arrêts prolongés, par exemple aux feux, aux passages à niveau ou dans les bouchons.

#### **Fonction Start/Stop automatique**

Lors d'un arrêt, la fonction Start/Stop automatique de votre véhicule coupe automatiquement le moteur.

Si vous arrêtez le moteur et que vous le redémarrez ensuite, la consommation de carburant et les émissions baissent par rapport à un moteur qui tourne en permanence. Même un arrêt de

quelques secondes peut permettre de faire des économies.

La consommation de carburant dépend en outre d'autres facteurs, tels que le style de conduite, les conditions de circulation, l'entretien ou les facteurs environnementaux.

### **Désactivation des fonctions actuellement inutilisées**

Les fonctions, telles que le chauffage de siège ou le dégivrage de lunette arrière, nécessitent beaucoup d'énergie et augmentent la consommation de carburant, particulièrement en ville et en circulation en accordéon.

Couper ces fonctions si vous n'en avez pas besoin.

### **Faire effectuer les travaux d'entretien**

Faire effectuer régulièrement l'entretien du véhicule, pour obtenir une rentabilité et une durée de vie optimales. Toyota recommande de faire effectuer les opérations d'entretien par Toyota.

Pour des informations sur le système de maintenance, voir page 326.

**6-1. MOBILITÉ**

Ravitaillement .....	<b>284</b>
Roues et pneus.....	<b>286</b>
Compartiment moteur .	<b>314</b>
Consommables .....	<b>317</b>
Maintenance .....	<b>326</b>
Remplacement de pièces .....	<b>329</b>
Aide en cas de panne .	<b>338</b>
Entretien.....	<b>347</b>

## Ravitaillement

### Équipement du véhicule

Ce chapitre comprend tous les équipements de série, spécifiques à un pays et en option, proposés pour cette série de modèles. C'est pourquoi, les équipements et les fonctions indisponibles dans un véhicule en raison des options choisies ou de la version de pays, sont également décrits. Ceci s'applique également aux fonctions et systèmes de sécurité. L'utilisation des fonctions et systèmes correspondants implique le respect des lois et des règlements en vigueur.

### Conseils à suivre lors du ravitaillement

#### Généralités

Avant de faire l'appoint en carburant, tenir compte du carburant recommandé, voir page 317.

Pour le remplissage du réservoir, accrocher le pistolet du tuyau de ravitaillement dans le goulot du réservoir. Le soulèvement du pistolet pendant le ravitaillement en carburant entraîne :

- Une coupure prématurée du pistolet.

- Une réduction du recyclage des vapeurs de carburant.

Le réservoir de carburant est plein lorsque le pistolet coupe le débit pour la première fois.

Après le ravitaillement, s'assurer que le bouchon du réservoir est correctement fermé pour éviter que le voyant des émissions ne s'allume.

Respecter les règles de sécurité affichées dans les stations-service.

### Consignes de sécurité

#### NOTE

Lorsque l'autonomie est inférieure à 30 miles/50 km, le moteur pourrait ne plus être suffisamment alimenté en carburant. Les fonctions du moteur ne sont plus assurées. Risque de dommages matériels. Refaire le plein à temps.

#### NOTE

Les carburants sont toxiques et agressifs. Un trop-plein du réservoir de carburant peut endommager l'installation de carburant. En cas de contact avec des surfaces peintes, celles-ci peuvent être endommagées. L'environnement est pollué. Risque de dommages matériels. Éviter le trop-plein.

**Bouchon de réservoir****Ouverture**

- 1 Donner une impulsion sur le bord arrière de la trappe du réservoir.



- 2 Tourner le bouchon du réservoir en sens antihoraire.

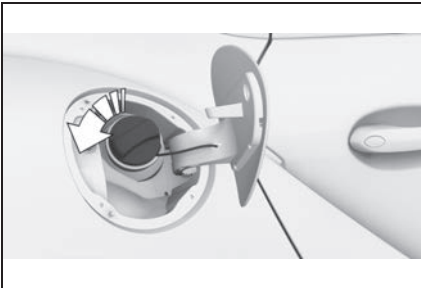

- 3 Placer le bouchon dans le support prévu sur la trappe du réservoir.

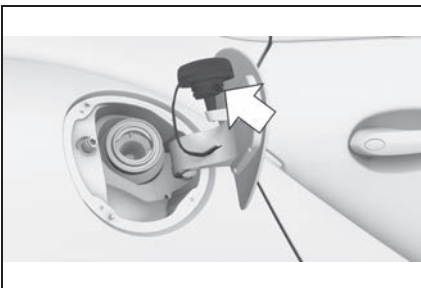
**Fermeture****! AVERTISSEMENT**

La bande de fixation du bouchon de réservoir peut être coincée et écrasée lors de la fermeture. Le bouchon peut alors ne pas pouvoir se fermer correctement. Du carburant ou des vapeurs de carburant peuvent s'échapper. Risque de blessures ou de dommages matériels. Veiller lors de la fermeture du bouchon à ce que la bande de fixation ne soit pas coincée ni écrasée.

- 1 Mettre le bouchon en place et le tourner en sens horaire jusqu'au déclic perceptible.
- 2 Fermer la trappe du réservoir.

**Déverrouillage manuel de la trappe du réservoir**

Dans certains cas, il peut être nécessaire de déverrouiller manuellement la trappe du réservoir, par ex. en cas de défaut électrique.

Faire déverrouiller la trappe du réservoir par un concessionnaire Toyota.

## Roues et pneus

### Équipement du véhicule

Ce chapitre comprend tous les équipements de série, spécifiques à un pays et en option, proposés pour cette série de modèles. C'est pourquoi, les équipements et les fonctions indisponibles dans un véhicule en raison des options choisies ou de la version de pays, sont également décrits. Ceci s'applique également aux fonctions et systèmes de sécurité. L'utilisation des fonctions et systèmes correspondants implique le respect des lois et des règlements en vigueur.

### Pression de gonflage des pneus

#### Généralités

L'état des pneus et la pression de gonflage ont une influence sur :

- La durée de vie des pneus.
- La sécurité de conduite.
- Le confort dynamique.
- Consommation actuelle de carburant.

### Consignes de sécurité

#### AVERTISSEMENT

Un pneu dont la pression de gonflage est trop faible ou sans pression risque de fortement chauffer et d'être endommagé. Cela limite les caractéristiques de conduite, par exemple, le comportement de la direction et de freinage. Risque d'accident. Contrôler régulièrement la pression de gonflage des pneus et la rectifier si nécessaire, par exemple deux fois par mois et avant d'entreprendre un long trajet.

### Indications sur la pression de gonflage des pneus

#### Dans le tableau des pressions de gonflage des pneus

Le tableau des pressions de gonflage, voir page 289, fournit toutes les indications de pression pour les tailles de pneus indiquées avec la température ambiante. Les valeurs de pression de gonflage valent pour les tailles de pneus recommandées par le constructeur du véhicule pour le type de véhicule considéré.

Pour déterminer la pression de gonflage correcte pour les pneus de votre véhicule, veuillez tenir compte des points suivants :

La pression de gonflage correspondant à la taille du pneu s'applique si le code de vitesse

du pneu est introuvable.

- Dimensions de pneus de votre véhicule.
- Vitesse maximum avec laquelle vous devriez rouler.

### Sur l'écran de contrôle

Il est possible d'afficher sur l'écran de contrôle la pression actuelle de gonflage et celle de consigne des pneus montés.

Afin que l'affichage soit correct, la taille des pneus doit avoir été enregistrée dans le système et avoir été réglée, voir page 303, en fonction des pneus montés.

La pression actuelle de gonflage des pneus est indiquée sur chacun des pneus.

La pression de consigne de gonflage des pneus est indiquée en bas de l'écran de contrôle.

### Contrôle de la pression de gonflage des pneus

#### Généralités

Les pneus chauffent pendant la conduite. La pression de gonflage des pneus augmente avec la température des pneus.

Les pneus présentent une perte de pression naturelle et homogène.

Les dispositifs de remplissage peuvent afficher des valeurs inférieures de 0,1 bar/2 psi

maximum.

### Contrôle au moyen des informations sur la pression de gonflage des pneus indiquées dans le tableau des pressions de gonflage

Les informations sur la pression de gonflage des pneus figurant dans le tableau des pressions de gonflage, se réfèrent uniquement aux pneus froids ou aux pneus dont la température est égale à la température ambiante.

Contrôler les pressions de gonflage des pneus uniquement lorsque les pneus sont froids, c'est-à-dire :

- Si un trajet maximum de 1,25 miles/2 km n'a pas été dépassé.
- Si le véhicule n'a plus roulé pendant au moins 2 heures après un trajet.

Contrôler régulièrement la pression de gonflage de la roue de secours dans le compartiment à bagages et la corriger le cas échéant.

- 1 Déterminer, voir page 286, les pressions de consigne de gonflage pour les pneus qui sont montés.
- 2 Vérifier la pression de gonflage des quatre pneus, par exemple, avec un dispositif de remplissage.

- 3 Corriger la pression de gonflage d'un pneu si la valeur actuelle diffère de celle qui est indiquée.
- 4 Vérifier si tous les capuchons de valve sont vissés sur les valves de pneu.

### Contrôle au moyen des informations sur la pression de gonflage des pneus indiquées sur l'écran de contrôle

Via Toyota Supra Command :

- 1 "Mon véhicule"
- 2 "Statut véhicule"
- 3  "Contrôle press. Pneus"
- 4 Vérifier si les pressions actuelles de gonflage des pneus ne diffèrent pas de la valeur de consigne.
- 5 Corriger la pression de gonflage d'un pneu si la valeur actuelle diffère de la valeur de consigne.

### Après la correction de la pression de gonflage

Si les pneus ne sont pas mentionnés dans les informations sur la pression de gonflage indiquées sur l'écran de contrôle, réinitialiser le contrôle de pression des pneus RDC.

### Pressions de gonflage jusqu'à 100 mph/160 km/h

Pour des vitesses maximales de 100 mph/ 160 km/h et pour obtenir le confort dynamique optimal, respecter les pressions de gonflage indiquées sur le tableau des pressions de gonflage des pneus, voir page 289. Rectifier les pressions des pneus si nécessaire.

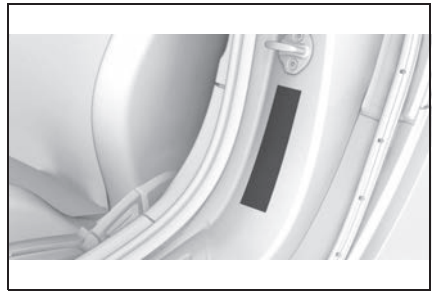

Les pressions de consigne sont également disponibles sur l'étiquette de pression de gonflage des pneus située sur le montant de la porte conducteur.

Ne pas dépasser une vitesse de 100 mph/160 km/h.

## Valeurs de pression de gonflage jusqu'à 100 mph/160 km/h

### Modèles SZ-R

Tailles de pneus	Spécifications de la pression en bar/PSI
Spécifications en bar/PSI avec des pneus froids	
225/50 R 17 98 H M+S XL Std/RSC	2,2 / 32
255/40 R 18 99 V M+S XL Std	2,2 / 32
AV : 255/40 ZR 18 95 Y Std	2,2 / 32
AR : 275/40 ZR 18 99 Y Std	2,2 / 32
AV : 255/35 ZR 19 96 Y XL Std	2,2 / 32
AR : 275/35 ZR 19 100 Y XL Std	2,2 / 32

### Modèles RZ

Tailles de pneus	Spécifications de la pression en bar/PSI
Spécifications en bar/PSI avec des pneus froids	
225/50 R 17 98 H M+S XL Std/RSC	2,2 / 32
255/40 R 18 99 V M+S XL Std	2,6 / 38
AV : 255/40 ZR 18 95 Y Std	2,6 / 38
AR : 275/40 ZR 18 99 Y Std	2,6 / 38
AV : 255/35 ZR 19 96 Y XL Std	2,6 / 38
AR : 275/35 ZR 19 100 Y XL Std	2,6 / 38

**Pressions de gonflage de pneu également valables au-dessus de la vitesse maximale de 100 mph/160 km/h**



### AVERTISSEMENT

Pour rouler à des vitesses maximales dépassant 100 mph/160 km/h, respecter les pressions de gonflage indiquées pour des vitesses supérieures à 100 mph/160 km/h sur le tableau des pressions de gonflage, sur les pages suivantes. Rectifier les pressions des pneus si nécessaire. Sinon, une pression incorrecte pourrait occasionner des dommages et causer un accident.

Pour des vitesses supérieures à 100 mph/ 160 km/h et pour obtenir un confort dynamique optimal, respecter les pressions indiquées dans le tableau des pressions de gonflage des pneus, voir page 290. Rectifier les pressions des pneus si nécessaire.

**Valeurs de pression de gonflage au-dessus de 100 mph/160 km/h**

### Modèles SZ-R

Tailles de pneus	Spécifications de la pression en bar/PSI
Spécifications en bar/PSI avec des pneus froids	
225/50 R 17 98 H M+S XL Std/RSC	2,2 / 32
255/40 R 18 99 V M+S XL Std	2,2 / 32
AV : 255/40 ZR 18 95 Y Std	2,2 / 32
AR : 275/40 ZR 18 99 Y Std	2,2 / 32
AV : 255/35 ZR 19 96 Y XL Std	2,2 / 32
AR : 275/35 ZR 19 100 Y XL Std	2,2 / 32

**Modèles RZ**

Tailles de pneus	Spécifications de la pression en bar/PSI
Spécifications en bar/PSI avec des pneus froids	
225/50 R 17 98 H M+S XL Std/RSC	2,2 / 32
255/40 R 18 99 V M+S XL Std	2,6 / 38
AV : 255/40 ZR 18 95 Y Std	2,6 / 38
AR : 275/40 ZR 18 99 Y Std	2,6 / 38
AV : 255/35 ZR 19 96 Y XL Std	2,6 / 38
AR : 275/35 ZR 19 100 Y XL Std	2,6 / 38

**Marquage des pneus****Tailles de pneus**

245/45 R 18 96 Y

245 : largeur nominale en mm

45 : rapport de section en %

R : pneu ceinturé à carcasse radiale

18 : diamètre de la jante en pouces

96 : indice de capacité de charge, sauf sur pneus ZR

Y : code de vitesse - sur les pneus ZR, ce code figure avant le R

**Charge maximale du pneu**

La charge maximale du pneu

est le poids maximal pour lequel le pneu est homologué.

Localiser la charge maximale du pneu sur le flanc du pneu et le poids nominal brut sur l'essieu (PNBE) figurant sur l'étiquette d'homologation située sur le montant B de la porte du conducteur. Diviser la charge du pneu par 1,1. Elle doit être supérieure à la moitié du poids nominal brut sur l'essieu (PNBE) du véhicule. Noter respectivement les PNBE et charges des pneus à l'avant et à l'arrière.

**Code de vitesse**

Q = jusqu'à 100 mph/160 km/h

R = jusqu'à 106 mph/170 km/h

S = jusqu'à 112 mph/180 km/h

T = jusqu'à 118 mph/190 km/h  
 H = jusqu'à 131 mph/210 km/h  
 V = jusqu'à 150 mph/240 km/h  
 W = jusqu'à 167 mph/270 km/h  
 Y = jusqu'à 186 mph/300 km/h

**Numéro d'identification du pneu**

Code DOT : DOT xxxx xxx 3818

xxxx : code du fabricant de marque de pneu

xxx : dimensions et type de pneu

3818 : âge des pneus

Les pneus avec marque DOT satisfont aux dispositions du ministère américain des transports.

**Âge des pneus**

**Recommandation**

Quelle que soit la profondeur de sculpture des pneus, remplacer les pneus au moins tous les 6 ans.

**Date de fabrication**

La date de fabrication du pneu se trouve sur le flanc.

Désignation	Date de fabrication
DOT ... 3818	38e semaine 2018

**Classes de qualité des pneus**

S'il y a lieu, les classes de qualité sont indiquées sur le flanc du pneu, entre l'épaulement et la largeur de section maximale.

Exemple : Treadwear 200 ;  
 Traction AA ; Température A

**Classes de qualité DOT**

Usure de la bande de roulement

Traction AA A B C

Température A B C

En plus des classes de qualité, tous les pneus tourisme doivent être conformes aux exigences fédérales de sécurité

**Usure de la bande de roulement**

La classe d'usure de la bande de roulement est une évaluation comparative basée sur le taux d'usure du pneu lors d'essais dans des conditions contrôlées sur un trajet d'essai officiel spécifié. Par exemple, un pneu titré 150 s'use sur le trajet d'essai officiel une fois et demie, 1 g, autant qu'un pneu titré 100. Cependant, les performances relatives des pneus dépendent des conditions réelles de leur emploi et sont susceptibles de s'écarter de la norme de façon significative de par des diffé-

rences de style de conduite, de conditions d'exploitation, et de caractéristiques de la chaussée et du climat.

### Traction

Les classes de traction, de la première à la dernière, sont AA, A, B et C.

Elles qualifient l'aptitude du pneu à arrêter le véhicule sur chaussée mouillée, mesurée dans des conditions contrôlées sur des surfaces d'essai officielles spécifiées en asphalte et en béton. L'adhérence d'un pneu de classe C peut être médiocre.

La classe de traction attribuée au pneu est basée sur des essais de traction au freinage en ligne droite ; elle ne comprend pas l'accélération, les virages, l'aquaplanage ou les caractéristiques d'adhérence de pointe.

### Température

Les classes de température sont A, la meilleure, B et C, et qualifient la résistance du pneu à la production de chaleur et son aptitude à dissiper la chaleur lors d'essais dans des conditions contrôlées sur une roue d'essai spécifiée, en laboratoire intérieur. Une température élevée constante peut provoquer la dégradation de la

matière du pneu et raccourcir sa durée utile, tandis qu'une température excessive peut provoquer une défaillance subite du pneu.

La classe C correspond à un niveau de performances que doivent satisfaire tous les pneus de véhicules de tourisme d'après le Federal Motor Vehicle Safety Standard N°109. Les classes B et A représentent des niveaux de performances sur la roue de test de laboratoire plus élevés que le minimum exigé par la loi.

### ⚠ AVERTISSEMENT

La classe de température pour ce pneu est établie pour un pneu correctement gonflé et non surchargé. Une vitesse excessive, un gonflement insuffisant ou une charge trop élevée, à eux seuls ou en combinaison, peuvent causer un échauffement et une avarie éventuelle du pneu.

### M+S

Pneus d'hiver et pneus quatre saisons aux caractéristiques hivernales supérieures à celles des pneus d'été.

### Profil des pneus

#### Pneus été

La profondeur de sculpture des pneus ne doit pas être inférieure à 0,12 po./3 mm, sans quoi il y

aura un risque élevé d'aquaplanage.

### Pneus d'hiver

La profondeur de sculpture des pneus ne doit pas être inférieure à 0,16 po./4 mm, sans quoi l'aptitude hivernale sera limitée.

### Profondeur de sculpture minimale

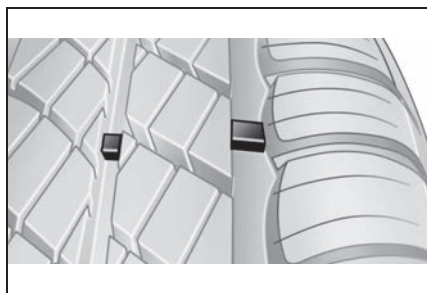

Des témoins d'usure sont répartis sur le pourtour du pneu et ont une hauteur réglementaire minimale de 0,063 po./1,6 mm.

Les positions des témoins d'usure sont signalées par TWI, Tread Wear Indicator, sur le flanc des pneus.

### Dommages des pneus

#### Généralités

Contrôler régulièrement l'état des pneus : absence de dommage, présence de corps étrangers et usure.

Conduire sur des surfaces

rugueuses ou endommagées, ainsi que sur des gravats, trottoirs ou autres obstacles, peut gravement endommager les roues, les pneus et les composants de la suspension. Les risques sont plus importants avec des pneus taille basse dont l'amortissement entre la roue et la route est plus faible. Éviter les dangers et réduire la vitesse, en particulier si votre véhicule est équipé de pneus taille basse.

Symptômes de la détérioration d'un pneu ou d'un autre dysfonctionnement du véhicule :

- Vibrations inhabituelles.
- Bruits de roulement ou de fonctionnement inhabituels.
- Comportement de conduite inhabituel comme le véhicule tire fortement à gauche ou à droite.

Les dommages peuvent être causés par les situations suivantes :

- Passage sur des bordures de trottoir.
- Chaussée endommagée.
- Pression de gonflage des pneus insuffisante.
- Surcharge du véhicule.
- Stockage non conforme des pneus.

**Consignes de sécurité****⚠ AVERTISSEMENT**

Lorsque le pneu est endommagé, sa pression peut diminuer, ce qui peut entraîner une perte de contrôle du véhicule. Risque d'accident. En cas d'indice d'endommagement du pneu pendant la conduite, réduire immédiatement la vitesse et stopper. Faire contrôler les roues et les pneus. Pour cela, se rendre en roulant avec précaution chez le concessionnaire Toyota le plus proche. Si nécessaire, y faire remorquer le véhicule ou l'y faire transporter. Ne pas réparer les pneus endommagés, mais les remplacer.

**⚠ AVERTISSEMENT**

Le passage rapide sur des obstacles, par exemple sur des bordures de trottoir ou des chaussées détériorées, peut endommager les pneus. Les grandes roues possèdent une section de pneumatique plus faible. Si la section de pneumatique est plus faible, le risque d'endommagement des pneus augmente. Risque d'accident et de dommages matériels. Si possible, éviter les obstacles ou les passer lentement et avec précaution.

**Changement de roues et de pneus****Montage et équilibrage**

Faire effectuer le montage et l'équilibrage des roues par un concessionnaire Toyota.

**Combinaison roue/pneumatique****Généralités**

Contactez un concessionnaire Toyota pour connaître la bonne combinaison roue/pneumatique et les différentes jantes pour le véhicule.

**Consignes de sécurité****⚠ AVERTISSEMENT**

Les roues et pneumatiques qui ne sont pas adaptés à votre véhicule peuvent endommager des parties du véhicule, p. ex. par contact avec la carrosserie, en raison des tolérances existantes avec des modèles de même taille. Risque d'accident. Le constructeur de votre véhicule recommande de choisir des roues et des pneumatiques recommandés par le constructeur pour le type de votre véhicule.

**⚠ AVERTISSEMENT**

Les jantes acier peuvent entraîner des problèmes techniques, par exemple desserrage autonome des vis de roue, endommagement des disques de frein. Risque d'accident. Ne pas monter de jantes acier.

### **⚠ AVERTISSEMENT**

Une combinaison roue/pneumatique incorrecte nuit aux caractéristiques de conduite du véhicule et aux différents systèmes, comme le système anti-blocage ABS ou le système de régulation de la stabilité de conduite VSC. Risque d'accident. Pour conserver intactes les excellentes caractéristiques routières du véhicule, utiliser uniquement des pneus de même marque, avec le même dessin de sculptures sur la bande de roulement. Le constructeur du véhicule recommande d'utiliser des roues et des pneus homologués pour le type de véhicule considéré. Après une crevaison, rétablir la combinaison roue/pneumatique d'origine.

### **Marques et types de pneus recommandés**



Pour chaque taille de pneus, certaines marques de pneus sont recommandées par le constructeur du véhicule. Les marques de pneus sont reconnaissables par l'astérisque sur le flanc des pneus.

### **Nouveaux pneus**

Les particularités de la fabrica-

tion font que l'adhérence au sol des pneumatiques neufs n'est pas encore optimale. Elle le devient lorsque la période de rodage est terminée.

Conduire avec retenue pendant les premiers 200 miles/300 km.

### **Pneus rechapés**

### **⚠ AVERTISSEMENT**

Les pneus rechapés peuvent présenter des différences de carcasse. En cas d'âge avancé, la durée de vie peut être limitée. Risque d'accident. Le constructeur de votre véhicule recommande de ne pas utiliser de pneus rechapés.

Le constructeur de votre véhicule recommande de ne pas utiliser de pneus rechapés.

### **Pneus d'hiver**

#### **Généralités**

Les pneus d'hiver sont recommandés pour rouler dans des conditions hivernales.

Les pneus quatre saisons portant le marquage M+S ont de meilleures propriétés hivernales que les pneus d'été, mais ils n'égalent pas les performances des pneus d'hiver.

### Vitesse maximale avec pneus d'hiver

Si la vitesse maximale du véhicule est supérieure à la vitesse autorisée pour les pneus d'hiver, une plaque informative rappelant la vitesse maximale autorisée doit être apposée dans le champ visuel du conducteur. La plaque informative est disponible chez les concessionnaires Toyota.

Si les pneus d'hiver sont montés, respecter la vitesse maximale autorisée et ne pas la dépasser.

### Permutation des roues entre les essieux

#### AVERTISSEMENT

Sur les véhicules présentant des tailles de pneumatiques ou de jantes différentes entre les essieux avant et arrière, la permutation des pneus entre les essieux peut causer des dommages aux pneus et au véhicule. Risque d'accident. Sur les véhicules présentant des tailles de pneumatiques ou de jantes différentes entre les essieux avant et arrière, ne pas permuter les pneus entre les essieux.

### Stockage des pneus

### Pression de gonflage des pneus

Ne pas dépasser la pression de

gonflage maximale indiquée sur le flanc des pneus.

### Rangement

Conserver les roues chaussées ou les pneus dans un endroit frais, sec et sombre.

Protéger les pneus de l'huile, de la graisse et des solvants.

Ne pas conserver les pneus dans des sacs en plastique.

Éliminer les salissures présentes sur les roues ou les pneus.

### Dépannage en cas de crevaison

### Mesures de sécurité

- Garer le véhicule le plus loin possible de la circulation et sur un sol stabilisé.
- Allumer les feux de détresse.
- Caler le véhicule pour qu'il ne risque pas de rouler, en plus, serrer le frein de stationnement.
- Bloquer le verrouillage du volant dans la position rectiligne des roues avant.
- Faire descendre tous les passagers et les amener en dehors de la zone dangereuse, par exemple derrière la glissière de sécurité.
- Placer éventuellement le triangle de présignalisation à

la distance appropriée.

## Système Mobility

### Principe

Le système Mobility vous permet d'étanchéifier à court terme des endommagements mineurs du pneumatique, vous permettant de continuer à rouler. Pour cela, un produit d'étanchéité liquide pompé dans le pneu obture l'endommagement de l'intérieur en durcissant.

### Généralités

- Tenir compte des consignes d'utilisation du système Mobility apposées sur le compresseur et le réservoir de produit d'étanchéité.
- L'emploi du système Mobility peut s'avérer sans effet si le pneu présente une entaille d'environ 1/8 po./4 mm ou plus.
- Contacter un concessionnaire Toyota si le pneu ne peut pas être réparé.
- Ne pas retirer les corps étrangers ayant pénétré dans le pneu. Retirer le corps étranger uniquement si celui-ci dépasse nettement du pneu.
- Retirer l'autocollant de limitation de vitesse sur le réservoir de produit d'étanchéité et le coller sur le volant.

- L'utilisation d'un produit d'étanchéité de pneu peut endommager le système électronique TPM des roues. Dans ce cas, faire remplacer l'électronique à la prochaine occasion.
- Le compresseur peut être utilisé pour le contrôle de la pression de gonflage.

### Aperçu

### Rangement

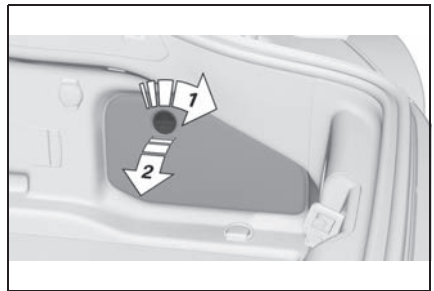

Le système Mobility se trouve dans le compartiment de rangement droit du compartiment à bagages.

### Réservoir de produit d'étanchéité

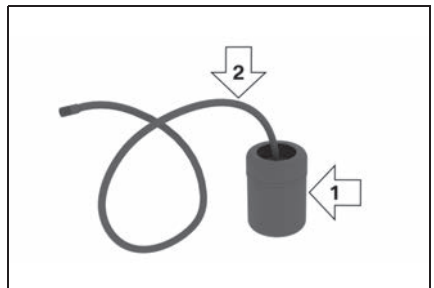

- Réservoir de produit d'étan-

chétité, flèche 1.

- Flexible de remplissage, flèche 2.

Tenir compte de la date de péremption indiquée sur le réservoir de produit d'étanchéité.

## Compresseur

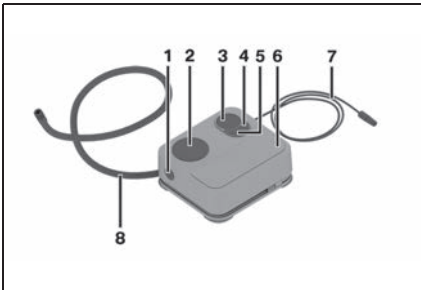

- 1 Déverrouillage de la bombe de produit de colmatage
- 2 Logement bombe produit colmatage
- 3 Affichage pression de gonflage des pneus
- 4 Touche Réduire pression gonflage pneus
- 5 Bouton marche/arrêt
- 6 Compresseur
- 7 Fiche/câble de prise de courant
- 8 Flexible de raccordement

## Mesures de sécurité

- Garer le véhicule le plus loin possible de la circulation et sur un sol stabilisé.
- Allumer les feux de détresse.
- Caler le véhicule pour qu'il ne

risque pas de rouler, en plus, serrer le frein de stationnement.

- Bloquer le verrouillage du volant dans la position rectiligne des roues avant.
- Faire descendre tous les passagers et les amener en dehors de la zone dangereuse, par exemple derrière la glissière de sécurité.
- Placer éventuellement le triangle de présignalisation à la distance appropriée.

## Injection du produit d'étanchéité

### Consignes de sécurité

#### **!** AVERTISSEMENT

Lorsque le tuyau d'échappement est bouché ou que la ventilation est insuffisante, des gaz d'échappement nocifs peuvent pénétrer dans le véhicule. Les gaz d'échappement contiennent des matières dangereuses incolores et inodores. Dans les locaux fermés, les gaz d'échappement peuvent également s'accumuler à l'extérieur du véhicule. Danger de mort. Maintenir libre le tuyau d'échappement et assurer une ventilation suffisante.

#### **!** NOTE

Le compresseur peut surchauffer en cas de fonctionnement prolongé. Risque de dommages matériels. Ne pas faire tourner le compresseur plus de 10 minutes.

## Remplissage

- 1 Secouer le réservoir de produit d'étanchéité.



- 2 Extraire entièrement le tuyau de remplissage du cache du réservoir de produit d'étanchéité. Ne pas plier le flexible.

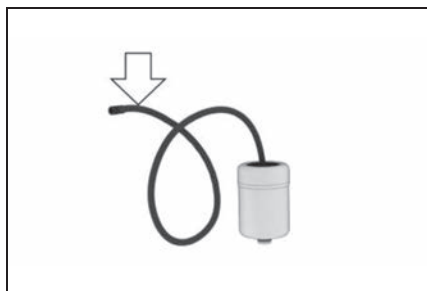

- 3 Insérer le réservoir de produit d'étanchéité dans le boîtier situé sur le carter de compresseur jusqu'à l'entendre s'enclencher.

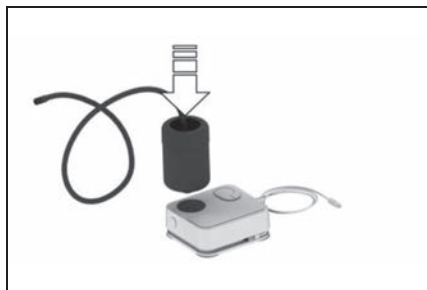

- 4 Visser le flexible de raccordement sur la valve de la roue défectueuse.

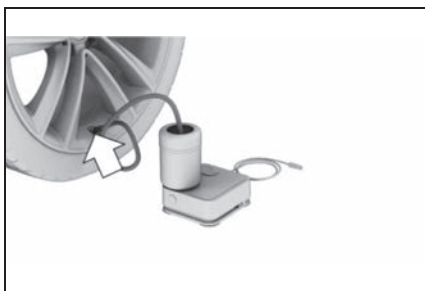

- 5 Tandis que le compresseur est encore éteint, brancher la fiche dans la prise de courant dans l'habitacle du véhicule.

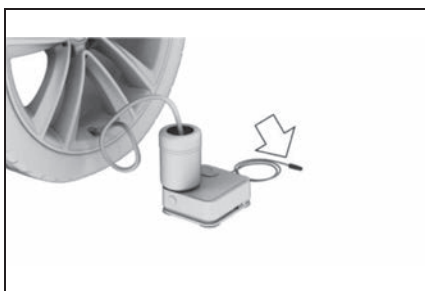

- 6 Démarrer le compresseur lorsque l'état opérationnel est activé ou que le moteur tourne.



Laisser tourner le compresseur pendant 10 minutes maximum pour injecter le produit d'étan-

chété et atteindre une pression de gonflage d'environ 2,0 bars.

Lors de l'injection du produit d'étanchéité, la pression de gonflage peut s'élever jusqu'à 5 bars environ pendant un court instant. Ne pas couper le compresseur pendant cette phase.

### Contrôle et ajustement de la pression de gonflage des pneus

#### Contrôle

- 1 Couper le contact du compresseur.
- 2 Lire la pression sur l'affichage de pression des pneumatiques.

Pour pouvoir continuer à rouler, la pression de gonflage doit être d'au moins 2 bars.

#### Retirer le réservoir de produit d'étanchéité et le ranger

- 1 Dévisser le flexible de remplissage du réservoir de produit d'étanchéité de la valve du pneu.
- 2 Appuyer sur le déverrouillage rouge.
- 3 Retirer le bidon de produit d'étanchéité du compresseur.
- 4 Emballer et ranger le réservoir de produit d'étanchéité

pour éviter de salir le compartiment à bagages.

#### La pression minimale de gonflage des pneus n'est pas atteinte

- 1 Débrancher la fiche de la prise de courant située dans l'habitacle du véhicule.
- 2 Parcourir 33 pi/10 m en marche avant et arrière pour répartir le produit d'étanchéité dans le pneu.
- 3 Visser le flexible de raccordement du compresseur directement sur la valve de pneu.

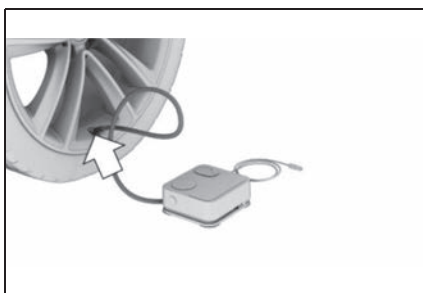

- 4 Brancher la fiche dans la prise de courant dans l'habitacle du véhicule.

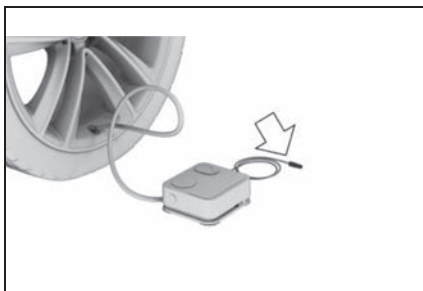

- 5 Démarrer le compresseur lorsque l'état opérationnel est

activé ou que le moteur tourne.

Contactez un concessionnaire Toyota si la pression de gonflage n'est pas d'au moins 2 bars.

Si la pression de gonflage est d'au moins 2 bars, voir Atteinte de la pression minimale de gonflage.

- 6** Dévisser le tuyau de raccordement du compresseur de la valve du pneu.
- 7** Débrancher la fiche de la prise de courant située dans l'habitacle du véhicule.
- 8** Ranger le système Mobility dans le véhicule.

**La pression minimale de gonflage des pneus est atteinte**

- 1** Dévisser le tuyau de raccordement du compresseur de la valve du pneu.
- 2** Débrancher la fiche de la prise de courant située dans l'habitacle du véhicule.
- 3** Ranger le système Mobility dans le véhicule.
- 4** Rouler tout de suite environ 5 miles/10 km afin que le produit d'étanchéité se répartisse uniformément dans le pneu.

Ne pas dépasser une vitesse de 50 mph/80 km/h.

Si possible, ne pas descendre en dessous de 12 mph/20 km/h.

**Ajustement**

- 1** S'arrêter à un endroit approprié.
- 2** Visser le flexible de raccordement du compresseur directement sur la valve de pneu.

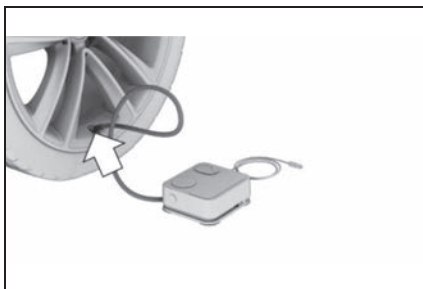

- 3** Brancher la fiche dans la prise de courant dans l'habitacle du véhicule.

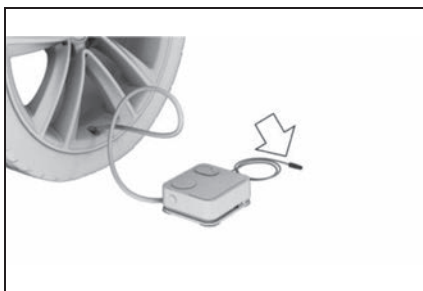

- 4** Corriger la pression de gonflage à au moins 2,0 bars.
  - Augmenter la pression de gonflage des pneus : démarrer le compresseur lorsque l'état opérationnel est activé ou lorsque le moteur tourne.
  - Réduire la pression de gonflage des pneus : appuyer sur la touche du compresseur.

- 5 Dévisser le tuyau de raccordement du compresseur de la valve du pneu.
- 6 Débrancher la fiche de la prise de courant située dans l'habitacle du véhicule.
- 7 Ranger le système Mobility dans le véhicule.

### Poursuite du trajet

Ne pas dépasser la vitesse maximum autorisée de 50 mph/80 km/h

Réinitialiser le contrôle de pression des pneus RDC, voir page 303.

Faire remplacer le pneu défectueux et le réservoir de produit d'étanchéité du système Mobility rapidement.

### Chaînes à neige



NOTE

#### ■ Conduite avec des chaînes pour pneus

Ne montez pas des chaînes pour pneus. Des chaînes pour pneus risquent d'endommager la carrosserie et la suspension et d'avoir un impact négatif sur les performances de conduite.

### Sélection des chaînes pour pneus

Des chaînes pour pneus ne peuvent pas être montés. Des pneus d'hiver doivent être utili-

sés à la place.

## Contrôle de pression des pneus TPM

### Principe

Le système surveille la pression de gonflage des quatre pneus montés. Le système avertit en cas de chute de pression sensible sur un ou plusieurs pneus.

### Généralités

Des capteurs situés dans les valves, mesurent la pression de gonflage et la température des pneus.

Le système reconnaît automatiquement les pneus montés. Le système affiche les pressions de consigne prédéfinies sur l'écran de contrôle et les compare aux pressions de gonflage des pneus actuelles.

Si les pneus ne sont pas mentionnés dans les informations sur la pression de gonflage du véhicule, voir page 286, comme cela peut être le cas des pneus soumis à une homologation spéciale, réinitialiser le système. Ainsi, les pressions de gonflage actuelles sont enregistrées comme pressions de consigne.

Pour la commande du système, observer aussi les informations supplémentaires et les instruc-

tions au chapitre Pression de gonflage des pneus, voir page 286.

### Consignes de sécurité



#### AVERTISSEMENT

L'affichage des pressions de consigne ne remplace pas les données relatives à la pression de gonflage indiquées dans le véhicule. Si les données indiquées dans les paramètres des pneus sont erronées, les pressions de consigne ne seront pas correctes. Dans ce cas, le système ne pourra pas émettre de message fiable en cas de chute de la pression de gonflage des pneus. Risque de blessures ou risque de dommages matériels. S'assurer que les dimensions des pneus montés s'affichent correctement et qu'elles concordent avec les indications situées sur les pneumatiques et les informations sur les pneumatiques.

### Conditions de fonctionnement

Le système doit réunir les conditions suivantes pour pouvoir émettre un message fiable en cas de chute de la pression de gonflage des pneus :

- Après chaque changement de pneu ou de roue, les pneus montés ont été reconnus par le système, actualisés et affichés sur l'écran de contrôle après un court trajet.

Entrer les informations sur les pneus montés dans les réglages des pneumatiques si le système ne

reconnaît pas automatiquement les pneus.

- Dans le cas de pneus avec homologation spéciale :
- Après un changement de roues ou de pneus, le système a été réinitialisé à une pression de gonflage correcte.
- Après correction de la pression de gonflage, le système a été réinitialisé.
- Roues équipées d'un système électronique TPM.

### Réglages des pneus

#### Généralités

Les informations sur les pneus montés peuvent être saisies dans les réglages des pneus si le système ne reconnaît pas automatiquement les pneus.

Il est possible de prendre connaissance de la taille des pneus montés sur le véhicule au moyen des indications sur la pression de gonflage figurant dans le véhicule, voir page 286, ou des données inscrites sur les pneus.

Il n'est pas nécessaire d'entrer à nouveau les données relatives aux pneus en cas de correction de la pression de gonflage.

Les données entrées en dernier pour les pneus d'été et les pneus d'hiver ont été mémorisées par le système. Cela per-

met de sélectionner les derniers réglages d'un jeu de pneus après un changement de roues ou de pneus.

### Ouverture du menu

Via Toyota Supra Command :

- 1 "Mon véhicule"
- 2 "Statut véhicule"
- 3  "Contrôle press. Pneus"

### Modification des réglages

Via Toyota Supra Command :

- 1 "Réglages des pneus"
- 2 Sélectionner les pneus :
  - "Pneus été"
  - "Pneus hiver/toutes saisons"
- 3 "Actuellement:"
- 4 Sélectionner le type des pneus montés sur l'essieu arrière :
  - Taille des pneus, par exemple, 245/45 R18 96 Y.
  - Dans le cas de pneus avec homologation spéciale : "Autre pneu"
- 5 Sélectionner la vitesse maximale de conduite.
- 6 "Confirmer réglages"

La mesure de la pression de gonflage des pneus démarre. Il indique l'état d'avancement de la mesure.

### Affichage d'état

#### État actuel

Il est possible d'afficher l'état du système sur l'écran de contrôle, par exemple, pour savoir si le système est activé.

Via Toyota Supra Command :

- 1 "Mon véhicule"
- 2 "Statut véhicule"
- 3  "Contrôle press. Pneus"

L'état actuel s'affiche.

#### Pression de gonflage actuelle

L'écran affiche la pression de gonflage actuelle de chaque pneu.

Les pressions de gonflage peuvent varier en conduite ou en raison de la température extérieure.

#### Température actuelle des pneus

Selon le modèle, la température actuelle des pneus s'affiche.

Il est possible que la température actuelle des pneus varie en conduite ou en raison de la température extérieure.

## États de pneu

### Généralités

L'état du système et des pneus est exprimé sur l'écran de contrôle par la couleur des roues et par un texte.

Les éventuels messages peuvent persister si la pression de consigne affichée n'est pas atteinte pendant la correction de la pression de gonflage des pneus.

### Toutes les roues vertes

- Le système est activé et se réfère, pour les avertissements, aux pressions de consigne affichées.
- Dans le cas de pneus avec homologation spéciale : le système est activé et se réfère, pour les avertissements, aux pressions de gonflage enregistrées en dernier lors de la réinitialisation.

### Une à quatre roues jaune(s)

Crevaison ou chute importante de pression sur le(s) pneu(s) indiqué(s).

### Roues grises

Les chutes de pression de gonflage des pneus ne sont éventuellement pas détectées.

Causes possibles :

- Dysfonctionnement.
- Mesure de la pression de gonflage en cours après la validation des paramètres des pneus.
- Dans le cas de pneus avec homologation spéciale : la réinitialisation du système est en cours.

## Réinitialiser la pression des pneus

Via Toyota Supra Command :

- 1 "Mon véhicule"
- 2 "Statut véhicule"
- 3 "Contrôle press. Pneus"
- 4 "Réglages des pneus"
- 5 Sélectionner les pneus :
  - "Pneus été"
  - "Pneus hiver/toutes saisons"
- 6 "Actuellement:"
  - ▶ Lorsque "Autre pneu" n'est pas sélectionné :
- 7 "Chargement"
- 8 "Confirmer réglages"
- 9 Conduire le véhicule.
  - ▶ Lorsque "Autre pneu" est sélectionné :
- 7 "Réglages des pneus"
- 8 Activer l'état de marche et ne pas repartir.
- 9 Réinitialiser la pression des pneus : "Réinitialiser".
- 10 Mettre le véhicule en mouvement.

Après un bref trajet à une vitesse supérieure à 19 mph/30 km/h, les pressions de gonflage réglées sont enregistrées et font fonction de pressions de gonflage requises. La réinitialisation se termine automatiquement pendant le trajet.

La réinitialisation terminée, l'écran de contrôle représente les roues en vert.

Vous pouvez interrompre le trajet à tout moment. Lorsque vous reprenez la route, l'initialisation se poursuit automatiquement.

### Messages : pour les pneus sans homologation spéciale

#### Généralités

En cas de message d'une pression de gonflage insuffisante, le système de régulation de la stabilité de conduite VSC est activé si nécessaire.

#### Consignes de sécurité

##### AVERTISSEMENT

Un pneumatique normal endommagé présentant une pression d'air trop faible ou manquante limite les caractéristiques de conduite, par exemple le comportement de direction et de freinage. Ne pas continuer à rouler si le véhicule est équipé de pneus normaux.

#### Si le contrôle de la pression de gonflage des pneus est nécessaire

##### ■ Message

Un symbole avec un message du véhicule s'affiche sur l'écran de contrôle.

Symbole	Cause possible
	Le gonflage n'a pas été effectué dans les règles de l'art, par ex. si le gonflage est insuffisant ou perte de pression de gonflage des pneus homogène et naturelle.

##### ■ Mesure

Contrôler régulièrement la pression de gonflage des pneus et la rectifier si nécessaire.

### Si la pression de gonflage des pneus est trop faible

#### ■ Message



Un voyant jaune s'allume sur le combiné d'instruments.

Par ailleurs, un symbole avec un message du véhicule s'affiche sur l'écran de contrôle.

Symbole	Cause possible
	Une chute de pression de pneu existe.

#### ■ Mesure

- 1 Réduire la vitesse. Ne pas dépasser une vitesse de 80 mph/130 km/h.
- 2 Contrôler et, le cas échéant, corriger la pression des quatre pneus à la prochaine occasion, par exemple, dans une station-service.

### En cas de forte perte de la pression de gonflage des pneus

#### ■ Message



Un voyant jaune s'allume sur le combiné d'instruments.

Un symbole s'affiche également avec le pneu correspondant dans un message du véhicule sur l'écran de contrôle.

Symbole	Cause possible
	Une crevaison ou une fuite importante a été constatée.

#### ■ Mesure

Réduire la vitesse et s'arrêter prudemment. Éviter d'activer brusquement les freins ou le volant.

### Messages : pour les pneus à homologation spéciale

#### Généralités

En cas de message d'une pression de gonflage insuffisante, le système de régulation de la stabilité de conduite VSC est activé si nécessaire.

#### Consignes de sécurité

#### AVERTISSEMENT

Un pneumatique normal endommagé présentant une pression d'air trop faible ou manquante limite les caractéristiques de conduite, par exemple le comportement de direction et de freinage. Ne pas continuer à rouler si le véhicule est équipé de pneus normaux.

### Si le contrôle de la pression de gonflage des pneus est nécessaire

#### ■ Message

Un symbole avec un message

du véhicule s'affiche sur l'écran de contrôle.

Symbole	Cause possible
	<p>Les pneus n'ont pas été gonflés conformément aux instructions. Ils ne sont, par exemple, pas assez gonflés.</p> <p>Le système a reconnu un changement de roue, mais n'a pas été réinitialisé.</p> <p>La pression des pneus a baissé depuis la dernière réinitialisation.</p> <p>Pour le système, la remise à zéro n'a pas été effectuée. Le système se réfère, pour les avertissements, aux pressions de gonflage enregistrées en dernier lors de la réinitialisation.</p>

#### ■ Mesure

- 1 Contrôler régulièrement la pression de gonflage des pneus et la rectifier si nécessaire.
- 2 Réinitialiser le système.

#### Si la pression de gonflage des pneus est trop faible

#### ■ Message



Un voyant jaune s'allume sur le combiné d'instruments.

Par ailleurs, un symbole avec un

message du véhicule s'affiche sur l'écran de contrôle.

Symbole	Cause possible
	<p>Une chute de pression de pneu existe.</p> <p>Pour le système, la remise à zéro n'a pas été effectuée. Le système se réfère, pour les avertissements, aux pressions de gonflage enregistrées en dernier lors de la réinitialisation.</p>

#### ■ Mesure

- 1 Réduire la vitesse. Ne pas dépasser une vitesse de 80 mph/130 km/h.
- 2 Contrôler et, le cas échéant, corriger la pression des quatre pneus à la prochaine occasion, par exemple, dans une station-service.
- 3 Répéter la réinitialisation du système.

#### En cas de forte perte de la pression de gonflage des pneus

#### ■ Message



Un voyant jaune s'allume sur le combiné d'instruments.

Un symbole s'affiche également avec le pneu correspondant dans un message du véhicule sur l'écran de contrôle.

Symbole	Cause possible
	<p>Une crevaison ou une fuite importante a été constatée.</p> <p>Pour le système, la remise à zéro n'a pas été effectuée. Le système se réfère, pour les avertissements, aux pressions de gonflage enregistrées en dernier lors de la réinitialisation.</p>

### ■ Mesure

Réduire la vitesse et s'arrêter prudemment. Éviter d'activer brusquement les freins ou le volant.

### Comportement en cas de crevaison

- 1 Identifier le pneu endommagé.

Contrôler la pression de gonflage des quatre pneus, par exemple avec l'affichage de la pression de gonflage des pneus d'un kit de dépannage anticrevaison.

Si les pneus ont une homologation spéciale : si la pression de gonflage est correcte dans les quatre pneus, il est possible que le TPM n'ait pas été réinitialisé. Procéder alors à la réinitialisation.

Si le dommage ne peut pas être détecté, contacter un concessionnaire Toyota.

- 2 Réparer la crevaison, par exemple avec un kit de réparation anticrevaison ou en changeant la roue.

L'utilisation d'un produit d'étanchéité, par exemple un kit de réparation anticrevaison, peut endommager le système électronique TPM des roues. Faire remplacer l'électronique à la prochaine occasion.

### Limites du système

#### Température

La pression de gonflage des pneus dépend de la température du pneu.

Par l'accroissement de la température du pneu, par exemple pendant la conduite ou par les rayons du soleil, la pression de gonflage augmente.

La pression de gonflage diminue lorsque la température du pneu baisse.

Ceci peut entraîner un avertissement lors d'une chute brutale de la température en raison des seuils d'avertissement donnés.

Après un avertissement en raison de la température, les pressions de consigne s'affichent de nouveau sur l'écran de contrôle après un court trajet.

#### Chute soudaine de pression des pneus

De graves avaries soudaines de pneu provoquées par des effets extérieurs ne peuvent pas être

annoncées par le système.

### Le système n'a pas été réinitialisé

Dans le cas de pneus avec homologation spéciale : le système ne fonctionne pas correctement tant que la réinitialisation n'est pas effectuée ; il signale par exemple une crevaison bien que les pressions de gonflage soient correctes.

### Dysfonctionnement

#### Message



Le voyant jaune clignote puis reste allumé. Un message du véhicule s'affiche. Les chutes de pression des pneus ne sont éventuellement pas détectées.

#### Mesure

- Une roue sans système électronique TPM est montée, par exemple une roue de secours : le cas échéant, faire contrôler les roues.
- Dysfonctionnement : faire contrôler le système.
- Perturbation par des installations ou des appareils avec la même fréquence radio : à la sortie du champ perturbateur, le système est activé de nou-

veau automatiquement.

- Dans le cas de pneus avec homologation spéciale : le système n'a pas pu être réinitialisé correctement. Réinitialiser à nouveau le système.

### Explication requise par NHTSA/FMVSS 138 du contrôle de pression des pneus

- Chaque pneu, y compris celui de la roue de secours (s'il y en a une), doit être contrôlé une fois par mois à froid et doit être regonflé à la pression recommandée par le constructeur sur la plaque du véhicule ou sur l'étiquette de pression des pneus. (Si le véhicule est équipé de pneus d'une taille différente que celle indiquée sur la plaque du véhicule ou sur l'étiquette de pression de gonflage des pneus, il faut déterminer la pression correcte pour ces pneus.) En tant qu'équipement de sécurité supplémentaire, un système de contrôle de la pression des pneus (TPMS) a été installé sur votre véhicule. Un voyant de pression insuffisante s'allume quand un ou plusieurs pneus sont significativement sous-gonflés. Lorsque le voyant d'alerte de pression faible s'allume, il faut s'arrêter

et vérifier les pneus dès que possible, et les gonfler à la pression correcte. Le fait de rouler avec un pneu nettement sous-gonflé entraîne une surchauffe du pneu et peut provoquer son éclatement. Un manque de pression peut également augmenter la consommation d'essence et réduire la durée de vie de la bande de roulement ; elle a également une influence sur la maîtrise et la capacité de freinage du véhicule. Ne pas oublier que l'alarme-pneu ne peut se substituer à un entretien correct des pneus et qu'il est de la responsabilité du conducteur de maintenir une pression adaptée, même si le sous-gonflage n'a pas atteint le niveau suffisant pour déclencher l'allumage du voyant d'alerte de pression insuffisante de l'alarme-pneu. Votre véhicule est aussi équipé d'un contrôleur de fonctionnement de l'alarme-pneu TPM pour vous avertir quand le système ne fonctionne pas correctement. Le contrôleur de fonctionnement de l'alarme-pneu est combiné au témoin de sous-gonflage. Lorsque le système détecte une défectuosité, le voyant d'alerte clignote pendant environ une minute, puis reste allumé.

Cette séquence se répète lors de chaque démarrage tant que le dysfonctionnement subsiste. Lorsque l'indicateur de défectuosité est allumé, le système peut ne pas détecter ou signaler la pression insuffisante d'un pneu. Le mauvais fonctionnement de l'alarme-pneu peut avoir différentes causes, notamment le montage de pneus ou de roues de rechange qui empêchent l'alarme-pneu de fonctionner correctement. Toujours vérifier l'indicateur de défectuosité de l'alarme-pneu après le remplacement d'un pneu ou d'une roue du véhicule pour s'assurer que le pneu ou la roue de rechange ne perturbe pas le fonctionnement de l'alarme-pneu.

## **Changement de roue/pneu**

### **Généralités**

Si un pneu est crevé ou que sa pression diminue, il n'est pas nécessaire de remplacer le pneu immédiatement si un kit de réparation anti-crevaisson (système Mobility) est utilisé.

En cas de besoin, l'outillage adapté pour le changement de roue est disponible comme

accessoire auprès d'un concessionnaire Toyota.

## Antivol de roue

### Principe

Les vis de fixation de roue sont dotées d'un codage spécial. Seul l'adaptateur adapté au codage permet d'ouvrir les vis.

### Aperçu

L'adaptateur de l'antivol de roue se trouve dans l'outillage de bord ou bien dans un rangement près de l'outillage de bord.

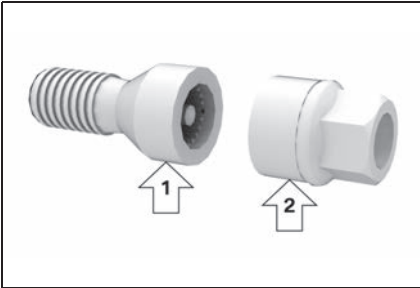

- Vis de roue, flèche **1**.
- Adaptateur, flèche **2**.

### Dévisage

- 1 Placer l'adaptateur sur la vis de roue.
- 2 Dévisser la vis de roue.
- 3 Après le dévissage, retirer l'adaptateur.

### Vissage

- 1 Placer l'adaptateur sur la vis de roue. Si nécessaire, tourner l'adaptateur jusqu'à ce qu'il s'enclenche sur la vis de roue.
- 2 Serrer la vis de roue. Le couple de serrage est de 140 Nm.
- 3 Après le vissage, retirer l'adaptateur et le ranger.

## Compartiment moteur

### Équipement du véhicule

Ce chapitre comprend tous les équipements de série, spécifiques à un pays et en option, proposés pour cette série de modèles. C'est pourquoi, les équipements et les fonctions indisponibles dans un véhicule en raison des options choisies ou de la version de pays, sont également décrits. Ceci s'applique également aux fonctions et systèmes de sécurité. L'utilisation des fonctions et systèmes correspondants implique le respect des lois et des règlements en vigueur.

## Aperçu

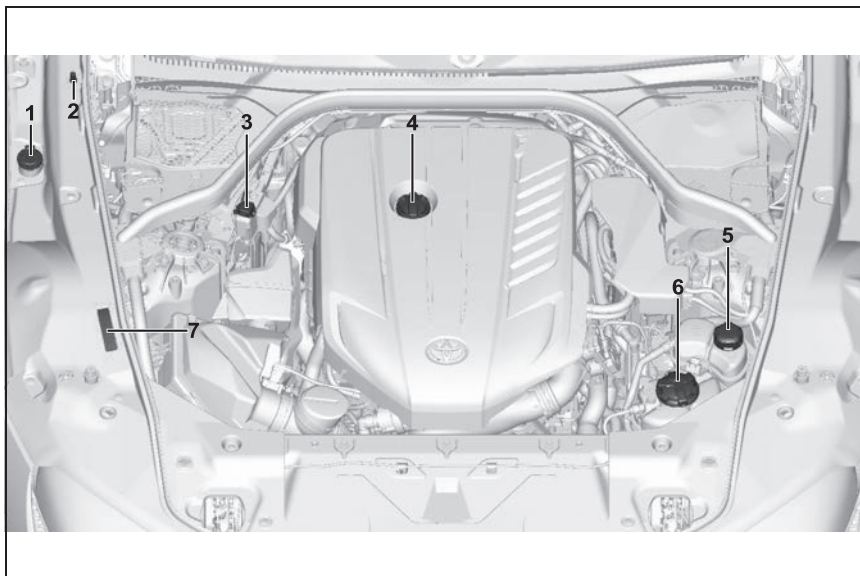

- 1 Orifice de remplissage pour liquide de lave-glace
- 2 Aide au démarrage, borne moins de la batterie
- 3 Aide au démarrage, borne plus de la batterie
- 4 Orifice de remplissage d'huile
- 5 Réservoir de liquide de refroidissement climatisation auxiliaire
- 6 Réservoir de liquide de refroidissement moteur
- 7 Numéro d'identification du véhicule

## Capot moteur

## Consignes de sécurité

 **AVERTISSEMENT**

Toute intervention réalisée de manière non conforme dans le compartiment moteur peut endommager des composants et gêner les fonctions du véhicule. Risque de blessure ou de dommage matériel. Pour éviter de tels risques, le constructeur de votre véhicule recommande que les interventions dans le compartiment moteur soient effectuées par un concessionnaire Toyota.

**⚠ AVERTISSEMENT**

Le compartiment moteur abrite des pièces en mouvement. Certaines pièces peuvent se trouver en mouvement même lorsque le véhicule est coupé, par exemple le ventilateur du radiateur. Risque de blessures. Ne pas introduire la main dans la zone de déplacement de pièces en mouvement. S'assurer que les vêtements et les cheveux sont éloignés des pièces mobiles.

**⚠ AVERTISSEMENT**

Le capot moteur présente sur sa face intérieure des pièces en saillie, par exemple le crochet de verrouillage. Risque de blessures. Lorsque le capot moteur est ouvert, faire attention aux pièces en saillie et se tenir écarté de ces zones.

**⚠ AVERTISSEMENT**

Un capot moteur non correctement verrouillé peut s'ouvrir pendant la conduite et limiter la visibilité. Risque d'accident. Stopper immédiatement et refermer correctement le capot moteur.

**⚠ AVERTISSEMENT**

Des membres peuvent être coincés lors de l'ouverture et la fermeture du capot moteur. Risque de blessures. Lors de l'ouverture et de la fermeture, veiller à ce que la zone de mouvement du capot moteur soit libre.

**⚠ NOTE**

Les essuie-glaces dépliés peuvent être coincés lors de l'ouverture du capot moteur. Risque de dommages matériels. Avant l'ouverture du capot moteur, veiller à ce que les essuie-glaces avec balais montés reposent bien sur le pare-brise.

**⚠ NOTE**

Lors de la fermeture, le capot moteur doit s'enclencher des deux côtés. Appuyer encore une fois peut endommager le capot moteur. Risque de dommages matériels. Ouvrir de nouveau le capot moteur et le refermer avec élan. Éviter d'appuyer encore une fois sur le capot moteur une fois fermé.

**Ouverture****1 Tirer la manette, flèche 1.**

Le capot moteur se déverrouille.

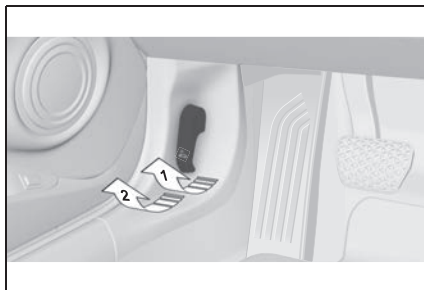
**2 Après avoir relâché la manette, tirer à nouveau la manette, flèche 2.**

Vous pouvez ouvrir le capot moteur.

**3 Faire attention aux pièces saillantes du capot moteur.**

**Fermeture**

Laisser retomber le capot moteur d'une hauteur d'environ 20 pouces/50 cm.

Le capot moteur doit s'enclencher des deux côtés.

**Consommables****Équipement du véhicule**

Ce chapitre comprend tous les équipements de série, spécifiques à un pays et en option, proposés pour cette série de modèles. C'est pourquoi, les équipements et les fonctions indisponibles dans un véhicule en raison des options choisies ou de la version de pays, sont également décrits. Ceci s'applique également aux fonctions et systèmes de sécurité. L'utilisation des fonctions et systèmes correspondants implique le respect des lois et des règlements en vigueur.

**Carburant recommandé****Généralités**

Selon les régions, beaucoup de stations-service proposent des carburants qui sont adaptés aux conditions hivernales ou estivales. Le carburant proposé en hiver facilite par exemple le démarrage à froid.

**Essence****Généralités**

Pour une consommation de carburant optimale, l'essence doit

être sans soufre ou à faible teneur en soufre.

Les carburants identifiés sur la pompe à essence comme contenant des métaux ne doivent pas être utilisés.

Il est possible de prendre des carburants avec une teneur maximale en éthanol de 25 %, E10 ou E25 par exemple.

L'éthanol doit répondre aux normes de qualité suivantes :

US : ASTM 4806-xx

CAN : CGSB-3.511-xx

xx : respecter la norme correspondante actuellement en vigueur.

## Consignes de sécurité

### **AVERTISSEMENT**

L'utilisation de carburants de mauvaise qualité risque de produire des dépôts nuisibles sur le moteur ou de l'endommager. En outre, cela peut entraîner des problèmes de calage du moteur, de démarrage et de conduite, notamment dans certaines circonstances liées à l'environnement telles qu'une température ambiante ou une altitude élevée.

En cas de problèmes de conduite, il est recommandé d'utiliser une essence de qualité supérieure et avec un indice d'octane plus élevé - chiffre AKI - pendant quelques pleins du réservoir. Afin d'éviter la formation de dépôts nuisibles dans le moteur, il est fortement recommandé d'acheter l'essence dans une station spécialisée pour les moteurs Tier.

Le non-respect de ces recommandations peut aussi rendre nécessaires des interventions en dehors de l'entretien programmé.

### **NOTE**

De petites quantités de carburant ou d'additifs incorrects suffisent déjà à endommager l'installation de carburant et le moteur. En outre, le pot catalytique est durablement endommagé. Risque de dommages matériels. Pour les moteurs essence, ne pas remplir ou mélanger les produits suivants :

- D'essence au plomb.

Après un remplissage incorrect, ne pas actionner le bouton Start/Stop. Contacter un concessionnaire Toyota.

- D'additifs métalliques, par exemple manganèse ou fer.

**NOTE**

Des carburants incorrects peuvent endommager l'installation de carburant et le moteur. Risque de dommages matériels. Ne pas utiliser de carburant dont la teneur en éthanol est supérieure à la valeur recommandée. Ne pas utiliser de carburant contenant du méthanol, par exemple, M5 à M100.

**NOTE**

Le carburant présentant une qualité minimum inférieure à celle indiquée peut exercer une influence négative sur le fonctionnement du moteur ou endommager ce dernier. Risque de dommages matériels. Ne pas utiliser d'essence dont la qualité est inférieure à la qualité minimum indiquée.

**Qualité d'essence recommandée**

Toyota recommande AKI 91.  
Faire le plein avec cette essence pour atteindre les valeurs de performance et de consommation nominales.

**Qualité d'essence minimale**

Toyota recommande AKI 89.  
Avec une essence à l'indice d'octane minimal, le moteur peut émettre un bruit de cliquetis au moment du démarrage par température extérieure élevée. Ceci n'a pas d'influence sur la longévité du moteur.

**Huile moteur****Généralités**

La consommation d'huile moteur dépend du style de conduite et des conditions d'utilisation.

C'est pourquoi, après chaque ravitaillement, contrôler le niveau d'huile moteur en procédant à une mesure détaillée.

La consommation d'huile de moteur peut augmenter, par exemple dans les situations suivantes :

- Conduite sportive.
- Rodage du moteur.
- Mode ralenti du moteur.
- En cas d'utilisation de types d'huile moteur non homologués.

Selon le niveau d'huile moteur, différents messages du véhicule sont affichés sur l'écran de contrôle.

**Consignes de sécurité****NOTE**

Un niveau d'huile moteur insuffisant entraîne des dommages au moteur. Risque de dommages matériels. Ajouter immédiatement de l'huile moteur.

**NOTE**

Une quantité trop importante d'huile moteur peut endommager le moteur ou le catalyseur. Risque de dommages matériels. Ne pas trop remplir d'huile moteur. En cas de trop plein d'huile moteur, faire contrôler le niveau d'huile par un concessionnaire Toyota.

## Mesure électronique du niveau d'huile

### Généralités

La mesure électronique du niveau d'huile dispose de deux principes de mesure :

- Surveillance.
- Mesure détaillée.

Si les trajets courts sont fréquents ou le style de conduite est souvent dynamique, par exemple avec des virages rapidement négociés, procéder régulièrement à une mesure détaillée.

### Surveillance

#### ■ Principe

Le niveau d'huile moteur est surveillé électroniquement pendant la conduite et affiché sur l'écran de contrôle.

Si le niveau d'huile moteur n'est plus compris dans la plage autorisée, un message du véhicule s'affiche.



Un témoin rouge s'allume si la pression d'huile moteur est trop faible.

#### ■ Conditions de fonctionnement

Une valeur mesurée à jour est disponible après un trajet normal d'environ 30 minutes.

#### ■ Affichage du niveau d'huile moteur

Via Toyota Supra Command :

- 1 "Mon véhicule"
- 2 "Statut véhicule"
- 3  "Niveau d'huile moteur"

Le niveau d'huile moteur est affiché.

#### ■ Limites du système

Si les trajets courts sont fréquents ou le style de conduite souvent dynamique, il est possible que la valeur mesurée ne soit pas disponible. Dans ce cas, la valeur mesurée du dernier trajet suffisamment long s'affiche.

### Mesure détaillée

#### ■ Principe

Le niveau d'huile moteur est contrôlé à l'arrêt et s'affiche sur une échelle graduée.

Si le niveau d'huile moteur n'est plus compris dans la plage autorisée, un message du véhicule s'affiche.

## ■ Généralités

Le régime de ralenti augmente légèrement au cours de la mesure.

## ■ Conditions de fonctionnement

- Le véhicule se trouve à l'horizontale.
- Manette de sélection en position N ou P et pédale d'accélérateur relâchée.
- Le moteur tourne et est à la température de service.

## ■ Effectuer la mesure détaillée

Via Toyota Supra Command :

- 1 "Mon véhicule"
- 2 "Statut véhicule"
- 3  "Niveau d'huile moteur"
- 4 "Mesurer niveau d'huile moteur"
- 5 "Démarrer mesure"

Le niveau d'huile est contrôlé et affiché via une échelle graduée.

## Appoint d'huile moteur

### Généralités

Faire l'appoint d'huile moteur uniquement lorsque le message correspondant est affiché sur le combiné d'instruments. La quantité d'appoint est indiquée dans le message qui s'affiche sur l'écran de contrôle.

Faire l'appoint uniquement avec

une huile moteur adaptée, voir page 322.

Couper le contact du véhicule et désactiver l'état de marche avant de faire l'appoint d'huile moteur.

Veiller à ne pas trop remplir le réservoir d'huile moteur.

## Consignes de sécurité

### AVERTISSEMENT

Les consommables comme huiles, graisses, liquide de refroidissement et carburants peuvent contenir des substances toxiques. Risque de blessures ou danger de mort. Respecter les remarques apposées sur les récipients. Ne pas laisser les vêtements, la peau ou les yeux entrer en contact avec les consommables. Ne pas transvaser les consommables dans d'autres bouteilles. Conserver les consommables hors de portée des enfants.

### NOTE

Un niveau d'huile moteur insuffisant entraîne des dommages au moteur. Risque de dommages matériels. Ajouter immédiatement de l'huile moteur.

### NOTE

Une quantité trop importante d'huile moteur peut endommager le moteur ou le catalyseur. Risque de dommages matériels. Ne pas trop remplir d'huile moteur. En cas de trop plein d'huile moteur, faire contrôler le niveau d'huile par un concessionnaire Toyota.

## Aperçu

L'orifice de remplissage d'huile se trouve dans le compartiment moteur, voir page 315.

## Appoint d'huile moteur

- 1 Ouverture du capot moteur, voir page 316.
- 2 Tourner le bouchon dans le sens inverse des aiguilles d'une montre.



- 3 Faire l'appoint d'huile moteur.
- 4 Visser le bouchon.

## Types d'huiles moteur pour faire l'appoint

### Généralités

La qualité de l'huile a une importance décisive sur la durée de vie du moteur.

Faire l'appoint d'huile moteur uniquement avec les types d'huile mentionnés.

## Consignes de sécurité

### ⚠ NOTE

Les additifs pour huile peuvent endommager le moteur. Risque de dommages matériels. Ne pas utiliser d'additifs pour huile.

### ⚠ NOTE

Une huile moteur inadaptée peut entraîner des dysfonctionnements dans le moteur ou l'endommager. Risque de dommages matériels. Lors de la sélection de l'huile moteur, veiller à ce que celle-ci possède la bonne classe de viscosité.

## Types d'huiles moteur adaptées

Ajouter de l'huile moteur qui réponde aux spécifications suivantes :

### Moteur à essence

Huile moteur d'origine Toyota SN 0W-20 C5 pour GR Toyota Supra

## Autres huiles moteur

Si aucune huile moteur pour usage continu n'est disponible, jusqu'à 1 pinte É.-U./litre d'huile moteur présentant les spécifications suivantes peut être ajouté :

### ■ Catégorie ACEA

API SL.

API SM.

API SN.

## ■ Catégorie API

SAE 0W-20.
SAE 0W-30.

De plus amples informations sur les spécifications d'huile et les classes de viscosité adaptées des huiles pour moteur sont disponibles auprès d'un concessionnaire Toyota.

## Vidanges d'huile

### NOTE

L'huile moteur qui n'est pas remplacée à temps peut entraîner une usure accrue du moteur et, ainsi, des dommages au moteur. Risque de dommages matériels. Ne pas dépasser les dates de service affichées dans le véhicule.

Le constructeur du véhicule recommande de faire changer l'huile moteur par un concessionnaire Toyota.

## Liquide de refroidissement

### Généralités

Le liquide de refroidissement se compose d'eau et d'additifs.

Les additifs commercialisés ne conviennent pas tous au véhicule. Ne pas mélanger d'additifs de couleurs différentes. Se conformer au rapport de mélange eau - additif de 50:50.

De plus amples informations concernant les additifs adaptés sont disponibles auprès d'un concessionnaire Toyota.

## Consignes de sécurité

### AVERTISSEMENT

Du liquide de refroidissement peut s'échapper et provoquer des brûlures lorsque le moteur est chaud et que le système de refroidissement est ouvert. Risque de blessures. Ouvrir le système de refroidissement uniquement lorsque le moteur est froid.

### AVERTISSEMENT

Les additifs sont toxiques et des additifs incorrects peuvent endommager le moteur. Risque de blessures ou risque de dommages matériels. Éviter tout contact des additifs avec les vêtements, la peau ou les yeux et éviter toute ingestion. Utiliser exclusivement des additifs adéquats.

## Niveau de liquide de refroidissement

### Généralités

Les véhicules à motorisation essence disposent de deux circuits de refroidissement. Toujours contrôler le niveau des deux réservoirs de liquide de refroidissement et faire l'appoint, si nécessaire.

Le niveau de liquide de refroidissement est indiqué par le repère

max. apposé sur la tubulure de remplissage du réservoir de liquide de refroidissement.

Selon la motorisation, le réservoir de liquide de refroidissement se trouve sur le côté droit ou gauche dans le compartiment moteur, voir page 315.

### Contrôle du niveau de liquide de refroidissement

- 1 Laisser refroidir le moteur.
- 2 Ouverture du capot moteur, voir page 316.
- 3 Dévisser quelque peu le bouchon du réservoir de liquide de refroidissement en le tournant dans le sens contraire des aiguilles d'une montre jusqu'à ce que la surpression puisse se dégager.
- 4 Ouvrir le bouchon du réservoir de liquide de refroidissement.
- 5 Le niveau de liquide de refroidissement est correct quand il se trouve juste en dessous du repère max. dans l'orifice de remplissage.

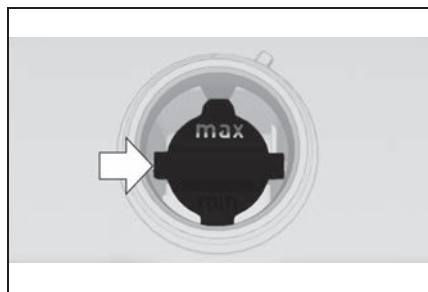

- 6 Visser le bouchon.

### Appoint d'huile moteur

- 1 Laisser refroidir le moteur.
- 2 Ouverture du capot moteur, voir page 316.
- 3 Dévisser quelque peu le bouchon du réservoir de liquide de refroidissement en le tournant dans le sens contraire des aiguilles d'une montre jusqu'à ce que la surpression puisse se dégager.
- 4 Ouvrir le bouchon du réservoir de liquide de refroidissement.
- 5 Au besoin, faire lentement l'appoint jusqu'au niveau correct, ne pas trop remplir.
- 6 Visser le bouchon.
- 7 Faire éliminer au plus tôt la cause de la perte de liquide de refroidissement.

### ■ Élimination



Lors de l'élimination du liquide de refroidissement et des additifs, respecter les prescriptions pour la protection de l'environnement.

## Liquide de lavage

### Généralités

Tous les gicleurs de lavage sont alimentés par un réservoir commun.

Utiliser un mélange d'eau du robinet et de concentré de produit lave-glace. Le cas échéant, utiliser un concentré de produit lave-glace contenant de l'antigel.

Remplissage minimal recommandé : 0,2 gal. É.U./1 litre.

### Consignes de sécurité

#### AVERTISSEMENT

Certains antigels peuvent contenir des produits nocifs et sont inflammables. Risque d'incendie ou de blessures. Respecter les remarques apposées sur les récipients. Maintenir l'antigel éloigné de toute source d'inflammation. Ne pas transvaser les consommables dans d'autres bouteilles. Conserver les consommables hors de portée des enfants.

États-Unis : les proportions de mélange du liquide lave-glace sont réglementées par U.S. EPA et individuellement par de nombreux états ; ne pas dépasser les proportions de mélange applicables pour le liquide lave-glace. Observer les instructions d'utilisation sur le bidon de liquide de lavage.

#### AVERTISSEMENT

Lors du contact avec des parties brûlantes du moteur, le liquide lave-glace peut s'enflammer et brûler. Risque de blessures ou de dommages matériels. Compléter le niveau de liquide lave-glace que lorsque le moteur est refroidi. Ensuite, refermer entièrement le couvercle du réservoir de liquide lave-glace.

#### NOTE

Les additifs à base de silicone ajoutés au liquide lave-glace pour obtenir un effet perlant sur le pare-brise peuvent endommager le système de lave-glace. Risque de dommages matériels. Ne pas ajouter d'additifs à base de silicone au liquide lave-glace.

#### NOTE

Le mélange de concentrés de liquides lave-glace ou de produits antigel différents peut endommager le système de lave-glace. Risque de dommages matériels. Ne pas mélanger des concentrés de liquide lave-glace ou produits antigel différents. Respecter les instructions et proportions de mélange apposées sur les réservoirs.

## Aperçu

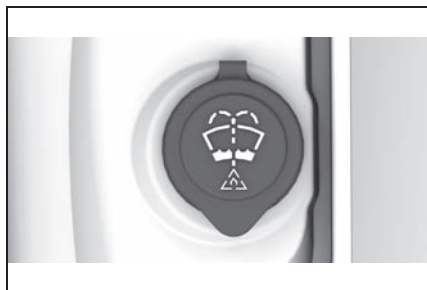

Le réservoir de liquide lave-glace se trouve dans le compartiment moteur.

## Dysfonctionnement

Lors de l'utilisation de concentrés de liquides lave-glace ou de produits antigel à base d'alcool, des indications erronées peuvent être émises en cas de températures inférieures à +5°F/-15°C.

## Maintenance

### Équipement du véhicule

Ce chapitre comprend tous les équipements de série, spécifiques à un pays et en option, proposés pour cette série de modèles. C'est pourquoi, les équipements et les fonctions indisponibles dans un véhicule en raison des options choisies ou de la version de pays, sont également décrits. Ceci s'applique également aux fonctions et systèmes de sécurité. L'utilisation des fonctions et systèmes correspondants implique le respect des lois et des règlements en vigueur.

### Système de maintenance

Le système de maintenance signale les mesures de maintenance à prendre et contribue ainsi à maintenir la sécurité d'utilisation et la sécurité routière du véhicule.

Le cas échéant, l'étendue et les intervalles du système de maintenance peuvent varier selon la version de pays. Les opérations de remplacement, les pièces de rechange et les consommables sont facturés séparément. Pour de plus amples informations, consulter un concessionnaire Toyota.

## Maintenance conditionnelle CBS

### Principe

Des capteurs et des algorithmes spéciaux prennent en considération les conditions d'utilisation du véhicule. Le CBS détermine ainsi les besoins de maintenance.

Le système permet ainsi d'adapter l'étendue des opérations d'entretien à chaque profil d'exploitation.

### Généralités

Des informations sur les besoins d'entretien, voir page 154, peuvent être affichées sur l'écran de contrôle.

### Temps d'immobilisation

Les temps d'immobilisation avec la batterie du véhicule débranchée ne sont pas pris en compte.

Faire effectuer la mise à jour de l'étendue des opérations d'entretien périodiques, telles que le renouvellement du liquide de frein et, le cas échéant, celui de l'huile moteur et des filtres à microparticules/à charbon actif, par un concessionnaire Toyota.

## "Carnet de garantie du propriétaire" ou "Supplément du manuel du propriétaire"

Pour de plus amples informations sur l'entretien nécessaire, consulter le "Carnet de garantie du propriétaire" ou la "Supplément du manuel du propriétaire".

Le constructeur du véhicule recommande de faire exécuter les opérations de maintenance et de réparation par un concessionnaire Toyota. Les justificatifs d'entretien régulier et de réparation doivent être tenus à jour.

## Maintenance programmée

La maintenance programmée doit être effectuée aux intervalles spécifiés conformément au programme de maintenance.

Pour plus de détails concernant les éléments et les programmes de maintenance, voir le "Guide du programme d'entretien" ou la "Supplément du manuel du propriétaire".

## Prise de courant du système de diagnostic embarqué OBD

### Généralités

Après le verrouillage du véhi-

cule, les appareils raccordés à la prise de courant OBD déclenchent l'alarme antivol. Retirer les appareils raccordés à la prise de courant OBD avant de verrouiller le véhicule.

### Consignes de sécurité

#### NOTE

La prise de diagnostic embarqué est un composant intégré destiné à être utilisé avec un équipement spécialisé pour contrôler le système primaire d'échappement du véhicule. Toute utilisation non conforme de la prise de diagnostic embarqué ou tout contact avec cette prise à des fins différentes de celles définies peut entraîner des dysfonctionnements du véhicule et générer des risques de blessures ou de dommages matériels. Avec cet avertissement, le constructeur de votre véhicule recommande instamment de limiter l'accès à la prise de diagnostic embarqué à un concessionnaire Toyota ou bien à toute autre personne ayant achevé une formation spécialisée et disposant de l'équipement spécialisé destiné à l'utilisation conforme de la prise de diagnostic embarqué.

### Disposition



Côté conducteur se trouve une prise de courant OBD pour le contrôle des composants qui interviennent dans la composition des émissions.

### Émissions

- Le voyant est allumé :

Altération des émissions. Faire contrôler le véhicule le plus tôt possible.

- Le voyant clignote sous certaines conditions :

Trop de ratés à l'allumage du moteur.



Réduire la vitesse et faire immédiatement contrôler le système, car en très peu de temps, de graves ratés à l'allumage endommagent sérieusement des composants importants en ce qui concerne les émissions de nuisances à l'échappement, tout particulièrement le catalyseur.

## Remplacement de pièces

### Équipement du véhicule

Ce chapitre comprend tous les équipements de série, spécifiques à un pays et en option, proposés pour cette série de modèles. C'est pourquoi, les équipements et les fonctions indisponibles dans un véhicule en raison des options choisies ou de la version de pays, sont également décrits. Ceci s'applique également aux fonctions et systèmes de sécurité. L'utilisation des fonctions et systèmes correspondants implique le respect des lois et des règlements en vigueur.

### Outillage de bord

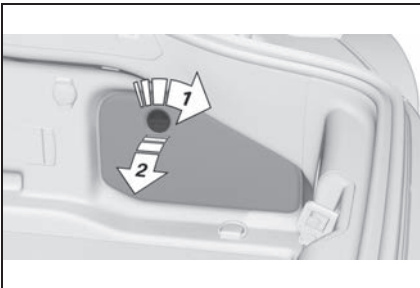

L'outillage de bord se trouve sous un cache à droite dans le compartiment à bagages.

Déverrouiller le cache de la garniture latérale droite, flèche **1** et l'ouvrir, flèche **2**.

## Balais d'essuie-glace

### Consignes de sécurité

#### ⚠ NOTE

Si l'essuie-glace tombe sur la vitre sans que le balai n'ait été monté, la vitre risque d'être endommagée. Risque de dommages matériels. Lors du remplacement du balai, maintenir l'essuie-glace. Ne pas rabattre l'essuie-glace ni l'activer tant que le balai n'a pas été monté.

#### ⚠ NOTE

Les essuie-glaces dépliés peuvent être coincés lors de l'ouverture du capot moteur. Risque de dommages matériels. Avant l'ouverture du capot moteur, veiller à ce que les essuie-glaces avec balais montés reposent bien sur le pare-brise.

### Remplacer les balais d'essuie-glace avant

- 1 Pour le remplacement, amener les essuie-glaces en position relevée, voir page 136.

- 2 Soulever complètement l'essuie-glace du pare-brise.

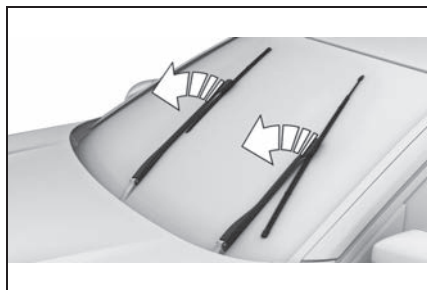

- 3 Appuyer sur la touche, flèche 1, et retirer le balai d'essuie-glace, flèche 2.

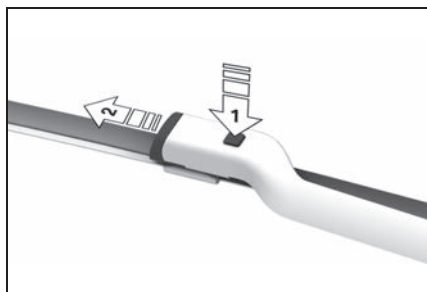

- 4 Mettre en place le balai d'essuie-glace neuf et le pousser jusqu'à ce qu'il s'enclenche de façon audible dans le support.

- 5 Rabattre l'essuie-glace.

## Ampoules et feux

### Généralités

Les ampoules et les feux jouent un rôle essentiel au niveau de la sécurité routière.

Tous les projecteurs et tous les feux sont composés de LED.

Certaines versions possèdent comme source lumineuse des diodes situées derrière un cache. Ces diodes lumineuses sont apparentées à des lasers conventionnels et sont désignées comme diodes émettrices de lumière de classe 1.

Le constructeur du véhicule recommande, en cas de panne, de faire effectuer les travaux correspondants par un concessionnaire Toyota.

### Consignes de sécurité

#### ⚠ AVERTISSEMENT

La lumière laser fortement concentrée peut irriter ou léser durablement la rétine. Risque de blessures. Le constructeur de votre véhicule recommande de faire exécuter les interventions sur le système des phares, y compris le remplacement d'ampoules, par un concessionnaire Toyota.

#### ⚠ AVERTISSEMENT

Une luminosité intense peut irriter ou léser la rétine. Risque de blessures. Ne pas regarder directement dans les projecteurs ou d'autres sources lumineuses. Ne pas retirer les caches des LED.

### Verres de projecteurs

Par temps froid et humide, les phares peuvent s'embuer à l'intérieur. Lorsque l'éclairage est allumé, la buée disparaît rapidement. Les verres de pro-

jecteurs n'ont pas besoin d'être remplacés.

Si de l'humidité se forme de plus en plus malgré les projecteurs allumés, par exemple gouttes d'eau dans le projecteur, faire contrôler celui-ci.

## Batterie du véhicule

### Généralités

La batterie est sans maintenance.

De plus amples informations sur la batterie sont disponibles auprès d'un concessionnaire Toyota.

Le constructeur de votre véhicule recommande de faire jumeler la batterie du véhicule si elle a été remplacée par un concessionnaire Toyota. Ce nouveau jumelage met à disposition toutes les fonctions confort de manière illimitée et les éventuels messages du véhicule des fonctions confort ne s'affichent alors plus.

### Lors du remplacement de la batterie

La batterie installée est spécialement conçue pour ce véhicule. Si une batterie inappropriée est utilisée, le fonctionnement de la fonction Start/Stop automatique peut être limitée afin de protéger

la batterie. En outre, la batterie risque de se détériorer plus vite qu'à la normale et il peut s'avérer impossible de redémarrer le moteur. Contacter un concessionnaire Toyota pour plus de détails.

## Consignes de sécurité

### ⚠ AVERTISSEMENT

Les batteries pour véhicules qui ne sont pas compatibles peuvent endommager les systèmes et gêner les fonctions du véhicule. Risque de blessure ou de dommage matériel. Seules les batteries compatibles avec le type de votre véhicule peuvent être installées dans votre véhicule. De plus amples informations concernant les batteries compatibles avec votre véhicule sont disponibles auprès d'un concessionnaire Toyota.

## Recharger la batterie

### Généralités

Pour lui assurer sa pleine durée de vie, veiller à ce que la batterie soit suffisamment chargée.



Un témoin rouge s'allume lorsque la batterie est déchargée.

Dans les cas suivants, il peut être nécessaire de recharger la batterie :

- En cas de courts trajets fréquents.

- En cas d'immobilisations prolongées de plus d'un mois.

### Consignes de sécurité

#### NOTE

Les chargeurs pour les batteries du véhicule peuvent travailler avec des tensions et des courants élevés, ce qui peut surcharger ou endommager le réseau de bord 12 volts. Risque de dommages matériels. Brancher les chargeurs de la batterie du véhicule uniquement aux points de reprise pour aide au démarrage dans le compartiment moteur.

### Points de reprise pour aide au démarrage

Ne recharger la batterie à bord qu'avec le moteur arrêté, en utilisant les points de reprise pour aide au démarrage, voir page 342, prévus dans le compartiment du moteur.

### Coupure de courant

Après une interruption provisoire de l'alimentation électrique, certains équipements doivent être réinitialisés ou les réglages personnels doivent être actualisés, par exemple :

- Fonction mémoire : mémoriser de nouveau les positions.
- Heure : mettre à jour.
- Date : mettre à jour.

### Élimination de la batterie usagée



Faire éliminer les batteries usagées par un concessionnaire Toyota ou bien la remettre à un centre de collecte des déchets.

Transporter et stocker les batteries chargées en position droite normale. Lors du transport, s'assurer qu'elles ne risquent pas de basculer.

### Fusibles

#### Généralités

Les fusibles sont situés à des endroits différents dans le véhicule.

#### Consignes de sécurité

#### AVERTISSEMENT

Des fusibles incorrects et réparés peuvent entraîner des surtensions sur les câbles et composants électriques. Risque d'incendie. Ne jamais tenter de réparer un fusible fondu. Ne jamais remplacer un fusible défectueux par un autre d'une couleur ou d'un ampérage différents.

#### Dans l'habitacle

Les fusibles se trouvent dans l'habitacle au niveau du plancher côté passager avant der-

rière un cache.

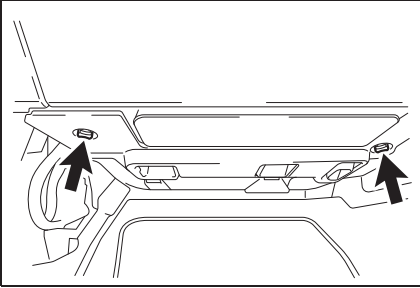

Défaire les fixations, flèches, et ouvrir le cache.

### Dans le compartiment à bagages

Les fusibles se trouvent derrière le cache à droite dans le compartiment à bagages.

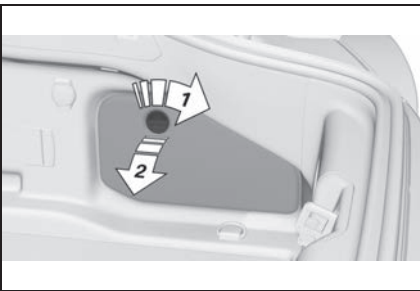

### Informations relatives aux fusibles

- BDC

Déverrouiller le cache de la garniture latérale droite, flèche 1 et l'ouvrir, flèche 2.

### Porte-fusibles supplémentaires

Des porte-fusibles supplémentaires se trouvent dans le véhicule. En cas de dysfonctionnement, contacter un concessionnaire Toyota.

### Remplacement des fusibles

Le constructeur du véhicule recommande de faire remplacer les fusibles par un concessionnaire Toyota.

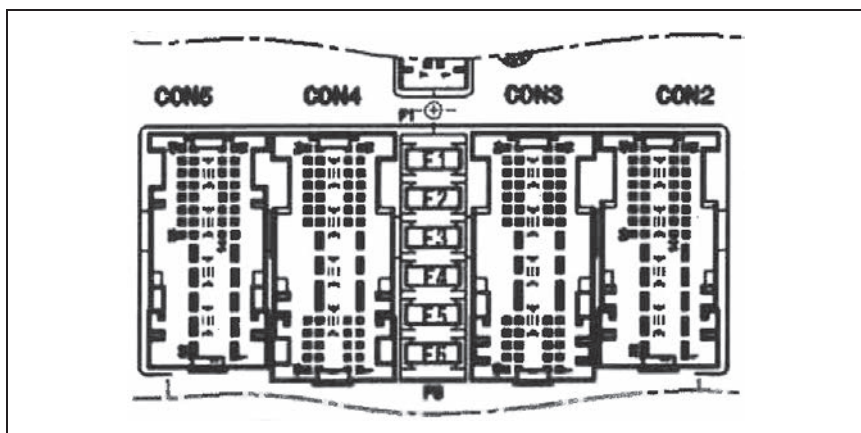



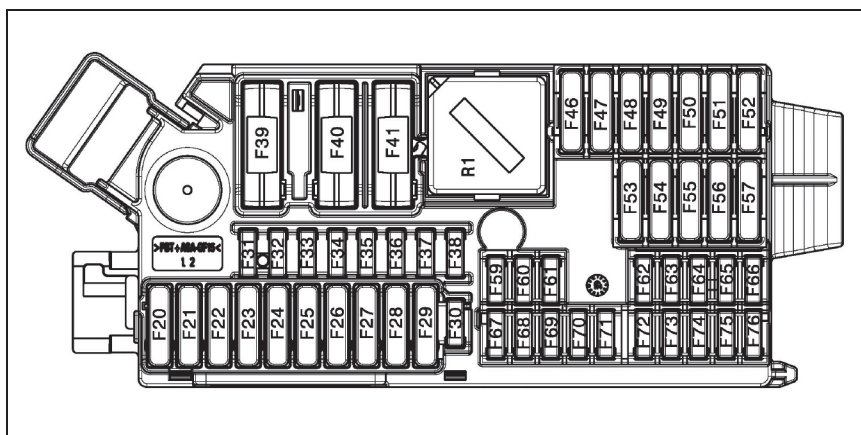



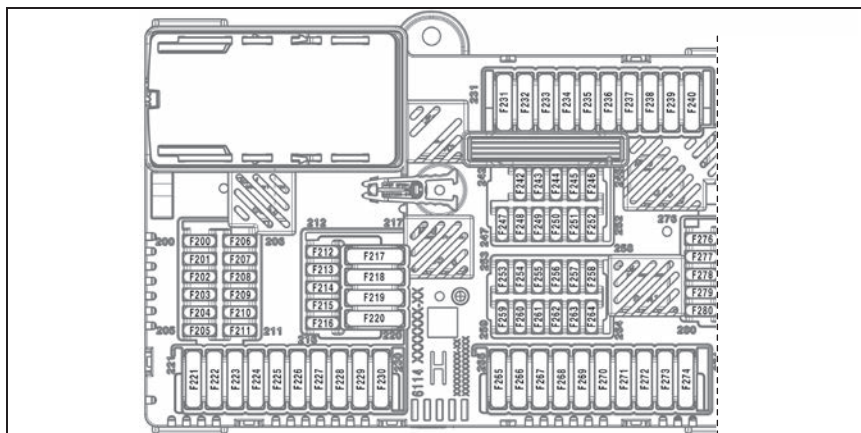













● Avant

















● Arrière

























	F28
	F28, F32
<b>A/C</b>	F3, F40, F204
	F40
	F231
	F48, F50, F52, F265, F269
	F55, F56, F64, F65, F67, F68
	F75
	F1, F57, F210
	F215, F217
	F59
	F36, F244
	F34, F73
	F36, F63
	F206, F244, F271
	F20, F21







	F3
<b>OBD</b>	F2
	F254
	F2
	F2, F29
	F2
<b>DRIVING ASSISTANCE</b>	F1, F59, F60, F76, F204, F208, F209, F255
	F212
<b>MEDIA</b>	F1, F32, F59, F212, F214, F215, F216, F217, F218, F220
	F214
<b>BDC</b>	F39
	F252
	F32, F70, F209
	F46, F273
	F3, F254
	F4, F5, F6, F244

 4x4	F51
	F4
	F69, F70
	F203, F206, F209, F271
	F1, F3, F39
	F36, F61, F62, F67, F68, F71
	F4
	F67, F68

Symbole	Signification
	Système de régulation de la stabilité de conduite VSC
	Frein de stationnement
	Climatisation
	Moteur de soufflerie, Ventilation intérieure
	Dégivrage de lunette arrière
	Chauffage de siège
	Réglage du siège

Symbole	Signification
	Module de sécurité en cas d'impact
	Commande de colonne centrale, Élément de commutateur d'éclairage, tableau de fonctionnement audio au volant
	Amplificateur HiFi, Module vidéo TV
	Rétroviseur extérieur
	Centre de fonctions de plafond, Électronique de poignée de porte extérieure
	Combiné d'instruments
	Batterie supplémentaire : Système d'accumulateur double (DSS)
	Électronique de pompe à carburant, Détection de fuite par dépression naturelle, Générateur de gaz pour borne de sécurité de batterie, Récepteur de télécommande
	Dispositif électrique d'ouverture de vitre
	Système de chauffage et de climatisation
	Port de diagnostic du véhicule (interface)
	Éclairages intérieurs dans le coffre

Symbole	Signification
	Plate-forme dynamique verticale
	Plate-forme dynamique verticale
	Plate-forme dynamique verticale
<b>DRIVING ASSISTANCE</b>	Caméra mono (Kafas)
	Unité principale
<b>MEDIA</b>	Conception sonore active
	Répartiteur USB
<b>BDC</b>	Contrôleur de zone de carrosserie
	Contrôleur (Toyota Supra Command)
	Ventilateur électrique (refroidisseur d'air), Verrouillage de différentiel contrôlé
	Prise de courant 12 V, Allume-cigare
	Éclairages intérieurs dans le coffre
	Verrouillage de portière, Électronique de poignée de porte extérieure, Boîtier de communication télématique
 <b>4x4</b>	Contrôle de boîte de vitesses électronique

Symbole	Signification
	Boîtier de communication télématique, Électronique de poignée de porte extérieure
	Ventilateur électrique, Répartiteur de puissance arrière
	Commande du moteur
	Commande de colonne centrale, Élément de commutateur d'éclairage, Contrôleur de zone de carrosserie
	Console centrale de tableaux de commande, Éclairage intérieur dans la boîte à gants, Éclairage intérieur, Éclairage intérieur dans le pare-soleil, Rétroviseur extérieur, Levier sélecteur
	Boîtier de communication télématique, Électronique de poignée de porte extérieure côté passager
	Bloc de commandes de porte conducteur, Rétroviseur extérieur

## Aide en cas de panne

### Équipement du véhicule

Ce chapitre comprend tous les équipements de série, spécifiques à un pays et en option, proposés pour cette série de modèles. C'est pourquoi, les équipements et les fonctions indisponibles dans un véhicule en raison des options choisies ou de la version de pays, sont également décrits. Ceci s'applique également aux fonctions et systèmes de sécurité. L'utilisation des fonctions et systèmes correspondants implique le respect des lois et des règlements en vigueur.

### Si un dysfonctionnement se produit pendant la conduite

#### ⚠ AVERTISSEMENT

Si un dysfonctionnement se produit pendant la conduite, arrêter immédiatement le véhicule dans un endroit sûr.

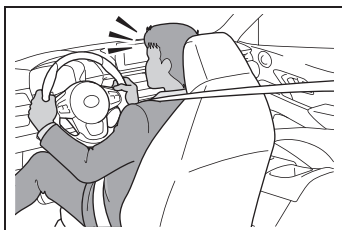

Si un témoin d'avertissement s'allume ou clignote, ou qu'un message d'avertissement s'affiche, arrêter immédiatement le véhicule dans un endroit sûr. Ne pas ouvrir le capot pour inspecter le moteur, car cela peut causer des blessures graves, comme des brûlures à la vapeur. Si un message d'avertissement s'affiche, appliquer les procédures nécessaires en fonction du message affiché ou des explications fournies dans la notice d'utilisation.

Ces messages d'avertissement indiquent qu'un dysfonctionnement s'est produit dans un système ou une fonction du véhicule. Si le véhicule continue de rouler, le moteur risque de s'arrêter brusquement, ce qui peut entraîner un accident. En outre, même si aucun témoin d'avertissement n'est allumé ni aucun message affiché et que des bruits, des odeurs ou des vibrations anormaux sont détectés, ou que le moteur s'arrête brusquement, ne pas ouvrir le capot pour inspecter le moteur et consulter un revendeur agréé Toyota ou un réparateur agréé Toyota, ou tout autre réparateur de confiance.

#### ⚠ AVERTISSEMENT

Si un bruit fort se produit ou qu'un choc est ressenti sous le véhicule pendant la conduite, arrêter immédiatement le véhicule dans un endroit sûr.

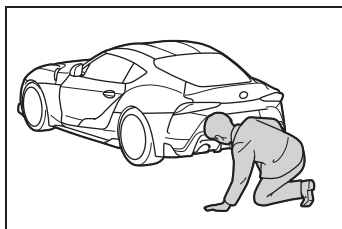

### ⚠ AVERTISSEMENT

Après avoir arrêté le véhicule dans un endroit sûr, contrôler qu'il n'y a pas de fuites de liquide de frein, d'huile ou de carburant sous le véhicule. En cas de fuite, arrêter immédiatement le véhicule et le faire contrôler par un revendeur agréé Toyota ou un réparateur agréé Toyota ou tout autre réparateur de confiance.

Les conduites de frein et de carburant passent sous le plancher du véhicule. Si l'une de ces conduites est endommagée, le système de freinage peut être défaillant et du carburant qui fuit risque de prendre feu et de causer un incendie.

### ⚠ AVERTISSEMENT

Pendant la conduite normale, ne pas arrêter le moteur. Arrêter le moteur pendant la conduite ne cause pas une perte de direction ni du contrôle de freinage, mais entraîne une perte de l'assistance électrique de ces systèmes. Ceci rend la direction et le freinage plus difficile, par conséquent, garer le véhicule sur le côté et l'arrêter dès qu'il est sûr de le faire.

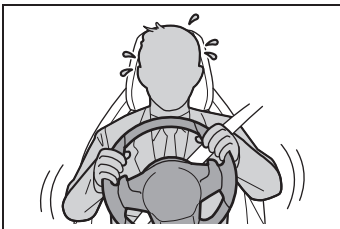

### ⚠ AVERTISSEMENT

Si une crevaison ou l'éclatement d'un pneu se produit pendant la conduite, tenir le volant fermement, réduire progressivement la vitesse et arrêter le véhicule dans un endroit sûr. Éviter de freiner et de tourner le volant brusquement car cela peut causer une perte de contrôle du véhicule. Réduire progressivement la vitesse du véhicule et arrêter le véhicule dans un endroit sûr.

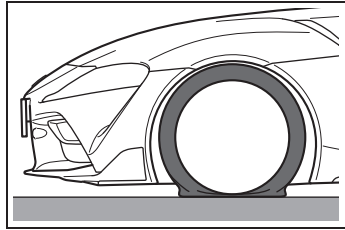

## En cas de collision

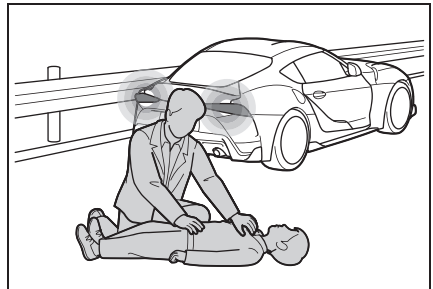

En cas de collision, procéder de la manière suivantes :

- 1 Sortir immédiatement le véhicule et se mettre en sécurité afin d'éviter toute collision secondaire. Veiller à placer le contact du moteur sur arrêt pour éviter que le véhicule ne prenne feu. Si les airbags se sont déployés (gonflés), les pièces liées aux airbags sont

extrêmement chaudes. Éviter de toucher les composants avec les mains ou toute autre partie du corps.

- 2 Si une personne a été blessée, contacter les services d'urgence et demander de l'aide. Si une personne ne présente pas de blessure externe apparente mais qu'elle est susceptible de souffrir d'un traumatisme crânien, maintenir ses voies aériennes dégagées tout en la déplaçant le moins possible. S'il existe un risque que le véhicule soit impliqué dans une collision secondaire, déplacer la personne blessée vers un endroit sûr tout en la maintenant dans une position la plus horizontale possible.

### Feux de détresse



La touche se trouve dans la console centrale.

Lorsque les feux de détresse sont activés, le témoin rouge clignote dans le bouton.

### Triangle de présignalisation

- 1 Déverrouiller le cache, flèche 1 et l'ouvrir, flèche 2.

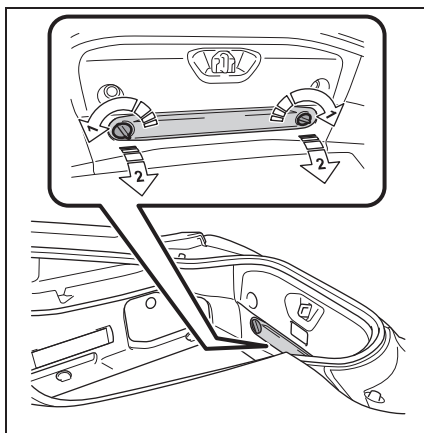

- 2 Retirer le triangle de présignalisation.

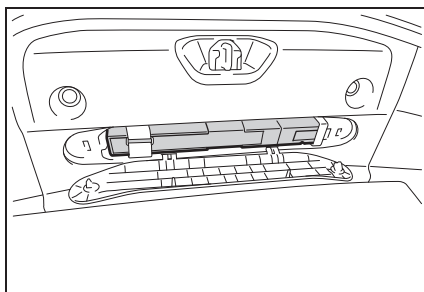

### Assistance Dépannage

#### Principe

Pour obtenir de l'aide en cas de panne, contacter l'assistance dépannage.

#### Généralités

En cas de panne, des données

sur l'état du véhicule sont envoyées à l'assistance dépannage.

La prise de contact avec l'assistance dépannage est également possible via un message du véhicule, voir page 147.

### Conditions de fonctionnement

- Contrat Toyota Supra Connect actif.
- Réception mobile.
- L'état opérationnel est activé.

### Démarrage de l'assistance dépannage

Via Toyota Supra Command :

- 1 "Toyota Supra Connect"
- 2 "Toyota Supra Assistance"
- 3 "Assistance dépannage"

Une communication téléphonique est établie.

### Appel de détresse

#### Appel de détresse automatique

#### Principe

En cas d'urgence, ce système permet d'émettre un appel de détresse automatiquement ou manuellement.

### Généralités

N'appuyer sur la touche SOS qu'en cas d'urgence.

L'appel de détresse automatique établit une connexion avec le centre de secours de Toyota.

Dans des conditions techniques extrêmement défavorables, l'appel de détresse ne peut pas être lancé.

### Aperçu



Touche SOS.

### Conditions de fonctionnement

- Contrat Toyota Supra Connect actif.
- L'état opérationnel est activé.
- L'appel de détresse automatique est opérationnel.
- La carte SIM intégrée au véhicule a été activée.

### Déclenchement automatique

Dans certaines conditions, par exemple lorsque les airbags se sont déclenchés, un appel de détresse est lancé automatiquement et immédiatement après un accident. Une pression sur la touche SOS n'a aucune influence sur l'appel de détresse automatique.

### Déclenchement manuel

- 1 Tapoter très légèrement sur le volet de recouvrement.
  - 2 Maintenir la touche SOS enfoncée jusqu'à ce que la LED située dans la zone de la touche devienne verte.
- La LED s'allume en vert lorsque l'appel de détresse est déclenché.

Si une demande d'annulation s'affiche sur l'écran de contrôle, il est possible d'interrompre l'appel de détresse.

Si la situation le permet, attendre dans le véhicule que la communication téléphonique soit établie.

- La LED clignote en vert lorsque la communication est établie avec le centre de secours de Toyota.

Le centre de secours de Toyota vous contacte et vous propose une solution.

Même si vous ne pouvez pas répondre, le centre de secours de Toyota peut entreprendre sous certaines conditions d'autres opérations pour vous aider.

Pour cela, le centre de secours de Toyota reçoit des données qui permettent de déterminer les mesures de secours nécessaires. Cela peut concerner par exemple la position actuelle du véhicule si celle-ci peut être déterminée.

Même si vous n'entendez plus le centre de secours de Toyota à travers les haut-parleurs, le centre de secours de Toyota vous entend peut-être encore.

Le centre de secours de Toyota met fin à l'appel de détresse.

## Aide au démarrage

### Généralités

Quand la batterie est déchargée, le moteur peut être démarré à l'aide de la batterie d'un autre véhicule via deux câbles d'aide au démarrage. Pour cela, n'utiliser que des câbles d'aide au démarrage avec des pinces polaires complètement isolées.

**Consignes de sécurité****AVERTISSEMENT**

Le contact avec des pièces conductrices de courant peut provoquer une électrocution. Risque de blessures ou danger de mort. Ne pas toucher des pièces qui pourraient être sous tension.

**AVERTISSEMENT**

Lors du raccordement du câble d'aide au démarrage, une chronologie incorrecte de raccordement peut entraîner la formation d'étincelles. Risque de blessures. Respecter la chronologie lors du raccordement des câbles.

**NOTE**

Si les carrosseries des deux véhicules sont en contact, un court-circuit peut survenir lors de l'aide au démarrage. Risque de dommages matériels. Veiller à éviter tout contact entre les carrosseries.

**Préparation**

- 1 Contrôler si la batterie de l'autre véhicule présente une tension de 12 volts. Les indications de tension sont apposées sur la batterie.
- 2 Arrêter le moteur du véhicule donneur de courant.
- 3 Couper les consommateurs de courant dans les deux véhicules.

**Branchement des câbles**

Avant de commencer, couper tous les consommateurs non nécessaires, tels que la radio du véhicule donneur et du véhicule récepteur.

- 1 Ouvrir le couvercle du point de reprise pour aide au démarrage.
- 2 Fixer une pince crocodile du câble plus de l'aide au démarrage sur le pôle plus de la batterie ou sur le point de reprise correspondant du véhicule dépanneur.
- 3 Fixer la deuxième pince crocodile sur le pôle plus de la batterie ou sur le point de reprise correspondant du véhicule à dépanner.
- 4 Brancher une pince crocodile du câble moins de l'aide au démarrage sur la borne moins de la batterie ou sur la masse correspondante du moteur ou de la carrosserie du véhicule dépanneur.
- 5 Brancher la deuxième pince crocodile sur la borne moins de la batterie ou sur le point de masse correspondant du moteur ou de la carrosserie du véhicule à dépanner.

**Démarrage du moteur**

Pour démarrer le moteur, ne pas utiliser de bombe aérosol d'aide

au démarrage.

- 1 Démarrer le moteur du véhicule donneur et le faire tourner à vide pendant quelques minutes à un régime un peu supérieur au ralenti.
- 2 Démarrer le moteur du véhicule à dépanner comme d'habitude.

En cas d'échec, ne répéter la tentative de démarrage qu'au bout de quelques minutes pour que la batterie vide puisse se recharger.

- 3 Laisser tourner les deux moteurs pendant quelques minutes.
- 4 Débrancher les câbles électriques d'aide au démarrage en procédant dans l'ordre inverse du branchement.

Au besoin, faire contrôler et recharger la batterie.

### Démarrage par remorquage/remorquage

#### Consignes de sécurité

#### AVERTISSEMENT

En raison des limites du système, la traction/le remorquage avec les systèmes Toyota Supra Safety activés peut entraîner des dysfonctionnements. Risque d'accident. Désactiver tous les systèmes Toyota Supra Safety avant la traction/le remorquage.

#### Transport du véhicule

##### Généralités

Le véhicule ne doit pas être remorqué.

##### Consignes de sécurité

#### NOTE

Le remorquage du véhicule avec un essieu seulement soulevé peut endommager le véhicule. Risque de dommages matériels. Ne faire transporter le véhicule que sur un plateau.

#### NOTE

Le véhicule peut être endommagé en cas de levage et de fixation du véhicule.

Risque de dommages matériels.

- Lever le véhicule avec des dispositifs adaptés.
- Ne pas lever ou fixer le véhicule au niveau de l'anneau de remorquage, de la carrosserie ou du châssis.

##### Pousser le véhicule

Pour évacuer un véhicule en panne d'une zone dangereuse, celui-ci peut être poussé sur une courte distance.

Déplacer ou pousser, voir page 139, le véhicule.

## Dépanneuse

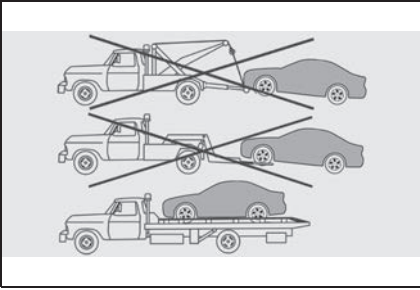

Ne faire transporter le véhicule que sur un plateau.

## Remorquage d'autres véhicules

### Généralités

Suivant la réglementation nationale, allumer les feux de détresse.

En cas de panne de l'installation électrique, signaler le véhicule à remorquer, par exemple par une plaque informative ou un triangle de présignalisation derrière la lunette arrière.

### Consignes de sécurité

#### AVERTISSEMENT

Si le poids total autorisé du véhicule tracteur est inférieur à celui du véhicule tracté, l'anneau de remorquage peut être arraché ou le comportement de conduite n'est plus maîtrisable. Risque d'accident. Veiller à ce que le poids total du véhicule tracteur soit supérieur à celui du véhicule tracté.

#### NOTE

Une fixation incorrecte de la barre ou du câble de remorquage peut entraîner des dommages sur d'autres pièces du véhicule. Risque de dommages matériels. Fixer correctement la barre ou le câble de remorquage sur les anneaux de remorquage.

### Barre de remorquage

Les anneaux de remorquage des deux véhicules doivent se trouver du même côté.

S'il est impossible d'éviter que la barre se trouve en biais, tenir compte des points suivants :

- La maniabilité est restreinte dans les virages.
- L'obliquité de la barre de remorquage engendre une force latérale.

### Câble de remorquage

À la mise en mouvement du véhicule remorqueur, veiller à ce que le câble de remorquage soit tendu.

Utiliser des câbles ou sangles en nylon qui permettent un remorquage sans à-coups.

## Anneau de remorquage

### Généralités



Toujours conserver dans le véhicule l'anneau de remorquage à visser.

L'anneau de remorquage peut être vissé à l'avant ou à l'arrière sur le véhicule.

L'anneau de remorquage se trouve dans l'outillage de bord, voir page 329.

- Utiliser exclusivement l'anneau de remorquage livré avec le véhicule et le visser fermement jusqu'en butée.
- L'anneau de remorquage ne doit être utilisé que pour un remorquage sur chaussée stabilisée.
- Éviter des sollicitations transversales de l'anneau de remorquage, par exemple ne pas soulever le véhicule par l'anneau de remorquage.

## Consignes de sécurité

### ⚠ NOTE

Toute utilisation non conforme de l'anneau de remorquage peut endommager le véhicule ou l'anneau de remorquage. Risque de dommages matériels. Respecter les conseils d'utilisation de l'anneau de remorquage.

### Filetage pour anneau de remorquage

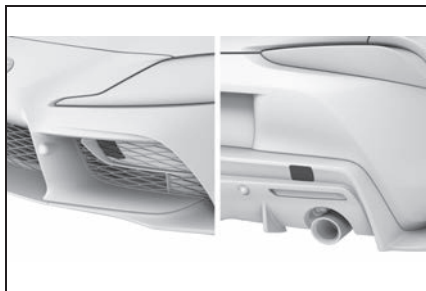

Appuyer sur la marque au bord du cache pour le chasser.

Si les caches présentent une ouverture à la place du marquage, retirer le cache au niveau de l'ouverture.

### Démarrage par remorquage

Ne pas remorquer le véhicule.

Le cas échéant, faire démarrer le moteur avec une aide au démarrage, voir page 342.

Faire éliminer la cause des problèmes au démarrage par un concessionnaire Toyota.

## Entretien

### Équipement du véhicule

Ce chapitre comprend tous les équipements de série, spécifiques à un pays et en option, proposés pour cette série de modèles. C'est pourquoi, les équipements et les fonctions indisponibles dans un véhicule en raison des options choisies ou de la version de pays, sont également décrits. Ceci s'applique également aux fonctions et systèmes de sécurité. L'utilisation des fonctions et systèmes correspondants implique le respect des lois et des règlements en vigueur.

### Lavage du véhicule

#### Généralités

Éliminer régulièrement les corps étrangers dans la zone en dessous du pare-brise, par exemple des feuilles mortes, après avoir ouvert le capot moteur.

En hiver, prendre soin de laver le véhicule plus souvent. En effet, les salissures et les sels d'épandage risquent d'endommager le véhicule.

### Nettoyeur vapeur et nettoyeur haute pression

#### Consignes de sécurité



NOTE

Lors du nettoyage avec un nettoyeur haute pression, une pression ou des températures trop élevées peuvent endommager différents composants. Risque de dommages matériels. Respecter une distance suffisante et ne pas maintenir le jet trop longtemps au même endroit. Respecter les instructions d'emploi des nettoyeurs à haute pression.

#### Distances et température

- Température maximum : 140 °F/60 °C.
- Distance minimum avec les capteurs, caméras, joints : 12 po./30 cm.

### Stations de lavage automatiques

#### Consignes de sécurité



NOTE

De l'eau peut s'infiltrer dans la zone du pare-brise en cas d'utilisation de nettoyeurs haute pression. Risque de dommages matériels. Éviter les nettoyeurs haute pression.

 NOTE

L'utilisation non conforme de stations de lavage automatiques peut entraîner des dommages sur le véhicule. Risque de dommages matériels. Respecter les instructions suivantes :

- Choisir de préférence des stations de lavage avec des brosses textile ou des brosses douces pour éviter d'endommager la peinture.
- Éviter les stations de lavage automatiques dont les rails de guidage ont une hauteur supérieure à 4 po./10 cm afin d'éviter des dommages sur la carrosserie.
- Tenir compte de la largeur maximum des rails de guidage afin d'éviter des dommages aux pneus et aux jantes.
- Rabattre les rétroviseurs afin d'éviter des dommages aux rétroviseurs extérieurs.
- Désactiver les essuie-glaces et, le cas échéant, le détecteur de pluie pour éviter des dommages au système d'essuie-glace.
- Ne pas traiter la capote avec de la cire. S'assurer qu'un cycle sans cire ou un cycle spécial pour cabriolets est disponible, pour éviter d'endommager la capote.

## Entrée dans un tunnel de lavage

### ■ Consignes de sécurité

 NOTE

La manette de sélection passe automatiquement sur la position P lors de la désactivation de l'état opérationnel. Risque de dommages matériels. Ne pas désactiver l'état opérationnel dans les stations de lavage automatiques.

### ■ Généralités

Dans un tunnel de lavage, il est nécessaire que le véhicule puisse avancer librement.

Déplacer ou pousser le véhicule, voir page 139.

Le véhicule doit être quitté dans certaines stations de lavage. Un verrouillage du véhicule de l'extérieur dans la position N de la manette de sélection n'est pas possible. Un signal sonore retentit lors de la tentative de verrouiller le véhicule.

## Sortie d'une station de lavage

S'assurer que la télécommande se trouve dans le véhicule.

Activer l'état de marche, voir page 46.

## Projecteurs

Ne pas sécher les projecteurs en les frottant et ne pas utiliser

de produits de nettoyage abrasifs ou caustiques.

Détremper les salissures, par exemple les insectes écrasés, avec du shampoing auto ou du produit de nettoyage anti-insectes et les enlever à grande eau.

Éliminer le givre à l'aide d'un spray antigivre pour vitres, ne pas utiliser un grattoir.

### Après le lavage du véhicule

Après le lavage du véhicule, sécher les freins en donnant des coups de frein brefs, sous peine de voir l'efficacité des freins brièvement réduite. Grâce à la chaleur générée par le freinage, les disques et les plaquettes de frein sèchent et sont protégés de la corrosion.

Éliminer complètement les résidus sur les vitres pour éviter des pertes de visibilité par les stries et pour réduire le bruit des essuie-glaces et l'usure des balais.

## Entretien du véhicule

### Produits d'entretien

### Consignes de sécurité

#### AVERTISSEMENT

Les produits de nettoyage peuvent renfermer des substances dangereuses ou nocives. Risque de blessures. Ouvrir les portes ou les vitres lors du nettoyage de l'intérieur. Utiliser exclusivement des produits prévus pour le nettoyage des véhicules. Respecter les indications données sur l'emballage.

### Peinture du véhicule

#### Généralités

Un entretien régulier contribue à la sécurité routière et au maintien de la valeur du véhicule. Les influences de l'environnement dans des régions où l'air est fortement pollué, ou les polluants naturels, tels que la résine des arbres ou le pollen, peuvent attaquer la peinture du véhicule. La fréquence et l'ampleur des soins courants devront donc être définis en fonction des conditions locales. Éliminer immédiatement les substances agressives, par exemple les fuites de carburant, d'huile ou les déjections d'oiseaux pour éviter toute modification et décoloration de

la peinture.

### Consignes de sécurité



#### AVERTISSEMENT

Les travaux de peinture non conformes exécutés sur le véhicule peuvent entraîner une panne ou le dysfonctionnement des capteurs radars et donc entraîner un risque pour la sécurité. Risque d'accident ou risque de dommages matériels. Confier les travaux de peinture ou de remise en état de la peinture sur les boucliers des véhicules équipés de capteurs radars uniquement à un concessionnaire Toyota.



#### NOTE

■ **Pour prévenir une détérioration et une corrosion de la peinture sur la carrosserie et les composants (roues en aluminium, etc.)**

Respecter les précautions suivantes :

- Laver le véhicule immédiatement dans les cas suivants :
  - Après la conduite à proximité de la côte
  - Après la conduite sur des routes couvertes de sel
  - Si du goudron ou de la résine sont présents sur la surface de la peinture
  - Si des insectes morts, des déjections d'insectes ou des fientes d'oiseaux sont présentes sur la surface de la peinture

- Après avoir conduit dans une zone contaminée par de la suie, de la fumée grasse, de la poussière de charbon, de la poudre de fer ou des substances chimiques
- Si le véhicule est très encrassé à cause de la poussière ou de la boue
- Si des liquides comme du benzène ou de l'essence sont renversés sur la surface de la peinture
- Si la peinture s'écaille ou est éraflée, la faire réparer immédiatement.
- Pour éviter toute corrosion des roues, retirer la saleté et ranger les roues dans un endroit où le taux d'humidité est faible.

### Peinture mate

Utiliser uniquement des produits de nettoyage et d'entretien homologués pour les véhicules avec peinture mate.

- En procédant du haut vers le bas, appliquer généreusement de l'eau sur la carrosserie, les passages de roue et le dessous du véhicule afin de retirer la saleté et la poussière.
- Laver la carrosserie du véhicule à l'aide d'une éponge ou d'un chiffon doux, comme une peau de chamois.
- Pour les marques difficiles à retirer, utiliser un détergent neutre et rincer abondamment à l'eau.

- Essuyer toute l'eau.
- Ne jamais utiliser de cire ni de composants abrasifs.

 NOTE

■ **Pour prévenir une détérioration et une corrosion de la peinture sur la carrosserie et les composants (roues en aluminium, etc.)**

Respecter les précautions suivantes :

- Laver le véhicule immédiatement dans les cas suivants :
  - Après la conduite à proximité de la côte
  - Après la conduite sur des routes couvertes de sel
  - Si du goudron ou de la résine sont présents sur la surface de la peinture
  - Si des insectes morts, des déjections d'insectes ou des fientes d'oiseaux sont présentes sur la surface de la peinture
  - Après avoir conduit dans une zone contaminée par de la suie, de la fumée grasse, de la poussière de charbon, de la poudre de fer ou des substances chimiques
  - Si le véhicule est très encrassé à cause de la poussière ou de la boue
  - Si des liquides comme du benzène ou de l'essence sont renversés sur la surface de la peinture
- Si la peinture s'écaille ou est éraflée, la faire réparer immédiatement.

● Pour éviter toute corrosion des roues, retirer la saleté et ranger les roues dans un endroit où le taux d'humidité est faible.

● Si quelque chose est renversé sur une surface peinte, essuyer dès que possible. Si du liquide de lave-glace ou des fluides alcalins déversés sont pas nettoyés, la peinture dans la zone concernée peut se détériorer et devenir terne.

● Ne pas cirer ni appliquer de revêtement sur le véhicule. Ceci peut modifier la texture de la surface de la carrosserie ou causer des irrégularités dans la peinture.

**Produit d'entretien du cuir Premium**

Dépoussiérer régulièrement les cuirs avec un chiffon ou en passant l'aspirateur.

Sinon, la poussière et la pollution des routes provoqueraient dans les pores et les replis des garnitures en cuir une forte abrasion et une fragilisation prématurée de la surface.

Pour empêcher les colorations, p.ex. par des vêtements, nettoyer et entretenir le cuir tous les deux mois environ.

Nettoyer plus fréquemment le cuir clair étant donné que les salissures dessus sont nettement plus visibles.

Utiliser un produit d'entretien du cuir, car sinon, des impuretés et de la graisse attaquaient len-

tement la couche protectrice du cuir.

### Entretien des garnitures en tissu

#### Généralités

Passer régulièrement les coussins à l'aspirateur.

En cas de fortes salissures, par exemple taches de boissons, utiliser une éponge souple ou un chiffon en microfibres avec des nettoyeurs d'intérieur appropriés.

Nettoyer généreusement les coussins jusqu'aux coutures. Éviter de frotter fortement.

#### Consignes de sécurité



#### NOTE

Les bandes Velcro® ouvertes des vêtements peuvent endommager les housses des sièges. Risque de dommages matériels. Veiller à ce que les bandes Velcro® soient fermées.

### Entretien de pièces particulières

#### Jantes en alliage léger

Lors du nettoyage sur le véhicule, n'utiliser qu'un détergent de jantes neutre avec un pH compris entre 5 et 9. Ne pas utiliser de détergent récurant ni de

lance à vapeur au-dessus de 140 °F/60 °C. Observer les instructions du constructeur.

Des détergents corrosifs, acides ou alcalins, peuvent détruire la couche protectrice des composants voisins, notamment des disques de frein.

Après le lavage, sécher les freins en donnant des coups de frein brefs. Grâce à la chaleur générée par le freinage, les disques et les plaquettes de frein sèchent et sont protégés de la corrosion.

### Surfaces chromées et similaires

Nettoyer soigneusement les composants tels que la grille du radiateur et les poignées de porte avec beaucoup d'eau, en ajoutant éventuellement du shampooing, en particulier en cas d'exposition aux sels de déneigement.

### Pièces en caoutchouc

Les composants en caoutchouc peuvent présenter des surfaces sales ou des pertes de brillance en raison des intempéries. Pour le nettoyage, utiliser uniquement de l'eau et des produits d'entretien adaptés.

Traiter à intervalles réguliers les composants particulièrement sollicités avec des produits

d'entretien pour caoutchouc. Pour l'entretien des joints en caoutchouc, ne pas utiliser de produit d'entretien à base de silicone, car cela risquerait d'engendrer des bruits et d'entraîner une détérioration.

### Pièces en matière synthétique

#### NOTE

Les nettoyeurs contenant de l'alcool ou des solvants comme les nitrodiluants, les détergents à froid, le carburant ou produits similaires peuvent endommager les pièces en plastique. Risque de dommages matériels. Pour le nettoyage, utiliser un chiffon en microfibres. Si nécessaire, humidifier légèrement le chiffon.

Pour le nettoyage, utiliser un chiffon en microfibres.

Si nécessaire, humidifier légèrement le chiffon.

Ne pas trop mouiller le pavillon.

### Ceintures de sécurité

#### AVERTISSEMENT

Les nettoyeurs chimiques peuvent détruire le tissu des ceintures de sécurité. Défaut de la fonction de protection des ceintures de sécurité. Risque de blessures ou danger de mort. Utiliser uniquement une solution savonneuse douce pour nettoyer les ceintures de sécurité.

Les sangles sales s'enroulent mal, ce qui risque de compro-

mettre la sécurité.

Nettoyer les sangles de ceinture exclusivement à l'eau savonneuse douce, sans les déposer.

N'enrouler les ceintures de sécurité que lorsqu'elles sont sèches.

### Moquettes et tapis

#### AVERTISSEMENT

Les objets se trouvant sur le plancher côté conducteur peuvent limiter la course des pédales ou bloquer une pédale enfoncée à fond. Risque d'accident. Ranger les objets dans le véhicule de manière à ce qu'ils soient sécurisés et ne puissent pas parvenir dans la zone des pieds du conducteur. Utiliser des tapis de sol adaptés au véhicule et qui peuvent être fixés au plancher. Ne pas utiliser de tapis de sol non fixés et ne pas superposer plusieurs tapis de sol. Veiller à laisser un espace libre suffisant pour les pédales. Veiller à ce que les tapis de sol soient de nouveau fixés de façon sûre après avoir été enlevés, par exemple pour les nettoyer.

Les tapis de sol peuvent être enlevés pour le nettoyage de l'intérieur de l'habitacle.

En cas de forte salissure, nettoyer les moquettes avec un chiffon en microfibres et de l'eau ou un détergent pour textiles. Frotter dans un mouvement de va-et-vient dans le sens du déplacement, sinon la moquette

pourrait feutrer.

### Capteurs/objectifs de caméra

Pour nettoyer les capteurs ou objectifs de caméra, utiliser un chiffon légèrement imbibé de produit pour vitres.

### Affichages, écrans et vitre de protection de l'affichage tête haute



#### NOTE

Les nettoyeurs chimiques, l'eau ou les liquides de tout genre peuvent endommager la surface des affichages et des écrans. Risque de dommages matériels. Pour le nettoyage, utiliser un chiffon propre antistatique en microfibres.



#### NOTE

Un nettoyage non conforme peut endommager la surface des affichages. Risque de dommages matériels. Éviter d'exercer une pression trop importante et ne pas utiliser de matériaux abrasifs.

Pour le nettoyage, utiliser un chiffon propre antistatique en microfibres.

Nettoyer la vitre de protection de l'affichage tête haute, voir page 164, avec un tissu à microfibres et des nettoyeurs domestiques conventionnels.

### Immobilisation du véhicule

Lors d'une mise hors circulation du véhicule pendant plus de trois mois, il faut prendre des mesures spéciales. Pour de plus amples informations, consulter un concessionnaire Toyota.

**7-1. ANNEXES**

Caractéristiques techniques

..... **356**

Certification ..... **359**

## Caractéristiques techniques

### Équipement du véhicule

Ce chapitre comprend tous les équipements de série, spécifiques à un pays et en option, proposés pour cette série de modèles. C'est pourquoi, les équipements et les fonctions indisponibles dans un véhicule en raison des options choisies ou de la version de pays, sont également décrits. Ceci s'applique également aux fonctions et systèmes de sécurité. L'utilisation des fonctions et systèmes correspondants implique le respect des lois et des règle-

ments en vigueur.

### Généralités

Les caractéristiques techniques et spécifications de cette notice d'utilisation sont fournies à titre indicatif. Les données spécifiques du véhicule peuvent différer, par exemple en raison d'équipements spéciaux choisis, de versions de pays ou de procédés spécifiques de mesure nationaux. Des valeurs détaillées sont disponibles dans les documents d'immatriculation et sur les plaques informatives du véhicule ou peuvent être demandées auprès d'un concessionnaire Toyota.

### Dimensions

Les dimensions peuvent différer en fonction de la version de modèle, de la variante d'équipement ou des procédés spécifiques de mesure nationaux.

Les hauteurs indiquées ne tiennent pas compte des éléments rajoutés, tels qu'une antenne de toit, des barres de toit ou un spoiler. Les hauteurs peuvent varier, par exemple en fonction des équipements spéciaux ou des pneumatiques choisis, du chargement ou de la version de châssis.

Largeurs avec rétroviseurs	po./mm	79,8 / 2026
Largeurs sans rétroviseurs	po./mm	73,0 / 1854
Hauteur	po./mm	51,1 / 1299 <sup>*1</sup>
		50,9 / 1294 <sup>*2</sup>
Longueur	po./mm	172,5 / 4381

Empattement	po./mm	97,2 / 2470
Plus petit diamètre de braquage	pi/m	36,1 / 11

\*1: Modèles SZ-R

\*2: Modèles RZ

## Poids

Modèles SZ-R		
Poids total autorisé en charge	lbs/kg	3770 / 1710
Charge utile	lbs/kg	474 / 215
Charge autorisée sur l'essieu avant	lbs/kg	1819 / 825
Charge autorisée sur l'essieu arrière	lbs/kg	2006 / 910

Modèles RZ		
Poids total autorisé en charge	lbs/kg	4001 / 1815
Charge utile	lbs/kg	474 / 215
Charge autorisée sur l'essieu avant	lbs/kg	1907 / 865
Charge autorisée sur l'essieu arrière	lbs/kg	2116 / 960

## Capacités

Réservoir de carburant, environ	US gal/litres	13,7 / 52
---------------------------------	---------------	-----------

Tenir compte des autres informations sur la qualité du carburant, voir page 317.

## Huile moteur

Moteur à essence
Huile moteur d'origine Toyota SN 0W-20 C5 pour GR Toyota Supra

Voir les informations complémentaires sur la classe de l'huile moteur, voir page 322.

## Systeme de refroidissement

Type de liquide de refroidissement	“Antifreeze and Corrosion Inhibitor Frostox HT-12”
------------------------------------	--

## Boîte de vitesses automatique

Type de liquide	Huile de boîte de vitesses automatique ATF 3+
-----------------	---

## Différentiel

- ▶ Véhicules sans LSD (différentiel à glissement limité)

Type d'huile et viscosité	Huile hypoïde pour essieux G3
---------------------------	-------------------------------

- ▶ Véhicules avec LSD (différentiel à glissement limité)

Type d'huile et viscosité	Huile hypoïde pour essieux G4
---------------------------	-------------------------------

## Freins

Type de liquide	Liquide de frein DOT 4, Faible viscosité
-----------------	--

## Certification

### Informations

La note suivante concerne tous les composants radioélectriques du véhicule et les systèmes d'information et les appareils de communication intégrés au véhicule :

Les composants radioélectriques de ce véhicule sont conformes aux exigences fondamentales et aux autres dispositions applicables de la directive 2014/53/EU. Pour de plus amples informations, consulter un concessionnaire Toyota.

### Alarme antivol

#### Canada

EQUIPMENT AUTHORIZATION is hereby issued to the named GRANTEE, and is VALID ONLY for the equipment identified hereon for use under the Commission's Rules and Regulations listed below.

FCC ID.: P3O001692

Name of Grantee: META System S.p.A.

Equipment Class: Part 15 Low Power Communication Device Transmitter

Notes: Microwave Sensor for intrusion and movement detection

FCC Rule Parts: 15c

Frequency Range (MHZ): 5784.0 - 5784.0

#### USA



FCC ID.: P3O001692

Model: MUW II

This device complies with Part 15 of the FCC rules subject to the following two conditions:

1. This device may not cause harmful interference.
2. This device must accept all interference received, including interference that may cause undesired operation.

## Controlleur de zone de carrosserie

### USA/Canada

FCC ID: 2AA98-BDC03

FCC

This device complies with Part 15 of the FCC Rules. Operation is subject to the following two conditions:

- (1) this device may not cause interference, and
- (2) this device must accept any interference, including interference that may cause undesired operation of the device.

This equipment has been tested and found to comply with the limits for a Class B digital device, pursuant to part 15 of the FCC Rules.

These limits are designed to provide reasonable protection against harmful interference in a residential installation.

This equipment generates, uses and can radiate radio frequency energy and, if not installed and used in accordance with the instructions, may cause harmful interference to radio communications.

However, there is no guarantee that interference will not occur in a particular installation.

If this equipment does cause harmful interference to radio or television reception, which can be determined by turning the equipment off and on, the user is encouraged to try to correct the interference by one or more of the following measures:

- Reorient or relocate the receiving antenna.
- Increase the separation between the equipment and receiver.
- Connect the equipment into an outlet on a circuit different from that to which the receiver is connected.
- Consult the dealer or an experienced radio/TV technician for help.

IC: 11505A-BDC03

ISED

This Class B digital apparatus complies with Canadian ICES-003 and RSS-210. Operation is subject to the following two conditions:

- (1) this device may not cause interference, and
- (2) this device must accept any interference, including interference that may cause undesired operation of the device.

Cet appareil numérique de classe B est conforme aux normes canadiennes ICES-003 et RSS-210. Son fonctionnement est soumis aux deux conditions suivantes:

- 1) cet appareil ne doit pas causer d'interférence et
- (2) cet appareil doit accepter toute interférence, notamment les interférences qui peuvent affecter son fonctionnement.

Radio frequency (RF) Exposure Information:

The radiated output power of the Wireless Device is below the Innovation, Science and Economic Development (ISED) radio frequency exposure limits. The Wireless Device should be used in such a manner such that the potential for human contact during normal operation is minimized.

This device has also been evaluated and shown compliant with the ISED RF Exposure limits under mobile exposure conditions (antennas at least 20cm from a person's body).

Informations concernant l'exposition aux fréquences radio (RF):

La puissance de sortie émise par l'appareil de sans fil est inférieure à la limite d'exposition aux fréquences radio d'Innovation, Sciences et Développement économique Canada (ISDE). Utilisez l'appareil de sans fil de façon à minimiser les contacts humains lors du fonctionnement normal.

Ce périphérique a également été évalué et démontré conforme aux limites d'exposition aux RF d'ISDE dans des conditions d'exposition à des appareils mobiles (les antennes se situent à moins de 20cm du corps d'une personne).

## Module de covoiturage

### Canada

This device complies with Industry Canada licence-exempt RSS standard(s). Operation is subject to the following two conditions:

- (1) this device may not cause harmful interference, and
- (2) this device must accept any interference received, including interference that may cause undesired operation.

Le présent appareil est conforme aux CNR d'Industrie Canada applicables aux appareils radio exempts de licence. L'exploitation est autorisée aux deux conditions suivantes :

- (1) l'appareil ne doit pas produire de brouillage, et
- (2) l'utilisateur de l'appareil doit accepter tout brouillage radioélectrique subi, même si le brouillage est susceptible d'en compromettre le fonctionnement.

### USA

This device complies with Part 15 of the FCC Rules. Operation is subject to the following two conditions:

- (1) this device may not cause harmful interference, and
- (2) this device must accept any interference received, including interference that may cause undesired operation.

Changes or modifications not expressly approved by the party responsible for compliance could void the user's authority to operate the equipment.

## Unité principale

### USA/Canada

USA (FCC) and Canada (IC)

Register model name: ENTRY001

Product code: NB00003\*\*\*

#### FCC CAUTION

Changes or modifications not expressly approved by the party responsible for compliance could void the user's authority to operate the equipment. This device complies with Part 15 of FCC Rules and Industry Canada licence-exempt RSS standard(s). Operation is subject to the following two conditions: (1) this device may not cause interference, and (2) this device must accept any interference, including interference that may cause undesired operation of this device.

Le présent appareil est conforme aux la partie 15 des règles de la FCC et CNR d'Industrie Canada applicables aux appareils radio exempts de licence. L'exploitation est autorisée aux deux conditions suivantes : (1) l'appareil ne doit pas produire de brouillage, et (2) l'utilisateur de l'appareil doit accepter tout brouillage radioélectrique subi, même si le brouillage est susceptible d'en compromettre le fonctionnement.

This equipment complies with FCC/IC radiation exposure limits set forth for an uncontrolled environment and meets the FCC radio frequency (RF) Exposure Guidelines in Supplement C to OET65 and RSS-102 of the IC radio frequency (RF) Exposure rules. This equipment has very low levels of RF energy that it deemed to comply without maximum permissive exposure evaluation (MPE). But it is desirable that it should be installed and operated keeping the radiator at least 20cm or more away from person's body (excluding extremities: hands, wrists, feet and ankles).

Cet équipement est conforme aux limites d'exposition aux rayonnements énoncées pour un environnement non contrôlé et respecte les règles les radioélectriques (RF) de la FCC lignes directrices d'exposition dans le Supplément C à OET65 et d'exposition aux fréquences radioélectriques (RF) CNR-102 de l'IC. Cet équipement émet une énergie RF très faible qui est considérée conforme sans évaluation de l'exposition maximale autorisée. Cependant, cet équipement doit être installé et utilisé en gardant une distance de 20 cm ou plus entre le dispositif rayonnant et le corps (à l'exception des extrémités : mains, poignets, pieds et chevilles).

## Télécommande universelle intégrée

### Canada

Cet appareil est conforme aux règlements de la FCC, section 15 et à la norme RSS-210 d'Industrie Canada. Le fonctionnement est assujéti aux deux conditions suivantes :

- (1) Cet appareil ne doit pas causer d'interférences nuisibles et
- (2) Cet appareil doit accepter toute interférence reçue, y compris celle qui pourrait entraîner un dysfonctionnement.

#### MISE EN GARDE:

L'émetteur a subi des tests et est conforme aux règlements de la FCC et d'IC. Les changements ou modifications non approuvés explicitement par la partie responsable de la conformité pourraient rendre caduque l'autorisation de l'utilisateur de se servir du dispositif.

Cet appareil est conforme aux limites d'exposition aux radiations de la FCC établies pour un environnement non contrôlé. Les utilisateurs finaux doivent respecter les instructions d'utilisation spécifiques pour satisfaire aux exigences de conformité aux expositions de RF. L'émetteur doit se trouver à 20 cm au minimum de l'utilisateur et ne doit pas être situé au même endroit que tout autre émetteur ou antenne ni fonctionner avec un autre émetteur ou antenne.

Le terme « IC » figurant devant le numéro de certification/d'enregistrement signifie uniquement que le dispositif satisfait aux spécifications techniques d'Industrie Canada.

### USA

This device complies with FCC rules part 15 and Industry Canada RSS-210. Operation is subject to the following two conditions:

- (1) This device may not cause harmful interference, and
- (2) This device must accept any interference that may be received including interference that may cause undesired operation.

#### WARNING:

The transmitter has been tested and complies with FCC and IC rules. Changes or modifications not expressly approved by the party responsible for compliance could void the user's authority to operate the device.

This equipment complies with FCC radiation exposure limits set forth for an uncontrolled environment. End Users must follow the specific operating instructions for satisfying RF exposure compliance. This transmitter must be at least 20 cm from the user and must not be co-located or operating in conjunction with any other antenna or transmitter.

The term "IC:" before the certification/registration number only signifies that Industry Canada technical specifications were met.

## Compensateur LTE

### USA

The booster device fulfils the network protection standards as required by the FCC, such as inter-modulation limits, oscillation detection and gain limits.

Booster Manufacturer: Kathrein Automotive

Model Number: LTECOMPB0

Part Number: 6803145-01

FCC-ID: 2ACC7LTECOMPB0

## Radar à portée moyenne

### USA/Canada

User manual statement according to §15.19:

#### NOTICE:

This device complies with Part 15 of the FCC Rules. Operation is subject to the following two conditions:

- (1) this device may not cause harmful interference, and
- (2) this device must accept any interference received, including interference that may cause undesired operation.

User manual statement according to §15.21:

Changes or modifications made to this equipment not expressly approved by Robert BOSCH GmbH may void the FCC authorization to operate this equipment.

User manual statements according to §15.105:

This equipment has been tested and found to comply with the limits for a Class A digital device, pursuant to Part 15 of the FCC Rules. These limits are designed to provide reasonable protection against harmful interference when the equipment is operated in a commercial environment. This equipment generates, uses, and can radiate radio frequency energy and, if not installed and used in accordance with the instruction manual, may cause harmful interference to radio communications. Operation of this equipment in a residential area is likely to cause harmful interference in which case the user will be required to correct the interference at his own expense.

RF Exposure Information according to 2.1091 / 2.1093 / KDB 447498 / OET bulletin 65:

Radiofrequency radiation exposure Information:

This equipment complies with FCC radiation exposure limits set forth for an uncontrolled environment. This equipment should be installed and operated with minimum distance of 20 cm between the radiator and your body. This transmitter must not be co-located or operating in conjunction with any other antenna or transmitter.

User manual statement according to RSS-GEN

#### NOTICE:

This device complies with Industry Canada license-exempt RSS standard(s). Operation is subject to the following two conditions: (1) this device must not cause interference, and (2) this device must accept any interference, including interference that may cause undesired operation of the device.

Le présent appareil est conforme aux CNR d'Industrie Canada applicables aux appareils radio exempts de licence. L'exploitation est autorisée aux deux conditions suivantes: (1) l'appareil ne doit pas produire de brouillage, et (2) l'utilisateur de l'appareil doit accepter tout brouillage radio-électrique subi, même si le brouillage est susceptible d'en compromettre le fonctionnement.

RF Exposure Information according to RSS-102

Radiofrequency radiation exposure Information: This equipment complies with FCC and IC radiation exposure limits set forth for an uncontrolled environment. This equipment should be installed and operated with minimum distance of 20 cm between the radiator and your body. This transmitter must not be co-located or operating in conjunction with any other antenna or transmitter.

Cet équipement est conforme aux limites d'exposition aux rayonnements IC établies pour un environnement non contrôlé. Cet équipement doit être installé et utilisé avec un minimum de 20 cm de distance entre la source de rayonnement et votre corps. Ce transmetteur ne doit pas être placé au même endroit ou utilisé simultanément avec un autre transmetteur ou antenne.

## Lecteur NFC

### USA/Canada

Model: FBD-4

FCC ID: KR5FBD4

This device complies with Part 15 of the FCC Rules. Operation is subject to the following two conditions:

- (1) this device may not cause harmful interference, and
- (2) this device must accept any interference received, including interference that may cause undesired operation.

Changes or modifications not expressly approved by the party responsible for compliance could void the user's authority to operate the equipment.

This device complies with Industry Canada license-exempt RSS standard(s). Operation is subject to the following two conditions:

- (1) this device may not cause interference, and
- (2) this device must accept any interference, including interference that may cause undesired operation of the device.

Le présent appareil est conforme aux CNR d'Industrie Canada applicables aux appareils radio exempts de licence. L'exploitation est autorisée aux deux conditions suivantes:

- (1) l'appareil ne doit pas produire de brouillage, et
- (2) l'utilisateur de l'appareil doit accepter tout brouillage radioélectrique subi, même si le brouillage est susceptible d'en compromettre le fonctionnement

## Module audio du récepteur

### Canada

This Class B digital apparatus complies with Canadian ICES-003.

Cet appareil numérique de la classe B est conforme à la norme NMB-003 du Canada.

Le présent appareil est conforme aux CNR d'Industrie Canada applicables aux appareils radio exempts de licence. L'exploitation est autorisée aux deux conditions suivantes:

- (1) l'appareil ne doit pas produire de brouillage, et
- (2) l'utilisateur de l'appareil doit accepter tout brouillage radioélectrique subi, même si le brouillage est susceptible d'en compromettre le fonctionnement.

### USA

FCC statements

This device complies with Part 15 of the FCC Rules. Operation is subject to the following two conditions:

- (1) this device may not cause harmful interference, and
- (2) this device must accept any interference received, including interference that may cause undesired operation.

Caution to Users/FCC Warning

Changes or modifications not expressly approved by the party responsible for compliance could void the user's authority to operate the equipment

## Télécommande

### USA/Canada

For US & Canada owners only

The transmitter unit and receiver comply with part 15 of the FCC/Federal Communication Commission regulations and with Industry Canada licence-exempt RSS standard(s). Operation is governed by the following:

For Transmitter:

FCC ID: N5F-ID21A

IC: 3248A-ID21A

Compliance statement:

This device complies with Part 15 of the FCC Rules and with Industry Canada licence-exempt RSS standard(s).

- (1) This device may not cause harmful interference, and
- (2) this device must accept any interference received, including interference that may cause undesired operation.

Any unauthorized modifications or changes to these devices could void the user's authority to operate this equipment.

Pour les propriétaires au Canada seulement:

L'unité émetteur et le récepteur sont conformes à la partie 15 des règlements de la Commission FCC / Federal Communication et avec Industrie Canada exempts de licence standard RSS (s). Le fonctionnement est régi comme suit :

Pour l'émetteur:

FCC ID: N5F-ID21A

IC: 3248A-ID21A

Déclaration de conformité:

Le présent appareil est conforme aux CNR d'Industrie Canada applicables aux appareils radio exempts de licence. L'exploitation est autorisée aux deux conditions suivantes:

- (1) l'appareil ne doit pas produire de brouillage, et
- (2) l'utilisateur de l'appareil doit accepter tout brouillage radioélectrique subi, même si le brouillage est susceptible d'en compromettre le fonctionnement

For Canada

IC: 3248A-ID21A

This device complies with Industry Canada licence-exempt RSS standard(s). Operation is subject to the following two conditions: (1) this device may not cause interference, and (2) this device must accept any interference, including interference that may cause undesired operation of the device.

Le présent appareil est conforme aux CNR d'Industrie Canada applicables aux appareils radio exempts de licence. L'exploitation est autorisée aux deux conditions suivantes : (1) l'appareil ne doit pas produire de brouillage, et (2) l'utilisateur de l'appareil doit accepter tout brouillage radio-électrique subi, même si le brouillage est susceptible d'en compromettre le fonctionnement.

## Capteur radar latéral

### USA/Canada

USA Model: B3TR

FCC: LTQB3TR "CAUTION TO USERS"

Changes or modifications not expressly approved by the party responsible for compliance could void the user's authority to operate the equipment.

This device complies with Part 15 of the FCC Rules and with RSS of the Industry Canada.

Operation is subject to the following two conditions:

- (1) This device may not cause harmful interference, and
- (2) This device must accept any interference received, including interference that may cause undesired operation.

APTIV

Model: B3TR

IC: 3659A-B3TR

This device complies with Industry Canada licence- exempt RSS standard(s).

Operation is subject to the following two conditions:

- (1) this device may not cause interference, and
- (2) this device must accept any interference, including interference that may cause undesired operation of the device.

Le présent appareil est conforme aux CNR d'Industrie Canada applicables aux appareils radio exempts de licence.

L'exploitation est autorisée aux deux conditions suivantes:

- (1) l'appareil ne doit pas produire de brouillage, et
- (2) l'utilisateur de l'appareil doit accepter tout brouillage radioélectrique subi, même si le brouillage est susceptible d'en compromettre le fonctionnement.

## Accès intelligent

### Canada

IC: 23755-030816

This device complies with RSS-210 of Industry Canada. Operation is subject to the following two conditions:

- (1) this device may not cause harmful interference, and
- (2) this device must accept any interference received, including interference that may cause undesired operation.

Changes or modifications made to this equipment not expressly approved by WITTE Nejdek, spol. s r. o. may void the RSS-210 of Industry Canada authorization to operate this equipment.

Frequency range: 13,56 MHz +/- 7kHz

Maximum magnetic field strength: 7,5 A/m

Le présent appareil est conforme aux CNR d'Industrie Canada applicables aux appareils radio exempts de licence. L'exploitation est autorisée aux deux conditions suivantes:

- (1) l'appareil ne doit pas produire de brouillage, et
- (2) l'appareil doit accepter tout brouillage radioélectrique subi, même si le brouillage est susceptible d'en compromettre le fonctionnement

Gamme de fréquences: 13,56 MHz +/- 7kHz

Le champ magnétique maximale: 7,5 A/m

### USA

FCC: 2APBZ030816

This device complies with Part 15 of the FCC Rules. Operation is subject to the following two conditions:

- (1) this device may not cause harmful interference, and
- (2) this device must accept any interference received, including interference that may cause undesired operation.

FCC Warning!

Changes or modifications made to this equipment not expressly approved by WITTE Nejdek, spol. s r. o. may void the FCC authorization to operate this equipment.

## Système de contrôle de pression des pneus

### USA/Canada

FCC ID: YGOTSRE4A

This device complies with Part 15 of the FCC Rules. Operation is subject to the following two conditions:

- (1) this device may not cause harmful interference, and
- (2) this device must accept any interference received, including interference that may cause undesired operation.

**WARNING:** Any changes or modification not expressly approved by the party responsible for compliance could void the user's authority to operate this equipment.

IC: 4008C-TSSRE4A

Operation is subject to the following two conditions:

- (1) this device may not cause harmful interference, and
- (2) this device must accept any interference received, including interference that may cause undesired operation.

## Émetteur/Récepteur

### Canada/USA

Model: FBD-4

IC: 7812D-FBD4

This device complies with Industry Canada license-exempt RSS standard(s). Operation is subject to the following two conditions:

- (1) this device may not cause harmful interference, and
- (2) this device must accept any interference received, including interference that may cause undesired operation.

Le présent appareil est conforme aux CNR d'Industrie Canada applicables aux appareils radio exempts de licence. L'exploitation est autorisée aux deux conditions suivantes :

- (1) l'appareil ne doit pas produire de brouillage, et
- (2) l'utilisateur de l'appareil doit accepter tout brouillage radioélectrique subi, même si le brouillage est susceptible d'en compromettre le fonctionnement.

FCC ID: KR5FBD4

This device complies with Part 15 of the FCC Rules. Operation is subject to the following two conditions:

- (1) this device may not cause harmful interference, and
- (2) this device must accept any interference received, including interference that may cause undesired operation.

Changes or modifications not expressly approved by the party responsible for compliance could void the user's authority to operate the equipment.

## Charge sans fil

### USA/Canada

#### FCC/INDUSTRY CANADA NOTICE

This device complies with part 15 of the FCC rules and with Industry Canada license-exempt RSS standard(s).

Operation is subject to the following two conditions:

1. This device may not cause harmful interference, and
2. this device must accept all interference received, including interference that may cause undesired operation.

FCC ID: RK7184-00

IC: 4774A-18400

Any changes or modifications not expressly approved by Laird could void the user's authority to operate this equipment.

This device complies with RF exposure guidelines of the FCC rules and with Industry Canada license-exempt RSS standard(s) at a distance of 2 in/5 cm under normal use case conditions.

NOTE: This device has been tested for human exposure limits and found compliant at a minimum distance of 4 in/10 cm during operation.

#### FCC/Notice d'industrie du Canada

Cet équipement est considéré comme conforme aux conditions de la section 15 de la réglementation de la FCC. Il répond aux deux conditions suivantes:

1. Ce dispositif ne causera aucune interférence nuisible;
2. Ce dispositif peut accepter toute interférence reçue, notamment l'interférence entraînant un fonctionnement indésirable.

FCC ID: RK7184-00

IC: 4774A-18400

Les changements ou modifications non approuvés expressément par Laird peuvent entraîner la caducité de l'autorisation d'utiliser l'équipement.

# Index

Index alphabétique..... **370**

# Index alphabétique

## A

- ABS, Système antiblocage** .... 212  
**ACC, voir Régulateur de vitesse radar dynamique avec plage de pleine vitesse**..... 221  
**Accès confort** ..... 94  
**Accessoires et pièces**..... 6  
**Actualité de la notice d'utilisation**..... 5  
**Additifs, types d'huile moteur** 322  
**Affichage** ..... 145  
**Affichage de la limitation de vitesse, voir Speed Limit Info** ..... 156  
**Affichage de la température, voir Température extérieure**..... 154  
**Affichage de la vitesse maximale, voir Speed Limit Info** . 156  
**Affichage des intervalles, voir Besoins d'entretien** ..... 154  
**Affichage des performances, voir Affichages sport** ..... 163  
**Affichage du couple, voir Affichages sport**..... 163  
**Affichage du point de changement de vitesse** ..... 155  
**Affichage sur le pare-brise, voir Affichage tête haute** ..... 164  
**Affichage tête haute** ..... 164  
**Affichage tête haute, entretien** ..... 354  
**Affichage tête haute, voir Fonction mémoire**..... 118  
**Affichage tête haute, vue standard** ..... 165  
**Affichages des dysfonctionnements, voir Messages du véhicule** ..... 146  
**Affichages des erreurs, voir Messages du véhicule** ..... 146  
**Affichages et symboles** ..... 4  
**Affichages Sport**..... 163  
**Affichages, écrans**..... 354  
**Aide à la conduite, voir Toyota Supra Safety**..... 187  
**Aide au démarrage** ..... 342  
**Aide au stationnement, voir Capteurs d'aide au stationnement** ..... 232  
**Aide en cas de panne**..... 340  
**Airbag de genoux** ..... 175  
**Airbag latéral**..... 175  
**Airbag rideau** ..... 175  
**Airbags** ..... 175  
**Airbags du passager avant, désactivation automatique** .. 185  
**Airbags du passager avant, témoin**..... 186  
**Airbags frontaux**..... 175  
**Airbags, témoin et voyant**..... 177  
**Alarme antivol**..... 101  
**Alarme antivol, verrouillage** .... 88  
**Alarme antivol, voir Antivol de roue**..... 313  
**Alarme de détresse, voir Mode Panique**..... 102  
**Alarme involontaire, éviter** .... 103  
**Alarme, involontaire** ..... 103  
**Alerte de sortie de voie** ..... 200  
**Ampoules et feux**..... 330  
**Ampoules, remplacement, voir Ampoules et feux**..... 330  
**Anneau de remorquage** ..... 346  
**Anneaux d'arrimage dans le compartiment à bagages** .... 271  
**Anneaux, voir Anneaux d'arrimage dans le compartiment à bagages** ..... 271  
**Antivol de roue** ..... 313  
**Appareils mobiles, gestion**..... 81  
**Appareils, gestion** ..... 81  
**Appel de détresse intelligent** 341  
**Appel de phares**..... 133

Appeler un réglage de rétroviseur..... 100  
 Appeler un réglage de siège . 100  
 Appeler un réglage du volant 100  
 Apple CarPlay, connexion au véhicule..... 79  
 Appuie-tête, avant ..... 114  
 Aquaplanage.....277  
 Arrimer et sécuriser le chargement.....270  
 Assécher l'air, voir Climatisation ..... 249  
 Assistance au démarrage en côte.....213  
 Assistance au démarrage en côte, voir VSC..... 213  
 Assistance au démarrage, voir Assistance au démarrage en côte ..... 213  
 Assistance dépannage, voir Aide en cas de panne ..... 340  
 Assistant au démarrage en côte, voir Assistance au démarrage en côte.....213  
 Assistant d'accélération, voir Launch Control..... 142  
 Assistant de conduite, voir Toyota Supra Safety..... 187  
 Assistant de freinage .....212  
 Assistant de freinage adaptatif .....212  
 Assistant de freinage, adaptatif .....212  
 Atténuation des collisions avant ..... 189  
 Autonomie ..... 154  
 Avertissement - Proposition 65, Californie..... 7  
 Avertissement de givre, voir Température extérieure..... 154  
 Avertisseur de trafic transversal .....243

Avertisseur d'intersections, voir Atténuation des collisions avant ..... 189  
 Avertisseur sonore .....40

## B

Balais d'essuie-glace, remplacement.....329  
 Barre de démarrage par remorquage/remorquage .....345  
 Barre de remorquage .....345  
 Batterie du véhicule .....331  
 Batterie usagée, élimination de .....332  
 Batterie, élimination de .....332  
 Batterie, véhicule.....331  
 Besoins de maintenance, voir Maintenance conditionnelle CBS .....327  
 Besoins d'entretien, voir Maintenance conditionnelle CBS ...327  
 Blocage de la boîte de vitesses, déverrouillage électronique.141  
 Blocage, vis de roue.....313  
 Boîte de vitesses automatique .....137  
 Boîte de vitesses automatique Sport, voir Boîte de vitesses automatique .....137  
 Boîte de vitesses automatique, Liquide.....358  
 Boîte de vitesses automatique, voir Boîte de vitesses automatique .....137  
 Boîte de vitesses, voir Boîte de vitesses automatique .....137  
 Bouchon de réservoir .....285  
 Boucler les ceintures de sécurité, voir Ceintures de sécurité .....110  
 Bouton de déverrouillage, Boîte de vitesses automatique.....137

Bouton poussoir rotatif, voir	
Controller .....	52
Bouton Start/Stop.....	126
Bouton, Start/Stop.....	126
Buée, retirer des vitres .....	252

## C

Câble de démarrage par remorquage/remorquage .....	345
Câble de remorquage .....	345
Câble en nylon de démarrage par remorquage/remorquage.....	345
Caméra de recul .....	239
Caméra, caméra de recul.....	239
Capacité de charge sur le toit.....	357
Capot moteur .....	315
Capteur d'inclinaison.....	103
Capteurs d'aide au stationnement.....	232
Capteurs d'aide au stationnement avec fonction de freinage d'urgence .....	201
Capteurs d'aide au stationnement avec fonction de freinage d'urgence, voir Fonction de freinage d'urgence.....	236
Capteurs, entretien .....	354
Caractéristiques techniques .....	356
Carburant .....	317
Carburant recommandé.....	317
Carburant, capacité du réservoir .....	357
CarPlay, connexion au véhicule .....	79
Catalyseur, voir Système de gaz d'échappement chaud .....	276
CBS Maintenance conditionnelle .....	327
CC, voir Régulateur de vitesse .....	217
Ceintures de sécurité.....	110

Ceintures de sécurité, entretien .....	353
Ceintures, voir Ceintures de sécurité.....	110
Chaînes à neige .....	303
Changement de pièces .....	329
Changement de roue.....	312
Changement de roue/pneu ....	295
Charge autorisée sur l'essieu.....	357
Charge utile.....	270
Chargement.....	269
Chargement lourd, arrimer le chargement .....	270
Chargement, arrimer et sécuriser .....	270
Charges à l'essieu, poids .....	357
Châssis/suspension sport, voir Suspension adaptative variable .....	246
Chauffage de siège.....	119
Clé du véhicule, voir Télécommande .....	86
Clé intégrée .....	92
Clé, mécanique .....	92
Clé, voir Outillage de bord.....	329
Clé, voir Télécommande .....	86
Clignotant, témoin .....	151
Clignotants, remplacement des ampoules, voir Ampoules et feux .....	330
Climatisation .....	247, 249
Climatiseur automatique.....	247
Combiné d'instruments.....	145
Commande automatique des feux de croisement.....	167
Commande automatique d'orientation vers la bordure de trottoir, rétroviseur extérieur .....	116
Commande combinée, voir Clignotants .....	132

- Commande combinée, voir Système de lave-glace/d'essuie-glace .... 133
- Commande de dynamique de conduite, voir Commande de mode sport..... 143
- Commande de mode sport .... 143
- Commande des feux de croisement, automatique ..... 167
- Commande d'ouverture de garage, voir Télécommande universelle intégrée ..... 256
- Commande impulsionnelle des clignotants ..... 132
- Commande par écran tactile ... 56
- Commande par le controller.... 54
- Commandes, voir Poste de conduite ..... 40
- Commutateur d'éclairage ..... 167
- Comparaison des entrées, navigation ..... 49
- Comparaison des entrées, voir Comparaison des entrées .... 49
- Compartiment à bagages ..... 269
- Compartiment à bagages, charger, voir Arrimer et sécuriser le chargement..... 270
- Compartiment à bagages, déverrouillage de secours ..... 99
- Compartiment moteur..... 315
- Compartiment moteur, intervenir sur..... 315
- Compartiments dans les portes ..... 267
- Compresseur ..... 299
- Concept d'utilisation, Toyota Supra Command ..... 48
- Condensation, retirer des vitres ..... 252
- Conduit d'aération, voir Ventilation..... 252
- Conduite sur circuit ..... 280
- Confort dynamique..... 246
- Connecter des appareils électriques, voir Prises de courant ..... 260
- Connexion Bluetooth ..... 75
- Connexion de diagnostic..... 327
- Connexion USB ..... 78
- Connexions, Screen Mirroring 80
- Conseils pour la conduite..... 275
- Console centrale..... 42
- Contournement, voir Aide au démarrage ..... 342
- Contrôle de la pression de gonflage, voir Contrôle de pression des pneus TPM ..... 303
- Contrôle de la pression, voir Contrôle de pression des pneus TPM ..... 303
- Contrôle de la stabilité du véhicule VSC ..... 213
- Contrôle de l'attention du conducteur ..... 210
- Contrôle de pression des pneus TPM ..... 303
- Contrôle de traction ..... 215
- Contrôle électronique du niveau d'huile ..... 320
- Contrôle électronique du niveau d'huile moteur..... 320
- Controller ..... 52
- Corrosion sur les disque de frein ..... 279
- Coupure de courant ..... 332
- Courbure du dossier, voir Soutien lombaire ..... 109
- Couvercle de coffre ..... 98
- Couvercle de coffre via la télécommande..... 89
- Couvercle de coffre, déverrouillage de secours ..... 99
- Couvercle de coffre, voir Couvercle de coffre ..... 98

Crevaison, changement de roue ..... 312  
 Crevaison, réparation ..... 297  
 Crevaison, voir Contrôle de pression des pneus TPM ..... 303

## D

Date ..... 65  
 Débit d'air manuel ..... 251  
 Débit d'air, climatisation automatique ..... 251  
 Déclaration de dysfonctionnements compromettant la sécurité ..... 15  
 Déclivités ..... 279  
 Dégivrage de lunette arrière .. 252  
 Dégivrage de vitre, arrière ..... 252  
 Dégivrer les vitres ..... 252  
 Démarrage du moteur, aide au démarrage ..... 342  
 Démarrage extérieur ..... 342  
 Démarrage par remorquage .. 344  
 Désactivation automatique, airbags du passager avant .. 185  
 Deseembuer les vitres ..... 252  
 Détecteur de fatigue du conducteur ..... 210  
 Détecteur de pluie ..... 134  
 Déverrouillage automatique .. 101  
 Déverrouillage avec la télécommande ..... 87  
 Déverrouillage de secours, blocage de la boîte de vitesses 141  
 Déverrouillage de secours, trappe de réservoir à carburant ..... 285  
 Déverrouillage, automatique. 101  
 Déverrouillage, réglages ..... 99  
 Déverrouillage, voir Ouverture et fermeture ..... 86  
 Diagnostic embarqué OBD .... 327  
 Diffusion de l'air individuelle 251

Diffusion de l'air manuelle ..... 251  
 Diffusion de l'air, manuelle .... 251  
 Dimensions ..... 356  
 Diodes lumineuses, remplacement, voir Ampoules et feux 330  
 Dispositifs de communication mobiles dans le véhicule ..... 276  
 Dispositifs de maintien du cou, avant, voir Appuie-tête ..... 114  
 Disques de frein, rodage, voir Système de freinage ..... 275  
 Documentation de bord imprimée ..... 83  
 Documentation de bord, imprimée ..... 83  
 Dommages des pneus ..... 294  
 Dommages, pneus ..... 294  
 Données personnelles, suppression ..... 69  
 Données, techniques ..... 356  
 Données, voir Supprimer les données personnelles enregistrées dans le véhicule ..... 69  
 Dossier, largeur ..... 109  
 Dossier, sièges ..... 106  
 Dysfonctionnement, télécommande ..... 91

## E

Eau de condensation à l'arrêt du véhicule ..... 280  
 Eau, voir Eau de condensation à l'arrêt du véhicule ..... 280  
 Échappement, voir Système de gaz d'échappement ..... 276  
 Échéances de maintenance .. 154  
 Éclairage ..... 167  
 Éclairage d'accueil ..... 169  
 Éclairage d'accueil au déverrouillage ..... 87  
 Éclairage de l'affichage, voir Éclairage des instruments ... 173

- Éclairage de plaque d'immatriculation, voir Ampoules et feux ..... 330
- Éclairage des instruments .... 173
- Éclairage extérieur au déverrouillage ..... 87
- Éclairage extérieur avec le véhicule verrouillé ..... 89
- Éclairage intérieur ..... 173
- Éclairage jusqu'au pas de la porte ..... 170
- Éclairage jusqu'au pas de la porte, activation ..... 90
- Éclairages intérieurs au déverrouillage ..... 87
- Éclairages intérieurs avec le véhicule verrouillé ..... 89
- Économie de carburant ..... 280
- Économies d'énergie, voir Affichage du point de changement de vitesse ..... 155
- Écran central, voir Écran de contrôle ..... 51
- Écran de contrôle ..... 51
- Écran de contrôle de l'état, pneus ..... 306
- Écran de contrôle, réglages .... 64
- Écran tactile ..... 56
- Écran, voir Écran de contrôle . 51
- Élimination, batterie du véhicule ..... 332
- Élimination, liquide de refroidissement ..... 324
- Émetteur portatif à code variable ..... 258
- Émetteur portatif, code variable ..... 258
- Empattement, véhicule ..... 356
- Enfants, position d'assise .... 121
- Enfants, transport en sécurité ..... 121
- Entretien des affichages, écrans ..... 354
- Entretien des garnitures en tissu ..... 352
- Entretien du véhicule ..... 349
- Entretien, Affichage tête haute ..... 354
- Entretien, véhicule ..... 349
- Entretien, voir Lavage du véhicule ..... 347
- Équipement du véhicule ..... 5
- Équipement intérieur ..... 256
- Équipement spécial, voir Équipement du véhicule ..... 5
- Équipement standard, voir Équipement du véhicule ..... 5
- Équipement, intérieur ..... 256
- Essence ..... 317
- Essuie-glace ..... 133
- Essuie-glace de pare-brise, voir Système d'essuie-glace ..... 133
- Essuie-glace, position relevée ..... 136
- Essuie-glace, voir Système de lave-glace/d'essuie-glace .... 133
- État de marche, état de repos et état opérationnel ..... 46
- État de repos, état opérationnel et état de marche ..... 46
- État opérationnel, état de repos et état de marche ..... 46
- État, véhicule ..... 164
- Étiquette sur les pneus recommandés ..... 296
- Être remorqué, voir Démarrage par remorquage/remorquage ..... 344

## F

- Fausse alarme, voir Comment éviter une alarme involontaire ..... 103

Fermeture confort par la télé-  
 commande ..... 89  
 Feux antibrouillards avant, voir  
 Ampoules et feux ..... 330  
 Feux arrière, voir Ampoules et  
 feux ..... 330  
 Feux avant, voir Ampoules et  
 feux ..... 330  
 Feux de croisement ..... 169  
 Feux de croisement de jour... 170  
 Feux de croisement, automa-  
 tique, voir Feux de route auto-  
 matiques ..... 170  
 Feux de détresse ..... 340  
 Feux de recul, remplacement des  
 ampoules, voir Ampoules et  
 feux ..... 330  
 Feux de route ..... 133  
 Feux de route automatiques . 170  
 Feux de route/feux de croise-  
 ment, voir Feux de route auto-  
 matiques ..... 170  
 Feux de stationnement .. 168, 169  
 Feux de stop, voir Ampoules et  
 feux ..... 330  
 Filet, compartiment à bagages  
 ..... 271  
 Filtre à charbon actif ..... 252  
 Filtre à microparticules ..... 252  
 Filtre de recyclage d'air, voir  
 Filtre à microparticules/filtre à  
 charbon actif ..... 252  
 Fixation des systèmes de rete-  
 nue pour enfants ..... 122  
 Fonction de freinage d'urgence  
 lors du stationnement, Cap-  
 teurs d'aide au stationnement  
 avec fonction de freinage  
 d'urgence ..... 236  
 Fonction de protection, vitres,  
 voir Protection de pincement  
 ..... 105

Fonction Go ..... 221  
 Fonction Go, ACC ..... 221  
 Fonction mémoire ..... 118  
 Fonction RCTA (avertissement  
 de circulation transversale  
 arrière) ..... 243  
 Fonction Start/Stop automatique  
 ..... 126  
 Fonctionnement manuel, trappe  
 de réservoir à carburant ..... 285  
 Frein à main, voir Frein de sta-  
 tionnement ..... 130  
 Frein de stationnement ..... 130  
 Frein manuel, voir Frein de sta-  
 tionnement ..... 130  
 Frein, Liquide ..... 358  
 Freinage d'urgence autonome  
 ..... 209  
 Freinage en sécurité ..... 278  
 Freinage, informations ..... 278  
 Fusibles ..... 332

## G

Garantie constructeur ..... 6  
 Géolocalisation par GPS, posi-  
 tion du véhicule ..... 66  
 Gicleurs de lave-glace ..... 136  
 Gicleurs de lave-glace,  
 pare-brise ..... 136

## H

Hauteur, véhicule ..... 356  
 Heure ..... 65  
 Heure de départ, ventilation auxi-  
 liaire ..... 254  
 Hivernage, voir Immobilisation  
 du véhicule ..... 354  
 HomeLink, voir Télécommande  
 universelle intégrée ..... 256  
 Huile ..... 319  
 Huile de différentiel ..... 358

Huile moteur .....319, 357  
 Huile moteur, appoint..... 321  
 Huile, appoint ..... 321  
 Humidité dans le projecteur, voir  
 Verres de projecteurs ..... 330

## I

Inclinaison du dossier ..... 109  
 Inclinaison du rétroviseur exté-  
 rieur de passager avant, voir  
 Commande automatique  
 d'orientation vers la bordure de  
 trottoir, rétroviseur extérieur116  
 Inclinaison, dossier..... 109  
 Indicateur de direction, voir Cli-  
 gnotants ..... 132  
 Indice d'octane, voir Qualité  
 d'essence recommandée..... 319  
 Informations ..... 4  
 Informations sur l'état actuel,  
 Toyota Supra Command ..... 49  
 Initialisation, Contrôle de pres-  
 sion des pneus TPM ..... 307  
 Inondation ..... 278  
 Instructions pour la conduite,  
 rodage ..... 274  
 Interface USB, emplacement  
 dans le véhicule ..... 261  
 Intervalle de vidange d'huile, voir  
 Besoins d'entretien ..... 154

## J

Jantes en alliage léger, entretien  
 ..... 352  
 Jauge à carburant ..... 151

## K

Keyless Go, voir Accès confort  
 ..... 94

Kick-down, Boîte de vitesses  
 automatique ..... 137  
 Kit anti-crevaisson, voir Système  
 Mobility ..... 298

## L

Langue, réglage sur l'écran de  
 contrôle ..... 64  
 Longueur, véhicule ..... 356  
 Launch Control ..... 142  
 Lavage du véhicule ..... 347  
 LED, remplacement, voir  
 Ampoules et feux..... 330  
 Lettres et chiffres, saisie ..... 55  
 Lève-vitres..... 104  
 Lignes de trajectoire, caméra de  
 recul ..... 241  
 Limite de voie, avertissement200  
 Liquide de radiateur ..... 323  
 Liquide de refroidissement.... 323  
 Liquide de refroidissement  
 moteur ..... 323  
 Liquide de refroidissement  
 moteur, Capacité..... 358  
 Liste de sélection dans le com-  
 biné d'instruments ..... 158  
 Liste de tous les messages ..... 67  
 Liste des appareils, affichage .81  
 Localisation, position du véhi-  
 cule ..... 66  
 Longueur, véhicule..... 356  
 Luminosité, écran de contrôle 67

## M

Maintenance ..... 326  
 Maintenance conditionnelle CBS  
 ..... 327  
 Maintenance, voir Besoins  
 d'entretien ..... 154  
 Manette de sélection, Boîte de  
 vitesses automatique ..... 137

Manette, Boîte de vitesses automatique ..... 137  
 Marquage des pneus ..... 291  
 Marquage, pneus ..... 291  
 Marques de pneus, recommandées ..... 296  
 Marques et types de pneus recommandés ..... 296  
 Mémoires de données ..... 8  
 Menu, combiné d'instruments, voir Listes de sélection ..... 158  
 Menus, fonctionnement, voir Toyota Supra Command ..... 48  
 Message de crevaisson, TPM . 308  
 Message de panne, voir Messages du véhicule ..... 146  
 Message texte complémentaire ..... 147  
 Message texte, complémentaire ..... 147  
 Messages ..... 67  
 Messages d'avertissement, voir Messages du véhicule ..... 146  
 Messages du véhicule ..... 146  
 Messages, voir Messages du véhicule ..... 146  
 Mesure électronique du niveau d'huile ..... 320  
 Mesure, unités de ..... 66  
 Miroir cosmétique ..... 260  
 Miroir de courtoisie ..... 260  
 Mises à jour apportées après la clôture de la rédaction ..... 5  
 Mode de conduite, voir Commande de mode sport ..... 143  
 Mode de recyclage d'air ..... 250  
 Mode de traction ..... 215  
 Mode manuel, Boîte de vitesses automatique ..... 137  
 Mode Panique ..... 102  
 Modifications techniques, voir Votre propre sécurité ..... 5

Modifications, techniques, voir  
 Votre propre sécurité ..... 5  
 Moteur, fonction Start/Stop automatique ..... 126

## N

Nettoyage des affichage, écrans ..... 354  
 Nettoyage, Affichage tête haute ..... 354  
 Nettoyant neutre, voir Jantes en alliage léger ..... 352  
 Nettoyant pour roues, jantes en alliage léger ..... 352  
 Niveau de liquide de refroidissement ..... 323  
 NORMAL, voir Commande de mode sport ..... 143  
 Notice d'utilisation, imprimée.. 83  
 Numéro de châssis, voir Numéro d'identification du véhicule ... 14  
 Numéro d'identification du véhicule ..... 14  
 Numéro d'identification, voir Numéro d'identification du véhicule ..... 14

## O

OBD Diagnostic embarqué .... 327  
 Objectifs de caméra, entretien ..... 354  
 Orifice de remplissage d'huile ..... 321  
 Orifice de remplissage d'huile moteur ..... 321  
 Orifice de remplissage pour l'huile moteur ..... 321  
 Outil ..... 329  
 Outillage de bord ..... 329  
 Ouverture confort par la télécommande ..... 88

Ouverture et fermeture ..... 86

## P

Palettes de commande sur le volant.....137

Panne du véhicule, voir Aide en cas de panne .....340

Pare-soleil .....260

Passage des rapports, Boîte de vitesses automatique.....137

Pavillon .....43

Pédale de frein.....278

Peinture du véhicule .....349

Peinture mate .....350

Peinture, véhicule .....349

Pièces en caoutchouc, entretien .....352

Pièces en plastique, entretien353

Pièces et accessoires .....6

Pile, remplacement, télécommande du véhicule .....90

Plaquettes de frein, rodage, voir Système de freinage .....275

Plus petit rayon de braquage 356

Pneus d'été, profil .....293

Pneus d'hiver.....296

Pneus d'hiver, profil .....294

Pneus et roues .....286

Pneus rechapés.....296

Pneus toutes saisons, voir Pneus d'hiver.....296

Pneus, changement .....295

Poids .....357

Poids total homologué.....357

Porte-bouteille, voir Porte-gobelets .....268

Porte-canettes, voir Porte-gobelets .....268

Porte-gobelet .....268

Porte-sacs .....271

Position assise de sécurité ... 106

Position d'assise pour les enfants.....121

Position du véhicule, localisation du véhicule.....66

Position relevée des essuie-glaces .....136

Présence d'eau sur les routes .....278

Pression d'air, pneus .....286

Pression de gonflage des pneus .....286

Pression de gonflage, pneus.286

Pression des pneus.....286

Pression, pneus.....286

Principe de concordance de mots, voir Comparaison des entrées.....49

Prise de courant du système de diagnostic embarqué OBD ..327

Prises de courant .....260

Produit d'entretien du cuir Premium .....351

Produit d'étanchéité de pneus, voir Système Mobility.....298

Produit d'étanchéité, voir Système Mobility.....298

Produits d'entretien.....349

Profil des pneus.....293

Profil personnel, voir Profils conducteur .....70

Profil, pneus.....293

Profils conducteur.....70

Profils, voir Profils conducteur70

Profondeur de sculpture mini-male, pneus.....294

Programme AUTO, climatisation automatique .....250

Programme Sport, Boîte de vitesses automatique .....137

Projecteurs, entretien.....348

Projecteurs, voir Ampoules et feux .....330

Protection active, voir Toyota Supra Safety .....	187
Protection anti-éblouissement, voir Pare-soleil .....	260
Protection de l'habitacle .....	103
Protection de pincement, vitres .....	105
Protection des données, réglages .....	69
Protection latérale .....	237

## Q

Qualité d'essence recommandée .....	319
Qualité du carburant .....	317

## R

Radiotélécommande, voir Télé- commande .....	86
Rappel de bouclage des cein- tures pour conducteur et passa- ger avant .....	114
Ravitaillement .....	285
Rayon de braquage .....	356
Recommandations de pause, voir Contrôle de l'attention du conducteur .....	210
Recyclage de l'air, voir Mode de recyclage d'air .....	250
Refroidissement maximal .....	249
Refroidissement, maximal .....	249
Réglages de la suspension, voir Commande de mode sport ..	143
Réglages des pneus .....	304
Réglages généraux .....	64
Réglages personnalisés, voir Commande de mode sport ..	143
Réglages personnalisés, voir Profils conducteur .....	70
Réglages sur l'écran de contrôle .....	64

Réglages, verrouillage/déver- rouillage .....	99
Régulateur de vitesse .....	217
Régulateur de vitesse automa- tique avec fonction Stop & Go .....	221
Régulateur de vitesse avec régu- lation de la distance, voir Régu- lateur de vitesse radar dynamique avec plage de pleine vitesse .....	221
Régulateur de vitesse par caméra, voir Régulateur de vitesse radar dynamique avec plage de pleine vitesse .....	221
Régulateur de vitesse radar dynamique avec plage de pleine vitesse .....	221
Régulateur de vitesse sans régu- lation de la distance, voir Régu- lateur de vitesse .....	217
Régulateur de vitesse, actif avec fonction Stop & Go .....	221
Régulation antipatinage, voir VSC .....	213
Régulation de la distance, voir Capteurs d'aide au stationne- ment .....	232
Réinitialisation, Contrôle de pression des pneus TPM .....	307
Remarques générales sur la conduite .....	275
Remarques sur la conduite, générales .....	275
Remorquage .....	344
Remplacement de pièces .....	329
Remplacement des ampoules, voir Ampoules et feux .....	330
Remplacement des éclairages, voir Ampoules et feux .....	330
Remplacer les roues/pneus ..	295

Représentation d'obstacle,  
 caméra de recul ..... 241  
 Réservoir de liquide de refroidis-  
 sement climatisation auxiliaire,  
 Contenance..... 358  
 Rétroviseur extérieur de passa-  
 ger avant, inclinaison, voir  
 Commande automatique  
 d'orientation vers la bordure de  
 trottoir, rétroviseur extérieur 116  
 Rétroviseur extérieur, com-  
 mande automatique d'orienta-  
 tion vers la bordure de trottoir  
 ..... 116  
 Rétroviseur extérieur, commuta-  
 tion jour/nuit automatique ... 116  
 Rétroviseur intérieur  
 anti-éblouissement ..... 117  
 Rétroviseur intérieur, commuta-  
 tion jour/nuit automatique ... 117  
 Rétroviseur, voir Fonction  
 mémoire ..... 118  
 Rétroviseurs extérieurs ..... 115  
 Rétroviseurs extérieurs  
 anti-éblouissement ..... 116  
 Rétroviseurs extérieurs, dys-  
 fonctionnement ..... 116  
 Rodage ..... 274  
 RON Qualité d'essence recom-  
 mandée..... 319  
 Roues et pneus ..... 286  
 Roues et pneus neufs ..... 295  
 Roues, changement ..... 295  
 Routes verglacées, voir Tempé-  
 rature extérieure ..... 154

## S

Sangles d'arrimage, voir  
 Anneaux d'arrimage dans le  
 compartiment à bagages ..... 271  
 Screen Mirroring, connexion... 80  
 Sécuriser le chargement ..... 270

Service d'appel, voir Aide en cas  
 de panne..... 340  
 Service d'urgence, voir Aide en  
 cas de panne..... 340  
 Service et garantie..... 8  
 Siège enfant, fixation ..... 122  
 Siège, voir Fonction mémoire 118  
 Sièges avant..... 106  
 Sièges enfants, voir Transport  
 d'enfants en sécurité..... 121  
 Sièges, avant..... 106  
 Signal de confirmation du véhi-  
 cule ..... 100  
 Signalisation, avertisseur sonore  
 ..... 40  
 Signaux au déverrouillage, voir  
 Signaux de confirmation du  
 véhicule ..... 100  
 Sorties d'air, voir Ventilation .252  
 Soutien lombaire ..... 109  
 Speed Limit Assist ..... 230  
 Speed Limit Info..... 156  
 SPORT, voir Commande de mode  
 sport..... 143  
 Start/Stop, fonction automatique  
 ..... 126  
 Station de lavage ..... 347  
 Station de lavage automatique  
 ..... 347  
 Statut du véhicule..... 164  
 Stockage du véhicule..... 354  
 Stockage en hiver, voir Immobili-  
 sation du véhicule ..... 354  
 Stockage, pneus ..... 297  
 Stocker le véhicule ..... 354  
 Support pour boissons, voir  
 Porte-gobelets ..... 268  
 Suppression des données per-  
 sonnelles ..... 69  
 Surchauffe du moteur, voir Tem-  
 pérature du liquide de refroidis-  
 sement..... 153

Surfaces chromées, entretien 352  
 Surveillance de l'angle mort..205  
 Suspension adaptative variable  
 ..... 246  
 Symboles et représentations .... 4  
 Système antiblocage ABS ..... 212  
 Système d'alarme antivol, voir  
 Alarme antivol ..... 101  
 Système de commandes vocales  
 ..... 60  
 Système de freinage ..... 275  
 Système de gaz d'échappement  
 ..... 276  
 Système de lave-glace ..... 133  
 Système de lave-glace de  
 pare-brise, voir Système de  
 lave-glace/d'essuie-glace .... 133  
 Système de maintenance ..... 326  
 Système de prévention de colli-  
 sion (pour les piétons et les  
 cyclistes) ..... 195  
 Système de refroidissement . 323  
 Système de régulation de la sta-  
 bilité de conduite VSC ..... 213  
 Système d'échappement chaud  
 ..... 276  
 Système Mobility ..... 298  
 Systèmes d'aide par caméra, voir  
 Toyota Supra Safety ..... 187  
 Systèmes de régulation de stabi-  
 lité ..... 212  
 Systèmes de régulation de stabi-  
 lité dynamique ..... 212  
 Systèmes de régulation, stabilité  
 dynamique ..... 212  
 Systèmes de retenue pour  
 enfants, fixation ..... 122  
 Systèmes de retenue pour  
 enfants, voir Transport  
 d'enfants en sécurité ..... 121  
 Systèmes de sécurité, voir Air-  
 bags ..... 175

Systèmes de sécurité, voir  
 Toyota Supra Safety ..... 187

## T

Tailles, voir Dimensions ..... 356  
 Tapis de plancher, entretien .. 353  
 Tapis, entretien ..... 353  
 Télécommande du véhicule, rem-  
 placement de la pile ..... 90  
 Télécommande universelle.... 256  
 Télécommande universelle inté-  
 grée ..... 256  
 Télécommande, clé intégrée ... 92  
 Télécommande, dysfonctionne-  
 ment ..... 91  
 Télécommande, ouverture/fer-  
 meture ..... 86  
 Télécommande, perte ..... 91  
 Télécommande, supplémentaire  
 ..... 90  
 Télécommande, universelle... 256  
 Témoin d'avertissement de cre-  
 vaison, TPM ..... 308  
 Témoin d'avertissement intégré  
 au rétroviseur, voir Fonction  
 RCTA (avertissement de circu-  
 lation transversale arrière) .. 243  
 Témoin intégré au rétroviseur  
 extérieur, voir Surveillance de  
 l'angle mort ..... 205  
 Témoin intégré au rétroviseur,  
 voir Fonction RCTA (avertisse-  
 ment de circulation transver-  
 sale arrière) ..... 243  
 Témoins et voyants, voir Mes-  
 sages du véhicule ..... 146  
 Température d'huile moteur .. 153  
 Température du liquide de refroi-  
 dissement ..... 153  
 Température du moteur ..... 153  
 Température extérieure ..... 154

Température, climatiseur automatique .....248  
 Température, huile moteur .... 153  
 Touche A/C, voir Climatisation ..... 249  
 Touche RES CNCL, voir Régulateur de vitesse .....217  
 Touche RES CNCL, voir Régulateur de vitesse radar dynamique avec plage de pleine vitesse ..... 221  
 Touche SET, voir Régulateur de vitesse .....217  
 Touche SET, voir Régulateur de vitesse radar dynamique avec plage de pleine vitesse ..... 221  
 Touche SOS, voir Appel de détresse intelligent ..... 341  
 Touches au volant .....40  
 Touches de favoris, Toyota Supra Command ..... 59  
 Touches de numérotation directe, voir Touches de favoris ..... 59  
 Tournevis, voir Outillage de bord ..... 329  
 Toyota Supra Command .....48  
 Toyota Supra Safety ..... 187  
 TPM Contrôle de pression des pneus .....303  
 TRACTION, dynamique de conduite .....215  
 Trajectoire théorique, caméra de recul.....241  
 Transport d'enfants en sécurité ..... 121  
 Trappe de réservoir à carburant .....285  
 Trappe de réservoir à carburant, déverrouillage manuel .....285  
 Triangle de présignalisation.. 340

Types d'huiles moteur pour faire l'appoint.....322  
 Types d'huiles pour faire l'appoint, moteur .....322

## U

Unités de mesure.....66  
 Utilisation conforme.....5  
 Utilisation sur circuit.....280  
 Utilisation, conforme .....5

## V

Véhicule, lavage.....347  
 Véhicule, rodage.....274  
 Ventilateur, voir Débit d'air ....251  
 Ventilation .....252  
 Ventilation auxiliaire.....253  
 Ventilation, voir Ventilation auxiliaire .....253  
 Ventilateur, voir Ventilation .....252  
 Verres de projecteurs.....330  
 Verrouillage automatique.....100  
 Verrouillage avec la télécommande .....88  
 Verrouillage centralisé .....94  
 Verrouillage, automatique.....100  
 Verrouillage, réglages .....99  
 Verrouillage, voir Ouverture et fermeture .....86  
 Vidanges d'huile .....323  
 Vide-poches, emplacements .266  
 VIN, voir Numéro d'identification du véhicule.....14  
 Vitesse maximale avec pneus d'hiver .....297  
 Vitesse paramétrée, voir Régulateur de vitesse radar dynamique avec plage de pleine vitesse .....221  
 Vitre, dégivrage et désembuage .....252

Vitres, électriques .....	104
Volant multifonctions, touches	40
Volant, réglage.....	117
Volant, touches.....	40
Volant, voir Fonction mémoire .....	118
Votre propre sécurité .....	5
Voyant de réserve, voir Autono- mie .....	154
Voyant intégré au rétroviseur extérieur, voir Surveillance de l'angle mort.....	205
Voyants et témoins, voir Mes- sages du véhicule .....	146
Vue standard, Affichage tête haute.....	165



