



2009 Système de Navigation Manuel du Propriétaire

Pour votre sécurité et confort, lisez-le avec soin et gardez-le dans le véhicule.

HIGHLANDER



© 2008 TOYOTA MOTOR CORPORATION

Tous droits réservés. La présente publication ne peut être ni reproduite ni copiée, intégralement ou partiellement, sans le consentement écrit de Toyota Motor Corporation.

Introduction

Merci d'avoir fait l'acquisition du système de navigation. Veuillez lire ce manuel avec attention pour une utilisation adéquate. Gardez toujours ce manuel dans votre véhicule.

Le système de navigation compte parmi les équipements automobiles les plus avancés au plan technologique qui aient jamais été mis au point. Le système reçoit des signaux satellites du système de positionnement global (GPS) géré par le ministère de la Défense américain. Au moyen de ces signaux et d'autres capteurs du véhicule, le système vous indique votre position actuelle et vous aide à localiser une destination souhaitée.

Le système de navigation est conçu pour choisir les itinéraires les plus adaptés pour vous mener de l'endroit où vous vous trouvez à l'endroit où vous souhaitez vous rendre. Il est également conçu pour vous mener à une destination que vous connaissez mal de la meilleure manière possible. Il utilise pour cela des cartes d'origine DENSO. Les itinéraires proposés peuvent ne pas correspondre aux plus courts ni aux moins encombrés. Votre propre connaissance de l'endroit et des "raccourcis" peut parfois s'avérer plus efficace en terme de gain de temps que les itinéraires proposés.

La base de données du système de navigation recense par ailleurs des services et curiosités touristiques classés en près de 75 catégories, qui vous permettent de sélectionner facilement un restaurant ou une banque en guise de destination. Si une destination ne figure pas dans la base de données, vous pouvez saisir le nom de la rue ou celui d'un croisement important environnant et le système vous y mènera. Le système vous fournira tant la carte visuelle que les instructions audio. Les instructions audio annoncent le kilométrage restant ainsi que la direction à suivre lorsque vous approchez d'une bifurcation ou d'un croisement. Ces instructions vocales vous aident à vous concentrer sur la route et sont calculées de façon à vous laisser assez de temps pour vous permettre de manœuvrer, changer de file ou ralentir.

Sachez que tous les systèmes de navigation montés dans les véhicules actuels possèdent certaines limites qui peuvent affecter leur capacité à opérer correctement. La précision de la position du véhicule dépend de l'état du satellite, de la configuration de la route, de l'état du véhicule ou d'autres conditions. Pour de plus amples informations sur les limites du système, reportez-vous à la section allant de la page 256 à la page 258.

TOYOTA MOTOR CORPORATION

Informations importantes concernant ce manuel

Pour des raisons de sécurité, ce manuel mentionne les objets qui requièrent une attention particulière à l'aide des symboles suivants.

 ATTENTION
<p>Cette mention signale un danger susceptible d'entraîner une blessure corporelle si elle n'est pas respectée. Vous êtes informé de ce que vous devez faire ou ne pas faire pour éviter ou réduire les risques de blessure pour vous-même ou pour les autres.</p>

NOTE
<p><i>Cette mention signale un danger susceptible d'entraîner une détérioration du véhicule ou de ses équipements si elle n'est pas respectée. Vous êtes informé de ce que vous devez ou ne devez pas faire afin d'éviter ou de réduire les risques de détérioration pour votre véhicule et son équipement.</i></p>

INFORMATIONS
<p><i>Cet avertissement fournit des informations supplémentaires.</i></p>

Consigne de sécurité



Afin d'utiliser ce système de la manière la plus sûre qui soit, conformez-vous aux conseils de sécurité ci-dessous.

Ce système a pour but de vous aider à relier votre destination et, s'il est utilisé correctement, vous en offre effectivement la possibilité. Le conducteur est entièrement responsable du fonctionnement en toute sécurité de votre véhicule et de la sécurité de vos passagers.

N'utilisez aucune fonction de ce système au point de vous distraire de votre conduite aux dépens de la sécurité. La première priorité pendant la conduite du véhicule doit toujours être la conduite en toute sécurité de celui-ci. Pendant la conduite, conformez-vous aux réglementations de la circulation.

Avant d'utiliser le système, apprenez à vous en servir et apprenez à en connaître parfaitement le maniement. Lisez le manuel du propriétaire du système de navigation en entier pour vous assurer que vous en comprenez le fonctionnement. Ne laissez personne d'autre utiliser ce système avant que cette personne n'en ait lu et compris les instructions contenues dans ce manuel.

Pour votre sécurité, certaines fonctions peuvent devenir inopérantes lorsque vous commencez à conduire. Les boutons d'écran tactile qui ne sont pas disponibles sont mis en ombré. Vous ne pouvez sélectionner votre destination et votre itinéraire que lorsque le véhicule est immobilisé.



ATTENTION

- **Par sécurité, le conducteur ne doit pas utiliser le système de navigation pendant qu'il ou qu'elle est train de conduire. Ne pas prêter suffisamment attention ni à la route ni à la circulation peut engendrer un accident.**
- **Pendant la conduite, assurez-vous que vous respectez les règles de circulation et gardez à l'esprit les conditions de circulation. Si un panneau de circulation a été modifié sur la route, le guidage d'itinéraire peut fournir des informations incorrectes telles que le sens d'une rue à sens unique.**

Pendant la conduite, écoutez les instructions vocales autant que possible et ne jetez un regard furtif à l'écran que lorsque cela ne présente aucun risque. Cependant, ne vous fiez pas entièrement au guidage vocal. Servez-vous en pour la référence. Si le système n'arrive pas à déterminer correctement la position actuelle du véhicule, il se peut que le guidage soit incorrect, qu'il soit retardé ou bien qu'il ne comporte pas d'assistance vocal.

Les données du système peuvent se révéler parfois incomplètes. Les conditions de circulation, y compris les restrictions de circulation (interdiction de tourner à gauche, routes barrées, etc.) changent fréquemment. Par conséquent, avant de suivre toute instruction suivante et donnée par le système, assurez-vous que les instructions peuvent être exécutées en toute sécurité et que vous êtes en accord avec le code de la route.

Ce système ne peut vous avertir de la sécurité d'un endroit, de l'état des rues et de la disponibilité des services de dépannage. Si vous n'êtes pas certain de la sécurité d'un endroit, ne le traversez pas. **Ce système n'est en aucun cas destiné à remplacer le jugement personnel du conducteur.**

N'utilisez ce système que dans les régions où la loi vous l'y autorise. Certains états/certaines provinces peuvent appliquer une législation qui interdit l'usage d'écrans vidéo et de navigation placés près du conducteur.

Sommaire

Guidage rapide —

— Compendium des boutons et écran de guidage	10	Guidage Rapide
— Enregistrement d'un domicile	12	1
— Enregistrement des points mémoire présélectionnés (Accès rapide)	14	2
— Déroulement des opérations: guidage de l'itinéraire	16	3
— Paramétrage de domicile comme destination	17	4
Index des fonctions du système de navigation	18	5

1 Fonctions de base

⟨Informations de base avant utilisation⟩

Ecran de démarrage	22	6
Utilisation de l'écran tactile	24	7
Saisie de lettres et de numéros/Navigation dans la liste	24	8
Aide de fonction	28	Index
Utilisation de l'écran cartographique	28	
Affichage de la position actuelle	28	
Déroulement manuel de la carte	29	
Commutation des écrans	33	
Echelle de la carte	36	
Plan de voirie	36	
Orientation de la carte	38	

2 Recherche de la destination

Référence rapide (écran "Destination")	40
Recherche de la destination	41
Sélection de la zone de recherche	42
Recherche de la destination par le domicile	44
Recherche de la destination par l'accès rapide	44
Recherche de la destination par "Adresse"	45
Recherche de la destination par "Nom de PDI [*] "	49
Recherche de la destination par "Catégorie PDI [*] "	52
Recherche de la destination par "Urgences"	55
Recherche de la destination par "Mémoire"	56
Recherche de la destination par "Précédent"	57
Recherche de la destination par "Carte"	57
Recherche de la destination par "Croisement"	58
Recherche de la destination par "Ent./Sort. autoroute"	59
Recherche de la destination par "Coordonn."	60
Recherche de la destination par "No. tél"	60
Guidage d'itinéraire	61

3 Guidage d'itinéraire

Ecran de guidage d'itinéraire	66
Principaux messages de guidage vocal	69
Kilométrage et temps jusqu'à destination	71
Définir et supprimer une destination	72
Ajout des destinations	72
Reclasser les destinations	72
Supprimer des destinations	73
Paramétrage d'itinéraire	74
Conditions de recherche	74
Paramétrage de détour	75
Critères d'itinéraire	77
Début de l'itinéraire à partir de la route adjacente	77
Affichage de carte	78
Afficher icônes PDI [*]	78
Visualisation de l'itinéraire	81
Aperçu de l'itinéraire	82
Trace de l'itinéraire	83

*: Point d'intérêt

4 Fonctions avancées

⟨Description des fonctions pour une utilisation plus efficace⟩

Référence rapide (écran "Menu")	86
Référence rapide (écran "Configurer")	87
Suspendre et reprendre le guidage	88
Volume	89
Sélection de l'utilisateur	90
Mes lieux	92
Enregistrement des points mémoire	93
Editer des points mémoire	94
Supprimer des points mémoire	99
Enregistrement d'un domicile	100
Suppression d'un domicile	101
Enregistrement d'une zone à éviter	101
Editer une zone à éviter	102
Effacement d'une zone à éviter	105
Suppression des points précédents	106
Configuration	106

5 Autres fonctions

Information concernant l'entretien	118
Paramétrage des informations concernant l'entretien	118
Programmation du concessionnaire	120
Calendrier avec mémo	122
Ajouter un mémo	124
Editer un mémo	125
Liste de mémos	125
Système mains-libres (pour téléphone mobile)	127
Système de commande vocale	175
Ecran d'aide	177
Réglage de l'écran	178
Réglage écran	180
Réglage de bip	183
Sélectionner la langue	184

6	Système audio/vidéo	
	Abrégé d'utilisation	186
	Utilisation du système audio/vidéo	187
	Commandes à distance audio/vidéo	240
	Conseils d'utilisation du système audio/vidéo	241
7	Système de rétrovision	
	Système de rétrovision	250
8	Annexe	
	Limites du système de navigation	256
	Informations et mises à jour de la base de données cartographiques	258
	Index	273

Pour davantage d'information sur le "**Système de divertissement des sièges arrière**" en option, veuillez-vous reporter au *Manuel du propriétaire*.

Guidage rapide —

— Compendium des bouton et écran de guidage

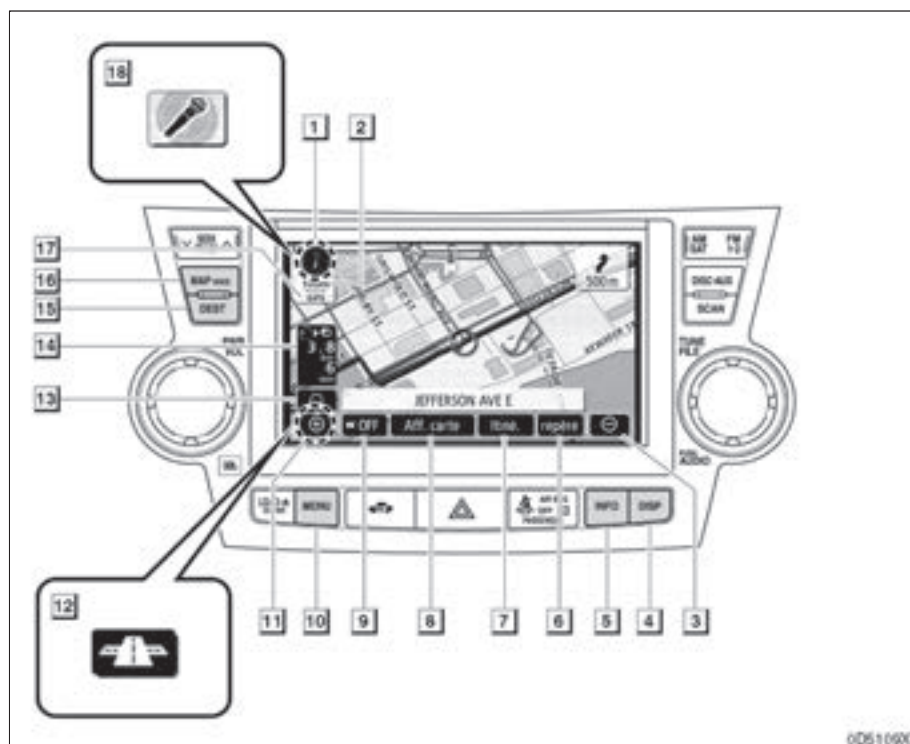

0051090C

N°	Nom	Fonction	Page
1	Symbole nord en haut ou cap en haut	Ce symbole indique que la carte est orientée de telle façon que le nord ou le cap suivi est toujours orienté vers le haut. Effleurez ce symbole pour changer l'orientation de la carte.	38
2	Indicateur d'échelle	Ce chiffre indique l'échelle de la carte.	36
3	Bouton de réduction de l'échelle	Effleurez ce bouton pour réduire l'échelle de la carte.	36
4	Touche "DISP"	Appuyez sur cette touche pour afficher l'écran "Display".	178
5	Touche "INFO"	Appuyez sur cette touche pour afficher l'écran "Informations".	118, 122, 131, 180, 183
6	"repère"	Effleurez ce bouton pour enregistrer la position actuelle ou la position du curseur en tant que point mémoire.	30
7	"Itiné."	Effleurez ce bouton pour modifier l'itinéraire.	72, 74

N°	Nom	Fonction	Page
8	“Aff. carte”	Effleurez ce bouton pour naviguer dans les informations relatives au guidage d’itinéraire, pour paramétrer les Points d’intérêt à afficher sur l’écran ou enregistrer l’itinéraire.	78, 81, 82, 83
9	“◀◀OFF”	Effleurez ce bouton pour agrandir l’image. Certain des boutons sur l’écran ne s’affiche pas. Ils s’affichent de nouveau en effleurant “ON▶▶”.	110
10	Touche “MENU”	Appuyez sur cette touche pour afficher l’écran “Menu”.	12, 14, 88, 89, 90, 92, 106, 272
11	Bouton d’augmentation de l’échelle	Effleurez ce bouton pour augmenter l’échelle de la carte.	36
12	Bouton du plan de voirie	Effleurez ce bouton pour afficher le plan de voirie et des informations complémentaires sur les immeubles.	36
13	Boutons de configuration de l’écran	Effleurez ce bouton pour changer de mode d’écran.	33
14	Kilométrage et temps jusqu’à destination	Affiche la distance, le temps de trajet estimé jusqu’à la destination, et le temps d’arrivée estimé à la destination.	71
15	Touche “DEST”	Appuyez sur cette touche pour afficher l’écran “Destination”.	16, 17, 40, 41
16	Touche “MAP/VOICE”	Appuyez sur cette touche pour répéter un guidage vocal, annuler la fonction de déroulement manuel de la carte, démarrer un guidage et afficher la position actuelle.	28, 70
17	Symbole “GPS” (Global Positioning System/système de positionnement global)	Tant que le véhicule capte les signaux GPS, ce repère est affiché.	256
18	Indicateur de système de commande vocale	Ce microphone est affiché en appuyant le commutateur parler. Le système de commande vocale peut fonctionner pendant que cet indicateur est affiché.	175

— Enregistrement d'un domicile

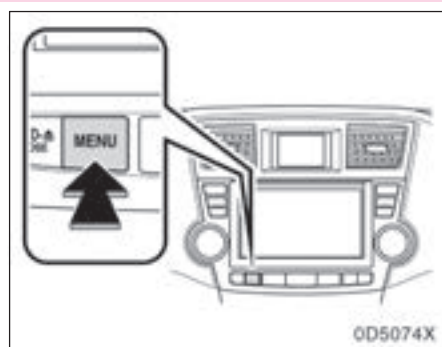

1 Appuyez sur la touche "MENU".



2 Effleurez "Mémoire".

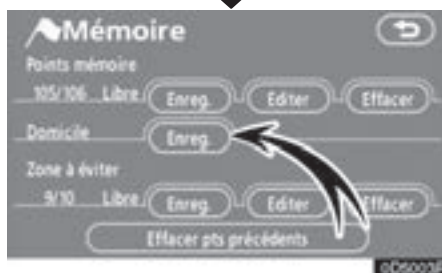

3 Effleurez "Enreg." du domicile.



4 Il y a des 12 manières différentes pour rechercher votre domicile.

Reportez-vous à "Recherche de la destination" à la page 41.



5 Effleurez “Conf.”.

L'écran “Point mémoire” s'affiche.



6 Effleurez “OK”.

L'enregistrement de domicile est terminé.

Vous pouvez changer l'icône, l'accès rapide, le nom, le lieu et le numéro de téléphone. (Reportez-vous à “ — Editer des points mémoire” à la page 94.)

— Enregistrement des points mémoire présélectionnés (Accès rapide)

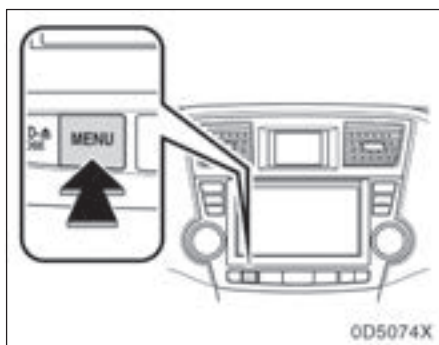

1 Appuyez sur la touche "MENU".



2 Effleurez "Mémoire".

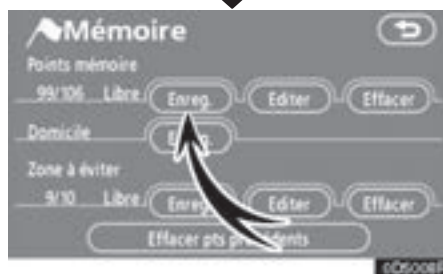

3 Effleurez "Enreg." des points mémoire.



4 Il y a des 13 manières différentes pour présélectionner un point mémoire.

Reportez-vous à "Recherche de la destination" à la page 41.



5 Effleurez "Conf.".

L'écran "Point mémoire" s'affiche.



6 Effleurez "Accès rapide".



7 Effleurez un des bouton présélectionnés de 1 à 5.

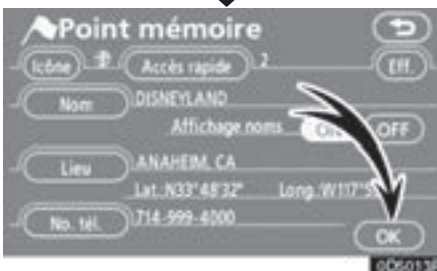

8 Effleurez "OK".

L'enregistrement du point mémoire présélectionné est terminé.

Vous pouvez changer l'icône, l'accès rapide, le nom, le lieu et le numéro de téléphone. (Reportez-vous à " — Editer des points mémoire" à la page 94.)

Les points enregistrés peuvent être utilisés sur l'écran "Destination". (Reportez-vous à " — Recherche de la destination par l'accès rapide" à la page 44.)

— Déroulement des opérations: guidage de l'itinéraire

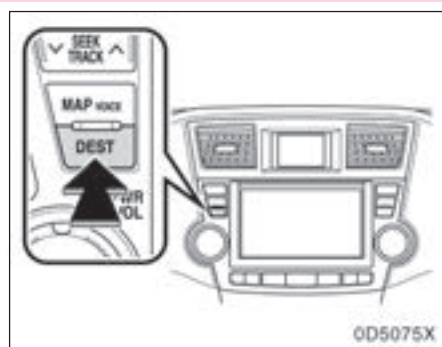

1 Appuyez sur la touche "DEST".



2 Il y a des 13 manières différentes pour rechercher des destinations.

Reportez-vous à "Recherche de la destination" à la page 41.



3 Effleurez "Conf.".

Le système de navigation exécute une recherche de l'itinéraire.



4 Effleurez "Guidage", et commencez à conduire.

Les itinéraires autres que celui recommandé peuvent également être sélectionnés. (Reportez-vous à "Guidage d'itinéraire" à la page 61.)

5 Le guidage jusqu'à la destination est assuré par l'intermédiaire d'une voix et de l'écran de guidage.

— Paramétrage de domicile comme destination

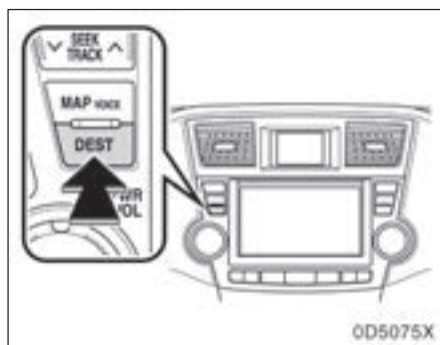

1 Appuyez sur la touche “DEST”.



2 Effleurez .

Le bouton  peut être utilisé si votre domicile a été enregistré. (Pour enregistrer un “Domicile”, reportez-vous à “ — Enregistrement d’un domicile” à la page 100.)

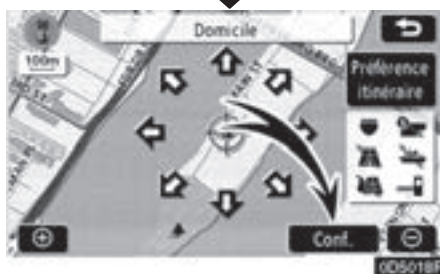

3 Effleurez “Conf.”.

Le système de navigation exécute une recherche de l'itinéraire.



4 Effleurez “Guidage”, et commencez à conduire.

Les itinéraires autres que celui recommandé peuvent également être sélectionnés. (Reportez-vous à “Guidage d'itinéraire” à la page 61.)

5 Le guidage jusqu'à la destination est assuré par l'intermédiaire d'une voix et de l'écran de guidage.

Index des fonctions du système de navigation

〈Carte〉

Affichage des cartes	Page
Visualisation de l'écran cartographique	10
Affichage de la position actuelle du véhicule	28
Visualisation de la position actuelle sur le plan détaillé	29
Changement d'échelle	36
Changement de l'orientation de la carte	38
Affichage des PDI*	78
Affichage du temps de trajet/d'arrivée estimé à destination	71
Sélection de l'écran de carte double	33
Visualisation du plan de voirie	36
Suppression des boutons d'écran tactiles cartographique	110
Recherche de la destination	Page
Recherche de la destination (par le domicile, PDI*, numéro de téléphone, etc.)	41
Changement de la zone de recherche	42
Utilisation de la position sur la carte de la destination sélectionnée	61

〈Guidage d'itinéraire〉

Avant de commencer le guidage d'itinéraire	Page
Programmation de la destination	61
Visualisation des autres itinéraires possibles	61
Guidage d'itinéraire	61

*: Point(s) d'intérêt

Avant de commencer/pendant le guidage d'itinéraire	Page
Visualisation de l'itinéraire	61
Ajout des destinations	72
Changement de l'itinéraire	74
Affichage du temps de trajet/d'arrivée estimé à destination	71
Pendant le guidage d'itinéraire	Page
Suspendre le guidage d'itinéraire	88
Réglage du volume du guidage d'itinéraire	89
Suppression de la destination	73
Affichage de la carte de l'itinéraire total	81

〈Fonctions utiles〉

Points mémoire	Page
Enregistrement de vos points mémoire	92
Repérage des icônes sur la carte	92
Informations	Page
Affichage de la périodicité des entretiens du véhicule	118
Affichage du calendrier	122
Système mains-libres (pour téléphone mobile)	Page
Amorçage de Bluetooth®	131
Appels avec le téléphone Bluetooth®	135
Réception d'un appel sur le téléphone Bluetooth®	142
Système de commande vocale	Page
Utilisation du système par commande vocale	175

SECTION 1

FONCTIONS DE BASE

Informations de base avant utilisation

- Ecran de démarrage 22
- Utilisation de l'écran tactile 24
- Saisie de lettres et de numéros/Navigation dans la liste 24
- Aide de fonction 28
- **Utilisation de l'écran cartographique** 28
 - Affichage de la position actuelle 28
 - Déroulement manuel de la carte 29
 - Commutation des écrans 33
 - Echelle de la carte 36
 - Plan de voirie 36
 - Orientation de la carte 38

Ecran de démarrage

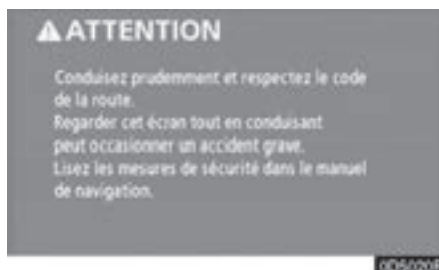

Véhicules avec le système à clé intelligente —
Lorsque le commutateur “ENGINE START STOP” est en mode ACCESSOIRE ou ALLUMAGE ACTIVE, l’écran de démarrage s’affichera et le système commencera à fonctionner.

Véhicules sans système à clé intelligente —
Lorsque le commutateur de moteur est en position “ACC” ou “ON”, l’écran de démarrage s’affichera et le système commencera à fonctionner.

Après environ 5 secondes, l’écran “ATTENTION” passe automatiquement à l’écran cartographique. Lorsque la touche “MAP/VOICE” est également appuyée, l’écran cartographique est affiché.

Pendant que l’écran “ATTENTION” est affiché, la touche “DEST” ou “MENU” ne peut pas être utilisée. Et si les boutons “Langue”, “Calendrier” ou “Maintenance” à l’écran “Informations” sont effleurés, l’écran reviendra à l’écran “ATTENTION” et puis passe à l’écran cartographique dans environ 5 secondes plus tard ou si la touche “MAP/VOICE” est appuyée.

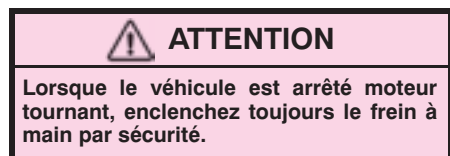

Après quelques secondes, l’écran “ATTENTION” s’affichera.

● Information concernant l'entretien

Ce système informe du moment opportun de remplacer certaines pièces ou composants et indique les informations de concessionnaire (si on est enregistré) à l'écran.

Lorsque le véhicule atteint un kilométrage à parcourir précédemment réglé ou une date prédéfinie par le programme d'entretien, l'écran "Information" s'affiche lorsque le système de navigation est en service.



Pour désactiver cet écran, effleurez "Ne plus afficher ce message.". Cet écran s'éteint si l'écran ne fonctionne pas pendant quelques secondes.

Pour éviter que cet écran d'information s'affiche à nouveau, effleurez **"Ne plus afficher ce message."**

Pour enregistrer "Information concernant l'entretien", reportez-vous à "Information concernant l'entretien" à la page 118.

● Mémo

Ce système notifie sur une entrée mémo. A une certaine date, le mémo s'affiche lorsque le système de navigation est en service. L'écran du mémo s'affichera chaque fois que le système est activé.



Le mémo de la date actuelle peut être visionnée en effleurant "Mémo". (Reportez-vous à " — Editer un mémo" à la page 125.)

Pour désactiver cet écran, effleurez "Ne plus afficher ce message.". Cet écran s'éteint si l'écran ne fonctionne pas pendant quelques secondes.

Pour éviter que cet écran d'information s'affiche à nouveau, effleurez **"Ne plus afficher ce message."**

Pour enregistrer un mémo, reportez-vous à "Calendrier avec mémo" à la page 122.

Utilisation de l'écran tactile

Ce système s'utilise essentiellement au moyen de boutons de l'écran tactile à l'écran.

Afin d'éviter d'abîmer l'écran, effleurez légèrement les boutons d'écran tactile sur l'écran du doigt. Lorsque vous effleurez un bouton d'écran tactile sur l'écran, l'appui est confirmé par un bip sonore.

N'utilisez pas d'objets autres que le doigt pour effleurer l'écran.

Saisie de lettres et de numéros/Navigation dans la liste

Pour rechercher une adresse ou un nom, ainsi que pour entrer un mémo, des lettres et chiffres peuvent être tapés par l'écran tactile.

INFORMATIONS

La disposition des touches peut être modifiée. (Reportez-vous à "● Disposition des touches d'entrée" à la page 108.)

INFORMATIONS

- *Si le système ne réagit pas à la touche sur un bouton d'écran tactile, retirez votre doigt de l'écran et recommencez.*
- *Les boutons d'écran tactile ne peuvent pas être utilisés.*
- *Pour nettoyer l'écran tactile d'éventuelles traces de doigt, utilisez une lingette prévue pour le nettoyage des vitres. N'utilisez pas des produits de nettoyage chimiques pour nettoyer l'écran tactile.*
- *L'image affichée peut devenir plus foncée et les images mobiles peuvent être légèrement déformées lorsque l'écran est froid.*
- *Dans des conditions de froid extrême, la carte peut ne pas s'afficher et les données saisies par l'utilisateur peuvent être effacées. Les boutons d'écran tactile peuvent également être plus durs qu'à l'accoutumée.*
- *Quand vous regardez l'écran par le matériel polarisé tel que les lunettes de soleil polarisées, l'écran peut être foncé et difficile de voir. Si oui, regardez l'écran de différents angles, ajustez les réglages de l'écran à l'écran "Display", ou enlevez vos lunettes de soleil.*

● **Pour taper des lettres**

Pour afficher le clavier alphanumérique, effleurez "A-Z" ou "À-ÿ".





Tapez les lettres en effleurant directement le clavier alphanumérique.

 : Effleurez ce bouton d'écran tactile pour effacer le caractère précédent. En immobilisant ce bouton d'écran tactile, les lettres continueront à être effacées.

Sur certains écrans de saisie de lettres, les lettres peuvent être saisies en casse supérieure ou casse inférieure.



 : Pour saisir en casse inférieure.

 : Pour saisir en casse supérieure.

● **Pour taper des chiffres et des signes**

Pour afficher les touches numériques et de signes, effleurez "0-9".



Tapez les chiffres et les signes en effleurant directement les touches correspondantes.

 : Effleurez ce bouton pour effacer le caractère précédent. En immobilisant ce bouton, les lettres continueront à être effacées.

 : Effleurez ce bouton pour afficher d'autres signes.



● **Pour afficher la liste**



Pour rechercher une adresse ou un nom, effleurez **“Liste”**. Les éléments correspondants de la base de données sont énumérés, même si l’adresse ou le nom tapé est incomplet.

Si le nombre de ces correspondances est de 4 au moins, la liste s’affiche sans que vous ayez à effleurer **“Liste”**.



INFORMATIONS

Le nombre des éléments correspondants s’affiche à la droite de l’écran. Lorsque ce nombre est supérieur à 9999, le système affiche “*” à l’écran.***

● **Navigation dans la liste**



Quand une liste s’affiche, utilisez le bouton d’écran tactile approprié pour faire défiler la liste.



 Pour passer à la page suivante ou précédente.

 Pour faire défiler la liste d’une ligne à la fois vers le bas ou vers le haut.

 Cela indique une position d’écran affichée.

Si  le bouton s’affiche à la droite d’une entrée dans la liste, cela indique que le nom complet est trop long et dépasse la capacité d’affichage de l’écran. Effleurez  pour faire dérouler la fin du nom.

Effleurez  pour revenir au début du nom.

● Tri

L'ordre de la liste affichée sur l'écran peut être ré-organisé.

TYPE A



1. Effleurez “Classer”.

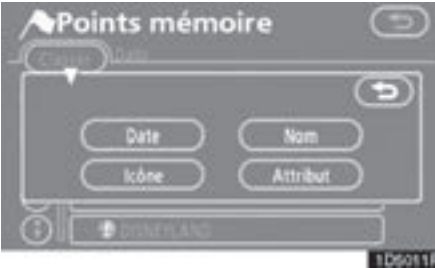

2. Sélectionnez le critère de tri désiré.

Les critères de tri sont comme suit:

“**Distance**” : Pour classer dans l'ordre croissant de distance par rapport à votre position actuelle.

“**Date**” : Pour classer dans l'ordre de date.

“**Catégorie**” : Pour classer dans l'ordre de catégorie.

“**Icône**” : Pour classer dans l'ordre des icônes.

“**Nom**” : Pour classer dans l'ordre de nom.

“**Attribut**” : Pour classer dans l'ordre d'attribut.

TYPE B

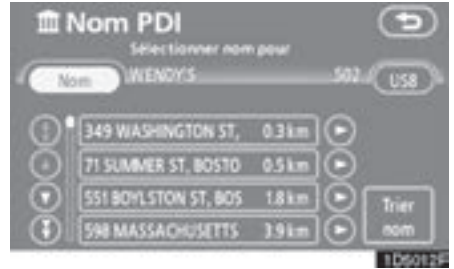

“**Trier dist.**” : Pour classer dans l'ordre croissant de distance par rapport à votre position actuelle du véhicule. La distance à partir de votre position actuelle du véhicule jusqu'à la destination finale est affichée à la droite du nom.

“**Trier nom**” : Pour classer dans l'ordre alphabétique de leur nom.

Aide de fonction

Les explications relatives aux fonctions des écrans “Destination”, “Configurer” et “Menu” peuvent être visionnées.



Effleurez “?”.



: Pour visualiser la page précédente.

: Pour visualiser la page suivante.

: Pour revenir à l'écran précédent.

Utilisation de l'écran cartographique — — Affichage de la position actuelle

A la mise en route du système de navigation, la première information affichée est la position actuelle du véhicule.

L'écran indique la position actuelle du véhicule sur une carte couvrant les environs.



Le repère de la position actuelle du véhicule () apparaît dans le centre ou le centre bas de l'écran cartographique.

Un nom de la rue apparaîtra au bas de l'écran, selon l'échelle de la carte ().

Vous pouvez revenir à cet écran cartographique qui indique votre position actuelle, à tout moment et à partir de n'importe quel écran en appuyant sur la touche “MAP/VOICE”.

Pendant la marche du véhicule, le repère de position actuelle du véhicule est fixé à l'écran et la carte se déroule.

La position actuelle est définie automatiquement étant donné que le véhicule reçoit des signaux du système de positionnement global (GPS). Si la position actuelle n'est pas correcte, elle est corrigée automatiquement une fois que le véhicule reçoit des signaux du GPS.

— Déroulement manuel de la carte (défilement par effleurement)

INFORMATIONS

- *Si l'alimentation des piles a été coupée ou sur un véhicule neuf, la position actuelle risque d'être incorrecte. Dès que le système reçoit des signaux du GPS, la position actuelle correcte s'affiche.*
- *Pour corriger manuellement la position actuelle, reportez-vous à "● Calibrage de la position actuelle/après changement de pneu" à la page 115.*

Lorsqu'un point quelconque de la carte est effleuré, ce point va se placer au centre de l'écran tandis qu'il est indiqué par le repère de curseur (1).



Utilisez la fonction de déroulement pour amener le point souhaité au centre de l'écran afin de rechercher une position sur la carte qui est différente de la position actuelle du véhicule.

Si vous gardez continuellement le doigt appuyé sur l'écran, la carte continue à se dérouler dans la direction indiquée jusqu'à ce que vous retiriez le doigt.

Un nom de rue, un nom de ville, etc. de la position effleurée apparaîtra selon l'échelle de la carte (2). Distance à partir de la position actuelle à ↻ sera également indiquée (3).

Après avoir déroulé l'écran, la carte reste centrée sur la position géographique sélectionnée jusqu'à ce que l'autre fonction soit activée. Le repère de la position actuelle du véhicule continuera de bouger le long de votre itinéraire réel et peut sortir de l'écran. Lorsque vous appuyez sur la touche "MAP/VOICE", le repère de position actuelle du véhicule retourne au centre de l'écran et la carte se déroule à mesure que le véhicule parcourt l'itinéraire.

INFORMATIONS

Lorsque vous utilisez la fonction de déroulement manuel de la carte, le repère de position actuelle du véhicule peut disparaître de l'écran. Déplacez de nouveau la carte dans la direction opposée ou appuyez sur la touche "MAP/VOICE" pour revenir à l'affichage de la position actuelle du véhicule.

- **Pour programmer la position du curseur comme destination**

La fonction de déroulement manuel de la carte vous permet de programmer comme destination un point spécifique de la carte.



Effleurez “Conf. Ⓞ”.

L'écran change et affiche la position sur la carte de la destination sélectionnée et les critères d'itinéraire. (Reportez-vous à “Guidage d'itinéraire” à la page 61.)

S'il existe déjà une destination prédéfinie, “Ajt à Ⓞ” ou “Rmpl Ⓞ” s'affichent.

“Ajt à Ⓞ”: Pour ajouter une destination.

“Rmpl Ⓞ”: Pour remplacer une destination existante par la nouvelle.

- **Pour enregistrer la position du curseur comme point mémoire**

L'enregistrement d'un point mémoire permet d'obtenir un accès direct à une position géographique précise.



Effleurez “repère”.

Lorsque vous effleurez “repère”, l'écran suivant apparaît pendant quelques instants le message illustré ci-après, avant de rétablir l'écran cartographique.



La position enregistrée est indiquée point par point sur la carte.

Pour changer de l'icône ou de nom etc., reportez-vous à “— Editer des points mémoire” à la page 94.

Il est possible d'enregistrer jusqu'à 106 points mémoire. Si vous essayez d'en enregistrer plus de 106, un message vous demandant confirmation s'affiche.



- **Pour afficher les informations associées à l'icône pointée par le curseur**



Pour afficher des informations sur l'icône, placez le curseur sur cette dernière.

INFORMATIONS DU PDI

Quand le curseur pointe sur l'icône d'un PDI (point d'intérêt), l'intitulé du point et **"Info."** s'affichent en haut de l'écran.



Effleurez **"Info."**.



Des informations telles que le nom, l'adresse et le numéro de téléphone sont affichées.

Effleurez **"Conf. Ⓞ"** pour valider la position du curseur comme destination.

S'il existe déjà une destination prédéfinie, **"Ajt à Ⓞ"** ou **"Rmpl Ⓞ"** s'affichent.

"Ajt à Ⓞ": Pour ajouter une destination.

"Rmpl Ⓞ": Pour remplacer une destination existante par la nouvelle.

Pour enregistrer ce PDI comme point mémoire, effleurez **"repère"**. (Reportez-vous à la page 93.)

Si  est effleuré, le numéro de téléphone enregistré peut être rappelé.

INFORMATIONS DU POINT MEMOIRE

Quand le curseur pointe sur l'icône indiquant un point mémoire, l'intitulé du point et **"Info."** s'affichent en haut de l'écran.



Effleurez **"Info."**.



Des informations telles que le nom, l'adresse et le numéro de téléphone sont affichées.

Effleurez **"Conf. Ⓞ"** pour valider la position du curseur comme destination.

S'il existe déjà une destination prédéfinie, **"Ajt à Ⓞ"** ou **"Rmpl Ⓞ"** s'affichent.

"Ajt à Ⓞ": Pour ajouter une destination.

"Rmpl Ⓞ": Pour remplacer une destination existante par la nouvelle.

Pour modifier un point mémoire, effleurez **"Editer"**. (Reportez-vous à " — Editer des points mémoire" à la page 94.)

Pour supprimer un point mémoire, effleurez **"Editer"**.

Si  est effleuré, le numéro de téléphone enregistré peut être rappelé.

INFORMATIONS

Le point d'intérêt recherché peut être affiché sur l'écran cartographique. (Reportez-vous à " — Afficher icônes PDI" à la page 78.)

— Commutation des écrans

INFORMATIONS SUR LA DESTINATION

Quand le curseur pointe sur l'icône de destination, l'intitulé du point et "Info." s'affichent en haut de l'écran.



Effleurez "Info.".



Des informations telles que le nom, l'adresse et le numéro de téléphone sont affichées.

Pour supprimer une destination, effleurez "Effacer".

Si  est effleuré, le numéro de téléphone enregistré peut être rappelé.

N'importe quelle configuration d'affichage peut être sélectionnée.









1. Effleurez ce bouton d'écran tactile pour afficher l'écran suivant.



2. Pour sélectionner la configuration d'affichage souhaitée, effleurez un des boutons d'écran tactile suivants.

En fonction des conditions, certains boutons de configuration d'écran peuvent être sélectionnés.

-  : Pour afficher l'écran de carte simple. (Reportez-vous à la page 34.)
-  : Pour afficher l'écran de carte double. (Reportez-vous à la page 35.)
-  : Pour afficher l'écran de mode boussole. (Reportez-vous à la page 35.)
-  : Pour afficher la liste des changements de direction. (Reportez-vous à la page 68.)
-  : Pour afficher l'écran fléché. (Reportez-vous à la page 68.)
-  : Pour afficher les informations d'autoroute. (Reportez-vous à la page 66.)
-  : Pour afficher l'écran de guidage de croisement ou l'écran de guidage d'autoroute. (Reportez-vous à la page 67.)

● Configurations d'écran

CARTE SIMPLE

Cela est un écran d'affichage de carte ordinaire. Alors qu'un écran différent est affiché, le fait d'effleurer  affichera un écran de carte simple.



La surface de l'écran est occupée par une carte simple.

CARTE DOUBLE

Une carte peut être affichée divisée en deux. Alors qu'un écran différent est affiché, le fait d'effleurer  affichera un écran de carte double.

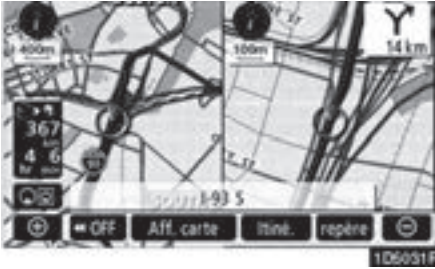

La surface de l'écran est occupée par deux cartes l'une à côté de l'autre. La carte principale est affichée à gauche.

Quand à la carte de droite, vous pouvez en modifier le contenu d'affichage en effleurant simplement n'importe quel position spécifique de point de la carte de droite.



Cet écran permet de:

1. Changer l'échelle de la carte
2. Afficher les icônes de PDI
3. Changer l'orientation de la carte

Effleurez "OK" lorsque vous avez terminé.

Vous retrouvez alors l'écran de carte double.

MODE BOUSSOLE

La position actuelle du véhicule est indiquée par la boussole, non par la carte.

Alors qu'un écran différent est affiché, le fait d'effleurer  affichera un l'écran de mode boussole.



En plus de la boussole, cet écran affiche les coordonnées géographiques de la destination et de la position actuelle.

Le repère de destination pointe en direction de la destination. Tout en roulant, contrôlez les coordonnées en longitude et latitude et la boussole, afin de vous assurer que le véhicule se dirige bien en direction de la destination.

INFORMATIONS

Lorsque le véhicule quitte la zone de couverture, le guidage d'écran laisse place à la boussole.

— Echelle de la carte



Effleurez ou pour modifier l'échelle de la carte. La barre et l'indicateur d'échelle, visibles au bas de l'écran, tiennent lieu de menu de sélection. L'échelle possible est comprise entre range 150 pieds (50 m) à 250 miles (400 km).

Effleurez ou pour faire varier l'échelle normalement. En continuant à effleurer le bouton d'écran tactile, l'échelle varie de manière plus précise.

Vous pouvez également régler l'échelle de la carte en effleurant directement la barre d'échelle. Cette fonction n'est pas disponible pendant la marche du véhicule.

L'échelle de la carte est affichée sous le symbole nord vers le haut ou direction suivie vers le haut, dans le coin supérieur gauche de l'écran.

INFORMATIONS

Lorsque l'échelle est réglée à son maximum de 250 miles (400 km), n'est pas affiché. Lorsqu'elle est réglée à son minimum de 150 pieds (50 m), n'est pas affiché. Toutefois, dans les zones du plan de voirie, lorsque l'échelle est réglée sur 150 pieds (50 m), se change à .

— Plan de voirie

Pour la zone couverte par le plan de voirie (certaines zones des villes de Detroit, Chicago, N.Y., L.A.), vous pouvez passer à l'échelle inférieure de 75 pieds (25 m) pour le plan de voirie.

● Pour passer en plan de voirie

se change en lorsqu'on passe l'échelle de la carte à 150 pieds (50 m).



Pour afficher le plan de voirie, effleurez



Pour supprimer l'affichage du plan de voirie, effleurez .

INFORMATIONS

- Si alors la carte ou la position du véhicule passe à une zone non couverte par le plan de voirie, l'échelle repasse automatiquement à 150 pieds (50 m).
- Sur le plan de voirie, une rue à sens unique est affichée par .
- Il n'est pas possible de faire défiler le plan de voirie (défilement par effleurement) pendant la conduite.

- **Pour afficher les informations complémentaires sur les immeubles**

Les informations sur les immeubles ne s'affichent que si elles existent sur le disque.



1. **Effleurez "Info." pendant que le plan de voirie soit affiché.**

Si la carte était affichée en double affichage, elle s'affiche maintenant en simple affichage.



2. **En utilisant le bloc directionnel à huit flèches, amenez le curseur sur l'immeuble sur lequel vous recherchez des informations.**

3. **Effleurez "Infos bâtim."**



Pour certains immeubles, des PDI (points d'intérêt) sont marqués.

Pour plus d'informations sur ces PDI, effleurez le nom de l'immeuble. Les informations détaillées sur ces points sont affichés.

— Orientation de la carte

Vous avez le choix entre deux modes pour l'orientation de la carte: Nord vers le haut, ou Direction suivie vers le haut, que vous pouvez sélectionner en effleurant le symbole d'orientation dans le coin supérieur gauche de l'écran.

Effleurez  ou .



► Ecran Nord vers le haut



► Ecran Direction suivie vers le haut

Symbole Nord vers le haut

Indépendamment du sens de déplacement du véhicule, le nord est toujours orienté vers le haut.

Symbole Direction suivie vers le haut

Le sens de déplacement du véhicule est toujours orienté vers le haut. Une flèche rouge indique le nord.

SECTION 2

RECHERCHE DE LA DESTINATION

● Référence rapide (écran "Destination")	40
● Recherche de la destination	41
Sélection de la zone de recherche	42
Recherche de la destination par le domicile	44
Recherche de la destination par l'accès rapide	44
Recherche de la destination par "Adresse"	45
Recherche de la destination par "Nom de PDI*"	49
Recherche de la destination par "Catégorie PDI*"	52
Recherche de la destination par "Urgences"	55
Recherche de la destination par "Mémoire"	56
Recherche de la destination par "Précédent"	57
Recherche de la destination par "Carte"	57
Recherche de la destination par "Croisement"	58
Recherche de la destination par "Ent./Sort. autoroute"	59
Recherche de la destination par "Coordonn."	60
Recherche de la destination par "No. tél."	60
● Guidage d'itinéraire	61

*: Point d'intérêt

Référence rapide (écran “Destination”)

L'écran “Destination” vous permet de rechercher la destination. Appuyez sur la touche “DEST” pour afficher l'écran “Destination”.

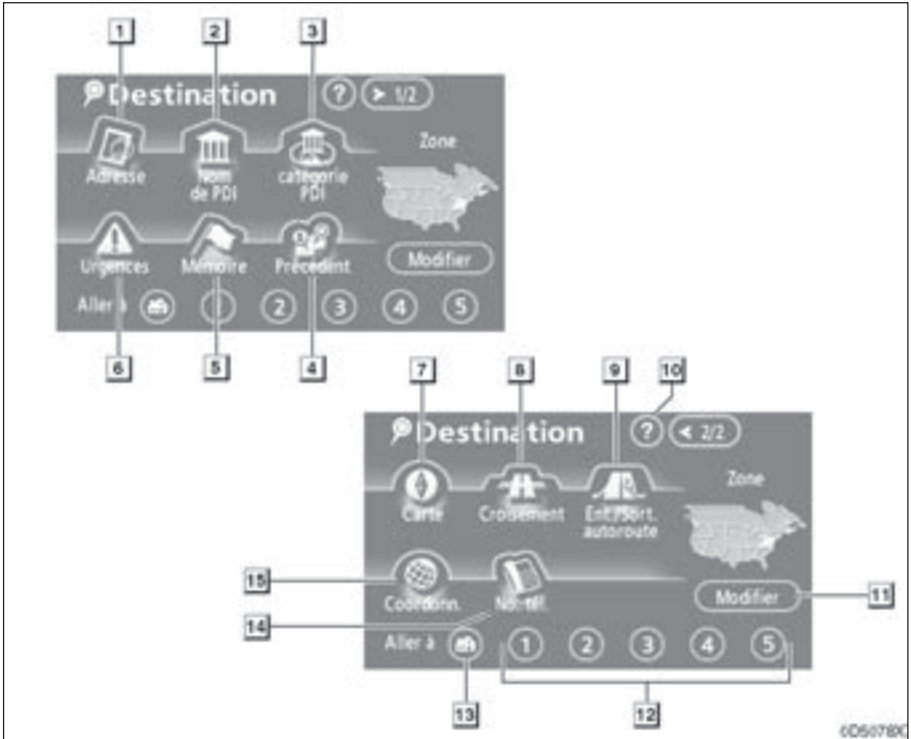

1 “Adresse”

Le numéro de la maison et l'adresse de la rue peuvent être saisis à l'aide des touches de saisie. 45

2 “Nom de PDI”

Sélectionnez l'un des nombreux PDI (points d'intérêt) qui ont déjà été mémorisés dans la base de données du système. 49

3 “catégorie PDI”

Une destination peut être sélectionnée à partir de catégorie de PDI. 52

4 “Précédent”

Vous pouvez sélectionner une destination à partir des 100 dernières destinations précédemment sélectionnées et à partir du point de départ précédent. 57

5 “Mémoire”

Vous pouvez sélectionner le lieu à partir de ceux enregistrés dans “Points mémoire”. (Pour enregistrer des points mémoire, reportez-vous à “ — Enregistrement des points mémoire” à la page 93.) 56

6 “Urgences”

Il est possible de sélectionner l'une des quatre catégories de points de service d'urgence enregistrés dans la base de données du système. 55

7 “Carte”

Vous pouvez sélectionner votre destination en effleurant simplement la position géographique correspondante sur la carte. 57

Recherche de la destination —

8 “Croisement”

Vous pouvez entrer les noms de deux rues qui se croisent. Cela est utile si vous ne connaissez pas l'adresse exacte de la rue de votre mais que vous connaissez seulement les environs.

..... 58

9 “Ent./Sort. autoroute”

Le nom de l'entrée ou de la sortie d'autoroute (route entre états) peut être saisi. 59

10 “?”

L'aide de fonction de l'écran “Destination” peut être visionné sur cet écran. 28

11 “Modifier”

Pour changer de zone de recherche, effleurez ce bouton d'écran tactile. 42

12 Boutons d'écran tactile d'accès rapide

Une des 5 destinations présélectionnées peut être sélectionnée en effleurant directement l'écran. Pour que cette fonction soit utilisable, il est indispensable de programmer un “Accès rapide” pour chaque point mémoire. (Pour enregistrer un “Accès rapide”, reportez-vous à “ — Editer des points mémoire” à la page 94.)

..... 44

13 Bouton d'écran tactile de domicile

Vous pouvez sélectionner votre propre domicile sans entrer l'adresse à chaque fois. Pour que cette fonction soit utilisable, il est indispensable de programmer un “Domicile” pour le point mémoire. (Pour enregistrer un “Domicile”, reportez-vous à “ — Enregistrement d'un domicile” à la page 100.)

..... 44

14 “No. tél.”

Vous pouvez saisir une destination en composant le numéro de téléphone. 60

15 “Coordonn.”

Une destination peut être choisie en indiquant ses latitude et longitude comme coordonnées.

..... 60

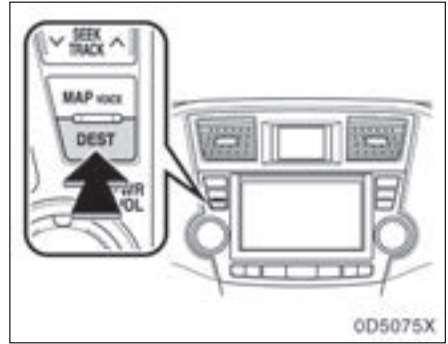

Appuyez sur la touche “DEST”.



Vous pouvez utiliser 13 manières différentes pour effectuer la recherche de votre destination. (Reportez-vous aux pages 44 à 60.)

INFORMATIONS

Lors de la recherche de votre destination, la réponse du bouton d'écran tactile peut être lente.

— Sélection de la zone de recherche

SELECTION DE LA ZONE DE RECHERCHE SUR L'ECRAN DE DESTINATION

1. Appuyez sur la touche “DEST”.



2. Effleurez “Modifier” de l’écran “Destination” pour afficher une carte des Etats-Unis et du Canada, divisée en 12 zones. (Pour de plus amples informations concernant les Informations et mises à jour de la base de données cartographiques, reportez-vous à “Informations et mises à jour de la base de données cartographiques” à la page 258.)



3. Sélectionnez la zone de recherche souhaitée à l’aide des “US1” à “CAN”.

4. Effleurez “OK” pour revenir à l’écran “Destination”.

SELECTION DE LA ZONE DE RECHERCHE SUR L'ECRAN DE SAISIE

Changez la zone de recherche afin de paramétrer une destination à partir d’une zone différente en utilisant “Adresse”, “Nom de POI”, “Ent./Sort. autoroute”, ou “Croisement”.



1. Effleurez un bouton de zone de recherche tel que “US9” sur l’écran de saisie pour afficher une carte des Etats-Unis et du Canada divisée en 12 zones. (Pour de plus amples informations concernant les Informations et mises à jour de la base de données cartographiques, reportez-vous à “Informations et mises à jour de la base de données cartographiques” à la page 258.)



2. Sélectionnez la zone de recherche souhaitée à l’aide des “US1” à “CAN”.

3. Effleurez “OK” pour revenir à l’écran précédent.

Etats-Unis	
Bouton	Etats compris dans la zone de recherche
“US1”	Idaho Oregon Washington
“US2”	Californie Nevada
“US3”	Arizona Colorado Montana Nouveau-Mexique Utah Wyoming
“US4”	Iowa Kansas Minnesota Missouri Dakota du Nord Nebraska Dakota du Sud
“US5”	Oklahoma Texas
“US6”	Illinois Indiana Kentucky Michigan Ohio Wisconsin
“US7”	Arkansas Alabama Louisiane Mississippi Tennessee
“US8”	Connecticut Massachusetts Maine New Hampshire New Jersey New York Rhode Island Vermont

“US9”	Washington, D.C. Delaware Maryland Pennsylvanie Virginie Virginie-Occidentale
“US10”	Floride Géorgie Caroline du Nord Caroline du Sud
“HI”	Hawaï

Canada	
Bouton	Provinces et régions comprises dans la zone de recherche
“CAN”	Toutes les provinces et régions du Canada comprises dans ce bouton.

— Recherche de la destination par le domicile

1. Appuyez sur la touche “DEST”.



2. Effleurez le bouton d'écran tactile de domicile dans l'écran “Destination”.

L'écran change et affiche la position sur la carte de domicile et les critères d'itinéraire. (Reportez-vous à “Guidage d'itinéraire” à la page 61.)

Pour que cette fonction soit utilisable, il est indispensable de programmer un “Domicile” pour le point mémoire. (Pour enregistrer “Domicile”, reportez-vous à la page 100.)

INFORMATIONS

Le guidage débute à partir de votre position actuelle du véhicule jusqu'à votre domicile si “Conf.” est effleuré même pendant la conduite.

— Recherche de la destination par l'accès rapide

1. Appuyez sur la touche “DEST”.



2. Effleurez n'importe lequel des boutons d'écran tactile d'accès rapide dans l'écran “Destination”.

L'écran change et affiche la position sur la carte situant le point d'accès rapide et les critères d'itinéraire. (Reportez-vous à “Guidage d'itinéraire” à la page 61.)

Pour que cette fonction soit utilisable, il est indispensable de programmer “Accès rapide” pour chaque point mémoire. (Pour enregistrer “Accès rapide”, reportez-vous à la page 96.)

INFORMATIONS

Le guidage début à partir de votre position actuelle du véhicule jusqu'au point d'accès rapide si “Conf.” est effleuré même pendant la conduite.

— Recherche de la destination par “Adresse”

Il existe 2 façons d'entrer une destination à l'aide de l'adresse.

1. Appuyez sur la touche “DEST”.
2. Effleurez “Adresse” de l'écran “Destination”.



- (a) Introduire un numéro de maison et un nom de rue



1. Pour introduire un numéro de maison, servez-vous des touches numériques de l'écran.

Après avoir introduit un numéro de maison, effleurez “OK” pour afficher l'écran pour l'introduction du nom de rue.

Il est possible d'introduire d'abord un nom de rue. Effleurez “Rue” pour afficher l'écran pour l'introduction du nom de rue.



2. Indiquez le nom de la rue.

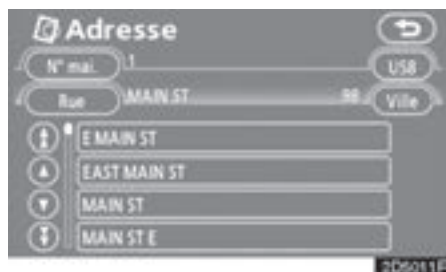

3. Effleurez le bouton d'écran tactile correspondant au nom de rue que vous recherchez.

L'écran change et affiche la position sur la carte de la destination sélectionnée et les critères d'itinéraire. (Reportez-vous à "Guidage d'itinéraire" à la page 61.)

Si le même adresse existe dans plusieurs villes, l'écran affiche la liste des villes concernées.



4. Sélectionnez ou tapez la ville recherchée.

"Entrer nom": Permet de limiter le nombre des villes répertoriées en tapant celui recherché.

Si vous introduisez d'abord le nom de la rue, l'écran change. Le numéro de maison peut être ensuite introduit.

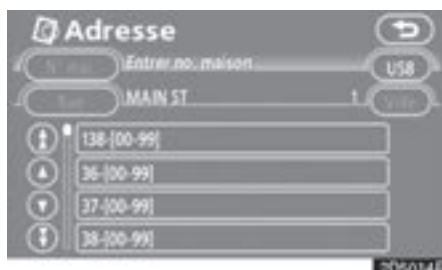

Si l'écran ci-dessus apparaît, il est possible de sélectionner des limites d'adresse sur l'écran.



Si le même adresse existe dans plusieurs villes, l'écran affiche la liste des villes concernées.

(b) Sélection de la ville dans laquelle chercher le point d'intérêt

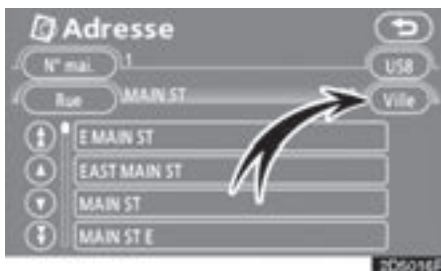

Effleurez "Ville".



Pour rechercher par ville, les trois méthodes suivantes sont possibles.

1. Tapez le nom de la ville recherchée
2. Sélectionnez dans les 5 villes les plus proches
3. Sélectionnez dans les 5 dernières villes

INFORMATIONS

- Pour changer de zone de recherche, effleurez "Zone".
- Pour annuler la sélection de ville, effleurez "Tte ville".

INTRODUCTION DU NOM DE LA VILLE

1. Effleurez "Entrer nom ville".



2. Effleurez le nom d'une ville.

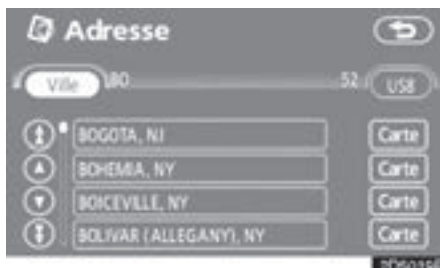

3. Effleurez le bouton d'écran tactile correspondant au nom de la ville recherchée, dans la liste affichée.

"Carte": Pour afficher la destination sélectionnée et les critères d'itinéraire. (Reportez-vous à "Guidage d'itinéraire" à la page 61.)

L'écran actuel passe à l'écran pour l'introduction d'un numéro de maison ou d'un nom de rue. (Reportez-vous à "(a) Introduire un numéro de maison et un nom de rue" à la page 45.)

SELECTION A PARTIR DES 5 VILLES LES PLUS PROCHES

1. Effleurez "5 villes proches".

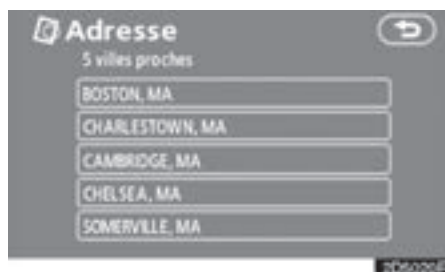

2. Effleurez le bouton d'écran tactile correspondant au nom de la ville recherchée, dans la liste affichée.

L'écran actuel passe à l'écran pour l'introduction d'un numéro de maison ou d'un nom de rue. (Reportez-vous à "(a) Introduire un numéro de maison et un nom de rue" à la page 45.)

SELECTION A PARTIR DES 5 DERNIERES VILLES



Effleurez le bouton d'écran tactile correspondant au nom de la ville recherchée.

Si vous n'avez encore jamais utilisé votre système de navigation, aucune ville n'est affichée.

L'écran actuel passe à l'écran pour l'introduction d'un numéro de maison ou d'un nom de rue. (Reportez-vous à "(a) Introduire un numéro de maison et un nom de rue" à la page 45.)

— Recherche de la destination par “Nom de PDI”

1. Appuyez sur la touche “DEST”.
2. Effleurez “Nom de PDI” de l’écran “Destination”.



3. Tapez le nom du point d'intérêt.

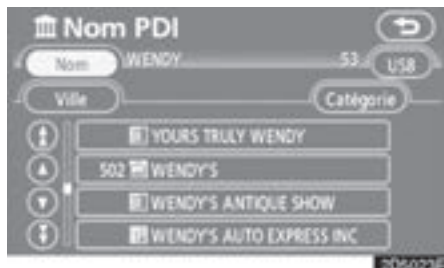

4. Effleurez le bouton d'écran tactile correspondant à la destination recherchée.

L'écran change et affiche la position sur la carte de la destination sélectionnée et les critères d'itinéraire. (Reportez-vous à “Guidage d'itinéraire” à la page 61.)

Si le nom que vous avez indiqué correspond à celui d'un point d'intérêt spécifique et que deux ou plus de deux sites ont le même nom, une liste est affichée sur l'écran.

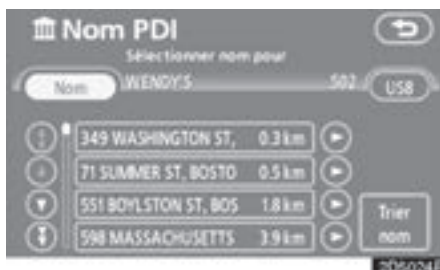

Effleurez le bouton d'écran tactile correspondant à la destination recherchée.

Si le même nom est trouvé dans plusieurs villes, vous pouvez faciliter votre recherche en utilisant les boutons “Ville” et “Catégorie”. (Reportez-vous à “(a) Sélection de la ville dans laquelle chercher le point d'intérêt” à la page 50 et “(b) Sélection du point d'intérêt à partir des catégories” à la page 52.)

INFORMATIONS

Le point d'intérêt recherché peut être affiché sur l'écran cartographique. (Reportez-vous à “— Afficher icônes PDI” à la page 78.)

(a) Sélection de la ville dans laquelle chercher le point d'intérêt

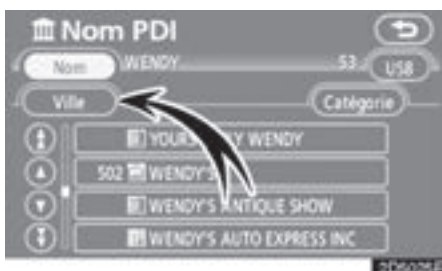

INTRODUCTION DU NOM DE LA VILLE

1. Effleurez "Entrer nom ville".



Effleurez "Ville".



2. Tapez le nom de la ville.

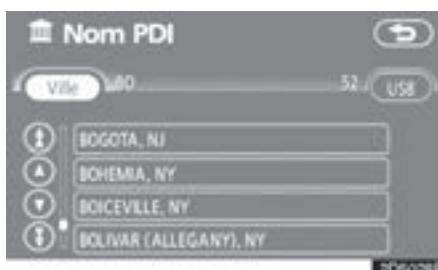

Pour rechercher par ville, les trois méthodes suivantes sont possibles.

1. Tapez le nom de la ville recherchée
2. Sélectionnez dans les 5 villes les plus proches
3. Sélectionnez dans les 5 dernières villes

3. Effleurez le bouton d'écran tactile correspondant au nom de la ville recherchée, dans la liste affichée.

INFORMATIONS

- Pour changer de zone de recherche, effleurez "Zone".
- Pour annuler la sélection de ville, effleurez "Tte ville".

SELECTION A PARTIR DES 5 VILLES LES PLUS PROCHES

1. Effleurez "5 villes proches".

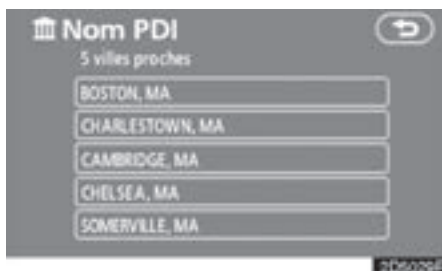

2. Effleurez le bouton d'écran tactile correspondant au nom de la ville recherchée.

SELECTION A PARTIR DES 5 DERNIERES VILLES

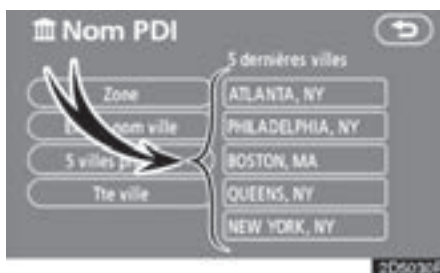

Effleurez le bouton d'écran tactile correspondant au nom de la ville recherchée.

Si vous n'avez jamais utilisé votre système de navigation, aucune ville n'est affichée.

(b) Sélection du point d'intérêt à partir des catégories

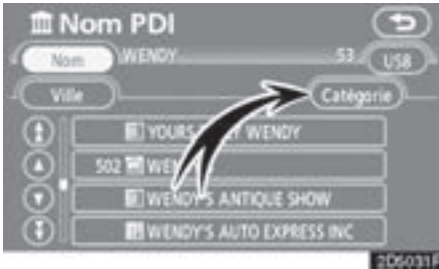

Effleurez "Catégorie".



Si la catégorie recherchée est déjà à l'écran, effleurez le bouton correspondant pour en afficher une liste détaillée.

Si la catégorie recherchée n'apparaît pas à l'écran, effleurez "Aff. toutes catégo." pour afficher la liste de toutes les catégories.

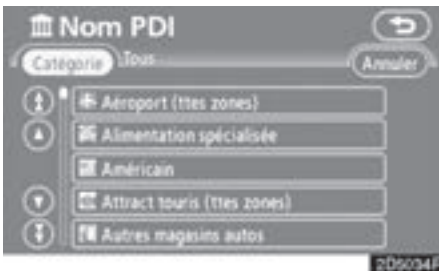

Lorsque la catégorie est effleurée, la liste des noms PDI est affichée.

— Recherche de la destination par "Catégorie PDI"

La destination peut être programmée par sélection de la catégorie de point d'intérêt et du point de recherche.

1. Appuyez sur la touche "DEST".
2. Effleurez "Catégorie PDI" de l'écran "Destination".



3. Validez le point de recherche avec la méthode suivante:

1. Tapez le centre-ville
2. Validez la position actuelle comme point de recherche
3. Validez le point de recherche par l'intermédiaire de l'écran cartographique
4. Validez le point de recherche à partir de n'importe quelle destination

Il est possible d'afficher les points d'intérêt situés dans un rayon de 32 km environ (20 miles) autour du point de recherche sélectionné.

INTRODUCTION DU CENTRE-VILLE

1. Effleurez "Saisir centre ville".



2. Tapez le nom du centre-ville.



3. Effleurez le bouton d'écran tactile correspondant au nom du centre-ville recherché.



Lorsque vous effleurez le bouton fléché pointant dans la direction du point désiré, la carte se déroule dans cette direction. Relâchez le doigt de la flèche pour interrompre le déroulement

4. Effleurez "Conf.".

Le point de recherche est paramétré et l'écran "Catégorie PDI" sera affiché.

DEFINITION DE LA POSITION ACTUELLE COMME POINT DE RECHERCHE

Effleurez "Position actuelle".

Le point de recherche est paramétré sur la position actuelle et l'écran "Catégorie PDI" est affiché.

DEFINITION DU POINT DE RECHERCHE PAR L'INTERMEDIAIRE DE L'ECRAN CARTOGRAPHIQUE

1. Effleurez "Carte".



Lorsque vous effleurez le bouton fléché pointant dans la direction du point désiré, la carte se déroule dans cette direction. Relâchez le doigt de la flèche pour interrompre le déroulement

2. Effleurez "Conf.".

Le point de recherche est paramétré et l'écran "Catégorie PDI" sera affiché.

PARAMETRAGE DU POINT DE RECHERCHE A PARTIR DES DESTINATIONS

1. Effleurez les boutons de votre choix au bas de l'écran.



Lorsque vous effleurez le bouton fléché pointant dans la direction du point désiré, la carte se déroule dans cette direction. Relâchez le doigt de la flèche pour interrompre le déroulement

2. Effleurez "Conf.".

Le point de recherche est paramétré et l'écran "Catégorie PDI" sera affiché.

● Pour rechercher les PDI à proximité du point de recherche

Lorsque le point de recherche est paramétré, l'écran "Catégorie PDI" sera affiché.



Sélectionnez les catégories PDI désirées.

"Liste": Si les catégories PDI souhaitées ont déjà été sélectionnées, une liste sera affichée parmi les catégories sélectionnées.

L'icône de la catégorie sélectionnée apparaît dans le coin supérieur gauche de l'écran.

Si la catégorie recherchée n'apparaît pas à l'écran, effleurez "Aff. toutes catégo." pour afficher la liste de toutes les catégories.



Sélectionnez les catégories PDI souhaitées et parmi celles de la liste et effleurez "OK".

L'icône de la catégorie sélectionnée apparaît dans le coin supérieur gauche de l'écran.

— Recherche de la destination par “Urgences”

1. Appuyez sur la touche “DEST”.
2. Effleurement “Urgences” de l’écran “Destination”.

L’affichage laisse la place à un écran permettant de sélectionner les postes de police, les concessionnaires, les hôpitaux et les casernes de pompiers. Pendant la conduite, seuls des postes de police, des concessionnaires, des hôpitaux, ou des casernes de pompiers proches sont indiqués. La position actuelle est indiquée avec une adresse, et la latitude et la longitude à la partie supérieure de l’écran.



“**Sélect. catégorie**” : Pour revenir à l’écran de sélection de catégorie PDI.

“**Montrer la liste**” : Pour afficher la liste des PDI dans les catégories sélectionnées.



En effleurant le bouton d’écran tactile de la rubrique souhaitée, l’écran change et affiche la position sur la carte de la destination sélectionnée ainsi que la préférence d’itinéraire. (Reportez-vous à “Guidage d’itinéraire” à la page 61.)

“**Sur Itin.**” : Lorsque l’indicateur est allumé par effleurement de ce bouton d’écran tactile, une liste est affichée des points d’intérêt recherchés, situés sur l’itinéraire.



3. Effleurez la catégorie de services de secours souhaités.

La liste des services correspondants à cette catégorie s’affiche.

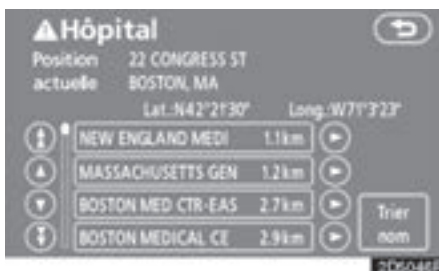

4. Effleurez le bouton d’écran tactile correspondant à la destination recherchée.

L'écran change et affiche la position sur la carte de la destination sélectionnée et les critères d'itinéraire. (Reportez-vous à "Guidage d'itinéraire" à la page 61.)

INFORMATIONS

Le système de navigation ne fonctionne pas dans les zones où le guidage d'itinéraire ne sont pas disponibles. (Reportez-vous à la page 257.)

— Recherche de la destination par "Mémoire"

1. Appuyez sur la touche "DEST".
2. Effleurez "Mémoire" de l'écran "Destination".

Une liste des points mémoire enregistrés s'affiche. (Pour enregistrer ou éditer des points mémoire, reportez-vous à "Mes lieux" à la page 92.)



3. Effleurez le bouton d'écran tactile de votre point mémoire désiré.

L'écran change et affiche la position sur la carte de la destination sélectionnée et les critères d'itinéraire. (Reportez-vous à "Guidage d'itinéraire" à la page 61.)

— Recherche de la destination par “Précédent”

1. Appuyez sur la touche “DEST”.
2. Effleurez “Précédent” de l’écran “Destination”.

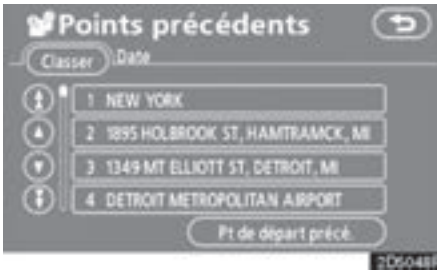

L’écran affiche le point de départ précédemment programmé, ainsi que les destinations ayant déjà été utilisées (les 100 précédentes peuvent ainsi être reprises).

3. Effleurez le bouton d’écran tactile correspondant à la destination recherchée.

L’écran change et affiche la position sur la carte de la destination sélectionnée et les critères d’itinéraire. (Reportez-vous à “Guidage d’itinéraire” à la page 61.)

INFORMATIONS

Vous pouvez supprimer les destinations précédentes lorsque le véhicule est à l’arrêt, si vous n’en avez plus besoin. (Reportez-vous à “ — Suppression des points précédents” à la page 106.)

— Recherche de la destination par “Carte”

1. Appuyez sur la touche “DEST”.
2. Effleurez “Carte” de l’écran “Destination”.



L’écran change et affiche la position sur la carte qui était précédemment affiché juste avant la programmation de saisi de destination et les critères d’itinéraire. (Reportez-vous à “Guidage d’itinéraire” à la page 61.)

INFORMATIONS

Le guidage commence si “Conf.” est effleuré même en conduisant. Cependant, le curseur ne peut pas se déplacer.

— Recherche de la destination par “Croisement”

1. Appuyez sur la touche “DEST”.
2. Effleurez “Croisement” de l’écran “Destination”.



3. Saisissez le nom des deux rues à intersection qui sont situées à côté de la destination à définir.



4. Effleurez le bouton d’écran tactile correspondant à la rubrique recherchée.

Une fois indiquées les deux rues formant le croisement, l’écran change et affiche la position sur la carte de la destination sélectionnée et les critères d’itinéraire. (Reportez-vous à “Guidage d’itinéraire” à la page 61.)

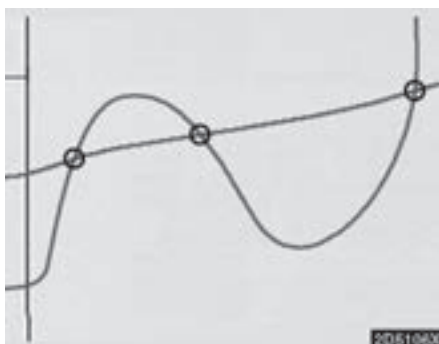

Si les deux rues se croisent plus d’une seule fois, l’écran change et affiche un menu permettant de sélectionner le nom de la ville où il y a croisement. Sélectionnez la ville et la position sur la carte de la destination sélectionnée et les critères d’itinéraire. (Reportez-vous à “Guidage d’itinéraire” à la page 61.)

— Recherche de la destination par “Ent./Sort. autoroute”

1. Appuyez sur la touche “DEST”.
2. Pour programmer une entrée ou une sortie d'autoroute, effleurez “Ent./Sort. autoroute” de l'écran “Destination”.



Veillez à introduire le nom complète de l'autoroute ou de route nationale (sans oublier le trait d'union) lorsque vous introduisez la destination. Toutes les autoroutes et les routes entre états commencent par un "I" (I-405). Aux Etats-Unis, le numéro d'autoroute (CA-118) est précédé d'une abréviation correspondant à l'état.

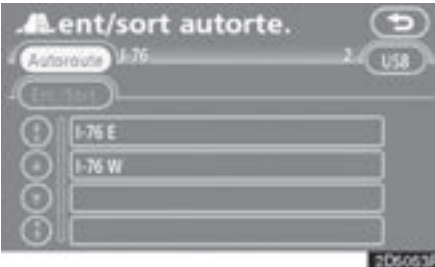

3. Sélectionnez l'autoroute recherchée en effleurant le bouton d'écran tactile.



4. Vous avez la possibilité de sélectionner une “Entrée” ou une “Sortie” d'autoroute.



5. Effleurez le bouton d'écran tactile correspondant au nom de l'entrée ou de la sortie.

L'écran change et affiche la position sur la carte de la destination sélectionnée et les critères d'itinéraire. (Reportez-vous à “Guidage d'itinéraire” à la page 61.)

“**Entrer nom**”: Une liste de applicable s'affiche en effleurant ce bouton d'écran tactile et saisissant le nom.

— Recherche de la destination par “Coordonn.”

1. Appuyez sur la touche “DEST”.
2. Effleurez “Coordonn.” de l’écran “Destination”.



3. Indiquez la latitude et la longitude.
4. Lorsque vous avez terminé, effleurez “OK”.

En effleurant le bouton d’écran tactile de la rubrique souhaitée, l’écran change et affiche la position sur la carte de la destination sélectionnée ainsi que la préférence d’itinéraire. (Reportez-vous à “Guidage d’itinéraire” à la page 61.)

— Recherche de la destination par “No. tél.”

1. Appuyez sur la touche “DEST”.
2. Effleurez “No. tél.” de l’écran “Destination”.



3. Tapez le numéro de téléphone.
4. Après avoir saisi un numéro de téléphone, effleurez “OK”.

L’écran change et affiche la position sur la carte de la destination sélectionnée et la préférence itinéraire. (Reportez-vous à “Guidage d’itinéraire” à la page 61.)

Si le numéro de téléphone indiqué correspond à plus d’un seul site, l’écran illustré ci-dessous s’affichera.

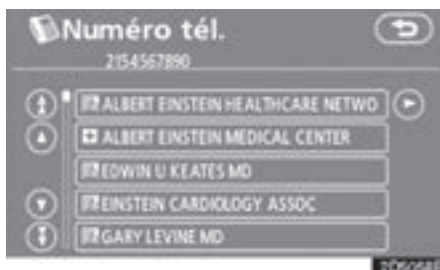

INFORMATIONS

- *S’il n’existe aucune correspondance pour le numéro de téléphone saisi, une liste de numéros identiques avec des codes de zones différents sera affichée.*
- *Pour paramétrer un point de mémoire en tant que destination en utilisant le numéro de téléphone, le numéro doit être enregistré au préalable. (Reportez-vous à la page 99.)*

Guidage d'itinéraire

Dès lors que vous avez programmé votre destination, l'écran change et affiche la position sur la carte de la destination sélectionnée et les critères d'itinéraire. L'enregistrement de la destination vous permet de sélectionner un itinéraire.





1. Lorsque vous effleurez le bouton fléché pointant dans la direction du point désiré, la carte se déroule dans cette direction.

Relâchez le doigt de la flèche pour interrompre le déroulement.

2. Effleurez “Conf.”.

Le système démarre la recherche de l'itinéraire et affiche les itinéraires recommandés.

S'il existe déjà une destination prédéfinie, “Ajt à ” ou “Rmpl ” s'affichent.

“Ajt à ”: Pour ajouter une destination.

“Rmpl ”: Pour remplacer une destination existante par la nouvelle.

“**Préférence itinéraire**”: Pour modifier les critères d'itinéraire. (Reportez-vous à la page 62.)

“**Info.**”: Si ce bouton d'écran tactile apparaît en haut de l'écran, effleurez le commutateur pour afficher les rubriques telles que le nom, l'adresse et le numéro de téléphone.



- 1 Position actuelle
- 2 Point de destination
- 3 Type d'itinéraire et distance
- 4 Distance de l'itinéraire total

3. Pour activer le guidage, effleurez “Guidage”.

“**3 itinér**”: Pour sélectionner l'itinéraire recherché parmi 3 variantes possibles. (Reportez-vous à la page 63.)

“**Itinéraire**”: Pour modifier l'itinéraire. (Reportez-vous aux pages 72 et 74.)

INFORMATIONS

- *Le guidage peut être suspendu puis repris. (Reportez-vous à “Suspendre et reprendre le guidage” à la page 88.)*
- *Vous pouvez obtenir le mode de démonstration en effleurant “Guidage” jusqu’à l’émission d’un bip sonore. Appuyez sur la touche “MAP/VOICE” pour arrêter le mode de démonstration.*
- *L’itinéraire de retour peut ne pas être le même que celui utilisé à l’aller.*
- *Il est possible que le guidage d’itinéraire vers la destination n’emprunte pas l’itinéraire le plus court ou permettant d’éviter les encombrements.*
- *Le guidage d’itinéraire peut ne pas être disponible s’il n’y a aucune donnée routière pour la position spécifiée.*
- *Lorsque vous paramétrez la destination sur une carte dont l’échelle est supérieure à 800 m, l’échelle de la carte change sur 800 m automatiquement. Paramétrez encore une fois la destination.*
- *Lorsque vous validez une destination, c’est la route la plus proche du point sélectionné qui est définie comme destination.*



ATTENTION

Tout au long de l’itinéraire, veillez respecter la signalisation routière et prendre en compte les conditions de circulation tout en conduisant. Si un panneau de signalisation a été modifié sur la route, le guidage d’itinéraire risque de fournir des informations erronées.

- Pour modifier l’itinéraire avant d’activer le guidage

CRITERES D'ITINERAIRE



1. Vous pouvez modifier les critères d’itinéraire en effleurant “Préférence itinéraire”.



2. Sélectionnez les préférences d’itinéraire désiré en effleurant chaque bouton d’activation ou de désactivation.

Lors de la recherche de l’itinéraire, le système fonctionne afin d’éviter autant que possible les routes pour les critères qui sont désélectionnés.

3. Après le choix de la préférence d’itinéraire souhaitée, effleurez “OK”.

INFORMATIONS

- *Même si le critère “Autoris. autoroute” n’est pas sélectionné, il y a des cas où il n’est pas possible d’éviter les autoroutes.*
- *Si l’itinéraire calculé inclut un trajet par ferry, le guidage d’itinéraire indique un itinéraire maritime. Après avoir voyagé par ferry, la position actuelle du véhicule risque d’être incorrecte. Elle est corrigée automatiquement grâce à la réception de signaux GPS.*

SELECTION DE L'ITINERAIRE PARMIS LES 3 VARIANTES POSSIBLES



1. Pour sélectionner l’itinéraire recherché parmi les trois itinéraires, effleurer “3 itinér”.



2. Effleurez “Rapide1”, “Rapide2” ou “Court” pour sélectionner l’itinéraire qui vous convient le mieux.

“**Rapide1**”: Itinéraire.recommandé.

Cet itinéraire est indiqué par un tracé de couleur orange.

“**Rapide2**”: Itinéraire alternatif.

Cet itinéraire est indiqué par un tracé de couleur mauve.

“**Court**”: Un itinéraire le plus court pour atteindre la destination finale.

Cet itinéraire est indiqué par un tracé de couleur verte.

“**Info.**”: Pour afficher les informations suivantes pour chacune des 3 variantes d’itinéraire.

	Rapide1	Rapide2	Court
1	2h 33min	3h 23min	2h 33min
2	222km	240km	222km
3	2,2km		2,2km
4	212km	141km	212km
5			

- 1 Temps de trajet total
- 2 Distance de trajet totale
- 3 Route à péage
- 4 Autoroute
- 5 Ferry

SECTION 3

GUIDAGE D'ITINERAIRE

● Ecran de guidage d'itinéraire	66
● Principaux messages de guidage vocal	69
● Kilométrage et temps jusqu'à destination	71
● Définir et supprimer une destination	72
Ajout des destinations	72
Reclasser les destinations	72
Supprimer des destinations	73
● Paramétrage d'itinéraire	74
Conditions de recherche	74
Paramétrage de détour	75
Critères d'itinéraire	77
Début de l'itinéraire à partir de la route adjacente	77
● Affichage de carte	78
Afficher icônes PDI*	78
Visualisation de l'itinéraire	81
Aperçu de l'itinéraire	82
Trace de l'itinéraire	83

*: Point d'intérêt

Ecran de guidage d'itinéraire

Pendant le guidage d'itinéraire, plusieurs types d'écrans de guidage peuvent être affichés suivant les conditions.

● Affichage de l'écran



- 1 Distance jusqu'au prochain virage et la flèche indiquant la direction dans laquelle il faut tourner
- 2 Nom de la rue actuelle
- 3 Distance et temps de trajet/d'arrivée à destination
- 4 Position actuelle
- 5 Guidage d'itinéraire

INFORMATIONS

- *Si le véhicule s'écarte du guidage d'itinéraire, l'itinéraire est recherché encore une fois.*
- *Pour certaines régions, le réseau routier n'a pas été complètement numérisé dans notre base de données. C'est pour cette raison que le guidage d'itinéraire peut vous guider vers une route qui ne devrait pas être empruntée.*
- *Quand vous atteignez votre destination, le nom de la destination sera affiché en haut de l'écran. Le fait d'effleurer "OFF" a pour effet de faire disparaître l'écran.*

● Pendant une conduite sur l'autoroute

Pendant la conduite à l'autoroute, l'écran d'informations sur les autoroutes sera affiché.

Cet écran affiche la distance jusqu'au prochaine bretelle, jusqu'à la prochaine sortie ou jusqu'aux PDI situés à proximité de la sortie de l'autoroute.

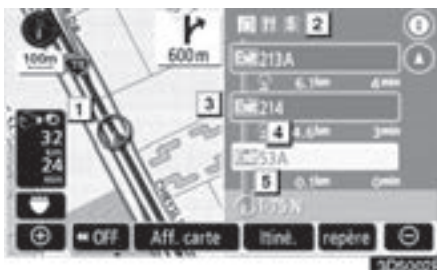

- 1 Position actuelle
- 2 Points d'intérêt qui sont près d'une sortie d'autoroute.
- 3 Numéro de sortie et nom de bretelle
- 4 Distance à partir de la position actuelle jusqu'à la sortie ou la bretelle
- 5 Nom de la rue actuelle

- 📍: Pour afficher la carte sélectionnée des environs de la sortie.
- 📍: Pour faire dérouler les bretelles ou les sorties plus lointaines.
- 📍: Pour faire dérouler les bretelles ou les sorties plus proches.
- 📍: Pour faire dérouler les trois bretelles ou sorties les plus proches.

- Lorsque vous vous approchez d'une sortie ou d'une bretelle d'autoroute

Lorsque le véhicule s'approche d'une entrée, d'une sortie ou d'une bretelle d'autoroute, l'écran de guidage d'autoroute sera affiché.



- 1 Nom de rue/zone
- 2 Distance à partir de la position actuelle jusqu'à la sortie ou la bretelle
- 3 Position actuelle

“OFF”: L'écran de guidage d'autoroute disparaît et l'écran cartographique apparaît.

Lorsque vous effleurez  ou que vous appuyez sur la touche “MAP/VOICE”, l'écran de guidage d'autoroute réapparaît.

- Lorsque vous vous approchez d'un croisement

Lorsque le véhicule s'approche d'un croisement, l'écran de guidage de croisement sera affiché.



- 1 Nom de rue suivante
- 2 Distance jusqu'au croisement
- 3 Position actuelle

“OFF”: L'écran de guidage de croisement disparaît et l'écran cartographique apparaît.

Lorsque l'on effleure  ou appuie sur la touche “MAP/VOICE”, l'écran de guidage de croisement réapparaît.

● Autres écrans

ECRAN LISTE DES CHANGEMENTS DE DIRECTION

Sur cet écran, la liste des changements de direction sur le guidage d'itinéraire peut être visionnée.

Le fait d'effleurer  pendant le guidage affiche la liste des changements de direction.

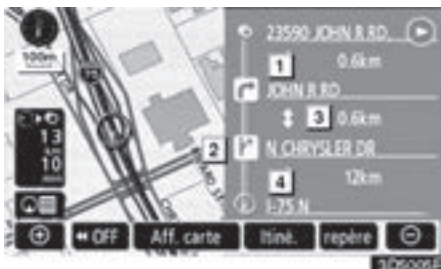

- 1 Nom de la prochaine rue ou nom de destination
- 2 Sens de changement de direction
- 3 Distance jusqu'au prochain changement de direction
- 4 Nom de la rue actuelle

AFFICHAGE FLECHE

Sur cet écran, les informations à propos du prochain changement de direction sur le guidage d'itinéraire peuvent être visionnées.

Le fait d'effleurer  pendant le guidage affiche l'écran fléché.

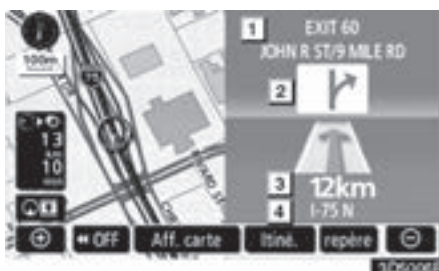





- 1 Numéro de sortie, nom de rue contenant le numéro ou le nom de rue suivant
- 2 Sens de changement de direction
- 3 Distance jusqu'au prochain changement de direction
- 4 Nom de la rue actuelle

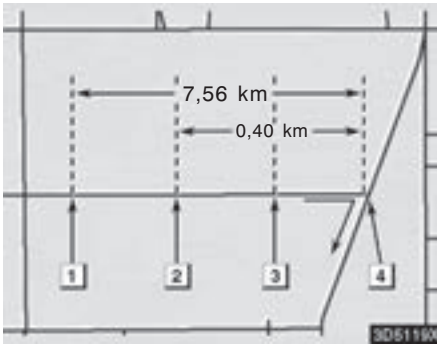



Principaux messages de guidage vocal

Les indications vocales émettent différents messages à l'approche d'un croisement ou d'un autre point nécessitant une manœuvre du véhicule

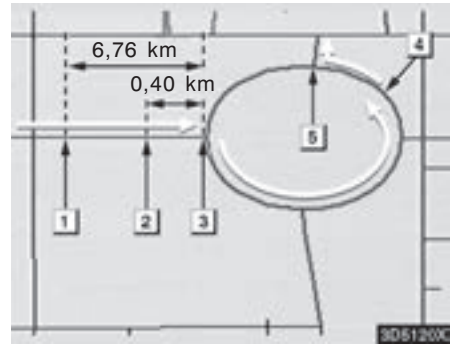

- 1  "Continuez sur cette route pendant environ 8 km."
- 2  "A 400m, tournez à droite."
- 3  "Tournez à droite."
- 4  (Bips sonore uniquement)



- 1  "Continuez pendant 6,5 km jusqu'au rond-point."
- 2  "Rond-point à 400 mètres. Prenez la 3ème sortie à droite."
- 3  "Prenez la 3ème sortie à droite."
- 4  "Prochaine sortie."
- 5  (Bips sonore uniquement)

INFORMATIONS

Sur les autoroutes, les routes entre états et autres autoroutes à grande vitesse, les indications vocales sont émises plus tôt qu'en agglomération pour vous permettre de manœuvrer à temps.

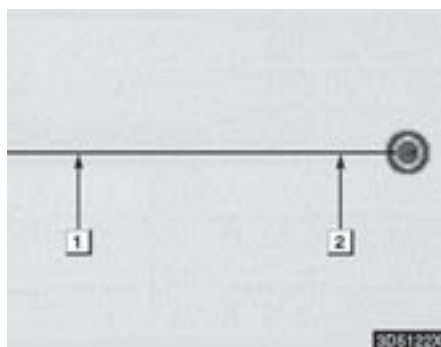
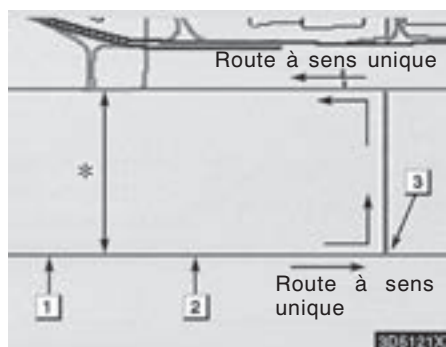

*: Le système indique un demi-tour si la distance entre deux routes à sens unique (de directions opposées) est inférieure à 15 m (50 pieds) dans les zones résidentielles ou à 50 m (164 pieds) dans les zones non résidentielles.

- 1 "Faites demi-tour à 800 m en respectant le code de la route."
- 2 "Faites demi-tour en respectant le code de la route."
- 3 (Bips sonore uniquement)

Le système vous prévient lorsque vous approchez de la destination finale.

- 1 "Vous approchez de la destination."
- 2 "Vous êtes à destination. Le guidage est à présent terminé."

INFORMATIONS

- *Si le système ne peut pas déterminer précisément la position actuelle du véhicule (en cas de mauvaise réception des signaux GPS), les indications vocales risquent d'arriver trop tôt ou trop tard.*
- *Si vous n'avez pas entendu un message de l'indication vocale, appuyez sur la touche "MAP/VOICE" pour le réécouter.*
- *Pour régler le volume du message vocal, reportez-vous à "Volume" à la page 89.*

Kilométrage et temps jusqu'à destination



Lorsque le véhicule est sur l'itinéraire de guidage, les informations de distance et de temps de trajet/d'arrivée estimé à la destination sont indiquées à l'écran. Lorsque le véhicule n'est pas sur l'itinéraire de guidage, les informations indiquées à l'écran sont la distance avec la destination et la direction à prendre pour y arriver.

Lorsque le véhicule est sur l'itinéraire de guidage et que plus d'une destinations a été programmée, le système affiche la distance et le temps de trajet/d'arrivée estimé depuis la position actuelle jusqu'à chacune des destinations.

1. Effleurez ce bouton d'écran tactile pour afficher l'écran suivant.



2. Effleurez le bouton numéroté pour afficher la destination souhaitée.

La distance, le temps de trajet estimé et le temps d'arrivée estimé à partir de la position actuelle jusqu'à la destination sélectionnée sont affichés.



Le temps de trajet estimé est affichée.



Le temps d'arrivée estimé est affiché.



Pour commuter sur le temps d'arrivée estimé.



Pour commuter sur le temps de trajet estimé.



Informations affichées lorsque le véhicule n'est pas sur l'itinéraire de guidage. La flèche pointe en direction de la destination.

INFORMATIONS

Lorsque le véhicule est sur l'itinéraire de guidage, le système affiche la distance mesurée sur l'itinéraire. Le temps de trajet et le temps d'arrivée sont calculés sur la base des informations programmées quant à la vitesse du véhicule. (Reportez-vous à la page 107.) En revanche, lorsque le véhicule n'est pas sur l'itinéraire de guidage, la distance affichée est égale à la distance linéaire séparant la destination de la position actuelle.

Définir et supprimer une destination — — Ajout des destinations

Vous pouvez ajouter des destinations et faire à nouveau une recherche pour les itinéraires à parcourir.



1. Effleurez "Itiné.".



2. Effleurez "Ajou.".

3. Saisissez une destination supplémentaire de la même manière que pour rechercher une destination.
(Reportez-vous à "Recherche de la destination" à la page 41.)



4. Effleurez "Ajout." de chaque destination supplémentaire, dans leur ordre d'arrivée respectif.

— Reclasser les destinations

Lorsque plus d'une seule destination est programmée, vous pouvez en modifier l'ordre d'arrivée.



1. Effleurez "Itiné.".



2. Effleurez "Réorg.".



3. Sélectionnez les destinations dans leur ordre d'arrivée, en effleurant leur bouton respectif.

Le numéro d'arrivée réorganisé est affiché dans la partie droite de l'écran.

Le fait d'effleurer "Annuler" annulera chaque numéro d'ordre sélectionné parmi le numéro saisi antérieurement.

— Supprimer des destinations

4. Après avoir sélectionné les destinations, effleurez "OK".

Le système recherche à nouveau le guidage d'itinéraire et affiche l'itinéraire total. Même si vous ne effleurez pas "OK", l'itinéraire total est affiché automatiquement en moins de quelques secondes lorsque l'ordre est fixé.

Une destination paramétrée peut être supprimée.



1. Effleurez "Itiné.".



2. Effleurez "Effacer".

Lorsque plusieurs destinations ont été programmées, elles sont répertoriées à l'écran sous forme de liste.



3. Effleurez la destination à supprimer.

"**Tout eff.**": Pour supprimer toutes les destinations répertoriées sans exception.

Un message s'affiche pour demander de confirmer la suppression.

Paramétrage d'itinéraire — — Conditions de recherche

4. Pour supprimer la ou les destination(s), effleurez “Oui”.

Si vous appuyez sur “Oui”, les données ne peuvent plus être récupérées.

Si vous appuyez sur “Non”, vous retrouvez l'écran précédent.

5. Si plusieurs destinations étaient programmées, effleurez “OK” une fois la suppression terminée.

Le système recherche à nouveau le guidage d'itinéraire et affiche l'itinéraire total.

Vous pouvez préciser les conditions de circulation de l'itinéraire jusqu'à destination.



1. Effleurez “Itiné.”.



2. Effleurez “Critères recherc.”.



3. Effleurez “Rapide”, “Rapide1”, “Rapide2” ou “Court”, puis “OK”.

— Paramétrage de détour

Lorsque le guidage d'itinéraire est actif, vous pouvez modifier l'itinéraire pour contourner une difficulté causée par des travaux, ou un accident, etc.



L'itinéraire total du point de départ jusqu'à la destination s'affiche.

“**Guidage**” : Pour activer le guidage.

“**Itinéraire**” : Pour modifier un itinéraire. (Reportez-vous aux pages 72 et 74.)



1. Effleurez “Itiné.”.



2. Effleurez “Déviation”.

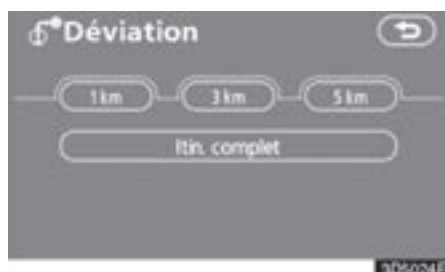

3. Sélectionnez le bouton d'écran tactile décrit ci-dessous pour sélectionner la distance souhaitée du détour.

“1 km”, “3 km” ou “5 km” : Effleurez l'un de ces boutons d'écran tactile pour lancer le processus de contournement. Une fois l'itinéraire dévié, le système rétablit le guidage d'itinéraire initial.

“Itin. complet” : Le fait d'effleurer ce bouton d'écran tactile, le système recalcule entièrement l'itinéraire jusqu'à la destination.

La figure ci-dessus illustre en exemple comment le système guiderait pour contourner une difficulté causée par un embouteillage.

- 1** Cet endroit représente la position d'un embouteillage suite à des travaux de voirie ou d'un accident.
- 2** Cet itinéraire représente la déviation proposé par le système.

INFORMATIONS

- *Lorsque vous roulez sur autoroute, les sélections relatives à la distance de contournement sont portées à 5, 15 et 25 km (miles).*
- *Le système peut ne pas calculer un itinéraire de déviation en fonction de la distance sélectionnée et des conditions routières environnantes.*

— Critères d'itinéraire

Le système vous propose les choix entre plusieurs critères qu'il utilise dans le calcul de votre itinéraire jusqu'au point de destination.



1. Effleurez "Itiné.".



2. Effleurez "Préférence itinéraire" pour modifier les critères à respecter par l'itinéraire jusqu'à la destination.



3. Sélectionnez les préférences d'itinéraire désiré en effleurant chaque bouton d'activation ou de désactivation.

Lors de la recherche de l'itinéraire, le système fonctionne afin d'éviter autant que possible les routes pour les critères qui sont désélectionnés.

4. Dès lors que vous avez fixé vos critères, vous pouvez les valider en effleurant "OK".

— Début de l'itinéraire à partir de la route adjacente

Vous pouvez activer le guidage d'itinéraire à partir de la route adjacente.

(Par expl. lorsque le guidage d'itinéraire est paramétré sur autoroute, alors que vous roulez sur une route qui la longe.)



1. Effleurez "Itiné.".



2. Effleurez "Démarrer rue adjacente".

Le bouton n'est pas affiché lorsqu'il n'y a pas de route adjacente.

Affichage de carte — — Afficher icônes PDI

Les points d'intérêt (PDI) tels que les stations-service et les restaurants peuvent être indiqués sur l'écran cartographique. Vous pouvez également définir leur emplacement comme destination et les utiliser pour le guidage d'itinéraire.



1. Effleurez “Aff. carte”.



2. Effleurez “Afficher les icônes PDI” pour afficher un type particulier de point d'intérêt à l'écran.



Un écran présentant une sélection de points d'intérêt s'affiche aussitôt. (Pour changer les PDI affichés, reportez-vous à la page 110.)

● Sélection des PDI à afficher

Il est possible d'afficher jusqu'à 5 catégories d'icônes sur l'écran.

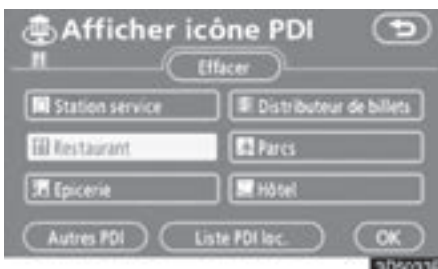

Effleurez la catégorie de point d'intérêt souhaitée pour afficher les symboles de l'emplacement PDI sur l'écran cartographique.

En sélectionnant la catégorie PDI souhaitée et en effleurant “OK”, les icônes de PDI sélectionné sont affichées sur l'écran cartographique.

Pour désactiver l'affichage des icônes des points d'intérêt sur l'écran cartographique, effleurez “Effacer”.

“Autres PDI”: Si vous ne trouvez pas le type de point d'intérêt souhaité sur l'écran de sélection limitée, effleurez ce bouton. L'écran affiche alors la liste complète des types de PDI.

“Liste PDI loc.”: Si vous recherchez le point d'intérêt le plus proche, effleurez ce bouton d'écran tactile. Le système répertorie tous les points existants dans un rayon de 32 km (20 miles). (Reportez-vous à la page 80.)

Effleurez “Autres PDI” sur l'écran de “Afficher icône PDI”.

Lorsqu'une catégorie de point d'intérêt est sélectionnée dans la sélection ou la liste complète, des symboles sont affichées sur l'écran cartographique aux positions géographiques correspondantes.



Sélectionnez les catégories PDI désirées.

L'icône de la catégorie sélectionnée apparaît dans le coin supérieur gauche de l'écran.

En sélectionnant la catégorie PDI souhaitée et en effleurant “OK”, les icônes de PDI sélectionné sont affichées sur l'écran cartographique.

Si la catégorie recherchée n'apparaît pas à l'écran, effleurez “**Aff. toutes catégo.**” pour afficher la liste de toutes les catégories.



Sélectionnez les catégories de PDI souhaitées dans la liste.

L'icône de la catégorie sélectionnée apparaît dans le coin supérieur gauche de l'écran.

En sélectionnant la catégorie PDI souhaitée et en effleurant “OK”, les icônes de PDI sélectionné sont affichées sur l'écran cartographique.

Pour revenir à l'écran de sélection de catégorie PDI, effleurez “**Plus**”.

● Pour afficher la liste de PDI local

Les points d'intérêt situés dans un rayon de 32 km (20 miles) de la position actuelle seront affichés sous forme de à partir des catégories sélectionnées.

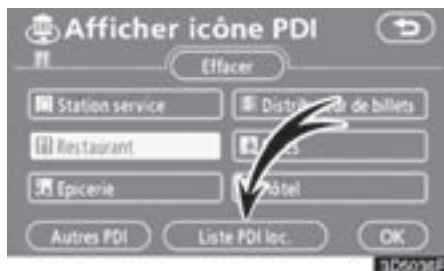

1. Effleurez “Liste PDI loc.” sur l’écran de “Afficher icônes PDI”.



2. Effleurez le bouton d’écran tactile correspondant au point d’intérêt recherché.

Les points d’intérêt sélectionnés sont indiqués sur l’écran cartographique.

“**Sur Itin.**” : Lorsque l’indicateur est allumé par effleurement de ce bouton d’écran tactile, la liste est affichée des points d’intérêt recherchés, situés sur l’itinéraire.

● Pour programmer un PDI comme destination

Vous pouvez sélectionner, directement sur l’écran cartographique, une des icônes de point d’intérêt comme destination et l’utiliser dans le cadre d’un guidage d’itinéraire.

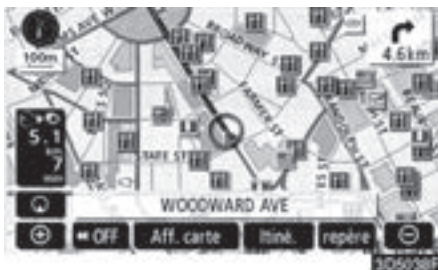

1. Effleurez directement l’icône du point d’intérêt que vous souhaitez programmer comme destination.

La carte se déroule de manière à afficher l’icône du PDI au centre de l’écran, en superposition avec le curseur. Dès cet instant, la distance à partir de la position actuelle est affichée sur l’écran. La distance indiquée correspond à la distance à vol d’oiseau séparant la position actuelle du véhicule et le PDI.

2. Dès que le point d’intérêt désiré est en superposition avec le curseur, effleurez le bouton “Conf. Ⓞ”.

L’écran change et affiche la position sur la carte de la destination sélectionnée et les critères d’itinéraire. (Reportez-vous à “Guidage d’itinéraire” à la page 61.)

— Visualisation de l'itinéraire



1. Effleurez “Aff. carte”.



2. Effleurez “Vue itinéraire”.

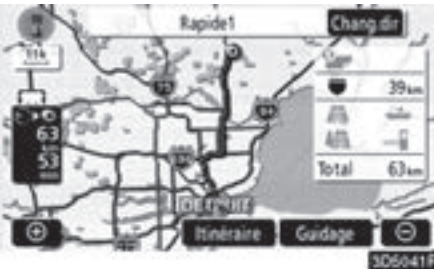



L'itinéraire total, de la position actuelle jusqu'à la destination, s'affiche à l'écran.

“**Guidage**” : Pour activer le guidage.

“**Itinéraire**” : Pour modifier l'itinéraire. (Reportez-vous aux pages 72 et 74.)

“**Change. dir**” : L'écran illustré ci-après affiche la liste des routes à emprunter jusqu'à destination.



Vous pouvez faire défiler la liste en effleurant le bouton  ou . Toutefois, tous les noms des voies constituant l'itinéraire peuvent ne pas figurer dans la liste. Si une route change de nom sans nécessiter un changement de direction (comme par exemple une rue qui traverse deux villes ou plus), le changement de nom n'apparaîtra pas dans la liste. Le nom de la rue la plus proche du point de départ sera affiché avec un kilométrage jusqu'au prochain changement de direction.

 Ces repères indiquent la direction à prendre à un croisement.



Effleurez “**Carte**” de l'écran “**Liste changem dir**”.

Ce point que vous choisissez est affiché sur l'écran cartographique.





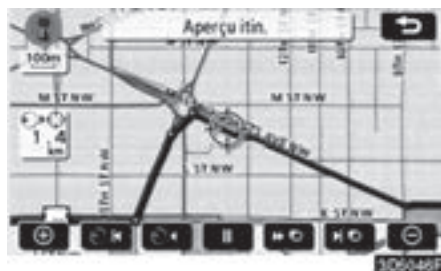



— Aperçu de l'itinéraire



1. Effleurez "Aff. carte".



2. Effleurez "Aperçu itinéraire".

-  : Pour indiquer la destination suivante.
-  : Pour reconnaître l'itinéraire jusqu'à la destination suivante.
-  : Pour reconnaître l'itinéraire jusqu'à la destination suivante en mode avance rapide.
-  : Pour arrêter la reconnaissance.
-  : Pour reconnaître l'itinéraire jusqu'à la destination précédente ou au point de départ.
-  : Pour reconnaître l'itinéraire jusqu'à la destination précédente ou au point de départ en mode d'avance rapide.
-  : Pour reconnaître l'itinéraire jusqu'à la destination précédente ou au point de départ.

— Trace de l'itinéraire

Il est possible de conserver l'itinéraire parcouru jusqu'à une distance de 200 km (124 miles) et de retracer l'itinéraire sur l'affichage.

INFORMATIONS

Cette caractéristique est disponible sur la carte avec une échelle de carte plus détaillée de plus de 50 km (30 mile).



Effleurez “Aff. carte”.



“**Enreg.**”: Pour commencer à enregistrer la trace de l'itinéraire.

“**Arrêt**”: Pour arrêter l'enregistrement de la trace de l'itinéraire.

Si vous effleurez “**Arrêt**” pour afficher l'écran suivant.



Effleurez “**Oui**” pour arrêter l'enregistrement et pour que la trace de l'itinéraire subsiste affichée sur l'écran.

Effleurez “**Non**” pour arrêter l'enregistrement et pour que la trace de l'itinéraire soit effacée.

SECTION 4

FONCTIONS AVANCEES

Description des fonctions pour une utilisation plus efficace

● Référence rapide (écran "Menu")	86
● Référence rapide (écran "Configurer")	87
● Suspendre et reprendre le guidage	88
● Volume	89
● Sélection de l'utilisateur	90
● Mes lieux	92
Enregistrement des points mémoire	93
Editer des points mémoire	94
Supprimer des points mémoire	99
Enregistrement d'un domicile	100
Suppression d'un domicile	101
Enregistrement d'une zone à éviter	101
Editer une zone à éviter	102
Effacement d'une zone à éviter	105
Suppression des points précédents	106
● Configuration	106

Référence rapide (écran “Menu”)

L'écran “Menu” vous permet de faire un usage effectif du système de navigation. Appuyez sur la touche “MENU” pour afficher l'écran “Menu”.

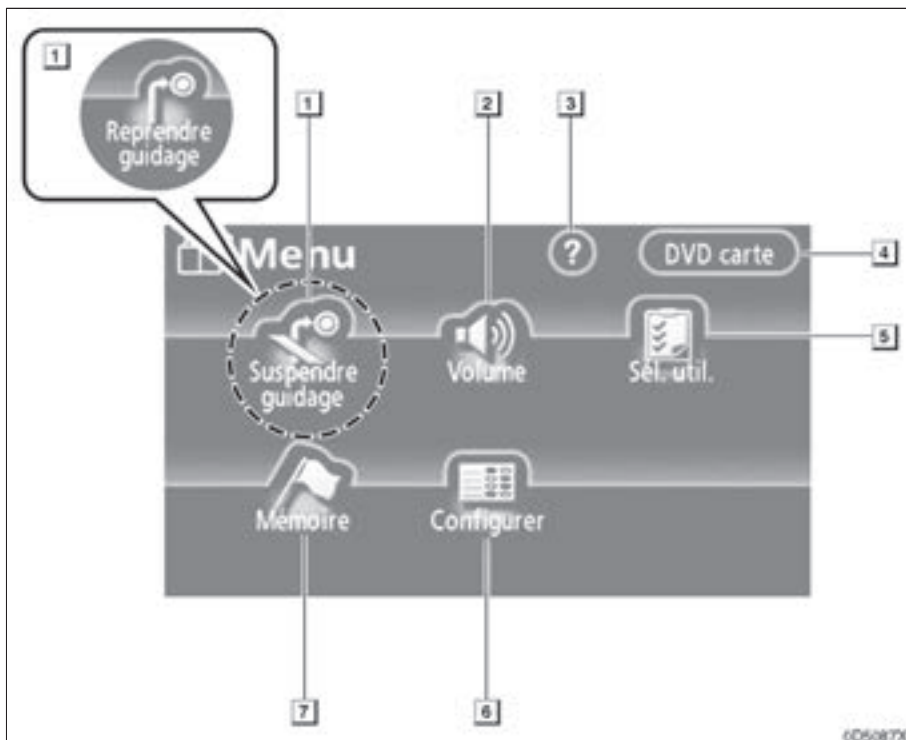

1 “Suspendre guidage” ou “Reprendre guidage”

Suspend ou reprend le guidage. 88

2 “Volume”

Règle le volume de la voix de guidage. 89

3 “?”

L'aide de fonction de l'écran “Menu” peut être visionnée sur cet écran. 28

4 “DVD carte”

Vous permet d'afficher les informations concernant la version du disque ou la couverture. 272

5 “Sél. util.”

Jusqu'à 3 paramètres différents d'utilisateurs différents peuvent être mémorisés. 90

6 “Configurer”

Vous permet de configurer les différents réglages du système de navigation. 87, 106

7 “Mémoire”

Vous permet de modifier les “Points mémoire”, “Domicile” et “Zones à éviter”. Vous permet de supprimer le point précédent. 92

Référence rapide (écran “Configurer”)

Les éléments affichés sur l'écran “Configurer” peuvent être réglés. Appuyez sur la touche “MENU” et effleurez “Configurer” pour afficher l'écran “Configurer”

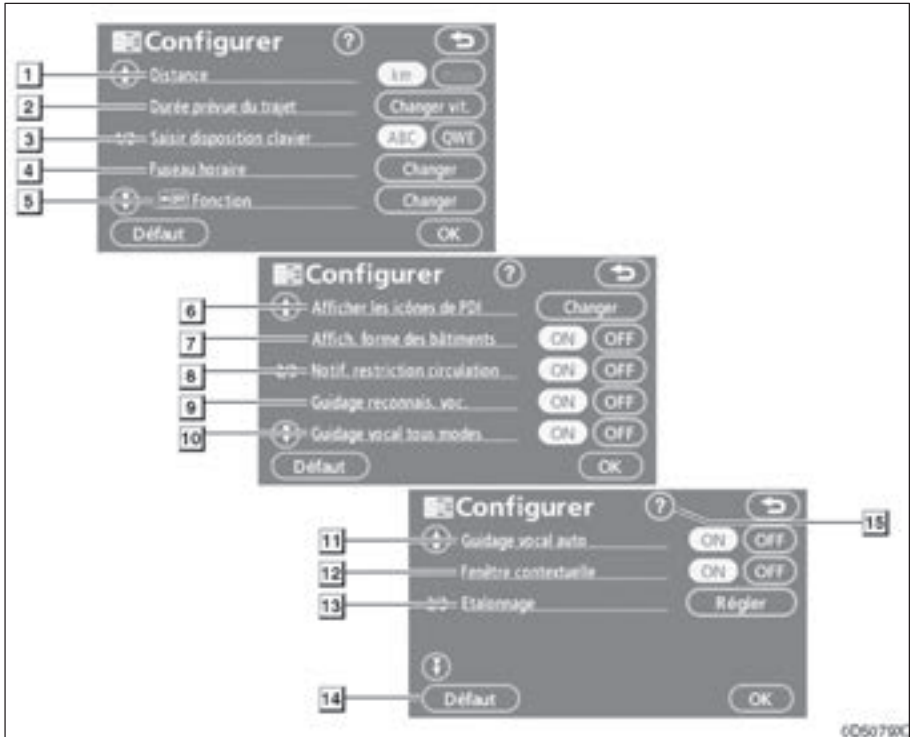

- 1** “Distance”
Les unités de distance “km” ou “miles” peuvent être sélectionnées. 107
- 2** “Durée prévue du trajet”
Le système permettant d'afficher le temps de trajet et le temps d'arrivée à destination sur l'écran de guidage d'itinéraire peut être paramétré. 107
- 3** “Saisir disposition clavier”
La disposition des touches du clavier peut être modifiée. 108
- 4** “Fuseau horaire”
Le fuseau horaire souhaité peut être sélectionné. 109

- 5** “Fonction”
Le choix quant à afficher chaque bouton d'écran tactile et nom de rue actuel sur l'écran cartographique peut être paramétré. 110
- 6** “Afficher les icônes de PDI”
Vous pouvez choisir 6 icônes affichées dans l'écran supérieur de “Affichage icônes PDI”. 110
- 7** “Affich. forme des bâtiments”
Il est possible d'activer ou de désactiver l'affichage de la forme des immeubles sur l'écran cartographique. 111

8 “Notif. restriction circulation”
 La notification des restrictions saisonnières peut être sélectionnée. 112

9 “Guidage reconnais. voc.”
 Le guidage de reconnaissance vocale peut être paramétré. 112

10 “Guidage vocal tous modes”
 Le guidage vocale peut être paramétré dans tous les modes. 113

11 “Guidage vocal auto”
 Le guidage vocal automatique peut être paramétré. 113

12 “Fenêtre contextuelle”
 Vous pouvez choisir soit Activé ou soit Désactivé pour l’affichage de message contextuel. 114

13 “Etalonnage”
 Le réglage du repère de position actuelle du véhicule peut être exécuté manuellement ou une erreur de calcul sera faite à la suite du remplacement de pneu. 115

14 “Défaut”
 Cet bouton d’écran tactile initialise tous les paramètres. 106

15 “?”
 L’aide de fonction de l’écran “Configuration” peut être visionnée. 28

Suspendre et reprendre le guidage

- Pour suspendre le guidage

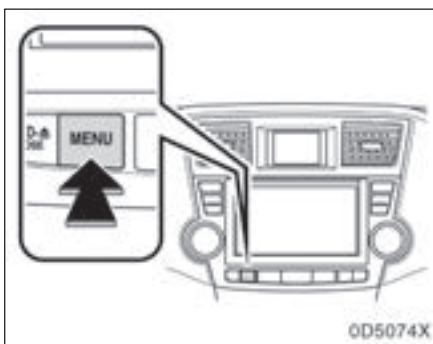

1. Appuyez sur la touche “MENU”.



2. Effleurez “Suspendre guidage”.

INFORMATIONS

Sans le guidage d’itinéraire, “Suspendre guidage” n’est pas utilisable.



L’écran revient à la carte de la position actuelle sans guidage d’itinéraire.

- Pour reprendre le guidage

1. Appuyez sur la touche “MENU”.



2. Effleurez “Reprendre guidage”.



L'écran revient à la carte de la position actuelle avec guidage d'itinéraire.

Volume

Le guide vocal peut être utilisé à l'approche de votre destination.

Le volume de la voix ou la mise de guidage vocal hors service peut être réglés.

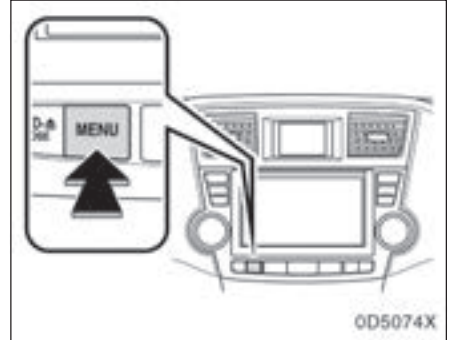

1. Appuyez sur la touche “MENU”.



2. Effleurez “Volume”.



Pour régler le volume, sélectionnez le niveau sonore de votre choix en effleurant le chiffre qui convient.

Si le guide vocal est nécessaire, effleurez “OFF”.

L'élément sélectionné est en surbrillance.

INFORMATIONS

Lors du guidage d'itinéraire, le guidage vocal continue même si l'écran de navigation a basculé vers d'autres écrans.

“Commande volume automatique”: En choisissant “Commande volume automatique”, le volume est automatiquement augmenté dès que la vitesse du véhicule dépasse 80 km/h (50 mph).

Pour mettre le système du “Commande volume automatique” en service, effleurez le bouton. L'indicateur est alors en surbrillance.

Sélection de l'utilisateur

Le système peut mémoriser les réglages suivants pour trois utilisateurs différents.

- Orientation cartographique
- Echelle de la carte
- Configuration de carte
- Mode de guidage
- Configuration
- Volume
- Langue
- Trace de l'itinéraire
- Temps de trajet/temps d'arrivée
- Ecran droit de carte double
- Critères d'itinéraire
- Notification d'entretien

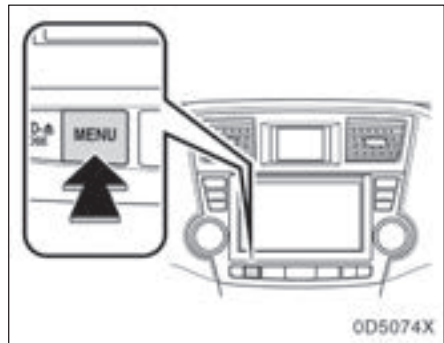

1. Appuyez sur la touche “MENU”.



2. Effleurer “Sél. util.”.

● Pour enregistrer



1. Effleurez “Mémoriser”.

L'écran de confirmation sera affiché.



2. Pour enregistrer, effleurez “Oui”. Pour revenir à l'écran précédent, effleurez “Non” ou .

Lorsque vous effleurez un bouton d'écran tactile déjà enregistré, l'écran suivant apparaît.



Pour remplacer, effleurez “Oui”. Pour annuler le remplacement, effleurez “Non” ou .

● Pour changer d'utilisateur



Effleurez “Numéro utilisateur”.



Le message ci-dessus apparaît, puis l'écran cartographique s'affiche.

● **Pour supprimer un utilisateur**



1. Effleurez "Effacer".

L'écran de confirmation sera affiché.



2. Pour supprimer, effleurez "Oui". Pour revenir à l'écran précédent, effleurez "Non" ou [Retour].

Mes lieux —

Les points ou les zones sur la carte peuvent être enregistrés.

Les points enregistrés peuvent être utilisés sur l'écran "Destination". (Reportez-vous à " — Recherche de la destination par le domicile" à la page 44 et " — Recherche de la destination par l'accès rapide" à la page 44.)

Les zones enregistrées sont évitées pendant la recherche de l'itinéraire.

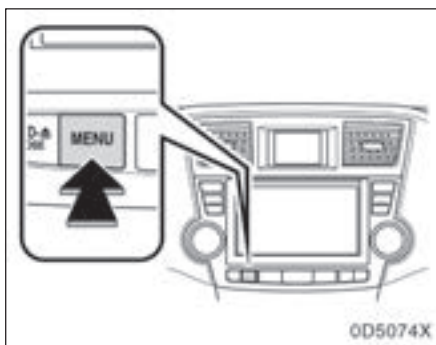

1. Appuyez sur la touche "MENU".



2. Effleurez "Mémoire".

— Enregistrement des points mémoire

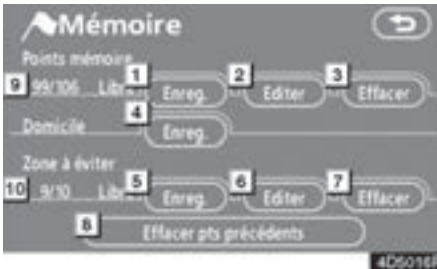

Les opérations suivantes peuvent être exécutées sur cet écran.

- 1 **Enregistrement des points mémoire.** (Reportez-vous à “ — Enregistrement des points mémoire” à la page 93.)
- 2 **Edite les points mémoire.** (Reportez-vous à “ — Editer des points mémoire” à la page 94.)
- 3 **Supprime les points mémoire.** (Reportez-vous à “ — Supprimer des points mémoire” à la page 99.)
- 4 **Enregistre ou supprime un domicile.** (Reportez-vous à “ — Enregistrement d’un domicile” ou “ — Suppression d’un domicile” aux pages 100 ou 101.)
- 5 **Enregistre les zones à éviter.** (Reportez-vous à “ — Enregistrement d’une zone à éviter” à la page 101.)
- 6 **Edite les zones à éviter.** (Reportez-vous à “ — Editer une zone à éviter” à la page 102.)
- 7 **Efface les zones à éviter.** (Reportez-vous à “ — Effacement d’une zone à éviter” à la page 105.)
- 8 **Supprime les points mémoire précédents.** (Reportez-vous à “ — Suppression des points précédents” à la page 106.)
- 9 **Nombre de points mémoire subsistants**
- 10 **Nombre de zones à éviter subsistants**

1. Appuyez sur la touche “MENU”.
2. Effleurez “Mémoire” à l’écran “Menu”.

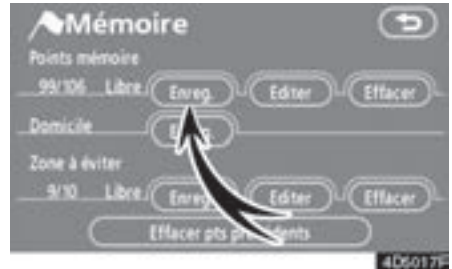

3. Effleurez “Enreg.”.



4. **Saisir l’emplacement de la même manière que pour la recherche de destination.** (Reportez-vous à “Recherche de la destination” à la page 41.)

Lorsque vous avez terminé l’enregistrement du point mémoire, l’écran “Pt mémoire” sera affiché.



5. Effleurez "OK".

Pour éditer les informations enregistrées, reportez-vous à " — Editer des points mémoire" à la page 94.

INFORMATIONS

Il est possible d'enregistrer jusqu'à 106 points mémoire.

— Editer des points mémoire

L'icône, l'attribut, le nom, l'emplacement et/ou le numéro de téléphone d'un point mémoire enregistré peuvent être édités.

1. Appuyez sur la touche "MENU".
2. Effleurez "Mémoire" à l'écran "Menu".

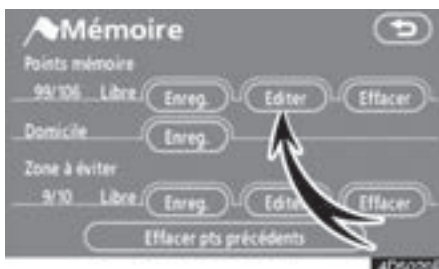

3. Effleurez "Editer".



4. Effleurez le bouton de point mémoire désiré



5. Effleurez le bouton d'écran tactile pour être édité.

“**Icône**” : Pour sélectionner les icônes à afficher sur la carte. (Reportez-vous à la page 95.)

“**Accès rapide**” : Pour paramétrer un attribut. Les points mémoire avec un attribut paramétré peuvent être utilisés avec le bouton “Accès rapide” ou “Domicile”. (Reportez-vous à la page 96.)

“**Nom**” : Pour éditer des noms de point mémoire. Les noms peuvent être affichés sur la carte. (Reportez-vous à la page 97.)

“**Lieu**” : Pour éditer une information d'emplacement. (Reportez-vous à la page 98.)

“**No. tél.**” : Pour éditer des numéros de téléphone. (Reportez-vous à la page 99.)

6. Effleurez “OK”.

● **Pour changer une “Icône”**

1. Effleurez “Icône” sur l'écran “Point mémoire”.



2. Effleurez le bouton correspondant à l'icône choisie.

Changer de page en effleurant “Page 1”, “Page 2” ou “Régler son”.

ICONES SON

Lorsque votre véhicule approche du point mémoire, le signal sonore que vous avez choisi retentira.

1. Effleurez “Régler son” sur l’écran “Changer icône”.



2. Effleurez le bouton correspondant à l’icône choisie.

L’écran suivant s’affiche lorsque vous effleurez le bouton “Cloche (avec direction)”.



Effleurez soit  ou  pour ajuster la direction. Effleurez “Conf.”.

La cloche tinte uniquement lorsque votre véhicule approche de ce point dans la direction que vous avez définie.

● Pour changer un “Accès rapide”

Il est possible de changer les attributs des points d’accès rapide. Les points mémoire avec un attribut paramétré peuvent être utilisés avec un bouton d’écran tactile “Accès rapide” ou “Domicile”. (Reportez-vous à “Recherche de la destination par le domicile” à la page 44 et “Recherche de la destination par l’accès rapide” à la page 44.)

1. Effleurez “Accès rapide” sur l’écran “Point mémoire”.



2. Effleurez le bouton correspondant à l’attribut choisi.

Il est possible de remplacer un attribut enregistré.



3. Pour remplacer l’attribut, effleurez “Oui”. Pour revenir à l’écran précédent, effleurez “Non” ou .

INFORMATIONS

Un “Domicile” et cinq “Accès rapide” peuvent être paramétrés.

SUPPRESSION de “Accès rapide”



1. Effleurez “Eff.”.



2. Pour supprimer un attribut, effleurez “Oui”. Pour revenir à l'écran précédent, effleurez “Non” ou .

- Pour changer un “Nom”

1. Effleurez “Nom” sur l'écran “Point mémoire”.



2. Utilisez le clavier alphanumérique pour saisir le nom.

Un maximum de 24 lettres peut être saisie.

3. Effleurez “OK”.

L'écran précédent s'affiche.

AFFICHAGE DES NOMS DE POINT MEMOIRE

Vous pouvez configurer le nom d'un point mémoire qui peut être affiché sur le plan.



Pour afficher le nom, effleurez "ON" sur l'écran "Point mémoire". Pour ne pas l'afficher, effleurez "OFF".

● Pour changer un "Lieu"

1. Effleurez "Lieu" sur l'écran "Point mémoire".



2. Effleurez le bouton d'écran tactile de huit directions pour déplacer le curseur jusqu'au point désiré sur la carte.

3. Effleurez "Conf.".

L'écran précédent s'affiche.

- Pour modifier le “No. tél.” (numéro de téléphone)

1. Effleurez “No. tél.” de l’écran “Point mémoire”.



2. Utilisez le clavier numérique pour saisir le numéro.
3. Effleurez “OK”.

L’écran précédent s’affiche.

— Supprimer des points mémoire

1. Appuyez sur la touche “MENU”.
2. Effleurez “Mémoire” à l’écran “Menu”.

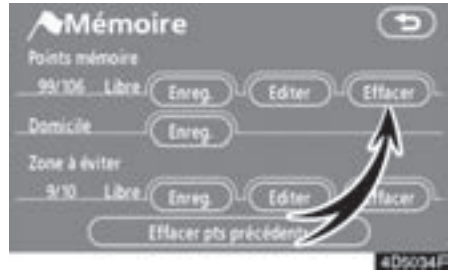

3. Effleurez “Effacer”.

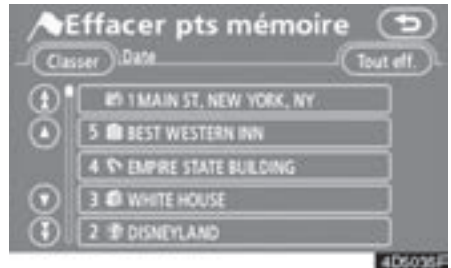

4. Effleurez le bouton d’écran tactile pour être effacé.

“Tout eff.”: Pour supprimer tous les points mémoire du système.

5. Pour supprimer un point mémoire, effleurez “Oui”. Pour annuler la suppression, effleurez “Non”.

— Enregistrement d'un domicile

Si un domicile doit être enregistré, cette information peut être rappelée en utilisant le bouton d'écran tactile "Domicile" de l'écran "Destination". (Reportez-vous à "Recherche de la destination par le domicile" à la page 44.)

1. Appuyez sur la touche "MENU".
2. Effleurez "Mémoire" à l'écran "Menu".

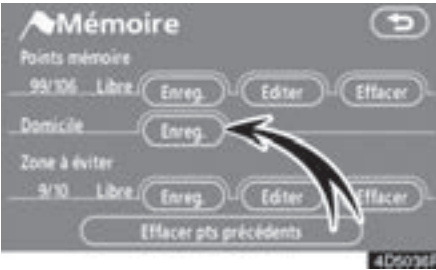

3. Effleurez "Enreg.".



4. Saisir l'emplacement de la même manière que pour la recherche de destination. (Reportez-vous à "Recherche de la destination" à la page 41.)

Lorsque vous avez terminé l'enregistrement du domicile, l'écran "Points mémoire" sera affiché.

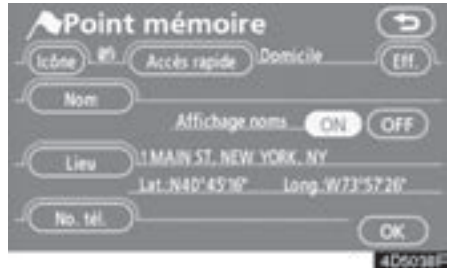

5. Effleurez "OK".

Pour éditer les informations enregistrées, reportez-vous à "— Editer des points mémoire" à la page 94.

— Suppression d'un domicile

1. Appuyez sur la touche "MENU".
2. Effleurez "Mémoire" à l'écran "Menu".

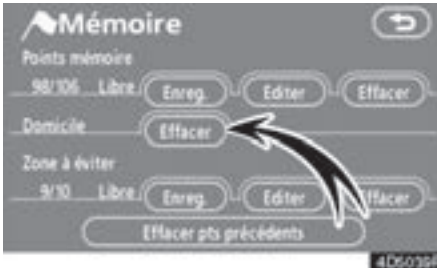

3. Effleurez "Effacer".
4. Pour supprimer le domicile, effleurez "Oui". Pour annuler la suppression, effleurez "Non".

— Enregistrement d'une zone à éviter

Toutes les zones que vous souhaitez éviter pour cause d'embouteillage, de chantier de construction ou pour toute autre raison peuvent être enregistrées comme des zones à éviter.

1. Appuyez sur la touche "MENU".
2. Effleurez "Mémoire" à l'écran "Menu".

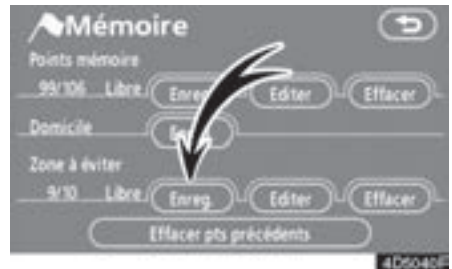

3. Effleurez "Enreg.".



4. Saisissez l'emplacement de la même manière que pour saisir une recherche de destination ou pour afficher la carte de la zone que vous souhaitez éviter. (Reportez-vous à "Recherche de la destination" à la page 41.)



5. Mettez le curseur \odot au centre de la zone à éviter, puis effleurez le bouton "Conf.".

— Editer une zone à éviter

Le nom, l'emplacement et/ou la taille de la zone enregistrée peuvent être édités.

1. Appuyez sur la touche "MENU".
2. Effleurez "Mémoire" à l'écran "Menu".



6. Effleurez soit  soit  pour changer la taille de la zone à éviter.
7. Effleurez "OK".

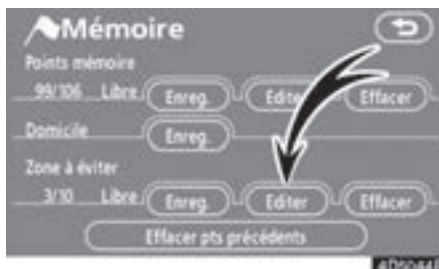

3. Effleurez "Editer".



4. Effleurez le bouton correspondant à la zone souhaitée.

INFORMATIONS

- Si une destination est saisie dans la zone à éviter ou si le calcul d'itinéraire ne peut pas être fait sans pouvoir éviter de passer dans la zone à éviter, il est possible qu'un trajet passant par la zone à éviter soit indiqué.
- Vous pouvez enregistrer jusqu'à 10 emplacement comme points/zones à éviter. Si 10 emplacements sont déjà enregistrés, le message suivant sera affiché: "Impossibilité d'enregistrer des points supplémentaires. Exécutez l'opération encore une fois après avoir supprimé les points inutiles."



5. Effleurez le bouton d'écran tactile pour être édité.

“**Nom**” : Pour éditer le nom de la zone à éviter. Les noms peuvent être affichés sur la carte. (Reportez-vous à la page 103.)

“**Lieu**” : Pour éditer l'emplacement de la zone. (Reportez-vous à la page 104.)

“**Dim. zone**” : Pour éditer la taille de la zone. (Reportez-vous à la page 105.)

“**Actif**” : Pour activer ou désactiver la fonction de la zone à éviter. Pour activer cette fonction, effleurez “**ON**” sur l'écran “Editer zone à éviter”. Pour désactiver cette fonction, effleurez “**OFF**” sur l'écran “Editer zone à éviter”.

6. Effleurez “OK”.

● **Pour changer un “Nom”**

1. Effleurez “Nom” sur l'écran “Editer zone à éviter”.



2. Saisissez le nom en utilisant les touches alphanumériques.

Un maximum de 24 lettres peut être saisie.

3. Effleurez “OK”.

L'écran précédent s'affiche.

AFFICHAGE DES NOMS DES ZONES A EVITER

Vous pouvez configurer le nom d'une zone à éviter risquant d'apparaître sur la carte.



Pour afficher le nom, effleurez "ON" sur l'écran "Editer zone à éviter". Pour ne pas l'afficher, effleurez "OFF".

- Pour changer un "Lieu"

1. Effleurez "Lieu" sur l'écran "Editer zone à éviter".



2. Effleurez le bouton d'écran tactile de huit directions pour déplacer le curseur jusqu'au point désiré sur la carte.

3. Effleurez "Conf.".

L'écran précédent s'affiche.

● Pour changer “Dim. zone”

1. Effleurez “Dim. zone” sur l’écran “Editer zone à éviter”.



2. Effleurez soit  soit  pour changer la taille de la zone à éviter.
3. Effleurez “OK”.

L’écran précédent s’affiche.

— Effacement d’une zone à éviter

1. Appuyez sur la touche “MENU”.
2. Effleurez “Mémoire” à l’écran “Menu”.

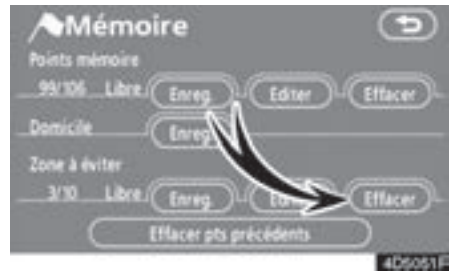

3. Effleurez “Effacer”.



4. Effleurez le bouton d’écran tactile pour être effacé.

“**Tout eff.**” : Pour supprimer toutes les zones à éviter enregistrées dans le système.

5. Pour supprimer la zone, effleurez “Oui”. Pour annuler la suppression, effleurez “Non”.

— Suppression des points précédents

Une destination précédente peut être supprimée.

1. Appuyez sur la touche "MENU".
2. Effleurez "Mémoire" à l'écran "Menu".

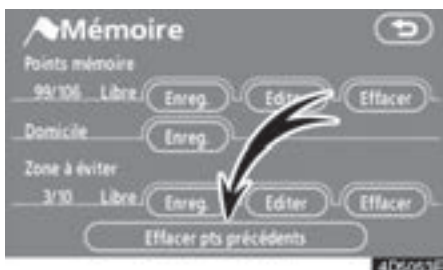

3. Effleurez "Effacer pts précédent".



4. Effleurez le bouton d'écran tactile que vous désirez supprimer.

"**Tout eff.**": Pour supprimer tous les points précédents du système.

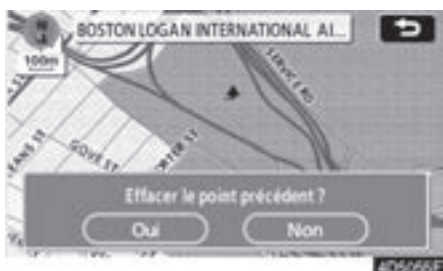

5. Pour supprimer le point, effleurez "Oui". Pour annuler la suppression, effleurez "Non".

Configuration

La configuration des éléments affichés sur l'écran "Configurer" peut être exécutée. (Reportez-vous à la page 87.)

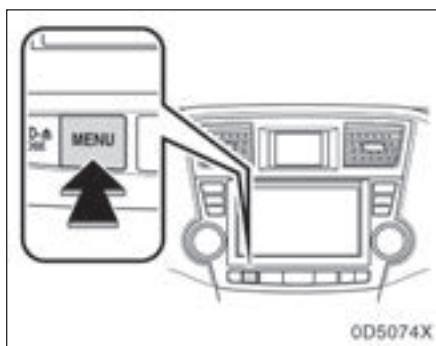

1. Appuyez sur la touche "MENU".



2. Effleurez "Configurer".



3. Effleurez les rubriques à éditer.

4. Effleurez "OK".

L'écran précédent s'affiche.

INFORMATIONS

Pour faire la remise à l'état initial de toutes les rubriques de configuration, effleurez "Défaut".

● **Unité de distance**

L'unité de distance peut être changée.

1. Appuyez sur la touche "MENU".
2. Effleurez "Configurer" de l'écran "Menu".

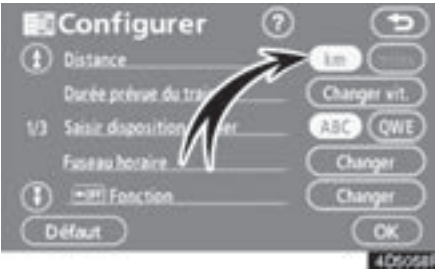

3. Effleurez le bouton "km" ou "miles" de la rubrique "Distance" pour choisir l'unité de distance.

Le bouton sélectionné est mis en surbrillance.

4. Effleurez "OK".

INFORMATIONS

Cette fonction est disponible uniquement en anglais ou espagnol. Pour changer de langue, reportez-vous à "Sélectionner la langue" à la page 184.

● **Temps de trajet estimé**

La vitesse qui est utilisée par le système pour calculer le temps de trajet estimé et le temps d'arrivée estimé peut être paramétrée.

1. Appuyez sur la touche "MENU".
2. Effleurez "Configurer" de l'écran "Menu".



3. Effleurez le bouton "Changer vit." dans la rubrique "Durée prévue du trajet".



4. Effleurez ◀ ou ▶ pour programmer les vitesses moyennes pour "En ville", "Nationale" et "Autoroute".

Pour configurer les vitesses par défaut, effleurez "Défaut".

5. Après avoir fait le paramétrage des vitesses désirées, effleurez "OK".

INFORMATIONS

- *La durée affichée jusqu'à la destination correspond à la durée de conduite moyenne calculée d'après les vitesses que vous avez sélectionnées et votre position actuelle sur l'itinéraire de guidage.*
- *La durée indiquée à l'écran peut varier dans des proportions importantes, selon votre progression sur l'itinéraire lequel peut être affecté par les conditions de circulation: embouteillages, et travaux.*
- *Il est possible d'afficher 99 heures 59 minutes.*

● Disposition des touches d'entrée

La disposition des touches peut être modifiée.

1. Appuyez sur la touche "MENU".
2. Effleurez "Configurer" de l'écran "Menu".



3. Effleurez "ABC" ou "QWE" de "Saisir disposition clavier" pour choisir la disposition des touches d'entrée.

TYPE DE DISPOSITION



► **Type "ABC"**



► **Type "QWE"**

Le bouton sélectionné est mis en surbrillance.

4. Effleurez "OK".

● **Fuseau horaire**

Le fuseau horaire peut être modifié.

1. Appuyez sur la touche "MENU".
2. Effleurez "Configurer" de l'écran "Menu".

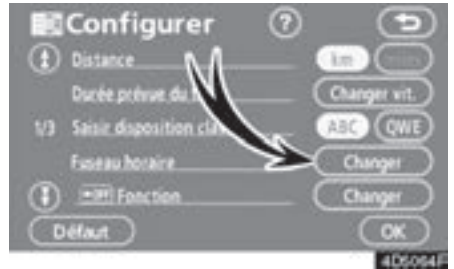

3. Effleurez "Changer" de "Fuseau horaire".

L'écran "Fuseau horaire" sera affiché sur l'écran d'affichage.



4. Effleurez le fuseau horaire de votre choix.

Le bouton sélectionné est mis en surbrillance.

"Heure d'été": L'heure d'été peut être paramétrée ou annulée.

Pour paramétrer l'heure d'été, effleurez "ON" et pour l'annuler, effleurez "OFF".

5. Effleurez "OK".

● **Fonction de disposition de l'écran ( Fonction)**

Chaque bouton d'écran tactile et nom de rue actuel sur l'écran cartographique peut être affiché ou caché.

1. Appuyez sur la touche "MENU".
2. Effleurez "Configurer" de l'écran "Menu".

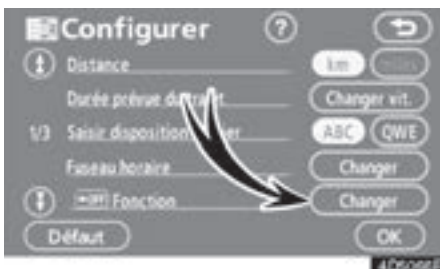

3. Effleurez "Changer" de "  Fonction".



4. Effleurez le bouton d'écran tactile pour être éteint. Le bouton s'assombrit.

Pour configurer le réglage par défaut, effleurez "Défaut".

5. Effleurez "OK".

● **Changement de catégorie de PDI (Afficher icônes PDI)**

Vous pouvez choisir parmi les 6 icônes affichées sur l'écran supérieur "Afficher icône PDI", ce qui vous permet de configurer facilement le paramétrage des icônes à afficher sur l'écran cartographique.

1. Appuyez sur la touche "MENU".
2. Effleurez "Configurer" de l'écran "Menu".

Effleurez ensuite  pour afficher la page 2 de l'écran "Configurer".



3. Effleurez "Changer" de "Afficher les icônes de PDI".



4. Effleurez le bouton de la catégorie à changer.

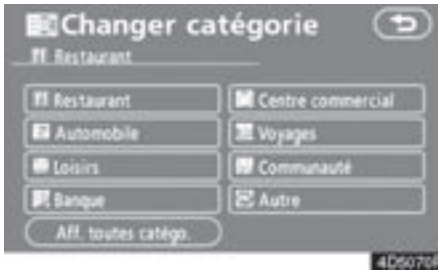

5. Effleurez le bouton de la catégorie à afficher sur l'écran supérieur de "Afficher icône PDI".

6. Effleurez "OK".

● Affichage de la forme des immeubles

Lorsque l'option "Affich. forme des bâtiments" est activée, le système affiche la forme des immeubles sur l'écran cartographique aux échelles de 50 m (150 pieds) à 100 m (300 pieds).

Pour activer l'option "Affich. forme des bâtiments":

1. Appuyez sur la touche "MENU".
2. Effleurez "Configurer" de l'écran "Menu".

Effleurez ensuite  pour afficher la page 2 de l'écran "Configurer".



3. Effleurez la partie "ON" de "Affich. forme des bâtiments".

Le bouton sélectionné est mis en surbrillance.

4. Effleurez "OK".

● Notification de restriction de circulation

Lorsque la fonction "Notif. restriction circulation" est activée, le système vous indique toute restriction de circulation saisonnière ou non.restrictions

Pour activer le mode "Notif. restriction circulation":

1. Appuyez sur la touche "MENU".
2. Effleurez "Configuration" de l'écran "Menu".

Effleurez ensuite ⓘ pour afficher la page 2 de l'écran "Configurer".



3. Effleurez "ON" de "Notif. restriction circulation".

Le bouton sélectionné est mis en surbrillance.

4. Effleurez "OK".

● Guidage de reconnaissance vocale

Lorsque la fonction "Guidage reconnais. voc." est activée, le guidage de reconnaissance vocale est automatiquement entendu.

Pour activer le mode "Guidage reconnais. voc.":

1. Appuyez sur la touche "MENU".
2. Effleurez "Configurer" de l'écran "Menu".

Effleurez ensuite ⓘ pour afficher la page 2 de l'écran "Configurer".

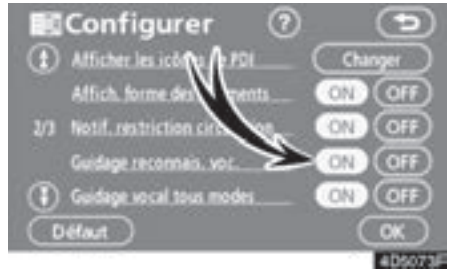

3. Effleurez "ON" de "Guidage reconnais. voc.".

Le bouton sélectionné est mis en surbrillance.

4. Effleurez "OK".

● **Guidage vocal dans tous les modes**

Lorsque la fonction “Guidage vocal tous modes” est activée, vous percevez le guidage vocal dans tous les modes.

Lorsque la fonction “Guidage vocal tous modes” est désactivée, le guidage vocal ne peut être perçu lorsque vous utilisez le système audio.

Pour activer le “Guidage vocal tous modes”:

1. Appuyez sur la touche “MENU”.
2. Effleurez “Configurer” de l’écran “Menu”.

Effleurez ensuite  pour afficher la page 2 de l’écran “Configurer”.



3. Effleurez “ON” de “Guidage vocale tous modes”.

Le bouton sélectionné est mis en surbrillance.

4. Effleurez “OK”.

● **Guidage vocal automatique**

Lorsque la fonction “Guidage vocal auto” est activée, le guidage vocal est automatique.

Lorsque la fonction “Guidage vocal auto” est désactivée, le guidage vocal peut être perçu que si vous appuyez sur la touche “MAP/VOICE”.

Pour activer le mode “Guidage vocal auto”:

1. Appuyez sur la touche “MENU”.
2. Effleurez “Configurer” de l’écran “Menu”.

Effleurez ensuite  à deux reprises pour afficher la page 3 de l’écran “Configurer”.

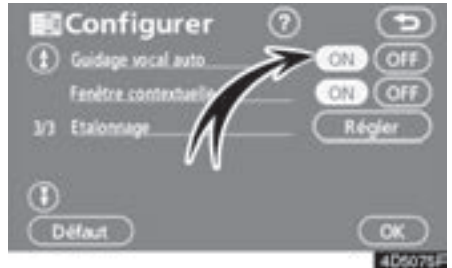

3. Effleurez “ON” de “Guidage vocal auto”.

Le bouton sélectionné est mis en surbrillance.

4. Effleurez “OK”.

● Message contextuel

Lorsque “Fenêtre contextuelle” est mis en fonction, le message contextuel sera affiché.

Pour activer le mode “Fenêtre contextuelle”:

1. Appuyez sur la touche “MENU”.
2. Effleurez “Configurer” de l’écran “Menu”.

Effleurez ensuite  à deux reprises pour afficher la page 3 de l’écran “Configurer”.

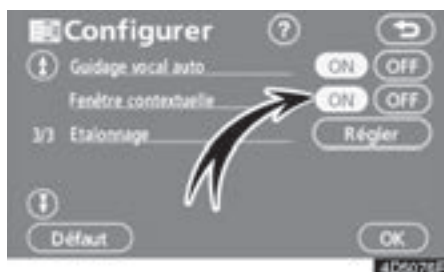

3. Effleurez “ON” de “Fenêtre contextuelle”.

Le bouton sélectionné est mis en surbrillance.

4. Effleurez “OK”.

Lorsque “Fenêtre contextuelle” est mis hors fonction, les messages suivants ne sont pas affichés.



Ce message apparaît lorsque le système est en mode PDI et que l’échelle de carte est plus de 800 m.



Le message apparaît lorsque la carte est commutée en mode d’écran de carte double.

● **Calibrage de la position actuelle/après changement de pneu**

Le repère de position actuelle du véhicule peut être corrigé manuellement. Une erreur de calcul de la distance en raison du remplacement des pneumatiques peut également être ajustée.

1. Appuyez sur la touche "MENU".
2. Effleurez "Configurer" de l'écran "Menu".

Effleurez ensuite  à deux reprises pour afficher la page 3 de l'écran "Configurer".

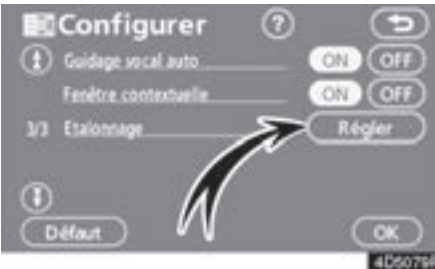

3. Effleurez le bouton "Régler" dans la rubrique "Etalonnage".

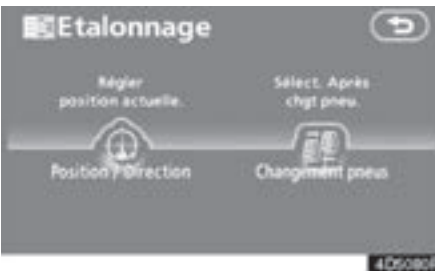

4. Effleurez le bouton d'écran tactile désiré.

ETALONNAGE DE LA POSITION/DIRECTION

Lorsque vous conduisez, le repère de position actuelle du véhicule est automatiquement corrigé grâce à la réception des signaux GPS. Si la réception GPS est médiocre en raison de l'emplacement, vous pouvez régler manuellement le repère de position actuelle du véhicule.

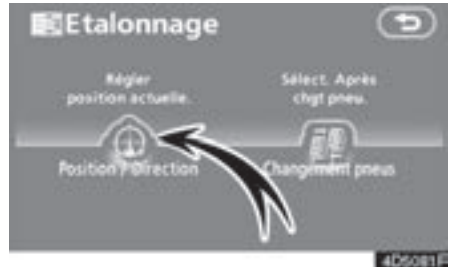

1. Effleurez "Position/Direction".



2. Effleurez les flèches déroulantes pour déplacer le curseur  jusqu'à votre emplacement souhaité.
3. Effleurez "Conf.".

INFORMATIONS

Pour de plus amples informations concernant la précision de la position actuelle du véhicule, reportez-vous à "Limites du système de navigation" à la page 256.



ETALONNAGE SUITE A UN CHANGEMENT DE PNEU

La fonction d'étalonnage suite à un changement de pneu est utilisée lors du remplacement des pneus. Cette fonction permet d'ajuster l'erreur de calcul provoquée par la différence de diamètre entre les pneus d'origine et les nouveaux pneus. Si cette procédure n'est pas effectuée lorsque les pneus sont remplacés, le repère de position actuelle du véhicule indiquera erronée.

4. Effleurez soit le  soit  pour ajuster la direction du repère de position actuelle du véhicule.

5. Effleurez "Conf.".

L'écran cartographique s'affiche.

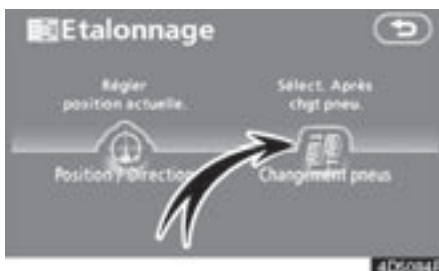

Pour appliquer la procédure d'étalonnage de la distance, effleurez "Changement pneus" de l'écran "Etalonnage".

Le message s'affiche et l'étalonnage rapide de la distance démarre automatiquement. Quelques secondes plus tard, l'écran cartographique s'affiche.

SECTION 5

AUTRES FONCTIONS

● Information concernant l'entretien	118
Paramétrage des informations concernants l'entretien	118
Programmation du concessionnaire	120
● Calendrier avec mémo	122
Ajouter un mémo	124
Editer un mémo	125
Liste de mémos	125
● Système mains-libres (pour téléphone mobile)	127
● Système de commande vocale	175
● Ecran d'aide	177
● Réglage de l'écran	178
● Réglage écran	180
● Réglage de bip	183
● Sélectionner la langue	184

**Information concernant l'entretien —
— Paramétrage des informations
concernants l'entretien**

Lorsque le système de navigation est activé, l'écran "Informations" s'affiche lorsqu'il est temps de remplacer une pièce ou certains composants. (Reportez-vous à la page 23.)

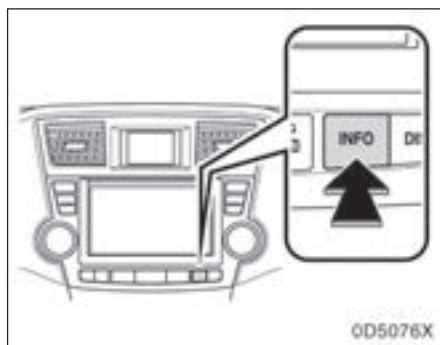

1. Appuyez sur la touche "INFO".

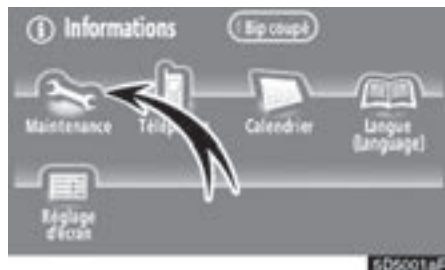

2. Effleurez "Maintenance".



3. Effleurez le bouton d'écran tactile désiré.

Pour de plus amples informations de chaque bouton d'écran tactile, reportez-vous à "OBJETS D'INFORMATION" à la page 119.

"**Tout eff.**": annule toutes les conditions qui ont été saisies.

"**Réinit. tout**": réinitialise une opération d'entretien arrivée à échéance.

"**Déf. conces.**": Pour enregistrer ou éditer des coordonnées du concessionnaire. (Reportez-vous à " — Programmation du concessionnaire" à la page 120.)

Si "**ON**" est sélectionné, le système fournit des informations d'entretien à l'écran "Informations" lorsqu'on met le système sous tension. (Reportez-vous à la page 23.)

Si "**OFF**" est sélectionné, l'écran "Informations" est désactivé.

Lorsque le véhicule doit faire l'objet d'un entretien, la couleur de bouton d'écran tactile changera en orange.

OBJETS D'INFORMATION

“**HUILE MOT**” : Remplacez l'huile moteur

“**FILTR. HUILE**” : Remplacez le filtre à huile moteur

“**ROTATION**” : Permuter les pneus

“**PNEUS**” : Remplacer les pneus

“**BATTERIE**” : Remplacer la batterie

“**PLAQ. FREIN**” : Remplacer les plaquettes de frein

“**ESS.-GLACE**” : Remplacer les balais d'essuie-glace

“**LLC**” : Remplacer le liquide de refroidissement

“**HUILE FREIN**” : Remplacer le liquide de frein

“**ATF**” : Remplacer ATF (liquide de transmission automatique)

“**ENTRETIEN**” : Guide du programme d'entretien

“**FILTRE AIR**” : Remplacer le filtre à air

“**PERSONNEL**” : De nouvelles rubriques d'information peuvent être créées séparément à partir de celles fournies.

**4. Spécifiez les paramètres.**

Avis de “Date” : La date du prochain entretien peut être saisie.

Avis de “Distance” : Le kilométrage à parcourir jusqu'au prochain contrôle d'entretien peut être saisi.

“**Effacer**” : Pour annuler les conditions de date et de distance.

“**Réini.**” : Pour faire la remise à l'état initial des conditions de date et de distance.

5. Effleurez “OK”.

L'écran “Entretien” apparaît à nouveau.

INFORMATIONS

- *Pour de plus amples informations relatives au programme d'entretien, veuillez vous reporter au “Guide du programme d'entretien” ou “Supplément du manuel du propriétaire”.*
- *Selon les conditions d'utilisation du véhicule, il est possible que les dates et distances effectives soient différentes de celles programmées dans le système.*

— Programmation du concessionnaire

Il est possible d'enregistrer un concessionnaire dans le système. Avec les coordonnées du concessionnaire enregistrées, le guidage d'itinéraire jusqu'au concessionnaire est disponible.

1. Appuyez sur la touche "INFO".
2. Effleurez "Maintenance" à l'écran "Informations".
3. Effleurez "Déf. conces." sur l'écran "Entretien".



4. Si le concessionnaire n'a pas été enregistré, saisissez la localisation du concessionnaire de la même manière que pour rechercher une destination. (Reportez-vous à "Recherche de la destination" à la page 41.)

Lorsque l'enregistrement "Déf. conces." est terminé, l'écran "Modif. concessionn." s'affichera.



5. Effleurez le bouton d'écran tactile pour être édité.

"Concess.": Pour saisir le nom d'un concessionnaire. (Reportez-vous à la page 121.)

"Contact": Pour saisir le nom d'un membre du personnel du concessionnaire. (Reportez-vous à la page 121.)

"Lieu": Pour programmer un lieu. (Reportez-vous à la page 121.)

"No. tél.": Pour programmer un numéro de téléphone. (Reportez-vous à la page 122.)

"Effacer conces.": Pour supprimer les coordonnées du concessionnaire affichées sur l'écran.

"Conf. Ⓞ": Pour programmer le concessionnaire affiché comme destination. (Reportez-vous à "Guidage d'itinéraire" à la page 61.)

- Pour modifier le “Concess.” ou le “Contact”

1. Effleurez “Concess.” ou “Contact” sur l’écran “Modif. concessionn.”.



2. Utilisez le clavier alphanumérique pour saisir le nom.

Un maximum de 24 lettres peut être saisie.

3. Effleurez “OK”.

L’écran précédent s’affiche.

- Pour modifier “Lieu”

1. Effleurez “Lieu” sur l’écran “Modif. concessionn.”.



2. Effleurez le bouton d’écran tactile de huit directions pour déplacer le curseur jusqu’au point désiré sur la carte.

3. Effleurez “Conf.”.

L’écran précédent s’affiche.

- Pour modifier le “No. tél.”

1. Effleurez “No. tél.” sur l’écran “Modif. concessionn.”.



2. Utilisez le clavier numérique pour saisir le numéro.

3. Effleurez “OK”.

L’écran précédent s’affiche.

Calendrier avec mémo —

Il est possible de saisir des mémos pour les dates particulières sur le calendrier. Le système vous informe de l’entrée mémo lorsque le système est activé. (Reportez-vous à la page 23.) Les mémos peuvent également être utilisés pour le guidage d’itinéraire si le mémo a été enregistré avec les informations d’emplacement.

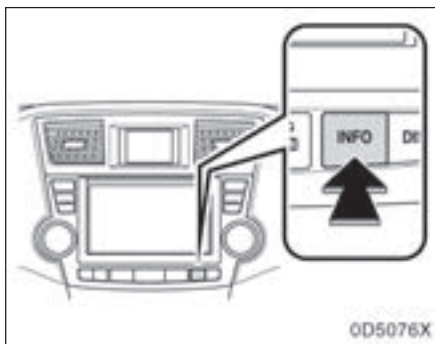

1. Appuyez sur la touche “INFO”.

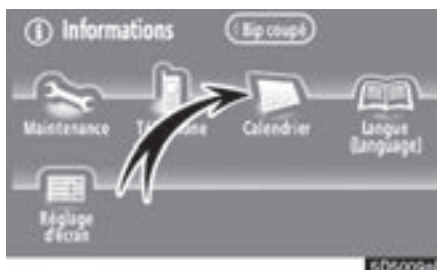

2. Effleurez “Calendrier”.



Dans cet écran, la date actuelle est mise en surbrillance jaune.

▲ M ou **▼ M** : Pour modifier le mois.

▲ A ou **▼ A** : Pour modifier l'année

“Aujourd.”: Pour afficher le calendrier du mois actuel (si l'autre mois s'affichera).

“Liste”: Pour afficher la liste de mémos enregistrés. (Reportez-vous à “ — Liste de mémos” à la page 125.)

Effleurez un bouton de la date sur l'écran “Calendrier” pour afficher l'écran “Mémo”.



Vous pouvez éditer les mémos en effleurant le bouton de liste. (Reportez-vous à “ — Editer un mémo” à la page 125.)

“Ajout mémo”: Pour ajouter un mémo. (Reportez-vous à “ — Ajouter un mémo” à la page 124.)

“repère ○”: Comment changer la couleur du repère affiché près de la date. Pour remettre la couleur du repère par défaut, effleurez **“Effacer”** sur l'écran “Couleur du repère”.

“Date ○”: Pour modifier la couleur de la date. Pour remettre la couleur de la date par défaut, effleurez **“Effacer”** sur l'écran “Couleur de la date”.

“Veille”: Pour passer à l'écran “Mémo” de la date précédente.

“Aujourd.”: Pour passer à l'écran “Mémo” de la date actuelle.

“Demain”: Pour passer à l'écran “Mémo” de la date suivante.

— Ajouter un mémo

Si un mémo est ajouté, le système informe l'entrée mémo lorsque le système démarre sur une date de mémo. (Reportez-vous à la page 23.)

1. Appuyez sur la touche "INFO".
2. Effleurez "Calendrier" à l'écran "Informations".
3. Effleurez la date que vous souhaitez ajouter un mémo sur l'écran "Calendrier".

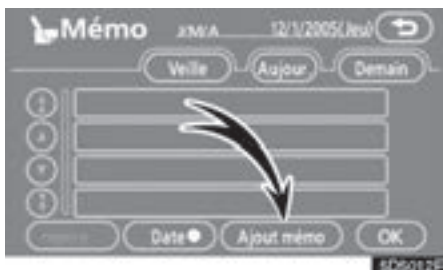

4. Effleurez "Ajout mémo".

Un maximum de 100 mémos peut être ajouté.



5. Effleurez "Mémo".



6. Utilisez le clavier pour composer le mémo.

Un maximum de 24 lettres peut être saisie.

Une fois le mémo composé, effleurez "OK" en bas et à droite de l'écran.



7. Lors d'enregistrement des informations sur le mémo, effleurez "Lieu".

Un écran similaire à celui utilisé pour la recherche de la destination s'affiche. Faites la recherche de la même manière que pour la recherche d'une destination. (Reportez-vous à "Recherche de la destination" à la page 41.)

— Editer un mémo

Le mémo enregistré peut être édité.

1. Appuyez sur la touche “INFO”.
2. Effleurez “Calendrier” à l’écran “Informations”.
3. Effleurez le jour que vous souhaitez éditer un mémo sur l’écran “Calendrier”.



4. Effleurez le mémo pour être édité.



5. Effleurez l’objet pour être édité.

“**Mémo**” : Pour éditer un mémo. (Reportez-vous à “ — Ajouter un mémo ” à la page 124.)

“**Lieu**” : Pour modifier un emplacement enregistré. (Reportez-vous à “ — Ajouter un mémo ” à la page 124.)

“**Conf.** ” : Pour programmer l’emplacement enregistré comme destination. (Reportez-vous à “Guidage d’itinéraire” à la page 61.)

“**Effacer**” : Pour supprimer le mémo.

— Liste de mémos

Il est possible d’afficher une liste de mémos en réglant une condition.

1. Appuyez sur la touche “INFO”.
2. Effleurez “Calendrier” à l’écran “Informations”.
3. Effleurez “Liste” de l’écran “Calendrier”.



4. Choisissez le critère de recherche sur la base duquel le système va afficher la liste des mémos.

“**Cette semaine**” : Pour afficher la liste de mémos pour la semaine actuelle.

“**Ce mois**” : Pour afficher la liste de mémos pour le mois actuel.

“**Futur**” : Pour afficher une liste de mémos du futur.

“**Passé**” : Pour afficher la liste de mémos du passé.

“**Tous**” : Pour afficher la liste de tous les mémos.

“**Période**” : Pour afficher la liste des mémos correspondant à une période spécifiée. (Reportez-vous à la page 126.)



5. Pour supprimer et/ou corriger un mémo, effleurez le bouton du mémo souhaité.

“Tout eff.”: Pour supprimer tous les mémos affichés.

Un message s'affichera.

6. Pour supprimer, effleurez “Oui”. Pour annuler la suppression, effleurez “Non”.

● Pour afficher des mémos correspondant à une période de temps spécifiée

1. Effleurez “Période” à l’écran “Recherche dans liste”.

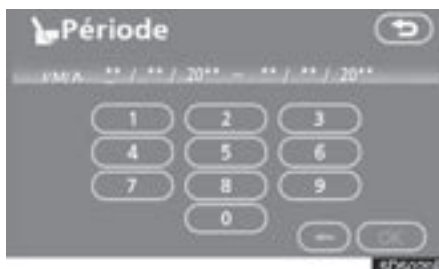

2. Utilisez le clavier numérique pour saisir la période.

La période peut être spécifiée entre le 1er janvier 2005 et le 31 décembre 2024 pour la recherche.

3. Une fois la période indiquée, effleurez “OK”.

L’écran “Liste mémos” s’affiche.

Système mains-libres (pour téléphone mobile)

Le système mains-libres vous permet de passer des appels téléphoniques et d'en recevoir avec votre téléphone mobile, sans quitter le volant des mains.

Ce système prend en charge la technologie Bluetooth®. Le système Bluetooth® est une norme de transmission de données sans fil, qui vous permet d'utiliser votre téléphone mobile sans avoir à le raccorder par un câble ou à le placer sur un support.

Si votre téléphone mobile ne prend pas en charge Bluetooth®, ce système n'est pas fonctionnel.



ATTENTION

Il vous est interdit, pendant que vous conduisez, d'utiliser un téléphone mobile ou de connecter un téléphone Bluetooth®.

NOTE

Évitez de laisser en permanence votre téléphone mobile dans l'habitacle de votre voiture. Il risque de subir un dommage par suite d'une température intérieure très élevée.

INFORMATIONS

Dans les conditions suivantes, le système risque de ne pas fonctionner.

- Le téléphone mobile est éteint.
- La position actuelle est en dehors de la zone de couverture.
- Le téléphone mobile n'est pas branché.
- La batterie du téléphone mobile est déchargée.

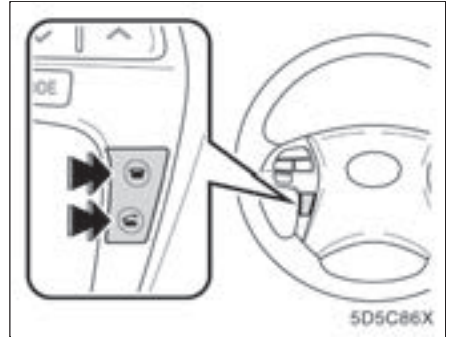

En appuyant sur le commutateur du téléphone indiqué sur la figure ci-dessus, vous pouvez décrocher et raccrocher sans quitter le volant des mains.

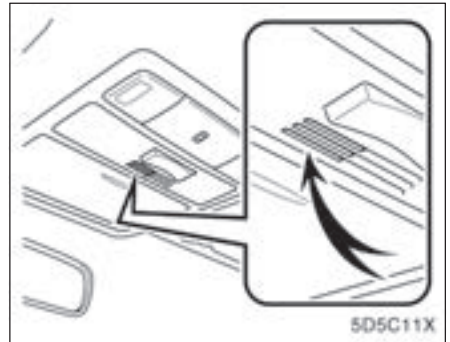

► Microphone

Vous utilisez le microphone indiqué dans la figure ci-dessus pour parler au téléphone.

La voix de l'interlocuteur est retransmise sur le haut-parleur du conducteur. Lorsque le haut-parleur diffuse la sonnerie d'un appel entrant ou la voix de l'interlocuteur, la source audio ou le guidage vocal du système de navigation est mis en sourdine.

INFORMATIONS

- Avec interlocuteur au téléphone, parlez chacun votre tour. Si vous parlez en même temps; votre voix risque de ne pas être entendue de l'autre personne. (Il ne s'agit pas d'une anomalie de fonctionnement.)
- Evitez de trop monter le volume de la voix de l'interlocuteur. Sinon, il y a risque d'écho. Quand vous parlez au téléphone, articulez distinctement en direction du microphone.
- Dans les cas suivants, il est possible que votre voix ne soit pas entendue par votre interlocuteur.
 - Conduite sur une chaussée très déformée. (Trop de bruit provenant de la route.)
 - Conduite à grande vitesse.
 - Fenêtres sont ouvertes.
 - Si les aérateurs de climatisation sont tournés vers le microphone.
 - La soufflerie de climatisation produit un bruit important.



- 1** Indique les conditions de connexion Bluetooth®.

“Bleu” indique une excellente connexion à Bluetooth®.

“Jaune” indique une connexion médiocre à Bluetooth®, ceci ayant pour éventuel résultat une détérioration de la qualité de la voix.



: aucune connexion à Bluetooth®.

- 2** Indique le pourcentage de charge de la batterie disponible.



Vide



Plein

Ceci n'est pas affiché alors que Bluetooth® est connecté ou que les données du répertoire téléphonique ont été transférées.

Le pourcentage disponible ne correspond pas toujours à celui de votre téléphone mobile. Ce système ne prend pas en charge une fonction de charge.

- 3** Indique la zone de réception.

“Rm” est affiché pour indiquer que l'appel provient de l'étranger.

“Ho” est affiché pour indiquer que l'appel provient de territoire national.

4 Indique le niveau de réception.

Insuffisant ← → Excellent

Le niveau du signal de réception ne correspond pas toujours à celui de votre téléphone mobile.

INFORMATIONS

Ce système est compatible avec le service suivant.

- **HFP (Hands Free Profile ou Profil mains libres) Ver. 1.0**
- **OPP (Object Push Profile ou Profil de pression d'objet) Ver. 1.1**

Si votre téléphone mobile n'est pas compatible avec le service HFP, vous ne pouvez pas accéder au téléphone Bluetooth®, et utilisez le service OPP individuellement.

Une antenne est intégrée à l'afficheur pour la connexion Bluetooth®. L'indication de la qualité de connexion Bluetooth® risque de passer au jaune et le système risque de ne pas fonctionner si vous utilisez le téléphone Bluetooth® dans les conditions et endroits suivants.

- Votre téléphone mobile est masqué derrière l'afficheur (derrière le siège ou dans la boîte à gants ou le casier de console).
- Votre téléphone mobile est en contact ou recouvert d'objets métalliques.

Laissez le téléphone Bluetooth® là où l'indication de qualité de connexion est au "Bleu".



Bluetooth est une marque de commerce appartenant à Bluetooth SIG, Inc.

Lorsque vous vendez votre voiture:

Un grand nombre de données personnelles sont enregistrées lorsque vous utilisez le système mains libres. Lorsque vous vendez votre voiture, initialisez le système afin que vos renseignements personnels ne soient plus enregistrés. (Reportez-vous à "(d) Supprimez des données personnelles" à la page 182.)

Si vous les initialisez, sachez que l'état antérieur ne sera plus rétabli. Faites très attention lors de l'initialisation des données étant donné qu'une fois les données initialisées, il est impossible de les récupérer après.

Vous pouvez initialiser les données suivantes dans le système.

- Données du répertoire téléphonique
- Numéros récemment composés et appels reçus
- Composition rapide de numéro
- Données du répertoire téléphonique Bluetooth®
- Code de sécurité

FCC ID: HYQDNN016
IC ID: 1551A-DNNS016
MADE IN JAPAN

Cet appareil est conforme aux normes FCC et RSS-210, Partie 15. Son fonctionnement est soumis aux deux conditions suivantes: (1) Cet appareil ne doit pas provoquer d'interférences gênantes, et (2) cet appareil doit accepter les interférences qu'il reçoit, y compris celles pouvant être à l'origine d'un fonctionnement indésirable.



ATTENTION

Tous changements ou toutes modifications qui ne sont pas expressément approuvés par les responsables de l'homologation peuvent entraîner l'interdiction d'utilisation de cet équipement.

AVERTISSEMENT: Cet équipement a été contrôlé et a été déclaré conforme aux limitations définies pour un appareil numérique de classe B selon la classification de la partie 15 de la réglementation de la FCC. Ces limitations sont définies pour assurer une protection raisonnable contre les interférences gênantes en milieu résidentiel. Cet équipement génère, utilise et peut diffuser de l'énergie sous forme de radiofréquences et, s'il n'est pas installé et utilisé conformément aux instructions, il peut entraîner des interférences dommageables pour les communications radio. Toutefois, même en cas d'utilisation conforme, il n'est pas exclu que des interférences soient générées dans le cadre d'une installation donnée. Si cet équipement est la cause d'interférences dommageables pour la réception de signaux de radio ou de télévision, ce qui peut être vérifié en le mettant hors tension puis de nouveau sous tension, l'utilisateur est invité à tenter de supprimer ces interférences en adoptant une ou plusieurs des mesures suivantes:

- Réorientez ou déplacez l'antenne de réception.
- Augmentez la distance entre l'équipement et le récepteur subissant les interférences.
- Branchez l'équipement sur un autre circuit d'alimentation que celui auquel est branché le récepteur.
- Sollicitez l'aide du concessionnaire ou d'un technicien radio/TV expérimenté.

ATTENTION: Exposition aux radiations de radiofréquences

Cet équipement est conforme aux limites d'exposition de la radiation FCC déterminées pour l'équipement non contrôlé et rencontre les directives d'exposition de la fréquence par l'autoradio (RF) de FCC dans le supplément C à OET65. Cet équipement possède de très faibles niveaux d'énergie RF qui sont considérés comme conformes sans évaluation d'exposition maximale permise (MPE). Mais il est souhaitable qu'il devrait être installé et utilisé à au moins 20 centimètres ou plus du radiateur et du corps de la personne (à l'exclusion des extrémités: mains, poignets, pieds et jambes).

Co-localisation: Cet émetteur ne doit pas être co-localisé ou actionné conjointement avec aucune autre antenne ou émetteur.

(a) Saisissez un téléphone Bluetooth®

Pour pouvoir utiliser le système mains-libres, vous devez d'abord déclarer votre téléphone dans le système. Dès lors que vous l'avez enregistré, vous pouvez l'utiliser pour passer des appels mains-libres.

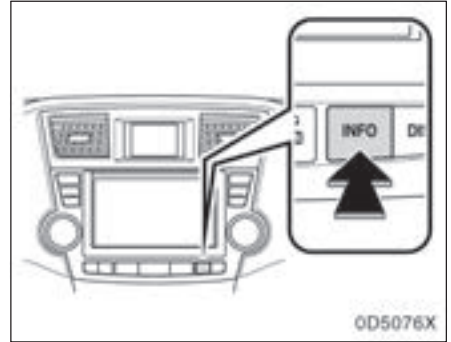

1. Appuyez sur la touche "INFO".

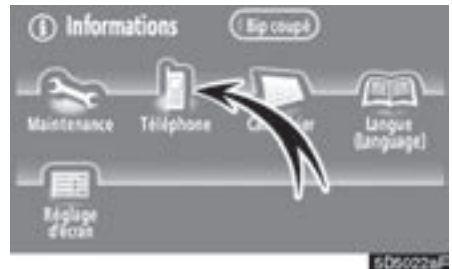

2. Effleurez "Téléphone" pour afficher l'écran "Téléphone".

Vous pouvez également appuyez sur le commutateur  du volant de direction pour afficher cet écran lorsque le véhicule est arrêté.



3. Effleurez “Paramètres” pour afficher l’écran “Paramètres”.



4. Effleurez “Bluetooth*” pour afficher l’écran “Réglages Bluetooth*”.



5. Effleurez “Registre” pour brancher votre téléphone mobile au système.

*: Bluetooth est une marque déposée de Bluetooth SIG. Inc.



6. Lorsque cet écran apparaît, composez le code d'accès affiche à l'écran dans le téléphone.

Pour tout complètement d'information sur l'utilisation du téléphone mobile, consultez le manuel qui vous a été fourni avec celui-ci.

Si vous souhaitez annuler cette fonction, effleurez “Annuler”.



7. Lorsque la connexion est établie, cet écran apparaît.

Vous n’avez pas besoin de ressaisir le code d’accès lorsque vous utiliserez ultérieurement ce téléphone.



Lorsque cet écran est affiché, conformez-vous aux instructions de l'écran pour refaire une tentative.

- Raccordement d'un téléphone Bluetooth®

- (i) Automatiquement



Lorsque vous enregistrez votre téléphone, la connexion automatique sera établie. Réglez-le toujours sur ce mode et laissez le téléphone Bluetooth® dans des conditions telles que la connexion peut être établie.

A chaque fois que vous effleurez “Connexion auto”, la connexion automatique sera commutée sur activation ou désactivation.



Véhicules avec le système à clé intelligente —

Lorsque le commutateur “ENGINE START STOP” est en mode ACCESSOIRE ou ALLUMAGE ACTIVE, la connexion est automatiquement établie avec le téléphone Bluetooth® sélectionné, et le résultat est affiché.

Cet écran apparaît lorsque le téléphone Bluetooth® est d'abord branché après que le commutateur “ENGINE START STOP” soit en mode ACCESSOIRE ou ALLUMAGE ACTIVE.

Véhicules sans système à clé intelligente —

Lorsque le commutateur de moteur est en position “ACC” ou “ON”, la connexion est automatiquement établie avec le téléphone Bluetooth® sélectionné, et le résultat est affiché.

Cet écran apparaît lorsque le téléphone Bluetooth® est d'abord branché après que le commutateur de moteur soit en position “ACC” ou “ON”.

(ii) Manuellement

Lorsque la connexion automatique échoue ou est coupée, vous devez vous connecter à Bluetooth® manuellement.



Effleurez “Connecter” après avoir établi la connexion Bluetooth® au téléphone.



Lorsque la connexion est établie, cet écran apparaît.

A présent, vous pouvez utiliser le téléphone Bluetooth®.

● **Reconnexion du téléphone Bluetooth®**

Véhicules avec le système à clé intelligente —

En cas de déconnexion fortuite du téléphone Bluetooth®, en raison d’une réception médiocre du réseau Bluetooth®, par exemple, le système rétablit automatiquement la connexion avec le téléphone Bluetooth® lorsque le commutateur “ENGINE START STOP” est en mode ACCESSOIRE ou ALLUMAGEACTIVE. Dans ce cas, le résultat de connexion n’est pas affiché.

Véhicules sans système à clé intelligente —

En cas de déconnexion fortuite du téléphone Bluetooth®, en raison d’une réception médiocre du réseau Bluetooth®, par exemple, le système rétablit automatiquement la connexion avec le téléphone Bluetooth® lorsque le commutateur de moteur est en position “ACC” ou “ON”. Dans ce cas, le résultat de connexion n’est pas affiché.

Si le téléphone Bluetooth® est volontairement déconnecté comme par exemple lorsque vous éteignez votre téléphone mobile, ceci ne se produit pas. Il faut rétablir la connexion par les méthodes suivantes.

- Sélectionnez de nouveau le téléphone Bluetooth®.
- Saisissez le téléphone Bluetooth®.

(b) Appelez avec le téléphone Bluetooth®

Dès lors que le téléphone Bluetooth®, vous pouvez utiliser le système mains-libres pour appeler. Vous pouvez appeler à l'aide des 7 méthodes décrites qui sont mentionnées ci-dessous.

(i) Numérotation directe

Vous pouvez appeler en composant le numéro de téléphone.

Cette fonction est neutralisée pendant la marche du véhicule.



Effleurez la touche souhaitée pour entrer le numéro de téléphone.

Chaque fois que vous effleurez ◀, un digit tapé est supprimé.

Lorsque vous effleurez 📞, le numéro que vous avez appelé en dernier est saisi.

Effleurez 📞 ou appuyez sur le commutateur 📞 du volant de direction.

(ii) En utilisant le répertoire téléphonique

Vous pouvez appeler par les données du répertoire téléphonique qui sont transférées depuis votre téléphone mobile.

Le système dispose d'un répertoire téléphonique. Vous pouvez enregistrer jusqu'à 1000 numéros.

Cette fonction est neutralisée pendant la marche du véhicule.





Effleurez la touche souhaitée pour entrer le numéro de téléphone.

1. Effleurez "Annuaire" pour afficher l'écran "Annuaire".



2. Sélectionnez le numéro souhaité dans la liste.



Effleurez  ou appuyez sur le commutateur  du volant de direction.

(iii) Numéros récemment composés

Vous pouvez appeler par numéro récemment composé. Le système mémorise jusqu'à 5 numéros composés. S'il y a plus de 5, le plus ancien numéro est supprimé.

Cette fonction est neutralisée pendant la marche du véhicule.



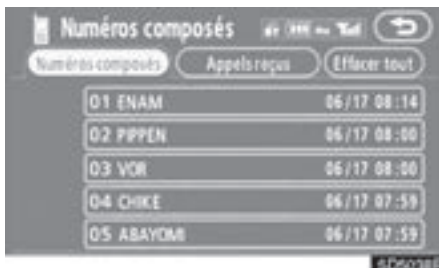

1. Effleurez "Journal" pour afficher l'écran "Numéros composés".



- Lorsque vous utilisez le répertoire téléphonique pour appeler, le nom (s'il a été enregistré) est affiché.
- Lorsque vous appelez sans cesse le même numéro, seul le numéro le plus récent est enregistré.

2. Sélectionnez le numéro souhaité dans la liste.



Effleurez  ou appuyez sur le commutateur  du volant de direction.

(iv) Appels reçus

Vous pouvez appeler un numéro correspondant à un appel reçu. Lorsqu'un appel est reçu, le système mémorise jusqu'à 5 numéros. S'il y a plus de 5, le plus ancien numéro est supprimé.

Cette fonction est neutralisée pendant la marche du véhicule.



1. Effleurez "Journal" pour afficher l'écran "Numéros composés".

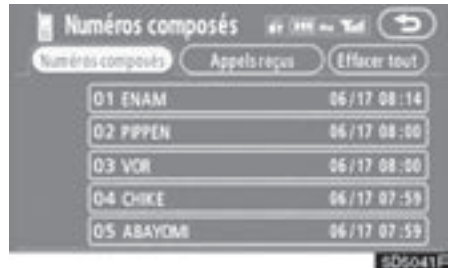



2. Effleurez "Appels reçus" pour afficher l'écran "Appels reçus".



- Lorsqu'un numéro de téléphone enregistré dans le répertoire téléphonique est reçu, le nom et le numéro sont affichés.
- Les appels reçus mais auxquels vous n'avez pas répondu sont également mémorisés par le système et l'indication "Abs." est affichée à gauche du numéro.
- Les appels reçus mais auxquels vous n'avez pas répondu sont également mémorisés par le système et l'indication "☎" est affichée à gauche du numéro.
- Les numéros de téléphone qui ne sont pas identifiés (cabines publiques, par exemple) ne sont pas mémorisés par le système.

3. Sélectionnez le numéro souhaité dans la liste.



Effleurez  ou appuyez sur le commutateur  du volant de direction.

- Selon le téléphone mobile dont vous disposez, il est possible que vous ne puissiez pas appeler un numéro à l'international.

(v) Par la numérotation rapide

Vous pouvez rappeler un numéro de téléphone enregistré que vous aviez sélectionné dans le répertoire téléphonique, parmi les numéros récemment composés ou parmi les appels reçus. (Reportez-vous à la page 145 pour enregistrer la numérotation rapide.)



1. Effleurez "Compos. rapide" pour afficher l'écran "Compos. rapide".

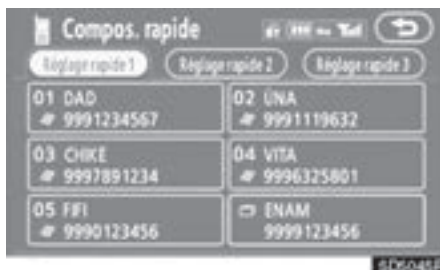

2. Effleurez le numéro que vous souhaitez appeler. Vous pouvez changer de page en effleurant "Réglage rapide 2" ou "Réglage rapide 3".

Lorsque vous appuyez sur la touche du téléphone pendant que vous conduisez, l'écran illustré ci-dessus s'affiche. Effleurez le nom du correspondant que vous souhaitez appeler. (Le numéro de téléphone n'est pas affiché.)

(vi) Par reconnaissance vocale



Vous pouvez effectuer un appel par commande vocale. (Pour plus d'information sur l'utilisation et la commande de reconnaissance vocale, reportez-vous à "Système de commande vocale" à la page 175 et "Ecran d'aide" à la page 177.)

● Composition du nom

Vous pouvez appeler en donnant une étiquette enregistrée vocale dans le répertoire téléphonique. Pour le paramétrage de la reconnaissance vocale, reportez-vous à "Paramétrage de la reconnaissance vocale" à la page 157.

Exemple: Appelez DAD



Vous: Appuyez sur le commutateur parler.

Système: "After the beep, please say the name."

Vous: "DAD"

Système: "DAD chosen, when ready, please briefly push the talk switch or push the off-hook switch to dial."

Vous: Appuyez sur le commutateur parler.

Système: "After the beep, please say "Dial"."

Vous: "Dial."

Système: "Dialing the name."

Vous appelez à présent DAD.



“Next” est affiché lorsque plusieurs entrées sont trouvées avec la recherche d’un nom.

Il est possible d’afficher jusqu’à 6 entrées y compris la première entrée recherchée.

Procédez de la façon suivante pour changer l’entrée et passer à la suivante.

- Effleurez “Next”.
- Appuyez sur le commutateur parler pour dire “Next Candidate”.

Appel sans utiliser la reconnaissance vocale

Après que le numéro composé soit affiché, vous pouvez également appeler en appuyant sur le commutateur de téléphone ou en effleurant “Dial”.

Annulation de la reconnaissance vocale

La reconnaissance vocale sera annulée lorsque vous procédez de la façon suivante.

- Continuez à presser le commutateur parler
- Effleurez le commutateur  du volant de direction.
- Effleurez “Cancel”. (A l’exception de la reconnaissance d’instruction)
- Dites “Cancel”.

- **Composition avec le numéro de téléphone**

Vous pouvez appeler en donnant un numéro souhaité.



Vous: Appuyez sur le commutateur parler.

Système: “After the beep, please say the number.”

Vous: “812387”

Système: “When ready, please briefly push the talk switch or push the off-hook switch to dial.”

Vous: Appuyez sur le commutateur parler.

Système: “After the beep, please continue to add numbers or say “Dial”.”

Vous: “Dial.”

Système: “Dialing the number.”

Vous appelez à présent 812387.

- Envoi d'une tonalité

Vous pouvez envoyer une tonalité en donnant un numéro souhaité.

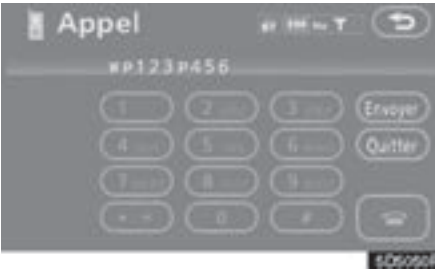

Vous: Appuyez sur le commutateur parler.

Système: "Say numbers, pound, or star."

Vous: "1234."

Système: "1234." "Push the talk switch."

Vous: Appuyez sur le commutateur parler.

Système: "Send? Say "Yes" or "No"."

Vous: "Yes."

Système: "Sending."

Vous envoyez à présent la tonalité.



- (vii) PDI





Vous pouvez appeler en effleurant  lorsqu'il est affiché sur l'écran à partir du système de navigation. (Reportez-vous à la page 32 pour plus de détails.)

(c) Réception sur le téléphone Bluetooth®



Lorsque vous recevez un appel, cet écran s'affiche, accompagné d'un signal sonore. Effleurez  ou appuyez sur le commutateur  du volant de direction pour parler au téléphone.

Pour raccrocher le téléphone:

Effleurez  ou appuyez de nouveau sur le commutateur  du volant de direction.

Pour refuser de répondre:

Effleurez  et maintenez-le.

Pour régler le volume de l'appel reçu:

Effleurez “-” ou “+” ou bien utilisez le commutateur de volume du volant de direction.

Selon le téléphone mobile dont vous disposez, il est possible que, dans le cas d'appels internationaux, le nom de l'autre correspondant ne s'affiche pas correctement.

(d) Parlez avec le téléphone Bluetooth®





Cet écran reste affiché tout au long de votre conversation téléphonique. Il vous permet les opérations suivantes.

Pour régler le volume de la voix de l'autre interlocuteur:

Effleurez “-” ou “+” ou utiliser le commutateur de volume de volant de direction.

Pour raccrocher le téléphone:

Effleurez  ou appuyez sur le commutateur  du volant de direction.

Pour que votre correspondant ne vous entende pas:

Effleurez “**Surdine**”.

Pour saisir une touche:

Effleurez “**0-9**”.

Pour transférer l'appel:

Effleurez “**Transfert d'appel**”.

Vous ne pouvez pas changer d'un appel mains libres à un appel par téléphone mobile pendant que vous conduisez.

Lorsque vous passez d'un appel par téléphone mobile à un appel mains libres, l'écran mains libres sera affiché et vous pouvez opérer sur l'écran.

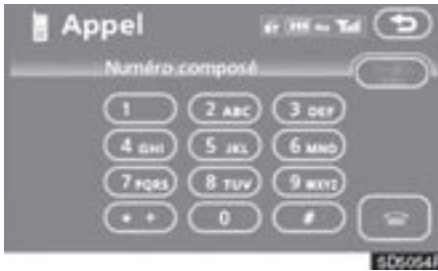

La méthode de transfert et le mouvement sont différents en fonction du téléphone mobile que vous possédez.

Pour tout complètement d'information sur l'utilisation du téléphone mobile, consultez le manuel qui vous a été fourni avec celui-ci.



Effleurez le numéro souhaité pour entrer la touche.

Pour raccrocher le téléphone:

Effleurez  ou appuyez sur le commutateur  du volant de direction.

Cette fonction est neutralisée pendant la marche du véhicule.

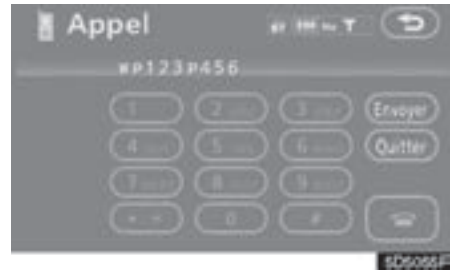



Si la tonalité continue est enregistrée dans un répertoire téléphonique, cet écran s'affiche. (Si elle n'est pas enregistrée, "Envoyer" et "Quitter" ne sont pas affichés.)

Confirmez le numéro affiché sur l'écran et effleurez "Envoyer". Le numéro placé avant le symbole repéré sera envoyé.

Effleurez "Quitter" pour annuler la fonction et revenir à l'écran de tonalité normale.

Pour raccrocher le téléphone:

Effleurez  ou appuyez sur le commutateur .

La tonalité continue est représentée par le symbole (p ou w) et le numéro de téléphone par le numéro qui suit. (ex. 056133p0123w#1*)

Cette fonction vous permet d'appeler aussi un répondeur ou d'utiliser un service téléphonique vocal, bancaire par exemple. Vous pouvez enregistrer le numéro de téléphone et le numéro de code dans le répertoire téléphonique.

- Envoi d'une tonalité par tonalité rapide

Vous pouvez envoyer une tonalité par tonalité rapide. (Pour enregistrer la tonalité rapide, reportez-vous à "Enregistrement de la tonalité rapide" à la page 147.)



1. Effleurez "Tonalité rapide".



2. Effleurez le commutateur souhaité pour envoyer une tonalité.

(e) Modifiez les paramètres du téléphone Bluetooth®



Effleurez "Paramètres" pour afficher l'écran "Paramètres".



Vous pouvez modifier les réglages de téléphone.

(i) Enregistrement de la numérotation rapide

Vous pouvez enregistrer le numéro de téléphone souhaité à partir du répertoire téléphonique, des numéros composés et des appels reçus. Il est possible d'enregistrer jusqu'à 17 numéros de numérotation rapide.

La 6ème entrée correspond à la numérotation rapide de répétition du numéro.



1. Effleurez "Compos. rapide" pour afficher l'écran "Réglages composition rapide".

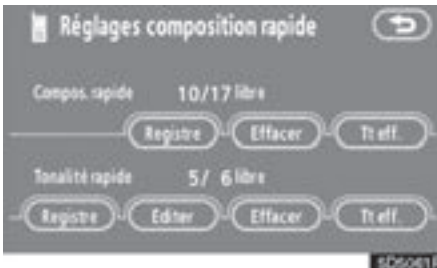

2. Effleurez "Registre" de "Compos. rapide".



3. Sélectionnez les données que vous souhaitez enregistrer.

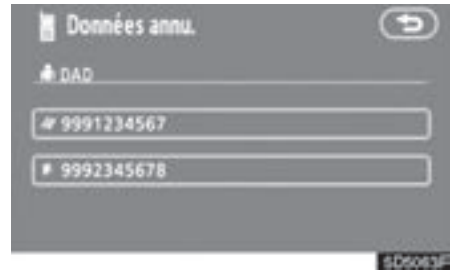

4. Effleurez le numéro de téléphone désiré.

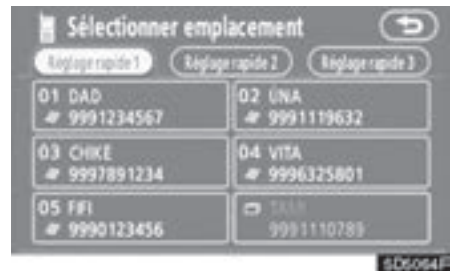

5. Effleurez le bouton d'écran tactile auquel vous voulez enregistrer un numéro.

Le dernier numéro composé reçu est enregistré à la 6ème rubrique (répétition rapide du numéro).



6. Si vous sélectionnez un bouton d'écran tactile que vous avez déjà enregistré, cet écran s'affiche.

Effleurez "Oui" si vous souhaitez l'écraser.

- **Suppression de la numérotation rapide individuellement**

Vous pouvez supprimer “01” – “17” de la numérotation rapide individuellement.

Si vous les supprimez tous en une seule fois, les 17 numéros sont supprimés.



1. Effleurez “Effacer” de “Compos. rapide”.

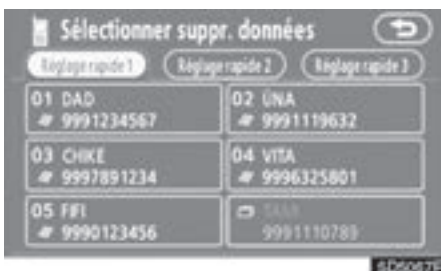

2. Effleurez le bouton d'écran tactile que vous voulez supprimer.



3. Effleurez “Oui”.

- **Suppression de toutes les numérotations rapides**

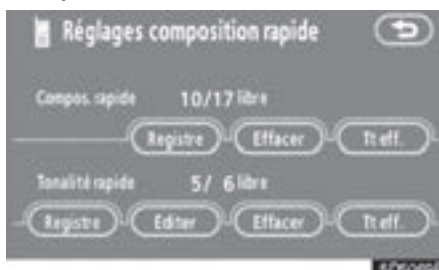

1. Effleurez “Tt. eff.” de “Compos. rapide”.



2. Effleurez “Oui”.

(ii) Enregistrement de la tonalité rapide

Vous pouvez enregistrer le numéro de la tonalité souhaitée. Il est possible d'enregistrer jusqu'à 6 numéros de tonalité rapide.

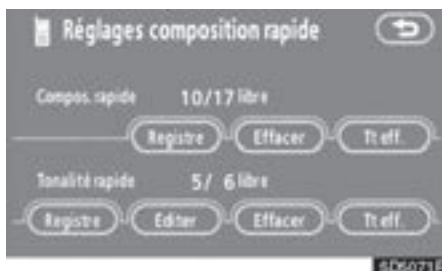

1. Effleurez "Registre" de "Tonalité rapide".



2. Utilisez le clavier logiciel pour entrer le nom.



3. Entrez le numéro et effleurez "OK".



4. Effleurez le bouton d'écran tactile souhaité que vous désirez pour y faire l'enregistrement.



5. Si vous sélectionnez un bouton d'écran tactile que vous avez déjà enregistré, cet écran s'affiche. Effleurez "Oui" si vous souhaitez l'écraser.

- **Edition de la tonalité rapide**

Vous pouvez éditer la tonalité rapide.



1. Effleurez “Editer” de “Tonalité rapide”.



2. Effleurez le bouton d'écran tactile que vous désirez éditer.



3. Utilisez le clavier logiciel pour entrer le nom.



4. Entrez le numéro et effleurez “OK”.

- **Suppression de la tonalité rapide individuellement**

Vous pouvez supprimer “1” à “6” de la tonalité rapide.

Si vous les supprimez tous en une seule fois, les 6 numéros sont supprimés.

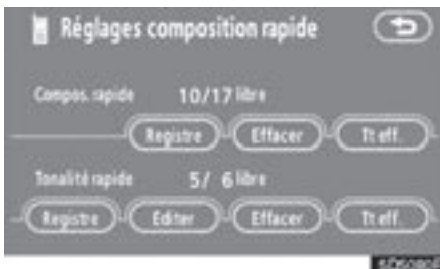

1. Effleurez “Effacer” de “Tonalité rapide”.



2. Effleurez le bouton d’écran tactile que vous désirez supprimer.



3. Effleurez “Oui”.

- **Suppression de toutes les tonalités rapides**

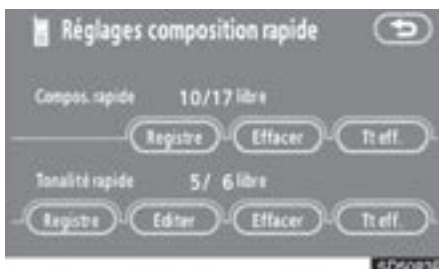

1. Effleurez “Tt eff.” de “Tonalité rapide”.



2. Effleurez “Oui”.

(iii) Réglage du volume



- Réglages de volume automatique pour la grande vitesse

Vous pouvez régler le volume d'un niveau supérieur lorsque la vitesse est supérieure à 80 km/h. (Lorsqu'elle est inférieure à 70 km/h, le volume précédent est rétabli.)

A chaque fois que vous effleurez "Contrôle automatique du volume", vous pouvez commuter en activation ou désactivation.

1. Effleurez "Volume" pour afficher l'écran "Réglages de tonalité".



2. Effleurez "-" ou "+" pour ajuster le "Volume d'appel" ou le "Volume sonnerie".

"Volume d'appel" . . . Réglage de voix de l'autre interlocuteur.

"Volume sonnerie"
 Réglage du volume de la sonnerie.

- Initialisation des paramètres

Vous pouvez initialiser les paramètres.



Effleurez "Par défaut".



Effleurez "Oui".

(iv) Réglage de l'écran



1. Effleurez "Ecran" pour afficher l'écran "Réglages d'écran".



2. Exécutez les paramètres détaillés de l'écran et effleurez "OK".

● Affichage des appels reçus

Vous pouvez sélectionner la méthode d'affichage des appels de réception.



Effleurez “Plein” ou “Icône”.

Mode “Plein”

..... Lorsqu'un appel est reçu, l'écran mains libres est affiché et vous pouvez l'effectuer sur l'écran.

Mode “Icône”

..... Le message s'affiche sur la partie supérieure de l'écran. Vous pouvez uniquement actionner le commutateur de direction.

● Réponse automatique

Lorsqu'un appel est reçu, l'affichage se change automatiquement en écran pour parler de sorte que vous pouvez commencer à parler au téléphone (sans nécessité de toucher n'importe quel commutateur) après que la durée présélectionnée se soit écoulée.

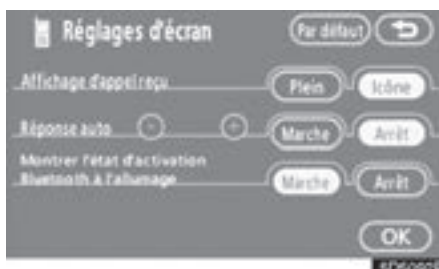

Effleurez “Marche” de “Réponse auto” et “-” ou “+” pour ajuster le temps d'attente de la réponse automatique dans les limites de 1 – 60 secondes.

- L'état de la connexion Bluetooth® au démarrage



Véhicules avec le système à clé intelligente —

Lorsque le commutateur “ENGINE START STOP” est en mode ACCESSOIRE ou ALLUMAGE ACTIVE et le Bluetooth® est automatiquement branché, la vérification de connexion est affichée.

Véhicules sans système à clé intelligente —

Lorsque le commutateur de moteur est en position “ACC” ou “ON” et le Bluetooth® est automatiquement branché, la vérification de connexion est affichée.



Effleurez “Marche” ou “Arrêt” de “Montrer l'état d'activation Bluetooth* à l'allumage”.

*: Bluetooth est une marque déposée de Bluetooth SIG. Inc.

- Initialisation des paramètres

Vous pouvez initialiser les paramètres.



Effleurez “Par défaut”.



Effleurez “Oui”.

(v) Paramétrage de répertoire téléphonique

Vous pouvez enregistrer les numéros de téléphone dans le répertoire téléphonique.



Effleurez "Annuaire" pour afficher l'écran "Gestion d'annuaire".

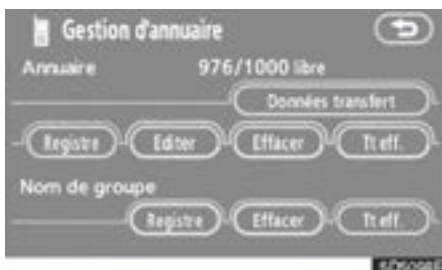

Vous pouvez faire les paramétrages détaillés du répertoire téléphonique.

● Transfert de numéro de téléphone

Vous pouvez transférer les numéros de téléphone de votre téléphone Bluetooth® au système. Vous pouvez enregistrer les données jusqu'à 1000 personnes (jusqu'à 2 numéros par personne) dans le répertoire téléphonique.

Le transfert doit se faire moteur tournant.

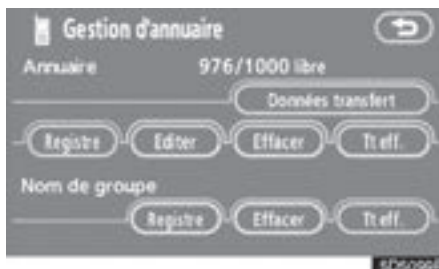

1. Effleurez "Données transfert" pour afficher l'écran "Sélectionner le groupe".



2. Sélectionnez le groupe dans lequel vous souhaitez faire le transfert.



3. Effleurez "Surcharger" ou "Ajouter à".



4. Transférez les données du répertoire téléphonique dans le système depuis le téléphone Bluetooth®.

Cet écran est affiché pendant le transfert. Pour annuler cette fonction, effleurez “**Annuler**”. En cas d’interruption du transfert avant son terme, les données du répertoire téléphonique déjà transférées à cet instant peuvent être mémorisées dans le système.



5. Lorsque cet écran s’affiche, le transfert est terminé.



Lorsque cet écran s’affiche, ressayer l’opération de transfert.

● Enregistrement de données du répertoire téléphonique

Vous pouvez enregistrer les données de répertoire téléphonique.

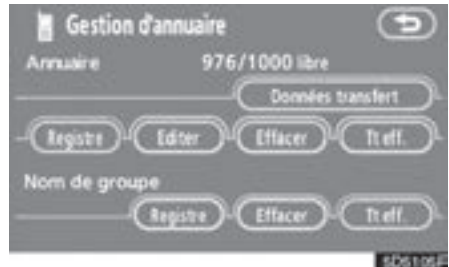

1. Effleurez “Registre” de “Annuaire”.



2. Effleurez le bouton d’écran tactile souhaité pour éditer la répertoire téléphonique.

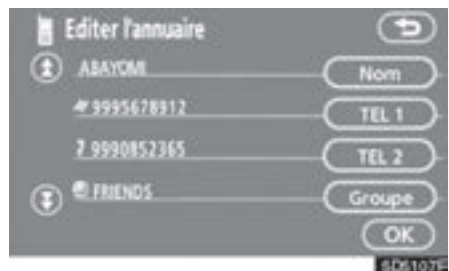

3. Lorsque vous terminez l’édition, effleurez “OK”.

● Editer le nom

Lorsque vous ne saisissez pas le nom, le numéro s'affiche.



1. Effleurez "Nom".



2. Utilisez le clavier logiciel pour entrer le nom.

● Editer le numéro de téléphone

Vous pouvez enregistrer séparément le numéro de téléphone dans "TEL1" et "TEL2". Il est possible d'enregistrer jusqu'à 2 numéros par personne.



1. Effleurez "TEL1" ou "TEL2".



2. Entrez le numéro et effleurez "OK".

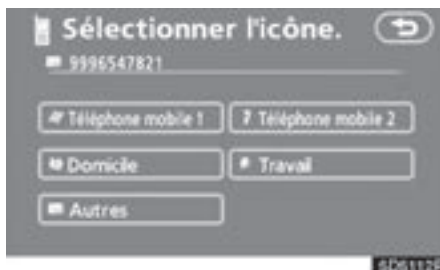

3. Sélectionnez le bouton correspondant à l'icône choisie.

- Sélection du groupe

Vous pouvez déterminer un groupe pour un contact (par exemple: “Famille”, “Amis”, “Bureau”...). Il vous sera ensuite très facile de retrouver ce contact à chaque fois que nécessaire en utilisant l’affichage de groupe.

Vous pouvez sélectionner “Pas de groupe” ou “Groupe 01” à “Groupe 19”.

“Pas de groupe” est affiché si vous ne paramétrez pas de groupe.



1. Effleurez “Groupe”.



2. Sélectionnez le bouton correspondant au groupe choisi.

- Paramétrage de la reconnaissance vocale

Vous pouvez paramétrer la reconnaissance vocale. Vous pouvez enregistrer jusqu’à 20 numéros pour la reconnaissance vocale.



1. Effleurez “Enreg. vocal”.



2. Sélectionnez le numéro de téléphone et effleurez “REC” pour enregistrer une étiquette vocale.



3. Effleurez “PLAY” pour écouter l’étiquette vocale.

Si vous souhaitez le supprimer, effleurez “Supprimer” et “OK”.

- Ajout des données au répertoire téléphonique

Vous pouvez ajouter les données au répertoire téléphonique.



1. Effleurez "Ajouter à".



2. Sélectionnez les données auxquelles vous souhaitez ajouter les données du journal.



3. Confirmez les données ajoutées sur l'écran et effleurez "OK".

- Editez les données

Vous pouvez éditer les données enregistrées.

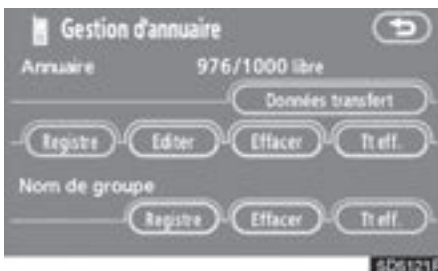

1. Effleurez "Editer".



2. Sélectionnez les données que vous souhaitez éditer.

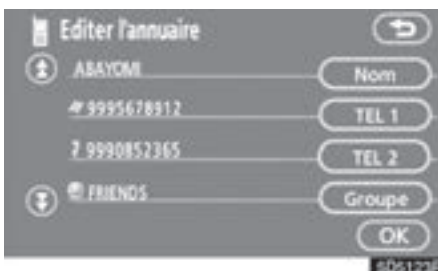

3. Effleurez le bouton d'écran tactile désiré.

Lorsque vous éditez les données, effleurez "OK".



Lorsque vous effleurez également “Editer” sur cet écran, vous pouvez l’éditer.

● Supprimer les données

Vous pouvez supprimer les données.

Lorsque vous libérez votre voiture, supprimez toutes vos données du système.

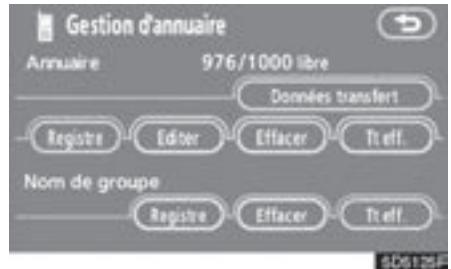

1. Effleurez “Effacer”, sous la rubrique “Annuaire”.



2. Effleurez le bouton d’écran tactile désiré.



3. Effleurez “Oui”.

Vous pouvez également le supprimer de façon suivante.



4. Effleurez "Oui".

1. Effleurez "Annuaire".



2. Sélectionnez les données désirées.



3. Effleurez "Supprimer".

- Suppression de toutes les données téléphoniques

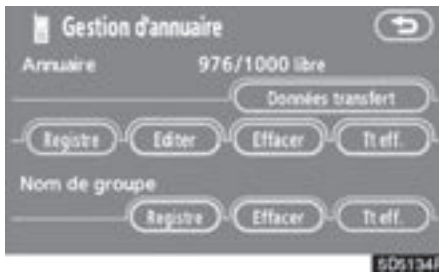

1. Effleurez "Tt. eff" de "Annuaire".



2. Sélectionnez la méthode de suppression.

"Données de groupe"

..... Suppression de toutes les données téléphoniques d'un groupe.

"Toutes les données"

..... Suppression de toutes les données téléphoniques.

3. Lorsque vous sélectionnez "Données de groupe", l'écran "Sélectionner le groupe" est affiché.



4. Sélectionnez le bouton correspondant au groupe choisi.



5. Effleurez "Oui".

Vous pouvez également le supprimer de façon suivante.



1. Effleurez "Annuaire".



2. Effleurez "Effacer tout".



3. Effleurez "Oui".

● Enregistrement d'un nom de groupe

Vous pouvez enregistrer 20 groupes. "Pas de groupe", "Groupe 01" – "Groupe 19" est enregistré par réglage implicite.

Vous pouvez changer "Groupe 01" – "Groupe 19" et saisir les noms souhaités.

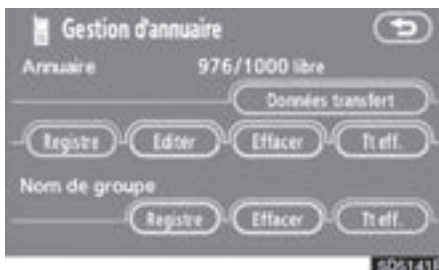

1. Effleurez "Registre" de "Nom de groupe".



2. Sélectionnez le groupe que vous souhaitez enregistrer.

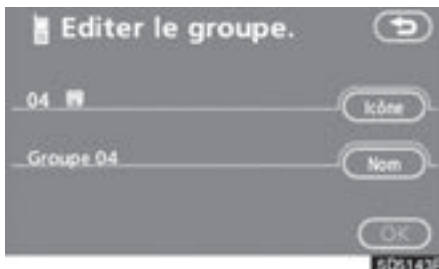

3. Lorsque vous terminez toutes les éditions, effleurez "OK".

- Sélection d'une icône de groupe

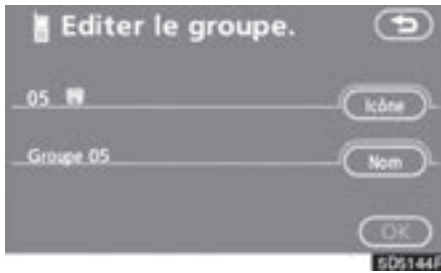

1. Effleurez "Icône".

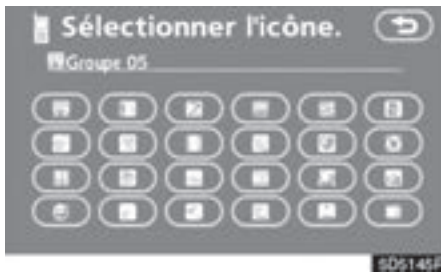

2. Sélectionnez le bouton correspondant à l'icône choisie.

- Edition d'un nom de groupe

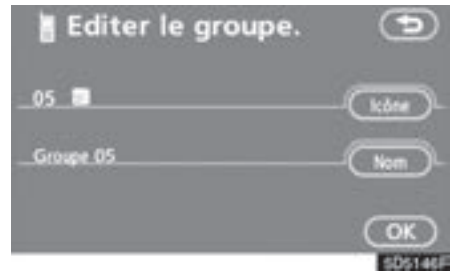

1. Effleurez "Nom".



2. Utilisez le clavier logiciel pour entrer le nom.

● Suppression d'un nom de groupe

Vous pouvez supprimer les noms de groupe individuellement en une seule fois. Si vous supprimez un nom de groupe, ce groupe retournera en paramétrage par défaut. (à l'exclusion de "Pas de groupe")

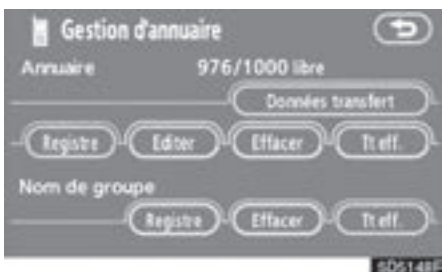

1. Effleurez "Effacer", sous la rubrique "Nom de groupe".



2. Sélectionnez le groupe que vous souhaitez supprimer de.



3. Effleurez "Oui".

● Suppression de tous les noms de groupe

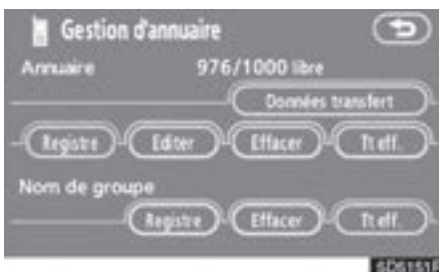

1. Effleurez "Tt eff.", sous la rubrique "Nom de groupe".



2. Effleurez "Oui".

- **Supprimer les données journal**

Vous pouvez supprimer les données journal individuellement en une seule fois.

Lorsque vous libérez votre voiture, supprimez toutes vos données du système.

(a) Individuellement



1. Effleurez “Supprimer” de l’écran “Données journal”.



2. Effleurez “Oui”.

(b) Tous en une seule fois



1. Effleurez “Effacer tout” de l’écran “Numéros composés” ou “Appels reçus”.

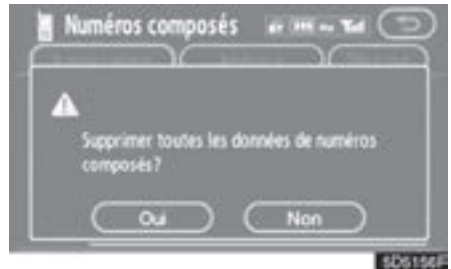

2. Effleurez “Oui”.

(vi) Réglage de sécurité

Lorsque vous paramétrez la sécurité, vous pouvez empêcher d'autres personnes d'utiliser certaines fonctions du système mains libres. Ceci peut s'avérer utile lorsque vous laissez votre voiture à l'hôtel ou que vous ne souhaitez pas que les autres voient vos données que vous avez enregistrées.

Lorsque vous appliquez ou libérez la sécurité, vous devez introduire le code de sécurité. N'oubliez pas de changer le code de réglage implicite lorsque vous utilisez la sécurité pour la première fois.

● Changement de code de sécurité

Le code de sécurité est composé de 4 chiffres et le réglage implicite est fait sur "0000".

Changez en un nouveau code difficile à trouver par d'autres personnes.

Lorsque vous changez le code de sécurité, n'oubliez plus le code. Les concessionnaires ne peuvent pas déverrouiller la sécurité lorsque vous l'oubliez.

Si vous oubliez le code de sécurité, initialisez vos données personnelles. Lorsque vous l'initialisez, non seulement les données du répertoire téléphonique mais les points mémoire dans le système de navigation, etc. seront supprimés. (Reportez-vous à "● Initialisation du code de sécurité" à la page 168.)



1. Effleurez "Verrouillage d'annuaire".



2. Effleurez "Changer".



3. Saisissez le code actuel.

Chaque fois que vous effleurez ◀, un digit tapé est supprimé.



4. Saisissez un nouveau code.



5. Effleurez "Oui".

● Verrouillage du répertoire téléphonique

Lorsque vous paramétrez le verrouillage du répertoire téléphonique, vous pouvez asservir les fonctions suivantes par verrouillage.

- Affiche l'écran de répertoire téléphonique et le transfert, l'enregistrement, l'édition, la suppression des données du répertoire téléphonique.
- Affiche l'écran de numérotation rapide, d'enregistrement, de suppression de la numérotation rapide et la numérotation rapide.
- Affichage du nom du correspondant des appels reçus ou passés.
- Affiche l'écran des numéros composés et l'écran des appels reçus, la suppression des numéros composés et numéros reçus.
- Affiche l'écran des informations téléphoniques.
- Changement de code de sécurité.

Lorsque vous paramétrez cette fonction, l'écran de numérotation rapide n'est pas affiché alors que vous conduisez.

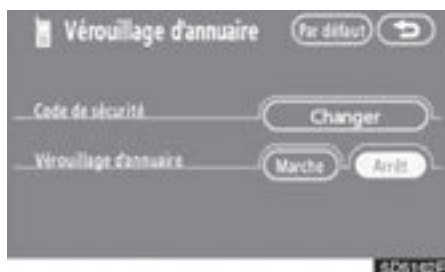

- Initialisation du code de sécurité
Vous pouvez initialiser les paramètres.

1. Effleurez "Marche".

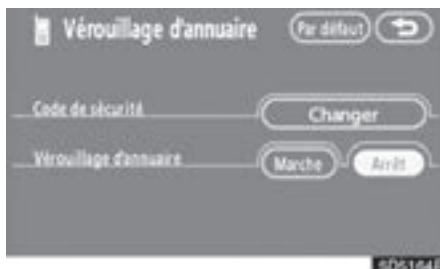

1. Effleurez "Par défaut".



2. Saisissez le code de sécurité et effleurez "OK".



2. Saisissez le code de sécurité et effleurez "OK".



3. Effleurez "Oui".

(f) Réglez le téléphone Bluetooth®

● Sélection d'un téléphone Bluetooth®

Si toutefois vous enregistrez plus d'un téléphone Bluetooth®, vous devez choisir un favori.



1. Effleurez "Paramètres" pour afficher l'écran "Paramètres".



2. Effleurez "Sélectionner téléphone" pour afficher l'écran "Sélectionner téléphone".

Vous pouvez sélectionner le téléphone Bluetooth® parmi un nombre maximum de 6 numéros.

"Vide" est affiché lorsque vous n'avez pas encore enregistré le téléphone Bluetooth®.

Le téléphone choisi est repéré par l'affichage d'un symbole Bluetooth®.



Bien que vous pouvez enregistrer jusqu'à 6 téléphones Bluetooth® dans le système, un seul téléphone Bluetooth® peut fonctionner à la fois.



3. Effleurez "OK".



Lorsque le message des résultats est affiché, vous pouvez utiliser le téléphone Bluetooth®.

Quand un autre téléphone Bluetooth® essaye de se connecter, cet écran est affiché.



Effleurez "Oui" ou "Non".

- **Affichage des informations Bluetooth®**

Vous pouvez voir ou régler les informations du téléphone Bluetooth® sur le système.

"Nom appareil"

..... Le nom du téléphone Bluetooth® qui s'affiche sur l'écran. Vous pouvez le changer et le remplacer par un nom que vous souhaitez.

"Adresse du dispositif Bluetooth®"

..... L'adresse propre au système. Vous ne pouvez pas la changer.



1. Sélectionner le téléphone souhaité et effleurez "Informations".

*: Bluetooth est une marque déposée de Bluetooth SIG. Inc.



2. Effleurez "Changer".



3. Lorsque vous terminez le réglage, effleurez .

- **Modification du nom d'appareil**

Vous pouvez changer un nom d'appareil. Si vous changez le nom d'appareil, le nom enregistré dans votre téléphone mobile n'est pas modifié.



1. Effleurez "Changer".



2. Utilisez le clavier logiciel pour saisir le nom d'appareil.

● **Changement des paramètres de Bluetooth®**

Vous pouvez modifier l'affichage et les paramètres d'informations Bluetooth® sur le système.

Les informations affichent les rubriques suivantes.

“Nom appareil”

..... Le nom dans le réseau Bluetooth®. Vous pouvez le changer.

“CODE D'ACCES”

..... Le mot de passe lorsque vous enregistrez votre téléphone mobile dans le système. Vous pouvez le changer en nombre composé de 4-8 chiffres.

“Adresse du dispositif Bluetooth**”

..... L'adresse propre au système. Vous ne pouvez pas le changer. Lorsque vous avez enregistré deux téléphones Bluetooth® avec un nom d'appareil ou un code d'accès identiques et que vous ne pouvez pas faire une distinction entre eux, référez-vous y.

*: Bluetooth est une marque déposée de Bluetooth SIG. Inc.

Lorsque vous changez le nom de l'appareil ou le code d'accès, procédez comme suit.



1. Effleurez “Bluetooth**”.

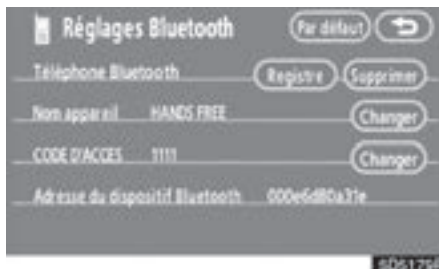

2. Effleurez “Changer”, sous la rubrique “Nom appareil” ou “CODE D'ACCES”.

*: Bluetooth est une marque déposée de Bluetooth SIG. Inc.



3. Utilisez le clavier logiciel pour saisir le nom d'appareil.

Vous pouvez saisir jusqu'à 20 caractères.



4. Saisissez un code d'accès dans les limites de 4 - 8 chiffres.

Lorsque vous effleurez , le numéro tapé est supprimé.

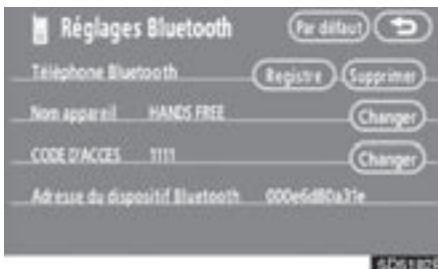

5. Lorsque vous terminez le réglage, effleurez .

● Initialisation des paramètres Bluetooth®.

Vous pouvez initialiser les paramètres.

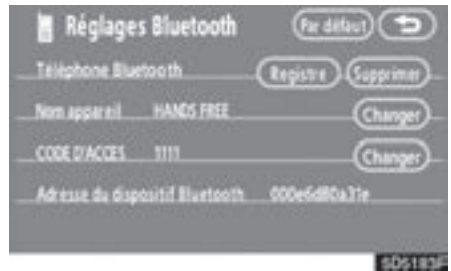

1. Effleurez "Par défaut".



2. Effleurez "Oui".

● **Raccordement d'un téléphone Bluetooth®**

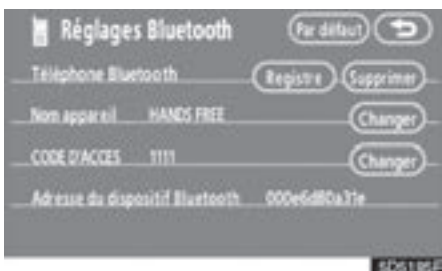

1. Effleurez "Supprimer" sous la rubrique "Téléphone Bluetooth".



2. Sélectionnez le téléphone que vous souhaitez supprimer et effleurez "OK".



3. Effleurez "Oui".

*: Bluetooth est une marque déposée de Bluetooth SIG, Inc.

● **Affichage d'informations du téléphone Bluetooth® que vous supprimez**

Vous pouvez afficher les informations du téléphone Bluetooth® avant de le supprimer et vous assurer que le téléphone que vous supprimez est le bon ou non.



1. Sélectionnez le téléphone à propos duquel vous souhaitez afficher les informations.



2. Lorsque vous avez terminé sa confirmation, effleurez .

Système de commande vocale

Le système de commande vocale vous permet de faire fonctionner le système de navigation, le système audio/vidéo et le système mains libres par commande vocale.

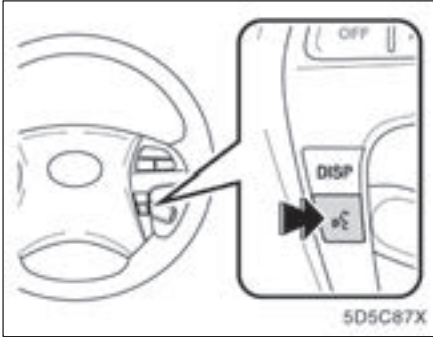

1. Appuyez sur le commutateur parler.

Le système émet un bip et affiche à l'écran un message, accompagné d'un indicateur dans l'angle supérieur gauche.



2. Dites une commande pendant que l'indicateur est indiqué sur l'affichage.

Si vous souhaitez vérifier la liste des commandes, effleurez "Help" pour afficher l'écran d'aide. (Reportez-vous à "Ecran d'aide" à la page 177.) Lorsque vous effleurez "Cancel", l'écran précédent revient.

Si le système de navigation ne répond pas ou si l'écran de confirmation ne disparaît pas, veuillez appuyer sur le commutateur parler et réessayez.

Si aucune commande n'est prononcée, le système émet un bip et l'indicateur disparaît après 6 secondes.

Si le système ne reconnaît pas votre ordre, il répond par ce message ("System does not recognize this command, please rephrase your command."). Recommencez l'opération depuis le début.

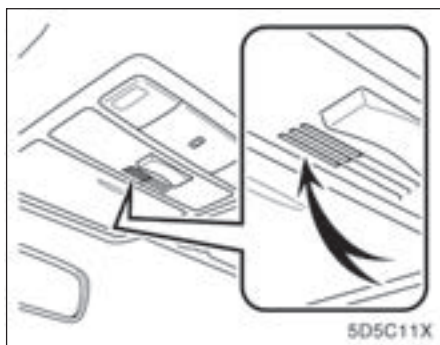

► **Microphone**

Il n'est pas nécessaire de parler directement dans le micro pour prononcer la commande.

Exemple de commande vocale: recherche d'un itinéraire de retour au domicile.

1. Appuyez sur le commutateur parler.
2. Prononcez **"Home"**.

Vous pouvez également prononcer le nom ou l'adresse de la rue*. (par exemple, prononcez "Woodridge Avenue".)

*: "Hawaï" ou la région de Hawaï n'est pas couverte par la reconnaissance vocale.

Si votre domicile n'est pas enregistré, le système répond "Home is not registered".



3. Si le système reconnaît la commande, il affiche **"Home"** dans la partie supérieure de l'écran, avec un message complémentaire. (Le message et les commutateurs affichés à l'écran varient selon les situations.)

Effleurez ou prononcez **"Cancel"** pour désactiver le système. Effleurez ou prononcez **"Help"** pour afficher l'écran **"Help"**.

Ecran d'aide

Ce système dispose d'une fonction qui affiche un écran d'aide de reconnaissance vocale. Celui-ci répertorie les commandes et propose un guide d'utilisation.

(a) Liste des commandes



4. Effleurez “Enter” ou prononcez “*Entrer destination*”, pour demander au système de rechercher un itinéraire de retour à votre domicile. (Si la destination est déjà enregistrée, “Add to 

Effleurez ou prononcez “Cancel” pour annuler la recherche.

Lorsque vous recherchez la destination par “Nom de PDI”, cet écran s'affiche.



Effleurez “Enter” ou prononcez “*Enter destination*”.

Lorsque vous effleurez “Show List”, vous pouvez rechercher un autre endroit dans sa catégorie.



1. Effleurez l'onglet “Command List” dans la partie supérieure de l'écran, et les boutons d'écran tactile dans la partie droite de l'écran pour sélectionner la catégorie qui vous intéresse.

2. Vous pouvez naviguer dans la liste des commandes en effleurant  ou .

Effleurez “OK” lorsque vous avez terminé votre consultation.



INFORMATIONS

Dans les cas suivants il se peut que le système ne reconnaisse pas correctement la commande et que l'utilisation de commandes vocales ne soit pas possible.

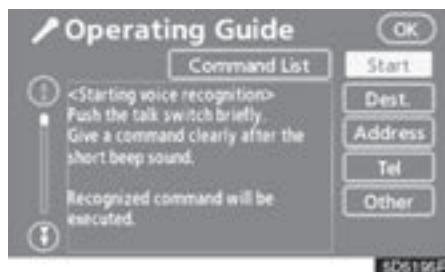
- *La commande n'existe pas ou n'est pas claire. Prière de noter que le système peut difficilement reconnaître certains mots, accents ou types de parole.*
- *Il existe des bruits ambiants de fond tels que des bruits du vent, etc.*

(b) Guide d'utilisation

1. Effleurez l'onglet "Operating Guide" dans la partie supérieure de l'écran et les boutons de l'écran tactile dans la partie droite de l'écran pour sélectionner la catégorie qui vous intéresse.

2. Vous pouvez naviguer dans la liste du guide d'utilisation en touchant  ou .

Effleurez "OK" lorsque vous avez terminé votre consultation.

Réglage de l'écran

Vous pouvez régler la couleur, le contraste de couleurs, la tonalité et la luminosité de l'écran. Vous pouvez également éteindre l'affichage, et passer l'écran en mode diurne ou en mode nocturne.

- **Réglage du contraste et la luminosité**

Vous pouvez régler la luminosité et le contraste de l'écran en fonction de la luminosité ambiante. Vous pouvez également éteindre l'écran.

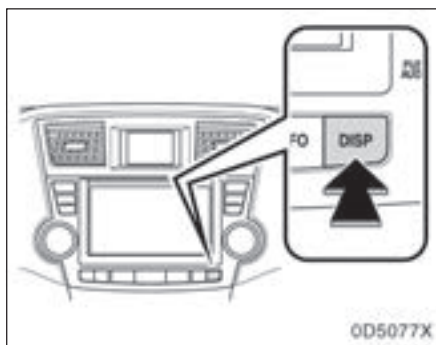

1. Appuyez sur la touche "DISP".



2. Effleurez le bouton de votre choix pour régler le contraste et la luminosité.

"Contraste" "+":

augmente le contraste de l'écran.

"Contraste" "-":

diminue le contraste de l'écran.

"Luminosité" "+":

augmente la luminosité de l'écran.

"Luminosité" "-":

diminue la luminosité de l'écran.

3. Une fois l'écran réglé, effleurez "OK".

Si votre véhicule est équipé du système de divertissement des sièges arrière, l'écran arrière est activé ou désactivé lorsque "Arrière" est effleuré.

L'écran s'éteint lorsque vous effleurez "Ecran éteint". Pour rallumer l'écran d'affichage, appuyez sur n'importe quelle touche telle que "INFO", etc. L'écran sélectionné apparaît.

INFORMATIONS

Si vous n'effleurez aucun bouton d'écran tactile sur l'écran "Display" pendant 20 secondes, l'écran précédent sera affiché.

● Réglage de la couleur et de la tonalité (avec système de divertissement des sièges arrière)

La couleur et la tonalité de l'écran peuvent être réglées pendant la lecture d'un vidéo DVD ou d'un CD vidéo.

1. Appuyez sur la touche "DISP".



2. Effleurez le bouton de votre choix pour régler la couleur et la tonalité de l'image. (avec système de divertissement des sièges arrière)

"Couleur" "R":

Renforce la composante rouge de l'image.

"Couleur" "G":

Renforce la composante verte de l'image.

"Ton" "+": Renforce l'intensité de l'image.

"Ton" "-": Adoucit l'intensité de l'image.

3. Une fois l'écran réglé, effleurez "OK".

L'écran arrière s'allume ou s'éteint lorsque vous effleurez "Arrière".

L'écran s'éteint lorsque vous effleurez "Ecran éteint". Pour rallumer l'écran, appuyez sur n'importe quelle touche telle que "INFO", etc. L'écran sélectionné apparaît.

INFORMATIONS

Si vous n'effleurez aucun bouton d'écran tactile sur l'écran "Display" pendant 20 secondes, l'écran précédent sera affiché.

● **Modification entre mode diurne et mode nocturne**

Selon la position du commutateur de projecteurs, l'écran passe soit au mode diurne soit au mode nocturne.



Pour que l'écran fonctionne en mode jour même lorsque les projecteurs sont allumés, effleurez "Mode jour" sur l'écran de réglage de la luminosité et du contraste.

Si l'écran fonctionne en mode jour lorsque le commutateur de projecteurs est allumé, cette condition est mémorisée par le système même lorsque le moteur ne tourne pas.

Réglage écran

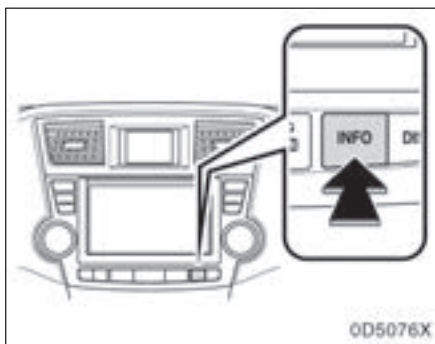

1. Appuyez sur la touche "INFO".

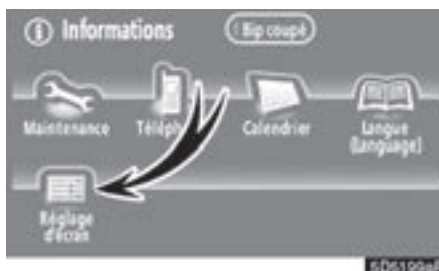

2. Effleurez "Réglage écran".

(a) Transition automatique

Vous pouvez sélectionner une fonction qui vous permet de revenir automatiquement à l'écran de navigation à partir de l'écran audio.



Sélectionnez “On” ou “Off” et puis effleurez “OK”.

“On”: L'écran de navigation revient automatiquement de l'écran audio 20 secondes après la fin de l'opération audio.

“Off”: L'écran audio reste allumé.

(b) Couleur de bouton

Vous pouvez sélectionner une couleur des boutons d'écran tactile.



Sélectionnez “Vert” ou “Orange” et puis effleurez “OK”.

(c) Verrouillage du système arrière (avec système de divertissement des sièges arrière)

Si le véhicule est équipé du système de divertissement des sièges arrière, le système de divertissement des sièges arrière peut être verrouillé pour éviter aux passagers arrière d'actionner le système de divertissement.



Sélectionnez “On” ou “Off” et puis effleurez “OK”.

“On”: Les passagers arrière ne peuvent pas actionner le système de divertissement des sièges arrière. Seuls les passagers avant peuvent actionner le système.

“Off”: Les passagers avant et arrière peuvent actionner le système de divertissement des sièges arrière.

(d) Supprimez des données personnelles

Les données personnelles suivantes peuvent être supprimées ou retournées en paramétrage par défaut:

- Conditions d'entretien
- Paramétrage “désactivé” des informations concernant à l'entretien
- Points mémoire
- Zones à éviter
- Points précédents
- Trace de l'itinéraire
- Réglages de sélection de l'utilisateur
- Données du répertoire téléphonique
- Numéros récemment composés et appels reçus
- Numérotation rapide
- Données du répertoire téléphonique Bluetooth®
- Code de sécurité

Cette fonction est disponible seulement lorsque le véhicule est immobilisé.

Réglage de bip

Vous pouvez désactiver le bip sonore.



1. Effleurez “Effacer données perso.”. L'écran “Effacer les données perso.” apparaît.



2. Effleurez “Effacer”. L'écran “Confirmation de effacement des données perso.” apparaît.



3. Effleurez “Oui”.

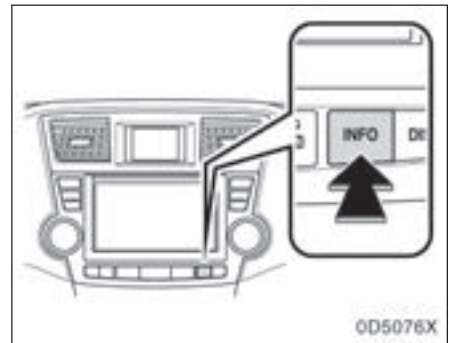

1. Appuyez sur la touche “INFO”

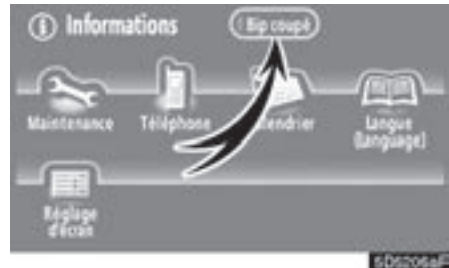

2. Effleurez “Bip coupé”. “Bip coupé” est mis en surbrillance. Pour paramétrer l'émission du bip, effleurez encore une fois “Bip coupé”.

Sélectionner la langue

La langue des boutons d'écran tactile, des messages contextuels et du guidage vocal peut être changée.

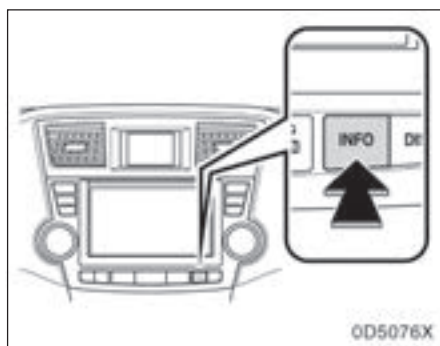

1. Appuyez sur la touche “INFO”.

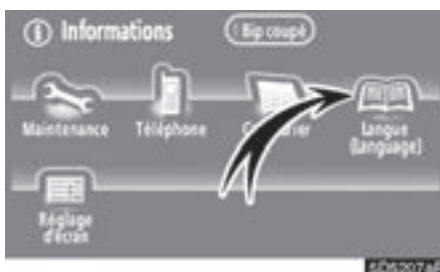

2. Effleurez “Langue”.



3. Effleurez “English”, “Français” ou “Español” pour sélectionner une langue.

4. Effleurez “OK”.

La langue change et la carte est de nouveau affichée à l'écran.

SECTION 6

SYSTEME AUDIO/VIDEO

- Abrégé d'utilisation 186
- Utilisation du système audio/vidéo 187
- Commandes à distance audio/vidéo 240
- Conseils d'utilisation du système audio/vidéo 241

Abrégé d'utilisation

Les fonctionnements tels que la sélection d'une station présélectionnée et le réglage de l'équilibre acoustique sont effectués sur l'écran tactile. Appuyez sur le bouton "AUDIO" pour afficher l'écran audio.



1 Ecran d'affichage des menus de fonction

Pour contrôler l'autoradio, le changeur CD ou le lecteur DVD, effleurez les boutons d'écran tactile. Reportez-vous à la page 189 pour de plus amples informations.

4 Touche "DISC-AUX"

Appuyez sur cette touche pour activer le changeur CD, le lecteur DVD et AUX. Pour de plus amples informations, reportez-vous aux pages 189, 192, 206 et 218.

2 Touche "AM-SAT"

Appuyez sur cette touche pour choisir une station AM ou SAT. Pour de plus amples informations, reportez-vous aux pages 189 et 193.

5 Touche "SCAN"

Appuyez sur cette touche pour explorer les stations radio ou les pistes, les disques, les fichiers ou les dossiers. Pour de plus amples informations, reportez-vous aux pages 195, 209, 213, 220 et 223.

3 Touche "FM 1-2"

Appuyez sur cette touche pour choisir une station FM. Pour de plus amples informations, reportez-vous aux pages 189 et 193.

6 Bouton "TUNE/FILE"/"AUDIO"

Appuyez sur ce bouton pour afficher l'écran de contrôle audio et tourner ce bouton pour déplacer la gamme d'ondes et les fichiers vers le haut et vers le bas. Pour de plus amples informations, reportez-vous aux pages 188, 194 et 212.

Utilisation du système audio/vidéo — — Quelques principes de base

- 7** Touche “LOAD /CLOSE”
Appuyez sur cette touche pour afficher l'écran “CHARGEMENT * EJECTION” ou fermer l'affichage. Reportez-vous à la page 204 pour de plus amples informations.
- 8** Bouton “PWR/VOL”
Appuyez sur ce sélecteur pour allumer et éteindre le système audio et tournez-le pour régler le volume sonore. Reportez-vous à la page 188 pour de plus amples informations.
- 9** Touche “SEEK/TRACK”
Appuyez sur l'un ou l'autre côté de cette touche pour rechercher une station en montant ou en descendant les fréquences, ou pour accéder à une piste, un fichier ou un chapitre donné. Pour de plus amples informations, reportez-vous aux pages 195, 208, 212, 219 et 222.

Vous trouvez dans cette section quelques principes de base de votre système audio/vidéo. Certaines de ces informations sont susceptibles de ne pas correspondre à votre système audio.

Véhicules avec le système à clé intelligente —

Votre système audio fonctionne lorsque le commutateur “ENGINE START STOP” est en mode ACCESSOIRE ou ALLUMAGE ACTIVE.

Véhicules sans système à clé intelligente —

Votre système audio fonctionne lorsque le commutateur de moteur est en position “ACC” ou “ON”.

NOTE

Afin d'éviter que la batterie ne se décharge, ne laissez pas le système audio en marche plus longtemps qu'il n'est nécessaire pendant que le moteur ne tourne pas.



ATTENTION

Pour véhicules vendus aux Etats-Unis et au Canada:

- Partie 15 de la Réglementation de la FCC

Avertissement FCC:

Tous les changements ou modifications non autorisés à cet équipement entraînent l'interdiction d'utilisation de cet périphérique.

- Produits laser

- Ne démontez pas cet appareil ou n'essayez pas de le modifier par vos propres moyens. Il s'agit d'un appareil sophistiqué utilisant un capteur laser pour extraire les informations de la surface des disques compacts. Le laser est soigneusement protégé pour que ses rayons restent à l'intérieur du boîtier. N'essayez donc jamais de démonter le lecteur ou de modifier ses pièces car vous pourriez être exposé aux rayons laser et à des tensions dangereuses.

- Ce produit utilise un laser. L'utilisation de commandes ou de réglages ou la performance de procédures autres que celles spécifiées ici peuvent avoir pour conséquence une exposition à des rayonnements dangereux.

(a) Marche et arrêt du système audio

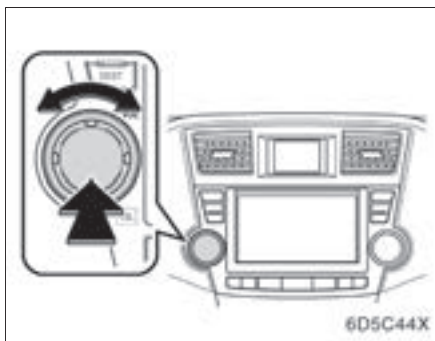

“PWR/VOL”: Appuyez sur ce bouton pour mettre en marche ou arrêter l'autoradio. Tournez ce bouton pour régler le volume. Le système se met en marche dans le dernier mode utilisé.

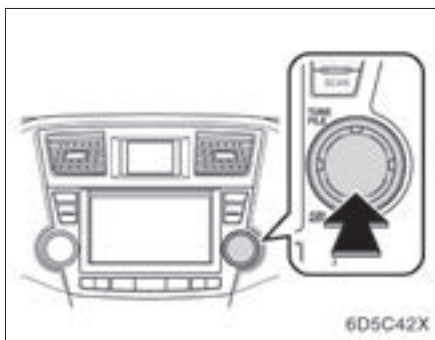

“TUNE/FILE”/“AUDIO”: Appuyez sur ce bouton pour afficher les boutons d'écran tactile pour le système audio (mode de commande audio).

Vous pouvez sélectionner la fonction qui vous permet de revenir automatiquement à l'écran précédent à partir de l'écran audio. Reportez-vous à la page 180 pour les détails.

(b) Passage d'une fonction à une autre

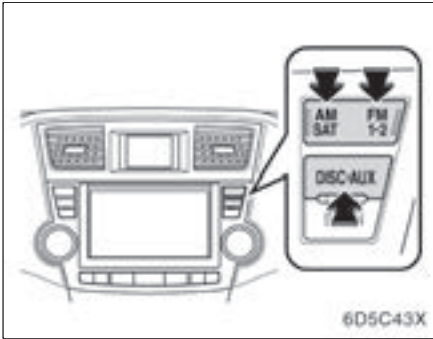

Appuyez sur la touche “AM·SAT”, “FM 1·2” ou “DISC·AUX” pour activer le mode désiré. Le mode sélectionné est immédiatement activé.

Appuyez sur ces touches pour passer d'un mode à un autre.

Si le disque n'est pas introduit, le changeur CD ou le lecteur DVD ne se met pas en marche.

Vous pouvez arrêter chaque lecteur en éjectant tous les disques. Si le système audio était précédemment à l'arrêt, l'ensemble de celui-ci sera à nouveau arrêté lors de l'éjection de tous les disques. Si l'autre fonction était en marche auparavant, celle-ci se remettra en marche.

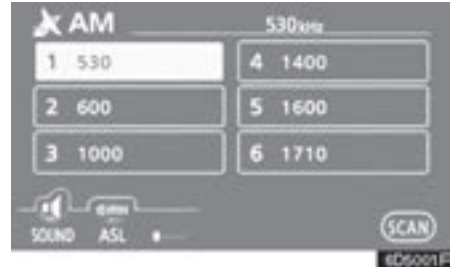



Les boutons d'écran tactile permettant d'actionner l'autoradio, le changeur CD et le lecteur DVD sont affichés sur l'écran d'affichage de bouton d'écran tactile lorsque le mode de commande audio est sélectionné. Effleurez-les directement à l'écran.

Le commutateur sélectionné est mis en surbrillance.

INFORMATIONS

- Si le système ne réagit pas à la touche d'un bouton d'écran tactile, retirez votre doigt de l'écran et recommencez.
- Vous ne pouvez pas fonctionner les boutons d'écran tactile ombrés.
- Pour nettoyer l'écran tactile d'éventuelles traces de doigt, utilisez une lingette prévue pour le nettoyage des vitres. N'utilisez pas des produits de nettoyage chimiques pour nettoyer l'écran tactile.

(c) Tonalité et balance

La qualité de reproduction d'un programme est, dans une large mesure, fonction du mélange des aigus et des basses. En fait, à chaque type de musique et de programme vocal correspond en principe un réglage déterminé des aigus, des sonorités moyennes et des basses.

Un bon équilibre entre les canaux stéréo côté gauche et côté droit ainsi qu'entre le niveau sonore des haut-parleurs avant et arrière est également important.

Ne perdez pas de vue qu'en cas de reproduction d'un enregistrement ou d'une émission stéréo, le changement de balance droite/gauche augmente le volume de certains sons et diminue celui de certains autres.

1. Appuyez sur le bouton "TUNE/FILE"/"AUDIO".

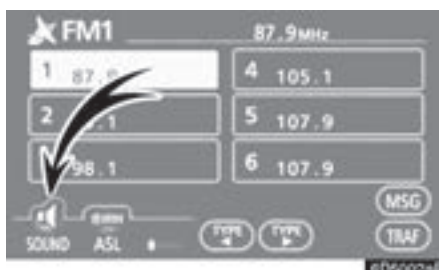

2. Effleurez "SOUND".

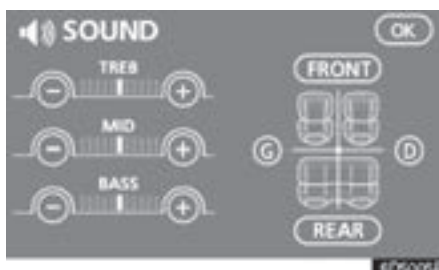

3. Réglez la tonalité et la balance comme suit:

Pour régler la tonalité, effleurez “+” ou “-” à l’écran. Pour régler la balance entre les haut-parleurs avant et arrière, effleurez “FRONT” ou “REAR” à l’écran, et pour régler la balance entre la gauche et la droite, effleurez “G” ou “D” à l’écran.

“TREB”: Règle les tonalités trop élevées.

“MID”: Règle les tonalités moyennes.

“BASS”: Règle les tonalités trop basses.

Alors que l’affichage jaune s’approche de “+”, chaque tonalité est accentuée.

(d) Contrôle automatique du volume (ASL):

Lorsque la qualité d’écoute du son se dégrade en raison des bruits de la route, le bruit du vent ou d’autres sortes de bruits pendant que le véhicule se déplace, le système optimise le volume sonore en fonction du niveau de bruit ambiant. Pour activer cette fonction, effleurez “ASL” à l’écran de commande audio.

(e) Choix de la taille d’écran (avec système de divertissement des sièges arrière)

1. Appuyez sur le bouton “TUNE/FILE”/“AUDIO”.



2. Effleurez “WIDE”.



Effleurez “WIDE” affiché sur l’écran en mode de contrôle vidéo pour afficher en mode de contrôle grand-écran.

“NORMAL”: Présente un écran 3 × 4, avec bandes latérales noires.

“WIDE 1”: Elargit l’écran 3 × 4 horizontalement pour remplir l’écran.

“WIDE 2”: Elargit l’écran 3 × 4 verticalement et horizontalement, selon le même rapport, afin de remplir l’écran.

Lorsque vous effleurez , l’écran précédent revient.

(f) Votre changeur CD

Lorsque vous insérez un disque, effleurez "LOAD" et poussez doucement le disque, la face imprimée vers le haut. Il est possible de mémoriser jusqu'à quatre disques dans ce changeur CD. Le changeur lit le disque à partir de la piste 1 jusqu'à la fin. Il lit ensuite la piste 1 du disque suivant.

Le changeur est conçu pour lire exclusivement des disques de 12 cm (4,7 in.).



(g) Votre lecteur DVD (avec système de divertissement des sièges arrière)

La sonorité du système de divertissement des sièges arrière peut être écoutée en appuyant sur la touche "DISC-AUX".

NOTE

- **Ne placez pas deux disques l'un sur l'autre pour les introduire dans l'appareil sous peine d'endommager le changeur. N'insérez qu'un disque à la fois dans un logement.**
- **Ne tentez jamais de démonter ou d'huiler quelconque élément du changeur. N'introduisez rien d'autre qu'un disque dans le lecteur.**

(h) Adaptateur AUX

Le son des lecteurs audio portables connectés à l'adaptateur AUX peut être écouté. Appuyez sur la touche "**DISC-AUX**" pour passer en mode AUX. Pour plus de détails, reportez-vous à "Manuel du propriétaire".

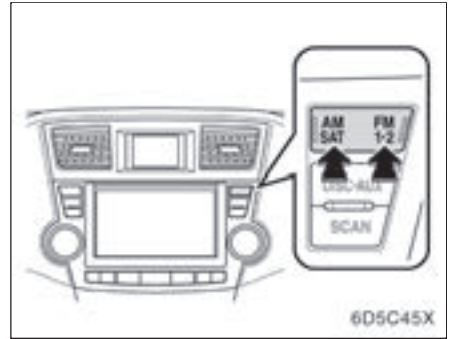
— Mode autoradio**(a) Ecoute de la radio**

Appuyez sur l'une de ces touches pour sélectionner au choix une station AM ou FM.

L'indication "AM", "FM1" ou "FM2" s'affiche à l'écran.

Si votre véhicule est équipé d'un système des émissions de radio par satellite, lorsque vous appuyez sur la touche "**AM-SAT**", les stations "AM", "SAT1", "SAT2", "SAT3" apparaissent sur l'affichage. Pour plus de précisions sur les émissions de radio par satellite, reportez-vous à "— Mode autoradio (XM® Emissions de radio par satellite)" à la page 198.



Tournez le bouton dans le sens des aiguilles d'une montre pour faire défiler la gamme d'ondes vers l'avant ou dans le sens inverse des aiguilles d'une montre pour la faire défiler vers l'arrière.

L'autoradio passe automatiquement en réception stéréo lorsqu'il capte une station qui émet en stéréo. "ST" s'affiche à l'écran. Lorsque le signal devient faible, l'autoradio réduit la séparation des canaux pour empêcher l'apparition d'un bruit. Lorsque le signal devient extrêmement faible, l'autoradio commute la réception stéréo avec la réception mono. Dans ce cas, l'indication "ST" disparaît de l'écran.



(b) Présélection d'une station

1. Faites la mise au point sur la station désirée.
2. Effleurez un des boutons d'écran tactile (1 — 6) que vous voulez et maintenez-le jusqu'à la perception d'un bip. Ceci règle la station sur le bouton d'écran tactile et la fréquence apparaît sur le bouton d'écran tactile.

Il est possible de mémoriser jusqu'à 6 stations par mode radio (AM, FM1 ou FM2). Pour passer d'une station présélectionnée à une autre, procédez de la même façon.

La mémoire de la station présélectionnée sera effacée en cas d'interruption de l'alimentation électrique parce que la batterie est débranchée ou un fusible grillé.

(c) Sélection d'une station

Sintonisez la station désirée à l'aide de l'une des méthodes suivantes.

Recherche des stations présélectionnées:

Effleurez le bouton d'écran tactile (1 — 6) pour la station que vous voulez. Le bouton d'écran tactile est mis en évidence et la fréquence de la station s'affiche à l'écran.

Recherche automatique des stations:

Appuyez sur l'un ou l'autre côté de la touche "**SEEK/TRACK**". L'autoradio commence alors à chercher la station de fréquence la plus proche vers le haut ou vers le bas et s'arrête dès réception. A chaque appui sur la touche, la recherche automatique est relancée.

Balayage de toutes les fréquences: Effleurez "**SCAN**" sur l'écran ou appuyez brièvement sur la touche "**SCAN**". L'indication "**SCAN**" s'affiche à l'écran. L'autoradio fait l'accord sur la station suivante, reste dessus pendant quelques secondes, puis continue l'exploration. Pour sélectionner une station, effleurez "**SCAN**" ou appuyez de nouveau sur la touche "**SCAN**".

Balayage des stations présélectionnées:

Effleurez "**SCAN**" à l'écran ou appuyez sur la touche "**SCAN**" pendant plus d'une seconde. L'indication "P. **SCAN**" apparaît à l'écran. L'autoradio fait l'accord sur la station présélectionnée suivante, reste dessus pendant quelques secondes, puis poursuit son exploration des stations présélectionnées. Pour sélectionner une station, effleurez "**SCAN**" ou appuyez de nouveau sur la touche "**SCAN**".

(d) Système de données radio

Votre système audio est équipé du système de données radio (RDS). Le mode RDS vous permet de recevoir des messages texte des stations radio qui utilisent des émetteurs RDS.

Quand le mode RDS est activé, l'autoradio peut — sélectionner des stations diffusant un certain type de programmes seulement,

— afficher des messages diffusés par les stations de radio,

— sélectionner entre deux stations celle diffusant le signal le plus puissant.

Les fonctions RDS sont disponibles uniquement avec les stations FM qui diffusent en mode RDS.

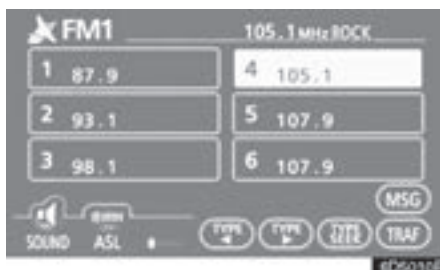
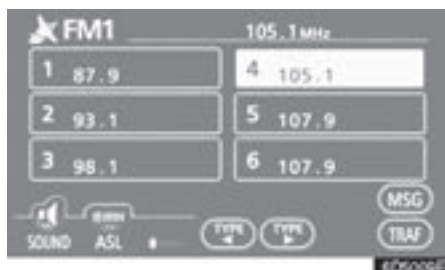

“TYPE ◀▶”

Si le système ne reçoit aucune station RDS, le message “NO PTY” s’affiche à l’écran.

Chaque fois que vous effleurez “TYPE ◀” ou “TYPE ▶”, le type de programme change comme suit:

- ROCK
- MISC (Divers)
- INFORM (Information)
- EASY LIS (Détente)
- CLS/JAZZ (Musique classique et jazz)
- R & B (Rhythm and Blues)
- RELIGION
- ALARM (Message d’urgence)

“TYPE SEEK”

Lorsqu’un programme est défini, “TYPE SEEK” est affichée. Effleurez le commutateur pour que le système lance une recherche de stations du type de programme sélectionné.

Si aucune station du type sélectionné n’est trouvée, “NOTHING” s’affiche à l’écran.



“MSG” (MESSAGE)

Si le système reçoit un texte par radio d'une station RDS, “MSG” s'affiche à l'écran. Effleurez “MSG” pour que ce message de texte s'affiche à l'écran. Cette fonction est disponible seulement lorsque le véhicule est immobilisé.

Lorsque vous effleurez “MSG OFF”, l'afficheur revient.



(e) Informations routières

“TRAF”

Une station qui diffuse des bulletins réguliers d'informations routières est automatiquement localisée.

Lorsque vous effleurez “TRAF”, “TRAF SEEK” apparaissent sur l'affichage et l'autoradio se met à rechercher une station d'informations routières.

Si aucune station d'informations routières n'est trouvée, l'indication “NOTHING” apparaît sur l'afficheur.

Si une station d'information routières est trouvée, son libellé est affiché et pendant tout le temps que le bulletin d'informations routières est reçu.

— Mode autoradio (XM® Emissions de radio par satellite)

Pour écouter un programme de satellite radio à bord de votre véhicule, vous devez acheter et installer un récepteur et une antenne d'origine supplémentaires Toyota (ou équivalents). Vous devez également vous abonner au service de radio numérique par satellite XM®.

● Abonnement à une radio par satellite XM®

Une radio par satellite XM® est un syntoniseur conçu exclusivement pour recevoir des émissions proposées sur abonnement. La couverture du service est limitée à 48 états contigus et aux 10 provinces du Canada.

Comment s'abonner:

Vous devez passer un contrat de service distinct avec la radio par satellite XM® pour recevoir les émissions par satellite dans votre véhicule. Il vous en coûtera une somme supplémentaire pour l'activation de l'abonnement et l'abonnement lui-même, non comprise dans le prix du véhicule ou dans celui du syntoniseur numérique d'émissions par satellite.

Pour plus d'informations sur la radio satellite XM® ou pour vous abonner:

Etats-Unis —

Consultez le site Web à l'adresse www.xmradio.com ou appelez 1-800-967-2346.

Canada —

Consultez le site Web à l'adresse www.xmradio.ca ou appelez 1-877-438-9677.

La radio par satellite XM® est responsable uniquement de la qualité, de la disponibilité et du contenu des services de radio par satellite fournis, dans les conditions définies par le contrat de service de radio par satellite XM®.

Tout client doit disposer de son identifiant autoradio; pour le connaître, sélectionnez "channel 000" sur l'autoradio. Pour plus de détails, reportez-vous à "Affichage de l'identifiant la radio" ci-après.

Les coûts et la programmation sont du seul ressort de la radio satellite XM® et sont susceptibles de modifications.

Note sur la technologie du syntoniseur satellite: Les syntoniseurs radio satellite de Toyota se sont vus attribués des attestations d'homologation de type par la firme XM® Satellite Radio Inc. comme preuve de compatibilité avec les services offerts par XM® Satellite Radio.

● Affichage de l'identifiant de la radio

Chaque syntoniseur XM® est caractérisé par un identifiant de radio unique. Vous avez besoin d'indiquer cet identifiant pour activer le service XM® ou signaler un problème.

Si vous sélectionnez le "CH 000" à l'aide de bouton "TUNE/FILE"/"AUDIO", l'identifiant à 8 caractères alphanumérique de la radio est affiché. Dès que vous sélectionnez ensuite un autre canal, l'affichage de l'identifiant disparaît. Le canal (000) affiche alternativement l'identifiant de la radio et le code spécifique de l'identifiant de la radio.

INFORMATIONS

Le chargement arrimé sur la galerie de pavillon, spécialement les objets métalliques, peut compromettre la réception de la radio satellite XM®.

● **Ecoute de la radio par satellite**

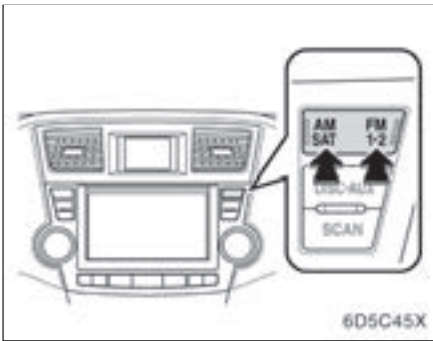

Appuyez sur la touche “AM-SAT” pour choisir une station AM ou un canal SAT (satellite).

A côté de “AM”, “SAT1”, “SAT2” et “SAT3” apparaissent aussi sur l’affichage.

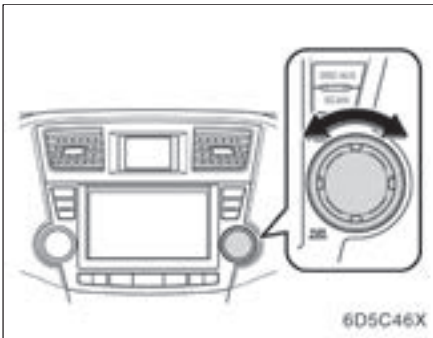

Tournez ce bouton pour sélectionner le canal suivant ou précédent.

En le tournant de façon continue, vous pouvez faire défiler rapidement les canaux vers l’avant ou vers l’arrière.

● **Catégorie de canal**



Effleurez soit “TYPE◀” soit “TYPE▶” pour passer à la catégorie suivante ou précédente.

● **Présélection d'un canal**

1. **Faites la mise au point sur le canal désiré.**



2. **Effleurez l'un des boutons de sélection des canaux (1 — 6) et gardez le doigt dessus jusqu'à ce que le système confirme par un bip.**

Le canal est associé au bouton d'écran tactile et le nom et le numéro de canal s'affichent sur le bouton d'écran tactile.

Chaque bouton d'écran tactile peut mémoriser trois canaux SAT. Pour passer d'un canal présélectionné à un autre, procédez de la même façon.

La mémoire du canal présélectionné sera effacée en cas d'interruption de l'alimentation électrique parce que la batterie est débranchée ou un fusible grillé.

● **Sélection d'un canal**

Syntonisez le canal désiré à l'aide de l'une des méthodes suivantes.

Recherche des stations présélectionnées: Effleurez le bouton de sélection des canaux (1 — 6) pour le canal désiré. Le bouton (1 — 6) sélectionné est repéré par une coloration et le numéro de canal s'affiche à l'afficheur.

Pour sélectionner le canal à l'intérieur de la catégorie actuelle: Appuyez sur la touche "▲" ou "▼" de "SEEK/TRACK". L'autoradio parcourra en remontant ou en descendant les canaux dans les limites de la catégorie de gamme d'onde. Effleurez "TYPE SEEK". L'autoradio parcourra en remontant les canaux dans les limites de la catégorie de gamme d'onde.



Pour balayer la catégorie de canal actuellement sélectionnée: Effleurez “**TYPE SCAN**” ou appuyez brièvement sur la touche “**SCAN**”. “SCAN” apparaît sur l’afficheur. L’autoradio trouve le canal suivant dans la même catégorie de canal, reste dessus pendant quelques secondes, puis continue l’exploration. Pour sélectionner un canal, effleurez “**TYPE SCAN**” ou appuyez une deuxième fois sur la touche “**SCAN**”.

Balayage des canaux présélectionnés: Appuyez sur la touche “**SCAN**” et maintenez-la enfoncée jusqu’à émission d’un bip sonore. L’indication “P. SCAN” apparaît à l’écran. L’autoradio trouve sur le canal présélectionné suivant, reste dessus pendant quelques secondes, puis poursuit son exploration de canal présélectionné. Pour sélectionner un canal, appuyez une deuxième fois sur la touche “**SCAN**”.

- **Affichage du titre et du nom**



Lorsque vous effleurez “**TEXT**”, le titre de la chanson/du programme et le nom de l’artiste sont affichés.

Un maximum de 16 caractères alphanumériques peuvent s’afficher. (Certaines informations ne sont pas entièrement affichées.)

Lorsque vous effleurez de nouveau “**TEXT**”, l’afficheur revient.

● **Si le syntoniseur radio satellite est affecté d'un dysfonctionnement**

Lorsque le syntoniseur XM® est victime d'un dysfonctionnement, un message est affiché. Localisez le problème dans le tableau ci-dessous et prenez les mesures de correction suggérées.

ANTENNA	L'antenne XM® n'est pas branchée. Vérifiez si le câble de l'antenne XM® est bien attaché.
	Un court-circuit affecte l'antenne ou le câble d'antenne. Consultez un concessionnaire agréé Toyota pour l'assistance.
UPDATING	Vous ne vous êtes pas abonné à la radio satellite XM®. La radio est en train de recevoir un nouveau code de chiffrement. Contactez la radio satellite XM® pour vous renseigner sur les conditions d'abonnement. En cas d'annulation de contact, vous pouvez choisir le canal "CH000" et tous les canaux gratuits.
	Vous n'avez pas accès au canal payant sélectionné. Patientez environ 2 secondes pour que la radio revienne au canal précédent ou au canal "CH001". Si ce retour automatique n'a pas lieu, sélectionnez un autre canal. Si vous voulez écouter le canal payant, contactez la radio satellite XM®.
NO SIGNAL	Le signal XM® est trop faible à votre position actuelle. Patientez jusqu'à ce que votre véhicule reçoive un signal plus fort.
LOADING	L'appareil est en train de charger des informations relatives au programme. Patientez jusqu'à ce qu'il ait reçu toutes les informations utiles.
OFF AIR	Le canal que vous avez sélectionné ne diffuse actuellement aucune émission. Sélectionnez d'autre canal.
-----	Il n'y a pas de titre de chanson/programme ou de nom/caractéristique d'artiste associé à ce canal pour l'instant. Pas d'action à effectuer.
---	Le canal que vous avez sélectionné n'est plus disponible. Patientez environ 2 secondes pour que la radio revienne au canal précédent ou au canal "CH001". Si ce retour automatique n'a pas lieu, sélectionnez un autre canal.

Contactez le service clientèle de XM® au 1-800-967-2346 (Etats-Unis) ou 1-877-438-9677 (Canada).

NOTE

Cet équipement a été contrôlé et a été déclaré conforme aux limitations définies pour un appareil numérique de classe B selon la classification de la partie 15 de la réglementation de la FCC. Ces limitations sont définies pour assurer une protection raisonnable contre les interférences gênantes en milieu résidentiel. Cet équipement génère, utilise et peut diffuser de l'énergie sous forme de radiofréquences et, s'il n'est pas installé et utilisé conformément aux instructions, il peut entraîner des interférences dommageables pour les communications radio. Toutefois, même en cas d'utilisation conforme, il n'est pas exclu que des interférences soient générées dans le cadre d'une installation donnée.

Si cet équipement est la cause d'interférences dommageables pour la réception de signaux de radio ou de télévision, ce qui peut être vérifié en le mettant hors tension puis de nouveau sous tension, l'utilisateur est invité à tenter de supprimer ces interférences en adoptant une ou plusieurs des mesures suivantes:

- Réorientez ou déplacez l'antenne de réception.*
- Augmentez la distance entre l'équipement et le récepteur subissant les interférences.*
- Branchez l'équipement sur un autre circuit d'alimentation que celui auquel est branché le récepteur.*
- Sollicitez l'aide du concessionnaire ou d'un technicien radio/TV expérimenté.*

Informations destinées à l'utilisateur

Les altérations ou modifications effectuées sans autorisation peuvent invalider le droit de l'utilisateur à utiliser l'équipement.

INFORMATIONS

Ce syntoniseur XM® prend en charge les "Services audio" (Musique et discussion) de la radio satellite XM® uniquement; ainsi que les "Information textuelles" liées à ces "Services audio".*

**Les informations textuelles comprennent le nom de la station, le nom (l'artiste), le titre (la chanson) et le nom de la catégorie.*

— Utilisation du changeur CD

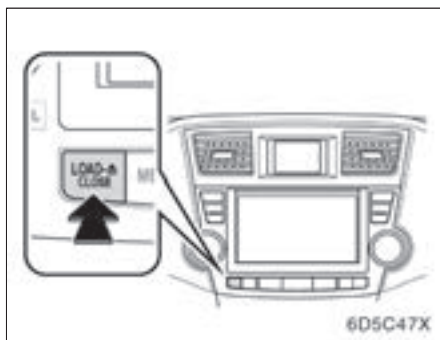

(a) Insertion des disques

Véhicules avec le système à clé intelligente —

Le commutateur “ENGINE START STOP” doit être réglé en mode ACCESSOIRE ou ALLUMAGE ACTIVE.

Véhicules sans système à clé intelligente —

Le commutateur de moteur doit être réglé en position “ACC” ou “ON”.

Il est possible de mémoriser jusqu'à 4 disques dans votre changeur CD.

Vous pouvez paramétrer un disque sur le plus petit numéro de disque libre.

1. Appuyez sur la touche “LOAD ▲/CLOSE”. L'écran “CHARGEMENT * EJECTION” apparaît.



2. Effleurez “CHARGER”. L'écran d'affichage s'ouvre.

3. Les indicateurs ambres aux deux bouts de logement commencent à clignoter. Lorsque les indicateurs vire en vert, n'insérez qu'un disque. Après avoir chargé le disque, les indicateurs ambre des deux extrémités du logement commencent alors à clignoter. Lorsque les indicateurs vire en vert, vous pouvez insérer le disque suivant.

4. Appuyez sur la touche “LOAD ▲/CLOSE” pour fermer l'affichage.

Le changeur entame alors et automatiquement la lecture du dernier disque que vous avez introduit.

Si la face imprimée est orientée vers le bas, le disque ne peut être lu. Dans ce cas, l'indication “Vérifier disque X” est affichée à l'écran.



ATTENTION

- Ne mettez rien sur l'écran d'affichage ouvert car ces objets pourraient être projetés dans l'habitacle et provoquer des blessures en cas de freinage brusque ou d'accident.
- Afin de réduire les risques de blessure en cas d'accident ou de freinage brusque pendant la conduite, laissez l'affichage fermé.
- Veillez à ne pas vous faire coincer la main pendant que l'écran bouge. Sinon, vous risquez d'être blessé.

NOTE

- *Ne gênez pas le mouvement de l'écran pendant qu'il bouge. Ceci risque d'endommager votre système audio d'automobile.*
- *N'introduisez pas un disque placé sur un autre disque ni alimenter les disques en continu de manière à éviter que les disques se coincent dans le changeur.*

INFORMATIONS

Dans des conditions de froid extrême, l'affichage risque de réagir lentement ou bien le niveau sonore risque de devenir plus fort.

(b) Ejection des disques

- Un disque simple seul:

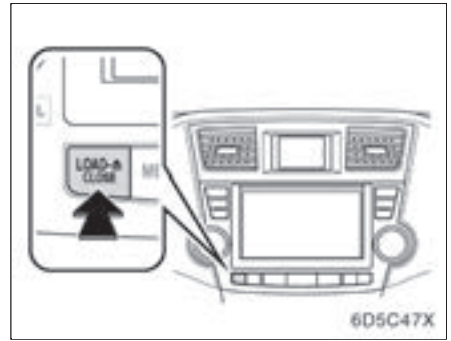

1. Appuyez sur la touche "LOAD: /CLOSE". L'écran "CHARGEMENT * EJECTION" apparaît.

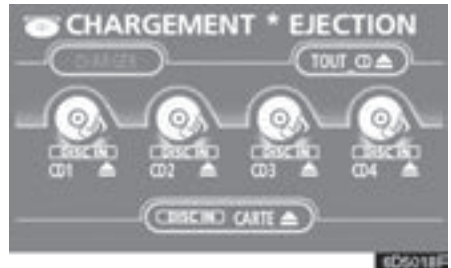

2. Effleurez le numéro de disque à éjecter.

L'écran d'affichage s'ouvre et les indicateurs ambre des deux extrémités du logement commencent alors à clignoter. Après l'éjection de disque, les indicateurs ambre vire en vert. Un disque peut être inséré.

● Tous les disques:

1. Appuyez sur la touche "LOAD:▲/CLOSE". L'écran "CHARGEMENT * EJECTION" apparaît.



2. Effleurez "TOUT_CD ▲".

L'affichage s'ouvre et les indicateurs ambre des deux extrémités du logement commencent alors à clignoter. Après l'éjection de disque, les indicateurs clignotants restent allumés.

3. Enlevez le disque.

Les indicateurs commencent de nouveau à clignoter et le disque suivant est éjecté.

Si un disque n'est pas enlevé dans les 15 secondes après l'éjection, l'opération sera annulée.

Lorsque tous les disques sont retirés, les indicateurs ambres virent en vert. Un disque peut être inséré.

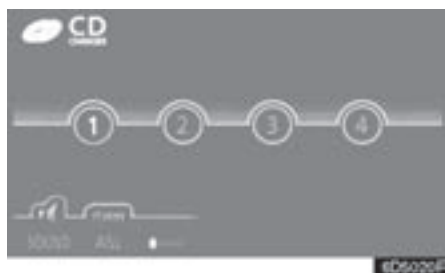

Les numéros des plateaux ne comportant aucun disque sont atténués.

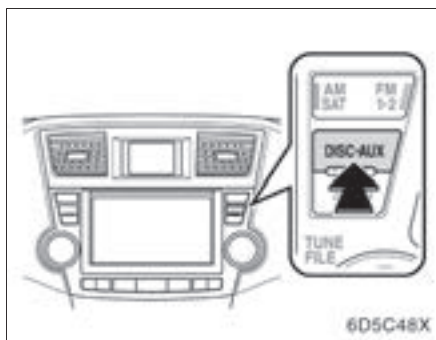

(c) Lecture d'un disque

Appuyez sur la touche "DISC-AUX" si les disques se trouvent déjà dans le changeur.

"CD CHANGER" apparaît à l'écran.

Les disques présents dans le changeur sont lus l'un après l'autre, en commençant par le dernier disque introduit. Le numéro de disque du disque en cours de lecture, le numéro de la piste et la durée écoulée depuis le début du programme apparaissent sur l'écran.

Lorsque la lecture d'un disque est terminée, le lecteur entame la lecture de la première piste du disque suivant. Lorsque la lecture du dernier disque est terminée, le lecteur reprend avec la lecture du premier disque.

Le changeur sautera chaque plateau libre.

Véhicules avec système de divertissement des sièges arrière —

Si le lecteur DVD est activé, appuyez à nouveau sur la touche "DISC-AUX" pour passer en changeur CD.

Si le système de divertissement aux sièges arrière est en marche, l'appui sur la touche "DISC-AUX" permute le son du système audio/vidéo avant et celui du système de divertissement aux sièges arrière.



(d) Sélection d'un disque au choix

Effleurez le numéro du disque désiré à l'écran.

Le numéro de disque sélectionné est mis en évidence.

Le changeur entame la lecture du disque choisi à partir de la première piste.



(e) Lecture d'un disque audio

Appuyez sur le bouton "TUNE/FILE"/"AUDIO" pour afficher cet écran.

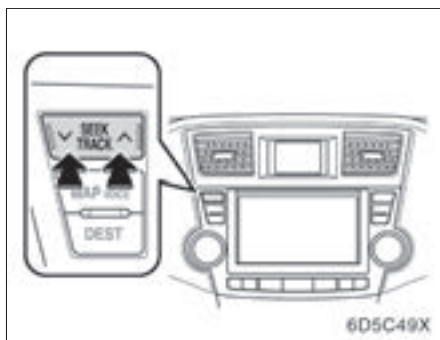

SELECTION D'UNE PISTE CHOISIE

Touche “SEEK/TRACK”: permet d’accéder directement à la piste désirée.

Appuyez sur l’un des côtés de la touche “SEEK/TRACK” et répétez cette opération jusqu’à ce que le numéro de la piste souhaité apparaisse sur l’écran. Lorsque vous relâchez la touche, le changeur commence à lire la piste sélectionnée depuis le début.

“TRACK LIST”: La piste voulue peut être sélectionnée à partir d’une liste. Cette fonction est disponible seulement lorsque le véhicule est immobilisé.

Effleurez **“TRACK LIST”**. La liste de la piste s’affiche.

Effleurez le numéro de la piste choisie. Le changeur commence à lire la piste sélectionnée depuis le début.

: En effleurant ce bouton d’écran tactile, déplacez la liste vers le haut de 6 groupes de pistes. Si ce bouton d’écran tactile est effleuré lorsque la première page de la liste est affichée, la dernière page est affichée.

: En effleurant ce bouton d’écran tactile, déplacez la liste vers le bas de 6 groupes de pistes. Si ce bouton d’écran tactile est effleuré lorsque la dernière page de la liste est affichée, la première page est affichée.

Véhicules avec système de divertissement des sièges arrière —

Lorsque le lecteur DVD est en marche, vous pouvez changer de chapitre ou de piste en appuyant sur un des côtés de la touche **“SEEK/TRACK”**.

Avance rapide: Appuyez sur le côté “▶” de la touche **“SEEK/TRACK”** et maintenez la pression du doigt pour commander l’avance rapide du disque. Lorsque vous relâchez la touche, le changeur reprend la lecture du disque choisi à partir de cette position.

Inversion du sens de lecture: Appuyez sur le côté “◀” de la touche **“SEEK/TRACK”** et maintenez la pression du doigt pour commander le retour rapide du disque. Lorsque vous relâchez la touche, le changeur reprend la lecture du disque.



RECHERCHER D'UNE PISTE OU D'UN DISQUE CHOISI

Recherche d'une piste choisie —

Effleurez **"SCAN"** à l'écran ou appuyez brièvement sur la touche **"SCAN"** pendant la lecture de disque.

L'indication **"SCAN"** s'affiche à l'écran. Le changeur lira automatiquement la piste suivante pendant 10 secondes puis redémarre la recherche. Pour sélectionner une piste, effleurez **"SCAN"** à l'écran ou appuyez une deuxième fois sur la touche **"SCAN"**. Lorsque le changeur atteint la fin du disque, il reprend la recherche à partir de la piste 1.

Une fois que toutes les pistes ont été revues en un passage, la lecture normale reprend.

Recherche d'un disque choisi —

Effleurez **"SCAN"** sur l'écran ou appuyez sur la touche **"SCAN"** pendant plus d'une seconde pendant le déroulement de la lecture du disque.

"D.SCAN" apparaît à l'écran. Le programme au début de chaque disque audio sera lu pendant 10 secondes. Pour continuer à écouter le programme de votre choix, effleurez **"SCAN"** sur l'écran ou appuyez une deuxième fois sur la touche **"SCAN"**.

Une fois que toutes les disques audio ont été revues en un passage, la lecture normale reprend.

AUTRES FONCTIONS

"RPT": Cette touche permet de répéter automatiquement la piste ou le disque qui est actuellement lue.

Répétition d'une piste —

Effleurez brièvement **"RPT"** pendant la lecture de la piste. **"RPT"** apparaît sur l'écran. Lorsque la lecture de la piste est terminée, le changeur reprend automatiquement au début de la piste et relit la piste. Pour annuler cette fonction, effleurez de nouveau **"RPT"**.

Répétition d'un disque —

Effleurez **"RPT"** plus longtemps qu'une seconde pendant la lecture du disque. **"D.RPT"** apparaît à l'écran. Lorsque la lecture du disque est terminée, le changeur reprend automatiquement au début et relit le disque. Pour annuler cette fonction, effleurez de nouveau **"RPT"**.

“**RAND**” : permet de choisir aléatoirement les pistes.

Lecture des pistes sur un disque dans l'ordre aléatoire —

Effleurez brièvement “**RAND**” pendant la lecture du disque. “**RAND**” apparaît sur l'écran. Le système sélectionne la piste à écouter sur le disque de façon aléatoire. Pour l'annuler, effleurez encore une fois “**RAND**”.

Lecture des pistes sur tous les disques audio dans l'ordre aléatoire —

Effleurez “**RAND**” plus longtemps qu'une seconde pendant la lecture du disque. “**D.RAND**” apparaît à l'écran. Le système sélectionne une piste sur tous les disques audio dans le changeur dans l'ordre aléatoire. Pour l'annuler, effleurez encore une fois “**RAND**”.

Si un CD-TEXT est inséré, le titre du disque et de la piste s'affiche. Un maximum de 29 lettres peuvent s'afficher.



(f) Lecture d'un disque MP3/WMA

Appuyez sur le bouton “**TUNE/FILE**”/“**AUDIO**” et effleurez un numéro du disque MP3/WMA pour afficher cet écran.

SELECTION D'UNE DOSSIER AU CHOIX

“**FOLDER▲**” : Effleurez ce bouton d'écran tactile pour passer au dossier suivant.

“**FOLDER▼**” : Effleurez ce bouton d'écran tactile pour passer au dossier précédent.

“**FOLDER LIST**” : Le dossier désiré peut être sélectionné dans une liste. Cette fonction est disponible seulement lorsque le véhicule est immobilisé.

Effleurez “**FOLDER LIST**”. La liste des dossiers s'affiche.



Effleurez le bouton numéroté correspondant au dossier désiré. Le changeur commence à lire le premier fichier du dossier sélectionné.

▲ : En effleurant ce bouton d'écran tactile, déplacez la liste vers le haut de 6 groupes de dossiers. Si ce bouton d'écran tactile est effleuré lorsque la première page de la liste est affichée, la dernière page est affichée.

▼ : En effleurant ce bouton d'écran tactile, déplacez la liste vers le bas de 6 groupes de dossiers. Si ce bouton d'écran tactile est effleuré lorsque la dernière page de la liste est affichée, la première page est affichée.

“**FILE**” : La liste du fichier s'affiche.

“**DETAIL**” : Les informations détaillées sur le fichier en cours de lecture sont affichées. Cette fonction est disponible seulement lorsque le véhicule est immobilisé.

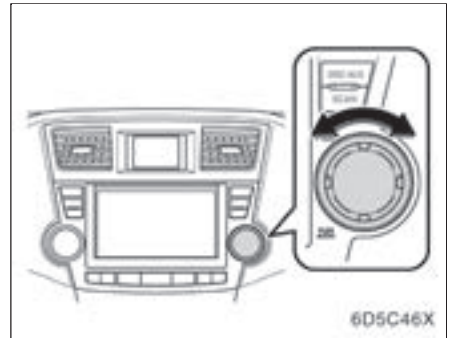
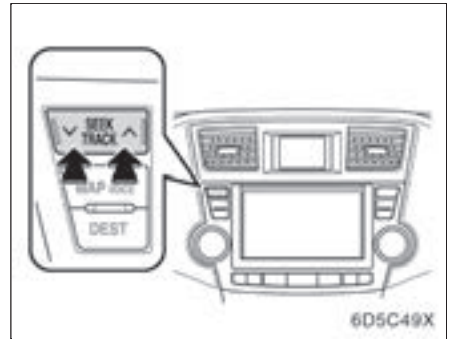

SELECTION D'UNE FICHER CHOISI

Touche "SEEK/TRACK": Permet d'accéder directement à un fichier désiré.

Appuyez sur l'un des côtés de la touche "SEEK/TRACK" et répétez-le jusqu'à ce que le numéro du fichier choisi apparaisse à l'écran. Lorsque vous relâchez la touche, le changeur commence à lire le fichier sélectionné depuis le début. Lorsque l'option "RAND" ou "FLD.RPT" est activée, le numéro de fichier dans le dossier que vous écoutez s'affiche.

Avance rapide: Appuyez sur le côté "▲" de la touche "SEEK/TRACK" et maintenez la pression du doigt pour commander l'avance rapide du disque. Lorsque vous relâchez la touche, le changeur reprend la lecture du disque choisi à partir de cette position.

Inversion du sens de lecture: Appuyez sur le côté "▼" de la touche "SEEK/TRACK" et maintenez la pression du doigt pour commander le retour rapide du disque. Lorsque vous relâchez la touche, le changeur reprend la lecture du disque.

Bouton "TUNE-FILE"/"AUDIO": Permet d'accéder directement à un fichier désiré dans le disque.

Tournez le bouton "TUNE-FILE"/"AUDIO" pour avancer ou reculer dans tous les fichiers du disque en cours d'écoute. Le numéro du fichier apparaît sur l'afficheur. Lorsque l'option "RAND" ou "FLD. RPT" est activée, tous les fichiers du dossier en cours d'écoute peuvent être parcourus dans un sens ou dans l'autre.



"FILE": Le fichier désiré peut être sélectionné dans une liste. Cette fonction est disponible seulement lorsque le véhicule est immobilisé. Effleurez "FILE". La liste du fichier s'affiche.



Effleurez le numéro du fichier choisi. Le changeur commence à lire le fichier sélectionné depuis le début.

▲: En effleurant ce bouton d'écran tactile, déplacez la liste vers le haut de 6 groupes de fichiers. Si ce bouton d'écran tactile est effleuré lorsque la première page de la liste est affichée, la dernière page est affichée.

▼: En effleurant ce bouton d'écran tactile, déplacez la liste vers le bas de 6 groupes de fichiers. Si ce bouton d'écran tactile est effleuré lorsque la dernière page de la liste est affichée, la première page est affichée.

“FOLDER”: La liste des dossiers s'affiche.

“DETAIL”: Les informations détaillées sur le fichier en cours de lecture sont affichées. Cette fonction est disponible seulement lorsque le véhicule est immobilisé.

RECHERCHE D'UN FICHIER CHOISI

Effleurez **“SCAN”** à l'écran ou appuyez brièvement sur la touche **“SCAN”** pendant le lecture de disque.

L'indication **“SCAN”** s'affiche à l'écran. Le changeur lira automatiquement le fichier suivant dans le dossier pendant 10 secondes puis redémarre la recherche. Pour sélectionner un fichier, effleurez **“SCAN”** à l'écran ou appuyez une deuxième fois sur la touche **“SCAN”**. Lorsque le changeur atteint la fin du dossier, il reprend la recherche à partir du fichier 1.

Une fois que tous les fichiers ont été revus en un passage, la lecture normale reprend.



RECHERCHE D'UN DOSSIER CHOISI

Effleurez “SCAN” sur l’écran ou appuyez sur la touche “SCAN” pendant plus d’une seconde pendant le déroulement de la lecture du disque.

“FLD.SCAN” apparaît à l’écran. Le programme au début de chaque dossier sera lu pendant 10 secondes. Pour continuer à écouter le programme de votre choix, effleurez “SCAN” sur l’écran ou appuyez une deuxième fois sur la touche “SCAN”.

Une fois que tous les dossiers ont été revus en un passage, la lecture normale reprend.

AUTRES FONCTIONS

“RPT”: Cette touche permet de répéter automatiquement le fichier ou le dossier qui est actuellement lu.

Répétition d’un fichier —

Effleurez brièvement “RPT” pendant la lecture du fichier. “RPT” apparaît sur l’écran. Lorsque la lecture du fichier est terminée, le changeur reprend automatiquement au début du fichier et relit le fichier. Pour annuler cette fonction, effleurez de nouveau “RPT”.

Répétition d’un dossier —

Effleurez “RPT” plus longtemps qu’une seconde pendant la lecture du dossier. “FLD.RPT” apparaît à l’écran. Lorsque la lecture du dossier est terminée, le changeur reprend automatiquement au début du dossier et relit le dossier. Pour annuler cette fonction, effleurez de nouveau “RPT”.

“RAND”: Utilisez-le pour une sélection automatique et aléatoire du dossier ou du disque en cours de lecture.

Lecture des fichiers dans un dossier dans l'ordre aléatoire —

Effleurez brièvement **“RAND”** pendant la lecture du disque. **“RAND”** apparaît sur l'écran. Le système sélectionne un fichier dans le dossier en cours d'écoute. Pour l'annuler, effleurez encore une fois **“RAND”**.

Lecture des fichiers dans tous les dossiers sur un disque dans l'ordre aléatoire —

Effleurez **“RAND”** plus longtemps qu'une seconde pendant la lecture du disque. **“FLD.RAND”** apparaît à l'écran. Le système sélectionne un fichier dans tous les dossiers. Pour l'annuler, effleurez encore une fois **“RAND”**.

Si un fichier n'est pas lu ou que le système n'est pas opérationnel, effleurez **“RAND”** pour réinitialiser la fonction.

(g) Si le lecteur présente une défaillance technique

Si **“Erreur de CD”** apparaît sur l'écran, les signaux audio du disque ne peuvent pas être lus ou bien le système présente une défaillance. Appuyez de nouveau sur la touche **“DISC-AUX”**.

Si le changeur ne fonctionne pas, vérifiez que la surface du disque n'est pas souillée voire endommagée. Si le disque est en état normal, la température du mécanisme interne du changeur peut être élevée en raison d'une température externe élevée. Retirez le disque du changeur pour permettre à la température de descendre.

Si le changeur ne fonctionne toujours pas, faites-le vérifier par votre concessionnaire.

Si un disque MP3/WMA contient des fichiers CD-DA, seuls les fichiers CD-DA sont lus. Si un disque MP3/WMA contient des fichiers autres que CD-DA, seuls les fichiers MP3/WMA sont lus.

— Commande du lecteur DVD

Le lecteur de DVD peut lire des DVD vidéo, CD audio, CD vidéo, CD texte, disque CD dts ou MP3 à condition qu'un disque est chargé dans le lecteur DVD. Un disque WMA ne peut pas être lu.

Pour plus de détails de "Système de divertissement de siège arrière", reportez-vous à "Manuel du propriétaire".

Pour tout complément d'information sur les disques compatibles avec ce lecteur, reportez-vous à "Conseils d'utilisation du système audio/vidéo" à la page 241.

(a) Introduction du disque

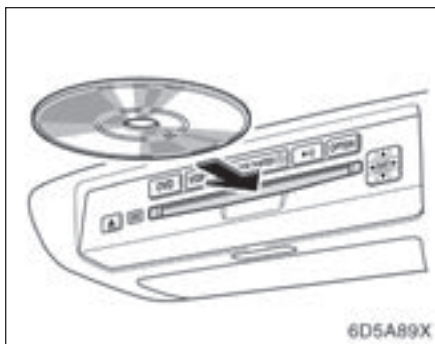

Insérez le disque dans le logement face imprimée dirigée vers le haut.

Un adaptateur doit être utilisé pour les disques de 8 cm (3 in.) qui sont chargés de la même manière que pour les disques 12 cm (4,7 in.).

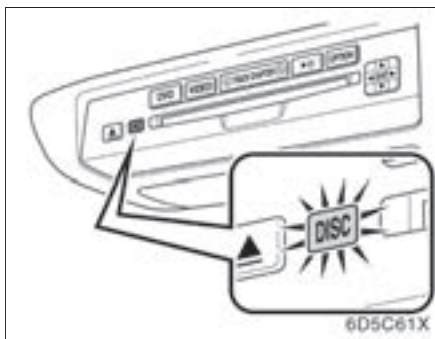

Le voyant lumineux s'allume lorsque le disque est chargé.

Si la face imprimée est orientée vers l'avant, le disque ne peut être lu. Dans ce cas, le message "DISC CHECK" est affiché à l'écran.

Si un disque non lisible est introduit, l'indication "DISC CHECK" apparaît également à l'écran. Pour tout complément d'information sur les disques compatibles avec ce lecteur, reportez-vous à "Conseils d'utilisation du système audio/vidéo" à la page 241.

NOTE

Ne tentez jamais de démonter ou d'huiler un élément quelconque du lecteur DVD. N'introduisez rien d'autre qu'un disque dans le logement.

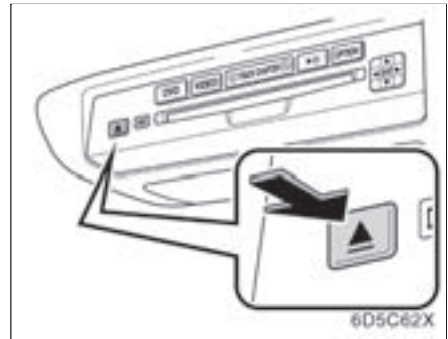

(b) Ejection d'un disque

Appuyez sur la touche .

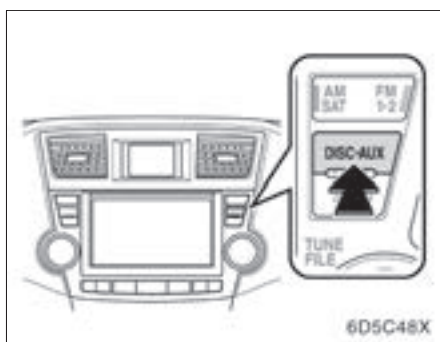

(c) Lecture d'un disque

Appuyez sur la touche "DISC-AUX" si un disque se trouve déjà dans le lecteur.

"DVD" s'affiche à l'écran. (Si le changeur CD est activé, appuyez de nouveau sur la touche "DISC" pour passer en lecteur DVD.)



(d) Utilisation des CD audio

LECTURE D'UN CD AUDIO

Appuyez sur le bouton "TUNE/FILE"/"AUDIO" pour afficher cet écran.

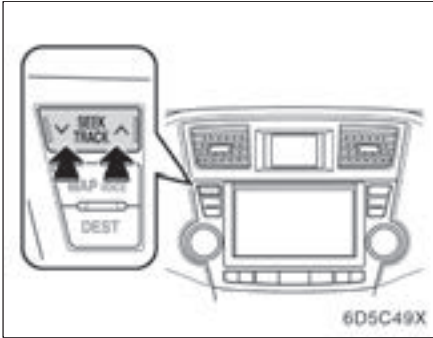

SELECTION D'UNE PISTE CHOISIE

Touche "SEEK/TRACK": permet d'accéder directement à la piste désirée.

Appuyez sur l'un des côtés de la touche "SEEK/TRACK" et répétez cette opération jusqu'à ce que le numéro de la piste souhaité apparaisse dans l'affichage. Lorsque vous relâchez la touche, le lecteur commence à lire la piste sélectionnée depuis le début.

"TRACK LIST": La piste voulue peut être sélectionnée à partir d'une liste. Cette fonction est disponible seulement lorsque le véhicule est immobilisé.

Effleurez "TRACK LIST". La liste de la piste s'affiche.

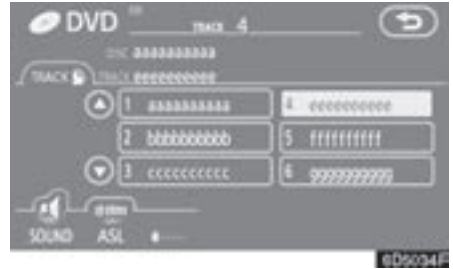

Effleurez le numéro de la piste choisie. Le lecteur commence à lire la piste sélectionnée depuis le début.

: En effleurant ce bouton d'écran tactile, déplacez la liste vers le haut de 6 groupes de pistes. Si ce bouton d'écran tactile est effleuré lorsque la première page de la liste est affichée, la dernière page est affichée.

: En effleurant ce bouton d'écran tactile, déplacez la liste vers le bas de 6 groupes de pistes. Si ce bouton d'écran tactile est effleuré lorsque la dernière page de la liste est affichée, la première page est affichée.

Avance rapide: Effleurez le côté "▶" de la touche "SEEK/TRACK" et maintenez-la pour commander l'avance rapide du disque. Lorsque vous relâchez la touche, le lecteur reprend la lecture du disque choisi à partir de cette position.

Inversion du sens de lecture: Effleurez le côté "◀" de la touche "SEEK/TRACK" et maintenez-la pour commander le retour rapide du disque. Lorsque vous relâchez la touche, le lecteur reprend la lecture du disque.



RECHERCHER D'UNE PISTE CHOISIE

Effleurez “SCAN” sur l’écran ou appuyez sur la touche “SCAN”.

“SCAN” est alors en surbrillance à l’écran. Le lecteur lira automatiquement la piste suivante pendant 10 secondes puis redémarre la recherche. Pour sélectionner une piste, effleurez “SCAN” à l’écran ou appuyez une deuxième fois sur la touche “SCAN”. Lorsque le lecteur atteint la fin du disque, il reprend la recherche à partir de la piste 1.

Une fois que toutes les pistes ont été revues en un passage, la lecture normale reprend.

AUTRES FONCTIONS

“RPT”: Cette touche permet de répéter automatiquement la piste qui est actuellement lue.

Effleurez “RPT” pendant la lecture de la piste. Lorsque la lecture de la piste est terminée, le lecteur reprend automatiquement au début de la piste et relit la piste. Pour annuler cette fonction, effleurez de nouveau “RPT”.

“RAND”: Utilisez-le pour une sélection automatique et aléatoire du disque en cours de lecture.

Lorsque “RAND” est effleuré, le système sélectionne une piste du disque que vous écoutez actuellement. Pour l’annuler, effleurez encore une fois “RAND”.

Si un CD-TEXT est inséré, le titre du disque et de la piste s’affiche. Un maximum de 29 lettres peuvent s’afficher.



(e) Utilisation d'un DISQUE MP3
LECTURE D'UN DISQUE MP3

Appuyez sur le bouton "TUNE/FILE"/"AUDIO" pour afficher cet écran.

SELECTION D'UN DOSSIER AU CHOIX

"FOLDER▲": Effleurez brièvement ce bouton d'écran tactile pour passer au dossier suivant.

"FOLDER▼": Effleurez brièvement ce bouton d'écran tactile pour passer au dossier précédent. Pour rejoindre jusqu'au premier dossier, effleurez et maintenez ce bouton d'écran tactile jusqu'à l'émission d'un signal sonore.

"FOLDER LIST": Le dossier désiré peut être sélectionné dans une liste. Cette fonction est disponible seulement lorsque le véhicule est immobilisé.

Effleurez "FOLDER LIST". La liste des dossiers s'affiche.

Effleurez le bouton numéroté correspondant au dossier désiré. Le lecteur commence à lire le premier fichier du dossier sélectionné.

▲: En effleurant ce bouton d'écran tactile, déplacez la liste vers le haut de 6 groupes de dossiers. Si ce bouton d'écran tactile est effleuré lorsque la première page de la liste est affichée, la dernière page est affichée.

▼: En effleurant ce bouton d'écran tactile, déplacez la liste vers le bas de 6 groupes de dossiers. Si ce bouton d'écran tactile est effleuré lorsque la dernière page de la liste est affichée, la première page est affichée.

"FILE": La liste du fichier s'affiche.

"DETAIL": Les informations détaillées sur le fichier en cours de lecture sont affichées. Cette fonction est disponible seulement lorsque le véhicule est immobilisé.

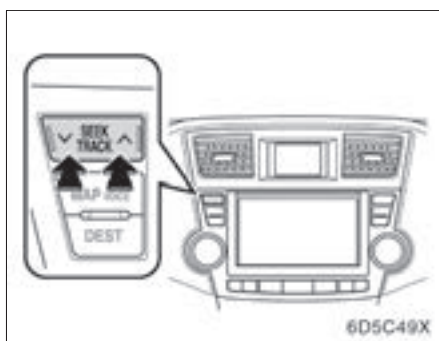

Effleurez le numéro du fichier choisi. Le lecteur commence à lire le fichier sélectionnée depuis le début.

▲: En effleurant ce bouton d'écran tactile, déplacez la liste vers le haut de 6 groupes de fichiers. Si ce bouton d'écran tactile est effleuré lorsque la première page de la liste est affichée, la dernière page est affichée.

▼: En effleurant ce bouton d'écran tactile, déplacez la liste vers le bas de 6 groupes de fichiers. Si ce bouton d'écran tactile est effleuré lorsque la dernière page de la liste est affichée, la première page est affichée.

SELECTION D'UN FICHER CHOISI

Touche "SEEK/TRACK": Permet d'accéder directement à un fichier désiré.

Appuyez sur l'un des côtés de la touche "SEEK/TRACK" et répétez-le jusqu'à ce que le numéro du fichier choisi apparaisse à l'affichage. Lorsque vous relâchez la touche, le lecteur commence à lire le fichier sélectionné depuis le début.

Avance rapide: Appuyez sur le côté "▲" de la touche "SEEK/TRACK" et maintenez la pression du doigt pour commander l'avance rapide du disque. Lorsque vous relâchez la touche, le lecteur reprend la lecture du disque choisi à partir de cette position.

Inversion du sens de lecture: Appuyez sur le côté "▼" de la touche "SEEK/TRACK" et maintenez la pression du doigt pour commander le retour rapide du disque. Lorsque vous relâchez la touche, le lecteur reprend la lecture du disque.

"FILE": Le fichier désiré peut être sélectionné dans une liste. Cette fonction est disponible seulement lorsque le véhicule est immobilisé.

Effleurez "FILE". La liste du fichier s'affiche.

"FOLDER": La liste des dossiers s'affiche.

"DETAIL": Les informations détaillées sur le fichier en cours de lecture sont affichées. Cette fonction est disponible seulement lorsque le véhicule est immobilisé.



RECHERCHE D'UN FICHER CHOISI

Effleurez "SCAN" sur l'écran ou appuyez brièvement sur la touche "SCAN".

L'indication "SCAN" s'affiche à l'écran. Le lecteur DVD lira automatiquement le fichier suivant dans le dossier pendant 10 secondes puis redémarre la recherche. Pour sélectionner un fichier, effleurez "**SCAN**" à l'écran ou appuyez une deuxième fois sur la touche "**SCAN**". Lorsque le lecteur atteint la fin du dossier, il reprend la recherche à partir du fichier 1.

Une fois que tous les fichiers ont été revus en un passage, la lecture normale reprend.



RECHERCHE D'UN DOSSIER CHOISI

Effleurez et maintenez "SCAN" à l'écran ou appuyez sur la touche "SCAN" jusqu'à l'émission d'un signal sonore.

"FLD.SCAN" apparaît à l'écran. Le lecteur DVD lira le fichier au début de chaque dossier pendant 10 secondes puis redémarre la recherche. Pour sélectionner un fichier, effleurez "**SCAN**" à l'écran ou appuyez une deuxième fois sur la touche "**SCAN**".

Une fois que tous les dossiers ont été revus en un passage, la lecture normale reprend.



AUTRES FONCTIONS

“RPT”: Cette touche permet de répéter automatiquement le fichier ou le dossier qui est actuellement lu.

Répétition d'un fichier —

Effleurez brièvement **“RPT”** pendant la lecture du fichier. **“RPT”** apparaît sur l'écran. Lorsque la lecture du fichier est terminée, le lecteur reprend automatiquement au début du fichier et relit le fichier. Pour annuler cette fonction, effleurez de nouveau **“RPT”**.

Répétition d'un dossier —

Effleurez et maintenez **“RPT”** jusqu'à l'émission d'un signal sonore pendant la lecture du dossier. **“FLD.RPT”** apparaît à l'écran. Lorsque la lecture du dossier est terminée, le lecteur reprend automatiquement au début du dossier et relit le dossier. Pour annuler cette fonction, effleurez de nouveau **“RPT”**.

“RAND”: Utilisez-le pour une sélection automatique et en mode aléatoire du dossier qui est en cours de lecture ou de tous les dossiers.

Lecture des fichiers dans un dossier dans l'ordre aléatoire —

Effleurez brièvement **“RAND”**. **“RAND”** apparaît sur l'écran. Le système sélectionne un fichier dans le dossier en cours d'écoute. Pour l'annuler, effleurez encore une fois **“RAND”**.

Lecture des fichiers dans tous les dossiers dans l'ordre aléatoire —

Effleurez et maintenez **“RAND”** jusqu'à l'émission d'un signal sonore. **“FLD.RAND”** apparaît à l'écran. Le système sélectionne un fichier dans les dossiers de tous les plateaux qui sont en place puis le lit. Pour l'annuler, effleurez encore une fois **“RAND”**.

Si un fichier n'est pas lu ou que le système n'est pas opérationnel, effleurez **“RAND”** pour réinitialiser la fonction.

(f) Utilisation d'un disque vidéo DVD

REMARQUE: La lecture de certains disques DVD vidéo peut être déterminé par un fabricant de ces mêmes DVD vidéo. Ce lecteur DVD lit un disque conformément aux intentions du fabricant du logiciel. Par conséquent, certaines fonctions peuvent ne pas fonctionner correctement. Veuillez à bien lire le manuel de l'utilisateur du disque DVD vidéo fourni séparément. Pour tout complément d'information sur les disques vidéo DVD, reportez-vous à "(i) Informations sur le lecteur DVD et les disques vidéo DVD".

Précautions à prendre avec les DVD vidéo

Lorsque vous enregistrez à partir d'un vidéo DVD ou vidéo CD, il peut arriver que les pistes audio ne soient pas enregistrées alors que le menu est affiché. Dans ce cas, le son est inaudible; vérifiez que les pistes vidéo sont lisibles, puis activez la lecture.

Une fois que la lecture d'un disque est achevée:

- Si vous avez lu un CD audio ou un disque MP3, la première piste ou le premier fichier est lue à nouveau.
- Si vous avez lu un vidéo DVD ou un CD vidéo, la lecture s'arrête ou l'écran du menu s'affiche.

Le numéro de titre/chapitre ainsi que l'affichage du temps de lecture risquent de ne pas apparaître lors de la relecture de certains disques DVD vidéo.



Véhicules avec système à clé intelligente —

Cet écran "Conseil DVD!" apparaît lorsque l'écran vidéo est d'abord affiché après que le commutateur "ENGINE START STOP" soit en mode ACCESSOIRE ou ALLUMAGE ACTIVE.

Véhicules sans système à clé intelligente —

Cet écran "Conseil DVD!" apparaît lorsque l'écran vidéo est d'abord affiché après que le commutateur de moteur soit en position "ACC" ou "ON".

Effleurez "OK" lorsque vous lisez le message.

**ATTENTION**

Sur certains DVD, les conversations sont enregistrées avec un volume bas pour accroître l'impact des effets sonores. Si vous réglez le volume en pensant que le niveau sonore des dialogues est au maximum des possibilités du DVD, vous risquez d'être surpris par un niveau sonore supérieur lorsque vous changerez de source audio. Les volumes sonores plus élevés ont des répercussions non négligeables sur le corps humain et peuvent représenter un danger pour la conduite. Gardez bien cela à l'esprit lorsque vous réglez le volume.



LECTURE D'UN DISQUE DVD

Appuyez sur le bouton “TUNE/FILE”/“AUDIO” pour afficher cet écran.

Lorsque vous effleurez “WIDE”, le mode d'écran peut être changé.

Si vous effleurez “PICTURE” alors que le véhicule est à l'arrêt complet et le frein de stationnement est bloqué, l'écran vidéo est rétabli.



AFFICHAGE DES COMMANDES DU DVD

Si vous effleurez une partie de l'écran, là où les commandes ne s'y trouvent pas alors que vous regardez un programme vidéo, les commandes de DVD apparaîtront.

“Page2” : Effleurez ce bouton pour afficher la page suivante des commandes du DVD.

“Page1” : Effleurez ce bouton pour afficher la première page des commandes du DVD.

“Cachage boutons” : Effleurez ce bouton pour faire disparaître les commandes de l'écran.

Si “” s'affiche à l'écran lorsque vous effleurez une commande, c'est que la fonction correspondante n'est pas accessible.

DESCRIPTION DES COMMANDES DU DVD

● Première page des commandes du vidéo DVD

“**Menu**” et “**Menu du haut**”: Si vous effleurez à l’une quelconque des commandes ci-dessus, l’écran de menu de vidéo DVD apparaît. (En ce qui concerne l’utilisation, reportez-vous au manuel fourni avec le disque vidéo DVD fourni séparément.)



: La touche de commande de menu apparaît sur l’écran. (Reportez-vous à la page 228.)



: Le fait d’effleurer ceci aménage une pause sur l’écran vidéo. Si vous l’effleurez une second fois, la lecture reprend image par image.

◀◀: Le fait d’effleurer ceci commande le retour rapide pendant la lecture.

■: Le fait d’effleurer arrêtera l’écran vidéo.

▶: Le fait d’effleurer ce bouton aménage une pause pendant la lecture et rétablit la lecture normale pendant la pause ou commandera une avance lente.

▶▶: Effleurez ce bouton pour commander l’avance rapide en cours de lecture, et l’avance lente en cours de pause.

● Seconde page des commandes du vidéo DVD

“**Réglage**”: Affiche l’écran de configuration initiale. (Reportez-vous à la page 230.)

“**Recher.**”: Affiche l’écran de recherche des titres. (Reportez-vous à la page 228.)

“**Retour**”: Effleurez ce bouton pour afficher les scènes marquantes de la vidéo et commencer la lecture depuis l’une d’elles.

“**Audio**”: Affiche l’écran de sélection audio. (Reportez-vous à la page 229.)

“**Sous-titre**”: Affiche l’écran de sélection des sous-titres. (Reportez-vous à la page 229.)

“**Angle**”: Affiche l’écran de sélection des angles de vue. (Reportez-vous à la page 230.)



SELECTION D'UNE RUBRIQUE DE MENU

Spécifiez la rubrique de menu en utilisant les ▲, ►, ▼ et ◀ et effleurez "Entrer". Le lecteur lance la lecture de la vidéo par l'option de menu sélectionnée. (Pour tout complément d'information, consultez le manuel qui accompagne le DVD vidéo.)

A chaque fois que vous effleurez "Dépl. Boutons", les commandes sur l'écran se déplacent vers le haut et vers le bas.

Effleurez "<<Arrêt" pour faire disparaître les commandes. Pour les afficher de nouveau, effleurez "Marche>>".

Lorsque vous effleurez , l'écran précédent revient.

RECHERCHE PAR LE TITRE

Entrez le numéro de titre et effleurez "Entrer". Le lecteur lance la lecture de la vidéo à partir du titre dont le numéro a été sélectionné.

Lorsque vous appuyez sur l'un des côtés de la touche "SEEK/TRACK", vous pouvez sélectionner un chapitre.

Si vous saisissez les mauvais numéros, effleurez "Effacer" pour les effacer.

Lorsque vous effleurez , l'écran précédent revient.



MODIFICATION DE LA LANGUE DE SOUS-TITRAGE

A chaque fois que vous effleurez "Sous-titre", la langue est sélectionnée parmi celles conservées dans les disques puis change.

Lorsque vous effleurez , l'écran précédent revient.



MODIFICATION DE LA LANGUE AUDIO

A chaque fois que vous effleurez "Audio", la langue est sélectionnée parmi celles conservées dans les disques puis change.

Lorsque vous effleurez , l'écran précédent revient.



CHANGEMENT DE L'ANGLE DE VUE

Avec les disques compatibles multi-angles et pour lesquels le symbole correspondant s'affiche à l'écran, vous pouvez sélectionner l'angle de votre choix.

L'angle sélectionné change à chaque appui sur le bouton "Angle".

Lorsque vous effleurez , et l'écran précédent revient.

MENU DE CONFIGURATION

Il y a des boutons d'écran tactile de réglage initial à l'écran "Menu de réglage".

Après modification du réglage initial, effleurez "Entrer". L'écran de réglage initial est désactivé et le système retourne à l'écran précédent.

Lorsque vous effleurez "Par défaut", tous les menus sont réinitialisés.

Le paramétrage initial est modifiable.

- **Langue audio**

Vous pouvez changer la langue de l'audio.

1. Effleurez "Langue audio".
2. Effleurez la langue que vous souhaitez entendre sur l'écran "Sélect. langue audio".

Si vous ne pouvez pas trouver la langue que vous désirez écouter sur cet écran, effleurez "Autres" et saisissez le code de langue. Pour en savoir plus sur la saisie du code de langue, lisez ce qui suit sous "SAISIE DU CODE DE LANGUE AUDIO".

Pour revenir à l'écran "Menu de réglage", effleurez .

● **Langue de sous-titrage**

Vous pouvez changer la langue du sous-titrage.

1. Effleurez "Langue sous-titre".
2. Effleurez la langue que vous souhaitez lire sur l'écran "Langue sous-titre".

Si vous ne pouvez pas trouver la langue que vous souhaitez lire sur cet écran, effleurez "Autres" et indiquez un code de langue. Pour en savoir plus sur la saisie du code de langue, lisez ce qui suit sous "SAISIE DU CODE DE LANGUE AUDIO".

Pour revenir à l'écran "Menu de réglage", effleurez .

● **Langue DVD**

Vous pouvez changer la langue de menu du DVD vidéo.

1. Effleurez "Langue DVD".
2. Effleurez la langue que vous souhaitez lire sur l'écran "Sélect. langue DVD".

Si vous ne pouvez pas trouver la langue que vous souhaitez lire sur cet écran, effleurez "Autres" et indiquez un code de langue. Pour en savoir plus sur la saisie du code de langue, lisez ce qui suit sous "SAISIE DU CODE DE LANGUE AUDIO".

Pour revenir à l'écran "Menu de réglage", effleurez .

● **Symbole d'angle**

On peut afficher à l'écran ou masquer le symbole multi-angles lorsque le disque chargé est compatible multi-angles.

A chaque appui sur le bouton "Marque d'angle", le symbole d'angle sur l'écran s'affiche ou disparaît alternativement.

● **Verrouillage parental**

Vous pouvez changer le niveau de restrictions au visionnage.

1. Effleurez "Restriction enfants".
2. Saisissez le code personnel à 4 chiffres sur l'écran "Entrer code personnel".

Si vous saisissez les mauvais numéros, effleurez ◀ pour les effacer.

Les 10 touches de ◀ initialiseront le code personnel.

Pour revenir à l'écran "Menu de réglage", effleurez .

3. Effleurez un niveau parental (1 — 8) à "Niveau restriction". Effleurez le commutateur  pour revenir à l'écran "Menu de réglage".

SAISISSEZ LE CODE DE LANGUE AUDIO



Si vous effleurez “Autres” sur l’écran “Sélect. langue audio”, “Langue sous-titre” ou “Sélect. langue DVD”, vous pouvez sélectionner la langue que vous désirez écouter ou lire en saisissant un code de langue.

1. Composez le code de langue à 4 chiffres.

Si vous saisissez les mauvais numéros, effleurez ◀ pour les effacer.

2. Effleurez “Entrer”.

Code	Langue
1001	Japonais
0514	Anglais
0618	Français
0405	Allemand
0920	Italien
0519	Espagnol
2608	Chinois
1412	Néerlandais
1620	Portugais
1922	Suédois
1821	Russe
1115	Coréen
0512	Grec
0101	Afar
0102	Abkhazian
0106	Afrikaans

0113	Amharique
0118	Arabe
0119	Assamais
0125	Aymara
0126	Azerbaïdjanais
0201	Bashkir
0205	Biélorusse
0207	Bulgare
0208	Bihari
0209	Bislama
0214	Bengali
0215	Tibétain
0218	Breton
0301	Catalan
0315	Corse
0319	Tchèque
0325	Gallois
0401	danois
0426	Bhoutani
0515	Espéranto
0520	Estonien
0521	Basque
0601	Persan
0609	Finnois
0610	Fidji
0615	Féringien
0625	Frison
0701	Irlandais
0704	Gaélique écossais
0712	Galicien
0714	Guarani
0721	Goujarati

0801	Haoussa
0809	Hindi
0818	Croate
0821	Hongrois
0825	Arménien
0901	Interlingua
0905	Interlingue
0911	Inupiak
0914	Indonésien
0919	Islandais
0923	Hébreu
1009	Yiddish
1023	Javanais
1101	Géorgien
1111	Kazakh
1112	Groenlandais
1113	Cambodgien
1114	Kannada
1119	Kashmiri
1121	Kurde
1125	Kirghiz
1201	Latin
1214	Lingala
1215	Laotien
1220	Lithuanien
1222	Letton
1307	Malgache
1309	Maori
1311	Macédonien
1312	Malayalam
1314	Mongol
1315	Moldave

1318	Marathe
1319	Malais
1320	Maltais
1325	Birman
1401	Nauri
1405	Népalais
1415	Norvégien
1503	Occitan
1513	(Afan) oromo
1518	Oriya
1601	Panjabi
1612	Polonais
1619	Pashto
1721	Quichua
1813	Rhétro-roman
1814	Kiroundi
1815	Roumain
1823	Kinyarwanda
1901	Sanscrit
1904	Sindhi
1907	Sango
1908	Serbo-Croate
1909	Cingalais
1911	Slovaque
1912	Slovène
1913	Samoan
1914	Shona
1915	Somali
1917	Albanais
1918	Serbe
1919	Siswati
1920	Sesotho

1921	Soudanais
1923	Swahili
2001	Tamil
2005	Télougou
2007	Tadjik
2008	Thaï
2009	Tigrinya
2011	Turkmène
2012	Tagalog
2014	Setchwana
2015	Tonga
2018	Turc
2019	Tonga
2020	Tatar
2023	Tchi
2111	Ukrainien
2118	Ourdou
2126	Ouzbek
2209	Vietnamien
2215	Volapük
2315	Ouolof
2408	Xhosa
2515	Yorouba
2621	Zoulou

OPERATION DE CONFIGURATION EXECUTEE A PARTIR DU SIEGE ARRIERE



Cet écran apparaît lorsque un passager arrière sélectionne le menu de configuration.

Si vous voulez annuler le fonctionnement de configuration à partir de siège arrière, effleurez "**Lecture**". Le lecteur reprendra la lecture normale.

Quand les mêmes conditions sont réunies, le passager arrière peut annuler l'opération de configuration à partir du siège avant.

Pour verrouiller le fonctionnement du lecteur à partir du siège arrière, reportez-vous à "(c) Verrouillage du système arrière" à la page 182.



(g) Utilisation des CD vidéo

LECTURE D'UN CD VIDEO

Appuyez sur la touche “AUDIO” pour afficher cet écran.

Lorsque vous effleurez “WIDE”, le mode d'écran peut être changé.

Si vous effleurez “PICTURE” alors que le véhicule est à l'arrêt complet et le frein de stationnement est bloqué, l'écran vidéo est rétabli.



AFFICHAGE DES COMMANDES DE CD VIDEO

Si vous effleurez la partie où les commandes ne s'y trouvent pas alors que vous regardez les commandes d'un CD vidéo, du CD vidéo apparaîtront.

“**Page2**” : Effleurez ce bouton pour afficher la page suivante des commandes du CD vidéo.

“**Page1**” : Effleurez ce bouton pour afficher la première page des commandes du CD vidéo.

“**Cachage boutons**” : Effleurez ce bouton pour faire disparaître les commandes de l'écran.

Si “**S**” apparaît sur l'affichage lorsque vous effleurez une commande, le fonctionnement n'est pas accessible.

DESCRIPTION DES COMMANDES DE CD VIDEO

● Commandes sur la première page

“**Sél. Numéro**” : Affiche l'écran de recherche des pistes ou des numéros. (Reportez-vous à “RECHERCHE D'UNE PISTE” à la page 237.)

“**Menu précéd**” : Lorsque vous effleurez celui-là alors que le menu de disque est affiché, la page précédente apparaît sur l'écran. Si vous effleurez celui-là alors que la lecture est en cours, le lecteur recherche la piste précédente et la lit.

“**Menu suiv.**” : Lorsque vous effleurez celui-là alors que le menu de disque est affiché, la page suivante apparaît dans l'affichage. Si vous effleurez celui-là alors que la lecture est en cours, le lecteur recherche la piste suivante et la lit.

“**Princ./Sec.**” : Une commande de changement de transmission multiplex. Le mode passe de Principal/Secondaire à Principal, puis Secondaire et retourne à Principal/Secondaire en effleurant ce commande.

“**Retour**” : Effleurez ce bouton pour afficher les scènes marquantes de la vidéo et commencer la lecture depuis l'une d'elles.

● Commandes sur la deuxième page

 : Utilisez celui-là pour mettre en pause l'écran vidéo. Si vous l'effleurez une seconde fois, la lecture reprend image par image.

◀◀ : Effleurez celui-là pour commander un retour rapide pendant la lecture.

▶ : Effleurez ceci pour aménager une pause pendant la lecture et rétablir la lecture pendant la pause.

▶▶ : Effleurez ceci pour commander l'avance rapide pendant la lecture et pour que la lecture commence lentement pendant la pause.



RECHERCHE D'UNE PISTE

Entrez les numéros de la piste et effleurez "Entrer". Le lecteur lance la lecture de la vidéo à partir du titre dont le numéro a été sélectionné.

Vous pouvez sélectionner un numéro de la piste en appuyant sur "▲" ou "▼" sur la touche "SEEK/TRACK".

Si vous saisissez les mauvais numéros, effleurez "Effacer" pour les effacer.

Effleurez , et l'écran précédent revient.

(h) Si le lecteur présente une défaillance technique

Si le lecteur ou une autre unité équipée du lecteur présente un fonctionnement défectueux, votre système audio affiche les messages suivants.

Message "Vérifier disque" affiché à l'écran: Cela indique que le disque est sale, déformé ou a été inséré à l'envers. Nettoyez le disque ou réinsérez-le correctement. Si un disque non lisible est introduit, l'indication "Vérifier disque" apparaît également à l'écran. Pour tout complément d'information sur les disques compatibles avec ce lecteur, reportez-vous à "Conseils d'utilisation du système audio/vidéo" à la page 241.

Message "Erreur code régional" affiché à l'écran: Cela indique que le code régional du DVD n'est pas correctement sélectionné.

Si "Erreur de DVD" apparaît sur l'affichage: Ceci indique que l'intérieur du lecteur est trop chaud en raison de la température ambiante très élevée. Enlevez le disque à partir du lecteur et laissez le lecteur refroidir.

Si le défaut persiste: Amenez votre véhicule chez votre concessionnaire.

Si un disque MP3 contient des fichiers CD-DA, seuls ces derniers sont lus. Si un disque MP3 contient des fichiers autres que CD-DA, seuls les fichiers MP3 sont lus.







(i) Informations sur le lecteur DVD et les DVD vidéo

DISQUES DVD VIDEO

Ce lecteur DVD est conforme aux formats TV couleur NTSC. Le disque DVD vidéo conforme aux autres formats tels que PAL ou SECAM ne peut pas être utilisé.

Codes régionaux: Certains DVD vidéo sont dotés d'un code régional qui limite à certains pays la possibilité de les lire avec le lecteur de DVD qui équipe le véhicule. Si le DVD vidéo ne porte pas la mention "ALL" ou "1", vous ne pouvez pas le lire avec ce lecteur de DVD. Si vous essayez de lire un disque vidéo DVD incompatible sur ce lecteur, le message "Erreur code régional" s'affiche à l'écran. Même si le DVD vidéo ne comporte pas de code régional, il existe un cas dans lequel vous ne pouvez pas l'utiliser.

Symboles imprimés sur les disques DVD vidéo:

	Indique un format NTSC de TV couleur.
	Indique le nombre de pistes audio.
	Indique le nombre de langues sous-titrées.
	Indique le nombre d'angles de vue.
	Indique l'écran à sélectionner. Ecran panoramique: 16:9 Standard: 4:3
	Indique le code régional de compatibilité en lecture du DVD vidéo. ALL: dans tous les pays Numéro: code régional

GLOSSAIRE DU DISQUE DVD VIDEO

Disque DVD vidéo: Disque au format Digital Versatile Disc (DVD) contenant de la vidéo. Les disques DVD vidéo ont adopté le standard "MPEG2", l'un des standards mondiaux des technologies de compression digitales. Les données de l'image sont compressées au 1/40 en moyenne, puis stockées. Une technologie de codage à taux variable a également été adoptée, grâce à laquelle le volume des données d'image change en fonction du format de l'image. Les données audio sont stockées grâce aux technologies PCM et Dolby digital permettant de restituer une meilleure qualité du son. De plus, les fonctions multi-angle et multilingue vous permettent de profiter de la technologie la plus aboutie des DVD vidéo.

Restrictions de l'utilisateur: Cette fonction permet de restreindre le contenu vidéo qui peut être vu par l'utilisateur en conformité avec les restrictions en vigueur dans chaque pays. Le niveau de restrictions change selon le disque DVD vidéo. Certains disques DVD vidéo ne peuvent pas être lus dans leur entier ou bien les scènes de violence ne sont pas lues ou sont remplacées par d'autres scènes.

Niveau 1: Les disques DVD vidéo pour les enfants peuvent être lus.

Niveaux 2 à 7: Les DVD vidéo pour les enfants et les films tout public peuvent être lus.

Niveau 8: Tous les types de DVD vidéo peuvent être lus.

Fonction multi-angle: Vous pouvez regarder la même scène sous différents angles.

Fonction multilingue: Vous pouvez sélectionner la langue des sous-titres et de l'audio.

Codes régionaux: Les lecteurs de DVD et les disques proprement dits sont soumis à ces codes régionaux. Si le disque DVD vidéo ne possède pas le même code régional que le lecteur DVD, vous ne pouvez pas lire le disque avec le lecteur DVD. Pour les codes régionaux, reportez-vous à la page 238.

Audio: Ce lecteur de DVD peut lire des DVD aux formats PCM, Dolby Digital et MPEG audio. Les autres types décodés ne peuvent être lus.

Titre et chapitre: Les programmes vidéo et audio enregistrés sur DVD vidéo sont divisés en titres et chapitres.

Titre: La plus grande unité des programmes vidéo et audio stockés sur les disques DVD vidéo. Généralement, un film, un album ou un programme audio correspond à un titre.

Chapitre: Unité plus petite que le titre. Un titre comprend plusieurs chapitre.

Fabriqué sous licence par les Laboratoires Dolby. "Dolby", "Pro Logic" et le symbole double-D sont des marques des Laboratoires Dolby. Travaux confidentiels non publiés.

©1992-1997 Dolby Laboratories. Tous droits réservés.

Ce produit comporte un dispositif de protection copyright protégé par les méthodes de certains brevets américains et par d'autres droits sur la propriété intellectuelle détenus par Macrovision Corporation et autres dépositaires de droits. L'utilisation de cette technologie de protection copyright est soumise à l'approbation de Macrovision Corporation et ne peut être envisagée que pour un usage domestique ou autre à caractère limité seulement, sauf autorisation particulière de Macrovision Corporation. Tout détournement de cette technologie ou démontage est formellement interdit.

"DTS" est une marque de Digital Theater Systems, Inc.

Commande à distance audio/vidéo — — Commutateurs de direction

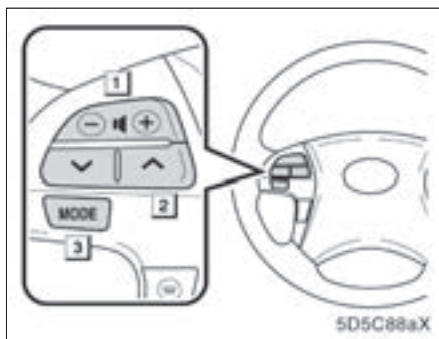

Certaines parties du système audio/vidéo peuvent être réglées avec les commutateurs sur le volant de direction.

Les détails des commutateurs, commandes spécifiques et leurs caractéristiques sont décrits ci-dessous.

1 Commutateur de commande de volume

2 Commutateurs “A” “V”

3 Commutateur “MODE”

1 Commutateur de commande de volume

Appuyez sur le côté “+” pour augmenter le volume. Le volume continue à augmenter aussi longtemps que le commutateur est maintenu pressé.

Appuyez sur le côté “-” pour diminuer le volume. Le volume continue à diminuer aussi longtemps que le commutateur est maintenu pressé.

2 Commutateurs “A” “V”

Radio

Pour sélectionner un station présélectionnée: Appuyez rapidement sur le commutateur “A” ou “V” et relâchez-le. Refaites la même opération pour sélectionner la station pré réglée suivante.

Pour rechercher une station: Appuyez sur le commutateur “A” ou “V” maintenez-le enfoncé jusqu’à l’émission d’un bip sonore. Refaites la même opération pour trouver la station suivante. Si vous appuyez sur le commutateur “A” ou “V” en mode de recherche automatique, le mode de recherche automatique sera annulé.

Changeur CD

Utilisez cette touche pour dépasser dans un sens ou dans l’autre et atteindre une piste ou un fichier différent.

Pour sélectionner une piste ou fichier désiré: Appuyez rapidement sur le commutateur “A” ou “V” et relâchez-le jusqu’à ce que la piste ou le fichier désiré est réglé. Si vous voulez revenir au début de la piste ou du fichier en cours, appuyez rapidement sur le commutateur “V” une seule fois.

Conseils d'utilisation du système audio/vidéo

Pour sélectionner un disque désiré:

Appuyez sur le commutateur "A" ou "V" et maintenez-le enfoncé jusqu'à l'émission d'un bip sonore pour passer au disque suivant ou précédent. Refaites cette opération jusqu'à atteindre le disque que vous voulez écouter.

Véhicules avec système de loisir pour siège arrière —

Quand le lecteur de DVD est enclenché, vous pouvez changer de chapitre ou de piste en appuyant sur le commutateur "A" ou "V".

3 Commutateur "MODE"

A chaque fois que vous appuyez sur le commutateur "MODE", le système change le mode audio.

Le lecteur de DVD peut être sélectionné si votre véhicule est équipé d'un système de loisir pour le siège arrière.

Pour activer le système audio/vidéo, appuyez sur le commutateur "MODE".

Pour arrêter le système audio/vidéo, appuyez sur le commutateur "MODE" et maintenez-le enfoncé jusqu'à l'émission d'un bip sonore.

NOTE

Pour que le système audio/vidéo fonctionne correctement:

- *Faites attention de ne pas renverser de boissons sur le système audio.*
- *Ne placez rien d'autre qu'un disque dans le lecteur.*
- *N'introduisez rien d'autre qu'un disque approprié dans le changeur CD ou le lecteur DVD.*
- *L'utilisation d'un téléphone mobile à l'intérieur ou au voisinage de votre véhicule peut parasiter les haut-parleurs du système audio écouté. Ceci n'indique cependant pas de dysfonctionnement.*

RECEPTIONS RADIO

Généralement, les problèmes radio ne proviennent pas du récepteur radio lui-même mais uniquement des conditions extérieures dans lesquelles se trouve le véhicule.

Par exemple, à proximité des bâtiments et des ondulations de terrains, il est possible qu'il y ait des problèmes de réception en FM. Les lignes haute tension ou de téléphone peuvent interférer avec les signaux AM. Les signaux radio ont évidemment une portée limitée. Plus vous êtes loin d'une station, plus le signal est faible. En outre, à mesure que le véhicule se déplace, les conditions de réception fluctuent.

Vous trouverez ci-dessous une liste des problèmes de réception communs qui n'indiquent pas un problème de votre radio:

FM

Evanouissement et décalage des stations — En règle générale, la portée effective des stations FM est d'environ 40 km (25 miles). Une fois que vous êtes hors de portée, il est possible que vous constatiez un affaiblissement du signal ou le passage d'une station à une autre, phénomènes qui s'accroissent à mesure que vous vous éloignez de l'émetteur radio. Ces phénomènes sont souvent accompagnés de distorsions.

Multi-réception — Les signaux FM peuvent être réfléchis d'où risque que deux signaux soient simultanément captés par l'antenne. Dans ce cas, les signaux s'annulent provoquant des phénomènes de variation ou de perte de réception.

Parasitage et fluctuations — Ces phénomènes se manifestent lorsque les signaux sont arrêtés par des constructions, des arbres ou des obstacles importants. L'augmentation du niveau des basses est susceptible de réduire les phénomènes de parasitage et les fluctuations.

Mixage — Si le signal FM en cours d'écoute est interrompu ou affaibli et s'il se trouve une autre station émettrice de forte puissance à proximité sur la bande FM, votre récepteur radio est susceptible de capter des émissions de la seconde station émettrice jusqu'à ce que le signal d'origine puisse être à nouveau capté.

AM

Evanouissement — Les émissions AM sont réfléchies par la haute atmosphère et tout particulièrement la nuit. Ces signaux réfléchis peuvent interférer avec les signaux provenant directement de la station émettrice, d'où une forte altération et un affaiblissement du son de la station émettrice.

Interférences des stations — Lorsqu'un signal réfléchi et un autre signal reçu directement à partir d'une station émettrice ont des fréquences très proches, ils sont susceptibles d'interférer, dans ce cas, la réception est difficilement audible.

Parasitage — Les émissions en AM sont facilement affectées par les sources de bruits électriques extérieurs tels que lignes haute tension, éclairages ou moteurs électriques. Il y a alors parasitage.

ENTRETIEN DE VOTRE CHANGEUR DE CD, DE VOTRE LECTEUR DVD ET DES DISQUES

- Votre changeur CD est conçu pour lire exclusivement des disques de 12 cm (4,7 in.).
- Par une température extrêmement élevée, il se peut que le changeur CD et le lecteur DVD ne fonctionnent pas. Par temps chaud, mettez en service la climatisation pour refroidir l'habitacle du véhicule avant d'utiliser le changeur et le lecteur.
- Des sauts en cours de votre changeur CD et lecteur DVD peuvent se produire en cas de conduite sur route bosselée ou sous l'effet d'autres vibrations.
- Si de l'humidité s'infiltré dans votre changeur CD et votre lecteur DVD, ceux-ci risquent de ne pas pouvoir lire les disques même s'ils laissent présager du contraire. Enlevez le disque à partir du changeur et du lecteur et attendez qu'il sèche.



ATTENTION

Les changeurs CD et les lecteurs DVD sont réalisés au moyen d'un rayon laser invisible qui risque d'émettre des radiations dangereuses s'il est orienté en dehors du boîtier. Par conséquent, veillez à utiliser les changeurs et les lecteurs conformément aux instructions.



CD audio			
Disques DVD vidéo			
CD vidéo			

Changeur CD

- N'utilisez que des disques tels que ceux illustrés ci-dessus. Les disques suivants peuvent ne pas être compatibles en lecture avec votre changeur.

CD protégés contre la copie
CD-ROMs

Lecteur DVD

- N'utilisez que des disques tels que ceux illustrés ci-dessus. Les disques suivants peuvent ne pas être compatibles en lecture avec votre lecteur.

SACDs
CD protégés contre la copie
CD-ROMs
DVD-Rs
DVD+Rs
DVD-RWs
DVD+RWs
DVD-ROMs
DVD-RAMs



► Disques de formes spéciales

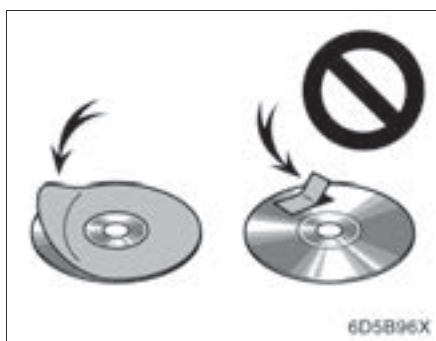

► Disques étiquetés

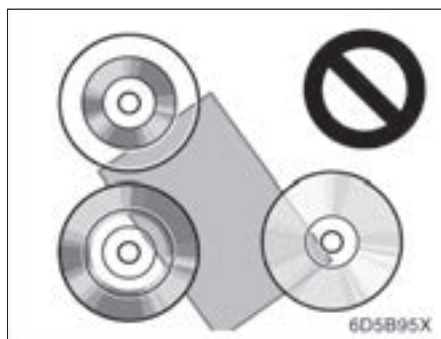

► Disques transparents/translucides

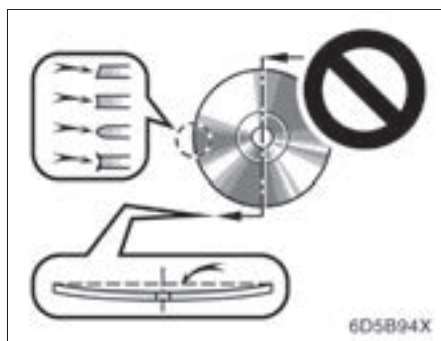

► Disques de qualité inférieure

NOTE

- *N'utilisez pas de disques de forme spéciale, transparents/translucides, de mauvaise qualité ou portant un autocollant tels que ceux montrés sur les figures. L'utilisation de tels disques peut endommager le lecteur ou le chargeur, ou peut rendre impossible l'éjection du disque.*
- *Ce système n'est pas conçu pour utiliser le Dual Disc. N'utilisez pas le Dual Disc parce qu'il risque d'endommager le lecteur ou le changeur.*

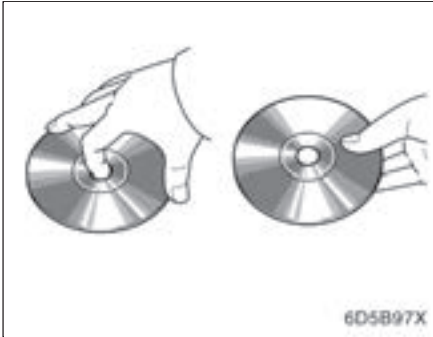

► Correct

► Incorrect

- Manipuler avec soin les disques tout particulièrement lors du chargement. Les saisir par le pourtour sans les déformer. Evitez d'y apposer des marques de doigts, en particulier sur la face brillante.
- La présence d'impuretés, de rayures, de déformations, de trous d'épingles ou autres, risquent de provoquer des sauts à la lecture ou des phénomènes de répétition d'une même piste. (Pour déceler un trou d'aiguille, observer le disque à la lumière.)
- Retirez les disques des lecteurs lorsque vous ne les utilisez pas. Ranger les disques dans leur boîte à l'abri de l'humidité, de la chaleur et des rayons du soleil.



Pour nettoyer un disque compact: essayez-le avec un chiffon doux non pelucheux légèrement imbibé d'eau. Essayez le disque radialement, du centre vers la périphérie (et non de manière circulaire). Séchez le disque avec un autre chiffon doux et non pelucheux. N'utilisez pas de produits de nettoyage pour disques vinyles ou de produit antistatique.

FICHIERS MP3/WMA

- MP3 (MPEG Audio Layer 3) et WMA (Windows Media Audio) sont des formats standard de compression audio.
- Le lecteur MP3/WMA peut lire des fichiers MP3 ou WMA sur les disques CD-ROM, CD-R et CD-RW.

L'appareil peut lire les disques enregistrés à un format compatible avec la norme ISO 9660 Level 1 et 2 et avec système de fichiers Romeo et Joliet.

- Lorsque vous donnez un nom à vos fichiers MP3 ou WMA, n'oubliez pas de leur attribuer l'extension appropriée (.mp3 ou .wma).
- Le lecteur MP3/WMA se base en effet sur les extensions .mp3 et .wma pour lire les fichiers MP3 ou WMA. Pour éviter de subir du bruit et des erreurs de lecture, utilisez les extensions de fichier appropriées.
- Le lecteur ne peut lire que la première session en utilisant des CD multi-sessions compatibles.
- Les fichiers MP3 sont compatibles avec ID3 Tag Ver. 1.0, Ver. 1.1, Ver. 2.2, et Ver. 2.3 formats. L'appareil ne peut pas afficher les titres de disques, de pistes et le nom d'artistes des autres formats.
- Les fichiers WMA peuvent contenir une étiquette WMA, utilisée de la même façon que l'étiquette ID3. Les étiquettes WMA contiennent des informations telles que le titre de la piste et le nom de l'artiste.
- La fonction rehaussement est disponible seulement en lisant des fichiers MP3/WMA enregistrés à 32, 44,1 et 48 kHz. (Le système peut lire des fichiers MP3 avec des fréquences échantillonnage de 16, 22,05 et 24 kHz. Cependant, la fonction rehaussement n'est pas disponible avec les fichiers enregistrés à ces fréquences.)
- La qualité sonore des fichiers MP3/WMA s'améliore en général avec des débits binaires plus élevés. Afin d'obtenir un niveau raisonnable de qualité acoustique, les disques enregistrés avec un débit binaire d'au moins 128 kbps sont recommandés.

Débits binaires lisibles

Fichiers MP3:

MPEG1 LAYER3—64 à 320 kbps

MPEG2 LSF LAYER3—64 à 160 kbps

Fichiers WMA:

Ver. 7, 8 CBR—48 à 192 kbps

Ver. 9 CBR—48 à 320 kbps

- Le lecteur MP3/WMA ne peut pas lire les fichiers MP3/WMA provenant d'enregistreur de disques de transfert d'écritures de données paquet (format UDF). Les disques doivent être gravés à l'aide d'un logiciel de "pre-mastering" plutôt qu'un logiciel d'écriture par paquets.
- Les listes de lecture M3u ne sont pas compatibles avec le lecteur audio.
- Les formats MP3i (MP3 interactif) et MP3PRO ne sont pas compatibles avec le lecteur audio.
- Le lecteur MP3 est compatible avec le format VBR (Variable Bit Rate/débit binaire variable).
- Lors de la lecture des fichiers enregistrés sous fichiers VBR (débit binaire variable), la durée de lecture ne sera pas affichée correctement si l'avance rapide ou le retour sont utilisés.
- Il n'est pas possible de contrôler les dossiers qui ne contiennent pas de fichiers MP3/WMA.
- Les fichiers MP3/WMA situés jusqu'à 8 niveaux de dossier de profondeur peuvent être lus. Toutefois, lorsqu'un disque contient de nombreux niveaux de dossiers, le début de la lecture peut prendre plus de temps. Pour cette raison, nous recommandons de ne pas placer sur les disques plus de deux niveaux de dossiers.
- Il est possible de lire jusqu'à 192 dossiers ou 255 fichiers sur un disque.

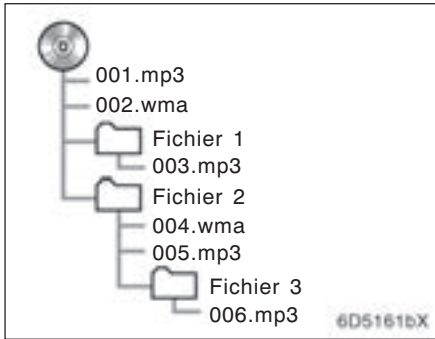

- L'ordre de lecture du disque compact dont la structure est illustrée ci-contre est le suivant:



Disques CD-R et CD-RW

- Les disques CD-R/CD-RW non “finalisés” (le processus qui permet la lecture des disques sur un lecteur de CD) ne peuvent pas être lus.
- Il peut être impossible de lire les disques CD-R/CD-RW enregistrés sur un graveur CD de musique ou un ordinateur personnel en raison des caractéristiques de disque, de rayures ou de saletés accumulées sur le disque, ou saleté, condensation, etc. sur l'optique du périphérique.
- Il peut être impossible de lire des disques enregistrés sur un ordinateur personnel en fonction de l'application utilisée et de ses réglages. Enregistrez au bon format. (Pour obtenir de plus amples détails, prenez contact avec les fabricants des programmes d'application appropriés de ces programmes d'application.)
- Les disques CD-R/CD-RW peuvent être endommagés par exposition directe au soleil, aux températures élevées ou certaines conditions de stockage. L'appareil peut ne pas être capable certains disques endommagés.
- Si vous introduisez un disque CD-RW dans le lecteur MP3/WMA, la lecture débutera moins vite qu'un CD ou CD-R classique.
- Les enregistrements sur CD-R/CD-RW ne peuvent pas être lus avec le système DDCCD (Double Density CD).

TERMINOLOGIE

Écriture de paquets—

C'est un terme général qui décrit les procédés de gravure des données sur demande de CD-R, etc., de la même manière que les données sauvegardées sur disquette ou disques durs d'ordinateur.

ID3 Tag (Étiquette ID3)—

C'est une méthode qui consiste à inclure des informations relatives aux pistes dans un fichier MP3. Ces informations incorporées peuvent comprendre le titre de la piste, le nom de l'artiste, le titre de l'album, le genre de musique, l'année de production, des commentaires et d'autres données. Leur contenu peut être librement modifié à l'aide de logiciels de changement des étiquettes ID3. Bien que ces étiquettes soient limitées en termes de nombre de caractères, ces informations peuvent être affichées lors de la lecture de la piste.

WMA Tag (Étiquette WMA)—

Les fichiers WMA peuvent contenir une étiquette WMA, utilisée de la même façon que l'étiquette ID3. Les étiquettes WMA contiennent des informations telles que le titre de la piste et le nom de l'artiste.

ISO 9660 (format)—

C'est la norme internationale de formatage des dossiers et des fichiers de CD-ROM. Pour ce format ISO 9660, il existe deux niveaux de standardisation.

Level 1:

Le nom des fichiers est au format 8.3 (Nom de fichier à 8 caractères, avec 3 caractères pour l'extension de fichier. Les noms de fichier peuvent être composés de majuscules et de nombres à un octet. Le symbole “_” risque également d'être inclus.)

Level 2:

Le nom de fichier peut comporter jusqu'à 31 caractères (y compris le point, “.”, et l'extension du nom de fichier). Chaque dossier doit contenir moins de 8 hiérarchies.

m3u—

Les listes de lecture créées à l'aide du logiciel “WINAMP” portent cette extension (.m3u).

MP3—

MP3 est une norme audio de compression déterminée par le groupe de travail (MPEG) de ISO (International Standard Organization/organisme de normalisation international). MP3 compresse les données audio jusqu'à environ 1/10 de la taille de celle des disques conventionnels.

WMA—

WMA (Windows Media Audio) est un format de compression audio développé par Microsoft. Il compresse des fichiers dans une taille plus petite que celle des fichiers MP3. Les formats de décodage pour des fichiers WMA sont des Ver. 7, 8, et 9.

SECTION 7

SYSTEME DE RETROVISION

- Système de rétrovision 250

Systeme de rétrovision —

Le système de rétrovision assiste le conducteur en affichant une image de vue de l'arrière du véhicule pendant la marche arrière. L'image est affichée à l'inverse sur l'écran. Ceci permet à l'image d'apparaître de la même manière que cela de rétroviseur.

Véhicules avec système à clé intelligente —

Pour afficher l'image de visibilité arrière sur l'écran, placez le levier de changement de vitesses en position "R" lorsque le commutateur "ENGINE START STOP" est en mode ALLUMAGE ACTIVE.

Véhicules sans système à clé intelligente —

Pour afficher l'image de visibilité arrière sur l'écran, placez le levier de changement de vitesses en position "R" lorsque le commutateur de moteur est en position "ON".

Si vous déplacez le levier du sélecteur de la position "R", l'écran retourne à l'écran précédent. L'écran change également si une fonction du système de navigation est invoquée.

Le système de rétrovision est un appareil complémentaire d'aide à la marche arrière. Lorsque vous effectuez une marche arrière, veillez à contrôler visuellement derrière et autour du véhicule.



ATTENTION

- Ne vous fiez pas jamais au système de rétrovision lorsque vous effectuez une marche arrière. Vérifiez toujours que la voie est libre avant de vous engager.

Soyez aussi prudent que lorsque vous effectuez une marche arrière avec n'importe quel véhicule.
- Ne reculez jamais en regardant uniquement l'écran. L'image à l'écran ne rend pas compte des conditions réelles. Les distances apparentes, à l'écran, entre les obstacles et les surfaces planes ne correspondent pas à la distance réelle. Si vous reculez en ne vous fiant qu'à l'écran, vous risquez de heurter un véhicule, une personne ou un obstacle. Lorsque vous reculez, veillez à surveiller l'arrière et tous les côtés du véhicule, tant en vision directe qu'à l'aide des rétroviseurs, pendant toute la manœuvre.
- N'utilisez pas le système lorsque la porte arrière n'est pas complètement fermé.
- Si le véhicule subit un choc à l'arrière, la position et l'angle de fixation de la caméra risquent de changer. Veillez dans ce cas à faire vérifier la position et l'angle de fixation de la caméra chez votre concessionnaire Toyota.
- Etant donné la construction étanche de la caméra vidéo, ne jamais la séparer, la démonter ou la modifier. Ceci risque d'engendrer un fonctionnement anormal.
- Si la température change rapidement, comme par exemple lorsque de l'eau chaude est versée sur le véhicule par temps froid, le système peut ne pas fonctionner normalement.

- Si l'objectif est sale, il ne peut pas transmettre une image claire. Si des gouttes d'eau, de la neige ou de la boue adhèrent à l'objectif, rincez-le avec de l'eau et essuyez avec un chiffon doux. Si l'objectif est très encrassé, nettoyez-le avec un détergent doux et rincez.
- Faites en sorte qu'aucun solvant organique, cire automobile, produit à vitres ou glace ne puisse adhérer à la caméra vidéo. Si cela se produit, essuyez-le dès que possible.
- Utilisez vos propres yeux pour confirmer l'environnement du véhicule, parce que l'image affichée risque de d'estomper voire de devenir foncée, les images mobiles de se déformer ou de ne plus être complètement visibles lorsque la température extérieure est basse. Lorsque vous reculez, veillez à surveiller l'arrière et tous les côtés du véhicule, tant en vision directe qu'à l'aide des rétroviseurs, pendant toute la manœuvre.

NOTE

Pour le remplacement des pneus, contactez votre concessionnaire Toyota. Si vous changez les pneus, la zone affichée à l'écran peut changer.

● Zone affichée à l'écran

L'image affichée à l'écran est à peu près à niveau.

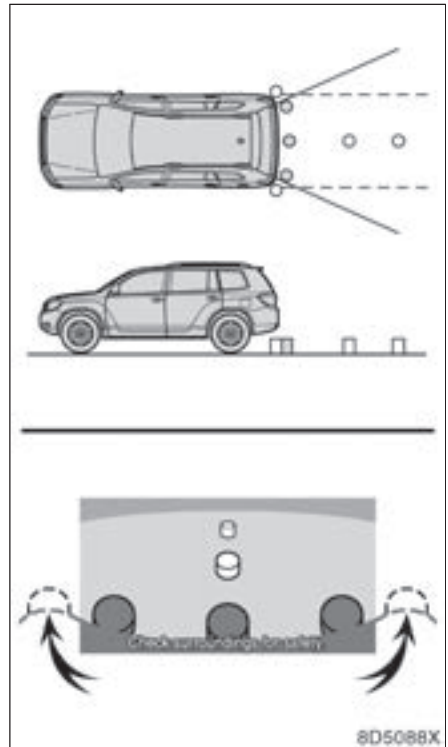

► Coins du pare-chocs

La zone couverte par la caméra est limitée. La caméra ne détecte pas les objets qui sont proches d'un coin du pare-choc ou qui se trouvent sous le pare-choc.

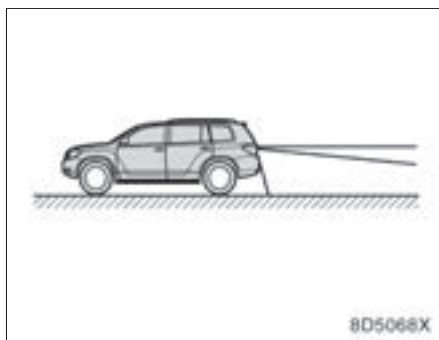

La zones affichée à l'écran peut varier en fonction de l'orientation du véhicule et des conditions environnantes.

● Caméra du système de rétrovision

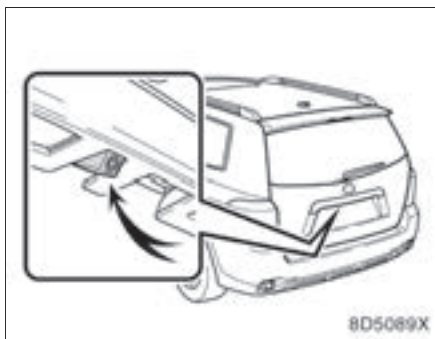

La caméra du système de rétrovision se trouve sur le coffre arrière, comme le montre l'illustration. La caméra est équipée d'un objectif spécial. La distance d'image qui apparaît à l'écran ne correspondent pas à la distance réelle.

Dans les cas suivants, il peut être difficile de distinguer les images à l'écran, même lorsque le système fonctionne normalement.

- Dans l'obscurité (par exemple, la nuit)
- Si la température à proximité de l'objectif est élevée ou basse
- Si des gouttes d'eau adhèrent à la caméra ou si l'humidité est élevée (par exemple, lorsqu'il pleut)
- Lorsque le corps étranger (par exemple, neige ou boue) adhère à la caméra
- Lorsque la caméra vidéo possède des rayures ou est sale
- Si le soleil ou le faisceau des projecteurs brillent directement dans l'objectif

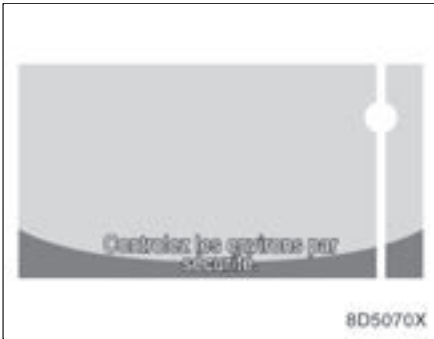

Si une lumière vive (par exemple un rayon de soleil reflété par la carrosserie du véhicule) est captée par la caméra, l'effet de marbrage* propre à la caméra peut être constaté.

*: Effet de marbrage — Phénomène se produisant lorsqu'une lumière vive (par exemple un rayon de soleil reflété par la carrosserie du véhicule) est capté par la caméra; lorsqu'elle est retransmise par la caméra, cette source de lumière semble être parcourue d'une strie verticale.

SECTION 8

ANNEXE

- Limites du système de navigation 256
- Informations et mises à jour de la base
de données cartographiques 258

Limites du système de navigation

Ce système de navigation calcule la position actuelle du véhicule en utilisant les signaux de satellite, les divers signaux du véhicule, les données cartographiques, etc. Cependant, la position précise risque de ne pas être indiquée en fonction de l'état du satellite, de la configuration de la route, de l'état du véhicule ou d'autres conditions.

Le système de positionnement global (GPS) développé et utilisé par le ministère de la Défense américain fournit une position actuelle et précise du véhicule en utilisant normalement 4 ou un nombre supérieur de satellites et dans certains cas, 3 satellites. Le système GPS présente cependant un certain niveau d'imprécision. Bien que le système de navigation compense ce phénomène la plupart du temps, des erreurs occasionnelles de positionnement jusqu'à 100 m peuvent se produire et sont même à prévoir. De manière générale, les erreurs de position seront corrigées en l'espace de quelques secondes.



La réception des signaux des satellites par votre véhicule est confirmée par l'affichage du repère "GPS" dans le coin supérieur gauche de l'écran.

Le signal GPS peut être bloqué physiquement, ce qui conduit alors à une position imprécise du véhicule sur la carte. Les tunnels, les bâtiments élevés, les camions, voire, le fait de placer des objets sur le tableau de bord risquent d'entraver les signaux GPS.

Les satellites GPS risquent de ne pas envoyer de signaux lorsqu'ils sont soumis à des travaux de réparation ou d'entretien.

Même si le système de navigation reçoit des signaux GPS clairs, la position du véhicule risque de ne pas être indiquée avec précision ou le guidage d'itinéraire risque de ne pas être pertinent dans certains cas.

NOTE

L'installation de vitres teintées risque de faire obstruction aux signaux GPS. La plupart des vitres teintées ont une teneur en métal qui interfère avec la réception des signaux GPS de l'antenne dans le tableau de bord. Nous conseillons d'éviter les vitres teintées sur les véhicules équipés d'un système de navigation.

(a) La position actuelle du véhicule risque d'être inexacte dans les cas suivants:

- Lorsque vous conduisez sur une petite route inclinée en Y.
- Lorsque vous conduisez sur route sinueuse.
- Lorsque vous conduisez sur une chaussée glissante recouverte de sable, de graviers, de neige, etc.
- Lorsque vous conduisez sur une longue route droite.
- Lorsqu'une voie d'autoroute surplombe une rue au sol, parallèlement à celle-ci.
- Après un trajet sur un ferry ou un transporteur.
- Lorsque vous recherchez un long itinéraire en roulant à grande vitesse.
- Lorsque vous conduisez sans avoir défini correctement l'étalement de la position actuelle.
- Après des changements de direction répétés avec plusieurs marches avant et marches arrière, ou sur une plaque tournante de parking.
- Lorsque vous quittez un parking couvert ou un garage.
- Lorsqu'une galerie est installée.
- Lorsque vous roulez avec des chaînes à neige.
- Lorsque les pneus sont usés.
- Après avoir remplacé un ou plusieurs pneus.
- Si vous utilisez des pneus dont le diamètre est inférieur ou supérieur aux spécifications du fabricant.
- Si la pression d'un des quatre pneus n'est pas correcte.

(b) Un guidage d'itinéraire non pertinent risque de se produire dans les cas suivants:

- Lorsque vous vous trompez de direction à un croisement indiqué par le guidage d'itinéraire.
- Si vous programmez plusieurs destinations, mais faites l'impasse sur l'une d'elles, le nouvel itinéraire automatiquement calculé retourne à la destination du précédent itinéraire.
- Lorsque vous tournez à un croisement, le guidage d'itinéraire n'est pas disponible.
- Lors d'un passage à un croisement pour lequel le guidage d'itinéraire n'est pas disponible.
- Lors du recalcul automatique d'itinéraire, le guidage peut ne pas être disponible pour le changement de direction à venir, qu'il soit à droite ou à gauche.
- Cela peut prendre beaucoup de temps avant que le recalcul automatique d'itinéraire ne fonctionne lorsque vous roulez à grande vitesse. Lors du recalcul automatique d'itinéraire, un itinéraire de déviation peut s'afficher.
- Après recalcul automatique d'itinéraire, l'itinéraire peut ne pas être changé.
- Un demi-tour inutile peut être affiché ou annoncé.
- Un lieu peut avoir plusieurs noms et le système en annoncera un ou plusieurs.
- Certains itinéraires peuvent ne pas être recherchés.
- Si l'itinéraire menant à votre destination comprend des routes recouvertes de graviers, des terres-plein ou des allées, le guidage d'itinéraire peut ne pas s'afficher.
- Votre point de destination finale peut être indiqué de l'autre côté de la rue.
- Lorsqu'une portion de l'itinéraire est soumise à des réglementations interdisant l'accès du véhicule en fonction de l'heure ou de la saison ou pour d'autres raisons.
- Les données routières et cartographiques mémorisées dans votre système de navigation sont incomplètes ou trop anciennes.

INFORMATIONS

Si votre véhicule ne peut pas recevoir de signaux GPS, vous pouvez corriger la position actuelle manuellement. Pour toute information sur l'étalement de la position actuelle, reportez-vous à "● Calibrage de la position actuelle/après changement de pneu" à la page 115.

Informations et mises à jour de la base de données cartographiques —

Après un changement de pneu, procédez à l'opération décrite à "● Calibrage de la position actuelle/après changement de pneu". (Reportez-vous à la page 115.)

Ce système de navigation exploite les données de rotation des pneus et est conçu pour fonctionner avec les pneus d'origine de votre véhicule. Le montage de pneus de diamètre supérieur ou inférieur au diamètre des pneus d'origine peut causer une indication inexacte de la position du véhicule. La pression des pneus ayant également un effet sur leur diamètre, veillez à ce que les 4 pneus soient gonflés à la pression correcte.

Il utilise pour cela des cartes d'origine DENSO.

© 2008 DENSO CORPORATION

© 2007 NAVTEQ. Tous droits réservés.

©2007 Tele Atlas North America, Inc. Tous droits réservés. Ce matériel d'information est la propriété de Tele Atlas North America, Inc. et fait l'objet d'une protection par droit d'auteur et autres droits de propriété intellectuelle dont Tele Atlas North America, Inc. est propriétaire ou à l'égard desquels elle détient une licence. L'utilisation de ce matériel est autorisée sous réserve des dispositions d'un contrat de licence. Vous serez tenu responsable de toute reproduction ou divulgation non autorisée de ce matériel.

Données fournies par infoUSA Copyright ©2007, Tous Droits Réservés.

© 2007 VISA Corporation

Copyright ©Costar Realty Information, Inc.

Le concept de la cible (Bullseye Design) est une marque déposée de Target Brands, Inc.

**CONTRAT DE LICENCE POUR
L'UTILISATEUR FINAL**

VEUILLEZ LIRE ATTENTIVEMENT LE PRÉSENT CONTRAT AVANT D'UTILISER LE SYSTÈME DE NAVIGATION.

LE PRÉSENT CONTRAT CONSTITUE UN CONTRAT DE LICENCE POUR VOTRE COPIE DE LA BASE DE DONNÉES DES CARTES SPATIALES, Y COMPRIS LES CODES D'EMPLACEMENT ET LES PRODUITS QUI Y SONT ASSOCIÉS (CI-APRÈS COLLECTIVEMENT LA "BASE DE DONNÉES"), UTILISÉS DANS LE SYSTÈME DE NAVIGATION. EN UTILISANT LE SYSTÈME DE NAVIGATION ET LA BASE DE DONNÉES, VOUS ACCEPTEZ TOUTES LES MODALITÉS ET CONDITIONS QUI SUIVENT ET ACCEPTEZ D'ÊTRE LIÉ PAR ELLES.

CONCESSION DE LICENCE.

DENSO CORPORATION (ci-après "DENSO"), un distributeur autorisé de la BASE DE DONNÉES, vous concède une licence non exclusive et non perpétuelle d'utilisation de votre copie de la BASE DE DONNÉES uniquement pour votre usage personnel ou pour être utilisée dans le cadre interne de vos activités professionnelles. Cette licence ne comprend pas le droit de concéder des sous-licences.

PROPRIÉTÉ

La BASE DE DONNÉES ainsi que les droits de propriété intellectuelle et les droits d'auteur et les droits voisins qui y sont attachés sont détenus par Tele Atlas North America, Inc. ("TANA") et ses concédants. Le présent contrat n'accorde aucun transfert de titre ou de droit de propriété à l'égard de la BASE DE DONNÉES, à l'exception de la licence d'utilisation de la BASE DE DONNÉES conformément aux modalités et aux conditions du présent contrat. Vous n'avez pas le droit de modifier, d'occulter ni de supprimer des avis de droit d'auteur, de marque de commerce ou d'autres légendes restrictives afférents à la BASE DE DONNÉES.

La BASE DE DONNÉES contient des données et du matériel d'information confidentiels et de propriété exclusive de TANA. Par conséquent, vous devez garder confidentiels et sous votre responsabilité tous les renseignements contenus dans la BASE DE DONNÉES. Vous êtes tenu de prendre des mesures raisonnables pour protéger la BASE DE DONNÉES de tout détournement ou de toute utilisation malveillante. Vous ne devez pas extraire des données autonomes de la BASE DE DONNÉES ni publier une quelconque partie de la BASE DE DONNÉES sans avoir préalablement obtenu le consentement écrit de TANA et de ses concédants.

LIMITATIONS D'UTILISATION

L'utilisation de la BASE DE DONNÉES est limitée au système spécifique pour lequel elle a été créée. Sauf dans la mesure expressément permise par des dispositions législatives impératives, vous n'êtes pas autorisé à extraire ou à réutiliser une quelconque partie du contenu de la BASE DE DONNÉES, ni à reproduire, copier, dupliquer, modifier, adapter, traduire, décomposer, décompiler, ou effectuer l'ingénierie inversée d'une quelconque partie de la BASE DE DONNÉES.

TRANSFERT

Vous n'êtes pas autorisé à transférer la BASE DE DONNÉES à des tiers, sauf avec le système pour lequel elle a été créée, à condition que vous ne conserviez aucune copie de la BASE DE DONNÉES et à condition que le cessionnaire accepte toutes les modalités et conditions du présent CONTRAT.

LIMITATION DE GARANTIE

LA BASE DE DONNÉES VOUS EST FOURNIE "TELLE QUELLE" ET "AVEC TOUS SES DÉFAUTS" ET DENSO ET TANA (ET LEURS PROPRES CONCÉDANTS ET FOURNISSEURS) DÉCLINENT EXPRESSÉMENT TOUTES AUTRES GARANTIES, EXPLICITES OU IMPLICITES, Y COMPRIS NOTAMMENT, LES GARANTIES IMPLICITES DE NON-CONTREFAÇON, DE QUALITÉ MARCHANDE, DE BONNE QUALITÉ, D'EXACTITUDE, DE TITRES ET D'ADAPTATION À UN USAGE PARTICULIER. AUCUNE INFORMATION OU CONSEIL FOURNI ORALEMENT OU PAR ÉCRIT PAR DENSO OU TANA (OU L'UN DE LEURS PROPRES CONCÉDANTS, AGENTS, EMPLOYÉS OU TIERS FOURNISSEURS) NE SAURAIT CONSTITUER UNE GARANTIE ET VOUS N'AVEZ PAS LE DROIT DE VOUS FONDER SUR UNE TELLE INFORMATION OU UN TEL CONSEIL. LA PRÉSENTE LIMITATION DE GARANTIE EST UNE CONDITION ESSENTIELLE DU PRÉSENT CONTRAT.

LIMITATION DE RESPONSABILITÉ

DENSO OU TANA (OU LEURS PROPRES CONCÉDANTS OU FOURNISSEURS) NE SERONT EN AUCUN CAS RESPONSABLES DES DOMMAGES ACCESSOIRES, CONSÉCUTIFS, SPÉCIAUX, INDIRECTS OU EXEMPLAIRES DÉCOULANT DU PRÉSENT CONTRAT OU DE VOTRE UTILISATION DE LA BASE DE DONNÉES, Y COMPRIS, NOTAMMENT, LA PERTE DE BÉNÉFICES OU LES COÛTS DE COUVERTURE, LA PERTE DE JOUISSANCE OU LES PERTES D'EXPLOITATION OU AUTRES PERTES SIMILAIRES, INDÉPENDAMMENT DU FAIT QUE LADITE PARTIE AIT ÉTÉ INFORMÉE DE LA PROBABILITÉ DE TELS DOMMAGES.

EN AUCUN CAS, LA RESPONSABILITÉ TOTALE DE DENSO OU DE TANA (OU DE LEURS PROPRES CONCÉDANTS OU FOURNISSEURS) N'EXCÉDERA LE MONTANT PAYÉ PAR VOUS POUR LA COPIE DE LA BASE DE DONNÉES.

AVERTISSEMENTS

La BASE DE DONNÉES reflète la réalité telle qu'elle existait avant que vous ne receviez la BASE DE DONNÉES. Elle contient des données et des informations provenant du gouvernement et d'autres sources qui peuvent contenir des erreurs et des omissions. Par conséquent, la BASE DE DONNÉES peut contenir des informations rendues incomplètes ou inexactes au cours du temps ou en raison d'un changement de circonstances et des sources utilisées. La BASE DE DONNÉES ne contient ou ne reflète aucune information sur, notamment, la sécurité du voisinage, l'application des lois, l'assistance d'urgence, les travaux de construction, la fermeture de routes ou de voies de circulation, les limitations de vitesse et autres restrictions concernant les automobiles, la déclivité ou le degré d'inclinaison des routes, les limitations de hauteur, de poids ou autres restrictions concernant les ponts, l'état des routes, les conditions de circulation routière, les événements particuliers, les embouteillages routiers ou les durées de voyage.

DROITS DU GOUVERNEMENT DES ÉTATS-UNIS

Si vous êtes une agence, un ministère ou toute autre entité du gouvernement des États-Unis ou un organisme fondé en totalité ou en partie par le gouvernement des États-Unis, l'utilisation, la duplication, la reproduction, la publication, la modification, la divulgation ou le transfert de ce produit commercial et de la documentation qui l'accompagne est restreinte conformément aux droits LIMITÉS ou RESTREINTS formulés au paragraphe (a)(1) du règlement DFARS 252.227-7014 (juin 1995) (définition DOD de logiciel commercial), au règlement DFARS 227.7202-1 (politique DOD relative aux logiciels commerciaux), au règlement FAR 52.227-19 (juin 1987) (règlement relatif aux logiciels commerciaux pour les organismes civils), au règlement DFARS 252.227-7015 (novembre 1995) (règlement DOD relatif aux données techniques et articles commerciaux); au règlement FAR 52.227-14, remplacements I, II, et III (juin 1987) (règlement relatif aux données techniques et aux logiciels non commerciaux des organismes civils); et/ou les règlements FAR 12.211 et FAR 12.212 (règlements relatifs à l'acquisition d'articles commerciaux), selon le cas. Advenant un conflit entre des dispositions des règlements FAR et DFARS figurant aux présentes et le présent Contrat, les dispositions prévoyant une plus grande limitation des droits du gouvernement prévaudront. L'entrepreneur/le fabricant est Tele Atlas North America, Inc., 11, rue Lafayette, Lebanon, NH 03766-1445. Téléphone: 603-643-0330. La BASE DE DONNÉES est ©

1984-2007 par Tele Atlas North America, Inc. TOUS DROITS RÉSERVÉS. En ce qui concerne les dispositions entourant la divulgation au public en vertu des lois fédérales, locales ou d'un État, il est convenu que la BASE DE DONNÉES est considérée comme étant un secret commercial et un produit commercial de propriété exclusive non soumis à divulgation.

Si vous êtes une agence, un ministère ou toute autre entité du gouvernement d'un État, du gouvernement des États-Unis ou de toute autre entité publique ou un organisme fondé en totalité ou en partie par le gouvernement des États-Unis, vous consentez par les présentes à protéger la BASE DE DONNÉES d'une divulgation au public et à considérer la BASE DE DONNÉES exempte de toute législation ou loi, ou de tout règlement ou code, y compris le Sunshine Act, le Public Records Act, le Freedom of Information Act, ou toute loi équivalente, qui autorise l'accès public et (ou) la reproduction ou l'utilisation des produits sous licence. Si ladite exemption est contestée en vertu de l'une de ces lois, le présent contrat sera considéré enfreint et tous les droits permettant la conservation d'une copie ou l'utilisation de la BASE DE DONNÉES prendront fin et seront immédiatement frappés de nullité absolue. Toute copie de la BASE DE DONNÉES en votre possession devra être immédiatement détruite. Si un tribunal ayant compétence considère cette clause invalide et inexécutable, en totalité ou en partie, pour quelque raison que ce soit, le présent contrat prendra fin et sera immédiatement frappé de nullité absolue dans son intégralité et toute copie de la BASE DE DONNÉES devra être immédiatement détruite.

CONDITIONS CONCERNANT LES UTILISATEURS FINAUX

Les données (ci-après les "Données") vous sont fournies pour un usage personnel et interne seulement et non à des fins de revente. Elles sont protégées par le droit d'auteur et sont assujetties aux modalités et conditions suivantes, qui ont été acceptées par vous, d'une part, et DENSO CORPORATION (ci-après "[DENSO]") et ses concédants (y compris leurs propres concédants et fournisseurs) d'autre part.

© 2007 NAVTEQ. Tous droits réservés.

Les Données pour les régions du Canada incluent les renseignements obtenus avec la permission des autorités canadiennes, notamment des organismes suivants: ©Sa Majesté la Reine du chef du Canada, ©l'Imprimeur de la Reine pour l'Ontario, Wla Société canadienne des postes et GeoBase®.

NAVTEQ détient une licence non exclusive de l'United States Postal Service® lui permettant de publier et de vendre de l'information ZIP+4®.

©United States Postal Service 2007. Les prix ne sont pas déterminés, contrôlés ou approuvés par l'United States Postal Service®. Les marques de commerce et les enregistrements suivants appartiennent à l'USPS: United States Postal Service, USPS et ZIP+4.

MODALITÉS ET CONDITIONS

Utilisation personnelle uniquement. Vous consentez à utiliser ces données et le système de navigation du véhicule uniquement pour un usage personnel pour lequel vous avez obtenu une licence et non à des fins commerciales ou pour des services de bureau, en temps partagé ou toutes autres fins similaires. Par conséquent, mais sous réserve des restrictions énoncées aux paragraphes suivants, vous pouvez reproduire ces Données uniquement dans les limites de ce qui est nécessaire pour votre utilisation personnelle pour (i) les visualiser et (ii) les sauvegarder, à condition de ne pas retirer les avis de droit d'auteur qui y sont apposés ni de modifier les Données en aucune manière. Vous acceptez de ne pas reproduire, ni copier, modifier, décompiler, décomposer ni effectuer l'ingénierie inversée d'une quelconque partie des Données et de ne pas les transférer ni les distribuer sous aucune forme et à aucune fin, sauf dans la mesure permise par des dispositions législatives impératives. Les ensembles multi-disques ne peuvent être transférés ou vendus qu'en tant qu'ensembles complets seulement, tels que fournis par [DENSO], et non en tant que sous-ensembles de ceux-ci.

Restrictions. Sauf si vous détenez une licence octroyée à cet égard par [DENSO], et sans limiter les dispositions du paragraphe précédent, vous ne pouvez pas utiliser lesdites Données (a) avec aucun des produits, systèmes ou logiciels installés, ou autrement connectés ou en communication avec des véhicules capables de navigation, positionnement, répartition, guidage routier en temps réel, gestion de parcs automobiles ou d'autres applications similaires, ni (b) avec ou en communication avec aucun dispositif de positionnement ou appareil mobile ou appareil sans fil électronique ou informatique, y compris, notamment, les téléphones cellulaires, les ordinateurs de poche ou à main, les téléavertisseurs et les assistants numériques personnels ou PDA.

Avertissement. Les Données peuvent contenir des informations rendues incomplètes ou inexactes au cours du temps ou en raison d'un changement de circonstances, des sources utilisées et de la nature de la collecte de données géographiques exhaustives, chacun de ces éléments pouvant aboutir à des résultats incorrects.

Exclusion de garantie. Ces Données vous sont fournies "telles quelles", et vous acceptez de les utiliser à vos risques et périls. [DENSO] et ses concédants (ainsi que leurs propres concédants et fournisseurs) ne font aucune déclaration ni ne donnent aucune garantie d'aucune sorte, ni explicite ni implicite, découlant de la loi ou autrement, notamment mais sans s'y limiter, les garanties et déclarations quant au contenu, à la qualité, à l'exactitude, à l'exhaustivité, à l'efficacité, à la fiabilité, à l'adaptation à un usage particulier, à l'utilité, à l'utilisation ou aux résultats obtenus de ces Données, ni que les Données ou le serveur ne soient ininterrompus ou exempts d'erreurs.

Limitation de garantie: [DENSO] ET SES CONCÉDANTS (Y COMPRIS LEURS PROPRES CONCÉDANTS ET FOURNISSEURS) DÉCLINENT TOUTE GARANTIE, EXPLICITE OU IMPLICITE, QUANT À LA QUALITÉ, LA PERFORMANCE, LA QUALITÉ MARCHANDE, L'ADAPTATION À UN USAGE PARTICULIER OU LA NON-CONTREFAÇON DES DONNÉES. Certains États, territoires et pays n'autorisent pas certaines exclusions de garantie, et, dans cette mesure, l'exclusion ci-dessus pourrait ne pas vous être applicable.

Limitation de responsabilité: [DENSO] ET SES CONCÉDANTS (Y COMPRIS LEURS PROPRES CONCÉDANTS ET FOURNISSEURS) NE SERONT PAS RESPONSABLES ENVERS VOUS: EN CE QUI CONCERNE TOUTE RÉCLAMATION, DEMANDE OU ACTION, INDÉPENDAMMENT DE LA NATURE DE LA CAUSE DE LA RÉCLAMATION, DE LA DEMANDE OU DE L'ACTION ALLÉGUANT DES PERTES, BLESSURES OU DOMMAGES, DIRECTS OU INDIRECTS, POUVANT RÉSULTER DE L'UTILISATION OU DE LA POSSESSION DE L'INFORMATION, OU POUR TOUTE PERTE DE BÉNÉFICES, DE RECETTES, DE CONTRATS OU D'ÉCONOMIES, OU POUR TOUS AUTRES DOMMAGES DIRECTS, INDIRECTS, ACCESSOIRES, SPÉCIAUX OU CONSÉCUTIFS DÉCOULANT DE VOTRE UTILISATION OU DE VOTRE INCAPACITÉ D'UTILISER CETTE INFORMATION, POUR TOUT DÉFAUT DANS CETTE INFORMATION, OU LA VIOLATION DE CES MODALITÉS OU CONDITIONS, SOIT DANS LE CADRE D'UNE ACTION DE NATURE CONTRACTUELLE OU DÉLICTEUELLE, SOIT SUR LA BASE D'UNE GARANTIE, MÊME SI [DENSO] OU SES CONCÉDANTS AVAIENT ÉTÉ AVISÉS DE LA POSSIBILITÉ DE TELS DOMMAGES. Certains États, territoires et pays n'autorisent pas certaines exclusions de responsabilité ou limitations de dommages, et, dans cette mesure, l'exclusion ci-dessus pourrait ne pas vous être applicable.

Contrôle de l'exportation. Vous acceptez de ne pas exporter d'aucun lieu une quelconque partie des Données qui vous sont fournies, ni aucun produit directement dérivé de celle-ci, sauf conformément aux lois, règles et règlements d'exportation applicables, et avec toutes les licences et approbations nécessaires en vertu de ceux-ci.

Accord intégral. Ces modalités et conditions constituent l'accord intégral entre [DENSO] (et ses concédants, y compris leurs propres concédants et fournisseurs) et vous-même, en ce qui concerne le contenu des présentes, et remplacent, dans leur intégralité, toute convention orale ou écrite préexistante entre nous en rapport avec ledit contenu.

Loi applicable. Les modalités et conditions ci-dessus seront régies par les lois de l'État de l'Illinois, sans tenir compte de (i) ses dispositions en matière de conflit des lois ou (ii) de la Convention des Nations Unies portant sur les contrats de vente internationale de marchandises, qui est explicitement exclue. Vous acceptez de vous assujettir à la juridiction de l'État de l'Illinois pour toutes contestations, réclamations et actions découlant ou en rapport avec les Données qui vous sont fournies en vertu des présentes.

Utilisateurs finaux gouvernementaux. Si les Données sont acquises par le Gouvernement des États-Unis ou au nom de celui-ci, ou par toute autre entité réclamant ou appliquant des droits similaires à ceux habituellement requis par le Gouvernement des États-Unis, ces Données constituent un "article commercial" tel que défini dans 48 C.F.R. ("FAR") 2.101, et sont vendues sous licence conformément aux conditions concernant ces utilisateurs finaux; chaque copie des Données livrée ou fournie de quelque manière que ce soit doit être marquée de façon appropriée et on doit y incorporer l'"Avis d'utilisation," suivant, la copie devant être traitée conformément à cet Avis:

AVIS D'UTILISATION

NOM DE L'ENTREPRENEUR
(FABRICANT/FOURNISSEUR): NAVTEQ

ADRESSE DE L'ENTREPRENEUR
(FABRICANT/FOURNISSEUR):
425 West Randolph Street, Chicago,
Illinois 60606

Ces Données constituent un article commercial tel que défini dans FAR 2.101 et sont soumises aux conditions concernant les utilisateurs finaux en vertu desquelles ces Données ont été fournies.

©2007 NAVTEQ – Tous droits réservés.

Si l'agent de négociation, l'agence gouvernementale fédérale ou tout représentant du gouvernement fédéral refuse d'utiliser la légende fournie aux présentes, l'agent de négociation, l'agence gouvernementale fédérale ou tout représentant du gouvernement fédéral doit en aviser NAVTEQ avant de réclamer des droits supplémentaires ou des droits de recours relatifs aux Données.

AVIS CONCERNANT LES UTILISATEURS FINAUX

VEUILLEZ LIRE ATTENTIVEMENT CET AVIS AVANT D'UTILISER LE SYSTÈME DE NAVIGATION.

Les points d'intérêt (ci-après les "Données POI") du système de navigation sont en partie fournies par infoUSA Inc. (ci-après "infoUSA"). En utilisant les Données POI, vous acceptez toutes les modalités et conditions qui suivent.

1. Propriété

Tous les droits, titres et droits de propriété à l'égard des Données POI d'infoUSA sont détenus par infoUSA.

2. Limitations d'utilisation

Sauf dans la mesure expressément permise par des dispositions législatives impératives, vous n'êtes pas autorisé à extraire ni à réutiliser une quelconque partie du contenu des Données POI, ni à reproduire, copier, modifier, adapter, traduire, décomposer, décompiler ou effectuer l'ingénierie inversée d'une quelconque partie des Données POI.

3. Transfert

Vous n'êtes pas autorisé à transférer les Données POI à des tiers, sauf avec le système pour lequel elles ont été créées, à condition que vous ne conserviez aucune copie des Données POI.

4. Limitation de garantie

À L'EXCEPTION DES PRÉSENTES DISPOSITIONS, INFOUSA NE DONNE AUCUNE GARANTIE, EXPLICITE OU IMPLICITE, Y COMPRIS NOTAMMENT LES GARANTIES EXPLICITES OU IMPLICITES D'ADAPTATION À UN USAGE PARTICULIER OU DE QUALITÉ MARCHANDE.

5. Limitation de responsabilité

NI INFOUSA NI LE FOURNISSEUR DES DONNÉES POI NE SERONT EN AUCUN CAS RESPONSABLES DES DOMMAGES INDIRECTS, CONSÉCUTIFS OU ACCESSOIRES OCCASIONNÉS OU ALLÉGUÉS EN RELATION AVEC VOTRE UTILISATION DES DONNÉES POI.

CONTRAT DE LICENCE POUR L'UTILISATEUR FINAL

Utilisation personnelle uniquement. Vous consentez à utiliser ces informations uniquement pour un usage personnel et non à des fins commerciales ou pour des services de bureau, en temps partagé ou toutes autres fins similaires. Vous n'êtes pas autorisé à modifier l'information ni supprimer les avis de droit d'auteur figurant sur l'information d'une quelconque façon. Vous n'êtes pas autorisé à décompiler, décomposer ni effectuer l'ingénierie inversée d'une quelconque partie des informations et de ne pas les transférer ni les distribuer sous aucune forme et à aucune fin. Sans limiter la portée de ce qui précède, vous n'êtes pas autorisé à utiliser cette information avec aucun des produits, systèmes ou logiciels installés ou autrement connectés ou en communication avec des véhicules capables de navigation de véhicule, positionnement, répartition, guidage routier en temps réel, la gestion de parcs automobiles ou d'autres applications similaires.

Exclusion de garantie. Ces informations vous sont fournies "telles quelles", et vous acceptez de les utiliser à vos risques et périls. DENSO et ses concédants (ainsi que leurs propres concédants et fournisseurs, ci-après collectivement "DENSO") ne font aucune déclaration, ni ne donnent aucune garantie d'aucune sorte, ni explicite ni implicite, découlant de la loi ou autrement, et DENSO décline expressément, notamment mais sans s'y limiter, toute garantie quant au contenu, à la qualité, à l'exactitude, à l'exhaustivité, à l'efficacité, à la fiabilité, à l'adaptation à un usage particulier, à la non-contrefaçon, à l'utilité, à l'utilisation ou aux résultats obtenus de ces informations, ou quant au fait que les informations ou le serveur soient ininterrompus ou exempts d'erreurs. Certains États, territoires et pays n'autorisent pas certaines exclusions de garantie, et, dans cette mesure, l'exclusion ci-dessus pourrait ne pas vous être applicable.

Limitation de responsabilité: DENSO NE SERA PAS RESPONSABLE ENVERS VOUS POUR TOUTE RÉCLAMATION, DEMANDE OU ACTION, INDÉPENDAMMENT DE SA NATURE, ALLÉGUANT DES PERTES, BLESSURES OU DOMMAGES, QU'IL S'AGISSE DE DOMMAGES DIRECTS, INDIRECTS, ACCESSOIRES, SPÉCIAUX OU CONSÉCUTIFS, Y COMPRIS TOUTE PERTE DE BÉNÉFICES, DE RECETTES OU DE CONTRATS, DÉCOULANT DE VOTRE POSSESSION, DE VOTRE UTILISATION OU DE VOTRE INCAPACITÉ D'UTILISER CES INFORMATIONS, TOUT DÉFAUT DE CES MODALITÉS OU CONDITIONS, SOIT DANS LE CADRE D'UNE ACTION DE NATURE CONTRACTUELLE OU DÉLICTEUELLE, SOIT SUR LA BASE D'UNE GARANTIE, MÊME SI DENSO OU SES CONCÉDANTS AVAIENT ÉTÉ AVISÉS DE LA PROBABILITÉ DE TELS DOMMAGES. Certains États, territoires et pays n'autorisent pas certaines exclusions de responsabilité ou limitations de dommages, et, dans cette mesure, l'exclusion ci-dessus pourrait ne pas vous être applicable.

Indemnité: Vous acceptez d'indemniser, de défendre et de tenir quittes et indemnes, DENSO et ses concédants (y compris leurs propres concédants, fournisseurs, concessionnaires, filiales, sociétés affiliées, et les membres de leur bureau directeur respectif, les administrateurs, employés, actionnaires, mandataires et représentants respectivement de chacun d'eux), de et contre toute responsabilité, perte, blessure (y compris les blessures mortelles), demande, action, coût, dépense, ou réclamation de toute sorte ou de toute nature, y compris mais sans s'y limiter, les honoraires d'avocat, découlant de ou en rapport avec toute utilisation ou toute possession par vous de ces informations.

AVIS CONCERNANT LES UTILISATEURS FINAUX

Les marques des compagnies affichées par ce produit pour indiquer les lieux d'implantation des établissements, sont les marques de leurs propriétaires respectifs. L'utilisation de telles marques sur ce produit n'implique aucun cautionnement, aucune approbation ni aucun endossement de ce produit par lesdites compagnies.

Il existe deux types de secteurs disponibles pour le guidage d'itinéraire. Dans un type de secteur, principalement aux environs des centres métropolitains, le guidage d'itinéraire détaillé est disponible pour la totalité du secteur. Dans l'autre type de secteur, toutes les routes sont affichées sur la carte mais le guidage d'itinéraire est limité. L'itinéraire de navigation risque de manquer de précision en raison des données (aucun virage à droit, circulation à sens unique, etc.) qui sont incomplètes. Il est toujours possible d'atteindre le point de destination en suivant la direction fléchée et la distance comme cela est affiché dans la partie inférieure gauche de l'écran. La flèche est dirigée dans la direction du point de destination. La distance indiquée correspond à la distance à vol d'oiseau séparant la position actuelle du véhicule et le secteur de destination.

Afin de vous fournir des informations cartographiques aussi précises que possible, nous recueillons constamment des informations essentielles en recensant les travaux d'aménagement routier en cours et en procédant à des enquêtes sur le terrain. Cependant, les noms de routes, de rues et d'aménagements, ainsi que leur emplacement sont souvent modifiés. Dans certains endroits, des routes peuvent être en cours de construction. Pour cette raison, des informations du système relatives à certaines zones peuvent être différentes de la position réelle.

— Comment changer la DVD-ROM carte

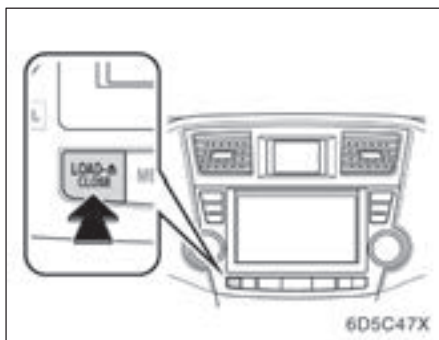

1. Appuyez sur la touche “LOAD-▲”. L'écran “CHARGEMENT * EJECTION” apparaît.



2. Effleurez “CARTE ▲”. L'affichage s'ouvre et le disque de données cartographiques est éjecté.



3. Insérez la nouvelle DVD-ROM carte en prenant soin de diriger l'étiquette vers le haut.

4. Appuyez sur la touche “LOAD-▲” pour fermer l'affichage.

La base de données cartographiques est normalement mise à jour une fois par an. Consultez votre concessionnaire sur la disponibilité et le tarif des mises à jour.



ATTENTION

- Ne mettez rien sur l'affichage ouvert car ces objets pourraient être projetés dans l'habitacle et provoquer des blessures en cas de freinage brusque ou d'accident.
- Afin de réduire les risques de blessure en cas d'accident ou de freinage brusque pendant la conduite, laissez l'affichage fermé.
- Veillez à ne pas vous faire coincer la main pendant que l'écran bouge. Sinon, vous risquez d'être blessé.

NOTE

Ne gênez pas le mouvement de l'affichage pendant qu'il bouge. Ceci risque d'endommager votre système de navigation.

INFORMATIONS

Dans des conditions de froid extrême, l'affichage risque de réagir lentement ou bien le niveau sonore risque de devenir plus fort.

- Pour confirmer la version de la base de données et la région couverte

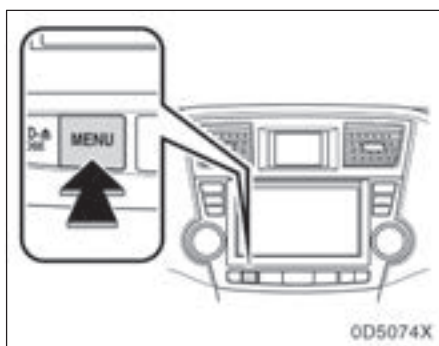

1. Appuyez sur la touche “MENU”.



2. Effleurez “DVD carte”.



Vérifiez la version de la base de données, indiquée à l'écran.

Pour afficher la zone de couverture, effleurez “**Zone couverte**”. Confirmez la zone de couverture affichée à l'écran.

Contactez votre concessionnaire afin de savoir s'il existe une mise à jour plus récente sur le marché.

INDEX

Pour la fonction du système de navigation, se reporter aussi à “**Index des fonctions du système de navigation**” à la page 18.

Nombres/Symboles

5 dernières villes	48,51
5 villes les plus proches	48,51

A

Accès rapide	14
Activer le guidage depuis une route voisine	77
Adaptateur AUX	192
Affichage de carte	78
Affichage de la forme des immeubles	111
Affichage de la position actuelle	28
Affichage des appels reçus	152
Affichage des commandes du DVD	226
Affichage des informations Bluetooth®	170
Affichage du titre et du nom	201
Affichage flèche	33
Affichages des commandes du CD vidéo	235
Afficher icônes PDI	78
Afficher les icônes PDI	110
Aide	28
Aide de fonction	28
Ajout des destinations	72
Ajouter un mémo	124
Aperçu de l'itinéraire	82
Appel en utilisant le répertoire téléphonique	135
Appel par numéros récemment composés	136
Appel par numérotation directe	135
Appel par numérotation rapide	138
Appel par PDI	141
Appel par reconnaissance vocale	139
Appelez avec le téléphone Bluetooth®	135
Appels entrants	137
Appels par appels reçus	137
Appels sortants	136

B

BASS	190
Bluetooth®	127
Bouton ?	40,86,87
Bouton Afficher la liste de toutes les catégories	52,54
Bouton CHARGEMENT-EJECTION/FERMETURE	186,216
Bouton d'adresse	40
Bouton d'affichage de carte	10
Bouton d'agrandissement de l'échelle	10

Bouton d'écran tactile de domicile	40
Bouton d'itinéraire	10
Bouton d'urgence	40
Bouton de catégorie PDI	40
Bouton de changement	40
Bouton de configuration	86,87
Bouton de coordonnées	40
Bouton de croisement	40
Bouton de la carte	40
Bouton de la configuration d'écran	10
Bouton de mémoire	40
Bouton de plan de voirie	10
Bouton de réduction de l'échelle	10
Bouton de volume	86,87
Bouton DEST	10,40,41
Bouton DISP	10
Bouton DVD cartographique	86,87
Bouton Ent./Sort. Autoroute	40
Bouton FILE	212,222
Bouton FOLDER LIST	211,221
Bouton INFO	10
Bouton MAP/VOICE	10,28,29
Bouton MENU	10,86,87
Bouton Mes lieux	86,87
Bouton MSG	195
Bouton No. tél.	40
Bouton PDI	40
Bouton précédent	40
Bouton RAND	209,214,220,224
Bouton repère	10
Bouton Reprendre le guidage	86,87
Bouton RPT	209,214,220,224
Bouton Sélection utilisateur	86,87
Bouton Sur l'itinéraire	54
Bouton Suspendre le guidage	86,87
Bouton TRACK LIST	208,219
Bouton TYPE SCAN	200
Bouton TYPE SEEK	195
Boutons d'écran tactile d'accès rapide	40
Branchement d'un téléphone Bluetooth®	133

C

Calendrier avec mémo	122
Calibrage de la position actuelle/ après changement de pneu	115
Carte double	35
Carte simple	34
Catégorie de canal radio par satellite	199
Catégories	52
Centre-ville	53
Changement de catégorie de PDI	110
Changement de l'angle de vue	230
Changement de la langue de sous-titre	229

- Changer "Icône" 95
 Changer "Lieu" 98,104
 Changer "Nom" 97,103
 Changer un "Accès rapide" 96
 Changer un "No. tél." 99
 Changer une "Dim. zone" 105
 Chapitre 239
 Classer 27
 Codes régionaux 238
 Commandes à distance
 du système audio 240
 Commandes du CD vidéo 236
 Commandes du DVD 227
 Commutateur de téléphone 127
 Commutateur parler 139,175
 Commutateurs de direction 240
 Commutation des écrans 33
 Composition avec le nom 139
 Configuration 106
 Contraste 178
 Contrôle de volume adaptatif 150
 Couleur 178
 Couleur de bouton 181
 Critères d'itinéraire 62,77
 Critères de recherche 74
- D**
- Déclarez un téléphone Bluetooth® 131
 Définir et supprimer une destination 72
 Déroulement manuel de la carte 29
 Direction suivie vers le haut 10
 Disposition des touches d'entrée 108
 Disques DVD vidéo 238
 Distance et temps jusqu'à
 destination 71
 Domicile 12,100
- E**
- Echelle cartographique 36
 Ecoute de la radio 193
 Ecoute de la radio par satellite 198
 Ecran ATTENTION 22
 Ecran cartographique double 33
 Ecran cartographique simple 33
 Ecran d'aide 177
 Ecran de démarrage 22
 Ecran de destination 40
 Ecran de guidage d'itinéraire 66
 Ecran de guidage pour l'autoroute 67
 Ecran de guidage sur l'autoroute 33
- Ecran de guidage sur
 les croisements 33,67
 Ecran de liste des changements
 de direction 33,68
 Ecran de menu 86,87
 Ecran des informations sur
 l'autoroute 33
 Ecran des informations sur les sorties
 d'autoroute 66
 Ecran des points mémoire 93
 Ecran désactivé 178
 Ecran du mode boussole 33
 Ecran flèche 68
 Editer "Concession" ou "Contact" 121
 Editer "Lieu" 121
 Editer "No. tél." 122
 Editer des points mémoire 94
 Editer un mémo 125
 Editer une zone à éviter 102
 Edition d'un nom de groupe 163
 Edition de la tonalité rapide 148
 Edition des données téléphoniques 158
 Effacement d'une zone à éviter 105
 Ejection d'un disque 217
 Ejection des disques 216
 Emissions radio satellite XM® 197
 Enregistrement d'un domicile 12,100
 Enregistrement d'un nom
 de groupe 162
 Enregistrement d'une zone à éviter 101
 Enregistrement de données
 du répertoire téléphonique 155
 Enregistrement de la numérotation
 rapide 145
 Enregistrement de la tonalité
 rapide 147
 Enregistrement des points mémoire
 présélectionnés 14
 Enregistrement des points mémoire 93
 Envoi d'une tonalité 141
 Envoi d'une tonalité par tonalité
 rapide 144
 Etalonnage de la position/direction 115
 Etalonnage suite à un changement
 de pneu 116
 Etiquette vocale 139
- F**
- Fonction Arrêt 10,110
 Fonction de disposition d'affichage
 de l'écran 110
 Fuseau horaire 109

G

Glossaire du disque DVD vidéo 239
 Guidage d'itinéraire 61
 Guidage de l'itinéraire 16
 Guidage de reconnaissance vocale 112
 Guidage vocal auto 113
 Guidage vocal dans tous
 les modes 113
 Guide d'utilisation 177

H

HFP (Hands Free Profile =
 Profil mains libres) 127

I

Icônes son 96
 Identifiant de la radio 198
 Indicateur d'échelle 10
 Indicateur de système
 de commande vocale 10
 Information concernant l'entretien 23,118
 Informations associées au symbole 31
 Informations complètement sur
 les immeubles 37
 Informations du PDI 32
 Informations du point mémoire 32
 Informations et mises à jour
 de la base de données
 cartographiques 258
 Informations routières 197
 Informations sur la destination 33
 Informations sur le lecteur DVD et
 les DVD vidéo 238
 Initialisation des paramètres
 de Bluetooth® 173
 Introduction de disque 216
 Introduction de disques 186

K

Kilométrage et temps jusqu'à
 destination 10

L

Langue audio 230
 Langue de sous-titre 230
 Langue DVD 230
 Lecteurs audio portables 192
 Lecture d'un CD audio 207,218
 Lecture d'un CD vidéo 235
 Lecture d'un disque 206,218
 Lecture d'un disque DVD 226
 Lecture d'un disque
 MP3/WMA 204,210,221
 Liste 26
 Liste de mémos 125
 Liste de PDI local 80
 Liste des commandes 177
 Luminosité 178

M

Marche et arrêt du système audio 188
 Mémo 23
 Mémos correspondant à une période
 de temps spécifiée 126
 Menu de configuration 230
 Mes lieux 92
 Message 195
 Message contextuel 114
 Microphone 127,175
 MID 190
 Mode autoradio 193,197
 Mode boussole 35
 Modification de la langue audio 229
 Modifier l'itinéraire 62
 MP3/WMA 204,210,221

N

Navigation dans la liste 24
 Nom de la ville 47,50
 Nom de rue 45
 Noms de point mémoire 98
 Noms des zones à éviter 104
 Nord vers le haut 10
 Notification de restriction
 de circulation 112
 Numéro de maison 45
 Numéros et symboles 25
 Numérotation rapide 138,145,146

O		
Objets d'information	119	
OPP (Object Push Profile = Profil de pression d'objet)	127	
Orientation de la carte	38	
P		
Paramétrage d'itinéraire	74	
Paramétrage de détour	75	
Paramétrage de domicile comme destination	17	
Paramétrage des informations concernant à l'entretien	118	
Parler au téléphone Bluetooth®	142	
PDI à afficher	78	
PDI à proximité du point de recherche	54	
PDI comme destination	80	
Plan de voirie	36	
Point de recherche à partir des destinations	54	
Point de recherche par l'intermédiaire de l'écran cartographique	53	
Point mémoire présélectionnés	14	
Position actuelle comme point de recherche	53	
Position du curseur comme destination	30	
Position du curseur comme point mémoire	30	
Préréglage d'un canal radio par satellite	199	
Présélection d'une station	194	
Principaux messages de guidage vocal	69	
Programmation du concessionnaire	120	
		Recherche de la destination par "Categorie PDI" 52
		Recherche de la destination par "Coordo." 60
		Recherche de la destination par "Croisement" 58
		Recherche de la destination par "Ent./Sort. autoroute" 59
		Recherche de la destination par "Mémoire" 56
		Recherche de la destination par "No. tél." 60
		Recherche de la destination par "PDI" 49
		Recherche de la destination par "Précédent" 57
		Recherche de la destination par "Urgences" 55
		Recherche de la destination par accès rapide 44
		Recherche de la destination par domicile 44
		Recherche par le titre 228
		Reclasser des destinations 72
		Reconnexion du téléphone Bluetooth® 134
		Réglage de bip 183
		Réglage de l'écran 178,180
		Réglages de volume automatique à grande vitesse 150
		Repère GPS 10
		Répertoire téléphonique 155,158,159
		Réponse automatique 152
		Reprendre le guidage 89
		Restrictions de l'utilisateur 239
		S
		Saisie de lettres et de numéros 24
		Saisissez le code de langue de sous-titre 231
		Sélection d'un canal radio par satellite 200
		Sélection d'un disque au choix 207
		Sélection d'un dossier au choix 211,221
		Sélection d'un fichier choisi 212,222
		Sélection d'une icône de groupe 163
		Sélection d'une langue 184
		Sélection d'une option de menu 228
		Sélection d'une piste choisie 208,219
		Sélection d'une station 194
		Sélection de l'itinéraire parmi les 3 variantes possibles 63
		Sélection de l'utilisateur 90
		Sélection de la zone de recherche 42
R		
RDS	195	
Recevoir un appel sur le téléphone Bluetooth®	142	
Recherche d'un dossier choisi	214,223	
Recherche d'un fichier choisi	213,223	
Recherche d'une piste	237	
Recherche d'une piste ou un disque choisi	209,220	
Recherche de la destination	41	
Recherche de la destination par "Adresse"	45	
Recherche de la destination par "Carte"	57	

Si le changeur présente une défaillance technique	237
Si le lecteur présente une défaillance technique	205,215
Suppression d'un domicile	101
Suppression d'un nom de groupe	164
Suppression d'un téléphone Bluetooth®	174
Suppression de données personnelles	182
Suppression de la numérotation rapide individuellement	146
Suppression de la tonalité rapide individuellement	149
Suppression de toutes les données téléphoniques	161
Suppression de toutes les numérotations rapides	146
Suppression de toutes les tonalités rapides	149
Suppression des données téléphoniques	159
Suppression du nom de tous les groupe	164
Supprimer des destination	73
Supprimer des points mémoire	99
Supprimer les points précédents	106
Supprimer un "Accès rapide"	97
Suspendre et reprendre le guidage	88
Suspendre le guidage	88
Symbole d'angle	230
Symbole Direction suivie vers le haut	38
Symbole Nord vers le haut	38
Symboles imprimés sur les disques DVD vidéo	238
Syntoniseur satellite	197
System de retrovision	250
Système de commande vocale	175
Système de données radio	195
Système mains libres	127

T

Téléphone mobile	127
Temps d'arrivée estimé	71
Temps de trajet estimé	71,107
Titre	239
Tonalité	141,178
Tonalité et balance	190
Tonalité rapide	144,147,148,149
Touche alphabétique	25
Touches de visualisation et écran de guidage	10
Trace de l'itinéraire	83
Transfert d'un numéro de téléphone	154
Transfert de répertoire téléphonique	154
Transition automatique	181
TREB	190

U

Unité de distance	107
Utilisation d'un CD audio	207,218
Utilisation d'un CD vidéo	235
Utilisation d'un disque MP3/WMA	204,210,221
Utilisation d'un disque vidéo DVD	225
Utilisation de l'écran cartographique	28
Utilisation de l'écran tactile	24
Utilisation du changeur CD	204

V

Verrouillage du répertoire téléphonique	167
Verrouillage du système arrière	182
Verrouillage parental	230
Version de la base de données	272
Ville dans laquelle chercher le point d'intérêt	47,50
Visualisation de l'itinéraire	81
Volume	89

Z

Zone à éviter	101
Zone de couverture de disque	272

